



ISSN
2181-1784
www.oriens.uz

ORIENTAL RENAISSANCE:
INNOVATIVE, EDUCATIONAL, NATURAL AND SOCIAL SCIENCES

ex Oriente lux

UCHINCHI RENESSANS:

*Ilm-fan va ta'lim
taraqqiyoti istiqbollari*

KONFERENSIYA SHO'BALARI

- ▣ *Aniq fanlar*
- ▣ *Tabiiy fanlar*
- ▣ *Texnika fanlari*
- ▣ *Pedagogika fanlari*
- ▣ *Ijtimoiy-gumanitar fanlari*
- ▣ *Falsafa fanlari*
- ▣ *Filologiya fanlari*
- ▣ *Iqtisod fanlari*

**No1
2021**

**“UCHINCHI RENESSANS: ILM-FAN VA TA’LIM
TARAQQIYOTI ISTIQBOLLARI”
mavzusidagi №1-sonli ko’p tarmoqli, ilmiy onlayn
konferensiya.**

“Uchinchi renessans: ilm-fan va ta’lim taraqqiyoti istiqbollari”. Ilmiy maqolalar to’plami. Uzbekistan: www.oriens.uz. 2021. - 597 b.

ISSN 2181-1784

Ushbu ilmiy maqolalar to’plami Internet jahon axborot tarmog’idagi veb-sayt tarzidagi ommaviy axborot vositasi hisoblangan **“Oriental renaissance: Innovative, educational, natural and social sciences”** ilmiy jurnalining Tahririyatiga tegishli bo’lib, bunda jahon ilm-fani va ta’lim sohalarining yutuqlari, muammolari va rivojlanish istiqbollari, xususan, O‘zbekistonda “Uchinchi renessans” davri innovatsion ilm-fan va ta’limning rivojlanish modellari, ilm-fan va ta’limning rivojlanish tarixi va o‘ziga xos rivojlanish bosqichlarini “Uchinchi renessans: ilm-fan va ta’lim taraqqiyoti istiqbollari” mavzusida 1-sonli ko’p tarmoqli, ilmiy onlayn konferensiyasi materiallari asosida tuzilgan.

Mas’ul muharrir:
falsafa fanlari nomzodi, dotsent M. Qodirov

Taqrizchilar:
Risboev Abdurashit Sarboevich
Uzakov Gulom Norboevich
Abdullayev Ulug’bek Artikovich
Xolmo‘minov Ja’far Muhammadievich
Ro‘zmatova Gulnoza Mirahrarovna
Nurmatov Sirojiddin Sultanmurotovich
Xojaev Azizxon Saidaloxonovich

2021

TABLE OF CONTENTS / MUNDARIJA

EXACT SCIENCES / ANIQ FANLAR

Худойбердиева Малика, Жўраева Нозима. // <i>Ташиқи асимптотик бир жинсли магнит майдондаги айланувчи деформацияланган қора ўралар....</i>	11
Худойбердиева Малика. // <i>Квинтэссенция энергиясига эга айланувчи қора ўра.....</i>	16
Абдураимов Достонбек Эгамназар ўғли, Абдурахманов Олим Неъматуллаевич. // <i>Тест топирувчиларнинг нисбий баҳосини ва саволларининг мураккаблик даражасини ҳисоблаш модели.....</i>	20
Ш.Ш.Заиров, У.Х.Эшонкулов, Ж.А.Жонузиков. // <i>Обзор современного состояния проблемы управления энергией взрыва скважинных зарядов взрывчатых веществ на карьерах.....</i>	25

NATURAL SCIENCES / TABIIY FANLAR

Nuruddin Umirov Djoraevich, Sohijamol Bozorova Toshkanboy qizi. // <i>Parrandachilik korxonalarini tashkil etishda jo`jalar va yosh tovuqlar menejmenti.....</i>	34
Далимов Н.Р., Тореханов Ш.Б., Джамолов А.Т. // <i>Геолого-петрографическая характеристика лампрофировых даек шаваз-дукентского грабена.....</i>	43
Rahimova Malohat Anvarovna, Xolmirzayeva Munira Laziz qizi, Pardaboyeva Maftuna Mirzamurod qizi. // <i>Tahlila ostidagi hayot yohud global ekologik muammolar.....</i>	59
Бобокелдиева Шахноза Абдусаматовна. // <i>Пекан ёнгоги (Carya ilinoensis) фитонематодаларининг ўрганилишига доир.....</i>	68
Бозорбоева Оймонжон. // <i>Электролиз жараёни ва унинг аҳамияти.....</i>	74
Гиёсов Шовкат Ильясович, Яхйёева Мадина Қучкаровна. // <i>Экологик хавфсизликнинг йўл ва иқлим шароитида таъминлаш усуллари.</i>	78
Досчанов Жалолбек Сапарбоевич, Юсупова Саодат Кувондиқовна. // <i>Хоразм вилоятида экиб ўрганилган тритикале навларининг ер устки биомасса кўрсаткичлари.....</i>	87
Ёкуббаев Анасхон Акмалхонович, Боймирзаев Азамат Солиевич. // <i>Гретцел қуёш элементларида табиий ўсимлик пигментларини ишлатиш хусусиятлари.....</i>	91
Шодманов Жасур Абдумухаммадович, Боймирзаев Азамат Солиевич.	94

// Ўта юпқа қатламли суперконденсаторлар яратиш учун полимер гелъ электролитларни механик хусусиятларини ўрганиш.....

Хакимов Дилшодбек Мамадалиевич, Карабоев Бекзодбек Баходирович. // <i>Оптимизация методов эндоскопического и фармакологического гемостаза в лечении больных с гастродуоденальными язвенными кровотечениями.....</i>	98
Egamberdieva Aziza, Ortiqova Sayyora. // <i>Yerdan samarali foydalanish mexanizmlarining bugungi kundagi ahamiyati.....</i>	102

ENGINEERING SCIENCES / TEXNIKA FANLARI

Djabbarov Odil Djurayevich. // <i>Ante funktsiya va uning hayotiy masalalarga tatbiqi.</i>	106
Q.M.Karimqulov, I.E.Uzoqov, M.O.Sobitova, O.S.Utayeva, D.A.Abbosova. // <i>O'zbekistonda oziq-ovqat xavfsizligi: muammolar va yechimlar.....</i>	111
Nurxonov Xusan Almirza o'g'li, Mansurova Sevara Abdikarim qizi. // <i>Yer osti kon laximlarini o'tishda emulsion portlovchi moddalar (epm) yordamida massivni tashqi chegarasi buzilishini kamaytirish choralari.....</i>	125
Anorov Rustamjon Abduraxmonovich, Tursunova Dilnozaxon Isroiljon qizi. // <i>“Havo tarkibidagi benzin bug'larini aktiv ko'mir yordamida ushlab qolish uchun adsorbsion kalonnani hisoblash va loyihalash” mavzusini o`qitishda zamonaviy elektron o`quv dasturlarning tutgan o`rni.</i>	132
Адилов Окбўта Каримович, Уролбоев АнварУбайдуллаевич. // <i>Транспорт воситаларининг ҳавфсиз ҳаракатланишини ташиқил этиши.</i>	137
Гулнорахон Қодирова Олимжонова, Мурадов Рустам Мурадович. // <i>Пахтаи ҳаво оқими ёрдамида ташиқи жараёнига тозалаш технологиясини жорий этиши.</i>	144
Саломова Машхура Араббой қизи, Мурадов Рустам Мурадович. // <i>Пахта тозалаш корхоналаридаги қўзғалувчан қурилмаларининг ишлаш самарадорлигини ошириши</i>	150
А.А. Саидахмедов, З.А.Мирзанова. // <i>Мис эритиш заводлари чангларини қайта ишлаш усулларини тадқиқ қилиши.....</i>	154
Н.А Сагтаров., У.О Ражабов. // <i>Монолит қурилишида темир-бетон технологиялардан қурилиш корхоналарда фойдаланиш соҳалари.....</i>	169
Тожибоева Мухаё Джамолиновна. // <i>Результаты испытаний гибридной солнечной установки для теплоснабжения технологических</i>	166

процессов промышленных предприятий.....

Н.А Саттаров, Қ.О. Қурёзов. *Монолит қурилишида темир-бетон технологияларидан қурилиш корхоналарида кенг фойдаланиш* 171

Суванкулов Шерали Абдуманнонович, Хамракулов Ёркин Муртазакулович. // *Окружающей среды с участием транспортом*..... 176

Туробов Шахриддин Насритдинович, Мирзанова Зулфизар Анваржонова. // *Анализ современного состояния производства и переработки ванадий содержащего сырья.* 181

Рахимов Файзулло Хусанбой ўғли, Мурадов Рустамжон Мурадович. // *Ўзгарувчан ишчи камерали тоштутгич*..... 185

Хасанов А.С., Усманкулов О.Н. // *Олтин аффинажи эритмаларидан платина ажратиш олиш усули*..... 191

PEDAGOGICAL SCIENCE / PEDAGOGIKA

Shalola Nurmatova, Shaxnoza Nurmatova. // *Finlandiya ta’lim tizimining mazmuni va o’ziga xos jihatlari*..... 197

Юлдашев Собиржон Ҳақназарович, Ниетова Гулчехра Базарбаевна. // *Профессионал таълимда ёшларни касбга ўқитишнинг иқтисодий-ижтимоий асослари*..... 201

Toshbekova Mohira Xasanovna. // *Ma’naviy tarbiya-yosh avlod kamolotida mustahkam omil*..... 207

Toshbekova Mohira Xasanovna. // *Umumta’lim maktablarida tarbiya fani o’qitilishining dolzarb vazifalari*..... 211

Abduqodirova Maftuna Maxammatali qizi. // *Deviant xatti-harakatlar va ularning sabablari.* 215

Raxmonova Nilufar Komiljon qizi. // *O’quvchilar bilimini mustahkamlashda fan to’garaklarining ahamiyati (ona tili –adabiyot fani misolida)*..... 218

Anorov Rustamjon Abdurahmonovich, Salimjonov Jasurbek Xalimjon og’li. // *Sirtqi ta’limni samarali tashkil etish va salohiyatli kadrlar tayyorlash*..... 223

Исмаилова Зухра Карабаевна, Эргашев Бобиржон Боходирович. // *Профессионал таълим битирувчиларининг рақобатбордошлигини шакллантиришнинг назарий ва методологик асослари* 226

А.А.Танибердиев, Д.А.Ўралова. *Талабаларнинг репродуктив саломатлигини яхшилашнинг самарали йўлларини ишлаб чиқиш* 232

Нурмухамедова Севара Бадриддиновна. // <i>Ахборот технологияларининг талабалар шахси ривожланишига таъсири</i>	236
Черникова Елена Николаевна, Расулов Азиз Сайфуллаевич. // <i>Педагогически основы контроля физической подготовленности студентов Ташкентской Медицинской Академии на занятиях по физической культуре</i>	244
Черникова Елена Николаевна. // <i>Актуальность педагогических методик спортивной тренировки юных велосипедистов шоссейников</i>	249
Ф.Рўзиев. // <i>Профессионал таълим муассасалари ўқитувчиларининг касбий компетентлигини ривожлантириши</i>	255
Шамудинов Шарафиддин Камалович, Нуриллаев Адхам Ахмадович. // <i>Ёшларни деструктив ахборотлардан ҳимоялашнинг ижтимоий-психологик омиллари</i>	259
Шамудинов Шарафиддин Камалович, Нуриллаев Адхам Ахмадович. // <i>Деструктив ахборотнинг ёшлар маънавий оламига таъсири ва улардан психологик ҳимоялаш масалалари</i>	269
Қулматов Норқобил Эшмаматович. // <i>Ёш авлодни ватанпарварлик руҳида тарбиялашда таълим-тарбия тизимининг ўрни ва аҳамияти</i>	276
Ҳ.С. Оғаев. <i>Ўқитувчиларнинг касбий компетентлигини узлуксиз ривожлантириши</i>	285
Ф.Эшдавлатов. // <i>Ўқувчиларни ИТ -соҳасидаги касбларга йўналтириши истиқболлари</i>	288
Тоштемиров Дониёр Эшбаевич. // <i>Ўқув жараёнида “Smart” таълим технологияларидан фойдаланиши</i>	292
Г.Т.Боймуродова. // <i>Педагог кадрларни малакасини оширишда узлуксизлик ва узвийликнинг назарий-амалий асослари</i>	298
Рахмонқулов Раимқул, Маншуров Шерзод Тучибоевич. // <i>Машинасозлик технологияси” йўналиши фанларини ўқитишни долзарб масалалари</i>	303
S.Xolmatova. // <i>Kitobxonlik madaniyati – o‘quvchilarning intellektual ma’naviy dunyoqarashini shakllantirish omilidir</i>	309
Н.Т.Boymurodov. // <i>Salomatlikni mustahkamlashda sportning ahamiyati.</i>	313
И.Н.Обидова, Н.Қ.Ортиқова. // <i>Мактаб ўқувчиларига кийим ва унинг моделини яратишда ритмик ва метрик такрорланишларини қўллашни ўргатиши</i>	317
М.А.Каримова. // <i>Илк ва мактабгача ёшдаги болалар ривожланишига</i>	321

<i>қўйиладиган давлат талаблари.....</i>	
Бурхонов Б. // <i>Умум таълим мактабда жисмоний тарбия дарсларида улоқтириши турлари техникасига ўргатиши самарадорлиги.....</i>	326
Olimov Farusxon Muzaffar o'g'li. // <i>Yangicha pedagogika.....</i>	331
Mamatkulov Akmal Ahmadaliyevich., Iskandarov Islom Shukurovich. // <i>"Alpomish" va "barchinoy" maxsus testlarini topshirishda yoshlarning motivativ munosabatlarini oshirish.....</i>	336

SOCIAL AND HUMAN SCIENCES / IJTIMOIIY GUMANITAR FANLAR

Зиётова Адолат Эргашевна. // <i>Ҳожа Ҳофиз меросий ҳазратларининг ислом дини тараққиётидаги ўрни.....</i>	342
Тоғаев Шавкат Хуррамович. // <i>Миллий гоянинг асосий мазмунини ёритиши масаласи.....</i>	354
Бурханов Т.М. // <i>Диний бағрикенглик борасида Ўзбекистон сиёсати</i>	362
Ахматов А.Ҳ , Аслонова А.А. // <i>Бухоро адабий ҳаракатчилиги ҳақида айрим мулоҳазалар (xx аср бошлари).....</i>	367
Тилавов Ўктамжон Гуломович. // <i>Глобал барқарор тараққиётни таъминлашда экологик партиялар фаолиятининг устувор йўналишлари</i>	371
Mardonqulova Zamira Xasanovna. // <i>Globalashuv sharoitida yoshlar mafkuraviy immunitetini shakllantirishning huquqiy asoslari.....</i>	376
Igamberdieva Gulmira Botir qizi. // <i>Ota-ona qaramog'isiz qolgan bolalarning manfaatlarini ijtimoiy himoyalash.....</i>	380
Qudratov Sirojiddin Xolmatovich. // <i>Sayyid Jamoliddin Afg'oniy Afg'oniston jurnalistikasi me'mori.....</i>	383

PHILOSOPHY SCIENCES / FALSAFA FANLARI

М.Қодиров. // <i>Учинчи ренессанс ҳақида баъзи мулоҳазалар.....</i>	387
Рузматова Гулноз Мирахраровна. // <i>Сайид хусайн насрнинг компаратив фалсафаси.</i>	394
Худайбергенов Равшонбек. // <i>Тил ва коммуникацияларнинг герменевтик талқини.....</i>	403
Рахимджанова Дилнавоз Суннат қизи. // <i>Антик файласуфлар томонидан эркинлик феноменининг турлича талқин қилиниши</i>	409
Сулаймонов Жасур. / <i>Абдурахмон ибн Халдуннинг ижтимоий тараққиёт ҳақидаги мулоҳазалари</i>	417

Pulatov Sherdor Nematjonovich. <i>Hindistonda mustaqillik jarayonida g’oyaviy kurashlar</i>	423
Сарвар Саидов. // <i>Тарихий манбаларда келтирилган ибн ал-Муқаффа борасидаги маълумотлар таҳлили</i>	432
Jurayev Sherali Soibnazar o’g’li. // <i>Ibn Snoning axloqiy qarashlarining falsafiy tahlili</i>	436
Adamboyeva Durdona. // <i>Ta’lim-tarbiya jarayonida Naqshbandiya tariqati g’oyalaridan foydalanish</i>	444
Mirzaqulov Nurbek Nuriddin o’g’li. // <i>Al-Ashariy va al-Motrudiy kalom ta’limotlarining qiyosiy tahlili</i>	449
Otaxonova Zilola Yusifboy qizi. // <i>Talabalarning ma’naviy axloqiy tarbiyasini shakllantirishda tasavvuf ilmining ahamiyati</i>	456
Хосилмуродов Ислон Хамитолим ўғли. // <i>Миллий менталитетнинг ёшлар маданиятига таъсири</i>	460
Mardonova Madina. // <i>Tasavvuf falsafasida inson ma’naviy kamoloti masalasi va uning “Masnaviyi ma’naviy” asarida namoyon bo’lishi</i>	464
Xamroyev Nusrat. // <i>Tasavvufda Abu-l-Hasan ash-Shoziliyning tutgan o’rni</i>	470
Xalilov A.A. // <i>“Abulqosim Firdavsiyning “Shohnoma” asarining umumiy tavsifi va falsafiy mohiyati”</i>	476
Axmedova Sanam Jalalovna, Xalilov Alisher Abdumannonovich. // <i>Globalashuv jarayonida falsafa va milliy g’oyaning dolzarb masalalari</i>	482
Pardayev Begzod. // <i>Platon falsafasi va uning ahamiyati</i>	486
<u>PHILOLOGICAL SCIENCES / FILOLOGIYA FANLARI</u>	
Рофиева Гуласал Юсубжоновна. // <i>Кўп аспекти метафоранинг креатив хусусияти</i>	490
Пона Israilova. // <i>Types of communicative competencies: ways of their english language application in medical schools using professional fictional films</i>	501
Жураева Машхура Кодировна, Журазода Мохинахон Ибодуллохон кизи. // <i>Повышение результативности освоения навыка разговорной речи на русском языке с помощью аудирования, в дистанционном обучении</i>	506
Косимова Мавлуда, Эсонбоев Ислонжон. // <i>Чет тилларни ўргатишда талаффузнинг роли</i>	510

Мирзаахмедова Махлиё Йўлдашевна. // <i>Инглиз ва ўзбек тилларида мақолларнинг миллий-маданий ва универсал хусусиятлари.</i>	513
Utayeva Iroda Baxodirovna, Axmedova Zarina Dilshod qizi. <i>The role of using games in teaching english grammar</i>	521
Zoyirova Dilsuz Abdijalilovna. // <i>Business communication as part of discursive practice</i>	524

ECONOMIC SCIENCES / IQTISOD FANLARI

L.A.Qurbonova, E.B.Abdullayev. // <i>Kapital va inson kapitali tushunchalari</i>	532
Гулямов Саидахроп Саидахмедович, Мустафакулов Уктам Унгбоевич. // <i>Применение искусственного интеллекта в экономике</i>	535
Suyundikov Lochinbek Akmaljon o'g'li, Usmonov Uchqun Ahmad o'g'li. // <i>Iqtisodiy xavfsizlikni ta'minlashda davlatning tartibga soluvchanlik vazifalari</i>	541
Бекмуродова Гўзал Адхамовна. // <i>“Рақамли таълим” да рақамли технологиялардан самарали фойдаланиши йўллари</i>	547
Siroj Hamrayev, Yorqulov Muhammadmurod. // <i>Tadbirkorlarning milliy qadriyatlarga sodiqligini mustahkamlashda iqtisodiy va ma'naviy omillarning o'rnini</i>	552
Амиркулов Шухат Олимович, Олимова Баҳора Шухратовна. // <i>Аграр соҳада инсон капиталини ҳаёт цикли моделига асосланган манфаатли ёндашуви усулида ўлчаш</i>	557
Дилафрўз Баратова. // <i>Меҳмонхона хўжалиги хизматларининг самарадорлигини ошириши имкониятлари</i>	564
Б.Ш.Хасанов. // <i>Туризм соҳасида иқтисодий муносабатларни ривожлантириши жиҳатлари</i>	569
Насиба Эргашева. // <i>Аграр соҳа корхоналарида ҳисоб сиёсатини шакллантиришининг аҳамияти</i>	574
Rabbimov Elbek Abdulloevich. // <i>Рақамли иқтисодиёт шароитида реклама хизматлари самарадорлик кўрсаткичлари тизими ва уларни аниқлаш услубияти</i>	578
Xudoyqulova Umidaxon O`ral qizi. // <i>The importance of tourism industry in economic sphere of Uzbekistan</i>	587
Авлакулова Азиза Руслановна. // <i>Экспорт и импорт товаров и услуг</i>	590

EXACT SCIENCES / ANIQ FANLAR

**ТАШҚИ АСИМПТОТИК БИР ЖИНСЛИ МАГНИТ МАЙДОНДАГИ
АЙЛАНУВЧИ ДЕФОРМАЦИЯЛАНГАН ҚОРА ЎРАЛАР**

Худойбердийева Малика¹, Жўраева Нозима²

¹Ўзбекистон Миллий университети 2-курс таянч докторанти

²Улугбек номидаги Астрономия институти 2-курс таянч докторанти

xudoyberdiyeva94@inbox.ru

Аннотация: Ушбу тадқиқот ишида қора ўралар соялар шаклини тавсифлаш учун координатага боғлиқ бўлмаган янги формализм тузилган, бунда соянинг шакли кутб координаталар тизимида Лежандр полиномлари орқали ифодаланишига асосланган. Айланувчи қора ўраларнинг сояларини 0,1% аниқлик билан тавсифлаш учун қатор полиноми коэффициентларининг дастлабки бештаси етарли экани аниқланган.

Калит сўзлар: қора ўра, полиномлар, сиқилиш, деформация

Аннотация: В этой исследовательской работе был разработан новый некоординатный формализм для описания формы черных теней, основанный на форме тени, представленной полиномами Лежандра в полярной системе координат. Оказалось, что первых пяти коэффициентов полинома ряда достаточно для характеристики теней вращающихся черных кругов с точностью до 0,1%.

Ключевые слова: черная дыра, полиномы, сжатие, деформация.

Abstract: In this research paper, a new non-coordinate formalism was developed to describe the shape of black shadows, based on the shadow shape represented by Legendre polynomials in a polar coordinate system. It turned out that the first five coefficients of the series polynomial are sufficient to characterize the shadows of rotating black circles with an accuracy of 0.1%.

Key words: black hole, polynomials, compression, deformation.

Айланувчи қора ўралар атрофида фотонларнинг ҳаракати тадқиқоти, хусусан, ушбу объектлар соялари шакллари топиш ва таҳлил этиш қора ўраларнинг ҳодисалар горизонти мавжудлигини исботи ва бизнинг галактикамиз марказидаги объект ҳақида маълумотларни олиш учун хизмат қиладиган Black Hole Cam (BHC) и Event Horizon Telescope (EHT) халқаро лойиҳаларни қўйилиши замонавий астрофизиканинг муҳим вазифаларидан бири бўлиб қолмоқда [1].

Айланиш ўқи β бўйича йўналган қора ўранинг сояси α координата бўйича максимал четлашишга эга эканлигидан $\psi = \pi$ йўналишда четлашиш нимага тенг эканлигини аниқлаш мумкин:

$$d_{s,I} := R_{s,I} - R_{\psi,I}(\psi = \pi) = \tilde{B} - \sum_{\ell=0}^{\infty} c_{2\ell} + \sum_{\ell=1}^{\infty} c_{2\ell-1}. \quad (1)$$

Ёки ўлчамсиз сиқилиш параметри учун қуйидаги ифодага келамиз

$$\delta_{s,I} := \frac{d_{s,I}}{R_{s,I}} = \frac{2 \sum_{\ell=1}^{\infty} c_{2\ell-1}}{\tilde{B}}. \quad (2)$$

Сиқилиш параметрининг иккинчи таърифни координата марказидан А ва В нуқтагача бўлган масофалар тенг эмаслигидан фойдаланиб киритишимиз мумкин, яъни $R_A \neq R_B$. Бу ҳолда ўқда янги Е нуқтани танлаб оламизки, бунда масофалар $AE=EB$ ва Е нуқта тянч айлананинг маркази бўлиб хизмат қилади.

Бунда сиқилиш параметрини қуйидагича аниқлаш мумкин:

$$\delta_{s,I} := \frac{d_{s,II}}{R_{s,II}} = 2 \left(\frac{\tilde{B}^2 - \tilde{A}\tilde{C}}{\tilde{B}^2 + \tilde{A}^2} \right). \quad (3)$$

бу ерда $d_{s,II}$ – эгри чизиқнинг айланадан четлашиши ва

$$\tilde{C} = R_{\psi}(\psi = 3\pi/2) = \sum_{\ell=0}^{\infty} (-1)^{\ell} c_{\ell}. \quad (4)$$

Учинчи, сиқилиш параметрининг оптимал таърифи, соя шакли α ўққа нисбатан симметрик бўлиш билан бир қаторда β ўқни нол оғиш билан кесиб ўтмайди, яъни горизонтга нисбатан нол оғишга эга бўлган S нуқта β ўқда ётмайди. Маркази Е нуқтада бўлган таянч айлананинг А ва S нуқталардан ўтади, деб ҳисоблаб, айлананинг радиуси ва сиқилиш параметри учун қуйидаги ифодаларни олиш мумкин:

$$R_{s,III} = \frac{\tilde{A}^2 - 2x_s \tilde{A} \left(\sum_{\ell=0}^{\infty} c_{\ell} P_{\ell}(x_s) \right) + \left(\sum_{\ell=0}^{\infty} c_{\ell} P_{\ell}(x_s) \right)^2}{2 \sum_{\ell=0}^{\infty} c_{\ell} (1 - P_{\ell}(x_s) x_s)}, \quad (5)$$

$$d_{s,III} = 2R_{s,III} - R_A + R_C = \frac{\left(\sum_{\ell=0}^{\infty} c_{\ell} P_{\ell}(x_s)\right) \sum_{\ell=0}^{\infty} c_{\ell} P_{\ell}(x_s) - x_s \sum_{\ell=1}^{\infty} c_{2\ell-1} - \tilde{A}\tilde{C}}{\sum_{\ell=0}^{\infty} c_{\ell} (1 - P_{\ell}(x_s)x_s)}, \quad (6)$$

$$\delta_{s,III} = \frac{d_{s,III}}{R_{s,III}} = 2 \frac{\left(\sum_{\ell=0}^{\infty} c_{\ell} P_{\ell}(x_s)\right) \sum_{\ell=0}^{\infty} c_{\ell} P_{\ell}(x_s) - x_s \sum_{\ell=1}^{\infty} c_{2\ell-1} - \tilde{A}\tilde{C}}{\tilde{A}^2 - 2x_s \tilde{A} \left(\sum_{\ell=0}^{\infty} c_{\ell} P_{\ell}(x_s)\right) + \left(\sum_{\ell=0}^{\infty} c_{\ell} P_{\ell}(x_s)\right)^2}, \quad (7)$$

бу ерда x_s – куйидаги тенгламанинг ечими.

1-расмда айланувчи Керр қора ўраси сояси учун ҳисобланган ўлчамсиз сиқилиш параметрларининг қатор коэффицентлари ℓ га боғлиқлиги келтирилган. 2-рамдаги учта график $\delta_{s,I}$, $\delta_{s,II}$ ва $\delta_{s,III}$ сиқилиш параметрларига мос келади. Ушбу боғланишдан қаторнинг даражаси ортиши билан мос ҳаднинг қиймати камайиб боришини кўриш мумкин. Шунингдек, қора ўра айланиш параметрининг ошиши билан сиқилиш параметри модулининг ошиши ҳам кузатилади.

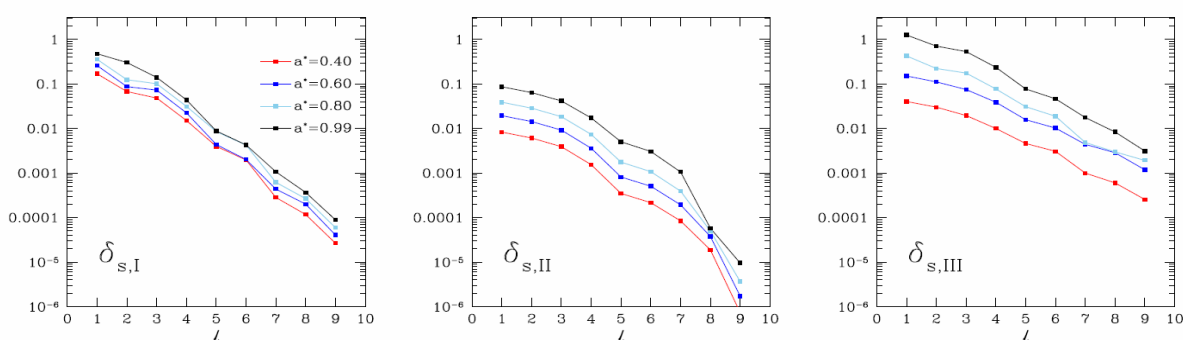

1-расм. Айланувчи қора ўра айланиш параметрларининг турли қийматлари учун сиқилиш параметрининг қатор коэффицентлари даражасига боғлиқлиги.

Янги формализм соянинг хоссалари ҳақида билимларга асосланмаган ва эгри чизикни характерловчи бир нечта сиқилиш параметрлари таърифини таклиф этади. Таклиф этилган соя шаклининг сиқилиш параметрлари шовқин сигналига нисбатан турғунлиги кўрсатилган, ушбу параметрлар кузатувда олиниши кутилаётган тасвирларни юқори аниқликда таҳлил этиш имконини беради

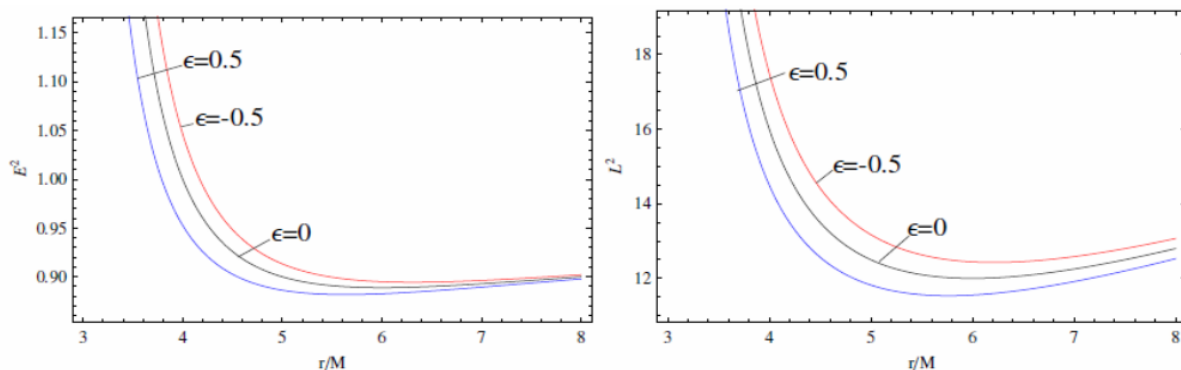

2-расм. Деформация параметрининг турли қийматлари учун қора ўралар атрофида доиравий орбита бўйлаб ҳаракатланаётган зарраларнинг энергияси (чапда) ва импульс моментларининг (ўнгда) радиал ўзгариши.

2-расмда деформация параметрининг турли қийматлари учун қора ўралар атрофида экваториал текисликда доиравий орбита бўйлаб ҳаракатланаётган зарраларнинг энергияси ва импульс моментларининг радиал ўзгариши келтирилган. Ушбу расмдан деформация параметрининг манфий қийматларида синов зарраси доиравий орбитада қолиши учун каттароқ энергияга эга бўлиш даркорлиги кўринади. Бу манфий деформация параметри ҳисобига гравитацион потенциалнинг ортиши натижасидир.

ХУЛОСА

Ташқи асимптотик бир жинсли магнит майдондаги айланувчи деформацияланган қора ўраларнинг вакуум электромагнит майдонлари учун аналитик ифодалар топилган. Деформацияланган қора ўралар атрофида индукцияланган электр майдони деформация параметрига чизиқли, магнит майдон эса ушбу параметрнинг квадратига мутаносиблиги аниқланган. Ушбу маълумотлар кузатувлар ёрдамида деформацияланган қора ўраларни ажратиб олиш имконини беради.

Фойдаланган адабиётлар

1. Новиков И.Д. «Чёрные дыры во Вселенной» - М.: Знание, 1977 г.

-
2. Холопов П.Н. «Звездные скопления» - М.: Наука, 1981 г
 3. Зельдович Я.Б., Новиков И.Д. «Теория тяготения и эволюция звезд» -М.: Наука, 1971 г.
 4. Торн К. «Поиски черных дыр». Успехи физических наук, 1976
 5. N. Andersson, V. Ferrari, D. I. Jones, K. D. Kokkotas, B. Krishnan, J. S. Read, L. Rezzolla and B. Zink, Gen. Relativ. Gravit., published online, DOI 10.1007/s10714-010-1059-4 (2010).

КВИНТЭССЕНЦИЯ ЭНЕРГИЯСИГА ЭГА АЙЛАНУВЧИ ҚОРА ЎРА

Худойбердиева Малика

Ўзбекистон Миллий Университети 2-курс таянч докторанти

XUDOYBERDIYEVA94@INBOX.RU

Аннотация: Мазкур мақолада ташқи бир жинсли магнит майдонда жойлашган квинтэссенция энергиясига эга бўлган айланувчи ва айланмайдиган қора ўралар атрофидаги юқори энергияли жараёнларни тадқиқ қилинган. Ташқи магнит майдонининг қора ўрадан олинган энергия самарадор қийматига таъсири таҳлил қилинган. Экстремал айланувчи қора ўранинг ходисалар горизонти радиусининг бузилиш жараёнини ўрганиш, космик цензура ҳодисасини текширишда бу жараёнга магнит майдонининг таъсири баҳолаш жараёни муҳокама қилинган.

Калит сўзлар: Квинтэссенция, қора ўра, электромагнит, магнит майдон

Аннотация: В этой статье исследуются высокоэнергетические процессы вокруг вращающихся и невращающихся черных катушек с квинтэссенцией энергии, находящейся во внешнем однородном магнитном поле. Было проанализировано влияние внешнего магнитного поля на значение энергоэффективности, полученное от черной катушки. Обсуждается изучение процесса искажения радиуса горизонта событий экстремально вращающейся черной дыры, процесс оценки влияния магнитного поля на этот процесс при исследовании феномена космической цензуры.

Ключевые слова: квинтэссенция, черная дыра, электромагнитное поле, магнитное поле.

Abstract: This article examines high-energy processes around rotating and non-rotating black coils with the quintessence of energy in an external uniform magnetic field. The influence of an external magnetic field on the energy efficiency value obtained from the black coil was analyzed. The study of the process of distortion of the radius of the event horizon of an extremely rotating black hole, the process of assessing the influence of the magnetic field on this process in the study of the phenomenon of space censorship is discussed.

Key words: quintessence, black hole, electromagnetic field, magnetic field.

Квинтэссенция энергиясига эга айланувчи қора ўранинг фазо-вақти Boyer-Lindquist координаталарида (t, r, θ, φ) куйидаги кўринишда ёзиш мумкин

$$ds^2 = -\left(1 - \frac{2Mr + \tilde{c}r^{1-3\omega_q}}{\Sigma}\right) dt^2 + \frac{\Sigma}{\Delta} dr^2 - 2a \sin^2 \theta \left(\frac{2Mr + \tilde{c}r^{1-3\omega_q}}{\Sigma}\right) dt d\varphi + \Sigma d\theta^2 + \sin^2 \theta \left[r^2 + a^2 + a^2 \sin^2 \theta \left(\frac{2Mr + \tilde{c}r^{1-3\omega_q}}{\Sigma}\right) \right] d\varphi^2, \quad (1)$$

Бу ерда $\Sigma = r^2 + a^2 \cos^2 \theta$, $\Delta = r^2 - 2Mr + a^2 - \tilde{c}r^{1-3\omega_q}$. $\tilde{c} = 0$ да (1) ифода Керр метрикасига ўтади. Бир жинсли магнит майдонида жойлашган квинтэссенция энергиясига эга қора ўра атрофида тинчликдаги массаси m ва заряди q бўлган зарранинг ҳаракатини қараймиз. Электромагнит майдоннинг 4-потенциалларининг ковариант ташкил этувчилари қуйидаги кўринишда берилади.

$$A_t = -\frac{1}{2\Sigma} \left\{ aB \left[\Delta + \frac{r^2 - a^2 - \Delta}{2} \sin^2 \theta + \tilde{c}r^3 \frac{r^2 + a^2 - \Delta}{6} \sin^2 \theta \right] \right\} A_r = 0, A_\theta = 0, \quad (2)$$

$$A_\varphi = -\frac{B}{2\Sigma} \left\{ (r^2 + a^2 - \Delta)a^2(1 + \cos^2 \theta) - (r^2 + a^2)\Sigma - \frac{\tilde{c}r^3}{3} (\Sigma(r^2 + a^2) + (r^2 + a^2 - \Delta)a^2 \sin^2 \theta) \right\} \sin^2 \theta. \quad (3)$$

Квинтэссенция энергиясига эга қора ўра атрофида зарядли зарранинг ҳаракатини Гамильтон-Якоби тенгламаси орқали тавсифлаш мумкин

$$H = \frac{1}{2} g^{\alpha\beta} (\pi_\alpha - qA_\alpha)(\pi_\beta - qA_\beta), \quad (4)$$

бу ерда π_α - зарядли зарранинг импульси, A_α - электромагнит майдон 4-потенциали ва Гамильтонианнинг қиймати доимий бўлиб у $H = -m^2 / 2$ га тенг. Зарранинг (3D) ўлчовли ҳаракати учун таъсирни ажратиш усули орқали қуйидагича ёзиш мумкин

$$S = \frac{1}{2} m^2 \lambda - Et + L\varphi + S_r(r) + S_\theta(\theta). \quad (5)$$

Бунда $E = -\pi_t$ ва $L = -\pi_\varphi$ лар мос равишда зарядли зарранинг энергияси ва бурчак моменти. S_r ва S_θ лар мос равишда r ва θ га боғлиқ функциялар.

Квинтэссенция параметрининг жуда кичик $\tilde{c} \ll 1$ ва магнит майдон параметрининг катта $\beta \gg 1$ қийматлари учун ИТАО радиуси қуйидагича топилади

$$r_{ISCO} = 2 + \frac{1}{\beta} \left(\frac{2}{\sqrt{3}} + \frac{91+29\sqrt{2}}{192\sqrt{3}} \tilde{c} + O(\tilde{c}^2) \right) + \left(\frac{5+\sqrt{2}}{6} \right) \tilde{c} + O(\beta^2). \quad (6)$$

$\tilde{c} = 0$ да, ИТАО радиусининг ифодаси қуйидаги кўринишни олади.

$$r_{ISCO} = 1 + \frac{2}{\sqrt{3}\beta} + O(\beta^2) \quad (7)$$

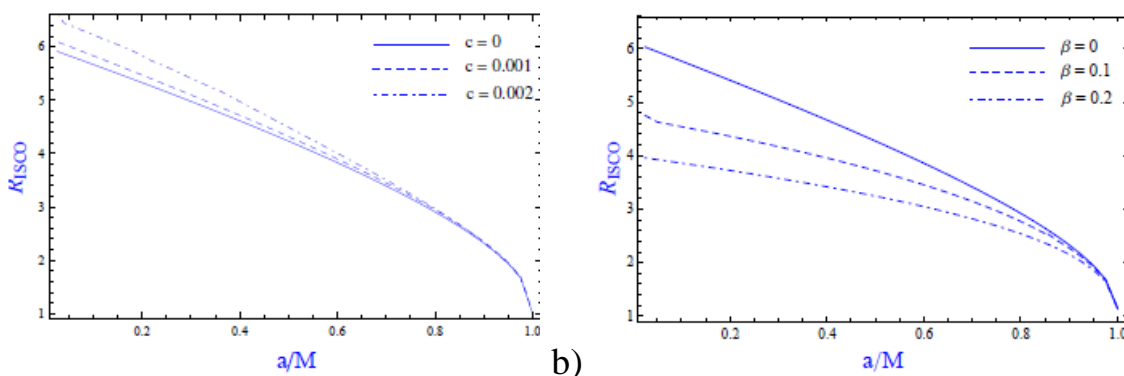

1-расм. Бир жинсли магнит майдонида жойлашган квинтэссенция энергиясига эга қора ўра атрофида ҳаракатланаётган зарядли зарранинг ички турғун айлана орбита (ИТАО) радусининг айланиш параметри a га боғланиши магнит майдони ва квинтэссенция параметрларининг турли қийматлари а) $\beta = 0$ ва б) $\beta \neq 0$ учун келтирилган.

1-расмда ИТАОнинг айланиш параметри a га боғлиқлиги сонли ҳисоблашлар орқали турли квинтэссенция параметри \tilde{c} ва магнит параметри β қийматлари учун келтирилган. Бундан магнит майдонининг ортиши ИТАО радиусини

камайтириши ва квинтэссенция параметрининг ортиши ИТАО радиусининг Шварцшильд геометриясига нисбатан орттиришини кўриш мумкин.

ХУЛОСА

Ташқи магнит майдонида жойлашган айланувчи квинтэссенция қора ўра горизонти яқинидаги зарядли зарралар тўқнашувидан ҳосил бўлган масса маркази энергияси учун умумий ифодалар топилди. Квинтэссенция материяси параметри зарядли зарраларнинг чексиз катта энергияларга эришишларига тўсқинлик қилиши аниқланди. Магнит майдони, кичик бўлса ҳам, ажралган энергиянинг самарадор қийматига кучли таъсир қилиши кўрсатилди ва Керр қора ўрасидан ажраладиган энергиянинг 42% ли чегара қийматига солиштирганда экстремал айланадиган қора ўралар учун энергия самарадорлигининг юқори чегара қийматини 50% гача ошириши кўрсатилди. Ташқи магнит майдонида жойлашган айланувчи квинтэссенция энергиясига эга қора ўра яқинидаги зарядли зарраларнинг ички турғун айлана орбиталари (ИТАО) ва бурчак моментилари учун аналитик ифодалар топилди. Квинтэссенция параметри \tilde{c} нинг таъсири натижасида ИТАО радиусини катталашиши топилди. Лекин, магнит параметрининг чексиз қиймати $\beta \rightarrow \infty$ учун, ИТАО радиуси квинтэссенция параметри \tilde{c} нинг таъсирига қарамасдан ўзининг минимум қийматига эришиши кўрсатилди.

Фойдаланилган адабиётлар

1. D. Sigg and the LIGO Scientific Collaboration, Classical Quantum Gravity 25, N. 11, 114041 (2008).
2. F. Acernese yet al., Classical Quantum Gravity 25, N. 11, 114045 (2008).
3. S. Hild, S. Chelkowski, and A. Freise, arXiv:0810.0604.53
4. W. M. Folkner, P. L. Bender and R. T. Stebbins, Bulletin of the American Astronomical Society 30, 843 (1998).
5. N. Andersson, V. Ferrari, D. I. Jones, K. D. Kokkotas, B. Krishnan, J. S. Read, L. Rezzolla and B. Zink, Gen. Relativ. Gravit., published online, DOI 10.1007/s10714-010-1059-4 (2010).
6. D. Sigg and the LIGO Scientific Collaboration, Classical Quantum Gravity 25, N. 11, 114041 (2008).

ТЕСТ ТОПШИРУВЧИЛАРНИНГ НИСБИЙ БАҲОСИНИ ВА САВОЛЛАРИНИНГ МУРАККАБЛИК ДАРАЖАСИНИ ҲИСОБЛАШ МОДЕЛИ

Абдураимов Достонбек Эгамназар ўғли

e-mail: abduraimov.dostonbek@mail.ru

Гулистон давлат университети

Абдурахманов Олим Неъматуллаевич

e-mail: abdalim83@mail.ru

Ўзбекистон Миллий университети

Аннотация: Берилган объектлар танланмасидан кўрсаткичлар вазнларини ҳисоблаш ва объектларнинг нисбий баҳосини аниқлаш билан тест топширувчиларнинг тест саволларига жавоб бериши ва тест саволларининг мураккаб ёки оддийлик даражасини белгилашга татбиқ этилади.

Калит сўзлари: танланма, объект, аломат, вазн, аломатлар фазоси.

Аннотация: Признак выбора объектов применяются для определения уровня сложности или простоты тестовых заданий тестируемыми путем вычисления весов и определения относительной стоимости объектов.

Ключевые слова: выборка, объект, признак, вес, пространство признак.

Abstract: From the selection of the given objects, the indicators are applied to determine the level of complexity or simplicity of the test questions by the test takers by answering the test questions by calculating the weights and determining the relative value of the objects.

Key words: Sample, object, sign, weight, space of signs.

Бизга берилган $E_0 = \{S_1, S_2, \dots, S_m\}$ танланма $X(n) = (x_1, x_2, \dots, x_n)$ аломатлар фазосида $X = \{x_{ij}\}_{m \times n}$ матрица кўринишида сақланади. Синфларга бўлинмаган танланма мисолида $E_0 = \{S_1, S_2, \dots, S_m\}$ объектлар тўпламини m та тест топширувчи ҳамда $X(n) = (x_1, x_2, \dots, x_n)$ аломатлар фазосини n та тест саволлари сифатида қараш мумкин бўлсин. Агар $x_{ij} = 1$ бўлганда i -чи саволга j -чи жавоб берувчи тўғри жавоб берганини англатади ва $x_{ij} = 0$ бўлса нотўғри жавоб ёки жавоб берилмаган бўлади. Ҳар бир x_{ij} қийматига асосланиб p - жавоб берувчининг R_p нисбий баҳосини ва k - саволнинг W_k вазнини ҳисоблаш мумкин бўлади [3].

$$\text{Нисбий баҳони ҳисоблаш } R_p = \exp\left(-\left(1 - \frac{n_p}{n}\right)\right) \sum_{i=1}^n x_{pi} q_i \quad (1)$$

$$\text{Вазни ҳисоблаш } W_k = \frac{q_k}{m_k} \sum_{i=1}^m x_{ik} \exp\left(-\left(1 - \frac{n_i}{n}\right)\right) \quad (2)$$

бу ерда, $q_i = 1 - \frac{m_i}{m+1}$, $m_i = \sum_{j=1}^m x_{ji}$, $n_i = \sum_{j=1}^n x_{ji}$.га тенг бўлади.

Тест топширувчиларнинг билим даражаси (1) қийматга асосланиб, нисбий кўринишда аниқланади. Ҳар бир тест топширувчининг жавоблари шаффофликда бажарилганлигини аниқлаш ҳам шу (1) қийматга асосланади.

Ҳисоблашлар натижасига кўра (2) қийматини [0,1] ораликқа тегишлилигини осон текшириш мумкин. Қиймат қанчалик бирга яқин бўлса, тестнинг мураккаблик даражаси юқорилигини билдиради.

Ҳар бир тест саволининг мураккаблик даражасини аниқлаш тест топширувчиларнинг тўғри жавоблари сонига асосланади. Қайсидир тест саволига тўғри жавобларнинг миқдори қанчалик кам бўлса шу тест саволининг мураккаблик даражаси юқори ва (2) ифоданинг қиймати ҳам бирга яқин бўлади.

Ҳисоблаш эксперименти учун 20 та тест топширувчи 15 та тест саволлари билан иштирок этди. Ҳисоблаш натижасига кўра (1) ва (2) нинг қийматлари буйича ҳосил қилинган жадвалларда тест топширувчиларнинг рейтинги ва ҳар бир тест саволининг мураккаблик даражаси акс эттирилади.

1-Ж а д в а л.

Тест топширувчи № (объект)	Тест саволлар тўплами x_i		Нисбий баҳоси
	Тўғри жавоблар	Нотўғри жавоблар	
1(S_1)	$x_1, x_2, x_3, x_4, x_5, x_6, x_7, x_8, x_9, x_{10}, x_{11}, x_{12}, x_{13}, x_{14}, x_{15}$	-	5,75
4(S_4)	$x_1, x_2, x_3, x_4, x_5, x_6, x_7, x_8, x_{10}, x_{13}, x_{15}$	$x_4, x_9, x_{11}, x_{14}, x_{12}$	2,47
6(S_6)	x_4, x_{10}, x_{14}	$x_1, x_2, x_3, x_4, x_5, x_6, x_7, x_8, x_9, x_{11}, x_{12}, x_{13}, x_{15}$	0,31
9(S_9)	$x_3, x_6, x_7, x_9, x_{10}, x_{13}, x_{14}, x_{15}$	$x_1, x_2, x_4, x_5, x_8, x_{11}, x_{12}$	1,5
15(S_{15})	-	$x_1, x_2, x_3, x_4, x_5, x_6, x_7, x_8,$	0
20(S_{20})	$x_2, x_3, x_4, x_6, x_7, x_8, x_{10}, x_{13}, x_{14}, x_{15}$	$x_1, x_5, x_9, x_{11}, x_{12}$	2,22

1-жадвалдаги натижаларга асосан энг иқтидорли 1(S_1) тест топширувчи барча тест саволларини муваффақиятли бажариб энг юқори кўрсаткичга 5,70 қийматга эришган. Тестда иштирок этиб барча саволларга нотўғри жавоб берган ёки умуман жавобларни белгиламаган 15(S_{15}) тест топширувчи 0 қийматга эришган.

Бир хил миқдорда тўғри жавоб берган 1(S_1) ва 20(S_{20}) тест топширувчилар мос равишда 2,47 ва 2,22 қийматларга эришган. Бундай тафовутлик тест топширувчиларнинг шаффофликда бажарганлигини аниқлаш имконини беради.

2-Ж а д в а л

Тест	Тест саволлар тўплами S_i	Тест
------	-----------------------------	------

савол и № (аломат)	Тўғри жавоб берувчилар	Нотўғри жавоб берувчилар	саволини нг мураккаб лик даражаси [0,1] оралиқ бўйича
2(x_2)	$S_1, S_2, S_3, S_4, S_5, S_8, S_{10}, S_{14}, S_{16}, S_{18}, S_{20}$	$S_2, S_6, S_7, S_9, S_{11}, S_{13},$ S_{15}, S_{17}, S_{19}	0,34
6(x_6)	$S_1, S_2, S_3, S_4, S_5, S_7, S_8, S_9,$ $S_{10}, S_{11}, S_{13}, S_{17}, S_{19}, S_{20}$	$S_6, S_{12}, S_{14}, S_{15}, S_{16}, S_{18}$	0,22
7(x_7)	$S_1, S_2, S_4, S_5, S_7, S_9, S_{11}, S_{12}, S_{13}, S_{16}, S_{18}, S_{20}$	$S_3, S_6, S_8, S_{10}, S_{14}, S_{15},$ S_{17}, S_{19}	0,29
11(x_{11})	S_1	$S_2, S_3, S_4, S_5, S_6, S_7, S_8,$ $S_9, S_{10}, S_{11}, S_{12}, S_{13}, S_{14},$ $S_{15}, S_{16}, S_{17}, S_{18}, S_{19}, S_{20}$	0,95
13(x_{13})	$S_1, S_2, S_3, S_4, S_5, S_7, S_9, S_{10},$ $S_{11}, S_{13}, S_{14}, S_{16}, S_{17}, S_{19}, S_{20}$	$S_6, S_8, S_{12}, S_{15}, S_{18}$	0,18
14(x_{14})	$S_1, S_3, S_5, S_6, S_7, S_8, S_9, S_{10}, S_{11},$ $S_{12}, S_{13}, S_{14}, S_{16}, S_{17}, S_{18}, S_{19}, S_{20}$	$S_2, S_4, S_{15},$	0,10

Хулоса ўрнида шуни айтиш жоизки, тест саволларининг мураккаблиги [0,1] оралиқдаги қийматлар билан аниқланади. 2 – жадвалдан кўриниб турибдики, 11(x_{11}) тест саволига 1-жадвалда кўрсатилган энг иқтидорли 1(S_1) тест топширувчидан бошқа ҳамма тест топширувчилар нотўғри жавоб белгилаганлиги 11(x_{11}) тест саволининг мураккаблик даражаси энг юқори, яъни бирга яқин қиймат 0,95 га эришган. Тест топширувчиларнинг аксар қисми жавоб берган 14(x_{14}) тест саволи 0,10 қийматга эришиши бошқа саволларга нисбатан соддароқлигини англатади.

Фойдаланилган адабиётлар

- 1.Игнатъев Н.А. Вычисление обобщённых показателей и интеллектуальный анализ данных // Автоматика и телемеханика. 2011. № 5. С.183-190.
- 2.Ту Дж., Гонсалес Р. Принципы распознавания образов.-М: Мир,1978.- 416
- 3.Айвазян С.А., Бухштабер В.М., Енюков И.С., Мешалкин Л.Д. Прикладная статистика.-М.: Финансы и статистика, 1989. -608 с.

ОБЗОР СОВРЕМЕННОГО СОСТОЯНИЯ ПРОБЛЕМЫ УПРАВЛЕНИЯ ЭНЕРГИЕЙ ВЗРЫВА СКВАЖИННЫХ ЗАРЯДОВ ВЗРЫВЧАТЫХ ВЕЩЕСТВ НА КАРЬЕРАХ

*Ш.Ш.Заиров- докт. техн. наук проф кафедры горного дела Каршинского
инженерно-экономического институт*

*У.Х.Эшонкулов-ассистент кафедры горного дела Каршинского
инженерно-экономического институт, ushqip.eshonqulov91@mail.ru*

*Ж.А.Жонузов-магистрант Каршинского инженерно-экономического
институт joabjo_0130@bk.ru*

*С.З.Абдусоатов-магистрант Каршинского инженерно-экономического
институт*

Аннотация. Конлардаги ПМ скважина зарядларини портлатиш йўли билан тоғ жинсларини майдалашни бошқариш усулларининг тадқиқотлари, майдаланиш жараёни ва ПМ скважина зарядларини портлатиш йўли билан майдаланган тоғ жинсларининг мустаҳкамлигини камайиши ва карьерларда оммавий портлатиш билан ёйилманинг шаклланиш қонуниятлари ўрганилган.

Аннотация. Проведен анализ исследований методов управления дроблением горных пород взрывом скважинных зарядов ВВ на карьерах, процесса дробления и снижения прочности раздробленных горных пород взрывом скважинных зарядов ВВ и изучены закономерности формирования развала при массовых взрывах на карьерах.

Abstract. The analysis of research methods of rock crushing control by the explosion of explosive borehole charges in open pits, the process of crushing and reduction of the strength of crushed rocks by the explosion of explosive borehole charges was carried out, and the regularities of the formation of collapse during massive explosions in open pits were studied.

В настоящее время известно три варианта взрывания с использованием зажатой среды, которые различаются числом открытых поверхностей и их расположением, характером подпорной стенки и последовательностью взрывания отдельных зарядов (рис. 1.1).

Взрыв на неубранную горную массу является самым простым вариантом взрывания в зажатой среде, при котором величина подпорной стенки из неубранной массы влияет на величину и форму развала, а также на качество дробления горных пород.

При наличии подпорной стенки используют фланговые, диагональные и радиальные схемы соединения зарядов. Неубранная горная масса создает подпор, которая при взрыве уменьшает ширину развала горной массы и позволяет управлять его геометрией.

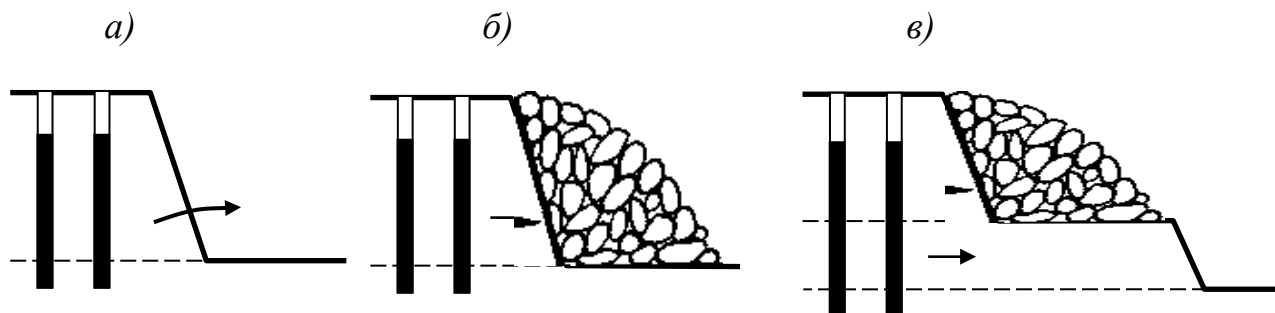

а – зажим достигается за счет схем соединений зарядов; б – при наличии подпорной стенки; в – за счет навала взорванной горной массы и целика

массива

Рис. 1.1. Методы взрывания в зажатой среде

Наличие одной открытой поверхности, когда подпорной стенкой является целик массива является вариантом взрывания при проведении траншей, взрывании горных пород с использованием продольных и поперечных врубов, а также взрывании высоких уступов.

При многорядном короткозамедленном взрывании и наличии четырех-пяти рядов скважин эффективность метода взрывания в зажатой среде усиливается и повышается коэффициент полезного использования энергии взрыва.

Взрывание в зажатой среде имеет следующие достоинства:

- полностью ликвидируются путепереукладочные работы в забое перед массовым взрывом;
- уменьшаются непроизводительные простои экскаваторов и создаются предпосылки для повышения их производительности;

- обеспечивается независимость процессов бурения и взрывания от экскавации и транспорта;
- создаются благоприятные условия для управления величиной развала горной массы и ее формой;
- уменьшается количество взрывов и увеличиваются объемы одновременно отбиваемой горной массы.

Характерными условиями снижения метода взрывания в зажатой среде и снижения производительности выемочно-погрузочного оборудования являются:

- контакт взорванной горной массы и целика по линии подошвы и откоса уступа затрудняет работу экскаваторов;
- большой объем горных пород, находящихся на уровне забойки (верхняя часть уступа), который обуславливает неравномерное распределение ВВ по высоте уступа и, как следствие, неравномерное дробление пород;
- необходимость создания перебуров скважин, достигающих иногда 35% высоты уступа. Перебур скважин, помимо удорожания БВР, обуславливает снижение производительности буровых станков на соответствующем участке нижележащего уступа и ухудшение дробления при последующем взрывании.

Известно, что наряду с напряжением продолжительность действия взрывного импульса на разрушаемую среду оказывает влияние на интенсивность разрушения взрывом горных пород.

При взрывании заряда кривая «давление-время» изменяется, которую можно выразить зависимостями:

$$P = at^{2/3}e - bt^{2/3}; \quad (1.3)$$

$$a = P_{\max} be, \quad (1.4)$$

где P_{\max} – максимальное давление при взрыве, кгс/см²;

t – время, с;

e – основание натуральных логарифмов;

$$\left. \begin{array}{l} a - \kappa z \cdot c^{-2/3} \\ b - c^{-2/3} \end{array} \right\} \text{эмпирические коэффициенты;}$$

$$P_{\max} = \frac{1}{8} \rho_0 D^2, \quad (1.5)$$

где D – скорость детонации ВВ, м/с;

ρ_0 – плотность ВВ, г/см³;

$$t_{\max} = \frac{l_3}{D}. \quad (1.6)$$

Зависимость давления газообразных продуктов взрыва в скважине от высоты уступа рекомендуется выражать в виде:

$$P = \frac{1}{8} \rho_0 D^{8/3} \cdot l_3^{-2/3} \cdot t^{2/3} \cdot e^{1 - \left(\frac{Dt}{l_3}\right)^{2/3}}. \quad (1.7)$$

При увеличении высоты уступа с 15 до 30 м (рис. 1.2) продолжительность действия взрывного импульса на отдельных участках уступа увеличивается в 5-6 раз. Основным условием повышения интенсивности и равномерности дробления горных пород является увеличение продолжительности напряженного состояния массива при неизменных параметрах сетки расположения скважин.



Рис. 1.2. Схема взрывания высоких уступов в зажатой сред

Взрывание высоких уступов применяют в настоящее время на многих карьерах мира, в том числе на карьерах АО «Алмалыкский горно-металлургический комбинат» и Навоийского горно-металлургического комбината.

Достоинствами при взрывании высоких уступов являются:

- высокая интенсивность и равномерность дробления пород энергией взрыва, что позволяет транспортировать 85-90% взорванной горной массы;
- обеспечение больших запасов взорванной горной массы при недостатке рабочих берм;
- сокращение расхода средств инициирования на соединение зарядов на поверхности;
- сокращение расхода обсадных труб;
- сокращение числа переездов станка от скважины к скважине;
- повышение производительности погрузочно-транспортного оборудования на уборке взорванной горной массы;
- уменьшение объема бурения;
- сокращение объема буровых работ вследствие уменьшения перебуров.

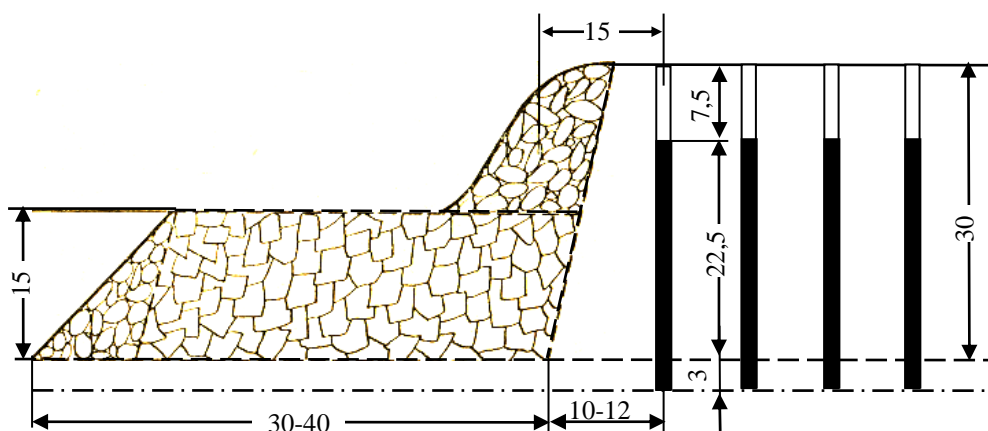
Таким образом, взрывание высоких уступов в зажатой среде позволяет использовать новые высокоэффективные методы ведения буровзрывных работ.

В практике работы горных предприятий формированию развала и определению ширины подпорной стенки придаются особые значения.

В работе фактическую ширину развала при взрывании на свободный откос рекомендуют определять по формуле:

$$B_p = B_1 + (n - 1)b, \quad (1.8)$$

где n – число рядов скважин, ед.;

B_1 – ширина развала при взрывании скважинных зарядов первого ряда, м;

b – расстояние между рядами скважин, м.

Ширину подпорной стенки рекомендуют определять по технологическим условиям разборки развала пород по формуле

$$x = \frac{B_1 - w_p - R_{чy} - R_p + c}{1 + \frac{B_1}{a}}, \text{ м}, \quad (1.9)$$

где w_p – линия сопротивления по подошве уступа, м;

$R_{чy}$ – радиус черпания экскаватора на уровне стояния;

R_p – радиус разгрузки экскаватора, $R_p \approx (0,7-0,8) R_{p. \max}$;

c – расстояние от внешней части развала до оси путей, 2,5-3,5 м;

a – коэффициент, зависящий от крепости горных пород (при $f=6-12$ $a=15-20$, при $f=12-16$ $a=20-30$, при $f=16-18$ $a=30-40$).

При взрывании на подпорную стенку ширина развала пород определяется по формуле:

$$B_p \approx B_1 \left(1 - \frac{x}{a} \right) + (n-1)b, \text{ м}. \quad (1.10)$$

В работе [1; с. 2-6] отмечено, что ширина подпорной стенки должна составлять 1,5-2,0 высоты уступа.

Исследованиями [2; с. 3-7] установлено, что наибольшая начальная скорость приобретается на откосе уступа, расположенного на уровне, соответствующем середине колонки заряда ВВ под подошвой уступа. Выявлены значительные колебания плотности взорванных пород по высоте и ширине развала. Коэффициент разрыхления изменялся по ширине развала при взрывании на подобранный забой, который наблюдался в отброшенной части развала, уменьшаясь по мере приближения от наиболее удаленной точки развала к целику. Общую ширину развала взорванной горной массы определяют по формуле:

$$B_p = A_6 + \Delta B_\psi - h_o \cdot ctg\alpha, \text{ м}, \quad (1.11)$$

где A_6 – ширина буровой заходки, м;

Δ – плотность ВВ, кг/м³;

ΔB_{ψ} – дальность взрывного перемещения породы;

h_0 – величина откольной зоны, м;

α – угол откоса уступа, град.

В работе [3; с. 2-7] исследовано влияние высоты уступа на изменение ширины развала пород. Ширину развала рекомендуют определять по формуле

$$R_p = 1,41H_y \sqrt{\frac{K_p \gamma_1 (1 + \gamma_2) \sin(\alpha_y - \beta_p)}{\sin \alpha_y - \beta_p}}, \quad (1.15)$$

где H_y – высота уступа, м;

k_p – коэффициент разрыхления горной породы;

γ_1 – отношение линии сопротивления по подошве (ЛСПП) к высоте развала;

γ_2 – отношение расстояния между скважинами к ЛСПП;

α_y – угол откоса взрываемого уступа, град.;

β_p – угол откоса развала взорванной горной массы, град.

В работе указано, что наилучшее дробление пород достигается при ширине подпорной стенки, определенной по формуле:

$$P_{n.c} = K_p \cdot W \cdot \left(\frac{2 \cdot K_{нв} \cdot q_n \cdot E_o \cdot E}{\sigma_{сж}} - 1 \right), \text{ м}, \quad (1.12)$$

где $K_p = 1,05-1,1$ – коэффициент разрыхления породы в подпорной стенке;

W – линия наименьшего сопротивления, м;

$K_{нв}$ – коэффициент, учитывающий использование энергии взрыва на дробление и перемещение горной массы;

q_n – проектный удельный расход ВВ, кг/м³;

E_o – удельная энергия ВВ, кгс.м/м²;

E – модуль упругости породы, кгс/м²;

$\sigma_{сж}$ – предел прочности породы на одноосное сжатие, кгс/м².

В статье проведены исследования по определению влияния условий взрывания в зажатой среде на образующийся объем пылегазового облака. При дроблении горных пород с использованием зажатой среды объем пылегазового облака уменьшился на 30-35% по сравнению с рыхлением на подобранный забой.

В статье произведен расчет параметров развала с использованием математического моделирования. При дроблении скважинным зарядом ВВ объем породы был разбит на несколько более мелких объемов. Определена траектория полета горных пород. Для расчета начальной скорости для всех условно выделенных объемов рекомендуется использовать эмпирическую зависимость согласно работе [2; с. 2-4]:

$$V_0 = A \left(\frac{Q^{\frac{1}{3}}}{W} \right)^N, \quad (1.18)$$

где A и N – коэффициенты пропорциональности, зависящие от типа пород и сорта ВВ ($N=1,5$);

Q – масса заряда ВВ, кг;

w – линия наименьшего сопротивления, м.

В статье предложена расчетная методика, по которой на поверхности откоса уступа выбирается элементарный объем. По начальной скорости его вылета с учетом угла вылета определяется дальность бросания. По максимальной дальности бросания одного из элементов определяется ширина развала. Высота развала определяется на основе использования треугольной геометрической формы поперечного сечения развала.

В результате выполненного анализа, можно сделать следующие основные выводы:

1. Многие исследования посвящены изучению напряженного состояния горного массива, которые не связывают их разрушение с блочностью массива, а

также не учитывают детонационные и энергетические характеристики промышленных ВВ. Нет четкой границы между зоной раздавливанием, активным дроблением с развитой трещиноватостью и зоной радиальных трещин, за которой полностью прекращается образование новых трещин.

2. Установлено, что вопросам оптимизации ширины подпорной стенки посвящено недостаточно работ. В научных работах отсутствуют исследования по определению рациональных параметров подпорной стенки при различных формах зажатой среды. Исследование снижения прочностных, упругих и деформационных свойств горных пород при многократных взрывных нагрузках в научной литературе не освещены.

Литература:

1. Баранов Е.Г. Короткозамедленное взрывание на открытых горных работах в СССР и за рубежом / Е.Г. Баранов, В.Н. Мосинец. – Фрунзе: изд. ИНТИ, 1960. – 74 с.

2. Барон Л.И., Личели Г.П. Трещиноватость горных пород при взрывной отбойке. – М.: Недра, 1966. – 136 с.

3. Обоснование параметров контурного взрывания при сооружении горных выработок большого сечения в крепких породах//Х.У Эшонкулов, ФМУ Олимов, АА Саидахмедов... - Достижения науки и образования, 2018

NATURAL SCIENCES / TABIIY FANLAR

**PARRANDACHILIK KORXONALARINI TASHKIL ETISHDA JO`JALAR
VA YOSH TOVUQLAR MENEJMENTI.**

УЎК: 636.5.033

¹*Nuruddin Umirov Djoraevich.*

²*Sohibjamol Bozorova Toshkanboy qizi.*

¹*Germaniya LSL Rhein-Main parrandachilik firmasi menejeri*

²*Toshkent davlat Agrar Universiteti 1-kurs doktorant*

¹nuruddin.umirov@lsl-rhein-main.de

²sohibjamolbozorova@mail.ru

³symi.tf@yandex.ru

Annotatsiya: Ushbu maqolada parrandachilik firmalarida Germaniya tajribasiga asoslangan holda jo`jalarni saqlash va yetishtirish amaliyoti yoritib o`tilgan. Aksariyat hollarda firmalarda jo`jalarni nobud bo`lish holatlari daromadning pasayishiga olib keladi. Shu bois ularni munosib saqlash va to`g`ri o`stirish ishlarini yo`lga qo`yish parrandachilikning dolzarb masalalaridan biridir. Maqolada keltirilgan amaliy tajribalar ortidan jo`jalarni sog`lom va tezda yetishtirish natijalariga erishiladi.

Kalit so`zlar: parranda, jo`ja, Germaniya tajribasi, qafas, suv ichish va yem yeyish sistemasi, saqlash.

Abstract: This article describes the practice of keeping and raising chickens in poultry farms based on the German experience. In most cases, the death of chickens in the firm leads to a decrease in income. Therefore, one of the most important issues in poultry farming is their proper storage and proper breeding. Following the practical experience presented in the article, the results of healthy and fast breeding of chickens are achieved.

Key words: poultry, chicken, German experience, cage, drinking and feeding system, storage.

Аннотация: В данной статье описывается практика содержания и разведения цыплят на птицефабриках на основе немецкого опыта. В большинстве случаев гибель цыплят на фирме приводит к снижению доходов. Поэтому одним из важнейших вопросов в птицеводстве является их правильное хранение и правильное разведение. В результате практических экспериментов, описанных в статье, достигнуты результаты здорового и быстрого разведения кур.

Ключевые слова: птица, курица, немецкий опыт, клетка, система поения и кормления, хранение.

Barqaror uzoq muddatli oziq- ovqat xavfsizligiga erishish O`zbekiston Respublikasining makroiqtisodiy, siyosiy va ijtimoiy muvaffaqiyatlariga o`zaro bog`liq bo`lgan muhim vazifasi hisoblanadi.

Oziq- ovqat xavfsizligini barqaror ta`minlashda parrandachilikni rivojlantirish alohida ahamiyatga ega. Parrandachilik chorvachilikning tez yetiluvchan sohalaridan biri bo`lib, aholini parhez go`shti va tuxum mahsulotlari bilan ta`minlash imkonini beradi.

Tibbiyot mutahassislarining xulosalariga ko`ra, kishi sog`lom bo`lishi uchun yilda o`rtacha 9.6 kilogramm parranda go`shti va 121 dona tuxum iste`mol qilishi zarur. Aslida parranda go`shti va tuxum parhez mahsulotlari hisoblanib, inson organizmi uchun juda foydalidir.

Parrandachilikni tashkil etishda jo`jalar va yosh tovuqlarni yetishtirishni to`g`ri tashkil etilishidan boshlanishi zarur.

Yerda saqlash usuli.

Jo`jalarni va yosh tovuqlarni yerda saqlash uchun quyidagi narsalarga amal qilish kerak. Avvalo jo`jaxona poliga taxta qipig`i yoki somon to`shalgan bo`lishi kerak, havo aylanish sistemasi bo`lishi va yorug`lik rejimi bo`lishi zarur. Shulardan so`ng suv ichish va yem yeyish avtomati va yana yerdan balandroqda ko`tarilgan bo`lishi va uxlashi uchun o`rindiq panjaralari bo`lishi kerak.



1-rasm. Yerda saqlash usulidagi jo`jaxonalar.

Jo`jalar yoshlari kattarishi bilan, o`rindiqlik panjaralariga uchib chiqishni va o`ttirishni o`rganishadi. Agar o`rindiqlik panjaralari bo`lmasa, yoki jo`jalar uchishni kech o`rgansa, bu jo`jalarning kam harakatli bo`lib qolishiga olib keladi va ular biz kutgan natijani bermay qolishlari mumkin.

Yana ham foydali usullardan biri bu, o`rindiqlik panjaralariga biriktirilgan suv ichish va avtomatik yem berish sistemasidir. O`rindiqlik panjaralari jo`jalarning yoshi kattarishi bilan, ularni ham yerdan balandroq qilib ko`tarib borish kerak va o`rindiqlik panjaralari shunga mo`ljallab yasalgan bo`lishi kerak. Shu yo`l orqali jo`jalarni suv ichish va yem yeyish uchun tepaga sakrab chiqish va uchishni o`rgatish mumkin. Chunki bu yosh tovuqni harakatchan bo`lishga va uchishga o`rgatamiz.

Qafasda saqlash.

Jo`jalarni va yosh tovuqlarni qafasda saqlash usuli orqali, (m^2) maydondan yutishimiz mumkin. Ya`ni $1 m^2$ yerda saqlash usuliga nisbatan, to`rt yoki besh barobar ko`proq saqlay olamiz. Bu ko`rsatkich esa etajli qafaslarda yana ham ko`proq jo`jalar soniga o`zgarishi mumkin, bu ko`rsatkich jo`jaxonani balandligiga bog`liq bo`ladi. Yer yuzida bir qancha firmalarni etajli qafas shaklida, har xil dizaynda yasab taklif qilishmoqda. Etajli qafaslar asosan metaldan yasalgan bo`lib, jo`ja go`ngini chiqarib ketish sistemasiga shamollatib turish uskunasi joylashgan. Hamda har bir qafas qismlarida suv ichish va yem yeyish sistemasi bor. Bu yerda ham, havo aylanish sistemasi bo`lishi va yorug`lik hamda yorug`lik rejimi bo`lishi shart.

Jo`jalarni qabul qilib olish.

Jo`ja ochirish firmasidan, transport orqali jo`jalarni olib kelish ham muhim ahamiyatga ega. Transportning yuk olish qismida konstant $26 C^0$ bo`lishi kerak. Hamda har bir yo`lga sarflangan soatda, jo`ja 0,3 % o`z vaznini yo`qotadi. Shu

sababli jo`jalarni yaqin masofadan olib kelish va ularni tezlatib jo`jaxonalarga kirgizish tavsiya qilinadi.

Muhim ko`rsatgichlar:

Jo`jalarni jo`jaxonaga kirgizishdan oldin, butun sistemani yana bir bor ishlashini tekshirib chiqish. (Suv ichish, yem yeyish, yoritish va isitish sistemalari);

Suv ichish sistemasini jo`jalar balandligicha bo`lishi kerak;

Suv bosimini Nippellarda kamaytirish kerak, ya`ni suv osongina jo`jalar tomonidan topib olish uchun. Suvning bosimi kamaytirilganda, Nippellarda tomchi paydo bo`ladi, bu esa jo`jalarni suv ichishga chorlaydi;

Ichilayotgan suvning temperaturasi 20-25 C⁰ oralig`ida bo`lishi kerak.

Jo`jaxonani o`z vaqtida 35-36 C⁰ ga qizdirish. Yoz vaqtlarida 24 soat oldin, qishda esa 48 soat oldin jo`jaxonani qizdirish bilan boshlash shart. 36 C⁰ temperaturaga yetganimizdan so`ng minimal ventiliatsiya bilan ishlash kerak. Shu yo`l orqali jo`jaxonada temperatura ko`tarilib yoki tushub ketishini oldini olgan bo`lamiz;

Jo`jaxonani yeri kerakli temperaturaga erishgandan so`nggina, yeriga somon yoki yog`och qipig`i to`shaladi;

Tavsiya qilingan haroratni 35-36 C⁰ ni birinchi 48-72 soat ushlab turush kerak;

Havoning nisbiy namligi 60 % bo`lishi kerak;

Tavsiya qilingan yorug`lik rejimiga qarab ish qilish zarur;

Jo`jalarni insonlarga o`rgatish uchun, kuniga ikki marttagacha jo`jaxona

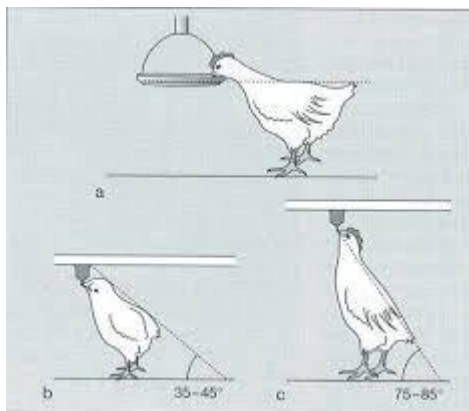

bo`ylab yurish.

2-rasm. Tovuq va jo`jalarning suv ichish sistemasi

Yerda saqlash jo`jaxonasiga, jo`jalarni qabul qilib olish. Birinchi kun. Jo`jalarni jo`jaxonaga joylashtirayotgan vaqtda, ularni suv ichish sistemasi va yemni oldiga joylashtirish kerak. Jo`jaxonadagi 36 C^0 evaziga jo`jalar butun jo`jaxona bo`ylab tarqalgan bo`ladi. Agar jo`jalar qayerdadir aylana shaklda, o`rtasi bo`sh turishgan bo`lsa, shu yerda harorat pastroq. Shu joyni haroratini o`lchab, uni ham 36 C^0 ga yetqazish kerak. Jo`jaxonaning ichidagi harorat hamma joyda bir xil bo`lishi va suv bilan yemning yetarlicha bo`lishi, jo`janing yaxshi rivojlanishiga olib keladi. Suv liniyasining oldiga, yem berish avtomatik sistemasidan tashqari yana, qog`ozlar to`shab, ustiga jo`ja yemini sepib berish ham tavsiya qilinadi. Jo`jalar manashu qog`ozlarning ustiga joylashtiriladi. Jo`jalar qog`ozlarning ustida yurganida shiqirdagan ovoz chiqaradi va bu ovoz jo`jalarni yem yeyishga va suv ichishga chorlaydi. Bu esa jo`jalarning tez rivojlanishiga olib keladi. To`rt besh kunning ichida esa qog`ozlar o`z o`zidan parchalanib ketadi va undan tashqari Koksidiyaga qarshi immunitetni hosil qilishda yordam beradi.



3 rasm. Jo`jaxonalar ko`rinishi.

Qafasda saqlash jo`jaxonasida ham huddi shu usullardan foydalaniladi, farqi shundaki qog`oz parchalarini har bir qafasning ichiga joylashtirilib chiqiladi va bu yerda somon yoki yog`och qipig`i bo`lmaydi.

1- Jadval

Quyidagi harorat jo`jaxonaga tavsiya qilinadi

Yoshi	Temperatura (C ⁰)
1-2 kun*	35-36
3-4 kun	33-34
5-7 kun	31-32
2 hafta	28-29
3 hafta	26-27
4 hafta	22-24
5 hafta va undan so`ng	18-20

*jo`janing tana harorati 40-41 C⁰ bo`lishi kerak.

Jo`jalar uchun kerak bo`ladigan joy miqdori

Germaniyada, yerda saqlanadigan jo`jalarni soni 18 jo`ja uchun 1m². Lekin qafasda esa, jo`janing sonini qafasning etajiga qarab oshirish mumkin. Demak 1 m² ga 18 ta jo`jani joylashtirsak shunga qarab, jo`jalar uchun kerak bo`ladigan asbob va uskunalarni hisob kitobini chiqarsa bo`ladi.

Asbob uskunalariga bo`lgan talab

Quyidagi pastda keltirilgan tabellida, jo`jaxona uchun kerak bo`ladigan asbob uskunalar ro`yxati va qancha miqdorda kerak bo`lishi ko`rsatib o`tilgan. [2.]

2. jadval.

Uskunalar ro`yxati va hisobi.

T/R	Uskuna	Jo`ja yoshi (Haftada)	Talab
1-	Konusli suv avtomati	1 haftagacha	1 donasi 100 ta jo`ja uchun
2-	Aylana suv avtomati	20 haftagacha	1 donasi 125 ta jo`ja uchun
3-	Uzun liniya suv avtomati	20 haftagacha	1 donasi 100 ta jo`ja uchun
4-	Nippel	20 haftagacha	6-8 ta jo`jaga, bir dona Nippel
5-	Jo`ja yem kosasi	1-2 haftagacha	1 dona yem kosasi 60 ta jo`ja uchun
6-	Kesilgan jo`ja kortalari	1-2 haftagacha	1 dona Karton 100 ta jo`jaga
7-	Dumaloq yem avtomati	3-10 haftagacha	1 donasiga 50 ta jo`ja
8-	Yo`lakchali yem avtomati	3-10 haftagacha	1 m ga 40 ta jo`ja

9-	O’rindiq panjaralari	1-10 haftagacha	1 m 10 ta jo`ja
----	----------------------	-----------------	-----------------

Jo`janing tana harorati

Jo`janing tana harorati, jo`jaxona issiqligini o`lchash uchun eng yaxshi indikator hisoblanadi. Jo`janing tana haroratini o`lchash uchun esa, zamonaviy tana haroratini o`lchash uskunasi (termometr) foydalansak bo`ladi. Jo`janing go`ng chiqarib yuboradigan qismiga borib termometr tutiladi. Yana ham aniq natijaga erishishimiz uchun, jo`jaxonaning turli qismlaridan jo`jalar ushlanib ularni tana harorati o`lchanadi. Masalan; 10 jo`ja tana haroratini o`lchaganingizdan so`ng, ularni o`rtacha tana harorati aniqlanadi. Demak o`rtacha tana harorati $39,5\text{ C}^0$ tashkil qilsa, jo`jaxona temperaturasi $0,5\text{ C}^0$ ko`tarishimiz kerak. Agar jo`janing tana harorati $40 - 41\text{ C}^0$ gacha bo`lsa, demak temperatura biz uchun optimal hisoblanadi. Chunki jo`ja ochib chiqqandan so`ng birinchi haftada o`z tana haroratini nazorat qila olmaydi va ikkinchi haftaga o`tgandan so`ng tana haroratini nazorat qila boshlaydi.



4-rasm. Jo`janing haroratini aniqlash usuli.

Bundan tashqari, jo`jaxona temperaturasiga ta`sir qiluvchi faktorlar ham bor.

- Havoning yaxshi tarqalmaganligi;
- Havo nisbiy namligini namligi;
- Jo`jaxonani o`z vaqtida qizitmaslik;
- Jo`jaxona yerining yetarlicha qizimaganligi.

Jo`jalarni jo`jaxonaga kirgizib bo`lgandan so`ng, ikki soat o`tgach, jo`jaxonaga fermer kirib, jo`jalarni kuzatishi kerak. Jo`jalar o`zlarini yaxshi his qilayabdimi!? Buning eng yaxshi usuli, jo`jalar o`zlarini qanday tutishida:

- Jo`jalar jo`jaxona bo`ylab bir xil tarqalganmi, demak temperatura va ventilyatsiya joyida.
- Jo`jalar bir biriga zich yopishib turubdimi, yoki jo`jaxonani aniq bir joylarida jo`jalar yo`qmi, demak temperatura kam yoki qayerdandir shamol kirayabdi.
- Jo`jalar qanotini ochib yerda yotibdi va tumshuqlarini katta ochib nafas olayabdimi, demak harorat haddan tashqari issiq.

Shunday holatlarni o`z vaqtida sezib, kamchiliklarni bartaraf etish shart va nazoratni ko`paytirish kerak.

Xulosa o`rnida shuni ta`kidlamoqchimizki, parrandachilikda jo`jalarni nobud bo`lish va kasallanish vaziyatlar yoki nimjon o`sish holatlarini ko`p kuzatiladi. Yuqorida keltirilgan amallardan o`z o`rnida foydalanish parrandachilikni to`g`ri tashkil etilishiga zamin yaratadi.

Foydalanilgan adabiyotlar.

- 1.Ro`ziyev R.I. va boshqalar. Parranda boqish bo`yicha tavsiyanoma. 2017yil. 5-b.
- 2.Management Empfehlungen Lohmann Tierzucht. Cuxhaven. Germany. 15-33 b.

**ГЕОЛОГО-ПЕТРОГРАФИЧЕСКАЯ ХАРАКТЕРИСТИКА
ЛАМПРОФИРОВЫХ ДАЕК ШАВАЗ-ДУКЕНТСКОГО ГРАБЕНА**

*Далимов Н.Р. *, Тореханов Ш.Б. *, Джамолов А.Т. *
n.dalimov@gmail.com*

Государственный комитет по геологии и минеральным ресурсам

Аннотация: Охирги йилларда Чотқол-Курама минтақасида мезазой давридан аввалги ишқор-базальтсимон жинсларининг сезиларли ривожланиши кузатилди (ўрнатилди). Шунга ўхшаш ҳосила – мончикит ва камптонит топилмалар И.М.Мушкин томонида Қорабоғ юқори томонида, олсой тоғ жинслари қатламлари орасида, кейинроқ Кичик дарё ҳавзасида “Олтинтопган”да аниқланди. Ўхшаш бўлган жинслар Чотқол тоғ тизмаси чегараларида ҳам маълум бўлди. Уларни топилишида Т.Шоёқубов катта ҳисса қўшди.

Калит сўзлар: Фельшпатоидсимон лампрофирлар, камптонитлар, камтомончикитлар, спессартитлар, далашпатли лампрофирлар

Аннотация: в последние годы в пределах Чаткало-Кураминского региона установлено значительное развитие раннемезозойских щелочно-базальтоидных пород. Первые находки подобных образований – мончикитов и камптонитов были установлены И.М.Мушкиным в верховьях р. Карабау среди отложений оясайской свиты, позже на Алтынтюпкане в бассейне р. Кичик. Аналогичные породы стали известны в пределах Чаткальского хребта, а также значительный вклад внес Р. Шаякубов.

Ключевые слова: фельшпатоидные лампрофиры, камптониты, камptomончикиты, спессартиты, полевошпатовые лампрофиры

Annotation: in recent years, within the Chatkalo-Kuramin region, significant development of Early Mesozoic alkaline-basaltoid rocks has been established. The first finds of such formations - monchikites and camptonites - were established by I.M. Mushkin in the upper reaches of the river. Karabau among the sediments of the Oyasay suite, later on Altyntopkan in the basin of the river. Kichik. Similar rocks became known within the Chatkal ridge, and R. Shayakubov made a significant contribution.

Key words: felspathoid lamprophyres, camptonites, camptomonchikites, spessartites, feldspar lamprophyres

Выявленные щелочные (фельдшпатоидные) лампрофиры вместе с оливиновыми долеритами в схеме магматизма выделяются как бы отдельным комплексом. Нам кажется, что щелочные лампрофиры без оливиновых долеритов скорее всего относятся к южно-тяньшаньскому комплексу.

Поскольку их состав тождествен. Полевошпатовые лампрофиры в ассоциации с диабазовыми и диоритовыми порфиритами, можно, рассматривать в составе диабаз-гранофирового комплекса.

Автором детально изучены дайки щелочно-ультраосновных лампрофиров в басс. рек Шаваз, Акча (хребет Таллагауз), Дукент (басс. р. Алатанга и Чилтенсай), Карабау. Мощность даек колеблется от 40-70 см до 5-6 м. Вмещающими породами являются гранитоиды и габброиды карамазарского комплекса, вулканогенные образования надакской и кызылнуринской свит и др. Щелочно-ультраосновные породы бассейна р. Шавазсай представлены мончикитами и кампто-мончикитами. Они образуют небольшой дайковый пояс в бассейне р. Шавазсай среди гранитоидов Карабашского интрузивного массива карамазарского комплекса (С₂kr). Еще одна дайка установлена нами в 2-х км севернее на правом борту р. Шавазсай в Карабашской вулканоструктуре, которая прорывает вулканогенно-осадочные образования кызылнуринского комплекса (P₂kz).

1.1. Фельшпатоидные лампрофиры

Мончикиты образуют кулисообразные дайки субмеридионального простирания (аз. пад. 320-330°, угол падения 65-75°) протяженностью до 50-800 м при мощности от 1,0 до 2,0 м. Внешне это порфировые породы зеленовато-серого цвета. Закальная часть даек шириной до 3-5 см черного цвета стекловатого облика. Порфировые выделения в центральных частях даек представлены оливином, диопсидом, биотитом и составляют до 30-40% объема пород. Среди вкрапленников оливин – наиболее распространенный минерал, составляет до 75% порфировых выделений (рис.1.1).



Рис.1.1. Микрофотографии шлифов мончикитов (АК 6). Структура порфировая с скрытокристаллической, гиалопилитовой основной массой. Минеральный состав: порфировые выделения составляют до 40% от всей породы. Представлены оливином, моноклинной пироксеном, биотитом. Увел. 76 раз.

Оливин образует идиоморфные бесцветные ромбовидные таблицы, слегка разъединенные с краев, размером до 2,0 мм. Все зерна оливина нацело замещены смесью серпентина, хлорита и иддингсита, по краям зерен иногда видны тонкие опацитовые каймы рудного минерала. Диопсид образует мелкие чешуи размером 0,3-0,5 мм, бесцветные с буроватым оттенком ($C:Ng=39-41$), иногда – простые двойники. Биотит таблитчатый, светло-зеленого цвета, плеохроирует от зеленого по Np до светло-коричневого по Ng , наблюдается как в порфировых выделениях, так и в основной массе. Нередко чешуи биотита изогнуты, обтекая зерна оливина, и ориентированы по направлению потока магмы, напоминая трахитоидность (рис.1.1).

Структура основной массы пород гиалопилитовая, с мелкими микролитами диопсида и биотита, ортоклаза, микролиты очень мелкие, размером не более 0,05 мм. Основная масса слабо просвечивает в преломленном свете и содержит большое количество карбонатного вещества (рис.1.1) с псевдолейцитом. Некоторые дайки содержат в своем составе овальные зерна кальцита размером до 0,1 мм.

По классификации МПК России (2009), основанной на минеральном составе лампрофиров, дайки мончикитов Шавазая относятся к группе щелочных фельдшпатоидных лампрофиров ультраосновного состава, характерная черта минерального состава которых наличие в составе, кроме карбонатных минералов, оливина, пироксена, амфибола, флогопита, лейцита, анальцима, граната и апатита.

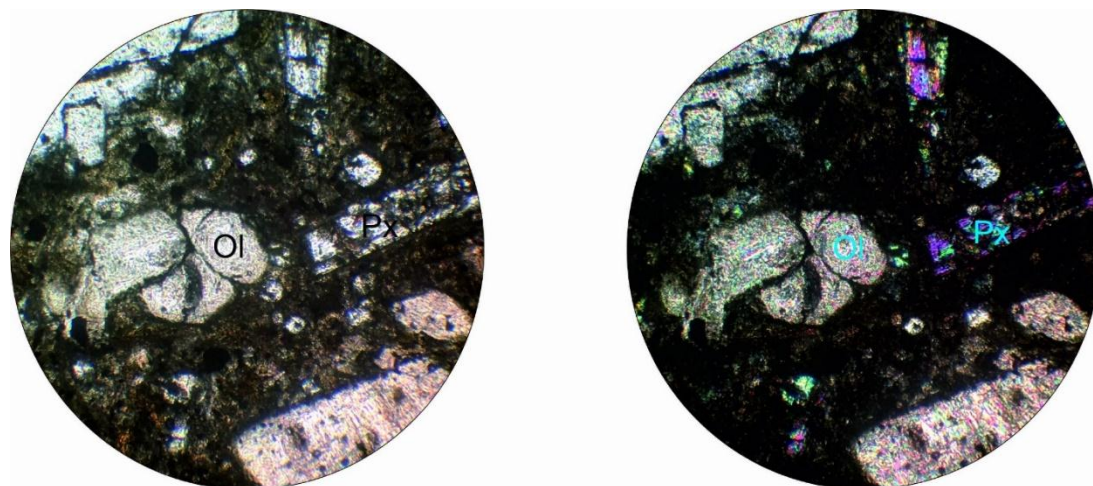
Камптониты обнаружены Р.Ахунджановым, Ф.Б.Каримовой (1) и нами Юго-Западной части Кызылалмасайского рудного поля, которые залегают среди гранитоидов Карабаш-Шавазского интрузива карамазарского комплекса.

Дайка камптонитов, по данным Ф.Б.Каримовой (2) северо-западного простирания (220°), падение контактов крутое (70°), мощность 140 см. Прослеживается на 200 м, имеет мелкие апофизки мощностью до 10 см. Камптониты представляют собой породы серого, розовато-серого цвета. Структура их порфировая, фенокристаллы сложены, в основном, обыкновенной роговой обманкой, авгитом и небольшим количеством плагиоклаза – андезина (рис.1.2.). Особой чертой дайки является наличие крупных (3×6 см) мелко-крупнозернистых ксенолитов оливинсодержащих, роговообманковых клинопироксенитов, мелкозернистых диорито-гнейсов, среднезернистых монцогаббро, крупнозернистых гранодиоритов. Кроме этих пород лампрофиры содержат многочисленные резорбированные ксенокристы и их скопления – чёрного пироксена, роговой обманки, плагиоклаза, калиевого полевого шпата, кварца и обособления вторичных минералов – кальцита, хлорита.

а

б



Рис.1.2. Камптонит (АКЗ). а – с крупными фенокристаллами роговой обманки, мелкими порфировыми выделениями псевдолейцита ($d=0,5$ мм) окаймленного альбитом. Микрозернистая основная масса сложена призматическими кристаллами роговой обманки, плагиоклаза, листочками биотита, стеклом (?) и изометричными идиоморфными зернами рудного минерала; б – с ксенолитом роговообманкового пироксенита (3x6 см, Каримова, 2018).

Структура основной массы микропорфировая, лампрофировая, гипидиоморфнозернистая. В породе много игольчатого призматического апатита. Он чаще заключён в магнетит и оба этих минерала цементируются хлоритом. Большое количество апатита и магнетита размещено в роговой обманке, в которой встречаются и кристаллы лейцита и анальцима.

Камптомончикиты обнаруженные в верховье р. Акчасай около вершины Таллагауз, где наблюдается выход небольшой дайки мощностью около 1 м. Она прослеживается на расстоянии 5 м. Внешне порода темно-серого цвета, порфировая с массивной мелкозернистой основной массой. Наблюдаются кварцевые прожилки. Во вкрапленниках присутствуют оливин, пироксен, которые сильно замещены серпентином и карбонатом. Кроме них в незначительном количестве участвуют биотит и амфибол. Основная масса также замещена серпентином и карбонатом, но в ней реликты анальцима и псевдолейцита, при этом сохраняются участки сферолитовой структуры основной массы (рис.1.3).

а

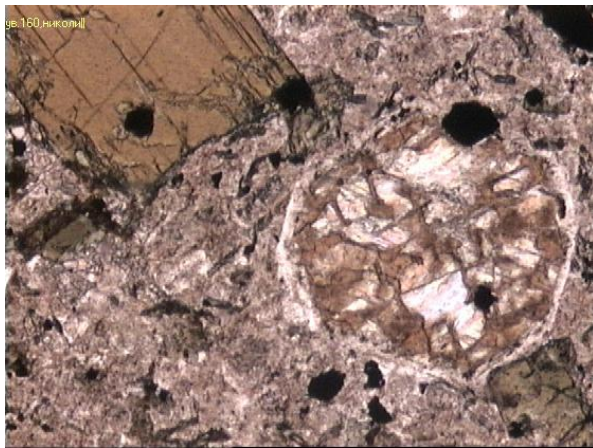
б



Рис.1.3. Микрофотографии шлифов и растровые снимки микроминералов в основной массе камтомончикитовой дайки в басс. р. Акчасай (АК-3): а) порфировая структура, вкрапленники оливина (при одном николе), б) то же (при двух николях), в) сахаровидный магнетит в основной массе. г) выделения лейкоксена и халькопирита. (Сканирующий электронный микроскоп Carl Zeise, с приставкой системы микроанализа Oxford instrument (SEM-EDX). Лаборатория "Физико-химических методов исследования" Центр передовых технологий при Министерстве инновационного развития РУз).

Акцессорные минералы представлены магнетитом, апатитом, лейкоксеном, халькопиритом и др. (рис.1.3). Характерной особенностью камтомончикитов является то, что в основной массе магнетит образует характерные рассеянные формы.

Лейкоксен, как известно, является продуктом изменения титановых минералов, тонкозернистые минеральные смеси оксидов титана с кварцем,

ильменитом, гидроксидами железа, марганца и др. В основном состоит из рутила и анатаза.

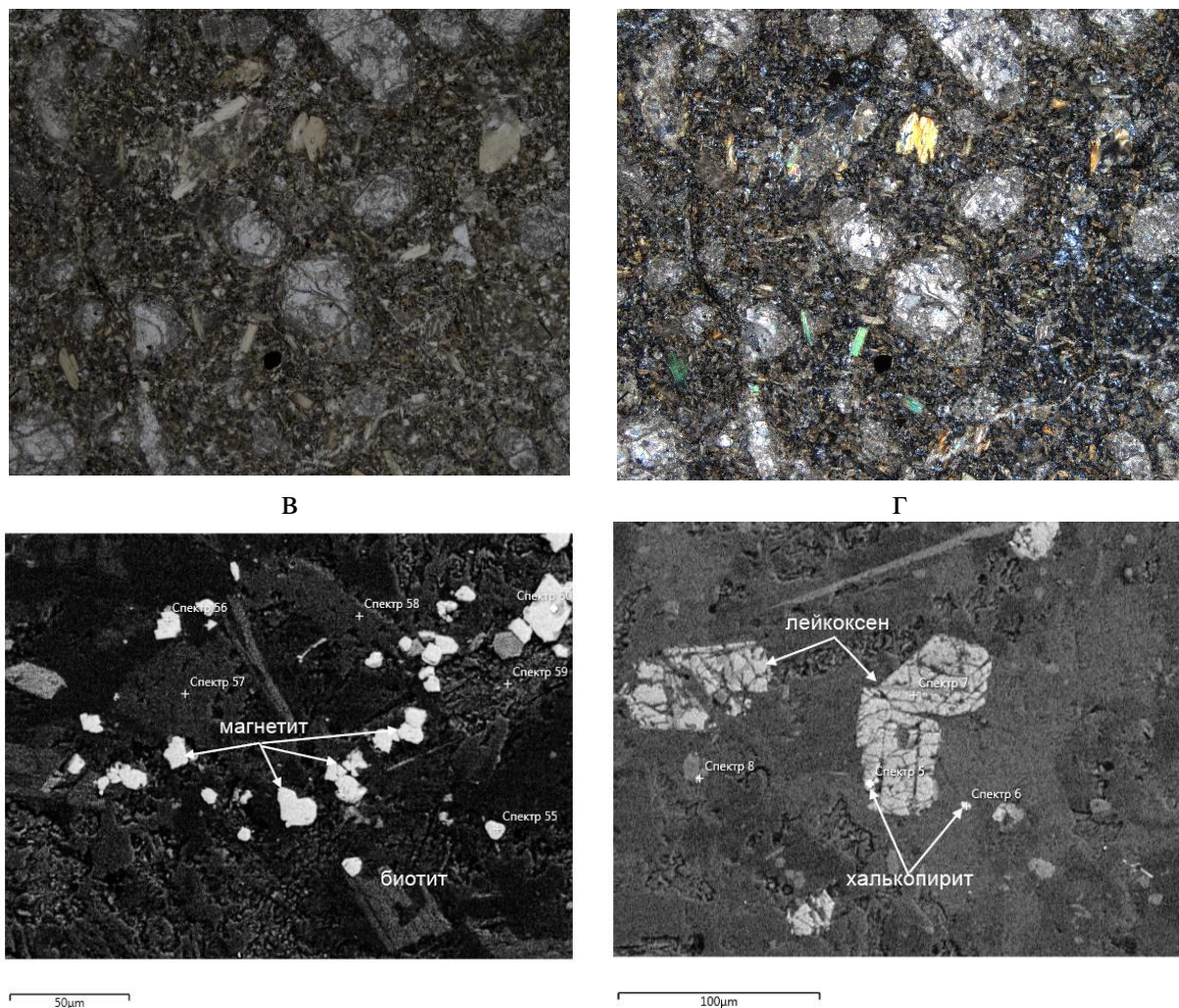
Результаты рубидий-стронциевых исследований мончикитов и камптомончикитов басс. рек Шавазсай и Акчасай свидетельствуют, что они образовались в позднем триасе (220 ± 6 Rb-Sr млн лет). Абсолютный возраст субщелочных пород (полевошпатовые лампрофиры) бассейна р. Карабау равна 287 ± 4 млн лет и значение отношения $^{87}\text{Sr}/^{86}\text{Sr} = 0,70862$. Первичное отношение изотопов $^{87}\text{Sr}/^{86}\text{Sr}$ в щелочных лампрофирах равно 0,70710, что по-видимому завышенный показатель, поскольку в аналогичных породах он ниже 0,705. Это свидетельствует о широком участии в формировании этих пород материала сиалической коры.

1.2. Полевошпатовые лампрофиры

Одиниты установлены Р.Ахуджановым, Ф.Б.Каримовой (3) и др. в юго-западной части Кызылалмасайского рудного поля (Курташ) в виде даек, мощностью 6-8 м. Они четко рвут пироксенты Курташского тела. Одиниты темно-серого цвета, плотные, массивные в порфировых выделениях макроскопически выражено наличие плагиоклаза, пироксена, тонкозернистых скоплений биотита.

Структура их порфировая, текстура массивная. Порфировые выделения представлены единичными зернами разложенного оливина, пироксеном (диопсид, салит, авгит) и его гломеропорфировыми скоплениями (рис.1.4). Наблюдаются и единичные таблитчатые зерна биотита, серицитизированный и окаймленный зонками из олигоклаза и альбита.

а

б



Рис.1.4. Одинит. Структура породы порфировая (Каримова Ф.Б.,2018).

Призматическзернистая структура основной массы. а, б – порфировые вкрапленники пироксена и плагиоклаза, основная масса тонкозернистая сложенная плагиоклазом, роговой обманкой, биотитом и рудным минералом; в – обтекание микролитовыми призмочками плагиоклаза вкрапленника пироксена; г – гломеропорфировые скопление пироксена в основной массе одинита. Ув. 160.

Отдельные кристаллы пироксена включают рудные минералы и окаймлены зеленой роговой обманкой. Основная масса породы тонко-мелкозернистая, сложена таблитчатым и призматическим плагиоклазом (преобладает), роговой обманкой. Структура основной массы призматическзернистая. Характерной чертой рассматриваемого лампрофира является преобладающий плагиоклаз-пироксен-роговообманковый состав порфировых выделений при резком превалировании биотита (как у керсантита) над роговой обманкой и плагиоклазом в основной массе. В

последнем микронзондовым анализом определены единичные зерна калиевого полевого шпата и псевдолейцита. Учитывая возможную ксеногенность биотита, породу мы определили как одинит, образованный из флюидизированного расплава магматического очага основных ультрабазитов.

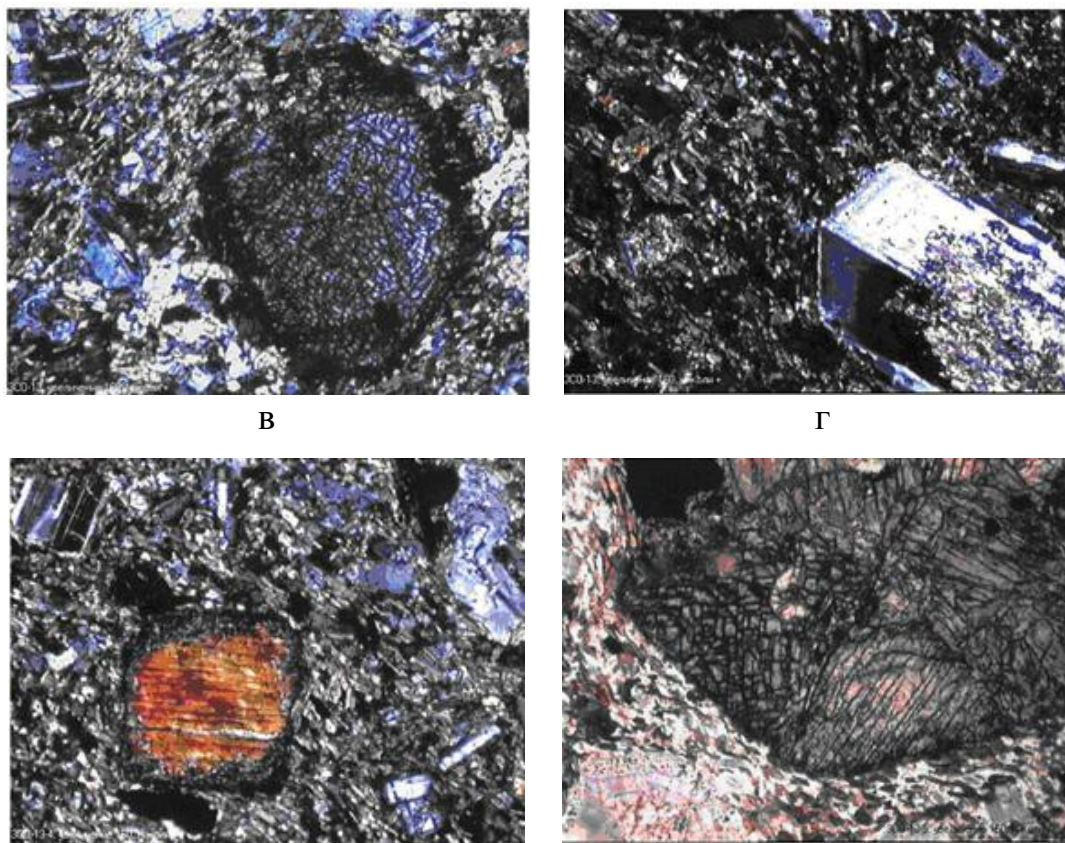
Одиниты геохимически специализированы на Au, Ag, As, Bi, Mo, Re, Se, Te и Yb, являющиеся рудогенными для золото-серебряных месторождений региона.

Спессартиты обнаружены на левом борту среднего течения р. Акчасая. Мощность даек 1,0 м с 5 метровой видимой протяженностью. Азимут простирания даек 280°, вмещающие породы мелкозернистые гранитоиды акчинского массива (С₂kr). Структура лампрофировая с призматически зернистой основной массой. Порфиновые вкрапленники составляют до 15% и сложены роговой обманкой и единичными таблицами плагиоклаза (рис.1.5). Роговая обманка светло-зеленая. Роговая обманка образует удлиненные таблицы размером более 2,5 мм. Основная масса сложена мелкими призмами роговой обманки и призматическими зернами плагиоклаза.

Порода состоит из изменённых ромбовидных кристаллов амфибола, а также редких таблиц калиевого полевого шпата и плагиоклаза. В основной массе видны зерна кварца, калиевого полевого шпата и амфибола (рис.1.5).

Порфиновые выделения представлены амфиболом, калиевым полевым шпатом, плагиоклазом и биотитом, которые составляют до 60% от всей объемы породы. Основная масса сложена кварцем, плагиоклазом и амфиболом.

а

б



Рис.1.5. Спессартиты (X-169), пр. борт ср. теч. р.Каракиясай.
а, в - без анализатора, б, г- с анализатором, увеличение 76^x.

В некоторых разновидностях во вкрапленниках и в основной массе присутствует значительное количество лейстов биотита, что свидетельствует о постепенном переходе к керсантитам.

Керсантиты обнажаются среди кварцевых диоритов акчинского интрузива (С₂кр). Мощность даек 2 м, простираются на 150 м с азимут простирания 240°. Структура лампрофировая, с офитовой основной массой (рис.3.6). Порфиновые вкрапленники представлены светло коричневым биотитом и карбонатизированным пироксеном, размером 1,0-2,5 мм. Основная масса офитовая сложена мелкими беспорядочно расположенными таблицами

плагноклаза, призмами пироксена, чешуями биотита и ксеноморфными зернами кварца.

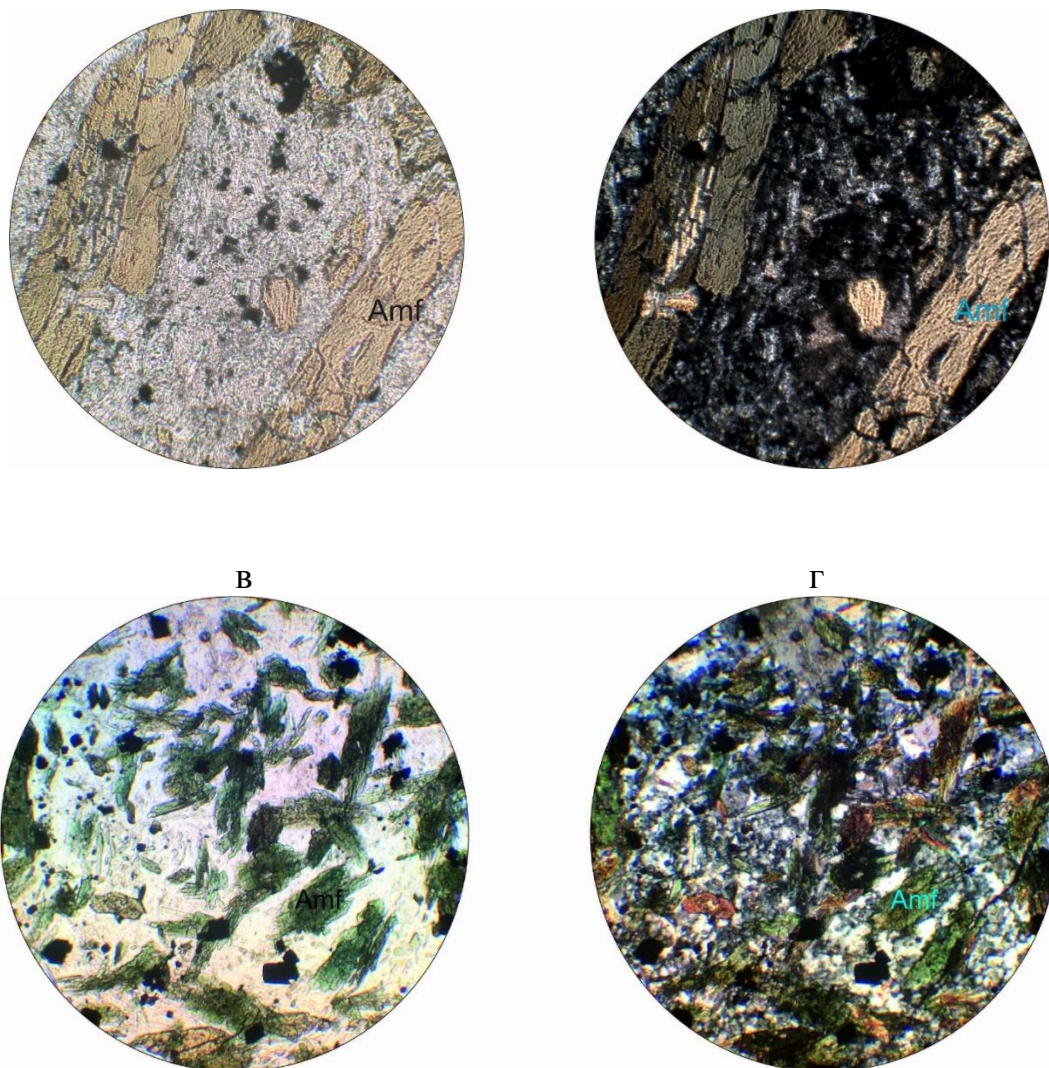

Рис.1.6. Керсантит (X-175), лев. борт р. Акчасай.
а) без анализатора б) с анализатором, увеличение 76^x.

Характерна трахитоидность, видно параллельное расположение микролитов и порфировых выделений минералов, что свидетельствует о следах течения (рис.1.6). Порода сильно карбонатизирована и хлоритизирована. Среди аксессуариев наиболее широко распространены апатит, магнетит, гематит с гетитом, редко минералы серебра – фрейбергит и др. (рис.1.7).

Описанные Ф.Б.Каримовой (2) дайки керсантитов были вскрыты скважинами в Кызылалмасайском рудном поле. Они черного цвета, плотные, массивные, порфировой структуры. Крупные вкрапленники сложены пироксенами (диопсид, авгит), роговой обманкой, биотитом и плагиоклазом. Основная масса породы микрозернистая, призматически-зернистая, интерсертальная. Сложена железистым авгитом, диопсидом, роговой обманкой, в основном титансодержащим биотитом, редкими пластинчатыми кристаллами флогопита, а также плагиоклазом (лабрадор, андезин, олигоклаз) и ортоклазом. Аксессуары представлены титаномагнетитом, апатитом, кальцитом и пиритом.



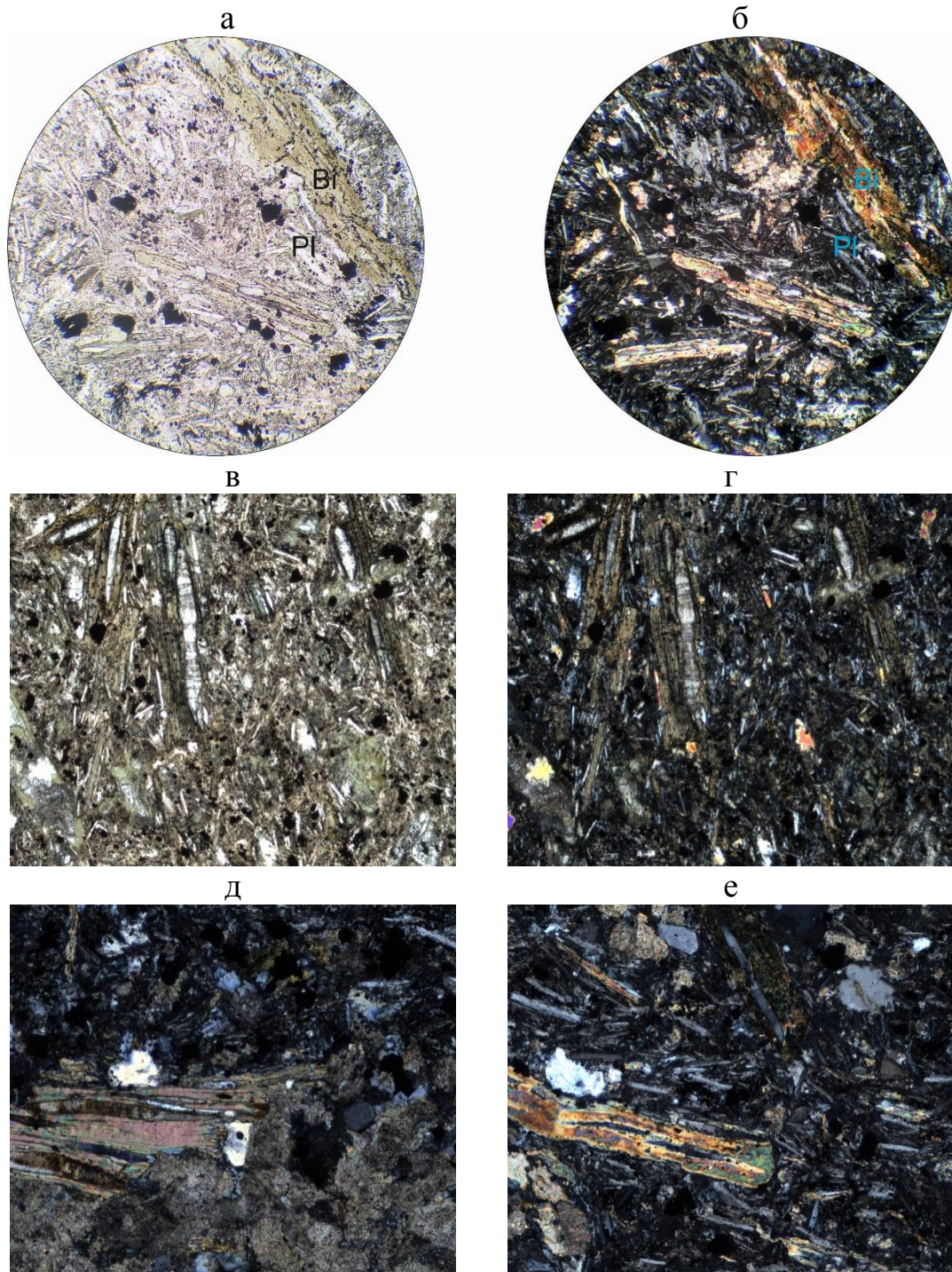
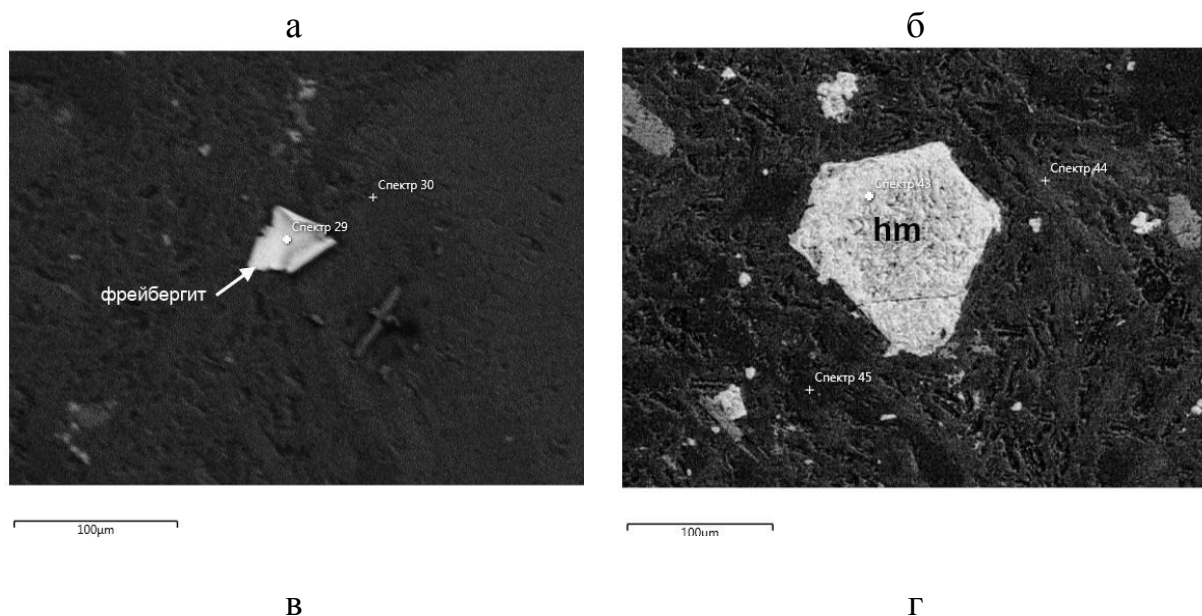

Рис.1.7. Растровые снимки микроминералов в основной массе керсантитовой дайки в басс. р. Акчасай(X-175): а) ксеноморфных зерен селенидов серебра – фрейбергита, который образует реликты ксеноморфных зерен в основной массе, в совместных срастаниях с другими сульфосолями серебра, развитых вокруг зерен сульфидов ранних генераций. Важнейшей особенностью его химического состава является довольно высокая насыщенность серебром 28,98 мас. %. Состав фрейбергитов отличается от теоретического небольшим, но постоянным дефицитом Sb, As; б) выделение корродированного (ксеногенного) зерна гематита, в) загрязненная неправильная форма магнетита и пластинки биотита, г) обилие зерен апатита, магнетита и гематита+тетита. (Сканирующий электронный микроскоп Carl Zeise, с приставкой системы микроанализа Oxford instrument (SEM-EDX). Лаборатория "Физико-химических методов исследования" Центр передовых технологий при Министерстве инновационного развития РУз).

1.3. Мегаплагиофировые базальты

Мегаплагиофировые базальты обнаружены Р.Ахунджановым и др. (4) на правом берегу р. Ангрен в виде небольшой мощности (4-8 м) и протяженности (до 100 м) роя даек субширотного, субмеридионального и северо-восточного простирания среди гранитоидов карамазарского комплекса, где они секут габброиды шавазского комплекса (р. Акчасай, р. Акмечетсай), гранодиориты (р. Акчасай) и граниты (р. Акчасай, р. Карабау). По составу и текстурно-структурным признакам они близки к лампрофирам, но тесно ассоциируют с диабазовым порфиритами, монцодиорит-порфиритами и сиенит-порфирами.

Характерная особенность даек – они имеют тонкозернистую и мелкозернистую основную массу. Структура ее в большинстве даек призматическизернистая, интерсерральная (базальтовая), наблюдается также долеритовая и офитовая. Текстура пород субпараллельная, выраженная в ориентированном расположении фенокристаллов плагиоклаза (рис.3.8). Состав: порфировые выделения (60%) – пироксен (диопсид, авгит-2%), плагиоклаз (лабрадор, андезин - 58%); стекловатая, тонкозернистая основная масса (40%) – рудный минерал (магнетит) + пироксен-биотит-плагиоклаз + кальцит, хлорит, рудный минерал (пирит), кварц.

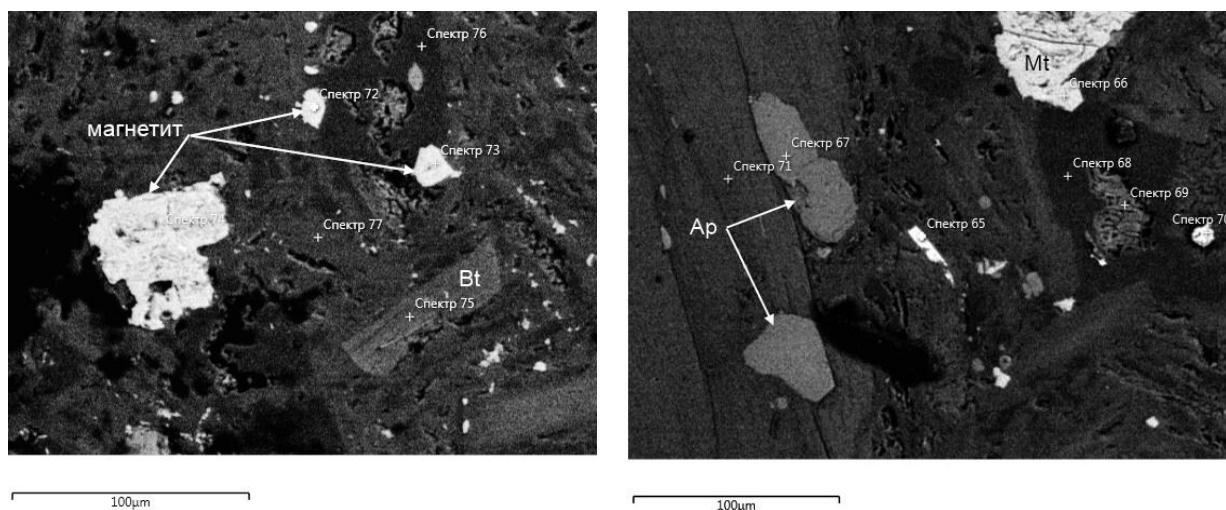

Рис.1.8. Микрофотографии дайки мегаплагиофирового базальта басс. р. Акчасай (АК 8): а – внешний вид (текстура), б – включение магнетита (светлое зерно) в порфирировом выделении плагиоклаза, в – зерна лейкоксена (анатаза) в основной массе порфирита, г – распределение гематита в тонком сочетании с гётитом (светлые зёрна) в основной массе порфирита.

Абсолютный возраст даек мегаплагиоклазовых порфириров бассейна р. Акчасай $29+4=33$ млн. лет при первичном отношении изотопов стронция $^{87}\text{Sr}/^{86}\text{Sr}=0,70536+0,00025$ (4). По дайкам субщелочных пород бас. р. Карабау получена цифра $287+4$ млн лет при $^{87}\text{Sr}/^{86}\text{Sr}=0,70862+0,00011$. Это свидетельствует о том, что судя по первичному отношению изотопов стронция, очаги магмогенерации для первых генерировались на уровнях верхней мантии (где генерируются щелочные лампрофиры), а для вторых – в нижней коре.

Выводы:

1. Лампрофиры широко распространены в Чаткало-Кураминском регионе, в том числе в Шаваз-Дукентском грабене и локализуются в пределах глубинных разломов вблизи золотосеребряных рудопроявлений Кызылалмасайского рудного поля.

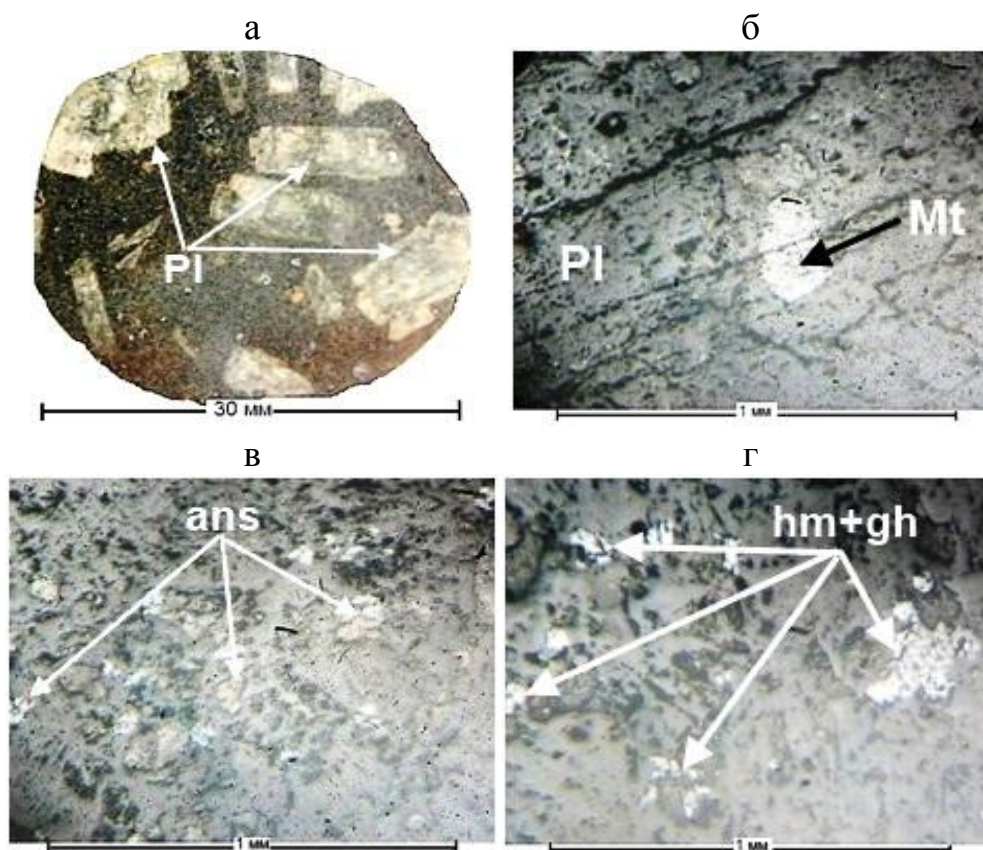
2. Среди них выделяются два генетических типа – фельдшпатоидные и полевошпатовые, для первых характерны высокотемпературный парагенезис с лейцитом и анальцитом, характерно широкое развитие вторичных образований – глазков карбоната, хлорита, лейкоксена, магнетита, которые развивались по оливинам, пироксенам и др. Полевошпатовые лампрофиры характеризуются наличием роговой обманки, плагиоклаза, биотита и наличием калиевого полевого шпата и кварца, отсутствием фельдшпатоидов.

3. Фельдшпатоидные лампрофиры характеризуются абсолютным возрастом 220 млн.лет, что свидетельствует о триасовом возрасте их проявления. Тогда как, полевошпатовые являются пермо-триасовыми. Фельдшпатоидные лампрофиры являются самостоятельными мантийными образованиями и относятся к южно-тяньшаньскому комплексу.

4. По классификации МПК России (2009), основанной на минеральном составе лампрофиров, дайки мончикитов Шавазая относятся к группе щелочных фельдшпатоидных лампрофиров ультраосновного состава.

Список использованной литературы

1. Ахунджанов Р., Каримова Ф.Б., Сайдиганиев С.С., Зенкова С.О. Ксенолиты в лампрофирах низовьев р. Шавазсай (Юго-Западные отроги Чаткальского хребта) //Основные проблемы магматической геологии Западного Тянь-Шаня. /Мат-лы второй республ. науч. конф. - Т.: - ГП «НИИМР», 2013. – С. 26-42.
2. Ахунджанов Р., Сайдыганиев С., Усманов А.И. Формационная принадлежность даек мегаплагноклазовых порфиритов правобережья р. Ангрэн (Срединный Тянь-Шань) //Узб. геол. журн . -1995. -№1. - С. 30-35.
3. Каримова Ф.Б. Лампрофировые дайки Юго-Западных отрогов Чаткальского хребта //Доклады АН РУз. - 2015. - № 4. - С.38-42.
4. Ахунджанов Р., Каримова Ф.Б., Зенкова С.О. Об источниках магм ультрабазит-базитовых даек лампрофиров Юго-Западных отрогов Чаткальского хребта (Срединный Тянь-Шань) //Геология и минеральные ресурсы. - 2018. - № 4. - С.12-21.

TAHLIKA OSTIDAGI HAYOT YOHUD GLOBAL EKOLOGIK MUAMMOLAR

*Rahimova Malohat Anvarovna
Jizzax Davlat Pedagogika Instituti
biologiya kafedrasi o'qituvchisi
Xolmirzayeva Munira Laziz qizi
xolmirzayevamunira17@gmail.com
Jizzax Davlat Pedagogika Instituti
biologiya yo'nalishi talabasi
Pardaboyeva Maftuna Mirzamurod qizi
Jizzax Davlat Pedagogika Instituti
biologiya yo'nalishi talabasi*

Annotatsiya. Bugungi kunda jamiyatimizda ko'plab muhokamalarga sabab bo'layotgan, atrofimizda, shuningdek, butun dunyoda sodir bo'layotgan ekologik o'zgarishlar haqidagi ma'lumotga bo'lgan talab kun sayin ortib bormoqda. Maqolada tashqi omillar ta'sirida tabiiy muhit sharoitining o'zgarishi, uning sabab va oqibatlari, ushbu dolzarb hisoblangan mavzu yuzasidan talab va tavsiyalar ilmiy hamda tugallangan fikrlar asosida batafsil yoritilgan.

Kalit so'zlar. Global isish, issiqxona effekti, atmosferaning ifloslanishi, kislotali yomg'irlar, ozon qatlami.

Аннотация. Существует растущий спрос на информацию об экологических изменениях, происходящих в нашем обществе сегодня, которые вызывают много споров, как и во всем мире. В статье подробно описаны изменения условий окружающей среды под воздействием внешних факторов, их причины и последствия, требования и рекомендации по данному актуальному вопросу на основе научных и завершенных заключений.

Ключевые слова. Глобальное потепление, парниковый эффект, загрязнение воздуха, кислотные дожди, озоновый слой.

Abstract. There is a growing demand for information about the environmental changes taking place in our society today, which cause much controversy, as it does all over the world. The article describes in detail the changes in environmental conditions under the influence of external factors, their causes and consequences, requirements and recommendations on this topical issue based on scientific and completed conclusions.

Keywords. Global warming, greenhouse effect, air pollution, acid rain, ozone layer.

Kishilik jamiyatining ilg'or qismi, olimlar, davlat va jamoat tashkilotlari rahbarlarining e'tibori hozirgi kunda butun insoniyat uchun global hisoblangan

ekologiyaning dolzarb muammolariga qaratilgan bo’lib, bu muammolarni o’zaro hamkorlikda hal qilinishini talab etadi. Ilmiy tadqiqot ishlarining natijalarini samarali ravishda hayotga tadbiq etish uchun yuksak hurmatga ega bo’lgan xalqaro apparat bunyodga kelmog’i talab qilinadi. Hozirgi zamon fani yuksak rivoj darajasiga ega, ekologiyaning global muammolarini hal qilish uchun intellektual kuch yetarli va bu muammo ma’lum davr ichida yechilishi muqarrar.

XXI asr boshida insoniyat qanday muammolar bilan to’qnash kelmoqda? Bu oddiy ritorik dabdaba emas. Hozirgi kunda yer kurrasining deyarli barcha mamlakatlarida namoyon bo’layotgan sotsial-iqtisodiy krizis inson va tabiat muammosi bilan vobasta bo’lgan global ekologik muammolar tufayli chuqurlashib borayotir. Bu muammolar qo’qqisdan yuzaga kelmagan. U insoniyatning butun tarixiy taraqqiyoti davomida murakkablasha borgan, insonning xo’jalik faoliyati davomida, kishilik jamiyatining tabiat bilan o’zaro munosabatlari jarayonida sodir bo’lgan. Umumsayyoraviy ekologik muammolar sifatida aholining shiddatli tarzda tartibsiz ko’payib borishi, xomashyo va energetik resurslarning kamayib borayotganligi, global isish, havo, suv, tuproqlarning ifloslanishi bilan bog’liq bo’lgan muammolarni aytib o’tish mumkin.

– Aholi sonining ko’payishi

XX asrning boshlarida yer yuzi aholisi 1,6 mlrd. kishidan iborat bo’lsa, asrning oxiriga kelib, ya’ni 1999-yilda 6 mlrd. ga yetdi. Endilikda aholi soni surunkasiga ortib boryapti. Yer shari aholisi yiliga 2-4 % miqdorda ko’paymoqda. Ko’payish shu yo’sinda boradigan bo’lsa, yer yuzi aholisi har 25-30 yildan so’ng 2 martaga ortadi. Demograf olimlarning hisoblariga ko’ra, 2150-2200 yilga borib, yer yuzi aholisining umumiy soni 13-15 mlrd. ga yetadi. Ularning fikricha, aholining bunday surunkasiga ko’payishi kelgusida tabiiy zaxiralarining barcha turlaridan foydalanishga bo’lgan talabning borgan sari ortib borishi, oziq-ovqat mahsulotlari yetishmasligi natijasida ocharchilik boshlanish xavfini tug’ilishiga sabab bo’ladi. Hozirning o’zidayoq, ko’pchilik Osiyo va Afrika mamlakatlarida ocharchilik tufayli sodir bo’layotgan

o’lim, ayrim ma’lumotlarga qaraganda, kuniga 12000 kishini o’z girdobiga tortmoqda. Bu mamlakatlarda odamlarning umri 40- 45 yildan oshmayotir. Yuqoridagi holat murakkab iqtisodiy muammolar bilan bir qatorda, nihoyatda muhim global ekologik muammolarning sodir bo’lishiga ham sabab bo’ladi.

Dunyo aholisining har 10’ kishiga ortib borishi uchun ketgan vaqt (Manba:F.Ramadu, 1998)

Aholi sonining o’zgarishi	Yillar	Davomiyligi,yil
125000 dan 1mlrd.gacha	-106 dan 1850 gacha	10 000 000
1 dan 2 mlrd.gacha	1850 dan 1925 gacha	75
2 dan 3 mlrd.gacha	1925 dan 1960 gacha	35
3 dan 4 mlrd.gacha	1960 dan 1975 gacha	15
4 dan 5 mlrd.gacha	1975 dan 1987 gacha	12
5 dan 6 mlrd.gacha	1987 dan 2000 gacha	12
6 dan 7 mlrd.gacha	2000 dan 2010 gacha	10
7 dan 8 mlrd.gacha	2010 dan 2020 gacha	10

- Global isish

Bu jarayon Yer atmosferasi va Jahon okeanining o’rtacha yillik haroratining bosqichma-bosqich ko’tarilishidir. Bizning sayyoramiz qizib bormoqda va bu Yerning muz qatlamlariga halokatli ta’sir ko’rsatmoqda. 1895-yildan 1995-yilgacha Yerdagi o’rtacha kun harorati 100 yillik davr mobaynida 10 gradusga ko’tarilgani aniqlandi. Hech kim buning sababi insonlar faoliyati natijasi yoki Yerning tabiiy ob-havosi natijasi ekanligini aniq ayta olmaydi. Global isish qanday o’zgarishlarga sabab bo’lishi mumkin, degan savolga bo’ronlar sonining oshishi, muz qutblari erishining boshlanishi va uning natijasida dengiz suvi

sathining ko'tarilib, qirg'oqbo'yi hududlarini suvga g'arq qilishini misol qilib keltirish mumkin.

Hozirgi kunda butun dunyoda okean sathi 150 yil avvalgiga nisbatan 2 baravar tez ko'tarilmoqda. 2005-yilda Grenlandiya va Antarktidadan 315 km³ muz dengizga erib ketdi. Taqqoslash uchun: Moskva shahri yiliga 6 km³ suv ishlatadi - bu global eritish. 2001-yilda olimlar asr oxiriga kelib dengiz sathi 0,9 metrga ko'tarilishini bashorat qilishgan. Suv sathining ko'tarilishi dunyo bo'ylab 100 milliondan ortiq odamga ta'sir qilish uchun yetarli, ammo hozirda ko'plab mutaxassislar ularning bashoratlari noto'g'ri bo'lishi mumkin, deb qo'rqishadi. Ob-havoning isishi tropik kasalliklarni keltirib chiqarmoqda va bunga misol tariqasida bezgak kasalligining keng miqyosda tarqalishini keltirishimiz mumkin. Iqlim tizimlari tabiiy ichki jarayonlar natijasida ham, tashqi ta'sirga javoban ham o'zgaradi, geologik va paleontologik ma'lumotlar esa muzlik shaklini olgan uzoq muddatli iqlim sikllari mavjudligini ko'rsatadi. Bunday iqlim o'zgarishlarining sabablari noma'lum bo'lib qolmoqda, ammo asosiy tashqi ta'sirlar qatorida: Yer orbitasining o'zgarishi (Milankovitch sikllari), quyosh faolligi (shu jumladan, quyosh konstantasining o'zgarishi), vulkanik chiqindilar va issiqxona effekti. To'g'ridan-to'g'ri iqlim kuzatuvlariga ko'ra (so'nggi ikki yuz yil ichida harorat o'zgarishi), Yerdagi o'rtacha harorat ko'tarilgan, ammo bunday ko'tarilish sabablari munozara mavzusi bo'lib qolmoqda, ammo eng ko'p muhokama qilinganlardan biri-bu issiqxona effekti.

- Issiqxona effekti

Quyosh nuri atmosfera orqali singib, Yerning yuza qismini qizdiradi va o'z navbatida Yer yuzasi infraqizil nurlarni tarqatadi, bu bilan esa uning sovishiga yordam beradi. Atmosferada metan, karbonat angidrid va boshqa issiqxona gazlarining to'planishi infraqizil nurlarni o'zida ushlab qoladi, natijada yer yuzasining qizishiga olib keladi. Ozon tuynugi ozon (O₃) - gaz, atmosferaning yuqori qatlamida tashkil topib, 70 km balandlikkacha kuzatiladi, ammo uning asosiy massasi 20-55 km balandlikdagi masofada joylashgan. Uning atmosferadagi umumiy

massasi $3,2 \times 10^9$ tonna atrofida. Ozon Quyosh radiatsiyasining taxminan 3 % ini, ya’ni ultrabinafsha nurlarning 0,220,29 mkm uzunlikdagi to’lqinlarini yutadi. Ultrabinafsha nurlar bakteriyalarni o’ldiradi, organizmda D vitaminining shakllanishida yordam qiladi. Ammo ortiqcha ultrabinafsha nurlar kuyish, teri kasalliklariga olib keladi. Agar ozon bo’lmaganda, ultrabinafsha nurlar organik olamni o’zgartirib yuborgan bo’lar edi. U kunduzi maksimum, kechasi minimum uchraydi va fasl jihatdan qaraganda esa, bahorda maksimum, kuz va qishda minimum ko’rsatkichlarni tashkil etadi.

2. Ozon qatlamining yemirilishi

Atmosferaning ozon qatlami quyoshning ultrabinafsha nurlarini ushlab qoladigan qalqon hisoblanadi. Afsuski, sayyoramizda tabiiy muvozanat buzilishi natijasida ozon qatlamining yemirilishi bilan bog’liq ekologik xavf paydo bo’ldi. Bu esa kelajakda iqlimning bashorat qilib bo’lmaydigan o’zgarishlariga, ya’ni inson organizmi immun tizimining zaiflashishiga, onkologik kasalliklar sonining oshishiga, o’simliklarning sekin o’sishiga olib kelishi mumkin. Olimlarning tadqiqotlariga ko’ra, ozon qatlamining yemirilishiga sovitish texnikalari, yong’in o’chirish vositalari, tarkibida galogenlar (xlor, ftor va brom) bo’lgan kimyoviy moddalarning sanoat va qurilish sohasida keng qo’llanilishi asosiy sabab sanaladi.

Har yili bahor fasli davomida ozon qatlamining vaqti-vaqti bilan yupqalashib borishi kuzatilmoqda. Ozon qatlamining yupqalashib borishi ozon qatlamining yemirilishi deyiladi. Ifloslangan gazlar bu muammoning asosiy sababi bo’lib, ayniqsa CFC (xlor ftor uglerod) muzliklar va sovuq hududlarning sovitish tizimida ishlatiladi. CFC havoga chiqarilgandan so’ng u toki ozon qatlamiga yetmaguncha atmosferada ko’tarilib boraveradi. CFC ozon qatlamiga kimyoviy ta’sir etadi va ozon molekulalarini parchalaydi.

3. Kislotali yomg’ir

Kislota birikmasidan eng ko’p javob beruvchi gazlar elektr energiyasini ishlab chiqarish va ko’mirni yondirishdir. Shu sababli, sanoat qo’zg’aluvchanligi davrida insoniyat tomonidan ishlab chiqarilgan kislota birikmasi muhim muammolarga aylanib, birinchi marta 1852-yilda Scottish kimyogarlari Robert Angus Smit tomonidan kashf qilindi. O’sha yili u Manchester shtatidagi kislotali yomg’ir va atmosfera ifloslanishining o’zaro bog’liqligini kashf qildi. Kislota cho’kmasi, vulqon kabi tabiiy manbalardan kelib chiqishi mumkin, lekin asosan fotoalbom yonilg’i yonishi paytida oltingugurt dioksidi va azot oksidining chiqishi bilan bog’liq.

Bu gazlar atmosferaga chiqarilganda ular suv, kislorod va boshqa gazlar bilan reaksiyaga kirib, ular oltingugurt kislotasi, ammoniy nitrat va nitrat kislotasini hosil qiladi. Keyinchalik bu kislotalar shamol namunalari tufayli katta joylarga tarqalib, kislotali yomg’ir yoki boshqa yog’ingarchilik shaklida yerga tushib ketadi.

Atmosfera havosini muhofaza qilish uchun quyidagi chora-tadbirlarni qo’llash lozim:

1. Xavfli moddalarning hosil bo’lishini bartaraf etuvchi mavjud texnologiyalarni takomillashtirish. Yangi texnologik jarayonlarni joriy etish.

2. Yoqilg’i tarkibi, apparatlar va karbyuratorlarni yaxshilash, tozalovchi qurilmalar yordamida atmosferaga chiqindilar chiqishini kamaytirish va bartaraf etish.

3. Zararli chiqindilar chiqaruvchi manbalarni to’g’ri joylashtirish orqali atmosferaning ifloslanishini oldini olish va yashil maydonlarni kengaytirish.

- Atmosferaning ifloslanishi

Atmosferaning ifloslanishi deganda, havoga begona birikmalarning qo’shilishi natijasiga uning fizik va kimyoviy xususiyatlarining o’zgarishi tushuniladi, atmosfera tabiiy va sun’iy yo’llar bilan ifloslanadi. Vulqonlar otilishi, chang to’zonlar, o’rmon va dashtlardagi yon’inlar, o’simlik changlari, mikroorganizmlar, kosmik chang va boshqalar tabiiy ifloslanish manbalaridir. Sun’iy ifloslanish manbalariga energetika, sanoat korxonalari, transport, maishiy chiqindilar va boshqalar kiradi. Hozirgi kunda

atmosferaning sun’iy ifloslanish darajasi oshib bormoqda. Atmosferaning mahalliy, regional va global ifloslanishi kuzatiladi.

Agregat holatiga ko’ra atmosferani ifloslovchi birikmalarni 4 guruhga bo’lish mumkin; qattiq, suyuq, gazsimon va aralash birikmalar, havoni ifloslovchi asosiy modda va birikmalarga aerozollar, qattiq zarrachalar, qurum, azot oksidlari, uglerod oksidlari, oltingugurt oksidlari, xlorftoruglevodorodlar, metall oksidlari va boshqalar kiradi. Atmosferaga o’n minglab tonna modda va birikmalar chiqarilgan bo’lib, ularning o’zaro birikib hosil qilgan aralashmalari to’la o’rganilmagan. Bunday nomalum birikmalarning tirik jonzotlarga, shu jumladan, inson sog’lig’iga ta’siri aniq baholangan emas. Havoning kuchli ifloslanishi ba’zi uy hayvonlaring nobud bo’lishiga olib keladi. Atmosfera havosidagi ifloslantiruvchi moddalarning inson organizmiga bevosita yoki bilvosita zararli ta’sir ko’rsatmaydigan miqdori ruxsat etilgan miqdor (REM) deb yuritiladi. Bunda zararli birikmalarning odam mehnat faoliyatiga va kayfiyatiga putur yetkazmasligi nazarda tutiladi. Havo ifloslanishing muntazam REM dan yuqori bo’lishi aholi kasallanish darajasing keskin ortishiga olib keladi. Aholi yashash joylarida havoning ifloslanganlik darajasi va tasiri REM ko’rsatkichlari bo’yicha belgilanadi. Turli moddalarning ta’sir darajasiga qarab xilma-xil REM ko’rsatkichlari belgilangan. Masalan. Quyidagi REM ko’rsatkichlarini ajratish mumkin: is gazi-0,01 mg/m³, oltingugurt gazi-0,05 mg/m³, xlor-0,03mg/m³, fenol-0,01 mg/m³, formaldegid-0,003 mg/m³, qurum-0,05 mg/m³ va hokozo.

Atmosferani ifloslanishiga qarshi kurashish juda murakkab va ko’p qirralidir. Shuningdek, katta kuch va mablag’ talab etadi. Atmosfera havosini muhofaza qilish uchun quyidagi chora-tadbirlarni qo’llash lozim:

1. Xavfli moddalarni hosil bo’lishini bartaraf etuvchi mavjud texnologiyalarni takomillashtirish. Yangi texnologik jarayonlarni joriy etish;

2. Yoqilg’i tarkibi apparatlar va karbyuratorlarni yaxshilash, tozalovchi qurilmalar yordamida atmosferaga chiqindilar chiqishini kamaytirish va bartaraf etish;

3. Zararli chiqindilar chiqaruvchi manbalarni to’g’ri joylashtirish orqali atmosferani ifloslanishini oldini olish va yashil maydonlarni kengaytirish

Xulosa o’rnida shuni aytish joizki, fan-texnikanig rivojlanishi jamiyatga misli ko’rilmagan yutuqlar keltirish bilan bir qatorda jamiyat bilan tabiat o’rtasidagi, munosabatlarning keskinlashishiga, ekologik holatning yomonlashishiga, tabiiy resurslarning isrof bo’lishiga, suv, havo, tuproqning ifloslanishiga, o’simlik va hayvonlarning kamayib ketishiga kichik-kichik ekosistemalarning ularning biotik birliklari bo’lmish biomlarning buzilishiga olib keldi. Yer yuzining turli mamlakatlarida vujudga kelgan ekologik muammolar ekologik tanglik, hattoki ekologik halokat kabi tushunchalarni keltirib chiqardi. Atrof-muhitni ishlab chiqarish va iste’mol qilish chiqindilaridan muhofaza qilish, tabiiy resurslardan oqilona va kompleks foydalanish hamda ekologik toza texnologiyalarni amaliyotga tatbiq etish muammolari, ayni chog’da, dolzarb hisoblanadi. Energetika, rangli va qora metallurgiya, kimyo sanoati va qurilish industriyasi obektlari chiqindilarni hosil qiluvchi, atrof-muhitni ifloslantiruvchi asosiy manbalar hisoblanadi. Chunki insoniyatning sotsial taraqqiyoti tabiatning global muammolari oqilona yechilishiga bog’liq. Global muammolar shuning uchun ham globalki, u nafaqat insonning yashash doirasi, balki uning faoliyatining tabiatga ta’siri va bu ta’sir tufayli sodir bo’layotgan global o’zgarishlar natijasida tabiiy muhitning kelgusi taqdirini ham hisobga olish zarur.

Global muammoning vujudga kelishi insonning asl mohiyati bilan yashash tarzi o’rtasidagi masofa kun sayin kengaya borayotganligi va inson faoliyati, tabiati mavjud uning qudrati beqiyos darajada ulkan kuch — geologik kuch sifatida yer kurrasida namoyon bo’lmoqda. Xaqiqatdan ham kishilik jamiyati hozirgi kunda shunday ishlab chiqarish kuchlari yaratganki, bu kuch yordamida insoniyat yer

bag‘ridan million tonnalab ruda, neft, ko‘mir singari tabiiy qazilmalarni bir joydan ikkinchi joyga ko‘chirish, qayta ishlash va xalq xo‘jaligining turli sohalarida qo‘llash qudratiga ega. Shunday ekan, ekologiyaning tabiiy holatini saqlab qolish uchun insonning atrof muhit bilan o‘zaro munosabatlari, ya’ni tabiiy boyliklarni oqilona o‘zlashtirish, o‘z faoliyatining salbiy oqibatlarini oldini olish, madaniy landshaftlarni yaratish, kamchiqindi va chiqindisiz texnologiyalarni qo‘llash, qishloq xo‘jaligi zararkunandalariga qarshi kurashishning biologik usullarini tadbiq etish, ekologik toza yoqilg‘i turlarini yaratish, tabiiy qazilmani qazib olish va qayta ishlash texnologiyasini takomillashtirish faoliyatlarini yo‘lga qo‘yish lozim.

Foydalanilgan adabiyotlar ro‘yxati

1. Ergashev Ahmatqul. Umumiy ekologiya. Oliy o‘quv yurtlari uchun darslik. T. "O‘zbekiston", 2003 y. 464 b
2. B-70 **Biologiya**: Umumiy o‘rta ta’lim maktablarining 11-sinfi uchun darslik: 1-nashr / Mualliflar: A. G‘afurov, A. Abdukarimov, J. Tolipova, O. Ishankulov, M. Umaraliyeva, I. Abduraxmonova.-T.: "Sharq", 2018.-240 b.
3. Peter Rillero, Dinah Zike Ecology, 2005
4. S. Mustafoyev, S. O‘roqov, P. Suvonov. Umumiy ekologiya. Daeslik. O‘zbekiston Yozuvchilar uyushmasi Adabiyot jamg‘armasi nashriyoti,- T.: 2006. 400 b
5. Ekologiya va tabiatni muhozafa qilish / o'quv qo'llanma: O'. E. Xo'janazarov, Sh. Yakubjanova.: "Barkamol fayz media" nashriyoti, 2018-yil-208-bet

ПЕКАН ЁНҒОҒИ (*CARYA ILINOENSIS*) ФИТОНЕМАТОДАЛАРИНИНГ ЎРГАНИЛИШИГА ДОИР

Бобокелдиева Шахноза Абдусаматовна
lobarbobokeldiyeva@mail.ru

Термиз давлат университети, магистр

Аннотатсия: Мақолада пекан ёнғоғи (*Carya ilinoensis*) ўсимлигининг шифобахш хусусиятлари, ёнғоқ ўсимлигининг фитонематодаларининг ўрганилиши бўйича манбаларнинг таҳлили келтирилган бўлиб, хусусан пекан ёнғоғи (*Carya ilinoensis*) ўсимлиги ва илдиз атрофида учровчи нематодаларни комплекс ўрганиш ҳамда фитопаразит турлар ҳақида маълумот келтирилган.

Калит сўзлар: витамин концентратлари, фитонематода, паразит, ризосфера, пекан ёнғоғи (*Carya ilinoensis*) плантациялари.

Аннотация: В статье представлен анализ лечебных свойств ореха пекан (*Carya ilinoensis*), источники для изучения фитонематодов грецкого ореха, в частности, комплексное исследование пекана (*Carya ilinoensis*) и нематод вокруг корня, а также информация о фитопаразитарные виды.

Ключевые слова: витаминные концентраты, фитонематоды, паразиты, ризосфера, плантации орехов пекан и кокоса (*Carya ilinoensis*).

Abstract: The article presents an analysis of the medicinal properties of pecans (*Carya ilinoensis*), sources for the study of phytonematoids of a walnut, in particular, a comprehensive study of pecans (*Carya ilinoensis*) and nematodes around the root, as well as information on phytoparasitic species.

Key words: vitamin concentrates, phytonematodes, parasites, rhizosphere, pecan and coconut (*Carya ilinoensis*) plantations.

Дунё ҳамжамиятида урбанизация жадаллиги, демографик ўсиш даражасининг юқорилиги инсоният оламида витаминга бой, озикабоп ва экспертбоп маҳсулотларга бўлган эҳтиёжни оширмоқда. Бу жараёнларнинг нормалигини таъминлаш учун озиқ-овқат маҳсулотларининг маҳсулдор навларини яратиш ёки мавжудларининг ҳосилдорлигини оширишга қаратилган чораларни ишлаб чиқишни талаб этмоқда.

Ўзбекистон Республикаси мустақилликка эришганидан сўнг мамлакат аҳолисини озиқ-овқат билан таъминлаш муаммоси пайдо бўлди.

Мамлакатимизда аҳоли сонини ўсиб бораётганлиги аҳолини сифатли, хавфсиз ва озуқабоп маҳсулотлар билан таъминлаш, аҳолининг харид имкониятларини мустаҳкамлаш, ташқи иқтисодий фаолиятини либераллаштириш ва соғлом рақобат муҳитини ривожлантиришни талаб этади.

Сурхондарёнинг қуруқ мевали ўсимликлари орасида ёнғоқ озуқабоплиги, таркибида инсон саломатлиги учун муҳим бўлган витаминларнинг бўлиши ҳамда юқори экспортбоп ўсимликлар қаторига кирганлиги билан муҳим аҳамиятга эга. Ёнғоқ мағзи таркибида кўп миқдорда 45—72% ёғ, 8—21% оксил, 20% углевод мавжуд. Шунини ҳисобга олиб айтиш мумкинки, ёнғоқ фитонематода фаунасини ўрганиш, ёнғоқ экиладиган плантацияларни кенгайтириш ҳам илмий ҳам амалий аҳамиятга эгадир.

Шунинг учун мевали ўсимликларни, жумладан, пекан ёнғоғи (*Carya ilinoensis*) ҳамда унинг илдизи атрофидаги тупроқда тарқалган фитонематодаларнинг турлар таркиби, биологик ва экологик хусусиятлари, тарқалиши, ўсимликларни зарарлашини ўрганиш ҳамда паразит турларига қарши кураш чораларини ишлаб чиқиш мазкур ўсимликлардан юқори ва сифатли ҳосил олишда амалий аҳамиятга эга.

Паразит фитогельминтлар ўта хавfli организмлар бўлиб, улар ўсимлик тўқима ва хужайралари шираси билан овқатланувчи, кўзга кўринмас, микроскопик ҳайвонлар бўлсада, жуда катта макроиктисодий зарарни юзага келтириши мумкин.

Юқорида келтирилган фикрларга асосланган ҳолда биз ўз тадқиқотларимизни Сурхондарё вилояти пекан ёнғоғи (*Carya ilinoensis*) агроценозларида учровчи фитогельминтларни асосий объект сифатида ўрганишни мақсад қилиб қўйдик. Шунга асосланган ҳолда пекан ёнғоғи (*Carya ilinoensis*) агроценозларида учровчи фитогельминтларни жаҳон миқёсида, шу билан бирга Ўзбекистон ҳудуди шароитида ўрганилганлик даражасини аниқлаш мақсадида адабиётлар таҳлили билан танишиб чиқдик ва бир қатор паразит фитонематодалар билан токнинг зарарланишини аниқладик. Қуйида улар тўғрисида маълумотлар келтирамиз:

Европада мевали дарахтлар етиштириладиган агроценозлари нематодалар фаунаси таҳлил қилинганда, *Xiphinema rivesi* нематода турлари

барча ареалда кенг тарқалганлиги, аммо Африка ҳудудидагина учрамаганлиги қайд этилди. *Longidoridae* оиласининг нематодалари, хусусан *Xiphinema rivesi* тарқалиши фақат юқтирилган кўчат материаллари ва субстрат билан бирга амалга ошиши мумкинлиги изоҳлаб ўтилди. Фитогельминтологларнинг фикрига кўра ушбу нематодалар партеногенетик йўл билан кўпаяди, шунингдек популяциянинг асосини личинкалар ва урғочи индивидлар ташкил этиши, эркаклари жуда кам миқдорда учраши мумкинлиги айтиб ўтилган. Ханжарсимон нематодаларнинг асосий хўжайини олма, нок, эман, ёнғоқ, апельсин ва бошқа шу каби танаси ёғочлашадиган ўсимликлар эканлиги исботланган [7].

Масалан, Киев вилоятининг кенг шохли ўрмонидан олинган намуналар умумий 40 % и энтоманематодалар билан зарарланганлигини кўрсатган. Дала ва боғдорчилик биоценозлари, ёнғоқ ҳамда карағай агроценозлари нематодафаунаси ўзаро таққосланганда, ушбу ҳудудларда энтоманематодалар билан зарарланиш даражаси юқори эканлиги тасдиқланган. Экин майдонларининг 27,9 % и, боғ биоценозларининг эса 17,7 % и зарарланганлиги қайд этилган [6].

Россия фитогельминтолог олимлари томонидан ёнғоқ агроценозлари таҳлил қилинганда ўсимликларнинг илдиз ва илдиз олди тупроқларида *Meloidogyne* авлодига мансуб турлар учраганлиги, ҳамда ушбу турлар ўсимлар илдизи ҳамда ўтказувчи системасида йирик шишларни ҳосил қилиб, гигант хўжайраларнинг ҳосил бўлишига, натижада ўсимликларнинг эрта ўсишдан қолиши, ҳосилдорликнинг кескин камайиб кетишига сабаб бўлиши қайд этилди. Бундан ташқари *Xiphinema* ва *Longidorus* авлодига мансуб турлар ҳам ўсимлик илдизида йирик шишларнинг ҳосил бўлишига сабаб бўлиши аниқланган [1].

Фитогельминтолог тадқиқотчи олимлар томонидан Нигерияда ёнғоқ илдизи ва илдиз олди тупроқларида *Arachis hypogaea L.* нематодаси қайд

этилган бўлиб, ушбу тур нематода Нигерия ток агроценозларида ҳам учраши қайд этилган [2].

Покистоннинг турли худудлари ёнғоқ (*Juglans regia L.*) агроценозлари паразит нематодалар фаунаси ўрганилган. Ёнғоқ ризосферасидан олинган тупроқ намуналари Аботтабад ва Мансехра худудларида паразит нематодалар – *Helicotylenchus sp.*, *Aphelenchus avenae*, *Tylenchus*, *Pratylenchus*, *Psilenchus*, *Meloidogyne*, *Trichodorus* ва сапрофит нематодалар, Коҳистон худудида эса фақат сапрофит нематодалар учрагани қайд этилган. Шунингдек, ушбу паразит турларга қарши карбофуран (ноорганик) ва парранда гўнги (органик) каби препаратлардан қарши кураш воситаси сифатида кенг қўлланилганлиги натижасида юқори самарага эришилганлиги этироф этилган [8].

Мустақил давлатлар ҳамдўстлигида В.Д.Матшанов томонидан Қирғизистоннинг ёнғоқ мевали ўсимликларда учровчи *Paratylenchus nanus* ҳақида баъзи малумотлар келтирилган. Унга кўра *Paratylenchus nanus* барча нематодларнинг 4 % ни ташкил қилиши аниқланган [3].

Ўзбекистонда ҳам куруқ мевали ўсимликлар жумладан, пекан ёнғоғи (*Carya ilinoensis*) фитонематодаларини ўрганишда бир қанча олимлар ўз хиссасини қўшишиган.

Жумладан, Ш.Хуррамов, Б.Саидов, П.Хайдаровалар 1986-1989 йилларда Сурхондарё вилоятининг 7 та туманига қарашли 13 та жамоа хўжаликларида грек ёнғоғининг нематологик ҳолати ўрганилган ва 95 тур нематода тури аниқланган. Аниқланишича, илдиз ва илдиз атрофидаги тупроқларда кўпинча *Panagrolaimus rigidus*, *Cuticularia oxycese*, *Rhabditis filiformis*, *Acrobeloides nanus*, *Aphelenchoides limberi*, *A.blastophthorus*, *A.composticola*, *Paraphelenchus pseudoparietinus*, *Filenchus filiformis*, *Helicotylenchus dihystra*, *Heterodera sp.* каби турлар учраши аниқланган [4].

Э.А.Саидова томонидан Ўзбекистоннинг жанубий вилоятларидаги ёнғоқ мевали экинларнинг паразитар фитонематодалари ўрганилди. Тадқиқотлар

натижасида грек ёнғоғи ва пеканларда фитопаразит нематодаларнинг 17 тури қайд этилган [5].

Юқорида келтирилган таҳлиллар шуни кўрсатадики, Ўзбекистон, хусусан Сурхондарё вилояти шароитида ёнғоқ экинларида учровчи фитонематодалар популяцияси умуман ўрганилмаган бўлиб, шу билан бирга паразит фитонематодалар келтириб чиқарадиган салбий оқибатлар натижасида ёнғоқзорларининг интенсив қисқариб кетиши ва ҳосилдорликнинг кескин камайиб бориши катта макроиқтисодий хавфни юзага келтиради.

Фойдаланилган адабиётлар рўйхати

1. Анучин Н.А., Атрохин В.Г., Виноградов В.Н. и др. Лесная энциклопедия: В 2-х т., т.2 / Гл.ред. Воробьев Г.И.; Ред.кол.: - М.: Сов. энциклопедия, 1986.-631 с.
2. Карапетян Дж.А. Представители рода *Aphelenchoides* Fischer, 1894 (nematoda, Aphelenchoididae (Skarbilovich, 1947) Paramanov, 1953) в Армении // Научный центр Зоологии и Гидроэкологии НАН РА // - Москва, - 2014, - С. 116-118.
3. Матшанов В.Д. Некторье сведение о *Paratylenchus nanus* из орехоплодовых лесов Киргизстана // XI Всес конф «Нематод, болезни раст» // - Кишинев, - 1991, -С.17-18.
4. Саидов Б, Хайдарова П, Хуррамов Ш // К вопросу изучения фауны нематод грецкого ореха в Сурхандарьинской области Узбекистана // XI Всес конф. “Нематод.болезни раст”, - Киненов , - 1991, - С. 21-23.
5. Саидова Э.А Паразитические фитонематоды орехоплодных культур в южный районах Узбекистана // Современные проблемы общей паразитологии // - 2012, - С. 303-307.
6. Сигарева Д.Д., Олененко В.В., Грацианова Н.В. Распространение энтомопатогенных нематод семейств *Steinernematidae* и *Heterorhabditidae*

на территории Украины // Российской академии наук, Институт биологии, Карельского научного центра РАН // - Петрозаводск, - 2011, - С. 92-94.

7. Соискатель О.В. Сергеева, К.П. Разуваева Методы выделения и идентификации почвенных нематод семейства *Longidoridae* в условиях карантинных лабораторий // сельскохозяйственные науки: Агрономия // - Москва, - 2019, - С. 69-73.
8. Nadia Saeed, Mian Sayed Khan, Habib Ahmad, Muzafar Shah Analysis and Management of Phytonematodes Associated with Walnut (*Juglans regia L.*) in Hazara Division, Pakistan // Punjab University Journal of Zoology // - Punjab, - 2019, - Vol. 34, - Issue 2, - P. 191-195.

ЭЛЕКТРОЛИЗ ЖАРАЁНИ ВА УНИНГ АҲАМИЯТИ

*Бозорбоева Оймонжон
Урганч шаҳар 93-сон мактаб интернати кимё фани
ўқитувчиси*

Аннотация. Мақолада электролиз саноат муҳитида содир бўладиган электролитик жараёнларнинг мураккаблиги, турли хил электролиз турлари, уларнинг электролитлар табиатига, электролитик ваннанинг турига боғлиқлиги ва электролиз жараёнларининг аҳамияти ёритиб берилган.

Калит сўзлар: электр, ток, электролиз жараёни, электрохимё, трансформация, саноат, хлор, оксид.

Аннотация. В статье описывается сложность электролитических процессов, протекающих в промышленных условиях электролиза, различные типы электролиза, их зависимость от природы электролитов, типа электролитической ванны и важность процессов электролиза.

Ключевые слова: электричество, ток, процесс электролиза, электрохимия, преобразование, промышленность, хлор, оксид.

Annotation. The article describes the complexity of electrolytic processes occurring in an industrial electrolysis environment, various types of electrolysis, their dependence on the nature of electrolytes, the type of electrolytic bath and the importance of electrolysis processes.

Key words: electricity, current, electrolysis process, electrochemistry, transformation, industry, chlorine, oxide.

Электролиз - бу эритма ёки эритилган электролитда, у орқали электр токи ўтганда содир бўладиган жараёнлар тўплами. Электролиз электрохимёнинг энг муҳим ёналишларидан биридир.

Электрохимё - туғилган санасини юқори аниқлик билан аниқлаш мумкин бўлган кам сонли фанлардан бири. Бу 18-19 асрларнинг навбатдаги, италиялик физиолог Л.Галванининг машҳур тажрибалари ва италиялик физик А.Волта томонидан 1799 йилда "волтаик устун" - инсоният тарихидаги биринчи кимёвий оқим манбаи яратилиши туфайли муаммолар эчимини топди, уларнинг эчими электрохимёнинг асосий муаммоларини аниқлади. ... "Кимё бўлмаса, электр энергиясининг асл моҳиятини билишга йўл ёпилади", деди М.В.

Ломоносов. Ва, албатта, буюк олимнинг сўзларига эргашгандай, фан яратилди ва электрокимё ривожланмоқда.

Ўтган асрнинг бошларида, электр токи тузларнинг сувли эритмаларидан ўтганда, кимёвий трансформатсиялар пайдо бўлиб, янги моддалар пайдо бўлишига олиб келади. Натижада, ўтган асрнинг бошларида моддаларнинг эритмалари ва эритмаларидаги электрокимёвий жараёнларни - электрокимёни ўрганиш учун илмий йўналиш пайдо бўлди. Этмишинчи йилларнинг охирига келиб, у иккита мустақил бўлимга бўлинди - электр ўтказувчанлиги ҳодисаларини ва электр майдон таъсирида зарядланган заррачаларнинг ҳаракатини ўрганадиган ионика ва электродлар - эритма (эритма) интерфейси орқали электр токи ўтганда тўғридан-тўғри электродлар юзасида содир бўладиган ҳодисаларни ўрганадиган электродлар. Электр токи моддаларга татбиқ этилганда юз берадиган кимёвий трансформатсиялар электролитик дейилади.

Электролиз - бу жуда мураккаб жараёнлар мажмуаси, улар таркибига қуйидагилар қиради: ионларнинг миграцияси (катодга ижобий, анодга салбий), электродларда бўшатишган ионларнинг диффузияси, ион разрядининг электрокимёвий реактсиялари, электролиз маҳсулотларининг электролитлар ва электрод моддалари билан ўзаро таъсирининг иккинчи даражали кимёвий реактсиялари.

Техник ёки амалий электролиз саноат муҳитида содир бўладиган электролитик жараёнларнинг мураккаблиги, турли хил электролиз турлари, уларнинг электролитлар табиатига, электролитик ваннанинг турига боғлиқлиги ва электролиз жараёнларининг ўзларини оптималлаштириш билан тавсифланади.

Электролитик жараёнлар қуйидагича таснифланади:

- ноорганик моддаларни олиш (водород, кислород, хлор, гидроксиди ва бошқалар)

- металлларни олиш (литий, натрий, калий, бериллий, магний, рух, алюминий, мис ва бошқалар)
- металлларни тозалаш (мис, кумуш, ...)
- металл қотишмаларини олиш
- электрокапланган қопламаларни олиш
- металл сиртини қайта ишлаш (азотлаш, бурғулаш, электрокаплама, тозалаш)
- органик моддаларни олиш
- электродиализ ва сувни минераллаштириш
- электрофорез ёрдамида плёнкаларни қўллаш

Электролизнинг долзарблиги кўплаб моддалар шу тарзда олиниши билан изоҳланади. Масалан, никел, натрий, соф водород ва бошқалар каби металлларни фақат шу усул ёрдамида олиш мумкин. Бундан ташқари, унинг ёрдами билан электролиз ёрдамида соф металлларни олиш осонроқ, бу элементнинг масса улуши юз фоизга то'г'ри келади. Саноатда алюминий ва мис ко'п ҳолларда электролиз орқали олинади. Ушбу усулнинг афзаллиги унинг нисбатан арзонлиги ва соддалигидир. Шу билан бирга, ишлаб чиқариш энг фойдали бо'лиши учун: энг кам электр энергияси исте'моли ва юқори ишлаб чиқариш билан электролиз маҳсулотларининг миқдори ва сифатига та'сир қилувчи турли хил омилларни (оқим кучи, оқим зичлиги, электролитлар ҳарорати, электрод материаллари ва бошқаларни) ҳисобга олиш керак.

Бугунги кунда қимматбаҳо металллар билан қопланган турли хил буюмлар жуда машҳур. (олтин ёки кумуш билан ишланган буюмлар).

Бундан ташқари, металл буюмлар коррозиядан ҳимоя қилиш учун электролитик равишда бошқа металл қатлами билан қопланади.

Шундай қилиб, электрохимёвий жараёнларни ўрганиш, уларга таъсир этувчи омилларни аниқлаш, электролиз жараёнларини саноат шароитида

қўллашнинг янги усуллари яратиш бугунги куннинг долзарблигини ва талабини сақлаб қолди.

Электролиз жараёнини ўқувчиларга тушунтиришда дарс жараёнида қуйидагиларга эътибор қаратиш лозим деб ўйлайман:

- электролитик жараёнларнинг назарий асослари билан танишиш;
- электролиз маҳсулотларининг сифат ва миқдорий таркибига турли омилларнинг таъсирини аниқлаш;
- электролизни амалда қўллаш йўналишларини ажратиб кўрсатиш;
- дастлабки электролитнинг сифатли таркибининг электролиз маҳсулотлари таркибига таъсирини экспериментал равишда аниқлаш.

Илмий ва илмий-оммабоп адабиётларни таҳлил қилиш шуни кўрсатадики, эритмалар ва эритмалар электролиз жараёнлари ҳозирги пайтда олимлар ва технологлар учун қизиқиш уйғотмоқда, яъни бу мавзу ўз долзарблигини ва амалий аҳамиятини йўқотмаган.

Электролиз саноатда металлларни ажратиш ва тозалаш, ишқорлар, хлор ва водород ишлаб чиқариш учун кенг қўлланилади. Алюминий, магний, натрий, кадмий, калций, бериллом, титан фақат эритмаларни электролиз қилиш йўли билан олинади, чунки уларнинг сувли эритмалардан ажралиб чиқиш потенциаллари водород ажралиб чиқиш потенциалидан кўра салбийроқ. Мис, никел, кўрғошинни тозалаш бутунлай электрохимёвий усул билан амалга оширилади. Фтор ишлаб чиқариш калий фторид ва гидрофторик кислота, хлор эритилган аралашмасининг электролизига асосланган - сувли эритмалар ёки эритилган хлоридларни электролиз қилиш пайтида. Ишқорларнинг сувли эритмаларини электролиз қилиш орқали юқори тоза водород ва кислород олинади. Шундай қилиб, электролиз ёрдамида анъанавий кимёвий жараёнларда эришиш қийин бўлган юқори рентабеллик ва юқори селективлик билан оксидланиш ва қайтарилиш реакцияларини амалга ошириш мумкин.

Фойдаланилган адабиётлар.

1. Т.Браун, Г.Ю.Лемей / Химия в центре наук --2, Мир, 1997. г.Москва. 432-440с.
2. И.П. Мухленов, А.Я. Авербух и др./ Важнейшие химические производства., «Высшая школа», г. Москва. 1990г. 217-225с

ЭКОЛОГИК ХАВФСИЗЛИКНИНГ ЙЎЛ ВА ИҚЛИМ ШАРОИТИДА ТАЪМИНЛАШ УСУЛЛАРИ.

Гиёсов Шовкат Ильясович

Shavkatgiyasov13@gmail.com

*Самарқанд Давлат архитектура-
қурулиш институти*

мустақил тадқиқотчи

Яхйеева Мадина Кучкаровна

madina@mail.ru

Жиззах политехника институти

магистрант

Аннотация: Ушбу мақолада ишлаб чиқилган тавсиялар асосан автотранспорт воситаларидан эксплуатация даврида ажралиб чиқадиган зарарли моддалар миқдорини аниқлаш, эксплуатация давридаги фаолиятини оширишга хизмат қилади.

Таянч сўзлар: транспорт, транспорт масаласи, экологик математик масала, зарали моддалар.

Аннотация: В этой статье приведена разработка методических рекомендаций, определения уровень выходящих вредных веществ и способность повышения деятельности транспортных средство при эксплуатации.

Ключевые слова: транспорт, транспортные задачи, экологические математические задачи, вредные вещество.

Abstract: The main recommendations of this article mainly analyzing the rate of harmful elements the period of exploitation of the automobile impliments and its services to develop activity of automobile impliments of the exploitation period.

Key words: transport, transport problems, the ecological mathematical problems, harmful substance.

Мавжуд экологик муаммо: Ҳозирги кунда Республикамиз худудларида транспорт воситалари ҳаракатланиши натижасида турли хил зарарли моддалар миқдорининг ошиб кетиши натижасида экологик хавфсизликнинг йўқолиши.

Муаммони ечишдан мақсад: автотранспорт воситаларидан эксплуатация даврида ажралиб чиқадиган зарарли моддалар миқдорини тажриба йўллари

билан аниқлаш, эксплуатация давридаги фаолиятини ошириш ва экологик хавфсизликни таъминлаш.

Транспорт воситаларининг атроф-муҳит учун хавфлилиги нафақат унинг лойиҳавий тавсифномаларига балки унинг техник ҳолатига ҳам боғлиқ. Шунинг учун автомобил транспортининг эксплуатацияси даврида ёнилғи сарфига, чиқинди газ зарарли моддалари ташланмасига, шовқин даражаси ва ҳаракат хавфсизлигига таъсир этувчи агрегат ва узелларининг атроф муҳитни соғломлаштиришнинг муҳим йўналиши бўлиб, техник ҳолатини сақлаш ҳисобланади.

Мутахассислар тадқиқотлари натижасида илмий маънбаларда турли транспорт воситаларининг босиб ўтган йўлига нисбатан зарарли моддалар ташлаш миқдорлари аниқланган. [1]

Олинган маълумотлар асосида транспорт воситаларининг атроф муҳитга таъсирини камайтиришнинг қуйидаги тадбирлари ишлаб чиқилди:

- газодвигателлаштиришни 30%га ошириш;
- оғир йўл шароитида ишлайдиган транспортлар иш вақтини меёрлаштириш;
- жамоат транспортда йўл ҳақини 25%га камайтириш;
- жамоат транспорт воситаларининг масофаларини 25%га қўпайтириш;

Автомобилларнинг экологик хавфсизлигини таъминлашнинг эксплуатацион усуллари асосан икки йўналишда олиб борилади:

- техник тайёргарликни яхшилаш;
- ташиш ва йўл ҳаракатини ташкил этишни такомиллаштириш.

Ўтказилган тажрибалардан маълумки, оғир йўл шароитларда ишлайдиган автотранспорт воситаларининг йўлларда ташиш ишларида фаолият олиб боришда турли зарарли моддаларнинг миқдори билан атроф – муҳитни ифлослантириш миқдори ошиб бормоқда, шунгдек автотранспорт воситалари двигател кўрсаткичларидаги ўзгаришлар экологик хавфсизликнинг бузилишига

сабаб бўлмоқда. Бунда автотранспорт воситалари экологик хавфсизлиги муаммосини самарали хал этишда уларнинг экологик характеристикалари назорати муҳим амалий вазифа бўлиб ҳисобланади.

Автомобиль йўллари қуриш ва қайта таъмирлаш пайтларида йўл қурилиши участкасига минерал материаллар (қум, шағал, тупроқ ва тош)ни ташишда йўл сатҳини текислаш ва суришда ва бошқа ёрдамчи ишларни бажаришда чангсимон чиқиндилар ажиралиб чиқса, асфальт аралашмасини йўл сатҳига ётқизиш ва текислаш пайтида ҳам ишлаб турган транспорт ва йўл қурилиш машиналари дудбуронларидан буғланган ва ишлатилган газлар ажралиб чиқиб атроф муҳитни ифлослайди. [1]

Минерал материалларни йўл қурилиши участкасига ташиш пайтида ажралиб чиқадиган чиқиндилар. Юкланган автомобилларнинг йўл қурилиши майдонигача ҳаракатланиш пайтида бир томондан ташилаётган минераллардан чанглар ажралса, иккинчи томондан ички ёнув двигателларидан ишлатилган газлар атмосферага чиқариб юборилади.

Автотранспорт воситаларининг объектгача бўлган масофадан ажратиб чиқарадиган чангларнинг умумий миқдори қуйидагича аниқланади. [3]

$$q = C_1 \cdot C_2 \cdot C_3 \cdot N \cdot \ell \cdot q_1 / 3600 + C_4 \cdot C_5 \cdot C_6 \cdot F_o \cdot n \cdot q_2, \text{ г/с} \quad (1)$$

1-жадвал.

C_1 бирлик автомобилнинг ўртача юк кўтарувчанлигини эътиборга олувчи коэффициентининг қийматлари.

Автомобил юк кўтарувчан, T	5	10	15	20	25	30	40
C_1	0,8	1,1	1,3	1,6	1,9	2,5	3,0

2-жадвал.

C_2 карьерда харакатланувчи автомобилларнинг ўртача тезликларини эътиборга олувчи коэффициентнинг қийматлари.

Ўртача ташиш тезлиги	5	10	20	30
C_2	0,6	1,0	2,0	2,5

3-жадвал.

C_3 йўлнинг ҳолатини эътиборга олувчи коэффициентининг қийматлари.

Карьер йўлининг ҳолати	Қопламасиз йўл (тупроқ йўл)	Шағал қопламали йўл	Шағал қопламали, хлорли кальций эритмаси, битум эмпульясига билан ишлов
C_3	1,0	0,5	0,1

C_4 - платформада жойлашган материал юзасининг шаклини эътиборга олувчи коэффициент, $C_4 = F_{\text{факт}}/F_o$ муносабатдан айланади;

$F_{\text{факт}}$ -платформада жойлашган материал юзасининг ҳақиқий ўлчами, m^2 ; F_o - платформанинг ўртача юзаси, m^2 ; $C_5=1,3-1,6$:

4-жадвал.

C_5 материалнинг пуфланиш тезлигини эътиборга олувчи коэффициентининг қийматлари.

Пуфланиш тезлиги, м/с	2 гача	5	10
C_5	1,0	1,2	1,2

5-жадвал.

C_6 - материалнинг юза қатламламининг намлигини эътиборга олувчи коэффициентининг қийматлари

Материалнинг намлиги, %	0-0,05	1,0 гача	3,0 гача	5,0 гача	7,0 гача	8,0 гача	9,0 гача	10 гача	10 гача

C_6	1,0	0,9	0,8	0,7	0,6	0,4	0,2	0,1	0,01
-------	-----	-----	-----	-----	-----	-----	-----	-----	------

N -барча транспорт воситаларининг бир соатлик бориб келишлар сони;

ℓ - бир марта бориб келиш йўлининг масофаси, км;

q_1 -платформага жойлаштирилган материалнинг юзасидан ажраладиган чанг миқдори, г/м²-с;

n - карьерга жалб этилган юк автомобиллари сони, дона.

Қуйида транспорт воситалари двигателларидан ажралиб чиқадиган чиқинди газлар миқдори орқали қўйилган муаммо ечими аниқланилади. Тажрибалар шуни кўрсатадики, карьер шароитида ишлайдиган оғир юк автомобилларининг двигателлари 1 кг ёнилғи ёниш туфайли атмосферага 15-20 кг турли хил ёниш маҳсулотларини чиқариб юборади.

Ишлатилган газларнинг ҳар бирининг захарли компонентларининг миқдори қуйидагича аниқланади:

$$M_{CO} = [f_1 \cdot W_1 \cdot m_1(CO) + f_2 \cdot W_2 \cdot m_2(CO)] / 3600, \text{ г/с}$$

$$M_{Nox} = [f_3 \cdot W_1 \cdot m_1(NO_x) + f_4 \cdot W_2 \cdot m_2(NO_x)] / 3600, \text{ г/с}$$

$$M_{Al} = [f_5 \cdot W_1 \cdot m_1(Al) + f_6 \cdot W_2 \cdot m_2(Al)] / 3600, \text{ г/с}$$

бу ерда, f_1, f_2, \dots, f_6 - захарли компонентларнинг ажралиб чиқишига двигател иш режимларининг боғлиқлигини ҳисобга олувчи коэффициентлар. (6-жадвал)

$m_1(CO), m_1(NO_x), m_1(al)$ - кичик тезликларда 1кг. бензиннинг ёниши натижасида ҳосил бўладиган захарли компонентлар массаси, г/кг; (6-жадвал)

$m_2(CO), m_2(NO_x), m_2(al)$ - кичик тезликларда 1кг. дизел ёнилғисининг ёниши натижасида ҳосил бўладиган захарли компонентлар массаси, г/кг; (6-жадвал)

W_1, W_2 - тегишлича бензин ва дизел ёнилғисининг сарфланиш миқдори, $kg/coat$.

б-жадвал.

Двигателнинг иш режими коэффициентлари ва захарли газларнинг чиқиш массаси, g/kg .

Ёнилғи тури	Двигателнинг иш режими	Двигателнинг иш режими коэффициенти ва захарли компонентларнинг чиқиш g/kg					
		f_2	$m_1(CO)$	f_3	$m_1(NO_x)$	f_5	$m_1(al)$
Бензин	Кичик тезлик	1	20,0	1	1,0	1	1,0
	Тезланиш	0,18		37,5		0,66	
	Юқори тезлик	0,23		17,5		0,33	
	Секинлашиш	0,55		0,5		26,6	
			f_2	$m_2(CO)$	f_4	$m_2(NO_x)$	f_6
Дизел ёнилғиси	Кичик тезлик	1	20,0	1	2,0	1	1,0
	Тезланиш	1		14,1		1	
	Юқори тезлик	1		4,1		1	
	Секинлашиш	1		0,66		2,5	

Йўл қурилишида ишлатиладиган деярли барча техника воситалари (бульдозерлар, грейдерлар, экскаваторлар, юклаш- тушириш материаллари, асфальт бузувчи, ёювчи ва текисловчи машиналар, компрессорлар ва бошқалар) асосан дизел двигателлар билан жиҳозланган бўладилар. Ушбу дизелга эга

бўлган техник воситалар кўпроқ турғун (стационар) ҳолатда ёки кичик тезликларда ҳаракатланиб йўл қурилиш ишларини олиб борадилар.

Дизелларда ёнилғи ёниши натижасида қуйидаги заҳарли компонентлар ҳосил бўлиб, атмосферага чиқариб юборилади: [4]

- углерод оксиди- CO ;
- азот оксидлари- NO_x
- углеродлар- C_xH_yO ;
- қурум- C ;
- олтингугурт қўш оксиди CH_2O ;
- бенз(а) пирен-БП.

Йўл қурилиши машиналарида қўлланиладиган дизел двигателлари самарадорли қувват, N_e ; айланиш частотаси - n ва цилиндрлар сони i -бўйича шартли равишда тўртта гуруҳга ажратилади:

А- кам қувватли, тез юрар ва ўта тез юрар дизеллар

$$(N_e < 73.6 \text{квт}; n = 1000 - 3000 \text{мин}^{-1})$$

Б- ўртача қувватли, ўртача тезликка эга ва тез юрар дизеллар

$$(N_e < 73.6 - 736 \text{квт}, n = 500 - 1500 \text{мин}^{-1} \text{ } n = 1000 - 3000 \text{мин}^{-1})$$

В-юқори қувватли, ўртача тезликка эга

$$(N_e = 736 - 7360 \text{квт}, n = 500 - 1000 \text{мин}^{-1} \text{ } n = 1000 - 3000 \text{мин}^{-1})$$

Г-юқори қувватли, тезюрар ва кўп цилиндрли

$$(N_e = 736 - 7360 \text{квт}, n = 1500 - 3000 \text{мин}^{-1} \text{ } n = 1000 - 3000 \text{мин}^{-1})$$

Дизел қурилмалар томонидан табиий атроф-муҳитга чиқариб ташланадиган зарарли моддаларнинг ялпи миқдори қуйидагича ҳисобланади:

$$M_{gi} = \frac{q_{gi} \cdot G_T}{10^9}, m / \text{йил.}$$

Хулоса ўрнида эксплуатация шароитларида автотранспорт воситаларининг экологик назоратини амалга оширганда фойдаланадиган экологик нормативлар автотранспорт воситалари конструкция даражасини албатта ҳисобга олиши шарт. Бу амалдаги талабларини қайта кўриб чиқишни талаб қилади.

Шундай қилиб, автотранспорт воситалар экологик назоратини дифференцияланган нормативлар билан ўтказиш автомобилларнинг моделлар, қўлланилган қўшимча жихозлар ва бошқа конструктив ўзгартиришлар бўйича аниқ синфлашни тақозо этади.

Ўз ўрнида юқоридаги ечимлар орқали экологик ҳавфсизликни таъминлашга эришишимиз орқали гўзал диёримиз мусоффа ҳавосини яхшилишга эришамиз.

Фойдаланган адабиётлар.

1. Базаров Б.И. Научные основы энерго экологической эффективности использования альтернативных моторных топлива: Дисс...док техн. Наук.- Ташкент: ТАДИ, 2006-...с.
2. Ўзбекистон Республикасида атроф-муҳит муҳофазаси ва табиий ресурслардан фойдаланишнинг ҳолати тўғрисида миллий маъруза:- Тошкент, 2006-15 бет.
3. Т.Абдуазизов “Автотранспорт экологияси” 2010 йил.
4. О.К.Адилов, Ф.И.Исроилов, Ж.А.Адилов “Автомобил транспортининг ҳаракат таркибини эксплуатация қилиш жараёнида ажралиб чиқадиган ифлослантирувчи моддалар миқдорини ҳисоблаш” ТАЙИ Республика илмий – амалий анжуман материаллари. 2013 йил.133 б.

ХОРАЗМ ВИЛОЯТИДА ЭКИБ ЎРГАНИЛГАН ТРИТИКАЛЕ НАВЛАРИНИНГ ЕР УСТКИ БИОМАССА КЎРСАТКИЧЛАРИ.

Досчанов Жалолбек Сапарбоевич

E-mail: Jalolbek-d@mail.ru

Хоразм Маъмун академияси

Табиий фанлар бўлими катта илмий ходими

Юсупова Саодат Кувондиқовна

ТТА қошидаги академик лицей ўқитувчиси

Аннотация: Ушбу мақолада тритикале ўсимлигининг 11 та навида ер устки биомасса тўплаши ва бу ўсимликнинг чорвачиликда қандай ахамиятга эга эканлиги ҳақида маълумотлар келтирилган. Бундан ташқари бир қанча давлатларда тритикале навларининг донидан озиқ-овқат махсулотларини тайёрлашда кенг фойдаланилиши ҳақида айтилган.

Калит сўзлар: Тритикале, биомасса, дурагай, вегетация, нав, уруғ.

Аннотация: В данной статье приводятся сведения о накоплении надземной биомассы 11 сортов тритикале и его значении в скотоводстве. Кроме этого говорится и о широком использовании в нескольких странах зёрен сортов тритикале в пищевых продуктах.

Ключевые слова: Тритикале, биомасса, гибрид, вегетация, сорт, семена.

Abstrakt: This article provides information on the accumulation of aboveground biomass of 11 triticale varieties and its importance in livestock breeding. In addition, it is said about the wide use in several countries of grains of triticale varieties in food products.

Key words: Triticale, biomass, hybrid, vegetation, cultivar, seeds.

Дунёда тритикале донини етиштириш йилига 20 млн тоннадан ошди ва унинг ярми Германия ва Польша давлатларига тўғри келади, яна бир йирик ишлаб чиқарувчи бу Хитой. Катта технологик саъй- ҳаракатларга қарамай, тритикале ундан озиқ-овқат махсулотларини қайта ишлашда кенг фойдаланилмайди ва тритикаленинг кўп қисми чорва озуқаларига ем сифатида ишлатилади. Тритикале инсон томонидан яратилган биринчи синтетик донли экин бўлиб, у буғдой ва жавдарни дурагайлаш асосида олинган. Тритикаленинг афзаллик томонларидан бири унинг иммунитетининг кучлилиги бўлиб, дони таркибидаги алмашилмайдиган аминокислоталардан лизиннинг миқдори буғдойга нисбатан юқорилиги уни бутун дунёда кенг тарқалишига сабаб бўлган.

2010 йилда кузги тритикаленинг экиш майдони дунёда 5 млн гектарга,

бахорги тритикаленинг 1,0 млн гектар бўлган. Тритикале экиладиган майдон Европада 2,5 млн гектарга ошган, шулардан Польшада 1,5 млн/га ни ташкил этган [2; 22-27-б]. 2012 йилга келиб тритикале Европанинг 18 мамлакатида етиштирила бошлаган, етиштирилган доннинг ярми товар мақсадларига қаратилаган бўлиб, Польшада жойлашган. Тритикале эгаллаган кам майдонлар Франция, Германия, шунингдек Венгрияда жойлашган. Майдонларнинг қисқариб бориши бўйича Австрия, Болтиқбўйи давлатлари, Чехия, Дания туради [1; 141-145-б].

Тритикале ҳалқ хўжаликгида қўлланилишининг 3 асосий йўналиши мавжуд (ем-хашак, нон ёпиш, яшил озука). Тритикале омукта ем тайёрлаш учун ноёб компонент бўлиб хизмат қилиши мумкин. Тритикале дони чорва ва паррандалар рационига 50% га одатий озуқаларни (буғдой, арпа в абошқ.) ўринга алмаштириши тавсия этилади. Тритикале арпа билан биргаликда ўзининг яхши озуқавий афзалликларини намоён этади [3; 29-б].

Яна бир аҳамиятга эга нарса бу чорвачиликда тритикаленинг яшил массасини қўллашдир. Мазкур ўсимлик сенаж, ўтли ун, гранула ва силос тайёрлаш учун қўлланилади. Йирик чорвани тритикаленинг юқори улушига эга яшил масса билан озиклантириш сут миқдори ва унинг ёғлилигини кўпайтиришга, шунингдек озуқага бўлган эҳтиёжни камайитиришга имкон беради [4; 544-б., 3; 29-б].

Кузги тритикаленинг яна бир муҳим афзаллиги эрта баҳорда чорвани яшил масса билан таъминлашидир. Шунингдек тритикале яшил массасининг юқори миқдоридаги каратиноид ва шакар моддаси уни чорва учун тўйимлили озуқага айлантиради [5; 41-43-б]. Испания, Венгрия, Польша, Канада ва АҚШда тритикале фаол тарзда яйлов ўсимлиги сифатида етиштирилади.

Тадқиқотнинг объекти сифатида Дон ва дуккакли экинлар илмий-тадқиқот институти Ғаллаорол илмий-тажриба станциясидан олинган тритикаленинг Сардор, Сват, Сергей, Тихон, Тўйимли, ГулДУ, Одиссей, Праг

серебристый, Дўстлик, Фарход, Валентин каби навлари 2017-2020 йиллар мобайнида Пахта селекцияси, уруғчилиги ва етиштириш агротехнологиялари илмий-тадқиқот институтининг Хоразм илмий тажриба станцияси далаларида етиштирилиб, улар устида фенологик ва биометрик тажрибалар ўтказилди.

Бизнинг тажрибаларимизда уч йил давомида ўрганилган тритикале навларининг ер усти биомассаси тўпланиш динамикаси таҳлил қилинди. Таҳлил найчалаш фазаси бошланганда, яъни март ойининг 18 да биринчи намуналар олинган. Бунда ҳар бир навдан 15 тадан ўсимлик олинди, лаборатория шароитида электрон тарозида тортилиб кўрилди ва олинган натижалар гектар ҳисобида статистик таҳлил қилинди. Тажрибалар ҳар 15 кунда қайтариб борилди.

Хоразм тупроқ иқлим шароитида уч йил давомида ўрганилган навларнинг ер усти биомассасини умумий миқдори таҳлил қилинганда 2019 йилда барча навларда ер усти биомассаси бошқа йилларга нисбатан юқори бўлганлиги кузатилди. Бунинг асосий сабабларидан бири об-ҳавонинг ўзгариши, ёғингарчиликнинг бошқа йилларга нисбатан кўпроқ бўлиб, вегетация даврининг чўзилганлиги ва агротехник тадбирларга ҳам боғлиқ бўлиши мумкин (1–жадвалга қаранг).

1-жадвал

Тритикале навларининг 3 йиллик ер устки биомассаси, кг/га

Т/р	Нав номи	2018 М±m	2019 М±m	2020 М±m	Ўртача М±m
1	Сардор	8924,49 ±270,95	9543,8 ±547,7	9243,08 ±894,17	9237,12 ±570,94
2	Сват	11390,6 ±567,09	12981,1 ±522,0	10196,58 ±1712,22	11522,76 ±933,77
3	Сергей	9934,12 ±282,77	11110,4 ±740,9	8209,46 ±724,6	9751,32 ±582,76
4	Тихон	9475,92 ±103,88	12803,8 ±391,4	7218,81 ±316,35	9832,84 ±270,54
5	Тўйимли	11631,11	14932,6	8447,02	11670,24

		±243,14	±467,3	±419,1	±376,48
6	ГулДУ	10165,46 ±379,33	11840,7 ±879	7767,43 ±979,66	9924,53 ±745,99
7	Одиссей	8830,7 ±276,98	10184,4 ±552,2	8051,76 ±652,79	9022,28 ±493,99
8	Праг серебристый	11559,24 ±354,93	12794,3 ±425,1	8064,65 ±484,84	10806,06 421,62
9	Дўстлик	7904,42 ±208,55	7662,2 ±423,1	7787,68 ±442,06	7784,76 ±357,9
10	Фарход	8478,23 ±200,47	9563,7 ±133,7	8353,1 ±169,25	8798,34 ±167,81
11	Валентин	11146,54 ±331,38	13059,1 ±155,3	8715,86 ±207,46	10973,8 ±393,05

Хулоса. Тритикале навлари ер усти биомассаси ҳўл холида Сват, Тўйимли, Праг серебристый ва Валентин навларида ўртача гектаридан 11 тонна, бошқа навларда ўртача 9 тоннани ташкил этди .

Фойдаланилган адабиётлар.

1. Гончаров С.В. Европейский семенной рынок тритикале // Тритикале. Материалы научно-практич. Конференции Тритикале и его роль в условиях нарастания аридности климата. Ростов н/Д, 2012. – С. 141-145.
2. Гончаров С.В., Крохмаль А.В. Селекционные программы по тритикале // Зерновое хозяйство России. 2013. - № 4 (28). – С. 22-27.
3. Массино И.В. ва бошқалар. Семеноводства кормовых культур – Тошкент, Мехнат.1989. –Б. 37-39.
4. Пыльнев В.В., Коновалов Ю.Б., Хупацария Т.И. и др.; Частная селекция полевых культур: Учебник Под ред. В. В. Пыльнева. – СПб.: Изд-во «Лань», 2016. – 544 с.
5. Федоров А. К., Тритикале – ценная зерновая культура // Кормопроизводство. 1997. – №5. – С. 41–43.

ГРЕТЦЕЛ ҚУЁШ ЭЛЕМЕНТЛАРИДА ТАБИЙ ҶСИМЛИК ПИГМЕНТЛАРИНИ ИШЛАТИШ ХУСУСИЯТЛАРИ

Ёкуббаев Анасхон Акмалхонович

Боймирзаев Азамат Солиевич

azamat58@mail.ru

*Наманган муҳандислик-технология
институтини*

Аннотация: Мақолада Гретцел қуёш элементи таркибида турли ўсимлик пигментларидан хлорофил ва антоцианлар билан адсорбцияланган титан 2 оксидли фотоэлементлар муҳокама қилинган. Қаттиқ ва қуюқ электролит сифатида мис тиоцианат ва бошқа моддалар ишлатилганда бўёқ сезгирли қуёш элементларини (DSSC, dye sensitised solar cell) турли фотоэлектркимёвий хоссалари тадқиқ қилинган.

Калит сўзлар: хлорофил, антоциан, фотосезгирлик, ранг сезгир қуёш элементи, фотовольтаика, қисқа туташув токи, салт ишлаш кучланиши, электролит.

Аннотация: В статье обсуждаются серии солнечных фотоэлементов Гретцеля содержащие в своем составе двуокись титана адсорбированные хлорофиллами и антоцианами из растительных пигментов. Исследованы фотоэлектрохимические свойства цветосенсибилизированных солнечных элементов (DSSC, dye sensitized solar cells) при использовании в качестве твердого и густого электролита медного тиоцианата.

Ключевые слова: хлорофил, антоциан, фоточувствительность, цветосенсибилизированный солнечный элемент, фотовольтаика, ток короткого замыкания, напряжения холостого хода, электролит.

Annotation: The article discusses a series of Grätzel solar cells containing titanium dioxide adsorbed by chlorophylls and anthocyanins from plant pigments. The photoelectrochemical properties of dye sensitized solar cells (DSSCs) were studied using copper thiocyanate as a solid and thick electrolyte.

Key words: chlorophyll, anthocyanin, photosensitivity, color-sensitized solar cell, photovoltaics, short-circuit current, open-circuit voltage, electrolyte.

Фотоэлектрониканинг ривожланиш тарихи ёруғлик энергиясини электр энергиясига айланишини 1839 йилда биринчи марта кузатган француз олими Эдмонд Беккерель билан боғлиқ. Бу ходиса туфайли амалий фотовольтаикага, яъни айрим моддаларнинг ёруғлик ютиши натижасида электр токини пайдо бўлиши ходисасига асос солинди. Яна энг муҳим кашфиётлардан 1939 йилда америкалик олим Рассел Олнинг р-п ўтишни ихтиро қилиши ва уни 1946

йилда кремнийли куёш батареясини яратишга патент олганлиги бўлди [1]. 1988 йилда эса Б.О’Реган ва М.Гретцел Берклидаги Калифорния университетиди DSSC фотоэлементини ихтиро қилдилар. Улар 1991 йилда биринчи марта титан 2 оксиди, бўёқли моддалар комплекслари (рутений) ва платинали катод билан фотоэлементлар, яъни Гретцел ячейкаларини яратдилар [2].

Гретцел ячейкасида бўёқ фотосезгич сифатида асосий вазифани бажаради, титан 2 оксидли анод, электролит ва платинали катод ёрдамчи моддалар ҳисобланади. Дастлаб Гретцел ячейкаларида бўёқ сезгич модда сифатида рутений комплекслари ва катод сифатида платина ишлатилган [2]. Рутений юқори ёруғлик ютиш қобилиятига эга, лекин у ноёб металл ва қиммат ҳисобланади. Шунинг учун ҳам тадқиқотчилар ҳозирги кунда рутений ўрнини босувчи синтетик ва табиий порфиринли, шу жумладан ўсимликлардан олинадиган табиий бўёқларни синовдан ўтказиш ва уларни юқори фотоэлектр-кимёвий кўрсаткичларини ўрганиш бўйича тизимли тадқиқотлар олиб бормоқдалар.

Ўсимлик пигментларини ўрганиш натижасида исмалоқдан сув ва этил спиртида экстракция қилиб ажратиб олинган хлорофилнинг турли фото-электркимёвий хоссалари аниқланди [3]. Дистилланган сувда экстракцияланган хлорофилнинг таъқиқланган зона кенглиги 1,83 эВ га, ёруғлик адсорбцияси тўлқин узунлиги диапазони 400-700 нм оралиғида, қисқа туташув токи 0,35 мА, салт ишлаш кучланиши эса 440 мВ га, этил спиртида қисқа туташув токи ва салт ишлаш кучланиши мос равишда 0,32 мА, 384 мВ тенг бўлганлиги аниқланган. Маълумки электролит сифатида суюқ моддалар ишлатилганда коррозия ҳолатлари кузатилиб кўп ҳолларда DSSC элементларининг ишлатилиш даври 1 йилдан ошмайди. Шу сабабли, тадқиқотчилар қора узумдан ажратиб олинган антоцианларни фотосезгич, қаттиқ электролит сифатида - мис тиоцианатни (CuSCN), қарши электрод сифатида эса платинани ишлатганлар. Қора смородинадан олинган антоцианнинг эса самарадорлиги 1,13 га тенг

бўлиб, қисқа туташув токи ва салт ишлаш кучланиши қора узум антоцианига нисбатан юқори кўрсаткичларга эга эканлиги аниқланган. Қизил карам, қизил пиёз пўчоғи, исмалоқдан олинган пигментлар (антоцианлар) ва рутений комплекси (N719) билан адсорбцияланган титан 2 оксиди асосидаги DSSC элементларининг фотоэлектркимёвий параметрлари аниқланган. Бу ишда рутений комплекси 387 ва 510 нм ёруғлик тўлқин узунлигида адсорбция чўққисига, қизил карам ва пиёз пўчоғи мос равишда 544 ва 486 нм, исмалоқдан олинган хлорофил эса 2 та, яъни 662 ва 431 нм тўлқин узунликларида адсорбция чўққиларига эга бўлган спектрлар қайд қилинган.

Бўёқли Гретцел қуёш элементларини кремнийли фотоэлементларга нисбатан афзаллик томонлари уларни енгиллиги, эгилувчанлиги, ишлаб чиқариш соддалиги ва осонлиги, паст ёритилганликда ҳам ишлатиш мумкинлиги, арзонлиги, турли буюм ва мосламаларга ўрнатиш мумкинлигидан иборатдир. Ҳозирги пайтда изланувчиларнинг асосий эътибори DSSC элементлари учун суюқ электролит ўрнини босувчи янги қуюқ ва қаттиқ моддаларни, платинали катод ўрнига арзон ва инсон учун хавфсиз электродларни, сезгич сифатида юқори фотоэлектр-кимёвий параметрларга эга бўлган табиий ва органик (масалан, порфиринлар) бўёқларни ишлатиш натижасида қуёш элементларини қўлланилиш муддатини ва иш самарадорлигини оширишга қаратилган.

Фойдаланилган адабиётлар

1. Ohl R.S. Light-sensitive electric device. June 25, 1946. US patent US395410A.
2. O'Regan B, Gratzel M. A low-cost, high-efficiency solar cell based on dye-sensitized colloidal TiO₂ films // Nature. –1991. – v.353. – p.737–740.
3. Syaafinar R, Gomesha N, Irwanto M, Fareq M, Irwan Y.M. Chlorophyll Pigments as Nature Based Dye for Dye-Sensitized Solar Cell (DSSC) // Energy Procedia.2015. – V.79. – p. 896 – 902.

ЎТА ЮПҚА ҚАТЛАМЛИ СУПЕРКОНДЕНСАТОРЛАР ЯРАТИШ УЧУН ПОЛИМЕР ГЕЛЬ ЭЛЕКТРОЛИТЛАРНИ МЕХАНИК ХУСУСИЯТЛАРИНИ ЎРГАНИШ

Шодманов Жасур Абдумухаммадович

Боймирзаев Азамат Солиевич

azamat58@mail.ru

*Наманган муҳандислик-технология
институтини*

Аннотация: Мақолада юпқа қатламли суперконденсаторларда ишлатиш учун мўлжалланган қаттиқ полимер гель электролитлар сифатида механик мустаҳкамлиги, чўзилишга ва узилишга чидамлилиги, паст ҳароратда ишлаш ва эгилювчанлик хоссалари жиҳатидан бошқа полимерларга нисбатан бир қатор афзалликларга эга бўлган табиий гетерополисахарид геллан билан поливинил спиртнинг композитлари ўрганилган.

Калит сўзлар: суперконденсатор, геллан, поливинил спирт, эгилювчанлик, чўзилиш, узилиш, мустаҳкамлик, қаттиқ гель.

Аннотация: В статье изучены композиты природного гетерополисахарида геллана с поливиниловым спиртом предусмотренные для использования в качестве твердых гелей электролитов в сверхтонких суперконденсаторах имеющие ряд преимуществ в сравнении с другими полимерами по механической прочности, устойчивости на растяжения и обрывность, свойству работы на низкой температуре и эластичности.

Ключевые слова: суперконденсатор, геллан, поливиниловый спирт, эластичность, растяжение, обрывность, прочность, твердый гель.

Abstract: The article studies composites of natural heteropolysaccharide gellan with polyvinyl alcohol, intended for use as solid gel electrolytes in ultra-thin supercapacitors, which have a number of advantages over other polymers in terms of mechanical strength, stretching and breakage resistance, low temperature operation and elasticity.

Keywords: supercapacitor, gellan, polyvinyl alcohol, elasticity, stretching, breakage, strength, solid gel.

Конденсатор электр энергиясини йиғувчи ва сақловчи қурилма бўлиб ўзгармас ва ўзгарувчан ток занжирларида кенг ишлатилади. Суперконденсаторлар (СК) эса оддий конденсаторларга нисбатан бир неча бор катта сифимга эга

бўлиб кимёвий электр манбалари (литий-ионли, ишқорий батареялар ва бошқалар) ўрнига ишлатилиши ёки оддий конденсатор ва батареянинг ўртасида электр токининг кескин ўзаришларини стабилловчи буфер вазифасини ўташи мумкин. Масалан, қалинлиги атиги 0,6 мм бўлган CAP-XX (Малайзия) ўта юпқа суперконденсатори одатдаги конденсатордан 100 баравар кўп бўлган солиштирма сиғимга эга. Бундан ташқари, СК жуда юқори разряд токини ўтказиш ва жуда кичик кетма-кет уланиш актив қаршилигига эга [1]. Албатта, бундай оралик ҳолат батареялар ва конденсаторлардан бутунлай воз кечишга имкон бермайди, аммо СКдан фойдаланишда жуда кўп афзалликларга эга бўлган бир неча ҳолатлар мавжуд. Бунга мисол қилиб импульсли ток содир бўладиган батареяли портатив электр қурилмалари: ёруғлик диодли чакнаб ёнувчи фотоаппаратлар, GSM ва GPRSга эга тўлқин қабул қилувчи ва узатувчи қурилмалар, PC ва CF+ хотира картали тизимларни мисол келтириш мумкин. Мисол учун, 10-синфга эга GPRS қабул қилувчи-узатувчи қурилманинг кутиб туриш режимидаги ток кучи 100 мА га тенг ва у сигнал узатиш пайтида 2 А гача ток кучини сарфлайди. Токнинг бундай сакраши турли муаммоларни келтириб чиқаради. Занжирдаги токнинг кескин камайиши кучланишни ҳам камайишига олиб келади, бу эса электроника қурилмасини ўчишига сабаб бўлади. Даврий равишда содир бўладиган токнинг кескин ортиши ва камайиши натижасида номинал ток ҳолатида ишлашига нисбатан аккумулятор тезроқ разрядланади, бу эса зарядланиш ва разрядланиш сони билан аниқланадиган аккумуляторнинг ишлаш муддатини тезроқ камайтиради. Бу муаммони оддий конденсаторлар ёрдамида ҳал қилиш қийин, чунки уларнинг электр сиғими жуда кичикдир. СКлар бундай пайтда жуда муҳим ўринни эгалайди. Улар кичик юкланиш пайтида аккумулятордан қайта зарядланади ва катта юкланиш вақтида тўпланган энергияни узатади. Натижада, юқори сиғимли, кичик кетма-кет қаршиликка ва оқимга эга бўлган гибрид боғланишли занжир ҳосил бўлиб юқорида санаб ўтилган муаммолар ҳал қилинади.

Юқори самарали юпқа СКни элементларидан бўлган электрод ва электролит асосий вазифани бажаради. Айниқса суюқ ва қаттиқ мўрт электролитларнинг бир қатор камчиликлар борлиги туфайли СКда эгилувчан, чўзилувчан ва мустаҳкам қаттиқ полимер гель электролитлар (ГПЭ) ни ишлатишни мақсадга мувофиқлиги охириги 10 йилда тадқиқотчилар томонидан исботланди. ГПЕлар фойдаланиш жараёнида содир бўладиган деформациялар туфайли етарлича чўзилувчанлик, эгилувчанлик, мустаҳкамлик ва пишиқлик каби механик хусусиятларга эга бўлиши лозим. ГПЕнинг механик хусусиятларини яхшилаш учун полиэтиленоксид, полипропиленоксид, полиакрилонитрил, поливинилиденхлорид, поливинил спирт ва полиакриламид каби кенг тарқалган полимерлардан ГПЕ матрицаси сифатида ишлатилган. Бизнинг тадқиқотларда механик хоссалари жиҳатидан юқори кўрсаткичларни кўрсатган табиий гетерополисахарид гелланнинг синтетик полимер - поливинил спирти билан ҳосил қилган композити икки тармоқли полимер гель сифатида танлаб олинди ва унинг бир қатор механик хоссалари тадқиқ қилинди. Геллан анион полисахарид бўлиб, биологик соф, иссиқликка чидамли, захарсиз, арзон ва поливинил спирт билан эгилувчан гель ҳосил қилади. Масалан, гелланнинг 0,5 % концентрацияли сувли эритмаси агар-агар ва каррагинанга нисбатан 8 марта юқори мустаҳкамликка эга, гелнинг қаттиқлиги ва мустаҳкамлиги унинг эритмадаги концентрациясини ортиши билан ортиб боради [2]. Бундан ташқари бу гель юқори ион ўтказувчанликка ва бошқа афзалликларга эгаллиги туфайли келажакда эгилувчан энергия сақлаш мосламалари учун СКларнинг янги авлодини яратиши мумкин.

Фойдаланилган адабиётлар

1. Gautham Prasad G etc. Supercapacitor technology and its applications: a review. IOP Conf. Series: Materials Science and Engineering 561 (2019) doi:10.1088/1757-899X/561/1/012105.

2. Агибаева Л.Э. Межмакромолекулярные взаимодействия геллана в водных средах и композиционные материалы на его основе. Диссертация на соискание ученой степени доктора философии (Ph.D). 2018. Казахский национальный университет им.ал-Фараби, Алматы, Казахстан.

ОПТИМИЗАЦИЯ МЕТОДОВ ЭНДОСКОПИЧЕСКОГО И ФАРМАКОЛОГИЧЕСКОГО ГЕМОСТАЗА В ЛЕЧЕНИИ БОЛЬНЫХ С ГАСТРОДУОДЕНАЛЬНЫМИ ЯЗВЕННЫМИ КРОВОТЕЧЕНИЯМИ

Хакимов Дилшодбек Мамадалиевич
hakimov.d.m@gmail.com

Карабоев Бекзодбек Баходирович
bekzodbek_86@mail.ru

*Андижанский Государственный медицинский институт
Андижанский филиал Республиканского научного центра экстренной
медицинской помощи*

Проведен ретроспективный анализ результатов лечения 486 больных с острыми гастродуоденальными язвенными кровотечениями (ГДЯК). Из их числа у 179 пациентов осуществлялся эндоскопический гемостаз (ЭГ). Установлено, что дифференцированный подход к выбору метода ЭГ с учетом топической характеристики субстрата кровотечения в комплексе с антисекреторной и гемостатической фармакотерапией позволил добиться остановки ГДЯК у 153 (85,5%) больных. У 26 (14,5%) пациентов ЭГ был неэффективен и отмечался рецидив геморрагии. Общая госпитальная летальность составила 9,9% (умерли 48 больных).

Актуальность. В настоящее время лечебная эндоскопия и фармакотерапия составляют основу лечения острых гастродуоденальных язвенных кровотечений (ГДЯК). Эндоскопическое пособие позволяет провести диагностику, оценить риск развития рецидива кровотечения и осуществить гемостаз, который во многих случаях является окончательным, тогда как фармакотерапия направлена на образование и стабилизацию тромба в язве и ее лечение путем подавления секреции соляной кислоты. Однако остается много спорных вопросов в оценке эффективности эндоскопического и фармакологического гемостаза в лечении больных с ГДЯК.

Цель работы: оптимизация применения методов эндоскопического и фармакологического гемостаза в лечении больных с ГДЯК.

Материал и методы. Ретроспективный клинический анализ включает 486 больных с ГДЯК, находившихся на лечении в хирургическом отделении РНЦЭМП Андижанского филиала. Среди них было 312 (64,2%) мужчин и 174 (35,8%) женщины. У 252 (51,8%) больного кровоточащая язва локализовалась в желудке и у 234 (48,1%) – в двенадцатиперстной кишке. У 119 (24,5%) больных отмечена кровопотеря I степени, у 176 (36,2 %) – II степени и у 191 (39,3%) – III степени. Пациенты в полном объеме получали комплексную интенсивную терапию, включая внутривенное введение ингибиторов протонной помпы (омепразол, пантопразол, эзомепразол) и медикаментозную гемостатическую терапию (аминометилбензойная кислота – амбен, динатон). При экстренной эзофагогастродуоденоскопии (ЭФГДС) у 147 (30,2%) пациентов установлено наличие признаков активно продолжающегося кровотечения (тип Forrest I) и у 339 (69,7%) – состоявшегося кровотечения (тип Forrest II). У 22 (4,5%) больных из-за продолжающегося кровотечения и тампонады полости желудка гигантскими сгустками ЭФГДС оказалась неинформативной. Все данные пациенты были оперированы в экстренном порядке в ближайшие сроки от момента госпитализации. У 179 (36,8%) больных в процессе лечения осуществлялся ЭГ. У 125 больных целью ЭГ являлась остановка продолжающейся геморрагии (Forrest I). У 54 пациентов осуществлялся превентивный ЭГ с целью обеспечения устойчивого гемостаза (Forrest II). У данных больных использовали различные методы ЭГ (инфильтрационный гемостаз, диатермокоагуляцию в моно- и биполярном режимах, аргоно-плазменную коагуляцию, клипирование, орошение язвенной поверхности денатурирующими агентами). У 124 (69,3%) пациентов применялся комбинированный ЭГ: инъекционный метод + диатермокоагуляция (либо аргоно-плазменная коагуляция) или клипирование. При этом осуществляли дифференцированный подход к выбору метода ЭГ с учетом характеристики морфологических изменений периульцерозной зоны, локализации язвы и

интенсивности кровотечения. Результаты. Основным фактором, определяющим выбор метода ЭГ у больных с ОГДЯК, являлся морфологический субстрат геморрагии. Так, у пациентов с каллезными язвами использовали исключительно коагуляционные методы ЭГ (диатермокоагуляцию и аргоноплазменную коагуляцию), что было связано со сложностью инъекций растворов в плотные рубцовые ткани краев язвы. При менее выраженном рубцовом процессе в периульцерозной зоне (хронические язвы), а также при его отсутствии (острые язвы и НПВП-индуцированные язвы) предпочтение отдавали инъекционному методу ЭГ (особенно при кровотечениях Forrest Ia). При продолжающемся струйном кровотечении возможность быстрого достижения гемостаза за счет компрессии кровоточащего сосуда перифокальным инфильтратом определяло приоритет применения инъекционного способа ЭГ или его комбинации с клипированием. У больных с хроническими, острыми и НПВП-индуцированными язвами при кровоте- 31 чениях Forrest Ib чаще всего прибегали к комбинированным методам ЭГ (инъекционный + коагуляционный способы). С целью усиления топического гемостатического эффекта и ускорения репарации тканей в зоне язвенного дефекта при проведении инфильтрационного ЭГ у этих больных помимо стандартных сосудосуживающих средств применяли инъекции обогащенной тромбоцитами аутоплазмы (Platelet Rich Plasma) в ткани периульцерозной зоны (PRP-технология). При высоком риске рецидива геморрагии из язвы задне-медиальной стенки луковицы двенадцатиперстной кишки или ее постбульбарного отдела использовали лишь коагуляционные методы ЭГ, так как в этих случаях инъекционный гемостаз, усиливая степень ишемии кишки, нередко приводит к формированию ишемического некроза кишечной стенки. Из 179 пациентов с ОГДЯК, которым осуществлялся ЭГ и проводилась комплексная антисекреторная и гемостатическая фармакотерапия, у 153 (85,5%) удалось добиться остановки кровотечения. При этом у 130 (72,6%) больных

получен стойкий гемостаз после одномоментной эндоскопической обработки кровоточащей язвы. У 23 (12,8%) пациентов в связи с неустойчивым гемостазом (Forrest IIa-IIb) или возобновлением кровотечения (Forrest Ib,) производился повторный ЭГ. В последующем все данные пациенты продолжали лечиться консервативно. У 26 (14,5%) пациентов ЭГ был неэффективен (при кровотечениях Forrest I – у 18 больных, Forrest II – у 8 больных) и в сроки от 12 до 48 часов после его выполнения отмечался рецидив геморрагии. Из их числа у 21 пациента было выполнено срочное оперативное вмешательство. При этом за счет ЭГ, имевшего временный характер, у больных удалось провести полноценную предоперационную подготовку, что в значительной мере снизило риск хирургического вмешательства. 5 пациентов умерли без операции на фоне массивной кровопотери и декомпенсации сопутствующей патологии. В целом из 486 больных с ГДЯК были оперированы 43 (8,8%) пациента. Из их числа умерли 8 пациентов (послеоперационная летальность – 18,6%). Общая госпитальная летальность составила 9,9% (умерли 48 больных).

Выводы

1. У больных с ГДЯК наиболее оптимальным является дифференцированный подход к выбору метода ЭГ с учетом характера морфологических изменений периульцерозной зоны, локализации язвы и интенсивности кровотечения. При этом применение индивидуализированного подхода к выбору методов ЭГ в комплексе с современными антисекреторными (пантопразол, эзомепразол) и гемостатическими средствами (амбен, динатон) позволяет в 85,5% случаях добиться остановки кровотечения.

2. При верификации высокого риска рецидива ГДЯК, исходя из имеющихся морфологических изменений тканей в зоне язвы, окончательная остановка геморрагии путем применения любого метода ЭГ невозможна, что диктует необходимость проведения срочного оперативного вмешательства.

YERDAN SAMARALI FOYDALANISH MEXANIZMLARINING BUGUNGI KUNDAGI AHAMIYATI

Egamberdieva Aziza

azizaeganberdiyiva@gmail.com

Toshkent Irrigatsiya va qishloq xo’jaligini mexanizatsiyalash muhandislari instituti talabasi

Ortiqova Sayyora

ortiqovasayyora5@gmail.com

Toshkent Irrigatsiya va qishloq xo’jaligini mexanizatsiyalash muhandislari instituti talabasi

Annotatsiya. Yerlardan samarali foydalanish taomillari. Yerdan samarali foydalanilganda 5 yil muddatgacha yagona yer solig’idan ozod etilishi. Yerni tarmoqlararo taqsimlashda ularning bioiqlimiy salohiyati va unumdorligidan to’la foydalanadigan korxonalar va ishlab chiqaruvchilarga ustivorlik beriladi. Hozir irrigatsiya va melioratsiya ob’ektlarini joylashtirish usullarini o’zgartirish, yo’l qurilishini kengaytirish, ma’danli o’g’itlardan va boshqa intensivlash vositalaridan oqilona foydalanish kerak.

Kalit so’zlar: unumdor yerlar, sug’oriladigan yerlar, yer solig’i, samarali foydalanish.

Kirish. Yer jamiyat boyligining manbai. Insoniyat uchun moddiy boyliklar yaratish va ishlab chiqarishni xom ashyo bilan ta’minlashning tabiiy negizidir. Moddiy boyliklarni ishlab chiqarish jarayonida yer asos va ishlab chiqarish vositasi sifatida qatnashadi. Yerdan foydalanish deganda tabiatning yer bilan bog’liq bo’lgan boshqa resurslaridan (suv, havo, quyosh energiyasi va boshq.) ham foydalanishni tushunish kerak.

Asosiy qism. Bugungi kunda yerlardan samarali foydalanish dolzarb masalalardan biridir. Bu to’g’risida qator ishlar olib borilmoqda hamda O’zbekiston Respublikasi Prezidentining “Yerdan foydalanish samaradorligini oshirish to’g’risida” gi farmonlar ham muhim ahamiyatga ega.

Tarixni olib qaraydigan bo’lsak, hamma zamonda ham yer masalasi, yerdan samarali va maqsadli foydalanish davlat siyosatida eng muhim bosh masalalardan biri bo’lib kelgan va buning oddiy haqiqati barchamizning tirikchilik manbaimiz, ishlab chiqarish vositamiz va yashash makonimiz ekanligidir.

Respublikamiz mustaqillikka erishganidan so’ng agrar sohasini yanada isloh qilinishi, yerga bo’lgan mulk huquqini o’zgarishi sharoitida yer resurslaridan samarali foydalanish tamoyillariga alohida e’tibor qaratildi.

Yerdan foydalanish – yerdan foydalanish tartibi, shartlari va shakllari. Turli mamlakatlarda turlicha bo’lishi mumkin. O’zbekiston Respublikasi hududida yashaydigan xalqlarning yerga mulkchilik huquqi davlat tomonidan amalga oshiriladi. Yer q.x. va o’rmonxo’jaligini yuritish uchun shirkat (jamoat) xo’jaliklariga, davlat, kooperativ, jamoat korxonalariga, muassasalar va tashkilotlarga, O’zbekiston Respublikasi fuqarolariga, qo’shma korxonalariga, xalqaro birlashmalar va boshqalarga doimiy yoki vaqtincha foydalanish uchun beriladi. Yerdan foydalanish tartib va shartlari Yer kodeksi bilan belgilanadi. Yerni foydalanishga berish O’zbekiston Respublikasi Vazirlar Mahkamasi, viloyat va tuman (shahar) hokimliklari qarorlari asosida amalga oshiriladi. Odatda, yerga egalik qilish va yerdan foydalanish huquqiga ega bo’lgan korxonalar, muassasalar, tashkilotlar, va fuqarolar yerdan foydalanuvchilar deb hisoblanadi.

Yerdan samarali foydalanish – misol uchun, qishloq xo’jaligi yerlarida unumdorligi va suv ta’minoti yo’q (qumli-toshli) yerlarda innovatsion texnologiyalar yordamida (gidroponika usulida issiqxona tashkil etish, tomchilatib sug’orish uskunalari o’rnatish va boshqa) qishloq xo’jaligi ekinlari yetishtirilishi, tomorqa yerida eng kamida 3 marta mo’l hosil olinishi yoki sanoat va ishlab chiqarish maqsadlari uchun berilgan yerlarda katta hajmdagi mahsulot ishlab chiqaradigan binolarni qurilishi tushuniladi. Yerdan samarali foydalanilganda, misol uchun tomchilatib sug’orish texnologiyasi joriy qilinganda Soliq kodeksining 367-moddasiga asosan 5 yil muddatga yagona yer solig’idan ozod etilishi belgilangan. Sug’oriladigan yerlar samaradorligini baholashning mavjud uslubiyatlari qishloq xo’jaligi ishlab chiqarishi barcha resurslarning imkoniyatini ifodalovchi iqtisodiy ko’rsatkichlarning qo’llanilishini nazarda tutadi. Ulardan asosiysi bir yer birligiga to’g’ri keladigan sof daromad ulushidir. Biroq, sug’oriladigan yerlardan foydalanish

tizimiga bozor munosabatlarining kiritilishi baholashning realligini ta’minlay olmaydi. Chunki yerdan foydalanish tizimi tarkibi, ishlab chiqarish sarf-xarajatlari miqdori tubdan o’zgarib ketadi. Yerdan foydalanishning samaradorligini baholashning mavjud uslubiyati faqat xo’jalikning ichki faoliyatiga taalluqli bo’lib, umumiy tarmoq miqyosida tatbiq etilmaydi. Birinchidan, 1995-yildan boshlab yer solig’i ijara to’lovi ko’rinishida yerdan pulli foydalanish kiritilgan bo’lib, sug’orish suvini tashib keltirish uchun, sug’orish suvining ko’proq sarflanishi (belgilangan me’yordan ortiq hajmi) uchun bozor narxlarida haq olinishi joriy etilgan. Ikkinchidan, xo’jalikning ichki sug’orish tarmog’ini ishchi holatda saqlash uchun ketadigan mablag’lar tovar ishlab chiqaruvchilar hisobidan bo’ladi.

O’zbekiston Respublikasi Prezidentining 2019-yil 17-iyundagi “Qishloq xo’jaligida yer va suv resurslaridan samarali foydalanish chora-tadbirlari to’g’risida”gi PF-5742 son farmoni bilan sug’oriladigan yerlarning meliorativ holatini uzluksiz yaxshilash choralarini ishlab chiqish va yerdan foydalanish munosabatlariga bozor tamoillarini joriy etgan holda, yerdan foydalanuvchilarning irrigatsiya va kollektor-drenaj tarmoqlarini ishchi holatini saqlash borasidagi mas’uliyatlari ham nazarda tutilgan. Xo’jalikning ichki meliorativ tarmoqlarini saqlab qolish va ularni fermer xo’jaliklari balansiga o’tkazilishini maqsadga muvofiq, deb hisoblaymiz, magistral va xo’jaliklararo tarmoqlar esa byudjet hisobiga o’tkazilishi kerak. Keyinchalik, fermer xo’jaliklarining iqtisodiy bazasi mustahkamlana borishi, ulgurji va chakana narxlar tizimining takomillashuv, soliqlarning optimallasuvi, barcha irrigatsiya va kollektor tarmoqlarni hamda gidrotexnik inshootlarni iqtisodiyot tarmog’i sifatida Suv xo’jaligi vazirligi balansiga o’tkazilib, meliorativ sarf-xarajatlar qishloq xo’jaligida mavjud xo’jalik yuritishning huquqiy-tashkiliy shakllarining barchasiga taqsimlash kerak. [1]

Yerlarni tarmoqlararo taqsimlashda ularning bioiqlimiy salohiyati va unumdorligidan to’la foydalanadigan korxonalar va ishlab chiqaruvchilarga ustivorlik beriladi. Bunday tarmoq avvalo qishloq xo’jaligi hisoblanadi. Shuning

uchun qonunlar unumdor yerlarni birinchi navbatda qishloq xo’jalik maqsadlari uchun ajratishni ko’zda tutadi. Yer bu tarmoqda asosiy ishlab chiqarish vositasi vazifasini bajaradi. Qo’llanilayotgan texnologiyalar esa unga bo’lgan yuqori talab (yer sig’imi) bilan tavsiflanadi. Agar sanoat mahsulotini ishlab chiqarish hajmi korxonaga egallab turgan yer maydoni bilan kuchsiz bog’langan bo’lsa, qishloq xo’jaligida u bevosita yerlar maydoni va sifatiga bog’liqdir (26 bet).

Yerdan oqilona foydalanish maqsadlari o’zgarmagan holda ularga erishish usullari ishlab chiqarishning ilmiy-texnik darajasiga, jamiyatning iqtisodiy imkoniyatlariga, aholining ijtimoiy talablariga bog’liq holda bir-birlaridan farq qiladi. Biroq yerlarni yaxshilash bo’yicha tadbirlarni rejalashtirish va amalga oshirishga tarmoqlar bo’yicha yondoshish, kapital xarajatlarning qoniqarsiz tarkibi, ularning nokompleksligiva balanslanmaganlig, qishloq xo’jaligi ishlab chiqarishining tabiiy va iqtisodiy sharoitlarini yomon hisobga olish sababli, bu harajatlarning qoplanishi juda past edi va qishloq xo’jaligi ishlab chiqarishi samaradorligi aytarli o’zgarmadi. Hozir irrigatsiya va melioratsiya ob’ektlarini joylashtirish usullarini o’zgartirish, yo’l qurilishini kengaytirish, ma’danli o’g’itlardan va boshqa intensivlash vositalaridan oqilona foydalanish kerak. Tarmoqni rivojlanirishning asosiy imkoniyatlari uni yuritishning adaptive strategiyasi, xo’jalik yuritish shakllarining har xilligi, bozor munosabatlariga o’tish bilan bog’liq.

Yerdan foydalanishning tarixiy vajudga kelgan tarkibi hududlar va mintaqalar bo’yicha zamonaviy xo’jalik va ekologik talablarga to’la javob bermaydi. Urishdan keying yillarda qishloq xo’jaligi suv bilan yaxshi ta’minlangan mintaqalardan quruq cho’l mintaqalariga ko’cha boshladi. Aholi zich joylashgan mintaqalardagi qishloq xo’jalik yerlari maydonlarining qisqarishi cho’l mintaqalarida yangi yerlarni o’zlashtirish bilan qoplana boshladi.

Boshqa mintaqalarda ham yerdan oqilona foydalanish zarur. Dehqonchilikning rivojlanishi bu mintaqalarda haydalma yerlarning haddan tashqari ko’payishiga, o’rmonlar va boshqa dov-daraxtlar maydonlarining qisqarishiga, eroziya

jarayonlarining keng rivojlanishiga, gumus miqdorining keskin kamayishiga olib keldi. Ayrim viloyatlarda qishloq xo’jalik ekinlari hosildorligining o’sishi to’xtadi, yerlarni muhofaza qilishga sarflangan katta capital xarajatlar esa sezilarli natijalarni bermadi. Cho’l mintaqalarini o’zlashtirishda sifati past yerlar ham o’zlashtirilib, haydalma yerlar tarkibiga qo’shildi. Bu yerlarda tuproq unumdorligini oshirish bo’yicha tub choralarni ko’rish kerak.[2]

Xulosa. Yerdan samarali foydalanish hamma uchun, vatanimiz uchun, vatanimiz gullab-yashnashi hamda yanada taraqqiy etishi uchun muhim ahamiyat kasb etadi. Ba’zi holatlarda yerdan foydalanishda ham noqonuniy ishlar qilinmoqda, ba’zi shaxslar o’z nafsi yo’lida foydalanishyapti. Davlatdan biror mahsulotni yetishtirish maqsadida olib, aslida boshqa ko’proq foyda olib keladigan mahsulot ekish holatlari ham kuzatilmoqda. Bu ham noqonuniy hatti-harakat hisoblanadi. Ba’zi hollarda yer davlat tomonidan qaytarib olinishi va hatto qonuniy javobgarlikka ham tortilish holatlari kuzatiladi. Har bir ishda shaffoflik bo’lgani ma’qul. Yerdan foydalanishda ham albatta yerni holatiga qarab, qanday mahsulot ekishga mo’ljallangan bo’lsa o’sha mahsulot ekilishi lozim. Yerni almashlab ekish ham ancha samarali. Ba’zi yerlardan bir yilda ikki yoki uch bor mahsulot ekib, yetishtirib olish mumkin.

Foydalanilgan adabiyotlar:

- 1 Altiev A.S. Yerdan foydalanish iqtisodiyoti. Toshkent-2019 300-bet.
2. Avezbayev, T. Karabayeva. 28-bet .
3. <http://uz.m.wikipedia.org>.
4. <http://ygk.uz>.
5. www.lex.uz.

TECHNICAL SCIENCES / TEXNIKA FANLARI

ANTE FUNKSIYA VA UNING HAYOTIY MASALALARGA TATBIQI

Djabbarov Odil Djurayevich

odilxon455@gmail.com

TDTU Olmaliq filiali

Annotatsiya: Ushbu maqolada sonlar nazariyasida muhim ahamiyatga ega bo’lgan ante funksiyaning hayotiy masalalarga tatbiqi ko’rsatilgan bo’lib, uning qo’llanishi nafaqat matematika fanida, balki o’zining ikki yuzlik tarixiga ega bo’lgan bu funksiya boshqa fanlar bilan uzviy bog’langanligi ko’rsatilgan. Hayotiy masalalardan to’rtta masala ante funksiyani qo’llanishi xavola etilgan bo’lib, ularning umumiy yechimi sifatida jadvallar keltirilgan.

Kalit so’zlar: Funksiya, sonlar nazariyasi, taqvim, davr, chiziq, oltin kesim, koordinata.

Аннотация: В этой статье показано применение ante функции, имеющей важное значение в теории чисел, к жизненно важным вопросам, и показано, что ее применение имеет место не только в математической науке, но и в других дисциплинах, где эта функция имеет свою двухсотлетнюю историю. Из жизненно важных вопросов четыре вопроса ссылаются на применение функции ante, в качестве общего решения которых приведены таблицы.

Ключевые слова: функция, теория чисел, календарь, период, линия, золотое сечение, координата

Annotation: this article shows the application of the ante function, which is important in the theory of numbers, to life issues, its application is shown not only in the science of mathematics, but also in the fact that this function, which has its own two-hundred-year history, is inextricably linked with other sciences. Of the vital issues, four were concerned about the application of the ante function, tables were presented as a general solution to them.

Keywords: Function, Number Theory, calendar, period, Line, Golden Section, coordinate.

Aytaylik bizga $x \in \mathbb{R}$ son berilgan bo’lsa, uning butun qismi deb, $n \leq x < n+1$ tengsizlikni qanoatlantiruvchi eng katta $n \in \mathbb{Z}$ songa aytiladi va u ante funksiya deb o’qilib, $[x]$ yoki $E(x)$ kabi belgilanadi. “Ante” so’zi fransuzcha “entiere” so’zidan olingan bo’lib, butun degan ma’noni anglatadi. $[x]$ belgilashni 1808 yilda K.Gauss, $E(x)$ ni esa 1798 yil A.Lejandr kiritdi. Bu funksiya sonlar nazariyasida ko’plab masalalarni yechish jarayonida qo’llanishi bilan birgalikda uning hayotiy masalalarga tadbiqini ham ko’rishimiz mumkin. Mana shunday masalalardan bir nechtasini ko’rib chiqaylik.

1-masala. Inson umrining davrlari masalasi.

Psixologiya fanidan ma’lumki, inson umri chaqaloq, go’dak, kichik bog’cha yoshi, katta bog’cha yoshi, bolalik, o’spirin, yigitlik, kishilik va qarilik davrlariga bo’linadi. Mana shu davrlarni hisoblab chiqish oltin kesim va sonning butun qismi tushunchalari orqali oson kechadi. Buning uchun quyidagicha ish yuritamiz. Chaqaloq tug’ildi. 0 sonini 1,6 ga ko’paytirib, uning butun qismiga 1 ni qo’shamiz, natijada 1 ni hosil qilamiz. Demak, chaqaloqlik davr $[0; 1)$ ekan. Endi go’daklik davrini hisoblaylik. Buning uchun chaqaloqlik davrining maksimal yoshini 1,6 ga ko’paytirib, uning butun qismiga 1 ni qo’shamiz. Natijada $[1 * 1,6]+1=2$ hosil bo’ladi. Demak, go’daklik davri $[1; 2)$ ekan [2],[3]. Xuddi shu jarayonni davom ettirib, qolgan davrlarni topish mumkin va quyidagi jadvalni hosil qilamiz:

Davrlar	Yosh oralig’i	Maksimal yosh
Chaqaloqlik	$[0; 1)$	$[1 * 1,6]+1=2$
Go’daklik	$[1; 2)$	$[2 * 1,6]+1=4$
Kichik bog’cha yoshi	$[2; 4)$	$[4 * 1,6]+1=7$
Katta bog’cha yoshi	$[4; 7)$	$[7 * 1,6]+1=12$
Bolalik	$[7; 12)$	$[12 * 1,6]+1=20$
O’spirinlik	$[12; 20)$	$[20 * 1,6]+1=33$
Yigitlik	$[20; 33)$	$[33 * 1,6]+1=53$
Kishilik	$[33; 53)$	$[53 * 1,6]+1=85$
Qarilik	$[53; 85)$	$[85 * 1,6]+1=136$

2-masala. Hijriy va melodiy yillar orasidagi bog’lanish masalasi.

Bizga melodiy yil berilgan bo’lsa, hijriy yil hisobini quyidagi formula orqali topiladi:

$$H=M-622+\left[\frac{H-622}{32}\right] \text{ yoki } H=M+\left[\frac{M-621}{32}\right]-621$$

va aksincha bizga hijriy yil berilgan bo’lsa, melodiy yil hisobini quyidagi formula orqali topiladi: $M=H+622-\left[\frac{H}{33}\right]$ yoki

$$M=H-\left[\frac{H}{33}\right]+621.$$

3-masala. Simli panjarani yasash uchun uni nechta joydan payvandlash kerak?

Bu masalani yechish uchun quyidagi teoremadan foydalanamiz:

Teorema. $a \leq x \leq b$, $0 < y \leq f(x)$ chiziqlar bilan chegaralangan egri chiziqli trapetsiya ichida joylashgan va koordinatalari butun sonlardan iborat bo’lgan nuqtalar soni $N = \sum_{a \leq c_i \leq b} [f(c_i)]$ ga teng bo’ladi [1].

Misol. $f(x) = 2x+1$, $0 \leq x \leq 2$, $y=0$ chiziqlar bilan chegaralangan egri chiziqli trapetsiyada butun son koordinatali nuqtalar sonini hisoblang.

Yechish. $N = \sum_{0 \leq c_i \leq 2} [f(c_i)] = [f(0)] + [f(1)] + [f(2)] = [1] + [3] + [5] = 9$.

Endigi masala taqvim masalasi bo’lib, unda ma’lum bir sanani xaftaning qaysi kuniga to’g’ri kelishini aniqlab beradigan jadvalni keltiramiz.

Oylar	M	$A=S+O+Y+\left[\frac{Y}{4}\right]+T$	Yuz yilliklar			
			Yangi stil	T	Eski stil	T
I X	6	S-oy soni	21	5	13	6
II III XI	2	T-yuz yillik bo’yicha	17	5	14	5
IV VII	5	to’g’rilash	18	3	15	4

V	0	O- oy soni o'zgarmasi	19	1	16	3
VI	3	Y- yilning oxirigi ikki raqami $\left[\frac{Y}{4}\right]$ - sonning butun qismi	20	0	17	2
VIII	1				18	1
IX XII	4				19	0
(I) (II)	5 1	Kabisa yili uchun yanvar va fevral				

Bu jadval yordamida Jumavoylar o'zlarini haqiqatdan ham juma kunida tug'ilganliklarini aniqlab olishlari mumkin. Masalan, 2021 yil 21 yanvar qaysi kunga to'g'ri kelishini topaylik.

Jadvaldan $S=21$, $O=6$, $Y=21$, $\left[\frac{Y}{4}\right]=\left[\frac{21}{4}\right]=5$, $T=0$ ekanligini e'tiborga olib, $A=53$ ni topamiz. Xaftaning qaysi kuniga to'g'ri kelishini topish uchun 53 ni 7 ga bo'lib, 4 qoldiqni hosil qilamiz. Bu esa xaftaning payshanba kunini anglatadi.

Ko'rsatilgan masalalardan har bir o'quvchi ante funksiyaning tatbiqini ixtiyoriy vaqtda foydalanishlari mumkin. Matematik U.Soyer matematikaning qonuniyatlaridan zavqlanib shunday deydi: "Har qanday rivojlanayotgan mamlakatda matematikaning texnika,biologiya va tibbiyot uchun tatbiqiy fan sifatidagi amaliy kuchi birinchi darajali ahamiyatga ega. Kuchsiz go'zallik- bema'nilikdir".

Foydalanilgan adabiyotlar.

1. B.Ya.Yagudayev. Sonli funksiyalar."O'qituvchi", Toshkent.1978.
2. G'oziev E.G'. Umumiy psixologiya. Toshkent.2010.
3. Djabbarov O.Dj. Oltin kesimning oltin xususiyatlari haqida."Ta'lim texnologiyalari" jurnali. 2005. №2. Toshkent.
4. Afonina S.I. Matematika va go'zallik. ."O'qituvchi", Toshkent.1973.

O‘ZBEKISTONDA OZIQ-OVQAT XAVFSIZLIGI: MUAMMOLAR VA YECHIMLAR

Q.M.Karimqulov –Bojxona instituti “Bojxona ekspertizasi va tovarlarni tasniflash” kafedra boshlig’i, bojxona xizmati palkovniki, t.f.d., professor.

I.E.Uzoqov –Islom Karimov nomidagi Toshkent davlat texnika universiteti Olmaliq filiali assistenti.

M.O.Sobitova - Islom Karimov nomidagi Toshkent davlat texnika universiteti Olmaliq filiali talabasi.

O.S.Utayeva- - Islom Karimov nomidagi Toshkent davlat texnika universiteti Olmaliq filiali talabasi

D.A.Abbosova-- Islom Karimov nomidagi Toshkent davlat texnika universiteti Olmaliq filiali talabasi

Annotasiya: Maqolada Oziq-ovqat xavfsizligi muamolari va yechimlarini hal qilish, darhaqiqat bugungi kunda mamlakatimizda 10 mingga yaqin oziq- ovqat sanoati korxonalarini faoliyat ko‘rsatayotgan bo‘lib, ularning yalpi ichki mahsulotdagi ulushi 16 foiz (%)dan ko‘proqni tashkil qiladi. Xavfsiz oziq-ovqat deganda biz odatda yuqori sifatli, ekologik toza, genetik modifikatsiyalashgan organizmsiz (GMO), pestitsidlar singari oziq-ovqatga aloqador zararli elementlar bo‘lmagan mahsulotlarni nazarda tutamiz. Oziq ovqat mahsulotlarini sifatini nazoart qilish maqsadida, skanerlash tizimidan foydalanib, oziq-ovqat mahsulotlarini sifatini nazorat qilishni yo‘lga qo‘yis Ekspertizani zamonoviy uskunalar yordamida o‘tkazishga erishish, buni uchun amaldagi barcha davlat standartlari me‘yorarini xalqaro ISO - standart me‘yorlariga bosqichma bosqich moslashtirish.

Tayanch so‘zlar: Oziq-ovqat xavfsiligi, Oziq-ovqat balansi, Oziq-ovqat ta'minoti, Oziq-ovqat iste'moli, Makroiqtisodiy va institutsional jihatlar, (Argentina, Avstraliya, Kanada, EI, AQSH). Farovonlik jihatlari, Siyosiy jihatlari, Subsidiyalash masalalari

Аннотация: В статье рассматриваются проблемы и пути решения проблем продовольственной безопасности, ведь на сегодняшний день в стране насчитывается около 10 000 предприятий пищевой промышленности, на которые приходится более 16% (%) ВВП. Под безопасными продуктами питания мы обычно подразумеваем высококачественные, экологически чистые, генетически модифицированные (ГМО) продукты, которые не содержат вредных элементов, связанных с пищевыми продуктами, таких как пестициды. Для контроля качества пищевых продуктов установите контроль качества пищевых продуктов с помощью системы сканирования. Пошаговая адаптация.

Ключевые слова: продовольственная безопасность, продовольственный баланс, питание. предложение, потребление продуктов питания, макроэкономические и институциональные аспекты, (Аргентина, Австралия,

Канада, ЕС, США). Аспекты благосостояния, политические аспекты, вопросы субсидий.

Abstract: The article examines the problems and ways of solving food security problems, because today there are about 10,000 food industry enterprises in the country, which account for more than 16% (%) of GDP. By safe food, we generally mean high quality, organic, genetically modified (GMO) foods that do not contain harmful elements associated with food, such as pesticides. For food quality control, establish food quality control with scanning system. Step-by-step adaptation.

Key words: food security, food balance, nutrition. supply, food consumption, macroeconomic and institutional aspects,(Argentina, Australia, Canada, EU, USA). Welfare, political, subsidy issues.

Oziq-ovqat inson hayotidagi eng muhim unsurlardan biri hisoblanadi. Iste'molchilar har doim sifatli va xavfsiz mahsulotlar olishni istaydilar. Xavfsiz oziq-ovqat deganda biz odatda yuqori sifatli, ekologik toza, GMOsiz (genetic modifikatsiyalashgan organizmsiz),pestitsidlar singari oziq-ovqatga aloqador zararli elementlar bo'lmagan mahsulotlarni nazarda tutamiz. Oziq-ovqat xavfsizligi insoniyatning asosiy muammolaridan biri bo'lib, millatlarning salomatligini, rivojlanishi va farovonligini belgilaydi. Aholi iste'mol qiladigan oziq-ovqat sifati fuqarolar hayot kechirishining darajasi va sifatining muhim tarkibiy qismi bo'lib, atrof-muhitni muhofaza qilishga, shuningdek, mamlakatning ijtimoiy-iqtisodiy va demografik holatiga ham jiddiy ta'sir ko'rsatadi. Oziq-ovqat xavfsizligi mamlakat aholisining sog'lig'ini saqlashga imkon beradigan demografik holatning ijobiy rivojlanishiga sezilarli ta'sir ko'rsatadi. Xavfsiz oziqlanish hayot davomiyligini uzaytiradi, bolalarning barkamol o'sishi va rivojlanishiga yordam beradi, ko'pgina kasalliklarning oldini oladi, shu orqali millat salomatligini ta'minlaydi. Butun dunyoda sun'iy mahsulotlarni ishlab chiqarish kundan-kunga ko'payib borayotgan bugungi kunda oziq-ovqat xavfsizligi ustidan nazoratni susaytirishga aslo yo'l qo'yib bo'lmaydi.

Butunjahon sog'liqni saqlash tashkiloti ma'lumotlariga ko'ra (2018 yil) Planetamizda har yili 600 mln., ya'ni har 10 nafar aholi sifatsiz oziq-ovqatlardan zaharlanadi, 420000 aholi vafot etadi, kontrafakt va sifatsiz alkogol mahsulotlaridan

2.5 mln aholi zaharlanadi. Ushbu ma’lumotlardan ham ko‘rinib turibdiki aholini sifatli oziq-ovqatlar bilan ta’minlash eng dolzarb vazifalardan hisoblanadi.

Ma’lumki, Hozirgi kunda yurtimizda 51 foizdan ziyod aholi qishloq joylarda yashaydi. Biroq qishloq xo‘jaligi mahsulotlarining mamlakat yalpi ichki mahsulotidagi ulushi 17 foizdan oshmaydi. Agrar soha mahsulotlarini qayta ishlash hajmi esa 10 foizga ham etmaydi. Holbuki, rivojlangan davlatlarda bu ko‘rsatkich 50 foizdan ortiqni tashkil etadi. SHu munosabat bilan qishloq xo‘jaligini yanada isloh qilish bo‘yicha kompleks dastur ishlab chiqish lozim. Chorvachilik sohasiga to‘xtaladigan bo‘lsak, qoramol va parranda sonini ko‘paytirish, bu borada sifat va mahsuldorlikka erishish uchun etarli sharoit yaratishimiz zarur. Yaqin istiqbolda har bir tumanda ixtisoslashtirilgan bo‘rdoqichilik komplekslari, yuqori texnologik parrandachilik fabrikalari, shuningdek, issiqxona xo‘jaliklari tashkil etilishi lozim. Qishloq xo‘jaligi mahsulotlarini samarali realizatsiya qilish juda muhim masaladir. SHu maqsadda fermer xo‘jaliklarida etishtirilgan mahsulotlar hajmi va miqdori haqidagi ma’lumotlarning yagona bazasini yaratish zarur ” .

Darhaqiqat, bugungi kunda mamlakatimizda 10 mingga yaqin oziq- ovqat sanoati korxonalari faoliyat ko‘rsatayotgan bo‘lib, ularning yalpi ichki mahsulotdagi ulushi 16 foiz (%)dan ko‘proqni tashkil qiladi. Bunda oziq-ovqat bozorining asosiy ishtirokchilari bo‘lgan “O‘zbekoziqovqatxolding”, “O‘zdonmahsulot”, “O‘zvinosanoat-xolding” kompaniyalari, shuningdek, xususiy ishlab chiqarish sub’ektlarining salmoqli hissasi bor. Xususan, “O‘zbekoziqovqatxolding” kompaniyasi sohani o‘rta va uzoq muddatli rivojlantirish dasturlarini ishlab chiqish, amaliyotga xom ashyoni chuqur qayta ishlaydigan so‘nggi texnologiyalarni kengroq joriy etish bo‘yicha samarali ish olib bormoqda.

Hozirga qadar davlat tasarrufida bo‘lgan go‘sht va sut sanoati tarkibidagi korxonalar to‘la quvvat bilan mahsulot chiqara olmayapti. Mahsulot (go‘sht, sut, tuxum va h.k.) tannarxi kun sayin ortib bormoqda. O‘zbekistonda qudratli sut sanoati mavjud, ko‘plab sut zavodlari barpo etilgan. Yog‘ ishlab chiqaruvchi zavodlar

yangidan yoki qaytadan qurilgan. Sut konservalari ishlab chiqaradigan zavodlar ham mavjud. Lekin xom ashyoning kamligi sababli bu zavod va kombinatlar to‘la quvvat bilan ishlamayapti. Ishlab chiqarilayotgan mahsulot aholi talabini hozircha to‘la qondira olmayapti.

Yuqoridagi tahlillardan bilish mumkinki, mamlakatimiz hududiga go’sht va sut mahsulotlari importi hajmi birmuncha yuqori. Import qilinayotgan tovarlar sifatini nazorat qilish, ularning bojxona rasmiylashtiruv jarayonlarini soddalashtirish bojxona organlariga alohida mas’uliyat yuklaydi. Chunki birinchi darajali oziq-ovqat tovarlari hisoblangan bu mahsulotlarning sifati bevosita xalqimiz salomatligi bilan bog‘liq. Bu fikrlarimiz bu mavzuni qanchalik dolzarbliligini belgilaydi. Ushbu maqsaddan kelib chiqqan holda quyidagi vazifalar qo‘yildi:

Go’sht va sut mahsulotlari, ularning turlari, xususiyatlarini ochib berish;
Mamlakatimizda ushbu sohada amalga oshirilayotgan ishlarning ahamiyatini asoslash;

Go’sht va sut mahsulotlari importini kamaytirish uchun mamlakat aholisining ushbu tovarlarga bo‘lgan ehtiyojini maksimal qondira oluvchi ishlab chiqarish korxonalarini zarurligini ko‘rsatish;

Import qilinayotgan go’sht va sut mahsulotlarining sifatini nazorat qilish maqsadida amalga oshiriladigan bojxona ekspertizasini takomillashtirish bo‘yicha taklif-tavsiyalar berishdan iborat.

Bojxona chegarasi orqali olib o‘tiladigan go’sht va sut mahsulotlarining sifatini o‘rganishda bojxona ekspertizasining ahamiyati va etibor qaratilishi kerak bo‘lgan asosiy mezonlar hisoblanadi.

Xavfsiz oziq-ovqat deganda biz odatda yuqori sifatli, ekologik toza, genetik modifikatsiyalashgan organizmsiz (GMO), pestitsidlar singari oziq-ovqatga aloqador zararli elementlar bo‘lmagan mahsulotlarni nazarda tutamiz.

Oziq-ovqat xavfsizligi insoniyatning asosiy muammolaridan biri bo‘lib, millatlarning salomatligini, rivojlanishi va farovonligini belgilaydi. Aholi iste’mol qiladigan oziq-ovqat sifati fuqarolar hayot kechirishining darajasi va sifatining muhim tarkibiy qismi

bo'lib, atrof-muhitni muhofaza qilishga, shuningdek, mamlakatning ijtimoiy-iqtisodiy va demografik holatiga ham jiddiy ta'sir ko'rsatadi. Oziq-ovqat xavfsizligi mamlakat aholisining sog'lig'ini saqlashga imkon beradigan demografik holatning ijobiy rivojlanishiga sezilarli ta'sir ko'rsatadi. Xavfsiz oziqlanish hayot davomiyligini uzaytiradi, bolalarning barkamol o'sishi va rivojlanishiga yordam beradi, ko'pgina kasalliklarning oldini oladi, shu orqali millat salomatligini ta'minlaydi. Butun dunyoda sun'iy mahsulotlarni ishlab chiqarish kundan-kunga ko'payib borayotgan bugungi kunda oziq-ovqat xavfsizligi ustidan nazoratni susaytirishga aslo yo'l qo'yib bo'lmaydi. Mamlakatning oziq-ovqat xavfsizligi - jismoniy talablar darajasida aholi salomatligi holatiga xavf solmasdan aholini muhim iste'mol mahsulotlari bilan uzluksiz ta'minlash imkoniyati kafolatlangan ijtimoiy-iqtisodiy va huquqiy holatdir. Boshqacha qilib aytganda, hozirgi yashayotgan va kelajakda tug'iladigan avlod uchun xavf tug'dirmaydigan oziq-ovqat xavfsiz hisoblanadi. Shu bois, bugungi kunda mahsulot sifatini nazorat qilishning obyektivligi o'z navbatida butun insoniyat salomatligi uchun xavfsizligini kafolatlagani bois, mazkur soha bilan bog'liq muammolarga yuzaki qarab bo'lmaydi. Bizning tadqiqot mavzuumizni chuqur ochib berish, sohadagi muammolarni ochib berish, zarur takliflar bildirish O'zbekiston Respublikasining qonunchilik hujjatlarini tahlil qilishni taqozo etadi. “Aholining Sanitariya-epidemiologik osoyishtaligi to'g'risida”gi O'zbekiston Respublikasi qonunining 17-moddasida fuqarolar davlat boshqaruvi organlaridan, mahalliy davlat hokimiyati organlaridan, shuningdek davlat sanitariya nazoratini amalga oshiruvchi organlardan sanitariya-epidemiologik vaziyat va insonning yashash muhiti holati, yuridik shaxslardan va yakka tartibdagi tadbirkorlardan mahsulotning, shuningdek bajarilayotgan ishlar va ko'rsatilayotgan xizmatlarning xavfsizligi hamda sifati to'g'risida axborot olish huquqida ega ekanligi belgilangan. Bundan kelib chiqadiki, har bir fuqaro o'zi iste'mol qiladigan mahsulotning xavfsizlik talablariga qanchalik javob berishi haqida yetarli ma'lumotga ega bo'lishga huquqlidir. Shuningdek qonunchiligimizda, “oziq-ovqat mahsulotining xavfsizligi” tushunchasiga ta'rif

berilgan: “oziq-ovqat mahsulotining xavfsizligi — oziqovqat mahsulotining sanitariya, veterinariya, veterinariya-sanitariya, fitosanitariya qoidalari va normalariga mosligi”

1. Ko’rinib turganidek, ta’rifda xavfsilik uchun talab aynan ko’rsatilmasdan boshqa normativ-hujjatlarga havola qilingan. Mahsulotning sifati va xavfsizligini ta’minlaydigan talablar majburiy bo’lib, u qonun yoki boshqa normativ hujjat belgilangan tartibda o’rnatiladi. Iste’molchilarning xavfsizligini ta’minlash bo’yicha majburiy talablar O’zbekiston Respublikasi hukumati tomonidan tasdiqlangan va O’zbekiston Respublikasining qonuni “Oziq-ovqat mahsulotining sifati va xavfsizligi to’g’risida”- 2-modda. nazorat qilinadigan standartlar, sanitariya me’yorlari va qoidalarda belgilanadi. O’zbekiston Respublikasida qo’llaniladigan standartlashtirish sohasidagi hujjatlarni quyidagi turlarga bo’lishimiz mumkin: - Milliy standartlar – standartlashtirish sohasidagi O’zbekiston Respublikasining milliy organi tomonidan qabul qilingan hujjatlar; - standartlashtirish qoidalari, standartlashtirish sohasidagi normalar va tavsiyalar; - texnik, iqtisodiy va ijtimoiy soha axborotlarining barcha rus umumrespublika tasniflagichlari; - korxonalar, tashkilot va muassasalarning standartlari. Tovarlarining xavfsizligiga qo’yiladigan talablar turlicha, yuqoridagi hujjatlarda ko’rsatilgan qoidalarga muvofiq belgilanadi. Ushbu qoidalardan chetga chiqish, masalan, tovarlarni odatiy bo’lmagan sharoitda ishlatish, saqlash, iste’mol qilish qoidalarini buzish, iste’molchi uchun salbiy oqibatlariga olib kelishi mumkin. Genetik modifikatsiyalashgan organizmlar (GMO) - organizm genomiga tashqi genni kiritish orqali hosil qilingan oziq-ovqat mahsulotlari va tirik organizmlar. Genetik jihatidan o’zgartirilgan organizmlarning o’sishi oson va iqtisodiy jihatdan ancha arzon tushadi - bu ularning tarqalishining asosiy sabablaridan biridir. Transgenli organizmlar tashqi sharoitlarga chidamli, ularga kasallik va zararkunandalar xavf solmaydi, murakkab parvarishni talab qilmaydi. Ular o’zlarining genetik uskunalarida boshqa tirik organizmlardan DNK qismlarini o’z ichiga oladi. Qishloq xo’jaligida genetik muhandislik qurg’oqchilikka chidamli o’simliklarning yangi navlarini yaratish,

eng yaxshi ta'mga va o'sish xususiyatlariga ega bo'lgan, zararkunandalarga chidamli, har qanday haroratga chidamli navlarni yaratishda qo'llaniladi. Hayvonlardan olingan yangi nasllar mahsuldorlikning oshishi va tez o'sishi bilan farq qiladi. Hozirgi vaqtda eng yuqori kaloriya miqdori va inson tanasi uchun kerakli mikroelement miqdori bilan tavsiflangan o'simliklarning yangi navlari yaratilgan. Genetik modifikatsiyalashgan daraxtlarning yangi navlarini o'rganib ko'rsangiz, unda sellyulozaning yuqori miqdori va tez o'sishi kuzatiladi. Hozirgi vaqtda biologik jihatdan toza yoqilg'i sifatida ishlatilishi mumkin bo'lgan O'simliklar ishlab chiqilgan. 1988-yil - genetik jihatdan modifikatsiyalangan o'simliklarning birinchi navi ekilgan yil sifatida tarixda qoldi. Savdo shahobchalarida genetik modifikatsiyalangan mahsulotlarning birinchi partiyasi 1993-yilga kelib paydo bo'lgan. O'shandan beri genetik modifikatsiyalashtirilgan mahsulotlar butun dunyoda mashhur bo'lib kelmoqda. AQSh, Kanada, Argentina, Portugaliya, Xitoy va Ispaniya singari davlatlarda ekin ekish mumkin bo'lgan yerlarning yarmidan ko'pini genetik modifikatsiyalashgan o'simliklar egallagan. Dastlabki yillarda biotexnologiyaning (genetik modifikatsiyalashtirilgan organizmlar) ushbu rivojlanishi ko'plab mamlakatlarda ijtimoiy va iqtisodiy muammolarni hal etishga qaratilgan edi. Hozirda biotexnologiya tirik organizmlarni genetik modifikatsiyalashtirish bilan bog'liq eng dolzarb muammolardan biriga aylandi. Dastlab ushbu sohaga bee'tibor bo'lingan bo'lsa-da, hozirgi kunda bir qancha davlatlarda genetik modifikatsiyalashtirilgan mahsulotlarni tayyorlash, sotish va tarqatish taqiqlangan. Biroq, bugungi kunda genetik modifikatsiyalashgan organizmlar oziqovqat xavfsiligi sohasidagi yagona muammo emas. Qishloq xo'jaligida qo'llaniladigan kimyoviy vositalar (agroximikatlar - qishloq xo'jaligida begona o'tlar, zararkunandalar va turli o'simlik kasalliklarini nazorat qilish uchun ishlatiladigan kimyoviy moddalar) ham insoniyat oziq-ovqat xavfsizligiga tahdid solayotgan global muammolardan biridir. O'zbekiston Respublikasi qonunchiligi tahlili va jahon hamjamiyati olimlarining fikrlarini o'rganish asnosida quyidagicha xulosalarga kelishimiz mumkin: Tarkibida

GMO mavjud mahsulotlar - sog'liq uchun zararli, saraton kasalligining rivojlanishiga sabab bo'ladi; - Semirishga olib keladi; - Aholining reproduktiv salomatligining buzilishiga olib keladi. Yuqoridagilarni hisobga olib, mamlakatimizda quyidagi chora-tadbirlar amalga oshirilishi lozim: - genetik modifikatsiyalashgan organizmlarning ilmiy asoslangan xavflarini hisobga olish; - genetik modifikatsiyalash bilan bog'liq ilmiy tadqiqotlar, ulardan foydalanish va gen injeneriyasi tadqiqotlari natijalaridan foydalanishni kamaytirish; - mamlakatimiz qishloq xo'jaligini rivojlantirishga yordam beradigan ekologik toza qishloq xo'jaligi amaliyotlarini o'rganish va rivojlantirishni qo'llab-quvvatlash; - Iste'molchilarning huquqlarini himoya qilish bilan aloqador normativ hujjatlarga tarkibida modifikatsiyalash tirilgan organizmlar bor bo'lgan oziqovqat mahsulotlarini chetdan olib kelish va iste'mol qilishni cheklashga, shuningdek bolalar ovqatida genetik modifikatsiyalash tirilgan organizmlarni qo'llashga taqiq joriy etishga yo'naltirilgan qo'shimchalar kiritish. O'zbekiston Respublikasining “Oziq-ovqat mahsulotining sifati va xavfsizligi to'g'risida” qonuniga quyidagi o'zgarishlarni kiritish taklif qilinadi:

1. “oziq-ovqat mahsulotining xavfsizligi” tushunchasi “oziq-ovqat mahsuloti va homashyosining xavfsizligi” tarzida o'zgartirish;
2. Oziq-ovqat xomashyosi sifati uchun alohida talablarni belgilash;
3. Tarkibida modifikatsiyalash tirilgan organizmlar bor bo'lgan oziq-ovqat mahsulotlarini chetdan olib kelish va iste'mol qilishni cheklashga, shuningdek bolalar ovqatida genetik modifikatsiyalash tirilgan organizmlarni qo'llashga taqiq joriy etishga yo'naltirilgan qo'shimchalar kiritish.

AQShning The Economist Intelligence Unit izlanishlar markazi o'tkazgan tadqiqotga ko'ra, O'zbekistonda oziq-ovqat “xavfsizligi” reytingida dunyoda 64 o'rinni egalladi. Bir yil oldin O'zbekiston 75 o'rinda edi

Reyting	Mamlakat	Yakuniy	Maqbullik	Mavjudlik	Sifat va xavfsizlik
---------	----------	---------	-----------	-----------	---------------------

1	Sigapur	87.4	95.4	83.0	79.4
2	Irlandiya	84.0	90.5	76.8	87.7
3	AQSH	83.7	87.7	78.3	89.1
4	Shivetsariya	83.1	83.8	84.3	78.2
=5	Finlyandiya	82.9	84.1	78.3	91.8
=5	Norvegiya	82.9	81.9	81.0	90.5
7	Shivetsiya	82.7	85.0	78.1	89.4
8	Kanada	82.4	83.3	80.0	86.7
9	Niderlandiya	82.0	85.0	76.2	88.9
10	Avstriya	81.7	85.4	78.6	81.1

Reyting hisoblashda mutaxassislar mamlakatdagi oziq-ovqat mahsulotlarining narxi, hajmi va sifatini hisobga olishdi. Umumiy dunyo reytingida 109 mamlakat qatnashdi. Ushbu reytingda O‘zbekiston 64 o‘rinni egalladi. O‘rinlar mamlakatda yetishtirilayotgan oziq-ovqat narxi, hajmi va sifatiga qarab belgilanadi. Keling ular bilan batafsil tanishib chiqaylik. Oziq-ovqat narxi bo‘yicha O‘zbekiston 57 o‘rinda. Demak 109 dunyo mamlakatlari bilan solishtirganda, O‘zbekistonda oziq-ovqat mahsulotlari narxi — o‘rtacha, arzon ham emas, qimmat ham emas. Oziq-ovqat hajmi bo‘yicha O‘zbekiston 65 o‘rinda. Izlanuvchilar fikriga ko‘ra O‘zbekistonda, aholi soniga kuniga 39 000 kaloriya oziq-ovqat mahsulotlari yetishtirilar ekan. Vaholanki, olimlar fikriga ko‘ra 18-40 yoshli erakak kishi uchun kuniga 3000 kaloriya iste‘mol qilish yetarli. Demak, O‘zbekiston o‘z aholisidan 13 baravar ko‘p aholini boqishi yoki katta miqdorda oziq-ovqat mahsulotlarini eksport qilishi mumkin. Uchinchidan, oziq-ovqat mahsulotlari sifati. Ushbu ko‘rsatkich bo‘yicha O‘zbekiston — 83 o‘rinda. Shu o‘rinda, bizda nega bunday, axir O‘zbekistonda oziq-ovqat mahsulotlari juda yuqori sifatli ekanini biz yaxshi bilamiz-ku, degan savol tug‘ildi. Afsuski, amerikaliklar ushbu ko‘rsatkichni mahsulotlarning haqiqiy sifatiga qarab emas, balkim kraxmalsiz mahsulotlar soni, parhez taomlar xilma-xilligi, o‘g‘itlar ishlatilishi ustidan nazorat va milliy oziq-ovqat strategiyasi kabi, ikkilamchi ko‘rsatkichlar yordamida hisoblagan. Ushbu reytingda MDning boshqa davlatlari ham kiritilgan, Qozog‘iston (56 o‘rin), Tojikiston (88 o‘rin) va Rossiya (43 o‘rin). Birinchi o‘rinda esa AQSH, Sigapur, Irlandiya, Avstriya va ho kazolar.

Britaniyaning “The Economist Intelligence Unit” kompaniyasi tomonidan o‘tkazilgan tadqiqotlarga ko‘ra, O‘zbekiston global oziq-ovqat xavfsizligi reytingida 71-o‘rinni egalladi. Bir yil oldin, ushbu ro‘yxatda mamlakat 80-o‘rinda edi.

Reyting	O‘zbekiston	Yakuniy	Maqbullik	Mavjudlik	Sifat va xavsizlik
71	2019 yil	59.0	65.6	55.1	53.4
80	2018 yil	58.7	65.5	54.7	52.7

2018 yilda bo‘lgani kabi 2019 yilda ham reytingga 113 ta mamlakat kiritilgan. 2019 yilda 87 mamlakat o‘z ko‘rsatkichlarini yaxshilagan. 18 mamlakatda oziq-ovqat xavfsizligi darajasi pasaygan bo‘lib, 8 mamlakatda ko‘rsatkichlar o‘zgarishsiz qolmoqda. 2018 yilda reytingning 80-pog‘onasini egallagan O‘zbekiston o‘z ko‘rsatkichlarini yaxshilab, 71-pog‘onaga ko‘tarilganini ko‘rish mumkin. Qozog‘iston (48-o‘rin) va Tojikiston (93-o‘rin) ham ushbu indeksdagi reytingini yaxshilagan.

O‘zbekiston shaharlarning oziq-ovqat oqimlarini o‘zlashtirish, oziq-ovqat xavfsizligi va qishloq xo‘jaligi mahsulotlarining import tariflari ko‘rsatkichlarini yaxshiladi. Ammo, shu bilan birga, qishloq xo‘jaligi ishlab chiqarishining o‘zgaruvchanligi, qishloq xo‘jaligi sohasida tadqiqot qilish uchun davlat xarajatlari va oziq-ovqat mahsulotlarining o‘rtacha narxidagi o‘zgarishlar kabi ko‘rsatkichlari salbiy dinamikani ko‘rsatdi.

Dunyo oziq-ovqat xavfsizligi indeksini o‘rganish 2012 yildan beri olib borilmoqda va hozirgi vaqtda dunyoning turli mamlakatlaridagi oziq-ovqat xavfsizligi holatining eng to‘liq to‘plamini aks ettiradi.

Indeks davlatlar siyosati va ularning institutlarining oziq-ovqat xavfsizligi sohasidagi samaradorligini o‘lchaydi. Tadqiqot dunyoda oziq-ovqat xavfsizligi ko‘rsatkichlarining uchta asosiy guruhini tahlilini taqdim etadi:

1. Oziq-ovqat mahsulotlaridan foydalanish va iste‘moli darajasi.
2. Oziq-ovqatning mavjudligi va yetarliligi.
3. Oziq-ovqatning sifati va xavfsizligi darajasi.

Ushbu toifalar qiymatlari ikki yil davomida o‘lchanadigan 28 xil ko‘rsatkichlarni o‘z ichiga oladi. Hisoblashda xalqaro tashkilotlar va milliy institutlarning ma‘lumotlari qo‘llaniladi. Ko‘rsatkichlar tahlili asosida dunyo mamlakatlarining Oziq-ovqat xavfsizligi indeksi bo‘yicha yakuniy reyting tuziladi.

Mamlakatning reytingda yuqori mavqega ega ekanligi uning oziq-ovqat xavfsizligi yuqori darajada ekanligini anglatadi.

Shuni ham ta’kidlash kerakki, muqaddam O‘zbekiston ancha yaxshi natijalarni ko‘rsatgan edi. 2016 yilda davlat ushbu xalqaro reytingda 64-o‘rinni egallagan.

Joriy yilning birinchi choragida Tovarlar umumiy importida **oziq ovqat mahsulotlari** ulushi 6,7%ni yoki **287,3 mln** dollarni tashkil etib, o‘tgan yil ko‘rsatgichlariga nisbatan 18,2%ga kamaygan.

Nooziq-ovqat xomashyo importi **273,6 mln** dollarga amalga oshirilgan bo‘lib, tovarlar umumiy importdagi ulushi 6,4%ni tashkil etdi. O‘tgan yilga nisbatan 16,7%ga o‘sgan.

Turli tayyor mahsulotlarning tovarlar umumiy importidagi ulushi 6,0%ni tashkil etib, **257,8 mln** dollarga (-18,4%) etdi.

Energoresurslar, neft va neft mahsulotlari importi **255,6 mln** dollarga (+7,6%) amalga oshirilgan.

O‘simlik va chorva yog‘lari jami **54,2 mln** dollarga (-26,9%) importi amalga oshirilgan.

46,5 mln dollarga **tirik chorva va em mahsulotlari** importi amalga oshirilgan (-23,3%).

Ichimlik va tamaki mahsulotlar importi **8,2 mln** dollarga teng bo‘lib, o‘tgan yilga nisbatan 19,9%ga kamaygan.

SHu bilan birga **4,5 mln** dollarga teng nomonetar tilla importi amalga oshirilgan (+6,1%).

III. Bugungi kundagi **koronavirus pandemiyasi** sababli ko‘plab xorijiy davlatlarda aholi iste’moli uchun zarur bo‘lgan mahsulotlar va dori vositalariga nisbatan bojxona bojlarini bekor qilish bilan bir qatorda, ijtimoiy muhim ahamiyatga ega bo‘lgan oziq-ovqat va tibbiy mahsulotlar eksportiga cheklovlar o‘rnatilmoqda.

Xususan, **Evro Osiyo iqtisodiy komissiyasining** 2020 yil 31 martdagi kollegiyasi qaroriga asosan ittifoqqa a’zo davlatlardan tashqariga ayrim turdagi oziq-ovqat mahsulotlari (*piyoz, sarimsoq, sholg‘om, javdar-roj, guruch, grechka, un, yorma-krupa, don va don mahsulotlar, soya va kungaboqar urug‘lari*) eksportiga ta’qiq o‘rnatildi. **Mazkur qaror joriy yilning 10 aprelidan boshlab kuchga kirdi va 30 iyunga qadar amal qiladi.**

SHu bilan birga, **Qozog‘iston hukumatining** 2020 yilning 27 martdagi qaroriga muvofiq, yuqorida ko‘rsatilgan mahsulotlarga qo‘yilgan taqiq bilan bir qatorda, bug‘doy va un mahsulotlari kabi muhim tovarlar eksportiga cheklov o‘rnatish to‘g‘risida ma’lum qilingan. Qozog‘iston Qishloq xo‘jaligi vazirligi tomonidan joriy

yilning aprel oyida 200 ming tonna bug‘doy va 70 ming tonna un eksportiga ruxsat berilgan (2019 yil yakunlari bilan Qozog‘istonning bug‘doy eksporti 5,38 mln tonna, un eksporti – 1,56 mln tonnani tashkil etgan).

Bugungi kunda, Qozog‘iston davlati tomonidan cheklov qo‘yilgan mahsulotlarning O‘zbekiston Respublikasi importidagi ulushi 77%ni tashkil etmoqda. SHundan bug‘doy importining 99,4%i, un - 99,2%, kungaboqar urug‘i – 96,8% va kartoshka – 77,8%i Qozog‘iston Respublikasidan amalga oshirilgan.

Bundan tashqari, **Qirg‘iziston hukumati** tomonidan ham 23 martdan boshlab 11 ta turdagi mahsulotlar (bug‘doy, bug‘doy uni, o‘simlik yog‘i, guruch, makaron mahsulotlari, shakar, tuxum, tuz, chorva uchun em, antibakterial va dezinfeksiyalash vositalari) eksportiga ta’qiq qo‘yildi.

Ta’kidlash joizki, yuqorida ko‘rsatilgan mahsulotlarga respublikamizda yuqori talab mavjud bo‘lib, ularning importi aynan ushbu davlatlardan amalga oshirilib kelinmoqda. Xususan, 2019 yil yakunlari bilan mazkur tovarlar 101,3 mln dollarga import qilingan bo‘lib (+1,5 barobar), undan 93%i yoki 94,5 mln dollari EOII davlatlari hisobiga to‘g‘ri kelgan.

Statistik ma’lumotlar tahlili O‘zbekiston Respublikasi oziq-ovqat mahsulotlari importi bir qator davlatlarga bog‘liqligi va hamkor davlatlarni diversifikatsiya qilish zarurligini ko‘rsatmoqda.

Bloomberg L.P. ma’lumotlariga ko‘ra, pandemiya global ishlab chiqarish va etkazib berish zanjiriga o‘z ta’sirini ko‘rsata boshladi, **dunyoning ko‘plab davlatlarida oziq-ovqat mahsulotlari narxi oshib bormoqda.** Ayniqsa, **guruch** va **bug‘doy** mahsulotlarining narxi spot va fyuchers bozorlarida keskin oshmoqda.

Ma’lumot uchun:
Tailand guruch eksportyorlari assotsiatsiyasi ma’lumotiga ko‘ra, jahon bozorlarida guruch narxi 2013 yildan buyon eng yuqori cho‘qqiga ko‘tarilib, bir tonnasi uchun 560 dollardan oshgan.

SHu bilan birga, AQSH Qishloq xo‘jaligi vazirligi ma’lumotlariga ko‘ra, 2019-2020 yillarda dunyo bo‘ylab guruch ishlab chiqarish rekord

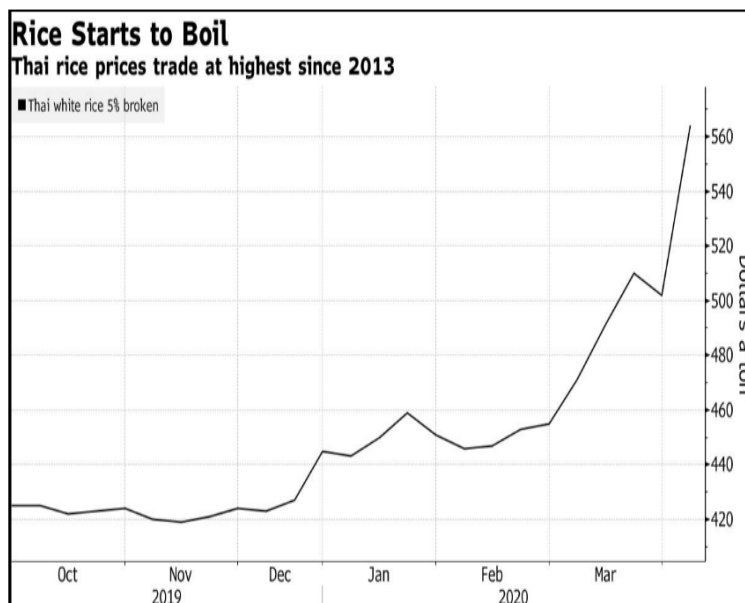

500 mln tonnaga baholanmoqda, zaxiralari esa 180 mln tonnadan oshgan (asosiy zaxira Hindiston davlatiga to‘g‘ri kelmoqda).

BMTning Oziq-ovqat va qishloq xo‘jaligi tashkiloti ma‘lumotiga ko‘ra, 2020 yilda bug‘doy ishlab chiqarish hajmlari 763 mln tonnaga baholanmoqda va bu 2016 yildagi rekord ko‘rsatgichga nisbatan 2 mln tonnaga kam (765 mln tonna).

Joriy yil boshidan oziq-ovqat mahsulotlarining o‘rtacha narxlari oshgan holda, fizik hajmlarida kamayish kuzatilmoqda. 2020 yil I choragida amalga oshirilgan **oziq-ovqat mahsulotlari** importining o‘rtacha narxlari o‘tgan yilning mos davriga solishtirilganda, **narxlar o‘sishi hisobiga 39,7 mln** dollar ortiqcha valyuta mablag‘lari sarf etilgani aniqlandi. Narx o‘sishi asosan **bug‘doy** (tonnasi uchun 150,2 dollardan 186,9 dollarga yoki 24,4%ga), **un** (171,5 dollardan 245,0 dollarga yoki 42,8%ga), **sabzavotlar** (1054,6 dollardan 1525,5 dollarga yoki 44,7%ga), **baliq** (1271,2 dollardan 1771,1 dollarga yoki 39,3%ga), **guruch** (149,1 dollardan 239,9 dollarga yoki 60,9%ga) mahsulotlarida kuzatilmoqda.

Ta’kidlab o‘tish joizki, ayrim tovarlarning ham narx faktori, ham fizik hajmlari hisobiga importi kamaygan. Misol uchun, **shakar xom ashyosining** importi o‘tgan yilga nisbatan 46,4%ni tashkil etgan holda, o‘rtacha narxi 97,5%, fizik hajmi esa 47,6%ga to‘g‘ri keldi. SHuningdek, bunday vaziyatni **choy** (mos ravishda 69,9%, 93,3% va 74,9%), **margarin** (63%, 97,6% va 64,6%), **sariyog‘** (42,5%, 98,3% va 43,2%) kabi tovarlarda kuzatish mumkin.

1. EvroOsiyo iqtisodiy komissiyasining qarori va Rossiya, Qozog‘iston, Qirg‘iziston kabi respublikaning asosiy hamkorlari tomonidan ayrim ijtimoiy muhim oziq-ovqat mahsulotlari eksportiga cheklovlar o‘rnatilishi sababli, O‘zbekiston Respublikasida etishtirilayotgan yuqoridagi oziq-ovqat mahsulotlar miqdori va narxi bo‘yicha qat’iy monitoring olib borish, agar zarur bo‘lsa eksportiga ta’qiq o‘rnatish.

2. Import qilib olib kelinayotgan oziq-ovqat mahsulotlari bozorlarini diversifikatsiya qilish uchun tadbirkorlar bilan hamkorlikda import geografiyasini narx va sifat omillarini hisobga olib kengaytirish, xususan, Pokiston Islom Respublikasidan bug‘doy va kartoshka, Hindistondan guruch va boshqa oziq -ovqat mahsulotlarini import qilish masalalarini tahlil qilib, takliflar kiritish

3. **Birinchi navbatda**, oziq ovqat mahsulotlarini sifatini nazoart qilish maqadida, skanerlash tizimidan foydalanib, oziq-ovqat mahsulotlarini sifatini nazorat qilishni yo‘lga qo‘yish.

Ikkinchidan, tovarlarni soxta qalbakiligini aniqlashning sodda va “ekspres” usullarini yaratish.

Uchinchidan, ekspertizani zamonoviy uskunalarni yordamida o‘tkazishga erishish, buni uchun amaldagi barcha davlat standartlari me’yorlarini xalqaro ISO - standart me’yorlariga bosqichma bosqich moslashtirish.

To‘rtinchidan, hozirgi vaqtda juda tez rivojlanayotgan va keng ko‘lamdagi dasturlarga ega bo‘lgan lazer texnologiyalaridan foydalanib, tovarlar sifatini aniqlash.

Foydalanilgan adabiyotlar

1. Hakimov R. Agrosanoat majmuasi iqtisodiyoti, -T.:MCHJ“RAM-S”,-2007. 367b.
2. Hakimov R., Otaqulov M., Yusupov E., Yusupov M., Agrosanoat majmui iqtisodiyoti. O'quv qo'llanma. - T.: TDIU, 2004. - 160 b.
3. Iqtisodiyotning agrar sektori. T.Jo'raev, Sh. Allayarov, X.Asatullaev, T. Umarov, Ma'ruzalar matni. -T.: TIM, 2012
4. O'zbekistonda oziq-ovqat xavfsizligi: muammolar va yechimlar library. <https://www.google.com/ziyonet.uz> > book
5. Read more: <https://oz.sputniknews-uz.com/society/20160204/1700793.html>
6. Salomov T. Hamdamov Q.S. Tursunxo'jaev T.L., To'raxo'jaev T.I., Hakomov R.X., O'roqov N.I., Aripov I.M., Jahon qishloq xo'jaligi. O'quv qo'llanma. - T.: TDIU, 2004. - 128 b.
7. The Global Food Security Index - <http://foodsecurityindex.eiu.com/>
8. www.fao.org-Birlashgan millatlarning qishloq xo'jaligi va oziq-ovqat tashkiloti portali.
9. www.gov.uz- O'zbekiston Respublikasi Hukumat portali.
10. www.stat.uz- O'zbekiston Respublikasi Davlat Statistika Qo'mitasi portali

YER OSTI KON LAXIMLARINI O’TISHDA EMULSION PORTLOVCHI MODDALAR (EPM) YORDAMIDA MASSIVNI TASHQI CHEGARASI BUZILISHINI KAMAYTIRISH CHORALARI.

Nurxonov Xusan Almirza o’g’li knurkhonov@mail.ru Qarshi muxandislik – iqtisodiyot instituti

Mansurova Sevara Abdikarim qizi Qarshi muxandislik -iqtisodiyot instituti

Annotatsiya: Yer osti kon laximlarini o’tishda konturli portlatish orqali laximning ko’ndalang kesim yuzasini tekis xosil qilish, emulsion portlovchi moddalarning yordamida massivning tashqi buzilishini kamaytirish va portlatish ishlarida portlovchi moddalardan ajralib chiqadigan energiyadan samarali foydalanish.

Kalit so’zlari: emulsion portlovchi modda, kontur, shpur, skvajina, burg’ulash, zaryadlash.

Аннотация: Контурные взрывные работы при проходке подземных горных выработок слабительными средствами позволяют создать гладкую поверхность поперечного сечения слабительного вещества, снизить внешнюю деградацию массива с помощью эмульсионных взрывчатых веществ и эффективно использовать энергию, выделяющуюся от взрывчатых веществ при взрывных работах.

Ключевые слова: эмульсионное взрывчатое вещество, контур, шпур, скважина, бурение, зарядка.

Annotation: Contour blasting in the passage of underground mining laxatives to create a smooth cross-sectional surface of the laxative, reduce the external degradation of the massif using emulsion explosives and efficient use of energy released from explosives in blasting operations.

Keywords: emulsion explosive, contour, borehole, well, drilling, charging.

Yer osti konlarini qazib olish jarayonida konturli portlashdan foydalangan holda yer osti qazish texnologiyasining hozirgi holati barcha tog'-kon korxonalari uchun eng muhim xarajatlardan biridir. O'tish tezligi va sifati ma'dan va kon ishlarining samaradorligi va rejalashtirilganligini aniqlaydi. Ayni paytda, kon qazish uchun yuqori samarali o'ziyurar uskunalari ishlatiladi.

Ushbu muammoni hal qilish uchun juda ko'p yechimlar ishlab chiqilgan uning mohiyati kam quvvatli portlovchi moddalarni (PM) ishlab chiqarishda qo'llanilgan. Konturli portlatishning keng tarqalgan versiyasi hozirgi vaqtda rus va xorijda ishlab chiqaruvchilar tomonidan ishlab chiqarilgan kichik diametrli lentalarda va portlovchi moddalar patronlaridan foydalangan. Misol uchun, "Apatit" AJ ning rudnikida uzoq

vaqt davomida Ammonit №6JV-200 (GOST 21984-76) patronlangan ammonit yordamida o'tish joylarida shpurlarni qo'lda zaryad qilish usuli mavjud. Konturli portlatishda quvur diametri 26 mm va uzunligi 350 mm, kukunsimon ammonit № 6JV og'irligi 170 g bo'lgan portlovchi modda qo'llaniladi [1, 2].

Zaryad ustunli konturli portlatish lentolari yordamida konturli portlashning ta'siri kuzatildi.

Kon jinslarni zaryadlab portlatish markazida DSHN6(10) markasining portlovchi shnuri o'tadi, uning orasidagi bo'shliq va tashqi qobiq temir ta'sirining tarkibi bilan to'ldiriladi. Portlash kabelining brizantligi qisqa masofalarda namoyon bo'ladi va portlovchi tarkibda portlashni qo'zg'ashga xizmat qiladi. Umuman olganda kon jinslarni zaryadlab portlatish fugas ta'siriga ega. DSHN va fugas tarkibini o'zgartirib, ma'lum bir tog'-geologik sharoitga mos keladigan kon jinslarni zaryadlab portlatishni tanlashimiz mumkin.

Massivning atrof chegarasi buzilishini kamaytirish uchun qatorli portlash energiyasini qayta taqsimlashga qaratilgan sxemalar mavjud, masalan:

- kontur oldidagi qatorda bir vaqtning o'zida ularning ko'payishi bilan kon laximi bo'ylab teshiklar sonining kamayishi;
- shpur (bo'sh+zaryadlangan shpur) orqali shpur sxemasiga muvofiq zaryadlashni ishlab chiqarish.

Ba'zi hollarda bunday sxemalar ketma-ketlikning doimiy yo'q qilinishini kamaytirishi mumkin, ammo ular universal va juda moslashuvchan yechim emas.

Massivning doimiy yo'q qilinishini kamaytirish uchun emulsion portlovchi moddalarni (EPM) ishlatish kerak bo'ladi

Orica kompaniyasining konturni portlatish uchun portlovchi moddalardan foydalanish bo'yicha tajribasi hozirgi vaqtda Rossiyada va MDHning boshqa mamlakatlaridagi bir qator yer osti konlarida, asosan ish xavfsizligini oshirish bilan bog'liq bo'lgan emulsiya portlovchi moddalarini (EPM) ishlatish texnologiyalari jadal joriy etilmoqda. Ammonit № 6ЖВ-200 jangavorpatronlari zamonaviyroq yuqori

energiyali DPMS-1 bilan almashtirildi, 3 kilogrammli ammonit jangavorlari (PNP-A6 ЖВ -90) 300 gr pentolit shashka bilan almashtirildi (PDP-300) [3].

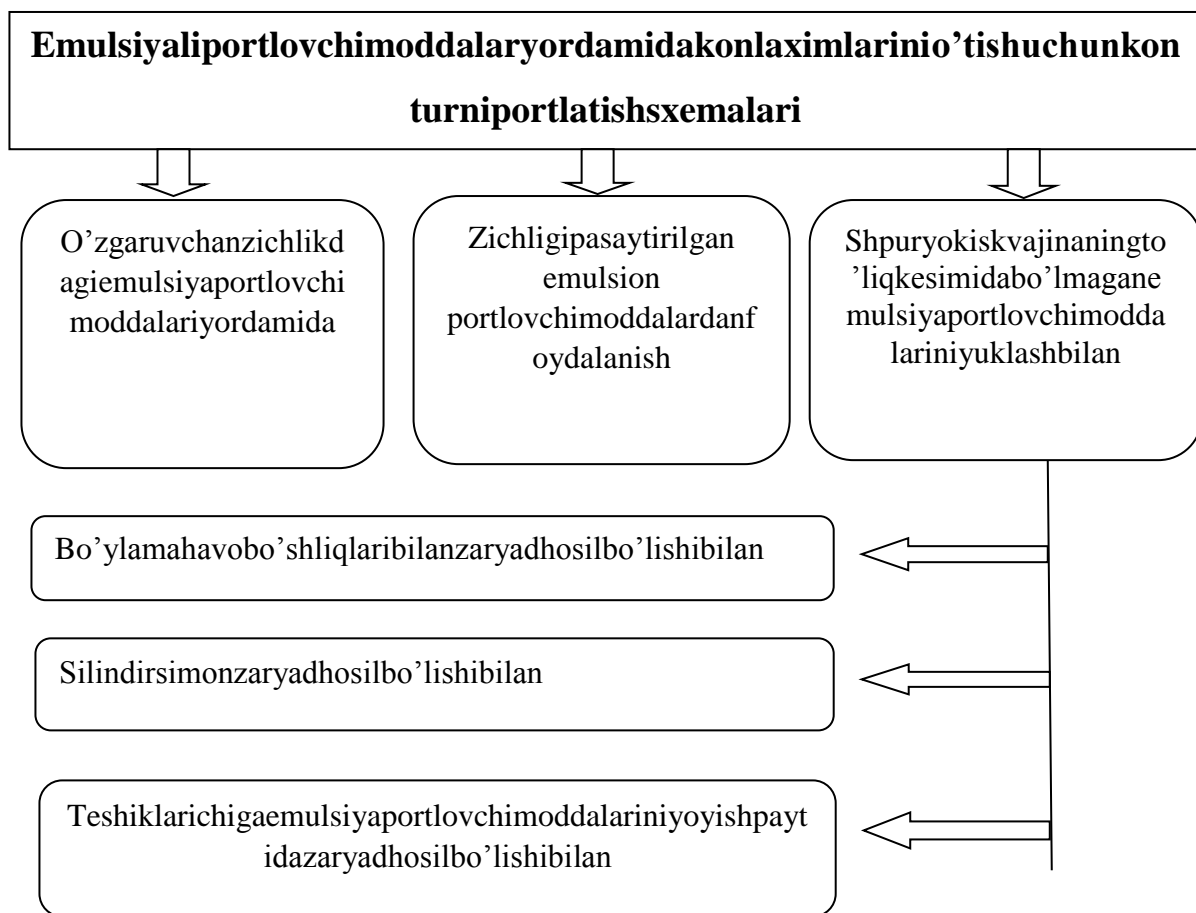

1-chizma. Emulsiya portlovchi moddalardan foydalanib konturli portlatish sxemasi.

Konlaximlarini o'tish uchun emulsiya portlovchi moddalardan foydalanish juda moslashuvchan yechim bo'lib, u tog' jinlarining doimiy ravishda chetgachiqib ketishini kamaytirish uchun muvaffaqiyatli ishlatilishi mumkin. EPM lardan foydalanish sxemalari, kontur chegaralarida massiv buzilishini minimallashtirish uchun, 1-rasmda ko'rsatilgan. Yer osti konlaximlarini o'tishda EPM lardan foydalanish texnika va texnologiyalarini rivojlantirish kontur portlashining juda mukammal texnologiyalarini yaratishga imkon beradi. Ushbu sohadagi yetakchilardan biri Orica (Avstraliya) kompaniyasi. Ba'zi hollarda EPM lardan

foydalanilganda ishlatiladigan portlovchi moddalar miqdori kamayadi (solishtirma sarfi) va o'tish davri jarayonlari tezlashadi.

Orica kompaniyasi tomonidan konturli portlashining ikkita asosiy yo'nalishi mavjud:

-o'zgaruvchan zichlikdagi (Subtek Control) EPM kontur shpurlarini zaryad qilish yoki shpur yoki skvajinaning to'liq qismida (String Loading) emas, balki zaryad ustunini xosil qilish uchun foydalanish.



2-rasm. String Loading texnologiyasidan foydalangan holda diametri 54 mm bo'lgan shpurlar zaryadlangan, mahsulot sarfi 0,6 kg/m (chapda) va mahsulot sarfi 1,2 kg/m.

Eng samarali texnologiyalardan biri, String Loading texnologiyasi (2-shakl), maxsus zaryadlantiruvchi shlang moslamasi yordamida EPM zaryadlash ustunini yaratishni nazarda tutadi. Ushbu texnologiyadan orica kompaniyasining xorijiy loyihalaridan birida foydalanish xususiyatlarini ko'rib chiqilgan.

String Loading texnologiyasining imkoniyatlari tunnel o'tishida "Liantang" (Gonkong) loyihasida namoyish etildi. EPM String Loading texnologiyasi tomonidan zaryadlangan 4-x portlashlar uchun ishlatilgan (jadval. 1).

Portlatishnomeri	1	2	3	4
ID portlatish	MVC-024	MVC-025	MVC-026	MVC-027
Konturli portlatish uchun shpur diametri,	48	48	54	54

mm				
Shpu rdiametri, mm	54	54	54	54
String Loading texnologiyasi bilan zaryadlangan perimetr bo'ylab joylashtirilgan shpurlar soni	9	14	21	25
String Loading texnologiyasi bilan zaryadlangan ikkinchi qatordagi shpurlar soni	0	0	7	12
Perimetr bo'yicha EPM bilan zaryadlangan shpurlar soni kg/m	0.6	0.6	0.6	0.6
Ikki qatorli EPM bilan zaryadlangan shpurlar soni kg/m	1.2	1.2	1.2	1.2
Initsiyalash uchun foydalangan shashka	Emulsi yali patron	Pentex D		
Perimetri bo'yicha xar 30 daqiqada shpur krushkasidagi namuna zichligi g/sm ³	0.83	0.89	0.69/0.74	0.71
Xar 30 daqiqada shpur krushkasidagi qoldiq namuna zichligi g/sm ³	1.01/0.98	1.00/0.99	0.99/0.97	0.95
Maxsulot temperaturasi, °C	30	30	30	30

String Loading texnologiyasi yordamida zaryadlangan shpurlari soni birinchi portlashda 9 tagacha, to'rtinchi portlashda 37 tagacha shpurlarni portlatishga yetkaziladi.

Yuqoridagi texnologiya bo'yicha zaryadlangan portlash shpurlari soni tasdiqlangan sinov dasturiga muvofiq bosqichma-bosqich oshiriladi.

Har bir portlash parametrlarini 1-jadvaldan ko'rish mumkin. Birinchi portlashdan so'ng, portlashning qolgan parametrlarini saqlab, emulsion portlovchi moddalar bilan to'ldirilgan konturli shpurlar soni ko'paytirildi.

Birinchi va ikkinchi portlashlardan tog' jinslarining haddan tashqari ko'tarilishi (kontur orqali buzilishi) muhim ahamiyatga ega edi, shuning uchun 0,6 kg/m zaryad massasini saqlab, shpur diametrini 48 dan 54 mm gacha o'zgartirish kerak.

Har bir portlashdan so'ng, kon laximlarini shifti tekshirildi va massivning buzilishlarini reometrik baholash amalga oshirildi. To'liq bo'lmagan yuzalarda

shpurlarni to'ldirishda uchta portlash sodir bo'ldi. Ketme-ket bosqichda turgan vazifalar:

- xodimlarni zaryadlantiruvchi shlang moslamasi bilan ishlashga o'rgatish;
- zaryadlovchi shlangni ajratgichning operatsion parametrlarini baholash;
- kon laximlarini o'tishda burg'ilash ishlari parametrlarini qayta ko'rib chiqish va optimallashtirish;
- kontur shpurlarida zaryad massasini kamaytirish;
- boshqa turdagi PM lar bilan solishtirganda String Loading yordamida zaryadlangan PM miqdoriy taqqoslash;

Tavsiyalar: Massiv buzilish chegarasini kamaytirish sxemasi quyidagicha ishlab chiqish lozim:

1. Ishlab chiqilgan zaryadlovchi shlang moslamasi, uning kesimining 30-70% qismini to'ldirish bilan kontur zaryadini hosil qilish imkonini beradi;
2. To'liq bo'lmagan qismdagi shpurlarni to'ldirganda, kon laximining svod shakli bo'ylab tekis ta'minlanadi.
3. Kontur zaryadini portlatish tezligi 4782-4800 m/s ni tashkil etadiva texnik shartlarda ko'rsatilgan doiraga mos keladi.
4. To'liq bo'lmagan qismdagi shpurlarni to'ldirish bilan ishlab chiqilgan zaryadlovchi shlang va konturni portlatish texnologiyasi doimiy foydalanish mumkin.

String Loading texnologiyasidan foydalanish EPM tarqatish tizimi shlang moslamasi yordamida – bir qator afzalliklarni ko'rsatadi, jumladan:

- yer osti kon laximlarini o'tish samaradorligini oshirish, kavjoyini zaryadlash vaqtini qisqartirish, shuningdek, mehnat resurslariga bo'lgan ehtiyoj;
- EPM ning energiya darajasi konjinsining xususiyatlariga va burg'ulash pasportiga qarab o'zgartirish mumkin;
- zaryadlovchi shlangni olib tashlash foydalanuvchi uchun qulay qurilma bo'lib, unda ishlashni o'rganish minimal vaqt talab etadi va yuqori malakali ko'nikmalarni talab qilmaydi.

ZKVK yoki ZMV kabi an'anaviy brizant portlovchi moddalar bilan solishtirganda, quyidagi afzalliklarni ajratib ko'rsatish mumkin:

- portlashga tayyorgarlik vaqtini qisqartirish;
- EPM iqtisodiy tomonlama samarali,;
- brizantli portlovchi moddalarni kamroq aylantirish va saqlash; - portlatilgan massivda qolgan sezgir mahsulotga ta'sir qilish xavfi yo'q.

Foydalanilgan adabiyotlar

1. М.Н. Оверченко, С.П. Мозер, Ф.И. Галушко, А.Г. Луньков. Развитие схем контурного взрывания для проходки подземных горных выработок // Сборник «Взрывное дело» 2016
2. В.М. Доильницын, С.Г. Зерщиков, В.А. Ляшенко. Испытания зарядов мягкого взрывания на рудниках ОАО «Апатит» // Горный информационно-аналитический бюллетень (научно-технический журнал). Выпуск № 12, том 4, 2007.
3. А. С. Сакерин, Д. О. Константинов, С. А. Козырев, М. Н. Оверченко. Эмульсионные взрывчатые вещества, зарядное оборудование и взрывные технологии для подземных горных работ // Горный журнал, №10, 2014.

“HAVO TARKIBIDAGI BENZIN BUG`LARINI AKTIV KO`MIR YORDAMIDA USHLAB QOLISH UCHUN ADSORBSION KALONNANI HISOBLASH VA LOYIHALASH” MAVZUSINI O`QITISHDA ZAMONAVIY ELEKTRON O`QUV DASTURLARNING TUTGAN O`RNI.

*Anorov Rustamjon Abduraxmonovich,
Tursunova Dilnozaxon Isroiljon qizi.
dilnoza7417@mail.ru
Farg`ona politehnika institute*

Annotatsiya: Kimyo sanoatini rivojlantirishda dastlabki bilimlarni mustahkamlash va malakali kadrlarni tayyorlashda elektron dasturlarni yaratilishi orqali, yurtimizda amalga oshirilayotgan islohotlarga munosib javob qaytara olishimiz mumkin. Kimyoviy texnologiya fani sohasida zamonaviy axborot texnologiyalaridan foydalanish — mavzular bayoni, tasvirlardagi animatsion harakatlar, tabiatdagi ko`z bilan ko`rish imkoni bo`lmagan kimyoviy jarayonlarni o`ziga xos tarzda namoyish etish juda katta amaliy ahamiyatga ega ekanligi ko`plab tadqiqotchi-statist olimlar tomonidan isbotlab berilgan. Bugungi kun talabi - yosh avlodga beriladigan ta`lim tarbiya, ijodiy yondashuvni rivojlantirish, fan-texnika taraqqiyotining so`nggi yangiliklarini talablarga yetkazib berish zarurligini taqozo etmoqda.

Kalit so`zlari: adsorbsiya, adsorber, desorbsiya, yuqori oktanli benzin, dasturiy ta`minot va zamonaviy ta`lim.

Аннотация: Укрепляя базовые знания в развитии химической промышленности и создавая электронные программы для обучения квалифицированных кадров, мы можем дать достойный ответ на проводимые в нашей стране реформы. Многие исследователи и статистики считают, что использование современных информационных технологий в области химической технологии - описания тем, анимированных движений изображений, уникального представления химических процессов в природе, невидимых невооруженным глазом, - имеет большое практическое значение. доказано. Сегодняшний спрос - воспитывать молодое поколение, развивать творческий подход, идти в ногу с последними достижениями науки и технологий.

Ключевые слова: адсорбция, адсорбер, десорбция, высокооктановый бензин, программное обеспечение и современное образование.

Annotation: By strengthening the basic knowledge in the development of the chemical industry and the creation of electronic programs for the training of qualified personnel, we can give a decent response to the ongoing reforms in our country. Many researchers and statisticians believe that the use of modern information technologies in the field of chemical technology - the description of topics, animated movements in images, the unique presentation of chemical processes in nature that

are invisible to the naked eye - is of great practical importance. proved by. Today's demand is to educate the younger generation, to develop a creative approach, to keep up with the latest developments in science and technology.

Keywords: adsorption, adsorber, desorption, high-octane gasoline, software and modern education.

Dunyo bo'yicha yoqilg'i energetikasiga va mahsulotlariga bo'lgan talab kundan kunga oshib bormoqda. Yoqilg'i mahsulotiga bo'lgan talab o'z navbatida uning sifatiga ham ta'sir qilmay qolmaydi. Arzon va sifatli mahsulot ishlab chiqarish uchun esa hozirgi kunda energiya tejamkor va energiyadan samarali foydalaniladigan texnologiyalardan foydalanishni taqozo etadi. Respublikamizda neft mahsulotini qazib chiqarish va uni qayta ishlash tezlik bilan o'sishi yangi texnika va tenologiyani tadbiiq etishga, hamda ishlab chiqarilayotgan mahsulotlar assortimentini kengayishiga hamda ularning sifati oshirishga bog'liq. O'rta maxsus va oliy ta'lim muassasalarini bitirayotgan mutaxassislar nafaqat amaldagi texnika va texnologiyalarni, balki kelajakda yaratiladigan yuqori texnologiyalarni qisqa muddatda o'zlashtirishga tayyor bo'lishlari lozim. Bu bo'yicha “Neft mahsulotidan paraffinni adsorbentlar bilan tozalash jarayonida energiya tejamkorlik mexanizmini o'rganish” mavzusida “Инновационное развитие нефтегазовой отрасли, современная энергетика и

их актуальные проблемы» xalqaro konferensiyasida ilmiy maqolalar bilan ishtirok etilgan.

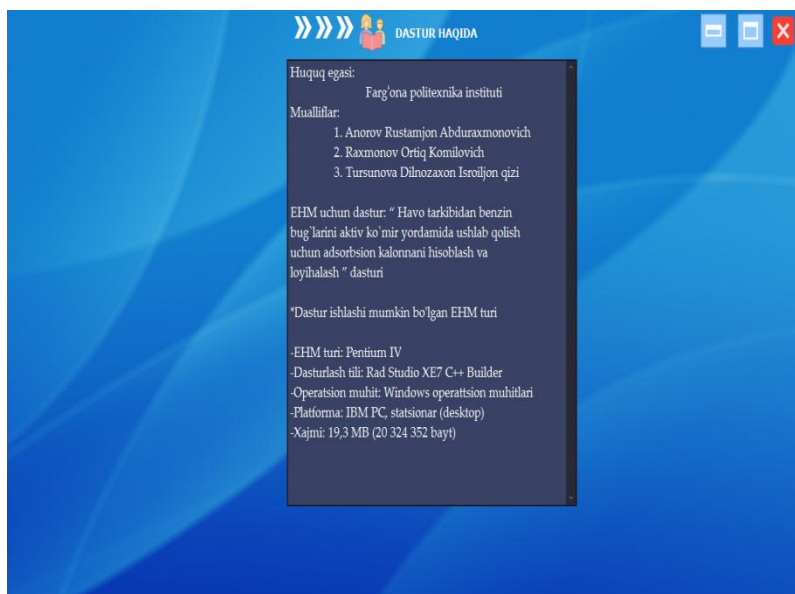

Kimyo fanidan elektron o`quv dasturlarning yaratilishi ta`lim sifati ko`rsatkichlarini yaxshilashga turtki bo`lib, o`quvchilarni chuqur mulohaza qilishga undaydigan samarali usul hisoblanadi. Ayniqsa, kimyoviy texnologiya faniga endigina qadam qo`yayotgan o`quvchilarga texnik vositalar bilan tashkil etilgan dars jarayonining o`ziyoq “ajoyib” tuyuladi. Darslarda o`quv-texnik vositalardan foydalanish ayni paytda darslarni samarali, faol tarzda tashkil etishda, o`quvchining diqqat e`tiborini jalb qilishda kutilgan natijalarni bermoqda. Zamonaviy ta`lim tizimining barpo etilishi, o`quv jarayoniga axborot texnologiyalari yutuqlarini joriy qilish bilan chambarchas bog`liq. Bu ayniqsa axborot va telekommunikatsiya texnologiyalariga asoslangan o`qitishning yangi interfaol shakl va vositalariga taalluqlidir. Oliy ta`lim muassasalarida o`quv dasturida berilgan mavzuni kengroq tarzda tushuntirish va dars jarayonini qiziqarli tashkil etish uchun zamonaviy metodik usullarni qo`llash maqsadida elektron o`quv dasturlardan foydalanish eng samarali usullardan biri hisoblanadi. Huddi shunday zamonaviy talablarga javob beruvchi dasturlardan biri bo`lgan, “Havo tarkibidagi benzin bug`larini aktivlangan ko`mir yordamida adsorbsiyalash” mavzusi yuzasidan “O`ZBEKISTON RESPUBLIKASI ADLIYA VAZIRLIGI HUZURIDAGI INTELLEKTUAL MULK AGENTLIGI” tomonidan № DGU08579 raqamli dasturiy ta`minot uchun guvoohnoma olingan bo`lib, dasturda adsorbsiya jarayoni bo`yicha videorolik, nazariy ma`lumot va adsorber qurilmasining hisob qismlari keltirib o`tilgan.

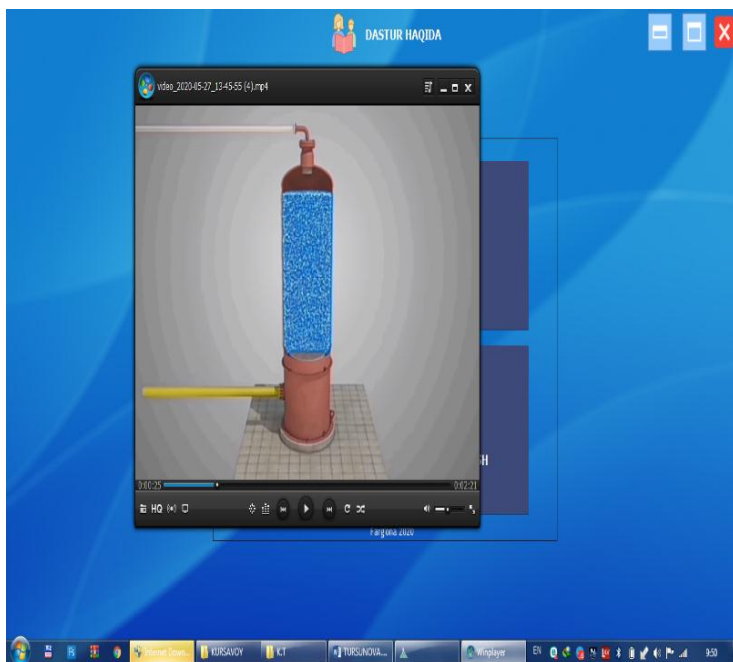

Demak, ta’limda informatsion hamda pedagogik texnologiyalarni qo’llaganda o`quvchi eshitish, ko`rish, ko`rganlari asosida mustaqil fikrlash imkoniyatiga ham ega bo`ladi.

Elektron o`quv dasturning afzalliklari shundan iboratki, shaxsiy kompyuteriga ushbu dasturni o`rnatib olgan talaba mavzu yuzasidan to`liq ma`lumotlar bazasi, texnologik sxema, texnologik sxema bayoni, qurilmani loyihalash va jarayonni o`zbek tilidagi videorolik orqali vizual holatda tasavvur qilish imkoniyatiga ega bo`ladi.

Adsorbsiya usuli gaz aralashmasidagi zararli komponentlarni benzin bug`larini yutishga asoslangan bo`lib, bu usul bilan tozalash asosan Sho`rtongaz gazni qayta ishlash zavodida qo`llanildi. Avvalo dastur furdalanuvchisi adsorbsiya jarayoni orqali

yuqori oktanli benzin ishlab chiqarishda atrof-muhitga zarar yetkazmay chiqindi gazlarsiz ishlash prinsipi va gazlarni adsorbsion usul bilan tozalashni o`rganadi.

Adsorbent tarkibidagi yutilgan moddani ajratib chiqarish **desorbsiya** deyiladi. Ma`lumki, adsorbsiya jarayoni aralashmalarni ajratish uchun qo`llaniladi va har doim

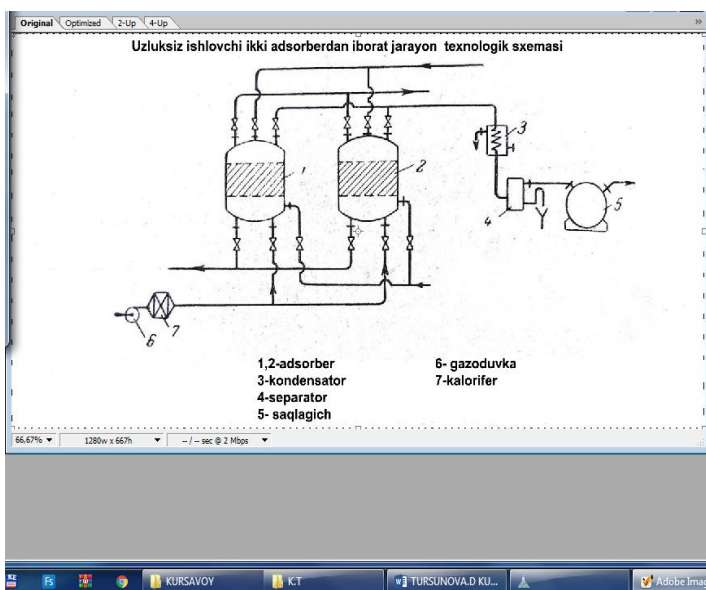

desorbsiya jarayoni bilan ketma-ket o`tkaziladi. Odatda, adsorbentni qayta ishlatish maqsadida unga yutilgan modda desorbsiya qilib ajratib olinadi. Buning uchun ko`pincha suv bug`i ishlatiladi. Dastur foydalanuvchisi esa mavzu yuzasidan tayyorlangan maxsus videorolik orqali desorbsiya jarayoni yordamida aktivlangan ko`mirdan yuttirilgan moddalarni suv bug`iga o`tish holatini ham visual tarzda kuzatish imkoniyatiga ega bo`ladi.

Atmosferaga benzin bug`larini ta`sirini kamaytirish, avtotransportlarni ikkinchi yonish dvigatellarning konstruksiyasini takomillashtirish, avtomobil tutunlarini neytrallovchi qurilmalarni qo'llash, etilgan benzindan voz kechish, benzin yoqilg`isini siqilgan gaz, vodorod va elektr energiyasiga almashtirish orqali amalga oshirish mumkin. Ammo texnika va texnologiyaning hozirgi holati atmosferaga zararli moddalarning tushishini to'liq oldini olish imkonini bermaydi. Shuning uchun ham atmosferani himoya qilishning nisbatan oddiy vositasi bo'lib, turli gaz tozalash qurilmalari xizmat qiladi. Adsorberlar yordamida benzin bug`larini tozalash atmosfera havosini tozaligini ta'minlaydi va albatta, sifatli, ekologik toza bo'lgan kelajak yoqilg`isi ustida kimyogar texnologlar ish olib borishi uchun zamonaviy pedagogik usullardan foydalanish muhim ahamiyat kasb etadi.

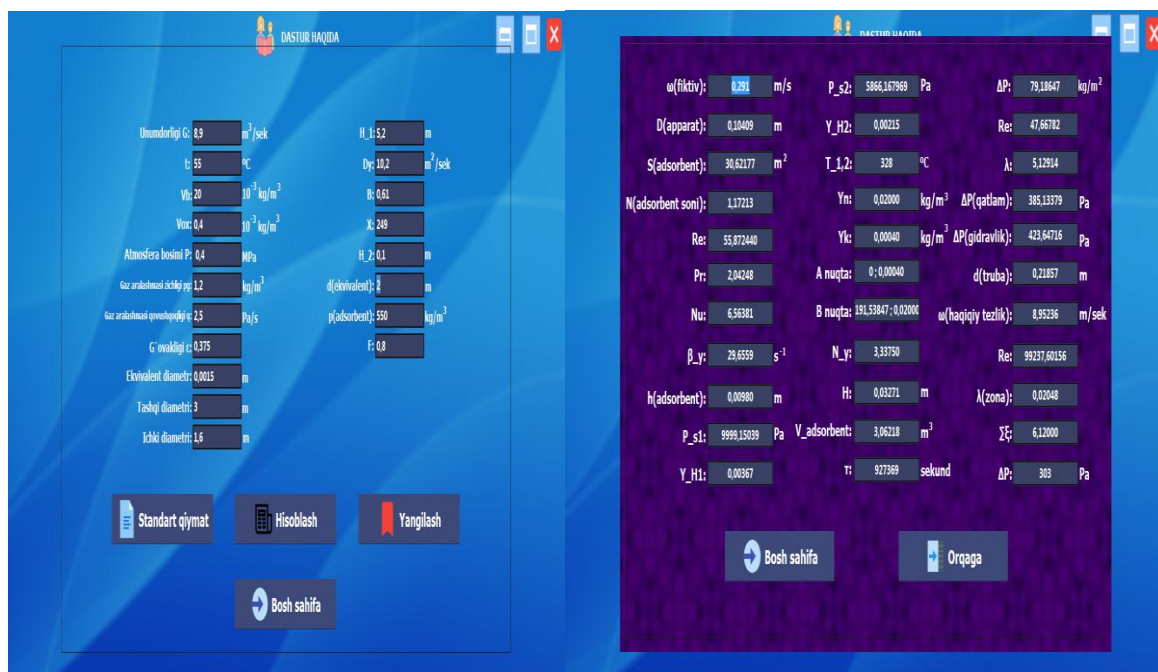

Foydalanilgan adabiyotlar.

1. Imatov.D. Neftni qayta ishlash. O'quv qo'llanma.
2. Salimov.Z. Kimyoviy texnologiyaning asosiy jarayonlari va qurilmalari., 2-qism.
3. Xolmamatova L. Kimyo darslarini yangi pedagogik texnologiya asosida tashkil etish. – Toshkent, Xalq ta'limi, 2007.

ТРАНСПОРТ ВОСИТАЛАРИНИНГ ҲАВФСИЗ ХАРАКАТЛАНИШИНИ ТАШКИЛ ЭТИШ

Адилов Оқбўта Каримович

oquta@mail.ru

Жиззах политехника институти

Уролбоев Анвар Убайдуллаевич

anvaruralbayev1986@gmail.com

*Самарқанд Давлат архитектура-
қурулиш институти*

Аннотация: Ушбу мақолада ишлаб чиқилган тавсиялар асосан автотранспорт воситаларининг эксплуатация даврида ҳаракат хавфсизлигини таъминлашдаги фаолиятини оширишга хизмат қилади.

Калит сўзлар: автомобил, ҳаракат хавфсизлиги, йўл хавфсизлиги, йўл ҳаракат белгиси, хавфли участка.

Аннотация: В этой статье приведена разработка методических рекомендаций и применения их результатов в производство в целях усовершенствования безопасности движения автомобильного транспорта.

Ключевые слова: автомобиль, безопасность движения, дорожное движение, знаки дорожного движения, опасный участок.

Abstract: The re commenation which is used in this article Especionly the means of Services to rich the savety of traffic.

Key words: car, traffic safety, traffic, traffic signs, dangerous site

Автомобил транспортида бошқарув маданияти бўлиши, ҳар қандай маданиятнинг асосида, энг аввало, тартиб-интизом ётади. Тартиб-интизом ва инсон омили ҳар қандай тузилма учун энг муқаддас бурч деб қабул қилиниши керак 2018 йил 28 август Президентимиз Ш.М.Мирзиёев Ўзбекистон Республикаси автомобиль транспорти агентлиги ходимлари билан бўлиб ўтган маърузасида таъкидлаб ўтганди. [1]

Ҳозирги кунда энг долзарб масала бу транспорт воситаларининг ҳаракат хавфсизлигини таъминлашдир. Транспорт воситаларининг ҳаракат хавфсизлигини таъминлашга тўсқинлик қилувчи бир қанча техник ҳолатга боғлиқ омиллар мавжуд бўлиб, техник носозликлар туфайли йўл транспорт ходисалари миқдори кўп содир этилиши кузатилмоқда. Кузатувлар натижасида

15% миқдордаги ЙТХлари асосан техник носозликлар туфайли содир этилганлиги аниқланган.

Транспорт воситаларининг техник носоз қисмларининг ЙТХлари келтириб чиқаришига таъсири

№	Нуксонлар	ЙТХларнинг солиштирма миқдори%	
		Енгил автомобиллар	Автобус ва юк автомобиллари
1	Конструкция ва ишлаб чиқаришдаги	5,0	3,5
2	Фойдаланиш жараёнидаги (транспорт воситаларига ТХК ва Т сифатларининг пастлиги)	20,5	28,0
3	Ҳақиқий ейилиш ва ёш даврийлигининг катталиги	74,5	68,5
		100	100

Бунга асосий сабаб, транспорт воситаларининг кўп миқдори маънавий эскирганлигидир. Шунингдек, деярли ҳар куни ишга чиқувчи автомобилларни ёнилғи - мой билан таъминлаш, уларни ювиш-тозалаш ва назорат қилиш, зарурат туғилса хизмат кўрсатиш ва таъмирлаш талаб даражасидаги сервис хизматини билдирсада, лекин корхоналарда ушбу ёнилғи-мой билан таъминлаш, ювиш-тозалаш ишлари йўлга қўйилмаганлиги техник ҳолатни назорат қилиш жараёнини оғирлаштирмоқда. Корхоналарда жавобгарсиз ва сифатсиз ТХК ва Т ишлари транспорт воситаларининг техник ҳолатининг сифатини янада пасайтирмоқда, шунгдек ҳайдовчиларнинг малакавий даражаси, билим кўрсаткичлари ҳам транспорт воситаларининг ҳаракат хавфсизлигининг йўқолишига сабаб бўлмоқда. 2015-2020 йилларда Жиззах вилоятида содир бўлган ЙТХси бўйича статистик маълумотларига асосан, 1-расмда келтирилганидек транспорт воситаларини эксплуатация қилиш давомида бошқариш қисмларида (тормоз ва рул бошқармасида) келиб чиқадиган нуксонлар ЙТХларининг содир бўлишига кўпроқ сабаб бўлмоқда.

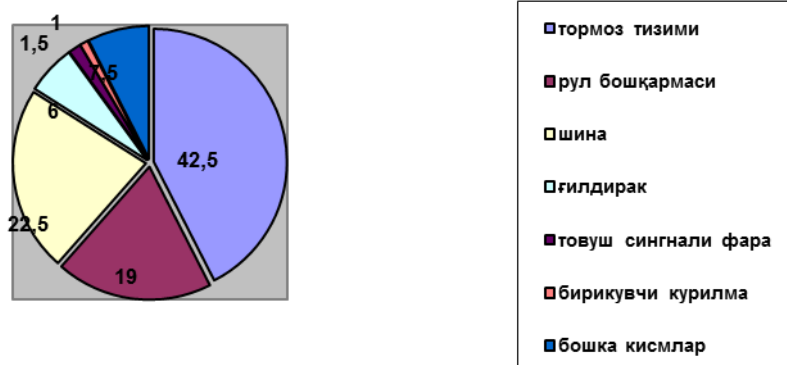

1-расм. Транспорт воситаларнинг носоз қисмларининг ЙТХга таъсири

Бизнинг кузатишларимизга кўра, назорат-ташхислаш жараёнини ташкил этишдаги камчиликлар, автомобиллар техник ҳолатининг сустлиги шунгдек ҳайдовчиларнинг малакавий даражаси, билим кўрсаткичлари ЙТХлар сонининг ўсишига олиб келмоқда. Бу эса шуни кўрсатадики, йўл ҳаракати хавфсизлигини таъминлашда ишга чиқаётган автомобилларнинг техник ҳолатини ошириш учун АТК техник ходимларининг ишлаб чиқариш жараёнида ташхислаш воситалари ва устувор услубдан фойдаланиши ва ҳайдовчилар тиббий, психофизиологик ҳолатларини текшириш катта аҳамиятга эгадир. АТКларда ҳозирги пайтда транспорт воситаларининг маънавий ва жисмоний эскириши йўлларда ҳаракатланиш жараёнига сезиларли таъсир ўтказмоқда. Конструкция ва эксплуатациявий материалларнинг эскириши, уларнинг физик-кимёвий хоссаларининг йўқолиши, ташқи муҳитнинг ҳарорати автомобиллар техник ҳолатининг ўзгаришига таъсир этади. Биринчи навбатда резина техник маҳсулотлари (шина, камералар, прокладкалар, манжетлар, жипслагичлар), шунингдек, автомобилнинг гидрокучайтиргичидаги ишчи суюқликлар ҳамда сурков материаллари кўпроқ ўзгаришга учрайди. Автомобиллаштириш мамлакат иқтисодий ва мудофа қувватининг ортишига олиб келиши билан бир пайтда, эксплуатация жараёнида ҳаракат хавфсизлигининг йўқолиши, йўл-

транспорт ҳодисаларининг кўпайишига ва оқибатда кўплаб одамлар ҳалок бўлиши ҳамда ҳар хил даражадаги тан жароҳатлари олишига ҳам сабаб бўлиши мумкин.[2] Йўл - транспорт ҳодисаларининг олдини олиш учун транспорт воситаларнинг фаол ҳамда сушт хавфсизлигини таъминлаш зарур бўлади. Фаол хавфсизликни таъминлашда транспорт воситаларнинг турғунлиги ва бошқарувчанлиги, тортиш, тезлик ва тормоз хусусиятлари, конструкция элементларининг ишончлилиги муҳим роль ўйнаса, сушт хавфсизлик таъминотида транспорт воситаларнинг айрим механизм, узеллари ва қисмларининг техник талабларга жавоб бера олиш ёки бера олмаслиги ҳамда ҳайдовчилар малакавий даражаси эътиборга олинади.[2]

Агар сушт хавфсизликнинг сабаблари аниқланмаса ва уларнинг олдини олишга қаратилган чора-тадбирлар ишлаб чиқилмаса, автотранспорт корхоналар иқтисодиётини ривожлантиришни амалга ошириш қийин муаммога айланади. Автотранспорт корхоналаридаги сушт хавфсизлик йўқолишидан йўл-транспорт ҳодисаларининг келиб чиқиш сабабларини ўрганиш ва таҳлил қилишнинг асосан иккита усули бор: бир қанча ЙТХни тўпламини биргаликда ва ҳар бир содир бўлган ЙТХсини алоҳида таҳлил қилиш.

Биринчи усулда кўплаб ЙТХлари математик статистика ёрдамида таҳлил қилинади ва уларнинг асосий қонуниятлари, сабаблари ва ҳолати олдиндан аниқланади. Масалан, сушт хавфсизликнинг неча фоизи транспорт воситаларининг конструкциясидаги камчиликлар, техник носозликлар, ҳайдовчи ва пиёдаларнинг ҳаракат хавфсизлиги бўйича қонун меъёрларини бузишлари ёки йўл шароитини белгиланган талабларга жавоб бермаслиги оқибатида содир этилганлиги билан аниқланилади. Бу усул ёрдамида ЙТХ соннинг ўзгаришини башорат қилиш, уларни келтириб чиқарган омиллар орасидаги боғланиши ва бошқа кўрсаткичларни аниқлаш мумкин. Бундай таҳлил Республика, вилоят, шаҳар ёки корхоналар миқёсида содир этилган

ЙТХни бир-бири билан солиштириш, уларни келтириб чиқарган сабабларини аниқлаш ва бартараф этиш чора-тадбирларини ишлаб чиқиш ҳамда тадбирларнинг самарадорлигини баҳолаш учун хизмат қилади. Автомобил транспортида ташиш хавфсизлигини таъминлашда юқори малакали ҳайдовчилар таркибини тайёрлаш ҳозрги кунда режада энг муҳум ҳисобланади. Статистик маълумотларда қайд этилган, содир этилган йўл транспорт ходисаларининг юзага келишида ҳайдовчилар айибига аҳамият берилса ҳайдовчилар таркиби малакавий даражасининг камлигидир. Шу ўринда статистик маълумотларда ҳайдовчилар малакавий даражаси бўйича содир этилган йўл транспорт ходисаларининг 20%ни ташкил этмоқда.

Ҳозирда автотранспорт корхоналар бошқарув тизими олдига қўйилган вазифа асосан ҳайдовчилар таркибини замонавий технологиялар асосида тузилган дастур билан қайта тайёрлашдир. Бундай технологияларни жорий этиш юзага келаётган барча муаммоларни бартараф этишга ёрдам беради. Автомобил транспортида долзарб муоммалардан бири бу барча замонавий талабларга жавоб бера оладиган юқори малакали ҳайдовчилар таркибини этказиб беришдир. Тайёрлаш жараёнида ҳайдовчилар юк ва йўловчилар хавфсизлигини тўлиқ таъминлашга маъсулигини эслатиб бориш билан уларнинг тиббий ва психофизиологик ҳолатларини назорат этиш йўллари ўқитилиб борилади. Йўл транспорт ходисалари ва йўл ҳаракат қоидалари бузилишида, уларнинг юзага келишида ҳайдовчилар тиббий ва психофизиологик ҳолатлари таъсир кўрсатади. Шунинг учун дастурда тиббий ва психофизиологик ҳолатлар борасида алоҳида соат ажратилади. [3]

Қуйидаги расмда йўл транспорт ходисалар келтириб чиқарувчи элементлар тўплами қайд этилган. [3]

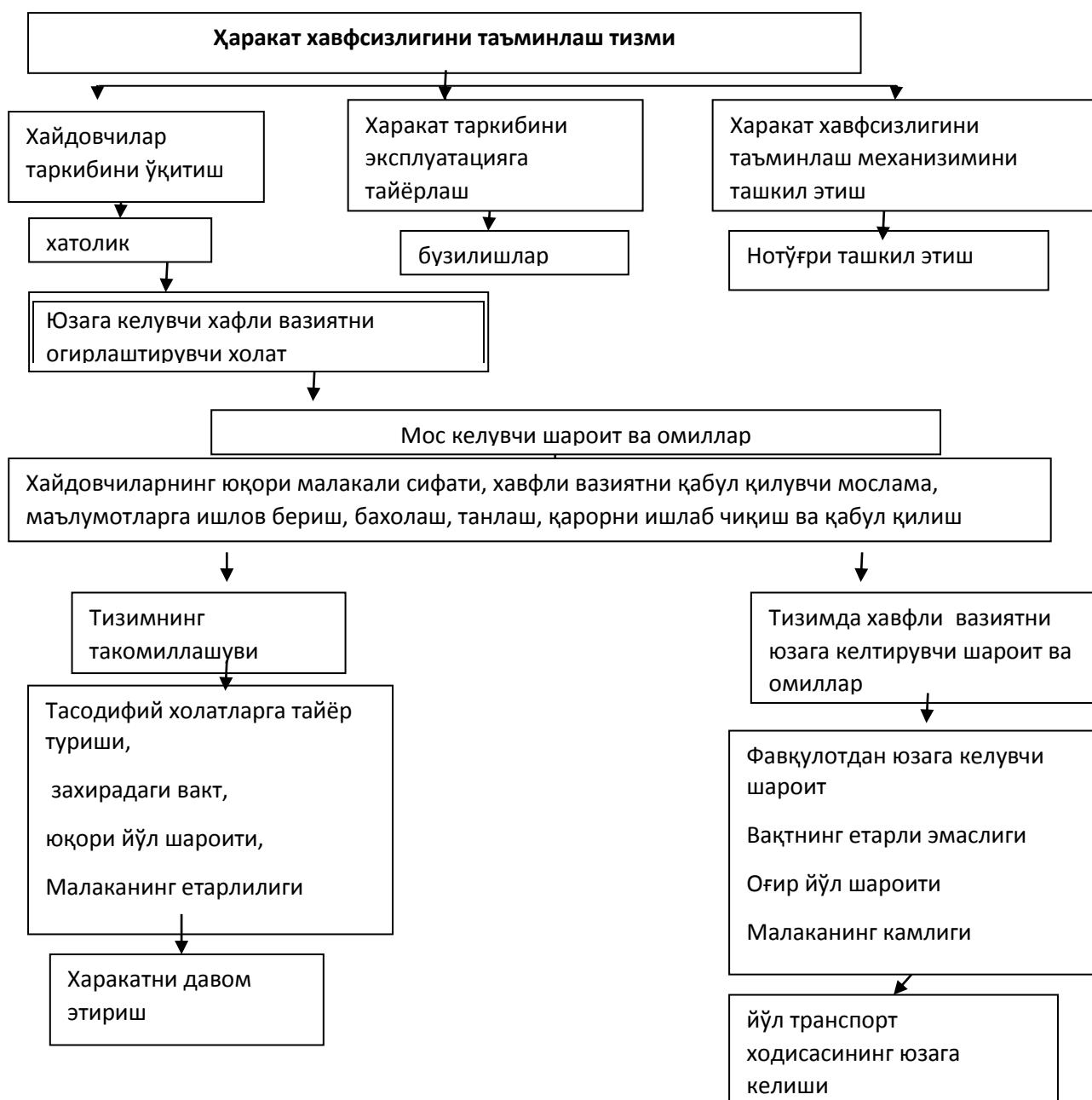

2-Расм. Йўл транспорт ходисаларининг келиб чиқишига таъсир этувчи омиллар.

Ташишда ҳаракт хавсизлигини таъминлаш тизимига таъсир этувчи элементлар тўплами йўл транспорт ходисалари ва йўл ҳаракат қоидалари бузилишининг вужудга келишини назарий асослаш талаб этилади. Элементлар тўпламидан фойдаланиб ҳайдовчилар тайёрлаш жараёнини бошқаришда схемали боғланишдан фойдаланиш мақсадга мувофиқ.

Бу жараёни амалга ошириш учун ўқитиш даража сифат талабини таъминлашда куйдаги тенгламадан фойдаланамиз. [3]

$$R_t = \sum_{i=1} Q_{i(t)} \cdot [P_{i(t)} - P_{z(t)}] \quad (1)$$

Ушбу элементлар тўпламидан фойдаланиб ҳайдовчилар тайёрлаш жараёнини бошқаришда схемали боғланиши $Q_{i(t)}$ ва $Y_{i(t)}$ бўйича таъсирига боғлиқдир. Бунда асосан $Y_{i(t)}$ ҳайдовчилар тайёрлаш сифати уларга бериладиган дастлабки ташқи ва умумий маълумотларни бериб бориш, $Q_{i(t)}$ да тизимнинг сифатини ҳайдовчиларнинг ўзлаштириши, берилган топшириқларни билан назорат этилиши талаб этилади Шу ўринда тизим сифатининг ўртача ҳайдовчилар билимини баҳолаш жараёни куйдагига аниқланади:

$$\Delta Q_{i(t)} = Q_{i(t)} [1 - Y_{i(t)}] \quad (2)$$

Ушбу элементларнинг ўзаро тескари боғланиши нафақат ҳайдовчиларни ўқитишни бошқарувини балким уларнинг билим сифат даражасини ҳақоний баҳолаб беради. Бу жараёнда эксперимент баҳолаш:

- Транспорт воситаларининг техник ҳолатига баҳо бериш, агар носозликлар аниқланган бўлса, уларнинг пайдо бўлган вақти, сабаби, ҳайдовчи бу носозликларни ўз вақтида аниқлаш мумкинлигини тадқиқ қилиш;

- ҳайдовчининг реакция вақти, хавфли вазият вужудга келганида ҳайдовчида бирон-бир йўл билан ҳодисанинг олдини олиш учун тезкор имконият мавжуд ёки мавжуд бўлмаганлигини аниқлаш орқали амалга ошириш.

Фойдаланилган адабиётлар.

1. Ш.М.Мирзиёев. Ўзбекистон Республикаси автомобиль транспорти агентлиги ходимлари билан бўлиб ўтган маърузаси. 2018 йил 28 август.
2. Қодиров С.М., Назаров К.М. “Йўл-транспорт ҳодисалари таҳлили”. Тошкент, 2002-84б.
3. Адиллов О.К. “Автотранспорт корхоналарида ҳаракат хавфсизлигини такомиллаштириш”. монография Тошкент 2015 112 б.

ПАХТАНИ ҲАВО ОҚИМИ ЁРДАМИДА ТАШИШ ЖАРАЁНИГА ТОЗАЛАШ ТЕХНОЛОГИЯСИНИ ЖОРИЙ ЭТИШ.

Гулнорахон Қодирова Олимжоновна
godirovagulnora1984@gmail.com

Мурадов Рустам Мурадович
rustam.m@list.ru

Наманган муҳандислик технология институти

Аннотация: Ушбу мақолада пахтани дастлабки ишлаш корхоналарида пахтани ҳаво оқимида транспортировка қилишда фойдаланиладиган пневмотранспорт тизимини тутган ўрни ва уни такомиллаштириш бўйича тадқиқот ишлари келтирилган. Шунингдек, пахтани ишлов бериш жараёнларида униг сифатига таъсир қилувчи пневмотранспорт қурилмаларини бир-бирига боғлаб турувчи пневмоқувурни такомиллаштириш бўйича таклифлар берилган.

Калит сўзлар: пахта, чигит, тола, пневмотранспорт, пневмоқувур, сепаратор, шикастланиш, қурилма, ифлос аралашмала.

Аннотация: В статье представлена роль пневмотранспортных систем, используемых в авиатранспорте хлопка на предприятиях первичной переработки хлопка, и исследовательские работы по их совершенствованию. Также были внесены предложения по усовершенствованию пневматической трубки, соединяющей пневматические транспортные устройства, влияющие на качество хлопка в процессе обработки.

Ключевые слова: хлопок, семена, волокно, пневмотранспорт, пневмотрубка, сепаратор, повреждение, устройство, грязная смесь.

Abstract: The article presents the role of pneumatic transport systems used in the air transport of cotton at primary cotton processing enterprises, and research work on their improvement. Also, proposals were made to improve the pneumatic tube connecting pneumatic conveying devices that affect the quality of cotton during processing.

Key words: cotton, seeds, fiber, pneumatic transport, pneumatic tube, separator, damage, device, dirty mixture.

Пахтани ҳаво ёрдамида ташиш қурилмаси қайта ишлаш жараёнида қўлланиладиган энг универсал транспорт турларидан бири ҳисобланади. Пневмотранспорт тизими бир неча қурилмалардан ташкил топган бўлиб, улар

пахтани ғарамлардан асосий ишлов бериш цехларига етказиб беришга хизмат қилади.

Пахта хом ашёсини қайта ишлаш жараёнида пахтани сақлаш жойлари омбор ва ғарам майдонларидан цехларга ташувчи, ҳамда маҳсулотни цехлараро узатувчи транспорт воситаси пахта тозалаш корхоналарида муҳим аҳамиятга эга. Пневмотранспорт қурилмаси конструкциясининг соддалиги, ремонт ва эксплуатациягнинг осонлиги, монтаж пайтида корхонанинг зарур жойига осон ўрнатилиши, материал йўқолишининг камлиги, қўшимча титилиш, тозаланиш ва чангсизланиш ҳолатларининг содир бўлиши, маҳсулот сифатининг яхшиланиши, санитария-гигиения ҳолатини (цехларда ҳаво чангланганининг камайиши) яхшилаши билан бошқа турдаги транспорт турларидан кескин фарқланади [1].

Биринчи бўлиб, ҳаво ёрдамида ташувчи қурилма 1893 йилда Дорфман томонидан кемалардан донни тушириш учун қўлланилган. Қурилманинг фойдали иш коэффициентлари кичик бўлиб, кўп энергия сарф қилган.

Шундай бўлишига қарамай у дон тушириш учун Европада кенг қўлланилган. Ҳаво ёрдамида ташувчи қурилма механик транспортёрларга қараганда қатор устунликларга эга. Илмий-тадқиқот ишларида эришилган муваффақиятлар ҳаво ёрдамида ташиш жараёнини такомиллаштирди. Ҳозирги вақтда олимлар томонидан яратилган кўплаб техник ечимларнинг қўлланиши натижасида пахтани ҳаво ёрдамида ташувчи қурилманинг техник ва технологик кўрсаткичлари сезилари даражада яхшиланган [2].

Пахтани ҳаво ёрдамида ташувчи қурилмада ташиш жараёнини такомиллаштириш устида олиб борилган илмий изланишлар давом этмоқда. Уларнинг йўналиши асосан электр энергияси сарфини камайтириш, ташилаётган пахтанинг сифатини сақлаш, чанг бўлган ҳавонинг атмосферага чиқишини камайтиришдан иборатдир.

Ҳаво ёрдамида ташувчи қурилмани кенг қўлланишининг асосий сабаби унинг ишончли ишлаши, пахтани ташишда материалнинг минимал даражада нобуд бўлиши, қурилманинг ихчамлиги, унинг механик ташиш воситалари учун ноқулай ва тор бўлган жойларда ишлатиш имкони борлиги, унга хизмат кўрсатиш ва уни таъмирлашнинг осонлигидадир. Бундан ташқари пахтани ҳаво оқими ёрдамида ташиш пахтанинг титилишига ва маълум бир миқдорда намлигининг йўқолишига ёрдам беради.

Мавжуд қўлланиб келинаётган пневмотранспорт қурилмасининг камчилиги пахта таркибидаги оғир аралашмаларни ва майда ифлосликларни кейинги жараёнга ўтиб кетиши кузатилади. Бундан ташқари қувурда ҳаракатланаётган пахтанинг тезлиги юқори бўлгани учун қувурнинг эгилган жойларида пахта чигити зарба натижасида шикастланади. Бу эса кейинги жараёнларда чигит ва тола таркибидаги нуқсонларни ҳосил бўлишига олиб келади. Бундан ташқари пахтани пневмотранспортда нотекс узатилиши натижасида қувурда ҳаракатланиши нотекс бўлади ва бунинг натижасида пахта таркибида бўлган чанг ва майда ифлосликлар пахта таркибига янада бирикиб, актив ҳолатга ўтиб қолади. Ушбу бўйича кўплаб олимлар ва тадқиқотчилар бир қатор илмий изланишлар олиб боришган. Улар асосан сепаратор, қувурнинг материяли, қувурнинг эгилган жойларига эластик материал ўрнатиш ва тоштутгич қурилмаларига бағишланган бўлиб, пневмоқувурда пахтани майда ифлосликлардан тозалаш бўйича тадқиқотлар ўтказилмаган. Шу боисдан ҳам пневмотранспорт қурилмасини такомиллаштириш жуда ҳам муҳимдир. Биз томонимиздан ушбу ҳолатни чуқур ўрганилиб янги қувур конструкцияси ишлаб чиқилди. Унга кўра янги пневмоқувурнинг ишлаш жараёни қуйидагича: ҳаво сўрувчи қурилма орқали қувурдан ҳавони сориб олиниши натижасида, пахта ҳом-ашёси қувурга киради ва унинг ҳаракати ҳаво оқими билан уйғунлашиб, ҳавони сўрувчи қурилма тамон ҳаракатлана бошлайди. Ҳаво сўрувчи қурилмадан олдинда сепаратор

қурилмаси жойлашган бўлиб, унинг вазифаси пахта ҳом-ашёсини ҳаводан ажратиб олишдан иборатдир.

Янги пневмоқувурнинг ишлаганда (1-расм) пахта ҳом-ашёсини ҳавонинг сўрилиши туфайли қувурнинг кириш қисми (1) дан, қувурнинг ички қисми (2) га киради ва у ерда марказга яқин қилиб жолаштирилган махсус ажратувчи симли юза (3) ни устки қисмига келиб тушади ва пахта ҳом-ашёси ҳаво оқими билан уйғунлашиб, ҳаракат қилади. Қувурнинг марказий қисмида ҳаво оқимининг тезлиги катта бўлганлиги учун пахта массасининг тезлиги ҳам шунча катта бўлади [3].

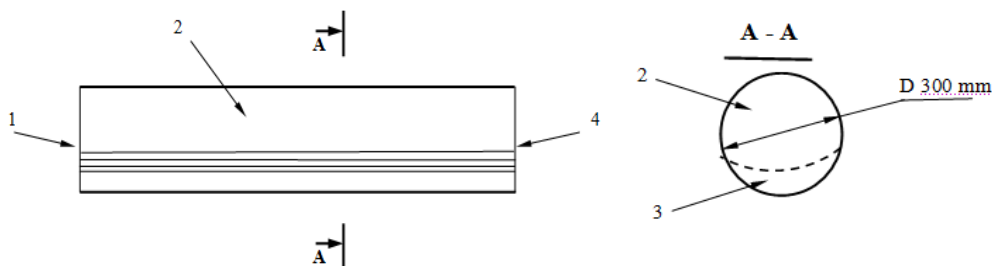

1- расм. Таклиф этилаётган янги қувур схемаси.

қувурга кириш қисми (1), қувурнинг ички қисми (2), махсус ажратувчи симли юзадан (3) ва қувурдан чиқиш қисми (4) дан ташкил топган.

Пахта бўлакчалари махсус ажратувчи симли юза (3) ни устки қисмида марказга яқин бўлган жойда ҳаракатланиш давомида ажратувчи симли юза (3) ни симлари оралиқлари пахта бўлакчаларидан кичик бўлганликлари сабабли, пахта ҳом-ашёси ундан пастга тушиб кета олмайди, натижада пахта таркибидаги турли хилдаги оғир жисмалар (тош, метал парчалари ва бошқалар) симли юзадан пастга тушиб, қувурнинг пастки қисмида ҳаракатлана бошлайди ва улар ҳаво қувурининг маълум бир қисмида жолаштирилган тош тутгичларга осонгина келиб тушади. Пахта ҳом-ашёси ҳаракатланишда давом этиб

кувурнинг тугаш қисми (4) да сепаратор қурилмасига тез вақтда, тоза ҳолатда ва ҳеч қандай шикастланишсиз келиб тушади.

Таклиф этилаётган ҳаво қувурининг афзаллиги шундаки, пахта ҳомашёсини ҳаво қувуридаги тезлигини ошириб, уни бир хил вақтда ҳеч қандай шикастланишсиз етказиб беришни таъминлайди ва энг муҳими уни бир вақтнинг ўзида турли хил оғир жисмлардан тозалайди ва унга ўрнатилган қўшимча қурилма ёрдамида қувурдан чиқариб юборилади (2 расм).

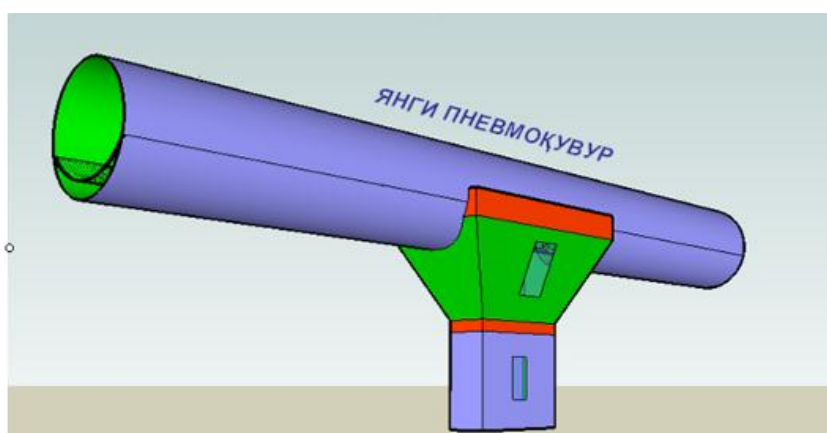

2 - расм. Янги пневмоқувур остида ҳаракатланаётган ёт аралашмаларни ажратиб олув қурилма

Бунинг натижасида пахтани табиий кўрсаткичлари сақлаб қолинади.

Таклиф қилинаётган қурилма пахта тозалаш корхоналарида чигитли пахтани, ҳаво ёрдамида ташиш вақтида, пахта таркибидаги оғир аралашмаларни ва майда ифлосликларни тозалашда ва пахтани машиналарга тез ва уни ҳеч қандай шикастланишсиз етказиб бериш учун ишлатилади.

Янги пневмоқувур остида ҳаракатланаётган ёт аралашмаларни ажратиб олув қурилмасини пневмотранспорт тизимидаги жойлашиш ҳолатининг уч ўлчамли кўриниши 2 - расмда келтирилган.

Бу фойдали моделни янгилик жиҳати шундаки, чигитли пахтани ҳаво қувуридаги оқим тезлигини ошириб, қувурда ҳаракатланаётган пахта

бўлакчаларини орасидаги масофани бир хилда бўлишини таъминлайди ва бунинг натижасида пахтанинг шикастланишини камаяди ва шунинг билан бирга пахтани таркибидаги оғир аралашмаларни ва майда ифлосликларни тозалайди ва бу билан уни табиий хусусиятини (сифатини) сақлаган ҳолда кейинги жараёнларга узлуксиз етказиб беради. Ушбу янги пневмоқувурнинг пахта тозалаш корхонасига жорий этиш орқали тозалаш самарадорлиги ошиб корхонада электр энергиясини тежалишига ва пахтанинг табиий хусусиятларини сақлаб қолишга хизмат қилади. Бунинг натижасида корхонанинг иқтисодий самарадорлиги ортади.

Фойдаланилган адабиётлар

1. Ж.Жабборов Г., Отаметов Т.У., Хамидов А.Х.. Чигитли пахтани ишлаш технологияси.- Тошкент: Ўқитувчи, 1987-йил. 98-100 бетлар.
2. Бурханов А., Сайидмураов М. Пневмотранспорт тизимида пахтани узатишда чигит шикастланишини камайтириш. //Монография. “Наманган” нашриёти 2020. – б. 56 – 72.
3. Хусанов С.М. магистрлик диссертация иши / НамМТИ. – 2014. – б. 64 – 70.

ПАХТА ТОЗАЛАШ КОРХОНАЛАРИДАГИ ҚЎЗҒАЛУВЧАН ҚУРИЛМАЛАРИНИНГ ИШЛАШ САМАРАДОРЛИГИНИ ОШИРИШ

таянч докторант Саломова Маишура Араббой қизи
mashhurabonu95@mail.ru,
техника фанлари доктори, профессор Мурадов Рустам Мурадович
rustam.m@list.ru,
Наманган муҳандислик-технология институти.

Аннотация: Мақолада пахта тозалаш корхоналарида хом ашёни ғарамлардан ишлаб чиқариш жараёнига етказиб бериш учун мўлжалланган тошувчи қурилмалар ҳақида маълумотлар келтирилган бўлиб, улар пахта тозалаш заводларининг асосий биносидан узоқ масофада жойлашган ғарамлардаги пахтани қувурларда ишлаб чиқариш сеҳларига ташиш учун мўлжалланган. Чунки ғарамлар билан цех орасида энг узоқ масофада 200-300 метрни ташкил этади, пневмотранспорт қувури 100-120 метрдаги пахтани ташиш имконига эгадир.

Калит сўзлар: тола, пахта, чигит, пневмотранспорт, сепаратор, вентилятор.

Аннотация: В статье представлена информация о транспортных средствах для доставки сырья с хлопкоочистительных заводов в производственный процесс, которые предназначены для транспортировки хлопка с хлопкоочистительных заводов в цеха по производству труб, расположенных вдали от главного корпуса хлопкоочистительных заводов. Поскольку наибольшее расстояние от комбината до цеха составляет 200-300 метров, пневмотранспортный трубопровод способен транспортировать хлопок на 100-120 метров.

Ключевые слова: волокно, хлопок, семена, пневмотранспорт, сепаратор, вентилятор.

Abstract: The article provides information on vehicles for the delivery of raw materials from ginning factories to the production process, which are designed to transport cotton from ginning factories to pipe production facilities located far from the main building of ginning factories. Since the greatest distance from the mill to the workshop is 200-300 meters, the pneumatic pipeline is capable of transporting cotton 100-120 meters.

Key words: fiber, cotton, seeds, pneumatic transport, separator, fan.

Ўзбекистон Республикаси Президентининг «Ўзбекистон Республика-сини янада ривожлантириш бўйича Ҳаракатлар стратегияси тўғрисида»ги 2017 йил 7 февралдаги ПФ-4947 сонли Фармони, «Пахтачилик тармоғини бошқариш

тизимини тубдан такомиллаштириш чора – тадбирлари тўғрисида»ги 2017 йил 28 ноябрдаги ПҚ-3408 сон қарорлари, Вазирлар маҳкамасининг 2018 йил 31 мартдаги 253-сонли “Пахта-тўқимачилик ишлаб чиқаришлари ва кластерлари фаолиятини ташкил этиш бўйича қўшимча чора тадбирлар тўғрисида”ги қарори ҳамда мазкур фаолиятга тегишли бошқа маъёрий – ҳуқуқий ҳужжатларда белгиланган вазифаларни амалга оширишга ушбу тадқиқот маълум даражада хизмат қилади [1].

Пахта тозалаш корхоналари худудида асосий корпусдан узоқроқ масофада жойлашган ғарамлардаги пахтани битта ҳаво ёрдамида ташувчи қурилма билан ташиш имкони бўлмайди. Шунинг учун заводларда ҳаво ёрдамида ташувчи қурилмага қўшимча ҳаракатланувчи ҳаво ёрдамида ташувчи қурилма ўрнатилади. Корхоналарда асосий корпусдан узоқроқ масофада жойлашган ғарамлардаги пахтани ташиш учун пневмоустановка, қўзғалувчан қурилма, перевалкалардан фойдаланиб келинмоқда.

Пневмоустановка сепаратор СС15А, вентилятор ВЦ-12м ва иккита ЦЛ-3 ва ЦЛ-3 маркали циклонлардан ташкил топган. Бу қўзғалмас пневмоустановка вентилятор томонидан ҳосил қилинган сўрувчи ҳаво қувури орқали сўриш натижасида пахтани ташиш имконияти яратилади. Қувурда сўрувчи ҳаво таъсирида ҳаракатланаётган пахта СС-15А маркали сепараторнинг ишчи камерасига кириб келади. Ишчи камерада ҳаводан ажралган пахта вакуум-клапан орқали ташқарига чиқарилади. Ҳаво вентилятор орқали циклонга юборилиб, у ерда чанг ҳаводан тозаланиб атмосферага чиқариб юборилади. Бу қўзғалмас қурилманинг мураккаб конструкциясига эга эканлиги сабабли пахта заводларида кўп қўлланилмайди [2].

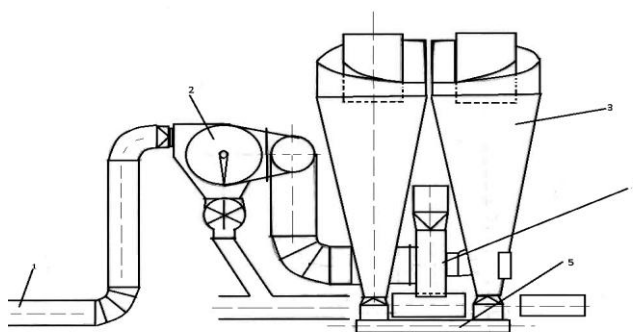

1-расм Қўзғалмас пневмоустановка.

1-сўрувчи ишчи қузури, 2-СС-15А маркали сепаратор, 3-конусли циклонлар, 4-вентилятор, 5-шнек.

Қўзгалувчан қурилма хаво қувурларининг тез-тез ўзгариб туриши туфайли аравага ўрнатилган. Қўзгалувчан қурилманинг асосий вазифаси хаво ёрдамида ташувчи қурилманинг қаракат радиусини оширишдан иборат. Мавжуд хаво ёрдамида ташувчи қурилмалар пахтани бошланғич шароитини ва табиий хусусиятларини ёмонлашишдан ташқари юқори аэродинамик қурилмалар пайдо бўлиши сабабли кўп энергия сарф қилади. Бундан ташқари харакат радиусини ошиши билан бирга перевалкалар сонининг кўпайиши пахта толасининг чиқиши сезиларли даражада камаяди. Толанинг йўқолиши сепараторда тўрли юза билан пахтанинг таъсирлашуви пайтида юз беради.

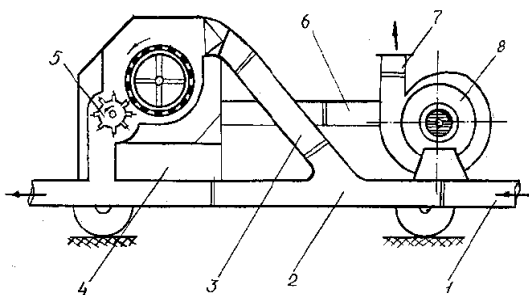

2-расм. Горизонтал қувурда айрилиш зонасига эга бўлган харакатланувчи қурилма

1-кувур, 2-ажратиш камераси, 3-қия кувур ўтказгич, 4-сепаратор, 5-чиқарувчи кувур, 6-сўрувчи кувур, 7- чиқиш кувури, 8- вентилятор

Пахта тозалаш завод ҳудудида асосий бино билан узоқ масофада жойлашган ғарамлардаги пахтани кувурларда ташишни амалга ошириш учун ишлатиладиган кўзғалувчан перевалканинг самарадорлигини ошириш энергия сарфини, ҳудудга чанг чиқишини камайтириш ва пахтани табиий хусусиятларини сақлаб қолиш мақсадида унинг таркибида ўрнатилган марказдан қочма вентиляторнинг сўрувчи ва пуфловчи кувурларни кетма-кет ишлашини йўлга қўйиш билан амалга оширилади.

Таклиф қилинаётган кўзғалувчан перевалканинг пахта ғарамлардан ғарам бузгич машиналар билан бузиб олиб таъминлаш орқали кувурларга берилади. Кувур орқали пахта сўрувчи ҳаво таъсирида (100-120 метр) кўзғалувчан қурилмага келади. Бу қурилмада чанг ҳавони атмосферага чиқармасдан, экологияни бузмасдан, пахтани пуфлаб яъни (60-80 метр) масофадан ташиш имконига эга бўлади. Бунда вентиляторнинг пуфловчи кувури сепаратор вакуум-клапан остига йўналтирилган. Вентилятор ёрдамида сепаратордан сўрилган ҳаво вакуум-клапаннинг остига қараб горизонтал йўналишда пуфланади. Энергия сарфи ўзгармайди, пахтани табиий хусусиятлари ўзгармайди.

Фойдаланилган адабиётлар.

1. Ўзбекистон Республикаси Президентининг 2020 йил 6 мартдаги “Пахтачилик соҳасида бозор тамойилларини кенг жорий этиш чора-тадбирлари тўғрисида” ПҚ-4633-сон қарори. (Қонун ҳужжатлари маълумотлари миллий базаси, 07.03.2020 й., 07/20/4633/0269-сон).
2. Ф.Б.Омонов “Пахтани дастлабки ишлаш бўйича справочник”. Нашриёт Ворис. Тошкент 2001.

МИС ЭРИТИШ ЗАВОДЛАРИ ЧАНГЛАРИНИ ҚАЙТА ИШЛАШ УСУЛЛАРИНИ ТАДҚИҚ ҚИЛИШ

*А.А. Саидахмедов¹,
З.А. Мирзанова²,*

e-mail: aktam.saidaxmedov@bk.ru

*1-Навоий давлат кончилик институти,
2-Олмалик кон-металлургия комбинати*

Аннотация. Мақолада мис эритиш заводлари чангларини қайта ишлаб, улар таркибидан нодир ва оғир рангли металлларни ажратиб олиш усулларини таҳлил қилинган.

Калит сўзлар: оралик маҳсулот, техноген чиқиндилар, чангларни қайта ишлаш, пирометаллургия, кимёвий бойитиш, гидрометаллургия.

Аннотация. В статье проанализированы методы обработки порошков медеплавильных заводов и извлечения из их состава редких и тяжелых цветных металлов.

Ключевые слова: промежуточный продукт, техногенные отходы, переработка пыли, пирометаллургия, химическое обогащение, гидрометаллургия.

Annotation. The article analyzes the methods of processing powders of copper smelters and extracting rare and heavy non-ferrous metals from their composition.

Key words: intermediate product, industrial waste, dust processing, pyrometallurgy, chemical enrichment, hydrometallurgy.

Бутун дунёда мис эритиш заводларида, жумладан, Олмалик кон-металлургия комбинатида мисни конвертерлаш жараёнида технологик газларни электрфильтрда тозалаш натижасида майин чанг тўпланиб бормоқда. Ҳозирги вақтда ҳосил бўлаётган майин чангларни қайта ишлашнинг турли усуллари мавжуд. Ушбу қайта ишлаш усулларини таҳлил қилган ҳолда айнан Олмалик КМК мис эритиш заводининг конвертер чангини унинг хусусиятларидан келиб чиқиб, қайта ишлашнинг рационал усулини танлаш долзарб ҳисобланади.

Мис эритиш заводларининг чанглари одатда пирометаллургия ва гидрометаллургия усулларида қайта ишланади. Рангли металлургия корхоналарида ҳосил бўладиган чангнинг асосий қисми мис, кўрғошин ва

рухнинг бирикмаларидан иборат.

Бирламчи ва иккиламчи хом ашёдан металл ишлаб чиқариш учун мис эритиш корхоналарида саноат миқёсида бирқанча пирометаллургик агрегатлардан: шахтали печлар; кўзгалмас ва айланма яллиғ қайтарувчи печлар; Ванюков печлари; *Ausmelt* печлари; электротермик печлар ва бошқалардан фойдаланилади. Чангни электрпечида тикловчи атмосферада натрий сульфати ва сода билан эритиш усули энг кўп тарқалган усулдир.

Мис эритиш заводларида донадорланган чанглари эритиш 800-1000 °С ҳароратда тиклаш атмосферасида электрпечларда олиб борилади. Тадқиқотлар натижасида миссизланган чанг (Pb – 60%; Zn – 15%) ва конвертер чанглари (Pb – 80%, Zn – 4%) аралашмаларини қайта ишлашда 5% дан камроқ кўшимчалар мавжуд хомаки кўрғошин ва дастлабки чангда мавжуд бўлган рухнинг 97% га яқини ўтган шлак (Pb – 5%) олинган.

Кимёвий бойитиш билан чангни қайта ишлашнинг ҳар хил усуллари мавжуд. Одатда, кимёвий усуллар билан уларни қайта ишлашдаги энг бош жараён танлаб эритмага ўтказиш ҳисобланади. Танлаб эритмага ўтказиш кислоталар (H_2SO_4 , HNO_3 , HCl), ишқорлар ($NaOH$, NH_4OH) ёки кислоталанган тузлар ($FeCl_3$, $Fe_2(SO_4)_3$) эритмаларида ўтказилади.

Оксидланган кўрғошин таркибли чанглари қайта ишлаш учун кўрғошин бирикмаларининг юқори эрувчанлигига эга бўлган тузли танлаб эритиш ва карбонлаш каби маълум усуллар билан кўрғошинни товар маҳсулотларига ажратишга асосланган гидрометаллургик схема тавсия этилди ва лаборатория миқёсида ўтказилди. Тадқиқот учун компонентларнинг ўртача миқдори ва нодир металлларнинг саноат миқдорли майин конвертер чангидан фойдаланилди (2-жадвал).

2-жадвал

«ОКМК» АЖ МЭЗ конвертер чангининг кимёвий таҳлили натижалари

Компонент	Pb	Cu	Zn	Fe	SiO ₂	S _{ум}	S _{сульфат.}	MgO	CaO	Cd
Микдори, %	31,56	2,2	14,7	0,46	0,65	11,47	8,52	0,33	2,84	0,19

Эритмага мис, рух ва темирни ажратиш учун ишлаб чиқилган технология бўйича Қ:С=1:3÷8 нисбатда 2 соат давомида 60-90°C ҳароратда бўтанада 80÷120 г/л сульфат кислотаси микдори билан, оксидловчини (марганецли бойитма) қўшиш билан сульфат кислотали танлаб эритмага ўтказиш олиб борилди. Таналаб эритиш натижасида берилган Қ:С=1:3÷8 ўзаро нисбатида сульфат кислотасининг 80÷120 г/л дастлабки концентрациясида рН 0,8-1 (30-35 г/л) қийматгача нейтралланиши содир бўлади. Танлаб эритиш сульфат кислотасининг 40, 60, 80, 100, 120 ва 140 г/л концентрацияларида олиб борилди. Олинган маълумотлар бўйича, эритмага миснинг тўлиқ ўтиши учун 110-125 г/л сульфат кислотаси концентрацияси мақбул ҳисобланади (1-расм).

2-жадвал

Мис ва рухни танлаб эритиш жараёнида сульфат кислотасининг мақбул концентрациясини аниқлаш бўйича тажриба натижалари

Сульфат кислотаси концентрацияси, г/л	Эритмага ажралиши, %	
	Cu	Zn
40	20,2	39,4
60	33,4	63,1
80	48,1	81,0
100	75,3	93,2

120	98,0	97,3
140	97,2	93,4

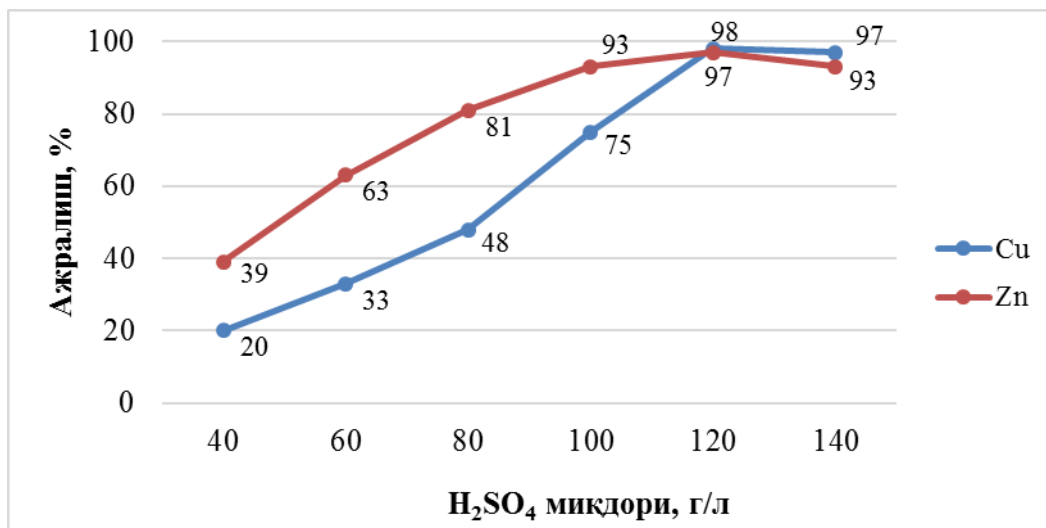

1-расм. Жараённинг 2 соат давомийлигида мис ва рухни эритмага ажралишининг сульфат кислотаси концентрациясига боғлиқлиги

Чўкмадан кўрғошин тузли танлаб эритиш билан ажратиб олиниб, карбонланди ва ҳосил бўлган PbCO₃ куйдирилиб, тикловчи эритишда метал ҳолда кўрғошин олинди. Кекдан кўрғошинни ажратиб олиш учун хлорли натрийнинг 250 ва 150 г/л концентрациясида мос равишда жараённинг 90-95°C ҳароратида икки босқичли тузли танлаб эритиш олиб борилди. Танлаб эритиш давомийлиги ҳар бир босқичда 2 соат, қаттиқ маҳсулотга суюқ маҳсулотнинг ўзаро нисбати Қ:С=1:5. Кўрғошин хлоридни эрмайдиган компонентлардан тозалаш учун бўтана филтрланди. Филтрлашдан сўнг кек таркибида қолган олтин ва кумуш цианлаш ёрдамида ажратиб олинди.

Ушбу технология хом ашёдан комплекс фойдаланиш уйғунлигини анча ошириш, рух ва мисни товар металлларга ажралишини 12-15% га кўтариш,

юқори тозаликдаги металл ҳоладаги қўрғошин олиш ва чангни қайта ишлаш харажатларини камайтириш имконини беради.

Хулосалар. Мис эритиш корхоналарининг майин чангларини қайта ишлашнинг янги технологиясини излаш бўйича тадқиқотларнинг долзарблиги қуйидаги сабаблар туфайли юзага келади: - бу маҳсулотлар қимматбаҳо хом ашё ҳисобланади ва албатта, ҳам иқтисодий ҳам табиатни муҳофазалаш бўйича муҳим бўлган мустақил қайта ишлашга йўналтирилиши лозим; - мис эритиш саноати чангларини фойдаланишга тиклаш атроф-муҳит ва кишилар соғлиги учун етадиган зиённинг олдини олади ва рудали хом ашёдан фойдаланишнинг уйғунлигини оширади.

Фойдаланилган адабиётлар.

1. Саидахмедов А.А., Хасанов А.С., Хужамов У.У. Исследование интенсификации процесса фильтрации растворов выщелачивания при переработке техногенных отходов // *Universum: Технические науки.* – Москва, 2020. – №9 – С. 62-67.
2. Saidakhmedov A.A., Khasanov A.S., Buronov A.B. Studying technologies of producing metal lead from converter dust of copper melt factory JSC AMMC // *Eurasian Union of Scientists* 2020. № 7 (76). – P. 4-7.
3. Саидахмедов А.А., Худояров С.Р., Мирзанова З.А. Разработка технологии получения свинца из конвертерной пыли // *Научно-практический электронный журнал ТЕСНника.* – Нукус, 2020. – №2. – С. 20-23.

МОНОЛИТ ҚУРИЛИШДА ТЕМИР-БЕТОН ТЕХНОЛОГИЯЛАРДАН ҚУРИЛИШ КОРХОНАЛАРДА ФОЙДАЛАНИШ СОҲАЛАРИ

Н.А Самтаров., У.О Ражабов
УрДУ “Қурилиш” кафедрa ўқитувчилар.
e-mail: nemat0780@mail.ru

Аннотация: Мақолада қурилиш корхоналарида монолит қурилиш - темир - бетондан бино ва иншоотларни барпо қилиш технологияси бўлиб, у қисқа вақт ичида ҳар қандай баландликдаги ва шаклдаги бино ва иншоотларни барпо этиш имконини яратувчи ва унинг аҳамияти баён қилинган.

Калит сўзлар: монолит, бетон, темир бетон, бино ва иншоотларни иқтисодий ўсиш, иқтисодий ривожланиш, ишлаб чиқариш.

Аннотация: В статье описывается технология монолитного строительства - железобетонного возведения зданий и сооружений в строительных компаниях, позволяющая возводить здания и сооружения любой высоты и формы в короткие сроки и ее важность.

Ключевые слова: монолитный, бетон, железобетон, экономический рост зданий и сооружений, экономическое развитие, производство.

Abstract: The article describes the technology of monolithic construction - reinforced concrete construction of buildings and structures in construction companies, which allows to erect buildings and structures of any height and shape in a short time and its importance.

Key words: monolithic, concrete, reinforced concrete, economic growth of buildings and structures, economic development, production.

Республикамизда темир-бетон конструкцияларини ғовак тўлдирувчилар асосидаги енгил бетонлардан тайёрлаш талаб қилинади. Конструкцияларини енгиллаштириш арматура ва цемент миқдорини тежашга, конструкцияларни қўндаланг кесимини камайишига ва уларнинг оралиғини узайтиришга олиб келади. Республика халқ хўжалигининг асосий тармоқлари орасида қурилиш материаллари салмоқли ўрин эгаллайди. Бу эса ўз хомашё базасига эгалгимиз, саноат, қурилиш материаллари ва уй жой конструкцияларига бўлган юқори эҳтиёж ва малакали мутахассисларнинг борлиги билан белгиланади. 1

Енгил бетонларнинг тавсифлари

Бетон тури	Ўртача зичлиги, кг/м ³	Мустаҳкамлик бўйича класс	Совуқ таъсирига чидамлилиқ бўйича маркаси	Иссиқлик ўтказувчанлик коэффициенти
Конструкция	1400-2000	B12,5-B40	F25-F50	0,64-0,99
Конструкция-иссиқлик изоляцияловчи	800-1400	B3,5-B12,5	F75-F150	0,23-0,64
Иссиқлик изоляцияловчи	500-800	B1-B3,5	Белгиланмаган	0,17-0,29

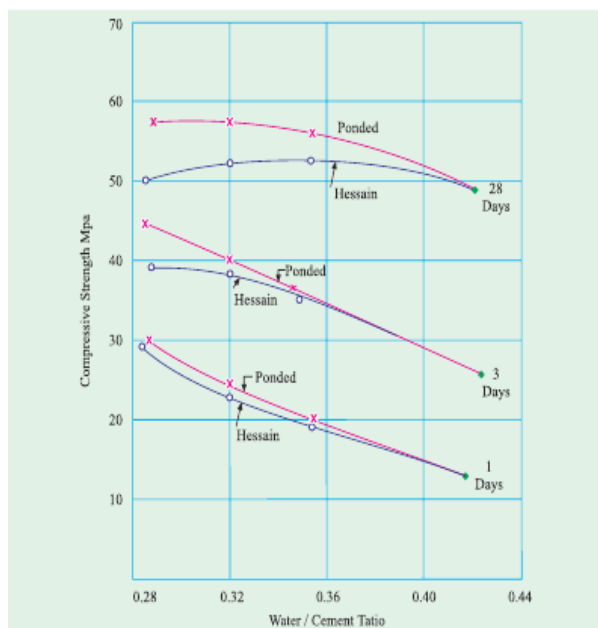
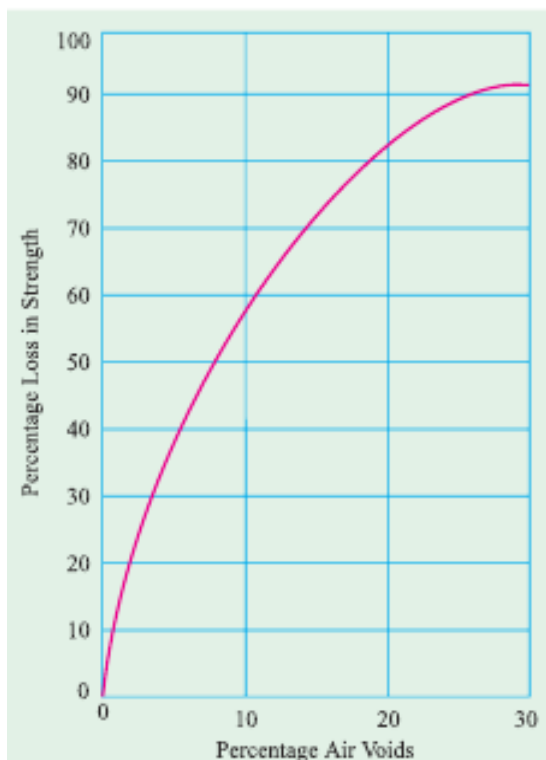

Монолит бетон қоришмасини қуйидаги усуллар ёрдамида зичлаш мумкин:

- (А) қўлда зичлаш;
- (Я) трамбовкалаш;

- (Б) вибрация ёрдамида зичлаш;
- (Я) ички вибратор ёрдамида зичлаш;
- (II) Опалубка га ўрнатилган ташқи вибратор ёрдамида зичлаш;
- (III) Юзали вибраторлар ёрдамида;
- (IV) Рейкали вибратор ёрдамида;
- (V) Виброкаток;
- (VI) Титратиш ва босим остида зичлаш ва бошқалар.

Бетон мустаҳкамликка тез эришишига қуйидагилар таъсир этиши мумкин:

(А) Бетон шикастланишга фақат қисқа вақт юз бериши;

(Б) Бетон элементларига жуда қисқа вақт ишлов бериш имконияти бўлса;

(С) Қурилиш майдонинг торлиги;

(D) ишлар етарли даражада сифатли ташкил этилмаса;

(E) опалубка миқдорининг камлиги, ёки зарур ўлчамдаги опалубкаларнинг етишмаслиги;

(Г) кейинги қуйиш ишларини бажариш учун опалубкани вақтида ечиб олинмаслиги.

Бетонга юқори ҳароратда таъсир этдириш қуйидагича бажарилиши мумкин:

(А) табиий шароитда (оддий атмосфера босимида) буғлаш;

(Б) юқори босим остида термик ишлов бериш;

(С) Инфрақизил нурлари билан ишлов бериш;

(D) Электр токи ёрдамида қотишни тезлаштириш.

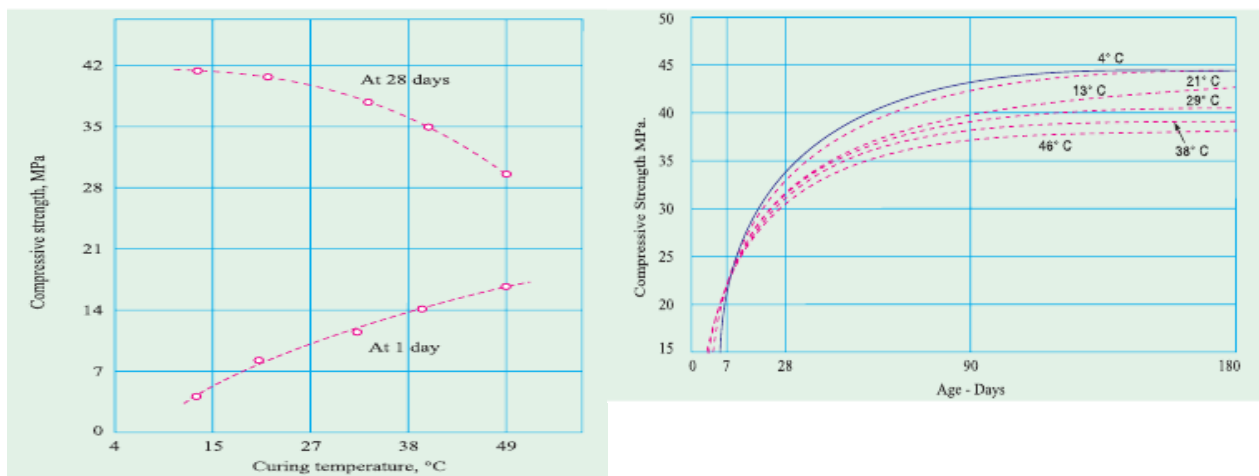

-Монолит қурилиш жараёнида қуйма бетон қоришмасидан фойдаланиш қуйидаги асосий масалаларни ҳал қилишга қаратилган:

- Мустаҳкамликнинг қандайлигидан қатъий назар қаттиқ фаза билан тўйинган цемент елимини тайёрлаш ва иложи борича цемент зарралари гидратациясини тўлиқ кетишини таъминлаш;

- Бетон танасида майда дарзлар ҳосил бўлишини камайтириш;

- Бетоннинг лойиҳавий мустаҳкамлигини таъминлаш ва эксплуатация хоссаларини таъминлаш учун зарур миқдордаги цемент елими хажмини ҳосил қилишни таъминлаб, цемент сарфини пасайтириш билан бирга сув сарфини ҳам пасайтиришдан иборат.

-Ҳосил қилинган цемент елими тўлдириувчилар зарраларининг юзасини қоплашга етишини таъминлаш зарур.

Қуйма бетондан бетонлаш ёрдамида юпқа, зич арматуралан-ган бетон иншоатларини барпо этиш бошқа технологияларга нисбатан узлуксизликни таъмин-лаш, бетон қоришмасини ётқизиш-нинг юқори интенсивлиги билан ажралиб туради.3

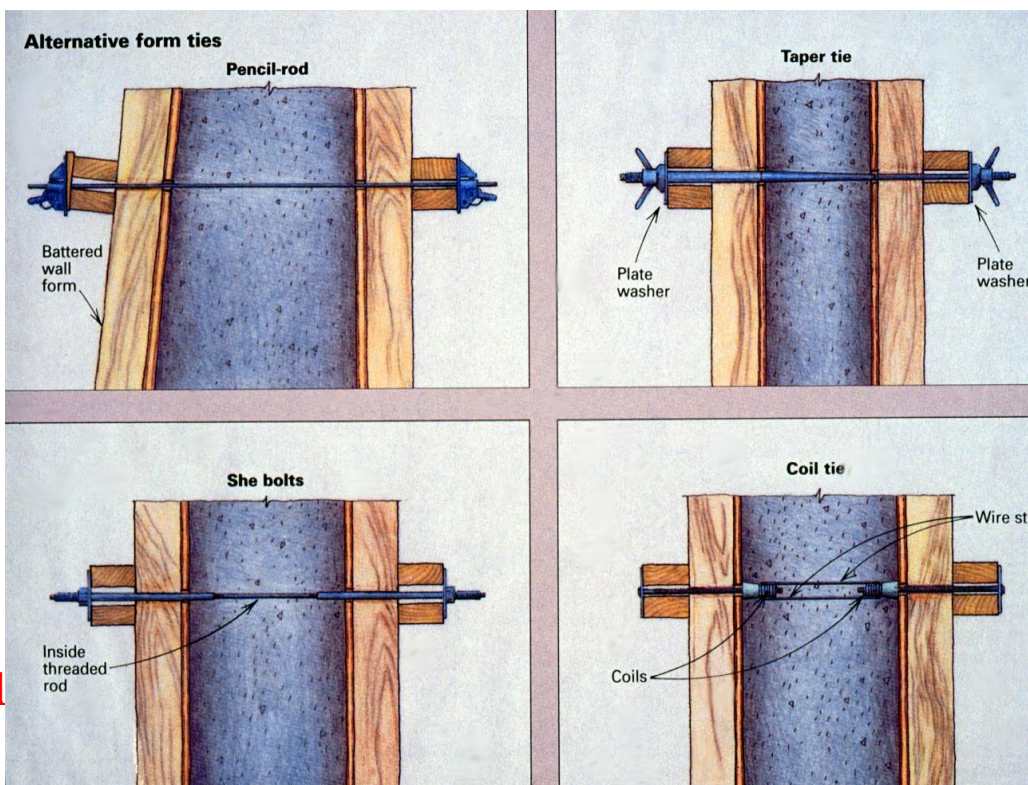

Қуйма бетондан тайёрладиган деворлар

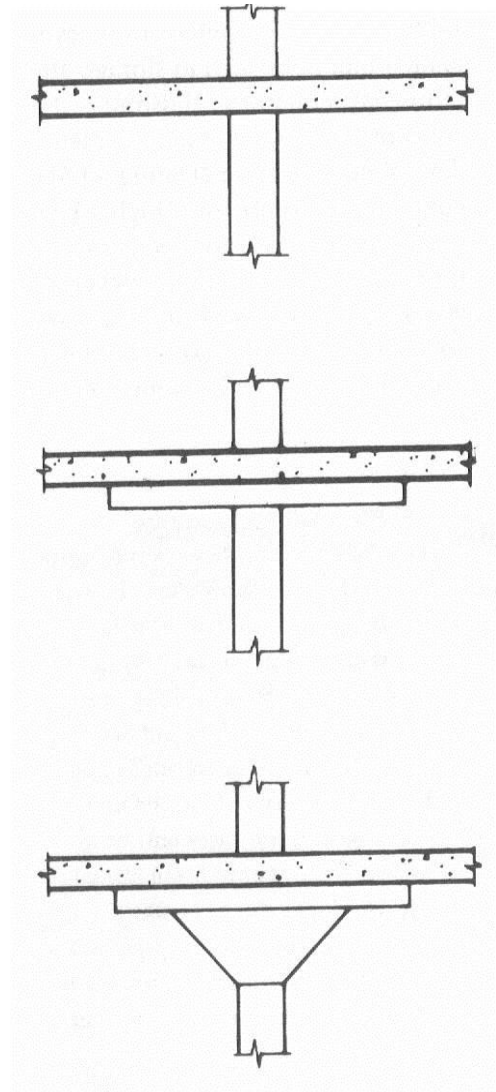

Повышенные Обрамление системы

- Односторонняя система
- Пролеты между параллельными линиями поддержки представляемых стен и / или балок
- Двухсторонняя система
- Пролеты поддерживает работу в обоих направлениях

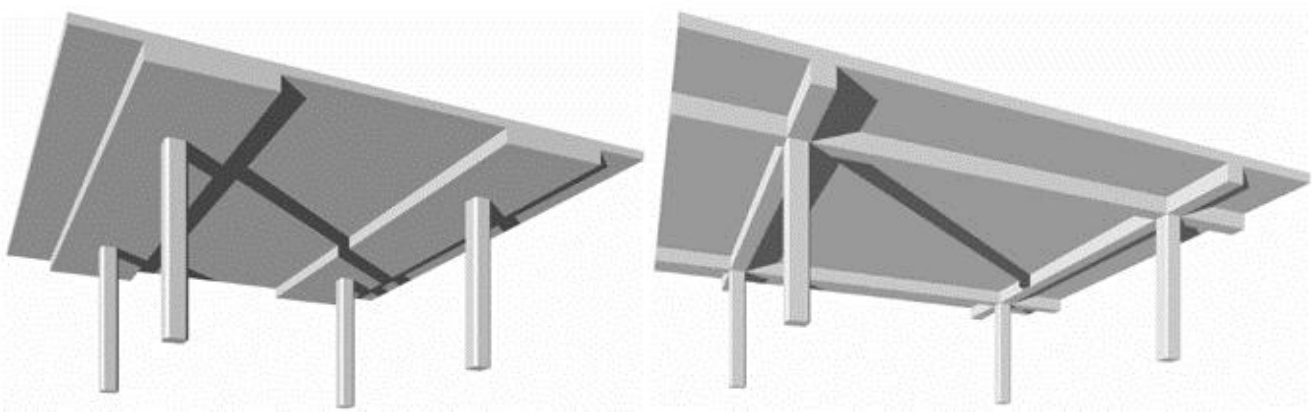



Бир томонлама плита ва балка



Икки томони текис ораёпмалар

Фойдаланилган адабиётлар рўйхати

1. Мирзиёев Ш.М. Қонун устуворлиги ва инсон манфаатларини таъминлаш - юрт тараққиёти ва халқ фаровонлигининг гарофи. Т. “Ўзбекистон”. 2016.
2. Б.А.Асқаров, Л.М. Ботвина «Пористые заполнители из местного сырья и легкие бетоны на их основе». Монография. Т.: Фан. 1990.
3. Х.А. Акрамов, Х.Н. Нуритдинов “Бетон ва темир-бетон буюмлари ишлаб чиқариш технологияси”. Дарслик. Т.: 2011.
4. <http://ziyonet.uz/>
5. <http://www.ibeton.uz/>

РЕЗУЛЬТАТЫ ИСПЫТАНИЙ ГИБРИДНОЙ СОЛНЕЧНОЙ УСТАНОВКИ ДЛЯ ТЕПЛОСНАБЖЕНИЯ ТЕХНОЛОГИЧЕСКИХ ПРОЦЕССОВ ПРОМЫШЛЕННЫХ ПРЕДПРИЯТИЙ

Тожибоева Мухаё Джамолдиновна

mumtoz1012@mail.ru

Ферганский политехнический институт

Annotatsiya. Maqolada tekis va parabolik silindrli kollektorlar maydonidan tashkil topgan birlashgan quyosh moslamasini ishlab chiqish va eksperimental tadqiqotlar natijalari muhokama qilingan. Tabiiy sharoitda quyosh qurilmasini sinab ko'rish shuni ko'rsatdiki, ish rejimida o'rnatishning issiqlik samaradorligi 30-44% ni tashkil qiladi, 1285-2463 Vtgacha foydali issiqlik olingan. Yassi kollektorning asosiy texnik tavsiflari, estrodiol agregatning sinov natijalari, xususan, parabolik-silindrsimon va yassi kollektorlar bilan gibrid bo'linmaning kalorimetrik sinovlari natijalari keltirilgan.

Kalit so'zlar: texnologik jarayon, issiqlik, parabolik tsilindr, kontsentrator, tizim, fundamental tadqiqotlar, sanoat korxonalari.

Аннотация. В работе рассматриваются результаты разработки и экспериментальных исследований комбинированной солнечной установки, состоящей из поля плоских и параболоцилиндрических коллекторов. Испытания солнечной установки в натуральных условиях показали, что тепловой КПД установки в рабочих режимах - 30–44%, при этом получено до 1285-2463 Вт полезного тепла. Приведены основные технические характеристики плоского коллектора, результаты испытаний комбинированной установки, в частности, результаты calorиметрических испытаний гибридной установки с параболоцилиндрическим и плоским коллектором.

Ключевые слова: технологический процесс, теплота, параболоцилиндр, концентратор, система, фундаментальные исследования, промышленные предприятия.

Annotation. The paper discusses the results of the development and experimental research of a combined solar installation, consisting of a field of flat and parabolic cylindrical collectors. Tests of the solar installation in natural conditions showed that the thermal efficiency of the installation in operating modes is 30–44%, while up to 1285–2463 W of useful heat was obtained. The main technical characteristics of the flat collector, the test results of the combined unit, in particular, the results of calorimetric tests of the hybrid unit with parabolic-cylindrical and flat collectors are presented.

Key words: technological process, heat, parabolic cylinder, concentrator, system, fundamental research, industrial enterprises.

В последние годы во многих странах мира расширяется сфера использования солнечной энергии в промышленности, коммунальном и сельском хозяйстве. Солнечная энергия не может полностью обеспечить энергетические потребности того или иного промышленного, коммунального или сельскохозяйственного объекта, однако можно сэкономить значительную часть традиционных энергетических ресурсов. Поэтому солнечная энергия рассматривается как дополнительный источник энергии [1].

Эффективность солнечных установок можно повысить путём комбинирования.

В связи с этим, задачей данной работы была разработка и исследования комбинированной солнечной установки, состоящей из поля плоских и параболоцилиндрических коллекторов.

На рис. 1. показана принципиальная технологическая схема предлагаемой комбинированной солнечной энергетической установки.



Рис. 1. Схема комбинированной солнечной энергетической установки, состоящей из плоских и параболоцилиндрических коллекторов: 1 - плоские коллекторы; 2 – параболоцилиндрический коллектор; 3 – бак-аккумулятор; 4 – вентиль; 5 – дублёр температуры; 6 – водяной насос [1].

Принцип работы комбинированной солнечной установки заключается в следующем: вода нагревается в плоских коллекторах до температуры 40-60°C, затем подается на параболоцилиндрические концентраторы, где может достигать рабочей температуры 100-200°C. При этом необходимо установить оптимальное поле (примерно включающее 60% плоских и 40% параболоцилиндрических коллекторов).

Испытания комбинированной установки проводились по следующей программе:

- исследование распределения плотности потока солнечной энергии в фокальной плоскости концентратора параболоцилиндрического коллектора для оценки его энергетических параметров.

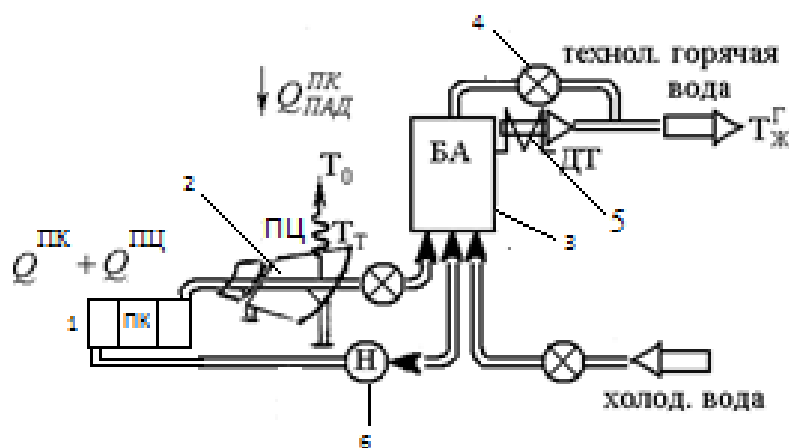
- определение основных теплотехнических характеристик параболоцилиндрического коллектора при рабочей температуре 100° С и до 200°С с проточным теплоприемником.

- определение основных теплотехнических характеристик штампованного плоского водонагревателя

- определение тепловой производительности комбинированной солнечной установки, состоящей из поля плоских и параболоцилиндрических коллекторов в условиях Ферганской долины путем калориметрирования.

- демонстрация комбинированной солнечной установки, состоящей из поля плоских и параболоцилиндрических коллекторов возможным потребителям и сбора их отзывов.

Результаты испытаний комбинированной установки. Распределение энергии в фокальной плоскости приблизительно следует кривой Гаусса, фокальная линия выражена достаточно четко, без заметных сдвигов в

поперечном направлении, величины энергии в максимумах и формы кривых в разных сечениях различаются незначительно.

Типичные кривые распределения лучистых потоков, отраженных от зеркала концентратора, измеренные микрофотодатчиком. Видно, что максимальная плотность лучистого потока E_{\max} в центре фокального изображения при $E_0=700\div 750$ Вт/м² составляет $48\cdot 10^3\div 54\cdot 10^3$ Вт/м². Коэффициент улавливания лучистого потока - $0,91\div 0,94$, что подтверждает выбор диаметра приемника. Средняя степень энергетической концентрации $K_3=32$

Результаты калориметрирования установки принудительным потоком воды через приемник с постоянным расходом позволил определить тепловой КПД в различных режимах в зависимости от величины прямой солнечной радиации и других параметров окружающей среды. Тепловой КПД параболоцилиндрического коллектора в рабочих режимах - $35\div 41\%$, при этом может быть получено до 2.6-3 кВт тепла.

Из результатов калориметрирования установки установлено, что падение солнечной радиации (прямой и рассеянной) в полдень составляло 460-730 Вт/м² т.е. относительно небольшой из-за запыленности атмосферы. При этом удалось получить 1285-2463 Вт полезного тепла, что соответствует КПД комбинированной установки до 30-44 %; эти цифры вполне соответствуют средним значениям КПД. такого класса установок с поглощающим приемником с черным покрытием [2].



Рис. 2. Тепловой КПД энергетического модуля солнечного параболоцилиндрического коллектора, зеркальной площадью 8, 75 м².

В целом, полученный положительный опыт разработки комбинированной солнечной установки, состоящей из поля плоских и параболоцилиндрических коллекторов, а также исследование возможности его работы в различных режимах, близких к реальным, позволяет рекомендовать использовать разработанную конструкцию для теплоснабжения промышленных и малых предприятий.

Литература

1. Мухитдинов М.М., Эргашев С.Ф. «Солнечные параболоцилиндрические установки» Изд. «Фан», г.Ташкент, 1995 г., 230 с.
2. Эргашев С.Ф., Орунов Б. Методы расчёта параболоцилиндрических концентраторов и приёмника солнечной теплоэнергетической установки. Гелиотехника №4, с. 20-26, 2004 г.
3. Tojiboev A. K., Urozaliev G.T., Boymirzaev A. R. “Ways to increase the energy efficiency of an automated solar installation” International journal for advanced researches in science & technology, Vol-10, Issue-05 May, 2020 y.

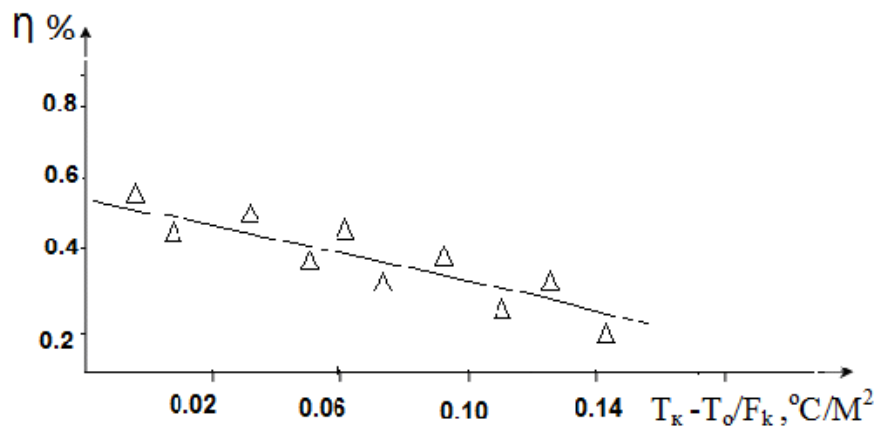
МОНОЛИТ ҚУРИЛИШДА ТЕМИР-БЕТОН ТЕХНОЛОГИЯЛАРИДАН ҚУРИЛИШ КОРХОНАЛАРИДА КЕНГ ФОЙДАЛАНИШ

Н.А Саттаров., Қ.О Қурёзов
УрДУ “Қурилиш” кафедраси доц., ўқитувчилар.
. e-mail: nemat0780@mail.ru

Аннотация: Мақолада қурилиш корхоналарида монолит қурилиш - темир - бетондан бино ва иншоотларни барпо қилиш технологияси бўлиб, у қисқа вақт ичида ҳар қандай баландликдаги ва шаклдаги бино ва иншоотларни барпо этиш имконини яратувчи ва унинг аҳамияти баён қилинган.

Калит сўзлар: монолит, бетон, темир бетон, бино ва иншоотларни иқтисодий ўсиш, иқтисодий ривожланиш, ишлаб чиқариш.

Аннотация: В статье описывается технология монолитного строительства - железобетонного возведения зданий и сооружений в строительных компаниях, позволяющая возводить здания и сооружения любой высоты и формы в короткие сроки и ее важность.

Ключевые слова: монолитный, бетон, железобетон, экономический рост зданий и сооружений, экономическое развитие, производство.

Abstract: The article describes the technology of monolithic construction - reinforced concrete construction of buildings and structures in construction companies, which allows to erect buildings and structures of any height and shape in a short time and its importance.

Key words: monolithic, concrete, reinforced concrete, economic growth of buildings and structures, economic development, production.

Мустақиллик йиллари давомида қўлланилиб келаётган босқичма-босқич ислохотлар сиёсати Ўзбекистон аҳолиси ҳаётида фаровонликни оширишда анчагина ижтимоий-иқтисодий янгиликлар олиб келди. Шу билан бирга ривожланиб келаётган Республика жаҳон ҳамжамияти томонидан тан олинди ва ўз мавқеига эга бўлди.

Шаҳар ва қишлоқ жойларида аҳоли турмуш шароитини яхшилашни таъминловчи арзон уй-жойларни қуриш, йўл-транспорт, муҳандислик-коммуникация ва ижтимоий инфратузилмани ривожлантириш ва модернизация қилиш борасида қабул қилинган янги мақсадли дастурларни амалга ошириш бўйича муҳим вазифа ва чоралар белгиланди.

Республика халқ хўжалигининг асосий тармоқлари орасида қурилиш материаллари салмоқли ўрин эгаллайди. Бу эса ўз хомашё базасига эгалгимиз, саноат, қурилиш материаллари ва уй жой конструкцияларига бўлган юқори эҳтиёж ва малакали мутахассисларнинг борлиги билан белгиланади.1 **Монолит қурилиш** - темир-бетондан бино ва иноотларни барпо қилиш технологияси бўлиб, у қисқа вақт ичида ҳар қандай баландликдаги ва шаклдаги бино ва иноотларни барпо этиш имимконини берувчи технологиядир.

Монолит қурилиш қуйидаги асосий технологик босқичлардан иборат:

- 1.Арматура каркасларини ўрнатиш.
- 2.Опалубка (қолиплар)ни ўрнатиш;
- 3.Бетонни қуйиш;
- 4.Қуйилган бетонни иситиш (қиш вақтида);
- 5.Бетонни парвариш қилиш;
- 6.Қолипларни ечиб олиш.

Монолит бетоннинг авзалликлари:

- Ишларнинг тез бажарилиши;
- Намунавий қурилиш элементларига боғлиқ бўлмаган ҳолда бинонинг хоҳлаган шаклини танлаш имкониятининг мавжудлиги;
- Чокларнинг йўқлиги бинонинг товуш ва иссиқлик изоляциясини яхшилайти, дарзлар кетишининг олди олинади, бинонинг вазни пасаяди, конструкция мустаҳкамлигининг ортиши унинг умрбоқийлигини ортиради;
- Юқори совуқ таъсирга чидамлилиқ.³

Юқоридагиларга қарамай монолит қурилишнинг маълум даражада камчиликлар мавжуд

- Каркас панелли қурилишга нисбатан меҳнат ва харажат жихатидан юқори;
- Инженерлик тизимлари ва мўрилар аввалдан кўзда тутилган ҳолда барпо этилиши керак, чунки кейинчалик маълум ўзгартиришларни киргизиш қийинчиликлар туғдиради;

- Бетонлаш ишлари +50Сдан юқори хароратда бажарилиши лозим, шунинг учун қиш кунлари бетонлаш ишлари бетон қоришмасини иситиш (бажариладиган ишларнинг сифатини пасайтириш ва энергия харажатларини ортишига олиб келади), ёки қиш вақтларида бетонлаш ишларини бажариш имконини берувчи махсус қўшимчалардан фойдаланиш зарур.
- Юқори мустаҳкамликни ва конструкциянинг монолитлигини таъминлаш учун бетонлаш ишлари узлуксиз ва бир неча йўналишда бажарилиши лозим;
- Бетон қоришмасини зичлаш ниҳоятда сифатли амалга оширилиши зарур, акс холда хар қандай ҳаракат самрасиз бўлиши мумкин;
- Темир-бетон деворлар юқори иссиқлик ўтказувчанликка эга, шунинг учун қўшимча иссиқлик изоляция ишларини бажариш зарур бўлади;
- Монолит конструкциялар хоналардаги товуш изоляциясини етарли даражада таъминлаб бера олмайди (айниқса зарбадан юзага келадиган товушларда).

Монолит қурилишда фойдаланиладиган бетон қоришмалари хоссалари

Жойлашувчанлик бўйича маркази	Ножойлашувчанлик кўрсаткичларининг меъёри		Қоришма тавсифи
	бикрлик, С	Харакатланувчанлик, См	
Ж1	1-10	-	Ўртача бикр
П1	-	1-8	Кам харакатчан
П2	-	8-16	Харакатчан
П3	-	16-24	Юқори харакатчан
П4	-	24 ва юқори	Қуйма

Турли конструкцияларни бетонлаш учун бетонқоришмаси кўрсаткичларининг тахминий даражаси

Конструкция тури	Харакатланувчанлик (КЧ), см
Пойдевор ва поллар ости тўшамаси	1-2
Массив, арматураланмаган ва сийрак арматураланган	2-8
Каркасли, темир-бетон (плиталар, балкалар, колонналар)	4-12
Зич арматураланган темир-бетон	8-16
Арматураланмаган бурғулаб киргазиладиган қозиклар	8-10
Арматураланган бурғулаб киргазиладиган қозиклар	12-16
Босим усулида бетонладиган бурғулаб киргазиладиган қозиклар	16-24
Шахталар	16-20
Қўйиладиган деталли ва зич арматураланган конструкциялар	20-24

Оғир бетон класси қирралари $150 \times 150 \times 150$ мм бўлган намуналарни 28 кун нормал шароитда қотгандан кейин мустаҳкамликка синалиб аниқланади ва қуйидагича белгиланади - В3,5; В5,0; В7,5; В10; В12,5; В15; В20; В25; В30; В35; В40; В45; В50; В55; В60 (ГОСТ 10180-90). Бетон классидан сиқилишдаги мустаҳкамликка (МПа) ўтиш учун В 0,778 коэффициентига бўлинади. Мисол учун В10 классидан сиқилишдаги мустаҳкамлик $10 / 0,778 = 12,86$ Мпа га тенг бўлади.

Совуқ таъсирига чидамлилик бўйича оғир бетон маркалари куйидагилардир: F50; F75; F100; F150; F200; F300; F400; F500 (ГОСТ 10060.0-95), сув ўтказмаслик бўйича маркалари эса W2; W4; W6; W8; W12 ташкил қилади.

Фойдаланилган адабиётлар

1. Мирзиёев Ш.М. Қонун устуворлиги ва инсон манфаатларини таъминлаш - юрт тараққиёти ва халқ фаровонлигининг гарофи. Т. “Ўзбекистон”. 2016.
2. Б.А.Асқаров, Л.М. Ботвина «Пористые заполнители из местного сырья и легкие бетоны на их основе». Монография. Т.: Фан. 1990.
3. Х.А. Акрамов, Х.Н. Нуритдинов “Бетон ва темир-бетон буюмлари ишлаб чиқариш технологияси”. Дарслик. Т.: 2011.
4. <http://ziyonet.uz/>
5. <http://www.ibeton.uz/>

ОКРУЖАЮЩЕЙ СРЕДЫ С УЧАСТИЕМ ТРАНСПОРТАМ

*соискатель Суванкулов Шерали Абдуманнонович
ассистент Хамракулов Ёркин Муртазакулович
Джизакский политехнический институт
e-mail: sherali.suvanqulov@mail.ru
e-mail: hamraqulovyorqin479@gmail.com*

Аннотация: В этой статье приведена разработка методических рекомендаций и применения их результатов в производство в целях усовершенствования во время эксплуатация автомобильного транспорта.

Ключевые слова: автомобиль, технических обслуживания, климат, температура, показатели, количество.

Аннотация: Ушбу мақолада автомобил транспортининг ишлашини яхшилаш учун услубий тавсиялар ишлаб чиқиш ва уларнинг натижаларини ишлаб чиқаришга қўллаш кўрсатилган.

Калит сўзи: автомобил, техник хизмат кўрсатиш, иқлим, ҳарорат, кўрсаткичлар, миқдор.

Abstract: this article describes the development of methodological recommendations and the application of their results in production in order to improve the operation of automobile transport.

Keywords: car, technical services, climate, temperature, indicators, quantity.

Тенденция увеличения выбросов вредных веществ в атмосферу превращается в одну из серьезных экологических проблем. Вредные выбросы, связанные с антропогенной деятельностью и исчисляемые значительными величинами, поднимаются в верхние слои атмосферы. В дальнейшем происходит их соединение с озоном, являющимся надежной защитной системой человека от прямого воздействия солнечной радиации.

В нашей стране в связи с планируемым ростом производства автомобилей развернуты работы по снижению выбросов вредных веществ. Повышенное внимание уделяют вопросам нормирования выброса вредных веществ в отработавших газах. К нормируемым веществам относят окислы азота, углеводороды и окись углерода. Одно временное этим в перспективе

предусматривается нормирование окислы свинца, полициклические ароматические углеводороды (ПАУ), сернистые соединения, альдегиды и сажа.

Источники загрязнения атмосферного воздуха подразделяются на источники выделения и источника выбросов вредных веществ в атмосферу. Первыми являются технологические аппараты, агрегаты, устройства, выделяющие в процессе эксплуатации вредные вещества. Вторыми назеваются т.е. источники, посредством которых осуществляют выброс вредных веществ в атмосферу.

Основными вредными веществами, выбрасываемыми в окружающую среду предприятиями транспорта, считаются пыль неорганическая, окись углерода, окислы азота, сернистый ангидрид, углеводороды, свинец и его соединения, медь, пары кислот, желтей, водород, сварочный аэрозоль, растворители и другие (прим.)

Механизм образования токсичных компонентов в отработавших газах и его связь с топливной экономичностью автомобилей довольно сложны, и при их анализе следует учитывать ряд объективных и субъективных факторов. К последнем относятся приемлемые эксплуатационные качества автомобилей при холодном пуске, вождения в обычных условиях и при неблагоприятных режимах, различных климатических параметрах. Кроме того, связь топливной экономичности и токсичности работы зависит от характера самого автомобиля: его типа, массы, удельной мощности, показателей аэродинамики, используемой системы регулирования отработавших газов, конструкции двигателя, вида потребляемого топлива, режимов работы двигателя и автомобиля и др.

На сегодняшний день существует несколько усовершенствованный методике, позволяющей количественно определить технологические и социально-экономические последствия загрязнения окружающей среды вредными выбросами, а также транспортным шумом. Применяемые для

частных случаев методы экономической оценки от снижения токсичности отработавших газов базируются преимущественно на уменьшении расхода топлива и снижении выброса продуктов неполного сгорания – окиси углерода и углеводородов. Однако показатель улучшения полноты сгорания топлива, связанный со снижением CO и CH , не позволяет дать полную и объективную оценку вредного их воздействия на окружающую среду, сопоставить реальные размеры фактического ущерба, с масштабами материальных затрат, расходуемых на охрану окружающей среды и улучшение социальных условий общественного развития.

Системный подход к решению экологической программы связан с разработкой и внедрением долгосрочной комплексной целевой программы управления качеством окружающей среды, который состоит из двухосновных разделов: комплексно программно-целевой схемы и математической модели, т.е механизма управления.

Математическая модель управления количество окружающей среды раскрывает механизм управления и является методикой решения комплекса оптимизационных задач.

Целевыми постановками решения проблемы совершенствования экологической среды являются: снижение токсичности атмосферного воздуха и загрязнения окружающей среды токсичными и твердыми выбросами; защита водных и почвенных ресурсов.

Для выполнения основных целевых постановок проблему улучшения экологии специалистами разработаны следующие основные направления:

- создания новых видов топливно–энергетических ресурсов;
- техническое обеспечение автотранспорта;

-совершенствования организации работы и взаимодействия автотранспорта;

-совершенствование комплекса санитарно - гигиенического обслуживания автотранспортной системы;

-система контроля управления состоянием атмосферного воздуха;

Влияние автотранспортных средств на окружающую среду тесно связано с режимами движения. Изучение его показало, что продолжительность работы грузовых автомобилей на холостом ходу в среднем составляет 17 %, на режимах ускорения - 42 %, постоянной скорости—16 % и на режимах замедления - 25 %. Указанные соотношения в общем балансе времени работы автомобиля наиболее неблагоприятны с точки зрения токсичности отработавших газов и выброса вредных веществ. Определенно, что в городских условиях эксплуатации, выброс CO в 1,46 и CH в 2,1...2,3 раза выше по сравнению со свободным магистральным движением.

Исходными элементами образования вредных веществ являются атмосферный воздух и углеводородное топливо, образующие горячую смесь. В цилиндре двигателя в качестве реагирующих компонентов выступают: азот – N_2 , кислород – O_2 , углерод – C и водород H_2 . В общем случае количественные соотношения продуктов сгорания зависят от вида топлива, конструкции двигателя и условий эксплуатации автомобиля.

Для сравнительной оценки вредности различных много компонентных веществ каждое из них приводят к наиболее изученному компоненту - CO , показывающему, во сколько раз окись углерода опасна по отношению к сравниваемому веществу.

Для определения суммарной токсичности отработавших газов предлагается следующая зависимость

$$\sum T_{ог} = T_{CO} + 0,66 \cdot T_{CH} + 10 \cdot T_{NOx} + 20T_c \quad (1)$$

Согласно проведенного расчета, суммарная токсичность отработавших газов карбюраторного двигателя, приведенная к CO , соответствует индексу токсичности равного 58 %, а дизельного двигателя - 642. Очевидно, что индекс токсичности отработавших газов дизеля несколько выше по сравнению с карбюраторным двигателем, что опровергает утвердившееся распространенное мнение о существенной безусловной экологической эффективности дизелей.

Основываясь проведенных анализов научно-исследовательских работ, технических и технологических решений, а так же с учетом перечень и характеристики загрязняющих веществ, вырабатываемые составляющих АТК нами предлагается вновь разработанная системно – аналитическая таблица вредных веществ, позволяющая разработаны усовершенствованный метод оценки экологического состояния отдельно взятых регионов.

При построении системно–аналитической таблицы учитываем следующие закономерности изменения концентрации и степени токсичности загрязняющих веществ.

Литература

1. Адилов О.К, Исроилов Ф.И., Адилов Ж.А. “Экологическая оценка автотранспорта” ТАЙИ 2013 г.133 ст
2. Абдуазизов Т. “ Экология автотранспорта” 2010 г.
3. Автомобильный справочник 2-е изд., переработанное и дополненное. Перевод с английского. Издательство.Зарулёмhttp:// Knigi.lr. ru.
4. Армонов А., Султонов Т., Хужаев М. Ўзбекистон биогаз технологияларини ривожлантириш омиллари ва унинг молиявий манбалари. Экология хабарномаси. № 9 (78) 2007г. Стр. 10-13
5. Эргашев Т., Эргашев А. Экологическая безопасность. Среда жизни человека Chinor ENK. 2007. стр.105...109.

АНАЛИЗ СОВРЕМЕННОГО СОСТОЯНИЯ ПРОИЗВОДСТВА И ПЕРЕРАБОТКИ ВАНАДИЙ СОДЕРЖАЩЕГО СЫРЬЯ

Туробов Шахриддин Насритдинович

Навоийский государственный горный институт, www.abc91@bk.ru

Мирзанова Зульфизар Анваржонова

АО АГМК

Аннотация: Ванадий - кенг tarqalgan milliy iqtisodiy ahamiyatga ega va zamonaviy metall buyumlar sifatini belgilaydigan element. Ванадий tarkibidagi rudalarning katta sanoat zaxiralari va vanaдийning nisbatan arzonligi uni iqtisodiy jihatdan qotishma po'latlarni eritish uchun afzal metalga aylantiradi. Aerokosmik va kimyo sanoati, xususan, oltingugurt kislotasi katalizatorlarini ishlab chiqarish ham uni qo'llashning muhim yo'nalishlari hisoblanadi.

Калит so'zlar: ishlatilgan vanaдий katalizatorlari, vanaдий pentoksid, sanoat chiqindilari, loy.

Аннотация: Ванадий представляет собой широко распространенный элемент, имеющий важное народнохозяйственное значение и определяющий качество современной металлопродукции. Большие промышленные запасы ванадийсодержащих руд и относительно невысокая стоимость ванадия дают право считать его предпочтительным металлом при выплавке экономнолегированных сталей. Важными сферами его применения являются также авиакосмическая и химическая промышленности, в частности, производство сернокислотных катализаторов.

Ключевые слова: отработанные ванадиевые катализаторы, пентаоксид ванадия, техногенный отход, шлам.

Abstract: Vanadium is a widespread element of great economic importance and determining the quality of modern metal products. Large industrial reserves of vanadium-containing ores and the relatively low cost of vanadium make it the preferred metal for smelting economically alloyed steels. The aerospace and chemical industries, in particular, the production of sulfuric acid catalysts, are also important areas of its application.

Key words: spent vanadium catalysts, vanadium pentoxide, industrial waste, sludge.

Основным источником ванадия служат руды других металлов из которых ванадий извлекают попутно. В мире ванадий производят из ванадийсодержащего шлама черной металлургии (68 % от общего объема производства), ванадиевых руд (23%), нефтяных и других вторичных материалов (9%). Разведанные мировые запасы ванадия в рудах (в основном титаномагнетитовых) оцениваются в 13 млн. т., в то время как общие

вероятные ресурсы 38 млн. т. Основная часть ресурсов сосредоточена в Китае, России и ЮАР. Существенные запасы ванадия сосредоточены в битуминозных сланцах, сырой нефти и нефтеносных песках, фосфатных породах и др.

Около 90% производимого ванадия применяется в черной металлургии для легирования стали, остальное – в производстве титановых и других сплавов, а также в химической промышленности.

В мире возрастает роль техногенного сырья для получения ванадия из продуктов нефтепереработки, шлаков и зол. Последнее десятилетие уровень потребления ванадия в мире постоянно возрастает. Причины такого увеличения спроса – общий рост мирового производства; опережающий рост производства конструкционных, нержавеющих и специальных сталей; сокращении производства в Австралии и ЮАР; задержка ввода новых мощностей в Канаде; быстрый рост цен на ряд стальных лигатур (в первую очередь на никелевые).

Вовлечение в хозяйственный оборот в качестве вторичного сырья отходов производства и потребления обеспечивает эффективное решение задач ресурсосбережения и охраны окружающей среды. В некоторых случаях переработка отходов с целью выделения ценных компонентов значительно продуктивнее, чем добыча их из руд. К таким ценным компонентам относятся ванадий, главным природным источником которого являются железные руды, где его содержание колеблется от 0,1 до 0,2%. В то же время, содержание ванадия в таких отходах производства, как отработанные ванадиевые катализаторы, значительно превышает его содержание в природных материалах и в среднем составляет 8 мас.% (в пересчете на V₂O₅).

Устойчивая потребность промышленности в ванадиевом сырье, высокая стоимость оксида ванадия (V), отсутствие в Республике производств по переработке ванадийсодержащих отходов обуславливают необходимость разработки научных основ химических и электрохимических способов переработки ванадийсодержащих отходов. С точки зрения экономики это

обусловлено тем, что содержание ванадия в промышленных отходах составляет в пересчете на V_2O_5 2–15%, что в 10–100 раз превышает его содержание в сырье природного происхождения (0,1–0,2% V_2O_5). Кроме того, складирование ванадийсодержащих промышленных отходов, представляющих опасность для окружающей среды, сопряжено с изъятием земель под шламо и хвостохранилища, загрязнением поверхностных стоков и подземных вод, а также приземной атмосферы и почв токсичными компонентами, распространяющимися на значительные расстояния и представляющими серьезную экологическую опасность. В настоящее время в стране при производстве серной кислоты используются ванадиевые катализаторы типа сульфованадата. Содержание ванадия в ОВК в пересчете на V_2O_5 составляет в среднем 7–10%. Производства по переработке ванадийсодержащих отходов в нашей стране отсутствуют. Поэтому разработка научных основ химических и электрохимических методов переработки ванадийсодержащих отходов, изучение влияния способов переработки на физико-химические свойства ванадийсодержащих продуктов актуальны.

Анализ литературных данных показал, что для выделения V_2O_5 из ОВК используются главным образом гидрометаллургические методы, включающие стадию измельчения ОВК, стадию выщелачивания ванадийсодержащих компонентов из ОВК в электролитах различного состава, выделение V_2O_5 из растворов выщелачивания.

В Узбекистане ванадиевые катализаторы при производстве серной кислоты используются на нескольких предприятиях, таких как Навоийский ГМК, Навоийазот, Алмалыкский ГМК и прочие.

На Алмалыкском горно-металлургическом комбинате в сернокислотном производстве периодически образуется контактная масса с различной каталитической активностью. Организация производства по переработке ОВК имеет перспективу т.к. в Республике Узбекистан и других странах центральной

Азии аналогичных производств не имеется. Также данное производство предусматривает выпуск пятиоксида ванадия и гидроксидически активированного носителя – накопителя для железистоокисных пигментов из отходов. Отходы переработки могут быть использованы также в сельском хозяйстве в качестве ядохимикатов и микроудобрений.

Литература.

1. Исследование технологии извлечения ванадия из отходов сернокислотного производства/ Ш.Н. Туробов, А. С. Хасанов, А.Н. Шодиев/ UNIVERSUM: ТЕХНИЧЕСКИЕ НАУКИ. 11(80) – 2020 г. – 82-85 с.
2. Технология катализаторов/ И.П. Мухленов, Е.И. Дробкина/ Химия. 1989 г. – 272 с.

ЎЗГАРУВЧАН ИШЧИ КАМЕРАЛИ ТОШТУТГИЧ

*таърих докторант Рахимов Файзулло Хусанбой ўғли,
профессор Мурадов Рустамжон Мурадович
f.rahimov95@mail.ru (НамМТИ)*

Аннотация: Мақолада пахта хом ашёси таркибидаги оғир аралашмаларни самарали ажратиш олиш мақсадида пахта хом ашёсининг навига ҳамда синфига қараб ҳар хил оқим тезлигида ишлайдиган ўзгарувчан ишчи камерали янги тоштутгич қурилмаси таклиф қилинган.

Калит сўзлар: металл, ишчи камера, пахта, қувур, ғарам, пневмотранспорт, вентилятор, ҳаво.

Аннотации: В статье предлагается новое устройство для для эффективного улавливания тяжелых примесей из хлопка-сырца с регулируемой рабочей камерой, работающее с разной скоростью потока, в зависимости от сорта и класса хлопка-сырца.

Ключевые слова: металл, рабочая камера, хлопок, труба, бунт, пневмотранспорт, вентилятор, воздух.

Abstract: The article proposes a new device for stoning with an adjustable working chamber, operating at different flow rates, depending on the navigation and the class of raw cotton, for the efficient separation of heavy mixtures of raw cotton.

Key words: metal, working chamber, cotton, pipe, pile, pneumatic transport, fan, air.

Республикамизда пахта хомашёсини чуқур қайта ишлаш асосида юқори кўшимча қийматли тайёр маҳсулот ишлаб чиқаришни кўпайтириш, мамлакат пахта тозалаш саноати тузилмасини такомиллаштириш, техник ва технологик қайта қуриш асосида пахта маҳсулотлари таннархини камайитириш ва сифат кўрсаткичларини яхшилаш орқали унинг рақобатбардошлигини таъминлашга алоҳида эътибор қаратилмоқда.

Бунга кўра пахта таркибидаги оғир аралашмалар уни қайта ишлаш вақтида тозаловчи машиналарнинг ишчи қисмларининг ҳамда жин ва линтер машиналарининг арралари тишларининг шикастланишига сабаб бўлади. Натижада жин машинасида чигитдан толани ажратиш олиш вақтида чигит ва толаларни шикастланишига олиб келади. Пахтанинг таркибидаги бегона аралашмаларни тутиб қолувчи мосламалар хомашё таркибидаги оғир

жисмларни пахтани қайта ишлайдиган заводлардаги технологик жараёнда ўрнатилган машиналаргача тутиб қолишга мўлжалланган [1]. Бугунги кунда пахта тозалаш заводларида ишлатиладиган тоштутгичлар пахта таркибидаги оғир аралашмаларни максимал даражада тутиб қолиш имконига эга эмас. Уларнинг самарадорлиги 60% атрофида. Бу кўрсаткич, пахтанинг нави пасайиши, ифлослик ва намликнинг ошиши натижасида яна тушиб 40% ни ташкил қилиб қолади. Ушбу муаммони бартараф қилиш мақсадида Т.Д.Маҳаметов, К.М.Қобулжонов, М.Т.Хасанов ва бошқалар илмий тадқиқот ишларини олиб бориб ўзларининг янги конструкцияга эга бўлган ускуналарини таклиф этишган. Таклиф этилаётган тоштутгич ускуналари технологик жараёнда ўрнатиладиган жойига қараб икки турга бўлинади. Биринчиси чизиқли тоштутгичлар ҳисобланиб, улар ҳаво ёрдамида ташувчи қурилманинг қаторида жойлашган бўлиб, сепараторгача ўрнатилади [2]. Иккинчиси чизиқли бўлмаган тоштутгичлар бўлиб, улар сепаратордан кейин ўрнатилади. Пахта тозалаш корхоналарида кенг тарқалган чизиқли тош тушгичлар билан танишиб чиқамиз. Дастлаб ҳаво ёрдамида ташувчи қурилманинг горизонтал жойлашган қузури вертикал йўналишдаги ҳолатга ўтиш жойига ўрнатиладиган тоштутгичнинг конструкцияси билан танишамиз. Қуйидаги тоштутгич (1-расм) асосан кириш қузури (1), ажратиш хонаси (2), чўнтак, чиқиш қузури (4) дан ташкил топган.

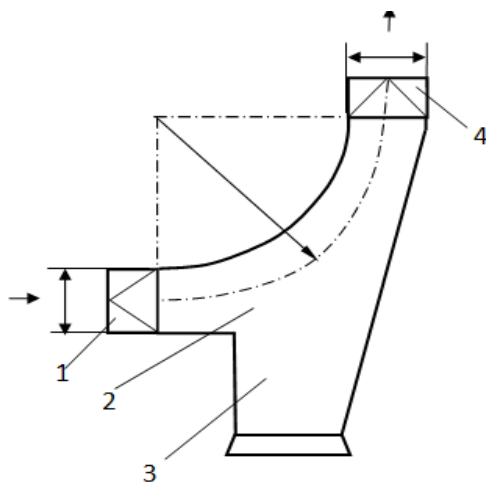

1-расм. Радиал тоштутгич.

1-кириш қузури; 2-ажратиш хонаси; 3-чўнтак; 4-чиқиш қузури

Бу тоштутгич қуйидагича ишлайди: ҳаво ёрдамида ташувчи қурилмада сўрувчи ҳаво ёрдамида ташиб келтириладиган пахта ва унинг таркибидаги оғир аралашмалар кириш қузури орқали ажратиш хонасига киради ва тезлиги бир оз пасайган ҳолда ажратиш хонасининг деворларига урилади. Натижада, пахта таркибидан оғир аралашмалар пастга, чўнтакка тушади. Оғир аралашмалардан тозаланган пахта чиқиш қузури орқали ҳаво оқими ёрдами ўз йўналишини давом эттиради. Бу тоштутгичнинг оғир аралашмаларни ушлаб қолиш самарадорлиги 60 фоиз атрофида бўлганлиги сабабли унинг тузилишини такомиллаштириш бўйича илмий изланишлар олиб борилмоқда.

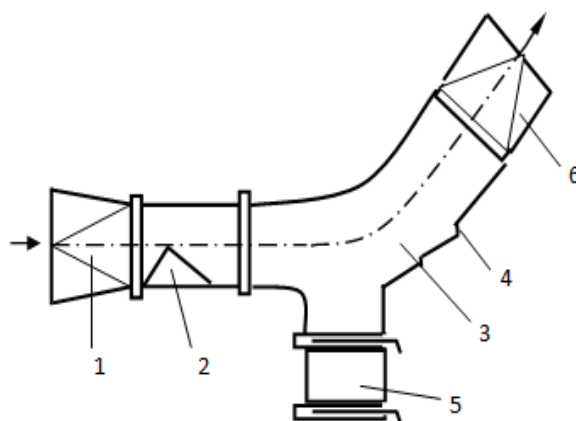

2-расм.

Т.Д.Маҳаметов яратган

тоштутгич конструкцияси

1-кириш қузури; 2- конус шаклидаги бўлувчи; 3-ажратиш хонаси; 4-зина кўринишидаги қайтарувчи; 5-чўнтак; 6-чиқиш қузури

Навбатдаги тоштутгич Т.Д.Маҳаметов томонидан таклиф этилган оғир аралашмаларни тутувчи қурилма ҳисобланиб 2-расмда тасвирланган. Бу тоштутгич қуйидаги асосий ишчи қисмлардан ташкил топган. У кириш қиска қузури (1), унинг пастки томонида конус шаклидаги бўлувчи (2) ўрнатилган, ажратиш хонаси (3), зина кўринишидаги қайтарувчи (4), чўнтак (5) ва чиқиш

қисқа қузури (6) дан ташкил топган. Бу тоштутгич қуйидагича ишлайди: Ҳаво ёрдамида ташувчи қурилмада ташилаётган пахта ҳаво оқими билан кириш қисқа қузурига киради, қисқа қузурунинг кўндаланг кесими кенгайиб бориши сабабли пахтанинг тезлиги пасаяди, у конус шаклидаги бўлувчи юзасига урилади. Натижада пахта бўлакларга бўлиниб, қисқа қузурунинг юзи бўйлаб бир текисда тақсимланиб, ажратиш хонаси ичига киради. У ерда ўрнатилган зинали қайтаргичнинг юзаси шундай танланганки, унга урилган оғир аралашмалар ўз ҳаракат йўналишини чўнтак томон ўзгартиради. Ажратиш хонасида катта ўлчамдаги аралашмалар ўз оғирлиги таъсирида пастга чўнтакка тушиб қолади. Оғир аралашмалардан ажратилган пахта ҳаво оқимида ўз ҳаракатини давом эттиради. Бу конструкция ҳар хил тузилишдаги чизиқли тоштутгичлар яратиш йўлидаги ҳаракатлар натижасидир [3].

Пахта тозалаш корхоналарининг технологик жараёнига ҳозирги кунга қадар таклиф этилган тоштутгич ускуналарининг самарадорлигини тушиб кетишига асосий сабаб, ҳар қандай пахта хом ашёсини тоштутгич ишчи камерасига киришдаги ҳаво тезлигини бир хил миқдорда бўлишидир. Яъни юқори синфга мансуб пахта хом ашёси учун ҳам паст навли пахта учун ҳам бир хил ҳаво босими остидаги ҳавонинг ишлатилишидир. Бунга кўра паст навли пахта хома шёсини ҳаракатга келтирувчи ҳавонинг тезлиги 1-2-навларга қараганда юқори бўлиши кўриб чиқиляётган муаммони ижобий ҳал қилишга олиб келади. Мазкур таклифни амалда қўллаш мақсадида тоштутгич учун муаллифлар томонидан ишчи камера таклиф қилинган (3-расм).

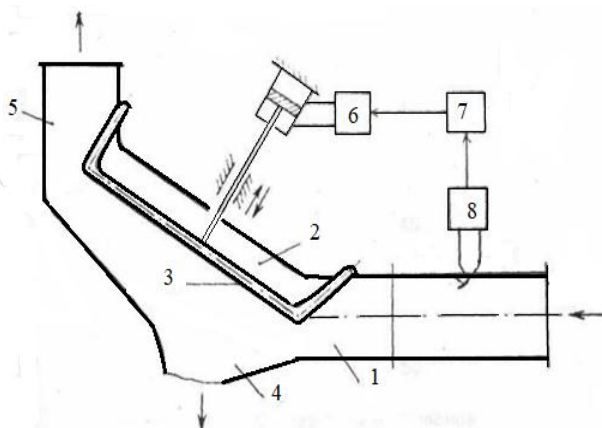

3-расм. Ўзгарувчан ишчи камерали тоштутгич (МГ-SV-1726060)

1-кириш қувури; 2-ишчи камера; 3-ростловчи клапан; 4-оғир аралашмалар чиқиш қувури; 5-тозаланган пахта чиқиш қувури; 6-ростловчи клапанни ҳаракатлантирувчи механизм; 7-датчик; 8-сигнал берувчи мослама

Ушбу таклиф этилаётган тоштутгич [4] ишчи камерасига махсус ўрнатилган ростловчи клапан уни ҳаракатлантирувчи механизм ёрдамида ишчи камерага кириб келаётган пахтанинг синфи ва навига, намлиги, ифлослигига қараб юқорига ва пастга ҳаракатланиб ҳаво тезлигини назорат қилиш имконини беради. Натижада ортикча энергия сарфисиз юқори тозалаш самарадорлигига эришилади.

Фойдаланилган адабиётлар

1. Жабборов Г.Ж., Отаметов Т.У., Хамидов А.Х. “Чигитли пахтани ишлаш технологияси”- Тошкент: Ўқитувчи, 1987-йил. 98-100 бетлар.
2. Қарабоев М., Мурадов Р., Қаххаров С., Ҳабибуллаев Л. “Пневматический классификатор сыпучих и волокнистых материалов преимущественно хлопка-сырца, А.С. SV-1726060 15.04.92. Бюл №14
3. Мурадов Р.М, Насриддинов Н., Хусанов С. “Чигитли пахтани ташиш жараёнида уни ифлосликлардан тозалаш”// НамМТИ илмий-амалий анжуман. 25-май 2016 йил.

4. Мурадов Р.М., Хусанов С., Каримов А. “Пахтани таркибидаги оғир араласмаларни тутиб қолиш самарадорлигини ошириш йўллари” номли монография “Наманган”-2017.

ОЛТИН АФФИНАЖИ ЭРИТМАЛАРИДАН ПЛАТИНА АЖРАТИБ ОЛИШ УСУЛИ

Хасанов А.С¹. Усманкулов О.Н².

*1 - «Олмалиқ КМК» АЖ бош мухандисининг илм-фан ва инновация бўйича
ўринбосари.*

*2 - «Олмалиқ КМК» АЖ Янги технологиялар марказий лабораторияси
мис металлургияси бўлинмаси бошлиғи.*

Ёзишмалар учун жавобгар:

Усманкулов Орифжон Назиралиевич

Usmankulov.92.agmk@gmail.com

Аннотация: Ушбу мақолада олтин электролизидан кейинги эритмалардан платина ва палладий ажратиб олишнинг янги технологияси ёритиб берилган. Ўтказилган тадқиқотлар натижасида «Олмалиқ КМК» АЖ Мис эритиш заводи эритмалари таркибида платина метали мавжудлиги аниқланди ва уни ажратиб олиш бўйича ишлар амалга оширилди. Эритма таркибида платина ва палладийнинг концентрацияси паст хисобланади, шунинг учун уларни дастлабки чўктириш жараёнида нозрувчан комплекс ҳосил қилиш усулидан фойдаланилди. Шундан сўнг бир нечта пирометаллургик ва гидрометаллургик жараёнларни ўз ичига олган палладий ва платинани аффинажлаш босқичлари ўтказилди. Яқунда ижобий натижаларга эришилди ва ишлаб чиқилган янги технология ишлаб чиқаришга тадбиқ этилиб ушбу металллар ишлаб чиқарилмоқда.[1]

Калит сўзлар: электролит, декантация, платина, тиомочевина, чўктириш, қиздириш, комплекс бирикма.

Аннотация: В статье описана новая технология отделения платины и палладия из растворов после электролиза золота. В результате исследований определено наличие металлической платины в растворах медеплавильного завода ОАО «Алмалыкский ГМК» и проведены работы по его извлечению. Концентрация платины и палладия в растворе невысока, поэтому использовался метод образования неупругого комплекса при их начальном осаждении. Затем последовали стадии рафинирования палладия и платины, включающие несколько пирометаллургических и гидрометаллургических процессов. В итоге были достигнуты положительные результаты, и разработанная новая технология применяется для производства этих металлов. [1]

Ключевые слова: электролит, декантация, платина, тиомочевина, седиментация, нагревание, комплексное соединение.

Abstract: The article describes a new technology for the separation of platinum and palladium from solutions after gold electrolysis. As a result of the research, the presence of metallic platinum in the solutions of the copper-smelting plant of ОАО Almalyk MMC was determined and work was carried out to extract it.

The concentration of platinum and palladium in the solution is low; therefore, the method of formation of an inelastic complex during their initial precipitation was used. This was followed by stages of refining palladium and platinum, including several pyrometallurgical and hydrometallurgical processes. As a result, positive results were achieved, and the developed new technology is used for the production of these metals.

Key words: electrolyte, decantation, platinum, thiourea, sedimentation, heating, complex compound.

Глобал миқёсда тоза энергияга ўтиш кузатилмоқда, шу сабаб инвесторлар платинага бўлган талабни оширдилар, hozirgi кунларда металл нархи 14 фоизга кўтарилди, деб ёзади The Wall Street Journal. [2]

Охирги йилларда дунё миқёсда, хусусан Ўзбекистонда ҳам платинанинг қўлланилиш сохалари кенгайиб бормоқда. Бу эса платина нархи кўтарилишининг асосий сабабидир.

Ўзбекистонда платина нархининг ўсиши



Платинани ажратиб олиш учун хомашё олтин электролизидан кейинги эритма хисобланади. Ушбу эритмадан олтинни хаммасини чўктириб олиш учун эритмага гидразин таъсир эттирилади, бу жараёнда олтин нол валентли холатгача қайтарилиб чўкмага тушади. Платина ва палладий эса 4 валентли холатдан 2 валентли холатга қайтарилади лекин чўкмайди. Шундан сўнг эритма платина ва палладий ажратиб олишга ёналтирилади. Эритма таркибидаги ушбу

металларнинг паст валентли холатдалиги сабабли улар анъанавий чўктирувчилар таъсирида чўкмайди. Шунинг учун эритмадан платинани чўктириб олиш учун қўшимча чоралар кўрилди. Платина ва палладий эритма таркибида хлорид холатида бўлади $PtCl_2$, $PdCl_2$ концентрацияси ўртача 50-400 mg/l ни ташкил қилади.

Юқори тозаликдаги платина кукуни олиниши қуйидаги кетма-кетликда амалга оширилади.

Дастлабки эритма $70^\circ C$ гача қиздирилади ва унга эритмадаги платина микдорига мувофиқ тиомочевина эритмаси қўшилади. Масаслан 1 m^3 Бунда платинанинг тиомочевинали эрувчан комплекс бирикмаси $[Pt_4SC(NH_2)_2]Cl_2$ хосил бўлади. Платинани чўктириш учун эритмага қиздириш давом эттирилган холда 30% ли сульфат кислотаси таъсир эттирилиб яхшилаб аралаштирилади, бу жараён 40-50 дақиқа давом этиб платинани тўлиқ чўкишини таъминлайди.



Платинанинг тиомочевинали нозрувчан комплекси $[Pt_4SC(NH_2)_2]SO_4$ тўлиқ чўктирилгач, чўкма филтрланади ва дистилланган сув яхшилаб ювилади, олинган эритма эса палладий ажратиб олишга ёналтирилади.

Бошқа сувда эрувчан бирикмалар ва кислота қолдиқларидан ювиб тозаланган платина таркибли чўкма $110-120^\circ C$ да 1-1,5 соат давомида қуритилади. Қуритилгандан сўнг чўкма махсус тигелларга солиниб муфел печида $1000^\circ C$ гача қуйдирилади. Қуйдириш жараёни бир неча босқичда амалга оширилади, аввалига харорат $400^\circ C$ да 30 дақиқа ва $500^\circ C$ да 45 дақиқа, харорат то $1000^\circ C$ га кўтарилгунича хар $100^\circ C$ кўтарилганда бир соатдан ушлаб турилади. Қуйдириш жараёни қуйидаги реакция асосида кечади:

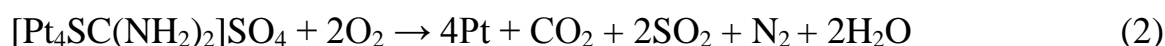

Жараён сўнгида платина кукуни олинади, ушбу кукун таркибида озроқ микдорда палладий ва бошқа рангли металлар бўлиши мумкин. Олинган платина кукуни бошқа элементлардан тозалаш учун платинанинг нитрат

кислотасида эримаслик хусусиятидан фойдаланилади. Нитрат кислотанинг 20 % ли эритмаси таййорланади ва платина кукунини ушбу эритмада (С:К нисбати 4:1) 60°С хароратда бир соат давомида яхшилаб ювилади. Бу жараёнда палладий ва бошқа рангли металлларнинг деярли барчаси эритмага ўтади. Эритма платина кукунидан филтрлаш ёки декантация йўли билан ажратилади, олинган хўл кукун бидистилланган сув билан ювилади ва қуритилади. Шу аснода 86,8% ишлаб чиқариш унуми билан 99,90% тозаликдаги платина кукуни ишлаб чиқарилади.

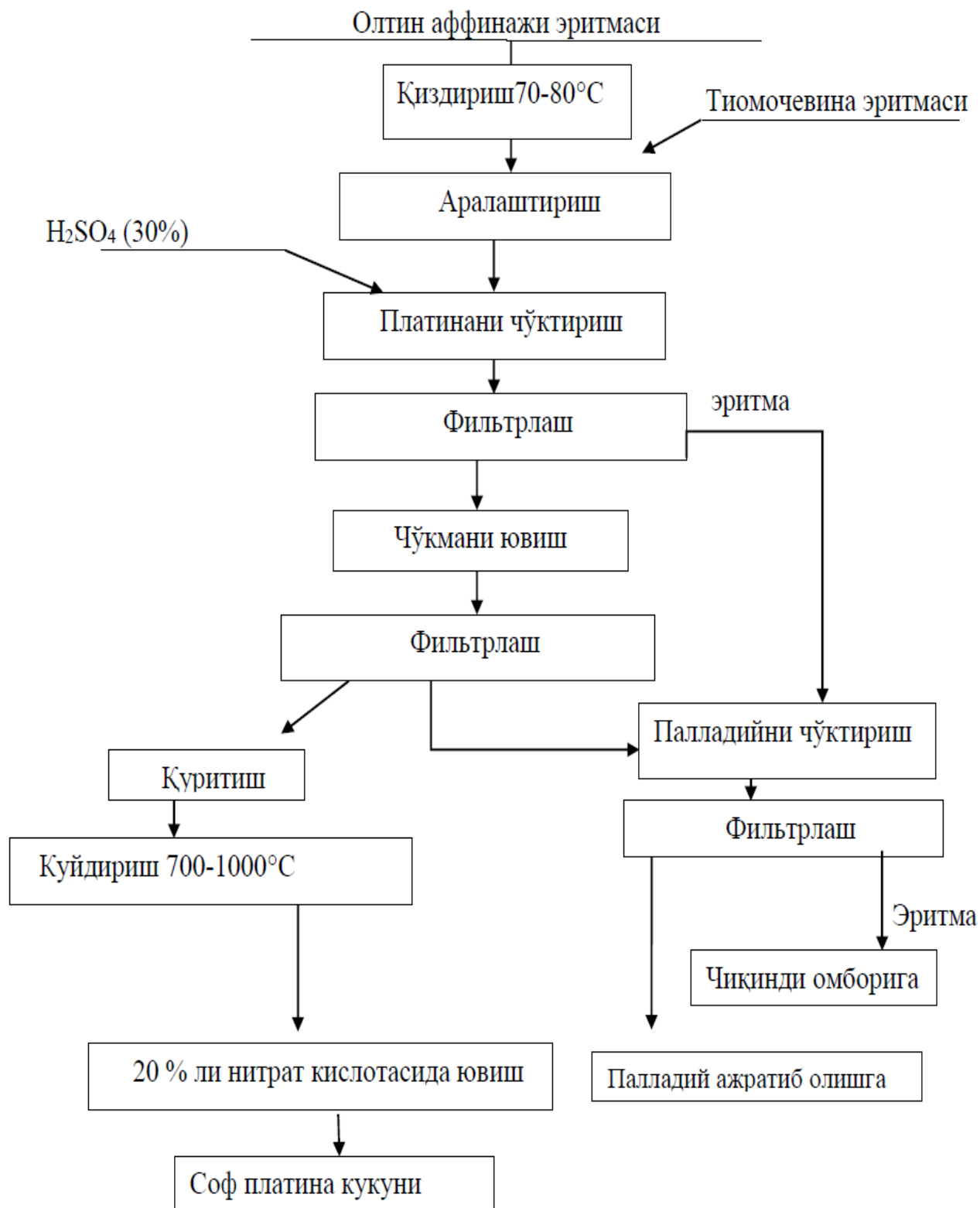

1-расм. Олтин аффинажи эритмаларидан платина кукунини ажратиб олиш схемаси.

Ушбу технология ўзида мужассам этади:

1. Аффинажланган платина кукунини олиниши технологияси содда, нисбатан осон жараёнлардан ташкил топган бўлиб, ўзига 16 операцияни камраб олади.

2. Қўлланилиши натижасида платинанинг миқдори кам бўлган эритмалардан ҳам юқори унумдорлик (>86%) билан уни ажратиб олишни таъминлайди.

3. Кукун кўринишида ажратиб олинadиган платинанинг софлик даражаси 99,90 % дан юқорилиги.

Шунингдек ушбу технологиянинг тадбиқ этилиши чиқинди эритмалардан қимматли компонентларни ажратиб олиш билан бир қаторда уларни нейтираллаб зарарсизлантириш вазифасини ҳам бажаради.

Адабиётлар:

1. Metallurgiya blagorodnykh metallov, Kniga 2. Ю.А. Котляр, М.А. Меретуков, Л.С. Стрижко. Издательский дом «Руда и Металлы», Москва 2005.Стр. 366,367 и 368.
2. <https://www.interfax.ru/world/739266>
3. Способ извлечения платины из хлоридных растворов, Сидоренко Ю.А. Шульгин Д.Р. Насонова В.А. Мальцев Э.В. Беспрозванных И.В. Патент РФ 2175677. Дата публикации 10.11.2001г.
4. Способ получения металлического порошка платины, Антипов Н.И. Тарасов А.В. Патент РФ 2 136 770 дата публикации: 09.10.1999г.



PEDAGOGY / PEDAGOGIKA
FINLANDIYA TA’LIM TIZIMINING MAZMUNI VA O’ZIGA XOS
JIHATLARI

Shalola Nurmatova
TVXTXQTMOHM katta o’qituvchisi
Shaxnoza Nurmatova
Nizomiy nomidagi TDPU magistranti
[*shalolaxonmalaka@gmail.ru*](mailto:shalolaxonmalaka@gmail.ru)

Annotatsiya: Ushbu maqolada hozirgi kundagi Finlandiya ta’lim tizimi mazmuni va uning o’ziga xos jihatlari aks ettirilgan. Finlar ta’lim tizimi tajribasiga katta e’tibor qaratilgan.

Kalit so’zlar: fin tizimi, markazlashgan, ijodiy o’yin, muvaffaqiyat, ta’lim, milliy o’quv dasturi, ijodkorlik.

Аннотация: В статье описывается содержание нынешней системы образования Финляндии и ее особенности. Большое внимание уделяется опыту финской системы образования.

Ключевые слова: финская система, централизованная, творческая игра, успех, образование, национальная учебная программа, творчество.

Abstract: The article describes the content of the current education system in Finland and its features. Much attention is paid to the experience of the Finnish education system.

Key words: Finnish system, centralized, creative play, success, education, national curriculum, creativity.

Ma’lumki, so’nggi paytlarda Finlyandiyadagi ta’lim tizimi dunyodagi eng yaxshi tizim ekanligi va mazkur tizimning bunday maqomga erishishda yordam beradigan radikal (Buyuk Britaniya va AQSh ta’lim tizimi bilan solishtirganda) g’oyalar qanday ishlayotgani haqida fikrlar matbuotda keng muhokama qilinmoqda. Iqtisodiy Hamkorlik va Rivojlanish Tashkiloti (OECD) tomonidan har uch yilda bir marta o’tkazildigan Xalqaro Talabalarni Baholash Dasturi (PICA), muntazam ravishda amerikaliklar va britaniyalik talabalarning ta’lim samaradorligini baholashda jiddiy ravishda ortda qolayotganligini ko’rsatib turadi. Finlyandiya bolalari ta’limni boshqa mamlakatlarnikiga qaraganda kechroq boshlaydilar. Ular 7 yoshdan boshlab maktabga qabul qilinshadi. «Bolalarni haddan ziyod erta maktabga berish ilmiy jihatdan foydali emasligi tasdiqlangan», deyiladi fin tizimida. 7 yoshgacha bo’lgan bolalar kunduzgi bolalar bog’chalariga qatnaydilar, ammo u yerda darslar o’rniga ijodiy o’yinlarga e’tibor berishadi. «Bu yoshdagi bolalarga o’ynash va jismoniy faol bo’lish uchun vaqt kerak. Bu yosh ijodkorlik davri», deyiladi. O’qishning har 45-

daqiqasida talabalar 15 daqiqa tanaffus qilib, turli o'yinlar o'ynashadi. Finlandiyada majburiy ta'lim 9 yil davom etadi, o'quvchilar 16 yoshdan o'qishni tark etishlari mumkin. Ushbu g'oya Finlyandiya talabalarini haqiqiy hayotga tayyorlashga qaratilgan. Finlyandiya talabalar faqat 16 yoshida markazlashtirilgan imtihon (Milliy Matriculation Test) dan o'tishlari talab qilinadi. Finlyandiya talabalari rivojlangan mamlakatlar ichida eng kam dars soatlarini o'qiydilar (darslar 8-9 oralig'ida boshlanib, kunduzgi 2 gacha yakunlanadi), shunga qaramay juda yaxshi natijalar qayd etadilar. Finlyandiya maktablari hech qanday tartibda joylashmagan, maktablar, mintaqalar, o'qituvchilar va hatto talabalar o'rtasida taqqoslashlar mavjud emas. Ular raqobat emas, aynan hamkorlik muvaffaqiyat kalitidir, deb hisoblashadi. Fin o'qituvchilari dunyodagi eng malakali mutaxassislardir. Finlyandiya o'qituvchilikka bo'lgan talablar juda yuqori. Finlyandiya o'qituvchilari xuddi shifokorlar va yuristlar kabi maqomga ega. Ularning ijtimoiy mavqesi ham juda yuqori. Fin o'qituvchilarining bu qadar ulkan mavqega egaliklari o'qituvchi kasbiga bo'lgan talabning yuqoriligi hamda malaka imtixonlarining murakkabligi bilan izohlanadi. Shuning uchun Finlyandiya ular o'z o'qituvchilarini doimiy ravishda baholash va baholab borish zaruratini sezmaydilar. Finlyandiya talabalari ko'proq tillarni o'rganishadi. Ular fin tilini maktabdagi birinchi kundan o'rganishadi. 9 yoshida ular shved tilini o'rganishni boshlaydilar. 11 yoshida ular uchinchi tilni (odatda ingliz tilini) o'rganishga rag'batlantiriladi. Ko'plab o'quvchilar 13 yoshida to'rtinchi tilni o'rganayotgan bo'ladi. O'qituvchilar odatda kuniga 4 soatdan mashg'ulot o'tkazishadi va har hafta ularga kasbiy rivojlanish uchun 2 soat vaqt ajratiladi. Finlyandiya milliy o'quv dasturi keng qo'llanma bo'lib, o'qituvchilarga o'z uslubi va fikrlarini sinfda ishlatishiga imkon beradi. Bu Finlyandiya ta'lim tizimining o'z o'qituvchilariga bo'lgan ishonchiga asoslanadi. O'rta maktab o'quvchilarining 66% qo'shimcha ta'limga (kollej yoki kasb-hunar kurslariga) qatnaydilar. Finlyandiya har bir talabaga AQSh, Buyuk Britaniya, Yaponiya va Germaniyaga qaraganda taxminan 30% kamroq mablag' sarflaydi (OECD statistikasi).

Finlyandiya 960 nafar o'quvchi ta'lim oladi. Eng kichigida esa - 11 nafar. Barcha maktablar mutlaqo bir xil jihozlangan, birdek imkoniyatlarga ega va bir xil moliyalashtirilgan. Deyarli barcha maktablar - davlat maktablari bo'lib, o'nlab xususiy maktablar bor. Ularning ota-onalar qisman to'lov

kiritishlaridan tashqari yana bir farqi - o‘quvchilarga bo‘lgan talabning yuqoriligida. Qoidaga ko‘ra, bu o‘ziga xos "pedagogik" laboratoriyalar: Montessori, Fren, Mortani Valdorf maktablari. Ingliz, nemis va fransuz tillarida ta'lim beriluvchi o‘quv muassasalari ham xususiy hisoblanadi.



Finlyandiyada tenglik tamoyiliga rioya qilgan holda shved tilidagi parallel ta'lim tizimi mavjud - bog‘chalardan tortib to universitetlargacha. Saam xalqining manfaatlari ham unutilmagan, mamlakat shimolida ona tilida ta'lim olish mumkin. Yaqin vaqtlargacha finlarga maktab tanlash taqiqlangan edi, bolalar shunchaki eng yaqin oradagi maktabga chiqishardi. Taqiq bekor qilindi, lekin ota-onalarning aksariyati baribir bolalarni yaqin oradagi ta'lim muassasasiga berishni ma'qul ko‘rishmoqda, zero Finlyandiyada barcha maktablar birdek yaxshi.

Rivojlanayotgan davlatlar Finlyandiya tajribasiga qaraganda bir jihatga katta e’tibor qaratishlari lozim — ya’ni nimadir o‘rganmoqchi bo‘linsa, **Finlyandiya ta’lim tizimining hozirgi holatdan emas, 50-60 yil oldingi holatiga va o‘sha**

davrlardagi muammolarni yechish uchun qaysi bosqichlarni bosib o‘tganiga qarashi lozim. **Zero biz hozir aynan o‘sha holatdamiz.**

Foydalanilgan adabiyotlar

1. OECD (2013), PISA 2012 Assessment and Analytical Framework: Mathematics, Reading, Science, Problem Solving and Financial Literacy, OECD Publishing.
2. IHTT (OECD) sayti www.oecd.org
3. uzedu.uz/a'ache/info_uzb/298/files/dars_muqaddas.doc

ПРОФЕССИОНАЛ ТАЪЛИМДА ЁШЛАРНИ КАСБГА ЎҚИТИШНИНГ ИҚТИСОДИЙ-ИЖТИМОЙ АСОСЛАРИ

Юлдашев Собиржон Ҳақназарович

Юқори Чирчиқ касб-ҳунар мактаби директори

Ниетова Гулчехра Базарбаевна

Юқори Чирчиқ касб-ҳунар мактаби ўқув ишлари бўйича директор ўринбосари

Аннотация: Мазкур мақолада профессионал таълимда ёшларни касбга ўқитишнинг иқтисодий-ижтимоий асослари масалалари муҳокама қилинган.

Калит сўзлар: Таълим, ёшлар, Аристотель, Платон, меҳнат бозори, касб-ҳунар мактаблари, маърифат, маънавият.

Аннотация: В статье рассматриваются социально-экономические основы профессиональной подготовки молодежи в системе профессионального образования.

Ключевые слова: образование, молодежь, Аристотель, Платон, рынок труда, профессиональные училища, просвещение, духовность.

Abstract: The article examines the socio-economic foundations of vocational training of youth in the vocational education system.

Key words: education, youth, Aristotle, Plato, labor market, vocational schools, enlightenment, spirituality.

Инсоният тарихида илк бор маънавий қадриятлар, инсон ахлоқи ва этикага доир улкан илмий изланишларни амалга оширган мутафаккирлар Платон ва Аристотелдир. Албатта, бу даврда маърифат тушунчаси туғридан туғри ишлатилмаса ҳам, унинг қадриятлари ва мазмуни турли хил ифодаларда ўз аксини топган эди. Қадимги юнон мутафаккирлари ўз даврларида этика, фалсафа, экономика (“ойкономия”- уй хўжалигини юритиш) ва сиёсат фанлари воситасида маънавиятнинг турли қирраларини изоҳлаб, уларнинг инсон юксалишидаги ўрни ва аҳҳамиятини очиб берган эдилар. Платон этиканинг амалий фалсафанинг муҳим жиҳатларидан бири сифатида ифодалаб, “у характерни тарбиялайди”, деб кўрсатган эди. Тарихда бирон-бир жамият, давлат маънавий ва миллий қадриятларни ривожлантирмай ҳамда мустаҳкамламай туриб тараққий этмаган. Буюк аллома ва адибларимиз, азиз-

авлиёларимизнинг бебаҳо мероси, енгилмас саркарда жасорати ва буюк касб эгаларининг махоратларини ёшлар онгига сингдириш, уларда миллий гурур ва ифтихор туйгуларини кучайтиришга алоҳида эътибор қаратишимиз керак. Шу боис мустақилликнинг илк кунлариданоқ Ўзбекистон Республикаси Биринчи Президенти Ислам Каримов жамиятни бошқаришда умуминсоний ва миллий кадриятлар уйғунлигини сифатли таълим билан биргаликда таъминлашга алоҳида эътибор қаратиб, “фарзандларимизнинг маънавий оламини юксалтириш, уларни миллий ва умуминсоний кадриятлар руҳида тарбиялаш масаласи биз учун энг долзарб вазифа булиб келмоқда” - деб таъкидлайди. Одамзот энг дастлаб териб-темачлаб озиқ овқат топиб истеъмол қилиб ўз қорнини туйдирган. Онги ва шуури ривожланиб ўзи ва оиласини эҳтиёжини қондириш мақсадида маълум касб – кор билан шуғулланишни йўлга қўйган. Ота-бобларимиздан меърос бўлиб келаётган касблар бугун тараққиётнинг асосини физика, машинасозлик, электротехника, техника, информацион технологиялар ташкил этган замонда ҳам эл-юртнинг хожатига яраб келмоқда. Буюк мутафаккир шоиримиз Мир Алишер Навоий ўз даврида ёшларга мурожаат қилиб, “Қуёшлиқ истасанг, касби камол эт”, деб ёзганлар. Чиндан ҳам, одамларга қуёшдек беминнат нур таратишни, яхшилик қилишни истайдиган инсон, камолотга интилиб, турли илм ва касб-хунарларни ўзлаштириши лозим.

Мамлакатимиздаги таълим соҳасида олиб борилаётган улкан ислохатлар ҳам шу тамойилга асосланган. Айниқса, Ўзбекистон Республикаси Президенти томонидан 2019 йил 6-сентябрдаги ПФ № 5812 сон “Профессионал таълим тизимини янада такомиллаштиришга доир кўшимча чора-тадбирлар туғрисида” ги фармони жамиятмизнинг таълим соҳасидаги кутилган янгилик сифатида қабул қилинди. Мазкур хужжатда меҳнат бозори талабларига мос юқори малакали кадрларни тайёрлаш, таълим сифатини баҳолашнинг халқаро стандартларини жорий этиш, инновацион илм-фан ютуқларини амалиётга татбиқ этишнинг самарали механизмларини яратиш орқали мамлакатда таълим

тизимини ислоҳ қилиш бўйича изчил ишлар амалга оширилиши назарда тутилган.

Профессional таълим тизимини илғор хорижий тажрибалар асосида такомиллаштириш, бошланғич, ўрта ва ўрта махсус professional таълим босқичларини жорий қилиш орқали меҳнат бозори учун малакали ва рақобатбардош кадрлар тайёрлаш ҳамда мазкур жараёнга иш берувчиларни кенг жалб қилиш мақсад этиб қўйилди ва шу асосида Халқаро таснифлагичнинг 3-даражасига мос келувчи таълим дастурлари асосида 9-синф битирувчиларини ижтимоий қўллаб-қувватлашга қаратилган бошланғич professional таълим босқичида кадрлар тайёрлайдиган касб-хунар мактаблари ташкил этилди. Мазкур таълим муассасасида умумтаълим мактабларининг 9-синф битирувчилари ҳисобидан шакллантирилган гуруҳларда 2 йиллик умумтаълим ва мутахассислик фанларининг интеграциялашган дастурлари асосида кундузги таълим шаклида амалга оширилиши йўлга қўйилмоқда. Шунинг билан бирга касб-хунар мактабида таълим олаётган ўқувчилар Ўзбекистон Республикаси Давлат бюджети ҳисобидан базавий ҳисоблаш миқдорининг бир баравари миқдорида ойлик стипендия ҳамда уч маҳал овқат билан таъминланиши ёки мазкур овқат пулларини уларга тўлаб бериш ҳуқуқига эга бўлишлиги давлатимизнинг ривожланиб бораётган мамлакат сифатида аҳолини моддий ва маънавий қўллаб-қувватлаб олиб бораётган туғри ислоҳат эканлигини кўрсатади. Қолаверса мазкур таълим даргоҳига биринчи ўринда эҳтиёжманд оилалар фарзандларини қамраб олиш ва уларни касбга ва тадбиркорликка йўналтириш халқнинг ижтимоий-иқтисодий шароитини яхшилашга хизмат қилади.

Касб-хунар мактабларида таълим олаётган ўқувчи – ёшларимизни ишчи касбга тайёрлашда уларга берилаётган билим ва кўникмалар миллий қадрият ва юксак одамийлик руҳида бўлмоғи зарурдир, сабаби, бу тамойил мамлакат ҳудудида истиқомат қилаётган ҳар бир инсоннинг ўзлигини асраб-авайлаши,

эъозлаши, ўзидан кейинги авлодга уни янги янги анъаналар билан етказиши юксак маънавиятнинг муҳим қисмидир. Айниқса, халқаро меҳнат бозорига рақобатбардош ишчи касбларни олиб чиқишда уларнинг сиёсий онги ва касбий этикаси муҳим аҳамият касб этиб, ватанимиз шаъни учун хизмат қилади. Аждодларимиз томонидан куп асрлар мобайнида яратиб келинган гоят улкан, бебаҳо маънавий ва миллий кадриятларни тиклаш давлат сиёсати даражасига кўтарилган бир пайтда оддийгина касб эгаси маълум маънода санъат асарини яратиш орқали ватан номини халқаро меҳнат бозорига олиб чиқиши учун барча йўллар очикдир.

Эрамиздан олдин Афина демократияси инқирозга учраганида юнон файласуфлари кадрият масаласини кўтарган эди. Улар ижтимоий-сиёсий, ҳуқуқий тафаккур тарихида биринчи бор «Инсон – олий кадрият»-деб кўрсатди, оламдаги барча жихатларни «инсонийлик мезони» билан ўлчашни тарғиб этди. Маънавиятни умуминсоний кадриятларнинг энг олий мақоми сифатида илк бор тараннум этган буюк мутафаккир Алишер Навоийдир. У ўзининг “Ҳайратул-аброр” асарида маърифатли инсонни куйидагича тасаввур қилган эди: “Сен инсонларга фойда етказишни ўзингга шиор этдинг, шундан келадиган наъфни ўзингга ёр айладинг. Сенинг халқга кўрсатган фойданг шак шубҳасиздир, лекин билиб куйки, бундан узингга тегадиган нафъ кўпроқдир....Кимки бошқаларга зарар етказишни одат қилса, бундан элга эмас, аввало ўзига жабр этган булади....Кимнинг халқ ғамидин ғами булмаса, ҳақиқий одам булсанг, уни одам дема”. Инсониятнинг жамиятга уюшиб яшаши, кишиларнинг ўзаро ҳамкорлиги, жамият ҳаётининг барқарорлиги ва фаровонлигини таъминлашнинг ички манбаи ҳам маънавийлик, ҳам маърифийликдир.

Мамлакатимиз Президенти фармонида ҳам алоҳида касб этиладиган жихати «Ҳаёт давомида ўқитиш» принципи асосида инсонга умр бўйи билим олиш ва касб эгаллашнинг ҳақ ҳуқуқлари очиб берилган. Мазкур Фармонда аҳолини тўла тўқис касб ва мутахассисликлар таъминлаш бош мақсад этиб

қўйилгани жамиятимизда инсон қадр қиммати илғор ўринга қўйилганидан далолат беради. Мазкур имкониятлардан тўғри ва ўринли фойдаланилса юртимизда ишсизлик, камбағалчилик, ҳуқубузарлик, жиноятчилик каби муаммолар камайиб ўрнига ёшларимизнинг бандлиги уларнинг интеллектуал салоҳияти ошиб, замон билан ҳамнафас яшамоғи учун имкониятлари кенгайган бўлар эди. Машҳур адиб Чингиз Айтматов инсоният зиёлилиги туғрисида шундай дейди: “Инсоният идеаллари ютуқлари сифатидаги моделларда бизнинг ижтимоий тузумимизни характерлайдиган маънавий принципларнинг баҳридан ўтмаслигимиз лозим. Бу принциплар ичида энг асосийлари - жамият фаровонлиги йулидаги ҳалол меҳнат, кишилар ўртасидаги инсоний муносабатлар ва узаро ҳурмат, ҳалоллик ва ҳақгуйлик, адолатсизлик билан келишмаслик кабилардир. Аслида, булар диёнатнинг таркиблари булиб, ўз ўрнида, диёнат фуқаровийликни ҳаракатга келтирувчи кучдир... Маънавият - бу инсон учун дастлабки ва энг асосий мавжудлик фнунидир. Уни ҳар бир авлод, ҳар бир индивид ўтмиш аجدодларнинг муқаддас ва бузилмас мероси сифатида қабул қиладилар”.

Бир сўз билан айтганда бугун мамлакатимизда ҳар бир соҳа ва йўналишларда амалга оширилаётган ислоҳатлар изчиллигини таъминлаш юқори билимли ва малакали мутахассисларга, юксак интеллектуал салоҳият ва тажрибага эга бўлган касб эгаларига бевосита боғлиқ. Етук салоҳиятга эга кадрлар келажакда эркин талабларига тўла жавоб берадиган иқтисодий бошқариш тизимдарини янада мукаммаллаштириш, ишлаб чиқаришни изчил ва мунтазам модернизация қилиб бориш, мамлакатимиз экспорт салоҳиятини юксалтириш, ички бозоларимизни сифатли, арзон ва харидоргир маҳсулотлар билан тўлдириш, энг асосийси халқимиз турмуш фаровонлигини янада юксалтириш каби эзгу ниятларимизга етишишда муҳим омил бўлади.

Фойдаланилган адабиётлар.

1. Ўзбекистон Республикаси Президенти Шавкат Мирзиёевнинг Олий Мажлисга Мурожаатномаси Халқ сўзи, 2020 йил 30-декабрь
2. 2019 йилда мамлакатимизни ривожлантиришнинг энг муҳим устувор вазифалари тугрисидаги Ўзбекистон Республикаси Президентининг Олий Мажлисга Мурожаатномаси. Халқ сузи, 2018 йил 29 декабрь.
3. Ўзбекистон Республикаси Президенти томонидан 2019 йил 6-сентябрдаги ПФ № 5812 сон “Профессионал таълим тизимини янада такомиллаштиришга доир қўшимча чора-тадбирлар туғрисида” ги Фармони
4. Каримов И. Ўзбекистон Республикаси Конституцияси - биз учун демократик тараққиёт йўлида ва фуқаролик жамияти барпо этишда мустаҳкам пойдевордир. Халқ сўзи. 2009 йил 6 декабрь.
5. Алишер Навоий А. Ҳайратул -аброр. Насрий баён қилувчи А.Ҳайитметов. - Т.: “Ғ. Ғулом”, 1974. 95, 97-98-бетлар.
6. Аристотель. Политика. Пер. Н. Скворцова. - М.: 1965. - С. 118.
7. Айтматов Ч. Верю в человека // Сбор. соч. В 7-х т. Т.7. - М.: 1998. - С. 478.

MA’NAVIY TARBIYA-YOSH AVLOD KAMOLOTIDA MUSTAHKAM OMIL

Toshbekova Mohira Xasanovna
mohiratoshbekova@mail.ru

Tadqiqotchi O‘zMU

Annotatsiya: Maqolada globallashuv jarayonida yoshlarni turli ma’naviy tahdidlardan asrashda milliy g‘oyadan, milliy tarbiya tamoyillaridan oqilona foydalanish, amalga oshirilayotgan islohotlarning har bir jamiyat a’zosi uchun unumli va foydali bo‘lishini ta’minlash masalalari muhokama qilingan.

Kalit so‘zlar: globallashuv, ma’naviy tahdidlar, milliy g‘oya, miliy tarbiya, qadriyat, mafkuraviy qarashlar

Аннотация: В статье рассматриваются вопросы рационального использования национальной идеи, принципов национального образования в защите молодежи от различных духовных угроз в процессе глобализации, обеспечении того, чтобы проводимые реформы были эффективными и полезными для каждого члена общества.

Ключевые слова: глобализация, духовные угрозы, национальная идея, национальное образование, ценности, идеологические взгляды.

Abstract: The article examines the issues of rational use of the national idea, the principles of national education in protecting young people from various spiritual threats in the process of globalization, ensuring that the ongoing reforms are effective and useful for every member of society.

Key words: globalization, spiritual threats, national idea, national education, values, ideological views.

Globallashuv davrida fan va texnikaning rivojlanishi ta’limning natijaviyligiga qo‘yiladigan talablarni tubdan o‘zgartirishni talab etmoqda. - O‘quvchilarda milliy ong va milliy tafakkurni shakllantirish, dunyo xalqlari hamda ko‘p millatli xalqimizning ma’naviy hayoti va mafkuraviy qarashlari asosida bugungi kuniga, milliy va umuminsoniy qadriyatlarga hurmat hissini tarbiyalash; - O‘quvchilarga xalqimizning ma’naviy tarbiyasi, madaniy yutuqlari jahon sivilizatsiyasining ajralmas qismi ekanligini anglatish; - O‘quvchilarda milliy, pedagogik va mafkuraviy tarbiyaga oid umumiy va kuchaytirilgan kompetensiyalarni shakllantirishdan iboratdir. Ajdodlarimizning ma’naviy merosi va mafkuraviy qarashlaridan ibrat olishga, ularga munosib voris bo‘lishga o‘rgatish; - O‘quvchilarda atrofda bo‘layotgan voqea-hodisalarga dahldorlik hissini uyg‘otish, turli g‘oyaviy tahdidlarga

qarshi mafkuraviy kurashuvchanligini oshirish, mafkuraviy jarayonlarni idrok etishga yo‘naltirish orqali ularning o‘zligini anglash, shaxs sifatida kamol topishiga yordam beradigan tushunchalar, milliy, umuminsoniy qadriyatlar ruhida tarbiyalash nafaqat ta’lim muassasalari hodimlarining, balki fuqarolik jamiyatimizning butun a’zolarining hayotiy maqsadiga aylanmog‘i lozim. Zero, O‘zbekiston Respublikasi Prezidenti Shavkat Mirziyoyev qayd etganlaridek: O‘zbekistonni rivojlangan mamlakatga aylantirishni maqsad qilib qo‘ygan ekanmiz, bunga faqat jadal islohotlar, ilm-ma’rifat va innovatsiya bilan erisha olamiz. Buning uchun, avvalambor, tashabbuskor islohotchi bo‘lib maydonga chiqadigan, strategik fikr yuritadigan, bilimli va malakali yangi avlod kadrlarini tarbiyalashimiz zarur. Shuning uchun ham bog‘chadan boshlab oliy o‘quv yurtigacha – ta’limning barcha bo‘g‘inlarini isloh qilishni boshladik. O‘zbekistonda tarbiya fanining ma’naviy asosini yaratishning ilmiy, nazariy va amaliy masalalariga to‘xtalganda, shuni aytib o‘tishimiz mumkinki, “Yangi o‘zbekiston”ning uchinchi renessansi yangi taraqqiyot, yangi ma’rifat, yangi islohot davri sifatida alohida ahamiyat kasb etmoqda. Dunyo tajribasi shuni ko‘rsatadiki, yosh avlodni har tomonlama barkamol etib voyaga yetkazish, ularning badiiy, ilmiy va texnikaviy iqtidorini yuzaga olib chiqish va qo‘llab-quvvatlash hamda intellekti uchun sarflangan sarmoya jamiyatga o‘n, yuz barobar ko‘p foyda keltiradi. Ma’naviy yetuk, mafkuraviy kurashuvchan, Ona vatanga muhabbat va sadoqat, ajdodlarimiz merosiga hurmat tuyg‘ularidan bahraman ulg‘ayayotgan yoshlarimiz kelajakda sodir bo‘ladigan qiyinchiliklardan aslo qo‘rqmaydi. Lekin shuni unutmaslik kerakki, bugungi kunda inson ma’naviyatiga qarshi yo‘naltirilgan, bir qarashda arzimas bo‘lib tuyuladigan kichkina xabar ham axborot olamidagi globallashuv shiddatidan kuch olib, ko‘zga ko‘rinmaydigan, lekin zararini hech narsa bilan qoplab bo‘lmaydigan ulkan ziyon yetkazishi mumkin. Mustaqil O‘zbekistonimizning UCHINCHI RENESSANS tarixiy davri shuni ko‘rsatdiki, jamiyat sohalarida texnologiyalashtirish jarayonlari innovatsion tizimlari ko‘rinishida nomoyon bo‘layotgan muhim pallada vayronkor, buzg‘unchi g‘oyalar

birinchi galda yoshlar ongini zaharlashga qaratilganini va unga qarshi kurashish har qachongidan ham dolzarb vazifadir. G‘oyaviy-ma’naviy tahdidlar nimalarda ayon bo‘lishini tahlil qilib ko‘raylik. Bu tahdid, birinchi galda, tili, dini, e’tiqodidan qat’iy nazar, har qaysi shaxsning tom ma’nodagi ozod inson bo‘lib yashashiga qarshi qaratilgan, uning aynan ruhiy olamini izdan chiqarish maqsadini ko‘zlaydigan mafkuraviy, g‘oyaviy va axborot xurujlari ekanligini nazarda tutmoq kerak. Jamiyat bo‘g‘inlari, avvalambor yoshlarimizning iymon-e’tiqodini mustahkamlash, irodasini baquvvat qilish, ularni o‘z mustaqil fikriga ega bo‘lgan barkamol insonlar etib tarbiyalash, ularning tafakkurida o‘zligini unutmashlik, ota-bobolarning muqaddas qadryatlarini asrab- avaylash va hurmat qilish fazilatini qaror toptirish, ularning, men o‘zbek farzandiman, deb, g‘urur va iftixor bilan yashashiga erishishdir. Farzandlarimiz yuragida ona zaminga, boy tariximizga, ota-bobolarimizning muqaddas diniga sog‘lom munosabatni qaror toptirishimiz, ta’bir joiz bo‘lsa, ularning mafkuraviy immunitetini kuchaytirishimiz yoshlar ma’naviy tarbiyasiga davlat siyosati darajasida e’tibor qaratishni, dastur ishlab chiqilishini davr taqozo qiladi. Yoshlarning globallashuvga nisbatan sog‘lom dunyoqarashini rivojlantirishga qaratilgan, ajdodlarning ma’naviy-ahloqiy merosi ila sug‘orilgan, jamiyat ma’naviy qiyofasini belgilaydigan, hayot yo‘lini ko‘rsatadigan tizim-ma’naviy tarbiya konsepsiyasi kutilgan va hayotga tadbiq etilishi lozim bo‘lgan ehtiyoj edi. Ma’naviy tarbiya jamiyatimiz a’zolarida, ayniqsa yoshlar orasida kuzatilayotgan va ojizlikka aylanayotgan beparvolik, loqaydlik, ahloqbuzuqlik, ma’naviyatsizlik, “ommaviy madaniyat”ga taqlid, “kosmopolitizm” illatlarining ta’sir kuchini minimallashtirishga va xushyorlik, jonkuyarlik, dahldorlik, vatanparvarlik, o‘zaro hamjixatlik fazilarlarini rivojlantirishga xizmat qilmoqda. Ayniqsa bugungi kunda xalqaro maydonda turli siyosiy kuchlar o‘zining milliy va strategik rejalariga erishish uchun uzoqni ko‘zlagan siyosatning asl mohiyati va maqsadlarini o‘z vaqtida sezish, anglash barobarida ma’naviy tahdidlar va mafkuraviy hurujlarga qarshi kurashishning milliy tizimini yaratish davlatimiz siyosatidagi dolzarb vazifaga aylandi. Jamiyat

taraqqiyotida yoshlar uchun ma’naviy tahdidlardan xoli ijtimoiy zamin yaratsak, ertangi kunimiz yanada farovon, yoshlarimiz baxtli davr farzandlari bo‘lib voyaga yetadi. Ular o‘rtasida sodir bo‘layotgan ma’naviy qiyofalar doimo yangicha dunyoqarash va mafkuraviy jarayonlarni insoniyat istiqboli sari chorlashga qaratilishi ko‘zda tutiladi va yoshlar ma’naviy hayotidagi dolzarb masalalarni rivojlanishiga turtki bo‘lib xizmat qiladi. Prezident Sh.Mirziyoev ta’kidlaganidek, “Dunyo shiddat bilan o‘zgarib, barqarorlik va xalqlarning mustahkam rivojlanishiga rahna soladigan turli yangi tahdid va xavflar paydo bo‘layotgan bugungi kunda ma’naviyat va ma’rifatga, axloqiy tarbiya, yoshlarning bilim olish, kamolga yetishga intilishiga e’tibor qaratish har qachongidan ham muhimdir”.

Adabiyotlar ro‘yxati

1. Mirziyoyev Sh.M. Niyati ulug’ xalqning ishi ham ulug’, hayoti yorug’ va kelajagi farovon bo’ladi- T.: “O’zbekiston”, 3-tom, 2019. 394-b.
2. Mirziyoyev Sh.M. Jamiyatimizni erkinlashtirish, islohotlarni chuqurlashtirish, ma’naviyatimizni yuksaltirish va xalqimizning hayot darajasini oshirish-barcha ishlarimizning mezoni va maqsadidir. T. 15. -T.: O’zbekiston. 2017. –320 b.
3. Quronov M. Mafkuraviy tahdidlar va yoshlar tarbiyasi T.: Akademiya , 2008 54-bet

UMUMTA’LIM MAKTABLARIDA TARBIYA FANI O‘QITILISHINING DOLZARB VAZIFALARI

Toshbekova Mohira Xasanovna
mohiratoshbekova@mail.ru

Tadqiqotchi O‘zMU

Annotatsiya: Maqolada ta’lim muassasalarida tarbiya fanini bosqichma-bosqich joriy etish masalalari muhokama qilingan. Tarbiya fani orqali odamlarning ko’hna o’tmishga, boy tariximizga, ma’naviy-tarbiyaviy meroslarimizga bo’lgan munosabatini yangilash orqali asta-sekinlik bilan ularni ma’rifatli, komil inson qilib voyaga yetkazish mumkin.

Kalit so’zlar: istiqlol g’oyalari, tarbiya fani, xalqimiz ma’naviyati, ong va tafakkur, ko’hna o’tmishga, boy tariximiz, ma’naviy-tarbiyaviy meroslar.

Аннотация: В статье рассматриваются вопросы постепенного внедрения предмета Tarbiya обучения в образовательных учреждениях. Через науку об образовании можно постепенно воспитывать людей как просвещенных, совершенных людей, обновляя их отношение к древнему прошлому, нашей богатой истории, нашему духовному и образовательному наследию.

Ключевые слова: идеи независимости, наука о воспитании, духовность нашего народа, сознание и мышление, древнее прошлое, богатая история, духовное и образовательное наследие.

Abstract: The article discusses the issues of the gradual introduction of the subject Tarbiya of study in educational institutions. Through the science of education, you can gradually educate people as enlightened, perfect people, renewing their attitude to the ancient past, our rich history, our spiritual and educational heritage.

Key words: ideas of independence, science of education, spirituality of our people, consciousness and thinking, ancient past, rich history, spiritual and educational heritage.

“Yangi O‘zbekiston”ning uchinchi Renessansi, mamlakatimizni jahon hamjamiyatiga jadallik bilan integratsiyalashuvini tezlashtira boshladi. Natijada hamkorlik aloqalari kuchayib, barcha sohada, shu jumladan madaniyat va ma’naviyat sohasida ham harakat erkinligi yuzaga keldi. Bu esa ijtimoiy hayotning muayyan sohalarida o‘ziga xos muammolar paydo bo‘lishiga olib keldi. Nafaqat yoshlar, balki butun jamiyatimiz a’zolarining bilimi, saviyasini oshirish uchun avvalo ilm-ma’rifat, yuksak ma’naviyat kerak. Ilm yo‘q joyda qoloqlik, jaholat va albatta, to‘g‘ri yo‘ldan adashish bo‘ladi.

“Yangi O‘zbekiston”ning uchinchi renessans davri tarixi mazmun-mohiyatiga ko‘ra ilmiy va amaliy ahamiyatga ega. O‘zbekiston Respublikasi Prezidentining 2017 yil 28 iyuldagi PQ-3160 sonli va 2018 yil 14 avgustdagi PQ-3907-sonli Qarorlariga ko‘ra ma’naviy-ma’rifiy ishlarni tizimli tashkil etish, samaradorligini oshirish, mazkur sohani kelajakda yangi bosqichga ko‘tarishning ma’naviy, ilmiy va amaliy asoslarini takomillashtirish, shuningdek, yoshlarni ma’naviy-axloqiy va jismoniy jihatdan barkamol etib tarbiyalash, ularga ta’lim-tarbiya berish tizimini sifat jihatidan yangi bosqichga ko‘tarish chora-tadbirlari ko‘rib chiqildi. Unga asosan Tarbiya fanini yaratishda quyidagi holatlarga e’tibor qaratildi: — xalqimiz o‘tmishidagi millat taqdiri bilan bog‘liq bo‘lgan ma’naviy-g‘oyaviy jarayonlarni chuqur ilmiy tadqiq etish va xolisona yoritish; — O‘zbekiston xalqining buyuk ma’naviy merosga ega ekanligi va umumbashariyat qadriyatlariga munosib hissa qo‘shganligini e’tirof etgan holda, o‘ziga xos ma’naviy poydevor qurilishi an‘analari va ularga nisbatan fikrlar, qarashlar xilma-xilligi mavjudligini hisobga olish; — O‘zbekiston ma’naviy hayotiga oid voqea-hodisalarni yoritishda uning ko‘hna Turonzamin, Turkiston tarixining tarkibiy qismi bo‘lganligini yodda saqlash; — tadqiqot yaratishda eski kommunistik-bolshevistik mafkura aqidalariga va o‘tmishni soxtalashtirishga yo‘l qo‘ymaslik, millatlararo totuvlik va diniy bag‘rikenglik g‘oyalarining amaliy ahamiyatini ob‘yektiv baholash; Shuningdek ta’lim muassasalarida TARBIYA fanini bosqichma-bosqich tadbiriq etish o‘zida qator xususiyatlarni ifodalaydi.

Bular: bolalarda o‘quv motivlarini kuchaytirish, “Besh mihim tashabbus doirasida umumta’lim maktablarida tashkil etilgan fan to‘garaklari faoliyatini ma’naviy tarbiyaning samarali va ta’sirchan mashg‘ulotlari va tadbirlari bilan boyitish, buyuk ma’rifatparvar siymolar ma’naviy merosini targ‘ib etish, oila+mahalla+ta’lim muassasasi hamkorligini bolalar orasida uzluksiz ma’naviy tarbiya tizimi samaradorligiga yo’naltirish, o‘quvchilarda Ona vatanga muhabbat va sadoqat, davlat ramzlariga hurmat tuyg‘ularini oshirishning yangi va ta’sirchan shakllarini

yaratish, o’g’il bolalarda mardlik va shijoat, milliy g’urur, qat’iyat, oriyat, tashabbuskorlik, qiz bolalarda ibo-hayo, qanoat, mehnatsevarlik kabi ahloqiy-ma’naviy fazilatlarni shakllantirish, bolalar va o’smirlarni ma’naviy tarbiyalashda dunyodagi rivojlangan mamlakatlarning ma’naviy tarbiya borasidagi ilg’or yutuqlarini o’rganish, xalqaro ilmiy aloqalarni yo’lga qo’yish, tajriba almashish, ajdodlarimizning boy ma’naviy merosini, ahloqiy fazilatlarini singdirish, milliy tarbiya an’analarini takomillashtirish, yoshlarda oilaviy burch, oilada o’zaro ishonch, mehr-muhabbat va hamjixatlik malakalarini shakllantirish, yoshlar ongi va qalbida ilmiy, ma’naviy-ahloqiy, siyosiy-diniy e’tiqodni uyg’un rivojlantirish kabilardir. Millatning o’zligini anglash ma’naviyatini, e’tiqodini anglashdan boshlanadi. Ushbu haqiqatni, - deydi Shavkat Miromonovich, - davlat siyosati darajasiga ko’tarmoq lozim. Shu bilan bir qatorda tarbiya fanini yaratishda quyidagi holatlarga e’tibor qaratildi. Birinchidan, tariximizni, o’tmishimizni yoritishda buyuk siymolarimiz, allomalarimiz, ulamolarimiz ilmiy merosiga, ya’ni ularning nuqtai nazariga tayanib ish ko’rishimiz, eskicha tafakkur qolipini yo’qoyitishimiz lozim. Ikkinchidan, yurtboshimiz masalaga ilmiy-siyosiy va mafkuraviy tamal toshini qo’yib, bizning ajdodlarimiz qadim zamonlardan shu zaminda makon tutganligi, mehnat va ijod qilganligi haqidagi dadil ilmiy g’oyani ilgari suradi. Xalqimizning madaniy hayotiga mazmun kiritgan ma’naviy meroslarning hayotbaxsh ekanligini, ulardan har qachon har joyda foydalanish zarurligini aytadi. Uchinchidan, tarixiy siymolarimiz shaxsi, o’zbeklarning kelib chiqishi va o’zbek xalqining qanday ma’naviy-ahloqiy qonuniyatlar va omillar hisobiga dunyo tamaddunida yuksak e’tirofini yosh avlod qalbiga singdirish zarurligi ta’kidlanadi. To’rtinchidan, tarbiya fani milliy g’urur va tuyg’uni uyg’otadigan, o’zbekchiligimiz, milliy birligimiz va madaniyatimiz ildizlarini ochib beradigan ilmiy xulosalar chiqarishi kerakligi aytiladi. Beshinchidan, bizning millatimiz ma’naviyatini yoritishda o’zga g’oyaning hukmronligiga yo’l qo’yilmaslik lozim. Oltinchidan, bizda zamonaviy fikrlaydigan ma’naviy yatak olimlarni o’qitish va tarbiyalash ishini yaxshilash bugungi kunning eng muhim

masalalaridan biridir. Zotan, o‘tmishni anglash, uni to‘g‘ri tushunish orqali kishilar ongi va ruhiyatida o‘zgarishlar yasashga, shu orqali hayotni, turmush tarzini, oxir-oqibatda esa jamiyatni ma’naviy isloh qilishga erishiladi. Bundan tashqari milliy-ma’naviy xavfsizlikni ta’minlashning omillaridan biri – mamlakatimizda ma’naviy tarbiya tamoyilini ta’lim muassasalarida tizimli tadbqiq etish ustuvorligiga erishish va demokratik qadriyatlarni izchillik bilan rivojlantirishdir. Ularning ahamiyati shundaki, qayerdagi ma’naviy-ahloqiy fazilatlar ustuvor bo‘lsa, u yerda millati, tili, urf-odati, an’anasi va qadriyatlaridan qat’i nazar, umumxalq mushtarakligi, hamjixatligi amal qiladi.

Adabiyotlar ro‘yxati

1. Mirziyoyev Sh.M. Milliy taraqqiyot yo‘limizni qat’iyat biln davom ettirib, yangi bosqichga ko‘taramiz. 1-jild –T.: O‘zbekiston , 2018. 29-30-betlar.
2. O‘zbekiston Respublikasi Prezidenti Sh.M.Mirziyoevning Oliy Majlisga Murojaatnomasi 2020 yil
3. O‘zbekiston Respublikasi Prezidenti Sh.M.Mirziyoyevning BMT Bosh Assambleyasi 72-sessiyasidagi nutqi

DEVIANT XATTI-HARAKATLAR VA ULARNING SABABLARI

Abduqodirova Maftuna Maxammatali qizi
O’ZMU, Ijtimoiy ish kafedrası 2 kurs magistranti
Ilmiy rahbar: Alekseeva Viktoriya Sergeevna
Sosiologiya fanlari bo’yicha falsafa doktori (PhD)

Annotatsiya: Deviant xatti-harakatlar shaxsiyatning majburiy ravishda buzilishini anglatadi, chunki boshqalarga zarar etkazish uchun ilgari lab borish imkonsizdir. Biror kishi bizning ko’zimiz oldida tom ma’noda o’zgaradi: u haqiqat, oddiy uyat va barcha mas’uliyatni yo’qotadi.

Kalit so’zlar: Deviant, xulq-atvor, og’ish, axloq me’yorlar, o’g’rilik, ichkilikbozlik, giyohvandlik, o’z joniga qasd qilish.

Аннотация: Девиантное поведение относится к непроизвольному расстройству личности, потому что невозможно двигаться вперед, чтобы причинить вред другим. Человек меняется буквально на глазах: он теряет правду, простой стыд и всю ответственность.

Ключевые слова: девиант, поведение, девиация, мораль, воровство, алкоголизм, злоупотребление наркотиками, самоубийство.

Abstract: Deviant behavior means an involuntary violation of personality, because it is impossible to get used to it in order to harm others. A person literally changes before our eyes: he is a reality, a simple Shame and loses all responsibility.

Key words: deviant, behavior, deviation, morality, theft, alcoholism, drug abuse, suicide.

Psixologik fanda deviant xulq tushunchasi Emil Dyurkgeymning tirishqoqligi tufayli paydo bo’ldi. U umuman olganda og’ish nazariyasining asoschisiga aylandi. Boshida deviant xulq tushunchasi ba’zi ma’nolarni anglatadi jamoatchilikning ma’lum bir vaziyatda o’zini qanday tutishi haqidagi tushunchasi bilan mos kelmasligi.[5] Ammo asta-sekin, deviant xulq tushunchasi tushunishga yaqinlasha boshladi. huquqbuzarlik va bila turib boshqalarga zarar etkazish. Bu g’oya Emil Dyurkgeym izdoshi - Robert King Merton tomonidan o’z asarlarida to’ldirilgan va rivojlantirilgan. Olimning ta’kidlashicha, har qanday holatda ham deviant xulq-atvor rivojlanishni, o’z ustida ishlashni va yaqin atrofdagilarga foyda keltirishni istamaslik bilan bog’liq. Deviant xatti-harakatlar tushunchasi inson munosabatlari sohasiga ta’sir qiladigan narsalardan biridir. Deviant xulq-atvor — jamiyatda o’rnatilgan axloq me’yorlariga mos kelmaydigan insoniy faoliyat yoki xatti-harakat, ijtimoiy hodisa bo’lib, yolg’ochilik, dangasalik, o’g’rilik, ichkilikbozlik, giyohvandlik, o’z joniga

qasd qilish va boshqa ko‘plab shu kabi holatlar ushbu xulq-atvor xususiyatlari hisoblanadi. Zamonaviy dunyoda zo‘ravonlikning kuchayishi, alkogol va giyohvand moddalarni iste‘mol qilishning tobora ko‘payib borishi bu va boshqa og‘ishish hodisalarini eng dolzarb ijtimoiy muammolar qatoriga qo‘shmoqda.[1]

Biror kishining o‘zi uchun deviant xulq-atvorni tanlashining sabablari juda xilma-xildir. Ushbu sabablar ba‘zan shaxsga shunchalik bo‘ysundirki, u o‘z irodasini, aqlli fikrlash qobiliyatini, mustaqil ravishda qaror qabul qilish qobiliyatini yo‘qotadi. Deviant xatti-harakatlar har doim haddan tashqari ta‘sirchanlik, zaiflik, ortib borayotgan tajovuzkorlik va jo‘shqinlik bilan ajralib turadi. Bunday odam, uning xohish-istaklarini darhol qondirishni talab qiladi va qancha bo‘lishidan qat‘iy nazar. Har qanday deviant xulq-atvori o‘ta halokatli bo‘lib, insonni o‘ta sezgir va baxtsiz qiladi. Biror kishi asta-sekin yomonlasha boshlaydi, ijtimoiy ko‘nikmalarni yo‘qotadi, tanish qadriyatlarni va hatto o‘zining ijobiy xarakter xususiyatlarini yo‘qotadi. Xo‘sh, deviant xatti-harakatlarning shakllanishining sabablari nimada?

Xususan, oilaviy mo‘jorolar, bolaning qarovsiz qolishi, ijtimoiy yetimlik, oilaviy tarbiyaning sustligi, to‘qlikka sho‘xlik, tashqi omillar asosida: yomon guruhlariga qo‘shilib qolish jamiyatdagi yomon illatlarni o‘ziga tez o‘zlashtirish, yashash vositalarini yetishmasligi holatlarida asosan vujudga keladi. Haxsga u joylashgan muhit ta‘sir qiladi. Agar inson doimiy ravishda uni kamsitadigan va ayblaydigan muhitga joylashtirilsa, u asta-sekin yomonlasha boshlaydi. Ko‘p odamlar shunchaki ajralib qolishadi va boshqalarga ishonishni to‘xtatadilar. Disfunksional muhit odamni salbiy his-tuyg‘ularga olib keladi va keyin ularga qarshi himoya reaksiyalarini yaratadi. Deviant xatti-harakatlar shafqatsiz va adolatsiz munosabat natijasidir. Gullab-yashnagan va baxtli odam hech qachon boshqalarga zarar etkazmaydi, har qanday holatda nimanidir isbotlashga harakat qiladi. Deviant xulq-atvorning mohiyati shundaki, u odamni asta-sekin yo‘q qiladi, dunyoga eski haqoratlar va oshkora da‘volarni ochib beradi.[2]

Ijtimoiylashuv jarayonining murakkablashishi, o'qish davrining sezilarli darajada qisqarishi, qamoqxonani tark etgan voyaga etmaganlar, ota-ona qaramog'isiz qolgan o'spirinlar, uysizlar hisobiga xavf guruhini to'ldirish uchun ijtimoiy bazaning kengayishi - o'spirinlar orasida og'ishishning kuchayishiga olib keldi.

Deviant xulq-atvorning yana bir sababi inson hayotida haddan tashqari salbiy vayron qiluvchi omillar mavjudligi. Deviant xatti-harakatlar, shubhasiz, biron bir sababga ko'ra o'z-o'zidan paydo bo'lmaydi. Zaharli moddalar bizning ongimizga salbiy ta'sir qiladi, degan fikrga qo'shilamiz. Giyohvand moddalarni iste'mol qiladigan kishi ertami-kechmi yomonlasha boshlaydi.[4]

Har qanday jamiyatda muvaffaqiyatli ishlash uchun uning a'zolari xatti-harakatlarini tartibga soluvchi normalar yaratiladi. Biroq, har doim deviant xulq-atvor deb ataladigan umumiy qabul qilingan me'yorlardan har xil og'ishlar bo'lgan. Jamiyat rivojlanishining hozirgi bosqichi ijtimoiy og'ishlarning murakkablashuv tendentsiyalari va ularning bilimlari va oldini olish uchun to'plangan bilimlarni birlashtirish zarurati bilan tavsiflanadi.[3]

Foydalanilgan adabiyotlar

1. Современные тенденции и особенности девиантного поведения подростков: региональный аспект тема диссертации и автореферата по ВАК РФ 22.00.04, кандидат социологических наук Евдокимова, Татьяна Геннадьевна
2. Социальные причины девиантного поведения девочек-подростков в условиях трансформации российского общества тема диссертации и автореферата по ВАК РФ 22.00.04, кандидат социологических наук Мухамадеева, Зинфира Фанисовна
3. Жиноятчилик ва ҳуқуқбузарликка мойил ўқувчиларни аниқлаш ва уларни тарбиялаш. Т.: “Камалак” .2017. 128 б
4. <http://sharh.uz>.
5. www.pedagog.uz

O‘QUVCHILAR BILIMINI MUSTAHKAMLASHDA FAN TO‘GARAKLARINING AHAMIYATI (ONA TILI –ADABIYOT FANI MISOLIDA)

Raxmonova Nilufar Komiljon qizi

nilu.raxmonova@mail.com

Toshkent viloyati ChDPI,

O‘zbek tili va adabiyoti yo‘nalishi I bosqich talabasi

Annotatsiya: Maqolada o‘quvchilar bilimni mustahkamlashda fan to‘garaklarining ahamiyati ona tili –adabiyot fani misolida muhokama qilingan. Ta’lim sifatini yanada oshirish bugungi kunning dolzarb vazifalaridan biridir. Ta’lim sifatini oshirishda, o‘quvchi yoshlarning bilimni oshirib, mustahkamlashda, ularning fanga bo‘lgan qiziqishini oshirishda nafaqat dars sifatini oshirish, balki sinfdan tashqari ishlar sifatini ham ko‘tarib borish muhimdir.

Kalit so‘zlar: ta’lim sifati, to‘garak, dars samaradorligi, reja, dastur, ta’lim-tarbiya, kompetensiya.

Аннотация: В статье рассматривается роль научных кружков в укреплении знаний студентов на примере родного языка - литературоведения. Сегодня повышение качества образования - одна из важнейших задач. Для повышения качества образования, увеличения и укрепления знаний молодежи, повышения их интереса к науке важно не только улучшить качество уроков, но и качество внеклассных занятий.

Ключевые слова: качество обучения, кружок, эффективность урока, план, программа, образование, компетенция.

Abstract: The article examines the role of scientific circles in strengthening students' knowledge using the example of their native language - literary criticism. Today, improving the quality of education is one of the most important tasks. To improve the quality of education, increase and strengthen the knowledge of young people, increase their interest in science, it is important not only to improve the quality of lessons, but also the quality of extracurricular activities.

Key words: teaching quality, circle, lesson efficiency, plan, program, education, competence.

Ta’lim sifatini oshirish borada fan to‘garaklarini tashkil qilish, fanga qiziqqan o‘quvchilarni jamlash va reja, dastur asosida mashg‘ulotlarni zamonaviy yondashuv asosida tashkil qilib, o‘tish maqsadga muvofiqdir. Adabiy bilimlarni shakllantirishda ham sinfdan tashqari ishlarning ta’lim-tarbiyaviy ahamiyati katta bo‘lib, bunda o‘quvchilar davlat ta’lim standartlari va o‘quv dasturida berilgan materialni mustahkamlash bilan birga qo‘shimcha bo‘lgan lingvistik manbalar va badiiy

adabiyotdan bahramand bo‘ladilar. Ya’ni ona tili yoki badiiy qahramon haqida qo‘shimcha ma’lumotlarni bilib oladilar. Sinfdan tashqari ishlarni amalga oshirayotgan pedagog yoki adabiyot o‘qituvchisi o‘quvchilarni ona tili va adabiyot faniga qiziqtirish uchun ham turli xil sinfdan tashqari ishlarni amalga oshirishi kerak bo‘ladi. Bunda dastlab tashkil qilinadigan fan to‘garagining rejasi ishlab chiqiladi. Ona tili va adabiyot fani bo‘yicha sinfdan tashqari ishlarning lingvistik-badiiy bilimlarni mukammallashtirishdagi ahamiyatidan tashqari tarbiyaviy ahamiyatiga e’tibor berish va albatta ularda o‘quvchilarni milliy g‘oya, Vatanga sadoqat, vatanparvarlik ruhida tarbiyalashga e’tibor qaratish lozim bo‘ladi. Shuningdek, adabiyot to‘garaklari tashkil etish o‘quvchilarning darsda olgan bilimlarini mustahkamlashga va yanada qiziqtirishga xizmat qiladi.

Adabiyot yoki badiiy ijodkorlik to‘garagi odatda bir xil yoshdagi sinf o‘quvchilaridan tashkil topadi. To‘garak ishining mazmuni a’zolarining yoshiga, bilim saviyalari va malakalariga qarab turlicha bo‘ladi. 5-6-sinf o‘quvchilari uchun tashkil etilgan adabiyot to‘garagining asosiy vazifasi o‘quvchilarda adabiyotni o‘rganishga paydo bo‘la boshlagan qiziqishni rivojlantirish, ularni badiiy materiallar ustida mustaqil va ijodiy ishlay boshlashga o‘rgatishdan iboratdir. 7-8-sinflarda, ayniqsa 9-sinflarda tashkil etilgan to‘garak tematikasi, uning mazmuni o‘quvchilarning o‘sib borayotgan talablariga to‘la javob beradigan bo‘lishi kerak. Maktab tajribasida 9-11-sinflardagi o‘quvchilar uchun tashkil etilgan to‘garaklarda mamlakat iqtisodiyotiga, xalq xo‘jaligining yuksalishiga doir masalalarni o‘rganishga katta e’tibor berilganini ko‘ramiz. Ona tili, adabiyot yoki badiiy ijodkorlik to‘garagida o‘quvchilarning qiziqishlariga qarab har xil masalalar – badiiy-tarixiy, ulug‘ kishilar, badiiy arboblari va mashhur asr qahramonlarining biografiyasi, madaniyat va san’at faoiyati, badiiy ijodkorlik materiallari, kundalik voqealar va boshqalar o‘rganiladi. To‘garak o‘quvchilarni adabiy-badiiy va lingvistik tadqiqotning ba’zi tomonlari bilan ham ma’lum darajada tanishtiradi. Masalan, yosh tilshunolar, yosh adabiyotshunolar to‘garagida o‘quvchilar tishunoslikka oid

manbalar bilan ishlarini olib borish, badiiy asarlar va adabiyotlarda ishlash malakalarini egallaydilar. To‘garakda ma’ruza qilishga, axborot berishga, ko‘rgazmali qurollar tayyorlash va eskilarini ta’mirlashga, ta’limning texnika vositalari bilan ishlashga o‘rganadilar. Lingvistik-tilshunoslik to‘garaklarining faoliyati ko‘proq yuqori sinf o‘quvchilarining kichik yoshdagi o‘quvchilar va aholi orasida olib boradigan targ‘ibot ishlari bilan bog‘langan bo‘ladi. To‘garakda badiiy-adabiy mavzularni o‘rganish o‘quvchi yoshlarni tarbiyalashda muhim ahamiyat kasb etadi. Agarda 5-7-sinf o‘quvchilari uchun kishilarning asardagi qahramonligi, jonbozligi qiziqarli va tushunarli bo‘lsa, yuqori sinflardagi o‘quvchilarni shoir, adib, yozuvchi va davlat arboblarning ichki dunyosi, yirik olim bo‘lgunga qadar bosib o‘tgan yo‘li qiziqtiradi. Shu sababdan 8-9-sinflarda va o‘rta maxsus ta’lim tizimida to‘garaklar tematikasining asosiy mazmunini ko‘pincha biografik xarakterdagi mavzular tashkil etadi. To‘garakda badiiy ifodaviylikni o‘rganish alohida ahamiyat kasb etadi. Masalan, 5-6-sinf o‘quvchilari to‘garagida hadislar, hikoyat, rivoyat, masal va matallarni o‘rganish mumkin. 7-11-sinflardagi o‘quvchilarning to‘garaklarida shoir va adiblarning ijod yo‘nalishlarining nazariy masalalari o‘rganiladi. Shunday qilib, sinfdan tashqari ishlarning muhim formasi bo‘lgan ona tili va adabiyot to‘garagi ham o‘quvchilarning ona tili va adabiyotni o‘rganishga qiziqishini oshiradi, olgan bilimlarini chuqurlashtirish va kengaytirishga hamda mustaqil ijodiy ishlay bilish sohasida malakalarini hosil qilishlariga yordam beradi. Ona tili va adabiyot fani bo‘yicha sinfdan tashqari ishlarni quyidagicha tashkil etish mumkin: 1. Adabiyot yoki tilshunoslik to‘garagini tashkil etish; 2. Badiiy mavzularda kechalar tashkil etish; 3. Jamoa bo‘lib adabiy mavzulardagi teatr va kinoga borish; 4. Adabiy-badiiy kechalarga ekskursiyalar uyushtirish; 5. Ijodkorlik faoiyatlariga yo‘naltirish; 6. Shoir-adiblarning yubiley marosimlariga borish; 7. Tilshunoslik va adabiyot mavzulariga oid ko‘rgazmalar tashkil etish; 9. Adabiy-badiiy mavzularda ilmiy seminarlar, suhbatlar va konferensiyalar tashkil etish, munozara va muhokamalar uyushtirish; 10. Nasriy va nazmiy asararning

qatnashchilari va shohidlari, yozuvchilar va ijtimoiy arboblilar bilan uchrashuvlar uyushtirish; 11.Sinf dan tashqari o‘qishlar uyushtirish. Maktabda “Yosh tilshunoslar”, “Yosh adabiyotshunoslar” to‘garagini o‘quvchilarga dars berish jarayonida fanga qiziqishini kuchaytirish maqsadida o‘qituvchi o‘z mahorati ila darsni ilg‘or pedagogik texnologiyalar asosida tashkil etib o‘tadi. Fanga qiziqqan o‘quvchilarni esa fan to‘garaklariga a‘zo qilib, ularga sinfdan tashqari mashg‘ulotlar o‘tadi. Modomiki, o‘z ona tilini bilgan, undan ruhiy quvvat oladigan xalqni yengib bo‘lmas ekan, biz haqqoniy o‘zligimizni tiklashimiz, xalqimizni, millatimizni ana shu iftixor bilan qurollantirishimiz zarur. Tafakkurni ona tilida ifoda etish, badiiy ijodkorlikka yo‘naltirish lozim. Demak sinfdan tashqari ishlarni to‘la qamrab olgan to‘garaklar bir necha xilda bo‘lishi mumkin ekan. Tashkilotchining tashkilotchilik faoliyatiga quyidagi bir qator ishlarni kiritish mumkin. 1) Tarbiyaviy ishlar sohasida erishgan yutuq va kamchiliklarni tahlil qilish 2) Tarbiyaviy ishlarning maqsad va vazifalarini aniqlash. Tarbiyaviy, ommaviy-siyosiy ishlarni rejalashtirish va ularning mazmunini shakl va usullarini aniqlash masalalarini o‘rganish muhim hisoblandi. Maqsadimiz komil insonni tarbiyalash va yurt ravnaqiga hissa qo‘shish ekan, har bir ishimizga mas‘uliyat bilan yondashib, uni muvaffaqiyatli bajarish asosiy vazifamiz bo‘lmog‘i kerak. Maktabda ta’lim-tarbiya jarayonini takomillashtirish albatta o‘qituvchining pedagogik mahoratiga, dars jarayonida ijodiy zavq uyg‘ota olishiga bog‘liqdir. O‘qituvchi o‘quv jarayonini shunday tashkil qilish kerakki, bunda o‘quvchining mustaqil fikrlash madaniyati, shaxsiy individual qobiliyatini rivojlantiradigan eng muhim vositaga aylansin. Demak, fanni o‘qitishning hozirgi zamon ilg‘or pedagogik texnologiyasi ta’limga yangiliklar kiritishning muhim qismi bo‘lishi bilan birga uni amalda qanday joriy qilish va foydalana olish ko‘nikmalarini hosil qilish hal qiluvchi ahamiyatga egadir. Bu esa o‘qituvchining rolini yanada oshirib, modernizatsiya jarayonlarining markaziy xalqasiga aylantiradi. O‘qituvchi mahoratli bo‘lishi qay darajada muhim ekanligini Konfutsiyning quyidagi so‘zlaridan yanada teranroq his qilish mumkin: “O‘zini kamol toptira olmagan inson, o‘zgalar kamolotini ta’minlay

olmaydi”. Demak, yuqoridagi fikrlardan kelib chiqib, shuni aytishimiz mumkinki, o‘qituvchi hozirgi kunning talabiga javob bera oladigan, mahoratli, zamon bilan hamnafas bo‘lishi kerak. Aytishimiz mumkinki, zamonaviy o‘qituvchi-kelajak poydevori, yangi pedagogik texnologiyalar, nazariyalar, konsepsiyalarning muallifi, ishlab chiqaruvchisi, tadqiqotchisi, foydalanuvchisi va targ‘ibotchisidir.

Adabiyotlar ro‘yxati

4. Mirziyoyev Sh.M. Milliy taraqqiyot yo‘limizni qat’iyat biln davom ettirib, yangi bosqichga ko‘taramiz. 1-jild T.: O‘zbekiston , 2018. 29-30-b
5. O‘zbekiston Respublikasi Prezidenti Sh.M.Mirziyoevning Oliy Majlisga Murojaatnomasi 2020 yil
6. O‘zbekiston Respublikasi Prezidenti Sh.M.Mirziyoyevning BMT Bosh Assambleyasi 72-sessiyasidagi nutqi
7. Azizxodjaeva N.N. Pedagogik texnologiya va pedagogik mahorat – T., 2006.

SIRTQI TA’LIMNI SAMARALI TASHKIL ETISH VA SALOHİYATLI KADRLAR TAYYORLASH

*Anorov Rustamjon Abdurahmonovich,
Salimjonov Jasurbek Xalimjon og`li
salimjonov2019@mail.ru
Farg`ona politexnika instituti*

Annotatsiya: Hozirgi zamon talabiga to‘liq javob beradigan mutaxassisni tayyorlash bu — davr talabidir. Hozirgi vaqtda respublikamizda yosh avlodni tarbiyalash, o‘qitish, bilim berish, zamonaviy axborot texnologiyalarga yaqindan yondashish hamda yangi texnika va texnologiyalar bilan ishlashni o‘rgatish maqsadida juda ko‘p ijobiy ishlar amalga oshirilib borilmoqda. Ulardan asosiysi, «Masofadan o‘qitish texnika va texnologiyasi»dir. Hozirgi axborot texnologiyalar jadal rivojlanib borayotgan davrda masofaviy o‘qitish katta ahamiyat kasb etmoqda. Chunki ta’limning bu turi shu paytgacha mavjud bo‘lgan ta’lim turlaridan o‘zining ayrim ijobiy tomonlari bilan ajralib turadi. Sirtqi ta’limning kunduzgi va boshqa ta’lim turlaridan farqli jihati shundaki, mazkur ta’lim turiga juda keng aholi ommasini jalb qilish mumkin. Shu jihatlariga ko‘ra sirtqi ta’lim hozirgi kundagi istiqbolli ta’lim turlaridan biri hisoblanadi.

Kalit so‘zlar: Sirtqi ta’lim, axborot texnologiyalar, interaktiv ta’lim, masofadan o‘qitish, videoma’ruzalar, konsultatsiyalar, nazorat turlari.

Аннотация: Подготовка специалиста, полностью отвечающего современным требованиям, - требование времени. В настоящее время в нашей стране проводится большая позитивная работа по обучению, воспитанию подрастающего поколения, приближению к современным информационным технологиям и обучению их работе с новыми техниками и технологиями. Наиболее важные из них - это методы и технологии дистанционного обучения. В современном мире информационных технологий дистанционное обучение становится все более важным. Потому что этот вид обучения в чем-то отличается от существующих. Разница между дистанционным обучением и другими типами обучения состоит в том, что этот тип обучения может охватывать очень большое население. В этом плане дистанционное обучение сегодня является одной из самых перспективных форм обучения.

Ключевые слова: дистанционное обучение, информационные технологии, интерактивное обучение, дистанционное обучение, видеолекции, консультации, виды супервизии.

Abstract: The training of a specialist who fully meets modern requirements is a requirement of the time. At present, in our country, a lot of positive work is being carried out to educate, educate, educate the younger generation, approach modern information technologies and teach them to work with new techniques and technologies. The most important of these are distance learning methods and

technologies. In the modern world of information technology, distance learning is becoming more and more important. Because this type of training is somewhat different from the existing ones. The difference between distance learning and other types of education is that this type of education can reach a very large population. In this regard, distance learning today is one of the most promising forms of education.

Keywords: Distance learning, information technology, interactive learning, distance learning, video lectures, consultations, types of supervision.

Asosiy afzalligi masofaviy o‘qish asosida ta’lim berish uchun o‘qish istagida bo‘lgan aholining muayyan qismini ta’lim muassasasi joylashgan yerga yig‘ish shart emas va tinglovchi yoki o‘quvchi tomonidan ortiqcha sarf — xarajat qilish zarurati bo‘lmaydi. Bu ta’lim turiga jalb qilinuvchilarning yosh cheklanishlarini istisno qilish mumkin.

Sirtqi ta’limda o‘qituvchi bilan tinglovchi o‘rtasidagi muloqot kompyuter, telekommunikatsiya qurilmalari va Internet orqali amalga oshiriladi. O‘quv jarayonida tinglovchi o‘quv materiallarini va topshiriqlarni o‘z kompyuteriga oladi, bajarilgan test va nazorat ishlarini o‘qituvchiga Internet yoki elektron pochta orqali yuboradi. Bundan tashqari, tinglovchi o‘z o‘qituvchisi va uslubiyotchisiga savollar bilan murojaat qilishi va ularga o‘z vaqtida javob olishi mumkin. Qurilayotgan jamiyatda axborot savodxonlik targ‘iboti iqtisodiy va huquqiy savodxonlikni o‘zida qamragan holda ma’naviy jamiyatimiz kishilari orasida keng yoyiladi. Bunda interaktiv ta’lim kuchga kiradi va binobarin, mazkur ta’limning pedagogikasi shakllanadi.

O‘zbekiston Respublikasi Prezidentining 2020-yil 6-noyabrdagi “O‘zbekistonning yangi taraqqiyot davrida ta’lim-tarbiya va ilm-fan sohalarini rivojlantirish chora-tadbirlari to‘g‘risida”gi PF-6108-son Farmoni, 2017-yil 20 apreldagi “Oliy ta’lim tizimini yanada rivojlantirish chora-tadbirlari to‘g‘risida” gi PQ-2909 qarori va Vazirlar Mahkamasining 2017-yil 21-noyabrdagi 930-son qaroriga muvofiq sirtqi ta’lim joriy etilgani ko‘plab o‘z sohasining mutaxassisleri bo‘lgan istqbolli kadrlarga ma’lumotlarini oliy darajaga ko‘tarish imkoniyatini berdi. Joriy etilgan ta’lim turining bir qancha afzalliklari bo‘lib, sirtqi (maxsus sirtqi) ta’lim

talabalariga o‘quv sessiyasida ishtirok etish uchun ishlab turgan joyidan kamida 30 kalendar kunlik o‘rtacha oylik maoshi saqlangan holatda qo‘shimcha ta’til beriladi. Talabaning ma’lumotini oliy qilishini uning ish joyi va o‘qish joyi doimo qo‘llab-quvattalab turishini anglagan talaba albatta kelajakda yaxshi natijalarga erish oladi. Sirtqi (maxsus sirtqi) ta’lim bitiruvchisiga yakuniy davlat attestatsiyalaridan o‘tish, bitiruv malakaviy ishini himoya qilish uchun ta’lim yo‘nalishi o‘quv rejasi va jadvalida belgilangan muddatlarda ishlab turgan joyidan kamida 30 kalendar kunlik o‘rtacha maoshi saqlangan qo‘shimcha ta’til berilishi ham yanada chuqur izlanishi va ilmni mukammal o‘rganishiga zamin yaratib beradi.

Bitiruv malakaviy ishini yakunlash davrida bitiruvchi xizmat qilayotgan muassasa unga 30 kalendar kunlik maoshi saqlanmagan qo‘shimcha ta’til berishi mumkin. Talaba ish joyidan tashkilot rahbari va buxgalteri imzosi bilan shu davr uchun haq to‘lanmaydigan ta’tilda ekanligi to‘g‘risidagi ma’lumotnomani Sirtqi (maxsus sirtqi) bo‘limga taqdim etadi. Sirtqi ta’limda tahsil olish istagini bildirgan har qanday talaba uchun yetarlicha ilm olishiga zamin yaratib berilishiga yuqoridagi imkoniyatlar yaqqol misoldir.

Bitiruv malakaviy ishining yakunlanganligi to‘g‘risida uning himoyasi belgilangan kundan bir hafta muddat avval sirtqi (maxsus sirtqi) bo‘lim boshlig‘i va mutaxassis tayyorlovchi kafedra mudiri nomiga bildirgi yoziladi va tegishli hujjatda qayd qilinadi. Bildirgi talaba yoki uning ilmiy rahbari tomonidan berilishi mumkin.

Sirtqi (maxsus sirtqi) ta’limda masofadan turib o‘qitish talabalarning asosiy ish joyidan ajralmagan holda o‘quv rejasidagi barcha fan dasturlarida belgilangan bilimlarni mustaqil masofadan turib o‘zlashtirish asosida amalga oshirilishi mumkin. Masofadan turib o‘qitish on-layn (masofadan turib real vaqt rejimida videoma’ruzalar, konsultatsiyalar, nazorat turlarini o‘tkazish) va off-layn (masofadan turib o‘qitish tizimidagi tegishli o‘quv-metodik resurslarni mustaqil ravishda o‘zlashtirish) rejimlarida tashkil etigan. Biroq, 2019-yilda yurtimizga kirib kelgan pandemiyaning kata to‘lqini sababli sirtqi ta’lim shakli to‘liq onlayn rejimga o‘tkazildi. Bu esa

talabalarning ish joyida muntazam ravishda to`liq ish kuni davomida mehnat qilishiga imkon beradi.

Har bir dars turining ma'lum tuzilishi va xususiyatlari bor, bu narsa o`qituvchining o`quv materialini to`g`ri va samarali tushuntirishiga, mustahkam esda qoldirishga, takrorlashga va uning o`zlashtirilishini nazorat qilib borishiga yordam beradi.

Foydalanilgan adabiyotlar.

1. O‘zbekiston Respublikasi Prezidentining 2020-yil 6-noyabrdagi “O‘zbekistonning yangi taraqqiyot davrida ta’lim-tarbiya va ilm-fan sohalarini rivojlantirish chora-tadbirlari to‘g‘risida”gi PF-6108-son Farmoni.
2. 2017-yil 20 apreldagi “Oliy ta’lim tizimini yanada rivojlantirish chora-tadbirlari to‘g‘risida” gi PQ-2909 qarori.
3. www.bestreferat.ru/referat-103615.html

ПРОФЕССИОНАЛ ТАЪЛИМ БИТИРУВЧИЛАРИНИНГ РАҚОБАТБОРДОШЛИГИНИ ШАКЛЛАНТИРИШНИНГ НАЗАРИЙ ВА МЕТОДОЛОГИК АСОСЛАРИ.

Исмаилова Зухра Карабаевна

Тошкент Ирригация ва Қишлоқ Хўжалиги Механизациялаш Муҳандислари
Институти *профессори, педагогика фанлари доктори.*

Эргашев Бобиржон Боходирович

Наманган муҳандислик-технология институти доценти, техника фанлари
номзоди.

Аннотация: Профессионал таълим тизимини модернизация қилиш
нуқтаи назаридан профессионал таълим битирувчиси рақобатбардошлигини
шакллантириш педагогик стратегиясини ишлаб чиқиш ва асослашдан иборат.

Калит сўзлар: профессионал таълим, йўл харитаси, битирувчи,
рақобатбардош кадр, таълим тизими, компонент, стратегик.

Ушбу тезисда профессионал таълим битирувчиларининг
рақобатбардошлиги концепциясининг моҳияти ва хусусиятларини очиб бериш,
профессионал таълим битирувчиларининг рақобатбардошлигини
шакллантиришда мавжуд муаммоларни аниқлаш орқали битирувчини
рақобатбардошлигини шакллантиришнинг назарий ва услубий асосларини
ишлаб чиқишдир. Профессионал таълим битирувчисининг
рақобатбардошлигини шакллантиришда мавжуд муаммоларга нисбатан асосий
ёндашувларни қиёсий таҳлилни ўтказиш, яъни битирувчини олган
билимларини хориж билан солиштириш, таҳлилни ўрганиш орқали
битирувчининг рақобатбардошлигини шакллантириш омиллари ва
қонуниятларини ишлаб чиқиш керак бўлади.

Илмий терминологияда рақобатбардош тушунчанинг белгилари таърифи
XX аср бошларида пайдо бўлган. Рақобат - бу энг юқори фойда, афзалликларга
эришиш учун кураш, рақобатдош - рақобатга дош бера оладиган,
рақобатчиларга қаршилик кўрсатадиган сўзининг синоними сифатида талқин
этилади [1]. Яна бир иқтисодий адабиётларда “Рақобат” сўзи араб тилидан
келиб чиққан сўз ҳисобланиб, унинг луғавий таржимаси “назорат, кузатиш”
маъноларини англатади. Ўзбек тилининг изоҳли луғатида мазкур сўзга,

иктисодий маънода мустақил товар ишлаб чиқарувчи(корхона)лар ўртасида товарларни қулай шароитда ишлаб чиқариш ва яхши фойда келтирадиган нархда сотиш, умуман, иқтисодиётда, ўз маъқеини мустаҳкамлаш учун кураш, деб таъриф берилган [2].

Рақобатбардош профессионал таълим битирувчиларини шакллантириш педагогик стратегиясининг ташкилий таркибини ишлаб чиқишда биз моделлаштириш жараёнининг умумий назарий асосларидан келиб чиқдик:

- ушбу модел талабаларнинг таълим фаолияти сифатини оширишга бевосита ва ижобий таъсир кўрсатадиган педагогик стратегиянинг бундай хусусиятларини акс эттириши керак;
- ишлаб чиқиладиган моделнинг таркибий-мазмунли жиҳати профессионал таълим муассасаси битирувчиларининг рақобатбардошлигини ошириш бўйича барча босқичларда талабаларнинг эришган ютуқларини назорат қилиш имкониятини яратиши керак;
- ишлаб чиқилган модел керакли натижага янада самарали эришиш учун педагогик стратегияни ўз вақтида тузатиш имкониятини кўриб чиқиши керак.

1-расмда профессионал таълим муассасаси битирувчиси рақобатбардошлигини шакллантириш педагогик стратегияси тузилмасининг график кўриниши келтирилган. Педагогик стратегиянинг мақсадли компоненти замонавий меҳнат бозоридаги кескин рақобат шароитида касбий ва шахсий хусусиятларни ва сифатни амалга оширишга тайёр бўлган юқори малакали мутахассисни тайёрлашдек устувор стратегик йўналишни акс эттиради [3].

Шунингдек педагогик стратегия, иккита асосий омил билан белгиланадиган мақсадни ташқи асослашни ўз ичига олади: олий таълим муассасаси битирувчиларининг рақобатбардошлигига асосланган ижтимоий буюртма ва юқори сифатли таълим берувчи профессионал таълим муассасасисининг рақобатбардошлиги. Қўйилган мақсадлардан келиб

чиқадиган вазифалар профессионал таълим муассасасида мақсадли равишда шакллантирилган асосий ваколатлар: ташкилий-фаолият, субъект-шахсий, ижтимоий коммуникатив ваколатлар тизими билан белгиланади.

Педагогик стратегиянинг муҳим тақибий қисми асосий ваколатларнинг асосий кўрсаткичларида намоён бўлади ва у тегишли шахснинг қобилиятлари, хусусиятлари ва сифати, шунингдек, касбий муаммоларни ҳал қилишда амалий тажрибани ўз ичига олади. Хусусан, бу:

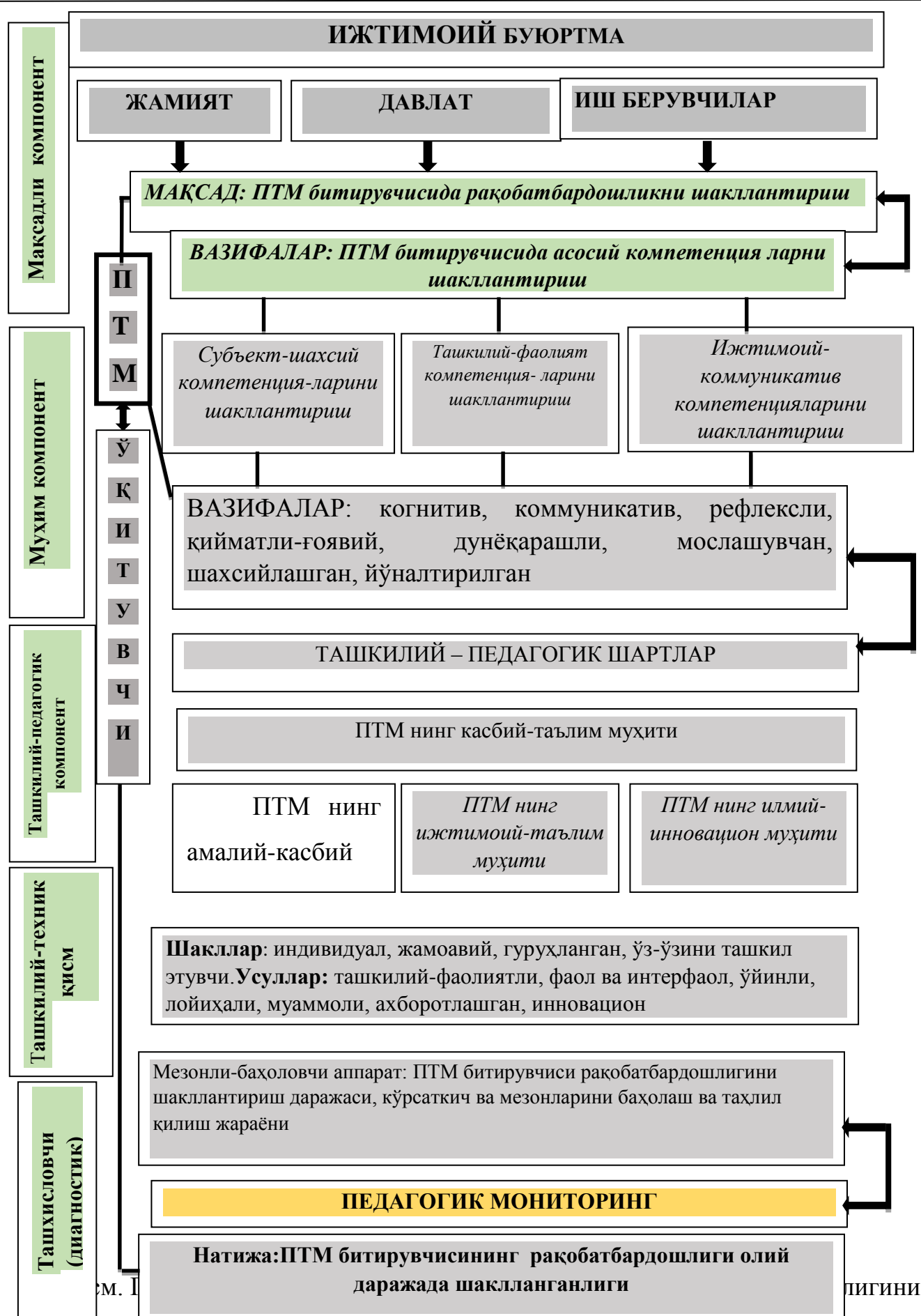

шаклландиришни педагогик стратегияси тузилиши.

Фойдаланилган адабиётлар.

1. Кибанов, А. Я. Управление персоналом: конкурентоспособность выпускников вузов на рынке труда : моногр. А. Я. Кибанов, Ю. А. Дмитриева.– М.:Инфра-М, 2011. – 229 с.
2. Ўзбек тилининг изоҳли луғати. А.Мадвалиев таҳрири остида. “Ўзбекистон миллий энциклопедияси” Давлат миллий нашриёти. Тошкент. 2006-2008. 360-бет.
3. 185. Мезинов, В. Н. Формирование конкурентоспособности будущего учителя в образовательном процессе университета. автореф. дис. доктр.пед.наук.В.Н. Мезинов // Елец: Елецкий. гос. ун–т. – 2009. – С. 24.

ТАЛАБАЛАРНИНГ РЕПРОДУКТИВ САЛОМАТЛИГИНИ ЯХШИЛАШНИНГ САМАРАЛИ ЙЎЛЛАРИНИ ИШЛАБ ЧИҚИШ

А.А.Танибердиев

Педагогика фанлари бўйича фалсафа доктори, доцент

Гулистон давлат университети

Д.А.Ўралова

Сирдарё тумани 38 мактаб ЁИ етакчиси

Аннотация: Мақолада репродуктив саломатликни ўрганишнинг назарий жиҳатлари: концепция моҳияти, репродуктив саломатликка салбий таъсир этувчи омиллар, ёшларнинг репродуктив саломатлигини ўзгартиришнинг ҳозирги ҳолати ва ижтимоий оқибатлари муҳокама қилинади. Гулистон давлат университети талабалари ўртасида ёшларнинг репродуктив саломатлигини социологик ўрганиш ўтказилди. Тадқиқотнинг назарий хулосалари ёшларнинг репродуктив саломатлигини шакллантиришга қаратилган университетнинг ижтимоий хизматлари бўйича бир қатор таклиф ва тавсиялар ишлаб чиқишга имкон берди.

Калит сўзлар: соғлиқ, репродуктив саломатлик, талабалар, соғлом турмуш тарзи, талаба-қизлар.

Долзарблиги. Талабаларнинг саломатлик ҳолатини чуқур ўрганиш зарурати улар орасида хавфли омилларнинг кенг тарқалиши, кичик курсларда ўқиш шароитларига психофизиологик мослашишда қийинчиликлар, маълумотларнинг кўпайиши ва касбий билимларни ўзлаштиришда фаолликни сақлаш зарурати билан боғлиқ.

Мақсад. Олий таълимда тахсил олувчи талабаларнинг репродуктив саломатлик ҳақидаги билимларини аниқлаш, тахлил этиш ва яхшилаш чораларини ишлаб чиқишдан иборат.

Тадқиқотлар шуни кўрсатдики, ҳозирда олий таълим муассасалари талаба-қизларининг аксарияти ўқишнинг дастлабки босқичидаёқ турмушга чиқишни бошлайдилар. Талаба-ёшлар саломатлик ҳолати, уни шакллантирувчи асоси бўлган давлатнинг репродуктив салоҳиятининг катта қисмини ташкил этишини тушуниш муҳимдир. Ноқулай шароитлар (руҳий зўриқиш, сурункали стрессда яшаш, зарарли одатларнинг кўпайиши, нотўғри овқатланиш, дам олишдаги қийинчиликлар, тиббий ёрдам ва бошқалар) янги туғилган

чақалоқларнинг барчасини соғлом яшаб кетишига салбий таъсир қилади. Шунингдек, демографик сиёсатни ишлаб чиқишда янги йўналиш бўлган репродуктив саломатликни ҳимоя қилиш зарурати шу ўринда ўзини намоён қилади. Аҳолининг репродуктив саломатлиги ҳолати мамлакатнинг ижтимоий-демографик ривожланишининг энг муҳим таркибий қисми бўлиб, бу умуман жамиятнинг ривожланиш даражасини белгилайди. Бундан ташқари, репродуктив саломатликни сақлаш Ўзбекистонда қонун чиқарувчи ва ижро этувчи ҳокимият органлари, давлат ва жамоат ташкилотлари вакилларининг фаолиятидаги янги йўналиш ҳисобланади. Ўзбекистон фуқароларнинг репродуктив саломатлигини яхшилаш учун илмий тадқиқотларни давлат томонидан қўллаб-қувватлаш, замонавий услублар ва технологияларни жорий этиш, репродуктив саломатликни сақлаш соҳасида фуқароларнинг тиббий билимларини ва тиббий маданиятини юксалтириш, фуқароларнинг репродуктив саломатлигини сақлаш соҳасида кадрларни тайёрлашни, қайта тайёрлашни ва уларнинг малакасини оширишни ташкил этиш, фуқаролар ўз репродуктив ҳуқуқларини амалга ошириши учун уларга тиббий-ижтимоий, шунингдек психологик ёрдам кўрсатиш каби асосий йўналишлар Ўзбекистон Республикасининг “Фуқароларнинг репродуктив саломатлигини сақлаш тўғрисида” ги Қонунида (2019 йил 12 март, ЎРҚ-528-сон) белгилаб қўйилган.

34 млн. дан ошган Ўзбекистон Республикаси аҳолисининг таркибида ёшларнинг 33,6% улуши бор, шунинг учун кўплаб демографик муаммолар ёшларнинг туғилишига муносабати, контрацепция усуллари ва уларнинг репродуктив саломатлиги билан белгиланади.

2019 йил январ-июндаги маълумотларга кўра Ўзбекистонда 104,2 мингта никоҳ қайд этилган бўлиб, шундан 16,0 минги ажрим билан яқун топганлигини кўрамыз. Бунинг асосий сабабларидан бири сифатида репродуктив маданиятнинг етишмаслигини кўрсатишимиз мумкин.

2019-2020 ўқув йил давомида Гулистон давлат университетининг "Хотин-қизлар спортини ривожлантириш", "Бошланғич таълим, спорт ва тарбиявий иши" ва "Жисмоний маданият" йўналишлари талабаларининг репродуктив саломатлигига муносабати ўрганиб чиқилди.

Шундай қилиб, "Репродуктив саломатлик ҳақида биласизми?", "Сиз мутахассис шифокорларга неча марта ташриф буюрасиз?", "Сиз яқинда қайси шифокорларга ташриф буюрдингиз?", "Сиз саломатликнинг қайси турларини биласиз?", "Сизнингча, репродуктив саломатлик ...?", "Ота-онангиз сиз билан репродуктив саломатлик тўғрисида гаплашдими?", "Сизнинг гуруҳингиз репродуктив саломатлик (ҳомиладорлик, жинсий алоқада бўлиш, жинсий йўл билан юқадиган инфекциялар тўғрисида суҳбатлар қиладими?)", "Камқонлик репродуктив касалликми?", "Эрта турмуш қуришга қандай муносабатда бўласиз?", "Турмуш қуриш учун энг маъқул ёш қайси?", "Сизнингча, аёл бола туғилишига тайёргарлик кўриши керакми?", "Ўқишдан бўш вақтингизда нима билан шуғулланасиз?" деган саволларга жавобларни ўрганиш натижасида қизиқарли натижаларга эришилди.

Талаба ёшларнинг репродуктив саломатлиги ва унинг ижтимоий оқибатларини ўрганиш қуйидаги хулосаларга олиб келди. Инсоннинг репродуктив саломатлиги нафақат жисмоний ҳолатни, балки ҳаётнинг молиявий аҳволи, оила ва никоҳ институтига муносабат, бола туғилиши, жинсий саломатлик ва умуман соғлиқ, никоҳни расмий рўйхатдан ўтказиш имконияти ва тайёргарлиги ва оилани режалаштиришнинг барча жиҳатларидан хабардорликни ўз ичига олади.

Талабалар Ўзбекистон Республикаси аҳолисининг психологик ва ижтимоий ёрдамга муҳтож бўлган махсус ижтимоий-демографик гуруҳидир. Мамлакатимизда 449190 мингдан ошган талабаларнинг репродуктив саломатлигини шакллантириш, сақлаш ва мустаҳкамлаш масалалари алоҳида

ижтимоий аҳамиятга эга, чунки миллат саломатлиги ушбу гуруҳ аҳолисининг соғлиғига боғлиқ.

Тадқиқот натижаларига кўра шуни айтиш мумкинки, аксарият талабалар репродуктив саломатлиги тўғрисида (10%) кам маълумотга эга. Респондентларнинг 94% жинсий касалликлар фақат "машхур" инфекцияларни билишади, қолган касалликлар ҳақида 50% талаба билади. Иккала гуруҳ ҳам ўзларининг соғлиғини ижобий баҳолаган бўлишларига қарамай (биринчи гуруҳ 91%, иккинчи гуруҳ 86%), бошқа саволларга жавоблар табиий фанлар йўналиши талабаларнинг соғлиғи учун эътиборли эканлигини кўрсатади. Шундай қилиб, табиий фанлар йўналиши талабаларнинг 69 фоизи шифокорлардан ёрдам сўраб фақат зарурат бўлганда мурожаат қилишади, бошқа гуруҳларнинг 47 фоизи буни йилига камида бир марта, 19 фоизи эса ҳар олти ойда бир марта қилишади. Шуни ҳам таъкидлаш керакки, табиий фанлар йўналиши талабалари кўпинча жинсий саломатликни ҳимоя қилиш бўйича шифокорларга мурожаат қилишади (биринчи гуруҳнинг 50% ва иккинчи гуруҳнинг атиги 25%). Бундан ташқари, биринчи гуруҳ вакиллари орасида гендер масалалари кўпроқ эътиборга олинади (биринчи гуруҳ 6%, иккинчи гуруҳ 33% бу мавзу умуман кўтарилмайди деб жавоб беришди) ва кўп ота-оналар репродуктив саломатлик соҳасида болалар билан суҳбатлар ўтказадилар (биринчи гуруҳда 56% ва 31%).

Фойдаланилган адабиётлар:

1. “Фуқароларнинг репродуктив саломатлигини сақлаш тўғрисида” ги Ўзбекистон Республикасининг Қонуни 2019 йил 12 март, ЎРҚ-528-сон.
2. Акрамов Ж..А. “Болаларни спортга жалб қилишда аёлларнинг ўрни”. Аёлларнинг фан ва спортдаги ўрни. Илмий тезислар тўплами. 2007 й 5-6-7бет.

-
3. Холбекова У, Вилляева Н, Даурбаева Р. «Талабалар соғлом турмуш тарзини шакллантиришда жисмоний тарбия ва спортнинг аҳамияти.». Республика илмий Амалий анжуман. 16-17.12.2005 йил, 67бет.
 4. “Суратию сийрати гўзал” // Тошкент хақиқати 2007 йил 21 январ.
 5. “Хотин-қизлар спорт байрами” // ЎзА 2007 йил 17 апрел.
 6. Шакиржанова К.Т. “Спортни бошқариш тизимида аёллар ролини ошириш”. “Фан спортга” илмий назарий журнал. 2/2007. 17 б.

АХБОРОТ ТЕХНОЛОГИЯЛАРИНИНГ ТАЛАБАЛАР ШАХСИ РИВОЖЛАНИШИГА ТАЪСИРИ.

Нурмухамедова Севара Бадриддиновна

tavilasnb@gmail.com

Ўзбекистон Миллий Университети

Аннотация. Замонавий дунёда ахборот технологиялари бир жойда турмайди, IT-соҳаси ҳам жадал ривожланиб бормоқда. Ахборот технологиялари соҳаси бутун дунёда ҳам, айрим мамлакатларда ҳам иқтисодий ўсишнинг асосий қисмига айланиб бормоқда. Мақолада тахборот технологияларининг талабалар шахсини ривожланишига таъсири таҳлил қилинган.

Калит сўзлар. Ахборот технологиялари, таълим ва тарбия тизими, IT-технологиялар, интернет ва унинг имкониятлари.

Аннотация. В современном мире информационные технологии не стоят на месте, и IT-индустрия также стремительно развивается. Сфера информационных технологий становится ключевой частью экономического роста как во всем мире, так и в некоторых странах. В статье анализируется влияние информационных технологий на развитие личности студентов.

Ключевые слова. Информационные технологии, система образования и обучения, IT-технологии, Интернет и его возможности.

Abstract: In the modern world, information technology does not stand still, and the IT industry is also rapidly developing. The IT sector is becoming a key part of economic growth both globally and in some countries. The article analyzes the impact of information technology on the development of students' personality.

Key words. Information technologies, education and training system, IT-technologies, Internet and its possibilities.

Глобаллашув деганда, энг аввало кўз олдимизда ривожланиш, тараққиёт гавдаланади. Шунга қарамай, бундай шароитда ўсиб келаётган баркамол авлод онгини турли хил ёт ғоя ва мафкуравий хуружлардан сақлаш муаммоси ҳам муҳим вазифалардан саналади. Ушбу масала юзасидан Ўзбекистон Республикаси Президенти Шавкат Мирзиёев шундай таъкидлаган эди: “Дунё шиддат билан ўзгариб, барқарорлик ва халқларнинг мустаҳкам ривожланишига раҳна соладиган турли янги таҳдид ва хавфлар пайдо бўлаётган бугунги кунда маданият ва маърифатга, ахлоқий тарбия, ёшларнинг билим олиши, камолга етишишига интилишига эътибор қаратиш хар қачонгидан ҳам муҳимдир”[1].

Таълим жараёнига ахборот технологияларини жорий этиш зарурати шубҳасиздир. Замонавий жамият дунё ахборот тармоғининг ишлаши шароитида ахборот ресурслардан оммавий маҳсулот сифатида фаол фойдаланиш жараёнини тавсифлайди, бу узатилаётган ахборот ҳажми ва тезлиги бўйича ҳеч қандай жиддий чекловларсиз маълумот олиш имкониятини беради. Мултимедиа ва Интернет технологияларининг пайдо бўлиши ва кенг тарқалиши IT-дан алоқа, таълим ва жаҳон ҳамжамиятига қўшилиш воситаси сифатида фойдаланишга имкон беради. Ахборот технологияларининг таъсири, шунингдек, талаба шахсининг ривожланишига, унинг ўзини англашига ҳам таъсир қилади.

Замонавий ахборот жамияти бу цивилизациянинг шаклланиши бўлиб, у маҳсул моддий бўлмаган реалликка – яъни маълумотларга таянади. Ахборот жамиятида ахборот инсоннинг маънавий ва моддий дунёси билан ўзаро алоқада бўлиш хусусиятига эга. Бинобарин, ахборот инновацион технологиялар, компьютер дастурлари, телекоммуникация лойиҳалари ва бошқалар вазифасини бажарувчи инсон ҳаётининг моддий муҳитини шакллантиради. Бошқа томондан, ахборот бир кишидан бошқасига ўтиш жараёнида доимий равишда пайдо бўладиган, ўзгариб турадиган, шахслараро муносабатларни ўрнатиш воситасидир. Информацион жамият бу ходимларнинг аксарияти ахборотни ишлаб чиқариш, сақлаш, қайта ишлаш ва қайта ишлаш билан шуғулланадиган жамият, айниқса унинг энг юқори шакли - билим. Ҳозирги вақтда ахборот жамиятининг характерли хусусиятлари: ахборот технологиялари инсониятнинг ижтимоий фаолиятининг барча соҳаларини қамраб олувчи глобал характерга эга бўлди, жамиятни бошқариш ва атроф-муҳитга таъсир кўрсатишнинг инсонпарварлик тамойиллари амалга оширилди, ахборот бошқа манбалардан устун туради, цивилизациянинг бирлиги билимларни автоматлаштирилган тарзда яратиш, излаш, сақлаш, қайта ишлаш ва улардан фойдаланиш ёрдамида шаклланди. Ахборот жамиятининг санаб ўтилган хусусиятлари кўплаб

муаммоларни, шу жумладан ёшларни янги ахборот муҳитига мослашишини келтириб чиқаради. Ушбу муаммони ҳал қилиш ёшларнинг ҳаётига улкан маълумот оқими кириши билан боғлиқ бўлиб, бундай жараён жуда содда ва тезкор бўлиб қолди. Бироқ, ёшлар ҳар доим ҳам барча маълумот оқимидан ишончли, керакли ва фойдали маълумотларни танлай олмайдилар. Янги ахборот технологиялари ҳисоблаш технологиялари ва дастурий таъминотидан кенг фойдаланишни англатади. Компьютер билан алоқа соддалаштирилган, унинг қўлланилиш соҳалари кенгаймоқда: фан, моддий ишлаб чиқариш (ўлчов воситаларидан роботларгача), мослашувчан автоматлаштирилган тизимлар, тарозилар, телефонлар, ўйин приставкалари ва бошқалар

Шахс - бу ижтимоийлашув жараёнида инсон томонидан олинган ижтимоий роллар тизими, турли хил инсонлар гуруҳлари билан алоқа қилиш. Ушбу жараён замонавий авлодларда асосан ахборот маконида, инфокоммуникация технологияларидан фойдаланган ҳолда амалга оширилганлиги сабабли, уни инфосоциализация деб аташ одат тусига кирди, чунки Интернет муҳитининг аҳамиятини инобатга олган ҳолда, унинг ҳаётий қадриятлари илгари шаклланган оддий ижтимоий гуруҳлар қадриятларидан ўзига ҳослигини ва фарқини аниқлаш керак. Буларнинг барчаси шахсиятнинг чуқур хусусиятларини намоён қилиш учун ҳақиқий ҳаётдагига қараганда кўпроқ имкониятлар яратади. Интернет муҳитининг яна бир хусусияти: бу маълум тармоқ жамоалари иштирокчиларининг устувор қадриятлари орасидаги фарқ натижасида ҳосил бўлган маданий ҳилма-ҳиллик макони. Замонавий дунёда одам ўзини ўзи таний оладиган жамоани излаш муаммоси мавжуд. Виртуал ҳақиқатнинг субъектнинг ўзини ўзи белгилашига таъсири масаласи турли хил қиймат йўналишлари шароитида ҳам пайдо бўлади. Ижтимоий тармоқларнинг айрим гуруҳлари иштирокчилари турли хил йўллар билан хабарларни тузадилар, маълумотларни танлайдилар ва талқин қиладилар, воқеалар ва вазиятларни баҳолайдилар ва шарҳлайдилар. Технологиялар пайдо

бўлиши ҳаётнинг сифат жиҳатидан янги шароитларини келтириб чиқарди, унда инсон ўз қобилиятларини, кўникмаларини, қобилиятларини ва ривожланишини талаб қилади. Бу ахборотлаштириш шароитларининг шахснинг ривожланишига таъсири, унинг ўзини ўзи такомиллаштириш хусусиятларини ўрганиш зарурлигини келтириб чиқаради. Ҳозирги замон жамиятида шахснинг шаклланиши ва ривожланиши жараёнига баъзи омиллар кўпроқ таъсир қилади, масалан, инсоннинг меҳнат фаолияти интеллектуализацияси; ахборот ва телекоммуникация технологияларини қўллаш; маълумот излаш ва улардан фойдаланиш ҳуқуқи ва бошқалар. Инсон тараққиётига ҳозирги вақтда IT-технологияларнинг жорий этилиши сезиларли таъсир кўрсатмоқда. Бу таълим орқали шахсни ривожлантириш ҳақидаги асосий ғояларнинг ўзгаришига асосланган янги таълим моделини сезиларли даражада шакллантириш билан тавсифланади. Инсоннинг шахс сифатида шаклланиши ва ривожланиши турғун, анъанавий, ўз-ўзидан шаклланган шаклларни енгиб ўтиш, ижтимоий таълим тизимини такомиллаштириш. Ахборот технологияларидан фойдаланган ҳолда олий ўқув юртларида ўқиш жараёнида талаба матн билан ишлашни, график объектлар ва маълумотлар базаларини яратишни, электрон жадваллардан фойдаланишни, дастурлашни ўрганади, ўқув мотивацияси ошади ва ўқувчиларнинг билимга бўлган қизиқиши рағбатлантирилади. Ахборот жамиятида ҳаёт учун барқарор дунёқарашни, шахсий эркинликни юқори психологик қобилият билан ахборотни ижодий ўзлаштириш, қайта ишлаш ва яратиш қобилиятини бирлаштириш муҳим аҳамият касб этади. Бундай жамиятдаги шахс ҳаётининг янги тури таълимнинг моҳияти, унинг мақсадлари, мазмуни, усуллари ва технологияларининг ўзгаришини ўз ичига олади. Ахборот технологияларидан фойдаланиш шахснинг барча потенциалларини: билим, ахлоқий имкониятларини рўёбга чиқаришга интилиши керак.

Ахборот технологиялари барча билим соҳаларида ахборот ресурсларини фаоллаштиришга ва улардан самарали фойдаланишга имкон беради, бу

маълумот тўплаш ва ўқувчилар ривожланишининг энг муҳим омили ҳисобланади; сўнгги йилларда инсоният жамияти ҳаётида тобора кўпроқ ўрин эгаллаб келаётган ахборот жараёнларини оптималлаштиришга ва кўп ҳолларда автоматлаштиришга имкон беради. Ахборот технологиялари бугунги кунда одамлар ўртасида ўзаро ахборот таъсирини таъминлашда, шунингдек оммавий ахборот тайёрлаш ва тарқатиш тизимида жуда муҳим роль ўйнайди. Ҳозирги вақтда янги билимларни олиш ва тўплаш жараёнларида ҳам ҳал қилувчи роль ўйнамоқда. Технологияларни жорий этишнинг муҳим жиҳати - бу ахборот ва таълим муҳити. Бу ўз навбатида, ягона ахборот-коммуникация муҳитининг ажралмас қисмидир. Ахборот-коммуникация муҳити - бу ахборот алоқаси субъекти ва шахс сифатида у билан ўзаро алоқада бўлган ахборот-коммуникация технологияларининг интерактив воситаларидан фойдаланган ҳолда фойдаланувчи фаолиятини ахборот ресурси билан амалга оширилишини таъминлайдиган шарт-шароитлар тўпландир. Анъанавий ўқитиш усуллари ва замонавий ахборот технологияларининг, шу жумладан компьютер технологияларининг комбинацияси педагогга ушбу қийин вазифани ҳал қилишда ёрдам бериши мумкин. Зеро, аудиторияда компьютердан фойдаланиш талабанинг шахсини ривожлантиришга ва ўқув жараёнини ҳаракатчан, қатъий фарқланган ва индивидуал қилишга имкон беради. Ахборот-маърифий муҳит кўплаб ахборот объектларини ва улар орасидаги боғланишларни ўз ичига олади. Ахборот-коммуникация предмети замонавий авлоднинг ўқув материаллари билан яратилган. Замонавий авлоднинг ўқув материаллари ўқув-услубий материаллар, янги педагогик ва ахборот технологиялари билан бойитилган. Айнан мана шу материаллар ривожланиш воситаси ҳисобланади. Шундай қилиб, ахборот-коммуникация технологияларини ўқитиш жараёни, шубҳасиз, ҳозирги пайтда талаба шахсининг ривожланишига таъсир қилади. Ўқитувчининг ҳам, компьютернинг ҳам ўқув жараёнида қатнашиши таълим сифатини сезиларли даражада яхшилайдди. Таклиф этилаётган методикадан

фойдаланиш ўқув жараёнини фаоллаштиради, талабаларнинг ўрганилаётган фанга қизиқишини ва ўқув жараёнининг самарадорлигини оширади, ўқув материални чуқурроқ англашга имкон беради. Умуман олганда, коммуникация таълимнинг стратегик манбаи бўлганлиги сабабли, IT-технологиясидан фойдаланган ҳолда, шахсиятнинг барча потенциалларини (когнитив, ахлоқий, ижодий, коммуникатив) яратиш керак.

Ахборот технологиялари соҳасидаги ваколат хусусиятларини қуйидагилар деб аташ мумкин: замонавий ахборот муҳитида фаолият тажрибасини баҳолаш ва бирлаштириш қобилияти; шахсий ижодий фазилатларни ривожлантиришга интилиш; юқори даражадаги умумий мулоқот маданияти, назарий тушунчалар ва ахборот билан ўзаро алоқани ташкил қилиш тажрибаси мавжудлиги; ўз-ўзини акс эттириш зарурати мавжудлиги; ахборотни тақдим этиш, узатиш ва бирлаштириш усулларини қабул қилиш, танлаш, сақлаш, кўпайтириш, ўзгартириш усулларини ўзгартириш маданиятини ўзлаштириш. Ахборот технологиялари замонавий талабаларни фаол ва коммуникатив қилади, атрофдаги ўзгаришларга сезгир ва энг муҳими, бир вақтнинг ўзида боғлиқ ҳаракатларни амалга оширишда катта ҳажмдаги маълумотларни идрок эта олади.

Ҳозирги шароитда IT-технологияларнинг ривожланиши янги касблар пайдо бўлишига, меҳнатга лаёқатли ёшларга ёрдам беради, интернет қўшимча даромад олиш имкониятини беради. Янги IT-мутахассислар, логистлар, муҳандислар ва нанотехнологиялар бўйича мутахассислар ва бошқалар пайдо бўлади. Бу соҳадаги тараққиёт бир жойда тўхтамайди, ҳозирги пайтда таълим тизими олдида турган вазифалардан бири бу ёшларни ушбу фаолиятга тайёрлашдир, IT-технологиялар талаба шахсини ривожлантиришнинг фаол воситаси, уларнинг ёрдами билан турли хил маълумотларни қайта ишлаш ва ўзлаштириш осонлашади. Масалан, онг ости ва онгли даражада улар ҳар қандай ўқув интизоми бўйича талабаларнинг билимларини ўзлаштириш даражасини

сезиларли даражада ошириб, уларнинг рақобатбардош ва юқори профессионал мутахассислар бўлишига хисса қўшадилар. Бундан ташқари, ахборот технологиялари тафаккур, тасаввур, идрок этишнинг асосий қонуниятларини самарали намоён қилиши учун шароит яратади ва билиш жараёнини оптималлаштиради. Шундай қилиб, замонавий ўқувчиларни ўқитиш ва тарбиялаш жараёнини ташкил қилишда компютерлаштириш ва ахборотлаштиришнинг технологик ва ижтимоий оқибатларининг чуқурлиги ва кўламини ҳисобга олиш зарур.

Фойдаланилган адабиётлар

1. Мирзиёев Ш.М. Эркин ва фаровон, демократик Ўзбекистон давлатини биргаликда барпо этамиз. –Тошкент:Ўзбекистон, 2016.-56 б
2. Айдарбек Тулепов. Интернетга ин қурган “ўргимчаклар”. – Т.: “Мовароуннахр”, 2014
3. Саидов У. Глобаллашув ва маданиятлараро мулоқот.- Т.:Академия, 2008
4. Самаров Р. Ахборотнинг психологик хавфсизлиги, -Т.:Университет,2015

ПЕДАГОГИЧЕСКИ ОСНОВЫ КОНТРОЛЯ ФИЗИЧЕСКОЙ ПОДГОТОВЛЕННОСТИ СТУДЕНТОВ ТАШКЕНТСКОЙ МЕДИЦИНСКОЙ АКАДЕМИИ НА ЗАНЯТИЯХ ПО ФИЗИЧЕСКОЙ КУЛЬТЕ

*Черникова Елена Николаевна, к.п.н., доцент
sevelena82@mail.ru*

*Узбекский Государственный Университет
физической культуры и спорта,
Ташкентская Медицинская Академия
Расулов Азиз Сайфуллаевич
sevelena82@mail.ru
Ташкентская Медицинская Академия*

Аннотация: В данной статье нами рассмотрен контроль физической подготовленности студентов на уроках по физической культуре, на примере 1 курса, Ташкентской медицинской Академии, так же содержание учебно-воспитательного процесса, где скорректированная нами организация предполагает непрерывный обмен информацией между учителем и студентом на основе разработанного педагогического контроля физических качеств и физической подготовленности студентов.

Ключевые слова: педагогический контроль, тесты по физической подготовленности студентов, физические качества

Annotatsiya: Ushbu maqolada biz 1-kurs, Toshkent Tibbiyot Akademiyasi misolidan kelib chiqib, jismoniy tarbiya darslarida talabalarning jismoniy tayyorgarligini nazorat qilishni, shuningdek, biz tashkil qilgan o'quv jarayoni mazmunini ko'rib chiqdik. o'quvchilarning jismoniy sifatlari va jismoniy tayyorgarligini rivojlangan pedagogik nazorati asosida o'qituvchi va talaba o'rtasida doimiy ma'lumot almashishni o'z ichiga oladi.

Kalit so'zlar: pedagogik nazorat, o'quvchilarning jismoniy tayyorgarligi, jismoniy sifatlari bo'yicha testlar

Abstract: In this article, we have considered the control of physical fitness of students in physical education lessons, using the example of the 1st year, the Tashkent Medical Academy, as well as the content of the educational process, where the organization we have adjusted involves a continuous exchange of information between the teacher and the student based on the developed pedagogical control of physical qualities and physical fitness of students.

Key words: pedagogical control, tests on physical fitness of students, physical qualities.

Актуальность. В нашей стране за годы независимости приобрели приоритетное направление активные формы досуга населения, массовое занятие спортом населения и учащейся молодежи.[1]

Особую актуальность на современном этапе в сфере физической культуры и спорта приобретают вопросы, связанные с повышением общего уровня физической подготовленности и развитием двигательных способностей учащихся не специализированных ВУЗов, предусматривает формирование у студентов необходимых двигательных умений и навыков, создание основы базовой физической подготовки, их всестороннее гармоническое развитие. [3] Однако, как показывают наблюдения, уровень проявления основных двигательных качеств учащихся не отвечает запросам настоящего времени.

Контроль физической подготовленности студентов продиктован содержанием учебно-воспитательного процесса, его правильная организация предполагает непрерывный обмен информацией между учителем и студентом о конкретных результатах их совместного труда. Сущностью такого контроля является современное получение достаточно полной и объективной информации об уровне развития двигательных качеств на каждом этапе обучения. [4]

Цель исследования: разработать рекомендации педагогического контроля над уровнем физического развития и физической подготовленностью студентов на занятиях физической культуре.

Методы исследования: анализ научной и научно-методической литературы, обобщение практического опыта, анкетирование, педагогическое наблюдение, антропометрические измерения, методы педагогических контрольных испытаний, педагогический эксперимент, методы математической статистики.

В данном исследовании нами на занятиях по физической культуре проанализированы физические данные студентов 1 курса Ташкентской медицинской академии и на основании этого разработаны оценочные критерии развития силовых способностей студентов (табл.1).

Таблица 1

Уровни развития силовых способностей

№	Уровни развития показателей		
	Низкий	Средний	Высокий
Кистевая динамометрия, кг			
девушки	11,4	17,0-21,5	29,4
юноши	14,6	23,5-27,4	35,7
Прыжок в длину с места, см			
девушки	142,2	169,2-181,6	211,2
юноши	153,4	179,5-198,2	227,4
Подтягивания на перекладине, кол-во раз			
девушки	0,5	3,3-6,3	8,2
юноши	0,6	5,3-7,3	10,3
Метание набивного мяча, кг			
девушки	3,18	4,47-5,33	6,62
юноши	3,55	4,93-5,85	7,23
Поднимания и опускания туловища за 1 мин., кол-во раз			
девушки	14,9	30,1-40,2	55,4
юноши	16,4	32,1-43,6	57,0
Вис на перекладине, с			
девушки	14,3	22,9-26,5	31,7
юноши	16,6	26,4-30,8	36,8

Полученные результаты дают возможность повысить эффективность занятий физической культуры в неспециализированных ВУЗах.

Так анализируя результаты контрольных тестов, представленных в таблице 2, показатели двигательной подготовленности студентов экспериментальной и контрольных групп в результате естественного педагогического эксперимента. [2]

Таблица 2

Показатели двигательной подготовленности экспериментальной и контрольных групп в результате естественного педагогического эксперимента

№	Упражнения	ЭГ(n=22)	КГ(n=22)	t	P
		X±σ	X±σ		
1.	Бег на 60 м (сек)	8,54±0,56	8,95±0,52	2,52	P<0,05
	Бег на 500 м (сек)	90,8±5,86	95,3±5,67	2,59	P<0,05

2.	Прыжки в длину с разбега (см)	397,2±25,36	379,1±25,11	2,38	P<0,01
3.	Метание мяча (м)	50,4±5,76	45,9±5,56	2,64	P<0,05
4.	Подтягивание на перекладине (кол-во раз)	11,5±1,56	10,33±1,46	2,57	P<0,05
5.	Динамометрия кисти (кг)	34,2±4,06	31,3±3,96	2,40	P<0,05
6.	Наклон вперед (см)	13,5±1,43	12,1±1,32	4,37	P<0,05

Исходя из проведенных исследований, можно сделать заключение о том, что специально подобранные упражнения для совершенствования физической подготовленности студентов оказали определенное воздействие на развитие физических качеств и физическую подготовленность студентов 1 курса.

ВЫВОДЫ И ПРАКТИЧЕСКИЕ РЕКОМЕНДАЦИИ

1. Нами рекомендовано внедрение в систему физической культуры новые формы оперативного контроля на учебных занятиях. Полученные экспериментальные материалы дают основание для утверждения необходимости введения, в учебный процесс новой методики оценки физической подготовленности студентов не специфических ВУЗов.

2. Анализ показателей по завершении 1 семестра и в конце педагогического эксперимента (год обучения) продемонстрировал преимущество разработанной методики физической подготовленности (P<0,05).

3. По итогу педагогического эксперимента выявлено, что разработанная методика совершенствования развития физической подготовленности студентов 1 курса значительно превосходит традиционную систему проведения учебных занятий по физической культуре (P< 0,05), где способствовала повышению уровня физической подготовленности на 12,6%.

СПИСОК ИСПОЛЬЗОВАННОЙ ЛИТЕРАТУРЫ

1. Закон Республики Узбекистан «О физической культуре и спорте» №394 от 04.09.2015 (новая редакция).

-
2. Абдуллаев А., Хонкелдиев Ш.Х. Жисмоний тарбия назарияси ва услубияти. – Тошкент, УзДЖТИ, 2005. – 232 с.
 3. Матвеев Л. П. Теория и методика физической культуры – М.: Физкультура и спорт, СпортАкадемПресс, 2008. – 544 с.
 4. Платонов В.Н. Двигательные качества и физическая подготовка спортсменов. Издательство «СПОРТ» М.: 2019. -630 с.

АКТУАЛЬНОСТЬ ПЕДАГОГИЧЕСКИХ МЕТОДИК СПОРТИВНОЙ ТРЕНИРОВКИ ЮНЫХ ВЕЛОСИПЕДИСТОВ ШОССЕЙНИКОВ

*Черникова Елена Николаевна, к.п.н., доцент
sevelena82@mail.ru*

*Узбекский Государственный Университет
физической культуры и спорта, Ташкентская
Медицинская Академия*

Аннотация: В данной статье рассмотрен вопрос актуальности педагогических методик спортивной тренировки юных велосипедистов шоссейников, вместе с тем построение тренировочных и соревновательных нагрузок в процессе подготовки велосипедистов начальной спортивной специализации, в процессе тренировок и соревнований. А так же эффективность распределения тренировочных нагрузок в годичном цикле, по сравнению с существующими теоретическими установками, принята идея «выравнивание» объема интенсивных упражнений и «сглаживания» перепадов общего объема нагрузки.

Ключевые слова: педагогические методики, велоспорт, физические нагрузки, тренировочный процесс.

Annotatsiya: Ushbu maqola yosh yo'l velosipedchilari uchun sport mashg'ulotlarining pedagogik usullarining dolzarbligi, shu bilan birga, boshlang'ich sport ixtisoslashuvi velosipedchilarini tayyorlash jarayonida, mashg'ulotlar va musobaqalar jarayonida mashg'ulotlar va raqobatbardosh yuklarni qurish masalalari ko'rib chiqiladi. . Yillik tsikldagi o'quv yuklarini taqsimlash samaradorligi bilan bir qatorda, mavjud nazariy sozlamalar bilan taqqoslaganda, intensiv mashqlar hajmini "tekislash" va yukning umumiy hajmidagi o'zgarishlarni "yumshatish" g'oyasi. qabul qilindi.

Kalit so'zlar: pedagogik metodlar, velosiped, jismoniy faollik, mashg'ulotlar jarayoni.

Abstract: This article considers the issue of the relevance of pedagogical methods of sports training for young road cyclists, along with the construction of training and competitive loads in the process of training cyclists of primary sports specialization, in the process of training and competition. As well as the effectiveness of the distribution of training loads in the annual cycle, in comparison with the existing theoretical settings, the idea of "leveling" the volume of intense exercises and "smoothing" the changes in the total volume of the load was adopted.

Key words: pedagogical methods, cycling, physical activity, training process.

Актуальность обусловлена, прежде всего, недостаточной изученностью проблемы распределения тренировочной и соревновательной нагрузок в годичном цикле подготовки спортсменов. [3]

В данной работе мы изучали построение тренировочных и соревновательных нагрузок в процессе подготовки велосипедистов начальной спортивной специализации, как к условиям спортивной тренировки, так и соревнованиях.

Цель исследования – педагогические методики подготовки велосипедистов начальной специализации в годичном цикле.

Рабочая гипотеза. В основе гипотетического представления о эффективном распределении тренировочных нагрузок в годичном цикле, по сравнению с существующими теоретическими установками, принята идея «выравнивание» объема интенсивных упражнений и «сглаживания» перепадов общего объема нагрузки.

Правомерность комплектования учебно-тренировочных групп ДЮСШ по характеристикам специальной подготовленности изучена путем анализа взаимосвязей между результатами в индивидуальных гонках (выбор индивидуальных гонки для оценки специальной подготовленности велосипедистов-шоссейников обоснован наличием достоверной корреляционной взаимосвязи между результатами в индивидуальных и других видах гонок на шоссе (командных и групповых), более выраженной в юношеском возрасте – по нашим данным r от 0,365 до 0,497; $P < 0,01$), отмеченными у велосипедистов при начальном отборе и в последующие годы спортивного совершенствования. [1] Состоятельность предварительных выводов проверялась в педагогическом эксперименте.

Выявлено что диагностика пригодности юношей для занятий велоспортом тестами специальной подготовленности в научном отношении не обоснована и должна дополняться другими более информативными показателями физического состояния. [4]

В таблице 1 приводится характеристика антропометрических особенностей у юных велосипедистов в баллах, сумма которых и определяет

Научно-исследовательской лаборатории при НОК Узбекистана, у 20 юных велосипедистах.

Таблица 1

Комплекс антропометрических особенностей велосипедистов начальной спортивной специализации

Антропометрические признаки	Стоимость 0,1 балла	Оценка в баллах				
		1	2	3	4	5
Жизненная емкость легких, мл	60	3500	4100	4700	5300	5900
Окружность грудной клетки (пауза), см	0,3	84,0	87,0	90,0	93,0	96,0
Сила правой кисти, кг	0,7	31,0	38,0	45,0	52,0	59,0
Становая сила	2,0	90	110	130	150	170
Индекс силовой подготовленности	0,05	2,36	2,86	3,36	3,86	4,36

Примечание: Индекс силовой подготовленности – отношение произведения становой силы кг на рост в метрах к весу в кг.

Тест на специальную выносливость состоял в том, что велосипедист должен был педалировать в заданном темпе, который он сам контролировал по POLAR или GARMINT. Если темп педалирования постоянно снижался, то упражнение прекращалось и фиксировалось время работы велосипедиста. [2]

В процессе исследования данные выполнения этого теста показали высокий коэффициент корреляции не только с результатами соревнований на дистанции 4 км, но и с результатом на соревнованиях на других, более длинных дистанциях.

По результатам корреляции были отобраны комплексы тестов и контрольных испытаний (таб. 2).

Таблица 2

Комплекс тестов и контрольных испытаний

Преимущественная направленность тестов и контрольных испытаний	Содержание тестов и контрольных испытаний	Дозировка и результат (100%)
1. Определение общей тренированности	1. Бег на 60 м, старт с места	7,6 сек
	2. Бег на 800 м, старт с места	2 мин. 20 сек.
	3. Десятерной прыжок с места	28 м
	4. Подскок вверх	70 см
	5. Отжимание в упоре лежа	До отказа
2. Определение специальной тренированности	4. Сгибание ноги до угла 90° с грузом 16 кг (темп – 1 подъем за 1 сек., на время)	1 мин. 30 сек
	5. Приседание со штангой весом 70-75 % от собственного веса (темп – 1 приседание за 2 сек., на время)	2 мин
	6. Педалирование на велостанке в течение 10 сек.	40 об.
	7. Выполнение стандартной работы на время (усилие – 7 кг, тем – 106 об/мин ≈ 30 кгм/сек)	4 мин.

Все представленные тесты с высокой корреляционной связью со спортивными результатами от 0,5 до 0,8 и более.

Необходимо учитывать при обучении велосипедистов стартовому разгону и ускорению, чтоб спортсмены фиксировали голову в несколько приподнятом положении, что дает выигрыш в силе и скорости, а также обеспечивает прямолинейное движение велосипедиста.

Выводы и практические рекомендации 1. В годичном цикле тренировочного процесса спортсменов начальной спортивной специализации специализирующихся в видах спорта циклической структурой деятельности, широко используется волнообразное распределение тренировочной и соревновательной нагрузки.

2. В ходе педагогического эксперимента сопоставлялись два варианта распределения тренировочной нагрузки высокой интенсивности с различным объемом распределением в годичном цикле подготовки велосипедистов - шоссеников начальной спортивной специализации. Вариант, предусматривает до 20% (от общего объема) интенсивной нагрузки при равномерном ее распределении на всех этапах годичного цикла установлен как оптимальный.

3. Установленные параметры структуры и содержания учебно-тренировочного процесса велосипедистов в годичном цикле подготовки обеспечивают достоверный прирост показателей аэробной и анаэробной производительности без увеличения объема соревновательной и специальной тренировочной нагрузки в многолетнем аспекте.

Эффективность экспериментальной методики подтверждена достоверным приростом спортивных результатов в индивидуальной шоссейной гонке на 25 км с раздельным стартом, проводимой в стандартных условиях, в среднем в пределах 1-2 минут.

СПИСОК ИСПОЛЬЗОВАННОЙ ЛИТЕРАТУРЫ

5. Захаров А. А., Елдаков С. В. Велосипедный спорт: анализ прошлого и прицелы

на будущее = Cycling: Analysis of Past and Aiming to Future // Теория и практика физ. культуры : Тренер : Журнал в журнале. - 2003. - N 1. - С. 28-31.

6. Матвеев Л. П. Общая теория спорта и ее прикладные аспекты - М.: Известия, 2001. - 333 с.

7. Нарбаева Т.К., Черникова Е.Н., Каримов И.И. VELOSIPED SPORTI, Ўқув кулланма, ЎзДЖТИ нашриёт-матбоа бўлими, Тошкент, 2016 йил. I қисм. – 291 б.

8. Полищук Д. А. Велосипедный спорт : науч. изд. - Киев : Олимп, лит., 1997.- 343 с.

**ПРОФЕССИОНАЛ ТАЪЛИМ МУАССАСАЛАРИ
ЎҚИТУВЧИЛАРИНИНГ КАСБИЙ КОМПЕТЕНТЛИГИНИ
РИВОЖЛАНТИРИШ**

Ф.Рўзиев

*Олий ва ўрта махсус таълим
вазирлиги ҳузуридаги таълим
муассасаларида электрон
таълимни жорий этиш маркази
бўлим бошлиғи. Педагогика
фанлари бўйича фалсафа доктори
(PhD)*

Аннотация: Ушбу мақолада профессионал таълим тизими педагог ходимларининг касбий компетентлигини ривожлантириш, замонавий ахборот-коммуникация технологияларини татбиқ қилиш бўйича амалий кўникмаларга эга бўлган кадрларни тайёрлаш муаммолари таҳлил қилинган.

Таянч сўзлар: ўрта махсус касб-хунар таълими, ахборотлаштириш, профессионал таълимнинг сифат ва самарадорлиги, ҳаёт давомида таълим олиш, рақобатбардош кадрлар.

Аннотация: В статье анализируются проблемы подготовки учителей с практическими навыками в развитии профессиональной компетентности учителей системы профессионального образования с применением современных информационных и коммуникационных технологий.

Ключевые слова: среднее специальное профессиональное образование, информатизация, качество и эффективность профессионального образования, непрерывное образование, конкурентоспособные кадры.

Abstract: The article analyzes the problems of training teachers with practical skills in the development of professional competence of teachers in the vocational education system using modern information and communication technologies.

Key words: specialized secondary vocational education, informatization, quality and efficiency of vocational education, continuous education, competitive personnel.

Мамлакатимиз ижтимоий-иқтисодий ҳаётининг жадал ривожланиши ижтимоий соҳада ҳам рақамли технологияларни кенг жорий этишни, узлуксиз таълим тизимида ахборот-коммуникацион технологиялардан таълим жараёнида фойдаланиш эҳтиёжини вужудга келтирди ҳамда меҳнат бозорининг замонавий эҳтиёжларига мос юқори малакали кадрлар тайёрлаш устивор вазифа сифатида белгиланди.

- таълим олувчиларда маълум бир мутахассислик ва касблар бўйича касбий компетенцияларни шакллантириш ва узлуксиз ривожлантириш;
- кадрларга бўлган реал эҳтиёжни инобатга олган ҳолда иқтисодиёт соҳа ва тармоқлари учун зарур бўлган малакали мутахассисларни тайёрлаш ҳамда жамиятнинг касблар ва мутахассисликларга бўлган талабларини қондириш;
- меҳнат фаолиятида замонавий ахборот-коммуникация технологияларини татбиқ қилиш бўйича амалий кўникмаларга эга бўлган кадрларни тайёрлаш;
- маҳаллий ва хорижий таълим муассасалари билан ҳамкорликни ривожлантириш, замонавий инновацион ўқув лойиҳаларини биргаликда амалга ошириш учун малакали хорижий мутахассисларни жалб этиш;
- Халқаро таснифлагич даражалари билан уйғунлашган табақалаштирилган таълим дастурларини ҳамда ўқитишнинг кредит-модуль тизимини босқичма-босқич жорий этиш;
- таълим олиш билан биргаликда ўқувчиларга тадбиркорлик фаолиятини йўлга қўйиш бўйича зарур билимлар билан қуроллантириш;
- ўқув жараёнига инновация шакллар, технологиялар ва ишланмаларни фаол қўллаб, профессионал таълим ва ишлаб чиқаришнинг ўзаро интеграциясини таъминлаш;
- “Ҳаёт давомида таълим олиш” принципи асосида касбий тайёргарлик ва қайта тайёрлашдан ўтиш имконига эга бўлиш шароитларини яратиш;
- профессионал таълим олиш орқали шахснинг интеллектуал, маданий ва маънавий ривожланишга бўлган индивидуал эҳтиёжларини қондириш;
- ўқувчиларда ватанпарварликни, фаол фуқаролик позициясини шакллантириш ҳамда уларда масъулият ва ижодий фаолиятни ривожлантириш.

Фойдаланилган адабиётлар:

1. Ўзбекистон Республикаси Президенти Шавкат Мирзиёевнинг 2020 йил 29 декабрдаги Олий Мажлисга Мурожаатномаси.

2. Ўзбекистон Республикаси Президентининг 2020 йил 6 ноябрдаги “Ўзбекистоннинг янги тараққиёт даврида таълим –тарбия ва илм-фан соҳаларини ривожлантириш чора-тадбирлари тўғрисидаги”ги ПФ-6108-сонли Фармони.

3. Ўзбекистон Республикаси Президентининг 2020 йил 6 ноябрдаги “Таълим тарбия тизимини янада такомиллаштиришга оид қўшимча чора-тадбирлар тўғрисида”ги ПҚ-4884-сонли қарори.

ЁШЛАРНИ ДЕСТРУКТИВ АХБОРОТЛАРДАН ҲИМОЯЛАШНИНГ ИЖТИМОЙ-ПСИХОЛОГИК ОМИЛЛАРИ

Шамудинов Шарафиддин Камалович
sarofsomudihov@gmail.com

Ўзбекистон Республикаси Қуролли Кучлар
Академияси докторанти

Нуриллаев Адхам Ахмадович
adhamnurullaev@gmail.com

Ўзбекистон Республикаси Қуролли Кучлар
Академияси докторанти

Аннотация: Маълумки, ёшлар жамият тараққиётини белгиловчи, унинг истиқболи ривожига таъсир этувчи “куч” сифатида тадқиқ этишга молик масалалардан бири саналади. Мақолада Ўзбекистонлик ёшларни деструктив ахборот хуружларидан ҳимоялашнинг ижтимоий-психологик жиҳатлари кўрсатиб ўтилган. Бунда, сиёсий, иқтисодий, маданий ва ижтимоий соҳаларда деструктив ахборотларни мавжудлиги ва улардан ҳимоя қилиш чора-тадбирлари белгиланган.

Калит сўзлар: ахборот, жамият, шахс, субъективлик, компьютер ўйинлари, акселерация, интернет сайтлар, сарҳадсиз, “филтрсиз”, психологик таъсир, ўз-ўзига баҳо бериш, ўзини назорат қилиш, психологик ҳимоя.

Аннотация: Как известно, молодёжь определяет развитие общества и является одной из значимых задач по его исследованию в качестве “силы” воздействующей на её перспективное развитие. В статье освещены социально-психологические аспекты защиты молодёжи Узбекистана от воздействия деструктивно информационной атаки. Здесь также отмечены наличие деструктивной информации в политической, экономической, культурной и социальных сферах и меры по защите от них.

Ключевые слова: информация, общество, личность, субъективность, компьютерные игры, акселерация, интернет сайты, безграничный, “безфилтра”, подросток, психологическое воздействие, самооценка, самоконтроль, психологическая защита.

Annotation: As you know, youth determines the development of society and is one of the most important tasks in its research as a "force" influencing its long-term development. The article highlights the socio-psychological aspects of protecting the youth of Uzbekistan from the impact of a destructive information attack. It also notes the existence of destructive information in the political, economic, cultural and social spheres and measures to protect against them.

Keywords: information, society, personality, subjectivity, computer games, acceleration, Internet sites, unlimited "no filter", teenager, psychological impact, self-esteem, self-control, psychological protection.

Ёшлар камолотини таъминлаш барча социумларда долзарб масала сифатида тадқиқ этиб келинаётган мавзулардан бири саналади. Ўзбекистонда ёшлар умумий аҳолининг 60 фоиздан ортигини ташкил этишини назарда тутсак¹, ёшларга доир бўлган ҳар қандай масалани тадқиқ этиш муҳим ҳисобланади. Ўзбекистон Республикаси Президентининг 2016 йил 14 сентябрдаги “Ёшларга оид давлат сиёсати тўғрисида” 406-сонли Қонуннинг 5-моддасида “Ёшларни ватанпарварлик, фуқаролик туйғуси, бағрикенглик, қонунларга, миллий ва умуминсоний қадриятларга ҳурмат руҳида, зарарли таъсирлар ва оқимларга қарши тура оладиган, ҳаётга бўлган қатъий ишонч ва қарашларга эга қилиб тарбиялаш” белгиланган. Демак, бугунги кун ёшларини ахборот хуружларидан ҳимоялаш муҳим ижтимоий-маданий масала ҳисобланади.

Бу борада Ўзбекистон Республикаси Президенти Шавкат Мирзиёевнинг 2020 йил 29 июнь куни Ёшлар куни муносабати билан Ўзбекистон ёшларига табригида “Барчамиз гувоҳимиз – бугун дунё мисли кўрилмаган суръатлар билан кескин ўзгариб бормоқда. Ижтимоий ҳаётимизда кўплаб ижобий жараёнлар билан бирга ёш авлоднинг қалби ва онгини эгаллашга қаратилган маънавий таҳдидлар ҳам тобора хавфли тус олмоқда. Бундай мураккаб вазиятда фарзандларимизнинг зарарли таъсирлардан асраш, доимо хушёр ва огоҳ бўлиб яшаш энг долзарб вазифамиз бўлиб қолмоқда. Ёшларимизни она Ватанимизга, мустақиллик ғояларига муҳаббат ва садоқат руҳида тарбиялаш, уларнинг истеъдод ва қобилиятини, эзгу интилишларини руёбга чиқариш йўлида бошлаган катта ишларимизни бундан буён ҳам қатъият билан давом эттирамиз. Жамиятимизда аҳоли, айниқса, ёш йигит-қизларимизнинг маънавий ва

¹ “Ёшларга оид давлат сиёсатини амалга ошириш: мавжуд вазият ва ривожлантириш истикболлари” мавзусидаги илмий-амалий конференция тўплами –Т: “Tafakkur-Bo‘stoni” нашриёти 2019. –Б. 216.

маърифий савиясини доимий юксалтириш – биринчи даражали аҳамиятга эгадир”² деб таъкидлаган.

Ахборот сўзи араб (أَخْبَارَات) тилидан олинган бўлиб, “хабарлар мажмуаси” деган маънони англатади. “Хабар” эса, арабчадан (خبر) маълум қилиш, бирор бир ҳодисани, воқеани етказиш деган маъноларни билдиради. Маиший ва касбий мулоқотларда хабар бериш, хабардор бўлиш, хабар топиш каби тушунчалар воқеа-ҳодисаларни маълум қилиш, яъни хабарни “А” нуктадан “В” нуктага етказиш учун қўлланади. Мулоқотда гоҳида айрим мураккаб тушунчалар ҳам ишлатилади. Масалан, афвоҳий, яъни оғзаки хабар, рост ёки ёлғонлиги аниқ бўлмаган хабар, хабар яъни кўп хабарларга эга бўлган одам, башир, яъни хушхабар келтирувчи одам, беҳабар, яъни ғофил, мустахбир, хабар олувчи, дарак, хабардор бўлган, огох, хабардор бўлиш ёки воқиф бўлиш кабилар кўп қўлланилади³. Материалистик фалсафа нуктаи назаридан қаралса, ахборот моддий оламнинг ахборот (маълумот)лар асосидаги аксидир. Ахборот (маълумот) - бу ахборотни тасаввур этишнинг сўз, матн, тасвир, рақамли маълумотлар, графиклар, жадваллар ва ҳоказолар орқали ифодаланиш шакли. Кенг маънода ахборот инсонлар, инсонлар билан техник қурилмалар, жонли ва жонсиз табиат орасидаги сигнал алмашинувини ўз ичига оладиган умумилмий тушунчадир.

Ҳозирги таҳликали замонда интернет, ОАВ орқали тарқатилаётган ахборотларда мавжуд турли кўринишдаги бузғунчи ғоялар, одоб-ахлоқ масалаларга салбий таъсир этувчи манфур иллатлар ҳар бир онгли кишини ташвишга солиши аниқ. Кейинги пайтларда интернет билан боғлиқ бузғунчиликлар, глобал тармоқдан қабих мақсадда фойдаланаётганлар сони кундан-кунга ортиб бормоқда. Интернет билан боғлиқ салбий таъсирларга,

² <http://daryo.uz/k/2020/06/29/Shavkat-Mirzoyev-yoshlar-kuni-munosabati-bilan-O'zbekiston-yoshlariga-yollagan-tabrigi/>

³ Самаров Р.С. Ахборотнинг психологик хавфсизлигини таъминлаш механизми (услубий қўлланма). – Т.: Университет, 2015. – Б. 92.

Ўсмирлик ва илк ўспиринлик ёшидагилар кўпроқ мойиллигини эътиборга олиш лозим. Негаки, бу ёш даврида асосий психологик жиҳатлари “Мен” сиймосини юқори даражада шаклланганлиги ва у ўз “Мен”ини тенгдошлари яқинлари орасида кўрсатишга ҳаракат қилиши билан характерланади. Агар ўсмирнинг “Мен”и қабул қилинмаган бўлса, у ўзини қабул қилинмаганлик ҳолатида деб ҳисоблайди ва ўзига ўхшаган ўсмирларни топишга интилади. Ўспиринлар ҳар жойда ўзини кўрсатиш хусусиятига эга бўлган ўсмирлик вақтидаёқ, ўзларининг шахсий хусусиятларини кузата бошлайдилар. Ўспиринликда ўз шахсий хислатларига баҳо бериш кучаяди, ўз қадр-қимматини, нималарни қилишга қодирлиги ва нималарга арзиши каби бир қанча саволлар пайдо бўлиб, у саволларга жавоб қидириши натижасида турли таъсирларга тушиш ҳолатлари кузатилади. Бунда ёш ўспирин хатти-ҳаракатига иккита усул нуқтаи назаридан баҳо бериш мумкин:

- биринчидан, ўспирин ўзи қўлга киритган ютуқлари натижаси билан баҳолайди. Масалан, ўспирин қийин вазиятда ўзини йўқотмайди ёки ёш болани ёнғиндан қутқазди – “*Мен қўрқоқ эмасман*” дейди. Маълум қийин топшириқни бажаради. “*Мен қобилиятлиман*” – дейди. Ахлоққа оид бундай хатти-ҳаракатлар, ўспириннинг ўз қатъийлигини синаши ҳамдир;

- иккинчидан, ижтимоий таққослаш, яъни ўзи ҳақидаги бошқа ишларни, фикрларни солиштиришдан иборатдир.

Бунинг оқибатида, залолатга бошловчи электрон нашрлар ва ахлоқсиз видеолавҳалар кенг ёйилмоқда. Бу билан ёшларимизнинг онгини захарлаш ниятида интернетдан усталик билан фойдаланмоқда. Ўзларини “яқин дўст”, “ота-онадан ҳам яқин”, “беғараз ёрдам” ва “ҳидоятга етакловчи” ҳамда “инсонларга яхшилик қилиш” каби кўринишида танитиб, ёшларни тўғри йўлдан чалғитмоқда. Аслида, ёшларни диний ва дунёвий илмларни бериш эмас, улар тўда боши, ўзини раҳнома етакчи (норасмий лидер)нинг фикрларини ҳамда ўргатаётган қўштирноқ ичида илмлари, йўқ нарсадан ваъда қилинаётган

катта бойликларига учмоқда. Бошқа томондан қараганда, улар бу хатти-ҳаракатлари билан ёшларни жар ёқасига тортаётгани ва кимнингдир ноғорасига уйнаётганини билишмайдилар. Бу эса ўз навбатида ёшларни йўлдан уриб, охиروқибатда, жамиятга қарши ёвуз бир кучга айлантормоқда.

Бугунги кунда интернетдан олинган ҳар қандай маълумотлар тўғри, ишончли ва зарарсиз бўлавермайди. Ҳозирги пандемия шароитида “Covid-19”ни даволашга доир тавсия этилаётган даволаш турларининг ҳаммасини ҳам самарали деб бўлмайди. Негаки, берилаётган ёки блогерлар томонидан илгари сурилаётган ва тарқатилаётган турли ахборотлар аҳоли, айниқса ёшлар ўртасида турли тушунмовчиликлар, соғлом турмуш тарзидан чекиниш, касалликка беписандлик билан қараш каби салбий ҳолатларни келтириб чиқармоқда.

Бизга маълумки, кўплаб сайт ва тармоқлар катта маблағлар эвазига филтрлаб кўйилган ва бу ҳолатни кўплаб давлатларда кузатиш мумкин. Албатта, таъқиқлар ёки филтр воситалари орқали одамларни интернет оламидаги турли кучларнинг хатарли таҳдидларидан, кераксиз ва салбий ахборотлардан сақлаш қийин ва фақатгина вақтинчалик ҳолат бўлиши мумкин.

Бугун кунда ахборот чунонам кўп ва тез кириб келаяптики, уларни “ҳазм” қилиш учун теран тафаккур ва кенг дунёқараш талаб этилади. Айниқса, интернет олами ёшларимиз эътибори ва қизиқишини тортиб бораётган бугунги даврда айрим компьютер ўйинлари ҳақида ҳам шундай мисолларни келтириш мумкин. Мутахассислар маълумотларига кўра, интернет орқали тарқатиладиган компьютер ўйинларининг 49 фоизи сезиларли даражада зўравонлик ва ёвузлик кўринишига эга, 41 фоиз жангари (турли отишмалар ва портлашларга асосланган) ўйинларда эса ўйин қаҳрамони ўз мақсадига етишиш учун шундай зўравонлик ва ёвузлик содир этади. 17 фоиз ўйинларда ана шу зўравонлик ва ёвузликнинг ўзи бош мақсад ҳисобланади⁴. Турли

⁴ [https:// mover. uz <watch> XYvVYhE.](https://mover.uz/watch/XYvVYhE)

жанговар, менталитетимизга (лот. Mentalis- ақлий) мос бўлмаган, баъзан қаҳрамонлик ваҳшийликка ўтиб кетадиган бу каби ўйинлар фарзандларимиз ахлоқий-эстетик тарбиясига тўғри таъсир кўрсата олади дея олмаймиз. Бир қарашда улар оддий ўйиндек кўрингани билан зўравонлик ғоялари, ёвузлик кайфиятини уйғотиши жуда кўп салбий оқибатларга олиб келгани хусусида ҳаётий мисоллар кўплаб топилади.

Психологлар томонидан ҳозирги кунда “ахборий-қўпоровчи омил” деган тушунча истеъмолга киритилган. Ҳақиқатан ҳам интернетдан тарқатилаётган қўпоровчилик руҳидаги ахборотлар баъзан ҳарбий ҳаракатларни амалга оширгандан ҳам кўпроқ самара бериши мумкин. Хусусан, мазкур ахборотларнинг шахсга таъсир қилиши мумкин бўлган жиҳатлари қуйидагиларда намоён бўлади:

кишиларнинг ахлоқий-психологик ҳолатини, дунёқараши, сиёсий нуқтаи назари ва эътиқодини мақсадли равишда ўзгартиришга нисбатан қаратилган ахборий босим, хуруж;

нотўлиқ, атайлаб бузилган, нотўғри маълумот ва ахборотларнинг тарқатилиши;

тўғри маълумотнинг кишилар томонидан нотўғри идрок этилишини таъминлашга интилиш.

Шунингдек, ёшларнинг қалби ва онгини эгаллашга қаратилган турли хил вайронкор ғояларнинг кириб келиши айниқса, интернет тармоғи орқали кўпроқ кўзга ташланяпти. Бу жараён фарзандларимизнинг компьютер технологиялари, турли компьютер ўйинларига қизиқишининг ортиши билан ҳам боғлиқ. Уларнинг бу қизиқишларидан бузғунчи ғоя тарғиботчилари ўз мақсадлари йўлида самарали фойдаланишга ҳаракат қилмоқда. Бошқача айтганда, “ўйинбозлик” жамиятнинг маълум бир қисмига таҳдид эканлигини яхши биладиган экстремистлар ўсмирлар, ёшлар онгини шу йўл билан эгаллашга ҳаракат қилмоқда. Буни қуйидагилар билан изоҳлаш мумкин:

ўспириннинг ўйинда ўтказаетган вақти миқдорининг ошиб бориши;
олдинги одатлар, қизиқишлар доираси торайиб, ўйин ҳақида кўпроқ ўйлаши;

ютса ҳам, ютқизса ҳам ўйиндан чиқа олмаслиги;
ўйин бошланишини орзиқиб кутиш, ўйинсиз қолганда безовта бўлиб, асабийлашиш;

тобора кўпроқ ўйнаш истаги, ўйинга тобора кўпроқ нарса тика бориш;
ўйиндан ўзини тўхтата олмай қолиши.

“Бўлди, ўйинни ташладим”, – дейди, бироқ олдин бирга ўйнаган шерикларини кўрса, ўйин ҳақида гап очилса, ўйингоҳнинг ёнидан ўтаётганда қароридан тез айниб қолади;

ота-онасидан ўйинга пул олиш учун ёлғон гапириши, ўғирлик қилиши;
Оила аъзоларидан, шифокорлардан ва бошқалардан ўзининг ўта ўйинпарастлигини яшириб, ёлғон гапириши кабилар ўсмирнинг ўйинпарастлигидан далолат беради”⁵.

Кўришиб турибдики, ўсмирлик даврида тарбияга жиддий ёндашмаслик, фарзанднинг хатти-характларига нисбатан бефарқлик натижасида кўпчилик ҳолларда фарзандни қўлдан чиқариш мумкин.

Ҳозирги кунда интернет сайтларида ўспиринларга кучли таъсир этувчи ахборотларни қуйидагича таснифлаш мумкин:

биринчи тоифадаги ахборотлар сирасига ёт, бузғунчи ғоялар (диний экстремизм ва террорчилик ғоялари, миллатчилик, иркчилик, садизм кабилар)ни киритиш мумкин;

иккинчи тоифадаги ахборотлар эса Ғарб ҳаёт тарзига хос, ўзбек менталитетига зид одатлар ва кўникмаларни тарғиб этади. Бу айниқса, ғарб ёшларининг кийиниши, одатларини тарғиб қилувчи маълумотлар, клиплар, фильмларда яққол намоён бўлади;

⁵ Fitrat.uz/ yoshlarni-internetdagi ahborot xurujlari va mafkuraviy tahdidlardan asrash

учинчи тоифага эса порнографик ахборотларни киритиш мумкин;

тўртинчи тоифага эса ҳали текширилмаган, ўз исботига эга бўлмаган турли хужумкор ахборотларни киритиш мумкин.

Интернет сайтларидан тарқатилаётган бу каби ёт ғоялар ва ахборотларни ёшлар томонидан қабул қилинаётганлиги ва унинг оқибатлари жаҳондаги барча мамлакатлари ҳалқини ҳам ташвишга солмоқда.

Ёшларимиз онгини эгаллашга қаратилган ҳар қандай хатти-ҳаракатларга, миллий манфаатларимизга раҳна солишга, ёшларимизни онги эгаллаш орқали руҳиятига таъсир кўрсатиш уринаётган ғаразли кучларга қарши доимо огоҳ туришимиз даркор. Ана шундагина бизни ҳеч ким, ҳеч нарса ўз танлаган йўлимиздан ортга қайтара олмайди ва биз кўзлаган улуғвор мақсадларимизга албатта етамиз.

Албатта, интернетнинг имкониятлари фақат салбий жиҳатларда акс этибгина қолмай, унинг ўзига хос ижобий томонлари ҳам мавжуд. Улар сирасига интернетнинг маълумотга дарҳол эга бўлиш, ахборот ва маълумотларнинг турфа хиллиги, шахснинг ўзини намоён қилишга ёрдам берувчи мулоқот имкониятининг мавжудлиги, таълим борасидаги имкониятларини кўрсатиш мумкин. Интернетнинг ижобий томонларини инкор этмаган ҳолда, унинг энг кам сарф-харажат билан ёшлар орасида самарали деструктив фаолият олиб бориш имконияти мавжудлигини ҳам таъкидлаш лозим. Ҳар куни турли ижтимоий тармоқлар (“Facebook”, “MySpace”, “Twitter”, “Habbo Hotel”, “Friendster”, “Tagged.com”, “Instagram”, “WhatsApp”, “GAP”, “Linkedin”, “Одноклассники”, “Живой журнал”, “В контакте”, “В кругу друзей”, “Менинг олашим”, ва ҳақозалар)да миллиардлаб инсонлар бир-бирлари билан виртуал мулоқотга киришмоқдалар, турли сайтларга кирмоқдалар, “YouTube” сингари видеохостингларга ташриф буюрмоқдалар, ҳар хил блогерлар ўз фикрларини баён этиб, бошқаларнинг мулоҳазалари билан танишмоқдалар. Ёшларда бузғунчи, деструктив ғояларга қарши ҳали мафкуравий иммунитет

тўла шаклланмаганлигини, уларнинг эшитган ёки ўқиган маълумотига жуда тез ишонишини назарда тутсак, бу анча эътибор қаратиш зарур бўлган жараёндир.

Сарҳадсиз интернет дунёсига кирган шахс вақт, умр ғанимат эканини доимо ёдда сақламоғи лозим. Зеро, бу глобал тармоқ бепоён ҳудудларга эга бўлиб, унда инсон адашиб соатлаб, кунларини самарасиз ўтказиб юбориши мумкин. Бугунги шиддатли глобаллашув даврида ёшлар онгу шуурини интернет орқали кириб келаётган зарарли ғоя ва таъсирлардан самарали ва ишончли ҳимоялаш тобора долзарб аҳамият касб этмоқда. Бу эса ўқитувчилар, маънавият тарғиботчилари, ота-оналардан янада хушёр ва огоҳ бўлишни, ёш авлоднинг ғоявий-мафкуравий иммунитетини мустаҳкамлаш борасидаги ишлар кўламини янада кенгайтиришни талаб қилади.

Юқоридаги фикрлардан келиб чиқиб шундай хулоса қилиш мумкинки, шахс камол топиши ва баркамол шахсни тарбиялашда ғоявий омилларнинг ўрни ва роли муҳим ҳисобланади. Бола дунёга келар экан ўз дунёқарашини шакиллантиришда албатта кимгадир суянади, кимгадир тақлид қилади. Инсон ҳаётига таъсир этувчи ҳар қандай деструктив ахборотларга эришмаган инсонгина жамиятда комил инсон бўлиб етишиши мумкин.

Адабиётлар руйхати

1. “Ёшларга оид давлат саёсатини амалга ошириш: мавжуд вазият ва ривожлантириш истиқболлари” мавзусидаги илмий-амалий конференция туплами –Т: “Tafakkur-Bo‘stoni” наширёти 2019. – Б.216.

2. [http://daryo.uz/k/2020/06/29 Shavkat-Mirzyoyev-yoshlar-kuni-munosabati-bilan-O'zbekiston-yoshlariga-tabrik-yolladi/](http://daryo.uz/k/2020/06/29/Shavkat-Mirzyoyev-yoshlar-kuni-munosabati-bilan-O'zbekiston-yoshlariga-tabrik-yolladi/)

3. Самаров Р.С. Ахборотнинг психологик хавфсизлигини таъминлаш механизми (услубий қўлланма). – Т.: Университет, 2015. – Б. 92.

4. [https:// mover. uz <watch> XYvVYhE.](https://mover.uz/watch/XYvVYhE)

5. [Fitrat.uz/ yoshlarni-internetdagi ahborot xurujlari va mafkuraviy tahdidlardan asrash](http://Fitrat.uz/yoshlarni-internetdagi-ahborot-xurujlari-va-mafkuraviy-tahdidlardan-asrash)

6. Маънавият асосий тушунчалар изоҳли луғати. – Т.: Ғафур Ғулом
номидаги – матбаа ижодий уйи нашриёти –Т.: 2016. – Б 445.

ДЕСТРУКТИВ АХБОРОТНИНГ ЁШЛАР МАЪНАВИЙ ОЛАМИГА ТАЪСИРИ ВА УЛАРДАН ПСИХОЛОГИК ҲИМОЯЛАШ МАСАЛАЛАРИ

Шамудинов Шарафиддин Камалович
sarofsomudihov@gmail.com

Ўзбекистон Республикаси Қуролли Кучлар
Академияси докторанти

Нуриллаев Адхам Ахмадович
adhamnurullaev@gmail.com

Ўзбекистон Республикаси Қуролли Кучлар
Академияси докторанти

Аннотация: Мақолада деструктив ахборотнинг ёшларнинг маънавий оламига таъсири, улардан психологик ҳимоялаш ва уларнинг олдини олиш юзасидан тавсиялар келтирилган. Деструктив ахборотлар таъсирга тушиб қолишнинг психологик омиллари ҳамда унинг олдини олишнинг психологик масалалари ҳақида мулоҳазалар юритилган.

Калит сўзлар: ахборот, “оммавий маданият”, “ўйинбозлик”, ғояни “экспорт” қилиш, “Online”, “кибертерроризм”, интернет, психологик таъсир ва психологик ҳимоя.

Аннотация: В статье приводится влияние деструктивной информации на духовный мир молодёжи, психологическая защита от них и рекомендации по их предотвращению. Рассматриваются психологические факторы попадания под влияние деструктивной информации и психологические вопросы по их предупреждению.

Ключевые слова: информация, “массовая культура”, “игромания”, “экспорт” идей, “Online”, “кибертерроризм”, Интернет, психологическое воздействие и психологическая защита.

Бугунги кунда ҳаётнинг ҳақиқати шуни кўрсатадики, ҳар қандай тараққиёт маҳсулидан икки хил мақсадда – эзгулик ва ёвузлик йўлида фойдаланиш мумкин. Агар башарият тарихи, унинг тафаккур ривожини тадрижий равишда кўздан кечирадиган бўлсак, ҳаётда инсонни камолотга, юксак марраларга чорлайдиган эзгу ғоя ва таълимотлар билан ёвуз ва зарарли ғоялар ўртасида азалдан кураш мавжуд бўлиб келганини ва бу кураш бугун ҳам шиддат билан давом этаётганини кўрамиз. Глобаллашув жараёнининг яна бир ўзига хос жиҳати шундан иборатки, ҳозирги шароитда у деструктив ахборот таъсир ўтказишнинг ниҳоятда ўткир куралига айланиб, турли сиёсий кучлар ва

марказларнинг манфаатларига хизмат қилаётганини соғлом фикрлайдиган ҳар қандай инсон, албатта кузатиши муқаррар.

2018 йил 30 июнь куни Ўзбекистон Республикаси Президенти Шавкат Мирзиёев Ўзбекистон ёшларига байрам табригида “Ҳаммамиз кўриб, кузатиб турибмиз – бугунги шиддат билан ўзгараётган дунё инсоният олдида, ёшлар олдида янги-янги уфқ ва имкониятлар очиш билан бирга, уларни илгари кўрилмаган турли ёвуз хавф-хатарларга ҳам дучор этмоқда.

Диний экстремизм, терроризм, гиёҳвандлик, одам савдоси, ноқонуний миграция, “оммавий маданият” каби таҳдидлар қанча-қанча оилалар, мамлакатлар бошига оғир кулфатлар олиб келмоқда, ғаразли кучлар ҳали онгу тафаккури тўла шаклланиб улгурмаган болаларни ўз ота-онаси, Ватанига қарши қўйиб, уларнинг ҳаётига зомин бўлмоқда” [1] деб таъкидланганлар.

Дарҳақиқат, ахборотни тарқатиш жараёни бутун ер юзини камраб олмоқда. XX асрнинг сўнгги ўн йиллигида халқаро компьютер тармоғи – интернет тизимининг вужудга келиши ва ахборот алмашинуви жараёнларининг тезлашиб бориши бугунги кунда деструктив ахборот таъсир ўтказиш кўлами ҳам кенгайиб бораётганини кўрсатмоқда. Мисол учун АҚШ мудрофаа маҳкамасининг оддий бир лойиҳасидан бошланган бу тизим бир мамлакатда пайдо бўлган ахборотларнинг тез фурсатда бутун дунёга ёйилишини таъминланмоқда.

Бугунги кунда бутун дунёни ахборотлар билан таъминлаш сунъий йўлдошларнинг ўрни муҳим эканлигидан далолат бермоқда. “Фазодаги сунъий йўлдошлар бир нечагина, АҚШ (30 та), Япония (21 та), Россия (12 та), Хитой ва Ҳиндистонда (9 тадан) давлатларига тегишли” эканлигини Қурбонов М., Қодиров А., Акрамова Ш. Ёшларда мафкуравий иммунитетни шакллантириш рисоласида қайд этилган [2].

Шунингдек, интернет инсониятнинг муҳим ютуғи бўлиб, ахборот ва коммуникация мисли кўрилмаган даражада тезлашиб кетди. Шу йўсинда

кўпгина қулайликларни ҳам яратди. Масалан, бутун дунё “Covid-19” пандемия шароитида барча таълим тизими ва хизмат кўрсатиш муассасалари, бошқарув тизими, ишлаб чиқариш корхоналари ва бошқалар “Online” иш режимида фаолиятларини олиб боришди.

Бироқ, интернет ёшларнинг кўп вақтини ўғирлаши, маънавий дунёси, психологияси ва жисмоний соғлигига таъсир этмасдан қолмайди. Мисол тариқасида “Zombi”, “Kontr strike”, “Call of duty”, “Tatalizator” ва бошқалар”” интернет турли тармоқ уйинларини компьютер, уяли мобил телефонлар орқали ўйинашлари эса ўларни ўзига жалб этиб, меҳнат қилиш, китоб ўқиш, билим олиш, ижобий фикрлашлардан чалғиб вақтининг беҳуда ўғирланишига йўл қўйишмоқда. Шу билан бирга ёшларнинг онги ва таффақурида салбий ўзгаришларнинг пайдо бўлиши ва оқибатда уларнинг ҳулқларида салбий кўринишлар (манманлик, кўрслик ва жаҳлдорлик) пайдо бўлиши, натижада ўзлари билган ёки билмаган ҳолда майда безориликдан то ҳар хил кўринишдаги жиноятларгача содир этиш ҳолатларини келтириб чиқармоқда. Шу билан бирга уларнинг бу қизиқишларидан айрим кучлар томонидан фойдаланиб ёшларни бузғунчи ғоя тарғиботчилари ўз мақсадлари йўлида самарали фойдаланишга ҳаракат қилади. Бошқача айтганда, “ўйинбозлик” жамиятнинг маълум бир қисмига таҳдид эканлигини яхши биладиган экстремистлар ўсмирлар, ёшлар онгини шу йўл билан эгаллашга ҳаракат қилмоқда.

Бизнинг фикримизча, интернет тармоқларидаги ҳар хил жангари ўйинлар бўлғуси ҳарбийларда турли ижобий хусусиятларни, шу жумладан, душманга шафқатсизлик, жанговар ўртоқлик, қурол қўллаш усулларини ва жанговарлик руҳни шакллантириш билан бир вақтнинг ўзида, агар улар кейинчалик ҳарбий соҳага йўналмаган бўлишса, албатта бу ёшларда ўзаро шафқатсизлик, ғам, азобни сезмаслик, ўлимни менсимаслик ва шу каби салбий инсоний хусусиятларни шакллантиради, бу эса жамиятда ижтимоий муҳитнинг улар иштирокидаги салбий ҳолатларини келтириб чиқариши мумкин.

Интернет тизими жиддий муаммоларидан бири мафкуравий тизимда кўпорувчилик, ғояни “экспорт” қилиш, одамлар онгини захарлаш мақсадида фойдаланиш эса мафкуравий курашни янада кескинлаштиради, одамларнинг электрон хуружлар “кибертерроризм” қаршисида чорасиз қилиб қўяди [3].

Ҳозирги кунда мафкуравий хуружлар (ёт ғоялар ва иллатлар) глобал интернет ва ОАВ орқали турли кўриниши ва йўналишларида намоён бўлмоқда. Бугунги ахборот урушида инсон онги, миллат руҳияти нишонга айланади. Бу урушда бинолар зарар кўрмаса-да одамлар ўлдирилмаса-да, моддий бўйликларга шикаст етмасада, унинг мафкуравий, маънавий, руҳий зарари беқиёсдир. Чунки, инсонда ахборий зўриқиш, организмнинг функционал ҳолатига салбий таъсир кўрсатади, психик жараёнларнинг фаолиятини “издан” чиқаради. Бундай ҳолатларда ички ва ташқи таҳдидлардан ҳимояланиш ва руҳий тушкунликдан чиқиш шахснинг ақл-идрок билан оқилона иш тутушига ва атрофидаги яқин кишиларнинг ёрдами билан чиқа олиш мумкин бўла олади.

Психологик нуқтаи назардан ғоя инсон ҳаётидаги ўрни ва аҳамиятига кўра жуда муҳим ҳисобланади. Инсон ўзи ғояларни яратади, улардан куч-қувват олади. Ўзи яратган ғоялар инсоннинг онги ва шуури, тафаккури ва эътиқодини эгаллаб, унинг соҳибига айланади. Юксак инсонпарвар ғоялар одамларни олижаноб мақсадлар сари етаклайди. Ғоялар аниқ ва соғлом, етук ва инсонпарвар, эътиқоди бутун, қадриятлари юксак шахсларни бугунги ўта тезкор глобаллашув муҳити учун зарурлиги ва улар келажак авлод учун шахсий маънавий намуна бўлишлари, шу асосида ҳар қандай ёт ғояларга қарши курашувчан мафкуравий иммунитетни барқарор шаклланган шахсларни тарбиялаш масаласига психологик жиҳатдан ёндашилган. Инсоният тараққиётга интилар экан, унда бунёдкорлик ҳисси мавжуд, илғор ғоялар дунёга келаверади. Босқинчилик, талончилик интилишлари бузғунчилик ғоялари таъсирида юзага чиқади. Шу боисдан ҳам бундай зарарли ғояларга

қарши курашга доимо тайёр туриш, ёт ғоя ва мафкуралардан огоҳ бўлиш ҳар жиҳатдан ҳаётий зарур бўлиб қолаверади.

Шу ўринда хорижнинг айрим ОАВ асосан иккита йўналишда устувор, масалан, ё ўта шармандали ҳолатдаги беҳаёлик тарғиб қилинади ёки киноларида одамларни қийнаш ёки ҳар хил воситалар (ўқ-отар қуроллар, ўткир жисмли ханжар, пичоқ, найза ва б.) орқали ўлдириш, инсонга хос бўлмаган ваҳшийликларни кўп мартаба намоёиш этилганлигини кўрганмиз. Бизнинг қадриятларимизда буни рад этишади, аммо аксарият ёшларимиз айниқса ўсмирлар буни кўриб хузурланишади. Борди-ю, бундай телеканалларни кўриш таъқиқлаб қўйилса, матбуот эркинлиги йўқ, инсонларнинг ҳуқуқлари бузиляпти, демократияга тўсқинлик деб дунёга жар соладиганлар кўп.

Интернет орқали жуда кўп ижобий маълумотлар билан бирга, бизнинг маданиятимизга, хусусан ёшларимизнинг ҳуқуқ-одобига салбий таъсир этувчи ахборотлар ҳам кириб келмоқда. Буларни олдини олиш учун ёшларда ахборот истеъмоли маданиятини шакллантириш масаласи биринчи даражага кўтарилмоқда. Бунинг учун Интернет тармоғидан қандайдир салбий нарсаларни эмас, балки, Ўзбекистон шон-шухратини дунё миқёсида кенг ёйиш йўлида фойдаланиш зарур. Ёшлар онгида миллий ғоя, мафкуравий иммунитетни мустаҳкамлаш, турли ёт ғояларга кўр-кўрона эргашишнинг салбий оқибатлари ҳақидаги тушунчаларни янада ривожлантириш мақсадга мувофиқ бўлади.

Глобаллашув даврида ахборот бугунги кунда инсон онги ва тафаккурига турли йўналишларда таъсир ўтказувчи, яхлит инсоният ҳаётини ва тақдирини у ёки бу томонга буриб юборувчи, гоҳ салбий, гоҳ ижобий моҳият касб этувчи қудратли воситага, энг кучли қуролга айланган. Чунки, **“Кимки ахборотга эга бўлса у дунёга эгалик қилади”**, - деган фикр бугунги кунда барча томондан эътироф этилмоқда [4].

Ахборот алмашинувининг кучайиши ёшларни ҳамisha ахборот оқими таъсирида бўлишига олиб келмоқда. Бугунги кунда Интернет тармоқларида бузғунчилик, зўравонлик, экстремизм ва терроризмни тарғиб қилувчи вебсайтлар 10 мингдан, ахлоқсизлик ва беҳаёликни тарғиб қилишга қаратилган веб-сайтлар 50 мингдан ошиқни ташкил этмоқда. Ушбу веб-сайтлар ҳамда уларнинг ижтимоий тармоқлардаги саҳифалари ёшларнинг онгини бузиш учун фаол тарғибот-ташвиқот ишларни олиб бормоқда. Ахборот оламининг бундай жадаллик билан ривожланаётганлиги унда салбий ғоялар оқимининг кўпаётганлигини инобатга олган ҳолда Хитой, Жанубий Корея, Россия ва бошқа давлатлар томонидан ахборот хавфсизлигини таъминлашга қаратилган давлат дастурлари ишлаб чиқилган ва амалиётга тадбиқ этилган [4].

2016 йил 14 сентябрдаги “Ёшларга оид давлат сиёсати тўғрисида” 406-сонли Қонунда ёшларга оид давлат сиёсатининг ҳуқуқий асослари кўрсатиб берилган. Мазкур Қонунда “ёшлар” атамаси 14 ёшдан 30 ёшгача бўлган шахсларни камраб олиши кўрсатилган [5]. 16 ёшдан 30 ёшгача бўлган ёшлар ҳуқуқий жиҳатдан бир хил фуқаролик мавқеига эга. Лекин айтайлик, 16-18 ёшли йигитлар 25-30 ёшли йигитлар билан психологик, касбий жиҳатдан бир хил мақомга эга дейиш қийин. Улар ўртасида кўпгина умумий хусусиятлар билан бир қаторда жиддий тафовутлар ҳам мавжуд. Бизнинг фикримизча, мазкур қонунда ёшларга оид давлат сиёсатининг объекти бўлган йигитларнинг ёш чегаралари белгилаб берилган. Психология фани берган маълумотлардан келиб чиқиб, инсонларнинг бирор гуруҳини тарбиялашга киришишдан аввал шу гуруҳни атрофлича ўрганиш, унинг эҳтиёжлари, қизиқишларини, ютуқ ва камчиликларини аниқлаш зарур. Шу қоидадан келиб ҳарбий хизматга чақирилувчилар 18-27 ёшдан иборат бўлган ёшларнинг ўзига хос хусусиятларини ҳисобга олиб, қандай гуруҳларга бўлиб ўрганиш кераклигини аниқлаш лозим. Чунки ёш авлоднинг дунёқараши, атрофда юз бераётган

иктисодий, сиёсий, мафкуравий жараёнларга муносабати тўла шаклланиши учун анча вақт талаб қилинади.

Масалан, 16-19 ёшлиларда бу жараён фаол давом этаётган бўлади, уларда кўпроқ деструктив ахборотлар таъсирига тушишнинг эҳтимоли юқорироқ. 26 ёшдан ўтгандан сўнг бу жараён сусайиши ёки яқунланиши, уларнинг дунёқараши тўла шаклланганлиги билан, атофдаги воқеа-ходисаларга ва ҳар қандай тарқатилаётган ахборотга нисбатан ўзининг қатъий муносабати юзага келган бўлади.

Бугунги кунда, ахборотнинг ёшларимиз онгига таъсири ва уларни ахборот психологик хавфсизлигини таъминлашимиз лозим. “Ахборот инсоннинг хулқини, маънавий дунёсини ўзгартира оладиган, “ижтимоий куч”дир. Яъни, инсон хулқида агрессивлик ёки хайрхоҳлик, беқарорлик ёки саранжомлик кабиларни ифодаланишини таъминлайди. Шу сабабли, ижтимоий-иктисодий соҳаларда уни яққол ифодаланишини таъминлаш мақсадида турли хил эффектлар (таъсирчанлигини таъминловчи усул, техникалар)дан фойдаланилади. Бунга мисол тариқасида “Антиципация”, “Мовий экран”, “Ҳамроҳлик”, “Боғлаб қўйиш”, “Ўзлаштириш”, “Инфотаймент”, “Биринчилик”, “Ҳурмат”, “Эслатиш”, “Масъулиятни юклатиш”, “Мимикрия”, “Фаоллаштириш”, “Фигуравий имитация”, “Тамға қўйиш”, “Чалғитиш” каби эффектларни келтириш мумкин”- деб таъкидлайди фалсафа фанлари доктори, профессор Р.Самаров [6].

Юқоридаги фикр ва мулоҳазалардан келиб чиқиб, хулоса қилиш мумкинки, деструктив ахборот ёшларни турли фожиалар гирдобига тортишга ва турли бузуқликларга йўллаб, махлуқ қиёфасига киритишга қодир. Бу жараён тобора оммавийлашиб ва кучайиб борар экан дунёни ҳалокат сари яқинлаштираверади. Бу инсоният учун огоҳлантиришдир.

Мамлакатимизда ёшларнинг менталитетимизга қарши турли хил ёт ғоялар таъсирига тушиб қолишини олдини олишга қаратилган ишлар тизимини

йўлга қўйиш бугунги куннинг энг долзарб масалаларидан биридир. Шуни назарда тутган ҳолда, ахборот технологиялари тараққиёти натижасида Интернет тармоқларида тарқатилаётган маълумотлар, “оммавий маданият”нинг турли хил кўринишларидан ҳимояланишга қаратилган тизимни яратиш лозим, таълим муассасаларида олиб борилаётган ахборот коммуникация технологияларидан машғулотлари дастурларига Интернетдан фойдаланиш маданияти ва ахборот хавфсизлигига доир мавзуларни киритиш мақсадга мувофиқдир.

Адабиётлар руйхати

1. Ўзбекистон Республикаси Президент Шавкат Мирзиёевнинг 2017 йил 30 июнь кундаги нутқи
<https://oz.sputniknewsuz.com/analytics/20170703/5736267/Mirziyoyev-yoshlarga-Hukumat-eshiklarini-ochdi.html> (12.03.2020 йил).
2. Қурбонов М., Қодиров А., Акрамова Ш. Ёшларда мафкуравий иммунитетни шакллантириш (рисола). – Т.: Маънавият, 2018. – Б. 112.
3. Ахборот-психологик хуружлар ва маънавий таҳдидлар. “Ватанпварвар кутубхонаси”. – Т.: “Sharq”, 2015. – Б. 80.
4. Зиёвуддинова Н.М., Хаитов Ш.Н., Ўринов Й.М. Ёшларга оид давлат сиёсатини амалга ошириш стратегияси: мавжуд вазият ва ривожлантириш истиқболлари (ўқув қўлланма) – Т.: “Tafakkur-Bo‘stoni”, 2019. – Б.216.
5. Ўзбекистон Республикаси Президентининг 2016 йил 14 сентябрдаги “Ёшларга оид давлат сиёсати тўғрисида” 406-сонли Қонуни.
6. Самаров Р.С. Ахборотнинг психологик хавфсизлигини таъминлаш механизми (услубий қўлланма). – Т.: Университет, 2015. – Б. 92.

ЁШ АВЛОДНИ ВАТАНПАРВАРЛИК РУХИДА ТАРБИЯЛАШДА ТАЪЛИМ-ТАРБИЯ ТИЗИМИНИНГ ЎРНИ ВА АҲАМИЯТИ

*Кулматов Норқобил Эшмаматович
norqobui65@mail.ru*

*Самарқанд ветеринария медицинаси
институтини Тошкент филиали*

Аннотация: Ушбу мақолада бугунги кунда мамлакатимиз таълим-тарбия тизимида ёш авлодни, жумладан ўқувчи ва талаба ёшлар онги ва маънавий тафаккурини бойитишда, уларда ватанпарварлик ҳис-туйғуларини шакллантиришда оила, мактаб, маҳалла ва олий таълим ҳамкорлигининг замонавий таълим-тарбия тизими ривожланишидаги ўрни ва аҳамияти юртимизда амалга оширилаётган иқтисодий-ижтимоий ва маънавий ва маърифий соҳаларда давлат сиёсати даражасига кўтарилганлиги баён қилинади.

Калит сўзлар: Ёш авлод, ўқувчи, талаба, таълим, тарбия, онг, тафаккур, ватанпарвар, оила, ота-она, маҳалла, мактаб, олий таълим, маънавият, маърифат.

Аннотация: В данной статье рассматривается место и роль сотрудничества семьи, школы, махалли и высшего образования в развитии современной учебно-воспитательной системы на сегодняшний день в нашей стране, способствующей обогащению самосознания и духовного воображения а также формированию патриотических чувств у учащейся молодежи и студенчества и излагается факт обсуждения этой темы в духовной и общественно-экономической сферах на уровне государственной политики

Ключевие слова: Малодой покаления, ученик, студент, образования, воспитания, дух, духовност, семья, школа, махалля, высшего образования.

Annotation: This article examines the place and role of cooperation between the family, school, mahalla and higher education in the development of the modern educational system in our country today, which contributes to the enrichment of self-consciousness and spiritual imagination, as well as the formation of patriotic feeling among students and the young generations, and sets out the fact of discussing this topic in the spiritual and socio-economic sphere at the level of state policy.

Key words: young, generation, a pupil, a student, education, upbringing, spirit, consciouness, patriot, spixituality, family, gyx parents, neighbourhood, a school, higher education, eneighthment.

Ўзбек халқи ўз мустақиллигини қўлга киритгандан кейин тарихан қисқа вақт ичида жамиятимизнинг иқтисодий, ижтимоий-сиёсий ва маънавий-маърифий соҳаларида жуда катта ютуқлар қўлга киритилди. Ўзбекистон Республикаси Президенти Ш.М.Мирзиёевнинг “Халқ таълими тизимини 2030 йилгача ривожлантириш концепциясини тасдиқлаш тўғрисидаги ПФ-5712

сонли фармони” [1] ҳамда, “Ўзбекистон Республикаси Олий таълим тизимини 2030 йилгача ривожлантириш концепциясини тасдиқлаш тўғрисида” 2019 йил 8 октябрдаги 11Ф-5847-сон [2], Фармонларига мувофиқ, халқ таълими тизими шунингдек, Олий таълим тизимида таълим-тарбия сифатини ошириш, соҳадаги мавжуд норматив-ҳуқуқий базани такомиллаштириш, халқ таълими ва Олий таълим муассасаларининг халқаро нуфузини янада ошириш ва мамлакатда амалга оширилаётган кенг қамровли ислохотлар, бўлажак миллий кадрларни тайёрлашда уларнинг фаоллигини таъминлаш бугунги куннинг энг долзарб муаммоларидан биридир. Шунга кўра, ёш авлоднинг онги ва тафаккурини шакиллантиришда, уларни ватанпарварлик руҳида тарбиялашда оила, мактаб, маҳалла ва олий таълим ҳамкорлигининг бугунги таълим-тарбия тизими ривожланишидаги сиёсий, тарихий ўрни ва аҳамиятини ўрганиш зарурий эҳтиёждир. Бу эҳтиёжлар ҳуқуқий демократик жамият қуришни ўзида ифода этувчи бозор муносабатларига асосланган бугунги жамиятимиз, бугунги ҳаёт тарзимиз билан ўзаро узвий ва чамбарчас боғлиқдир.

Замон шиддат билан ривожланиб бораётган бугунги глобаллашган даврда ўқувчи ва талаба ёшларимиз онгини ва маънавий тафаккурини бойитиш, уларда ватанпарварлик ҳис-туйғуларини шакиллантириш юртимизда амалга оширилаётган ижтимоий-иқтисодий, сиёсий ва маънавий-маърифий соҳаларда давлат сиёсати даражасига кўтарилган муаммодир.

Бу борада биринчи Президентимиз И.А.Каримов шундай деган эди: “Биз халқимизнинг дунёда ҳеч кимдан кам бўлмаслиги, фарзандларимизнинг биздан кўра кучли, билимли, доно ва албатта бахтли бўлиб яшаши учун бор куч ва имкониятларимизни сафарбар этаётган эканмиз, бу борада маънавий тарбия масаласи, ҳеч шубҳасиз, беқиёс аҳамият касб этади. Агар биз бу масалада ҳушёрлик ва сезгирлигимизни, қатъият ва масъулиятимизни йўқотсак, бу ўта муҳим ишни ўз ҳолига, ўзи бўларчилликка ташлаб қўядиган бўлсак, муқаддас кадриятларимизга ва улардан озиқланган маънавиятимиздан, тарихий

хотирамиздан айрилиб, охир-оқибатда ўзимиз интиланган умумбашарий тараққиёт йўлидан четга чиқиб қолишимиз мумкин”.[3]

Замон шиддат билан ривожланиб бораётган бугунги кунда юртбошимиз Ш.М.Мирзиёев ва давлатимиз томонидан маънавият ва маърифат соҳасида таълим-тарбия масалаларига жиддий эътибор қаратилиши ва аҳамият берилиши, мустақилликни мустаҳкамлаш ва асраб-авайлаш вазифалари, таълим-тарбия соҳасида соғлом авлод, маънавий баркамол инсон бўлган ўқувчи ва талаба ёшларга уларнинг ҳаётдаги асл мақсади, унинг моҳияти ва мазмунини аниқлаш борасида жиддий ишлашимизни ҳаётнинг ўзи тақозо этмоқда ва бу масала долзарб бўлиб қолмоқда.

Бу борада 1998 йил 24 июлда Ўзбекистон Республикаси Вазирлар Маҳкамасининг “Маънавий ва маърифий ислохотларни янада чуқурлаштириш ва уларнинг самарадорлигини ошириш чора-тадбирлари тўғрисида”ги 311-сонли қорорининг қабул қилиниши ҳам фикримизнинг ёрқин далилидир.[4] Бу чора-тадбирлар тўғрисидаги қарор республикамизнинг устувор ривожланиш йўналишларини белгилар экан, унинг устувор йўналиши-жамият маънавиятини янада юксалтиришдан иборатдир. Маънавият ҳақида гап кетар экан, мен аввало, “инсонни руҳий покланиш ва юксалишга даъват этадиган, инсон ички оламини бойитадиган, унинг иймон иродасини, эътиқодини мустаҳкамлайдиган, виждонини уйғотадиган қудратли ботиний куч”ни тасаввур қиламан”^[5] -деб таъкидлаган эди ўз даврида мустақил Ўзбекистон Республикасининг биринчи Президенти И.А.Каримов. Ҳар қандай ривожланган замонда жамият маънавиятсиз бўлмаслиги, ҳар бир юксак жамият тараққиёти маънавий тафаккур ва инсон онгининг юксаклигига, ватанига, халқига фидокор, мустақил фикрлайдиган, ҳар қандай муаммоли масалаларни онгли равишда, маъсулият билан ҳал қила оладиган, изланувчан ва янгиликларга интилувчан, садоқатли ва ватанпарвар ўқувчи ва талаба ёшларга таълим-тарбия бериш орқали эканлиги бугунги кунда барчага маълум “Маънавият инсоннинг,

халқнинг, жамиятнинг куч қудратидир. У йўқ жойда ҳеч қачон бахт-саодат бўлмайдидейди халқимиз. Энг қувонарлиси шундаки, бугунги кунда ҳам Ўзбекистон Республикасининг президенти Ш.М.Мирзиёев ҳам бу масалага катта аҳамият бериб келмоқда. Чунки мустақилигимизнинг уч таянчи, яъни мустақил миллий сиёсат, иқтисодий қудрат ва халқ маънавияти бир-бирига боғлиқ бўлиб, уларнинг ўзаро бир-бири билан уйғун ривожланиши таъминланган бўлиши лозим.

Маънавий тафаккур жамият тараққиёти, миллат камолати ва шахс баркамоллигини белгилаб берувчи асосий мезонлардан бири ҳисобланади, чунки маънавий тафаккур ривожлангандагина жамиятда ижтимоий, маънавий-маърифий, иқтисодий, сиёсий баркамоллик вужудга келади ҳамда мамлакат ва миллат тараққий этади. Бу эса ўз навбатида ҳар бир ёш авлоднинг маънавий баркамол инсон бўлиб ривожланиши учун зарур бўлган хусусиятлардан бири бўлиб хизмат қилади.

Шу ўринда, Мустақил Ўзбекистон Республикасининг Биринчи Президенти И.А.Каримовнинг “Ўзбекистоннинг ўз истиқлол ва тараққиёт йўли” номли асарининг “Мустақил Ўзбекистони ривожлантиришнинг маънавий–ахлоқий негизлари” деб номланган бобида Ўзбекистоннинг янгилаши ва ривожлантиришнинг” ўз йўли тўрта асосий негиздан иборатдир дейилади. Булар:

- умуминсоний қадриятларга содиқлик;
- халқимизнинг маънавий меросини мустаҳкамлаш ва ривожлантириш;
- инсоннинг ўз имкониятларини эркин намоён қилиши;
- ватанпарварлик.^[6]

Шундай қилиб, ёш авлод онги ва маънавий тафаккурини бойитишда, уларни ватанпарварлик руҳида тарбиялашда оила мактаб, олий таълим ва маҳалла ҳамкорлиги, маънавий баркамол инсоннинг шаклланишда асосий бўлган ҳисобланади. Шунинг учун ўқувчи ёшлар ва талабалар онгини ва

маънавий тафаккурни бойитиш ва ватанпарварлик руҳида тарбиялаш жараёнини ўрганиш ва ўқитишнинг назарий жиҳатларга алоҳида эътибор бериш ва уни таҳлил қилишни тақозо этади.

Маънавий-маданий тараққиётимизда давлатимиз томонидан олиб борилаётган оқилона сиёсатнинг роли ниҳоятда катта. Қайси мамлакатда маънавий, маданий ва мафкуравий ишларда ғамхўрлик қилиш давлат сиёсати даражасига кўтарилган бўлса, ўша мамлакатда тинчлик, барқарорлик вужудга келади, илм-фан, маърифат ривожланади. Бу ўз навбатида мамлакат олдида турган турли-туман энг мураккаб муаммоларни ҳал этиш имкониятларини яратади. Жамиятимизда таълим-тарбия тизимидаги давлат сиёсатнинг ҳуқуқий асослари ислохотлар яратиб беришдан бошланади. Истиклол ва ватанпарварлик ғоялари асосида ўқувчи ва талаба ёшларнинг онги ва дунёқарашларини бойитиш, таълим ва тарбия жараёнларини юқори поғонага кўтариш, келажагимиз бўлган ўқувчи ва талаба ёшлар маънавий тафаккурни ривожлантириш, унда оила, мактаб, маҳалла ва олий таълим ҳамкорлигини шакллантириш бугунги давримизнинг қатъий талаби, жамиятимизнинг ижтимоий топшириғи ҳисобланади. “Умуман олганда ҳар қандай жамият тараққиётида унинг келажагини таъминлайдиган ёш авлоднинг сағлом ва баркамол бўлиб вояга етиши ҳал қилувчи ўрин тутди. Шу сабабли биз ислохотларимиз кўлами ва самарасини янада оширишда ҳар томонлама етук,, замонавий билим ва ҳунарларни пухта эгаллаган, азму шижоатли, ташаббускор ёшларимизга таянамиз”[7]

Ўқувчи ва талаба ёшларимизнинг сиёсий онги ва маънавий тафаккурини шакиллантиришда, уларни ватанпарварлик руҳида тарбиялашда давлатимиз томонидан олиб борилаётган таълим-тарбия тизимидаги сиёсатида ўз ифодасини акс эттиради.

Маънавий тафаккурни ривожлантиришда давлатимиз томонидан олиб бориладиган сиёсатнинг роли ниҳоятда каттадир. Қайси мамлакатда маънавий

тафаккурни ривожлантириш ва маърифатни кўтариш, у ҳақида ғамхўрлик қилиш, давлат сиёсати даражасида кўтарилган бўлса, ўша мамлакатда тинчлик, барқарорлик вужудга келади, илм-фан, маърифат ва маданият ривожланади.

Президентимиз Ш.М.Мирзиёевнинг бевосита раҳномалигида бугун ҳам ички, ҳам ташқи сиёсатда тараққийпарвар, инсонпарвар ва маърифатпарвар сиёсат олиб борилмоқда. Бунинг натижасида Ўзбекистоннинг халқаро майдондаги обрў-эътибори тобора ва кундан-кунга ошиб бормоқда. Ўзбекистонимиз ва ўзбек халқи танлаган йўл жаҳондаги мамлакатлар томонидан тан олинмоқда. Айниқса ёш авлодга бўлган эътибор, иқтидорли ёшлар билан ишлаш, “Президент мактаблари”ни ташкил этилиши, мактабгача таълим, умум таълим мактаблардаги ислохотлар бунга мисол бўла олади. Жорий йилда “юртимизда 10 та Президент мактаби, кимё-биология, математика, ахборот технологияларига ихтисослашган 197 та мактаб ўз фаолиятини бошлайди”[8]

Мамлакатимиз тупроғида яшаб турган ва ўзини ватанпарвар деб ҳисоблаган ҳар бир ёш авлод унинг яхлитлиги ва бирлигини асраб авайлаши шарт. Ҳар бир ўқувчи ва талаба ёшга шундай фикрни синдириш керакки, улар ўз олдиларига қўйган мақсадларига эришиш уларнинг ўзларига боғлиқ эканлигини, яъни бу нарса уларнинг собит қадам ғайрат-шижоатига, тўла-тўқис фидокорлигига ва чексиз меҳнатсеварлигига қолаверса сиёсий онги ва маънавий тафаккурини етуклигига боғлиқ эканлигини англаб етишлари керак. “Биз ўз олдимизга мамлакатимизда Учунчи ренессанс пойдеворини барпо этишдек улуғ мақсадни қўйган эканмиз, бунинг учун янги Хоразмийлар, Берунийлар, Ибн Синолар, Мирзо Улуғбеклар, Навоий ва Бобурларни тарбиялаб берадиган муҳит ва шароитларни яратишимиз керак. Бунда аввало, таълим ва тарбияни ривожлантириш, соғлом турмуш тарзини қарор топтириш, илм-фан ва инновацияларни тараққий эттириш миллий ғоямизнинг асосий устунлари бўлиб, хизмат қилиши лозим”.[9]. Буларнинг барчаси давлатимиз

равнақ топишининг ва халқимиз фаровонлигининг асосий шарти ҳисобланади. Бу эса бевосита ўқувчи ва талаба ёшларимизни ватанпарварлик руҳида тарбиялашда оила, мактаб, маҳалла ва олий таълим тизими ҳамкорлигини шакллантириш технологияларидан амалда тўғри фойдаланишимизга боғлиқдир.

Хулоса қилиб айтадиган бўлсак ушбу мақсад йўлида ёш авлод, жумладан ўқувчи ва талаба ёшларимиз ўз олдиларига катта марраларни қўйишлари, уларга эришишлари учун кенг имкониятлар яратиш ва ҳар томонлама кўмак бериш – ҳар бир ота-онанинг ва оиланинг, ҳар бир мактаб, маҳалла ва олий таълим тизимидаги мутасаддилар учун устувор вазифа бўлиши шарт ва зарур. Шундагина фарзандларимиз халқимизнинг асрий орзу-умидларини рўёбга чиқарадиган кудратли кучга айланади ва “Янги Ўзбекистон – мактаб остонасидан, таълим – тарбия тизимидан бошланади” деган ғоя асосида кенг кўламли ислохотларни амалга оширишга асос яратилган бўлади.

АДАБИЁТЛАР РЎЙХАТИ

1. Ўзбекистон Республикаси Президентининг 2019 йил 29 апрелдаги “Ўзбекистон Республикаси халқ таълими тизимини 2030 йилгача ривожлантириш концепциясини тасдиқлаш тўғрисида”ги ПФ-5712-сон фармони.
2. Ўзбекистон Республикаси Президентининг 2019 йил 8 октябрдаги “Ўзбекистон Республикаси Олий таълими тизимини 2030 йилгача ривожлантириш концепциясини тасдиқлаш тўғрисида”ги ПФ-11-Ф-5847сон фармони.
3. Каримов И.А. Юксак маънавият –енгилмас куч. –Т.: Маънавият,2008. 4-бет.
4. Ўзбекистон Республикаси Вазирлар Маҳкамасининг 1998 йил 24 июльдаги “Маънавий ва маърифий ислохотларни янада чуқурлаштириш

-
- ва уларнинг самарадорлигини ошириш чора-тадбирлари тўғрисида”ги №311-сонли қорори
5. И.А.Каримов. Ўзбекистон буюк келажак сари. Ўзбекистон; - Тошкент; 1998 йил 62 бет.
 6. Каримов И.А. “Ўзбекистоннинг ўз истиқлол ва тараққиёт йўли”, Тошкент, Ўзбекистон: 1992 йил
 7. Мирзиёев Ш.М. “Президент Шавкат Мирзиёевнинг Олий Мажлисга ва Ўзбекистон халқига мурожаатномаси” –Т: 2020 й.29 декабрь
 8. Ўша жойда. “Президент Шавкат Мирзиёевнинг Олий Мажлисга ва Ўзбекистон халқига мурожаатномаси” –Т: 2020 й.29 декабрь
 9. Ўша жойда. “Президент Шавкат Мирзиёевнинг Олий Мажлисга ва Ўзбекистон халқига мурожаатномаси” –Т: 2020 й.29 декабрь

ЎҚИТУВЧИЛАРНИНГ КАСБИЙ КОМПЕТЕНТЛИГИНИ УЗЛУКСИЗ РИВОЖЛАНТИРИШ

Ҳ. С. Огаев

Бухоро Давлат Университети

мустақил- тадқиқотчиси

Аннотация: Ушбу мақолада ўқитувчиларнинг касбий компетентлигини узлуксиз ривожлантириш, ўқитувчиларнинг касбий маҳоратларини оширишнинг замонавий шакллари таҳлил қилинган.

Калит сўзлар: касбий, илмий-методик тайёргарлик, таълим мазмуни, инновацион фаолият, касбий маҳорат, педагогик фаолият.

Аннотация: В статье анализируются современные формы непрерывного развития профессиональной компетентности учителей, повышения квалификации учителей.

Ключевые слова: профессиональная, научно-методическая подготовка, содержание образования, инновационная деятельность, профессиональные навыки, педагогическая деятельность.

Abstract: The article analyzes modern forms of continuous development of professional competence of teachers, professional development of teachers.

Key words: professional, scientific and methodological training, educational content, innovative activity, professional skills, pedagogical activity.

Бугунги кунда мамлакатимиз ҳаётидаги туб ислохотлар негизда таълим тизимини халқаро тажрибаларга таянган ҳолда ривожлантириш, педагог кадрларнинг касбий компетентлигини узлуксиз ривожлантириш механизмларини жорий этиш, замонавий талабларга мувофиқ малака оширишнинг бевосита ҳамда касбий фаолиятга алоқадор билвосита шакллари вариатив ва узвийлик тамойиллари асосида амалиётга жорий этишга алоҳида эътибор қаратилмоқда. Шунингдек, педагоглар касбий компетентлигини ривожлантиришга йўналтирилган малака ошириш жараёнларининг модернизациялашган дидактик таъминотини ишлаб чиқиш, педагогик фаолиятга аксиологик муносабатни қарор топтириш орқали касбий компетенциялар тизимини такомиллаштириш муҳим аҳамият касб этади.

Ҳалқаро тажрибада ўқитувчиларнинг касбий компетентлигини узлуксиз ривожлантириш асосан модулли таълим технологиялари, касбий компетентлигини ривожлантиришнинг рефлексив технологиялари ҳамда

андрагогик ёндашувнинг касбий ижтимоийлашув механизмларини такомиллаштириш орқали амалга оширилмоқда.

Муҳтарам Президентимиз Ш.Мирзиёев таъкидлаганларидек “Ҳаммамиз учун замонавий билимларни ўзлаштириш, чинакам маърифат ва юксак маданият эгаси бўлиш узлуксиз ҳаётий эҳтиёжга айланиши керак”. Шу нуқтаи назардан ўқитувчиларнинг узлуксиз касбий компетентлигини ривожлантиришда қуйидагилар муҳим аҳамият касб этади. Жумладан:

- ўқув жараёнида инновацион технологиялардан мақсадга мувофиқ тарзда фойдаланиш,
- модернизациялаштирилган таълим шароитида ишлаш учун ўқитувчиларнинг касбий, илмий-методик тайёргарлиги таълим мазмуни ва унинг методик таъминоти таъминлаш;
- фан ўқитувчиларида касбий-ижодий, ижтимоий фаоллик, ғоявий-сиёсий етукликнинг етарли даражада шакллантириш;
- умумий ўрта таълим тизимида дарс берадиган ўқитувчиларнинг илмий-назарий, касбий ҳамда методик жиҳатдан тайёргарлигини узлуксиз ривожлантириш;
- умумий ўрта таълим мактаблари ўқитувчиларининг замонавий педагогик ва ахборот технологияларидан фойдаланиш имкониятларини кенгайтириш;
- умумий ўрта таълим мактаблари ўқитувчиларининг билим, кўникма ва малакаларни мунтазам янгилашнинг ахборотлашган тизимини ишлаб чиқиш;
- ўқитувчиларни назарий билиш методларига жалб қилиш ва таълим жараёнини имитацион ўйинлар асосида моделлаштириш;
- ижтимоий-тарихий қадриятлар ва тажрибаларни ўзлаштириш орқали янги усулларни қўллаш ҳамда билимлар ва инновацияларни ўзлаштириш асосида ўқитувчилар фаолиятида янги педагогик лаёқатлар ҳосил бўлади.

Билимлар ва инновацияларни ўз тажрибасига сингдириш ўқитувчиларнинг ўзлаштириш жараёни маҳсули ҳисобланади ҳамда ўқитувчиларнинг касбий компетентлигини узлуксиз ривожлантиришда инновацион таълим жараёнини прогнозлаш, режалаштириш, масофадан ўқиш, педагогик маҳорати ва баҳолаш каби касбий инновацион фаолият самарадорлигини назорат қилиш имкониятини яратади ва бунинг натижасида ўқитувчилар касбий маҳоратларини оширишнинг замонавий шаклларида амалда фойдаланиши, масофавий таълимнинг илмий асосларини ўрганиши, ўқув материалларини ўзлаштиришга бўлган мотивацияни оширишига ҳамда ўқитувчиларни замон талаблари асосида касбий маҳорати ва фаолият самарадорлигини таъминлашга хизмат қилади.

Фойдаланилаган адабиётлар:

1. Ўзбекистон Республикаси Президентининг 2017 йил 7 февралдаги ПФ-4947-сонли “Ўзбекистон Республикасини янада ривожлантириш бўйича Ҳаракатлар стратегияси тўғрисидаги”¹ фармони.
2. Ўзбекистон Республикаси Президентининг 2020 йил 6 ноябрдаги ”Ўзбекистоннинг янги тараққиёт даврида таълим –тарбия ва илм-фан соҳаларини ривожлантириш чора-тадбирлари тўғрисидаги”ги ПФ-6108-сонли Фармони.
3. Ўзбекистон Республикаси Президентининг 2020 йил 6 ноябрдаги “Таълим тарбия тизимини янада такомиллаштиришга оид кўшимча чора-тадбирлар тўғрисида”ги ПҚ-4884-сонли қарори.

ЎҚУВЧИЛАРНИ ИТ-СОҲАСИДАГИ КАСБЛАРГА ЙЎНАЛТИРИШ ИСТИҚБОЛЛАРИ.

Ф.Эшдавлатов.

*ҚВХТХМОМ табиий ва аниқ
фанлар таълими кафедраси
информатика фани ўқитувчиси.*

Аннотация: Ушбу мақолада ИТ-соҳасидаги касбларга мақсадли йўналтиришнинг истиқболдаги вазифалари, мутахассислар тайёрлаш сифатини тубдан такомиллаштириш, касбга йўналтиришнинг замонавий шакллари таҳлил қилинган.

Таянч сўзлар: ахборот-коммуникация технологиялар, касб-ҳунар таълими, иқтисодиётни модернизациялаш, инновацион технологиялар, ИТ парклар.

Аннотация: В статье анализируются перспективные задачи адресной профориентации в сфере ИТ, радикального повышения качества обучения, современных форм профориентации.

Ключевые слова: информационно-коммуникационные технологии, профессиональное образование, модернизация экономики, инновационные технологии, ИТ-парки.

Abstract: The article analyzes the promising tasks of targeted vocational guidance in the field of IT, a radical improvement in the quality of education, modern forms of vocational guidance.

Key words: information and communication technologies, professional education, modernization of the economy, innovative technologies, IT parks.

Мамлакатимизда рақамли иқтисодиётнинг ривожланиш истиқболлари ҳамда замонавий техника ва технологик тенденцияларнинг тараққиёт даражаларини ҳисобга олган ҳолда кадрларга бўлган реал эҳтиёжни, иш берувчи корхоналарнинг таклифлари асосида иқтисодиёт соҳалари ва тармоқлари учун зарур мутахассислар тайёрлаш сифатини тубдан яхшилаш муҳим устивор вазифа сифатида қаралмоқда.

Муҳтарам Президентимиз Ш.Мирзиёев таъкидлаганларидек “Тараққиётга эришиш учун рақамли билимлар ва замонавий ахборот технологияларини эгаллашимиз зарур ва шарт. Бу бизга юксалишнинг энг қисқа йўлидан бориш имкониятини беради. Зеро, бугун дунёда барча соҳаларга ахборот технологиялари чуқур кириб бормоқда”. Шу нуқтаи назардан

фарзандларимизнинг замонавий ахборот-коммуникация технологияларини ўзлаштириши, келажакда ушбу соҳанинг мутахассиси сифатида фаолият олиб бориш бевосита ўқувчиларга ИТ-соҳасидаги касбларга доир маълумотларни етказиш ва уларни ушбу касбларга йўналтириш муҳим аҳамият касб этади.

Умумий ўрта таълим ва ўрта махсус касб-ҳунар таълими узлуксизлигини таъминлаш мақсадида ўқувчиларни ИТ-соҳасидаги касбларга мақсадли йўналтириш тизими орқали меҳнат бозоридаги реал эҳтиёжни ҳисобга олиб зарур мутахассислар тайёрлаш сифатини тубдан такомиллаштириш қуйидаги омилларни ўз ичига олади. Жумладан:

- ўқувчиларда бой илмий, маданий ва маънавий меросимизга, миллий ҳамда умуминсоний қадриятларга асосланган маънавий ва ахлоқий сифатларни ривожлантиришга йўналтирилган ўқув жараёни замонавий педагогик шакллар ва усуллар асосида ташкил этишни;

- етакчи маҳаллий ва хорижий таълим муассасалари билан ҳар томонлама ҳамкорликни ривожлантириш, замонавий инновацион ўқув лойиҳаларини биргаликда амалга ошириш учун касб-ҳунар таълими соҳасига юқори малакали хорижий мутахассисларни жалб этиш;

- касб-ҳунар таълими миллий стандартлари талабларини халқаро таълим стандартлари таснифлагичига, халқаро малака талабларига мувофиқлаштириш, миллий малака талабларини босқичма-босқич халқаро аналогларга мослаштириш ;

- касбга ўргатиш билан бир қаторда таркибий жиҳатдан умумий таълим олишни биргаликда олиб борадиган, шунингдек, нодавлат таълим секторини узлуксиз давлат таълим тизими билан самарали интеграциялаш, табақалаштирилган таълим жараёнини ташкил этиш бўйича орттирилган амалий тажрибани тизимлаштириш;

- мамлакатимиз иқтисодийетини модернизациялаш жараёнларида самарали иштирок этишга қодир бўлган кадрларни тайёрлаш мақсадида ўқув жараёнига

инновацион ғоялар, технологиялар ва ишланмаларни фаол қўллаб касб-хунар таълими ва ишлаб чиқаришнинг ўзаро яқин ҳамкорлигини таъминлаш;

- компьютер техникаси ва инновацион технологияларга асосланган ИТ паркларнинг замонавий моддий-техника базасини шакллантириш ва янада мустаҳкамлаш, ундан самарали фойдаланиш чора-тадбирларини амалга ошириш;

- ИТ-соҳасидаги касбларга мутахассисликлар бўйича меҳнат бозоридаги реал эҳтиёжни аниқлаш, ҳудудларнинг ижтимоий-иқтисодий ривожлантириш дастурларининг мақсадли кўрсаткичларига мувофиқлиги, кейинчалик битирувчиларни иш билан таъминлаш мақсадида тармоқларда потенциал иш берувчиларни аниқлаш;

- ҳудудларни ижтимоий-иқтисодий ривожлантириш дастурларининг мақсадли параметрларига ва меҳнат бозори прогнозига мувофиқ, ИТ-соҳасидаги кадрларга бўлган мавжуд реал эҳтиёжни инобатга олиб профессионал таълим муассасалари билан идоралар, хўжалик бирлашмалари, тижорат банклари ва йирик корхоналарнинг ҳамкорлигини таъминлаш;

- кичик бизнес ва хусусий тадбиркорлик субъектлари учун меҳнат бозорида талаб қилинаётган ИТ-соҳасидаги касблар бўйича кадрларни мақсадли тайёрлайдиган таълим муассасаларини ташкил этишдан иборат.

Фойдаланилган адабиётлар:

1. Ўзбекистон Республикаси Президенти Шавкат Мирзиёевнинг 2020 йил 29 декабрдаги Олий Мажлисга Мурожаатномаси.

2. Ўзбекистон Республикаси Президентининг 2020 йил 6 ноябрдаги “Ўзбекистоннинг янги тараққиёт даврида таълим –тарбия ва илм-фан соҳаларини ривожлантириш чора-тадбирлари тўғрисидаги”ги ПФ-6108-сонли Фармони.

3. Ўзбекистон Республикаси Президентининг 2020 йил 6 ноябрдаги “Таълим тарбия тизимини янада такомиллаштиришга оид қўшимча чора-тадбирлар тўғрисида”ги ПҚ-4884-сонли қарори.

ЎҚУВ ЖАРАЁНИДА SMART ТАЪЛИМ ТЕХНОЛОГИЯЛАРИДАН ФЙДАЛАНИШ

*Тоштемуров Дониёр Эшбаевич,
doniyor120373@gmail.com
Гулистон давлат университети*

Аннотация: Мақолада SMART технологияларининг пайдо бўлиши, жамиятдаги ўрни ва аҳамияти ҳақида маълумотлар ёртилган. Бунда SMART сўзининг пайдо бўлиши, сўзнинг маъноси ва жамият ривожланишида янги технологияларнинг ўрни ҳамда ўқув жараёнидаги аҳамияти баён қилинган. SMART сўзини ташкил этган ҳарфлар мазмуни ва моҳияти илмий манбалардан фойдаланиб жадвал, расм ва матн шаклида ифодаланган. Smart – технологияда мақсад мезонлари ва уларни аниқлаш бўйича тавсиялар жадвалларда келтирилган.

Калит сўзлар: технология, ахборот технологиялари, SMART, анъанавий таълим, электрон таълим, ақли-таълим, таълим мазмуни, таълим мақсади, таълим ўлчови.

Abstract: The article describes the origin, role and importance of SMART-technology in society. It describes the origin of the word SMART, the meaning of the word and the role of new technologies in the development of society and the importance of learning in the learning process. The content and meaning of the letters that make up the word SMART are expressed in tables, figures and text using scientific sources.

Keywords: technology, SMART, information technology, traditional education, e-learning, smart learning, learning content, learning purpose, learning dimension.

Аннотация: В статье описывается возникновение, роль и значение SMART-технологий в обществе. Он описывает происхождение слова SMART, значение этого слова и роль новых технологий в развитии общества, важность обучения в процессе обучения. Содержание и значение букв, составляющих слово SMART, выражены в таблицах, рисунках и тексте с использованием научных источников.

Ключевые слова: технология, SMART, информационные технологии, традиционное образование, электронное обучение, умное обучение, учебный контент, цель обучения, измерение обучения.

XXI асрнинг бошланиши билан замонавий ахборот технологиялари инсон ҳаётининг фазосининг ажралмас қисмига айланди. Бугунги кунда мобил телефон, компьютер ва Интернет жамиятдаги одамлар ҳаётининг фазосининг асосий элементлари қаторига киритилди. Ахборот технологияларининг жадал ривожланиши, анъанавий ва электрон таълимнинг уйғунлашиши натижасида

Smart-таълим (smart-education, ақлли-таълим) деб номланган таълим пайдо бўлди. Тадқиқот ишида кузатиш, таққослаш ва умумлаштириш методларидан фойдаланилди.

Ҳозирги вақтда нутқимизда “Ақлли университет”, “Ақлли уй”, “Ақлли шаҳар”, “Ақлли қишлоқ”, “Ақлли ташхис”, “Ақлли таълим”, “Ақлли технология”, “Ақлли иқтисод”, “Ақлли тибийёт”, “Ақлли автомобиллар”, “Ақлли телевизорлар”, “Ақлли ҳаёт”, “Ақлли дунё” каби кўпгина янги сўзлар учрамоқда. АҚШда яқин ўн йилликда Smart - таълим доирасида таълимда катта инқилоб қилиш мўлжалланмоқда, Европада Smart - таълим тамойилида “Ягона Европа университети”ни шакллантириш мўлжалланмоқда. Нидерландияда уй ҳароратини мўтаъдиллаштирадиган ўз ўқи атрофида айланадиган “Ақлли уй” қурилди ва ишлатилмоқда. Республикамизда Smart технологиялар асосида Тошкент шаҳрида “Sity”лар қурилмоқда ва унда қуриладиган уйлар “Ақлли уй” номини олишга йўналтирилмоқда. Шунингдек, Самарқанд шаҳрида “Smart музей” ташкил қилинди ва ишга туширилди.

“Ақлли жамият” атамаси жамиятнинг янги сифати бўлиб, унда одамлар томонидан тайёрланган техник воситалар, хизматлар ва интернетдан биргаликда фойдаланиш, янги самара: ижтимоий, иқтисодий ва яхши ҳаёт учун бошқа имкониятлар оладиган субъектларнинг ўзаро таъсирида сифатли ўзгаришларга олиб келади.

SMART сўзи инглиз тилидаги бир нечта сўзларнинг бош ҳарфларидан ҳосил қилинган бўлиб, ўзбек тилида ақлли, ақл-идрокли, технологик каби маъноларни билдиради. Бу қисқартма сўзни дастлаб 1954 йили Австриядан чиққан америкалик олим, иқтисодчи, публицист, педагог, XX аср менежмент назариячиларидан бири Питер Фердинанд Друкер (1909-2005) киритган. Сўнгра 1965 йили Paul J Meyer, кейинчалик эса 1981 йили George T. Doran ўз илмий ишларида қўллаганлар [1].

SMART - менежмент ва лойиҳавий бошқарувда мақсадни аниқлаш ва масалаларни қўйиш учун фойдаланиладиган мнемоник аббревиатурадир. Мнемоника сўзи (қад.грец. μνημονικόν — ёдлаш санъати) мнемотехника шаклда қўлланилиб, зарур ахборотларни ёдлашни енгиллаштирадиган ва алоқа(ассоциация)лар ташкил этиш йўли билан, абстракт объект ва далилларни визуал, аудиаль тушунча ва ифодалашга алмаштириш орқали хотира ҳажмини кўпайтирадиган махсус усул ва йўллар тўпламидир. SMART куйидаги сўзларнинг бош ҳарфларидан ташкил топган:

S – specific — аниқ. Мақсад масимал аниқ бўлиши ва Сиз ҳамда атрофдагилар томонидан бир хил тушунилиши лозим. SMART технологияси бўйича у: Бевосита нима қилиниши керак? Қачон? Қандай миқдорий кўрсаткичларда? каби саволларга жавоб беришни кўзда тутди.

M – measurable — ўлчовли. Сиз ва мақсадга эришишни топширган кишилар, мақсад эришилганлиги аниқ бўладиган мезонларни тушунишлари керак. SMART технологияси шахсни, у эришиладиган натижаларда ўзининг фойдасини кўрадиган даражада мотивация қилади.

A — achievable, ambitious, aggressive, attractive — эришиладиган, эҳтиросли, тажовузкор, жозибадор.

Achievable – эришиладиган. Технологиянинг бундай мезони кўпроқ ёлланган (таклиф этилган, жалб этилган мутахассис) ходимларга тўғри келади. Мутахассисларга мақсадни узатади, лекин уларнинг ҳаракатлари эгаллаган лавозимлари доирасида чегараланган.

Ambitious — эҳтиросли. SMART технологиянинг ушбу талқин қилиниши ташкилотнинг ТОП-менежер (иш эгаси, яратувчиси ва мафкуравий раҳбар ёки ёлланган менежери – ёлланган малакали бошқарувчи)лари учундир. Улар аввалгидек эгасининг ихтиёри билан чегараланган бўлсаларда, лекин энди лойиҳа доирасида фикрлайдилар. Шунинг учун, уларнинг мақсадлари катта

мураккабликка эгадир, лекин ҳар қалай бу мақсад технология доирасида эришиладигандир.

Aggressive – тажовузкор. SMART технологияси бўйича мақсадга эришилганликни баҳолаш мезони тадбиркорлар учундир. Мақсад, атрофдигиларнинг фикри бўйича соғлом маъно доирасидан чиқиб кетганда, эгаси натижага эришиш учун барча ҳаракатларни амалга оширади.

Attractive – жозибадор. Якуний натижа нафақат эгасига, балки мақсадларга эришиш учун топширилган барча шахс(мутахассис ва ходим)ларга ҳам эришиш истиқболларини қамраб олиши керак.

SMART технологияси раҳбар ёрдамчилари томонидан ҳам ходимларни бошқариш ва уларга вазифалар қўйилишида ҳам ишлатилади. Шу сабабали, улар мақсадга эришишга шахсан қизиқишлари учун, якуний натижани ходимларнинг мотивациясига боғлаш керак.

R – relevant, resours – мувофиқ, ресурс. Relevant – мувофиқ, ушбу вазиятга мос . SMART-мақсад, ушбу вазиятга мос бўлиши лозим. У Сизнинг вазифангиз қўшилиб кетмаслиги ва бошқа мақсадлар ҳамда устуворликларнинг мувозанатига ҳалақит қилмаслиги лозим [1], [2].

Барча масалалар босқичлар ва кичик масалаларга ажратилиши керак. Таълимдаги энг катта хато амалга ошириладиган масалани 1 йилга қўйиб, ҳар чоракка ва кундалик ҳаракат режаларини тузмасликдир. Агар шундай режалар тузилиб иш олиб борилса, Сиз мақсадга эришиш йўлини яхшироқ тушунасиш. Бу қўйилган муаммони ҳал этишда унга қандай йўл билан эришишингизни аниқ тушунишингиз муҳим. Кўришиб турибдики, SMART технологиясининг ушбу тоифаси (мезони) ҳам шахсни бошқариш билан алоқадор.

Resource – ресурс. SMART технологияси ҳозирда Сизда мавжуд бўлган ресурслар (шахс, маблағ, вақт)ни ҳаққоний баҳолашга имконият беради. Таълимдаги хусусий хатоларидан бири – бир кишига турли йўналишдаги масалаларни топшириш, яъни турли мутахассислар жамоаси ўрнига барча

Йўналишлардаги ишларни бир киши олиб боришидир. T – time bound – вақт бўйича чегаралар. SMART технология ихтиёрий вақт бўйича мақсадни чегаралаш шарти билан қўйилади. Сиз мақсадни бажарилиш вақтини аниқ қўйишингиз ёки аниқ бир даврга боғлашингиз мумкин. Шунини ёдда тутиш лозим: Муддатсиз мақсад бажарилмайди!

Smart мақсадларни қўйишда инсон уларни қимматлилигини, зарурлигини сезиши лозим. Smart мақсадларни тўғри қўйиш технологияси қўйилган мақсадларни долзарблигини, унга эришиш усулларини, эришилган натижаларни ўлчаш мумкинлигини ва аниқлиқни ҳисобга олишни талаб этади. Аҳамиятли мақсадни қўйишда Қўйилган мақсадни ечиш мақсадга эришишда қандай фойда келтиради? деген савол ёрдам беради [3], [4].

Шундай қилиб, «Smart» — бу атроф муҳит билан ўзаро таъсирда намоён бўладиган система ёки жараённи ҳоссасидир ва қобилияти билан система ёки жараёнга:

- ташқи муҳитдаги ўзгаришга тез жавоб бериш;
- ўзгариш қилинаётган шартларга мослашиш;
- мустақил ривожланиш ва ўзини-ўзи назорат қилиш;
- натижага самарали эришишга имконият беради.

«Smart»нинг таянч ҳоссаси атроф-муҳит билан ўзаро таъсир этиш ва унга мослашиш қобилиятидир. Унинг ушбу хусусияти мустақил қийматга эга ва шаҳар, университет, таълим, технология, жамият ва кўпгина бошқа категорияларга қўлланиши мумкин.

“Ақлли таълим” – бу янги таълим тизимининг асосини ташкил этадиган шундай таълим парадигмаси бўлиб, у ақлли ахборот технологияларидан фойдаланиш орқали таълим жараёнини мос равишда амалга оширишни кўзда тутди. Ақлий таълим парадигмасини амалга оширилиши ўзгарувчан ижтимоий, иқтисодий ва технологик муҳит билан эгилувчан ва мосланувчан таъсир ўтказиш учун зарур бўлган билим, кўникма ва компетентликни олиш учун

Ўқитиш ва таълим жараёнини шаклантиришга қаратилганлигини белгилаш мақсадга мувофиқдир. Ушбу компоненталарга ақлли таълим ўлчовлари деб ном берилган. Ақлли таълим ўлчовлари қаторига: технологик, ташкилий, педагогик каби учта ўлчовни киритиш мумкин.

Шаклланаётган Smart – таълим системаси ўзининг универсаллиги билан: кундузги тизимда – талабаларнинг мустақл ишларини сифатли ва самарали ташкил этишда; масофали ўқитишда – ишлаётган талабаларга билим беришда; мутахассисларни малакаларини оширишда; аҳолининг умумий норасмий таълим тизимида муваффақиятли фойдаланилиши мумкин.

Адабиётлар рўйхати:

1. Абдуқодиров А.А. Smart-технологиясига оид тушунчалар ва унинг асосий тамойиллари. / Ахборот таълим маконини такомиллаштиришда ахборот ресурслари ва технологиялари интеграцияси. Республика миқёсидаги илмий-амалий анжуман материаллари. Тошкент, ТДПУ. 2019. - Б.9-13.
2. А.А.Абдуқодиров. SMART технологияси ва ундан таълимда фойдаланиш имкониятлари. «Ўқув жараёнида ахборот - коммуникация технологияларидан фойдаланишнинг долзарб муаммолари» мавзусидаги республика илмий-амалий конференцияси материаллари тўплами. Гулистон, ГулДУ. 2019. - Б.4-9.
3. Абдуқодиров А.А., Тоштемиров Д.Э. Таълим муассасаларида ахборот-коммуникация технологияларидан фойдаланиш методикаси. Монография. Гулистон: “Университет”, 2019. - 232 б.
4. Тихомиров В.П. Мир на пути Smart Education: новые возможности для развития // Открытое образование. 2011. - № 3. - С.22-28.

ПЕДАГОГ КАДРЛАРНИ МАЛАКАСИНИ ОШИРИШДА УЗЛУКСИЗЛИК ВА УЗВИЙЛИКНИНГ НАЗАРИЙ-АМАЛИЙ АСОСЛАРИ

*ТВХТХҚТМОҲМ п.ф.д. (DSc),
доцент Г.Т.Боймуродова*

Аннотация: Ушбу мақолада педагог кадрларни узлуксиз малакасини ошириш тизимини шакллантириш, инновацион фаолиятни шакллантиришнинг назарий-амалий асослари келтириб ўтилган.

Калит сўзлар: малака ошириш тизими, педагог кадрлар, инновацион фаолият, узлуксизлик, узвийлик, ахборот коммуникацион технологиялар.

Аннотация: В статье представлены теоретические и практические основы формирования системы непрерывного профессионального развития учителей, формирования инновационной деятельности.

Ключевые слова: система повышения квалификации, педагогический коллектив, инновационная деятельность, преемственность, членство, информационно-коммуникационные технологии.

Abstract: The article presents the theoretical and practical foundations for the formation of a system of continuous professional development of teachers, the formation of innovative activities.

Key words: advanced training system, teaching staff, innovative activity, continuity, membership, information and communication technologies.

Дунёда педагог кадрларнинг эҳтиёжга асосланган малака ошириш тизимини такомиллаштириш, малака оширишнинг тўғридан-тўғри ва касбий фаолиятга алоқадор билвосита шакллари амалиётга тўлиқ жорий этилишини таъминлаш ва мониторинггини амалга оширишга доир қатор илмий изланишлар олиб борилмоқда. Шу билан бирга, педагог кадрларда бутун жаҳон Интернет ахборот тармоғи, мультимедиа тизимлари ва масофадан ўқитиш усулларидан фойдаланган ҳолда, илғор педагогика, ахборот-коммуникация ва инновацион технологияларни эгаллаш, уларни ўқув жараёнига фаол татбиқ этиш кўникмаларини ривожлантириш компетенлигини қарор топтиришга йўналтирилган малака ошириш механизмларини такомиллаштириш долзарблик касб этади.

Ўзбекистон Республикасини янада ривожлантириш бўйича Ҳаракатлар стратегиясида “Узлуксиз таълим тизимини янада такомиллаштириш, сифатли

таълим хизматлари имкониятларини ошириш, меҳнат бозорининг замонавий эҳтиёжларига мос юқори малакали кадрлар тайёрлаш сиёсатини давом эттириш” устувор вазифа сифатида белгиланди. Бу эса, малака ошириш тизимини модернизациялаш жараёнида ўқитувчиларнинг касбий компетенцияларини узлуксиз ривожлантиришга таъсир этувчи параметр ва индикаторларни аниқлаш, мустақил малака ошириш жараёнларини ташкил этишнинг ташкилий-функционал модели ва технологиясини такомиллаштиришни тақозо этади [3].

Ўзбекистон Республикасида амалга оширилган ва оширилаётган ижтимоий-иқтисодий, маънавий-маърифий ислохотлар, илм фан, техника, технологиялар соҳасидаги ривожланиш ва ахборотлар глобаллашуви жараёнида ўқув-тарбия жараёнини ташкил этиш ва бошқаришда фаолият кўрсатаётган ўқитувчиларнинг касбий тайёргарлигини ривожлантириш асосида уларни модернизациялашган таълим шароитида ишлашга тайёрлаш масаласи бугунги кунда узлуксиз малака ошириш тизими:

- модернизациялаштирилган таълим шароитида ишлаш учун ўқитувчиларнинг касбий, илмий-методик тайёргарлиги таълим мазмуни ва унинг методик таъминотидан орқада қолаётганлиги;

- аксарият фан ўқитувчиларида касбий-ижодий, ижтимоий фаоллик, ғоявий-сиёсий етукликнинг етарли даражада шаклланмаганлиги, улар фаолиятида технократик ёндашувнинг устунлиги;

- умумий ўрта таълим тизимида дарс берадиган ўқитувчиларнинг илмий-назарий, касбий ҳамда методик жиҳатдан тайёргарлигини узлуксиз ривожлантириш механизмларининг етарлича шаклланмаганлиги;

- уларнинг замонавий педагогик ва ахборот технологиялардан фойдаланиш имкониятларини кенгайтиришга хизмат қиладиган билим, кўникма ва

малакаларнинг мунтазам янгилаш тизимининг мазмуни ишлаб чиқилмаганлиги кабилар.

Ўқув-тарбия жараёнини ташкил этишга янгича ёндашиш заруриятининг асосий моҳияти :

- замонавий педагогик ва ахборот технологияларидан фойдаланиш орқали ўқув-тарбия жараёнини самарали ташкил этишлари;
- ўқувчиларнинг мустақил ишлаши ва мустақил фаолиятига кенг йўл очишлари;
- ўқитишда жамоавий ҳамкорлик усулидан фойдаланишлари муҳимдир.

Ўқитувчи ҳамда ўқувчилар орасида янгича педагогик муносабатларнинг вужудга келиши ўқув жараёнига табақалашган ёндашувнинг татбиқ этилиши, таълим олувчиларнинг имкониятлари ва ўзига хосликларни ҳисобга олган ҳолда уларга индивидуал ёндашиш тажрибасини педагоглар пухта ўзлаштиришлари зарур[1].

Жамият тараққиёти тенденциясига таянган ҳолда кадриятлар, мақсадлар ҳамда таълимнинг ривожланиш қонуниятлари, ўқитувчиларнинг узлуксиз малакасини ошириш тизимига қўйилган талаблар, инновацион янгиланишлар шароитида уйғунлашиш ва глобаллашиш, таълимни бошқаришда кўпроқ умуммаданий тамойилларга мурожаат қилишни тақозо этади, бунда:

- педагог кадрлар малакасини оширишда узвийлик ёки тадрижийлик принципига амал қилиш;
- маънавият ва маданиятни англаш принципи, инсон ва таълим, ўқитиш фаолиятини педагогик кадрият сифатида тушуниш;
- ўқув жараёнини ташкил этиш ва бошқаришда тизимли-кадриятли ёндашиш принципи, модернизациялашган таълим шароитида ўқитувчиларнинг

касбий компетенлигини ривожлантиришга оид илмий ёндашувларни муайян тамойилларга таянган ҳолда илгари суриш;

- ўқув-тарбия жараёнида ўзаро алоқаларни демократия ва инсонпарварлик асосида ташкил этиш принципи;

- педагогик жараёнларнинг ривожланишида мунтазамлик ва номунтазамликнинг ўзаро биргаликдаги ҳаракатини ҳисобга олиш принципи, агар мунтазам ривожланиш йўналиши кўп даражали инновацион жараёнларнинг кўзғалишини тузатишни назарда тутса масалага янгича ёндашиш талаб этилади;

- инсон фаолиятининг барча турларида концептуал билимларнинг тизимли, илмий моҳияти ортиши принципи;

- модернизациялашган таълим шароитида ўқитувчиларни касбий компетенлигини ривожлантиришда олдинни кўра билиш ва башорат қилишнинг етакчилиги принципи, бу қадриятли келишувчанлик ва қадриятли интилувчанлик сифатида эътироф этилади [2].

Хулоса қилиб айтганда, ўқитувчиларни қайта тайёрлаш ва малакасини ошириш тизимининг инновацион йўналишлари сирасига ўқитувчиларнинг педагогик эҳтиёжлари ва қийинчиликларини ўрганиш, бунда инновацион фаолиятни тажриба-синовдан ўтказиш жараёнига ўқитувчиларнинг фаол иштирок этишларини таъминлаш назарда тутилади. Шу мақсадда:

▪ Ўқитувчиларнинг турли-туман педагогик талаблари ва эҳтиёжларини қондириш, шу асосда уларни жадал ўзгарувчан ахборот майдонида фаол касбий фаолият кўрсатишларини таъминлаш ва умумий ўрта таълим муассасаларида инновацион жараёнларни кенгайтириш;

▪ Умумий ўрта таълим муассасаларида амал қилинадиган инновацион технологияларни ўрганиш, синовдан ўтказиш;

- Инновацион жараёнларда қўлланиладиган ўқув воситалари, дидактик материаллар ва қўлланмаларни ишлаб чиқиш ҳамда амалиётга жорий этиш;
- Инновацион педагогик технологиялар билан узлуксиз тарзда қуролланиш ва уларни ўз амалий фаолиятига татбиқ этиш техникасини ўзлаштириш кабилар.

Фойдаланилган адабиётлар

1. Ўзбекистон Республикаси Президентининг [«Педагог кадрларни тайёрлаш, халқ таълими ходимларини қайта тайёрлаш ва уларнинг малакасини ошириш тизимини янада такомиллаштириш чора-тадбирлари тўғрисида»](#) 2017 йил 26 сентябрдаги ПҚ-3289-сонли қарори
2. Халқ таълими тизимини 2030 йилгача ривожлантириш концепцияси” бўйича ПФ-5712-сон Фармон
3. Ўзбекистон Республикаси Президентининг 2017 йил 7 февралдаги “Ўзбекистон Республикасини янада ривожлантириш бўйича ҳаракатлар стратегияси тўғрисида”ги ПФ–4947-сонли Фармони

**МАШИНАСОЗЛИК ТЕХНОЛОГИЯСИ” ЙЎНАЛИШИ ФАНЛАРИНИ
ЎҚИТИШНИ ДОЛЗАРБ МАСАЛАЛАРИ.**

Рахмонқулов Раимқул.

raimqul.raxmonqulov@yandex.ru

*ТДТУ Олмалиқ филиали “Машинасозлик
технологияси” кафедраси доценти.*

Манишуров Шерзод Тучибоевич

manshurov_sh@mail.ru

*ТДТУ Олмалиқ филиали “Математик ва табиий-
илмий фанлар” кафедраси катта ўқитувчиси*

Аннотация: Мазкур мақолада ёшларни жамиятда олиб борилаётган ижтимоий-сиёсий жараёнлардаги ролини кучайтириш, инновацион ғояларни амалга ошириш ва такомиллаштириш, давлатимиз олдида турган асосий долзарб масалалардан бири эканлиги таҳлил қилиш мақсадга мувофиқдир.

Калит сўзлар: ахборот коммуникацион технология, виртуал лаборатория, дастур пакети, буровчи момент, фрикцион узатма.

Бугунги кунда талабаларга пухта билим бериш ва келажакда олган билимларини амалда қўллай олиши керак. Бу, ҳозирда олий таълим муассасида ишлаётган ҳар бир профессор-ўқитувчи олдида турган асосий вазифа. Талаба ёшларга таълим беришни турли усуллари мавжуд эканлиги равшан. Таълим усулларидан асосийлари, ҳозирги замон илғор техноло-гияларидан бири “ахборот коммуникацион технология”сидан фойдаланишдир. Ҳозирда мамлакатимизга кириб келаётган усул, ривожланаётган европа олийгохлари тажрибаларини кенг қўллашга таянади. “Бизга тўрт ва ҳатто олти йиллик ҳам эмас, балки қирқ йиллик таълим(малака)га эга бўлган мутахассислар керак” деб Дженерал Моторс корпорацияси президенти айтган иборада зўр ҳақийқат эканлиги равшан. Лекин, қанчалик педагогик маҳоратига эга бўлманг, шундай ходисалар бўладики, уларни сўз билан тушинтириш мураккаб. Содда бир мисол, автомобил двигатели прошени харакатини вақт бирлиги ичида тассавур қилиш, сизни тинглаётган талаба тафаккурига боғлиқ. Лекин ҳозирда бу харакатни компьютер воситасида кўрсатиш, тингловчиларда тезда аниқ тушинча ҳосил бўлишини таъминлайди. Мураккаб мисол: автомобил двигатели валига тушаётган буровчи момент қиймати, қай вақтда энг кўп тушади? Бу саволга

жавобни назария асосида тушинтирилади. Лекин уни иш пайтидаги ҳолатини кўрсатиш, яна компьютер воситасига тақалади.

Ҳозирда ананавий таълим билан бир қаторда, масофавий таълим тури ҳам таълим бериш соҳасига айланиб бораётгани сир эмас Шу соҳадаги хорижда кўплаб мутахассислар изланиш олиб бормоқдалар[1-4]. Бу йўналишда таълим олаётган ёшлар, кўп фанлардан лаборатория ишларини бажаришлари керак бўлади. Лекин уларни иш жойида бундай ускуналар мавжуд бўлмасачи? Бу пайтда виртуал лаборатория ишлари дастурини қўллаш мақсадга мувофиқ келиши табиий. Ҳозирда бундай лаборатория ишлари дастурларини интернет орқали топиш мумкин. Унда профессор ўқитувчи олдида турган қўшимча иш ҳолати вужудга келади. Яъни уни олдин, ўзи қандай ишлатишни ўрганиб олиши лозим бўлади. Бундан ташқари бу ишлар текинга берилмайди. Сизда фикир туғилиши мумкин:

- Ҳозирда кўплаб дастурий пакетлар бор-ки, ундан фойдаланиб лаборатория ишларини ташкил қилинг. Яна ўша жавоб – профессор ўқитувчи ўз ишидан бошқа, яна пакетни ҳам ўрганиши керак бўлади.

Бундай пакетлардан баъзиларини келтириб ўтамыз:

STAR (Software Tools for Academics and Researchers) - Массачусет технологик институтида (MIT) ишлаб чиқарилган дастур. Дастур биология, биохимия, гинетика, гидрогеология йўналишлари учун қўлланилади. Кўпгина қўшимча дастурлар java ёки html тилида ёзилган. Дастур қонуний сайти <http://star.mit.edu>.

VirtuLab – проекти физика, химия, биология, экология йўналишлари учун ишлаб чиқилган. Виртуаль лаборатория ишлари Flash технологияси асосига қурилган. Унда тажриба параметрлари ва натижалар олдиндан дастурловчи томонидан берилган ва бу ҳолат параметрлар қийматидан ташқари чиқишни тақиқлайди. Унинг асосий ютуғи, лаборатория ускунаси йўқ бўлганда ҳам, ўрганувчига тушинарли бўла олишидир. Қонуний сайти VirtuLab:

<http://www.virtulab.net/>.

М. П. Лапчика, В. Р. Майера, Д. Ш. Матросалар томонидан берилган хулосага кўра, машғулот пайтида информацион технологияларни қўллаш – талабаларда соҳа бўйича малака оширишлари онсон ва тушинарли бўлади. [1].

Хозирда олийгоҳларда “Информатика ва ахборот технологиялари” фани ўргатилади. Лекин, бу фан физика математика ва табиий фанларга айланиб қолган. Фанни ўқитишда, мутахассислик деярли ҳисобга олинмайди. Агар шу фан мавзулари йўналишдан келиб чиқиб танланса, мақсадга мувофиқ бўлади деб ҳисобланиши мумкин.

Хозирда бу фанда дастурлаш тилларига ҳам вақт ажратилганлигини инобатга олинса, талаба ёшларни жалб қилган ҳолда кўплаб виртуал анимацион мавзулар дастурини ишлаб чиқиш мумкин бўлади. Бу ўзимизни дастуримиз ҳисобланиб, ўзбекистон олийгоҳларига тарқатиш имконини бериши ва чет эл дастурларига эҳтиёжни йўқотади деб ҳисоблашга асос бор.

Ўтиладиган мавзулар бўйича дастурий ишланмалар тайёрланиши аҳамиятлари [2]:

- Дарс пайтида турли хил кўргазмалардан воз кечилиши;
- Бажариладиган ҳаракатларни (операцияларни) автоматлаштириш;
- Ишга доим тайёрлиги;
- Замон талабидан келиб чиқиб, онсон янгилашиш ва молиявий маблағ талаб қилмаслиги;

Шу ўринда муаллиф иштирокида тузилган ва хозирда дарс жараёнида қўлланаётган “Фрикцион узатмалар” мавзуси учун тузилган дастур устида тўхталиб ўтиш [5]. лозим топилди 1 расм.

Расмдан кўришиб турадики, Фикцион узатмаларни ишлаш принцини кўрсатиш билан бир қаторда, визуал линейкалар ёрдамида механик параметрларни ўзгартириш мумкин. Булардан баъзилари:

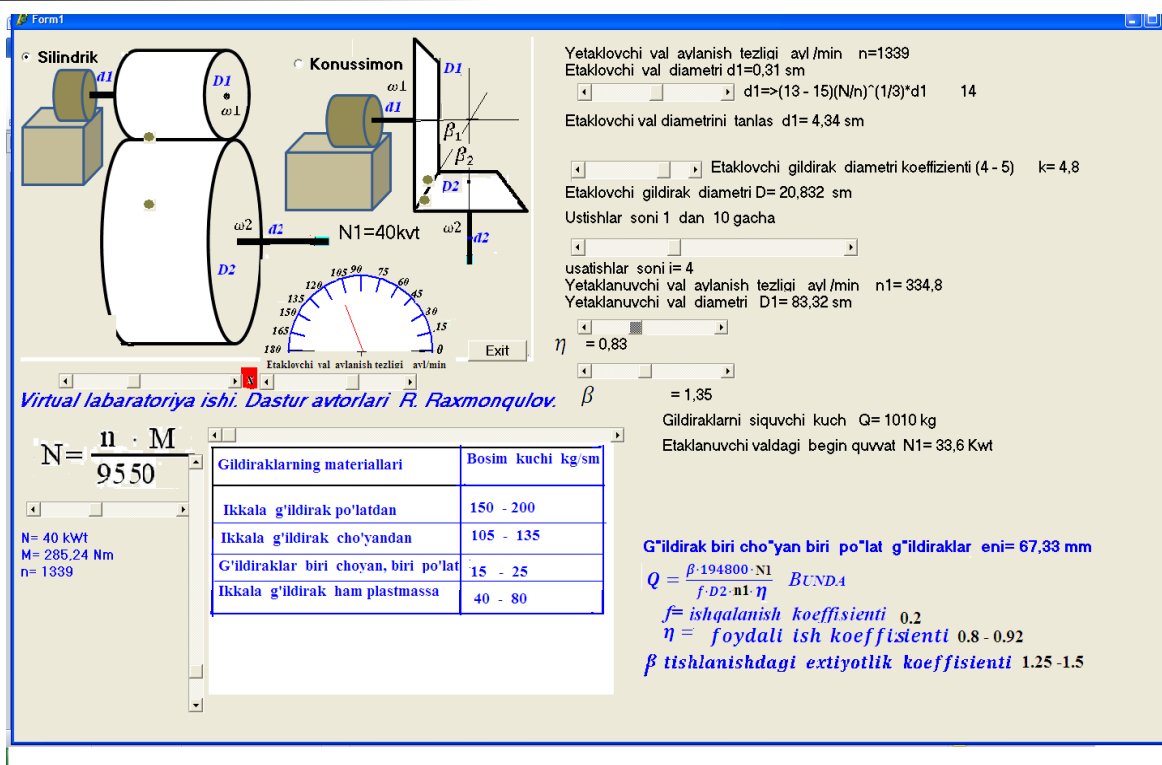

1 расм

- Двигатель куввати; кВт
- Гилдирак тайёрланган материал;
- Гилдирак айланиш тезлиги айл/мин;
- Етакловчи вал диаметри мм;
- Етакловчи вал эхтиётлик коэффиценти;
- Узатишлар сони;

Агар фақат юқорида келтирилган параметрларни ўзгартиш билан талабаларга мавзу юзасидан савол берилса, 720 турли савол бериш имконияти пайдо бўлади.

Энг асосийси шундаки, бу дастур орқали олинган натижаларини лойihalашда қўлланиш имконга эгаллиги. Бундан ташқари муаллифлар ўзимиз эканлигидан, уни исталганча корхона талабидан келиб чиқиб, ўзгартира олишимиздир.

2-мисол: Материаллар қаттиқлигини Бренелл усули билан аниқлаш виртуал лаборатория ишлари дастури [6] экран скриншоти 2 расмда

келтирилган.

D = 2.5 mm D = 5 mm D = 10 mm

D - Sharcha diametri mm
F - Bosim kuchi N
d - Materialda qoldirilgan iz diametri mm
h - Ko'ndirilgan iz chuqurligi

GOST 9012-59 C. 7

$$h = \frac{D - \sqrt{D^2 - d^2}}{2}, \text{ mm}$$

$$HB(HBW) = \frac{0.102 F}{A} = \frac{0.204 F}{\pi D(D - \sqrt{D^2 - d^2})}$$

Tajriba o'tkazish tartibi:

- Tekshirilayotgan material indentor ostiga qo'yiladi
- indentor materialga 2-8 sekund davomida botiriladi
- botirilish sharcha diametrini 1/4 qismidan oshmasligi kerak
- sharcha botirilgan holda 10-15 sekund ushlanadi va bosimdan ozod qilinadi
- sharcha izi diametri d - lupa yordamida aniqlanadi

Zamonviy qattqlikni o'lchovchi asboblari

2 расм

Дастур имкониятлари:

- Синалаётган материал турини танлаш;
- Шарча диаметрини танлаш;
- Иш кетма-кетлигини мониторда кўриш;
- Замонавий ўлчов асбобларидан хабардор бўлиш.

Юқорида келтирилган дастур имкониятини, амалда кўп қўлланаётган PowerPoint бажара олмайди.

Хулоса ўрнида шуни айтиш мумкинки, hozirda информатика ва ахборот технологиялари фани мавзулари умумий холда эмас, балки мутахасислик йўналиши бўйича танланиши керак. Бундан ташқари талаба ёшларни ёрдами билан маърузага мос равишда юкланувчи дастурлар мажмуасини тайёрлаш вақти келди. Бу эса талаба ёшларимиз мавзуни тез ва онсон тушина

олишларига имкон яратади. Бу яна ватанимиз ёшларига 1000 дастурловчи чақириғига муносиб жавоб бўлади деб ўйламиз.

Фойдаланилган адабиётлар

- 1 В. С. Дубровин, В. В. Никулин Роль виртуальных лабораторных работ в повышении качества бакалавров по направлению «инфокоммуникационные технологии и системы связи» *Integration of education*. 2014, no. 1. 109-113 стр.
2. Никулина Т. В., Стариченко Е. Б. Виртуальные образовательные лаборатории: принципы и возможности. *Педагогическое образование в России*. 2016. №7. Стр 62-66.
3. Информатизация и образование / Электронное обучение. URL: <http://archive.nationalarchives.gov.uk/20140702233839/http://www.jisc.ac.uk/whatwedo/programmes/elearningpedagogy.aspx> (дата обращения 01.06.2016).
4. Информатизация и образование / Электронное обучение. URL: <http://www.uran.donetsk.ua/~masters/2013/fkita/rak/library/article5.htm> (дата обращения 01.06.2016).
5. Р. Рахмонкулов., Бекмуродов У Фрикцион узатмаларни лойихалашда компьютер дастурларини қўллаш Ўзбекистон Республикаси электрон хисоблаш машиналари учун давлат реестрида 22.06.2018 йилда Тошкент шаҳрида рўйхатга олинган Тошкент 2018 DGU №05463Р.
6. Тилабов Б. Қ., Рахмонкулов., Бунунов ж. Р., Шербўтаев Ж.А. Материаллар қаттиқлигини Бреннел усулида ариқлаш учун виртуал лаборатория ишлари дастури Ўзбекистон Республикаси электрон хисоблаш машиналари учун давлат реестрида 13.06.2019 йилда Тошкент шаҳрида рўйхатга олинган Тошкент 2019 DGU №06573

KITOBXONLIK MADANIYATI – O‘QUVCHILARNING INTELEKTUAL MA’NAVY DUNYOQARASHINI SHAKLLANTIRISH OMILIDIR

S.Xolmatova
O‘zPFITI mustaqil tadqiqotchisi

Hammamiz uchun ayni paytda juda muhim ahamiyatga ega bo‘lgan masala, ya’ni kitobxonlikni keng yoyish va yoshlarimizning kitobga bo‘lgan muhabbatini, ularning ma’naviy immunitetini yanada oshirishga qaratilgan ishlarimizni yangi bosqichga olib chiqish vazifasi turibdi.

Shavkat Mirziyoyev

Annotatsiya: Ushbu maqolada yoshlarning intellektual-ma’naviy salohiyatini rivojlantirishda kitobxonlik madaniyatini shakllantirish hamda kitobxonlik targ‘iboti chora-tadbirlarini ishlab chiqish va amalga oshirish kabilar keltirib o‘tilgan.

Kalit so‘zlar: kitobxonlik madaniyati, intellektual-ma’naviy salohiyat, axborot-resurs markazlari, badiiy adabiyot, elektron kitob.

Аннотация: В статье рассматривается формирование культуры чтения в процессе развития интеллектуального и духовного потенциала молодежи, а также разработка и реализация мероприятий по популяризации чтения.

Ключевые слова: культура чтения, интеллектуальный и духовный потенциал, информационно-ресурсные центры, художественная литература, электронные книги.

Abstract: The article discusses the formation of a reading culture in the process of developing the intellectual and spiritual potential of young people, as well as the development and implementation of measures to popularize reading.

Key words: reading culture, intellectual and spiritual potential, information resource centers, fiction, e-books.

Bugungi kunda, o‘z fikri va dunyoqarashiga ega bo‘lgan, maqul va maqbul yo‘l tanlay oladigan ma’naviy –intellektual salohiyatli yosh avlodni tarbiyalash dolzarb vazifalardan biridir.

Bu borada O‘zbekiston Respublikasi Prezidentining 2019 yil 29 apreldagi PF-5712-sonli “O‘zbekiston Respublikasi Xalq ta’limi tizimini 2030 yilgacha rivojlantirish konsensiyasi”da umumta’lim maktab kutubxonalarini o‘quvchilar mustaqil tayyorlanadigan zamonaviy (smart) markazlarga aylantirish maqsadida

ularning foydali maydonlarini kengaytirish va moddiy-texnik jihozlash, yagona axborot tizimiga birlashtirish hamda O‘zbekiston Respublikasi Vazirlar Mahkamasining *“2020-2025 yillarda kitobxonlik madaniyatini rivojlantirish va qo‘llab-quvvatlash milliy dasturi to‘g‘risida”gi 781-sonli* Qarorida kitobxonlik madaniyatini shakllantirish 3 bosqichda amalga oshiridishi ta’kidlab o‘tilgan:

✓ birinchi bosqich – 2020-2021 yillarda kitobxonlik madaniyatini rivojlantirish bo‘yicha tashkiliy-huquqiy mexanizmlarni akomillashtirish chora-tadbirlarini amalga oshirish;

✓ ikkinchi bosqich – 2022-2023 yillarda kitobxonlikka oid infratuzilmani mustahkamlash;

✓ uchinchi bosqich – 2024-2025 yillarda yoshlarning kitobxonlik madaniyatini jadal rivojlantirish, ularning intellektual salohiyati o‘sishi hisobiga inson kapitali sifatini yaxshilash, hamda, 2021 yildan boshlab har yili aprel oyining birinchi haftasi “Kitobxonlik haftaligi” etib belgilandi [1;2].

Mamlakatimizning jahon hamjamiyatida o‘z o‘rniga mustahkamlashi, o‘quvchilarimizning intellektual-ma’naviy jihatdan yetuk bo‘lib shakllanishlari, ularning zamon talablari darajasida bilim va malakalarni egallashlari ta’lim va tarbiya tizimining bugungi zamonaviy talablarga va kelajakdagi strategik maqsadlarga asosan tashkil qilinishiga bevosita bog‘liqdir. Shu nuqtai nazardan o‘quvchilar intellektual-ma’naviy faoliyatini rivojlantirish muhim ahamiyat kasb etadi. Muhtaram Prezidentimiz Sh.M.Mirziyoev ta’kidlaganlaridek “Yoshlarimizning mustaqil fikrlaydigan, yuksak intellektual va ma’naviy salohiyatga ega bo‘lib, dunyo miqyosida o‘z tengdoshlariga hech qaysi sohada bo‘sh kelmaydigan insonlar bo‘lib kamol topishi, baxtli bo‘lishi uchun davlatimiz va jamiyatimizning bor kuch va imkoniyatlarini safarbar etamiz”. Ta’kiblab o‘tilganidek, yosh kitobxonlarning ma’naviy-ma’rifiy, badiiy-estetik talablariga javob beradigan kitoblarni yuksak sifat bilan chop etish, joylarga, ta’lim muassasalariga vaqtida va maqbul narxlarda yetkazish, milliy va jahon adabiyotining eng sara namunalarini tarjima qilish,

farzandlarimizda bolalikdan boshlab kitob, jumladan, elektron kitob o‘qish ko‘nikmasini shakllantirish, jamiyatimizda mutolaa madaniyatini yuksaltirish bilan bog‘liq muhim masalalarni hal etish kabi vazifalarni amalga oshirish zarur. Bunda:

- umumiy o‘rta ta’lim sohasidagi axborot-resurs markazlari fondlarini shakllantirishda o‘quv adabiyotlari bilan bir qatorda badiiy, ma’rifiy, ilmiy-ommabop adabiyotlarni ko‘paytirish;
- umumiy o‘rta ta’lim muassasalarida, ayniqsa, maktabgacha va boshlang‘ich ta’limda o‘qish madaniyati va mutolaa ko‘nikmalarini shakllantirish;
- umumiy o‘rta ta’lim muassasalarida sinfdan tashqari o‘qish uchun tavsiya etilgan o‘zbek va chet el adiblarining mumtoz va zamonaviy asarlarini tanlash va o‘quv jarayoniga mutolaa etilgan asarlar asosida insho yozish tizimini joriy etish, adabiyot to‘garaklari faoliyatini moddiy qo‘llab-quvvatlash tizimini shakllantirish;
- umumiy o‘rta ta’lim muassasalarida yozuvchi-shoirlar ishtirokida kitob bayrami va yarmarkalarini tashkil etish, kitobxonlar, bosma va elektron kitob ishlab chiqaruvchilar, kitob sotuvchilar hamda kutubxonachi va targ‘ibotchilar orasida tanlovlar (“Yilning eng yaxshi kitobi”, “Eng yaxshi kitobxon oila”, “Yilning eng yaxshi bolalar kitobi”, “Yilning eng yaxshi audio kitobi”, “Yilning eng yaxshi elektron kitobi” kabi) o‘tkazish tizimini takomillashtirish.
- ijtimoiy ahamiyatga ega bo‘lgan kitoblarni, ayniqsa, bolalarga mo‘ljallangan adabiyotlarni chop etishni davlat tomonidan qo‘llab-quvvatlash;
- axborot-kutubxona faoliyatini kuchaytirish, ta’lim muassasalari axborot-resurs markazlarining kutubxona fondlari, kutubxonalar, tashkilot va muassasalarning «Ma’naviyat xonalari»ni o‘quv-uslubiy, texnik adabiyotlar, adabiy-badiiy, ma’rifiy va ilmiy-ommabop kitoblar bilan boyitish, ularning moddiy-texnika bazasini mustahkamlash kabilardan iborat.

Hozirgi globallashuv davrida turli sohalarda erishilgan natijalarni o‘lchash metodikalari mavjud. Biroq, ta’lim jarayonida o‘quvchilarning intellektual-ma’naviy rivojlanish darajalari, baholash vositasida ularni rivojlantirish parametrlari maxsus

tatqiq etilmagan. Shu nuqtai nazardan o‘quvchilarning o‘zlashtirgan bilim, ko‘nikma va malakalarni baholashda quyidagilarga e’tibor qaratish lozim:

- o‘zlashtirilgan bilimlarni tanish vaziyatlarda va o‘z onglarida qayta aks ettirish;
- o‘zlashtirgan bilimlarni tanish vaziyatlarda berilgan namunaga qarab qo‘llay olishlarini ta’minlash;
- o‘zlashtirgan bilimlarini yangi, notanish vaziyatlarga ko‘chirgan holda qo‘llay olishlariga erishish;
- o‘quvchilarning intellektual-ma’naviy hamda ijodiy faoliyat ko‘rsata olish ko‘nikmalarining sifatini baholash v/h k.

Xulosa qilib aytganda kitobxonlikni rivojlantirishga ta’sir ko‘rsatuvchi tashqi va ichki omillar, mustaqil mutolaa madaniyatini tizimli tarzda shakllantirish, tegishli adabietlarni tavsiya etishda har bir o‘quvchining ichki regulyatsiyasi, bilish jaraenlarini hisobga olish o‘rganilaetgan asar mohiyatini idrok qilishga, intellektual salohiyati va ma’naviyatini oshirishga xizmat qilishi, boshlang‘ich sinflardan o‘quvchilarni muttasil mutolaaga odatlantirishga qaratilgan faoliyatni yo‘lga qo‘yish, mutolaada uzluksizlikni ta’minlash, mutolaa kundaliklari yuritish muhim ahamiyatga ega.

Foydalanilgan adabiyotlar

1. O‘zbekiston Respublikasi Prezidentining 2019 yil 29 apreldagi PF-5712-sonli “O‘zbekiston Respublikasi Xalq ta’limi tizimini 2030 yilgacha rivojlantirish konsensiyasi”.
2. 2020 yil 14 dekabr O‘zbekiston Respublikasi Vazirlar Mahkamasining “2020-2025 yillarda kitobxonlik madaniyatini rivojlantirish va qo‘llab-quvvatlash milliy dasturini tasdiqlao‘ to‘g‘risida”gi 781-sonli qarori.
3. O‘zbekiston Respublikasi Prezidentining 2020 yil 6 noyabrdagi “Ta’lim tarbiya tizimini yanada takomillashtirishga oid qo‘shimcha chora-tadbirlar to‘g‘risida”gi PQ-4884-sonli qarori.

SALOMATLIKNI MUSTAHKAMLASHDA SPORTNING AHAMIYATI

H.T.Boymurodov

Buxoro viloyati Vobkent tumani

5-umumiy o‘rta ta’lim maktabi

jismoniy tarbiya fani o‘qituvchisi

Annotatsiya Ushbu maqolada Prezidentimizning ma’naviy hamda jismonan barkamol shaxslarni tarbiyalash, bugungi kunda sportning o‘rni va yoshlarga qaratilayotgan e’tibor, hamda shaxsni shakllanishida sportning ahamiyati keng yoritib berilgan. Shuningdek, shaxsni shakllantirishda ilmiy nazariy qarashlar fiziologik, anatomic va psixologik yondashuvlar keltirib o‘tilgan.

Kalit so‘zlar: jismoniy tarbiya va sport, jismoniy chiniqtirish, salomatlik, Fiziologik-anatomic rivojlanish, shaxs-tarbiyasi, soglom fikr.

Аннотация: В статье подробно описана роль спорта в воспитании духовно и физически здоровых людей, роль спорта сегодня и внимание, уделяемое молодежи, а также формирование личности. Научно-теоретические подходы к формированию личности также представлены в физиологическом, анатомическом и психологическом подходах.

Ключевые слова: физическая культура и спорт, физическая культура, здоровье, Физиолого-анатомическое развитие, воспитание личности, здравый смысл.

Abstract: The article highlights the role of sports in the education of spiritually and physically healthy people, the role of sports today and the attention paid to young people, as well as the role of sports in the formation of personality. Physiological, anatomical and psychological approaches to personality formation are also discussed.

Key words: physical culture and sports, physical culture, health, physiological and anatomical development, personality education, common sense.

Yurtboshimiz tomonidan 2021 yil nomi “Yoshlarni qo‘llab quvvatlash va aholini salomatligini mustahkamlash yili” deb e’lon qilindi. Ma’lumki, mamlakatimiz aholisining 30 foizini 14 yoshdan 30 yoshgacha bo‘lgan yigit-qizlar tashkil etadi. Ularning ta’lim olishi, kasb-hunar egallashi uchun keng sharoit yaratilgan. Shu bilan birga, yoshlarning bo’sh vaqtini mazmunli o‘tkazishni tashkil etish dolzarb masalalardan biri hisoblanadi. Yoshlar qanchalik ma’naviy hamda jismonan barkamol bo’lsa, turli yot illatlarga qarshi immuniteti ham shunchalik kuchli bo’ladi. Prezidentimizning yurtimiz bo’ylab yoshlarga e’tiborni kuchaytirish, ularni

madaniyat, san’at, jismoniy tarbiya va sportga keng jalb etish ko’nikmalarini singdirish masalalariga qaratilgan yig’ilish o’tkazilgani bejiz emas. Shuningdek, ma’naviy-ma’rifiy sohalardagi ishlarni yangi tizim asosida yo’lga qo’yish bo’yicha 5 muhim tashabbusning ikkinchisi – yoshlarni jismoniy chiniqtirish, sport sohasidagi qobiliyatini namoyon qilishlari uchun zarur sharoitlar yaratishga yo’naltirilgani sport sohasiga qaratilgan yuksak e’tibordan dalolat beradi [1].

Sport faoliyati maksimal tezlik, kuch, chaqqonlikni o’z gavdasini (har tomonlama idora qilish xususiyatlarini) tarkib toptirish vositalaridan biridir. Sportda biror razryad olish yoki rekord qo’yish uchun maksimal darajada asab-mushak kuchi sarflashni yuqori tezlik va chaqqonlikni talab qiladi. Sport o’zining bu kuchi bilan kishi faoliyatining boshqa turlaridan farqlanib turadi. Sport jarayonida shaxsning harakat malakalari yuksak darajada rivoj topadi. Shuningdek sportda shaxsning irodaviy va boshqa psixologik sifatlari takomillashadi.

Sport odam yoshining ma’lum davrida katta ahamiyatga ega bo’lib, anotomiya, fiziologiya va psixologiya fanidan ravshanki, shaxsning o’smirlik va yoshlik davri jismoniy qobiliyatni namoyon qilish uchun juda zarurdir. Shu bilan birgalikda bu yoki u davrida shaxsning psixologik xususiyatlarini tarbiyalash uchun ham keng imkoniyat tug’iladi, chunki psixologik xususiyat va sifatlar jismoniy rivojlanish bilan bog’liqdir [2].

Bu davrda yoshlarni sportning bilan shug’ullantirishning mohiyati shundaki, agar o’smir yoki bola sport bilan shug’ullanish davrini yaxshi o’tkazar ekan, unda yuksak jismoniy qobiliyat iroda va xarakter tarbiyalanadi, shuningdek dunyoqarash shakllanadi. Aksincha bola o’sishning bu muhim davrida jismoniy harakatli o’yinlaridan mahrum bo’lar ekan yoki sport bilan shug’ullanmas ekan, hayot jarayonida u har tomonlama yetuk odam bo’lolmaydi. Demak, o’sish jarayoni muayyan davrida sport bilan shug’ullanish o’smirda kelgusi hayot uchun eng muhim bo’lgan jismoniy to’liq: chaqqonlik, epchillik, botirlik, jismoniy go’zallik va boshqa muhim sifatlarni tarbiyalaydi. Sportchi sportning u yoki bu turi bilan shug’ullanar

ekan, u doimo yuqori natijalariga erishishini maqsad qilib qo‘yadi. Bu esa sportchidan:

1. Uzoq vaqt davomida trenirovka qilish natijasida umumiy jismoniy taraqqiyotni, organizmning fiziologik funksiyalarni yuksak darajada rivojlanganligini talab qiladi. Sport faoliyati doimiy ravishda har bir harakatga ijobiy qarashni talab qiladi. Bu hol ayniqsa badiiy gimnastikada, boksyor, futbolist, kurashchilarda, sakrovchi va boshqalarda yaqqol ko‘rinadi.

2. Sportchida tafakkurning yuritish operatsiyasining yuksak o‘shini talab qiladi. Chunki sportda darhol yechilishni talab qiladigan priyomga, taktikaga oid masalalar tez-tez uchrab turadi. Bu zaruriyat, sportida tafakkur qilish qobiliyatini o‘stiradi. Bundan tashqari sportda emotsiya, idrok va boshqa psixik jarayonlar ham kamol topadi.

3. Sport shaxs temperamenti va xarakterini tarbiyalashda ham zo‘r kuchga ega. Ilmiy tekshirishlar shuni ko‘rsatadiki, ko‘p yillik tajribaga ega bo‘lgan trener va sportchilarni tekshirilganda ular orasida bo‘sh asab tizimiga ega bo‘lganlari kam uchraydi. Vaholanki sport bilan shug‘ullanmagan kishilar o‘rtasida bo‘sh asab tizimli kishilar tez-tez uchrab turadi.

Sport jarayonida aytilgan vositalar bir butunligida insonning yuqori darajadagi irodaviy g‘oyaviy sifatini tarbiyalashga erishish mumkin. Chunki o‘zidan ravshanki, sportning har qanday turi bo‘yicha psixologik sifatlarni talab qiladi. Sport psixologiyasi bo‘yicha ilmiy tekshirishlar shuni tasdiqlaydiki irodaviy sifatlar sportning turi va yengishga tegishli bo‘lgan qarshiliklar darajasiga qarab turlicha bo‘ladi. Ana shu to‘siqlarni yengib o‘tish uni irodaviy g‘oyaviy sifatlarini tarbiyalaydi. Borgan sari takomillashish natijasida kuchli iroda ham o‘sib boradi. Ma’lumki inson o‘z oldiga maqsad va vazifalar qo‘yadi. Bu maqsad va vazifalar irodaviy sifatlarni tarbiyalashning sharoitidir. Lekin shuni ham aytish kerakki, bu maqsad va vazifalar qanchalik ijtimoiy ahamiyatga ega bo‘lsa, bularni qanchalik aniqroq anglagan bo‘lsa shunchalik yaxshi natija keltira oladi. Masalan: aholi va

yoshlar o‘rtasida sport mashg‘ulotlarini yoki musoboqalarni tashkil qilish hamda targ‘ibot-tashviqot ishlarini olib borish aholi salomatligini mustahkamlashga xizmat qiladi:

- uzoq masofaga yurish marafonlarini tashkil qilish;
- yugurish musoboqalarini muntazam bosqichli tashkil qilish;
- aholi turli qatlamlari orasida gimnastiq mashg‘ulotlarni o‘tkazishni yo‘lga qo‘yish;
- salomatlik markazlarini hududlarda ochish va to‘g‘ri ovqatlanish hamda sport mashg‘ulotlarini tartibini ishlab chiqish;
- yoshlar o‘rtasida sport hamda salomatlik g‘oyalarini yanada takomillashtirish bo‘yicha chora-tadbirlarini ishlab chiqish va amalga oshirish kabilardan iborat.

Demak, bundan shunday xulosa kelib chiqadiki, sport jarayonida ijobiy yutuqlar bilan birgalikda shaxsning shakllanishiga muhim ahamiyat kasb etadi. Bu fikrlarimizdan ma’lum bo‘ldiki: sport shaxsni garmonik rivojlantirishda, shaxsning psixik jarayonlariga hamda o‘z navbatida irodaviy - g‘oyaviy sifatlar yoshlarning yetuk inson bo‘lib yetishishida, aholining salomatligini mustahkamdashda muhim ahamiyatga ega. Sport nafaqat jismonan kuchlilikni balkim ma’nan rivojlanishga va soglom tana, soglom fikrni ham tarbiyalashga xizmat qiladi.

Foydalanilgan adabiyotlar:

1. O‘zbekiston Respublikasi Prezidentining 2017 yil 7 fevraldagi “O‘zbekiston Respublikasini yanada rivojlantirish bo‘yicha harakatlar strategiyasi to‘g‘risida”gi PF-4947-son Farmonida ko‘zda tutilgan 2017-2021 yillarda O‘zbekiston Respublikasini rivojlantirishning beshta ustuvor yo‘nalishi bo‘yicha Harakatlar strategiyasi.

2.P.A.Rudik Psixologiya 1974y 416-418 b

МАКТАБ ЎҚУВЧИЛАРИГА КИЙИМ ВА УНИНГ МОДЕЛИНИ ЯРАТИШДА РИТМИК ВА МЕТРИК ТАКРОРЛАНИШЛАРИНИ ҚЎЛЛАШНИ ЎРГАТИШ

*И.Н.Обидова¹, Н.Қ.Ортиқова²
ФарПИ, Фаргона тумани 12 ўрта мактаб*

Аннотация: Мазкур мақолада мактаб ўқувчиларига қадимги Грециядаги эркак ва аёллар кийимлари ҳақида тушунча берилган. Ўша даврдаги бошқа худудларда яшаган халқларнинг кийимларига нисбатан қадимги Грецияда фойдаланилган кийимлар бўйича кўпроқ маълумот сақланиб қолган. Уларда ритмик ва метрик такрорланишлар кўп учрайди.

Калит сўзлар: Тўғноғич - фибула, хитон, гиматий, маиший, спорт кийими, ишлаб чиқаришга оид кийимлар, махсус кийимлар, технологик кийим, ритмик, метрик.

Аннотация: Эта статья дает школьникам представление о мужской и женской одежде в Древней Греции. Об одежде, которую использовали в Древней Греции, известно больше, чем об одежде народов, живших в то время в других регионах. В них распространены ритмические и метрические повторы.

Ключевие слова: Булавка-фибула, хитон, гиматий, бытовой, спортивный, специальная одежда, технологическая одежда, ритмическая, метрическая.

Abstract: This article gives students an insight into men's and women's clothing in Ancient Greece. More is known about the clothing that was used in Ancient Greece than about the clothing of the peoples who lived in other regions at that time. Rhythmic and metric repetitions are common in them.

Key words: Knitting - fibula, hiton, gimati, household, sportswear, industrial clothing, special clothing, technological clothing, rhythmic, metric.

Инсоннинг илк ривожланиш давридан бошлаб кийим доимо инсон билан бирга ривожланиб келди. Кийимнинг дастлабки кўриниши ибтидоий давр одамларининг қабила бўлиб яшаган вақтига тўғри келади. Бу даврда дарахт барглари, ҳайвон териларининг танага белдан боғлаб юришган. Кийим инсоннинг ижтимоий ҳаёти, меҳнат фаолияти ва онгининг ривожланиши туфайли ҳам ривожланиб борди. Кийимнинг кейинги кўриниши турли ўсимлик ва ҳайвонот махсулотларидан тўқилган оддий газламаларни танага ўраб юришдан иборат эди. Қадимги Грецияда эркаклар кийими икки қисмдан «хитон» ва «гиматий»дан иборат бўлган. «Хитон»-бу ички кийим бўлиб, жун ёки зиғир толали газламалардан тайёрланган.

Газламалар бўй ипи бўйлаб иккига букилиб, елкадан иккита тўғнағич – фибула билан маҳкамланган. Хитон билан кўчада юриш уят ҳисобланган. Эркаклар бирор юмуш билан кўчага чиқаётганда устки кийим гиматийни кийиб олишган. Гиматий - тўғри тўртбурчак шакилдаги 1,7х4 м ўлчамдаги газлама бўлагидан иборат бўлиб, уни елка устидан боғлаб ёки елкага ташлаб олиниб, гавданинг табиий ва ҳаракат бемалоллигини кўрсатадиган ҳамда унга ҳалақит бермайдиган нафис тахламалар тушириб, драпировка қилиб қўйилади.

Аёллар кийими ҳам эркаклар кийимига ўхшаш икки қисмдан иборат бўлиб, уларнинг кийими ёпикроқ ва узунроқ бўлган. Ички кийим хитон бурмаланган газлама бўлаги елкада фибулалар (тўғнағичлар) билан маҳкамланган. Хитон оқ, сарик, қизил рангдаги жун ва зиғир толали газламалардан тайёрланган. Хитон уй кийими ҳисобланиб, унда кўчага чиқиш одатланилмаган. Аёллар устки кийими «пеплос» деб аталган. Унинг шакли ва драпировка қилиниши хитонга ўхшаб кетган, фақат тахламалари сони кўпроқ ва узунроқ бўлган. Пеплос 1,5х3,5м ўлчамдаги газлама бўлагидан иборат бўлган.

Қадимги греклар ва римликлар бундай бурмаланган кийимларни усталик ва юқори дид билан тайёрлаганлар. Ҳазирги кунда бундай бурмаланган кийимларни Хиндистонинг миллий кийимларида кўриш мумкин.

Табиатшунослик, само фанларининг келиб чиқиши кийимга ўз таъсирини ўтказди. Кийим газламаси турлари пайдо бўлди (юпқа, қалин, шойи, ип толали газлама). Кийимда тананинг қисмларига алоҳида газламаларни ўраб тайёрлаш, кийим қисмларининг узунаси бўйлаб бириктириш меҳнат қилиш учун анча қулайлик туғдиради.

Айниқса, игнанинг яратилиши кийим қисмларини бириктириб тикишнинг такомиллашишига олиб келди. 13 асрга келиб кийимга ёқалар, энг, манжетлар, чўнтаклар, тақилмалар тикиш шаклланди. Кийимнинг ташқи кўринишида, бичилишида ўзгаришлар тез ривожланди. Кийимнинг гавдага ёпишган,

этаклари ҳажмли, қаватли кўринишлари, газламаларнинг атлас, бархат, мовут каби турлари пайдо бўлди. европа мамлакатларида феодализм мустахкам қарор топган ўрта асрлар даврида махсус эсталик идеал ва шунга мос костюм характери таркиб топди. Инсон гавдасининг гўзаллигидан завқланиш номуносиб ва гуноҳ иш ҳисобданар, шунинг учун, гавдани кўполдан-кўпол, тўғри кейинчалик эса чизик шакилларга ўраб ташлар эдилар. Тор, юқори қисми қатор-қатор мураккаб тахламалардан иборат, орқа этаги жуда узун кўйлак, баланд конуссимон бош кийим билан ниҳоятда чўзиқ пояфзал бирга кўшилиб, қадди-қомат кўринишини ўзгартириб юборарди.

Ўрта асрларда костюм гавдани турли воситалар (шнурлар, карсетлар) ёрдамида қаттиқ қисиб, табиий шаклдан узоқлаштирадиган «ғилоф» тизими ривож топишини бошлаб берди.

Замонавий кийим унинг вазифасини аниқлайдиган ҳимоявий функция асосида таснифланади. Вазифаси бўйича кийим уч хил кийимга бўлинади:

- маиший;
- спорт кийими;
- ишлаб чиқаришга оид кийимлар.

Маиший кийимнинг вазифаси одам организмининг иқлимий таъсирлардан ҳимоя қилишдир. Спорт кийими спортчи танасининг турли шикастлардан ҳимоя қилиши ва юксак спорт ютуқларига эришмоғини таъминлаши керак. Ишлаб чиқаришга оид кийимлар одамни нафақат иқлимий таъсирлардан, балки ишлаб чиқариш таъсирларидан муҳофаза қилиши керак. Ҳар бир синфга оид кийимлар модел сифатида яратилади. Ҳар бир модел яратилаётганда уни нимага мўлжалланганлигига ва қандай шароитда ишлатилишини белгилаб олиш зарур. Модел қулай, ишбоп ва чиройли бўлиши керак. Шунинг учун яратилаётган модел шаклини конструктив хал этилишида унинг материалнинг танланиши, безаклари ва рангига алоҳида эътибор беришимиз керак. Мактаб ўқувчиларига модел яратишни ўргатаётганимизда метрик ва ритмик қонуниятларини

кўллашга уларнинг эътиборини қаратилса мақсадга мувофиқ бўлади. Бунда ритм тушунчаси шакл элементларининг навбатма навбат қонуний алмашилиб туришига тушинилади. Ритм моделни ташкил этган шаклнинг ҳамма қисимларини бир бирига боғловчи воситалардан бири ҳисобланади. Ритм ҳар қандай яратилаётган моделга мусиқийлик бахш этади, уни ҳаракатга солади. Ритм сабабли бош композицион ғоянинг мазмундорлиги ортади, муаян тартиб, раволик киритилади. Яратилаётган моделда, масалан кўйлақда, оддий метрик қатор яъни бир хил шаклнинг тенг интервалларда такрорланиши, айниқса моделни енг қисимларини пастида, бўкса қисмида, бўйинини олд қисмида бу такрорланишлари акс этса, унинг кўриниши ўзига хос жилоланган бўлади. Бу эса моделдаги оддий қонуниятлардан ҳисобланади ва уни ўз ўрнида ишлатиш ўқувчида қизиқиш уйғотади. Метрик такрорланиш бу моделда тенг шаклларини ҳар қайси шакл тугаган жойдан бошлаб такрорланиши тушинилади. Ритмик ва метрик такрорланишларини моделда акс этиши янги яна бир чиройли моделни яратилишига сабаб бўлади. Яратиладиган моделни таркибидаги ритмик ва метрик такрорланишларини кўллаш тартибига кўра уни мактаб ўқувчиси хоҳласа ўзи учун, ёки онаси, опаси, синглиси, буваси, ёки бошқа аёлларга тавсия этиши мумкин.

Фойдаланилган адабиётлар:

1. Хасанбоева Г.К., Чурсина В.А., Костюм тарихи. Т., Ўзбекистон. 2002 й.
2. Одежда народов Зарубежной Азии. Сб. МАЭИ т. XXXII, Л.: -Наука 1977, 111-119 с.
3. Пармон Ф.М. Композиция костюма. М.: -Легпромиздат, 1977, 26-29 с.

ИЛК ВА МАКТАБГАЧА ЁШДАГИ БОЛАЛАР РИВОЖЛАНИШИГА ҚЎЙИЛАДИГАН ДАВЛАТ ТАЛАБЛАРИ

Самарқанд шаҳар 27 сонли Мактабгача таълим ташкилоти директори

М.А.Каримова

mokhigulkarimova2445@gmail.com

Аннотация. Мақолада мактабгача таълим тизимидаги туб ўзгаришларни таъминлаш, мактабгача таълим ташкилотларида болаларни ижтимоий, шахсий, ҳиссий, нутқий, математик, физио-психологик, жисмоний ва ижодий ривожлантириш, шу жумладан, боғчаларни услубий ва дидактик уйинлар, ўйинчоқлар, мебель, жиҳоз, АКТ ва техник воситалар билан қуроллантириш, болаларни ҳар томонлама интеллектуал, ахлоқий, эстетик ва жисмоний ривожлантириш, таълим-тарбия бериш орқали болаларни мактаб таълимига сифатли тайёрлаш, болаларни мактабгача таълим билан қамраб олиш масалалари кўриб чиқилган.

Калит сўзлар: Бола, мактаб, таълим–тарбия, ўйин, метод, технология.

Аннотация. В статье рассматриваются коренные изменения в системе дошкольного образования, социального, личностного, эмоционального, речевого, математического, физиопсихологического, физического и творческого развития детей в дошкольных учреждениях, в том числе методических и дидактических игр, игрушек, мебели, оборудования, ИКТ и технических средств в детских садах. Рассмотрены вопросы обеспечения всестороннего интеллектуального, нравственного, эстетического и физического развития детей, качественной подготовки детей к школьному образованию через обучение, охвата детей дошкольным образованием.

Ключевые слова: ребенок, школа, воспитание, игра, метод, технология.

Annotation. The article discusses fundamental changes in the system of preschool education, social, personal, emotional, speech, mathematical, physiopsychological, physical and creative development of children in preschool institutions, including methodological and didactic games, toys, furniture, equipment, ICT and technical means in kindergartens. The issues of ensuring the comprehensive intellectual, moral, aesthetic and physical development of children, high-quality preparation of children for school education through education, coverage of children with preschool education are considered.

Key words: child, school, education, play, method, technology.

“Ўзбекистон Республикасининг илк ва мактабгача ёшдаги болалар ривожланишига қўйиладиган Давлат талаблари” ва “Илк қадам” давлат таълим дастурлари ишлаб чиқилди ва амалиётга жорий этила бошланди.

“Илк қадам” дастури мамлакатимиздаги мавжуд барча давлат ва нодавлат, хусусий боғчалар учун жорий этилиши зарур деб белгилаб қўйилди. “Илк

қадам” дастурининг педагогик мазмуни энг илғор халқаро тажрибалар ва Жанубий Корея тажрибаси асосига қурилди ҳамда унинг мақсади ҳаёти давомида узлуксиз ривожланишга қодир бўлган шахсни шакллантиришдан иборат қилиб белгиланди. Мазкур замонавий педагогик тизимнинг асосий ўзига хослиги болаларда ўқишга қизиқишини уйғотиш бўлиб, китоб ўқишга қизиқиш ва эҳтиёж яратиш, ақлни пешлаш, ақлий-интеллектуал хусусиятлар ва уларни шакллантириш методикаларини яратиш, болада ақлий салоҳиятни таъминлаш, болаларни таълим жараёнидан унумли фойдаланишлари, умрбод илм қидиришлари ва билимли бўлишлари асоси саналади.

Шунингдек, мактабгача таълим тизимидаги туб ўзгаришларни таъминлаш ва жорий этиш мақсадида Ўзбекистон Республикасининг илк ва мактабгача ёшдаги болалар ривожланишига қўйиладиган Давлат талаблари қабул қилинди”[1]. Унга кўра, мактабгача таълим тизими зиммасига қўйиладиган вазифалар ва талаблар аниқ белгилаб берилди. Айнан бола имкониятларини ривожлантириш мактабгача таълимнинг бош мақсадларидан саналади.

«Мактабгача таълим тизимини янада такомиллаштириш бўйича 2017-2021 йилларга мўлжалланган давлат Дастури”[2]да таъкидланишига кўра, мактабгача таълим муассасаларида болаларни ижтимоий, шахсий, ҳиссий, нутқий, математик, физио-психологик, жисмоний ва ижодий ривожлантириш бўйича таълим дастурларини жорий этиш даркор. Чунки сўнгги 20 йил давомида давлат тасарруфидаги мактабгача таълим муассасалари сони 45% га камайган. Мазкур тизим орқали мамлакатимиз болаларининг 33% гина қамраб олинган. Мазкур кўрсаткич ривожланган давлатлардан Данияда 99 фоиз, Японияда 97 фоиз, Жанубий Кореяда 95 фоизни ташкил этади.

Соҳада вужудга келган мавжуд бўшлиқни тўлдириш учун 2018 йилда давлат бюджетидан 427 боғчада қурилиш ва таъмирлаш ишларини олиб бориш режалаштирилиб, уларга 771 миллиард сўм маблағ ажратилган. Шу жумладан, боғчаларни услубий ва дидактик уйинлар, ўйинчоқлар, мебель, жиҳоз, АКТ ва

техник воситалар билан қуроллантириш режалари белгиланган. Ҳақиқатдан ҳам, боланинг замонавий ривожланиши инновацион таълим муҳитининг ташкил қилинишини тақозо этади.

Мактабгача таълим вазирлигининг ўтган бир йиллик фаолияти ичида болаларнинг мактабгача таълим билан қамраб олинishi 27,7% дан (2017 йил сентябр) 35,4% гача (2018 йил ноябрь) етган. Бугунги кунда 890 мингдан ортиқ бола таълим муассасаларига қатнамоқда. Боғчалар сони янги қурилиш, қайта таъмирлаш ҳамда нодавлат секторининг жадаллик билан ривожланиши ва давлат-хусусий шерикчилик механизмининг жорий этилиши натижасида 5211 дан 6607 гача етган.

Давлат мактабгача таълимга қўйиладиган талаблар, таълим-тарбия дастурлари, санитария қоидалари, нормалари ва гигиена нормативлари талабларини ишлаб чиқиб, янги мазмунда такомиллаштириш ташаббуси билан чиқди. Унга мувофиқ мактабгача ёшдаги болаларда жисмоний ривожланиш, ўз-ўзига хизмат ва гигиена, ижтимоий-коммуникатив ривожланиш, нутқ, ўқиш ва чет тилларни ўрганиш, билиш жараёни, дунё ҳақидаги билимлар ва дунёни англаши, ижодий-эстетик ривожланишини таъминлаши лозимлиги таъкидланди. Бинобарин, қуйидаги омиллар муҳим эканлиги таъкидланади: болаларни ҳар томонлама интеллектуал, ахлоқий, эстетик ва жисмоний ривожлантириш; таълим-тарбия бериш орқали болаларни мактаб таълимига сифатли тайёрлаш; болаларни мактабгача таълим билан қамраб олиш.

Шу жумладан, демократизм тамойиллари асосида давлат мактабгача таълим ташкилотининг мажбуриятлари ишлаб чиқилди, улар сирасига қуйидагилар киритилди:

- болаларнинг ҳаётини муҳофаза қилиш ва соғлиғини мустаҳкамлаш;
- болаларда халқимизнинг юксак маънавияти ва инсонпарварлик анъаналарига садоқат туйғуларини шакллантириш;

- боланинг шахсини ва бошқа жиҳатларини ривожлантирган ҳолда уни бошланғич таълимни олишга тайёрлаш;
- боланинг ривожланишидаги (нутқида, кўринишида, эшитишида) енгил нуқсонларни коррекциялашни амалга ошириш;
- таълим-тарбия жараёнига замонавий таълим дастурлари ва технологияларини жорий этиш.

Бугунги кунда мактабгача таълим ташкилотлари фаолияти билан боғлиқ ҳолда қуйидаги вазифаларни амалга ошириш, улар мониторингини олиб бориш, улар бўйича илмий хулосалар ва тавсияларни ишлаб чиқиш муҳим ҳисобланади ва тақозо этилади:

1. Мактабгача таълим ташкилотларининг давлат ва жамиятдаги ролини ошириш, болаларни ҳаётга тайёрлаш муаммосини ўрганиш, унинг мазмун ва моҳиятини илмий-назарий жиҳатдан тадқиқ этиш, амалиётдаги мавжуд ҳолатини аниқлаш.

2. Мактабгача таълим ташкилотларида педагогик жараённи ташкил қилиш тушунчасининг педагогик, психологик, тиббий, гендер, маънавий-маърифий ва тадрижий ривожини ва мамлакатимиз учун хос бўлган хусусиятларини аниқлаш ва таҳлил қилиш.

3. Мактабгача таълим ташкилотларида таълим ва тарбия жараёнини ташкил қилишнинг педагогик-психологик асосларини ишлаб чиқиш.

4. Мактабгача таълим ташкилотларида таълим ва тарбия жараёнини ташкил қилишнинг самарали шакл, метод ва йўллари ишлаб чиқиш ва унинг инновацион моделлари ва технологияларини яратиш.

5. Мактабгача таълим ташкилотларида таълим ва тарбия жараёнини ташкил қилишда давлат ва нодавлат ташкилотлари ҳамкорлиги асосларини ишлаб чиқиш.

6. Мактабгача таълим ташкилотларида таълим ва тарбия жараёнини ташкил қилишнинг доимий мониторингини яратиш ва тизим фаолиятига татбиқ этиш.

Хулоса қилиб айтганда, Ўзбекистонда Мактабгача таълим муассасалари фаолиятини тубдан қайта қуриш ва уни замонавий ривожини таъминлаш жараёни бошланган бўлиб, қисқа давр ичида катта ўзгаришларни қилишга эришилган.

Фойдаланилган адабиётлар:

1. Ўзбекистон Республикаси Мактабгача таълим вазирининг 2018 йил 18 июнь 1-мҳ-сон Буйруғи // [https://nrm.uz/contentf?doc=549204_maktabgacha_talim_vazirining_18_06_2018_y_1-mh-son_o%E2%80%98zbekiston_respublikasining_ilk_va_maktabgacha_eshdagi_bolalar_rivojlanishiga_qo%E2%80%98yiladigan_davlat_talablarini_tasdiqlash_haqidagi_buyrug%E2%80%98i_\(av_to_monidan_03_07_2018_y_3032son_bilan_ro%E2%80%98yhatga_olingan\)](https://nrm.uz/contentf?doc=549204_maktabgacha_talim_vazirining_18_06_2018_y_1-mh-son_o%E2%80%98zbekiston_respublikasining_ilk_va_maktabgacha_eshdagi_bolalar_rivojlanishiga_qo%E2%80%98yiladigan_davlat_talablarini_tasdiqlash_haqidagi_buyrug%E2%80%98i_(av_to_monidan_03_07_2018_y_3032son_bilan_ro%E2%80%98yhatga_olingan))
2. <http://lex.uz/docs/3090103?query=%D1%82%D0%B0%D1%8A%D0%BB%D0%B8%D0%BC>

УМУМТАЪЛИМ МАКТАБДА ЖИСМОНИЙ ТАРБИЯ ДАРСЛАРИДА УЛОҚТИРИШ ТУРЛАРИ ТЕХНИКАСИГА ЎРГАТИШ САМАРАДОРЛИГИ.

Бурхонов Б.

Жиззах педагогика институти магистранти

Аннотация: Ушбу мақолада мактаб жисмоний тарбия дарсларида улоқтириш турларига ўргатиш методикаси ҳақидаги маълумотлар келтирилган. Махсус жисмоний сифатларни йўналтирилган ривожлантириш орқали 5-6-синф ўқувчиларини тўпча улоқтиришга тайёрлаш методикасини такомиллаштиришга алоҳида тўхталиб ўтилган.

Калит сўзлар: координация, бошланғич спорт машғулоти, такомиллаштириш, мушак аппарати, граната, уч босқичли ритми.

Аннотация: В данной статье представлена информация о методике обучения видам метания на школьных уроках физкультур. Особый упор был сделан на совершенствование методики подготовки учащихся 5-6 классов к метанию мяча за счет целенаправленного развития особых физических качеств.

Ключевые слова: координация, тренировка новичков, совершенствование, мышечный аппарат, граната, трехступенчатый ритм.

Annotation: This article provides information on how to teach throwing types in school physical education classes. Particular emphasis was placed on improving the methodology of preparing students for grades 5-6 to throw the ball through the targeted development of special physical qualities

Keywords: coordination, beginner training, improvement, muscular apparatus, grenade, three-stage rhythm.

Кириш. Ўқувчиларга улоқтиришни ўргатиш методикаси бўйича замонавий илмий ва услубий адабиётларда катта миқдордаги амалий материаллар тўпланган. Ушбу маълумотлар улоқтиришни ўрганиш учун зарур бўлган жисмоний фазилатларни ривожлантириш учун машқ қилишнинг анъанавий тизимини таклиф қилади. Умумтаълим мактабида олиб борилган амалий ишларининг тажрибаси шуни кўрсатдики, 5-6-синф ўқувчилари техника билан тўп улоқтириш маҳоратига эга эмаслар, ва шу билан бирга граната улоқтиришда тайёргарлик даражаси ортда қолмоқда. Ушбу ҳолатлар олиб борилган изланишларнинг долзарблигидан далолат беради ва бизни 5-6-синф ўқувчилари учун жисмоний тарбия дарсларида ўқув услубиётини такомиллаштириш бўйича ишларни амалга оширишга ундади.

Тадқиқот мақсади махсус жисмоний сифатларни йўналтирилган ривожлантириш орқали 5-6-синф ўқувчиларини жисмоний тарбия дарсларида тўпча улоқтиришга тайёрлаш методикасини такомиллаштиришдир.

Улоқтириш – ациклик ҳаракат ҳисобланиб, асбобни иложи борича узоққа ва мўлжалга йўналтирадиган жисмоний машқдир. Қисқа муддатли, аммо максимал асаб-мушак ҳаракатларига нафақат кучлар, тезлик, епчиллик, чамалаш ва кучни бериш қобилиятини ривожлантириш билан бирга, ушбу машқларни бажаришда нафақат қўллар, елкама-камар ва бел мушаклари, балки бўйин ва оёқларнинг ҳам мушаклари қатнашади.

Россияда таниқли олим ва жисмоний тарбия ташкилотчиси П.Ф. Лесгафтнинг таъкидлашича: "... бу энг катта тажрибага эга бўлиб, тарихий ва замонавийдир. Ушбу машқлар фазовий муносабатларни (аклий ривожланишни) ўз ичига олади, улардан бири ўз вақтини тақсимлаш қобилияти билан бирга барча бошланғич ишлардан иборат". Унинг "Мактаб ёшидаги болаларнинг жисмоний тарбиясига оид кўрсатмалар"да машқларни таснифлаш ва ўқитиш методикаси улоқтиришни ёш тананинг баркамол ривожланишига ҳисса қўшадиган машқлар сифатида белгилайди. Ҳозирги вақтда жисмоний тарбияда улоқтириш жисмоний машқлар таснифига кўра спорт машқлари сифатида тавсифланади. Мушаклар фаоллигининг хусусиятларидан келиб чиқиб, улар тезликни, тезкор-кучни оширадиган, шунингдек, нисбатан кичик доиралардан улоқтириш пайтида ҳаракатларни мувофиқлаштиришни талаб қилинадиган машқлар деб таснифланади. Машғулотларда улоқтириш машқлари ҳам асосий, ҳам тайёрловчи бўлиши мумкин. Чунки инсон бутун танасининг асосий мушакларига таъсир кўрсатиб қолмай, индивидуал мушак гуруҳларининг ривожланишига ҳам ўз таъсирини кўрсатади.

Мактаб ёшида болага жисмоний тарбия дарслари асосида фаолиятнинг энг муҳим турлари ҳисобланган ишлаб чиқариш, узлуксиз таълим, ҳарбий

хизмат, шунингдек спорт машғулоти учун ҳам махсус машғулотлар олиб борилади. Ўқиш даври давомида дастур материалига киритилган материаллар ўқувчиларнинг жисмоний ривожланишларига ижобий таъсир кўрсатади. Тўп ва гранаталарни жойдан ва ҳаракатда, тиззалаб ва ётиб вертикал, горизонтал ва ҳаракатланувчи нишонларга уриш машқлари соғломлаштирувчи, таълимий ва тарбиявий вазифаларни ҳал қилишда муҳим воситалардан биридир.

Мактаб ўқувчиларига тўп ва граната улоқтиришни ўргатиш методологиясининг асосий қоидалари кўп сонли услубий, илмий, услубий ва тадқиқот ишларида ўз аксини топган. Уларнинг хилма-хиллигида улоқтириш қобилияти ва кўникмаларини шакллантириш усуллари, таълимнинг турли босқичларида воситалар ва усулларнинг мазмуни акс эттирилган.

Жисмоний тарбия бўйича мавжуд дастурнинг талаблари тўп улоқтириш машғулотида қуйидаги кетма-кетлигини назарда тутди:

-1-4 синф ўқувчилари тўпни тўғрига турган жойдан улоқтириш маҳоратига ега бўлишлари керак;

-5-9-синф ўқувчилари учун-10 метрли йўлак бўйлаб тўпни югуриш йўлагидан улоқтириш маҳоратига ега бўлган индивидуал синф ўқувчилари учун нишонга улоқтириш талаблари ва масофадан улоқтириш назорат талаби.

Ўқиш жараёнида ўқувчилар асосан юқори тезланиш билан югуриб, бел, оёқ ва қўл мушакларининг кучи ёрдамида улоқтиришга еришишлари зарур. Машғулотларда бунга еришиш учун енгил атлетиканинг тайёргарлик назарияси ва методологияси билан белгиланадиган вазифалардан аниқ фойдаланиш вазифаси қўйилади. Катта, ўрта, кичик коптоқларни ва бошқа нарсаларни улоқтириш, ушлашда муаллиф томонидан тавсия этилган машқлар тўпни масофада улоқтиришнинг кейинги ютуқлари учун замин яратишга имкон беради. В.М.Кинл бошланғич машғулоти даврида ўқувчилар снарядни имкон

қадар узоққа улоқтиришга ҳаракат қилмасликлари керак, асосий эътиборни тўғри улоқтириш техникасига қаратишлари лозим. Ҳаракатни тўғри ассимиляция қилиш ва кучни оқилона ишлатиш бизга иккала муаммони бирига зарар етказмасдан муваффақиятли ҳал қилишга имкон беради.

Тўпни улоқтириш тўртинчи синф ўқувчиларига ҳам ўргатилади. Қўлнинг қамчи шаклида ҳаракат қилиш қобилиятига улоқтириш, тўпни уриш ва турган нарсаларга жихозни теккизиш орқали эришилади.

Аксарият муаллифлар асосий машқни алоҳида қисмларга ажратиш билан охирги зўр бериш босқичини - тик турган ҳолатда улоқтиришни, ярим бурилишни ва охир-оқибат улоқтириш йўналиши бўйича ёнма-ён туришни ўргатишни таклиф қилмоқдалар. Услубий тавсияларнинг бир қисмида, биринчи навбатда қўлни тўп билан юқорига ва орқага тортмасдан биринчи қўл билан, сўнгра бел ва оёқларнинг кетма-кет уланиши билан улоқтириш керак. Бошнинг орқасидан икки қўл билан улоқтириш шундай шароитда амалга оширилади, бунда тингловчиларнинг эътиборини оёқ, тананинг, елканинг, биллак ва қўлнинг мувофиқлаштирилган ҳаракатларига йўналтириш мумкин. Биомеханик тузилишга ўхшаш асосий машқларни яқин ва яқуний кучларга ўхшаш машқларни бажариш қамчи механизмини бир вақтнинг ўзида яхшилашга ва махсус жисмоний фазилатларни ривожлантиришга имкон беради. Улоқтириш маҳоратини жойдан ўзлаштиргандан сўнг дарҳол ҳаракатда улоқтиришни ўрганиш тавсия этилади. Ўтиш босқичларини ўқитишда кўпчилик муаллифлар томонидан таклиф қилинган воситалар кетма-кетлиги "оддийдан мураккабга", "осондан қийинга" ўрганиш тамойилини акс эттиради.

Фойдаланилган адабиётлар.

1. А.Нормуродов. Енгил атлетика.. Ўқув қўлланма. Тошкент 2005 й.
2. Р.Саломов. Спорт машғулотининг назарий асослари. Ўқув қўлланма. Т.2005й

3. Коновалов И.Е., Черняев А.А., Мутаева И.Ш. Технология обучения видам легкой атлетики в программе образовательной школы (учебное пособие) Международный журнал экспериментального образования. – 2015.

YANGICHA PEDAGOGIKA

Olimov Farusxon Muzaffar o’g’li.

farusxon.olimov191@mail.ru

Qarshi muhandislik-iqtisodiyot instituti

Annotatsiya: Rivojlangan davlatlardagi oliy ta’lim tizimida kredit-modul tizimi foydalanishini hammamiz yaxshi bilamiz. Bu tizimni afzalliklari ham bizga ma’lum. Shu kredit-modul tizimini afzalliklaridan biri bu, bir fanni bir nechta professor-o’qituvchilar olib borishlari hisoblanadi. Bunda talaba o’zi xohlagan professor-o’qituvchining darsiga qatnashish va o’zi xohlagan kishidan bilim olish imkoni mavjud.

Kalit so’zlar: Kredit (credit) , Modul, “Konchilik ishi”, “Geomexanika” , Laboratoriya.

Bugungi kunda talabaning alohida ta’lim yo’nalishi yoki dasturi (kurs) bo’yicha fanlarni o’qib o’rganishi va o’zlashtirishi uchun sarflangan o’quv yuklamasining (vaqtning) o’lchov birligidir. Kredit — talabaning me’yoriy hujjat bilan belgilangan, odatda bir hafta davomida auditoriyada va mustaqil ravishda ta’lim olishi uchun ajratilgan minimal vaqt o’lchovidir. Talabaga kredit ma’lum bir fandan belgilangan topshiriqlarni bajarib, yakuniy imtihondan muvaffaqiyatli o’tgandan so’ng beriladi.

Modul - bu, bir nechta fan hamda kurslar o’rganiladigan o’quv rejasining bir qismi. U talabalarda ma’lum bir bilim va ko’nikma hosil qilish, tahliliy-mantiqiy mushohada yuritish salohiyatiga ega bo’lishiga qaratilgan bir nechta fanlar (kurslar) majmui hisoblanadi. Bunda o’qituvchi o’quv jarayonini tashkil qiladi, jonli, video hamda audio ma’ruzalar o’qiydi, talabaning faoliyatini muvofiqlashtiradi va nazorat qiladi. Talaba esa mavzuni mustaqil o’rganadi hamda berilgan topshiriqlarni bajaradi.

Bugungi kunda ta’lim sohasini yanada rivojlantirish va sifatli ta’lim shakli haqida juda ko’p o’ylagan bo’lsangiz kerak. Menda ham shunaqa o’y-fikrlar bilab bir g’oya hayolimizga kelib maqola yozishimizga turtki bo’ldi. Ushbu maqolamizni o’qib chiqib, balki ma’qullarsiz, balki ma’qullamassiz. Bunisi bizga mavhum. Xulosa o’zingizdan.

Xullas rivojlangan davlatlardagi oliy ta’lim tizimida kredit-modul tizimi foydalanishini hammamiz yaxshi bilamiz. Bu tizimni afzalliklari ham bizga ma’lum. Shu kredit-modul tizimini afzalliklaridan biri bu, bir fanni bir nechta professor-o’qituvchilar olib borishlari hisoblanadi. Bunda talaba o’zi hohlagan professor-o’qituvchining darsiga qatnashish va o’zi hohlagan kishidan bilim olish imkoni mavjud.

Bu tizimni o’ziga yarasha kamchiliklari ham mavjud. Chunki talaba professor-o’qituvchini tanlashga qiynaladi va natijada vaqtdan yutqazadi. Yana bir kamchiligi ma’lum bir fan doirasidagi bir mavzuni bir nechta professor-o’qituvchilardan bir yoki ikkita pedagoglar a’lo darajada tushunishi va tushuntira olishi mumkin. Har bir professor-o’qituvchi o’z bilim darajasini o’zidan ko’ra yaxshiroq biladigan inson yo’q.

Shunday ekan har bir professor-o’qituvchi o’z bilim darajasidan kelib chiqqan holda bir fan doirasidagi barcha mavzulardan pedagogning o’zi a’lo darajada tushunadigan va tushuntira oladigan mavzularni o’quv yilining boshida tanlab yillik yuklamaga kiritishi va vaqti kelganda darslarni olib borishi maqsadga muvofiq deb hisoblayman. Bir fan doirasidagi barcha mavzulardan professor-o’qituvchilarning mavzularni tanlab olish tartibi ham kafedra yig’ilishlarida o’zaro kelishib mavzular taqsimlanishi afzaldir.

Professor-o’qituvchilar tomonidan mavzularni tanlashda avvalambor stajyor o’qituvchi tanlashi keyin assistant, undan so’ng katta o’qituvchi, kafedra dotsenti, kafedra professori va nihoyat kafedra akademigi tanlashi maqsadga muvofiq. Mavzularni tanlashda quyi lavozimdagi professor-o’qituvchidan boshlagan ma’qul. Chunki, quyi lavozimdagi professor-o’qituvchilar birinchi navbatda osonroq va o’zlari tushunadigan va tushuntira oladigan mavzularni tanlashadi. Shundan so’ng tabiiy holki yangi, zamonaviy, nisbatan qiyin mavzular yo’qori lavozimdagi professor-o’qituvchilarga qoladi. Nisbatan qiyin mavzularni yo’qori lavozimdagi professor-o’qituvchilar olib borgani ma’qul deb o’ylayman.

Masalan men o’zimizning kafedramiz va ta’lim yo’nalishimizdan kelib chiqqan holda misol keltiraman. Misol tariqasida 5311600-“Konchilik ishi” ta’lim yo’nalishi 2-bosqich talabari uchun o’tiladigan “Geomexanika” fanini ko’rib chiqaylik. “Geomexanika” fani 3-4-semestrga mo’ljallangan bo’lib, fan mashg’ulotlarining mavzular va soatlar bo’yicha taqsimlanishi quyidagicha.

Umumiy o’quv soati	248 soat
SHu jumladan: Jami auditoriya soatlari	126 soat
Ma’ruza	72 soat
Amaliy mashg’ulotlar	36 soat
Laboratoriya	18 soat
Mustaqil ta’lim	122 soat

“Geomexanika” fanidan mashg’ulotlarning semestrlar va soatlar bo’yicha taqsimlanishi:

O’quv semestrlar	Mashg’ulotlar tarkibi					
	Ma’ruza	Amaliy mashg’ulot	Laboratoriya	Kurs ishi	Mustaqil ish	Jami
III	30	16	8	-	52	106
IV	42	20	10	-	70	142
Ja’mi	72	36	18	-	122	248

“Geomexanika” fani bo’yicha ma’ruza mashg’ulotining kalendar rejasi

III-semestr

T/r	Mavzular nomi	Soat
1.	Fanning ma’nosi va mohiyati.	2 soat
2.	Tog’ jinslari xususiyatlari bo’yicha umumiy tushuncha.	2 soat
3.	Tog’ jinsining fizik xossalari va petrografik xususiyatlari.	2 soat
4.	Tog’ jinslari va minerallar haqida qisqacha ma’lumot.	2 soat
5.	Tog’ jinsining deformatsion va mustaxkamlik xossalari.	2 soat
Jami:		soat

IV-semestr

T/r	<i>Mavzular nomi</i>	<i>Soat</i>
6.	Tog‘ jinslarining deformatsiyalanishi va buzilishlari. Deformatsion va mustaxkamlik xossalari	2 soat
7.	Tog‘ jinslarining bir o‘q bo‘ylab siqish, cho‘zishdagi deformatsiya moduli.	2 soat
8.	Tog‘ jinslari va minerallar xaqida qisqacha ma’lumot.	4 soat
9.	Tog‘ jinslarining asosiy xususiyatlari klassifikatsiyasi.	4 soat
10.	Tog‘ jinslarining deformatsiyalanishi va buzilishlari.	2 soat
11.	Tog‘ jinslari massivining tabiiy, texnogen va strukturaviy-mexanik xususiyati.	4 soat
Jami:		42 soat

Endi kafedramizning professor-o‘qituvchilarini soniga to‘xtalsak. Kafedramizda ja‘mi 2 ta professor, 1 ta 0.5 vakand lavozimda dotsent, 4 ta katta o‘qituvchi, 5 ta assistent, 2 ta stajyor o‘qituvchilar faoliyat olib boramiz.

Kafedramiz a‘zolaridan maxfiy ravishda so‘rovnoma o‘tkazdim. So‘rovnoma natijasiga ko‘ra manashu ma‘ruza mashg‘ulotlarining 1-6-7-8-ma‘ruzalarni 1 ta stajyor o‘qituvchi, 2-3-4-5-18-24-32-33-maruzalarni 1 ta assistent, 9-10-11-12-13-14-15-16-17-19-ma‘ruzalarni 1 ta assistent, 20-21-22-23-26-27-28-maruzalarni 1 ta katta o‘qituvchi, 25-29-30-31-ma‘ruzalarni 1 ta professor a‘lo darajada o‘ta olishlarini aytishdi. Shunday qilib ko‘rib turganingizdek “Geomexanika” fanini 1 ta stajyor, 2 ta assistant, 1 ta katta o‘qituvchi va 1 ta professor ja‘mi 5 ta kafedra professor-o‘qituvchi olib boradi. Natijada har bir dars sifatli va qiziqarli tashkil etiladi. Bizga ma‘lumki 1 professor-o‘qituvchining qayta-qayta 1 fanga kirishi talabalarni zeriktiradi. Biz taklif etayotgan tizimda esa darslarga o‘qituvchilarning kirish xilma-xilligi yuzaga keladi. Yana bir afzalligi OTM larida korrupsiyaga barham berish imkonini beradi.

Xulosalarimiz quyidagicha:

1. Talaba professor-o’qituvchini tanlashga qiynalmasligi;
2. Har bir professor-o’qituvchi o’z bilim darajasidan kelib chiqib mavzularni tanlab olib qiziqarli o’tishi;
3. Quyi lavozimdagi professor-o’qituvchilar birinchi navbatda osonroq va o’zlari tushunadigan va tushuntira oladigan mavzularni tanlashadi. Shundan so’ng tabiiy holki yangi, zamonaviy, nisbatan qiyin mavzular yo’qori lavozimdagi professor-o’qituvchilarga qolishi;
4. Darslarga o’qituvchilarning kirish xilma-xilligi yuzaga kelishi;
5. OTM larida korrupsiyaga barham berish imkonini berishi.

"ALPOMISH" VA "BARCHINOY" MAXSUS TESTLARINI TOPSHIRISHDA YOSHLARNING MOTIVATIV MUNOSABATLARINI OSHIRISH

*Mamatkulov Akmal Ahmadaliyevich.,
Iskandarov Islom Shukurovich.*

*E-Mail: Akmal.Mamatkulov 02.09 @Gmail.Com
Guliston Davlat Universiteti*

Annotatsiya: Maqolada o'rta maxsus ta'lim tizimi, akademik litsey I-II-III kurs o'quvchi yoshlarining "Alpomish" va "Barchinoy" maxsus testlarini topshirishga bo'lgan munosabatlarini o'rganish natijalari, "Alpomish" va "Barchinoy" maxsus test talablarini bajarish uchun motivatsiyani aniqlashga yordam beradigan so'rov natijalari keltirilgan. Tadqiqot davomida "Alpomish" va "Barchinoy" maxsus test talabalarini topshirishni darslardan tashqari sport soatlarida tashkil etilsa maqsadga muvofiq ekanligi aniqlandi.

Kalit so'zlar: O'q'uvchi yoshlar, "Alpomish" va "Barchinoy" maxsus testlariga o'quvchilarning munosabatlari", motivatsiya, "Alpomish" va "Barchinoy" maxsus testlarini ommalashtirish usublari.

Аннотация. В статье представлены результаты исследования отношения учащихся I-II-III курсов академических лицеев к мероприятиям, связанным с реализацией специальных тестов «Алпомиш» и «Барчиной» в системе средних специальных учреждениях. Представлены результаты опроса, определяющие мотивацию к выполнению нормативных требований специальных тестов «Алпомиш» и «Барчиной». В результате исследования было определено, что выполнение нормативов специальных тестов «Алпомиш» и «Барчиной» лучше всего проводить в внеурочном форме.

Ключевые слова: учащаяся молодёжь, реализация специальных тестов «Алпомиш» и «Барчиной», мотивация, отношение учащихся, организационные формы сдачи испытаний специальных тестов «Алпомиш» и «Барчиной».

Abstract. The article introduces results of researches of attitudes of youth, study in 1, 2, 3 year courses of academic lyceums to the activities related with implementation of special tests "Alpomish" and "Barchinoy" in the system of secondary-specialized educational institutions. There are given results of questionnaires identifying motivation to completion of normative requirements of special tests "Alpomish" and "Barchinoy".

Keywords: learning youth, implementation of special tests "Alpomish" and "Barchinoy", motivation, attitude of students, organizational forms of passing tasks of special tests "Alpomish" and "Barchinoy".

Prezident Sh.M. Mirziyoyevning 2018 yil 29 dekabrda Oliy Majlisga Murojaatnomasida shunday deyilgan: «Biz bundan buyon ham sportni jadal

rivojlantirishga, xalqaro musobaqalarda yuqori natijalarga erishgan sportchilarni rag'batlantirish va qo'llab-quvvatlashga katta ahamiyat beramiz. Yosh avlod o'rtasida sportni ommalashtirish maqsadida biz eng chekka hududlarda bolalar va o'smirlar sport maktablarini tashkil qilmoqdamiz "[2] - bu ushbu yo'nalishdagi islohotlarning yanada jadal rivojlanishiga turtki bo'ldi.

Sport nafaqat jismoniy va ruhiy salomatlikning asosi, balki voyaga yetayotgan yoshlarni turli zararli va yot g'oyalar va odatlardan himoya qilish, ularning qobiliyatlari va iste'dodlarini to'liq ro'yobga chiqarish vositasidir. Shu sababli, so'nggi yillarda mamlakatimizda ushbu yo'nalish bo'yicha bir qator normativ-huquqiy hujjatlar imzolandi. 2017 yil 3 iyunda "Jismoniy tarbiya va ommaviy sportni yanada rivojlantirish chora-tadbirlari to'g'risida"gi, 2018 yil 5 martdagi "Jismoniy tarbiya va sport sohasidagi davlat tizimini tubdan takomillashtirish chora-tadbirlari to'g'risida"gi farmonning qabul qilinishi va ushbu farmonga muvofiq respublika qo'mitasi Vazirlikka jismoniy tarbiya va sport to'g'risida, shuningdek Vazirlar Mahkamasining 2019 yil 29 yanvardagi "O'zbekistonda sog'lom turmush tarzini targ'ib qilish, aholini jismoniy tarbiya va sportga keng jalb qilish to'g'risida"gi qarori va 2019 yil 13 fevraldagi "Jismoniy madaniyatni rivojlantirish konsepsiyasini tasdiqlash to'g'risida" va 2019-2023 yillarda O'zbekistonda ommaviy sport»[1,3] O'zbekistonda jismoniy tarbiya va sport sohasida yangi bosqich boshlanganidan dalolat beradi

"O'zbekistonda sog'lom turmush tarzini targ'ib qilish, aholini jismoniy tarbiya va sportga keng jalb qilish to'g'risida"gi farmoni asosida mamlakatda "Alpomish" va "Barchinoi" maxsus testlari sinovlari joriy etildi, ular umumiy jismoniy tayyorgarlikni belgilaydigan sport standartlarini o'z ichiga oladi (PCM 29.01. .2019 № 65).

"Alpomish" va "Barchinoi" maxsus testlari musobaqa shaklida tashkil etiladi va 6 yoshdan boshlab qabul qilish mumkin. Sinovlar har xil turdagi 12 yosh toifasida, yiliga 2 marta o'tkaziladi. I, II, III darajadagi "Alpomish" va "Barchinoi" nishonlarini olish uchun ishtirokchi majburiy sinovdan o'tishi kerak.

"Alpomish" va "Barchinoi" testlari birinchi marta mamlakat aholisining jismoniy tayyorgarligini shakllantirish va jismoniy tarbiya yagona tizimini yaratish vazifasini qo'ydi.

"Alpomish" va "Barchinoi" maxsus testlari aholining jismoniy tarbiya tizimining dasturiy va me'yoriy asosidir. Nazorat standartlari yordamida aholining ta'lim, mehnat faoliyati va harbiy xizmatga jismoniy tayyorgarligining umumiy darajasi aniqlanadi. Sinovlar sog'lig'ini yaxshilashga, ijodkorlik va mehnat faolligini oshirishga yordam beradi. Alpomish testlari erkaklar uchun mo'ljallangan, "Barchinoi" - ayollar uchun. Jismoniy tarbiya jamiyatdagi inson faoliyatining ijtimoiy tasdiqlangan shakliga aylandi. "Alpomish" va "Barchinoi" maxsus testlari birinchi navbatda sog'lom jismoniy tarbiya va sportni sog'lom turmush tarzining muhim tarkibiy qismlaridan biri sifatida targ'ib qilishga qaratilgan. Shuni ta'kidlash kerakki, aholini oilaviy musobaqalar, "Alpomish" va "Barchinoi" sport musobaqalari va festivallari kabi "Alpomish" va "Barchinoi" maxsus sinovlari me'yorlaridan o'tishga jalb qilishning maqsadi an'anaviy oilaviy qadriyatlarni, sog'lom turmush tarzini targ'ib qilishdir. , odamlarni jismoniy tarbiya va sport bilan shug'ullanishga undaydigan sharoitlarni yaratish.

O'zimizning sotsiologik tadqiqotlarimiz shuni tasdiqlaydiki, faqat yaxshi jismoniy shakl va doimiy jismoniy tarbiya "Alpomish" va "Barchinoi" testlarining (testlarining) turlarini bajarishga imkon beradi [4,6].

Faoliyatning ushbu yo'nalishini hal qilishda "Alpomish" va "Barchinoi" maxsus testlarida qatnashuvchilarni rag'batlantirishga katta ahamiyat beriladi. Shuni ta'kidlash kerakki, aynan motivatsiya jismoniy tarbiya va "Alpomish" va "Barchinoi" maxsus test talablaridan o'tishga tayyorgarlikning asosiy tarkibiy qismi hisoblanadi [5,7].

Bizning ishimizda "Alpomish" va "Barchinoi" maxsus testlarini amalga oshirish kontseptsiyasi asosida "Alpomish" va "Barchinoi" maxsus testlari bilan bog'liq barcha faoliyat turlari: ishtirokchilarni ro'yxatdan o'tkazish, ma'lumot berish

va maslahat berish, standartlardan o'tishga tayyorgarlik va boshqalar. Tadqiqot Guliston shahridagi 1-akademik litseyda "Alpomish" va "Barchinoi" maxsus testlarini o'tkazishga yosh o'quvchilarning munosabatini aniqlash maqsadida o'tkazildi, "Alpomish" va "Barchinoi" maxsus testlarining davlat talablarini topshirishda ishtirok etishga qaratilgan eng dolzarb motivlar aniqlandi. Guliston shahridagi 1-akademik litseyning 296 nafar o'quvchilari orasida.

Tadqiqot natijalari va ularni muhokama qilish. So'rovnomada "Alpomish" va "Barchinoi" maxsus testlari talablarini bajarishga munosabat va motivatsiyani aniqlaydigan savollar mavjud edi.

Talabalar o'rtasida o'tkazilgan so'rov davomida respondentlarning 67,4% "Alpomish" va "Barchinoi" maxsus testlarini qayta tiklashga ijobiy munosabatda ekanligi, 12,3% ular ancha ijobiy deb javob bergani, 15,2% hali qaror qabul qilmaganligi, 4,5% - javob berishga qiynaldi.

"Siz "Alpomish" va "Barchinoi" maxsus test talablaridan o'tdingizmi va I, II, III darajalaringiz bormi?" quyidagi natijalarga erishildi: 296 respondentdan 34% talabalar "Alpomish" va "Barchinoi" I daraja uchun va 46% talabalar II darajadan, shu bilan birga 14% respondentlar III daraja, 6% respondentlar qatnashmadi. xamir "Alpomish" va "Barchinoi". Olingan ma'lumotlarning taqsimlanishi 1-jadvalda keltirilgan.

1-jadval

**O'tkazilgan maxsus testlar soni
"Alpomish" va "Barchinoi" (n-296)**

№	DARAJALAR	I daraja	II daraja	III daraja	O'tmadi
1	"Alpomish" va "Barchinoi" maxsus testlar boyicha	34%	46%	14%	6%

	topshirganlar% da				
--	-------------------	--	--	--	--

Mamlakatimizda "Alpomish" va "Barchinoi" maxsus sinovlarining rivojlanish tarixi haqida bilasizmi?" degan savolga quyidagi javoblar olingan: o'quvchilarning 78% "Alpomish" va "Barchinoi" maxsus testlarining tarixini bilishini aytgan bo'lsa, respondentlarning 22% bu haqda hech narsa bilmasligini bildirgan. "Siz 16-17 yoshli o'quvchilar uchun "Alpomish" va "Barchinoi" maxsus testlarining yosh darajasini bilasizmi?" degan savolga quyidagi javoblar olindi: respondentlarning 74% maktab yoshidagi yosh toifalarini bilaman deb javob bergan bo'lsa, respondentlarning 16% o'zlarining yoshini faqat o'z darajalari bilan bilishlarini va 10% o'quvchilar bilmasliklarini ta'kidladilar.

Siz 15-17 yoshli o'quvchilar uchun "Alpomish" va "Barchinoi" maxsus testlarning standartlarini bilasizmi?" - degan savolga quyidagi javoblar olingan: 54% - ha, men o'z darajamni bilaman va 46% - yo'q. Nega "Alpomish" va "Barchinoi" maxsus testlarining sinovlaridan o'tdingiz?" degan savolga quyidagi javoblar olindi: "Chunki hamma buni topshirdi" - so'ralgan respondentlarning 25%. "Men o'z kuchimni sinab ko'rmoqchi edim" - 46%. "Menga universitetga kirish uchun diplom kerak" - 29%.

Xulosa. Akademik litseylarda o'quvchilar o'rtasida o'tkazilgan so'rovnoma davomida litseidagi yoshlarning asosiy qismi "Alpomish" va "Barchinoi" maxsus testlariga ijobiy munosabatda ekanligi aniqlandi. Olingan ma'lumotlarni o'rganish natijasida ko'ra "Alpomish" va "Barchinoi" maxsus test sinovlaridan muvaffaqiyatli o'tgan ishtirokchilarning past foizini qayd etishimiz mumkin. So'rovnoma natijasida "Alpomish" va "Barchinoi" maxsus testlaridan o'tish motivlari, avvalambor, o'z kuchini sinashga bo'lgan qiziqish bilan bog'liqligi aniqlandi. Shuningdek, o'quvchilar o'rtasida "Alpomish" va "Barchinoi" maxsus sinovlari 15-17 yoshgacha bo'lgan o'quvchilar darajasi, topshirish me'yorlari to'g'risida yuqori darajadagi xabardorlikni ta'kidlash kerak, bu albatta "Alpomish" va "Barchinoi" maxsus testlarini amalga

oshirish bo'yicha o'qituvchilar jamoasi tomonidan litseyda olib borilayotgan ishlarning ko'rsatkichidir. Tadqiqot davomida, shuningdek, "Alpomish" va "Barchinoi" maxsus testi standartlarini bajarish o'quvchilarni jalb qilgan holda sinfdan tashqari shaklda eng samarali amalga oshirilayotganligi aniqlandi.

Foydalanilgan adabiyotlar:

1. Jismoniy tarbiya va sport sohasida davlat boshkaruvi tizimini tubdan takomillashtirish chora-tadbirlari to'g'risida / O'zbekiston Respublikasi Prezidentning 2018 yil 5-martdagi PF-5368-sonli Farmoni. // lex.uz.

2. Yoshlar manaviyatini yuksaltirish, ularning bo'sh vaqni mazmunli tashkil etish muhim vazifalar. / O'zbekiston Respublikasi Prezidentning 2019 yil 19-martdagi 02-1011-sonli videoselektor yig'ilishida so'zlagan nutqidan. // mail@xabar.uz.

3. O'quvchi va talaba yoshlar o'rtasida o'tkaziladigan respublika sport musobagalari tizimini yanada takomillashtirish to'g'risida / O'zbekiston Respublikasi Vazirlar Makkamasining 2018 yil 25 oktyabrdagi 864-sonli qarori. // lex.uz.

4. Quدراتov R.K., Smurigin L.V., G'aniboev I.D. "Alpomish" va "Barchinoy" testlaridan o'tishga tayyorgarlik jarayonida maktab o'quvchilarida chidamlilikni tarbiyalash usullari // Xalqaro ilmiy anjuman materiallari "Jismoniy tarbiya va sport: davlat, jamoat, shahs". - T., 2005. - S. 66-67.

5. Maxkamjanov K.M., Tangirov D.T., Yusupov S.M. Aholini har tomonlama barkamol qilib tarbiyalashda "Alpomish" va "Barchinoy" test norma talablarining o'rni // Respublika Ilmiy-nazariy anjumani maurozalari "Talabalar sog'lom turmush tarzini shakllantirishda jismoniy tarbiya va sportning ahamiyati" - Jizzax, 2005. - 33 b.

6. Yunusov T.T., Yunusova Yu.M., Quدراتov R.K. va boshq. O'zbekistonda jismoniy tarbiya va sportni rivojlantirish to'g'risida // Ilmiy-nazariy va usubiy jurnali // Pedagogik ta'lim. - T., 2003. - № 2. - S. 34-36.

7. Yunusova Yu.M., Yunusov T.T. va boshqalar "Alpomish" va "Barchina" sog'lom turmush tarzi tizimida // Ilmiy-Amaliy Anjumani Respublikasi: "Barkamol avlodni tarbiyalashda jismoniy tarbiya va sportning o'rni". - Jizzax, 2001. - S. 179-181.

V. IJTIMOIIY GUMANITAR FANLAR

ХОЖА ҲОФИЗ МЕРОСИЙ ҲАЗРАТЛАРИНИНГ ИСЛОМ ДИНИ ТАРАҚҚИЁТИДАГИ ЎРНИ

*Зиётова Адолат Эргашевна
Самарқанд давлат архитектура-
қурилиш институти “Ижтимоий
фанлар” кафедраси катта ўқитувчиси,
“ANTIQUE WORLD” Халқаро илмий
академияси доктори, профессор*

Аннотация: Ушбу мақолада динининг асосий ғояси –инсонпарварлик асосида мўмин-мусулмонларнинг ижтимоий-сиёсий жамиятда тенглиги, маънавий-маърифий поклиги, беғараз ҳамкорлиги, мухтожларга меҳр-муруввати каби мукамал ғоявий инсонпарварлик тизимига асосланган таълимот эканлиги асослаб берилган.

Калит сўзлар: Қуръон, тасаввуф, Хожа Ҳофиз Меросий, Хўжа Ахрори Валий Ҳазратлари.

Аннотация: В статье утверждается, что основная идея религии - это доктрина, основанная на совершенной идеологической гуманистической системе, такой как равенство мусульман в социально-политическом обществе, духовная и просветительская чистота, беспристрастное сотрудничество, сострадание к нуждающимся.

Ключевые слова: Коран, суфизм, Ходжа Хафиз Мероси, Ходжа Ахрори Вали Хазрат.

Ислом динига халқимизнинг ишониб, чин эътиқодига айланишига сабаб, бу динининг асосий ғояси –инсонпарварлик асосида мўмин-мусулмонларнинг ижтимоий-сиёсий жамиятда тенглиги, маънавий-маърифий поклиги, беғараз ҳамкорлиги, мухтожларга меҳр-муруввати каби мукамал ғоявий инсонпарварлик тизимига асосланган таълимот эканлигидир. Шу сабабли ислом дини, унинг назарий, илмий таълимоти тасаввуфчилик ҳаракати ўлкада кенг тарқалиб, мустаҳкам ривож топишига сабаб бўлади. Натижада ислом дини Марказий Осиёда, бутун Шарқда кенг тарқалиб, жаҳон дини даражасига кўтарилди, ислом тасаввуфчилиги эса назарий, илмий ва амалий ғоявий таълимотига, Қуръони карим, Ҳадиси шариф исломнинг муқаддас манбасига, далилий асосига айланди.

Шу сабабли ислом дини, унинг назарий, илмий таълимоти тасаввуфчилик ҳаракати ўлкада кенг тарқалиб, мустаҳкам ривож топишига сабаб бўлади.

Натижада ислом дини Марказий Осиёда, бутун Шарқда кенг тарқалиб, жаҳон дини даражасига кўтарилди, ислом тасаввуфчилиги эса назарий, илмий ва амалий ғоявий таълимотига, Қуръони карим, Ҳадиси шариф исломнинг муқаддас манбасига, далилий асосига айланди.

Шу сабабли бўлса керак мусулмон оламида исломга ривож берган, инсонпарвар дин эканлигини, унинг муқаддас манбаи бўлган Қуръони каримни, Ҳадиси-шарифни, тасаввуф илмини халқимиз онгига, амалий ҳаётига, қанчалик машаққат, мураккаб бўлсада сингдира олган буюк алломалар, олиму- уламолар, фозилу-фузалолар етишиб чиқди. Жумладан: тасаввуф таълимотининг салоҳиятли вакиларидан бири Хожа Ҳофиз Меросий Ҳазратларидир.

“Улуғ авлиёлар” даражасига етган Бобо Сомосий, Баҳоуддин Нақшбандий, Хўжа Ахрори Валий Ҳазратларининг меросий қадриятларини, ислом тасаввуфчилик таълимотининг илмий-назарий ва амалий моҳиятини халқимизнинг қалбига, тафаккури ва онгига сингдириб, миллий давлатчилигимизни мустаҳкамлаш учун бутун ҳаётий фаолиятини бахшида қилиб, ўзининг маънавий-маърифий ва маданий хислатларини мураккаб шароитда шакллантириб, тобора такомиллаштирган Хожа Ҳофиз Меросий Ҳазратларининг ҳаётий фаолиятига боғлиқ тарихий жараённи ўрганиш, ёшларни ана шу ғоявий-мафкуравий руҳда тарбиялаш муҳим тарихий аҳамиятга эга ҳисобланади. Хожа Ҳофиз Меросий Ҳазратлари тасаввуфчилик фаолиятларини таҳлил қилишдан олдин, у улуғ зот яшаб, ижодий фаолияти шаклланиб, тобора ривож топиб борган давр, яъни, XV аср охири, XVI аср бошларида ўлкамизда бўлиб ўтган ижтимоий-сиёсий инқирозли вазиятга, қисман бўлсада тўхталиб ўтиш жоиз.

Хожа Ҳофиз Меросий Ҳазратлари (туғилган йилари номаълум) яшаб ўтган XV асрнинг иккинчи ярми, XVI аср бошларида Марказий Осиёда мураккаб ижтимоий-сиёсий вазиятлар юз бериб, темурийлар салтанати парокандага учраган, ўрнида, янги сулола – Шайбонийлар салтанати қарор топган давр ҳисобланади.

Тарихдан маълумки, Амир Темур ўша замонда мавжуд бўлган 27- давлатни бирлаштириб, (кейинчалик мустақил давлатларга бўлинган 36 та давлат) жаҳонда тенги йўқ марказлашган йирик империяга айлантirdи. Илму-фанга ривож берди, савдо-сотиқни ривожлантириб Ғарб билан Шарқни, Шимол

билан Жанубни бирлаштирувчи Буюк Ипак Йўлини қайта тиклаб, унга ривож берди, савдо йўли ва элчилик билан жаҳон халқларини бирлаштиришга асос солди. Халқаро майдонда миллатлараро алоқа ва муносабатлар ўрнатилиб дипломатик-элчилик алоқалари йўлга қўйилиб, давлатлараро сиёсий, маданий ва иқтисодий алоқалар тобора кенгайиб борди. Бу ютуқлар нафақат Марказий Осиё халқлари тарихида, балки жаҳон халқлари тарихида буюк ўзгаришларга асос солинган, давлатлараро дўстлик, ҳамкорлик, ўзаро ёрдам ва савдо алоқалари ривожини бошлаб берган давр- Амир Темур эди, десак хато бўлмайди.

Шу билан бир каторда Хожа Ҳофиз Меросий Ҳазратлари қалбида, тафаккурий онгида ўчмас из қолдирган ҳолат, эҳтимол, ўша даврда яшаб, фаолият кўрсатган ва улуғ авлиё даражасига кўтарилган Хожа Ахрори Валий Ҳазратлари, тасаввуф таълимотининг йирик намоёндаларидан Махдуми Аъзам Ҳазратлари, Худойдоди Вали Ҳазратларининг ва дунёвий фан арбоблари Мирзо Улуғбек ва Алишер Навоийларнинг илму-фанда, ислом тасаввуф таълимоти ривожига кўрсатган жасоратлари ҳам ўз таъсирини кўрсатганликлари тарихий ҳақиқатдир.

Хожа Ҳофиз Меросий Ҳазратлари қалбида юқорида таъкидланиб ўтилган ижобий тарихий ҳақиқатлар билан бирга Амир Темур вафотидан сўнг темурий салтанат учун темурийзодаларнинг кейинги вакиллари томонидан “Салтанат васвасаси”га мубтало бўлиб, ўзаро тахт учун қирғинбарот урушлар, диний ва сиёсий реакцион кучларнинг темурийзодаларга қарши кураши, ҳатто, айрим диний пешволарнинг ҳам ифвогарлик, бузғунчилик йўлида ислом динини ниқоб қилиб ҳаракатланиши каби салбий оқибатлари қаттиқ таъсир қилганлиги ва ундан тарихий сабоқ чиқариб, ислом динининг софлигини, яхлитлигини сақлаб қолишга сидқидилган уринганлиги ҳам тарихий ҳақиқатдир.

Хожа Ҳофиз Меросий Ҳазратларининг маънавий-маърифий ва маданий фаолияти асосан, темурий салтанати ҳукмронлиги даврида бошланиб, Шайбоний салтанати ҳукмронлиги даврида, хусусан Шайбоний Убайдулла Хон, Кўчкинчи Хонлар ҳукмронлиги даврида, янги ижтимоий-сиёсий вазиятга, ниҳоятда мураккаб ҳолатда такомилга етади.

Хожа Ҳофиз Меросий Ҳазратлари учун янги салтанат сиёсати муҳитига мослашиш оғир кечади. Чунки, ислом динининг инсопарварлик ғоясини яхши

тушунган, диний арбоб, алломалик даражасига етган шахснинг ҳукмдорликка интилиб, темурийлар салтанатини қирғин барот қилиб, темурийзодаларни деярли қириб ташлаб, узлуксиз даҳшатли урушлар натижасида қон тукиб ҳокимиятга эгалик қилган Шайбонийхондек “алломанинг сиёсий ва диний фаолиятига мослашиш диёнатли инсон учун албатта оғир эди.

Чунки, Шайбонийхон қайси вилоят, шаҳар ва худудларни босиб олмасин, нафақат қаршилиқ кўрсатган кучларни, ҳатто диний арбоблар, имом ва шайхларни ҳам аямаганлиги, ҳатто, буюк ва улуғ авлиё даражасига етган Хожа Ахрори Валининг фарзанди Хожа Яхъё Ҳазратларини ҳам ўлдиртириб юбориши, Хожа Ҳофиз Меросий Ҳазратлари қалбига ёмон таъсир этади. Унинг қалбига салбий таъсир этган яна бир сиёсий воқеа, ислом дини бирлиги, яхлитлигига, ислом тасаввуфчилик назарий-илмий таълимотига зид бўлган ҳолат, ислом дини таркибидаги мазҳаблар ўртасида, асосан, шиа мазҳабида бўлган Эрон подшоси Исмоил Сафавийнинг, сунний масҳабида мансуб Шайбонийхон билан бўлган икки ўртадаги даҳшатли уруш ҳаракатлари эди.⁶

Бу даҳшатли уруш давлатлараро эмас, балки Ислам таркибидаги масҳаблараро – шиа ва сунний масҳабидаги мамлакатлараро уруш эди,-деса хато бўлмайди. Бу салбий ҳолат Хожа Ҳофиз Меросий Ҳазратлари қалбига кучли таъсир этмай қолиши мумкин эмас эди.

Чунки, ислом дини таркибидаги бу икки мазҳаб ҳукмдорлари динни сиёсатга боғлаб ўз мақсадлари йўлида фойдаланиб, дин талабига зид ҳаракат қилганлар.

Чунки, дин, бу сиёсат эмас, дин бу, эътиқод. Ҳар қайсисининг ўз мазмун моҳияти, мақсади, вазифалари бор. Сиёсат ўзгаради, дин ва диний эътиқод ўзгармайди. Шу сабабли бу вазият – уруш ҳаракатлари Хожа Ҳофиз Меросий Ҳазратларини ташвишига сабаб бўлгани ҳам мана шу диний ва сиёсий тушунчалардаги зиддият эди, десак хато бўлмайди.

Шайбонийхон қисқа, тез вақт давомида сиёсий тарқоқликка, парокандаликка, ижтимоий ва иқтисодий вайронагарчиликка юз тутган Мовароуннаҳр ва Хуросонни, Фарғона ва Ҳисорни, 1507 йилда Ҳиротни босиб

⁶Қаранг. Ўзбекистон ҳақлари тарихи (рус тилида) “Фан”, Тошкент, 1993, 13-17 бетлар; Шакар Аҳадов “Аждодлар шажараси”, Самарқанд, 2006, 102-105 бетлар.

олиб ўлкани – бутун Марказий Осиёни ўз салтанатига – диний-сиёсий теократик давлат тизими ҳукмронлигига бўйсундиради⁷.

Шайбонийхон томонидан амалиётда қўлламоқчи бўлган маънавий-маърифий, диний ўзгаришлар ўша даврда ҳаёт бўлган кўплаб авлиё-ю пирларни, таниқли олиму-уламоларни, шу жумладан Хожа Ҳофиз Меросий Ҳазратларини ҳам оғир ва ташвишли ҳолатга тушиб қолишига сабаб бўлади. Аммо Шайбонийхон шиа мазҳабига мансуб Эрон қизил бошлари томонидан, 1510 йилда жангда Мари шаҳри ёнида ўлдирилади⁸.

Шайбонийхон ўлдирилганидан сўнг ўлкада вазият доимгидек бўлсада, аммо, энди нафақат диний мазҳаблар, ҳатто битта сулола, шайбонийзодалар ўртасида ҳам салтанат учун ўзаро кураш кенг тус олади. Бу даврда Шайбонийлар салтанати Самарқанд ва Ҳиротдан кўчиб Бухоро- шайбонийлар маркази-пойтахтига айлана боради.

Ана шундай вазиятда Хожа Ҳофиз Меросий Ҳазратлари Бухорода Шайбоний Убайдуллахон саройига хизматга киради. Унинг асосий сабабларидан бири, Шайбонийлар ўзларини Дашти Қипчоқ ўзбеклари,-деб, Амир Темур, темурийлар ҳукмронлигидаги Мовароуннаҳр ва Хуросон ўзбекларини Шайбоний “Турон замин ўзбеклари” (бу атама Амир Темур ишлатган иборали атамадир)- деб ўзбекларни бир-бирига зиддиятли вазиятни вужудга келтириш мақсадида икки халқга бўлиб юбориш каби реакцион сиёсат олиб бориш хавфи бор эди. Бу ҳолатни Хожа Ҳофиз Меросий Ҳазратлари яхши билар эди. Шу сабабли бир ва ягона бўлган ўзбек халқини бир-бирига душман бўлиб қолиш хавфининг олдини олиш мақсадида шайбонийлар сиёсатини қабул қилиб, ўзбек халқи бирлигини, ислом дини яхлитлигини сақлаб қолишни Хожа Ҳофиз Меросий Ҳазратлари мақсад қилган эди.

Чунки, Шайбонийхон Мовароуннаҳар ва Хуросон ўзбекларига нисбатан дастлабки даврларида ниҳоятда хавфли сиёсат олиб боришни бошлаган эди. Хожа Ҳофиз Меросий Ҳазратлари ана шу сиёсатдан ташвишга тушганлиги тарихий ҳақиқатдир.

Хожа Ҳофиз Меросий Ҳазратлари юқорида таъкидланган сиёсий, тарихий маълумотлардан ташқари Мовароуннаҳр, Хуросонда яшаётган ўзбеклар билан

⁷Қаранг. “Ўзбекистон халқлари тарихи”(рус тилида), (История Узбекской ССР), Тошкент, “Фан”, 1974, 111-112 бетлар.

⁸Қаранг. “Ўзбекистон халқлари тарихи”(рус тилида), (История Узбекской ССР), Тошкент, “Фан”, 1974, 112 бет.

Дашти Қипчоқ деб аталган-дашт, сахроларда, умуман, Шайбонийхон ҳукмронлиги остида яшаётган “кўчманчи” ўзбекларнинг ижтимоий-иқтисодий аҳволларини, турмуш тарзини жуда яхши билар, улар ўртасидаги катта фарқларни ҳам яхши тушунган йирик олим эди.

Таниқли олим Исмоил Бекжановнинг “Хожа Ҳофиз Меросий оиласи ўзбек уруғларидан бирига мансуб бўлган. Ўзбек уруғлари ичидаги асли келиб чиқиши араблардан саналган хожазода, эшонзода табақалар ҳам асрлар оша туркийлашиб, маълум бир туркий уруғ номини олишган”⁹, -деб қимматли маълумотни келтиради.

Демак, юқоридаги тарихий маълумотлардан билиш мумкинки, Хожа Ҳофиз Меросий Ҳазратлари ўзбеклашиб кетган қадимдан (эҳтимол VIII-IX асрларда) келиб ўтроқлашиб, туб аҳоли бўлган ўзбеклар билан турмуш тарзи жараёнида ижтимоий турмушда бир-бири билан мутаносиблашиб, этник жиҳатдан ўтроқлашиб қолган араблардан бўлиб, ўзбек қавми, халқи билан қалин ва ўзаро иззат-ҳурматда, алоқа ва муносабатларини янада кенгайтириб, туб аҳоли таркибида ўзларининг муносиб ўринларига эга бўлиб келганлиги муҳим тарихий аҳамиятга эгадир.

Кейинги йилларда, айниқса мустақиллик йилларида Хожа Ҳофиз Меросий Ҳазратларининг ҳаётий фаолиятлари ҳақида қатор илмий мақолалар, илмий рисоалар, монографиялар чоп этилди.

Жумладан, фалсафа фанлари доктори, профессор С.Каримов ва тарих фанлари доктори Ш.Ахадовларнинг бир қатор илмий мақолалари¹⁰, юқорида таъкидланиб ўтилган таниқли олим Исмоил Бекжонов ва талантли олим Абдумажид Тўхтаевларнинг рисоласи, Самарқанд археология институти директори, таниқли олим Амриддин Бердимуродовнинг қатор илмий мақолалари¹¹ ва бошқа ушбу соҳага тааллуқли илмий тадқиқот ишлари шулар жумласидандир. Ушбу юқорида таъкидланиб ўтилган дастлабки манбавий адабиётлар, кейинги даврдаги тарихий манбавий асарлар, мустақиллигимиз шарофати натижасида ва Хожа Ҳофиз Меросий Ҳазратларининг ҳозирги даврда яшаётган авлод-аждодлари ва маҳалладошларининг фикр ва мулоҳазалари

⁹Қаранг. Исмоил Бекжонов “Ҳофиз Меросий ким бўлган?” “Зарафшон” газетаси 2010 йил, 10 апрел сони.

¹⁰ Қаранг. –С.Каримов,Ш.Ахадов, “Хожа Ҳофиз ким бўлган?”, “Зарафшон” газетаси, 1999 йил октябр, №120 - Ш.Ахадов, С.Каримов. “Ҳофиз Меросий қабри” “Маърифат нури” газетаси, 1996 йил №70-71 сонлари.

¹¹Қаранг. Амриддин Бердимуродов, “Бу тасодифми?”, 1996, 2 июл, №132, Зарафшон газетаси.

асосида олиб борилган илмий изланишлар натижасида тарихчи олим Шакар Ахадов томонидан 2016 йилда “Хожа Ҳофиз Меросий Ҳазратларининг маънавий-маърифий фазилятлари ҳақида”ги тарихий монографик асар чоп этилди.

Юқорида қайд этилган манбаларда кўрсатилишича, Хожа Ҳофиз Меросий Ҳазратлари аслида Самарқанд вилоятининг ҳозирги Булунғур туманида, қадимдан Митан, кейинчалик (XIV аср охиридан) Шероз номи билан аталган қишлоқда азалдан маҳаллий халқ билан этник жиҳатдан уйғунлашиб, мутаносиблашиб кетган Хожалар хонадонидан дунёга келган. Ёшлигидан қишлоқ муҳитида яшаб, таълим-тарбия олиб, кейинчалик Самарқандга келиб шаҳар тарбиясини олиб, маънавий-маърифий, маданий савияга эга бўлган шахсдир. Шу сабабли ёшлигидан Ислом дини тарихини билишга, Муҳаммад Пайғамбар (с.а.в) ҳаётий фаолиятини, Чориёрлар, Халифалик тарихини мукаммал билишга ҳаракат қилади ва эътиқод билан билиб олади. Самарқандда Хўжа Ахрори Валийдан, кейинчалик Маҳдуми Аъзам Даҳбедий Ҳазратларидан (Косондан Самарқандга келгинидан сўнг) диний ва дунёвий таълим-тарбия олади.

Хожа Ҳофиз Меросий Ҳазратлари устоз-пирлари дастлаб Хўжа Ахрори Валий (кейинчалик руҳан), Маъдуми Аъзам Даҳбедий Ҳазратлари ёрдамида ва қисман эса Худойдоди Валий Ҳазратларининг маслаҳатлари ёрдамида Ислом дини тарихини, Қуръони Карим ва Ҳадиси Шарифни, Калом илмини, Фикх ва Тафсир илмларини ўргана бошлайди ва мукаммал илмга эга бўлиб, ўз қишлоғида Мўлло, Имом вазифаларида амалий фаолият олиб боради. Миллий, диний одатларга ҳурмат билан амал қилиб, қироат билан Қуръон ўқишни, унинг сир-асрорларини, турлича услубларини мукаммал ўрганиб, арабча, форсча ва туркий (ўзбек)ча ўқишни, араб ва форс, ўзбек лексиконини қироатида айтишни-ўқишни ўзлаштириб, натижада, “Соҳибқаромат Мулло”лик рутбасига эга бўлади.

Хожа Ҳофиз Меросий Ҳазратларининг ҳаёти-фаолияти жараёнидаги буюк хизматларидан бири, Қуръони Каримни ёд олиб, уни қироат билан етти услубда ёддан ўқиб, айтиб, халқ оммаси, мўмин-мқсулмонлар, аҳли-жамоа ўртасида тарғибот-ташвиқот қилишидир.

Қуръони Каримни араб, форс-тожик, туркий-ўзбек тилларида дастлаб мулойимлик, кейин аста-секинлик, жарангдорлик ва мунглилик, илтижоли оҳангда Оллоҳ таоло кудратига ишонч туйғусини ўйғотувчи услубий қироат билан ўқишда Хожа Ҳофиз Меросий Ҳазратларига тенг келадиган олим-уламолар кам бўлган. Шу сабали бўлса керак бу улуғ аллома Оллоҳ таолонинг олий мукофотли неъматига “Ҳофизлик” рутбали мақомига эга бўлган.

Тасаввуф (сўфийлик) йўналишидаги ҳақиқат босқичига етишиш ниҳоятда мураккаб бўлиб, бунинг учун “Лодуний” илмидан билимга эга бўлиши талаб қилинади. Ислом ренессанси даврида бир қатор буюк алломалар, айниқса “етти пир” деб ном олган улуғ алломалардан –Ҳазрат Абдуҳолиқ Ғиждувоний, Хожа Муҳаммад Ориф ар Ревгарий, Хожа Маҳмуд Анжир Фағнавий, Хожа Али Ромитоний, Хожа Муҳаммад Бобойи Сомосий, Сайид Амир Кулол, Ҳазрат Баҳоуддин Нақшбанд каби буюк алломалар эҳтимол “Лодуний” илмидан хабардор бўлиб Оллоҳ таоло нигоҳига интиланган буюк ва улуғ зотлар бўлганлар.¹² Ана шундай имкониятга Хўжа Ахрори Валий ва Маҳдуми Аъзам Даҳбедий Ҳазратлари ҳам эга бўлган бўлиши эҳтимолдан узоқ эмас.

Хожа Ҳофиз Меросий Ҳазратлари устози Маҳдуми Аъзам Даҳбедий Ҳазратлари ёрдамида Шайбонийлардан Убайдуллахон эътиборида бўлиб унинг саройида Бош Имом Хатиблик даражасига кўтарилиб, динни назорат қилувчи диний арбоб даражали мансабига эришади. Шу билан бир қаторда, нафақат диний-ижтимоий соҳа билан, балки сиёсий, миллий-давлатчилик соҳада ҳам хизматлари чексиз бўлиб, ўз халқининг миллий бирлигини сақлаб қолишда, устози Маҳдуми Аъзам Даҳбедий Ҳазратлари етакчилигида тарихий аҳамиятга молик бўлган хизматлари чексиздир.

Чунки, юқорида таъкидлаганимиздек, Турони-замин ўзбеклари билан Дашти Қипчоқ ўзбеклари бирлигини сақлаб қолиб келажакда ривож беришни мақсад қилган Хожа Ҳофиз Меросий Ҳазратлари Шайбонийхон вафотидан кейин Султон Убайдуллахон орқали бу мураккаб, аммо шарафли вазифани бажаришга, ўзбек халқининг азалий бирлигини нафақат сақлаб қолаишга, балки ягона ўзбек номи билан биринчи бор Шайбонийлар миллий ўзбек давлатини ташкил этиб, тарихда “Миллий ўзбек давлати”-деган номни сақлаб қолинишига. Шунинг учун ҳам Хожа Ҳофиз Меросий Ҳазратлари нафақат диний арбоб,

¹² Қаранг. Садриддин Салим Бухорий. “Баҳоуддин Нақшбанд ёки етти пир”, Тошкент, 2012, 23-бет.

балки сиёсий арбоб десак ҳам мақсадга мувофиқ бўлур эди,-деб ҳисоблаймиз. Ҳатто Хожа Ҳофиз Меросий Ҳазратлари Эрон босқинчиларига қарши курашда халқни даъват этиб “Қизилбошларни” тор-мор этишдаги жасорати ва шаҳид бўлиши бунга мисол бўлаолади.

Ҳофиз Шеросийга нисбат қилиб олинган Шероз номидаги Ҳарбий Қалъа ҳақида ҳам хулосада куйидагиларни таъкидлаб ўтишни мақсадга мувофиқ деб ўйлайман. Ҳарбий-сиёсий стратегик аҳамиятга эга бўлган Шероз Ҳарбий Қалъаси буюк Соҳибқирон Амир Темур томонидан барпо этилган бўлиб, бу Қалъа бир катор тарихий воқеалар гувоҳи бўлган. Жумладан, Буюк Соҳибқирон Амир Темур вафотидан кейин тахтни валиаҳд Пирмуҳаммад Мирзо эмас, Халил Султон Мирзо Самарқанд тахтини эгаллаш имкониятига ана шу Шероз Қалъасида Самарқанд шаҳар ҳокими соткин Арғуншоҳ кўлидан Соҳибқирон тахт ва хазина калитини қабул қилиб олиб, тўғридан-тўғри Самарқанд шаҳар дарвозасидан ҳеч қандай қаршиликсиз кириб бориб тахтни эгаллайди. Халил Султон Мирзо Соҳибқирон тахтини 1409 йилгача эгаллаб, ана шу Шероз Қалъасида тахт ва хазина калитини амир Худойдодга топширади, у Шохрух Мирзога элтиб беради. Демак, Шохрух Мирзо тахт ворислигини ана шу Ҳарбий Қалъада қабул қилиб олиб ана шу Қалъада топширади.

Бу тарихий тасодифми, тақдирми? Ҳар қалай Темурийзода Муҳаммад Заҳириддин Бобур Мирзо 1507 йилда ана шу Шероз Ҳарбий Қалъасида махсус ҳарбий тайёргарликдан сўнг Темурийзода Бойсунғур Мирзодан Самарқанд тахтини олиб эгаллайди ва Амир Темур салтанатининг ҳарбий соҳибига айланади. Аммо тақдир тақозосига кўра Самарқанд тахтидан маҳрум бўлиб, кейинги ўзгаришлардан сўнг Бобур Мирзо Шайбоний Убайдулла Султондан Кўли Малик ёнида бўлган 1512 йилги даҳшатли жангда енгилиб, қолган кучларини Самарқанддан чиқиб Шероз Қалъасида тўплайди ва шундан сўнг Ҳисор томонга чиқиб кетади ва Ҳисордан Афғонистонга Қобулга бориб ўрнашиб, 1526 йилдан Ҳиндистон сари ҳарбий юриш қилиб Ҳиндистонда Бобурийлар сулоласини ташкил этади.

Мирзо Улуғбек ҳукмронлиги даврида Хитой билан дипломатик савдо сотиқ алоқаларини ўрнатиш мақсадида Муҳаммад Юсуф етакчилигида катта гуруҳда элчилар юбориш учун вилоятлардан вакиллар ана шу Шероз Ҳарбий Қалъасида тўпланиб, қарийб 500 дан зиёд “Катта элчи гуруҳи” Хитойга юборилади.

Ҳатто, кейинги асрларда ҳам Шероз Қалъасига боғлиқ тарихий воқеалар бўлиб ўтади.

Жумладан, Рус колонизаторлари 1868 йилда Бухорога юриш қилиб, олдин Самарқандни босиб олиш мақсадида Булунғурга яқин қадимий Шероз Қалъага яқин майдонда тўхтаб, маълум ҳарбий машқ қилиб Чўпонота Шарқий қисмида Бухоро амирлик армиясини тор-мор қилиб, Туркистон Генерал Губернаторлигини ташкил этади.

Собиқ Совет даврининг илк дастлабки йилларида 1918 йилда Закаспий frontiда ҳаракатда бўлган генерал Зайцев кумондонлигидаги Оқ гвардиячилар қўшни Темир йўл бўйлаб ҳаракат қилиб Булунғурнинг қадимий Шероз Қалъаси харобалари атрофида тўхтади. Шу Ҳарбий Қалъада маълум тайёргарликдан сўнг темир йўл вакзали, станциясини эгаллаб Самарқандга юриш қилиш арафасида темир йўл ходимлари қизил армия қўшинлари ҳамкорлигида ҳужум қилиб қаттиқ жангда Оқ гвардиячиларни тор-мор этиб, станция ва вакзални қўлга олиб, темир йўл станциясига “Қизил гвардиячилар деган ном беради. Бу тарихий мисоллар Амир Темур бобомиз барпо этган тарихий Шероз номидаги бу Ҳарбий Қалъага боғлиқ воқеалардан қисманлари бўлиб, Хожа Ҳофиз Меросий Ҳазратлари номи билан у улуғ зот таваллуд топган қишлоқ аҳли номи ва ушбу Қалъа ёнидаги қадимий Қабристон ва унда абадий қўним топган буюк инсонлар руҳи поклари ва самовий қудратлари билан бевосита боғлиқ маънавий мутаносиблиги ҳақидаги мулоҳазалар тадқиқот талаб мавзудир.

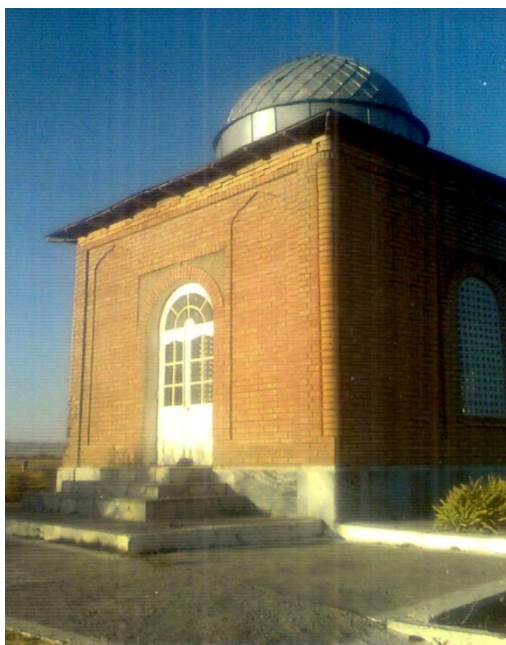

Бугунги кунда Самарқанд вилоятининг Булунғур туманидаги Метан қишлоғида жойлашган Хожа Ҳофиз Меросий Ҳазратларининг қабрлари ва бу жойнинг азалий номи тўғрисида маҳаллий халқ вакиллари берган маълумотларга юзланамиз.

(Хожа Ҳофиз Меросий Ҳазратларининг Булунғур туманидаги мақбарси).

Айни вақтда Бир неча асрлардан буён “Хожа Ҳофиз” деб номланиб келинаётган бу табаррук жойнинг тарихи узоқ вақтлардан буён кўпчилиكنи қизиқтириб келаётгани ҳеч кимга сир эмас.

1989 йил Собиқ фирқа буйруғи билан Хожа Ҳофиз жойлашган хонақа суриб ташланиб, инсонлар тоат-ибодат қиладиган масжид бузиб ташланади. Хонақада ўша даврда буюк алломалар шарафига қўйиладиган туғ бўлган. Суриб ташлаш натижасида туғ ҳам тупроқ билан қоришиб кетган.

Кексаларнинг айтишича хонақо ва масжидни буздирган собиқ амалдорлар хорзор бўлишиб оламдан ўтиб кетишган. 1990 йилларгача ҳам бу жойнинг тарихини очиш учун ҳаракатлар бўлган. Лекин натижа чиқмаган. Мустақиллик шарофати туфайли маҳаллий аҳоли фаолларининг ҳаракати билан 1992 йилда Хожа Ҳофиз масжиди ҳашар йўли билан қайта тикланади. 2002 йилда бир гуруҳ ташаббускор инсонлар ва туман ҳокимлиги саъй-ҳаракати билан Хожа Ҳофиз Меросий мақбараси қайтадан тикланган. Афсуски буюк алломага қўйилган туғни топишнинг иложи бўлмаган.

“Хожа Ҳофиз меросий” Зиёратгоҳи ободонлаштириш маркази раҳбари Нарзулла Қорабоев ташаббуси билан 2009 йилга келиб масжид фаоллари ва Митан қишлоғидаги алломанинг авлодлари ташаббуси билан Хожа Ҳофиз Меросий тарихини яратиш ҳаракати бошланган.

Ниҳоят, Ўзбекистон Республикаси Маданият ва Спорт ишлари вазирлиги Маданий мерос объектларини сақлаш ва улардан фойдаланиш Бош Бошқармасининг 14 сентябр 2010 йил № 57 сонли буйруғи ва шу Бошқарманинг 20 август 2010 йил экспертиза хулосасига кўра Хожа Ҳофиз Меросий номи билан боғлиқ бу жой Маданий Мерос объектларининг “Диққатга сазовор” жойлар тоифасига олинган ва маҳаллий мерос объектлари кадастр рўйхатига киритилган. Ўз даврининг буюк давлат ва дин арбоби, шоир ва олим, файласуф, тасаввуф намоёндаси, Қуръони Каримни етти хил қироатда ўқишни Оллоҳ инъом этган Хожа Ҳофиз Меросий -Хўжа Ахрори Валий, Махдуми Аъзам Даҳбедий, Файзуллоҳ ибн Рўзбехон Исфаконий, Биноий, Подшоҳўжа, Камолиддин Иброҳим Ширвоний, Асомиддин Исфароний ва бошқа улуг сиймолардек тан олинishi экспертиза хулосасида кўрсатилган.

Буюк аллома тарихи тўғрисида Шарқшунослик институти профессори Исмоил Бекжонов томонидан: “Ҳофиз Меросий Хатиб-Ҳифзий мажмуаси” тарихий рисоласи яратилган.

Вилоят адлия бошқармаси ва вилоят Маданий Мерос объектларини сақлаш ва улардан фойдаланиш Давлат инспекцияси 2012 йил 1 ноябр № 745-сонли тавсиясига кўра туман ҳокимлиги 2013 йил 15 майда “Хожа Ҳофиз Меросий” зиёратгоҳини ободонлаштириш маркази Низомини рўйхатга олади. Туман ҳокимлиги 15 сентябр 2015 йил № 965-қарорига асосан “Хожа Ҳофиз Меросий зиёратгоҳида “Шифобахш қум сихатгоҳи мажмуаси” қуриш учун 1 гектар 20 сотих ер майдони ажратиб берди.

Ташкил этилган Хожа Ҳофиз Меросий зиёратгоҳини ободонлаштириш маркази учун туман “Агробанк” филиялида ҳисоб-китоб рақами очилади. Барча меърий ҳужжатлар асосида зиёратгоҳга муҳр ва штамп олинди.

2015 йил Давлат дастури асосида зиёратга борувчи 500 метр йўл асфальтланади. Зиёратгоҳ маъмурияти томонидан “Хожа Ҳофиз Меросий”

зиёратгоҳи марказига “Шифобахш кум” мажмуаси қурилиши бош лойиҳаси тайёрланади. Бош лойиҳага асосан 327 млн 802 минг сўмлик қурилиш-монтаж ишлари амалга оширилади. Вилоят ҳокимлиги томонидан 2017-2018-2019 йиллар давомида зиёратгоҳ марказига “Шифобахш кум мажмуаси” биносини қуриш режалаштирилган. 2017 йил Давлат дастурига зиёратга борувчи 1 км. йўлни асфальтлаш, зиёратгоҳ ва унинг атрофидаги аҳоли учун ичимлик сув учун артезан кудуғи, зиёратгоҳ ва унинг атрофидаги аҳоли учун 1 км 300 метр электр ҳаво лениясини қуриш киритилган. Зиёратгоҳ ҳудудидаги “Муқаддас кум” таркиби махсус лабораторияда текшириб кўрилганда инсонлар таянч қисмига фойдали 28 хил химиявий элемент борлиги аниқланган. Бу фойдали химиявий элементлар борлиги бу жойда санитария-гигиена қоидалари асосида сиҳатгоҳ қуриш заруратини пайдо қилмоқда. Буюк алломанинг тарихини чуқур ўрганиш мақсадида зиёратгоҳ маъмурияти Шарқшунослик институти қўлғамалар марказига, Тошкент Ислон Университетига, Самарқанд шаҳрида тарихий ижод билан шуғилланаётган олимларга мурожаат этишган. Сабабики, алломанинг таржимага муҳтож девонлари Шарқшунослик институти қўлғамалар марказида ўз таржимасини кутиб ётибди. Насиб этса бу ишлар ҳам босқичма-босқич амалга оширилади деган умиддамиз.

Шу сабабли Соҳибқирон Амир Темур бобомиз ва буюк авлиё Хожа Ҳофиз Меросий Ҳазратлари номлари билан боғлиқ бўлган бу масканни муқаддас қадамжой сифатида расмий жиҳатдан, нафақат Самарқанд, балки Ўзбекистоннинг яна бир халқаро сайёҳлик муқаддас объектига айлантирилса мақсадга мувофиқ бўлур эди.

МИЛЛИЙ ҒОЯНИНГ АСОСИЙ МАЗМУНИНИ ЁРИТИШ МАСАЛАСИ

*Тогаев Шавкат Хуррамович
Фалсафа фанлари номзоди,
доцент.*

*Қарши давлат университети.
Тел: 909813265.
Shavkat.65@bk.ru*

Annotatsiya: Бугунги кундаги глобаллашув шароитида миллий ғоя ва мафкуранинг мазмун-моҳиятини, уларнинг инсон, миллат, жамият ҳаёти ва тараққиётида тутган ўрни ҳамда аҳамиятини илмий ўрганиш долзарб масалалардан бири бўлиб келмоқда. Шу билан бирга жамиятнинг миллий қадрияти ва миллий ғоясини таҳлил қилиш мақсадга мувофиқдир.

Калит сўзлар: мафкура, жамият ҳаёти, глобаллашув, миллий ғоя, қадрият.

Аннотация: В условиях современной глобализации одним из важнейших вопросов является научное изучение сущности национальных идей и идеологий, их роли и значения в жизни и развитии человека, нации, общества. В то же время полезно анализировать национальные ценности и национальные идеи общества.

Ключевые слова: идеология, общественная жизнь, глобализация, национальная идея, ценности.

Abstract: In the context of modern globalization, one of the most important issues is the scientific study of the essence of national ideas and ideologies, their role and significance in the life and development of a person, nation, society. At the same time, it is useful to analyze the national values and national ideas of the society.

Key words: ideology, social life, globalization, national idea, values.

Бугунги кунда миллий ғоя ва мафкуранинг мазмун-моҳиятини, уларнинг инсон, миллат, жамият ҳаёти ва тараққиётида тутган ўрни ҳамда аҳамиятини илмий ўрганиш долзарб вазифалардан бўлиб, бунда фалсафа асосий ўрин тутди. Негаки, барча босқич, соҳа, йўналиш, даража ва кўламдаги ғоявий-мафкуравий ишларнинг предметини ташкил қилувчи асосий – фундаментал масалалар кўп жихатдан фалсафий мазмунга эга бўлиб, уларни ушбу фандаги ёндошув ва тамойилларсиз етарлича ёритиб бўлмайди. Шунинг учун ҳозирги даврда миллий ғоя ва мафкурани илмий ўрганиш, ўқитиш ҳамда тарғиб-ташвиқ

қилишда, уларнинг мазмун-моҳиятини илмий-фалсафий нуқтаи назардан таҳлил қилиш ғоят муҳим аҳамиятга эга.

Миллий ғоя ва мафкура фалсафий таҳлил қилинганда, энг аввал уларнинг онтологик, кейин методологик, гносеологик, аксиологик, праксиологик, ахлоқий, эстетик ва бошқа фалсафий ёндошувлар билан боғлиқ мазмун-моҳияти табиат, жамият, инсон муносабатларининг умумий ривожланиш қонуниятларидан келиб чиқиб, миллий тараққиёт тамойилларига мувофиқ тавсифланади. Айни шу ёндошув ва тамойиллар асосида юзага келган таъриф, талқин ва тавсифлар фалсафий асосланган ҳисобланади.

Дарҳақиқат, инсон ва жамият ҳаётидаги ҳар қандай ҳодисани, шу жумладан миллий ғоя ва мафкурани ҳамда улар билан боғлиқ барча назарий ва амалий масалаларни тўғри тушунтириш учун, аввал уларнинг фалсафий **онтологик** мазмунини ёритиш лозим. Бошқача айтганда, миллий ғоя ва мафкуранинг онтологик мазмунини билмасдан туриб, уларни тўла ва тўғри тушунтириб бўлмайди.

Миллий ғоя ва мафкуранинг онтологик мазмунини ёритиш деганда, уларнинг асосий борлиғини: тузилишидаги асосий хосса-хусусият ва белгиларни, яъни, бу ўринда халқимизнинг уларда ифодаланган эзгу мақсад ва орзу-идеалларини ҳамда уларни рўёбга чиқариш йўллари кўрсатиб бериш тушунилади. Чунки мафкуранинг онтологик мазмунида ғоялар, ғояларда эса мақсад ва орзу-идеаллар асосий ўрин тутаяди. Шунга кўра, мафкура ғояларда, ғоялар мақсад ва орзу-идеалларда реаллашади. Мафкурани билиш учун ғояларни, ғояларни билиш учун эса ундаги мақсад ва орзу-идеалларни билиш лозим. Яъни, мақсад ва орзу-идеалларни билмасдан туриб – ғояларни, ғояларни билмасдан мафкурани тушуниб бўлмайди. Бинобарин, миллий мафкурани ҳамда у билан боғлиқ масалаларни тўғри тушунтириш учун, аввал миллий ғоянинг онтологик мазмунини ташкил қилган асосий мақсад ва орзу-

идеалларни ёритиш керак. Ўз вақтида бу борадаги ишлар бошида турган Биринчи Президентимиз И.А.Каримовнинг асарларида айна шу масалага алоҳида эътибор қаратилган: “Яъни, миллий мафкура, миллий ғоя деганда бизнинг қандай мақсадлар, қандай амалий йўналишларни кўзда тутишимиз ҳақида одамлар аниқ тасаввурга эга бўлсин. Юртимизнинг ҳар бир фуқароси уни ўзининг ғояси деб билсин”¹³. Шунингдек, у киши миллий ғоя ва мафкурани шакллантириб, ривожлантиришга доир энг муҳим масалаларни тушунтириб, бу борадаги асосий вазифаларни аниқ-равшан кўрсатар экан, жумладан яна қуйидагиларни таъкидлаган эди: “Биз унинг мазмун-моҳияти, уфқларини умумий тарзда белгилаб олдик. Энди ижтимоий соҳа олимлари, мутахассислар, илғор фикрли зиёлилар бу борадаги изланишларни чуқурлаштириб, умумлашган назарий хулосаларни ишлаб чиқишлари, қисқача айтганда, мафкурамизнинг асосий мақсадларини халққа содда, ҳаққоний, тушунарли тарзда ифодалаб беришлари лозим”¹⁴. (Таъкидлар бизники эмас – Ш.Т.) Демак, ғоявий-мафкуравий ишларда энг аввал халқимизнинг миллий ғоя ва мафкуранинг онтологик мазмунида ифодаланган асосий мақсадларини ёритиш керак. Зеро, ҳар қандай ишда мақсадлар аниқ бўлса, қолган масалалар шунга мувофиқ самарали ҳал этилиши мумкин. Бунга барча ишларда жиддий эътибор қаратиш лозим.

Шу нуқтаи назардан, миллий ғоя ва мафкуранинг онтологик мазмуни етарлича ёритилса, **биринчидан**, уларнинг борлигини ташкил қилувчи асосий концептуал мазмуни очилади. Яъни, миллий ғоя ёки мафкура деганда, аслида нималарни ёритиш кераклиги аниқ бўлиб, уларнинг асосий тушунча ва

¹³ Каримов И.А. Миллий мафкура – давлатимиз ва жамиятимиз қурилишида биз учун руҳий-маънавий куч-қувват манбаи. // Озод ва обод Ватан, эркин ва фаровон ҳаёт - пировард мақсадимиз. Т. 8. –Т.: “Ўзбекистон”, 2000. –Б. 462.

¹⁴ Каримов И. Ҳушёрликка даъват. // Озод ва обод Ватан, эркин ва фаровон ҳаёт – пировард мақсадимиз. Т.8. – Т.:“Ўзбекистон”, 2000. –Б.28.

тамойиллари, шу соҳадаги фан(лар)нинг предмети, мақсади ҳамда вазифалари ҳаққоний тавсифланади.

Иккинчидан, миллий ғоя билан мафкурага доир барча назарий ва амалий масалаларнинг ҳамда уларни ифодаловчи тушунча-категорияларнинг ғоявий-мафкуравий мазмунлари дифференциаллашади; ижтимоий ҳаётдаги турли соҳа, йўналиш ва босқичларнинг ривожланишига доир ғоявий-мафкуравий масалалар конкретлашади.

Учинчидан, турли даража ва кўламдаги ғоявий-мафкуравий ишларни ташкил қилиш, бошқариш ва аниқ мақсадга йўналтириш учун оптимал шарт-шароитлар, самарали усул-восита ва механизмлар яратилади. Бу борадаги барча ишлар системалашади ва тўғри изга тушади.

Тўртинчидан, миллий ғоя ва мафкурани ҳамда улар билан боғлиқ масалаларни ёритишда ҳар қайси фан ва илмий ёндошувлар таянадиган умумназарий-методологик асос ва тамойиллар тизими вужудга келади. Шу тарика, бу борадаги ишларда субъективизмга чек қўйиладиган: миллий ғоя ва мафкурани ҳар ким ўзича талқин ва таъриф қилмайдиган реал шароит, тегишли меъёр ва мезонлар пайдо бўлади.

Бешинчидан, миллий мафкура ва ундаги ғояларнинг мазмунидаги асосий ва асосий бўлмаган, муҳим ва номуҳим, таъбир жоиз бўлса, тўғри ёки нотўғри масалалар ажратилиб, улар ҳақида энг ҳаққоний, содда, ҳамма учун тушунарли бўлган бошланғич фундаментал билимлар, таъриф ва талқинлар юзага келади. “Миллий мафкурани оддий инсон онгига етказиш мақсадида уни оддийдан мураккабликка қараб борадиган меъёрда ёритиш, босқичма-босқич асосда ифодалаш даркор”,¹⁵ деган эди И.А.Каримов.

¹⁵ Каримов И. Миллий мафкура – давлатимиз ва жамиятимиз қурилишида биз учун руҳий-маънавий куч-қувват манбаи // Озод ва обод Ватан, эркин ва фаровон ҳаёт – пировард мақсадимиз. Т.8. –Т.:“Ўзбекистон”, 2000. –Б. 473.

Афсуски, миллий ғоя ва мафқурани илмий ўрганиш, ўқитиш ҳамда тарғиб-ташвиқ қилишда, уларнинг ҳамма учун муҳим ва осон тушуниш мумкин бўлган фалсафий-онтологик мазмунини ёритишга етарлича эътибор берилмаяпти, деб бўлмайди. Яъни, бу борадаги айрим ишларда миллий ғоя ва мафқура ҳамда улар билан боғлиқ масалалар, умуман назарий даражада, *функционал характерда*¹⁶ ва мураккаб мазмунда ёритилади. (Назарий даражадаги талқинлар одамлар учун тушунарсиз бўлса, функционал мазмундаги тавсифлар аҳамиятсиз, ҳавойи гаплар бўлиб туюлади). Шу тариқа, уларни илмий ўрганиш ёки ўқитиш жараёнида бутун эътибор ғоя(лар)нинг энг асосий - фалсафий онтологик мазмунига эмас, унга қайсидир жиҳатдан тегишли бошқа масалаларга қаратилади; бу борадаги ишларда объект ва предмет миллий ғоя ёки мафқуранинг ўзида эмас, ундан четдаги, ташқи масалалар бўлиб қолади.

Масалан, *сув* деб, унинг H₂O муз ёки буғ каби хосса-хусусиятларини тавсифлаш билан ҳақиқий сув ҳақида тўғри билим-тасаввур ҳосил қилиш қийин. Чунки, аввало, одамлар учун сувнинг H₂O муз ёки буғ эканлиги муҳим эмас. Боз устига сувни тушунтиришда унинг турли хосса-хусусиятлари қанчалик чуқур ёритилса, бу борадаги гаплар сувнинг асл мазмунидан шу қадар узоклашади. Оқибатда сув ҳақидаги тасаввурлар мавҳум бўлиб қолаверади. Сабаби, H₂O, муз ва буғлар аслида сув бўлса ҳам уларнинг мазмуни бири-бирдан мутлақо фарқ қилади. Шу боис сув ҳақида гапирганда, одамлар учун ундаги энг муҳим ва зарур бўлган хусусиятларни, яъни биринчи навбатда, унинг ҳаётий манфаат-эҳтиёжларини қондиришга тегишли асосий мазмунини тушунтириш керак. (Таассуфки, сувни шундай (H₂O деб) тушунтирувчига, “у тўғри тушунтирилмаяпти, асосий мазмуни ёритилмаяпти”, дейилса, барибир

¹⁶ **Изоҳ:** Ҳозирги даврда миллий ғоя ва у билан боғлиқ қатор тушунча-категориялар кўпроқ функционал мазмунда таъриф ва талқин қилинади. (Қаранг: мавжуд адабиётлардаги “миллий ғоя”, “миллий мафқура” ва улар билан боғлиқ тушунчаларнинг таъриф ва талқинлари). Умуман, ҳар қандай нарса-ҳодиса ёки тушунча-категорияларнинг функционал мазмуни, уларнинг онтологик, методологик, гносеологик ва бошқа фалсафий талқинларидан келиб чиқиб, олдин эмас, кейин келади. Шунинг учун, аввал онтологик мазмуни ёритилмаган нарса ва ҳодисаларнинг функционал характердаги тавсифлари, кўп жиҳатдан, тушунарсиз бўлиб қолади.

юқоридаги тавсиф тўғри чиқарилиши мумкин бўлган қуйидаги ҳолат юзага келади: “Хўш, ундай бўлса, H₂O нима ўзи?!” – деса, “Умуман, Сув!” – деб жавоб беришга тўғри келади. Кейин яна: “Музчи, бу нима?!” - дейилса, жавоб яна сув бўлади. “Буғчи, буғ!?!...” Тўғри жавоб барибир шу – сув ва ҳок.). Бу ўринда, айтиш мумкинки, миллий ғояни илмий ўрганиш, ўқитиш ва тарғиб-ташвиқ қилишда шунга ўхшаш ҳолат юз бериб, бунда миллий ғоя ёки мафкура деб, уларнинг асосий – фалсафий мазмуни эмас, балки бошқа турли фанлар предметиға кирувчи у ёки бу масалалар ёритиб келинмоқда.

Шундай қилиб, юқорида айтиб ўтилганидек, миллий ғоянинг онтологик мазмуни деганда, халқимизнинг унда ифодаланган асосий мақсад ва орзу-идеаллари тушунилади. Ушбу мақсад ва орзу-идеаллар эса “Озод ва обод Ватан, эркин ва фаровон ҳаёт барпо этиш” ёки юртимизда ҳуқуқий демократик давлат ва эркин фуқаролик жамияти қуриш, дейилади. Миллий ғоянинг асосий мазмуни ана шундан бошланади. Мазкур мақсад ва орзу-идеаллар билан уларни руёбга чиқариш йўллариға доир ҳаққоний билим ҳамда ишонч-этиқод миллий мафкура бўлади.

Бинобарин, миллий ғояни илмий ўрганиш, ўқитиш ва тарғиб-ташвиқ қилишда, аввало айни шу масалаларнинг мазмун-моҳияти: Озод ва обод Ватан, эркин ва фаровон ҳаётнинг ўзи нима эканлиги, яъни бизда озодлик, эркинлик, фаровонлик ёки халқ фаровонлиги қандай тушунилиши, бу ерда ҳуқуқий демократик давлат, эркин фуқаролик жамияти қандай амал қилиши, юртимиздаги ҳар бир гуруҳ, тоифа-қатламдаги кишиларнинг турмуш даражаси, умуман ижтимоий, иқтисодий, сиёсий, ҳуқуқий, маънавий-маданий, маърифий аҳволи қанақа бўлиши, барча ижтимоий муносабатлар қандай характер касб этиши, уларнинг келгуси реал ва идеал ҳолати, шакли, кўриниши, қиёфаси, мазмуни, меъёри ва мезонлари атрофлича ёритилиши лозим. «Чунки жамиятимиз, мамлакатимиз ўз олдиға қўйган эзгу муддао ва вазифаларни аниқ-

равшан белгилаб олмасдан туриб, миллатимизнинг асрий анъана ва урф-одатларини, ўзлгимизнинг асосий хусусиятларини мужассам этадиган миллий мафкурани шакллантириш мумкин эмас, - деб таъкидлаган эди давлатимиз асосчиси. -Бунинг учун, аввало, биз қандай давлат, қандай жамият, қандай тузум барпо этмоқдамиз, унинг сиёсий, иқтисодий, ижтимоий, маънавий асослари нималардан иборат, деган саволга жавоб топишимиз керак»¹⁷. Айни пайтда, шу пайтгача амал қилган Миллий истиқлол мафкураси асосий концепциясида ҳам бу масалага алоҳида эътибор қаратилган¹⁸. Демак, ғоявий-мафкуравий ишларда жамиятимиздаги ҳар бир соҳанинг ривожланиш истиқболларини, келгуси ҳолатини тавсифлашга жиддий эътибор қаратиш зарур. Бунда, умуман халқимиз ва мамлакатимизнинг келгуси ҳаёти қандай бўлиши, масалан, одамларимиз 5, 10, 20 ёки 30 йилдан сўнг қандай шароитда яшаши мумкинлиги ва унга қандай эришиш ҳақида аниқ тасаввур-қарашларни шакллантириш лозим. Бу борадаги масалаларни айнан фалсафа ёрдамида самарали ҳал қилиш мумкин. Зеро, ҳар бир инсон, миллат ёки жамият учун, уларнинг ҳаёти ва тараққиёти учун, ўтмиш ҳамда бугун ҳақидаги билимлар қанчалик муҳим бўлса, келажакка доир билим, тасаввур-қарашлар ундан ҳам муҳим. Кўп ҳолларда, бу ҳал қилувчи аҳамиятга эга.

Хуллас, миллий ғоя ва мафкурани тўғри тушуниш ва тушунтириш учун, уларни албатта илмий-фалсафий жиҳатдан: аввал онтологик, кейин методологик, ундай кейин гносеологик, аксиологик, праксиологик ва бошқа фалсафий ёндошувлар асосида таҳлил қилиб, босқичма-босқич тизимли ёритиш лозим. Бошқа ҳар қандай ёндошув ва талқинлар шунга асосланиши, хусусан улар миллий ғоянинг онтологик мазмунидан келиб чиқиши жоиз, акс ҳолда на ғоя, на мафкуранинг ҳеч бир томони етарлича ёритилмайди, баъзан мутлақо

¹⁷ Каримов И.А. Миллий истиқлол мафкураси – халқ эътиқоди ва буюк келажакка ишончдир. // Озод ва обод Ватан, эркин ва фаровон ҳаёт-пировард мақсадимиз. Т.8. –Т.:Ўзбекистон, 2000. –Б.495.

¹⁸ Қаранг: Миллий истиқлол ғояси: асосий тушунча ва тамойиллар. –Т.:Ўзбекистон, 2000. –Б. 28.

нотўғри таъриф ва талқин қилинади. Шу тариқа, улар одамлар учун умуман тушунарсиз бўлиб қолади. Чунки онтологик мазмундан ажралган ҳар қандай нарса-ҳодиса ва жараёнлар ҳақидаги билим, тушунча-қарашлар кўп жиҳатдан ноаниқ, бирёқлама ёки умуман сохта мазмун касб этади. Фикримизча, бугунги кунда миллий ғоя концепциясини янгилашда, хусусусан Президентимиз Шавкат Мирзиёевнинг юртимиздаги маънавий-маърифий ишлар тизимини тубдан такомиллаштириш, бу борада давлат ва жамоат ташкилотларининг ҳамкорлигини кучайтириш масалалари бўйича 2021 йил 19 январь куни ўтказилган видеоселектор йиғилишида кўрсатилган вазифаларни амалга оширишда юқорида айтилган масалаларга жиддий эътибор қаратиш мақсадга мувофиқдир.

ДИНИЙ БАҒРИКЕНГЛИК БОРАСИДА ЎЗБЕКИСТОН СИЁСАТИ

*Бурханов Т.М.
Ўзбекистон Республикаси
Қуrolли Қучлари Академияси
Гуманитар фанлар кафедраси
катта ўқитувчиси*

Аннотация: мақола бугунги кунинг долзарб муаммоларидан бири бўлган диний бағрикенглик масаласига бағишланган бўлиб, унда бағрикенглик, диний бағрикенглик тушунчалари, уларнинг тадрижий ривож, Ўзбекистондаги диний ташкилотлар, улар учун яратилаётган шарт-шароитлар ҳамда бу борада ҳукуратимиз томонидан олиб борилаётган ишлар илмий жиҳатдан чуқур таҳлил этилган.

Калит сўзлар: дин, эътиқод, имон, виждон эркинлиги, бағрикенглик, диний бағрикенглик, конфессия, диний ташкилот.

Диний бағрикенгликнинг таъминлаши ҳар қандай мамлакатнинг жамият хавфсизлиги ва барқарорлигини шакллантиришда муҳим аҳамият касб этади. Кўп конфессияли Ўзбекистонда тинчлик ва барқарорликни таъминланиши, ўз осуда ҳаётни ҳукм суришига замин яратади. Ваҳоланки, диний бағрикенглик миллий мафкурамизнинг асосий ғояларидан бири бўлиб, ўзга динларга нисбатан сабр-бардошлилик, ўзаро тушуниш, инсонийлик жиҳатдан ёрдам кўрсатиш каби бағрикенглик фазилатлари чуқур сингиб кетган.

Маълумки, юртимизда азалдан зардуштийлик, буддавийлик, насронийлик, монийлик ҳамда ислом дини вакиллари ўзаро иноқ ва тинч-тотувликда истиқомат қилишган ҳамда маданият марказлари ҳисобланган кўплаб шаҳарларда масжид, черков, синагогалар фаолият кўрсатган. Турли динга мансуб миллат ва элатлар ўзларининг диний маросимларини эмин-эркин адо этиши миллий хавфсизликни таъминлашга замин яратади.

Дин тўғрисида гап кетганда, аввало, диний ва дунёвий қарашларни уйғунлаштираётган “бағрикенглик” каби универсал тушунча, унинг муаммога оид масалалари ҳақида фикр-мулоҳаза юритиш мақсадга мувофиқдир.

ЮНЕСКО томонидан 1995 йилда қабул қилинган “Бағрикенглик тамойиллари декларацияси”да бағрикенглик тушунчасига қўйидагича

таърифлар берилган ва унинг моҳияти ёритилган: Бағрикенглик – бизнинг дунёдаги турли маданиятларнинг, ўзини ифодалаш ва алоҳидалигини намоён қилишнинг хилма-хил усуллари хурмат қилиш, қабул қилиш ҳамда тўғри тушунишни англатади. Бағрикенгликни билим, самимият, очик мулоқот, хур фикр, виждон ва эътиқод вужудга келтиради. У бурчгина эмас, балки, сиёсий ва ҳуқуқий эҳтиёж ҳамдир. Бағрикенглик – тинчликка эришишни таъминловчи ва уруш маданиятсизлигидан тинчлик маданиятига элтувчи кучдир.

Бағрикенглик ён босиш, андиша ёки хушомад эмас, у инсоннинг универсал ҳуқуқлари ва эркинликларини тан олишдан иборат фаол муносабатдир. Ҳар қандай вазиятда ҳам бағрикенглик юқоридаги қадриятларга тажовуз қилмайди. Бағрикенгликни барча шахслар, гуруҳлар ва давлатлар намоён қилиши лозим.

Бағрикенглик – инсон ҳуқуқларини қарор топтириш, плюрализм, демократия ва ҳуқуқнинг тантанасига кўмаклашиш мажбурияти. Бағрикенглик ақидабозликдан, ҳақиқатни мутлақлаштиришдан воз кечишни англатувчи ва инсон ҳуқуқлари соҳасидаги халқаро ҳуқуқий ҳужжатларда ўрнатилган қоидаларни тасдиқловчи тушунчадир.

Бағрикенгликни намоён қилиш инсон ҳуқуқларига бефарқ ёки ижтимоий адолатсизликка сабр-тоқатли муносабатда бўлиш, иймон-эътиқодидан воз кечиш бошқаларнинг эътиқодига ён босиш эмас. У шуни англатадики, ҳар ким ўз эътиқодига амал қилишда эркиндир ва ҳар ким бу ҳуқуққа бошқалар ҳам эга эканини тан олмоғи лозим. У шуни англатадики, одамлар ташқи кўриниши, қиёфаси, ўзини тутиши, нутқи, хулқи ва қадриятлари жиҳатидан фарқланади, улар дунёда яшашга ва ўзларининг ана шу индивидуаллигини сақлаб қолишга ҳақлидирлар. У яна шуни англатадики, бир кишининг қарашлари бошқаларга мажбуран сингдирилиши мумкин эмас.[1]

Бугунги кунда кўп миллатли жамиятимиз ҳаётидаги ижтимоий-сиёсий барқарорлик, хорижий мамлакатлар билан турли соҳаларда кенг алоқалар

боғлаш, динлараро тотувликни таъминлаш бўйича кўплаб хайрли ва эзгу ишлар амалга оширилмоқда.

Ушбу соҳаларда амалга оширилаётган ишларнинг ижобий жиҳати сифатида Ўзбекистон Республикаси Президентининг 2017 йил 7 февралдаги “Ўзбекистон Республикасини янада ривожлантириш бўйича Ҳаракатлар стратегияси тўғрисида”ги қабул қилинган фармони муҳим аҳамият касб этади. Мазкур фармонга мувофиқ, 2017-2021 йилларда Ўзбекистон Республикасини ривожлантиришнинг бешта устувор йўналиши бўйича Ҳаракатлар стратегиясининг “Хавфсизлик, миллатлараро тотувлик ва диний бағрикенгликни таъминлаш, чуқур ўйланган, ўзаро манфаатли ва амалий руҳдаги ташқи сиёсат юритиш” деб номланган бешинчи йўналиши доирасида давлатимиз мустақиллиги ва суверенитетини мустаҳкамлаш, Ўзбекистоннинг ён-атрофида хавфсизлик, барқарорлик ва аҳил қўшничилик муҳитини шакллантириш, мамлакатимизнинг халқаро нуфузини мустаҳкамлаш стратегик вазифа сифатида белгиланганлигини айтиб ўтиш лозим.

Айниқса, бу йўналиш доирасида республиканинг конституциявий тузумини, суверенитетини, ҳудудий яхлитлигини ҳимоя қилишга доир чоратadbирларни рўёбга чиқариш, киберхавфсизлик соҳасида ахборот, норматив-ҳуқуқий асослар тизимини такомиллаштириш, аҳолини фавқулодда вазиятлардан хабардор қилиш тизимини ташкил этиш ва ривожлантириш, Орол фожиасининг оқибатларини юмшатиш, шунингдек миллатлараро муносабатлар соҳасидаги сиёсатнинг устувор йўналишлари концепциясини ҳамда диний соҳадаги давлат сиёсати концепциясини ишлаб чиқиш назарда тутилган эди.

Айнан, мазкур омиллар юртимизда жамият хавфсизлиги ва мамлакат барқарорлигини таъминлашда диний бағрикенглик ҳолатини ижобий кўринишда эканлигини намоён этади. Бу борада, Ўзбекистон Республикаси Президенти Шавкат Мирзиёев: “бизнинг қадимий ва саховатли заминимизда кўп асрлар давомида турли миллат ва элат, маданият ва дин вакиллари тинч-

тотув яшаб келган. Меҳмондўстлик, эзгулик, қалб саховати ва том маънодаги бағрикенглик бизнинг халқимизга доимо хос бўлган ва унинг менталитети асосини ташкил этади” [2], дея бежиз таъкидламаган эди.

Мазкур ҳолат, Ўзбекистонда диний бағрикенглик иноқлик ва бирдамликнинг нодир тимсоли сифатида намоён бўлиб, барча дин вакилларига нисбатан бағрикенгликнинг ижобий намунаси эканлигидан далолат беради. Бинобарин, дунёдаги мавжуд динлар ўз моҳиятига кўра, ўзида эзгулик, тинчлик, яхшилик, дўстлик ҳамда бунёдкор ғояларни мужассам этади. Айниқса, дин инсонларни ҳалоллик ва покликка, меҳр-шафқат, биродарлик ва бағрикенгликка даъват этади. Барча динларда инсон ҳаётининг моҳияти, мазмуни, кишилар ўртасидаги сиёсий-ҳуқуқий, ахлоқий муносабатларни тенглик ва адолат мезонлари асосида ўрнатиш ўз аксини топган. Диний манбалар одам ўлдирмаслик, ўғрилиқ қилмаслик, ёлғон гувоҳлик бермаслик, одамлар орасини бузмаслик каби инсонпарварлик ва бағрикенгликка ундовчи ғояларни тарғиб қилади. Диний бағрикенглик виждон эркинлиги, бошқа шахс ёки динга ҳурматни билдиради. У турли дин ва конфессия вакиллари эътиқодида хилма-хил ақидавий фикрлар бўлишига қарамасдан, уларнинг ёнма-ён ва ўзаро тинч-тотув яшабини тақозо этади. Ҳар қандай кўпмиллатли, кўп динли давлатда миллатлараро тотувлик ва конфессиялараро ҳамкорлик, жамиятдаги барқарорлик ва тараққиётга мустаҳкам замин яратувчи, унинг истиқболлини белгилаб берувчи омиллардан ҳисобланади.

Бугунги кунда юртимизда 130 дан ортиқ миллат ва элатлар ўзаро иноқ, тотувликда яшаб, 16 та конфессияга мансуб 2 минг 243 та диний ташкилотлар расман фаолият кўрсатмоқда. Айниқса, кўплаб миллатларнинг маданий марказларини эркин фаолият олиб бораётганлиги фикримиз тасдиғидир.

Давлат турли динларга эътиқод қилувчи ва уларга эътиқод қилмайдиган фуқаролар, ҳар хил эътиқодга мансуб диний ташкилотлар ўртасида ўзаро мурося ва ҳурмат ўрнатилишига кўмаклашади, диний ва ўзга мутаассибликка

хамда экстремизмга муносабатларни қарама-қарши қўйиш ва кескинлаштиришга, турли конфессиялар ўртасида адоватни авж олдиришга қаратилган хатти-ҳаракатларга йўл қўймайди. Мазкур ҳолат Ўзбекистонда барча динлараро муносабатларда бағрикенгликнинг таъминланиши, аввало, динлараро зиддиятларни олдини олишда муҳим аҳамият касб этиб, турли дин вакилларида ўзаро ҳамкорлик, бирдамлик ва ҳамжиҳатликнинг шаклланишига замин яратади. Мазкур омил юрт тинчлиги ва тараққиётига, умуминсоний маданият ва маънавият ривожига бевосита хизмат қилади.

Хулоса ўрнида таъкидлаш лозимки, мамлакатимизда миллатлараро тотувлик ва бағрикенглик тамойиллари асосида мустаҳкам қарор топган осуда ҳаёт ва дўстона муҳит хавфсизлигимиз ва барқарорлигимизни таъминлашда муҳим аҳамият касб этади. Юртбошимиз Шавкат Мирзиёев таъкидлаганидек: “Янада огоҳ ва сергак бўлиш, энг асосий бойлигимиз ва биз ҳақли равишда фахрланадиган кўп миллатли халқимизнинг бирдамлиги ва жипслигини кўз қорачиғидек асраш ҳамда янада мустаҳкамлаш Ўзбекистонни ўз Ватани, деб биладиган ҳар бир инсоннинг муқаддас бурчидир. Биз фақат шу йўл билан бугунги куннинг барча таҳдид ва хавф-хатарларига самарали қарши туришимиз, жамиятимизда турли бузғунчи ғояларга қарши қатъий иммунитет яратишимиз, ўзимиз танлаган демократик тараққиёт йўлида янада салмоқли натижаларга эришишимиз мумкин”. [3]

Фойдаланилган адабиётлар

1. Бағрикенглик тамойиллари декларацияси. – Т.: Адолат, 2004. – Б. 91-92.
2. Мирзиёев Ш.М. Миллий тараққиёт йўлимизни қатъият билан давом эттириб, янги босқичга кўтарамиз. – Тошкент: Ўзбекистон, 2017, 295-бет.
3. Мирзиёев Ш.М. Миллий тараққиёт йўлимизни қатъият билан давом эттириб, янги босқичга кўтарамиз. – Тошкент: Ўзбекистон, 2017. – Б. 298-299.

БУХОРО АДАБИЙ ҲАРАКАТЧИЛИГИ ҲАҚИДА АЙРИМ МУЛОҲАЗАЛАР (XX АСР БОШЛАРИ)

*Ахматов А.Ҳ – БухДУ Жаҳон тарихи
кафедраси ўқитувчиси
Аслонова А.А-БухДУталаба
+998997591212*

Аннотатсия: Ушбу мақолада XX аср бошларида давом эттирилган Бухоро адабий ҳаракатчилигига оид айрим таҳлилий қарашлар берилган. Аср бошларидаги адабий муҳит ўрганилган.

Таянч сўзлар: Бухоро, адабий ҳаракатчилик, Рудакий, Садриддин Айний, Садр Зиё, Мирзо Сирож Ҳаким, Фитрат, шеърият

Аннотация: В статье представлены аналитические взгляды на литературное движение в Бухаре, которое продолжалось в начале XX века. Литературная среда начала XX века изучена.

Ключевые слова: Бухара, литературное движение, Рудаки, Садриддин Айни, Садр Зия, Мирзо Сиродж Ҳаким, Фитрат, поэзия

Annotation: This article presents some analytical views on the literary movement in Bukhara, which continued in the early twentieth century. The literary environment of the early twentieth century has been studied.

Key words: Bukhara, literary movement, Rudaki, Sadriddin Aini, Sadr Ziya, Mirzo Siroj Hakim, Fitrat, poetry.

Бухоро адабий ҳаракатчилиги XX асрда ҳам турли кўринишларда фаол ҳаракатда бўлди. XX асрга келиб маърифат тарқатиш борасидаги мавқеи тушқунликка учраган Бухорода[3], аввало мутаасиблик ҳукмрон бўлган муҳит ва таълим тизимини ислоҳ қилиш кераклигини англаб етган Муҳаммад Сиддик Ҳайрат, Мирзо Ҳайит Саҳбо, Аҳмад Дониш, Мирзо Абдулазим Сомий Бўстоний каби зиёлилар, шоир ва тарихчилар етишиб чикдилар. Садр Зиё - Шарифжон маҳдум (1867-1932), Мирзо Сирож Ҳаким, Мулла Икром ҳам уларнинг муносиб издошлари эди[4]. Садриддин Айний, Абдурауф Фитрат, Абдулвоҳид Бурҳонов, Файзулла Хўжаев[1] сингари ижодкорлар Бухоро адабий муҳитини юзага келтирдилар.

Ўтган даврда бўлганидек, XX асрда ҳам Бухоро адабий муҳитининг ўзига хос хусусияти тил билан боғлиқ ҳолатларда кўрсатилади Бухоро адабий муҳити ижодкорлари зуллисонанн шоирлар бўлиб, ўзбек ва тожик тилларида бирдек

қалам тебратганлар. Бу ўзбек ва тожик халқлари ўртасидаги адабий–илмий алоқалар азалдан ҳамоҳанглигидан далолат беради. Дили бир, орзу ҳаваси, интилиши бир ўзбек тожик халқлари адабиёти ижодий ҳамкорлик ва ўзаро таъсир натижасида нашъунамо топмоқда, камолот сари интилмоқда[1].

Амирликда кузатилган сиёсий жараёнлар кескинлашуви адабий муҳитга таъсир ўтказиб, унинг ривожланишига туртки бўлиши табиий ҳол бўлганидек, адабий жараёнларнинг кескинлаша бориши сиёсий ҳаётга ҳам тасир ўтказди. Мамлакатдаги ижтимоий-сиёсий вазият бадиий адабиёт мавзусига, унинг ривожига таъсир ўтказди. Тазйиқларга қарамасдан адабий ҳаёт давом этди. Давр адабиёти моҳиятига кўра икки хил кўринишда намоён бўлади. Амалдорларни мадҳ этувчи, сарой ҳаётини улуғловчи халқ ҳаётидан йироқ бўлган ижод аҳли билан, халқчил йўналишда қалам тебратувчи, хурфикрлиги, жамиятдаги иллатларни фош қилувчи шеърлари билан сарой муҳитига ёқмайдиган ижод аҳли ҳам анчагина эди.

Бухоро амири ҳузурида марказлашган сарой адабий муҳитидан ташқари воҳанинг турли ҳудудларидан етишиб чиққан ижодкорлар бўлиб алоҳида йирик адабий муҳит шакллантира олмаганлар. Шунга қарамасдан, турли адабий гуруҳлар, адабий тўгараклар фаолият юритган[1]. “Эсдалиқлар”идан маълум бўладики, адабиётга яқин инсонларнинг хонадонларида тез - тез адабий кечалар уюштирилар эди. Бухоро адабий муҳитининг етакчи вакили Шарифжон маҳдум хонадони ҳамиша адабиётга ошно қалблар билан тўлади[2]. Айний эслаганидек ушбу хонадонда кўплаб ижод аҳли йиғилар адабий баҳс мунозаралар ташкил қилинарди. Ижтимоий муаммолар ҳақида фикрлашилган ушбу кечаларда жамиятдаги қусурларни бартараф қилишга қаратилган ислоҳотларнинг дастлабки замини яратилган. Ёш бухороликлар аксари ушбу тўгарак ҳавосидан баҳра олган зиёлилар эдилар. Шундай адабий кечалардан бирида адиб ҳаётида ижобий ўзгариш ясаган ушбу учрашувдан сўнг Айний Шарифжон маҳдум хизматига киради. Маҳдумнинг хонадонидан ижодкор шоирлар ва хушчақчақ

кишилар иштирокида уюштириладиган кўплаб адабий кечаларда қатнашади замона ижодкорларининг ижод намуналари билан бевосита танишиш имконига эга бўлади[2].

Садриддин Айний адабий муҳит ҳақида алоҳида асар ёзган бўлмасада, лекин унинг асарларидан бу ҳақида кўплаб маълумотлар олиш мумкин. Эсдаликларда ёзганидек у ўзининг дастлабки адабий материалларини Шарифжон маҳдум ҳовлисида тўплаган ва айнан шу ерда дастлабки адабий–бадий жараёнларда иштирок қилади. Адабий муҳит вакиллари бўлмиш шоир ва шеършуносларни тасвирлар экан уларнинг сурати тасвирини чизишдан бошлайди, муомалаю саводи, феъл-атвори ҳақида батафсил ёзишга ҳаракат қилади. Сўнгра анжумандаги баҳсли вазиятларни ўзича таҳлил қилади. Унинг ёзишича, анжумандаги суҳбатлар одатда эскирган таълим, порахўрлик, адолатсизлик, колоқликдан чиқиш йўллари ҳақида боради. Айний XIX асрнинг 90-йилларидан бошлаб Бухоро адабий муҳитига доир маълумотларни йиға бошлаган улардан аксариятини “Намунайи адабиёти тожик” тазкирасида фойдаланади.

Озодлик, тенглик, ҳурфикрлик, демократия учун курашлар Бухоро адабий муҳити билан ҳам бевосита боғлиқ эди. Адабиётнинг халқ ичига тоборо кенгроқ кириб бориши билан миллий уйғониш адабиёти ҳам юзага келди. Халқпарвар миллий зиёлилар етакчилик қилган ушбу адабиёт халқда миллий онгни уйғотишда демократик ҳаракатларни бошлашда муҳим аҳамитга эга бўлди. Халқ ҳаётини ҳаққоний акс эттирувчи золим ва риёкорликни аёвсиз фош қилувчи илм марифатни маданиятни тарғиб қилувчи асарлар билан миллатни уйғотишга интилдилар. Фитрат асарларида жамиятдаги камчиликлар таълим тизими мадраса ҳаёти танқид остига олинди.

Насрий асарларнинг сони ва тури кўпайди. “Мунозара” типидagi асарлар долзарб масалаларни олиб чиқди. Олдингиларидан фарқ қилувчи сафарнома типидagi асарлар йўл машаққати, табиат гўзаллигини эмас, халқ ҳаётини

хақиқий лавҳаларда тасвирлашга интилки ва юртимиз билан таққосланди[3]. Бу борада Мирзо Сирож Ҳакимининг “Тухфа аҳли Бухоро” насрий асари Аҳмад Дониш ва Возехнинг сафарномаларидан танқидий таҳлилга асосланганлиги билан тубдан фарқланди. Шунини алоҳида таъкидлаш керакки, XX асрга келиб назм билан бир қаторда насрий услубда ижод қилиш ҳам алоҳида мавқега эга бўлди. “Тухфа аҳли Бухоро”: XX аср бошларидаги ўзбек насрининг ажойиб намунаси бўлиб ананавий услубдан воз кечилган ҳолда оддий мулоқот тилида ёзилган. Ушбу асар жамиятда зиёлилар дунёқарашининг ўзгаришида муҳим аҳамиятга эга бўлди[5].

Хулоса қилиб айтганда Абдуллоҳ Рудакий бошлаб берган адабий аҳаракатчилик XX асрга келиб жади́дчилик ҳаракати тусини олди. Садриддин Айний, Абдурауф Фитрат Жади́д адабиётига тамал тошини қўйганлардан бўлса Абдулвоҳид Бурҳонов ҳам “Мунзим” таҳаллуси билан шеърлар ёзган. “Эсдаликлар” қадимдан илм-маърифат, адабиёт ва санъат ўчоғи мақомида доврўғли бўлган шариф Бухоронинг XIXаср охири - XXаср ибтидосидаги адабий, маданий маърифий муҳити ҳақида маълумотлар берувчи бетакрор, ниҳоятда бой нодир манбадир. Юқорида ёзадиганларимизда ҳам айнан шу асарга таянилди

Адабиётлар рўйхати

1. Айний С. Бухоро инқилоби тарихи учун материаллар //Асарлар. –Тошкент: Бадий адабиёт, 1963. 1 жилд. – Б. 39,49, 56
- 2.Ахматов. А.Ҳ Бухоро адабий муҳити ва Шарифжон Махдум//“Бухоронинг ислом цивилизациясидаги ўрни ва унга қўшган ҳиссаси” халқаро илмий-амалий анжуман материаллари тўплами, Бухоро, 2020 йил. –Б. 565
- 3.Фитрат. Танланган асарлар. (нашрга тайёрловчи, тўпловчи, сўзбоши ва изоҳлар муаллифи – Ҳ.Болтабоев). Т. 1. –Т.:Маънавият, 2000. – 255 б
4. Сафаров О. Бухоро адабий ҳаракатчилиги тарихидан лавҳалар. Бухоро . Дурдона нашриёти, 2015. –Б.158

ГЛОБАЛ БАРҚАРОР ТАРАҚҚИЁТНИ ТАЪМИНЛАШДА ЭКОЛОГИК ПАРТИЯЛАР ФАОЛИЯТИНИНГ УСТУВОР ЙЎНАЛИШЛАРИ

Тилавов Ўктамжон Фуломович

Мирзо Улугбек номидаги

Ўзбекистон Миллий университети докторанти

Аннотация: Мақолада, глобал экологик муаммоларни ҳал қилишнинг асосий йўналишлари сифатида экологик партияларнинг ўрни ва роли жаҳон тажрибаси ва Ўзбекистон амалиёти мисолида кўрсатиб берилган. Масаланинг ижобий ечими сифатида жамият аъзолари томонидан кундалик ҳаётда экологик глобал таҳдидларга бўлган муносабатнинг ижобий томонга ўзгариши, фуқарорларнинг экологик саводхонлигини оширишга доир таклиф ва тавсиялар илгари сурилган.

Калит сўзлар: Глобал барқарор тараққиёт, глобал иқлим ўзгариши, табиат, жамият, экологик ҳаракатлар, экологик кадрият, экологик мувозанат, экологик партиялар, экологик хавфсизлик, атроф-муҳит муҳофазаси, глобал экологик тафаккур.

Ҳар қандай миллат ва давлатнинг тарихий шаклланган муайян ижтимоий-экологик макондаги мавжудлик ҳолатини (соддалиги ва стихиялилигидан, инстинктивлиги ва рефлексивлигидан қатъий назар), экологик фаолияти натижаси сифатида қараш керак. Зеро, инсониятнинг ижтимоий-иқтисодий эҳтиёжлари асосида вужудга келган антропоэкологик фаолиятини динамик ўзгараётган биосфера табиий экологик мувозанатига ва халқаро экологик сиёсий муносабатларга мослаштириш зарурияти – **экологик сиёсий партияларни** вужудга келтирган.

Инсоннинг табиатни муҳофаза қилишга йўналтирилган фаолиятини мақсадга мувофиқ системалаштириши ва оммавийлаштириши натижаси бўлган экологик ҳаракат ва партияларни (яъни, ижтимоий-табиий тизимнинг сиёсий концентрлашган шаклини, унинг ривожланиш тарихини, глобаллашиш тенденциясини), глобал барқарор тараққиёт контекстида мустаҳкам илмий-назарий ва методологик асосларга кўра таҳлил қилиш, инсониятнинг глобал барқарор тараққиётини таъминлаши ва уни муқаррар ҳалокатдан қутқариши мумкин [1].

Инсониятнинг кундалик ижтимоий-иқтисодий ҳаётида табиатни муҳофаза қилиш, унинг ресурсларидан оқилона фойдаланиш, глобал барқарор тараққиётнинг муҳим шarti сифатида эътироф қилиниши, экологик муаммолар глобаллашуви билан боғлиқ ва унинг муқобил илмий-назарий таълимотлари яратилган.

Экологик партияларнинг субстанционал моҳияти ҳақидаги ҳар қандай муқобил фалсафий таълимотларда (хусусан, уларни детерминлаштирувчи асосий сабаблар масаласида), плюрализмга асосланган либералистик мазмун кўзга яққол ташланади. Экологик партияларнинг оммавий (хатто, рационал) фаолияти субъективлиги, унинг объектив шарт-шароитларга нисбатан пассивлигини, “иккинчи даражалигини” ифодаламайди, балки объектив реалликни ўзгартириши (мавзу доирасида, табиатни муҳофаза қилиш) жараёнида объективлик моҳиятига “сингиб” кетиши билан изоҳланади. Чунки инсондан ташқаридаги объективлик субъективликдан ташқарида ҳеч қандай мазмунга эга эмас. Шунинг учун инсоннинг табиатни ўзлаштириш учун ўзгартириш ва уни муҳофаза қилиш ижтимоий-тарихий жараёнларида субъектив омилнинг детерминлаштирувчи ролини рад қилиш ҳам, аксинча унинг аҳамиятини мутлақлаштириш ҳам, ғализ хулосаларга олиб келади.

Экологик партиялар глобаллашуви бир-бири билан боғлиқ икки жараён: ижтимоий-иқтисодий муносабатлар тизими дифференциаллашуви ва интеграциялашуви натижасидир. Бу эса, ўз навбатида, ижтимоий онг шакллари ва фанларнинг ривожланиш тенденциясини, истиқболларини белгилаб бермоқда. Буни замонавий экологик партиялар глобаллашувининг ўзига хос белгиси деб баҳолаш мумкин. Бошқача қилиб айтганда, **бир томондан**, жамият экологик партияларининг ҳозирги ривожланиш босқичида бу жараёнларни мақсадга мувофиқ йўналтириш учун, “табиат-жамият-инсон” муносабатлари тизимида инсоннинг “экологик моҳиятида” (хусусан, унинг интеллектуал салоҳиятида, маънавий-ахлоқий экологик қиёфасида) туб сифат ўзгаришлари

тақозо қилади. *Иккинчи томондан*, экологик партияларни динамик ўзгарувчи ижтимоий-сиёсий феномен сифатида олиб қаралса, уларни умуман жамият тараққиёти барқарорлигини, хусусан “шахс экологик сифатлари даражасини” белгиловчи асосий шартлари, имкониятлари деб тушуниш керак [2].

Инсон экологик интеллектуал салоҳияти ва ижтимоий фаоллиги ошиши билан экологик ҳаракатлар сиёсий партия мақомини намоён қилмоқда. Яъни, инсониятнинг доимий ошиб бораётган моддий эҳтиёжларини кондиритиш учун табиат бойликларини ўзлаштириш мақсадида ўзгартириш фаолияти глобаллашуви, муқаррар равишда, уни муҳофаза қилишнинг: оммавий – экологик ҳаракатлари ва кейинчалик, унинг сиёсий ташкиоти – экологик партиялар шаклланишига олиб келган [3]. Дарҳақиқат жамият тараққиётининг дастлабки босқичларида инсон табиатга антропоген таъсирнинг глобал салбий оқибатларини тасаввур қилмаган. Кейинчалик, ижтимоий меҳнат тақсимооти: дифференциаллашуви ва диверсификацияси, ишлаб чиқаришнинг индустриаллашуви, ҳозирги даврда эса ахборотлашуви билан экологик партиялар мақомида жиддий ўзгаришлар содир бўлди. Хусусан, моддий ишлаб чиқаришнинг экстенсив ўсиши, маиший ҳаётнинг коммуникация ва инфраструктураси ривожланиши, урбанизация жараёнининг горизонталь ва вертикаль йўналишларда жадаллашуви ва бошқа антропоген фаолият соҳаларидаги ўзгаришлар экологик партияларни янги мезонлар, тамойиллар асосида қайта баҳолашни тақозо қилмоқда. Хусусан, экологик партияларнинг ҳозирги ривожланиш босқичи хусусиятини аниқлаш мезонлари тизимида инсон *экологик маданияти* устуворлашиб бориши тасодифий эмас. Чунки экологик ҳаракатга берилган аксарият таърифлар, маълум маънода, нисбатан комплекс-системалилиги билан аҳамиятга эга [4]. Лекин, жамият тарихий тараққиёти жараёнида экологик партиялар ижтимоий-сиёсий фаолиятида янги йўналишлар, хусусиятлар, сифатлар намоён бўлиши таърифларини “таҳрир қилишни” тақозо этмоқда. Хусусан, ҳозирги кунда глобал муаммолар кескинлашуви ва

корреляцион алоқадорликлари кучайиши билан, унинг таърифида инсоннинг табиий борлиқни ўзгартириши эмас, балки уни қайта тиклаш, муҳофаза қилишдан иборат *экологик маданият омили* устувор аҳамият касб этмоқда. Шунинг учун, глобал барқарор тараққиётда экологик партияларнинг функционал аҳамияти ва таърифи шу методологик тамойил асосида баҳоланиб, таърифланиши лозим.

Марказий Осиё халқлари, жумладан, ўзбек миллати, қадимдан юксак экологик фаолиятни бошқариш тарихига эга бўлиб, унинг ривожланиш босқичларини ўрганиш, умумий тарихининг таркибий қисмини ташкил этган [5]. Турли фанлар тарихида, уларнинг ривожланиш босқичларини изохлашда муқобил илмий ёндашувлар шаклланди. Лекин экологик миллий партиялар фаолиятининг умумийлиги, уларнинг тарихий давр тақозоси эканлиги билан характерланади. Зеро, ҳар қандай ижтимоий ҳодисанинг, муайян ҳудудий ва ментал хусусиятларидан қатъий назар: вужудга келиши, шаклланиши, ривожланишининг объективлиги ва инсон субъектив эҳтиёжларга, мақсадларга, манфаатларга мослиги, жамият тараққиётининг умумий қонунияти ҳисобланади. Шунга кўра, *бир томондан*, жамият тараққиёти қонунларининг: ҳудудий, миллий, ҳатто маҳаллий хусусиятларига дифференциал ёндашиш тамойили, глобал муаммоларни ҳал қилишнинг зарурий методологик шартидир. *Иккинчи томондан*, ҳар бир миллатга, халққа тегишли экологик маданий меросини тиклаш, уларнинг ўзаро интеграциялашишини рағбатлантириш, авлоддан-авлодга трансформациясини таъминлаш ва ижодий ривожлантириш зарур.

Адабиётлар:

1. Мамашокиров С. Ваҳимами ёки ҳақиқат. - Тошкент “Иқтисод-молия”, 2012, 69 бет.
2. <http://eco.uz/uz/kutubkhona/dasturij-uzhzhatlar/12-zbekiston-ekologik-arakati-dasturi>

3. Арбатов А. Национальная безопасность России в многополярном мире // Мировая экономика и международные отношения, - Москва, 2000. № 10. –С. 21-28

4. Планы Евросоюза по модернизации энергетики на период до 2050 г. <http://portal-energo.ru/articles/details/id/507>

5. UNEP, 2011, Towards a Green Economy: Pathways to Sustainable Development and Poverty Eradication, (предварительный вариант). <http://www.unep.org/greeneconomy>

GLOBALLASHUV SHAROITIDA YOSHLAR MAFKURAVIY IMMUNITETINI SHAKLLANTIRISHNING HUQUQIY ASOSLAR

Mardonqulova Zamira Xasanovna
zamiraxasanovna@mail.ru

Samarqand shahar 8 –umumiy o’rta ta’lim maktabi MMIBDO’B

Annotatsiya: Bugungi kunda insoniyat g’oyat chigal va ziddiyatli zamonda yashayapti. Buning ustiga, ezgu g’oyalarni turli g’arazli manfaatlar yo’lida soxtalashtirishga intiluvchilar tobora ko’paymoqda. Oqibatda asl maqsadlar niqoblanib, azaliy qarashlarning ma’nosi atayin chigallashtirilmoqda. Mazkur tezisda globallashuv sharoitida mafkuraviy immunitetni shakllantirishning huquqiy jihatlari muhokama qilingan.

Kalit so’zlar: globallashuv, insoniyat, ziddiyat, mafkuraviy immunitet, huquqiy madaniyat, hatarlar.

Аннотация: Человечество сегодня живет во времена великой неразберихи и конфликтов. Более того, все больше и больше людей пытается фальсифицировать хорошие идеи во имя корыстных интересов. В результате первоначальные цели замаскированы, а смысл древних воззрений намеренно запутан. В статье рассматриваются правовые аспекты формирования идеологического иммунитета в условиях глобализации.

Ключевые слова: глобализация, человечество, конфликт, идеологический иммунитет, правовая культура, опасности.

Abstract: Humanity today lives in a time of great confusion and conflict. Moreover, more and more people are trying to falsify good ideas in the name of selfish interests. As a result, the original goals are masked, and the meaning of ancient beliefs is deliberately confused. The article examines the legal aspects of the formation of ideological immunity in the context of globalization.

Key words: globalization, humanity, conflict, ideological immunity, legal culture, danger.

“Shuni unutmaslik kerakki, bugungi kunda inson ma’naviyatiga qarshi yo’naltirilgan, bir qarashda arziyas bo’lib tuyuladigan kichkina xabar ham axborot olamidagi globallashuv shiddatidan kuch olib, ko’zga ko’rinmaydigan, lekin zararini hech narsa bilan qoplab bo’lmaydigan ulkan ziyon yetkazishi mumkin”– degan edilar O‘zbekistonning birinchi prezidenti Islom Karimov. Mustaqil O‘zbekistonimizning

qisqa tarixiy davri shuni ko‘rsatdiki, vayronkor, buzg‘unchi g‘oyalar birinchi galda yoshlar ongini zaharlashga qaratilgan. G‘oyaviy-ma’naviy tahdidlar nimalarda ayon bo‘lishini tahlil qilib ko‘raylik. Bu tahdid, birinchi galda, tili, dini, e’tiqodidan qat’iy nazar, har qaysi shaxsning tom ma’nodagi ozod inson bo‘lib yashashiga qarshi qaratilgan, uning aynan ruhiy olamini izdan chiqarish maqsadini ko‘zlaydigan mafkuraviy, g‘oyaviy va axborot xurujlari ekanligini nazarda tutmoq kerak.

Ilmiy tahlillar, ko‘pchilik hurmatiga va e’tiboriga sazovor bo‘lgan manbalarga asosan g‘oyaviy-ma’naviy tahdidlarning xususiyatlari quyidagilarda namoyon bo‘lmoqda: avvalo, insonning erkinligiga daxl qiladi, uni fikriy jihatdan qaram qilishni ko‘zlaydi; ikkinchidan, insonning ruhiy dunyosini izdan chiqarishga yo‘naltirilgan mafkuraviy, g‘oyaviy va axborot xurujlari shaklida amalga oshiriladi; uchinchidan, turli niqoblar, jozibali shior va g‘oyalar pardasi ostiga yashiriladi; to‘rtinchidan, katta ma’naviy yo‘qotishlarga olib keladi, xalqlarning milliy va diniy tomirlariga bolta uradi; beshinchidan, yot g‘oya va zararli dunyoqarashni, avvalo, beg‘ubor yoshlarning qalbi va ongiga singdirishga qaratiladi; oltinchidan, mamlakat xavfsizligi va milliy manfaatlariga tahdid soladi, jamiyatni inqirozga olib keladi; va nihoyat, dunyoning barcha mamlakatlari va xalqlari hayotiga daxldor masala sanaladi. Demak, g‘oyaviy-ma’naviy tahdid qaysi davlat yoki xalqqa qarshi qaratilishidan qat’iy nazar, butun insoniyatga birdek tashvish va xavotir uyg‘otishi kerak.

O‘zbekiston Respublikasi mustaqillikni e’lon qilgach, jahon hamjamiyatiga jadallik bilan integratsiyalasha boshladi. Natijada hamkorlik aloqalari kuchayib, barcha sohada, shu jumladan madaniyat va ma’naviyat sohasida ham harakat erkinligi yuzaga keldi. Bu esa ijtimoiy hayotning muayyan sohalarida o‘ziga xos muammolar paydo bo‘lishiga olib keldi. Zero, O‘zbekiston Respublikasining birinchi prezidenti Islom Karimov qayd etganlaridek: “Biz yurtimizda yangi hayot asoslarini barpo etar ekanmiz, bir masalaga alohida e’tibor berishimiz lozim. Ya’ni, kommunistik mafkura va uning axloq normalaridan voz kechilganidan so‘ng, jamiyatda paydo bo‘lgan

g‘oyaviy bo‘shliqdan foydalanib, chetdan biz uchun mutlaqo yot bo‘lgan, ma’naviy va axloqiy tubanlik illatlarini o‘z ichiga olgan “ommaviy madaniyat” yopirilib kirib kelishi mumkinligini unutmaslik kerak. Tabiiyki, “ommaviy madaniyat” degan niqob ostida axloqiy buzuvchilik va zo‘ravonlik, individualizm, egosentrizm g‘oyalarini tarqatish, kerak bo‘lsa, shuning hisobidan boylik orttirish, boshqa xalqlarning necha ming yillik an‘ana va qadriyatlarini, turmush tarzining ma’naviy negizlariga bepisandlik, ularni qo‘porishga qaratilgan xatarli tahdidlar odamni tashvishga solmay qo‘ymaydi”. Shunday ekan, bugungi kunda globallashtirish sharoitida yoshlarni ma’naviy, mafkuraviy tahdidlardan himoya qilishning har tomonlama, shu jumladan huquqiy tomondan ham asoslarini yaratish va mavjudlarini mustahkamlash har doimigidan ham dolzarb ahamiyat kasb etadi. Shuning uchun ham mamlakatimizda mustaqillikning ilk kunlaridan boshlab hozirga qadar ushbu sohaga doir ko‘plab normativ-huquqiy hujjatlar qabul qilinib, o‘z navbatida ular davr taqozosi bilan qayta ko‘rib chiqilib, yanada mukammallashtirilgan holda doimiy tarzda yangilanib ham bormoqda. Jumladan, 1991-yil qabul qilingan bir qator Qonunlar: “Ta’lim to‘g‘risida”gi Qonun 1997-yil 29-avgustda, “Vijdon erkinligi va diniy tashkilotlar to‘g‘risida”gi Qonun 1998-yil 1-mayda, “O‘zbekiston Respublikasining yoshlarga oid davlat siyosati to‘g‘risida”gi Qonuni o‘tgan 2016-yilning 14-sentyabrida yangi tahrirda qabul qilindi. Bundan tashqari milliy-ma’naviy xavfsizlikni ta’minlashning omillaridan biri – mamlakatimizda qonun ustuvorligiga erishish va demokratik qadriyatlarni izchillik bilan rivojlantirishdir. Ularning ahamiyati shundaki, qayerdagi qonun ustuvor bo‘lsa, u yerda millati, tili, urf-odati, an‘anasi va qadriyatlaridan qat’i nazar, umumxalq tengligi amal qiladi.

Zero, buyuk yunon faylasufi Epikur aytganidek “Odamlarga, hatto, yomon bo‘lsalar ham, qonunlar zarurdirlar, zero, ular bo‘lmasalar, odamlar bir-birlarini yeb qo‘ygan bo‘lardilar”. O‘zbekiston Respublikasining Konstitutsiyasining 13-moddasida: “O‘zbekiston Respublikasida ijtimoiy hayot siyosiy institutlar, mafkuralar va fikrlarning xilma-xilligi asosida rivojlanadi. Hech qaysi mafkura davlat

mafkurasi sifatida o‘rnatilishi mumkin emas” deb belgilab qo‘yilgan. Bu jamiyat taraqqiyoti uchun o‘ta muhim bo‘lgan shart-sharoitning mavjudligi deganidir. Ayni paytda, qonunlar amal qilgan mamlakatda tinchlik va barqarorlik, millatlararo totuvlik, dinlararo bag‘rikenglik amal qiladi, jamiyatda yuzaga keladigan barcha muammolar aholining o‘zaro hamkorligida hal etib boriladi. Shunday ekan, bugungi globallashuv davrida jamiyatdagi kishilar, ayniqsa, yoshlar ongida ezgu g‘oyalarni kamol toptirish, yot g‘oyalarga qarshi kurashish tajribasini hosil qilish davlatning huquqiy tizimida alohida ko‘zda tutilishi – bu ushbu jamiyat va davlat taraqqiyoti, barqarorligi yo‘lida qo‘yilgan ulkan zalvorli qadamlardan biridir.

Foydalanilgan adabiyotlar:

1. Karimov I.A. Yuksak ma’naviyat – yengilmas kuch. – T.: “Ma’naviyat”, 2008. 115-b.
2. Sh.M.Mirziyoyev Milliy taraqqiyot yo‘limizni qat’iyat biln davom ettirib, yangi bosqichga ko’taramiz. 1-jild –T.: O‘zbekiston , 2018. 129-130-betlar.
3. Jalolov A. – Serjilo tafakkur durdonalari. T.: “Navro‘z”, 2003, 95-b.
4. O‘zbekiston Respublikasi Konstitutsiyasi. T.: “O‘zbekiston”, 2015, 7-b.

OTA-ONA QARAMOG’ISIZ QOLGAN BOLALARNING MANFAATLARINI IJTIMOIY HIMOYALASH

Igamberdieva Gulmira Botir qizi

O’ZMU Ijtimoiy ish kafedrası

2 kurs magistiri

Ilmiy raxbar: Alekseeva Viktoriya Sergeevna

Sotsiologiya fanlari bo’yicha falsafa doktori (PhD)

Annotatsiya: Bola, uning bugungi va ertangi kelajagi, baxti, xavfsizligi, salomatligi har qaysi davlatning asosini tashkil etadi. Har qanday davlatda, har qanday jamiyatda ham ota-ona qaramog’isiz qolgan bolalar bo’lgan, hozir ham mavjud va keyin ham bo’ladi. Bunday hollarda davlat bu bolalarning o’sib-ulg’ayishlari va tarbiyalanishi uchun mas’uliyatni o’z zimmasiga oladi.

Kalit so’zlar: Oila kodeksi, bola huquqlari, "ijtimoiy yetimlik", Umumjahon Deklaratsiyasi.

Аннотация: Ребенок, его настоящее и завтрашнее будущее, счастье, безопасность, здоровье-основа любого государства. В любом государстве, в любом обществе были, есть и будут сейчас дети, оставшиеся без попечения родителей. В таких случаях государство берет на себя ответственность за рост и воспитание этих детей.

Ключевые слова: Семейный кодекс, права ребенка, «социальное сиротство», Всеобщая декларация.

Annotation: The child, his present and future, happiness, safety, health are the foundations of any state. In any state, in any society there were children who remained without parental care, now they exist and then they will be. In such cases, the state takes responsibility for the growth and upbringing of these children.

O’zbekiston prezidentining yetim bolalar va ota-onasining qaramog’idan mahrum bo’lgan bolalarni ijtimoiy himoya qilishni kuchaytirishga oid qo’shimcha chora-tadbirlar to’g’risidagi qarori va tegishli reja hukumatning bolaning mehribon va g’amxo’r oila sharoitida o’sish huquqini ta’minlashga sodiqligini yaqqol namoyish etadi.

UNICEF ijtimoiy xodim kasbini ilgari surish va bunday mutaxassislarning salohiyatini oshirish, shuningdek ijtimoiy ish oquv dasturini yaratish borasida hukumat va ilmiy doiralar bilan hamkorlik qilmoqda.¹⁹

¹⁹ <https://www.unicef.org/>

BMT ta'rifi bo'yicha yetimlar sonidan tashqari, ota-onasining har ikkisi ham tirik bo'lsa-da, xuddi yetimlar kabi yashaydigan bolalar ham bor. Adabiyotshunoslar bu holatni "ijtimoiy yetimlik" deb ta'riflaydilar.²⁰

Ota-ona qaramog'isiz qolgan bolalarni ijtimoiy himoyalashda Oila kodeksi asosiy o'rinni egallaydi. Oila kodeksi oilaviy huquqiy munosabatlarni tartibga solib, oila a'zolari (ya'ni, er-xotinlar, ota-onalar, bolalar, shuningdek, farzandlikka oluvchilar va farzandlikka olinuvchilar va oilaning boshqa a'zolari) o'rtasidagi shaxsiy va mulkiy munosabatlarni tartibga soluvchi va mustahkamlovchi qonun hujjati.²¹ Ota-ona qaramog'isiz qolgan bolalarni ijtimoiy himoyalash masalalari davlatimiz siyosati darajasidagi dolzarb masalalardan biriga aylanib bormoqda. Ijtimoiy himoyaga muhtoj bolalarni himoyalash borasidagi xalqaro va milliy darajada qabul qilingan me'yoriy-huquqiy hujjatlarning asosiy tamoyili butun dunyoda bolalar huquqini muhofazasining ta'minlanishi va umuman ijtimoiy yetimlik muammosini oldini olishga qaratilgan.²² Inson huquqlari Umumjahon Deklaratsiyasida, "Bola huquqlari to'g'risida"gi Konvensiyada "...barcha odamlar erkin, qadr-qimmat va huquqlarda teng bo'lib tug'iladilar", deb belgilanadi.²³ Har bir bola oilada yashash va tarbiyalanishi, o'z ota-onasini bilishi, ularning g'amxo'rligidan foydalanish, ular bilan birga yashash huquqiga ega. Bu huquq bolaga barkamol voyaga yetish, sog'lom tan va tafakkurda, hech narsaga alishib bo'lmaydigan ota-onaning ko'z qaramog'ida bo'lib, ularning mehr-muhabbatidan bahramand bo'lish, tashqi olam-atrof bilan o'ziga eng yaqin kishilar hisoblanmish ota-onalari orqali bog'lanish, bu tufayli atrofda bo'layotgan voqea-hodisalarni asl holida tushunishi, idrok qilish va xulosa chiqarish, o'z galar tajovuzidan, tahdididan munosib himoyalani sh imkonini beradi.

²⁰ "Who is an Orphan?", Children of Grace, <https://childrenofgrace.com/who-is-an-orphan/>

²¹ Ўзбекистон Республикасининг Оила кодекси (ЎЗР 30.04.1998 й. 607-I-сон Қонуни билан тасдиқланган)

²² O'zbekistonda patronat tarbiyaning tashkil etilishi va uning tahlili. Axundjanova S.A. tahriri ostida. RBIMM. T., 2007. –B. 7

²³ Bola huquqlari to'g'risidagi konvensiya Birlashgan Millatlar Tashkiloti tomonidan 1979-yilda qabul qilingan

Yetim bolalar va ota-ona qaramog'idan mahrum bo'lgan, bolalar uylarida va internatlarda tarbiyalanayotgan bolalarni ijtimoiylashtirish jarayoni internat muassasalarining institutsional xususiyatlari va bolalarning psixologik va pedagogik xususiyatlari bu jarayonga ta'siri kombinatsiyasi tufayli o'ziga xos xususiyatlarga ega.²⁴

Foydalanilgan adabiyotlar ro'yxati

1. Ўзбекистон Республикасининг Оила кодекси (ЎЗР 30.04.1998 й. 607-И-сон Қонуни билан тасдиқланган)
2. O'zbekistonda patronat tarbiyaning tashkil etilishi va uning tahlili. Axundjanova S.A. tahriri ostida. RBIMM. T., 2007. –B. 7
3. Bola huquqlari to'g'risidagi konvensiya Birlashgan Millatlar Tashkiloti tomonidan 1979-yilda qabul qilingan.
4. Управление развитием региональной системы социализации детей-сироттема диссертации и автореферата по ВАК РФ 13.00.01, доктор педагогических наук Кошман, Сергей Николаевич
5. “Who is an Orphan?”, Children of Grace, <https://childrenofgrace.com/who-is-an-orphan/>
6. <https://www.unicef.org/>

²⁴ Управление развитием региональной системы социализации детей-сироттема диссертации и автореферата по ВАК РФ 13.00.01, доктор педагогических наук Кошман, Сергей Николаевич

**SAYYID JAMOLIDDIN AFG’ONIIY AFG’ONISTON JURNALISTIKASI
ME’MORI**

Qudratov Sirojiddin Xolmatovich
+99890-110-01-75 O’zMU magistrant

Annotatsiya: Ushbu maqolada Sayyid Jamoliddin Afg’oniyning Afg’oniston ilm-fani va jurnalistikasidagi tutgan roli tahlil qilingan.

Tayanch so’zlar: Jurnalistika, Islom g’oyalari, publicist, fikr, g’oya, fan.

19-asrning ikkinchi yarmidagi jurnalistikaning o’ziga xos xususiyati shundan iboratki, matbuot yangiliklarni tarqatuvchi organdan tortib fikr va g’oyalarni tarqatish organiga aylandi. Ya’ni, jurnalistika siyosiy institutga aylandi. Jamoliddin Afg’oniy o’z asarida foydalangan mavzular va janrlar haqida gap ketganda, biz quyidagi muhim masalalarga e’tibor qaratishimiz kerak:

- birinchidan, u musulmon xalqlarining ilk publitsistlaridan biri bo’lib, u hamma narsani teran idrok etgan, buni ko’r-ko’rona emas, balki tekshirish, taqqoslash va ularning o’z xalqiga qanday foyda keltirishi to’g’risida tegishli xulosalar qilish bilan amalga oshirgan;

- ikkinchidan, u olim, publitsist sifatida, Islom g’oyalarini targ’ib qilgan va barcha dalillarni Islom doirasida va uning ravnaqi uchun targ’ib qilgan. “Zamonaviy panislomizm asoschisi deb hisoblangan S. J. Afg’oniy musulmon davlatlarining yangilanishini va yevropaliklarning siyosiy va iqtisodiy ustunligini yo’q qilish uchun ular o’rtasidagi ittifoqni orzu qilardi”.²⁵

Ushbu ikkita dalilni hisobga olgan holda shuni aytishimiz mumkinki, Jamoliddin Afg’oniy jurnalistikasida Islom g’oyalarini targ’ib qilish va himoya qilish, Vatanni himoya qilish, xalqni mustamlakachilikdan, qullikdan ozod qilish, ma’rifat va islomiy ta’limni rivojlantirish, ilm-fan va ilmiy rivojlanish qadriyatlar, shuningdek axloq va ta’lim masalalari hamda bu savollarning barchasi analitik janrda, ba’zan esa fantastika jurnalistikasida tez-tez va yaxshiroq aks etardi.

²⁵ Бартольд В.В. Панисламизм. Собр. Соч. Т. 6. М., 1966. С. 402.

Shuni ta’kidlash kerakki, shuning uchun mutafakkir o’z ijodida ko’proq maqola, taqriz, xulosa, ocherk va sharh janriga murojaat qildi. Jamoliddin Afg’oniy va uning mafkuraviy merosxo’rlari tomonidan jurnalistikaning insonparvarlik ta’limi Afg’oniston ma’naviy tarixining "qatlami" bo’lib, uni o’rganish bugungi kunda afg’on xalqiga hayotiy kuch bag’ishlaydi. O’sha davrda ushbu yangi hodisa arboblarning publitsistik ommaviy nutqi va ijodi o’z maqsadlari va mo’ljallariga ega edi. Ko’rib chiqilayotgan davrda afg’on ma’rifatining axloqiy tomonlarini ochib berish uchun uning vakillarining jurnalistikadagi qarashlarining diniy xususiyatlarini aks ettirish kerak. Bu yerda axloqiy asos insonning ruhi va tanasiga ta’sir qiladigan xatti-harakatlar normalari bilan shakllanadi.

19-asr oxiri va 20-asr boshlaridagi afg’on mutafakkirlari tomonidan axloqiy va gumanistik muammolarning talqini ham afg’onlarning hozirgi avlodlarini axloqiy tarbiyalash uchun muhim ahamiyatga ega bo’lgan, boshqa xalqning “xayrixohlari” bir mamlakat xalqi o’rtasida birodarlik ehtiroslarini qo’zg’atayotgan bir paytda, bu bilan nafaqat kelajak afg’on jamiyatining rivojlanishiga to’sqinlik qilgan, shuningdek, uning ko’p asrlik yutuqlarini yo’q qilinishiga olib kelgan. Afg’onistonda ma’rifatparvarlarning merosi qanchalik qadrliligi Afg’oniston shoiri va siyosatchisi X.Xaliliyning “Yosh afg’onlar” yetakchisi M.Tarzi haqida aytgan so’zlari shundan dalolat beradi:

“Mamlakatimizning ushbu taniqli siyosiy va jamoat arbobi hanuzgacha Afg’onistonda maxsus tadqiqotlar mavzusi. Yoshlarimiz uni yangilanish jarchisi, ta’lim yo’nalishi yaratuvchisi, buyuk mutafakkir, ozodlik uchun kurashning yetakchisi deb bilishadi.”²⁶- Afg’oniston tarixida ko’rib chiqilayotgan davrda ijtimoiy va axloqiy tafakkurning ilg’or an’alarini o’rganish e’tiborga loyiqdir, chunki uning ahamiyati bir afg’on xalqi doirasidan tashqariga chiqib, O’rta musulmon Sharqining ko’plab mamlakatlari uchun bir xil darajada muhim rol o’ynaydi. Garchi Afg’onistondagi ko’plab taniqli ijtimoiy fikr namoyandalari maxsus falsafiy asarlar yozmagan bo’lsalar-da, to’liq falsafiy tizimlarni tark etmagan bo’lsalar ham, ular

²⁶ Халили Х. Махмуд-бек Тарзи // Проблемы востоковедения. М., 1959. №2. С.157.

axloq va didaktika masalalarini ishlab chiqish ustida ko’p ishladilar. Bu erda nafaqat axloqiy, balki ma’lum darajada falsafiy va ijtimoiy qarashlarni ko’rish mumkin.

Bu borada o’z zamondoshlari orasida yuqori obro’ga ega bo’lgan Afg’onistonning tub aholisidan bo’lgan S.Z. Afg’oniyning ijodi alohida o’rin tutadi. Shuning uchun Afg’onistondagi ijtimoiy-axloqiy fikrning milliy xususiyatlari masalasini ko’rib chiqishda uning ijtimoiy-iqtisodiy doktrinasining yana bir qator jihatlarini e’tiborga olish kerak, ularsiz biz o’rganayotgan davr Afg’onistonning ilg’or mutafakkirlari axloqiy qarashlariga to’g’ri baho berish mumkin emas. S.J. Afg’oniyning estetik va diniy qarashlari bir-biriga chambarchas bog’liq va biroz noaniq. Uning jurnalistik ishini tushunayotganda, asosiy narsani - insonning ichki dunyosini bilishga e’tiborini ta’kidlash kerak. Bu, masalan, G’arb va Sharq o’rtasidagi munosabatlar masalalarida donishmand idealining birinchi o’ringa qo’yilishida namoyon bo’ladi, chunki bu Afg’oniyning fikriga ko’ra insonning ijodiy ma’naviy faoliyati butun insoniyat madaniy hayotining gullab-yashnashi uchun asos va shartdir. S.J. Afg’oniy musulmon ulamolari bilan bo’lgan turli xil diniy tortishuvlarda Yevropa davlatlarining iqtisodiy va ijtimoiy rivojlanishi ilm-fanning erkin rivojlanishi, uning ilohiyotshunoslikdan mustaqilligi, tabiat va jamiyatni erkin o’rganish natijasida ma’lum bir ta’lim tizimiga va axloqiy shaxsiy munosabat. “Bizning ulamolarimizdagi eng g’alati narsa bu ularning ilm-fanni ikki qismga bo’linishi: musulmon va Yevropa. Shu sababli ular “Yevropa” fanining foydali tomonlarini o’rganishni taqiqlashadi. Ular ilm-fan yagona millat bilan hech qanday aloqasi bo’lmagan olijanob hodisa ekanligini, uni o’zidan boshqa narsa belgilamasligini tushunmaydi. Biz bilgan hamma narsani ilm orqali bilamiz; har bir taniqli millat faqat ilm-fan yordamida targ’ib qilinadi.”²⁷

S.J. Afg’oniy, aslida, siyosatchi va jurnalist bo’lgan, o’z maqolalarida va xatlarida ko’pincha musulmon Sharqining ijtimoiy hayotida ko’pchilikni xavotirga soladigan axloq, axloq, din haqidagi bayonotlarni uchratish mumkin. Islomni isloh

²⁷ Keddy Nikki. An Islamic Response to imperialism: Political and Religious Writing of Sayyid Jamalud - Din Al - Afgani. Los Angeles: UCLA. Press, 1968. P. 62.

qilgan kishi sifatida u insonning dunyoni bilish va uni o’z xohishiga ko’ra tiklash huquqini tan oldi. U estetik muammolarni hal etishni zamonaviy talablar ruhida bilimli insonni tarbiyalash bilan bog’laydi. Shu bilan birga, u Islom ta’limotini qayta ko’rib chiqishni talab qilmoqda.

VI. PHILOSOPHY SCIENCES / FALSAFA FANLARI

УЧИНЧИ РЕНЕССАНС ҲАҚИДА БАЪЗИ МУЛОҲАЗАЛАР

*М.Қодиров – ТДШУ “Шарқ фалсафаси ва
маданияти” кафедрасининг доценти*

Аннотация: Фалсафий қарашларида позитивист бўлган француз файласуфи Жозеф Эрнест Ренан (27.02.1823-2.10.1892) табиат ва жамият ўз қонунларига кўра тараққий этишини эътироф қилар экан, бу оламда аллақандай илгариланма ҳаракат ва эзгуликка умумий интилиш бор, деб ҳисоблаган. Унинг фикрича, илгари алоҳида фалсафий тизимлар ва назариялар мавжуд бўлиб, уларнинг ҳар бири ўз тарафдорларига эга бўлган бўлса, эзгуликда уларнинг барчасини ўрганиб ва умумий хулоса чиқариш, ўз ақли билан иш тутиш учун имконият туғилди.

Калит сўзлар: Учинчи Ренессанс, Шавкат Мирзиёев, Олий Мажлисга мурожаатнома, Жозеф Эрнест Ренан (27.02.1823-2.10.1892), позитивист, табиат, жамият, қонунлар.

Аннотация: Будучи позитивистом по философским взглядом французский философ Жозеф Эрнест Ренан (27.02.1823-2.10.1892) признавая развитие природы и общества по своим законам, тем не менее считал, что в этом мире имеется какая то тяга и стремление к опережающему движению и добротелью.

Ключевое слово: Третий Ренессанс, Послание Президента Республики Узбекистан Шавката Мирзиёева Олий Мажлису, Жозеф Эрнест Ренан (27.02.1823-2.10.1892), природа, общество, позитивист, законы, тяга, стремление, опережающей, добротель

Annotation: Being a positivist according to philosophical views, a French philosopher Ernest Renan (27.02.1823-2.10.1892), who appreciated the development of nature and society according to his rules, nevertheless, thought that there was some kind of hardship in aspiration for outstripping movement and virtue.

Key words: President’s address of the Republic of Uzbekistan Shavkat Mirziyoyev, to Oliy Majlis, Joseph Ernest Renan (27.02.1823-2.10.1892), natura, society, The Furd Renaissance, positivist, rules, hardship, aspiration, outstripping virtue.

Ўзбекистон Республикаси Президенти Шавкат Мирзиёевнинг Олий Мажлисга мурожаатномасида тасдиқланганидек, “Биз ўз олдимишга мамлакатимишда Учинчи Ренессанс пойдеворини барпо этишдек улуғ мақсадни қўйган эканмиш, бунинг учун янги Хоразмийлар, Берунийлар, Ибн Синолар, Улуғбеклар, Навоий ва Бобурларни тарбиялаб берадиган муҳит ва шароитларни яратишимиз керак. Бунда, аввало, таълим ва тарбияни ривожлантириш, соғлом

турмуш тарзини қарор топтириш, илм-фан ва инновацияларни тараққий эттириш миллий ғоямизнинг асосий устунлари бўлиб хизмат қилиши лозим”²⁸.

Маълумки, Ғарб адабиётларида Европа мамлакатларида кескин маданий юксалишга олиб келган XV-XVII асрларни Ренессанс – Уйғониш даври номи билан юритадилар. Масалан, XIX асрда яшаган француз олими Жозеф Эрнест Ренаннинг фикрича, “Абсолют тизимлар замони ўтди. Илгари ҳар бир олим ўз системасига эга бўлиб, унинг учун яшар ва керак бўлса жонини берар эди. Энди биз уларнинг барчасини бирин-кетин ёки бир варакайига ўргана оламиз”²⁹.

Бироқ кўпчилик муаллифлар Шарқда шундай жараён бўлганлигидан кўз юмадилар. Ҳолбуки, IX-XII асрларда Марказий Осиёда Европадан бир неча аср илгари маданий юксалиш юз берганлигини ҳеч ким инкор эта олмайди. У Европадагидек янги сиёсий-иқтисодий жараён, яъни буржуа муносабатларининг вужудга келиши билан боғлиқ бўлмаган бўлса-да, маданият тарихида сўнмас из қолдирди ва Европа Ренессансининг вужудга келишига катта таъсир кўрсатди.

Шунинг учун биз IX-XII асрлардаги Марказий Осиё маданий юксалишини Уйғониш даври, аниқроғи илк Уйғониш даври маданияти деб аташга тўла асосимиз бор. Бу илк Уйғониш даври маданияти сиёсий-иқтисодий жиҳатдан Европа мамлакатларидан фарқли ўлароқ мустақилликка эришиш ва бу минтақада мустақил давлатларнинг вужудга келиш жараёни билан узвий боғлиқдир.

Бу даврда яшаган мутафаккирларнинг деярли барчаларига куйидаги хусусиятлар хос эди: маданиятнинг ўтмишда эришган ютуқларини, хусусан, қадимги Юнон, Ҳинд, Хитой меросини чуқур ўрганиш ва уни ижодий ривожлантириш, табиатни ўрганишга қизиқишнинг ортиши ва табиий фанлар тараққиёти (астрономия, география, риёзиёт (математика), медицина ва ҳоказо);

²⁸ Ўзбекистон Республикаси Президенти Шавкат Мирзиёевнинг Олий Мажлисга мурожаатномаси. Халқ сўзи. 2020 йил 30 декабрь. №276. 2-бет.

²⁹ Renan “Dialogues fragments philosophiques” – “Фалсафий диалоглар ва парчалар”. Ф., 1876, р. VIII-IX.

рационализм, яъни ақлни ҳақиқатнинг мезони сифатида тан олиш ва бунинг натижасида мантиқий ривожлантириш, ақидапарастликни рад этиш ва ҳурфикрлиликнинг ривожланиши; инсонпарварликни улуғлаш, инсоннинг ахлоқий, маънавий гўзаллигини, камолоти Аллоҳнинг юксак инъоми сифатида талқин этилиши, сўз санъатига муҳаббат, илмий асарнинг бадиий шаклига алоҳида эътибор берилиши, комусий билимларга эга бўлишлик. Бу даврда яшаган мутафаккирлар фан ва санъатнинг кўп соҳаларини чуқур билган алломалар бўлганлар. Бу даврда Яқин Шарқда Ал-Маъмун халифалик қилган даврда (813-833) давлат илм-маърифатнинг ўсишига ёрдам берди.

Бағдодда, сунгра Дамашқда астрономик расадхоналар қурилди. Бағдодда “Байт ул-ҳикма” (“Донишмандлар уйи”) ташкил этилди. Бу илм даргоҳларида Ўрта Осиёлик олимлар фаол иштирок этдилар. XI асрнинг бошларида Хоразмда машҳур “Маъмун академияси” ташкил қилинди. Бу ерда Беруний атрофига ўша замоннинг бир гуруҳ олимлари, жумладан, Абу Али ибн Сино, Абу Наср ибн Ироқ, шунингдек, файласуф Абу Сахл Масиҳий, табиб Абул Хайр Ҳаммар ва бошқа олимлар кўплаб илмий изланишлар олиб бордилар. Бу даврда табиийёт илми, пантеистик фалсафа билан бирга ислом илоҳиёти ҳам кенг ривожланди. Муҳаддис сифатида бутун мусулмон оламида машҳур Имом Бухорий, Имом Исо ат-Термизий, калом таълимотининг асосчилари Абу Мансур Мотуридий ва Бурҳониддин ал-Марғиноний ҳамда Абу Ҳомид Муҳаммад ал-Ғаззолийлар ислом дини ривожига катта ҳисса қўшдилар.

Иккинчи Ренессанс – Соҳибқирон Амир Темур ва темурийлар сулоласи ҳукмронлик қилган (XV-XVI асрнинг биринчи ярми) даврга тўғри келади. Бу даврда яшаб, ижод этган олим ва мутафаккирлар Саъдиддин Тафтазоний, Мир Саййид Шариф Журжоний, Муҳаммад Тарағай Улуғбек, Ғиёсиддин Жамшид ал-Коший, Алауддин Али ибн Муҳаммад Қушчи, Абдурахмон Жомий, Низомиддин Мир Алишер Навоий, Камолиддин Ҳусайн Воиз Кошифий, машҳур тарихчилар Мирхожд ва Хондамир, рассомлар Камолиддин Беҳзод ва

шоҳ Музаффарларнинг номлари дунёга машҳур бўлган. Бу даврда давлатни бошқаришда дин ва тасаввуф қоидаларига алоҳида эътибор берилди. Аҳмад Яссавий ва Баҳоуддин Нақшбанд таълимотлари маънавият ривожига муҳим аҳамиятга эга бўлди. Илм-фан ривожлантирилди, меъморчилик санъати юксак даражага кўтарилди. Амир Темур Кўксарой масжиди, Шоҳизинда, Бибихоним мадрасасини қурдирди. Кешда (Шаҳрисабз) Оксарой барпо этилди. Мирзо Улуғбек даврида Регистонда, кейинчалик Бухоро ва Ғиждувонда мадрасалар, Бибихоним масжиди, Ғўри Амир мақбараси, Улуғбекнинг фалакиёт расадхонаси қурилди. Илм-фан, хусусан, фалсафа, мантиқ илми ривожига катта эътибор берилди. Бунинг натижасида XIV-XV асрдан бошлаб ислом мадрасаларида мантиқ илмини ўқитиш ҳуқуқ ва тилшунослик фанлари билан боғлиқ ҳолда олиб борилди. Буюк фалакиётчи олим ва давлат арбоби Муҳаммад Тарағай Улуғбек математика, астрономия, геометрия, тарих, кимё ва бошқа соҳаларда илмий тадқиқотлар олиб борди. Унинг энг машҳур асари “Зижи жадиди Кўрагоний”да 1118 юлдузнинг ўрни ва ҳолати аниқлаб берилган. Улуғбек Қуёш ва Ой ҳаракатларини, уларнинг тутилиш вақтларини тўғри ҳисоблаб чиққан. У атрофига иқтидорли ёшларни тўплаб, ўзининг илмий мактабини яратди. Шарқ Ренессансининг иккинчи даврида яратилган фалсафий, бадиий тафаккур ривожининг ёрқин намунаси Алишер Навоий ижодида ўз ифодасини топган³⁰.

Шарқ Ренессанси ҳақида кўплаб асарлар ёзилган. Уларда ўша даврларда Шарқда Ислом илмлари билан бир қаторда ижтимоий, табиий фанлар ҳам ривожлангани қайд этилган. Бу ҳақда швейцариялик машҳур шарқшунос Адам Мецнинг “Мусулмон Ренессанси” асаридан маълумотларни олиш мумкин. Мазкур асар IX-X асрларда мусулмон шарқида юз берган маданий ривожланишнинг тарихига бағишланган. Масалан, унда қайд этилишича,

³⁰ Қаранг: Жаҳон фалсафаси қомуси “Ўзбекистон файласуфлари миллий жамияти” нашриёти. Тошкент-1916, 2-жилд, 510-бет.

“Кейинги ўзгаришларнинг сабаби шунда эдики, ҳуқуқшунослик илоҳиётдан ажралиб чиқиб, олимлар гуруҳи бир-бирига душманлик руҳида бўлган икки гуруҳга бўлиниб кетди, яъни фақиҳлар (фуқиҳо) ва олимлар (уламо)”. Биринчи гуруҳ атрофига бир парча нон топиш умидида бўлган жуда кўп талабалар тўпланди, негаки, кимки ҳуқуқ ва урф-одатларни ўқиб олса, улар ёрдамида қозилик ва воизлик жойини эгаллаши мумкин эди. Бу тўғрида ўзининг яхши иборалари билан машҳур бўлган ал-Жоҳид шундай дейди: “Биз ўз тажрибамиздан шунга ишонамизки, кимки эллик йил давомида ҳадисларни ўрганса ва Қуръонни шарҳлашни билса ҳам у фақиҳлар жумласидан ҳисобланади ва қозилик лавозимига эриша олмайди. Бунга у шу вақтдагина эриша оладики, агар у Абу Ҳанифанинг ва унга ўхшашларнинг амалий фақиҳлик ибораларини ёддан ўрганиб олса ва у бунга бир-икки йилда эриша олади. Кўп ўтмай бундай одамни шаҳар ёки ҳатто вилоят қозиси этиб тайинлашлари мумкин”³¹.

Дунёвий фанларнинг билимдони илоҳиётчидан ўзининг кийими билан ҳам фарқ қилар ва “котиб” деб аталар эди. Илоҳиётчи тайласон кийимини кияр эдики, у узун бўлиб тўпиғигача тушар эди. Котибларнинг таянчи дунёвий илмлар ўлкаси бўлган Форс бўлиб, унинг пойтахти Шерозда илоҳиётчилардан кўра, уларга катта эҳтиром кўрсатилар эди.

Ҳар бир назарга илинадиган масжид ҳузурида ўзининг китобхонаси бўлар эди, негаки, шундай одат мавжуд эдики, ўлим олдидан ўз китобларини масжид кутубхонасига беришни васият қилар эдилар. Айтишларича, Марв шаҳридаги масжиднинг кутубхонаси асосини Йездигерд III ўзи билан олиб келган китоблар ташкил этган³².

³¹ Адам Мец. Мусулманский Ренессанс. Изд-во “Наука”. Главная редакция Восточной литературы. М., 1966, 144-145-бетлар.

³² Қаранг: ўша асар, 145-б.

Шунингдек, америкалик машҳур фан тарихчиси Жорж Сартоннинг “Фан тарихига кириш” номли фундаментал иши ҳам бу тўғрида қимматли маълумотларни мужассам этган.

XIX асрнинг охири XX асрнинг бошида Туркистон маданияти қатор талантли олим, сайёх, шоир, педагог, журналистларни етиштириб чиқарди, улар халқимизнинг умумий маданияти ривожланишига жуда катта таъсир кўрсатдилар.

Европа маданияти янгиликлари, Яқин Шарқ мамлакатларидаги ўзгаришлар Туркистон маданиятида ерли халқнинг мустамлакачилик сиёсати, камситилишига қарши маърифатчилик ҳаракатини кучайтириб юборди. У асосан халқни янги маданият, маърифатга чақиришга, миллатни уйғотишга, янгиланаётган маънавиятни эгаллашга йўналтирилган эди. Аста-секин маърифатчиликдан жадидчилик ўсиб чиқди ва у маълум даражада сиёсий масалаларни олға сура бошлади. Янги таълим-тарбия, янги мактаб, янги маориф, уни бошқариш, маданий тарғибот, ташкилотчилик масалалари асосий ўринга кўтарилди. Янгиликларга асосланган ҳолда рус ва эски феодал маорифдан фарқ қилувчи фикр-ғоялар олдинга сурилди, улар ерли матбуот, турли китоблар орқали кенг тарғиб этилди. Бу маданиятдаги мустамлакачиликка қарши мустақилликка халқ онгини ошириш, ўз аҳволини яхшилашга интилишнинг кўринишларидан эди³³.

Ушбу Учинчи Ренессанс даврида Аҳмад Дониш, Бердақ, Феруз, Муқимий, Фурқат, Завқий, Баёний, Аваз Ўтар каби олим, шоирлар ўз даврининг муҳим масалаларини кўтариб чиқдилар ва халқни илм-фан, маърифатни эгаллашга ундадилар.

Беҳбудий, Абдулла Авлоний, Фитрат, Чўлпон, С.Айний, Ҳамза каби истеъдод эгалари жадидчилик ғояларини олға суриш ва тарғиб қилиш соҳасида

³³ Қаранг: Маънавият юлдузлари. Масъул муҳаррир: М.М.Хайруллаев. Т.: А.Қодирий номилаги халқ мероси нашриёти, 1999., 321-б.

байроқдор бўлиб танилдилар. Туркистоннинг ўз ривожланиш йўлини тарғиб этишда жонбозлик кўратдилар. Мустақиллигимиз арафасида уларнинг издошлари бўлган Рауф Парпи ва Гулчеҳра Нуруллаевалар жасорат кўрсатиб, бу ишни давом эттирдилар. Масалан, 1989 йилда ўзбек тилига давлат тили мақоми масаласи кўтарилганда Гулчеҳра Нуруллаева, “агар ўзбек тилига давлат тили мақоми берилмас экан, ўзимни Қизил Майдонда ёқаман”, деган баёнот билан чиқди. У умрининг охиригача ҳақиқий мустақиллик учун курашди.

Мустақиллигимиз туфайлигина миллатимиз ва жаҳон маданияти ривожига улкан ҳисса қўшган Шарқ уйғониш даврини илмий, холис ўрганиш, баҳолаш имкони очилди.

Фойдаланилган адабиётлар:

1. Ўзбекистон Республикаси Президенти Шавкат Мирзиёевнинг Олий Мажлисга мурожаатномаси. Халқ сўзи. 2020 йил 30 декабрь. №276. 2-бет.
2. Renan “Dialogues fragments philosophiques” – “Фалсафий диалоглар ва парчалар”. Ф., 1876, р. VIII-IX.
3. Жаҳон фалсафаси қомуси “Ўзбекистон файласуфлари миллий жамияти” нашриёти. Тошкент-1916, 2-жилд, 510-бет.
4. Адам Мец. Мусульманский Ренессанс. Изд-во “Наука”. Главная редакция Восточной литературы. М., 1966.
5. Маънавият юлдузлари. Масъул муҳаррир: М.М.Хайруллаев. Т.: А.Қодирий номилаги халқ мероси нашриёти, 1999., 321-б.

САЙИД ХУСАЙН НАСРНИНГ КОМПАРАТИВ ФАЛСАФАСИ

*Рузматова Гулноз Мирахраровна -
фалсафа фанлари доктори, профессор.
Ўзбекистон Миллий университети,
“Фалсафа ва мантиқ” кафедраси профессори*

Аннотация: Мазкур мақолада XX асрда яшаб ижод этган Сайид (Саид) Хусайн Насрнинг фалсафий қарашлари таҳлил қилиб ўтилади. Бунда Сайид (Саид) Хусайн Насрнинг ижодидаги бир нечта “муаммоли майдонлар”ни ажратиш кўрсатиш мумкин. Улар орасидан - ислом ва ислом тамаддунининг ғарбча моҳияти ва асосий тамойилларини, инсоннинг ислом тамойилларига бўлган ёндашувини, Ғарб ва Шарқнинг мумтоз фалсафасига ва фан фалсафасига бўлган муносабатларини аниқлаш мумкин.

Калит сўзлар: Сайид Хусайн Наср, компаративлик, “Исломда фан ва тамаддун”, Коинот, Ислом воқелиги.

Аннотация: В статье анализируются философские взгляды Сайида Хусейна Насра, жившего и творившего в XX веке. В творчестве Сайида Хусейна Насра есть несколько «проблемных мест». Среди них - западная сущность и основные принципы ислама и исламской цивилизации, человеческий подход к исламским принципам, отношение Запада и Востока к классической философии и философии науки.

Ключевые слова: Сайид Хусейн Наср, сравнительность, «Наука и цивилизация в исламе», Вселенная, исламская реальность.

Abstract: The article analyzes the philosophical views of Sayyid Hussein Nasr, who lived and worked in the 20th century. There are several “problem areas” in the work of Sayyid Hussein Nasr. Among them are the Western essence and basic principles of Islam and Islamic civilization, the human approach to Islamic principles, the attitude of the West and the East to classical philosophy and philosophy of science.

Key words: Sayyid Hussein Nasr, comparativeness, "Science and civilization in Islam", the Universe, Islamic reality.

Ғарб ва Шарқ фалсафасини бирлаштирувчи, келиб чиқиши эронлик бўлган америкалик файласуф Сайид (Саид) Хусайн Наср (1933 йилда туғилган) фан ва дин синтези тамойилининг муаллифидир. “Ислом воқелиги ва идеаллари”, “Ислом космологик қонунларига кириш”, “Исломда фан ва тамаддун”, “Инсон ва табиат: замонавий инсоннинг маънавий таназзули”, “Ғарб

фанлари ва Осиё маданияти” ва бошқа асарларида у компаратив ғояларни ривожлантиради. Унинг ижодидаги бир нечта “муаммоли майдонлар”ни ажратиш мумкин. Улар орасидан - ислом ва ислом тамаддунининг ғарбча моҳияти ва асосий тамойилларини, инсоннинг ислом тамойилларига бўлган ёндашувини, Ғарб ва Шарқнинг мумтоз фалсафасига ва фан фалсафасига бўлган муносабатларини аниқлаш мумкин. Дастлаб у Ибн Сино, Ибн Арабий, ал-Беруний, ас-Сухравардий, ал-Фаробий, Ибн Холдун, ал-Ғаззолий, Аверроэс ва бошқалар [1; 2;] каби етук мусулмон мутафаккирларининг ҳаётий ва илмий муаммоларига мурожаат қилган.

Тамаддуний ёндашув нуқтаи назаридан исломнинг тўрт тамойили талқини “Исломда фан ва тамаддун” (1968) номли асарда баён қилинган. У ислом тамаддуни рамзини дарёнинг оқиши билан эмас, балки Каъбанинг даражаси билан қиёслар экан, ҳаёт тарзи ва таълимоти сифатида исломнинг асосий хусусиятини унинг ўзгармас ва барқарор табиатида кўради ва қуйидагиларга ажратади: 1) уларни турғунлигини тан олишга ўхшаш бўлган Ғарбдаги ислом тамаддуни ва ислом барқарорлиги тамойили [3, 1]; 2) Коинот, инсон, Худо каби бутун борлиқ бирлиги ва ўзаро алоқаси сифатидаги илоҳий бирлик тамойили (бу ерда коинот маъносида табиат бирлиги мисол сифатида иштирок этмоқда); 3) Муҳаммад пайғамбар кашфиёти орқали киритилган “поклик” тамойили; 4) ислом руҳиятини, асосий ҳолатини ифодаловчи, “Аллоҳдан ўзга ҳеч бир илоҳ йўқ, ва Муҳаммад унинг пайғамбари”, - деган ислом диний таълимоти моҳиятига эга бўлган тамойил.

Наср исломнинг умумий космик-универсал, антропологик ва гносеологик мазмундаги аҳамияти даражасини аниқлайди. Биринчисига кўра, универсиумдаги барча мавжудот моҳиятан “мусулмонлар” ва улар Тангрининг иродасига сўзсиз итоат этишлари зарур. Иккинчи даражанинг тасдиқлашича, мусулмон деганда ўзининг дунёвий ва илоҳий кашфиётлар қонунига ўз

иродасини бўйсундиришга рози бўлган ҳар қандай инсонни тушуниш мумкин. Исломни соф билиш ва тушуниш даражаси сифатида, учинчи даража эса, мусулмон кишини умумий маънода эмас, балки бирлик ва хусусият маъносига ўрганган. Тангри билан ўзининг муносабатларини ва Илоҳий борликдан айро ҳолда мавжуд эмаслигини англаб етган мусулмон киши мусулмон гностикасида (европаликларнинг ақли етиши мушкул бўлган) гавдалантирилади. Илоҳий моҳият (унинг тафаккури)ни у Тангри билан танҳо ўзи биргаликда бўлгани ҳолда, ўз тафаккури даражасида акс эттиради, яъни “Тангрининг исломи ва Табиат исломи – бу эгизаклар” [4, 49]. Ислом тамойиллари талқинларидан келиб чиққан ҳолда, Наср Қуръонга унинг тасаввуфона ва космологик-натуралистик қарашларига ҳамоҳанг бўлган ўз талқинини ҳам беради.

Тасаввуфчилик анъанавий равишда мослашган мусулмонлар қисми муҳитида бидъатлар туркумига мансуб. Тасаввуфчиликнинг мадҳ этувчи ва уни вақтинча чегара билмайди, дея ҳисобловчи Наср, унда нафақат мусулмонлар учун, балки барча инсонлар учун “илоҳий меҳрибонлик” ва “самовий мурувват”ни кўради [5; 35, 39, 41]. Қуръон унинг учун табиат матнининг “эгизаги”, унинг сўзларда ифодаланган рамзи сифатида иштирок этади. У ал-Ғаззолий ва Бонавентуралардан ўхшашликни излайди. У ўзининг Гиффорд маърузалари (1981) номли нуфузли тўпламда чоп этилган “Билим ва илоҳийлик” номли ишида ислом тамаддуни истиқболларини, ислом ва унинг тамойилларини, унинг Яқин ва Ўрта Шарқдаги, Испаниядаги тарихини ҳамда юнон, ҳинд ва хитой тамаддунларининг таъсирини қиёслашнинг кенг майдонида кўриб чиқади. Шундай қилиб, у Ўрта асрлардаги мусулмон-араб алкимёсининг даосизмга улкан таъсирини, Худо (Аллох) тушунчасининг даочиларнинг Даоси билан ўхшашлигини эътироф этади. Бунда у ўзининг Аллоҳ ҳақидаги мулоҳазаларини чекли воқелик сифатида аниқлар экан, бир вақтнинг ўзида Борликда ва Борликдан ташқаридаги, трансцендент ва имманент метафизик даражада таржима қилади. У Муҳаммад пайғамбарни

“Аллоҳнинг нури”ни оламга “таратувчи”, Худонинг иродасини ошкоралик орқали ифодаловчи сифатида талқин қилади [6; 137, 22, 65-66, 328, 346]. У инсон моҳиятини диний-фалсафий талқин қилишдан келиб чиққан ҳолда, исломни ва бошқа дунёвий динларни, анъанавий ва ғарб инсонини, эътиқод ва тафаккурни қиёслайди. “Инсон ва табиат: замонавий инсоннинг маънавий таназзули” (1968), “Ислом ва замонавий инсоннинг ҳалокатли ҳолати” (1968) каби асарлари ижтимоий фалсафа, маданиятшунослик ва сиёсатшунослик замирида замонавий инсон мавзусини бошлаб беради [7; 8;]. “Тангрининг шакли” сифатида маънавий воқеъликда яшовчи Тангри томонидан инъом этилган анъанавий инсон (“ер ва осмон ўртасидаги кўприк”, Тангрининг ердаги “ҳоким ўринбосари”)и Худони унутишга интилувчи, ҳар қандай муқаддас туйғуларни йўқотган ва ўз эркининг қулига айланган, табиатни яқсон этувчи, ҳамда муқаддас ва мангу қадриятларни қўмсашни сақлаб қолган ва уларни қайтаришга (Уйғониш ва Маърифат асрида юзага келган Ер шарини сунъий равишда яратишга) беҳуда уринувчи Ғарб кишисига мутлақо зиддир.

Маданиятлар ва тамаддунлар доирасида (хинд ва хитой) анъанавий Ғарб типидagi инсоннинг ўхшашлигини ўрганар экан, у “универсал” (“комил”) инсон муаммосига ёндашади. Унинг фикрича, ҳар бир диний анъана Библия, Қуръон, Авесто, буддавий ривоятлар, ведалар китоблари, хитойча инь-янь, пуруш-праkritи, гунлар, томас, брахман таълимотлари материаллари асосида тасдиқлар экан, ва одатда, христианликдаги ва исломдаги ўхшаш тушунчалар билан қиёслар экан, бундай инсон сиймосини у ёки бу дин яратувчиси билан идентификациялаши (ўхшатиши) мумкин. Ницшенинг Ғарб кишисининг маънавий ўлимини тан олиши комил инсон самовот ва заминнинг дастлабки Бирлигини қайта очиши зарурати борасида сўз юритади [6, 182-183]. Шарқ ва Ғарб фалсафий анъаналарини ва уларнинг диний асосда бўлмаган алоқаларини қиёсий ўрганишни диний мутафаккир (тасаввуфни ёқловчи шиа мазҳабидаги)

ва “шарқ тарафдори” нуқтаи-назаридан Техрон университети профессори С.Х.Наср (70-йиллар бошларида) хомхаёл, дея ҳисоблайди.

Модомики, билишнинг турли даражасидаги ва борлиқ пиллапоояларида мавжуд бўлган ва ишонч ҳосил қилган ўрта асрларга хос шарқона (анъанавий) инсон диний битикларга ёзилган бўлса, у ҳолда инсоннинг янги замондаги тасаввурлари анъанавий инсонни тушуниш учун улкан тўсиқ бўлади, замонавий фалсафий тамойилларнинг ўрта аср мутафаккирларининг “ўхшаш” қонунларига кўчирилиши эса англашилмовчиликка олиб келади. Шарқ билан Ғарбни қиёслаб бўлмайди. “Қачонки Шанкар ундай деган, бундай деган, десалар, ва бу фикр Беркли ёки XVIII асрдаги бошқа файласуф томонидан ўз тасдиғини топган, билишнинг айнан ўша воситалари ҳақиқатан бошқаларга ҳам аён бўлганмикин, дея сўраш ўринли. Арастунинг билиш идрок этувчи онгнинг шаклланишига боғлиқ, деган ҳикматли сўзларини ҳамиша ёдга олиш лозим”. Айрим Шарқ анъаналарини бир-бири билан қиёслаш бирмурча самарали, бироқ бу мавзу ўзининг европоцентриклиги билан етарлича ривож топади. Бошқа тарафдан Шарқ алломалари европоцентрикликнинг пинҳона комплексини намоён этар экан, мамлакат қонунларини уларнинг Ғарб қонунларига ўхшаши асосида тасдиқлашга уриндилар. Замонавий Ғарб кишиси ҳатто “Шарқ метафизикасининг кўмагисиз ўзининг хусусий анъаналарининг яхлитлигини қайта очишга қодир бўлмаган бир пайтда, С.Х.Насрнинг ўз диний қадриятларини мангу сақлаб қолган Шарқнинг устунлигига ишончи комил эди” [9; 56-57, 59].

Айнан замонавий Шарқ файласуфлари Ғарб кишиси томонидан йўқотилган маънавий қадриятларни қайта тиклаши учун Ўрта аср Ғарби билан ҳозирги замон Ғарби ўртасига “кўприк” солишга кўмаклашишлари мумкин. С.Х.Насрнинг “мутлақликнинг нисбийлиги” тамойили ҳам замонавий зиддиятли ҳолатдан чиқишга имкон бўлиб хизмат қилиши мумкин, яъни диний

ақидалар ёки алоҳида динга асос солинишида у ақидапарастликдан ва ўзига хосликка бўлган эътирозлардан воз кечиш имконини очади, асослиликка ва ўзга динлар ва маданиятлар билан бирга бўлишга олиб келади [6, 294]. Араб Шарқидаги диний ва фалсафий дунёқарашлар замонавий тадқиқотларининг кўрсатишича, араб фалсафаси ва адабий-танқидий фикри Ғарб фалсафаси доирасидан четга чиқиши мумкин эмас [10; 11; 12]. XX асрнинг 60-80-йиллари араб экзистенциализмининг гуманистик-мавҳум фалсафий оқим сифатида энг гуллаб-яшнаган даврига тўғри келади. Уни ривожлантирган файласуфлар сирасига Абдурахмон Бадавий, Закариё Иброҳим, Камол Юсуф Ал-Хожи, Ҳасан Ҳанафий, Суил Идрис ва бошқалар киради.

Араб Шарқида XX аср охирида ривожланган халқларга етиб олиш ва улар қаторидан муносиб ўрин эгаллаш учун Европадан қандай маънавий қадриятларни ўзлаштириш зарурлиги (аслида ўзи ўзлаштириш керакмикин) борасидаги масалани ҳал қилиш учун тарафдорлари миллий фалсафанинг келгусидаги ривожланиш йўлларини излашда ўзаро бир фикрга кела олмаган, дунёқарашга оид йўналтирилган учта нисбатан мустақил тизим кузатилган. Энг аввало, ислом ақидапарастларининг мутаассиб мафкурачилари, қадимги мустамлака даврига қадар бўлган “олтин аср”нинг миллатчи маддоҳлари, миллий мустақиллик назарийчилари, популистлари томонидан тақдим этилган (1) бу тизим автохтон араб маданиятига йўналтирилган тизимдир. Миллий маънавий маданиятнинг анъанавий жиҳатларига нисбатан ишончсизликда ифодаланувчи (2) тенденция эътироф этилган тизимларга қарама-қарши туради. Фалсафий талқиннинг ушбу тизими намоёндалари фақат Ғарбга бўйсунилган, европача ҳаёт тарзига тақлид қилишдан ва у ерда ишлаб чиқилган маънавий қадриятларни мерос қилишдан ва ўзлаштиришдан келиб чиқар эканлар, араб мамлакатларини тараққий этган равақини таъминлашга қодир, ва биноборин бу Европа томонидан аллақачон эришилган тараққиёт асосида Шарқда ҳам ижтимоий-сиёсий ўзгаришларни бошлашга имкон беради. Янги миллий

маданиятнинг қурилишида “ўзгани тушуниш”нинг асоси ва шарти сифатида турли фалсафий тизимлар борасидаги хулосалар, қоидалар ва тамойилларни ассимиляциялаш (аралаштириб юбориш) йўли орқали Шарқ ва Ғарб фалсафаси ўртасига “кўприк солиш” тўғрисидаги таклифлар муайян даражада замонавийлик ва миллий анъаналар синтези нуқтаи-назаридан муросасоз сифатида иштирок (3) этади.

Бу каби даъволарни асослаш учун улар Шарқ донишмадлари каби Ғарб донишмандларининг ҳам фикрлари билан қизиқадилар. Р.Т.Ражунинг фикрича, компаративистик фалсафа ҳаққоний фалсафий фан саналади ва келгусида янада яхшироқ мослашиш ҳамда уларнинг ҳар бирининг қадриятини ва ўзига хослигини аниқлаш учун инсонни унинг табиий ва маданий доирасида феноменологик ўрганишни; бир анъана ичидаги тушунчаларини, фалсафий тамойилларини ва мактабларини қиёсий ўрганишни ўз ичига олади.

Ф.С.К.Нортроп интуиция ва интеллект синтези каби, компаративистиканинг вазифаси сифатида Шарқ ва Ғарб маданияти синтезини тахмин қилади [13]. Бу каби синтез Шарқ кишиси каби, Ғарб кишисига ҳам фойдали. Компаратив тадқиқот натижасида турли фалсафий анъаналарда мушоҳадалардаги ўхшашликлар аниқланади ва идрок этилади, бу эса матнларга кутилмаган, ноанъанавий мазмун бахш этади ва ҳар бир анъаналарда ўзига хос синувчанлик, доимий саволларни ўзгача тушуниш юзага келади.

А.Тойнби тадқиқотларида амалга оширишга уринган мулоҳазаси ва мистикаси, эмпирияси синтезига методологик кўрсатмасини ҳам эътироф этамиз. Ўзга даврлар ва маданий анъаналар кишилари маънавий универсумининг назарий қайта тикланиши – замонавий гуманитар билимларнинг ривожланишидаги муҳим тенденциялардан биридир. А.Тойнбининг черковдаги илоҳий лексиконидан ҳамда қадимий ва Шарқдаги (жумладан, Немезида, бодисатва, Чиқиш ва Қайтиш йўллари, Инь ва Янь ва ҳ.к.)

диний ғоялар ўзлаштирган типологик тушунчалар сифатида бирмунча кўп қўллайдиган ўша фактларга эътибор қаратсак, Тойнбининг қиёсий-тарихий қурилмаларининг назарий жабҳаларидаги мифологиклаштирувчи категориялар (инсон маданиятидаги “ўткинчи” ва “абдий”нинг бузилмаслигига шаъма қилувчи категориялар) хусусиятини ойдинлаштирмай туриб, ушбу қурилмалардан фойдаланишга таваккал қилдик. Улар томонидан кўпинча Хитой тафаккури категориялари моҳиятан бергсончи бўлган Инъ стихиясини табиий осудаликка – Янь стихиясини эса ғайритабиий “ҳаёт шиддатига” ўхшатиб сўзлаб берилади.

Фойдаланилган адабиётлар:

1. Nasr S.H. Three Muslim Sages: Avicenna (Ibn Sina), Suhrawardi, Ibn Arabi. – Harvard, 1964.
2. Nasr S.H. An Introduction to Islamic cosmological doctrines: Conceptions of Nature and Methods used for its study by the Ukbwan al-Safa, al-Biruni, and Ibn Sina. – Harvard. Cambridge (Massachusetts), 1964.
3. Nasr S.H. Science and civilization in Islam. Harvard. – Cambridge (Massachusetts), 1968.
4. Nasr S.H. Science and civilization in Islam.
5. Nasr S.H. Sufi Essays. – New York, 1977.
6. Nasr S.H. Knowledge and Sacred: The Gifford Lecture. – London, 1981.
7. Nasr. S.H. The Encounter of Man and Nature: The spiritual crisis of Modern Man. – London, 1968.
8. Nasr. S.H. Islam and the plight of Modern Man. – London, 1968.
9. Nasr S.H. Conditions for meaningful comparative philosophy // Philosophy East and West. 1972. Vol. 22. № 1.
10. Философское наследие народов Востока и современность. – М., 1983.

-
11. Философия и религия на зарубежном Востоке: XX век. – М., 1985.
 12. Кирабаев Н.С. Социальная философия мусульманского Востока. – М., 1987.
 13. Петруцкий Е. Ф. Проблема синтеза в философской компаративистике Ф.Нортропа // Марксистско-ленинская философия: Традиции и современность. – Л., 1985.

ТИЛ ВА КОММУНИКАЦИЯЛАРНИНГ ГЕРМЕНЕВТИК ТАЛҚИНИ

*Худайбергандов Равшонбек
Худайбергандов ўғли
Тошкент давлат транспорт
университети*

Аннотация: Мазкур мақолада тил ва коммуникация масалаларининг герменевтик хусусиятлари ёритилган бўлиб, унда коммуникатив жараёнлар контекстида тушуниш ва тушунтириш муносабатларининг экстралингвистик омилларини, кундалик алоқа муаммоларини унинг илмий ва ижтимоий соҳаларида ўзаро таъсирларни ўрганишни тақозо этади. Шунингдек, фалсафий герменевтиканинг асосий вазифаларидан бири бу ўз-ўзини англаш имкониятининг умумий шартларини аниқлаштиришдир. Шу нуқтаи-назардан қараганда, тил ва коммуникацияда қонунлар, сабаблар, ходисалар, хоссалар, муносабатлар аввалдан тилнинг маънолари билан аниқланиши, шу боис тил ва коммуникациянинг талқин қилиш ва маънони қайта тузиш ҳолатларига алоҳида эътибор бериш матни тушунишда муҳим омил эканлиги таҳлил қилилган.

Калит сўзлар: Герменевтика, тил, коммуникация, лингвистик, интерактив, интерпретацион, деконструктив, онтологик ва эпистемологик, фалсафий-герменевтик.

Аннотация: В данной статье описываются герменевтические особенности языковых и коммуникативных проблем, что требует изучения экстралингвистических факторов понимания и объяснительных отношений в контексте коммуникативных процессов, проблемы повседневного общения и его взаимодействия в научной и социальной сферах. Также одной из главных задач философской герменевтики является определение общих условий этой возможности самосознания. С этой точки зрения законы, причины, события, свойства, отношения в языке и коммуникации предопределены значениями языка, поэтому особое внимание уделяется интерпретации и преобразованию смысла языка, и коммуникация является важным фактором в понимании текста.

Ключевые слова: герменевтика, язык, коммуникация, лингвистическая, интерактивная, интерпретативная, деконструктивная, онтологически-эпистемологическая, философско-герменевтическая.

Annotation: This article describes the hermeneutic features of language and communication issues, which requires the study of extralinguistic factors of understanding and explanatory relations in the context of communicative processes, the problems of everyday communication and its interactions in the scientific and social spheres. Also, one of the main tasks of philosophical hermeneutics is to determine the general conditions of this possibility of self-awareness. From this point of view, the laws, causes, events, properties, relations in language and communication are pre-determined by the meanings of language, so special attention

is paid to the interpretation and transformation of meaning of language and communication is an important factor in text comprehension.

Keywords: Hermeneutics, language, communication, linguistic, interactive, interpretive, deconstructive, ontological and epistemological, philosophical-hermeneutic.

Тил ва коммуникация муаммосини герменевтик жиҳатлари алоқа, ўзаро таъсир ва мулоқат жараёнларида муҳим аҳамиятга эга бўлиб, рационал ўзаро тушуниш учун зарур бўлган интерактив, лингвистик, ахлоқий тамойиллар, шахсий ва ижтимоий мотивларининг ўзаро таъсири (маданий қадриятлар, дунёқараш, институционал роллар ва ижтимоий нормалар), субъектлараро муносабатлар учун ижтимоий-маданий ва ахлоқий заруриятларда ўз аксини ифода этади. Коммуникатив жараёнлар контекстида тушуниш ва тушунтириш муносабатларининг экстралингвистик омилларини, кундалик алоқа муаммоларини унинг илмий ва ижтимоий соҳаларида ўзаро таъсирларни ўрганишни тақозо этади.

Тил ва коммуникацияларнинг герменевтик нуқтаи назардан Г.Г.Гадамер, В.Дильтей, П.Рикер, Ф.Шлейермахерлар томонидан ўрганилган. Жумладан, Г.Гадамер: “тил онгни гапга, ва шу билан бирга, мулоқотга айлантиради”[1, Р. 25-60] дея таъкидлайди. Шу нуқтаи-назардан қараганда, тил ва коммуникацияда қонунлар, сабаблар, ҳодисалар, хоссалар, муносабатлар аввалдан тилнинг маънолари билан аниқланади. Шу боис тил ва коммуникациянинг интерпретацион (талқин қилиш), деконструктив (маънони қайта тузиш) ҳолатларига алоҳида эътибор бериш матнни тушунишда муҳим омил бўлади.

Бу борада Дильтей герменевтик тушунчани субъективлик изоҳлаш учун қулай бўладиган ҳаётий кўринишларни рефлексив талқин қилишнинг услубий ривожланган шакли сифатида кўриб чиқди. Унинг концепциясига кўра, маънолар герменевтик тушунчанинг объекти сифатида нафақат биографик контекстда балки, шахсларнинг шахсий ҳаёт тарихи билан белгиланади. Яъни маъно лингвистик алоқада субъектлараро асосга эга бўлади. Шунингдек,

Дильтей кундалик мулоқот амалиётига асосланиб, тушунтиришнинг субъектлараро муаммосига тўхталиб ўтади. Талқин объекти бўлиши керак бўлган ҳаётини намоёнларнинг урта синфини - лингвистик ифодаларни, ҳаракатларни ва тажрибаларни оғзаки бўлмаган аниқлашни, уларнинг ўзаро боғлиқлиги ва ўзаро боғлиқлигини кўрсатиб берди.

Тушуниш муаммоси, Дильтейнинг фикрига кўра, “биринчи навбатда одамларнинг амалий ҳаёти манфаатлари орасида пайдо бўлади. Бу ерда улар бир-бири билан мулоқот қилишга ва ҳар хил "ҳаёт объективлигини" талқин қилиш бўйича ўзаро келишувга эришади. Айнан коммуникатив жамиятнинг ушбу фундаментал тажрибаси герменевтик тадқиқотлар учун зарур шартни ташкил этади”[2, С. 208] – деб ёзади.

Бизнингча, тушуниш муаммоси, авваламбор, илмий бўлмаган шароитларда - кундалик ҳаётда, тарихда, санъатда, адабиётда ёки шунчаки урф-одатлар билан боғлиқ ҳолда пайдо бўлади. Фалсафий герменевтиканинг асосий вазифаларидан бири бу ўз-ўзини англаш имкониятининг умумий шартларини аниқлаштиришдир. Бинобарин, Г.Гадамер: “тушунишни дунёни эгаллашнинг универсал усули деб билади. Биз билган нарсалар ҳақида ҳар қандай услубий акс эттиришдан олдин герменевтик тажриба дастлаб диалогик ва коммуникатив хусусиятга эга”[3, С. 256], - эканлигини таъкидлайди.

Ушбу жиҳатда Гадамер герменевтик тажрибанинг тубдан очиқлигини, тўлиқсизлигини таъкидлайди. Унинг тузилиши асосида ётадиган савол-жавоб диалектикаси, суҳбатдошларнинг тўғридан-тўғри алоқасини эмас, балки матнни талқин қилишни, анъаналарни тушуниш мазмунини жонли диалогга ўхшаш нарса сифатида очиқ беради. Умуман олганда Гадамер учун герменевтик ҳодисанинг парадигмаси лингвистик алоқа бўлиб, тушунишнинг субъектлараролигига эришилади.

Шундай қилиб, замонавий ғарб тафаккурининг асосий йўналишларига хос бўлган лингвистик бурилиш нафақат мумтоз тафаккур билан узилишни, балки

аввало ўзига хос услубий ва концептуал тизимга эга бўлган онтологик ва эпистемологик муаммоларни ҳал қилишга йўналтирилган фалсафанинг ташқи кўринишидаги туб ўзгаришларни англатади.

Шахслараро мулоқот жараёнида лингвистик тушуниш муаммоларини ҳал қиладиган замонавий постклассик фалсафа коммуникатив-прагматик диққат марказига эга бўлиб, турли хил ёндашувларга, шу жумладан фанлараро тадқиқотларга таянади. Бу унинг мақоми ва услубий асосларини тубдан қайта кўриб чиқилишини кўрсатади. Айнан шу жиҳатдан замонавий аналитик фалсафанинг муаммоли майдонини кенгайтиришни коммуникатив-лингвистик ўзаро таъсирнинг когнитив, концептуал ва ижтимоий-маданий омилларини ўрганадиган янги билимлар майдонларини яратиш билан боғлиқ ҳолда кўриб чиқиш керак. Муҳими прагматик фалсафага тегишли бўлиб, у мунозарали мантиқнинг ахлоқий асосларини ўзига хос коммуникатив амалиёт сифатида, шунингдек турли хил нутқ шакллари ўртасида диалогга эҳтиёж борлиги тўғрисида савол туғдирди.

Герменевтик фалсафанинг эволюцияси худди шу йўналишда содир бўлди ва бу ерда классик ҳаётнинг ўзгариши, "ҳаёт намоёнларини" ва унинг энг муҳим соҳасини, коммуникатив ҳаракатни талқин қилиш муаммосини келтириб, ўзига хос илмий, ижтимоий-гуманитар ва кундалик билимларнинг турли соҳалари билан самарали ҳамкорлик қилиш учун зарур шарт-шароитларни яратди. Замонавий фалсафа ҳаётий-амалий масалаларга эътиборни ўзгариши билан ажралиб туради, шу маънода ҳар қандай когнитив фаолият ва дунёни англашнинг ҳар қандай шакли асосида ётганлиги сабабли тил алоқаси ва шахслараро тушунишнинг методологик муаммоларига йўналтирилган амалий фалсафа бўлади.

Холбуки, Деррида ва Хабермаснинг позициялари пост-метафизик фикрлашнинг ифодаси эканлиги, классик рационалликнинг эпистемологик ва онтологик асосларини йўқ қилишлари билан бирлашади. Шу билан бирга,

уларнинг фалсафанинг маданиятдаги ўрни ва гуманитар билимлар тизимидаги тушунчаларида сезиларли фарқлар мавжуд[4, С. 320].

Бизнингча, Хабермас фикрига кўра, фалсафа воситачилик функциясини бажаради ва унинг асосий роли коммуникатив ҳаракатлар соҳасини рационализация қилишдир. У фалсафа ва бошқа нутқ шакллари ўртасидаги чегараларни олиб ташлаш ёки йўқ қилиш ушбу функцияни бажаришга тўсқинлик қилади. Коммуникатив алоқа тилдан оқилона фойдаланиш қоидаларига бўйсунди, бу орқали баҳслашиш жараёнида ўзаро талаблар бўйича келишувга эришилади. Жумладан, Б.Мелкевик: “ушбу йўналишдаги фалсафанинг мақсади ўзаро тушунишнинг субъективлик даражасига эришиш учун зарур шарт ва шартларнинг намоён бўлиши билан боғлиқ”[5, С. 95] - дея тил ва коммуникацияларнинг фалсафий-герменевтик жиҳатлари ҳақида фикрлар билдиради.

Хулоса қилиб қилиб айтадиган бўлсак, классик фалсафага хос бўлган билимларни тўлиқ асослаш ва ҳақиқатга бўлган назарий вазифаси кундалик ҳаёт дунёсининг рамзий амалиётлари ва коммуникатив тузилмаларини рационализациялашга ёрдам берадиган воситачилик функциясига йўл очади.

Герменевтик ёндашувга кўра тил бу борлиқнинг мустақил қисми ҳисобланади. Унга кўра тажрибанинг шаклланиш механизми ҳам тилда жойлашган. Шу нуқтаи-назардан қараганда, тил инсоннинг дунёга бўлган муносабатини ифодалайди. Чунончи, тил ёрдамида инсон воқеликни назарий билибгина қолмай, уни ҳаётий-амалий синовдан ўтказиш имкониятига эга бўлади.

Фойдаланилган адабиётлар

1. Gadamer H.-G.. Lob der Theorie. Reden und Aufsätze. Frankfurt am Mein, 1985. S. 26-50.

2. Герменевтика. Психология. История. (Вильгельм Дильтей и современная философия). Материалы научной конференции РГГУ. Под ред. Н.С.Плотникова М. Три квадрата 2002. 208с.

3. Гадамер Ганс Георг. Диалектическая этика Платона. Феноменологическая интерпретация `Филеба`. Санкт-Петербург СПб Философское Общество 2000. - 256 с.

4. Назарчук А.В. Теория коммуникаций в современной философии. Москва Прогресс Традиция 2009. 320 с.

5. Мелкевик Б. Юрген Хабермас и коммуникативная теория права. СПб. Алеф-Пресс. 2018.- 95 с.

АНТИК ФАЙЛАСУФЛАР ТОМОНИДАН ЭРКИНЛИК ФЕНОМЕНИНИНГ ТУРЛИЧА ТАЛҚИН ҚИЛИНИШИ

Рахимджанова Дилнавоз Суннат қизи
ruzmatova.dilnavoz@gmail.com

Мирзо Улугбек номидаги Ўзбекистон
Миллий университети таянч
докторанти

Аннотация: мазкур тадқиқот ишида ҳозирги кундаги фалсафий эркинлик концепциялари, шу билан бирга маданиятнинг универсалияси сифатида таҳлил қилинаётган эркинлик масаласини ва унга эришишда инсон иродасини таҳлил қилишдан иборатдир.

Калит сўзлар: эркинлик, Полис тизими, Афлотун, *эйдос*, *sua sponte*.

Аннотация: В данной исследовательской работе анализируются современные философские концепции свободы, а также проблема свободы, которая рассматривается как универсальная универсальность культуры, и человеческое стремление к ее достижению.

Ключевые слова: свобода, полицейская система, Платон, *eidos*, *sua sponte*.

Abstract: This research work analyzes the modern philosophical concepts of freedom, as well as the problem of freedom, which is considered as the universal universality of culture, and the human desire to achieve it.

Key words: freedom, police system, Plato, *eidos*, *sua sponte*.

Ҳозирги кундаги фалсафий эркинлик концепциялари, шу билан бирга маданиятнинг универсалияси сифатида таҳлил қилинаётган эркинлик масаласини ҳам ўз илдизи билан антик даврга бориб тақалади. Полис тизими аҳолининг бир қисмини ҳуқуқ ва эркинликларини тан олган ҳолда инсон асосида рационал рефлексия, шунингдек, шахс дискурс тенденцияси ҳамда унинг индивидуал хусусиятлари пайдо бўлишига олиб келди. Бундай турдаги ананавий жамиятнинг икки қарама-қарши полис ахлоқи – агонистик (мусобақа кўринишидаги) ва жамоавий тамойиллари бирлашган социал тузуми инсон эркинлиги ва ҳуқуқи алоқадорлиги тушунчасини детерминлаштирди.

Антик социумни тарихий динамика жраёнида эркинлик ҳақидаги тасаввурлар кундалик онгдаги доимийлик даражасида ҳам, ҳуқуқлар тизимида ҳамда фалсафий таълимотларда бириктирилган назарий даражада ҳам маълум бир ўзгаришларга дучор бўлган. Айнан антик фалсафада инсон эркинлиги ва

хуқуқлари ўртасидаги принципиал ўзаро алоқадорлиги, ушбу тушунчанинг норматив ва регулятив характери кўрсатиб берилган.

Сукротнинг шогирди Афлотун эркинликни идеал давлатдаги *эйдослар*ни ўзида мужассам этган ҳолдв талқин қилган. Фақат социумнинг бундай социал кўтарилишлар мавжуд бўлмагандаги ва фуқароларни гуруҳларга бўлиш қонунлаштирилган моделида эркинлик қатъий кўрсатмалар чегарасида фаолият доирасини мўлжаллайди. Шу ўринда, “давлат учун ҳаддан ортиқ эркинлик ҳаддан зиёд тобелikka айланади” [14, 352]. Бироқ афлотунчилик позицияси бўйича давлат қонунларига бўй сунуш зарурияти тан олинади. У эса индивид маъсулияти ва танлов вариантларини кўзда тутди. Афлотун нуқтайи назари бўйича “қонун кучга эга бўлмаган ҳамда кимнингдир ҳокимяти қўл остида бўлган давлат барбод бўлишга яқинроқдир. Қаерда қонун бўлса, у бошқарувчининг ҳуқумдоридир, улар эса унинг тобеси, мен давлатни сақлаб қолиш ва маъбудлар давлатга бера оладиган ҳар қандай неъматларни барчасини кўздан кечириб чикмоқдаман” [1, 99]. Шу ўринда айнан қонун “эркинликнинг ягона асл намоёни” [13, 22] бўлиб туради. Шунда нафақат эркинликнинг мавжудлиги, балки у индивидга зарурми ёки йўқлиги, қандай қилиб у қонунчиликка бўй сунуш ва давлат манфатларининг устунлиги зарурияти билан боғланганлиги тўғрисидаги савол ҳаққонийдир. Хусусийлик муносабатида умумийлик доминантлигини тан олган ҳолда Афлотун шундай хулосага келади, қонунга бўйсунуш ва аналарга содиқ қолиш эркинликни ортиқча қилиб қўяди, уни давлат манфаатларининг устунлигига халақит беради, исёнга ва бўйсунмасликка асос бўлади. Эркинлик эйдослари – давлат сифатидар, шахснинг эмас, давлат бошқарувининг идеал моделини имтиёзидир, индивиднинг эмас.

Шундай қилиб, Афлотун ғоялар оламида ҳам, соялар оламида ҳам эркинлик мавжудлигини тан олган ҳолда, эркинлик характерини икки

хиллигини таъкидлайди. Уни инсон учун хавфлиликнинг, танлов қийинчилигини ва давлат учун негатив оқибатлар олиб келишини аниқлайди.

Биринчилардан антик даврда фалсафий рефлексия позицияси орқали эркинлик идеал кўринишига эга бўлади. Уни назарий концепт сифатида таҳлил қилиш орқали кейинги фалсафий ананалар тармоғини берган ҳолда, эркинликни ҳукумат томонидан чеклов зарурияти позициясидан туриб, эрк чегаралари тўғрисида савол қўйилади. Эркинликни идеал сифатидаги ва давлат қонун-қоидалари орқали индивиднинг уйғунликка интилиши сифатидаги таҳлили жараёнида Афлотун ушбу тушунчани маданият универсалиялари кўринишида ўзига хосликларини намоён этади. Эркинлик ҳақидаги тасаввурлар имконияти жамоа манфаатлари хусусий манфаатлардан устун бўлган ҳолдаги назарий идеал конструкция сифатида берилади. Тарихий манзарада шуни таъкидлаш мумкинки, Афлотун ғоялари таъсири ўша давр учун анчагина мардона фикр саналган, инсоний фаолият ёки инсоний ирода эркинлигини тан олиш кабиларни фақатгина фатализм тушунчасидан фойдаланиш ёрдами орқали анчайин қабул бўларли даражада қилишга етарли бўлмаган. Буни ҳайрон қоларли жойи йўқ, Афлотун маъсулият парадоксини ечишни уддасидан чиқолмаган – у бир тарафдан, номаълум протохарактер орқали детерминлашмасдан, бошқа томондан, ўзининг танловида тасодиф ёки ўзбошимчаликка эргашмасдан ўз шахсий характерини қандай қилиб танлашни тушунтира олмади [23, 17]. Эркинликни сиёсий фалсафа контекстидаги идеаллар билан боғлар экан, Афлотун ва унинг издошлари ушбу тушунчани ахлоқий-этик тарафдан таҳлил қилишган

Антик даврда эркинлик атамасига бошқача ёндашув Арасту ишларида кузатилади. Арасту фалсафасида инсон фаолиятли мавжудот сифатида, ноёб сифатга – эркин танловга эга жонзот кўринишида талқин қилинади. Шу ўринда танловни амалга ошириш учун нафақат билим, балки иродавий акт, эркинликка мукаммаллашган автаркия, яъни эзгу билим ва эзгуликка интилиш кўринишида

илдам бориш ҳам зарур. Арасту нуқтайи назари бўйича идрок ва қонунларга асосланган полис ҳаётининг тартиби автаркияни намоён этади. Аммо фақат донишмандлар учун, албатта Логос билан мос ҳолда, у бахтга интилиш кўринишини олади. Шу билан бирга эркинлик нафақат маъсулият билан алоқадорликда қолади, балки фаолият характеристикаси сифатида ҳам намоён бўлади. Шунини таъкидлаш керакки, эркин фаолият Арасту фикрича, у спонтан характер касб этганда ҳам, у ўйлаб чиқилган, аниқ бир мақсадга эга бўлишига қарамай ўзидек қолади. Жумладан, фаолият “ўзининг шахсий таъсиридан келиб чиққани”, ёки схоластлар айтганидек, *sua sponte* бўлгани туфайли эркин тарзда жонланади [23, б. 12].

Фаолият характеристикаси тарзидаги эркинлик талқини билан бир қаторда, Арасту уни ўзбошимчалик ва эзгулик тушунчалари билан боғлаган ҳолда кўриб чиқади. Фаолиятнинг ҳамма турлари ўзбошимча ва ўзбошимча бўлмаганга бўлинади. Биринчиларига ўрнатилган қоидалар, нормалар, табиий ёки ижтимоий тартиб факторларига бўйсунуш, ёхуд оқибатини билмаган, яъни маълумотга эга бўлмаган ҳолда амалга ошириш кабилар хос.

Ўзбошимча фаолият учун идрок ва асос зарурий шартлар саналади. Улар барибир ҳам онгли тарзда актуаллаштирилади. Инсон воқелигида ақл ва билим ёрдамида фаолият ва қилмишларни мақсад ҳамда воситасини аниқловчи танлов эркинлиги шу тариқа пайдо бўлади. Ўзбошимча фаолиятлар, шу тариқа, аниқ бир эркинлик ва англашликни талаб қилади.

Айнан ақл индивид фаолиятининг факторларидан бири ҳисобланар экан, унда мақсад танлови ва фаолият воситаси, ижтимоий нормалар бузилиши ва бўлиши мумкин бўлган оқибатларга бўлган маъсулиятни қабул қилиниши сабабни англаш билан ўзаро боғлангандир. Арасту яна икки йўналиш: қадрли ва ахлоқийларни ўз ичига олувчи ақлий-ўзбошимча фаолиятларни шундай талқин этади. Бахт изланишида, яъни *эвдономия*да инсон эътиборини эзгулик ва уни амалга оширишга қаратади. Эзгуликнинг ўзи қадрли томондан

эвдономияни ҳам, эркинликни ҳам ўлчов даражаси саналади. Айнан танлов эркинлиги арастучилик позициясидан эркинлик ва маъсулият бор ёки йшчылигини аниылайди. “Инсон ажабтовур ишларни ҳам, уятли қилмишларни ҳам бажариши мумкин. Унинг қандай характердаги қилаётган қилмишлари унинг ўзига боғлиқ. Ўз иродасига кўра инсон одил ёки одил эмас ҳамда бажарилган қилмишларга мос келган ҳолда унга иззат икром кўрсатилади ёки суд орқали жазоланади” [5, 117].

Шу жумладан, ўзидан олдинги файласуфлардан фарқли равишда Арасту эркинликни тушунишнинг қуйидаги аспектларини ажратиб кўрсатади:

- ҳаракатнинг идроки ва фаҳми;
- фаолият характери билан шартлари орасидаги алоқа;
- танлов ва маъсулиятнинг мавжудлиги;
- ҳар хил турдаги ҳаракатларда эркинликнинг турли вариантлари;
- эркинлик ахлоқий ва этик аспектлардаги қадриятли табиати.

Шундай қилиб, Арасту фалсафасида нафақат эркинликни тушунишнинг фалсафий ҳислатлари эътиборга олинди, балки фаолиятнинг ички шартлари кўринишидаги роли шахснинг хулқи ва интилиши ҳам ҳисобга киритилади. Арасту ўзининг фалсафий таълимоти чегарасида сиёсат, ҳуқуқий нормалар ва ахлоқни бир тизимга боғлайди. Давлатнинг мақсади ва мазмуни эзгуликка эришиш ва унинг фуқароларининг бахти саналади; инсонлар бахтли яшашлари учун эркинлик олий яхшилик билан эзгуликка мос келиши лозим.

Шуни таъкидлаш керакки, ҳуқуқ фалсафаси доирасидаги бир қатор изланувчилар рим маданиятидаги эркинликни тушунишда – бинарлилик принципининг ўзига хослигини ажратиб кўрсатадилар. Рим ҳуқуқида “эркинлик” атамаси маданий универсалия сифатида фуқароларнинг қилиши мумкин бўлган ва рухсат этилган ҳаракатларининг чегараларини аниқлаш нуқтайи назари бўйича қўлланилган. Шунингдек, ҳаракатни макон-замон параметрлари, уларни атайинлиги ва тасодифлиги аниқ кўрсатиб берилган.

Аmmo эркинлик маданият универсалияси сифатида унинг рефлексия позицияси билан биргаликда назарий талқинларни, фалсафий асослашни, аксиологик ва ахлоқий аҳамиятини қўлга киритади. Кундалик ҳаётда маиший даражадаги эркинлик муҳим функциялардан бири ижтимоий табақаланишва жамоавий иерархияни тан олиш ҳамда мустаҳкамлашга эга бўлади. Биринчидан, бу фуқаро ва қулларнинг ҳуқуқ ва эркинликларини бўлиниши, иккинчидан, фуқароларнинг эркинлик ва ҳуқуқларини уларнинг ижтимоий келиб чиқишларига қараб ажратилишидир. Рим ҳуқуқи бутун бир маданиятлигини инобатга олсак, у утилитар характерга эга. Унда эркинлик феномени кундалик ҳаётда тушунарли, кўринарли бўлиши ва социумда маълум бир муносабатлар назоратчиси сифатида чиқиши унинг диққат эътибор марказида турган. Шунинг учун эркинликни қабул қилиш инсон учун англаш жараёнида ҳуқуқий нормаларга бириктирилган ташқи қонун-қоидалардан ички олам компонентига ўтказилади, шу ўринда у нафақат амалий муҳим феномен, балки ахлоқий танлов натижаси ва фаолият назоратчиси кўринишига эришади.

Ушбу ўзига хосликда эркинликни специфик тушуниш эътибор марказида даврнинг фалсафий мактаблари ва таълимотларининг асосий ҳолатлари туради. Инсон бахтли яшашга интилишинини кўрсатишга ҳаракат қилган ҳолда рим давридаги фалсафа эркинлик бахтнинг зарурий тузилмаси саналади дея таъкидлайди. Агар стоиклар учун тақдир измига бўйсунуш ички эркинликка эришишнинг ўзи бўлса, унда эпикурчилик эркинликни тасодиф ғояси билан боғлиқлигини бошқача талқин қилади.

Антик давр мутафаккирлари эркинлик рефлексиясини инсон фаолияти ва хулқи таҳлили билан боғлиқлигида амалга оширганлар. Натижада эркинликни ҳар бир талқини ва унинг томонлари аниқ бир ижтимоий-маданий шароитларнинг ўзига хосликлари орқали детерминлашган. Антик даврда маданият универсалияси сифатида эркинлик ўзбошимча ва ўзбошимча бўлмаган фаолият таснифи кўринишида юзага келади, индивид танловига тобе

бўлади, ҳуқу ва ахлоқ нормалари, табиий факторлар ва ахлоқий ақидалар билан ўзаро боғланади.

Фойдаланилган адабиётлар рўйхати

1. Алексеев П.В., Панин А.В., сост. Хрестоматия по философии. Москва, Проспект, 2003, с. 99, 519.
2. Антология мировой философии. В 4 т. Т. 2. Москва, Мысль, 1970, с. 801.
3. Антология мировой философии. В 4 т. Т. 3. Москва, Мысль, 1971, с. 361.
4. Антология кинизма. Москва, Наука, 1984, с. 14.
5. Аристотель. Этика. Москва, АСТ, 2010, с. 117.
6. Брамбо Р.С. Философы Древней Греции. Москва, Центрполиграф, 2002, с. 183.
7. Греческий мудрец Диоген. Москва, Посредник, 2010, с. 37. Гуманитарный вестник # 2·2018 13
8. Гюйо Ж.М. Стоицизм и христианство. Эпиктет, Марк Аврелий и Паскаль. Москва, Либроком, 2012, 114 с.
9. Завьялова Г.И. Становление категорий ответственности и свободы в античной философии. Вестник Оренбургского государственного университета, 2013, № 1. URL: <http://cyberleninka.ru/article/n/stanovlenie-kategoriy-otvetstvennosti-i-svobody-v-antichnoy-filosofii> (дата обращения 29.11.2017).
10. Лосев А.Ф. История античной эстетики. В 2 т. Т. 2. Москва, Искусство, 2003, с. 242.
11. Лурье С.Я. Демокрит. Ленинград, Наука, 1970, с. 361.
12. Маковельский А.О. Древнегреческие атомисты. Баку, Авеста, 1946, с. 360, 361.
13. Платон. Диалоги. Москва, Мысль, 1986, с. 22.
14. Платон. Собрание сочинений. В 4 т. Т. 3. Москва, Мысль, 1994, с. 352.
15. Ренан Э. Жизнь Иисуса Христа. Москва, Музыка, 1990, 208 с.

-
16. Степанова А.С. Философия древней Стои. Санкт-Петербург, Издательство KN, 1995, 272 с.
 17. Столяров А.А. Стоя и стоицизм. Москва, АО «Ками Групп», 1995, 448 с.
 18. Тахо-Годи А.А. Греческая мифология. Москва, Искусство, 1989, 304 с.
 19. Томин О.П. Философский аспект межрелигиозного диалога в римском обществе во II–IV вв. Credo New, 2000, № 5. URL: <http://credonew.ru/content/view/200/25/> (дата обращения 29.11.2017).
 20. Хрестоматия по истории философии. В 3 ч. Ч. 1. Москва, Центр, 1998, с. 126, 128, 223.
 21. Цимбалюк М.М. Онтология правосознания: теория и реальность. Киев, Атика, 2008, с. 165.
 22. Штаерман Е.М. Эволюция идеи свободы в Древнем Риме. Вестник древней истории, 1972, № 2, с. 41–61.
 23. Steinvoth U. Freiheitstheorien in der Philosophie der Neuzeit. Darmstadt, 1987, 302 S.

АБДУРАҲМОН ИБН ХАЛДУННИНГ ИЖТИМОЙ ТАРАҚҚИЁТ ҲАҚИДАГИ МУЛОҲАЗАЛАРИ

*Тошкент давлат шарқшунослик университети
Шарқ фалсафаси ва маданияти кафедраси
катта ўқитувчиси Сулаймонов Жасур*

Аннотация: Мазкур мақолада Араб-мусулмон фалсафий тафаккури вакили бўлган Абдурахмон ибн Халдуннинг “Муқаддима” асарида тамаддун, маданият, жамият тараққиёти ҳақидаги қарашлари бўйича мулоҳазалар келтирилган ва муҳокама қилинган.

Калит сўзлар: Абдурахмон ибн Халдун, “Муқаддима”, Таваҳхуш, ижтимо, бадавия, тамаддун (хадаро), **Ислом**, ислом фалсафаси, жамият, ёввойи ва маданий жамият, “фойда келтирувчи”, “нозарурий неъматлар”, меҳнат тақсимооти, “ортиқча маҳсулот”, тараққиёт ва таназзул

Аннотации: В статье рассматриваются взгляды представителя арабо-мусульманской философской мысли Абдурахмана ибн Халдуна на его взгляды на развитие цивилизации, культуры и общества в его произведении «Муқаддима».

Ключевые слова: Абдуррахман ибн Халдун, Муқаддима, Таваҳхуш, Социальный, Бедуинский, Цивилизация, Ислам, Исламская философия, Общество, Дикие и культурное общество, Благополучие, Ненужные выгоды, Разделение труда, Избыточный продукт, Развитие и деградация

Abstract: This article analyzes the views of the representative of Arab-Muslim philosophical thought Abdurahman ibn Khaldun on the development of civilization, culture and society in the work "Mukaddima".

Keywords: Abdurrahman ibn Khaldun, Mukaddima, Tawahhush, Social, Bedouin, Civilization, Islam, Islamic philosophy, Society, Wild and cultural society, Welfare, Unnecessary benefits, Division of labor, Surplus product, Development and degradation

Ибн Халдун ислом дунёсининг илмий ва ғоявий тарихида энг таниқли шахслардан биридир. Бу шухрат, машхурликни биринчи навбатда унинг китоби олиб келди. Маълумки, Ибн Халдуннинг асосий таниқли асари, бу –

“Муқаддима”дир. Мутафаккир ўзининг ижтимоий – сиёсий ғояларини “Муқаддима” асарида баён этган.

Биринчи навбатда, Ибн Халдун тамаддуннинг асосий қонунлари ва унинг шаклланишини тадқиқ этишга қизиқади. У жамиятларнинг қай ҳолда ибтидоий кўчманчилик ҳаётидан юқори маданиятли ҳаётга ўтишини билишга ҳаракат қилади. Маълумки, мутафаккир турли хил давлатларда, жумладан, Андалузия, Иффрикия, Миср, Ғарнота, Кастилия, Марокашда, шунингдек, Бану Ҳилол ва ад-Довудия каби араб ва барбар қабилалари ичида ҳаёт кечирган. Шунда у турли хил маданиятларни, яъни дабдабали, ҳашаматли шаҳар маданияти ва кўчманчиларнинг оддий ва қашшоқ ҳаётининг гувоҳи бўлди. Ибн Халдун бундан чуқур фарқларнинг келиб чиқиш сабаблари тўғрисида бош қотирди. Мутафаккир ушбу фарқларнинг уч сабабини кўрсатади: Биринчи сабаби, қабила ва оиланинг алоҳида аъзоларини боғлаб турадиган ҳиссиёт ва фикрлар моҳиятини акс эттирувчи психологик, руҳий ҳодисадир.

Энди эса Ибн Халдуннинг жамиятга доир фикрлари ва қарашларини таҳлил қилишга ҳаракат қиламиз. Мутафаккир фикрига кўра, инсоният наслини давом эттириш учун жамият зарурдир. Бунинг маъноси шуки, у бошқа файласуфларнинг инсон-сиёсий мавжудот деган фикрига рози [4,43-б]. Ибн Халдун фикрича, инсон ҳайвонот олаmidан қуйидаги жиҳатлари билан фарқ қилади:

Муҳокамалар маҳсули бўлган билим ва қобилият (ақл-идроки) билан, инсон ана шу орқали мавжудотлар орасида энг олий асл мартабага даъво қила олади; Донишманд, ташкилотчи ва кучли ҳукмдорга эҳтиёжи борлиги билан;

Ва асосийси, жамиятга эҳтиёжи борлиги билан. Жамиятга Ибн Халдун мана шундай таъриф беради:

“Одамларнинг муайян шаҳар ёки унинг бирор бир қисмида уз эҳтиёжарини қондириш учун қариндошлик ва қабиладошлик асосида биргаликда ва ҳамкорликда яшашлари-жамиятдир” [5, 125-б].

Ибн Халдун инсон ибтидосининг ҳайвонот олами ичида булган вақтини ёввойилик (таваххуш) деб аташган. Инсон табиат қўйнида фаолият юритар экан, кичик жамиятларга (ижтимо) уюшиб яшай бошлашди. Ижтимо бу жамият, у ўз тараққиёти даврида икки босқични ибтидоийликни (бадавия) ва тамаддун (хадаро) босқичларини босиб ўтади [2,94-б]. Яъни, Ибн Халдун жамиятни икки турга бўлади: маданий бўлмаган (яъни ёввойи) жамият ва маданий (яъни шаҳар) жамияти. Унинг фикрича, инсон табиатига кўра жамият ичига яшашга мажбурдир. Шунингдек, Ибн Халдун жамият шаклланиши ва яшашида диний алоқаларнинг мавқеини пасайтиради.

Ибн Халдун фикрича, ижтимоий тартиб-интизомни тиклаш ва жамиятни идора этиш табиий ҳодисадир. Бу ҳодисага ҳеч қачон пайғамбарликнинг барҳақлигини исботлаш далили деб муносабатда бўлишга йўл қўймаслик керак. Сабаби, инсонларнинг жамоа бўлиб яшаши, пайғамбарсиз ҳам мавжуд булиши мумкин, бундай жамиятлар пайдо бўлган ва бўлмоқда.

«Муқаддима»нинг иккинчи қисмида ёввойи жамият тадқиқига оид фикрлар баён этилган. Бу қисмида бир неча боблар бўйлаб бундай жамиятларнинг табиийлиги, ёввойилик руҳи арабларга хослиги ва ёввойи жамиятнинг маданий шаҳар жамиятига нисбатан бирламчилиги ҳақида гапирилади. Ибн Халдун ошкор баён этади: “Инсоният жамиятининг илдизи ва асослари саҳродаги ёввойи ҳаёт тарзидадир. Бу шунинг учунки, бадавийлар ҳаётни инсонинг энг асосий эҳтиёжлари чорчўбасидан ташқарига чиқмайди, ҳолбуки, шаҳар ҳаёти биринчи даражали зарурати бўлмаган нарсаларга эгалик қилиш иддоаси ва истаклари оқибатидир, ҳамда унинг натижасида пайдо бўлган хийла тараққий этган даврдир. Биринчи даражали аҳамиятга молик

зарурий нарсалар ҳаётда бўлмаса ҳам, аммо умр ўтказиш мумкин бўлган нарсаларга нисбатан бирламчи эканлиги сабабли, бадавийлик (қўчманчилик) ҳаёти амалда дарахтнинг илдизига ўхшайди, шаҳар ҳаёти эса унинг шохларидир” [1,249-б].

Ибн Халдун фикрига кўра, иқлим, рельеф, тупроқ ҳаво жамият ҳаётига таъсир қилувчи географик омиллардан бўлсада, лекин жамият ривожланишининг бош омили бўла олмайди. Унингча, жамият ривожига ҳал қилувчи таъсирли омил, бу одамнинг меҳнат фаолиятидир. Меҳнат инсонлар жамоасини жамият даражасига етказувчи омилдир. Ибн Халдун шундай деб ёзади:

“Шарқликлар нафақат таълим олиш санъатида, балки бошқа санъатлар ва ҳунарлар борасида ҳам кучлидирлар. Мағрибликлар Шарққа илм олгани келишар экан, улар шарқликлар ақл –заковати мағрибликлардан кўра кучли деб билишади. Улар биз ва ўзлари орасидаги фарқ, инсон табиатидандир деб тасдиқлашади. Лекин бу хатодир. Инсон табиати масаласида Шарқ ва Ғарб ўртасида катта фарқ мавжуд эмас. Балким, биринчи ва еттинчи минтақалар яшовчилар маънавияти, руҳияти мўътадилликдан йироқдир. Шарқликларнинг устун хусусияти, бу шаҳар маданиятининг устун тафаккурига таъсири демакдир” [5,126-б].

Юқорида таъкидлаганидек, жамият ривожидида икки босқич бор: ибтидоий (бадавия) ва тамаддун (хадаро). Ушбу босқичлар бир-биридан яшаш учун бўлган воситаларнинг характериға кўра фарқланади, яъни ибтидоийлик зироаткорлик, чорвачилик, термачилик, овчилик билан изоҳланса, тамаддун уларни тўлдириб келувчи ҳунарлар ва савдо билан изоҳланади.. Шунингдек, улар истеъмол характериға кўра ҳам фарқландилар. Ибтидоийликда одамлар зарур неъматларни истеъмол қилса, тамаддун ҳолатида эса «фойда келтирувчи» ва «нозарурий неъматлар» билан ҳам кифоятланмайдилар. Бу шунинг учунки,

одам меҳнат тақсимоти натижасида “ортиқча маҳсулот” ишлаб чиқара бошлади[2,94-б].

Ибтидоийлик ва тамаддун инсоният жамиятининг сифат жиҳатдан фарқли бўлган икки босқичдир. Бу икки босқич ҳудудий жиҳатдан бир-бирига яқин жойда ҳам мавжуд бўлиши мумкин. Масалан: Арабистон ярим оролидаги кўчманчи қабилалари ва Меспотамия қадимий тамаддуни. Юқоридагиларни мисол келтирган ҳолда, Ибн Халдун ибтидоийликдан тамаддунга ўтиш жамиятининг ички ривожини, ҳамда бошқа ҳудуд ҳосиласини забт этиш орқали ҳам амалга ошириш мумкин деб ҳисоблайди. Юқоридаги ҳолга қиёслаган ҳолда, Ибн Халдун жамият ҳаётини қишлоқ ва шаҳар ҳаётига бўлади. У бу ҳақда шундай дейди:

“Қишлоқ ҳаёти шаҳар ҳаётининг асоси, пойдеворидир. Бирор бир шаҳар аҳолисини ўрганар эканмиз, уларнинг аجدодлари шаҳар атрофидаги ёки шу ернинг ўзидаги қишлоқдан бўлганлигига ишонч ҳосил қиламиз. Хулоса қилсак бўладики, шаҳар ҳаёти шакли, қишлоқ ҳаёти шаклининг сўнгги босқичи демакдир”[3,15-б]. Ибн Халдун шаҳарда меҳнат шаклининг ташкил этилишини ишлаб чиқаришнинг олий юксак формаси деб билган. Шаҳар ишлаб чиқаришнинг ривожланиши жараёнида моддий ва маънавий кадрларни шакллантириш усуллари мукаммалашади, инсон эса жамият ривожини юқори поғоналарига кўтарилади. Ишлаб чиқариш қуролларининг ривожланиши ва ижтимоий меҳнат тақсимотининг вужудга келиши маҳсулот айирбошлаш имкониятларини кенгайтиради.

Инсон меҳнат қилар экан, жамоа ишлаб чиқариши натижасида фойда ва истеъмолдан ташқари маҳсулот ортиб қола бошлади. Ибн Халдун инсон меҳнати натижасида жамият тараққиётининг асосий омили бўлган ортиқча маҳсулот пайдо бўлди дейди. Шунингдек, мутафаккир қиймат тушунчасига ҳам катта аҳамият беради. Ибн Халдун қиймат тушунчасига қишлоқ

хўжалигини, хунанмандликни ва савдони ҳаракатлантирувчи жамият меҳнатининг ифодаси сифатида қарайди [2,94-б].

Ибн Халдун инсон ишлаб чиқарувчи ва мулкдор бўлгандагина, ижтимоий мавжудот бўла олади деб ҳисоблайди. Мулкка эгалик ҳуқуқини мутафаккир, инсоннинг муқаддас ҳуқуқларидан биридир деб ҳисоблайди. Ибн Халдун жамиятининг шаклланиш жараёнини одамларнинг хусусий мулкчилик ҳуқуқини таъминлашга боғлиқ бўлган иштиёқ билан боғлади. Ҳақиқатдан ҳам, шундай гап бор: Хусусий мулкчилик ибтидоий жамоа тузумининг гўркови, давлатчиликнинг асоси бўлди. Ибн Халдун кимки мулкчиликни қўллаб-қувватласа, у адолатлидир деб билади.

Фойдаланилган адабиётлар рўйхати

1. Ҳотамий Сайид Муҳаммад. Ислом тафаккур тарихи. Т.: “Минҳож”, 2003 й., 248-бет Ўша асар, 248-бет
2. Игнатенко А. А. Ибн Халдун о природе государства// Народы Азии и Африки, 1984 г. №1. с. 94
3. Кубаева Г., Кушанов Ш. С. Идея историко-философии Ибн Халдуна.// www.ncstu.ru
4. Сулаймонов Ж.Б. Ибн Халдун ижтимоий-фалсафий қарашларида ахлоқий масалалар//Фалсафа ва ҳуқуқ журнали. 2019 йил 1-сони. 42-45 бетлар.
5. Сулаймонов Ж.Б. Ибн Халдун қарашларида географик детерминизм илдизлари //Шарқшунослик журнали. 2018 йил 4-сони. 124-128 бетлар.

HINDISTONDA MUSTAQILLIK JARAYONIDA G’OYAVIY KURASHLAR

Pulatov Sherdor Nematjonovich

Toshkent davlat sharqshunoslik universiteti

Sharq falsfasi va madaniyati kafedrasida tayanch doktoranti

Annotatsiya: Hindistonda ijtimoiy-siyosiy jarayonlar XX asr oxirgi choragida birmuncha boshqacha kechdi. Bunga sabab, Hindiston oldidagi muammolarning 40-50 yil oldingi muammolardan bir muncha farq qilishidadir. “1947 yil 24 aprelda Hindiston Muvvaqqat hukumati ichki ishlar vaziri Patel Mauntbettenga aytgan edi: ”Sizlar mamlakatga kelgandan beri, jarayon yomonlashdi. Mamlakatda fuqarolik urushi ketmoqda, sizlar bo‘lsa bunga qarshi hech qanday chora ko‘rmayapsizlar. Sizlar o‘zingiz mamlakatni boshqarmayapsiz yoki Muvvaqqat hukumati boshqarishiga yol bermayapsizlar. Sizlar bu hunrezlikning javobgarligidan qutila olmaysizlar”.

Kalit so‘zlar: Hindiston, dominion, mustaqillik, Mahtama Gandi, Javaharlal Nerul, Sardar Patel, siyosat.

1947-yil 3-iyulda qabul qilingan Hindistonda ikkita dominionga bo‘lishi to‘g‘risidagi “Mauntbetten rejasi”³⁴ asosida bir butun Hindiston ikki qismga bo‘lindi. U davrda Bengaliyaning 60 mln.lik aholisidan 33 mln.i (55%) – musulmonlar, 25 mln (44%) – hindular, qolganlarini esa – xristianlar, va boshqalar tashkil etgan. Kongres Bengaliyani (77, 5 ming kv.milya) G‘arbiy (34 ming kv.milya) va Sharqiy (42,5 ming kv.milya) qismlarga bo‘lishni talab qildi. Birinchi qismida musulmonlar 30% tashkil etgan bo‘lsa, ikkinchi qismida esa, hindular ham 30% tashkil qilgan.

Mustaqillik arafasida turgan Hindiston uchun, Panjob ham juda murakkab muammo edi. Bengaliyada ikki asosiy diniy jamiyat – musulmonlar va hindular – bo‘lsa, Panjobda yana uchinchi – sikxlar bor edi. Umumiy aholisi 28, 4 mln bo‘lib, musulmonlar – 16, 2 mln, hindular – 8, 2 mln, va sikxlar – 4 mln kishini tashkil etgan. Panjob 5 viloyatga jamlangan 29 okrugdan tashkil topgan. Ikki g‘arbiy viloyatda – Multan va Ravalpindida – musulmonlar ko‘pchilikni tashkil etgan (9 mln musulmon va 2 mln musulmon emaslar). Laxor viloyatida 4 mln musulmon va 3 mln hindu va sikxlar. Qolgan ikki viloyat – Jallandar va Ambalda – hindu va sikxlar 7 mln, musulmonlar esa 3 mln kishi edi.

³⁴ Izoh. “Mauntbetten rejasi” Hindistonning so‘nggi vitse-qiroli Mauntbetten tomonidan ishlab chiqilgan bo‘lib, unda Hindistondan ingliz qo‘shinlarini olib chiqib ketish, Hukumatni o‘lkadagi ilg‘or ikki partiya: Hindiston Milliy Kongressi va Musulmonlar ittifoqi boshqaruviga topshirish, ular boshqaruvida bir-biriga qarama-qarshi ikkita dominion: Hindiston ittifoqi va Pokiston tuzish ko‘zda tutilgan edi. Bu haqda qarang: Антонова К.А. История Индии. – М.: Наука, 1973. –С. 478-481

Musulmon ittifoqi butun Panjob Pokistonga qo‘shilishini talab etdi. O‘z navbatida Kongres esa, bu muammoning yagona yechimi Panjobning bo‘linishida, deb hisoblaydi.

Bularning barchasini inobatga olgan holda, Buyuk Britaniya Vazirlar mahkamasi qoshidagi Hindiston masalalari bo‘yicha qo‘mitasi Bengaliya hususida quyidagi qarorni qabul qiladi: “Hindiston vise-qiroli oxirgi hodisalar natijasida Bengaliyaning yahlitligini saqlab qolib, Hindistonda uchinchi dominionga aylantirish istiqbollari yo‘qqa chiqqanligi to‘g‘risida o‘z havotirini bildirdi. Uning fikriga ko‘ra, agar Pandit Neru oxirgi qarorga kelgan bo‘lsa, Bengaliya bo‘linishini oldini olishning yagona yo‘li bu janob Jinnig Pokiston uchun bu hududdan voz kechishidir. Agar bu provinsiya bo‘linishining oldini olishning iloji bo‘lmasa, Sharqiy Bengaliya kelajagi juda murakkabdir, chunki uning yashashga qobil emasligi muqarrardir”³⁵.

XX asrning birinchi yarmi Britaniyaning Hindistondagi 200 yillik hukmronligining yakuniy bosqichi bo‘ldi. Bu davr mobaynida inglizlar Hindistondagi ozodlik harakatlari bilan bog‘liq ko‘pgina masalalarga yechim topishiga to‘g‘ri keldi. Bu harakatlar natijasida hindlar mustaqillikni qo‘lga kiritdi.

Mustaqil Hindistonga meros bo‘lib ikki asosiy element: davlat va ijtimoiy-iqtisodiy sohadagi boshqaruv tizimi qoldi.

Iqtisodiyotning umumiy holati qishloq xo‘jaligidagi deklaratsiya bilan tavsiflangan. Qishloq xo‘jaligi mahsulotlari ishlab chiqaruvchilari bozorda yalpi mahsulotlarining atigi 35 %ini sotishgan. 1900 yildan 1950 yilga qadar Hindistonda qishloq xo‘jaligi ishlab chiqarilishi o‘sish tempi 0, 5%ni tashkil etgan. Asosiy mahsulot – guruch hosildorligining o‘rtacha yillik o‘sishi shu yillar davrida -0, 55%ni tashkil etgan³⁶. Qishloq xo‘jaligi mahsulotlari ishlab chiqarishdagi o‘sish aholi sonining o‘sish sur‘atidan orqada qolgan edi.

Sanoatda iqtisodiyotning mayda tovarli sektorlari ko‘pchilikni tashkil qilgan. Fabrika-zavodlardagi va transportdagi, qurilish va aloqa korxonalaridagi ishchilar 4 mln kishini qamrab olgan. Ularning ahvoli juda og‘ir edi³⁷. Ikkinchi Jahon urushi davrida hind tadbirkorligining faol o‘sishi kuzatildi. 1939 yildan 1948 yilgacha hindlar tomonidan nazorat qilinadigan aksionerlik kompaniyalarning soni 239 tadan 626 taga oshdi. 1943 yilda yirik fabrikalarning 2/3 qismi hind kapitali nazorati ostida

³⁵ Secret Cabinet, Extract from I.B. (47) 28th Meeting (London), 28 May, 1947 // MP 24.

³⁶ Растянный В.Г. Аграрная революция в многоукладном обществе. Опыт независимой Индии. – М.: Наука, 1973.–С. 109; Растянный В.Г., Дерюгина И.В. Модели сельскохозяйственного роста в XX веке. – М.: Наука, С. 74.

³⁷ Гордон Л.А., Егорова М.Н. Рабочий класс независимой Индии. – М.: Наука, 1968. – С. 66.

edi. 1945 yildan boshlab hind-ingliz, keyinchalik hind-amerika qo‘shma korxonalari tuzila boshlandi³⁸.

Javoharlal Neru Hindistonning Buyuk Britaniya mustamlakalari ichidagi o‘rniga baho berib shunday degan edi: “...Biz hech qachon unutmaymizki, bizning asosiy maqsadimiz hind xalqining hayot darajasini ko‘tarish – ruhiy va ma’naviy, hamda siyosiy va iqtisodiy. Xalqning haqiqiy ichki kuchi bilan biz buni tiklaymiz, qolgan barchasi muqarrar ravishda o‘z o‘zidan keladi”. 1945 y.³⁹

Shuning uchun ham, 1947 yilda 14 avgustdan 15 avgustga o‘tar kechasi Hindiston milliy kongresi prezidenti Javoharlal Neru, Ta’sis Kengashi oldida ma’ruzaga chiqib “Ko‘p yillar avval biz taqdir bilan uchrashdik, endi esa o‘z va’dalarimizni amalga oshirish fursati yetdi... Bizning kelajagimiz oddiy va yengil bo‘lmaydi...Hindistonga xizmat qilish, aziyat chekayotgan millionlab odamlarga xizmat qilish deganidir. Bu qashshoqlik, kasallik, imkoniyatlar tengsizligini bartaraf etish kerakligini anglatadi. Shuning uchun biz, orzularimizni amalga oshirishimiz uchun, ishlashimiz, mehnat qilishimiz, ko‘p mehnat qilishimiz kerak. Bu orzularimiz Hindiston uchun va butun dunyo uchun kerak, chunki barcha xalqlar va mamlakatlar shu qadar bir-biri bilan bog‘liqlik, ular o‘z hayotlarini yakkalikda tasavvur eta olmaydilar”,⁴⁰ – deb ta’kidladi.

Kongressning bu majlisidan keyin, majlis a’zolari qasomyod qildilar, “Hindiston va xalqiga xizmat qilish, bu qadimiy yer dunyo va insoniyat baxti uchun qo‘shgan buyuk kelajagiga xizmat qilishdir”⁴¹. Qasamyod qabul qilingandan keyin majlis raisi Rajendra Prasad elon qildiki, majlis Hindistonni boshqarishni o‘z vakolatiga oladi.

So‘ng qaror qabul qilindi, Luis Mauntbetten Konstitutsiaviy Hindiston dominionini general-gubernatori bo‘lishga taklif qilindi. Hindiston oliy sudyasi general-gubernatorning qasomyodini qabul qildirdi, va Javoharlal Neruni mamlakat bosh vazirlik lavozimini tasdiqladi.

Mauntbetten Tasis Majlisi ishtirokida aytgan edi, “ Bugungi kundan men konstitutsiyaviy general-gubernator etib tayinlandim va men sizlardan so‘rar edimki, meni o‘zlaringizdan biri deb hisoblashingizni, men o‘zimning bor kuchim bilan Hindiston manfaatini himoya qilishga so‘z beraman” Mauntbetten Gandining

³⁸Левковский А. И. Особенности развития капитализма в Индии. – М.: Изд-во вост. лит., 1963. – С. 326-329, 347-359.

³⁹ Неру Дж. Открытие Индии. – М.: Изд. ИЛ, 1955. – С. 55.

⁴⁰ Congress Varnika. Centenary commemorative volume. Official Journal of the AICC (I). Vol. 2, December 1985. – №12, New Delhi, P. 105. (далее - Varnika).

⁴¹ Ibid. P. 106.

mustaqillik uchun qo‘shgan hissasini alohida ta’kidlab o‘tadi: “ Bu tarixiy vaqtda biz unutmashimiz kerak, chunki Hindiston uchun Mahatma Gandi – kuch ishlatmaslik orqali ozodlik memoriga aylandi”⁴². Mauntbetten 1948 yil 21-iyungacha general-gubernator boldi undan so‘ng bu lavozimga Chakravarti Radjagopalachari tayinlandi. Pokistonning birinchi general-gubernatori M.A. Jinna “Buyuk yo‘lboshchi” (“Kaid-i-Azam”) bo‘ldi⁴³. Jinna Pokiston davlatining asoschisi ham hisoblanadi.

Neru ushbu vaziyatni “hind qalbining inqirozi”, “insoniy yer qimirlashi” deya atadi. U “Bizga ozodlik nasib etdi, oz darajada zo‘ravonlik bilan nasib etdi. Ammo unga erishishimiz bilanoq biz qon va ko‘z yoshlari ummonida suzishimizga to‘g‘ri keldi. Ularga yo‘ldoshlik qilgan uyat va sharmandalik, qon va ko‘z yoshidan ham battarroq edi. Bizning qadriyat va axloq odob normalarimiz qayerga yo‘q bo‘ldi, bizning qadimiy madaniyatimiz, bizning insoniylikimiz va ma’naviyatimiz, va qolaversa, o‘tmishda Hindiston himoya qilib kelgan barcha narsalar qayerda qoldi? Birdaniga qorong‘u tun bu yerga keldi va odamlar aqldan ozdilar. Bizning ongimizni qo‘rquv va nafrat egallab olib, taraqqiyot cheklovlarini chetga surib tashladi. Go‘yo yorug‘lik umuman so‘nib qolgandek. Ammo yo‘q, u gohida to‘fon orasida miltillab ko‘rinardi. Biz o‘lganlar va o‘layotganlar haqida qayg‘urardik. Bundan ham ko‘proq, biz Hindiston haqida, uzoq yillar davomida ozodligi uchun kurashgan bizning umumiy onamiz haqida qayg‘urar edik”,⁴⁴ deb yozar edi.

1947 yil avgust oyining oxirida Kalkuttada hindular va musulmonlar o‘rtasida to‘qnashuvlar boshlandi. U yerga Gandi yetib bordi 2 sentabrda u ushbu to‘qnashuvga qarshilik qilib ochlik e‘lon qildi. 4 sentabrda jamoa yetakchilari bu to‘qnashuvni to‘xtatish to‘g‘risida qasamyodga qo‘l qo‘yishdi. Faqat shundan so‘ng Gandi ochlikni to‘xtatib Panjobga, u yerdagi odamlarni tinchlantirish uchun yo‘l oldi. Ammo yo‘lda u ommaviy diniy jamoalararo to‘qnashuvlar boshlanib ketgan Dehlida ushlanib qoldi.

Bu insoniy fojeaning ko‘lamini anglash uchun, ushbu to‘qnashuvlarda halok bo‘lganlarning sonidan tashqari, boshqa ma‘lumotlar ham mavjud. 1947-1948 yillar davomida halok bo‘lganlar soni kabi, qochoqlar soni to‘g‘risida ham aniq ma‘lumotlar yo‘q. O‘n, o‘n ikki va hattoki o‘n besh million qochoq bo‘lganligini aytyshadi. Ammo bularning hech biri hujjat bilan tasdiqlanmagan. Ba’zi manba’larga ko‘ra, yetti millionga yaqin hind musulmonlari Pokistonga ko‘chib o‘tgan⁴⁵. Bu davr

⁴² Das M.N. India Wins Independence. – Berlin : 1960. – P. 799.

⁴³ Уолперт Стенли. Джинна - творец Пакистана. – М.: Рудомино : Центр Мультимедиа, 1997. – С. 7.

⁴⁴ Varnika, P. 96.

⁴⁵ Lateef Shahida. Muslim Women in India: Political and Private Realities. – New Delhi: Zed Book, 1990. – P. 7.

Hindiston uchun juda og‘ir davr bo‘ldi. Bu ko‘chishlar natijasida musulmon elitasining ham asosiy qismi mamlakatni tark etdi.

Mauntbetten 21 sentabr, Neru va Patel (Bosh Vazir o‘rinbosari, ichki ishlar vaziri) migratsiya ko‘lamiga baho berish maqsadida Panjobga uchib ketishdi. Ferozpur shahari yonida ular ko‘chmanchilar karvonini uchratishdi, yana 50 million ko‘chib o‘tib ham uning oxiriga yeta olishmadi⁴⁶. Ko‘chmanchilar sekin -asta aravalarda, yoki bolalari, qariyalari va kasallarini yelkalariga ortgancha oyoqda harakatlanardilar. Karvon ustida quzg‘unlar tinmay uchib yurib, tez tez sodir bo‘lib turadigan odamlarning navbatdagi o‘limini poylab turishardi⁴⁷. Bu azob-uqubatlar turli jamoalar odamlarini bir-biriga yaqinlashtirmas edi, balki aksincha, ularni uzoqlashtirardi. Tinchlik vayron bo‘lib, uning o‘rnini shavqatsiz jang egallab olardi.

Bu vaqtda Neru va Patel o‘rtasida ham kelishmovchiliklar Kongress miqyosida bo‘la boshladi. Chunki Patel Neruni musulmonlarga nisbatan murosa bilan munosabatda bo‘lishini yoqlamadi va bu milliy xafsizlik uchun zid deb baholadi.

Neru va Patel o‘rtasidagi kelishmovchiliklarning barham topishida Gandining roli katta bo‘lgan. 1948 yil 11 yanvarda Gandi “korrupsiya o‘chog‘iga” aylangan Kongressni tarqatib yuborish yaxshiroq bo‘lishini ma’lum qildi. Ertasiga u diniy jamoalararo to‘qnashuvlarga norozilik bildirish maqsadida ochlik e’lon qildi. Shu bilan birga u hukumatdan Pokistonga tegishli 550 mln.rupiyni qaytarishni ham talab qildi. Hukumat buni Kashmir masalasidagi mojaro tufayli qilmayotgan edi. Ammo Neru va Patel ochlik e’lon qilgan Gandini ziyorat qilgandan so‘ng, bu masala pul berish bilan hal etildi⁴⁸. Shu vaqtda Neru va Patelning boshqa muammolar borasidagi qarashlari ham ancha yaqinlashdi.

Britaniya Hindistonining Hindiston Ittifoqi va Pokistonga bo‘linishining hal etuvchi kuniga kelib, deyarli 600 nafar rojalikdan faqatgina 3 tasi – Haydarobod, Jammu va Kashmir, Junagadh – Hindistonga qo‘shilmadi. Boshqalarining barchashi avvaldan Hindiston Ittifoqiga kirishga rozilik bildirib bo‘lishgan edi. Biroq mo‘g‘ullar davridan hukm surib kelayotgan ulug‘ Haydarobod knyazligi Hindistonga qo‘shilishdan bosh tortdi. Bu vaqtinchalik hukumatda ushbu muammoni hal etishga mas’ul bo‘lgan Vallabxay Patelning qattiqqo‘l va ayni damda egiluvchan siyosati natijasi edi. Patel mamlakatning qoq o‘rtasida bo‘lgan yarim mustaqil va dushmanchilik niyatidagi bu davlatga 1948-yil 13-sentyabrda qo‘shin jo‘natdi. Bu ishda unga shtatlar integrasiyasi departamenti kotibi – V.P.Mennon yaqindan yordam berdi.

⁴⁶ Campbell-Johnson Alan. Mission with Mountbatten. – London: Robert Hale, 1951. – P. 200-201.

⁴⁷ Fisher Louis. The Life of Mahatma. – New York: Harper & Row, 1983. – P. 516.

⁴⁸ Fisher Louis. The Life of Mahatma. – New York: Harper & Row, 1983. – P. 535.

Undan ham qiyin muammoni Hindiston bilan G‘arbiy Pokiston chegarasi o‘rtasidagi Kashmir keltirib chiqardi. Mamlakatning to‘rt dan uch qismini musulmonlar tashkil qilsada, uning hukmdori Maxaraja Xari Singh edi. U yo xohlamasligi, yoki Hindiston va Pokistondan biriga o‘tishni tanlashni orqaga surar edi. Pokiston chegara bo‘ylab musulmonlardan tashkil topgan ixtiyoriy qismlarini shay qilib qo‘ydi. 1947-yil oktyabrda ular Kashmirga kirdilar. Bosib olish maqsadida uning poytaxti Srinagaruga yo‘l oldilar. Hokimiyatni qo‘ldan boy berishdan qo‘rqan Xari Singh Hindistonni tanladi va Yangi Dehlidan yordam so‘radi. Srinagaruga samolyotlarda hind askarlari tashlandi. Shiddatli janglardan so‘ng Pokiston qo‘shinlari chekindilar. Srinagar va Kashmir vodiysi Hindistonga qo‘shildi. Kashmirning g‘arbiy qismi Pokistonliklar qo‘lida qoldi. Shtat rahbarlari asta-sekin hind jamiyatiga qo‘shilib ketdilar. Maxarajlik huquqlari o‘rniga Hindiston konstitutsiyasida ularga bir qancha huquqlar berildi. Ularga meros yerlari, unvonlari va har yili beriladigan pul miqdori belgilandi. Ularning ba’zilari siyosatchi, elchi, biznesmen va Hindistonning eng boy kishilariga aylanib qoldilar.

Bu hodisalarni qonuniylashtirish maqsadida, 1947 yil 31 dekabrda Hindiston Ittifoqi Kashmir muammosini BMT Havfsizlik Kengashi muhokamasiga topshirdi. Ushbu muammoni hal etish maqsadida, Hindiston va Pokiston bilan kelishilgan holda, uch a‘zodan tashkil topgan BMT komissiyasi tuzildi. Ushbu komissiya Kolumbiya, Belgiya va AQSh vakillaridan tashkil topdi. Komissiya faoliyati natijasida Kashmirdagi harbiy harakatlar to‘xtatildi, 1949 yil 1 yanvardan boshlab sulh tuzildi. Kashmirning ikki qismi o‘rtasidan nazorat chegarasi o‘tkazildi. Pokiston nazorati ostiga avvalgi rojalikning shimoli-g‘arbiy tumanlari – maydonining 40 % va aholisining 27 % - o‘tdi⁴⁹. 1954 yil fevral oyida Kashmirning Hindiston nazorati ostidagi qismi ta‘sis majlisi rojalikni shtat huquqi bilan Hindiston Ittifoqiga qo‘shilish haqidagi qaror qabul qildi⁵⁰. Bu orqali ikki mamlakat Kashmir uchun kurash jadallashdi.

Hukumatga kirishdan bosh tortgan Narayan, Neruga “Milliy tiklanish bo‘yicha minimum-dasturlar” loyihasini yubordi. Ushbu loyihada u quyidagilarni taklif etdi: ijtimoiy islohotlarni amalga oshirish uchun konstitusiyaga o‘zgartirishlar kiritish; ma‘muriy islohotlarni o‘tkazish, jumladan, siyosiy hokimiyat desentralizasiyasini amalga oshirish; ekspluatasiya va iqtisodiy tengsizlikni bartaraf etish maqsadida yerni qayta taqsimlash, hamda bu jarayonda eng avvalo qishloq

⁴⁹ Ibid., p. 354; Шаумян Т.Л. Кашмирская проблема: новые подходы и перспективы // Международный конгресс востоковедов. Труд, том 3. – М., 2007. – С. 1105-1107.

⁵⁰ Балабушевич В.В. и Дьяков А.М., отв. ред. Новейшая история Индии. – М.:Издательство восточной литературы, 1959. – С. 518-519.

xo‘jaligi ishchilari va yeri yo‘q dehqonlarga alohida e’tibor qaratish; qishloq joylarda kooperativ xo‘jaliklarni tahkil etish; banklar, sug‘urta korxonalari, ko‘mir shaxtalari va boshqalarni milliyashtirishni amalga oshirish⁵¹.

1947 yil 18 iyulda Britaniya Parlamenti Hindiston mustaqilligi to‘g‘risida Qonun qabul qildi, va unga muvofiq Buyuk Britaniya hukumatining Britaniya Hindistoni hamda uning maydonidagi rojaliklarga nisbatan vakolati tugadi. Britaniya podsholigi va rojaliklar hukmdorlari o‘rtasidagi barcha kelishuvlar 1947 yil 15 avgustdan boshlab o‘z kuchini yo‘qotdi⁵². Mustaqil Hindiston Konstitusiyasining ishlab chiqilishi va qabul qilinishi, hamda qonunchilik hokimiyatining yangi organlari tashkil etilgunga qadar mamlakat parlamenti vazifasini 1946 yil dekabrda tashkil etilgan Ta’sis majlisi bajardi.

Hindiston mustaqilligini qo‘lga kiritgandan so‘ng Ta’sis majlisi konstitusiya ustida ishlashni davom etdi. 1948 yil yanvar oyida uning loyihasi chop etildi. Mamlakat jamiyati tomonidan muhokama etilishiga sakkiz oy muddat ajratildi. 1948 yil 15 noyabridan 1949 yil 17 oktabriga qadar loyiha Ta’sis majlisida ko‘rib chiqildi. Jami 7635 ta taklif va tuzatishlar kiritildi. 1949 yil 14 noyabrdan 26 noyabrgacha konstitusiya loyihasi uchinchi bor o‘qildi. Shu yilning 26 noyabrida konstitusiya Ta’sis majlisi tomonidan qabul qilindi. Shu tariqa konstitusiyaning ishlab chiqilishi va qabul qilinishi uchun uch yil muddat o‘tdi⁵³.

1949 yilning 25 noyabrida Ta’sis majlisi tarafidan konstitusiyaning qabul qilinishi arafasida mamlakat asosiy hujjatini tayyorlash komissiyasi raisi B.R.Ambedkar o‘z ma’ruzasida nafaqat konstitusiyaning asosiy ijobiy tomonlari, balki kelajakda vujudga kelishi mumkin bo‘lgan xavf-xatarlar to‘g‘risida to‘xtalib o‘tdi. Uning ta’kidlashicha, konstitutsiyaning qabul qilinishi bilan “qonli revolutsiyalar” va fuqarolar bo‘ysunmasligi kabi ommaviy chiqishlarga o‘rin qolmaydi. Bundan tashqari, xarizmatik shaxslar tomonidan avtoritar boshqaruvga ham yo‘l qo‘yilmasligini bildirdi. Bu holat, ayniqsa, bhaktiga sig‘inish, ya’ni xudoga, qahramonga va sardorga sig‘inish keng tarqalgan Hindistonga tegishli edi. Ambedkarning ta’kidlashicha, dinda bhakti ruhni qutqarishning yo‘li bo‘lishi mumkin. Ammo siyosatda bhakti – bu tanazzulga yo‘l bo‘lib, oqibatda diktaturaga olib keladi. Bundan tashqari, Ambedkar hindlar faqatgina siyosiy demokratiya bilan cheklanib qolmasliklari haqida ogohlantirdi. Mustaqillikni qo‘lga kiritgandan so‘ng Hindiston siyosiy teng huquqlilikka erishdi. Ammo ijtimoiy-iqtisodiy hayotda

⁵¹ Narayan Jayaprakash. *Socialism, Sarvodaya and Democracy*. – New Dehli P. 79-87.

⁵² Tomlinson B.R. *The New Cambridge History of India, Volume 3, Part 3: The Economy of Modern India, 1860-1970*. – London. Cambridge University Press, 1993. – P. 250.

⁵³ Ibid, P. 974-975.

tengsizlik saqlanib qolmoqda. Ushbu qarama-qarshilik hal etilmasa, siyosiy demokratiya havf ostida qoladi⁵⁴. 1950 yil 26 yanvarda Hindiston konstitusiyasi kuchga kirgandan so‘ng, Angliya parlamentining 1947 yildagi Hindiston mustaqilligi to‘g‘risidagi Akti hamda 1935 yildagi Hindistonni boshqarish to‘g‘risidagi Akti bekor qilindi⁵⁵.

Adabiyotlar ro‘yxati.

1. Izoh. “Mauntbetten rejasi” Hindistonning so‘nggi vitse-qiroli Mauntbetten tomonidan ishlab chiqilgan bo‘lib, unda Hindistondan ingliz qo‘shinlarini olib chiqib ketish, Hukumatni o‘lkadagi ilg‘or ikki partiya: Hindiston Milliy Kongressi va Musulmonlar ittifoqi boshqaruviga topshirish, ular boshqaruvida bir-biriga qarama-qarshi ikkita dominion: Hindiston ittifoqi va Pokiston tuzish ko‘zda tutilgan edi. Bu haqda qarang: Антонова К.А. История Индии. – М.: Наука, 1973. –С. 478-481
2. Secret Cabinet, Extract from I.B. (47) 28th Meeting (London), 28 May, 1947 // MP 24.
3. Растянников В.Г. Аграрная революция в многоукладном обществе. Опыт независимой Индии. – М.: Наука, 1973.–С. 109; Растянников В.Г., Дерюгина И.В. Модели сельскохозяйственного роста в XX веке. – М.: Наука, С. 74.
4. Гордон Л.А., Егорова М.Н. Рабочий класс независимой Индии. – М.: Наука, 1968. – С. 66.
5. Левковский А. И. Особенности развития капитализма в Индии. – М.: Изд-во вост. лит., 1963. – С. 326-329, 347-359.
6. Неру Дж. Открытие Индии. – М.: Изд. ИЛ, 1955. – С. 55.
7. Congress Varnika. Centenary commemorative volume. Official Journal of the AICC (I). Vol. 2, December 1985. – №12, New Delhi, P. 105. (далее - Varnika).
8. Ibid. P, 106.
9. Das M.N. India Wins Independence. – Berlin : 1960. – P. 799.
10. Уолперт Стенли. Джинна - творец Пакистана. – М.: Рудомино : Центр Мультимедиа, 1997. – С. 7.
11. Varnika, P. 96.

⁵⁴Ambedkar B.R. Speech Delivered in the Constituent Assembly of India on 25th November 1949 // Thus Spoke Ambedkar //Selected Speeches. Vol. II. Jullundur. – India: 1969. – P. 169-190.

⁵⁵Конституция Индии. – М.: Изд-во иностранной литературы, 1956. – С. 395.

12. Lateef Shahida. *Muslim Women in India: Political and Private Realities*. – New Delhi: Zed Book, 1990. – P. 7.
13. Campbell-Johnson Alan. *Mission with Mountbatten*. – London: Robert Hale, 1951. – P. 200-201.
14. Fisher Louis. *The Life of Mahatma*. – New York: Harper & Row, 1983. – P. 516.
15. Fisher Louis. *The Life of Mahatma*. – New York: Harper & Row, 1983. – P. 535.
16. Ibid., p. 354; Шаумян Т.Л. Кашмирская проблема: новые подходы и перспективы // Международный конгресс востоковедов. Труд, том 3. – М., 2007. – С. 1105-1107.
17. Балабушевич В.В. и Дьяков А.М., отв. ред. *Новейшая история Индии*. – М.: Издательство восточной литературы, 1959. – С. 518-519.
18. Narayan Jayaprakash. *Socialism, Sarvodaya and Democracy*. – New Dehli P. 79-87.
19. Tomlinson B.R. *The New Cambridge History of India, Volume 3, Part 3: The Economy of Modern India, 1860-1970*. – London. Cambridge University Press, 1993. – P. 250.
20. Ibid, P. 974-975.
21. Ambedkar B.R. *Speech Delivered in the Constituent Assembly of India on 25th November 1949 // Thus Spoke Ambedkar // Selected Speeches. Vol. II. Jullundur*. – India: 1969. – P. 169-190.
22. Конституция Индии. – М.: Изд-во иностранной литературы, 1956. – С. 395.

ТАРИХИЙ МАНБАЛАРДА КЕЛТИРИЛГАН ИБН АЛ-МУҚАФФА БОРАСИДАГИ МАЪЛУМОТЛАР ТАҲЛИЛИ

*Сарвар Саидов – Имом Термизий халқаро
илмий-тадқиқот маркази илмий ходими*

Аннотация: Ушбу тадқиқот ишининг асосий мақсади ибн ал-Муқаффанинг тарқоқ ҳолатда бўлган интеллектуал таълимоти яхлит бир тизимга келтиришдан иборатдир. Шу билан бирга бугунги глобаллашув шароитида файласуфларнинг ижтимоий қарашларини жамиятга тадбиқ этиш мақсадга мувофиқдир.

Калит сўзлар: ибн ал-Муқаффа, Жаъфар ал-Мансур, Бахт, Абулаббос Саффоҳ, “Ал-адаб ас-сағир”.

Биздаги маълумотларга кўра, ибн ал-Муқаффа Аббосийларнинг иккинчи халифаси Жаъфар ал-Мансурнинг буйруғи билан ҳижрий 139-йилнинг зул-ҳижжа ойида (757-йил, апрел) Аббосийларнинг биринчи халифаси Абулаббос Саффоҳ томонидан Уммавийлар устидан тўлиқ ғалаба қозонилганидан 7 йил кейин қатл қилинган.⁵⁶ Абулаббос Саффоҳнинг ўлиmidан сўнг унинг укаси Мансур (унинг исмининг маъноси “ғалаба учун яратилган”) ўз ҳокимиятини ўрнатиш мақсадида барча муҳолиф кучларни тор-мор қилади. Ҳокимият учун бўлган ушбу курашда ал-Мансур ўз амакилари билан тўқнашишга мажбур бўлади. Бахтга қарши ибн ал-Муқаффа учун халифанинг амакиларига котиблик қилиши унинг ҳалокатининг асосий сабабларидан бири бўлди. Халифа Мансур уни тирик қолдириш жуда хавфли деб топди.⁵⁷

Келиб чиқиши форс амалдорларига тегишли бўлган ибн ал-Муқаффа илк ислом жамиятида сиёсий қатламни ташкил этган котиблар, ҳукмдорларнинг маслаҳатчилари авлодига мансуб эди. Чунки араблар ўзлари истило қилган ҳудудларни бошқариш учун маҳоратли хизматчиларга катта эҳтиёж сезардилар. Шу сабабли ибн ал-Муқаффа аждодлари Ислом империяси ҳудудларидаги араб

⁵⁶ Аббосийлар қўшинининг қўмондони халифалар Абул Аббос Саффоҳ ва Мансурнинг амакиси Абдуллоҳ бин Али бўлган.

⁵⁷ А.Маршам ва К.Ф.Робинсон томонидан 2007-йилда Ибн ал-Муқаффа томонидан халифа Мансурнинг амакиси Абдуллоҳ бин Али учун ёзилган омон мактуби топилди. Ушбу мактуб шу даражада усталик билан ёзилганки, халифа Мансур ушбу мактубни имзолаганида, ўз амакисини йўқ қилиш уун ҳеч қандай имкон топа олмаган бўларди. Халифа Мансур ушбу мактубга имзо қўймайди, ўз ғазабини эса Ибн ал-Муқаффага қаратади.

бўлмаган халқлар орасида катта обрў-эътиборга эга эдилар. Араблар истилосидан сўнг, котиблар Сосонийлар даври ғоялари, уларнинг давлат бошқаруви, солиқ тизими, кўшин бошқарув тартибининг Ислом цивилизациясига кириб келишида асосий рол ўйнадилар.

Биз шундай маълумотларни топдикки, уларда ибн ал-Муқаффанинг Ислом динини заифлаштиришга уриниши таъкидланган. Бу ҳолат араб бўлмаган халқлар орасидан чиққан кўплаб инсонларнинг зиндиқ деб номланишига асос бўлган. Зиндиқ сўзи келиб чиқиши борасида паҳлави тилига мансуб бўлиб, Монийлик таълимотини тарғиб қилувчи, гностицизм йўналишини мутлоқлаштирувчи ёки бошқа диний ғояларга шубҳа билан қаровчиларга нисбатан қўлланилган.

Ибн ал-Муқаффанинг тафаккур ва маданиятга юксак даражадаги аҳамияти унинг шуҳрати учун асос бўлиб хизмат қилди. У араб бўлмаган, мусулмон бўлмаган оилада дунёга келди. Гарчи орзу-интилишлари бировга хизмат қилиш даражасидан анча юқори турсада, ўз шахсий маҳорати туфайли ибн ал-Муқаффа энг қудратли араб амалдорларининг хизматида бўлди. У форс котиби бўлиб қолган бўлсада, ҳеч бир сиёсий ёки диний мартабани мақсад қилмаган ҳолда Ислом динини қабул қилди. Унинг исломни қабул қилиши ва араб-мусулмон империясининг сиёсий структурасига кириб бориши фақатгина шахсий хоҳиши бўлибгина қолмай, балки араб бўлмаган зиёли қатламга қандай қилиб ислом умматига бирлашиш лозимлигини намоён этди, шу даврдан бошлаб ажам халқлари миллати ва ижтимоий мавқеидан қатъий назар ягона Ислом жамиятига бирлашиш аҳамияти борасидаги ғояларини янада теранроқ англай бошладилар. Натижада улар араблар ва забт этилган халқлар ўртасидаги бирлашувнинг асосий калити бўлдилар, ўзаро синтезлашув янги ислом давлатининг, ислом маданиятининг шаклланишига асос бўлиб хизмат қилди.

Гарчи бир қанча қадимий манбаларида ибн ал-Муқаффа зиндиқ сифатида кўрсатилган бўлсада, у динни инсон учун энг зарурий эҳтиёж сифатида

кўрсатган. Биз унинг “Ал-адаб ас-сағир” асарида шундай жумлаларни ўқишимиз мумкин:

“Инсоннинг бир мартаба сеҳрга ишониши унинг ҳеч нарсага ишонмаслиги ва охиратга ишонмаслигидан яхшироқдир. Сидқидилдан қилинган тавба инсонни жаҳаннамга олиб бормайди, мунтазам тарзда гуноҳ қилиш эса ҳеч кимни жаннатга киритмайди”.

Ибн ал-Муқаффанинг ўз хўжайини, халифа Мансурнинг амакиси Исо бин Али қўлида исломга кириши тўғрисида шундай ривоят мавжуд: Баъзи ҳошимийлардан ушбу воқеани эшитган тилшунос Муҳаммад бин Қодимнинг айтишича, ибн ал-Муқаффа бир тунда Исо бин Али ҳузурига келади ва унга шундай дейди:

- Мен исломни қабул қилмоқчиман, қалбимда ушбу динга нисбатан кучли муҳаббат пайдо бўлди, Зардуштийликдан эса нафратлана бошладим.

- Исо унга айтди:

Эртага оға-иниларимни ва бир қанча машхур уламоларни сенинг исломни қабул қилишингга гувоҳ бўлишлари учун чақираман.

Исонинг тушлиги етиб келгач, ибн ал-Муқаффани овқатга таклиф қилди. Аммо у овқатни рад этди. Исо қатъийлик билан талаб қилди. Овқат тоза ва ажойиб эди. Ибн ал-Муқаффа овқатга зардуштийларга хос бўлган дуо билан яқинлаша бошлади.

Исо унга айтди:

Сен зардуштийларга хос тарзда пичирляяпсан, лекин эртага Исломга ўтмоқчимисан?

Ибн ал-Муқаффа жавоб берди

Мен бир тунни бўлса ҳам динсиз ўтказишдан кўрқаман

Эртаси куни ибн ал-Мукаффа барчанинг гувоҳлигида исломни қабул қилди.⁵⁸

Биз ушбу воқеа ҳақидаги маълумотларни ибн Ҳалликаннинг “Вафаят ал-аъён” асарида, Ҳайтам бин Ади асарларида ҳам топдик.

Ушбу воқеаларга асосланадиган бўлсак, ибн ал-Мукаффанинг исломдан олдинги дини Зардуштийлик бўлган.

Биз “Ал-адаб ас-сағир” асарида Сукротнинг машҳур ҳикматини топдик: ҳеч нарсани билмаслигини билишинг ҳам илмдир.

Шунингдек, “Ал-адаб ас-сағир” асарида куйидаги ажойиб жумлаларнинг гувоҳи бўлдик : Инсоннинг эътиқоди ҳеч қачон бир хил даражада ўзгармас бўлиб турмайди, у баъзан юксалиб, баъзан сусайиши мумкин. Унинг куйидаги фикрлари эса фалсафа тарихида қизгин баҳс-мунозараларга сабаб бўлди: Худо инсонга ақл-идрок ато этди. Аммо инсон ақлдан кўра Аллоҳнинг бошқа бир тухфаси динга кўпроқ мухтождир. Ҳеч ким, ҳатто ҳукмдорлар ҳам диний қоидаларни ўзларича талқин қилишга ҳақли эмас, аксинча улар диний тамойилларни мустаҳкамлашга жавобгардир.

Фойдаланилган адабиётлар рўйхати

1. ابن المقفع عبد الله الصغير و الأدب الكبير. دار البيروت ١٩٧٧. // Ибн Мукаффа Абдуллоҳ. Ал-адаб ас-сағир ва ал-адаб ас-сағир. Дорул Байрут., 1977. — 139 б.
2. الفاخوري حنا. تاريخ الأدب العربي. القاهرة ١٩٥٣. // Ал Фахури Ханна. Тарихул адаб ал-араб. Қоҳира –1953.–1100 б.
3. Мухаммад Салим Жундий. Абдуллоҳ ибн ал-Мукаффа. Дамашқ. Араб кутубхонаси. 1955. – 182 б.
4. الفاخوري حنا. ابن المقفع. القاهرة ١٩٥٦. // Ал-Фахури Ханна . Ибн Мукаффа. Қоҳира–1956.–271 б.

⁵⁸ Ал-Баладури (1978, III том, 218-саҳифа)

IBN SINONING AXLOQIY QARASHLARINING FALSAFIY TAHLILI

Jurayev Sherali Soibnazar o’g’li

*Toshkent davlat sharqshunoslik universiteti
“Sharq falsafasi va madaniyati” kafedrası
o’qituvchisi*

Mamlakatimiz mustaqillikka erishgandan so’ng Sharq xalqlarining ma’naviy, diniy va falsafiy merosini tadqiq qilishga katta e’tibor berildi. Shu bois, jamiyatimiz a’zolarining, xususan yoshlarning ma’naviy barkamol bo’lishlari davlat ahamiyatiga ega bo’lgan vazifalardan sanaladi. Ana shu bunyodkorlik jarayonining qudratli va hal qiluvchi kuchi, hech shubhasiz, ko’p millatli xalqimizdir. O’zbek xalqining necha ming yillik tarixida qanday murakkab davrlar, og’ir sinovlar bo’lganini barchamiz yaxshi bilamiz. Biz ajdodlarimizning yorqin xotirasini asrab-avaylab, qalbimizda, yuragimizda abadiy saqlaymiz. Bukilmas iroda, fidoyilik va jasorat namunasini amalda namoyon etib, o’z hayotini aziz Vatanimizning har tomonlama ravnaq topishiga bag’ishlagan ustoz va murabbiylarimiz, zamondoshlarimiz bilan biz cheksiz faxrlanamiz[1,23].

Jahon sivilizatsiyasi taraqqiyotiga ulkan hissa qo’shgan, millatimiz faxri, iftixori hisoblangan ulug’ alloma – Ibn Sinoning xizmatlari xolisona baholanayotir. Tarixiy haqiqatga asoslangan tarixiy xotira tiklanmoqda. Olimning ilmiy, falsafiy, ijtimoiy-siyosiy va tabiiy qarashlari juda serqirradir. Qaysi fan sohasiga qalam urmasin, unda o’z zikrini qoldira olgan. Mutafakkir o’z asarlarida ilm va odob-axloq uyg’unligi, barkamol avlod kamoloti va baxt-saodati, adolat va diyonat, insonlarning o’zaro do’stligi hamkorligi, rahbarning burchi va mas’uliyati to’g’risida qiziqarli g’oyalarni ilgari surgan.

Ibn Sinoning axloqiy ta’limoti uning ijtimoiy-siyosiy va falsafiy g’oyalaridan kelib chiqadi. Axloq fani vositasida, –deb yozgan edi Ibn Sino, – inson o’z xatti-harakatlarini o’rganib, kelgusida baxtli va faravon yashashga harakat qiladi [2,15].

Ibn Sino o’zining “Axloq haqidagi risola”sida axloqiy xislatlardan or-nomus, sha’n, qadr-qimmat, qanoat, saxiylik, g’ayratlilik, sabr-toqat, halimlik, sirni saqlay bilishlik, ilm-ma’rifatli bo’lish, ochiqlik, vijdonlilik, do’sstlik, sadoqatlilik, kamtarlik, saxiylik, adolatlilik kabi shaxs ma’naviyati kategoriyalariga ta’rif beradi [3,12]. Ibn Sino o’zining bu asarida insonning umumiy fazilati haqida gapirib, kishilarda yuz beradigan yaxshi va yomon xulqlarning paydo bo’lish sabablari haqida to’xtaladi. Ibn Sino fikricha, yaxshi va yomon xulqlarning hammasi odatdan paydo bo’ladi, odamlarning yaxshi yoki yomon bo’lishiga hukumat ahllarining ham ta’siri kattadir.

❖ “G’ayratlilik” – olimning fikricha, g’azabiy quvvatga mansub bo’lib, bunda inson har qanday og’riq va alamlarga befarq qaraydi.

❖ “Hikmat” – tamyiziy quvvatga mansub bo’lib, insonni xato va yanglishishlardan asraydi.

❖ “Qanoat”, ya’ni mo’tadillikka ta’rif berib, Ibn Sino uni tana uchun normadan ortiq ozuqani iste’mol qilishdan saqlanish yoki xulq normalariga to’g’ri kelmaydigan ishlarni qilmaslik deb tushuntiradi.

❖ “Sabr” – insondagi shunday quvvatdirki, u orqali inson boshiga tushgan yomonlikdan xoli bo’ladi.

❖ “Yumshoqlik” – g’azabning yuz berishidan o’zini tutishdir. Kimki o’zini g’azabdan tuta olmasa, u oqibatda jinoyat sodir bo’ladigan fe’l-atvorga giriftor bo’ladi. G’azabdan o’zini tutishni Ibn Sino insonning olijanobligidir, deb juda to’g’ri ta’kidlaydi.

❖ “Vijdonlilik” – tez fahmlash, his orqali berilgan biror narsaning haqiqiy ma’nosiga tez yetishdir va turli xil yomon ishlardan o’zini tiyib turishdir.

❖ “Rahmdillik” – omadsizlikka uchragan yoki boshqa og’ir kulfat tushgan insonlarga hamdard bo’lish [4,81].

Ibn Sinoning axloqqa bag’ishlangan risolalaridan yana biri “Burch risolasi”dir. Bu asar 1910 – yili Misrda chop etilgan. Bu yerda Ibn Sino, asosan, odam o’zini doimo pokiza tutishi kerakligi, insonlar bilan qanday muomala qilish lozimligi kabi

masalalarga to’xtalib o’tadi. Binobarin inson odamlar orasida o’z o’rnini qanday topa olishi va ular bilan birga qanday munosabatda bo’lishi, ishlay olishi masalalari kiradi. Ibn Sino kishilarning oilada bir-biri bilan bo’ladigan muomala va munosabatlari qanday bo’lishi, uy ishlarini oilada qanday taqsimlash, xotin, bolalar va xizmatkorlar o’rtasidagi munosabatlar masalalarini ham unutmaydi.

Ibn Sino o’zining “Uyun al-hikma” (“Hikmat buloqlari”) asarida ham ta’lim va axloqqa oid o’z fikr-mulohazalarini bildiradi. Unda aytilishicha, axloq fani odamning chinakam baxtli bo’lishi uchun unga doimo yo’l-yo’riq ko’rsatib beradigan fandır. Bu fan kishining xulqi, fe’l-atvori ustidan rahbarlik qiladi. Bu fan shunday odamlarni tayyorlab berishi kerakki, ular faqatgina o’zi uchun yashamasdan, balki boshqalar va jamoat hamda uning manfaati uchun yashashga intilishi kerak. Insonlar bir-biri bilan do’st-inoq bo’lib yashashi, ularda insonparvarlik ruhi rivojlanishi lozim. Insonlar kamtar, irodasi kuchli, tejamkor bo’lishi zarur. Insonda mehnatga muhabbat, yaxshi axloqiy sifatlar va halollik doimo ustun turishi kerak. Yaxshi xulqli kishilarda insonlarning eng yaxshi xislatlari mujassamlashgan bo’ladi. Ibn Sino shuningdek, asarda kishidagi odamshavandalik, iroda, bu borada tadbirkorlik, do’stga nisbatan hurmat-ehtirom, dushmanga nisbatan nafrat xislatlarining bo’lishi kerakligi haqida fikr yuritiladi.

Olimning axloqiy qarashlarini uning “ash-shifo” asarlarining ko’pgina bo’limlarida ham uchratamiz. Bunda Ibn Sino insonda bo’ladigan g’azablanish, xavfning paydo bo’lishi, qo’rqoqlikning ma’nisi, uyalish va surbetlik xislatlarning qanday kelib chiqishi haqida bosh qotiradi, kishidagi g’amxo’rlik va shafqat deganda nimani tushunish kerakligi, shu bilan birga, kishidagi xasad, o’ch olish, g’ayrlik va nafrat, mensimaslik kabi axloqiy illatlarga batafsil ta’rif beradi. Ibn Sino insonlar o’rtasida uchrab turadigan yomon axloqiy xislatlarni “sharmandalik” deb ataydi. Unga ta’rif berib yozadi: “Hujum qilib kelayotgan qo’shinlardan qo’rqib qochish, insonlardagi qo’rqoqlikning boshqalar tomonidan fosh etilishi, boylikni yerga ko’mish, shubhali joylarda bo’lish, razillikni istash, axloqiy tubanlik, kambag’alni

talash, o’liklar kafanini qazib olish, gadoylik qilish, haddan tashqari ziqlilik, sudxo’rlik qilib pul topish, kechirim so’rganlar iltimosini rad etish, aybdor bo’lib bo’yin egib turish, muruvvat qilish kerak bo’lganda sudlashish, sudlashish kerak bo’lganga muruvvat qilish” va hokazolarni kiritadi.

Uyatsizlik deganda, Ibn Sino inson tomonidan minnatdorchilikni tahqirlashni, ta’na va malomatning tarqalishiga pisand qilmaslikni tushunadi.

“Xijolat va tortinchoqlik qayg’u va yomonlik tufayli tinchlikning buzilishidir, bunda inson o’zining o’tmishi, hozirgi payti va kelajakdagi mavqei qanday bo’lishidan qat’i nazar o’zini-o’zi koyiydi. Demak, Ibn Sino fikricha, uyalish hissi insonning o’zini - o’zi koyishidir.

“Xavfga ta’rif berib, Ibn Sino uni qayg’u va alamdir, inson nafsining tartibsizligidir, yomonlikni tasavvur qilishdir, deydi. Lekin har qanday yomonlik ham, olimning aytishicha, qo’rqinch tug’dirmaydi. Masalan, hasad, insonning buzuqligi qo’rqinch tug’dirmaydi. Xavf o’z tabiati bilan kelajakda bo’ladi. Masalan, uzoqdagi o’lim qo’rquv tug’dirmaydi. Inson unga yaqinlasha borgach, o’lim insonga qo’rquv tug’diradi”.

Ibn Sino arzimagan kasallikka bardosh bera olmaslik, yengiltaklik, birovning mehnati evaziga topilganlarni o’zlashtirib olish, kekkayish kabi xislatlarni qoralaydi, ularni yomon odatlar qatoriga kiritadi. U kishidagi qiziqqonlik ham kishining or-nomusini yerga uradigan xatti-harakatlardandir deb hisoblaydi. Ibn Sino yozadi : “Insonlarning doimiy tobe bo’lib yashashlari, boshqalar tomonidan o’z nafsini masxara qilishiga chidash, jabr-zulmga toqatqilish, yetishmovchilik kabilar kishini keyinchalik qiziqqon bo’lishiga sabab bo’ladi”. Ibn Sino qarashicha, insonlar fe’l-atvorida birmuncha nuqsonlar bo’ladi, insonlar doimo bo’lardan o’zini tiyib yurishi, iloji boricha ulardan qochishi, asranishi kerak.

Ibn Sino insonning kamolga yetishida to’siqlik qiluvchi nuqsonlar sifatida johillik, nodonlik, shafqatsizlik, takabburlik, nafratni ko’rsatib o’tadi. Johillikni – ilmga, nodonlikni – zehni o’tkirlikka, shafqatsizlik, takabburlikni adolatga, nafratni –

sevgi-muhabbatga qarama-qarshi illat sifatida ta’riflaydi.

Abu Ali Ibn Sino asarlarida kamolotga erishishning birinchi mezoni-ma’rifatni egallashga da’vat etadi. Chunki ilm-fan insonga xizmat qilib, tabiat qonunlarini ochib avlodlarga yetkazishi kerak. “Bu maqsadga yetishish uchun inson qiyinchiliklardan qo’rqmasligi zarur”, – deydi u. Bilimsiz kishilar johil bo’ladi, ular haqiqatni bila olmaydilar, deb ularni yetuk bo’lmagan kishilar qatoriga qo’shadi. Bunday kishilardan ilmiy fikrlarni sir tutish kerakligini ta’kidlaydi.

Dunyoda, Ibn Sino qarashicha, zaruriy tarkibiy qism sifatida adolatli garmoniya mavjuddir. “Yomonlik mana shu garmoniyaga zaruriy tarkibiy qism bo’lib kiradi. Yomonlikning bo’lishi zaruriy va muqarrardir, chunki hamma jismlar zaruriyatdan bir-biri bilan bog’liqir”. “Shuning uchun, deydi u –predmetlar bir-biri bilan qo’shilganda, biri ikkinchisini yo’q qilishi muqarrardir”[5,16]. Yaxshilik va yomonlik tushunchasi nisbiy bo’lib, ular bir-biriga o’tib turadi. Ma’lum vaqtda ayrim narsa yaxshilik deb hisoblansa, boshqa vaqtda yomonlik bo’lishi mumkin. Masalan, afyun dorisining oz miqdorda qo’llanilishi inson uchun foydali bo’lsa, normadan tashqari ishlatilishi teskari natijaga olib keladi. Yomonlik va yaxshilik ta’rifidan so’ng, Ibn Sino lazzat va azob-uqubat kategoriyalariga o’tadi. Azob-uqubat, uningcha yaxshilikning mohiyatda yo’qligidir. Lazzatni Ibn Sino 2 turga bo’ladi:

1. Quyi forma – hissiy lazzat,
2. Oliy forma – ruhiy lazzat.

Uning uchun ruhiy lazzat hissiy lazzatdan yuqori turib, takomillashgan va aqlga to’g’riroqdir. Tashqaridan qaraganda, inson uchun lazzat va yaxshilik kishining yaxshi kiyinishida va lazzatli taom yeyishida, deb hisoblasa, bo’lardi, lekin Ibn Sino bu masalani chuqurroq va kengroq tushundi. “Agar aql ko’zi bilan qarasak, – deydi u, – saxiylik, maqtov, tashakkur kabi boshqa motivlar ham kishida zavq uyg’otishi mumkin”. U, faqat hissiy lazzatga beriluvchi, ruhiy lazzatni ikkinchi qatorga qo’yuvchi odamlarga qarshi chiqadi, “Kishi faqat ruhiy kamolotni egallab,– deydi Ibn Sino, – undan keyin ba’zi hissiy lazzatlarga berilishi mumkin”.

و أنتم تعلمون أن المتمكن من غلبةٍ ما ولو في أمر خسيس - كالشطرنج و النرد - قد يعرض له مطعم و منكوح، فيرفضه لما يعترضه من لذة الغلبة الوهمية؛ وقد يعرض مطعم و منكوح لطالب العفة و الرياسة مع صحة جسمه في صحبة حشمة، فينفض اليدَ منهما مراعاة للحشمة، فتكون مراعاة الحشمة أثرًا و الأذ لا محالة هناك من المنكوح و المطعم [6,338]

Ammo bilasizki, hatto shaxmat va nard o'yini kabi ahamiyatsiz masalalarda ham, g'alaba qozongan kishi, unga taxmin qilingan g'alaba foydasiga berilgan ovqatdan yoki imkoniyatdan voz kechishi mumkin. Shuningdek, fazilatlar va obro'-e'tiborga erishgan, mutlaqo sog'lom bo'lgan kishi, ovqatlanish va o'tkinchi aloqani e'tiborsiz qoldiradigan, odobni hurmat qiladigan kishi bo'ladi, chunki ma'naviy lazzat unga ovqatlanishdan va zavqlanishdan ko'ra ko'proq zavq bag'ishlaydi. Agar saxiy odamga boshqalarning yaxshi ishlaridan bahramand bo'lish imkoniyati berilsa, u yaxshilik qilishga shoshilib, bu amalini hamma jismoniy lazzatlardan afzal ko'radi. Mag'rur odamlar esa o'z or-nomusini saqlab qolish uchun ochlik va chanqoqlikni boshdan kechiradilar, janglarda halok bo'lish qo'rquvidan nafratlanadilar, yakka holda bo'lsalarda, o'lgandan keyin qahramon sifatida xotirlanishlariga umid qilib, ko'p sonli dushmanga qarshi chiqadilar [7,340].

Ibn Sino nuqtai nazariga ko'ra, axloqda yaxshilik va yomonlik, lazzat va azob-uqubat bosh rolni o'ynaydi, u kishining yomon fazilat va qiliqlarini yomonlik kategoriyasiga kiritadi. Insoniy adolat – muhim axloqiy xislatdir. Adolat, uningcha ruhiy lazzatning bosh o'lchovidir. U odamning uch istagi—toqat, jasurlik, donolik bilan paydo bo'ladi. “ Agar inson shu fazilatlarga ega bo'lsa, – deydi Ibn Sino, – yaramas ishlardan o'zini saqlay oladi, yaxshilikni o'zida mustahkamlab, haqiqiy ruhiy lazzat oladi”. Ibn Sino “Bosh o'qituvchining axloqi” degan risolasida inson, asosida toqat, jasurlik, donolik va adolat yotuvchi nazariy va amaliy quvvatni o'zida takomillashtirishi kerak, deb ta'kidlaydi. U toqatni insonning hissiy quvvatiga, jasurlikni g'azab quvvatiga, adolatni esa, bu quvvatlarning jamisiga bog'laydi. Ibn Sino ijobiy axloqiy kategoriyalarga saxiylik, chidamlilik, kamtarlik, sevgi-muhabbat,

mo’tadillik, aqllilik, ehtiyotkorlik, qat’iyatlik, sadoqat, intilish, uyatchanlik, ijrochilik va boshqalarni kiritadi. U toqat, saxovat va mo’tadillikni insonning hissiy bilishiga kiritadi, chidamlilik, aqllilikni g’azab quvvatiga, donolik, ehtiyotkorlik, ziyraklik, sadoqat, uyatchanlik, ijrochilik, achinish, sofdillik va boshqalarni tafovut quvvatiga kiritadi.

Ibn Sino, insonning yaxshi axloqiy fazilatlariga kishilarning yomon xulq va xatti-harakatlarini qarama-qarshi qo’yadi. U, inson qochishi kerak bo’lgan nuqsonlarga aldash, nafrat, zaiflik, rashk, adovat, o’ch olish, sergaplik, so’kinish, bo’xton, bema’nilik, irodasizlik va boshqa yomon xislatlarni kiritadi. Eng katta nuqson deb, kishining yuksak fazilati hisoblangan, ilmga qarama-qarshi turgan johillikni tushunadi. Uningcha, yanglishish–fikr ravshanligiga, ahmoqlik–ziyraklikka, nafrat–sevgiga, takabburlik va shafqatsizlik – adolatga qarshi turadi. Axloq normalarini kasb etishda odat katta rol o’ynaydi, “ Yomon xulq kabi, yaxshi xulq ham odat tufayli erishiladi. Insonda yaxshi axloqiy fazilatlar paydo bo’lishi uchun unga nima yetishmaydi? Bu fazilatlarini egallash uchun, Ibn Sino ularni tayyorlash kerakligini va boshqalarga bu ishda yordamlashishni maslahat beradi. Bu borada jamiyat inson do’stligi va kishilarning birga yashashi qanday rol o’ynashini ko’rsatib berdi. U, inson individualizmi va munofiqligiga qarshi chiqadi, yuzaki do’stlikning zararligini fosh qilib tashladi, haqiqiy do’stlarni soxta do’stlardan farq qilishga maslahat beradi. Faqat boshqalar bilan aloqa qilib, kishi o’zining moddiy va ma’naviy ehtiyojini qondirishi, yaxshi axloq normalarini o’zgartirishda bir-biriga yordam berishi mumkin. “Inson bir-biri bilan aloqa qilishga muhtoj bo’lgani uchun,– deydi Ibn Sino, – u boshqalar bilan qo’shniçilikda yashashga harakat qiladi, o’z talabini qondirish uchun mahsulotni boshqalar bilan ayirboshlaydi, dushmanlardan saqlanish uchun boshqalar bilan birlashadi. Shu asosda kishilarda birlik hissi, boshqalarga muhabbat va umumiy axloq negizi ishlab chiqiladi”. Ibn Sino fikriga ko’ra, inson axloqiy fazilatlarining takomillashuvida, yaxshi do’st katta rol o’ynaydi. Yaxshi, do’st, – deydi u, – kishining hamma yaxshi va yomon sifatlarini aks etuvchi

oynadir. Yaxshi do’st o’z vaqtida butun nuqsonlarni ko’rsatadi, maslahati va xatti-harakati bilan bu kamchiliklarni yo’qotishga yordam qiladi.

Insonda, deydi u, yaxshi va yomon mayllar mavjud bo’ladi va inson o’z xarakterini shakllantirib boradi, agar yaxshilik fazilati moyillik inson tabiatinig o’zallashtirsa, yomonlikka moyillik esa, uning xulqini tubanlashtiradi, ya’ni ma’naviy qashshoqlikka olib keladi.

Ibn Sino o’sha davr hukmron ideologiyasi qarashlariga zid o’laroq ayollarning jamiyat va oiladagi tutgan o’rniga katta ahamiyat beradi. Uningcha ayollar hamma yerda erkakning munosib hamrohi bo’lishi bilan oila mustahkamligi hamda bolalarni tarbiyalashda uning eng yaqin yordamchisidir.

Xulosa qilib aytadigan bo’lsak, Ibn Sinoning ta’lim-tarbiyaga oid fikr mulohazalari uning bizgacha yetib kelgan juda ko’p asarlari orasida tarqoq holda saqlanib qolgan. Agar qadimgi yunon faylasuflari Platon va Arastu o’sib kelayotgan avlod ta’lim-tarbiyasini davlat zimmasiga yuklagan, tarbiya jarayonidagi barcha zarur ishlarni davlat majburiyatiga ag’darib qo’ygan va bola tarbiyasi bilan shug’ullanish jamiyat va davlat manfaatlari uchun zarur va foydaliroq, deb ta’kidlab, bu tarzdagi qarashlari bilan tarbiyani ota-ona gardanidan soqit qilgan bo’lsalar, Ibn Sino bu vazifa birinchi galda oilaga taalluqli ekanini asoslab berishga urinadi. Bu albatta hozirgi kunda axloq falsafasining rivojida katta ahamiyatga ega. Ibn Sino ijodiga murojat etishning dolzarbligi shu bilan izohlanadiki, bugungi kunda hayotga borligicha qarash va uni jamiyat uchun to’g’ri talqin qilib berish muhim vazifa bo’lib kelmoqda.

Birinchiidan, Ibn Sinoning falsafiy qarashlarini Sharq va G’arb faylasuflari chuqur o’rganib kelishmoqda.

Ikkinchiidan, Ibn Sinoning axloq to’g’risidagi va baxt-saodat sirlari to’g’risidagi falsafiy qarashlari islom falsafasining mavqiyiga ta’sir etmasdan qolmadi.

Uchinchidan, Ibn Sino ilgari surgan baxt-saodat masalasi inson kamolati va ruhiy kechinma uchun asos bo’ladigan his-tuyg’udir.

Foydalanilgan adabiyotlar ro’yxati

1. Mirziyoyev Sh.M. “Erkin va farovon, demokratik O’zbekiston davlatini birgalikda barpo etamiz”. – T.: O’zbekiston, 2016. – B 170
2. Irisov A. Ibn Sino – ma’rifatparvar adib. -Toshkent: Qizil O’zbekiston , 1962. – B 167
3. Jonmatova X. Abu Ali Ibn Sino ta’lim tarbiya to’g’risida. -Toshkent: O’zbekiston, 1980. – B 186
4. Abu Ali Ibn Sino. “Al-ishorat va at-tanbihot” (Nasriddin at-Tusiy sharhi) Qohira 1365. – B 541
5. Baratov M. Abu Ali Ibn Sino – buyuk mutafakkir . -Toshkent: Fan, 1980. – B 242
6. Abu Ali Ibn Sino. “Al-ishorat va at-tanbihot” (Nasriddin at-Tusiy sharhi) Qohira 1365. – B 338
7. Mojtaba Zarei. Directives and Remarks Sheikh al-Rais Ibn Sina (Avicenna) 1396, – P 340

TA’LIM-TARBIYA JARAYONIDA NAQSHBANDIYA TARIQATI G’OYALARIDAN FOYDALANISH

*Adamboyeva Durdona
URDU 1-bosqich magistranti*

Annotatsiya: Ushbu maqolamizda tasavvuf ilmi g’oyalaridan ta’lim-tarbiya jarayonida foydalanishning ahamiyati yoritib berish va bugungi kunda yoshlar ma’naviy dunyoqarashini Naqshbandiya tariqati g’oyalaridan xabardor qilish va unda yoshlarning ma’naviy kamolati uchun tasavvuf falsafasining ahamiyati qay darajada ekanligini ochib berishdan iboratdir.

Kalit soʻzlari: ta’lim, tarbiya, tasavvuf, ma’lumot, tadqiqot, odob-axloq, poklik, mehnat, komillik.

Аннотация: Данная статья подчеркивает важность использования идей мистицизма в образовательном процессе и информирует духовное мировоззрение молодых людей сегодня об идеях секты Накшбанди и важности мистической философии для духовного развития молодежи.

Ключевые слова: образование, воспитание, мистицизм, информация, исследования, нравственность, чистота, труд, совершенство.

Abstract: This article emphasizes the importance of using the ideas of mysticism in the educational process and informs the spiritual worldview of young people today about the ideas of the Naqshbandi sect and the importance of mystical philosophy for the spiritual development of young people.

Key words: education, upbringing, mysticism, information, research, morality, purity, labor, perfection.

Hozirgi davrda yosh avlodga ta’lim tarbiya berish jarayonida Bahouddin Naqshband ta’limoti va qarashlaridan foydalanish juda katta ahamiyatga ega. Allomaning yozib qoldirgan barcha asarlari yosh avlodni poklikka, iymonli bo’lishga, ezgulik, ma’naviy komillikka chorlovchi g’oyalarini yosh avlod qalbi va ongiga singdirish katta boylik sanaladi. Shu jumladan Naqshband g’oyalarida,

«Dunyoning tinchligi va farovonligi, insoniyat kelajagi, darhaqiqat, dono va oqil, pok niyatli odamlar faoliyatiga bog’liq. Ya’ni ilohiy poklik va nafosat, e’tiqod va tafakkur bizni balo-qazodan qutqaradi, hayotni asrab-avaylab, saqlab turadi. Bu hayotbaxsh ta’limotning peshvolari yaratgan asarlar, soʻfiyona ruhdagi she’ru dostonlarni mutolaa qilar ekanmiz, yorug’likning zulmga, xayrning sharrga, fayzu kamolning nuqsu noqislikka, kaltafahmlik va nodonlikka qarshi omonsiz jangiga guvoh bo’lamiz. Tasavvuf shayxlari zulm va qorong’ilik lashkariga qarshi ma’rifatni

qurol qilib jangga kirgan pahlavonlarga o`xshab ketadilar. Ular Ka’ba deb ko`ngilni tan oldilar, ko`ngil ra’iga yuradigan, dunyoni ko`ngil orqali biladigan va ko`ngilga sig’inadigan odam - Allohning sevgani, deb chiqdilar. Tasavvuf, shu zaylda, insonni tarbiyalar, izlanish qidirishlar yo`lidan boshlab, o`z ziynati, o`z mohiyati haqida o`ylashga o`rgatardi».

Tasavvuf ilmining bilimdon tadqiqotchisi ustoz Najmiddin Komilovning bu hayajonli mushohadasi «Naqshbandiya ta’limotini nima uchun o`rganish kerak?» savoliga eng xolis va e’tiborli javobdir. Qolaversa, islomiy o`zlikka qaytish, ma’naviyatlarimizni poklash, millatimiz ongini jaholat changalidan xalos etish Vatan istiqboli uchun tunu kun qilinishi zarur bo`lgan vazifalar ekanini tan olsak, jamiyatimizning mana shu to`xtamida axloqiy nizom, insonparvarlik yo`li bo`lmish naqshbandiya ta’limoti bizga obu-havodek zarurdir.

Xoja Bahovuddin Naqshband ahvolu osori haqida Xoja Muhammad Porsoning «Maqomati Xoja Bahovuddin», mavlono Ya’qub Charxiyning naqshbandiya tarixi va peshvolariga bag’ishlangan «Risolai muxtasar dar isboti vujudi avliyo va maroqibi on» nomli asarlari, shuningdek, Abdurahmon Jomiyning «Nafahotul uns», Alisher Navoiyning «Nasoyimul Muhabbat», Faxriddin Ali as-Safiyning «Rashahoti aynal-hayot», va boshqa juda ko`p asarlarda Xoja Bahovuddin va uning izdoshlariga oid e’tiborli qaydlar mavjud. «Nafahotul uns»dan: «Hazrat Bahovuddindan so`radilar:- Tariqatingizning asosi nimada? Aytidilar:- Jamoat ichida xilvatda bo`lish; zohirdan xalq bilan va botindan Haq taolo bilan. Yana u kishidan so`radilar: Sizning tariqatingizda zikri jahr, xilvat va samo’ bo`lurmi? Dedilar:-Bo`lmas. Bir kishi hazratdan so`radi: Sizning silsilangiz qayerga yetadi? Dedilar:Kishi silsila birlan hech yerga etmaydi. Yana deganlar:- Bizning tariqatimiz suhbat, xilvatda shuhrat, shuhratda ofat. Xayriyat jamiyatda va jamiyat suhbatdadir. Shart shuki, bir-birlariga foydalari tegsa, bu yo`l toliblarining jam’i bir-biri bilan suhbat qursa, unda juda ko`p xayr va barakot bo`lur. Umidimiz borki, mulozimat va mudovimat ila haqiqiy iymon bo`lgay.

Xoja Bahovuddin Naqshband xizmatlarini ko`p qilgan Xoja Musofir Xorazmiy naql qiladilar: «Hazrat Xoja Bahovuddinga imorat bino etish jihatidan mashg`ul edik. Hazratning jami ashoblari imorat ila band edilar. Xoja Muhammad Porso (Xoja Naqshbandning eng ulug` shogirdlari) loy olib berar edi. Kun benihoya qizidiki, hazrat Bahovuddin hammamizga bir oz soyada dam olishimizga ruxsat berdilar. Hammamiz oyoq-qo`llarimizni yuvib, soyaga borib biror lahza uxlash harakatida bo`ldik. Xoja Muhammad Porso o`zini soyaga olib, loy oyoqlarini oftobro`yga uzatib uxladi. Men uyg`oq edim. Hazrati Xoja Naqshband kelib hamma yotganlarni ko`zdan kechirib, Xoja Porso tomonga o`tdilar va uning loy oyoqlariga yuzlarini qo`yib: «Xudovando, shu oyoqning hurmatiga Bahovuddinga rahmat qilg`il!» dedilar.

Xoja Alovuddin G`ijduvoniyki, Xoja Bahovuddinning muridi edi, naql qiladilar:«Men Xojani oxirgi bemorlik yostig`ida yotganlarida oldilariga bordim. Menga boqib:»Alo, dasturxonga yaqin kel, taomdan ye», dedilar. Men bir-ikki luqma olib, dasturxonni yig`ib qo`ydim. Hazrat ko`zlarini ochib, «Dasturxonni och, taomni ye», dedilar. Yana ochib, bir-ikki luqma oldim. Shunday qilib, dasturxonni to`rt marta yig`ib, to`rt marta ochdim. Hazrat, «Taomni yaxshi yeyish kerak, ishni ham yaxshi qilish kerak», dedilar. Yana shunday naql qiladilar:«Xoja Bahovuddin asrandi qizlarini Xoja Alovuddin Attorga nikohlab bergach, uni madrasadan olib, o`z tarbiyalariga kiritibdilar. Bir kun hazrat kuyovi Alovuddinga bir savat olmani berib, oyoq-yalang Buxoro bozor va ko`chalarida baland tovush bilan olma sotish maqsadini bildirib yurishni buyurdilar. Uning bu amrini Xoja Alovuddin bajonidil qabul qildilar. O`z birodarlarining bu holda yurganida nomus qilgan ukalari Xoja Muborak bilan Xoja Shahobiddin unga ta`na qildilar. Bu holdan xabar topgan Xoja Naqshband Xoja Alovuddinga akalari do`koni oldiga borib, baland tovush bilan savdo qilishni buyurdilar va aytdilarki: » Har qanday mehnatning uyati yo`q, kishi taomni aziyat chekib, mehnat qilib yesa, o`sha haloldur». Naql qilishlaricha, Xoja Bahovuddin har doim majlislarda Xoja Alovuddin Attorni o`z yonlariga o`tqazar va mudom unga qarab-qarab qo`yar ekanlar. Bir kuni buning ma`nosini Xoja

Naqshbanddan so`raganlarida, hazrat: «Uni oldimga o`tirg`izishimning sababi shuki, mabodo uni bo`ri emasini deyman, bo`ri nafsdurki, uning o`zida pinhondur», deb aytgan ekanlar.

Xulosa o`rnida shuni aytishimiz mumkinki Bahouddin Naqshband tariqati insonni axloq-u odobga, komillikka, poklikka, mehnatsevarlikka chorlaydi. Bu sifatlar esa har bir insonda shakllanishi zarur bo`lgan xislatlar hisoblanadi. Shuni nazarda tutgan holda bola ta`lim tarbiyasida tasavvuf ilmidan foydalanilsa shaxsni komil inson qilib tarbiyalashda ijobiy natijalarga erishishimiz mumkin.

FOYDALANGAN ADABIYOTLAT RO`YXATI.

1. Nafasiy Hazrat Bahouddin Naqshband. Toshkent – 1993
2. Izzat Sulton. Bahouddin Naqshband Abadiyati “Fan” nashriyoti 1994
3. www.ziyouz.com kutubxonasi

AL-ASHARIY VA AL-MOTRUDIY KALOM TA’LIMOTLARINING QIYOSIY TAHLILI

*Mirzaqulov Nurbek Nuriddin o’g’li
TDSHU Sharq falsafasi va madaniyati
mutaxassisligi magistranti
Ilmiy rahbar: Falsafa fanlari nomzodi,
Axmedova S. Dj.*

Annotatsiya: Maqolni asosiy maqsadi, Abulxasan al-Ash’ariy va Abu Mansur al-Moturidiy kalom ta’limotlarini qiyosiy tahlilini amalga oshirish, ularning ilmiy merosini yanada mukammalroq o’rganish, mutafakkirlarning kalom ta’limotidagi diniy-falsafiy g’oyalarni tahlil etishdan iborat.

Kalit so’zlar: “Ahli sunna va jamoa”, “Usul-ad-din”, “Kitobut-tauhid”, “Ta’vilatul-Qur’on”, “Kitab-ut-tavhid”, aqlparvarlik, adolatparvarlik, insonparvarlik.

Аннотация: Основная цель статьи - провести сравнительный анализ учений Абулхасана аль-Ашари и Абу Мансура аль-Мотуриди, более основательно изучить их научное наследие, проанализировать религиозные и философские идеи мыслителей эпохи преподавание богословия.

Ключевые слова: Ахль ас-Сунна ва Джамаа, Усул ад-Дин, Китаб ат-Таухид, Таухид аль-Коран, Китаб ат-Таухид. рациональность, справедливость, человечность.

Abstract: The main goal of the article is to carry out a comparative analysis of the teachings of Abulhasan al-Ashari and Abu Mansur al-Moturidi, to study their scientific heritage more thoroughly, to analyze the religious and philosophical ideas of the thinkers of the era of teaching theology.

Key words: Ahl as-Sunna wa Jamaa, Usul ad-Din, Kitab at-Tawhid, Tawhid al-Koran, Kitab at-Tawhid. rationality, justice, humanity.

Arab-musulmon jamiyatining hukmron mafkurasi, deb e’lon qilingan, ya’ni mu’tazila gullab-yashnagan davr VIII-IX asrlar tarixda “oltin davr” sifatida ma’lum. Chunki bu davrda arab-musulmon jamiyati kuch-quvvatga to’lgan, jahonni iqtisodiy, harbiy-siyosiy va ma’naviy zabt etish, antik davrdan so’ng birinchi bor yangi umuminsoniy qadriyatlar, ramzlar, yangicha insonparvarlik, aqlparvarlik, huquqning dunyoviy asos va mezonlarini ilgari surish – borliq, tabiat, insonga, uning aqlu zakovati, iroda-ongi va tafakkuri qudrati, imkoniyatlariga yangicha munosabat va qadriyatlar ilgari surilayotgan, yangi arab-musulmon sivilizatsiyasi shakllanayotgan, u sifat jihatdan ustun, tezkor taraqqiyot yo’liga kirayotgan edi. Mu’tazila yetakchilik qilgan ijtimoiy-falsafiy, diniy-orifiy fikr, ilm-fan, madaniyat, “hayobaxsh

hurfiylik” jarayonlari va dunyoqarashi nafaqat Qur’oni karim, Hadisi shariflar, diniy va shariat ilmlariga qiziqishni orttirib yuborgan, balki tezkor taraqqiyot nashidasini surayotgan butun arab-musulmon jamiyati, sivilizatsiyasi hayot tarzi, tajribasi, qadriyat va ramzlariga, o’sha davrning eng ilg’or iqtisodiyoti, moliyaviy yutuqlariga, siyosiy-mafkuraviy, e’tiqodiy bag’ri kengligiga, ilm-fan, madaniyat sohalaridagi eng so’ngi jahonshumul kashfiyotlariga, insoniyatning oldingi ma’naviy taraqqiyotiga, boshqa xalqlar hayoti va ma’naviyati yutuqlarini bunyodkorona sintez (omuxta) qilishga asoslanar ediki, shu ma’noda, mu’tazilaga e’tiroz bildirish, uning ta’siriga tushmaslikning o’zi amrimahol bo’lib qolgan edi.

Mu’tazila aqlparvarligi, mantiq ilmiga berilish, ilohiyot va fiqh masalalarini tushunish va talqin etishda Imom al-Ash’ariy rasmiy islom – “Ahli sunna va jamoa”ga qarshi bormaslik, o’zining islomga sodiqligi, taqvodorligini ta’kidlashga behad urinib, o’z maktabining “Usul-ad-din”da Imom Shofi’iy, diniy amaliyotda Imom Ahmad ibn Hanbal mazhabiga mansubligini qayta-qayta ta’kidlashga urinar edi. Movarounnahrda qaror topgan va o’zining fundamental diniy-falsafiy aqidaviy dunyoqarash an’analariga ega “Ahli sunna va jamoa” vakili sifatida Imom Moturidiy, avval boshdanoq, o’sha davr sharoitidayoq, islomga sodiqligi va izchilligi, e’tiqodiy bag’ri kengligini namoyish etib, tarix sinovidan o’tgan Abu Hanifa ta’limoti va mazhabi yo’lini tutgan edi.

“Kitobut-tauhid”, “Ta’vilatul-Qur’on” va boshqa asarlarida o’zining kalom bilan bog’liq ta’limotini asoslab berar ekan, Moturidiy islom aqidalarini asoslash va himoya qilishda jabariya taqdirchiligi va qadariya-mu’tazilaning inson irodayu ixtiyor erkinligini mutlaqlashtirishni ham, salafiya, hashviya-mushabbihaga xos (masalan, Muhamad Karrom va boshqalar) Alloh tolonging zoti, fe’liga insoniy, jismoniy sifat berish – masalan, Allohni arshda odamga o’xshab o’tiruvchi, makonda, zamonda odamdek harakatlanuvchi odamsifat bir tarzda, shaklu shamoilda ibtidoiy, bid’at-osiylikka osongina og’ib ketaverishga imkon beruvchi qarashlar, noxush mayllarni izchil va mantiqiy rad etib bo’lmaydigan burhoniylar hujjatlar keltirib,

bartaraf eta oldi [1]. Jabariylar barcha narsa, hodisa va jarayonlarning taqdirida belgilanganligini mutlaqlashtirib, shu jumladan inson iroda-ixtiyori va xatti-harakatining Alloh taolo qazosi va qadariga ko‘ra, uning maqsadi, bilimi, qudrati (mashiyati) va amriga ko‘ra, azaliy va abadiy o‘zgarmas qilib belgilanganligi, demak, inson o‘zining xayrli va yomon xatti-harakatlarini tanlay olmasligini ta’kidlab, oxir-oqibatda insonning xatti-harakati, gunohlari uchun mas’uliyat, javobgarlikni mantiqan Allohning zimmasiga qo‘yar edilar. Bu esa, imon-e’tiqod nuqtai nazaridan, Alloh taolo zoti-mohiyatidagi donoligi (aslul-hikma), adolati (adl) va yaxshi, ezguligi (xayr)ga zid keluvchi, shubhali yo‘l edi. Mu’tazila esa, aksincha, Alloh taoloning zoti va sifatlarini mavhum xayr mantiqi doirasi bilan cheklab, inson o‘z xatti-harakatida to‘la iroda erkinligiga ega va buning uchun u yo oxiratda savob (mukofot), yo iqob (jazo) oladi deb. Allohni bu dunyo ishlariga aralashmaydigan, bu dunyo o‘z qonunlari bilan, inson o‘z aql-irodasi bilan mustaqil yashaydi, degan imon-e’tiqod asoslarini shubha ostiga oluvchi xulosalar uchun zamin yaratgan edi. Hujjat-ul-islom Abu Homid al-G‘azoliy o‘z asarlarida ta’kidlaganidek, “shu paytgacha biron-bir musulmon mazhabi vakili bunday so‘zlarni aytishga jur’at etmagan edi”. Imom Moturidiy “Kitab-ut-tavhid” asarida yuqorida bayon etilgan asosiy aqidaviy ziddiyatlarni bartaraf etar ekan, quyidagi ta’rifni ilgari suradi: “Alloh taolo fe’lining mohiyati, ma’nosi Yaratish (al-ibdo‘) va Yo‘qlikdan (al-a’dam) Mavjudlikni (al-vujud) keltirib chiqarish (al-ixroj), paydo qilish demakdir».

Ayni shu ta’rif kalom tadqiqotchilari ko‘pincha Imom al-Ash’ariyga nisbat beradigan “iqtisob nazariyasi”ni aslida Imom Moturidiy ilgari surgan va yaratgan, deb xulosa chiqarish uchun ishonchli asos bo‘la oladi. Chunki Imom al-Ash’ariy mazkur nazariyani qo‘llar ekan, “yo‘qdan bor qilish” bilan “fe’lni kasb etish” o‘rtasidagi ochiq ziddiyatni mantiqiy ishonarli va izchil bartaraf eta olmay, “Nima uchun?” deb so‘rash yo‘q!” deya munozaraga nuqta qo‘ygan edi. Va shu sababli: “Ahli sunna va jamoa” vakillarining zaharxanda istehzolariga qolgan edi [2].

“Iqtisod nazariyasi”ni chuqurlashtirib, mantiqiy asoslash jarayonida Imom Moturidiy yangidan-yangi tushuncha va ta’riflarni kirita borish hamda asoslab berish bilan Kalom ilmiy ilohiyoti tushunchalari, ibora va tamoyillari tizimini, ya’ni Kalom usuli va furu’larini yetuk darajaga yetkazdi. Natijada Imom Moturidiy kalom ilmining fundamental, asosiy xulosasi, ya’ni diniy-aqidaviy tafakkur usulidagi oqilona va mumkin bo‘lgan yechimni quyidagi formulada bera oldi: Biron fe’lni sodir etish qudrati fe’lni sodir etuvchilarga quyidagi ikki jihatdan – Alloh taolaga yaratish, yo‘qlikdan borliqqa chiqarish qudrati, bandaga esa, berilgan ana shu qudrat imkoniyatini kasb etish (o‘zlashtirib olish) sifatlarigina taalluqlidir.

Moturidiy kalomining ushbu metodologik yechimi va undan kelib chiqadigan boshqa mantiqiy xulosalar jabariya taqdirligini, mu’tazilaga xos aqlparvar mutaassiblik, kibrni, balki salafiya, hashviyya-mushabbiha vakillari, shu jumladan Muhammad Karrom va boshqalarning harfxo‘rlik taassublarini bartaraf etishga imkon berib qolmasdan, balki o‘rta asr arab-musulmon jamiyatida hanbaliy va molikiy mazhablari vakillariga xos diniy ta’na-dashnom qilish, islomni targ‘ib etishda muloyimlik, sabr-toqat yetishmasdan majburlash, e’tiqodda zo‘ravonlikka o‘tish kabi “quyushqondan chiqib ketish” harakatlarini bartaraf etaolgan va shu ma’noda, o‘z davridan ancha ilgarilab ketib, nazariy va mantiqiy jihatdan hozirgi zamon diniy aqidaparastligi to‘g‘dirishi mumkin bo‘lgan buzg‘unchilik yo‘lining oldini olishga intilgan. Imom Moturidiy o‘z Kalomi ta’limoti bilan bizning qo‘limizga ana shunday ishonchli qurol, ya’ni mutaassiblik bilan kurashish usulini berib ketgan.

Moturidiy Kalomiga xos ayni mana shunday metodologik imkoniyat va sifatlar tufayli islom, shariatning fundamental asoslari kafolatli himoya qilinibgina qolmasdan, musulmon jamiyatida aqlparvarlik, adolatparvarlik, insonparvarlik, ilmiylik va e’tiqodiy bag‘rikenglik va sabr-toqatlilikning kuchayib borishiga yo‘l ochildi [3].

Kalom ta’limotiga xos mazkur metodologik yechim va sifatlarning keng miqyosda hayotga tatbiq etilishi natijasida musulmon jamiyati, sivilizatsiyasi o‘z taraqqiyotining XI-XV asrlar bilan bog‘lii davrida jahonda kechayotgan ijtimoiy-texnologik va ma’naviy-aqliy taraqqiyotning oldingi marralariga chiqib olgan, g‘arbdan va qolaversa, buni dunyodan har tomonlama ustun bo‘lib olishga erishgan edi.

Ana shu ma’noda Kalom ta’limotini yanada rivojlantirgan Bazdaviy, Boqilloni, Abu Mu’in Nasafiy, Imom G‘azoliy, Sobuniy Buxoriy, Umar Nasafiy, Xatib Tabriziy, I’zuddin al-Ijjiy, Bag‘aviy, Taftazoniy, Sayyid Sharif Jurjoniy ta’limotlarining qudrati, mantig‘i o‘rta asr musulmon jamiyati tarixiy va ma’naviy-ruhoniya taraqqiyotining real hayotiy mohiyatini ifodalay edi.

Bu fenomen o‘sha davrda mutaassiblikdan bosh ko‘tara olmagan butun qolgan dunyo xalqlari, jamiyatlarini, ayniqsa Ovro‘pa xalqlarini hayratga solgan, lol qoldirgan edi. G‘arb, Ovro‘pa jamiyati ana shunday yuksak insonparvarlik, aql ustuvorligi, e’tiqodiy bag‘rikenglik jamiyati yo‘llariga endigina kirib kelmoqda va bunda musulmon sivilizatsiyasining, xususan Imom Moturidiy kalomi usul va ramzlarining faviulodda ulkan hissi bor. Bu fenomenni tasavvur etish uchun xalifa Ma’mun va undan keyingi xalifalar, amirlar tomonidan Bag‘dodda, Qohirada, Nishopurda, Buxoro, Urganch, Kordovadagi saroylarda uyushtirilgan yuksak darajali ilmiy, diniy-falsafiy, orifiy mashvaralar, bahs-munozaralarda xalifa yoki amirning chap qo‘lida nasroniy, ro‘parasida zardushtiy, buddaviy, yahudiy, o‘ng qo‘lida musulmon, sobi‘iy va boshqa dinlar mujodalachilari bir dasturxon tevaragida o‘tirib, birga taom yeb, murosasiz bahs-munozaralar olib borganligini, bahsda kim yutsa, uni xalifa yoki amirning o‘zi shaxsan in’omu mukofotlar bilan taqdirlaganligini, bu an’ana nafaqat markazda, balki Turkistonda, Xurosonda, Misr, Qurtuba (Kordova va Sevilya) va boshqa o‘lka saroylarida, hatto bozorlarda ham davom etib, keng ommalashgan [4].

O’rta asr manbalari va hozirgi zamon tadqiqotchilari, shu jumladan islom olimlari ham Imom Moturidiy o’zining kalom ta’limotida, xususan “Kitab-ut-tavhid”ida, Qur’on, hadis-Sunna ko’rsatmalaridan o’ta mantiqiy, o’z o’rnida, asosli foydalangani holda, ilohiyot ta’limoti ibora va istilohlari tizimini (atamalarni) rivojlantirganini qayd etadilar. Aytish mumkinki, o’sha davrda Forobiy, Ibn Miskavayh, Ibn Sinolar timsolida o’z taraqqiyotining yuqori cho’qqisiga ko’tarilayotgan musulmon falsafasining fundamental falsafiy-terminologik tushuncha apparati va usullarining yaqin kelajakda dunyoviy, hurfikrli xulosalarga olib borishini oldindan payqagandek, Imom Moturidiy o’z ta’limotida, xususan, “Kitab-ut-tauhid”ida, “substansiya”, “mohiyat” tushunchalari muqobili sifatida “sha’iyat”, “ma’iyat” tushunchalarini, “vojib-ul-vujud”, “mumkin-ul-vujud” falsafiy konsepsiyalarni ham hisobga oldi, falsafaga xos “hayyula” (materiya), “makon va zamon”, “harakat”, “cheksizlik va cheklilik”, “uzluklilik va uzluksizlik”, “miqdor va sifat”, “me’yor” va shu kabi istiloh, iboralarni esa to’g’ridan-to’g’ri qo’llagan edi.

U. Rudolf ta’kidlaganidek, Moturidiy Movarounnahrda ilohiyot taraqqiyotida burilish nuqtasini belgilab bergan mutakallim edi. Zero, ungacha Movarounnahrda imonga oid nisbatan sodda hujjatlar, ya’ni alohida matnlargina uchraydi, xolos. Moturidiy ushbu hujjatlarda o’z aksini topgan Kalom bilan bog’liq bilimlarni an’anaviy tavsiflash hamda ularning ahamiyatini ta’kidlash bilan cheklanmaydi. U har bir masalani asoslab berishga intiladi, bir fikrni ikkinchisidan chiqarishga harakat qiladi. Boshqacha aytganda, Moturidiy aniq tarkibga ega bo’lgan epistemologiya, ya’ni bilish nazariyasiga ega ediki, uning yordamida o’z fikrlarini tahlil etib, bilishning turli manbalarini anglab, fikr yuritadi.

Moturidiy bitiklari, ayniqsa “Kitobut-tavhid”da bayon etilgan eng muhim jihat muallifning falsafiy g’oyalarga bo’lgan cheksiz qiziqishidir. U falsafiy istilohlardan foydalanishga bo’lgan mayldan boshlanib, mazmuniy o’zlashtirmalarni ham o’z ichiga qamrab oladi. Bu o’sha davr olimi uchun mutlaqo xos bo’lmagan hodisa edi.

Foydalanilgan adabiyotlar

1. Rudolf U. Al-Moturudiy va Samarqand sunniylik ilohiyoti. T.: 2002.
2. Qodirov M. ”Markaziy Osiyo, Yaqin va O‘rta Sharqning falsafiy tafakkuri” T.: 2010.
3. Ziyodov Sh. Al-Moturidiy hayoti va merosi. –T.: A.Qodiriy nashriyoti, 2000.
4. Po’latova D., Qodirov M., Ahmedova M., Abduhalimov A. Falsafa tarixi (Sharq falsafasi). -T.: Toshkent davlat sharqshunoslik instituti, 2013. –532 b.

TALABALARNING MA’NAVIY AXLOQIY TARBIYASINI SHAKLLANTIRISHDA TASAVVUF ILMINING AHAMIYATI

*Otaxonova Zilola Yusifboy qizi
Urganch Davlat Universiteti 1-bosqich magistranti*

Annotatsiya: Mazkur tadqiqot ishida talabalarning ma’naviy axloqiy tarbiyasida tasavvuf ilmining ahamiyati to’g’risida kengroq ma’lumotlar izlash va uni amaliyotga tatbiq etishdan iborat bo’lib, yoshlarning ma’naviy kamolati uchun tasavvuf falsafasining ahamiyati qay darajada ekanligini ochib berishdan iboratdir. Tasavvuf ilmining bugungi kundagi ahamiyati va islom olamidagi tariqatlari asosida tahlil qilib o’tish maqsadga muvofiqdir.

Kalit so’zlar: Shariat, ilm, axloq, tarbiya, tasavvuf, ma’lumot, tadqiqot.

Аннотация: Цель данного исследования - узнать больше о важности мистицизма в духовном и нравственном воспитании студентов и применить его на практике, а также раскрыть важность мистической философии для духовной зрелости молодых людей. Стоит проанализировать современное значение мистицизма и его учений в исламском мире.

Ключевые слова: шариат, наука, этика, образование, мистика, информация, исследования.

Abstract: The purpose of this research is to learn more about the importance of mysticism in the spiritual and moral education of students and apply it in practice, as well as to reveal the importance of mystical philosophy for the spiritual maturity of young people. It is worth analyzing the contemporary significance of mysticism and its teachings in the Islamic world.

Key words: sharia, science, ethics, education, mysticism, information, research.

Islom huquqshunosligida, ya’ni shar’iy ko‘rsatmalarni amalga tatbiq etishda 4 ta fikriy mazhab bo‘lganidek, Tasavvufda ham bir necha tariqatlar shakllangan. Mashhurlari - tayfuriya, junaydiya, hakimiya, qodiriya, yassaviylik, malomatiylar, rifoia, kubroviylik, suhravardiylik, chishtiya, akbariya, shoziliya, bektoshiya, mavlaviya, naqshbandiya, sanusiya tariqatlaridir. Mustaqillik yillari mamlakatimizda tasavvuf tariqatlarini o‘rganish, unga doir asarlarni tarjima qilish, atoqli mashoyixlarning maqbaralarini qayta qurish va ta’mirlashga ahamiyat berilmoqda. Hakim Termiziy, Najmiddin Kubro, Abduxoliq G‘ijduvoni, Xoja Ahmad Yassaviy, Bahouddin Naqshband, Xoja Ahror Valiy, Shayx Zayniddin, Zangi ota, Shayx Xovandi Tohur va boshqa ko‘plab tasavvuf tariqatlariga mansub piri komillarning

hayot va ijodlarini chuqur o‘rganish, qoldirgan asarlaridan xalqimizni bahramand etish borasida muayyan ishlar qilindi.

Tasavvuf, sufiylik - islomda insonni ruhiy va axloqiy jihatdan komillik sari yo‘llovchi ta’limot. Tasavvuf so‘zining o‘zagi va mazmuni haqida olimlar turli fikr va taxminlar bildirishgan. Ular ichida Ibn Xaldunning fikri haqiqatga yaqin deb e’tirof etilgan. U "Muqaddima" asarida tasavvuf "suvf" — "jun", "po‘stin" so‘zidan olingan bo‘lishi kerak, zero qadimdan tarkidunyo qilgan zohidlar jundan to‘qilgan kiyim yoki po‘stin kiyib yurishni odat qilganlar, bu bilan ular bashang kiyinib yuruvchi axli dunyolardan farqli hayot tarzini o‘zlarida namoyon etganlar, deydi. tasavvuf va "sufiy" so‘zlari IX-asrning boshlarida yashagan Abu Hoshim Sufiydan boshlab joriy etilgan. Undan oldingi davrlarda bu atama o‘rnida "zuhd" ("zohidlik", "tarkidunyochilik"), "taqvodorlik", "parhezkorlik" kabi so‘zlar ishlatilgan. Ibn Xaldunning fikriga ko‘ra, sahobalar, tobeinlar va ulardan keyingi asr kishilarida hidoyat, ibodat, taqvo va zohidlik kabi his-tuyg‘ular mujassam bo‘lgan. Lekin hijratning 2 asri va undan keyingi davrga kelib, odamlarning ko‘pchiligida mazkur xususiyatlar o‘rnida dunyoparastlik, din ishlariga beparvolik, kibr va riyokorlik kabi salbiy xususiyatlar paydo bo‘la boshlagandan keyin obidlik va zohidlikni ixtiyor qilgan bir guruh kishilar tasavvuf va sufiylik nomi bilan ajralib chiqqanlar. Tasavvuf turlicha talqin qilingan. Mas., Maruf alKarxiy (815 y.v.e.) fikricha, "tasavvuf — haqiqat sari intilish, odamlardan tamagirlik qilmaslik va faqirlikni ixtiyor etishdir .

Milliy va diniy qadriyatlar asrlar davomida o‘zaro chambarchas aloqada bo‘lganligi bois Markaziy Osiyoning ijtimoiy, iqtisodiy, diniy, ma’naviy hayotini o‘rganishda islom tarixini ilmiy asosda tadqiq qilish muhim o‘rin tutadi. Shu nazardan qaraganda avvalo islom ta’limotining ajralmas qismi sanalgan tasavvuf maktablarining o‘rta asrlardan boshlab Markaziy Osiyo mintaqasi ijtimoiy siyosiy hayotida muhim rol o‘ynaganini ta’kidlash o‘rinlidir. Markaziy Osiyo hududida IX - asrdan e’tiboran ko‘plab taniqli sufiy va faqix olimlar faoliyat olib borganlari tarixda ma’lum. Buxorolik olimlarimizdan biri vatandoshimiz Abu Bakr Kaloboziydir.

U buyuk olim hisoblanib insonlarni butun umri davomida haqiqat sari intilish yolg'on va yomon ishlardan shuningdek, nafs balosidan saqlanish to'g'risida ma'lumot bergan. Inson hayotga bir marta keladi bu hayotda o'zidan yaxshi nom ezgu amal qoldirishi lozim zero, bu dunyo o'tkinchi bu dunyoda biz faqatgina sinovdamiz sinovli kunlarni qanday o'tkazish o'z qo'limizda. Insonning tili bilan qalbi bir bir xil bo'lishi lozim. Bunday shaxslarimizdan biri Bahoviddin Naqshband. U Naqshbandiya tariqatining asoschisi hisoblanib quyidagi g'oyalarni ilgari suradi: "Qo'lingdan kelguncha birovga ozor yetkazma, qax-u g'azab o'tiga aslo tashlanma, agar abadiy rohat istasang, hamisha o'zingni ranjit, birovni ranjitma". Allomaning fikriga ko'ra, shaxsiy hotirjamlik inson va jamioyat hayotining asosi sifatida e'tirof beriladi. Abu Rayhon Beruniy ham shu borada fikr yuritgan. Uning "Qadimgi xalqlardan qolgan yodgorliklar", "Hindiston", kabi asarlarida: Har bir inson o'z nonini o'zi halol topib yeyishi darkor", degan g'oya ilgari surilgan. Tasavvuf ilmidan saboq beruvchi shaxs-shayx, murshid, pir, eshon, xoja, mavlo, mavlona, maxdum kabi unvonlar bilan tanilgan. Tasavvufdan saboq oluvchi shaxs-murid, solik, axli, hol, kabi nomlar bilan atalgan. Tasavvuf bo'yicha oliy maqomga erishgan sohibkaromat pirlar-valiy, avliyo, qutb, aqtob, avtod, chilton, abdol, abror, ahror, siddiq, g'avs, deyilgan. Tasavvuf ilmi kamtarlik, olijanoblik kabi fazilatlarni o'zida mujassam etib, nafsni poklash yo'li bilan komil inson bo'lishga undaydi. Bu hayotda inson hammani teng ko'rishi odamlarni toifaga ajratmay hammaga yaxshilik va mehr ulashishi lozim, axir barchamizni ollox teng qilib yaratgan.

Xulosa qilib shuni aytish mumkinki, har bir inson halol va to'g'ri yo'lni tanlamog'i, adolatli qaror chiqarmog'i, qo'lidan kelguncha ezgu amallarni bajarmog'i lozim. Inson hayotda haqiqiy inson bo'lish uchun haqiqat yo'lidan yurishi lozim. Haqiqatni qidirgan inson hayotda o'z baxtini ham to'g'ri yo'lga yo'naltirgan inson sifatida ulug'lanadi. Bu jarayonda inson yaxshilik va yomonlik o'rtasidagi kurashish kerakligini anglab yetadi.

Foydalanilgan adabiyotlat ro’yxati

1. Komilov N., Tasavvuf (1-kitob), T., 1999;
2. Juzjoniy A. Sh., Tasavvuf va inson, T., 2001;
3. Haqqulov I., Tasavvuf saboqlari, Buxoro, 2000.

МИЛЛИЙ МЕНТАЛИТЕТНИНГ ЁШЛАР МАДАНИЯТИГА ТАЪСИРИ.

*Хосилмуродов Ислом Хамитолим ўғли
Ўзбекистон Миллий Университети магистранти*

Аннотация: Ушбу мақолада миллий менталитет ва бугунги кун ёшларининг маданият шакллари ўзлаштириш қобилияти ҳамда янги маданият намуналарига бўлган ўзига хос муносабати тарихий мисоллар, атоқли файласуфларнинг ижодий ғоялари асосида таҳлил этилган. Шунингдек, мақолада миллий менталитетнинг таркибий қисмлари, менталитетни шакллантирувчи омиллар минтақавий асос сифатида ўрганилган.

Калит сўзлар: менталитет, миллий менталитет, ижтимоий характер, иқтисодий базис, ёшлар, маданият, иқлим, жамият, урф-одатлар, ишлаб чиқариш усуллари, маънавий кадрлар.

Аннотация: В данной статье анализируется национальный менталитет и способность современной молодежи овладевать формами культуры, а также своеобразное отношение к образцам новой культуры на основе исторических примеров, творческих идей выдающихся философов. Также в статье рассматриваются компоненты национального менталитета, факторы, формирующие менталитет региональной основы изучается как.

Ключевые слова: менталитет, национальный менталитет, социальный характер, экономическая база, молодежь, культура, климат, общество, традиции, способы производства, духовные ценности.

Abstract: The article analyzes the abilities of national mentalists and modern youth to master the forms of culture and their specific attitudes to the samples of a new culture based on historical examples, creative ideas of outstanding philosophers. The article also examines the components of the national mentality, the factors that form the mentality, using the example of regional bases.

Key words: mentality, national mentality, social character, economic basis, youth, culture, climate, society, traditions, production methods, spiritual values.

Бугунги кунда ёшлар маданият намуналарини фаол ўзлаштиручилари саналади. Жамиятда тарбия топаётган келгуси авлод ўзидан олдинги аждодларнинг эришган ютуқлари, анъана ва маросимлари, урф-одатлар, бир сўз билан айтганда маданият намуналарини ўзлаштирибгина қолмай, балки уни ривожлантиради ва кейинги авлодга етказди. Мана шу ёшларнинг маданият намуналарини ўзлаштириш жараёнида бир қатор муаммолар келиб чиқадики, уларни аниқлаш ва ўзига хос ижобий ечимларни топиш муҳим масаладир. Хусусан, халқнинг асрлар давомида ўзига хос тарихий йўлни босиб ўтиш асосида шаклланган миллий менталитет хусусиятларини ёш авлод томонидан

ўзлаштириш жараёни мураккаб жараёндир. Ёшларнинг ҳаётда фаолият олиб боришларида қайси менталитет хусусиятларини ўзлаштирганликлари асосий ўринга эгадир. Шу нуқтаи назардан менталитетни ўрганиш ва илмий жиҳатдан тадқиқ этиш ўта долзарб ҳисобланади.

Менталитет маълум миллат, халқ миллий менталитетида ўз аксини топади. Миллий менталитетнинг ўзаги бу ижтимоий ҳарактердир, яъни ўз хусусиятларини ижтимоий ҳарактер орқали намоён этади. Хўш, ижтимоий ҳарактер қандай қилиб миллий менталитетда ўзини намоён қилади? Юқорида келтирилган муаммолар Ўрта асрларга, тараққиёт жуда ҳам суст бораётган даврларга тегишлидир. Аммо XIX, айниқса XX асрга келиб Ғарб мамлакатларида тараққиёт мисли кўрилмаган суръатларга эришди. Энди деярли ҳар бир Ғарб мамлакати иқтисодиётида қишлоқ хўжалиги эмас, балки саноат ишлаб чиқариши етакчи ўринга кўтарилди. Саноатлашган индустриал ишлаб чиқаришнинг жамият олдига қўядиган талаблари қишлоқ хўжалигига асосланган ишлаб чиқариш усули талабларидан кескин равишда фарқ қилади. Масалан қишлоқ хўжалигига асосланган ишлаб чиқариш усулига нисбатан саноатлашган ишлаб чиқариш усули ишчи ходимларнинг юксак даражада билимли, маҳоратли, уюшган ҳамда тартиб-интизомли бўлишини талаб қилади. Агарда феодал жамияти анъаналарга, барқарорликка асосланган жамият бўлса, саноатлашган жамият ҳаракат ва ташаббусга, шахсий тадбиркорликка суянувчи жамиятдир. Шарқ мамлакатлари орасида ҳам XX асрнинг иккинчи ярмидан бошлаб жадал суръатларга ривожланган мамлакатлар мавжуд. Масалан Тайван давлатини олайлик. Агар 50-йилларда мамлакатда асосан пахта ва кимёвий воситалар тайёрланган бўлса, 70-йилларга келиб у саноат махсулотлари экспорт қилувчи йирик давлатга айланди. 1952-1995 йилларда йиллик иқтисодий ўсиш суръатлари ўртача 8,5 фоизни, аҳоли жон бошига ҳисоблаганда эса 6,3 фоизни ташкил этди.[1] Мана шу жадал иқтисодий ўсиш мамлакатни саноатлашган жамиятга айлантирди ҳамда аҳолининг ижтимоий-сиёсий фаоллиги ошиб борди.

Хусусан, 1951 йили Тайван давлатининг қишлоқ хўжалиги махсулотларининг экспортдаги улуши 91,9 фоиз, саноат махсулотлари 8,1 фоизни ташкил этган бўлса, 1990 йили вазият тамоман ўзчага тус олди: қишлоқ хўжалиги махсулотлари улуши 4,4 фоизни, саноат махсулотлари 95,5 фоизни ташкил этди.

Мамлакатлар иқтисодида лалмикор деҳқончилик етакчи бўлган, жамиятларга хос бўлган эрксеварлик, индивидуализм, шахс манфаатларининг биринчи ўринга қўйилиши озодлик, тенглик, инсонпарварлик каби қадриятларнинг эртароқ шаклланишига ва эътибор қозониб жамиятнинг ҳаракатлантирувчи кучига айланишига олиб келди. Мазкур ғоялар жамиятнинг ижтимоий-сиёсий ривожланишига қандай таъсир кўрсатганлиги ва қандай натижаларга олиб келганлиги тарихга маълумдир. Мамлакатдаги жадал иқтисодий ривожланиш ижтимоий-сиёсий ўзгаришларга таъсир кўрсатди. Жумладан, ўрта синфнинг қудратли ижтимоий кучга айлангани жамиятда сиёсий плюрализм, фикрлар хилма-хиллиги учун шарт-шароитлар яратди.[2] Айрим тадқиқотчилар фикрича менталитетни ўзгартириш ниҳоятда қийин иш бўлиб уни тарбия воситасида ўзгартириш учун 100 (юз) йил вақт керак бўлар эмиш.[3] Юқоридаги фикрлардан келиб чиқиб миллий менталитет ҳар бир жамиятга хос бўлган ишлаб чиқариш усули асосида шаклланади деган фикр асоссиз эмаслигига яна бир бор иқдор бўламиз.

Хулоса ўрнида шуни айтиш керакки, давлатлар иқтисодиётида суғорма деҳқончилик устувор бўлган жамиятлар аҳолиси ижтимоий феъл-атворида хос бўлган итоаткорлик, ўзаро муросасозлик, андиша, миллий ва диний бағрикенглик нисбатан барқарор, иқтисодий, маданий, маънавий жиҳатдан юксак бўлган жамиятлар барпо бўлишига олиб келди. Бундай жамиятлардаги барқарорлик иқтисодий фаровонлик, илм-фан, санъат, маданиятнинг юксалишига сабаб бўлади. Ўрта асрларда Ватанимиз сарҳадларида илм-фаннинг гуллаб-яшнаганлиги, халқ фаровонлигининг ошиши, буюк

олимуфузалолар, донишмандлар, жаҳон аҳлини лол қолдирган шоирлар етишиб
чиққанлигига тарих гувоҳдир.

Фойдаланилган адабиётлар

1. Давлетмуратов, С. Р. (2020). Тренировочные нагрузки хоккеистов в подготовительном периоде. *Фан-спортга*, (4), 33-34.
2. Давлетмуратов, С. Р. (2020). Физическая работоспособность в годичном цикле подготовительного периода подготовки квалифицированных футболистов. *Фанспортга*, (3), 10-13.
3. Турсунов, Н. Б. (2017). Деятельность Узбекского государственного института физической культуры в рамках проекта европейского союза ModeNEd Erasmus. *Молодой учёный*, 1, 276.
4. Переслегин С.Б. Понятие менталитета. [//www.iqstab.com/matertals.peresleqin/per.Mental.htm](http://www.iqstab.com/matertals.peresleqin/per.Mental.htm).
5. Фромм Э. Душа человека. М-1992 г. стр: 327.
6. Баскин М.П. Ш.Л. Монтескье. М-1975 г. стр: 350.

TASAVVUF FALSAFASIDA INSON MA’NAVIY KAMOLOTI MASALASI VA UNING “MASNAVIYI MA’NAVIY” ASARIDA NAMOYON BO‘LISHI.

Mardonova Madina

TDSHU Sharq falsafasi va madaniyati mutaxassisligi magistranti.

Ilmiy rahbar: f.f.n.professor Po’latova D.A.

Annotatsiya: Ushbu maqolada Jaloliddin Rumiyning Masnaviy ma’naviy asari va boshqa ijodining mahsullari orqali, islom olamida Rumiyning hayotida muhim o‘rin egallagan tasavvuf va falsafaning o‘rnini qisqacha talqinda bayoni keltirilgan. Qur’oni karim va hadisi sharifga tayangan tasavvuf islom ilm-fani va madaniyatidan munosib o‘rin olgan Jaloliddin Rumiya uchun ham ma’naviy yetuklik pillapoyasi bo‘lib xizmat qilgan.

Kalit-so‘zlar: Islom madaniyati, tasavvuf, Qur’oni Karim, Hadisi sharif, so‘fiy, mohiyat, ilohiy ishq, orif, ishq, ilohiy ishq, dunyoviy ishq, oshiq, mashuq, Allohga muhabbat, Rasululloh sevgisi, Qur’on sevgisi, imon sevgisi, inson sevgisi.

Jaloliddin Rumiya merosining islom madaniyatidagi o‘rnini tadqiq qilishda avvalo, o‘rta asrlar musulmon Sharqining muazzam ta’limotlaridan bo‘lmish tasavvufga e’tiborimizni qaratishga to‘g‘ri keladi. Tasavvuf islomning botiniy jihatlarini qamrab olib, uning bosh g‘oyasi Alloh taoloning rizoligiga erishish uchun nafsni poklab go‘zal axloq sohibi bo‘lishga intilmoq, ya’ni Muhammad payg‘ambar (s.a.v.) xulqi bilan axloqlanishdir. Qur’oni karim va hadisi sharifga tayangan tasavvuf islom ilm-fani va madaniyatidan munosib o‘rin olgan Jaloliddin Rumiya uchun ham ma’naviy yetuklik pillapoyasi bo‘lib xizmat qilgan. Mavlono Rumiya shaxsiyati va ijodi borasidagi tadqiqotlarda Mavlono fikr va aqida jihatdan Qur’onga tayanganligi uqtiriladi. Xususan, Mavlono Rumiyning «Masnaviy» asari haqida N. Komilov quyidagi fikrlarni bildiradi: “Masnaviy»da bir necha yuz hikoyat va rivoyatlar keltirilgan. Qur’oni karimning yuzlab oyati tilga olinib, tafsir etilgan, 690 hadisga rumiyona sharh berilgan. Ko‘z oldimizda ham Kalom ilmining ulug‘ bilimdoni, ham tasavvuf ta’limotini sarbaland cho‘qqiga olib chiqqan orif inson, ham muqtadir daho shoir gavdalanadi. Oddiy latifalar, hikoyatlardan Rumiya favqulodda falsafiy so‘fiyona ma’nolar chiqaradi, teran doiradan doiraga, darajadan darajaga ko‘tarilib

boradi. “Qur’onning uch qabat botiniy ma’nosi bor”, deb qayd etadi u va ana shu ma’nolarni izchil bizga tushuntiradi”⁵⁹

Haqiqatdan ham Mavlono Rumiyning barcha asarlari islom dinining mohiyati asosida yozilgan bo‘lib, olam va odam mohiyatining ma’naviy sir-asrorlaridan voqif qiladi. Mutafakkir insonning bu dunyodagi ahvoli, ruhiyati xususida ta’kidlab shunday fikrlarni bildiradi: «Insonda shu qadar ulkan ishq, hirs, orzu va dard bordirki, yuz minglarcha olam o‘ziniki bo‘lsa ham, ko‘ngli tinchimaydi. U ishda, san’atda, ilmu nujumda, hakimlikda mashg‘ul. Biroq bularning hech biridan huzur topolmaydi. Chunki istagan narsasini qo‘lga kiritolmagan. Yor dilorom, ya’ni ko‘ngilni tinchlantiruvchi demakdir. Shunday ekan, ko‘ngil boshqa nima bilan qanday xotirjam bo‘lsin? Zavq va orzular zinapoyaga o‘xshaydi. Zinapoyalar o‘tirib dam olishga moslashmagan, aksincha usti bosib o‘tiladi, xolos. Umrni shu zinalarda behuda o‘tkazmaslik uchun g‘ofillikdan tez uyg‘ongan va ahvolining mohiyatini anglab yetgan zot qanday baxtli»⁶⁰

Mavloloning “Fihi mo fihi” (“Ichindagi ichindadir”) asaridagi bu fikrlardan ko‘rinadiki, bu dunyoda insonni chalg‘itadigan va uning o‘zligini anglashga to‘sqinlik qiladigan o‘tkinchi vositalar bisyor. Inson o‘z mohiyatini anglamog‘i uchun va haqiqiy hotirjamlikka erishish uchun hayotidagi o‘tkinchi vositalarga aldanib qolmasligi kerak bo‘ladi. Insonning mohiyatini Mavlono ikki asosda – moddiy va ma’naviy jihatlarning uyg‘unligida deb biladi: “Agar danakni chaqib, mag‘zini eksang unmaydi. Agar qobig‘i bilan birga tuproqqa qadasang-chi, unish hodisasi ro‘y beradi”⁶¹ Bunda mutafakkir bioruhii mavjudot bo‘lgan insonga ishora qilib, danakning mag‘zi ruh, qobig‘i esa insonning vujudi ekanligini, bu foniyy dunyoda insonning ikki dunyo saodatiga noil bo‘lishi uchun esa mana shu moddiy va ma’naviy asosning uyg‘unligi muhim ahamiyat kasb etishini nazarda tutadi.⁶²

⁵⁹ Jaloliddin Rumi. Ma’naviy masnaviy. T.: Sharq, 1999. B. 12.

⁶⁰ Rumi, Jaloliddin. Ichindagi ichindadir. T., 2001. B. 65.

⁶¹ O‘sha asar. B. 4.

⁶² O‘sha asar. B. 85.

Bundan ko‘rinadiki, Mavlono maqsadi insonni g‘ofillikdan uyg‘otib, o‘z mohiyatini teran anglashga undash, uning faqat moddiyat asiri bo‘lib qolmasligi va haqiqiy ilm va hikmatning boshi bo‘lgan Allohni tanishga, Uning jamoliga musharraf bo‘lishga chaqirishdir. Buning uchun inson vujudidagi hayvoniylilik sifati mag‘lub bo‘lib, insoniylik sifati zuhur etilishi kerak bo‘ladi. Ana shunda Mavlono aytganlaridek, «Insonning ichi hurriyat olam»ga⁶³aylanadi.

Mavlono tasavvufiy qarashlari insonning taqdiri, hayotdagi maqsadi, asli va asliyatiga qaytishlik, Allohni tanishga bo‘lgan intilishlarga yo‘naltirilgan edi. Mavlono insonning qalb dunyosidagi xazinani kashf etdi. Insoniylik xamirini pishirdi va insoniylik javhariga ishlov berdi⁶⁴. Shu bilan birga islom tasavvufi mohiyatini bashariyatga o‘zining ilohiy ishqqa yo‘g‘rilgan satrlari bilan anglatishga harakat qildi va bu borada beqiyos muvaffaqiyatlar qozondi. U tasavvufni ishq yo‘li ekanligini o‘ziga xos majoziy ma’nolarga boy irfoniy she’riyati bilan tushuntirdi.

Mavlono o‘zlarini yaqin deb bilgan boshqa dindagilar: “Biz Muso va Iso alayhimossalomning sirlarini unda ko‘rdik, undan topdik. U quyosh kabi bir yerni emas, butun dunyoni yoritadi”⁶⁵ kabi fikrlari bilan uning nafaqat islom dunyosi, balki jahon madaniyatidagi mavqeining yuksakligiga ishora qiladilar. Bizningcha, Jaloliddin Rumiyning umuminsoniy madaniyat silsilasidan o‘rin egallashiga sabab, uning islom dinining asl mohiyati Allohni sevish ekanligi, bundan Rasululloh sevgisi, Qur’on sevgisi, imon sevgisi, inson sevgisi namoyon bo‘lishini ta’lim berganlar. Ma’lumki, tasavvufda ilohiy ishq masalasi muhim ahamiyat kasb etadi. Islom madaniyatining ma’naviy xususiyatlarini o‘zida mujassamlashtirgan tasavvuf she’riyati asosida ham aynan ilohiy ishq yotadi. Mavlono Rumi ham o‘z ijodi bilan ilohiy ishq masalasiga e’tibor berib, uning diniy-tasavvufiy ma’nolarini ochib berdi.

⁶³ O’sha asar. B. 94.

⁶⁴ Rizo A. Orasta. Mavlono Jaloliddin Rumiyning insoniylik qarashlari. Ishqda va yaratilishda yangidan tug‘ilish. Tarjimonlar: Demirko‘l B., O‘zdemir I. Anqara, 2000. B. 39.

⁶⁵ Abdulboqi Gulpinarli. Mavlono Jaloliddin hayoti, asarlari, falsafasi. Istanbul. 1999. B. 129.

Mavlono dunyoviy ishqni emas, haqiqiy ishqni anglatganlar. Tasavvufdagi dunyoviy va ilohiy ishq xususida to‘xtalib, ushbu hikoyatni keltiradi:

«Majnun Layli ishqiga yetishish uchun tuyasiga minib yo‘lga chiqadi. Tuyaning bo‘talog‘i bor edi. Majnun tuyani yugurtirsa, bo‘taloq orqada qola boshladi. Tuya esa bolasiga ilhaq orqasiga tislana edi. Majnun tuyaning ustida uyquga ketadi. Bir payt qarasa tuya yeridan bir qadam ham jilmaydi. Shu payt Majnun tuyasiga shunday deydi: «Ey tuya! Ikkimiz ham oshiqmiz. Men Layloyimga, sen bo‘talog‘ingga, biz bir-birimiz bilan yo‘ldosh bo‘la olmaymiz. Chunki bizning yo‘limiz ayrodir. Haqiqiy oshiq tan tuyasiga emas, jon tuyasiga minishi kerak. Jon va baqo olamida qanot ochib uchishi kerak»⁶⁶. Bu o‘rinda Mavlono dunyoviy ishqni emas, haqiqiy ishqni anglatganlar. Dunyoviy ishqni esa Majnun tuyasini bo‘talog‘iga bo‘lgan intilishiga o‘xshatadi. Umuman olganda Mavlono nazarida Ishq butun mazhablarni birlashtiradi va insonlar orasida birlikni vujudga keltiradi. Ishqning rangi yo‘q, shakllari va shamoyillari buyuk g‘oyalar va maqsadlarda ko‘rinadi. Rumi hazratlarining teran qarashlarida o‘ziga xos tomoni shundaki, ulardagi olam va odam, ong va borliq, inkor va isbot kabi falsafiy tushunchalarning asl mohiyatini anglaymiz. Chunki Rumi hazratlari bu tushunchalarni sodda tarzda hayotiy hikoyatlar misolida tushuntirishga harakat qiladi. Qolaversa, Qur’oni karim oyatlarining tafsiri va hadisi shariflarning ma’naviy go‘zalliklari teran ifodasini topgan. Bundan tashqari, barcha zamonlarning eng og‘riqli hodisalaridan bo‘lgan mazhabparastlik, e‘tiqodlar va dinlar o‘rtasidagi ziddiyatlar xususida Jaloliddin Rumi o‘ziga xos fikrlarni bildiradi: “Yo‘llar turli-tuman bo‘lsa ham g‘oya birdir. Axir ko‘rmayapsanmi, Ka’baga eltuvchi qancha yo‘llar bor. Kim Rumdan, kim Shomdan, kim Ajamdan, kim Chindan va yana kimdir Hindu Yamandan yo‘lga chiqadi. Agar yo‘llarga boqadigan bo‘lsak, buyuk farqlar bor. Maqsadga, g‘oyaga nazar solsak-chi, ularning hammasi bir – Ka’baga yo‘nalgandir. Bu yerdagi ishq juda ulug‘dir. Chunki bunda hech qanday tushunmaslik, boshboshdoqlik yo‘qdir. Ka’baga

⁶⁶ Rumi, Jaloliddin. Ichindagi ichindadur. T., 2001. B. 25.

kelinganda, yo‘llardagi g‘avg‘olar, urishib so‘kishlar barham topadi. Chunki yo‘lda bir-birlariga «Kofirsan, falonsan-pistonsan» deganlar Ka’baga kelishlari bilan maqsadlari bir ekanini tushunadilar»⁶⁷.

XULOSA

Mavlono bu dunyodagi insonlarning e’tiqodiy maqsadlari va intilishlari haqida fikrini davom ettirib, maqsad sari eltuvchi yo‘llar ko‘p, ammo ularning borar joyi bir ekanligini ta’kidlab ziddiyatlarni inkor etadilar. Diniy ixtiloflar yo‘llarning xilma-xilligidir, ya’ni shakldadir. Yo‘llarning tutashgan joyi Ka’baga kelinganda barchaning maqsadi ayon bo‘lib, mohiyat ravshanlashadi, mohiyatni anglaganlar orasida esa nizolar barham topadi. Ma’lumki, tasavvufda ilohiy ishq masalasi muhim ahamiyat kasb etadi. Islom madaniyatining ma’naviy xususiyatlarini o‘zida mujassamlashtirgan tasavvuf she’riyati asosida ham aynan ilohiy ishq yotadi. Mavlono Rumi ham o‘z ijodi bilan ilohiy ishq masalasiga e’tibor berib, uning diniy-tasavvufiy ma’nolarini ochib berdi. Mavlono dunyoviy ishqni emas, haqiqiy ishqni anglatganlar. Tasavvufdagi dunyoviy va ilohiy ishq xususida to‘xtalib, ushbu hikoyatni keltiradi: «Majnun Layli ishqiga yetishish uchun tuyasiga minib yo‘lga chiqadi. Tuyaning bo‘talog‘i bor edi. Majnun tuyani yugurtirsa, bo‘taloq orqada qola boshladi. Tuya esa bolasiga ilhaq orqasiga tislana edi. Majnun tuyaning ustida uyquga ketadi. Bir payt qarasa tuya yeridan bir qadam ham jilmaydi. Shu payt Majnun tuyasiga shunday deydi: «Ey tuya! Ikkimiz ham oshiqmiz. Men Layloyimga, sen bo‘talog‘ingga, biz bir-birimiz bilan yo‘ldosh bo‘la olmaymiz. Chunki bizning yo‘limiz ayrodir. Haqiqiy oshiq tan tuyasiga emas, jon tuyasiga minishi kerak. Jon va baqo olamida qanot ochib uchishi kerak” . Bu o‘rinda Mavlono dunyoviy ishqni emas, haqiqiy ishqni anglatganlar. Dunyoviy ishqni esa Majnun tuiyasini bo‘talog‘iga bo‘lgan intilishiga o‘xshatadi. Umuman olganda Mavlono nazarida Ishq butun mazhablarni birlashtiradi va insonlar orasida birlikni vujudga keltiradi. Ishqning rangi yo‘q, shakllari va shamoyillari buyuk g‘oyalar va maqsadlarda

⁶⁷ O‘sha asar. B. 93.

ko‘rinadi. Rumiylarning teran qarashlarida o‘ziga xos tomoni shundaki, ulardagi olam va odam, ong va borliq, inkor va isbot kabi falsafiy tushunchalarning asl mohiyatini anglaymiz. Chunki Rumiylarning bu tushunchalarni sodda tarzda hayotiy hikoyatlar misolida tushuntirishga harakat qiladi. Qolaversa, Qur’oni karim oyatlarining tafsiri va hadisi shariflarning ma’naviy go‘zalliklari teran ifodasini topgan. Bundan tashqari, barcha zamonlarning eng og‘riqli hodisalaridan bo‘lgan mazhabparastlik, e’tiqodlar va dinlar o‘rtasidagi ziddiyatlar xususida Jaloliddin Rumiylarning o‘ziga xos fikrlarni bildiradi: “Yo‘llar turli-tuman bo‘lsa ham g‘oya birdir. Axir ko‘rmayapsanmi, Ka’baga eltuvchi qancha yo‘llar bor. Kim Rumdan, kim Shomdan, kim Ajamdan, kim Chindan va yana kimdir Hindu Yamandan yo‘lga chiqadi. Agar yo‘llarga boqadigan bo‘lsak, buyuk farqlar bor. Maqsadga, g‘oyaga nazar solsak-chi, ularning hammasi bir – Ka’baga yo‘nalgandir. Bu yerdagi ishq juda ulug‘dir. Chunki bunda hech qanday tushunmaslik, boshboshdoqlik yo‘qdir. Ka’baga kelinganda, yo‘llardagi g‘avg‘olar, urishib so‘kishlar barham topadi. Chunki yo‘lda bir-birlariga «Kofirsan, falonsan-pistonsan» deganlar Ka’baga kelishlari bilan maqsadlari bir ekanini tushunadilar» .

Foydalanilgan adabiyotlar:

1. Jaloliddin Rumiylarning Ma’naviy masnaviyi. T.: Sharq, 1999. B. 12.
2. Rumiylarning Ichindagi ichindadur. T., 2001. B. 65.
3. Rizo A. Orasta. Mavlono Jaloliddin Rumiylarning insoniylik qarashlari. Ishqda va yaratilishda yangidan tug‘ilish. Tarjimonlar: Demirko‘l B., O‘zdemir I. Anqara, 2000. B. 39
4. Abdulboqi Gulpinarli. Mavlono Jaloliddin hayoti, asarlari, falsafasi. Istanbul. 1999. B.129.
5. Rumiylarning Ichindagi ichindadur. T., 2001. B. 25.

TASAVVUFDA ABU-L-HASAN ASH-SHOZILIYNING TUTGAN O’RNI.

TDSHU

*Sharq falsafasi va madaniyati kafedrası
1-bosqich magistranti Xamroyev Nusrat.*

Annotatsiya: Shozaliya tariqatning asoschisi shayx Abu-l-Hasan Mag’ribiy ash-Shozaliy, uning to’liq ismi: Abul Hasan Ali ibn Abdulloh ibn Abdul-Jabbor al-Hasan val-Husayn al-Shoziloniy al-Mag’ribiy (milodiy 1196\97-1258-yililarda yashagan). Mag’ribda shimoliy-g’arbiy Afriqodagi Shozila qishlog’ida tug’ilganni bois shozaliy laqabi bilan tanilgan. Ba’zi manbalarda Marokash shimolidagi Gamarat qishlog’ida 1196 yilda tug’ilgan deyiladi. Uning oilasi sayyidlarga bog’langan bo’lib payg’ambar Muhammad (s.a.v)ga bog’lanadi.

Kalit so’zlar: Shozaliya, tariqat, tasavvuf, falsafa, so’fiy.

Shajarasini shayx Ibn Xorazm (1236-yili vafot etgan) orqali mashhur Abu Madyonga bog’lagan. U yoshligidann ilm dengiziga sho’ng’igan edi. U 21 yoshigacha ta’lim olgan, ilm izlab o’z ona yurtini tark etadi. U tahsil olish davomida 1244-yilgacha Iskandariya shahrida yashagan. Makkadan haj qilib, Bag’dodga borib yirik huquqshunoslarga shogirdlikka tushib, Qur’on va hadisni o’rgangan, shuningdek mashhur so’fiy o’qituvchilar va olimlar: Al-Muhosibiy Sari Saqtiy, Junayd al-Bag’dodiy, Abdul-Qodir al-Jiloni, al-Shibli va boshqalardan tariqatni o’rgangan. Bag’dodda Abdussalom ibn Mashishning maktabida o’z ta’limni davom ettirdi. O’z yurtiga qaytib Shayx Abul-Foth al-Vosit maktabida ham tehsil oldi. Abul Hasan ash-Shoziloniy qishlog’iga borib o’zining birinchi maktabiga 1227-yilda Tunisda asos solgan. Al-Shozilony "al-Shoziloniy g’ori" deb nomlanuvchi Tunis chetidagi, bir g’orda yashagan u hozirgi Zalalzh tepaligida joylashgan. U yerda yashab shogirdlarni qabul qilgan . Hatto ilmga shu darajada tashnaligidan ko’r bo’lib qolganligini ham rivoyat qiladilar. Ko’zi ojiz bo’lgach, tasavvufga kirgan Shozaliy, marokashlik mashhur so’fiy Abdusalom ibn Mashishning ta’lim-tarbiyasi ostida voyaga yetadi. Va’zu-u nasihatlarini o’ta darajada ta’sirli bo’lganidan, ta’qib ostida voyaga yetadi. Iskandariyaga surgun qilinadi, ammo uning xalq orasidagi hurmat-e’tibori tobora kuchayaverdi. Shoziliy ko’p joylarni kezman, olim-u mashoyixlar bilan uchrashgan. Bir necha bor haj safari qilgan.

Quyida u haqida yirik olim Imom al-Fosiyning yozganlaridan keltiramiz. “1196 yilda Marokash shimolidagi Geuta shahri yaqinidagi barbar G'omara qabilasining Bani-Yafra shahrida ishbilarmon kishining shohlarga yaqin oilasida tug'ilgan. U Malikiy edi, u bilimlarni izlash uchun uzoq yo'l yurdi. Yoshligidanoq o'zining diniy olimlar bilan huquqiy bahs-munozara qilish qobiliyati bilan mashhur bo'lgan. Abul Hasan yoshligida sahroda hayotini yashab, ibodat va chaqiriqqa butunlay berilib, shahar va aholi istiqomat qiladigan joylarga qaytish olimlar va solihlar bilan birga bo'lishdan ikkilanib turardi. Fesda o'qib, 1244 yilda Iskandariyaga ko'chib o'tgan. Iroqda so'fiy ustasi Vositiy bilan uchrashdi va Vositiy Abul Hasanga mamlakatdagi tariqat namoyondalari (shayx) Abdus-Salam ibn Mashish, buyuk Marokash ruhiy ustozini topishini maslahat berdi. Abdus-Salam ibn Mashish, buyuk Marokash ruhiy ustozlari rahbarligi ostida Abul Hasan ma'rifatga erishdi va Shimoliy Afrikada, xususan Tunis va Misrda yo'q bo'lgan va man etilgan bilimlarini tarqatdi. 1227 yilda Tunisda birinchi maktabga asos solgan. 1258 yilda Humayhra shahrida Misrda vafot etdi va u bu paytda Makkadagi ziyoratiga chog'langan edi. Humayra hozirda Misrdagi Alam va Asvan orasida ko'mildi”. Fesdagi islomiy ilmlarni o'rgatgan odam al-Qaroviy haqida eshitganida, u bilan uchrashishga shoshildi va bu uchrashuv uning hayoti o'zgarib ketishiga sabab bo'ldi. U shayx Ibn Mashish bilan birga muqaddas tog'da yashaganida, bu muqaddas yo'l boshchi orqali Abul Hasanga Allohning ko'plab ajoyib alomatlarini keldi.

Bunday belgidan biri kelganida, u xo'jayinining yashagan g'orida uxlayotgan edi. U shayxdan ba'zi istaklarni Allohdan so'rashini so'ragan edi. Ulardan biri, Alloh taoloning yuragini Unga ma'qul qilib qo'yishi. Keyingisi xo'jayinidan yolg'iz yoki cho'lda yashashni talab qilsa, uning diniy vazifalarini bajarish uchun to'g'ri maqomda bo'lishini so'rashi yoki aholi yashaydigan olimlar va yaxshi fazilatlariga ega bo'lgan kishilarni qidirishga qaratilgan edi. U bu narsalarni yuragidan o'tkazar ekan, shayxning iltijo qilganini eshitib, shunday dedi:

Ey Xudo, sen yaratgan narsalar ustidan hokimiyat berishni so'ragan insonlar bor, va sen ularga buni berasan. Men, ey Xudo, Sening ijodlaringni men tomonimdan qaytarilishni so'rayman, toki men sening huzuringdan boshqa joyda panohtop olmay. Ertasiga ertalab ustoziga salom berganidan so'ng, u (Ibn al-Horis) uning holatini so'radi. Ibn Horis shunday javob berdi: "Men Allohga qanoat va taslim bo'lishning salomatligi haqida shikoyat qilaman. Unga shikoyat qilganingiz kabi. Uning so'zlarini eshitgan, shogirdining yuzidagi hayratni ko'rgach, u shunday dedi: "Chunki hayotning shirinligi meni Alloh oldidagi burchimni unutib qo'yishi mumkinligidan qo'rqaman". Abu'l-Hasson: «Bu Islomning ziroatidir. Bir oz vaqtdan keyin xo'jayini tark etib, Abul Hasan o'qituvchisining buyrug'i bilan Tunisda Shadila shahriga jo'nadi. U yerda Shoziloniy ismini oldi. Abu Jahl Abdulloh ibn Samala al-Habibiy bilan birga Shoziloniyga yaqin bo'lgan Jabal Zag'vonning tepasidagi g'orda yashay boshladi. Jabal Zag'wan hududida kuchli ruhiy mashqlar o'tkazganidan so'ng, unga tasavvufdan ta'lim berishga buyruq berildi.

Shunga ko'ra, u yangi hokim, Abu Zakariyo 625/1228 yilda davrida Tunisda birinchi muassasasini (zaviyoh) tuzdi. Tunisda dastlabki yillarda Abu'l Hasan qirqta do'st deb tanilgan qirq nafar o'quvchini o'rgatdi. Uning yangi tariqati ajoyib bir muvaffaqiyat qozondi, barcha turmush tarzi har xil bo'lgan aholi, jumladan, sultonning oilasidan bo'lgan odamlarni o'ziga jalb etdi. Sharqqa qilgan safarlaridan birida Ayyubid sulton unga va uning avlodlariga, Misrning Iskandariya shahrini qamrab oladigan devor atrofidan chiqqan hosilni diniy meros orqali, unga meros qilib berdi.

Abu'l-Hasan aytadi: “tushimda Rasululloh sollallohu alayhi vasallamni ko'rdim va u menga: «Ey Ali, Misrga borib, u erdagi qirq haqiqiy izdoshlarimni (siddiqun) ko'targin», deb aytdilar. «Bu yoz vaqti bo'lib, Ey Allohning payg'ambari, issiqlik juda katta deb aytdim. U kishi «Bulutlar soya qiladi», dedi. Men: "Men tashnalikdan qo'rqaman", dedim. U shunday javob berdi: "Mana, osmon har kuni

yomg'ir yog'adi". Safarda menga ko'pgina mo'jizaviy sovg'alar (karomat) va'da qilindi.

Men izdoshlarimga Misrga jo'nab ketishga tayyorgarlik ko'rishni buyurdim. Tunisni Mursiy Abu'l-Abbos, uning ukasi Abdulloh, uning xizmatkori Abu al-Azayim, shuningdek, boshqa sufiy shayxlar va ko'plab shogirdlarim bilan birga tark etib, Iskandariyaga ko'chib ketdik. Iskandariya ushbu davr mobaynida taniqli shahar va turli xil yirik fanlarni o'rganadigan joy edi. U oilasi bilan yuqorida yashadi; pastroq katta masjidga aylandi, u yerda jamoat yo'riqnomasi berildi; va boshqa joylarda uning shogirdlari uchun katta zaviyaga aylandi.

Shoziliy ta'limoti o'zining asosiy qoidalarida mo'tadil sufiylik g'oyalariga asoslangan. Ular o'z davrida al-Junayd va boshqa "mo'tadil" sufiylar tomonidan ishlab chiqilgan bo'lib, Abu Madyon tomonidan Shimoliy Afrika sharoitiga moslashtirilgan. Shozaliy sayr-u sulukda odob va arkondan, tashqi qiyofadan ko'ra ko'proq mustahkam e'tiqod, ibodatlariga qattiq rioya qilgan va go'zal axloqqa ahamiyat bergan. Abul Hasan al-Shoziloniy shogirdlarini (muridlarni) zikr qilish, Allohdan qo'rqish, shar'iy hukmlarga qat'iy rioya qilish va Payg'ambarimiz sunnatiga ergashish orqali har bir daqiqada Allohni zikr qilib uni unutmaslikka chaqirdi. U so'fiylarning yolg'izlik va umumiy yashash amaliyotini qabul qilmadi. Al-Shoziliy ta'limotiga ko'ra, birodarlik g'oyalari va ruhi (tariqat) dunyodan ajralmasdan kundalik hayotda amalga oshirilishi kerak. Shoziliya tariqatchilari turli tarmoqlarida bo'linadi: Arusiy, vafaitiy, zarrukitiy, dzhazulitiy, habibitiya va boshqalar. Bular Afrika an'anaviy va mahalliy e'tiqodi bilan aralashgan. Ayrim hududlarda shoziliya tariqatlaridan foydalanish ma'naviyatga katta ta'sir ko'rsatgan, uning ba'zi shahobchalari (masalan, isavity) tariqati a'zolari mahalliy urf-odatlarini yaxshi ko'ruvchilar tomonidan hujumga uchragan. Shoziliylar shariatning ruxsat bergan barcha sivilizatsiyaning qut-barakalaridan foydalanadilar va jiddiy asetizmni ma'qullamaydilar. Ularning zikrlari va ruhiy amaliyotlari ularning bo'sh vaqtlarida o'tkaziladi va bu ish uni va oilasining kundalik vazifalariga zarar yetkazmaydi. U

ham Junayid al-Bag'dodiyga ergashib, "sog'lom" xizmatni afzal ko'rdilar va "zaharlanish" holatidan (sukra) saqlanib qolish kerakligini uqtiradilar.

Shu bilan birga xilvatga ham e'tibor qilmay, tasavvufni ijtimoiy hayotda faoliyat manbai deb bilgan. U imom g'azzoliyning "Ixyo ulumiddin", Abu Tolib Makkiyning "Qutul qulub" asaridagi axloqiy asoslarga suyangan holda o'z tariqatini quydagilar asosida barpo etgan:

1. Yashiringan va oshkora har joyda Allohndan qo'rqish.
2. So'zda ham amalda ham sunnatga qattiq amal qilish.
3. Rohat-farog'atda ham, qiyinchlikda ham insonlardan tama qilmay, har narsani yo'g'iz Allohndan kutish.
4. Katta-kichik har masalada Allohning irodasiga taslim bo'lish.
5. Sevinchli va mahzun lahzalarda Allohndan panoh tilamoq.

Shozaliy dunyo va din ishlarini har doim teng olib boorish kerakligini, hech vaqt tilanchilik qilmaslikni tavsiya qilgan. O'z zamonasida hech qanday takya bunyod etmagan. Tasavvufning g'oyasi bo'lgan "fano" martabasiga ma'lum bir tizimga ko'ra avrod va azkor o'qish orqali erishmoq mumkin, degan. O'zi belgilagan duolarni "hizb" nomi ostida yig'gan. Dastlab Tunisda shakillana boshlagan Shoziliya tariqati, asta-sekin uning xalifasi Abul Abbas Mursiy vositasida G'arbiy Misr va Jazoirida yoyiladi. "Hikmati Atoiya" asari muallifi Atoullloh Iskandariy (milodiy 1309 yili vafot etgan) ham Mursiyning murididir. Bu tariqatning yorqin siymolaridan biri shayx Zarruq (milodiy 1493 yili vafot etgan) bo'lib, u ham mazkur tariqatning keng tarqalishiga katta hissa qo'shgan. Shoziliy Tunisdagi o'z tarafdorlariga yo'llagan maktubida va og'zaki va'zlarida itoatda bo'lishga, Allohndan qo'rqishga, hukumat bilan hamkorlik qilmaslikka, shariat ko'rsatmalariga qat'iy rioya etishga, Rasulloh (s.a.v) sunnatlariga, dunyo lazzatlaridan yuz o'girishda da'vat etgan. Shoziliya tariqatchilarning faolligi Yevropa mamlakatlarining mustamlakachi siyosatiga qarshi kurashish, Afrika xalqlarini islomlashtirishda katta rol o'ynadi. Uning g'oyalari nafaqat Shimoliy va Markaziy Afrika mamlakatlarida, balki Yevropa

va Kavkazda nafaqat tarqaldi. Tariqat izdoshlarini Komor, Hindiston va hatto Indoneziya ko'rish mumkin. Rossiyada shoziliya tariqatining tarqalishi Dog'iston va qo'shni respublikalargacha tarqaldi. Shoziliya bir necha asr mobaynida Afrikaning Sudandan to Maligacha bo'lgan ichki viloyatlarida muvaffaqiyat bilan islomni tarqatgan. Shoziliya va uning tarmoqlari Marokash, Tunis, Sudan va boshqa Afrika mamlakatlarida bugungi kunda ham mavjud.

XIX asrda shayx Muhammad ibn Muhammad sa'y harakati bilan keng tarqalgan bu tariqat, Afriqo o'lkalarining istiqlol kurashlarida faollik ko'rsatgan. Onado'lida keng tarqalmagan. Bu tariqatning Istanbulda atigi uch takyasi bor. Usmoniy podishohi sulton Abdulhamidxon II o'z davrida shozaliy shayxiga intisob etgan. Asta-sekin o'n uch tarmoqqa bo'lingan bu tariqatning eng mashhurlari shayxiya, taybiya, darkaviyadir. Asrimizning birinchi yarmida Yevropa mamlakatlarida, ayniqsa, Fransiyada Islomning yoyilishida shoziliya tariqatining xizmati katta bo'ldi. Jumladan, mashhur fransuz mutafakkiri Rene Gyunon (hozirgi ismi Abdulvohid Yahyo) ham musulmon bo'lgach, bu tariqatga kirgan. Tariqatning darkaviya tarmog'iga qarashli shaxobchasi Fransiyada "Les Amis de l' Islam" (Islom do'stlari) uyushmasi sifatida faoliyat ko'rsatmoqda, shu bilan birga Yevropaning boshqa davlatlarida ham bu uyushmaning qator bo'linmalari ishlab turibdi.

So'ng daf'a hajga ketayotib, misrda vafot etgan. 1258 yili Humayra qishlog'ida dafn etiladi. Qizil dengiz qirg'og'idagi bu joyda uning qabri joylashgan. Sulton Mamlyukov o'sha davrda uning qabrida maqbara qurdi. Hozirda musulmonlar tomonidan ziyorat qilinadi. Sulton Mamlyukov o'sha davrning qabrida maqbarani qurdi.

Foydalanilgan adabiyotlar ro'yxati

1. Kumushxonaviy, o'.a. 86-b; Kara M., o'.a. 300-b; Margoliut D.S., Shoziliya, Islom qomusi, XI-j, 366-b
2. Imomi Sha'roniyning "Latoiful minan" hoshiyasida, Qohira, 1321
3. Usmon Turarning "Tasavvuf tarixi". -T.: "Istiqlol", 115-117-b, Toshkent, 1999-y

“ABULQOSIM FIRDAVSIYNING “SHOHNOMA” ASARINING UMUMIY TAVSIFI VA FALSAFIY MOHIYATI”

Xalilov A.A., ToshDSHU, 2-kurs magistranti, “Sharq falsafasi va madaniyati” yo`nalishi, alisherxalilov@gmail.com, +998934532817

Ilmiy raxbar: f.f.n. ToshDSHI o`qituvchisi Axmedova S.D.

Abulqosim Firdavsiy yashagan davrning asosiy xususiyatlari sifatida Somoniylar hukmronligi davrida shakllangan bag’rikenglik tamoyilini kelitirish mumkin. Bu davrda jamiyat ma’naviy hayotida islom dini, nasroniylik va zardushtiylilik birgalikda faoliyat yuritganligini guvohi bo’lishimiz mumkin.

Firdavsiy “Shohnoma” asarining birinchi satrlaridayoq yakkaxudolikni ta’kidlab o’tadi va Alloh nomini tilga olib tavhidni tasdiqlaydi. Shuning uchun “Shohnoma” asarining asosiy mavzusini dunyoni Alloh tomonidan yaratilganligiga bo’lgan e’tiqod va iymon tashkil etadi, deb ta’kidlab o’tish joiz. Firdavsiy xoliq hayvonlar oziqlanib rivojlanishi uchun o’simliklarni avvalroq yaratganligiga e’tibor beradi⁶⁸.

Firdavsiy borliq tizimi qudratli Alloh ishtirokida jamiyat bilan muvozanatda mavjud bo’lishini ta’kidlab o’tadi. Firdavsiy “Shohnoma” asarida iroda erkinligi masalasiga to’xtalib o’tar ekan, Alloh amallarning eng oliy va tuban darajalarini belgilab berganligini ta’kdlab o’tadi. Uning mazkur mulohazasidan Alloh yaratgan ezgulik va yovuzlik insonga o’z taqdirining yaratuvchisi bo’lishiga imkon yaratadi, inson ushbu jarayonni aql-idroki va tafakkuri vositasida bajaradi. Inson ezgulikdan ijobiy natijaga va aksincha, yovuzlikdan salbiy natijaga erishishini tushungan holda

⁶⁸ Маллаев Р.К. Философско-эстетическая концепция Фирдавси в "Шахнаме". Душанбе. 2009. – С.63.

faoliyat yuritadi. Mazkur jarayonga Alloh o‘z hukmini o‘tkazadi, deb biladi mutafakkir⁶⁹.

Firdavsiy aqlni buyuk ilohiy mukofot deb, biladi va insonning asosiy boyligi aql-idroki va ruhi ekanligini ta’kdlab o‘tadi. Firdavsiyning fikricha, Allohning o‘z bandasiga uni yaratganidan so‘ng bergan birinchi va asosiy mukofoti aql, ong va tafakkurdir. Mutafakkir aql va ong insonning ruhiy xotirjamligi va o‘zini nazorat qila olish omili, hayotda farovonlikka va baxtga erishishning asosi ekanligini ta’kidlaydi. Aql va onga tayanmagan hukmdor va davlat arbobi o‘z mavqeidan foydaga erisha olmaydi. Aqlga tayanmagan hukmdor o‘z faoliyatlarida ko‘plab xatolarga yo‘l qo‘yadi va o‘z maqsadlariga erisha olmaydi⁷⁰.

Aqlli va ma’rifatli inson doimo omadli va muvaffaqiyatga erishadi, chunki aql-idrok mag‘lubga umid berib, g‘oliblikka yo‘llaydi, yo‘ldan adashganni to‘g‘ri yo‘lga qaytaradi va himoya qiladi. Firdavsiy aql inson ruhini tarbiyalaydi, deb ta’kidlaydi. Aqlli inson mulohazalarga tayangan holda, borliqning sirlarini kashf qiladi va o‘zlashtiradi, jamiyatni o‘zgartiradi va o‘z insoniy mohiyatini anglab boradi. Aql inson o‘zligini anglashning bepoyon va tugamaydigan vositasi hisoblanadi⁷¹.

Bu xususda san’atshunos E. Ismoilova shunday yozadi; “Qayomarsning bunday olijanobliklari to‘g‘risida Firdavsiydan tashqari Ma’sudiy, Saolibiy va boshqalar ham o‘z asarlarini yozishadi. Uning xizmatlari ko‘plab fors afsonalarida ham ta’kidlanadi. Afsonalarda aytilishicha, Qayumars tog‘da yashagan (bu uning Xudoga yaqinligini bildiradi) hamda birinchi bo‘lib, Yerda turmush kechirishning tartib – qoidalarini yaratgan⁷². Qayumars to‘g‘risida afsonalar asosida juda ko‘p miniatyura asarlari yaratilgan. Ulardan eng mashhuri Sulon Muhammad

⁶⁹ Qarang: Раджабов М. Фирдоуси и современность. Д.1976. – С. 47.

⁷⁰ Qarang: Shomuhamedov Sh., Shohkitob va uning muallifi, T., 1992. – B. 67.

⁷¹ Маллаев Р.К. Философско-эстетическая концепция Фирдавси в "Шахнаме". Душанбе. 2009. – С.68.

⁷² Qarang: O‘sha asar. – B.69.

mo‘yqalamiga mansub bo‘lib, u Tabrizda 1522 – 1525 yillarda ishlangan (“Shohnoma”. N’yu – Yorkdagi Metropolitan muzeyi, 1. 20). “Qayumarsning maskani” (8, r.17) miniatyurasida tog‘ bag‘ridagi go‘zal joy tasvirlangan. Atrofdagi kishilarning diqqat– e’tibor bilan nazar solishi ularning o‘z hukmdorlari – shohga cheksiz sadoqatidan dalolat beradi. Ularning barchasi hayotda tinchlik va mutanosiblik, barqarorlik, afsonaviy farovonlik mavjudligi to‘g‘risida kuylanadi. Mutafakkirning borliq va insonga bo‘lgan munosabati bilan bir qatorda zardushtiylik ta’limoti kohinlarining dunyo va inson yaratilishi masalalari bo‘yicha qarashlariga murojaat qilish lozim. Firdavsiyning fikricha, Zardushtiylik falsafiy diniy ta’limoti yaratilish ibtidosidagi borliq, noborliq, mavjudlik, nomavjudlik holatlarini Xudoning ilk namoyon bo‘lish shakli sifatida ilgari suradi. Mavjudlik insonni mukammallikka yo‘naltiruvchi asosiy omildir⁷³.

Zardushtiy mubadlarning fikricha, inson yovuzlikka qarshi ayovsiz jangga kirishi lozim va ezgulikdan o‘z hayotini tartibga solish uchun va farovon yashashi uchun foydalanishi kerak. Firdavsiyning “Shohnoma” asarida mubadlarning savol javoblarini tahlil qilgan holda zardushtiylikning dunyo va inson haqidagi falsafiy tafakkurini tiklash mumkin. Firdavsiy Xudo olamni to‘rt unsur – olov, suv, shamol va yerga asoslangan holda yaratgan deb biladi. Xudo o‘z aqli va tabiiy donishmandligi bilan insonga ruhni ato etgan. Mutafakkir xudo yaratgan yuqorida qayd qilingan unsurlarni insonning kamolotga yetishishi uchun zarur ne‘mat deb baholaydi. Jumladan, quyoshning yaratilishi ham zaruriyat, chunki barcha jonzotlarning yashashi uchun hayotiy issiqlik beradigan energiya manbai hisoblanadi. Firdavsiyning olam va inson yaralishi falsafasi Xudo va uning cheksiz imkoniyatlari birligi tasdig‘i sifatida ilgari suriladi. Mutafakkir dunyoda mavjud barcha jonzotlar

⁷³ Qarang: Shomuhamedov Sh., Shohkitob va uning muallifi, T., 1992. – B. 67.

yaratuvchiga muhtoj va barcha mavjudlikning yaratuvchisi qudratli Xudodir, deb ta’kidlaydi⁷⁴.

Afsonalarga qaraganda, Xushang podshohligi 40 yil davom etadi. U butun olamga adolat o’rnatadi. Insonning farovon yashashi uchun turli ixtirolarga qo’l uradi. Toshdan temirni ajratishga muvaffaq bo’ladi, temirdan bolta, arra va tesha yasattiradi. Ariqlar qazdirib cho’lga suv chiqaradi. Insonlarni dehqonchilik sirlaridan voqif etadi. Olovni kashf etib, qishda “Sada” bayramiga asos soladi. Umri poyoniga yetgach, o’g’li Taxmurasga taxtni topshiradi. Taxmuras taxminan o’ttiz yildan oshiq hukmronlik qiladi. Aksariyat kashfiyotlar uning davrida amalga oshiriladi. Eng avvalo u barcha hayvonlarni turlarga ajratib chiqadi va nom beradi. Qushlarni kuzatib ularning tilini o’rganadi. Tovuq va xo’rozni uy parrandasiga aylantirishga farmon beradi. Eng yirtqich devlar hukmdorini yengib, ularga jilov solib minib yuradi. “Devband Taxmuras” nomini olishi ham shundan. Undan so’ng taxtni Jamshid egallaydi. Dostonda tilga olingan Jamshid– Eronda peshdodiylar sulolasining to’rtinchi va eng mashhur hukmdoridir. U shox Taxmurasdan so’ng taxminan 200 yil podshohlik qilgan⁷⁵.

Oyna ixtiro qilgan hamda odamlarni hayvon terisiga o’ranish o’rniga gazmoldan tikilgan kiyim kiyishga o’rgatgan. Davlat tuzumini tashkil etib, aholini tabaqalarga bo’lgan. Bu mazhab va oyna quyoshu tabiatga bog’liq ayshu ishrat bilan uyg’unlashgan bir suratda ta’riflanadi. XI asrdan boshlab, muarrixlar, solnomachilar shaxsning jamiyatdagi rolini boshqacha talqin qila boshladilar. “Avesto”dagi “Oltin davr” afsonasi qahramoni Jamshid-Yima (“Yasna”, 1X bo’lim, 77bet) nomi bilan bog’liq rivoyatbunga misol bo’la oladi⁷⁶.

⁷⁴ Маллаев Р.К. Философско-эстетическая концепция Фирдавси в "Шахнаме". Душанбе. 2009. – С.72.

⁷⁵ Qarang: O’sha asar. – B.73.

⁷⁶ Qarang: Shomuhamedov Sh., Shohkitob va uning muallifi, T., 1992. – B. 68.

Jamshid saltanatida odamlar jazirama issiq, qahraton sovuq, kasallik, rashk, hasad, keksalik, o‘lim kabi ofatlar nimaliginibilishmagan. Jamshid yovuz devlarni itoat qildirib, odamlarning og‘ir ishlarini ularga bajartirgan. Ammo Jamshid shuncha ezgu ishlarni amalga oshirganiga qaramasdan juda katta xatoga yo‘l qo‘ydi, u o‘z kuch-qudratiga mahliyo bo‘lib, Xudoni unutdi, xalq bilan bamaslahat ish qilmay qo‘ydi. Yer yuzida “oltin davr” shu tarzda barham topdi⁷⁷.

Ideal hukmdor ham yolg‘on, aldovga ishongani, halqdan ajralib qolgani, xudoni unutgani tufayli ana shunday fojeaga uchradi. Ammo Jamshidning ezgu ishlari unutilmadi. Ular tasviriy san‘at asarlarida, solnomalarda, sharaflandi.

Xulosa

Firdavsiy dunyoni ma‘rifat bilan ham, jaholat bilan ham bilish mumkin emas, yovuzlik va ezgulik bilan ham bilib bo‘lmasligini asarning Jamshidni Zahhok omonidan taxtdan ag‘darilishi haqidagi qismida ta‘kidlaydi. Mutafakkir Ho‘rmuzning taxtdan ag‘darilishini shamolning esishiga qiyoslaydi, insonning esa shu qisqa davr ichida hayotning sirlarini kashf qila olmaganligini va hatto adolatni adolatsizlikdan ajrata olmaganligini ilgari suradi. Shu sababli insonning qobiliyati va layoqatiga shubha qiladi va uning uchun eng yaxshi maqom qabr deb biladi. Mutafakkir inson bunday alam va zo‘ravonliklarni boshidan kechirmasligi uchun bu hayotga kelmaganligi afzal ekanligini ta‘kidlaydi.

Firdavsiyning “Shohnoma” asarida osmon va borliq haqida yuritgan mulohazalaridan shunday xulosaga kelish mumkin: mutafakkirning diniy ongi kattami yoki kichikmi, yengilliklar va qiyinchiliklar, xursandchilik va qayg‘u – barcha muammolar qudratli Yaratuvchidan kelib chiqadi va inson axloqi va faoliyatiga taalluqli bo‘ladi. Shuning uchun Firdavsiyning ijodida uning diniy-falsafiy qarashlariga hamda o‘lim va hayot falsafasini ko‘rsatuvchi g‘oyalarda barcha jarayon

⁷⁷ Qarang: Раджабов М. Фирдоуси и современность. Д.1976. – С. 50.

Xoliqning irodasiga bog‘liqligini anglab yetish mumkin. Mutafakkir dunyo va zamon almashinuvida Xoliqning irodasidan o‘zga hech narsa yo‘qligini, Xoliqning irodasi qanday bo‘lishidan qat’iy nazar adolat ekanligini ta’kidlab o‘tadi. Shuningdek, mutafakkir insonning irodasi aqlga va donishmandlikka tayangan bo‘lsagina amalga oshishini ta’kidlaydi.

Foydalanilgan adabiyotlar:

1. Shomuhamedov Sh., Shohkitob va uning muallifi, T., 1992. – B. 67.
2. Маллаев Р.К. Философско-эстетическая концепция Фирдавси в "Шахнаме". Душанбе. 2009. – С.68.
3. Раджабов М. Фирдоуси и современность. Д.1976.

GLOBALLASHUV JARAYONIDA FALSAFA VA MILLIY G’OYANING DOLZARB MASALALARI

*Xalilov Alisher Abdumannonovich
Sharq falsafasi va madaniyati
mutaxassisligi magistranti
Axmedova Sanam Jalalovna
sanam09061956@gmail.com
TDSHU “Sharq falsafasi va
madaniyati” kafedrası katta o’qituvchisi*

Annotatsiya: Globallashuv bugungi kunda ilmiy – falsafiy, hayotiy tushuncha sifatida juda keng ma’noni anglatishini ta’kidlash lozim. Umumiy nuqtayi nazardan qaraganda, bu jarayon mutlaqo yangicha ma’no – mazmundagi xo’jalik, ijtimoiy–siyosiy, tabiiy–biologik global muhitning shakllanishini va shu bilan birga, mavjud milliy va mintaqaviy muammolarning jahon miqyosidagi muammolarga aylanib borishini ifoda etmoqda.

Tayanch tushunchalari: Falsafa ; Globallashuv ; bilish; tarbiyaviy; regulativ; kommunikativ; normativ, qadriyatli; safarbar etish, yo’naltirish; himoya; g’oyaviy bandlik.

Vatanimiz mustaqillikka erishganidan keyin milliy falsafani shakllantirish uchun imkoniyatlar ochildi. Bugun ulug’ ajdodlarimiz tamal toshini qo’ygan o’zbek milliy falsafasini rivojlantirishning ob’ektiv va sub’ektiv shart-sharoitlari mavjud. Bu borada, avvalo, ilk prezidentimiz Islom Karimov asarlarida o’zbek falsafasining taraqqiyot qonuniyatlari ochib berilganini alohida ta’kidlash lozim. Prezidentimiz falsafa oldidagi bugungi muammolarning mohiyati, ularni hal qilish yo’llariga alohida e’tibor qaratganlar. Shu bilan birga, bugungi o’zbek falsafasining rivojini ta’minlashda quyidagi jihatlar alohida o’rin tutadi: xalqimizning o’z milliy an’analariga sodiqligi; mamlakatimizning buyuk kelajagiga ishonchi; muqaddas qadriyatlarimizga ishonch-e’tiqodi; - mehnatsevarligi, intellektual salohiyati va shular jumlasidandir.

Falsafa umuminsoniy fan sifatida bashariyatga doir umumiy muammolarni qamrab oladi. Ma’lumki, olam va odam munosabatlari, jamiyat va tabiatni asrash, umrni mazmunli o’tkazish, yaxshilik va yomonlik kabi qadriyatlar bilan bog’liq masalalarning barchasi insoniyat uchun umumiy. Ammo falsafada muayyan milliy xususiyat, maqsad va intilishlar ham o’z ifodasini topadi.

Aslida, umuminsoniy mavzu, masala va muammolarning barchasi avvalboshda xususiy, milliy, mintaqaviy ahamiyatga molik masalalar tarzida namoyon bo’ladi. O’z yurti, millati, ota-onasi va yor-birodarlarini sevgan vatanparvar inson, avvalo, ana shularning kamoli uchun qayg’uradi, ularni o’ylaydi, ularga xizmat qilishni oliy saodat deb biladi. Bunday shaxs dunyoqarashida ana shu jihat va xususiyatlar albatta aks etadi. Bu esa, o’z navbatida, umuminsoniy fan bo’lgan falsafada milliylikning aks etishiga asos bo’ladi.

Globalashuv jarayonida milliy g’oyasining eng muhim funksiyasi, ya’ni milliy va ma’naviy o’zlikni himoyalash alohida ahamiyat kasb etadi. Aslida milliy g’oyaning 1) bilish; 2) tarbiyaviy; 3) regulyativ; 4) kommunikativ; 5) normativ, qadriyatli; 6) safarbar etish, yo’naltirish; 7) himoya; 8) g’oyaviy bandlik kabi funksiyalarni bajarishi uchun yoshlar va aholi ongida faqat bilim, tasavvur sifatida emas, ishonch va e’tiqod sifatida shakllanishi lozim.

Milliy g’oyasini targ’ib qilishda ma’naviyatni rivojlantirishda asosiy yondashuv ma’rifiy yondashuv bo’lsa ham bu jarayon milliy g’oyaning xususiyatlari bilan bog’liq. Jahondagi globalashuv jarayonlari ana shu g’oyaga bo’lgan ehtiyojni keskin kuchaytiradi. Aslini olganda, globalashuv jarayoni bo’lmasa, milliy g’oyaga ham ehtiyoj oshmas edi. Chunki globalashuv bo’lmaganda har bir xalq va millatning ma’naviyati o’zicha mavjud bo’lar va imkoniyat darajasida rivoj topardi. Tashqi ta’sir va tahdidning yo’qligi esa milliy g’oyaga ehtiyojni ham dolzarblashtirmas edi.

Milliy g’oyasining mohiyati shundaki, u odamlar ongida, xotirasida g’oyaligicha qolmay, amaliyotga, hayotga aylangan taqdirdagina haqiqiy milliy va haqiqiy istiqloq g’oyasi bo’lishi mumkin. Shundagina u globalashuv sharoitida milliy ma’naviyatni va ma’naviy o’zlikni tashqi nosog’lom g’oyaviy tahdidlardan himoya qiladigan kuchga aylanadi⁷⁸.

Bugungi kunda inson ongi va qalbi uchun kurash keskin tus olayotgan ekan, xilma-xil qarashlarning mafkura maydonida hukmronlik qilishga intilishi tabiiy, albatta. Bunga e’tiqod umumiylikiga asoslangan holda yakka mafkura hukmronligini ta’minlash orqali jahon maydonlarini mafkuraviy jihatdan o’ziga qaram qilishga bo’layotgan xatti-harakatlarni misol keltirish mumkin.

Diniy aqidaparastlik ham shular jumlasidandir. Masalan, islom dinidagi hozirgi aqidaparastlar ijtimoiy, milliy xususiyati, qaysi davlatga mansubligidan qat’iy nazar,

⁷⁸ Эргашев И. ва бошқ. Миллий истиқлол ғояси: Ўзбекистон Республикаси Олий таълим бакалавриат босқичи учун дарслик. -Т.: Академия, 2005. 87-бет.

barcha musulmonlarning ma’naviy birligi haqidagi tasavvurlarga tayanib, ularni yagona xalifalik ostida siyosiy birlashuvi g’oyasini asoslashga harakat qiladi. Ko’rinib turibdiki, bu ideologiya diniy asosda birlashuv g’oyasini birinchi o’ringa qo’yadi.

Ammo, jiddiy e’tibor beriladigan bo’lsa, *birinchidan*, ular milliy suverenitetdan voz kechish hisobiga yagona davlat tuzishni ko’zlayotganliklari ma’lum bo’ladi. *Ikkinchidan*, xalifalikni tiklashga, uning to’g’ri ekanini asoslashga urinuvchilar, bu hol aynan millat sifatida o’zligimizni anglashga yo’l qo’ymasligini yashiradilar. Bu g’oyani targ’ib qilishda ular bizning islom diniga e’tiqod qilishimizga alohida urg’u beradilar. Bundan tashqari, bu oqim tarafdorlari xalifalik bayrog’i ostida birlashishni noislomiy dunyoga qarshi turish maqsadi bilan bog’lashlarini ham ta’kidlash zarur.

Bunday yondashuv o’ta xavfli ekanligi hech kimga sir emas. Zero, u insoniyatning diniy asosda qarama-qarshi qutblarga bo’linib ketishiga, ba’zan «sivilizatsiyalar to’qnashuvi» deb ataladigan hodisaning yuzaga kelishiga sabab bo’lishi mumkin.

Mafkura va mafkuraviy tarbiya masalasi o’z mustaqilligini qo’lga kiritgan, demokratik, huquqiy davlat, erkin fuqarolik jamiyatining asoslarini yaratayotgan mamlakatimiz uchun ham muhim hayotiy ahamiyatga ega bo’lib qolmoqda. Zero, ko’zlangan maqsadlarga ushbu orzu-umid va intilishlarni o’zida mujassamlashtirgan g’oyaviy-nazariy qarashlar majmui bo’lmish milliy mafkura va unga asoslangan tarbiya tizimisiz erishish mumkin emasligi aniq.

Mamlakatimizdagi mavjud ijtimoiy hamkorlik, milliy birlik va hamjihatlikni saqlab qolish va rivojlantirish yo’li bilangina qo’lga kiritilgan istiqlolni himoya qilamiz. Xalqaro hamjamiyat, shu jumladan tarix taqozosi bilan aloqalar kuchli rivojlangan davlatlar bilan teng huquqli, izzat-ikromli munosabat, o’zaro manfaatli aloqalar esa mustaqillikni mustahkamlashning muhim omili bo’lib xizmat qiladi. Ana shundagina, yurtboshimiz ta’biri bilan aytganda, mintaqamiz hech qachon sivilizatsiyalar to’qnashmaydigan, balki ular bir-biriga ta’sir etib, bir-birini boyitishning ibratli namunasini beradigan makonga aylanadi.

Xulosa sifatida shuni aytish mumkinki, globallashuv – bu, avvalo, hayot sur’atlarining beqiyos darajada tezlashuvi demakdir. Bugungi kunda zamonaviy axborot maydonidagi harakatlar shu qadar tig’iz, shu qadar tezkorki, endi ilgarigidek, ha bu voqea bizdan juda olisda yuz beribdi, uning bizga aloqasi yo’q, deb beparvo

qarab bo’lmaydi. Ana shunday kayfiyatga berilgan xalq yoki millat taraqqiyotdan yuz yillar orqada qolib ketishi hech gap emas.

Bugungi zamonda mafkura poligonlari yadro poligonlaridan ham ko’proq kuchga ega. Masalaning kishini doimo ogoh bo’lishiga undovchi tomoni shundaki, agar harbiy, iqtisodiy, siyosiy tazyiq bo’lsa, buni sezish, ko’rish, oldini olish mumkin, ammo mafkuraviy tazyiqni, uning ta’siri va oqibatlarini tezda ilg’ab yetish nihoyatda qiyin.

Jahon axborot maydonini tobora kengayib borayotgan shunday bir sharoitda bolalarning ongini faqat o’rab – chirmab, uni o’qima, buni ko’rma, deb bir tomonlama tarbiya berish, ularning atrofini temir devor bilan o’rab olish, hech shubhasiz, zamonning talabi ham, bizning ezgu maqsad – muddaolarimizga ham to’g’ri kelmaydi. Nega deganda, biz yurtimizda ochiq va erkin demokratik jamiyat qurish vazifasini o’z oldimizga qat’iy maqsad qilib qo’yganimiz va bu yo’ldan hech qachon qaytmaymiz.

Barchamizga ayon bo’lishi kerakki, qayerdagi beparvolik va loqaydlik hukm sursa o’sha yerda ma’naviyat eng ojiz va zaif nuqtaga aylanadi. Va aksincha – qayerda xushyorlik va jonkuyarlik, yuksak aql – idrok va tafakkur hukmron bo’lsa, o’sha yerda ma’naviyat qudratli kuchga aylanadi.

Foydalanilgan adabiyotlar:

1. Karimov I. YUksak ma’naviyat -engilmas kuch. T., Ma’naviyat. 2008.
2. O`zbekiston XXI asrga intilmoqda. T. 2000 yil.
3. CHumakov A.N.Filosofiya globalnix problem. - M.: Znanie, 1994
4. Chernavskiy M.YU. Modernizatsiya globalizatsiya.- M.,2006
5. CHumakov A.N.Filosofiya globalnix problem. - M.: Znanie, 1994
6. Otamuratov S. Globallashuv va millat. -T.; YAngi asr avlodi, 2008.

PLATON FALSAFASI VA UNING AHAMIYATI

Pardayev Begzod
O'zMU magistrant

Annotatsiya: Ushbu tezisdagi qadimgi yunon faylasufi Platon falsafasi va qadimgi yunon falsafasining o'ziga xos xususiyatlari yoritilgan.

Tayanch so'zlar: Falsafa, Ellin falsafasi, tafakkur, fikrlash, metafizika

Platon falsafasi qadimgi falsafaning so'nggi muhim so'zi, uning savollariga yakun va shu sababli hal qiluvchi javobdir. Shu sabab Platon falsafasini tushunish uchun Ellin faylasufi kim bo'lganligi, uning asosiy muammosi nima bo'lganligi va uni qanday hal qilganligi haqida bilish kerak.

Faylasuf sifatida Platon haqiqatni sevadigan va chinakam bilimga ega, mutloq go'zallikni yaxlitligi va birligi bilan, abadiy va o'zgarmas mavjudot haqida o'ylaydigan insondir. Bunday odam tanadagi lazzatlanishlarni unutadi, mo'tadil, ochko'zlikdan xoli, jasur, adolatli va olijanobdir. Uning xotirasi yaxshi, odobli, kamtar va xushfe'l. U o'zining ma'rifatli hayotining nurini amaliy faoliyat zulmatiga almashtirishni istamaydi va shuning uchun ikkinchisidan qochadi. Faqatgina ideal holatda u hukmdor hisoblanadi. Uning yerdagi hayotining toji - tafakkur hayoti, oxirat esa abadiy baxtdir. Bu haqiqiy falsafa. Uning hayoti siyosatchi hayotiga qarama-qarshi. Ikkinchisi qul: shuning uchunki, masalan, sud notiqi vaqt va mavzu bilan bog'liq va har qanday yo'l bilan hakamlar hay'ati tarafdoridir. Biroq faylasuf to'liq erkinlikdan bahramand bo'ladi: uning prototipi - yulduzlarga qaragan Fales va u faqat tanasida u davlatda. To'g'ri, u kundalik hayotda ojiz, lekin u haqiqiy hayotni - buziladigan dunyodan qochishni va Xudoga o'xshab ketishini biladi, bu inson adolatli va ichki taqvodor bo'lishidan iboratdir.

Ha, falsafa bu o'lik dunyodan qochish va o'lmaslikka intilishdir. Eng yuqori yaxshilik - bu abadiy dunyoni tafakkur qilishdir va tana bunga xalaqit bergani uchun, tanadan xalos bo'lish, ya'ni jismoniy o'lim bu tafakkurga qaratilgan qadamdir. Haqiqiy faylasuf o'lishni xohlaydi. Falsafiylik o'lishni istashni anglatadi va haqiqiy bilim o'limdan keyingina mumkin: bizning sezgi organlarimiz haqiqiy bilim

bermaydi, tanadagi kasalliklar unga yetib borishiga to'sqinlik qiladi va u faqat tanadan ozod bo'lgan ruhga ochiladi. Haqiqiy fazilatlar - bu tanadan ozod bo'lish istagidan kelib chiqadigan fazilatlar; ular qalbning poklanishidir. Vujudga qamalgan, go'yo zindonda bo'lganidek, falsafiy qalb shahvoniylilik aldovlarini tan oladi va faqat sof fikrlashga ishonadi, bu esa uni haqiqiy va abadiylikka olib boradi, shuning uchun o'limda abadiylik haqida o'ylash orqali ruh abadiyga qo'shiladi. Toza jismoniy bo'lmagan abadiy hayot - bu faylasufning o'limidan keyingi hayoti.

Tafakkur hayotining apoteozini Aristotel ta'riflagan. Yalpi g'alayon zavqni, siyosatchi esa izzat-ikromni ta'qib qilar ekan, faylasuf uchun eng baxtli va ilohiy hayot - sof aql hayotini yashaydigan tafakkurdadir. Barcha fanlarning ichida birinchi o'rinda spekulyativ fanlar turishi kerak, ayniqsa mavzusi abadiy, ko'chmas, aqlli olamdan ajratilgan. Bu birinchi falsafa, so'zning to'g'ri ma'nosidagi falsafa, boshqacha qilib aytganda, ilohiyot (teologik), chunki uning mavzusi ilohiydir. Fikrlash, ya'ni metafizik yoki teologik falsafa eng ilohiy va eng qadrlidir. Tafakkur hayotining afzalliklari juda katta va ko'p: 1) qalbizning eng yaxshi qismi - ong unda namoyon bo'ladi va u eng muhim narsalarga yo'naltiriladi; 2) u, amaliy hayotdan farqli o'laroq, doimiy ravishda davom etadi; 3) bu eng yuqori zavqni beradi; 4) bu maksimal mustaqillikni beradi, chunki donishmand o'zi, do'stsiz, yolg'iz o'zi tafakkur qilishi mumkin; 5) ular u bilan bog'liq bo'lgan manfaatlar uchun emas, balki o'zi uchun harakat qilishadi; 6) u tashvishlardan xoli va abadiy dam beradi; 7) u, sof aql hayoti singari, insonning oddiy hayoti bilan taqqoslaganda ilohiydir va unda odamning o'lmaslikka intilishi qoniqishni topadi⁷⁹.

Yerdagi hayotni qoralash va ilohiyga bo'lgan tinimsiz ishtiyoq - dastlabki yunon falsafasining mavzusi; qalbning abadiy hayotiga g'amxo'rlik qilishda faqat Xudoga xizmat qilish - Suqrotning Aflotunga bergan amri; ilohiy hayotdagi eng qimmat narsa deb taxmin qilish - Aristotel falsafasining toji, uning axloqi va metafizikasining yakunlanishi. Demak, Ellin falsafasining maqsadi Aristotelning shogirdi

⁷⁹ Аристотель. "Евдемовой этики". [Канон](#). 2011. С-408

Evdemusning so'zlari bilan chiroyli shakllantirilishi mumkin - Xudoga xizmat qilish va o'ylash.

Yunon falsafasida yaralgan yolg'on uchun hamma narsaning muqarrar o'limi ellin falsafasining asosiy g'oyasidir. Anaksimandr uchun bizning buzilib ketadigan dunyomiz qarama-qarshi elementlarning kurashi bilan to'lib toshgan va bu buziladigan dunyodan falsafa o'lmas va buzilmaydigan, shuning uchun ilohiy cheksizlikka yuz tutadi. Xuddi shu tarzda, Geraklit uchun bizning dunyomiz qarama-qarshi elementlarning kurash dunyosi, ammo asosan hamma narsa ilohiy, abadiy tirik olovdur. Parmenidning dunyoqarashi ham antitetikdir: bir tomondan ma'buda tomondan efirga uzatilayotgan narsa, boshqa tomondan yorug'lik va zulmat ziddiyatlarining o'lim dunyosi. Demak, dastlabki ellin faylasuflarini ikkita fikr xarakterlaydi: qarama-qarshiliklar kurashining o'lik dunyosi va o'lmas yagona tamoyil. Antitetik va Unitarizm ularning falsafasidir. Odatda faqat dualistlar deb hisoblanadigan Pifagorchilar ham xuddi shu narsani o'rgatishadi: ular mavjud bo'lgan hamma narsani ikkita tamoyildan - chegara va cheksizdan chiqaradilar, lekin ular uchun faqat chegara - bu ijobiy va faol printsip bo'lib, bu alohida narsalar va ularning idrok mavjud bo'lish imkoniyatini shart qiladi; shuning uchun Aristotel hech ikkilanmasdan me'yor bilan chegarani aniqlaydi. Va tez-tez buzilib ketadigan ko'plik dunyosining paydo bo'lishi va yana qaytishi haqidagi motivlar ham Empedokl falsafasining asosiy mavzusi bo'ladi. Va nihoyat, Anaksagor bizga ko'plik dunyosi va uni boshqaradigan ilohiy aql haqida ham aytib beradi. Demak, dastlabki ellin falsafasining mavzusi - abadiy ilohiy va ko'p qirrali, antitetikaning buziladigan dunyosi; bu ikki dunyo o'rtasida keskin chiziq bo'ladi, keskin, ammo baribir yakuniy emas, chunki ko'plik paydo bo'ladi va uni boshqaradi: u har doim o'zgarib turadi va maksimal darajada Zenonda bo'ladi, Demokrit uchun minimal darajada.

Aflotunning butun falsafasi so'zsiz boshlanishiga doimiy ko'tarilishdir. U, bitta va yagona yaxshilik, mavjudlik va hayotning manbai, shuningdek, mavjud bo'lgan barcha narsalarning asosiy maqsadi. Yaxshilikni ko'rish eng oliy ilmdir. Shuning

uchun, faylasuf faqat o'zini to'liq sevadigan odamdir, boshqa odamlar esa dunyoning ko'pligini ko'radilar. U hamma narsani ko'p narsadan qidiradi va faqat shartsiz topganida tinchlanadi.

Foydalanilgan adabiyotlar:

1. Аристотель. "Евдемовой этики". [Канон](#). 2011. С-408
2. Диоген Лаэртский. О жизни, учениях и изречениях знаменитых философов. М., 1979. С. 365-366.
3. СHumakov A.N.Filosofiya globalnix problem. - М.: Znanie, 1994
4. Chernavskiy M.YU. Modernizatsiya globalizatsiya.- М.,2006

PHILOLOGICAL SCIENCES / FILOLOGIYA FANLARI

КЎП АСПЕКТЛИ МЕТАФОРАНИНГ КРЕАТИВ ХУСУСИЯТИ

*Рофиева Гуласал Юсубжоновна
Тошкент давлат юридик университети
ўқитувчиси (PhD)*

Аннотация. Мазкур мақола метафоранинг кўп аспекти ва фанлараро ўрганилиши ҳамда унинг назарий асосларига бағишланган. Лингвистикадан ташқари замонавий фан-таълимнинг физика, математика, иқтисодиёт каби йўналишларида, шунингдек, спорт, архитектура ҳамда санъат соҳаларида метафора тафаккур механизми сифатида хизмат қилмоқда. Бироқ ўзбек тилшунослигида метафоранинг мазкур хусусияти тадқиқ этилмаган. Мақолада метафоранинг тафаккур механизми сифатидаги роли бошқа соҳаларда қандай намоён бўлиши ўз аксини топган.

Калит сўзлар: метафора, когнитив механизм, креативлик, лингвокогнитология, Тюринг машинаси, спорт метафораси, математик метафора, социо-когнитив ёндашув.

Аннотация. Эта статья посвящена метафорическим многопланового и междисциплинарного обучения и его теоретическим основам. Помимо лингвистики, современная наука и образование служат метафорическим мыслителем в таких областях, как физика, математика, экономика и спорт, архитектура и искусство. Однако эта характеристика метафоры не изучалась в узбекской лингвистике. В статье отражена роль, которую метафора играет в качестве механизма мышления в других областях.

Ключевые слова: метафора, когнитивный механизм, креативность, лингвокогнитология, машина Тюринга, спортивная метафора, математическая метафора и социо-когнитивный подход.

Abstract. This article focuses on metaphorical, multidisciplinary and interdisciplinary learning and its theoretical foundations. In addition to linguistics, modern science and education serve as a metaphorical thinker in areas such as physics, mathematics, economics and sports, architecture and art. However, this characteristic of metaphor has not been studied in Uzbek linguistics. The article reflects the role that metaphor plays as a mechanism for thinking in other areas.

Keywords: metaphor, cognitive mechanism, creativity, linguistic cognitive science, Turing machine, sports metaphor, mathematical metaphor and socio-cognitive approach.

Метафоранинг фалсафий ва лингвокогнитив назариялари замонавий илм-фанда тафаккурнинг яратувчанлик тамойилларини ўрганишга имкон берди. Айниқса, метафоранинг эмперик хусусияти ва унинг таянч когнитив механизм сифатидаги роли [1; 205-б.] турли соҳаларда амалга оширилаётган ўхшатиш,

қиёслаш ҳамда яратиш асосидаги тизимли боғлиқлик ушбу феномен номини олишига сабаб бўлди. Фаннинг турли жабҳалари, жумладан, спорт, архитектура, санъат, киноматография, сиёсат, математика, физика, шунингдек, ишлаб чиқариш билан боғлиқ соҳалардан реклама, маркетинг, хизмат кўрсатиш (сартарошхонада соч турмаклари номи, ресторанларда таом номлари) каби бир қанча тармоқларда метафоризация жараёни мавжудлиги ҳамда унинг амалий самарадорлиги тадқиқотларни ўрганиш жараёнида аниқланди. Ҳар қандай соҳадаги метафорик маҳсулот, аввало, тил ва тафаккурнинг ўзаро ҳамоҳанглиги натижасидир. Зеро, тафаккурда пайдо бўлган фикр дастлаб тилда ўз аксини топиб, ҳаракат орқали моддийликка айлантирилади. “Тафаккур – инсон фаолиятининг ҳамроҳи. Тасаввурли тафаккур воқеликни бевосита акс топишидан бошқачароқ кўринишда кечади ва унинг асосида хаёлий тасаввур ётади. Билвосита, хаёлан тасаввур метафора, метаномия ва бошқа ментал тимсоллар шаклланишига сабаб бўлади.” [2; 305-б.] Метафоранинг кўп аспекти ва фанлараро ўрганилиши бадиий асарларда берилган метафораларнинг амалий қийматини белгилаб, унинг продуктив ва праксиологик (натижали фаолиятга йўналтирувчи) хусусиятларини аниқлашга хизмат қилади. Шу билан бирга инсон онгининг креатив (яратувчанлик) фаолияти метафоризация жараёни билан боғлиқ эканлигини намоён этади. Инновацион ғоялар мамлакат ривожини учун долзарб бўлган бир пайтда, мазкур жараённи ўрганиш, таҳлил этиш ва унинг қонуниятларини аниқлаш тилшунослар олдида турган муҳим вазифалардан биридир.

Корхона ва ташкилотларда меҳнат фаолиятини яхшилаш масалалари хусусида тадқиқот олиб боровчи олим Катрин Фур спорт соҳасига оид метафораларнинг ходимлар салоҳиятини оширишдаги ролини қуйидагича изоҳлайди: “Les métaphores sportives employées dans ces formations permettent d’avoir accès aux représentations sociales par une connaissance spontanée, naïve, communément appelée connaissance de sens commun ou pensée

naturelle. Nous pouvons les observer, par exemple, dans le langage : « *l’entreprise, c’est un vaste bateau* », « *le marché commercial, c’est comme sur un voilier, il y a des moments où la mer est calme et d’autres moments où c’est houleux, on est tous dans la même galère.*», comme dans les situations sportives qui sont utilisées dans ces stages.” [3; 79-б.] Тадқиқот ишида “OUT DOOR” номини олган таълимотнинг оддий ва содда ижтимоий тасвирлар орқали корхона ишчиларига меҳнат фаолиятини яхшилаш қонуниятлари етказилиши тушунтирилган. Бунда ишчилар бадан тарбия жараёнида шунчаки оддий машқлар эмас, балки мазкур таълимотни ўтказувчи етакчининг тавсиялари бажарилиши кўрсатилган. “*Корхон – катта кема*”, “*савдо тизимида бўлиш, елканли кемада сузиш демак, баъзан сув сокин, баъзан эса тошқинларда барча хавф остида қолади*” каби тасвирий ҳолатлар гавдалантирилади ва ишчиларга шундай ҳолатда қандай ҳаракатланишлари лозимлиги тавсия этилади. Мазкур тасвирлар корхона кадрларини келажакка тайёрлаш, жамоавий фаолликни йўлга қўйиш ва касбий фаолиятлари билан биргаликда шахсий ҳаётга ҳам руҳан тайёрланишда кўмаклашади. Ушбу тадқиқотда асосий эътибор етакчи нутқига қаратилган, нутқда акс эттирилаётган тасвирий ифодалар метафорадан иборат бўлиб, инсон онгида турли тасаввурлар акс эттиради.

Математик, физик ва айни пайтда фалсафа, тил соҳаларида тадқиқотлар олиб боровчи олим Ю.И.Манин метафорани айнан математика билан боғлайди. Математик назарияларни тушунтиришда сўз ёки иборалардан фойдаланишнинг аҳамияти хусусида қуйидаги фикрларни билдиради: “*С другой стороны, не можем мы также и опустить слова и иметь дело только с формулами. Слова в математических и естественно научных текстах играют три основные роли. Во-первых, они обеспечивают многочисленные связи между физической реальностью и миром математических абстракций. Во-вторых, слова несут оценочные суждения (иногда явные, иногда неявные), которыми мы*

руководствуемся при выборе тех или иных цепочек математических рассуждений в огромном дереве «всех» допустимых, но по большей части бессодержательных формальных выводов.” [5; 19-б.] Демак математикада ҳам сўз ёрдамисиз шарҳлар келтириб бўлмайдилар, яъни мазкур ўринда олим тасвирий ифодаларни назарда тутмоқда. Шунинг учун ҳам сўзга баҳоловчи, муҳокама қилишга имкон берувчи восита сифатида қарайди. Юқоридаги фикрларни давом эттирган ҳолда математика ва тилнинг ўзаро ҳамкорликдаги фаолиятини компьютер лингвистикаси орқали исботлайди. Шунингдек аниқ фанларда метафорик ибораларнинг қўлланилиш аҳамияти тўғрисида сўзлар экан, замонавий фанда мантикий таҳлилларни илк намунасини ёдга олади: *“Именно, серьезные сдвиги в развитии логики в 30-е годы XX века произошли тогда, когда Алан Тьюринг воспользовался физической метафорой «машины Тьюринга» для описания алгоритмизованного вычисления. До его работы логика обсуждалась почти исключительно в паралингвистических терминах, как и у нас выше.”* [5; 20-б.] Геометрия ва алгебрадан ташқари математик анализнинг мавжудлиги айнан тасвирий воситаларни талаб қилувчи йўналишдир. Ю.И.Манин бир қанча чексизликка оид формулаларни қиёслар экан, уларнинг ўзаро солиштириш ва таққослаш асосида вужудга келганлигини таъкидлайди. Мазкур таҳлилларни инсон миясининг ўнг ва чап яримшарларидаги икки хил фаолият, мантикий анализ ҳамда аниқ ҳисоб-китоблар ҳамкорлигида вужудга келганлигини аниқлаштиради. Ушбу жараёнда метафорик механизм борлигини айтган: *“Математическая метафора, в тех случаях, когда она претендует на статус инструмента познания, постулирует, что некоторый сложный набор явлений можно сравнить с какой-то математической конструкцией.”* [5; 34-б.] Шунингдек сунъий интеллект, компьютер технологияларининг вужудга келиши ҳам мазкур механизм асосида содир бўлганлигини эътироф этади.

Француз тадқиқотчиси Кристиан Нотарининг компьютер метафораси ва когнитив лингвистикани қиёслаб ўрганувчи илмий мақоласида ҳам сунъий интеллект таҳлил қилинади. У компьютер ва инсон миясининг бир-бирига ўхшатилишини салбий баҳолаб, инсон мияси мураккаб системадан иборат эканлигини таъкидлайди. [6; 8-б.] Тил қонуниятларини ўрганувчи олимлар назарияларида берилган “автоматик ўзгариш”, “механик қурилиш” ва “грамматик формула” каби метафорик ибораларнинг компьютер тилига мос келиш даражасини таҳлил этади.

Тилшунос Бианка Томони иқтисодиёт соҳасидаги метафораларни таҳлил этган бўлиб, бунда метафоранинг когнитив хусусиятларига таянади. Тадқиқот ишида иқтисодиёт соҳаси, хусусан, банк тизимида фойдаланилувчи куйидаги мисоллар “Банк бу – жанг майдони” концептуал метафорасини беришини кўрсатади: *“les banques sont conçues comme des armées, les agences bancaires en tant qu’unités militaires, les employés en tant que soldats, l’argent et les produits financiers apparaissent représentés en tant que ressources ou objectifs militaires, le marché financier apparaît comme un champ de bataille, la crise comme un ennemi.”* [7; 11-б.] Берилган мисоллар **социо-когнитив** ёндашув асосида таҳлил қилинган бўлиб, Voers, Demecheleer, Charteris-Black, Ennis, Musolff ва McCloskey каби бир қанча иқтисодчи олимлар назариялари асосида таҳлил этилган. Б.Томонининг таъкидлашича, иқтисодиётда метафоралардан жамоани жалб қилиш ва ишонтира олиш мақсадида, шунингдек, нутқнинг изчиллигини таъминлашда фойдаланилади. Банк соҳасига оид 74 та хужжат асосида тўпланган 6000 га яқин метафорик ибораларни уч гуруҳга ажратади, яъни «*métaphores-clefs*», «*métaphores conceptuelles*» ва «*sous-métaphores*». Мазкур манбаларда иқтисодиётда метафорик нутқнинг гендер лингвистикасига хос хусусиятлари ҳам очиб берилган: *“elles sont porteuses d’idéologie et contribuent à masculiniser le discours et à limiter l’accès des femmes aux postes de haute direction.”* [7; 11-б.] Метафоралар таҳлили матн, унинг тури ва тематикасига

мувофиқ ўрганилган бўлиб, метафорик иборалар йўналтирилган тингловчи-қабул қилувчиларнинг тушуниш салоҳияти инобатга олинган ҳамда психолингвистик жиҳатдан таҳлил этилган.

Концептуал метафораларнинг табобат оламидаги аҳамиятини канадалик тилшунос Силви Вандел очиб берган. Унинг фикрича, илм-фаннинг ривож турли давлатларда олиб борилаётган тадқиқотларни тўғри таржима қилишга боғлиқ. Бугунги кунда илмий матнларда нафақат маълум фан доирасида термин ёки жумлаларни, балки тасвирий воситалар, хусусан метафорик иборалардан ташкил топган мураккаб гапларни ҳам учратиш мумкин. Мазкур жумлаларни бир маъновий гуруҳ атрофида бирлаштириш, умумийлаштириш ва мақсад ҳамда манба нуқтасини аниқлаш илмий матнлар таржимасининг адекват бўлишида ёрдам беради. [8; 3-б.] У табобатнинг биомедицина йўналишидаги матнларни таҳлил этар экан, улардаги мавжуд метафорала ҳақида қуйидагича фикр билдиради: *“Le domaine biomédical moderne est lui aussi fortement structuré par des métaphores conceptuelles (van Rijnvan Tongeren, 1997). Par exemple, ainsi que van Rijn-van Tongeren l'a remarqué, la biologie moléculaire fait appel à des concepts de communication pour expliquer comment l'ADN dirige la synthèse des protéines (« code génétique », « transcription de l'ADN en ARN messenger », « traduction de l'ARN messenger en protéine », etc.).”* [8; 4-б.] С.Вандел биомедицина соҳасига оид матнлардаги концептуал метафоралар таржимаси тамойилларини ишлаб чиқиш лозимлигини таъкидлайди. Унинг фикрича когнитив тилшунослик инсон онгида маълум хусусиятлар ва стимуллар асосида ҳосил бўлувчи метафораларни концептуал бирлашуви ана шундай таржима тамойилларини ишлаб чиқишга замин яратади. Жумладан, медицинага оид терминларнинг бошқа соҳага хос тушунчалар билан бирлашуви жараёнини қайси ҳолатларда юз бераётганлиги чуқур когнитив таҳлил орқали аниқланади ва шу таҳлил асосида таржима қилиниши лозим бўлади: *“L'analyse des métaphores conceptuelles est précieuse pour la prise de décision traductionnelle*

visant à assurer la cohérence du texte traduit. L’analyse des métaphores à l’œuvre dans un domaine de spécialité permet d’appréhender le mode de fonctionnement du système conceptuel sous-jacent à l’énonciation. En retour, la connaissance des correspondances métaphoriques autorise des inférences qui permettent d’orienter les prises de décision traductionnelles.” Яъни концептуал метафоралар таҳлили таржима масаласида аниқ қарорлар қабул қилишга имкон беради. Қуйидаги концептуал метафоралар биомедицинага оид бошқа матнларнинг мақсадини ва моҳиятини чуқурроқ очишга хизмат қилиши қиёсий ҳамда лексикографик таҳлил асосида исботланган: “*La cause de l'affection est le coupable. La maladie est l'énigme. Le patient est la victime. De façon implicite : Le chercheur ou le médecin est le détective, les processus physiopathologiques sont des scénarios, la recherche de la cause d'une affection est une enquête criminelle.*” [8; 8-б.] Инглиз тилидаги таъбабатга оид матннинг француз тилига таржима қилиш жараёнида олима ҳар икки тилдаги изоҳли ва энциклопедик луғатдан ташқари медицина терминологик луғатларидан ҳам унумли фойдаланган ва натижада адекват таржимага эриша олган. [15; 8-б.]

Метафоранинг икки қутбли эканлигини инкор этувчи назариялар юзага келаётган бир пайтда, тилшунос Анка Козасеану бир тушунчани изоҳлашда бир қанча концептга хос сўзлардан фойдаланиш мумкинлигин таҳлил этади ва бундай метафораларни “**métaphore mixte**” деб атаб, қуйидаги мисолларни санаб ўтган: “*Le tsunami financier a déferlé sur les côtes Européennes et s’approche dangereusement de la France, provoquant en toute urgence des injections massives de liquidités des banques centrales.* (Le Parisien, 2008)” [9; 14-б.] (Молиявий цунами Европа қирғоларига бостириб кириб, даҳшат билан Францияга ҳам яқинлашмоқда ва банкларнинг оммавий бўшатилишига таҳдид қилмоқда.) “Le Parisien” газетасидан олинган мазкур мисолда “иқтисодий кризис”ни тушунтириб бериш, сабаб ва оқибатларини кўрсатиш мақсадида “табиий офатлар”, “уруш” ва “таъбабат” концептларига хос сўзлардан

фойдаланилган. Иқтисодиёт, медицина ва табиатга хос маълумотларни ёритувчи оммавий ахборот воситалари нутқини кузатган А.Козасеану бундай аралаш метафораларнинг бир қанчасини ўрганиб чиққан. Мазкур метафораларда мақсад аниқ ва ягона, бироқ манба томони бир қанча йўналишларни ўз ичига олади. Тилшуноснинг таъкидлашича, ОАВ тили сўзга бойлиги билан бадиий адабиётга яқин туради ва уларни тўлиқ англаб етиш когнитив-стилистик таҳлилни талаб этади.

Рус олими В.В.Пуставалова метафоранинг таълим тизимидаги интеграциялашувини қуйидагича изоҳлайди: *“Один из путей преодоления барьера между знаниями как информированностью и функциональными знаниями – использование педагогических возможностей языка метафор.”* [10; 147-б.] Яъни, назарий билимлар ва уларнинг амалий тадбиғи ўртасидаги тўсиқни олиб ташлашнинг йўлларида бири бу метафоранинг педагогик имкониятларидан фойдаланишдир. Олим мазкур масалани таълим тизими доирасида ўрганиб, тадқиқот ишида метафоранинг педагогик, дидактик, лингвокогнитив, прагматик ва лингвокультурологик жиҳатларини таҳлил қилган. Шунингдек, мазкур тадқиқот ишида метафораларга назарий фанларда мавжуд бўлган мураккаб концепцияларни таълим олувчига ёритиб берувчи асосий восита сифатида баҳо берилган. Таъкидлаш жоизки, мураккаб тушунчаларни тадқиқ этувчи олим ва уни ўрганувчилар онги ўртасида катта фарқ бўлиб, бу ёшларнинг илм-фан доирасидан узоқлашишларига сабаб бўлмоқда. В.В.Пусталова метафорани ана шу масофани яқинлаштирувчи восита сифатида эътироф этади. Олим мисол тариқасида экология фанини келтирар экан, “бир кемадамиз” жумласининг қўлланилиш вазиятларини айнан мазкур фанга лойиқ деб топади. Яъни, ўқувчиларда “биз бир кемадамиз” деган тушунча “ер – умумий уйимиз”, “жамият ва табиатнинг чамбарчас боғлиқлиги” ва “биргаликдаги ҳаракат” каби тасаввурларни ҳосил қилишда кўмаклашади. Зеро, улкан ер юзасида содир бўлаётган муаммолар тўғрисидаги

маълумотларни бола онгига етказиб беришдан кўра уни кичик бир кеманинг ҳолатига қиёслаб тушунтириш самарали натижа беради.

Франциялик олимлар Катерин Дюранло ва Жессика Тиярдлар ўзларининг “Analyse de la métaphore dans la conversation: approche sémantique et pragmatique” мавзуидаги мақолаларида метафоранинг физика фани доирасида қўлланилиш аҳамиятини қуйидагича изоҳлайди: “*Le sens physique du noyau de la métaphore de mouvement spatial se rapporte à un déplacement dans l’espace. Cette classe de métaphores est celle qui contient le plus d’énoncés métaphoriques.*” [11; 24-б.] Яъни фазовий ҳаракат асосида ҳосил бўлувчи метафоралар астрофизиканинг мураккаб назарияларини ўрганишда ўзига хос ўринга эга.

Метафоранинг энг асосий хусусиятларидан бири бу фикрни номоддийликдан моддийлик томон ундашидадир. Ж.Лакофф ва М.Жонсонларнинг оламни концептуал англаш ҳамда билимларнинг эмперик хусусиятлари тўғрисидаги назариялари кейинчалик турли соҳаларда амалга оширилган техник ва илмий янгиликларнинг реал механизми борлигини аниқлашга тurtки бўлди. [16; 5-б.] Ана шундай соҳалардан бири саноат билан чамбарчас боғлиқ бўлган рекламадир (маҳсулотларни тарғибот қилиш). Рекламаларда метафорик механизм ва уни ангаш тўғрисида Кристин Папас, Алэн Купер, Капелли Пантин, Шанталь Жирард ва Мари-Элен Фри-Вердейлар тадқиқотлар олиб боришган. Бироқ метафоранинг тасвир билан боғлиқ хусусиятлари Пол Рикёрнинг “Image et métaphore” (тасвир ва метафора) китобида очиб берилган. Бунда “тасвир” ва “тасаввур” ўртасидаги фарқли ҳамда ўхшаш жиҳатлар қиёсланиб, уларнинг метафорик моҳияти очиб берилади. [12; 5-б.] Рекламанинг корхона ривожигаги ўрнини таҳлил этган маркетинглог Моҳамед Каммун тасвирга кўчган метафораларни қуйидагича изоҳлайди: “L’image rhétorisée dans sa lecture immédiate s’apparente au fantastique, au rêve, aux hallucinations: la métaphore devient une métamorphose, la

répétition dédoublement, l’hyperbole gigantisme, l’ellipse déviation... » (Durand. Jacques, 1970). Pour les rhétoriciens, l’image est une transposition de la réalité.” [13; 111-119-б.] Яъни рекламаларда берилган тасвирлар тизимли равишда ўз таъсирини кўрсата бошлайди: дастлаб метафора, сўнг метаморфозага айланган тасвир реалликни ўзида акс эттиради.

Демак метафоралар фан тармоқларидаги мураккаб назарияларни ёшларга етказиб беришда муҳим аҳамиятга эга воситадир. Оламда мавжуд нарсалар ҳодисалар ўртасида ўхшашлик топиш ҳамда уни ўз ўрнида қўллай билиш педагоглардан етук билим ва малакани талаб этади. Ўқувчиларга берилаётган билим ўзининг амалий тадбиғи билан биргаликда тушунтирилишида метафораларнинг ўрни бекиёс. Шунинг учун ҳам мазкур тушунчани кенгрок ўрганиш ва метафорик қобилиятни шакллантириш барча соҳа вакиллари, хусусан, педагоглар олдида турган муҳим вазифалардан биридир.

Метафоранинг турли аспектлардаги тадқиқотлари М.В.Дюзенли, А.Н. Баранов, Г.С. Баранов, Д.О. Добровольский, Э.В. Будаев, Ю.Н. Караулов, Дж. Фоконье, М. Тернер, Ф. Греа, Л.В. Балашова, Н.А. Илюхина, З.И. Резанова, Ю.В. Тарасова, В.Н. Телия, А.П. Чудинов, Н.А.Мишанкина каби олимларнинг илмий ишларида ўз аксини топган. [17;157-165-б.] О.Я.Каримов таъкидлаганидек, “Ҳар бир соҳа метафорани ўзини қизиқтирган аспектда ўрганади, ўзи учун муҳим тасниф принципига таяниб гуруҳлайди.” [14; 29-б.] Бироқ метафоранинг энг кўп қўлланилиш ва таҳлил этилган соҳаси, тилшуносликдан ташқари албатта, психология, метафизика ва оммавий ахборот воситаларидир. Мазкур йўналишда тадқиқотларни кузатиш натижасида, метафораларнинг концептуал умумийлашуви мантиқий фикр-мулоҳазаларни соддалаштиришга ёрдам беради.

Адабиётлар рўйхати:

1. Лакофф Д., Джонсон М. Метафоры, которыми мы живем: Пер. с англ. / Под ред. и с предисл. А. Н. Баранова. — М.: Едиториал УРСС. 2004. — С. 205.

2. Сафаров Ш. Тил назарияси ва лингвометодология. Тошкент; 2015. – Б.310.
3. Catherine F. “*Métaphore sportive et communication interne dans l’entreprise : l’exemple des représentations sociales des consultants dans les stages de formation professionnelle « out door »*”, Professeure Agrégée Université Paul Sabatier-Toulouse III. –P. 79.
4. Манин Ю.И. Математика как метафора. — М.: МЦНМО, 2008. –С.34.
5. Christiane Notari « *Métaphore de l’ordinateur et linguistique cognitive* », Thèse de doctorat sous la Direction de M. Jean PAMIÈS Université de Toulouse II: 2008. –P.8.
6. Bianca (Morar) Tomoni “*La métaphore et ses fonctions dans le discours des banques roumaines : une approche socio-cognitiviste*”, Cluj-Napoca: 2012. – P.11.
7. Bianca (Morar) Tomoni “*La métaphore et ses fonctions dans le discours des banques roumaines : une approche socio-cognitiviste*”, Cluj-Napoca: 2012. – P.11.
8. Sylvie Vandaele “*Métaphores conceptuelles en traduction biomédicale et cohérence*”, Montréal: 2001. –P.3.
9. Anca Cosaceanu, *Métaphore conceptuelle*, Université de Bucarest, 2017, -P. 14.
10. Пуставалова В.В. *Метафора в педагогике: монография*. Москва, Центр «Образование и экология», 2016. –С. 147.
11. Catherine Duranleau, Jessica Tillard. *Analyse de la métaphore dans la conversation: approche sémantique et pragmatique.*, Article, Paris-2001, -P. 24.
12. Paul Ricœur « *Imagination et métaphore* », P: 1982. – 5.
13. Mohamed Kammoun, « *Efficacité de la publicité. Un état de l'art* », La Revue des Sciences de Gestion 2008/1 (n°229), p. 111-119. DOI 10.3917/rsg.229.0111.
14. Каримов О. Я. “*Абдулла Орипов шеъриятида метафорик образлар тизими*”. – Т., 2012. – Б. 29.
15. Shokirovich, T. O., & Abdijalilovna, Z. D. (2020). Teaching EFL and ESP for Law. Activities and challenges during the covid-19 pandemic in Uzbekistan. *Solid State Technology*, 63(6), 8318-8325.
16. Raufov Miraziz Mustafakulovich, Toshmatov Oybek Shokirovich, & Mustafoeva Noila Ishnazarovna (2020). Simultaneous interpreting as a special interpreter activity. Pros and cons of simultaneous interpreting. *Oriental art and culture*, (v), 175-178.
17. Khaydarova, U. (2019). Specific peculiarities of translation in legal documents. *Journal of Legal Studies and Research*. 5 (5), 157-165.

TYPES OF COMMUNICATIVE COMPETENCIES: WAYS OF THEIR ENGLISH LANGUAGE APPLICATION IN MEDICAL SCHOOLS USING PROFESSIONAL FICTIONAL FILMS

Ilona Israilova
Tashkent Medical Academy, English teacher
ilonaisrailova@gmail.com

Annotation: The article covers 4 components of communicative competence. A description of all types is given, in general identity, and their practical application in the study of English on the formation of communicative competence by medical students. Possibilities of studying the grammatical and semantic basis of the English language are touched upon. Examples from local and authentic films in English are provided. Their analysis is carried out with an explanation of their implementation in practice by medical students.

Key words: communicative competence, types of CC, medical students, English films.

Communicative competence is a term in linguistics which refers to a language user's grammatical knowledge of syntax, morphology, phonology and the like, as well as social knowledge about how and when to use utterances appropriately.[1] The term was coined by Dell Hymes in 1966 [2]. Later, in 1980 Michael Canale and Merrill Swain identified these four components of communicative competence [3]:

1. Grammatical competence
2. **Sociolinguistic competence**
3. **Discourse competence**
4. **Strategic competence**

1. Grammatical competence is actually language proficiency. It includes the integration of form and meaning of language, maintaining its bilateral communication. It involves the following levels: phonological (intonation, rhythm, etc.), lexical-semantic (vocabulary) and grammatical (structure of words, ways of their combination, etc.). This type of competence is the basis of communication, it would be impossible to achieve understanding between people without this unit. For successful mastering this type of competence among medical students, it is appropriate to use professionally designed fictional films on medical topics of non-

authentic origin. Since the structure of the construction and the way of forming sentences in English differs significantly from Russian or Uzbek, watching original films can cause misunderstanding in learning grammatical rules. Locally produced films, whose native language is Russian or Uzbek but translated into English, are best suited. In non-original films, the constructions of sentences coincide with the local dialects, and accordingly the literal translation clearly reflects the grammatical essence of English language without unnecessary complications. So, for instance, when watching a detailed view, preferably already known to the viewer, the mandatory presence of subtitles is a necessary component. Take, for example, a quote from Dr. Bykov from the Russian TV series “interns” *“Я так сильно смеялся, что потянул диафрагму”* - while translating the sentence built on the basis of the original Russian-language semantics, in English it looks like this: *“I laughed so hard that I pulled the diaphragm”*

It can be seen that there are two verbs in the past tense in the sentence, respectively, in English they are expressed with the addition of the ending “**ed**”. The next time a sentence with the past tense appears, the student understands what tense is used. This is just one sentence out of tens of thousands possible, illustrating one rule. Correspondingly, the density of the information received is increased along with the number of viewed and analyzed episodes. In the process of watching a movie, a student must be technically equipped writing out all unfamiliar words and constructions.

In fact, students learn about such speeches as phonetics on an automated level by listening to the correct speech of the translator. It turns out that no effort is required on the part of the recipient in this regard. The vocabulary is replenished by meeting frequently used terminologies and writing them down in one's own notebook. Ultimately, over time, with a high-quality working out of the material, there will be less and less such words.

2. **Sociolinguistic competence** - watching the language to the existing contextual background. Our language is inseparable from the times in which it is used. In order to use this type of competence properly, it is necessary to be able to understand different expressions depending on the situation in which we find ourselves. The need to learn to understand when a particular word is pronounced literally or figuratively. This competence is provided at the innate level. Fictional films, unlike texts, convey emotions, gestures, facial expressions and even an ironic rhythm. Accordingly, when watching films, sociolinguistic competence, like phonetic competence, is achieved at an automated level, since the recipient is visually provided with the entire context of the plot with auxiliary means.

3. **Discourse competence** - includes skills related to the interpretation of messages and the transmission of many types of communication in different circumstances. The content of the story should be holistic and coherent. We implement this type of competence into practice when (verbally or in writing) communicate in a daily life, giving the message an orderly and logical structure. Naturally, watching films, especially those specialized for the future profession, includes complete, logically connected and daily actions. This is one of the best simulations of a real situation where the recipient can observe the life of other people as a spectator, studying the use of foreign words, terminology, constructions and atypical structures of the native language. If we take the TV series “House M.D.” as an example, each episode includes a logical chain of consecutive actions.

1. *A protagonist’s health attack in his everyday life*
2. *Presentation of the problem to the consultation of doctors*
3. *An attempt to find out the cause and method of treatment*
4. *Solution to the problem*
5. *A casual, random non-medical situation that changes the horizon to an everyday topic*

Thus, Dr. House's 8 seasons include at least 177 diseases, associated symptoms, treatment suggestions, and common everyday life situations.

With a detailed, review and analysis of students at least one series per day (40 minutes), the student will master medical English at the highest level in less than half a year with knowledge of almost all medical terminology.

4. Strategic competence – assists in building effective communications and correcting mistakes without disrupting the course of the discussion. Includes various tactics to avoid long pauses in conversation and poor interpretation of what was said. Also includes non-verbal language (gestures, posture, facial expressions). For example, due to this type of competence, we are able to smoothly change the course of a conversation if we see that an uncomfortable topic was touched upon.

Typically, when watching fictional films that simulate real life situations, it will be very easy to achieve this effect. Since we live in one civilized society of people, the elementary norms of strategic competence are practically the same for everyone. Regardless of the country and the state language, if the country is civilized at least with an elementary level of secondary education, then you it is not even necessary to learn anything special about strategic competence. Almost all cultures have the same non-verbal, exactly both “approving” and “offensive” gestures, facial expressions and posture. In any case, in our example of a two-way communication between the English and Russian languages, there are no such exceptions. For example, the fingers are gathered in a fist and the thumb is pointing up, for both cultures means a sign of approval. Direct insult is also not permissible in the culture of the two countries, this will be followed in both cases by some kind of consequences. It can be concluded that, when watching authentic English-language films, a student without a “shocking effect” perceives the current situation as similar in terms of elementary norms and decency for his home country.

To summarize, all 4 aspects of the formation of communicative competence can be quite easily mastered by watching specifically focused films in English. Obligatory conditions for successful realization are:

- persistence and patience
- the availability of stationery
- the possibility of including a freeze frame
- the regularity of views of the series

With adherence to all norms, the communicative English language competence of a medical student will definitely achieve its highest results.

REFERENCES

1. https://Communicative_competence
2. Hymes, Dell (1972). "On communicative competence". In Pride, J.B.; Holmes, J. (eds.). *Sociolinguistics: Selected Readings*. Harmondsworth: Penguin. pp. 269–293. ISBN 978-014080665-6.
3. Canale, Michael, and Merrill Swain. "Theoretical Bases Of Communicative Approaches To Second Language Teaching And Testing." *Applied Linguistics*, I, no. 1, 1 Mar. 1980, pp. 1-47, doi:10.1093/applin/i.1.1.

ПОВЫШЕНИЕ РЕЗУЛЬТАТИВНОСТИ ОСВОЕНИЯ НАВЫКА РАЗГОВОРНОЙ РЕЧИ НА РУССКОМ ЯЗЫКЕ С ПОМОЩЬЮ АУДИРОВАНИЯ, В ДИСТАНЦИОННОМ ОБУЧЕНИИ.

*Жураева Маишура Кодировна,
Наманган муҳандислик-қурилиш институти. Катта уқитувчиси
Журазода Мохинахон Ибодуллохон кизи
Наманган давлат университети. –курс магистранти.*

Аннотация. Повышения результативности освоения навыка разговорной речи на русском языке с помощью аудирования, в дистанционном обучении стало приоритетным в условиях пандемии, как никогда. В данной статье приведены материалы по использованию аудирования с помощью специальных программ коммуникации и дистанционного обучения «Moodle» и «ZOOM».

Ключевые слова: навык, речь, аудирование, дистанционное обучение, коммуникация, «Moodle», «ZOOM».

Annotation. Increasing the effectiveness of mastering the skills of speaking in Russian with the help of speaking in Russian with the help of distance learning has become a never before. This article provides materials on the use of listening with special ZOOM communication program and Moodle distance learning program.

Keywords: skill, speech, listening, distance learning, communication, “Moodle”, “ZOOM”.

Anotasiya. Masofadan o’qitishda, tinglash yordamida rus tilida gaplashish ko’nikmalarini hosil qilish samaradorligini oshirish, pandemiya davrida ustuvor vazifaga aylandi. Ushbu maqolada maxsus “ZOOM” aloqa va “Moodle” masofaviy o’qitish dasturlari yordamida tinglash uslublari haqida ma’lumotlar keltirilgan.

Kalit so’zlari: ko’nikma, nutq, tinglash uslubi, masofaviy ta’lim, aloqa, “Moodle”, “ZOOM”.

Восприятие не родной, то есть иноязычной речи на слух представляет для не носителей языка особую трудность. Ознакомление учащихся с основными ситуациями повседневного общения, как за рубежом, так и при приеме иностранных гостей является основой коммуникативного принципа овладения русской разговорной речью. Освоение коммуникативного принципа является одной из основных проблем, стоящих на пути обучающихся. Решение этой проблемы можно при помощи аудирования.

Одним из главных плюсов аудирования на сегодняшний день является его многогранность в использовании. То есть аудировать можно в любых

условиях, как и дистанционно, так и на прямую со студентами, в реальных условиях. Дистанционное аудирование на сегодняшний день является актуальным способом обучения.

Во время карантина из-за коронавирусной пандемии, когда почти весь мир перешел на дистанционный метод обучения, аудирование показывает свою эффективность как никогда до этого. Теперь из-за сложившейся ситуации не только при обучении иностранному языку, но и другие науки в полной мере используют аудиоровние.

Использование аудирования дистанционным способом можно реализовать при помощи системы дистанционного обучения «Moodle». «Moodle» - это система управления курсами, также известная как система управления обучением или виртуальная обучающая среда.⁸⁰

Наиболее высокую эффективность можно достичь еще и при помощи создания прямого видео-общения со студентами, на знаменитой и актуальной на сегодняшний день, коммуникативной программы «Zoom». Программа «Zoom» предоставляет услуги удалённой конференц-связи, то есть коммуникационное программное обеспечение, которое объединяет видеоконференции, онлайн-встречи, чат и мобильную совместную работу.⁸¹

Обучение аудированию начинается с первых занятий. В начале обучаемые овладевают умением понимать речь преподавателя и других носителей языка в объеме языкового материала, предусмотренного программой. В процессе этого, обучаемые могут выделять основную мысль в звучащей речи и самое главное они могут кратко отвечать на вопросы по содержанию услышанного. А в более поздних этапах, умение и навык аудирования закрепляется и совершенствуется. Это связано с тем, что аудирование на неродном языке относится к числу умений, которые нельзя сформировать раз и

⁸⁰www.wikipedia.org.ru

⁸¹www.wikipedia.org.ru

навсегда, поэтому требуется постоянные тренировки с использованием постепенно усложняющегося материала.

Усложнением заданий, связанных с прослушиванием текстов достигается ожидаемый результат. Усложнение заданий можно посмотреть под таким углом, как изменение условий предъявления речи, то есть устранением зрительной опоры, изменением темпа речи, переходом от многократного к однократному предъявлению сообщения; с усложнением сообщения, то есть включения незнакомых слов и оборотов речи, понимание которых способствует контекст или конкретная ситуация и увеличением его объема.

В программе высших учебных заведений предусматривается восприятие и понимание несложных радио-телепередач, мультфильмов и фильмов на русском языке. Для облегчения понимания текста на не родном языке можно на первых парах организовать прослушивание доступных для абитуриентов записей передач или мультфильмов с предварительной языковой подготовкой и с последующей беседой по содержанию прослушанного или просмотренного. Это дает возможность прослушать и просмотреть информацию два - три раза, обратить внимание на ее особенности, в вести в словарь учащихся наиболее часто используемый в них лексико-фразеологический материал и провести упражнения по составлению плана.

Способ обучения разговорной речи через овладение диалогами-образцами и готовыми речевыми формулами помогает успешно общаться в иноязычной среде в стандартных ситуациях уже с самого начала применения аудирования. Речевые упражнения должны быть коммуникативными, то есть нести какую-то информацию, связанную с реальной действительностью, жизненным опытом учащихся. Аудио записи должны быть живыми и удобными для непосредственного практического использования. При выборе темы аудирования, нужно учитывать профессиональное направление студентов.

Культуру устной речи учащихся невозможно развить без выработки у них разговорной монологической и диалогической речи.⁸² Студенты должны овладеть, и диалогической, и монологической формой устной речи. Диалогическая речь чаще всего ситуативно-обусловленная и характеризуется краткостью, употреблением неполных предложений, незаконченностью высказываний, подхватыванием реплик собеседника. При обучении диалогической речи важно формировать у учащегося не только умение спрашивать и отвечать на вопрос, но и умение поддерживать диалог.

Монологическая речь характеризуется большей развернутостью высказывания, что находит отражение в выборе языкового материала, в самом строе высказывания и приводит к сближению устной монологической речи с письменной. Стимулирует монологическую речь студентов сюжеты, предлагаемые учителем, картины, открытки, слайды и диафильмы.

При помощи собственно речевых упражнений учащиеся подводятся к спонтанной, то есть к неподготовленной речи, что является конечной целью обучения иностранному языку. Проведение такой работы дает возможность более эффективно обучать учащихся русской речи, обогащать словарный запас, сочетать обучение с воспитанием.

Использованная литература

1. «Тексты и задания для аудирования по русскому языку, в 5-11 классах» Дьяченко Л.В. 2002
2. «Аудирование для школьников» Т.К. Сигал
3. «Методика обучения аудированию на английском языке» Старкова Д.А. 2014
4. www.wikipedia.org.ru
5. www.ziyonet.uz
6. www.press-servise.uz

⁸²Митина И.Е «100 текстов с заданиями для аудирования на английском языке» 2002г. стр.-21.

ЧЕТ ТИЛЛАРНИ ЎРГАТИШДА ТАЛАФФУЗНИНГ РОЛИ.

*Косимова Мавлуда, талаба Эсонбоев Исломжон
Ислом Каримов номидаги Тошкент давлат
техника университети Олмалиқ филиали
“Ўзбек тили ва адабиёти” кафедра ўқитувчиси*

Аннотация: Ҳозирги кунда таълим жараёнида инновацион технологиялар, педагогик ва ахборот технологияларини ўқув жараёнига қўллашга бўлган қизиқиш, эътибор кундан-кунга кучайиб бормоқда. Бунинг асосий сабабларидан бири анъанавий таълимда ўқувчиларни фақат тайёр билимларни эгаллашга ўргатилган бўлса, ижтимоий-гуманитар таълимда замонавий технологиялар уларни эгаллаётган билимларни ўзлари қидириб топишларига, мустақил ўрганиб, таҳлил қилишларига, хатто хулосаларни ҳам ўзлари келтириб чиқаришларига ўргатади. Ўқитувчи бу жараёнда шахснинг ривожланиши, шаклланиши, билим олиши ва тарбияланишига шароит яратади.

Калит сўзлар: Тил, коммуникация, чет тиллари, талаффуз, талаба.

Талабаларни баркамол инсон бўлиб улғайишлари учун, юқорида таъкидлаб ўтилганидек уларни чет тилларига бўлган қизиқишларини янада орттириш ҳар бир чет тили ўқитувчисининг вазифасидир. Шундан келиб чиққан ҳолда тилларини ўргатишнинг асосий мақсадларидан бири бу талаффузга эътибордир. Чет тили талаффузини ўргатиш шу тилда тўғри сўзлаша олишнинг асосий омилларидан биридир. Талабалар немисча талаффузни пухта ўрганиб, ундан малака ҳосил қилишлари учун, улар ўзбек тилидаги товушларга нисбатан немисча товушларнинг пайдо булиш жойи ва усулларини тушуниб, товушларнинг сўз ва гапда қандай ҳолатда келишдан қатъий назар, урғу ва интонация қоидаларига риоя қилган ҳолда, уларни тўғри талаффуз қила билишлари керак. Ўқитувчи талабаларга немисча талаффузга оид тўлиқ тушунча бериши, уларнинг бу тушунчаларни пухта билиб олишларини таъминлаши керак, шундагина талабалар сўз ва гапларни тўғри талаффуз қилиб ўқишга ва сўзлашишга урганадилар. Сўз нотўғри талаффуз килинса, гапда унга нотўғри урғу қўйилса унинг маъноси ўзгаради, нутқини тушуниш қийин бўлади. Товушларни тўғри талаффуз қилишда дифтонглар ва

аффрикатларнинг ўқилишига ҳам риоя қилишни унутмаслик лозим. Дифтонглар ва аффрикатлар ўзбек тилида учрамаганлиги сабабли талабалар уларни талаффуз қилишда қийинчиликка учрайдилар. Дифтонглар икки унли ҳарф бирикиб битта товушни ҳосил қилади. Масалан: **zwei, drei, heute, Leute**. Аффрикатлар икки ва ундан ортик ҳарфлар бирикиб битта товушни ҳосил қилади. Масалан: **Deutsch, Schuler, Bucher**. Масалан: Немис тилидаги Beet[be:t] е: товуши чўзик талаффуз қилинса сўз тўғри маънога эга булади. Агарда сўздаги е товушини қисқача талаффуз қилинса сўз маъноси ўзгариб, ўзбек тилига таржима қилинганда эгат сўзининг ўрнида каравот сўзи келиб чиқади, натижада мулоқат пайтида гапнинг таржимаси бутунлай нотўғри бўлиб, маъно ўзгариб гап тушунарсиз холатга келади. Агар сиз мехмонхонага келиб ўзингизга хона олмокчи бўлсангизда, унда „Gib mir Bett” дейиш ўрнига „Beet” сўзини чўзиб, „Beet” деб талаффуз қилсангиз мехмонхона ходими сўзингизга тушунмай ҳайратга тушади.

Талаффузни ўрганиш даврида ўқитувчининг талаффузи равон, аниқ тушунарли тарзда бўлиши шарт, чунки кўп ҳолларда ўқитувчининг намунавий талаффузи ўқувчилар нуткида тўғри талаффузнинг шаклланишига маълум даражада таъсир кўрсатади, лекин тўғри талаффузда фақат ўқитувчининг талаффуз намунасига тақлид қилишнинг ўзи етарли эмас. Бунинг учун ўқитувчи тўғри талаффузига ўргатишни чет тили ўқитишнинг биринчи куниданоқ бошлаши мақсадга мувофиқдир. Ўқитувчи талабалар талаффузи устида доимий иш олиб борган тақдирдагина талабаларда тўғри талаффуз малакаси ҳосил бўлади. Ўқитувчи талабаларни мактабда, лицей ёки коллежларда ўрганган билимини ҳисобга олган ҳолда ҳар бир талабанинг талаффузига алоҳида эътибор бериши керак. Талабалар талаффузи уларнинг оғзаки нутқини ўсишида муҳим рол ўйнайди. Шунинг учун талаба талаффузида учрайдиган хатоларни ўз вақтида тuzатиш зарур.

Ўқитувчи талаффузни ўргатиш даврида унли товушларнинг чизик ёки қиска ўқилишини талабаларга қунт билан ўргатиши, уларнинг ўзбек тилидаги товушларга ўхшаш фарқли томонларни чуқурроқ ўргатсагина талаба талаффузидаги камчиликлар ўз-ўзидан йўқола боради. Бу эса талаба ва ўқитувчидан кўпроқ меҳнат талаб қилиб, қуйидаги усулларда иш олиб борилса, юқори самараларга эришиш мумкин. Масалан: Ўқитувчининг талаффуз намунаси асосида талабалр ўқитувчи кетидан намунани хор бўлиб ўқийдилар, ўқитувчи эса талаба талаффузини кузатади. Ўқитувчи талабаларга савол беради, талабалар эса янги сўздан фойдаланган ҳолда ўқитувчи саволига жавоб қайтаради, ёки лингафон ёрдамида сўзларни эшитиб такрорлайдилар. Слайдлар ёрдамида эса ҳар бир сўзнинг ўқилиш коидаларини ўрганайдилар. Улар ёрдамида монологик, диологик нутқ тузишга ҳаракат қиладилар. Ҳар бир сўзни ўрганишда транскрипциясига қаттиқ эътибор бериш керак. Талаффузни ўрганишда яна бир коидага эътиборни қаратиш лозимки, яъни урғу ва оҳанг коидасига риоя қилиб сўзларни талаффуз қилиш талаб этилади. Сўзларни такрорлаш, фонетик машқлар бажариш, сўзларни техник воситалар ёрдамида кўпроқ эшитиш, такрорлаш талаффузни ўргатишда юқори самара беради. Ўқитувчи доимо талабаларни ўқиш техникасига ва ёзишга ўргатишда ҳам уларнинг талаффузи устида иш олиб бориши зарур. Бу эса ўқитувчидан кўп маҳорат ва меҳнат талаб қилади.

Адабиётлар

1. Ўзбекистон Республикаси Олий ва Ўрта Махсус Таълим вазирлиги ҳамда Ўзбекистон Республикаси Халқ Таълими Вазирлиги тамонидан тасдиқланган таълимга оид ҳаракатдаги Дастурлар . Тошкент шаҳри 1992-2006 йиллар.
2. М. Қиёмова., З. Қиёмова Deutsch Тошкент 2011.
3. Сагтаров М. Ва бошқалар. Grammatische Kategorien. Тошкент 2003.
4. Шокирова Н. Ю., Қосимова М.Х. Олмон тилидан мустақил ишлаш. Тошкент 1991.

ИНГЛИЗ ВА ЎЗБЕК ТИЛЛАРИДА МАҚОЛЛАРНИНГ МИЛЛИЙ- МАДАНИЙ ВА УНИВЕРСАЛ ХУСУСИЯТЛАРИ

*Мирзаахмедова Махлиё Йўлдашевна
ТДЮУ. Хорижий тиллар кафедраси*

Аннотация: Ушбу мақолада инглиз ва ўзбек тилларидаги мақолларнинг икки тилдаги миллий-маданий ва универсал хусусиятлари кўриб чиқилган. Ушбу мақолада машҳур ёзувчи ва олимларнинг мақоллар устида олиб борган ишларидаги хулосалари ва мақолларнинг инсон ҳаётидаги ўрни, аҳамияти келтириб ўтилган. Турли тиллардаги мақолларни қиёслаб ўрганганимизда, улар ўртасидаги фарқ ва ўхшашликларни аниқладик.

Аннотация: В статье рассматриваются национально-культурные и универсальные особенности двуязычных статей на английском и узбекском языках. В этой статье кратко излагается работа известных писателей и ученых над пословицами, а также роль и значение пословиц в жизни человека. Когда мы сравнивали пословицы на разных языках, мы выявили различия и сходства между ними.

Annotation: This article examines the role of “proverbs” in English and Uzbek cultures. In this article several ideas about proverbs and their peculiarities have been done by famous writes and researchers. This article will be useful in my own research as I develop a clear theoretical framework for the role of proverbs in in English and Uzbek cultures.

Халқ яратган маънавий маданиятнинг яхлит бир бутунлиги бу албатта ўша халқнинг мақоллари ҳисобланади. Ҳар бир халқнинг оғзаки ёки ўзма ёдгорлигини олиб қарайлик, унда бани башар хотирасида элас-элас сақланиб келаётган асотир-афсоналар, узоқ тарих қаъридаги ибтидоий тасаввур ва тушунчалар, аср-асрлар давомидаги кузатишлардан ҳосил бўлмиш ҳаётий ҳикматлар қаймоғи-инсоний тафаккур тажрибасининг инъикосини кўрамыз. Инглиз ва ўзбек халқ мақоллари ҳам ана шундай минг йиллар ичида йиғилиб, сайқал топган илмий-бадиий тафаккур ҳосиласи сифатида юзага келган, халқ орасида айтилиб, пухталаниб, авлоддан авлодга энг яхши маънавий мерослардан бири бўлиб ўтиб келади. Ўтмишда яратилиб ва ишлатилиб келинаётган энг яхши мақоллар, халқ донишмандларининг намунаси сифатида, ҳозир ҳам жуда катта тарбиявий аҳамиятга эгадир. Бундай мақоллар ва ҳикматли сўзлар ҳар бир халқнинг маънавий бойлигининг қимматбаҳо хазинасини ташкил этади.

Алишер Навойи, Бобир, Муқимий, Фурқат, Завқий, Лутфий каби шоир ва ёзувчилар халққа тушинилиши осон бўлсин деб халқ ижодидан самарали фойдаланганлар. Ёзувчи М.Горький ҳам мақолларга юксак баҳо бериб: “Энг улуғ донолик сўзнинг соддалигададир. Мақоллар ва кўшиқлар ҳар вақт қисқа бўлади. Уларда бутун-бутун китоблар мазмунига тенг келадиган фикр ва сезгилар мавжуд бўлади” деган эди.

Мақолларни чуқурроқ таҳлил этиш ва уларнинг турли тиллардаги миллий-маъданий ҳамда умумбашарий кадриятларини акс этиши орқали ўрганиш ҳозирги замон тилшунослигининг долзарб муаммоси бўлиб келмоқда. Қиёслаб ўрганадиган бўлсак, дунёдаги барча тиллар ўзига хос хусусиятларга эга эканлигини кўришимиз мумкин ва айнан шу феномен турли тилларни бири-биридан ажратади. Лекин шу нарса маълумки, тил ўрганувчилар ўзига бегона бўлган тилни она тили ва шу тил ўртасида маълум бир боғлиқлик асосида ўзлаштиради. Бу тиллар маълум бир категориялар остида бирлашади. Бу категорияларда грамматик категориялар, лексик-семантик категориялар, функциянал категорияларга ўхшаган лисоний белгилар киради. Демак, умумлаштирувчи категориялар тиллардаги универсалликни таъминлайди. Шу аснода, мақоллар ҳар бир тилда учрайдиган ўзига хос тил бирлиги экан, уларда ҳам умумийлик мавжуд. Шу ҳақда Г. Л. Пермиаков қуйидагича фикр юритади: ҳолатларни умумийлаштириш хусусияти яъни бир хил ёки ўхшаш ҳолатларни бирлаштириш турли халқлар мақолларида учрайди. Мақоллардаги шу бир хиллик универсалликни таъминлайди ва кўп ҳолатларда алоҳида мантиқий маънога эга бўладилар. Бундан келиб чиқадики, мақол дунёси жаҳон цивилизацияси билан боғлиқдир, уни фақат бир миллатга тегишли дейиш мутлақо нотўғри. Мақоллардаги универсаллик паремиологиянинг асосий қирраси болиб, у мақоллардаги ўхшаш ва бир хил ҳолатларни умумлаштиради ва ҳатто қариндош бўлмаган тилларда, уларнинг тарихига, этносига қарамай учрайди¹.

Шуни айтиб ўтиш керакки, кўплаб мақолларнинг ҳар хил тиллардаги шаклларида ҳам шаклан, ҳам маъно жиҳатдан ёки умумий бажараётган функцияларидан ўхшашлик топса бўлади. Ўзбек тилидаги айрим мақоллар инглиз мақолларига функционал жиҳатдан мос келади. Масалан, **First think, then speak** мақолини ўзбек тилидаги муқобил варианты **Аввал ўйла - кейин сўйла** мақолига тўғри келади, чунки бу мақол ҳар иккала тилда айнан бир хил маънога эга ҳамда унинг грамматик тизими ҳам анча яқин.

Шу билан бирга, маълум бир тилдан иккинчи тилга берилган ўгиришларда мақолларнинг айнан ўхшашини топиш қийин бўлади. Шунда изоҳларга ёки иккинчи бир адекват вариантга мурожаат қилинади. Ўзбек тилидаги мақолларнинг инглиз тилида ёки инглиз тилидаги мақолларнинг ўзбек тилидаги муқобил вариантини топиш анча мушкул, бу борада мақолларга ўрни келганда изоҳ бериб ўтиш таржимага путур етказмайди балки уни тўлдиради ва бойитади.

Сўзлагувчи нодон бўлса, эшитгувчи дано бўлсин мақолининг айнан нусхаси инглизчала йўқ бўлгани ҳолда бу мақолни унинг яқинроқ эквиваленти билан бериш мумкин. Лекин уни **If speaker is fool listener should be wise** деб таржима қилинса унинг ўзбекча қолорити сақланиб қолади ва бу ҳаммага тушунарли бўлади. Худди шу сўзларни **Қассоб мой қайғусида, эчки - жон қайғусида** мақолига ҳам кўллаб уни **The butcher grieves for bacon, and the goat - for its life** қабилида берилса маъкул бўлади. Қизи борнинг нози бор мақолини инглиз тилига **Who has a daughter that has a whim** қабилида берилса Марказий Осиё халқлари, хусусан ўзбек урфодатларидан беҳабар инглиз ўқувчиси уни бутунлай тушунмаслиги мумкин. Инглиз тилига уни **Parents of the bride may be capricious (they can expose their own terms)** деб ағдаришдан бошқа чора йўқ. Бошқа йўли: бу мақол мазмунини берувчи бошқа мақол топиш лозим деб ҳисоблаймиз.

Бир-бирларига маъно ва стилистик вазифа жиҳатларидан мос бўлиб, сўз тартибида камдан-кам мос бўлса, сонда камдан-кам фарқ қиладилар, лексик таркиб жиҳатидан фарқ қиладиган муқобил вариантлар. Уларнинг кўпчилиги шаклан миллий, мазмунан байналмилалдирлар. Улар шакли билан ўзларининг муайян миллий тилга мансублиklarини тасдиқласалар, мазмуни билан жаҳон маданияти ва цивилизацияси маҳсули эканликларини намоён қиладилар.

Pigeon's milk	Анқонинг уруғи
Every dog is a lion at home	Ҳар ким ўз уйида бек
All bread is not baked in one oven	Беш қўл баравар эмас
No pleasure without pain	Гул тикансиз бўлмас

Бирор камёб, кимматбаҳо, орзу қилиб етиб бўлмайдиган нарсани инглизлар «Pigeon's milk» (кабутарнинг сути), руслар «Птичье молоко» десалар, ўзбеклар «анқонинг уруғи» (афсонавий қуш тухуми) дейдилар. Аслзода жамият вакиллари инглизлар ва руслар назарида «Blue blood» (зангори қон), «Голубая кровь» ҳисоблансалар, ўзбеклар тасаввурида «Ок суяк»дирлар. Одамлардан аллақачон барчага маълум сирни яширишнинг беҳудалигини образли ифодалаш учун руслар «Шила в мешке не утонешь» мақолига мурожаат қилсалар, ўзбеклар ушбу ўринда «Ойни этак билан ёпиб бўлмас» мақолидан фойдаланадилар. «Ҳамма одам бир хил эмас» тушунчасини инглизлар образли тарзда «All bread is not baked in one oven» (барча нон бир тандирда ёпилмайди), ўзбеклар «беш қўл баравар эмас» дейдилар.

Маълумки ҳар бир халқ ўз эътиқоди, миллий хусусияти, ўзига хос фантастик образлари, турли туман кўчма маъноли бирикмалари учун асос қилиб олинган мисоллари бор.

Шу каби В.Шекспир асарларидаги мақол ва маталарда ҳам юқоридаги жиҳатлар ўз ифодасини топган. Тиллардан тилларга таржима қилиш мумкинлигини асослайдиган нарса жахон халқлари гарчи турли туман тилларда сўзлашсалар, аммо уларнинг таффакур қонунлари бир хилдир.

В.Шекспир асарларидаги мақол ва маталар ҳам ўз даври турмушининг халқ таффакури асосида юзага деган тушунчаларни ўзида мужассам қилади.

Е. В. Кухарева араб ва рус мақоллари бўйича тадқиқотлар олиб бориб, шундай хулоса қиладики, аксарият мақоллар мавзу ва ҳолатларга нисбатан умумийликка эга экан. Бу умумийликни паремиологлар турлича асослар эканлар: бир гуруҳ олимлар мақоллардаги ўхшашликни этник келиб чиқиш ва қариндошлиги билан асосласа, бошқа олимлар янги маиший ва маъданий алоқаларнинг кириб келиши ва қабул қилинишида дейдилар, учунчи гуруҳ олимлари эса тарихий ривожланиш поғоналари натижаси ва ғоялар уйғунлигида деб асослайдилар.

“Универсалия” атамаси лотинча “универсалис” сўздан олинган бўлиб, “умумий”, деган маъноларни англатади ва у деярли барча тиллардаги хусусиятларни қамраб олади. Универсалиялар икки кўринишда бўлади: дедуктив универсалиялар – шундай тил хусусиятларики, улар барча тилларда учрайди ва аниқ ифодаланади. Буларга асосан гапларнинг ҳар хил структуравий турларининг ишлатилиши киради; индуктив универсалиялар эса деярли барча машҳур тилларда мавжуд. Хулоса қилиб шуни изоҳлайдики, мақоллар таърифи барча халқ маданиятига мос келиши ва уларни қониқтириши керак экан². Масалан: **Love and cough cannot be hidden – Муҳаббат ва йўтални яшириб бўлмайди ва Касални яширсанг, иситмаси ошкор қилади** мақоллари турли маданиятга хос бўлса ҳам, яъни бири инглиз миллий маданиятига ва иккинчиси ўзбек миллий маданиятига оид тил бирикмалари бўлсада, улардаги мантиқий мазмун деярли бир хил яъни **касални яширсанг иситмаси ошкор қилади**.

Турли тил ва миллий маданиятдаги универсаллик эса юқоридаги мақолларда очиқ кўриниб турибди.

К. Й. Алибеков шуни таъкидлайдики, ҳозирги кунда мақоллар фақатгина халқ оғзаки ижоди намунаси сифатида эмас, балки лингвомаданиятнинг бирлиги сифатида ўрганилмоқда. У “соғлиқ” ва “гигиена” концептларини рус, ўзбек ва қозоқ тилларида қиёслаб ўрганиб, шундай хулосага келадикки, рус маданиятида “соғлиқ” ва “гигиена” концептлари қимматбаҳо заруратни касб этса, ўзбек ва қозоқ тилларида бу концептлар бойлик билан тенглашади. Бўндан кўриниб турибдики, уч халқнинг миллий маданиятида мазкур концептида бири-бирига деярли яқин маъноларни англатади ³.

К. Туманишвили мақоллар – бу миллатнинг тарихий ўй-фикрлари натижаси бўлиб, уларни маълум бир гуруҳнинг “автобиографик” хотираси деб номлайди. Мақоллар миллий шакл намуналари бўлиб, миллат онгида уйғунликда ва миллий фикрлаш тизими асосида жойлашгандир. Бу эса этник гуруҳнинг қирраларини табиий равишда намоён этади. Ва генетик ахборот натижасида қурилади ⁴.

Демак мақолларнинг универсал ва миллий хусусиятлари эгаллиги ҳақида кўп тадқиқотлар олиб борилган. Универсал хусусиятлар мақолларнинг тузилишида, бир маъновийлик ва кўп маъновийликлигида ҳамда мавзуларида намоён бўлса, бунинг сабаби тарихий ривожланиш, халқаро алоқаларнинг кучайиши ва умумбашарий кадрятларнинг ўсиши ҳисобланади. Миллий хусусиятлар – миллий феъл-атвор, миллий руҳ акси бўлиб, муайян бир этносга тегишли хусусиятлардир. Муайян бир этноснинг яшаш жойи, тарихи ва миллийлиги каби зарурий қирраларини билмасдан туриб, унинг мақоллари мағзини, маъносини тушуниш мутлақо мумкин эмас.

Мақоллар хушёр бўлишга, дўстни душмандан фарқ қилишга, инсонпарвар, хушфеъл, ширин сўз, садоқатли бўлишга, ота-она, қариндош-уруғ ва дўстларни қадрлашга, катталарни хурмат қилишга, кичикларга нисбатан

шафқатли бўлишга ўргатади: “Яхши билан юрсанг етарсан муродга, ёмон билан юрсанг қоларсан уятга”, “Ўхират қилсанг ўхират кўрасан”. Инсонни тозалик ва соғлиқга чақирувчи мақоллар қисқа ва содда сўзли бўлиб, аммо чуқур, теран маъноли ва айни мақсадга йўналтирилгандир: “Кўзинг оғриси қўлингни тий, ичинг оғриси нафсингни тий!”, “Одам – пўлатдан қаттиқ, гулдан нозик”, “Сиҳат тиласанг, кўп ема, иззат тиласанг, кўп дема!”, “Поклигинг-соғлигинг” каби мақоллар халқимизда кенг тарқалган бўлиб энг яхши маънавий меросларимиздандир. Шундай экан, миллий истиқлол ғоясини ёшлар онгига сингдиришда, уларни баркамол авлод этиб тарбиялашда талабаларга тушинилиши осон бўлсин деб доно фикрларни ўз ичига олган мақоллар билан суҳбатларимизни безаш ва самарали фойдаланиш мақсадга мувофиқдир.

Фойдаланилган адабиётлар

1. Пермяков Г.Л. Основы структурной паремииология. – Москва, 1988
2. Кухарева Е. В. Типологически-универсальное и национально-специфическое в арабских пословицах и поговорках. Ч.2.- М.: РУДН,2003.
3. Алибекова К. Е. Обучение трюкоязычных студентов медицинской лексике и пословицам русского языка с базовыми концептами “здоровье”, “гигиена”. –Ташкент, 2006.
4. Tumanishvili. The specific and the Universal in the Proverb Genre / Rustaveli Institute of Georgian Literature. Volume1, 2007.
5. Мирзаев Т. Ўзбек халқ мақоллари.- Тошкент: Шарқ, 2012.
6. Yuldashevna, M. M. (2019). THE INTERPRETATION OF THE CONCEPT" KNOWLEDGE" IN ENGLISH LITERATURE. European Journal of Research and Reflection in Educational Sciences Vol, 7(10).
7. Maxliyo, M. (2019). REVIEW OF THE SCIENTIFIC TRANSLATION PROBLEM. Сўз санъати халқаро журнали, 1(5).
8. Surmanov, S., Tuyevna Akobirova, S., & Alisherovna Rasulmukhamedova, U. (2020). PECULARITIES OF IMPLICITNESS IN ARTISTIC TEXT. Theoretical & Applied Science, 2, 158–161.

-
9. Dilsuz, Z. (2019). EFFECTIVE TEACHING OF THE ENGLISH LANGUAGE BASED ON THE COMMUNICATIVE-CUMULATIVE METHOD IN THE PROCESS OF EDUCATION USING MODERN TECHNOLOGIES. Сўз санъати халқаро журнали, 1(5).
10. Bazarova N. et al. The basis of the word “heart” to become a poetic image //Journal of Advanced Research in Dynamical and Control Systems. – 2019. – Т. 11. – №. 7. – С. 982-991

THE ROLE OF USING GAMES IN TEACHING ENGLISH GRAMMAR

*Utayeva Iroda Baxodirovna
Axmedova Zarina Dilshod qizi
Gulistan state university*

Annotation: This article attempts to determine the role of educational games on learning a foreign language. The primary aim of this study was to explore the effectiveness of using games in teaching grammar to young learners from the viewpoints of Uzbek EFL teachers working in primary schools. Games help the teacher to make circumstances in which the language is effective and expressive. Although the games are often related to fun yet we should not avoid their academic value, especially in a new language teaching and learning. Games are very effective tools for teaching and learning a new language because they create motivation, lower stress for students, and provide the opportunity for real communication to learners.

Keywords: grammar, children, young learners, game, motivation.

A lot of experienced textbook and methodology manuals writers have argued that games are not just time-filling activities but they have a great educational value. We hold that most grammar games make learners use the language instead of thinking about learning the correct forms. The grammar games should be treated as central, not peripheral to the foreign language teaching program. Games, as Richard Amato thinks, are to be fun, but he warns against overlooking their pedagogical value, particularly in foreign language teaching programs. There are many advantages of using games in grammar: 1) games can lower anxiety, thus making the acquisition of input more likely, 2) games are highly motivating and entertaining, and they can give shy students more opportunities to express their opinions and feelings, 3) they also enable learners to acquire new experience within the foreign language that are not always possible during a typical lesson, 4) games add diversion to the regular classroom activities, break the ice and introduce the new ideas, 5) in the easy, relaxed atmosphere which is created by using games the students remember things faster and better. Here some examples:

The activities listed below have been prepared for the pupils at the age of 8-9.

Activity 1: “Memory”

Class description: 10 pupils at the age of 9-10,

Level: elementary, Materials: 5 sets, each consisting of 10 cards with pictures of clothes and 10 cards with names of clothes

Aims: to practice the vocabulary students learnt during the previous lesson * to practice asking questions “What have you got?” and answering them “I have got.....”

Procedure:

Learners, in pairs, get a set of 20 elements.

There are 10 elements with names of clothes on one side and they are colored red on the other side.

There are also 10 elements with pictures of clothes on one side and they are colored blue on the other side.

Learners have to match the right word with the right picture.

The rules are the same as for playing MEMORY.

At the end, the T asks: Aziz, what have you got?

And, Aziz answers: I’ve got a pair of socks, a t-shirt, and a baseball cap.

Activity 2: “What’s in the box?”

Class description: 10 pupils at the age of 9-10 Level: elementary

Materials: big cards with pictures of clothes on them and 1 big box

Aims: to practice the vocabulary students learnt during the previous lesson * to practice asking questions “Is it a...” and answering them “Yes, it is/No, it isn’t”

Procedure:

The Teacher shows cards with pictures of clothes on them and asks: “Is it a shirt?”etc., and students answer: “Yes, it is/No, it isn’t”

The Teacher chooses 1 student to come up to the front, take one card without showing it to the others and put it into the box.

The rest of the group asks questions: “Is it a...?”, and the chosen student answers: “Yes, it is/No, it isn’t.”

The first person to guess what’s in the box comes to the front, chooses the next item, and puts it into the box.

To sum up, the main argument for adapting the materials is not only to ensure a better fit between our teaching and the needs of our pupils but also to stand back from the routine of our daily teaching and consider it from a different perspective. Grammar games also lend themselves well to revision exercises helping learners to recall a grammar material in a pleasant, entertaining way. All authors referred to in my report agree that even the grammar games resulted only in noise and entertained students, they are still worth paying attention to and implementing in the classroom since they motivate learners, promote the communicative competence, and generate the fluency. However, can they be more successful for presentation and revision than other techniques? My teaching practice proves that the answer to this question is absolutely affirmative.

REFERENCES

1. Spada, N. 1987. 'Relationships between instructional differences and learning outcomes: A process-product study of communicative language teaching. ' *Applied Linguistics* 8: 137-61.
2. White, L. 1991. 'Adverb placement in second language acquisition: some effects of positive and negative evidence in the classroom.' *Second Language Research*: p.133-61.
3. *World Book Encyclopedia* Vol.3 p.48 Chicago 1993.
4. Internet: <http://www.tesol.org/> – various publications
5. Internet: <http://www.oxforduniversitypress.org.uk/> – various publications
6. Internet: http://www.universityofottawa.ca/teachen_glish/ - various publications

BUSINESS COMMUNICATION AS PART OF DISCURSIVE PRACTICE

*Zoyirova Dilsuz Abdijalilovna
TSUL, Foreign languages department*

Annotation: The article deals with the issue of formation discourse competence and theoretical views on it. As it's known that, discourse competence is the ability of the student to comprehend and create logical and coherent speech statements, mostly in writing. The interactive approach analyzes communication as the interaction of individuals in the process of cooperation.

Аннотация: В статье рассматривается проблема формирования дискурсивной компетенции и теоретических взглядов на нее. Как известно, дискурсивная компетентность - это способность ученика понимать и создавать логические и связные речевые утверждения, в основном в письменной форме. Интерактивный подход анализирует общение как взаимодействие людей в процессе сотрудничества.

Annotatsiya: Maqolada diskursiv kompetensiyani shakllantirish muammosi va unga nazariy qarashlar ko'rib chiqilgan. Ma'lumki, diskursiv kompetentsiya bu o'quvchining mantiqiy va izchil og'zaki bayonlarni, asosan yozma ravishda anglash va yaratish qobiliyatidir. Interfaol yondashuv muloqotni odamlarni birgalikdagi jarayonda o'zaro aloqasi sifatida tahlil qiladi.

Communication, in its essence and functions, is one of the most important factors of human life, in the role of the product and result of which are the individual and any social community.

In modern literature, according to E. V. Rudensky [Rudensky, 2000: 39-40], the following aspects of the study of communication can be distinguished: interactive, epistemological, axiological, informational and communicative, normative, semiotic, social and practical (praxiological).

The information and communication approach considers communication as " the interaction of people, the content of which is the exchange of information through

various means of communication to establish relationships between people "[Bodalev, 1994: 12].

The interactive approach analyzes communication as the interaction of individuals in the process of cooperation. Communication is defined as "mutual relations, business or friendship" [Ozhegov, 1998: 440], "a multifaceted process of developing contacts between people, generated by the needs of joint activities" [Petrovsky, 2005: 233].

The epistemological approach considers a person as a subject and object of social cognition and interprets communication as "a way of including a person in concrete historical, social, social, interpersonal relations associated with their subjectivization through the manifestation of human properties as a subject of activity, as a person performing certain social roles, and as an individual who is included in the life of society in a unique way and contributes to it" [Ilyeva, 1989: 26].

Axiological approach examines communication as a process of exchange of values: "in dealing a specific individual possessed a "Fund of spiritual wealth" created by other people, allowing to overcome the limitations of individual experience; however, through communication it makes to this "Fund" that he has created. This is what determines the value of communication in the life of an individual" [Lomov, 1991: 109].

The normative approach reveals the place and role of communication in the process of normative regulation of individual behavior, the real functioning of behavior stereotypes, as well as the process of transmitting and consolidating norms in everyday consciousness. Communication is defined as "a complex, multi-faceted process of establishing and developing contacts between people, generated by the needs for joint activities and including the exchange of information, the development of a unified strategy of interaction, the perception and understanding of another person" [Petrovsky, 1990: 244].

The semiotic aspect defines communication as a specific sign system, on the one hand, and an intermediary in the functioning of various sign systems, on the other, as "the interaction of subjects carried out by sign means, caused by the needs of joint activity and aimed at a significant change in the state, behavior and personal-semantic formations of the partner" [Petrovsky, 1990: 244].

The socio-practical (praxiological) aspect considers communication as "the process of interaction of social subjects, social groups, communities or individuals, in which information, experience, abilities (skills and abilities) and results of activity are exchanged" [Ratnikov, 2005: 309].

As we can see, most researchers characterize communication as a set of different properties and characteristics and approach the study of the desired concept within several aspects at the same time.

Communication is a complex concept and is one of the main categories of various fields of science. Let us consider the peculiarities of the definition of this concept in the philosophical, psychological, pedagogical and sociological traditions.

From a philosophical point of view, communication is considered as:

- a condition or method of human development (communication is "a necessary condition for the normal development of a person as a member of society and as a person, a condition for his spiritual and physical health" [Chernyshova, 2005: 122], "a way of uniting individuals, as well as a way of their development" [Shevandrin, 1995: 93]);
- interaction, the main category of which is the form of a certain process (communication is "interaction between people, mainly direct", which is of particular interest to philosophy, " since it concentrates the forms of thinking and activity, generally significant categories and subjective intentions of individuals "[Kemerov, 2001: 131].

Analyzing all the main components of communication as a psychological process, B. G. Ananiev, in addition to speech and non-speech communication and

selects the internal side - the knowledge of the parties to the communication each other, interpersonal relationships, self-regulation of human actions taking into account the obtained knowledge, the transformation of the inner world are involved in the communication and indicates the existence of permanent connections between these particular in relation to the communication processes. Taking into account the most diverse situations of communication, he writes that at any level and with any complexity of personality behavior, there is an interdependence between: a) information about people and interpersonal relationships; b) communication and self-regulation of human actions in the process of communication; c) transformations of the inner world of the individual himself [Ananyev, 2000: 200-208].

From a psychological point of view, the need for communication is explained by the need for joint activities and the very concept of "communication" is defined as: a form of interaction that implies mutual influence ("communication includes the exchange of information (thoughts, experiences, ideas, etc.), the development of a single program of interaction, perception and understanding of the partner. As a result of communication knowledge and skills of one person are shared to other people [Dubenyuk, 2007: 287]; "communication is the attitude of people to each other, and their interaction, and the exchange of information between them, and the spiritual interpenetration" [Parygin, 1999: 28-29]; "communication is a relation subject - subject(s), which is a mutual exchange of views, ideas, interests, moods, attitudes, etc." [Lomov, 1991: 109]; etc'o: "interaction between several people, which have psychological contact and a certain relationship between the participants of communication" [Kunitsyn, 2003: 12]);

a reasoned process that implements certain goals and use certain system resources (communication is "targeted and motivated processes of interaction of people in collective activities that implement the social and personal psychological relations and using specific means, first of all, the language" [Leontiev, 1999: 240]; "process based on rational understanding and intentional transmission of thoughts and

emotions that require the funds" [Vygotsky, 1999: 16];

"the process of developing new information that is common to communicating people and creates their community (or increases the degree of this community)"

In the view of A. A. Bodalev's selected aspects can be combined into a single definition. Thus, communication is considered as "such an interaction of people in which each of the participants in this interaction, prompted by more or less conscious motives, realizes certain goals, for example, seeks to convince those to whom he addresses, show them his attitude to some fact, event, person, or learn from them something previously unknown to him, etc. But people can enter into communication with each other and for the joint performance of some type of activity that requires them to cooperate, i.e. in the process of communication, the formation of a community of individuals performing joint activities will occur. In all these cases, the goals and motives of an activity in which communication is a prerequisite for its implementation, the methods of implementation that its participants must adhere to, always actualize in the psyche of each person involved in it, new characteristics compared to "pure" communication. However, in all such cases, in the course of communication, in the process of performing a particular activity, each person will still have a knowledge of all the other participants, its attitude towards them will manifest and change, and its treatment with them will take place" .

In some works on psychology, "communication "is defined through" communication", and both concepts are equivalent. So, at E. V. Borozdina reads: "communication is communication, i.e. the exchange of opinions, experiences, moods, desires, etc. ...whatever it is, it is always communication, and it is impossible to imagine communication without it" [Borozdina, 1999: 30].

However, in the sociology of communication, the concepts of "communication" and "communication" are not equivalent. Communication is defined as "a socially determined process of transmitting and perceiving information both in interpersonal and mass communication through various channels using

various verbal and nonverbal communicative means", and communication is understood as "a socially determined process of exchanging thoughts and feelings between people in various spheres of their cognitive, labor and creative activities, implemented mainly through verbal means of communication". Thus, communication includes mainly the characteristics of interpersonal interaction, and communication is assigned an additional value — information exchange in society [Grushevitskaya, 2002].

As G. M. Andreeva writes, "the term 'communication' itself has no exact analogue in traditional social psychology, not only because it is not quite equivalent to the commonly used English term 'communication', but also because its content can be considered only in the conceptual dictionary of a special psychological theory, namely the theory of activity " [Andreeva, 2001: 35].

From a pedagogical point of view, communication is "the most important environment for spiritual, social and personal manifestation of a person, a means of achieving mutual understanding between people".

The most important for pedagogical research is "the position that communication must first of all be considered as an integral phenomenon, which is an informational, normative and cognitive process, a form and means of self-affirmation and self-realization" [Penkova, 2001: 22].

Communication, according to some authors, also acts as "a way of maintaining the vital activity of a person as an individual" [Passov, 1991: 13]; as "the transmission of some information, intentionally or involuntarily sent by the sender and perceived by the recipient" [Maslov, 1998: 7].

In our study, we define communication as communication, a process of interaction between active individuals, groups or communities, within which there is an exchange of activity-defining components, such as activity, information, experience, abilities, skills, etc.

REFERENCES:

1. Raufov Miraziz, Toshmatov Oybek, & Ro’Zibayeva Nigoraxon (2020). Ingliz, fransuz va o‘zbek she’riyatini tarjima qilishda qo‘llaniladigan transformatsiyalar. *Oriental art and culture*, (V), 166-174.
2. Yuldashevna, M. M. (2019). The interpretation of the concept "knowledge" in english literature. *European Journal of Research and Reflection in Educational Sciences* Vol, 7(10).
3. Maxliyo, M. (2019). Review of the scientific translation problem. *Сўз санъати халқаро журнали*, 1(5).
4. Миргиязова, М. М. (2017). Innovative technologies in teaching English. *Молодой ученый*, (25), 301-302.
5. Abduazizovna, u. D. (2020). The use of literary works in the development of students’ speech competence. *International journal of discourse on innovation, integration and education*, 1(5), 94-96.
6. Sayfullaeva, Y. E. (2020) Implementation of role-play and simulation activities while teaching ESP students, 10.5958/2249-7137.2020.01866.2 *Academicia, an International Multidisciplinary Research Journal*
7. Abdijalilova, Z. D. (2007). Formation of the discursive competence of law students in teaching writing in a foreign language. *Всв 94 z 40, (41-s)*, 244.
8. Zoyirova, D. A. (2019). FEATURES OF TRANSLATION FROM ENGLISH TO RUSSIAN. *Экономика и социум*, (10), 71-73.
9. Тошматов, О., Миргиязова, М., & Ёкубов, У. (2020). Важность обучения специализированного английского языка через чтение для студентов юристов. *Oriental Art and Culture*, (V).
10. Zoyirova, D. A. (2018). Forming Discursive Competence of Law Students. *Eastern European Scientific Journal*, (6).
11. Shokirovich, T. O., & Abdijalilovna, Z. D. (2020). Teaching EFL and ESP for Law. Activities and challenges during the covid-19 pandemic in Uzbekistan. *Solid State Technology*, 63(6), 8318-8325.
12. Ramazonov, N., Khonnazarov, E., Choriev, O., & Yulbarsov, O. (2020). Interpretation and artistic function of the concept of faqr in alisher navoi’s lyrics.

Interpretation, 29(5), 1633-1641.

13. Чориев, О. (2018). Место и роль художественной литературы на правовую тематику при подготовке юристов. Review of law sciences, (1).

ECONOMIC SCIENCES / IQTISOD FANLARI
KAPITAL VA INSON KAPITALI TUSHUNCHALARI

L.A.QURBONOVA,
Andijon davlat universiteti kafedra mudiri,
E.B.ABDULLAYEV,
Andijon davlat universiteti o’qituvchisi.

Annotatsiya: Har bir narsaning o’z mohiyati bo’lgani kabi, kapital hamda inson kapitali tushunchalarining ham mazmun-mohiyati mavjud. Ushbu maqolada shu shu ikki tushuncha atrofida qisqacha fikr yuritiladi.

Kalit so’zlar: kapital, inson kapitali, bozor iqtisodiyoti, zamonaviy iqtisodiyot.

Mantiqan olib qaralganda, inson kapitali mohiyatini yaxshiroq tushunish uchun uning kapital atamasi bilan o‘zaro munosabatda o‘rganish darkor. Iqtisodiy tadqiqot jarayonida tarixiy va mantiqiy yondashuvlarni birlashtirish tamoyiliga asoslanib nafaqat insonning kapitali balki, umuman kapitalning kelib chiqishi va mohiyatini hisobga olish zarur. Inson kapitalida umuman kapitalga xos bo‘lgan xususiyatlar mavjud bo‘lishi bilan birga aynan faqatgina insoniy kapitalning o‘ziga xos bo‘lgan spetsifik hususiyatlar mavjudligini anglash darkor.

Kapital bozor iqtisodiyotining fundamental kategoriyalaridan bo‘lib, yollanma mehnatdan foydalanishga asoslanadi. Kapital juda keng qamrovli tushuncha bo‘lib, asosan moddiy boyliklar, pul zaxirasi, ishlab chiqarishni moddiy omili, insonning bilim va qobiliyatlari tushuniladi. Klassik iqtisodchilar kapitalni ishlab chiqarish vositasi deb qarashgan, fiziokratlar uchun esa kapital yer bo‘lgan.

P.Samuelsan va U. Nordxauz fikricha “kapital – iqtisodiyot tomonidan boshqa tovarlarni ishlab chiqarish uchun yaratilgan uzoq muddatli foydalanish ne’matlaridan iborat”⁸³.

Neoklassiklar kapital qo‘yilmalar deganda joriy iste’moldan voz kechish va kelajakda ma’lum bir daromad olishni ta’minlaydigan har qanday harajatlarni tushunishgan. Kengaytirilgan konsepsiya tarafdori bo‘gan Amerikalik iqtisodchi Dj. Kendrik kapital deganda, ma’lum bir vaqt mobaynida mahsulot va daromad,

⁸³ Самуэльсон П., Нордхауз У. Экономика.-М.,1997.-С.784.

(daromadning nobozor shakllarini hisobga olgan holda) yaratish qobiliyatini tushunadi⁸⁴. Bu ta’rif asosida milliy boylikning to’planadigan, ishlab chiqarishdagi foydalaniladigan va daromad ta’millaydigan barcha unsurlariga kapital sifatida qaraladi⁸⁵.

A.Smit, D.Rikkardo fikri bo’yicha kapital barcha ishlab chiqarish vositalarni (to’plangan va moddiylashtirilgan mehnat) anglatgan⁸⁶.

XX asr boshlarida Amerikalik iqtisodchi I. Fisher turli maktab yutuqlarini birlashtirib “kapital deb, ma’lum bir vaqt mobaynida daromadlar oqimini ta’minlaydigan qar qanday narsani tushunish kerak deydi va har qanday daromad qandaydir kapital turining mahsuloti sifatida yuzaga chiqadi”⁸⁷.

Ishchining ishlab chiqarish xususiyatlarining maxsus kapital shakli sifatida qaralishiga sabab shuki, bu kabi xususiyatlarni shakllantirish va rivojlantirish uchun ma’lum bir vaqt va moddiy xarajatlar talab qilinadi, shuningdek boshqa moddiy (jismoniy) kapital singari o’z egasiga yuqori moddiy manfaat (daromad) ta’minlaydi. So’nggi o’n yilliklarga kelib kapital faqatgina moddiy (jismoniy) aktivlardan iborat degan fikr o’z kuchini yo’qotdi. Endi kelajakda daromad oqimini ta’minlay oladigan har qanday aktiv u moddiy yoki insoniy kapitaldir degan fikrga kelindi.

Olimlar kapital nazariyasi bo’yicha bahslarda aynan nimani kapital deb atash bo’yicha bir to’xtamga kela olmadilar. “Zamonaviy iqtisodiy lug’atda” kapital keng ma’noda daromad olib keladigan barcha narsa yoki tovar va xizmatlarni ishlab chiqarish uchun odamlar tomonidan yaratilgan resurslar deb ta’riflansa, tor ma’noda ishlab chiqarish vositasi sifatida ishga tikilgan daromad mabaidir deyiladi⁸⁸.

⁸⁴ Кендрик Дж. Совокупный капитал США и его формирование. -М., Прогресс, 1978.-С.8.

⁸⁵ Schultz T. Investment in Human capital // Economic Growth - an American problem. Englewood Cliffs. 1964.-P.58.

⁸⁶ Смит А. Исследование о природе и причинах богатства народов // Антология экономической классики. М, 1993, Т.1. – С.382., Д. Риккардо начало политической экономии и налогового обложение. Т.1.М., 1993.-С.417.

⁸⁷ Fisher T. The nature of capital and Income. L.1927.

⁸⁸ Райсберг Б.А., Лазовский Л.Ш., Стародуцева Е. В. Современный экономический словарь.- М., 1997.-С.141.

Ko‘rib chiqilgan ta’riflardan xulosa qilib, uzoq muddat davomida samarali foydalanish mumkin bo‘lgan daromad ta’minlaydigan to‘planish (jamg‘arilish) xususiyatiga ega har qanday ne‘mat zaxirasi kapital sifatida qaralishi mumkin, desak bo‘ladi. Bundan kelib chiqib, insonning qobiliyatlari, bilimi, malakasi kapitalning maxsus shakli sifatida qabul qilinishi mumkin.

Foydalanilgan adabiyotlar:

1. Самуэльсон П., Нордхауз У. Экономика.-М.,1997.-С.784
2. Кендрик Дж. Совокупный капитал США и его формирование. -М., Прогресс, 1978.-С.8.
3. Schultz Т. Investment in Human capital // Economic Growth - an American problem. Englewood Cliffs. 1964.-P.58.
4. Смит А. Исследование о природе и причинах богатство народов // Антология экономической классики. М, 1993, Т.1. –С.382., Д. Риккардо начало политической экономии и налогового обложение. Т.1.М., 1993.- С.417.
5. Fisher Т. The nature of capital and Income. L.1927.
6. Райсберг Б.А., Лазовекий Л.Ш., Стародувцева Е. В. Современный экономический словарь.- М., 1997.-С.141.

ПРИМЕНЕНИЕ ИСКУССТВЕННОГО ИНТЕЛЛЕКТА В ЭКОНОМИКЕ.

*Гулямов Саидахрор Саидахмедович
Заведующий кафедрой Института повышения квалификации и
статистических исследований, д.э.н., профессор
Мустафакулов Уктам Унзбоевич*

Аннотация: В Республике Узбекистан проводятся последовательные реформы по повышению уровня жизни населения за счет развития цифровой экономики, в частности, создания удобств в сфере государственных услуг и повышения качества образования в области информационных технологий. Внедрение Механизмов, внедрение технологий искусственного интеллекта в стратегически важных секторах экономики, в частности, в образовании, медицине, городском планировании, сельском хозяйстве и промышленности посредством регулярных исследований и экспериментальной деятельности, а также по существующим и потенциальным проблемам. предлагать рациональные решения. В нашей работе возможности искусственного интеллекта в экономике излагаются на основе мирового опыта.

Ключевые слова: искусственный интеллект, цифровая экономика, кибернетика, интеллект, роботы, цифровые технологии, нейроны, рынок труда, трудовые ресурсы, экономическая деятельность, автоматизация.

Annotation: The Republic of Uzbekistan is carrying out consistent reforms to improve the living standards of the population through the development of the digital economy, in particular, the creation of conveniences in public services and the quality of education in the field of information technology. Introduction of Mechanisms, introduction of AI technologies in strategically important sectors of the economy, in particular, education, medicine, urban planning, agriculture and industry through regular research and experimental activities, and on existing and potential problems. to propose rational solutions. In our work, the potential of artificial intelligence in economics is given on the basis of world experience.

В соответствии с Приложением 2 к Указу Президента Республики Узбекистан «Об утверждении Стратегии развития искусственного интеллекта в Республике Узбекистан на 2021-2023 годы» согласно Приложению 2 Основная цель Стратегии - систематическое развитие исследовательской и экспериментальной деятельности и эффективное реформирование образования [1].

Сначала мы объясним основные понятия. Термин «интеллект» лучше всего понимать как способность человека приспособлять свое поведение к новым обстоятельствам. Человеческий разум - это не отдельная способность, а целая группа способностей, например: чувство, восприятие, мышление, воображение, воображение, память. Профессор Сайдасрор Гулямов определяет

термин «искусственный интеллект» на конференции Ташкентского финансового института в январе 2021 года следующим образом:

Искусственный интеллект (ИИ) - это искусственная или технически, механически созданная, самообучающаяся и саморазвивающаяся технология, которая может помочь правительству решить эти проблемы. анализ имеющихся данных. Это достигается путем дополнения искусственного интеллекта определенными человеческими способностями или, в некоторых случаях, их замены [2].

Термин «искусственный интеллект» был придуман Джоном Маккарти в 1956 году на конференции в Стэнфордском университете. На конференции обсуждались возможности внедрения искусственного интеллекта. Помимо Маккарти, были Тьюринг, Шеннон, Минск и другие. Искусственный интеллект (ИИ) - это наука и технология создания компьютерных алгоритмов и программ, которые работают как интеллектуальная система: они изучают и хранят данные на экспериментальной основе, оценивают и применяют абстрактные концепции и влияют на полученные знания в окружающей среде. используется для передачи [3].

Искусственный интеллект делится на 2 типа: слабый и сильный. Слабый И называют узконаправленным, потому что на может исполнять только определенный круг задач. Все эти существующие разработки, основанные на технологии искусственного интеллекта. Мощный искусственный интеллект способен решить любую задачу в неограниченном диапазоне.

SI-технология может быть реализована множеством способов. Одна из них - нейронные сети. Нейронная сеть построена по тому же принципу, что и нейронные сети в живом организме, отсюда и ее название. В организме сеть соединяет нервные клетки - нейроны, которые образуют нервную систему. А в искусственной нейронной сети используются простые процессоры - точно так же, как в отличие от традиционных алгоритмов, нейронные сети способны к

экспериментальному обучению. Нейронные сети анализируют и идентифицируют связи между входными и выходными данными, обобщают данные и формулируют решения проблем. Чтобы убедиться, что нервные сети работают таким образом, используются методы машинного обучения. Кроме того, применительно к нейронным сетям такое обучение требует большого количества вычислительных ресурсов [3].

Тогда меня очень интересовал вопрос, с чего началась история развития искусственного интеллекта в нашей стране?

В отличие от традиционных алгоритмов, нейронные сети способны к экспериментальному обучению. Нейронные сети анализируют и идентифицируют связи между входными и выходными данными, обобщают данные и формулируют решения проблем. Чтобы убедиться, что нервные сети работают таким образом, используются методы машинного обучения.

Советник Совета Семен Николаевич Корсаков (1787–1853) поставил задачу увеличить возможности разума путем разработки научных методов и устройств, повторяя концепцию искусственного интеллекта как современного естественного усилителя. В 1832 году С. Н. Корсаков опубликовал описание пяти изобретенных им механических устройств, названных «интеллектуальными машинами», для частичной механизации умственной деятельности в задачах поиска, сравнения и классификации.

При разработке своих машин Корсаков первым в истории информатики использовал перфорированные карты, которые сыграли для него уникальную роль базы знаний, а сами машины были, по сути, изобретателями экспертных систем. Работа над искусственным интеллектом в СССР началась в 1960-х годах. Ряд новаторских обменов был проведен в Московском университете и Академии наук под руководством Вениамина Пушкина и Д.А. Поспелова.

С начала 1960-х гг. М.Л. ГИПЕРЛИНК. В 1964 г. был опубликован «Обратимый метод с дедукцией в классическом вычислении предикатов»

Ленинградская логика Сергея Маслова, который стал первой теоремой, доказанной при вычислении предикатов. До 1970-х годов все исследования в области искусственного интеллекта в СССР проводились в области кибернетики. По словам Д. А. Пospelova, науки «информатика» и «кибернетика» были смешаны в время из-за ряда академических споров. И только в конце 1970-х в СССР заговорили о научном направлении «искусственный интеллект» как раздел информатики. В то же время сама информатика родилась и подчинилась прародительнице «кибернетики». В конце 70-х к другим разделам информатики были добавлены толковый словарь по искусственному интеллекту, трехтомный справочник по искусственному интеллекту, а также разделы «Кибернетика» и «Искусственный интеллект». энциклопедический словарь по. Термин «информатика» получил широкое распространение в 1980-х годах, а термин «кибернетика» постепенно уходит из обращения, оставаясь только в названиях институтов, возникших во время «кибернетического бума» в конце 1950-х - начале 1960-х годов. Такой взгляд на искусственный интеллект, кибернетику и информатику не всем нравится.

Это связано с тем, что на Западе границы этих наук несколько иные. ИИ принес компаниям 700 миллиардов долларов – Gartner 25 апреля 2018 г. аналитическое агентство Gartner опубликовало результаты исследования, показывающего, сколько денег компании по всему миру зарабатывают с помощью технологий искусственного интеллекта [4]. Общий прогноз доходов компаний, основанный на искусственном интеллекте, по данным Gartner, показывает, что в 2017 году компании по всему миру получили 692 миллиарда долларов только за использование искусственного интеллекта. Ожидается, что в 2018 году выручка вырастет до 1,2 триллиона долларов, а к 2022 году прибыль составит почти 4-5 триллионов долларов, по мнению исследователей.

По словам аналитика, основной доход бизнеса от использования искусственного интеллекта поступает в первую очередь от улучшения

обслуживания клиентов, поскольку компании уже видят влияние таких технологий на рост и удержание клиентов. Кроме того, организации ищут способы использования ИИ для повышения эффективности бизнес-процессов, улучшения принятия решений и автоматизации других задач, добавил Лавлок. Gartner: К 2023 году искусственный интеллект станет приоритетной статьей расходов на ИТ для трети компаний [5]. В июле 2017 года Gartner опубликовала прогноз использования технологий искусственного интеллекта (AI) и машинного обучения, согласно которому к 2023 году эти технологии будут доступны практически во всех новых программных продуктах и услугах. Эксперты также считают, что к этому времени искусственный интеллект станет частью стратегии цифровой трансформации и станет приоритетом для инвестиций почти для трети компаний [6].

Положительные стороны искусственного интеллекта

Первый плюс - обучение. Искусственный интеллект лучше всего подходит для различных видов механической деятельности. Безопасное исследование космоса, дна океана или ядра Земли не подходит для людей или обычных машин. Интеллект, в свою очередь, может адаптироваться к безопасной для здоровья ситуации. Любые эксперименты и тесты с использованием искусственного интеллекта будут намного быстрее и дешевле, чем может выполнить человек. Второй плюс - это работа. Сейчас ни одно производство в мире не автоматизировано полностью, потому что машина не может оценить результат своих действий. Искусственный интеллект может не только легко управлять сотнями заводов по всему миру, не останавливаясь и не отдыхая одновременно, но и проверять оценки качества. Это значительно снижает стоимость продукта. Также появится возможность организовать работу на опасных и небезопасных объектах с высоким риском гибели и травм [5].

Заклучение.

Основная цель статьи - объяснить понятие искусственного интеллекта среднему пользователю, объяснить, как реализован искусственный интеллект. Сравните плюсы и минусы его появления, а также оцените влияние использования технологий искусственного интеллекта в различных сферах, в основном в экономике.

Для достижения цели были предприняты следующие действия:

- Поиск и подготовка необходимы для открытия темы, информации.

- Просмотр и раскрытие итогового материала, статистики.

- сбор данных и пошаговая логическая проверка. В современном мире растет потребность в использовании технологий искусственного интеллекта для повышения эффективности и конкурентоспособности компаний в различных сферах. Также следует учитывать, что необходимо следить за работой таких технологий. Создавайте новые вакансии для развития использования искусственного интеллекта, тем самым упрощая обычные и трудоемкие процессы для обычного человека. Искусственный интеллект делает современный мир проще для людей.

Список литературы:

1. 2021–2023 йилларда Ўзбекистон Республикасида сунъий интеллектни ривожлантириш стратегиясини тасдиqlаш тўғрисида Ўзбекистон Республикаси Президентининг фармони ID-19838 (V-2) 2-бет.

2. Анализ развития искусственного интеллекта на 2021-2030 годы. Профессор Саидахроп Гулямов.

Интернет-ресурсы:

3.1) <https://is.gd/C8Tlnr> дата обращения:01.11.2021; Время:22:41

4.2) [http://iupr.ru/domains_data/files/zurnal_27/EMCEV%20D.I.\(Informacionnue%20i%20kommunikativnye%20tehnologii\).pdf](http://iupr.ru/domains_data/files/zurnal_27/EMCEV%20D.I.(Informacionnue%20i%20kommunikativnye%20tehnologii).pdf) дата обращения:01.11.2021
Время:22:41

5.3) <https://is.gd/PQ31p8> дата обращения:01.11.2021 Время:22:41

IQTISODIY XAVFSIZLIKNI TA’MINLASHDA DAVLATNING TARTIBGA SOLUVCHANLIK VAZIFALARI

*O‘zbekiston Respublikasi Milliy gvardiyasi Harbiy-tehnika instituti
leytenant Suyundikov Lochinbek Akmaljon o‘g‘li,
leytenant Usmonov Uchqun Ahmad o‘g‘li*

“Mamlaktimiz iqtisodiy qudratining o‘sishi, aholining turmush darajasi va sifatini oshirishga, ayniqsa, qishloq joylarda bunga erishish - avvalambor, mamlakatimiz hududlarining kompleks va izchil rivojlanishi bilan belgilanishi yaxshi tushunamiz. Bu bizning ham yaqin, ham uzoq muddatli istiqboldagi vazifamizdir.”⁸⁹

Sh.M.Mirziyoyev

Anotatsiya. Ushbu ilmiy maqolada iqtisodiy munosabatlarini xavfsizlik jihatdan o‘rganishda bozor iqtisodiyotining qonuniyatlari, amal qilish mexanizmi, iqtisodiy jarayonlar, davlatni tashqi va ichki iqtisodiy xavf-xatarlarini ko‘ra bilish va iqtisodiy xatarlardan himoyalalanish yo‘llarini o‘rganishga katta e’tibor berilgan.

Kalit so‘zlar: Iqtisodiy xavfsizlik, resurs, ichki xavf, tashqi xavf, iqtisodiy tahdid, bozor institutlari.

Аннотация. В данной статье большое внимание уделяется изучению закономерностей рыночной экономики, механизма действия, экономических процессов, способов предвидения государством внешних и внутренних экономических рисков и защиты от экономических рисков в аспекте безопасности экономических отношений.

Annatation. In this article, much attention is paid to the study of the laws of the market economy, the mechanism of action, economic processes, methods of anticipating external and internal economic risks by the state and protection from economic risks in the aspect of the security of economic relations.

Taraqqiyotning hozirgi bosqichida mamlakatlarning iqtisodiy xavfsizligi muhim ahamiyat kasb etadi. Negaki, iqtisodiyotning xavfsizligi holati turli ijtimoiy-iqtisodiy qarorlar qabul qilishda muhim ko‘rsatkich bo‘lib xizmat qiladi. Iqtisodiy tizimdagi

⁸⁹ O‘zbekiston Respublikasi Prezidenti Sh.M.Mirziyoyevning O‘zLiDeP VIII s‘yezididagi nutqi. 2016 yil 10 oktyabr

har qanday o‘zgarishlar turli xavf-xatar va tahdidlarning namoyon bo‘lishi bilan birga kechadi. Shuning uchun ham mamlakat iqtisodiy xavfsizligini ta’minlash, unga bo‘ladigan turli tahdidlarning oldini olish masalasi yuzaga keladi.

Iqtisodiy xavfsizlik har qanday mamlakat hukumati iqtisodiy siyosatida markaziy o‘rinni egallaydi. Zero, iqtisodiy xavfsizlikning ta’minlanmasligi birinchi navbatda hukumatning o‘zi uchun xavf hisoblanadi. Iqtisodiy xavfsizlikni tadqiq etish, eng avvalo, — xavfsizlik atamasining o‘zini tushunishni taqozo etadi. Xavfsizlik atamasi ilmiy nuqtai nazardan aholining hayot faoliyati va rivojlanishi uchun resurslarga, texnologiyalarga, axborot va ma’naviy ideallarga bo‘lgan tabiiy-fiziologik, ijtimoiy-iqtisodiy, ma’naviy ehtiyojlarning himoyalanganligi sifatida tavsiflanishi lozim. Shu nuqtai nazardan maqsadga muvofiq bo‘lmagan tashqi ta’sirlardan va radikal ichki o‘zgarishlardan himoyalani, ya’ni xavfsizlikka bo‘lgan ehtiyoj bazaviy va asosiy ehtiyojlardan hisoblanadi. Bu himoyalani alohida olingan shaxs uchun ham, davlat va mamlakat uchun ham birdek muhim. Shundan kelib chiqqan holda xavfsizlikka sub’ektga tegishli bo‘lgan o‘zgarishlar va tashqi ta’sir natijasida ushbu sub’ekt sifatining o‘zgarishi minimal bo‘lgan holat sifatida qaraladi.

Iqtisodiy xavfsizlik - mamlakat uchun kerakli resurslarni samarali ta’minlash, ichki boyliklardan foydalanishni davlat tomonidan nazorat qilish va iqtisodiy qadriyatlarni himoya qilishni kafolatlaydigan, iqtisodiyotning holatini o‘rganadigan akademik bilimlar sohasidir. Iqtisodiy xavfsizlik - bu iqtisodiy va huquqiy jihatlari bir birlashmasidan o‘z ichiga oladi. Ushbu sohada ishlayotgan, ekspertlar qonun va suiiste’mol qoidabuzarliklarni aniqlash maqsadida korxonalar yoki tashkilot iqtisodiy va moliyaviy faoliyatini tahlil qiladi.

«Iqtisodiy xavfsizlik» tushunchasining mazmuni iqtisodga oid ilmiy adabiyotlarda turlicha talqin qilinadi. Bir guruh olimlar mazkur iqtisodiy tushuncha mazmunini mamlakatning yetarli mudofaa salohiyatini, davlat siyosatining ijtimoiy

yo‘naltirilganligi, milliy manfaatlarni himoya qilishni kafolatlashga qodir bo‘lgan iqtisodiyot va hokimiyat institutlarining holati sifatida ta’riflaydilar.⁹⁰

Iqtisodiy xavfsizlik tadqiqotlari mavjud axborotlarni yig‘ish, konsepsiyalash orqali ichki va tashki xavf belgilarini aniqlash va ularni tasniflashga qaratiladi. Bunda tadqiqodchilar eng e’tiborli iqtisodiy xavfsizlikka ta’sir etuvchi omillarni tanlab oladilar. Shaxs, jamiyat va davlat xavfsizligiga oid axborotlarni topish va jamlashda iqtisodiy xavfsizlik nazariyasida biror bir tabiiy yoki ijtimoiy hodisani keltirib chiqaruvchi voqea sababini aniqlaydigan omili analiz usulidan foydalaniladi.

Bozor munosabatlari sharoitlari sharoitida davlat iqtisodiyotiga aralashib, bozor mexanizmining amal qilishiga ko‘maklashadi va aholini uning salbiy oqibatlaridan himoyalash chora-tadbirlarini ko‘radi. Iqtisodiyotni davlat tomonidan tartibga solishdan ko‘zlangan asosiy maqsad bozor munosabatlarini muayyan va ma’lum yo‘nalishda rivojlantirib, iqtisodiy tanglik, taxdid va xavf-xatardan himoyalash hamda aholi turmush darajasining pasayib ketishiga yo‘l qo‘ymaslikdan iboratdir. Davlatning iqtisodiyotga aralashuvi ko‘lami va darajasi uning imkoniyatlariga mos ravishda bo‘lib, bozor mexanizmlari, xo‘jalik sub’ektlarining erkin faoliyat yuritishi uchun qulay iqtisodiy muhit yaratilishiga imkon berishi lozim bo‘ladi. Shuningdek, davlat xo‘jalik tizimining raqobatbardoshligini oshirish, biznes va xususiy tadbirkorlikning rivojlanishini rag‘batlantiradi⁹¹.

Davlatning iqtisodiy xavfsizligini ta’minlash bo‘yicha faoliyati quydagilarni o‘z ichiga oladi:

- mamlakatning ijtimoiy-iqtisodiy tizimi va davlatning barqarorligiga xavf tug‘diruvchi omillarni aniqlash va monitoring qilish;
- ushbu omillarning zararlari, salbiy ta’siriga barham berish yoki yumshatishga qaratilgan iqtisodiy siyosatni shakllantirish va institutsional o‘zgarishlarni amalga oshirish.

⁹⁰ Экономическая безопасность- Производство, финансы, банки. -М., ЗАО 1998.- с. 12.

⁹¹ Abulqosimov X.P. Iqtisodiy xavfsizlik.-T.:Darslik. Mirzo Ulug‘bek nomidagi O‘zbekiston Milliy universiteti. Toshkent-2019.77-bet.

Iqtisodiyotni davlat tomonidan tartibga solish vazilalarini amalga oshirish uchun soliqqa tartish va yig‘imlar yo‘li bilan davlat budjeti resurslari tashkil etiladi va davlat sektorining moddiy bazasi shakllantiriladi. Iqtisodiyotni davlat tomonidan tartibga solish - bu takror ishlab chiqarish jarayonining tarkibiy qismi va jamiyat iqtisodiyotini rivojlantirishdir.

Davlat siyosatini ishlab chiqishda iqtisodiyotni nafaqat sifat, balki xavflardan holi bo‘lgan tarzda rivojlanish chegaralarini son jihatdan ham belgilashi talab etiladi. Demak, mamlakatda iqtisodiy xavfsizlik holatining sustlashishiga ma’lum bir chegara doirasida yo‘l qo‘yilishi mumkin. Iqtisodiy xavfsizlik uchun ko‘rsatkichlarning o‘zi emas, ularning chegaraviy miqdori muhim ahamiyatga ega. Shu chegaralarga rioya qilmaslik takror ishlab chiqarishning turli elementlarini normal taraqqiy etishiga to‘sqinlik qiladi. Iqtisodiy xavfsizlikda negativ, buzuvchi jarayonlarning shakllanishiga olib keladi. Iqtisodiy xavfsizlikning miqdoriy ko‘rsatkichlari bo‘yicha milliy manfaatlarni ta’minlash maqsadida ko‘rsatkichlarning eng quyi yoki yuqori chegaralari aniqlanadi.

Mamlakat iqtisodiy xavfsizligini ta’minlashga qaratilgan tadbirlarni amalga oshirish uchun uning indikatorlari monitoringini tashkil etish ham muhim ahamiyat kasb etadi. Monitoring iqtisodiy xavfsizlik ko‘rsatkichlarini aniqlash, tahlil qilish va ularning o‘zgarish tendensiyalari va istiqbolini aniqlash imkonini beradi. Mutaxassislarining fikricha, mezonlar biror-bir harakatni amalga oshirish uchun yo‘llanma sifatida qabul qilinishi mumkin emas. Uni amalga oshirishda jamiyat bazisini qayta tashkil etish, resurs va ishlab chiqarish salohiyatini qayta qurish, yangi bozor institutlarini, xo‘jalik yuritish dastaklarini, boshqarish tizimini yaratishga muvofiq bosqichma-bosqich harakat qilish zarur bo‘ladi.

Iqtisodiy xavfsizlikning quyidagi ko‘rsatkichlari mavjud:

- yalpi ichki mahsulot (hududiy yalpi mahsulot);
- inflyatsiya darajasi;
- davlat byudjeti kamomadi;

- ichki qarz darajasi;
- tashqi qarz darajasi;
- ishsizlik darajasi;
- turmush darajasi va sifati;
- oltin valyuta zaxiralari;
- xufyona iqtisodiyot faoliyati;
- ekologik holat.

Ayni vaqtda, mamlakatimiz bosib o‘tgan taraqqiyot yo‘lining chuqur tahlili, bugungi kunda jahon bozori konyunkturasi keskin o‘zgarib, globallashuv sharoitida raqobat tobora kuchayib borayotgani davlatimizni yanada barqaror va jadal sur’atlar bilan rivojlantirish uchun mutlaqo yangicha yondashuv hamda, tamoyillarni ishlab chiqish va istiqbollarni belgilashni taqozo etmoqda.

Olib borilayotgan islohotlar samarasini yanada oshirish, davlat va jamiyatning har tomonlama va jadal rivojlanishi uchun shart-sharoitlar yaratish, mamlakatimizni ijtimoiy, iqtisodiy va siyosiy sohalarda barqaror rivojlanishini ta’minlash maqsadida: Prezidentimiz Shavkat Mirziyoyevning 2017-yil 7-fevraldagi «O‘zbekiston Respublikasini yanada rivojlantirish bo‘yicha Harakatlar strategiyasi to‘g‘risida»gi Farmoni bilan taraqqiyotimizning kelgusi besh yilga mo‘ljallangan ustuvor yo‘nalishlari aniq belgilab berildi. Shuningdek, iqtisodiyotga mo‘ljallangan yo‘nalish: iqtisodiyotning ochiqligi va raqobatdoshligini oshirish, iqtisodiy mustaqillikni kuchaytirish, makroiqtisodiy barqarorlikni mustahkamlash va iqtisodiy o‘sish sur’atlarini saqlab qolish, yetakchi ishlab chiqarish tarmoqlarini modernizatsiya va faol diversifikatsiya qilish, moliya-bank sohasini tubdan isloh etish, xususiy mulk va tadbirkorlikni har tomonlama himoya qilish, tashqi iqtisodiy aloqalarni yanada kengaytirish, xorijiy investitsiyalarni faol jalb etish, turizm tarmog‘ini samarali rivojlantirish, qishloq xo‘jaligida tarkibiy o‘zgartirishlarni amalga oshirish maqsadida

iqtisodiyotni yanada rivojlantirish va liberallashtirish deya belgilangan.⁹² Bu ustuvor yo‘nalish mamlakatimizda islohotlar samaradorligini keskin oshirish, davlat va jamiyatni har tomonlama uyg‘un va jadal rivojlantirish uchun shart-sharoitlar yaratish, barcha sohani modernizatsiya qilish va erkinlashtirish kabi maqsadlarga xizmat qiladi.

Foydalanilgan adabiyotlar

4. O‘zbekiston Respublikasi Konstitutsiyasi – T.: O‘zbekiston, 2019;
5. O‘zbekiston Respublikasi Prezidentining 2017-yil 7-fevraldagi “O‘zbekiston Respublikasini yanada rivojlantirish bo‘yicha Harakatlar strategiyasi to‘g‘risida”gi PF-4947-sonli Farmoni.
6. O‘zbekiston Respublikasi Prezidenti Sh.M.Mirziyoyevning O‘zLiDeP VIII s‘yezididagi nutqi. 2016 yil 10 oktyabr
7. Экономическая безопасность- Производство, фынансы, банки. -М., ЗАО 1998.- с. 12.
8. Abulqosimov X.P. Iqisodiy xavfsizlik.-T.:Darslik. Mirzo Ulug‘bek nomidagi O‘zbekiston Milliy universiteti. Toshkent-2019.77-bet.
9. Mamatov A.A. Iqtisodiy xavfsizlik .T.: MG HTI. 2020

⁹² “O‘zbekiston Respublikasini yanada rivojlantirish bo‘yicha Harakatlar strategiyasi to‘g‘risida”gi O‘zbekiston Respublikasi Prezidentining Farmoni 2017-2021 yillar O‘zbekiston Respublikasini rivojlantirishning beshta ustuvor yo‘nalishi bo‘yicha Harakatlar strategiyasi

“РАҚАМЛИ ТАЪЛИМ” ДА РАҚАМЛИ ТЕХНОЛОГИЯЛАРДАН САМАРАЛИ ФЙДАЛАНИШ ЙЎЛЛАРИ

*Бекмуродова Гўзал Адҳамовна
Тошкент давлат иқтисодиёт университети
3-курс докторанти (DSc)*

Аннотация. Глобаллашув жараёнлари таълим тизимини ҳам ўзгаришига сабаб бўлди. Бугунги кунда таълимда замонавий рақамли технологиялардан фойдаланиш аллақачон ҳаётимизнинг бир бўлагига айланди. Шунини ҳисобга олган ҳолда, биз барча янги тенденциялардан хабардор бўлишимиз, доимий равишда ўз-ўзимизни ривожлантириш зарурлигини англаган ҳолда таълим тизимида рақамли хизматлар ва технологиялардан самарали фойдаланишимизни тақозо этади.

Таянч сўзлар: Билим, таълим, таълим тизими, Пандемия даври, анъанавий таълим, рақамли таълим, рақамли технологиялар, Жаҳон Банки гуруҳи.

Аннотация. Процессы глобализации также привели к изменениям в системе образования. Сегодня использование современных цифровых технологий в образовании уже стало частью нашей жизни. Помня об этом, мы должны быть в курсе всех новых тенденций, эффективно использовать цифровые услуги и технологии в системе образования, осознавая необходимость постоянного самосовершенствования.

Annotation. The processes of globalization have also led to changes in the education system. Today, the use of modern digital technologies in education has already become a part of our life. With this in mind, we must be aware of all new trends, effectively use digital services and technologies in the education system, realizing the need for constant self-improvement.

“Бешиқдан то қабргача илм изла” ушбу мақолни сўз боши аввалида беъжизга эсламадим... Билим- одамни ҳақиқий инсон даражасига кўтарадиган энг асосий сабабдир. Билим инсон ақлини ўстиради. Ҳар бир жон борки, унга қанчадир қисмда ақл берилган. Инсон билимсиз яшай олмайди, орттирилган билимлар кўникмаларни пайдо қилади.

Азал- азалдан буюк мутафаккир олимларимиз таълим-тарбияга алоҳида эътибор қаратганлар. Хусусан, таниқли маърифатпарвар олим Абдулла Авлонийнинг «Дарс ила тарбия орасида бир оз фарқ бор бўлса ҳам, иккиси бир-биридан айрилмайдурган, бирининг вужуди бирига бойланган жон

ила тан кабудур»⁹³,- деб фикр келтириши таълим ва тарбиянинг инсон онги-ю, вужуди ва руҳи учун қанчалик муҳим аҳамият касб этишини билдиради.

Таълим тизимини тубдан ислоҳ қилиш ва уни замонавий таълим тизимига айлантириш борасида мамлакатмиз Президентининг **“Биз мактабгача таълим ва мактаб таълими, олий ва ўрта махсус таълим тизими ҳамда илмий-маданий муассасаларни бўлғуси Ренессанснинг тўрт узвий ҳалқаси, деб биламиз. Боғча тарбиячиси, мактаб муаллими, профессор-ўқитувчилар ва илмий-ижодий зиёлиларимизни эса янги Уйғониш даврининг тўрт таянч устунни, деб ҳисоблаймиз. Мен ишонаман – ҳурматли ота-оналар бу ташаббусни албатта қўллаб-қувватлаб, янги Ренессанснинг бешинчи ҳалқаси, бешинчи устунни бўладилар. Ва бу маънавий-маърифий ҳаётимиздаги энг мустаҳкам устун бўлади”**⁹⁴,- деб таъкидлаб ўтдилар.

Ўтган 2020 йил барча дунё давлатлари учун энг синовли ва йўқотишлар йили бўлиб тарихга муҳрланди. Зеро, Пандемия даврининг бошланиши ва ҳанузгача айрим Европа давлатларида давом этаётгани мамлакатлар иқтисодий ва ижтимоий соҳаларига ўзининг таъсирини кўрсатиб келмоқда. Ҳатто, таълим тизими ҳам ушбу синовли кунларга дуч келди.

Пандемия нафақат ишлаб чиқариш балки, таълим тизимидаги анъанавий таълимни замонавий-масофавий таълим кўринишига ўзгартирди. Бундай ҳолатда таълим тизимида ютуқлар билан бирга таълимдаги камчиликларни ҳам юзага чиқарди. Бу эса таълим тизимига янги замонавий тушунча *“рақамли таълим”*нинг кириб келишига олиб келди.

Маълумотларга кўра, бугун пандемия сабаб таълим муассасаларини ёпган мамлакатларнинг 60 фоизигина тўлиқ рақамли таълимга ўтган. Баъзи халқаро экспертлар онлайн таълимга тўлиқ ўтиб бўлмаслиги, бу жараёнга муаммоли

⁹³ А.Авлоний «Туркий гулистон ёхуд ахлоқ». 17-бет. 2-табъи, сана 1336 х./1917 м. Тошкент, Тип. Лит. «Пар. Соц. революц» 1917 й.

⁹⁴Ўзбекистон Республикаси Президенти Шавкат Мирзиёевнинг Ўқитувчи ва мураббийлар кунига бағишланган тантанали маросимдаги нутқи 30 сентябр 2020 й.

вазиятдан чиқиш йўли сифатида қараш лозимлигини, акс ҳолда таълим сифати тушиб кетишини таъкидласа, баъзилар замонавий таълим учун янги давр бошланганини эътироф этмоқда. Айрим давлатлар зиёлилари эса масофавий таълимга қамраб олишда таъминот масаласини илгари сурмоқда. Интернет манбаларида хабар берилишича, бугунги кунда атиги ўнга яқин давлатдаги талабаларнинг 95 фоизида компьютер бор. Индонезияда эса 34 фоиз ёшнинг интернетдан фойдаланишга шароити етарли. Қолган давлатларда бу кўрсаткич анча паст. Шу ўринда, Ўзбекистон Республикасида ҳам бу кўрсаткич юқори даражада эмас. Бунга сабаб эса чекка ҳудудларда Интернет инфратузилмасининг яхши ривожланмаганлигидир. Бу эса айрим мутахассислар тахмин қилаётганидек, таълим сифати тушиб кетишига сабаб бўлиши мумкин⁹⁵

Таълимни рақамлаштиришда энг аввало, тизимга рақамли технологияларни кириб келиши билан боғлаш мумкин.

Рақамли технологиялар жуда катта тезлик билан ривожланмоқда. Мутахассислар мактаб ўқув дастурларини электрон форматга ўтказиш тўғрисида тобора кўпроқ гаплашмоқдалар. Ушбу ғоя амалга ошгач нафақат таълим тизими балки, унинг мазмуни ва мақсади ҳам ўзгаради. Рақамли таълимнинг ривожланишида ўзига яраша афзаллик ва камчилик томонлари ҳам мавжуд⁹⁶. Келинг, улар ҳақида қисқача тушунчага эга бўламиз.

Рақамли таълимнинг *афзаллик* томонлари:

- Ўз-ўзини тарбиялаш;
- Қоғоз ишларининг тўхтатилиши;
- Сарф-ҳаражатлар камайиши;
- Педагог-устозлар ишларининг қисқариши;

⁹⁵Д.П.Хашимова, Р.А.Парпиева “Замонавий таълимда рақамли технологиялардан фойдаланиш истикболлари”. “Iqtisodiyot va innovatsion texnologiyalar” илмий-электрон журнали. № 3, май-июнь, 2020 й.

⁹⁶“Цифровые технологии в образовании”. ЕКЦОР-Единая коллекция цифровых образовательных ресурсов. 29.10.2019 г.

-Келажак сари йўл.

Учраши мумкин бўлган *камчиликлари*:

-Салбий натижа хавфи;

-Ижодий етишмовчилик;

-Ақлий ҳаракатлар камайиши;

-Ижтимоийлашишнинг камайиб кетиши;

-Жисмоний ривожланиш билан муаммолар;

-Мутлақ назорат;

-Педагог вазифаси.

Ҳар бир таълим муассасасида рақамли технологиялардан кенг фойдаланиш аввалам бор, молиялаштиришга бориб тақалади. Бу борада йирик тижорат банкларининг ўрни алоҳида аҳамият касб этади. Хусусан, Жаҳон банки томонидан амалга оширилаётган амалий ислохотлар шулар жумласидандир.

Жаҳон банки гуруҳи (The World Bank Group WBG) дунёдаги энг йирик молия ташкилотларидан биридир. У 80 дан ортиқ мамлакатлардаги таълим дастурлари устида ишлайди ва барчага сифатли таълим ва умрбод ўқиш имкониятини беради. ЖБ гуруҳи бутун дунё бўйлаб ҳукуматлар ва ташкилотлар билан ҳамкорликда таълим тизимини мустаҳкамлашда ўз хиссасини қўшиш учун *"edtech"* таълим тизимларида ахборот коммуникация технологияларидан (АКТ) самарали фойдаланиш тўғрисида инновацион лойиҳаларни қўллаб- қувватлайди. Ўз вақтида олиб борилган тадқиқотлар ва билимлар алмашиш бўйича фаолият олиб боради. Бутун дунё бўйлаб қашшоқликни камайтиришга, ночор давлатлардаги таълим тизими билан боғлиқ самарали ишларни олиб боради⁹⁷.

Хулоса ўрнида шуни таъкидлашимиз жоизки, дунёда содир бўладиган барча ўзгаришлар таълим тизимига ҳам ўз таъсирини кўрсатмай қолмайди. Таълим соҳаси доимий янгиликларни ҳаётга тадбиқ қилиб келади. Бу борада ёш авлодни етук маънан ва ақлан ўсиши таълим тизимига янгидан-янги ноодатий

⁹⁷<https://www.worldbank.org/en/topic/edutech>.

таълим кўринишларини вужудга келтиради. Бу эса янги билимлар базасини яралишига сабаб бўлади.

Фойдаланилган адабиётлар рўйхати:

1. А.Авлоний «Туркий гулистон ёхуд ахлоқ». 17-бет. 2-таъби, сана 1336 х./1917 м. Тошкент, Тип. Лит. «Пар. Соц. революц» 1917 й.
2. Ўзбекистон Республикаси Президенти Шавкат Мирзиёевнинг Ўқитувчи ва мураббийлар кунига бағишланган тантанали маросимдаги нутқи 30 сентябр 2020 й.
3. Д.П.Хашимова, Р.А.Парпиева “Замонавий таълимда рақамли технологиялардан фойдаланиш истиқболлари”. “Iqtisodiyot va innovatsion texnologiyalar” илмий-электрон журнали. № 3, май-июнь, 2020 й.
4. “Цифровые технологии в образовании”. ЕКЦОР-Единая коллекция цифровых образовательных ресурсов. 29.10.2019 г.
5. <https://www.worldbank.org/en/topic/edutech>.

**TADBIRKORLARNING MILLIY QADRIYATLARGA
SODIQLIGINI MUSTAHKAMLASHDA IQTISODIY VA
MA’NAVIY OMILLARNING O’RNI**

*Siroj Hamrayev Mustaqil tadqiqotchi
Yorqulov Muhammadmurod Magistrant
Ipak Yo’li xalqaro turizm universiteti*

Annotatsiya: Hozirgi vaqtda mamlakatimizda amalga oshirilayotgan keng ko‘lamli islohotlarning pirovard maqsadi – yangi O‘zbekistonni barpo etish, yurtimizning yangi qiyofasini yaratish, odamlarimizning orzu-umidlarini ro‘yobga chiqarish, xalqimizga har tomonlama munosib turmush sharoiti yaratib berishdan iboratdir. Shu nuqtai nazardan kelib chiqib, mazkur maqolada milliy qadriyatlarga sodiqlikni mustahkamlashda iqtisodiy va ma’naviy omillar va ularning jamiyatdagi tutgan o‘rniga to‘xtalib o‘tilgan.

Kalit so‘zlar: yangi O‘zbekiston, milliy qadriyatlar, iqtisodiy omillar, ma’naviy omillar

Annotation: Currently, prior purpose of wide reformations which are being carried away in our country is to build up New Uzbekistan and its appearance, make our nation’s dreams come true and provide Uzbek nation with flourishing life as well. In accordance with those aforementioned, this article is aimed at strengthening economical and spiritual factors in national values and their importance in the society.

Key words: new Uzbekistan, national values, economic factors, spiritual factors

Аннотация: В настоящее время первоочередной целью проводимых в нашей стране широких преобразований является построение Нового Узбекистана и его облика, воплощение мечты нашего народа, а также обеспечение процветающей жизни узбекского народа. В соответствии с вышеизложенным, данная статья направлена на усиление экономических и духовных факторов в национальных ценностях и их значимости в обществе.

Ключевые слова: новый Узбекистан, национальные ценности, экономические факторы, духовные факторы.

Fuqarolik jamiyati shakllanishi yuksak milliy onglilikka, yuksak milliy onglilik esa jamiyatning odilona insoniylashuviga bog‘liq bo‘lib qoladi. Bir-birini taqozo etuvchi va bir-birining taraqqiyotini belgilovchi bu ijtimoiy omillar mushtarakligi jamiyat va mamlakatning milliy manfaatari va istiqbolini kafolatlovchi kuchlardir” [1, 74 bet].

Ta’kidlash joizki, bugungi tadbirkorning milliy qadriyatlarga nisbatan sadoqati “Vatanim menga nima berdi” deb emas, balki “Men Vatanim ravnaqi uchun nima

qilyapman” degan mas’uliyat tuyg’usi bilan yashashi lozimligini anglatadi. Bu jihatdan O‘zbekiston Respublikasi Prezidenti SH.M. Mirziyoevning mamlakatimizni 2016 yilda ijtimoiy-iqtisodiy rivojlantirish yakunlari va 2017 yilga mo‘ljallangan iqtisodiy dasturning eng muhim ustuvor yo‘nalishlariga bag‘ishlangan 2017 yil 14 yanvardagi Vazirlar Mahkamasi majlisidagi “Tanqidiy tahlil, qat’iy tartib-intizom va shaxsiy javobgarlik – har bir rahbar faoliyatining kundalik qoidasi bo‘lishi kerak” nomli ma’ruzasida quyidagi xulosa nihoyatda muhim ahamiyatga ega: “Hammamizga bir haqiqat ravshan bo‘lishi lozim: biz mavjud rivojlanish sur’atlari bilan o‘z oldimizga qo‘ygan yuksak maqsadlarga erisha olmaymiz. Bugun zamon o‘zgarmoqda, uning talabi, oldimizga qo‘yayotgan vazifalari tobora ortib bormoqda. Mana shunday murakkab sharoitda «Sen - menga tegma, men - senga tegmayman» degan kayfiyat bilan ishlashning vaqti o‘tdi. Biz «vaziyat yomon, vaziyat og‘ir» deb bahona qidirishga o‘rganib qolganmiz. Lekin shu vaziyatni kim o‘zgartiradi, kim izga soladi, degan savolni, keling, o‘zimizga beraylik. Vaziyatni o‘zimiz, o‘z aql-zakovatimiz, mehnatimiz bilan o‘zgartirmasak, hech kim chetdan kelib bu ishni biz uchun qilib bermaydi... Eng muhim vazifamiz - mamlakatimizda tinchlik va farovonlikni mustahkamlash, odamlarni, xalqimizni hayotdan rozi qilishdan iborat. Buning uchun el-yurtimiz, avvalo biz - rahbarlarning faoliyatidan rozi bo‘lishi kerak. Buning uchun har bir rahbar o‘z aravasini o‘zi tortishi, o‘z sohasidagi ishlarning ahvoli uchun o‘zi shaxsan javob berishi kerak. Shundan keyin jamiyatimizda o‘zgarish bo‘ladi, rivojlanish bo‘ladi” [2, 52-53 betlar]

O‘tgan yillar tajribasi demokratik huquqiy davlat va fuqarolik jamiyati ko‘p tarmoqli bozor iqtisodiyotining ijtimoiy negizini tadbirkorlar va mulkdorlar qatlami tashkil etishini ko‘rsatdi. Zamonaviy iqtisodiyot va bozor munosabatlari uchun mulk sohiblari bo‘lmish ijtimoiy qatlam shakllanishi tabiiy zarurat ekanligi isbotini topmoqda.

Aslini olganda, bunday munosabatlarga asoslangan iqtisodiy islohotlar o‘ziga xos tadbirkorlar qatlami mavjudligini taqozo etadi va muqarrar ravishda uni yaratadi.

Aynan shunday toifa tufayli jamiyatda barqarorlik mustahkamlanadi, taraqqiyot tezlashadi. SHu ma’noda ham, keyingi yillarda O‘zbekistonda boshlangan tub burilish va jamiyatni yangilash jarayonida tadbirkorlar qatlami safini yanala kengaytirishga alohida e’tibor berilayotgani bu boradagi ehtiyoj va zaruratni ifodalaydi. Tadbirkorlarning jahon standartlari asosida ish olib borishi, bugungi globallashuv jarayoni ularning faoliyatiga har tomonlama ta’sir o’tkazishini anglatadi va bu jarayonda o’z milliy qadryatlarini saqlab qolishga yordam beradigan iqtisodiy va ma’naviy omillarning ahamiyatini oshirib yuboradi.

Shundan kelib chiqib tadbirkorning milliy qadryatlarini mustahkamlovchi iqtisodiy va ma’naviy omillar quyidagicha tasniflanadi:

1. Iqtisodiy omillar:

- a) mulkiy munosabatlarga ongli, oqilona yondashish;
- b) milliy qonunchiligimizga zid bo’lgan tushunchalarni chetlab o’tish;
- c) qonun ustivorligi tamoyili
- d) Iqtisodiy munosabatlarda fuqarolarning o’z iqtidorlarini ko’rsata olish;

2. Ma’naviy omillar:

- a) inson manfaatlarini himoya qilish - keyingi yillarda “Inson manfaatlari hamma narsadan ustun” degan tamoyil asosida, xalqimiz hayotini tubdan yaxshilash bo’yicha olib borayotgan keng ko’lamli ijtimoiy islohotlarni davom ettiramiz.
- b) iqtisodiyotning raqobatbardoshligini oshirishda milliy qadryatlarning ustuvorligi
- c) ishbilarmonlik muhitini yaxshilashda sog’lom raqobat hosil qilish.

Yuqorida sanab o’tilgan omillar tadbirkorning milliy qadryatlarga sodiqligini mustahkamlashda asosiy rol o’ynaydi va milliy g’urur, iftixor, milliy qadryatlarga sadoqat tuyg’usini rivojlantirish va mustahkamlashga katta ta’sir ko’rsatishi shubhasiz. Mazkur sohadagi yangilanishlar va jarayonlar fuqarolik jamiyati va

huquqiy davlat qurishga doir islohotlarning negiziga aylanayotgani esa ushbu jabhaning mazmun mohiyatini belgilaydi.

Xulosa o’rnida aytish joizki, biz yuqorida ta’kidlagan omillarga qo’shimcha ravishda mamlakatimizda amalga oshirilayotgan ishlar, xususan, keyingi yillarda davlat organlari faoliyatining ochiqligini ta’minlash va davlat xizmatlari ko’rsatish tizimini takomillashtirish uchun elektron portallar va ma’lumotlar bazalari yaratilgani bejiz emas. Ayni paytda, ruxsat beruvchi hujjatlar va litsenziya olishni soddalashtirish uchun www.license.gov.uz, “yagona darcha” tamoyili bo’yicha davlat xizmatlari ko’rsatishni ta’minlash uchun birdarcha.uz veb-saytlari yaratilgani, davlat xizmatlarini qayta ko’rib chiqish va optimallashtirish natijasida tadbirkorlik sub’ektlarini ro’yxatga olishning tartib-taomillarining 4 martaga kamaygani, ro’yxatga olish uchun zarur vaqt esa 30 daqiqaga qadar qisqartirilgani ham ana shu maqsadlarga xizmat qiladi.

SHu bilan birga, tadbirkorlarning milliy qadriyatlarga sadoqatini yanada mustahkamlash bilan bog’liq serqirra jarayonning iqtisodiy islohotlar samaradorligini yanada oshirish, mulkning xilma-xil shakllari tengligini ta’minlash, ularni rivojlantirish uchun keng imkoniyatlar yaratish vazifalari bilan uzviy aloqadorlikda namoyon bo’lishini e’tibordan qochirmaslik lozimligi ham muhim ahamiyat kasb etadi. Chunki, o’zligini anglagan har bir tadbirkor uchun nafaqat mulk va foyda, balki ijtimoiy-iqtisodiy hayotda to’g’ri yo’lni tanlashi, o’zi tanlagan kasb-hunarlar bilan erkin shug’ullanishi, halol mehnat qilishga intilishida milliy qadriyatlarga sadoqat tuyg’ulariga ega bo’lish nihoyatda muhim tarbiyaviy ahamiyatga ega.

Adabiyotlar ro’yxati

1. Mirziyoev SH. Tanqidiy tahlil, qat’iy tartib-intizom va shaxsiy javobgarlik - har bir rahbar faoliyatining kundalik qoidasi bo’lishi kerak. Mamlakatimizni 2016-yilda ijtimoiy-iqtisodiy rivojlantirishning asosiy yakunlari va 2017 yilga mo’ljallangan iqtisodiy dasturning eng muhim ustuvor yo’nalishlariga

bag‘ishlangan Vazirlar Mahkamasining kengaytirilgan majlisidagi ma’ruza, 2017 yil 14 yanvar. - Toshkent: «O‘zbekiston», 2017. - 52-53 betlar

2. Mahmudov T. Mustaqillik va ma’naviyat. - Toshkent: Sharq, 2001. - 74 b.
3. “Ma’naviy-ma’rifiy ishlar samaradorligini oshirish va soha rivojini yangi bosqichga ko‘tarish to‘g‘risida” O‘zbekiston Respublikasi Prezidentining qarori. - T.:O‘zbekiston Respublikasi qonun hujjatlari to‘plami, 2017 yil

АГРАР СОҲАДА ИНСОН КАПИТАЛИНИ ҲАЁТ ЦИКЛИ МОДЕЛИГА АСОСЛАНГАН МАНФААТЛИ ЁНДАШУВ УСУЛИДА ЎЛЧАШ

*Амирқулов Шуҳрат Олимович
ҚарМИИ, мустақил изланувчи
Олимова Баҳора Шуҳратовна
Муҳаммад ал-Хоразмий” номидаги ТАТУ
Қариши филиали, мустақил изланувчи*

Аннотация: Мақолада аграр соҳада инсон капиталини ҳаёт цикли моделида манфаатли ёндашув асосида ўлчашнинг илмий услубий асослари ишлаб чиқилган. Инсон капиталини уш бу асосда ўлчаш ҳар бир шахснинг ривожланиш қобилиятларини сарҳисоб қилиш, шу ривожланиш даражасидан келиб чиқиб, ўзига, корхонага, жамиятга ва давлатга қандай манфаат келтиришини аниқлаш ҳамда келгусида стратегик қарорлар қабул қилиш имкониятини беради.

Калит сўзлар: цикл, шартли инсон капитали, манфаатли ёндашув, унумдорлик/

Аннотация: В статье разрабатываются научно-методические основы измерения человеческого капитала в аграрном секторе на основе выгодного подхода в модели жизненного цикла. Измерение человеческого капитала на этой основе дает возможность обобщить способности каждого человека к развитию, определить, какую пользу они принесут себе, предприятию, обществу и государству, и принять стратегические решения в будущем.

Ключевые слова: цикл, условный человеческий капитал, выгодный подход, производительность.

Resume: The article develops scientific and methodological foundations for measuring human capital in the agricultural sector based on a beneficial approach in the life cycle model. Measuring human capital on this basis makes it possible to generalize the abilities of each person for development, determine what benefits they will bring to themselves, the enterprise, society and the state, and make strategic decisions in the future.

Key words: cycle, conditional human capital, profitable approach, productivity.

Жаҳон банки маълумотларига кўра, умумжаҳон инсон капитали қиймати 365 трлн.доллар бўлиб бу дунё умумий бойлигининг 66,0 фоизини ташкил этади [1].

Эътиборли жиҳати шундаки, инсон капиталининг асосий улуши тараққий этган давлатлар ҳиссасига тўғри келмоқда. Бундан кўринадики, қайси

мамлакатда инсон капитали ривожланган бўлса, ўша давлатда иқтисодий барқарорлик таъминланган.

Ўзбекистон Республикаси Президенти Ш.М.Мирзиёевнинг Олий Мажлисга Мурожаатномасида таъкидлаганидек, “...бирорта ҳудудни ҳам тармоқни ҳам замонавий илм ва билимларсиз ривожлантириб бўлмайди. Тараққий этган мамлакатларда ялпи ички маҳсулотнинг 50 фоизидан ортиғи “билимлар иқтисодиёти” ҳисобидан, яъни, инновациялар ва юқори малакали кадрлар томонидан яратилаётгани буни яққол исботламоқда” [2].

Инсон капиталининг ўзига хос хусусиятлари шундаки, биринчидан, инсон капиталисиз ишлаб чиқаришни ташкил этиб бўлмайди, иккинчидан, корхонанинг асосий ва айланма фондларидан фойдаланиш инсон капитали салоҳиятига боғлиқ ва учинчидан қийматни инсон капитали яратади.

Демак, пировард натижалар инсон капитали билан боғлиқ экан, шахс, корхона, ҳудуд ва миллий даражада инсон капиталини ўлчаш ва натижалардан келиб чиқиб истиқболдаги ривожланиш стратегияларини ишлаб чиқиш мақсадга мувофиқдир.

“Инсон капиталини ўлчаш услубиёти”нинг категорияси - бу, миллий иқтисодиётнинг аграр соҳасида жамиятнинг ижобий ўзгаришларига эришишга имкон берадиган, натижалардан фойдаланиш мақсадида, бошқарув қарорларини қабул қилиш ва амалга оширишда инсон капиталининг мавжудлигини, таркибини миқдорий баҳолаш усуллари, вазифалари ҳақидаги фикрлар тизимидир.

Аграр соҳадаги инсон капиталининг роли тўғрисидаги тадқиқотларнинг асосий муаммоларидан бири унинг микро, мезо ва макроиқтисодий даражада миқдорий баҳоланиши, асосий вазифаларидан бири корхона ва ҳудуд миқёсида аграр соҳада инсон капиталини сифатли ва миқдорий баҳолаш учун услубий воситаларни ишлаб чиқишдан иборат.

Шунингдек, “инсон капиталини ўлчаш услубиёти” ўрганилаётган инсон

капиталининг асосий элементларини миқдорий баҳосини ҳисоблашнинг илмий асосланган алгоритми ҳисобланади.

Машҳур физик Макс Планкнинг фикрига кўра, ўлчаш мумкин бўлган нарса ҳақиқатдир [3]. Ўлчов аниқроқ ва фойдали бўлиши, ўлчовнинг мавжудлиги ва ўлчов нима учун амалга оширилаётганлиги тушунарли бўлиши керак.

Инсон капиталини баҳолаш ва ўлчаш муаммолари бўйича иқтисодий адабиётларнинг таҳлили, инсон капиталини ўлчашнинг қуйидаги асосий ёндашувларини ажратиб кўрсатишимизга имкон беради: инсон капиталини шакллантириш билан боғлиқ *харажатларни ҳисобга олишга асосланган иқтисодий ёндашув*; инсон капиталининг турли табиий хусусиятларига асосланган *табиий-моддий ёндашув*; инсон капиталидан фойдаланишдан келадиган *келажакдаги даромадларни ҳисобга олишга асосланган ёндашув ва индексли ёндашув*. Мавжуд усулларнинг таҳлили ва муаммонинг ечими, тадқиқотчига мавжуд бўлган ахборот манбалари, воситалар, шунингдек, касбий маҳорат ва инсон капиталини узлуксиз ривожланишининг сифат жиҳатидан янги хусусиятларини мақсад ва вазифалари ўртасидаги зиддиятни ҳал қилишдан иборатлигини таъкидлашга имкон беради.

Бизнинг фикримизча, инсон капиталининг табиати ва тузилиши бўйича маҳаллий ва хорижий олимларнинг қарашлари ўртасидаги жиддий тафовутлар ушбу назарияларнинг амалий жиҳатдан у ёки бу тоифадаги инсонларнинг аниқ, барқарор иқтисодий манфаатларини рўёбга чиқаришга хизмат қилмаслиги билан изоҳланади.

Биз тадқиқотларимизга асосланиб, иқтисодиётнинг аграр соҳасида инсон капиталини ўлчашда қўлланиладиган, универсал аҳамиятга эга бўлган қуйидаги принципни таклиф қиламиз:

– инсон капиталини ўлчаш муайян иқтисодий манфаатларга хизмат қилади;

- хизмат кўрсатувчи иқтисодий манфаатлар инсон капиталини ўлчаш мақсадини белгилайди;
- инсон капиталини ўлчашнинг мақсади баҳолашнинг шакли ва мазмунини белгилайди;
- инсон капиталини ўлчашдаги миқдор инсон капитали ўлчанадиган мақсадни аниқлашдаги миқдорлардан кам бўлмаслиги керак;
- ҳар қандай иқтисодий тизимнинг (миллий иқтисодиёт, ҳудуд, тармоқ, корхона) инсон капиталини умумий қийматини баҳолашда инсон капитали эгаларининг сонини ҳисобга олиш мажбурийдир;
- иқтисодий тизимнинг инсон капиталини умумий қиймати индивидуал инсон капиталининг арифметик йиғиндиси эмас.

Тадқиқотлар жараёнида инсонга “инвестиция киритиш-капиталнинг жамғарилиши-меҳнат фаолияти жараёнида фойдаланиш-ишлаб чиқаришнинг ривожланиши-даромадларнинг кўпайиши-турмуш даражаси ва сифатининг яхшиланиши-мотивациянинг ортиши”га асосланган алгоритм тузилди.

Аграр соҳада инсон капиталини шаклланиш алгоритми бевосита инсоннинг индивидуал хусусиятларига боғлиқ. Индивидуал хусусиятлар эса инсоннинг ёшига қараб ўзгариб туради. Шу сабабли инсон капиталини ҳаёт цикли модели асосида ўлчаш ва манфаатли ёндашув асосида баҳолаш мақсадга мувофиқдир. Ўлчашнинг ҳаётий цикл моделидан фойдаланиш инсон капиталининг турли даражадаги инсон тараққиёти жараёнини тавсифлаш учун жуда самарали ҳисобланади.

Ижтимоий-иқтисодий тизимларнинг ҳаёт цикллари модели асосида микро, мезо ва макроиқтисодий даражада инсон капиталини шакллантириш ва ундан фойдаланиш самарадорлигига таъсир этувчи индивидуал омилларни таҳлил қилиш мумкин.

Уш бу усулда инсоннинг ёши, меҳнат стажи, соғлиги ва таълим даражаси мезон қилиб олинди (1-жадвал).

1-жадвал

Аграр соҳада инсон капиталини ҳаёт цикли моделида манфаатли ёндашув асосида ўлчаш мезонлари [4]

т/р	Ёш оралиғи	К _{ёш}	К _{стаж}	К _{соғ}	
1	14-25	0,5	0,6	1,0	
2	26-35	0,8	0,8	1,0	
3	36-45	0,9	1,0	0,9	
4	46-55	0,7	0,9	0,8	
5	56-75	0,5	0,7	0,5	
6	76-юқори	0,4	0,5	0,3	
		Таълим даражаси бўйича			
		олий	Тўлиқсиз олий	Ўрта махсус	ўрта
Таълим коэффициенти		1,0	0,8	0,7	0,6

Аграр соҳада инсон капиталини “ҳаёт циклига моделида ўлчаш ва манфаатли ёндашув асосида баҳолаш”нинг амалий аҳамияти бу инсон капиталининг умумий қийматини баҳолаш эмас, балки иқтисодий манфаатларни қарор топишида инсон капитали элементларининг қандай таъсир кўрсатишини аниқлашдан иборатдир.

Қайд этиш мумкинки, замонавий усуллардан бирига мувофиқ ҳисоблаб чиқилган иккита хўжалик юритувчи субъектнинг инсон капитали миқдори бир хил бўлганда, инсон капитали таркибий қисмларининг нотекис тузилиши, унинг элементларининг турли хил комбинацияси туфайли ушбу капиталнинг ишлаб чиқариш кучи ҳар хил бўлади.

Тадқиқотда юқоридаги мезонлар ёрдамида инсон капитали миқдори жиҳатидан бир хил бўлган Қасби туманидаги “Бекмуродов Жавоҳир” ва “Бобилов Рўзи Муродович” фермер хўжалиқларининг инсон капиталини “шартли инсон капитали”га айлантириш орқали уларнинг ҳақиқий ишлаб чиқариш қувватини аниқлаймиз.

2-жадвал

Аграр соҳада инсон капиталини ҳаёт циклига асосланган манфаатли ёндашув асосида ҳисоблаш [4]

Касби тумани “Бекмуродов Жавоҳир” ф/х-ги	Касби тумани “Бобилов Рўзи Муродович” ф/х-ги
$\text{Шик} = \text{Ктаъ} \left(\frac{10 \cdot 1 + 10 \cdot 0,8 + 13 \cdot 0,7 + 2 \cdot 0,6}{35 \cdot 1,0} \right) + \text{Кеш} \left(\frac{13 \cdot 1,6 + 8 \cdot 0,8 + 13 \cdot 0,7 + 0,6}{35 \cdot 1,0} \right) +$ $\text{Кстаж} \left(\frac{10 \cdot 0,6 + 16 \cdot 1,0 + 6 \cdot 0,7 + 3 \cdot 0,5}{35 \cdot 1,0} \right) + \text{Ксоғ} \left(\frac{18 \cdot 1,0 + 7 \cdot 0,9 + 5 \cdot 0,5 + 5 \cdot 0,5}{35 \cdot 1,0} \right) + \text{Ксоғ} \left(\frac{13 \cdot 1,6 + 8 \cdot 0,8 + 13 \cdot 0,7 + 0,6}{35 \cdot 1,0} \right) + \text{Кеш} \left(\frac{13 \cdot 1,6 + 8 \cdot 0,8 + 13 \cdot 0,7 + 0,6}{35 \cdot 1,0} \right) +$ $0,84/4$ $= 0,825 \cdot 35 = 28,87 \quad \text{шартли инсон капиталли.}$	$\text{Шик} = \text{Ктаъ} \left(\frac{10 \cdot 0,5 + 18 \cdot 0,9 + 5 \cdot 0,7 + 3 \cdot 0,5}{35 \cdot 0,9} \right) +$ $\text{Кстаж} \left(\frac{14 \cdot 0,6 + 16 \cdot 1,0 + 3 \cdot 0,7 + 2 \cdot 0,5}{35 \cdot 1,0} \right) + \text{Ксоғ} \left(\frac{12 \cdot 1,0 + 7 \cdot 0,9 + 12 \cdot 0,5 + 4 \cdot 0,5}{35 \cdot 1,0} \right) +$ $= (0,83 + 0,75 + 0,78 + 0,75)/4 =$ $0,78 \cdot 35 = 27,21 \quad \text{шартли инсон капиталли.}$

2-жадвал маълумотлари инсон капиталли таркибий элементларининг хар хил бўлиши туфайли “Бекмуродов Жавоҳир” фермер хўжалигида 28,87 шартли инсон капиталли, “Бобилов Рўзи Муродович” фермер хўжалигида 27,21 шартли инсон капиталли мавжудлиги аниқланди. Амалдаги ва таклиф этилаётган усуллар ёрдамида меҳнат натижаларини таҳлил қиламиз.

3-жадвал

Аграр соҳада инсон капиталининг меҳнат унумдорлигини амалдаги ва таклиф этилаётган усулда аниқлаш тартиби [4]

т/р	Амалдаги усулда	Таклиф этилаётган усулда
Касби тумани “Бекмуродов Жавоҳир” ф/х-ги	$\text{Му} = \frac{790348,0 \text{ минг сўм}}{35 \text{ киши}} = 22581,4 \text{ минг сўм/ киши}$	$\frac{790348,0 \text{ минг сўм}}{28,87 \text{ шартли инсон капиталли}} = 27376,1 \text{ минг сўм/ киши}$
Касби тумани “Бобилов Рўзи Муродович” ф/х-ги	$\text{Му} = \frac{842962,0 \text{ минг сўм}}{35 \text{ киши}} = 24084,6 \text{ минг сўм/ киши}$	$\frac{842962,0 \text{ минг сўм}}{27,21 \text{ шартли инсон капиталли}} = 30979,9 \text{ минг сўм/ киши}$

вич” ф/х-ги		
ўзаро нисбат;	Бобилов Рўзи Муродович ф/х-ги Бекмуродов Жавоҳир ф/х-гига нисбатан $M_u = 24084,6/22581,4 = 1,07$ баробар ёки 1503,2 минг сўм/ кишига кўп қиймат яратганлиги аниқланди.	“Бобилов Рўзи Муродович” ф/х-ги “Бекмуродов Жавоҳир” ф/х-гига нисбатан $M_u = 30979,9/27376,1 = 1,13$ баробарга ёки бир шартли инсон капиталига нисбатан 3603,8 минг сўм кўп қиймат яратганлиги аниқланди.

Аграр соҳада инсон капиталининг шаклланишини ҳаёт цикли модели асосида бошқариш, корxonани ривожлантиришнинг стратегик йўналишларини ишлаб чиқиш, ташқи муҳитнинг салбий таъсирини юмшатиш, даврий ривожланишнинг келажакдаги муаммолари ва қонуниятларини ҳисобга олган ҳолда корxonанинг ички ташкилий, технологик, кадрлар таркибини изчил ва мақсадли оптималлаштиришга имкон беради.

Фойдаланилган адабиётлар

1. Жаҳон банкининг инсон тараққиёти тўғрисидаги 2019 йил ҳисоботи.
2. O‘zbekiston Respublikasi Prezidenti Shavkat Mirziyoyevning Oliy Majlisga Murojaatnomasi <https://uzlidep.uz/uz/news-of-uzbekistan/7998>
3. Mehra J. Max Planck and the Law of Blackbody Radiation // J. Mehra. The Golden Age of Theoretical Physics. — World Scientific, 2001. — P. 28.
4. Тадқиқотлар асосида муаллиф томонидан ишлаб чиқилди

МЕҲМОНХОНА ХЎЖАЛИГИ ХИЗМАТЛАРИНИНГ САМАРАДОРЛИГИНИ ОШИРИШ ИМКОНИАТЛАРИ

*Дилафрўз Баратова -Қарши давлат
университети магистранти*

Аннотация. Мақолада туризм соҳасида меҳмонхоналарнинг ўрни ва хизмат кўрсатиш турлари бўйича ва меҳмонхона хўжалигининг самарадорлигини ошириш имкониятлари юзасидан илмий асосланган таклифлар ишлаб чиқилган.

Калит сўзлар. туризм, хизмат кўрсатиш, меҳмонхона, меҳмонхона хўжалиги, самарадорлик

Аннотация. В статье разрабатываются научно обоснованные предложения о роли отелей в сфере туризма, а также о видах услуг и возможностях повышения эффективности гостиничной индустрии.

Ключевые слова. туризм, сервис, гостиница, гостиничный менеджмент, эффективность

Annotation. The article develops scientifically based proposals on the role of hotels in the field of tourism and the types of services and opportunities to increase the efficiency of the hotel industry.

Keywords. tourism, service, hotel, hotel management, efficiency

Жаҳон иқтисодий тараққиётининг ҳозирги босқичида туризм энг тез суръатлар билан ривожланаётган соҳа ҳисобланиб, истиқболли тармоқлардан бирига айланиб бормоқда. Бугунги кунда “жаҳон ялпи ички маҳсулотидagi соҳа улуши 10 фоизни, жаҳон хўжалиги ялпи инвестицияларидаги улуши 7 фоизни, жаҳон хўжалиги хизматлар экспортининг эса 29 фоизи туризм соҳасининг ҳиссасига тўғри келади”⁹⁸. Туризмни ривожлантиришнинг асосий омилларидан бири сифатида янги иш ўринларини яратишда намоён бўлмоқда. Алоҳида таъкидлаш керакки, жаҳон миқёсида коронавирус пандемияси тарқалиши иқтисодиёт тармоқлари каби туризм соҳаси ривожига ҳам катта салбий таъсир кўрсатди.

⁹⁸UNWTO. Tourism Highlights 2017 Edition.

Жаҳон хўжалигида меҳмонхона хўжалигини тез суръатлар билан ривожлантириш, унинг ижтимоий-иқтисодий муаммоларни бартараф этишдаги ролини кескин ошириш мақсадида илмий тадқиқотлар кенг миқёсда олиб борилмоқда.

Янги Ўзбекистонни барпо этиш жараёнида меҳмонхона хўжалигини ривожлантиришга катта эътибор қаратилмоқда. Айниқса, кенг қўламли ислохотлар доирасида меҳмонхона хўжалигини инновацион ривожлантириш стратегиясини амалга оширишда инвестицияларни тез суръатлар билан ривожлантириш ва ушбу соҳани миллий иқтисодиётнинг устун ривожланган истиқболли тармоқларидан бирига айлантириш алоҳида муҳим аҳамият касб этади.

“Ўзбекистон Республикасини янада ривожлантириш бўйича Ҳаракатлар стратегияси тўғрисида”ги Фармонида кўзда тутилган мамлакатни 2017-2021 йилларда ривожлантиришнинг бешта устувор йўналишлари бўйича ҳаракатлар стратегиясида “туризм индустриясини жадал ривожлантириш, иқтисодиётда унинг роли ва улушини ошириш, туристик хизматларни диверсификация қилиш ва сифатини яхшилаш, туризм инфратузилмасини кенгайтириш”⁹⁹ масаласи устувор вазифа сифатида белгилаб берилди. Туризм инфратузилмасининг асосини меҳмонхона хўжалиги ташкил қилади. Бугунги кунда туризмни мутаносиб ривожлантириш мамлакатимизнинг барча ҳудудларида замонавий меҳмонхоналарни барпо этишни тақозо қилади. Аммо меҳмонхоналарнинг турларини ўзимизга ва ҳудудлар эҳтиёжига мос равишда жойлаштириш, улар томонидан кўрсатиладиган хизматлар самарадорлиги ва сифатини баҳолаш ҳозирги кунда энг долзарб масалалардан бири ҳисобланади.

⁹⁹ Ўзбекистон Республикаси Президентининг 2017 йил 7 февралдаги ПФ-4947-сонли “Ўзбекистон Республикасини янада ривожлантириш бўйича ҳаракатлар стратегияси тўғрисида”ги Фармони билан тасдиқланган “2017-2021 йилларда Ўзбекистон Республикасини ривожлантиришнинг бешта устувор йўналиши бўйича ҳаракатлар стратегияси” Ўзбекистон Республикаси конун ҳужжатлари тўплами, 2017 й., 6-сон, 70-модда.

Меҳмонхона хўжаликлари томонидан кўрсатиладиган хизматларнинг самарадорлигини ошириш учун унинг ҳолати ва ўзгариш тенденциясини тўғри ва аниқ баҳолашни, бунинг учун уларнинг мазмунини тўлиқ камраб оладиган кўрсаткичлар тизимини, уларнинг таснифи ва аниқланиш йўлларини ишлаб чиқишни ҳамда самарадорликни оширишнинг асосий йўналишларини белгилаб олишни тақозо қилади.

Тадқиқотларимиз кўрсатдики, меҳмонхона хўжалиги самарадорлигини ошириш учун меҳмонлар (туристлар)нинг барча талабларини инобатга олиш ва уларни тўла қондиришни таъминлаш лозим. Буларга:

- меҳмонларни жойлаштириш;
- уларни овқатлантириш;
- меҳмонларга савдо хизматларини кўрсатиш;
- меҳмонларга транспорт хизматларини кўрсатиш;
- меҳмонларга дам олиш ва роҳатланиш учун зарур бўлган турли маданий хизматларни кўрсатиш;
- меҳмонларга маиший хизматларни кўрсатиш;
- меҳмонлар хавфсизлигини таъминлаш каби талабларни киритиш мумкин.

Меҳмонларнинг хавфсизлигини таъминлаш барча ҳолларда тўлиқ кафолатланган бўлиши лозимдир. Бундай хизматларнинг амалга ошириш учун соҳа ходимлари етарли савияга ва малакага эга бўлиши талаб қилинади. Меҳмонларнинг талабларини тўлиқ қондириш ва хизматлар самарадорлигини ошириш меҳмонхона хизматларини амалга оширадиган ходим профессионал малакага эга бўлиши билан бирга, маълум даражада психолог бўлишини ҳам талаб қилмоқда. Ҳозирги шароитда ушбу ходимлар кўрсатиладиган хизмат турларини аъло даражада бажарадиган бўлиши билан бирга, муомала маданиятига, ўз кўрки ва тароватига эга, зийрак ва ҳушёр бўлиши, бир қанча хорижий тилларни ҳам билишлиги талаб қилинади.

Меҳмонхона хўжаликлариди кадрлар менежментини такомиллаштириш жараёнида самарали қарорлар қабул қилиш учун фактларга таяниш, улар асосида тафаккурни ишга солиб кўплаб таклифларни ишлаб чиқиш ва кўп фикрни ўртага ташлаган ҳолда чуқур мунозара қилишга эришиш орқали амалга оширилади. Бунинг ҳар бир йўналишини амалиётда кўриб чиқиш лозим бўлади.

Таҳлил натижасида қабул қилинадиган қарор албатта, меҳмонхона хўжалигининг аҳволини ўнглашга хизмат қиладиган бўлиши керак. Ўнгланиш қуйидаги йўналишларни ўз ичига олиши керак:

- меҳмонхона хўжалигига наф келтирадиган ва унинг самарадолигини оширадиган;
- шу ташкилотда ишлайдиганларга маълум даражада фойда келтирадиган, ҳеч бўлмаганда уларнинг фаолиятига маълум қулайликларни киритадиган;
- давлатга ҳам нафи тегадиган;
- энг муҳими истеъмолчиларга қулайлик туғдириб, уларни шу меҳмонхонага жалб қиладиган;
- меҳмонхонанинг жозибадорлигини оширадиган бўлиши ва ҳ.к.

Фойдаланилган адабиётлар

1. Ўзбекистон Республикаси Президентининг 2017 йил 7 февралдаги ПФ-4947-сонли “Ўзбекистон Республикасини янада ривожлантириш бўйича ҳаракатлар стратегияси тўғрисида”ги Фармони билан тасдиқланган “2017-2021 йилларда Ўзбекистон Республикасини ривожлантиришнинг бешта устувор йўналиши бўйича ҳаракатлар стратегияси” Ўзбекистон Республикаси қонун ҳужжатлари тўплами, 2017 й., 6-сон, 70-модда
2. Инновационный менеджмент / Под ред. С.Д.Ильенковой. – М.: Банки и биржи; ЮНИТИ, 1997. – 327 с.
3. Новиков В.С. Инновации в туризме. М.: ИЦ. “Академия”. 2007.208 с.

4. Ходиев Б.Ю., Бекмуродов А.Ш. ва бошқалар. Илмий-тадқиқотчилик фаолиятига тайёргарлик асослари: Ўқув-услубий қўлланма. Тошкент. Экономика. 2010.

5.UNWTO. Tourism Highlights 2017 Edition.

ТУРИЗМ СОҲАСИДА ИҚТИСОДИЙ МУНОСАБАТЛАРНИ РИВОЖЛАНТИРИШ ЖИҲАТЛАРИ

*Б.Ш.Хасанов
ҚарДУ магистранти*

Аннотация. Мақолада туризм соҳани ривожлантиришга тўсиқ бўлаётган омиллар ва уларнинг ечимлари бўйича таклиф ва тавсиялар берилган, шунингдек, туризмнинг инфратузилмасини ривожлантириш омиллари таҳлил қилинган.

Калит сўзлар. туризм, иқтисодий муносабатлар, туризм инфратузилмаси, туристик салоҳият

Аннотация. В статье представлены предложения и рекомендации по факторам, препятствующим развитию туристической индустрии, и способы их решения, а также проанализированы факторы развития туристической инфраструктуры.

Ключевые слова. туризм, экономические отношения, туристическая инфраструктура, туристический потенциал

Annotation. The article provides suggestions and recommendations on the factors hindering the development of the tourism industry and their solutions, as well as analyzes the factors for the development of tourism infrastructure.

Keywords. tourism, economic relations, tourism infrastructure, tourism potential.

Жаҳонда туризмнинг ривожланиши янги босқичга кўтарилди ва дунё иқтисодиётининг етакчи тармоғига айланиб бормоқда. Дунё ялпи ички маҳсулоти (ЯИМ)нинг 10 фоизи, умумий экспорт ҳажмининг 7 фоизи туризм ҳиссасига тўғри келмоқда. Бутунжаҳон туристик ташкилотининг (БТТ) маълумотларига биноан туризм дунё миқёсида товарлар ва хизматлар экспорти бўйича тўртинчи ўринни (автомобиль, химия ва ёқилғи маҳсулотлари экспортдан кейин), даромадлилик даражаси бўйича учинчи ўринни (нефть ишлаб чиқариш ва автомобилсозлик саноатидан кейин) эгаллаб келмоқда¹⁰⁰.

Жаҳонда туризм салоҳияти имкониятларидан тўлиқ фойдаланишга қаратилган илмий тадқиқотлар олиб борилмоқда. Булар туризм соҳасини ривожлантиришни таъминлаш, туристик хизматлар самарадорлиги ва сифатини ошириш, меҳмонхона хўжаликларида кўрсатиладиган хизматларнинг халқаро

¹⁰⁰UNWTO. Tourism Highlights 2017 Edition.

андозаларга мос турларини такомиллаштириш ва диверсификация қилиш, иқтисодиётнинг ўсишида туризм улушини ва меҳмонхона хизматлари сифатини мунтазам ошириб бориш масалаларига қаратилган. Ушбу йўналишлар меҳмонхона хўжаликлари самарадорлигини оширишни, уларни баҳолаш ва таҳлил қилиш йўллари такомиллаштиришга қаратилган комплекс тадқиқотлар олиб боришда муҳим аҳамият касб этади.

Ўзбекистон Республикаси Президентининг Олий мажлисга Мурожаатномасида “Худудларнинг ривожланиши учун муҳим омиллардан бири бу – уларнинг ўртасида транспорт алоқасини таъминлашдир. Қисқа қилиб айтганда, барча аҳоли пунктларидан пойтахтимизга, энг йирик шаҳарлар ва туристик марказларга тезда келиб-кетиш имкониятини берадиган, ўзаро боғланган транспорт тармоғини яратишимиз лозим»¹⁰¹.

Туризм иқтисодиётнинг юқори даромад келтирадиган ва жадал ривожланаётган йирик тармоқларидан бири бўлганлиги сабабли, унга эътиборни кучайтириш, саёхатни ташкил қилиш, мавжуд туристик потенциални кўрсата билиш, туризм учун барча керакли инфратузилмани йўлга қўйишда кўмаклашувчи, туристик ташкилотларнинг фаолиятини тартибга солувчи, туристик худудларни бошқарувчи корхоналарнинг мавжуд бўлиши, уларнинг фаолият доираси ва турларини ўрганиш зарур саналади.

Қашқадарё вилоятининг бой туристик салоҳиятидан самарали фойдаланиш учун ижтимоий-иқтисодий муносабатларни ҳамда туризм ва хизматлар соҳаси индустриясининг мавжуд инфратузилмасини чуқур модернизация қилиш тақозо этилади. Бунда нафақат йирик миқдордаги давлат ва хусусий инвестиция маблағларини ва моддий техник ресурсларни жалб қилиш, балки туризм

¹⁰¹ Мирзиёев Ш.М.Олий мажлисга Мурожаатнома. 2020 йил 29 декабрь январь. http://www.press-rvice.uz/uz/news/show/postanovleniya_prezidenta/o_merah_po_ukrepleniyu_materialno-tehnic

бизнесини ички ва халқаро рақобатбардошлигини таъминлаш учун унга энг жаҳондаги замонавий технологияларни қўллашни назарда тутди.

Ушбу масалаларни хал этиш билан бир қаторда соҳа учун инсоний ресурсларни шакллантиришни таъминловчи самарали ижтимоий омилларни ташкил этиш зарур. Қашқадарё вилояти, хусусан Шаҳрисабз шаҳри юқори туристик имкониятларга ега бўлишига қарамасдан, ундан фойдаланиш даражаси паст. Минтақанинг тарихий-меъморий обидалар, зиёратгоҳ ва сиҳатгоҳларга бойлиги, илмий ва экотуризмни ривожлантириш объектларининг мавжудлиги бу ерда ички ва халқаро туризмни юқори рақобатли даражада ривожлантириш имкониятларин беради.

Мамлакатимизда туристик салоҳиятидан етарлича фойдаланмаслик сабабларига инфратузилма ва хизмат кўрсатиш даражасини жаҳон стандартлари талабларидан пастлиги яққол номоёндр. Иқтисодий нуқтаи назардан бу жамиятда иқтисодиётнинг ҳар қандай соҳасидаги фаолият натижасида ижобий ташқи самарага олиб келадиган муносабатларни қўриш керак эканлигини ифодалайди.

Мамлакатда туризмни миллий иқтисодиётни диверсификация қилиш, ҳудудларни жадал ривожлантириш, янги иш ўринларини яратиш, аҳолининг даромадлари ва турмуш даражасини ошириш, мамлакатнинг инвестициявий муҳитини оширишни таъминловчи стратегик тармоқлардан бири сифатида ривожлантириш бўйича комплекс чора-тадбирлар босқичма-босқич амалга оширилмоқда. Такидлаш жоиз “ Ўзбекистон Республикасида туризмни жадал ривожлантиришга оид қўшимча чора-тадбирлар тўғрисида” Ўзбекистон Республикаси Президентининг 2019 йил 5 январдаги ПФ-5611-сон фармойишида белгиланган вазифаларни ижросини таъминлашдаги қарорлари

хамда туризм соҳасига оид бошқа меъерий-ҳуқуқий ҳужжатларда қайд этилган вазифаларнинг ижросини муайян даражада хизмат қилади.¹⁰²

Ўзбекистон ривожланишнинг миллий моделини яратмоқда, туризм бу моделнинг яратилишида иқтисодийнинг ажралмас бўлаги сифатида ўрин олиши зарурдир. Бунда иқтисодий ислоҳотларнинг натижаси тармоқнинг ривожланиши билан белгиланади. Республикамиз туризм салоҳияти бўйича Марказий Осиёда энг илғор ҳисобланиб, дунёдаги етакчи ўн та давлат қаторига киритилган. Тур маҳсулотларнинг умумий сони ўн мингтадан ортиқ бўлиб, жуда кўп сон ва сифат кўрсаткичларига эга. Аммо айрим миллий туристик маҳсулотлар ҳалигача шаклланмаган ёки халқаро бозорда сотишга мўлжалланмаган. Кўпчилик турмаҳсулотлар маълумот берувчи сифатида ифодаланиб, унда маҳсулот бўйича барча кўрсаткичлар тўлиқ ёритиб берилмаган.

Хулоса қилиб айтганда, туризм ижтимоий, иқтисодий ва гуманитар функцияларни бажаради. Ижтимоий функциянинг инсоний капитални такрор яратиш ҳисобланади. Енг кераклиги инсонни туристик-рекреацион неъматлар билан таъминлашнинг самарали механизмини яратишнинг барча омиллари мавжуд.

Адабиётлар рўйхати

1.UNWTO. Tourism Highlights 2017 Edition.

2.Мирзиёев Ш.М.Олий мажлисга Мурожаатнома. 2020 йил 29 декабрь январь.http://www.press-rvice.uz/uz/news/show/postanovleniya_prezidenta/o_merah_po_ukrepleniya_materia_lno-tehnic

¹⁰² Мирзиёев Ш.М. Ўзбекистон Республикасининг Президентининг “Ўзбекистон Республикасида туризмни жадал ривожлантиришга оид қўшимча чора-тадбирлар тўғрисида ” ги ПФ-5611сонли фармони , 5.01.2019 йил.

3. Мирзиёев Ш.М. Ўзбекистон Республикасининг Президентининг “Ўзбекистон Республикасида туризмни жадал ривожлантиришга оид қўшимча чора-тадбирлар тўғрисида ” ги ПФ-5611сонли фармони , 5.01.2019 йил.

4. Тухлиев И.С. ва бошқалар “Туризм асослари” дарслик. Т.:«Фан ва технология» нашриёти, 2014.,345 бет.

АГРАР СОҶА КОРХОНАЛАРИДА ҲИСОБ СИЁСАТИНИ ШАКЛЛАНТИРИШНИНГ АҲАМИЯТИ

*Насиба Эргашева
ҚарМШИ магистранти*

Аннотация. Мақолада аграр соҳа корхоналарининг бухгалтерия сиёсатини шакллантириш жараёни халқаро бухгалтерия тизимига ўтиш бўйича давлат дастури халқаро стандартларга мос келадиган бухгалтерия ҳисобини ташкил этишга қаратилган илмий асосланган таклифлар берилган.

Калит сўзлар. ЯИМ, аграр соҳа, ҳисоб сиёсати, халқаро стандарт, услубий таъминот, бухгалтерия ҳисоби

Аннотация. В статье представлены научно обоснованные предложения по организации бухгалтерского учета в соответствии с международными стандартами государственной программы перехода на международную систему бухгалтерского учета в процессе формирования учетной политики сельскохозяйственных предприятий.

Ключевые слова. ВВП, аграрный сектор, учетная политика, международный стандарт, методическое обеспечение, бухгалтерский учет

Annotation. The article provides scientifically based proposals for the organization of accounting in accordance with international standards of the state program for the transition to the international accounting system in the process of forming the accounting policy of agricultural enterprises.

Keywords. GDP, agricultural sector, accounting policy, international standard, methodological support, accounting

Жаҳонда барча алоҳида иқтисодиёт тармоқларини бирлаштирувчи асосий кўрсаткич ялпи ички маҳсулот ҳисобланади. Жаҳон бўйича «ЯИМ 2019 йилда ўтган йилга нисбатан қарийб 2,9 фоизга ўсган»¹⁰³. ЯИМ таркибида саноат ишлаб чиқариш улуши катта бўлгани сабабли инвестицион, ҳамда, инновацион сиёсат айнан шу тармоққа қаратилган. Инвесторлар ўз сармояларини йўналтириши тадбиркорлик субъектлари молиявий ҳолати ва унинг кутилишларини, фойда ва зарарлар, пул оқими ва капиталдаги ўзгаришларининг прогнози натижасига қаратилган. Ривожланган мамлакатларда тадбиркорлик субъектлари ўзининг молиявий ҳолати ахборотларини фойдага таъсирини доимий равишда назорат қилиб, уларни

¹⁰³. <https://www.statista.com/statistics/273951/growth-of-the-global-gross-domestic-product-gdp/>

юқори кўрсаткичларга эришишнинг муҳим омили сифатида қарамокда. Шу боис, аграр соҳа корхоналарида ҳисоб сиёсатининг ташкилий-услубий таъминотини такомиллаштириш халқаро стандартлар асосида ташкил қилиш зарурати ҳозирги глобаллашув жараёнида мазкур муаммонинг долзарблигини янада оширмоқда.

Ўзбекистон Республикасининг халқаро бухгалтерия тизимига ўтиш бўйича давлат дастури халқаро стандартларга мос келадиган бухгалтерия ҳисобини ташкил этишга қаратилган. Халқаро стандартларга ўтиш амалдаги миллий бухгалтерия тизими асосида босқичма-босқич амалга оширилади.

Кўпгина аграр соҳа корхоналари хорижий сармояларни жалб қилишга қаратилган Ўзбекистон Республикаси аграр соҳа корхоналарига хорижий шерикларнинг ишончи ортиши муносабати билан халқаро молиявий ҳисобот стандартларидан фойдаланиш зарурлигини катта аҳамият касб этмоқда яъни чет эл акциядорлари олдида ҳисобот бериш ва халқаро молия бозорларига чиқиш.

Инвестиция қарорларини қабул қилишда фойдали бўлиши мумкин бўлган маълумотларни манфаатдор томонларга этказиш учун молиявий ҳисоботни халқаро стандартларга мувофиқ аграр соҳа корхоналарининг бухгалтерия (молиявий) ҳисоботлари тайёрланади. Шунинг учун бу мақсад ташкилотнинг ҳисоб сиёсатини шакллантиришнинг муҳимлигини белгилайди, чунки қарор аграр соҳа корхоналарининг бухгалтерия (молиявий) ҳисоботлари кўрсаткичларига боғлиқ бўлиб, у ўз навбатида асосан шаклланган ҳисоб сиёсати билан белгиланади.

Янги Ўзбекистонни барпо этиш жараёнида амалга оширилаётган жадал ижтимоий-иқтисодий ислоҳотлар шароитида мамлакатимизни тараққий эттириш ва аҳоли фаровонлигини оширишнинг муҳим манбаларидан бири аграр соҳа корхоналарида бухгалтерия ҳисоби ва солиқни ҳисобга олиш мақсадларида бухгалтерия сиёсатини шакллантириш муайян муаммолар билан

боғлиқ: қишлоқ хўжалиги соҳасидаги корхоналар томонидан олиб бориладиган ҳисоб сиёсати иқтисодий субъектни бошқариш воситаси сифатида қаралмайди; ҳисоб сиёсатининг ташкилий, техник ва услубий жиҳатлари тўлиқ очилмаган; ва ҳисоб сиёсатини тузишда барча аграр соҳа корхоналари ўз фаолиятининг тармоқ хусусиятларини ҳисобга олмайдилар.

Ушбу масаланинг долзарблигига қарамай, аграр соҳа корхоналарида ҳисоб сиёсатини шакллантириш жараёни этарлича ўрганилмаган. Бухгалтерия ҳисоби ва солиқ ҳисоби соҳасидаги амалдаги норматив-ҳуқуқий ҳужжатлар аграр соҳа корхоналари учун хос бўлган бухгалтерия ҳисоби объектларининг тармоқ хусусиятларини очиқ беришга кам йўналтирилган. Шундай қилиб, молиявий ҳисоботни халқаро стантартларга ўтиш муносабати билан аграр соҳа корхоналари томонидан бухгалтерия ҳисоби ва солиқ ҳисоби мақсадларида бухгалтерия сиёсатини шакллантириш масаласи очиқ қолмоқда.

Ҳисоб сиёсатини шакллантиришнинг назарий ва услубий асосларини ўрганиш қишлоқ хўжалиги ташкилотининг ҳисоб сиёсатини ишлаб чиқишнинг дастлабки босқичида катта аҳамиятга эга, чунки у нафақат бухгалтерия ҳисоби ва молия хизматининг, балки бутун қишлоқ хўжалиги ташкилотининг кейинги ишларини белгилайди ва ёналтиради, шунинг учун бу муҳим маъмурий ҳужжат. Ҳисоб сиёсатини шакллантиришда бухгалтерия сиёсатини танлаш ва асослашга таъсир қилувчи омилларни ҳисобга олиш керак:

1) барча мулк шаклидаги ташкилотлар учун: хўжалик юритувчи субъектларнинг турли хил ташкилий-ҳуқуқий шакллари; ташкилот фаолияти кўлами; ҳаракатлар эркинлиги даражаси; солиқ тизими билан муносабатлар; моддий база; менежмент ва бухгалтерия ходимларининг малакаси даражаси; молиявий-иқтисодий ривожланиш стратегияси, инвестициялардан фойдаланиш имконияти, истиқболли муаммоларни ҳал қилишда тактик ёндашувлар;

2) қишлоқ хўжалиги ташкилотлари учун: ер асосий ишлаб чиқариш воситаси сифатида; тирик организмлар; қишлоқ хўжалиги маҳсулотларини

баҳолаш тартиби; қишлоқ хўжалиги ишлаб чиқаришининг иш даври ва мавсумийлиги; битта маданият ёки бир турдаги ҳайвонлардан бир неча турдаги маҳсулотларни олиш; қишлоқ хўжалиги маҳсулотларини ҳудудий тақсимоти, бу ҳисоб сиёсатини шакллантириш орқали қишлоқ хўжалиги ташкилоти учун бухгалтерия ҳисоби тизимини энг аниқ ва ўзгарувчан асослашга имкон беради.

Қишлоқ хўжалиги ташкилотининг бухгалтерия сиёсати ушбу ташкилотда бухгалтерия ҳисобини юритиш тартиби устидан назоратни кафолатлайдиган ички ҳужжатдир. Ички назорат остида бўлган қишлоқ хўжалиги ташкилотларининг ҳисоб сиёсатини ўрганиш ва баҳолаш йўналишлари аниқланади: 1) ҳисоб сиёсатини шакллантириш тартибини текшириш 2) қишлоқ хўжалиги ташкилотларининг ҳисоб сиёсати мазмунини таҳлил қилиш.

Қишлоқ хўжалиги ташкилотининг солиқ тўловлари миқдори бухгалтерия сиёсатини ишлаб чиқиш хусусиятига боғлиқ. Ҳозирги вақтда солиқни ҳисобга олиш бухгалтерия ҳисоби қишлоқ хўжалиги ташкилотларини оптимал ҳисоб сиёсатини шакллантиришга мажбур қиладиган асосий омиллардан биридир.

Замонавий шароитда миллий ва халқаро стандартлар талабларини бирлаштиришга қаратилган бухгалтерия ҳисоби тизимини ривожлантириш, бухгалтерия ҳисоби танлаш ва танлаш масалаларида қишлоқ хўжалиги ташкилотининг мустақиллигини оширишга ёрдам беради.

Фойдаланилган адабиётлар

1. <https://www.statista.com/statistics/273951/growth-of-the-global-gross-domestic-product-gdp/>.
2. Б.А.Хасанов, А.А.Хашимов. “Бошқарув ҳисоби”, Дарслик. Т.: “Иқтисод-Молия”, 2005 й., - 84.
3. Рахимов М.Ю., Каландарова Н.Н.; Молиявий таҳлил. Дарслик. Т.: “Иқтисод-Молия”, 2019 й., - 736 б.
4. Хасанов Б.А., Рахимов М.Ю. ва бошқалар Молиявий таҳлил. Т.:ТДИУ., 2020 й. - 736 б.

РАҚАМЛИ ИҚТИСОДИЁТ ШАРОИТИДА РЕКЛАМА ХИЗМАТЛАРИ САМАРАДОРЛИК КЎРСАТКИЧЛАРИ ТИЗИМИ ВА УЛАРНИ АНИҚЛАШ УСЛУБИЯТИ

Rabbimov Elbek Abdulloyevich

Самарқанд иқтисодиёт ва сервис институти

Аннотация: Мақолада рақамли иқтисодиёт шароитида рекламанинг самарадорлигини таъминловчи омиллар, реклама фаолияти ҳаракатидаги унинг самарадорлигини таъминловчи асосий талаблар, турли соҳаларда реклама хизматини йўлга қўйишнинг ўзига хос хусусиятлари, реклама хизматини кўрсатиш самарадорлигини аниқлаш услублари бўйича маълумотлар келтирилган.

Калит сўзлар: рақамли иқтисодиёт, хизмат кўрсатиш, реклама, самарадорлик, услублар, омиллар, талаблар.

Аннотация: В статье представлена информация о факторах, обеспечивающих эффективность рекламы в цифровой экономике, основных требованиях к ее эффективности при продвижении рекламной деятельности, особенностях организации рекламы в различных сферах, методах определения эффективности рекламы.

Ключевые слова: цифровая экономика, сервис, реклама, эффективность, методы, условия, требования.

Abstract: The article provides information on the factors that ensure the effectiveness of advertising in the digital economy, the basic requirements for its effectiveness in promoting advertising activities, the peculiarities of organizing advertising in various fields, methods for determining the effectiveness of advertising.

Keywords: digital economy, service, advertising, efficiency, methods, conditions, requirements.

Глобализация жараёнининг тезлашиши кўп жихатдан рақамли иқтисодиётнинг ривожланлаётганлиги билан боғлиқ ҳисобланади. Глобал тармоқлар, интернет, сунъий йўлдош телевиденияси кабиларнинг инсонларни бирлаштириши ва мулоқот қилиш имконини бериши иқтисодий самарадорликнинг бир неча баробарга ошишига замин яратди.

Умуман олганда, рақамли технологияларнинг ҳаётнинг барча жабҳаларига кириб келишида илм фан ютуқларининг амалиётга жорий этилиш жараёни билан боғлиқ. Жумладан, Ўзбекистонда илмий тадқиқот ва тажриба

конструкторлик фаолиятларини молиялаштириш 2016 йилда ЯИМнинг – 0,18 фоизини, 2017 йилда – 0,16 фоизини ва 2018 йилда – 0,13 фоиз ташкил этган. Хусусий секторнинг илмий тадқиқот фаолиятларини молиялаштиришдаги улуши барча сарф этилган харажатларнинг 2017 йилда 38,3 фоизини 2018 йилда эса 40,4 фоизини ташкил этган¹⁰⁴. Юқоридаги статистик маълумотлардан ҳам кўриниб турибдики, хусусий секторнинг илмий тажриба ишларидаги иштироки тобора ортиб бормоқда.

Жаҳоннинг ривожланган давлатларида эса рақамли технологиялар ҳаётнинг деярли барча жабҳаларига кириб борди. Хусусан, Евробарометер ташкилоти тадқиқотининг натижалари шуни кўрсатдики¹⁰⁵, респондентларнинг аксарияти рақамлаштириш иқтисодиётга (75 фоиз), ҳаёт сифатига (67 фоиз) ва жамиятга (64 фоиз) ижобий таъсир кўрсатади (Европа комиссияси, 2017). Дарҳақиқат, сўнгги йилларда одамларнинг кундалик ҳаёти ва корхоналари рақамли технологиялар орқали юқори даражада ўзгарди. Рақамли тизим бутун дунё бўйлаб 8 миллиарддан зиёд қурилмаларни улашга имкон берди¹⁰⁶, ахборот қиймати ва бошқаруви ўзгарди ва ташкилотлар хусусиятлари, уларнинг вазифалари, иш жараёнлари ва муносабатлари ўзгариши бошланди¹⁰⁷.

Бугунги кунда реклама иқтисодиётнинг йирик соҳаларидан бири ҳисобланди. У дунё бўйлаб ўзида юз минглаб реклама фирмалари ва компанияларини ўз ичига олади. 2018 йилда глобал реклама кампаниялари харажатлари 579 млрд. АҚШ долларини ташкил этган ҳолда, 4,6 %га ўсиши кўзатилади. Реклама кампаниялари томонидан таъминланадиган маркетинг

¹⁰⁴ <https://regulation.gov.uz/ru/document/19838>

¹⁰⁵ European Commission (2017). Attitudes Towards the Impact of Digitisation and Automation on Daily Life. 1–171

¹⁰⁶ World Economic Forum (in collaboration with Accenture) (2018). Digital Transformation Initiative - Unlocking \$100 Trillion for Business and Society from Digital Transformation (Executive Summary), 1–71. Available online at: <https://reports.weforum.org/digital-transformation/wp-content/blogs.dir/94/mp/files/pages/files/dti-executive-summary-20180510.pdf>

¹⁰⁷ Davenport T. H., Harris J. G. (2007). Competing on Analytics: The New Science of Winning. Boston, MA: HBS Review Press.

коммуникациялари индустриясини ҳам ҳисобга оладиган бўлсак, бу рақамлар 1 триллион АҚШ долларида зиёдни ташкил этади¹⁰⁸.

Реклама хизматларини амалга оширишга бугунги кунда ҳар қачонгиданда юқори бўлмоқда. Корхона ва ташкилотлар маркетинг сиёсатини олиб бориш учун алоҳида ходим ёллаб, сотувлар ҳажмини кўпайтириш учун истеъмолчилар билан вебсайт, ижтимоий тармоқлар орқали алоқа ўрнатиш кабиларга катта эътибор қаратишмоқда.

Бугунги кунда дунёда энг йирик хизмат кўрсатиш корхоналаридан бўлган Amazon сервис рақамли реклама орқали капиталини йилдан йилга кўпайтириб келмоқда. Худди шунга ўхшаш бошқа рақамли технологияларга асосланган корхоналар, масалан, Google, Facebook, Instagram, Youtube кабилар ҳам асосан рекламадан фойда қилиши факт ҳисобланади. Шу нуқтаи назардан рақамли реклама самарадорлигини ўлчаш муҳим аҳамиятга эга. Биз биринчи параграфда рақамли реклама хизматлари самарадорлиги тушунчасига таъриф бериб ўтдик. Шунга асосланган ҳолда биз қуйида реклама хизматлари самарадорлигини ўлчаш кўрсаткичлар тизимини таклиф этдик:

1-жадвал

Реклама хизматлари самарадорлик кўрсаткичлари

Кўрсаткичлар	Формула	Изоҳ
Реклама хизматлари жорий этилгандан кейинги таъсирини ўлчаш кўрсаткичи	$C_1 = \frac{S_0}{S_1}$ <p>C_1 — реклама хизматлари пост фактум самарадорлиги</p> <p>S_0 — реклама хизматини</p>	Реклама хизматларининг сотувлар ҳажмига таъсирини баҳолайди

¹⁰⁸ <http://reklama.rezultat.com/>

	<p>жорий этишдан олдинги сотувлар ҳажми;</p> <p>S_1 — реклама хизматини жорий этишдан кейинги сотувлар ҳажми;</p>	
<p>Реклама хизматлари мақсадли гуруҳга етказилаётганлигини текшириш кўрсаткичи</p>	<p>$C_2 = \frac{R_0}{R_1}$</p> <p>C_1 — реклама хизматлари мақсадли гуруҳга тарқатилаётганлиги эҳтимоли</p> <p>R_0 — реклама хизматлари керакли деб ҳисоблаган истеъмолчилар сони;</p> <p>R_1 — рекламани хизматлари кўрган истеъмолчилар сони;</p>	<p>Реклама хизматларининг мақсадли истеъмолчилар гуруҳига етиб борганлигини баҳолайди.</p>
<p>Рекламани хизматлари-ни ижобий баҳолаган истеъмолчиларнинг сўровномада қатнашган истеъмолчиларга нисбати</p>	<p>$C_3 = \frac{M_0}{M_1}$</p> <p>C_3 — реклама хизматларини ижобий баҳолаган истеъмолчилар нисбати кўрсаткичи</p> <p>M_0 — реклама хизматлари</p>	<p>Реклама хизматлари истеъмолчилар учун аҳамиятлилигини баҳолайди</p>

	ижобий баҳолаган истеъмолчилар сони; M_1 — реклама хизматларини баҳолашда қатнашган истеъмолчилар сони;	
--	--------------------------------------------------------------------------------------------------------------	--

Рекламанинг жорий этилганидан кейинги таъсирини ўлчаш корхоналарнинг маркетинг стратегияси муваффақиятини белгилайди десак муболаға бўлмайди. Чунки корхоналарда маркетинг асосан реклама асосида истеъмолчиларга етказиб берилади, айнан рекламаларнинг сотувлар ҳажмига ижобий таъсири маркетинг бўлимининг аҳамиятлилигини янада оширади.

Ушбу кўрсаткични ўлчашда рекламани жорий этишдан олдин бўлган сотувлар ҳажмига рекламани жорий этишдан кейинги даврда сотувлар ҳажмини бўлиш орқали рекламанинг сотувлар ҳажмига таъсирини аниқлаш мумкин. Бунда албатта сотувлар ҳажмига бошқа омиллар, масалан, рақобатчи товар ва хизматлар кўрсатиш ҳажмининг кескин ўзгариши, турли қонун ҳужжатларининг қабул қилиниши, табиий офатлар ва ҳоказолар ҳам таъсир кўрсатади. Лекин агар сотувлар ҳажми “нормал” вазиятда, яъни сотувлар ҳажмига кучли таъсир қиладиган қонунлар қабул қилинмаган ва фавқулодда табиий офатлар рўй бермаган ҳолатда, кескин ўсса демак рекламанинг сотувлар ҳажмига таъсири сезиларли бўлганлигини англатади.

Бундан ташқари, реклама хизматларини мақсадли истеъмолчилар гуруҳига етказиш муҳим аҳамиятга эга. Бунда рекламани мақсадли гуруҳга етказилаётганлик даражасини текшириш учун уни керакли деб ҳисоблаган истеъмолчиларнинг сўровномада қатнашган жами истеъмолчилар сонига бўлиш орқали рекламани кўраётган истеъмолчиларнинг нечи фоизи уни маққуллашини аниқлаб, агар бу кўрсаткич 70%дан паст бўлса, истеъмолчилар

гуруҳини излаб топиш бўйича чора-тадбирларни амалга ошириш муҳим ҳисобланади.

Реклама самарадорлигини ўлчашда муҳим кўрсаткичлардан бири бу рекламанинг истеъмолчилар томонидан баҳоланиши ҳисобланади. Хусусан, истеъмолчиларнинг рекламани ижобий баҳолаганлик даражаси, унинг сифати, тушунарлилиги, мақсадлилиги, хуллас, муваффақиятини белгилайди. Биз бу кўрсаткични рекламани ижобий баҳолаган истеъмолчилар сонининг сўровномада қатнашган барча респондентлар сонига бўлиш орқали ҳисоблашни таклиф этдик. Агар ушбу кўрсаткич 0,7 дан паст қийматни қабул қилса, демак рекламанинг таркибини ўзгартириш мақсадга мувофиқ ҳисобланади.

Реклама тадбирлари максимал ахборот бериш характериға эға бўлиши лозим. Рекламанинг энг муҳим шакллари бу – реклама проспеклари ва каталоглари, ихтисослашган журналлардаги нашрлардир. Товарни силжитишнинг самарали усуллари сифатида ўқув семинарлари ва кўргазмаларни ҳам кўрсатиш мумкин.

Истеъмолчи товарни харид қилишни исташи учун унинг мавжудлиги ва сифатлари ҳақида билиши лозим. «Ишлаб чиқарувчи – истеъмолчи» алоқа каналини эса реклама таъминлайди. Реклама уни яратишда инсон психикасининг хусусиятлари ҳисобға олинган ҳолдагина мақсадға эришади. Рекламани қабул қилишнинг умум эътироф этилган модели саналган AIDMA model «эътибор - қизиқиш - истак - мотив - ҳаракат» занжирини назарда тутати.

Рекламанинг таъсири ундаги реклама қилинаётган маҳсулот баҳосига ҳам, унинг фойдасига хизмат қиладиган далилларға ҳам боғлиқ бўлади. Агар истеъмолчи бундай баҳолар ва далилларни топмаса, реклама таъсири ҳам сусаяди. Далилларни реклама қилинаётган маҳсулотнинг маҳсулотини ва ажралиб турадиган хислатларини мантиқий очиб берадиган объектив далилларға ҳамда маълум бир ҳиссиётлар ва тасвурлар уйғотадиган

далилларга ажратиш мумкин. Тадқиқотларнинг кўрсатишича, реклама қуйидаги ҳолларда самарали бўлади:

-маҳсулот стандартлаштирилган;

-кўплаб яқуний истеъмолчилар мавжуд;

-қўшимча хизмат кўрсатилиши муҳим;

-ишлаб чиқарувчи сотувининг катта қисмини янги маҳсулотлар ташкил қилади. Умуман олганда реклама фаолиятида ҳаракатларнинг учта асосий гуруҳи мавжуд:

-ахборот бериш (маҳсулот мавжудлиги ва сифатлари қанадй эканлиги ҳақида хабардор қилиш);

-ишонтириш (ижобий ҳиссиётлар уйғотиш, товарни тан олиш позициясини шакллантириш);

-мойилликни кўллаб-қувватлаш (мавжуд истеъмолчиларни келусидаги сотувларнинг асосий манбаси сифатида мустаҳкамлаш).

Саноат истеъмоли йўналишидаги инновацион маҳсулотларни реклама қилиш ўз хусусиятларига эга. У кўп жиҳатдан шахсий мулоқотларда амалга оширилиб, кўп ахборот талаб этади. Бу кампаниялар узоқ вақт давом этади, реклама кампаниялари бюджети нисбатан камроқ (сотув бирлигига ҳисоб-китоб қилганда). Кампания, қоидага кўра, ҳар бир харидор ташкилотда харид учун жавоб берадиган тор доирадаги шахсларга йўналтирилган бўлади. Таъкидлаш жоизки, реклама кўпинча янги маҳсулотни сотувга кенг таклиф этишдан олдин келади. Шунингдек, янги маҳсулот рекламаси истеъмолчиларни у билан дастлабки таништиришнинг ўрнини олмаслиги лозим. Акс ҳолда реклама ахборотга керагидан ортиқ тўйинган ва шу сабабли самарасиз бўлади. Ҳозирги пайтда кўргазма ўтказишнинг янги шакли – кўргазма савдолар фойдаланилмоқда. Бу ерда товарни магазинда, савдо марказида, кўчада янги товарни синаб кўриш учун тақдим этган ҳолда намойиш қилиш амалга оширилмоқда. Товар уни табиий кўллаш шаклида намойиш этилади. Интернет

тармоғидан фойдаланишнинг кенг тарқалиши кўрғазмаларнинг бошқа бир ноанъанавий шакли – интернет орқали кўрғазмалар пайдо бўлишига олиб келди. Бу кўрғазмалар виртуал реаллик ва мультимедиа воситаларни қўллаган ҳолда ишлаб чиқилади. Инновациялар сотувини рағбатлантириш усуллари. Потенциал мижозлар билан алоқа каналларининг хилма-хил турлари мавжудлиги. Уларнинг доираси – корхона ёки маҳсулот имиджини шакллантириши кўзда тутилган жамоатчилик билан алоқалардан тортиб тўғридан-тўғри сотувни амалга ошириш мақсадида шахсий сотувларгача ҳисобланади. Сотувни рағбатлантириш – бозорнинг жавоб тариқасидаги ҳаракатларини тезлатиши кўзда тутилган, рағбатлантирувчи таъсир кўрсатиш характерига эга бўлган хилма-хил воситалардан фойдаланишдир.

Янги маҳсулотни силжитишдан мақсад корxonани ҳам, маҳсулотни ҳам потенциал мижозга тақдим этишдан иборат. Янгиликни силжитиш босқичида қуйидагилар вазифалар ҳал этилиши лозим. Силжитиш мижозларда корxonанинг янги маҳсулоти ҳақида тасаввур шакллантиришга ёрдам беради. Кўпинча мижозлар амалга оширадиган харидлар асосан ишонтириш элементиға боғлиқ бўлади. Корхона мос келувчи мижозлар гуруҳига янги маҳсулот ҳақида тўғри ахборот етказиш ҳақида қайғуриши лозим. Корхона ва унинг маҳсулоти ҳақида ижобий тасаввур уйғотилиши лозим. Агар мижоз корхона ёки унинг маҳсулоти ҳақида илгари ҳеч нарса эшитмаган бўлса, унинг бу корхона маҳсулотини харид қилиш эҳтимоли жуда паст бўлади. Худди шу ҳолат мижоз корхона ёки унинг маҳсулоти ҳақида ёмон тасаввурға эга бўлган ҳолларда ҳам рўй беради. Фирма учун янги бўлган узоқ муддат фойдаланиладиган маҳсулотни сотиш самарали тизимини танлаш учун ушбу маҳсулот қуйидаги тоифалардан бириға киритилган бўлиши лозим: –оддий товарлар – уларнинг сифати бевосита харид пайти текшириб кўрилиши мумкин; «синов товарлари» – уларнинг сифати нисбатан узоқ бўлмаган вақт давомида фойдаланишдан сўнг аниқланади (ёки харидгача –кўрғазмаларда, синов тариқасида фойдаланишда

текшириб кўрилиши мумкин); –«ишонч товарлари» – уларнинг сифати жуда қисқа вақт давомида текшириб кўриш имкони йўқлиги билан тавсифланади¹⁰⁹.

Фойдаланилган адабиётлар

- 1.<https://regulation.gov.uz/ru/document/19838>
- 2.European Commission (2017). Attitudes Towards the Impact of Digitisation and Automation on Daily Life. 1–171
- 3.World Economic Forum (in collaboration with Accenture) (2018). Digital Transformation Initiative - Unlocking \$100 Trillion for Business and Society from Digital Transformation (Executive Summary), 1–71. Available online at: <https://reports.weforum.org/digital-transformation/wpcontent/blogs.dir/94/mp/files/pages/files/dti-executive-summary-20180510.pdf>
- 4.Davenport T. H., Harris J. G. (2007). Competing on Analytics: The New Science of Winning. Boston, MA: HBS Review Press.
- 5.<http://reklama.rezultat.com/>
- 6.<http://staff.tiiame.uz/storage/users/488/books/3iFCCwjY40u7O9Y8dYwwP1adx5VAiwoHHJ85qv9l.pdf>

¹⁰⁹ <http://staff.tiiame.uz/storage/users/488/books/3iFCCwjY40u7O9Y8dYwwP1adx5VAiwoHHJ85qv9l.pdf>

THE IMPORTANCE OF TOURISM INDUSTRY IN ECONOMIC SPHERE OF UZBEKISTAN

*Xudoyqulova Umidaxon O`ral qizi
Termiz davlat universiteti
iqtisodiyot va turizm fakulteti 2-bosqich talabasi.*

Annotation: This article focuses on the role of tourism sector in developing of economy as well as this work provides the ways of improving the service are in our country. As a consequence, tourism will become one of the significant part of marketing, if we use tourist opportunities effectively and present tourist resources of our motherland reasonably.

Keywords: Tourism industry, market economy, service area, GDP, currency input, economic sector.

According to words of the President of Republic of Uzbekistan Shavkat Mirziyoyev, tourism is one of the most important sectors of economy. It is necessary to further improve the network, making effective use of exiting opportunities, which is required by the time.[1]

All sectors of the economy play an important role in making a stable and long running development. Tourism is one of the sectors which plays an important role in development and also generates foreign revenues. This sector is peaceful and reflects the nature and beauty of the country. It helps people of far flung areas to promote their culture and norms, it also provide opportunity to country to make a better image around the world. There are many issues this sector is facing nowadays and the popularity of this sector is sliding down day by day means that people is not ready to make tours because of many problems and threats to security and life. For many countries tourism is seen as a main instrument for regional development, as it stimulates new economic activities and modernization of life. Tourism may have a positive economic impact on the balance of payments, on employment, on gross income and production, but it may also have negative effects, particularly on the environment.

Unplanned and uncontrolled tourism growth can result in such a deterioration of the environment that tourist growth can be compromised. The environment, being the major source of tourist product, should therefore be protected in order to have further growth of tourism and economic development in the future.

Various econometric techniques and approaches were used to investigate the causal relationships of tourism with economic growth, energy and agriculture development, and poverty. This study highlights the important role of tourism in the development of emerging economies. The findings of our study suggest that a 1% increase in tourism significantly enhances gross domestic product (GPD) by 0.051%, foreign direct investment by 2.647%, energy development by 0.134%, and agriculture development by 0.26%, and reduces poverty by 0.51% in the long run. [2]

In 2019, Macau generated the highest share of GDP through direct travel and tourism of any other economy worldwide, with over half its GDP coming from this sector. Macau is a city and a special administrative region of the People's Republic of China - its economy is largely based on casino gaming and tourism. The nation with the second highest share of GDP generated by direct travel and tourism was the Maldives. The country began to develop its travel and tourism industry in 1970s and now over 30 percent of GDP is coming from this sector in 2019. [3]

Furthermore, the government should work out a strategy of tourism development for coming years, which include the most alternative ways of using recreation features of Uzbekistan. In addition, we must strengthening measures to combat deficiencies and increase not only the number of local tourists but also foreign tourists increasing the amount of international festivals, exhibitions, holidays, conferences by this way we can show to foreigners our culture, tradition, inimitable nature, recreational potential overall the wealth of our homeland.

From other hand it is clear to multiply diversity of kinds of tourism firstly, in order to increase the percentage of income from service area to GDP of the country,

secondly, to intensify foreign currency profit and also it help to reduce the degree of inflation and finally, this method will help take advantage from various types of traveling, extend the departments of tourism business sphere.

In conclusion, Uzbekistan has quite large prospect of success to have develop tourism but it is require a great deal of intensification from professional personnel by making innovations in this part of economy as well as finding most alternative modes to use tourist resource of our magnificent land.

Reference

- [1] The report of President of Republic of Uzbekistan Shavkat Mirziyoyev from the meeting , dedicated to develop tourism. 3th October 2017 year.
- [2] Tourism and Development in Developing Economies: A Policy Implication Perspective 2020 by the authors. Licensee MDPI, Basel, Switzerland.
- [3] Nations with the largest share of GDP from direct travel and tourism 2019

Published by S. Lock, Jun 8, 2020.

ЭКСПОРТ И ИМПОРТ ТОВАРОВ И УСЛУГ

*Авлакулова Азиза Руслановна
ТГЭУ, студентка 2 курса*

Аннотация: Страны мира ведут между собой торговлю с давних времен. Это можно увидеть на примере проходившего через территорию нашей страны Великого шелкового пути. Когда речь идет о мировом рынке, то понимается стабильная товарно-денежная система между странами взаимосвязанными экономическими отношениями. Международная торговля система международных товарно-денежных отношений, складывающаяся из внешней торговли стран мира. Главными составляющими международной торговли являются экспорт и импорт. В данной статье дается наиболее раскрытое содержание понятий “экспорт” и “импорт”, эти термины являются важными составляющими внешнеэкономической деятельности всех стран.

Ключевые слова: экспорт, импорт, товар, услуга, производство, рынок, субъект, реимпорт.

Экспорт и импорт - старейшие и наиболее распространенные формы международных экономических отношений. Это две важнейшие составляющие любого государства. Ведь благодаря внешнеэкономической деятельности можно получать те товары и услуги, которых нет в стране и наоборот, отправлять те или иные товары в различные страны. Экспорт расширяет возможности для экономического роста и занятости в государстве-экспортере, предоставляет дополнительные площадки для сбыта национальных товаров. Важно контролировать все эти операции, потому что за счет них можно увеличить ВВП страны, улучшить позицию страны в мире.

Что такое экспорт?

Экспорт - это продажа произведенных в стране товаров и услуг за границу. Экспорт тесно связан с благополучием и благосостоянием нашего народа. Торговые отношения с иностранными странами являются главным элементом внешнеэкономической деятельности. Объем экспорта имеет влияние на торговый баланс страны. Если он больше импорта, то складывается положительный торговый баланс, если меньше – отрицательный. В первую очередь мы, как экономисты, должны понимать что нам необходимо увеличить

вывоз наших продукции, таких как узбекский текстиль, пищевая промышленность, высокотехнологические товары и услуги, для того чтобы увеличить портфель заказов. Одним из критериев завоевания мировых рынков нашей страной будет являться качество товаров, важно производить товары высшего качества.

Экспорт передовых стран мира, таких как США, Китай, Россия, Япония, страны ЕС, является основной статьей их дохода. Развитые страны мира в большей степени экспортируют продукцию промышленного производства, в том числе оборудование, автотранспорт, электронику и др. В частности, экспорт из России способствует осуществлению сделок по купле-продаже множества услуг и товаров. Также, в структуре экспорта Японии более 60% составляют машины и транспортное оборудование, около 25% - другие промышленные товары и готовые изделия, больше 9% - продукция химической промышленности.

В Узбекистане можно экспортировать ряд продукции начиная с сельскохозяйственной, заканчивая автомобилестроением. И все организации включая малый, средний и крупный бизнес должны быть экспортированными. Да, мы обязаны насыщать внутренний рынок, но в то же время наша продукция должна быть востребована и за рубежом. И каждый хозяйствующий субъект должен четко следить за экспортом наших товаров и услуг.

В нынешнее время из-за пандемии коронавируса экономика всех стран пошатнулась. Конечно это отразилось и на экономике Узбекистана. Во всех странах были введены ограничения и закрыты границы. Правительство нашей страны вводило ограничения на экспорт сырья для производства медицинских изделий и импорт цемента. Как говорил наш глава государства: "Пандемия коронавируса, как и во всех странах мира, естественно, негативно скажется и на нашей экономике". Правительство разрабатывало программу по поддержке сфер и отраслей экономики, бюджетов и населения. В период пандемии мы

производили большое количество медицинских изделий, обеспечивали ими наш внутренний рынок, к тому же мы смогли оказать гуманитарную помощь ряду стран: Казахстану, России, Китаю и другим.

В последние годы одним из стратегических экономических партнеров Узбекистана стала Китайская Народная Республика. Отрицательное влияние пандемии коронавируса можно наблюдать на примере отдельных аспектов экономики этих двух стран. Важным направлением экономического сотрудничества является топливно-энергетическая сфера. Китайские предприятия участвуют в изучении и освоении углеводородных месторождений, также является одним из основных потребителей природного газа Узбекистана.

Экспорт и импорт Узбекистана в основном направлен на закупку продовольственных товаров, таких как масло, шоколад, зерно и т.д., а также непродовольственных: одежда, обувь. **Импорт** - ввоз товаров, работ, услуг, на территорию страны из-за границы без обязательства об обратном вывозе. Импорт включает товары и услуги, которые приобретаются для отечественных предприятий, находящихся за рубежом. Фактически по стоимости мировой импорт больше мирового экспорта. Это связано с тем, что экспортные товары учитываются по ценам фоб, а импортные товары — по ценам сиф, которые включают в себя не только стоимость товара, но и стоимость транспортировки и стоимость страхования[1]. За 1980-2004 гг. стоимостной объем мирового экспорта увеличился с 2033,1 млрд долл. до 8975,6 млрд долл., или в 4,4 раза, объем мирового импорта с 2071,3 млрд долл. до 9244,7 млрд долл., или в 4,45 раза.

Таблица 1

Динамика мировой торговли в 1980-2002 гг. (млн долл.)

	1980	1990	1995	2000	2004
Экспорт, всего	2031219	3500278	5160678	6426893	8975589

Развитые страны	1277337	2479848	3519047	4098734	5660978
Развивающиеся Страны	597809	844000	1440775	2057258	3003599
Страны ЦВЕ и СНГ	162074	176430	200857	270903	311012
Импорт, всего	2071346	3615684	5201265	6554169	9244679
Развитые страны	1411312	2603316	3482748	4404520	6174947
Развивающиеся страны	495152	818803	1514180	1891510	2812718
Страны ЦВЕ и СНГ	164882	195564	204337	258137	257013

Источник: Handbook of Statistics 2005. UNCTAD, Geneva, 2005. Part 1.- p.2-3.

Для того, чтобы улучшить жизнь населения, государство старается наладить свое производство продукции, которая закупается за границей. Однако иногда действительно выгодно покупать товары, чем их производить. Импорт товара позволяет в нужном количестве закупить те продукты и предметы, которые пользуются высоким спросом в стране. Однако лучше следить за тем, чтобы экспорт составлял значительную часть внешней торговли. Если соблюдается равновесие, то экономика страны будет стабильной. Рассмотрим данные по экспорту и импорту нашей страны(таблица 2). Внешнеторговый оборот за 2016г. снизился на 692 млн. долл., чем в 2015г. Однако с 2016г. по 2017г. этот показатель вырос на 2751 млн. долл. Также внешнеторговый оборот за 2016г. составлял 97,2% к предыдущему году, это в свою очередь, на 6,7% больше показателей предыдущего года.

Таблица 2

Внешняя торговля Республики Узбекистан.

	2015 г.	2016 г.	2017 г.
Млн. долл.			
Внешнеторговый оборот	24924,2	24232,2	26983,2
экспорт	12507,6	12094,6	13927,8
импорт	12416,6	12137,6	13055,4
сальдо торгового баланса	91,0	-43,0	872,4

В том числе:			
со странами СНГ	9548,9	8388,1	9744,2
экспорт	5230,3	4338,3	5238,8
импорт	4318,6	4049,8	4505,4
сальдо торгового баланса	911,7	288,5	733,4
с другими странами	15375,3	15844,1	17239,0
экспорт	7277,3	7756,3	8689,0
импорт	8098,0	8087,8	8550,0
сальдо торгового баланса	-820,7	-331,5	139,0
В процентах к предыдущему году			
Внешнеторговый оборот	90,5	97,2	111,4
экспорт	92,3	96,7	115,2
импорт	88,8	97,8	107,6
в том числе:			
со странами СНГ	79,0	87,8	116,2
экспорт	77,2	82,9	120,8
импорт	81,2	93,8	111,2
с другими странами	99,6	103,0	108,8
экспорт	107,4	106,6	112,0
импорт	93,5	99,9	105,7

Источник: www.stat.uz

Реимпорт - обратный ввоз товаров, не подвергшихся за границей переработке, в связи с отказом покупателя. Обратный ввоз товаров, производится без внимания таможенных пошлин. В каждую страну ввозятся те виды сырья, которые в ней отсутствуют или представлены бедными или труднодоступными месторождениями.

На проведенном президентом страны 29 мая 2020 года в видеоселекторном совещании были вопросы, посвященные увеличению экспорта и уменьшению импорта. Глава государства подчеркнул, что экспорт и импорт - одни из актуальных на сегодняшний день вопросов для Узбекистана. Что касается оптимизации импорта, то она находится в неудовлетворительном состоянии, отметил президент. Для того, чтобы увеличить экспорт наши товары должны быть востребованы в мировом рынке, для этого надо улучшить качество

производимой продукции. В мире есть такие компании, которые никогда не меняют качество своих товаров. К ним можно отнести мировой торговый бренд “Adidas”, “Coca-cola” и т.д. Так и мы должны выпускать такую продукцию, чтобы отвечала всем государственным и мировым стандартам, критериям и оставалась неизменной не только один год, а постоянно.

Список использованной литературы:

1. F.o.b. - free on board (букв., свободно на борту). C.i.f. insurance, freight cost,
2. Устинов И.Н. Мировая торговля. Статистическо-энциклопедический справочник. М., Экономика, 2002.
3. Фомичев В. Международная торговля. М., Экономистъ, 2002.
4. Постановление президента республики узбекистан "О мерах по дальнейшей поддержке экспортной деятельности" 7 мая 2020 г., № ПП-4707
5. UNCTAD Handbook of Statistics. Geneva, 2003.
6. www.stat.uz

“Uchinchi renessans: ilm-fan va ta’lim taraqqiyoti istiqbollari”. Ilmiy maqolalar to’plami. Uzbekistan: www.oriens.uz. 2021. - 596 b.

ISSN 2181-1784

Ushbu ilmiy maqolalar to’plami Internet jahon axborot tarmog‘idagi veb-sayt tarzidagi ommaviy axborot vositasi hisoblangan **“Oriental renaissance: Innovative, educational, natural and social sciences”** ilmiy jurnalining Tahririyatiga tegishli bo‘lib, bunda jahon ilm-fani va ta’lim sohalarining yutuqlari, muammolari va rivojlanish istiqbollari, xususan, O‘zbekistonda “Uchinchi renessans” davri innovatsion ilm-fan va ta’limning rivojlanish modellari, ilm-fan va ta’limning rivojlanish tarixi va o‘ziga xos rivojlanish bosqichlarini “Uchinchi renessans: ilm-fan va ta’lim taraqqiyoti istiqbollari” mavzusida 1-sonli ko‘p tarmoqli, ilmiy onlayn konferensiyasi materiallari asosida tuzilgan.

Mas’ul muharrir:
falsafa fanlari nomzodi, dotsent M. Qodirov

Taqrizchilar:
Risboev Abdurashit Sarboevich
Uzakov Gulom Norboevich
Abdullayev Ulug‘bek Artikovich
Xolmo‘minov Ja’far Muhammadievich
Ro‘zmatova Gulnoza Mirahrarovna
Nurmatov Sirojiddin Sultanmurotovich
Xojaev Azizxon Saidaloxonovich

Ilmiy kotiblar:
J.B. Sulaymonov, SH.N. Pulatov, M.N. Mamatqulova

Musahih:
Sh.S. Jurayev