



ISSN 2181-1784

UCHINCHI RENESSANS:

*Ilm-fan va ta'lim
taraqqiyoti istiqbollari*

KONFERENSIYA SHO'BALARI

- ▣ *Aniq fanlar*
- ▣ *Tabiiy fanlar*
- ▣ *Texnika fanlari*
- ▣ *Pedagogika fanlari*
- ▣ *Ijtimoiy-gumanitar fanlari*
- ▣ *Falsafa fanlari*
- ▣ *Filologiya fanlari*
- ▣ *Iqtisod fanlari*

**№2
2021**

**“UCHINCHI RENESSANS: ILM-FAN VA TA’LIM TARAQQIYOTI
ISTIQBOLLARI”
mavzusidagi №2-sonli ko’p tarmoqli, ilmiy onlayn konferensiya.**

“Uchinchi renessans: ilm-fan va ta’lim taraqqiyoti istiqbollari”. Ilmiy maqolalar to’plami. O‘zbekistan: www.oriens.uz. 2021. - 381 b.

ISSN 2181-1784

Ushbu ilmiy maqolalar to’plami Internet jahon axborot tarmog‘idagi veb-sayt tarzidagi ommaviy axborot vositasi hisoblangan **“Oriental Renaissance: Innovative, educational, natural and social sciences”** ilmiy jurnalining tahririyatiga tegishlidir. Mazkur ilmiy maqolalar to’plami “Uchinchi renessans” davri innovatsion ilm-fan va ta’limning rivojlanish modellarini aks ettirgan “Uchinchi renessans: ilm-fan va ta’lim taraqqiyoti istiqbollari” mavzusidagi 2-sonli ko’p tarmoqli, ilmiy onlayn konferensiya materiallari asosida tuzilgan.

Mas’ul muharrir:
falsafa fanlari nomzodi, dotsent M. Qodirov

Taqrizchilar:

Nurova Zamira Annakulovna
Axmedov Bekzod Abdiraxmonovich
Mustafayev Ulash Utayevich
Rustamov Ramz Rizokulovich
Eshmatov Bahodir Eliyevich
Toirov Ilxom Jo‘rayevich
Batirov Zafar Lutfullayevich
Xodjayeva Nilufar Bekmuratovna
Xasanova Mashxura Jumanovna

TABLE OF CONTENTS / MUNDARIJA

NATURAL SCIENCES / TABIIY FANLAR

Солиева Д.А., Шертойлоқова Г. // <i>Путур етказмасдан синаш соҳасидаги мутахассисларнинг квалификацияси ва уларнинг сертификациясига талаблар.....</i>	8
Zakirova S.Q., Tilovov D.G’. // <i>Soya o’simligi o’sishi va rivojlanishiga barg orqali oziqlantirishning ta’siri.....</i>	14
Рихсибоев У.Т., Халилова Ҳ.Э. // <i>Талабаларнинг фазовий тасаввурини шакллантиришида кўрсатмалиликнинг тутган ўрни ва аҳамияти.....</i>	18
Махкамова Д.Ю., Исхокова Ш.М., Абдуллаева Х.Б. // <i>Ўтлоқи-Аллювиал тупроқларда целлюлозани парчаловчи бактерияларнинг шўрланиш даражаси бўйича тарқалиши.....</i>	27

ENGINEERING SCIENCES / TEXNIKA FANLARI

Зарипова М.А. // <i>Толали моддалардан тайёрланган музей коллекцияларининг тадқиқот жараёнлари.....</i>	34
Radjarova S.S., O’runov D.A., Jo’rayev Y.R. // <i>Bolalar bilan sodir bo’ladigan yo’l-transport hodisalar oqibatlarini yengillashtirish bo’yicha tadbirlar ishlab chiqish yo’nalishlari.....</i>	50
Rajapova S.S. // <i>Intelligence of transport services is a priority of system efficiency.....</i>	55
Usmanova M.N., Tursunov N.H. // <i>Avtomobillarda tashuvchilar faoliyatida harakat xavfsizligini ta’minlashni takomillashtirish.....</i>	60
Usmanova M.N., Raxmanov B.B., Abdusamatov E.H. // <i>Yo’l harakati xavfsizligini oshirish tadbirlariga xorijiy yondoshuvlarning amaliyotga tadbiri.....</i>	64
Usmanova M.N. // <i>Higher education institution and enterprise integration.....</i>	68
Расулмухамедов М.М., Азимов А.А., Гаффаров Н.Ё. // <i>Ахборот хавфсизлигини таъминлаш учун дастур ишлаб чиқиши.....</i>	71
Muminov I.A., Akhmedova Sh.Y., Sobirjonova D.A., Khomidjonov D.K. // <i>Heterostructures of antimonide-based semiconductors.....</i>	74

PEDAGOGICAL SCIENCE / PEDAGOGIKA

Расулмухамедов М.М., Азимов А.А., Гаффаров Н.Ё. // <i>Профессионал таълим тизимида smart технологияларини жорий этиши.....</i>	80
---	-----------

Расулмухамедов М.М., Азимов А.А., Гаффаров Н.Ё. // Таълим тизимида 3D моделларни яратилиши ва жорий этилишида solidworks дастуридан фойдаланиши.....	85
Рахмонов М.И. // Девиантное поведение детей младшего школьного возраста.....	89
Khusainova F.T. // Life-Long learning: learning to learn.....	95
<u>SOCIAL AND HUMAN SCIENCES / IJTIMOIIY GUMANITAR FANLAR</u>	
Мустафаев У.У. // Учинчи Ренессанс пойдевори шаклланаётган даврда фалсафий фанларни ўқитилиши ислоҳ қилиши – Янги Ўзбекистон эҳтиёжи.....	99
Исаева М.А., Эшонхўжаева В.Ж. // Оилавий муносабатларни ўрганувчи психологик методикалар таҳлили.....	109
Исмоилов О., Тўланбоев С. // Шахслар орасида ўзига зарар етказувчи хулқ-атворнинг айрим кўринишларини юзага келишида оммавий ахборот воситаларининг таъсири.....	116
Raxmonberdiyev I.I., Xolmo‘minov J. // Tasavvuf ta’limotida nafs tarbiyasi bosqichlari.....	121
Sattarov A.N. // Jamiyat barqarorligini ta’minlashning ijtimoiy-g‘oyaviy asoslari.....	131
Uralov D. // Yoshlarni vatanparvarlik ruhida tarbiyalashda tarixiy xotira va milliy o‘zlikni anglash.....	137
Xudaynazarova L., Izzetova E.M. // In va Yan bir-birini to‘ldiruvchi tamoyil..	142
Абдуғаниева Д.А. // Копинг-стратегияларни амалга оширишида дин омилининг намоён бўлиши хусусиятлари.....	150
Абдуллаев А.А. // Этник гуруҳлар миграциясининг Тошкент вилояти топонимикаси шаклланишидаги таъсири.....	157
Абдуллоев Ш. Б. // “Авеста”да карапанларнинг талқини.....	162
Ғайибова Н.А. // Сиблинг муносабатлар диагностикасида проектив методикалар ўрни.....	169
Парахатов И., Сейдаметова Г.У. // Из истории возникновения Аральской катастрофы.....	176
Равшанбекова Д.Ш. // Девиант хулқ - ижтимоий психологик муаммо сифатида.....	181
Убайдуллаева М.Ю. // Психологик консультация ва унинг юзага келишининг назарий таҳлили.....	187

Xaydarov I.Y., Xaydarova R.A. // <i>Oliy ta’lim professor-o’qituvchilarining innovatsion faoliyati tuzilmasining tarkibi</i>	194
Акрамов М.Р. // <i>Психиканинг ривожланишига бўлган эконпсихологик ёндашувнинг асосий қоидалари</i>	199
Рузматова Н.Ш. // <i>Талабаларда муваффақиятга интилиш мотивациясининг шахсий хусусиятлар билан алоқадорлиги</i>	203
Воқийева М.Т. // <i>Ta’lim-tarbiya hamda milliy kadrlar tayyorlashda ma’naviy tiklanish – milliy o’zlikni tarbiyalash omili</i>	209
Мақсудова Г., Поганов О. // <i>Konstitutsiya – mamlakatimizda amalga oshirilayotgan demokratik yangilanishlar poydevori</i>	214
Nasirova N.N. // <i>Jadid matbuotining milliy matbuot sifatida shakllanishi</i>	219
Rashidova A.A. // <i>O’zbekistonda ijtimoiy sohani rivojlantirishning ustuvor yo’nalishlari</i>	226
To’rayeva S.M. // <i>Imom G’azzoliy – tasavvuf nazariyotchisi</i>	232

PHILOLOGICAL SCIENCES / FILOLOGIYA FANLARI

Нурматов С.С. // <i>Ҳинд-Орий тилларидаги сонларнинг шаклланишида элизия ҳодисаси</i>	238
Кенжабаева Н., Сейдаметова Г.У. // <i>Значение фольклора и произведений классиков Каракалпакской литературы XVIII - XIX вв. в отечественной историографии</i>	244
Badalbayev D.F. // <i>Xitoy og’zaki nutqida konstruksiyali birikmalarning o’rni va xususiyati</i>	250
Ismoilova H.A. // <i>The Image of women in Western literature</i>	256
Jo’rayeva Z.Sh., Xoshimova D.R. // <i>Fundamental points of teaching reading</i>	260
Choriyeva M.J. // <i>“O’tkan kunlar” romanining tarjima variantlarida milliylik ifodasi va o’girmalardagi tafovut va o’xshashliklar</i>	265
Nuralieva Sh. // <i>Using body movements in teaching english as foreign language</i>	272
Абатова А. // <i>Метафорические сленговые выражения и сленговые выражения с заимствованной лексикой, к-поп сленги</i>	276
Нажмиддинов М. // <i>Кўп тилли электрон дугатларни яратилишнинг долзарб масалалари</i>	284
Таштемирова З.С., Избаева Н. // <i>Два аспекта вариологической проблематики в языке</i>	290

Исмаилова К. // Особенности стилей вежливости в корейском языке.....	296
Ozan Selma, Salimova Z. // Turk tilida ko’rsatish olmoshlarining o’ziga xosligi.....	303
Xudoyqulov B. // Frazologizmlarning asosiy xususiyatlari (italyan tilidagi iboralar misolida).....	308
Xaydarova Z.S. // Ingliz tilini o’rgatishning zamonaviy usullari.....	316
Xotamov J.S. // Ingliz tilini o’qitishda innovatsion texnologiyalar.....	320
Jalolova J.T. // “Saddi Iskandariy” dostonining umumiy tavsifi.....	326

PSYCHOLOGICAL SCIENCES / PSIXOLOGIYA FANLARI

Rizayeva N.M. // Moslashish jarayoni sekin kechayotgan olti yoshli bolalar bilan alohida mashg’ulotlar tashkil etish bo’yicha tavsiyalar.....	334
Nazarov A.S. // Rahbar faoliyatida boshqaruv qarorlarini qabul qilish tamoyillarini ijtimoiy-psixologik xususiyatlari.....	342
Rasulov A.I. // Psixologiya ta’lim yo’nalishi talabalarida shaxs so’rovnomalarini tatbiq etish ko’nikmalarini shakllantirish.....	349
Дусмухамедова Ш.А. // Психологическое значение педагогической оценки в развитии личности детей дошкольного возраста.....	355
Kasimova Z.X. // Ta’lim muassasalari jamoasida sog’lom muhitni shakllantirishning pedagogik-psixologik asoslari.....	362
Ibragimov M. A. // Sotsial iqtidorning amaliy o’rganish metodikalari tahlili.....	369
Rasulova N. T. // Psychological analysis of reproductive consciousness and behavior.....	375

NATURAL SCIENCES / TABIIY FANLAR

**ПУТУР ЕТКАЗМАСДАН СИНАШ СОҲАСИДАГИ
МУТАХАССИСЛАРНИНГ КВАЛИФИКАЦИЯСИ ВА УЛАРНИНГ
СЕРТИФИКАЦИЯСИГА ТАЛАБЛАР**

Солиева Дилноза Анваровна,

Катта ўқитувчи, Андижон машинасозлик институти

Мутахассис,

Миллий Метрология Институти Давлат муассаси Андижон филиали,

soliyeva_dilnoza@mail.ru

<https://orcid.org/0000-0003-0951-4094>

Шертойлоқова Гавҳарой,

Мутахассис, Миллий Метрология Институти Давлат муассаси

Андижон филиали

АННОТАЦИЯ

Мақолада метрология ва маҳсулотлар сифатини назорат қилиш соҳасида путур етказмасдан синаш усули бўйича ўлчаш амалларини бажаришда ходимлар компетентлиги ва квалификациясига қўйилган талаблар ва уларнинг даражалари ажратилган. Ходимлар квалификациясини доимий ошириб бориш ва уни баҳолашнинг ташкилий механизмлари кўрсатилган. Бунда сертификатлаштириш органларининг вазифаларини бажарилиши, малака талабларининг тўғри белгиланиши ва расмийлаштирилиши метрологик фаолият самарадорлигига ижобий таъсир кўрсатади.

***Калит сўзлар:** путур етказмасдан синаш, ходимлар компетентлиги, сертификатлаштириш, квалификация, метрология, синов усуллари.*

**КВАЛИФИКАЦИЯ И СЕРТИФИКАЦИЯ ПЕРСОНАЛА
НЕРАЗРУШАЮЩЕГО КОНТРОЛЯ**

АННОТАЦИЯ

В статье приведены требования к компетентности и квалификации сотрудников и их уровень в применении методов неразрушающего контроля в области метрологии и контроля качества продукции. Описаны организационные механизмы непрерывного профессионального развития и их оценки. При этом выполнение функций органов по сертификации, правильное определение и формирования квалификационных требований влияет на эффективности метрологической деятельности.

Ключевые слова: неразрушающий контроль, компетентность персонала, сертификация, квалификация, метрология, методы испытаний.

QUALIFICATION AND CERTIFICATION OF NON-DESTRUCTIVE CONTROL PERSONNEL

ANNOTATION

In the given article there were written the requirements for the competence and qualifications of employees and their level in the application of non-destructive testing methods in the field of metrology and product quality control. The organizational mechanisms of continuous professional development and their assessment are described. At the same time, the performance of the functions of certification bodies, the correct definition and formation of qualification requirements affects the effectiveness of metrological activities.

Key words: *non-destructive testing, personnel competence, certification, qualification, metrology, test methods.*

Метрология мамлакатнинг илмий-техник ва иқтисодий барқарор ривожланишини таъминловчи фан ва фаолият йўналишидир. Саноати ривожланган мамлакатларнинг ЯИМ даги 4-6 % улуш ўлчашлар ва ўлчаш билан боғлиқ операцияларга тўғри келади [1]. XXI асрга келиб ўлчашларнинг аниқлиги ва ишончлилигига бўлган талаблар йилдан-йилга жуда тез суръатларда ўзгариб бормоқда. Бунга сабаб эса жаҳон бозорини турли хилдаги маҳсулотлар билан тўйинтиришнинг долзарблиги, халқаро савдо муносабатларини техник жиҳатдан тартибга солиш, саноат тармоқларининг кенгайиши, прогрессив техника ва технологиялар, илмий-инновацион прогресс, маҳсулотларнинг сифат кўрсаткичларини таъминлаш ва бу жараёнларда ишончли ва хавфсиз ўлчаш натижаларини олишдан иборат.

Айниқса, замонавий корхоналарда маҳсулот сифатини назорат қилишда синовларнинг иқтисодий ва техник самарадорлиги долзарб масала сифатида кўрилкоқда. Бунга мисол қилиб, путур етказиб ва путур етказмасдан синаш усулларини мисол қилиб келтиришимиз мумкин.

Метрологик фаолиятда синов усулларини қўллашнинг самарадорлиги кўп жиҳатдан бу синовларни ўтказувчи мутахассисларнинг малакаси, тажрибаси ва меҳнат лаёқатига боғлиқ. Путур етказмасдан синашда ўлчаш жараёнларини спецификациялаш, кузатиш, назорат қилиш ва баҳолаш учун талаб қилинадиган назарий ва амалий билимлар даражасини, мутахассисларнинг компетентлигини баҳолаш ва уни расмийлаштириш яъни сертификатлаштириш учун процедура

хужжатларини ишлаб чиқиш зарурияти мавжуд. Ўзбекистон Республикасида путур етказмай текшириш ходимларининг малакаси ва уларни сертификатлаштириш O’zDSt ISO 9712:2013 стандартига мувофиқ ўтказилади [2].

Сертификатлаштириш қуйидаги методларнинг бир ёки бир нечтаси бўйича касбий кўникмаларнинг мавжудлиги бўйича амалга оширилади:

- a) Акустик-эмиссион назорат;
- b) Уюрмали ток назорати;
- c) Инфрақизил термографик назорат;
- d) Зичланганлик синовлари (гидравлик босим синовлари бундан мустасно);
- e) Магнит заррачали назорат;
- f) Пенетран назорати;
- g) Радиографик назорат;
- h) Кескин-деформация ҳолати назорати;
- i) Ультратовушли назорат;
- j) Визуал назорат.

Ходим компетентлигини сертификатлаштириш жараёнида маъсулият ва жавобгарлик унда иштирок этувчи органлар, ташкилотлар ва шахсларга алоҳида хусусий талаблар кўринишида юклатилади.

Сертификатлаштириш жараёни иштирокчиларининг жавобгарлиги
1-жадвал.

	Сертификатлаштириш жараёни иштирокчиси	Жавобгарлиги
.	Сертификатлаштириш органи	ISO/IEC 17024 стандартига мувофиқ сертификатлаштириш схемаси тартибида иш юритиш, ўқув курслари ва дастурлари бўйича техник талабларни мувофиқлаштириш ва нашр этиш, ўз назорати остида ваколатли квалификацион органга сертификатлаштириш фаолиятини тўлиқ топшириш ва ҳ.к.
.	Ваколатли квалификацион орган	Юқори орган бошқаруви ва улар тақдим этган техник шартлар асосида ишлаши, номзодларга нисбатан мустақил

		ва холис бўлиши, имтиҳонларга тайёргарлик кўриши, назорат қилиши ва бошқариши, имтиҳон ҳужжатларини сақлаши ва ҳ.к.
.	Тест маркази	Имтиҳонларни ўтказиш учун калибровка ва назорат қурилмаларидан иборат ресурсларга, зарур даража ва салоҳиятга эга малакали мутахассисларга эга бўлиши, тасдиқланган ва тақдим этилган имтиҳон саволлари ва наъмуналари асосида имтиҳон ўтказиши, имтиҳон натижаларини талабга мувофиқ ҳужжатларга қайд этиш
.	Иш берувчи	Имтиҳон топшируқчи номзод ҳақидаги шахсий маълумотларнинг (маълумоти, иш стажи ва кўриш даражаси) тўғрилиги ва тўлиқлигини тасдиқлаши, тақдим этиши ва тегишли ёзувларни юритиши керак.
.	Номзод	Ўқув курсини тамомлаганлик ҳақидаги тасдиқланган ҳужжатни, иш стажини тасдиқлаш учун текширувга розилиги, кўриш даражаси (ўтқирлиги) ҳақидаги маълумотномани тақдим этишлари ва сертификатлаштириш органининг ахлоқ кодексига риоя қилиши керак.
.	Сертификат эгалари	сертификатлаштириш органининг ахлоқ кодексига риоя қилиши, ҳар йили кўриш даражаси (ўтқирлиги) ни текширтириши ва маълумотномани иш берувчига тақдим этишлари, сертификатлаштиришнинг амалдаги шартлари бажарилмайдиган ҳолларда иш берувчи ва сертификатлаштириш органини огоҳлантириши керак.

O’zDSt ISO 9712:2013 standartiga muvofiq 3 ta kvalifikasiya darajalari b’uyicha ходимлар компетентлиги сертификатлаштирилади. Уларнинг ҳар бири алоҳида талаб ва меъёрлардан иборат.

Квалификация даражаси б’уйича талаблар

2-жадвал

	Квалификация даражаси	Квалификация талаблари
	I даража	<ul style="list-style-type: none">- путур етказмай синаш учун ускуна ва қурилмаларни созлаш;- сертификатланган усул б’уйича синовларни ўтказиш;- синов натижаларини рўйхатга олиш ва синфлаш, ҳисобот тузиш. <p>Бу вазифалар I даражага эга шахс томонидан II ва III даражадаги шахслар назорати остида бажарилади.</p>
	II даража	<ul style="list-style-type: none">- Ишлатиладиган синов методи учун усул танлаш;- Синов усулини қўллаш чегарасини аниқлаш;- Путур етказмасдан синаш қоидалари, стандартлари, техник шартлари ва услубиятларидан келиб чиқиб аниқ иш шароитларига мослаштирилган йўриқномалар ишлаб чиқиш;- Жихозни созлаш параметрларини асослаш;- Синовларни ўтказиш ва назорат қилиш;- Синов натижаларини стандартлар, меъёрлар, техник шартлар ва услубиятларга мувофиқ баҳолаш, таҳлил қилиш ва ҳисобот тайёрлаш. <p>II даражага эга шахслар иш берувчи томонидан ваколатга эга бўлади.</p>
	III даража	<ul style="list-style-type: none">- Усул, ходимлар, жиҳозларни мустақил танлаш;- I ва II даражали мутахассисларнинг ишини назорат қилиш ва уларнинг вазифаларини ўзи ҳам бажара олиши;- II даражадаги мутахассислар томонидан

	<p>ишлаб чиқилган технологик ҳужжатларни текшириш ва тасдиқлаш;</p> <ul style="list-style-type: none">- Синовлар учун стандартлар, услубий ҳужжатлар, техник шартлар ва қоидалар ишлаб чиқиш, уларни экспертизадан ўтказишда иштирок этиш;- Натижаларни текшириш ва шарҳлаш;- I, II, даражалар бўйича мутахассисларни тайёрлаш ва аттестациядан ўтказишда иштирок этиш;- I ва II даражали мутахассислар томонидан бажариладиган ишларнинг инспекцион назоратини ўтказиш;- Назорат қилиш воситалари ва технологияларини танлаш ва асослаш;- Натижалар бўйича хулосалар чиқариш
--	--

Квалификацион талаблар бўйича ходимларни сертификатлаштириш путур етказмасдан текшириш жараёнларини самарадорлигига тўғридан-тўғри таъсир ўтказиб, юзага келиши мумкин бўлган ноаниқликларнинг қийматини минимал даражага етказди. Техник жиҳатдан тартибга солиш соҳасида халқаро меъёр ва талабларга миллий тизимни муқофлаштиришга эришилади.

REFERENCES

1. С.А.Ламоткин, З.Е.Егорова, Н.И.Заяц «Основы стандартизации, сертификации и метрологии» //Белорусский государственный технологический университет, 2005
2. O’zDSt ISO 9712:2013. Квалификация и сертификация персонала неразрушающего контроля. (ISO 9712:2012, IDT) Узбекское агентство стандартизации, метрологии и сертификации. Ташкент - 2013

SOYA O’SIMLIGI O’SISHI VA RIVOJLANISHIGA BARG ORQALI OZIQLANTIRISHNING TA’SIRI

Zakirova Salomat Qasimbayevna

Q.x.f.f.d dotsent

Tilovov Doston G’ulomjon o’g’li

Magistr. O’zbekiston Milliy Universiteti

dostontilovov1@gmail.com

ANNOTATSIYA

Tajribada tipik bo’z tuproqlar sharoitida barg orqali oziqlantirishning soya navlarini o’sib rivojlanishiga ta’sir ko’rsatdi. Xosildorlik ko’rsatkichlari soya navlarida turli variantlarda shakllanishi metodika asosida o’rganildi.

Kalit so’zlar: tuproq unumdorligi, tuproq eritmasi, o’rtapishar nav, rivojlanish fazasi, suspenziya.

THE EFFECT OF LEAF NUTRITION ON THE GROWTH AND DEVELOPMENT OF SOYBEAN PLANT

ABSTRACT

In the experiment, leaf-fed feeding under typical gray soil conditions affected the growth and development of shade varieties. Yield indicators were studied on the basis of the methodology of formation in different variants in soybean varieties.

Key words: soil fertility, soil solution, medium ripening, development phase, suspension

ВЛИЯНИЕ ЛИСТОВОГО ПИТАНИЯ НА РОСТ И РАЗВИТИЕ РАСТЕНИЙ СОИ

АННОТАЦИЯ

В эксперименте листовая подкормка в типичных условиях серой почвы повлияла на рост и развитие теневых сортов. На основе методики изучено формирование показателей урожайности в разных вариантах у сортов сои.

Ключевые слова: плодородие почвы, почвенный раствор, среднеспелость, фаза развития, взвесь

KIRISH

Soya (*Glycine max L*) doni tarkibida qimmatli oqsil bo’lib , u oziqlik qiymati bo’yicha hayvon oqsilidan qolishmaydi. Don tarkibida biologik faol moddalar leytsitin, xolin, A,B ,E vitaminlari , makro-va mikroelementlar va boshqa moddalar

mavjud[1]. Soya tarkibida laktoza va xolesterin uchramaydi. Ma’lumki, oqsil taqchilligi muhim muommodir , uning yetishmasligi ko’pgina kasalliklarni keltirib chiqaradi. Oziq ovqat mahsulotlari orasida soya salmog’ini oshirish bilan bu muommoni hal etish mumkin[2]

Hozirgi kunda qishloq xo’jaligida tuproqning agrokimyoviy tarkibini yaxshilash va o’simliklar oziqlanishini muvozanatlantirish uchun olib borilgan barcha tadbirlar maqbul hisoblanadi.[5] Respublikamizda sug’oriladigan yerlarda soya ekini navlarini turli tuproq-iqlim sharoitlarida, navlarning biologik xususiyatlariga mos holda aniqlash bo’yiicha bir qator tajribalar olib borilgan.[9]

Azot mineral o’g’iti bilan oziqlantirish ko’plab dala tajribalarida soya hosildorligini oshirdi, hosildorlik 5 % dan 10% gacha yoki 0.40 dan 0.67 t/ga ko’paydi.IFO Gumat (2,5 kg /ga) ning yuqori me’yorida kiritilishi barglarning yuqori kuyishiga olib keladi.[6] Xulosalarga ko’ra, yuqori hosil potensialiga ega bo’lishi uchun sug’oriladigan soya ekini (P3) dukkaklanish fazasining boshlarida kechki azotni 22kg/ga me’yori bilan oziqlantirish kerak.[3] Barglarga qo’llaniladigan ozuqa moddalar epidermik hujayralar tomonidan tezda so’riladi, poya va meva almashinuvi jarayoniga jalb qilinadi[4].Urug’larning hosil bo’lish davrida barg orqali kiritilgan mineral elementlarning aksariyati qismi o’sib borayotgan dukkaklarga assimilyatsiya qilinganida kuchayadi.[7]Bu nafaqat o’simliklarning o’sishini tezlashtiradi , balki kimyoviy tarkibini o’zgartiradi hamda modda almashinuviga ta’sir qiladi. Shuning uchun soyani barg orqali oziqlantirish don tarkibidagi oqsil miqdorini ko’payishiga ta’sir ko’rsatadi.[8]

MUHOKAMA VA NATIJALAR

Tajribalar O’zMU Botanika o’quv ilmiy markazida o’tkazildi.Tajriba o’tkazilgan joyning tuprog’i tipik bo’z bo’lib, gumus miqdori 0-30 va 30-60 sm qatlamda 1,25; 0,91 % ; harakatchan fosfor 28,6; 2,87%, almashinuvchan kaliy 254; 218 mg/kg, tuproq suvli so’rim muhiti kuchsiz ishqorli (pH=7,1 – 7,3). Haydov qatlamlarida eritmasi konsentratsiyasi 4.6 g/l , haydov osti qatlamlarida 2,73g/l tashkil etadi.

Tatqiqotlar dala va laboratoriya usulida bajarildi.Tajribalar olib borishda O’ZPITI tomonidan ishlab chiqilgan uslublar “Dala tajribalari o’tkazish uslublari “(2007) , natijalarni statistik taxlilda B.A.Dospexov(1985), gumus “Tyurin” metodida, fosfor “Machigin-Pratasov” usulida, kaliy “alangali fotometrda”, tuproq eritmasi konsentratsiyasi “suvli so’rimda” metodlaridan foydalanildi.

Tajriba 5 ta variant , 4 takrorlanishdan iborat bo’lib, kichik maydonlarda olib borildi. Har bir variantni maydoni 28 m² (uzunligi 10 m, eni 2,8 m).Hisobli

o’simliklar soni har bir delyankada 15 dona. Soyaning “Nafis” va “Selekta-302” navlarini (70X 2,0-1 sm) sxemasida ,4-5 sm chuqurlikda , ekish me’yori 450-500 ming/ga dona qilinib ekildi. Ekishdan oldin azot (50kg/ga) , fosfor (100kg/ga) va kaliy (75kg/ga) o’g’itlari bilan oziqlantirildi.

Shoxlash va gullash fazasida suspenziya orqali oziqlantirish olib borildi ,5-2kg/ga ”IFO Gumat”ni 300 l/ga suvda ishlatildi. Tayyorlangan eritma dukkak hosil bo’lishidan oldin 1 marta dukkak hosil bo’lgandan so’ng 2 marta sepildi. Natijalar shuni ko’rsatdiki shoxlash va gullash fazasida qo’llanilgan bargdan oziqlantirish soyaning poya balandligiga ta’sir ko’rsatdi.

“Selekta-302”navining poya balandligiga bargdan oziqlantirishning ta’siri (sm)

/r	Variantlar	Rivojlanish fazalari		
		4ta chinbarg paydo bo’lishi	Gullash	Dukkak shakllanishi
	N50P100K75		32.7	
	Fon	11.6		59.1
	Fon +N5	12.6	34.9	64.2
	Fon +N10	15.5	36.5	68.4
	Fon+N15	12.2	33.1	63.7
	Fon +N20	11.2	31.3	58.4
Shohlash va gullash				
	Fon +N10N15	14.1	38.8	77.7
	NPK 05	0.66	0.94	2.53
	%	3.17	2.75	3.18

4 ta barg paydo bo’lish fazasida o’rtacha poya balandligi variantlar bo’yicha 11.2 dan 15.5 sm gacha kuzatildi.

Gullash fazasida poya balandligi nazorat variantida 32.7 sm ni tashkil etdi. Bargdan oziqlantirishda azotni 5 dan 20 kg gacha bo’lgan me’yorlarda azotni bargdan oziqlantirish o’tkazilganda poya balandligi nazorat variantga nisbatan 4.3 dan 10.4 sm gacha ko’paydi. Dukkak shakllanishi fazasidagi nazorat variantida poya balandligi 59.1 sm ni tashkil etdi. 5 dan 20 kg gacha bo’lgan me’yorlarda azotni bargdan oziqlantirish o’tkazilganda poya balandligi nazorat variantga nisbatan 10 sm ga ko’paydi. Shohlash va gullash fazasida N10 N15 qo’llanilganda poya balandligi 77.7 sm ni bu esa nazorat variantga nisbatan 18.6 sm oshganligini ko’rsatadi.

Olingan malumotlardan ko’rinib turibdiki, soyaning “Nafis” navida N50P100K75 fon nazorat variantda hosildorlik 19.3 s/ga, “Selekta-302” navida mos ravishda 22.4 s/ga tashkil qildi. Shoxlash fazasida mikroelementlar meyorlari qo’llanilgan variantlarda hosildorlik “Nafis” navida 21-25.9 s/ga, “Selekta-302” navida 24.3-28.3 s/ga tashkil qildi. Yuqori hosildorlik (27.9 s/ga “Nafis” da, 29.6 s/ga “Selekta-302”) bargdan oziqlantirish shoxlash (N10) va gullash (N15) fazasida qo’llanilganda kuzatildi.

REFERENCES

1. X.N. Atambayeva “Soya” 2004
2. Messia 1999
3. Jyotsina Sharman “Soybean nutrition” 2015
4. Eliane Oshiro, Mocelin Urano, Carlos Hissao Kurihara “Soybean nutritional status evaluation” 2006 www.researchgate.net/profile/ElianoOshiro
5. Sohail Kobraee, Keyvan Shamsi “Micronutrients fertilizers and soybean nutritional status evaluation” 2011 *Journal of Nutrition* Vol 138 pp, 10-12
6. Vesna Dragicevic, Bogdan Nolic “Increase of soybean nutritional quality with nonstandard foliar fertilizers” 2016 www.researchgate.net/profile/VesnaDragicevic
7. Lanfang Yang, Zucong Cai “The effect of growing soybean on N₂O from soil” *Hypertension Research* Vol 117, 561-570
8. Xin Gen Lei, Jesus M Porres “Phytase; An enzyme to improve soybean nutrition” 2011 *Journal of Agriculture and Food Chemistry* vol 56 pp, 234-240
9. Xorazm Ma’mun Akademiyasi Axborotnomasi 8/2020, 39-42 b
10. Olga M Passarin, D Median Rossa “Soybean nutritional status and seed physiological quality with swine wastewater” 2016 www.researchgate.net/profile/DMedianRossa

ТАЛАБАЛАРНИНГ ФАЗОВИЙ ТАСАВВУРИНИ ШАКЛЛАНТИРИШДА КЎРСАТМАЛИЛИКНИНГ ТУТГАН ЎРНИ ВА АҲАМИЯТИ

У.Т.Рихсибоев

*Тошкент тўқимачилик ва енгил саноат институти,
“Мухандислик графикаси ва механикаси”
кафедраси доценти*

Ҳ.Э.Халилова

*Тошкент тўқимачилик ва енгил саноат институти,
“Мухандислик графикаси ва механикаси” кафедраси ўқитувчиси
h.xalilova@mail.ttyesi.uz.*

АННОТАЦИЯ

Ушбу мақолада талабаларнинг фазовий тасаввурини шакллантиришда кўрсатмалиликнинг тутган ўрни ва аҳамияти баён қилинган. Унда энг оддий геометрик фигура бўлган нуқтанинг чизмасини тузиш ва ўқишга оид таълимий ва тарбиявий кўрсатмали плакатлар ишланмаси келтирилган.

***Калит сўзлар:** фазовий тасаввур, кўрсатмалилик, октант, кўрғазмали восита, нуқта, текис чизма, проекция ўқлари.*

РЕЗЮМЕ

В данной статье изложены роль и место наглядности при формировании пространственного воображения студентов. В нем приводится разработки наглядных плакатов по составлению чертежа точки, как простейшей геометрической фигуры и чтению их чертежей.

***Ключевые слова:** пространственное воображение, наглядность, октант, наглядные плакаты, точка, плоский чертеж, оси проекции.*

RESUME

In given clause are stated role and place of presentation at formation of spatial imagination of the students. In him is resulted development of the evident posters on drawing up of the drawing of a point, as simplest of a geometrical figure and reading of their drawings.

***Key words:** spatial imagination, visualization, octant, visual posters, point, flat drawing, projection axes.*

Маълумки, таълим-тарбия ва илм-фан ҳар қандай мамлакат тараққиётининг асосий омилларидан бири саналади. Янги авлодни янгича руҳда тарбиялаш, янгича яшашга, фикр юритишга ўргатиш зарурлиги

Президент Ш.М.Мирзиёев томонидан асослаб берилган. Бугунги кунда мустақил тараққиёт йўлидан бораётган мамлакатимизнинг узлуксиз таълим тизимини ислоҳ қилиш ва ахборот технологияларини жорий қилиш ҳамда таълим самарадорлигини ошириш давлат сиёсати даражасига кўтарилди.

Мустақил Ўзбекистонимизда узлуксиз таълим тизимини ислоҳ қилишнинг янги Давлат таълим стандартлари асосида таълим ва тарбия жараёнини ташкил этишга қаратилган айна дамда ўқитувчи фаолиятига, унинг маҳоратига алоҳида эътибор берилмоқда. Таълим жараёнида фаолият кўрсатаётган ўқитувчиларни педагогик фикрлашида ўрин ола бошлаган педагогик технологияни дарс жараёнида қўллашга оид тавсиялар ўқитувчилар учун жуда зарур. Айниқса ҳамкорликка асосланган, талабаларнинг фаоллигини оширишга мўлжалланган, талабаларни бошқаларнинг фикрини эшитиш, тушуниш, ҳурмат қилиш, ўзгалар манфаатлари билан ҳисоблашиш, уларга ўргатиш, таъсир қила олиш, ўзининг ва бошқаларнинг “мен”лигини сезиш, ҳис қилиш, ўзини бошқариш, фикр ва хулосаларни мустақил, лўнда, пухта ва аниқ баён қила олишга ўргатишга қаратилган “интерфаол” ўқитиш усуллари тез суръатлар билан ривожланиб, ижобий самара бермоқда. Ўқитишда фойдаланиб келинаётган интерфаол методлар талабалар ўртасида рақобат муҳитини вужудга келтириб, талабаларни ҳаракатчанликка бошлаб руҳлантиради, натижада талабалар ҳамкорликка ўргана бошлайди. Ҳар қандай интерфаол метод тўғри ва мақсадли қўлланилганда талабаларни мустақил фикрлашга ўргатади.

Таълим тизимида содир бўлаётган ўзгариш ва янгиланишлар талабаларга янги билим, кўникма ва малакаларни бериш билан бир қаторда, ёшларимизнинг ўзига ва бошқа инсонларга, жамиятга, давлатга, табиатга нисбатан ўзгаришини, ватанпарварлик ғояларини онгига ва қалбига сингдиришни ҳам кўзда тутди. Демак, мактабларимиз фаолияти асосан талабаларимизни демократик жамиятда мустақил фикрлайдиган, ўз дунёқарашига эга манъавий комил шахс бўлиб шаклланишига қаратилган бўлиши лозим.

Бунинг учун эса таълим-тарбия ва илм-фан мазмунини янгилаш, янгича бошқариш, янгича қуриш ва ислоҳ этиш давом этмоқда. Шу муносабат билан фанларни ўқитишдаги асрлар оша сайқалланиб келинаётган анъанавий усулларни, такомиллаштириш ва модернизациялаш асосида, таълимнинг интерфаол методларини ишлаб чиқиш ва уни тадбиқ қилиш орқали бунга эришиш мумкин.

Ҳозирги кунда таълим жараёнида интерфаол методлар, инновацион технологиялар, педагогик ва ахборот технологияларини ўқув жараёнида қўллашга бўлган қизиқиш, эътибор кундан-кунга кучайиб бормоқда. Бундай бўлишининг сабабларидан бири, шу вақтгача анъанавий таълимда ўқувчи-талабаларни фақат тайёр билимларни эгаллашга ўргатилган бўлса, замонавий технологиялар уларни эгаллаётган билимларини чуқур ўзлаштиришга, мустақил ўрганиб таҳлил қилишларига, ҳатто ўзлари хулосаларини ҳам келтириб чиқаришларига ўргатади. Ўқитувчи бу жараёнда шахснинг ривожланиши, шаклланиши, билим олиши ҳамда тарбияланишига шароит яратади ва шу билан бир қаторда бошқарувчилик, йўналтирувчанлик вазифасини бажаради.

Педагогик технология профессор-ўқитувчига ўқитиш жараёнини лойиҳалаш ва амалга ошириш учун кенг фаолият майдонини яратади. Натижада таълим тизимида ўқиш-ўқитиш жараёнларини лойиҳалаш бўйича аниқ ва етарли қоидалар амалга оширилади. Бу эса айни пайтда педагогикада ижодий изланиш йўлини очиб беради.

Педагогик технологияларнинг ўзига хос яна бир хусусияти шундан иборатки, режалаштирилган ўқув мақсадларига эришиш учун натижа кафолатланиб лойиҳаланади ва амалга оширилади. Бунда технологик ёндашув майдонга келиб, профессор-ўқитувчи баён қилувчи, таърифловчи, маълумотларни хотирада сақловчи, лойиҳалаштирилган натижага эришишни таъминлайдиган технологик схемани беради-ки, оқибатда қайта тикланадиган таълим цикли вужудга келади.

Янги педагогик технология таълим тизимининг рационал йўллари ишлаб чиқарувчи ва лойиҳалаштирувчи жараён бўлиб, унда профессор-ўқитувчи асосий масъул шахс ҳисобланади. Чунки унинг асосий вазифаси ахборотни талабаларга тез, аниқ ва тушунарли тарзда етказиб беришдан иборатдир.

Маълумки, ўқитиш дидактикасида кўрсатмалилик тамойили толиби илмларнинг фанларни осон ўзлаштиришларида асосий омиллардан бири ҳисобланади. Бу борада ҳар бир соҳа учун кўплаб фанга оид назарий ва амалий тавсиф ва изоҳлар, ҳадис, буюк инсонларнинг фикрлари каби материаллар плакатлар ёки электрон слайдлар ёки видеороликлар кўринишида етарли ишлаб чиқилган бўлиб, таълим самарадорлигини оширишда катта аҳамиятга эга бўлиб келмоқда.

Бизнинг фикримизча техник фанлар бўйича ишлаб чиқилган бундай кўргазмали воситаларда, таълимнинг ажралмас қисми бўлган, ёшларнинг тарбиявий жиҳатларига оид материаллар озгина бўлсада ўрин олмаган. Шу боис чизмачилик ва чизма геометрия фанларидан фойдаланиб келинаётган кўргазмали воситаларга бўлғуси ёш мутахассислар учун Она Ватанни севиш, ўзига ва бошқаларга талабчанликни ошириш, юкланган вазифаларни кечиктирмай бажариш; жамоа ва унинг аъзоларини ҳурмат қилиш, ўзига юклатилган масъулиятларни сезиш, катталарни ҳурмат ва кичикларни мағфират қилиш; эътиқодга, имонга, билимга, гўзалликка, яхшиликка, одилликка, саҳийликка, камтарликка, бағрикенгликка интилиш каби комил инсонларга хос бўлган сифатларни шакллантирувчи тарбиявий материалларни оз-оздан киритиб бориш билан уларни такомиллаштириш ва модернизациялаш мумкин бўлади. Ва бунга ўқитиш жараёнининг интерфаол методларига янгича ёндашиш деб қараш мумкин.

Биз чизма геометрия фанида фойдаланиб келинаётган ва INTERNETда келтирилган материалларни таҳлил қилиб, ҳамда ҳадислар, халқ мақоллари ва буюк алломаларимизнинг ҳикматли фикр, ибора ва тузукларини ўрганиб, таълимий кўргазмали материалларга тарбиявий ўғитларни оз-оздан киритиб, уларга янгича методика асосида ёндашишликни мақсад қилиб қўйдик. Бундай таълим ва тарбия аҳамиятига эга бўлган кўрсатмали материалларни ўқитиш дидактикасининг соддадан мураккабга, осондан қийинга ва мавжуддан мавҳумга тамойили асосида икки босқичда ишлаб чиқилди.

Биринчи босқичда ишлаб чиқилган кўрсатмали воситалар анъанавий плакатлар каби таълимга оид бўлиб, уларга тарбиявий жиҳатлар ҳам оз-оздан киритилди. Иккинчи босқичда эса, уларнинг электрон слайдлари ва анимацияли видеороликлари ишлаб чиқилиб, кўрсатмалилик ахборот ва компьютер технологиялардан фойдаланиб яна бир поғонага фаоллаштирилади [3, 4]. Ушбу ишда таълим ҳамда тарбия вазифалари ўзида мужассам бўлган кўрсатмали иккита плакатга мисоллар келтирилган. Чизма геометрия фанига оид плакатларни энг оддий геометрик фигура бўлган нуқтадан бошладик. Чунки бу фаннинг асосчиси Гаспар Монж: Агар ёшларимиз нуқта чизмасини тузишни ва ўқишни яхши ўзлаштириб олсалар, ҳар қандай мураккабликдаги буюм чизмаларини қийналмай тузиш ва ўқиш имкониятига эга бўладилар, деб ёзган эди.

1- плакат. I-IV ОКТАНТЛАРДА НУҚТА ЧИЗМАСИНИ ҚУРИШ

Нуқтанинг чизмасини H, V ва W тизимида тузиш қоидаси: «Фазода берилган ҳар қандай нуқта учун, ундан чиқарилган проекцияловчи нурларни H, V ва W текисликлар билан кесишувидан ўзаро боғланган горизонтал, фронтал ва профил проекциялари ҳосил бўлади», 1- расм. Нуқтанинг бундай проекциялари ва ўзи, икки жуфт проекциялари билан бир вақтни ўзида урта текисликда ётади. Шунинг учун бундай проекциялар уч карра тикланиш хусусиятига эга бўлади ва бундай тизим ўта мукамал ҳисобланади. 2- расмда 1- октантдаги A нуқтанинг текис чизмаси - эпюрининг ҳосил бўлиши кўрсатилган. Бунда фронтал проекциялар текислиги кўзгалмайди ва унинг пастки давомига H текислик OX ўқ ва ўнг давомига W текислик OZ ўқ атрофида айлантриб жипслаштирилади, яъни тегишли ўқлар атрофида H ва W текисликлар 90° бурилади.[1].

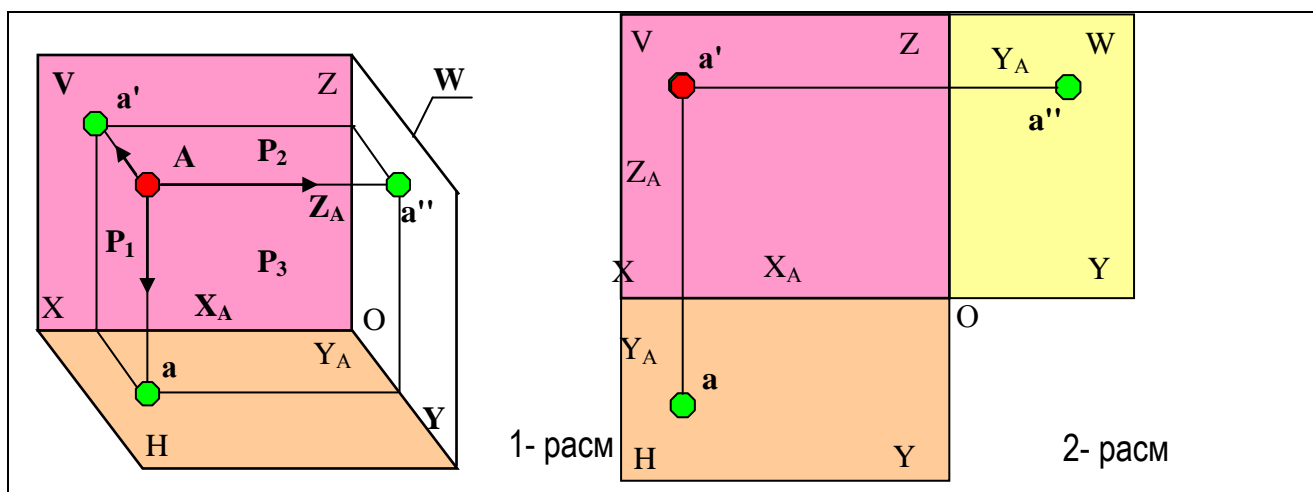

Берилган координаталари бўйича нуқтанинг чизмаси қуйидагича тузилади:

Проекциялар ўқларига нуқтанинг X, Y ва Z қийматлари ўлчаб қўйилади ҳамда улар ёрдамида H, V ва W текисликларда горизонтал, фронтал ва профил проекциялари ясалади.

2- плакат. **I-IV ОКТАНТЛАРДА НУҚТА ЧИЗМАСИНИ ЎҚИШ**

Нуктанинг чизмасини ўқиш қоидаси: «**Чизмаси берилган ҳар қандай нукта, фазода ўзининг фронтал проекциясини рўпарасида, яъни a' дан чиқарилган перпендикулярда, ундан Y_A масофада жойлашган бўлади**»

[2]. Яъни A нукта, агар $Y_A > 0$ бўлса, a' дан олдда, агар $Y_A = 0$ бўлса, a' билан устма-уст, яъни V текисликда, агар $Y_A < 0$ бўлса, a' дан, яъни V дан орқада жойлашган бўлади, 2- расм, а), б), с):

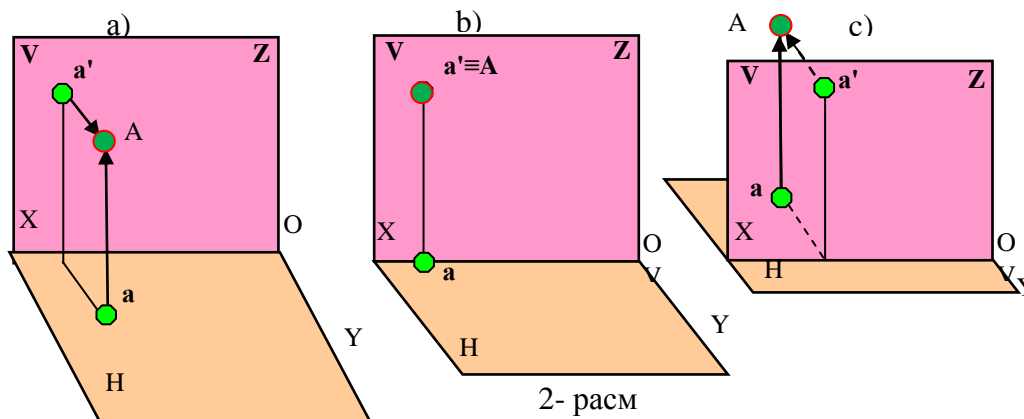
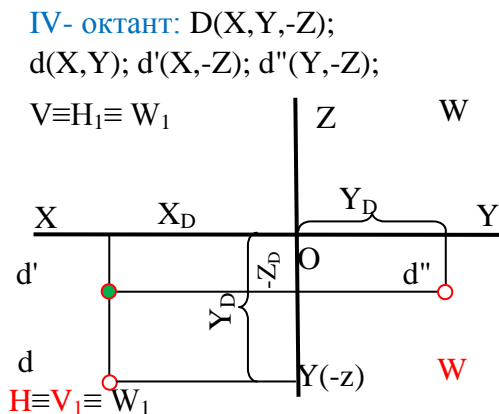
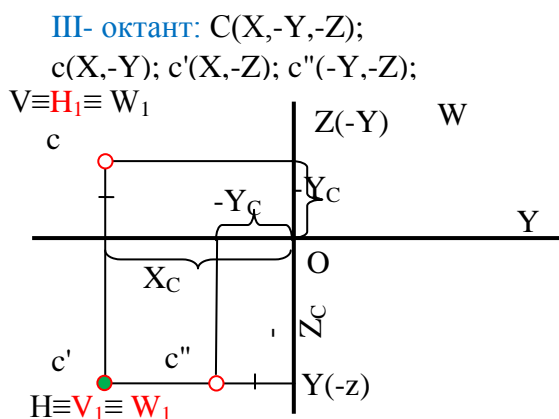
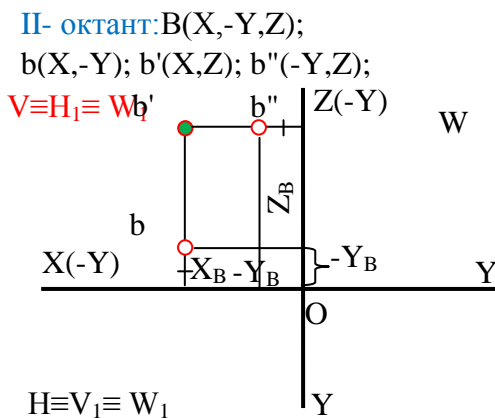
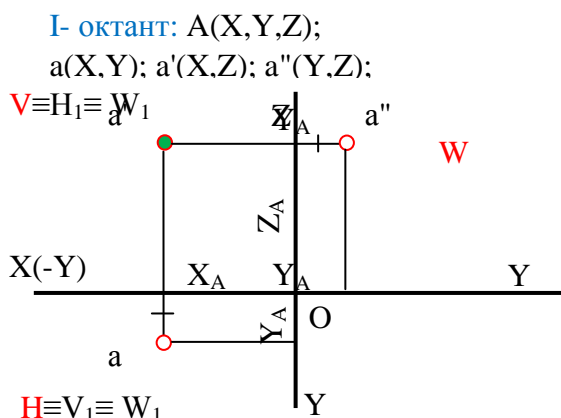

I- октант фазонинг V дан олд Н дан юқори қисми

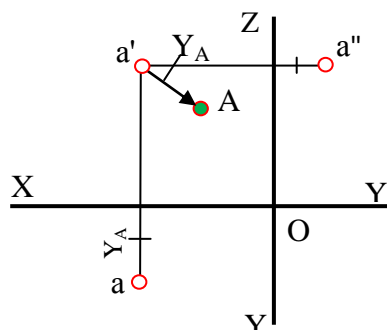

II- октант фазонинг V дан орқа Н дан юқори қисми

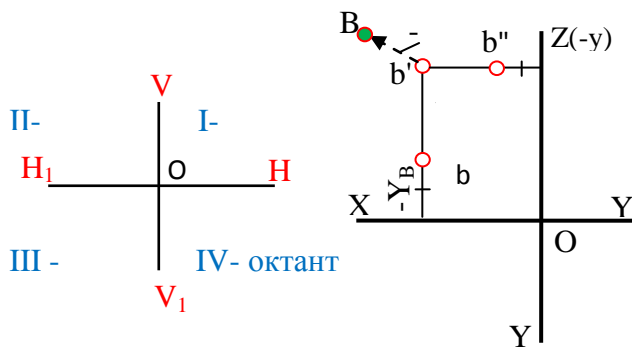

III- октант фазонинг V дан орқа Н дан паст қисми

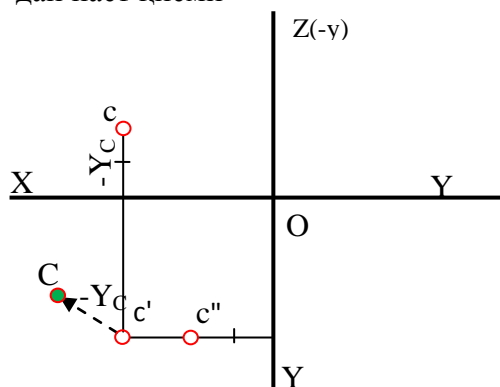

IV- октант фазонинг V дан олд Н дан паст қисми

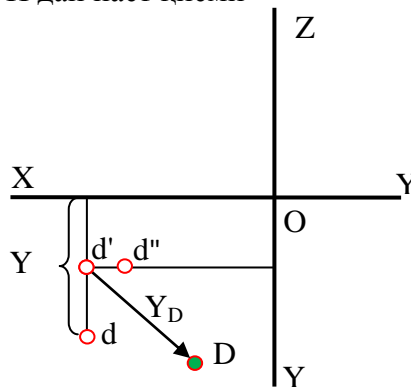

Шундай қилиб, таълимий кўрсатмалилик материалларига тарбиявий маълумотларни киритиб ўқувчи, талаба ва ёшларни касбий, маънавий ва маърифий баркамол қилиб тайёрлаш мумкин бўлади.

REFERENCES

1. Тойлоқов Н.И., Рустамов Н. Электрон ўқув дастурларини яратиш. Таълим ва тарбия. №3-4. Тошкент, 2003.
2. X.Rixsiboyeva, M.Xalimov, U.Rixsiboyev, Ch.Shakirova “Muhandislik va kompyuter grafikasi” Darslik/-T.: “LESSON PRESS” 2020. – 358 bet.
3. A.A. Karimov “Chizma geometriya”. O‘quv qo‘llanma, T.: Fan va texnologiyalar. 2017. – 208 bet.
4. Ойбек Акбаралиевич Ортиков, Фазилат Абдуллаевна Абдурахимова, Хавахон Элшодовна Халилова. ОБУЧЕНИЕ СТУДЕНТОВ ТРЁХМЕРНОМУ ТЕХНИЧЕСКОМУ МОДЕЛИРОВАНИЮ ЭЛЕКТРОННЫХ МОДЕЛЕЙ ПРЕДМЕТОВ//Точная наука №65 2019.стр.19-20

5. Юнусхаджаева, С. А. (2020). КАСБ ТАЪЛИМИ ЙЎНАЛИШИДАГИ ТАЛАБАЛАРНИ ЎҚИТИШДА КАСБИЙ БИЛИМНИ ЧУҚУР ЎЗЛАШТИРГАН МУТАХАССИСЛАРНИ ТАРБИЯЛАШ ВА МИЛЛИЙ ЛИБОСЛАРИМИЗГА ОИД БИЛИМЛАРИНИ РИВОЖЛАНТИРИШНИНГ АФЗАЛЛИК ЖИХАТЛАРИ. *ПЕРЕКРЁСТОК КУЛЬТУРЫ*, 2(4).
6. Атаханова, Ф. З. (2020). ЛИБОС ЯРАТУВЧИ ДИЗАЙНЕРЛАР ТОМОНИДАН ОПТИК ИЛЛЮЗИЯЛАРНИ ҚЎЛЛАШ МУАММОЛАРИ. *ПЕРЕКРЁСТОК КУЛЬТУРЫ*, 2(4).
7. Irgasheva, M. S. (2021). О ‘SMIR YOSHDAGI BOLALAR GARDEROVIDAGI KIYIMLARGA QO ‘YILADIGAN TALABLARNING O ‘ZIGA XOS XUSUSIYATLARI TAHLILI. *Oriental renaissance: Innovative, educational, natural and social sciences*, 1(10), 746-751.
8. Tursunpo’latova, D. R. Q. (2021). KIYIMDAGI "NEW LOOK" USLUBI, KELIB CHIQUISH TARIXI VA ZAMONAVIY MODA YO’NALISHIDA AKS ETISHI TAHLILI. *Oriental renaissance: Innovative, educational, natural and social sciences*, 1(10), 752-762.
9. Атаханова, Ф. З. (2021). ЎЗБЕК АНЪАНАВИЙ ЛИБОСИ ВА ЗАМОНАВИЙ МОДАНИНГ ЎЗАРО ИНТЕГРАЦИЯ ЖАРАЁНИНИ ТАҲЛИЛ ЭТИШДАГИ МЕТОДОЛОГИК МУАММОЛАР. *ВЗГЛЯД В ПРОШЛОЕ*, 4(6).
10. Qizi, Y. S. M., & Muratovna, X. U. (2021). LIBOS DIZAYNI TA’LIMIDA EKOLOGIK–INNOVATION MATOLARNING AHAMIYATI VA ZAMONAVIY MODA–KOSTYUM DIZAYN SANOATIGA TADBIQ ETISHNING ISTIQBOLLARI. *Oriental renaissance: Innovative, educational, natural and social sciences*, 1(4), 240-251.
11. Abutalibovna, Y. S. (2021). Using Effective Methods in Teaching a Young Artist Is a Pledge That Talented Young People Will Become Mature Specialists. *Eurasian Research Bulletin*, 2, 31-33.
12. Atahanova, F. Z. (2021). Artistic Design Education In Uzbekistan: Origins, Features, Problems. *Turkish Journal of Computer and Mathematics Education (TURCOMAT)*, 12(7), 503-506.
13. Abdullayeva, F. S., Nishanova, S. D., Rashidov, A. Z., Zaripova, M. A., & Dehkanova, R. E. (2020). Factors influencing the formation of clothes as a component of ethnic culture in the territory between two rivers in central Asia. *Elementary Education Online*, 19(4), 832-836.
14. Raxmatilloevna, F. M. (2021). Creativity in Fashion Design. *Pindus Journal of Culture, Literature, and ELT*, 1(11), 73-76.

-
15. Atakhanova, F. Z. (2020). USING TRADITIONAL METHODS OF MAKING UZBEK COSTUME IN MODERN DESIGN DURING QUARANTINE DUE TO COVID-19. *European Journal of Molecular & Clinical Medicine*, 7(2), 1771-1776.
16. Атаханова, Ф. (2021). ЗАМОНАВИЙ МОДАДАГИ ЭТНО-ЙЎНАЛИШ ШАКЛЛАНИШИНИНГ ТАРИХИЙ БОСҚИЧЛАРИ. *Камолиддин Беҳзод номидаги Миллий рассомлик ва дизайн институти АХБОРОТНОМАСИ илмий-амалий журнали*, 5(02), 69-71.
17. Атаханова, Ф. З. (2021). ЎЗБЕК АНЪАНАВИЙ ЛИБОСИ ВА ЗАМОНАВИЙ МОДАНИНГ ЎЗАРО ИНТЕГРАЦИЯ ЖАРАЁНИНИ ТАҲЛИЛ ЭТИШДАГИ МЕТОДОЛОГИК МУАММОЛАР. *ВЗГЛЯД В ПРОШЛОЕ*, 4(6).

**ЎТЛОҚИ-АЛЛЮВИАЛ ТУПРОҚЛАРДА ЦЕЛЛЮЛОЗАНИ
ПАРЧАЛОВЧИ БАКТЕРИЯЛАРНИНГ ШЎРЛАНИШ ДАРАЖАСИ
БЎЙИЧА ТАРҚАЛИШИ**

Махкамова Дилафруз Юлдашевна

Исхокова Шоира Мирсадиковна

Абдуллаева Хумора Бойбўри қизи

d.mahkamova@niu.uz, soil-konf2015@mail.ru

Мирзо Улуғбек номидаги Ўзбекистон Миллий университети

АННОТАЦИЯ

Ушбу мақолада Бухоро тумани ўтлоқи-аллювиал тупроқларининг целлюлозани аэроб шароитда парчаловчи бактерияларнинг сон миқдорини аниқлаш бўйича амалга оширилган ишлар натижалари келтирилган. Ўрганилган худуд тупроқларда целлюлозани парчалаида иштирок этувчи микроорганизмлар тупроқларнинг типлари, гидротермик шароитлар, органик моддаларнинг таркиби, шўрланиш даражасига боғлиқ равишда ва бошқа бир қатор омилларга таъсирида ўзгаришлари аниқланган. Шу билан бирга целлюлозани парчаловчи бактериялар сон қиймати йил мавсумлари бўйича ўзгаришлар бўйича маълумотлар келтирилган.

***Калит сўзлар:** тупроқ, микроорганизм, унумдорлик, целлюлоза парчаловчи бактерия, шўрланиш, гумус, озиқ моддалар.*

АННОТАЦИЯ

В статье представлены результаты работ по определению количества бактерий, расщепляющих целлюлозу в аэробных условиях на лугово-аллювиальных почвах Бухарского района. На исследуемой территории обнаружено, что разложение целлюлозы происходило под влиянием типов почв, гидротермальных условий, содержания органических веществ, засоленности и ряда других факторов. В то же время данные о количестве бактерий, расщепляющих целлюлозу, меняются в зависимости от сезона.

***Ключевые слова:** почва, микроорганизм, плодородие, целлюлозоразрушающие бактерии, засоление, гумус, элементы питания.*

ANNOTATION

This article presents the results of work on determining the number of bacteria that break down cellulose under aerobic conditions in the grass-alluvial soils of Bukhara district. In the studied area, detected that decomposition of cellulose were found under the influence of soil types, hydrothermal conditions, organic matter

content, salinity and a number of other factors. By the way the article provides information on the seasonal value of cellulose-degrading bacteria in Bukhara region.

Key words: *soil, microorganisms, fertility, cellulose-destroying bacteria, salinity, humus, nutrients.*

Тупроқнинг биологик фаоллиги турли хил омилларга боғлиқ бўлиб, бу эса тупроқларнинг биологик хусусиятларини ифодалайди. Тупроқнинг биологик хоссаси мураккаб комплекс ҳисобланиб, тупроқнинг генетик хусусиятига, гидротермик шароитига, тупроқдаги озика моддалар захирасига, ўсимлик турига, бажариладиган агротехник тадбирларга боғлиқ равишда ўзгариб боради [2,5,8].

Тупроқнинг унумдорлигини бир томондан микроорганизмлар белгилайди. Биламизки, тупроқ унумдорлигини оширишда микроорганизмларнинг биокимёвий фаоллигига, турли бирикмаларнинг трансформация тезлигига, ўсимлик қолдиқларининг парчаланишига, озик моддаларнинг тўпланишига боғлиқ. Тупроқ микробиологияси бўйича олиб борилган тадқиқотлар шуни кўрсатадики, агар тупроқ тоза, унумдор бўлса, 1грамм тупроқда 25 млрд дона атрофида микроорганизмлар учрайди. Аммо бугунги кунда тупроқлардаги салбий жараёнлар туфайли микроорганизмлар миқдори камайиб бормоқда бу эса, тупроқ унумдорлигига салбий таъсир ўтказмоқда. Маълум бўлишича микроорганизмлар миқдори шўрланиш даражасига боғлиқ равишда ҳам ўзгаради. Хар бир микроорганизмнинг ўзига хос хусусиятлари бор ва тупроқда турли вазифаларни бажаришади [4,6].

Целлюлоза парчаловчи микроорганизмлар - бу, табиатда таркибида углерод тутувчи, нисбатан кенг тарқалган органик бирикмалардан бири бўлиб, шу сабабли унинг тупроқ микроорганизмлари иштирокида парчаланишини табиатда углерод айланишида асосий жараёнлардан бири сифатида қараб чиқиш мумкин. Тупроқ қатлами таркибига ўсимлик қолдиқлари кўринишида тушувчи органик моддаларнинг сезиларли қисми целлюлозанинг улушига тўғри келади. Ўсимлик қолдиқларининг органик моддаларга айланишида тупроқ микроорганизмлари катта таъсир кўрсатади, шунингдек бу жараён амалга ошувчи тупроқдаги аэрация даражаси намлик миқдори, тупроқнинг ҳарорати муҳим аҳамиятга эга ҳисобланади. Аэрация шароитларига боғлиқ ҳолатда, парчаланиш жараёни аэроб ёки анаэроб тавсифга эга бўлиши мумкин [1,3,7].

Целлюлоза синтези кенг кўламли табиий жараён бўлиб, крахмал билан бир қаторда у ердаги энг кўп органик бирикма ҳисобланади. Целлюлоза

Ўсимлик қолдиқлари бир қаторда тупроққа киради, бу ердаги миқдори (40-70%) ташкил этади. Тупроқдаги турли таксономик гуруҳларга мансуб микроорганизмларнинг фаоллиги бир хил эмас, шу қаторда целлюлоза парчаловчи микроорганизмлар ҳам.

Целлюлоза турли хил кимёвий ва физик омилларнинг таъсирига етарли даражада барқарор ҳисобланади, бироқ тупроқ қатламида микроорганизмлар иштирокида етарлича даражада тез парчланади. Клетчатканинг микроорганизмлар иштирокида парчаланиш жадаллиги ҳарорат қийматига, муҳит pH қийматига, оксидланиш-қайтарилиш потенциали қийматига ва бошқа омилларга боғлиқ бўлади. Ўз навбатида, оксидланиш-қайтарилиш потенциалининг қиймати тупроқнинг структурасига ва намлик даражасига боғлиқлиги қайд қилинади. Тупроқ таркибида ўсимлик қолдиқларининг парчаланиш жадаллигига ушбу жараён амалга ошувчи тупроқнинг механик ва кимёвий таркиби ҳам сезиларли даражада таъсир кўрсатиши аниқланган. Жумладан, тупроқнинг механик таркибининг таъсири - бу, тупроқларнинг лойли ва қумоқ тупроқлар шароитларига эгаллиги, ғовақлиги билан ўзаро фарқланиши ва бошқа айрим хоссаларида ўз ифодасини топади. Тупроқнинг кимёвий таркибининг таъсири эса - нисбатан мураккаб тавсифга эга бўлиб, тупроқ қатлами таркибида парчаловчи микроорганизмлар учун талаб қилинувчи азот, фосфор, калий ва бошқа озика элементларининг мавжудлиги ва миқдори билан боғлиқ [2,5].

Олиб борилган тадқиқот Бухоро тумани ўтлоқи-аллювиал тупроқларининг таҳлил натижаларига шуни кўрсатадики, тупроқ намуналари таркибида целлюлозани аэроб шароитда парчаловчи бактерияларнинг сон миқдорини аниқлаш бўйича амалга оширилган ишларда, барча ўрганилган тупроқларда целлюлозани парчалашда иштирок этувчи микроорганизмлар тупроқларнинг типлари, гидротермик шароитлар, органик моддаларнинг таркиби, шўрланиш даражаси ва бошқа бир қатор омилларга боғлиқ равишда ўзгариши кузатилди.

Жумладан, целлюлозани парчаловчи бактериялар нисбатан кўп миқдорда шўрланмаган тупроқлар қатламида қайд қилинди ва уларнинг сон миқдори ўн минглаб қийматлар билан ифодаланди. Бу тупроқлар таркибида целлюлозани парчаловчи бактерияларнинг фасллар бўйича сон миқдори юқори қиймати айнан баҳор фаслида кузатилди, бу даврда уларнинг сон миқдори 17 000 дан 53 000/1 г гачани ташкил қилади, ёз фаслида эса 11 000–37 000/1 г гача камайиши, куз фасли ушбу қиймат тупроқда ҳароратнинг ёз фаслидагига

нисбатан солиштирилганда пасайиши ҳисобига, намликнинг ортиши ҳисобига яна қайтадан уларнинг сон миқдори 15000 дан 44 000/1 г гача ортиши аниқланди.

Кучсиз шўрланган тупроқларда эса целлюлозани парчаловчи бактериялар нисбатан сон миқдори бўйича иккинчи ўринни эгаллади. Ушбу тупроқларда юқори қатламида 14 000–48 000/1 г ни ташкил қилиши, энг кам кўрсаткичи минимал даражада эса 9 100–27 000/1 г га тенглиги аниқланди.

Шунингдек, ўрганилаётган бактериялар сон миқдорининг тупроқнинг пастки чуқур қатламларига томон ўзгариб, камайиб бориши кузатилди, жумладан тупроқнинг устки қатламларида (0–15 см) таркибида уларнинг сон жиҳатдан юқори бўлиши ва пастки қатламларда (15–30, 30–50 см) камайиб бориши кузатилди (диаграмма-1).



Диаграмма – 1. Бухоро тумани ўтлоқи аллювиал тупроқларининг шўрланиш даражаси бўйича целлюлозани парчаловчи аэроб бактерияларнинг тарқалиши

Целлюлозани парчаловчи бактерияларнинг тупроқ кесими бўйлаб ушбу кўринишдаги тақсимланиши, биринчи навбатда тупроқ қатламидаги органик моддалар ва ўсимлик қолдиқларининг миқдори, шўрланиш даражаси билан

боғлик. Целлюлозани парчаловчи микроорганизмларнинг сон миқдори бўйича учинчт ўрини ўртача шўрланган тупроқлар эгаллайди. Бу тупроқлар кесимида уларнинг сон миқдори 11 000–39 000/1 г ни ташкил қилди, целлюлозани парчаловчи бактерияларнинг нисбатан кўп миқдорда бўлиши бу тупроқларда баҳор фаслида, аксинча кам миқдорда бўлиши ёз фасли ойлари давомида 6 200–21 000/1 г кузатилди.

Кучли шўрланган тупроқларнинг таркиби целлюлозани парчаловчи микроорганизмлар сон миқдори бўйича камбағаллиги қайд қилинди, яъни бу тупроқларнинг таркибида уларнинг сон миқдори бўйича баҳор фаслида 7 000 тадан 18 000/1 г ни, ёз ойида эса 3 000 – 9 000/1 г ни, куз фаслида ушбу кўрсаткич 4 000 – 11 000/1 г ни ташкил қилади. Целлюлозани парчаловчи бактерияларнинг гумус ҳосил бўлиши жараёнида иштирок этиши билан боғлик ҳолатда, уларнинг фаолияти ва органик моддаларнинг парчаланиши жараёни тупроқнинг юқориги горизонтларида нисбатан жадал тарзда амалга ошади, шу сабабли табиий равишда, айнан ушбу тупроқ қатлами таркибида целлюлозани парчаловчи микроорганизмларнинг нисбатан кўп миқдорда тўпланиши кузатилди (расм-1).

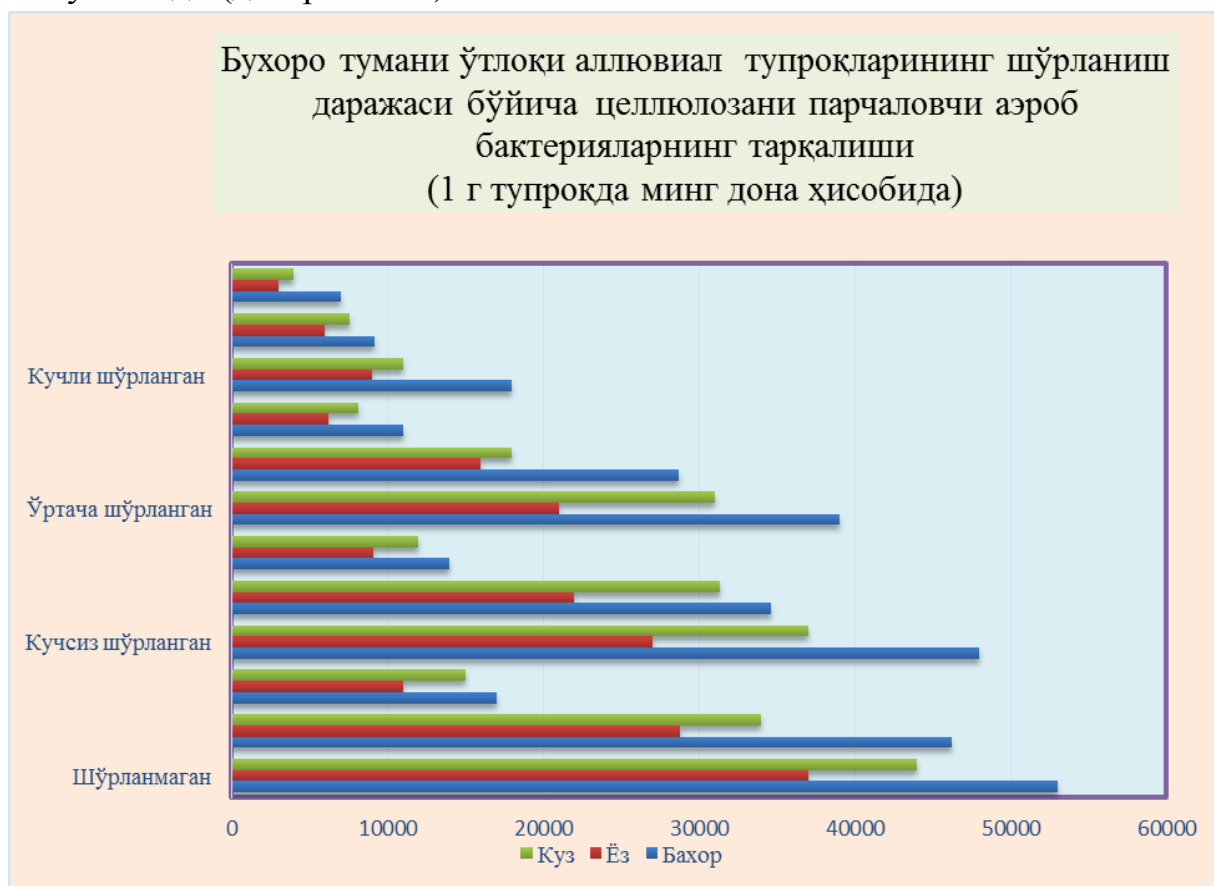

Расм 1. Целлюлозани парчаловчи бактерияларнинг лаборатория шароитда олинган натижалари бўйича фото лавҳа

Маълумки, целлюлозани парчаловчи бактериялар сон қиймати йил мавсумлари бўйича динамик ўзгаришлар қайд қилинди. Ўрганилган тупроқлар қатламларида баҳор фасли давомида целлюлозани парчаловчи бактериялар ёз ва куз фаслига нисбатан солиштирилганда фаол тарзда ривожланиши аниқланди, бу ҳолатни ёз фаслида тупроқнинг таркибида намлик даражаси камайиши билан изоҳлаш мумкин. Шундай қилиб, ўрганилган тупроқлар учун микроорганизмлар сон миқдори мавсумий динамикасининг энг юқори кўрсаткичи баҳор фаслида кузатилиши, ёз фаслида пасайиши ва куз фаслида маълум даражада ортиши хос хусусият ҳисобланади. Шу билан бир каторда олиб борилган таҳлил натижаларига кўра, шўрланиш даражаси ортиб бориши билан тупроқлардаги целлюлозани парчаловчи бактериялар фаолиятини камайиши кузатилди.

REFERENCES

1. Gafurova L.A., Madrimov R.M., Razakov A.M., Nabiyeva G.M., Makhkamova D.Yu., Matkarimov T. R. Evolution, Transformation And Biological Activity Of Degraded Soils. :International Journal of Advanced Science and Technology Vol. 28, No. 14, (2019). -P. 88-99
2. Gafurova L.A., Sharipov O.B., Makhkamova D.Yu., Nabiyeva G.M. Biodiagnostic indicators of irrigated soils of Bukhara. ISSN:0038-111X Solid State Technology Volume:63 Issue:6 Publication year 2020. -P.105-117
3. Гафурова Л.А., Шарипов О.Б., Махкамова Д.Ю., Аблакулов М, Курбанов М.М. Некоторий агробиотехнологии повышения плодородия орошаемых луговых аллювиальных почв пустынной зоны. Почвоведение-продовольственной и экологической безопасности страны. VII съезд Общества почвоведов им.В.В.Докучев. Материалы докладов часть 2. Москва-Белгород, 2016. Стр110-112
4. Гафурова Л.А., Абдрахмонов Т.А., Жаббаров З.А., Саидова М.Э. Тупрок деградацияси. Ўқув қўлланма-2012. -Б.84-96
5. Махкамова Д.Ю. Сезонная динамика разложения целлюлозы гипсоносных почв Джизакской степи. Аграрная наука-сельскому хозяйству. XI Международная научно-практическая конференция. Сборник статей, Книга 2, Барнаул, 2016.-С.180-181
6. Махкамова Д.Ю., Эргашева О.Х. Биологическая активность гипсоносных почв сероземного пояса. Почвоведение-продовольственной и экологической безопасности страны. VII съезд Общества почвоведов им.В.В.Докучев. Материалы докладов часть 2. Москва-Белгород, 2016.- С. 123-124
7. Набиева Г.М, Махкамова Д.Ю., Ботирова Н.Т. Микробиологическая активность засоленных аллювиально-луговых почв Каракалпакской Республики (на примере Тахтакупырского тумана.) Universum: химия и биология: научный журнал. – № 5(83), часть 1, М., Изд. «МЦНО», 2021. -С. 47-53
8. Шарипов О.Б., Махкамова Д.Ю., Гафурова Л.А. Гидроморфные почвы пустынной зоны и биологические основы повышения их плодородия. “Биоразнообразиие глобальные и региональные процессы” IV Всероссийская конференция молодых ученых . Россия,г Улан-Уде 23-28 июня, 2016.- С. 263-264

TECHNICAL SCIENCES / TEXNIKA FANLARI

**ТОЛАЛИ МОДДАЛАРДАН ТАЙЁРЛАНГАН МУЗЕЙ
КОЛЛЕКЦИЯЛАРИНИНГ ТАДҚИҚОТ ЖАРАЁНЛАРИ**

Зарипова М.А.

Камолитдин Беҳзод номидаги

Миллий рассомлик ва дизайн институти

“Либос дизайни” кафедраси катта ўқитувчиси

АННОТАЦИЯ

Толали материалларнинг музейдаги коллекцияларини ўрганиш жараёнида эски матоларни мустаҳкамлашга эътибор қаратиш мақсадга мувофиқ эканлиги аниқланди. Афсуски, бу борада олимлар ижобий натижа берадиган усулни аниқламаганлар. Агар бу давом этса, мато ўз кўринишини сақлаб қолса ҳам эластиклигини йўқотади.

Калит сўзлари: музей коллекциялари; толали моддалар; чарм; пергамент; дарахт; қоғоз; археологик технологиялар; целлюлоза.

АННОТАЦИЯ

В процессе изучения музейных коллекций из волокнистых материалов было выяснено что, желательно сосредоточиться на укреплении старых тканей. К сожалению, ученые в этой связи не определили метод, дающий положительный результат. Если будет так продолжаться, ткань потеряет эластичность, если даже сохранит свой внешний вид.

Ключевые слова: музейные коллекции; волокнистые вещества; очарование; пергамент; дерево; бумага; археологические технологии; целлюлоза.

RESUME

In the process of studying museum collections made of fibrous materials, it was found out that it is advisable to focus on strengthening old fabrics. Unfortunately, scientists in this regard have not identified a method that gives a positive result. If it continues this way, the fabric will lose its elasticity, even if it retains its appearance.

Key words: museum collections; fibrous substances; Charm; parchment; tree; paper; archaeological technologies; cellulose.

Ўзбек миллий ва тарихий матоларнинг катта ҳажмдаги тўпламларини амалий санъат музейида кўришимиз мумкин. Марғилон, Наманган, Қўқон, Шахрихон, Бойсун, Бухоро мактабларига оид атлас, адрас, беқасам, ипак ва

бошқа турдаги матолар. Уларни келгуси авлодга етказиб бериш бизнинг бурчимиздир.

Толали моддалар кўриниши жиҳатидан бир-биридан тубдан фарқ қилса-да, асосий табиий белгилари ва технологик хусусиятларига кўра катта миқдордаги буюмлар жамланмасини ўз ичига олади. Булар: 1) мато, арқон, тасма, ва шунга ўхшаш буюмларни тайёрлашга ишлатиладиган йигирув ип толаси; 2) чарм ва пергамент; 3) дарахт; 4) қоғоз. У мустақил категорияга кирмайди, яъни, алоҳида тола тури ҳисобланмаса-да, биринчи ва учинчи категория билан яқиндан боғлиқ бўлганига қарамай, хусусиятларига кўра ўзига хос ва тола моддаларидан чиқарилган маҳсулотлар орасида алоҳида ўринга эга.

Юқорида келтирилган тўрт категориялардан музейшуносларнинг алоҳида эътибори биринчи ва тўртинчи категорияларга, яъни мато ва қоғозга қаратилиши керак. Қоғозни сақлаш ва тиклаш бўйича жуда кўп адабиётлар мавжуд ва етарлича ютуқларга эришилган бўлса-да, матоларга нисбатан иш мутлақо бошқача кўринишга эга. Олимлар бу масалада ҳали кўп тер тўқишлари кутилмоқда. Шунинг учун айнан мазкур ҳолатга алоҳида тўхталиш лозим. Очиги, бир неча йил аввал Миллатлар Лигаси қошидаги Музей бюроси собиқ Иттифокдан ташқари дунёнинг барча музейларида матоларни сақлаш ва тиклашга боғлиқ сўровнома ўтказди. Сўровнома натижалари Музей бюроси томонидан чоп этиладиган "Museum" журналида нашр қилинди. Ундаги мақолалардан парчалар эса "Совет музейи" (1935 йил) журналида чоп этилди.

Мақолалар билан танишган ўқувчи мазкур сўровномани тайёрлашга асос бўлган ғояларнинг ўта саёзлиги, айниқса, йўлланган жавобларнинг тушунарсиз эканлигидан ҳайратда қолади. Деярли ҳеч ким энг оддий эмпирикадан нарига ўтмаган, фақатгина Вашингтон музейи консерватори Кригер сўровномага жавобидан ташқари, музей буюмларини тиклаш, таъмирлаш ва авайлашга бағишланган мақоласини киритган. Ҳолбуки, этнография музейи лабораторияси раҳбари А.Федоровский Парижда бўлганида шу каби муаммоларнинг келиб чиқиши ва бартараф этилишига доир бир неча илмий тахминлар қилган эди.

Ғояларнинг бу қадар сустрелигини музей матоларини сақлаш ва тиклаш борасида ҳеч қандай эътибор берилмаганлиги билан изоҳлаш мумкин.

Бундан ташқари, музейларда ягона ҳисобланган, бошқа ҳеч қаерда учрамайдиган, қиймати жиҳатидан жаҳонда довуғ қозонган матолар мавжуд. Масалан, Эрмитажда Россиянинг жанубий худудларидаги қазилмалар натижасида қўлга киритилган нодир матолар сақланади. Қадимги

тепаликлардан юнон матолари ҳам топилган. Дунёнинг бошқа ҳеч бир музейларида бўлмаган ўзига хос матолар ҳам бор. Энг сермахсул қазилмалар 1878-1879 йилларда амалга оширилган. Бу ердаги топилмалар ҳақидаги маълумотлар 1881 йилда археологик ҳайъат аъзолари ҳисоботида баён этилган. Бетакрор хазиналар ҳақида алоҳида альбомлар чиқарилган.

1924-1925 йилларда машҳур саёҳатчи П. К. Козлов томонидан Мўғилистонда қазилма ишлари амалга оширилган. Эрамизнинг илк юз йилликларига тегишли тепаликлардан катта миқдорда Хитойда ишлаб чиқарилган қимматбаҳо газламалар ва маҳаллий Гун матолари топилган. Уларга тенг келадиган матолар ҳеч қачон, ҳеч қаерда аниқланмаган. Фақатгина шундан сўнг Хитой шойи тўқимачилигининг тарихи ва улкан ютуқлари ҳақида гапириш мумкин бўлган. Мўғилистон қазилма ишларидаги топиламалар муҳим аҳамият касб этади.

Козловнинг топилма матолари Ленинградга келтирилган, улар Рус музейи нинг (ҳозирда этнография музейи) этнографик бўлимига тикланиш ва тозаланишга топширилган. Кўп ўтмай Ленинградда йирик сув тошқини содир бўлган. Табиий офат сабаб ўн минглаб буюмларга зарар етган. Жумладан, матолар сақланадиган Этнографик бўлими ертўласи ҳам сув остида қолган. Матоларга жиддий зарар етган.

Матоларни тиклаш мақсадида музей қошида махсус устахона ташкил этилган. Бу ерда жуда тезликда ва юқори сифатда матолар қайта тикланган (ювилган, ифлосликлар тозаланган). Козлов қазилмаларидан топилган матолар ҳам айнан шу устахонага келиб тушган. Афсуски, уларга худди этнографик матолардаги чора-тадбирлар қўлланилган. Шунини таъкидлаш жоизки, этнографик музейи газламалари 20, 30, энг қадимгилари эса 50 ёшга тенг, Козлов қазилмаларида топилган матолар эса 2000 йиллик тарихга эга эди.

Тозалашдан сўнг матолар аввал Географик жамиятида, сўнг Моддий маънавият тарихи академиясида намоиш этилган. Аввалига буларнинг ҳаммаси тоза ва силлиқ кўринган. Аммо тўқимачилик соҳаси мутахассислари таклиф этилганида, улар қадимги матодан деярли асар қолмаганини аниқлашган. Толалар зарарланган, ранги ювилиб кетган, фақат ҳали тиклаш жараёнини бошидан кечирмаган матоларгина асл ранги ва толасининг тузилиши ҳақида маълумот бера олади.

Кейинроқ матоларни қандай тиклаш ва сақлаш керак, умуман матоларни тозалаш ва тиклашнинг усуллари борми, деган саволлар устида қизгин баҳс-

мунозаралар бошланиб кетган. Чет эл ва маҳаллий адабиётлар ўрганилиб чиқилганида, ҳеч қандай маълумот аниқланмаган.

Кимёвий тозалашда доғларни йўқотиш (немис технологияси асосида) учун фойдали йўриқномалар мавжуд, лекин улар бу соҳанинг талабларига тўла мос келмайди. Чет эл музейларининг тажрибасидан ўрганадиган жиҳатлар йўқ эмас, аммо Копт ва Сурия (Пальмир) матолари археологик мавжудлиги туфайли улар чет эл музейларининг асосий бойлиги ҳисобланади. Бизгача ажойиб кўринишда етиб келган ва кўринишидан асл ҳолатини сақлаганга ўхшайди. Шунинг учун чора-тадбирлар фақатгина бир неча юз, ҳатто минг йиллар давомида ер остида ётган матоларни кўзлаб олиб борилиши, ноўрин. Масалан, мўғул матолари Копт матоларига қараганда ифлос ерда бўлганини ҳисобга олиш керак.

Матоларни тиклаш ва сақлашнинг янги усуллари ишлаб чиқариш Археологик технологиялар институтига топширилган. Институтда турли мавзулар устида фаолият юритувчи ходимлардан таркиб топган гуруҳлар ташкил этилган. Консультация учун тўқимачилик соҳасининг йирик мутахассислари таклиф этилган. Асосий принциплар қуйидагича: мазкур буюм материални яхшилаб ўрганиб чиқмагунча, қадам ташламаслик. Айнан шу буюмнинг техникаси, материали, ранги ва бўялиши жиҳатидан ўзига хослигини аниқлаш лозим. Асосланган тозалаш ёки сақлаш чора-тадбирларидан олдин мато таркибини мукамал ўрганиш шу кунинг муҳим талаби.

Юқорида таъкидланган Кригер мақоласидаги тавсияларга кўра, мато ва унинг табиати жиддий ўрганилиб чиққандан сўнггина, ҳимоя учун йўналтирилган чора-тадбирларни қўллаш мумкин. Чунки ўрганмасдан туриб коллекцияларни зарарлантириш тадбирини хавф остига қўямиз.

Матолар бўйича институтнинг баъзи ишлари Моддий маданият тарихи Академияси "Ахборотнома"сида "Ноин-Ула қазилмаларидан олинган матоларни технологик ўрганиш" мақоласи остида чоп этилди. Лекин тиклаш-таъмирлаш ва сақлашга доир муаммоларга бутун бошли бўлим қўл урмаган. Археологик технологиялари услубшунослиги манбаалари нашри ҳақида тўхталиб ўтирмаймиз.

Шундай қилиб, музейдаги тўқимачилик матолари билан муомала қилишда жуда эҳтиёткор ва зийрак бўлиш талаб этилади. Чунки, минг афсуски, ҳалигача уларни музей коллекциялари учун қайта ишлашнинг ягона усулига эга эмасмиз. Тўқимачилик матолари толадан тайёрланади. Ҳайвон териси ёки

Ўсимлик пояси толаларидан ҳам фойдаланиш мумкин. Ҳайвон ва ўсимлик толаларини аниқлашнинг энг осон усуллари куйидагилар: 1) жун ва шойи ёқилганда, ундан шохнинг хиди келади, ўсимлик толаларини ёққанда эса ҳеч бир муайян ҳидсиз оддий тутун ҳосил бўлади; 2) ёниб бўлган Ҳайвон толасида қиздириш натижасида ажралган оқ моддада қорамтир пуффакчалар кўринади, ўсимлик толаси ёниб бўлгандан кейин жуда кам миқдорда оч кулранг кул ҳосил қилади. Ёниб бўлган тола куйган ўткир учга эга бўлади.

Ҳайвонлардан олинадиган толалар - жун ва ипак; ўсимлик толаларининг энг асосийси зиғир ва пахта. Археологик буюмларда каноп, қичитки ўт ва бошқа ўсимлик толалари ҳам учрайди. Табиатига кўра, Ҳайвон ва ўсимлик толалари коллоидларни тақдим этади.

Ҳозиргача биз минерал, органик бўлмаган материаллар билан танишдик, улар нисбатан чидамлилиқ хусусиятига эга. Шу билан бир вақтда органик коллоидлар табиатан ўта инжиқ ва ўзгарувчандир. Коллоидлар, яъни ёпишқоқ моддалар деганда умуман эритмалардан желе ёки желесимон чўкма бўлиб ажралиб чиқувчи моддалар назарда тутилади. Бундай чўкманинг ўша эритувчида эрийдиганлари бор: масалан, желатин, дурадгорлик елими, сақич, шу бароварида эримайдилари ҳам мавжуд; буларга, хусусан, соч, шойи толаси, зиғир толаси, пахта толаси киради. Улар тирик организмнинг мураккаб коллоид эритмалари натижасида ҳосил бўлган ва ушбу эритмалар суюлишининг натижасидир. Суюлиш у хоҳ Ҳайвон бўлсин, хоҳ ўсимлик организмнинг ҳаёт жараёни давомида содир бўлади.

Тола сув ва умуман суюқликни сингдириш хусусияти билан ажралиб туради. Бу сингдиришдан у шишади. Шиш турли хусусиятларга эга бўлиши мумкин: масалан, қуритиш натижасида мато ўзининг аввалги ҳолатига қайтади, шу билан бирга бошқа ҳолларда агар шиш чегарасидан ўтган бўлса, қайтиш кузатилмайди, шиш доимий жараёнга айланади. Натижада сувнинг янада чуқур сингиши, механик эмас, балки кимёвий кузатилади. Тола умуман бошқа моддага айланади. Иккинчи модда асосий материал хусусиятларидан фарқли равишда янги хусусиятларга эга бўлади. Кўплаб ҳолларда у асосий материалга нисбатан паст сифатли.

Агар толанинг турли навларини кўрмоқчи бўлсак, даставал жун толасига тўхталишимиз зарур. Чунки у қадимдан энг кенг тарқалган тўқимачилиқ хомашёси ҳисобланади. Жун баъзида ички каналларга эга қувурчалар кўринишида, ёки цилиндр шаклида бўлади. Бу канал кўпҳолларда деярли сезиларсиз даражада кузатилади. Баъзи навларида у умуман мавжуд эмас.

Жуннинг ўзига хос томони шундаки, цилиндр шаклдаги танаси тангачалар билан қопланган. Шу тангачалар туфайли сирпаниб тушиш хусусиятига эга. Тангачалар бир бирига зич ёпишиши, ёки аксинча, бир-биридан озгина узоқлашиши ҳам мумкин. Бу эса толанинг шаклланишига имкон беради. Жун толаси кимёвий бир нечта оқсил моддалардан ташкил топган. Шунинг учун унга оқсил моддалари хусусиятлари хос. Бунга мисол, мураккаб оқсил моддаларининг бактериялар воситасида нисбатан мураккаб бўлмаган оқсил моддасига айланиши, бошқача қилиб айтганда, чириш жараёни.

Жунга тескари, шойи сира нотекис ва ғадир-будурларсиз, жуда силлиқ, яхлит сифатли ипни беради. Бундан ташқари, баъзи жойларида нисбатан камроқ бўлсада, тугунлари мавжуд. Шойи толаси ўртасида тешикларсиз яхлит айлана ёки бир қанча чўзилган айлана-бурчаксимон шаклда бўлади. Бундай бурчаксимон шакл ёввойи ипак қуртининг толасига хос. Хомаки ипак қуртига тегишли ипак толаси қирқимда думалоқ шаклга эга. Бунга эътибор қаратиш фойдадан ҳоли эмас.

Гап шундаки, биз тўқимачилик газламларини тарихий ҳужжат, маълум давр маданияти ёдгорлиги сифатида ўрганамиз. Юқорида таъкидлаб ўтилган Козлов коллекцияси матоларида эрамизнинг бошланиш даврида ёки эрамиздан бир ёки икки юз йиллик аввалги даврдаги Хитой тўқимачилигини характерлайди. Матоларда ярим ёввойи ипак қуртига тегишли тола аниқланган, буни ипнинг қирқими бурчаксимон думалоқ шаклда экани исботлайди. Ўз ўрнида у Хитой маданиятида ўша даврга келиб ипакчилик маданий соҳаси, одамларнинг ипак қуртига алоҳида эътибор қаратганликлари, тўқимачилик саноати ривожланиш йўлида бўлганидан дарак беради. Бу даврда ёввойи курт маҳсулотини шунчаки терибгина қолмасдан, уни парвариш қилишни ҳам бошлашган. Хитойнинг ўша даврдаги маданиятини шу мамлакатга оид буюмларни қўлга киритмай туриб ўрганиш қийин эди.

Ипак ва жун матолар катта миқдорда намликни тортиб олиш баробарида ташқи кўринишини деярли ўзгартирмайди. 30% намликни шимиб олган жун деярли ҳўл бўлмайди. Барча ҳайвон жунлари қоришма кислотасига чидамли бўлиб, ишқорни умуман қабул қилмайди. Маълумки, жун матоларни ишқорли сувда буғлаб тозалаш ярамайди; акс ҳолда ёпишқоқ масса ҳосил бўлади.

Ўсимлик толаси ҳайвонларникидан кескин фарқ қилади. Каноп толасининг ичи ғоваксимон. Худди шу каби ғовак наша ўсимлигида, кичитқи ўт ва бошқа толаларда мавжуд. Жундаги каби тангачасимон қатламлар канопада ҳамда бошқа ўсимлик толаларида бўлмайди. Бироқ, толаларнинг

бошқа бир томони борки, улар ўсимлик толаларидан буткул фарқ қилади. Бу толанинг эгик шаклидир. Каноп толаси структураси кўпқиррали бўлиб, унинг ўртасида каналча жойлашган. Наша ва қичитқи ўт толаси деярли бир хил, фақат уларнинг кўпқиррали бурчаклари ҳар хил турли ўлчамда. Ўсимлик толаси кислота билан ёмон киришади ва ишқорни деярли қабул қилади. Шундай қилиб ўсимлик толаси ҳайвон толаси билан умуман тесқари. Бироқ ҳайвон толаси билан ўсимлик толаси намликни яхши шимади ва сувдан шишади; шу билан бирга жун ва ипак узоқ шишгандан сўнг, аввалги ҳолатига қайта олади. Агар юқори ҳарорат таъсир этса, ўсимлик толаси асл ҳолатига қайтмайди. Сув шимиши, толани гидрацияланишига олиб келади. Гидрация эса ўз навбатида оксил моддани-целлюлозага – янги бир моддага гидроцеллюлоза ва оксидцеллюлозага айланишига сабаб бўлади. Гидроцеллюлоза ва оксидцеллюлоза қуриган вақтида мўрт бўлганидан уни бир ишқашда кукун ҳолатига келтириш мумкин. Бу ҳолатни биз асосан археологик толаларда кўришимиз мумкин.

Ақсарият ҳолларда текстиль буюмларни биз бўялган ҳолда учратамиз. Албатта бизни қандай бўёқ ишлатилгани ва уни толага қандай таъсир этиши қизиқтириши, табиий. Турли хил коллоидлар таркибига мансуб бўлган толалар намликка тегиши билан уни яхши тортиб олади. Бу намликлар ўзидан турли хил моддаларни қолдириши мумкин. Агар толани биз бирор бир бўёқ қоришмага солсак, у намлик билан бирга бўёқ кристалларини ҳам шимиб олади. Жун ва ўсимлик толалари ишқор ва кислоталарга турлича таъсир этгани боис, айрим бўёқлар жун толаларга таъсир кўрсатса, айримлари ўсимлик толаларга яхши таъсир кўрсатади. Албатта бўёқларнинг кислотали ёки ишқорлилигига ва уларга ишлов берилганига эътибор қаратилиши лозим.

Шу сабабли, агар бирор бир қайта ишлашга мўлжалланган объект билан ишласак, аввал уни толаси табиатини билиш керак. Шундагина бу толани қайси ва қандай бўёқ билан бўяш кераклиги аниқлаб олинади ҳамда реставрацияни қайси усулини қўллаш мумкинлиги белгиланади.

Инсоният тараққиётида бўёқ учун ишлатиб кўрмаган модда бўлмаса керак. Қадим замонлардан инсон толани ўт ўланлар, мевалар ёрдамида бўяб келган (бу каби бўёқлар ҳозирда ҳам ишлатилади). Тарихдан маълумки, римликлар томонидан Галияни босиб олиш вақтида, яъни эраמידан аввалги биринчи асрда қуллар кийимини бўяшда черникадан фойдаланилган. Ўша даврда қора сморидина, пиёз, лавлаг суви, сабзи ва ўсимликлар илдизлари ёрдамида бўяш кенг тарқалган. Шу каби рангли тупроқ, металл оксидлари бўялган.

Манбаларда ёзилишча, дағал минерал бўёқ толага яхши ёпишиши учун қадимда уни ёпишқоқ модда билан аралаштиришган. Бироқ бу каби бўёқларни ёпишқоқ аралашма қўшмай туриб ҳам бўёқ усуллари мавжуд. Бу каби содда ва самарали усулни профессор Ильинский замонавий корхоналарда қўллаш мақсадида яратган ва бу каби бўёқ усулини завод масштабида қўллаш намуналарини кўрсатиб ўтган.

Археологик технологиялар институтида минерал бўёқлар ёрдамида бўёқ технологияларини Козлов экспедицияси материалларида кузатиш мумкин. Манбаалар орасида юпка ипак тюль топилган бўлиб, бу каби юқори технологияда ишлов берилаётганини ҳозирда ҳам учратиш мушкул. Бу тюль ёрқин қизил рангга бўёлган. Бир нечта таҳлиллар ўтказилгандан сўнг бу киноварь эканлиги маълум бўлди (яъни олтингугуртли симоб). Киноварни текстиль бўёғида ишлатилиши умуман маълум эмас, шу сабабли матони бўёқда юпка коллоидал бўғчаланадиган модда зарур бўлган. Шунга қарамай киновардан фойланилганлиги факт. Киновардан қандай қилиб фойдаланганлиги ҳозирга қадар номаълум.

Шундай қилиб, қадимда минерал бўёқ ёпишқоқ моддаларсиз, мевалар ёрдамида бўёлган. Ўсимликлардан олинган бўёқлар, майин тус бериш билан бирга минерал бўёқлардан фарқли ўлароқ яхши бўғалана олган ва кенг тарқалган.

Ўсимлик бўёқларга, гуллар ва мевалар ёрдамида бўёлган матолар турлича, бироқ бу каби бўёқлар матода узок сақланмаган.

Турли хил дарахт шохлари таркибидан олинган, барглари, буталари, ўтлари ёрдамида бўёқлар олинган. Масалан, сариқ ранг кўпгина ўсимликларда учрайди. Россиянинг ғарбидан то шарқига томон ҳудудида итшумуртлар кўп. Итшумурт баргларида, дарахт пўстлоғида, айниқса мевасидан модда олинди. Унинг мевасини еб бўлмайди, лекин улар ёрдамида бўёлганда ёрқин сарғимтир-яшил ранг ҳосил бўлади. Турли хил усулда ундан бўёқда фойдаланиб кўрилган. Бўёқ натижасида ажойиб оч-сарик ва яшил ранг ҳосил қилинади. Бу ерда рангларнинг кенг тури ва мустақам бўёқ олиш имконига эга бўлинади.

Зангори ранг берувчи ўсимликлар турлари ҳам кенг тарқалган. Тропик ерларига хос бу нил бўёғидир. Бизда у вайда деб номланади. Вайда ва унинг турлича ўзгаришларини зангори ранг ҳосил қилади. Бу эса ўз-ўзидан инсоният тараққиётининг илк даврларидан нафақат кузатувчан, балки мураккаб кимёвий реакцияларни яхши билганлар. Сабаби, вайда билан бирор бир мато бўёлганида

аввал хира сариқ ранг ҳосил бўлади. Кейин, ҳавода оксидланиш орқали мустаҳкам зангори рангга айланади. Ва ниҳоят тўқ кўк ранг пайдо бўлади.

Бўяшнинг кейинги босқичларини қизил бўёқларни ишлатилишида кўришимиз мумкин.

Улардан кенг тарқалгани бу рўян илдизидан тайёрланган қайнатма ёрдамида бўяшдир. Каспий бўйи, Кичик Осиё, Эрон, Ўрта Осиёда, Мўғилистон ва Хитойда учратиш мумкин. Шимолда рўянга яқин бўлган кумриўт мавжуд бўлиб, у ҳам илдизида бўёқ моддасига эга. Бироқ сиз матони фақатгина рўян қайнатмасида бўямоқчи бўлсангиз, сариқ рангга эга бўласиз. Қизил рангни чиқариш учун матога аввал ишқор билан ишлов бериб олишингиз керак, яъни маълум бир тузлар билан, шундагина матога шимдирилган рўян қайнатмаси сариқ рангдан қизил рангга, ҳатто тўқ қизил ранггача тусланиши мумкин.

Шу каби усулда алюминли аччиқтош ёрдамида аралашманинг миқдорига қараб ёрқин қизил ёки қирмизи рангларни олиш мумкин. Мажнунтол кимёвий эритмаси одатда қўнғир-қизил ранг беради. Агар қўнғир-қизил рангли матони темирли ботқоқ сувга солсак, маълум бир вақтдан сўнг мато қорамтир-зангори тусга киради. Кимёвий эритма ботқоқли сувда мажнунтол ва ольха дарахти пўстлоғида мавжуд бўлган темир тери ошлашда ишлатиладиган модда билан аралашади.

Юқоридаги барча хавфли ҳолатларни кузата туриб инсоният бўяшда содда технологиядан мураккаб технологияга келганини кўришимиз мумкин. Кўриниб турибдики, бўяш материали ва усули матонинг табиати муҳимдир.

Шундай қилиб, матони бўяшда толанинг келиб чиқишини аниқлаб олиш керак. Буларнинг ҳаммаси матонинг барча кимёвий ва физик ҳолатларга таъсирчанлигидадир.

Ёруғлик нури остида, ультрабинафша нурлари остида мато кучли ўзгаришларга учрайди. Империалистик урушдан сўнг айрим ҳодиса чуқур ўрганишни тақозо этди. Жун матодан тикилган кийимлар қуёш нури таъсирида деярли оддий ҳолатларда ҳам тез йиртилиб кета бошлаган. Бу ҳодиса Берлин ва Лондоннинг махсус лабораторияларида ўрганилди.

Сўнгги йилларда қизиқарли кузатувлар Москванинг тўқимачилик заводида олиб борилди. Маълум бўлишича, қуёш нури барча матоларни мустаҳкамлигини емира бошлар экан. Деярли қуёш нурининг бир йил узлуксиз таъсиридан сўнг кислота, ишқор таъсирисиз мато ўз мустаҳкамлигини 25-30%га йўқотар экан. Ёруғлик нури остида жун мато чиришни бошлайди, олтингугуртни ажралиб чиқиши, ўз навбатида оксидланиб олтингугурт

кислотаси жунни янада емириб юборди. Агар унданда нозикроқ бўлган матони, яъни ипакни олсак, 3 ой ичида қуёш нурлари остида мато емирила бошлайди. Қуёш нурлари ўсимлик толасига ҳам шундай таъсир этса-да, лекин бу даражада бўлмайди.

Намлик ҳам ўз навбатида толага таъсир ўтказмай қолмайди. Натижада, тола шишиб, сифатини ўзгартиради. Лондонда ва Ҳиндистоннинг қурғоқчилик худудларида бир хил матолар ўртасида кузатувлар олиб борилган. Бу ерда сақланган матолар Англиянинг намлиги юқори шаҳарларида сақланган матоларга қараганда икки баровар кам ўзгарган.

Иккинчи қоида, матони ёруғлик нуридан сақлаш билан бирга уни намликдан ҳам ҳимоя қилишга эътибор қаратиш лозим.

Ҳарорат намликнинг таъсирисиз ўз ҳолича матони емирувчи унсур эмас. Намлик паст ҳароратда матонинг механик усулда емирилишига олиб келади. Маълум бир ҳароратда эса матода микроорганизмларнинг кўпайишига олиб келади. Ҳавода мавжуд олтингугурт аммиаки ҳамда ишқор ва кислоталар ҳам ўз таъсирини ўтказиши мумкин.

Жун матоларга ишқорлар кучли таъсир этса, ўсимлик толасига кислоталар таъсир этади.

Шу сабабли, матоларни сақлашда музей ҳавосининг ишқорли ва кислотали эканини ҳисобга олиш лозим. Жун матоларни бўз матолардан ҳоли равишда сақлаб бўлмагани сабаб, барча учун қоида бўлган, музейнинг сақлаш хоналаридаги ҳавони тозалигига эътибор қаратиш лозим. Табиий шароитда матоларнинг табиий эскириш ҳолати рўй беради. Улар буткул чиришгача бориши мумкин.

Агар археологик жисмларга эътибор қаратсангиз, матолар ёки мато бўлаклари фақатгина қабристонларда ва жуда кам ҳолларда шаҳарлардан топилади. Бунинг сабаби оддий, шаҳарларда матолар, қабрга жасад билан қўйилган матолар намлик ва қуёш нури ва бошқа атмосфера таъсирида бўлгани сабаб чириш жараёни жадалроқ кечган. Тупроқ матони сақлаш учун нур ва ҳаводан кўра яхшироқ эканлиги маълум бўлган.

Бироқ тупроқда матолар бошқа моддалар таъсирида емирилади. Бу ерда мато ифлосланади ва мато емирилишига ўзгача таъсир кўрсатади. Ифлословчилар орасида биринчи бўлиб намликни ҳисобга олиш даркор. Намлик толани шишига, ундан ташқари, ўзига хос емирилишига, гидролизга олиб келади. Толани гидролитик емирилиши – бу энг хавфлисидир. Сабаби бу

емирилиш қайта тикланмайди. Гидролиз матодан айрим моддаларни чиқариб юборгани сабаб, мато ўз пишиқлигини йўқотади.

Кейинги босқичда матонинг намликдан ифлослангани, майитнинг чириши сабаб емирилиш рўй беради. Айрим моддалар (темир) мато учун деярли безарар бўлса-да, лекин кучли ифлослантиргани сабаб тупроқда қолган матонинг емирилишига олиб келади. Натижада барча реагентларнинг таъсири остида эски бўёқларидан асар ҳам қолмаган буткул қора бўлган матони оламыз.

Демак, матони рестоврация қилишдан аввал, айниқса археологик мато билан ишлаганда тупроқда мато қандай ўзгаришлар рўй беришини назарда тутган ҳолда бошлаш керак. Натижада олдимизда мато қай даражада реагентлар таъсирида бўлганлигини аниқлаб олиш вазифаси туради. Бундай мушкул вазиятда ҳам матони сақлаб қолишга эришиш мумкин.

Агар қимматбаҳо матоларнинг рестоврацияси махсус ускуна ва мосламаларни, тажрибали мутахасисларнинг иштирокини талаб этса, айрим вазифаларни оддий шароитларда ҳам ўтказиш мумкин. Бироқ бунда шомасдан ва ҳар бир рестоврация босқичи қайд қилиб борилиши лозим.

Аввалом бор матонинг туб-тубига кириб кетган тупроқ чиқиндиларидан қандай тозалаш ҳақида ўйлаш керак.

Энг яхши усул матони ингичка сузилиб чиқадиган буғ оқими остида тозалаган маъқул. Барча музей экспонатларини сув билан ювиб бўлмайди. Бу ҳолда бўёқларнинг ўчиб кетиши, мато толларининг узилиб кетмаслигини кафолатлай олмайсиз.

Унча катта бўлмаган ишлар учун рух бакни олиб, тепасидан кичик тешик қолдириб каучукли пробка ёрдамида беркитилади. Ёнидан маҳкамланган рух ёки мис трубка бўлиб, унга учи шиша пойнак ўтказилган юқа резина шланг ўрнатилади. Бак сув билан тўлдириб, қиздирилади. Қиздирилган вақтда ёрилиб кетишининг олдини олиш учун каучукли пробкага ингичка шиша найча ўрнатилади. Найчанинг узунлиги 75-80см; қиздрилганда буғланиш натижасида сув кўтарила бошлайди. Агар сув шиша найча учига етиб келса, қиздириш ҳарорати пасайтирилади. Натижада буғ тизими ҳосил бўлади. Агар электр буғ тизими бўлса, албатта иш анча осонлашади.

Матога қайта ишлов беришдан аввал, уни сақланиб қолган даражасига аҳамият бериш лозим. Қайта ишлов қуйидагича амалга оширилди. Мато филтрланган қоғозга ёки тоза оқ матога қўйилади ва буғ тизими ёрдамида тозаланади. Чиқиндилар тоза қоғоз ёки матога тезда ўтади. Агар мато устки

қисмидан жуда ҳам ифлосланиб кузатилса, уни ички қисмидан тозалаган маъқул.

Археологик матолар билан ишлаганда жуда ҳам эҳтиёт бўлиш лозим. Бундай ҳолатда филтрланган қоғоз ўрнига гигроскопик пахтадан фойдаланиш мумкин. Гигроскопик пахта оддий докага ўралиб матонинг остига қўйилади. Шу усулда энг нозик матоларни тозалашга муваффақ бўлинади.

Шунга қарамай, Козловнинг коллекциясида сипоҳнинг калласи туширилган мато сақланиб келган. Бу биринчи ва ягона расм туширилган матодир. Жун матонинг таркиби, унга туширилган расмни кўриб ҳам бўлмасди. Матодаги расм кашта эмаслигини тахмин ҳам қилиш қийин эди. Қайта-қайта буғ билан тозалангандан сўнггина, унинг устида ажойиб кашта туширилгани маълум бўлди. Бу буюм Ҳозирда Эрмитажнинг фахри сифатида намоиш қилиниб келинмоқда. Пухта ва диққат билан бажарилган тозалаш баробарида мана шундай натижани қўлга киритиш мумкин.

Матони тозалашда мушкул бўлган масалалардан бири қайси кимёвий эритмадан фойдаланишни аниқлаб олишдир.

Оддий ҳолларда тозалаш учун сув ёки спиртдан фойдаланиш мумкин. Аксарият ҳолларда ифлосланиш жиддий бўлса кучли кимёвий эритмалар ёрдамида тозаланади. Мато ўз табиатидан келиб чиқиб маълум бир тозалаш усулини тақозо этади. Шу сабабли матони тозалашда умумий универсал усул йўқ.

Аввал бошида оддий сув билан тозалаш албатта табиий ҳол, агар у пишиқ бўлсагина. Бундай ҳолда мато клёнка устига қўйилиб тоза дока билан ёпилади. Губкани сувга (яхшиси дистирланган сувга) бўктириб олиб устидан намлаб чиқилади. Бунда докадан сув ўтиб мато намланади ва матодаги чиқиндилар докага ёпишади. Бундай тозалаш усули мато остидаги клёнкадан тоза сув чиқмагунга қадар такрорланади. Иш вақтида оқ матода бўёқлар ўрни қолмаётганини кузатиш керак. Агар докада бўёқ излари пайдо бўла бошласа, тозалаш дарҳол тўхтатилади ва мато тоза филтрланган қоғоз ёрдамида қуритилади.

Совундан фойдаланиш масаласи муҳим аспектлардан биридир. Совундан қуйидаги ҳолларда фойдаланиш мумкин эмас: 1) агар мато емирилган ва матодаги бўёқ мустаҳкам бўлмаса, 2) агар бўёқ тусини йўқотган бўлса, 3) агар сув ишқор туфайли қаттиқ бўлса, 4) агар матода сувда эримайдиган оқ, оҳак доғлари бўлса.

Совун матога кўпик шаклида суртиб чиқилади ва шу ҳолда бир неча соатга қолдирилади, сўнг юқорида таъкидлаб ўтилган усулда тозалаб олинади. Доим бўёқ совун туфайли ўчиб кетмаётганлигини кузатиб туриш лозим. Бўёқ ўчиб кетаётган бўлса, тозалашни тўхтатиш керак. Бу ҳолда кўпик олиб ташланади ва филтрланган қоғоз ёрдамида қолган совун кўпиги буғ ёрдамида олиб ташланади. Болалар совуни ёки атир совун ишлатилади. Рўзғор совунидан фойдаланиш мумкин эмас. Ундан-да яхши буткул ишқордан ҳоли бўлган совун илдиздан (*Saponara officinalis*) фойдаланган маъкул.

Бинобарин, матони механик тозалашнинг энг яхши кимёвий эритма сифатида тавсия этиладиган усул бу сув буғи ёрдамида тозалашдир. У чанг, тупроқ, балчиқлардан тозалашда энг самаралисидир. Сувдан фарқли ўлароқ буғ мураккаб ифлосланган ҳолларда яхши кимёвий эритма сифатида бўлиши мумкин. Буғ ёрдамида эрувчи тузлар, айрим ёпишқоқ моддалар, қандли моддалар, кимёвий эритмалар, кислота ва ишқорлардан тозалаш мумкин. Бироқ буғдан ҳам эҳтиёткорлик билан фойдаланиш лозим. Сабаби бизга матонинг бўялиш техникаси маълум эмас. Ҳеч қачон матони бир чекасида кимёвий эритмани синаб кўрмасдан матони кимёвий эритмага солиб бўлмайди.

Мато тозалангач, кимёвий тозалашдаги эритмалардан бутунлай фориғ бўлиши лозим. Тўзиган матоларни мустаҳкамлашга эътибор қаратган маъкул. Афсуски, бу борада олимлар ижобий натижа берадиган усулни аниқлашганича йўқ. Бу кетишда мато ўзининг эластиклигини йўқотади, аммо ташқи кўринишини сақлаб қолади. Бунинг учун керамика, тош ва металллар учун тавсия қилинган желатинли мустаҳкамловчи воситадан фойланган маъкул. Сепиш орқали майин қатламга эришилади.

1937-1938 йилларда Археологик технологиялар институти толали буюмларни ипак эритмаси билан мустаҳкамлашда маълум тажриба тўпланган эди. Ипак ўювчи натрий билан эритилган, кейин эса сирка кислотаси билан нейтраллаштирилган. Натижада сувда эриши мумкин бўлган масса вужудга келган. Бу орқали ипак, жун ва зиғир толалар тўйинтирилган. Бу усул яхши самара берди. Мато рангини ҳам, асл кўринишини ҳам, нақшини ҳам ўзгартирмади. Аммо, кейинчалик матонинг ўзгариб кетишига кафолат берилмаган, шу туфайли ҳали бу усулдан фойдаланиш тавсия қилинмайди. Тажриба вақтинчалик поёнига етмай қолди.

Матоларни мустаҳкамлаш борасида целлулоза воситалари имкониятлари ҳам синовдан ўтказилган. Гап шундаки, целлулоза матони қаттиқлаштиради, аммо желатин билан мустаҳкамланишдан устун томони кўринмади. Желатин

билан ишлов беришда буюмнинг умрини узайтириш мумкин, целлюлозада эса бу қоронғулигича қолди.

Шундай экан, матони мустаҳкамлаш борасидаги саволлар очиклигича қолмоқда.

REFERENSES

1. Харенберг, Бодо. Хроника человечества. - М.: Большая энциклопедия, 1996 г.
2. Садикова Н. “Ўзбек миллий кийимлари”, ўқув қўлланма, Тошкент: Гафур Ғулом номидаги НМИУ, 2006 й.
3. Мерцалова М.Н. “Костюм разных времен и народов”, учеб: В 4 т. Т.2. – М.: Академия Моды, СПб.: Чарт Пилот, 2001г.
4. Ефимова Л.В, Л.В. Ефимова, Т.В. Алешина, С.Ю. Самонин. “Костюм в России XV-XX в”, учеб. – М.: Арт-Родник, 2000 г.
5. Данилова О.Н. “Костюм народов Зарубежной Азии”, учеб. пособие. – Владивосток: Изд-во ВГУЭС, 2004 г.
6. Юнусходжаева, С. А. (2019). ЁШ РАССОМНИ ЎҚИТИШДА САМАРАЛИ УСУЛЛАРДАН ФОЙДАЛАНИШ. *ПЕРЕКРЁСТОК КУЛЬТУРЫ*, 1(4).
7. Юнусхаджаева, С. А. (2020). КАСБ ТАЪЛИМИ ЙЎНАЛИШИДАГИ ТАЛАБАЛАРНИ ЎҚИТИШДА КАСБИЙ БИЛИМНИ ЧУҚУР ЎЗЛАШТИРГАН МУТАХАССИСЛАРНИ ТАРБИЯЛАШ ВА МИЛЛИЙ ЛИБОСЛАРИМИЗГА ОИД БИЛИМЛАРИНИ РИВОЖЛАНТИРИШНИНГ АФЗАЛЛИК ЖИҲАТЛАРИ. *ПЕРЕКРЁСТОК КУЛЬТУРЫ*, 2(4).
8. Атаханова, Ф. З. (2020). ЛИБОС ЯРАТУВЧИ ДИЗАЙНЕРЛАР ТОМОНИДАН ОПТИК ИЛЛЮЗИЯЛАРНИ ҚЎЛЛАШ МУАММОЛАРИ. *ПЕРЕКРЁСТОК КУЛЬТУРЫ*, 2(4).
9. Irgasheva, M. S. (2021). O ‘SMIR YOSHDAGI BOLALAR GARDEROBIDAGI KIYIMLARGA QO ‘YILADIGAN TALABLARNING O ‘ZIGA XOS XUSUSIYATLARI TAHLILI. *Oriental renaissance: Innovative, educational, natural and social sciences*, 1(10), 746-751.
10. Tursunpo’latova, D. R. Q. (2021). KIYIMDAGI "NEW LOOK" USLUBI, KELIB CHIQISH TARIXI VA ZAMONAVIY MODA YO’NALISHIDA AKS ETISHI TAHLILI. *Oriental renaissance: Innovative, educational, natural and social sciences*, 1(10), 752-762.
11. Ходжаева, У. М. (2019). ДИЗАЙН КАК ИСКУССТВО. *Экономика и социум*, (5), 1229-1232.

12. Атаханова, Ф. З. (2019). Этно-стиль: на подиумах и реальности (на примере деятельности дизайнеров Узбекистана). *European Journal of Arts*, (3).
13. Атаханова, Ф. З. (2016). ЁШ ДИЗАЙНЕРЛАРНИНГ ИЖОДИДА АНЪАНАЛАР ВА МОДА МУШТАРАКЛИГИ ТЎҒРИСИДА АЙРИМ МУЛОҲАЗАЛАР. In *Сборники конференций НИЦ Социосфера* (No. 40, pp. 69-73). Vedecko vydavatelske centrum Sociosfera-CZ sro.
14. Атаханова, Ф. З. (2017). ЎЗБЕК АНЪАНАЛАРИНИНГ ЗАМОНАВИЙ ЛИБОСЛАРДАГИ ЖОЗИБАСИ. In *Traditional and modern culture: history, actual situation, prospects* (pp. 46-52).
15. Атаханова, Ф. З. (2021). ЎЗБЕК АНЪАНАВИЙ ЛИБОСИ ВА ЗАМОНАВИЙ МОДАНИНГ ЎЗARO ИНТЕГРАЦИЯ ЖАРАЁНИНИ ТАҲЛИЛ ЭТИШДАГИ МЕТОДОЛОГИК МУАММОЛАР. *ВЗГЛЯД В ПРОШЛОЕ*, 4(6).
16. Qizi, Y. S. M., & Muratovna, X. U. (2021). LIBOS DIZAYNI TA'LIMIDA EKOLOGIK-INNOVATSION MATOLARNING AHAMIYATI VA ZAMONAVIY MODA-KOSTYUM DIZAYN SANOATIGA TADBIQ ETISHNING ISTIQBOLLARI. *Oriental renaissance: Innovative, educational, natural and social sciences*, 1(4), 240-251.
17. Abutalibovna, Y. S. (2021). Using Effective Methods in Teaching a Young Artist Is a Pledge That Talented Young People Will Become Mature Specialists. *Eurasian Research Bulletin*, 2, 31-33.
18. Atahanova, F. Z. (2021). Artistic Design Education In Uzbekistan: Origins, Features, Problems. *Turkish Journal of Computer and Mathematics Education (TURCOMAT)*, 12(7), 503-506.
19. Abdullayeva, F. S., Nishanova, S. D., Rashidov, A. Z., Zaripova, M. A., & Dehkanova, R. E. (2020). Factors influencing the formation of clothes as a component of ethnic culture in the territory between two rivers in central Asia. *Elementary Education Online*, 19(4), 832-836.
20. Raxmatilloevna, F. M. (2021). Creativity in Fashion Design. *Pindus Journal of Culture, Literature, and ELT*, 1(11), 73-76.
21. Atakhanova, F. Z. (2020). USING TRADITIONAL METHODS OF MAKING UZBEK COSTUME IN MODERN DESIGN DURING QUARANTINE DUE TO COVID-19. *European Journal of Molecular & Clinical Medicine*, 7(2), 1771-1776.
22. Атаханова, Ф. (2021). ЗАМОНАВИЙ МОДАДАГИ ЭТНО-ЙЎНАЛИШ ШАКЛЛАНИШИНИНГ ТАРИХИЙ БОСҚИЧЛАРИ. *Камолитдин Беҳзод номидаги Миллий рассомлик ва дизайн институти АХБОРОТНОМАСИ илмий-амалий журнали*, 5(02), 69-71.

-
23. Атаханова, Ф. З. (2021). ЎЗБЕК АНЪАНАВИЙ ЛИБОСИ ВА ЗАМОНАВИЙ МОДАНИНГ ЎЗARO ИНТЕГРАЦИЯ ЖАРАЁНИНИ ТАҲЛИЛ ЭТИШДАГИ МЕТОДОЛОГИК МУАММОЛАР. *ВЗГЛЯД В ПРОШЛОЕ*, 4(6).
24. Атаханова, Ф. З. (2017). ЎЗБЕК АНЪАНАЛАРИНИНГ ЗАМОНАВИЙ ЛИБОСЛАРДАГИ ЖОЗИБАСИ. In *Traditional and modern culture: history, actual situation, prospects* (pp. 46-52).

BOLALAR BILAN SODIR BO‘LADIGAN YO‘L-TRANSPORT HODISALAR OQIBATLARINI YENGILLASHTIRISH BO‘YICHA TADBIRLAR ISHLAB CHIQISH YO‘NALISHLARI

Radjapova Sayyora Sotiboldiyevna
Toshkent Davlat Transport Universiteti
O‘runov Dilshod Alimardon o‘g‘li
Toshkent Davlat Transport Universiteti
Jo‘rayev Yashnar Rovshan o‘g‘li
Toshkent Davlat Transport Universiteti

ANNOTATSIYA

Maqolada yo‘l-transport hodisalarini bolalar bilan bog‘liq holatlari taxlili va u bilan bog‘liq ko‘rsatkichlarni kamaytirish tadbirlari bayon etilgan.

Kalit so‘zlar. *Yo‘l-transport hodisasi, avtomobil .*

ANNOTATION

The article analyzes the number of road accidents involving children and measures to reduce the number of related accidents.

Keywords. *Road accident, automobile.*

O‘zbekiston mustaqillikka erishgan dastlabki yillardan boshlab bolalar tug‘ilishi, ta’lim-tarbiya, oilada sog‘lom muhitni, uning iqtisodiy va ma’naviy asoslarini mustahkamlash, bolalarning sog‘ligini mustahkamlash va ularni turli unsurlardan himoya qilishga katta ahamiyat berilib kelmoqda. Turli unsurlarga bolalarni majburiy mehnatga jalb etish, ularning ongini buzuvchi, ruhiy jarohat yetkazuvchi turli axborotlar, sog‘ligiga zarar keltiruvchi turli kasalliklar, shuningdek yo‘llarda bolalar ishtirokida sodir bo‘layotgan yo‘l-transport hodisalari oqibatida turli darajada jarohat olishlarini tushunish mumkin.

Bolalar ishtirokidagi yo‘l-transport hodisalarini kamaytirish uchun Koreyada turli choralar ko‘rib borilgan. Maktablar yaqinidagi yo‘llar holatini yaxshilash, bolalar uchun maktab avtobuslarining xavfsiz qatnovini ta’minlash, bolalarga yo‘l harakati xavfsizligi bo‘yicha sifatli ta’lim berish, yo‘l harakati xavfsizligiga ixtisoslashgan fuqarolik guruhlarini qo‘llab-quvvatlash, tegishli qonunchilik bazasini mustahkamlash dasturlari shular jumlasidan.

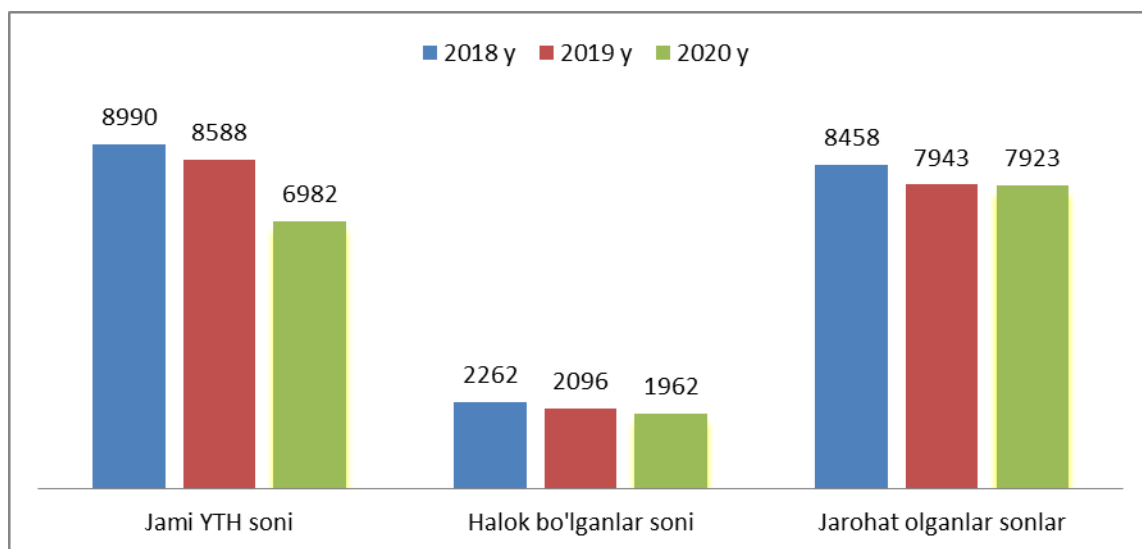

1-rasm.2018-2020yy YTH o'zgarish dinamikasi

Toshkent shahrida 1233ta YTH sodir bo'lib, 2018 yilda bolalar ishtirokidagi yo'l-transport hodisalari 176 tani tashkil etgan bo'lsa, 2019 yilda esa YTH umumiy soni 1126 tani tashkil etib, o'tgan yilning shu davriga nisbatan 8,7%ga kamaygan. Sodir bo'lgan yo'l-transport oqibatida 2019 yilda 7 nafar bola halok bo'lgan, 199 nafar bola turli darajadagi jarohlarni olgan bo'lsa, 2018 yilda halok bo'lgan bolalarning soni 8 nafarni tashkil etib, o'tgan yilning shu davriga nisbatan 20%kam, turli darajada jarohat olgan bolalarning soni 189 nafarni tashkil etib, o'tgan yilning shu davriga nisbatan 11,3%ga kamaygan(1-rasm).

Bolalar ishtirokidagi yo'l-transport hodisalarining oldini olish bo'yicha tadbirlar ishlab chiqish uchun yuqorida keltirilgan statistik ma'lumotlarning o'zi kamlik qiladi. Sodir etilgan yo'l-transport hodisalarida ishtirok etgan bolalarning yoshi bo'yicha tahlil qilinsa, ishlab chiqilayotgan tadbirlar samarasi oshgan bo'lar edi. YTH ishtirokchisi bo'lgan bolalarning yoshini 1-7 hamda 8-15 yoshgacha bo'lgan bolalar yoshiga ajratib olamiz.

Toshkent shahri ko'cha va avtomobil yo'llarida 2019 yilda 1-7 yoshli bolalar ishtirokidagi YTH soni 42tani tashkil etsa, uning oqibatida halok bo'lgan bolalar soni 3tani, 8-15 yoshgacha bolalr ishtirokidagi YTH lar soni 105 tani, uning oqibatida halok bo'lgan bolalar soni 4 nafarni, turli darajada jarohat olgan bolalar esa 100 nafarni tashkil etadi. Keltirilgan ma'lumotlardan ko'rinib turibdiki, YTH bo'yicha barcha ko'rsatkichlar 1-7 yoshli bolalarga nisbatan 8-15 yoshli bolalar ko'proq duch kelishar ekan.

Bunday ko'rsatkichlarning sababini statistik ma'lumotlar va tadqiqotlar natijasi asosida tushuntirib o'tamiz. Odatda 1-7yoshli bolalarni bolalar bog'chasi, maktab,

to‘garaklarga yoshi katta yaqinlari qat’iy kuzatuvida oborib qaytib olib kelinadi. O‘yin maydonchalarida ham kattalar nazoratida bo‘lishadi.

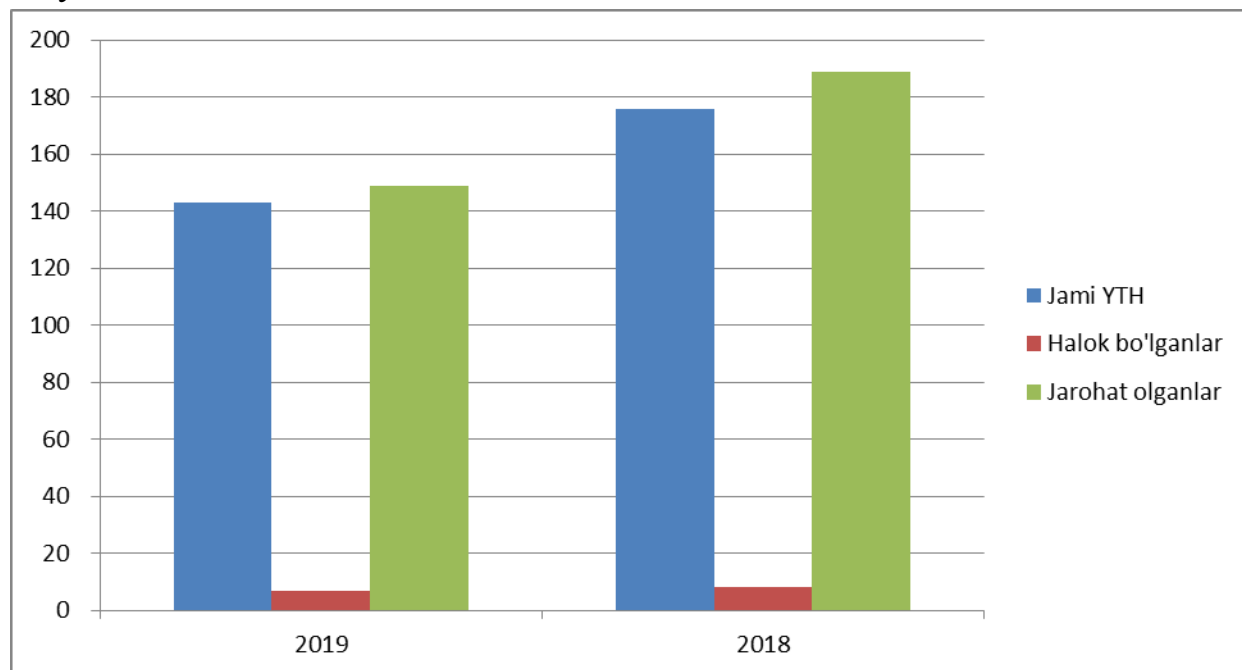

2-rasm.2018-2019 yy.da bolalar ishtirokidagi YTH va ularning oqibati

8-15 yoshli bolalar esa aholi punktlarida mustaqil harakatlanishadi. Demak, bolalar ishtirokidagi YTH larning oldini olish bo‘yicha ularga alohida tadbirlar ishlab chiqish lozim. Hozirgi umumiy ta’lim Davlat dasturida 4-9 sinflarda 17 soatlik Yo‘l harakati qoidalari bo‘yicha darslar o‘tiladi. Shu bilan birga Yo‘l harakati bosh boshqarmasi tomonidan “Diqqat bolalar”, ”Yashil chiroq”, ”Diqqat ta’til” kabi tadbirlar tashkil etiladi. Yuqoridagilarni e’tiborga olib, 8-15 yoshli bolalarni YTH dagi ishtiroklarini kamaytirish maqsadida quyidagi tadbirlarni taklif etamiz:

- 8-15 yoshli bolalar ta’lim olayotgan maktab, litsey kabi ta’lim muassalarida Yo‘l harakati qoidalari bo‘yicha dars soatlarini ko‘paytirish;

- Prezidentimizning Yo‘l harakati qoidalari bo‘yicha darslarni o‘tish bo‘yicha Jizzax tajribasini ommalashtirish;

- Yo‘l harakati qoidalari bo‘yicha darslarning nazariy va amaliy qismlarining mutanosibligi asosida o‘qitishni tashkil etish;

- Yo‘l harakati qoidalari bo‘yicha darslarni imkoni boricha soha mutaxassislarini jalb etish;

- Ommaviy axborot vositalarining bolalar uchun tayyorlangan dasturlarida Yo‘l harakati qoidalariga bag‘ishlangan mavzularni ko‘proq yoritish.

- maktabgacha ta’lim va umumta’lim muassasalariga yondosh yo‘llarda tezlik me’yorlarini keskin kamaytirgan holda, ushbu me’yorlarni barcha joylar uchun yagona etib qat’iy belgilash rejalashtirilgan.

-shahar va tumanlarning aholi gavjum joylarida piyodalar yo‘lakchalariga piyodalar boshqaradigan svetoforlarni o‘rnatish mo‘ljallanmoqda.

- maktab o‘quvchilarida shaxsiy xavfsizlik va qonunga itoatkor xulqatvor bo‘yicha bilim, mahorat va ko‘nikmalarni shakllantirish;

- maktabgacha ta’lim muassasalarida bolalarga yo‘l harakati xavfsizligi asoslarini o‘qitish tizimini yo‘lga qo‘yish;

- yo‘l harakati xavfsizligi, yong‘in xavfsizligi, shuningdek, favqulodda vaziyatlarda harakatlanish asoslarini o‘rgatuvchi dasturlarni o‘z ichiga olgan «Hayotiy faoliyat xavfsizligi» majburiy fanini umumta’lim maktablarida joriy etish, ichki ishlar organlari va Favqulodda vaziyatlar vazirligida katta obro‘ va tajribaga ega bo‘lgan pensionerlarni jalb qilish imkoniyatini nazarda tutish;

- bolalarga yo‘l harakati qoidalarini, shu jumladan velosipedni boshqarish ko‘nikmalarini va yo‘llardan o‘tish tartibini o‘rgatish va tushuntirish;

- barcha maktabgacha ta’lim muassasalari va maktablarda bolalar yo‘l harakati qoidalari o‘rgatilishini tashkil etish uchun maxsus jihozlangan avtoburchaklar yaratish;

Shu va shu kabi tadbirlarning bolalar o‘rtasida olib borilishi ularning YTH ishtirokchisi bo‘lish kabi ko‘rsatkichlarning pasayishiga olib kelishini ilmiy tadqiqot natijalari ko‘rsatib turadi.

REFERENCES

1. Usmonova, M.N. (2020). An approach to solving road safety problems.6.Usmanova M. N., RizaevSh.FORMATION OF SOCIO-ECONOMICFACTORS AFFECTING TRAFFIC SAFETY.Accepted in the journal The American Journal of Interdisciplinary Innovations and Research (ISSN-2642-7478) for Volume 03 Issue 04 April 2021.<https://doi.org/10.37547/tajir/Volume03Issue04-05>
2. Усманова М.Н.Подход оценки факторов навыки водителя при обеспечения безопасности движения. Вестник ТАДИ. Научно-технический журнал.4.2016г.90-93стр.
3. .O‘zbekiston Respublikasi IIV YNHBB statistika ma’lumoti
4. Усманова, М. Н., & Йулдошев, Д. Ф. У. (2020). Пути повышения безопасности дорожного движения. Проблемы науки, (2 (50)). <https://cyberleninka.ru/article/n/puti-povysheniya-bezopasnosti-dorozhno-dvizheniya.pdf>
5. Ражапова, С. С. (2018). ЗАКОНОДАТЕЛЬНАЯ ОСНОВА ВНЕДРЕНИЯ ИНТЕЛЛЕКТУАЛЬНЫХ ТРАНСПОРТНЫХ СИСТЕМ В ТРАНСПОРТНЫЙ

СЕКТОР УЗБЕКИСТАНА. *Экономика и социум*, (5), 1010-1014. <https://www.elibrary.ru/item.asp?id=35682713>

6. Касимов, О. К., & Ражапова, С. С. (2019). ИТС В АВТОДОРОЖНОЙ ИНФРАСТРУКТУРЕ РЕСПУБЛИКИ УЗБЕКИСТАН. *Экономика и социум*, (4), 393-397. <https://elibrary.ru/item.asp?id=38595079>

INTELLIGENCE OF TRANSPORT SERVICES IS A PRIORITY OF SYSTEM EFFICIENCY

Rajapova Sayyora Sotivoldiyevna

Tashkent State Transport University, senior lecturer

ANNOTATION

The article presents information about the current state of the transport sector of Uzbekistan and improving its efficiency through the introduction of modern information and communication technologies, analysis and results of measures taken in this regard. In addition, the legislative framework for the transport sector is presented.

Keywords: *modern information and communication technologies, features, factors, modernization, intelligent transport systems, transport complex, legislative framework.*

“On measures to further improve the management system of road transport” approved by the President of Uzbekistan on March 6, 2018 resolution No 3589 stipulates that the existing opportunities and resources for the rapid development of the transport services sector have not been fully used in recent years, the modernization of transport facilities is not up to modern standards, advanced information and communication technologies and intelligent transport systems are not sufficiently introduced and It is noted that the potential and resources of the country to increase the export and transit of road transport services are not fully used. [1].

Intelligence of transport systems in the city (“smart city” concept) - it is a complex system of interrelated innovations: technological, organizational, and economic (various forms of cooperation between the state, public authorities, private business and public organizations), financial (business model platform, platform-integrators, versatile platforms) and the use of modern technology in the exploitation of others. The use of “smart” technologies in the management of urban transport creates a qualitatively new environment based on the development of “human capital” and the spread of innovations (Figure 1).



Figure 1. Information mobility on the concept of "smart city".

Urban mobility is the movement of people and goods around the city. This may seem simple, but if we take into account all the factors, including infrastructure, technological, political and cultural factors, we see that urban navigation is a complex topic with a long history and a future built on advanced technologies. [2].

Intelligence of transport systems based on the generalization of existing approaches to the definition, it is proposed to consider intellectual urban mobility as a process of population and goods movement, as well as to manage this process on the basis of selecting the most optimal direction using data and information. In order to increase the efficiency of transport mobility, telematics technologies in the transport and logistics system of the city (increasing the speed, reducing time and increasing the ease of movement, etc.) and improving the safety of the population and goods in compliance with all requirements for sustainable development of the city is kept.

Development of intelligent urban mobility - will significantly increase the access of the population to all types of services of intelligent urban transport, which will be achieved through the use of housing and communal services, social and commercial infrastructure, as well as software that integrates state and municipal authorities.

Intelligence of transport systems the ideological basis of development is the concept of "Mobility as a Service" (MaaS). The main feature of the MaaS concept at the present stage - adaptation of the proposed integrated mobility services in the use of different modes of transport and planning of intermodal trips, choosing a personal offer based on the most reasonable price, the ability to choose the optimal route and create a unique interface that works in a convenient payment method. As a result of the development of the urban transport system, the main focus is gradually shifting to the private urban logistics system.

The main goal of the development of intelligent urban mobility is the sustainable development of urban settlements, improving living conditions and increasing the efficiency of urban space development. Formation and implementation

of mechanisms of intellectual mobility of the city - based on meeting the needs of the population and enterprises for mobility in order to improve the quality of life (organization of the most convenient movement of employees) [3].

According to the results of the analysis, The following tasks have been identified to be addressed through the implementation of initiatives in the field of Intelligence of transport systems:

- equal access to all transport services for all citizens;
- increase protection and safety (improving monitoring and control on public transport will help identify and respond to various emergencies, natural disasters or terrorist attacks, which in the later stages of implementation can also reduce the level of accidents throughout the city);
 - reduce air pollution and noise, greenhouse gas effects and energy consumption (use of public transport, offering multiple options from a single interface and real-time flight schedule control, significantly reducing the use of private vehicles and reducing greenhouse gas emissions);
 - increase the efficiency and economy of transportation of people and goods;
 - improving the quality of life of citizens and the attractiveness and quality of urban environment and in general urban space in terms of socio-economic development (increasing the efficiency and accessibility of public transport improves the quality of life and saves citizens' costs);
 - creating and developing a mobile app market (open data on transportation and citywide traffic will create a mobile app market with significant economic and social benefits).

Several groups of factors that make up the characteristics, directions, tools and mechanisms of intellectual urban mobility development

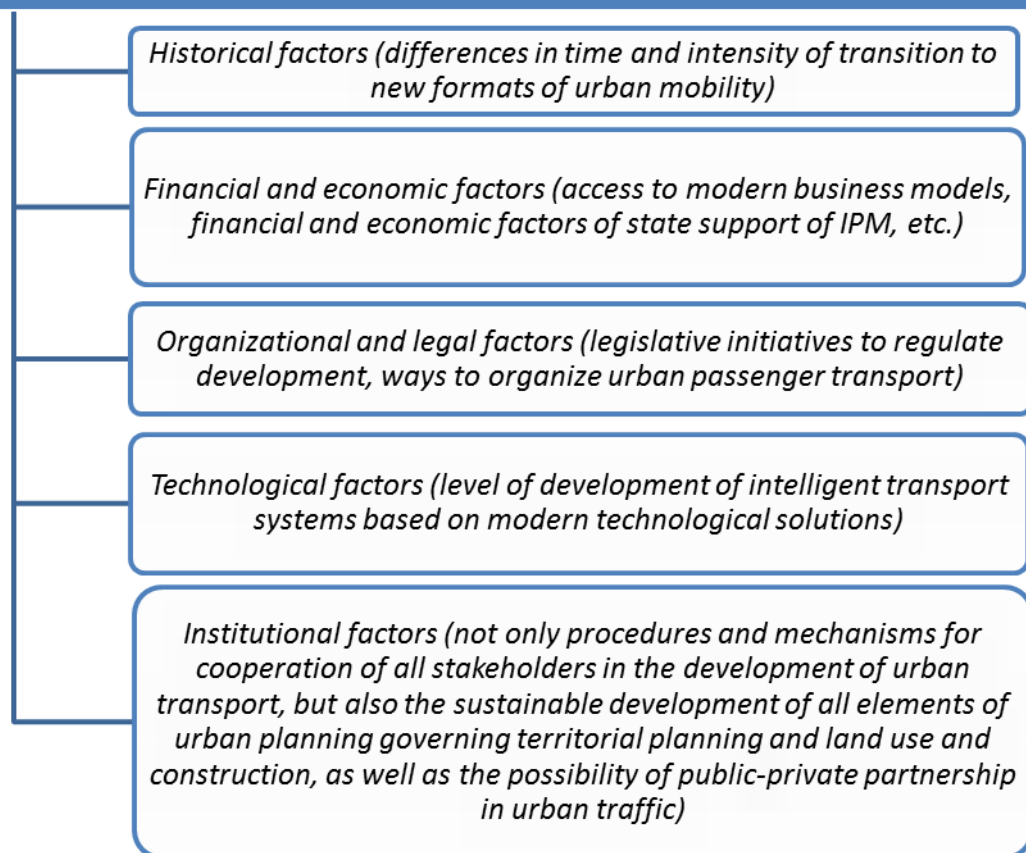

In general, innovations in urban mobility should meet the interests of three main consumers: reducing travel time on the road, reducing transportation costs and increasing convenience for urban residents (pedestrians, passengers, motorists) [4].

On the basis of legislation aimed at ensuring the safety of vehicles in the new conditions, without significant investment in the road infrastructure of cities and the new generation of mobile communications, without developing current projects for the development of the urban transport system, the development of intelligent urban mobility is impossible, as well as proposals for a system of measures and tools to support the development and implementation of technologies for intelligent urban mobility [5].

In conclusion, solving traffic problems in cities through the introduction of smart urban technologies, Improving mobility in cities using Internet technologies, can save energy and reduce pollution.

Smart city technologies receive data from all available sources, including public transport traffic lights, cameras and sensors, then uses artificial intelligence to analyze this data and place it in open sources. This allows users to be constantly

aware of the information and use this information to manage traffic, route planning, public safety and emergency response.

Intelligent urban mobility can improve communication between cars, improve safety, improve traffic flow and reduce waste by using new technologies that will radically change the movement of people and goods in cities in the future.

REFERENCES

2. Resolution of the President of the Republic of Uzbekistan No. PP-3589 "On measures to further improve the management system of road transport".
3. Касимов, О. К., & Ражапова, С. С. (2020). ПЕРСПЕКТИВЫ ВНЕДРЕНИЯ НОВЫХ ТЕХНОЛОГИЙ ДЛЯ РАЗВИТИЯ ТРАНСПОРТНОЙ СИСТЕМЫ РЕСПУБЛИКИ УЗБЕКИСТАН. *Экономика и социум*, (6), 710-715. <https://www.elibrary.ru/item.asp?id=44002983>
4. Ражапова, С. С. (2018). ЗАКОНОДАТЕЛЬНАЯ ОСНОВА ВНЕДРЕНИЯ ИНТЕЛЛЕКТУАЛЬНЫХ ТРАНСПОРТНЫХ СИСТЕМ В ТРАНСПОРТНЫЙ СЕКТОР УЗБЕКИСТАНА. *Экономика и социум*, (5), 1010-1014. <https://www.elibrary.ru/item.asp?id=35682713>
5. Усманова, М. Н. (2020). Подход к решению проблем по обеспечению безопасности дорожного движения. <http://elib.bsut.by/bitstream/handle/123456789>
6. <https://www.google.com>.

AVTOMOBILLARDA TASHUVCHILAR FAOLIYATIDA HARAKAT XAVFSIZLIGINI TA’MINLASHNI TAKOMILLASHTIRISH

Usmanova Maxira Nuraliyevna
Toshkent davlat transport universiteti
Tursunov Nodir Hamroyevich
Toshkent davlat transport universiteti

ANNOTATSIYA

Avtomobilida tashuvchining xavfsizlik jarayonini boshqarish tizimini va ular faoliyatida harakat xavfsizligini ta’minlashni takomillashtirish to’g’risida so’z boradi.

***Kalit so’zlar:** harakat xavfsizligi; dasturlar; yo’l-transport hodisalari; matematik modellar; harakat xavfsizligixizmati; uslubiy; amaliy; tashkiliy.*

ANNOTATION

Carrier safety process control system in the car and talk about improving traffic safety in their activities

***Keywords:** safety of movement; applications; traffic accidents; mathematical models; safety of movement; methodological; practical; organizational.*

Yo’l - transport hodisalarning oldini olish dasturi - bu ularni amalga oshirish vaqti bo’yicha tartibni ko’rsatgan holda individual profilaktika choralari va har bir tadbirni tayyorlash va amalga oshirishning turli bosqichlarida zarur resurslar.

Avtomobil tashuvchisi uchun xavfsizlikni boshqarish tizimini ishlab chiqishning eng qiyin bosqichlaridan biri bu haqiqiy jarayonni yetarlicha to’liq va aniq simulyatsiya qiluvchi matematik modelni qurishdir.

Avtomobilida tashuvchi uchun xavfsizlikni boshqarish tizimini ishlab chiqishning eng qiyin bosqichlaridan biri bu haqiqiy jarayonni yetarlicha to’liq va aniq simulyatsiya qiluvchi matematik modelni qurishdir. Avtomobilida tashuvchi uchun xavfsizlikni boshqarish tizimini ishlab chiqishning eng qiyin bosqichlaridan biri bu haqiqiy jarayonni yetarlicha to’liq va aniq simulyatsiya qiluvchi matematik modelni qurishdir.

Har qanday real jarayonning simulyatsiya modeli abstraksiyaning real darajalarida tuzilishi mumkin. Bunday holda, makrostatistikaga asoslangan makromodel tavsiya etiladi. Shu bilan birga, uni hal qilishning birinchi bosqichida yo’l-transport hodisalari, ularning oqibatlari va baxtsiz hodisalar holati to’g’risidagi ma’lumotlarni to’plash va tartibga solish ko’zda tutilgan. Ikkinchi bosqichda tanib olish tizimi o’tiladi, bu esa to’planganlarga asoslanadi avtomobilida tashuvchi

xavfsizligi jarayonlari va avariya omillari har birining holati to‘g‘risidagi ma’lumotlar. Uchinchi bosqichda, tanib olish tizimi, avariya omillarining ba’zi ixtiyoriy qiymatlaridan foydalangan holda, oldindan o‘rnatilgan bog‘liqliklarga asoslanib, prognoz qiladi, ya’ni. avariya omillarining kiritilgan qiymatlariga mos keladigan yo‘l tashuvchisi xavfsizligi jarayonining holatini bashorat qiladi.

Yaratilgan matematik model statikdir, chunki yo‘l tashuvchining xavfsizlik jarayoni holati to‘g‘risidagi ma’lumotlardan muayyan vaqtlarda foydalanishni o‘z ichiga oladi. Ushbu ma’lumotni to‘plash, qayta ishlash va tegishli tahlil qilish juda ko‘p vaqt talab yetadi, garchi avariya omillarining o‘zgaruvchanligi tadqiqotga sarflangan barcha sa’y-harakatlarni inkor yetishi mumkin. Boshqacha qilib aytadigan bo‘lsak, yaratilgan model amaliy qarorlar qabul qilish uchun foydalanish vaqtida eskirishi va samaradorligi sezilarli darajada pasayishi ehtimoli mavjud [1].

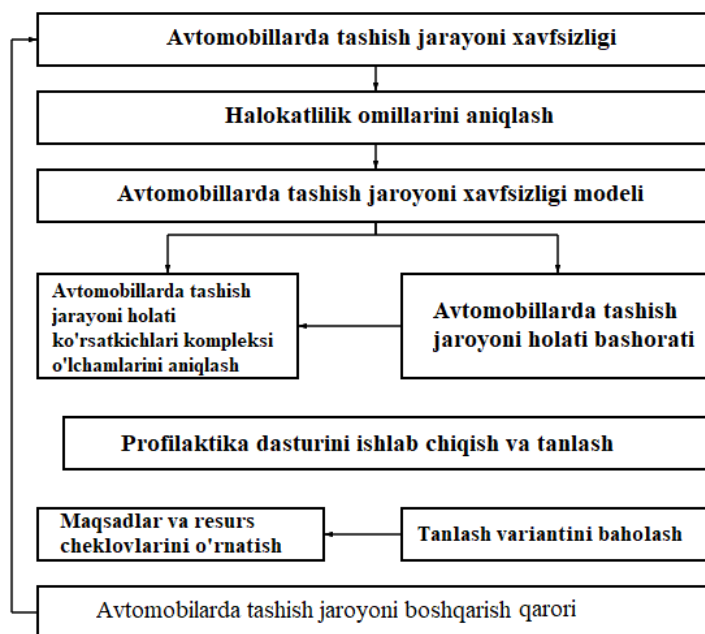

Rasm 1. Avtomobilda tashuvchining xavfsizlik jarayonini boshqarish tizimining asosiy faoliyati tizimi

Bunday vaziyatdan chiqish yo‘li o‘z-o‘zini o‘rganish modelini yaratishda ko‘rinadi, unda xalokatlilik omillari o‘zgarishi bilan avval olingan bog‘liqliklar tuzatiladi[4].

Avtomobilda tashuvchining xavfsizlik jarayonini boshqarish tizimining asosiy faoliyati tizim tashuvchisi xavfsizligi jarayonini modellashtirish asosida qabul qilinadigan qarorlarning sifati, birinchi navbatda, boshqaruv ob’ekti haqidagi ma’lumotlarning to‘liqligiga bog‘liq.

Bir qarashda, avtomobilda tashuvchining xavfsizlik jarayonini boshqarish tizimining asosiy faoliyati tizim tashuvchining xavfsizlik jarayoni modeliga kiritiladigan omillarni tanlash muammosini hal qilish oson. Ko‘rinib turibdiki, omillar ro‘yhati va ularning soni yetarlicha katta bo‘lsa, ob‘ektning tavsifi qanchalik to‘liq bo‘lsa va shuning uchun simulyatsiya natijalarini tahlil qilish asosida qabul qilingan qarorlar shunchalik ishonchli bo‘ladi. Axborotni saqlash va tahlil qilish uchun kompyuter texnologiyalari keng qo‘llanilsa, bunday yondashuv maqbul deb hisoblanadi. Boshqacha qilib aytadigan bo‘lsak, faqat baxtsiz hodisalar darajasiga ta’sir qilishda gumon qilinishi mumkin bo‘lgan barcha omillarni hisobga olish taklif etiladi.

Boshqarish qobiliyati tizimning ierarxik darajasiga juda bog‘liq. Modelga iloji boricha ko‘proq boshqariladigan parametrlarni kiritish muayyan boshqaruv tizimi sharoitida tahlil natijalarini qo‘llash imkoniyatlarini kengaytirishga yordam beradi. Shuni ta’kidlash kerakki, omillarni (parametrlarni) faqat ularning boshqarilishi asosida tanlash, ular asosida qurilgan model va real jarayon o‘rtasidagi nomuvofiqlikni oldindan belgilab beradi. Shu sababli, avtomobilda tashuvchining xavfsizlik jarayonini boshqarish tizimining asosiy faoliyati tizimi tashuvchisi xavfsizligi jarayonining modeli ularning nazorat qilinishini hisobga olgan holda eng informatsion omillarga asoslangan bo‘lishi kerak.

Baxtsiz hodisa omillarining dastlabki to‘plami mutaxassislar tomonidan belgilanadi yoki oldingi tadqiqotlar tahlili asosida aniqlanadi va faqat avtomobil tashuvchisi xavfsizligi jarayonini o‘rganishda olinishi mumkin bo‘lgan omillarni o‘z ichiga oladi.

Shu tarzda olingan halokat omillari ma’lumotlar mazmuniga ko‘ra tartiblangan. Reyting o‘rganish davomida aniqlangan yoki dastlab tadqiqotchi tomonidan o‘rnatilgan axborotning chegaraviy qiymatlari asosida tuziladi [3].

Reyting natijasida olingan informatsion bo‘lmagan [arziyas darajada informatsion] omillar keyingi tahlildan chiqarib tashlanadi. Qolgan omillar ushbu tizimning ishlashi sharoitida nazorat qilish imkoniyati asosida bo‘linadi. Kichik informatsion nazoratsiz omillar ham keyingi tahlildan chiqarib tashlanishi mumkin.

Avtomobillarda tashuvchisi xavfsizligi jarayonining modeli avariya omillari holatidagi o‘zgarishlar va umuman yo‘l tashuvchisi xavfsizligi jarayonining holati o‘rtasidagi bog‘liqlikni aniqlashga imkon beradi. Yuk va yo‘lovchilarni tashish xavfsizligini ta’minlash, shuningdek, avtomobillarda tashuvchilarda YTH oldini olish ishlarini olib borish maqsadida Harakat xavfsizligi xizmati (HX) yoki shunday amali

belgilanadi[4]. Harakat xavfsizligi xizmati xodimlarining barcha vazifalarini uch guruhga ajratish maqsadga muvofiq bo‘lar eli: uslubiy;amaliy;tashkiliy.

Uslubiy ishlar tavsiyalarni va idoraviy me’eriy xujjatlarni takomillashtirish bo‘yicha amalga oshiriladi.

Harakat xavfsizligi xizmati xodimlarining **amaliy vazifalariga** YTH va YHQ buzilishini hisobga olish hamda tahlil qilish,YTH xizmat tekshiruvini o‘tkazishda, haydovchilarni alkogol qoldig‘ini aniqlashda ishtirok etish, haydovchilarning liniyadagi ishini nazorat qilish kiradi.

Harakat xavfsizligi xizmati xodimlari bajaradigan **tashkiliy vazifalarga** YTH oldini olish bilan bog‘liq seminarlar, tanlovlar, konferensiyalar va boshqa tadbirlarni tashkil etish va o‘tkazish, harakat xavfsizligi bo‘yicha ilmiy tadqiqotlar natijasini korxonaga amaliyotiga tadbiriq etish kiradi. Asosiy yo‘nalishlaridan yana biri HX xonasi faoliyatini tashkil etishdan iborat.

REFERENCES

1. O‘zbekiston Respublikasi Prezidentining 11 iyul 2017 yil 3127-sonli “Yo‘l harakati havfsizligini ta’minlash tizimini yanada takomillashtirish chora-tadbirlari to‘g‘risida”gi qarori
2. 2018-2022 yillarda O‘zbekiston Respublikasida yo‘l harakati xavfsizligini ta’minlash konsepsiyasini
3. O‘zbekiston Respublikasi IIV YHXBB statistika ma’lumoti
4. Azemsha S.N., Karasevich. Slujba bezopasnosti dvijeniya avtomobilnogo perevozchika Gomel, 2016
5. Usmonova, M.N. (2020). An approach to solving road safety problems.
6. Usmanova M. N., Rizaev Sh. FORMATION OF SOCIO-ECONOMIC FACTORS AFFECTING TRAFFIC SAFETY. Accepted in the journal The American Journal of Interdisciplinary Innovations and Research (ISSN-2642-7478) for Volume 03 Issue 04 April 2021. <https://doi.org/10.37547/tajir/Volume03Issue04-05>

YO‘L HARAKATI XAVFSIZLIGINI OSHIRISH TADBIRLARIGA XORIJIY YONDOSHUVLARNING AMALIYOTGA TADBIQI

Usmanova Maxira Nuraliyavna
Toshkent davlat transport universiteti
Raxmanov Baxtiyor Barnoyevich
Toshkent davlat transport universiteti
Abdusamatov Erkinjon Halim o‘g‘li
Toshkent davlat transport universiteti

ANNOTATSIYA

Maqolada yo‘l harakati xavfsizligini ta’minlashning xorijiy tajribalarini mamlakatimiz yo‘l harakati xavfsizligi sohasiga tadbiqi to‘g‘risida so‘z boradi.

Kalit so‘zlar: Yo‘l harakati; yo‘l-transport hodisasi; tamoyil; ta’lim; tez tibbiy yordam; muhandislik yechimlar; majburiy tadbirlar.

ANNOTATION

The article deals with the application of khorizhy experience in road safety in the field of road safety in our country.

Keywords: traffic; traffic accident; principle; education; ambulance; engineering solutions; compulsory activities.

Yo‘l harakati-murakkab dinamik tizim bo‘lib, haydovchi, avtomobil, yo‘l va atrof muhitni birlashtiradi. Turli soha faoliyatidan ma’lumki, murakkab muammolarni o‘rganish va mukammal echimni topish faqat tizimli yondoshish orqali amalga oshadi, qachonki tizim elementlari alohida hamda o‘zaro bog‘liqlikda bir butun tuzilma ichida ko‘rib chiqish imkoni bo‘lsa. Shuning uchun yo‘l-transport hodisasi (YTH) muammosini hal qilayotganda tizimli yondoshishni amalga oshirish yo‘l harakati xavfsizligi dasturini amalga oshirish jarayonida maqsadga muvofiqdir [5,6].

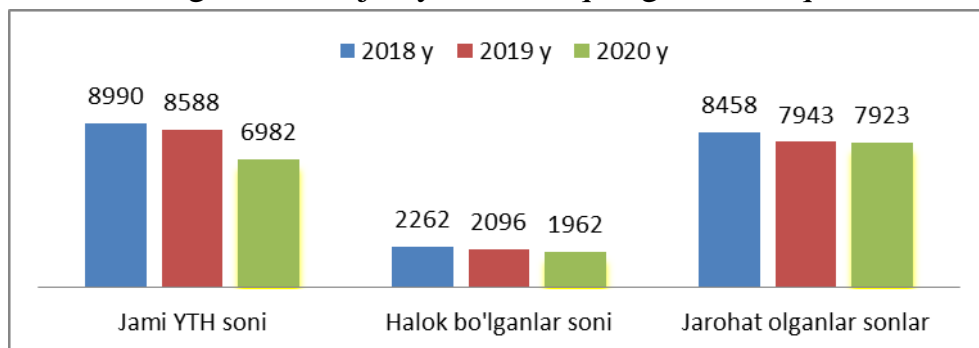

1-rasm. 2018-2020 yy YTH o‘zgarish dinamikasi

Statistik ma’lumotlardan [3] ko‘rinib turibdiki (1-rasm), YTH oqibatidagi ijtimoiy ko‘rsatkichlar yo‘l harakati xavfsizligini oshirish bo‘yicha ishlab chiqilgan

kompleks tadbirlarni amaliyotga joriy qilish natijasida sezilarli kamaytirishga erishilgan[6]. Yo‘l harakati xavfsizligini ta’minlashning to‘rtta “E” tamoyili xorijiy davlatlar amaliyotida keng qo‘llaniladi[4]. Mazkur to‘rtta “E” tamoyilining mamlakatimiz yo‘l harakati xavfsizligini ta’minlash amaliyotida qo‘llanilishi tadqiqoti o‘tkazildi va ular quyidagilardir[2]:

1. Edikation-ta’lim - jamoatchilik o‘rtasida YTH sodir bo‘lishining asosiy sabab va omillarini aniqlashga qaratilgan axborot-o‘rgatish ommaviy tadbirlari muntazam o‘tkazilib boriladi; ijtimoiy tarmoqlarda yo‘l harakati xavfsizligini oshirishga qaratilgan yangi interfaol usullari ishlab chiqarildi; jamoatchilikka harakatning va tezlikning cheklanganligi to‘g‘risidagi ma’lumotlar etkazib borildi; Jamoatchilik va fuqarolik jamiyati institutlari vakillarini yo‘l harakati xavfsizligiga doir tashviqot-targ‘ibot chora-tadbirlariga keng jalb qilindi; yo‘l-transport hodisalari eng ko‘p yuz beradigan umumiy foydalaniladigan xalqaro va respublika ahamiyatiga ega yo‘llarda yo‘l harakati xavfsizligini ta’minlashning tashviqot vositalarini (reklama-axborot plakatlari, shitalarni) va boshqa vositalarni o‘rnatildi. Yo‘l harakati qoidalariga rioya qilish madaniyatini oshirishga qaratilgan ijtimoiy roliklar tayyorlash hamda respublika va mahalliy telekanallar efirlarida namoyish etish.; imtihon testlarini muntazam yangilab turish va unga YTH sodir bo‘lishi sabablari to‘g‘risidagi savollarni kiritish; yo‘l harakati ishtirokchilari o‘rtasida aniq ta’lim tadbirlari o‘tkaziladi; halokatga ko‘p uchraydigan aholi guruhi o‘rtasida ta’lim (axborot) bo‘yicha tadbirlar o‘tkazildi; Maktab o‘quvchilarida xavfsiz va qonunga itoatkor xulq-atvor bo‘yicha bilim, mahorat va ko‘nikmalarni shakllantirish; ishlab chiqish va amalga oshirildi; ommaviy axborot vositalari va Internet orqali yo‘l harakati xavfsizligi to‘g‘risidagi ma’lumotlarni yoritib borish, yo‘l harakati xavfsizligi holati to‘g‘risidagi ma’lumotlarni berib borish, bolalar yo‘l harakati xavfsizligi ommaviy tadbirlarini o‘tkazish, yo‘l harakati xavfsizligi oyligi va haftaligini o‘tkazish, yo‘l harakati xavfsizligini ta’minlashga qaratilgan uning barcha ishtirokchilari o‘rtasida olib boriladigan o‘rgatish kabi tadbirlar muntazam o‘tkazilib turadi. Mamlakatimizda harakat xavfsizligini ta’minlash borasida qator ijobiy ishlar olib borilmoqda.

2. Emerqencu-tez tibbiy yordam - YTH sodir bo‘lganda jismoniy va ruhiy yordam berish tibbiy xodimlarini bunday holatlarda yordam berishga o‘rgatish tadbirlari o‘tkaziladi. Mazkur yondoshuv turi bo‘yicha holat maqtanarli darajada emas. Avvalo, bu holat Edikation-ta’lim jarayoni bilan uzviy bog‘langan bo‘lishi lozim: yo‘l harakati davomida tezkor maxsus transport vositalarining xavfsiz harakatlanishiga sharoit yaratib berish, ya’ni ularga harakat yo‘lagini bo‘shatib berish,

YTH sodir bo‘lgan joyga tezkor etib borishini ta’minlash maqsadga muvofiq bo‘lar edi.

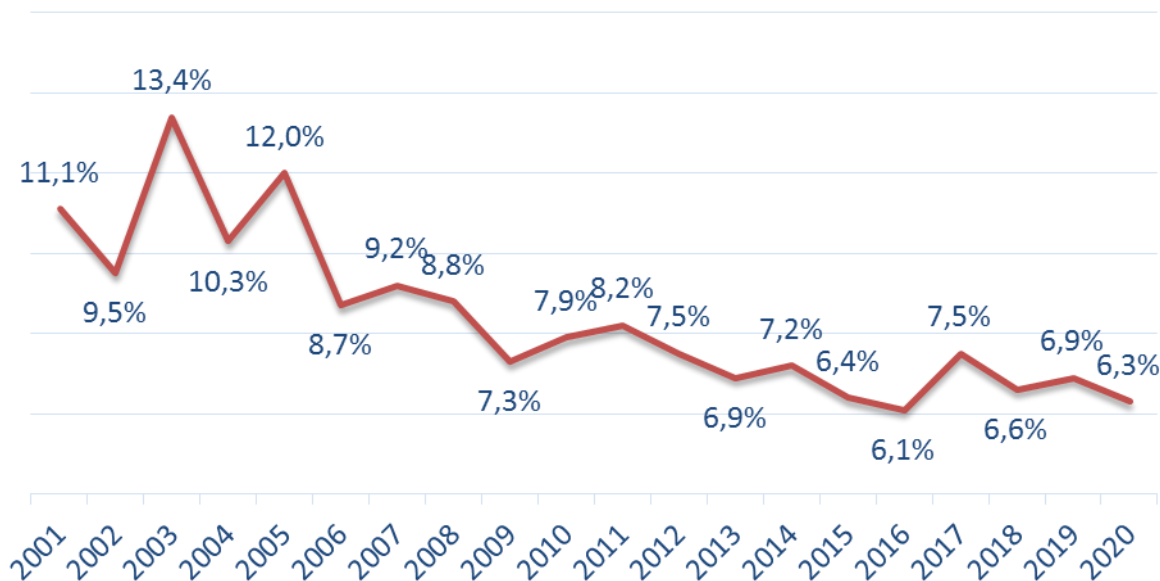

2-rasm. Tez tibbiy yordamning YTH oqibatida jarohatlanganlarga yordam ko‘rsatish dinamikasi

3. Engineering-muhandislik tadbirlari- Yo‘l-ko‘cha tarmoqlarida yo‘l harakati elementlarini va transport oqimlari usullarini takomillashtirish (havfsizlik orolchalari, kanallashtirilgan harakat, havfli yo‘l bo‘laklarida tezlikni saqlash, harakatlanishning muqobil variantlarini tanlash, yo‘l-ko‘cha tarmoqlarining “tor” qismini aniqlash, boshqarishni muvofiqlashtirish); yo‘l harakatini tashkil etish sxemasining o‘zgarishi to‘g‘risida aholiga ma‘lumotlarni etkazish; yo‘lning meyoriy ekspluatatsiya ko‘rsatkichlarini ta’minlash; yo‘l harakati xavfsizligini oshirishning innovatsion usullarini ishlab chiqishning ilmiy tadqiqot ishlarini olib borish; haydovchilarga axborot berish tizimi va texnik vositalarini qo‘llash (shovqinli yo‘lak, axborot tablosi va h.k.);

yo‘llardagi ziddiyatli nuqtalarni kamaytirish; jamoat transporti va velosiped uchun alohida yo‘laklarni ajratish kabi muhandislik ishlari amalga oshirildi (2-rasm).

Respublika va mahalliy ahamiyatga ega bo‘lgan yo‘llar, shu jumladan yo‘lovchilar o‘tish joylari va odamlar to‘planishi mumkin bo‘lgan joylarga tutash uchastkalar (bozorlar, muassasalar, istirohat bog‘lari va hokazolar) yo‘l uchastkalarida ruxsat etilgan eng yuqori tezlikni o‘rnatadigan ajratuvchi jiyaklar (notekislik yaratuvchi maxsus yo‘l belgisi) bilan jihozlanishini hisobga olib, buni tanqidiy o‘rganib chiqish va mazkur yo‘llar uchun mo‘ljallangan yangi davlat standartini tasdiqlash.

Yo‘l-transport hodisalari sodir etilishiga olib keladigan shart-sharoitlar bartaraf etilishini hisobga olib, mahalliy ahamiyatga ega avtomobil yo‘llarini bosqichma-bosqich rekonstruksiya qilish dasturini ishlab chiqish va tasdiqlash

4.Enforcement-majburiy tadbirlar – Respublika YHXBB faoliyatini ilmiy tashkil etildi; YHQ buzilishini kamaytirishga qaratilgan maqsadli tadbirlarni muntazam o‘tkazildi; YHQ buzilishini ro‘yhatga olishning avtomatlashtirilgan tizimini keng joriy etildi; avtomobilda tashuvchi korxonalarda yo‘l harakati havfsizligini oshirishga qaratilgan tadbirlar kompleksi ishlab chiqildi; yo‘l harakati ishtirokchilarining YHQ buzganligi uchun javobgarligi qayta ko‘rib chiqildi:jarimalar miqdori 135ming-10mln 800ming so‘m miqdorida belgilanadi. Ma’lumki, zamonaviy demokratik davlatda qonunbuzarlik holatlari uchun jazo muqarrar bo‘lishi va qonun ustuvorligi ta’minlanishi lozim.

REFERENCES

1. O‘zbekiston Respublikasi Prezidentining 11 iyul 2017 yil 3127-sonli “Yo‘l harakati havfsizligini ta’minlash tizimini yanada takomillashtirish chora-tadbirlari to‘g‘risida”gi qarori
2. 2018-2022 yillarda O‘zbekiston Respublikasida yo‘l harakati xavfsizligini ta’minlash konsepsiyasini
3. O‘zbekiston Respublikasi IIV YHXBB statistika ma’lumoti
4. Аземша С.Н., А.Н.Старовойтов. Применение научных методов в повышении безопасности дорожного движения. Гомел, 2017
5. Усманова, М. Н., & Юлдошев, Д. Ф. У. (2020). Пути повышения безопасности дорожного движения. Проблемы науки, (2 (50)). <https://cyberleninka.ru/article/n/puti-povysheniya-bezopasnosti-dorozhnogo-dvizheniya.pdf>
6. Usmanova M. N., Rizaev Sh.FORMATION OF SOCIO-ECONOMIC FACTORS AFFECTING TRAFFIC SAFETY.Accepted in the journal The American Journal of Interdisciplinary Innovations and Research (ISSN-2642-7478) for Volume 03 Issue 04 April 2021.<https://doi.org/10.37547/tajir/Volume03Issue04-05>

HIGHER EDUCATION INSTITUTION AND ENTERPRISE INTEGRATION

dots.Usmanova Maxira Nuraliyevna
Toshkent Davlat Transport Universiteti

Annotation

The article discusses the cooperation of enterprises with higher education, which is one of the priority areas for training high-quality personnel.

Keywords: *Higher education; institution; manufacturing enterprise; specialist; innovation; education and upbringing processes.*

Today, much attention is paid to the economics and improvement of education, teacher-student relations, techniques and technologies, the organization of education on the basis of interactive methods, as well as improving the effectiveness of education.

The work on radical reform of the education system in our country, raising it to the level of modern requirements, upbringing a harmoniously developed generation for the future has become a priority of state policy.

The state of traffic safety in the Republic of Uzbekistan, first of all, is inextricably linked with the level of training of specialists in this field [1].

At present, one of the main factors in improving the efficiency of the education system is the study of theoretical, methodological and organizational aspects of innovative activities of departments of higher education and the implementation of innovative corporate cooperation of manufacturing enterprises in the process of education and upbringing in higher education institutions [2].

Based on the purpose of this article, the following tasks have been identified for the training of highly qualified specialists in the field of traffic safety (Figure 1)

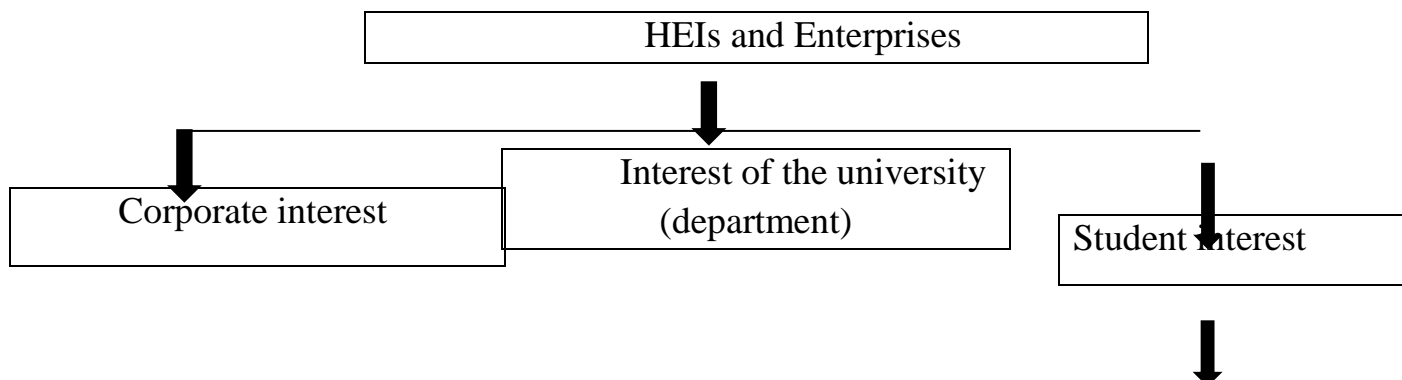



- Permanent employment of qualified personnel
- Temporary employment of students for practical training
- Involve students in research and production
- Involve teachers in scientific production and consulting
- Strengthening the role of the employer in the training of qualified specialists

- Participate in the employment of graduates
- Link specific course and diploma work to enterprise problems
- Monitoring the employer in the training of specialists
- Providing students with an internship base
- Ensuring the professional development of teachers of the department
- Receive research and production orders
- Retraining of employees

- In-depth knowledge
- Qualifications in a specific specialty
- Carrying out scientific work in a specific direction
- Incentives in a certain way
- Employment

Figure 1.

OTC and enterprise cooperation

The following measures have been taken to actively involve personnel in the process of training highly qualified specialists in the field of traffic safety [3,4]

Due to the specifics of the directions and specialties of education, the content of curricula and programs, as well as the distribution of hours in specialty disciplines in collaboration with customers are formed on the basis of the latest achievements of science and technology;



the formation of the topics of graduate and master's theses, master's and doctoral dissertations based on the problems in the field of traffic safety, as well as the in-depth study of the topics in a narrow format;

finding solutions to existing problems in the field, involved experienced professionals in the training process;

students participate in the analysis and examination of traffic accidents classes and student internships are effectively organized in manufacturing enterprises comprehensive assistance in student internships and employment based on the reform of the structure of higher education institutions it is advisable to form a list of potential employers and improve cooperation.

REFERENCES

1. Avliyokulov H.N, Musayeva M. Pedagogical technology. Textbook –T .: 2012.
2. Characteristics Of Teaching Specialties In Technical Higher Education Institutions Sharifbaeva K.Y.: PSYCHOLOGY AND EDUCATION (2021) 58(2): 7611-7615.
3. Usmonova, M.N. (2020). An approach to solving road safety problems. <http://elib.bsut.by/bitstream/handle/123456789/4545/%D0%9F%D1%80%D0%BE%D0%B1%D0%BB%D0%B5%D0%BC%D1%8B%20%D0%B1%D0%B5%D0%B7%D0%BE%D0%BF%D0%B0%D1%81%D0%BD%D0%BE%D1%81%D1%82%D0%B8%202020%20%D0%A7.%204-63-65.pdf?sequence=1&isAllowed=y>
4. Usmanova M. N., Rizaev Sh.FORMATION OF SOCIO-ECONOMIC FACTORS AFFECTING TRAFFIC SAFETY.Accepted in the journal The American Journal of Interdisciplinary Innovations and Research (ISSN-2642-7478) for Volume 03 Issue 04 April 2021.<https://doi.org/10.37547/tajir/Volume03Issue04-05>
5. Azemsha S.N., A.N.Starovoitov. Application of scientific methods in improving road safety. Gomel, 2017
6. Usmanova, M. N., & Yuldashev, DFU. (2020). Ways to improve road safety. Problems of Science, (2 (50)).
7. Statistics of the Republic of Uzbekistan

АХБОРОТ ХАВФСИЗЛИГИНИ ТАЪМИНЛАШ УЧУН ДАСТУР ИШЛАБ ЧИҚИШ

Расулмухамедов Муҳамадазиз Маҳамадаминович, ф.-м.ф.н., доцент

Тошкент давлат транспорт университети

Азимов Абдулхай Абдулатиф ўғли, асс.

Тошкент давлат транспорт университети

Ғаффаров Нуриддин Ёркин ўғли,

МАТ -1 гуруҳи Тошкент давлат транспорт университети

АННОТАЦИ

Бугунги кунда ахборот хавфсизлиги – кўп қиррали фаолият соҳаси бўлиб, унга фақат тизимли, комплекс ёндашув муваффақият келтириши мумкин. Ушбу муаммони ҳал этиши учун ҳуқуқий, маъмурий, процедурали ва дастурийтехник чоралар қўлланилади. Давлатнинг ахборот хавфсизлигини таъминлаш муаммоси миллий хавфсизликни таъминлашнинг асосий ва ажралмас қисми бўлиб, ахборотни муҳофаза қилиш эса давлатнинг бирламчи масалаларига, давлат сиёсати даражасига айланмоқда. Демак, ахборот хавфсизлиги билан боғлиқ муаммоларни ҳал этиши мазкур ишнинг нақадар долзарблигини англатади.

Калим сўзлар: Ахборот хавфсизлиги, ахборотни муҳофазаси, Маълумотлар базаси.

ANNOTATION

Today, information security is a multifaceted field of activity, and only a systematic, comprehensive approach to it can bring success. Legal, administrative, procedural and software measures will be taken to solve this problem. The problem of information security of the state is a key and integral part of national security, and the protection of information is becoming a priority of the state, the level of public policy. So, addressing information security issues means how relevant this work is.

Keywords: Information Security, Information Protection, Database.

Ахборот хавфсизлигини таъминлаш нафақат техник воситалар, балки дастурий таъминот ҳам аҳамиятлидир. Шу сабабли, С# дастурлаш тилида Бул функциялари ёрдамида ахборот хавфсизлигини таъминлаш учун дастуришлаб чиқиш асосий мақсади ҳисобланади.

Амалга ошириш доирасида куйидаги масалаларни ечиш кўзда тутилган:

- Ахборот хавфсизлиги ва ахборотни муҳофаза қилиш ҳақида маълумотлар бериш;
- Бул функциялари ҳақида маълумотлар бериш;

- ахборот хавфсизлигини таъминлаш учун Бул функциясидан фойдаланган ҳолда дастур ишлаб чиқиш назарда тутилган.

Маълумотлар базасини яратиш, ахборот хавфсизлиги, ҳимоя воситалари, дастурлаш технологиялари усуллари, объектга ёъналтирилган дастурлаш усуллари жорий этилган.

XXI асрда шахс, жамият ва давлат тараққиётида ахборот ресурслари ва технологияларининг ролини ортиши натижасида Ўзбекистон Республикасида фуқаролик жамиятини ахборотлаштирилган жамият сифатида қуриш масаласини ҳал этиш билан бирга қуйидаги омиллар миллий хавфсизликни таъминлаш тизимида ахборот хавфсизлигининг етакчи ўрин эгаллашини белгилайди:

– миллий манфаатлар, уларга тажовуз ва уларни бу тажовуздан ҳимоялаш ахборот ва ахборот соҳаси орқали фойдаланади, амалга оширилади;

– инсон ва унинг ҳуқуқлари, ахборот ва ахборот тизимлари ҳамда уларга эгаллик қилиш – бу нафақат ахборот хавфсизлигининг асосий объектлари, шу билан бирга жами хавфсизлик соҳаларидаги хавфсизлик объектларининг асосий элементларидир;

– ахборот ёндашувидан асосий илмий-амалий усул сифатида фойдаланиш орқали миллий хавфсизлик масалаларини ҳал этиш мумкин;

– миллий хавфсизлик муаммоси яққол ажралиб турувчи ахборот тавсифига эга.

Ахборот хавфсизлиги тизими давлатнинг ахборот соҳасидаги сиёсатини мамлакатда миллий хавфсизликни таъминлаш давлат сиёсати билан чамбарчас боғлайди. Бунда ахборот хавфсизлиги тизими давлат сиёсатининг асосий ташкил этувчиларини яхлит бир бутунликка бириктиради. Бу эса ахборот хавфсизлигининг роли ва унинг мамлакат миллий хавфсизлиги тизимидаги мавқеини белгилайди. Ахборот соҳасидаги Ўзбекистоннинг миллий манфаатларини, уларга эришишининг стратегик йўналишларини ва уларни амалга ошириш тизимларини ўзида акс эттирувчи мақсадлар яхлитлиги давлат ахборот сиёсатини англатади. Шу билан бирга давлат ахборот сиёсати мамлакатнинг ташқи ва ички сиёсатининг асосий ташкил этувчиси ҳисобланади ва жамиятнинг барча жабҳаларини қамраб олади.

Ахборот хавфсизлигининг замонавий концепцияси ахборот хавфсизлигини таъминловчи мақсадлар, вазифалар, тамойиллар ва асосий йўналишлар бўйича расмий нуктаи назарлар мажмуини билдиради.

Қуйида ахборот хавфсизлигининг асосий ташкил этувчилари ва жиҳатлари келтирилган:

– ахборотни муҳофаза қилиш (шахсий маълумотларни, давлат ва хизмат сирларини ва бошқа турдаги тарқатилиши чегараланган маълумотларни қўриқлаш маъносида);

– компьютер хавфсизлиги ёки маълумотлар хавфсизлиги – компьютер тармоқларида маълумотларнинг сақланишини, фойдаланишга рухсат этилганлигини ва конфеденциаллигини таъминловчи аппарат ва дастурий воситалар тўплами, ахборотдан муаллифлаштирилмаган фойдаланишдан ҳимоя қилиш чоралари;

– ахборот эгаларига ёки ахборотдан фойдаланувчиларга ҳамда уни қўллаб қувватловчи инфратузилмага зарар етказиши мумкин бўлган табиий ёки сунъий характердаги тасодифий ёки қасдан таъсир этишлардан ахборот ва уни қўллаб қувватловчи инфратузилманинг ҳимояланганлиги;

– фуқаролар, алоҳида гуруҳлар ва ижтимоий қатламлар, умуман олганда аҳолининг яшаш фаолияти, таълим олиш ва ривожланишлари учун зарур бўлган сифатли ахборотга бўлган талабларининг ҳимояланганлиги.

Хавфсизлик сиёсати – хавфсизлик объектлари ва субъектларининг берилган кўплигининг хавфсизлигини таъминлаш процедуралари ва механизмларини белгиловчи қоидалар тўплами. Тизим хавфсизлигини таъминлашнинг аниқ механизмларини танлаш қабул қилинган хавфсизлик сиёсатига мувофиқ амалга оширилади.

REFERENCES

1. Плагиатни қидириш усуллари ишлаб чиқиш. Муаллиф: Аббаров Ринат Динарович. Сарлавҳа: Махсус сон. Томонидан нашр этилган: “Ёш олим” да 12-сон (116) 5-7-бетлар. Июнь-2016
2. Матннинг ўзига хослигини текшириш. [Электрон ресурс]. - Кириш тартиби: [хттпс://www.этхт.ру/антиплагиат/](http://www.этхт.ру/антиплагиат/)
3. Антиплагиатни қандай алдаш керак. Антиплагиатни алдашнинг ишлаш усуллари. [Электрон ресурс]. - Кириш режими: [хттп://студрум.ру/антиплагиат.](http://студрум.ру/антиплагиат.)

HETEROSTRUCTURES OF ANTIMONIDE-BASED SEMICONDUCTORS

*Islombek Arabboevich Muminov,
Shalola Yunusali kizi Akhmedova,
Dilnoza Akhmadjon kizi Sobirjonova,
Doniyorjon Kahramonjon ugli Khomidjonov
Farg’ona davlat universiteti
islomjon_muminov1990@mail.ru*

ABSTRACT

The article is devoted to semiconductors with low-dimensional systems, which are actively developing and are a relatively new direction. The concept of quantum wells, quantum threads, and quantum dots is revealed in the paper. The concept of Quantum States is important for active device technology, for example the behavior Quantum well lasers, Photo detectors, Resonant Tunneling Diodes etc. can be explained by means of this concept.

Key words: *Molecular beam epitaxy, Quantum wells, effective mass, potential well, Schrodinger equation, finite barrier.*

INTRODUCTION

Molecular beam epitaxy allows routine production of heterostructures where composition changes over atomic length scales. The interface of a heterostructure may serve as a barrier to electrons and/or holes because of the change in band gap and the nature of the band alignments. Semiconductor alloys can have band gaps and alignments spanning their constituent semiconductor components. The band gap, E_g , is plotted against the lattice parameter for several semiconductors and their alloys in Fig. 1. The data is taken from reference [1].

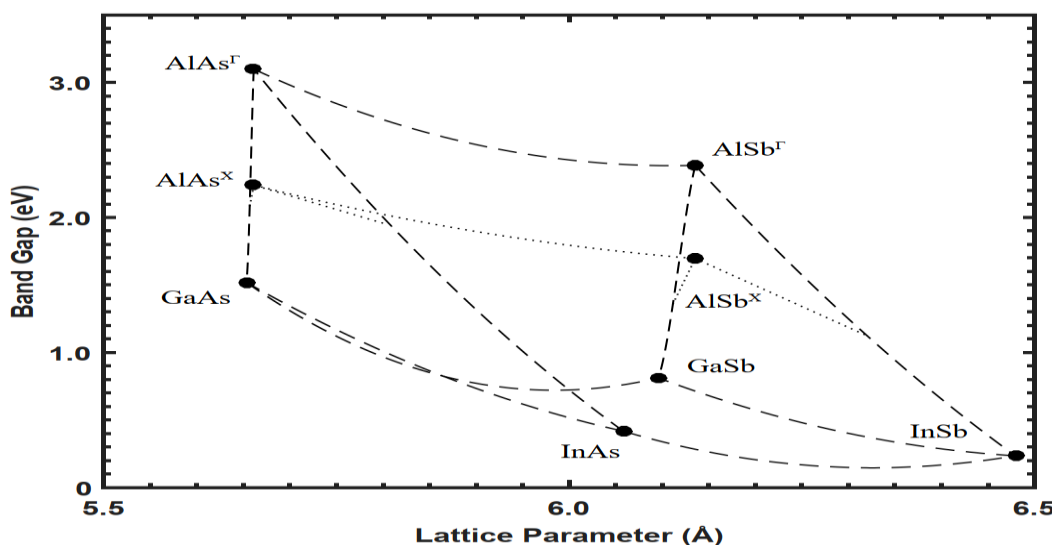

Figure 1: Band gap and lattice constants of several compound semiconductors and their ternary alloys. Band parameters were taken from Vurgaftman et al. [1].

The functional dependence of band parameters on chemical composition is not necessarily linear as suggested by Vegard’s law. Bowing of band parameters is accounted for in the curves representing the band gaps of semiconductor alloys.

When a thin narrow band gap material is sandwiched between wider band gap materials electrons or holes may be confined within the narrow gap material if the alignment of conduction or valence bands produce a potential well [16]. The carriers become trapped in the confining potential; their motion along the growth direction is restricted and the continuous band is quantized into sub-bands. Their motion in the plane of the well is unrestricted, and they behave two-dimensionally. Quantum wells (QWs) are critical structures in many electronic and opto-electronic devices. They are also important in the field of condensed matter research, where they provide a system in which carrier density, density of states, confinement energy, band structure and spin-orbit coupling can be controlled and modified.

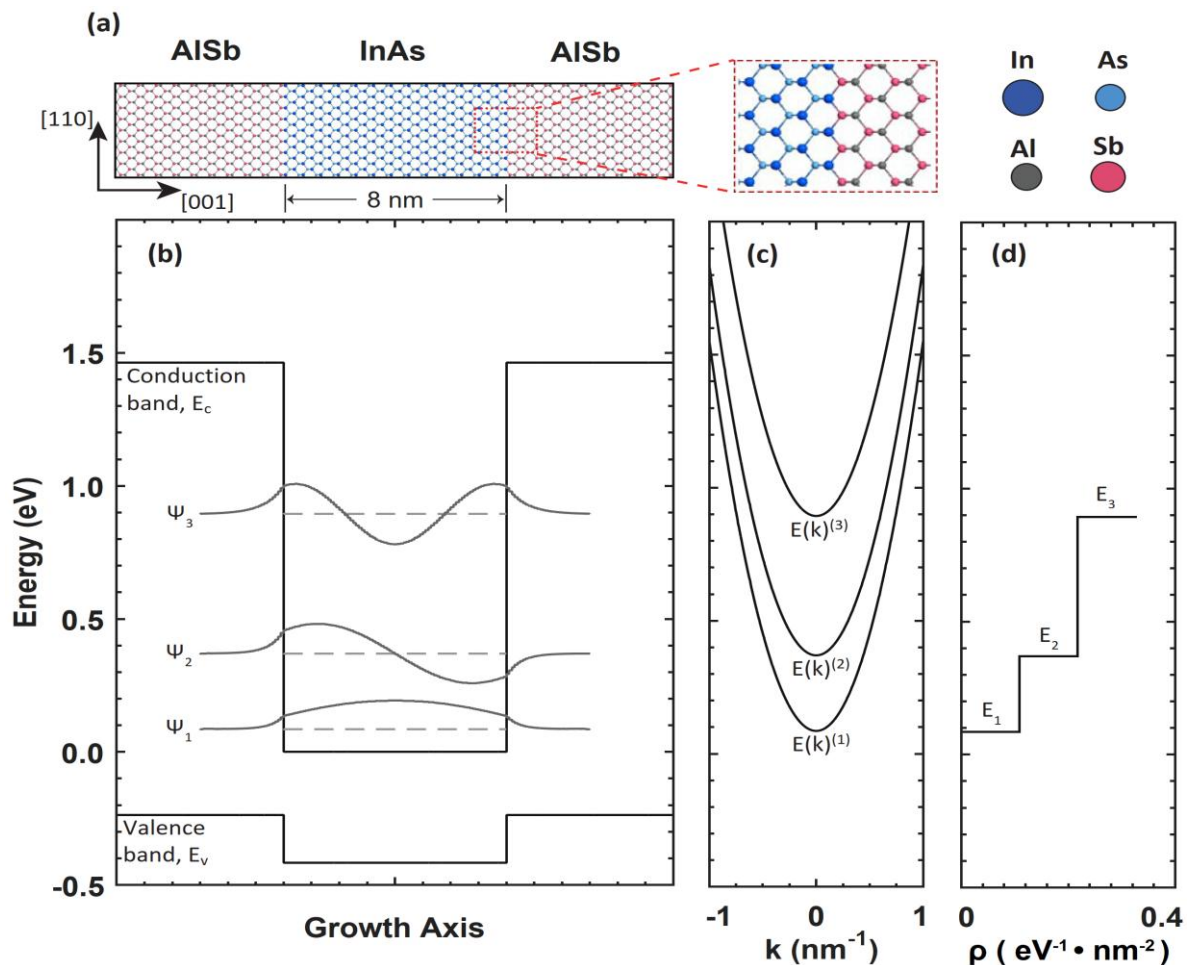

Figure 2: (a) An AlSb/InAs/AlSb heterostructure viewed along the [2-30]

crystal-lographic direction. (b) The band structure along the [001] growth axis of the het-erostructure shown in (a), the bound state energy levels and wavefunctions. (c) The electronic subband dispersion of the bound states (d) The two-dimensional density of states.

DISCUSSION

Quantum mechanics predicts the properties of particles confined to quantum heterostructures. Solving the Schrodinger equation for a one-dimensional particle in an infinitely deep well of width a produces energy eigenvalues,

$$E_n = \frac{1}{2m} \left(\frac{\hbar n \pi}{a} \right)^2, \quad (1)$$

where $m = m^* m_e$, and m^* is the effective mass. In reality confinement potentials have finite barrier heights, as in the case of an AlSb/InAs/AlSb heterostructure, Fig. 2a. The confinement potential for electrons is the conduction band offset between InAs and AlSb. The bound-state electron wavefunctions are able to penetrate the finite potential barriers and a change in the energy levels with respect to the infinitely deep well of the same width is observed. The energy levels and wavefunctions are determined numerically by a self-consistent solution of the Schrodinger-Poisson equations [17]. The band edges and wavefunctions are shown in Fig. 2b. The conduction sub-band dispersion relation, Fig. 2c, describes the allowed quantum mechanical states as a function of in-plane wavenumber (momentum), $k_{x,y}$,

$$E(k) = E_n + \frac{\hbar^2(k_x^2 + k_y^2)}{2m} \quad (2)$$

for electrons confined in the growth direction but free in the plane of the quantum well.

Confinement alters the density of states from the parabolic form for three dimensional electrons to a step-like density of electronic states of the form $m/\pi\hbar^2$, starting at E_n , shown in 2d. The number of occupied subbands depends of the density of electrons and the temperature.

CONCLUSION

Electronic structure of the heterostructures is discussed, as well as the impact of defects on electronic properties and the application of these heterostructures for their use in different area.

REFERENCES

1. Vurgaftman I., Meyer J. R., Ram-Mohan L. R. Band parameters for III–V compound semiconductors and their alloys //Journal of applied physics. – 2001. – Т. 89. – №. 11. – С. 5815-5875.
2. Rasulov V. R. et al. Investigation of dimensional quantization in a semiconductor with a complex zone by the perturbation theory method //September–October. – 2018. – С. 253.
3. Rasulov R. Y. et al. Crystals with tetrahedral and hexagonal lattices //Fergana. Classic. – 2021.
4. Rasulov R. Y. et al. Diagonal matrix elements of the effective Hamiltonian in a semiconductor (taking into account spin-orbit interaction) //European science review. – 2020. – №. 1-2.
5. Rasulov R. Y. et al. On the theory of one-photon absorption of polarized light in narrow-gap crystals. taking into account the effect of coherent saturation // Eurasian Union Scientists. – 2021. – Т. 5. – №. 1 (82). – С. 56-59.
6. Rasulov R. Y. et al. On the theory of one-photon absorption of polarized light in narrow-gap crystals. excluding the effect of coherent saturation //Eurasian Union Scientists. – 2021. – Т. 5. – №. 1 (82). – С. 53-56.
7. Rasulov R. V. et al. Single-photon linear-circular dichroism in narrow-gap crystals. taking into account the effect of coherent saturation //European science review. – 2021. – №. 1-2. – С. 44-47.
8. Rasulov R. V. et al. Coefficient of interband two-photon absorption of light and its linear-circular dichroism //European science review. – 2021. – №. 1-2. – С. 39-43.
9. Расулов Р. Я. и др. К теории однофотонного поглощения поляризованного света в узкозонных кристаллах. без учета эффекта когерентного насыщения //Евразийский Союз Ученых. – 2021. – №. 1-5 (82). – С. 53-56.
10. Расулов Р. Я. и др. К теории однофотонного поглощения поляризованного света в узкозонных кристаллах. учет эффекта когерентного насыщения //Евразийский союз ученых. – 2021. – №. 1-5. – С. 56-59.
11. Rasulov V. R. et al. Interband one-and two-photon absorption of polarized light in narrow-gap crystals //Scientific-technical journal. – 2021. – Т. 4. – №. 1. – С.
12. Rasulov V. R. et al. Two-and Three-Photon Linear-Circular Dichroism in Cubic-Symmetry Semiconductors //Semiconductors. – 2020. – Т. 54. – №. 11. – С. 1381-1387.

13. Расулов Р. Я., Ахмедов Б. Б., Нетьматов Х. М. Однофотонный линейно-циркулярный дихроизм в узкозонном полупроводнике //Высшая школа: научные исследования. – 2020. – С. 58-63.
14. Расулов В. Р. и др. Теоретическое исследование спин-зависимого размерного квантования в двухбарьерной полупроводниковой структуре //«Узбекский физический журнал». – 2020. – Т. 22. – №. 1. – С. 16-19.
15. Rasulov V. R. et al. Two-photon linear-circular dichroism in narrow-zone semiconductors //European Science Review. – 2020. – №. 7-8. – С. 54-59.
16. Rasulov V. R. et al. Linear-circular dichroism of one-photon absorption of light in narrow-zone semiconductors. contribution of the effect of coherent saturation //European Science Review. – 2020. – №. 7-8. – С. 49-53.
17. Rasulov V. R. et al. Two-photon linear-circular dichroism in narrow-zone semiconductors //European Science Review. – 2020. – №. 7-8. – С. 54-59.
18. Rasulov R.Y. et al. Diagonal matrix elements of the effective Hamiltonian in a semiconductor (taking into account spin-orbit interaction) //European science review. – 2020. – №. 1-2.
19. Rasulov V. R. et al. Phenomenology of two and three photon linear-circular dichroism of light absorption in p-GaAs //European science review. – 2020. – №. 1-2.
20. Rasulov V. R. et al. Matrix elements of two and three-photon absorption of polarized radiation in a cubic symmetry semiconductor //European science review. – 2020. – №. 1-2.
21. Rasulov R.Y. et al. Diagonal matrix elements of the effective Hamiltonian in a semiconductor (taking into account spin-orbit interaction) //European science review. – 2020. – №. 1-2.
22. Rasulov R. Y. et al. On the theory of the effective Hamiltonian of current carriers in a semiconductor //Scientific-technical journal. – 2020. – Т. 24. – №. 3. – С. 22-27.
23. Расулов В. Р. и др. Двух-и трехфотонный линейно-циркулярный дихроизм в полупроводниках кубической симметрии //Физика и техника полупроводников. – 2020. – Т. 54. – №. 11. – С. 1181-1187.
24. Daliev K. S., Rasulov V. R., Akhmedov B. To the theory of electron states in a semiconductor multi-layer structure //Euroasian Journal of Semiconductors Science and Engineering. – 2019. – Т. 1. – №. 4. – С. 1.
25. Rasulov V. R. et al. Linear-circular dichroism of one-photon absorption of light in narrow-zone semiconductors. contribution of the effect of coherent saturation //European Science Review. – 2020. – №. 7-8. – С. 49-53.

-
26. Rasulov V. R. et al. Diagonal and nondiagonal matrix elements of the effective Hamiltonian of electrons in a semiconductor (taking into account spin-orbit interaction) //EPRA International Journal of Multidisciplinary Research (IJMR). – С. 120.
27. Расулов Р. Я. и др. К теории зонной структуры халькогенидов свинца //Илми хабарнома. – Т. 6. – №. 1. – С. 18.
28. Расулов Р. Я., Ахмедов Б., Мамадалиева Н. Исследование размерного квантования в полупроводнике со сложной зоной методом теории возмущения //технологическое развитие науки: тенденции, проблемы и перспективы. – 2018. – С. 38-41.
29. Rasulov V. R. et al. About absorption of polarized radiation in structures with dimensionally induced states //Europaische Fachhochschule. – 2014. – №. 9. – С. 76-79.
30. Mamadaliyev B. et al. About distribution of a potential barrier on borders of grains of the polycrystalline semiconductor //Europaische Fachhochschule. – 2014. – №. 9. – С. 73-76.

PEDAGOGICAL SCIENCE / PEDAGOGIKA

**ПРОФЕССИОНАЛ ТАЪЛИМ ТИЗИМИДА SMART
ТЕХНОЛОГИЯЛАРИНИ ЖОРИЙ ЭТИШ**

Расулмухамедов Мухамадазиз Махамадаминович

*ф.-м.ф.н., доцент, Тошкент Давлат транспорт университети
Транспортда ахборот тизимлари ва технологиялари кафедра мудури;*

мрасулмухамедов@лист.ру

Азимов Абдулхай Абдулатиф Ўгли

*Тошкент Давлат транспорт университети
Транспортда ахборот тизимлари ва технологиялари кафедра
ассистенти;*

азимовабдулхай1915@gmail.com

Гаффаров Нуриддин Ёрқин Ўгли

Тошкент Давлат транспорт университети

МАТ -1 гуруҳи 2-курс магистр талабаси;

mrgaffarov28@gmail.com

АННОТАЦИЯ

Мақолада профессионал таълим тизимини замонавий андозалар асосида такомиллаштириш ва ривожлантириш мақсадида реал ва виртуал таълим муҳитида SMARTтехнологияларидан фойдаланишнинг долзарб муам-моалари ёритилган.

Калим сўзлар: *Электрон таълим ресурслари, компетенция, индивидуал ёндашув, компьютер, мультимедия, самарадорлик, ахборот коммуникация тех-нологиялари.*

ANNOTATION

The article discusses current issues of using SMART technologies in real and virtual learning environments in order to improve and develop the system of professional education on the basis of modern standards.

Key words: *e-learning resources, competence, individual approach, computer, multimedia, efficiency, information and communication technologies.*

Мамлакатимизда таълим тизимида ҳам тубдан ислохотлар амалга оширилмоқда. Бу ўз вақтида таълим тизимимизда жаҳон меҳнат бозорида рақобатбардош кадрларни тайёрлаш асосий мақсад деб белгиланган. Амалга оширилаётган кенг кўламли ислохотлар, хусусан иқтисодиёт тармоқларига киритилаётган инновацион технологик жараёнлар, тадбиркорлик фаолияти ва

кичик бизнесни қўллаб - қувватлашнинг ёндашувлари натижасида яратилаётган янги технологик иш ўринлари ёш иқтидорли кадрларини тайёрлашни тақозо этади. Инсоният рақамли дунёда фаолият кўрсатар экан, компьютерлар, интернет, мобиль телефонлар, алоқа, ижтимоий тармоқлар - буларнинг барчаси инсониятнинг доимий ҳаёт тарзига айланиб бормоқда. Бугунги кунда замонавий ахборот-коммуникация технологияларга педагогик фаолият ҳамда касбий компетентликнинг ажралмас қисми устувор йўналиши сифатида қаралмоқда. Эндиликда инсоният электрон ресурслардан шунчаки ахборот манъбаси сифатида эмас, балки интерфаол муҳитда улардан ақл билан фойдаланишни мақсад қилиб қўймоқда. Бу жадал янгиланиб бораётган ахборот коммуникация технологиялари имкониятларидан мулоқот даражасида фойдаланиш, маълумотларни қайта ишлаш ва қайсидир маънода одам ўрнида “ўйлаш”га мажбур қилишни талаб қилади. Бундай “ақлли”, инсон билан мулоқот қилувчи ва ўргатувчи электрон ресурсларни яратиш ўта долзарб ва машаққатли иш бўлиб, уни яратишга бутун дунёнинг энг малакали мутахассислари имкониятларини бирлаштиришни тақозо қилади. Бу йўналишда қўйилган салмоқли қадамлардан бири бу таълим соҳасида дунё бўйича амалга оширилиши бошланган Smart технологиялари лойиҳасини келтириш мумкин.

Smart технологиялари (ёки ақлли таълим) - бу очик ахборот ресурслари ёрдамида интерактив вертуал муҳитда амалга ошириладиган мослашувчан ва индивидуаллаштирилган янги глобал таълим технологиясидир. Унинг энг асосий хусусияти унинг бутун дунё миқёсида амалга оширилиши ва ҳаммага бирдек ахборот олиш ва кенг таълим олиш имкониятларининг яратилишидир.

Smart технологиялари таълим муҳити ўз навбатида унинг қатнашчиларидан бутун таълим жараёнини, фойдаланилаётган метод ва технологияларни янгилаш ва бир тизимга келтиришни тақозо этади.

Бугунга келиб, ахборот коммуникация технологияларини пухта эгаллаган ўқувчи билимни нафақат синфхонада ўқитувчидан, балки исталган жойда, интернетдаги бошқа фаол билим манбалардан ҳам олиш имкониятларига эга бўлди. Шу билан бирга, ҳозирда қўлланилаётган таълимнинг педагогик ва ахборот коммуникация технологиялари ўқитувчининг таълим жараёнидаги ролини ўзгартирмоқда. Ўқитувчининг роли энди фақат билим манбаи эмас, балки билим олишга йўналтирувчи ва бу жараёни бошқарувчиси сифатида намоён бўлмоқда. Бу ўринда интерфаол технологияларнинг қўлланиши ўқувчиларнинг ўзи ҳам билимларни бир-бирларига узатиш ва янгиларини

шакллантириш манбаи сифатидаги ролини оширмоқда. Бундан ташқари, сўнгги йилларда ўқувчи ёшларнинг Twitter, Facebook каби ижтимоий тармоқларни ишғол қилганликлари ва турли қизиқишлар, хусусан таълим олиш бўйича ўз уюшмаларини тузиб, фаол мулоқот қилаётганликлари, яъни ўзаро кенг мулоқот, таълим муҳитининг яратилганлиги мазкур таълим тизимига бўлган қизиқишни орттирмоқда. Smart технологиялари таълим муҳити воситалари ҳам кун сайин ўзгариб бормоқда. Энди исталган жойдан интернетга уланиш имкониятининг яратилганлиги, мобиль коммуникация воситалари, “ақлли” доска, “ақлли” экран ва таълимнинг бошқа “ақлли” техник воситаларининг пайдо бўлиши ва кун сайин такомиллашиб бориши Smart технологиялари таълим муҳитида фаол билим олиш нуфузини янада оширмоқда.



Бу ўз навбатида билим манбаи сифатида китоб билан бир қаторда ундан анча афзалликларга эга бўлган фаол, қулай ва мобиль таълим мазмунига бўлган эҳтиёжни келтириб чиқармоқда. Буни биргина китоб ва интернетда жойлаштирилган маълумотлар, таълим мазмуни ҳажмларини таққослаш орқали ҳам англаб етиш мумкин. Интернетда жойлаштирилган ва кун сайин, соат сайин қаралаб ошиб бораётган веб ресурслардаги маълумотлар, яъни билимлархазинасидан оқилона фойдаланиш, интернет қулайликлари ва техник имкониятларидан тўлақонли фойдаланиш бугунги куннинг долзарб вазифасига айланган.

Профессional таълим тизимида Smart технологияларини таълим тизимига жорий этиш бўйича ишлар жадал олиб борилмоқда. Хусусан,

республикамизда профессионал таълим тизими таркибий структурасининг дунё андозаларига мос равишда ўзгартирилиши ва компетенциявий ёндашувга асосланган давлат таълим стандартларига ўтиши бу йўлда қўйилаётган қадамлардир. Шунингдек, энг замонавий ва инновацион ахборот коммуникация технологияларига асосланган, кенг форматли сенсорли электрон доскалар, компьютерлар, ўқувчилар планшетлари, лазерли принтер, рақамли видеокамера ва бошқа АКТ жиҳозларидан иборат Smart синфхона ўрнатилди.

Мазкур Smart технологияларини келажакда мамлакатимиз профессионал таълим тизимига жорий этиш бўйича қуйидаги чора-тадбирларни амалга ошириш мақсадга мувофиқ бўлади:

— технологик янгиланишга ажратилган вақт 2020-2025 йиллар - жуда қисқа. Шу боис, “тезкор старт” усулини қўллаш, яъни Smart технологиялари таълим муҳити талабларини ўрганиб чиқиш ва мамлакатимиз таълим тизимига жорий этишни тезлаштириш;

— Smart технологиялари содда ва қулай, чуқур АКТ саводхонликни талаб қилмайди;

— янги ва қўшимча маълумотларни киритиш, ахборотни бойи-тиб бориш, эскирган маълумотларни янгиси билан алмаштириш имкони мавжуд;

— дастур ёзилган дисклар учун автоматик созламаларни яратиш имконияти;

— республикамизда турли фанлардан электрон ресурсларни дунё андозаларига мос, мувофиқлаштирилган ва тизимли равишда яратишни йўлга қўйиш ҳамда имкони борича бошқа давлатлар билан ҳамкорликда умумий таълим муҳитига мослаб яратиш (бугунги кунда тил муаммоси кун тартибида турмаяпти, чунки бу ҳал қилинган муаммо);

— дунё бўйича яратилган бошқа очик ресурсларни қайта яратмасдан, уларнинг энг мақбуллари таржима қилиш ва мослаштириш ҳамда таълим жараёнига жорий қилиш;

— таълим муассасаларини Smart технологиялари таълим муҳити техник воситалари билан таъминлашни жадаллаштириш.

REFERENCES

1. Джураев Р.Х., Тайлаков Н.И. Создание электронных учебников: теория и практика. – Т.: Ўзбекистон миллий энциклопедияси, 2007. – 1992 с.
2. Дебердеева Т. Х. Новые ценности образования в условиях информационного общества //Инновации в образовании. 2005. №3. С. 5 - 12.

3. Тихомиров В. П., Тихомирова Н. В. Smart-технологиялари: новый подход к развитию образования // <http://www.elearningpro.ru/forum/topics/smart-технологиялари>.

ТАЪЛИМ ТИЗИМИДА 3D МОДЕЛЛАРНИ ЯРАТИШ ВА ЖОРИЙ ЭТИШДА SOLIDWORKS ДАСТУРИДАН ФОЙДАЛАНИШ

Расулмухамедов Мухамадазиз Махамадаминович

*ф.-м.ф.н., доцент, Тошкент Давлат транспорт университети
Транспортда ахборот тизимлари ва технологиялари кафедра мқдири;*

Азимов Абдулхай Абдулатиф Ўғли

*Тошкент Давлат транспорт университети Транспортда ахборот
tizimlari va texnologiyalari kafedra assistenti;*

Ғаффаров Нуриддин Ёрқин Ўғли

*Тошкент Давлат транспорт
MAT -1 гуруҳи 2-курс магистр талабаси;*

АННОТАЦИЯ

Ушбу мақолада таълим тизимида 3D технологияларини қўллаш, рақамли технологияларни жорий этиш ҳамда 3D ресурсларидан фойдаланиб ўқувчи-талабаларга индивидуал ёндашиш орқали ўқитиш сифатини ошириш ва эришиш мумкин бўлган натижалар тўғрисида таҳлилий маълумотлар келтирилган.

Калит сўзлар: 3D технологиялар, 3 ўлчамли фазо, 3D принтер, 3D моделлаштириш, компетенция, индивидуал ёндашув, компьютер графикаси, мультимедия, смарадорлик, ахборот коммуникация технологиялари.

ANNOTATION

This article provides analytical information on the use of 3D technologies in the education system, the introduction of digital technologies and the possible results to improve the quality of teaching through an individual approach to students using 3D resources.

***Key words:** 3D technology, 3D space, 3D printer, 3D modeling, competence, individual approach, computer graphics, multimedia, emerald, information and communication technologies.*

Таълим тизими тўғри ташқил этиш ўқувчи-талабаларни билимни олиш ҳамда ўзлаштириш, таълим муҳитини самарадорлигини оширишга таъсир этувчи омиллардан ҳисобланади. Бу эса ўз навбатида таълим берувчиларнинг таълим-тарбия бериш усуллари ва ўқитиш воситаларини ҳам ўзгартиришга олиб келади. Ўқувчи-талабаларни ўқитиш жараёнига замонавий ахбороткоммуникация технологияларини жадалик билан кириб келиши уларнинг материал ўзлаштириши, тезкор керакли маълумотларини олишларига

хизмат қилади. SolidWorks дастурида виртуал 3D модели асосида физик объект яратиш таълим жараёнларини рақамлаштиришда ижодий фикрловчи, таълимнинг замонавий метод ва технологияларини, аниқ амалий фаолият асосида педагогик жараёни мустақил лойиҳалаш ва режалаштириш, жумладан 3D технологияларидан фойдаланувчи таркибини шакллантиришни талаб этади. 3D - бу инглизча сўз бўлиб 3 Dimensions, яъни, 3 ўлчамли сўзнинг қисқартмаси ҳисобланади. SolidWorks дастури – бу автоматлаштирилган лойиҳалаш, турли маҳсулотлар ишлаб чиқаришга тайёрлаш ва батафсил техник таҳлилларни амалга ошириш имконини берадиган дастур. SolidWorks дастури инглиз тилидан таржима қилинганда (Solid-тана, Works-иш) “тана билан ишлаш” яъни моддий объектлар билан ишлаш деган маънони англатади [1]. Бугунги кунда SolidWorks дастури таълим тизимида 3D-моделларни йирик ёки кичик деталларини яратиш учун лойиҳалашдаги оддий макетлар билан биргаликда барча соҳаларда ҳам фойдаланилмоқда. SolidWorks дастурида 3D-моделлаштириш таълим, саноат, темир йўл транспорти, архитектура ва интерьер дизайн моделларни ишлаб чиқариш, натижаларга қисқа вақтда етишиш, бажарилишнинг бир мунча аниқлигига эришиш имконини берувчи инновацион ишланмалар ва замонавий ускуналардан моделлаштириш соҳасида ҳам фойдаланиш имконини беради ҳамда мақсадга мувофиқдир. Шундай қилиб 3D-моделлаштириш - бу объектнинг 3 ўлчамли моделини яратилиш жараёни деб ҳисобланади ва унинг ёрдамида керакли объектнинг визуал, ҳажмли кўриниши яратилади. Ҳосил қилинган объектнинг тасвирини турли бурчаклардан ва турли ёруғликларда кўриш имконияти мавжуд. SolidWorks дастури ёрдамида кўпроқ реал эффектга эришиш учун объектни 3 ўлчамли моделини текстуралаш (материалнинг визуал хусусиятларини бериш) ҳаракатлантириш мумкин. 1-расмда SolidWorks дастурида ёрдамида объектнинг 3 ўлчамли моделини ясаши келтирилган.

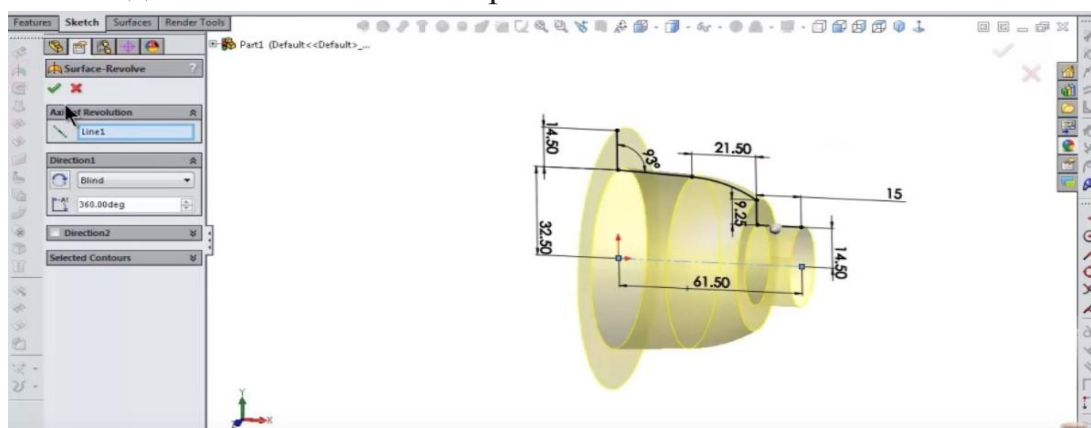

1-расм. 3 ўлчамли моделлаштириш.

SolidWorks dasturi 3D modelashiriш maхsulotning yangi kўrinishini yратишda ёки maхsulotning mavjud 2 ўlчamли тасвир белгиланган мақсадни амалга оширишга етарли бўлмаганда қўлланилади.

Объектни дастлабки таҳлил этиш учун моделлаштириш керак бўлганда ёки реал объектнинг жисмоний моделини яратишга рухсат бўлмаганда 3D моделлаштириш зарур бўлади. 2-расмда 3D моделлаштириш махsulotning 2 ўlчamли тасвири келтирилган.

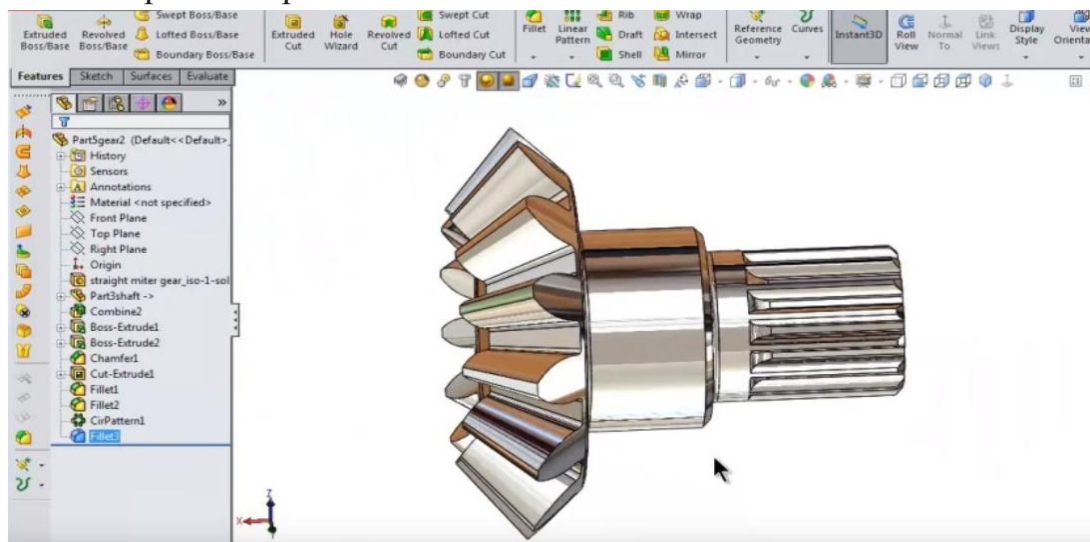

2-расм. 2 ўlчamли тасвир

Мураккаб юқори аниқликдаги моделларни қўл услуби билан яратиш mavjud эмас. Кўп сонли 3D босиб чиқариш технологиялари mavjud, ammo барчасини тагида электрон маълумотлардан фойдаланган ҳолда мураккаб геометрияни қаватма-қават яратиш тамойили – компьютернинг CAD-модели (STL формати) ётади. STL - бу 3D system томонидан яратилган стерео литография CAD дastури учун маҳаллий формат. STL да "стандарт учбурчак тили" ва "стандарт тортишиш тили" каби бир нечта пост-фактуралар mavjud.

Ушбу формат SolidWorks дastури томонидан қўллаб-қувватланади. Тез прототиплаш, 3D босиб чиқариш ва автоматлаштирилган ишлаб чиқариш учун кенг қўлланилади. STL файллари умумий ўlчовли CAD моделининг ранги, тузилиши ёки бошқа атрибутлари тасвирланмасдан фақат уч ўlчовли объектнинг сирт геометриясини тасвирлайди. STL формати иккала ASCII ва иккитомонлама ваколатларни ҳам белгилайди. Иккилик файллар янада ихчам бўлгани учун кенг тарқалган. SolidWorks дastурида виртуал 3D модел асосида физик объект яратиш усули 3D прототип яратиш дейилади ва унинг ёрдамида (3D модел) ҳар қандай ўзгаришларни амалга ошириш жуда осон. Бунда фойдаланувчи, лойиҳачи SolidWorks дastуридан фойдаланиб дастлабки

лойиҳани яратиш, унинг ўзгартириш, баъзи қисмларни олиб ташлаб бошқасини қўшиши мумкин. Ушбу услуб (уч ўлчовли моделлаштириш) бошка визуал усулларга нисбатан кўп афзалликларга эга:

- 3D деталлар ва қолиплар тайёрлашнинг қулайлиги;
- чизилган детални чидамлилигини синаб кўриш мумкинлиги ва юқори даражадаги маълумотларга эришишга имконияти мавжудлиги;
- маҳсулот ишлаб чиқариш, эксплуатация қилиш ва таъмирлаш ҳаражатларини оптималлаштиришга мослашувчанлигини аниқлайдиган конструкция хусусиятларига эгаллиги;
- турли ҳужжат шаклларини мослашув имкониятига эга бўлган маълумот алмашинувини автоматлаштириш имкониятлари мавжуд.

Хулоса қилиб шуни айтиш мумкин:

1.SolidWorks дастури талабаларни тадқиқотлар ўтказишга ундайди ва уларда тадқиқот ва изланишга қизиқиш уйғотади.

2.Дастур ёрдамида талабалар турли хил параметрларнинг қийматларини ўзгартириб кўришади ва натижада уларнинг фан бўйича билим ва кўникмалари ошади, ўзлаштириш яхшиланади.

3.SolidWorks дастури талабаларга ўзларининг кашфиётларини бошқариш ва эгалик қилиш ҳиссини беради ва шу билан уларнинг маълумотни тушуниш ва таҳлил қилиш қобилиятини оширади. Натижада лойиҳачи ҳақиқатга имкон қадар яқин моделни яратади ва якуний натижалар самарадорлиги юқори бўлади.

REFERENCES

1. Сотников Н.Н., Козар Д.М. SolidWorksда моделлаштириш асослари: – Т.:Ўзбекистон миллий энциклопедияси, 2013. -36 б.

2. Дворецкий С.И., Егоров А.Ф., Дворецкий Д.С. Компьютерное моделирование и оптимизация технологических процессов и оборудования. – Тамбов: ТГТУ, 2003. – 224 с.

ДЕВИАНТНОЕ ПОВЕДЕНИЕ ДЕТЕЙ МЛАДШЕГО ШКОЛЬНОГО ВОЗРАСТА

Рахмонов Махмуд Ибодович

студент Бухарского государственного университета

Аннотация

В данной статье раскрывается одна из важнейших проблем современности - девиантное поведение младших школьников. Рассматриваются особенности поведения младших школьников и причины появления у них агрессии. Разбираются основные теории и коррекция девиантного поведения, не только педагогические - психологические, также и социологические, и биологические объяснения этого социального феномена.

Ключевые слова: *девиантное поведение, причины девиантности, деликventное поведение, аддиктивное поведение, психопатологический тип.*

ANNOTATION

This article reveals one of the most important problems of our time - deviant behavior of younger schoolchildren. The features of the behavior of younger schoolchildren and the causes of their aggression are considered. The basic theories and correction of deviant behavior are analyzed, not only pedagogical - psychological, but also sociological and biological explanations of this social phenomenon.

Key words: *deviant behavior, causes of deviance, delinquent behavior, addictive behavior, psychopathological type.*

Понятие девиантного поведения детей младшего школьного возраста. Понятие о девиантном поведении младших школьников является недостаточно хорошо изученным, несмотря на то, что эта проблема изучается многие годы, как с точки зрения педагогики, так и со стороны психологии. Девиантное поведение представляет собой определенные действия или поступки, идущие в разрез с социальными, культурными и нравственными нормами. Девиантное поведение можно считать как систему поступков, противоречащих принятым в обществе нормам и проявляющихся на фоне нестабильности психических процессов, в виде отсутствия нравственного и эстетического контроля над собственным поведением. Большинство школьников, которые выделяются как учащиеся с девиантным поведением, с каждым годом возрастает, потому что увеличивается число провоцирующих факторов, способствующих формированию отклоняющего поведения. По мнению одних исследователей,

речь идет о любых отклонениях от выработанных обществом социальных норм. Другие исследователи настаивают на включение в понятие девиантного поведения только нарушение правовых норм. По мнению третьих, это различные виды социальных патологий. Девиантное поведение младшего школьника – одна из основных причин обращения за педагогической поддержкой и психологической помощью к специалистам. Данная проблема уже перестала быть только психолого-педагогической. Она стала социальной. Основными причинами отклонений в психосоциальном развитии ребенка могут быть не только психофизические отклонения, которыми занимаются врачи, но и неблагоприятная атмосфера в семье, определенные виды семейных взаимоотношений, которые ведут к возникновению отклоняющегося поведения учеников. Разностороннее изучение проблемы девиантного поведения детей младшего школьного возраста и исследование механизма социальных отклонений показывает, что факторами, предопределяющими отклонение от социальных норм, являются, прежде всего, уровень нравственности, развитие общественных систем, поведения человека и сформированное отношение общества к ценностям и нормам морали. Как правило, трудности в поведении детей объясняются сочетанием результатов неправильного развития личности и неблагоприятной ситуации, в которой он оказался, а также недостатками воспитания. Среди наиболее часто встречающихся причин девиантности ученые называют незавершенность процесса формирования личности, отрицательное влияние семьи и ближайшего окружения, зависимость ребенка от требований, норм и ценностей группы, к которой он принадлежит. Кроме того, отклоняющееся от нормы поведение у детей зачастую является средством самоутверждения, протестом против действительности или требований взрослых. Среди причин социального характера одной из самых распространенных является влияние социального окружения, в котором живет и развивается ребенок. Развиваясь асоциально, в неблагополучной среде, школьник усваивает ее нормы и ценности, даже если они противоречат в обществе, для ребенка они – наиболее правильные, поскольку он не имеет опыта жизни в иной социальной среде. Причиной может стать и социально благополучная, но низкая по уровню материального обеспечения среда. Если у ребенка, воспитанного в такой среде, не сформированы моральные нормы и ценности, навыки самостоятельного планирования жизни, он может преступить принятые в обществе нормы поведения сначала в виде протеста против своих условий жизни, а затем нарушать закон с целью повышения своего уровня

жизни. Причиной может быть и социально, и материально благополучная среда. При несформированности моральных норм, отклонениях в развитии, конфликтах с взрослыми ребенок, воспитывающийся в благополучной атмосфере, может пуститься на «поиски приключений» или найти поддержку в неблагополучной среде и начать следовать ее законам и нормам. Девиантное поведение бывает нескольких типов и выражается в разных формах. Типы девиантного поведения:

1) Делинквентное поведение - представляет собой ряд поступков, которые могут привести к уголовной ответственности. Разница с криминальной деянием состоит в том, что дети совершают неблагоприятные поступки чаще всего для собственных выгод и из желаний просто развлечься. В этот период жизни дети не способны понять степень опасности, которую влечет собой подобное развлечение.

2) Аддиктивное поведение - представляет собой избегание реальности, посредством изменения психического состояния с помощью психоактивных веществ. При данном типе девиантного поведения дети считают, что их жизнь скучна и неинтересна. Здесь не последнюю роль играет комплекс неполноценности, заниженная самооценка, повышенная тревожность, тенденция к позиции «жертвы».

3) Под патохарактерологическим - типом девиантного поведения понимается поведение, проявляющееся под влиянием специфики характера ребенка. Этот фактор во многом зависит от процесса и стиля воспитания в семье. Здесь можно выделить такие понятия, как обидчивость, упрямство, непризнание авторитетов, нежелание им подчиняться, или наоборот, стремление к доминированию.

4) Психопатологический тип - во многом зависит от наличия и проявления психических расстройств или заболеваний. Сюда же относятся аутоагрессия и стремление к самоповреждению и суицидальные наклонности. Яркий пример такого поведения – ставшая печально известной игра «Синий кит», в которой дети и подростки наносят себе физические увечья.

5) Девиантное поведение на основе гиперспособностей - гиперспособностях тип девиантного поведения. Как правило, он выходит за общепринятые рамки и способности человека. Например, это может быть так называемый «вундеркинд», проявляющий свой талант в какой-то одной области, но при этом имеющий девиации в повседневной жизни. При этом типе девиантного поведения, ребенок (а впоследствии и взрослый) не умеет

правильно оценивать поступки и поведение, как себя, так и окружающих, совершенно не готов к реалиям современной жизни и при этом склонен проявлять наивность и некоторую инфантильность. Как следствие, для данного типа поведения характерно «игнорирование реальности». Можно предположить, что для него это является своего рода защитным механизмом.

Причины и факторы девиантного поведения Развитие ребенка в школьные годы не всегда происходит безболезненно. В возрасте от семи до семнадцати лет подрастающий человек проходит несколько стадий возрастного развития, на каждой из которых происходят значительные изменения физического и психологического состояний, меняются эмоциональные и коммуникативные восприятия. Далеко не все дети при этом хорошо владеют своими мыслями, чувствами и поступками. Возрастные кризисы характеризуются переходом к новому типу взаимоотношений с взрослыми, рассматриваются как условные обозначения более или менее выраженных состояний конфликтности при переходе от одного периода возрастного развития в другой, они часто сопровождаются депрессивными состояниями, выраженной неудовлетворенностью собой, а также трудноразрешимыми проблемами внутреннего (личностного) и внешнего (межличностного) характера. В связи с вышесказанным период подросткового кризиса наиболее сенситивен для возникновения различного рода девиаций. Проблемы в семье ребёнка формируют девиантность у младшего школьника.

Заключение.

Итак, в процессе исследовательской деятельности мы изучили понятия «девиантное поведение», «социальная норма» и выяснили, что данное поведение возникает вследствие окружающего влияния на младшего школьника, а также ошибками, которые допускают родители и педагоги при работе с младшими школьниками. Мы также изучили факторы и формы девиантного поведения и выяснили, что они многообразны. Девиантное поведение учащихся начальных классов переходят в девиантное поведение подростков, которое обращает на себя внимание нарушением норм, несоответствием получаемым советам и рекомендациям, отличается от поведения тех, кто укладывается в нормативные требования семьи, школы и общества. Это поведение, характеризующееся отклонением от принятых нравственных, а в некоторых случаях и правовых норм называют девиантным.

REFERENCES

1. Turdieva N.S. (2021). Didactic conditions for the formation of attitudes toward education as a value among primary school pupils. *Middle European Scientific Bulletin*, 10. Retrieved from <https://cejsr.academicjournal.io/index.php/journal/article/view/368>
2. Турдиева Н. С., Акрамова У. И. Роль Развития Экологического Образования И Экологической Культуры Младших Школьников В Современном Обществе //Барқарорлик ва Етакчи Тадқиқотлар онлайн илмий журнали. – 2021. – Т. 1. – №. 5. – С. 477-483. <http://www.sciencebox.uz/index.php/jars/article/view/383>
3. 3.RM Ibodovich, TN Saidova - *European Journal of Life Safety and Stability*. Problems of teacher mastery in school practice and the history of pedagogical thought. indexedresearch.org [file:///C:/Users/user/Downloads/98-Article%20Text-341-1-10-20211104%20\(7\).pdf](file:///C:/Users/user/Downloads/98-Article%20Text-341-1-10-20211104%20(7).pdf)
4. Saidovna, T. N. (2020). Raising the attitude of primary school students to education as a value. *ACADEMICIA: An International Multidisciplinary Research Journal*, 10(10), 506-510. <https://scholar.google.com/scholar?cluster=13501754779403365215&hl=en&oi=scholar>
5. Saidovna, Turdieva Nigora. "Raising the attitude of primary school students to education as a value." *ACADEMICIA: An International Multidisciplinary Research Journal* 10.10 (2020): 506-510.
6. <https://scholar.google.com/scholar?cluster=13501754779403365215&hl=en&oi=scholar>
7. Turdieva Nigora Saidovna . Collection of scientific articles XV International correspondence scientific specialized conference. 2019 INTERNATIONAL SCIENTIFIC REVIEW OF THE PROBLEMS OF PHILISOPHY, PSYCHOLOGY AND PEDAGOGY <https://www.elibrary.ru/item.asp?id=41486849>
8. ИЗ ОПЫТА УЗБЕКИСТАНА ПО ФОРМИРОВАНИЮ ПРОФЕССИОНАЛЬНОЙ КОМПЕТЕНТНОСТИ У ПЕДАГОГОВ Турдиева Н.С. Boston. U.S.A. December 10-12, 2019 <https://scientific-conference.com/images/PDF/2019/15/International-scientific-review-7-15-III-ISBN-.pdf>
9. Gulzoda Kurbanova. The problem of ecological education in the 20th century of children's literature. 31 May 2021, Published 5 May 2021

<https://cejsr.academicjournal.io/index.php/journal/article/view/580>

cejsr.academicjournal.io

10. Features of Speech Development in Children of Middle Preschool Age
Jumayev Umedjon To’raqulovich, Ashurova Zarina Muxitdinovna

11. <http://cejsr.academicjournal.io/index.php/journal/article/download/334/285>

9. "Representation and Interpretation in Children's Poetry." Middle European Scientific Bulletin Nuritdinova Shahnoz Sadridinovna

<https://cejsr.academicjournal.io/index.php/journal/article/view/361>

10. X.N O’ktamovna, Барқарорлик ва Етакчи Тадқиқотлар онлайн илмий журнали, 2021. O’zbek Romanlarida Tarixiy Inversiyani Berish Usullari Va Vositalari. https://scholar.google.com/citations?view_op=view_citation&hl=ru&user=mKvKqqIAAAAJ&citation_for_view=mKvKqqIAAAAJ:u-x6o8ySG0sC

11. <https://conferencepublication.com/index.php/aoc/issue/view/41>

LIFE-LONG LEARNING: LEARNING TO LEARN

Khusainova Firuza Toxirovna,

*a.a. professor of the Department of General Sciences and Culture of the
Tashkent State University of Law
fayruzakhusainova@gmail.com*

ABSTRACT

Provides information on the essence of competencies and competence of the individual. Lifelong learning is viewed as the basis of the specialist's competence.

Key words: *knowledge, competence, continuous learning, lifelong learning, continuing education, professional life.*

LIFE-LONG LEARNING: УЧИМСЯ УЧИТЬСЯ

Хусаинова Фируза Тохировна, и.о. доцента кафедры

*Общеобразовательные дисциплины и культура
Ташкентского государственного юридического университета
fayruzakhusainova@gmail.com*

АННОТАЦИЯ

Изложена информация о сущности компетенций и компетентности личности. Обучение на протяжении жизни рассматривается как базис компетентности специалиста.

Ключевые слова: знание, компетенция, компетентность, постоянное обучение, lifelong learning, непрерывное образование, профессиональная жизнь.

We live in a new era of knowledge. Knowledge and competence are becoming the most important competitive advantage. The current pace requires us to constantly update, master new tools and rethink existing ones. Whether we want it or not, the process of continuous learning has become a part of the life of everyone who feels like a full-fledged person.

A person does not have enough knowledge, as well as the competencies obtained in the course of general and vocational education, since there is a rapid increase in professional knowledge, the mobility of the conditions of professional activity, therefore, a person needs to learn and retrain all his life.

Competence is interpreted as the ability of an individual to perform successfully in a social, economic, cultural environment. In other words, the concept

of “competence” has a capacious content that brings together the socio-psychological, pedagogical and moral qualities of a person.

Competence is knowledge in activity (in action) together with forecasting its results and responsibility for them. Competence is impossible without experience of activity and knowledge of their own rights in this activity or sphere of life.

Speaking of competencies, mention should be made of the necessary, key competencies for personal self-realization and development, social integration and employment. They include: systems thinking, cross-industry communication, project and process management, working with IT systems, customer focus, working with people and teamwork, working in conditions of uncertainty, multiculturalism and openness, awareness, important skills when speaking, communication in foreign languages, which allows you to participate in global communication, a tendency towards a clearer understanding of values and attitudes in relation to a specific goal, the involvement of emotions in the process of activity, readiness and ability to learn independently, confidence in self, self-control, adaptability: no feeling of helplessness, independent thinking, originality, critical thinking, studying the environment to identify its capabilities and resources (both material and human), willingness to rely on subjective assessments and take moderate risks, ability to make decisions, personal responsibility, ability to work together to achieve goals, the ability to listen to others and take into account what they have to say, the ability to resolve conflicts and mitigate differences.

In other words, competencies are goals, and competencies are results. And the achievement of the goal always contributes to development, updating their competencies, the personality develops, and his professional competence grows. A competent person has all-encompassing data and comprehensively developed abilities.

For successful professional and social activity, as well as personal realization of a person, the lifelong learning system should help him master a whole set of different competencies. The competency profile formed as a result of training will largely determine the demand for an individual in the labor market, his financial and economic well-being, social integration, health and, ultimately, his sense of human happiness.

A person who wants to stand out from the crowd should present himself as best as possible, show that he has the skills to do the job, and lifelong learning helps him with this.

Thus, the idea of lifelong learning occupies a leading place among the progressive ideas of our time. The social significance of this concept lies in equipping

each person with the ability for continuous development, self-improvement, all-round self-realization throughout life, which, in turn, contributes to the prosperity of the entire society. The main tool for achieving these goals is the introduction of a competency-based approach in education, which is a universal means of resolving both personal and social and state problems.

Training is the most effective investment, the invested resources are returned with high percentages and immediately. The habit of learning will allow you to achieve professional success, remain in demand and live in pleasure.

REFERENCES

1. Ильдуганова Г.М. Необходимость формирования этико-культурологических качеств личности в контексте непрерывного самообразования. [Электронный ресурс] – Режим доступа: https://kazgik.ru/kcontent/main/conference_competition/electronic_conferences/nepreryvnoe-obrazovanie/1_4.pdf.
2. Психология общения. Энциклопедический словарь. [Текст] / под общ.ред. А. А. Бодалева – М.: Когито-центр, 2011.
3. Коршунов И.А., Гапонова О.С., Пешкова В.М. Век живи – век учись: непрерывное образование. Издательский дом Высшей школы экономики Москва, 2019.
4. Айзикова Л.В. К вопросу об обучении на протяжении жизни. [Электронный ресурс] – Режим доступа: <file:///C:/Users/User/Downloads/k-voprosu-ob-obuchenii-na-protyazhenii-zhizni.pdf>.
5. F. Khusainova Ancestral heritage is a priceless treasure. Human and its spiritual problems in Avesto // Oriental Art and Culture. 2020. №1 (2). URL: <https://cyberleninka.ru/article/n/ancestral-heritage-is-a-priceless-treasure-human-and-its-spiritual-problems-in-avesto>
6. Хусаинова Фируза Тохировна ТАШКЕНТ В ПРОШЛОМ – В ЦЕННОМ ПИСЬМЕННОМ НАСЛЕДИИ «ТАРИХИ ЖАДИДАЙИ ТОШКАНД» // Review of law sciences. 2020. №1. URL: <https://cyberleninka.ru/article/n/tashkent-v-proshlom-v-tsennom-pismennom-nasledii-tarihi-zhadidayi-toshkand>
7. Khusainova, F. (2020) "Tashkent in the valuable written heritages of past. “tarixi jadidayi Tashkent”, " Review of law sciences: Vol. 4 : Iss. 1 , Article 31. DOI: 10.24412/2181-1148-2020-1-183-187 Available at: https://uzjournals.edu.uz/rev_law/vol4/iss1/31

-
8. Хусаинова Фируза ИСТОРИЯ И ТРАДИЦИИ ДНЯ КОНСТИТУЦИИ // Review of law sciences. 2020. №Спецвыпуск. URL: <https://cyberleninka.ru/article/n/istoriya-i-traditsii-dnya-konstitutsii>
 9. Khusainova Firuza Tohirovna. (2021). THE GREAT HISTORY OF THE KOKAND KHANATE IS REVIVED TODAY THROUGH SOURCES (BRIEF ANALYSIS). Archive of Conferences, 16(1), 27-29. Retrieved from <https://conferencepu>
 10. Tohirovna, K. F. (2021, February). Bologna Treaty and ECTS (EUROPEAN CREDIT TRANSFER SYSTEM). In Archive of Conferences (Vol. 14, No. 1, pp. 25-31).
 11. Narzulloevna, A. S., Tokhirovna, K. F., Bakhramovna, A. Z., Odeldjanovna, S. S., & Jurayevich, S. U. (2020). Modern pedagogical methods in effective organization of lessons. Journal of Critical Reviews, 7(9), 129-133.

V. IJTIMOIIY GUMANITAR FANLAR

УЧИНЧИ РЕНЕССАНС ПОЙДЕВОРИ ШАКЛЛАНАЁТГАН ДАВРДА ФАЛСАФИЙ ФАНЛАРНИ ЎҚИТИШНИ ИСЛОҲ ҚИЛИШ- ЯНГИ ЎЗБЕКИСТОН ЭҲТИЁЖИ

*Мустафаев Улаш Утаевич,
Фалсафа фанлари номзоди
ulashmustafojev1957@gmail.com
Термиз давлат университети*

АННОТАЦИЯ

Фалсафий фанларнинг бугунги ҳолати ва бу фанлар бўлажак кадрларда мушоҳада қилиш қобилиятини шакллантириши, шахсни залолатдан ҳидоятга, нафратдан муҳаббатга, ҳаромдан ҳалолликка, бидъатдан покликка йўналтириши далиллар билан асосланган. Янги Ўзбекистон учинчи ренессанс пойдеворини яратишга киришар экан, бу даврда фалсафий фанлар назарияси ва методологиясига таяниши тарихий мисоллар билан баён этилади. Ўзбекистон Республикаси таълим тўғрисидаги қонуни ва унда қўйилган дуал таълимга эътибор берилиши назарий жиҳатдан асосланади. 2021 йил 16 июлда Олий ва ўрта махсус таълим вазирининг 311-сонли “Олий таълимнинг Давлат таълим стандартларини тасдиқлаш тўғрисида”ги буйруғи аҳамияти очиб берилиши билан бир қаторда олий таълим йўналишлари ва мутахассисликлари классификаторига янги таълим йўналишини киритишга таклифлар берилган. Олий таълим муассасаларига ўқув режа ва фан дастурларини ишлаб чиқиш ва жорий этишда мустақиллик берилиши ортидан тор доирадаги манфаатларни кўзлаб ҳаракат қилмаслик кераклиги аксинча, рейтингда 500 ёки 1000 талик поғонада турган хорижий олий таълим муассасалари тажрибасига қиёсий ёндоиши кераклиги тавсия этилади. Фалсафий фанларни ўқитиш ва ўқув адабиётлар турини тайёрлашда Президент Ш.Мирзиёевнинг “Янги Ўзбекистон стратегияси” китоби дастурамал бўлиши ва ушбу китобда келтирилган назарий хулосалар асосида ўқув адабиётларини яратиш учинчи ренессанс пойдевори шаклланаётган даврда- янги Ўзбекистоннинг бугун маънавий эҳтиёжи эканлиги баён этилади.

***Калит сўзлар:** ҳидоят, муҳаббат, ҳалоллик, поклик, мажбурий ва танлов фанлари, ижтимоий гуманитар фанлар, билим, таълим соҳаси, таълим йўналиши ва мутахассислик, тарбия, классификатор, ўқув режа, фан дастури,*

фалсафа, маънавиятишунослик, касб маънавияти, hetis, университетлар авлоди, учинчи ренессанс

АННОТАЦИЯ

Современное состояние философских наук и формирование способности наблюдать в будущих кадрах основаны на свидетельствах, которые ведут человека от ошибки к лидерству, от ненависти к любви, от харама к честности, от ереси к чистоте. Поскольку новый Узбекистан начинает закладывать основы для третьего возрождения, его опора на теорию и методологию философских наук в этот период иллюстрируется историческими примерами. Закон Республики Узбекистан «Об образовании» и его упор на дуальное образование имеют теоретическую основу. Помимо раскрытия значимости Приказа Министра высшего и среднего специального образования № 311 «Об утверждении государственных образовательных стандартов высшего образования» от 16 июля 2021 г. внесены предложения о включении нового направления в классификацию направления и специальности высшего образования. Рекомендуются, чтобы высшие учебные заведения не преследовали узкие интересы после обретения независимости в разработке и реализации учебных планов и научных программ, а должны были использовать сравнительный подход к опыту зарубежных высших учебных заведений, которые имеют рейтинг 500 или 1000. Книга Президента Мирзиёева «Стратегия Нового Узбекистана» и создание учебников на основе теоретических выводов этой книги - духовные потребности нового Узбекистана в период становления третьего Возрождения.

Ключевые слова: *руководство, любовь, честность, чистота, обязательные и факультативные науки, социальные науки, образование, область образования, область обучения и специализация, образование, классификатор, учебный план, научная программа, философия, духовность, профессиональная духовность, полушарие, поколение университетов, Третий Ренессанс.*

ABSTRACT

The current state of the philosophical sciences and the formation of the ability to observe in future specialists, the orientation of the individual from error to guidance, from hatred to love, from impurity to honesty, from heresy to purity, are based on evidence. As new Uzbekistan begins to lay the foundations for the third renaissance, its reliance on the theory and methodology of the philosophical sciences during this period is illustrated by historical examples. The Law of the Republic of

Uzbekistan on Education and its emphasis on dual education are theoretically justified. In addition to revealing the significance of the Order of the Minister of Higher and Secondary Special Education No. 311 "On approval of state educational standards of higher education" dated July 16, 2021, proposals were made to include a new direction in the classification of areas and specialties of higher education. It is recommended that higher education institutions should not pursue narrow interests after independence in the development and implementation of curricula and science programs, but should take a comparative approach to the experience of foreign higher education institutions, which rank 500 or 1,000. The book "Strategy of the New Uzbekistan" by President Mirziyoyev and the creation of textbooks based on the theoretical conclusions of this book are the spiritual needs of the new Uzbekistan in the period of formation of the Third Renaissance.

Keywords: *guidance, love, honesty, purity, compulsory and voluntary sciences, social sciences, education, field of study, field of education and specialization, education, classifier, curriculum, science program, philosophy, spirituality, professional spirituality, hemis, generation of universities, third Renaissance.*

Инсонга берилган фазилатли неъматлардан бири бу тафаккур. Тафаккур туфайли инсон борлиқни, жамиятни ва ўзини англаб мушоҳада қилади. Мушоҳада эса инсонга ҳикматли нарса ва ҳодисаларни билиш, ўрганиш ва кундалик турмушида залолатдан ҳидоятни, нафратдан муҳаббатни, ҳаромдан ҳалолни, бидъатдан покликни ажратишга ёрдам бериб уни ҳидоят йўлига бошлайди. Ҳидоят, муҳаббат, ҳалоллик ва поклик каби инсонни азиз қиладиган ахлоқий тушунчалар ҳақида баҳс яъни, мушоҳада қиладиган фанлар бу фалсафа, маънавиятшунослик ва диншунослиқдир. Бу фанларнинг мавзуси ҳақида олимлар азалдан баҳсга киришганлар ва бугун ҳам бу жараён давом этмоқда. Агар таълим муассасалари тарихига назар ташлайдиган бўлсак, дастлабки университетларда ҳам илоҳиёт фалсафаси, маънавияти ва диншунослиги талабаларга фан сифатида ўқитилганлигига ўқув режалар тарихи гувоҳлик бермоқда. Янги Ўзбекистон учинчи ренессанс пойдеворини яратишга киришар экан, унинг олий таълим муассасаларини бошқараётган раҳбарлари бакалавр таълим йўналишлари ва магистратура мутахассисликлари ўқув режаларининг мажбурий ва танлов фанлари блокларида ҳидоят, муҳаббат, ҳалоллик ва поклик ҳақида баҳс қиладиган фалсафий фанларга ажратилган соатлар ҳажмига эътибор беришига жамиятда эҳтиёж сезилаётганлигини англаши лозим. Акс ҳолда, олий таълимга оид қабул қилинаётган ҳуқуқий ҳужжатлар талабаларини руёбга чиқаришда рақобатга

бардош беролмаслик кузатилиб, тайёрланаётган кадрлар салоҳиятида эса заифлик ҳолати намоён бўлаверади. 2021 йил 16 июлда Ўзбекистон Республикасининг янги олий ва ўрта махсус таълим вазири “Олий таълимнинг Давлат таълим стандартларини тасдиқлаш тўғрисида”ги 311-сонли буйруғини қабул қилди. Бу буйруқ ва унинг иловасида қабул қилинган ўқув-услугий ва норматив-ҳуқуқий ҳужжатлар Ўзбекистон Республикаси олий таълим муассасаларини дунё олий ўқув юртлари билан уйғун ривожланишига имконият яратиб беради. Вазирнинг бу буйруғи Ўзбекистон Республикаси Президенти Шавкат Мирзиёевнинг 2017-2021 йилларда олий таълимнинг моддий-техника базасини ривожлантириш ва таълим сифатини оширишга қаратилган ҳуқуқий ҳужжатлари талабларини амалга ошириш учун тизимда фаолият кўрсатаётган профессор-ўқитувчилар ва ўқув ёрдамчи ходимларга энг муҳим мотивацияни берди. Чунки, бугун олий таълим муассасаларидаги 10 та билим соҳаси, 26 та таълим соҳаси, 308 та бакалавр таълим йўналиши ва 588 та магистратура мутахассисликларида олти юз минг нафардан ортиқроқ талабалар таҳсил олаётган бўлса, уларга ўттиз мингдан кўпроқ профессор-ўқитувчилар мингдан кўпроқ фанлардан сабоқ бермоқда. Бу талаба- ёшлар 15-20 йилдан сўнг янги Ўзбекистоннинг бошқарув кадрлари бўлиб етишади. Демак, бу кадрлар таълим олаётган йўналиш ва мутахассисликларнинг ўқув режа ва фан дастурларини, дуал таълимни жорий этиш ҳолатини, учинчи авлод университетлари ҳаёти билан қиёслаб уларга қараб уйғун ривожлантиришни таъминлаш билан бир қаторда менталитетимиздан келиб чиқиб таълимни тарбия билан ҳамкорликда олиб боришга алоҳида эътибор бериш керак бўлади. Таълимни тарбияга, тарбияни таълимга қарама қарши қўймай, аксинча уларнинг уйғунлиги етук мутахассислар тайёрлаш учун гаров эканлигини англаш зарур. Мутахассислик бўйича чиройли маъруза ўқиш билан бирга шахс сифатида чиройли тарбия ҳам бериш ҳам олий таълим муассасалари профессор-ўқитувчиларининг муҳим бурчидир. Агар профессор-ўқитувчида шу уйғунлик бўлмаса унинг тингловчиси бўлган талабада ҳам шу заифлик такрорланади. Такрорланмаслиги учун эса олий таълим муассасаларида фалсафий фанлар ўқитилишига янгича тамойиллар асосида ёндошиш лозим бўлмоқда. Ижтимоий гуманитар фанлар негизини фалсафа, маънавиятшунослик ва диншунослик фанлар ташкил қилади. Чунки бу фанлар хусусан, фалсафа (ҳикматли фикрни кадрлашни), маънавиятшунослик (комилликни) ва диншунослик (ҳалолликни) ўргатади. Шунинг учун бакалавр таълим йўналиши ўқув режасининг 1-00. Мажбурий фанлар блокида фалсафа

ва маънавиятшунослик фани модулини қайси вазирлик тасарруфида бўлишидан қатъий назар, барча олий таълим муассасаларида, диншунослик модулини эса 2-00. Танлов фанлари блокада ўқитилиши белгилаб қўйилиши лозим бўлади. Чунки, бу фалсафий фанлар бугунги глобаллашув даврида одамлар маиший турмушида пайдо бўлаётган ва тобора миллий урф-одатларимиз, маросимларимиз ҳамда анъаналаримизга салбий таъсир ўтказётган бидъатлар моҳияти ҳақида мушоҳада қилади ва шахсга тўғри йўлни танлашда дунёқараш беради. Собик шўролар даври фалсафий фанлари фақат коммунистик партиянинг мафкураси ва назарияси бўлиб қолиш билан бирга бу фанларнинг таълимоти ижтимоий маиший турмушдан ажралиб қолган эди. Одамлар тингласа-да, лекин ёлғонлигини, сохталигини ошқора ҳеч ким айтмас эди. Ўзбекистон мустақилликка эришгандан кейинги йилларда яратилган фалсафий фанларидаги таълимотлар ҳам кўпинча рус ёки хорижий фалсафий фанлардан таржима қилиб олингани учун ҳам одамлар қабул қилиши осон бўлмади. Тингловчилар охир-оқибат кўча фалсафаси билан жамият ҳикматли фалсафани ажратолмай қолди. Агар мутахассислик фанлари ўз касбининг билимдони бўлишга ёрдам берса, фалсафий фанлар эса ҳидоят, муҳаббат, ҳалоллик ва поклик каби фазилатларни камол топтиришга кўмаклашади. Бу азалий исбот талаб қилмайдиган ҳақиқатдир. Лекин, сўнги даврларда олий таълим муассасаларида ўқув режаларни учинчи авлод университетлари ўқув режаларидаги фанлар билан қиёсий ўрганилмасдан туриб оптималлаштириш баҳонасида фалсафий фанларни қўшиб юбориш ёки ўқув режадан чиқариб ташлаш ҳолатлари кузатилмоқда. Бунинг салбий оқибати ҳозир билинмасада, лекин 15-20 йилдан кейин аниқ сезилади ва унда келгуси авлод бизнинг хатомизни тўғирлайди. Ўзбекистон Республикаси Президенти Ш. Мирзиёев “Айни пайтда ижтимоий фанларни таълим босқичлари ва ихтисосликлар талаблари ва тамойилларига мослиги ўқувчилар, бакалаврлар ва магистрларнинг эҳтиёжлари ва қизиқишлари, касб хусусиятларига мувофиқлиги ҳақидаги аниқ тасаввурлар йўқ” [1] деб бежизга таъкидламади. Бугун умумий ўрта таълим мактабларининг 1-11 синфларда Президентимиз Ш. Мирзиёевнинг ташаббуси билан “Тарбия” фани ўқитилмоқда. Бу фан ўзбек халқи менталитети эҳтиёжларига тўла жавоб беради. Фақат бу фандан ким ва қайси таълим йўналиши битирувчилари дарс бермоқда деган муаммо бор?! Олий таълимнинг бакалавр босқичида фалсафий фанларни Олий таълим йўналишлари ва мутахассисликлари классификатори (2021 йил 16 июлдаги 311-сонли буйруғи 2-илоvasи билан тасдиқланган)

билим ва таълим соҳалари эҳтиёжларидан келиб чиқиб ўқитиш мақсадга мувофиқдир. Натижада, таълим фалсафаси, санъат фалсафаси, бизнес ва бошқарув фалсафаси, ҳуқуқ фалсафаси, табиий фанлар фалсафаси, ахборот технологиялар фалсафаси, муҳандислик фалсафаси, тиббиёт фалсафаси каби фанларни мутахассислик билан боғлаб ўтиш имкони пайдо бўлади. Бу эса таълим сифатига ижобий таъсир кўрсатиб, энг муҳими сифатли ҳамда креатив фикрлайдиган кадр тайёрлашга ёрдам беради. Бу ҳолатда энг катта муаммо фалсафий фанларнинг таълимотларини миллий давлатчилигимиз фалсафасини жаҳон фалсафаси билан уйғунликни таъминлайдиган дастур ва ўқув адабиётларига эҳтиёж пайдо бўлади. Олий таълимдаги маънавиятшунослик ва диншунослик фанлари умумий ўрта таълимдаги ва бошқа ижтимоий гуманитар фанлардаги ахборотларни такрорламаслиги керак. Чунки, яқин-яқингача бу ҳолат шундай бўлиб келган эди. Натижада, аудиторияда фанга нисбатан салбий дунёқараш шаклланди. Диншуносликни дин фалсафасидаги маиший турмуш фалсафаси билан боғлаб ўқитиш яхши самара беради. Бугун турмушда энг олий кадрият никоҳга нисбатан лоқайдлик билан муносабатда бўлиш ёки тадбиркорлик фазилатлари нима учун заиф эканлигига сабабларни дунёвий ва илоҳий китоблардан далиллар билан тушунтирилса кадрларнинг касбий компетенциялари мустаҳкам бўлади. Демак, маънавиятшунослик ва диншунослик фанлари учун ҳам янги дастур ва янги авлод ўқув адабиётларига эҳтиёж пайдо бўлади. Шу ўринда файласуф, маънавиятшунос ва диншунос кадрларни тайёрлаш муаммосига ҳам тўхталиб ўтиш жоиз. Олий таълим йўналишлари ва мутахассисликлари классификаторининг Таълим билим соҳасининг таълим соҳасидаги миллий ғоя, маънавият асослари ва ҳуқуқ таълими йўналиши ўрнига маънавиятшунослик бакалавр йўналиши бўйича кадр тайёрлаш учун таълим йўналишини киритиш лозим. Чунки, умумий ўрта таълим мактабларида шу таълим йўналишини битирган кадрлар “Тарбия” фанидан дарс бериши мумкин. Давлат ва нодавлат таълим муассасларида эса маънавият-маърифат масалалари билан ҳам шу таълим йўналиши кадрлари шуғулланса “Янги Ўзбекистон-маърифатли жамият” тамойили тизимли руёбга чиқиб боради. Файласуф олим, профессор Н. Муҳаммадиев касб хусусиятларидан келиб чиқиб фалсафий фанларни “табиат фалсафаси, техника ва информацион технологиялар фалсафаси, тиббиёт фалсафаси, иқтисодиёт-рақобат фалсафаси, ҳуқуқ фалсафаси, ҳарбий жанг санъати фалсафаси, ахборот хавфсизлиги ва технологиялари фалсафаси, маданият ва санъат фалсафаси, таълим ва тарбия фалсафаси, тарих фалсафаси, сиёсат фалсафаси” [2] тартибда

Ўқитишни таклиф қилади. Бугунги рақобатли жамиятда етук кадрлар тайёрлаш учун ҳам шу тартибда фалсафий фанларни ўқитишни ҳаётнинг ўзи зарурият даражасига олиб чиқмоқда. Чунки, “Ўзбекистон Республикаси олий таълим тизимини 2030 йилгача ривожлантириш концепциясини тасдиқлаш тўғрисида”ги Ўзбекистон Республикаси Президентининг 2019 йил 8 октябрдаги ПФ-5847-сонли фармонида “олий таълим муассасаларида таълим, фан, инновация ва илмий-тадқиқотлар натижаларини тижоратлаштириш фаолиятининг узвий боғлиқлигини назарда тутувчи “Университет 3.0” концепциясини босқичма-босқич жорий этиш” [3] асосий вазифалардан бири этиб белгиланган. Чунки, дунё университетлар тарихи уч авлодга бўлинади. Биринчи авлод университетларини классик, яъни таълим бериш, иккинчи авлод университетларини ноклассик университетлар бу таълим ва тадқиқот олиб бориш асосий вазифаси бўлган бўлса, XX асрнинг охирига келиб учинчи авлод университетлар пайдо бўлди. Бу университетлар таълим, тадқиқот ва тадбиркорлик яъни илмий назарияларни тижоратлаштиришни руёбга чиқарди. Демак, бугун университетларнинг асосий вазифаларидан бири илмий назария ва ғояларни амалиётга жорий этиш ва уни тижоратлаштириш энг муҳим устувор вазифа бўлиб турибди. Бундай шароитда фалсафий фанлар яшаб қолиши қандай бўлади?! Бу саволга ҳам Президентимиз Ш.Мирзиёевнинг “Бизда узоқ йиллар давомида ижтимоий фанларга нисбатан бир томонлама технократик ёндошув, бу борадаги масалаларга ажабтовур бир “ўғай” қараш шаклланиб қолган. Айни пайтда, афсус билан қайд этиш мумкинки, ҳалигача узлуксиз таълим босқичларида, айниқса олий таълим тизимида ижтимоий фанларни қанча ҳажмда ва қандай йўналишларда қай бир шаклда ва қандай мазмунда ўқитиш ва ўргатиш бўйича яхлит концепция йўқ” [4] фикрларидан хулосалар чиқаришимиз лозим бўлади. Ўзбекистонда маънавий-маърифий Кенгаш ишларига Президент, ҳудудларда эса вилоят ва туман ҳокимлари маъсулдир. Бу тизимга халқаро ташкилотларнинг ҳам қизиқиши мавжуд. Шунинг учун олий таълим муассасалари раҳбарлари ўзларига берилган мустақил равишда ўқув режа ва фан дастурларини мустақил ишлаб чиқиш учун берилган ваколатларини суистеъмол қилмай юқоридаги билдирилган таклиф ва тавсияларни ҳамда мухтарам Президентимиз Ш.Мирзиёевнинг “Янги Ўзбекистон стратегияси” китобида ижтимоий гуманитар фанлар ва уларнинг жамият ҳаётида тутга аҳамиятига оид фикрларидан келиб чиқиб бу фанларнинг соатлар ҳажми ва қандай ўқитилишига эътибор бериши лозим бўлади. Таълим йўналиши ва мутахассислик ўқув режасини ишлаб чиқиш ва уни жорий этиш

ниҳоятда мураккаб жараён. Ўқув режа асли бир варақ бўлса-да уни ўқийдиган ва тушунадиган кадрлар Республикада ҳам кам топилади. Вилоят олий таълим муассасаларида эса деярли йўқ. Ҳозир ўқув режаларни ишлаб чиқиш ва жорий этишда дунё рейтингида 500 ёки 1000 таликка кирган олий ўқув юртларининг ўқув режаларини кўрмасдан ёки қиёсий таҳлил қилмасдан туриб, илгари мавжуд бўлган ўқув режаларни “маҳаллийлаштириб” тасдиқлаб, плагиаторлик ҳолатида жорий этиш ҳоллари кузатилмоқда. Ижтимоий гуманитар фан вакиллари учун Немис дастури яхши самара бериши маълум бўлиб қолди. Шунинг учун олий таълим профессор-ўқитувчилари ўқув юкламалари ҳажми учун янги таҳрирдаги “Вақт меъёр”ларини ва талаба мустақил иш тошириқлари шакли, тақдимоти ва ҳимоялари учун янги низомга эҳтиёж сезилиб турибди. Ўзбекистон Республикаси Президенти Ш. Мирзиёев “Биз “маънавиятшунослик” фанининг тамал тошини қўйдик. Бу йўналишдаги ихтисосликлар фанлар классификаторига киритилди, улар бўйича ихтисослашган Кенгаш ташкил этилиб, диссертациялар ҳимояси йўлга қўйилмоқда. Олий таълим бакалавр босқичи учун “Маънавиятшунослик”, магистрлар учун “Касб маънавияти” фани жорий этилмоқда”[5] деган фикрларидан олий таълим муассасаларининг ўқув режа ва фан дастурларини рўйхатдан ўтказадиган маъсуллари ўз ишларини яна бир карра қайта тафтишдан ўтказиши керак бўлади. Иккинчидан, ижтимоий гуманитар фан профессор-ўқитувчилари эса маъруза, семинар, амалий дарс, талаба мустақил иш топшириқлари беришга ва ўқув адабиёт турларини тайёрлашга Президент Ш. Мирзиёевнинг “Янги Ўзбекистон стратегияси” китобидаги назарий хулосаларга таяниб, аудиторияга янгича руҳ ва соғлом ғояларни олиб кириши талаб этилмоқда.

REFERENCES

1. Мирзиёев Ш.М. Янги Ўзбекистон стратегияси.-Тошкент.”O’zbekiston” нашриёти,2021.270-бет
2. Муҳаммадиев Н.Э. Мустафаев У.У. Олий ўқув юртларида фалсафа фанини ўқитишни тубдан ислоҳ қилиш-давр талаби. //Янгиланаётган Ўзбекистонда ижтимоий тарққиётни жадаллаштиришнинг фалсафий муаммолари мавзусидаги вазирлик миқёсида ўтказилган онлайн илмий-амалий анжуман.- Термиз 2020 йил
3. Ўзбекистон Республикаси Олий таълим тизимини 2030 йилгача ривожлантириш концепциясини тасдиқлаш тўғрисида.Ўзбекистон Республикаси Президентининг Фармони 2019 йил 8 октябрь ПФ-5847

4. Ўзбекистон Республикаси Олий ва ўрта махсус таълим вазирининг буйруғи, 2021 йил 16 июль 311-сон. Олий таълимнинг Давлат таълим стандартларини тасдиқлаш тўғрисида
5. “Таълим тўғрисида”ги Ўзбекистон Республикасининг қонуни. 2020 йил 23 сентябрь, ЎРҚ-637-сон.
6. Mustafayev U. U. TA’LIM BOZORI VA INTELLEKTUAL SOTSIAL “TOVAR” SIFATI //Oriental renaissance: Innovative, educational, natural and social sciences. – 2021. – Т. 1. – №. 8. – С. 218-226.
7. Худайбердиева Г. Х., Алланазаров М. М. ЁШЛАРНИ ҒОЯВИЙ ТАРБИЯЛАШНИНГ УСУЛЛАРИ, ШАКЛЛАРИ ВА ВОСИТАЛАРИ //ИННОВАЦИИ В ПЕДАГОГИКЕ И ПСИХОЛОГИИ. – 2020. – №. SI-2№ 1.
8. Мажитов М. КИТОБХОНЛИК–ШАХСНИ ЎЗ-ЎЗИНИ ТАРБИЯЛАШ ЖАРАЁНИНИНГ МУҲИМ ОМИЛЛАРИДАН БИРИ //Scientific progress. – 2021. – Т. 2. – №. 1. – С. 1081-1086.
9. Khursandovna K. G., Umirzokvich R. U. NATIONAL COLOR: CONTENT-ESSENCE //Archive of Conferences. – 2021. – Т. 17. – №. 1. – С. 29-31.
10. Алланазаров М. М. Характеристика основных активных методов обучения //Актуальные проблемы гуманитарных и естественных наук. – 2020. – №. 1. – С. 145-148.
11. Majitov M. POSTMODERN SOCIETY SPECIALISTS IN THE POSTMODERN SOCIETY //Scientific Bulletin of Namangan State University. – 2019. – Т. 1. – №. 6. – С. 242-249.
12. Mustafayev U. U. YANGI O‘ZBEKISTON: QADRIYATLAR VA FALSAFIY FANLARNING DOLZARB MUAMMOLARI BO ‘YICHA AYRIM MULOHAZALAR //Oriental renaissance: Innovative, educational, natural and social sciences. – 2021. – Т. 1. – №. 10. – С. 568-577.
13. Алланазаров М. Вопросы подготовки кадров в системе народного образования БНСР //Общество и инновации. – 2021. – Т. 2. – №. 5/S. – С. 95-99.
14. Majitov M. A. U. Some views of islamic religion and muslim scholars on the phenomenon of human personality //ACADEMICIA: An International Multidisciplinary Research Journal. – 2020. – Т. 10. – №. 5. – С. 1541-1547.
15. Хужаназаров А. З., Алламуратов Ш. А. РЕФОРМЫ В СИСТЕМЕ ЗДОРОВЬЯ УЗБЕКИСТАНА В ПОСЛЕДНИЕ ГОДЫ //Наука, техника и образование. – 2021. – №. 1 (76). – С. 19-23.

16. Mustafayev U. U. OLIY TA’LIM: SAVODSIZLIKNING ILDIZI QAYERDA? //Oriental renaissance: Innovative, educational, natural and social sciences. – 2021. – Т. 1. – №. 7. – С. 313-317.
17. Расулов Х. Ҳуқуқий маданият: муаммонинг ижтимоий-сиёсий омиллари //Общество и инновации. – 2021. – Т. 2. – №. 10/S. – С. 335-342.
18. Худайбердиева Г. Х. СУЩНОСТЬ И ОСОБЕННОСТИ ПЕДАГОГИЧЕСКОЙ ПРОФЕССИИ, ЕЁ РАЗВИТИЕ //Актуальные проблемы гуманитарных и естественных наук. – 2020. – №. 1. – С. 179-181.
19. Majitov M. PROBLEM OF PERSONALITY: ESSENCE, STRUCTURE, AND FEATURES OF FORMATION //Scientific Bulletin of Namangan State University. – 2020. – Т. 2. – №. 1. – С. 162-168.
20. Расулов Х. М. Фуқаролик жамияти: бошқарувда номарказлаштиришнинг истиқболлари //журнал правовых исследований. – 2020. – Т. 5. – №. 2.

ОИЛАВИЙ МУНОСАБАТЛАРНИ ЎРГАНУВЧИ ПСИХОЛОГИК МЕТОДИКАЛАР ТАҲЛИЛИ

Ўзбекистон халқаро ислом академияси

Дин психологияси ва педагогика

кафедраси ўқитувчиси Исаева М.А.

Ўзбекистон халқаро ислом академияси

Психология (Дин социопсихологияси) йўналиши

3-курс талабаси Эшонхўжаева В.Ж.

АННОТАЦИЯ

Ушбу мақола оилавий муносабатларни ўрганувчи психологик методикалар таҳлиliga қаратилган бўлиб, бугунги шиддат билан ўзгариб бораётган глобаллашув даврига келиб ҳам ўзбекистон ўз истиқболи ва келажагини оилани ривожлантириш, уни эъозлашда, деб билаётгани анъанавий қадриятларимизни янада бойитган ҳолда замонавий, намунали ва фаровон оилани барпо этиш давлат сиёсатининг устувор йўналишларидан бирига айланганида ҳам яққол намоён бўлмоқда.

Калит сўзлар: *оила, оилавий муносабатлар, оилавий қадриятлар, трансформация, муаммони идентификация қилиш, концептуализация, формализация, реализация, тест ўтказиш.*

Бугунги шиддат билан ўзгариб бораётган глобаллашув даврига келиб ҳам Ўзбекистон ўз истиқболи ва келажагини оилани ривожлантириш, уни эъозлашда, деб билаётгани анъанавий қадриятларимизни янада бойитган ҳолда замонавий, намунали ва фаровон оилани барпо этиш давлат сиёсатининг устувор йўналишларидан бирига айланганида ҳам яққол намоён бўлмоқда.

Замонавий психологиядаги энг долзарб ва перспектив йўналишлардан бири оила ва унда содир бўладиган ўзаришларни ўрганишдан иборат тадқиқотлар ҳисобланади. Тадқиқотчиларнинг мазкур муаммога бўлган қизиқиши замонавий оилалар ҳаётида содир бўлаётган инқирозли вазиятлар ва уларнинг жамиятнинг бошқа соҳаларига кўрсатаётган таъсири билан шартланади. Ҳозирги кунда ёшлар орасида никоҳ ва оила ҳақидаги тасавурлар, оиладаги ролларнинг тақсимланиши маълум бир ўзгаришларга учрамоқда. Оилавий қадриятларнинг трансформацияси юз бериб, оилавий ажримлар, никоҳ олди туғилишлар ва нотўлиқ оилалар сонининг ортишига олиб келмоқда. Бундай ҳолатларнинг олдини олиш ва муаммога ечим топишда психологик ёрдамнинг аҳамияти каттадир. Оилаларга психологик ёрдам кўрсатишда энг

долзарб ва муҳим масалалардан бири – бу тўғри психологик диагностикани амалга оширишдир.

Оилавий муносабатлар диагностикаси оилавий муаммоларни ечишда самарали йўл ва усулларни аниқлашга ёрдам беради. Бунда кўпинча оиланинг ички муҳитини, муаммоли вазиятлар юзага келишига олиб келувчи яширин психологик сабаб ва қонуниятларни очишга имкон берувчи тест методикалардан фойдаланилади.

Бугунги кунда психологияда никоҳ-оила муносабатларини аниқлашга қаратилган бир қатор методикалар мавжуддир. Лекин шунга қарамай, оилавий консультация соҳасидаги энг нозик масала мижознинг оила-никоҳ муносабатлари тўғрисида тўлиқ, аниқ ва объектив маълумот ола билишдир. Диагнознинг аниқ қўйилиши, коррекцион ишнинг йўналишини ва методларни тўғри танлаш, ҳамда кўрсатилаётган ёрдамнинг самараси айнан шу маълумотга боғлиқ бўлади.

Эксперт тизимини ишлаб чиқиш тажрибаси кўрсатишича, психодиагностика тизимини яратиш жараёнини 5 босқичга ажратиш мумкин[1]:

1. Муаммони идентификация қилиш – бу босқичда вазифа аниқлаштириб олинади, муаммога оид билимлар манбаси топилади (китоблар, мутахассислардан олинган маълумот, методикалар).

2. Концептуализация – бу босқичда олинган билимлар тизими шакллантирилади: асосий тушунчалар рўйхати тузилади, тушунчалар орасидаги боғлиқликлар, мантикий ҳукмлар ишлаб чиқилади. Концептуализация босқичи вазифаси билимларни норасмий тарзда тавсифлаш бўлиб, бунда асосий концепциялар ва тушунчалар ўртасида ўзаро боғлиқликлар графиклар, жадваллар, диаграммалар кўринишида келтирилади.

3. Формализация – бунда ўрганилаётган соҳа концепциялари шакллантирилади, мантикий методлар ва самарали моделлар танланади.

4. Реализация – эксперт тайёрланган ва шакллантирилган билимлар базасини тузиш учун ўзига хос махсус маҳсулот бўлиши керак. бу босқичнинг асосий вазифаси инструментал воситалар орқали дастурий мажмуа ишлаб чиқишдан иборатдир.

5. Тест ўтказиш – яратилган эксперт тизимининг ишлашини, ҳаётий талабларга жавоб беришини текшириш учун ҳамда олдинги босқичларда йўл қўйилган хатоларни аниқлаш учун қўлланилади.

Оила диагностикаси – оила тизимини баҳолаш бўлиб, оила аъзоларида юз бериши мумкин бўлган соматик ёки невротик бузилишларга олиб келиши

мумкин бўлган ҳолатларни аниқлашга ёрдам беради. Бунда диагностиканинг турли усуллар мавжуд: проектив, бланкли, ўйинли ва ҳк. Оила терапиясида ҳам турли йўналишлар мавжуд бўлиб (стратегик, структурали, динамик, хулқий ва ҳк.), уларнинг ҳар бири оила диагностикаси бўйича ўз услубларига эга.

Оила диагностикасида қўйилган мақсадга эришиш учун қуйидаги вазифаларни ҳал қилиш муҳим аҳамиятга эгадир:

- оилавий муносабатлар муаммосининг замонавий илмий ва оммабоп адабиётлардаги ҳолатини кўриб чиқиш;

- никоҳ-оила муносабатлари диагностикаси методикаларини аниқлаштириш;

- таклиф этилган методикаларнинг умумий ва ўзига хос жиҳатларини, амалий аҳамиятини кўрсатиб бериш;

- оилавий муносабатлар бўйича тадқиқотнинг нима мақсадда ва қандай ўтказилишини психодиагностик методикаларни қўллаган ҳолда ёритиб бериш.

Оилавий муносабатлар феноменини ўрганиш учун психологлар қуйидаги методикаларни тавсия этишади: РОП, ПЭА, “Низолар” сўровномалари, шунингдек, оилавий муносабатлар тести (FBТ) ва Т.Лири тести.

Маълумки, кўпгина методикалар оилавий муносабатлар ҳамда эр-хотиннинг оиладаги ролларини ўрганишга қаратилган бўлиб, унда ўзаро кутилмалар ва интилишлар кўрсатилади. Бундай методикалардан бири сифатида Н.В.Волкованинг “Оиладаги ролли кутилмалар ва интилишлар” (РОП) методикасини олиш мумкин. Мазкур методикада бир қатор оилавий кадриятлар келтирилган бўлиб, эр-хотиннинг ушбу кадриятлар тизимига муносабати, яъни уларни амалга оширишдаги интилишлари ва турмуш ўртоғидан кутиши даражалари аниқланади ва ўзаро солиштирилади. Методиканинг мақсади:

– Оилавий ҳаётда эр-хотиннинг умумий шахс хусусиятлари, ота-оналик мажбуриятлари, жинсий муносабат, ҳар бирининг касбий қизиқишлари, кундалик хўжалик юритиш, ахлоқий ва эмоционал қўллаб-қувватлаш, жуфтнинг ташқи жозибадорлиги тўғрисида эр-хотинларнинг тасаввурларини аниқлаштиришдан иборат. Бу кўрсаткичлар оиланинг асосий функцияларини акс эттириш билан бирга оилавий кадриятлар шкаласини (ОҚШ) ташкил этади.

– Эр-хотинларнинг оилада эркак ва аёл ролларини тақсимлаш ҳақидаги тасаввурларини аниқлашдан иборат бўлиб, ролли кутилмалар ва интилишлар шкаласида (РКИШ) акс этади.

Шундай қилиб, мазкур методиканинг натижалари эр ва хотиннинг оилавий кадриятлари иерархиясини аниқлашга, шунингдек, оилада эр-

хотиннинг ижтимоий-психологик мослиги тўғрисида хулоса чиқаришга ёрдам беради. “Оиладаги ролли кутилмалар ва интилишлар” методикаси икки вариант (эркаклар ва аёллар учун) ва ҳар бирида 36 та таъкиддан иборат бўлиб, 7 та шкаладан ташкил топган.

Юқорида таъкидланганидек, методика оиладаги ролли кутилмалар ва интилишларни аниқлашга қаратилган бўлиб, бунда ролли кутилма – оиладаги мажбуриятларни турмуш ўртоғи бажаришини кутиш билан боғлиқ эр-хотиннинг установакиси бўлса, ролли интилиш – оилавий ролларни бажаришда шахсий тайёрлик ҳисобланади.

Бундан ташқари, А.Н.Волкова томонидан ишлаб чиқилган ПЭА сўровномаси бўлиб, бу методика уч феноменни: партнерини тушуниш, эмоционал жозибадорлик ҳамда турмуш ўртоғига нисбатан ҳурматни диагностика қилишга ёрдам беради [2; С.14-15]. Методиканинг ҳар бир шкаласи 15 та саволдан иборат. Тушуниш шкаласи мижознинг назарида турмуш ўртоғининг образи қай даражада шаклланганлигини аниқлашга ёрдам беради. Эмоционал жозибадорлик проектив саволлар орқали аниқланиб, турмуш ўртоғига нисбатан ҳиссий муносабатларини кўрсатиб беради. Ҳурмат шкаласи эса турмуш ўртоғининг кўзида унинг обрўси, аҳамияти ва референтлилиги ҳақида хулоса чиқаришга ёрдам беради.

Т.Лири тести идеал турмуш ўртоқ образини ўзаро қандай тушунишларини диагностика қилишда фойдаланилади.

FBT – оилавий муносабатлар тести – проектив техника бўлиб, биринчи марта 1936 йилда Ховельс ва Ликориш томонидан тавсифланган. Унда 40 та суратдан иборат тўплам бўлиб, оила аъзолари ўртасидаги турли муносабатлар тасвирланган. Тест шахснинг оила аъзоларига бўлган муносабати ҳақида маълумот олишга қаратилган [3].

Психологларнинг фикрича, соғлом психологик барқарор муҳитга эга бўлган оилани қуйидагича тавсифлаш мумкин: оилавий кадриятларнинг ўхшашлиги, ролларнинг юқори адекватлиги, ҳаётнинг турли жабҳаларида низоларнинг кам бўлиши, бир-бирига ҳурматнинг баландлиги ва эмоционал ёқимлилиқ. Мазкур формула 1982 йилда ишлаб чиқилган.

Оилага психологик ёрдам кўрсатишнинг энг муҳим жиҳатларидан бири эр-хотинлар онгида ўрнашиб олган установакаларни ўзгартириш бўлиб, ҳаётини вазиятларга муносиб тарзда жавоб қайтариш усулларини ўргатишдан иборат, шу жумладан, турмуш ўртоғига бўлган муносабатларда ҳам. Эр-хотинларга асосан низоли вазиятларнинг табиати ва моҳиятини тушунтириш, уларни

конструктив ҳал қилишнинг усуллари ва йўларини кўрсатиб бериш керак. Шундай ҳаётий муаммолар бўладик, уларни ҳал қилишнинг иложиси бўлмайди. Бундай вазиятларда уларга нисбатан қарашни ўзгартириш, ёқимсиз тарафларини бироз юмшатқан ҳолда янгидан психологик идрок этишни ўргатиш мақсадга мувофиқ бўлади.

Хориж ва юртимиз психологлари томонидан никоҳ-оила муносабатлари бўйича ўтказилган тадқиқотлар орқали шундай хулосага келиш мумкин-ки, инсонларни мажбурлаб бахтли қилиб бўлмайди, лекин мутахассислар томонидан ишлаб чиқилган ва апробациядан ўтказилган психодиагностик методикалар ёрдамида, комплекс ёндашув асосида никоҳ-оила муносабатларини ўрганишни профессионал ташкиллаштириш ва консултатив кўмак бериш дарз кетган оилавий муносабатларни тузатишга маълум даражада ҳисса қўшишига ишончимиз комил.

REFERENCES

1. Трофимова И.Н. “Прогнозирование поведения человека как задача экспертной психодиагностической системы” / “Вопросы психологии”, 1994, №3.
2. Чалов В.Н., Белялова М.А., Мороз В.А. Диагностика супружеских отношений. Метод.пособие. Краснодар, 2016. - 198 с.
3. Материалы » Специализированные психологические методики диагностики внутрисемейных отношений. <http://www.psworks.ru>
4. Алешина Ю.Е., Гозман Л.Я. Дубовская Е.М. Социально-психологические методы исследования супружеских отношений. Спецпрактикум по социальной психологии. - М.: МГУ, 1987. - 126с.
5. Исаева М. ОИЛАВИЙ МУНОСАБАТЛАР ПСИХОДИАГНОСТИКАСИ //Интернаука. – 2020. – №. 23-3. – С. 63-66.
6. Relationship of functional asymmetry with individual psychological features of the personality. The Way of Science International scientific journal, № 4 (86), 2021. ISSN 2311-2158. Impact factor of the journal «The Way of Science» – 0.543 (Global Impact Factor, Australia). P.85-89.
7. Назаров А. С. Psychological aspects of managerial decision making //Молодой ученый. – 2020. – №. 44. – С. 45-48.
8. Назаров А. С. Принятие управленческих решений как основная функция современного менеджера //Вопросы экономики и управления. – 2020. – №. 2. – С. 1-5.

9. Nazarov A. S. Psychological foundations of managerial decision-making //Молодой ученый. – 2021. – №. 3. – С. 46-48.
10. Назаров А. С. THE PSYCHOLOGY OF DECISION-MAKING STRATEGIES //Актуальные научные исследования в современном мире. – 2021. – №. 1-7. – С. 79-82.
11. Назаров А. С. и др. ПСИХОЛОГИЧЕСКИЕ ОСОБЕННОСТИ РАЗРАБОТКИ И РЕАЛИЗАЦИИ УПРАВЛЕНЧЕСКИХ РЕШЕНИЙ //Актуальные научные исследования в современном мире. – 2021. – №. 2-9. – С. 31-35.
12. Назаров А. Scientific and methodological foundations of the influence of the social and psychological properties of the manager on managerial decisions //Общество и инновации. – 2021. – Т. 2. – №. 4/S. – С. 523-532.
13. Назаров А. Научно-методические основы влияния социальнопсихологических свойств руководителя на управленческие решения //Общество и инновации. – 2021. – Т. 2. – №. 4/S. – С. 523-532.
14. Назаров А. С., Митина О. В. ПСИХОЛОГИЧЕСКИЕ ОСНОВЫ ПРИНЯТИЯ УПРАВЛЕНЧЕСКИХ РЕШЕНИЙ //Наука и мир. – 2020. – №. 12-1. – С. 73-75.
15. Khamidovna K. Z. Professional orientation of communicative competence of students.[Электронный ресурс] //Режим доступа: [https://scientific-publication.com/images/PDF/2020/51/EUROPEAN-SCIENCE-2-51-II-A. pdf](https://scientific-publication.com/images/PDF/2020/51/EUROPEAN-SCIENCE-2-51-II-A.pdf)/(дата обращения: 23.09. 2020).
16. Касимова З. Х. ПРОЯВЛЕНИЯ МЕЖЛИЧНОСТНОЙ КОММУНИКАЦИИ В ЭПОХУ ВЗАИМОДЕЙСТВИЯ КУЛЬТУР //International scientific review. – 2020. – №. LXX.
17. Касимова З. Х. РАЗВИТИЕ ВАЖНЫХ ПСИХОЛОГИЧЕСКИХ КАЧЕСТВ В ЛИЧНОСТИ РУКОВОДИТЕЛЯ //International scientific review. – 2020. – №. LXXIV.
18. Касимова З. Х. ПОДГОТОВКА СПЕЦИАЛИСТА НОВОЙ ФОРМАЦИИ В ПРОЦЕССЕ ПРИМЕНЕНИЯ ИННОВАЦИОННЫХ СПОСОБОВ ОБУЧЕНИЯ //Научные школы. Молодежь в науке и культуре XXI в. – 2017. – С. 252-253.
19. Расулова Н. Т. ВАЖНОЕ ЗНАЧЕНИЕ ПЕДАГОГИЧЕСКОЙ ЭТИКИ В ЛИЧНОСТИ УЧИТЕЛЯ //International scientific review. – 2020. – №. LXXIV.
20. Rasulova N. Psychological characteristics of surgeons in a state of occupational stress //Bridge to science: research works. – 2019. – С. 154.

-
21. Nilufar R., Jakhongir I. Psychological interpretation of managerial phenomenon in Islamic sources //Bridge to science: research works. – 2019. – С. 150-153.
 22. Гайибова Н. А. ТЕХНОЛОГИЯ ВОСПИТАНИЯ ДЕТЕЙ С ДЕВИАНТНЫМ ПОВЕДЕНИЕМ //International scientific review. – 2020. – №. LXXIV.
 23. Gayibova N. A. Influence of the sibling status's of teenagers on interpersonal relations //European Journal of Education and Applied Psychology. – 2016. – №. 2. – С. 68-69.
 24. Gayibova N. A. PSYCHOLOGICAL FEATURES OF THE FORMATION OF SIBLING RELATIONSHIPS IN ADOLESCENTS.

**ШАХСЛАР ОРАСИДА ЎЗИГА ЗАРАР ЕТКАЗУВЧИ ХУЛҚ-АТВОРНИНГ
АЙРИМ КЎРИНИШЛАРИНИ ЮЗАГА КЕЛИШИДА ОММАВИЙ
АХБОРОТ ВОСИТАЛАРИНИНГ ТАЪСИРИ**

Исмоилов Ойбек

*Ўзбекистон халқаро ислом академияси
Психология йўналиши 2-курс магистранти,
i.oybek1991@mail.ru тел.: +998998045048*

Тўланбоев Сирожиддин

*Ўзбекистон халқаро ислом академияси
Психология йўналиши 2-курс магистранти,
sirojiddiloi@mail.ru тел.: +998977688779*

АННОТАЦИЯ

Мазкур мақолада ОАВлари, медиа ва айниқса интернет сайтларидаги суицид ҳақидаги хабарлар аҳоли орасида ўз жонига қасд қилиш ҳолатларининг ортиши омили сифатида кўриб чиқилади. Ўзбекистонда охириги йилларда миллий интернет (ахборот) сайтларидаги суицид ҳақидаги хабарлар таҳлил қилинади, шунингдек, аҳоли орасида ўз жонига қасд қилишининг олдини олишга қаратилган концептуал таклифлар келтирилади.

Калим сўзлар: *Хулқ-атвор, ахборот, интернет, инсон.*

АННОТАЦИЯ

В данной статье рассматриваются вопросы влияния информационных и новостных сообщений в СМИ и Интернет сайтах о суициде как фактора роста числа суицидальных случаев среди населения. Проведен анализ информационных сообщений, размещенных за последние годы на национальных Интернет (информационных) сайтах Узбекистана, приведены предложения, направленные на предотвращение суицидальных случаев среди населения.

Ключевые слова: *поведение, информация, интернет, человек.*

ANNOTATION

This article examines the influence of information and news reports in the media and Internet sites on suicide as a factor in the growth of the number of suicidal cases among the population. The analysis of information messages posted in recent years on the national Internet (information) sites of Uzbekistan is carried out, proposals are made aimed at preventing suicidal cases among the population.

Key words: *behavior, information, internet, person.*

Ҳозирги замон жамиятида оммавий ахборот воситалари инсонларнинг эътиқодлари ва хатти-ҳаракатларига таъсир кўрсатишда муҳим рол ўйнайди, шунингдек, уларнинг ўзаро муносабатларига таъсир кўрсатади. ОАВ да суицидлар ҳақидаги хабарлар суицидал хавфи бор ёш ёки ижтимоий жиҳатидан ўхшаш гуруҳларда тақлидий ўз жонига қасд қилишларни чақириши мумкин. Бу ҳолат “Юқиш эффекти” ёки “Вертер синдроми” деб аталади. Бундай номланишига сабаб – Гётенинг “Ёш Вертернинг изтироблари” номли асаридан кейин қайд қилинган суицидлар тўлқини бўлган. Шундан сўнг Европанинг турли мамлакатларида Гётенинг “Ёш Вертернинг изтироблари” номли асарини чоп этиш тақиқланган ҳолатлар мавжуд.

ОАВ мутахассислари учун мўлжалланган “Ўз жонига қасд қилиш первенцияси” номли қўлланмада “Заиф инсонни ўз жонига қасд қилишига туртки бўлувчи жуда кўп омиллар қаторида суицид ҳолатларининг оммавий – ахборот воситаларида кенг ёритилиши бўлиши мумкин” [1], - деб таъкидланади. ОАВ мутахассислари учун айнан шу мавзудаги қўлланмалар кўпгина мамлакатларда мавжуд (АҚШ, Австралия, Австрия, Янги Зеландия, Канада, Германия, Япония, Швейцария). Австрия ва Швейцарияда ўтказилган тадқиқотлар берилган кўрсатмаларга амал қилиш, аҳоли қатламлари орасида суицидларнинг пасайишига олиб келиши исботлаган.

Ўтган асрнинг 70-йилларидан бошлаб “Вертер синдроми” газета ва телевидениядаги ўз жонига қасд қилиш ҳолатлари ҳақидаги репортажлар, турли фильм ва телесериаллар қаҳрамонларининг суицидал хатти-ҳаракатлари суицидал фаолликка таъсир кўрсатиш даражаси тизимли тадқиқ қилинган.

Шунингдек, сўз юритилаётган масаламиз юзасидан ёрқин мисол сифатида, Мерилин Монро суицидидан кейин кўпгина америкалик ёш аёллар ўз жонига қасд қилганлар. 1994 йилда машҳур “НИРВАНА” гуруҳининг солисти Курт Кобейннинг ўз жонига қасд қилишидан кейин ёшлар орасида бир қатор ўз жонига қасд қилиш ҳолатлари кузатилган. АҚШ, Австрия, Германия, Венгрия, Австралия, Япония каби давлатларида ўтказилган тадқиқотларда бирор суицид актларини ОАВ да ёритиш характери ва мунтазамлиги ва уларни аҳолининг “мақсадли” гуруҳларида такрорланиши ўртасида корреляцияси мавжудлиги статистик кўрсатилган. Тадқиқот муаллифлари матбуотда ёритилиши натижасида суицид ҳолатларининг кўпайиши механизмларини аниқлаганлар. Кластрели (ОАВ билан боғлиқ тақлидий) суицидларнинг асословчи механизми суицидент шахси билан ўзини идентификация қилиш ҳисобланади [7].

Кузатишларимиз шуни кўрсатмоқдаки, 2018 йил давомида Ўзбекистондаги миллий ОАВ (интернет сайтлари)да 40 дан ортиқ (ундан ҳам ортиқ бўлиши эҳтимол) суицид тўғрисидаги хабарлар тарқатилган ва уларнинг аксарияти ўзида суицидни у ёки бу турини демонстрация қилувчи расмларни намойиш этган. Масалан суицид тўғрисида тарқатилган хабарларга энг кўпи қарийб 40 % га яқини (ҳар 3 тадан 1 таси) ўзини осиш ҳолатини демонстрация қилувчи расмларни, қарийб 65 % га яқини (ҳар 3 тадан 2 таси) ўзини осиш ва бошқа (дори ичиш, юқоридан ўзини ташлаш) суицид усуллариини демонстрация қилувчи расмлар илова қилинган. Айтиш жоизки, 2019-2021 йилларда ҳам миллий ОАВ (интернет сайтлари)да ҳам суицид тўғрисидаги хабарлар суицидни у ёки бу турини демонстрация қилувчи расмлар билан чоп этилгани кузатилишида давом этди. Бундан ташқари ёзма оммабоп нашрларда ҳам суицид элементларини нашр этиш ва демонстрация қилиш масаласи ўрганиб чиқилиши ҳамда тартибга солинишини вазият тақозо этмоқда.

Бугунги кунда телевидение орқали намойиш этилаётган сериаллар ва кинофилмларда ҳам суицид элементлари намойиш этилаётгани учраб турибди. Албатта бу сахналар уни кўраётган, психологик жиҳатдан нозик, импульсив шахсларга ўзининг салбий таъсирини кўрсатиши этимоли юқоридир.

Юқоридаги мулоҳазалар миллий ОАВ сифатида фаолият юритаётган интернет сайтлар ва албатта телевидения учун суицид сахналарини намойиш этмаслик ва бу феномен ҳақида ёзиш ёки ёзмаслик, уни ёритиш ёки ёритмаслик бўйича аниқ тартибларни жорий этиш зарурлигини кўрсатади.

Айтиб ўтилганларни инобатга олиб, ўз жонига қасд қилиш, айниқса вояга етмаганлар орасида ўзига ва ўзгаларга зарар етказиш ҳодисалари тўғрисидаги хабарларни ОАВ да баён қилиш, шу каби сахналарни намойиш этиш бўйича тегишли тавсиялар ишлаб чиқиб, тасдиқлаш ва унга риоя қилинишини қатъий назорат қилиш керак. Буни “Болаларни уларнинг соғлиғига зарар етказувчи ахборотдан ҳимоя қилиш тўғрисида”ги (ЎРҚ-444-сон 08.09.2017) Ўзбекистон Республикасининг Қонуни доирасида амалга ошириш мумкин.

Жаҳонда суицидга олиб келувчи 800 дан ортиқ муаммолар қайд қилинган. Ўзбекистонда аҳоли ўртасида суицид ҳолатлари олимлар (Ғ.Шомаров, В.Каримова, Б.Умаров ва бошқалар) томонидан ўрганилганда, муаммонинг илдизлари генетик, табиий-экологик муҳит, ижтимоий-иқтисодий, тиббий, сўнгра психологик ва педагогик омилларга боғлиқ эканлиги аниқланган.

Мисол учун, сабаб ва омиллардан бири, инсон организмида яшовчи паразитлар (гижжа) нафақат инсоннинг тан сиҳатлиги балки психологик саломатлигига ҳам жиддий таъсир этар экан. Мичиган университети олимлари (Лени Брундин бошчилигида) инсон организмидаги паразитлар миядаги ўзгаришларга сабаб бўлиб, шахсни ўзини ўлдиришга ундаши мумкинлигини аниқлашди. 10-20% Америкаликларнинг (2009-йилги статистикага кўра) организмида “токсоплазма” паразитлари мавжуд бўлиб, улар беозор ва пассив деб саналган. Лекин изланишлар паразитлар яллиғланишларни юзага келтириб, вақт ўтиши билан бу жараён мия ҳужайраларини зарарлайди“ дейилади тадқиқот натижаларида. Олимларнинг фикрича, паразитлар мавжуд организм, ўз эгасида нисбатан кўпроқ ўзини ўлдириш фикрини юзага келтирар экан [13].

Айтиш жоизки, юқоридаги биргина омилдан келиб чиқиб, илмий жиҳатдан суицид феномени тиббиёт, тор йўналишда эса психиатрия соҳасининг муаммоси ҳисобланади. Мазкур соҳадаги халқаро тажриба шуни кўрсатмоқдаги, бугунги кунда вояга етмаганлар ўртасида суицид ҳолатларини профилактика қилиш бўйича аниқ инструментарий мавжуд эмас ва бутун дунё миқёсида рақамлар ўсишда давом этмоқда. Фақат турли тажрибалар мавжуд ҳолос.

Кўшни Қозоғистон Республикасида ўтган 2016-2018 йиллар давомида Италия тажрибаси асосида суицид профилактикасига қаратилган ишларни соғлиқни сақлаш тизими орқали амалга ошириб келмоқда ва ижобий ўзгаришлар мавжуд бўлиб бу 2018 йил 17-18 январь кунлари Қозоғистон Республикасининг Алмата шаҳрида “Болалар ва ўсмирларнинг психик саломатлигини мустаҳкамлаш” мавзусида бўлиб ўтган биринчи халқаро конференциясида эълон қилинди. Халқаро тажрибага кўра суицид муаммоси тиббиёт (тор соҳа бўйича психиатрия)нинг муаммосидир.

Хулоса сифатида айтишимиз ўринлики, бугунги кунда шахслар орасида суицидларнинг юзага келишида оммавий ахборот воситаларининг таъсири мавжуд, шу билан бирган аҳоли орасида инсоннинг психологик саломатлигини мустаҳкамлаш бўйича тегишли билим-кўникмалар ҳам етарли эмас. Суицид муаммоси тиббиёт ва психология фанларининг умумий муаммоси сифатида қаралиб, муаммога биргаликдаги ечимни таклиф этиш йўналишида чуқур ўрганишлар олиб борилиши заруратдир. Шунингдек, халқаро тажрибалар асосида суицидларга доир хабарларни чиқаришни тартибга солувчи ҳукумат даражасидаги норматив-ҳуқуқий ҳужжат қабул қилиниши керак.

REFERENCES

1. Всемирная организация здравоохранения. Превенция самоубийств. Руководство для специалистов средств массовой информации. Женева, 2000.
2. Средства массовой информации и права ребенка. Справочник для журналистов, составленный самими журналистами. Женева, 2005.
3. Дюркгейм Э. Самоубийство. Социологический этюд: Пер. с франц. 2-е изд. М.: Мысль, 1994. - 399 с.
4. Ashton J.R., Donnan S. Suicide by burning as an epidemic phenomenon: An analysis of 82 deaths and inquests in England and Wales in 1978—9 // Psychological Medicine. 1981. Vol. 11, №4 P. 735-739.
5. Baker D., Fortune S. Understanding Self-Harm and Suicide Websites A Qualitative Interview Study of Young Adult Website Users // Crisis: The Journal of Crisis Intervention and Suicide Prevention. 2008. Vol. 29, № 3. P. 118-122.
6. <https://www.lex.uz/docs/3333797>
7. <https://presscouncil.ru/teoriya-i-praktika>
8. https://ru.wikipedia.org/wiki/%D0%AD%D1%84%D1%84%D0%B5%D0%BA%D1%82_%D0%92%D0%B5%D1%80%D1%82%D0%B5%D1%80%D0%B0
9. http://www.consultant.ru/document/cons_doc_LAW_310839/
10. https://www.unicef.org/kazakhstan/media/5986/file/2018_AMH_Premeeeting_Report_RUS.pdf
11. <https://www.bbc.com/russian/vert-earth-36897872>
12. https://www.gazeta.ru/science/2012/08/17_kz_4729429.shtml
13. <https://www.vesti.ru/nauka/article/1035960>

TASAVUF TA’LIMOTIDA NAFS TARBIYASI BOSQICHLARI

Raxmonberdiyev Islombek Ilhom o’g’li

TDSHU, islombekrakhmonberdiyev@gmail.com

Ilmiy rahbar: fal.f.d Xolmo‘minov J

ANNOTATSIYA

Mazkur tadqiqot ishida bugungi kun yosh avlodlarining ma’naviy axloqiy tarbiyasining shakllanishida tasavvuf ilmining ahamiyati to’g’risida va uni amaliyotga tadbiiq etish jarayonida “Nafsi ammora” “Nafsi lavvoma” “Nafsi mutmaina” tushunchalarining asl mohiyatini ochib berish maqsadga muvofiqdir. Tasavvuf ilmining bugungi kundagi ahamiyati va islom olamidagi tariqatlari asosida shakllanishi nuqtai nazaridan tasavvufiy istilohlar bo’yicha mulohazalar keltirilgan va muhokama qilingan.

***Kalit so’zlar:** Shariat, tariqat, ma’rifat, haqiqat, tasavvuf, Ibn al-Arabiy, Aziziddin Nasafiy, Uilyam K.Chittik, nafsi ammora, nafsi lavvoma, nafsi mutmaina, nafsi roziya, nafsi komila.*

ABSTRACT

In this research work it is expedient to reveal the importance of mysticism in the formation of spiritual and moral education of today's younger generation and a comparative analysis of the concepts of "Sufism" in the process of its application in practice. In terms of the importance of mysticism today and its formation on the basis of the teachings of the Islamic world, the concepts of mysticism and Sufism have been discussed.

***Keywords:** Sufism, Ibn al-Arabiy, Aziziddin Nasafiy, Uilyam K.Chittik,*

Kirish

Nafs-milliy ma’naviyatimiz an’analariga binoan inson ruhiyatiga moddiy olam ne’matlariga moyillikni ifodalovchi timsol-tushuncha bo’lib, tasavvuf tariqatlarida nafs tarbiyasiga alohida ahamiyat qaratilgan va uning turli darajalari belgilangan.

Nafsi ammora¹ –insonni tamomila o’z jiloviga olgan, har qanday og’ir gunohlarga boshlovchi tarbiyaga bo’ysinmagan, o’jar nafs. Qur’oni karimning “Yusuf” surasidagi eslanadi.

Nafsi lavvoma² –gunoh ishlarga yo’l qo’yganda qiynala boshlagan, o’z xatolaridan afsuslanish hissi paydo bo’lgan inson nafsining holati. Qur’oni Karimning “Qiyomat” surasida eslanadi.

¹ “Nafs nimadir” Muhammad Zohid Qutqu.”Sharq Nashriyoti matbaa”.Toshkent 2020.

² O’sha kitob 202-bet

Nafsi mutma’inna³ –sokin muvozanatga erishgan, xotirjam, gunohlardan tiyilgan nafs, Qur’oni Karimning “al-fajr” surasida eslanadi.

Nafsi mulhama–ilhomlangan nafs, nafs tarbiyasining bu darajasiga erishgan insonlar o’zgalarga beminnat yordam ko’rsatishga moyil bo’ladilar, savob uchun vaqtini, molini, mehnatini ayamaydilar.

Nafsi marziya–rozi bo’lgan nafs, alloh taqdir etgan yaxshi-yomon ishlarga sabr qiluvchi, turmush og’irliklariga bardoshli, odamlarning noo’rin munosabatlaridan xafa bo’lib, gina qilmaydigan insonlar nafs.

Nafsi sofiya–dunyo orzu-havaslaridan, obru-e’tiborga intilish tamoyillaridan butkul forig’lik darajasiga erishgan nafs oriflik maqomiga yetishgan piri murshidlar, valiyar nafs.

Nafsi komila–Payg’ambarlar nafs, oddiy kishilar nafs tarbiyasi bilan bu darajaga yetishi qiyin, ammo komil nafs egasi bo’lishga intilish ma’naviyat nishonasidir. Nafsnı yengishni, soda qilib, insonning barcha yomonliklar, yani illatlardan forig’ bo’lishi, faqat va faqat yaxshilik qiladigan kishiga aylanishi, deb tushunish kerak. Chunki tasavvufni o’zining mafkurasi hisoblangan hazrat Alisher Navoiy asarlarida bunday targ’ibotlarga ko’p duch kelamiz.

Masalan, “Lison ut-tayr”da shunday baytlar borki, ular fikrimizni to’liq tasdiqlaydi:

Chun riyozat raf etib ruhoniyyat, Salb bo’lg’ach kimsadin nafsoniyat.

Qolmagan ruhoniyyatdin o’zga hech, Sen taxallufdin bu ma’ni ichra kech.

Bordur inson oncha sharaf,

Kim yamon axloqin etsa bartaraf,

Bo’lmasa fir’avnligning payravi, Qolmas ondin juz sufoti musaviy.

Nafsnı yengishni, umuman, yeb-ichmaslik, yaxshi kiyinmaslik, mutloq tarkidunyochilik mano’sida, yani yalong’och tarizda tushunmaslik kerak. Sufiy ruhini shu darajada rivojlantirishi lozimki, u hech qachon va hech qanday boylikka, umuman, bu dunyoga bog’liq biror narsaga bog’lanib, uning quliga aylanmasin. Aksincha, nafs uning quli bo’lsin. Shunday qilmasa, nafs uni yengib, oyoq qo’lini bog’lab oladi. Dunyoda nafsning quliga aylanib qolganlar kammi?

Nafs-ku insonga azaldan berilgan narsa. Aniqrog’i, alloh bandasini sinash uchun unga nafs berib qo’yan. Esingizda borki, odam ato bilan moma havo jannatdan aynan ana shu nafslarini yengolmaganlari uchun quvilishdi. Chunki ular jannat qonunini buzdi. Lekin bu yerda boshqa narsalar ham bor. Bu-shayton.

³ O’sha kitob 266-bet

Shayton tezgina nafs bilan oshna kirishib oladi. Nafs bilan shayton birikdimi, xudo urdi, deyavering, endi ruh bu ikkisini yengishi bag’oyat mushkul kechadi.

Yana bir qiziq savol tug’iladiki: xo’sh, shayton kuchlimi yoxud nafsmi? Sufiylar o’rtasidagi suhbatlarda bu savol bot-bot ko’tariladi. Hakim Termiziy jumladan, shunday javob beradilar bu savolga: “Bir shaytonning bir soat ichida halok aylaganini yuz och arslon bir suruv qo’y ichida halok aylay olmas. Nafsning bir soat ichida qilgan ishini ham yuz shayton qila olmas” demak shayton yuzta och arslondan ham daxshatli ekan.

Nafs esa yuzta shaytondan ham havfliroqdir. Bu gaplarning manosini yaxshilab chaqib olish kerak.⁴

Shayx Abu bakr Abu Barrok mana bunday hikmat aytadilar: “To’rt dushman bordir va ulardan qutilmoqning tort yo’li bordir: shayton, nafs, dunyo sevgisi, xalqqa aralashmoq. Shayton va nafsga muxolifat, (qarshilik) etmoq kerak, dunyodan cheklanmoq, xalqdan ham qochmoq kerak. Kishi bu to’rt yordamchi bilan qutulgaydir, yo’qsa xalok bulur”.

Bu yerda bir izox berib o’tish kerakki, xalq, yani aksariyat odamlar o’z nafslarining qo’li bo’lganliklari uchun ham sufiylar o’zlarini xalqdan qochishga chog’lagan. Bu yerda xalqdan qochmoqni aynan nafs bandalaridan yiroq yurish deb tushinish kerak. “Farxod va Shirin”- Navoiyning boshqa dostonlari kabi, xali sirlari bo’lmay oshkor bo’lmay yotgan buyuk asar. Dostonda Farxodning Ahraman devini yengishi voqeasi bor. Bazilar buni shunchaki ertakchilik deb tushinishi xech gap emas. Xolbuki, tasavvufiy adabiyotda dev-nafs ramzi. Sufiylik yo’lini tutgan kishi, avvola, ishni nafsini yengishdan boshlanishi kerak. Farhod ham-sufiy timsoli. U Iskandar tilsimini ochish yo’lida devni mahv etadi. Shu yerda bir nozik masala o’rtaga tushadi.

Nafs devini inson o’z-o’zicha yenga oladimi? Hamma gap shundaki, bu insonning o’z qo’lidan keladigan ish emas. Chunki nafs juda-juda shirin narsa. U jismning ichiga yaxshilab o’rnashib olgan. Uni o’z badaninggizdan quvib chiqarish yakka o’zingizning qo’lingizdan kelmaydi. Tasavvufda pir bo’lishi shart qilib qo’yilishiga asosiy sabab shu.

Nafsni biz tushunganday faqat yeb-ichish, yotib–turish deb anglamaslik uchun asos yetarli bo’ldi. Kibr-havo, nafsoniyat ham-nafs. Uni ham yengmasa, insonni ko’p yomon yo’llarga yetaklayveradi.

Tasavvuf haqida (va umuman, har qanday mavzu xususida) yozganda tarixiylik va matn masalalariga jiddiy e’tibor bermoq lozim. Masalan, X-XI asrlarda

⁴ Xislatli hikmatlar sharhi 2-kitob. Shayx Muhammad Sodik Muhammad Yusuf.”Hilol nashr”. Toshkent 2019.

ko’chirilgan qo’lyozma bilan XX asr boshlarida nashr etilgan toshbosma kitobning ma’lumotlari mutloqa teng qiymatga ega emas.

Irfoniy g’oyalar rivojini faqat tarixiy tadrijiylikda ko’rib chiqishgina ishonarli xulosalarga asos bo’la oladi. Shu sababdan hozircha faqt bazi eng umumiy jihatlarga etibor qaratish bilan cheklanishga to’g’ri keladi.

Sunna bosqichi–o’git va ibrat asosiga, islom ma’rifatchiligi esa aql va mantiqiy tafakkur qudratiga tayanishini ko’rib o’tdik.

Irfon-chi? Ilm egasi olim bo’lsa, irfon nima-yu, orif kim? O’git va ibrat tashqi hodisa, aql ham mavzuga tashqaridan turib yondashadi. Irfon esa Tavhid mohiyatini anglashga insonning butun ruhiy quvvatini safarbar etadi, buning uchun esa avval ruhiy quvvatni jamlashga o’rganish kerak bo’ladi. Xuddi shu amalni, ya’ni ruhiy quvvatni bir nuqtaga jamlay bilish usullarini ikki nuqtaga jamlay bilish usullarini ikki yo’nalishda ishlab chiqa boshlagan so’fiylardan Zunnun Misriy (796-861) va Xoris Muhosibiy (781- 857)larni eslash mumkin. Ularning birinchisi ma’rifat yo’lining hol va maqomlarini ishlab chiqqan bo’lsa, ikkinchisi o’z nafsini kuzatish va nazorat qilish (muroqaba musohaba) qoidalarini, “Ilm al-qulub va al-xatarot” (qalb va uning ma’rifati yo’lidagi havf-xatarlardan saqlanish ilmi)ni ishlab chiqdi. Muhosibiyning fikricha, asosiy narsa niyatda, ammo insonning foklanishi yo’lida turli xatarlar, masalan, kibr, riyo va boshqalar mavjud. Ularni yengib o’tish uchun inson har bir qadamini Alloh irodasiga muvofiq bosmog’i va faqat Alloh rizoligini sidiq va ixlos bilan tilamog’i kerak.

Muhosibiy fikricha, inson ko’nglida ilohiy muhabbat chirog’ini yoquvchi ham Allohning o’zi, insonning ruhiy kamaloti tasavvufning asosiy maqsadi bo’lib, bu yo’nalishda har bir ulug’ Shayx o’z tartib-qoidalarini ishlab chiqdi va shu asosda turli tariqat suluklari shakllandi. Masalan: soliq o’z nafsini yengib o’tish yo’lida qanday maqomlarni bosib o’tadi, degan savolga turli tariqat pirlari turlicha javob beradilar. Abu Nasr Sarroj 7 maqom (tavba, vara, ya’ni parhezkorlik, xuxd, faqr, sabr, rizo, ya’ni Alloh taqdiriga rizolik, tavakkul, ya’ni o’zni haqqa topshirish)ni sanab ko’rsatgan bo’lsa, ba’zi tadqiqodchilar bundan oltitasini, ba’zilari xavf va rajoni qo’shib to’qqizta maqomni tilga oladilar, al-Kalobodiy (vafoti 990-yil) 17 chi maqomni, Abu Said Mayxoniy (967-1049) 40 maqomni, Abdulloh Ansoriy (1006-1089) esa 100 maqomni eslaydi. Ibn al-Arabiy “Futuhoti Makkiya”da 19 maqom, 360 ta manzil va rabotni ajratib ko’rsatadi. Agar maqomlar so’fiyning o’z harakati, riyozati bilan bog’liq bo’lsa (tadbir), “hol” tushunchasi Alloh barakati va marhamatiga aloqador (taqdir) hisoblangan. Bunday “fayzi ilohiy” soliqning foklik kasb etgan dilini bir lahzada chaqmoqdek yoritib, yana g’oyib bo’lishi mumkin.

Ba’zan holni ham darajalarga ajratadilar. Nazarimizda, gap maqomlar soni va xolning darajalarida emas. Asosiy masala ko’ngilning poklanishida. “Bilgilki ko’ngil sayqallangan ko’zgudir”, deb yozadi Ibn al-Arabiy, Hadisda aytiladiki: “Qalb temurdek zang bosishi mumkin”.

Ma’naviyat haqida suhbatlarimizning ibtidosida Shayx Najmiddin Kubroning istedodli shogirdi Najmiddin Doya haqida eslab o’tgan edik. U o’zining 1223 yili Kunyada yozib tugallanga risolasida inson va uning mohiyati, oliy haqiqat “haq asrori”ga va borliqqa munosabati haqida shunday mulohaza yuritadi:

Mavjudodlar olami, ya’ni moddiy dunyodan maqsad inson vujudidir. Ikki olam inson vujudi uchundir. Inson vujudidan maqsad esa alloh taolo. Zotu sifatlarini anglab yetishdir. Buni ma’rifat deydilar. Farishta va jinlar Allohga ibodat etishda insonga sherik bo’ldilar. Ammo ma’rifat insondan o’zga hech qanday mahluqotga nasib bo’lmadi. Haq ma’rifati yukini ko’tarmoq faqat inson zotiga vojib bo’ldi. Insonning mumtozligi shu tufaylidir. Ammo Najmiddin Doyaning fikriga ko’ra, inson vujudida xaq ma’rifatini aks ettiruvchi ko’ngil ko’zgusi dastavval faqat imkon darajasida mavjud, halos. Uni voqealikka aylantirish uchun uzoq jiddu jaxd lozim. Ko’ngil ko’zgusi riyozat bilan sayqal topadi, insonning ma’naviy tarbiyasi, o’z intilishi, pir-tarbiyachining irshodi nafs tarbiyasi bilan bo’ladi. Buning uchun inson, birinchi navbatda, ham jismoniy, ham ma’naviy poklanmog’i kerak. Tasavvuf tariqati ushbu poklanish yo’li bo’lib, uni temirchining alovli ko’rasiga qiyos etish mumkin. Unda inson ko’ngli avval mumdek bo’shab, shakl oladi, so’ng chiniqtiriladi va sayqal beriladi. Oxirida ko’ngil po’lat ko’zgu singari shunday sayqal topadiki, o’zida ilohiy nurni akslantirib, oy singari nurlanib, o’zi ham atrofga ziyo tarata boshlaydi. Ana shunday ko’ngil egasi komil insondir.

Tavhid asrorini anglab yetish sunna bilan boshlanib, tasavvuf irfonida yuksak kamolotga erishdi. Ammo bu yo’nalishlar ibrat, mantiqiy tafakkur va ruhiy kamolot sifatida asosan insonning ichki takomiliga qaratilgan edi. Inson o’z-o’zini anglab yetish orqali haq asrorini idrok etishga intildi, ammo insonning yakuniy maqsadi shunda tugaydimi? Inson tahvid asrorini o’zi uchun anglab yetdi, deylik, endi u nima qilishi kerak?

Shu savolga tasavvufning oxirgi tariqati–Naqshbandiya javob berdi: birinchi maqsadga erishildi – “dastba kor” ga o’tishi kerak “dilda yor” holati dilda g’araz, ya’ni hudbinlik yo’qligini ko’rsatadi, endi ”dast ba-kor” bo’lsa, ya’ni ishga qo’l urilsa, o’z shaxsiy maqsadlari uchun emas, holis alloh uchun. Haq uchun, haqiqat va adolat tantanasi uchun amaliy harakatga kirishilgan bo’ladi. Shu sababli har nafas “dilda yor” bo’lishi, “Alloh” ismi dilda zikr etilishi, ya’ni “xo’sh dar dam” qoidasiga rioya

etilishi taqoza qilinadi. Chunki alloh nomi bir nafas dilni tark etsa, darhol o’rnini g’araz, xudbin bir niyat egallashi mumkin. “Nazar bar qadam” ham shu manoga yaqin turadi, ya’ni behuda biror qadam qo’ymaslik, har bir amaliy harakatning Haq yo’lida qo’yilayotganini tahlil etib, diqqat bilan kuzatib, nazardan qochirmay borish kerakligi ikkinchi qoidadir. Uchinchi qoida “Safar dar vatan”, ya’ni vujud turgan holda ruhning moddiylik balchig’iga bulg’anmaslik, haq irodasi moddiy havaslari g’arazidan holi ravshda ruhingda hukmron bo’lishi lozim. To’rtinchi qoida – “Xilvat dar anjuman” Haq asrorini anglab yetgan orifxalq bilan birga bo’lishi lozimligini, ammo doimo haqni dilda tutgan holda xalq bilan birga bo’lishi lozimligi, ammo doimo haqni dilda tutgan holda xalq bilan birga bo’lishni ta’kid etadi. To’liq “Xilvat”ni tanlash kibrga, to’liq “anjuman”ga kirishib ketish g’arazga yetaklishi mumkin, “Xilvat davr anjuman” esa muazanatni saqlab turish demakdir. Naqshbandiyaning o’n bir qoidasini mukammal sharxlash uchun aloxida jiddiy tadqiqot lozim, biz faqat irfon bosqichini yakunlab, yangi bosqichga o’tish oldida bazi muloxazalarni qayd etdik, xalos.

Shunday qilib, XII-XIII asrlar tasavvuf tariqatlarining shakllanishi va irfon bosqichi, deb ataldi. Aytib o’tganimizdek, tasavvuf g’oyalari va nazariyasi VIII-IX asrlardanoq shakllana boshlagan bo’lsa ham, faqat Imom Abu Hamid G’azzoliy (1058- 1111) ijodida islom ma’rifatchiligi davri yakunlangach, tasavvuf talimoti islom mintaqasida zafarli “yurish” boshladi va borliqni idrok etishning Irfon yo’nalishi uzil- kesil yetakchi o’ringa ko’tarildi.

Buyuk tasavvuf shayxlari yurtdoshlarimiz Ahmad Yassaviy, Najmiddin Kubro, Abduholiq G’ijduvoni shu davrda yashadilar. Tasavvuf she’riyatining eng sabardast vakllari Fariddin Attor, Jaloliddin Rumiy, Ibn al-Farid, va irfoniy tafakkurning eng buyuk namoyandasi eng buyuk namoyandasi Ibn al-Arabiy ham shu muddatda ijod qildilar¹. Irfon yo’nalishi borliqni idrok etishning mutloqo o’ziga hos yo’li bo’lib, sunnadan ham mantiqiy, tafakkurdan ham tamomila farq qiladi. Bu haqda ibratli rivoyat bor. Malumki, alov kuydiradi. Buni bizga muallim tushuntiradi va biz uning gapiga ishonib, “alov kuydiradi” deymiz. Bu sunna bosqichi. Ikkinchi bosqichda biz tajriba o’tkazamiz, qog’ozni sham alovi tepasida tutsak, qog’oz yona boshlaydi va biz “olov kuydiradi”, deb xulosa qilamiz. Bu ilm deyiladi. Islom ma’rifatchiligi davri namoyondalari shu yo’nalishda ish olib borganlar.

Irfon bosqichi, tasavvuf yo’lidir. So’fiylar alovga o’zlari kiradilar va riyozat chekib haqni taniydilar. So’fiy tavhid mohiyatini anglashga butun ruhiy qudratini safarbar etadi. Buning uchun ishni nafsni poklashdan boshlamoq kerak bo’ladi. Tasavvuf tariqatlari ma’naviy poklanish yo’li bo’lib, o’zligidan (Hudbinlikning

barcha ko’rinishlaridan) pok bo’lgan inson ko’ngli haq ziyosini o’zida akslantira boshlaydi. Komil inson tom manoda ziyolidir. Ziyoli, ya’ni o’zligini anglabyetgan insonda iymon, ilm va amal birligi vujudga keladi. Bunday inson o’zidan atrofga ziyo tarata boshlaydi, o’zga insonlar ruhini ham ma’rifatli etadi, ko’ngillarni nurlantiradi.

Yuqorida aytganimizdek, inson botinida «nafs» degan ma’naviy borliq mavjud bo’lib, u insonning o’z menligidir. Tarbiya ko’rmagan, past saviyadagi nafs yomonlikka moyil va shaxvatga ko’p rag’batlidir: yemoq, ichmoq, uxlamoq, ayshu ishrat qilmoq, kayfu safoga berilmoq, boshqalar tomonidan maqtalmoq, zo’ravonlik qilmoq va xokazolarni istaydi. Jiddiy ish vazifalardan o’zini olib qochadigan, biron qonun-qoidani tan olmaydigan nafs egasini asir qilib, o’z orzu-istaklari ketidan sudraydi.

Nafs mazkur illatlarga egaligicha qolsa, ko’chaysa, uni islox etish, yo’lga solish qiyin bo’ladi va dushmandan kutilmagan zararlar nafsdan kelaveradi. Insonni turli- tuman moddiy va ma’naviy hatarlarga giriftor qiladi. Masalan, aroqxo’r, qimorboz, bexayo qilib qo’yadi, kezi kelganda o’g’rilik qildiradi, xatto odam uldirishga majbur qiladi, oila-ro’zg’orlarni buzdiradi, boshqalarga zulm qildiradi, qamoqqa tiqadi va oxiri mozorga yetaklab keladi...

Nafsni yoshlikdanok tarbiyalash kerak. Chunonchi, yosh bolaga har istagan narsasini olib bermaslik, uni ayrim maxrumiyatlarga kuniktirish kerak. Bir oz yoshi ulg’aygach, siqilsa, qiynalsa ham oz-oz qiyin ishlarga o’rgatish lozim. Balog’at yoshiga yetgach, asta-sekin namozu ro’zalarga kuniktirmoq zarur. Erta to’rishni, erkalik qilmaslikni o’rgatish darkor. Aks xolda, kungli tusagani muxayayo etilaversa, bolaning nafsini tarbiyalash amrimaxol bo’lib qoladi. Aytganini qilmasangiz, nashavand singari tutqanog’i tutadi, o’zini u yoqdan bu yoqqa o’radi, so’zingizga quloq solmaydi. Nafsning g’alati bir xususiyati bor. Istagi qondirilganda taskin topish o’rniga ishtaxasi yanada ochilib, orzulari kuchayib boraveradi. Yegani sayin ochko’zligi, uxlagani sayin dankasaligi ortib, ish qilmay qo’yadi, pul topsa xirsi ham oshadi, ko’zini tuproq tuldirgunga qadar tuymaydi.

Odotsizlik (faxsh) bobida ham mazkur qonun-qoidalar amal qiladi. Faxsh istagi qondirilganda quturadi, uyqudagi ilon shaklidan yetti boshli ajdaxoga aylanadi. O’smirlarni yo’ldan adashtirib, qizlarni uydan chiqarib foxishaga aylantiradi, oilalarning tinchini bo’zadi, jamiyatlarni tubanlashtiradi, shaharlarni yer bilan yakson qiladi, nasllarni qo’ritadi, qavmlarni Alloxning qaxriga uchratib, haloq qiladi.

Islom dini bu jiddiy taxlikaning oldini olmoq uchun ayollarga o’ranib xijobda yo’ryashni buyo’rgan, ayol-erkakning bir joyda aralash utirishlariga ham ruhsat bermagan, xaromga qarashni, nomaxramlarga tiqilishni ta’qiqlagan, ko’z va qo’l

vositasida ham zino xavfi mumkinligidan tanbex bergan. Biror eshikdan ichqariga qarashni, xatto derazasidan ko’z tashlashni, begona uyga ruhsatsiz kirishni qat’iy man etgan.

Islom ayollarning iffat-nomusini muhofaza etishga, oila masalasiga alohida e’tibor beradi. Oilani muqaddas deb biladi, xatto ro’zgor tebratish uchun qilingan sarf- harajatlarni jixod qilish bilan barobar deb hisoblaydi. Ayolga eriga mexr qo’yish, erkakka ayolning baxtu saodati va muxofazasi uchun, har ikkalasiga ham bola-chaqalarini yaxshi, sog’lom, aqlli, iymonli, ilmi qilib tarbiyalashlari uchun javobgarlik yo’qlaydi. Dinimiz jamiyatda fitna-fasod chiqmasligi uchun yigitlarni barvaqt uylantirishni tashviq va tavsiya etadi. Agar uylanishi kechikkan farzandlar bir gunox qilsa, bu uchun ota-ona ham mas’uldir, deb ta’kidlaydi.

Shunday ekan, aziz birodarlar:

O’zingizni va oilangizning nafs tarbiyasiga katta ahamiyat bering, irodasi bo’sh, havoyi nafs asiri bo’lib qolmang.

Faxsh va axloqimizga zid bo’lgan nashrlarga qarshi tinimsiz kurashing, ularning xonadoningizga kirishiga yo’l qo’ymang, yaqinlaringizni ham bu mavzuda ogohlantiring.

Alloxning buyruqlarini, Rasulullox (s.a.v.) ning hadislarini o’rganing, o’rgating va tadbiiq eting. Imkoni boricha bolalaringizni vaqtli uylantiring, turmushga bering.

Alloxning salomi, raxmati va barakatiga sazovor bo’ling!

Nafsni islox etish-poklashning yagona chorasi Islom dini buyurgan amallarga to’la-to’kis amal qilishdir. Jumladan, namoz bir insonni kunda besh vaqt tozalaydigan, ham botiniy, ham zoxiriyda ifloslik qoldirmaydigan, insonga doimo Parvardigorning bandasi ekanini eslatib turadigan ibodatdir.

Ro’za irodani chiniqtiruvchi, nafsoniy shaxvatlarning payini qirquvchi ibodat bo’lib, ayniqsa, yoshlarga payg’ambarimiz tomonidan tavsiya etilgan.

Zakat o’zaro raxmdillik, hamjihatlik, birodarlik tuyg’ularini kuchaytiruvchi, nazariy emas, balki, amaliy ibodat to’ridir.

Xaj jahonshumul musulmon birodarligini saqlovchi ibodat to’ridir. Janobi Xaqning roziligini topish yo’llari ana shunday ibodatlar ko’rinishida musulmonlar uchun chizib ko’rsatilib, mexanizmga solib qo’yilgan.

Nafsni isloh etish yo’llaridan yana biri «qo’rbi navofil», ya’ni banda farz qilingan ibodatlarni bajargani sayin Alloxxning muhabbatini qozonadi. Buning ustiga nafl ibodatlar orqali poklanib, yuksak ma’naviyatga erishadi. Alloxx uni nafl ibodatlari tufayli yuksak martabalarga moyil etadi va u Alloxxning dusti-avliyoga aylanadi. Payg’ambarimiz (s.a.v.)ning aytishlaricha, «Alloxx biror bandasini o’ziga yaqin olsa

sevsa uning ko’radigan ko’zi, eshitadigan qulog’i, ushlaydigan qo’li va yuradigan oyog’i bo’ladi. Banda Alloxdan bir narsa so’rasa, albatta beradi, panox tilasa, shakshubxasiz uni o’z himoyasiga oladi».

Bandalarga xabar berish, ularni ogohlantirish, mujda-xo’shxabar berish va qo’rqitish Qor’oni Karimning usulidir. Qor’on bandani jannat bilan muljalaydi, jaxannam bilan qo’rqitadi va xavf, rajo-qo’rquv, umid orasida ushlab turadi...

Mutasavviflarning aytishlaricha, «Banda qo’rquv va umid orasida guyo bog’langan ikki arslon o’rtasidagi tulkidek bo’lishi kerak». Xavf va rajo Qor’oni Karim nafs tarbiyasi uchun dasto’r qilgan usuldir. O’zlikni tanish va yangilash yo’lidir. «Kim nafsini tanisa, bilsa, Parvardigorini ham taniydi, biladi». Bu hadisni izohlash uchun jild- jild kitob yozish kerak. O’z fitratidagi kamolotni ko’rgan kishi albatta yaratuvchisini topadi. O’zining o’zligini tan olgan banda qodiri mutlakni ham mushoxada etadi...

Inson o’zini ham botinan, ham zoxiran nazorat qilishi va tuzatishi dinimiz amridir.

«Osmonlar va yerning yaralishi hamda kecha va kundo’zning almashinib turishida aql egalari uchun (bir yaratuvchi va boshqarib to’ruvchi zot mavjud ekanligiga) oyat- alomatlar borligi shubxasizdir» (Oli Imron-190).⁵

Orif bir zotni o’ziga rahbar qilib olish va unga taslim bo’lish, o’z aybi nuqsonini uning ko’rsatmalariga binoan tuzatish eng maqbul va keng tarqalgan yo’l bo’lib, hazrati payg’ambarimiz (s.a.v.) ning yo’lidir. Payg’ambarimiz saxobalarni suhbat usuli bilan tarbiyalaganlar, chunki bu usul eng yaxshi, eng qo’lay va eng ta’sirli usuldir. Shunga bog’liq xolda bay’at qo’l berish, taqvayu dargoxlar, tariqatlar paydo bo’lgan. Bu tariqatlarning har biri o’ziga xos uslub bilan faoliyat ko’rsatganlar. Oralaridagi jo’z’iy farqlar tufayligina tariqat nomlari to’rlicha bo’lgan, xolos. Usullari esa ayri-ayri bo’lgan. Tasavvufiy asarlarda aytilishicha, «Alloxga eltuvchi yo’llar, banda va maxluqlarning xatto nafaslarining adadi qadar ko’pdir». Ammo bu yo’llarning qisqa va eng to’g’risi qaysi biri degan masala ham bor.

Aziz Maxmud Xudoiy xazratlari Bo’rsa shahari qozisi bo’la turib, Uftoda xazratlarining amriga binoan Bo’rsa kuchalarida jigar sotishi bizlarga o’rnakdir. Chunki, xokimlik, qozilik tufayli paydo bo’lgan nafsoniy g’o’ro’r, kibrni faqatgina ana shu qattiq uslub orqali yengish mumkin edi. Baxouddin Naqshbandiy xazratlari yillar davomida faqat insonlar emas, kasalu yarador xayvonlarga, jonivorlarga qo’shlarga ham xizmat qilganlar. Chunki maxluqlarga mehru shafqati bo’lmagan kishi Alloxning rahmatiga loyiq bo’lmaydi.

⁶ Qur’oni Karim. Manbalar tarjimasi. Tarj. Alouddin Mansur.-T.:2004.

REFERENCES

1. Alisher Navoiy Maxbub ul-qulib. –T.: 1939. – B.107.
2. Abay. Tanlangan asarlar. -T.: 1961. 34-57. B.
3. Abulqosim Firdavsiy. Shoxnoma. Birinchi kitob.-T.: G‘.G‘ulom nomidagi adabiyot va san’at nashriyoti. 1975. –B.56.
4. Abulqosim Firdavsiy. Shoxnoma uchinchi kitob.-T.: G‘.G‘ulom nomidagi adabiyot va san’at nashriyoti. 1976. –B.125.
5. Abu Ali Ibin Sino. Hikmatlar. –T.: “O‘zbekiston”1980. –B.43-168.
6. Aliqulov. X. Omonova G.Jomiy va Dovoniy ta’lim-tarbiya haqida.-T.: “o‘qituvchi” nashriyoti, 1981. -207.B.
7. Abu Rayxon Beruniy "Ruhiyat va tarbiya haqida". -T: 1992. -345.B
8. Behbudiy.M Tanlangan asarlar.- T.:“Fan” nashriyoti, 1958. – B.124.
9. Fozilov J.va boshqalar «O`quvchi ma`naviyatini shakllantirish» -T.: 2000. 246.-B
10. Mahmud Qashg‘ariy. Devoni lug‘ati turk.–T.: “Fan” nashriyoti, 1982. –
11. Qur’oni Karim. Manbalar tarjimasi. Tarj. Alouddin Mansur.-T.:2004.-145.B
12. Hadis va hayot –T.: Sharq. 2000-2005.–B.24-176.

**JAMIYAT BARQARORLIGINI TA’MINLASHNING
IJTIMOIY-G‘OYAVIY ASOSLARI**

Sattarov Alisher Nurmaxammatovich

Toshkent shahar yuridik texnikumi umumta’lim fanlar kafedrası o’qituvchisi

ANNOTATSIYA:

Ushbu maqolada jamiyat barqarorligini ta’minlashning ijtimoiy asoslari xususida so’z yuritiladi. Millatlararo totuvlik, bag’rikenglik g’oyasining tarixiy, huquqiy asoslari hamda O’zbekistonda milliy-diniy bag’rikenglik va dunyoviylik prinsiplari yoritib berilgan.

Kalit so’zlar: *Millatlararo totuvlik, bag’rikenglik, siyosiy demokratiya, ijtimoiy demokratiya, sharqona demokratiya, milliy tarbiya, ijtimoiy hamkorlik, polietnik davlat, monoetnik davlat.*

**ENSURING SOCIETY SUSTAINABILITY
SOCIAL AND IDEOLOGICAL FUNDAMENTALS**

Sattarov Alisher Nurmaxammatovich

Teacher of the Department of General Education, Tashkent City Law College

ABSTRACT

This article discusses the social foundations of social stability. The historical and legal bases of the idea of interethnic harmony and tolerance, as well as the principles of national-religious tolerance and secularism in Uzbekistan are covered.

Keywords: *Interethnic harmony, tolerance, political democracy, social democracy, oriental democracy, national education, social cooperation, polyethnic state, monoethnic state.*

**ОБЕСПЕЧЕНИЕ УСТОЙЧИВОГО РАЗВИТИЯ ОБЩЕСТВА
СОЦИАЛЬНО-ИДЕОЛОГИЧЕСКИЕ ОСНОВЫ**

Саттаров Алишер Нурмахамматович

*Преподаватель кафедры общего образования Ташкентского городского
юридического колледжа*

АННОТАЦИЯ

В статье рассматриваются социальные основы социальной стабильности. Освещены исторические и правовые основы идеи межнационального согласия и толерантности, а также принципы национально-религиозной толерантности и секуляризма в Узбекистане.

Ключевые слова: Межэтническое согласие, толерантность, политическая демократия, социал-демократия, восточная демократия, национальное образование, социальное сотрудничество, полиэтническое государство, моноэтническое государство.

KIRISH

O‘zbekiston hududida qadim-qadimdan ko‘plab millat va elat vakillari bahamjihat istiqomat qilib keladi. Ular o‘rtasida asrlar davomida milliy nizolar bo‘lmagani xalqimizning azaliy bag‘rikengligini ko‘rsatadi.

Shu bois bugungi kunda mamlakatimizda yashab kelayotgan millatlarni o‘zaro hamjihatlik ruhida tarbiyalash maqsadi istiqloq mafkurasining asosiy vazifalaridan biridir. U xalqimizga bo‘lgan olijanoblik va insonparvarlik fazilatlariga asoslanadi. Dinlarning umuminsoniy mohiyati, maqsadi bir bo‘lib, ular aslida bir-birlariga zid emas. Aslida diniy bag‘rikenglikning mohiyati shundan kelib chiqadi. Jamiyat tarixidan turli dinga mansub kishilarning yonma-yon yashab kelganligiga ko‘plab misollar keltirish mumkin. Bizning mamlakatimiz hududida ham islom, ham nasroniylik, iudaizm kabi dinlar yonma-yon yashab kelgan, diniy amallar erkin ijro etilgan. O‘sha davrlarda ham ziyolilar, olimlar hayot saboqlarini bir-biridan o‘rganganlar, ustoz-shogird bo‘lishgan. Ularning turli dinlarga mansubligi bunday munosabatlarga halal bermagan.

ADABIYOTLAR TAHLILI VA METODLAR

Tadqiqot jarayonida Kadrlar tayyorlash milliy dasturi, Ta’lim to‘g‘risida qonun, Sh.Mirziyoev asarlari hamda internet manbalaridan foydalanildi. Maqolani yozish davomida nazariy-deduktiv xulosa chiqarish, analiz va sintez, mantiqiylik tamoyillari qo‘llanildi.

MUHOKAMA VA NATIJALAR

Jahon keng, dunyoda mamlakat ko‘p, lekin bu olamda betakror ona yurtimiz, O‘zbekistonimiz yakka-yu yagonadir. O‘zbekiston deb atalmish yurtning yagonaligi uning betakror tabiati, boy tarixi, mehnatkash insonlari bilan bir qatorda bu zaminda turli millat va elat vakillarining yagona oila farzandlaridek yashashlarida namoyon bo‘lmoqda. Bunday ahillik, do‘stlik va hamkorlik o‘zining chuqur tarixiy ildizlariga va asosiga ham ega. Bu asoslar mamlakatimiz Konstitutsiyasida mustahkamlab qo‘yilgan.

Xususan, uning 18-moddasida barcha fuqarolar bir xil huquq va erkinliklarga ega bo‘lib, jinsi, irqi, millati, dini, ijtimoiy kelib chiqishi, e’tiqodi, shaxsi va ijtimoiy

mavqeidan qat’iy nazar, qonun oldida tengdir»¹, - degan qoida ana shu bag’rikenglikning zamonaviy siyosiy-huquqiy ifodasidir.

Mazkur qoidada milliy hayotga, fuqarolarning milliy his-tuyg’u-lariga daxldor muhim ahamiyatga ega bo’lgan bir qator tamoyillar belgilab qo’yilgan.

Birinchidan, fuqarolarning milliy mansubliklaridan qat’iy nazar qonun oldida tengligi mustahkamlangan.

Ikkinchidan, fuqarolarning diniy e’tiqodidan qat’iy nazar bir xil huquq va erkinliklarga egaligi ta’kidlangan. Diniy qadriyatlar millat ma’naviyatining ajralmas qismi ekanini inobatga oladigan bo’lsak, mazkur qoidaning amaliy ahamiyati oydinlashadi.

Uchinchidan, fuqarolarning irqiy tengligi qayd etilgan. **Irqchilikdan** g’ayriinsoniy mafkura va amaliyotning tariximizda umuman kuzatilmaganini alohida qayd etish lozim. Ammo ayrim mintaqalarda tajovuzkor millatchilik g’oyalari bilan qurollangan ayrim guruhlar diniy **aqidaparastlik** va irqchilik qarashlaridan o’z maqsadlari yo’lida foydalanishga urinayotganini ham unutmash zarur. Demak, muayyan hollarda ular uyushgan shaklda ham chiqishi mumkin. Islom dinini siyosatga aylantirayotgan, yovuzlik va terrorchilik mafkurasini yaratayotgan ko’plab radikal va ekstremistik markazlarning, birinchi navbatda, yoshlar ongini zaharlab, zombiga aylantirib, ulardan terrorchilar tayyorlash bo’yicha konveyer tashkil etayotgan, xalifalik tuzishdek turli xomxayollarni amalga oshirishga urinayotgan qabih kuchlarning ildizini qirqib tashlash kerak.

Millatlararo totuvlik - milliy istiqloq mafkurasining aso-siy g’oyalaridan biri bo’lib, u muayyan hudud, davlatda turli millat vakil-larining hamjihat yashashi, hamkorlikda faoliyat yuritishini ifodalovchi tushuncha. Yoki boshqacha aytganda, millatlararo totuvlik g’oyasi umumbashariy qadriyat bo’lib, turli xalqlar birgalikda istiqomat qiladigan mintaq va davlatlar milliy taraqqiyotida muhim omildir.

Bu g’oya - bir jamiyatda yashab, yagona maqsad yo’lida mehnat qilayotgan turli millat va elatlarga mansub kishilar o’rtasida o’zaro hurmat, do’stlik va hamjihatlikni qaror toptirish va mustahkamlashning ma’naviy asosidir.

Milliy g’oya - har bir millat vakilining iste’dodi va salohiyatini to’la ro’yobga chiqarish uchun sharoit yaratadi va uni Vatan ravnaqi, yurt tinchligi va xalq farovonligi kabi ezgu maqsadlar sari safarbar etadi.

Muayyan mamlakatga nom bergan (titul) millat bilan unda yashaydigan boshqa xalqlar o’rtasida hamjihatlik bo’lishi ijtimoiy taraqqiyotning eng muhim omillaridan

1. Ўзбекистон Республикасининг Конституцияси. – Т.: Ўзбекистон, 2003.

biridir. Aksincha, milliy g‘oyaning ahamiyatini tushunib yetmaslik jamiyat hayotini, tinchlik va barqarorlikni izdan chiqarishi mumkin.

Millatlararo totuvlik va hamjihatlikka rahna soluvchi illat, bu - tajavvuzkor *millatchilik va shovinizmdir*. Bunday zararli g‘oyalar ta’siriga tushgan jamiyat beqarorlik holatiga yuz tutishi muqarrar. XX asrda Yevropa xalqlarini asoratga solgan va ayrim davlatlarning tanazzuliga sabab bo‘lgan fashizm yoki milliy xususiyatlar bilan hisoblashmagan va soxta baynalmilal-chilik g‘oyasiga asoslangan kommunizm g‘oyasi bunga yaqqol misol bo‘ladi.

Demak, mamlakatlarda ko‘p millatlilik omili demokratik o‘zgarishlarni jadallashtirish va ijtimoiy-iqtisodiy taraqqiyotning, fuqarolar jamiyati qurilishining ta’sirchan vositasiga aylanib qolgan.

3. Diniy bag‘rikenglik - xilma-xil diniy e’tiqodda bo‘lgan kishilarning olijanob g‘oya va niyatlar yo‘lida hamkor, hamjihat bo‘lib, yashashi, kishilik jamiyati ravnaqi yo‘lida xizmat qilishini anglatadi. Hozirda bu g‘oya ezgulik yo‘lida nafaqat dindorlar, balki jamiyatning barcha a’zolari hamkorligini nazarda tutadi. Diniy bag‘rikenglik tinchlik va barqarorlikni mustahkamlash, ozod va obod Vatan qurishning muhim shartidir.

Q.Nazarovning fikricha, qadimdan diyorumizda buddaviylik, zardushtiylik, nasroniylik, yaxudiylik, islom dinlari yonma-yon yashab kelgan, madaniyat markazlari hisoblangan shaharimizda masjid, cherkov, sinagoglar faoliyat ko‘rsatgan. Ularda turli millat, elat va dinga mansub bo‘lgan xalqlar, qavmlar o‘z diniy amallarini emin-erkin ado etgan. Vatanimiz tarixining eng murakkab, ziddiyatli, og‘ir davrlarida ham yurtimizdagi mavjud din vakillari orasida diniy asosda mojarolar bo‘lgan emas. Bu yurtimiz xalqlarining diniy bag‘rikenglik borasida katta tajribaga ega bo‘lganidan dalolat beradi¹.

Hozirgi kunda mamlakatimizda 15 ta konfessiyaga mansub diniy tashkilotlar faoliyat ko‘rsatmoqda. Ularning o‘z faoliyatini amalga oshirishi va mamlakat hayotida ishtirok etishi uchun hamma shart-sharoitlar yaratilgan. Bu boradagi huquqiy asoslar O‘zbekiston Respublikasining Konstitutsiyasida, «Vijdon erkinligi va diniy tashkilotlar to‘g‘risida»gi qonunda o‘z ifodasini topgan. Ana shu asoslar mamlakatimizdagi barcha din vakillarining hamkor, hamjihat bo‘lib, ulug‘ va mushtarak g‘oyalar yo‘lida harakat qilishi uchun imkon yaratadi.

Hozirgi vaqtda O‘zbekistondagi turli konfessiyaga mansub diniy tashkilotlar o‘z faoliyatini o‘zaro teng huquqlilik, hamdo‘stlik va hamkorlik asosida amalga

1 Назаров Қ., Очилдиев А. Миллий истиқлол ғояси: асосий тушунчалар, тамойиллар ва атамалар. – Т.: Янги аср авлоди, 2002, 36-37- бетлар.

oshirmoqda. Diniy bag‘rikenglik turli dinlarning, turli dinlarga mansub kishilarning hamdo‘stlik munosabatlarinigina nazarda tutmaydi, balki e’tiqodidan qat’iy nazar barcha kishilarning tengligi, umumiy ezgu maqsad yo‘lida hamkorlikni ham qamrab oladi. Diniy qarashga ko‘ra ham, madaniy, jumladan, ilmiy qarashga ko‘ra ham inson eng oliy mavjudotdir.

Diniylik dunyoviylikka xizmat qilishi mumkin deganda, dunyoqarashning ezgulik, yaxshilik, halollik, tinchlik, do‘stlik kabi yuksak insoniy fazilatlarni tarbiyalashni nazarda tutamiz. Haqiqatan ham diniy ta’limotlar, u dunyo hayotini tasvirlash vositasida bu dunyoda yuksak fazilatlarga ega bo‘lishga undaydi.

Diniy bag‘rikenglikning qaror topishi, mustahkamlanishi, rivojlanishi barcha kishilarni e’tiqodidan qat’iy nazar milliy g‘oya va mafkurani amalga oshirish yo‘lida birlashtiradi. U mafkurani milliy g‘oya va kishilar ongi hamda qalbiga joylashishiga yordam beradi.

Aksincha, diniy bag‘rikenglikni tor ma’noda tushunish, bir tomonlama talqin qilish umumiy maqsadlardan chalg‘itib, kishilarni o‘zaro guruhlariga bo‘lib yuborishi mumkin. Shuningdek, ayrim guruhlarning g‘arazli manfaat-lariga xizmat qiluvchi diniy niqobni yuzaga keltiradi.

XULOSA VA TAKLIFLAR

Xulosa qilib aytganda, milliy munosabatlarga ziyraklik va noziklik bilan yondashmaslik, umummilliy tamoyillarga biroz e’tiborsizlik ham tinchlik va barqarorlikka salbiy ta’sir ko‘rsatishi mumkin. Millatlararo hamjihatlik qaror topmasa, tajovuzkor millatchilik va shovinizmning halokatli g‘oyalari tarqalishi uchun qulay vaziyat yaratiladi. Milliy g‘oyaning amal qilishiga, kishilar qalbi va ongiga singdirilishiga jiddiy zarar yetkazadi. Shuni hisobga olib, mamlakatimizda bu muammo ilmiy asosda, holisona hal qilinmoqda. Millatlar o‘rtasida mojarolarga yo‘l qo‘ymaslik uchun etnik siyosatda shaxs huquqlari himoya qilinishining ustuvor bo‘lishini, mamlakatlararo ziddiyatlarni amaliy tarzda hal qiladigan usullarga asoslanishi bosh yo‘limiz ekanligiga, bozor munosabatlarini iqtisodiy taraqqiyotda barcha millatlarga mansub aholining manfaatlariga mos kelishiga, har bir millat madaniyati, tili, urf-odat va an’analari, madaniy merosini rivojlantirishga alohida ahamiyat berilmog‘i lozim.

O‘zbekistonda yangi demokratik, fuqarolik jamiyati asoslarini yaratishga kirishilgan hozirgi o‘tish davrida diniy bag‘rikenglik qanchalik muhim bo‘lsa, diniy bag‘rikenglik uchun milliy mafkura ham shunchalik muhimdir. Milliy mafkuraning yuksak g‘oyalari, o‘z navbatida, dinning haqiqiy mohiyatini jamiyat taraqqiyotidagi o‘rnini anglab olishga yordam beradi. Diniy bag‘rikenglik g‘oyasini to‘g‘ri

tushunishga yordam berib, barcha kishilarni e’tiqodidan qat’iy nazar birlashtiradi. Milliy istiqlol mafkurasi kishilar ongi va qalbiga singganda diniy mutaassiblikka, ayirmachilikka hech qanday o‘rin qolmaydi.

Respublikamiz aholisining milliy qiyofasi faqat Sharq emas, balki, Farb sivilizatsiyasiga mos umuminsoniy tamoyillar, islom, xristianlik va boshqa dinlarga e’tiqod, an’ana va urf-odatlar, rang-barang turmush tarzidan iborat ma’naviy mezonlarni o‘zida aks ettiradi.

REFERENCES

1. O‘zbekiston Respublikasining Konstitutsiyasi. – T.: O‘zbekiston, 2020.
2. Davlat tili haqida (yangi tahriri). O‘zbekiston Respublikasining Qonuni.– T.: O‘zbekiston, 1997.
3. Kadrlar tayyorlash milliy dasturi. – T.: Sharq, 1997.
4. Ta’lim to‘g‘risida. O‘zbekiston Respublikasining Qonuni. – T.: O‘zbekiston,
5. Mirziyoev Sh.M. Erkin va farovon, demokratik O‘zbekiston davlatini birgalikda barpo etamiz. – T.: O‘zbekiston, 2016.
6. Mirziyoev Sh.M. Qonun ustuvorligi va inson manfaatlarini ta’minlash – yurt taraqqiyoti va xalq farovonligining garovi.–T.:O‘zbekiston, 2017.
7. Mirziyoev Sh.M. Buyuk kelajagimizni mard va olijanob xalqimiz bilan quramiz. – T.:O‘zbekiston, 2017.
8. 2017-2021 yillarda O‘zbekiston Respublikasini rivojlantirishning beshta ustuvor yo‘nalishlari bo‘yicha harakatlar strategiyasi// <https://www.lex.uz>
9. Nazarov Q. G‘oyalar falsafasi .- T.: Akademiya, 2011.

YOSHLARNI VATANPARVARLIK RUHIDA TARBIYALASHDA TARIXIY XOTIRA VA MILLIY O‘ZLIKNI ANGLASH

Uralov Dilshodbek

SamVMITF katta o‘qituvchisi

АННОТАЦИЯ

Mazkur maqola mazmunida yoshlarni vatanparvarlik ruhida tarbiyalashda milliy o‘zlik va tarixiy xotiraning o‘rni ko‘rib chiqiladi. Chor Rossiyasi va sobiq sho‘rolar hokimiyati davrida o‘zbek davlatchiligi tarixiga xolisona baho berish natijasida yuzaga kelgan muammolarni, uni zamonaviy yoshlarga to‘g‘ri tushuntirish va xolisona baholash masalalari belgilab berilgan.

***Kalit so‘zlar.** Ta’lim, tarbiya, madaniyat, ma’naviyat, tarix, tarixiy xotira, milliylik, milliy o‘zlik, vatanparvar, vatanparvarlik, xolislik.*

ANNOTATION

This article examines the educational significance of national and spiritual universal values in the education of young people, which at all times was considered the most relevant. As for as the education is perfect, the people will live happily. It is impossible to allow spiritual gaps in the matter of education.

***Key words.** Education, upbringing, culture, spirituality, history, historical memory, nationality, national identity, patriotism, patriotism, objectivity.*

KIRISH

Yurtimiz yoshlarini vatanparvarlik ruhida tarbiyalashda va o‘zbek davlatchilik tariximizni o‘rganishda tarixiy xotira va milliy o‘zlikni anglashning ahamiyati beqiyosdir. Yoshlarimizni milliy g‘oya asosida va vatanparvarlik ruhida tarbiyalash, ta’lim-tarbiya berish, o‘qitish bugungi ta’lim tizimining eng asosiy talablaridan biridir. O‘tmish tariximizga bir nazar tashlaydigan bo‘lsak, Chor Rossiyasi va sobiq mustamlakachilik hukmronligi yillarida Vatanimiz tarixining noxolisano talqin etilishi natijasida paydo bo‘lgan muammolarni bugungi kunda yoshlarimizga to‘g‘ri tushuntirish, ularga xolisano baho berish, ob‘yektiv talqin qilish zaruratini hayotning o‘zi milliy-ma’naviy rivojlanish taraqqiyotidagi asosiy vazifalardan biri qilib kun tartibiga qo‘ydi.

XIX –XX asrlar Vatanimiz, xalqimiz tarixida iztirobli davr bo‘ldi. XVII-XVIII asrlardagi milliy turg‘unlik, milliy parchalanish fojialari natijasida O‘rta Osiyo Chor Rossiyasi tomonidan bosib olindi. 1917 yildan boshlab mustabid Sovet tuzumi hamda kommunistik partiya mafkurasi hukmronligi o‘rnatildi, xalqimiz ham ma’naviy, ham ijtimoiy - iqtisodiy jihatdan ko‘z ko‘rib quloq eshitmagan darajada

kamsitildi, xo‘rlandi va oyoq osti qilindi. V.I.Lenin 1917 yil 22 noyabrda Turkiston musulmonlariga haq-huquqlaringiz o‘z qo‘lingizda, o‘zlaringiz o‘z vatanningizning hokimlarisizlar, deb maktub yo‘llab, orqadan “qo‘ldan chiqarmaslik” uchun telegramma ustiga telegramma, komissiya ustiga komissiya (Frunze, Kuybishev, Kobazev, Eliava, Rudzutak), qo‘shin ustiga qo‘shin jo‘natdi. Mana sizga otalarcha lenincha g‘amxo‘rlik. Elni ozod qilishni Feruz va Furqatlar ma’rifatda qurgan bo‘lsa, Po‘latxon, Dukchi Eshon kabilar xalqni bevosita jihodga chorladilar. “O‘rta Osiyo xalqlari yillar davomida chorizmning mustamlakachilik zulmiga qarshi kurash olib bordilar. Xalq qo‘zg‘olonlari tepasida mahalliy boylar, eshonlar, qoziyu-kuzzotlar turdilar. O‘rta Osiyoda 16 yil davom etgan “bosmachilik” harakati aslida tub ma‘no-mohiyati bilan milliy ozodlik harakati edi”[3].

Behbudiy, Fitrat, Fayzulla Xo‘jayev kabi millat va Vatan fidoyilari johillik va ijtimoiy adolatsizlikni ma’rifat vositasi bilan yenga olmagach, avval Chor Rossiyasi bosqinchilari, so‘ng mustabid sovet tuzumi bilan murosa qilishga majbur bo‘ldilar, oxir oqibatda nafaqat ezgu niyatlari, balki o‘zlari ham munofiqlar qo‘lida halok bo‘ldilar. Milliy istiqloqlilik harakati, Turkiston Muxtoriyati munofiq chor Rossiyasi va sobiq sovet tuzumi tomonidan tugatildi. O‘rta Osiyo sun’iy ravishda bir necha mayda-mayda bo‘laklarga bo‘lib tashlandi. Zulmga qarshi chiqqan xalq o‘g‘lonlari “bosmachi” tamg‘asi ostida tahqirlanganini bugungi kunda kim ham bilmaydi, deysiz.

Turkiston general-gubernatori N.A.Kuropatkin o‘z kundalik daftarida yerli millat aholisiga nisbatan mustamlakachilik siyosatini qanday amalga oshirganligining oqibatlari to‘g‘risida: “Biz 50 yil mobaynida tuzemetslarni taraqqiyotdan, maktabdan va rus hayotidan chetlab turdik”[3.1] deb tan olgan edi. Shu bois aytmoqchimizki, mustamlakachi bo‘lgach, u qaysi nom bilan atalishidan qat’iy nazar, so‘zsiz mahalliy xalq manfaatlariga qarshi o‘z foydasini ko‘zlab reaksiyon siyosat olib boradi. Aks holda u mastamlakachi bo‘lmas edi. Chor Rossiyasi ham bundan mustasno emas.

Tarixiy dalillarga murojaat qiladigan bo‘lsak, chor Rossiyasi O‘rta Osiyo xalqlariga nisbatan kamsituvchilik siyosatini olib borgan. O‘lkani boylik orttirish manbai deb qaragan.

Chor Rossiyasi O‘rta Osiyoni bosib olgach, o‘lkadagi xalq ommasining ahvoli yanada og‘irlashdi. Chunki endi u ikki tomonlama ekspulatsiya qilinadigan bo‘lib qoldi. Bir tomondan Chor mustamlakachilari, ikkinchi tomondan, mahalliy boylar, ruhoniylar xalqning qonini zulukdek so‘rar edilar. Sovet voqeligi sharoitida esa sun’iy soxta milliy davlatchilik tiqishtirildi. O‘zbek xalqi o‘zining milliy taqdirini o‘zi belgilash huquqiga ega, deb konstitutsiyada ifodalangan targ‘ibotchilik

bayonotlariga zid o‘laroq, real hayot haqiqiy mustaqil davlat tashkil etish imkoniyatidan mahrum etilgan edi, markazga mustamlaka tarzida tobe holatda yashardi.

Milliy madaniyatning ayrim taniqli arboblari (M.Abdurashidxonov, Cho‘lpon, A.Fitrat, A.Qodiriy, A.Avloniy va boshqalar) mahalliy xalqlar yozuvini isloh qilish, proletar madaniyatini ma’muriy tarzda singdirilishi, sotsializm, realizm metodi va hokazolarga qarshi oshkora chiqishga jur’at qildilar.

Oqibatda ular qatag‘on qurbonlari bo‘ldilar. Bunday qatag‘onlar 1937-1939 yillarda ayniqsa kuchaydi. Qatag‘onlar urushdan keyingi yillarda ham yangi kuch bilan davom ettirildi. 1949 yildayoq to‘qib chiqarilgan burjua millatchiligi va hokazolarda ayblanib, yozuvchilardan Mirza Kalon Ismoilij, Said Ahmad, Shukrullo, Shuhrat, Maqsud Shayxzoda va boshqa bir qator yozuvchi adiblarimiz uzoq muddatli qamoqlarga hukm qilindi.

1950 yillar boshlarida xalq eposlari va maqomlarini, respublika olim-u adiblarining Vatanimiz tarixiy o‘tmishiga ijobiy munosabatda bo‘lishlariga doir faktlarni mutlaqo asossiz qoralovchi g‘ayriilmiy va g‘ayritarixiy maqolalar chop etildi. Oybek, X.Zarifov, V.Zohidov, I.Sulton, A.Qahhor, X.Sulaymonov, A.Boboxo‘jaev, T.To‘la, S.Abdullo va Mirtemirlarning tutgan yo‘li va asarlari tahqirlovchi tanqidga duchor qilindi.

Bularning hammasi tarix, falsafa va filologiya fanlari bo‘yicha o‘quv dasturlarini buyuk davlatchilik va yakka partiyaviylik nuqtai nazardan qayta kurib chiqish, gazeta-jurnal maqolalarining markazga intilish yo‘nalishini kuchaytirish bilan bir qatorda, milliy ziyolilar muayyan qismini milliy vatanparvarlik kayfiyati va ijodiy jo‘shqinligini sezilarli darajada zaiflashtirishga olib keldi, mahalliy aholining milliy o‘z-o‘zini anglash jarayoniga salbiy ta’sir qildi. Ayrim tarixiy hodisalar va shaxslar faoliyatini xolisona yoritishga bo‘lgan ayrim urinishlar keskin qoralandi. O‘sha davrda “yagona sovet madaniyati”, “shaklan milliy, mazmunan sotsialistik, ruhan baynalminal madaniyat” konsepsiyasi vujudga keldi va keyingi sovet o‘n yilliklari davrida hukmron konsepsiyaga aylantirildi. Mazkur konsepsiyani amalda ro‘yobga chiqarish maqsadida, 1930 yillarning boshlaridan o‘quv yurtlarining barcha o‘quv rejalari va dasturlariga mahalliy materiallar kiritilmadi, asosiy o‘rganiladigan fanlar qatoridan Vatan tarixi chiqarib tashlandi, o‘zbek xalqining buyuk o‘tmishi, buzilgan davlatchiligi tarixi tarzda talqin etildi. Bularning hammasi tarixiy xotiraga salbiy ta’sir ko‘rsatdi, tarixiy zamonlar va davrlar o‘rtasidagi bog‘liqlik yo‘qolishga olib keldi. Yosh avlodlar o‘z millatining chinakam tarixidan tobora uzoqlashtirildi.

O‘zbekiston aholisi sobiq mustamlakachilik yillarida tabiiy tarixiy migratsiya hisobiga emas, balki sun’iy migratsiya hisobiga ortib bordi. Sun’iy migratsiya hisobiga ko‘p millatlilikni ortishi sekin-asta respublika tub joy aholisining milliy negizlariga haqiqatda putur yetishiga olib keldi, aholining milliy madaniyati va tili zaminini o‘pirib ketdi. 1930 yillarning ikkinchi yarmidan boshlab O‘zbekistonga Uzoq Sharqdan ko‘plab koreyslar, Shimoliy Kavkaz, Gruziya va Qrimdan qrim tatarlari, mesxeti-turklari va boshqa millat vakillari ko‘chirib keltirildi. O‘zbekistonga doimo yashash uchun minglab ishchilar va mutaxassislar ko‘chirildi. Birgina 1929-1939 yillarning o‘zida o‘lkaga 650 ming kishi yuborildi va h.k.

Markaz tomonidan 1980 yillarning o‘rtalarida e‘lon qilingan “qayta qurish” davrida ham mahalliy aholiga, birinchi mahalliy rahbar xodimlarga nisbatan uzoq davom etgan ochiq shovinistik kompaniya, huquqiy-siyosiy o‘zboshimchalikka aylanib ketdi, “o‘zbeklar ishi”, “paxta ishi” o‘ylab topildi va ko‘plab gunohsiz rahbar xodimlar qamoqqa olindi, ularning o‘rniga Markazdan “kadrlar desanti” yuborildi.

Agar chor Rossiyasi bizning ma’naviyatimizni turg‘unlikda, qoloqlikda tutishga uringan bo‘lsa, bolsheviklar, mustabid Sovet tuzumi mahalliy xalqlarni o‘z milliy ma’naviyatidan, madaniyatidan begonalashtirish siyosatini tutdilar. “Shaklan-milliy, mazmunan sotsialistik” “sovet madaniyati to‘liq munofiqlik zaminiga qurildi. Xalqning ko‘p ming yillik e‘tiqodi rad etildi, xalqlar “shaxsga sig‘inish” balosiga uchradilar”. Paxta mustaqilligi” uchun kurash, “Oq oltinni oltin qo‘llar yaratadi” kabi chaqiriqlar xalqni iqtisodiy qaramlik va nochorlik, o‘lka tabiatining vayron bo‘lishi, suv, havo va tuproqning zaharlanishiga, Orol fojeasiga olib keldi. “Xalqlar do‘stligi”, “Internatsionalizm” bayroqlari asosida milliy o‘lkalarda ruslashtirish siyosati qattiq qo‘llik va izchillik bilan amalga oshirildi. Ona yurtimiz O‘zbekiston ham ana shunday balodan chetda qolmadi.

Mustabid tuzum davrida O‘zbekistondagi barcha hal qiluvchi mansablarda mahalliy bo‘lmagan millat vakillari hukmron edilar va Moskva ko‘rsatmalarini bajarar edilar. Mahalliy xalq vakillari esa “xo‘ja ko‘rsin”ga tayinlanar va ular Moskva siyosatiga vafodorlik va sadoqatlik ruhida tarbiyalanar edilar. Ma’naviy-ma’rifiy, tarbiyaviy ishlar, ta’lim tizimi ham kommunistik mafkuraga, yolg‘on sotsializm va kommunizm g‘oyalariga bo‘ysindirilgan edi.

O‘zbekiston davlat mustaqilligini qo‘lga kiritgandan keyingina o‘zbek xalqi ma’naviy rivojlanish yo‘liga qaytdi.

Xulosa qilib aytganda, bugungi kunga kelib mamlakatimiz o‘z mustaqil taraqqiyot yo‘lining o‘ttiz yilligini keng nishonladi.

Tarix oldida bu muddat kiprik qoqqanchilik lahzalarga teng davr hisoblanadi. O‘tgan o‘ttiz yil mohiyatan yurtimiz tarixida o‘ta mas’uliyatli va sharaflil davrni tashkil etdi. Shu davr mobaynida har birimizning hayotimizda, mamlakat taqdirida muhim va keskin o‘zgarishlar yuz berdi, turmush tarzimiz o‘zgarib, o‘zligimizni anglay boshladik. Qisqa davr ichida davlat va jamiyat qurilishida, huquqiy-siyosiy, ijtimoiy-iqtisodiy sohalarda, eng muhimi odamlarimizning ongu-shuurida tom ma’noda yangicha qarash va yangicha fikrlash tuyg‘usi shakllanib ulgurdi.

REFERENCES

1. O‘zbekiston Respublikasi Prezidenti Shavkat Miromonovich Mirziyoyevning Oliy Majlisga va O‘zbekiston xalqiga murojaatnomasi. Toshkent. 2020 yil 29 yanvar
2. Mirziyoyev Sh.M. Milliy taraqqiyot yo‘limizni qat’iyat bilan davom ettirib, yangi bosqichga ko‘taramiz. “O‘zbekiston”, 2016. B. 146.
3. Karimov I.A.O‘zbekiston buyuk kelajak sari. “O‘zbekiston”, 1998, 56-bet.
4. Karimov I.A. O‘zbekiston mustaqillikka erishish ostonasida. Toshkent - “O‘zbekiston”-2012 yil, 28 bet
5. Karimov Sh. Qafasdagi qush orzusi. O‘zbekiston Respublikasi FA “Fan” nashriyoti. Toshkent-1991 yil.7-8 betlar.
6. Karimov Sh. Qafasdagi qush orzusi. O‘zbekiston Respublikasi FA “Fan” nashriyoti. Toshkent-1991 yil 12-13 betlar.
7. Saidov, S. (2021). IBN AL-MUQAFFANING ISLOM TARJIMA SAN’ATIGA QO‘SHGAN HISSASI. *Oriental renaissance: Innovative, educational, natural and social sciences*, 1(1).
8. Saidov, S. A. O. G. L. (2021). IBN AL-MUQAFFANING HAYOTI VA ILMIY FAOLIYATI. *Oriental renaissance: Innovative, educational, natural and social sciences*, 1(7), 8-14.
9. Jurayev, S. S. O. G. L. (2021). ABU ALI IBN SINONING FALSAFIY QARASHLARIDA BORLIQ MASALASI. *Oriental renaissance: Innovative, educational, natural and social sciences*, 1(8), 12-14.
10. Jurayev, S. S. O. (2021). ABU ALI IBN SINONING FALSAFIY QARASHLARIDA BAXT-SAODAT MASALASI. *Academic research in educational sciences*, 2(Special Issue 1).
11. O‘G‘Li, J. S. S. (2021). ABU ALI IBN SINONING FALSAFIY QARASHLARIDA AXLOQ MASALASI VA UNING BUGUNGI KUNDAGI AHAMIYATI. *Oriental renaissance: Innovative, educational, natural and social sciences*, 1(3), 11-14.

IN VA YAN BIR-BIRINI TO’LDIRUVCHI TAMOYIL

Xudaynazarova Laziza

TDSHU, Sharq falsafasi va madaniyati kafedrası

2-bosqich magistranti

Ilmiy Rahbar:f.f.d., prof. Izzetova E.M.

ANNOTATSIYA

In-Yanjia (pinyin: yīn yáng jiā) - qadimgi Xitoyning tabiiy falsafiy-kosmologik va okkultiv-numerologik masalalarga ixtisoslashgan falsafiy maktabi. Dark (Yin) va Light (Yang) maktablari boshlandi. Ushbu maktab izdoshlari voqealarni faqat tabiiy kuchlar nuqtai nazaridan izohlashga harakat qilishdi, shuning uchun uni odatda tabiiy falsafiy deb talqin qilishadi.

Kalit soʻzlar: Qadimgi Xitoy, falsafa, in-yan, yorugʻlik va qorongʻulik, Konfutsiychilik, havo, gaz, nafas, efir.

АННОТАЦИЯ

Инь-Яньцзя (пиньинь: инь янь цзя) - философская школа в древнем Китае, специализирующаяся на натурфилософско-космологических и оккультно-номерологических вопросах. Символизируют темное и светлое начала. Последователи этой школы пытались интерпретировать события только с точки зрения природных сил, поэтому их рассматривают как представителей школы натурфилософ.

Ключевые слова: Древний Китай, философия, инь-янь, свет и тьма, конфуцианство, воздух, газ, дыхание, эфир.

RESUME

Yin-Yanjia (pinyin: yin yang jia) is a philosophical school in ancient China, specializing in natural-philosophical-cosmological and occult-numerological issues. Dark (yin) and light (yang) schools began. The followers of this school tried to interpret events only in terms of natural forces, so they usually interpret this as a natural philosopher.

Key words: Ancient China, philosophy, yin-yang, light and darkness, Confucianism, air, gas, breath, ether.

KIRISH

In-Yan maktabining gʻoyalari qadimgi Xitoyning anʻanaviy maʻnaviy madaniyati va fanining asosini tashkil etdi. Astronomik hisob-kitoblar asosida taqvimlar tuzildi, ularning toʻgʻriligi nafaqat qishloq xoʻjaligi uchun katta ahamiyatga ega edi, balki “Osmon Oʻgʻli va uning maslahatchilarining gʻamxoʻrligi” deb ham

hisoblandi. Samoviy hodisalarni o’rganish kosmologiya, bioritmologiya va iqlimshunoslik elementlarini birlashtirgan qadimgi Xitoy tibbiyotida katta ahamiyatga ega bo’lgan⁶. Keyinchalik In-Yanmaktabining g’oyalari neo-konfutsiy va diniy Daoizmda keng qo’llanila boshlandi. Ushbu maktabning asosiy vakili Zou Yan hisoblanadi.

Ikkilik tushunchasini ko’p sohalarda topish mumkin, masalan, amaliyot jarayonida. “Dualistik-monizm” yoki dialektik monizm atamasi bir vaqtning o’zida birdamlik va ikkilikning ushbu samarali paradoksini ifodalashga harakat qilingan. In va yanni bir-birini to’ldiruvchi (qarama-qarshi emas) dinamik tizimni shakllantirish uchun o’zaro ta’sir qiluvchi kuchlar deb hisoblash mumkin, bunda butun yig’ilgan qismdan kattaroq. Ushbu falsafaga ko’ra, hamma narsa in va yanining tomonlariga ega (masalan, soya yorug’siz mavjud bo’lolmaydi). Kuzatish mezoniga qarab, ikkita asosiy jihatlardan biri aniq bir ob’ektda aniqroq namoyon bo’lishi mumkin. in yan (ya’ni, taijitu belgisi) har bir bo’limda qarama-qarshi elementning bir qismi bo’lgan ikkita qarama-qarshilik o’rtasidagi muvozanatni ko’rsatadi.

MUHOKAMA VA NATIJALAR

Dunyo bo’ylab tan olingan In-Yanramzi ming yillar oldin qadimgi Xitoyda paydo bo’lgan. in va yanning eng qadimgi belgilari miloddan avvalgi o’n to’rtinchi asrga oid orkak suyaklarida topilgan. Orhak suyaklari qadimgi xitoylar tomonidan bashorat qilish usuli sifatida ishlatilgan hayvonlarning skelet qoldiqlari. Ushbu yozuvlarda ishlatiladigan belgilar kunduzi va kechasi kabi asosiy tabiiy hodisalarni tasvirlaydi. Keyingi asrlarda in va yan falsafasi koinotning harakatlarini tushunishda qadimgi xitoylarning e’tiqodlarini namoyish etdi. Bu butun mavjudotning qarama-qarshi, ammo to’ldiruvchi, er-xotin qutblanishini anglatadi.

Miloddan avvalgi 207 yil davomida Xan sulolasi Xitoyda mavjud bo’lgan barcha fikr maktablarini birlashtirishga harakat qildi. Ular standartlashtirilgan madaniyat va falsafaga ega bo’lishni xohladilar va barcha maktablarni bitta tizimga birlashtirishga harakat qildilar. Xan sulolasi faylasuflari “O’zgarishlar kitobi” nomi bilan ham tanilgan “I Chinga” e’tibor qaratdilar⁷.

Yi Tsingdan foydalanib, faylasuflar koinotning tamoyili bo’lgan Daoni ishlab chiqdilar. Ularning yangi nazariyasi “I Ching” ilovasiga aylandi va In yanning kelib chiqishi, shuningdek, Xitoy fikrining Besh Agents Maktabi deb ham nomlanadi. Ilovada shuningdek, koinotning metafizik ishi va undagi barcha narsalar haqida tushuntirish mavjud.

⁶ Демин Р. Н. [Школа инь-ян](#) // Культуры в диалоге. Вып. 1. - М.: Екатеринбург, 1992. – С. 120.

⁷ Ян Юн. История древнекитайской идеологии / Перевод с китайского. - М., 1957. – С. 152.

In Yanning fikrlash maktabi bitta prinsipga asoslanadi, unga ko’ra olam Buyuk chegara yoki Dao tomonidan boshqariladi. Dao falsafasi shundaki, hamma narsa mavjudligi va harakatlarida bir-biriga qarama-qarshi bo’lgan ikkita tamoyilga bo’linadi - in va yan. Feng Shui-ning asosiy prinsipi In-Yanni muvozanatlash, uyingizda Qi hayotiy energiyasining uyg’un oqishini yaratishdir. Shuning uchun kvartiraning yoki uyning ichki qismini rejalashtirishda ushbu omillarni hisobga olish kerak In va Yan, chunki sizning uyingizning feng shui ushbu prinsiplar nuqtai nazaridan mutanosib bo’lishi kerak.

In-Yan belgisi yani, Ushbu shakllar ikkita energiyani va ularning bir-biri bilan o’zaro ta’sirini anglatadi, bu koinotda hamma narsa sodir bo’lishiga olib keladi. Ularning oqayotgan, yam-yashil shakllari koinotda in va yan o’rtasidagi doimiy o’zgarishni anglatadi.

In-Yan falsafasiga ko’ra, hamma mavjud narsalarda hamma narsa mavjud. Ramziy ma’noda, bu In-Yanramzida ko’rsatilgan. Katta qorong’i maydon kichik oq doiraga ega, oq maydon esa kichik qorong’i doiraga ega. Bu shuni ko’rsatadiki, hayotda bo’lgani kabi, hamma narsa mutlaqo oq yoki qora emas va hech kim yolg’iz yashay olmaydi. Ular birgalikda mavjud bo’lishi kerak.

In-Yanramzi ikki qarama-qarshi energiyaning kuchli o’zaro ta’sirini his qiladi, chunki hayot energiyalari doimiy almashinuvi bo’lgani kabi, in va yan o’rtasida doimiy harakat va energiya almashinuvi mavjud bo’lib tuyuladi. Yan energiyasi - bu ramzning engil mintaqasi, in esa qorong’i. Taichining In-Yanramzi In-Yanramz doiralari cheksiz harakatni anglatadi. In va Yan o’zaro bog’liq va doimiy ravishda bir-birini boshqasiga aylantirmoqda.

- Bitta prinsip boshqasiz mavjud bo’lolmaydi, ularning har birida ikkinchisining zarralari bor.

- Kecha kunduzi va kunduzi tunga qanday o’tadi.
- Tug’ilish o’lim bilan tugaydi, o’lim esa tug’iladi.
- Do’stlar dushman, dushmanlar esa do’st bo’lishadi.
- Ikkala qism ham - bitta va doimiy o’zgarishda va harakatda. Muvozanatda va muvozanatni saqlaydi.

Bu tabiat - in-yan, bu bizning dunyomizda hamma narsa nisbiy ekanligini ko’rsatadi. in - passiv prinsip, suv, sovuq, oy, er, yumshoq, qorong’i, nazokatli. in, In-Yan ramzining qorong’i mintaqasi, ayollik tomonining vakili va quyidagi fazilatlarga ega⁸.

⁸ Дёмин Р. Н. Школа инь ян // Культуры в диалоге. Вып. 1. - М.: Екатеринбург, 1992. - С. 202.

In – bu passivlik, oy, sezuvchanlik, tugatish, pastga, zulmat, zaiflik, ishlash, pasayish, nomuvofiqlik, sovuq, namlangan, qo’lga olingan, o’lim, yuqoriga va pastga siljiting, kechani aks ettiradi.

Yan – bu faol prinsip, olov, quyosh, issiqlik, yoz, osmon, yorqin, erkak. Belgining qarama-qarshi yoki oq tomoni erkaklar tomonini ifodalaydi va quyidagi fazilatlarni ko’rsatadi. Masalan: Quyosh - osmon, hukmronlik, yorqin, faol, issiq, oson, yuqori harorat, quruq, tug’ilish, ishontiruvchi, kengaymoqda, kuchli, katta, yuqoriga va orqaga harakatlaning, kunni aks ettiradi. In-Yan falsafasiga asoslanib, koinotdagi hamma narsa siklik va doimiydir. Bu shuni anglatadiki, bir qarama-qarshi kuch bir muncha vaqt hukmronlik qiladi va keyin qarama-qarshi kuch ustunlik qiladi. Bu shuningdek har bir organizmda ularning qarama-qarshi kuchlarining urug’lari borligini anglatadi, masalan, sog’liq sohasida kasallik urug’lari bor. Har bir narsa uning qarama-qarshi tamoyillarini o’z ichiga oladi, falsafiy nuqtai nazardan, bu yo’qlik mavjudligi deb nomlanadi. Quyida koinotda ko’rinadigan In-Yan falsafasi misollari keltirilgan⁹.

Xitoy tabiat falsafasiga ko’ra, in va yan, koinot va barcha tirik jonzorlar - Chi atrofimizdagi butun dunyoni qamrab oladi. Ular ilhomlantirilgan tanalarda ham, jonsiz narsalarda ham mavjud. Feng Shui nazariyasini o’rganadigan har bir kishi Chi energiyasi bilan tanish. Chi insonning baxtiga, oilasining muvaffaqiyati va boyligi uchun javobgardir. Siz bu jonli energiyani sevishingiz va hurmat qilishingiz, uni uyingizga chaqirib, eshiklarini ochib qo’yishingiz kerak. Keyin xitoyliklarning so’zlariga ko’ra, uyga quvonch va baxt keladi. Chi energiyasi jonli va harakatchan, shuning uchun uni uyda saqlash faqat Feng Shui qonunlariga rioya qilish orqali mumkin.

Chi energiyasi inson tanasiga kiradi va unda 12 kanal - meridianlar orqali harakatlanadi. Barcha 12 kanal ma’lum ichki organlarga ulangan. Bog’lanishlar o’rnatilganda, energiya inson tanasi orqali erkin harakatlanadi, bu uning sog’lig’i normal va sog’lig’i yaxshi ekanligini anglatadi. Agar odamda salbiy his-tuyg’ular hukmronlik qilsa: g’azab, achchiqlanish, qo’rquv, unda hayotiy energiya blokirovka qilinadi va turli kasalliklar va kasalliklar paydo bo’ladi.

Agar energiya tanada doimiy ravishda turg’un bo’lsa, unda odam jiddiy kasal bo’lish xavfini boshdan kechiradi, chunki In va yan uyg’unliklari o’rtasidagi muvozanat buziladi. Zamonaviy tilda gapirganda, odam stress holatiga tushib qoladi.

⁹ Graham A.C. Disputers of the Tao: Philosophical Argument in Ancient China // La Salle (III.), 1989. – C. 103.

Bunga yo’l qo’ymaslik va o’zingizga yordam berish uchun siz meditatsiyani qilishingiz mumkin, bu stressni engillashtiradigan juda samarali usuldir.

Meditatsiya qilish o’rniga siz shunchaki nafas olishingiz mumkin - bir necha daqiqa davomida chuqur nafas oling va diqqatingizni nafas olishga qarating. Siz shunchaki ko’zingizni yumib, hozir bo’lishni xohlagan eng yoqimli joyni tasavvur qilishingiz mumkin. Avval aqlga nima keladi? Agar joy daryo yoki ko’l yaqinida bo’lsa, unda sizda yetarlicha suv energiyasi yo’q, agar siz olov yoki kamin yaqinidagi joyni tasavvur qilsangiz, unda sizga olov energiyasi va boshqalar kerak.

O’zingizning ichki holatingizga e’tibor qarating, o’zingizni va his-tuyg’ularingizni tinglang, Chining hayotiy energiyasi sizning ichingizda qanday qilib erkin oqishini va sizga tinchlik va sog’lik baxsh etishini tasavvur qiling¹⁰. Siz, shubhasiz, yurakni yaxshi his qilasiz, faollik va kuchayishni his qilasiz, kayfiyatingiz ko’tariladi.

In va yan tushunchalari - ikkita qarama-qarshi va bir-birini to’ldiruvchi boshlang’ich - xitoy madaniy an’analarida, hukumat tizimidan va odamlar o’rtasidagi munosabatlardan ovqatlanish va o’zini o’zi boshqarish qoidalarigacha bo’lgan hamma narsani qamrab oladi. Shuningdek, u inson va ma’naviy dunyo o’rtasidagi munosabatlarning juda murakkab sxemasiga ham taalluqlidir. In-Yanramzining tasviri (aslida u qadimiy emas va juda kech paydo bo’lgan), qorong’u va yengil yarim doira butun Sharqiy Osiyo madaniyatining ajralmas qismiga aylandi va uni dialektika, sog’lom turmush tarzi, falsafa va din haqidagi G’arb kitoblarining muqovalarida topish mumkin¹¹.

In-Yan “Xitoy” bilan shu qadar chambarchas bog’langanki, ular aslida unga xos deb qabul qilinadi. In va yan tushunchalari Xitoyning tashqi dunyoni va uning ichidagi dunyoni idrok etishini mukammal darajada ta’minlaydi. Biroq, buni ibtidoiy va sodda tushunmang. Avvalo, in va yanning mohiyati haqidagi paydo bo’lgan afsonani yo’q qilishimiz kerak: Xitoy madaniyatida, ular odatda mashhur asarlarda aytilganidek, ba’zi bir qarama-qarshi juftlarga “biriktirilmagan”. Bu shuni anglatadiki, In-Yan qorong’u, erkak-urg’ochi, quyoshli oy va hokazolarga teng kelmadi va bu xato mutaxassislar tomonidan bir necha bor tanqid qilindi. Shunga qaramay, bunday ibtidoiy talqinni zamonaviy xitoy adabiyotida ham, xitoylarning kundalik qarashlari darajasida ham uchratish mumkin.

In va yan tamoyili ma’naviy dunyoni idrok etish darajasida, inson va jamiyat, xitoyliklar va chet elliklar o’rtasidagi munosabatlar darajasida yashaydi. Hattoki

¹⁰ Graham A.C. Disputers of the Tao: Philosophical Argument in Ancient China // La Salle (III.), 1989. - C.104.

¹¹ Маслов А. А. [Инь и ян: хаос и порядок](http://www.философия.ру).www//философия.ру.

siyosatda ham Xitoy barcha shartnomalar bo’yicha o’zaro munosabatlar, choralar va qadamlar tengligini belgilab turadi.

In-Yan tushunchasi umuman butun moddiy va ma’naviy dunyoning mahsuli bo’lgan birinchi ajralishning mavjudligini anglatadi. Xitoy uchun madaniyatni yaratish, birinchi navbatda, shaxslarni tartibga solish, tartibsizliklarni to’xtatish ekanligini tushunish oson¹².

Dunyoni xitoyliklar tomonidan idrok qilish har doim vaziyatga bog’liq va hech qachon o’zgarmaydi, ya’ni dunyo doimo o’zgarib turadi, shuning uchun hech narsa haqiqatan ham mavjud emas va oxirigacha, tabiatan hech narsa haqiqat emas. Darhaqiqat, doimiy o’zgaruvchanlik sifatida berilishi mumkin bo’lgan haqiqat motivi in-yang ning mistik tasvirining asosi hisoblanadi.

Hayotni idrok etish qarama-qarshiliklarning bir-biriga doimiy ravishda o’tishi g’oyasini keltirib chiqarmoqda va shuning uchun In-Yan ayol-erkak to’ldirilgan juftliklar bu ikkitomonlama fikrlash natijasidir.

Dastlab, in va yan mos ravishda tog’ning soyali va quyoshli yonbag’irlarini anglatar edi (bunday tushunchani, xususan, I Chingda topish mumkin) va bu ramziylik ushbu ikki tamoyilning mohiyatini mukammal darajada aks ettirdi. Bir tomondan, ular faqat bitta tog’ning turli xil yon bag’irlarini ifodalaydi, ular bir-biridan kamaytirilmaydi, lekin ular bir-birlaridan farq qilmaydi; boshqa tomondan, ularning sifat jihatdan farqi qiyalikning ichki tabiati bilan emas, balki biron-bir uchinchi kuch bilan belgilanadi - quyosh har ikkala yon bag’irni ham yoritib turadi.

Sehrli makon uchun na in, na yan, shuningdek omad yoki baxtsizlik mutlaq emas - bular faqat bitta hodisaning qirralari bo’lib, ularning hayotning “yaxshi” va “yomon” qismlariga bo’linishi faqat oddiy darajada, ishlamay qolgan odamda sodir bo’ladi. Masalan, Inson yaxshi biladiki, “faqat samoviy imperiyada go’zalning go’zal ekanligini va xunuklik darhol paydo bo’lishini bilishgan. Hamma yaxshilik yaxshi ekanligini bilishi bilanoq, yomonlik ham darhol paydo bo’ldi. Mavjudlik va yo’qlik uchun bir-biringizni tug’asiz. Murakkab va sodda narsalar bir-birlarini yaratadilar”(“Dao de jing”). “Ikkala tug’ilish” (mistik qonun) mistik qonuni o’zaro avlodlarning cheksiz g’ildiraklarini ishga tushiradi, ularni umuman ajralishdan saqlanish orqali to’xtatish mumkin. Barcha qismlari bir-biriga teng bo’lgan cheksiz “uzuk” ning motivi “Dao de jing” da ham aytilgan, unda “oldin” va “keyin” bir-birini ta’qib qiladi, ya’ni mistik dunyoda “boshlang’ich” ga bo’linish yo’q bo’ladi va

¹² Марков Л. Система дуальных противоположностей Инь - Ян в сравнительном освещении. // Восток , 2003. № 5. - С. 28.

“oxir”da paydo bo’ladi. Aslida, bu Daoning mutlaq timsolidir, u teng ravishda “chapga va o’ngga tarqaladi”¹³.

Xitoyda insonlar bir-biriga nisbatan mutlaq ikkilik muvozanatda yashaydilar, bu hatto kundalik e’tiqod darajasida ham namoyon bo’ladi. Misol uchun, agar kimdir uyda halok bo’lgan bo’lsa, unda qandaydir baxtli voqea yuz beradi deb ishoniladi; agar bola tug’ilsa, baxt va omad uyni bir muncha vaqt chetlab o’tishi mumkin deb hisoblaydi. Rasmiy ravishda, in va yan bir-biriga mutlaqo teng deb hisoblanadi va ularni kundalik darajada talqin qilishadi.

XULOSA

Shunday qilib, In-Yan kompozitsiyasi o’zgaruvchan hodisalarning universal sxemasiga aylandi, aksariyat hollarda mutlaq tartib va mutlaq betartiblik sifatida qabul qilinadi va kaos va yinning boshlanishi Xitoyning mistik madaniyatining atributlariga aylandi. Yin bilan bog’liq bo’lgan barcha haqiqatlar yashirin va yashirin bo’lib qoldi va bu dunyoda ramzlar, raqamli va sehr-jodular orqali namoyon bo’ldi. Va natijada, hisoblab chiqilishi kerak bo’lgan mutlaq mavjudlikka teng bo’lishning sehrli sxemasi mavjudligi xabardorligi paydo bo’ldi. In-Yanfalsafasi koinotdagi hamma narsada mavjud bo’lgan ikkilikni va qarama-qarshi energiyalarning o’zaro ta’sirini tushuntiradi. In-yanning asl mohiyati sir saqlanib qolmoqda. Ammo, bizning nazarimizda, Xitoy madaniyatidagi “shaxsiylik” ni tushunish, ushbu prinsipni to’g’ri anglashimizdan kelib chiqadi.

REFERENCES

1. Демин Р. Н. Школа инь-ян // Культуры в диалоге. Вып. 1. - М.: Екатеринбург, 1992. – с 120.
2. Ян Юн. История древнекитайской идеологии / Перевод с китайского. - М.,1957. – 152с.
3. Дёмин Р. Н. Школа инь ян // Культуры в диалоге. Вып. 1. - М.: Екатеринбург, 1992. - 202 с..
4. Graham A.C. Disputers of the Tao: Philosophical Argument in Ancient China // La Salle (III.), 1989. –103 с.
5. Graham A.C. Disputers of the Tao: Philosophical Argument in Ancient China // La Salle (III.), 1989. – 104с.
6. Маслов А. А. Инь и ян: хаос и порядок.www//философия.ру.

¹³ Мартыненко Н. П. Предпосылки возникновения концепции «инь-ян» в китайской культуре // Arbor mundi. Мировое дерево // Международный журнал по теории и истории мировой культуры. Вып. 12. - М., 2006. - С. 67.

-
7. Марков Л. Система дуальных противоположностей Инь - Ян в сравнительном освещении. // Восток , 2003. № 5. - С. 28 - 32.
8. Мартыненко Н. П. Предпосылки возникновения концепции «инь-ян» в китайской культуре // Arbor mundi. Мировое дерево. Международный журнал по теории и истории мировой культуры. Вып. 12. - М., 2006. - С. 67-74.

КОПИНГ-СТРАТЕГИЯЛАРНИ АМАЛГА ОШИРИШДА ДИН ОМИЛИНИНГ НАМОЁН БЎЛИШ ХУСУСИЯТЛАРИ

Абдуганиева Диёра Абдурашид қизи

abduganievadiyora2@gmail.com

Ўзбекистон халқаро ислом академияси

АННОТАЦИЯ

Кундалик ҳаётда биз доимо турли хил қийинчиликларга дуч келамиз ва уларни енгиш учун турли хил ҳаракатларни амалга оширамиз. Қийинчиликлар ошиб кетиши шахснинг ресурслари етишмовчилига олиб келиши ва бунинг натижасида психологик ва жисмоний фаровонликнинг пасайиши ва бузилиши билан бирга келадиган стрессли фаолиятни юзага келтиради. Жамиятимизда копинг-стратегияларни ўрганиш юқори даражада стрессли ҳолатларни шунингдек, иқтисодий инқирозларни бошдан кечирган халқ ҳолатидан келиб чиқиб алоҳида долзарблик касб этади.

Калим сўзлар: *Копинг-стратегия, дин омили, стресс, стрессга чидамлик, мотивация, талабалар, диний копинг.*

Динга муносабат шахс онгининг муҳим таркибий қисмидир; шахс хулқ-атвори, фаолияти, муомаласи, шахслараро та’сири, жамиятда очиладиган гуруҳлар, асосан, ушбу муносабат хусусиятларига боғлиқ. Диний туйғуларни, диний онгни кескинлаштириш ҳар доим халқларнинг ижтимоий-иқтисодий, сиёсий ва ма’навий ҳаётидаги чуқур инқирозларнинг муқаррар натижаси бўлиб келган. Жаҳон миқёсидаги иқтисодий, сиёсий, антропологик ва ма’навий инқироз муқаррар равишда диний онгининг ўтган асрнинг 90 йиллари бошларидан асримизнинг биринчи ўн йиллигининг охиригача тахминан йигирма йил давом этган яна бир юксалишига сабаб бўлди. Диний туйғуларнинг кучайиши шахс мавжудлигининг метафизик асосларини, мавжудлик мақсадларини, ривожланиш кўрсатмаларини йўқотиш билан боғлиқ.

Замонавий жамиятда қадрият йўналишлари хиралашган, аммо шахсларга доимо у учун кўплаб қурбонликларга, барча ҳаётини кучлари ва ресурсларини ишга солишга ундайдиган илоҳий ғоя зарур.

Кундалик ҳаётда биз доимо турли хил қийинчиликларга дуч келамиз ва уларни енгиш учун турли хил ҳаракатларни амалга оширамиз. Қийинчиликлар ошиб кетиши шахснинг ресурслари етишмовчилига олиб келиши ва бунинг натижасида психологик ва жисмоний фаровонликнинг пасайиши ва бузилиши билан бирга келадиган стрессли фаолиятни юзага келтиради; бир қатор муаллифларнинг фикрига кўра, сифати ва давомийлиги сезиларли

яхшиланишига қарамай ҳаёт, стресснинг тарқалиши замонавий жамиятларда давом этмоқда ва ўсмоқда[1]. Амалий нуқтаи назардан, қийинчиликларни енгиш (копинг) муаммосини ўрганиш бевосита мураккаб ҳаётни бошдан кечирганлар ва амалий фаолият билан боғлиқ касб эгалари (та’лим, касбий, спорт) билан тўғридан-тўғри боғлиқ. Жамиятимизда копинг-стратегияларни ўрганиш юқори даражада стрессли ҳолатларни шунингдек, иқтисодий инқирозларни бошдан кечирган халқ ҳолатидан келиб чиқиб алоҳида долзарблик касб этади. Кундалик ҳаётда биз доимо турли хил қийинчиликларга дуч келамиз ва уларни енгиш учун турли хил ҳаракатларни амалга оширамиз.

Копинг-стратегияларни тадқиқ этиш катта ва мураккаб тарихни камраб олади. Копинг-стратегия муаммоси тараққиётига та’сир этган уч манбани ажратиб кўрсатиш мумкин: 1) психодинамик йўналиш доирасида бошланган ва замонавий тадқиқотчилар томонидан давом эттирилган психологик ҳимоя тадқиқи (Николская, Грановская, 2001); 2) стресс психологияси доирасида соғлиқка хавф солувчи, шахснинг касаллик ва бошқа стрессли вазиятларга реакцияси тадқиқи (Лазарус, Фолкман, 1984); 3) мотивация бўйича тадқиқотлар фаолияти ютуқларини рағбатлантириш, ўзини ўзи бошқариш, мақсадни белгилаш, субектнинг ўқув, касбий ва бошқа ишлаб чиқариш фаолиятидаги қийинчиликлар ва муваффақиятликларга муносабатини ўрганиш (Леонова, 2011; Браун эт ал., 2005; Сарвер, Счеиер, 2000)[2]. Илк тадқиқотларнинг йўналиши турли психологик ҳимоя механизмларининг психологик фаровонликдан ролини аниқлашга қаратилган, иккинчиси – стрессни келтириб чиқарган вазиятларнинг ўзи, шунингдек, уларга жавоб реакциясини тадқиқ этган, учинчиси, энг янгиси – ўз-ўзини бошқариш ва унинг фаолият маҳсулдорлигини оширишдаги ролини ўрганади. Сўнгги йилларда копинг-стратегиялар турли стрессли вазиятларда шахс муваффақиятини белгиловчи, шахс имкониятининг компоненти сифатида кўриб чиқилмоқда (Леонтев, 2011; Шахс потенциали, 2011)[3].

Тадқиқотимизнинг мақсади – копинг-стратегияларни амалга оширишда дин омили намоён бўлишининг ўзига хос хусусиятларни аниқлаш.

Амалга оширилган тадқиқот натижасида амалиётда стрессли ҳолатларни енгиб ўтиш, копинг-стратегияларни амалга оширишда дин омилининг намоён бўлиш даражасини аниқлаш ва ривожланиш динамикасининг ижтимоий-психологик хусусиятлари, уни ташкил этиш мазмуни, йўллари, шакллари, усул ва методларига эга бўлинди. Шунингдек, муаммо ечимига қаратилган назарий ёндашувлар, илмий-методик тавсиялар ишлаб чиқилди.

Тадқиқотнинг амалий аҳамияти аввало копинг-стратегияларни амалга оширишда дин омилининг намоён бўлиш хусусиятларини аниқлашга қаратилган метод ва методикаларнинг қўлланиши билан белгиланади. Ушбу маълумотлар умумий психология, социал психология, шахс ва дин психологияси доирасида талабаларда профессионал компетенция шаклланишига ҳам таъсир этади. Тадқиқот натижаларидан индивидуал ёки гуруҳий консултацияда фойдаланиш мумкин. Тадқиқот натижаларини шартли равишда бу соҳадаги ишларнинг асоси сифатида кўриш мумкин. Натижаларни амалий таҳлил қилиш асосида қуйида хулоса ва таклифлар ишлаб чиқилди:

1. Копинг-стратегияларни амалга оширишда дин омилининг намоён бўлиш хусусиятлари муаммосини о'рганишнинг психологиядаги концептуал ёндашувларини таҳлил қилиш шуни ко'рсатдики, психология фанида унинг моҳияти ва о'зига хослигини англаш учун турли хил ёндашувлар мавжуд. Бироқ бу бо'йича тизимий тадқиқотлар етарли эмаслиги аниқланди. Психологлар та'кидлаганидек, диндорликнинг намоён бо'лиш даражасини о'тиш даври шаклланининг давомийлиги сифатида аниқлаш, унинг озми-кўпми мақбул типологиясини яратиш, психологияда тобора долзарб бо'либ қолмоқда.

2. ГТА ва ЎзХИА талабаларининг психик (руҳий) ҳолатлари аниқланди ва шу асосда тадқиқотнинг келгуси қисмини давом эттириш учун методика ва дастур таклиф қилинди, диагностиканинг методик комплекси ишлаб чиқилди, бунда барчага маълум ва модификация қилинган методикалар, муаллифлик ишланмалари (анкета) дан фойдаланилди. Таклиф этилаётган диагностика воситалари олий ўқув юртларининг психологик хизмати амалиётида о'з дастурини топиши мумкин.

3. Тадқиқотимиз давомида дин омили шахснинг копинг стратегияларни амалга оширишига етарли даражада таъсир этиши аниқланди. Бунда ОТМлараро таснифда қуйидаги ҳолат кўзга ташланади. Тошкент тиббиёт академияси талабаларининг стрессни енгиб ўтишда динга мурожаат қилиш даражаси аҳамиятлик нуқтаи назаридан натижа бермаган ҳолатда, Ўзбекистон халқаро ислом академияси талабаларининг стрессни енгиб ўтишда ижобий ёндашувга эътибор қаратишлари динга мурожаат қилишнинг кучайишига олиб келиши кузатилди.

Юқорида келтирилган ҳолат жинсларо таҳлил қилиб кўрилганда, йигитларда муаммони ҳал қилиш ошган сари динга мурожаат қилишнинг ошиши, қизларда эса стрессни енгиб ўтишда уни инкор қилиниши динга мурожаатнинг пасайишига олиб келиши кузатилди.

4. OTMлараро тадқиқот натижалари таҳлилида Тошкент тиббиёт академияси талабаларининг стрессни енгиб ўтишда турли тинчлантирувчи воситалар қабулига мурожаат қилиш ҳолати кузатилди. Ўзбекистон халқаро ислом академияси талабаларининг тадқиқот натижалари таҳлилида бу шкала саволларини ҳеч ким танламаганлиги учун уни ҳисоблаш мумкин эмас. Бу ҳолат диний илмнинг регуляторлик вазифасини ўтаётганининг мисоли бўла олади.

Худди шу шкала бўйича тадқиқот синалувчиларининг натижалари жинсларо таҳлил қилинганда йигитларда муаммодан ҳаракатда қочиш ошган сари тинчлантирувчи воситалар қабулига мурожаат ошиши кузатилди. Қизларда эса бу шкала саволларини ҳеч ким танламаганлиги учун уни ҳисоблаш мумкин эмас.

5. Эмпирик тадқиқ этиш натижасида стрессга мойил шахсларнинг копинг-стратегияларни амалга оширишда ижтимоий омилларга мурожаат қилиши юқори бўлиши кузатилди. Бунда уларда муаммони ҳал қилиш ошган сари ижтимоий кўмак излаш ҳам ошиб бориши аниқланди.

6. Диний фанлардан таҳсил олувчи талабаларнинг бошқа OTM талабаларига қараганда стрессни енгиб ўтишида дин омили танлови баланд кўрсаткичга эга бўлиши ҳам яна бир карра ўз исботини топди. Яъни диний фанлардан таълим олувчи талабаларда маълум даражада диний билим юқорилиги сабабли уларнинг стрессни енгиб ўтишда динга мурожаат қилиш кўрсаткичлари юқорилиги кузатилди.

Жинсларо яъни йигит ва қиз тадқиқот синалувчиларининг эмпирик кўрсаткичларига кўра стрессни енгиб ўтишда дин омили танловини қуйидагича изоҳлаш ўринлидир. Ушбу натижаларга кўра қиз болаларнинг стрессни енгиб ўтишда динга мурожаат қилиш кўрсаткичлари юқорилиги кузатилди. Бу ҳолатни ушбу жинс вакилларининг эмоцияга берилувчанлиги ва тезроқ ташқи кўмакка интилишлари билан изоҳлаш мумкин.

Тадқиқотнинг сўнггида келгуси ишлар учун хулоса ва таклифлар келтириб ўтилади. Ўтказилган эмпирик тадқиқотлар маълум даражада илмий янгиликка, қўйилган мақсадга эришилганини кўрсатди ва бу асосий назарий хулосаларни шакллантириш ва амалий тавсияларни таклиф қилиш имконини беради[4].

1. Копинг-стратегияларни амалга оширишда дин омилининг ролини оптималлаштириш бо'йича амалий тавсиялар. Оптималлаштириш бо'йича олиб борилаётган тадбирларнинг асосий ё'налишлари қуйидагилардан иборат бо'лиши мумкин: 1) стрессли ҳолатларнинг олдини э'тикод орқали олиш: дин

омилидан мотивация сифатида фойдаланиш; 2) уни психотерапевтик амалиётларнинг муҳим таркибий қисми сифатида қўллаш; 3) диний маданиятнинг эстетик таркибий қисмини, масалан, диний туризм орқали амалга ошириш; 4) узлуксиз о'з-о'зини тарбиялашни диний о'зига хосликнинг “интеллектуал” модели доирасида амалга ошириш; 5) олий таълим муассасалари талабаларида диний билимларни оширишга эътибор қаратиш. Бунда турли давра суҳбатлари, тадбирлар ташкиллаштиришга назарда тутилади.

2. “Копинг-стратегияларни амалга оширишда дин омилининг намоён бўлиш хусусиятлари” мавзуси доирасида келгусидаги тадқиқот йўналишлари сифатида қуйидагиларни келтириш мумкин:

– турли социал гуруҳларнинг копинг-стратегия сифатида қўллаши мумкин бўлган диний омиллар динамикаси аниқлаш;

– ўқув гуруҳларнинг (уч ва ундан ортиқ миллат вакиллари) кўп миллатли таркибининг копинг-стратегияларни амалга оширишида дин омилининг намоён бўлиш хусусиятини ўрганиш;

– копинг-стратегияларни амалга оширишида дин омилининг намоён бўлиш хусусиятларини маданиятлар ва динлараро ўрганиш (Ўзбекистон олий ўқув юртлари ва МДХ давлатлари олий ўқув юртлари, Ўзбекистон ва Европа олий ўқув юртлари мисолида);

REFERENCES

1. Акромов М. Р. Психолого-педагогические особенности экологического образования //The Way of Science. – 2014. – С. 78.
2. Akromov M. R. et al. Шахс касбий йўналганлиги ривожланишида масъулиятлиликнинг аҳамияти //Молодой ученый. – 2021. – №. 11. – С. 259-261.
3. Акромов М. Р. Конфликт и его социально-психологические свойства //Молодой ученый. – 2021. – №. 6. – С. 293-295.
4. Акромов М. Р. ЭКОЛОГИЧЕСКОЕ СОЗНАНИЕ КАК ПРЕДМЕТ ПСИХОЛОГИЧЕСКОГО ИССЛЕДОВАНИЯ //Научная платформа: дискуссия и полемика. – 2020. – С. 30-32.
5. Billings A.G., Moos R.H. The role of coping responses and social resources in attenuating the stress of life events // J. Behav. Med. 1981. Vol. 4. P. 139–157.
6. Lazarus R., Folkman S. Stress, appraisal and coping: Personal and contextual determinants of coping strategies. New York, 1984. P. 37-39.
7. Lazarus R.S. Psychological stress and the coping process. New York: McGraw-Hill, 1966. P. 44-47.

8. Тойирова Л. И., Абдуганиева Д. А. ИННОВАЦИИ В ОБРАЗОВАНИИ: С УЧЕТОМ ВОЗРАСТНЫХ ОСОБЕННОСТЕЙ ОБУЧАЮЩИХСЯ //Перспективные этапы развития научных исследований: теория и практика. – 2019. – С. 21-23.
9. Назаров А. С. Psychological aspects of managerial decision making //Молодой ученый. – 2020. – №. 44. – С. 45-48.
10. Назаров А. С. Принятие управленческих решений как основная функция современного менеджера //Вопросы экономики и управления. – 2020. – №. 2. – С. 1-5.
11. Nazarov A. S. Psychological foundations of managerial decision-making //Молодой ученый. – 2021. – №. 3. – С. 46-48.
12. Назаров А. С. THE PSYCHOLOGY OF DECISION-MAKING STRATEGIES //Актуальные научные исследования в современном мире. – 2021. – №. 1-7. – С. 79-82.
13. Назаров А. С. и др. ПСИХОЛОГИЧЕСКИЕ ОСОБЕННОСТИ РАЗРАБОТКИ И РЕАЛИЗАЦИИ УПРАВЛЕНЧЕСКИХ РЕШЕНИЙ //Актуальные научные исследования в современном мире. – 2021. – №. 2-9. – С. 31-35.
14. Назаров А. Scientific and methodological foundations of the influence of the social and psychological properties of the manager on managerial decisions //Общество и инновации. – 2021. – Т. 2. – №. 4/S. – С. 523-532.
15. Назаров А. Научно-методические основы влияния социальнопсихологических свойств руководителя на управленческие решения //Общество и инновации. – 2021. – Т. 2. – №. 4/S. – С. 523-532.
16. Назаров А. С., Митина О. В. ПСИХОЛОГИЧЕСКИЕ ОСНОВЫ ПРИНЯТИЯ УПРАВЛЕНЧЕСКИХ РЕШЕНИЙ //Наука и мир. – 2020. – №. 12-1. – С. 73-75.
17. Khamidovna K. Z. Professional orientation of communicative competence of students.[Электронный ресурс] //Режим доступа: [https://scientific-publication.com/images/PDF/2020/51/EUROPEAN-SCIENCE-2-51-II-A. pdf/](https://scientific-publication.com/images/PDF/2020/51/EUROPEAN-SCIENCE-2-51-II-A.pdf)(дата обращения: 23.09. 2020).
18. Касимова З. Х. ПРОЯВЛЕНИЯ МЕЖЛИЧНОСТНОЙ КОММУНИКАЦИИ В ЭПОХУ ВЗАИМОДЕЙСТВИЯ КУЛЬТУР //International scientific review. – 2020. – №. LXX.
19. Касимова З. Х. РАЗВИТИЕ ВАЖНЫХ ПСИХОЛОГИЧЕСКИХ КАЧЕСТВ В ЛИЧНОСТИ РУКОВОДИТЕЛЯ //International scientific review. – 2020. – №.

LXXIV.

20. Касымова З. Х. ПОДГОТОВКА СПЕЦИАЛИСТА НОВОЙ ФОРМАЦИИ В ПРОЦЕССЕ ПРИМЕНЕНИЯ ИННОВАЦИОННЫХ СПОСОБОВ ОБУЧЕНИЯ //Научные школы. Молодежь в науке и культуре XXI в. – 2017. – С. 252-253.
21. Расулова Н. Т. ВАЖНОЕ ЗНАЧЕНИЕ ПЕДАГОГИЧЕСКОЙ ЭТИКИ В ЛИЧНОСТИ УЧИТЕЛЯ //International scientific review. – 2020. – №. LXXIV.
22. Rasulova N. Psychological characteristics of surgeons in a state of occupational stress //Bridge to science: research works. – 2019. – С. 154.
23. Nilufar R., Jakhongir I. Psychological interpretation of managerial phenomenon in Islamic sources //Bridge to science: research works. – 2019. – С. 150-153.
24. Гайибова Н. А. ТЕХНОЛОГИЯ ВОСПИТАНИЯ ДЕТЕЙ С ДЕВИАНТНЫМ ПОВЕДЕНИЕМ //International scientific review. – 2020. – №. LXXIV.
25. Gayibova N. A. Influence of the sibling staturse’s of teenagers on interpersonal relations //European Journal of Education and Applied Psychology. – 2016. – №. 2. – С. 68-69.
26. Gayibova N. A. PSYCHOLOGICAL FEATURES OF THE FORMATION OF SIBLING RELATIONSHIPS IN ADOLESCENTS.

ЭТНИК ГУРУҲЛАР МИГРАЦИЯСИНИНГ ТОШКЕНТ ВИЛОЯТИ ТОПОНИМИКАСИ ШАКЛЛАНИШИДАГИ ТАЪСИРИ

Абдуллаев Акмал Амирович

*Тошкент вилояти Чирчиқ давлат педагогика институти таянч
докторанти*

АННОТАЦИЯ

Мақолада Тошкент вилояти ҳудудида мавжуд жой номларининг этнонимлар билан боғлиқлиги ҳақидаги фикр-мулоҳазалар баён этилган. Тошкент ареалидаги топонимларнинг пайдо бўлишида этник гуруҳлар миграциясининг таъсири манбалар асосида изоҳланган.

Калит сўзлар: *этнотопонимлар, “Абдуллонома”, қонгли, дўрмон, қипчоқ, аргин, лингвокультурология.*

АННОТАЦИЯ

В статье рассматривается связь топонимов Ташкентской области с этнонимами. На основании источников объяснено влияние этнической миграции на возникновение топонимов в Ташкентской области.

Ключевые слова: *этнотопонимы, «Абдуллонаме», кангли, дурмон, кипчак, аргин, лингвокультурология.*

ANNOTATION

The article discusses the connection of place names in the Tashkent region with ethnonyms. The influence of ethnic migration on the emergence of toponyms in the Tashkent area is explained on the basis of sources.

Keywords: *ethnotoponyms, “Abdullanoma”, kangli, dormon, kipchak, argin, lingvokulturology.*

Тошкент вилоятининг кўпгина жой номлари этнотопонимлар, яъни турли элат, уруғларнинг этнонимлари жой номига кўйилиши натижасида пайдо бўлган топонимлар ҳисобланади. Бу бир қанча тарихий, ижтимоий-иқтисодий ва сиёсий омиллар билан боғлиқ. Бу ҳақда ўша даврларда ёзилган кўплаб манбаларда ёзиб қолдирилган. Мазкур ҳудуддаги этнотопонимларнинг ўз тарихий этимологияси бор. Жумладан, Тошкент воҳасидаги жой номларининг этнослар билан боғлиқ бир қанча маълумотларни машҳур тарихчи адиб Ҳофиз Таниш Бухорийнинг “Абдуллонома” асарида кўришимиз мумкин. Асарда айрим этник гуруҳларнинг номи уларнинг кундалик машғулоти билан боғлиқлигини тасдиқловчи маълумотлар ҳам мавжуд бўлиб, уни муаллифнинг **қонгли** қавми номининг келиб чиқиши тўғрисида келтирган маълумотидан

англаш мумкин. Ҳофиз Танишнинг ёзишича, қонглилар арава яшаш билан шуғулланиб, уни маҳорат билан амалга оширганлар. Бу араваларнинг номи **қонгли** аталиб, кейинчалик уни ясаган аҳоли ҳам шу ном билан атала бошланган [1, 36]. Бу этноним вақт ўтиши билан жой номига кўчган. Бугунги кунда Қибрай туманида **Қангли** деб аталадиган жой номи бор.

Ўрта Осиё тарихини ёритувчи манбаларда кўп учрайдиган уруғлардан бири бу **дўрмонлар** бўлиб, улар Бухоро хонлигида катта кучга ва мавқега эга бўлган. “Абдуллонома” асари муаллифи **дўрмон** уруғи тўғрисида маълумот келтириб, унинг этимологик маъносини беришга ҳаракат қилган. Ҳофиз Танишнинг ёзишича, дўрмон тоифаси Нирундан таркаган бўлиб, улар тўрт ўғил бўлган ва ўзлари яшаб турган жойдан Чингизхоннинг вилоятига киришни истаган. Улар сол боғлаб (ёғочларни бирлаштириб боғлаб сувда сузиш учун мослаштирилган мослама), унда сузиб Чингизхон вилоятига кирган ва ҳозирги дўрмон қавми ўшаларнинг наслидан ҳисобланади. Муаллифнинг таъкидлашича, мўғулчада “**дўрмон**” – “**тўрт**” деган маънони англатади [1, 46]. Ҳозирда Қибрай туманидаги жой номларидан бири **Дўрмон** деб аталади.

Ҳофиз Таниш Бухорий “Абдуллонома”да айрим уруғ ва қабилаларнинг номи ҳамда уларнинг генеологиясига тўхталган қисмида **қипчоқ** номининг келиб чиқиши ҳақида ҳам қизиқарли, шунингдек, бир-бирига зид фикрларни баён қилган. Асар муаллифининг ёзишича, Ўғизхон даврида икки дарё оралиғида бўлган жанглардан бирида ҳалок бўлган жангчининг ҳомиладор хотини бир дарахт ковагига кириб, шу ерда ўғил фарзанд кўрган. Ўғизхон боланинг отаси йўқлиги сабабли уни ўз васийлигига олган ва унинг исмини “Қипчоқ” деб қўйган. Ҳофиз Танишнинг фикрича, мазкур исм “**қабак**” сўзидан олинган бўлиб, туркчада кавакли дарахт шундай аталган. Орадан йиллар ўтгач, Ўғизхон итбоқар қавмини енгиб, Эрон заминини ўзига бўйсундириб юртига қайтгач, яна ўша қавмнинг бош кўтарганлиги ҳақида хабар топган. Шу сабабли уларнинг зарарли ҳаракатларининг олдини олиш учун Қипчоққа ўша яйловга жойлашишларини буюрган. Ўша замондан бери бу яйлов ва қишлоқлар у қавмнинг маконига айланди, деб ёзади асар муаллифи [1, 39]. Ҳофиз Таниш бу фикрлари орқали қипчоқ қавми номининг этимологияси ва унинг келиб чиқиши ҳамда уларнинг нима учун яшаш жойи ўша ер бўлганлигини изоҳлашга ҳаракат қилган. Аммо, бу каби маълумотларнинг илмий асосга эга эканлигини аниқлаб бериш алоҳида этнологик ва этнографик тадқиқотларни талаб қилади. Ҳозирги кунда республикамизнинг кўплаб жойларида, жумладан, Тошкент вилоятининг Чирчиқ шаҳрида ҳам **Қипчоқ** номи билан аталган жой бор.

Муҳаммад Солиххўжа Тошкандийнинг “Тарихи жадидаи Тошканд” асарида кўнғирот, қанғли, санжақли, сергили, қора қайроқ, арғин, бештамғали уруғлари қайд этилади [2, 396 б – 397 а]. Ушбу номлари санаб ўтилганлар Тошкент ва Дашти Қипчоқ аҳолиси таркибидаги этник гуруҳлардир ҳамда ҳозирги кунда ушбу этнонимлар Тошкент худудида жой номларига ўтган. Мисол учун, **Арғин** Қибрай туманидаги жой номи. Бу уруғ Ўрта Осиёда қадимда яшаб келган ва Маҳмуд Кошғарийнинг «Девону луғотит турк» асарида қайд қилинган арғу қабиласининг ўзгинаси бўлса керак. «Бобурнома»да, ўзбек уруғларнинг дастлабки ёзма шажараси ҳисобланган ва Мулла Сайфиддин Ахсикандийнинг «Мажмуат-таворих» асарида келтирилган ўзбек элатлари рўйхатида бу уруғ арғун шаклида қайд қилинган. Бу этноним мўғулча арғин (ўзаги арғ – дурагай) сўздан келиб чиққандир. Арғин (арғун) сўзи қирғиз тилида ҳозир ҳам ана шу маънони англатади. Шу нарса диққатга сазоворки, кўпгина этнонимлар, чунончи, қалмоқ, арғин «дурагай, қурама» деган маънони англатган. Аслини олганда бошқалар билан аралашиб, чатишиб кетмаган биронта ҳам халқ ёки қабилла йўқ – барча эллар, уруғлар бир-бирлари билан аралашиб, қўшилиб кетган [3, 2].

Тошкент ҳамда унинг шимолий худудларида яшовчи аҳолининг этник таркиби, улар ўртасидаги интеграцион жараёнларга оид маълумотлар Абу Убайдуллоҳ Тошкандийнинг “Хулосат ул-аҳвол” асарида ҳам ўз аксини топган. Хусусан, козоқ ва қирғизлар, уларнинг Қўқон хонлиги ижтимоий-иқтисодий ва сиёсий ҳаётидаги ўрни ҳамда бу икки этнослар ўртасидаги интеграцияга доир бўлган маълумотлар лингвомаданиятшунослик соҳасидаги тадқиқот учун муҳим ўрин тутди.

Аваз Муҳаммад Атторнинг “Тарихи жаҳоннамои” асарида 92 ўзбек қавмининг рўйхати келтирилганлиги билан алоҳида аҳамиятга эга [4, 22].

XVI асргача ва ундан кейинги даврларда Марказий Осиёда юз берган миграцион жараёнлар натижасида хонлиқлар, жумладан, ўша даврдаги Қўқон хонлиги таркибидаги Тошкент воҳаси аҳолиси таркибига турфа хил маданият ва урф-одатга эга турли этник гуруҳларнинг келиб қўшилиши узлуксиз давом этган. Бу, ўз ўрнида, хонлиқлар аҳолиси таркибида айрим ўзгаришларнинг содир бўлишига олиб келган. Бу ҳолатни юзага келтирган ўзига хос омиллар мавжуд бўлиб, худудда содир бўлган табиий ҳодисалар, мамлакатда кечган сиёсий, ижтимоий-иқтисодий жараёнлар шулар жумласидандир.

Аҳоли сони ва унинг этник таркибига таъсир кўрсатувчи бу ҳолатларнинг барчаси айнан бугунги кўринишда бўлмаса-да, бироқ ўрта асрларда ўзига хос

тарзда юз берган. Бу даврдаги демографик ўзгаришларнинг асосий омили ҳисобланган миграцион ва эмиграцион жараёнларни ўрганиш турли этник гуруҳларнинг бир ҳудуддан иккинчи жойга келиб қолиш тарихини билиш, минтақадаги аҳолининг маданияти, тил элементларидаги ўзига хослик, хўжалик турмуш тарзида, улардаги ўзгаришларнинг сабабларини очиб бериш имкониятини беради.

XVI-XIX асрларда битилган асарларда Қўқон хонлиги, хусусан, унинг ўша пайтда таркибида бўлган Тошкент воҳасининг этник таркиби бойишига ва сон жиҳатидан ўсишига яна бир иқтисодий омил, яъни аҳолининг кундалик эҳтиёж молларига бўлган зарурати ҳам сабаб бўлганлигини тасдиқловчи маълумотлар бор. Сабаби, тадқиқот доирасида ўрганилаётган деярли барча манбалардан бу ҳақдаги маълумотларни учратиш мумкин. Жумладан, манбаларда қайд қилинишича, кўчманчи турмуш тарзида яшаган Қозоқ хонлиги аҳолиси ўз яйловларини кенгайтириш мақсадида ёки озик-овқат маҳсулотларига бўлган эҳтиёжи туфайли ўша даврдаги холиклар тасарруфидаги деҳқончилик маҳсулотларига бой бўлган ҳудудларини эгаллаш учун доимий равишда ҳаракат қилган. Бунинг натижасида кўплаб дашт аҳолиси, жумладан, қозоқларнинг кўплаб уруғлари Туркистон, Саброн, Ясси, Сайрам ва Тошкент ҳудудларига келиб ўрнашган [4, 46].

Бундан ташқари, айрим шаҳарлардаги, жумладан Тошкент воҳасидаги илм-фан тарққиёти ва уларнинг маданий марказга айланиши қўшни давлатлар халқини ана шу шаҳарларга келиб илм олишига ва кўпчилик қисмининг бу ерларда яшаб қолишига сабаб бўлган.

Юқорида қайд этиб ўтилганидек, турли турли омиллар натижасида юз берган демографик жараёнлар айрим ҳолларда минтақа аҳолиси таркибининг бойиши ва қурама (турли этник гуруҳларнинг ўзаро аралаш)увига сабаб бўлган. Бу ҳолат этноинтеграцион жараёнларни юзага келтириб, халқларнинг маданий ҳаёти ҳамда хўжалик турмуш тарзида ўзаро таъсирни келтириб чиқарган. Турли кўринишдаги анъана, урф-одатлар ва тил унсурлар бир-бирини бойитган, айниқса, кўчманчи чорвадор аҳолининг ўтроқлашуви янада тезлашиб, яшаш тарзи ва машғулотида бир қатор ўзгаришлар содир бўлган. Одатда, кўчманчи уруғлар ва элатлар қаерда ўтроқлашса, ўша ерни уруғи ёки элининг номи билан аташ одати мавжуд бўлган. Бу ҳолатни Тошкент вилояти ҳудудидаги кўплаб топонимлар номининг тарихий этимологиясидан билишимиз мумкин бўлади.

Шунингдек, бу жараёнда ҳудудга турли тилли этник гуруҳларнинг кириб келиши, ўз ўрнида, маҳаллий аҳоли тил элементларига янги сўз ва ибораларнинг қўшилишига ҳам сабаб бўлган.

Ҳар бир халқ ҳозирда яшаб турган ҳудудлари билан азалдан боғлиқдир. Дунёда бирор халқ йўқки, ўзининг этногенез босқичида минтақадаги бошқа этник бирликлар билан аралашмаган бўлса [5, 3]. Бу ҳақда Ўрта Осиё халқлари тарихининг билимдони проф. С.П.Толтов шундай деган эди: «Ҳозирги замон Ўрта Осиё халқларининг биронтаси ҳам қадимги этник гуруҳларга бевосита бориб тақалмайди. Аксинча, уларнинг шаклланишида, ерли халқлар ва теваарак-атрофдан кўчиб келган халқлар ҳар хил нисбатда ўз аксини топган» [6, 74]. Бундан Тошкент воҳаси халқи ҳам мустасно эмас.

Минтақада содир бўлган бу этноинтеграцион жараёнларнинг лингвокультурологик ҳосиласини кўрсатиб бериш алоҳида йирик фундаментал тадқиқотларни талаб қилади. Чунки бу масалани тўлиқ ёритиб бериш учун манбалардаги маълумотларнинг ўзи етарли бўлмай, бунинг учун лингвистик, антропологик ҳамда этнографик жиҳатдан кенг кўламдаги тадқиқот натижаларини ўзаро қиёсий таҳлил қилиш зарур.

REFERENCES

1. Ҳофиз Таниш Бухорий. Абдулланом. 1-китоб. – Т.: Шарқ, 1999. – Б 276.
2. Муҳаммад Солиҳхўжа Тошкандий. Тарихи жадидаи Тошканд. ЎзФА ШИ қўлёзма, инв. №5732 . – Б 483.
3. А.Ҳ. Арифбаев, С.Қ. Қораев. Ўзбек халқи этногенезини ўрганишда этнонимларнинг роли. Интернет манба: <https://shosh.uz/uzbek-halqi-etnogenezini-organishda-etnonimlarning-rol/>.
4. Ўрта Осиё халқларининг этник тарихи ва минтақада юз берган демографик жараёнларнинг манбаларда акс этиши (XVI-XIX аср биринчи ярми. Масъул муҳаррир: Д.А.Алимова, А.А.Аширов – Тошкент, “Yangi nashr” 2011. – Б 128.
5. Асқаров А.А. Ўзбек халқи этногенези ва этник тарихининг баъзи бир назарий ва илмий-методологик масалалари // “Ўзбек халқининг келиб чиқиши: илмий-методологик ёндашувлар, этногенетик ва этник тарих” мавзусидаги республика илмий-назарий семинар материаллари. Тошкент. 2004 йил 19-20 ноябрь. – Б 84.
6. Толстов С.П. Основные проблемы этногенеза народов Средней Азии. СЭ, 1947. №VI-VII. С.304.

“АВЕСТА”ДА КАРАПАНЛАРНИНГ ТАЛҚИНИ

Абдуллоев Шухратжон Бобоисмоилович

abdulloyevshuxrat@gmail.com

Термиз давлат университети

АННОТАЦИЯ

“Авеста”нинг илмий тадқиқига оид амалий ҳаракатлар тўрт асрлик тарихга эга, бироқ манбадаги коҳинлар, диний маросимлар, ижтимоий институтлар ҳолатига оид маълумотларнинг таҳлиliga оид мулоҳазаларнинг фанда вужудга келганига кўп бўлмади. Шунингдек, “Авеста”даги зардуштийликка хос бўлмаган культ ва коҳинлар хусусиятлари алоҳида ўрганилмасдан, матннинг таркибий қисми сифатида таҳлил этиши билан чекланган. “Авеста”да нафақат зардуштийлик, шунингдек, аввалги эътиқод, унинг таълимоти, илоҳлари ва коҳинлари ҳақида ҳам маълумотлар бериб ўтилган. Зардуштийлик дини қоралаган ўзидан аввалги эътиқодни даэваясна деб атайди. Даэваясна таълимотининг тарғиб этилишида кави, карапан, усиж, ятукарларнинг муҳим рол ўйнагани таъкидланади. Ушбу мақолада карапан атамаси, унинг этимологияси, вазифаси, ижтимоий ўрни каби масалалар муҳокама этилади.

Калит сўзлар: *Авеста, даэва (дев), кави, карапан, усиж, ятукар, қурбонлик.*

ИНТЕРПРЕТАЦИЯ КАРАПАНОВ В АВЕСТЕ

Абдуллоев Шухратжон Бобоисмоилович

abdulloyevshuxrat@gmail.com

Термезский Государственный Университет

АННОТАЦИЯ

Практическая работа по научному изучению Авеста имеет четырехвековую историю, но анализ сведений о статусе священников, религиозных обрядах, социальных институтах в источнике не имеет долгой истории. Также характеристики культов и жрецов, не относящиеся к зороастризму в Авесте, ограничиваются анализом как составная часть текста без отдельного исследования. Авеста содержит информацию не только о зороастризме, но и о предыдущей вере, ее учениях, богах и священниках. Зороастризм осуждает предшествовавшую ему религию как даэваясна. Подчеркивается, что кави, карапан, усидж, ятукары играли важную роль в распространении учения Даэваясны. В этой статье

обсуждаются такие вопросы, как термин карпан, его этимология, функция и социальная роль.

Ключевые слова: Авеста, даева (дев), кави, карпан, усидж, ятукар, жертвоприношение.

INTERPRETATION OF CARAPANS IN AVESTA

Abdullov Shukhratjon Boboismoilovich

abdulloyevshuxrat@gmail.com

Termez State University

ANNOTATION

Practical work on the scientific study of the Avesta has a four-century history, but the analysis of information about the status of priests, religious rituals, social institutions in the source does not have a long history. Also, the characteristics of cults and priests that are not related to Zoroastrianism in the Avesta are limited to analysis as an integral part of the text without a separate study. The Avesta contains information not only about Zoroastrianism, but also about the previous faith, its teachings, gods and priests. Zoroastrianism denounces the preceding religion as daevayasna. It is emphasized that kawi, karapan, usij, yatukars played an important role in the spread of Daevayasna's teachings. This article discusses issues such as the term carapan, its etymology, function, and social role.

Key words: *Avesta, daeva (dev), kawi, karapan, usij, yatukar, sacrifice.*

Заратуштра ислохотининг диққат марказида бўлган асосий масала, даэва коҳинларининг қурбонлик мавжудотига нисбатан зўравонлиги ва шафқатсиз ҳаракатлари ётарди. Бу айниқса, “Сигир ноласи” деб аталувчи Ҳ.29, шунингдек, Ҳт. 14.54-56 даги *Vyāmburadaēvas* қурбонлиги, *daēvayāz* – “Даеваларга қурбонлик” деб аталувчи маросимларда очик кўрсатиб ўтилган. Шунини таъкидлаш керакки, илк зардуштийлик (Гат) даврида худо билан алоқа учун қурбонликка эҳтиёж бўлмаган, аммо Яшт китобига келиб, қурбонлик яна диний таълимотдан ўрин эгаллаган. Заратуштранинг эски таълимотни рад этишига сабаб бўлган асосий омиллардан бири эски таълимотнинг қурбонлик маросимларидаги ғайритабиийлик ва жамият талабларига мос келмаслиги билан боғлиқ. Шу нуқтаи назардан у бу маросимларни бошқарувчиларни даэвага қурбонлик қилувчилар деб ҳисоблаган.

Гатларда ғайризардуштий культларнинг тарафдорлари ҳақидаги маълумотларда даэваясна коҳинлари ҳақида ҳам тўхталиб ўтилган. Унда даэваясна коҳинлари учун алоҳида атамалар қўлланилган. Улар уч хил, *кава*

(kava), *карапан* ёки *карана* (karapā) ва *усиж* (usixš) номлари билан алоҳида гуруҳларга ажратилади. XX асрнинг бошларидаёқ, бу атамалар Авестадан олдинги, ҳиндизероний даври коҳинлари эканлиги, фақат Авестада улар камситувчи маънога эга бўлишгани ҳақидаги маълумотлар тадқиқ этилди [25, 20-б.].

Гатларда энг кўп ишлатиладиган атамалардан бири *карапан*нинг Заратуштра фаолият юритган жамиятнинг бир қисми бўлгани унинг Гатларида акс этган, аммо улар "золимлар, кавилар ва карапанлар" шаклида мифологик образга айланган; паҳлавий адабиётида эса фақат Заратуштра билан боғлиқ афсоналарда кўзга ташланади.

Гатларда карапан икки ўзакка эга атама сифатида қаралади. Гатларда карапа, Авестанинг қолган қисмларида эса карафнам шаклида тилга олинади. Карапаннинг қадимги ҳинд тилидаги *кална* (*kālpa*)- “маросим” сўзи билан боғлиқлиги, бу тоифани маросимларни ўтказувчи сифатидаги талқини аксарият тадқиқотчилар томонидан эътироф этилади [2, 455-б.; 10, 569-б.; 12, 370-б.; 3, 341-б.]. Бироқ, *mqθrān*- атамасининг паралели сифатида кўпликда **kar^apānō* шаклида шаклланиши мумкин бўлса-да, қадимги ҳинд тилидаги \sqrt{kalp} - феъли ёки унинг шаклланишининг эроний тилларда мавжудлиги эҳтимоли жуда кам [6, 324, 409-б.]. В.И.Абаев томонидан карапанларнинг Авестадаги *храфстра* (*xrafstra* – “ёввойи ҳайвон”, “йиртқич”) сўзи билан ўзаро алоқасига оид [21, 23-26-б.] қарашлари кейинги тадқиқотларда ўз исботини топмади. В.Б.Ҳеннинг *карб*- сўзи "нола, ғўлдираш, минғирлаш" маъносини беришига оид таклифи кўпчилик томонидан қабул қилинган [4, 45-б.]. Аммо бу атама В.Б.Ҳеннинг тахмин қилинганидек, дастлаб “минғирлаш” деган камситувчи маънони эмас, балки, М. Шварц таъкидлаганидек, *карана* сўзи “фарёд”, “муножот”, “илтижо” маъноларини англатувчи “Авеста”даги *карп* (*karp*) - феълидан келиб чиқиб [5], унинг илдизи санскрит тилидаги *kṛp*- (“нола”, “қайғу”, “азадорлик”, “афсусланиш”, “улуғворлик”, “ёрқинлик” [26]) сўзининг маънодоши сифатида ҳиндиевропа тилидаги “оҳ”, “нола”, “фарёд”, “қичқирик” маъноларини ифодаловчи *кау* (*kāu*), *кеу* (*kēu*), *ку* (*kū*) сўзидан келиб чиққан [17, 535-536-б.]. Атаманинг этимологияси ҳақидаги фикрлар деяли бир-бирига яқиндир [10, 569-б.; 12, 370-б.; 4, 241-б.]. М. Шварцга кўра "илтижо қилувчи, мадҳиячи" маъносидаги *karp*- (қадимги ҳинд тилидаи \sqrt{krap} - / *kṛp*- “дуо қилмоқ, илтижо қилмоқ; йиғламоқ” сўзидан келиб чиққан бу атама, руҳоний амалдорга ишора қилади [2, 455-б.; 10, 569-б.; 12, 370-б.; 3, 341-б.]. Шу билан бирга, В.Б.Ҳеннингнинг “минғирлаш” маъносидаги талқинини асосиз деб бўлмайди,

чунки карапан ўз вазифаларини бажараётганда паст оҳангда куйлаган Ведик *адҳваряга* монанд коҳинга ўхшайди [9, 253-б.; 10, 569-б.; 12, 370-б.; 3, 341-б.]. Гарчи бу фақатгина тахминга асосланган бўлса-да, Денкардда *dandīd Brātrōrēš ī karb* “Братореш карб минғирлади” (Denkard, IX.3.20) жумласини учратишимиз мумкин [15, 618-б.]. Атаманинг ўзаги “хафа бўлмоқ, қайғурмоқ, илтижо қилмоқ, ялинмоқ” [2, 455-б.; 10, 569-б.; 12, 370-б.; 3, 341-б.], “шарилламоқ, шиғиллаш, тақиллатиш, такрорлаш” [10, 567-б.], “ғўнғирлаш” [29, 382-б.; 10, 569-б.; 3, 241-б.] маъносини англатиши ҳақидаги талқинлар ҳам мавжуд. А.С.Миксюкка кўра, карапан “жодугар” ёки “мадад сўровчи” деб тушуниш мумкин [29, 158-170-б.]. Бизнингча жодугар деб тушуниш унчалик ҳам тўғри эмас, чунки “Авеста”да бу вазифани бажарувчилар учун “ятукар” атамаси қўлланилган. Шу нуқтаи назардан ўзбек авестошуноси М.Исҳоқов карапанларнинг жодугарлар билан бир қаторда қораланишини рад этмаса-да (Ҳт. I. 6, 10; V. 22, 46, 50; VIII. 12, 44; X. 26, 34, XIV. 4, 34, 35, 62; XIX. 26, 28, 31) [24], уларни жодугар, сеҳргар, афсунгарлардан ажралиб турувчи алоҳида гуруҳ сифатида “Мазда дини душманлари” деб изоҳлагани ҳақиқатга мос келади деб ҳисоблаймиз [24, 18-б.]. “Авеста”нинг ўзбек тилига таржима қилган А.Маҳкам ҳам карапанни шундай изоҳлаган [23, 603-б.]. Демак, карапанлар зардуштийликдан олдинги коҳинлар бўлиб, бу “маросимларни ғўлдираб ўқийдиган” деган маънони англатади ва бу уларнинг сеҳрли сўзлар, қўшиқлар ва мадҳияларни ўз ичига олган мураккаб диний матнларни куйлашларини англатади [7, 138-б.].

Карапанлар “Авеста” матнларида чорва ва чорвадорларнинг душмани сифатида лаънатланган [22, 66-б.]. Юқорида таъкидланганидек, Заратуштранинг қурбонлик маросимлари ислоҳотига оид қарашлари марказида сигир образига муносибат турган ва бунда карапанларнинг фаолияти қаттиқ танқидга учраган. Шунинг учун ҳам Ҳ. 44.20 да, Заратуштра даэвалар, уларга хизмат қилувчи карапанлар ва усижларнинг сигирга зулм қилишлари муҳокама этилган.

Ҳ. 32.12 да сигирга зулм қилувчи сифатида Греҳма деб аталадиган карапаннинг номи келтирилиб, у зулмни – Ангра Майнйуни танлагани айтилади [14, 85-106-б.]. Карапан Греҳма Заратуштранинг рақиби бўлган тарихий шахс бўлиши эҳтимолдан холи эмас. Гатларда карапанлар *karapfn* “сохта муаллим”, “сохта коҳин” [1, 454-455-б.], уларнинг ғояси эса *karapō.tāt* – “сохта таълимот” [1, 455-б.] эканлиги такрор-такрор эсланади. Жумладан, Ҳ. 51.14-да карапанлар аша (Ашах) – ҳақиқат, тартиб ва интизом оламига қарши

экалиги ва улар амал қиладиган таълимот *дурӯж кунومي* – дўзахга олиб бориши таъкидланади.

Ҳ. 48.9-10 да эса карапанлар қасддан (одамларга) қаттиқ оғриқ келтирувчи эканлиги, сарҳуш этувчи ичимликлар ёрдамида одамлар ва ҳукмдорларни атайлаб чалғитишларидан арз қилинади. Матннинг давомида Ҳ. 48.11 да карапанлар қонхўрлар дейилади. Ушбу таърифлар нафақат карапанларнинг сохта таълимот вакили эканлигидан дарак беради, айти пайтда уларнинг маросимлардаги фаолиятига ишора қилади. Яъни, карапанлар маросимларда сарҳуш қилувчи ичимликлардан, оғриқ билан боғлиқ амалиётдан фойдаланишган. Заратуштрага кўра, карапан ва кавилар жамиятда ҳуқуқий мавқеъга эга бўлсалар ҳам, ўз вазифаларини суистеъмол қилишган (Ҳ. 32.15).

Карапанларнинг дунёвий ҳокимият (*хшатра*) эгалари билан алоқаси “мустабид (золим, ёвуз)лар, кави ва карапанлар” (Ҳт. I. 10; Ҳт. V. 13, 22, 26, 46, 50; X. 34, XIV. 4, 62; XIX. 26, 28, 31.) [24] шаклида Яштларнинг одатий жумласига айланган, бу ерда диний вазифаларини суистеъмол қилганлардан фарқли ўлароқ, биринчи иккита атама ёмон бошқарувни амалга оширадиганлар учун ўзига хос маънодош сўз сифатида одатда бирга келган. Яштларга келиб карапанлар фақат, рақиб томонни англатадиган анъанавий атамага айланган.

Заратуштра ҳомийси Кави Виштаспа муштабид кавилар сирасига киритилмаган. Қадимги ҳинд тилидаги Кави атамасидан фарқли ўлароқ, Кави ҳукмдорлик унвони эди [2, 442-б.; 13, 479-б.]. Уларнинг карапанлар билан бир қаторда тилга олинишининг сабаби шундаки, уларнинг ҳар бири ўз дунёвий ва диний соҳаларида ҳокимиятга эга бўлган.

Карапан атамаси Гатларда ҳамда “Кичик Авеста”да учрагани сабабли Х.Бартоломэ манбанинг хронологиясини ҳисобга олиб, атаманинг икки хил: Гатларда душман руҳонийлари ва бегона дин тарғиботчилари, Кичик Авестада эса халқ ва дин душманлари каби маъноларни ифодалаганини таъкидлайди [1, 454-455-б.].

Паҳлавий адабиётларда эса, *карб* атамаси асосан Заратуштра ҳаётига оид воқеалар билан чекланганини кўрамиз, бу ерда улар ҳам алоҳида, ҳам жамоа шаклида ёш Заратуштрани ўлдиришга уринишда асосий ўрин тутди. Паҳлавий Матнларда Дурасрав Карб, Тур-и Брадреш каби аниқ номи кўрсатилган карапанларни учратиш мумкин. Бундай номлар тарихий воқеликда қандайдир илдизга эга бўлиши мумкин, аммо буни тасдиқловчи асослар етарли эмас. Шунингдек, “Денкард” VII китобининг III боби [19, 35-50-б.; 8, 28-41-б.], “Затспарам”нинг IX-XII боблари [18, lxxxvi-хс-б.], “Занд-и Воҳуман”даги Ясна

III.3 да [20, 103-б.] ва “Пахлавий Ривоят” [16, 63-64, 192-б.] нинг XXXVI бобларида карапанлар ҳақида маълумотлар тақдим этилган.

REFERENCES

1. Bartholomae Chr. Altiranisches Wörterbuch. Strassburg, 1904 (repr.: Berlin-New York, 1979). pp. 454-455.
2. Bartolomae Chr. Altiranisches Wörterbuch, 2nd ed., Berlin, 1961, col. 442.
3. Cheung J. Etymological Dictionary of the Iranian Verb. Leiden, Boston, 2007. p. 241.
4. Henning W. B. *Zoroaster, Politician or Witch-Doctor?* London, 1951, p. 45.
5. Malandra W. Karapan // Encyclopaedia Iranica [Electronic resource]. 2012. URL [http:// www.iranicaonline.org/articles/karapan](http://www.iranicaonline.org/articles/karapan). Date of access : 21.03.2013.
6. Mayrhofer M. Etymologisches Wörterbuch des Altindoarischen. Heidelberg. 2001. p. 409.
7. Micah Issitt, Carlyn Main. *Hidden Religion: The Greatest Mysteries and Symbols of the World’s Religious Beliefs*. California. ABC-CLIO. 2014. (533 p.) p. 138.
8. Molé M. *Le légende de Zoroastre*, Paris, 1967, pp. 28-41.
9. Prods Oktor Skjaervø. *Smashing urine: on Yasna 48.10* // ed. Michael Stausberg. *Zoroastrian Rituals in Context* // Numen Book Series. London. BRILL, 2018. p. 253.
10. Pokorny J. *Indogermanisches etymologisches Wörterbuch*. Bern, 1959. p. 569.
11. Cheung J. *Etymological Dictionary of the Iranian Verb*. Leiden, Boston, 2007. p. 241.
12. Rix H. (ed.). *Lexikon der indogermanischen Verben, die Wurzeln und ihre Primarstammbildungen* (2. Aufl.). Wiesbaden, 2001. p. 370.
13. Schwartz M. “Scatology and Eschatology in Zoroaster ...,” in *Papers in Honor of Professor Mary Boyce*, Leiden, 1985, p. 479.
14. Schwartz, Martin. *The hymn to Haoma in Gathic transformation: Traces of Iranian poetry before Zarathushtra* // Antonio Panaino (ed.), *The Scholarly contribution of Ilya Gershevitch to the development of Iranian Studies*, Milan: Mimesis.2006. pp. 85-106.
15. *The Complete text of the Pahlavi Dinkard*. ed. Madan D.M. Part II. Books VI-IX. Bombay. 1911. p. 618.2-3.
16. *The Pahlavi Rivāyat Accompanying the Dādestān ī Dēnīg*, Pt. II, tr. A. V. Williams, Copenhagen, 1990, pp. 63-64, 192.

17. Turner R. L. A comparative dictionary of the Indo-Aryan languages. London : Oxford University Press, 1962-1966. p. 535—536.
18. Vichitakiha-i Zatsparam, Pt. I, ed. and tr. B. T. Anklesaria, Bombay, 1964, pp. lxxxvi-xc.
19. West E. W., Pahlavi Texts, Part V, Sacred Books of the East XLVII, Oxford, 1897, pp. 35-50.; Molé M. Le légende de Zoroastre, Paris, 1967, pp. 28-41.
20. Zand-ī Vohūman Yasn, ed. and tr. B. T. Anklesaria, Bombay, 1957, p. 103.
21. Абаев В. И. Скифский быт и реформа Зороастра // Archiv orientální. 1956. № 24. С. 23-26.
22. Абдолниёзов Б., Исҳоқов М. Авеста ва чорвачилик. Тошкент. 2008. 66-б.
23. Авесто: тарихий-адабий ёдгорлик / Н.Жўраев; таржимон А.Маҳкам. – Тошкент: Ф.Ғулом. 2015. 603-б.
24. Авесто: Яшт китоби. / М. Исҳоқов таржимаси. — Т.: «Шарқ», 2001 — 128 б.
25. Гамкрелидзе Т. В., Иванов В. В. Индоевропейский язык и индоевропейцы. Реконструкция и историко-типологический анализ праязыка и протокультуры: в 2 т. Тбилиси : Изд-во Тбилисского ун-та, 1984. 2 т. с. 20.
26. Кочергина В. А. Санскритско-русский словарь / под ред. В.И. Кальянова; с приложением «Грамматического очерка санскрита» А. А. Зализняка. 2-е изд., испр. и доп. М. : Рус. яз., 1987.
27. Миксюк, А. С. Незороастрийские культы по данным Авесты // Працы гістарычнага факультэта БДУ : навуковы зборнік. Выпуск 10. - Мінск, 2015. - С.-158-170. <http://elib.bsu.by/handle/123456789/124998>
28. Уразова Раъно Ташпулатовна. Анализ уровней социальных отношений по религиозным источникам //Наука и просвещение: актуальные вопросы, достижения и инновации сборник статей IV Международной научно-практической конференции, Состоявшейся 17 ноября 2020г. в г. Пенза. с. 47-49.
29. Фасмер М. Этимологический словарь русского языка. Т. II. Москва, 1986. с. 382.;

СИБЛИНГ МУНОСАБАТЛАР ДИАГНОСТИКАСИДА ПРОЕКТИВ МЕТОДИКАЛАР ЎРНИ

Наргиза Ғайибова Анорбаевна

ms.gayibova@mail.ru

Ўзбекистон халқаро ислом академияси

АННОТАЦИЯ

Мақолада шахс сиблинг мақоми, сиблинг муносабатлар ҳамда оилавий муносабатларни диагностика қилишда проектив методикалардан фойдаланиш масаласи ёритилган. Шу билан бирга “Оила соціограммаси” методикаси тўғрисида маълумот берилган. Мазкур методика орқали ўсмирнинг оиладаги шахслараро муносабатларини ўрганишининг ўзига хос жиҳатлари ёритилган.

***Калит сўзлар:** Оила, оила соціограммаси, ўсмир, сиблинг мақоми, сиблинг муносабатлар, шахслараро муносабатлар, проектив методикалар.*

Мамлакатимизда оила ва унинг мустаҳкамлиги масалаларига алоҳида эътибор қаратилади. Ижтимоий психология соҳасидаги тадқиқотларнинг салмоқли қисми ҳам оила ва ундаги муносабатларнинг шахс тараққиётига таъсирини ўрганишга бағишланади. Зеро шахснинг шаклланиши ва келажагини белгилашда унинг оиласидаги муҳит, ундаги шахслараро муносабатлар, яъни боланинг ота-онаси, сиблинглар билан алоқалари муҳимдир. Жумладан, сиблинглар – ака-ука, опа-сингиллари билан муносабатларининг ўзига хослиги, оилада фарзандларнинг бир-бирларини тушунишлари, баъзан тортишиб, баъзан дўстона муносабатда бўлишлари аҳамиятли таъсир кўрсатади. Шу боис ҳам ўсмирнинг тенгқурлари билан бўладиган шахслараро муносабатларига таъсир этувчи омиллар қаторида унинг сиблинг мақоми таъсирини илмий жиҳатдан ўрганиш долзарб масалалардан биридир.

Боланинг сиблинг мақоми ва унинг шахсий кўрсаткичлар билан боғлиқлиги масаласига бағишланган конкрет ижтимоий-психологик тадқиқот Ўзбекистон шароитида ўтказилмаган. Зеро, мамлакатимиз демографик жиҳатдан ўртача фарзандли оилалар сони юқори бўлган ҳудудга киради. Оилада икки ёки уч фарзанднинг бўлиши замонавий Ўзбекистон оилалари учун хосдир.

Оиладан олимлар сиблинг (инглизча sibling, sibs – бир оиладаги акалар-укалар ва опалар-сингиллар маъносини англатади) мақомини шартли равишда тўрт турга бўлиб ўрганганлар, жумладан, тўнғич, ўртанча, кенжа ва ёлғиз фарзанд мақомларидир.

Шахнинг сиблинг мақоми муаммосини ўрганган А.Адлер 1920 йиллардаёқ ўз изланишларидан келиб чиқиб, ёлғиз фарзандлар шахслараро муносабатларда қийинчиликларга дуч келишлари мумкин, деган хулосага келди.

Р.Б.Фельсон сиблинглар ўзаро муносабатларидаги агрессивликни ўрганиб, оиладаги ёлғиз жинсли болага нисбатан (жинсидан қатъий назар) бошқа болаларнинг жисмоний ва вербал агрессив ҳаракатлар қилишини аниқлади. Шунингдек, сиблинглар ўзаро тортишувига ҳадеб ота-оналарнинг аралашуви кутилган натижаларга олиб келмаслигини исботлади. Фельсоннинг фикрича, шахнинг агрессив хулқ-атворида унинг оиласидаги шахслараро муносабатлар қаторида, сиблинг мақоми ва сиблинглар сони ҳам муҳим роль ўйнайди.

Амалий психологик ёрдам кўрсатишда мижознинг оиласи, унинг оиладаги ўрни ва мавқеини ўрганишда турли психодиагностик методлар олиб борилади. Оиладаги шахслараро муносабатларни ўрганувчи проектив методикалардан бири “Оила социограммаси” методикасидир. Мазкур методика Э.Г.Эйдемиллер томонидан таклиф этилган бўлиб, расми проектив методикалар сирасига киради. Ушбу методика орқали оиладаги шахслараро муносабатлар тизимида субъектнинг ўрнини ва оиладаги коммуникациянинг қай даражада эканлигини ўрганиш мумкин. Методика бошқа проектив методикалардан ўзининг қулайлиги билан ажралиб туради. Методикани ўтказиш тартиби қуйидагича: синалувчига диаметри 11 см бўлган доира туширилган оқ қоғоз ва қуйидагича кўрсатма берилади: “Сизнинг олдингиздаги варақда доира расми келтирилган. Доира ичига ўзингизни ва оила аъзоларингизни доирачалар шаклида жойлаштиринг ва уларни номланг”. Агар синов оила ичида ўтказилаётган бўлса, оиланинг барча аъзолари топшириқни бир-бирлари билан маслаҳатлашмасдан бажаришлари зарур. Шундагина натижаларни баҳолаш ишончли асосда амалга оширилади. Натижалар қуйидаги мезонлар бўйича баҳоланади: доира ичига жойлаштирилган оила аъзоларининг сони, доирачалар ҳажми, доирачаларнинг бир-бирига нисбатан жойлашиши, доирачалар орасидаги, бир-бирига нисбатан масофа.

Методика натижалари таҳлилига кўра, биринчи мезон бўйича оила аъзоларининг ҳақиқий сони расмдаги доирачалар сони билан таққосланади. Субъект кўпинча низода бўладиган оила аъзосини расмда қолдириб кетиши мумкин, кўпинча синалувчи уни “эсидан чиқариб” қолдиради. Шу билан бирга доира ичида оила аъзоси сифатида ташқаридан кимдир ёки қандайдир предмет,

синалувчи учун аҳамиятли бўлган бирон нарса ёки сеvimли уй ҳайвони расмда ўз аксини топиши мумкин.

Иккинчи мезонда доирачалар ҳажмига эътибор қаратилади. “Мен” доирачасининг бошқа доирачалардан катталиги синалувчининг ўзига нисбатан эътибор, баҳосининг юқорилигидан, кичиклиги эса - ўзига нисбатан баҳоси ва аҳамиятнинг пастлигидан далолат беради. Бошқа оила аъзолари доирачаларининг катта-кичиклиги синалувчи учун уларнинг аҳамиятлилик даражасини ёки синалувчи уларни қандай идрок қилишини кўрсатади.

Учинчи мезонда синалув майдонидаги доирачаларнинг жойлашувига эътиборни қаратиш зарур. Синалувчининг ўз доирачасини марказга қўйиши шахснинг эгоцентрик йўналганлигини билдирса, аксинча ўзини барча оила аъзоларидан қуйида жойлаштириши рад этилганлик ҳиссини билдиради.

Синалувчи учун аҳамиятли бўлган оила аъзоси расмда бошқа оила аъзоларига қараганда каттароқ доира шаклида бўлиб, синов майдончасининг марказида ёки юқорисида, ўз доирачасига яқин жойлаштирилган бўлади.

Сўнгги мезон, бу доирачалар орасидаги масофанинг таҳлили. Агар доирачалар бир-биридан анча узоқда жойлаштирилган бўлса, бу оилада тез-тез келишмовчиликлар бўлиб туришини англатади. Доирачаларнинг бир-бирига қўшилиб ёки бир-бирининг устидан чизилиб кетиши оиладаги симбиоз алоқаларнинг мавжудлигини билдиради.

Барча мезонлар тўлиқ ўрганилиб оиладаги шахслараро муносабатлар, субъектнинг оиладаги ўрни, унга аҳамиятли бўлган оила аъзоси ва бошқалар ҳақида хулоса чиқариш мумкин бўлади.

Ўсмирнинг гуруҳидаги муносабатларига оиладаги шахслараро муносабатларнинг таъсирини ўрганиш аввалида гуруҳда социометрия ўтказилиб, синалувчиларнинг социометрик нуфузи аниқланиб олинди. “Оила социограммаси” методикаси таҳлили натижаларига кўра, тенгдошлари даврасида нуфузи паст ўсмирлар оила социограммасида ўзларини чизишни унутиб қолдирганлар. Бу эса ушбу ўсмирлар оилада ўз ўрнига эга эмасликларини, оиладаги салбий психологик муҳит, ўсмирнинг тенгдошлари билан муносабатларига ҳам маълум маънода таъсир кўрсатаётганлигини билдиради. 23% тўнғич фарзандлар ўзларини барча оила аъзоларидан қуйида ёки чеккада жойлаштирилганликлари, уларнинг ўзларини оилада рад этилгандек ҳис қилишларини билдиради. Бунга сабаб, айрим ота-оналарнинг тўнғич фарзандга бошқа фарзандларга нисбатан талабчанлик ва кўпол муносабатда бўлишлари, ота-онанинг катта фарзандидан умидларининг ҳаддан зиёд

оғирлиги дейиш мумкин. Тенгдошлари томонидан танланмаган ўсмирларнинг аксарияти, айнан тўнғич қиз болалар расмларида ўзидан олдинга, ота-онаси доирасининг яқинига укасининг доирасини каттароқ қилиб тасвирлаганларига гувоҳ бўлдик. Бу тўнғич фарзандларнинг оилада ўзларини инкор этилгандек ҳис қилишларини билдириб, синалувчиларнинг оиладаги мавқеининг тенгдошлари гуруҳидаги мавқеига бевосита таъсири борлигидан далолат беради.

Тўнғич фарзандларнинг 37%и, ўртанча фарзандлардан 32%и “Мен” доирачасини синалув майдонининг пастки қисмида тасвирлаганлар, таҳлил натижаларига кўра, ушбу ўсмирлар социометрик танловларда кам танлов олган ўқувчилардир. Масалан, қуйидаги тасвирга эътиборни қаратадиган бўлсак. Расм эгаси ўзини бошқа оила аъзоларидан каттароқ қилиб чизган бўлса-да, укасини ота-онасига яқин қилиб таъсвирлаган. Шу билан бирга ўзини майдоннинг қуйи қисмида бошқалардан алоҳида тарзда ифодалаган, бундан у оиладаги мавқеини укасиникидан қуйи тарзда идрок этишини билиш мумкин. Худди шу синалувчи ўтказилган ижтимоий психологик сўровномаларда оила аъзолари муносабатларидан қониқмаслигини билдирган, ўзи ҳам тенгдошлари томонидан социометрия натижасига кўра ҳеч қандай танлов олмаган. Бу эса ўсмирнинг оиладаги мавқеи, муносабатлар характери тенгдошлари гуруҳидаги мавқеида ўз акс этишини топишини яна бир бор намоён қилмоқда.

Оилада ёлғиз фарзанд бўлган 40% ўсмирлар “Оила социограммаси”да расмларида “Мен” доирачаси ота-она доирачалари билан тенг, 20% эса катта қилиб чизилган. Бу синалувчининг ўзига нисбатан эътибор, баҳосининг юқорилигидан билдиради.

Оила аъзоларини турли томонларда, бир-биридан узоқ масофада тасвирлаганлигидан, бу оилада шахсларо муносабатларда камчиликлар мавжудлиги ҳақида хулоса қилиш мумкин. Ёлғиз фарзандларнинг 40%и, тўнғич ва кенжа фарзандларнинг 30 %и, ўртанча фарзандларнинг эса 23%и “Мен” доирасини марказда тасвирлаганлар. Шунини алоҳида таъкидлаш жоизки, ушбу тўнғич, ўртанча, кенжа фарзанд мақомидаги ўсмирларнинг аксарияти жинс бўйича оилада фарзандлар орасида ёлғиздир. Бундан, уларнинг жинс жиҳатидан ягоналиги оиладаги шахсларо муносабатларда уларга нисбатан эътиборнинг кучлилигини ҳамда бошқа фарзандлар орасида нуфузини юқори даражада идрок этишларини кўрсатади.

Тадқиқотимизда олинган натижалар ўсмирнинг оиладаги шахсларо мулоқотининг қай даражада эканлиги, оила аъзолари билан муносабатларининг

характери унинг тенгқурлари билан бўладиган муносабатларига ҳамда улар орасидаги мавқеига таъсир қилишини кўрсатди. Ўтказилган социометрик тадқиқотларимиз натижаларига кўра, оила социограммасида ўзларини оила аъзоларидан қуйида ва жуда кичкина доирача тарзида тасвирлаган ўсмирларнинг гуруҳда тенгдошлари билан муносабатлари ҳам ижобий эмас экан.

Демак, юқоридаги натижалардан умумий хулосамиз шуки, ўсмирнинг сиблинг мақоми, оиласидаги шахсларо муносабатлар характери, фарзандга унинг сиблинг мавқеидан келиб чиқиб муомала қилиш унинг тенгқурлари орасидаги нуфузига ва улар билан бўладиган шахсларо муносабатларига ўз таъсирини кўрсатади. Ўсмирларнинг оиладаги шахсларо муносабатларини ўрганишда “Оила социограммаси” методикасидан фойдаланиш керакли маълумотларни олиш имкониятини беради.

REFERENCES

1. Адлер А. Как управлять стремлением к превосходству./ Возрастная психология: Детство, отрочество, юность: Хрестоматия: Учеб. пособие для студ. пед. вузов/ Сост. и науч. ред. В.С.Мухина, А.А.Хвостов. – М.: Издательский центр “Академия”, 2000. – 624 с. С.155
2. Акрамов М. Р. Шахс касбий йўналганлиги ривожланишида масъулиятлиликнинг аҳамияти //Молодой ученый. – 2021. – №. 11. – С. 259-261.
3. Акрамов М. Р. Конфликт и его социально-психологические свойства //Молодой ученый. – 2021. – №. 6. – С. 293-295.
4. Акрамов М. Р. Экологическое сознание как предмет психологического исследования //Научная платформа: дискуссия и полемика. – 2020. – С. 30-32.
5. Rustamovich A. M. The moral consciousness dynamics of students is the position in the process of high education //European journal of education and applied psychology. – 2016. – №. 1.
6. Arkamov M. R. THE ETHICAL AWARENESS BEHAVIOR OF STUDENTS DURING HIGHER EDUCATION (IN THE CONDITION OF UZBEKISTAN) //European Journal of Research and Reflection in Educational Sciences Vol. – 2016. – Т. 4. – №. 10.
7. Акрамов М. Р. Проблемы изучения психологических особенностей развития экологического сознания по ва ясвину //SCIENCE AND WORLD. – 2013. – С. 117.

8. Нишонова З. Т., Аскарлова Н. А., Расулова Ф. Ф. Диагностика и психокоррекция детей с агрессивным поведением. – 2011.
9. Khamidovna K. Z. et al. Psychological Aspects Of The Development Of Ecological Ideas Among Students //Psychology and Education Journal. – 2021. – Т. 58. – №. 2. – С. 7812-7818.
10. Гайибова Н. А. ТЕХНОЛОГИЯ ВОСПИТАНИЯ ДЕТЕЙ С ДЕВИАНТНЫМ ПОВЕДЕНИЕМ //International scientific review. – 2020. – №. LXXIV.
11. Gayibova N. A. Influence of the sibling status’s of teenagers on interpersonal relations //European Journal of Education and Applied Psychology. – 2016. – №. 2. – С. 68-69.
12. Gayibova N. A. PSYCHOLOGICAL FEATURES OF THE FORMATION OF SIBLING RELATIONSHIPS IN ADOLESCENTS.
13. Хоментаскас Г.Т. Семья глазами ребенка: Дети и психологические проблемы в семье/ Г. Хоментаскас. – Екатеринбург:Рама Паблишинг, 2010. 233,с. – (Серия «Авторитетные детские психологи»).
14. Эйдемиллер Э.Г., Добряков И.В., Никольская И.М. Семейный диагноз и семейная психотерапия. Учебное пособие для врачей и психологов. Изд. 3-е – СПб.: Речь, 2007. – 352с. С.49.
15. Назаров А. С. Psychological aspects of managerial decision making //Молодой ученый. – 2020. – №. 44. – С. 45-48.
16. Назаров А. С. Принятие управленческих решений как основная функция современного менеджера //Вопросы экономики и управления. – 2020. – №. 2. – С. 1-5.
17. Nazarov A. S. Psychological foundations of managerial decision-making //Молодой ученый. – 2021. – №. 3. – С. 46-48.
18. Назаров А. С. THE PSYCHOLOGY OF DECISION-MAKING STRATEGIES //Актуальные научные исследования в современном мире. – 2021. – №. 1-7. – С. 79-82.
19. Назаров А. С. и др. ПСИХОЛОГИЧЕСКИЕ ОСОБЕННОСТИ РАЗРАБОТКИ И РЕАЛИЗАЦИИ УПРАВЛЕНЧЕСКИХ РЕШЕНИЙ //Актуальные научные исследования в современном мире. – 2021. – №. 2-9. – С. 31-35.
20. Назаров А. Scientific and methodological foundations of the influence of the social and psychological properties of the manager on managerial decisions //Общество и инновации. – 2021. – Т. 2. – №. 4/S. – С. 523-532.

-
21. Назаров А. Научно-методические основы влияния социальнопсихологических свойств руководителя на управленческие решения //Общество и инновации. – 2021. – Т. 2. – №. 4/S. – С. 523-532.
22. Назаров А. С., Митина О. В. ПСИХОЛОГИЧЕСКИЕ ОСНОВЫ ПРИНЯТИЯ УПРАВЛЕНЧЕСКИХ РЕШЕНИЙ //Наука и мир. – 2020. – №. 12-1. – С. 73-75.

ИЗ ИСТОРИИ ВОЗНИКНОВЕНИЯ АРАЛЬСКОЙ КАТАСТРОФЫ

Парахатов Ислам

Студент 2 курса исторического факультета Каракалпакского государственного университета им. Бердаха .

Научный руководитель:

PhD, доцент кафедры истории Узбекистана и Каракалпакстана

Г. У. Сейдаметова

g_seydametova@mail.ru

АННОТАЦИЯ

Ушбу мақолада муаллиф турли хил илмий ва илмий-оммабон материаллардан фойдаланган ҳолда, Орол муаммоси тарихини ёритиб беради. Тарихий маълумотларни таҳлил қилиш асосида экологик фалокатнинг асосий сабаблари аниқланади, уларнинг хусусиятлари очиқ берилган. Қорақалпоқ халқининг ижтимоий-иқтисодий аҳволи Орол инқирози шароитида ўз аксини топган. Мақолада минтақадаги вазиятнинг кескинлашувига олиб келган кўплаб оқибатларни изоҳловчи қизиқарли маълумотлар келтирилган.

Калит сўзлар: *Орол, Орол муаммоси, экология, Қорақалпоғистон, Марказий Осиё, мелиорация, қишлоқ хўжалиги.*

АННОТАЦИЯ

В данной статье автор, используя разнообразные, научные и научно-публицистические материалы, проливает свет на историю возникновения Аральской проблемы. На основе анализа исторических данных определены основные причины экологической катастрофы, представлены их характеристика. Социально-экономическое положение каракалпакского народа отражено в контексте Аральского кризиса. Статья содержит интересные материалы, которые разъясняют многие последствия, приведшие к обострению ситуации в регионе.

Ключевые слова: *Арал, Аральская проблема, экология, Каракалпакстан, Средняя Азия, мелиорация, сельское хозяйство.*

ABSTRACT

In this article, the author, using a variety of scientific and journalistic materials, sheds light on the history of the Aral problem. Based on the analysis of historical data, the main causes of the ecological disaster are identified, their characteristics are presented. The socio-economic situation of the Karakalpak people is reflected in the context of the Aral crisis. The article contains interesting fragments

that explain many of the consequences that led to the aggravation of the situation in the region.

Keywords: *Aral, Aral problem, ecology, Karakalpakstan, Central Asia, land reclamation, agriculture.*

Экологическая ситуация в бассейне Аральского моря получила большой отголосок в социально-экономической сфере. Само возникновение проблемы Арала было вызвано с развитием экономики региона. Для раскрытия проблемы Аральского моря необходимо проанализировать причины возникновения кризиса.

Причины возникновения Аральского кризиса связаны со многими факторами. История этого явления взаимосвязана не только временными колебаниями уровня моря, связанных с естественно-климатическими условиями, но и характером антропогенного воздействия.

Сегодня с уверенностью можно утверждать, что возникновение современного Аральского экологического кризиса обусловлено ошибками и стратегиями развития народного хозяйства [1], запланированные в недрах советской командно-административной системы.

Академик С.К.Камалов в статье «Из истории Аральского кризиса» четко дает определение причины возникновения проблемы Арала. Данную проблему, он связывает не только с экологическими, но и с экономическими проблемами. Обосновывая свое утверждение, автор пишет, что растранивание воды, отсутствие научных основ в ее использовании и в освоении земель, экстенсивное развитие сельского хозяйства привели к засолению посевных площадей. В результате снижения уровня Аральского моря появились более 2 млн. 600 тысяч га песчаных пустынь. Это процесс привел к исчезновению тугаев и пастбищ, многих видов растений, птиц и животных. Особенно сильной деградации подвергся растительный покров дельты, погибли массивы тростниковых зарослей на площади 88 тыс. га, на грани исчезновения реликтовые тугайные заросли (1,3 млн. га). В результате развивающегося опустынивания идет наступление энтомофауны на культурную зону. Погибла аборигенная ихтиофауна самого Арала [2].

Ю.Ш.Шадиметов, раскрывая основные факторы возникновения экологического кризиса в Приаралья, напоминает, что эти процессы могут серьезно повлиять на экологическую ситуацию, что регион превратится в зону, отрицательно влияющие на водный баланс моря. Состояние региона ухудшалось из года в год и в связи с развитием крупных аграрно-

промышленных комплексов. Производство продукции сельского хозяйства в регионе возросло по сравнению с уровнем 1950 г. в 4 раза. В 1950 г. в бассейне Арала орошалось 2,9 млн. гектаров земель, то к настоящему времени площадь орошения выросли до 7 млн. гектаров. Эта земля давала Советскому Союзу примерно 95% всего хлопка, около 40% риса, треть фруктов и винограда, четверть общей и бахчевых культур [3, С.74].

Большинство мелиораторов, создавшееся положение объясняют недостаточно детальным изучением природных условий объектов, слабым внедрением в мелиоративные работы современных средств и методов изысканий, исследований и прогнозирования, низким уровнем проектирования строительства, качеством гидромелиоративных сооружений, неудовлетворительной эксплуатацией, несовершенством контроля за состоянием мелиоративных земель и гидромелиоративных сооружений, отсутствием грамотной организационной управленческой работы и т.д.

По-видимому, все перечисленное, в самом деле, имеет место, однако многочисленное повторение одних и тех же ошибок при проектировании и сельскохозяйственном освоении земель дает основание для поиска других (глубоких) причин неудовлетворительных результатов современной мелиоративной деятельности. Но поскольку эта деятельность осуществлялась на протяжении длительного времени, то такой анализ должен включать и оценку опыта ирригаторов прошлого с ее позитивными и негативными следствиями.

Для современной мелиоративной деятельности характерна тенденция «тотальной ирригации», особенно ярко проявившейся за последние 20 лет XX века и заключающейся в основании площадей со сложными мелиоративными условиями (бес сточных зон, участков древней аккумуляции солей, гипсоносных почв, территорий с большими уклонами поверхности и т.д.). Это в свою очередь привело к значительным потерям воды. Если до 1965 г. в регионе орошалось 4,5 млн. га и на это расходовалось около 50 км.³ воды, то в настоящее время с приростом 2,5 млн. га орошаемых земель на орошение тратиться около 60 км.³

Надо обратить внимание на тот факт, что структура использования орошаемых земель характеризуется все возрастающим господством хлопчатника и требующих обильного полива рисоводства. Проект земель занятых под хлопок, по данным шифрованной космической фотосъемки, при оценке современной структуры сельских угодий возрос с 60-70% - до 90%, в то

же время доля других сельскохозяйственных культур, в частности люцерны, сократилась с 8-10 до 2-3 %.

В результате тотальной ирригации появились крупные массово орошаемые земли с высоким коэффициентом земельного использования (КЗИ). Этот метод достигал значения 0,80-0,85, а предполагаемый высокой КЗИ считался несомненным достижением проекта. Стремление к интенсификации землепользования привело к ликвидации естественного «сухого» дренажа, а создаваемый искусственный дренаж закладывался без учета существовавших естественных дрен, и часто не выполнял своей функции. Исчезли неудобья и перелог, создававшие условия для самоочищения почв, повышения их буферной способности, емкости поглощения и т.д. Техника полива сохранилась практически со средневековья (полив по бороздам и напуская), обуславливая, значительные потери воды и неравномерность увлажнения почвы, капельное орошение и дождевание либо не применяется совсем. Такие без учетного пользование воды, требовали максимальной потери водного ресурса.

Еще один из причин возникновения Аральского кризиса связан с нарушением правил системы орошения. В Средней Азии орошение осуществляется без учета возможного подтопления сопредельных территорий и соблюдения поливных норм, поскольку земля и воды не имеют стоимости, а за причиненный ущерб никто не несет ответственности. Здесь уместно вспомнить, что еще во времени Хаммурапи в Месопотамии существовал закон, согласно которому человек, подтопивший земли соседа, подвергался жесточайшему труду в виде газовой нормы зерна.

Кроме этого причины создавшейся критической экологической и природно-мелиоративной ситуаций в бассейне Арала носят деятельный (социальный) характер. Это продолжение по сути колониальной политики, заключающейся в насаждении монокультуры хлопчатника отчуждении природных ресурсов (воды, земли) от их владельцев, с одной стороны, а с другой – активное проведение в жизнь технократического подхода и пренебрежение опытом прошлого [4, С.277-279].

В большинстве правительственных и ведомственных документах подтверждаются факты, о том, что в 80-90 гг. XX века ежегодно принимались десятки постановлений ЦК КПСС и Совете Министров СССР по строительству каналов, плотин, водохранилищ, осушению и орошению земель, переброска вод из бассейна одной реки в другую с целью увеличить, усилить, ускорить производство продовольствия в стране. Однако общий кризис в сельском

хозяйстве все больше обострялся. В Средней Азии резко ухудшилась общая экологическая обстановка. Несмотря на это в Средней Азии для нового орошения были сооружены ряд уникальных гидротехнических объектов, каналов, водохранилищ, высотных плотин. Среди них Каракумский канал, искусственная река протяженностью в 1300 км, Каршинский канал с каскадом насосных станций, поднимающих воду до 140 м., Аму-Бухарский канал, перебрасывающий амударьинскую воду в бассейны Заравшана, Южно-Галодностепской, Джизакской и многие другие каналы. Были построены гигантские водохранилища: Токтогульское, Нурекское и другие, площадь зеркала которых в сумме измеряется сотнями квадратных километров.

Неправильное развитие мелиорации привело к обострению многих нерешенных задач сельского хозяйства и способствовало ухудшению экологического состояния земельных ресурсов. Такая мелиорация затронула многие стороны природы, экономики и самой жизни населения, приобрела за последние десятилетия большой размах и энергию, на преодоление которых требуется время и немало средств.

REFERENCES

1. Глазовский Н.Ф. Концепция выхода из «Аральского Кризиса». Вестник КК ФАН УзССР, № 4. Нукус, 1990.
2. Камалов С.К. Из истории развития Аральского кризиса. Вестник ККОАН РУз, № 4. Нукус, 1990.
3. Шадиметов Ю.Ш. Региональные проблемы социальной экологии. Ташкент, 1992.
4. Манохин А.М., Хачатурьян В.Х. Проблемы экологии мелиорации в бассейне Аральского моря. В кн: «Аральский кризис». Москва, 1991.

ДЕВИАНТ ХУЛҚ - ИЖТИМОЙ ПСИХОЛОГИК МУАММО СИФАТИДА

Равшанбекова Дилфуза Шерзод қизи

dilfuzaravshanbekova@gmail.com

Ўзбекистон Халқаро Ислом Академияси

1-босқич магистранти

АННОТАЦИЯ

Ушбу мақолада инсонда учрайдиган девиант (оғма) хулқ-атвор, унинг психологик механизмлари, ҳамда уларни ҳаракатга келтирувчи омиллар тўғрисида фикр юритилинган. Шунинг билан бирга, оғма хулқ-атворни вужудга келиши ҳақидаги турли хил қарашлар ва ёндашувлар, кўплаб психолог ва социолог олимларнинг фикр-мулоҳазалари ёритиб берилган.

***Калит сўзлар:** девиант, стигма, экзистенционал, гуманистик, психодинамик, бихевиоризм, когнитив.*

Инсон хулқ-атвори, психологик хусусиятлари билан боғлиқ масала инсониятни қадим замонлардан буён қизиқтириб келган. Бу соҳада изланиш олиб борган кўплаб олимлар инсоннинг туғилганидан бошлаб шаклланиши билан боғлиқ барча ҳодисаларни ўрганишни тадқиқ қилиш орқали унинг ўта мураккаб жиҳатларини кашф этган. Инсон хулқ-атворининг жамиятда белгиланган ҳаётий нормал мезонлардан оғиши, бузилиши билан боғлиқ муаммолар ҳам бундан мустасно эмас.

Оғишган хулқ (девиант, лот. Дивиатио – оғиш) деб, кишининг қилмишлари, фаолият тури одатий, умумеътироф этилган меъёрлардан фарқ қиладиган ёки у ўзи аъзоси бўлган жамият томонидан қабул қилинган меъёрларга мос келмай, барқарор равишда уларнинг ижтимоий меъёрларидан оғишида намоён бўладиган ахлоққа айтилади. Психологияда девиант хулқ-атворнинг вужудга келиши ҳақида турли хил қарашлар ва ёндашувлар мавжуд. Ёндашувларнинг турли-туманлиги шахс хулқини оғишганлигини ташҳис қилиш, уни олдини олиш ва ижтимоий психологик ёрдам кўрсатиш давомида аниқланган оғма хулқ-атвор билан боғлиқ ҳолатларни бартараф этиш каби амалий вазифаларни ечишда ҳам кўзга ташланади.

Ўтказилган тадқиқотлар шуни кўрсатдики, оғишнинг моҳиятини фақат психологик омилларни таҳлил қилиш асосида тушунтириш мумкин эмас. Ҳозирги вақтда кўпчилик психологлар ва социологлар шахсий хусусиятлар ва унинг ҳаракатларининг мотивлари, эҳтимол, девиант хатти-ҳаралатларнинг

барча турларига муҳим таъсир кўрсатишини тан олишади. Социологлар мазкур жараёни тушунтиришда одамларни девиант деб ҳисоблайдиган ижтимоий ва маданий омилларни ҳисобга олади.

Инсонда учрайдиган девиант хатти-ҳаракатларни тадқиқ қилишда яна бир назария ўзига ҳос ўринни эгаллайди. Бу стигма назариясидир. Стигма (грек тилида стигма – доғ, тамға деган маънони англатади) – яъни, индивидни ёки хатто бутун ижтимоий гуруҳларни дискредитловчи (кимнингдир обрўсига ва ишончига путур етказиш, унинг кадр-қиммати ва обрўсини камситишга қаратилган қасдан қилинган ҳаракатлар) ижтимоий белги ҳисобланади. Бу ёндашувнинг асосчилари америкалик социологлар Э.Лемерт ва Г.Беккерлар ҳисобланади. Бу назарияга кўра, девиант хулқ-атвор унинг эгаси томонидан шахсий фикрига кўра жамиятда ушбу кўринишдаги бошқа аъзолар сингари хусусиятларга эгаллиги кўринишида қабул қилинади. Инсонга девиант тамғаси (стигма) ёпиштириш амалга оширилади.

Соҳа мутахассислари психология фанида девиант хулқ-атвор тушунчаси француз олими Эмил Дюргеймнинг (1858-1917) машаққатли меҳнати туфайли юзага келди деган фикрда яқдилдирлар. Дюргеймни оғиш назариясининг асосчиси дея таъриф берадилар.

Экзистенциал психология билан чамбарчас боғлиқ гуманистик назариялардан бири бу К.Роджерснинг (1902-1987) миждозга йўналтирилган психология назариясидир. Ушбу назарияда асосий ўрин “ўзлик” ва “ўзини фаоллаштириш” тушунчаларига ажратилган. Назарияга кўра, меъёрида ривожланиши учун шахс ўз фикрини ифода этиш тажрибасига эга бўлиши лозим. Аксинча, ўзи ҳақида ёлғон, ноҳақ ёки нотўғри тасаввурлар, қарама-қарши тажриба, ўзини жорий этиш талаби ва ташқи баҳолаҳдан қармлиқ ўртасидаги ички можаро – буларнинг ҳаммаси муайян муаммоли хулқ-атворни келтириб чиқаради. Роджерс инсоннинг ўзи ҳақидаги ҳақиқатга тўғри келмайдиган, бузилган ғоялари, қарама-қарши тажриба ва ўз-ўзини англаш зарурати ва ташқи баҳоларга қарамлик ўртасидаги ички зиддият одамларнинг девиант хатти-ҳаракатларининг асосий сабаблари деб ҳисоблаган. Шахсий ва хулқ-атвор муаммоларини бартараф этиш учун К.Роджерс махсус шарт-шароитларни ташкил қилиш орқали актуализация (ўз-ўзини актуаллаштириш) жараёнини рағбатлантиришни таклиф қилган. Айни шу назария асосида мутахассислар “Шахс ва хулқ-атвор муаммоларини ечиш учун махсус шароитлар яратиб, фаоллашиш жараёнини қўллаб қувватлаш зарурдир” деган фикрни берадилар. [4]

Психоанализдан келиб чиққан, психоаналитик ёндашувлар ва оқимлар ичида инсоннинг хулқ-атвори ва характерининг замонавий тушунчасига катта таъсир кўрсатган бир нечта назария мавжуд. Шахснинг хулқ-атворидаги четланишларни асослаш учун Адлер назарияси энг фойдали бўлиб чиққан. Алфред Адлернинг (1878-1937) индивидуал психологияси оғма хулқ-атворда кўпгина шаклларнинг психологик сабабларини тушуниб англашга кўмаклашади. Ушбу назарияда асосан норасолик комплекси ва унинг шахс психиксига таъсири ёритилинган. Унга кўра, бузилган хулқ-атвор ҳолатида норасолик комплекси ноадекват ҳаётий йўриқмалар ва ривожланмаган ижтимоий ҳиссиёт билан бирлашади. Аномал шахсда устувор ҳаёт йўналиши бу устуворликка эришишга интилишдир. Бу ҳиссиёт шу даражада ривожланганки, жамоа ҳиссиётининг пайдо бўлиши ва ривожланишига катта тўсиқлик қилади. Бундай инсон одамларни ўзининг шахсий манфаатларига етиш воситаси сифатида қабул қилади, жамиятга душман кучи сифатида қарайди, бошқалар билан ҳамкорлик қилишни хоҳламайди ва қилмайди. Устуворлик ғояси бошқаларни бўйсундириш, камситиш ва дискредитация ҳаракатларига ундайди. Натижада шахснинг хулқ-атворини ва умуман ҳаёт йўлини аниқловчи, шахснинг мустақкам негатив қирралари шаклланади. Адлер девиант хулқ-атворнинг турли шаклларининг бошқа психологик сабабларини тавсифлайди. унинг қарашларига кўра, индивидуаллик ривожланишини белгиловчи асосий омил асосий ҳаётий мақсад бўлиб, уни умуман бошқалардан устунликка эришиш мақсади сифатида белгилаш мумкин. одатда, устунликка эришиш мақсадига эътибор бошқа одамлар билан ҳамкорликка эътибор қаратиш билан уйғун равишда бирлаштирилади. Шунга кўра, одамнинг нотўғри хатти-ҳаракатининг сабаби нотўғри ҳаётий муносабатларнинг мавжудлиги ёки ижтимоий ҳис-туйғуларнинг ривожланмаганлиги бўлиши мумкин. [3]

Бихевиоризм (хулқ-атвор психологияси) – мустақил йўналиш сифатида XX асрнинг бошида ажралиб чиққан. Унинг асосланиши америкалик психологлар Э.Торндайк (1874-1958), Дж.Уоцон (1878-1958), Б.Скиннер (1904-1990) каби олимлар билан боғлиқ. Бихевиорал назария – инсон хулқ-атворининг принциплари ёки қонунларини тажрибалар асосида шархлайдиган катта ҳажмли назария ҳисобланади. Ушбу назария хулқ-атвор психологияси принципларини ва шартлаш қонунларини аниқлаш ва ундаги оғма хулқ турлари ҳақида фикр юритилинган. Бундан ташқари, мазкур назария стимул, реакцияга асослангандир. Дж.Уоцон фикрича, стимулларга орттирилмаган эмоционал жавобларнинг 3 тури мавжуд. Булар: кўркиш (масалан, баланд овозга боланинг

туғма кўрқиши), жаҳл ва муҳаббат. Б.Ф.Скиннер (1904-1990) хулқ-атвор психологияси ривожланишига алоҳида хисса қўшган, чунки у хулқ-атворга унинг оқибатлари катта таъсир ўтказишни аниқлаган. Классик бихевиоризм намоёндалари шахснинг атроф-муҳит билан ўзаро ҳамкорлик жараёни сифатида инсон хулқ-атворининг асосий механизмлари ва принципларини тақдим этдилар. Биринчидан, бу – негатив қўллаб қувватлаш (бирор бир муҳим нарсани йўқотиш). Иккинчидан – эмоционал-негатив шартланиш (масалан, кўрқувга асосланган жазолаш).

Психологик концепсияларнинг таҳлили туфайли биз яна бир бор шунга амин бўлдикки, биз ўрганаётган шахснинг оғма хулқ-атвори қанчалик мураккаб ва хилма-хил. Оғма хулқ-атвор маънавий муаммолар натижасида бўлиши ҳам мумкин, у шу билан бирга ички шахсий низолар ва ноадекват психологик ҳимоя билан ҳам, оилавий дисфункция (фаолиятнинг бузилиши) натижаси билан ҳам боғлиқ бўлиши мумкин. Шундай экан, оғма хулқ-атворнинг тавсифини қуйидагиларда кўришимиз мумкин:

- Маънавий муаммолар – ҳаёт мазмунининг йўқлиги ёки йўқотилиши, шаклланмаган маънавий кадриятлар, редуциялашган олий ҳиссиётлар (виждон, масъулият, ҳаққонийлик) ички бўшлиқ, ўзини кўрсата олишга тўсиқлик қилиш;

- Шахснинг мотивацион кадриятлар тизимида ўзгаришлар – девиант кадриятлар, вазиятга қараб эгосентрик йўналтириш, эҳтиёжлар фрустрацияси, ички низолар, психологик муҳофазанинг паст натижали механизмлари;

- Ўзини бошқариш муаммолари – мақсадлар қўйиш ва уларни бажариш қобилиятининг бузилиши, ноадекват ўзини баҳолаш, меъёрдан ортиқ ёки етарлича ўзини намоён қилиш, паст рефлексия, стрессни эгаллаб олувчи паст натижали механизмлар, паст адаптив имкониятлар, шахснинг позитив заҳираларининг топилмаслиги;

- Эмоционал муаммолар – хавотирланиш, депрессия, негатив эмоциялар, эмоцияларни билдириш ва тушуниш қийинчиликлари;

- Когнитив бузилишлар – дисфункционал фикрлар, фикрлаш стереотиплари, чегараланган билимлар, ноадекват ўргатишлар, бидъатлар;

- Негатив ҳаёт тажрибаси – салбий одатлар ва кўникмалар, девиант тажриба, ригид хулқ-атвор стереотиплари, психик жароҳатлар, зўравонлик тажрибаси.

Оғма хулқ-атвор вазиятида одатда санаб ўтилган муаммолардан бир нечтаси мавжуд бўлади. [5]

Тўпланган психологик ва социологик маълумотларга қараганда, шахснинг оғма хулқ-атвори бу – ижтимоий хулқ-атворнинг мураккаб шакли бўлиб, ўзаро боғлиқ омиллар, шартлар ва психологик сабабларнинг детерминлашган тизимидир. У ҳам индивидуал, ҳам ижтимоий борлиқнинг элементи сифатида ҳаракат қилади ва биз томондан жамият ривожланишининг маълум бир босқичида қабул қилинган энг муҳим меъёрлардан четга чиқадиган, жамиятга зарар етказадиган ёки шахснинг барқарор хатти-ҳаракати сифатида тушунилади.

REFERENCES

1. Хомич А.В. Психология девиантного поведения: Учебное пособие – Ростов-на-Дону: Южно-Российский гуманитарный институт, 2006.
2. Змановская Е.В. Девиантология: Психология отклоняющегося поведения. Учеб. пособие для студ. высш. учеб. заведений – М.: Издательский центр «Академия», 2003.
3. Менделеевич В.Д. «Психология девиантного поведения». Учебное пособие для вузов. Речь. Санкт-Петербург – 2005.
4. Назаров А. С. Psychological aspects of managerial decision making // Молодой ученый. – 2020. – №. 44. – С. 45-48.
5. Назаров А. С. Принятие управленческих решений как основная функция современного менеджера // Вопросы экономики и управления. – 2020. – №. 2. – С. 1-5.
6. Nazarov A. S. Psychological foundations of managerial decision-making // Молодой ученый. – 2021. – №. 3. – С. 46-48.
7. Назаров А. С. THE PSYCHOLOGY OF DECISION-MAKING STRATEGIES // Актуальные научные исследования в современном мире. – 2021. – №. 1-7. – С. 79-82.
8. Назаров А. С. и др. ПСИХОЛОГИЧЕСКИЕ ОСОБЕННОСТИ РАЗРАБОТКИ И РЕАЛИЗАЦИИ УПРАВЛЕНЧЕСКИХ РЕШЕНИЙ // Актуальные научные исследования в современном мире. – 2021. – №. 2-9. – С. 31-35.
9. Назаров А. Scientific and methodological foundations of the influence of the social and psychological properties of the manager on managerial decisions // Общество и инновации. – 2021. – Т. 2. – №. 4/S. – С. 523-532.
10. Назаров А. Научно-методические основы влияния социальнопсихологических свойств руководителя на управленческие решения // Общество и инновации. – 2021. – Т. 2. – №. 4/S. – С. 523-532.

11. Назаров А. С., Митина О. В. ПСИХОЛОГИЧЕСКИЕ ОСНОВЫ ПРИНЯТИЯ УПРАВЛЕНЧЕСКИХ РЕШЕНИЙ //Наука и мир. – 2020. – №. 12-1. – С. 73-75.
12. Тойирова Л. И., Абдуганиева Д. А. ИННОВАЦИИ В ОБРАЗОВАНИИ: С УЧЕТОМ ВОЗРАСТНЫХ ОСОБЕННОСТЕЙ ОБУЧАЮЩИХСЯ //Перспективные этапы развития научных исследований: теория и практика. – 2019. – С. 21-23.
13. Khamidovna K. Z. Professional orientation of communicative competence of students.[Электронный ресурс] //Режим доступа: <https://scientific-publication.com/images/PDF/2020/51/EUROPEAN-SCIENCE-2-51-II-A.pdf>/(дата обращения: 23.09.2020).
14. Касимова З. Х. ПРОЯВЛЕНИЯ МЕЖЛИЧНОСТНОЙ КОММУНИКАЦИИ В ЭПОХУ ВЗАИМОДЕЙСТВИЯ КУЛЬТУР //International scientific review. – 2020. – №. LXX.
15. Касимова З. Х. РАЗВИТИЕ ВАЖНЫХ ПСИХОЛОГИЧЕСКИХ КАЧЕСТВ В ЛИЧНОСТИ РУКОВОДИТЕЛЯ //International scientific review. – 2020. – №. LXXIV.
16. Касимова З. Х. ПОДГОТОВКА СПЕЦИАЛИСТА НОВОЙ ФОРМАЦИИ В ПРОЦЕССЕ ПРИМЕНЕНИЯ ИННОВАЦИОННЫХ СПОСОБОВ ОБУЧЕНИЯ //Научные школы. Молодежь в науке и культуре XXI в. – 2017. – С. 252-253.
17. Расулова Н. Т. ВАЖНОЕ ЗНАЧЕНИЕ ПЕДАГОГИЧЕСКОЙ ЭТИКИ В ЛИЧНОСТИ УЧИТЕЛЯ //International scientific review. – 2020. – №. LXXIV.
18. Rasulova N. Psychological characteristics of surgeons in a state of occupational stress //Bridge to science: research works. – 2019. – С. 154.
19. Nilufar R., Jakhongir I. Psychological interpretation of managerial phenomenon in Islamic sources //Bridge to science: research works. – 2019. – С. 150-153.
20. Rustamovich A. M. The moral consciousness dynamics of students is the position in the process of high education //European journal of education and applied psychology. – 2016. – №. 1.
21. Arkamov M. R. THE ETHICAL AWARENESS BEHAVIOR OF STUDENTS DURING HIGHER EDUCATION (IN THE CONDITION OF UZBEKISTAN) //European Journal of Research and Reflection in Educational Sciences Vol. – 2016. – Т. 4. – №. 10.
22. Акрамов М. Р. ПРОБЛЕМЫ ИЗУЧЕНИЯ ПСИХОЛОГИЧЕСКИХ ОСОБЕННОСТЕЙ РАЗВИТИЯ ЭКОЛОГИЧЕСКОГО СОЗНАНИЯ ПО ВА ЯСВИНУ //SCIENCE AND WORLD. – 2013. – С. 117.

ПСИХОЛОГИК КОНСУЛТАЦИЯ ВА УНИНГ ЮЗАГА КЕЛИШИНИНГ НАЗАРИЙ ТАҲЛИЛИ

Убайдуллаева Мунира Юсуф қизи
muninjanovamunira@gmail.com
Ўзбекистон Халқаро Ислом Академияси
1-босқич магистранти

АННОТАЦИЯ

Ушбу мақолада психологик консультация ҳақида тушунча, унинг тарихи, ҳозирги кундаги статистик маълумотлар. Психолог ҳузурига бориш одамлар учун қандай ҳис уйғотади ва қандай қарашади. Шахслар психологга қандай муаммолар билан мурожаат қиладилар шу каби янгиликлар акс этган.

Калим сўзлар: *психология, консультация, муносабат, эҳтиёж, техника, суҳбат, шахс, муаммо, миждоз, ҳислар, алоқа, маслаҳатчи, психотерапия, амалий психология, маслаҳат.*

Тадқиқодларимиздаги кузатувларимиз натижасида, Ўзбекистон Республикаси бўйича мингдан ортиқ хусусий ва давлат тасарруфидаги психологик хизмат кўрсатиш марказлари мавжуд. Бундай турдаги хизмат марказларига мурожаат этувчиларнинг сони эса кундан кунга ортиб бормоқда. Аммо, Ўзбекистон миқёсида психологга мурожаат қилиш ўзбекларнинг кадриятларига номуносиб деб ҳам ҳисобланади афсуски. Нима учун бизнинг жамиятда “Мен психолог хизматидан фойдаланаман” дейиш одатдагидек қабул қилинмайди? Тўғри, шундай. Одамлар психолог ҳузурига ташриф буюрганида: “Менда ҳеч қанда муаммо йўқ, мен ҳаммасини ўзим ҳал қила оламан. Муаммоимни ўзим еча оламан аммо, психолог ёрдамига муҳтожман деб ўйлайман” унда нима сабабдан одамлар психолог консультациясига мурожаат қилишади? [3]

XXI асрнинг бошларига келиб психолог касби ҳақидаги тушунча кенгай бошлади ва психологик консультацияга касалликни даволаш учун ташриф буюрадиган жой эмаслигини жамият тушуна бошлади. Бироқ, юқордаги жумлаларни ҳали ҳам учратишимиз мумкин. Бунинг учун омманинг фикрини кенгайтириш ва албатта психология ҳақидаги билимларни ошириш зарурдир. Ўзбекистон Республикасида “Психологик хизмат ҳақидаги Низом” 1996-йил 15-мартда қабул қилинган. Бунда 5 та бўлим, 12 моддадан ташкил топган. Кейинчалик бунга ўзгартиришлар киритилди. 2001-йил, 2002-йил, 2017-йил ва сўнггиси 2019-йилда (577-сонли) амалга оширилган. Бундан кўзланган мақсад

келгусида жамиятда етакчи кадрларни етказиб беришдан иборат ҳисобланади. Бунда психологик хизмат асосан уч босқичда амалга оширилади:

1. Умумий ўрта таълим миқёсида
2. Туманлар ёки шаҳарлар миқёсида
3. Вилоят миқёсида [1]

Психологик маслаҳатнинг моҳияти - бу миждоз ўзининг психологик муаммоларини ҳал қилишда янги имкониятларни очадиган (реаллаштирадиган) шароитларни яратиш орқали махсус касбий ва илмий билимларга асосланган мутахассис-психолог томонидан бевосита психологик ёрдам кўрсатишидир. Психологик маслаҳат амалий психологнинг бошқа фаолиятидан бир қатор хусусиятлари билан фарқ қилади. Хусусан, психологик маслаҳат психолог ва миждоз ўртасидаги шахсий алоқаларнинг қисқа муддатли ва эпизодик характерга эга бўлиб, психотерапиянинг турли усуллари миждоз билан узок вақт ишлашга мўлжалланган. Агар психологик маслаҳат миждозга унинг шахслараро муносабатларини қайта ташкил этишда ёрдам беришга қаратилган бўлса, психотерапевтик таъсир шахснинг энг чуқур муаммоларини ҳал қилишга қаратилган. Психологик маслаҳатни ўтказишда психолог-маслаҳатчи миждозга маслаҳат беради, аммо уларни амалий амалга ошириш миждознинг иши. Психотерапияда эса миждознинг муаммоларини бартараф этишга қаратилган фаол ҳаракатлар психолог томонидан амалга оширилади ва миждоз фақат уларга муносабат билдиради ёки бу таъсирларни сезади. Психологик маслаҳат билан богълиқ бўлган психокоррекция билан асосий иш кўпинча миждоз томонидан психолог ёъқлигида ёки у билан бевосита ва доимий алоқада бўлмаган ҳолда мустақил равишда амалга оширилади.

Психодиагностика маслаҳатнинг таркибий қисми сифатида қаралади. Маслаҳат беришда психодиагностика миждозни бевосита кузатиш натижаларига, олинган маълумотларни умумлаштиришга асосланади. Психодиагностика маслаҳатнинг бошида махсус психологик тестлардан фойдаланмасдан амалга оширилади ва психокоррекцияга қараганда анча кам вақт талаб этади. Психологик маслаҳатнинг мақсади миждозга ўз шахсиятини ўрганишда, унинг атрофидаги дунё билан муносабатларини тушунишда, муаммоларини баҳолашда ва уларни бартараф этишнинг муқобил вариантларини топишда ёрдам беришидир. Ушбу мақсад қуйидаги асосий вазифаларни ҳал қилиш орқали амалга оширилади (Р.С. Немовга кўра):

1. Миждоз дуч келган муаммони конкретлаштириш (аниқлаштириш). Бу вазифа миждозни тинглаш, уни кузатишдан иборат. Махсус тинглаш усуллари

қўллаган ҳолда, маслаҳатчи мижознинг муаммоси нимада деган хулосага келади.

2. Мижозни мижоз муаммосининг моҳияти, унинг жиддийлигининг ҳақиқий даражаси ҳақида хабардор қилиш. Яъни, маслаҳатчи мижозга нафақат унинг муаммоси нима эканлигини тушунтирибгина қолмай, балки бу муаммо нима учун пайдо бўлганлиги ва уни амалда қандай ҳал қилиш мумкинлигини ҳам тушунтиради.

3. Психолог-маслаҳатчи томонидан мижознинг шахсиятини ўрганиш. Бундай тадқиқот мижознинг ўз муаммоларини қанчалик тўлиқ ва чуқур тушунишини ва уларни ҳал қилишга қанчалик тайёрлигини аниқлаш имконини беради.

4. Муаммони энг яхши тарзда ҳал қилиш бўйича мижозга маслаҳат ва тавсияларни аниқ шакллантириш. Шу билан бирга, мижознинг индивидуал хусусиятлари ва психологнинг муаммони тушунишининг ўзига хослиги ҳисобга олинади. Маслаҳатлар ва фокуслар мижоз учун содда, қисқа ва тушунарли бўлиши керак, шунингдек, мижознинг реал ҳаётий шароитларига мос келиши ва унинг томонидан тегишли назорат остида бўлиши керак.

5. Мижоз ҳар доим ҳам психологдан олинган маслаҳат ва тавсияларни амалга оширишга зудлик билан ва муваффақият умиди билан бора олмайди. Баъзида, тажрибасизлик ва қобилияцизлик туфайли мижоз хато қилади ва психологнинг тезкор ёрдамига муҳтож. Шу сабабли, психолог-маслаҳатчининг вазифаси мижозга муаммони ҳал қила бошлаганида таклиф қилинадиган қўшимча амалий маслаҳатлар шаклида ёрдам беришдир.

6. Агар у ёки бу сабабларга кўра мижоз психолог томонидан берилган маслаҳат ва тавсияларни бажаришдан бош торца, у ҳолда иккинчиси психологик маслаҳатнинг якуний амалий натижаси учун жавобгар эмас, балки фақат ушбу тавсияларнинг тўғърилиги учун жавобгардир.

7. Мижозни келажакда шунга ўхшаш муаммолардан қандай қочиш кераклигини ўргатиш. Бу, хусусан, психопрофилактика вазифаларидан биридир. Уни ҳал қилиш, маслаҳатчи психолог мижознинг мустақил равишда бундай муаммонинг такрорланишини олдини олишига ишонч ҳосил қилади.

8. Психологик консултация жараёнида мижозни психологик ва тарбиявий ахборотлаштириш ҳам амалга оширилади. Бу мижозга бошлангъич, ҳаётий психологик билим ва кўникмаларни беришдан иборат бўлиб, уларни ўзлаштириш ва тўғъри қўллаш махсус психологик тайёргарликсиз мумкин.

Психологик маслаҳат самарадорлигининг мезони, Г. С. Абрамованинг фикрига кўра, бошқа шахснинг (мижознинг) унинг муаммоси бўйича янги тажрибаларнинг пайдо бўлишидир. [2]

Юқорида келтирилган сабаблар психологга мурожаат қилувчиларнинг бир парчагина сабаблари холос. Аммо, кўпчилик муммо бўлсагина психолог ҳузурига борилади деб ўйлашлари табиий. Шундай саволларга жавоб топшиш мақсадида “АиФ-Воронеж” мухбири психолог Олга Веселова билан суҳбатда қандай вазиятларда психологга ташриф муносиб эканлиги ҳақида интервью олади. [5]

Психолог Олга Васелева: Психолог тайёр маслаҳат бермайди.

“Психологга мурожаат қилиш учун драматик нарсаларни бошдан кечириш шарт эмас. Баъзан ўз қалбингизни кашф этиш ва у ҳақида гапиришни хоҳлашингиз кифоя, - дейди Олга Веселова. - Психологга мурожаат қилишингиз мумкин бўлган муаммолар доираси жуда катта. Баъзида одамлар маслаҳат учун келишади ва ҳатто сўровни шакллантира олмайдилар. Бундай ҳолда, мутахассиснинг вазифаси мижоздан унга нима бўлаётганини сўраш, унга дам олишга ёрдам бериш, ишонч муносабатларини ўрнатишдир. Ва шундай бўладикки, қариндошлар одамни мутахассисга юборишади. Ва бу шундай, чунки ташқи томондан у кўпроқ кўринади. Мисол учун, одам вазиятнинг ичида бўлиши мумкин ва ҳатто буни сезмайди.

Баъзида одамлар учун мутахассис билан учрашишга қарор қилиш осон эмас, дейди Олга Веселова, баъзида эса, аксинча, жуда оддий бўлади, чунки одам психологдан унга қандайдир маслаҳат беришини кутади.

"Мижоз келиб сўраши мумкин:" Мен нима қилишим керак?". Биз тайёр маслаҳат бермаймиз, бизнинг вазифамиз одамни ўзига ишонишга, муаммоларни ўзи ҳал қилишга ўргатишдир, - тушунтиради Олга. - У бунга тайёр эмас, кейин бизни ҳафсаласи пир бўлиб қолдириши мумкин. Шунингдек, сиз психотерапия узоқ жараён бўлиши мумкинлигини, унинг ўз қоидаларига эга эканлигини, бузилмаслигини тушунишингиз керак.

Психологнинг мижоз билан ишлаши учта шартга асосланади:

- ✓ чекланган вақт;
- ✓ мижоз ва психолог учун хавфсиз жойнинг мавжудлиги;
- ✓ тариф бўйича хизматлар учун тўлов;

Мижоз билан ишлаш қайси режимда ўтиши биринчи учрашувда аниқ бўлади. Агар бу психотерапия бўлса, одам танловга эга бўлади: ёки узоқ вақт

давонида мутахассис билан ишлаш ёки керакли маълумотни олиш ва уни ўзи аниқлашга ҳаракат қилиш. [4]

Юқоридаги маълумотларга таянган ҳолда куйидагича хулосага келишимиз мумкин: бугунги кундаги психолог консултациясига ташриф буюрувчилар сони кескин кўпаймоқда, аммо, жамиятимиздаги шахсларнинг аксар психологик билимлари саёзлиги ва уларни ошириш учун тренинг, дарс ва олиб борилаётган ишларнинг оммалашаётгани ва улар самарасини асталик билан кўрсатаётгани тақсинга лойиқ ҳолатлардан деб ҳисоблашимиз мумкин. Чунки, шахсларда психологик билимларнинг зарурлиги ва ҳар жабҳада ўз самарасини кўрсатиши мумкинлиги доимий аниқланиб бормоқда. Жамиятимизда ҳам мутахассис консультант психологларнинг билимларини янада оширишлари, ўз шахсиятларини ривожлантиришда тинимсиз машғулотлар олиб боришлари ва ўз фойдаларини аҳолига тегиши уларни завқлантиради.

REFERENCES

1. Дуткевич Т.В, Савицкая О.В. Практическая психология. Введение в специальность. — Киев, 2010.
2. Назаров А. С. Psychological aspects of managerial decision making //Молодой ученый. – 2020. – №. 44. – С. 45-48.
3. Назаров А. С. Принятие управленческих решений как основная функция современного менеджера //Вопросы экономики и управления. – 2020. – №. 2. – С. 1-5.
4. Nazarov A. S. Psychological foundations of managerial decision-making //Молодой ученый. – 2021. – №. 3. – С. 46-48.
5. Назаров А. С. THE PSYCHOLOGY OF DECISION-MAKING STRATEGIES //Актуальные научные исследования в современном мире. – 2021. – №. 1-7. – С. 79-82.
6. Назаров А. С. и др. ПСИХОЛОГИЧЕСКИЕ ОСОБЕННОСТИ РАЗРАБОТКИ И РЕАЛИЗАЦИИ УПРАВЛЕНЧЕСКИХ РЕШЕНИЙ //Актуальные научные исследования в современном мире. – 2021. – №. 2-9. – С. 31-35.
7. Назаров А. Scientific and methodological foundations of the influence of the social and psychological properties of the manager on managerial decisions //Общество и инновации. – 2021. – Т. 2. – №. 4/S. – С. 523-532.

8. Назаров А. Научно-методические основы влияния социальнопсихологических свойств руководителя на управленческие решения //Общество и инновации. – 2021. – Т. 2. – №. 4/S. – С. 523-532.
9. Назаров А. С., Митина О. В. ПСИХОЛОГИЧЕСКИЕ ОСНОВЫ ПРИНЯТИЯ УПРАВЛЕНЧЕСКИХ РЕШЕНИЙ //Наука и мир. – 2020. – №. 12-1. – С. 73-75.
10. Тойирова Л. И., Абдуганиева Д. А. ИННОВАЦИИ В ОБРАЗОВАНИИ: С УЧЕТОМ ВОЗРАСТНЫХ ОСОБЕННОСТЕЙ ОБУЧАЮЩИХСЯ //Перспективные этапы развития научных исследований: теория и практика. – 2019. – С. 21-23.
11. Khamidovna K. Z. Professional orientation of communicative competence of students.[Электронный ресурс] //Режим доступа: <https://scientific-publication.com/images/PDF/2020/51/EUROPEAN-SCIENCE-2-51-II-A.pdf>/(дата обращения: 23.09. 2020).
12. Касимова З. Х. ПРОЯВЛЕНИЯ МЕЖЛИЧНОСТНОЙ КОММУНИКАЦИИ В ЭПОХУ ВЗАИМОДЕЙСТВИЯ КУЛЬТУР //International scientific review. – 2020. – №. LXX.
13. Касимова З. Х. РАЗВИТИЕ ВАЖНЫХ ПСИХОЛОГИЧЕСКИХ КАЧЕСТВ В ЛИЧНОСТИ РУКОВОДИТЕЛЯ //International scientific review. – 2020. – №. LXXIV.
14. Касимова З. Х. ПОДГОТОВКА СПЕЦИАЛИСТА НОВОЙ ФОРМАЦИИ В ПРОЦЕССЕ ПРИМЕНЕНИЯ ИННОВАЦИОННЫХ СПОСОБОВ ОБУЧЕНИЯ //Научные школы. Молодежь в науке и культуре XXI в. – 2017. – С. 252-253.
15. Расулова Н. Т. ВАЖНОЕ ЗНАЧЕНИЕ ПЕДАГОГИЧЕСКОЙ ЭТИКИ В ЛИЧНОСТИ УЧИТЕЛЯ //International scientific review. – 2020. – №. LXXIV.
16. Rasulova N. Psychological characteristics of surgeons in a state of occupational stress //Bridge to science: research works. – 2019. – С. 154.
17. Nilufar R., Jakhongir I. Psychological interpretation of managerial phenomenon in Islamic sources //Bridge to science: research works. – 2019. – С. 150-153.
18. Акрамов М. Р. Психолого-педагогические особенности экологического образования //The Way of Science. – 2014. – С. 78.
19. Akramov M. R. et al. Шахс касбий йўналганлиги ривожланишида масъулиятлиликнинг ахамияти //Молодой ученый. – 2021. – №. 11. – С. 259-261.
20. Акрамов М. Р. Конфликт и его социально-психологические свойства //Молодой ученый. – 2021. – №. 6. – С. 293-295.

-
21. Акрамов М. Р. ЭКОЛОГИЧЕСКОЕ СОЗНАНИЕ КАК ПРЕДМЕТ ПСИХОЛОГИЧЕСКОГО ИССЛЕДОВАНИЯ //Научная платформа: дискуссия и полемика. – 2020. – С. 30-32.
 22. Гайибова Н. А. ТЕХНОЛОГИЯ ВОСПИТАНИЯ ДЕТЕЙ С ДЕВИАНТНЫМ ПОВЕДЕНИЕМ //International scientific review. – 2020. – №. LXXIV.
 23. Gayibova N. A. Influence of the sibling status’s of teenagers on interpersonal relations //European Journal of Education and Applied Psychology. – 2016. – №. 2. – С. 68-69.
 24. Gayibova N. A. PSYCHOLOGICAL FEATURES OF THE FORMATION OF SIBLING RELATIONSHIPS IN ADOLESCENTS.

OLIY TA’LIM PROFESSOR-O‘QITUVCHILARINING INNOVASION FAOLIYATI TUZILMASINING TARKIBI

Xaydarov Ixom Yusupovich

ikhaydarov@mail.ru

O‘zR IIV Akademiyasi;

Xaydarova Ra’no Anvarovna

rkhaydarova44@mail.ru

TDSHU

ANNOTATSIYA

Ushbu maqolada O‘zbekiston Respublikasida ta’lim tizimidagi, jumladan oliy ta’lim tizimidagi isloxotlarning olib bo‘lishi, isloxotlarga sabab bo‘lgan hujjatlar haqida ma’lumotlar berilgan. Oliy ta’lim o‘quv yurtlari professor-o‘qituvchilarining innovatsion faoliyati, uning tarkibiy tizimi yoritilgan.

Kalit so‘zlar: *innovatsiya, axborot, isloxot, rivojlanish, faoliyat, aksiologiya, kreativlik.*

АННОТАЦИЯ

В данной статье представлена информация о реализации реформ в системе образования Республики Узбекистан, в частности высшее образование. Освещена структурная система инновационной деятельности профессорско-преподавательского состава вузов.

Ключевые слова: *инновация, информация, реформа, развитие, деятельность, аксиология, креативность.*

ANNOTATION

This article provides information on the implementation of reforms in the education system of the Republic of Uzbekistan, in particular higher education. The structural system of innovative activity of the teaching staff of universities is highlighted.

Key words: *innovation, information, reforms, development, activity, axiology, creativity.*

Axborot - yuksak rivojlangan texnologiyalar asri deb yuritilayotgan XXI asrga kelib, ta’lim jarayoniga innovatsiyani keng joriy qilish masalasiga e’tibor yanada kuchaytirildi.

Ilm-fan va texnika yutuqlarini keng qo‘llagan holda iqtisodiyot tarmoqlariga, ijtimoiy va boshqa sohalarga zamonaviy innovatsion texnologiyalarni tezkor joriy etish O‘zbekiston Respublikasi jadal rivojlanishining muhim sharti hisoblanadi.

O‘zbekiston Respublikasi Prezidenti Sh.M.Mirziyoev ta’kidlaganidek: “Bugun biz davlat va jamiyat hayotining barcha sohalarini tubdan yangilashga qaratilgan innovatsion rivojlanish yo‘liga o‘tmoqdamiz. Bu bejiz emas, albatta. Chunki, zamon shiddat bilan rivojlanib borayotgan hozirgi davrda kim yutadi? Yangi fikr, yangi g‘oya, innovatsiyaga tayangan davlat yutadi. Innovatsiya bu – kelajak degani. Biz buyuk kelajagimizni barpo etishni bugundan boshlaydigan bo‘lsak, uni aynan innovatsion g‘oyalar, innovatsion yondashuv asosida boshlashimiz kerak”[1].

Jamiyat va davlat hayotining barcha sohaları shiddat bilan rivojlanayotgani islohotlarni mamlakatimizning jahon sivilizatsiyasi etakchilari qatoriga kirish yo‘lida tez va sifatli ilgarilashini ta‘minlaydigan zamonaviy innovatsion g‘oyalar, ishlanmalar va texnologiyalarga asoslangan holda amalga oshirishni taqozo etadi[2].

O‘zbekiston Respublikasida innovatsion faoliyatni rivojlantirishning asosiy maqsadi - mamlakatimizda ilmiy salohiyatni oshirish, oliy ta‘lim muassasalari professor-o‘qituvchilarining ilmiy tadqiqot faoliyati samaradorligini oshirish, jahon ta‘lim resurslari, zamonaviy ilmiy adabiyotlarning elektron kataloglari va ma‘lumotlar bazalariga kirish imkoniyatlarini yaratish shuningdek, rivojlangan mamlakatlarning ilg‘or tajribasini chuqur va tanqidiy o‘rgangan holda mamlakatimiz iqtisodiyotini ijtimoiy-iqtisodiy rivojlantirishning yangi bosqichiga olib chiqishdan iborat.

Bu borada hukumatimiz tomonidan ko‘plab, farmon va qarorlar qabul qilindi. Jumladan: O‘zbekiston Respublikasining 2019 yil 29 oktyabr “Ilm fan va ilmiy faoliyat to‘g‘risida”gi O‘RQ-576-son, O‘zbekiston Respublikasining 2020 yil 24 iyulda «Innovatsion faoliyat to‘g‘risida» gi O‘RQ- 630-sonli Qonunlari hamda O‘zbekiston Respublikasi Prezidentining 2019 yil 8 oktyabr “O‘zbekiston Respublikasi oliy ta‘lim tizimini 2030 yilgacha rivojlantirish konsepsiyasini tasdiqlash to‘g‘risida”gi PF-5847-son, 2020 yil 29 oktyabr “Ilm-fanni 2030 yilgacha rivojlantirish konsepsiyasini tasdiqlash to‘g‘risida” gi PF-6097-sonli Farmonlaridir.

Innovasion pedagogik jarayonning muhim unsurlari shaxsning o‘z-o‘zini boshqarishi va o‘zini-o‘zi safarbar qila olishi hisoblanadi. Uning eng muhim yo‘nalishlaridan biri talabalarning bilish faoliyatini rivojlantirish.

Bunday yo‘nalish talabalarning o‘quv ishlarini faollashtirish, ularning kasbiy ixtisoslashishini aniqlab olish faolligini o‘z ichiga oladi.

Tayanch yo‘nalishlar - ta‘lim, fan va ishlab chiqarishning integratsiyalashuvi, ularning o‘zaro aloqalarida yangi tamoyillarga o‘tish.

Shunday qilib, innovasion faoliyat omillari nazariyasi tahlili uning eng muhim yo‘nalishi gumanistik aksiologiya ekan degan hulosaga olib keladi.

Innovation faoliyatga aksiologik yondashuv insonning o‘zini yangilik yaratish jarayoniga baxshida qilishi, uning tomonidan yaratilgan pedagogik qadriyatlar jamini anglatadi.

Aksiologiya insonga oliy qadriyat va ijtimoiy taraqqiyotning birdan-bir maqsadi sifatida qaraydi.

O‘qituvchining innovation faoliyatiga yaratuvchilik jarayoni va ijodiy faoliyat natijasi sifatida qaraladi.

V.A.Slastenin o‘qituvchining innovation faoliyatini tuzishda unga akmeologik jihatdan yondashadi.

Akmeologiya (akme) - yunoncha oliy nuqta, o‘tkir, gullagan, yetuk, eng yaxshi davr degan ma’nalarni bildiradi.

Innovation faoliyat tuzilmasi tahlilida akmeologik yondashuv o‘qituvchining kasbiy mahorati cho‘qqilariga erishuvida uning shaxsi rivojlanish qonuniyatlarini ochish imkonini beradi.

O‘qituvchi innovation faoliyatining yana muhim tavsiflaridan biri kreativlikdir.

Kreativlik termini angliya-amerika psixologiyasida 60-yillarda paydo bo‘ldi. U individning yangi tushuncha yaratishi va yangi ko‘nikmalar hosil qilish qobiliyati, xislatini bildiradi.

O‘qituvchi faoliyatidagi kreativlikning bir necha bosqichlarini belgilash mumkin:

Birinchi bosqichda tayyor metodik tavsiyanomalar tuzukkina ko‘chiriladi; ikkinchi bosqichda mavjud tizimga ayrim moslamalar (modifikatsiyalar), metodik usullar kiritiladi; uchinchi bosqichda g‘oyani amalga oshirish mazmuni, metodlari, shakli to‘la ishlab chiqiladi; to‘rtinchi bosqichda o‘qitish va tarbiyalashning o‘z betakror konsepsiyasi va metodikasi yaratiladi.

O‘qituvchining innovatsiya faoliyati tuzilmasidagi yana bir komponent bu refleksiyaadir.

Refleksiya o‘qituvchining o‘z ongi va faoliyatini belgilash va tahlil qila olish, o‘z fikri va harakatlariga tashqaridan nazar solish deb qaraladi[2].

Pedagogikaga oid adabiyotlarda reflektiv jarayonlarni izohlashning ikki an’anasi mavjudligi aytiladi:

- ob’ektlar mohiyatini izohlashga va ularni konstruksiyalashga olib keladigan ongning reflektiv tahlili;
- shaxslararo muloqot ma’nosini tushunish refleksiyasi;

Bu bilan bog‘liq ravishda pedagog olimlar quyidagi reflektiv jarayonlarni farqlaydilar:

- o‘z-o‘zini va boshqalarni tushunish;
- o‘z-o‘ziga va boshqalarga baho berish;
- o‘z-o‘zini va boshqalarni izohli tahlil qilish.

Refleksiya (lotincha *reflexio* - ortga qaytish) sub’ektning o‘z (ichki) psixik tuyg‘u va holatlarini bilish jarayoni sifatida qaraladi.

Falsafa va pedagogikaga oid adabiyotlarda refleksiya shaxsning o‘z ongidagi o‘zgarishlarni fikrlash jarayoni deb yoziladi.

Innovationlik pedagogik jarayonni ifodalab, nafaqat uning didaktik qurilmasiga, balki o‘qituvchining ijtimoiy mohiyatli natijalari va ruhiy qiyofasiga ham taalluqlidir.

Innovationlik ochiqlikni, boshqalar fikrining tan olinishini bildiradi.

O‘qituvchining innovation faoliyati turli xildagi qarashlarning to‘qnashuvi va o‘zaro boyitilishi dinamikasida amalga oshirishini ko‘zda tutadi.

O‘qituvchining innovation faoliyatini samarali amalga oshirish bir qator shart-sharoitlarga bog‘liq. Unga o‘qituvchining tayinli muloqoti aks fikrlarga nisbatan beg‘araz munosabat, turli holatlarda rasional vaziyatning tan olinishini uqtirishga tayyorligi v.b. kiradi.

Demak, o‘qituvchi yangi pedagogik texnologiyalar, nazariyalar, konsepsiyalarning muallifi, ishlab chiqaruvchisi, tadqiqotchisi, foydalanuvchisi va targ‘ibotchisi sifatida namoyon bo‘ladi.

Hozirgi jamiyat, madaniyat va ta’lim taraqqiyoti sharoitida o‘qituvchi innovatsiya faoliyatiga bo‘lgan zaruriyat quyidagilar bilan o‘lchanadi:

- ijtimoiy-iqtisodiy yangilanish ta’lim tizimi, metodologiya va o‘quv jarayoni texnologiyasining tubdan yangilashni talab qiladi. Bunday sharoitda o‘qituvchining innovatsiya faoliyati pedagogik yangiliklarni yaratish, o‘zlashtirish va foydalanishdan iborat bo‘ladi;

- ta’lim mazmunini insonparvarlashtirish doimo o‘qitishning yangi tashkiliy shakllarini, texnologiyalarini qidirishni taqozo qiladi;

- pedagogik yangilikni o‘zlashtirish va uni tatbiq etishga nisbatan o‘qituvchining munosabati xarakteri o‘zgarishi.

O‘qituvchining innovation faoliyati tahlili yangilik kiritishning samaradorligini belgilovchi muayyan me’yorlardan foydalanishni talab qiladi. Bunday me’yorlarga - yangilik, maqbullik (optimalnost), yuqori natijalilik, ommaviy tajribalarda innovatsiyani ijodiy qo‘llash imkoniyatlari kiradi.

Yangilik pedagogik yangilik me’yori sifatida o‘zida taklif qilinadigan yangini, yangilik darajasi mohiyatini aks ettiradi. Pedagog olimlar yangilikning qo‘llanish

mashhurligi darajasi va sohasiga ko‘ra farqlanadigan mutlaq, chegaralangan mutlaq, shartli, sub’ektiv darajalarini farqlaydilar.

Innovatsiya jarayonlari, ularning funksiyalari, rivojlanish qonuniyatlari, mexanizmlari va uni amalga oshirish texnologiyalari, boshqarish tamoyillarining pedagogik asoslarini o‘rganish oliy maktab o‘quv jarayonini zamonaviy pedagogika hamda psixologiya fanlari yutuqlari asosida jahon standartlari darajasida tashkil etish imkonini beradi.

REFERENCES

1. Mirziyoyev Sh.M. O‘zbekiston Respublikasi Prezidenti Shavkat Mirziyoevning Oliy Majlisga Murojaatnomasi.- Toshkent. “O‘zbekiston” NMIU, 2018.-B.23.
2. O‘zbekiston Respublikasi Prezidentining "2019-2021 yillarda O‘zbekiston Respublikasini innovatsion rivojlantirish strategiyasini tasdiqlash to‘g‘risida"gi PF-5544-sonli Farmoni 2018 y. 21.09.
3. Saidahmedov N. Yangi pedagogik texnologiyalar. – T.: Moliya, 2006.
4. Slastenin V.A., Podimova L.S.Pedagogika. Innovatsionnaya deyatelnost-M.: Magistr,1997.

ПСИХИКАНИНГ РИВОЖЛАНИШИГА БЎЛГАН ЭКОПСИХОЛОГИК ЁНДАШУВНИНГ АСОСИЙ ҚОИДАЛАРИ

М.Р.Акрамов

*Ўзбекистон халқаро ислом академияси
“Дин психологияси ва педагогика”
кафедраси катта ўқитувчиси (PhD)*

АННОТАЦИЯ

Ушбу мақолада субъект ва муҳитнинг ўзаро таъсирлашиш жараёни таҳлил қилинган. Шу билан бирга тирик организмларнинг атроф-муҳит билан ўзаро таъсирининг турли жиҳатлари “экологик фалсафа”, “экологик кимё”, “маданият экологияси”, “сиёсий экология” ва эконпсихологиянинг бошқа соҳалари таҳлил қилинган.

Калит сўзлар: экология, психология, эконпсихология, экологик онг, атроф-муҳит, маданият экологияси, адаптация.

Маълумки, субъект ва муҳитнинг ўзаро таъсирини таҳлил қилиш учун инсоннинг табиий объектлар билан ўзаро таъсирини ўрганиш доирасидаги асосий психологик йўналишларнинг бошланғич ҳолатини таҳлил қилиш зарур.

Э. Геккел томонидан XIX асрнинг ўрталарида “экология” атамасининг илмий фойдаланишга киритилганидан бери, ундан фойдаланиш биология чегараларидан ташқарига тарқалди. Тирик организмларнинг атроф-муҳит билан ўзаро таъсирининг турли жиҳатлари “экологик фалсафа”, “экологик кимё”, “маданият экологияси”, “сиёсий экология” ва фаннинг бошқа соҳалари, жумладан, психологиянинг предмети бўлиб қолди. В.И. Пановнинг таснифига кўра (2014), экологик психология қуйидаги йўналишларни ўз ичига олади:

Психологик экология. Экопатоген омилларнинг болаларнинг психик ривожланиши ва ижтимоий-психологик мослашишига таъсирининг тадқиқотлари мисол бўла олади (Е.А. Василенко, 2010; И.Л. Морозова, 2015; J. Rotton, 1996; J. Simister, 2005; G. Winneke, M. Neuf, 1996; P. T. Wong, 1993). Бундай ёндашувда инсон атроф-муҳит томонидан таъсирни қабул қилувчи объект вазифасини бажаради, яъни объект-субъект ўзаро таъсирининг модели ҳақида гапиришимиз мумкин.

Атроф-муҳит психологияси, унинг предмети – индивиднинг атроф-муҳит билан муносабати, ҳамда муҳитнинг параметрлари ва инсоннинг психологик хусусиятлари ўртасидаги ўзаро таъсир. Атроф-муҳит билан ўзаро таъсирни ўрганиш бўйича ишлар қуйидаги йўналиш доирасидаги тадқиқотларга мисол

бўла олади (Altman I., 1975; R. Barker, 1968; T. Cassidy, 1997; K. Craic, 1968; R. Gifford, 2002, W.H. Ittelson, 1974; H. A. Murray., 1938; R. Sommer, 1968; D Stokols, 1982; A.W. Wicker, 1979), тиббий муассаса муҳитининг таҳлили (С. Andrade, M.L. Lima, F. Fornara, M. Bonaiuto, 2006, 2012; A.B. Arneill, A.S. Devlin 2002; F. Becker, S. Douglass, 2008; M. Mourshed, Y. Zhao, 2012; S.A. Shumaker, W.G. Pequegnat, 1989; H. Winkel, C. J. Holahan, 1985). Атроф-муҳит таъсири психологиясини ўрганиш, психологик экология каби, объект-субъект ўзаро таъсирига мос келади.

Глобал миқёсдаги антропоген экологик ўзгаришларнинг диққат марказида бўлган глобал ўзгаришлар психологияси (И.В. Кряж, 2012; Атроф-муҳитдаги глобал ўзгаришларнинг психологик жиҳатлари, 1992). Бундай ҳолда атроф-муҳит инсоннинг таъсирини қабул қилади, бу нарса ўзаро таъсирнинг субъект-объект турини намоёниш этади.

Ж. Гибсоннинг (1979) идрок этишга бўлган экологик ёндашуви қуйидагиларни назарда тутди: идрок этиш объекти сифатида субъектга жисмоний дунё эмас, балки ҳаракат қилиш учун имкониятларни индивиднинг комплиментар эҳтиёжларини ўз ичига олган табиий муҳит. Субъект-объект ўзаро таъсирининг бундай вариантыда, муҳит – идрок этиш объекти сифатида организмнинг ҳаёт тарзи усулидан келиб чиқиб, субъект сифатида идрок этиш объекти вазифасини бажаради.

Индивидуал ва гуруҳга оид ҳодиса сифатида экологик онгни ўрганишга қаратилган экологик онг психологияси. Масалан, турли касб вакилларининг экологик онгни тадқиқ қилиш ўтказилган (В.В. Калита, 1996; В.А. Ясвин, 2000а; E. Sullivan, M. Taylor, 2004).

Экологик онгни тадқиқ қилишнинг мавжуд йўналишлари орасида энг кўп ишлаб чиқилган, методологик даражадан тренинга оид дастурларгача бўлган, С.Д. Дерябо ва В.А. Ясвиннинг (1996) табиатга бўлган субъектив муносабат диагностикаси асосида қурилган ёндашуви ҳисобланади. Экологик онгнинг тузилишини таърифлаб, муаллифлар ўз концепциясига унинг таркибий қисмларидан бири: табиатга субъектив муносабатни асос қилиб олган. Шундай қилиб, улар экологик онгнинг учта турини тасвирлаганлар: архаик, антропоцентрик ва экоцентрик.

Ушбу назариянинг муҳим хусусияти шундаки, муаллифлар табиат дунёси ҳақида ўзаро таъсирнинг субъекти сифатида гапирганларида, гап табиий объектнинг ўзаро таъсир субъекти бўла олиш қобилияти унга юклатилганлиги ҳақида кетади. Табиий объектнинг субъект функцияларини бажариш қобилияти

билан юклатиш жараёни ва натижаси С.Д. Дерябонинг (2002) фикрига кўра, субъектификация деб аталади. Табиий объектлар ва табиат дунёси субъект бўлиш қобилиятига, ўзида ривожланишнинг манбасига, яъни субстанционалликка эга эмас.

Хулоса қилиб шуни айтиш мумкинки, табиат дунёсига муносабат гносеологик парадигма доирасида субъект-объект сифатида кўриб чиқилади. Табиат билим ва таъсир объекти бўлиб қолади. Бироқ экологик онгнинг экоцентрик тури шуни назарда тутадик, табиат билан ўзаро муносабатлар коэволюцион характерда бўлиши керак, яъни инсон эволюцияси табиат дунёси эволюциясининг қонунларини ҳисобга олган ҳолда курилади. Шунинг учун бу ҳолда ўзаро таъсир субъект-субъект бўлиб, табиатнинг субъектлиги унинг бошланғич субстанционалиги сифатида қабул қилинмай, унинг ўзига тегишли бўлади.

REFERENCES

1. Акрамов М. Р. Психолого-педагогические особенности экологического образования //The Way of Science. – 2014. – С. 78.
2. Акрамов М. Р. Шахс касбий йўналганлиги ривожланишида масъулиятлиликнинг аҳамияти //Молодой ученый. – 2021. – №. 11. – С. 259-261.
3. Акрамов М. Р. Конфликт и его социально-психологические свойства //Молодой ученый. – 2021. – №. 6. – С. 293-295.
4. Акрамов М. Р. экологическое сознание как предмет психологического исследования //Научная платформа: дискуссия и полемика. – 2020. – С. 30-32.
5. Rustamovich A. M. The moral consciousness dynamics of students is the position in the process of high education //European journal of education and applied psychology. – 2016. – №. 1.
6. Arkamov M. R. the ethical awareness behavior of students during higher education (in the condition of uzbekistan) //European Journal of Research and Reflection in Educational Sciences Vol. – 2016. – Т. 4. – №. 10.
7. Акрамов М. Р. проблемы изучения психологических особенностей развития экологического сознания по ва ясвину //science and world. – 2013. – с. 117.
8. Khamidovna K. Z. et al. Psychological Aspects Of The Development Of Ecological Ideas Among Students //Psychology and Education Journal. – 2021. – Т. 58. – №. 2. – С. 7812-7818.

-
9. Гайибова Н. А. ТЕХНОЛОГИЯ ВОСПИТАНИЯ ДЕТЕЙ С ДЕВИАНТНЫМ ПОВЕДЕНИЕМ //International scientific review. – 2020. – №. LXXIV.
 10. Gayibova N. A. Influence of the sibling status's of teenagers on interpersonal relations //European Journal of Education and Applied Psychology. – 2016. – №. 2. – С. 68-69.
 11. Gayibova N. A. PSYCHOLOGICAL FEATURES OF THE FORMATION OF SIBLING RELATIONSHIPS IN ADOLESCENTS

ТАЛАБАЛАРДА МУВАФФАҚИЯТГА ИНТИЛИШ
МОТИВАЦИЯСИНING ШАХСИЙ ХУСУСИЯТЛАР БИЛАН
АЛОҚАДОРЛИГИ

Рузматова Нигина Шотилло қизи

Ўзбекистон халқаро ислом академияси

“Дин психологияси” йўналиши 1-босқич магистранти

АННОТАЦИЯ

Мақола муваффақиятга эришиш учун мотивация даражаси, ўзини ўзи қадрлаш ва талабаларнинг шахсий хусусиятлари ўртасидаги муносабатларнинг долзарб мавзусига бағишланган.

***Калит сўзлар:** шахсий хусусиятлар, муваффақиятга эришиш мотивацияси, ўз-ўзини ҳурмат қилиш, лабиллик, таъбири, тажовузкорлик, муваффақиятчиликлардан қочиб мотивацияси.*

Бугунги кунда ҳар қандай ўқув жараёни муваффақиятли бўлиши учун мотивация бўлиши керак. Ҳозирги вақтда олимлар та’кидлаганидек, та’лим жараёни иштирокчиларини рағбатлантириш муаммоси долзарб бўлиб қолмоқда. Бу масала талабаларни ўқув жараёнининг асосий иштирокчилари сифатида тайёрлаш учун мотивация билан боғлиқ бўлган муаммодир. “Талабалар учун мотивация - ўқув жараёнини такомиллаштиришнинг энг самарали усули: В.К. Стародубцева, - Мотивлар ўқув жараёни ва материални ўзлаштиришнинг ҳаракатлантирувчи кучидир”. Муаллифнинг фикрига кўра, ўрганиш мотивацияси - бу шахснинг ма’лум бир ўрганиш мавзусига ҳам, бутун та’лим жараёнига муносабатини ўзгартиришнинг жуда самарали жараёнидир. Э.А.Кузмин сўзларига ва Маслова Т.М сўзларига кўра: “Талаба учун ҳаётда юқори чўққиларга эришиш ва ўз-ўзини ривожлантириб бориши учун доимий муваффақиятга интилиш мотивацияси зарур ҳисобланади.” Американова Ш.К. сўзларига кўра, “Бугунги кунда инсоннинг муваффақияти ҳар бир инсон ҳаёти самардорлигининг асосий кўрсаткичларидан биридир,

Талабаларнинг мотивацияси - бу уларни билимга ундаш жараёнлари, усуллари ва воситалари, фаолияти, та’лим мазмунини фаол ривожлантириш. Муаллифларнинг фикрича, мотивлар ҳиссиётлар ва интилишлар, қизиқишлар ва эҳтиёжлар, идеаллар ва муносабатлар тўпламида ҳаракат қилиши мумкин.

Горбунова К.Ю, Маслова Т.М. “муваффақиятга эришиш мотивацияси инсоннинг турли фаолият ва мулоқотда юқори натижаларга эришиш истаги ва

муваффақияцизликлардан кочиш, унинг фаолияти ва мулоқотини баҳолаш билан боғлиқ ҳаётий вазиятларда муваффақияцизликка ёл қўймаслик учун доимий истаги сифатида кўриб чиқади.

Э.А.Лежневанинг фикрига кўра, муваффақиятга эришиш учун мотивацияни ривожлантириш зарурлигини асослайди, бу шахснинг профессионал стратегиясини шакллантиришга та’сир қилади.

Зверева Р.Г. - шахснинг рақобатбардошлиги мақсадлар ва қадрият йўналишларининг равшанлиги, меҳнатга ижодий муносабат, узлуксиз ўз-ўзини ривожлантиришга интилиш ва бошқалар каби фазилатларнинг синтезини тавсифлайди. Муаллифнинг фикрича, муваффақиятга эришиш мотивацияси ҳаракатлантирувчи ва талаба шахсининг рақобатбардошлигини ривожлантириш омилидир.

“Мотивация” тушунчасининг замонавий та’рифларига асосланиб (В.К.Вилюнас, В.И. Ковалева, Э.С.Кузмина, Б.Ф.Ломов, К.К.Платонов ва бошқалар) шахснинг мотивацион соҳаси ма’лум бир иерархияга эга бўлган доимий мотивлар тўплами сифатида тушунилади. ва шахснинг ёналишини ифодалайди.

Тадқиқотчилар А.Н.Леонтиев, Ж.Аткинсон, В.Жеймс, Т.Дембо, Н.Кузмина, К.Левин, Г.Мюррей, Хекхаузен, Ф.Хоппе ўзларининг илмий ишларида муваффақиятга эришиш мотивациясига та’сир кўрсатадиган ана шундай шахсий хусусиятларни ўрганишга қаратилган. Масалан, ўз-ўзини ҳурмат қилиш ва интилишлар даражаси. А.Н.Леонтев муваффақиятга эришиш учун мотивация шахсий хусусиятларда намоён бўлади, деб ҳисоблайди. Психолог индивидуал хулқ-атвор стратегияларининг ўзаро боғлиқлигини та’кидлайди, уларнинг аксарияти болалик давридаёқ ўзини намоён қилади ва ҳаётда муваффақиятга эришиш учун мотивация параметрлари билан боғлиқ ҳолда кечади.

Психолог Э.П.Илйиннинг та’кидлашича, шахсий хусусиятлар муваффақиятга эришиш учун мотивация хусусиятларига та’сир қилади ва мотивация хусусиятлари мустаҳкамланиб, шахсият хусусиятларига айланади. Шу билан бирга, психолог муваффақиятга эришиш мотивациясининг ривожланишига асосий та’сирни ўз-ўзини бошқариш қобилияти ва ўз-ўзини самарадорлиги ғоялари каби шахсий хусусиятларни белгилайди.

Бинобарин, муваффақиятга эришиш учун мотивация инсоннинг шахсий хусусиятлари билан ўзаро боғлиқдир. Машҳур психологлар асарларини таҳлил қилиш натижалари шуни кўрсатадики, инсоннинг муваффақиятга эришиш учун

юқори мотивацияси қобилият, ижодкорлик, некбинлик ва муваффақиятга ишончга асосланади. Демак, Э.Ю.Патяева муваффақиятга эришиш мотивациясининг шаклланишига ўз ишининг аҳамиятига ишониш, ўз вазифасини тушуниш, юқори самарадорлик, иштиёқ, ўзига ишонч, доимий интилиш каби шахсий фазилатлар ёрдам беришини таъкидлайди.

Замонавий тадқиқотчилар муваффақиятга эришиш мотивациясининг ҳал қилувчи омиллари бўлган энг муҳим шахсий фазилатларни аниқладилар. Шундай қилиб, Карпова Э.В., Афанасева А.С. муваффақият мотивацияси, ўз-ўзини тартибга солиш ва та’лим мотивацияси талабанинг индивидуал хусусиятларига, энг яқин мос ёзувлар гуруҳининг табиатига, талабалар жамоасининг ривожланиш даражасига боғлиқ деб ҳисоблайди.

Жердева Л.А. муваффақиятга эришиш мотивациясининг ўз-ўзини англашнинг яқинлик, ўзига ишонч, ўзини ўзи бошқариш, ўзини ўзи кадрлаш, ички зиддият ва ўзини айблаш каби таркибий қисмлари билан ўзаро боғлиқлиги аниқланди. Фокина И.В. муваффақиятга эришиш учун мотивация даражаси ва талабаларнинг социометрик ҳолати ўзаро боғлиқ деб ҳисоблайди. Тимофеева О.В. муваффақиятга эришиш учун мотивацияга эга бўлган талабалар мартаба қадрини тан олишлари ва уни ҳаётнинг асосий мақсадларидан бири деб билишлари аниқланди, бу эса муваффақиятчиликка ёл қўймаслик учун аниқ мотивацияга эга бўлган талабалардан фарқ қилади.

Психологларнинг фикрига кўра, инсоннинг хулқ-атвори кўп жиҳатдан унинг қадриятлари ва муносабатлари тизими билан белгиланади. А.Н.Безрукова, Т.С.Тимофеева, С.Н.Коваленколарнинг тадқиқот натижаларига кўра, ёшлар орасида муваффақиятга эришиш истаги до‘стлик ва мустақилликнинг муҳим қадриятлари билан боғлиқ.

Шундай қилиб, талабаларда муваффақиятга интилиш мотивацияси талабанинг шахсий хусусиятлари, фазилатлари, қадриятлар тизимига боғлиқ экан. Талабаларда таълимга нисбатан иштиёқ, билим олишга интилиш уларнинг шахсий сифатлари билан боғлиқ ҳолда кечади.

REFERENCES

1. Коваленко В.И., Буравцова Н.В., Шпехт М.В. Исследование учебной мотивации, мотивации успеха и боязни неудачи у студентов психологов // Парадигмата познани. 2017. № 1. С. 99-104.
2. Букаева Н.Г., Букаев Г.Г. Организация самостоятельной работы студентов // Азимут научных исследований: педагогика и психология. 2016. № 2. С. 25-32.

3. Стародубцева В.К. Мотивация студентов к обучению // Современные проблемы науки и образования. 2014. № 6.
4. Кузьмин Е.А., Маслова Т.М. Сравнительный анализ мотивации достижения успехов студентов вуза // Постулат: Издательство: Приамурский государственный университет им. Шолом-Алейхема (Биробиджан). 2019. № 2 (40). С. 2.
5. Назаров А. С. Psychological aspects of managerial decision making // Молодой ученый. – 2020. – №. 44. – С. 45-48.
6. Назаров А. С. Принятие управленческих решений как основная функция современного менеджера // Вопросы экономики и управления. – 2020. – №. 2. – С. 1-5.
7. Nazarov A. S. Psychological foundations of managerial decision-making // Молодой ученый. – 2021. – №. 3. – С. 46-48.
8. Назаров А. С. THE PSYCHOLOGY OF DECISION-MAKING STRATEGIES // Актуальные научные исследования в современном мире. – 2021. – №. 1-7. – С. 79-82.
9. Назаров А. С. и др. ПСИХОЛОГИЧЕСКИЕ ОСОБЕННОСТИ РАЗРАБОТКИ И РЕАЛИЗАЦИИ УПРАВЛЕНЧЕСКИХ РЕШЕНИЙ // Актуальные научные исследования в современном мире. – 2021. – №. 2-9. – С. 31-35.
10. Назаров А. Scientific and methodological foundations of the influence of the social and psychological properties of the manager on managerial decisions // Общество и инновации. – 2021. – Т. 2. – №. 4/S. – С. 523-532.
11. Назаров А. Научно-методические основы влияния социальнопсихологических свойств руководителя на управленческие решения // Общество и инновации. – 2021. – Т. 2. – №. 4/S. – С. 523-532.
12. Назаров А. С., Митина О. В. ПСИХОЛОГИЧЕСКИЕ ОСНОВЫ ПРИНЯТИЯ УПРАВЛЕНЧЕСКИХ РЕШЕНИЙ // Наука и мир. – 2020. – №. 12-1. – С. 73-75.
13. Тойирова Л. И., Абдуганиева Д. А. ИННОВАЦИИ В ОБРАЗОВАНИИ: С УЧЕТОМ ВОЗРАСТНЫХ ОСОБЕННОСТЕЙ ОБУЧАЮЩИХСЯ // Перспективные этапы развития научных исследований: теория и практика. – 2019. – С. 21-23.
14. Khamidovna K. Z. Professional orientation of communicative competence of students // European science. – 2020. – №. 2-2 (51).
15. Касимова З. Х. Особенности национальных ценностей и межкультурных коммуникаций в содержании гуманитарного образования // Вестник науки и

образования. – 2019. – №. 22-3 (76).

16. Khamidovna K. Z. Application of interactive methods in teaching psychology //ACADEMICIA: An International Multidisciplinary Research Journal. – 2020. – Т. 10. – №. 9. – С. 197-205.

17. Касимова З. Х. ПРОЯВЛЕНИЯ МЕЖЛИЧНОСТНОЙ КОММУНИКАЦИИ В ЭПОХУ ВЗАИМОДЕЙСТВИЯ КУЛЬТУР //International scientific review. – 2020. – №. LXX.

18. Умаров Б. М. Неблагополучная семейная микросреда как фактор возникновения отклоняющегося поведения несовершеннолетних детей и подростков //Российский научный журнал «Федерация». – 2008. – №. 8. – С. 51.

19. Умаров Б. М. Социально-психологические проблемы преступности несовершеннолетних в Узбекистане : дис. – Ташкент : автореф. дис. на соискание учен. степени д-ра психол. наук/БМ Умаров, 2009.

20. Умаров Б. М., Ражабова Ф. П. Вояга етмаганларда хулқ оғиши ва тарбия бузилишининг ижтимоий-психологик омиллари //Современное образование (Узбекистан). – 2015. – №. 8.

21. Umarov B. M. et al. THE RELIGIOUS AND SOCIO-PSYCHOLOGICAL ANALYSIS OF ADMINISTRATIVE ACTIVITIES //The Light of Islam. – 2020. – Т. 2020. – №. 1. – С. 122-127.

22. Umarov B. CONDITIONS OF ENSURING THE INFORMATION-PSYCHOLOGICAL SECURITY OF THE PERSON //The Light of Islam. – 2019. – Т. 2019. – №. 4. – С. 33.

23. Rustamovich A. M. The moral consciousness dynamics of students is the position in the process of high education //European journal of education and applied psychology. – 2016. – №. 1.

24. Arkamov M. R. THE ETHICAL AWARENESS BEHAVIOR OF STUDENTS DURING HIGHER EDUCATION (IN THE CONDITION OF UZBEKISTAN) //European Journal of Research and Reflection in Educational Sciences Vol. – 2016. – Т. 4. – №. 10.

25. Акрамов М. Р. ПРОБЛЕМЫ ИЗУЧЕНИЯ ПСИХОЛОГИЧЕСКИХ ОСОБЕННОСТЕЙ РАЗВИТИЯ ЭКОЛОГИЧЕСКОГО СОЗНАНИЯ ПО ВА ЯСВИНУ //SCIENCE AND WORLD. – 2013. – С. 117.

26. Rasulova N. Psychological characteristics of surgeons in a state of occupational stress //Bridge to science: research works. – 2019. – С. 154.

27. Nilufar R., Jakhongir I. Psychological interpretation of managerial phenomenon in Islamic sources //Bridge to science: research works. – 2019. – С. 150-153.

28. Дусмухамедова Ш.А. Психологические особенности педагогической оценки в обучении детей шестилетнего возраста: Автореф. дис.... канд. психол. наук. М., 1987. 24 с : Канд дис. – М.: НИИ АПН СССР, 1988.–162 с, 1987.
29. Дусмухамедова Ш., Салиева Д., Максимова Л. А. Соотношение уровня развития академической самостоятельности младших школьников с показателями учебной мотивации и стилем педагогической деятельности (на примере учащихся начальных школ Узбекистана) //Педагогическое образование в России. – 2020. – №. 2. – С. 77-83.
30. Гайибова Н. А. ТЕХНОЛОГИЯ ВОСПИТАНИЯ ДЕТЕЙ С ДЕВИАНТНЫМ ПОВЕДЕНИЕМ //International scientific review. – 2020. – №. LXXIV.
31. Gayibova N. A. Influence of the sibling status’s of teenagers on interpersonal relations //European Journal of Education and Applied Psychology. – 2016. – №. 2. – С. 68-69.
32. Gayibova N. A. PSYCHOLOGICAL FEATURES OF THE FORMATION OF SIBLING RELATIONSHIPS IN ADOLESCENTS.
33. Расулова Н. Т. ВАЖНОЕ ЗНАЧЕНИЕ ПЕДАГОГИЧЕСКОЙ ЭТИКИ В ЛИЧНОСТИ УЧИТЕЛЯ //International scientific review. – 2020. – №. LXXIV.
34. Rasulova N. Psychological characteristics of surgeons in a state of occupational stress //Bridge to science: research works. – 2019. – С. 154.

**TA'LIM-TARBIYA HAMDA MILLIY KADRLAR TAYYORLASHDA
MA'NAVIY TIKLANISH - MILLIY O'ZLIKNI TARBIYALASH OMILI**

Boqiyeva Marg'uba Toshmatovna

Toshkent shahar yuridik texnikumi umumta'lim fanlar kafedrası o'qituvchisi

ANNOTATSIYA

Ushbu maqolada ta'lim-tarbiya hamda milliy kadrlar tayyorlashda ma'naviy tiklanish - milliy o'zlikni tarbiyalash omillari yoritib berilgan. Har qanday tarbiya jarayoni oxir-oqibat, o'z maqsad va mohiyatiga ko'ra g'oyaviy tarbiya ekanligi va milliy o'zlikni anglash, tarbiyalashda asosiy omil hisoblanishi aytib o'tilgan.

Kalit so'zlar: *mafkuraviy tarbiya, inson, ijtimoiy guruh, millat, jamiyat, kosmopolitizm, milliy g'urur, jamoatchilik ongi, milliy qariyatlar, mahalla.*

**SPIRITUAL REVIVAL IN EDUCATION AND TRAINING OF
NATIONAL PERSONNEL - A FACTOR OF EDUCATION OF NATIONAL
IDENTITY**

Boqiyeva Marg'uba Toshmatovna

Teacher of the Department of General Education, Tashkent City Law College

ABSTRACT

This article discusses the factors of spiritual recovery in the education and training of national personnel - the education of national identity. It is said that any educational process is, after all, an ideological upbringing in terms of its purpose and essence, and that the understanding of national identity is a key factor in upbringing.

Keywords: *ideological upbringing, man, social group, nation, society, cosmopolitanism, national pride, public consciousness, national elders, neighborhood.*

**ДУХОВНОЕ ВОЗРОЖДЕНИЕ В ОБРАЗОВАНИИ И ПОДГОТОВКЕ
НАЦИОНАЛЬНОГО ПЕРСОНАЛА - ФАКТОР ОБРАЗОВАНИЯ
НАЦИОНАЛЬНОЙ ИДЕНТИЧНОСТИ**

Боқиева Марғуба Тошматовна

*Преподаватель кафедры общего образования Ташкентского городского
юридического колледжа*

АННОТАЦИЯ:

В статье рассматриваются факторы духовного оздоровления в воспитании и подготовке национальных кадров - воспитании национальной

идентичности. Говорят, что любой образовательный процесс - это, в конце концов, идеологическое воспитание по своей цели и сути, а понимание национальной идентичности - ключевой фактор воспитания.

***Ключевые слова:** идеологическое воспитание, человек, социальная группа, нация, общество, космополитизм, национальная гордость, общественное сознание, национальные старейшины, соседство.*

KIRISH

Ta’lim tizimida g‘oyaviy tarbiya xalqning tub manfaatlari, asriy orzu-umidlari, ezgu niyatlari, buyuk maqsadlarini ifoda etib, xalqning o‘z maqsad-muddaolariga erishish uchun ma’naviy-ruhiy kuch-quvvat bo‘ladigan poydevordir. Bu jarayon jamiyat a‘zolarining tub manfaatlarini ko‘zda tutadi, binobarin, har bir fuqaroni milliy o‘zlikni anglagan holda tarbiyalash shu yurtning farzandlari uchun muqaddas burchdir.

«**Tarbiya**» tushunchasining tub ma’nosiga e’tibor beradigan bo‘lsak, bu insonning o‘zi va o‘z hulqi haqidagi tasavvurining to‘g‘ri va xolis bo‘lishini ta’minlovchi murakkab jarayondir. Har bir davlatning o‘ziga xos tarbiyaviy usul va vositalari bo‘ladi. Qadim zamonlardan tarbiya yosh avlodning keksa avlod tajribalarini o‘zlashtirish shakllaridan biri sifatida qarab kelingan.

ADABIYOTLAR TAHLILI VA METODLAR

Tadqiqot jarayonida Kadrlar tayyorlash milliy dasturi, Ta’lim to‘g‘risida qonun, Sh.Mirziyoev asarlari hamda internet manbalaridan foydalanildi. Maqolani yozish davomida nazariy-deduktiv xulosa chiqarish, analiz va sintez, mantiqiylik tamoyillari qo‘llanildi.

MUHOKAMA VA NATIJALAR

Tarbiya asosan mehnat faoliyati (ovchilik, chorvachilik, dehqonchilik va shu kabi) jarayonida, turli urf-odatlar, marosimlar o‘tkazish vaqtida amalga oshirilgan. U asosan jismoniy baquvvat bo‘lishga qaratilgan. Mehnat faoliyatining ko‘pqirrali bo‘lgani va murakkablashib borishi, ro‘y bergan o‘zgarishlar natijasida **bolalar jamiyati** paydo bo‘lgan, bu jamiyat kattalar tajribasini o‘zlashtirishning turli yo‘llarini topib, o‘z hayotiy faoliyatlarida takomillashtirib borilgan.

Bu birinchi navbatda kasb-hunar ta’limi turlarining ko‘payishi va takomillashib borishi bilan bog‘liq. Bola istagan sohasi bo‘yicha ta’lim-tarbiya olib, o‘zi xohlagan ixtisoslikni egallashga haqli bo‘lgan. Lekin ko‘pincha, odatda ota kasbini, bobo meros kasbini tutgan yoshlar hayotda ko‘proq muvaffaqiyat qozonadi. Chunki bolada otaning qoni, uning layoqati bo‘ladi. Demak, kasb tarbiyasi, bola yoshlikdan el-

yurtga foydasi tegadigan mehnat faoliyatiga yo‘naltirish ham mafkuraviy ahamiyatga ega.

G‘oyaviy tarbiyaning mohiyati. Shaxs tarbiyasining muhim yo‘nalishi - bu g‘oyaviy tarbiyadir. Bu - inson ongi va tushunchalari tizimida hayot haqidagi falsafiy, siyosiy, huquqiy, diniy, estetik, axloqiy, kasbiy qarashlarni maqsadli shakllantirish jarayonidir. Har qanday tarbiya jarayoni oxir-oqibat, o‘z maqsad va mohiyatiga ko‘ra g‘oyaviy tarbiyadir.

Bu bolaning dunyo haqidagi, olamning rivojlanish qonuniyatlari, insoniy munosabatlar borasidagi o‘ziga xosliklar, axloq tamoyillari, go‘zallik haqidagi tushunchalarini kengaytirishga xizmat qiladi. Bu - tom ma’nodda mafkuraviy tarbiyaning asosi, poydevoridir. Shuning uchun mafkurasiz inson, mafkurasiz guruh, millat, xalq, jamiyat bo‘lishi mumkin emas.

Mafkuraviy tarbiya - inson, ijtimoiy guruh, millat, jamiyat dunyoqarashini shakllantirishga, ularni muayyan maqsadlarni ifoda etadigan g‘oyaviy bilimlar bilan qurollantirishga yo‘naltirilgan jarayon.

G‘oyaviy tarbiyaning maqsadi. Har qanday mafkuraviy tarbiyaning maqsadi - jamiyatning har bir a‘zosi va ular timsolida har bir ijtimoiy qatlam, guruhning tarbiyaviy darajasini ta’minlashdir. Bu pirovard natijada o‘sha jamiyat rivojiga turtki beruvchi ilg‘or g‘oyalarning har bir fuqaro tomonidan ongli ravishda o‘zlashtirilishini, uning tafakkur va fikrlash tarziga aylantirilishini ta’minlaydi. Shu ma’nodda, milliy istiqloq mafkurasi O‘zbekistonda yashab, ijod qilayotgan har bir fuqaro ongi va shuurida asriy milliy qadriyatlarimiz, xalqimizning bugungi va kelgusidagi manfaatlarini ifodalovchi eng sog‘lom g‘oyalar va fikrlar tarzida - xalq tafakkuri tarzida o‘z ifodasini topishi lozim. Bu jihat mafkuraviy tarbiyaning bosh xususiyatlaridan biridir.

«Ta’lim to‘g‘risida»gi va Kadrlar tayyorlash milliy dasturi qonunlari «Kadrlar tayyorlash milliy modeli»ning me’yoriy asosi, uni amalga oshirish usuli va mexanizmidir. Kadrlar tayyorlash milliy modelining o‘zagi va muhim xususiyati unga asosiy tarkibiy qismlar sifatida quyidagi komponentlar kiradi: **shaxs, davlat va jamiyat, uzluksiz ta’lim, fan, ishlab chiqarish**dan iborat.

Majoziy ma’nodda ta’limni individ - odam obrazini yaratish deb ta’riflash mumkin.

Ta’limning maqsadi - individni, hamjamiyatni rivojlantirish va global ko‘lami - hayotning madaniy va sivilizasion shakllarini saqlash va rivojlantirishga individning har xil faoliyat turlarini o‘zlashtirishi vositasida erishiladi. O‘qitish va o‘qish jarayonida texnologik ko‘nikmalar o‘zlashtiriladi, bilim olinadi. Tarbiyada va o‘z-

o‘zini tarbiyalashda an’anaviy qadriyatlar tizimi qabul qilinadi va o‘z tizimlari ishlab chiqiladi.

Tarbiya keng ma’noda ijtimoiy-madaniy tajribani maxsus tashkil etish yo‘li bilan avlod-dan-avlodga o‘tkazish hamda bolaning ichki asoslari ro‘yobga chiqishi uchun shart-sharoit yaratish jarayonidir.

Tarbiya tor ma’noda esa katta yoshli odamning bolani hamjamiyat hayotining konkret vaziyatlariga olib kirish borasidagi aniq faoliyati, uning ichki o‘sishi uchun shart-sharoitlarni yaratishdir.

Ta’lim va tarbiya jarayoni - shaxsni shakllantirish jarayonining tarkibiy qismlaridir. Ushbu jarayonda ta’lim va tarbiya tizimining istiqboldagi vazifalari quyidagilardan iborat:

1. Milliy mustaqillik prinsiplari va maqsadlariga, fan, texnika, texnologiyalarning hozirgi yutuqlariga muvofiq holda, boy madaniy-tarixiy va ma’naviy-axloqiy an’analarni hisobga olgan holda o‘quv-tarbiya jarayonining tashkil etilishini va mazmunini tubdan isloh qilishni davom ettirish kerak.

2. Yosh avlodni tarbiyalash jarayonlariga kuchli turtki berish uchun, birinchi navbatda, tegishli tashkiliy tuzilmalar, bolalar-yoshlar birlashmalari va harakatlarini yaratish zarur.

3. Asosiy maqsadga - kamolga yetgan shaxsni, yangi ijtimoiy ongini shakllantirishga, demak milliy g‘oya va mafkurani amalga oshirishga erishish uchun tarbiya jarayonida qatnashuvchi barcha sub’ektlarning samarali hamkorlik qilishi uchun shart-sharoitlar, mexanizmlarni shakllantirish va ta’minlash darkor.

4. Ijtimoiy institutlar bo‘lmish ta’lim muassasalarining vazifalarini tubdan qayta ko‘rib chiqish zarur. Maktab, litsey, kollej, institut, universitet faqat bilimlar va fan maskaniga emas, shu bilan birga, chinakam madaniy-ma’rifiy markazga aylanishiga erishish kerak.

5. Pedagog kadrlarni tayyorlash, ularni qayta tayyorlash va malakasini oshirishga qo‘yilayotgan talablarni tubdan qayta ko‘rib chiqish, ya’ni pedagoglarning malakasini yangi sifat bosqichiga ko‘tarish lozim.

6. Milliy o‘zlikni shakllantirish ma’nosida bolalar va o‘smirlar uchun o‘quv-metodik, ilmiy-ommabop va badiiy adabiyotning yangi turkumini ishlab chiqish hamda joriy etishni faoliyatning muhim yo‘nalishi deb hisoblamoq kerak.

«Axborotlashgan jamiyat» asrida o‘zlikni anglash. Bunday jamiyat axborotni keng jamoatchilikka yetkazib beruvchi matbuot, radio, televidenie, internet kabi ko‘plab vositalarga nisbatan ishlatuvchi tushuncha. Bugungi kunda

«axborotlashgan jamiyat» fuqarolar va yoshlar faoliyatiga ta’siri nihoyatda kuchliligidan ularga nisbatan «to’rtinchi hokimiyat» atamasi ham qo’llaniladi.

XULOSA VA TAKLIFLAR

Xulosa qilib aytish kerakki, axborotlashgan jamiyat millatning milliy o’zligini anglashda katta ta’sir kuchiga, vositalarga ega bo’lib, undan jamiyat o’rinli va ijobiy foydalangan taqdirdagina u yoshlar ongiga samarali ta’sir etishi mumkin. Bugungi kunda global miqyosda faoliyat ko’rsatayotgan va ta’sir doirasi katta bo’lgan telekanallar va axborot agentliklari borligini ham ta’kidlash zarur. Dunyoning turli mintaqalaridan mustaqil ravishda axborotlar olish imkoniyati yaratildi. Ommaviy axborot vositalari faoliyatini tartibga soluvchi bir qator qonunlar ham qabul qilindi.

Demak, axborotlar sohasining tez sur’atlar bilan o’sishi, uni avtomat-lashtirish usullarining rivojlantirilishi kompyuterlarning yaratilishiga va kishilar hayotining turli sohalarini kompyuterlashtirishga olib keldi. Bu esa o’z navbatida kelajakdagi «axborotli jamiyat» nazariyasini maydonga keltirdi.

REFERENCES

1. O‘zbekiston Respublikasining Konstitutsiyasi. – T.: O‘zbekiston, 2020.
2. Davlat tili haqida (yangi tahriri). O‘zbekiston Respublikasining Qonuni.– T.: O‘zbekiston, 1997.
3. Kadrlar tayyorlash milliy dasturi. – T.: Sharq, 1997.
4. Ta’lim to’g’risida. O‘zbekiston Respublikasining Qonuni. – T.: O‘zbekiston,
5. Mirziyoyev Sh.M. Erkin va farovon, demokratik O‘zbekiston davlatini birgalikda barpo etamiz. – T.: O‘zbekiston, 2016.
6. Mirziyoyev Sh.M. Qonun ustuvorligi va inson manfaatlarini ta’minlash – yurt taraqqiyoti va xalq farovonligining garovi.–T.:O‘zbekiston, 2017.
7. Mirziyoyev Sh.M. Buyuk kelajagimizni mard va olijanob xalqimiz bilan quramiz. – T.:O‘zbekiston, 2017.
8. 2017-2021 yillarda O‘zbekiston Respublikasini rivojlantirishning beshta ustuvor yo‘nalishlari bo‘yicha harakatlar strategiyasi// <https://www.lex.Uz>

Elektron ta’lim resurslari

1. “Xalq so‘zi” gazetasi –www info XS. Uz.
2. “Turkiston” gazetasi - www turkiston sarkor. uz.
3. “Ma’rifat” jurnali - www ma’rifat – inform.

KONSTITUTSIYA – MAMLAKATIMIZDA AMALGA OSHIRILAYOTGAN DEMOKRATIK YANGILANISHLAR POYDEVORI

Olim Poyanov

*O‘quv ishlari bo‘yicha direktor o‘rinbosari, ikkinchi darajali yurist
Toshkent shahar yuridik texnikumi*

Maqsudova Gulbahor

“Ommaviy-huquqiy fanlar” kafedrasi o‘qituvchisi

ANNOTATSIYA:

Ushbu maqola Mustaqil O‘zbekiston Konstitutsiyasining qabul qilinishi, milliy qadriyatlarimiz, adolatli fuqarolik jamiyati, demokratik huquqiy davlat qurish, bozor munosabatlariga o‘tish yo‘llari, Konstitutsiyamizning bosh yo‘nalishi - insonni va uning hayotini ulug‘lash ekanligini, inson va uning hayoti, eriknligi, sha’ni, qadr-qimmatini hamda boshqa daxlsiz huquqlari oliy qadriyat hisoblanishini yoritishga bag‘ishlanadi.

Kalit so‘zlar: *Demokratiya, Konstitutsiya, qadr-qimmat, erkinlik, huquq, burch, qonun, jamiyat.*

**CONSTITUTION - THE FOUNDATION OF DEMOCRATIC REFORM
IN OUR COUNTRY**

Olim Poyanov

*Deputy Director of Academic Affairs, Secondary Lawyer
Tashkent city law technical school*

Maqsudova Gulbahor

Lecturer at the Department of Public Law

ABSTRACT:

This article states that the adoption of the Constitution of Independent Uzbekistan, our national values, a just civil society, building a democratic state governed by the rule of law, the transition to market relations, the main direction of our Constitution is to glorify man and his life. his life, liberty, honor, dignity and other inalienable rights are devoted to illuminating the highest value.

Keywords: *Democracy, Constitution, dignity, freedom, law, duty, legislation, society.*

КОНСТИТУЦИЯ - ОСНОВА ДЕМОКРАТИЧЕСКОЙ РЕФОРМЫ В НАШЕЙ СТРАНЕ

Олим Поянов

Заместитель директора по учебной работе, юрист по вторичному праву

Ташкентский городской юридический техникум

Максудова Гульбахор

Преподаватель кафедры публичного права

АННОТАЦИЯ

В этой статье говорится, что принятие Конституции Независимого Узбекистана, наши национальные ценности, справедливое гражданское общество, построение демократического правового государства, переход к рыночным отношениям, главное направление нашей Конституции - прославление человека и его жизнь, его жизнь, свобода, честь, достоинство и другие неотъемлемые права посвящены освещению высших ценностей.

***Ключевые слова:** Демократия, Конституция, достоинство, свобода, закон, долг, законодательство, общество.*

KIRISH

Mustaqil O‘zbekiston Konstitutsiyasining qabul qilinishi ayni milliy qadriyatlarimizni, adolatli fuqarolik jamiyati, demokratik huquqiy davlat qurish, bozor munosabatlariga o‘tish yo‘llarini belgilab berdi.

O‘zbekiston Konstitutsiyasi huquqiy tizimimizning tayanch poydevoridir. Uning barcha qonunlarimiz uchun asos sifatida xizmat qilishi barchamizga ma’lum. Shu kunga qadar qabul qilingan qonunlar, qonunosti hujjatlari Konstitutsiyamiz ilg‘or qoidalarining ifodasidir.

Konstitutsiyaning muqaddimasida O‘zbekiston xalqi: inson huquqlariga va davlat suvereniteti g‘oyalariga sodiqligini tantanavor e’lon qilib, hozirgi va kelajak avlodlar oldidagi yuksak mas’uliyatni anglagan holda tarixiy, milliy qadriyatlarimizga tayanib, shuningdek xalqaro huquq sohasidagi umume’tirof etilgan prinsiplar asosida insonparvar demokratik huquqiy davlatni barpo etish maqsadida ushbu Konstitutsiyani qabul qilganligi e’tirof etilgan. Darhaqiqat, mustaqillik tufayli vujudga kelgan Qomusimiz bizga tilimizni, dinimizni, tariximizni, ma’naviyatimizni, insoniy huquqlarimizni qaytarib berdi va ularni o‘zining hayotbaxsh normalarida mustahkamlab qo‘ydi. Shu bilan birga u siyosiy qadriyatlarimizni-davlat hokimiyatini boshqarishdagi xalqning ishtirokini ta’minlab berdi.

ADABIYOTLAR TAHLILI VA METODLAR

Tadqiqot jarayonida Kadrlar tayyorlash milliy dasturi, Ta’lim to’g’risida qonun, Sh.Mirziyoev asarlari hamda internet manbalaridan foydalanildi. Maqolani yozish davomida nazariy-deduktiv xulosa chiqarish, analiz va sintez, mantiqiylik tamoyillari qo’llanildi.

MUHOKAMA VA NATIJALAR

Konstitutsiyaning ikkinchi bobida xalq hokimiyatchiligiga doir munosabatlarni tartibga soluvchi normalarni o’z ichiga oladi. Binobarin, 7-moddada “Xalq davlat hokimiyatining birdan –bir manbaidir”, deyiladi. Ya’ni, davlat hokimiyatining chinakam egasi–O‘zbekiston xalqi. O‘zbekistonda davlat hokimiyati xalq manfaatini ko‘zlab va Konstitutsiyamiz hamda qonunlarimiz vakolat bergan idoralar tomonidagina amalga oshiriladi. O‘zbekiston xalqi nomidan faqat u saylagan Oliy Majlis va Prezidenti ish olib borishi mumkin.

Konstitutsiyaning 32-moddasida O‘zbekiston Respublikasining fuqarolari jamiyat va davlat ishlarini boshqarishda bevosita hamda o‘z vakillari orqali ishtirok etish huquqiga ega ekanliklari qonuniy ravishda belgilab qo‘yildi. Ushbu normaga ko‘ra fuqarolar o‘z siyosiy faolliklarini saylovlar va referendumlarda ovoz berib, shuningdek davlat organlari faoliyati ustidan jamoatchilik nazoratini rivojlantirish va takomillashtirish yo‘li bilan davlat hokimiyati ishlarini boshqarishda bevosita hamda o‘z vakillari orqali ishtirok etadilar.

Fuqarolarimizning Konstitutsiyaning 35-moddasida belgilab qo‘yilgan vakolatli davlat organlariga, muassasalariga yoki xalq vakillariga ariza, taklif va shikoyatlar bilan murojaat qilish huquqini ta’minlash maqsadida murojaatlarni ommaviy uchrashuvlar orqali qabul qilish jarayoni keng miqyosda amalga oshirilmoqda. Bugungi kunda fuqarolarimiz mansabdorlar oldiga emas, balki mansabdor shaxslarning o‘zlari xalqimiz oldiga borib, mahallalarda, ular istiqomat qilayotgan hududlarda vujudga kelgan muammolarni echimini topib, ularni ijobiy hal qilib berishmoqda. “Xalq davlat organlariga emas, davlat organlari xalqqa xizmat qilishi kerak” degan prinsip barcha bo‘g‘indagi rahbarlar faoliyatida asosiy shiorga aylanmoqda.

Asosiy Qonunimizning 36 moddasidagi “Har bir shaxs mulkdor bo‘lishga haqli” yoki 53-moddasida mustahkamlab qo‘yilgan “ Xususiy mulk boshqa mulk shakllari kabi daxlsiz va davlat himoyasidadir” degan normalari hayotga tadbiiq etilib, O‘zbekiston Respublikasi Prezidenti huzurida Tadbirkorlik sub’ektlarining huquqlari va qonuniy manfaatlarini himoya qilish bo‘yicha vakil instituti o‘z faoliyatini amalga oshirilmoqda.

Qomusimizning uchinchi bobida Konstitutsiya va qonunning ustunligi haqidagi norma o‘z ifodasini topgan. Bu esa, mamalakatimizda amalga oshirilayotgan tub islohotlar, yurtboshimiz tomonidan ishlab chiqilgan 2017–2021 yillarda O‘zbekistonni rivojlantirishning beshta ustuvor yo‘nalishi bo‘yicha Harakatlar strategiyasida belgilangan Davlat va jamiyat qurilishi tizimini takomillashtirishning ustuvor yo‘nalishlari, shuningdek jamoatchilik boshqaruvi tizimini takomillashtirish: qonun ustuvorligini ta‘minlash va sud-huquq tizimini yanada isloh qilish sohasidagi ustuvor yo‘nalishlarining qonuniy ifodasidir.

Mamlakatimizda istiqomat qilayotgan barcha fuqarolar bir xil huquq va erkinliklarga ega bo‘lib, jinsi, irqi, millati, tili, dini, ijtimoiy kelib chiqishi, e‘tiqodi, shaxsi va ijtimoiy mavqeidan qat’i nazar, qonun oldida tengdirlar. Bu qoidaga ko‘ra qonun oldida barcha barobar. Mamlakat qonunlariga yoshidan, mansabidan qat’i nazar –barcha fuqaro bo‘ysunmog‘i shart. Jamiyatda bunga erishi uchun davlat idoralari, mansabdor shaxslar, jamoat birlashmalari, fuqarolar o‘z ish faoliyatlarida Konstitutsiya va qonunlarga amal qiladilar. O‘zbekiston Respublikasi xalqaro huquqning e‘tirof etilgan umumiy maqomlari ustunligini tan oladi. Birorta qonun ham, me‘yoriy huquqiy hujjat ham Konstitutsiya va qonunlarga zid bo‘lmasligi kerak.

Ma‘lumki, huquqiy demokratik davlatning eng muhim shartlaridan biri shaxs manfaatlarining muhofaza qilinishidir. Boshqacha qilib aytganda, davlat davlatligini ko‘rsatmoqchi bo‘lsa, fuqarolarini o‘z muhofazasiga olishi zarur. Binobarin, Bosh qomusimizda ham inson, uning hayoti, erki, sha‘ni, qadr-qimmatini oliy qadriyat sifatida ulug‘lanadi.

XULOSA VA TAKLIFLAR

Shu nuqtai nazardan olib qaraganda davlatimizning bosh maqsadi, bu aynan Harakatlar strategiyasi ustuvor yo‘nalishlarida belgilangan. Fuqarolarning huquq va erkinliklarini ishonchli himoya qilish kafolatlarini ta‘minlash, sud-huquq tizimida qonuniylikni yanada mustahkamlash, yuridik yordam va xizmat ko‘rsatish tizimini takomillashtirish, aholi bandligi va real daromadlarini izchil oshirish, sog‘liqni saqlash tizimini takomillashtirish, xotin-qizlarning ijtimoiy-siësiy faolligini oshirish, arzon uy-joylar barpo etish kabi vazifalarni bajara borib, insonni farovon yashashini ta‘minlash, uni ijtimoiy muhofaza qilish, bir so‘z bilan aytganda “Harakatlar strategiyasidan - Taraqqiyot strategiyasi sari” degan tamoyil asosida “Inson-jamiyat-davlat” degan yangi tamoyilni hayotga keng tadbiiq qilishdan iborat.

Konstitutsiyaning hayotimizdagi o‘rni va ahamiyati nihoyatda kattadir. Rivojlangan demokratik davlatlarda hech bir fuqaro, hech bir shaxs o‘z ijtimoiy

shaxsiy hayotini, o‘z qonuniy manfaatlarini himoya qilishni Konstitutsiyasiz tasavvur eta olmaydi. Barchamiz kundalik hayotimizda Konstitutsiya belgilab bergan normalarga tez-tez murojaat qilib turamiz. Chunki, aynan Qomusimizdagina insonning haq-huquqlarini himoya qilish ishonchli ravishda kafolatlangan. Shuning uchun Konstitutsiya qoidalarini puxta o‘rganish, uni bilish va hurmat qilish zarur.

Yangi O‘zbekistonda erkin va mustaqil fikrlaydigan, uning ijtimoiy-siyosiy hayotida faol ishtirok etadigan, o‘z so‘zini aytishga qodir yoshlarimiz uchun ham bu Qomus kundalik hayotlarida asosiy dasturulamal bo‘lib xizmat qiladi.

REFERENCES

1. O‘zbekiston Respublikasining Konstitutsiyasi. – T.: O‘zbekiston, 2020.
2. Davlat tili haqida (yangi tahriri). O‘zbekiston Respublikasining Qonuni.– T.: O‘zbekiston, 1997.
3. Kadrlar tayyorlash milliy dasturi. – T.: Sharq, 1997.
4. Ta’lim to‘g‘risida. O‘zbekiston Respublikasining Qonuni. – T.: O‘zbekiston,
5. Mirziyoev Sh.M. Erkin va farovon, demokratik O‘zbekiston davlatini birgalikda barpo etamiz. – T.: O‘zbekiston, 2016.
6. Mirziyoev Sh.M. Qonun ustuvorligi va inson manfaatlarini ta’minlash – yurt taraqqiyoti va xalq farovonligining garovi.–T.:O‘zbekiston, 2017.
7. Mirziyoev Sh.M. Buyuk kelajagimizni mard va olijanob xalqimiz bilan quramiz. – T.:O‘zbekiston, 2017.
8. 2017-2021 yillarda O‘zbekiston Respublikasini rivojlantirishning beshta ustuvor yo‘nalishlari bo‘yicha harakatlar strategiyasi// <https://www.lex.uz>

JADID MATBUOTINING MILLIY MATBUOT SIFATIDA SHAKLLANISHI

Nasirova Nilufar Norqulovna

Respublika ixtisoslashtirilgan dizayn maktabi tarix fani ikkinchi toifali o'qituvchisi

ANNOTATSIYA

Ushbu ishda jadid matbuotining shakllanishidagi o'ziga xos xususiyatlari hamda zamonaviy o'zbek matbuoti shakllanishida jadid matbuotining o'rni va roli tahlil qilinadi. Tadqiqotda jadidlarning matbuot sohasida muayyan bilim va ko'nikmaga ega bo'lganlikdani va mazkur sohani rivojlantirishga alohida e'tibor berganliklari yoritiladi.

***Kalit so'zlar:** jadid, ma'rifatparvarlik, gazeta, jurnal, matbuot, ozodlik harakati, Turkiston, sho'ro tuzumi, milliy g'oya.*

FORMATION OF JADID PRESS AS A NATIONAL PRESS

Nasirova Nilufar Norkulovna

Second category teacher of history at the Republican Specialized Design School

ABSTRACT

This work analyzes the peculiarities of the formation of the Jadid press and the role of the Jadid press in the formation of the modern Uzbek press. The study notes that the Jadids have a certain knowledge and skills in the field of journalism and pay special attention to the development of this field.

***Keywords:** jadid, enlightenment, newspaper, magazine, press, liberation movement, Turkestan, soviet system, national idea.*

СТАНОВЛЕНИЕ ДЖАДИДСКОЙ ПРЕССЫ КАК НАЦИОНАЛЬНОЙ ПРЕССЫ

Насирова Нилуфар Норкуловна

Преподаватель истории второй категории Республиканской специализированной школы дизайна

АННОТАЦИЯ

В работе анализируются особенности становления джадидской прессы и роль джадидской прессы в становлении современной узбекской прессы. В исследовании отмечается, что джадиды обладают определенными знаниями и навыками в области журналистики и уделяют особое внимание развитию этой области.

Ключевые слова: джадид, просвещение, газета, журнал, пресса, освободительное движение, Туркестан, советский строй, национальная идея.

KIRISH

O‘zbekiston mustaqillikka erishgach siyosiy, iqtisodiy va madaniy sohalar qatori matbuotga nisbatan ham yangicha munosabat yuzaga keldi. Chunki jadidlar matbuoti to‘g‘risidagi haqiqatning tiklanishi ham bevosita milliy istiqloqlarning ro‘yobga chiqishi bilan uzviy bog‘liq. Zero, sobiq mafkura tazyiqi ostida matbuotimiz, xususan XIX asr oxiri hamda XX asrdagi milliy matbuotning shakllanishi va rivojlanishi jarayonlari o‘rganilmagan edi.

Ta’kidlash joizki, matbuotning milliy uyg‘onishga da’vat minbariga aylanishning ham o‘z tarixiy taraqqiyot yo‘li bor. Turkiston matbuoti tarixiga nazar tashlaydigan bo‘lsak, mustamlakachilik davrida mustabid sho‘ro tuzumi mafkurachilari tomonidan jadidlar faoliyati millatchilik g‘oyasini ilgari surgan deb qoralab kelingan. Jadidchilik oqimining mohiyatini tubdan oydinlashtirish, sho‘ro mafkurachilari tomonidan qo‘yilgan “ayb”lardan xalos qilish, ularning to‘g‘ri va ilmiy bahosini berish uchun o‘zbek matbuoti XX asrning 80-90 yillarida maqolalar, davra suhbatlarini berib bordi. Ayniqsa, mustaqillik davridagi matbuot sahifalarida jadidlar faoliyatini yoritishda jiddiy muammolarni ko‘tarib chiqqan maqolalar katta o‘rin egallaydi.

ADABIYOTLAR TAHLILI VA METODLAR

Tadqiqot jarayonida tarixiylik va xolislik tamoyillariga suyangan holda, qiyosiy – tarixiy, mantiqiy tahlil va davrlashtirish usullaridan foydalanildi.

MUHOKAMA VA NATIJALAR

O‘zbekiston Respublikasi mustaqil taraqqiyot yo‘liga kirish bilan o‘zining ma’naviy qadriyatlarini va aqliy salohiyatini qayta tiklash davriga qadam qo‘ydi. Davlatimiz qo‘lga kiritgan milliy mustaqillik matbuot sohasida ham o‘z aksini topmog‘i kerak. Chunki maktabda amalga oshiriladigan tarbiyaviy jarayon maqsadi davlat, ijtimoiy tarbiya maqsadlariga mos kelgan holdagina madaniy, ma’naviy, iqtisodiy taraqqiyot ravnaq qaror topishi mumkin.

O‘tmish va kelajak bo‘vasta qadamdir, deydi dono xalqimiz. Matbuot tarixining o‘z so‘nmas yulduzlari, porlab turgan quyoshlari – buyuk siymolari mavjud. Zero, tundan so‘ng tong otgani kabi ular asrlar osha hur tafakkur kuchlari bilan avlodlar dardiga hamdard, yo‘llariga madad bo‘ladilar.

Yangi usuldagi maktab va maorif, ta’lim – tarbiya muammolarini ilgari surgan jadidlar ana shunday ulug‘ insonlar bo‘lib, tarix maydonida ularning alohida o‘rni bor. Jadidlar targ‘ib etgan g‘oyalar hamon o‘z ahamiyatini yo‘qotgani yo‘q. Suvning

tubiga cho‘kib ketgan marvariddek shaffof hur fikrlar, ilg‘or falsafiy, pedagogik qarashlar bugungi kunda barkamol avlodni tarbiyalashda juda zarur va keraklidir. Ayniqsa, yoshlarni go‘zal ong, go‘zal til, go‘zal qalb sohibi – komil inson sifatida tarbiyalashda jadidlar faoliyatining ahamiyati buyuk va beqiyosdir.

Jadidchilik XIX asr oxiri XX asrning boshlarida Turkiston ziyolilarining xalq orasida ozodlik, demokratiya, madaniy – ma’rifiy g‘oyalarini keng targ‘ibot qilish va amalga oshirishga qaratilgan milliy taraqqiyparvarlik harakatidir. Ma’lumki, “Jadidlarimiz siyosiy ishlar – haq-huquq, milliy davlat, hokimiyat masalalari bilan muntazam shug‘ullandilar. Ayni paytda maktab – maorif isloh qilina boshlandi. Milliy matbuot yo‘lga qo‘yildi. Teatr paydo bo‘ldi. Yangi adabiyot shakllandi, bir so‘z bilan aytganda, yangi tafakkur maydonga keldi. Bu – millatning o‘zligini anglash va mustaqillik mafkurasini edi. Bu hol, shubhasiz, millatning keyingi 3-4 asrlik tarixiy taraqqiyotida misli ko‘rilmagan hol edi. Uning hayotida uzoq turg‘unlikdan keyin yangi bosqich boshlanishiga dalolat edi”. Shu ma’nodan aytishimiz mumkinki, jadidlar matbuoti sho‘ro davridagi bir yoqlama mafkuraviy qolipdagi matbuot emas, bu millatni kurashga, ma’rifatga otlantirgan matbuot edi. Jadidlar matbuoti to‘g‘risidagi haqiqatning tiklanishi bevosita milliy istiqlolning ro‘yobga chiqishi bilan uzviy bog‘liq. Jadid matbuotining vujudga kelishi o‘lkada milliy g‘oyalarning tarqalishida muhim rol o‘ynaydi.

Milliy g‘oya va milliy mafkura tushunchalarini bir-biridan ajratish qiyin, ular o‘zaro yaxlit chirmashib ketgan. Milliy mafkura tushunchasi keng qamrovli bo‘lib, milliy g‘oya uning o‘zagi hisoblanadi. Milliy mafkura milliy g‘oya tevaragida shakllanadi, u jamiyat va mamlakat hayotining madaniy-ma’naviy yo‘nalishlaridan tortib, to siyosiy qarashlargacha bo‘lgan barcha sohalarni qamrab oladi. Milliy mafkura milliy g‘oyani oziqlantiradi va uni mustahkamlaydi. Ular xalqning kelajakda qanday qadriyatlar asosida o‘z davlati va hayotini qo‘rmoqchi, buni qanday tasavvur etadi va o‘z kurashida nimalarga tayanadi degan tushunchalarga javob beradi. Sovet totalitar tuzumi davrida Turkistonni mustabid etish mafkurasiga qaysi g‘oyalar qarshi turgan va ular nimalarga asoslangan degan savolga milliy taraqqiyparvarlar va istiqlolchilik harakatlari g‘oyalari deb javob berish mumkin.

Jadidlarning milliy g‘oyasida quyidagi ikki masala asosiy maqsad qilib qo‘yilgan edi: birinchisi, xalqimizni dunyoning ma’rifatli millatlari darajasiga ko‘tarish; ikkinchisi, Turkistonda milliy-demokratik davlat qurish. Ularning davlat va jamiyat haqidagi qarashlarida bu ikki masala bir-biri bilan uzviy bog‘lanib ketgan. Chunki millat ma’rifatli bo‘lishi uchun o‘z yo‘li bilan o‘zgalarga tobe bo‘lmay

rivojlanishi lozim. Buning uchun esa xalqimiz eng avvalo ilm-ma’rifatli puxta egallashi kerak edi.

Mahmudxo’ja Behbudiy, Munavvar qori Abdurashidxonov, Abdurauf Fitrat, Abdulla Avloniy, Abdulla Qodiriy, Cho’lponlpr yuqorida zikr etilganidek, buyuk daholardir. Ularning matbuot haqidagi qarashlarida hozirgi davr ta’lim-tarbiya sohasidagi qator muammolar o‘z aksini topgan.

Millatning o‘zligini ko‘rsatadigan xususiyatlardan biri til va maorifdir. Bu ikkisi bo‘lmasa, millat mustaqil bo‘la olmaydi. Buni ziyraklik bilan anglagan Abdulla Avloniy shunday yozadi: “Milliy tilni yo‘qotmak millatning ruhini yo‘qotmakdur. Hayhot! Biz turkistonliklar milliy tilni saqlamoq bir tarafda tursin, kundan-kun unutmak va yo‘qotmaktadurmiz”.

Taraqqiyparvarlarimiz targ‘ib etgan g‘oyalar hamon o‘z ahamiyatini yo‘qotmagan. Ular xalqni ma’rifatli qilish, madaniyatini yuksaltirish, xalqning o‘z kuchiga, imkoniyatlariga ishonch hosil qilishi zarurligini yaxshi tushunishardi. Tabiiyki, har bir millat taraqqiy topmog‘i uchun jahon ilm fan yangiliklaridan, umuminsoniy g‘oyalardan foydalanmog‘i kerak. Lekin, muhim bir shart bilan. Bu fikr va g‘oyalar millatning qalbi va ongidan o‘tmog‘i, “milliylashmog‘i” lozim. Jadidlar millat taraqqiyotinigina emas, yashash, hatto uni saqlab qolish kafolatini ham milliylikda ko‘radilar.

Ziyolilar, bir tomondan, Turkiston mustaqilligi uchun kurash olib bordilar. Ikkinchi tomondan, ular Turkistonda demokratik huquqiy davlat qurish uchun intildilar. Bu kurash jadidchilik mafkurasining asosini tashkil qiladi. Ota yurt – Turkistonga nisbatan cheksiz mehr-muhabbat tuyg‘usi, uning kelajagi haqidagi o‘ylar, vatanning taraqqiyot yo‘llari rejasini tuzish, Sharq va G‘arb an’analarini birlashtirish jadidlarni bu yo‘lga undagan muhim omillar hisoblanadi. Turkistondagi milliy harakatning asoschisi Mahmudxo’ja Behbudiy “Oyna” jurnalida quyidagicha yozgan edi: “Qabilasining ismini va yetti otasining otini bilmayturg‘onlarni “qul - marquq” derlar”.

Behbudiy, Fitrat, Cho’lpon, Munavvarqori va boshqa taraqqiyparvar ziyolilarning asarlarida milliy g‘oyaning asosiy bo‘g‘ini – Turkistondagi barcha mahalliy xalqlarni birlashtirish g‘oyasi qizil ip bo‘lib o‘tganligini ko‘ramiz. Bu holni Behbudiy quyidagicha ko‘rsatgan edi: “Agarda biz Turkiston musulmonlari xohlasakki, din va millatimizni ittifoq etib, bugundan islohotga, ittifoqqa qadam qo‘ysak, ziyoli va taraqqiyparvarlarimiz, boy va ulamoimiz birlashib, din va millat, Vatan rivoji uchun xizmat etsak, shunda biz boshqalarga qaram bo‘lmaymiz”.

Milliy taraqqiyparvarlar g‘oyasining muhim tarkibiy qismlaridan biri tarixiy ongini rivojlantirish, tarixdan saboq chiqarish bo‘lgan. Abdurauf Fitrat 1917 yilda bu haqida shunday yozgan edi: “Tarix millatlarning o‘tmishini, taraqqiyotini hamda tanazzulining sabablarini o‘rganaturg‘on ilmdir”.

Turkistonning bu ilg‘or ziyolilari Turkistondagi idora usuli, boshqaruv shakllari, davlatchilik nazariyasi va amaliyoti bilan faol shug‘ullandilar. Yosh Buxoroliklar, yosh Xivaliklar partiyalari, “Sho‘roi Islomiya”, “Sho‘roi Ulamo”, “Turon” va boshqa jamiyatlarning dasturlarida davlatchilik masalalariga alohida e‘tibor berilgan. Bu jadidchilikning ma‘rifatdan siyosatga tomon yo‘l tutganligini bildiribgina qolmasdan, balki jamiyatni tubdan o‘zgartirish, yurtimizda mustaqillikka erishish uchun kurash boshlanganligini ham anglatar edi.

Xullas, tarixiy tajriba shuni ko‘rsatmoqdaki, bizning ota-bobolarimiz asrlar davomida o‘z oilalari, muqaddas tuproqlari, diniy e‘tiqodlari, urf-odatlari va an‘analariga sodiq qolishni ulug‘ ish deb hisoblashgan. Bu dahlsiz urf-odatlarning buzilmasligi uchun xalqimizning ming-minglab sodiq o‘g‘lonlari o‘z hayotlarini qurbon qilganlar, yurt mustaqilligi uchun bo‘lgan janglarda shahid ketganlar. Turkiston Rossiya tomonidan bosib olingan vaqtdan beri to‘xtamagan milliy-ozodlik harakati xalqning milliy o‘zligini anglashida, o‘z Vatani va millatining ozodligi, mustaqilligi uchun uning vatanparvarlik intilishlarini mustahkamlashda ulkan ta‘sir ko‘rsatdi. Bizga yaxshi ma‘lumki, jadidlar islohotlarini bosqichma-bosqich amalga oshirishni, tarqqiyot va rivojlanishga faqat tinchlik yo‘li bilan parlament orqali erishishni mo‘ljallagan edilar. Ular o‘zbek xalqining o‘ziga xos milliy mentaliteti, uning samimiyligi, bag‘ri kengligi, sabr-toqati, bardoshi va chidamini ham hisobga olgan holda tinch yo‘l bilan hokimiyatni qo‘lga olishga intilgan edilar. Jadidlar faoliyatidagi bu o‘ziga xos milliy g‘oya keyinchalik jahon ahamiyatiga molik hodisaga aylanib, u Hindiston va boshqa mamlakatlardagi milliy-ozodlik kuchlari yo‘l boshchilari tomonidan yanada rivojlantirildi.

Mahmudxo‘ja Bexbudiy tomonidan o‘rtaga tashlangan “Haq olinur, berilmas!” shiori bugun millatning jangovar chaqirig‘iga aylandi. Har bir millat va mamlakat xalqi o‘zining haq-huquqlarini kurash orqali qo‘lga kiritdi. Lekin, Behbudiy mustaqillik uchun qon to‘kmasdan kurashish tarafdori edi. Parlament yo‘li bilan ko‘p narsaga erishish mumkin deb hisoblardi.

Mustaqillik va ozodlik uchun, Turkistonda muxtoriyat o‘rnatish uchun parlament yo‘li orqali kurashgan Turkiston Muxtoriyati hukumati bolsheviklar tomonidan qonga botirildi. Turkistonda kommunistik mafkuraga tayangan mustabid

sovet rejimi qaror topdi. Biroq, milliy mafkura va milliy g‘oya yurtimizda sovet davrida ham o‘lmadi, u yashashda davom etdi.

XULOSA VA TAKLIFLAR

Xulosa filib aytganda, jadidchilik milliy ozodlik kurashi jarayonida yuzaga kelgan, o‘zbek halqi tarixida yangi sahifani ocha boshlagan ijtimoiy harakat bo‘lganligi bilan ajralib turgan. Ularning dunyoqarashida vatanparvarlik, millatparvarlik, ma‘rifatparvarlik, taraqqiyparvarlik kabi g‘oyalar yetakchilik qilgan. Jadid ziyolilari erk, istiqloлга erishish uchun milliy ongni o‘stirish zarurligini payqadilar. Shu ma‘noda ularning g‘oyalaridan va hayotiy pozitsiyalaridan foydalanish muhim vazifalardan hisoblanadi. Jadid matbuotida ozodlikka, mustaqillikka qon to‘kishlarga olib keluvchi turli to‘polon, qirg‘in-barot urushlar bilan emas, balki aholining savodini chiqarish, ularning ma‘rifatini ko‘tarish orqali qaramlikdan qutulish g‘oyalari ilgari surilgan. Mazkur g‘oyalarni hozirgi zamon ruhiyatiga moslashtirgan holda rivojlantirish zarur.

XX asr boshlarida ijtimoiy-siyosiy va ahloqiy muammolar jadid matbuotida keng o‘rin oladi. Jumladan, “Taraqqiy”, “Sadoi Turkiston”, “Ulug‘ Turkiston”, “Turon”, “Xurshid” singari gazetalarda e‘lon qilingan hajviy va publitsistik asarlarda o‘sha davr boyonlarining qoloqligi, chor ma‘muriyatining to‘rachiligi, paranjining yangi zamonga mos kelmayotgani, talabalarga 5 so‘m iona (ehson) qilish o‘rniga, besh yuzlab so‘mni restoranlarda foxishalarga sochayotgan ahloqsiz sarmoyadorlar qattiq tanqid ostiga olinadi. Maxmudxo‘ja Behbudiy, Munavvar qori Abdurashidxonov, Hamza, Ubaydullaxo‘ja Asadullaxo‘jaev, Abdurauf Fitrat, Abdulla Qodiriy, Abdulxamid Cho‘lpon kabilar chiqishlarida mazkur muammolarni dadil ko‘tarib chiqdilar va yuqoridagi nashrlarda o‘z publitsistikasi bilan ham faol ishtirok etganlar. Shuning uchun mamlakatimiz va xorij arxivlarida saqlanayotgan bunday milliy matbuot durdonalarini tadqiq etish muhim ahamiyatga ega. Jadid matbuotida qanday odamlar millatga foyda keltirishlari mumkinligi haqida ko‘p fikr yuritganlar. Ular kasblar va hunarlarning o‘ziga xosliklarini chuqur tahlil qilib, kishilarning tabiatlarini ham o‘rganganlar.

Jadidlarning nodir ilmiy-ijtimoiy merosini, serqirra faoliyatini, mazkur mezonidagi boy maqolalarini chuqur o‘rganish va hayotga tadbiiq etish borasidagi aniq, istiqbolli takliflar, g‘oyalar tizimi majmuini ishlab chiqish muhim deb hisoblayman.

REFERENCES

1. Mirziyoyev Sh.M. Buyuk kelajagimizni mard va olijanob xalqimiz bilan quramiz. – T.:O‘zbekiston, 2017.

-
2. Abduazizova N. O‘zbekiston jurnalistikasining shakllanishi va ravnaqi. –T., 1997. 32-bet.
 3. Abduazizova N. Mustaqil O‘zbekiston jurnalistikasi tarixi. Akademiya. 2007. 53-bet.
 4. Babaxanov M. Iz istorii periodicheskoy pechati Turkestana. – Dushanbe: Irfon. 17-bet.

O‘ZBEKISTONDA IJTIMOYIY SOHANI RIVOJLANTIRISHNING USTUVOR YO‘NALISHLARI

Rashidova Aziza Aminboyevna

Toshkent davlat pedagogika universiteti, Tarix fakulteti 1-kurs magistri

ANNOTATSIYA

Ushbu ish ijtimoiy sohani rivojlantirishga yo‘naltirilgan aholi bandligi va real daromadlarini izchil oshirib borish, ijtimoiy himoyasi va sog‘lig‘ini saqlash tizimini takomillashtirish, xotin-qizlarning ijtimoiy-siyosiy faolligini oshirish, arzon uy-joylar barpo etish, yo‘l-transport, muhandislik-kommunikatsiya va ijtimoiy infratuzilmalarni rivojlantirish hamda modernizatsiya qilish bo‘yicha maqsadli dasturlarni amalga oshirish, ta‘lim, madaniyat, ilm-fan, adabiyot, san‘at va sport sohalarini rivojlantirish, yoshlarga oid davlat siyosatini takomillashtirish kabi ustuvor masalalarni qisman bo‘lsada yoritishga bag‘ishlanadi.

Kalit so‘zlar: *matbuot, milliy g‘oya, ijtimoiy soha, siyosiy faollik, infratuzilma, bandlik, ta‘lim, madaniyat, ijtimoiy himoya, yoshlarga oid davlat siyosati.*

PRINCIPAL DIRECTIONS OF SOCIAL DEVELOPMENT IN UZBEKISTAN

Rashidova Aziza Aminboyevna

Tashkent State Pedagogical University, Faculty of History, 1st year master

ABSTRACT

This work is aimed at the development of the social sphere, the gradual increase in employment and real incomes, the improvement of social protection and health care, increasing the socio-political activity of women, the construction of affordable housing, road transport. , implementation of targeted programs for the development and modernization of engineering and communication and social infrastructure, development of education, culture, science, literature, arts and sports, improvement of state youth policy. Isada is dedicated to lighting.

Keywords: *press, national idea, social sphere, political activity, infrastructure, employment, education, culture, social protection, state youth policy.*

ОСНОВНЫЕ НАПРАВЛЕНИЯ СОЦИАЛЬНОГО РАЗВИТИЯ В УЗБЕКИСТАНЕ

Рашидова Азиза Аминбоевна

Ташкентский Государственный Педагогический Университет, исторический факультет, магистратура 1-го курса

АННОТАЦИЯ:

Эта работа направлена на развитие социальной сферы, постепенное увеличение занятости и реальных доходов, улучшение социальной защиты и здравоохранения, повышение социально-политической активности женщин, строительство доступного жилья, автомобильного транспорта., Реализация целевых программ развития и модернизации инженерно-коммуникационной и социальной инфраструктуры, развития образования, культуры, науки, литературы, искусства и спорта, совершенствования государственной молодежной политики.

Ключевые слова: *пресса, национальная идея, социальная сфера, политическая активность, инфраструктура, занятость, образование, культура, социальная защита, государственная молодежная политика.*

KIRISH

Jamiyatning ijtimoiy hayot sohasini jamiyatning tizimli ravishda tashkil etilgan qismi sifatida tavsiflash mumkin, bunda odamlarning tarixiy va ijtimoiy guruhlarining ularning ijtimoiy mavqei, jamiyat hayotidagi o'rni va roli to'g'risida o'zaro ta'sir o'tkazadilar. U o'z ichiga quyidagilarni oladi: sinflar va ijtimoiy qatlamlar, guruhlar, millatlar va millatlarning manfaatlari, jamiyat va shaxs o'rtasidagi munosabatlar, mehnat va yashash sharoitlari, sog'liq va bo'sh vaqt. Jamiyatning ijtimoiy hayoti sohasi - bu nisbatan mustaqil, ajralmas quyi tizim bo'lib, u odamlarning muayyan ijtimoiy hamjamiyatlar a'zosi sifatida faoliyati va ularning jamiyatdagi mavqeining tengligi va tengsizligi nuqtai nazaridan ular o'rtasida yuzaga keladigan munosabatlar bilan tavsiflanadi.

Jamiyatning boshqa sohalari qatorida ijtimoiy hayot sohasining muhim roli ijtimoiy faoliyat va munosabatlarda turli ijtimoiy jamoalarning hayotiy vaziyatida tenglik yoki tengsizlik o'lchovi amalga oshirilayotganligi bilan belgilanadi. Bu to'g'ridan-to'g'ri ijtimoiy adolat tamoyilini amalga oshirish darajasida aks etadi. Shu sababli ijtimoiy hayot sohasini yanada rivojlantirish - chuqur o'zgarish yo'liga qadam qo'ygan jamiyatimizni takomillashtirishning asosiy vazifalaridan biridir.

ADABIYOTLAR TAHLILI VA METODLAR

Tadqiqot jarayonida O'zbekiston Respublikasi Prezidenti Sh.Mirziyoev asarlari, tarixiylik va xolislik tamoyillariga suyangan holda, qiyosiy – tarixiy, mantiqiy tahlil va davrlashtirish usullaridan foydalanildi.

MUHOKAMA VA NATIJALAR

Aholiga majburiy ijtimoiy kafolatlarni ta'minlash, aholining ehtiyojmand qatlamlarini ijtimoiy himoyasini hamda keksalar va imkoniyati cheklangan shaxslarni

davlat tomonidan qo’llab-quvvatlashni kuchaytirish, ijtimoiy xizmat ko’rsatishni yaxshilash, aholiga ijtimoiy xizmatlar ko’rsatishda davlat-xususiy sherikligini rivojlantirishga davlatimiz tomonidan katta e’tibor berib kelmoqda.

Aholiga tibbiy va ijtimoiy-tibbiy xizmat ko’rsatish qulayligi hamda sifatini oshirishga, aholi o’rtasida sog’lom turmush tarzini shakllantirishga, tibbiyot muassasalarining moddiy-texnika bazasini mustahkamlashga yo’naltirgan holda sog’liqni saqlash sohasini, eng avvalo, uning dastlabki bo’g’inini, tez va shoshilinch tibbiy yordam tizimini yanada isloh qilish kabi muhim vazifalar belgilab berilgan:

- aholi bandligi va real daromadlarini izchil oshirish;
- aholi bandligi va real daromadlarini izchil oshirish;
- yangi ish o’rinlari yaratish hamda aholining, eng avvalo, o’rta maxsus va oliy o’quv muassasalari bitiruvchilari bandligini ta’minlash, mehnat bozori infratuzilmasining mutanosib rivojlanishini ta’minlash, ishsizlik darajasini kamaytirish;

- mehnatga layoqatli aholining mehnat va tadbirkorlik faolligini to’liq amalga uchun sharoitlar yaratish, ishchi kuchi sifatini yuksaltirish, ishga joylashtirishga muhtoj shaxslarni kasbga tayyorlash, qayta tayyorlash va malakasini oshirish tizimini kengaytirish. O’zbekiston Respublikasi aholisining turmush darajasi va farovonligini o’rganish maqsadida, davlat statistika organlari tomonidan har yili uy xo’jaliklarida tanlama usulda kuzatuvlar o’tkaziladi.

"Aholi turmush darajasi" tushunchasi juda murakkab va ko’p qirrali bo’lib, uni tavsiflash uchun biror indikatorni tanlash qiyin, shuning uchun bu atamaning turli jihatlarini tavsiflaydigan bir qator statistik ko’rsatkichlar hisoblab chiqiladi. Bugungi kunda aholining turli guruhlari manfaatlari hisobga olinmoqda, ish bilan bandlikning samarali tizimi va ish haqi to’lash tizimi, aholini ijtimoiy muhofaza qilish bo’yicha chora-tadbirlarni ko’rish orqali har bir insonga munosib hayot bilan ta’minlanmoqda.

So’nggi yillarda hukumatimiz tomonidan aholi daromadlari va turmush darajasini yanada oshirish, fuqarolarni ijtimoiy qo’llab-quvvatlash maqsadida amalga oshirilayotgan chora-tadbirlar natijasida aholi jon boshiga to’g’ri keladigan daromadlar, ish haqi va pensiyalar izchil ravishda o’sib borganini yaqqol namoyon bo’lmoqda.

Aholini ijtimoiy himoya qilish – bu davlatning bevosita aniq maqsadli, aholining normal yashash sharoitlarini ta’minlovchi kafolatlar tizimidir.

Aholini ijtimoiy himoya qilish va sog’liqni saqlash tizimini takomillashtirish, xotin-qizlarning ijtimoiy-siyosiy faolligini oshirish, keksalikni, mehnatga layoqatlilikini yoki boquvchisini yo’qotishni sug’urtalash (pensiya ta’minoti), kam

ta'minlangan oilalarga ijtimoiy to'lovlar (bolalar uchun nafaqalar), vaqtinchalik ishsizlarni ijtimoiy qo'llab-quvvatlash (ishsizlik nafaqalari), moddiy ta'minlanganligi va xizmatlarini hisobga olgan holda aholining ayrim toifalari uchun imtiyoz va qulayliklar (patronaj xizmatlari ko'rsatish, mahsulot, dori-darmonlarni etkazib berish va h.) berish, onalikni himoya qilish (tug'ruqqacha va tug'ruqdan keyingi mehnat ta'tillari), salomatlikni sug'urtalash (vaqtinchalik mehnatga layoqatsizlik nafaqalari), ta'lim olayotgan yoshlarni moddiy qo'llab-quvvatlash (stipendiyalar), nogironlikning oldini olish va mehnat qobiliyatini tiklash (nogironlarni reabilitatsiya qilish, protez-ortopedik markazlar) tizimi orqali ta'minlanadi.

Davlat qonunlar va qonunosti hujjatlar tizimi orqali aholini ijtimoiy himoya qilish darajasini tartibga soladi, eng kam yashash minimumini aniqlaydi va undan kelib chiqqan holda, eng kam oylik ish haqi, ijtimoiy to'lovlar, sug'urta mukofotlari va ijtimoiy yordam (imtiyozlar) turlarini belgilaydi, ijtimoiy himoya qilishda ishtirok etuvchi xizmat (idora) larning faoliyatini muvofiqlashtiradi. Shu bilan birga, aholini ijtimoiy himoya qilish darajasini tartibga solish bo'yicha davlatning eng samarali roli aholini kasbiy tayyorgarlikka, qayta tayyorlash va malaka darajasini oshirishga ko'maklashish uchun aholiga, shu jumladan nogironligi bo'lgan shaxslarga qo'shimcha ish o'rinlari yaratishni rag'batlantirishdan iborat. Aholining ijtimoiy himoyasi quyidagi ijtimoiy yordam turlari orqali ta'minlanadi:

- pensiyalar;
- ijtimoiy nafaqalar;
- imtiyozlar, afzalliklar va xizmatlar;
- bir martalik (tizimli bo'lmagan) moliyaviy yordamlar.

Kam ta'minlangan oilalar farzandlari – bu jami daromadlari har bir oila a'zosiga taqsimlanganda rasmiy belgilangan eng kam miqdorga etmaydigan oilalardagi mehnatga layoqatli yoshga yetmagan bolalardir. Ushbu turdagi shaxslarning ijtimoiy himoyasi bolalarga beriladigan nafaqalar tizimi orqali amalga oshiriladi. Kam ta'minlangan oilalarga moddiy yordam berish, yosh bolali oilalarga farzandi 2 yoshga yetguncha nafaqalar berish, shu bilan birga 14 yoshga to'lmagan bolali oilalar uchun ijtimoiy nafaqalar belgilandi. Mahallalarda Respublika va mahalliy byudjetlar mablag'lari hisobiga, shuningdek korxonalar, tashkilotlar va alohida jismoniy shaxslar tomonidan ixtiyoriy ravishda o'tkaziladigan mablag'lar hisobiga maxsus fondlar tashkil etildi.

Ta'lim va fan sohasini rivojlantirish ya'ni uzluksiz ta'lim tizimini yanada takomillashtirish, sifatli ta'lim xizmatlari imkoniyatlarini oshirish, mehnat bozorining

zamonaviy ehtiyojlariga mos yuqori malakali kadrlar tayyorlash siyosatini davom ettirishni ko’zda tutadi.

Shuningdek, maktabgacha ta’lim muassasalari tarmog’ini kengaytirish va ushbu muassasalarda bolalarning har tomonlama intellektual, estetik va jismoniy rivojlanishi uchun shart-sharoitlarni tubdan yaxshilash, bolalarning maktabgacha ta’lim bilan qamrab olinishini jiddiy oshirish va foydalanish imkoniyatlarini ta’minlash, pedagog va mutaxassislarining malaka darajasini yuksaltirish oliy maqsadlarimizdan hisoblanadi.

Ta’lim tizimi eng katta kontingentlardan biri. Uni yagona maqsadga yo’naltirish, yo’naltira olish – bu chinakam baxt, farovon kelajak degani.

XULOSA VA TAKLIFLAR

Xulosa qilib aytadigan bo’lsak harakatlar strategiyasining “ijtimoiy sohani rivojnantirish” deb nomlangan to’rtinchi yo’nalish aholi badligini oshirish, fuqarolarni ijtimoiy himoya qilish va ularning salomatligini saqlash, yo’l-transport, muhandislik kommunikatsiya hamda ijtimoiy ijtimoiy infra tuzulmani rivojlantirish va modernizatsiyalash va aholini elektr energiya gaz bilan ta’minlashni yaxshilash, aholining muhtoj qatlamlariga ko’ratiladigan ijtimoiy yordam sifatini oshirish, xotin qizlarning ijtimoiy-siyosiy hayotdagi maqomini oshirish hamda Mamlakat iqtisodiyotining transformatsiyasi xo’jalik tarmoqlari bo’yicha ish bilan bandlik tarkibi o’zgarishiga olib keladi. Bu o’rinda yangi hodisalargagina emas, balki ish bilan to’liq bandlikka, xodimlarning tarmoqlar va sohalar bo’yicha rejali taqsimlanishiga asoslangan oldingi munosabatlar buzilishiga duch kelinadi. Mana shu nuqtai nazardan ish bilan bandlik tarkibida yuz berayotgan o’zgarishlarni tahlil qilish birinchi darajali nazariy va amaliy ahamiyat kasb etadi. Shunday qilib, ushbu muammoni tadqiq etishning dolzarbligi aholini ish bilan ta’minlash tarkibini takomillashtirishning nazariy, metodologik va amaliy bazasini ishlab chiqish tugallanmaganligi bilan belgilanadi. Davlat qonunlar va qonunosti hujjatlar tizimi orqali aholini ijtimoiy himoya qilish darajasini tartibga soladi, eng kam yashash minimumini aniqlaydi va undan kelib chiqqan holda, eng kam oylik ish haqi, ijtimoiy to’lovlar, sug’urta mukofotlari va ijtimoiy yordam (imtiyozlar) turlarini belgilaydi, ijtimoiy himoya qilishda ishtirok etuvchi xizmat (idora) larning faoliyatini muvofiqlashtiradi. Shu bilan birga, aholini ijtimoiy himoya qilish darajasini tartibga solish bo’yicha davlatning eng samarali roli aholini kasbiy tayyorgarlikka, qayta tayyorlash va malaka darajasini oshirishga ko’maklashish uchun aholiga, shu jumladan nogironligi bo’lgan shaxslarga qo’shimcha ish o’rinlari yaratishni rag’batlantirishdan iborat.

REFERENCES

1. Mirziyoyev Sh.M. Buyuk kelajagimizni mard va olijanob xalqimiz bilan quramiz. – T.:O‘zbekiston, 2017.
2. Mirziyoyev Sh.M. Milliy taraqqiyot yo‘limizni qat’iyat bilan davom ettirib, yangi bosqichga ko‘taramiz. /1-jild/ –T.: O‘zbekiston NMIU, 2017. 592-b.
3. O‘zbekiston Respublikasi Prezidentining 2018-yil 5-iyundagi “Oliy ta’lim muassalarida ta’lim sifatini oshirish va ularning mamlakatda amalga oshirilayotgan keng qamrovli islohotlarda faol ishtirokini ta’minlash bo‘yicha qo‘shimcha chora-tadbirlar to‘g‘risida”gi qarori.
4. O‘zbekiston Respublikasi Prezidentining 2017-yil 7-fevraldagi “O‘zbekiston Respublikasini yanada rivojlantirish bo‘yicha Harakatlar strategiyasi to‘g‘risida”gi PF- 4947-son Farmoni. // O‘zbekiston Respublikasi qonun hujjatlari to‘plami. 2017-yil, 6-son, 70-modda.
5. <https://lex.uz/docs/-3107036>

IMOM G‘AZZOLIY – TASAVVUF NAZARIYOTCHISI

To’rayeva Saida Muxtorovna

Respublika ixtisoslashtirilgan dizayn maktabi tarix fani ikkinchi toifali o’qituvchisi

ANNOTATSIYA

Mazkur ishda Imom G‘azzoliyning ilmiy merosi tasnifi, uning “zohiriy” va “botiniy” ilmlar masalasiga munosabati, tasavvuf ilmi rivojiga ko‘rsatgan ta’siri, Imom G‘azzoliy ta’limotida shariat va tariqat masalasi kabi mavzular ochiq lab beriladi.

Kalit so‘zlar: *tasavvuf, shariat, tariqat, imon, aqida, sunnat, fiqh.*

IMAM AL-GHAZALI IS A THEORIST OF MYSTICISM

Turaeva Saida Mukhtorovna

Second category teacher of history at the Republican Specialized Design School

ABSTRACT

This work deals with the classification of Imam al-Ghazali's scientific heritage, his attitude to the "external" and "inner" sciences, his influence on the development of mysticism, and the issue of Shari'ah and teachings in Imam al-Ghazali's teachings.

Keywords: *mysticism, sharia, sect, faith, creed, sunnah, jurisprudence.*

ИМАМ АЛЬ-ГАЗАЛИ - ТЕОРЕТИК МИСТИЦИЗМА

Тураева Саида Мухторовна

Преподаватель истории второй категории Республиканской специализированной школы дизайна

АННОТАЦИЯ

В этой работе рассматривается классификация научного наследия Имама аль-Газали, его отношение к «внешним» и «внутренним» наукам, его влияние на развитие мистицизма, а также проблема шариата и учений в учениях Имама аль-Газали.

Ключевые слова: *мистицизм, шариат, секта, вера, вероисповедание, сунна, юриспруденция.*

KIRISH

Islom olamining buyuk mutafakkirlaridan biri, Sharqda Hujjat ul-Islom va Hujjat ul-Haq rutbasi bilan mashhur bo‘lgan Abu Homid Muhammad ibn Muhammad al-G‘azzoliy o‘zining ilmiy merosi bilan yuqorida nomlari zikr etilgan

donishmand allomalar orasida o‘ziga munosib joy egallagan betakror shaxsiyatdir. Uning ilm-fan, boy ma’naviyatimiz sarchashmasiga qo‘shgan hissasi beqiyosdir. Alloma o‘zining asarlarida o‘sha vaqtda qamrab olinishi mumkin bo‘lgan barcha jabhalarda fikr-mulohazalar yaratdi, inson tafakkurining yangidan-yangi sirli qirralarini kashf etishga musharraf bo‘ldi, bashariyatning yorqin xotirasida abadul-abad o‘chmas nom qoldirdi.

ADABIYOTLAR TAHLILI VA METODLAR

Mavzuni tadqiq etishda O‘zbekiston Respublikasi Prezidenti Sh.Mirziyoevning tarix, milliy-diniy qadriyatlar, ma’naviy-madaniy meros va umuminsoniy qadriyatlarga oid fikrlari, o‘zbek va jahon islomshunoslarining tasavvuf tarixi va falsafasi, tasavvufiy adabiyot, ma’naviy merosga oid asarlari va maqolalari nazariy asos bo‘lib xizmat qiladi. Ishda tarixiy-qiyosiy va tahliliy-qiyosiy usullardan foydalanildi.

MUHOKAMA VA NATIJALAR

G‘azzoliy o‘zining 55 yillik qisqa umrida juda barakali ijod qildi. Uning qalamiga 100 ortiq asar nisbat beriladi.

Tasavvuf ta’limotining o‘zagini tashkil etuvchi muammolardan biri – ilm ul-yaqin va ayn ul-yaqin masalasidir¹⁴. Barcha ilmlar shak-shubhadan xoli, mutlaq va abadiy, o‘zgarmas haqiqatni izlab topish va anglashga qaratilgan ekan, tasavvuf ta’limoti ham bu masalani cheklab o‘tmasdi. G‘azzoliy asarlarida ham bu masala keng va atroflicha yoritib berilgan.

Ilm ul-yaqin va ayn ul-yaqin iboralari Qur’onning «Takosur» surasida keltirilgan.

Ushbu sura Makka suralaridan bo‘lib, sakkiz oyatdan tashkil topgandir. Bu surada ko‘p odamlarning to‘jonlari chiqib, qabrlariga kirgunlaricha mol-dunyo to‘plashga va o‘sha arzimas matolar bilan bir-birlariga maqtanishga mashg‘ul bo‘lishib, Haq yo‘lda yurishdan yuz o‘giranlari bayon etiladi.

Beshinchi oyatda shunday deyilgan: **«Kallo lav ta’lamuna ‘ilmal-yaqiyn» (Yo‘q! Agar sizlar (dunyoga qul bo‘lib qolishning oqibati nima ekanligini) ilm ul-yaqin (ilmiy asosga binoan) bilan bilganiningizda edi (dunyoga qul bo‘lib qolmasdingiz!) Takosur-5-oyat).**¹⁵

G‘azzoliy ushbu oyatni quyidagicha izohlaydi:

¹⁴ Trimingem Dj. Sufiyskie ordeka v islame. –M.: Nauka, 1995. –S. 234.

¹⁵ Qur’oni karim. /O‘zbekcha izohli tarjima muallifi A. Mansur. –T.: Cho‘lpon, 1992. –B. 651.

Agar mol-mulk va dunyoda yetishish mumkin bo‘lgan narsalar bilan g‘ururlanish qiyomat kuni hech qanday foyda bermasligini payg‘ambarlar kabi yaqindan bilsaydingiz, mol va dunyo bilan g‘ururlanmasdingiz!

Imom G‘azzoliy ilm ul-yaqin va ayn ul-yaqin masalasini quyidagicha izohlaydi:

1. Ilm al-yaqin, payg‘ambarliklari sababli, payg‘ambarga oiddir. Ayn al-yaqin esa farishtalarga oiddir. Chunki ular Lavhi Mahfuzni, qalamni, Jannat va Jahannamni, Arshu Kursini aynan ko‘radilar va mushohada etadilar.

2. Ilm al-yaqin tiriklar uchun, aynal-yaqin esa o‘liklar uchundir. Chunki tiriklar insonlar o‘lganini va o‘liklarning ham qabrlarda ekanliklarini biladilar. Lekin qabrda nima ahvolda ekanliklarini bilmaydilar. Holbuki, o‘liklar qabrlarni aynan biladilar va mushohada etadilar: qabrlar, yo jannat bog‘laridan bir bog‘, yo jahannamning bir chuquridir.

3. Ilm al-yaqin qiyomatni bilmoqdir. Ayn al-yaqin esa, qiyomatni va qiyomatning dahshatini aynan ko‘rmoq va mushohada etmoqdir.

4. Ilm al-yaqin jannatni va jahannamni bilmoqdir. Ayn al-yaqin esa bularni aynan ko‘rmoq va mushohada etmoqdir¹⁶.

Ko‘rinib turganidek, G‘azzoliy tasavvuf orqali ilmiy muomalaga kirgan tushunchalarni ham Qur‘on oyatlariga bog‘lab tushuntirishni afzal biladi. G‘azzoliy shariat rusumlarini tushuntirishda esa, irfoniy ma‘noga ega bo‘lgan fikrlardan ham mohirlik bilan foydalangan. Jumladan, tahorat bobida uning quyidagi fikrlari alohida ahamiyatga ega:

«Uch narsa tahoratning to‘la bo‘lishini ta‘minlaydi:

1. Qalbni yashirin adovat, yomon niyatdan va hasaddan tozalamoq.
2. Vujudni gunohlardan tozalamoq.
3. Suvni isrof qilmay, chiroyli tahorat olib, a‘zolari yuvmoq.

Shu misoldan ham ko‘rinib turibdiki, G‘azzoliy uchun shariat rasm-rusumlaridan ko‘ra uning mohiyatiga og‘ishmay amal qilishni asosiy shart sifatida qaragan. Shu bilan birga, shariat amallarini kam-ko‘stsiz ado etish ham tariqat ahlining birlamchi sharti, deya hisoblagan. U shariatsiz tariqatni «gumrohlikka eltuvchi yo‘l» sifatida qaragan.

G‘azzoliy zohiriy va botiniy ilmlar o‘rtasidagi munosabatni asarning «Ilmi zohir birla ilmi botin orasidagi munosabat va muxolifat bayonida» nomli faslida quyidagicha izohlab beradi:

«Bas, zohir ilmi – po‘st va haqiqat ilmi – mag‘izdur. Bas, kshikim sa’y va jadal birla zohir ilmi va aqidai ahli sunnat va jamoani yo‘liga keltiribdur va ilmi

¹⁶ Imom G‘azzoliy. Kimiyoi saodat. –T.: Yangi asr avlodi, 2005. –B.134-137.

haqiqatdin nasiba topmabdur. U pindor, ya’ni takabburlik bilan gumon qilurkim, hamma ilm mening bilganimdur deb.

G‘azzoliy oldin ilmni shariat ilmlari va g‘ayrishariat ilmlari deb ikkiga bo‘lgan edi. G‘ayri shariat (noshariat) ilmlarining bir qismini to‘g‘ri deb hisoblagan edi. Masalan, tibbiyot, matematika va shunga o‘xshash dunyoviy fanlarkim, yashash uchun ko‘p hollarda zarurdir. Sehrgarlik va shomonlik¹⁷ kabi ikkinchi qism ilmlarna u islomga zid mashg‘ulot deb tanqid ostiga oladi.

Biroq G‘azzoliy tushuntirmoqchi bo‘lgan shariat ilmlariga kelganda, ularning barchasi haq va to‘g‘ri. Faqat ayrimlari borki, ularni diniy bilimlarga qo‘shish munosib emas. Shundan kelib chiqib, shariat ilmlari ham to‘g‘ri va noto‘g‘ri qismlarga bo‘lingan.¹⁸ To‘g‘ri diniy ilmlar to‘rt bobda qarab chiqilgan: asosiy va ikkinchi darajali ruknlar, faraz va qo‘shimchalar bayon qilingan. Asosiy rukn (asl)lar Qur’on, Sunnat va ijmo’, shuningdek, sahobalar rivoyati ishlaridan foydalanishdir. Ikkinchi darajali rukn(asl)lar – bular asosiy asllarning idrok etilishidir.¹⁹ Shunga e’tiborni qaratish o‘rinliki, G‘azzoliy fikri bo‘yicha, ikkinchi darajali asllarni anglash uchun matnning ko‘rinishining o‘zi kifoya emas, aqlni albatta yordamga chaqirish zarur. Uning nazarida shariat so‘zi o‘zining lug‘aviy ma’nosidan ko‘ra kengroq ma’noga ega.²⁰ Ikkinchi darajali asllar ikki furu’(shoxcha)ga bo‘linadi. Fiqh shug‘ullanadigan birinchi shoxcha dunyoviy ishlarni ado etishga yo‘naltirilgan. Demak, faqihlar dunyoviy olimlardirlar. Ikkinchi shoxcha esa uxraviy olamga yo‘naltirilgan bo‘lib, u qalb olami haqidagi va munosib yoki nomunosib axloq hamda odatlar olami haqidagilarni qamrab oladi.²¹ Shunday qilib, G‘azzoliy fiqhni dunyoviy ilm deb hisoblab, deydi: «Insonning avvali tuproq, uning yakuniy oxiri esa – yo jannat yoki do‘zax. Dunyo – bu avval bilan oxir o‘rtasidagi ko‘prik. Agar odamlar ziddiyat va dushmanlik paydo bo‘lmagan edi, faqihlarga ehtiyoj qolmagan bo‘lardi. Ammo bu dunyo odamlarining hirsu hasadi bir-birlariga nisbatan adovat qo‘zhatadi, natijada, insoniyat jamiyati hukmdorlar va shohlarga ehtiyoj sezadi, ularga esa, o‘z navbatida qonunlar kerak bo‘ladi, chunki ular qonunlarga asoslanib, odamlarni boshqarishlari lozim. Voqean ham jamiyat faqihlarga va fiqhga shuning uchun ehtiyoj sezadiki, faqihlar siyosat qonunlarini biladilar. Shunday qilib, «faqih – siyosiy qonunlarni, xirslariga qul bo‘lib, o‘zaro olishadigan odamlar ustidan hukm chiqarish ishlarini yaxshi biladigan kishidir. Shuning uchun ham faqih – bu shohning ustozlari va

¹⁷ Eh’youl ulum vad din. Imom G‘azzoliy. Dorul ma’rifat. –Bayrut, 1402 hij. –B.16.

¹⁸ Eh’youl ulum vad din. Imom G‘azzoliy. Dorul ma’rifat. –Bayrut, 1402 hij. –B.16.

¹⁹ O‘sha joyda.

²⁰ O‘sha joyda.

²¹ O‘sha joyda.

ma’naviy rahbaridir. U shohning adolat yuzasidan odamlarni boshqarishi, ularni himoya qilishi va ular ishlarida tartib o’rnatishini kuzatib turishi kerak. Tabiiyki, faqih ham din bilan bog’langan, ammo to’g’ridan to’g’ri emas, balki dunyo orqali bog’langandir. Albatta, shuni bilish zarurki, dunyo oxirat uchun urug’ ekiladigan maydondir. Va diniy ishlar dunyoda oxiriga yetadi».²²

G’azzoliy boshqa so’fiylar kabi, qalbni Haqiqatga eltuvchi eng yaqin va to’g’ri yo’l deb hisoblaydi. Qalb uning fikricha, ruhiyat olamining eng oliy ko’rinishi bo’lib, tuyg’u va nafs unga tobedir, aql esa uning bir bo’lagi hisoblanadi. Qalbni hech qachon aql bilan qarama-qarshi qo’yib bo’lmaydi. Qalbning eng oliy darajasi, G’azzoliyning fikricha, payg’ambarlarda bo’ladi, undan so’ng avliyolar, hakimlar va olimlarning qalbi har biri bu yo’lda erishgan mavqesiga qarab tabaqalanadi. Haqiqat yo’lidagi har bir solik o’zining boshidan o’tgan ruhoniylar holatlardan xabari bor va oldidagi yo’lning nihoyasida uni nima kutmoqligidan bexabar bo’ladi. Shuning uchun, payg’ambarlarning holini avliyolar bilmaydi, avliyolar qalbidan hakimlar bexabar. Bu – go’dak, yigit va keksa odamning holiga o’xshash bir ko’rinishdir. Yosh bola yigitning tuyg’ularidan bexabar bo’ladi, chunki u hali balog’at yoshiga yetmagan. Yigit kishi esa, go’dakning holi va tuyg’ularidan xabardor bo’lgani bilan, barkamol insonning fikr-o’ylari unga begona bo’ladi, chunki u bu umr bosqichini bosib o’tmagan.

G’azzoliy qalbni oynaga o’xshatadi. Bu oyna kibr, harislik, g’azab, nafrat, baxillik kabi zang keltiruvchi xislatlardan poklagandan so’ng axloq suvi bilan yuvib, sayqallangan qalbdan ilohiy haqiqat tazohir etadi.

XULOSA VA TAKLIFLAR

Xulosa qilib aytish kerakki, G’azzoliy gacha tasavvuf va rasmiy shariat doirasi bir-biri bilan kuchli ixtilofda edi. G’azzoliy o’z asarlari bilan tasavvuf aslida islomga muqobil bir ta’limot emasligi, balki u aslida islom madaniyati qobig’idan chiqqan adabiy-irfoniy hodisa ekanligini isbotlab beradi. G’azzoliy taassubni qattiq qoralaydi va diniy, mazhabiy bag’rikenglikni rivojlanishning muhim omili sifatida baholaydi. Tasavvuf uning nazdida axloqiy poklanishdan o’zga narsa emas. Tasavvuf amallari shariat qonuniyatlariga muvofiq kelgandagina najot keltiruvchi amallardan bo’lishi mumkin. Bejiz emaski, «Ihyo ul-ulum ad-din»ning uchinchi rub’i «Muhlikot» (Halokatga eltuvchi amallar) deb ataladi. Ushbu kitobda qalb haqidagi ajoyib va diltortar tasvir bilan so’z boshlab, insonning o’z-o’zini taftish etib turmasligi, har doim o’zini tahlil etib borib, noshoyista amallardan uzoqroq yurish lozimligini turli dalil va hikoyatlar bilan yoritib bergan. Bundan tashqari, munofiqlik, yolg’on

²² Eh’youl ulum vad din. Imom G’azzoliy. Dorul ma’rifat. –Bayrut, 1402 hij. –B.16.

gapirish, takabburlik, chaqimchilik, ilmga amal qilmaslik, mayxo‘rlik, hasadgo‘ylik, boylikka ruju qo‘yish, til ofatlari kabi yomon xislatlar inson qalbini toshga aylantiruvchi va halokatga eltuvchi xislatlar sifatida qoralanadi.

Najot beruvchi amallar sifatida G‘azzoliy insonni komillikka eltuvchi amallar, jaholat va g‘ofillikdan qutqaradigan ruhiyat manzillari haqida so‘z yuritadi. G‘azzoliy tasnifida bu manzil va maqomlarning birinchisi tavba bo‘lib, undan so‘ng solik sabr, shukr, xavf, rajo (umid), faqr, zuhd, tavhid, tavakkul, muhabbat, shavq kabi tasavvufga xos bo‘lgan maqomlarni bosib, ichki hurriyat saodatiga erishmog‘i mumkin. Ma’lum bo‘ladiki, G‘azzoliy tasavvuf ta’limotiga insonni komillik va haqiqatga eltuvchi, zalolat va gumrohlikdan qutqaruvchi yo‘l sifatida qaraydi. Uning tasavvuf rivojida ko‘rsatgan xizmati beqiyosdir.

REFERENCES

1. Mirziyoyev Sh.M. Buyuk kelajagimizni mard va olijanob xalqimiz bilan quramiz. – T.:O‘zbekiston, 2017.
2. Karimov I.A. Olloh qalbimizda, yuragimizda. «Turkiston-press» axborot agentligining savollariga javoblar. -T. O‘zbekiston, 1999.
3. Homidiy H. Tasavvuf allomalari. –T.: Sharq, 2001.
4. Abu Homid G‘azzoliy. Mukoshafat ul-qulub/ Tarj.: Miraziz A’zam. –T.: Adolat, 2002.
5. Trimingem Dj. Sufiyskie ordeka v islame. –M.: Nauka, 1995.
6. Qur’oni karim. /O‘zbekcha izohli tarjima muallifi A. Mansur. –T.: Cho‘lpon, 1992.
7. Imom G‘azzoliy. Kimiyoi saodat. –T.: Yangi asr avlodi, 2005.

PHILOLOGICAL SCIENCES / FILOLOGIYA FANLARI

**ҲИНД-ОРИЙ ТИЛЛАРИДАГИ СОНЛАРНИНГ ШАКЛЛАНИШИДА
ЭЛИЗИЯ ҲОДИСАСИ**

Нурматов Сирожиддин Султанмуратович

филология фанлари номзоди, доцент

Тошкент давлат шарқшунослик университети

E-mail: sirojiddin2003@yahoo.com

АННОТАЦИЯ

Мазкур мақолада қадимги ҳинд-орий тилларидаги сонларнинг шаклланишида содир бўлган элизия ҳодисаси атрофлича ўрганилган. Янги ҳинд-орий тилларига хос бўлган ҳиндий тилидаги сонларнинг шаклланишида элизия ҳодисаси асосан қайси сонларга оид лексемалар таркибида содир бўлганлиги аниқланган. Шунингдек, сонларга хос баъзи лексемалар геменация ҳодисаси натижасида шаклланганлиги ҳам тадқиқ этилган.

Калим сўзлар: *элизия, геменация, лексема, сон сўз туркуми, саноқ сонлар, қисқа унли товушлар, чўзиқ унли товушлар, ундош товушлар, нафас ундош товушлари, церебрал товушлар.*

АННОТАЦИЯ

В данной статье подробно исследуется феномен элизия, при образовании чисел в древних индоарийских языках. При формировании чисел в хинди характерном для новых индоарийских языков было определено, какое явление элизия происходило в основном в составе лексем принадлежащих к каким числам. Также было изучено, что некоторые числовые лексемы образуются в результате геменации.

Ключевые слова: *элизия, геменация, лексема, имя числительное, количественные числительные, короткие гласные звуки, длинные гласные звуки, согласные звуки, придыхательные согласные звуки, церебральные звуки.*

ANNOTATION

This article examines in detail the phenomenon of elisio in the formation of numbers in the ancient Indo-Aryan languages. During the formation of numbers in Hindi characteristic of the new Indo-Aryan languages, it was determined which phenomenon of elisio occurred mainly in the composition of lexemes belonging to which numbers. It has also been studied that some numeral lexemes are formed as a result of gemino.

Keywords: *elisiso, gemino, lexeme, numerals, cardinal numbers, short vowel sounds, long vowel sounds, consonants, aspirated consonants, cerebral sounds.*

Ҳинд тилшунос олимларининг фикрича, ҳинд-орий тилларида сонларга хос лексемалар ўзига хос равишда ривожланган. Айниқса, ҳинд-орий тилларига хос бўлган ўнликларга оид сонларнинг ривожланиши ва уларнинг бошқа тиллардаги сонлардан фарқли равишда қўлланилиши ўзига хос хусусиятга эга [5, 585].

Таъкидлаш жоизки, ҳар қандай соҳа вакили кун давомида кўплаб рақам ва сонлардан фойдаланади. Сон ва рақамлардан фойдаланмасдан кўпгина ишларни уддалаш қийин. 9 та рақам ёрдамида ҳар қандай йирик сонлар айтилиши ва ёзилиши мумкин. Лекин, ҳиндий тилида сонларнинг ўзига хос равишда ривожланганлиги билан уларнинг ясаиш усуллари бошқа тиллардаги сонлардан катта фарқ қилади. Масалан, 42 рақами ёзилганида бундай ҳолларда бу ерда бутун дунё аҳли “қирқ икки” мураккаб санок сонига оид лексема назарда тутилаётганини тушинади. Ҳинд-орий тилларига хос бўлган ҳиндий тилида бунинг бер неча вариантларини учратишимиз мумкин. Ушбу сон адабий ҳиндий тилида ब्यालीस *baya:li:s* шаклида ифодаланади. Лекин, Ҳиндистонда ушбу сон बतालीस *bata:li:s*, दुचालिस *ducha:li:s* шаклида ҳам қўлланилади [4, 85]. Лекин, 42 деб ёзилганида буни ҳамма бирдек тушунади. Бироқ, ушбу лексема турли хил вариантларда қўлланилади. Эҳтимол, рақамлар бўлмаганида сонларга хос лексемаларнинг ривожланишида ҳам катта ўзгаришлар содир бўлмасди. Демак, сонларга хос ушбу лексемалар орқали тилдаги ривожланиш тамойиллари ҳам маълум бўлади.

Ҳиндий тилидаги एक *ek* “бир” дан दस *das* “ўн” гача бўлган содда сонлар қаторида ўзгаришлар йўқ. Лекин, “ўн бир” санок сонидан бошлаб катта ўзгаришлар содир бўлган. ग्यारह *gya:rah* “ўн бир” санок сонини олайлик. Ушбу ўнликларга хос бўлган лексема таркибида “ўн” ва “бир” сонларини тўғридан-тўғри топиш қийин. Сонлар таркибида улар қанчалик ўзгариб кетганлиги яққол кўриниб турибди. बारह *baarah* “ўн икки”, तेरह *terah* “ўн уч” ва бошқа шу қаторидаги сонлар таркибида ҳам содда сонларни ажратиш олиш қийин. Санскрит тилидаги विंशति *vinshati* “йигирма” сонининг ҳиндий тилидаги बीस *bi:s* шаклини тушуниш мумкин. ऊन बीस *u:n bi:s* нинг उन्नीस *unni:s* шаклини умуман тушуниш ҳамда ушбу сон таркибида “тўққиз” сонини аниқлаш қийин.

“Йигирмаликлар”га оид баъзи сонлар қаторида эса ईस *i:s* қўшилиб борилади. Масалан, इक्कीस *ikki:s* “йигирма бир”, बाईस *bai:s* “йигирма икки” каби сонлар таркибида иштирок этаётган ईस *i:s* айнан बीस *bi:s*, яъни “йигирма” сони маъносини англатади. छब्बीस *chabbi:s* “йигирма олти” сони таркибида иштирок этаётган बीस *bi:s* шаклида बीस *bi:s*, яъни “йигирма” сонининг ўз шакли сақланган. Яъни, ушбу соннинг шакли ўзгармаган. Натижада ушбу лексема таркибидаги “йигирма” сонини англаш қийин эмас. “Ўттизликлар”га оид इक्तीस *ikti:s* “ўттиз бир” сонида “ўттиз” сони яққол ўз аксини топган. Санскрит тилидаги चत्वारिंशत् *chatvarinshat* “қирқ” сони ҳиндий тилида चालीस *cha:lis* шаклида ўз ифодасини топган. Лекин, қизиғи шундаки ऊनचालीस *u:ncha:li:s* шакли ўрнига उन्तालीस *unta:li:s* “ўттиз тўққиз” шакли қандай ҳосил бўлганлиги эътиборга молик. चालीस *cha:li:s* санок сони таркибидаги चा *cha:* ўрнига ता *ta:* қандай содир бўлганлигини ҳам ниҳоятда қизик. "चालीस" *cha:li:s*, "तालिस" *ta:lis*, "यालीस" *ya:li:s* шаклларида ҳам шундай ҳолатларни кузатишимиз мумкин. Натижада, “қирқ икки” сони बयालीस *baya:li:s* шаклида ўз ифодасини топганлигини қайд этиш даркор. Лекин, панжоб тилида “қирқ икки” сонини बयालीस *baya:li:s* деб айтишади. Санскритча पंचाशत् *pancha:shat* шаклидан पचास *pacha:s* шакли ҳосил бўлган [6, 237]. Лекин, ушбу соннинг эътиборга молик жиҳати шундаки, қоидага кўра “қирқ тўққиз” сони ऊनपचास *u:n pacha:s* шаклида қўлланилиши керак. Лекин, ऊनपचास *u:n pacha:s* шакли ўрнига उन्चास *uncha:s* шакли ҳосил бўлган. Яъни, ушбу лексемада "प" “p”товуши элизия ҳодисасига учраган.

“Элликлар”га оид қолган сонлар таркибида पचास *pacha:s* умуман ўз кўринишини йоқатади. Масалан, इक्यावन *ikyavan* “эллик бир”, बावन *ba:van* “эллик икки” санок сонлари таркибидаги “эллик” сонини англариб келаётган वन *van* шакли पचास *pacha:s* шаклидан ясала олмайди. Санскрит тилидаги पंचाशत् *panchashat* шаклидан अन् *an* қолган. Қолган товушлар эса элизия

ходисасига учраган. Демак, च *ch* товушидан олдин ञ् *n* товуши ўрнига न् *n* товуши ҳосил бўлган ва натижада अन *an* шакли юзага келган. व *v* товуши қўшилиши нажасида वन *van* шакли ҳосил бўлган. Яъни, इक्यावन *ikya:van* “эллик бир” сонидаги वन *van* шакли “эллик” сонини англлатмоқда.

Ҳиндий тилидаги तिरपन *tirpan* “эллик уч” сонида "प्" *p* товуши ҳосил бўлган. “Эллик тўрт” сонида эса яна वन *van* шакли қўлланилган, яъни चौवन *chauvan*. “Элликликлар”га хос бўлган қолган сонлар таркибида икки марта "पन" *pan* (पचपन *pachpan* “эллик беш”, छप्पन *chappan* “эллик олти”) ва икки марта "वन" *van* шакллари (सत्तावन *satta:van* “эллик етти”, अट्ठावन *atha:van* “эллик саккиз”) ўз ифодасини топган.

Қадимги ҳинд-орий тилларига хос бўлган санскрит тилида “олтмиш” сони षष्ठि *shashthi*, янги ҳинд-орий тилларига хос бўлган ҳиндий тилида साठ *saath* кўришида шаклланган [4, 86]. “Олтмишликлар”га оид сонлар таркибида ҳам турли ўзгаришлар содир бўлган. Масалан, उनसठ *unsath* “эллик тўққиз” сони юқоридаги сонларга ўхшаб бир кам олтмиш маъноси шаклида ҳосил бўлган. “Олтмишлик”лар қаторига оид бўлган सरसठ *sarsath* “олтмиш етти” сонида ҳам साठ *sa:th* “олтмиш” сонидаги чўзиқ आ *a:* товуши элизия ҳодисасига учраган ва натижада қисқа अ *a* унли товуши ҳосил бўлган. अइसठ *arsath* “олтмиш саккиз” сони таркибидаги अठ *ath* шаклининг ўрнига अइ шакли юзага келган. Яъни, ушбу лексема қаторидаги ठ *th* товуши элизия ҳодисасига учраши сабабли унинг ўрнига इ *r* церебрал товуши ҳосил бўлган.

Санскрит тилидаги सप्तति *saptati* “етмиш” сони ҳиндий тилида सत्तर *sattar* кўринишида шаклланган [5, 595]. “Етмишликлар”га оид бўлган бошқа сонлар таркибида स् *s* ундош товуши элизия ҳодисасига учраши натижасида ह *h* товуши ҳосил бўлган. Масалан, इकहत्तर *ikhattar* “етмиш бир”, बहत्तर *bahattar* “етмиш икки”, तिहत्तर *tihattar* “етмиш уч”, चौहत्तर *chauhattar* “етмиш тўрт”,

पचहत्तर *pachhattar* “етмиш беш”, छिहत्तर *chhihattar* “етмиш олти”, सतहत्तर *sathattar* “етмиш етти”, अठहत्तर *athhattar* “етмиш саккиз”.

Қадимги ҳинд-орий тилларига хос бўлган санскрит тилидаги अशीति *ashi:ti* “саксон” сонидан ҳиндий тилида अस्सी *assi:* шакли ҳосил бўлган [6, 238]. “Саксонликлар”га оид бўлган сонлар таркибида अस्सी *assi:* шакли сақланган. Фақат, қисча अस्सी *assi:* шаклидаги қисқа अ *a* товуши элизия ҳодисасига учраганлиги сабабли у чўзиқ आ *a:* товушига ўзгарган ва натижада अस्सी *assi:* шакли ўрнига आस्सी *a:ssi:* шакли саксон маъноси ўрнида шаклланди. Жумладан: इक्यासी *ikya:si:* “саксон бир”, बयासी *baya:si:* “саксон икки”, तिरासी *tira:si:* “саксон уч”, चौरासी *chaura:si:* “саксон тўрт”, पचासी *pacha:si:* “саксон беш” ва ҳоказо.

Санскритча नवति *navati* “тўқсон” сонидан नव्वे *navve* шаклининг ҳосил бўлишида ҳам элизия ҳодисаси юз берган. नवति *navati* шаклидаги इ *i* қисқа унли товуши ҳам, त *t* ундош товуши ҳам йўқолган. Фақатгина न *n* ва व *v* товушлари сақланган. नवति *navati* шаклидаги व *v* товуши янги ҳинд-орий тилларидаги ҳиндий тилига келиб лигатура шаклида ўз ифодасини топган. अ *a* ва ई *i:* товушлари қўшилиб ए *e* унли товуши ҳосил бўлган. नव्वे *navve* лексемасида व *v* товушининг икки марта қайтарилиши натижасида геминация ҳодисаси ҳам юз берган. “Тўқсонликлар” қаторига оид бошқа сонлар шаклланишида नव्वे *navve* шаклидаги геминация ҳодисаси натижасида ҳосил бўлган व्व *vv*, яъни лигатура шаклидаги иккита व्व *vv* товушлари яна элизия ҳодисасига учраган ва натижада битта व *v* товуши ҳосил бўлган. Масалан, इक्यानवे *ikyan:ve* “тўқсон бир”, बानवे *ba:nve* “тўқсон икки”, तिरानवे *tira:nve* “тўқсон уч”, चौरानवे *chaura:nve* “тўқсон тўрт”, पचानवे *pacha:nve* “тўқсон беш”, छियानवे *chhiya:nve* “тўқсон олти” ва ҳоказо.

Юқорида олиб борилган таҳлил натижаларга кўра қуйидаги хулосаларга келинди:

1. Янги ҳинд-орий тилларига хос ҳиндий тилидаги “бир” дан “юз” гача бўлган саноқ сонлар лингвистик жиҳатдан ўрганилиши натижасида уларнинг шаклланишида аксарият сонларга оид лексемалар таркибида элизия ҳодисаси содир бўлганлиги аниқланди.

2. Санскрит тилидан то ҳиндий тилигача бўлган давр мобайнида сонлар таркибида турли фонетик ўзгаришлар юз берган. Хусусан, “ўттизликлар”, “қирқликлар”, “элликликлар”, “олтмишликлар” ва “етмишликлар”га оид бўлган сонлар таркиби ҳам унли, ҳам ундош товушларнинг элизия ҳодисасига учраши натижасида шаклланганлиги маълум бўлди.

3. Ҳозирги адабий ҳиндий тилидаги “саксонликлар”га оид лексемаларнинг таркибида қолган ўнликларга оид сонларнинг шаклланишидан фарқли ўлароқ элизия ҳодисаси нисбатан кам содир бўлган. Ҳиндий тилидаги “тўқсонликлар”га оид сонларнинг шаклланишида нафақат элизия ҳодисаси, балки унинг таркибидаги баъзи лексемалар геменация ҳодиси натижасида шаклланганлиги ҳам аниқланди.

4. Шуни алоҳида таъкидлаш жоизки, элизия ҳодисаси бошқа сон турларига оид лексемаларга нисбатан асосан саноқ сонларнинг шаклланишида кўп содир бўлганлиги, натижада, саноқ сонлар қадимги ҳинд-орий тилларидан то янги ҳинд орий тиллари давригача бўлган давр мобайнида кўплаб фонетик ўзгаришлар асосида шаклланиб ривожланганлиги кузатувлар асосида маълум бўлди.

REFERENCES

1. Кочергина В.А. Санскрит. –М.: Академической Проект, 2007.
2. Липеровский В.П. Именные части речи языка хинди. -М.: Наука, 1978.
3. Шоматов О.Н. Жанубий Осиё тилларига кириш (1-қисм). –Т.: ТошДШИ, 2003.
4. किशोरीदास वाजपेयी – भारतीय भाषाविज्ञान (भारतीय भाषाओं का विश्लेषण और वर्गीकरण)। -वाराणसी, 1959.
5. भोलानाथ तिवारी - हिन्दी भाषा। -इलाहाबाद, 1972.
6. हरदेव बहरी। भाषा का विकास। -दिल्ली, 1992.

ЗНАЧЕНИЕ ФОЛЬКЛОРА И ПРОИЗВЕДЕНИЙ КЛАССИКОВ КАРАКАЛПАКСКОЙ ЛИТЕРАТУРЫ XVIII - XIX ВВ. В ОТЕЧЕСТВЕННОЙ ИСТОРИОГРАФИИ

Кенжабаева Нилюфар

Студентка 2 курса исторического факультета

Каракалпакского государственного университета им. Бердаха.

Научный руководитель:

PhD, доцент кафедры истории Узбекистана и Каракалпакстана

Г. У. Сейдаметова

g_seydametova@mail.ru

АННОТАЦИЯ:

Ушбу мақолада муаллиф қорақалпоқ халқ фольклори ва XVIII – XIX аср қорақалпоқ адабиёти классиклари асарларининг ўрганилиш тарихини ёритиб беради. Фолклор (эртақлар, афсоналар, мақоллар, шеърлар) ва тарихий маълумотлар таҳлили асосида қорақалпоқ халқ фольклори ва XVIII – XIX аср қорақалпоқ адабиёти классиклари асарларининг ўрни ва аҳамияти очиб берилди, уларнинг хусусиятлари келтирилди. Мақолада архив материалларида камдан-кам учрайдиган қизиқарли маълумотлар келтирилган.

***Калит сўзлар:** қорақалпоқлар, фолклор, эртақлар, афсоналар, мақоллар, қорақалпоқ шоирлари.*

АННОТАЦИЯ

В данной статье автор проливает свет на историю изучения каракалпакского народного фольклора и произведения классиков каракалпакской литературы XVIII - XIX вв. Основываясь на анализ фольклорных (сказки, легенды, пословицы, стихотворения) и исторических данных выявлены роль и значение каракалпакского народного фольклора и произведения классиков каракалпакской литературы XVIII - XIX вв., представлена их характеристика.

***Ключевые слова:** каракалпаки, фольклор, сказки, легенды, пословицы, каракалпакские поэты.*

ABSTRACT

In this article, the author sheds light on the history of the study of Karakalpak folklore and the works of classics of Karakalpak literature of the XVIII - XIX centuries. Based on the analysis of folklore (fairy tales, legends, proverbs, poems) and historical data, the role and significance of Karakalpak folklore and the works of

classics of Karakalpak literature of the XVIII - XIX centuries are revealed, their characteristics are presented. The article contains interesting fragments that are rarely found in archival materials.

Keywords: *Karakalpaks, folklore, fairy tales, legends, proverbs, Karakalpak poets.*

Фольклорные материалы всегда являлись ценным источником для проведения исследований о мировоззрении, культуре, народной жизни в целом, так как эти сведения содержат в себе обширную и интересную информацию. Памятники устного народного творчества приобретают особое значение для восстановления исторического развития народов, в частности, каракалпаков

Каракалпакский народ обладает богатым наследием устного народного творчества: эпосами, сказками-легендами, поговорками и пословицами. Многие исследователи отмечали у каракалпаков богатое устное народное творчество.

Для изучения и сбора фольклорных материалов в Каракалпакстан приезжал и И.А.Беляев, ученик профессора Петербургского университета П.М.Мелиоранского. Он записал у каракалпаков эпические сказания «Едиге», «Коблан», а также «Родословную каракалпаков» [1]. Значительная часть материалов, собранных в Каракалпакстане, им была опубликована в 1917 г. в Ашхабаде в сборнике «Протоколы заседаний и сообщений членов Закавказского кружка любителей археологии и истории Востока» [2].

Однако сбор и публикация каракалпакского устного народного творчества в широком масштабе стали проводиться только с начала XX в. С помощью русских ученых в Каракалпакстане собрано и издано большое количество образцов фольклорных памятников.

Одним из первых русских ученых, который помогал каракалпакской интеллигенции, по сбору памятников культурного наследия своего народа является профессор Н.А.Баскаков. Н.А.Баскаков с 1926 г., будучи еще студентом московского университета, начал сбор этнографических и фольклорных материалов на территории Каракалпакстана в течение 20 лет (с 1926 по 1945 гг.). Н.А.Баскаковым было собрано большое количество материалов во всех районах Каракалпакстана. Подавляющее большинство этих материалов им было опубликовано в оригинале с переводом на русский язык в 1951 г. В первой части его фундаментальной работы «Каракалпакский язык» [3]. Среди этих диалектологических материалов имеется большое количество образцов каракалпакского фольклора: исторические легенды, пословицы, поговорки.

В 1930 г. в Каракалпакстане работала фольклористская экспедиция под руководством члена корреспондента С.Е.Малова [1].

Почти все существующие среди каракалпаков эпосы являются замечательными памятниками истории, художественно отражающие быт и идеологию народа. Историки использовали их для своих научных работ, особенно при освещении вопросов духовной культуры и взаимоотношений каракалпаков с другими народами среднеазиатских ханств. А отдельные эпосы, как например, «Кырк кыз» имеют прямое отношение к исследуемому периоду. В «Кырк кыз» получили отражение события XVIII в., например, события, связанные с нашествием на Хорезм иранского шаха Надира. Здесь воспеваются совместная борьба каракалпаков, узбеков, казахов и туркмен против иноземных захватчиков. К выводу о том, что этот эпос, наряду с некоторыми моментами, относящиеся к более древнему периоду, в основном отражает исторические события из жизни каракалпакского народа периода XVIII в., приходили литературоведы Н.Давкараев и И.Сагитов. Этот вывод подтверждается и в статье Т.Жданко «Каракалпакская эпическая поэма «Кырк кыз» как историко-этнографический источник» [4], где она подвергает этот эпос детальному историческому анализу. Академик С.Камалов был солидарен с выводами этих исследователей и широко использовал в своих работах эпос «Кырк кыз» как источник по истории каракалпаков XVIII в. [5].

В истории каракалпакского народа идея объединения каракалпакских племен особенно ярко выступает в первой четверти XVIII в., когда они жили на Сырдарье. Как известно, каракалпаки после нашествия джунгар 1723 г. разделились на верхних и нижних. Часть каракалпаков попала под власть джунгар. Об этих событиях упоминается в эпосе «Алпамыс», и поэтому он тоже являлся ценным историческим источником по истории каракалпаков XVIII в.

Вопросы духовной жизни каракалпаков XVI-XVIII вв. освещаются в сказках, песнях, легендах, пословицах и поговорках. Отдельные народные песни отражают исторические события, происходившие в XVI-XVIII вв. О земледелии, животноводстве и рыболовстве каракалпаков, а также об отношении простого народа к ханам, биям ценные сведения дают и пословицы и поговорки.

Ценными источниками по истории каракалпаков являются произведения каракалпакских поэтов XVIII-XIX вв. Творчество классиков каракалпакской литературы XVIII века Жиена жырау (1730-1784 гг.), XIX в. Кунходжы (1799-

1880 гг.), Бердаха (1827-1900 гг.), Ажинияз (1811-1878 гг.), Отеш (1828-1902 гг.), а также поэтов конца XIX – начала XX вв. Омара (1879-1922 гг.), Кулумбета, Кулмурата и других распространились среди населения в устном и рукописном виде.

Все опубликованные и неопубликованные работы каракалпакских поэтов дают ценные сведения по истории и этнографии этого народа. На значение их творчества для изучения истории Каракалпакстана обратили внимание крупнейшие исследователи истории Средней Азии, как П.Иванов, С.Толстов, Т.Жданко и т.д. П.Иванов указал на ценность отдельных произведений Бердаха и Ажинияза в изучении истории [6]. С.Толстов считал Бердаха первым каракалпакским историком [7]. А Т.Жданко придала большое значение произведению Бердаха «Родословная» («Шежире») как историко-этнографического источника [8].

Произведения каракалпакских поэтов является ценными источниками не только по истории, но они дают сведения и по другим смежным наукам.

Для выяснения отдельных вопросов политического положения каракалпаков и их взаимоотношений с казахскими, бухарскими и хивинскими ханами в XVI-XVIII вв. академик С.Камалов использовал поэмы Жиена «Уллы тау», и «Поскан ел» [9]. С помощью этих произведений ученый старался подлинно отразить политическую жизнь каракалпаков под властью казахских ханов в первой половине XVIII в., особенно события 1743 г., когда Абулхайр хан совершил нашествие на каракалпаков.

В поэме «Поскан ел» Жиен, как очевидец событий тех времен, реалистически передает причину перекочевок каракалпаков из низовьев Сырдарьи и Жаныдарьи в Хорезм и их трагические последствия.

Среди произведений каракалпакских поэтов XIX в. как исторический источник, для нас представляет большой интерес поэмы и стихи Бердаха, так как он писал и на исторические темы. Поэтому не случайно, обращали внимание на его произведения виднейшие ученые-историки.

Исторический анализ произведений Бердаха сделал в кандидатской диссертации М.Тлеумуратов «Произведения Бердаха как источник по истории каракалпаков» [10], которая в сокращенном виде была опубликована на каракалпакском языке под названием «Исторические источники в произведениях Бердаха» [11]. Эта работа фактически является одной из первой источниковедческой работой по произведениям каракалпакских поэтов среди историков нашей республики.

На основе глубокого анализа, в частности, сопоставления с архивными источниками, такие поэмы Бердаха, как «Шежире», «Амангельди», «Акмак патша» и др., значительно пополнили сведения по истории каракалпаков. Крупное историческое произведение Бердаха «Шежире» является письменным памятником каракалпакского народа.

Эта поэма дает сведения по истории этого народа и других народов Хорезмского оазиса с древнейших времен до конца XIX в. А поэма «Амангельди» посвящена, главным образом, каракалпакско-кокандским взаимоотношениям в XVIII в. В поэме «Акмак патша» Бердах описывает тяжелое положение каракалпакских женщин.

Довольно долгое время в отечественной исторической науке (особенно в учебниках по истории Каракалпакстана) преобладало сухое перечисление даты, но в очень редких книгах детально объясняли, как переживались исторические перемены каракалпакским народом.

Фольклор и произведения классиков каракалпакской литературы XVIII - XIX вв. являются ценным источником, раскрывающим самобытность культуры каракалпаков и на многие вопросы, касающиеся менталитета каракалпакского народа.

REFERENCES

1. Сагитов И.Т. Каракалпакский героический эпос. Ташкент, АН УзССР, 1962.
2. Протоколы заседаний и сообщений Закаспийского кружка любителей археологии и истории Востока, вып.3, Ашхабад, 1917.
3. Баскаков Н.А. Каракалпакский язык. Часть 1, Материалы по диалектологии (тексты и словарь). Москва, АН СССР, 1951.
4. Жданко Т.А. Каракалпакская эпическая поэма «Кырк кыз» как историко-этнографический источник. Краткие сообщения института этнографии имени Миклухо-Маклая, 30, Москва, АН СССР, 1958.
5. Камалов С. Каракалпаки в XVIII – XIX веках (к истории взаимоотношений с Россией и среднеазиатскими ханствами). «Фан», Ташкент, 1968.
6. Иванов П.П. Новые данные о каракалпаках. «Советское востоковедение». Т.3. Москва, 1945.
7. Толстов С.П. Великая победа ленинско-сталинской национальной политики. «Советская этнография». №1. Москва, 1950.

-
8. Жданко Т.А. Очерки исторической этнографии каракалпаков. Родоплеменная структура и расселение в XIX – начале XX века. Москва, АН СССР. 1950.
 9. Жиен жырау. «Поскан ел». Нукус, ККГИЗ. 1959.
 10. Тилеўмуратов М. Произведения Бердаха как источник по истории каракалпаков. Диссертация на соискание ученой степени кандидата исторических наук, рукопись (на каракалпакском языке), Нукус, 1957.
 11. Тилеўмуратов М. Бердактың шығармаларында тарийхый дереклер. Нукус, «Каракалпакстан». 1968.

XITTOY OG‘ZAKI NUTQIDA KONSTRUKSIYALI BIRIKMALARNING O‘RNI VA XUSUSIYATI

Badalbayev Dilshod Farxod o‘g‘li

dilixiade@gmail.com

*TDSHU Xitoyshunoslik fakulteti,
Xitoy filologiyasi kafedrasi stajor-o‘qituvchisi*

ANNOTATSIYA

Ushbu maqolada bevosita xitoy og‘zaki tilida ishlatiladigan konstruksiyali birikmalar bilan yaqindan tanishib o‘tamiz. Ushbu maqoladan ko‘zlangan asosiy maqsad og‘zaki nutqda ularning ishlatish usullarini o‘rganishdir. Zero, bu orqali dialoglarda uchragan birikmalarni to‘g‘ri tarjima qilishni o‘rganamiz.

Kalit so‘zlar: *birikma, konstruksiya, nutq, 别是……吧, 不把……放在眼里, 跟……说不清楚, 够……的了*

АННОТАЦИЯ

В этой статье мы более подробно рассмотрим соединения, которые используются непосредственно в разговорной китайской речи. Основная цель этой статьи - научиться использовать их в устной речи. Таким образом мы узнаем, как правильно переводить соединения, встречающиеся в диалогах.

Ключевые слова: *связь, конструкция, речь, 别是……吧, 不把……放在眼里, 跟……说不清楚, 够……的了*

ANNOTATION

In this article, we will take a closer look at the construction compounds used directly in the Chinese spoken language. The main purpose of this article is to learn how to use them in oral speech. In this way, we learn how to correctly translate the compounds encountered in dialogues.

Keywords: *connection, construction, speech, 别是……吧, 不把……放在眼里, 跟……说不清楚, 够……的了*

Chet tilini o‘rganish jarayonida quyidagi holat nisbatan qiyin hisoblanadi. Ma’lum bir sodda gap ko‘rinishidan tushunarli bo‘ladi-yu, lekin asl ma’nosini chiqarish biroz mushkul sanaladi. Bunday gaplarni, albatta, kerakli kitoblar yordamida tahlil qilgan holda anglab olamiz. Masalan, ma’lum bir gapni yoki dalilni tasdiqlab, odamlar shunga ahamiyat berishlari kerakligini bildirish uchun “你还别说” (to‘g‘ridan-to‘g‘ri tarjimasi: “sen gapirma”) iborasini ishlatishadi. Xitoy tilini

o‘rganuvchi esa bu gapni eshitib ajablanishi tabiiy, albatta, va u ichida “men nima dedim, nima uchun gapirmasligim kerak” deb o‘ylaydi.

Og‘zaki nutqdagi qolipli konstruktsiya va iboralarni qanday qilib aniq tushuntirish mumkinligi sohadagilaruchun mushkul savollardan biri sanaladi. Chunki, juda ko‘p birikmalar odatda grammatik qoidalarga har doim ham mos tushavermaydi. Soha vakillari hamda til o‘rganuvchilar shu kabi muammolarga duch kelganda, o‘zining hissiyotlariga tayangan holda, ba’zan to‘liqligicha haqiqatga mos tushmaydigan xulosalarga kelishadi.

Ko‘p yillar davomida chet elliklar uchun xitoy tili sohasida faoliyat olib bordik va yuqorida bayon etilgan muammolarga tez-tez uchrab turdik. Ushbu maqola orqali og‘zaki nutqdagi qolipli konstruktsiya va iboralarini tushuntirishga urindik va albatta, bu xitoy tilini o‘rganuvchilar uchun yordam bo‘ladi, - deb umid qilamiz. [3, S.21]

Quyida esa bir necha konstruktsiyali birikmalar xususida so‘z olib boramiz.

把……放在一边 bǎ..... fàngzài yìbiān

Izoh:

表示暂时不去做或不考虑。

Vaqtincha qila olmaslik yoki bu haqida o‘ylamaslik (fikrlamaslik)ni bildiradi. “Buni bir chekkaga qo‘yib turaylik” deb tarjima qilinadi.

Eslatma:

受事做主语时可说成“……先放在一边”

Agar ega bilan kelganda, “……先放在一边” ko‘rinishida kelishi ham mumkin.

Misollar:

(1) 你们先把手头的事放在一边，都到处外面去卸货。

(2) 甲：明年的员工假期安排你是怎么考虑的？

乙：这事先放在一边吧，我现在实在是没空儿。 [4, S.45]

别是……吧 bié shì ba

Izoh:

猜测可能发生某事。

Qandaydir ish sodir bo‘lganligini taxmin qilishni bildiradi. “Shunday bo‘lmagan bo‘lsin-a” deb tarjima qilsak bo‘ladi.

Eslatma:

1) 猜测的结果是不好的，语气比较委婉，表示不希望这一结果真的出现。2) 猜测的结果是好的，有意外、惊喜的语气。

1) Taxminning natijasi yomon, eng muhimi shu ishni sodir bo‘lishini xohlamaslikni ko‘rsatadi. Aksincha, 2) Taxminning natijasi yaxshi bo‘lib, kutilmaganlik ma’nosida keladi.

Misollar:

- (1) 他到现在还不来，别是出什么事了吧。
- (2) 信寄出一个月还没收到，别是寄丢了吧？
- (3) 甲：最近怎么老有人给我送花呀？

乙：别是什么人看上你来吧？ [4, S.120]

不把……放在眼里 **bù bǎ..... fàngzài yǎnlǐ**

Izoh:

表示对某人不重视，有轻视的意思。

Ma’lum bir kimsaga nisbatan e’tibor qaratmaslik, ko‘zdan qochirishni bildiradi. “Ko‘zi ilg‘amaydi”, “mensimaydi” deb tarjima qilamiz.

Eslatma:

有时也说“没把……放在眼里”。

Ba’zi hollarda “没把……放在眼里” shaklida kelishi mumkin.

Misollar:

- (1) 我是副总经理，可他什么事都不跟我打招呼，简直不（没）把我放在眼里。
- (2) 他刚从学校毕业，就想跟我竞争？我根本没（不）他放在眼里。 [6, S.85]

都……了 **dōu.....le**

Izoh:

表示已经达到某种限度或状态。

Darajaning ma’lum bir cheklangan holatiga yetishini ifodalaydi.

Misollar:

- (1) 都三月份了，天还这么冷。
- (2) 我女儿都三十五了，还不打算结婚，真让我着急。
- (3) 你怎么还不睡？都十二点了。
- (4) 你们快吃吧，饭都凉了。 [6, S.87]

非……不成 **fēi.....bù chéng**

Izoh:

表示一定要（会）这样。

Albatta, shunday qilish zarurligini ko‘rsatadi.

Eslatma:

1) 搭配的部分是动词性词语，表示一定要这样做或一定会出现某种不好的情况。2) 搭配的部分是小句，表示只能由某施事者完成，或只能使用某种工具、材料等，别的无法替代。有时动词性成分可以省略，只用代词或名词。3) “非”后面有时加“得 dei”，这时“不成”可以不用。

1) Nuqtalar o‘rnida keladigan so‘z fe‘l so‘z turkumiga oid bo‘lsa, qandaydir yomon holatni ko‘rsatayotgan bo‘ladi. 2) Nuqtalar o‘rnida so‘z birikmasi kelsa, aniq bir ish-harakatni tamom qilish kerakligini bildiradi. 3) “非” so‘zidan keyin “得”(dei) kelsa, “不成” tushib qolsa ham bo‘ladi.

Misollar:

- (1) 对这样的人非好好批评不成。
- (2) 你穿这么少，非冻出病来不成。
- (3) 主演这部电影，非你（去）不成。

这事非得领导出面（不成），你我可解决不了。 [7, S.147]

跟.....说不清楚 gēn.....shuō bu qīngchǔ

Izoh:

表示因对方不想听自己解释或听不懂自己的话，而无法与对方沟通。

Qarshi tomonning gapi yoki xatti-harakatini tushunmaslik yoki u so‘zlovchini tushunmaslikni bildiradi. “...gaplasha olmayapmiz”, “...ga tushuntira olmadim, shekilli” deb tarjima qilsak bo‘ladi.

Misollar:

- (1) 甲：我不管是什么原因，反正是你撞了我。
乙：我跟你说不清楚，咱们还是叫警察来解决吧。
- (2) 甲：这种事情在我们国家就很正常。
乙：可这是在中国，你们不了解中国的国情，我跟你们说不清楚。

[7, S.200]

够.....的了 gòu.....de le

Izoh:

表示已经达到某种程度或要求，不能太过分了。

Allaqachon ma’lum bir darajaga chiqib bo‘lganligini bildirib, undan ortig‘iga bardosh berolmaslikni ko‘rsatadi. “O‘zi yetarlicha bo‘ldi”, “bo‘larimcha bo‘ldim” deb tarjima qilinadi.

Eslatma:

“的”有时可以省略。

“的” ba’zi hollarda tushib qolishi ham mumkin.

Misollar:

(1) 这房子**够便宜**的了，就别挑三拣四，买了吧。

(2) 他已经**够害怕**的了，你怎么还吓唬他。

(3) 我只批评了他几句，没有开除他，**够给他面子的**了。

(4) 甲：你侄子说你对他结婚的事不上心。

乙：我不上心？我钱也给了，东西也买了，**够对得起他的**了。 [7, S.99]

看在.....的份上 kànzài.....de fèn shàng

Izoh:

希望对方考虑双方之间的某种情分。

O‘zini ma’lum bir shaxsning o‘rniga qo‘yib his etishni anglatadi.

Eslatma:

多用于请求别人或不情愿地帮助别人时。

Ko‘proq boshqalardan yordam so‘rashda (qarshi tomon o‘zi xohlab ham yordam berishi mumkin) foydalaniladi.

Misollar:

(1) 以前都是我做得不对，**看在多年邻居的份上**，你就别往心里去了。

(2) 我现在是山穷水尽，**看在老朋友的份上**，你快帮我一把！

(3) 我是**看在老同学的份上**才帮他这个忙的，要不，我才不管呢。 [7, S.178]

Xulosa qilib shuni ayta olamizki, xitoy og‘zaki nutqida shunday birliklar bor ekanki, ular konstruksiya yasash orqali o‘zining turg‘unligini saqlab qoladi. Hamda o‘ziga xos bo‘lgan ma’noni anglatib keladi. Bunga o‘xshash turdagi birikmalar nutq ichida talaygina topiladi. Eng muhimi, ba’zi bir birikmalar so‘zma-so‘z tarjima qilinganda, boshqacha ma’no, lekin birga kelganda esa boshqa ma’noni bildirib kelyapdi. Xitoy og‘zaki nutqida ham chalg‘ituvchi qism ham aynan shu sanaladi. Shunday muammolarga duch kelganda, eng asosiysi bu birikmani atroflicha tahlil qilish maqsadga muvofiq bo‘ladi. Yuqoridagi maqola orqali bir nechasini ochib berishga harakat qildik xalos.

REFERENCES

1. Abduazizov A. Tilshunoslik nazariyasiga kirish. – Toshkent: Sharq, 2013.
2. Hojiev. A. Tilshunoslik terminlarining izohli lug’ati. – T: O’zbekiston Milliy Entsiklopediyasi, 2002.
3. Sultanova L.A. Xitoy tili leksikologiya. – Toshkent, 2015. – 102-bet.
4. Семенов А.Л. Лексика китайского языка. – Москва: Восток-Запад, 2005.
5. O‘zME. Birinchi jild. Toshkent, 2000-yil
6. 汉俄大辞典，北京语言大学，2008年
7. 刘德联，刘晓雨“汉语口语常用句式例解”北京 2009年
8. <http://www.baidu.com/> (XXR maxsus qidiruv sayti)
9. <http://www.cdmd.cnki.com.cn/> (XXR ilmiy tadqiqotlar sayti)

THE IMAGE OF WOMEN IN WESTERN LITERATURE

Ismoilova Himoyat Abdukhalilovna
German teacher of Fergana state university

ANNOTATION

The article discusses the image of the female image in Western literature.

Key words: *image, women, literature, Western literature, the time storm and stress.*

Unfortunately, there is no recorded history of women that would allow an objective insight into their lives or their everyday lives. The term 'femininity' is interpreted in two different ways: firstly, it is the everyday situation of women, which was only recorded too sporadically and sporadically, secondly, it is the imaginary and projected representation of the feminine that is present in every genre of art. This second image of femininity, which was mainly shaped by men, is explained here on the basis of some analyzes and two dramas.

“If the man only has to be political where he would like to be sensible, hidden where he openly, wrongly, where he wished to be honest, (Wilhelm Meister's apprenticeship) then she (the woman) should guarantee him the enjoyment of what he denies himself.” With the establishment of the nuclear family in the 18th century, the female gender character is also standardized. This character is a canon of moral rules that should teach women "to feel properly that which belongs to the dignity and the lofty qualities of the opposite sex", otherwise there is a risk of sanctions such as exclusion from civil society. These sanctions are also justified since women have been excluded from the central concept of the Enlightenment, the concept of humanity and citizens:

"The quality required for this is, besides that of the natural (that it is not a child, not a woman), the only one: that he is his own master, and therefore has some kind of property (to which any art, craft or fine art can be counted) that nourishes him. "

Only the man is to be understood as "human", the woman is only his complement and therefore necessarily deficient. Any attempt to establish a different image of women has been suppressed: Both the scholar and the aristocrat are appalling because both, like men, can speak freely.

The reasons for the secondary importance of women came from various spheres of science. "The female gender is naturally open-hearted, naive and simple-minded - stupid". These results came from medical studies that have shown that the female body is much more delicate and therefore more sensitive than that of the man.

According to the logic of the time, these physical characteristics resulted in moral tenderness.

The physical weakness of women should also be the reason for their supposedly innate modesty. In the 18th century one speaks of "the shameful sex" and contrasts women with men in a polar manner. The shame of the female gender character was installed quite deliberately, because in this way the patriarchal social structure was not called into question. Naivety and submission were equated and constituted a reason for marriage. A naive woman could not question things or rebel against the existing order, so the man's claim to power was secured. The naivety, which was seen as an essential characteristic of women, was also characteristic of the young men, the only difference being that their "stupidity" is related to their upbringing, but feminine naivety is hidden in their nature. Because of their natural disposition, women cannot be freed from the state of "stupidity" at all.

Although the natural "stupidity" was ascribed to women, important figures of the Enlightenment were convinced of an egalitarian marriage, e.g. Kant; his definition of marriage has egalitarian approaches when he says:

“The female has an excellent feeling for the beautiful, no matter how far it belongs to them, but for the noble insofar as it is found in the male sex. The man, on the other hand, has a decided feeling for the noble, which belongs to his qualities, but for the beautiful, insofar as it is to be found in women’s rooms. It must follow from this that the purposes of nature are aimed at ennobling the man even more through gender inclination and to beautify the woman even more through the same. ”

In another passage presented above, Kant equates women with children and therefore does not regard them as human beings.

Different definitions of the feminine appear in different places in eighteenth-century literature; however, this only shows that the term "femininity" is not fixed. It even seems that “femininity” is an empty shell into which exactly what is appropriate for the respective author is interpreted, depending on the purpose of his texts.

In the early enlightenment, the virtue of women was still defined through education, the moral weekly papers wrote that virtue was "a quality that is primarily defined by reason and aims at knowledge and cannot do without a minimum of education". In the course of the 18th century, the term “virtue” underwent decisive changes in meaning. At the time of the Early Enlightenment, virtue was still a desirable ideal that applied across all classes and genders. From the middle of the 18th century, the term “virtue” was increasingly used in a gender-specific way and was increasingly associated with female innocence. The concept of “innocence” is

not only associated with virginity, but also with “not knowing”, because “knowing” has been brought closer to sexuality since the fall of man and therefore seemed uncanny. Since the female concept of virtue was tailored to innocence and ignorance, the young, unmarried girls were best suited for literary aestheticization. The main characters in the dramas of the second half of the 18th century, as long as they are women, are mostly unmarried daughters because they still have their sexual innocence.

As early as the first half of the 18th century, moral weeklies assumed that female virtue was directly related to biological innocence. However, virtue is not yet exclusively equated with sexual innocence and the topic of seduction - unlike in the dramas of storm and stress - does not yet play the central role. From the middle of the 18th century, the reduction of the concept of virtue to the untouched began. This development is largely thanks to Richardson, who in his "Pamela" equates virtue exclusively with physical unaffectedness.

In the last third of the 18th century, the gender difference is particularly emphasized. The person responsible for this development is Rousseau with his educational novel "Emile". In this novel, Rousseau takes back the early Enlightenment's egalitarian image of women in favor of a complementary one. Rousseau pioneered the feminine and masculine paradigm. In place of class definitions, which were based on a ruling and a serving class in the family, there are character definitions that are essentially determined by biological and psychological factors.

The 18th century is essentially characterized by two types of women: the learned and the sensitive woman. The scholar is an older model that is anchored in early Enlightenment poetics. This concept is clearly defined, but it is not particularly aesthetic and therefore did not stimulate the imagination. The type of the sensitive woman is also a concept, but its contours are fluid and therefore offer a wide field for ideologization. The learned woman was highly praised in the Early Enlightenment, but she did not become a figurehead in literature. It seems that when women have to brood, they lose their gender attractiveness.

At the time of storm and stress, the authors no longer want to portray “beautiful” and “reasonable” nature; it is now time to show the ugly sides of nature. It is typical for “strikers and pushers” that they show the brutal reality without embellishment. Goethe defended himself in 1772: “ugly” nature belongs to the concept of nature; Wagner justifies himself “hideous, black: but is it true? What can

a Mahler do if his portrait is ugly? As soon as it is the same, he is secured against all allegations. "

As much as the authors want to portray true, ugly nature, they have a hard time portraying women. The influence of Rousseau is obvious. In numerous dramas of the storm and urge, the image of women is split up. Daughters are assigned sensual and mothers caring categories of femininity.

Young women, especially in the bourgeois drama of the 18th century, are objects of a male sensuality that is lived out as a matter of course. The virtue system, however, requires that the bourgeois daughters refuse to fulfill their own desires if they do not want to be cast out. In the literature, the mothers are usually blamed for the case of their daughters.

REFERENCES

1. Bovenschen, Silvia „Die imaginierte Weiblichkeit: Exemplarische Untersuchungen zu kulturgeschichtlichen und literarischen Präsentationsformen des Weiblichen“, 2. Auflage, Frankfurt am Main 1980, S. 68
2. Stanitzek, Georg, „Blödigkeit: Beschreibung des Individuums im 18. Jahrhundert“, Tübingen 1989, S. 233
3. Kant, Beobachtungen über das Gefühl des Schönen und Erhabenen (1764) in Stanitzek, G., S. 234
4. Wosgien, Gerlinde Anna: „literarische Frauenbilder von Lessing bis zum Sturm und Drang: ihre Entwicklung unter dem Einfluß Rousseaus“, Frankfurt am Main, 1999, S.155.

FUNDAMENTAL POINTS OF TEACHING READING

*Jo’rayeva Zulayhoxon Shamshiddinovna ,
Xoshimova Dilso`zxon Rasuljon qizi*

KSPI, teachers of the Faculty of Foreign Languages

ABSTRACT

Reading is an activity and one of the essential skills with a purpose. A person may read in order to gain information or verify existing knowledge, or in order to critique a writer’s ideas or writing style. A person may also read for enjoyment, or to enhance knowledge of the language being read. The purpose for reading also determines the appropriate approach to reading comprehension. The communicative approach to language teaching has given instructors a different understanding of the role of reading in the language classroom and the type of texts that can be used in instruction.

Key words : *Reading, Texts, comprehend, Process, Authentic Material.*

INTRODUCTION

Reading is a complex “cognitive process” of decoding symbols in order to construct or derive meaning. Reading is a means of language acquisition, communication and of sharing information and ideas. The purpose for reading also determines the appropriate approach to reading comprehension. A person who needs to know whether she can afford to eat at a particular restaurant needs to comprehend the pricing information provided on the menu, but does not need to recognize the name of every appetizer listed. A person reading poetry for enjoyment needs to recognize the words the poet uses and the ways they are put together, but does not need to identify main idea and supporting details. However, a person using a scientific article to support an opinion needs to know the vocabulary that use, understand the facts and cause-effect sequences that are presented, and recognize ideas that are presented as hypotheses and givens.

Why teach reading?

- EFL teachers in Uzbekistan don` t have enough time to teach reading.
- Reading is about so much more than comprehension questions.
- Reading is a chance to learn a language the way all languages are learned in the beginning.

Reading research shows that good readers

- Read extensively
- Integrate information in the text with existing knowledge

- Have a flexible reading style, depending on what they are reading
- Are motivated
- Rely on different skills interacting: perceptual processing, phonemic processing, recall

- Read for a purpose; reading serves a function

Reading as a process-

Reading is an interactive process that goes on between the reader and the text, resulting in comprehension. The text presents letters, words, sentences and paragraphs that encode meaning. The reader uses knowledge, skills and strategies to determine what that meaning is.

Reader`s knowledge, skills and strategies include-

Linguistic competence- ability to recognize the elements of the writing system; knowledge of vocabulary and how words are structured into sentences.

Discourse competence- knowledge of discourse markers and how they connect parts of the texts to one another.

Sociolinguistics competence- knowledge about different types of texts and their usual structure and content.

Strategic competence-the ability to use top-down strategies as well as knowledge of the language. Reading comprehension is thus much more than decoding. Reading comprehension results when the reader knows which skill and strategies are appropriate for the type of texts, and understand how to apply them to accomplish the reading purpose.

Reading is a source of input

There are few people who argue more in favor of using reading to learn a language than Stephen Krashen. His theory of second language acquisition is centered around the input hypothesis: that acquisition of a language occurs primarily through masses of input and exposure.

Using Authentic Material and Approach-

For students to develop communicative competence in reading, classroom and homework reading activities must resemble real-life reading tasks that involve meaningful communication.

The reading material must be authentic. It must be the kind of material that students will need and want to be able to read when travelling, studying abroad, or using the language in other contexts outside the classroom.

Rather than simplifying a text by changing its language, make it more approachable by eliciting student’s existing knowledge in pre-reading discussion,

reviewing new vocabulary before reading and asking students to perform tasks that are within their competence, such as skimming to get the main idea or scanning for specific information, before they begin intensive reading.

2. The reading purpose must be authentic. Students must be reading for reasons that make sense and relevance to them.

3. The reading approach must also be authentic. Students should read the text in such a way that matches the reading purpose, the type of text, and the way people normally read.

Strategies for developing reading skills

Strategies that can help students read more quickly and effectively include

- Previewing : reviewing titles, section headings, and photo captions to get a sense of the structure and content of a reading selection
- Predicting: using knowledge of the subject matter to make predictions about content and vocabulary and check comprehension ; using knowledge of the text type and purpose to make predictions about discourse structure ; using knowledge about the author to make predictions about writing , vocabulary and content.
- Skimming and scanning: using a quick survey of text to get the main idea, identifying text structure , confirm or question predictions
- Guessing from context: using prior knowledge of the subject and the ideas in the text as clues to the meanings of unknown words , instead of stopping to look them up.
- Paraphrasing : stopping at the end of a section to check comprehension by restating the information and ideas in the text.

Teachers can help students learn when and how to use reading strategies in several ways.

- By modeling the strategies aloud, talking through the processes of reviewing, predicting, skimming and scanning, and paraphrasing. This shows students how the strategies work and how much they can know about a text before they begin to read word by word.

- By allowing time in class for group and individual previewing and predicting activities as preparation for in- class or out of class reading.

- By using cloze (fill in the blanks) exercises to review vocabulary items. This help students learn to guess meaning from context.

- By encouraging students to talk about what strategies they think will help them approach a reading assignment, and then talking after reading about what strategies they actually used.

Reading to Learn

Reading is an essential part of language instruction at every level because it supports learning in multiple ways.

- Reading to learn the language: Reading material is language input. By giving students a variety of materials to read, instructors provide multiple opportunities for students to absorb vocabulary, grammar, sentence structure and discourse structure as they occur in authentic contexts.
- Reading for content information: Reading for content information in the language classroom gives students both authentic reading material and an authentic purpose for reading.
- Reading for cultural knowledge and awareness: Reading everyday materials that are designed for native speakers can give students insight into the lifestyles and worldviews of the people whose language they are studying.
- When students have access to newspapers, magazines, and Web sites, they are exposed to culture in all its variety, and monolithic cultural stereotypes begin to break down.

When reading to learn, students need to follow four basic steps:

1. Figure out the purpose for reading.
2. Attend to the parts of the text that are relevant to the identified purpose and ignore the rest. This selectivity enables students to focus on specific items in the input and reduces the amount of information they have to hold in short term memory.
3. Select strategies that are appropriate to the reading task and use them flexibly and interactively.
4. Check comprehension while reading and when the reading task is completed.

Printed texts are permanent

In addition to providing natural and authentic language models of language, reading texts have one huge advantage over other texts: they are printed.

Consider what a learner encounters when listening to a passage:

- The speaker articulates their ideas
- The sounds from speaker’s mouth move through the air and reach the ear of listener
- The sound waves enter the listener’s ear
- If any of this process is interrupted the source of information is gone. The only option the listener has is to ask the speaker to repeat something or ask the teacher to replay the text

•In contrast to this, when a reader encounters difficulties with a reading text, they typically go back to the start of the phrases or section that cause difficulty, and read it again. As many times as they like

Reading aloud

A student’s performance when reading aloud is not a reliable indicator of that student’s reading ability. A student who is perfectly capable of understanding a given text when reading it silently with word recognition and speaking ability in the way that reading aloud requires. However, reading aloud can help a teacher assess whether a student “seeing” word endings and other grammatical features when reading. Ask the student to read a sentence silently one or more times, until comfortable with the content .This procedure allow the student to process the text , and let you see the results of that processing.

Reading texts are great tools for vocabulary development

Just imagine if you could prepare your students to deal with unfamiliar words so that when they encounter them outside of class, they have the skills to achieve greater levels of comprehension. Well, using reading texts can allow you to all of these things, with a bit of planning and practice. First of all, helping your students to deal with unfamiliar words is a key skill

CONCLUSION

For many years, comprehension is the only reason for reading. Without comprehension , reading is a frustrating, pointless exercise in word calling. It is no exaggeration to say that how well students develop the ability to comprehend what they read has a profound effect on their entire lives. Comprehension instruction followed what the study called mentioning, practicing and assessing procedure where teachers mentioned a specific skill by completing work book pages. It is plausible that preparation in the nature of the foundational reading skills and research- based instructional approaches would improve teacher’s practice to a degree that would be evident in earning outcomes for their students.

REFERENCES

1. Allington, R. L. (2001). What really matters for struggling readers. New York: Longman
2. Buehl, D. (2001). Classroom strategies for interactive learning (2nd ed.). Newark, DE: International Reading Association
3. Durkin, D. (2004). Teaching them to read (6th ed.). Boston: Pearson.
4. Harvey, S., &Goudvis, A. (2000). Strategies that work: Teaching comprehension to enhance understanding. Portland, ME: Stenhouse.

“O’TKAN KUNLAR” ROMANINING TARJIMA VARIANTLARIDA MILLIYLIK IFODASI VA O’GIRMALARDAGI TAFOVUT VA O’XSHASHLIKLAR

Muxlisa Jumamurodovna Choriyeva
Buxoro davlat universiteti, o’qituvchi

ANOTATSIYA

Ushbu tadqiqot Abdulla Qodiriyning “O’tkan kunlar” romanining tarjima variantlarini o’rganishga qaratilgan. Tadqiqot ishining asosiy maqsadi romanda ifodalangan milliy xususiyatlarni aks ettirishda tarjimonlar mahoratini o’rganish hamda tarjimada so’z tanlashdagi o’zaro o’xshashlik va tafovvutlarni ifodalash.

***Kalit so’zlar:** O’tkan kunlar, The days gone by, milliylik, milliy xos so’zlar, realiya, o’shashlik, tafovvut, tarixiy-arxaik so’zlar.*

ANNOTATION

This current study aims to investigate translated version of “The days gone by” by Abdulla Kodiri. The main purpose of the research is to study the skills of translators in reflecting the national characteristics expressed in the novel, as well as to express the similarities and differences in word choice in translation.

***Key words:** Utkan kunlar, The days gone by, nationality, national words, similarity, difference, archaic words.*

Milliylik u yoki bu millatning ma’naviy faoliyati va moddiy hayotidagi o’ziga xosliklardan iboratdir. Ma’naviy faoliyatga kishilarning xarakteri, tafakkur tarzi, ruhiyati, intilishlari, qiliqlari, yumor xususiyatlari va boshqalarni kiritishimiz mumkin. Moddiy hayot esa urf-odat, rasm-rusm, marosimlar, kiyimlar, uy-ro’zg’or anjomlari, cholg’u asboblari, pazzandachilik, ismlar va boshqalardir. Badiiy asarlarda aks etgan ana shu milliy xususiyatlar yig’indisi adabiyotshunoslikda milliy kalorit deb ataladi. “Milliy xos so’zlarga milliy taomlar, kiyim-kechaklar, cholg’u asboblari, ro’zg’or anjomlari, nomlar, taxalluslar, laqablar, qishloq xususiyatlari, me’morchilik, geografik nomlar, tabiat manzaralari, daraja, unvon, tabaqa va boshqa bo’linishlarni ifodalovchi so’zlar, muassasalar, tashkilotlar, diniy marosimlar va boshqa etnografik belgilarni bildiruvchi so’z va iboralar kiradi.”²³ Badiiy asarning milliy shaklini qayta tiklash – badiiy tarjimaning muhim muammolaridan biri hisoblanadi. Milliy o’ziga xoslikni boshqa til vositalari bilan berish sohasida katta tajribalar to’plangan. Badiiy asarlar tarjimasida milliylikni qayta yaratish muammolari asarni boshqa bir tilda

²³ Hamroyev H. Milliy xos so’zlar-realiyalar va badiiy tarjima. Tarjima madaniyati(maqolalar to’plami).-Toshkent, 1982

qiyoslangandagina namoyon bo’ladi. Rus tilini puxta o’zlashtirgan kitobxon, tabiiyki, badiiy asarni ham aynan asl tilida mutolaa qila oladi. Agar uning sevimli asari ayni ona tiliga o’girilsa, albatta ona tilida ham mutolaa qilib chiqadi. Ikki tilda jonlangan badiiy asar o’quvchining tasavvurida yo maqtov, yoki asl nusxadagi taassurotlarni ola olmaganligidan shikoyat paydo qilishi mumkin. Shuni inobatga olib, tarjima shunchaki tajriba bo’lib qolmasligi uchun mutarjim har sohada chapdast, uddaburon bo’lmog’i, o’ziga ham tanqid ko’zi bilan qarashni bilishi kerak.

O’zbek adabiyoti tarixida o’chmas iz qoldirgan va uning rivojlanishiga hissa qo’shgan buyuk yozuvchilarimiz yetarli. Ularning hayot tarzi va boy adabiy merosining yaratilishi bugungi davr odamlarini tarix haqida o’ylashga majbur qiladi. Abdulla Qodiriyning “O’tkan kunlar” romani ham tarixiy roman hisoblanib, o’zbek tilida yozilgan birinchi roman bo’lib, joriy yilda uning dastlabki boblari yozila boshlanganligiga 100 yil to’ladi. Asarda Otabek va Kumush muhabbati XIX asr o’rtalarida mamlakatimizda yuz bergan ijtimoiy-siyosiy voqealar fonida ko’rsatib berilgan. Ayni paytga qadar asar rus, nemis, turk, tojik, qozoq, turkman va boshqa ko’pgina tillarga tarjima qilingan. Bir necha yillardan beri asarning o’zbek tilidan ingliz tiliga tarjimasi bilan I.To’xtasinov va uning jamoasi shug’ullanib kelmoqda. Asarning rus tilidan tarjimasi angliyalik tarjimon va adabiyotshunos Kerol Ermakova tomonidan ingliz tiliga o’girilgan. Bundan tashqari asarning keyingi tarjimasi amerikalik olim, AQSH harbiy-dengiz akademiyasi Mintaqaviy tadqiqotlar markazining sobiq direktori Mark Riz tomonidan amalga oshirilgan. U 1994-1996 yillari Tichlik korpusining O’zbekistondagi birinchi ko’ngillilaridan bo’lgan. M.Riz mamlakatimizda ko’p vaqtini Farg’onada o’tkazgan, O’zbekiston mustaqillikka erishgach, vodiya tashrif buyurgan birinchi amerikaliklardan hisoblanadi. M.Riz AQSH Mudofaa vazirligi va Davlat departamentida xizmat qilgan, Afg’onistonga tarjimon sifatida yuborilgan, Davlat departamentining qiyosiy diniy tadqiqotlar dasturiga rahbarlik qilgan, shuningdek, AQSH hukumat dasturlariga Markaziy Osiyo bo’yicha mutaxassis sifatida jalb etilgan. Olim uchun romanni tarjima qilish o’n besh yildan ko’proq vaqt davom etdi. Kitobni nashr etish jarayoni O’zbekistonning AQSHdagi elchixonasi, yurtdoshlarimiz va o’zbekistonlik mutaxassislarning faol ko’magi bilan sezilarli darajada tezlashdi. Kitobning tarjimasi 660 betni tashkil qilgan. Nashr Abdulla Qodiriy tomonidan “O’tkan kunlar”da ishlatilgan turli atama va frazeologizmlar bo’yicha 400 dan ortiq izoh, o’zbek xalqining XIX asr birinchi yarmidagi madaniyati, an’analari, urf-odatlar va hayotining o’ziga xos xususiyatlari haqidagi sharhlarni ham o’z ichiga oladi. Tarjimon fikricha, A.Qodiriy o’z asarini o’sha davrda ushbu tarixiy roman qahramonlari kabi hayotiy qiyinchiliklarni boshdan

kechirayotgan o’quvchilar uchun bitgan. “Yozuvchi o’tmish saboqlarini 1917 yilgi voqealardan keyin keskin siyosiy davrni boshdan kechirayotgan zamondoshlariga ogohlantirish sifatida taqdim etgan. Kitobda ko’tarilgan mavzular jamiyatning bugungi muammolariga ham tegishli, O’zbekistondagi dolzarb masalalarni hal qilishda fuqarolik jamiyati institutlarini faol bo’lishga chaqiradi”, -deydi M.Riz.

Shuni ta’kidlash joizki, adabiy asarlar ayniqsa romanlarni tarjima qilishning o’ziga xos xususiyati shundan iboratki, ular boshqa adabiy asarlardan farq qilgan holda asl nusxasining o’rnini bosolmaydi va asar matni to’liqligicha tarjima qilinmaydi. Romanning Kerol Ermakova (“Days Gone By”) va Samarqand chet tillar instituti rektori Ilhomjon To’xtasinov (“The Days Gone by”) tomonidan tarjima qilingan variantlari asosida tahlil olib borar ekanmiz, shuni ta’kidlash joizki, tarjimonlarimiz uchun asliyat tili turlicha bo’lganligi uchun tarjimada turlicha farqlarni ko’rishimiz mumkin.

Quyida “O’tkan kunlar” romanida tarixiylikni belgilovchi tarixiy-arxaik tushunchalarda ko’p uchraydigan unvon, kasb-korga tegishli so’zlar va realiyalar (milliy xos so’zlar) tarjimasini tahlil qildik. Zero, bularni tarjimada to’liq aks ettirish muhim ahamiyatga ega.

Asliyat: “Musulmonqul Normuhammad qushbegiga besh ming sipoh qo’shib, Toshkand ustiga jo’natqan!”²⁴

O’zbek tilidan ingliz tiliga tarjimasini: “Musulmonqul sent troops of five thousand people to Normuhammad Qushbegi to lead a riot against Tashkent!”²⁵

O’zbek tilidan rus tiliga tarjimasini: “Мусулманкул отправил в Ташкент пять тысяч воинов, во главе которых стоит Нармухаммад кушбеги”

Кушбеги – почетное звание правителя города или области.²⁶

Rus tilidan ingliz tiliga tarjimasini: Musulmon Kul has sent five thousand warriors headed by Nar Mohammed Kushbegi* to suppress the uprising!”

*Kushbegi – title of the first minister of the khan’s court.²⁷

Bizga ma’lumki, qushbegi unvoni amir va xonlar saroyida bosh vazir yoki huquqi vazirga teng bo’lgan yirik amaldor, hokim hisoblangan. Fikrimizcha, tarjimonlarimiz yuqoridagi tarjima variantlarining barchasida qushbegi so’zini tarjima qilmasdan “Qushbegi”, “Кушбеги”, “Kushbegi” tarzida berilgan, shu bilan bir qatorda ingliz va rus kitobxonlariga tushunarli bo’lishi uchun taglama asosida

²⁴ Abdulla Qodiriy. O’tkan kunlar. “Sharq” nashriyoti. Toshkent.

²⁵ Abdulla Qodiriy. The Days Gone By. Translators: I.M. Tukhtasinov, O.M. Muminov, A.A. Khamidov. Toshkent: “Mashhur -press”, 2017.

²⁶ Abdulla Kadyri. Minuvshiyehi dni. Roman, Tashkent.

²⁷ Abdulla Qodiriy. The Days Gone By. Translators: I.M. Tukhtasinov, O.M. Muminov, A.A. Khamidov. Toshkent: “Mashhur -press”, 2017.

qushbegi so’zining ma’nosi keltirib o’tilgan. Rus tiliga tarjimasida hamda rus tilidan ingliz tiliga tarjimasida o’quvchi uchun taglama tushuntirish berib o’tgan bo’lsa, o’zbek tilidan amalga oshirilgan bevosita ingliz tiliga tarjimasida hech qanday izoh berib o’tilmagan. Ushbu lisoniy birlik transleteratsiya orqali amalga oshirilishi maqsadga muvofiq bo’lar edi. Carol Ermakova o’z tarjimasida o’quvchilar o’qish jarayonida hech qanday muammoga duch kelmasin deya roman tarkibidagi ismlarni ham bilvosita tarjima jarayonidan ham qiyinchiliksiz muammoni bartaraf etgan deb hisoblaymiz. Sababi har bir kitobxon o’zga bir tildagi atab qo’yilgan birliklarni o’qishga qiynaladi va tushunishi qiyin bo’lgan nomni aytish birozgina muammo yuzaga keltiradi. Yuqorida Carol Ermakova buni his etgan deya olishimiz mumkin.

Barchamizga ma’lumki, tarjima ham san’at hodisasi hisoblanadi, aynan qayta yaratish san’ati. Agar bir badiiy asarni o’n kishi o’girsas, ularning tarjimalari bir xil qolipdan chiqqani singari bir-biriga aynan o’xshab qolmaydi, balki jiddiy farq qiladi. Chunki, har bir tarjimon ijodkor sanaladi. Biroq ular bir-birlariga o’xshamaydilar. Har biri o’z oldiga asar muallifining uslubini aks ettirishni maqsad qilib qo’yadi. “Har vaqtki, tarjima maydoniga ikki alp-muallif bilan mutarjim yakkama-yakka tushadilar.”²⁸ Tarjimon ham ijodkordir, u muallif uslubiga qanchalik mahliyo bo’lib ketmasin, o’zini muallifning irodasiga itoat etishga majbur qilmasin, har bir tarjimachining betakror, o’ziga xos uslubi ham shundoqqina sezilib turadi. Shu o’rinda yuqoridagi ikki tarjimonimiz ham asar tarjimasiga alohida yondashgan holda, mahorat va san’atkorliklarini namoyon etishga harakat qilganlar. Mutarjimlarimiz asl nusxada aks etgan shakl bilan mazmunning birligini, yaxlitligini saqlash uchun bo’lak tildan muqobil vositalar qidirib topganlar.

Asarni tarjima qilish davomida tarjimonlarimiz muallif uslubini qayta yaratishga, asar ritmi va intonatsiyasini saqlash, personajlar nutqini asliyadagi tabiiyligi bilan aks ettirishga, milliy koloritni berish, frazeologizmlarning muqobil variantini topishga, sheva xususiyatlarini ifodalash kabilarga e’tibor qaratganlar. Tarjimonlarimiz o’zbek tilini bilish bilan bir qatorda, xalqimizning ijtimoiy o’zini-o’zi anglashi, milliy xarakteri, hayot tarzi, an’analari, urf-odatlarini, axloqi, qadriyatlarini yig’indisi va dunyoqarashi haqida chuqur bilimga ega ekanliklarini ham isbotlaganlar.

Shuni ta’kidlash joizki, tarixiy asarlarda ijtimoiy-tarixiy harakatdagi xalq hayotining ma’lum bir davri ifodalanadi. Bunday asarda qo’llanilgan til vositalarining katta qismi vaqt o’tishi bilan turli o’zlashtirishlarga uchragan, bir qator so’zlar eskirib, iste’moldan chiqib, unitilib ketgan, bir guruh so’zlarning ma’no ko’lami kengaygan, yana boshqalarning esa aksincha chegaralanib, toraygan. Bir so’z bilan aytganda, asar

²⁸ Salomov F. Tarjima nazariyasi asoslari. T.1983

yaratilgan davr tilida qanday qo’llanishda bo’lgan bo’lsa, shunday saqlanib qolgan til vositalarini topish mushkul. Tilda doimiy, turg’un hamda vaqtinchalik, o’tkinchi, o’zgaruvchan til hodisalari ham borki, tarjimon bu o’rinda tarjimasiga kirishgan asar yaratilgan o’tmishni chuqurroq o’rganishi, asar muallifining uslubini, dunyoqarashini bilishi, uning o’zi haqida to’liq ma’lumotga ega bo’lishi zarur. Shuningdek, tarixiy asarning shu davrga qadar boshqa tarjimonlar tomonidan amalga oshirilgan barcha tarjimalarini ham yaxshilab o’rganib chiqishi, ushbu yo’nalishdagi yutuq va kamchiliklardan xabardor bo’lishi kerak. Bu kabi omillar tarixiy asarlar mazmunini chuqurroq anglashga, tarjima jarayonida uchrashi mumkin bo’lgan mushkullikning yechimini topishda va yo’l qo’yilishi mumkin bo’lgan xatoliklarning oldini olishda yordam beradi. Tarixiy asarlar tarjimasida mutarjimlar barcha til vositalarini zamonaviy til orqali o’gira olmasligiga sabab asliyatning qadimiyligi bo’lsa, qadimiy til bilan o’rganishni inkor etuvchi sabab, uning zamonga xizmat qilishi zarurligidadir. Tarixiy asar tarjimasida ikki davrga taaluqlidir. Ya’ni, u zamonaviy tilda yaratilishi hamda o’zida tarixiy davr ruhini aks ettirishi kerak. Har bir asar o’z zamoni va makoniga ega. Tarjimada ana shu zamon va makonning asliyatda qoldirilgan izini o’zga kitobxonga yetkazish, tarjimonga katta mas’uliyat yuklaydi. Tarjimon zamondoshimiz, demak, bugungi kun o’quvchisi. U nafaqat o’quvchi, balki asl nusxaning badiiy tomonlarini tahlil qila oladigan tanqidchi hamda asarni o’z tilida qayta tiklay oladigan olim va yozuvchi hamdir.

Quyida keltirilgan parchani tahlil qiladigan bo’lsak, asliyat:

“Mirzaboshi kirib xong’a qulliq qildi va Musulmonqulg’a qarab qo’l bog’ladi. Musulmonqul yana xumori bo’lg’an edi – “Chilim!” deb tashqarig’a qichqirdi, so’ngra mirzaboshig’a dedi:

-Hozir Marg’ilon hokimi O’tabboq qushbegiga bir xat yozib, chopar bilan yubor. Xatni olg’an zamon Yusufbek hojining o’g’li Otabek deganni olib huzurimizga kelsin!”

O’zbek tilidan rus tiliga tarjimasida:

Вошел мирза-баши, поклонился почтительно хану, а затем Мусульманкулу. Тот все еще был крайне раздражен и испытывая физическую потребность покурить, приказал – “Чилим!”, затем обратился к мирза-баши:

-Немедленно напиши правителю Маргилана Утаббаю-кушбеги чтобы он явился сюда вместе с сыном Юсуфбека-хаджи Атабеком. Письмо отошли с гонцом.

Rus tilidan ingliz tiliga K.Ermakova tarjimasida:

“Mirza-bashi entered, bowed respectfully to the khan, and then to Musulman Kul. But the ruler was still extremely agitated and once again felt compelled to smoke.

“Chilim!” he yelled, before turning to Mirza-bashi:

“Write to the ruler of Margilan, Utabbayi-Kushbegi, at once, and order him to appear here together with Atabek, son of Yusufbek-hadji. Send the letter with a rider.”

O’zbek tilidan ingliz tiliga I.To’xtasinov tarjimasida:

“Mirzaboshi entered the hall and greeted Musulmonkul who got frustrated again and shouted-“Kalian”, then said to Mirzaboshi:

-Right now send a letter to the governor of Margilon, to Otabboy, with the courier. Ask him to bring Otabek, the son of Yusufbek Khoji, immediately!

Yuqorida berilgan parchalarni tahlil qiladigan bo’lsak, tarixda xon saroyida mirzaboshi degan lavozim ham bo’lib, u yozuv ishlarini olib bosgan. Har ikkala tarjima variantida ham ushbu lavozim “Мирза-баша” “Mirza-bashi”, “Mirzaboshi” shaklida o’z holicha berilgan. Bundan asosiy maqsad albatta, o’sha davrning o’ziga xosligini kitobxon ko’z o’ngida bevosita jonlantirishdan iboratdir. Bundan tashqari asardagi “chilim” so’ziga e’tibor beradigan bo’lsak, K.Ermakova ushbu so’zni o’z holicha qo’llagan bo’lsa, I.To’xtasinovning tarjimasida uning zamonaviy variantini ko’rishimiz mumkin. Ya’ni uning tarjimasida “chilim” so’zi o’rnida “kalian” so’zi qo’llanilgan.

Shuni alohida ta’kidlash joizki, asl nusxa bilan tarjima tili bevosita bir-biriga teng emas. Har ikki tilning lisoniy imkoniyatlari bir-biriga “ekvivalentlik holatida bo’lmaydi. Shuning uchun ham ko’r-ko’rona tarjima qilish mumkin emas. So’zlarning aniq mazmuni bilan estetik sifatlari o’zaro bir-birining o’rnini qoplay olmaydi. Shu sababli matnning tili qanchalik serma’no, badiiy tarafidan serjilo bo’lsa, tarjima shunchalik qiyinlashadi.” Bu holatlarda asl nusxa bilan tarjima o’rtasidagi tafovutlar yuzaga keladi. Shundan qilib, har bir badiiy yodgorlik muayyan davr va xususiyat tasviriga bag’ishlanar ekan, tarjimon zimmasiga o’sha ruhni asliymonand tarzda aks ettirish mas’uliyati yuklanadi. Tarjima jarayonida ushbu talabga rioya qilmasdan, iste’moldagi lug’atlarga tayanib ish ko’rish adekvat tarjima yaratish tamoyiliga zid holda, muallif matnini zamonaviylashtirib qo’yishga olib kelsa, milliy xususiyatli lisoniy vositalarni beasos shunday xususiyatdan xoli bo’lgan birliklar yoki tarjima tili sohiblariga xos lisoniy vositalar bilan almashtirib talqin etish muallif matnini milliy asosdan mahkum etadi.

REFERENCES

1. Abdulla Qodiriy. O’tkan kunlar. “Sharq” nashriyoti. Toshkent.

-
2. Abdulla Qodiriy. The Days Gone By. Translaters:I.M.Tukhtasinov, O.M.Muminov, A.A.Khamidov. Toshkent:”Mashhur -press”, 2017.
 3. Abdulla Kadyri. Minuvshiye dni. Roman, Tashkent.
 4. Abdulla Qodiriy. The Days Gone By. Translaters:I.M.Tukhtasinov, O.M.Muminov, A.A.Khamidov. Toshkent:”Mashhur -press”, 2017.
 5. Hamroyev H. Milliy xos so’zlar-realiyalar va badiiy tarjima. Tarjima madaniyati(maqolalar to’plami).-Toshkent, 1982
 6. Salomov G’. Tarjima nazariyasiga kirish. Toskent:O’qituvchi, 1978.
 7. Quronov D. Nazariy qaydlar. Toshkent: Akademnashr, 2018

USING BODY MOVEMENTS IN TEACHING ENGLISH AS FOREIGN LANGUAGE

Nuralieva Shokhistakhon

shoxista2021fardu@gmail.com

English teacher at Fergana state university

ANNOTATION

The article discusses the use of the body movement in English lessons. The advantages and disadvantages of body movement are explained.

Key words: *Young learners; Movements; Total Physical Response; Sequential Learning; Writing*

INTRODUCTION

Teaching/learning through movement is believed to be a method through which children can cognitively, emotionally and physically benefit from. It has the ability to engage and motivate learners, especially younger ones. It also positively enhances the disposition of the learner; therefore, facilitating the learning process of listening, speaking, reading and writing. **Total Physical Response** (TPR) is a great way to incorporate movement during lessons. Teachers and students use their bodies to act out or gesture the meaning of words or concepts. For example, if the lesson is about the water cycle, then the class would be using their bodies to represent the sun, rain, and evaporation.

Main part

According to former Psychology professor James Asher, learning best occurs through physical action, such as pointing, touching, drawing, singing, miming and role-play. Asher considers Total Physical Response (TPR) as the ideal tool for foreign language learning, because it consists on the use of imperatives, such as “Throw the ball to Mary”, accompanied with a certain movement, which will assist the learner’s perception of the target language by simulating a real-life situation. Therefore, TPR is very similar to our natural language learning process, since young children acquire new language through movements. Asher additionally defends that learning through movement is suitable for students of all ages and perfect for young learners at a primary school level, since children learn by doing. He further points out that TPR triggers the learner’s motivation and leads to the long-term retention of the information learned. Another author who defends the benefits of a more authentic learning environment is Paul, when she states that making abstraction more authentic facilitates learners’ perceptions: “Physically acting out knowledge to be learned or

problems to be solved makes the conceptual metaphors employed by our brains a literal reality”. In other words, when something abstract is made more concrete, learning is more effective. In order to reify a concept, Asher explains how our brains lateralize information. For instance, the right side of the brain is more receptive to new ideas and listens and communicates through physical action, whereas the left side resists change and can communicate through speech after having internalized enough of the language code. However, once the new content is internalized or reified, it will be very difficult for it to be removed or changed. So what method may be applied for students to learn in an efficient way? In the classroom, movement is a key approach to internalize new contents and it can be articulated in young learners’ lessons through several activities, such as pointing to the correct image when the teacher calls out a command (e.g. “Point to the long arms. / Point to the short arms.”). Pointing stimulates both the inner ear and cerebellar motor activity system, which is the first sensory system to mature in children. Additionally, combining speaking and movement is also an outstanding tool for teaching; it can be done through chanting and miming the lyrics of a song. Asher states that the positive atmosphere generated by game-like movements also creates a predisposition for students to learn. While they are performing a fun game, they are stimulating their motor activity system and their cognitive skills; hence, physical activities should be valued in the classroom. The reason for this lies on the fact that physical action is especially appropriate for younger learners, since it is not enough to explain reality to them. Therefore, since they perceive new information through first-hand experience, TPR is ideal for this age group. This physical response activity is what Swiss psychologist, Jean Piaget, referred to as constructing reality. Neuroscientific research has proven that movement and cognition are intimately connected. Understanding the brain is very important to understand why movement is so linked with learning. The cerebellum has been identified as the part of the brain that processes both learning and movement. So, learning through movement, as argued by Asher, is perfect for primary school students, since it is the age when the inner ear and cerebellar motor activity system mature. This system helps maintain balance, put thoughts into actions and coordinate movements. That is why children’s typical playground activities are valued, especially those that stimulate inner-ear motions, such as swinging, rolling, jumping and pointing. By doing these stimulating physical activities, the cognitive abilities are being stimulated. Movement is so vital that the World Health Organization (WHO) recommends its increase on a daily basis for a healthier life. According to its latest fact sheet on this issue, schools have safe spaces and facilities for students to spend

their free time actively. In line with trying to increment more physical activity, schools have the opportunity to apply more movement right in the classroom, which benefits students at a physical, intellectual and emotional level. Moreover, movement can be an effective strategy in the classroom to learn something new, consolidate something already learned and even motivate the learner to learn in a fun way. This is so, because moving oxygenates the brain, increases brain mass and cell production, and in general, fuels the mind, according to the U.S. National Library of Medicine. Movement additionally organizes the integration of new input with the already stored data; therefore, creating a perfect bridging and perception of information.

Advantages and disadvantages of movement in the classroom

Movement can engage students to a great extent and enhance their motivation in the classroom. It has the ability to reduce the stress typically associated with the learning of a foreign language. This approach is highly intertwined with an emotional state of informal, stress-free well-being, which facilitates learning. It is known that information learned through strong feelings is more easily perceived and recalled, as Jensen states: “Whether we get scared out of our wits or experience an ecstatic love fest, nature wants us to remember the incident that caused that reaction”. Additionally, a collective symbiosis is inevitable when applying movement in the classroom, promoting a sense of inclusion and equality among the students, because they are all performing the same motor activities. This is true even for students with special needs, those with behavioral problems and those diagnosed with Attention Deficit Hyperactivity Disorder (ADHD), as explained by Nina Fiore, a practitioner in the educational field. Some support teaching through movement might go so far as to regulate some misbehavior, because students engage and concentrate on the motor activities. Fiore goes on to also state that incorporating movement or exercises results in students with more successful cognitive, behavioral and motivational benefits: Movement is one of the most beneficial ways for all children to engage with and retain the information they are being taught in school. It makes lessons more engaging and memorable, it helps students focus, it regulates student behavior, it helps foster inclusive environments for all children, and it makes children want to come to school every day. In line with Fiore’s statement, applying physical activities in the classroom has shown to increase students’ memory skills and helps stimulate a favorable learning atmosphere, which will lead young learners to want to repeat such learning practices. The intention of teachers when applying movements, such as TPR, is to generate pleasurable experiences to facilitate the learning process and not to promote negative experiences. So, how do positive emotions assist learning? Jensen

states that pleasurable events and body movements enhance the production of dopamine, a beneficial hormone linked with pleasure, positive emotions and cognitive functions in the human nervous system. Another supporter of the benefits resulting from positive emotions in learning experiences is Julian Edge, a senior lecturer in the International Association of Teachers of English to Speakers of Other Languages (TESOL). Edge points out that language learning is more effective and memorable through favorable events, as he puts it: “Positive emotional involvement leads to effective learning”. On the contrary, how do negative emotions affect the learning process and memory skills? Jensen states that stressful events lead to the release of harmful hormones into the nervous system, such as glucocorticoid, which in big quantities does not enhance cognitive functions; therefore, these adverse situations are not recommendable. Bearing this in mind, the World Health Organization (WHO) recommends moderate exercise to enhance cognitive processing. Another possible disadvantage of implementing movement in the classroom is student unsettledness. This negative aspect might occur if students are not accustomed to performing physical activities during their lessons, in which case, the instructor should progressively apply brief physical activities to create a routine. Additionally, lack of classroom space might present an obstacle to practicing motor activities. Furthermore, physically active tasks are not recommended following playtime when students are already energized; therefore, leading to unnecessary commotion. In this case, more soothing activities are called for and movement related exercises could be later applied. Nevertheless, the implementation of motor activities is recommended and it should be pursued in the classroom, since it greatly contributes to learners’ well being at a physical, emotional and cognitive level. It can also play an important role in the development of several skills, namely writing. Bearing this in mind, the following section will consider the acquisition of writing, its importance, and how movement can be an aid to it.

REFERENCES

1. Asher, James J. "The total physical response approach to second language learning." *The modern language journal* 53.1 (1969): 3-17.
2. Jonibekovna N. D. et al. Some opinions about parameters of mnemonics //Universal Journal of Educational Research. – 2020. – T. 8. – №. 1. – C. 238-242.

МЕТАФОРИЧЕСКИЕ СЛЕНГОВЫЕ ВЫРАЖЕНИЯ И СЛЕНГОВЫЕ ВЫРАЖЕНИЯ С ЗАИМСТВОВАННОЙ ЛЕКСИКОЙ, К-ПОП СЛЕНГИ

Айша Абатова

abatova888@gmail.com

выпускница бакалавриата 4-го года обучения

Ташкентский государственный университет востоковедения

АННОТАЦИЯ

Метафорические сленговые выражения и сленговые выражения и заимствованная лексика. Описание метафорических сленговых выражений и выражения заимствованной лексики, их особенности и применение. Рассмотрение сленговых выражений через отличия с заимствованными выражениями, способы отображения метафорических сленговых выражений и выражений с заимствованной лексикой.

Ключевые слова: *корейский язык, метафорические сленговые выражения, сленговые выражения, заимствованная лексика, сленг.*

ABSTRACT

Metaphorical slang expressions and slang expressions and borrowed vocabulary. Description of metaphorical slang expressions and expressions of borrowed vocabulary, their features and application. Consideration of slang expressions through differences with borrowed expressions, ways of displaying metaphorical slang expressions and expressions with borrowed vocabulary.

Key words: *Korean language, metaphorical slang expressions, slang expressions, borrowed vocabulary, slang.*

ANNOTATSIYA

Metaforik jargon iboralar va jargon iboralar va o'zlashtirilgan lug'at. Metaforik jarangli iboralar va o'zlashtirilgan lug'at iboralarining tavsifi, ularning xususiyatlari va qo'llanilishi. Argo iboralarni o'zlashtirilgan iboralar bilan farqlash orqali ko'rib chiqish, metaforik jarangli iboralar va o'zlashtirilgan lug'at bilan ifodalarni ko'rsatish usullari.

Kalit so'zlar: *koreys tili, metaforik jarangli iboralar, sleng iboralar, o'zlashtirilgan lug'at, slenglar.*

Рассмотрим явление метафоризации, часто встречающееся в речи молодежи. В сборнике статей Н. Д. Арутюнова отмечает, что «в метафорическом высказывании можно видеть сокращенное сравнение, но вне его можно видеть и сокращенное противопоставление. В первом случае

подчеркивается роль аналогического принципа в формировании мысли, во втором – акцент переносится на то, что метафора выбирает самый короткий и нетривиальный путь к истине, отказываясь от обыденной таксономии»²⁹.

Метафора в современном молодежном сленге создает более точное представление описываемых особенностей предметов или явлений. «С помощью метафоры современная молодежь пытается связать понятия о предметах, явлениях одной области с понятиями другой области, используя накопленный опыт и личные эмоции, ощущения. Метафоризация всегда субъективна, поскольку свобода переноса зависит от воображения и жизненного опыта говорящего»³⁰.

Так, в речи корейской молодежи можно встретить следующие выражения:

1. 로얄석 – «королевское место» (самое лучшее место в аудитории корейские студенты сравнивают с королевским тронном).
2. 우유학점 – «молочная оценка», означает среднюю оценку 3.4 балла (дан-ный балл сравнивается с процентом жирности молока – 3.4%).
3. 지게 – «балл А» (традиционная корейская деревянная носилка для груза, которую носили на спине, выглядела в виде буквы ‘А’).
4. 초생달 – «балл С» (букву С сравнивают с формой луны).
5. 메뚜기 – «прыгающий с места на место студент, который не мог найти свободное место в библиотеке» (сравнение с прыгающим кузнечиком).

На основе данных примеров можно сказать, что с помощью метафорического переноса создается новое яркое сленговое выражение, которое дает оценку предмета или явления. Использование метафоры создает образно-эмоциональный фон речи³¹.

Сленговые выражения, образованные с помощью заимствованной лексики:

Использование заимствованной лексики является одним из продуктивных способов образования сленгов. При создании новых сленговых выражений допускается корне сложение двух или более слов, при котором могут участвовать как заимствованные, так и корейские слова, а также возможны сокращения или добавления аффиксов. Рассмотрим несколько примеров:

²⁹ Теория метафоры: сборник / под ред. Н. Д. Арутюновой, М. А. Журиной. М.: Прогресс, 1990. С.18.

³⁰ Матюшенко Е. Е. Современный молодежный сленг: формирование и функционирование: автореф. диссертация на соискание ученой степени канд. филол. наук. Волгоград, 2007. с. 18.

³¹ 김 선정, 강 현사, 김 경하. 살아있는 한국어 비어, 은어, 속어. – 서울시: KoreaLanguagePlus. 2008.

1. 에프킬러 (англ. killer F), букв. «убийца F», называют преподавателя, который часто ставит оценку F.
2. 뉴비 (англ. newbie) – «новичок, неопытный игрок».
3. 고고씽 (고고 от англ. go go – «иди, иди» + 씽 – «звук или внешний вид очень быстро движущего человека») – «Пойдем!» или «Давай сделаем это!»
4. 생얼 (кит. 생 (生) – «рождение» + 얼굴 – «лицо») – «лицо без макияжа», «естественная красота».
5. 알바 (нем. arbeit – «работа») – «подработка»³².
6. 노답 нет выхода. Нет метода. Нет способа. Катастрофа. 내 인생 노답이야 Моя жизнь просто катастрофа. Или например кошка вырвала на мою кровать и я говорю: 아... 노답 ужас. Также можно добавить 개 + 노답 =개노답 Кошмар, ужас. 피부 노답 Это не кожа, а катастрофа.

Сленговые выражения и молодежный K-POP сленг в корейском языке

1. 미친– «блин, пипец, круто» (образуется от глагола 미치다 «сойти с ума»). Употребляется в том или ином значении в зависимости от контекста. Например: Мне подарили подарок на день рождения и моей реакцией будет следующее: 미친. 진짜 고마워 – С ума сойти. Спасибо огромное; или вы потеряли кошелёк и говорите: 미친 나 지갑 잃어버렸어 – Вот блин, я потеряла свой кошелёк.

2. 대박이다 = 짱이다 = 찼다 = 지린다 = 죽이다 – «круто, офигеть, обалдеть, охренеть». Все эти выражения употребляются при сильном удивлении, а также взаимозаменяемы. 지린다 – «писать», в значении описаться от удивления, 죽이다 – «умирать», похоже на выражение в русском языке «умереть не встать». А также этот глагол чаще применим, в том случае, когда речь идёт о фигуре, когда парни видят девушек с красивой фигурой. Можно добавить приставку 개 только с глаголами 찼다 и 지린다, что даст усиление и значение «охренеть», с остальными приведёнными глаголами выше приставка не сочетается и звучит неестественно.

3. 헐 – часто переводят, как «Бог ты мой, божечки», «ёмаё, с ума сойти, блин». Выражает удивление или испуге, а также является словом-паразитом, которые корейцы часто употребляют и от которой нет пользы. Например: 헐 이종석 개잘생겼어 – «Блин, Ли Джонг Сок очень красивый»; 헐,

³² <https://cyberleninka.ru/article/n/sleng-v-rechi-sovremennoy-koreyskoy-molodezhi>

우산 깜빡했다! – «Ёмаё, зонт забыла!»! Выражение **헐** сочетается со всеми глаголами и может употребляться с другими сленговыми словами тоже.

4. **빡치다** (грубая версия глагола **화가나다**) – «рассердиться, взбеситься». Очень часто употребляется с приставкой **개**, что как мы и указывали выше, придаёт усиление прилагательному. Также очень часто корейцы говорят: **빡치게 하지마** – «Не беси меня!».

5. **귀요미** – «очень милый, милая, мило». Употребляется по отношению к животным или милым вещцам.

6. **나대지마** – «Не выпендривайся! Не лезь! Успокойся!». Используется, тогда, когда человек ведёт себя как-то по-новому или необычно, а также есть и другое применение например: вы увидели красивого парня или девушку и сердце ваше застучало быстрее и тогда вы можете сказать: **심장아, 나대지마** – «сердце, успокойся перестань».

7. **씹다** – «не отвечать на сообщения или звонки, игнорить», а также значение «жевать». Например: **왜 내 말 씹어?** – «Ты чё игноришь меня?».

8. **쌍까다** – «игнорировать» грубое выражение. Аналог «**씹다**», но «**쌍까다**» более грубая форма, а «**무시하다**» вежливая форма слова «игнорировать». Например: прошла подруга и вы с ней не поздоровались, и она говорит: **왜 나 쌍까?** Почему ты меня игноришь? Или если подруга игнорирует **수아가 나 쌍까** Суа меня игнорит.

9. **졸다** – «бояться, испугаться». В русском сленге зассать, ссать. Например: хулиган поднимает руку и замахивается, и говорит: **졸았냐?** Чё зассал? Чё испугался? **야, 애 졸았어** Эй, гляньте он ща от страха обоссется. Также употребляется **졸지 마** Не парься, не ссы.

10. **깍치다** – «нарываться». **깍치지 마!** Не нарывайся, не шути со мной!

11. **꼬시다** – «подкатывать, соблазнять». Например: с вами работает красивый сотрудник и я говорю подруге: **꼬셔! 꼬셔 봐!** Попробуй подкатить к нему! Или например: друг умеет соблазнять девушек: **재 여자 진짜 잘 꼬셔!** Он реально умеет подкатывать! Или например: скоро экзамены, а мне нужно готовиться, и друзья уговаривают погулять или же повеселиться, и я говорю им: **꼬시지 마!** Не уговаривайте меня. Не соблазняйте меня!

12. 구라치지 마 грубее 뽕치지 마 – «не ври, не лги. Не брещи. Не гони». 뽕치지 마 Тоже не вежливое выражение выражения «не ври не лги». Более грубая форма 개소리하지 마! Не брещи!

13. 구리다 – «не очень, беспонтовый, туфта». Например: купили одежду и показываете другу и он говорит: 구려! Хрень какая-то! Можно ещё добавить для усиления значения 개+구려. 별로야 вежливая форма 구려.

14. 뽕기다 – «хочется чего-то поесть». Например: 뭐 뽕기는 거 없어? Тебе не хочется чего-нибудь поесть? 썰리드 뽕기네— 뽕긴다. Мне хочется поесть салат.

15. 씹 타다 – «мутить». Например: прежде чем встречаться, люди мутят. И люди спрашивают: 너 지마랑 씹 타? Вы с Димой мутите? 응, 씹 타. Да, мутим.

16. 실화 – «правда, рили?». Если вы попали в странную ситуацию вы можете сказать 이거 실화야? 실화임? Это правда? Рили? 미모 실화야? Такие красивые люди реально существуют?

17. 빨랑 – «быстрее» от слова 빨리. 빨랑 해 Сделай быстрее. 빨랑 와 Иди быстрее. 빨랑 가고 싶다 Хочу быстрее поехать туда.

18. 에바야 – «что-то непомерно, дофига». 숙제 에바야 Домашнего задания дофига. Также можно добавить для усиления значения 개 + 에바야.

19. 인정 – «жиза, согласен». Например: вам скучно дома и подруге тоже, она говорит: 인정 ой да жиза. Или например с другом вместе кушаете и еда вкусная: 음식 진짜 맛있다. 인정? Еда и вправду вкусная. Жиза? Можно добавить 개 + 인정 полностью согласна, полностью жиза.

20. 콜 – «Идёт, ок, не против». Например: может быть поедем на выставку? 콜 Идёт

Молодежный K-POP сленг в корейском языке

День за днём у молодёжи растёт интерес к корейской культуре. Нынешняя молодёжь пытается копировать своих корейских кумиров (айдоллов). Соответственно, они знакомятся с таким направлением как K-POP.

K-pop– аббревиатура английского словосочетания Korean pop – названия музыкального жанра, появившегося в Южной Корее, который вобрал в себя элементы западного электропопа, хип-хопа, танцевальной музыки и современного ритм-н-блюза. Появившись изначально как музыкальный жанр,

К-роп превратился в масштабную музыкальную субкультуру с миллионами поклонников среди молодежи во всем мире. Далее мы разберем одни из основных сленгизмов в индустрии К-POP и корейский сериалов (дорам):

1. 아이돌 [Айдоль] – по сути, другое название звезды или популярной медиа-персоны. Правда, они отличаются тем, что чаще всего в глазах фанатов и мира выглядят слишком уж недосыгаемо, с наичистейшим имиджем и репутацией. Некие божества для поклонений.

2. 애교 [Эгё] – Делать что-то очень мило. Эгё может выполняться как мужчинами, так и женщинами. Его часто ожидают от айдолов. Вы даже можете найти видео про айдолов, пытающихся сделать эгё!

3. 정말 [Чонмаль] – Корейский способ выразить недоверие и раздражение. Эквивалент «Действительно?» или «Серьезно?»

4. 막내 [Мангнэ] – Самый младший участник группы в Кпоп. Они всегда будут занимать особое место в своих группах!

5. 화이팅 [Файтинг] – Фраза, которая означает «Вы можете это сделать!».

6. 사센 [Сасэн] – Чрезмерно навязчивый поклонник, который известен своим интенсивным и сомнительным поведением. Известно, что сасэны преследуют или иным образом вторгаются в частную жизнь своих кумиров.

7. 선배/후배 [Сонбэ/Хубэ] – Сонбэ является старшим в отрасли, дебютировав до хубэ групп. Другими словами, у хубэ меньше опыта и они должны проявлять уважение к сонбэ.

8. 대박 [Тэбак] – Дэбак также принял смысл «удивительный» или «потрясающий». Вы можете использовать эту фразу, чтобы описать все, начиная от классной вечеринки и до вкусной еды.

9. 안돼 [Ан твэ] – Корейский способ сказать «Ни в коем случае». Если вы будете часто смотреть дорамы, то вы, вероятно, начнете использовать фразу в своей жизни.

10. 비아스 [Биас] – ваш любимый айдол или актер, которого вы поддерживаете, несмотря ни на что. У вас может быть биас в каждой группе.

11. 깡 [Ккап] – То, как вы называете кого-то, когда они делают что-то слишком сумасшедшее или энергичное до такой степени, что это раздражает.

12. 맞선 [Матсон] – В дорамах это происходит, когда родители участвуют в любовной жизни своих детей и назначают официальную дату свиданий. Это происходит чаще, чем вы думаете!

13. 오모[Омо] – По сути, корейская версия «ОМГ!».
14. 어떡해[Оттоккэ] – Выражение отчаяния или замешательства, например, «Что же делать?» или «Как же так?»
15. 상 남자[Санг намджа] – То, как люди представляют себе как мужественного человека. Это включает в себя мускулистое тело, мужественные черты и тому подобное.
16. 고답 이[Котаби] – У всех нас есть тот друг, который всегда медлителен. Эта фраза, которая исходит от корейского слова для сладкого картофеля. Она используется, чтобы описать кого-то, кто медлителен, просто этого не понимает.
17. 심쿵[Щимкхунг] – Эта фраза состоит из двух слов, которые относятся к сердцу. Это примерно означает «сердцеед», и вы можете использовать его для упоминания своего красавца.
18. 똥미? [Муо ми?] – Сленг, который проявился из-за слишком частого нажатия на корейскую клавиатуру, эта фраза означает «Что ... ?!»
19. 행쇼[Хэнгщё] – В переводе означает «быть счастливым», но похоже на «мир», когда вы прощаетесь с другом.
20. 답정너[Тапчангно] – Это сокращенная фраза, которую вы используете, чтобы описать кого-то, кто всегда ищет комплименты. Это друг, который все время спрашивает: «Я выгляжу толстым?», они уже знают, что, выглядя хорошо, но все равно ищут подтверждения.
21. 뽀 찰다[Пак чинда] – Это похоже на проклятие, но не совсем. Вы используете эту фразу, когда вы очень раздражены и сердиты.
22. 금사 빠[Кымса ппа] – Сокращенная фраза, которая переводится как «любовь с первого взгляда». Используйте это, чтобы описать своих друзей, которые всегда влюбляются в тот момент, когда они видят кого-то впервые.
23. 웃 프다[Ут пхыда] – Смешение двух слов, которые означают что-то смешное и грустное, эта фраза предназначена для ситуаций, когда вы не знаете, следует вам смеяться или плакать.
24. 스킨 시프 [Скиншип] – Действие, которое можно описать как интимное прикосновение. В корейской культуре это считается нормальным в платонических, однополых отношениях³³.

³³ 최 권진. 은어로 배우는 한국어. – 서울시: 한국문화사. 2007.

REFERENCES

1. Теория метафоры: сборник / под ред. Н. Д. Арутюновой, М. А. Журиной. М.: Прогресс, 1990. С.18.
2. Матюшенко Е. Е. Современный молодежный сленг: формирование и функционирование: автореф. диссертация на соискание ученой степени канд. филол. наук. Волгоград, 2007. с. 18.
3. 김 선정, 강 현사, 김 경하. 살아있는 한국어 비어, 은어, 속어. – 서울시: KoreaLanguagePlus. 2008.
4. <https://cyberleninka.ru/article/n/sleng-v-rechi-sovremennoy-koreyskoy-molodezhi>
5. 최 권진. 은어로 배우는 한국어. – 서울시: 한국문화사. 2007.

КЎП ТИЛЛИ ЭЛЕКТРОН ЛУҒАТЛАРНИ ЯРАТИШНИНГ ДОЛЗАРБ МАСАЛАЛАРИ

Нажмиiddинов Муҳаммаджон

Андижон Давлат Университети таянч докторанти

АННОТАЦИЯ

Ушбу мақолада кўп тилли луғатларда атамалар изоҳланишининг лексикографик усуллари ҳамда бу жараёнда дуч келинадиган муаммоларга атрофлича ечим топишга шу билан бирга луғат яратишининг лингвистик тамойиллари ва методикасига бағишланган. Бундан ташқари, бу соҳада олдида турган масалалар ва уларнинг аҳамиятига ҳақида сўз боради.

Калим сўзлар: *Лексикография, корпус лингвистикаси, терминлар банки, терминологик стандарт, бир сўзли луғатлар, икки сўзли луғатлар, батафсил луғатлар, алифбо бир сўзли луғатлар, лексик-луғат, идеографик сўзлар*

ANNOTATION

This article is devoted to lexicographical methods of interpreting terms in multilingual dictionaries, as well as comprehensive solutions to the problems encountered in the process, as well as linguistic principles and methods of dictionary creation. It also discusses the challenges facing the industry and their importance..

Keys words: *Lexicography, corpus linguistics, terminological banks, terminological standards, monolingual dictionaries, bilingual dictionaries, multilingual dictionaries, alphabet-cell dictionaries, ideographic dictionaries, alphabet-relational dictionaries.*

Замонавий дунёда глобаллашув, мамлакатлар ва халқларнинг интеграцияси жараёнида кўп тилли луғатларнинг ўрни тобора ортиб бормоқда. Бугунги кунда замонавий лексикография мулоқотнинг турли кўринишига ёрдам берувчи кўп тилли луғатлар ишлаб чиқиш тенденциясини қўллаб-қувватламоқда. Маълумки, кўп тилли луғатларнинг аҳамияти таржима билан чегараланмайди. Улар тилларни ўргатиш, фан ва техниканинг турли соҳаларида терминологияни унификациялаш, она тилидаги сўровлар (чет тиллараро қидирув) орқали чет тилидаги маълумотлар базасидан маълумот қидириш учун ишлатилади. Сўнгги йилларда интернет технологияларининг жадал ривожланиши туфайли кўп тилли лексикографиянинг долзарблиги кескин ошди³⁴. Америкалик тадқиқотчи Р.Левиннинг таҳлилларидан айрим фактларга

³⁴ Абрамова Н.Н., Глобус Е.И. Формирование многоязычных словарей и их использование при кросс-языковом поиске информации // <https://elar.urfu.ru/handle/10995/1386>

этибор қаратамиз: “Интернетдан фойдаланувчиларнинг 800 миллиондан ортиғи, яъни 65 фоизи инглиз тилини билмайди. Бундан ташқари, инглиз тилида бўлмаган Интернет сўровларининг йиллик ўсиши 140 миллиондан ошади. Интернетдаги матнларнинг камида ярми инглиз тилида эмас. Бу фактлар тиллараро таҳлил (анализ ва синтез) имкониятларга эга бўлган қидирув тизимларини яратиш долзарблигини кўрсатади”³⁵.

Шу талаблардан келиб чиқиб, В.Дубичинский замонавий терминология назариясининг асосий муаммоларини қуйидагича кўрсатади:

- 1) терминологик луғатларни яратишнинг услубий тамойилларини ишлаб чиқиш;
- 2) махсус луғатларнинг илмий асосланган типологиясини яратиш;
- 3) луғатнинг турли махсус қатламларини тавсифлаш учун ўзгармас луғат лойиҳасини ишлаб чиқиш;
- 4) терминологик луғатларнинг асосий параметрларини аниқлаш;
- 5) терминографик ишларга асосий талабларни ишлаб чиқиш;
- 6) луғатнинг макро ва микро тузилишини ўрганиш;
- 7) терминологик сўзликни танлаш усулларини таҳлил қилиш;
- 8) атамаларни тавсифлашнинг асосий техникасини ишлаб чиқиш;
- 9) терминологик луғатларни тузишда компьютерлаштиришдан фойдаланиш³⁶.

Кузатишларимиз шуни кўрсатадики, В.Дубичинский томонидан таклиф қилинган асосий масалалар жуда аниқ кўрсатилган. Тадқиқотимиз бевосита терминологик луғат устида олиб борилаётганлиги сабабли биз кўрсатилган масалалар ичидан айнан терминологик лексикографияга оид масалаларга этибор қаратамиз.

Терминологик луғатларга қўйиладиган умумий талабларни С.В.Гринев қуйидагича кўрсатади³⁷:

- 1) танланган фан соҳасининг махсус лексикасини етарли даражада қамраб олиш;
- 2) махсус лексик birlikлар ҳақида керакли маълумотларнинг мавжудлиги; фойдаланувчилар учун бир луғатдан иккинчисига ўтишни осонлаштириш учун бир хил турдаги луғатларнинг таркиби ва мос тавсифлар аппаратларини бирлаштириш;

³⁵ Levin R. Tools for Multilingual Communication.-Multilingual Computing&Technology, № 70, Volume 16, Issue 2.

³⁶ Дубичинский В.В. Теоретическая и практическая лексикография. – Вена-Харков, 1998. – 160 с. – С. 91.

³⁷ Гринев В.С. Введение в терминологическую лексикографию. – Москва, 1986. – 206 с. – С. 50.

3) луғатнинг методик тузилиши ва структурасининг барча элементлари ўртасида максимал уйғунликнинг сақланиши.

Терминологик луғатларни тайёрлашнинг асосий босқичларини В.М.Лейчик юқори аниқликда тавсифлайди³⁸:

- 1) терминлар учрайдиган соҳа адабиётларини ўрганиш;
- 2) зарурий атамалар картотекасини тузиш;
- 3) атамаларни танлаш ва уларни таҳрир қилиш;
- 4) тушунчаларнинг концептуал гуруҳларини тузиш;
- 5) алифбо картотекасини тузиш;
- 6) эквивалентларни танлаш.

В.М.Лейчик таклиф этаётган босқичлар умумий лексикографияга дахлдордек туюлса-да, терминларни тўплаш босқичи ҳақидаги фикри диққатимизни тортди. Шу сабабли кўп тилли тилшунослик терминларининг электрон платформасини ишлаб чиқишда айнан шу босқичларга амал қилиш лозим деган нуқтаи назарни қўллаб-қувватлаймиз. Шу билан бирга электрон маҳсулот талабларидан келиб чиқиб, дастурий қобик ва дастурий таъминот ишлаб чиқиш, қидирув тизимини аниқлаш каби масалалар ҳам бизнинг тадқиқ предметимизга киради. Бу масалаларга дастурий томондан эмас, балки тилшунос сифатида ёндашган ҳолда, ишнинг кейинги қисмида айрим таклифларни келтирамиз.

В.Дубичинский А.С.Герднинг *терминологик луғатнинг хронологик асосини ажратиш кўрсатиш* ҳақидаги таклифини куйидагича баҳолайди: “Афсуски, бу савол ҳеч қачон терминологик луғатлар олдига қўйилмаган, на бадий адабиёт, на оғзаки нутқ фан ва техника тили каби тез ўзгармайди”³⁹. В.Дубичинский тўғри таъкидлаганидек, фан ва техникага оид атамалар таркиби (рўйхати) жуда тез вақт оралиғида катта ўзгаришга учрашини исботлашга ҳожат йўқ. Шу сабабли турли фан ёки соҳа терминологиясига оид лексикографик маҳсулот қайта ишланиш имкониятига эга бўлиши керак. Жуда кўп афзалликларга эга бўлган қоғоз луғатларда бу имконият, афсуски, мавжуд эмас. Бу омил электрон терминологик маҳсулотлар ишлаб чиқиш заруратини яна бир марта исботлайди.

Терминологик луғат бирликлари: сўзлик, бош сўз, бирикма-атама. Луғатдаги бош сўз (В.Дубичинский сарлавҳа бирлик деб атайди)нинг қайси туркумга тегишли бўлиши масаласига В.Дубичинский куйидагича муносабат

³⁸ Лейчик В.М. Лексикографическая терминологическая деятельность // Терминология библиотечного дела 1975. – с. 6-15. – С. 12.

³⁹ Дубичинский В.В. Теоретическая и практическая лексикография. – Вена-Харков, 1998. – 160 с. – С. 93.

билдиради: “Шуни таъкидлаш керакки, ҳозирги вақтда терминологик луғатда сарлавҳа (бош) сўз сифатида қайси туркумларни танлаб олиш кераклиги тўғрисида бир хил фикр йўқ. Масалан, А.Ахманованинг таъкидлашича, бундай сўзлар фақат от сўз туркумига тегишли бўлиши керак. Европа тилларида отлар тизими шунчалик ривожланганки, сифат-асосдан ҳосил бўлган аниқ ва мавҳум от яшашнинг чексиз имкониятлари мавжуд. Шу сабабли терминологик луғатлардаги сўзликнинг асосий қисмини от сўз туркумига оид атамалар ташкил этади. Бундай ёндашув бирикувчанлик луғатига нисбатан тўғри бўлади, чунки уларда ядро-атаманинг тавсифи унинг феъл, сифат, равиш ҳамда бошқа отлар билан бирикишини кўрсатиш орқали юзага келади. Лекин, маълумки, феъл, сифат ва равишлар ҳам терминологик хусусиятга эга. Нисбатан тўлиқ луғатлар, одатда, турли сўз туркумига оид атамаларни максимал даражада ўз ичига олади: атаманинг синонимик ва омонимик маносабатларини тавсифлайди, касб-ҳунарга оид сўз ва иборалар (профессионализм) келтирилади. Луғат учун атамаларни танлаш, асосан, муаллифнинг методологик концепциясидан келиб чиқади.

З.Комарова терминологик луғат тузишда қуйидаги параметрларга эътибор бериш зарурлигини айтади⁴⁰:

- 1) луғат сўзлигини танлаш мезонлари;
- 2) иллюстратив материаллардан фойдаланиш масаласи;
- 3) пометалар тизимининг асосланиши;
- 4) асосий семантизация (изоҳлаш) воситаларини такомиллаштириш;
- 5) луғат мақоласининг тузилиши.

В.Дубичинскийнинг терминологик луғат мақоласини шакллантиришга доир қуйидаги таклифини қўллаб-қувватлаш мумкин: “Изоҳли терминологик луғатда атаманинг тавсифини икки қисмга бўлиш таклиф этилади. Биринчи қисм – бу атаманинг тизимли таърифи, уни семантик талқин қилинган ҳаволалар билан тезаурус тавсифи кўринишида тақдим этиш мумкин. Иккинчи қисм – изчиллик талабидан озод қилинган, эркин, ихчам ва тушунарли шакл”⁴¹.

Кўп тилли электрон луғат ишлаб чиқишда терминологик стандартлар масаласи ҳам кун тартибига чиқади. И.Н.Волкова терминологик стандартларнинг қуйидаги хусусиятларини ажратиб кўрсатади⁴²:

⁴⁰ Комарова З.И. Методология и методика терминографической семантизации // *Vocabulum et vocabularium*. – Харьков, 1995. Вып. 2. – с. 43-8. – С. 43-44.

⁴¹ Дубичинский В.В. Теоретическая и практическая лексикография. – Вена-Харков, 1998. – 160 с. – С. 96.

⁴² Волкова И.Н. Стандартизация терминологии как одно из направлений лексикографии // *Подготовка и использование научно-технических словарей в системе информационного обеспечения*. – Москва, 1986. –С.7-5.

1) илм-фан, техниканинг сўнгги ютуқларига мувофиқлигини таъминлаш учун тизимли текшириш, қайта кўриб чиқиш, ўзгартиришлар киритиш орқали амалга ошириладиган *динамиклик*;

2) стандартлаштирилган терминологиянинг бирлиги ва яхлитлигини таъминлаш учун кўплаб стандартларда белгиланган барча атама ва таърифларнинг мажбурий уйғунлиги ва ўзаро боғлиқлиги;

3) меъёрий-техник ва бошқа бир қатор ҳужжатларда белгиланган муддатларга риоя қилиш мажбурияти.

Ўқув терминологик луғатларини тузишда асосий муаммо у ёки бу тил билан боғлиқ сўз/бирикмаларнинг маълум бир қисмини мазмунли акс эттирувчи, терминологик минимумни ишлаб чиқишдир. В.Дубичинскийнинг фикрича, атамани терминологик минимумга киритиш мезонларини қуйидагича белгилаш мумкин:

1) мутахассислик бўйича матнларда бу атаманинг ишлатилиш частотаси;

2) берилган даврий тизим учун унинг қиймати;

3) берилган тилнинг маълум контекстларида атаманинг долзарблиги.

Терминологик минимумни ўзлаштириш ўқувчи/талаба учун ўрганилаётган мутахассислик терминологиясининг асосларини тизимли равишда ўзлаштириш/тушуниш учун талаб қилинади. Терминологик минимум маълум маънода нафақат таълимнинг лингвистик (терминологик) материални, балки таҳлил қилинадиган билим соҳасидаги мутахассиснинг сўз бойлиги нуқтаи назаридан потенциални шакллантириш учун зарур бўлган тил бирликларининг тўлиқ (албатта, минимал чегарада) таълим мазмунини ҳам белгилайди⁴³.

Амалдаги терминологик луғатлар сўз бирикмаларининг кенг спектрини ўз ичига олади. Булар қуйидагилар бўлиши мумкин:

а) ҳар бир элементи концептуал тезауруснинг бирлиги бўлган иборалар: *оёқ панжаси, уриш мосламаси*; бундай сўз бирикмалари атаманинг терминологик валентлигини юзага чиқаради;

б) тобе қисмлари концептуал тезаурус таркибига кирмайдиган иборалар: *механик аэратор*; бундай иборалар терминологик бирлик бош сўзининг терминологик новалентликни кўрсатади. Шубҳасиз, атамалар луғатида терминологик ва нотерминологик валентлик турлича акс эттирилиши керак. Терминологик ибораларни ўқув луғатига киритишнинг асосий мезони ибораларнинг мутахассислик дарсликларида акс этишидир.

⁴³ Дубичинский В.В. Теоретическая и практическая лексикография. – Вена-Харков, 1998. – 160 с. – С. 99.

REFERENCES

1. Абрамова Н.Н., Глобус Е.И. Формирование многоязычных словарей и их использование при кросс-языковом поиске информации // <https://elar.urfu.ru/handle/10995/1386>
2. Levin R. Tools for Multilingual Communication.-Multilingual Computing&Technology, № 70, Volume 16, Issue 2.
3. Дубичинский В.В. Теоретическая и практическая лексикография. – Вена-Харков, 1998. – 160 с. – С. 91.
4. Гринев В.С. Введение в терминологическую лексикографию. – Москва, 1986. – 206 с. – С. 50.
5. Лейчик В.М. Лексикографическая терминологическая деятельность // Терминология библиотечного дела 1975. – с. 6-15. – С. 12.
6. Дубичинский В.В. Теоретическая и практическая лексикография. – Вена-Харков, 1998. – 160 с. – С. 93.
7. Комарова З.И. Методология и методика терминографической семантизации // *Vocabulum et vocabularium*. – Харьков, 1995. Вып. 2. – с. 43-8. – С. 43-44.
8. Дубичинский В.В. Теоретическая и практическая лексикография. – Вена-Харков, 1998. – 160 с. – С. 96.
9. Волкова И.Н. Стандартизация терминологии как одно из направлений лексикографии // Подготовка и использование научно-технических словарей в системе информационного обеспечения. – Москва, 1986. –С.7-5.
10. Дубичинский В.В. Теоретическая и практическая лексикография. – Вена-Харков, 1998. – 160 с. – С. 99.

ДВА АСПЕКТА ВАРИОЛОГИЧЕСКОЙ ПРОБЛЕМАТИКИ В ЯЗЫКЕ

Таштемурова Замира Сатвалдиевна

кандидат педагогических наук, доцент ФерГУ

Избаева Нодира

Магистрант 2 курса ФерГУ

АННОТАЦИЯ:

Теория лингвистической вариативности является одним из активно развивающихся направлений современной лингвистики. Вариологическая проблематика объединяет формальные и семантические аспекты изучения различных языковых уровней. В данной статье предпринята попытка рассмотреть варьирование в различных уровнях языка.

Ключевые слова: варьирование, формальное, семантическое, варианты фонетические, орфоэпические, грамматические, лексические, фразеологические, текстовые.

Понятие вариативности является для современного уровня развития языкознания одной из необходимых лингвистических категорий, а ее исследование относится к сфере актуального употребления языка. По мере развития общей теории языка формировались разные подходы к изучению вариативности, поскольку она пронизывает всю языковую систему и ее функционирование. Этим объясняется как выделение различных видов вариативности, так и неоднозначность толкования данного феномена лингвистами.

При рассмотрении вариантных явлений мы опирались на следующую схему (Таблица 1)

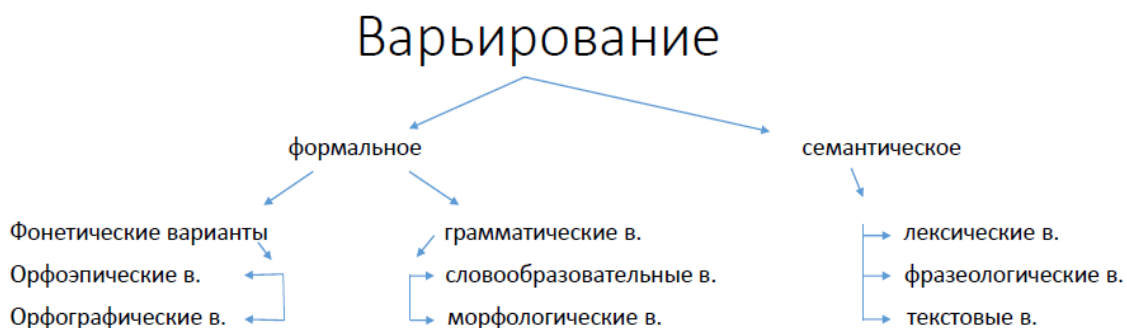

(Таблица 1)

Выбор формального варьирования слова в качестве объекта исследования объясняется особой ролью его в том или ином частном языке. Согласно гипотетическим суждениям лингвистов, степень избыточности языкового кода составляет около 50%: количество форм для выражения значений в 2 раза превосходит количество значений. Формальная вариантность слова – имманентное свойство любой разновидности языка, включая литературную разновидность с её кодифицированными нормами, письменными традициями. Она охватывает разные классы и разряды слов, группы и пласты лексики и составляет отличительную черту большого массива слов по отношению к словам со стабильной формой. Кроме того, материальному видоизменению подвергаются разные участки и элементы формы слова.

Варианты произношения отмечают место ударения в слове: кладбище и кладбище, творог и творог, искристый и искристый; в отдельной словоформе: косу и косу, вкусны и вкусны, ткала и ткала; на разных лексических единицах, входящих в одно фонетическое слово: на руки и на руки, не дали и не дали;

Грамматические варианты представляют собой формальные модификации слова при сохранении морфологической структуры, лексического и грамматического значения.

Варианты рода наблюдаются в основном среди неодушевленных существительных (скирд /скирда, георгин / проф. георгина), реже – среди одушевленных имен (транжир / транжира, мангуст / мангуста).

Варианты числа имен существительных

В русском языке форма множественного числа не всегда имеет значение множественности, а форма единственного числа – значение единичности, обе формы могут иметь одну и ту же семантику, например: двери – дверь, кружева – кружево.

Возникает подобная вариантность в силу способности выражать формами множественного числа разные значения, ср.: арабы, поляки, канадцы и т.д. ‘общее понятие о нации в целом’; боты, рукавицы, чулки и т.п. ‘обобщенно-родовое значение’.

Варианты падежных форм существительных

Подвержены колебаниям в падежах прежде всего существительные мужского рода на твердый согласный. Вариантность наблюдается в форме именительного падежа множественного числа (тракторы / трактора), родительного падежа множественного числа (граммов / разг. грамм),

родительного падежа единственного числа (народа / разг. народу), предложного падежа единственного числа (в отпуске / разг. в отпуску).

Варианты склоняемости имен существительных

Склоняемый / несклоняемый варианты представлены: а) у географических названий на -ово, -ево, -ино, -ыно (в Тушине / в Тушино, в Шереметьеве / в Шереметьево, в Одинцове / в Одинцово); б) у славянских топонимов на -а в сочетании с родовым понятием (в городе Москве / в городе Москва, в селе Соломинке / в селе Соломинка); в) у иноязычных географических названий в функции приложения (из республики Кубы / из республики Куба); г) у сложносоставных слов (на диване-кровати / разг. На диван-кровати, в вагоне-ресторане / разг. в вагон-ресторане);

д) у инициальных звуковых аббревиатур (артист МХАТа / доп. артист МХАТ, книги из БАН (библиотека АН) / доп. книги из БАН).

Под словообразовательными вариантами понимаются семантически тождественные языковые формы, характеризующиеся общностью

корневой морфемы и различием семантически соотносительных аффиксальных морфем – префиксов и суффиксов. В отличие от других параллельных средств языка словообразовательные варианты отвечают требованиям системности, регулярной взаимозаменяемости, функциональной эквивалентности словообразовательного значения, однородности сравниваемых структур.

Отождествление разноаффиксальных однокоренных образований и признание их вариантами одного и того же слова правомерно на том

основании, что корень является центральной частью слова, носителем основного значения; именно он выражает идею тождества слова самому себе. Сочетающиеся же с корнем аффиксы в составе подобных слов образуют формальные варианты одной и той же основы.

Наблюдения над современным речевым употреблением обнаруживают много рядов активных словообразовательных вариантов:

1. Конкуренция некоторых типов образования наименований лица по месту жительства: омич / омчанин, эссендукцы / эссендукчане, самарец / самарянин.

2. Вариативность наименований процессов с суффиксами -к / -ний: копка / копание, кодировка / кодирование, раскладка / раскладывание и т.п.

3. Параллелизм прилагательных с суффиксами -н- и -ов-, образованных от основ конкретных существительных, которые обозначают растения, материалы,

вещества: апельсиновый / апельсиновый, пурпурный / пурпуровый, малиновый / малиновый и т.д.

4. Вариантность производных прилагательных с семантикой цели: очистительный / очистный, фуговальный / фуговочный, курительный / устар. курильный, игровой / игральный и др.

5. Колебания производных существительных с семантикой цели: салатник / салатница, поилка / поильник, подвеска / подвес, спальня / спальная, умывальная / разг. умывальня / прост. умывалка.

6. Параллельные образования прилагательных с элементами дву- и двух-: двучленный / двухчленный, двузначный / двухзначный, двубортный / разг. двухбортный, двухлиственный / устар. двулиственный и т.д.

7. Параллельные формы приставочных образований с корнем + -чит-: прочитал / прочел.

Наибольший интерес вызывают вопросы семантического варьирования, непосредственно связанные с «вечной» проблематикой тождества слова и отдельности слова. Семантическое варьирование представляет собой лексические, фразеологические и текстовые варианты.

Основу лексические варианты составляют синонимические, антонимические пары. Омонимические и паронимические пары нельзя признать вариантами. В определенных значениях паронимы могут выступать в качестве синонимов (двойки -двойственный), но чаще всего они контекстуально невзаимозаменяемы (болотный газ -болотистая местность; туристский инвентарь -туристическая путевка; командированный специалист -командировочное удостоверение). Невозможность взаимозамены принципиально отличает паронимы от синонимов, и тем более от вариантов.

Сравнительно недавно появились первые научные труды, посвященные вопросам фразеологической вариантности. Все лингвисты, исследующие проблему фразеологического варьирования, отмечают чрезвычайную сложность этого явления.

Представляя фразеологическую вариантность как частную проблему вариантности в языкознании, отмечаем, что для фразеологизмов, как единиц более сложных по сравнению со словом, проблема вариантности является особенно актуальной, поскольку с усложнением архитектоники языковой единицы возрастает многообразие видов ее варьирования. Действительно, если варьирование фонем, главным образом, проявляется в потенциальном присутствии фонологически несущественных признаков, варьирование морфем

состоит в комбинаторике фонем, варьирование в лексике заключается в семантически несущественных отличиях, то в фразеологических единицах объединяются все эти виды формального и формально-смыслового варьирования, не исключая варьирования на лексическом и синтаксическом уровнях.

Вариантность в области фразеологии – это результат проявления общих языковых закономерностей, актуальных для всех уровней языка, а именно: адаптация к определенным языковым нормам, подчеркивание аналогии, передача колорита времени, создание эффекта новизны единицы, а также стремление усилить эмоционально-экспрессивные тенденции.

при описании вариантности фразеологических единиц большая часть исследователей руководствуется тремя направлениями: вариантность и инвариантность, вариантность и тождественность, вариантность и синонимия. Инвариантность при этом рассматривается как разного рода устойчивость, которая обеспечивает тождественность фразеологической единицы. Так, разрабатывая теорию фразеологической устойчивости, А.В. Кунин обнаруживает пять видов инвариантности, или микроустойчивости фразеологических единиц, а именно:

- 1) устойчивость употребления;
- 2) структурно-семантическая устойчивость;
- 3) семантическая устойчивость;
- 4) лексическая устойчивость;
- 5) синтаксическая устойчивость.

То есть термин инвариант используется и в отношении постоянных лексических компонентов фразеологических единиц, и применительно к их грамматической структуре, и к значению, а тождественность понимается как совокупность инвариантов.

Как проявляется вариантность на текстовом уровне? Можно предположить, что формами реализации структурной вариантности «правильного» текста (текстемы) могут являться такие текстовые конструкции, как гипертекст, интертекст и метатекст.

Интертекст в первую очередь охватывает семантическую сферу, так как при наложении текстов (когда рассматривается именно «текст в тексте») ассоциативные комбинации создают дополнительные смыслы. Формальная структура любого интертекстуального построения не противоречит основным структурообразующим признакам текста, поскольку интертекст эксплицирует

имплицитные связи с другими текстами в виде аллюзий, сохраняя при этом текстовую структуру. Интересно в данном случае замечание Н.А. Фатеевой, что «любое интертекстуальное сближение основывается не только на лексических совпадениях, но и на структурном сходстве, при котором текст и его интертекст являются вариантами одной и той же структуры».

Таким образом, изучение языковых вариантов в формальном и семантическом аспектах способствует к наглядному представлению вариантно-инвариантного устройства всей языковой системы и способствует к разграничения вариантности и смежных явлений.

REFERENCES

1. Блох М. Я. Языковая вариантность и её функциональный аспект // Вариативность в германских языках: функциональные аспекты: Сб. ст. — М., 1996
2. Гак В. Г. Языковые преобразования: Некоторые аспекты лингвистической науки в конце XX века. От ситуации к высказыванию. — М.: Наука, 2009.
3. Гак В. Г. Языковые преобразования: Виды языковых преобразований. Факторы и сферы реализации языковых преобразований. — М.: Наука, 2010.
4. Горбачевич К.С. Вариантность слова и языковая норма. -Л.: Наука, 1978, с238.
5. Кунин А.В. Основные понятия английской фразеологии как лингвистической дисциплины и создание англо-русского фразеологического словаря: Дис... д-ра филол. наук. М., 1964. С.342.
6. Солнцев В.М. Вариативность как общее свойство языковой системы. // ВЯ, 1984, N 2, с. 31-42.

ОСОБЕННОСТИ СТИЛЕЙ ВЕЖЛИВОСТИ В КОРЕЙСКОМ ЯЗЫКЕ

Комола Исмаилова

katola.ackerman@gmail.com

магистрант 1 курса

Ташкентский государственный университет востоковедения

АННОТАЦИЯ

Характеристика стилей речи в корейском языке. Описание стилей речи, их особенности и применение. Рассмотрение письменных стилей через отличия с устным, способы отображения вежливости в документах, книгах и других письменных ресурсах.

Ключевые слова: *корейский язык, стили вежливости, специальные слова.*

ANNOTATION

Characteristics of the styles of speech in Korean language. Description of styles of speech, features and application. Description of writing styles in terms of differences from oral, ways of displaying politeness in documents, books and other written resources.

Key words: *Korean language, politeness styles, special words.*

Официально в корейском языке существует всего семь стилей речи. Каждый стиль речи обладает присущими данному стилю, глагольными окончаниями. Названия каждого из стилей происходят от глагола 하다 «делать» + суффикса 체, который значит «стиль». Степень может дополнительно выражаться вежливой формой с добавлением уважительного суффикса 시.

1. 하소서체. Высоко-формальный официально-вежливый стиль.

Почти мертвый (архаичный) стиль в современном корейском языке. В наши дни можно встретить только в священных песнопениях и в стихах из Библии. Также можно услышать в некоторых исторических драмах. Является высоким стилем, который традиционно использовался при обращении к королю, королеве или высоко-поставленной персоне. Повествовательная форма образуется с помощью: 나이다.

Форма будущего времени: 리이다.

당신의 종이 여기에서 일하고 있었던 것을 아시나이다.

Вы знаете, что здесь работал ваш слуга.

내일 이곳에서 기다리이다.

Я подожду Вас здесь.

Вопросительная форма: 나이까?

여기에서 무엇을 하시나이까?

Что Вы здесь делаете?

주여, 어디로 가시나이까?

Господин, куда Вы идете?

Может показаться странным использование повелительной формы в этом стиле, но оно имеет место быть. Это -소서. В контексте больше похоже на мольбу, чем на приказ.

내가 주의 법규들을 지키오리니 오 나를 아주 버리지 마옵소서.

Я буду хранить уставы Твои: не оставляй меня совсем.

전하, 통촉하여 주시옵소서.

Ваше превосходительство, пожалуйста, остановитесь.

При просьбах следует использовать окончание -사이다.

여기에 집을 짓고 함께 거하사이다.

Давайте построим дом и будем здесь жить.

2. 합쇼체. Официально-вежливый стиль.

Данный стиль считается распространенным и используется для общения со старшими. Также называют: Формально вежливым стилем. Употребляется, как правило, между незнакомыми людьми при первой встрече, при обращении к клиентам, между сотрудниками мужского пола, ведущими телевидения. Также используются в некоторых устойчивых выражениях, например как 만나서 반갑습니다. "Рад(а) познакомиться". Повествовательная форма оканчивается с: -느니다 или -습니다.

저는 아침마다 책을 읽습니다.

Каждое утро я читаю книги.

제 실수로 이런 일이 벌어진 것에 대해 사과의 말씀을 드립니다.

Я сожалею о произошедшей ситуации из-за моих ошибок.

Вопросительная форма оканчивается с: -느니까. Характерно использование окончания -(으)십니까 при обращении к старшим.

어디 가십니까?

Куда вы идете?

오늘은 무엇을 하실 생각이십니까?

Что вы собираетесь делать сегодня?

В повседневной жизни редко можно услышать вопросительные предложения в стиле 합쇼체. Обычно мы используем стиль 해요체 для вопросов.

Повелительная форма образуется посредством -(으)십시오. Но следует быть крайне осторожным при использовании повелительного наклонения. Такая форма используется исключительно по отношению к группе людей, а не лично к одному человеку.

안전띠를 착용하십시오.

Пожалуйста, пристегните свои ремни.

손잡이에 매달리지 마십시오.

Не облакачивайтесь на поручни.

3. 해요체. Неофициально-вежливый стиль.

Является наиболее распространенным в современном корейском языке стилем. Данный стиль считается неформальным вежливым стилем. Как правило, используется между сотрудниками женского пола, между людьми одного возраста, между коллегами по работе, а так же при обращении младших к старшим, если разница в возрасте небольшая. Используется в качестве альтернативы официально-вежливому стилю. Если есть неуверенность, какой стиль употреблять при общении, то лучше всего использовать 해요체. В 해요체, почти каждое предложение заканчивается на -요. Только повелительная форма оканчивается на -세요. Необходимо всегда проверять контекст и интонацию, чтобы понять намерение говорящего и, что более важно, показать свое намерение. Повествовательные предложения заканчиваются на -요 с небольшим приглушением.

지금 공부 해요.

Я учусь.

생각해 보고 말씀 드릴게요.

Я расскажу вам, подумав о них.

Вопросительная форма образуется так же с добавлением: -요, но с повышением интонации в конце предложения.

지금 어디 가요?

Куда ты направляешься?

내년 에는 뭘 하실 생각 이세요?

Что ты собираешься делать в следующем году?

Повелительные предложения образуются с добавлением -세요 в конце предложения.

그거 만지지 마세요. 뜨거워요.

Не трогай это. Он горячий.

아직 움직이지 마세요. 다 안 됐어요.

Пока не двигайся. Это еще не сделано.

4. 하오체. Формальный нейтральный стиль.

Мы рассмотрели 4 основных почетных стиля. В корейском языке есть еще 2 почетных стиля. Эти два стиля используются реже, чем четыре, и обычно используются пожилыми людьми. Первоначально 하오체 употреблялся в неопределенных социальных ситуациях и являлся поэтическим стилем. Приобрел негативный оттенок в силу чрезмерного использования представителями власти в период диктатуры. Более устаревшая форма неофициально-вежливого стиля, также является разговорной формой некоторых диалектов. В настоящее время иногда употребляется между людьми старшего поколения, офицерами полиции, менеджерами среднего звена (людьми находящимися на средней социальной ступени временно руководящими теми, кто обычно находятся выше по статусу).

Как и 이/가, 은/는, 을/를, окончание изменяется независимо от того, есть ли у 받침 или нет. Если 받침 имеется, то следует использовать -소. Если это не так, необходимо использовать -오.

분명 어제는 여기 책이 있었소.

Здесь определенно была книга.

소인은 매일 종들에게 일을 주오.

Каждый день я поручаю дела своим помощникам.

Вопросительная форма в данном стиле образуется таким же способом.

지금 여기서 무얼 하오?

Что вы здесь делаете?

방금 그건 어떻게 한 것이오?

Как вы это сделали?

Команды или приказы также заканчиваются на -오/소. Единственная разница в том, что вы можете использовать «시» перед окончанием.

얼른 가 보도록 하시오.

Незамедлительно идите туда.

못한 것이 있다면 오늘 내로 마무리 하도록 하시오.

Если вы ничего не смогли закончить, доделайте до конца дня.

5. 하계체. Нейтральный стиль.

Неофициальный/нейтральный стиль. Используется старшими по отношению к молодым людям или иногда между товарищами, разговариваете с людьми младшего или более низкого ранга, но при этом нет желания показывать, унижать их. Этот стиль используется, когда вы хотите быть немного вежливым и одновременно не хотите быть излишне вежливым. Не слишком распространен в общении. Не употребляется по отношению к детям, и никогда не используется в общении между кровными родственниками. Употребляется в основном пожилыми людьми по отношению к молодежи, друзьям или не кровным родственникам в дружественной манере. Реже между друзьями мужского пола. Так же можно встретить в романах. Повелительные предложения оканчиваются на: -네.

요즘은 바둑을 공부하며 지낸다네.

В эти дни я обучаюсь го.

아들 녀석이 첫 월급 받았다고 30 만원이나 통장에 넣어 줬다네.

Мой сын получил свою первую зарплату и перечислил 300.000 вон на мой банковский счет.

При вопросительных предложениях следует использовать: -ㄴ/는가, -나.

A: 요즘 뭐 하며 지내는가?

B: 새로 나온 소설을 읽고 있다네.

A: *Чем вы занимаетесь в эти дни?*

B: *Я читаю недавно опубликованные романы.*

Повелительные предложения оканчиваются с -게.

이건 꼭 내일까지 끝마쳐 주게.

Пожалуйста, закончите это до завтра.

6. 해라체. Официально-фамильярный стиль.

Информативный стиль, используется в письменной речи, когда повествование ведется как от третьего лица. Встречается в обезличенной письменной речи, например инструкциях, руководствах в газетах, новостных строках, статьях. В разговорной речи этот стиль распространен при обращении к младшим или ровесникам. Для повествовательных предложений характерно использование: ㄴ다/-는다.

나는 아침마다 운동을 한다.

Я делаю зарядку каждый день.

그녀는 주말에도 학교에 간다.

Она ходит в школу даже на выходных.

В вопросительных предложениях обычно используется: -냐. В некоторых случаях мы также можем использовать -니. -니 звучит немного мягче, чем -냐.

지금 뭐하냐?

Чем ты сейчас занимаешься?

어제 어디 갔었냐?

Куда ты пошел вчера?

Для образования повествовательной формы, нам нужно использовать: 아/어라.

내일 10 시까지 여기 와라.

Вернись сюда завтра до 10 утра.

7. 해체. Неофициально-фамильярный стиль.

Широко распространенный разговорный стиль. Используется между близкими друзьями, родственниками, а также старшими при обращении к младшим. Повествовательные предложения оканчиваются на: -아/어 или -지. Между этими окончаниями не существует большой разницы.

회사 다 끝나고 집에 가고 있어.

Закончил всю работу. Скоро вернусь домой.

난 그냥 책 읽고 있지.

Я просто читаю книги.

Существует множество вариантов окончаний вопросительной формы (냐,니,까,나,야,지) для этого стиля. Как мы отмечали выше, -니 звучит мягче чем-냐. Эти окончания могут быть использованы для передачи удивления. -까 используется когда речь идет о действии, которое мы хотим предпринять. -야 используется с глаголами на -이다. Для передачи уверенности в сказанном, необходимо использовать -지.

지금 뭐 하냐?

지금 뭐 하니?

지금 뭐 하나?

Что ты сейчас делаешь?

이제 뭐 할까?

Что мы собираемся сейчас делать?

지금 어디쯤이야?

Где ты сейчас?

지금 게임하지?

ы сейчас играешь в игру, да?

Повелительные предложения оканчиваются с -아/어 или -라.

그만해!

Остановись!

겨울에는 그거 입지 마.

Не носи это зимой.

В заключение ко всему можно сделать вывод, что становление стилей речи обусловлено рядом факторов, таких как социальные и религиозные. Кроме того, за всё время существования корейского языка система уровней речи настолько прочно вошла в культуру, что стала важной частью менталитета, а на протяжении столь долгого времени ещё и приобрела вариативность и стала иметь возможность выражаться разными способами.

REFERENCES

1. Ким В.Н. Стилистика корейского языка. Ташкент.: Ташкентский Государственный Институт Востоковедения, 2011. – 71 с.
2. Ким Н.Д. Корейский язык. Ташкент.: Ташкентский Государственный Институт Востоковедения, 2009. – 109 с.
3. Лим В.Н. Стилистика и культура речи корейского языка / 한국어 문체론과 언어문화, Хабаровск: Изд-во ДВГГУ, 2008. — 208 с.

TURK TILIDA KO‘RSATISH OLMOSHLARINING O‘ZIGA XOSLIGI

Ozan Selma

Turkshunoslik fakulteti Turkiy tillar kafedrası 3-bosqich talabasi

Ilmiy rahbar: o'qit. Z. Salimova

ANNOTATSIYA:

Ushbu ilmiy maqolada ko'rsatish olmoshlari yoritilib, ko'plab tadqiqotchilarning amalga oshirgan tadqiqotlari tadbiq etilgan.

Kalit so'zlar: *Zamir, Olmosh, ko'rsatish olmoshi, Muharrem Ergin, Tahsin Banguoğlu, Von Gabain, Zeynep Korkmaz, F. Kadri Timurtaş, Özdemir Asaf, İşaret Sıfatı.*

Turk tili, uzun tarixiy taraqqiyot va keng geografik hududga tarqalgan lahjalari bilan birgalikta til ustida tadqiqot ishlarini amalga oshirayotganlar uchun boy material hisoblanadi. Olmoshlar, kishilik, so'roq, ko'rsatish va bo'lishsizlik tushunchalarini olib otlar o'rnida qo'llanila oladigan so'zlar sifatida tanilgan. Turk tili grammatika manbalarida olmoshlar ya'ni zamirler to'g'risida turli xil fikrlar mavjud. Misol tariqasida olmoshlarga Muharrem Ergin (1997, 217) "Ob'ektlarni ifodalovchi yoki ular o'rnida qo'llanila oluvchi so'zlar" Tahsin Banguoğlu (2004, 360) "Shaxs yoki ob'yekt tushunchasini bildirib, ot o'rnini egallaydigan so'zlar. Olmoshlar har qanday ko'rinishi bilan otlarga o'xshaydi". Nurettin Koç (1986, 174) "Olmoshlar jumlada takrorlanishning oldinini olish maqsadida otlarning hamda ot birikmalarining o'rnini bosa oladigan so'zlar" deya ta'rif bergan. So'z turlari va olmoshlarning so'z turlari orasidagi o'rni grammatika manbalarida bir qancha bir biriga bog'liq, yaqin yondashuvlar bilan ishlangan. Muharrem Ergin (1997, 217) so'z turlarini ot, fe'l va ko'makchilar sifatida uch guruhga bo'lib tadqiqot ishlarini amalga oshirgan. Olmoshlarni ham ot guruhiga kiritgan. Olmoshlar ko'plik qo'shimchasini oladi va turlanadi. Misol uchun ko'plik qo'shimchasini oladi dedik ammo ben olmoshiga lar ko'plik qo'shimchasini qo'shib benler deya olmaymiz, biz ko'rinishida bo'ladi. Bene emas bana, benin emasu benim ko'rinishida bo'lgani kabi. Turk tilida olmoshlar ikkita katta guruhga bo'linadi. Bular "Sözcük halindeki zamirler" ya'ni so'z ko'rinishidagi olmoshlar⁴⁴ hamda "Ek halindeki zamirler" ya'ni qo'shimcha ko'rinishidagi olmoshlar. Albatta bularning bir qancha turi mavjud. So'z ko'rinishiga ega bo'lgan olmoshlar.

1. ⁴⁴ Tahsin Banguoğlu. Türkçenin grameri. -Baha matbaası, İstanbul, 1974. -360
2. Muharrem Ergin. Türk Dil Bilgisi. -Bayrak yayımları, İstanbul, 1997. -217
3. Nurettin Koç. Yeni Dilbisi. -İnkılâp Yayınevi, İstanbul, 1986. -174

1. Şahıs (kişi) zamirleri (kishilik olmoshlari)
2. İşaret zamirleri (ko'rsatish olmoshlari)
3. Belgisiz zamirler (belgilash olmoshlari)
4. Soru zamirleri (so'roq olmoshlari)
5. Dönüşlülük zamirleri (o'zlik olmoshlari)

Qo'shimcha ko'rinishidagi olmoshlar

1. İyelik zamirleri (egalik olmoshlari)
2. İlgi zamiri (ki qo'shimchasi)

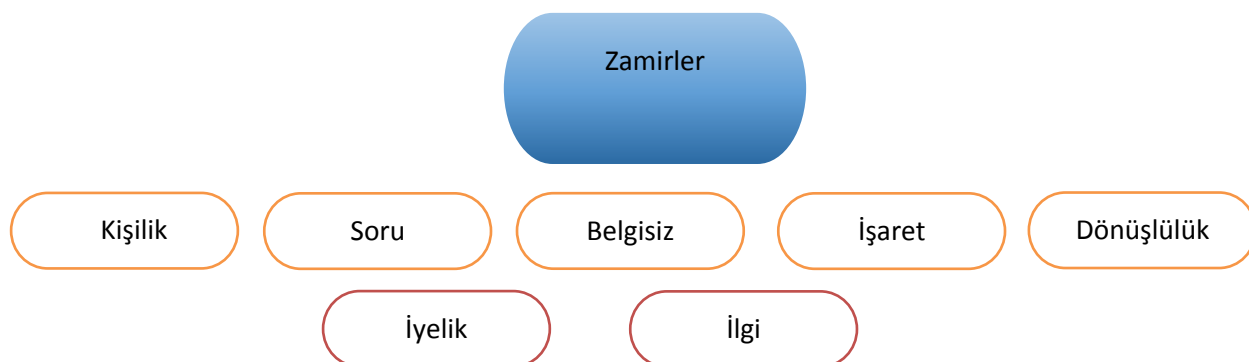

Ko'rsatish olmoshlari Turk tilida işaret zamiri yoki gösterme zamiri deb ataladi. Ko'rsatish olmoshlari shaxs, predmet yoki belgini vaqt va o'ringa nisbatan ko'rsatish, ajratish uchun ishlatiladi. Turk tilida ko'rsatish olmoshlari bu „şu, o“ ko'plik shakli esa bunlar, şunlar, onlar hisoblanadi. Grammatik manbalarda ko'rsatish olmoshlari tarixiy rivojlanish jarayoni nuqtai nazaridan quyidagicha baholanadi: A. Von Gabain (2003, 67) ko'rsatish olmoshlarini "bo" va "ol" deb qabul qilib, "sho" shaklini esa faqat Yenisey yozuvlarida uchraganini bildiradi. Şinasi Tekin (1992, 88-89), shuningdek, "şu" olmoshini faqat Yenisey yozuvlarida, "ol" esa "aniñ, anta, ança va boshqalar" sifatida ishlatilganligini bildiradi. Uning so'zlariga ko'ra, "bu" olmoshini "munu, munda, muncha va hokazo" shakllarda ko'rish mumkin. F. Kadri Timurtash (1994, 84-85), Eski Anadolu Turkchasida ko'rsatish olmoshlari "bu, şu, ol, o va şol" so'zlari ekanligini aytgan. U o'z ishida bu olmoshlarning ishlatilish xususiyatlarini yoritib bermagan, faqat shakl o'zgartirishini o'rgangan. Müharrrem Ergin (1997, 273-275) ko'rsatish olmoshlari biror joydagi biron bir narsani ko'rsatadigan so'zlar ekanligini ta'kidlab, ularning ko'plik shakli hisoblangan "bunlar, şunlar, onlar" so'zlari eng yaqin, yaqin va uzoqda joylashgan narsalarni ishora qilganligini aytib o'tgan. Ergin ko'rsatish olmoshlarining ko'plik shaklini yasashda ko'plik qo'shimchasidan foydalanilgani hamda bir "n" tovushining orttirilganini ta'kidlagan. Shuningdek boshqa ko'rsatish olmoshlariga nisbatan "şu" ko'rsatish olmoshining yangi ekanligini aytgan. Ya'na misol tariqasida shuni keltirib o'tishimiz

mumkin,Zeynep Korkmaz ko'rsatish olmoshlari masofaga bog'liq ekanligini, bu va bunlar yaqindagi ,şu va şunlar biroz uzoqdagi ,o va onlar esa juda uzoqdagi narsa-buyumni ko'rsatishda ishlatilinishini bayon etgan. Zeynep Korkmaz o'z tadqiqot ishlarida ko'rsatish olmoshlariga kelishiklarning ham birika olishini jadval ko'rinishida yoritib bergan. Ya'ni ko'rsatish olmoshlari gapda isim ya'ni ot o'rnida qo'llanilish o'rniga qarab kelishiklarni ham o'ziga qabul qiladi.Ammo egalik qo'shimchalarini aslo qabul qilmaydi.

Bu, şu, o,

- Bunlar, şunlar, onlar,
- Bura, şura, ora,
- Burası, şurası, orası,
- Burada, şurada, orada,
- Buradan, şuradan, oradan,
- Burayı, şurayı, orayı,
- Buralar, şuralar, oralar,
- Öteki, beriki, karşıki,

Turk tilida kaynaştırma harflar mavjud. Bular y,n,s,ş undoshlari hisoblanadi. Onu,bunu,şunu so'zlarida n harfi orttirilgan. Sababi unli bilan tugagan so'zlarga unli bilan boshlanuvchi qo'shimcha qo'shilayotgan bo'lsa albatta kaynaştırma undoshlardan biri qo'shiladi.Eski Turkchada esa ko'rsatish olmoshlari hozirgi ⁴⁵ ko'rinishidan farqli o'laroq bu,munun muna, munar, buni, muni, bunda, munta, muntada, muntuda, şu, şunda, anın shaklida bo'lgan.**Onu** kırmış olmalı yaşamında birisi... Dinlendikçe, susması, düşündükçe susması... Tek başına iki kişi olmuş kendisiyle gölgesi...**Özdemir Asaf**

Bu yerda onu so'zi ko'rsatish olmoshi hisoblanmaydi. O va onlar so'zlari ham ko'rsatish hamda kishilik olmoshi sifatida qo'llaniladi. Ko'rsatish hamda kishilik olmoshidagi o va onlar so'zini bir biridan farqlashning juda oson yo'li mavjud. Agar o yoki onlar so'zi inson ismlari o'rnida ishlatilsa kishilik olmoshi, boshqa holatlarda esa ko'rsatish olmoshi hisoblanadi. Misol uchun: **Onu senden daha çok seviyormuş (kişi zamiri)**. Kishilik olmoshi hisoblanadi. Chunki bu yerda onu deganda biron bir shaxs haqida so'z yuritilmoqda. **Onu beğenmedim,bunu alabilir miyim? (İşaret**

⁴⁵ A. Von Gabain.Eski Türkçenin Grameri,Çeviren:Mehmet Akalın.-TDK yayınları,Ankara,2003.-67
Şinasi Tekin."Eski Türkçe".Türk dünyası el kitabı .-Türk Kültürünü Araştırma Enstitüsü Yayınları ,Ankara,1992.-88-89
Faruk Kadri Timurtaş.Eski Türkiye Türkçesi XV.Yüzyıl Gramer-Metin-Sözlük .-Enderun Kitabevi, 1995.-84-85
Zeynep Korkmaz.Türkiye Türkçesi Grameri.-TDK Yayınları,Ankara ,827

zamiri) . Bu yerda esa ko’rsatish olmoshi hisoblanadi. Ko’rsatish orqali ifodalanmoqda. **O tatilde bolca çalışmayı düşünüyor . Kim? O**

Dokunma,onlar yırtıldığı için çöpe atılacak . Ne? (Kıyafetler). O so’zi gapdagi o’rniga qarab ham isharet zamiri ham kişilik zamiri hamda isharet sifati bo’la oladi.

Otdan oldin kelib,otni ishora qilsa isharet sifati hisoblanadi. O mağazaya biz de gittik.

Inson ismining o’rnida qo’llanilsa kişilik zamiri. O akşam uyuyamamış

Insondan tashqari boshqa narsa- buyum,predmet o’rnida kelsa isharet zamiri hisoblanadi. Onlari kim kesti? (Neleri? Ağačları)

"Bu,şu,o ,öteki,beriki,böylesi,şöylesi,öylesi" so'zlari turli xil vazifada kelishi mumkin.

Sen de bunu biliyor muydun? Bu isharet zamiri

Sen de bu bilgiyi internetten mi aldın. Isharet sifati

Şunu mağazada görmüşüm. Isharet zamiri

Şu kırmızı gömleği mağazada görmüşüm. Isharet sifati

O benim defterim . Isharet zamiri

O defter benim. Isharet sifati

Quyidagi so'zlar ham isharet zamiri hamda isharet sifati bo'lib kela oladi.

Ötekini sen al . Isharet zamiri

Öteki odaya gir. Isharet sifati

Böylesi, insani yorar. Isharet zamiri

Böylesi davranışlar insani halden doydurur .Isharet sifati.

Isharet zamiri yoki isharet sifati ekanligini qayerdan bilishimiz mumkin.

Quyidagi savollarni bersak kifoya:

Ot o’rnida qo’llanilmoqdami yoki otni ishora qilmoqdami? Olmoshlar ot o’rnida qo’llaniladi sifatlar esa ot bilan birga keladi. Birlik va ko’plik mavjudmi? Sifatlarning ko’plik ko’rinishi yo’q;olmoshlarda esa bor. Kelishik qo’shimchalarini qabul qiladimi? Sifatlar kelishik qo’shimchasini qabul qilmaydi,olmoshlar esa qabul qiladi. Albatta bular Turk tiliga xos.

Xulosa tariqasida shuni aytish mumkinki ,ko’rsatish olmoshlari bahsi yuritilgan biron bir narsani ,buyum yoki predmetni biron bir joyda,vaqtda yoki tasavvurdagi joylarida nomlarini tilga olmasdan turib,ularni ishora qilishga yordam beradigan olmoshlarga ko’rsatish olmoshlari deyiladi.

REFERENCES

1. Tahsin Banguoğlu. Türkçenin grameri .-Baha matbaası,İstanbul,1974.-360
2. Muharrem Ergin. Türk Dil Bilgisi. -Bayrak yayınları,İstanbul,1997.-217
3. Nurettin Koç.Yeni Dilbisi.-Inkılâp Yayınevi,İstanbul,1986.-174
4. A. Von Gabain.Eski Türkçenin Grameri,Çeviren:Mehmet Akalın.-TDK yayınları,Ankara,2003.-67
5. Şinasi Tekin."Eski Türkçe".Türk dünyası el kitabı .-Türk Kültürünü Araştırma Enstitüsü Yayınları ,Ankara,1992.-88-89
6. Faruk Kadri Timürtaş.Eski Türkiye Türkçesi XV.Yüzyıl Gramer-Metin-Sözlük .-Enderun Kitabevi, 1995.-84-85
7. Zeynep Korkmaz.Türkiye Türkçesi Grameri.-TDK Yayınları,Ankara ,827

FRAZEOLOGIZMLARNING ASOSIY XUSUSIYATLARI
(italyan tilidagi iboralarmisolida)

Behzod Xudoyqulov,

Denov tadbirkorlik va pedagogika instituti o’qituvchisi
bekhzod338@gmail.com

ANNOTATSIYA

*Tilshunoslik bo’limi sifatidagi frazeologiyaning asosiy diqqat e’tibori frazeologizmlarni o’rganishga qaratiladi. **Frazeologizm**— ikki yoki undan ortiq so’zdan tashkil topgan, ma’noviy jihatdan o’zaro bog’liq so’z birikmasidir.. Frazeologizm so’z kabi lug’aviy birlik hisoblanadi. Ular ham so’z kabi tilda tayyor holda mavjud bo’lganligi sababli nutq hodisasi emas, balki til hodisasi. Ushbu maqolada frazeologizmlarning o’rganilishi, shakllanish bosqichlari hamda ularning asosiy xususiyatlari tahlil qilinadi.*

***Kalit so’zlar:** frazeologiya, frazeologizm, ibora, frazeologik birliklar, frazeologiyaning o’rganilishi*

НЕКОТОРИЕ ОСОБЕННОСТИ ФРАЗЕОЛОГИЧЕСКИХ ЕДИНИЦ

Бехзод Худайкулов,

Денауский институт предпринимательства и педагогики.
bekhzod338@gmail.com

АННОТАЦИЯ

Фраzeология— раздел лингвистики, изучающий устойчивые речевые обороты и выражения—фраzeологические единицы. . Фраzeологизмы – это особые выражения, устойчивые сочетания слов. Объясняя их значение, мы имеем в виду смысл всего словосочетания в целом, а не отдельных слов. Совокупность фраzeологических единиц какого-либо языка также называется его фраzeологией Данная статья посвящена актуальной проблеме современной лингвистики — изучению фраzeологии.

***Ключевые слова:** фраzeология, фраzeологизмы, исследование фраzeологизмы.*

ABOUT FEATURES OF PHRASEOLOGICAL UNITS

Bekhzod Khudaykulov,

Denau Institute of Entrepreneurship and Pedagogy
bekhzod338@gmail.com

ANNOTATION

Phraseology is the branch of lexicology specializing in word-groups which are characterized by stability of structure and transferred meaning. Phraseological units are set expressions and their phraseological stability distinguishes them from free phrases and compound words. This article is devoted to the study of the phraseology.

Keywords: *phraseology, phraseological units, study of phraseology.*

Frazeologizmlar tuzilishi, leksik–semantik, funksional–uslubiy va sintaktik vazifalari, shuningdek, o‘ziga xos shakllanish xususiyatlariga ega bo‘lgan til birligidir. Frazeologiya – tilshunoslikning biror tilga xos barqaror so‘z birikmalarni va iboralarni o‘rganadigan bo‘lim.

Tilshunoslikda frazeologiya atamasi Sharl Balli tamonidan ishlatilib, stilistika fani bilan qo‘shib o‘rganilgan, lekin frazeologiyani fan sifatida tan olish fikrini bildirgan taniqli tilshunos olim prof. E. F. Polivonovdir. Shu fikrni qullab quvvatlagan olimlardan yana biri mashhur tilshunos olim V.V.Vinogradovdir. U o‘zining qator ilmiy tadqiqotlarida rus tilidagi frazeologik birikmalar ta‘limotlarni yig‘adi va ularni semantik jihatdan guruhlariga bo‘lib chiqadi. E.D.Polivanov va V.V.Vinogradovlar tomonidan o‘rtaga tashlangan frazeologiya haqidagi fikrlar keyinchalik bu sohada ko‘plab tadqiqotlarning yuzaga chiqishiga turtki bo‘ldi. Lekin hozirga qadar frazeologiyani fan sifatida qarash yoki qaramaslik haqidagi fikrlar o‘z yechimini to‘laligicha topgan emas. Idioma frazeologizmlar, frazeologik birikmalar va turg‘un iboralar (maqol va matallar, gapga teng boshqa frazeologizmlar) orasidagi bir qancha farqlarga qarab bir qancha olimlar frazeologiyani 2 xil: tor va keng ma‘noda izohlaydilar. Uni keng ma‘noda anglaganda (L.P.Smit, V.P.Jukov, V.N.Teliya, N.M.Shanskiy) frazeologiya ichiga maqol va matallar, xalq og‘zaki ijodiga mansub bo‘lgan iboralar, bir qancha so‘zlashuv shakillarini (salomlashish, xayrlashish iboralarini) ham kiritishadi. Ammo frazeologiyani keng ko‘lamda tushunish masalasi haligacha ham o‘z yechimini topgani yo‘q desak aslo mubolag‘a bo‘lmaydi.

Frazeologiyaning tilshunoslikning o‘ziga xos sohasi sifatida rivojlanishi mashaqqatli yo‘llarni boshdan kechirdi. Hatto atoqli ingliz tilshunosi Smirnitkiy ham frazeologiyaning alohida tilshunoslik sohasi ekanligi tarafdori bo‘lgan. — Frazeologik birikmalar nazariyasi bilan leksikologiyaning bir bo‘limi bo‘lgan frazeologiya o‘rganishiga qaramasdan, u tilning sintaktik qismida o‘rganilishi zarur. Agar biz frazeologiyani alohida soha deb tan olmaydigan bo‘lsak, uni alohida fan deb ayto olmaymiz degan edi Smirnitkiy —”Лексикология англисково языка” asarida. [4; 53 b.]

O‘zbek tilining frazeologik boyligini o‘rganishga bag‘ishlangan mukammal tadqiqotlarga egamiz. Adabiy til lug‘at tarkibining taraqqiyoti va boyishi xalq shevalari bilan uzviy va chambarchas bo‘g‘liqdir. Adabiy til normalarini belgilashda xalq shevalarining leksik, fonetik va grammatik xususiyatlariga suyanadi va ma’lum o‘ziga xos qonuniyatlar bilan rivojlanadi. Shunday ekan milliy tilning xalq shevalaridagi ko‘chma ma’noli iboralarni o‘rganish ham hozirgi o‘zbek adabiy tili taraqqiyotining, uning boyib borish yo‘llarini belgilovchi omillardan biri bo‘ladi.

O‘tgan asrning 50-yillarigacha frazeologiya hali o‘zbek tilshunosligi tarkibida mustaqil soha sifatida shakllanib yetmagan edi. Bu davrda frazeologiyaga doir dastlabki ma’lumotlar turg‘un birikmalarga oid ilk nazariy fikrlar grammatika va stilistikaga, ayrim o‘zbek shoirlari, yozuvchilarining badiiy mahorati tadqiqiga bag‘ishlangan ishlarda ko‘zga tashlanadi. Bunday ishlar A.G‘ulomov, U.Tursunov, V.Abdullayev, H.Zarif, N.Mallayev singari mashhur tilshunos va adabiyotshunos olimlarning qalamiga mansubdir. Jumladan, A.Sa’diy, V.Abdullayev kabi adabiyotshunoslarning A.Navoiy asarlarida turg‘un birikmalar, xalq iboralarining qo‘llanilishiga oid fikrlari hozir ham o‘z qimmatini saqlab kelmoqda. O‘zbek frazeologiyasiga doir dastlabki ishlar o‘tgan asrning 50-yillarining boshida yuzaga keldi. Ular qatoriga Sh.Rahmatullayevning ishlarini kiritish mumkin. Masalan, Sh.Rahmatullayev idiomatik so‘zlar haqidagi fikrini rivojlantirib, til birliklarini etimologik jihatdan qo‘shma so‘zga teng idiomatik so‘zlar deb tahlil qilgan. Uning “O‘zbek frazeologiyasining ba’zi masalalari” nomli monografiyasining yana bir xarakterli tomoni shundaki, undan frazeologik omonimlarni frazeologik paronimlar va frazeologik paraformalardan farqlashga harakat qilinganligidir. Sh.Rahmatullayevning talqiniga ko‘ra o‘zaro frazeologik omonimlar va frazeologik paronimlar shuningdek frazeologik omoformalar va frazeologik paraformalar bir-biriga shu qadar o‘xshash bo‘ladiki, ulardan biri o‘rniga ikkinchisini xato ishlatib yuborish mumkin. Agar iboralar o‘zaro tarkibidagi biror so‘z komponenti bilangina farq qilsa, ularni frazeologik paronimlar deb yuritish mumkin bo‘ladi. Masalan, “ko‘nglini ko‘tarmoq” – “ko‘ngli ko‘tarildi” va “ko‘nglini tog‘day ko‘tarmoq” – “ko‘ngli tog‘day ko‘tarildi”. Agar ba’zi iboralar biri ikkinchisida yo‘q grammatik shakllanish sistemasiga ega bo‘lsa, frazeologik paraformalar haqida gapirish mumkin bo‘ladi. Masalan, “jon(i)kirdi” – “jonini kirgizmoq” va “jon kirdi” – “jon kirgizmoq” kabilar. So‘nggi yarim asr davomida frazeologiya jahon tilshunosligining diqqat markazida bo‘ldi, bir qator monografik ilmiy izlanishlar natijasida uning ob‘yekti aniqlandi, tadqiqot metodlari ishlab chiqildi va bu fan tilshunoslikning boshqa

sohalari qatorida o‘z o‘rnini shakllantirdi. Hozirgi kunda bu termin ikki ma’noda qo‘llanilmoqda.

1. Tildagi frazeologik birikmalarning jami;
2. Turg‘un iboralarni o‘rganuvchi soha, fan.

So‘nggi yillarda ko‘plab tillar materiallari asosida olib borilgan keng ko‘lamli frazeologik tadqiqotlar natijasida frazeologizmlar quyidagicha ta’riflanmoqda.

Ikki yoki undan ortiq komponentdan tashkil topgan, yaxlit frazeologik ma’no anglatuvchi turg‘un til birligi frazeologizm yoki frazeologik birikma (ibora) deyiladi. Masalan, italyan tilida:

1. **Dare una mano** – yordam qo‘lini cho‘zmoq/yordam bermoq.
2. **Alzare le mani** - qo‘l ko‘tarmoq/urmoq. Bu iborani – savolga javob berish uchun qo‘l ko‘tarmoq ma’nosi ham mavjud.
3. **Ha le mani bucate** – Qo‘li ochiq, sahiy;
4. **In buone mani** – Ishonchli qo‘llarda, himoyada bo‘lmoq;
5. **Mettersi una mano sulla coscienza** - Aql bilan/rahm – shavqat bilan munosabatda bo‘lmoq/yordam bermoq.
6. **Mette le mani avanti** – *Oldini ol, himoyalan* – Biror salbiy holatni, hafagarchilikni oldini olishda ishlatiladi.
7. **A mano a mano** - *Sekin-sekin, bosqichma-bosqich*.
8. **Capitare tra le mani** -(Biror imkoniyat) *qo‘lida bo‘lmoq, ko‘zlagan imkoniyati qo‘lida bo‘lmoq*.
9. **Una notizia di prima mano** – *Birinchi marta aytilgan (hali tarqalmagan) yangilik* ga nisbatan ishlatiladi.
10. **Di seconda mano** - *Ishlatilgan, qo‘ldan – qo‘lga o‘tgan narsa buyum (avtomobil)* ga nisbatan ham ishlatiladi.
11. **Mordersi le mani** – (o‘tkazib yuborilgan imkoniyat, vaziyatda) - *g‘azablanish, g‘azabdan qo‘lini tishlash* ma’nolarida keladi.
12. **Chiedere la mano** - *Qo‘lini so‘ramoq (qiz boladan turmushga chiqishini so‘ramoq)* ma’nosida ishlatiladi.
13. **Prendere per mano** – *Yordam bermoq, to‘g‘ri yo‘lni korsatmoq.*

kabi iboralar bunga misol bo‘ladi.

O‘tgan asrning 60-70-yillaridan boshlab o‘zbek frazeologiyasini o‘rganish ishi quyidagi ikki asosiy yo‘nalishda rivojlandi:

- a) o‘zbek tili frazeologik birliklarining ayrim struktural tiplari maxsus o‘rganila boshladi;
- b) frazeologik birliklarning badiiy uslubiy xususiyatlari o‘rganildi.

G.Salomov o‘zbek tilshunosligi uchun g‘oyat dolzarb muammolardan biri frazemalar tarjimasi bilan maxsus shug‘ullangan olimdir. Olimning ta’kidlashicha, “Maqol-xalq aql idrokining mahsuli, uning hukmi, ko‘p asrlik tajribalari majmuyi, turmushdagi turli voqea hodisalarga munosabatining ifodasidir”. Frazologizmlarni o‘rganishda ularni o‘zbek va boshqa tillar frazeologizmlari bilan qiyosiy o‘rganish ham maqsadga muvofiq ko‘rinadi. N.Turopovaning “Yapon va o‘zbek tillaridagi frazeologizmlarni qiyosiy o‘rganish” nomli ilmiy maqolasida shunday fikrlar ilgari surilgan. Frazologik iboralar nutqning ta’sirchanligini, emotsional – ekspressivligini ta’minlovchi asosiy vosita sifatida nutqimiz ko‘rki hisoblanadi. Shu nuqtayi nazardan yapon tili frazeologizmlarining xususiyatlarini o‘rganib, ularni o‘zbek tilida ifodalash usullarini tahlil qilish maqsadga muvofiq. Har ikkala tildagi frazeologizmlarni qiyosiy o‘rganishda ularning mazmun jihatdan bir - biriga mos kelishi yoki qisman mos kelishi, o‘xshashligiga hamda bir tilda mavjud bo‘lgan frazeologizmlarning ikkinchi tilda na ekvivalentiga, na variantiga egaligiga e’tiborni qaratish lozim. N.Turopova frazeologizmlarni quyidagicha guruhlarga bo‘lib o‘rganishni tavsiya etadi.

1. Har ikki tilda mavjud bo‘lgan ekvivalent frazeologizmlar. Ular mazmun, shakl, ekspressiv-stilistik xususiyatlarni saqlagan bo‘lishi lozim.

2. Har ikki tilda o‘zaro o‘xshash bo‘lgan frazeologizmlar. Ular mazmun jihatdan o‘xshash stilistik xususiyatlarni o‘zida saqlagan, lekin obrazli asosi turlicha bo‘lgan frazeologik variantlardir. Masalan, italyan tildan tarjima qilinganda:

Dare a vedere – Sezdirmoq, namoyon qilmoq.

Dare coraggio - Ruhlantirmoq.

Dare da fare - Vazifa bermoq.

Prendere in giro – Mazax qilmoq

Essere al settimo cielo – Baxtga/ quvonchga to‘la bo‘lmoq.

Essere di mezzo – Ishtirok etmoq, o‘yinda bo‘lmoq.

3. Mazmuni kontekst orqali aniqlanadigan, milliy urf-odatni ifodalovchi frazeologizmlar.

Frazeologik ekvivalent tanlashda tarjimon albatta kontekstda anglatgan mazmunga e’tibor berishi lozim, aks holda, tanlangan ekvivalent matnda ifodalangan mazmunga to‘g‘ri kelmay, fikriy g‘alizliklarni keltirib chiqaradi. Olimlarning ta’kidlashlaricha, tarjima jarayonida bir tilga xos bo‘lgan grammatik vositalarni albatta ikkinchi tilda grammatik vositalar orqali berish shart emas. Bunday hollarda tarjimada vaziyat yo kontekstga alohida e’tibor qaratish lozim. Asosiysi, tarjimada

soʻzlar kabi frazeologizmlarning anglatgan maʼnosini, emotsional – ekspressiv va stilistik xususiyatlarini saqlagan holda shakliy xususiyatlarini ham aks ettirish zarur.

Frazeologizmlarni nutqni bezovchi vosita sifatida oʻrganish umuman xato hisoblanib, ular ham boshqa til birliklariga oʻxshab yuqori informativ shakldagi xususiyatga ega boʻlish bilan birgalikda, tilda nominativ va kommunikativ vazifa bajaruvchi birliklar hisoblanadi. Frazeologizmlar universal til vositalari boʻlib, ularsiz til mavjud emas. Frazeologizmlarning stilistik imkoniyati oʻta muhimdir. Frazeologik stilistika, frazeologik birliklarning uslubiy xususiyatlarini tadqiq etadi va bu sohada leksik uslubshunoslik tajribasiga, turli stilistik birliklar tahliliga tayanadi. Zero, frazeologik birliklar tilda nominativ funktsiya bajarish bilan bir qatorda, malum bir emotsionallikka, ekspressiv oʻziga xosliklarga ega ekanligi bilan ajralib turadi. Til tarixi hamda etimologiya frazeologik birliklarning etimologik tahlilida oʻziga xos oʻrin egallaydi.

Tillardagi turgʻun iboralarning ilmiy tasnifi birinchi navbatda, frazeologizmlarga berilgan atamalarni tartibga solishdan iborat boʻlishi kerak. Tilshunoslikda turgʻun soʻz birikmalarini ifodalash uchun turli terminlardan foydalanilmoqda. Mazkur holat ushbu turgʻun soʻz birikmalari tabiatining murakkabligi bois yuzaga kelmoqda. Ular semantik, struktural va funksional jihatdan murakkab sanalishadi. Shunga koʻra, frazeologizmlar struktural-semantik, stilistik, semantik, kompleks, gapdagi sintaktik funktsiyasi va boshqa prinsiplar asosida klassifikatsiya qilinadi. Anʼanaviy klassifikatsiya usullaridan biri sifatida struktural-semantik tamoyil asosidagi klassifikatsiya tan olinadi. Unga koʻra turgʻun soʻz birikmalari juft soʻzlar, idiomalar, hikmatli soʻzlar (aforizmlar), maqollarga boʻlinadi. Turgʻun soʻz birikmasi albatta kamida ikkita soʻzdan iborat boʻlishi kerak. Juft soʻzlar bir xil soʻz turkumiga tegishli boʻlgan birliklardan tashkil topgan turgʻun frazeologik maʼnoli iboralar sanaladi. “Idioma” termini grek tilidan olingan boʻlib, haqiqiy, asl degan maʼnolarni ifodalaydi. Idiomalar turgʻun iboralar boʻlib, voqea, hodisa va predmetlarni ifodali tasvirlash maqsadida ishlatiladigan, maʼnosi ularni tashkil qiladigan komponentlar maʼnolari yigʻindisidan kelib chiqmaydigan, yangi frazeologik maʼno kasb etuvchi turgʻun birikmalardir. Baʼzi bir idiomalar maʼnosi boshqa bir soʻz bilan ham ifodalanishi mumkin, lekin idiomadagi konnotativ maʼno, stilistik oʻziga xoslik mazkur sinonim soʻz bilan toʻla qamrab olinmaydi.

Taʼkidlab oʻtganimizdek, V.V.Vinogradovning rus tili frazeologizmlari asosida yaratilgan semantik klassifikatsiyasi koʻplab tillardagi turgʻun birikmalar tasnifini shakllantirishda katta ahamiyatga ega boʻldi. Aniqroq aytganda, olim yaratgan klassifikatsiya vositasida frazeologizmlarning boshqa tillarda ham uch guruhi

mavjudligi isbotlandi [3;57]. Ushbu klassifikasiyaga ko‘ra, frazeologizmlar quyidagicha tasniflangan:

1. Frazeologik chatishmalar. Ushbu guruhga to‘la ko‘chma ma’noga ega bo‘lgan, semantik jihatdan qismlarga ajralmaydigan va umumiy ma’nosi birikmani tashkil etuvchi komponentlarning leksik ma’nosidan kelib chiqmaydigan til birliklari kiradi. Masalan, **Chiedere la mano** - *Qo’lini so’ramoq (qiz boladan turmushga chiqishini so’ramoq)* ma’nosida ishlatiladi.

2. Frazeologik birliklar. Ushbu guruhga yaxlit ko‘chma ma’noga ega bo‘lgan iboralar kiradi. Ularning frazeologik chatishmalardan farqi shuki, umumiy ma’nosi tashkil etuvchi komponentlar ma’nosidan kelib chiqishi mumkin. Masalan, **Dare una mano** – yordam qo’lini cho’zmoq/yordam bermoq.

In buone mani – Ishonchli qo’llarda, himoyada bo’lmoq;

3. Frazeologik birikmalar. Ushbu guruhga qisman ko‘chma ma’noga ega bo‘lgan, ma’no motivasiyasi mavjud, sintraktik nuqtai nazardan tarkibiy qismlari osongina ajratilishi mumkin bo‘lgan birikmalar kiradi. Bunday birikmalar komponentlari sinonimlar bilan almashtirilishi ham mumkin. Misol uchun, **Alzare le mani** - qo’l ko’tarmoq/urmoq. Bu iborani – savolga javob berish uchun qo’l ko’tarmoq ma’nosi ham mavjud.

I.I.Chernisheva turg‘un so‘z birikmalarining bir vaqtning o‘zida ham grammatik, ham semantik, ham stilistik xususiyatlarini inobatga oluvchi kompleks tamoyillarni ishlab chiqdi. Bunga ko‘ra bir tomondan frazeologizmlarning so‘zdan farqi aniqlansa, ikkinchi tomondan ularni frazeologik xususiyatga ega bo‘lmagan turg‘un so‘z birikmalaridan ajratib olish mumkin bo‘ladi.

REFERENCES

1. Анипкина Л.Н. Оценочные высказывания в прагматическом аспекте // Филологические науки. – М., 2000. - №2. – С.58-65.
2. Арнольд И.В. Стилистика современного английского языка. – Л.: ЛГУ, 1981.-324с.
3. Башиева С.К. Стилистический компонент фразеологического значения: Автореф. дисс.... канд. фил. наук.– Краснодар: КГУ, 1995. – 23с.
4. Кунин А.В. Курс фразеологии современного английского языка. –М. 1972. – 466с.
5. E. Jafrancesco con la collaborazione di F. Fiesoli “Parla e scrivi” la lingua Italiana come L2 a livello elementare e avanzato.
6. Gianluca Aprile. Italiano per modo di dire: Alma Edizione - Firenze, 2008.

-
7. Ковалев Ф.В. Итальянско-русский и русско-итальянский словарь. © 2001 Zanichelli editore s.p.a – Bologna
 8. <http://parliamoitaliano.altervista.org/proverbi-e-modi-di-dire-sul-cuore/>

INGLIZ TILINI O’RGATISHNING ZAMONAVIY USULLARI

Xaydarova Zuhra Sapar qizi

Toshkent shahar yuridik texnikumi umumta’lim fanlar kafedrası o’qituvchisi

ANNOTATSIYA

Ushbu maqolada ingliz tilini samarali o’rgatishning bir necha usullari hamda til va uni o’rganishda foydalaniladigan zamonaviy ta’lim texnologiyalaridan ham bir nechta yoritib berilgan.

***Kalit so’zlar:** Til, ingliz tili, tilni mustaqil o’rganish, ta’lim texnologiyalari, loyiha, qiziqish, faollik, interaktiv metodlar.*

MODERN METHODS OF TEACHING ENGLISH

Xaydarova Zuhra Sapar qizi

Teacher of the Department of General Education, Tashkent City Law College

ABSTRACT

This article highlights several ways to learn English effectively and some of the modern learning technologies in language learning as well.

***Keywords:** Language, English, independent language learning, educational technologies, project, interest, activity, interactive methods.*

СОВРЕМЕННЫЕ МЕТОДЫ ОБУЧЕНИЯ АНГЛИЙСКОМУ ЯЗЫКУ

Хайдарова Зухра Сапар қизи

Преподаватель кафедры общего образования Ташкентского городского юридического колледжа

АННОТАЦИЯ

В этой статье рассказывается о нескольких способах эффективного изучения английского языка, а также о некоторых современных обучающих технологиях в изучении языков.

***Ключевые слова:** Язык, английский, самостоятельное изучение языка, образовательные технологии, проект, интерес, активность, интерактивные методы.*

KIRISH

Yigirmanchi asrning oxiriga kelib, ingliz tilida jahon ahamiyatiga ega til maqomi nihoyat mustahkamlandi. Bugungi kunda xorijiy tillarni bilish ko‘nikmasi proffessionl ta‘limning ajralmas qismlaridan biri bo‘lib bormoqda. Turli sohalardagi mutaxassislarda chet ellik hamkorlar bilan hamkorlik qilish ko‘rsatkichi yuqori

bo‘lganligi sababli, ularda til o‘rganishga bo‘lgan talab yuqoridir. Zamonaviy jamiyatda chet tillari kasbiy ta‘limning muhim tarkibiy qismiga aylanmoqda. Bunday bilimlarni insonlar dastlab maktab, kollej, litsey, keyinchalik institutlarda, o‘quv kurslarida yoki mustaqil ravishda xorijiy tilni o‘rganishga yordam beruvchi asosiy ma‘lumot to‘plamlari bilan tanishgan holda o‘rganadilar.

ADABIYOTLAR TAHLILI VA METODLAR

Tadqiqot jarayonida ingliz tilini o‘rgatish va o‘rganishning mashhur usullaridan, internet manbalaridan foydalanildi. Maqolani yozish davomida nazariy-deduktiv xulosa chiqarish, analiz va sintez, mantiqiylik tamoyillardan foydalanildi.

MUHOKAMA VA NATIJALAR

Til asosiy aloqa vositasidir, usiz inson jamiyatining borligi va rivojlanishini tasavvur qilish qiyin. Bugungi kunda bizning dunyomizda ijtimoiy munosabatlarda katta o‘zgarishlar bo‘layotgan bir pallada aloqa axborot vositalari (axborot texnologiyalari) o‘quvchilarning kommunikativ malakasini oshirishni talab qiladi, ular muloqotning boshqa ishtirokchilari bilan o‘zaro muloqot qilish jarayonida turli vaziyatlarda fikrlarni almashishi, til va so‘zlashuv normalarini to‘g‘ri ishlatishi taqazo etadi. Bunday sharoitda, xorijiy tilning asosiy maqsadi kommunikativ qobiliyatni shakllantirishdir, ya‘ni chet tilida shaxslararo va madaniyatlararo muloqotni amalga oshirishni talab etiladi.

Yigirmanchi asrning oxiriga kelib, ingliz tilida jahon ahamiyatiga ega til maqomi nihoyat mustahkamlandi. Dunyoning aksariyat maktablarida uni o‘rganish majburiy bo‘lib qoldi va o‘qitish metodikasi sakrash va chegaralar bilan rivojlana boshladi. Ingliz tilini mustaqil o‘rganishning birinchi usuli paydo bo‘lishiga sabab bo‘lgan kurslarga borish hammaning ham imkoniyatiga ega emas. Keyinchalik, ko‘plab mualliflar ingliz tilini o‘rganishning samarali dasturini mustaqil ravishda yaratishga harakat qilishdi, ammo biz eng mashhur 4 tasiga e‘tibor qaratamiz.

1. Shexter usuli

Ingliz tilini o‘rganishning bu usuli "nazariyadan amaliyotga" klassik modelga emas, balki teskari, tabiiyroq idrok tizimiga asoslanadi. Bu ona tilimizni qanday o‘rganishimizga juda o‘xshaydi. Muallif yosh bolalar qanday gapirishni o‘rganishiga misol keltiradi - axir, hech kim ularga jumlar, holatlar va nutq qismlarini qurish qoidalarini tushuntirmaydi. Xuddi shu tarzda Igor Yuryevich Shekhter ingliz tilini o‘rganishni taklif qiladi.

Ingliz tilini o‘rganishning zamonaviy usulining mohiyati shundan iboratki, birinchi darsdanoq o‘quvchilarga ma‘lum bir vazifa qo‘yiladi, masalan, suhbatdoshning kasbini o‘rganish. Bundan tashqari, barcha talabalar "etyudlar" deb

ataladigan narsalarni o'ynaydilar, bu erda ular turli rollarda harakat qilishadi va muammoni hal qilishga harakat qilishadi. Tilni bilish darajasi taxminan bir xil bo'lgan odamlar o'rtasida muloqot sodir bo'lganligi sababli, o'qituvchi va talaba o'rtasidagi muloqotda paydo bo'ladigan xorijiy nutqdan foydalanish qo'rquvi yo'qoladi.

Ingliz tilining ushbu texnikasi uch bosqichdan iborat: birinchisida leksik birliklar, so'zlar va iboralar beriladi, shundan keyingina ikkinchi va uchinchi bosqichda grammatik va sintaktik tuzilmalardan foydalanish tuzatiladi. Tizim o'z samaradorligini bir necha bor tasdiqladi va hozirgi vaqtda pedagogik psixologlar nuqtai nazaridan eng muvaffaqiyatlilaridan biri hisoblanadi.

2. Pimsler usuli

Doktor Pol Pimsler nafaqat ma'lumotni idrok etish, balki uni qayta ishlab chiqarish uchun ham mo'ljallangan o'ttiz daqiqalik darslarning maxsus tizimini ishlab chiqdi. Har bir dars ikki kishi tomonidan aytiladi: bizning hamyurtimiz va ona ingliz tilida so'zlashuvchi. Buning yordamida hamda maxsus yodlash texnologiyasi tufayli har bir o'quvchi har bir dars uchun ingliz tilidagi yuzlab so'z va iboralarni o'rganadi. Darsning mohiyati ma'ruzachilar tomonidan aytiladigan topshiriqlarni ketma-ket bajarishdir.

Texnikaning shubhasiz afzalliklari uning harakatchanligini o'z ichiga oladi - siz istalgan joyda audio vazifalarni bajarishingiz mumkin: tiqilinchda turganingizda, ishga ketayotganingizda, uchrashuvga ketayotganda metroda yoki yotishdan oldin yotoqda yotganingizda. Salbiy tomoni yuqori sifatli talaffuz va bilimlarni o'zlashtirish testining yo'qligi bo'ladi.

3. Dragunkin usuli

Aleksandr Nikolaevich Dragunkin tizimining o'ziga xos xususiyati har qanday chet tilini o'rganishda ona rus tiliga yo'naltirilganlikdir. Juda jasorat bilan ingliz tilini sodda deb atagan muallif, uning ildizlari qadimgi rus tiliga, ayniqsa grammatik zamon tizimiga borib taqalishini ta'kidlaydi. Dragunkin kursi talabalari rus harflarida transkripsiya qilingan yangi so'zlarni o'rganadilar va grammatik konstruktsiyalar bizga maktabdan ma'lum bo'lgan 12 zamonga emas, balki o'tmish, hozirgi, kelajak va ularning o'zgarishiga bo'linadi.

Aleksandr Nikolaevichning o'z maktablari tarmog'i bor, unda siz uch turdagi kurslarni o'zlashtirishingiz mumkin: asosiy, qisqa va suhbat. Mustaqil ta'lim uchun tilshunosning til o'rganishga innovatsion yondashuvini o'z ichiga olgan "A Little Leap into English" kitobi taklif etiladi. Uning tizimidan foydalanib, siz ingliz tilidagi fe'llarning ishlatilishini osongina tushunishingiz, maqolalardan foydalanish qoidalarini yodlashingiz va jumlalarni qurishning asosiy tamoyillarini osongina

o'zlashtirishingiz mumkin. Shunga qaramay, Dragunkin usuli ko'plab salbiy sharhlarga ega, ular talaffuzni va nazariy bilimlarning etarli emasligini tanqid qiladi.

4. Petrov usuli

Dmitriy Petrovning aytishicha, ingliz tilini 16 soatda o'rganishingiz mumkin. To'g'ri, muallif yana bir bor aniqlaydiki, biz Buyuk Britaniyada tug'ilgan fuqaro darajasida tilni o'zlashtirish haqida emas, balki asosiy bilimlar haqida gapiramiz. Uning darslari ingliz tilida so'zlashadigan muhitga tushib qolish sharoitida omon qolish, sizning ehtiyojlaringizni tushuntirish va javobni tushunish uchun etarli.

XULOSA VA TAKLIFLAR

Xulosa qilib aytish kerakki, zamonaviy tilni o'rgatish ko'proq madaniyatli shaxsni shakllantirishga qaratilgan bo'lib, u o'z-o'zini tahlil qilish va yangi bilimlarni tizimlashtirish ko'nikmalariga ega ekan. Innovatsion usullar butun tizimni modernizatsiya qilishning ajralmas qismidir. Shunga amin holda o'qituvchilar eng ilg'or yondoshuvlar bilan tanishishlari va keyinchalik ularni birlashtirishi va o'z ishlarida foydalangan holda ta'lim tizimida sezilarli o'sishga erishish mumkin. Ko'plab tashkilotlar axborotni jo'natish va olish uchun multimedia imkoniyatlaridan foydalangan holda yangi darajaga o'tmoqda. Kompyuterlar va boshqa qurilmalardan foydalanish butun ta'lim jarayonining muvaffaqiyatini belgilaydi.

Ta'lim jarayonida o'tkaziladigan treninglarda nutq ko'nikmalarini shakllantirishga va ijtimoiy moslashuvchanlikni rivojlantirishga etarli e'tibor berilishi kerak. Bundan tashqari ta'limda har bir darsning muvaffaqiyati ko'p jihatdan mashg'ulotni to'g'ri tashkil etishga bog'liqdir. Dars o'qituvchi va o'quvchining ijodiy hamkorligiga asoslanishi lozim. Shundagina o'quvchilar mustaqil erkin fikrlay oladilar, irodalari tarbiyalanadi.

REFERENCES

1. Johnson, K. E. The Sociocultural Turn and Its Challenges for Second Language Teacher Education. // TESOL Quarterly., – London., 2006.
2. Harmer J. The Practice of English Language Teaching. – London., 2001.
3. Пассов Э. И. Общительный метод обучения иностранного разговора. – Москва., 1985.

INGLIZ TILINI O'QITISHDA INNOVATSION TEXNOLOGIYALAR

Xotamov Jahongir Saloxiddinovich

Toshkent shahar yuridik texnikumi umumta'lim fanlar kafedrası o'qituvchisi

ANNOTATSIYA

Ushbu maqolada ingliz tilini samarali o'rgatishning bir necha usullari hamda til va uni o'rganishda foydalaniladigan zamonaviy ta'lim texnologiyalaridan ham bir nechta yoritib berilgan.

***Kalit so'zlar:** Til, ingliz tili, tilni mustaqil o'rganish, ta'lim texnologiyalari, loyiha, qiziqish, faollik, interaktiv metodlar.*

INNOVATIVE TECHNOLOGIES IN ENGLISH TEACHING

Khotamov Jahongir Saloxiddinovich

Teacher of the Department of General Education, Tashkent City Law College

ABSTRACT

This article highlights several ways to learn English effectively and some of the modern learning technologies in language learning as well.

***Keywords:** Language, English, independent language learning, educational technologies, project, interest, activity, interactive methods.*

ИННОВАЦИОННЫЕ ТЕХНОЛОГИИ ПРЕПОДАВАНИЯ АНГЛИЙСКОГО ЯЗЫКА

Хотамов Джахонгир Салохиддинович

Преподаватель кафедры общего образования Ташкентского городского юридического колледжа

АННОТАЦИЯ

В этой статье рассказывается о нескольких способах эффективного изучения английского языка, а также о некоторых современных обучающих технологиях в изучении языков.

***Ключевые слова:** Язык, английский, самостоятельное изучение языка, образовательные технологии, проект, интерес, активность, интерактивные методы.*

KIRISH

Bugungi kunda asosiy e'tibor o'quvchi, uning shaxsiyati va o'ziga xos ichki dunyosiga qaratilgan. Shuning uchun zamonaviy o'qituvchining asosiy maqsadi tashkil etish usullari va shakllarini tanlashdir o'quv faoliyati shaxsiy rivojlanishning

belgilangan maqsadiga optimal darajada mos keladigan talabalar. So'nggi yillarda maktablarda yangi axborot texnologiyalaridan foydalanish masalasi tobora ko'proq ko'tarilmoqda. Bu nafaqat yangi texnik vositalar, balki o'qitishning yangi shakllari va usullari, o'quv jarayoniga yangicha yondoshishdir. Chet tillarni o'qitishning asosiy maqsadi maktab o'quvchilarining kommunikativ madaniyatini shakllantirish va rivojlantirish, chet tilini amaliy o'zlashtirishga o'rgatishdir.

ADABIYOTLAR TAHLILI VA METODLAR

Tadqiqot jarayonida ingliz tilini o'rgatish va o'rganishning mashhur usullaridan, internet manbalaridan foydalanildi. Maqolani yozish davomida nazariy-deduktiv xulosa chiqarish, analiz va sintez, mantiqiylik tamoyillardan foydalanildi.

MUHOKAMA VA NATIJALAR

O'qituvchining vazifasi har bir talaba uchun tilni amaliy o'zlashtirish uchun sharoit yaratish, har bir o'quvchiga o'z faolligini, ijodkorligini namoyish etishiga imkon beradigan shunday o'qitish usullarini tanlashdir. O'qituvchining vazifasi chet tillarini o'qitish jarayonida talabaning bilish faoliyatini faollashtirishdir. Hamkorlikda o'rganish, loyiha metodikasi, yangi axborot texnologiyalaridan foydalanish, Internet-resurslar kabi zamonaviy pedagogik texnologiyalar o'quv jarayonida shaxsga yo'naltirilgan yondashuvni amalga oshirishga yordam beradi, bolalarning qobiliyatlari, ularning o'rganish darajasini hisobga olgan holda o'qitishning individualizatsiyasi va farqlanishini ta'minlaydi. Chet tili darslarida kompyuterni o'qitish dasturlari bilan ishlash shakllariga quyidagilar kiradi: so'z boyligini o'rganish; talaffuz qilishni mashq qilish; dialogik va monologik nutqni o'rgatish; yozishni o'rgatish; grammatik hodisalarni ishlab chiqish.

Internet-resurslardan foydalanish imkoniyatlari juda katta. Global Internet dunyoning istalgan nuqtasida joylashgan talabalar va o'qituvchilar uchun zarur bo'lgan har qanday ma'lumotni olish uchun sharoit yaratadi: mintaqaviy geografik materiallar, yoshlar hayotidagi yangiliklar, gazeta va jurnallardan maqolalar va boshqalar.

Darslarda ingliz tilida Internet yordamida bir qator didaktik muammolarni hal qilish mumkin: global tarmoq materiallaridan foydalanib o'qish ko'nikma va malakalarini shakllantirish; maktab o'quvchilarining yozish qobiliyatini oshirish; talabalarning so'z boyligini to'ldirish; talabalarning ingliz tilini o'rganish motivatsiyasini shakllantirish. Bundan tashqari, bu ish maktab o'quvchilarining ufqini kengaytirish, ingliz tilida so'zlashadigan mamlakatlarda tengdoshlari bilan ishbilarmonlik munosabatlari va aloqalarini o'rnatish va qo'llab-quvvatlash uchun Internet-texnologiyalar imkoniyatlarini o'rganishga qaratilgan. Talabalar Internetda

o'tkaziladigan testlar, viktorinalar, tanlovlar, olimpiadalarda ishtirok etishlari, boshqa mamlakatlardagi tengdoshlari bilan yozishmalar, suhbatlar, videokonferentsiyalar va h.k.larda qatnashishlari mumkin.

Talabalar hozirda loyihada ishlayotgan muammo haqida ma'lumot olishlari mumkin.

Ommaviy kompyuterlashtirishning mazmunli asoslari zamonaviy kompyuter aqliy mehnat sharoitlarini, umuman, uning har qanday ko'rinishini optimallashtirishning samarali vositasi ekanligi bilan bog'liq. Kompyuterning bir o'ziga xos xususiyati bor, uni boshqalarga o'rgatish uchun vosita sifatida va bilimlarni egallashda yordamchi sifatida ishlatishda aniqlanadi, bu uning jonsizligi. Mashina foydalanuvchi bilan "do'stona" aloqada bo'lishi mumkin va ba'zi paytlarda uni "qo'llab-quvvatlaydi", ammo u hech qachon g'azablanish alomatlarini ko'rsatmaydi va sizni zerikkan deb his qilishingizga imkon bermaydi. Shu ma'noda, kompyuterlardan foydalanish, ehtimol o'qitishning ayrim jihatlarini individualizatsiya qilishda eng foydalidir. Maktabda chet tilini o'rganishning asosiy maqsadi kommunikativ kompetentsiyani shakllantirishdir, boshqa barcha maqsadlar (tarbiyalash, o'qitish, rivojlantirish) ushbu asosiy maqsadni amalga oshirish jarayonida amalga oshiriladi. Kommunikativ yondashuv muloqotni o'rgatish va Internet faoliyatining asosi bo'lgan madaniyatlararo ta'sir o'tkazish qobiliyatini shakllantirishni o'z ichiga oladi. Aloqa tashqarisida Internetning ma'nosi yo'q - bu xalqaro ko'p millatli, madaniyatlararo jamiyatdir, uning hayoti dunyodagi millionlab odamlarning elektron aloqasiga asoslangan bo'lib, bir vaqtning o'zida gaplashmoqda - bu sodir bo'lgan ishtirokchilar soni va hajmi bo'yicha eng katta suhbat. Unga darsda qatnashish xorijiy til, biz haqiqiy aloqa modelini yaratamiz.

Hozirgi vaqtda aloqa, interaktivlik, muloqotning haqiqiyliigi, madaniy sharoitda tilni o'rganish, ta'limning avtonomligi va insonparvarligi masalalariga ustuvor ahamiyat berilmoqda. Ushbu tamoyillar madaniyatlararo kompetentsiyani kommunikativ qobiliyatning tarkibiy qismi sifatida rivojlantirishga imkon beradi. Chet tillarni o'qitishning yakuniy maqsadi chet tilidagi muhitda erkin yo'nalishni va turli vaziyatlarda etarli darajada javob berish qobiliyatini o'rgatishdir, ya'ni. aloqa. Bugungi kunda Internet resurslaridan foydalangan holda yangi usullar an'anaviy chet tillarini o'qitishga qarshi. Chet tilida muloqotni o'rgatish uchun siz materialni o'rganishni rag'batlantiradigan va etarli xulq-atvorni rivojlantiradigan haqiqiy, haqiqiy hayotiy vaziyatlarni yaratishingiz kerak (ya'ni aloqa haqiqiyliigi printsiipi deb ataladi). Yangi texnologiyalar, xususan Internet ushbu xatoni tuzatishga harakat qilmoqda. Kommunikativ yondashuv - bu materialni ongli ravishda anglashga va u

bilan ishlash usullariga, muloqotga psixologik va lingvistik tayyorgarlikni yaratishga qaratilgan muloqotni simulyatsiya qiluvchi strategiya. Foydalanuvchi uchun Internetda kommunikativ yondashuvni amalga oshirish ayniqsa qiyin emas. Kommunikativ vazifa talabalarga muammo yoki savolni muhokama qilish uchun taklif qilishi kerak, talabalar nafaqat ma'lumot almashadilar, balki ularni baholaydilar. Ushbu yondashuvni o'quv faoliyatining boshqa turlaridan ajratib olishga imkon beradigan asosiy mezon - talabalar o'z fikrlarini shakllantirish uchun mustaqil ravishda lisoniy birliklarni tanlashidir. Kommunikativ yondashuvda Internetdan foydalanish juda yaxshi rag'batlantiriladi: uning maqsadi o'quvchilarga bilim va tajribalarini to'plash va kengaytirish orqali chet tilini o'rganishga qiziqishdir.

Internet-resurslardan foydalangan holda chet tillarini o'rgatishning asosiy talablaridan biri bu darsda o'zaro ta'sirni yaratishdir, bu odatda metodikada interaktivlik deb nomlanadi. Interaktivlik - bu "nutq vositalari yordamida kommunikativ maqsad va natijadagi sa'y-harakatlarni birlashtirish, muvofiqlashtirish va to'ldirish". Haqiqiy tilni o'rgatish orqali Internet nutq qobiliyatlari va ko'nikmalarini shakllantirishga yordam beradi, shuningdek lug'at va grammatikani o'rgatishda samimiy qiziqish va shuning uchun samaradorlikni ta'minlaydi. Interaktivlik nafaqat hayotdan real vaziyatlarni yaratibgina qolmay, balki talabalarni chet tilida ularga munosib javob berishga majbur qiladi.

O'quvchilarga yo'naltirilgan ta'limni ta'minlaydigan texnologiyalardan biri bu ijodkorlik, bilim faoliyati va mustaqillikni rivojlantirish usuli sifatida loyiha uslubidir. Loyihalarning tipologiyasi xilma-xil. Loyihalarni monoproyektlar, jamoaviy, og'zaki nutq, aniq, yozma va Internet-loyihalarga bo'linishi mumkin. Haqiqiy amaliyotda ko'pincha tadqiqot loyihalari, ijodiy, amaliyotga yo'naltirilgan va informatsion belgilar mavjud bo'lgan aralash loyihalar bilan shug'ullanish kerak. Loyiha ishi tilni o'rganishda ko'p qirrali yondashuv bo'lib, o'qish, tinglash, gapirish va grammatikani qamrab oladi. Loyiha usuli talabalarning faol mustaqil fikrlashini rivojlantirishga yordam beradi va ularni birgalikdagi tadqiqot ishlariga yo'naltiradi. Mening fikrimcha, loyiha asosida o'qitish bolalarni hamkorlik qilishga o'rgatishi, hamkorlik qilishni o'rganish esa o'zaro yordam va hamdardlik qobiliyati kabi axloqiy qadriyatlarni tarbiyalaydi, ijodkorlikni shakllantiradi va talabalarni faollashtiradi. Umuman olganda, loyihani o'qitish jarayonida o'qitish va tarbiyaning ajralmasligi kuzatiladi.

Loyiha usuli o'quvchilarning muloqot qobiliyatini, muomala madaniyatini, fikrlarni ixcham va oson shakllantirish qobiliyatini, aloqa sheriklarining fikriga toqat qilishni, turli xil manbalardan ma'lumot olish qobiliyatini rivojlantiradi, zamonaviy

kompyuter texnologiyalaridan foydalangan holda qayta ishlaydi, tabiiy ehtiyoj paydo bo'lishiga hissa qo'shadigan til muhitini yaratadi. chet tilidagi aloqada.

Ishning loyiha shakli talabalarga mavzu bo'yicha to'plangan bilimlarni qo'llashga imkon beradigan eng dolzarb texnologiyalardan biridir. Talabalar o'zlarining ufqlarini, tilni bilish chegaralarini kengaytiradilar, undan amaliy foydalanish tajribalarini to'playdilar, chet tilidagi nutqni tinglashni va eshitishni o'rganadilar, loyihalarni himoya qilishda bir-birlarini tushunadilar. Bolalar ma'lumotnomalar, lug'atlar, kompyuter bilan ishlashadi va shu bilan chinakam til bilan bevosita aloqa qilish imkoniyatini yaratadilar, bu esa sinfda faqat darslik yordamida til o'rganishni ta'minlamaydi.

Loyihada ishlash - bu ijodiy jarayon. Talaba mustaqil ravishda yoki o'qituvchi rahbarligi ostida muammoning echimini izlaydi, buning uchun nafaqat tilni bilish, balki katta miqdordagi predmetli bilimlarga ega bo'lish, ijodiy, kommunikativ va intellektual ko'nikmalarga ega bo'lish talab etiladi.

Xorijiy tillar jarayonida loyiha usuli deyarli har qanday mavzu bo'yicha dastur materiallari doirasida ishlatilishi mumkin. Loyihalar ustida ishlash tasavvur, fantaziya, ijodiy fikrlash, mustaqillik va boshqa shaxsiy fazilatlarni rivojlantiradi.

TO zamonaviy texnologiyalar hamkorlik texnologiyasi ham amal qiladi. Asosiy g'oya turli xil o'quv sharoitida talabalarning faol qo'shma faoliyati uchun sharoit yaratishdir. Bolalar 3-4 kishilik guruhlariga birlashadilar, ularga bitta topshiriq beriladi, shu bilan birga har birining roli muhokama qilinadi. Har bir talaba nafaqat o'z ishining natijasi uchun, balki butun guruhning natijasi uchun ham javobgardir. Shuning uchun kuchsiz talabalar kuchli bo'lmagan narsalardan tushunmagan narsalarini aniqlashga harakat qilishadi va kuchli talabalar kuchsizlarga topshiriqni puxta tushunishga intilishadi. Va butun sinf bundan foyda oladi, chunki bo'shliqlar birgalikda yopiladi.

XULOSA VA TAKLIFLAR

Axborot texnologiyalarini o'qitishga joriy etish, axborotni idrok etish va qayta ishlash jarayonini ancha diversifikatsiya qiladi. Kompyuter, Internet va multimediyada tufayli o'quvchilarga keyingi tahlil qilish va saralash bilan katta hajmdagi ma'lumotlarni o'zlashtirish uchun noyob imkoniyat yaratildi. Ta'lim faoliyatining motivatsion asoslari ham sezilarli darajada kengaymoqda. Multimediyadan foydalanish sharoitida talabalar gazetalardan, televizordan ma'lumot olishadi, o'zlari intervyular o'tkazadilar va telekonferentsiyalar o'tkazadilar.

Til portfeli texnologiyasida chet tilini bilish darajasini baholashning asosiy mezonlari sinov hisoblanadi. Ushbu texnologiyaning ustuvor yo'nalishi ta'lim

jarayonini o'qituvchidan o'quvchiga yo'naltirishdir. O'quvchi, o'z navbatida, uning bilim faoliyati natijalari uchun ongli ravishda javobgardir. Yuqoridagi texnologiya talabalarning ma'lumotni mustaqil ravishda o'zlashtirish ko'nikmalarini bosqichma-bosqich shakllantirishga olib keladi. Umuman olganda, til portfeli ko'p funktsional bo'lib, ko'p tillilikning rivojlanishiga hissa qo'shadi.

REFERENCES

1. Johnson, K. E. The Sociocultural Turn and Its Challenges for Second Language Teacher Education. // TESOL Quarterly., – London., 2006.
2. Harmer J. The Practice of English Language Teaching. – London., 2001.
3. Internet manbalari.

“SADDI ISKANDARIY” DOSTONINING UMUMIY TAVSIFI

Jalolova Jamila Tuxsanovna

Respublika ixtisoslashtirilgan dizayn maktabi ona tili va adabiyot fani o'qituvchisi

ANNOTATSIYA

Ushbu maqola buyuk mutafakkir Alisher Navoiyning “Saddiy Iskandariy” dostonining umumiy tavsifiga bag’ishlanadi. Dostonning har bir bobi mazmuniga alohida to’xtalinadi hamda misol tariqasida asardan baytlar keltiriladi.

Kalit so’zlar: “Xamsa”, doston, dostonchilik, “Iskandar devori”, hamd, inson, kamolot.

GENERAL DESCRIPTION OF THE FRIEND "SADDI ISKANDARIY"

Jalolova Jamila Tuxsanovna

Teacher of native language and literature at the Republican Specialized Design School

ABSTRACT:

This article is devoted to the general description of the great thinker Alisher Navoi's epic "Saddiy Iskandariy". The content of each chapter of the epic is considered separately, and bytes from the work are given as an example.

Keywords: "Khamsa", epic, "Alexander's wall", praise, human, perfection.

ОБЩЕЕ ОПИСАНИЕ ДРУГА "САДДИ ИСКАНДАРИЙ"

Джалолова Джамия Тухсановна

Преподаватель родного языка и литературы в Республиканской специализированной школе дизайна.

АННОТАЦИЯ

Статья посвящена общему описанию эпоса великого мыслителя Алишера Навои «Саддий Искандарий». Содержание каждой главы эпоса рассматривается отдельно, в качестве примера приведены байты из произведения.

Ключевые слова: «Хамса», эпос, «Александровская стена», хвала, человек, совершенство.

KIRISH

Navoiy ijodiy takomili ikkinchi bosqichining tayanch ustuni - shoirning shoh asari «Xamsa» desak yanglishmaymiz. 888 (1483) yildan Alisher Navoiy o‘zining eng buyuk asari «Xamsa» turkumini yozishga kirishadi va uni 890 (1485) yilda

tugallaydi. Besh dostonni o‘z ichiga olgan bu ulkan badiiy qomus 50 ming misradan oshiq bo‘lib, Navoiyning barcha she’riy merosining deyarli yarmini tashkil qiladi. Ammo gap hajmda emas. «Xamsa» Alisher Navoiy ijodining qalbidir. Buyuk bobokolonimiz o‘zi tuzgan birinchi devoni «Badoyi’ ul-bidoya» bilanoq turkiy tildagi she’riyatni arab va fors mumtoz adabiyotining eng peshqadam namunalari darajasiga olib chiqqan edi. Ammo bu ishlar barchasi «Xamsa»ning debochasi edi, xolos. Agar turkiy «Xamsa» yozilmasa, nafaqat bizning, turkiy xalqlarning adabiyoti, ma’naviyati, balki butun islom mintaqa ma’naviyati bugungi yaxlitligi, bugungi tugalligiga ega bo‘lmas edi, deb bemalol aytish mumkin. Alisher Navoiydek asliy oshiqning dunyoga kelishi, unga berilgan ulug‘ iste’dodning mohiyati «Xamsa» uchundir, bu buyuk ijodkor merosining avvali ham, oxiri ham «Xamsa» tufaylidir⁴⁶.

ADABIYOTLAR TAHLILI VA METODLAR

Tadqiqotda tarixiylik, mantiqiylik, ob’ektivlik, ilmiylik, xolislik, tahlil, mantiqiy ketma-ketlik tamoyillariga asoslanildi.

MUHOKAMA VA NATIJALAR

Alisher Navoiyning «Xamsa» dostonlari har biri alohida necha-necha tadqiqotlar mavzusi bo‘lib keldi, yana bu ish davom etadi. Chunki ularning mazmun qabatlari benihoyadir. Bu dostonlar shaklan qanday mukammal bo‘lsa, mazmunan undan ham uyg‘un, koinot singari munazzam va had-hududsizdir⁴⁷.

Islom aqidalariga ko‘ra bir kecha-kunduzda o‘qiladigan besh vaqt namoz «al-Xamsatu» deyiladi, dinimizning besh ustuni (rukni) ham - tavhid (imon), namoz, ro‘za, zakot, haj - o‘ziga xos «xamsa» (beshlik)ni tashkil etadi. Demak, Nizomiy dostonlarining «Xamsa» turkumi sifatida talqin etilishi, unga Amir Xusrav va Navoiy javoblari bejiz emas. Alisher Navoiy «Saddi Iskandariy» dostonining muqaddima qismida bu masalaga maxsus to‘xtalib, «Xamsa»ning har bir dostoni yozilishini kunning ma’lum vaqtlarida o‘qiladigan sahar (fajr), peshin (zuhr), asr, shom va xufton namozlari bilan qiyos etadi hamda «Xamsa»ni buyuk tog‘ cho‘qqisiga ko‘tarilish mobaynida besh o‘rinda to‘xtab, nafasni rostdash uchun bino etilgan besh oromgohga o‘xshatadi⁴⁸. Bu oromgohlarni yaratish uchun shoir «Bilik taxti uzra chiqib o‘lturmagi», «Xayol elchisini» har tarafga choptirishi, «jon mulkidan» «maoniy sipohini» (ma’nolar lashkarini) guruh-guruh (favj-favj) yetkazib berib turishi, ma’no lashkarlari jam bo‘lgach, insonlar dilini zabt etishga kirishmog‘i, ya’ni ma’naviyat olamida jahongirlik san’atini namoyish qilmog‘i lozim edi. «Xamsa» dostonlari ijtimoiy hayotni, turli toifalarning hayotdagi o‘rni va vazifalarini ularning

⁴⁶ Адхамбек Алимбеков. Турк адабиёти тарихи (XIII – XVIII асрлар). Т., ТДШИ, 2005. –Б.46.

⁴⁷ Адхамбек Алимбеков. Турк адабиёти тарихи (XIII – XVIII асрлар). Т., ТДШИ, 2005. –Б.47.

⁴⁸ Алишер Навоий. Мукамал асарлар тўплами. 11-жилд. Т.-«Фан»-1993. – Б.39.

butun ichki dunyosi va ruhiyati bilan bog‘liq holda tadqiq etadi, shu bilan birga undagi barcha botiniy rishtalar Tavhid e’tiqodiga borib ulanadi.

Bu asar dunyodagi buyuk siymolardan biri, uch sohibqironning eng mashhuri jahongir Iskandarga bag‘ishlangan bo‘lib, "Xamsa"ning yakunlovchi dostonidir. Sharqda u Iskandar Zulqarnayn (ikki shoxli yoki kun chiqish va kun botish hukmdori) nomi bilan mashhur. Dastlab Iskandar mavzusi Firdavsiyning “Shohnoma” dostonida qalamga olingan. Keyinroq Nizomiy Ganjaviy u haqda maxsus “Iskandarnoma” degan doston yozadi. Xusrav Dehlaviy bu dostonga javob tarzida “Oyinayi Iskandariy” asarini yozgan bo‘lsa, Abdurahmon Jomiy o‘z dostonini “Xiradnomayi Iskandariy” deb ataydi. Alisher Navoiy esa bu mavzuni turkiy tilda qayta ishlab, o‘z asariga “Saddi Iskandariy” (“Iskandar devori”) deb nom beradi.

“Saddi Iskandariy” “Xamsa”dagi eng yirik doston bo‘lib, 89 bob va 7215 baytdan tashkil topgan. Dostonning muqaddimasi 14 bobni o‘z ichiga oladi.

1- bob an’anaviy hamd – Allohning sifatleri ta’rifiga bag‘ishlangan. Navoiy ushbu bobda tasavvuf ta’limoti asosida olamning yaratilish tarixiga to‘xtalib o‘tadi: 9 qavat osmon, sayyoralar, yulduzlar tarkumining har biriga alohida ta’rif beradi. Yaratganning buyukligiga hamdu sano aytadi. Bularning barchasidan maqsad eng oliy zot Odamni yaratish ekanligini ta’kidlaydi:

Karam birla xalq aylagay olame,
Bu olamda maqsud anga odame.
G‘araz odame anga olam tufayl,
Nekim g‘ayri olamdur, ul ham tufayl.

2-bob munojotni o‘z ichiga oladi. Navoiy bobda Allohning karami kengligi haqida gapirar ekan, banda zoti mavjud ekan, uning gunoh ishlar qilishi tabiiy degan aqidani ilgari suradi:

Ilohiy, alarkim gunahkor ekin,
Sen o‘tkarmagan ne gunah bor ekin?
Chu har mujrimekim, sen etting karam,
So‘rulmas hamul jurm ila o‘zga ham.
Agar afv birla karam budurur,
Bori xalqning jurmi ma’rufdurur.

Munajat so‘ngida Navoiy quyosh yerni o‘z nurlari bilan munavvar qilgan chog‘da zarralar orasidagi farqni fahmlab bo‘lmaganidek, zarralarga karam qilgan chog‘ingda Navoiyga ham bir zarra kabi karam aylagil, uning gunohlarini kechirgil deb iltijo qiladi:

Yorurda quyosh partavidin saro,

Qachon farq o‘lur fahm zarrot aro.
Qilur vaqt bu zarralarg‘a karam,
Navoiyg‘a lutf ayla bir zarra ham.
Sazo andin ar jurmu pindor erur,
Sen ul qilki sendin sazovor erur.
Xato aylaganni hisob aylama,
Xatosig‘a loyiq azob aylama⁴⁹.

Dostonning 3-bobi “sayyid ul mursalin” (payg‘ambarlar ulug‘i) rasuli akram vasfi (na’t)dan iborat. Navoiy dastlabki baytlarda payg‘ambarlik nuri haqida gapirar ekan, Odam Ato unga o‘g‘il, qolganlar nabira qatoridadir deydi va barcha muqaddas kitoblarda uning xususiyatlari bayon qilinganligini ta’kidlaydi. Rasuli akramning tug‘ilishi go‘yo ko‘kda yana bir quyoshning porlashiga o‘xshatiladi:

Sening tug‘mog‘ing ravshan aylab jahon,
Aningdekki, tuqqay quyosh nogahon.

An’anaga muvofiq, na’tdan so‘ng me’roj tuni ta’rifi keladi. Navoiy bu bobda payg‘ambarimizning birin-ketin 9-osmonga ko‘tarilganlari, sayyoralarning bu holatni ko‘rib, hayratga tushgani, nihoyat Lomakon olamiga sayr qilib, 70 ming qavat parda ko‘tarilib, Janobi Haq bilan diydorlashganlari jarayonini kuchli pafos bilan tasvirlaydi. Ularning yerga qaytishlari ham falak ahli va maloyiklar tomonidan chuqur hayrat bilan kuzatilgani betakror badiiy san’atlar vositasida bayon qilinadi:

Falak ahli ichra alolo tushub,
Malak xaylig‘a sho‘ru g‘avg‘o tushub.
Maloik tutub yo‘l boshin javq-javq,
Tamoshosida borcha ko‘nglida shavq.
Jamolig‘a chun ko‘zlarin ochibon,
Tabaq nurlar boshig‘a sochibon.
Anga nur sochmoqqa monand bu
Ki, sochqay kishi Bahri Ummong‘a suv.

Dostonning 5- bobi “Xamsa” takmili (mukammal bitkazish) xususida bo‘lib, Navoiy bu bobda unda “Xamsa” yozish havasi ancha ilgari, Nizomiy va Dehlaviy “Xamsa”larini o‘qib yurgan chog‘laridayoq uyg‘onganligini bayon qilib, ulug‘ ustozlari ruhidan madad so‘raydi:

Bu vodiy aro Xizri rohim bo‘ling,
Qayon yuz ketursam panohim bo‘ling.
Burundin chu ko‘rguzdunguz yorliq,

⁴⁹ Alisher Navoiy. Mukammal asarlar to‘plami. 11-jild. T.-«Fan»-1993. – B.42.

Base yetti sizdin madadkorliq.

Kichik erkanimdin bo‘lub qoshima,

Ulug‘ muddao soldingiz boshima⁵⁰.

6-bob so‘z ta’rifi, Nizomiy Ganjaviy va Xusrav Dehlaviy madhiga bag‘ishlangan. Navoiy bu bobda dastlab so‘zga ta’rif berar ekan, uni o‘z ahamiyati bilan inson idrok etgan hamma narsadan yuqori deb baholaydi, uni “javhari jon”, “obi hayvon” degan sifatlashlar bilan madh qiladi:

Biyikrak maqom ichra aflokdin,

Ne aflokdin, vahmu idrokdin...

Bashar zotida javhari jon ham ul,

O‘luk jismida obi hayvon ham ul.

Navoiy so‘z xazinasiga ega bo‘lganlarning nodiri yaktosi sifatida Ganjada parvarish topgan zot Nizomiy Ganjaviyni tilga olib, kotiblarning homiysi Atorud (Merkuriy) uning xizmatkoridir deydi. Shuningdek, bu bobda Nizomiy beshligiga munosib javob bitgan Xusrav Dehlaviy ham madh etilib, unga so‘z jodugari, ilm hikmat bilimdoni deb ta’rif beriladi. So‘z avjida Nizomiy quyosh bo‘lsa, Dehlaviy Mushtariy kabidir deyiladi:

So‘z avjida gar ul mahi xovariy,

Bu gar yo‘q mahi xovariy, Mushtariy.

7-bob Nizomiy va Dehlaviyning nazmdagi izdoshlari Nuriddin Abdurahmon Jomiy madhiga bag‘ishlangan. Navoiy kitobot (harf) san’ati vositasida Jomiyning taxallusiga ishora qilib, uning nazmini “jom” va “may” deb ta’riflaydi va bu nazmdan yeru ko‘k eli mastu notavon bo‘lganini aytadi:

Dema jom ila mayki, nazmi ravon,

Yeru ko‘k elin ayladi notavon⁵¹.

Shuningdek, Navoiy ushbu bobda Jomiyning g‘azalu masnaviy janrlarida erishgan yutuqlariga ham to‘xtalib o‘tib, uning “Xamsa” tarkibiga kiruvchi dostonlarini nomma-nom sanab o‘tadi:

G‘azal dardu so‘zini, vah-vah, ne dey,

Desa masnaviy, Alloh-Alloh, ne dey...

Bo‘lub jilvagar tab’i ko‘zqusida

Ki, sabt ayladi “Xamsa” o‘trusida...

Burun jilva aylab ayon “Tuhfa”si,

Berib olam ahliga jon tuhfasini.

⁵⁰ Alisher Navoiy. Mukammal asarlar to‘plami. 11-jild. T.-«Fan»-1993. – B.53.

⁵¹ Alisher Navoiy. Mukammal asarlar to‘plami. 11-jild. T.-«Fan»-1993. – B.56.

Yana “Subha” jon rishtasin tor etib
Ki, har muhra bir durri shahvor etib.
Chu Yusuf so‘zin oshkor aylabon,
Zulayho kibi elni zor aylabon.
Chekib xoma “Layliyu Majnun” sari,
Yuz ofat solib tog‘u homun sari.
Bu damkim qilib xomasin durfishon,
Sikandar hadisidin aytur nishon.

Bu ma’lumotlar adabiyotshunoslikdagi Jomiyning “Xamsa” yozgan-yozmaganligi bilan bog‘liq bahslarga ham munosib javob bo‘la oladi.

Dostonning 8-bobi – “Inoyat quyoshi vasfi va hidoyat buluti ta’rifida” deb atalib, bu bobda Navoiy kimgaki baxtu iqbol yor bo‘lsa, uning hamma ishida zafar bo‘ladi, tikan ushlasa g‘uncha, tuproq olsa oltin bo‘ladi, bularning barchasi Xudodan, shunday ekan unga shukrona bildirish kerak degan fikrlarni keltirar ekan, Alloh unga nazm yozish fazilatini taqdim qilgani uchun unga shukrona aytadi va nazmning turli sinf (janr)larida shuhrat qozonganini faxr bilan bayon qiladi:

G‘azal tarziga avval aylab sitez,
Jahon ichra soldim ulug‘ rustaxez.
O‘qur vaqti ahli salomat muni
Ko‘rub olam ichra qiyomat kuni...
Har asnofi zikri emas sha’nima,
Bilur har kishi boqsa devonima⁵².

Shuningdek, Navoiy nazmdagi bu muvaffaqiyatlariga qanoat qilmay, ulug‘ muddao “Xamsa” yozish niyatida ekanini, bu yo‘lda Nizomiy va Dehlaviylarning nuroniy ruhiga, Jomiyning ilohiy quvvatiga “Qur’on”tilovat qilib, fотиha o‘qiyman deb yozadi:

Alarning ravoni pur anvorig‘a,
Bu birning dog‘i quvvati korig‘a.
Qilib fотиha xatmi ixlos ila,
Ko‘zum bahrida jismi g‘avvos ila.

9-bob Shoh G‘oziy Husayn Boyqaro ta’rifiga bag‘ishlangan. Navoiy bu bobda mubolag‘a san’ati vositasida Muhammad (s.a.v) payg‘ambarlar orasida alohida mavqeda bo‘lsa, Sulton Husayn Boyqaro ham barcha shohlar ichida shunday maqomdadir deb yozadi. Shuningdek, uning jangohdagi mahoratini tasvirlar ekan, doston mazmuni bilan bog‘liq ravishda dushmanlariga nisbatan saddi Iskandariydek

⁵² Alisher Navoiy. Mukammal asarlar to‘plami. 11-jild. T.-«Fan»-1993. – B.63.

g’ov chekadi, agar jahonda Iskandardek ulug’sifat zotni topish kerak bo’lsa, Sulton Husayndan boshqasi mos kelmaydi deb yozadi⁵³.

Dostonning 10- bobi shahzoda Badiuzzamon Bahodir madhidadir. Navoiy unga donishmandlik bog’ining sarvi, zamona ahlining shahzodasi deb ta’rif berar ekan, zoti ham, sifati ham malak (farishta)ga o’xshashini aytib, tavze’ (bir tovushni bir necha marta takrorlash) va takrir (bir so’zni baytda ikki va undan ortiq holda takrorlash) san’atlari vositasida uning boshdan-oyoq yaxshilik va yaxshi xislatlardan iborat ekanligini bayon qiladi:

Yig’ib yaxshilik birla yaxshi qiliq,

Qiliqdek boshingdin ayoq yaxshilik.

11-14 boblarda qadimgi fors-eron shohlarining to’rt tabaqasi: peshdodiylar, kayoniylar, ashkoniylar va sosoniylar tarixi haqida ma’lumotlar keltiriladi.

“Saddi Iskandariy” dostoni dunyodagi buyuk siymolardan biri, uch sohibqironning eng mashhuri jahongir Iskandarga bag’ishlangan bo’lib, "Xamsa"ning yakunlovchi dostonidir. Sharqda u Iskandar Zulqarnayn (ikki shoxli yoki kun chiqish va kun botish hukmdori) nomi bilan mashhur. Dastlab Iskandar mavzusi Firdavsiyning “Shohnoma” dostonida qalamga olingan. Keyinroq Nizomiy Ganjaviy u haqda maxsus “Iskandarnoma” degan doston yozadi. Xusrav Dehlaviy bu dostonga javob tarzida “Oyinayi Iskandariy” asarini yozgan bo’lsa, Abdurahmon Jomiy o’z dostonini “Xiradnomayi Iskandariy” deb ataydi. Alisher Navoiy esa bu mavzuni turkiy tilda qayta ishlab, o’z asariga “Saddi Iskandariy” (“Iskandar devori”) deb nom beradi. “Saddi Iskandariy” mutaqorib bahrining mutaqoribi musammani mahzuf (ruknlari va taqti’i: fauvlun fauvlun fauvlun faul V – – V – – V – – V –) vaznida yozilgan.

XULOSA VA TAKLIFLAR

Islom ma’naviyati namoyondalari o’z ijodlarida salaflarini inkor etish, ilgari batamom ko’rilmagan yangilik yaratishga intilish emas, balki ustozlar yaratgan ma’naviy boylikni yanada takomillashtirish, unga yangi jilo berish, ular izlagan yaxlit va buyuk Haqiqatning yangi va toza qirralarini kashf etish, mazmuniy boyitish yo’lidan borganlar. Bu tom ma’nosi bilan muqaddas an’ana bo’lib, islomning ilohiy kitobi «Qur’oni karim»dan sarchashma oladi. Dehlaviy «Xamsa»si Nizomiyga ajoyib sharh va undagi mazmunlarning yangicha talqini sifatida o’zining ham, salafining ham shuhratini olamga yoydi. Keyingi XIV- XV asrlar mintaqa ma’naviyati «Xamsa» an’anasi ta’sirida rivoj oldi, shoirning salohiyati va iqtidori hech bo’lmaganda «Xamsa»ning bir dostoniga munosib javob yoza bilish bilan

⁵³ Alisher Navoiy. Mukammal asarlar to’plami. 11-jild. T.-«Fan»-1993. – B.70.

o‘lchanadigan bo‘ldi. Bu jahon ma’naviyati tarixida betakror hodisadir. Turkiy adabiyotda Qutb va Haydar Xorazmiylar boshlab bergan «xamsachilik» an’anasi o‘zining kamolini Alisher Navoiy ijodida kutayotgan edi va bu qutlug‘ intizorlik benihoya ezgu samara berdi. Nizomiy, Amir Xusrav, Alisher Navoiy ruhiyatlari «Xamsa»ning ma’naviyat maydonida birlashib, yagona iqlim, yagona mohiyat kasb etdilar. Ushbu yagona mohiyat butun islom mintaqa ma’naviyatining eng buyuk cho‘qqisidir. Nizomiy va Amir Xusravsiz Navoiyni tasavvur etib bo‘lmaganidek, Alisher Navoiy ijodiy merosisiz Nizomiy va Amir Xusrav badiiy olamini ham butun ko‘lami bilan idrok etib bo‘lmaydi. Shoir o‘zi dostonlarini «zohir yuzidan afsona» degan edi.

Afsus, yaqin kunlargacha maktablarimizda XX asr avlodiga «Xamsa» dostonlari ushbu «afsona» darajasida, yuzaki talqin etilib, tushuntirib kelindi. Mustaqillikning dastlabki yillarida bu eski yondoshuvdan qoniqmagan ba’zi yosh tadqiqotchilarimiz Navoiyning islomiy shoir ekanligini, uning asarlaridagi tasavvuf irfoni izlarini yangidan «kashf» eta boshladilar. Vaholanki, barcha jiddiy navoiyshunoslar bu «yangilik»larni avval boshdanoq yaxshi bilishgan, to‘liq idrok etishgan, faqat «zamona zo‘rligi» tufayli, kommunistik mafkura tazyiqidan navoiyshunoslikni himoyalash maqsadlari bilan ba’zi jihatlarini pardalab o‘tishga, ishoralar bilan cheklanishga majbur bo‘lishgan edi. Bugungi mustaqillik, hurlik zamonida endi ma’naviyatimizning asl mohiyati haqida ochiq-oydin gapirish, fikr yuritish imkoniyati mavjud ekan, muammolar mohiyatiga chuqurroq kirib borish, teran tahlilga o‘zimizni ham, yosh avlodni ham o‘rgatib borish ayni farzdir.

REFERENCES

1. Mirziyoyev Sh.M. Buyuk kelajagimizni mard va olijanob xalqimiz bilan quramiz. – T.:O‘zbekiston, 2017.
2. Alisher Navoiy. Mukammal asarlar to‘plami. 11-jild. T.:«Fan»,1993. – 640 b.
3. Alisher Navoiyning “Saddi Iskandariy” dostoni konkordansi (Tuzuvchilar: A.Quronbekov, A.Mannonov, M.Imomnazarov, D.Ahmedova, A.Nishonboyeva) T.: TDSHI, 2016. – 832 b.
4. Бертелс Е.Е. Избранные труды. Навои и Джами. М., 1965. – 480 с.

PSYCHOLOGICAL SCIENCES / PSIXOLOGIYA FANLARI

MOSLASHISH JARAYONI SEKIN KECHAYOTGAN OLTİ YOSHLI BOLALAR BILAN ALOHIDA MASHG‘ULOTLAR TASHKIL ETISH BO‘YICHA TAVSIYALAR

Rizayeva Nasiba Muxammadiyevna

Navoiy viloyati Xatirchi tumani 19-umumiy o‘rta ta’lim maktabi amaliyotchi psixologi

ANNOTATSIYA

Ushbu maqolada maktabga qabul qilingan olti yoshli bolalarni yangi ijtimoiy muhitga moslashtirish, ular bilan turli xil mashg‘ulotlar olib borishdagi tavsiyalar o‘rin olgan. Har tomonlama yetuk, barkamol shaxsni tarbiyalash hozirgi kun ta’lim tizimi oldidagi dolzarb muammolardan biridir. Barkamol shaxsni tarbiyalashda u dunyoga kelganidan boshlab, to maktabgacha tarbiya yoshigacha bo‘lgan davrdagi psixologik xususiyatlarini bilish tarbiyachilar, pedagoglar va psixologlar, ota-onalar uchun muhim ahamiyatga ega. Tadqiqotda maktabgacha tarbiya yoshidagi bolalik, ya’ni bola tug‘ilganidan boshlab, maktab yoshigacha bo‘lgan davrini qamrab olgan. Shuningdek, bolalar psixologiyasining hozirgi vaqtdagi dolzarb muammolari ko‘proq o‘z aksini topgan.

Kalit so‘zlar: *Psixologiya, pedagogika, maktab, ta’lim, fiziologik o‘zgarishlar, motivatsiya, psixofiziologik holat, individuallik, “psixologik salomatlik”.*

RECOMMENDATIONS FOR ORGANIZING SEPARATE ACTIVITIES WITH SIX-YEAR-OLD CHILDREN WHO ARE SLOWING THE COORDINATION PROCESS

Rizaeva Nasiba Muhammadiyevna

Practitioner psychologist of the 19th comprehensive school of Khatirchi district of Navoi region

ABSTRACT

This article provides tips for adapting six-year-olds to a new social environment and engaging them in a variety of activities. Raising a mature, well-rounded person is one of the most pressing issues facing the education system today. It is important for educators, educators, psychologists and parents to know the psychological characteristics of a well-rounded person from birth to pre-school age. The study covered pre-school age, ie the period from birth to school age. It also reflects the current problems of child psychology.

Keywords: *Psychology, pedagogy, school, education, physiological changes, motivation, psychophysiological state, individuality, "psychological health".*

**РЕКОМЕНДАЦИИ ПО ОРГАНИЗАЦИИ ОТДЕЛЬНЫХ
МЕРОПРИЯТИЙ С ШЕСТИЛЕТНИМИ ДЕТЬМИ, ЗАМЕДЛЯЮЩИЕ
ПРОЦЕСС КООРДИНАЦИИ**

Ризаева Насиба Мухаммадиевна

Практический психолог 19-й общеобразовательной школы

Хатырчинского района Навоийской области

АННОТАЦИЯ

В этой статье представлены советы по адаптации шестилетних детей к новой социальной среде и привлечению их к различным занятиям. Воспитание зрелого, разностороннего человека - одна из самых актуальных проблем, стоящих сегодня перед системой образования. Педагогам, педагогам, психологам и родителям важно знать психологические особенности разностороннего человека от рождения до дошкольного возраста. Исследование охватывало дошкольный возраст, т.е. период от рождения до школьного возраста. Также он отражает актуальные проблемы детской психологии.

Ключевые слова: *Психология, педагогика, школа, образование, физиологические изменения, мотивация, психофизиологическое состояние, индивидуальность, «психологическое здоровье».*

KIRISH

“Ta’lim to‘g‘risida”gi qonunda e’tirof etilganidek umumta’lim maktablarining 1-sinflariga bolalar 6-7 yoshdan qabul qilinadilar. Jismonan sog‘lom, aqlan va ma’nan yetuk hamda tibbiy jihatdan mutloq sog‘lom deb topilgan olti yoshli bolalar, psixologik-pedagogik tashxis natijalariga ko‘ra umumta’lim maktablarining 1-sinflariga qabul qilinadi. Ma’lumki, maktabgacha yosh davrida bolalar uchun asosiy faoliyat turli o‘yinlar hisoblanadi. Kuzatishlardan ma’lumki, maktabga uydan kelgan bolalarga nisbatan maktabgacha ta’lim muassasalaridan kelgan bolalarning o‘qish faoliyatiga moslashuvi ancha osonroq kechadi.

Bolaning maktab ta’limiga psixologik moslashuvi birinchidan, bilim olish uchun bolada moyillik va o‘quvchining ijtimoiy yo‘nalishi shakllangan bo‘lishi, ikkinchidan, o‘z tengdoshlari bilan muloqot qila bilishi, o‘qituvchining talablarini bajarishi, o‘z xulqini nazorat qila olish kabi jihatlarining shakllanganligiga bog‘liq. Bular bolani o‘quv faoliyatiga “silliq” o‘tishini ta’minlaydi.

Maktabga qabul qilingan olti yoshli bolalarni yangi ijtimoiy muhitga moslashtirish maktab psixologi va boshlang‘ich sinf o‘qituvchisi faoliyatida muhim o‘rin tutadi.

Olti yoshli bolalarning maktabga moslashuvi va rivojlanish dinamikasini o‘rganish uchun maktab amaliyotchi psixologlari va boshlang‘ich sinf o‘qituvchilari tomonidan trening mashg‘ulotlari va korreksion rivojlantirish mashg‘ulotlarini o‘tkazilishi muhimdir.

ADABIYOTLAR TAHLILI VA METODLAR

Tadqiqot jarayonida Kadrlar tayyorlash milliy dasturi, Ta’lim to‘g‘risida qonun, Sh.Mirziyoev asarlari, mavzuga doir adabiyotlar hamda internet manbalaridan foydalanildi. Maqolani yozish davomida nazariy-deduktiv xulosa chiqarish, analiz va sintez, mantiqiylik tamoyillari qo‘llanildi.

MUHOKAMA VA NATIJALAR

Bolalarning maktab sharoitiga moslashuvini bir necha bosqichlarga bo‘lib o‘rganish mumkin, ularning har biri o‘ziga xos xususiyatga ega bo‘lib, organizm funksional tizimining turli zo‘riqqanlik darajasi bilan tavsiflanadi.

Birinchi bosqich – mo‘ljal oluvchi bo‘lib, bunda tizimli muloqot boshlanishi bilan bog‘liq yangi ta’sirlar majmuasiga organizmning deyarli barcha tizimlari jo‘shqin reaksiyalar bilan javob qaytaradi. Bu “fiziologik o‘zgarishlar” uzoq davom etadi (2-3 hafta).

Ikkinchi bosqich – beqaror moslashuv, organizm bu ta’sirlarga qandaydir maqbul yoki qulayroq bo‘lgan variantlarni izlaydi. Bu bosqichda “noodatiy holatlar” asta-sekin susayadi.

Uchinchi bosqich – nisbatan barqaror moslashuv davri. Bunda organizm bosimga qarshi kamroq zo‘riqish talab etuvchi variantlarni topadi. O‘quvchi qanday ishni bajarmasin, bu xoh yangi bilimlarni o‘zlashtiruvchi faoliyat bo‘lsin, xoh statistik bosim yoki turli jamoalardagi muloqotdagi psixologik bosim bo‘lsin organizm aniqrog‘i, uning har bir tizimi zo‘riqish faoliyati bilan javob beradi. Shuning uchun har bir tizim qanchalik ko‘p zo‘riqsa, organizm shunchalik ko‘p zahirasini yo‘qotadi. Biz bilamizki bola organizmining imkoniyatlari u darajada ko‘p emas. Uzoq davom etuvchi zo‘riqish, charchoq esa, boladan ko‘p energiyani talab etadi.

Moslashuvni 3-bosqichining davomiyligi taxminan 5-6 hafta davom etadi, o‘quv yilining birinchi oyi eng murakkab moslashuv davri bo‘lib hisoblanadi.

Moslashish jarayoning muvaffaqiyati bolaning sog‘lom holati va o‘qishga psixologik tayyorligi bilan aniqlanadi.

Psixologik tayyorlik bolaning umumiy tavsifnomasi sifatida ko‘riladi, ularda psixologik sifatlarning rivojlanish bosqichlari ochib beriladi. Bu esa o‘z navbatida bolani maktab sharoitiga me’yorida moslashishi va o‘quv faoliyatini shakllantirish uchun muhim asos hisoblanadi. Bu psixologik sifatlarning ma’lum tarzda guruhlashtirilgan bo‘lib, maktabga psixologik tayyorlikni tarkibiy qismi sifatida ko‘riladi. Maktabga psixologik tayyorlikning asosiy tarkibiy qismlari quyidagilarni tashkil etadi:

- maktabga aqliy tayyorlik;
- maktabga motivatsion tayyorlik;
- maktabga hissiy-irodaviy tayyorlik;
- sinfdoshlar va o‘qituvchi muloqotiga tayyorlik;

Bolaning psixik rivojlanishi qanchalar nomuvofiq kechsa, uning yangi mikroijtimoiy sharoitlarga moslashishi shunchalik qiyinroq kechadi.

Maktabga qabul qilingan olti-yetti yoshli bolalar moslashish jarayonining dastlabki oyida ayrim qiyinchiliklarning vujudga kelishiga sabab bo‘luvchi omillar quyidagilardan iborat:

- o‘quvchida kompleks moslashuvlarning vujudga kelishi;
 - shart-sharoitlarning yaratilmaganligi;
 - yangi bilimlarni o‘zlashtirish jarayonida bosh miya yarim sharlari aqliy ishchanlik qobiliyatining dinamika(yuqori va past)si;
 - 35 daqiqalik aqliy mehnatga tayyor bo‘lishi;
 - shaxslararo munosabatlarning keskin kechishi;
 - bola organizmining toliqishi va zo‘riqishi;
 - psixofiziologik holat (charchoq, mudroq, zerikish)ning kuzatilishi;
 - yangi mavzuni o‘zlashtirishdagi ko‘nikma va malakalarning yetishmasligi;
- notanish odat va muhitga moslashuvi;
- irodaviy sifatlarning yetarli darajada shakllanmaganligi; o‘quvchilarning individual psixologik xususiyatlarining e’tiborga olinmaganligi.

Olti yoshli bolaning ijtimoiy rivojlanishi:

- olti yoshli bolalar nafaqat tanish balki notanish bo‘lgan muhitda ham yaxshi moslashadilar;
- tengdoshlari, kattalar bilan muloqotga kirisha oladilar, muloqotning asosiy qoidalarini biladilar;
- o‘z xulqlarini boshqara oladilar; birinchilardan, eng yaxshilardan bo‘lishga intiladilar, omadsizliklarda juda xafa bo‘ladilar;

- kattalarning ularga bo‘lgan munosabatini o‘zgarishiga katta ahamiyat beradilar, kattalarning kayfiyatiga e’tibor qaratadilar.

Olti yoshli bolaning intellektual rivojlanishi, tafakkuri:

- har qanday yangi ma’lumotni katta qiziqish bilan qabul qiladilar, kuzatuvchan bo‘ladilar, ko‘p savol beradilar;

- 6-7 yoshda ko‘ruv-obrazli va harakat-obrazli va mantiqiy tafakkur jarayonlari yaxshi rivojlangan; predmetlar va hodisalarni tizimlashtiradilar, guruhlashtiradilar va sinflarga ajrata oladilar;

- oddiy sabab-oqibatli hodisalarni tahlil qila oladilar.

Olti yoshli bola diqqati, idroki va xotirasining rivojlanishi:

- ixtiyoriy va ixtiyorsiz diqqat turlari mavjud bo‘lib, bu yoshda ixtiyorsiz diqqat ustunlik qiladi;

- ixtiyoriy diqqatning barqarorligini saqlab qolish muhit va bolaning individual xususiyatlariga bog‘liq;

- bu yoshda ixtiyorsiz xotira turi ustun bo‘lib. faol idrok jarayonida samaradorligi ortadi;

- bir vaqtning o‘zida idrok qilinadigan ob’ektlar miqdori(1-2)ga diqqatlarini bir faoliyatdan boshqasiga tez ko‘chira olmaydilar.

- Olti yoshli bolaning shaxsiy rivojlanishi, o‘zini anglashi va o‘zini baholashi.

- Kattalar va tengdoshlari bilan munosabatlarda o‘z xatti-harakatlarini anglay oladilar;

- kattalarning talablarini bajarishga intiladilar, bajarayotgan u yoki bu faoliyatlarida omadga erishishga intiladilar;

- barcha faoliyat turlarida o‘ziga bo‘lgan baho turlicha bo‘lishi mumkin;

- o‘zini bir xil baholay olmaydi, u ma’lum darajada kattalar tomonidan (bolaga) beriladigan bahoga bog‘liq (o‘qituvchi, ota-ona).

Harakat motivlari:

- faoliyatning yangi turlariga qiziqadilar;

- kattalar dunyosiga qiziqadilar, ularga o‘xshashga intiladilar;

- barcha narsalarni bilishga qiziqadilar;

- kattalar va tengdoshlari bilan ijobiy munosabatlarni shakllantirishga va saqlab qolishga intiladilar;

- shaxsiy yutuqlar, tan olinishlar va rag‘batlantirishga intiladilar;

- 6 yoshda “O‘ynab bilib olaman” faoliyati ustunlik qiladi.

Maktab sharoitiga moslashuvlarida qiyinchiliklarni oldini olish va aniqlash bo‘yicha olib boriladigan ishlar:

- 1-guruh xavf omillari;
- sog‘liqni yomonlashuvi;
- Sodir bo‘ladigan qiyinchiliklar;
- asab tizimining tez charchash va toliqishi;
- jadal jismoniy va ruhiy-emotsional zo‘riqishni ko‘tara olmaslik.

Nevrologik holat hamda funksional rivojlanish buzilishlarida (tafakkur, idrok, xotira, motorika, nutq)- yozuv, o‘qish, matematikani o‘qitishda va guruh bilan ishlay olmaslikda umumiy qiyinchiliklar kuzatiladi. Tajribalar shuni ko‘rsatadiki maktabdagi o‘zlashtirmaslikni asosiy sabablaridan biri bolalarni ta’limga tayyor emasligi, ularning “etilmaganligidan”dir. Ana shu “etilmaganlik”ni o‘z vaqtida aniqlab, bartaraf qilish bolaning maktabda o‘qishiga moslashtirish va psixiokorreksion ishlar mazmunini belgilaydi.

“Men yaxshi ko‘rgan meva” o‘yini

Maqsad: O‘quvchilarning diqqat ko‘lamining kengligi va qobiliyatini rivojlantirish.

O‘yinning borishi: Ishtirokchilar doira shaklida turishadi. Har bir ishtirokchi o‘z nomi va yaxshi ko‘rgan mevasi nomini aytadi. Birinchi ishtirokchi o‘z nomi va yaxshi ko‘rgan mevasi nomini aytadi-ikkinchi ishtirokchi o‘zidan oldingi ishtirokchining nomi va u yaxshi ko‘rgan mevasi nomini aytadi hamda o‘z nomi va yaxshi ko‘rgan mevasi nomini aytadi. Shu tarzda o‘yin davom etadi, qatorda turgan oxirgi ishtirokchi o‘zidan oldingi barcha ishtirokchilar nomlari va ular yaxshi ko‘rgan mevalar nomini aytib berishi kerak. Eng ko‘p meva va ishtirokchilar nomlarini to‘g‘ri aytgan ishtirokchi g‘olib hisoblanadi.

“Adashmayman”, “Kuzatuvchanlik», ”Selektor», “Uchadi-uchmaydi”, “Mening tug‘ilgan kunim”, “Kaftlar”, “Eyiladi-yeyilmaydi”, “Eng diqqatli”, “Telefon” mashqlari ham bolalar psixikasini rivojlantirishda juda foydali hisoblanadi.

Olti yoshli bolalarning moslashuvi bo‘yicha tavsiyalar:

- O‘qish va o‘qishdan tashqari ishlarni tizimli tashkil etish;
- ta’lim dasturini murakkablashtirish va jadallashtirishdan qochish;
- qo‘shimcha topshiriqlarni cheklash;
- nevrologik kasalliklar va funksional buzilishlarda individual korreksion rivojlantiruvchi ishlarni tashkil etish;
- dars jarayonida guruhiy va individual yondashuvni tashkil etish;
- materialni tushuntirish, yozuvga o‘rgatish bo‘yicha individual yondashuvni tashkil etish;

- yetarli shart-sharoitlar yaratish;
- o‘quvchilar asab tizimi va ish qobiliyatining qayta tiklanishini hisobga olib, qiyin fanlarni osonroq o‘zlashtiriladigan fanlar bilan oralatib qo‘yilishini ta’minlash;
- o‘quvchilar toliqish va charchashini hisobga olib tanaffussiz va qo‘shaloq darslarni o‘tilishiga yo‘l qo‘ymaslik;
- bosh miya yarim sharlari ishchanlik darajasining faolligiga qarab o‘quv darslarini boshlang‘ich sinflarda har kuni 3-4 soatdan o‘tilishini ta’minlash;
- 1-sinf o‘quvchilarining maktab sharoitiga moslashuvlarini yengilashtirish maqsadida bosqichma-bosqich o‘quv darslarini sentyabr oyida 35-daqiqadan har kuni 3-soat, 2-chorakda 35 daqiqadan kuniga 4 soatdan o‘tilishini ta’minlash;
- shaxslararo munosabatlarning keskin kechishi;
- bola organizmining toliqishi va zo‘riqishi;
- psixofiziologik holat (charchoq, mudroq, zerikish)ning kuzatilishi;
- yangi mavzuni o‘zlashtirishdagi ko‘nikma va malakalarni rivojlantirish bo‘yicha individual ishlarni tashkil etish;
- o‘quvchilardagi charchash va mudroq holatlarini bartaraf etuvchi qisqa muddatli psixologik o‘yinlar va treninglardan foydalanish;
- o‘quvchilarda emotsional his-tuyg‘ular va irodaviy sifat (qat’iyatlilik)larni shakllantirish;
- o‘quvchilar bilish psixik jarayonlarini rivojlantirish bo‘yicha korreksion-rivojlantiruvchi o‘yinlar tashkil etish;
- mayda qo‘l motorikasi va ko‘ruv harakat koordinatsiyasini rivojlantirish bo‘yicha mashg‘ulotlar tashkil etish;
- dars jarayoniga barcha o‘quvchilarni (a’lochimi yoki past o‘zlashtiruvchimi) jalb etish;
- o‘quvchining o‘ziga bo‘lgan ishonch hissini oshirish;
- o‘quvchilarda kommunikativ (o‘zaro fikr almashinuv) qobiliyatlarni rivojlantirish;
- o‘quvchilarning psixofiziologik holatlar (charchash, zerikish, chalg‘ish)ini bartaraf etish maqsadida psixologik o‘yin (“Mening sevimli mevam”, “Adashib ketmayman”, “Kuzatuvchanlik”, “Qarsaklar” v.b.) mashqlaridan foydalanish;
- darsni tortinchoqlik va zo‘riqish kabi holatlardan xoli bo‘lgan vaziyatlarda tashkil etish, shaxslararo munosabatlar muhitini yaratish;
- o‘quvchilarda charchash va zo‘riqish kabi holatlarni oldini olish uchun relaksatsiya mashqlarini tashkil etish;

- moslashish jarayoni qiyin kechayotgan bolalar bilan korreksion mashg‘ulotlarni olib borish hamda ularning ota-onalari bilan hamkorlik ishlarini tashkil etish;

- past o‘zlashtiruvchi o‘quvchilar bilan individual yondashuvni tashkil etish hamda ularni rag‘batlantirish maqsadida jomoa ishlarida yetakchi vazifalarni topshirish.

XULOSA VA TAKLIFLAR

Xulosa qilib aytganda, Eng avvalo bolaning psixologik salomatligi uchun g‘amxo‘rlik ko‘rsatgan holda, o‘yin faoliyatidan asta-sekin o‘quv faoliyatiga o‘tishni ta‘minlash zarur.

Shu nuqtai nazardan kelib chiqqan holda, bolalarni yangi hayot bosqichiga moslashuviga yordam beradigan, muayyan maqsadga yo‘naltirilgan rivojlantiruvchi mashg‘ulotlarga zarurat tug‘iladi.

Asosiy mezonlardan biri bolaning sog‘lom, chidamli bo‘lishidir, aks holda dars va butun o‘qish kunida unga beriladigan yuklamalarga chidam berishi qiyinlashadi.

“Psixologik salomatlik “ dasturi asosida guruh sharoitida bolaning shaxsiy, aqliy faolligi oshiriladi.

Mashg‘ulotlar jarayonida bolaning bilish psixik jarayonlari (diqqati, fikrlashi, idroki, tasavvuri, xotirasi) o‘yinlar yordamida rivojlantiriladi.

REFERENCES

1. Kadrlar tayyorlash milliy dasturi. – T.: Sharq, 1997.
2. Ta’lim to‘g‘risida. O‘zbekiston Respublikasining Qonuni. – T.: O‘zbekiston,
3. Mirziyoev Sh.M. Buyuk kelajagimizni mard va olijanob xalqimiz bilan quramiz. – T.:O‘zbekiston, 2017.
4. **2017-2021 yillarda O‘zbekiston Respublikasini rivojlantirishning beshta ustuvor yo‘nalishlari bo‘yicha harakatlar strategiyasi**// <https://www.lex.uz>
5. G‘oziev E.G. Umumiy psixologiya. Toshkent. 2002.1-2 kitob.
6. Югай А.Х., Мираширова Н.А. “Общая психология” – Ташкент 2014.
7. Дружинина В.. “Психология “. Учебник. “Питер”, 2003.

RAHBAR FAOLIYATIDA BOSHQARUV QARORLARINI QABUL QILISH TAMOYILLARINI IJTIMOYIY-PSIXOLOGIK XUSUSUSIYATLARI

Nazarov Azamat Sattarovich
O‘zbekiston xalqaro islom akademiyasi
a.nazarov.80@mail.ru

ANNOTATSIYA

Maqolada rahbar faoliyatida boshqaruv qarorlarini qabul qilish darajalari va bosqichlarini ijtimoiy-psixologik xususiyatlari tahlil etilgan. Qaror qabul qilish jarayonining psixologik jihatini bilish mavjud bosqichlarni yanada samarali amalga oshirish imkonini beradi. Gap shundaki, to‘g‘ri qaror qabul qilish va uni samarali ravishda joriy etish uchun rahbar psixologik jihatdan ham ma‘lum amallarga rioya qilishi kerak. Bu tadbirning asosiy mazmuni shundan iboratki, rahbar muammoli vaziyat haqida ma‘lumot yig‘ar ekan, muammo haqida birlamchi tasavvur - informasion model yarata boshlaydi. Bu modelning haqiqatga va mavjud vaziyatga qanchalik mosligi olinayotgan ma‘lumotning to‘la-to‘kisligi, har tomonlamaligiga bog‘liq.

***Kalit so‘zlar:** boshqaruv, qaror qabul qilish, boshqaruv qarorlari, shaxs, personal, rahbar, menejment, qaror qabul qilish bosqichlari.*

ABSTRACT

The article analyzes the socio-psychological characteristics of the levels and stages of management decision-making in the activities of the leader. Knowing the psychological aspect of the decision-making process allows for more effective implementation of existing steps. The point is, in order to make the right decision and implement it effectively, a leader must follow certain psychological steps. The essence of this event is that as the leader gathers information about the problem situation, he begins to create a basic idea of the problem - an information model. The completeness and comprehensiveness of the information obtained depends on the accuracy of the model and the current situation.

***Keywords:** management, decision making, management decisions, person, staff, leader, management, decision making stages.*

Zamonaviy boshqaruvda qarorlarni to‘g‘ri tayyorlash va qabul qilish ijtimoiy-siyosiy, ijtimoiy-psixologik va iqtisodiy hayotning barcha sohalarida boshqaruv samaradorligiga erishish ikoniyatini yaratadi.

Boshqaruv qarorlari qabul qilish jarayoni yuqori malaka va amaliy ish tajribasini talab qiluvchi mehnat faoliyatining alohida turidir. Odatda, boshqaruv qarorlari qabul qilish biron-bir maqsadga yo‘naltirilgan bo‘lib, ma’lum qoida, aniq harakatlar doirasida amalga oshiriladi.

Boshqaruv qarorlarini qabul qilish jarayonida ko‘p omillilik tamoyili kuchga kiradi. Shunday omillardan biri shaxsiy kompetentli omil hisoblanadi.

Mazkur omilni qaror qabul qilish jarayonidagi o‘rnini ko‘rsatish uchun “*Ringi*” usulidan foydalanish mumkin. “*Ringi*” usuli yapon biznesida keng qo‘llaniladigan usuldir. Bu usulga ko‘ra majlislarda emas, balki so‘rab chiqish yo‘li bilan rozilik olish vositasida hal etiladi, bir necha bosqichda amalga oshiriladi (1-rasm).

“Ringi” usulini qo‘llash bosqichlari

1-rasm

T/R	Bosqichlar	Izoh
1.	Birinchi bosqich	Bu bosqichda tashkilot rahbariyati qanday muammo yuzasidan qaror qabul qilinishi lozim bo‘lsa, shu muammo (masalan, yangi mahsulot turini ishlab chiqarish)ga doir umumiy mulohazalarni jalb etilgan mutaxassislar bilan birgalikda o‘rtaga tashlaydi.
2.	Ikkinchi bosqich	Muammo «pastga», ya’ni loyiha ustida ish tashkil etiladigan pog‘onaga uzatiladi.
3.	Uchinchi bosqich	Bu bosqichda tayyorlanayotgan loyihaning barcha jihatlari bo‘yicha ijrochilar bilan batafsil kelishib olinadi. Aslida bu ixtiloflarni, qarama-qarshi nuqtai nazarlarni bartaraf etish bosqichidir.
4.	To‘rtinchi bosqich	Muammoni hal qilish uchun maxsus kengash va konferensiyalar o‘tkaziladi.
5.	Beshinchi bosqich	Bu bosqichda xujjat ijrochilar tomonidan imzolanadi, har kim o‘z muhrini bosadi va xujjat tashkilot rahbariyati tomonidan tasdiqlanadi.

Yaponiyada “Ringi” usulini ehtiyotkorlik, avaylash, jamoat mas’uliyatini oldinga suruvchi boshqaruv falsafasining ko‘rinishlaridan biri deb hisoblash odat tusiga kirgan. Garchi bu usulning haddan tashqari sermashaqqat bo‘lgani uchun yapon matbuotida uning sha’niga aytilgan tanqidni uchratish mumkin bo‘lsa-da, uni qo‘llashdan voz kechish to‘g‘risida hech narsa deyilmaydi.

Qayd qilingan qarorlar, odatda tezkor boshqaruvni amalga oshirish maqsadida qabul qilinadi. Strategik va taktik boshqaruv maqsadida esa iqtisodiy tahlilga, optimallashtirishga asoslangan oqilona qarorlar qabul qilinadi.

Boshqarish jarayonida doimo biron-bir masalani hal qilishga to‘g‘ri keladi. Chunki turli sabablar tufayli belgilangan parametrlardan og‘ish sodir bo‘ladi, yangi jarayonlarga zaruriyat tug‘iladi, natijada ishlab chiqarish oldida paydo bo‘lgan muammoni bilish, uni tahlil qilish va hal etish zaruriyati yuzaga keladi.

Qaror qabul qilish zarurati va tahlil qilinayotgan ob’ektdagi aniq vaziyat aniqlangach, turli yo‘llar bilan erishiladigan qaror maqsadi shakllantiriladi va uning yechimi bo‘yicha vazifalar belgilanadi. Qarorning maqsadi yuqori organ tomonidan ko‘rsatib berilishi mumkin. Masalan, g‘alla yetishtirishni keskin ko‘paytirish va g‘alla mustaqilligiga erishish maqsad qilib qo‘yildi. Bir qator mulohazalar asosida donni yetishtirishga eng yaxshi moslashadigan tumanlar aniqlanadi. Vazirlik ularning ixtisoslashuvini o‘zgartirish to‘g‘risida qaror qabul qiladi va buning uchun u tumanlarni don yetishtirishga ko‘chirish rejasini ishlab chiqadi. Tuman rahbarlari topshiriq olgach, qarorni ishlab chiqarishga tadbiiq etish uchun har tomonlama tayyorgarlik ko‘radi.

Bu yerda asosiy maqsad va vazifa respublika uchun zarur bo‘lgan don mahsulotini yetishtirishdir. Shunday qilib, muammoni aniqlash, vaziyatni va muammoni kelib chiqish sabablarini aniqlashdan boshlanadi. Vaziyatni aniqlash deganda muammoning kelib chiqish sabablarini tahlil qilish tushuniladi.

Qaror qabul qilish jarayonida vaqt omili ikki xil nuqtai nazardan tushuntiriladi: birinchidan, qaror qabul qilishda vaqtning cheklanganligi yoki cheklanmaganligi, ikkinchidan, qaror qabul qilishda ijroning bajarilishiga ketadigan vaqt. Vaqt omili ikkala holda ham qaror ijrosining sifatiga ta’sir ko‘rsatadi. Vaqt omilini biz quyida birinchi ma’noda qo‘llaymiz.

Ma’lumki, vaqtning oqimi vaziyatlarni o‘zgartirishi mumkin. Agar vaqt jihatdan chiqarilgan qaror eskirib qoladigan bo‘lsa, chiqarilgan qaror ham o‘z kuchini yo‘qotishi mumkin. Chegaralangan vaqt birligida qaror qabul qilish esa insondan

birmuncha qiyinchiliklarga sabab bo‘lishi tabiiy. Shunday insonlar borki, ular vaqtning chegaralanganligida o‘zlarini yo‘qotib qo‘yishlari mumkin. Natijada yo sifatsiz qaror qibul qilinadi, yoki xato qaror qabul qilinadi. Ayniqsa, noaniq vaziyatlarda chegaralangan vaqt birligida qaror qabul qilish vaziyatni yanada mushkullashtiradi. Shuning uchun rahbar qaror qabul qilayotganda ,albatta, vaqt omilini rejalashtirgan holda inobatga olmoqligi darkor.

Shuningdek, qaror qabul qilishda qarorning ijrosi uchun ajratilgan vaqt birligini ham e’tiborga olish talab etiladi. Qarorni uzoq muddat qabul qilib, ijroga oz muddat qoldirilishi ham qaror qabul qilishning e’tibor berishimiz lozim bo‘lgan jihati hisoblanadi.

Informatsiya – konkret vaziyatlardan chiqish uchun to‘plangan to‘plami ma’lumotlar hisoblanadi. U muammoni hal etish uchun zarur. Ba’zida optimal qaror chiqarish uchun ma’lumotlar yetishmaydi yoki noaniq ma’lumotlarga ega bo‘linadi. O‘zgarib turadigan ma’lumotlar mavjud. Ular ham optimal qaror qabul qilish uchun bir qadar xavf tug‘diradi. Shuning uchun rahbarlar qo‘shimcha informatsiyalar olishga harakat qiladi.

FOYDALANILGAN ADABIYOTLAR (REFERENCES)

1. Ibragimovich R. A. ADAPTATION OF THE THIRTEEN FACTOR VERSION OF CATTELL’S PERSONALITY QUESTIONNAIRE //European Journal of Research and Reflection in Educational Sciences Vol. – 2018. – T. 6. – №. 6.
2. Ibragimovich R. A. MEASUREMENT OF PERSONALITY TYPE AND ITS FEATURES //European Journal of Research and Reflection in Educational Sciences Vol. – 2020. – T. 8. – №. 6.
3. Khamidovna K. Z. Application of interactive methods in teaching psychology //ACADEMICIA: An International Multidisciplinary Research Journal. – 2020. – T. 10. – №. 9. – C. 197-205.
4. Khamidovna K. Z. et al. Psychological Aspects Of The Development Of Ecological Ideas Among Students //Psychology and Education Journal. – 2021. – T. 58. – №. 2. – C. 7812-7818.
5. Khamidovna K. Z. Professional orientation of communicative competence of students //European science. – 2020. – №. 2-2 (51).
6. Nazarov A. S. et al. Қарор қабул қилиш бошқарув фаолиятининг психологик мезони сифатида //Молодой ученый. – 2020. – №. 11. – С. 280-282.
7. Nazarov A. S. Psychological analysis of levels of administration of management decisions //Вопросы экономики и управления. – 2020. – №. 3. – С. 1-5.

8. Nazarov A. S. Psychological foundations of managerial decision-making //Молодой ученый. – 2021. – №. 3. – С. 46-48.
9. Nilufar R., Jakhongir I. Psychological interpretation of managerial phenomenon in Islamic sources //Bridge to science: research works. – 2019. – С. 150-153.
10. Nilufar R., Jakhongir I. Psychological interpretation of managerial phenomenon in Islamic sources //Bridge to science: research works. – 2019. – С. 150-153.
11. Rasulov A. The status of implementation of methodology of personal psychodiagnostics in psychological research in Uzbekistan //ACADEMICIA: AN INTERNATIONAL MULTIDISCIPLINARY RESEARCH JOURNAL. – 2021. – Т. 11. – №. 2. – С. 600-605.
12. Rasulova N. Psychological characteristics of surgeons in a state of occupational stress //Bridge to science: research works. – 2019. – С. 154.
13. Rasulova N. Т. Ўзбек оилаларида репродуктив фаолиятнинг тарихий илдизлари //Молодой ученый. – 2020. – №. 8. – С. 343-345.
14. Umarov B. CONDITIONS OF ENSURING THE INFORMATION-PSYCHOLOGICAL SECURITY OF THE PERSON //The Light of Islam. – 2019. – Т. 2019. – №. 4. – С. 33.
15. Umarov B. M. et al. THE RELIGIOUS AND SOCIO-PSYCHOLOGICAL ANALYSIS OF ADMINISTRATIVE ACTIVITIES //The Light of Islam. – 2020. – Т. 2020. – №. 1. – С. 122-127.
16. Дусмухамедов О. С., Дусмухамедова Ш. А. ЎЗБЕКИСТОН АҲОЛИСИНИНГ МОЛИЯВИЙ САВОДҲОНЛИГИНИ ОШИРИШ ИСТИҚБОЛЛАРИ ПЕРСПЕКТИВЫ ПОВЫШЕНИЯ ФИНАНСОВОЙ ГРАМОТНОСТИ НАСЕЛЕНИЯ УЗБЕКИСТАНА //ББК 74.48 Р 76. – С. 193.
17. Дусмухамедова Ш., Салиева Д., Максимова Л. А. Соотношение уровня развития академической самостоятельности младших школьников с показателями учебной мотивации и стилем педагогической деятельности (на примере учащихся начальных школ Узбекистана) //Педагогическое образование в России. – 2020. – №. 2. – С. 77-83.
18. Дусмухамедова Ш.А. Психологические особенности педагогической оценки в обучении детей шестилетнего возраста: Автореф. дис.... канд. психол. наук. М., 1987. 24 с : Канд дис. – М.: НИИ АПН СССР, 1988.–162 с, 1987.
19. Касимова З. Х. Особенности национальных ценностей и межкультурных коммуникаций в содержании гуманитарного образования //Вестник науки и образования. – 2019. – №. 22-3 (76).
20. Касимова З. Х. ПРОЯВЛЕНИЯ МЕЖЛИЧНОСТНОЙ КОММУНИКАЦИИ

В ЭПОХУ ВЗАИМОДЕЙСТВИЯ КУЛЬТУР //International scientific review. – 2020. – №. LXX.

21. Назаров А. Scientific and methodological foundations of the influence of the social and psychological properties of the manager on managerial decisions //Общество и инновации. – 2021. – Т. 2. – №. 4/S. – С. 523-532.

22. Назаров А. Научно-методические основы влияния социальнопсихологических свойств руководителя на управленческие решения //Общество и инновации. – 2021. – Т. 2. – №. 4/S. – С. 523-532.

23. Назаров А. Психологические особенности руководителей, влияющие на принятие управленческих решений //Молодой ученый. – 2019. – №. 44. – С. 298-300.

24. Назаров А. С. Adoption of management decisions as the main function of the modern manager //Проблемы современной экономики. – 2020. – С. 7-12.

25. Назаров А. С. Psychological aspects of managerial decision making //Молодой ученый. – 2020. – №. 44. – С. 45-48.

26. Назаров А. С. THE PSYCHOLOGY OF DECISION-MAKING STRATEGIES //Актуальные научные исследования в современном мире. – 2021. – №. 1-7. – С. 79-82.

27. Назаров А. С. и др. ПСИХОЛОГИЧЕСКИЕ ОСОБЕННОСТИ РАЗРАБОТКИ И РЕАЛИЗАЦИИ УПРАВЛЕНЧЕСКИХ РЕШЕНИЙ //Актуальные научные исследования в современном мире. – 2021. – №. 2-9. – С. 31-35.

28. Назаров А. С. Принятие управленческих решений как основная функция современного менеджера //Вопросы экономики и управления. – 2020. – №. 2. – С. 1-5.

29. Назаров А. С., Митина О. В. ПСИХОЛОГИЧЕСКИЕ ОСНОВЫ ПРИНЯТИЯ УПРАВЛЕНЧЕСКИХ РЕШЕНИЙ //Наука и мир. – 2020. – №. 12-1. – С. 73-75.

30. Назаров А. С., Худайбергенова З. Socio-psychological features of management decision-making //Молодой ученый. – 2020. – №. 50. – С. 430-432.

31. Расулева Н. Т. ПСИХОЛОГИЯ ИСЛАМСКОЙ ЛИЧНОСТИ //XLIII INTERNATIONAL SCIENTIFIC AND PRACTICAL CONFERENCE" INTERNATIONAL SCIENTIFIC REVIEW OF THE PROBLEMS AND PROSPECTS OF MODERN SCIENCE AND EDUCATION". – 2018. – С. 123-124.

32. Расулов А. И. ПСИХОДИАГНОСТИЧЕСКИЙ ТЕСТ КАК МЕТОД ИЗУЧЕНИЯ ЛИЧНОСТИ //Сфера знаний: процессы развития современной научной мысли. – 2018. – С. 95-100.

33. Расулов А. И. ЎҚИТУВЧИ ШАХСИНИ ПСИХОЛОГИК ТАШХИС ЭТИШИ //Современное образование (Узбекистан). – 2018. – №. 10.
34. Расулов А. И. УНИФИКАЦИЯ СИСТЕМЫ ОБРАБОТКИ РЕЗУЛЬТАТОВ ЛИЧНОСТНЫХ ОПРОСНИКОВ //ББК 1 Р76. – 2018. – С. 126.
35. Расулова Н. Т. ВАЖНОЕ ЗНАЧЕНИЕ ПЕДАГОГИЧЕСКОЙ ЭТИКИ В ЛИЧНОСТИ УЧИТЕЛЯ //International scientific review. – 2020. – №. LXXIV.
36. Умаров Б. М. Неблагополучная семейная микросреда как фактор возникновения отклоняющегося поведения несовершеннолетних детей и подростков //Российский научный журнал «Федерация». – 2008. – №. 8. – С. 51.
37. Умаров Б. М. Социально-психологические проблемы преступности несовершеннолетних в Узбекистане : дис. – Ташкент : автореф. дис. на соискание учен. степени д-ра психол. наук/БМ Умаров, 2009.
38. Умаров Б. М., Назаров А. С. Низоли вазиятларда бошқарув қарорларини қабул қилишнинг ташкилий ва ижтимоий-психологик механизмлари //Молодой ученый. – 2020. – №. 7. – С. 352-353.
39. Умаров Б. М., Ражабова Ф. П. Вояга етмаганларда хулқ оғиши ва тарбия бузилишининг ижтимоий-психологик омиллари //Современное образование (Узбекистан). – 2015. – №. 8.

**PSIXOLOGIYA TA’LIM YO’NALISHI TALABALARIDA
SHAXS SO‘ROVNOMALARINI TATBIQ ETISH KO‘NIKMALARINI
SHAKLLANTIRISH**

Rasulov Abdimumin Ibragimovich

O‘zbekiston xalqaro islom

Akademiyasi

abdi_1970@mail.ru

ANNOTATSIYA

Maqola talabalarning so‘rovnomalarni amaliyotda qo‘llash ko‘nikmalari tadqiqotiga bag‘ishlangan. Muallif talabalarning so‘rovnomalarni qo‘llash xususiyatlari bo‘yicha empirik tadqiqot tashkil etgan. Empirik ko‘rsatkichlar talabalarning so‘rovnomalardan foydalana olish ko‘nimalarini ifodalagan. Unga ko‘ra talabalar shaxs xususiyatlarini o‘rganadigan so‘rovnomalarni ijobiy qo‘llay olar ekanlar. Shuningdek, maqolada talabalarning so‘rovnomalarni qo‘llash ko‘nikmalari bo‘yicha statistik mezonlari talqini yoritilgan. Tadqiqot natijalari yuzasidan xulosalar taqdim etilgan.

Kalit so‘zlar: *psixodiagnostika, shaxs, so‘rovnoma, test, klassifikatsiya, talaba, empirik, ko‘nikma.*

ABSTRACT

The article focuses on students' ability to apply questionnaires in practice. The author has conducted an empirical study on the use of questionnaires by students. Empirical data show students' ability to use questionnaires. According to him, students are more likely to use personality traits. The article also discusses the interpretation of statistical criteria for students' ability to use questionnaires. Conclusions on the results of the study are presented.

Keywords: *psychodiagnostics, personality, questionnaire, test, classification, student, empirical, skill.*

Shaxs so‘rovnomalari talaba psixologlarning kasbiy tayyorgarlik bosqichida o‘rgatiladigan eng muhim tadqiqot metodikalari sanaladi. So‘rovnomalarning ilmiy ahamiyati psixodiagnostika tarixida muhim o‘ringa ega [1, 2, 3, 4, 5]. Shu sababli O‘zbekistonda psixologiya ta’lim yo‘nalishi talabalarida shaxs so‘rovnomalarning foydalanish xususiyatlari ma’lum izlanishlar olib borilgan [6, 8, 10, 12]. Shaxs so‘rovnomalarning bo‘lg‘usi psixologlar faoliyati uchun muhim ekanligini empirik

o‘rganildi. Psixologiya ta’lim yo‘nalishi talabalarida shaxs so‘rovnomalari bilan ishlash bo‘yicha nazariy bilim, ko‘nikma va malakalari umumiy psixodiagnostika fanidagi nazariy va amaliy o‘quv mashg‘ulotlarida shakllantiriladi. Mazkur muammo yuzasidan mahaliy olimlar tomonidan bir qator izlanishlar olib borilgan [9, 11]. Bu esa psixologiya ta’lim yo‘nalishi talabalarining jahon psixologiyasida mavjud bo‘lgan shaxs so‘rovnomalari bilan tanishish hamda ulardan xabardaor bo‘lish imkoniyatini beradi. Shaxs so‘rovnomalarini tatbiq etish xususiyatlari bo‘yicha nazariy ma’lumotlar “Shaxsning psixodiagnostik baholash” va “Ko‘p omilli shaxs so‘rovnomalari” mavzusidagi nazariy va amaliy mashg‘ulotlari davomida amalga oshiriladi. Kursning nazariy mashg‘ulotida jahon psixologiyasidagi klassik so‘rovnomalari, klassifikatsiyasi va qo‘llash xususiyatlari to‘g‘risida ma’lumotlar taqdim qilinadi. Amaliy mashg‘ulotda esa so‘rovnomalarning tatbiq etish, natijalarni qayta ishlash va shkalalari bo‘yicha talqin etish ko‘nikmalarini shakllantirildi. Psixologiya ta’lim yo‘nalishi talabalarining mazkur kurs doirasidagi o‘quv mashg‘ulotlaridan so‘ngra talabalarning shaxs so‘rovnmalarini tatbiq etish xususiyatlari yuzasidan empirik tadqiqot tashkil etildi. Natijalar tahlili quyida keltiriladi. Psixodiagnostik metod va metodikalarning nazariy va amaliy jihatdan tahlil qilishga bag‘ishlangan tajriba–sinovga tadqiqotimizda shaxs so‘rovnomalarning tasniflash bo‘yicha (O‘zbekiston Milliy universiteti 5210203-Psichologiya (amaliy psichologiya) (62 nafar), 521204-Psichologiya (oila psichologiyasi) (50 nafar), 5210205-Psichologiya (yoshlar psichologiyasi) (56 nafar) ta’lim yo‘nalishlari talabalaridan iborat sinaluvchilar jalb etildi. Ushbu tajriba sinovda shaxs so‘rovnomalarni tatbiq qilish holatlari haqidagi empirik ko‘rsatkichlar qo‘lga kiritildi.

Tajriba sinovda shaxs so‘rovnomalarni tasniflash, ularni faoliyatda qo‘llash xususiyatlariga mansub topshiriqlar alohida-alohida taqdim qilindi. Agar respondent tajribaning birinchi bandi bo‘yicha hech qanday mulohaza bildirmasa yoki bildirib bo‘lgandan so‘ngra, ikkinchi band baholash mezonlari taqdim qilindi.

Tajribaning birinchi bandiga ko‘ra, respondentlarning so‘rovnomalarni tasniflashlarida tizimli yondashuv kuzatilmadi. Ular baholash jarayonida so‘rovnomalarning qanday turlari mavjudligidan ko‘ra, aksincha, amaliyotga qo‘llagan va mashg‘ulotlarda foydalanilgan so‘rovnomalarning nomlarini sanash bilan cheklandilar. Ushbu holatni inobatga olgan holda ikkinchi band bo‘yicha ularning munosabatlari o‘rganildi. Oqibatda, tajriba respondentlarning shaxs so‘rovnomalarni tasnifiga asoslanib, kasbiy tayyorgarlik bosqichlariga ko‘ra ulardan xabardorlik va qo‘llash darajalarini yoritish imkonini berdi. (1-jadval).

1-jadval.

Shaxs so‘rovnomalari tasniflaridan xabardorligining psixologlarning kasbiy tayyorgarlik bosqichlari bo‘yicha ko‘rsatkichlari

№	Ko‘rsatkichlar	Kursning boshi		Kursning yakuni		t
		M	σ	M	σ	
2.1.	Shaxs qirralarini o‘rganish so‘rovnomalari	2,57	1,11	3,77	0,73	2,78*
2.2	Qadriyatlarni o‘rganish so‘rovnomalari	2,26	0,68	3,61	0,53	2,61*
2.3	Qiziqishlarni o‘rganish so‘rovnomalari	2,85	1,07	2,65	0,88	0,45
2.4	Ustanovkalarini o‘rganish so‘rovnomalari	1,15	0,54	1,32	0,41	0,50
2.5	Motivatsiyaning o‘rganish so‘rovnomalari	2,09	1,14	3,49	0,97	2,54*

Izoh: * $r \leq 0,05$;

Psixologiya ta’lim yo‘nalishi talabalarining shaxs so‘rovnomalarini tatbiq qilish ko‘nikmalarini shakllanishi bo‘yicha empirik ko‘rsatkichlari metodikalarning tiplariga ko‘ra farqlanishi kuzatildi. Talabalarga shaxs qirralarini o‘rganish so‘rovnomalari MMPI va uning modifikatsiyalari (Shaxs so‘rovnomasining mini-mult shakli, Psixodiagnostika testi (V.M.Melnikov, L.T.Yampolskiy)) [11], R.B.Kettellning 16 RG‘ so‘rovnomasi [9], Mayers-Briggsning shaxs tiplarini o‘rganish so‘rovnomasi (MBTI) [7], M.Kray va P.Kostaning “Katta beshlik so‘rovnomasi” [6] mashg‘ulotlarda ham nazariy, ham amaliy jihatdan tahlil qilinadi.

Qadriyatlarni o‘rganish so‘rovnomalari M.Rokkichning “Qadriyat” va Sh. Shvarsning “Qadriyatlar so‘rovnomasi” bilan talabalar nazariy va amaliy jihatdan bilim va ko‘nikmalar shakllantiriladi. Motivatsiyani o‘rganish so‘rovnomalari bo‘yicha T.Elersning “Muvaffaqiyatga erishish motivatsiyasi” va “Muvaffaqiyatsizlikdan qochish motivatsiyasi” o‘quv mashg‘ulotida yetarlicha o‘rganiladi. Shu sababli ham talabalarning kursning boshi va yakunidagi ko‘rsatkichlari o‘rtasida tafovutlar kuzatildi: shaxs qirralarini o‘rganish so‘rovnomalari (2,58 va 3,77; $r \leq 0,05$), qadriyatlarni o‘rganish so‘rovnomalari (2,26

va 3,61; $r \leq 0,05$) va motivatsiya so‘rovnomalari (2,09 va 3,49; $r \leq 0,05$). Bundan ko‘rinadiki, psixologiya ta’lim yo‘nalishi talabalarida shaxs so‘rovnomalari tatbiq etish bo‘yicha aniq, amaliy ahamiyatga ega bo‘lgan o‘quv materiallarini o‘zlashtirish anchagina yengillik tug‘dirar ekan. Aksincha talabalarga nazariy jihatdan faqat nomlari bayon etilgan shaxs so‘rovnomalari (qiziqishlarni va ustanovkalarining o‘rganish so‘rovnomalari) bo‘yicha talabalarining nazariy bilimlari bilan amaliy ko‘nikmalarining shakllangalik ko‘rsatkichlari ahamiyatlilik darajasida ega emas.

Psixologiya ta’lim yo‘nalishi talabalarining shaxs so‘rovnomalarini nazariy va amaliy jihatdan kasbiy faoliyatda tahsil olayotgan talabalar Empirik ko‘rsatkichlarning yakuniy natijalar quyidagi xulosalarga kelindi:

shaxs so‘rovnomalarining jahon psixologiyasi tadqiqotidagi singari o‘zbek psixologiyasidagi izlanishlar uchun ham ahamiyatlidir;

psixologiya ta’lim yo‘nalishi talabalarida shaxs so‘rovnomalarini nazariy va amaliy jihatdan o‘zlashtirish ularning kasbiy faoliyatida shaxsning o‘rganish, uning xususiyatlarini tavsiflash va tavsiyalari taqdim etish ko‘nikmalarini shakllantrishni ta’minlaydi;

psixologiya ta’lim yo‘nalishining shaxs so‘rovnomalari bo‘yicha nazariy bilim, amaliy ko‘nikma va malakalarni shakllantirishda nazariy va amaliy mashg‘ulotlarning maqsadligi, aniqligi va uyg‘unligi zarur bo‘ladi.

FOYDALANILGAN ADABIYOTLAR (REFERENCES)

1. Ibragimovich R. A. Adaptation of the thirteen factor version of cattell’s personality questionnaire //European Journal of Research and Reflection in Educational Sciences Vol. – 2018. – T. 6. – №. 6.
2. Ibragimovich R. A. Measurement of personality type and its features //European Journal of Research and Reflection in Educational Sciences Vol. – 2020. – T. 8. – №. 6.
3. Nazarov A. S. et al. Qaror qabul qiliش boшkaruv faoлиятининг психологик мезони сифатида //Молодой ученый. – 2020. – №. 11. – С. 280-282.
4. Nazarov A. S. Psychological analysis of levels of administration of management decisions //Вопросы экономики и управления. – 2020. – №. 3. – С. 1-5.
5. Nazarov A. S. Psychological foundations of managerial decision-making //Молодой ученый. – 2021. – №. 3. – С. 46-48.
6. Rasulov A. The status of implementation of methodology of personal psychodiagnostics in psychological research in Uzbekistan //Academicia: an international multidisciplinary research journal.– 2021. – T. 11.– №. 2.– С. 600-605.

7. Umarov B. M. et al. THE RELIGIOUS AND SOCIO-PSYCHOLOGICAL ANALYSIS OF ADMINISTRATIVE ACTIVITIES //The Light of Islam. – 2020. – Т. 2020. – №. 1. – С. 122-127.
8. Айзенк, Г., Вильсон Г. Как измерить личность. – М.: Когито-Центр, 2000. – 284 с.
9. Анастаси, А. Психологическое тестирование/А. Анастаси, С. Урбина. – СПб.: Питер, 2001. – 688 с.
10. Батаршев А. В. Темперамент и свойства высшей нервной деятельности: Психологическая диагностика. - М.: ТЦ Сфера, 2002. - 88 с.
11. Батаршев А.В. Многофакторный личностный опросник Р.Кэттелла: Практическое руководство. - Таллин, 2000. - 88 с.
12. Бурлачук, Л.Ф. Психодиагностика: учебник для вузов / Л.Ф. Бурлачук. – СПб.: Питер, 2006. – 351 с.
13. Назаров А. Scientific and methodological foundations of the influence of the social and psychological properties of the manager on managerial decisions //Общество и инновации. – 2021. – Т. 2. – №. 4/S. – С. 523-532.
14. Назаров А. Научно-методические основы влияния социальнопсихологических свойств руководителя на управленческие решения //Общество и инновации. – 2021. – Т. 2. – №. 4/S. – С. 523-532.
15. Назаров А. Психологические особенности руководителей, влияющие на принятие управленческих решений //Молодой ученый. – 2019. – №. 44. – С. 298-300.
16. Назаров А. С. Adoption of management decisions as the main function of the modern manager //Проблемы современной экономики. – 2020. – С. 7-12.
17. Назаров А. С. Psychological aspects of managerial decision making //Молодой ученый. – 2020. – №. 44. – С. 45-48.
18. Назаров А. С. THE PSYCHOLOGY OF DECISION-MAKING STRATEGIES //Актуальные научные исследования в современном мире. – 2021. – №. 1-7. – С. 79-82.
19. Назаров А. С. и др. ПСИХОЛОГИЧЕСКИЕ ОСОБЕННОСТИ РАЗРАБОТКИ И РЕАЛИЗАЦИИ УПРАВЛЕНЧЕСКИХ РЕШЕНИЙ //Актуальные научные исследования в современном мире. – 2021. – №. 2-9. – С. 31-35.
20. Назаров А. С. Принятие управленческих решений как основная функция современного менеджера //Вопросы экономики и управления. – 2020. – №. 2. – С. 1-5.

21. Назаров А. С., Худайбергенова З. Socio-psychological features of management decision-making //Молодой ученый. – 2020. – №. 50. – С. 430-432.
22. Расулов А. И. Психодиагностический тест как метод изучения личности //Сфера знаний: процессы развития современной научной мысли. – 2018. – С. 95-100.
23. Расулов А. И. Талабалар тадқиқотчилиқ қобилияти мезонлари ва диагностикаси //Academic research in educational sciences. – 2021. – Т. 2. – №. NUU Conference 1. – С. 369-374.
24. Расулов А. И. Ўқитувчи шахсини психологик таъхис этиш //Современное образование (Узбекистан). – 2018. – №. 10.
25. Расулов А. И. Унификация системы обработки результатов личностных опросников //ББК 1 Р76. – 2018. – С. 126.
26. Умаров Б. М. Неблагополучная семейная микросреда как фактор возникновения отклоняющегося поведения несовершеннолетних детей и подростков //Российский научный журнал «Федерация». – 2008. – №. 8. – С. 51.
27. Умаров Б. М. Социально-психологические проблемы преступности несовершеннолетних в Узбекистане : дис. – Ташкент : автореф. дис. на соискание учен. степени д-ра психол. наук/БМ Умаров, 2009.
28. Умаров Б. М., Назаров А. С. Низоли вазиятларда бошқарув қарорларини қабул қилишнинг ташкилий ва ижтимоий-психологик механизмлари //Молодой ученый. – 2020. – №. 7. – С. 352-353.
29. Умаров Б. М., Ражабова Ф. П. Вояга етмаганларда хулқ оғиши ва тарбия бузилишининг ижтимоий-психологик омиллари //Современное образование (Узбекистан). – 2015. – №. 8.
30. Умаров Б.М. ПСИХОЛОГИЧЕСКИЕ ОСОБЕННОСТИ РАЗРАБОТКИ И РЕАЛИЗАЦИИ УПРАВЛЕНЧЕСКИХ РЕШЕНИЙ В ДЕЯТЕЛЬНОСТИ МЕНЕДЖЕРОВ // Актуальные научные исследования в современном мире. - 2021. - №. 5-9. - С. 50-54.
31. Назаров А. С., Митина О. В. ПСИХОЛОГИЧЕСКИЕ ОСНОВЫ ПРИНЯТИЯ УПРАВЛЕНЧЕСКИХ РЕШЕНИЙ //Наука и мир. – 2020. – №. 12-1. – С. 73-75.

ПСИХОЛОГИЧЕСКОЕ ЗНАЧЕНИЕ ПЕДАГОГИЧЕСКОЙ ОЦЕНКИ В РАЗВИТИИ ЛИЧНОСТИ ДЕТЕЙ ДОШКОЛЬНОГО ВОЗРАСТА

Дусмухамедова Шоира Акбаровна

Международная исламская академия Узбекистана

shoiradusmukhamedova@gmail.com

АННОТАЦИЯ

В статье описывается, значение педагогической оценки в формировании личности детей дошкольного возраста. Описывается как педагогическая является специфическим стимулом, который действует в учебной и воспитательной деятельности дошкольников, как определяет её успех и имеет комплексный характер, включая в себя систему разнообразных побудителей. Анализируется стили общения, присущий педагогу, как одним из основных факторов влияющих на развитие личности дошкольника. Рассматривается наиболее адекватные формы оценочных воздействий педагога, тесную связь педагогической оценки со стилем работы воспитателя, а также подтверждение ее влияния на формирование личности ребенка-дошкольника.

Ключевые слова: *Педагогическая оценка, формирование личности оценочные воздействия, формальная оценка, содержательно-мотивированная оценка, педагогический стиль, общение, самооценка, творческие способности детей успехи и неудачи, система педагогического отношения, оценка учебной деятельности, оценка личности.*

ABSTRACT

The article describes the importance of pedagogical assessment in the formation of the personality of preschool children. It is described as pedagogical is a specific stimulus that acts in the educational and educational activities of preschoolers, as it determines its success and has a complex character, including a system of various incentives. The styles of communication inherent in the teacher are analyzed as one of the main factors influencing the development of the personality of a preschooler. The most adequate forms of evaluative influences of the teacher, the close connection of pedagogical evaluation with the style of the teacher's work, as well as confirmation of its influence on the formation of the personality of a preschool child are considered.

Keywords: *Pedagogical assessment, personality formation, evaluative influences, formal assessment, content-motivated assessment, pedagogical style, communication,*

self-esteem, children's creative abilities, successes and failures, the system of pedagogical attitudes, assessment of educational activity, personality assessment.

Педагогическая оценка является специфическим стимулом, который действует в учебной и воспитательной деятельности определяет её успех и имеет комплексный характер, включая в себя систему разнообразных побудителей. Комплексность стимулирования означает одновременное использование различных стимулов: органических, материальных, моральных, индивидуальных, социально-психологических.

Педагогическая оценка является одной из форм социальной оценки и выступает «фактом непосредственного руководства учеником» (1).

Оценка относится к методам поощрения и наказания (положительное и отрицательное суждение педагога о деятельности и поступках ребенка в форме похвалы, одобрения, замечания, порицания и т.д.).

Основные функции оценочных воздействий.

1. Ориентирующая функция: ребенок вследствие педагогической оценки осознает собственные знания, результаты своего учения;

2. Стимулирующая функция: определяет переживание ребенком своего успеха или неуспеха и является побуждением к деятельности.

3. Регулирующая функция: в период дошкольного детства педагог является для ребенка непререкаемым авторитетом.(1)

Оценка педагога.

- способствует развитию чувства долга у детей;
- создает возможности для воспитания доброжелательного отношения к окружающим;
- способствует формированию трудолюбия;
- определяет особенности эмоционального состояния ребенка, мотивацию его деятельности и др. (5)

Личность ребенка-дошкольника формируется не только в семье. В каких-то случаях ни семья, ни пребывание ребенка в обществе ему подобных не могут обеспечить целиком формирования его личности. Личностные качества детей во многом определяются характером педагогического общения с дошкольниками, а именно характером педагогической оценки воспитателя детского сада.

Психолого-педагогических исследованиях дошкольного детства многие вопросы о влиянии оценочных воздействий изучались в контексте проблемы влияния стиля отношений воспитателя к детям. Стиль и характер отношений

сказывался на успешности и ходе учебно-воспитательного процесса, на формировании у детей определенных качеств и развитии личности в целом (Р.С.Буре, Т.А.Репина, Л.Н.Башлакова, Т.Й.Комиссаренко). Такой подход представляется оправданный и плодотворным, так как, с одной стороны, оценка является способом выражения определенного отношения, а с другой, специфика дошкольного возраста предъявляет свои требования к оценочным способам демонстрации отношений. (2)

Какой должна быть педагогический стиль и педагогическая оценка в дошкольном возрасте? Чтобы попытаться ответить на этот вопрос, необходимо вначале уточнить, что такое стиль и оценка вообще. Способ самопроявления субъекта деятельности обозначается понятием «стиль». В самом широком смысле стиль – это устойчивая направленность в способах осуществления деятельности. Наряду с этим в психологии получило распространение понятие «индивидуальный стиль деятельности», то есть индивидуально-своеобразная система психологических средств, к которым прибегает человек в целях наилучшего уравнивания своей индивидуальности с внешними условиями деятельности.

В узком смысле слова индивидуальный стиль деятельности рассматривается как устойчивая система способов осуществления деятельности, обусловленная типологическими особенностями. Характер выдвигаемых педагогом целей, используемые им методы и средства, способы анализа результатов работы - все это определяет стиль деятельности.

В ходе педагогической деятельности возникает особое общение между педагогом и ребенком, в котором участники нащупывают свой собственный взгляд на мир. Задача педагогической деятельности в том, чтобы с одной стороны развить свойственные ребенку способы мышления и укрепить их, обогатить картину мира, с другой стороны организовать взаимодействие с другой культурой, культурой взрослого человека. Стиль общения, присущий педагогу, является одним из важных моментов развития личности дошкольника.(4) Стиль педагогического руководства можно определить, как приемы воспитательного воздействия, проявляющиеся в типичном наборе требований, ожиданий и оценивания соответствующего поведения и деятельности воспитанников. Он воплощается в характерных формах организации деятельности и общения детей и имеет соответствующие способы реализации отношения педагога к личности ребенка, связанные с достигнутым уровнем профессионально-педагогической деятельности.

Чтобы выявить, какой должна быть педагогическая оценка в дошкольном возрасте, был проведен эксперимент, где по результатам обследования большого количества детских садов и знакомства со стилем работы многих воспитателей были выбраны две подготовительные группы, воспитатели которых придерживались диаметрально противоположных способов оцениваний деятельности и поведения детей.(3) Одна воспитательница ограничивалась преимущественно формальной, вторая содержательно-мотивированно оценкой. Когда детей этих одновозрастных групп обследовали с помощью специальных психологических методик, то обнаружились существенные различия в их общем психическом развитии, в произвольности поведения, в творческих потенциях, самобытности и оригинальности продуктов детского творчества, в характере взаимоотношений, в группе, наконец, в успешности и качестве усвоения детьми на занятиях элементарных математических знаний. Эти различия оказались не в пользу формальной оценки.

Следует еще раз оговорить, что наряду с развернутой содержательно-мотивированной оценкой, в экспериментальном обучении применялась и формальная оценка типа: "молодец", "правильно", "хорошо" и т.д. Такая оценка выполняла две основные функции. Она использовала в целях упоминавшейся демонстрации доброжелательности отношения взрослого к ребенку и создания положительного эмоционального фона для организации совместной работы на занятиях. Другая функция формальной оценки состояла в контроле и ориентировании собственной оценочной деятельности детей. Так, когда установились устойчивые деловые отношения, дети были вовлечены в работу и было понятно, что они сами достаточно осознанно оценивают свои действия и их результаты, то в целях экономии времени и сохранения рабочего темпа на занятиях вполне достаточно было просто подтвердить их собственную внутреннюю оценку без особого ее обоснования.

Таким образом, результаты экспериментального обучения показали тесную связь педагогической оценки со стилем работы воспитателя, а также подтвердили ее влияние на формирование личности ребенка-дошкольника. Установлено, что воспитатели с авторитарным стилем используют формальную оценку, в том числе отрицательную, в то время как воспитатели демократического стиля широко применяют содержательно-мотивированную оценку и создают условия для собственной оценочной деятельности детей. Учет возрастной специфики детей-дошкольников в особенностях

педагогической оценки предполагает поддержание в детях уверенности в устойчиво доброжелательном отношении к ним воспитателя.

По нашим данным, оценка педагога формирует творческие способности детей, взаимоотношения в детском коллективе, произвольность поведения, а также влияет на качество усваиваемых на занятиях знаний. Таким образом, чтобы повысить действенность педагогической оценки, надо получить представление о личности ребенка, исследовать все сферы его развития.

Рекомендации:

1. Важно избежать такого восприятия ребенком отрицательной педагогической оценки, когда он принимает ее за оценку воспитателем его самого как личности в целом.

2. Для того чтобы этого не произошло, педагогу необходимо "помочь ребенку-дошкольнику отделить себя от своей деятельности.

3. Дошкольники нуждаются в подтверждениях доброжелательности значимых для них взрослых, им как воздух.

3. Ребенок должен быть уверен в доброжелательности взрослого и хорошем к нему отношении. Только на этом фоне возможна конструктивная отрицательная оценка, не наносящая ребенку психологической травмы.

4. Содержательно-мотивированная оценка педагога создает условия для собственной оценочной деятельности детей.

СПИСОК ЛИТЕРАТУРЫ (REFERENCES)

1. Ананьев Б.Г. О человеке, как объекте и субъекте воспитания // Избранные психологические труды: в 2-х т. Т.2 / Под ред. А.А. Бодалева и др. М.: Педагогика, 1980, с.9-127.
2. Дусмухамедова Ш.А. Психологические особенности педагогической оценки в обучении детей шестилетнего возраста: Автореф. дис.... канд. психол. наук. М., 1987. 24 с : Канд дис. – М.: НИИ АПН СССР, 1988.–162 с, 1987.
3. Дусмухамедова Ш., Салиева Д., Максимова Л. А. Соотношение уровня развития академической самостоятельности младших школьников с показателями учебной мотивации и стилем педагогической деятельности (на примере учащихся начальных школ Узбекистана) //Педагогическое образование в России. – 2020. – №. 2. – С. 77-83.
4. Дусмухамедов О. С., Дусмухамедова Ш. А. ЎЗБЕКИСТОН АҲОЛИСИНИНГ МОЛИЯВИЙ САВОДХОНЛИГИНИ ОШИРИШ ИСТИҚБОЛЛАРИ ПЕРСПЕКТИВЫ ПОВЫШЕНИЯ ФИНАНСОВОЙ ГРАМОТНОСТИ НАСЕЛЕНИЯ УЗБЕКИСТАНА //ББК 74.48 Р 76. – С. 193.

5. Назаров А. С., Худайбергенова З. Socio-psychological features of management decision-making //Молодой ученый. – 2020. – №. 50. – С. 430-432.
6. Назаров А. С. Psychological aspects of managerial decision making //Молодой ученый. – 2020. – №. 44. – С. 45-48.
7. Назаров А. С. Принятие управленческих решений как основная функция современного менеджера //Вопросы экономики и управления. – 2020. – №. 2. – С. 1-5.
8. Nazarov A. S. Psychological foundations of managerial decision-making //Молодой ученый. – 2021. – №. 3. – С. 46-48.
9. Назаров А. С. THE PSYCHOLOGY OF DECISION-MAKING STRATEGIES //Актуальные научные исследования в современном мире. – 2021. – №. 1-7. – С. 79-82.
10. Назаров А. С. и др. ПСИХОЛОГИЧЕСКИЕ ОСОБЕННОСТИ РАЗРАБОТКИ И РЕАЛИЗАЦИИ УПРАВЛЕНЧЕСКИХ РЕШЕНИЙ //Актуальные научные исследования в современном мире. – 2021. – №. 2-9. – С. 31-35.
11. Назаров А. Scientific and methodological foundations of the influence of the social and psychological properties of the manager on managerial decisions //Общество и инновации. – 2021. – Т. 2. – №. 4/S. – С. 523-532.
12. Назаров А. Научно-методические основы влияния социально-психологических свойств руководителя на управленческие решения //Общество и инновации. – 2021. – Т. 2. – №. 4/S. – С. 523-532.
13. Касимова З. Х., Джалилова Ф. С. Перспективы самореализации личности в условиях дистанционного обучения //Культура в евразийском пространстве: традиции и новации. – 2016. – С. 233-235.
14. Kasimova Z. H. The use of interactive methods in the development of critical and creative thinking //The edition is included into Russian Science Citation Index. – 2014. – С. 132.
15. Касимова З. Х. СОЦИАЛЬНО-ПСИХОЛОГИЧЕСКАЯ ЗАЩИТА ЛИЧНОСТИ ОТ ИНФОРМАЦИОННЫХ ВОЗДЕЙСТВИЙ //Редакционная коллегия. – С. 133.
16. Khamidovna K. Z. et al. Psychological Aspects Of The Development Of Ecological Ideas Among Students //Psychology and Education Journal. – 2021. – Т. 58. – №. 2. – С. 7812-7818.
17. Умаров Б. М. Неблагополучная семейная микросреда как фактор возникновения отклоняющегося поведения несовершеннолетних детей и

- подростков //Российский научный журнал «Федерация». – 2008. – №. 8. – С. 51.
18. Умаров Б. М. Социально-психологические проблемы преступности несовершеннолетних в Узбекистане: дис. – Ташкент: автореф. дис. на соискание учен. степени д-ра психол. наук/БМ Умаров, 2009.
19. Умаров Б. М., Ражабова Ф. П. Вояга етмаганларда хулқ оғиши ва тарбия бузилишининг ижтимоий-психологик омиллари //Современное образование (Узбекистан). – 2015. – №. 8.
20. Rasulova N., Ulmasova D. THE IMPORTANCE OF FOLLOWING THE PROFESSIONAL AND ETHICAL PRINCIPLES OF THE PSYCHOLOGIST IN THE PROVISION OF PSYCHOLOGICAL SERVICES //The Light of Islam. – 2020. – Т. 2020. – №. 3. – С. 192-200.
21. Rasulova N. T. Ўзбек оилаларида репродуктив фаолиятнинг тарихий илдизлари //Молодой ученый. – 2020. – №. 8. – С. 343-345.
22. Расулова Н. Т. ВАЖНОЕ ЗНАЧЕНИЕ ПЕДАГОГИЧЕСКОЙ ЭТИКИ В ЛИЧНОСТИ УЧИТЕЛЯ //International scientific review. – 2020. – №. LXXIV.
23. Rasulova N. Psychological characteristics of surgeons in a state of occupational stress //Bridge to science: research works. – 2019. – С. 154.
24. Nilufar R., Jakhongir I. Psychological interpretation of managerial phenomenon in Islamic sources //Bridge to science: research works. – 2019. – С. 150-153.
25. Назаров А. С., Митина О. В. ПСИХОЛОГИЧЕСКИЕ ОСНОВЫ ПРИНЯТИЯ УПРАВЛЕНЧЕСКИХ РЕШЕНИЙ //Наука и мир. – 2020. – №. 12-1. – С. 73-75.

TA’LIM MUASSASALARI JAMOASIDA SOG‘LOM MUHITNI SHAKLLANTIRISHNING PEDAGOGIK-PSIXOLOGIK ASOSLARI

Kasimova Zebo Xamidovna

O‘zbekiston xalqaro islom akademiyasi

ZeboHamidovna@mail.ru

ANNOTATSIYA

Maqolada ta’lim muassasalari jamoasida sog‘lom muhitni yaratishning pedagogik-psixologik asoslarini tahliliga e’tibor qaratilgan. Jamoadagi psixologik zo‘riqishlarni bartaraf etish, ta’lim muassasasi rahbari va bo‘ysunuvchilarning kasbiy mahoratini oshirish, xodimlarning bo‘sh vaqtlarini to‘g‘ri tashkillashtirish, mehnat faoliyatini tashkil etishga takliflarni erkin kiritish imkoniyatini yaratish, jamoada do‘stona, shuningdek faoliyatda hamkorlik munosabatlarini yaratish.

Kalit so‘zlar: ta’lim, ta’lim muassasasi, o‘qituvchi, pedagogik, psixologik, psixokorreksiya, korreksion pedagogika

ABSTRACT

The article focuses on the analysis of the pedagogical and psychological basis for creating a healthy environment in the community of educational institutions. Overcoming psychological tensions in the team, improving the professional skills of the head of the educational institution and subordinates, the proper organization of leisure time of employees, the opportunity to freely submit proposals for the organization of labor activities, team-friendly, as well as building partnerships.

Keywords: education, educational institution, teacher, pedagogical, psychological, psychocorrection, correctional pedagogy

Jamoani ijtimoiy-psixologik muhiti - guruhning eng ajralmas psixologik xarakteristikasidir, bu guruhning birgalikdagi hamkorlikdagi faoliyati bilan bevosita bog‘liq bo‘lgan alohida ob‘ektlarni (hodisalarni, jarayonlarni) aks ettirishning o‘ziga xos xususiyatlari bilan bog‘liq ijtimoiy jarayondir.

Guruh faoliyatining samaradorligi jamoaning ijtimoiy- psixologik muhiti holatiga bog‘liq.

Jamoadagi ijtimoiy-psixologik muhit

Sog‘lom ijtimoiy- psixologik iqlimning eng muhim belgilari:

- guruh a’zolarining bir-biriga bo‘lgan ishonchi va yuqori talabchanligi;
- o‘zaro do‘stona va konstruktiv tanqid qilish;
- butun jamoaga tegishli masalalarni muhokama qilishda o‘z fikrini erkin ifoda etish;

- menejerlarning bo‘ysunuvchilarga bosimining yo‘qligi va ularning guruh uchun muhim bo‘lgan qarorlarni qabul qilish huquqini tan olishlari;
- jamoa a’zolarining vazifalari va ularni amalga oshirishdagi ishlar holati to‘g‘risida yetarli darajada xabardorligi;
- jamoa a’zolarida jamoaga tegishli bo‘lganidan mamnunlik hissiyoti;
- jamoaning har qanday a’zosi ko‘ngilsizlik holatini keltirib chiqaradigan holatlarda (aldanish, umidsizlik, rejalarni buzish) yuqori darajada hissiy ishtirok etish va o‘zaro yordam;
- guruhning har bir a’zosi tomonidan ishlarning holati uchun javobgarlikni o‘z zimmasiga olish va boshqalar.

Ushbu dasturni amalga oshirishda quyidagi qushimcha tadbirlarni amalga oshirish zarur:

1) rahbarlarning kasbiy mahoratini oshirish, mehnat jamoasini boshqarish va psixologik muhitni holatini normallashtirish bo‘yicha adabiyotlarni o‘rganish, tashkiliy va tarbiyaviy ishlar usullari va uslublari;

2) personal malakasini oshirish, kasbiy malakasini oshirish, xodimlarning karera rejalashtirish imkoniyatlarini ta’minlovchi kadrlarni rivojlantirish dasturlarini ishlab chiqish;

3) jamoa bilan qo‘shma tajribalarda yutuq va muvaffaqiyatsizliklarni aniqlash;

4) agar kerak bo‘lsa, rahbarlik uslubini o‘zgartirish orqali tashkilotdagi sog‘lom ijtimoiy-psixologik muhitni yanada takomillashtirish;

5) psixologik muvofiqligi asosida jamoani shakllantirish;

6) boshqaruv qarorlarini qabul qilish jarayonida xodimlarning salohiyatidan foydalanish;

7) xodimlar o‘rtasidagi rasmiy va norasmiy aloqalar chastotasining ko‘payishiga ko‘maklashish, ularning afzalliklarini ko‘rsatib, ularning kasbiy o‘sishiga ko‘maklashish;

8) jamoaning bo‘sh vaqtlarini birgalikda tashkil etish va o‘tkazish:

- sport musobaqalarini o‘tkazish;

- teatrlarga, kinolarga, konsertlarga qo‘shma tashriflarni tashkil etish;

- maxsus ayramlar, sanalar va marosimlar uchun ziyofatlar tashkil etish;

• 9) jamoa a’zolarining havaskor chiqishlarida ishtirok etish;

• 10) jamoa uchun psixologik yengillashtirish xonasini yaratish;

• 11) xodimlar o‘z takliflarini kiritishlari mumkin bo‘lgan guruh ishini yaxshilash uchun "takliflar va istaklar qutisini" yaratish;

• 12) tashkilot psixolog tomonidan davriy va doimiy psixologik treninglar.

Jamoadagi psixologik zo‘riqlashlarni bartaraf etish, ta’lim muassasasi rahbari va bo‘ysunuvchilarning kasbiy mahoratini oshirish, xodimlarning bo‘sh vaqtlarini to‘g‘ri tashkillashtirish, mehnat faoliyatini tashkil etishga takliflarni erkin kiritish imkoniyatini yaratish, jamoada do‘stona, shuningdek faoliyatda hamkorlik munosabatlarini yaratish.

Dasturni amalga oshirish natijasida qo‘yidagi ijobiy ijtimoiy-psixologik muhit ko‘rsatkichlarini vujudga kelishi mumkin:

- jamoada ishbilarmonlik, ish kuni davomida ijodiy kayfiyat, xodimlar o‘rtasidagi munosabatlarda quvnoq ohanglari, kayfiyatdagi optimizm hukmronlik qiladi;

- munosabatlar hamkorlik, o‘zaro yordam, xayrixohlik tamoyillari asosida quriladi; guruh a‘zolari hamkorlikda ishlarda qatnashishni, bo‘sh vaqtlarini birga o‘tkazishni yaxshi ko‘radilar; munosabatlarda ma‘qullash va o‘zaro qo‘llab-quvvatlash ustunlik qiladi, yaxshi konstruktiv tanqid bildiriladi;

- tashkilot xodimlari faol, kuch-qudratga to‘la, o‘zaro yordamda tezda javob berishadi, xodimlarning o‘zaro yordami kerak bo‘lsa, hamkasbini «to‘laqonli qamrab olishga» tayyorligi;

- ayrim xodimlarning yutuqlari yoki muvaffaqiyatsizliklari tashkilotning barcha a‘zolarining hamdardligi va samimiy ishtirokini keltirib chiqaradi, agar muvaffaqiyatga erishilsa, xodimlar o‘z hamkasblari va o‘z tashkilotlari bilan faxrlanishni his qilishadi;

- tashkilot tarkibidagi tarkibiy bo‘linmalar yoki jamoadagi mikro guruhlar o‘rtasidagi munosabatlarda o‘zaro kelishuv, tushunish va hamkorlik vujudga keladi;

- kadrlar qo‘nimsizligining pastligi. Xodimlar boshqa tashkilotlarga teng, ba‘zan esa yuqori lavozimlarga o‘tkazilishidan ham bosh tortishadi;

- tashkilot uchun qiyin paytlarda jamoaning jipsligi va hissiy birligi mavjud ("bitta - hamma uchun, va hamma – bir kishik uchun").

Muhitni sog‘lomlashtirishda psixokorreksion yordamning samaraliligiga baho berish borgan sari aktuallashtirishda. **Bu mutaxassisning ta’sir eta olishi va psixokorreksion ishning sifatligidandir.**

- Ishning samaradorligini baholashda aniq metodni belgilab olish zarur. Korreksion ishda ma’lum bir metodni oldindan tanlash qiyin, chunki ish faoliyatida psixologlar turli metodlardan foydalanadilar.

- Hatto bir metod har xil mutaxassisda har xil natija beradi.

- Ishning bahosini bu metoddan xabari bo‘lmagan ekspert berishi zarur.

- Psixologning tarbiyaviy-ta’limiy sifatini hisobga olish kerak.

- Psixologning kasbiga bo‘lgan qiziqishini hisobga olish zarur.
- Guruhiy korreksion ishda psixologning professional bo‘lishi katta ahamiyatga ega.
- Psixokorreksion ishlarda mijoz psixologik ta’siridan so‘ng quyidagilarga qarab baholanadi:
 - Ichki kechinmalarning sub’ektiv mohiyatining o‘zgarganligi.
 - Ta’sir etgandan so‘ng respondentning ijobiy tomonga o‘zgarishi.
 - Psixologik ta’sir samarasini belgilashda psixofiziologik metodlardan foydalanish mumkin. Ular insonning vegetativ-somatik fiziologik va psixik funksiyalarini baholaydi. Psixokorreksion ta’sirning samaraliligi kriteriysi har bir shaxsdagi salbiy o‘zgarishlarni aynan uni o‘ziga xos ekanligini hamda tanlangan psixokorreksion metodlar ta’siri shu o‘zgarishlarga qaratilganligini hisobga olish bilan bog‘liqdir.

Maqsad: profayling o‘tkazuvchi xodimlarning kuzatuvchanlik sifati shakllanishining psixologik jihatlarini o‘rganish orqali kuzatuvchanlik sifatini rivojlantirish.

Bu maqsadga erishishda quyidagi vazifalarni hal etish muhim ahamiyat kasb etadi.

- Kuzatuvchanlik sifatini muhim xarakterga ega ekanligini anglab yetishga ko‘maklashish.
- Tabiiy kuzatish usullarini o‘rgatish va ob’ektiv xulosalar chiqarish ko‘nikmalarini shakllantirish.
- Nizoli vaziyatlarda o‘z xulq-atvorini korreksiya qilish malakasini shakllantirish.
- O‘z emotsiyasini to‘g‘ri namoyon qila bilish va agressiv reaksiyalarini jilovlay olishga qaratilgan bilimlarni xosil qilish.
- Boshqa odamlarning kechinmalari, xolati va qiziqishlarini tushunib yetishiga yordam berish.
- Shaxslararo nizolarni konstruktiv xal etish bilimini shakllantirish.

Yuqorida keltirilgan vazifalarni amalga joriy qilish orqali biz quyidagi natijalarga erishishimiz mumkin:

1. Xodimda namoyon bo‘layotgan kuzatuvchanlik sifati darajasini oshishi;
2. Xodimning o‘z-o‘zini anglashi, shu o‘rinda o‘z-o‘ziga bahosini adekvat xolatga kelishi ;
3. Nizoli va muammoli vaziyatlarda xulq-atvorni meyorida ushlab turish;
4. O‘zi va boshqalarning emotsional xolatini solishtirishga, o‘zidagi emotsional zo‘riqlashlarni pasaytirish.

5. Xulq-atvor normalariga rioya qilish.

Psixokorreksiya o‘tkazish shartlari:

- Xodimning psixologik yordam olishi uchun ixtiyoriy roziligi ;
- Xodimning mutaxassisga ishonchi;
- Korreksion dasturni amalga oshirish jarayonida xodim faolligi.

Psixokorreksion guruh faoliyatining asosiy tamoyillari:

- Masuliyatlilik tamoyili.
- Yaqinlik tamoyili.
- Qo‘llab-quvvatlash tamoyili.
- Shu yerda va hozir tamoyili.
- Maxfiylik tamoyili.
- Seminarning boshidan oxirigacha qatnashish tamoyili.

Psixokorreksiya jarayonini aks ettiruvchi 4ta asosiy strategiya mavjud:

- Vaziyatni o‘zgartirish.
- Vaziyatni o‘zgartirish uchun o‘zini o‘zgartirish.
- Vaziyatdan chiqib ketish.
- Mazkur vaziyatda hayotining yangi jihatlariga etibor berish.

FOYDALANILGAN ADABIYOTLAR (REFERENCES)

1. Дусмухамедова Ш.А. Психологические особенности педагогической оценки в обучении детей шестилетнего возраста: Автореф. дис.... канд. психол. наук. М., 1987. 24 с : Канд дис. – М.: НИИ АПН СССР, 1988.–162 с, 1987.
2. Дусмухамедова Ш., Салиева Д., Максимова Л. А. Соотношение уровня развития академической самостоятельности младших школьников с показателями учебной мотивации и стилем педагогической деятельности (на примере учащихся начальных школ Узбекистана) //Педагогическое образование в России. – 2020. – №. 2. – С. 77-83.
3. Дусмухамедов О. С., Дусмухамедова Ш. А. ЎЗБЕКИСТОН АҲОЛИСИНИНГ МОЛИЯВИЙ САВОДХОНЛИГИНИ ОШИРИШ ИСТИҚБОЛЛАРИ ПЕРСПЕКТИВЫ ПОВЫШЕНИЯ ФИНАНСОВОЙ ГРАМОТНОСТИ НАСЕЛЕНИЯ УЗБЕКИСТАНА //ББК 74.48 Р 76. – С. 193.
4. Khamidovna K. Z. Professional orientation of communicative competence of students //European science. – 2020. – №. 2-2 (51).
5. Касимова З. Х. Особенности национальных ценностей и межкультурных коммуникаций в содержании гуманитарного образования //Вестник науки и образования. – 2019. – №. 22-3 (76).
6. Khamidovna K. Z. Application of interactive methods in teaching psychology

- //ACADEMICIA: An International Multidisciplinary Research Journal. – 2020. – Т. 10. – №. 9. – С. 197-205.
7. Khamidovna K. Z. Professional orientation of communicative competence of students.[Электронный ресурс] //Режим доступа: <https://scientific-publication.com/images/PDF/2020/51/EUROPEAN-SCIENCE-2-51-II-A.pdf>/(дата обращения: 23.09. 2020).
8. Касимова З. Х. ПРОЯВЛЕНИЯ МЕЖЛИЧНОСТНОЙ КОММУНИКАЦИИ В ЭПОХУ ВЗАИМОДЕЙСТВИЯ КУЛЬТУР //International scientific review. – 2020. – №. LXX.
9. Касимова З. Х. РАЗВИТИЕ ВАЖНЫХ ПСИХОЛОГИЧЕСКИХ КАЧЕСТВ В ЛИЧНОСТИ РУКОВОДИТЕЛЯ //International scientific review. – 2020. – №. LXXIV.
10. Касимова З. Х. ПОДГОТОВКА СПЕЦИАЛИСТА НОВОЙ ФОРМАЦИИ В ПРОЦЕССЕ ПРИМЕНЕНИЯ ИННОВАЦИОННЫХ СПОСОБОВ ОБУЧЕНИЯ //Научные школы. Молодежь в науке и культуре XXI в. – 2017. – С. 252-253.
11. Касимова З. Х. ПЕРСПЕКТИВЫ ПОДГОТОВКИ СПЕЦИАЛИСТОВ В УСЛОВИЯХ ДИСТАНЦИОННОГО ОБУЧЕНИЯ //Молодежь в науке и культуре XXI в.: материалы междунар. науч.-. – 2016. – С. 185.
12. Касимова З. Х., Джалилова Ф. С. Перспективы самореализации личности в условиях дистанционного обучения //Культура в евразийском пространстве: традиции и новации. – 2016. – С. 233-235.
13. Kasimova Z. H. The use of interactive methods in the development of critical and creative thinking //The edition is included into Russian Science Citation Index. – 2014. – С. 132.
14. Касимова З. Х. СОЦИАЛЬНО-ПСИХОЛОГИЧЕСКАЯ ЗАЩИТА ЛИЧНОСТИ ОТ ИНФОРМАЦИОННЫХ ВОЗДЕЙСТВИЙ //Редакционная коллегия. – С. 133.
15. Khamidovna K. Z. et al. Psychological Aspects Of The Development Of Ecological Ideas Among Students //Psychology and Education Journal. – 2021. – Т. 58. – №. 2. – С. 7812-7818.
16. Назаров А. Психологические особенности руководителей, влияющие на принятие управленческих решений //Молодой ученый. – 2019. – №. 44. – С. 298-300.
17. Nazarov A. S. Psychological analysis of levels of administration of management decisions //Вопросы экономики и управления. – 2020. – №. 3. – С. 1-5.

18. Умаров Б. М., Назаров А. С. Низоли вазиятларда бошқарув қарорларини қабул қилишнинг ташкилий ва ижтимоий-психологик механизмлари //Молодой ученый. – 2020. – №. 7. – С. 352-353.
19. Nazarov A. S. et al. Қарор қабул қилиш бошқарув фаолиятининг психологик мезони сифатида //Молодой ученый. – 2020. – №. 11. – С. 280-282.
20. Назаров А. С. Adoption of management decisions as the main function of the modern manager //Проблемы современной экономики. – 2020. – С. 7-12.
21. Назаров А. С., Худайбергенова З. Socio-psychological features of management decision-making //Молодой ученый. – 2020. – №. 50. – С. 430-432.
22. Назаров А. С. Psychological aspects of managerial decision making //Молодой ученый. – 2020. – №. 44. – С. 45-48.
23. Назаров А. С. Принятие управленческих решений как основная функция современного менеджера //Вопросы экономики и управления. – 2020. – №. 2. – С. 1-5.
24. Nazarov A. S. Psychological foundations of managerial decision-making //Молодой ученый. – 2021. – №. 3. – С. 46-48.
25. Назаров А. С. THE PSYCHOLOGY OF DECISION-MAKING STRATEGIES //Актуальные научные исследования в современном мире. – 2021. – №. 1-7. – С. 79-82.
26. Назаров А. С. и др. ПСИХОЛОГИЧЕСКИЕ ОСОБЕННОСТИ РАЗРАБОТКИ И РЕАЛИЗАЦИИ УПРАВЛЕНЧЕСКИХ РЕШЕНИЙ //Актуальные научные исследования в современном мире. – 2021. – №. 2-9. – С. 31-35.
27. Назаров А. Scientific and methodological foundations of the influence of the social and psychological properties of the manager on managerial decisions //Общество и инновации. – 2021. – Т. 2. – №. 4/S. – С. 523-532.
28. Назаров А. Научно-методические основы влияния социальнопсихологических свойств руководителя на управленческие решения //Общество и инновации. – 2021. – Т. 2. – №. 4/S. – С. 523-532.
29. Назаров А. С., Митина О. В. ПСИХОЛОГИЧЕСКИЕ ОСНОВЫ ПРИНЯТИЯ УПРАВЛЕНЧЕСКИХ РЕШЕНИЙ //Наука и мир. – 2020. – №. 12-1. – С. 73-75.

SOTSIAL IQTIDORNING AMALIY O‘RGANISH METODIKALARI TAHLILI

Ibragimov Muhammadrasul Abdimo‘min o‘g‘li

O‘zbekiston Milliy Universiteti

m.ibrogimov@gmail.com

ANNOTATSIYA

Maqolada sotsial iqtidor va uning tarkibiy xususiyatlarini o‘rganishda foydalaniladigan zamonaviy psixodiagnostik metodikalarning ilmiy-nazariy tahlilini amalga oshirilgan. Tahlilda bir qator metodikalarning xususiyatlari qisqacha yoritilgan. Sotsial iqtidor diagnostikasidagi metodiklar toiflangan. Sotsial iqtidorni bir necha yo‘nalishdagi metodikalar bilan diagnostika qilish mumkinligini izohlagan. Maqolada sotsial iqtidorni sotsial va emotsional intellektni o‘rganish metodikalari bilan bog‘liq o‘rganish mumkinligi tavsiflagan.

Kalit so‘zlar: *iqtidor, sotsial iqtidor, emotsional intellekt, sotsial intellekt, sotsial iqtidor xususiyatlari, psixologik so‘rovnoma.*

ABSTRACT

The article provides a scientific and theoretical analysis of modern psychodiagnostic methods used in the study of social ability and its structural features. The analysis briefly describes the features of a number of methodologies. Methods in the diagnosis of social aptitude are classified. He explained that social talent can be diagnosed in several ways. The article describes the possibility of studying social ability in relation to the methods of studying social and emotional intelligence.

Keywords: *talent, social talent, emotional intelligence, social intelligence, features of social talent, psychological survey.*

Sotsial iqtidor jahon psixologiyasi va vatanimiz psixologlar tomonida yuqori qiziqish bilan o‘rganib kelinayotgan muammolardan sanaladi [4, 5, 6, 7, 9, 10, 11, 12]. Sotsial iqtidorni o‘rganishni insondagi sotsial intellekt va uning darajasini aniqlashga qaratilgan metodikalarning ildizi E.Torndayk va T.Xantning ilmiy izlanishlari bilan bog‘liq. T.Xantning 1928 yilda “Insonlar bilan ishlay olish qobiliyatlarini o‘rganish” test ishlab sotsial iqtidorni o‘lchash bo‘yicha ilk qadamdir. Test oltita shkaladan iborat edi: «Ijtimoiy vaziyatlarda hukmlar», «Nomlar va chehralarni eslab qolish», «Yuz ifodasi orqali ichki holatni aniqlash», «Inson xulq-atvorini kuzatish» (xulq-atvor motivlarini aniqlashga qaratilgan), «Sotsial ma’lumot»,

«Bildirilgan jumlar orqali ichki holatni aniqlash». Ushbu yo‘nalishdagi ikkinchi metodika Dj. Gilford faoliyatiga mansubdir [9, 10]. Uning sotsial intellekt testi 4 ta subtestdan iborat bo‘lib ular quyidagicha:

- 1-subtest. «Yakunlangan tarix».
- 2- subtest.«Ekspressiya guruhlari» subtesti.
- 3- subtest.«Verbal ekspressiyasi» subtesti.
- 4- subtest. «To‘ldirilgan hikoya» subtesti.

Bolalarda sotsial iqtidorning ma’lum xususiyatlarini aniqlashda “Bolalar appersepsiyasi testi” metodikasi ham muvaffaqiyatli foydalaniladi. Ushbu metodika Ego-psixologiya soxasi mutaxassislari, psixoanalitiklar L.Bellak va S.Belleklardir. Mazkur metodika 3-10 yosh oralig‘idagi bolalar uchun shakllantirilgan [13].

“Bolalar appersepsiyasi testi” har xil hayvonlar aks ettirilgan 10 rasmdan iborat ikkita to‘plam hamda inson shakllaridan iborat bitta to‘plamdan iborat. Sinaluvchidan rasmlarga qarab ularni izohlashlari, hikoyalar tuzishlari, birga o‘ynashlari so‘raladi. Metodika quyidagi jihatlarni o‘rganishga va quyidagi holatlarda foydalaniladi:

1. Bolaning o‘z aka-ukasi va opa-singli bilan o‘zaro munosabatlari va raqobatidagi muammolarni aniqlashda.
2. Shaxslararo munosabatlar dinamikasi.
3. Bolaning moslashuvchanlik imkoniyatlari.
4. Bolaning motivasion-ehtiyoj sohasini xususiyatlarini o‘rganish.

Sotsial intellektni aniqlashdagi shunday metodikalarga borki, ular psixologik komponentning o‘zidan ko‘ra ayrim xususiyatlarini o‘rganadi. F.Rozensveygning bolalar uchun ishlab chiqilgan “Frustrasion testi”ning L.A.Yasyukova modifikatsiyasi varianti [13] ni, Sotsial intellektning adaptatsiya xususiyatini o‘rganishda K.Rodjers i R.Daymond tomonidan ishlab chiqilgan va T. V. Snegireva tomonidan moslashtirilgan sotsial-psixologik moslashuvchanlik shkalasi (SPM shkalasi) ushbu yo‘nalishdagi metodikalar sanaladi.

Sotsial iqtidorni o‘rganishda va tahlil qilishda mazkur iqtidor turining tarkibiy xususiyati hisoblanmish emotsional intellektni o‘rganish bo‘yicha ham psixometrik metodikalar ishlab chiqilgan. Quyida shunday metodikalarning bir nechtasiga qisqacha to‘xtalib o‘tamiz.

Emotsional intellektni psixometrik o‘rganish bo‘yicha metodikalarni mazmuniy-shakliy jihatdan quyidagi shakllarga ajratish mumkin [8]:

1. Vazifalarni yechishga qaratilgan metodikalar.
2. O‘zini baholash va o‘z-o‘zini hisobotga asoslangan metodikalar.
3. Proektiv metodikalar.

Birinchi guruhga quyidagi metodkilarani kiritish mumkin:

1. Mayer-Salovey-Karuzo testi (MSCEITV2.0 (MayerSalovey-CarusoEmotionalIntelligenceTest)). 2002 yilda ishlab chiqilgan bo‘lib, to‘rt omilni: emotsiya identifikatsiyasi, tafakkur mahsuldorligini oshirish, o‘rganishga qaratilgan [2].

2. LEAS (Level of Emotional Awareness). Turli xil emotsiyalarni anglay olishni o‘rganishga qaratilgan. Testda ochiq vazifalar berilib, oldindan javob tariqasida 20 ta holat varianti taklif qilinadi. Ushbu metodika orqali emotsiyalarning aniqlashning 6 ta darajasi aniqlanadi.

3. EARS (Emotional Accuracy Research Scale). Shaxslararo munosabatlarda emotsiyalarni aniqlashga qaratilgan. Har biri uchta hikoya va o‘n ikkita yakundan iborat sakkizta ssenariydan iborat. Sinaluvchi hikoyalardagi personajlarning his qilayotgan ehtimoliy emotsiyani tanlashlari kerak.

4. TIEFBA (Test de Inteligencia Emocional de la Fundación Botín). Ispaniyalik mutaxassilar tomonidan 2017 yilda ishlab chiqilgan [2]. Mazkur metodikaning o‘smirlar va bolalar uchun ishlab chiqilgan ikki xil varianti mavjud. Testda 12 ta holat beriladi. Har bir holatda sinaluvchidan shu holatda aks ettirilgan personajlarning emotsiyalarini tasvirlashlari kerak.

5. N.Xoll emotsional intellektni o‘rganish so‘rovnomasidir (N. Hall Emotional Intelligence Self-Evaluation). So‘rovnoma 5 ta shkala va 30 ta tasdiqdan iborat. Metodika bizning mahalliy muhitimizda ham moslashtirilgan holda keng ko‘lamda foydalanilmoqda.

6. Emotsional intellektni psixometrik o‘rganishga qaratilgan metodikalardan yana biri R.Bar-On tomonidan ishlab chiqilgan zamonaviy metodikalardan biri bo‘lgan «EQ-i» (BarOn Emotional Quotient Inventory) so‘rovnomasidir [1].

7. O‘z-o‘zini baholash metodikalari guruhiga kiruvchi emotsional intellektni psixometrik o‘rganishga qaratilgan zamonaviy metodikalardan yana biriga “Treyt emotsionalni o‘rganish so‘rovnomasi”(TEIQue)ni kiiritish mumkin. Ushbu metodika 30 ta tasdiqdan iborat bo‘lib, 7 ballik shkalada baholanadi [3].

Yuqorida ko‘rsatilgan metodikalar sotsial iqtidorning o‘rganishda juda muhim metodikalar sanalib, sotsial iqtidorning xos xususiyatlarini aniqlash orqali zaruriy psixometrik natijalarni olish hamda sotsial iqtidorning yaxlit strukturasi shakllantirishga yordamchi beruvchi muhim vositalar bo‘lib xizmat qiladi. O‘z navbatida ushbu metodikalarning o‘zbek etnomadaniy muhiti moslashtirilgan variantlarini shakllantirish vatanimiz olimlari oldida turgan eng muhim vazifalardan biridir.

FOYDALANILGAN ADABIYOTLAR (REFERENCES)

1. Bar-On R. Emotional Quotient Inventory: a measure of emotional intelligence. NY: Multi-Health Systems, Inc. 2008. 36 p.
2. Fernández-Berrocal P. et al. La relación del Test de Inteligencia Emocional de la Fundación Botín (TIEFBA) con el ajuste personal y escolar de adolescentes españoles [Elektronnyi resurs]. Revista de Psicodidáctica, 2018. Vol. 23, no. 1, pp. 1—8. doi:10.1016/j.psicod.2017.07.001.
3. Ibragimovich R. A. Adaptation of the thirteen factor version of cattell’s personality questionnaire //European Journal of Research and Reflection in Educational Sciences Vol. – 2018. – T. 6. – №. 6.
4. Ibragimovich R. A. Measurement of personality type and its features //European Journal of Research and Reflection in Educational Sciences Vol. – 2020. – T. 8. – №. 6.
5. Karle K.N. et al. Neurobiological correlates of Emotional Intelligence in voice and face perception networks. Social and Affective Neuroscience, 2018. Vol. 13, no. 2, pp. 233—244.
6. Mayer J.D., Salovey P., Caruso D. R. MSCEIT — Mayer-Salovey-Caruso Emotional Intelligence Test [Elektronnyi resurs]. Toronto: Multi-Health Systems, Inc. 2002. 14 p. URL: <https://humancapitaltalent.co.za/wp-content/uploads/2018/11/MSCEIT-Personal-Summary-Report.pdf> (Accessed 29.10.2019).
7. Nazarov A. S. et al. Қапор қабул қилиш бошқарув фаолиятининг психологик мезони сифатида //Молодой ученый. – 2020. – №. 11. – С. 280-282.
8. Nazarov A. S. Psychological analysis of levels of administration of management decisions //Вопросы экономики и управления. – 2020. – №. 3. – С. 1-5.
9. Nazarov A. S. Psychological foundations of managerial decision-making //Молодой ученый. – 2021. – №. 3. – С. 46-48.
10. Rasulov A. The status of implementation of methodology of personal psychodiagnostics in psychological research in Uzbekistan //Academicia: an international multidisciplinary research journal.– 2021. – Т. 11.– №. 2.– С. 600-605.
11. Rasulov A., Ibragimov M. The Skills of Students of Psychology in Working with Psycho-Diagnostic Methods // RA JOURNAL OF APPLIED RESEARCH. - Т-2021. – Т.2.- № 7. С 2861-2867.
12. Ибрагимов М. Социал иқтидор структуравий хусусиятларининг психологияда ўрганилиш эволюцияси// “Ҳарбий хизматчиларни хизмат фаолиятига тайёрлашда психологиянинг ўрни”. Республика илмий-амалий

- конференция илмий мақолалар тўплами. –2021. Самарқанд: ЎР МВ МҲО, - С 181-185.
13. Иқтидорли болалар диагностикасига доир хорижий тажрибалар // “Глобаллашув жараёнида Ўзбекистонда психология фанининг ривожланиш истиқболлари: назария ва амалиёт” мавзусидаги Республика илмий-амалий конференция. – 2020. – С 256-258.
14. Кочетова Ю.А., Климакова М.В. Методы диагностики эмоционального интеллекта [Электронный ресурс] // Современная зарубежная психология. 2019. Т. 8. № 4. С. 106—114.
15. Михайлова Е.С. Социальный интеллект: концепции, модели, диагностика. – СПб.: Изд-во С.-Петербур. Ун-та, 2007. – 266 с.
16. Михайлова Е.С. Тест Гилфорда. Диагностика социального интеллекта: методическое руководство. – СПб.: ИМАТОН, 2018. – 56 с.
17. Мухамедова Д. Ибрагимов М. Общая характеристика методик психодиагностики социальной одарённости // Вестник интегративной психологии. – 2021. №. 23. – С. 136-140.
18. Назаров А. Scientific and methodological foundations of the influence of the social and psychological properties of the manager on managerial decisions // Общество и инновации. – 2021. – Т. 2. – №. 4/S. – С. 523-532.
19. Назаров А. Научно-методические основы влияния социально-психологических свойств руководителя на управленческие решения // Общество и инновации. – 2021. – Т. 2. – №. 4/S. – С. 523-532.
20. Назаров А. Психологические особенности руководителей, влияющие на принятие управленческих решений // Молодой ученый. – 2019. – №. 44. – С. 298-300.
21. Назаров А. С. Adoption of management decisions as the main function of the modern manager // Проблемы современной экономики. – 2020. – С. 7-12.
22. Назаров А. С. Psychological aspects of managerial decision making // Молодой ученый. – 2020. – №. 44. – С. 45-48.
23. Назаров А. С. THE PSYCHOLOGY OF DECISION-MAKING STRATEGIES // Актуальные научные исследования в современном мире. – 2021. – №. 1-7. – С. 79-82.
24. Назаров А. С. и др. ПСИХОЛОГИЧЕСКИЕ ОСОБЕННОСТИ РАЗРАБОТКИ И РЕАЛИЗАЦИИ УПРАВЛЕНЧЕСКИХ РЕШЕНИЙ // Актуальные научные исследования в современном мире. – 2021. – №. 2-9. – С. 31-35.

25. Назаров А. С. Принятие управленческих решений как основная функция современного менеджера //Вопросы экономики и управления. – 2020. – №. 2. – С. 1-5.
26. Назаров А. С., Митина О. В. ПСИХОЛОГИЧЕСКИЕ ОСНОВЫ ПРИНЯТИЯ УПРАВЛЕНЧЕСКИХ РЕШЕНИЙ //Наука и мир. – 2020. – №. 12-1. – С. 73-75.
27. Назаров А. С., Худайбергенова З. Socio-psychological features of management decision-making //Молодой ученый. – 2020. – №. 50. – С. 430-432.
28. Расулов А. И. Психодиагностический тест как метод изучения личности //Сфера знаний: процессы развития современной научной мысли. – 2018. – С. 95-100.
29. Расулов А. И. Талабалар тадқиқотчилиқ қобилияти мезонлари ва диагностикаси //Academic research in educational sciences. – 2021. – Т. 2. – №. NUU Conference 1. – С. 369-374.
30. Расулов А. И. Ўқитувчи шахсини психологик таъхис этиш //Современное образование (Узбекистан). – 2018. – №. 10.
31. Расулов А. И. Унификация системы обработки результатов личностных опросников //ББК 1 Р76. – 2018. – С. 126.
32. Расулов А., Ибрагимов М. Иқтидорли болалар диагностикаси: муаммо, ечим ва тавсиялар// “Психология” илмий журнали. – 2020. –№ 2. С 39-46.
33. Умаров Б. М., Назаров А. С. Низоли вазиятларда бошқарув қарорларини қабул қилишнинг таъкилий ва ижтимоий-психологик механизмлари //Молодой ученый. – 2020. – №. 7. – С. 352-353.
34. Ясюкова Л.А., Белавина О.В. Социальный интеллект детей и подростков. – М.: Изд-во «Институт психологии РАН», 2017. – 181 с.

PSYCHOLOGICAL ANALYSIS OF REPRODUCTIVE CONSCIOUSNESS AND BEHAVIOR

Rasulova Nilufar Tulkunovna

International Islamic Academy of Uzbekistan

Lotos_411@mail.ru

ABSTRACT

This article is devoted to the scientific analysis of socio-psychological and religious factors in the formation of reproductive consciousness and behavior.

Keywords: *psychology, sociology, economics, medicine, reproductive consciousness, reproductive behavior, procreative behavior, generative behavior, demographic behavior.*

АННОТАЦИЯ

Статья посвящена научному анализу социально-психологических и религиозных факторов формирования репродуктивного сознания и поведения.

Ключевые слова: *психология, социология, экономика, медицина, репродуктивное сознание, репродуктивное поведение, репродуктивное поведение, генеративное поведение, демографическое поведение.*

The problematic use of the phrase "reproductive behavior of an individual" in psychological research is that, firstly, the understanding of the concept of "behavior" in psychology, especially Soviet psychology, has changed quite often and dramatically; Secondly, the reproduction of another person by a person in various fields of science is called differently - "reproductive behavior", "procreative behavior", "generative behavior", "demographic behavior", etc.

In the historical aspect, the very formulation of the question of reproductive behavior and its structure is quite new. Almost until the 70s. In the twentieth century, the study of fertility and the processes associated with it dispensed with any mention or use of the concept of "behavior", i.e. without using the methods of sociology and social psychology. Despite this, a huge amount of knowledge has been accumulated in various disciplines about certain aspects of human reproductive behavior.

Reproductive behavior is an area of interdisciplinary research, not the subject of any one science. Today, scientific exchange in this area is carried out on an interdisciplinary level: the results obtained by some specialists are interpreted by

others from their point of view, after which there are ways to use new, borrowed knowledge.

The interdisciplinary status of the problem of a person's reproductive behavior requires determining the specifics of his subject in psychology. To highlight psychological issues in the study of reproductive behavior, one should consider what exactly becomes the subject of research in other sciences that study it. Table 1 summarizes the main directions of research on the reproductive behavior of an individual in various sciences.

As can be seen from the table, the range of scientific searches of representatives of different disciplines is very wide. In many cases, the same phenomena are studied, but from different methodological positions and methods of a specific science. Representatives of all of these sciences (except for biology and medicine) study reproductive attitudes, reproductive motives, reproductive rituals and myths, reproductive socialization, and the determinants of the formation of a certain type of reproductive behavior.

The question of the relationship between the two areas of knowledge - sociology and demography is considered in detail by K. Davis in the article "The Sociology of Demographic Behavior".

The author noted that, unlike other areas of sociology, demography as an ordinary science occupies a separate position: it did not stand out from sociology as a field of knowledge and did not form into a special discipline within general sociology.

K. Davis gives examples of studies that successfully combine demographic and sociological approaches: the study of fertility in conjunction with sociological studies of attitudes, motivation, intentions depending on the living conditions and work of a woman (study of motivation for marriage, study of the reasons and factors that affect on the decision to divorce, the study of ideas about the number of children (about the size of the family)); changes in the demographic sphere of society depending on the state of social institutions of marriage, family, economic and social transformations; family in a demographic context.

Today, most researchers recognize the fact that the success of the study of processes in the field of reproductive behavior depends not only on how competently the sociologist uses demographic information, but also on how effectively sociological methodology and methodology are combined with demographic analysis. Demographers who study fertility and nuptiality turn to the sociology of the family and gender sociology, and vice versa: sociologists who study the problems of

family and reproductive behavior use statistical indicators of fertility, nuptiality, and divorce rates.

Judging by the literature of recent years, the interaction of sociology and demography in the study of reproductive behavior and related phenomena is increasing more and more, and it is obvious that interest in this topic will grow.

Analysis of scientific literature has shown that there are many approaches to the study of aspects of reproductive behavior, considering the problem from various theoretical positions, interrelated, and sometimes contradicting one another. Various aspects of the problem are presented in philosophy, sociology, psychology, demography, ethology, cultural studies, medicine.

The internal aspect involves the systematization of the terminological apparatus, the identification of the constitutive features of the terminological system denoting this subject area, the typology of terminological units, the identification of ways of their formation in various conceptual classes, the differentiation of the main and involved classes of concepts; substantiation of the relationship between the structural and semantic features of the considered term system.

The external aspect actualizes the tasks of structuring the subject area of the psychology of reproductive behavior, presenting its logical-conceptual content and developing methodological bases for subsequent research.

LITERATURE:

1. Назаров А. Психологические особенности руководителей, влияющие на принятие управленческих решений //Молодой ученый. – 2019. – №. 44. – С. 298-300.
2. Nazarov A. S. Psychological analysis of levels of administration of management decisions //Вопросы экономики и управления. – 2020. – №. 3. – С. 1-5.
3. Умаров Б. М., Назаров А. С. Низоли вазиятларда бошқарув қарорларини қабул қилишнинг ташкилий ва ижтимоий-психологик механизмлари //Молодой ученый. – 2020. – №. 7. – С. 352-353.
4. Nazarov A. S. et al. Қарор қабул қилиш бошқарув фаолиятининг психологик мезони сифатида //Молодой ученый. – 2020. – №. 11. – С. 280-282.
5. Назаров А. С. Adoption of management decisions as the main function of the modern manager //Проблемы современной экономики. – 2020. – С. 7-12.
6. Назаров А. С., Худайбергенова З. Socio-psychological features of management decision-making //Молодой ученый. – 2020. – №. 50. – С. 430-432.

7. Назаров А. С. Psychological aspects of managerial decision making //Молодой ученый. – 2020. – №. 44. – С. 45-48.
8. Назаров А. С. Принятие управленческих решений как основная функция современного менеджера //Вопросы экономики и управления. – 2020. – №. 2. – С. 1-5.
9. Nazarov A. S. Psychological foundations of managerial decision-making //Молодой ученый. – 2021. – №. 3. – С. 46-48.
10. Назаров А. С. THE PSYCHOLOGY OF DECISION-MAKING STRATEGIES //Актуальные научные исследования в современном мире. – 2021. – №. 1-7. – С. 79-82.
11. Назаров А. С. и др. ПСИХОЛОГИЧЕСКИЕ ОСОБЕННОСТИ РАЗРАБОТКИ И РЕАЛИЗАЦИИ УПРАВЛЕНЧЕСКИХ РЕШЕНИЙ //Актуальные научные исследования в современном мире. – 2021. – №. 2-9. – С. 31-35.
12. Назаров А. Scientific and methodological foundations of the influence of the social and psychological properties of the manager on managerial decisions //Общество и инновации. – 2021. – Т. 2. – №. 4/S. – С. 523-532.
13. Назаров А. Научно-методические основы влияния социальнопсихологических свойств руководителя на управленческие решения //Общество и инновации. – 2021. – Т. 2. – №. 4/S. – С. 523-532.
14. Касимова З. Х. Особенности национальных ценностей и межкультурных коммуникаций в содержании гуманитарного образования //Вестник науки и образования. – 2019. – №. 22-3 (76).
15. Khamidovna K. Z. Application of interactive methods in teaching psychology //ACADEMICIA: An International Multidisciplinary Research Journal. – 2020. – Т. 10. – №. 9. – С. 197-205.
16. Касимова З. Х. ПРОЯВЛЕНИЯ МЕЖЛИЧНОСТНОЙ КОММУНИКАЦИИ В ЭПОХУ ВЗАИМОДЕЙСТВИЯ КУЛЬТУР //International scientific review. – 2020. – №. LXX.
17. Умаров Б. М. Неблагополучная семейная микросреда как фактор возникновения отклоняющегося поведения несовершеннолетних детей и подростков //Российский научный журнал «Федерация». – 2008. – №. 8. – С. 51.
18. Умаров Б. М. Социально-психологические проблемы преступности несовершеннолетних в Узбекистане : дис. – Ташкент : автореф. дис. на соискание учен. степени д-ра психол. наук/БМ Умаров, 2009.
19. Умаров Б. М., Ражабова Ф. П. Вояга етмаганларда хулқ оғиши ва тарбия

- бузилишининг ижтимоий-психологик омиллари //Современное образование (Узбекистан). – 2015. – №. 8.
20. Умаров Б.М. ПСИХОЛОГИЧЕСКИЕ ОСОБЕННОСТИ РАЗРАБОТКИ И РЕАЛИЗАЦИИ УПРАВЛЕНЧЕСКИХ РЕШЕНИЙ В ДЕЯТЕЛЬНОСТИ МЕНЕДЖЕРОВ // Актуальные научные исследования в современном мире. - 2021. - №. 5-9. - С. 50-54.
21. Umarov B. M. et al. THE RELIGIOUS AND SOCIO-PSYCHOLOGICAL ANALYSIS OF ADMINISTRATIVE ACTIVITIES //The Light of Islam. – 2020. – Т. 2020. – №. 1. – С. 122-127.
22. Umarov B. CONDITIONS OF ENSURING THE INFORMATION-PSYCHOLOGICAL SECURITY OF THE PERSON //The Light of Islam. – 2019. – Т. 2019. – №. 4. – С. 33.
23. Расулева Н. Т. ПСИХОЛОГИЯ ИСЛАМСКОЙ ЛИЧНОСТИ //XLIII INTERNATIONAL SCIENTIFIC AND PRACTICAL CONFERENCE" INTERNATIONAL SCIENTIFIC REVIEW OF THE PROBLEMS AND PROSPECTS OF MODERN SCIENCE AND EDUCATION". – 2018. – С. 123-124.
24. Khamidovna K. Z. et al. Psychological Aspects Of The Development Of Ecological Ideas Among Students //Psychology and Education Journal. – 2021. – Т. 58. – №. 2. – С. 7812-7818.
25. Rasulova N., Ulmasova D. THE IMPORTANCE OF FOLLOWING THE PROFESSIONAL AND ETHICAL PRINCIPLES OF THE PSYCHOLOGIST IN THE PROVISION OF PSYCHOLOGICAL SERVICES //The Light of Islam. – 2020. – Т. 2020. – №. 3. – С. 192-200.
26. Rasulova N. Т. Ўзбек оилаларида репродуктив фаолиятнинг тарихий илдизлари //Молодой ученый. – 2020. – №. 8. – С. 343-345.
27. Расулова Н. Т. ВАЖНОЕ ЗНАЧЕНИЕ ПЕДАГОГИЧЕСКОЙ ЭТИКИ В ЛИЧНОСТИ УЧИТЕЛЯ //International scientific review. – 2020. – №. LXXIV.
28. Rasulova N. Psychological characteristics of surgeons in a state of occupational stress //Bridge to science: research works. – 2019. – С. 154.
29. Nilufar R., Jakhongir I. Psychological interpretation of managerial phenomenon in Islamic sources //Bridge to science: research works. – 2019. – С. 150-153.
30. Дусмухамедова Ш.А. Психологические особенности педагогической оценки в обучении детей шестилетнего возраста: Автореф. дис.... канд. психол. наук. М., 1987. 24 с : Канд дис. – М.: НИИ АПН СССР, 1988.–162 с, 1987.
31. Дусмухамедова Ш., Салиева Д., Максимова Л. А. Соотношение уровня развития академической самостоятельности младших школьников с

показателями учебной мотивации и стилем педагогической деятельности (на примере учащихся начальных школ Узбекистана) //Педагогическое образование в России. – 2020. – №. 2. – С. 77-83.

32. Дусмухамедов О. С., Дусмухамедова Ш. А. ЎЗБЕКИСТОН АҲОЛИСИНИНГ МОЛИЯВИЙ САВОДХОНЛИГИНИ ОШИРИШ ИСТИҚБОЛЛАРИ ПЕРСПЕКТИВЫ ПОВЫШЕНИЯ ФИНАНСОВОЙ ГРАМОТНОСТИ НАСЕЛЕНИЯ УЗБЕКИСТАНА //ББК 74.48 Р 76. – С. 193.

33. Назаров А. С., Митина О. В. ПСИХОЛОГИЧЕСКИЕ ОСНОВЫ ПРИНЯТИЯ УПРАВЛЕНЧЕСКИХ РЕШЕНИЙ //Наука и мир. – 2020. – №. 12-1. – С. 73-75.

“Uchinchi renessans: ilm-fan va ta’lim taraqqiyoti istiqbollari”. Ilmiy maqolalar to’plami. O‘zbekistan: www.oriens.uz. 2021. - 381 b.

ISSN 2181-1784

Ushbu ilmiy maqolalar to’plami Internet jahon axborot tarmog‘idagi veb-sayt tarzidagi ommaviy axborot vositasi hisoblangan **“Oriental Renaissance: Innovative, educational, natural and social sciences”** ilmiy jurnalining tahririyatiga tegishlidir. Mazkur ilmiy maqolalar to’plami “Uchinchi renessans” davri innovatsion ilm-fan va ta’limning rivojlanish modellarini aks ettirgan “Uchinchi renessans: ilm-fan va ta’lim taraqqiyoti istiqbollari” mavzusidagi 2-sonli ko‘p tarmoqli, ilmiy onlayn konferensiya materiallari asosida tuzilgan.

Mas’ul muharrir:
falsafa fanlari nomzodi, dotsent M. Qodirov

Taqrizchilar:

Nurova Zamira Annakulovna
Axmedov Bekzod Abdiraxmonovich
Mustafayev Ulash Utayevich
Rustamov Ramz Rizokulovich
Eshmatov Bahodir Eliyevich
Toirov Ilxom Jo‘rayevich
Batirov Zafar Lutfullayevich
Xodjayeva Nilufar Bekmuratovna
Xasanova Mashxura Jumanovna

Ilmiy kotiblar:

J.B. Sulaymonov, SH.N. Pulatov

Musahhih:

Sh.S. Jurayev