

ISSN  
2181-1784  
SJIF:5.423

ORIENTAL RENAISSANCE:  
INNOVATIVE, EDUCATIONAL, NATURAL AND SOCIAL SCIENCES

ex Oriente lux



# ORIENTAL RENAISSANCE:

*Innovative, educational,  
natural and social sciences*

[www.oriens.uz](http://www.oriens.uz)

*Exact sciences*

*Natural sciences*

*Engineering sciences*

*Pedagogical sciences*

*Social and Human sciences*

*Philological sciences*

*Philosophy sciences*

*Economic sciences*

**№ 3  
2021**



**ORIENTAL RENAISSANCE: INNOVATIVE, EDUCATIONAL,  
NATURAL AND SOCIAL SCIENCES  
SCIENTIFIC JOURNAL**

**ISSN 2181-1784**

**VOLUME 1, ISSUE 3**

**Impact Factor: 5.423**

**APRIL**

**2021**

---

**ORIENTAL RENAISSANCE: INNOVATIVE, EDUCATIONAL, NATURAL  
AND SOCIAL SCIENCES  
SCIENTIFIC JOURNAL  
VOLUME 1, ISSUE 3 -2021**

---

**EDITOR-IN-CHIEF**

**Dr. KADIROV MUKHAMMADJON**

Candidate of philosophical sciences Associate professor of the department of  
“Oriental philosophy and culture” of Tashkent State University of Oriental  
Studies

**EDITORIAL BOARD**

**Dr. A.S.RISBOYEV**

Doctor of physical and mathematical  
sciences  
Professor of Tashkent State Technical  
University

**Dr. Z.A. NUROVA**

Candidate of Biological sciences  
Associate professor of Termez branch  
of the Tashkent Medical Academy

**Dr. S.F. AMIROV**

Doctor of technical sciences  
Associate professor of Tashkent State  
University of Transport

**Dr. A.H. KARSHIEV**

Doctor of Philosophy (PhD) in  
technical sciences  
Associate professor of Tashkent State  
Technical University

**PhD. A.A. SHAYUSUPOVA**

Candidate of Pedagogical Sciences  
Associate professor of Tashkent State  
University of Oriental Studies

**PhD. M.KH. EGAMOV**

Candidate of Pedagogical Sciences  
Associate professor of Karshi  
Engineering Economics Institute

**Prof. G.M. RUZMATOVA**

Doctor of Philosophical Sciences  
Professor National University named  
after Mirzo Ulugbek.

**Prof. O. J. NISHANOVA**

Doctor of Philosophical Sciences  
Professor of National University named  
after Mirzo Ulugbek.

**Prof. MUHIBOVA ULFATKHON**

Doctor of Philological Sciences  
Professor of Tashkent State University of  
Oriental Studies

**Prof. S.A. KHASHIMOVA**

Doctor of Philosophy (DSc)  
in Philological Sciences  
Professor of Tashkent State University of  
Oriental Studies

**Dr. S. S. NURMATOV**

Candidate of Philological Sciences  
Associate professor of Tashkent State  
University of Oriental

**Prof. T. M. TOGAEV**

Doctor of Philological Sciences  
Associate professor of Uzbek Language  
and Literature named after Alisher Navoi

**Prof. YALCHIN KAYALI**

Ankara University, Faculty of Languages and History-Geography, Department of Eastern Languages and Literatures, Sub-Department of Indology, Faculty Member.

**Dr. A.KH. KHUDOYBERDIEV**

Candidate of Historical Sciences  
Associate professor of Tashkent State University of Oriental Studies

**Dr. U.A. ABDULLAEV**

Candidate of Historical Sciences  
Associate professor of Tashkent State University of Oriental Studies

**Mr. CHRISTIAN BARTOLF**

Doctor of Philosophy (PhD)  
In Political Sciences

**PhD. E.N. CHERNIKOVA**

Candidate of Pedagogical Sciences  
Associate professor of Uzbek State University of Physical Culture and Sports.

**Prof. PhD. SAO FEY**

Professor of Hangzhou Normal University, Linguist.

**PhD. CHJAN KONG**

School of Humanities and Communication, Zhejiang University of Finance and Economics.

**Dr. N.S. HAMRAEVA**

Doctor of Economics, Associate Professor of Karshi Institute of Engineering and Economics

**CONTENT / СОДЕРЖАНИЕ / MUNDARIJA**

<b>Jurayev Sh.S.</b> // <i>Abu Ali ibn Sinoning falsafiy qarashlarida axloq masalasi va uning bugungi kundagi ahamiyati</i> .....	<b>11</b>
<b>Raxmonberdiyev I.</b> // <i>Tasavvuf va so'fiy tushunchalarining qiyosiy tahlili</i> .....	<b>15</b>
<b>Hamroyev N.I.</b> // <i>Muhammad Abdoning hayotiy faoliyati va ijtimoiy o'ziga xosligi</i> .....	<b>24</b>
<b>Jabborov J.A.</b> // <i>Ma'naviy ehtiyojlar rivojlanishining ijtimoiy-madaniy omillari</i> .....	<b>30</b>
<b>Xudaynazarova L.</b> // <i>Qadimgi Xitoy falsafasining asosiy yo'nalishlari</i> .....	<b>36</b>
<b>Botirova M., Islomov S.</b> // <i>Badiiy matnning lingvistik mohiyati</i> .....	<b>46</b>
<b>Yoqubjanov J., Irisboyev Sh.</b> // <i>Prospects for the development of uzbek-gastronomic turism</i> .....	<b>52</b>
<b>Kulliyev O.A., Abdikakhorov B.Sh.</b> // <i>Features of a value assessment of innovation projects</i> .....	<b>61</b>
<b>Niyazmetov I.M., Tangirqulov B. B.</b> // <i>O'zbekistonda qo'shilgan qiymat solig'ining pasaytirilgan stavkalarini joriy qilish</i> .....	<b>67</b>
<b>Karimov R.R., Bekboyev R.R.</b> // <i>Синтез традиционализма и социальной антропологии в метафизике Рене Генона</i> .....	<b>81</b>
<b>Afzali Haroon Shah Ibn Shirinaqa</b> // <i>Export diversification in Afghanistan</i> ...	<b>91</b>
<b>Djo'rayev I., Mamadaliyev T., Mamadaliyeva E.</b> // <i>Android mobil operatsion tizimi</i> .....	<b>99</b>
<b>Xakimova Y.T., Djurayev I.I., Mamadjonova S.V.</b> // <i>Informatics and information in preschool institutions methodological system of introduction of science "technology"</i> .....	<b>105</b>
<b>Zamaleeva E.I.</b> // <i>Structural analysis of the circumstances of the course of action</i> .....	<b>111</b>
<b>Ibragimov S.E.</b> // <i>Jadidchilik harakati</i> .....	<b>119</b>
<b>Rustamov R.R., To'rayeva S.H.</b> // <i>Qadimgi dunyo ilk targ'ibot sistemalarining shakllanishi</i> .....	<b>130</b>
<b>Abdulkaev Z.E., Madraximov M.M., Shoyev M.</b> // <i>Farg'ona shaxar yer osti sizot suvlarining ko'tarilish muammo va yechimlari</i>	<b>138</b>
<b>Джураева М.К., Журазода М.И.</b> // <i>Роль и специфика русского языка в обучении студентов не филологических направлений</i> .....	<b>145</b>
<b>Rasuljonov A. A.</b> // <i>Aholi ijtimoiy himoyasida pensiya fondlari rolini oshirish yo'llari</i> .....	<b>149</b>
<b>Raximdjanova D.S.</b> // <i>Komparativistik uslubda antik yunon falsafasidagi erkinlik masalasining tahlili</i> .....	<b>154</b>

---

<b>Bo‘riyev I.I.</b> // <i>Islom diniga tahdid</i> .....	<b>166</b>
<b>Shonazarov J.Sh.</b> // <i>Davlat xizmatchisi tushunchasida axloqiy qadriyatlarning siyosiy falsafasi</i> .....	<b>176</b>
<b>Jumayeva Sh.S.</b> // <i>Ma'naviy yuksalish yo'lidagi tahdidlar va ularni bartaraf etish yo'llari</i> .....	<b>186</b>
<b>Xasanova M.</b> // <i>Kasbiy terminologik lug'at boyligini o'rgatishda zamonaviy pedagogik texnologiyalarning o'rni</i> .....	<b>195</b>
<b>Raximov D.Sh.</b> // <i>Diversifikatsiya hududlar sanoatini muvozanatli strategik rivojlantirish yo'nalishlari</i> .....	<b>199</b>
<b>Minovarova M.M.</b> // <i>O'smirlik davri psixologiyasining o'ziga xos jihatlari</i> ...	<b>208</b>
<b>Axrorova S.A.</b> // <i>Mahalla boshqaruvida xotin-qizlarning ishtiroki</i> .....	<b>212</b>
<b>Elmuratov J.Sh.</b> // <i>Jon Lokkning siyosiy-falsafiy qarashlarida davlat boshqaruvi va uning tasniflarining aks etishi</i> .....	<b>223</b>
<b>Raxmonov A.A.</b> // <i>Abu Yusufning "Kitob ul-xaroj" asarida davlatning iqtisodiy hayotdagi o'rni haqidagi fikrlarning yoritilishi</i> .....	<b>235</b>
<b>Ruziyev A.E.</b> // <i>Oilada yoshlarni tolerant madaniyatli qilib tarbiyalashda besh muhim tashabbus ijtimoiy-psixologik omil sifatida</i> .....	<b>242</b>
<b>Kurbonova M.</b> // <i>Tikansiz – gul, sadafsiz – dur, mashaqqatsiz hunar yo'qdur..</i>	<b>253</b>
<b>Kudiyarov K.R.</b> // <i>Foreign experience of taxation and its positive aspects</i> .....	<b>261</b>
<b>O'rinov S.M.</b> // <i>O'zbekiston bank sektorini rivojlantirishda dividend siyosatining rolini oshirish masalalari</i> .....	<b>267</b>
<b>Muxiddin Ch.</b> // <i>Umar Termiziyning ikki noyob risolasi</i> .....	<b>278</b>
<b>Imomnazarova Sh.X.</b> // <i>"Dushimda bir bulbul go'rdim" Yoki Suyav baxshi haqida ba'zi qaydlar</i> .....	<b>283</b>
<b>Pardayev S.</b> // <i>Umumta'lim maktablarida uyadosh so'zlarni o'qitish</i> .....	<b>289</b>
<b>Xotamova G.S.</b> // <i>Lingvistik ekspertizada grafologiyaning roli</i> .....	<b>300</b>
<b>Marufova Z.</b> // <i>O'zbek mumtoz she'riyatida zoonimlar vositasida go'zallik ifodalash</i> .....	<b>307</b>
<b>Aliqulov T., Movlonov M.</b> // <i>Ikkinchi tartibli egri chiziqlar mavzusini talabalarning matematik ko'nikmalarini rivojlantirishning omili sifatida dasturiy vositalar yordamida o'qitish</i> .....	<b>312</b>
<b>Mahfooz Arian Ibni Mohammad Taher</b> // <i>Coronavirus impact on international trade in South Asian countries economies (a case study of Afghanistan)</i> .....	<b>320</b>
<b>Noman Qauymi ibni Abdul Rahman</b> // <i>Foreign direct investment (FDI) and economic growth in Afghanistan</i> .....	<b>326</b>

---

---

<b>Mojeeb Rahman Rahmani ibn Abdul Rahman // Afghanistan's economic strategies prior and post accession to the world trade organization.....</b>	<b>333</b>
<b>Sayed Murtaza Rabey ibn Mir Ghulam Haidar // The impact of Covid-19 on employees behavior in the times following the outbreak.....</b>	<b>341</b>
<b>Abdikakhor Z., Khusanboy R., Isakova Z. // Modular teaching technology in technical sciences application methodology.....</b>	<b>349</b>
<b>Jiyanboyeva M.Z., Hamroyeva Z.O'. // Gaz qonunlariga doir murakkab ko'rinishdagi tipik masalalar yechimining ayrim usullari.....</b>	<b>356</b>
<b>Tojiyev N.Sh., Adilov A.A. // Dars sifatini oshirishda zamonaviy axborot texnologiyalaridan foydalanish.....</b>	<b>362</b>
<b>Taylaqova Z.A. // Bank kreditlari garov ta'minotini baholash mexanizmiga yangicha yondoshuvlar.....</b>	<b>368</b>
<b>Ashurmatov R., Haqnazarov S., Ikomxonov E. // Oliy ta'lim tizimida fizika fanini modulli texnologiya asosida o'qitish .....</b>	<b>371</b>
<b>Aralov M.M., Berdiyev D.F., Abdiraxmatov N.A. // Geodezik ishlarda sun'iy yo'ldosh orqali o'lchash usullari. ....</b>	<b>378</b>
<b>Норимбетов Т. Б., Норимбетова Н.Т. // Влияние учебных действий к мыслительным действиям младших школьников в учебной деятельности. ....</b>	<b>383</b>
<b>Maxmudov A., Abduvasiyev A.D., Xamidov I.Sh., Abdulazizov M.A. // Uchqo'rg'on gidrobo'g'idan foydalanish jarayonida suv sarfini rostlash inshootlardagi taqsimlanishini o'zgarishlari.....</b>	<b>392</b>
<b>Mamasaliyev M.M., Elboyeva Sh.B. // Oliy ta'lim sifatini oshirishda axborot texnologiyalaridan foydalanish masalalari.....</b>	<b>400</b>
<b>Gulmuradova S.R. // "Xush keldi" dostonidagi ba'zi etnografizmlarning izohi haqida.....</b>	<b>405</b>
<b>Xayrullayev D.B., Umirov B.X. // Parametrli modulli tenglamalarni grafik usulda yechish.....</b>	<b>410</b>
<b>Safarov T.N. // <math>R^1_3</math> O'lchovli Galiley fazosida Darbu tenglamasining analogi.....</b>	<b>415</b>
<b>Zaxidov I.O., Alijanov D.A. // 6-sinf fizika fanida tovush hodisalarini o'qitish orqali ta'lim samaradorligini oshirish yo'llari.....</b>	<b>424</b>
<b>Umarov A.O., Zaxidov I.O. // Maktab fizika kursida o'zgarish va o'zgaruvchan tokni o'rganish.....</b>	<b>433</b>
<b>Jamalova G.B. // Soliqlarni turli byudjetlar o'rtasida taqsimlashning texnik va iqtisodiy samaradorligi.....</b>	<b>437</b>
<b>Islomov A.S. // Tezyurar va yuqori tezlik temir yo'l uchastkalarida oraliq rels biriktirgichlarining nuqsonlari.....</b>	<b>445</b>

---

---

<b>Shadmanova Z.S., Aripova N.A., Raximov L.Sh.</b> // <i>Jamoat binolari "Madaniy-ma'rifiy markazlarning" tipologik belgilarini shakllantiruvchi omillar</i> .....	<b>449</b>
<b>Adizova N. I.</b> // <i>Erkin Vohidov-inson kechmishlarining mohir kuychisi</i> .....	<b>454</b>
<b>O'ralova Ch.B., Boymatov S.Ch.</b> // <i>Zamonaviy tilshunoslikda lingvopoetika tadqiqi</i> .....	<b>462</b>
<b>Saidov Y.S., Salimova D.F.</b> // <i>Antonomaziya va metafora ularning o'zaro munosabati</i> .....	<b>469</b>
<b>Ochildiyev F.J.</b> // <i>Aholining dolzarb muammolarini hal etishda huquqiy ong va huquqiy madaniyatning o'rni</i> .....	<b>475</b>
<b>Tadjiyeva M. Dj.</b> // <i>Nutqni tinglab tushunishga o'rgatish va nutq mashqlarini tahlil qilish</i> .....	<b>480</b>
<b>Ходиева Н.Т.</b> // <i>Форе тилидаги ماضى ملموس тугалланмаган ўтган замон феъли ва مضارع ملموس тугалланмаган ҳозирги замон феъл формалари.</i>	<b>487</b>
<b>Boysunov B.P., Hamraeva N.H.</b> // <i>Analysis of methods of learning english in a technical university</i> .....	<b>493</b>
<b>Karimova N.</b> // <i>The role of prepositions and their functional structure in english</i> .....	<b>503</b>
<b>Turayev B.B., Ergashev H.I., Munavvarkhanova M.M.</b> // <i>Formation of ecological culture in the young generation</i> .....	<b>510</b>
<b>Ziyayev M.K., Mirjalilova D.Sh., Abdulmutalibov O.A.</b> // <i>Ways to increase the competitiveness of construction products of domestic construction organizations</i> .....	<b>515</b>
<b>Boymurodov Sh.T.</b> // <i>Ta'lim sohasidagi islohatlarning demokratik jarayondagi ahamiyati</i> .....	<b>521</b>
<b>Yuldashov U.Y., Muxamadiyeva F.I.</b> // <i>Bo'lajak pedagog-kadrlarning kasbiy kompetentligini shakllantirishda elektron tarbiya resurslarining o'rni va roli</i>	<b>528</b>
<b>Xoliqulov P.</b> // <i>O'zbekiston ko'p millatli davlat</i> .....	<b>533</b>
<b>Erbo'tayeva O'.S., O'rmonov H. B., Davronova Y.U.</b> // <i>Ustrushona vohasi o'troq va ko'chmanchi xalqlar o'rtasidagi moddiy-madaniy va ijtimoiy aloqalarni bog'lovchi makon</i> .....	<b>541</b>
<b>Xasanov N.X., Yusufjonov Q. K.</b> // <i>Harbiy xizmatchilarning hayot mazmuni va kreativ tafakkurni shakllantirishning o'zaro aloqalari</i> .....	<b>548</b>
<b>Barnoyev X.B., Shukurova L.X., Xusanxodjaeva F.T.</b> // <i>Surunkali buyrak kasalligining II-III bosqichida antiagregant terapiya fonida buyrak funksional zaxirasini baholash</i> .....	<b>553</b>
<b>Латыбова Л.В., Таджиева Ф.М.</b> // <i>Проблемы и пути их решения в современном спорте</i> .....	<b>561</b>

---



---

<b>Убайдуллаева Д.Ф.</b> // <i>Формирование сети объектов социально-бытового обслуживания в зонах пешеходной и транспортной доступности в сельской архитектуре Узбекистана</i> .....	<b>569</b>
<b>Асилбекова М.К., Усманов М.С.</b> // <i>Формирование, эволюция и современные проблемы градообразующих предприятий Узбекистана. (на примере ТАПОИЧА)</i> .....	<b>574</b>
<b>Qodirov R.N.</b> // <i>Takrori soyadan keyin ekilgan kuzgi bug‘doyni “Asr” va “Durdona” navlarini suv balanisi</i> .....	<b>581</b>
<b>Хасанов А.А., Исиргапова С.Н., Бобокулов М.Б.</b> // <i>Состояние метаболизма оксида азота и почечной гемодинамики у больных с нефрогенной артериальной гипертензией на фоне гипотензивной терапии.</i> .....	<b>586</b>
<b>Саидова К.У.</b> // <i>Философские аспекты воспитания в творческом наследии Алишера Навои</i> .....	<b>593</b>
<b>Malikov B.Q.</b> // <i>Davlat xizmatlari to‘g‘risidagi qarashlar evolyutsiyasining nazariy asoslari</i> .....	<b>598</b>
<b>Nasriddinova M.N.</b> // <i>Badiiy adabiyotda ellipsisni tarjimada qayta yaratish ayrim masalalariga doir</i> .....	<b>609</b>
<b>Sharofuddinov A.O., Ibragimova M.A.</b> // <i>Sud hukmlari, ajrimlarini qayta ko‘rib chiqishning ahamiyati</i> .....	<b>615</b>
<b>Aralov M.M., Berdiyev D.F., Abdiazizov A.A.</b> // <i>Tepaqo‘ton konida qazish ishlarini nobudgarchiliksiz olib borishning istiqbolli yechimlari</i> .....	<b>618</b>
<b>Badalova Z.K.</b> // <i>Modern methods of english language training in the field of veterinary medicine.</i> .....	<b>624</b>
<b>Назирова З.Р.</b> // <i>Основные направления оптимизации преподавания русского языка студентам ветеринарного вуза на основе ИКТ</i> .....	<b>628</b>
<b>Ишанова Н.Р.</b> // <i>Изучение лексики и фразеологии в преподавании русского языка как иностранного для студентов - Нефилологов</i> .....	<b>633</b>
<b>Qulmatov N.E.</b> // <i>O‘quvchi yoshlarning dunyoqarashini shakillantirishda va ularni vatanparvarlik ruhida tarbiyalashda hadis ilmining o‘rni va roli</i> .....	<b>641</b>
<b>Po‘latov S.M., Mo‘minov K.M., Ganiyev S.</b> // <i>Dorivor Meksika bangidevonasi (Datura Innoxia Mill)ni yetishtirish agrotexnologiyasi va samaradorligi</i> .....	<b>645</b>
<b>Yangiboyev A.E., Ergashev A.A., Norimov A.A.</b> // <i>Itlardan foydalanish davomiyligini ta‘minlash, asrash va boqishning samaradorligi</i> .....	<b>652</b>
<b>Ergashev A.A., Yangiboyev A.E.</b> // <i>Shvit zotli sigirlarning sut maxsuldorligiga somon va barda aralashmali ozuqalarning ta‘siri</i> .....	<b>661</b>
<b>Aralov M.M., Berdiyev D.F., Abdiazizov A.A.</b> // <i>Uchuvchisiz uchish apparatlarini kartografiya sohasida qo‘llash tamoyillari</i> .....	<b>670</b>

---

---

<b>Dononov J.U., Axmedova D.A.</b> // <i>Shakarlik-Astana №1, quduq bo'yicha burg'ilash materiallari tahlili</i> .....	<b>676</b>
<b>Soyipov J.J., Zaxidov I.O.</b> // <i>Namoyish tajribalari orqali o'qitishda o'quvchilar dunyoqarashini rivojlantirish yo'llari</i> .....	<b>682</b>
<b>Nurmatov N.O'.</b> // <i>XVIII asrning birinchi choragida Rossiyada davlat boshqaruvi islohoti</i> .....	<b>686</b>
<b>Vahobjonov A.A.</b> // <i>Bag'dod tumanida xalq iste'mol mollari ishlab chiqarishning geografik jihatlari</i> .....	<b>699</b>
<b>Ergashyeva M.A., Alixanova X.I.</b> // <i>Fundamental fanlarga e'tiborni kuchaytirish davr talabi</i> .....	<b>704</b>
<b>Mohammad Hassan Bashiri ibn Mohammad Omar</b> // <i>Review of relationship between finance and growth in Aghanistan</i> .....	<b>711</b>
<b>Nezam Mohammad Haron ibn Nezamuddin</b> // <i>Mohammad Amin Matin Andxuiyning hayoti va foaliyati</i> .....	<b>720</b>
<b>Юсупова С.Н., Алексеева В.С.</b> // <i>Причины возникновения и формы проявления конфликтов в молодой семье</i> .....	<b>725</b>
<b>Safarov B.O'.</b> // <i>Transformatsiya jarayonida davlat va jamiyat munosabatlari va ularning o'zaro ta'siri</i> .....	<b>740</b>
<b>Mamadaliyeva H.</b> // <i>Bloom's taxonomy and its role in academic writing and reading skills training at english classes</i> .....	<b>745</b>
<b>Maxmudova D.J.</b> // <i>Arab tilshunosligida Zoida harflar (affikslar)ga bo'lgan yondashuvlar</i> .....	<b>750</b>
<b>Komilova N.Q., Nosirov B.G'.</b> // <i>Farg'ona viloyatida turizm rivojlanishining hududiy tafovutlari va ularni guruhlashtirish</i> .....	<b>759</b>
<b>Isamukhamedova M.</b> // <i>The role of innovative methods in teaching grammar communicatively in EFL classes</i> .....	<b>766</b>
<b>Djabbarov O.Dj.</b> // <i>Taylor formulasi va uning turli matematik masalalarga qo'llanilishi</i> .....	<b>773</b>
<b>Vohidov B., Vohidov A.</b> // <i>Uchburchakning ba'zi geometrik xossalari haqida</i> .....	<b>779</b>
<b>Махматкулов Т., Тагаев Д., Ибодуллаев М.</b> // <i>Расчет соединения арматуры с древесиной при сжатии с упором арматурного стержня в торец</i> .....	<b>785</b>
<b>Mavlonov O'.M.</b> // <i>Globalashuv sharoitida yoshlarni mafkuraviy tahdidlardan himoya qilish – davr talabi</i> .....	<b>793</b>
<b>Abdullayev A.</b> // <i>“Tarixi Yaminiy” – ajdodlarimiz kechmishiga doir muhim manba sifatida</i> .....	<b>798</b>
<b>G'ofurova Sh.</b> // <i>“Boburnoma” asridagi tilga oid ilmiy-badiiy topilmalar</i> .....	<b>810</b>
<b>Begmatova S.M.</b> // <i>Kadzuo Isiguro asarlarida umuminsoniy tamoyillar tasviri</i> .....	<b>818</b>
<b>Исмоилова О.Д.</b> // <i>Освальд Шпенглер қарашида маданият структураси таҳлили</i> .....	<b>823</b>

---

## ABU ALI IBN SINONING FALSAFIY QARASHLARIDA AXLOQ MASALASI VA UNING BUGUNGI KUNDAGI AHAMIYATI

*Jurayev Sherali Soibnazar o'g'li*

*Toshkent davlat sharqshunoslik universiteti*

*Sharq falsafasi va madaniyati kafedrasini o'qituvchisi*

**Annotatsiya:** Ushbu ilmiy maqola X-XI asrlarda yashab ijod qilgan buyuk faylasuf va tabib Abu Ali Ibn Sinoning falsafiy qarashlarida axloq masalasiga qaratilgan. Ibn Sinoning falsafiy qarashlarining ahamiyati bugungi kunda beqiyos ahamiyatga egadir. Ibn Sino o'zining baxt-saodat haqidagi falsafiy qarashlarini ilgari surar ekan, unda haqiqiy baxtning timsoli nimada namoyon bo'lishini tushuntirib beradi. Faylasuf o'zining ko'p tarmoqli mahsuldor ijodi, boy merosi bilan jahon madaniyati taraqqiyotida katta rol o'ynadi. Shu jumladan, bugungi kunda yurtimizda Ibn Sino ilmiy merosini o'rganishga katta e'tibor qaratilmoqda.

**Kalit so'zlar:** aql, axloq, baxt-saodat, lazzat, insoniylik, fazilat, nafs, sabr-toqat, saxiylik, g'ayratlilik.

**Abstract:** This scientific article focuses on the issue of morality in the philosophical views of the great philosopher and physician Abu Ali Ibn Sina, who lived and worked in the X-XI centuries. The importance of Ibn Sina's philosophical views is of paramount importance today. As Ibn Sina puts forward his philosophical views on happiness, he explains what the symbol of true happiness is. The philosopher, with his multifaceted productive work and rich heritage, played a major role in the development of world culture. In particular, today in our country a great deal of attention is paid to the study of the scientific heritage of Ibn Sina.

**Keywords:** intellect, morality, happiness, pleasure, humanity, virtue, lust, patience, generosity, zeal.

### KIRISH

O'rta asrlarda Sharq olamida yashab ijod etgan buyuk alloma va mutafakkirlarning ilmiy merosini chuqur muhokama qilish va anglash, uning zamonaviy sivilizatsiya tarixida tutgan o'rni va roliga baho berish bugungi kun falsafasining dolzarb masalalaridan biridir. Ana shu bebaho ilmiy merosni yanada teran tadqiq etish va ommalashtirishga qaratilgan sa'y-harakatlarga yangi turtki berish, Sharqning ulug' allomalari tomonidan amalga oshirilgan kashfiyotlar zamonaviy ilm-fan va taraqqiyot uchun naqadar dolzarb va zarur ekanini ochib berishning ahamiyati ham shunchalik muhimdir.

Jahon sivilizatsiyasi taraqqiyotiga ulkan hissa qo'shgan, millatimiz faxri,iftixori hisoblangan ulug' alloma – Ibn Sinoning xizmatlari xolisona baholanayotir. Tarixiy

haqiqatga asoslangan tarixiy xotira tiklanmoqda. Olimning ilmiy, falsafiy, ijtimoiy-siyosiy va tabiiy qarashlari juda serqirradir. Qaysi fan sohasiga qalam urmasin, unda o'z zikrini qoldira olgan. Mutafakkir o'z asarlarida ilm va odob-axloq uyg'unligi, barkamol avlod kamoloti va baxt-saodati, adolat va diyonat, insonlarning o'zaro do'stligi hamkorligi, rahbarning burchi va mas'uliyati to'g'risida qiziqarli g'oyalarni ilgari surgan.

### **ADABIYOTLAR TAHLILI VA METODLAR**

Mustaqilligimiz tufayli yurtimizda va xorijda Ibn Sino ilm-merosini o'rganishga e'tibor kuchaytirilgan. Jahonning turli kutubxonalarida Ibn Sino asarlarining qo'lyozmalari saqlanadi, jumladan, O'zbekiston FA Sharqshunoslik institutida alloma qalamiga mansub 50 asarning 60 ta qo'lyozmasi mavjud. Yevropa olimlaridan E.Bishmann, Yu.Russka Karra devo, arab, eron, turk olimlaridan M.U.Najotiy, A.N.Nodir, Yahyo Mahdaviy, Umar Farruh ma'lum hissa qo'shganlar. Yurtimizda Ibn Sino asarlarini tarjima va tadqiq etishda sharqshunos olimlar Hamidullin Sh.H, S.Mirzayev, Sagadeyev A.V, A.Semyonov, H.Hikmatullaevlar ulkan ishlarni amalga oshirdilar.

Tadqiqot jarayonida ilmiy bilishning obyektivlik, xususiylik usullarida Ibn Sinoning "Axloq" to'g'risidagi falsafiy qarashlari obyektiv ochib berildi. Mantiqiylik tamoyilida esa, bugungi kundagi yosh avlodga ta'sir etuvchi baxt-saodat masalasining ahamiyati aqlning yuqori o'rinda ekanligi bilan belgilanib, tadqiq qilindi. Inson hayoti davomida baxt-saodat uchun intilib yashashi va unga erishishda duch keladigan muammolarni yechishi tizimlilik metodi sifatida talqin etildi.

### **MUHOKAMA VA NATIJALAR**

Ibn Sino haqiqiy axloqiy fazilatlariga va ideal jamoaga shu mavjud dunyoda erishish lozimligini, jamiyatda insonlar o'zaro yordam asosida yashashlari kerak deb ta'kidlaydi. Jamiyat kishilarning o'zaro kelishuvi asosida qabul qilinadigan adolatli qonunlar yordamida boshqarilishi lozimligini ta'kidlaydi. Jamiyat a'zolarining hammasi bu qonunga itoat etishlari, qonunni buzish va adolatsizlik jazolanishi, basharti podshoning o'zi adolatsizlikka yo'l qo'ysa, xalqning unga qarshi qo'zg'oloni to'g'ri va jamiyat tomonidan qo'llab-quvvatlanmog'i lozim. Ibn Sino o'zining "Axloq haqidagi risola"sida axloqiy xislatlardan or-nomus, sha'n, qadr-qimmat, qanoat, saxiylik, g'ayratlilik, sabr-toqat, halimlik, sirni saqlay bilishlik, ilm-ma'rifatli bo'lish, ochiqlik, vijdonlilik, do'stlik, sadoqatlilik, kamtarlik, saxiylik, adolatlilik kabi shaxs ma'naviyati kategoriyalariga ta'rif beradi.<sup>1</sup>

Ibn Sino o'zining bu asarida insonning umumiy fazilati haqida gapirib, kishilarda yuz beradigan yaxshi va yomon xulqlarning paydo bo'lish sabablari haqida

<sup>1</sup> Jonmatova X "Abu Ali Ibn Sino ta'lim tarbiya to'g'risida" T.: O'zbekiston 1980 12-b

to'xtaladi. Ibn Sino fikricha, yaxshi va yomon xulqlarning hammasi odatdan paydo bo'ladi, odamlarning yaxshi yoki yomon bo'lishiga hukumat ahllarning ham ta'siri kattadir. Olimning axloqiy qarashlarini uning "ash-Shifo" asarlarining ko'pgina bo'limlarida ham uchramiz. Bunda Ibn Sino insonda bo'ladigan g'azablanish, xavfning paydo bo'lishi, qo'rqqoqlikning ma'nisi, uyalish va surbetlik xislatlarning qanday kelib chiqishi haqida bosh qotiradi, kishidagi g'amxo'rlik va shafqat deganda nimani tushunish kerakligi, shu bilan birga, kishidagi xasad, o'ch olish, g'ayrlik va nafrat, mensimaslik kabi axloqiy illatlarga batafsil ta'rif beradi.

Ibn Sino arzimagan kasallikka bardosh bera olmaslik, yengiltaklik, birovning mehnati evaziga topilganlarni o'zlashtirib olish, kekkayish kabi xislatlarni qoralaydi, ularni yomon odatlar qatoriga kiritadi. U kishidagi qiziqqonlik ham kishining or-nomusini yerga uradigan xatti-harakatlardandir deb hisoblaydi. Ibn Sino yozadi: "Insonlarning doimiy tobe bo'lib yashashlari, boshqalar tomonidan o'z nafsini masxara qilishiga chidash, jabr-zulmga toqat qilish, yetishmovchilik kabilar kishini keyinchalik qiziqqon bo'lishiga sabab bo'ladi".

Abu Ali Ibn Sino asarlarida kamolotga erishishning birinchi mezoni-ma'rifatni egallashga da'vat etadi. Chunki ilm-fan insonga xizmat qilib, tabiat qonunlarini ochib avlodlarga etkazishi kerak. Bu maqsadga etishish uchun inson qiyinchiliklardan qo'rqmasligi zarur, deydi u:

Bilimsiz kishilar johil bo'ladi, ular haqiqatni bila olmaydilar, deb ularni etuk bo'lmagan kishilar qatoriga qo'shadi. Bunday kishilardan ilmiy fikrlarni sir tutish kerakligini ta'kidlaydi.<sup>2</sup>

Ibn Sino, insonning yaxshi axloqiy fazilatlariga kishilarning yomon xulq va xatti-harakatlarini qarama-qarshi qo'yadi. U, inson qochishi kerak bo'lgan nuqsonlarga aldash, nafrat, zaiflik, rashk, adovat, o'ch olish, sergaplik, so'kinish, bo'xton, bema'nilik, irodasizlik va boshqa yomon xislatlarni kiritadi. Eng katta nuqson deb, kishining yuksak fazilati hisoblangan, ilmga qarama-qarshi turgan johillikni tushunadi. Uningcha, yanglishish – fikr ravshanligiga, ahmoqlik–ziyraklikka, nafrat–sevgiga, takabburlik va shafqatsizlik – adolatga qarshi turadi. Axloq normalarini kasb etishda odat kata rol o'ynaydi, "Yomon xulq kabi, yaxshi xulq ham odat tufayli erishiladi.

Ibn Sino o'zini nazoratga olish maqsadida shunday deydi: - "Men tafakkur qilib, o'zimga zarur bo'lgan nasalarni o'qishga kirishdim; bu yo'lda aqlni ishga solib, o'zimni ko'p yomon kirdikorlardan saqlashga ulgura oldim; yomonliklardan chetlashishga olib boradigan har xil xususiyatlarimni bilib oldim. Qaysi fe'l-atvorim

<sup>2</sup> Ibn Sino Kitob ash – shifo (Al – Xitoba ) Qohira – 1954 147-b

menga do'stu, qaysinisi dushman ekanini, qaysilarini meni to'g'ri yo'lga-yu, qaysilari egri yo'lga boshlashini angladim. Xullas, men o'zimni o'zim yaxshilab sinchiklab o'rgandim, kimligimni tushundim va shundan keyin bilib ishinni qilgan edim, katta-katta yutuqlarga erishdim”.

O'z qissalarida Ibn Sino mardlikni targ'ib qilib, munofiqlik, sergaplik, yolg'onchilik, ishyoqmaslikni, riyokorlarning ikkiyuzlamachiliklarini fosh etadi. Ibn Sino kishilarni ilm-fanni o'rganishga, kasb-hunar egallashga da'vat etadi. Demak, Ibn Sino asarlari O'rta Osiyo xalqlari pedagogik qarashlari, o'rta asrlardagi ilm-fan tarixini o'rganishda ham eng muhim sarchashmalardan bo'lib hisoblanadi.

### **XULOSA**

Ibn Sinoning ta'lim-tarbiyaga oid fikr mulohazalari uning bizgacha yetib kelgan juda ko'p asarlari orasida tarqoq holda saqlanib qolgan. Agar qadimgi yunon faylasuflari Platon va Arastular o'sib kelayotgan avlod ta'lim-tarbiyasini davlat zimmasiga yuklagan, tarbiya jarayonidagi barcha zarur ishlarni davlat majburiyatiga ag'darib qo'ygan va bola tarbiyasi bilan shug'ullanish jamiyat va davlat manfaatlari uchun zarur va foydaliroq, deb ta'kidlab, bu tarzdagi qarashlari bilan tarbiyani otana gardanidan soqit qilgan bo'lsalar, Ibn Sino bu vazifa birinchi galda oilaga taalluqli ekanini asoslab berishga urinadi. U jahon pedagogikasi tarixida birinchilardan bo'lib farzand tarbiyasida oqila ayol kishining salohiyatini ko'tarish zarur ekaniga alohida e'tibor qaratgan edi.

### **FOYDALANILGAN ADABIYOTLAR RO'YXATI (REFERENCES)**

1. Mirziyoyev Sh.M. “Erkin va farovon, demokratik O'zbekiston davlatini birgalikda barpo etamiz”. – T.: O'zbekiston, 2016.
2. Abu Ali Ibn Sino. “Al-ishorat va at-tanbihot” (Nasriddin at-Tusiy sharhi) Qohira 1365. – B 338
3. Parviz Morewedge. “The metaphysica of Avicenna (Ibn Sina)” New York 2004, – P 141
4. Sagadiyev A.V. Ibn Sina (Avitsenna). – M.: 1980. P 61
5. Po'latov, Sh.N., Hindistonda pedagogik ta'limning rivojlanish bosqichlari. //“SCIENCE AND EDUCATION” Scientific journal Volume 1, Special issue 2020 21-27 P.
6. Jurayev SH.S., Abu Ali ibn Sinoning falsafiy qarashlarida baxt-saodat masalasi // Academic Research in Educational Sciences, 2 (Special Issue 1), 395-401 P.
7. Saidov S.A., Ibn al-Muqaffaning islom tarjima san'atiga qo'shgan hissasi. // “Oriental Renaissance: Innovative, educational, natural and social sciences” Scientific journal Volume 1, 2021. 332-336 P.

## **TASAVVUF VA SO'FIY TUSHUNCHALARINING QIYOSIY TAHLILI.**

***Raxmonberdiev Islombek Ilhom o'g'li***

***islombekrakhmonberdiev@gmail.com***

***ToshDSHU 1-kurs magistranti***

***Ilmiy rahbar: f.f.d. Xolmo'minov J.M.***

***Annotatsiya:*** Mazkur tadqiqot ishida bugungi kun yosh avlodlarining ma'naviy axloqiy tarbiyasining shakllanishida tasavvuf ilmining ahamiyati to'g'risida va uni amaliyotga tadbiiq etish jarayonida "Tasavvuf" va "So'fiy" tushunchalarining qiyosiy tahlilini ochib berish maqsadga muvofiqdir. Tasavvuf ilmining bugungi kundagi ahamiyati va islom olamidagi tariqatlari asosida shakllanishi nuqtai nazaridan tasavvuf va mutasavvif(Sufiy) tushunchalari bo'yicha mulohazalar keltirilgan va muhokama qilingan.

***Kalit so'zlar:*** Shariat, ilm, axloq, tarbiya, Tasavvuf, Ibn al-Arabiy, "Fusus ul-hikam", "Futuhot ul-Mak-kiya" Uilyam K.CHittik, Sufiy(mutasavvif), kalom falsafasi, muhaqqiq.

***Abstract:*** In this research work it is expedient to reveal the importance of mysticism in the formation of spiritual and moral education of today's younger generation and a comparative analysis of the concepts of "Sufism" and "Sufi" in the process of its application in practice. In terms of the importance of mysticism today and its formation on the basis of the teachings of the Islamic world, the concepts of mysticism and Sufism have been discussed.

***Keywords:*** Shari'a, knowledge, ethics, education, Sufism, Ibn al-Arabi, "Fusus ul-Hikam", "Futuhot ul-Mak-kiya" William K. Chittik, Sufi (mystic), philosophy of theology, researcher.

***Аннотация:*** В данном исследовании целесообразно раскрыть значение мистицизма в формировании духовно-нравственного воспитания современного молодого поколения и провести сравнительный анализ понятий «суфизм» и «суфизм» в процессе его применения. Что касается важности мистицизма сегодня и его формирования на основе учений исламского мира, обсуждались концепции мистицизма и суфизма.

***Ключевые слова:*** шариат, знание, этика, образование, суфизм, Ибн аль-Араби, «Фусус уль-Хикам», «Футухот уль-Мак-кия» Уильям К. Читтик, суфий (мистик), философия теологии, исследователь.

### **KIRISH**

Mustaqilligimiz tufayli mamlakatimizda tasavvuf tariqatlarini o'rganish, unga doir asarlarni tarjima qilish, atoqli mashoyixlarning maqbaralarini qayta qurish va

ta'mirlashga katta ahamiyat berilmoqda. Inson hayotda komil inson bo'lish uchun haqiqat yo'lidan yurishi lozim. Haqiqatni qidirgan inson hayotda o'z baxtini ham to'g'ri yo'lga yo'naltirgan inson sifatida ulug'lanadi. Bu jarayonda inson yaxshilik va yomonlik o'rtasidagi kurashish kerakligini anglab yetadi. Shu bilan birga bugungi kunda jamiyatimizda olib borilayotgan ishlar samaradorligi ham Islom falsafasiga e'tibor kuchayotganligidan dalolat bermoqda.

Tasavvuf, sufiylik - islomda insonni ruhiy va axloqiy jihatdan komillik sari yo'llovchi ta'limot. Tasavvuf so'zining o'zagi va mazmuni haqida olimlar turli fikr va taxminlar bildirishgan. Ular ichida Ibn Xalidning fikri haqiqatga yaqin deb e'tirof etilgan. U "Muqaddima" asarida tasavvuf "suvf" – "jun", "po'stin" so'zidan olingan bo'lishi kerak, zero qadimdan tarkidunyo qilgan zohidlar jundan to'qilgan kiyim yoki po'stin kiyib yurishni odat qilganlar, bu bilan ular bashang kiyinib yuruvchi axli dunyolardan farqli hayot tarzini o'zlarida namoyon etganlar, deydi.

### **ADABIYOTLAR TAHLILI VA METODLAR**

Mazkur maqolani tahlil qilish jarayonida ilmiy bilishning mantiqiylik, tarixiylik, izchillik va obyektivlik usullaridan keng foydalanildi. Tasavvuf va so'fiy tushunchalarining qiyosiy tahlili mantiqiy izchillik jihatdan yoritib berildi. Tadqiqot jarayonida Xolmo'minov J.M. ning "Vaahdat ul-vujud falsafasi va Naqshbandiya ta'limoti" nomli monografiyasi metodologik manba bo'lib belgilandi.

### **MUHOKAMA VA NATIJALAR**

Tasavvuf bir tomondan, o'ta rangbarang, xilma-xil, qiziqarli va kezi kelganda sirli, ziddiyatli, murakkab va chigal aqidaviy-falsafiy qarashlar majmuasidan, ikkinchi tomondan, Alloh ta'olaga bo'lgan o'ta kuchli e'tiqod va muhabbat (ilohiy muhabbat) hamda Uning Rasuli Muhammad (sav)ga bo'lgan kuchli ixlos, irodat va muhabbat tuyg'ularidan, uchinchi tomondan, o'ziga xos axloq va odob, tartib-qoida, shart-sharoitlar hamda marosimlar majmuasidan tarkib topgan ta'limotdir. Taniqli tasavvufshunos olim Najmiddin Komilov ta'rifi bilan aytganda, "tasavvuf diniy e'tiqod, hikmat (falsafa), badiiy ijod omuxtaligidagi hissiy-tafakkuriy ta'limot bo'lib, ilohiy ishq bayonnomasidir"

Tasavvufning mazmuni: Bu Islomning hayoti va ma'naviy ta'limoti bilan bog'liq. Shu sababli, tasavvufni islomning mahsuli deb ko'rish noto'g'ri bo'lmasada, tasavvufda g'ayriislomiy unsurlar ta'siri borligi ham qabul qilinadi. Shu bilan bog'liq holda, tasavvufda islomiy unsurlar mavjudligini yoki yo'qligini tadqiq qilganlardan biri Massignon "islomiy tasavvuf o'zining ildizlari va rivojlanishi jihatidan doimo o'qib, ko'rib chiqilib, muomala qilinadigan Qur'ondan tug'ilgan" deb da'vo qiladilar.

Tasavvufning islomdan tashqari ta'limot sifatida ko'rilishining sababi, dastlabki so'fiylarning (mutasavvif) shariatning ibodat qilish tomonlaridan chiqib, o'z



asarlari va amallari bu narsadan butunlay ustun bo'lgan haqiqatga erishishga intilishidir. Tasavvuf dastlab turli xil ijtimoiy va siyosiy tazyiqlar tufayli odamlarning so'fiy hayotini afzal ko'rganliklari tufayli shaxsiy hayot tarzi sifatida amalga oshirildi. So'fiylikning eng muhim xususiyati shundaki, u nazariy bilimlardan ko'ra hayot va tajribaga asoslangan intizomdir. So'fiylikning markazida Xudoga Uni ko'rgandek sig'inish yotadi.

Tasavvuf. Boshqa islomiy fanlardan farqli o'laroq, sub'ektiv bo'lganligi sababli uni aniqlash eng qiyin bo'lgan intizomdir. Ko'pchilikning fikriga ko'ra, so'fiylikning ildizi jun degan ma'noni anglatuvchi so'f so'zidir. Shunga qaramay, birinchi so'fiylarga jun kiyimi kiyganliklari uchun bu nom berilgan.

Tasavvuf ta'limotining Musulmon Sharqi xalqlari, jumladan, o'zbek xalqining milliy ma'naviyatini shakllantirishdagi o'rni yo ahamiyati haqida so'z yuritganda quyidagi jihatlarga alohida e'tibor qaratishga to'g'ri keladi:

Tasavvuf ta'limoti Musulmon Sharqida ratsional falsafa turlari – Qadimgi Yunon falsafasi (Sharq aristotelizmi va neoplatonizm) va islom teologiyasi – kalom falsafasi (Mu'taziliya, Ash'ariya, Moturidiya, Botiniya)dan so'ng falsafiy tafakkur olamida mutlaq irratsional hisoblangan uchinchi yo'nalish – irfon falsafasini boshlab berdi va hatto to'rtinchi yo'nalish – Ishroq falsafasining shakllanishida ham (Shayx Shahobiddin Suhravardiy ta'limoti misolida) faol qatnashdi. SHuningdek, ma'lum darajada ratsional falsafaga ham ta'sir ko'rsatdi (masalan, Ibn Sinoning "Hay ibni Yaqzon", "Salomon va Absol", "Risola fil-ishq", "Risola fit-tayr", "Risolai mashriqiya" kabi asarlari misolida).

Tasavvuf tadrijiy taraqqiyotga ega ta'limot bo'lib, islom olamida VIII asrning o'rtalarida paydo bo'lgan. Dastlab u zohidlik harakati ko'rinishida kurtak yoyadi. Gap shundaki, hazrat Muhammad Mustafu sallallohu alayhi vasallam vafotlaridan keyin musulmonlar jamoasi ichila bo'linish yuz beradi, ayniqsa, xalifa Usmon raeiyallohu anhu eamonida boylikka ruju qo'yish, qimmatbaho tuhfar bilan qarindosh-urug'lar, yaqin do'st-birodarlarni siylash rasm bo'ladi. Umaviya xalifaligi davriga kelib esa, saroy hashamlari, dabdabali bezaklar, oltin-kumushga berilish, xazina to'plash avj oldi Ya'ni diniy mashg'ulotlar, Xudo yo'lidagi toatibodat o'rnini dunyoviy ishlar, dunyo moliga muhabbat egallay boshladi. Bu hol diniy amrlarni ado etishni har qanday dunyoviy ishlar, boylıklardan ustun qo'ygan e'tiqodli kishilarning noroziligiga sabab bo'ldi. Ular orasida hadis to'plovchi muhaddislar, ilgaridan qashshoq bo'lib, uy-joy, mol-mulkka e'tibor qilmagan sahobalar ham bor edi. Bularning bir qismi dinni himoya qilib, ochiq kurashga otlangan bo'lsalar, ikkinchi qismi qanoat va zuhdni («euhd» so'eidan «eohid» so'ei kelib chiqqan) asosiy maqsad qilib olib, saroy ahli va sarvatdorlar, boylar axloqiga qarsh i norozilik belgisi sifatida

tarkilunyochilik g'oyasini targ'ib etib, ijtimoiy faoliyatdan butunlay chetlashganlar, surunkali toatibodat bilan shug'ullanganlar. Barcha dinlarda va ba'zi bir buyuk falsafiy tizimlarda Xudo boshqa mavjudotlardan ustun bo'lgan mutlaqo yaratuvchi va hamma narsani boshqaruvchi kuch sifatida tasavvur qilingan.

Kufa, Bag'dod, Basra shaharlarida tarkidunyo qilgan eohidlar ko'p edi, aytish kerakki, ularning obro'-e'tibori ham xalq orasida katta bo'lgan. Chunonchi, Uvays Qaraniy, Hasan Basriy kabi Yirik so'fiylar aslida zohid kishilar edilar, shuning uchun bu zotlarning nomi shayxlar va so'fiylar haqidagi tazkiralarda zohid sifatida tilga olinadi, ba'zi mualliflar esa ularni so'fiylar qatoriga qo'shmaganlar ham.

Buning boisi shuki, zohidlar uzlat va taqvoni pesha etgan bo'lish lariga qaramay, ishq va irfon (ilohiy ma'rifat)dan bexabar kishilar edilar. Ular falsafiy mushohadakorlik, ajzu irodat bilan ma'naviy-axloqiy kamolot sari intilish, valiylik, karomatlar ko'rsatish kabi xislatlarga ega emasdilar. Zohidlarning niyati ibodat bilan oxirat mag'firatini qozonish, Qur'onda va'da qilingan jannatning hueur-halovatiga etishish edi. So'fiylar nazarida esa jannat umidida toat-ibodat qilish ham tamaning bir ko'rinishidir. Holbuki, so'fiy uchun na dunyodan va na oxiratdan tama bo'lmasligi kerak. Yagona istak bu — Haq taoloning diydoridir, xolos.

Ho'sh, so'fiy so'zi qaerdan paydo bo'lgan? Bu haqda bir necha xil qarashlar bor. Ba'zilar bu so'z «saf» so'zidan kelib chiqqan deylik, chunki so'fiy Iloh yo'lga kirganlarning birinchi safida turuvchidir. Ba'zi olimlar uni «suffa» so'zidan hosil bo'lgan deb aytadilar: ashobi suffa Rasululloh sallallohu alayhi vasallam tirikliklaridayoq tarki dunyo qilgan taqvodor kishilar bo'lib, so'fiylar shularga taqlid qiladilar, deb tushuntiradilar.

Yana bir guruh olimlar so'fiy so'zi «safo» so'zidan kelib chiqqan, chunki bu toifaning qalbi siyaqu safo oftobiday porlab turadi, deganlar. Yana ba'zilar so'fiy «sufuh so'zidan yasalgan, sufuh — biror bir narsaning xulosasidir, bu jamoa xalqning xulosasi bo'lganligi sababli ularni so'fiy deganlar, deb yozadilar. So'fiy so'zi «sof» so'zidan kelib chiqqan, deguvchilar ham bor. Abu Rayhon Beruniy bo'lsa «Osor ul-boqiya» asarida ushbu so'zni yunoncha «suf», ya'ni faylasuf so'zining oxirgi qismidan yasalgan deb ko'rsatadi. Ammo ko'pchilik so'fiy so'zi arabcha «suf\*» so'zidan hosil bo'lgan, degan fikrni billiradilar. «Suf» so'eining lug'aviy ma'nosi jun va jundan to'qilgan matodir. So'fiylar ko'p hollarda jun chakmon yoki qo'y terisidan tikilgan po'stin kiyib yurishni odat qilganlari uchun ularni jun kiyimlilar (forschasi pashminapo'sh), ya'ni so'fiy deb yuritganlar. Bizningcha, shu keyingi etimologik ma'no haqiqatga yaqinroqdir, zero, so'fiy so'zining «suf» so'zidan yasalishi arab tili qonun-qoidalariga mos keladi.

Agar «suf» so'zidan so'fiy yasalgan bo'lsa, o'z navbatida, «sufiy»dan

«tasavvuf», «mustasuf», «muttasuf», «mutasavvif» soʻzlari hosil boʻlgan. Mustasuf oʻzini soʻfiylarga oʻxshatib, taqpid qilib yuradigan, ammo asl maqsadi amal-mansab, molu mulkka intilishdan iborat boʻlgan kishilarga nisbatan ishlatilgan soʻz boʻlsa, muttasuf tariqat va haqiqatda muayyan manzillarni egallagan, biroq soʻfiy darajasiga koʻtarila olmagan kishidir. Qalban soʻfiyona gʻoyalarga moyil, tasavvufni eʼtiqod — maslak qilib olgan, lekin tariqat amaliyotini oʻtamagan, rasman soʻfiy boʻlmagan odamlar esa mutasavvif hisoblanganlar.

«Mavlono Jaloliddin, uning hayoti, falsafasi, asarlari» nomli kitob muallifi, turkiyalik olim Abdulboqiy Goʻpyonarli soʻfiylarning sakkiz toifasini ajratib koʻrsatadi. CHunonchi:

1. Hayot va dunyo lazzatlariga qatgʻiq bogʻlangan soʻfiylar. Ular gunohu savob, isyon va axborni arziyas, ortiqcha deb biladilar. SHarʼiy amrlar jamiyat intizomi uchundir, bizga u taalluqli emas, biz zavqu hol kishilarimiz, taqvodan xalosmiz, deb oʻylaydilar.

2. Koinotni Parvardigor zoti tajallisining surati deb biladigan soʻfiylar. Ular dunyoni naqsh va ranglardan iborat deb bilib, butun olamni esa Parvardigorning zotidan iborat, deb hisoblaydilar. Ularning fikricha, Mutlaq iloh dunyo suratida tajalliy etibdur va mohiyat Uning Oʻzidir. Oshiq va Maʼshuq ham Udir, demak haqiqiy qibla ham Uning Oʻzidir.

3. Hamma narsani Mutlaq iloh tajallisi deb bilib, Isoga oʻxshab fikr yuritadigan va oʻng yuzingga shapatilasalar, chap yuzingni ham tut, degan aqidani olga suradiganlar. Ular zulmga eʼtiroz bildirm aydilar, ammo mazlumlarga iloji boricha iltifot koʻrsatadilar. Ular uchun dunyo va uning ishlari maʼnisiz, arziyas, inson burchini Ilohni tanishdan iborat, deb biladilar.

4. Falsafani, aqlni rad etuvchi soʻfiylar. Ular xayol olamiga gʻarq boʻlib, lohut olam idan soʻz ay tadi lar, oʻtm ish dan va kelajakdan karomat qilalilar. «Er yuzidan xabarlari yoʻq, ammo osmonni qadamlab kezib chiqqanday gapiradilar. Oeqlari ostidagi quduqni bilmaydilar, lekin sayyoralar sayri-yu samoviy ajoyibotlardan soʻzlaydilar.

5. Uz tasavvurlarida falsafa va hikmatni rad etmoqchi boʻlgan, lekin aslida soʻfiyona aqilalarnn falsafiy mushohadalar bilan sinovdan oʻtkazgan, omuxta etgan soʻfiylar. Bular orada qolganliklari uchun shariat ahdi tomonidan ham, tariqat ahli tomonidan ham malomatga uchraganlar.

6. Tasavvufning nozik haqiqatlari, falsafa va hikmat bilan mojarolarini sezgan holda, ammo shariatdan koʻngil uzolmaydigan soʻfiylar. Ular tariqat odobini shariat ahkomiga singdirib yuborishga intilalilar va tavhil ilmida mutaassiblar bilan bir xil eʼtiqodda boʻlishga urinadilar.

7. Shunday soʻfiylar ham boʻlganki, oʻzlarini zamon paygʻambari, koʻkdan tushgan Mahai, deb eʻlon qilganlar. Zamona oxir boʻlgani, oxirat va dunyo birlashgani haqida xabar beradilar, oʻzlarini Tangri zotining yerdagi koʻrinishi, Buyuk adolat davrining asoschisi deb tanishtiradilar. Bunday urinishlar tarixda qonli fojialar bilan tugagan.

8. Arosatda, zidiyaiyatlar ichila qolgan soʻfiynamo kishilar ham boʻlgan. Ular na toza musulmon, na butunlay gʻayri imondirlar. Dardlari ichlarida, yonib qiynalib yuradilar. Biror dinga yoki mazhdbga bogʻlanmaydilar. Ammo ularning botiniy olami nihoyatda boy. Ular eohirlarini berkitib, sir saqdab yuradilar. Ularning aʻmoli va soʻellariga diqqat qilsangiz, ziddiyatni koʻrasiz. Barcha hollarda Tangriga bandalikni bajo keltiradilar va ayni holda suratu siyratlar, rasmu rusumlarni pisanl qilmaydilar, axloqu ilmlari bilan barchadan ustunliklarini namoyon etadilar, zakovat va qobiliyatlari hayratlanarlidir.

Husayn Voiz Koshifiy «Futuvvatnomai sultoniyy» nomli asarida soʻfiylarning oʻzini ham uch guruhga ajratgan: muoshirlar, mutarassimlar, muhaqqiqlar. Muoshirlar — tariqat aqaining muxlislari. Ular darveshlarga muhabbat bilan qaraydilar, darveshlar suhbatida ishtirok etadilar, ularning xizmatlarini bajaradilar va savobga oʻzlarini sherik deb biladilar. «Mutarassim» soʻzining maʼnosi rasmu rusumga ergashuvchi demak, ammo mutarassimlar darveshlarning odatlariga zohiran taqlid qilsalar-da, botinan hol talabgorndirlar va shu toifaga ixloslari tufayli ilohiy fayzdan bahramanddirlar.

Soʻfiyga hech bir narsa va hech bir kishi qaram boʻlmasligi; uning oʻzi ham hech bir narsaning, hech bir odamning qarami boʻlmasligi kerak. Xoja Bahouddin Naqshband aytganlariday:

Hechi mo neyu hech kam ne,  
Az payi hech-hech-hech gʻam ne,  
Janda bar pushtu pusht-goʻriston,  
Roʻze, ki mirem hech motam ne.

Maʼnosi: Hech narsamiz boʻlmaganligi uchun hech kamimiz yoʻq, oʻsha «hech», yaʼni narsa ketidan quvib, gʻam ham chekmaymiz. Egnimizda — janda, orqamizda - goʻriston, biz vafot etgan kun hech bir motamning ham keragi yoʻq.

Tasavvuf taʼlimotining markaeida Inson turadi, aslida buni Inson ruhiyati haqidagi fan desa ham boʻladi. Mutafakkir ajdodlarimizni qiziqtirgan asosiy masala insonni uning oʻziga anglatish, insonni tushunish edi. Inson kim, uning buyukligi nimada, tubanlashuvining sababi-chi? Inson oʻz faoliyatida ozodmi yoki qul, agar qul - banda boʻlsa, kimga banda, uning erki nimala-yu erksizligi nimada? Insonni qanday qilib qutqarish kerak? Ushbu savollar har doim kun tartibida boʻlib kelgan va

shu bois tasavvuf ahli axloqiy tarbiyaga juda katga ahamiyat bergan.

Inson orzularining intihosi yo‘q. Orzusiz hayotning go‘zalligi ham, qiymati ham sariq chaqachalik emas. Mana shuning uchun tasavvuf ahli insonni moddiy ehtiyojlardan g‘olib kelishga, o‘zining ilohiyligiga qarab borish, muqaddasligini o‘ylash, ulug‘ligiga munosib harakatlar qilishga undagan. Buning uchun vujudni unutish, foniylilik nazariyasi, tariqat g‘oyalari yuzaga keldi. Tasavvuf ahli shu g‘oyalar asosida insokda manmanlikni engish, odamning ruhini chiniqgirish, ma’naviyatini yuksaltirish bilan MENni kuchaytirishga harakat qilgan.

Bu o‘rinda hazrat Abdurahmon Jomiyning «Subhat ul-abror» dostonida so‘fiyga bergan ta’rifini keltirmoqchiman, o‘ylaymanki, bu quyma hikmatlar so‘fiylar xislatini yorqinroq ochishga yorlam berajak:

Zavqi so‘figari ar hast turo,  
Boyad az xesh naear bast turo.  
So‘fiy on ast, ki az xud rastast,  
Az neku jastau az bad rastast.  
Zodai kavnu ei kavn ozoda,  
Bandi hastivu zi hasty soda.  
Bo ieofat ei ieofat berun,  
V-az masofat zi masofat berun.  
Dar makon nevu makon ae vay pur,  
Dar zamon nevu eamon ae vay pur.  
Azalashro ba abad jange ne,  
Abadashro zi azal nange ne.  
Ne ei advor dar u ta’sire,  
Ne dar atvor ae u tag‘yire.

Ma’nosi: Agar senda so‘fiylik zavqi bo‘lsa, sen o‘zingni unutishing kerak; o‘zingga boqma, o‘zgaga boq. So‘fiy o‘zilan qutulgan, yaxshilikdan sakrab o‘tib, yomonlikdan ozod bo‘lgan odamdir. U dunyoning farzandi, ammo dunyodan ozoddir, borliqning tuzog‘ida-yu, lekin borliqdan xalosdir. Ortiqchaliklar (moddiylik) bilan birga, biroq ortiqchaliklardan tashqdrida; masofada turib, masofalardan tashqaridir. U makonda emas, (makondan tashqarida), ammo makon, ya’ni dunyo undan to‘la, u zamondan tashqarida, lekin zamon u bilan birga. Uning azali va abadiyati orasida ziddiyat yo‘q, abadiyati azalidan or qilmaydi. Davrlarning aylanishi, o‘tishi unga ta’sir etmaydi, uning siyrati zamonlar aylanishilan o‘zgarmaydi.

Ayrim tadqiqotchilar tasavvufni, so‘fiylarni Odam Ato zamonidan beri bor edi, deydilar. Bu, bejiz emas. CHunki tasavvufda Odam Atodan meros ehtiyojlar, g‘oyalar, fikrlar bor. Menimcha, tasavvuf - odamning orzulari bilan real hayot

orasidagi kelish movchiliklar, qarama-qarsh iliklarni murosaga keltirish uchun paydo bo'lgan fandır. Chunki, umuman odam bolasi paydo bo'lganidan buyon unda bir-biriga zid ikki ibtido mavjuddir. Vujudimizning talablari bizni hayvonot olamiga, tabiatga yaqinligimizni eslatsa, ma'naviy barkamollik istagi bizning ruhlan iborat ekanimiz, ilohiyatga taalluqligimizdan nishonadir. Bu ikki ibtilo doimo inson vujudila ziddiyatda bo'lib kelgan. Ana shu qarama-qarshiliklar girdobidagi inson tabiiy ehגיעلار qobig'idan yorib chiqishga intiladi. «Men insonman», «Men Ilohdanman», «Men Ruhsanman», degan fikr bot-bot uning shuuriga keladi. Biroq, insondagi tabiiy ehtiyojlar ham uni o'z izmidan xoli bo'lishga yo'l qo'ymaydi. Shu ehtiyoj talabidan inson moddiy ne'matlar ishlab chiqaradi, tabiiy ko'payadi. Inson tirik ekan, ana shu o'zaro zid va ayni paytda bir-birisiz yashay olmaydigan ikki qutb hukmila bo'ladi.

Islom falsafasi, ayniqsa, tasavvuf falsafasi (irfon) tarixi, mazmun-mohiyati, uning SHarq va G'arb falsafiy tafakkuri rivojidadagi o'rni, o'zaro ta'sir kabi masalalar ko'pdan buyon amerikalik olimlarni ham qiziqtirib kelmoqda. Bu borada xususan, amerikalik eronshunos, jomiyshunos, tasavvufshunos va islomshunos olim, Nyu Yorkdagi Stoni Bruk universiteti Osiyo va Osiyo-Amerika tadqiqotlari kafedrasining xizmat ko'rsatgan professori Uilyam K.CHittikning (1943 yilda AQSH ning Konnektikut shtati Milford shahrida tug'ilgan) xizmatlarini alohida qayd qilib o'tishga to'g'ri keladi. Uning tasavvuf adabiyoti va falsafasi bo'yicha fors va arab tillarida yozilgan asarlar-dan amalga oshirgan tarjimalari, Abdurahmon Jomiy-ning "Naqd an-Nusus fi sharhi Naqsh al-Fusus", Ibn al-Arabiyning "Fusus ul-hikam", "Futuhot ul-Makkiya" nomli asarlari, forsiy adabiyot va tasavvuf, Rumiyl tasavvufi, tasavvuf adabiyoti va falsafasiga oid bir qator monografiya va maqolalari diqqatga sazovor. Bu sohada o'ziga xos maktab yarata olgan U.CHittik tadqiqotlarida tasavvuf falsafasi, xususan, Ibn al-Arabiyning falsafiy-irfoniy ta'limoti islom olamida falsafiy tafakkurnining rivojlanishiga xizmat qilgan muhim omil sifatida baholanadi.

### **XULOSA**

Tasavvuf tushunchasi islom olamida vujudga keldi va shu bilan bir necha tariqatlari shakllangan. Mashhurlari - tayfuriya, junaydiya, hakimiya, qodiriya, yassaviylik, malomatiylar, rifoilya, kubroviylik, suhravardiylik, chishtiya, akbariya, shoziliya, bektoshiya, mavlaviya, naqshbandiya, sanusiya tariqatlaridir. Bugungi kunda Hindistonda ham bu oqimlar mavjud desak adashmagan bo'lamiz. Chunki inson faoliyati davomida hayoliy jarayonlarni boshidan o'tkazadi. Odamzod qalbidagi orzularni nazar-pisand qilmaslik, inson ruhiyatini nazarga ilmasliklan kelib chiqadi bu fikr. Vaholanki, tasavvuf hech qachon reallikni, modliylkni inkor qilgani

yo‘q. Aksincha, moddiy ehtiyojlar bilangina chegaralanib qolmaslik kerak, deya ta‘lim bergan. Agar sen haqiqiy inson bo‘lmay, moddiy ehtiyojlar girdobida qolish bilangina chegaralansang, senda hayvoniy xislatlar rivoj topib, ilohiyliging unutilib boradi. Oxir-oqibatda sen tubanlashib ketaverasan, deydi tasavvuf ahli.

### **FOYDALANILGAN ADABIYOTLAR RO‘YXATI (REFERENCES)**

1. Ja‘far Xolmo‘minov. Vahdat ul-vujud falsafasi va Naqshbandiya ta‘limoti. Monografiya. Toshkent “TAFAKKUR”2020
2. Husayn Voiz Koshifiy «Futuvvatnomai sultoniy» A.Qodiriy nomidagi xalq merosi nashriyoti,1994. Najmiddin Komilov tarjimasini
3. Najmiddin Komilov.”KOMIL INSON AXLOQI”birinchi kitob, «MOVAROUNNAHR»nashriyoti hamda «O‘ZVEKISTON» NMIU,2009
4. SHayx Muxammad Sodiq Muxammad YUsof.Tasavvuf xaqida tasavvur “Hilol-Nashr” 2019.
5. Po‘latov, Sh.N., Rabindranat Tagorning Hindiston ilm-ma‘rifatga qo‘shgan xissasi.// “SCIENCE AND EDUCATION” Scientific journal Volume 1, Special issue 2020 136-144 P.
6. Po‘latov, Sh.N., Hindistonda pedagogik ta‘limning rivojlanish bosqichlari. //“SCIENCE AND EDUCATION” Scientific journal Volume 1, Special issue 2020 21-27 P.
7. Jurayev SH.S., Abu Ali ibn Sinoning falsafiy qarashlarida baxt-saodat masalasi // Academic Research in Educational Sciences, 2 (Special Issue 1), 395-401 P.
8. Saidov S.A., Ibn al-Muqaffaning islom tarjima san‘atiga qo‘shgan hissasi. // “Oriental Renaissance: Innovative, educational, natural and social sciences” Scientific journal Volume 1, 2021. 332-336 P.
9. Frithjof Schuon, Islomni anglash (Tarj.: Mahmut Kanik), Istanbul, 1999.
10. Majit Fahri, Islom falsafasi tarixi. Istanbul. 2004
11. William C. Chittick. Divine Love: Islamic Literature and the Path to God.(New Haven: Yale University Press, 2013, selected as a Choice Outstanding Academic Title for 2013);

## MUHAMMAD ABDONING HAYOTIY FAOLIYATI VA IJTIMOIIY O'ZIGA XOSLIGI.

*Hamroyev Nusrat Ixtiyorovich*

*Toshkent davlat sharqshunoslik universiteti 1-bosqich magistranti*

*Ilmiy rahbar: f.f.n.dotsent Qodirov M.*

*Tel: +998 90 330-09-06*

**Annotatsiya:** Ushbu maqolani yozishdan maqsad islom dininig Misrdagi XIX asr oxiri XX asr boshlaridagi o'rnida Muhammad Abdoning qarashlarining ahamiyatini o'rganishdir. Ijtimoiy-siyosiy hayotda jamiyatning qotib qolgan dogmatik qarashlarini o'zgartirishda, isloh qilishda bu shaxsning amalga oshirgan ishlari, g'oya va maqsadlari to'g'risida fikr yuritiladi.

**Kalit so'zlar:** Islom islohotchiligi, Bahoilylik, al-Vaqasi al-Misriya, xurofot, dogmatik fikr, "al-Ustad al-Imom" va "ash-Shayx al-Muftiy", al-Afg'oniy, al-Azhar, sunniylar va shialar, musulmonlar va nasroniylar, Hadiv, Tavrot, Injil, Quron.

**Abstract:** The purpose of writing this article is to study the importance of the views of Muhammad Abda on the place of Islam in Egypt in the late 19th and early 20th centuries. In the process of changing and reforming the rigid dogmatic views of society in socio-political life, one thinks about the deeds, ideas and goals of this person.

**Keywords:** Islamic Reform, Baha'i, al-Waqasi al-Misriya, superstition, dogmatic thought, "al-Ustad al-Imam" and "al-Sheikh al-Mufti", al-Afghani, al-Azhar, Sunnis and Shiites, Muslims and Christians, Hadith, Torah, Bible, Qur'an.

**Аннотация:** Цель написания статьи - изучить важность взглядов Мухаммада Абды на место ислама в Египте в конце XIX - начале XX веков. В процессе изменения и реформирования жестких догматических взглядов общества в социально-политической жизни человек задумывается об идеях и целях работы, проделанной этим человеком.

**Ключевые слова:** Исламский реформизм, бахаизм, аль-Вакаси аль-Мисрия, суеверия, догматическая мысль, аль-Устад аль-Имам и аль-Шейх аль-Муфти, аль-Афгани, аль-Азхар, сунниты и шииты, мусульмане и христиане, хадисы, Тора, Библия, Коран.

“Men G'arbg'a bordim va islomni ko'rdim,  
lekin musulmonlarni ko'rmadim;  
Sharqqa qaytib musulmonlarni ko'rdim,  
lekin islomni ko'rmadim.”  
( Muhammad Abdo)



## **KIRISH**

O'zbekiston mustaqillikka erishgandan buyon, Misirdagi yirik islom modernizimi asoschilaridan biri bo'lish Muhammad Abdoning ijtimoiy-siyosiy qarashlarning o'ziga xosligi hamda g'arbdagi ilmiy dunyoqarashning sharq modernizmidagi o'rnida Abdoning fikrlari g'oyalari haqida to'xtalib o'tilmagan. Shuningdek, biz Muhammad Abdoni o'rganish orqali islom an'anaviychiligi, mazhablarning zamon ruhidagi savollarga javob bera olmasligi, islom axloqini o'zgartirish, ilohiy dinlar va ularning kitoblaridagi birlik tafovutlaridan kelib chiqib birlashtirish g'oyalaridan bahramand bo'lamiz.

## **ADABIYOTLAR TAHLILI VA METODLAR**

Mazkur maqolani tahlil qilish jarayonida ilmiy bilishning mantiqiylik, tarixiylik, izchillik va obyektivlik usullaridan keng foydalanildi. Muhammad Abdoning hayotiy faoliyati va ijtimoiy o'ziga xos falsafiy fikrlari haqida tahlil olib borildi. Vatt, V. Montgomeri ning "Islom falsafasi va ilohiyoti" nomli maqolasi metodologik manba bo'lib belgilandi.

## **MUHOKAMA VA NATIJALAR**

Muhammad Abdo 1849-yilda tug'ilgan Misrlik islom huquqshunosi, dinshunos olim va liberal islohotchi, islom modernizmining asosiy asoschilaridan biri sifatida mashhurdir. Ba'zan neo-mutazilizm oqimi namoyondasi sifatida qaralgan o'rta asr islomiy mutaziliy<sup>3</sup> olimlaridan biri. U musulmonlarning marosimlari, dogma va oilaviy aloqalarining qat'iyligini buzdi. Shuningdek, u boshqa narsalar qatorida "Xudoning birligi to'g'risidagi risola" va Qur'on sharhilarini qilgan. Ba'zi ma'lumotlarga ko'ra, Abdo mason<sup>4</sup> bo'lgan va bahoyilik e'tiqodi<sup>5</sup> bilan yaqin munosabatlarga ega bo'lgan. Muhammad Abdo 1849-yilda Quyi Misrda (ya'ni Nil Deltasi) dehqonlar oilasida tug'ilgan. U xususiy o'qituvchidan hamda Qur'on tilovatidan ta'lim olgan. Uni o'n uch yoshga to'lganida Misrdagi eng yirik ta'lim muassasalaridan biri bo'lgan Ahmadiy masjidiga jo'natishdi. Birozdan keyin Abdo maktabdan qochib uylandi. U 1866-yilda al-Azhar universitetiga o'qishga kirdi.<sup>6</sup> Abdo Qohiradagi Al-Azhar universitetida mantiq, falsafa va islomiy tasavvufni o'rgangan. U Panalislamizmni Yevropa mustamlakachiligiga qarshi turishni targ'ib

<sup>3</sup> Ahmed H. Al-Rahim (2006 yil yanvar). "Islom va Ozodlik", Demokratiya jurnali 17 (1), p. 166-169.

<sup>4</sup> Karim Vissa, "1798-1921 yillarda Misrda masonlik. Yaqin Sharq tadqiqotlari bo'yicha Britaniya jamiyati byulleteni, 16-jild, № 2, 1989 y

<sup>5</sup> Xuan R.I.Koul. "Muhammad` Abduh va Rashid Rida: Bahoiy e'tiqodi bo'yicha suhbat." Jahon buyurtmasi jildi. 15,3-4 (bahor / yoz 1981): 7-16.

<sup>6</sup> Kugelgen, Anke fon. "Abduh, Muhammad." Islom entsiklopediyasi, Uchtasi. Tahrirlovchilar: Gudrun Kraymer, Denis Matringe, Jon Navas va Everett Rovson. Brill, 2009. Brill Online. Sirakuza universiteti. 2009 yil 23 aprel

qilgan faylasuf va musulmon diniy islohotchisi Jamoliddin al-Afg'oni<sup>7</sup> ning shogirdi edi. Al-Afg'oni ta'sirida Abdo jurnalistika, siyosat va o'zining islomiy tasavvuf ma'naviyatiga bo'lgan qiziqishlarini birlashtirdi. Al-Afg'oni Abdoga Misr va islom olami muammolari va g'arbning texnologik yutuqlari to'g'risida dars berdi. 1877-yilda Abdoga "Alim" ("o'qituvchi") ilmiy darajasi berildi va u al-Azharda mantiq, ilohiyot va axloq fanlaridan dars berishni boshladi. 1878-yilda Qohiraning Dar al-Ulum o'qituvchilar kollejida tarix professori etib tayinlandi, bu kollej keyinchalik Qohira universitetiga qo'shildi. Shuningdek, u Hadiv tillar maktabida arab tilidan dars berish uchun chaqirtirilgan.<sup>8</sup> Abdo Misrning rasmiy davlat gazetasi - al-Vaqasi al-Misriya muharriri va boshlig'i etib tayinlandi. U Misr jamiyatining barcha jabhalarini isloh qilishning eng yaxshi usuli ta'lim deb bilib, shu maqsadga o'zini ishontigan va bag'ishlangan. U bolalarning axloqini mustahkamlaydigan yaxshi diniy va ilmiy ta'lim olish tarafdori edi, bolalarning aql-idrok qobiliyatini tarbiyalashning eng yaxshi usuli qobiliyatidan kelib chiqib o'rgatishdir deb fikr bildiradi. U o'z maqolalarida korrupsiya, xurofot va boylarning hashamatli hayotini tanqid qilgan.<sup>9</sup> U 1879-yilda Ahmed Orabi boshchiligidagi Misr millatchilarining qo'zg'olonini qo'llab-quvvatlaganligi uchun 1882-yilda inglizlar tomonidan olti yilga Misrdan surgun qilingan. Uning ta'kidlashicha, har bir jamiyat o'z tarixi va hozirgi sharoitidan kelib chiqib, tegishli boshqaruv shaklini tanlashiga ruxsat berilishi kerak.<sup>10</sup> Abdo bir necha yil Usmonli Livanda bo'lib, u yerda Islomiy ta'lim tizimini yaratishda yordam bergan. 1884 yilda u Parijga ko'chib o'tdi, Fransiyada al-Afg'oniya qo'shilib inglizlarga qarshi qarashlarni targ'ib qilgan islomiy inqilobiy jurnal bo'lgan "Firmest Bond" (al-Urshah al-Wuthqa) nashrida faoliyat yuritdi. Abdo shuningdek Britaniyada bo'lib, yuqori martabali amaldorlar bilan xalqaro maydonda Misr va Sudan davlatini muhokama qildi. 1885-yilda u Beyrutga qaytib keldi va turli diniy qarashlarga ega olimlar qurshovida qoldi. U yerda bo'lganida o'z sa'y-harakatlarini islom, nasroniylik va yahudiylik o'rtasidagi hurmat va do'stlikni yanada rivojlantirishga bag'ishladi.<sup>11</sup> 1888-yilda Misrga qaytib kelgach, Abdo yuridik faoliyatini boshladi. U mahalliy tribunallarning birinchi instansiya sudlarida sudya etib tayinlandi va 1890-yilda Apellyatsiya sudining maslahatchi a'zosi bo'ldi. 1899-yilda islomning eng yuqori unvoni Misr muftiysi etib tayinlandi va bu lavozimni vafot etguniga qadar egalladi.

<sup>7</sup> Kedourie, E. (1997). Afg'oniston va Abduh: Zamonaviy islomdagi diniy e'tiqodsizlik va siyosiy faollik haqida insho, London: Frank Kass. ISBN 071464355.

<sup>8</sup> Kügelgen, Anke fon. "Abduh, Muhammad." Islom ensiklopediyasi, Uchtasi. Tahrirlovchilar: Gudrun Kraymer, Denis Matringe, Jon Navas va Everett Rovson. Brill, 2009. Brill Online. Sirakuza universiteti. 2009 yil 23 aprel

<sup>9</sup> Kügelgen, Anke fon. "Abduh, Muhammad." Islom ensiklopediyasi, Uchtasi. Tahrirlovchilar: Gudrun Kraymer, Denis Matringe, Jon Navas va Everett Rovson. Brill, 2009. Brill Online. Sirakuza universiteti. 2009 yil 23 aprel

<sup>10</sup> Kügelgen, Anke fon. "Abduh, Muhammad." Islom ensiklopediyasi, Uchtasi. Tahrirlovchilar: Gudrun Kraymer, Denis Matringe, Jon Navas va Everett Rovson. Brill, 2009. Brill Online. Sirakuza universiteti. 2009 yil 23 aprel

<sup>11</sup> Kügelgen, Anke fon. "Abduh, Muhammad." Islom ensiklopediyasi, Uchtasi. Tahrirlovchilar: Gudrun Kraymer, Denis Matringe, Jon Navas va Everett Rovson. Brill, 2009. Brill Online. Sirakuza universiteti. 2009 yil 23 aprel

U Misrda diniy islohotchilikka moyil bo'lgan jamiyatni tashkil qildi, arab ilmlarini tiklash jamiyati prezidenti bo'ldi va imtihonlarni, o'quv dasturlarini va professor-o'qituvchilar va talabalar uchun ish sharoitlarini yaxshilash bo'yicha takliflar kiritib, al-Azhar universitetini isloh qilish yo'lida harakat qildi. U katta maqsadlar bilan juda ko'p sayohat qildi va Yevropa Kembrij va Oksford universiteti olimlari bilan uchrashdi. U Fransiya qonunlarini o'rgangan va ko'plab Yevropa va Arab asarlarini Vena va Berlin kutubxonalarida o'qigan. Uning sayohatlaridan xulosalar shuki, musulmonlar o'z dinlari haqida johillik va adolatsiz hukmdorlarning despotizmidan aziyat chekishadi.<sup>12</sup> Muhammad Abdo 1905-yil 11-iyulda Iskandariyada vafot etdi.

Muhammad Abdoning ta'kidlashicha, musulmonlar o'rta asr ruhoniylari tomonidan berilgan matnlarning sharhlariga shunchaki ishonishlari mumkin emas, ular o'zgaruvchan zamon bilan hamnafas bo'lish uchun aqldan foydalanishlari kerak. Uning so'zlariga ko'ra, islom odamlarni jilov bilan boshqarilishi uchun yaratilmagan, insonga bilim berilishi uchun aql berildi. Abdoning so'zlariga ko'ra, o'qituvchining vazifasi erkaklarni o'qishga yo'naltirish edi. U islom odamlarni ajdodlari dunyosidan uzoqlashishga undaydi va islom urf-odatlarining qullik taqlidini tanqid qiladi deb ishongan, islomni qabul qilgan ota-bobolari islomga ko'r-ko'rona ergashmagani, islom urf-odatlarini qullik deb bilganlarni tanqid qilgan. Uning so'zlariga ko'ra, insonga berilgan din bilan bog'liq ikkita eng buyuk narsa bu iroda mustaqilligi va fikr yuritish erkinligidir. Aynan shu vositalar yordamida u baxtga erishdi. U Yevropada g'arb sivilizatsiyasi o'sishi shu ikki tamoyilga asoslanadi deb hisoblar edi. U Yevropaliklarning ko'pchilikgi o'z tanlovini amalga oshirib, aqllari bilan dalillarni qidirib topishga muvaffaq bo'lgandan keyin harakatga keldilar degan fikrida qattiq turdi.<sup>13</sup> Musulmon muxoliflari uni kofir deb atashadi; ammo, uning izdoshlari uni donishmand, dinni tiriltiruvchi va islohotchi lider deb atashgan. U odatiy ravishda "al-Ustod al-Imom" va "ash-Shayx al-Muftiy" epiteltlari bilan xushnud etilgan. U o'z asarlarida Xudoni insoniyatni bolaligidan boshlab yoshlikgacha, so'ngra katta yoshgacha tarbiyalovchi sifatida tasvirlaydi. Uning so'zlariga ko'ra, Islom - bu yagona din, uning aqidalari bilan fikrlash orqali isbotlanishi mumkin. Abdo islomning dastlabki bosqichlariga qaytish tarafdori emas. U ko'pxotinlilikka qarshi edi va bu arxaik odat deb o'ylardi.

U odamlarni qullikdan xalos qiladigan, barcha insonlar uchun teng huquqlarni ta'minlaydigan islom shakliga ishongan, dinshunos olimning ekspertiza bo'yicha

<sup>12</sup> Kugelgen, Anke fon. "Abduh, Muhammad." Islom entsiklopediyasi, Uchtasi. Tahrirlovchilar: Gudrun Kraymer, Denis Matringe, Jon Navas va Everett Rovson. Brill, 2009. Brill Online. Sirakuza universiteti. 2009 yil 23 aprel

<sup>13</sup> Gelvin, J. L. (2008). Zamonaviy O'rta Sharq (2-nashr, 161-162-betlar). Nyu-York: Oksford universiteti Press.

monopoliyani, irqiy kamsitish va diniy majburlashni bekor qilish tarafdori edi. <sup>14</sup>Muhammad Abdo sunniylar va shialar o'rtasida uyg'unlikni targ'ib qilish uchun juda ko'p harakatlarni amalga oshirdi. Keng ma'noda aytganda, u islomdagi barcha mazhablar o'rtasida birodarlikni targ'ib qilgan Muhammad Abdo sunniylar va shialar o'rtasida uyg'unlikni targ'ib qilish uchun juda ko'p harakatlarni amalga oshirdi. Keng ma'noda aytganda, u Islomdagi barcha mazhablar o'rtasida birodarlikni targ'ib qilgan. Biroq, u xato deb bilgan narsalarini tanqid qildi jumladan mashhur tasavvufdan kelib chiqadigan xurofotlarni keskin tanqid qildi. <sup>15</sup> Abduh muntazam ravishda diniy jamoalar o'rtasidagi do'stlikni yaxshilashga chaqirdi. Xristianlik Misrdagi ikkinchi yirik din bo'lganligi sababli, u musulmonlar va nasroniylar o'rtasidagi do'stlikka alohida kuch sarfladi. Uning ko'plab nasroniy do'stlari bor edi va ko'p marta Koptlarni himoya qilish uchun tik turardi. <sup>16</sup> Urabi qo'zg'oloni paytida ba'zi musulmon olomonlari Yevropaning mustamlakachiligiga g'azablanishlari natijasida bir qator koptlarga noto'g'ri hujum qilishgan. Abduhning yig'ilgan asarlari Muhammad Imora tomonidan besh jildda to'planib nashr qilingan.

Yigirma sakkiz yoshida Abduh masonlar tashkiloti, Kashkab ash-Sharq (Sharq yulduzi) ga qo'shildi. Uning tarkibiga Hadivning o'g'li va merosxo'ri shahzoda Tavfiq, vazir bo'lmish Sulaymon Abaza Posho va Saad Zaglul kabi vazir ham bor edi. Muhammad Sharif Posho kabi etakchi shaxslar ham bu tashkilot uchun xizmat qilgan. <sup>17</sup> A.M. Broadbent "shayx Abdo hech qanday xavfli fanatik yoki diniy ishqiboz emas edi, chunki uning qarashlari keng musulmonchilik maktabiga mansub edi, sof respublikachilikka o'xshash siyosiy aqidaga ega edi va masonlik lojasining g'ayratli ustasi edi" deb tariflaydi. <sup>18</sup> Masonlik tamoyillariga muvofiq, Abdo barcha diniy urf-odatlar bilan birdamlikni rag'batlantirishga intildi. U shunday dedi: "Umid qilamanki, ikki buyuk din - islom va nasroniylikni bir-biriga quchoq ochgan holda ko'rasiz. Shunda Tavrot, Injil va Qur'on hamma joyda o'qiladigan va har bir millat tomonidan hurmatlanadigan bir-birini qo'llab-quvvatlovchi kitoblarga aylanadi". U shuningdek, "musulmonlarning Tavrot va Injilni o'qishini ko'rishni intiqlik bilan kutayotganini" qo'shimcha qildi. <sup>19</sup>

<sup>14</sup> Kügelgen, Anke fon. "Abduh, Muhammad." Islom entsiklopediyasi, Uchtasi. Tahrirlovchilar: Gudrun Kraymer, Denis Matringe, Jon Navas va Everett Rovson. Brill, 2009. Brill Online. Sirakuza universiteti. 2009 yil 23 aprel

<sup>15</sup> Benzin, Rachid. Les nouveaux penseurs de l'islam, p. 43-44.

<sup>16</sup> Benzin, Rachid. Les nouveaux penseurs de l'islam, p. 44.

<sup>17</sup> <http://www.arabnews.com/node/341054>

<sup>18</sup> Raafat, Samir. "Misrda masonlik: u hali ham mavjudmi?" Insight jurnali, 1999 yil 1 mart

<sup>19</sup> Muhammad 'Abduh, Islom va nasroniylik, Vaqf Ixlosda, Islomdagi dinni isloh qiluvchilar, Istanbul, 1995, p. 117

### **XULOSA:**

Bugungi kunda Sharq faylasuflarining falsafiy qarashlarini tahlil qilish dolzarb masalalardan biri bo'lib kelmoqda. Shu bilan birga Muhammad Abdoning falsafiy qarashlarini tahlil qilib, yosh avlodga yetkazib berishning ahamiyati cheksizdir. Abdodan nima uchun u va (o'qituvchisi) al-Afg'oniy masonga aylangani haqida so'rashdi. U "siyosiy va ijtimoiy maqsad" uchun deb javob berdi.<sup>20</sup> O'zining o'qituvchisi singari, Abdo ham 1860-yillarning oxirlaridan boshlab Iskandariya va Qohirada tashkil topib, Misrga e'tiqodni yoyish uchun qasddan harakat qilgan Bahoiylik harakati bilan bog'liq edi. Abdo Bahoiylarning yetakchisi Abdul Baha bilan o'xshash maqsadlarga bo'lgani yuzasidan uchrashgan.<sup>21</sup> Abdulbahoning diniy ilm va diplomatiya sohasidagi mukammalligini ta'kidlab, Abdo u haqida: "bundan ham ko'prog'iga qodir inson. Darhaqiqat, u buyuk odam; unga murojaat qilishga loyiq odam".<sup>22</sup> deb tariff beradi.

### **FOYDALANILGAN ADABIYOTLAR RO'YXATI (REFERENCES)**

1. Benzin, Rachid (2008). "Les nouveaux penseurs de l'islam". Parij: Albin Mishel. ISBN 978-2-226-17858-9.
2. Qora, Antoniy (2001). "Islomiy siyosiy fikr tarixi". Nyu-York: Routledge. ISBN 0-415-93243-2.
3. Sedgvik, Mark (2009). Muhammad Abduh. Oksford: Oneworld. ISBN 978-1-85168-432-8.
4. Vatt, V. Montgomeri (1985). "Islom falsafasi va ilohiyoti". Edinburg: Edinburg universiteti matbuoti. ISBN 0-7486-0749-8.

<sup>20</sup> Rida, "Tatimmat", p. 402. Amerika Sharq Jamiyati jumali, jild. 92, № 1 (yanvar - mart, 1972), 25-35 betlar

<sup>21</sup> Oliver Sharbrodt, Islom va baxoiy e'tiqodi: Muhammad Abdulloh va Abdul-Baxo Abbosni qiyosiy o'rganish, 170-bet

<sup>22</sup> Koul, Xuan R. I. "Rashid Rida Baxay e'tiqodi to'g'risida: Dinlarning tarqalishining foydali nazariyasi", Arab tadqiqotlari har chorakda 5, 3 (yoz 1983): 278

## **MA'NAVYI EHTIYOJLAR RIVOJLANISHINING IJTIMOYIY-MADANIY OMILLARI**

**Jabborov Jamshid Azimovich**  
**Qarshi DU tayanch doktoranti**  
[jamshidshoh@gmail.com](mailto:jamshidshoh@gmail.com)

**Annotatsiya:** Maqolada ma'naviy ehtiyojlar rivojlanishining ijtimoiy-falsafiy va madaniy omillari bayon qilinib, ma'naviy ehtiyojlarning odamlar turmush farovonligiga ijobiy ta'siri, ehtiyojlarning o'zi ham bir-birini taqazo etishi, ma'naviy ehtiyojlarning moddiy hamda ma'naviy ishlab chiqarishga ta'sir etishi hamda jamiyat ma'naviy hayotida inson ma'naviy ehtiyojlarining o'sishiga aks ta'sir etuvchi omillar tahlil qilingan.

**Kalit so'zlari:** ehtiyoj, ma'naviy ehtiyoj, jamiyat, shaxs, moddiy ehtiyoj, texnologiya, ma'naviy hayot, ishlab chiqarish.

**Abstract:** The article describes the socio-philosophical and cultural factors of the development of spiritual needs, the positive impact of spiritual needs on people's well-being, the interdependence of needs, the material and spiritual development of spiritual needs. Factors influencing the output and the growth of human spiritual needs in the spiritual life of society are analyzed.

**Keywords:** need, spiritual need, society, person, material need, technology, spiritual life, production.

**Аннотация:** В статье описаны социально-философские и культурные факторы развития духовных потребностей, положительное влияние духовных потребностей на благосостояние людей, взаимозависимость потребностей, материальное и духовное развитие духовных потребностей. Факторы, влияющие на выработку и анализируется рост духовных потребностей человека в духовной жизни общества.

**Ключевые слова:** потребность, духовная потребность, общество, человек, материальная потребность, технология, духовная жизнь, производство.

### **KIRISH**

Har bir jamiyatning taraqqiyotini belgilovchi bir nechta omillar mavjud. Shular jumlasidan aholining ma'naviy ongi, saviyasi ham muhim omil hisoblanadi. Insonning ma'naviy ongi, madaniyati o'sishi uchun uning ma'naviy ehtiyojlari o'sishi lozim. Ehtiyojlarning shakllanishi va rivojlanishi hamma vaqt insonning kamol topishi, birinchi navbatda jamiyat rivojlanishining obektiv talablari hamda uning individual manfaatlari va qobiliyatlari bilan bog'langandir. Chunonchi,

yoshlarning voyaga etishi, ular organizmining rivoji, tarbiyasi yangidan-yangi ehtiyojlarning shakllanishi bilan bog'liqdir.

Ma'naviy ehtiyojlar ma'naviyatni real hayotda namoyon bo'lishiga undovchi kuch, ichki pozitiv imkoniyatni amaliyotga joriy etuvchi muhim omil ekan, ularni ijtimoiy-falsafiy jihatdan tahlil etish dolzarb muammolardan biridir.

### **ADABIYOTLAR TAHLILI VA METODLAR**

Mazkur maqolani tahlil qilish jarayonida ilmiy bilishning obektivlik, tarixiylik va umumiylik usulidan foydalanildi. SHuningdek, ma'naviy ehtiyojlar rivojlanishining ijtimoiy-madaniy omillari tizimli yondashuv asosida tahlil qilindi. Erkaev A. ning "Ma'naviyatning uch qonuni" nomli maqolasi va Abu Ali ibn Sinoning falsafiy qarashlari ilgari surilgan baxt saodat masalasi haqidagi ilmiy maqolalar metodologik manba bo'lib belgilandi.

### **MUHOKAMA VA NATIJALAR**

Kishilik jamiyati taraqqiyotiga nazar tashlasak, inson ehtiyojlari yuksalib borishini ko'ramiz. Ilm-fanda ehtiyojlar cheksiz, ular o'sishining to'xtashi, jamiyat hayotining to'xtashini bildiradi, deya e'tirof etildi. Ehtiyojlar o'smaganda, ishlab chiqarishni, ilm-fan va madaniyatni taraqqiy ettirishiga zarurat tug'ilmas edi. Ehtiyojlarning, shu jumladan, ma'naviy ehtiyojlarning yuksalib borishi turli yo'nalishda amalga oshadi.

Ehtiyojlar qat'iyon tabaqalashgan bo'ladi. Individual ehtiyojlarning yuksalishi kishilarning odati, didi, ruhiyati, yoshi, jinsi, jismoniy tuzilishi, oilaviy ahvoli, millati, mehnat va yashash sharoitlariga ham bog'liq. Bu sotsiumning yuqori darajalari ehtiyojlariga ham taalluqli. YOshlarning musiqa tinglashga bo'lgan ehtiyoji yoshi kattalarnikidan, qishloqda yashaydigan inson bilan shaharlik o'rtasida, o'qituvchi bilan harbiy xizmatchi ehtiyojlari o'rtasida, ayollar hamda erkaklarning ehtiyojlari o'rtasida, o'ziga to'q xonadon vakilining ehtiyojlari o'rtahol oila vakilining ehtiyojlaridan ba'zan ancha farq qiladi.

Jamiyat taraqqiy etish jarayonida ma'naviy ehtiyojlar moddiy ehtiyojlar kabi o'sib boradi: odamlarning turmush farovonligi oshib, yangi bilimlarga, axborotlarga, muloqotga, zamonaviy kasb-hunar egallashga, o'z imkoniyatlarini yuzaga chiqarishga nisbatan qiziqish kuchayadi. Bundan tashqari, aholi sonining o'sishi moddiy va ma'naviy ehtiyojlar miqdoran ko'payishini taqozo etadi. Masalan, O'zbekistonda aholi soni 2010 yilga (28.01 mln.) nisbatan hozirgi paytga (34.56 mln) kelib 20%ga ko'paydi. Agar individual ehtiyoj o'zgarmadi deganimizda ham, jamiyat miqyosida ehtiyojlar (moddiy, sotsial, ma'naviy) ancha ortgan. Lekin, ehtiyojlar o'sishi moddiy va ma'naviy iste'mol miqdori ortishini emas, balki sifat ko'rsatkichlari yaxshilanishini bildiradi. 2010 yilga nisbatan yurtimizda mobil aloqa vositalariga talab bugungi kunda bir necha marotaba oshganligini ko'rishimiz

mumkin. Demak, mobil aloqaga muloqot bilan bogʻliq ehtiyojlarimiz ham bir necha barobar koʻpayganligiga guvoh boʻlamiz.

Ammo buni sifat jihatidan tahlil qilish qiyin. Zarur axborotni tezkor olish, etkazish, muhim masalalarda fikr almashish, muhokama qilish qatorida mobil aloqadan foydalanadiganlarning aksariyati bekorchilikdan safsata sotish, har xil maishiy masalalarda suhbat qurish, baʼzan mishmishlarni, turli gʻiybatlarni muhokama qilishga ham sarflanadi. Lekin, baribir suhbat ijobiy yoki salbiy mazmunda olib borilmasin, u muloqot ehtiyojidan kelib chiqadi. Muloqot mavzusi va mazmuni suhbatdoshlarning madaniy saviyasiga hamda qiziqishlariga bogʻliq.

Ehtiyojlarning oʻsib bormasligi shaxs va jamiyat rivojining toʻxtab qolishiga, baʼzan tanazzulga yuz tutishiga olib keladi. Biroq ehtiyojlarning jadal surʼatda oʻsishi ularni qondirish imkoniyatidan uzilib qolishiga sabab boʻlishi mumkin. Bunday holda muayyan ehtiyoj oʻzining haqiqiy bunyodkorlik kuchini yoʻqotib, keskin salbiy omilga aylanib qolishi mumkin. Masalan, oʻquvchining sinfdoshlari oldida afzalliklarini ortiqcha baholash unda boshqalarga nisbatan hamisha alohida, maxsus mavqeda boʻlish ehtiyojini tugʻdirishi mumkin. Bu holat keyinchalik oʻsha bolada xudbinlik sifatleri vujudga kelishiga, boshqalarni pisand qilmaslikka, buyumparastlikka, shuhratparastlikka, yurish-turishlari va xatti-harakatlariga yuqori baho olish, nosogʻlom ehtiyojlarini qondirish uchun har qanday nopok yoʻllardan foydalanishga sabab boʻlishi mumkin.

Maʼnaviy ehtiyojlarning oʻzi ham bir-birini taqazo etadi: insonda bir ehtiyojning paydo boʻlishi va qondirilishi boshqa bir ehtiyojni keltirib chiqaradi. Masalan, qoʻshiq kuylamoqchi boʻlgan qoʻshiqchida, notalar, musiqa sanʼatiga oid bilimlar, qoʻshiq kuylashga oid bilimlarni bilishni taqazo etadi.

Moddiy ehtiyojlar singari maʼnaviy ehtiyojlarning ham tarkibi oʻzgarib, rang-baranglashib boradi. Ayrim maʼnaviy ehtiyojlar vaqt oʻtishi bilan soʻnib, oʻrniga yangisi paydo boʻladi. Insonning yaratuvchanlik faoliyati ehtiyojlar oʻsishiga, tarkibining oʻzgarishiga katta taʼsir koʻrsatadi. Masalan, XX asrning 90 yillari birinchi yarmida mamlakatimiz aholisining aksariyati kompyuter nima ekanligini bilmagan: elektron aloqa xizmatlar, internet va ijtimoiy tarmoqlar hayotimizga kirib kelmagan yoki sezilarli rol oʻynamas edi. Hozirgi paytda har bir xonadonga zamonaviy texnologiyalar kirib keldi, ular (ayniqsa, internet va teleraqamli kanallar) yordamida maʼnaviy ehtiyojlarini qondirish imkoniyatlari etarli darajada. Insonlarda muloqot ehtiyojlarining yuksalishi, axborot olish uchun qulayliklar mavjudligi, maʼnaviy va madaniy hordiq chiqarishga (maʼnaviy ehtiyojlarini qondirish) moʻljallanganligi, turmush qulayliklarini oʻzida mujassam etkanligi va boshqa shart-sharoitlar tufayli internet, ijtimoiy tarmoqlar, TV, mobil aloqa vositalariga, elektron oʻyinlarga, masofaviy taʼlimga, onlayn rejimida oʻtkaziladigan konfrensiyalarga,



muhokama-munozaralarga bo‘lgan ehtiyoji o‘sib boraveradi, ular bilan bog‘liq yangi ehtiyojlar paydo bo‘laveradi.

SHuning uchun ma‘naviy ehtiyojlar borgan sari tarkiban yangilanib, rang-baranglashib, sifat jihatdan yangilanib boradi. Masalan, keng aholi o‘rtasida grammafona, patefona, tasmali magnitafonlarga nisbatan ehtiyojlar deyarli yo‘qoldi. Boshqa bir misol, mobil aloqa vositalari orasida tugmachali telefonlar o‘n yil oldin odamlar orasida “urf”da edi. Bugungi kunda yaratilayotgan zamonaviy smartfonlar hamda flagmanlarda juda ko‘plab funksiyalarning joylashtirilishi, bir vaqtning o‘zida bir nechta murakkab vazifalarni bajara olishi ularga bo‘lgan ehtiyojlarining ortishiga sabab bo‘ldi. Bu erda faqat yuqori texnologiyalarga asoslangan buyumga emas, ko‘proq uning bir vaqtda bajara oladigan imkoniyatlariga nisbatan ehtiyojlar vujudga keldi, shakllandi desak, xato bo‘lmaydi. Oddiy suhbatga bo‘lgan inson ehtiyojini qondirish imkoniyati ikkala qurilmada ham bir xil, lekin, smartfondagi funksiyalarning ko‘pligi insonning yanada yuksakroq ehtiyojlarni paydo bo‘lishiga xizmat qildi.

SHuningdek, fan-texnika taraqqiyotining tezlashuvi, undagi ilmiy yutuqlar aholi turmush tarzi ham ehtiyojlarni tubdan o‘zgartiradi. Yangi turdagi moddiy va ma‘naviy mahsulotlarni ishlab chiqarish – insonlar ehtiyojlarini qondirish bilan bir qatorda yangi ehtiyojlar vujudga kelishiga zamin yaratadi. Moddiy ishlab chiqarish rivojlanishi turmush farovonligini, binobarin, odamlarning maishiy va madaniy ehtiyojlari usishi uchun zarur shart-sharoit yaratadi. Bundan tashqari, ishlab chiqarish texnologiyalarini takomillashtirishga, ilmiy-texnikaviy tadqiqotlarga, ijtimoiy-iqtisodiy qonunchilik asoslari rivojlanishiga ehtiyojlarni paydo qiladi.

Ishlab chiqarish ma‘naviy ehtiyojlarni shakllantirar ekan, o‘z navbatida ma‘naviy ehtiyojlar ham moddiy hamda ma‘naviy ishlab chiqarishga ta’sir etadi:

1. Ma‘naviy ehtiyojlar yaratuvchanlik faoliyatining asosi bo‘lib xizmat qiladi. Ma‘naviy ehtiyojlar yaratuvchanlik xususiyatiga ega bo‘lib, yangi turdagi ehtiyojlar, ularni qondirishga xizmat qiluvchi vositalarni yaratish uchun poydevor bo‘ladi. Bilim olishga, o‘qishga bo‘lgan ehtiyojlar – kitob ishlab chiqarishni, san’atga bo‘lgan inson ehtiyojlari – teatr, musiqa asboblari, ijro etuvchi jamoalar, filarmoniyalar, estrada, kinofilmlar, tasviriy san’at asarlari, raqs hamda san’at sohalari mutaxassislarini etishtirishni talab etadi.

2. Ma‘naviy ehtiyojlar doimo yuksaklikka intiladi, inson faoliyatini ham shunga moslashtiradi. Inson yanada mukammalroq, yaxshiroq, qulayroq, go‘zalroq buyumni yoki san’at asarini yaratishga intilishi, yanada teranroq va kengroq, aniqroq bilimni egallashga, yanada mukammalroq texnikaviy asbob-uskunalarni ixtiro etishga urinishi, turmush darajasini yanada yaxshilashi, farovonlikka erishish niyatidagi harakati va faoliyati ma‘naviy ehtiyojlar yuksalishiga sabab bo‘ladi [1: 39].

Jamiyat ma‘naviy hayotida inson ma‘naviy ehtiyojlarining o‘shishiga aks ta’sir etuvchi omillar ham mavjud bo‘lib, ular quyidagilar:

- jamiyat moddiy va ma'naviy ishlab chiqarishining pastligi, inson ehtiyojlarining eng zarurlari bilan cheklanishi. Eng zarur ehtiyojlar esa juda sekin o'sib, ikkilamchi ehtiyojlarning yuksalishiga salbiy ta'sir etadi.

- jamiyatda mehnat taqsimotining, jumladan aqliy mehnat taqsimotining ham etarlicha rivojlanmaganligi – turli moddiy va ma'naviy mahsulotlarni ishlab chiqarish va ehtiyojlarni oshib borishiga yo'l qo'ymaydi;

- aholi oylik maoshlarning, daromadning pastligi, narxlarning baland, insonning har qanday eng oddiy ehtiyojlarni ham qondirishga to'sqinlik qiladi. Odamlar o'z daromadlarining asosiy qismini oziq-ovqatga, kiyim-kechakka, kommunal to'lovlarga sarflashga majbur bo'lishadi, ma'naviy ehtiyojlar qondirilmadan qolib ketadi;

- jamiyat ma'naviy hayotida buzg'unchi g'oyalarning hukmron bo'lishi. Bu muhitda yashayotgan insonlarning asosiy maqsadi – fiziologik hamda moddiy ehtiyojlarini qondirish bo'lib qoladi. Inson san'at, adabiyot, ilm-fan bilan mashg'ul bo'lishi, ta'lim jarayonlarida qatnashishi, madaniy hordiq chiqarishi, ma'naviy boyliklarni yaratishi yoki o'zlashtirishi kabi ma'naviy ehtiyojlar o'z ahamiyatini yo'qotib, qisman qondirilishi yoki umuman qondirilmaslgi mumkin.

Ma'naviy ehtiyojlarning qondirilmaslgi jamiyat ma'naviy hayotida turg'unlikni yuzaga keltirib, insonlar orasida turli illatlarni: axloqsizlik, mansabparastlik, dunyoparastlik, behayolik va boshqalarni avj olishiga sabab bo'ladi.

Inson ehtiyojlarining muttasil ravishda o'zgarib, yangilanib, yuksalib borishi jamiyat rivojlanish qonunlarida o'z ifodasini topgan.

### **XULOSA**

Ma'naviy ehtiyojlar – inson ehtiyojlarining eng oliy ko'rinishi bo'lib, uning mohiyatida bilimga, kamolotga intilish, yuksak ideallarga ergashish orqali o'z-o'zini namoyon etish va anglash yotadi. Ma'naviy ehtiyojlar jamiyat taraqqiyoti darajasini, axloqiy ideallarini, maqsad va manfaatlarning qanday g'oyalarga yo'nalganlik xarakterini ko'rsatadi. U o'z mohiyatida ijodkorlik, bunyodkorlik va yaratuvchanlik salohiyatini jamlagan bo'lib, ma'naviy ehtiyojlarning qondirilishi jamiyatning taraqqiyotiga, ijtimoiy, iqtisodiy, siyosiy takomillashuviga vosita bo'lib xizmat qiladi.

### **FOYDALANILGAN ADABIYOTLAR RO'YXATI**

1. Erkaev A. Ma'naviyat – millat nishoni. T.: 1997, -188 b.
2. Erkaev A. Ma'naviyatning uch qonuni. "Tafakkur" jurnali. 2017, №2, 20-26 b.
3. PULATOV SH.N. XIX asr oxiri - XX asr boshlarida Hindistondagi ijtimoiy-siyosiy vaziyat. Academic Research In Educational Sciences. Volume 1. 2020 468-474 P.

4. Po‘latov, Sh.N., Rabindranat Tagorning Hindiston ilm-ma‘rifatga qo‘shgan xissasi.// “SCIENCE AND EDUCATION” Scientific journal Volume 1, Special issue 2020 136-144 P.
5. Po‘latov, Sh.N., Hindistonda pedagogik ta‘limning rivojlanish bosqichlari. //“SCIENCE AND EDUCATION” Scientific journal Volume 1, Special issue 2020 21-27 P.
6. Jurayev SH.S., Abu Ali ibn Sinoning falsafiy qarashlarida baxt-saodat masalasi // Academic Research in Educational Sciences, 2 (Special Issue 1), 395-401 P.
7. Saidov S.A., Ibn al-Muqaffaning islom tarjima san‘atiga qo‘shgan hissasi. // “Oriental Renaissance: Innovative, educational, natural and social sciences” Scientific journal Volume 1, 2021. 332-336 P.

## **QADIMGI XITOI FALSAFASINING ASOSIY YO'NALISHLARI**

*TDSHU Sharq falsafasi va madaniyati kafedrası*

*1-bosqich magistranti Xudaynazarova Laziza*

*Ilmiy Rahbar: f.f.d. Izzetova E.M.*

*Annotatsiya: Qadimgi Xitoy falsafasida yana turli xil yo'nalish va oqimlar mavjud bo'lgan. Ularda falsafiy tafakkur qadriyatlarini ishlab chiqishga uringan mashhur kishilar, o'z davrining ko'zga ko'ringan donishmandlari tabiat, jamiyat va inson hayotiga taalluqli bo'lgan ko'pgina muammolarning real yechimini izlaganlar. Bunday muammolarni o'z ijtimoiy ideallaridan kelib chiqqan holda hal etishga uringanlar. Tabiiyki muammolarning yechimi bir xil emas, chunki olam cheksiz va benihoyadir. Ularni chegaralangan nazariy tamoyillar tizimi vositasida qamrab olish mumkin emas. Falsafiy maktablar, yo'nalishlarning turli-tumanligini, shu bilan izohlash mumkin.*

*Kalit so'zlar: Qadimgi Xitoy, falsafa, falsafiy maktablar, tayan va shandi, in-yan, Konfutsiychilik, ismlar maktabi, moizm, legizm, yorug'lik va qorong'ulik.*

*Abstract: Ancient Chinese philosophy also had different directions and currents. In them, famous people who tried to develop the values of philosophical thinking, prominent sages of their time sought real solutions to many problems related to nature, society and human life. They try to solve such problems based on their social ideals. Naturally, the solution to problems is not the same, because the universe is infinite and infinite. They cannot be covered by a system of limited theoretical principles. This explains the diversity of schools of thought.*

*Keywords: Ancient China, philosophy, philosophical schools, pillar and shandi, in-yan, Confucianism, school of names, moism, legism, light and darkness.*

*Аннотация: Древнекитайская философия также имела разные направления и течения. В них известные люди, пытавшиеся развить ценности философского мышления, выдающиеся мудрецы своего времени искали реальные решения многих проблем, связанных с природой, обществом и жизнью человека. Они пытаются решать такие проблемы, исходя из своих социальных идеалов. Естественно, решение проблем не одно и то же, ведь Вселенная бесконечна и бесконечна. Их нельзя охватить системой ограниченных теоретических принципов. Это объясняет разнообразие школ мысли.*

*Ключевые слова: Древний Китай, философия, философские школы, столп и шанди, инь-янь, конфуцианство, школа имён, моизм, легизм, свет и тьма.*

## **KIRISH.**

Qadimgi Xitoy ijtimoiy falsafiy fikr dastlab vujudga kelgan va taraqqiy etgan mamlakatlardan biri edi. Xitoyda fan va madaniyat o'ziga xos shaklda rivojlangan. Eramizdan avvalgi ikki minginchi yilning o'rtalariga kelib, Yuan-in davlatida muayyan xo'jalik shakli yuzaga kelgan. Eramizdan avvalgi XII asrda esa urushlar natijasida davlat Chjou qabilasining qo'liga o'tgan. Bu hokimiyat eramizdan avvalgi III asrgacha davom etgan. Bu vaqtda diniy mifologik dunyoqarash ustivorlik qilgan. U olam va tabiatning paydo bo'lishini o'ziga xos tarzda tushuntirgan va dunyoviy bilimlar rivojiga o'z ta'sirini o'tkazgan<sup>23</sup>.

## **ADABIYOTLAR TAHLILI VA METODOLOGIYA.**

Mazkur maqolani tahlil qilish jarayonida ilmiy bilishning mantiqiylik, tarixiylik, izchillik va obyektivlik usullaridan keng foydalanildi. In va Yan falsafiy maktabi va boshqa Xitoy maktablari bilan o'zoro munosabatlarini o'ziga xos falsafiy fikrlari haqida tahlil olib borildi. O'zbekiston Respublikasi Prezidenti Sh.M. Mirziyoyevning tarixi va ma'naviy merosini o'rganishga oid bergan uslubiy ko'rsatmalari hamda, "In va yan falsafiy maktabi" o'rganishda olimlarning falsafiy tizimlar taraqqiyotiga qo'shgan hissasi to'g'risidagi fikr – mulohazalar, xulosalar, ilgari surilgan g'oyalar va prinsiplar tadqiqotning nazariy-uslubiy asosi bo'lib xizmat qiladi.

## **MUHOKAMA VA NATIJALAR.**

Xitoy mifologiyalarida butun koinot - osmon, yer va tabiat hodisalari ilohiylashtirilgan bo'lib, inson hayot kechirish muhitini tashkil qiladi. Aynan shu afsonalashirilgan muhitdan narsalar, hodisalar mavjudligini ta'minlaydigan, ularni boshqarib turadigan oliy bir tamoyil keltirib chiqariladi. Bu tamoyil ko'pincha oliy hukmdor (shandi), ba'zan esa oddiy osmon (tyan) sifatida ishlatib kelingan<sup>24</sup>.

Qadimgi Xitoy fasafasi konservativ sivilizatsiyaning bir qismi bo'lib u diniy matnlar madaniyatiga tayanardi. Hindistonda bo'lgani kabi, ozod bo'lish yoki xalos bo'lishga nisbatan qiziqish unchalik kuchli bo'lmagan. Aksincha, u ko'proq amaliy va pragmatik yo'nalishga ega edi. Xitoy faylasuflari asosan kambag'al a'yonlarga mansub bo'lgan. Ular ko'pincha g'oyat ulkan imperatorlik saroylari qoshida amal qilgan ma'muriy tizim sektorlarida faoliyat yuritishgan. Ko'pgina buyuk xitoy mutafakkirlari ana shu ijtimoiy muhitning samarasi sifatida dunyoga kelgan.

Ko'pchilik tomonidan hurmat-ehtirom ila tan olingan donishmandlar ta'sirida asta-sekin Xitoy falsafiy tafakkuri shakllana borgan. Ko'p hollarda ularning ismlari

<sup>23</sup> Jahon falsafasi tarixidan lavhalar.1-kitob. - Toshkent , 2004. – B.43.

<sup>24</sup> Хоу Вай-лу (и.др). Чжунго сысян тунши / История китайских идеологий. Т.1-2. – Пекин, 1957. – В.127.

aniq bo'lmada, aynan ular asotirlar, afsonalar ma'naviy ta'siridan ozod bo'la borganlar va olam to'g'risidagi ilk dunyoqarashni o'zlarida shakllantirib, rivojlantirganlar. Ularning qarashlarida afsonaviy va dunyoviy bilimlar bir-biri bilan bevosita bog'lanib, bir-birini to'ldirib borgan Xitoy falsafasi o'zining gullab yashnagan vaqtiga "urushuvchi davlatlar" deb atalgan davrda erishdiki, uni Xitoy falsafasining "oltin davri" (eramizdan avvalgi VI-III asrlar) deb atadilar. Asosiy falsafiy yo'nalishlar quyidagilardan iborat edi: in-yan, besh unsur, konfutsiychilik, daosizm, moizm, legizm<sup>25</sup>.

Qadimgi xitoyda markazlashgan davlatchilikning kuchsizlanishi oqibatida markaziy boshqaruv ma'muriyatning turli soxa vakillari (joylardagi hukmdorlarga ta'sir etish uchun) falsafiy maktablar tashkil etishga kirishdilar. Tashkil etilgan maktablar esa umumiy 家 "Chizya" deb nomlana boshladi<sup>26</sup>. Bu nomlash o'z vaqtida ularning jamiyatdagi xususiy maqomini belgilab berar edi. "Chizya" So'zining asli mohiyati ham "uy" degan ma'noni anglatadi.

1. 儒家 Kungzichilik maktabiga olim – intellektual salohiyat egalari va hunarmandlar asos solgan bo'lib, ularning asosiy maqsadi Kungzi g'oyalarini targ'ib qilish va uni rivojlantirish bo'lgan. Shu ma'noda ularning amaliy faoliyatida insonparvarlik 人 (Jen) g'oyalarini targ'ib qilish bosh masala bo'lgan<sup>27</sup>.

2. 老子 Lao zi asos solgan 道 Dao maktabi. Bu maktabga tarki dunyochilik qilgan darveshlar, muvofaqqiyat va mag'lubiyat, mavjudlik va halokat, qayg'u va baxt, qadimiylilik va zamonaviylilik yo'li (Doa) to'g'risida yilnomalar tuzish tufayli "pokizalilik va bo'shliq", "kamsitilish va zaiflashish" orqali "shohona san'at" o'z-o'zini saqlashga etishgan xronografiya muassasalaridan chiqqanlar yaratishgan<sup>28</sup>.

3. 阴阳 "Zulmat va yorug'lik maktabi" ni, (dunyoni tashkil etuvchi, boshlovchilar) osmon belgilari, quyosh, oy, yulduzlar, koinot mo'ljallari, vaqt almashuvini kuzatuvchilar - astronomiya muassasalaridan chiqqanlar yaratganlar.

4. 法家 Legizmni, "odob-axloq asosidagi" boshqaruvni 礼 (Li) mukofotlar, jazolar, muayan qonunlar (法) bilan to'ldirgan, sud muassasalaridan chiqqanlar yaratishgan.

5. 名家 "Ismlar" maktabini, faoliyatlari qadimda mansab va marosimlardagi nominallik va reallik mos kelmaganligi bois ularni muvofiqlashtirish bilan bog'liq bo'lgan, marosimlar muassasasi vakillari yaratishgan.

<sup>25</sup> Ян Юн. История древнекитайской идеологии / Перевод с китайск. - М., 1957. - С.142.

<sup>26</sup> Там же. - С. 143.

<sup>27</sup> Быков Ф.С. Зарождение общественно-политической и философской мысли в Китае. - М., 1966. - С. 45.

<sup>28</sup> Ян Хин-шун. Древнекитайский философ Лао-цзы и его учение. - М.-Л., 1950. - С.106.

6. 墨家Moizm maktabiga tejamkorlikni, “ko’p narsani o’z ichiga oluvchi muxabbat” (兼爱Izzyan ay)ni “loyiqlarini”(贤syau) ilgari surishni **navyam** (贵guy) qadir - qimmatni biluvchi va uni hurmat qiluvchi, (命min) “oldindan taqdirga bitilgan” va “bir xillikni” inkor etuvchi ibodatxona qorovullaridan chiqqanlar asos solishgan<sup>29</sup>.

7. Vertikal va gorizontal (siyosiy ittifoqlar)diplomatik maktabini ”ishlarni lozim darajada baxsga emas farmoyishga asoslanib bajaruvchi elchilik muassasalaridan chiqqanlar yartaganlar”.

8. Eklektik ensiklopedik, “erkin maktabi”ni kungzichilik va moizm “ismlar maktabi” legizm g’oyalarini davlatda tartibni saqlab turish uchun bir-biri bilan qo’shilgan maslahatchilardan chiqqanlar yaratishgan.

9.农家“Agrar maktab”ni Xun fanda sakkizta muhim davlat ishlaridan (ba chjen) va ikkinchi o’rinda bo’lgan oziq ovqat va mol ishlab chiqarishni boshqaruvchi, dehqonchilikka oid muassasalardan chiqqanlar tuzishgan.

10. “Kichik izohlar maktabi”ni “ko’chadagi fisqu-fasod, mish-mishlar” asosida xalq orasidagi kayfiyat to’g’risida ma’lumot yig’uvchi kuyi tabaqali amaldor ma’lumot yig’uvchi quyi tabaqali amaldorlardan chiqqanlar tuzishgan. Ammo bu maktablar jamiyatda o’z yo’nalishlari ega bo’lsada, keyinchalik kungzi ta’limotining kuchayib borishi bilan asta sekin yo’qolib bordi.

Ushbu o’nlik maktablariga asoslangan manbalarini eramizdan avval 3-2 asrlarning ensiklopedik yodgorliklari bo’lgan Lyuy shi chunstyuy (janob Lyu yaning bahor va kuzi) va Xuaynan stzi (Xuaynanlik o’qituvchining asari)da kuzatish mumkin. Ularning birinchisida (2 – bob, 5-7) “Osmon ostining o’nta atoqli arboblari ro’yxati kiritilgan: 1) yon berishni ko’plarga o’rnak qilib ko’rsatuvchi Lao Szi, 2) insonparvarlikni ulug’lovchi Kungzi,<sup>30</sup> 3) “mo’tadillik”ni ifodalovchi Modi, 4) ”sofliq”ni ulug’lovchi Guan in, 5) “borliq”ni ulug’lovchi Le Stzi, 6) “tenglik”ni maqtovchi Tyan-pyan, 7) “egoizm - xudbinlik”ni sharaflovchi Yan Chju, 8) ”kuch”ni ko’klarga ko’taruvchi Sun bin, 9) ” Oldinga intilish”ni qo’llovchi Van byao, 10) “ergashish”ni ulug’lovchi Er lyan. Xuaynan stzi asarining umumlashtiruvchi yakuniy – 21 bobi tarkibida falsafa maktablarining vujudga kelishi ijtimoiy - tarixiy shart – sharoitlari to’g’risidagi g’oyalar keltirilgan bo’lib, ular quyidagi tartibda ko’rsatilgan. 1) kungzichilik. 2) Moizm. 3) Daoni Legizm bilan uyg’unlashtirgan Guan stzi ta’limoti (er.av 4-3 asrlar). 4) kungzichilikni daosizm bilan uyg’unlashtirilgan va

<sup>29</sup> Фэн Ю-лань. Краткая история китайской философии. - СПб, 1998. - С. 91.

<sup>30</sup>Быков Ф.С. Зарождение общественно-политической и философской мысли в Китае. - М., 1966. - С. 45.

sezilarli ravishda Yan-stzi chun styu ( o'qituvchi Yan bahori va kuzi) ifodalangan Yan-stzi ta'limoti. 5) Vertikal va gorizontal (siyosiy ittifoqlar) haqidagi ta'limot. 6) Shen Boxayning "jazolar va ismlar" (sin min) haqidagi ta'limoti; 7) Shan yan (Gun Sunyan)ning (er av 4 asr) qonunlar to'g'risidagi ta'limoti; 8) Daosizm bilan sug'orilgan Lao stzi va Xuaynanstzi ta'limoti; mazkur bobning boshida Loa-stzi va Chjuanstzi ta'limoti ajratib ko'rsatilgan, 2 bobda esa Yan Chju ( Modi, Shen Boxay, Gun Sunyan ta'limoti bilan birga to'rtlikni tashkil etuvchi) ko'rsatilgan bo'lib, yaxlit xolda I ven chji turlanishi bilan o'zaro munosabatda o'nta (10) bo'lingan to'plamni tashkil etib, xususan, "vetikal va gorizontal (siyosiy ittifoqlar)" maktabiga xos belgi va falsafa maktablarining kelib chiqishi tarixiy voqelikni umumiy bog'lash orqali aloqadorligi ko'rsatib berilgan.

Tabiiy-falsafiy g'oyalar ijtimoiy hayotni tashkil qilish uchun tavsiyalar sifatida ishlatilgan, "Shu Ching" kitobida uchta axloqiy fazilatlar va ularni boshqarishda foydalanish haqida so'z boradi. "Birinchisi (sifat) to'g'ri (to'g'ri) va to'g'ri (to'g'ri narsalarni qilish qobiliyati); ikkinchisi - qiyin (qobiliyat), uchinchisi (yumshoqlik). Yuzaga kelgan falsafaning muhim masalasi osmon bilan inson o'rtasidagi munosabatlar, odamning olamdagi o'rni haqida. Taiping Ching, afsonaga ko'ra, Yu-chi adibi to'g'ridan-to'g'ri osmondan olingan: "Osmon - bu Yangning buyuk kuchi, yer - bu Inning buyuk kuchidir. Odam hamma narsada kabi markazda. Osmon doimiy ravishda tubga aylanadi, uning hayotiy prinsiplari pastga tushadi<sup>31</sup>. Er doimiy ravishda yuqoridan oladi, uning hayotiy prinsiplari yuqoridan ko'tariladi. Ikkala tamoyil ham markazda bog'langan, shuning uchun odam o'rtada bo'lishiga qulaydir". Tabiiy faylasuflar aytishicha, osmon bilan yerning uyg'unligi hayot manbai. Ammo bu uyg'unlikda bosh rol osmonga tegishlidir. Osmonga sajda qilish chaqirig'i shu erdan boshlandi. Ushbu g'oya qadimgi Xitoy falsafasida keng qo'llanilgan.

O'zlarini "Xan"lar deb atagan xitoy imperiyasi etnonimi bo'lib kelgan, markazlashgan Xan imperiyasi shakllanishi davrida yaratilgan "Lyu sin – ban gu" nazariyasi an'anaviy fanda mumtozlik mavqeiga ega bo'ldi. Keyinchalik, butun xitoy tarixi mobaynida unga ishlov berish davom etib, uning keyingi rivojida Chjan Syuchen (1738-1801) va Chjan Binlin (1890-1936)lar alohida xissa qo'shdilar<sup>32</sup>. Bu ta'limot XX asr Xitoy falsafasida Xu Shi tomonidan qattiq tanqid qilinishi bilan birga oltita asosiy maktabni nafaqat turli kasb, balki turli xildagi shaxslar va turmush tarzi vakllari yaratgan degan xulosaga kelgan Fen Yulan tomonidan qo'llab quvvatlandi va rivojlantirildi. Maktablar haqida ma'lumot beruvchi bu to'plamlarning

<sup>31</sup> Ян Юн-го. История древнекитайской идеологии. - М., 1957. – С. 123.

<sup>32</sup> Хоу Вай-лу (и.др). Чжунго сысян тунши (История китайских идеологий). Т.1-2. - Пекин.1957. – С.164.



uzoq muddat mavjud bo'lib kelganligi o'sha davr maktablarining jamiyat haqidagi g'oyaviy qarashlari xususida etarlicha ma'lumotlarga ega bo'lish imkoniyatlarini beradi.

Qadimgi Xitoydagi ilk falsafiy ta'limotlarga ko'ra, osmon va yer bilan chegaralangan olam in hamda yan tamoyillariga amal qiladi. Yan tamoyili narsalar mohiyatiga faol kirib boruvchi kuch sifatida talqin qilinsa, in esa passiv kuzatuvchi, zulmatni ifodalovchi tushunchadir. Lekin ularni bir-birini rad etuvchi jihatlar tariqasida tushunish xato, chunki ularning hamjihatligi tufayli kuchlar birlashadi, uzilgan yo'nalishlar muayyan shaklga ega bo'ladi, yer bilan osmon o'zaro munosabatlari ochib beriladi. In va yan harakati - bir butunlik o'zgarishining dialektik harakati. Narsa va hodisalarning o'zaro hamkorligi ularning o'zgarishi orqali ta'minlanadi. In va yanning o'zaro harakati natijasida oltita kategoriyalar paydo bo'ladi. Bular - momaqaldiroq, shamol, olov, suv, qaytish va osoyishtalik<sup>33</sup>. Ushbu kategoriyalar Osmon, Yer va Inson bilan bog'liq muammolarni yoritishda keng qo'llanilgan.

Yin yan jia (阴阳家, pinyin: yin yáng jia) - qadimgi Xitoyning tabiiy falsafiy-kosmologik va numerologik masalalarga ixtisoslashgan falsafiy maktabidir. Bu Dark (In) va Light (Yan) maktabi bo'lib, Ushbu maktabning izdoshlari voqealarni faqat tabiiy kuchlar nuqtai nazaridan izohlashga harakat qilishdi, shuning uchun uni odatda tabiiy falsafiy deb talqin qilishadi.

In-Yan maktabining g'oyalari qadimgi Xitoyning an'anaviy ma'naviy madaniyati va fanining asosini tashkil etdi. Astronomik hisob-kitoblar asosida taqvimlar tuzildi, ularning to'g'riligi nafaqat qishloq xo'jaligi uchun katta ahamiyatga ega edi, balki "Osmon O'g'li va uning maslahatchilarining g'amxo'rliqi" deb ham hisoblangan. Samoviy hodisalarni o'rganish kosmologiya, bioritmologiya va klimatologiya elementlarini birlashtirgan qadimgi Xitoy tibbiyotida katta ahamiyatga ega bo'lgan<sup>34</sup>. Keyinchalik In-Yan maktabining g'oyalari neokonfutsiy va diniy Daoizmga keng qo'llanila boshlandi.

In-YanJia-ning (Xitoy tili pinyinda) markaziy tushunchasi bu In-Yan kuchlari dualizmining universalligi va besh unsur: Metall, yog'och, suv, olov va er tomonidan hosil bo'lgan o'zaro ta'sirlarning siklik xarakteridir.

<sup>33</sup> Хоу Вай-лу (и.др). Чжунго сысян тунши (История китайских идеологий). Т.1-2. - Пекин.1957. - С.164.

<sup>34</sup> Демин Р. Н. Школа инь-ян //Культуры в диалоге. Вып.1. – Екатеринбург, 1992. – С. 97.

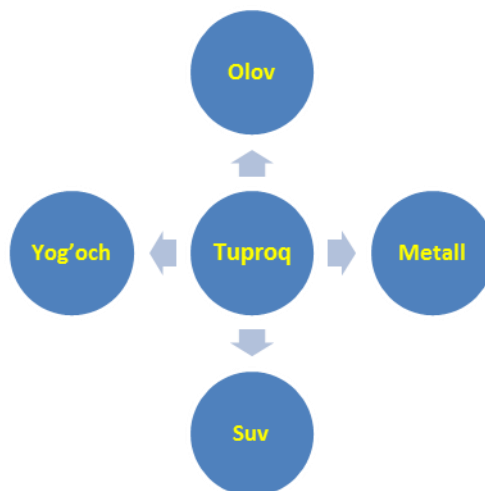

Dunyoning butun rivojlanishi ushbu konsepsiyada ko'rib chiqilgan edi: “Bu san’at beshta kuch [besh unsur]ning o’zgarishi natijasida yuzaga keladi va agar u eng uzoq chegaralargacha kengaytirilsa, unga erisha olmaydigan hech narsa bo’lmaydi”<sup>35</sup>.

- Yog’och mustahkamlanadi, Suv qariydi, Olov tugiladi, Metal maxbusga aylanadi, Tuproq o’ladi.

- Olov mustahkamlanadi, Yog’och qariydi, Tuproq tug’iladi, Suv maxbusga aylanadi, Metal o’ladi.

- Tuproq mustahkamlanadi, Olov qariydi, Metall tug’iladi, Yog’och maxbusga aylanadi, Suv o’ladi.

- Metall mustahkamlanadi, Tuproq qariydi, Suv tugiladi, Olov maxbusga aylanadi, Yog’och o’ladi.

- Suv mustahkamlanadi, Metall qariydi, Yog’och tug’iladi Tuproq maxbusga aylanadi, Olov o’ladi.

Narsalar va hodisalarning fazoviy, vaqtinchalik va boshqa xususiyatlari beshta guruhga birlashtirilgan va ma’lum elementlar bilan bog’liq. Shunday qilib, butun dunyo hamjihatlikda. Agar ushbu guruhlarning biron birida qonunbuzarlik ro’y bersa, dunyoning butun mexanizmi uyg’unlik holatidan chiqadi<sup>36</sup>. Bundan ham murakkab tuzilmalarni tuzish mumkin, ular ham “yo’riqnomalar va ko’rsatmalarga” muvofiq ishlaydi: “Zulmat va yorug’lik (maktab izdoshlari) boshlanganidan keyin har bir ish uchun ko’rsatmalar va buyruqlar mavjud (va (va) haqida to’rt fasl (va haqida). sakkizta asosiy nuqta (sakkizta shartlar) trigramlarga, (va taxminan) zodiakning o’n ikki belgisiga (va taxminan yil davomida) yigirma to’rt yil”<sup>37</sup>.

<sup>35</sup> Фэн Ю-Лань Школа «Инь-Ян» и древнекитайская космогония // Краткая история китайской философии. - М.: Евразия, 1998. – С. 152.

<sup>36</sup> [Сто школ — период рассвета китайской философии](#) // История философии в кратком / перевод Богута И. И. - М.: Мысль, 1994.- С.132.

<sup>37</sup> Лю Цзя Рассуждение Сыма Цяня о «шести школах» / пер. Кроль Ю. Л. // Китай: история, культура и историография. - М.: Наука, 1977. - С. 131—132.

In-Yan maktabining paydo bo'lishi miloddan avvalgi V - III asrlarga to'g'ri keladi. Jozef Nuxamning so'zlariga ko'ra, ushbu maktab, masalan, qadimgi Xitoyning mojia yoki minjia kabi falsafiy maktablari mualliflar asarlarida uchraydi. Biroq, bugungi kunga qadar ushbu maktabning biron bir kengaytirilgan matni saqlanmagan. Uning g'oyalarini faqat "Shi Ji" (eng to'liq ma'lumot), "Zhou i", "Lu-shi chun qiu" ("Liuning buloqlari va kuzi") va boshqa bir qator yodgorliklardagi ayrim faragmentlar bilan baholasa bo'ladi<sup>38</sup>.

Miloddan avvalgi 1-ming yillikning o'rtalariga qadar. "In-Yan" va "Besh unsur" tushunchalari alohida okklyuziv an'analarda ishlab chiqilgan - "samoviy" (astronomik) va "dunyoviy" (mantiqiy-iqtisodiy) edi. Ushbu ta'limotlar parchalarini qadimgi "I Ching", "Guo Yuy", "Lu-shi Chun Qiu" kabi matnlarda topish mumkin.

Miloddan avvalgi 1-ming yillikning 2-yarmida. qadimgi matnlardagi ma'lumotlarga ko'ra, ushbu maktabning taniqli vakili Zou Yan "In-Yan" tushunchasini axloqiy fazilatlarga ega bo'lgan "besh unsur" doktrinasini birlashtirgan ("besh fazilat" – deydi u). Shunday qilib, "Besh unsur" ning siklikligi tarixiy jarayonlarga ham taalluqli bo'lib, hukmron sulolalarning paydo bo'lishi va qulashi bosqichlarini belgilab qo'ydi.

Konfutsiyning diniy ontologik-kosmologik va uslubiy asoslarini ishlab chiqqan va tizimlashtirgan Konfutsiychi Dong Chongshu falsafasida birinchi marta olamning barcha tomonlarini qamrab olgan yagona ta'limot sifatida "In-Yan" va "Besh unsur" tushunchalari keltirilgan. Keyinchalik In- Yan maktabining tabiiy-falsafiy tushunchalari Konfutsiy "yangi harflar matnlari maktabi" (Jing xue) va neo-konfutsiylik, diniy-okkultiv - Xitoy folbinlari, folbinlari, sehrgarlari, kimyogarlari va tabiblarining faoliyatida davom ettirildi. Ushbu maktabning asosiy vakili Zou Yan hisoblanadi. Ushbu maktab vakillari shuningdek Tzu-Vey (tarixchi va astronom-munajjim eramizdan avvalgi 6 - 5 asrlar), yarim afsonaviy Rongcheng-tzu, Tszyan Tsang (mil. Av. 3 - 2 asrlar) ni o'z ichiga oladi. Qadimgi Xitoyda fasafiy fikr yuqorida aytganimizdek, xilma-xil va turli davrlarda rivojnagan. Ko'plab muammo va masalalarni tadqiq etishga harakat qilishgan. In-yan falsafiya ta'lomoti shunday shalda o'zidan avvalgi o'tagan falsafiya ta'limotlarning davomi va ularni to'ldirib sharhlanganini ko'rishimiz mumkin.

### **XULOSA.**

Qadimgi Xitoy falsafasida turli xil yo'nalish va oqimlar mavjud bo'lib, Ularda falsafiy tafakkur qadriyatlarini ishlab chiqishga uringan mashhur kishilar, o'z

<sup>38</sup> [Нидэм, Джозеф.](#) Происхождение и развитие теории Пяти элементов: Школа натуралистов (Иньянцзя) и Цзоу Янь // Китайская геомантия./ Сост., вст. ст., пер., примеч. и указ., М. Е. Ермакова. - СПб: Петербургское востоковедение, 1998. - С. 215 - 228.

davrining ko'zga ko'ringan donishmandlari tabiat, jamiyat va inson hayotiga taalluqli bo'lgan ko'pgina muammolarning real yechimini izlaganlar. Bunday muammolarni o'z ijtimoiy ideallaridan kelib chiqqan holda hal etishga uringanlar. Tabiiyki muammolarning yechimi bir xil emas, chunki olam cheksiz va benihoyadir. Ularni chegaralangan nazariy tamoyillar tizimi vositasida qamrab olish mumkin emas edi. Falsafiy maktablar, yo'nalishlarning turli-tumanligini, shu bilan izohlash mumkin.

Qadimgi Xitoydagi ilk falsafiy ta'limotlarga ko'ra, osmon va yer bilan chegaralangan olam in hamda yan tamoyillariga amal qiladi. Yan tamoyili narsalar mohiyatiga faol kirib boruvchi kuch sifatida talqin qilinsa, in esa passiv kuzatuvchi, zulmatni ifodalovchi tushunchadir. Lekin ularni bir-birini rad etuvchi jihatlar tariqasida tushunish xato, chunki ularning hamjihatligi tufayli kuchlar birlashadi, uzilgan yo'nalishlar muayyan shaklga ega bo'ladi, yer bilan osmon o'zaro munosabatlari ochib beriladi.

#### **FOYDALANILGAN ADABIYOTLAR RO'XATI (REFERENCES)**

1. Jahon falsafasi tarixidan lavhalar.1-kitob. - Toshkent , 2004. – B.43.
2. Хоу Вай-лу (и.др). Чжунго сысян тунши / История китайских идеологий. Т.1-2. – Пекин, 1957. –В.127.
3. Ян Юн. История древнекитайской идеологии / Перевод с китайск. - М.,1957. - С142.
4. Быков Ф.С. Зарождение общественно-политической и философской мысли в Китае. - М., 1966. -С. 45.
5. Ян Хин-шун. Древнекитайский философ Лао-цзы и его учение. - М.-Л., 1950. - С.106.
6. Фэн Ю-лань. Краткая история китайской философии. - СПб, 1998. - С. 91.
7. Быков Ф.С. Зарождение общественно-политической и философской мысли в Китае. - М., 1966. - С. 45.
8. Ян Юн-го. История древнекитайской идеологии. - М., 1957. – С. 123.
9. Хоу Вай-лу (и.др). Чжунго сысян тунши (История китайских идеологий). Т.1-2. - Пекин.1957. –С.164.
10. Демин Р. Н. Школа инь-ян //Культуры в диалоге. Вып.1. – Екатеринбург, 1992. – С. 97.
11. Фэн Ю-Лань Школа «Инь-Ян» и древнекитайская космогония // Краткая история китайской философии. - М.: Евразия, 1998. – С. 152.
12. [Сто школ — период рассвета китайской философии](#) // История философии в кратком / перевод Богута И. И. - М.: Мысль, 1994.- С.132.

- 
13. Лю Цзя Рассуждение Сыма Цяня о «шести школах» / пер. Кроль Ю. Л. // Китай: история, культура и историография. - М.: Наука, 1977. - С. 131—132.
14. [Нидэм, Джозеф](#). Происхождение и развитие теории Пяти элементов: Школа натуралистов (Иньянцзя) и Цзоу Янь // Китайская геомантия./ Сост., вст. ст., пер., примеч. и указ., М. Е. Ермакова. - СПб: Петербургское востоковедение, 1998. - С. 215 - 228.

## **BADIIY MATNING LINGVISTIK MOHIYATI**

*Botirova Maxliyo Baxodir qizi*

*Islomov Sardor Sanjarovich*

*Termiz davlat universiteti lingvistika: o'zbek tili ta'lim yo'nalishi  
magistrantlari*

*Annotatsiya: Maqolada bugungi o'zbek tilshunosligida matn tushunchasining mohiyati xususida so'z boradi. Jahon tilshunosligida matnga berilgan baho va mazkur hodisaga turlicha yondashuvlar mavjudligi haqida fikr yuritiladi. Matnning lingvistik xususiyatlarini hisobga olib, ba'zi tekshiruvchilar uni lingvistikaning mustaqil bir sohasi sifatida (tekst grammatikasi, tekst lingvistikasi kabi nomlar bilan) ajratishni zarur deb biladilar. Ba'zilar esa uni tekst sintaksisi deb atab sintaksisi, sodda gap sintaksisi kabi), gap sintaksisining davomi sifatida qarab, bu bilan sintaksis terminining mazmunini kengaytirishni, asosiy sintaktik birlik sifatida gapdan ko'ra katta sintaktik butunlik deb qarash kerakligini ta'kidlaydilar: bunda sintaksisning yuqori chegarasi qo'shma gap sintaksisi emas, balki tekst sintaksisi bo'ladi.*

*Kalit so'zlar: Matn nazariyasi, matn lingvistikasi, matnning ontologik va funksional belgilari, matnning semantik –struktur tuzilishi, sintaktik butunlik, sintaktik konstruktsiya, abzats, maksimal tekst, minimal tekst, matnning sintagmatik va pragmatik xususiyatlari*

## **ЛИНГВИСТИЧЕСКАЯ СУЩНОСТЬ ХУДОЖЕСТВЕННОГО ТЕКСТА**

*Аннотация: В статье рассмотрено содержание понятия текста в современном узбекском языкознании, изложены соображения об оценках, даваемых тексту в мировом языкознании, а также о существовании различных подходов к данному явлению. Учитывая лингвистические особенности текста, некоторые исследователи считают необходимым выделить его как самостоятельную ветвь языкознания (с такими названиями, как грамматика текста, лингвистика текста). Некоторые называют это текстовым синтаксисом (например, синтаксисом простого предложения) как продолжением синтаксиса предложения, тем самым расширяя значение синтаксиса термина, утверждая, что базовая синтаксическая единица должна рассматриваться как большее синтаксическое целое, чем предложение: верхняя граница будет синтаксис текста, а не синтаксис объединенного предложения.*

*Ключевые слова и понятия: Теория текста, лингвистика текста, онтологические и функциональные знаки текста, семантико-структурное*

*строение текста, синтаксическая целостность текста, синтаксическая конструкция, абзац, максимальный текст, минимальный текст, синтагматические и прагматические свойства текста.*

### **THE LINGUISTIC ESSENCE OF THE LITERARY TEXT**

**Abstract:** *This article discusses the essence of the text concept in today's Uzbek linguistics. It also provides an overview of the text in the world linguistic and different approaches to this event. Given the linguistic features of the text, some researchers consider it necessary to distinguish it as an independent branch of linguistics (with names such as text grammar, text linguistics). Some call it text syntax (like simple sentence syntax), looking at it as a continuation of sentence syntax, thereby expanding the meaning of the term syntax, arguing that the basic syntactic unit should be considered as a larger syntactic whole than the sentence: the upper bound will be the text syntax, not the joint sentence syntax.*

**Key words:** *the theory of the text, linguistic of the text, the ontological and functional signs of the text, the semantic structure of the text, the syntactic integrity, the syntactic structure, paragraph, maximum text, minimal text, the syntactical and pragmatic characteristics of the text.*

### **KIRISH**

Matn lingvistikasi tilshunoslikning alohida sohasi, yo'nalishi sifatida shakllandi, muttasil rivojlanib kelmoqda, yangidanyangi nazariy umumlashmalar qilinmoqda. Avvalo, shuni ta'kidlash lozimki, matn tushunchasini material jihatdan belgilash va ta'riflashda mutaxassislar o'rtasida turlicha fikrlar mavjud. Ayrim tilshunoslar faqat yozma shakldagi yahlit nutq yoki nutq parchasini matn deb hisoblaydilar. Matnning lingvistik tadqiqot ob'yekti sifatida o'rgangan I. R. Galperin "matnning ontologik va funksional belgilarini namoyon etadigan yetakchi jihatlardan biri sifatida yozma hujjat tarzida reallashadigan tugallanganlik" ekanini alohida ta'kidlab ko'rsatadi. Uningcha, matn yozuvda qayd etilgan nutqiy asardir. Quyida biz badiiy matnning lingvistik mohiyatini anglashga harakat qilib o'tamiz

### **ADABIYOTLAR TAHLILI VA METODLAR**

Maqolada bugungi o'zbek tilshunosligida badiiy matn lingvistikasi tushunchasining mohiyati xususida so'z boradi. Jahon tilshunosligida matnga berilgan baho va mazkur hodisaga turlicha yondashuvlar mavjudligi haqida fikr yuritiladi. Adabiyot sifatida matnning lingvistik mohiyati bilan bog'liq bo'lgan ilmiy adabiyot, monografiya va dissertatsiyalar tahlilga tortilgan.

### **NATIJALAR VA MUHOKAMA**

Insoniyat jamiyati vujudga kelgandan buyon ular o'rtasidagi munosabatlar orasida eng muhimi va eng murakkabi lisoniy aloqalardir. Ularni ,to'g'rirog'i, o'sha

aloqalar mohiyatini o'zida aks ettirgan matnlarni o'rganish, ularni tuzish qonun-qoidalarini tahlil qilish ham amaliy, ham nazariy jihatdan katta ahamiyatga egadir. Hayotimizda sodir bo'layotgan islohotlar hech bir sohani chetlab o'tayotgani yo'q, jumladan, tilshunoslik fani ham bugungi kunda tilning barcha sohalarida ulkan yutuqlarni qo'lga kiritdi. Tilda bir qator yangi yo'nalishlarning maydonga kelishi (kompyuter lingvistikasi, psixolingvistika, matematik lingvistika, sotsolingvistika va boshq.) va ularni tadqiq etish bilan bog'liq holda yaratilgan ilmiy tadqiqotlarning ko'lami ham bundan dalolardir. Xususan, matn tilshunosligi ham tilshunoslik sohasidagi yangi yo'nalishlardan biri sanaladi. Filologiya fanini va boshqa gumanitar fanlarni xalqlar madaniyati, tili hamda adabiyoti namunalari o'zida mujassamlashtirgan matn haqidagi bilimlarning majmui deb hisoblash mumkin. Shunga qaramay, aynan matn tushunchasini izohlashda tilshunos olimlar turlicha fikr bildiradilar. Matn va uning tabiatini o'rganishga bag'ishlangan tadqiqotlar XX asr oxirlariga kelib paydo bo'ldi. Matn tilshunosligi masalalari juda ko'plab tilshunoslarning e'tiborini tortgan masalalardan biridir. Jumladan, dunyo tilshunosligida V.Matezius, I.Galperin, L.Loseva, O.Moskalskaya, K.Abdullayev, o'zbek tilshunosligida bu borada R. Qo'ng'urov, I. Qo'chqortoyev, Q. Samadov, N.Mahmudov, M.Yo'ldoshev, X.Doniyorov, E. Qilichev, S. Karimov, B.Umurqulov kabi olimlar matn haqida fikrlarini bildirganlar. Matn nazariyasi, matn lingvistikasining umumiy rivojlanishida Praga lingvistik to'garagi vakillari, nemis, fransuz, ingliz, Amerika, golland, polyak va boshqa tilshunoslik maktablarining xizmatlari dunyo tilshunosligida e'tirof etilsa, rus tilshunosligida V.V.Odinsov, I.R.Galperin, O.I.Moskalskaya, L.M.Loseva, Z.Ya.Turayeva, N.S.Valgina, N.D.Zarubina kabi ko'pgina tilshunos olimlarning xizmatlari alohida e'tiborga loyiq. O'zbek tilshunosligida birinchilardan bo'lib akademik G'.Abdurahmonov 1980 - yil Toshkentda bo'lib o'tgan sobiq Ittifoq turkiyshunoslarining III kon-ferensiyasida matn nazariyasiga bag'ishlangan ma'ruza qilib, muammoning mohiyati va yechimlari haqida o'z fikrlarini bildirgan, bir qancha matn turlarini ajratib ko'rsatgan edi. Shuningdek, tilshunos olim A. G'ulomov ham matnning mohiyati bo'yicha o'z fikrlarini bayon qilgandi. Keyingi davr o'zbek tilshunosligida A.Mamajonov, M.To'xsonov, M.Abdupattoyev, N. Turniyozov, M. Xakimov kabi olimlarning shu sohaga taalluqli bo'lgan ishlarini alohida qayd etish mumkin. Matn lingvistikasi tilshunoslikning alohida sohasi, yo'nalishi sifatida shakllandi, muttasil rivojlanib kelmoqda, yangidanyangi nazariy umumlashmalar qilinmoqda. Avvalo, shuni ta'kidlash lozimki, matn tushunchasini material jihatdan belgilash va ta'riflashda mutaxassislar o'rtasida turlicha fikrlar mavjud. Ayrim tilshunoslar faqat yozma shakldagi yahlit nutq yoki nutq parchasini matn deb hisoblaydilar. Matni lingvistik



tadqiqot ob'yehti sifatida o'rgangan I. R. Galperin " matnning ontologik va funksional belgilarini namoyon etadigan yetakchi jihatlardan biri sifatida yozma hujjat tarzida reallashadigan tugallanganlik" ekanini alohida ta'kidlab ko'rsatadi. Uningcha, matn yozuvda qayd etilgan nutqiy asardir. Ammo matn lingvistikasi muammolari bilan shug'ullangan ko'pchilik tilshunos olimlar matnning yozma ham, og'zaki ham bolaverishini ta'kidlab o'tadilar. Chindan ham , ayni shu fikr ilmiy – mantiqiy jihatdan to'la asosga ega va u matnning mavjud mohiyatini to'g'ri aks ettiradi. Z.Ya. Turayeva matn lingvistikasining umumiy nazariyasiga ko'ra uning predmeti sifatida og'zaki yoki yozma nutq mahsuli bo'lgan matnni olish mumkinligini aytadi, ammo matnni tor ma'noda, ya'ni faqat yozma nutq mahsuli sifatida talqin qilish maqsadga muvofiq ekanligini ta'kidlaydi. Matnning semantik – struktur tuzilishini rus tilidagi og'zaki va yozma nutq misolida o'rgangan R. A. Karimova matn faqat grafik, yozma shakldagina emas, balki og'zaki shaklda ham namoyon bo'ladigan nutqiy asar ekanligini , bunda og'zaki shakl genetik asos ekanligini alohida ta'kidlaydi va faktlarning tahlillaridan kelib chiqqan holda " bir qarashda matn makonnining qarama-qarshi nuqtalarida joylashganday ko'rinadigan og'zaki favqulodda voqelanuvchi(spontan) matn va yozma matn (badiiy matn) umumiy xususiyat- muayyan tuzilishga ega", - degan nazariy xulosaga keladi.

Matnning lingvistik xususiyatlarini hisobga olib, ba'zi tekshiruvchilar uni lingvistikaning mustaqil bir sohasi sifatida (tekst grammatikasi, tekst lingvistikasi kabi nomlar bilan) ajratishni zarur deb biladilar. Ba'zilar esa uni tekst sintaksisi deb atab sintaksisi, sodda gap sintaksisi kabi), gap sintaksisining davomi sifatida qarab, bu bilan sintaksis terminining mazmunini kengaytirishni, asosiy sintaktik birlik sifatida gapdan ko'ra katta sintaktik butunlik deb qarash kerakligini ta'kidlaydilar: bunda sintaksisning yuqori chegarasi qo'shma gap sintaksisi emas, balki tekst sintaksisi bo'ladi. Tekshiruvchilarning ko'pchiligi bu sohani birinchi qarash bo'yicha yoritmoqdalar. M.To'xsonov o'zining nomzodlik dissertatsiyasida makromatn va mikromatnni farqlagan holda o'zbek tilidagi mikromatn tarkibidagi unsurlarni bog'lovchi vositalar sistemasini tadqiq etgan. O'zbek tilshunosligida matn lingvistikasi bo'yicha umumlashtiruvchi, ta'limiy xarakterdagi ilk ishlardan biri A.Mamajonov tomonidan yaratilgan. Uning filologtalabalar uchun mo'ljallangan "Tekst lingvistikasi" nomli maxsus kursida matn haqidagi ilmiy qarashlar tahlil etilgan, matn tushunchasining mohiyati, tiplari va birliklari, bu birliklarning bog'lanishi va bog'lovchi vositalari, matn birliklariaro sinonimiya, sintaktikstilistik figuralar kabi masalalar bayon qilingan. Keyinroq shogirdi M.Abdupattoyev bilan hamkorlikda nashr ettirgan "Matn sintaksisi" nomli o'quv qo'llanmasida matnning struktur-semantik va stilistik jihatlari, matn birliklaridagi tema-rematik munosabat

atroflicha tahlil qilingan, tegishli xulosalar umumlashtirilgan. N.Turniyozovning “Matn lingvistikasi” nomli qoʻllanmasi ham ana shunday taʼlimiy xarakterdagi ishlardan boʻlib, unda tegishli oʻquv rejasiga muvofiq matn haqida umumiy maʼlumot, mikro va makromatn tushunchalari, matn uzvlari orasidagi turli munosabatlar kabi ilmiy mavzular boʻyicha maʼlumotlar berilgan. Matn muammolari bilan jiddiy shugʻullangan oʻzbek tilshunoslaridan yana biri M.Hakimovdir. U asosiy maqsadi “ilmiy matn va uning birliklari orasidagi mazmuniy munosabatni ifoda etuvchi bogʻlovchilar, ularning oʻziga xos xususiyatlari va vazifalarini aniqlashga yoʻnaltirilgan ishlarga hissa qoʻshish, ilmiy matnda muallifning xususiy munosabati hamda uning turlarini belgilash”dan iborat boʻlgan nomzodlik dissertatsiyasida oʻzbek ilmiy matnining sintagmatik va pragmatik xususiyatlarini boy faktik materiallari asosida batafsil tadqiq etgan. Oʻzbek tilshunosligida matn masalasining u yoki bu jihati tadqiqiga daxldor bir qator ilmiy maqolalar ham eʼlon qilindi. Bugungi kunga kelib matnni oʻrganishning yigirmadan ortiq usullari, metodlari ishlab chiqilgan va ular tilshunoslik fanida keng qoʻllanmoqda. Ulardan biri oʻzbekcha matnlarni statistik usulda oʻrganishdir. Matnni oʻrganishning bu usuli haqida B.Yoʻldoshevning “Matnni oʻrganishning lingvostatistik metodlari” uslubiy qoʻllanmasida izchil fikrlar bildirilgan boʻlib, unda turli vazifaviy uslubdagi matnlarni statistik metodlar asosida oʻrganish usullari, koʻrinishlari, chastotali lugʻatlar va ularni yaratish tamoyillari bayon qilingan. M.Yoʻldoshev badiiy matnni lingvopoetik tahlil qilishga bagʻishlangan doktorlik dissertatsiyasini yoqladi. Mazkur doktorlik ishida badiiy matnda tilning estetik vazifasining namoyon boʻlish tarzi oʻzbek adabiyotining eng sara asarlari misolida tahlil qilingan, badiiy matnning mazmuniy turlari hamda intertekstuallik muammosi faktik materiallar asosida tasnif va tavsif qilingan, badiiy matnni lingvopoetik tahlili tamoyillari ishlab chiqilgan, shuningdek, badiiy matnning shakllanish tarzi va unda ishtirok etuvchi lisoniy omillar oʻrganilib, badiiy matnda fonografik, leksik, morfologik va sintaktik vositalarning poetik aktuallashish mexanizmlari tadqiq etilgan. Matnni oʻrganishning lingvostatistik metodlarini tahlil va tatbiq qilish ham matn lingvistikasining dolzarb muammolaridan biri hisoblanadi. Bu borada samarqandlik olimlar S.Karimov, B.Yoʻldoshev, D.Oʻrinboyevalarning tadqiqotlari eʼtiborga sazovor.

### **XULOSA**

Badiiy matnning lingvistik mohiyati tilshunoslikda alohida oʻringa ega tushuncha hisoblanadi. Matnning lingvistik xususiyatlarini keltirish borasida fikrlar hamon munozarali hisoblanadi. Yuqoridagi fikrlar asosida yaxlit xulosa qilishimiz mumkinki matn tilshunoslik nuqtai nazaridan barcha lingvistik xususiyatlarni oʻzida

mujassam etgan murakkab tuzilmadir va u tilshunoslikning barcha sohalarining asosiy o`rganish obyektlaridan biri hisoblanadi .

**FOYDALANILGAN ADABIYOTLAR RO'YXATI (REFERENCES)**

1. Yo'ldashev M. Badiiy matnning lingvopoetik tadqiqi. Filol. fan. dokt...dis.- Toshkent, 2009.3
2. Galperin I.R. Tekst kak ob'ekt lingvisticheskogo issledovaniya. M., 1981.
3. Karimova R.A. Semantiko strukturalnaya organizatsiya teksta (na materiale ustnix spontannix i pismennix tekstov) : Avtoref. diss... d..ra fil. auk. -M.: 1992, s 27.
4. To'xsonov M. Mikromatn va uning kommunikativ yahlitligi // O'zbek tili va adabiyoti, 1990, 5 - son, 66 – 69 – betlar.
5. Tuxsanov M. Mikrotekst i sistema virajeniya ego kogenetnosti v uzbekskoy xudojestvennoy rechi: Avtoref.diss. ...k-ta filol.nauk. -Tashkent, 1987.
6. Turniyozov N. Matn lingvistikasi (ma'ruzalar matni). -Samarqand, 2004
7. Turniyazova Sh. Hozirgi o'zbek tilida matn shakllanishining derivatsion xususiyatlari. Filol. fan. nomz...dis.-Toshkent, 2010.
8. Po'latov, Sh.N., Rabindranat Tagorning Hindiston ilm-ma'rifatga qo'shgan xissasi. // "SCIENCE AND EDUCATION" Scientific journal Volume 1, Special issue 2020 136-144 P.
9. Po'latov, Sh.N., Hindistonda pedagogik ta'limning rivojlanish bosqichlari. // "SCIENCE AND EDUCATION" Scientific journal Volume 1, Special issue 2020 21-27 P.
10. Jurayev SH.S., Abu Ali ibn Sinoning falsafiy qarashlarida baxt-saodat masalasi // Academic Research in Educational Sciences, 2 (Special Issue 1), 395-401 P.
11. Saidov S.A., Ibn al-Muqaffaning islom tarjima san'atiga qo'shgan hissasi. // "Oriental Renaissance: Innovative, educational, natural and social sciences" Scientific journal Volume 1, 2021. 332-336 P.
12. Hakimov M. O'zbek tilida matnning pragmatik talqini: Filol. fan. d-ri ...diss. – Toshkent, 2001.
13. Mamajonov A. .Abdupattoyev M. Matn sintaksisi.- Farg'ona, 2002 .
14. Mamajonov A. Tekst lingvistikasi. - T.: 1989.

## **PROSPECTS FOR THE DEVELOPMENT OF UZBEK-GASTRONOMIC TOURISM**

*Yoqubjanov Javokhir Karimovich B.A.,*

[javoxirbek1805@gmail.ru](mailto:javoxirbek1805@gmail.ru)

*Irisboyev Shokhrukh Nurmukhammedovich B.A.,*

*Namangan State University*

[irisboyev-sh@mail.ru](mailto:irisboyev-sh@mail.ru)

**Abstract.** *The article analyzes the prospects for the development of gastronomic tourism in Uzbekistan, one of the world's leading countries in the field of gastronomic tourism and gastronomic tourism. The purpose of the association is to organize various events in the field of gastronomic tourism, including exhibitions, festivals, forums, seminars, scientific conferences, roundtables, competitions and other events. implementation of various projects that serve the development of tourism. According to officials, in order to prolong the tourist season in Uzbekistan, the Association regularly hosts the International Festival of National Cuisine "Delicious Uzbekistan" in November each year, regularly attracts international travel agencies to the festival and organizes regional gastronomic tours throughout Uzbekistan.*

**Keywords:** *gastronomic tourism, "green gastro-tourism", local development of cuisine, local cuisine, gastronomic tourism prospects, culinary skills, types of national dishes.*

**Аннотация:** *В статье анализируются перспективы развития гастрономического туризма в Узбекистане, одной из ведущих стран мира в сфере гастрономического туризма и гастрономического туризма. Цель ассоциации - организация различных мероприятий в сфере гастрономического туризма, в том числе выставок, фестивалей, форумов, семинаров, научных конференций, круглых столов, конкурсов и других мероприятий. реализация различных проектов, служащих развитию туризма. По словам официальных лиц, с целью продления туристического сезона в Узбекистане Ассоциация ежегодно в ноябре проводит Международный фестиваль национальной кухни «Вкусный Узбекистан», регулярно привлекает на фестиваль международные туристические агентства и организует региональные гастрономические туры по всему Узбекистану.*

**Ключевые слова:** *гастрономический туризм, «зеленый гастротуризм», локальное развитие кухни, местная кухня, перспективы гастрономического туризма, кулинарное мастерство, виды национальных блюд.*

## **INTRODUCTION.**

At present, the development of gastronomic tourism is under the constant control of the WTO on the basis of "a comprehensive description of the positive impact on the national economy, employment and cultural heritage." According to WTO experts, "gastronomic tourism accounts for 30% of tourism expenditures, and gastrotourism is a key element of local culture and the basis of production, with a focus on the tourist offerings of tourist destinations on the Great Silk Road. and national cuisine. " When we go on a trip, we usually set ourselves a number of goals, including climbing the Sinai Mountains, visiting the ancient Egyptian and Roman pyramids, or relaxing by the sea, while enjoying the taste of local national dishes that have been preserved for centuries. consists of acquainting them with the culture of preparation. The purpose of gastronomic tours is to get acquainted with the cuisine of a country, not to taste a few delicacies or eat a lot of food, but, as mentioned above, to enjoy and prepare national dishes that combine centuries-old local recipes and customs. culture.

## **REFERENCES AND METHODS**

Gastronomic travel - in which the traveler, along with explaining the concept of a particular country, learns the psyche of the people of this country through national cuisine and learns about its mentality. Thus, gastronomic tourism is a trip around countries and continents, the purpose of which is to get acquainted with the features of local cuisine and allow visitors to taste antique food and products. A gastronomic tour is not only a journey as a service, but also a set of activities aimed at tasting dishes that are unique to a particular region, consisting of ingredients that are unique and have a unique taste anywhere else in the world. Interest in the type of gastronomic tourism is growing every year. This interest is becoming more widespread in the UK, Italy and Peru, and the number of countries that have developed gastrotourism routes is increasing year by year. This growing interest is creating the basis for the development of other types of tourism. This type of recreation can also be understood as an attempt to taste the food that the heart desires in its original form, after people are tempted to consume semi-finished products.

Gastronomic tourism is primarily attractive for gourmets, that is, those who want delicious food, and it is a delicacy for them, it is not only food, but also moments that give a good mood. Second, gastronomic travel attracts professionals whose work activities are directly related to cooking and eating, such as restaurant managers, tasters, and restaurant critics. These people go on gastrotours in order to improve their professional skills, knowledge and skillful management of their skills. Therefore, in gastronomic tours are master classes of the most skilled chefs (chefs), in

which they gladly share their professional secrets. Finally, in gastronomic tours, representatives of the travel company also go on culinary trips in order to expand their business.

## **DISCUSSION AND RESULTS**

Today, the following representatives of the population make up gastronomic tourists:

- Gastro-tourists
- Those who want something different from traditional tourism;
- Those who want to make changes in their diet;
- Gourmets (seekers of delicious food);
- Those whose activities are related to cooking and consumption;
- Representatives of tourism companies interested in organizing their own gastro-tour.

It is also these gastrotours that introduce us to the different dishes of the same region and the fact that the same food is prepared in different countries. This is a very popular type of French and Bulgarian wines, which invites tourists to travel around the vineyards, pick grapes and taste the wines.

On cheese tours to the Netherlands, Switzerland and Italy, travelers can taste the best varieties of cheeses and visit cheese fairs. In Germany, Austria, the Czech Republic and Belgium, in addition to the variety of beers, this brewery is distinguished by its brewing rooms, famous beer bars and visits to festivals. It should be noted that each country has its own gastrotourism potential.

In Uzbekistan, too, the number of travel agencies that understand the advantages of this area of tourism is growing. In our country, "green gastrotourism" is widely developed, because according to the Resolution of the Cabinet of Ministers of the Republic of Uzbekistan dated October 10, 2012 "On improving the activities of catering and staff training" the National Center for Culinary Industry under the Association of Chefs of Uzbekistan was established. With this decision, its powers were expanded and strengthened. This document reflects the existence of traditions with a long history and the diversity of national dishes that have led to the widespread popularity of Uzbek cuisine in foreign countries. To do this, we need to organize a tasting of our national dishes, which are formed long ago, ecologically clean and refreshing to the human body. At the same time, it is possible to combine gastronomic tourism with rural tourism through our ancient national cuisine. In fact, in the villages located in the provinces, there are only national dishes that are unique to this place, and its taste and composition are not repeated in other villages of the

region. It is in this sense that such dishes are delicious for both foreign tourists and locals.

On August 6, 2019 in the conference hall of the Association of Chefs of Uzbekistan was held the opening ceremony of the Gastronomic Tourism Association with the participation of representatives of relevant agencies and the media. The event included a presentation on the purpose, activities and conditions of membership of the association. The purpose of the association is to organize various events in the field of gastronomic tourism, including exhibitions, festivals, forums, seminars, scientific conferences, roundtables, competitions and other events. implementation of various projects that serve the development of tourism. According to officials, in order to prolong the tourist season in Uzbekistan, the Association regularly hosts the International Festival of National Cuisine "Delicious Uzbekistan" in November each year, regularly attracts international travel agencies to the festival and organizes regional gastronomic tours throughout Uzbekistan. Also, among the member restaurants of the Association and their employees will be held awards ceremonies in the nominations "Best Restaurant of the Year", "Waiter of the Year", "Restaurant Manager of the Year", "Chef of the Year". "Uzbek cuisine is one of the main factors attracting foreign tourists.

Cooking reflects the customs, historical traditions and peculiarities of each nation. It is this uniqueness that also leads to the emergence and diversity of wonderful dishes in national cuisines. The diversity of agricultural products grown on the soil of our sunny country plays an important role in raising all our dishes to the level of delicious and tasty. One of the factors that fully reflects the unique features of our table is the variety of our dishes. For example, meat and butter, milk and yogurt are consumed more in the areas of animal husbandry, and vegetables and legumes are more important in agricultural areas. There are dishes that are not prepared for everyday consumption, but for the holiday table and are prepared for dear guests. These include delicacies such as qazi-karta, pustdumba wrapping, tandir kebab, narin, hasip.

It is natural that the dishes of different nations and peoples living in the same area are similar to each other. For example, if we look at the Uzbek cuisine, we can see that dozens of dishes of Russian, Tajik, Ukrainian, Caucasian, Tatar, Kazakh, Uyghur and other nationalities are being combined and improved. In turn, our pilaf, liquid soups, pastries decorate the table of fraternal peoples.

In the cuisine of our people there are dishes that are served only at certain times of the year. For example, in spring, radish snack with sour cream, soup, sumalak, halim, blue chuchvara, green somsa, kovatok pilaf, roasted cauliflower, mint mash are eaten. In summer, tomato kebab, cabbage stuffing, dumbil soup, pepper stuffing, lagman, yoghurt soup, sour cream snack, chalop, chicken soup, steamed kebab, meat stew, vegetable stew, ayran, hot tea,

fruit compotes and so on are welcome. In autumn, fried fish, laqqa kebab, barra meat, head soup, quail kebab, quince rice, potato manti, honey quince, cut lagmon, pumpkin somsa, etc. will not be left out of the table. On frosty days, kazi-karta, pustdumba, mutton pilaf, kart dumba pilaf, qazili pilaf, barra kebab, radish salad, fried soup, moshkichiri, winter fruits, their jams, compotes, peels, vinegar and pickles are eaten.



The types of national dishes in the formation of gastronomic tourism in Uzbekistan are as follows:

**Types of national dishes in the formation of gastronomic tourism**

<b>№</b>	<b>FOOD NAME</b>	<b>TERRITORIES OF PREPARATION</b>	<b>MEANING</b>
1.	<b>Atala</b>	It is prepared in all parts of the country, in different ways. (milk slurry, flour slurry, blue slurry)	Atala – is one of the most ancient dishes in our country. From time immemorial, our ancestors used atala as an invigorating medicinal food. This food is not only nutritious, but also a cure for stomach ailments.
2.	<b>Qurtoba</b>	It is made in Navoi, Surkhandarya, Jizzakh, Samarkand and Bukhara regions.	Kurtoba – is one of our oldest dishes. This dish is prepared in almost every home. Because kurtoba is a very useful food for the human body, it warms the body and gives extra energy.
3.	<b>Shirchoy</b>	This dish is also	Shirchoi has long been one of the most



		served for breakfast in all regions of the country prepared.	popular dishes among our people. This is because it is easy to prepare and easy to digest. Treatment of stomach, kidney and heart diseases. It is known for its rapid absorption into the body and its high potency.
4.	<b>Gilmindi</b>	In Bulungur, Koshrobat districts of Surkhandarya and Samarkand regions, Jizzakh вилюятининг Фаллаорол,	Gilmindi - from ancient times, when our ancestors were tired of working in the fields, as well as prepared for distinguished guests. Because it is a very strong food among our people. This dish can be prepared only by the master. The complexity of the method of preparation
		Bakhmal is prepared in Zaamin districts.	The dish is recommended for low-energy people. Light, appetizing, long-lasting.
5.	<b>Yupqa</b>	It will be delivered to Bulun-Gur and Koshrobat districts of Surkhandarya and Samarkand regions, and Gallaorol district of Jizzakh region..	Yupka – In our people, in ancient times, it was prepared mainly during the cold winter months, when one of the members of the family was in a strong wind. During the battles, the same food was often prepared for the soldiers. This dish is very strong. Not all organisms can tolerate this food. Only people with strong bodies can consume this food.
6.	<b>Guja</b>		Guja – It is a food of our people, which is eaten as a thirsty food in the hot

		Of our country prepared in all foothills.	summer months. Milk chicken is prepared in Tashkent and Fergana valleys. This dish is mostly prepared in places where oats, corn and wheat are grown. This dish prevents fatigue.
7.	<b>Tandir kebab</b>	It is made in mountainous areas of Surkhandarya, Kashkadarya and Jizzakh regions.	It is eaten as a favorite food of the population of all regions of Uzbekistan.
8.	<b>Kulchatoy</b>	Of our country are prepared in all districts.	It is eaten as a favorite food of the population of all regions of Uzbekistan. Usually is served as a guest meal.
9.	<b>Mosh-kichri</b>	Of our country in all districts, especially in Tashkent region.	It is eaten as a favorite food of the population of all regions of Uzbekistan, it is a dietary food.
10.	<b>Moshkhorda</b>	Of our country in all districts, especially in Tashkent region.	It is eaten as a favorite food of the population of all regions of Uzbekistan. It is especially popular among the population of Tashkent and Tashkent region.
11.	<b>Ugra-palov</b>	Samarkand province and to it prepared nearby.	It is eaten as a favorite food of the population of Samarkand region and nearby areas.
12.	<b>Sumalak</b>	Of our country are prepared in all districts.	Residents of all regions of Uzbekistan appreciate the national dish cooked in the spring. This dish gives people strength. In the Muslim world, it is called Navruz.
13.	<b>Nisholda</b>	Of our country in all places, prepared in different ways.	Nishal is one of the sweets inherited from our ancestors, which is served at weddings and celebrations and is still consumed today. When placed in a white bowl, it decorates the table and

			has a strong digestive power.
14.	<b>Kholvaytar</b>	It is prepared in all parts of the country, in different ways.	It is consumed as a favorite dessert of the population of all regions of Uzbekistan. It is a popular dessert among the population and is often baked at weddings and celebrations.
15.	<b>Qatlama</b>	It is prepared in all parts of the country, in different ways.	It is consumed as a favorite bread of the population of all regions of Uzbekistan. It is a popular bread product among the population, often baked at weddings and celebrations.
16.	<b>norin</b>	It is made in Tashkent city and Tashkent regions of the country.	One of the longest cooking dishes after sumalak and halim (khalisa), the variety of flavors in the dish still retains the popularity and mystery of the dish.
17.	<b>Khasip</b>	Of our country in all places, prepared in different ways.	This dish is also one of the favorite dishes of our people, it is prepared mainly from the head, legs, stomach and intestines of slaughtered cattle, and is a nutritious, energizing dish.
18.	<b>Qiyma kebab</b>	It is prepared in all parts of the country, in different ways.	The popularity of this dish has reached the whole country and even foreign guests. Its cooking process, taste and appearance will satisfy everyone's appetite.
19.	<b>Chalop</b>	Of our country in all places, prepared in different ways.	It is the main liquid food prepared and consumed in all regions of the country, especially in summer. Chalop is an appetizing and fast-digesting food on hot days.
20.	<b>Egg barracks (Khorezmian food)</b>	Khorezm, Bukhara of our country and Navoi regions.	Egg barracks are mainly prepared in Khorezm, Bukhara and Navoi regions, and are one of the most invigorating and delicious dishes in our national cuisine, which has antiquity and

---

			popularity.
--	--	--	-------------

### **CONCLUSIONS AND OFFERS**

It should be noted that a new project "Gastronomic Tourism of Uzbekistan" is currently being implemented in collaboration with the portal Go Uzbekistan.uz, Restoran.uz. This will allow our country's culinary skills to enter the international tourism market with the diversity of dishes and local characteristics, simplicity and antiquity, as well as best practices in the regions. Uzbek cuisine is probably one of the most diverse and colorful dishes in the world. If you want to enjoy the most delicious pilaf in the world, mutton cooked on charcoal, tandirkabob, spicy lagman or hot soms that melt in your mouth - come to Uzbekistan!

### **LIST OF REFERENCES**

1. Lex.uz
2. Tashmuradov T. Agzamov S. Marketing of international tourism. T., TGEU, 1998
3. Kamilova F. K. "International Tourism Market" Study Guide Tashkent TSU II.
4. M .: Finance and Statistics, 1998

---

## **FEATURES OF A VALUE ASSESSMENT OF INNOVATION PROJECTS**

*Kulliyev Okhunjon Anvar-oglu<sup>1</sup>*

*Abdikakhorov Bakhtiyorjon Shavkat oglu<sup>2</sup>*

*<sup>1</sup>The Senior lecturer of Department of Economy,  
Bukhara State University, Bukhara, Uzbekistan*

*<sup>2</sup>Student of Department of Economy,  
Bukhara State University, Bukhara, Uzbekistan*

[oxunjonqulliyev@gmail.com](mailto:oxunjonqulliyev@gmail.com)

***Annotatsiya:** Xarajat menejerlarning moslashuvchanligini hisobga olishi kerak, bu kelajakda loyihada ishlashni davom ettirish zarurligi to'g'risidagi qarorni o'zgartirishi mumkin. Mazkur maqolani yoritish jarayonida turli xil modifikatsiyalari qo'llaniladi. Xususan, diskontlash stavkasida loyiha tavakkalchiligini hisobga olish o'rniga kompaniyaning bahosini olish uchun xatarlarni hisobga olish pul oqimlariga to'g'ri keladi: kutilayotgan pul oqimlari biznesning o'ziga xos xatarlariga qarab "tortiladi".*

***Kalit so'zlar:** innovatsion, loyiha, xarajat, istiqbol, pul oqimlari, daromad, pul oqimlari, investor, investitsiya.*

***Аннотация:** Стоимость должна учитывать гибкость менеджеров, которая в будущем может изменить решение относительно необходимости продолжить работу над проектом. На практике используются различные модификации данного метода. В частности, для получения оценки компании вместо учета рисков проекта в ставке дисконтирования, учет рисков идет в денежных потоках: ожидаемые денежные потоки «взвешиваются» в соответствии с конкретными рисками бизнеса.*

***Ключевые слова:** инновация, проект, стоимость, перспективы, денежный поток, доход, денежный поток, инвестор, инвестиции.*

***Abstract:** Cost shall consider flexibility of managers which can change in the future the decision concerning need to continue work on the project. In practice various modifications of the given method are used. In particular, for reception of an estimation of the company instead of project risk accounting in the discounting rate, accounting of risks goes in monetary flows: expectation monetary flows "are weighed" according to specific risks of business.*

***Keywords:** innovation, project, cost, prospects, cash flow, income, cash flow, investor, investment.*

### **INTRODUCTION.**

What is cost of our innovative project? More often the matter is set, when it is required to estimate, whether is capable to pay back the project the costs. In certain

cases setup expenses of production can be already suffered, and need determine cost of the project can to be caused by terms of transaction on acquisition or cost transformations In any case cost of the project depends on market conditions, from a work progress on its implementation, and also prospects.

This cost shall consider flexibility of managers which can change in the future the decision concerning need to continue work on the project. For example, that avoid losses managers can to refuse the project if it has adverse economic prospects, in view of a current status of project works and market conditions. If the possibility utilization of a real option in our assessment isn't considered, it can lead to underestimation of profitability of the project and loss of the investment possibility creating cost. The most important feature of a method of real options — its capability to consider quickly changing economic conditions in which the entity functions that has special value in the current situation in world economy.

At the same time, as a rule, at the heart of any value assessment of projects the method of discounting of a cash flow in spite of the fact that the method has the features lies, and can not be suitable for the analysis in the conditions of uncertainty.

Benefits of an income approach is its universality and theoretical justification. This approach allows to determine an asset cost (market, investment and so forth) according to type of made transaction and assessment tasks, and also gives the chance to consider future income, expectations and an economic obsolescence by accounting of the mechanism of economic depreciation.

The main lack of an income approach — labor input and complexity of receipt of necessary initial information for calculations. Application of this approach is complicated, as it is difficult to estimate level of future income which the party implementing the project, can receive. Thus information on future income has likelihood, uncertain nature.

Shortcomings of a method of discounting of cash flows can render insignificant effect on results of an assessment, however use of a method becomes frequent a source of mistakes in case of an assessment of risk investment possibilities where communication with uncertainty and need of decision making already is the characteristic of the project and determines its cost.

In practice various modifications of the given method are used. In particular, for reception of an estimation of the company instead of project risk accounting in the discounting rate, accounting of risks goes in monetary flows: expectation monetary flows "are weighed" according to specific risks of business. So, specific risks of the biotechnological companies are connected with process of passage of stages of development of the implementable biotechnological project (in the course of

development of pharmacological preparations (medicines) as the main stages allocate some phases of clinical testing). Thus the discounting rate considers only risks of projects in which all stages are passed.

Income approach application is represented to the reason ablest as project cost consists in its capability to generate the future monetary flows. Besides, importance is represented by the risks connected with these monetary flows.

If to consider as addition to a method of discounting of monetary flows a method of real options in a general view a real option it is possible to present, as possibility of fulfillment of this or that action (in our case possibility of realization of the innovative project) which possess legal or physical persons. It is possibility which others can't possess and consequently having value: possibility to begin product production (a real option) has possession specified in the cost. The given possibility possesses cost only in the event that there is a probability of that cumulative benefits from realization of this possibility will exceed cumulative costs on this realization (if such probability is equal to zero the real option doesn't possess cost). The method of real options allows to specify cost of such possibilities.

The option for the termination (sale) of the project possesses value as the salvage value serves as the bottom limit of cost of the project. The project which can be ceased, costs more expensively the same project, but not giving to the given possibility. Option cost in this case - cost of the innovative project. Option exercise price — investment project realization value (in a case with the innovative project are cumulative expenses on product production). The Basic asset — the goods (works, services), realization (rendering, accomplishment) which will bring an estimated return from the investment project. Option exercise date — date, to which else is possibility to implement the project with expected return.

The method of real options is applied, when cost calculated by "traditional" approaches — size negative or close to zero or the company doesn't possess tangible assets.

The project value assessment, probably, is the most important stage in a project choice (besides the technical, marketing analysis) as at the given stage the project has financial parameters.

Other traditional approaches are more applied concerning an assessment of intangible assets of the project. They are based on an assessment of economic viability and the benefits, which assets can bring the companies.

Many financial specialists in the field of an assessment, such as Tom Kopeland and Asvat Damodaran, support application of a multi scenery approach to an assessment high-technology start up. The various venture entities (which innovative

projects concern) differ sequence of the intermediate stages which can occur, and can and not occur, and thus the assessment will depend on probability of approach of the following stage. This uncertainty, as a rule, causes of more complex, multi scenery analysis and bigger creativity from the appraiser. Besides, in case of an assessment of a startup can matter, whether we use a cash flow or a net income as cash means with bigger probability will run low at a startup, than at the mature company.

Anyway, the main thing, than should be guided investors in case of a choice of evaluation methods — this availability of information and the corresponding personnel which can competently use this information for the purpose of the most profitable investment of means.

### **REFERENCES AND METHODS**

At the same time the innovation project is a set of technical, organizational and planning, and calculation and financial documents required to accomplish the project goals (in order to denote this aspect of the project, the Western science uses the term “design”) (Kretova and Mokretsova, 2012). In its turn, the implementation of innovation projects is a comprehensive system of events interconnected and interstipulated according to resources, terms and executors, and aimed at achieving specific goals and tasks in top priority areas of the science and technology development (Kormishkin et al., 2016; Frank et al., 2016). Innovation projects set the requirements that must comply with tools to manage them in the long-term period. Herewith, innovation project management must be considered within three aspects, in particular, as a system of functions, as a process of taking a management decision, and as an organizational system in terms of the functional approach in the innovation project management.

Based on the above aspects, innovation project management is a process of implementing and taking management decisions that are related to defining goals, organizational structure, planning measures and controlling the process of taking them, and aimed at implementing an innovation idea (Nechaev and Antipina, 2015). To our mind, in terms of the innovation project management, the functional method is the most optimal one. It allows to fuller describing the most important elements of the management process according to works and operations.

### **RESULTS AND DISCUSSION**

The economic references single out various methods to manage innovation projects, including active and passive expectation, and stimulation of the required changes and preparing for them. Such strategy is used by applying the principle of compliance between such levels as behavior aggression and level of the environment instability. This strategy was offered by I. Ansoff (2014). He stated that the more



active the environment is, the brisker the position of the enterprise has to be. Considering innovation enterprises that implement novelties taking into account adaptations, it is necessary to note that at the present time the efficiency of the enterprise is defined by the benchmark to active use of the potential to change external processes but not only to adjust to it. Among all processes it is primarily necessary to single out active adaptation. Innovation and adaptation processes assume the stimulus for changing the environment. Using technological and product innovations, enterprises create competitive advantages (Nechaev and Antipina, 2014).

The analysis of innovation projects efficiency has its own peculiarities. Analysts justly state that the calculation of the monetary flow rather than the selection of the average weighed cost of the invested capital is the most important element in the with this, to a great degree forecasting of the net monetary flow of the innovation project depends on marketing researches of the market environment. When estimating the monetary flow, many large companies that make up their financial reports according to IFRS use the index of earnings before interest and taxes, and amortization (EBITA). When managing the innovation project, it is important not only to select resources and schemes of its financing, but also investments areas. In order to solve such a task, it is possible to use the Gurwitz method. It is reasonable to use such approach when implementing innovation projects because it estimates the possibility of obtaining a specific standard of the return by owners for the taken possible risk related to the innovation activity (Hohlova and Okladnikova, 2013).

### **CONCLUSION**

The article offered by the authors considers the methodology of managing innovation projects. On the basis of applying various methods to estimate their efficiency, it allows making the investment analysis and will contribute to their successful implementing. It acquires a special importance because innovation projects always feature an increased degree of risk.

This article explained the importance of project selection in order to have a successful innovation value chain, as well as the challenges in their application in companies. It focused on the different approaches and methods used in the literature for evaluating and prioritizing potential projects at the early stages of innovation in a context of limited resources and different business constraints. An exhaustive list of different criteria and descriptors of performance was developed, establishing the foundation for the evaluation of the potential benefits of the projects that, together with the incorporation of risk and the construction of a portfolio of projects, compose the proposed methodology for project selection, which is the main contribution of article

---

**REFERENCES:**

1. Qulliyev O.A. PUL MABLAG'LARI HISOBI: IQTISODIYOTDAGI O'RNINI VA ULARNING ASOSIY VAZIFALARI "POLISH SCIENCE JOURNAL" №12 (33)-2020 Page: 29-31
2. Куллиев О.А., Джиянов Л.Н. [ИННОВАЦИОННОЕ РАЗВИТИЕ И СЕЛЬСКОХОЗЯЙСТВЕННЫЙ ПОДХОД К СЕЛЬСКОМУ ХОЗЯЙСТВУ](#) ЭКОНОМИКА и социум №12 (79)- 2020
3. ECONOMIC GLOBALIZATION Kulliyev Okhunjon Anvar-oglu<sup>1</sup> and Abdikakhhorov Bakhtiyorjon Shavkat-oglu<sup>2</sup> "POLISH SCIENCE JOURNAL" № 3 (36)-2021 Page: 313-317
4. Kudratov A.D. Nature and attraction of foreign investments causes //XXVI International correspondence scientific specialized conference . international scientific review of problems of economics , Finance and management Boston USA. May 24-25 2020 , pages 62-67
5. Po'latov, Sh.N., Rabindranat Tagorning Hindiston ilm-ma'rifatga qo'shgan xissasi. // "SCIENCE AND EDUCATION" Scientific journal Volume 1, Special issue 2020 136-144 P.
6. Po'latov, Sh.N., Hindistonda pedagogik ta'limning rivojlanish bosqichlari. // "SCIENCE AND EDUCATION" Scientific journal Volume 1, Special issue 2020 21-27 P.
7. Jurayev SH.S., Abu Ali ibn Sinoning falsafiy qarashlarida baxt-saodat masalasi // Academic Research in Educational Sciences, 2 (Special Issue 1), 395-401 P.
8. Saidov S.A., Ibn al-Muqaffaning islom tarjima san'atiga qo'shgan hissasi. // "Oriental Renaissance: Innovative, educational, natural and social sciences" Scientific journal Volume 1, 2021. 332-336 P.
9. Xasanova G.D., Toirova M.M, Qudratov A.D. GOVERNMENT SUPPORT FOR FORMATION OF INNOVATIVE STRATEGY IN INDUSTRIAL ENTERPRISES// International Journal of Psychosocial Rehabilitation Vol 24 Issue 08,2020 pages 5416-5422

## **O‘ZBEKISTONDA QO‘SHILGAN QIYMAT SOLIG‘INING PASAYTIRILGAN STAVKALARINI JORIY QILISH**

*Niyazmetov Islambek Masharipovich,*

*Byudjet-soliq tadqiqotlari instituti, loyiha rahbari, i.f.d.*

*Tangirqulov Bekzod Baxodirovich*

*Bank-moliya akademiyasi tinglovchisi*

**Annotatsiya:** Maqolada qo‘shilgan qiymat solig‘i differensial stavkalarining yuzaga kelishi, mohiyati, ijtimoiy-iqtisodiy jihatdan zarurligi ilmiy-nazariy adabiyotlarni sharhlash va xalqaro tajribani tahlil qilish orqali yoritilgan. YUqori stavkali QQS sharoitida soliqqa tortishning ijtimoiy funksiyasi ishlashi uchun birinchi darajali (ijtimoiy xarakterli) tovar va xizmatlarga nisbatan QQSning imtiyozli (pasaytirilgan) stavkasi amal qilishi lozimligi asoslangan. SHundan kelib chiqib, O‘zbekistonda ma‘lum bir tovar va xizmat turlariga QQSning imtiyozli stavkalarini belgilash yuzasidan takliflar ishlab chiqilgan.

**Tayanch so‘zlar va iboralar:** soliq, qo‘shilgan qiymat solig‘i, soliq imtiyozi, differensial stavkalar, pasaytirilgan stavka, ijtimoiy siyosat

**Аннотация:** В статье на основе обзора научно-теоретической литературы и анализа международного опыта раскрываются возникновение, сущность, социально-экономическая необходимость дифференцированных ставок налога на добавленную стоимость. Он основан на том, что для того, чтобы социальная функция налогообложения функционировала в условиях высокого НДС, к товарам (услугам социального характера) должна применяться льготная (пониженная) ставка НДС. Исходя из этого, в Узбекистане разработаны предложения по установлению льготных ставок НДС на отдельные виды товаров и услуг.

**Ключевые слова и фразы:** налог, налог на добавленную стоимость, налоговый кредит, дифференцированные ставки, пониженная ставка, социальная политика.

**Abstract:** The article describes the emergence, essence, socio-economic necessity of differential rates of value added tax through the review of scientific and theoretical literature and analysis of international experience. It is based on the fact that in order for the social function of taxation to work in the conditions of high VAT, a preferential (reduced) VAT rate must be applied to goods (services of a social nature). Based on this, Uzbekistan has developed proposals for the establishment of preferential VAT rates for certain types of goods and services.

**Key words and phrases:** tax, value added tax, tax credit, differential rates, reduced rate, social policy

## **KIRISH**

O‘zbekistonda so‘nggi yillarda amalga oshirilgan soliq islohotlari o‘zining qator ijobiy natijalarini ko‘rsatdi. Jumladan, soliq solishning maxsus (imtiyozli) rejimlari va soliq imtiyozlari ro‘yxati keskin qisqartirildi. Bu orqali tadbirkorlik sub’ektlariga soliq yukini mutanosib taqsimlash, mulk ob’ektlari va tabiiy resurslardan samarali foydalanishga yo‘naltirish, eng asosiysi, qo‘shilgan qiymat solig‘i (QQS) zanjirsimon mexanizmini tiklashga ma‘lum darajada erishildi.

Kichik biznes maqomining suiiste‘mol qilinishini oldini olish maqsadida 2019 yildan tadbirkorlik sub’ektlarining soddalashtirilgan soliq rejimida qolishi yoki umumbelgilangan soliq rejimiga majburan o‘tishini hal qiluvchi mezon sifatida yillik oborot (yalpi tushum) belgilandi [1].<sup>39</sup> Unga ko‘ra yillik tushumi 1 mlrd so‘mdan oshgan korxonalar umumbelgilangan soliq rejimiga o‘tadi va QQS to‘lovchisiga aylanadi. SHu orqali QQS qamrovini kengaytirish ko‘zda tutildi.

Biroq, QQS to‘lovchilari qamrovini kengaytirishga soliqning 20 foizli stavkasini pasaytirmasdan turib kirishildi. Bu esa iqtisodiyotda narxlar keskin oshishi va inflyasiyaning kuchayishiga olib keldi. Bundan tashqari, uzoq yillar mobaynida yagona soliq to‘lashga ko‘nikkan aksariyat tadbirkorlik sub’ektlari yuzaga kelayotgan QQS muammosidan qutulish uchun o‘z tushumini 1 mlrd so‘mdan oshirib yubormaslik choralarini ko‘rishdi. Bunga ular uch xil yo‘l bilan erishishlari mumkin: (1) tushumini yashirish; (2) oboroti 1 mlrd so‘mga etgan firmani yopib, boshqasini ochish; (3) parallel firmalar ta‘sis etib, ularning tushumini nazorat qilish. Bularning barchasi esa yashirin iqtisodiyotga yo‘l ochadi.

Natijada, 2019 yil tugamasdanoq QQS stavkasi pasaytirildi. Lekin shu bilan birga imtiyozlari ham keskin qisqartirildi. SHu jumladan, 2019 yilning o‘zida oziq-ovqat va qishloq xo‘jaligi mahsulotlari uchun joriy qilingan soliq imtiyozi ham olib tashlandi [2].<sup>40</sup> Oldinroq daromad solig‘ining nolli va progressiv stavkalari bekor qilingani, 2020 yildan esa mazkur soliq bo‘yicha ko‘plab imtiyozlarning olib tashlangani, QQS islohotlari bilan birga olganda, soliq siyosatining faqat fiskal yo‘naltirilayotganidan dalolat beradi. Biroq, to‘laqonli soliq siyosati soliqning nafaqat fiskal funksiyasi, balki bir paytning o‘zida iqtisodiy va ijtimoiy funksiyalari uyg‘unlikda ishlashini ham ta‘minlay olishi lozim.

Nazariy adabiyotlar va soliqqa tortishning xalqaro amaliyoti tahlili shuni ko‘rsatdiki, yuqori stavkali QQS sharoitida soliqqa tortishning ijtimoiy funksiyasi to‘laqonli ishlashi uchun QQSning birinchi darajali va ijtimoiy xarakterli tovar

<sup>39</sup> Ўзбекистон Республикаси Президентининг “Ўзбекистон Республикасининг солиқ сиёсатини такомиллаштириш концепцияси тўғрисида”ги ПФ-5468-сонли Фармони, 2018 йил 29 июн.

<sup>40</sup> Ўзбекистон Республикаси Президентининг “Солиқ ва боғхона имтиёзлари берилишини янада тартибга солиш чора-тадбирлари тўғрисида”ги ПФ-5755-сонли Фармони, 2019 йил 27 июн.

hamda xizmatlarga nisbatan imtiyozli (pasaytirilgan) stavkalari amal qilishi lozim. SHu maqsadda QQSning nazariy asoslari va xalqaro tajribani tadqiq etish orqali O‘zbekistonda ma’lum bir tovar va xizmat turlariga mazkur soliqning imtiyozli stavkalarini belgilash yuzasidan takliflar ishlab chiqildi.

### **ADABIYOTLAR TAHLILI VA METODLAR**

Shu paytga qadar ilmiy manbalarda QQSni joriy qilish yoki uning mexanizmini takomillashtirish borasida turli xil, hatto bir-biriga teskari qarashlar shakllanib kelmoqda.

Xususan, Krugman va Feldshten ishida QQSning soliqlarni yig‘ish samaradorligini oshirish uchun qulay vosita ekanligi, u orqali yuqori iqtisodiy samaradorlikka erishish mumkinligi ta’kidlanadi [3]<sup>41</sup>.

QQS stavkasi o‘zgarishining milliy iqtisodiyotga ta’sirini o‘rganish quyidagilarga qarab tasniflanishi mumkin: narxlar, iste’mol, ishlab chiqarish hajmlari, bandlik, aholi farovonligi, ijtimoiy tengsizlik va iqtisodiy o‘shish.

Ushbu soliqning xalqaro amaliyotda samarali soliq sifatida tan olinganligiga qaramasdan, ayrim ishlarda uning salbiy tomonlari ham ko‘rsatiladi. Jumladan, QQS inflyasiya o‘shishiga, iste’mol, investitsiyalar va jamg‘armalarning pasayishiga bilvosita salbiy ta’sir ko‘rsatishi va shu orqali makroiqtisodiy barqarorlikni yomonlashtirishi aytiladi [4].<sup>42</sup>

QQS bilan bog‘liq bahs-munozaralarga sabab bo‘lib kelayotgan asosiy muammolardan biri, bu – mazkur soliqning yagona yoki differensial stavkali mexanizmini qo‘llash masalasidir. Bu kabi munozaralarda, odatda, QQSning pasaytirilgan (imtiyozli) stavkalari qo‘llanilishi qanchalik ahamiyatli va asosiligi haqida so‘z boradi.

Barrel va Uilning ta’kidlashicha, QQS bo‘yicha yagona stavkaning amal qilishi ishlab chiqarish sub’ektlariga (sotuvchilarga) nisbatan mutanosib bo‘lishi mumkin, lekin iste’molchilar daromadiga nisbatan ushbu soliq regressiv xarakter kasb etadi. YA’ni, aynan bir xil (o‘xshash) tovar va xizmatlar “savati” uchun aholining yuqori daromadli toifasi kam daromadli guruhga nisbatan daromad foizida QQSni kamroq to‘laydi. Aynan mana shu holat Evropa amaliyotida differensial mexanizmga (tabaqalashtirilgan stavkalarga) ega QQSni joriy etishning asosiy sabablaridan biridir. Biroq, bunda QQSning pasaytirilgan stavkalari ta’sir doirasini aniq belgilab olish kerak. YA’ni, past daromadli aholi qatlamining iste’mol savati tarkibida nisbatan muhim (birlamchi) bo‘lgan tovarlar va xizmatlarga pasaytirilgan stavkalarni qo‘llash maqsadga muvofiqdir. SHu tariqa soliq mexanizmining teng taqsimot

<sup>41</sup> Martin S. Feldstein, Paul R. Krugman, International Trade Effects of Value-Added Taxation, 1992

<sup>42</sup> Iris ClauIs, The value added tax a useful macroeconomic stabilization instrument, 2013

maqsadlari saqlanib qoladi va QQS daromadga nisbatan kamroq regressivlik kasb etadi. Ammo, shuni ham ta'kidlash joizki, QQSning ko'p stavkali tuzilmasi soliq ma'murchiligi yukini, shu jumladan biznes sohasi uchun QQSni nazorat qilish xarajatlarini oshiradi [5].<sup>43</sup>

Bundan kelib chiqadiki, Evropa mamlakatlarida ayrim tovar va xizmatlarni QQSdan ozod qilish to'g'risida qaror qabul qilinishining asosiy sabablari quyidagilardan iborat:

Birinchidan, siyosiy sabablar mavjudligi. Hukumatlar jamiyat manfaati uchun xizmat qiladigan ijtimoiy xarakterdagi tovarlar va xizmatlarga (sog'liqni saqlash, xayriya, ta'lim va shu kabilar) soliq solish orqali o'zlariga nisbatan ishonchsizlik va norozilikni yuzaga keltirishni istamaydi. Bundan tashqari, davlatlar ortiqcha ma'muriy yuk bilan tadbirkorlikni bo'g'ib qo'yishga yo'l qo'ymaslik uchun kichik biznesga ham QQSdan imtiyozlar berishni nazarda tutadi.

QQSdan ozod qilish amaliyotining ikkinchi sababi ma'lum bir turdagi xizmatlarga ushbu soliqni qo'llashning maqsadga muvofiq emasligidir. Masalan, moliyaviy xizmatlar (shu jumladan, sug'urta) sohasida sof qo'shilgan qiymatni aniqlashning qiyin bo'lganligi bu sohada QQSni adolatli aniqlash va undirishni inkor etadi.

Ma'lumki, Laffer egri chizig'i konsepsiyasiga ko'ra, stavkalar qanchalik baland bo'lsa, soliqlarni to'lashdan bosh tortish yoki oxir-oqibat biznesni yopish uchun moyillik shunchalik katta bo'ladi [6].<sup>44</sup> YA'ni, yuqori soliqlar (shu jumladan, QQS) sharoitida marginal soliq tushumlarini kamaytirish qonuni amal qiladi – soliq stavkalari oshib borishi bilan tushumlar o'sishi sekinlashib boradi.

QQS yuki ham tadbirkorlik faoliyati va soliq tushumiga albatta ta'sir qiladi. CHunki, QQS biznes daromadlarining bir qismini dastlabki bosqichdayoq kesib oladi. Umuman, egri soliqlarning hajmi va murakkabligi korxonalar moliyaviy holatiga sezilarli darajada ta'sir qiladi. Bu, ayniqsa, kichik va o'rta biznes sub'ektlariga juda seziladi. CHunki, bunday korxonalar uchun soliqni to'lash xarajatlari yirik korxonalar nisbatan ancha yuqori shakllanadi. Bundan tashqari, kichik va o'rta korxonalar QQS to'lovchisi sifatida ro'yxatdan o'tish uchun belgilangan eng kam tovar aylanmasi chegarasidan pastroqda ishlaydigan va QQS to'lamaydigan mayda biznes sub'ektlarining bevosita raqobatchisi hisoblanadi [7].<sup>45</sup>

<sup>43</sup> Barrel, R., Weale, M., The Economics of a Reduction in VAT. National Institute of Economic and Social Research, Discussion Paper No 325, 2009, pp.1-12

<sup>44</sup> Laffer A.B. The Laffer Curve: Past, Present, and Future. Background. The Heritage Foundation, 1 June, No.1765. 2004, pp. 2-16.

<sup>45</sup> Petr Mach, VAT Rates and their Impact on Business and Tax Revenue, European Research Studies Journal, Volume XXI, Issue 1, 2018, pp. 144-152

YUqori stavkali va murakkab QQS sharoitida soliq to'lovchi kichik va o'rta biznes sub'ektlari QQS to'lovchisi bo'lmagan mayda tadbirkorlar bilan raqobatlashi olmaydi.

Shu sababdan ham dastlab Yevropada, keyinchalik esa soliq tizimini Evropa modeliga moslashtirgan boshqa davlatlarda aholiga iste'mol narxlari arzonroq va ishlab chiqaruvchilarga raqobatga qulayroq bo'lishi uchun birinchi darajali iste'mol tovarlari va ijtimoiy xizmat turlariga QQSning imtiyozli stavkalari joriy etilgan.

Adabiyotlarda keltirilishicha [8], QQSni vaqtincha qisqartirish orqali xarajatlarga ta'sir qilish mumkin bo'lgan ikkita mexanizm mavjud:

birinchidan, bu iste'molga soliq yuki kamayishi hisobiga o'zlarini ko'proq daromadga ega bo'lgan deb his qilishga undash orqali uy xo'jaliklarining xarid qobiliyatini oshiradi;

ikkinchi mexanizm – tovar narxlari o'zgarishi (pasayishi) orqali soliqlarni kamaytirish samarasining yuzaga kelishidir. Chunki, sog'lom raqobat sharoitida QQS stavkasining o'zgarishi inflyasiya darajasiga bevosita ta'sir qiladi.<sup>46</sup>

Biroq, QQS stavkasini kamaytirishning turli xil samaralariga ishora qiluvchi, ya'ni qaysi holatda iste'molchilar nisbatan pastroq soliqlar hisobiga ko'proq manfaat ko'rishi, firmalarning esa yuqoriroq foyda olishi barobarida davlatning soliq tushumlarini yo'qotishini ko'rsatuvchi aniq va yagona bir yondashuv yoki natija mavjud emas [9].<sup>47</sup>

Koronavirus inqirozining ta'siri bir qator rivojlangan mamlakatlar hukumatlarini iste'mol solig'i, shu jumladan QQS stavkalarini vaqtincha kamaytirishga yoki bekor qilishga majbur qildi. Barrel va Uil soliqning vaqtinchalik kamayishi sharoitida kutilishi mumkin bo'lgan uchta effektini ajratib ko'rsatadi [10]:

- daromad effekti – iste'molga soliqlarning kamayishi davrida narx-navo pasayishi hisobidan aholining daromadi oshadi;

- iste'mol effekti – ya'ni iste'molchilar oldin narxi qimmatligidan o'ziga ravo ko'rmagan mahsulotlarni xarid qilishga o'tishi bilan ularning iste'moli tarkibi sifat jihatdan o'zgaradi yoki odatiy mahsulotlarni ko'proq o'la boshlashi natijasida iste'mol hajmi kengayadi;

<sup>46</sup> Pike, R., Lewis, M., Turner, D. (2009) Impact of VAT Reduction on the Consumer Price Indices, Office for National Statistics, Economic & labour market review, pp.17-21

<sup>47</sup> Kosonen, T. (2010) What was actually cut in barbers' VAT cut? University of Helsinki and Government Institute for Economic Research, VATT working paper 18, pp.1-24.

- savdo effekti – pasaygan QQS sharoitida kishilarning uzoq vaqt mobaynida buzilmaydigan tovarlarni arzonroq narxlarda sotib olish holati kuchayishi hisobiga tovarlar savdosi rivojlanadi.<sup>48</sup>

Soliq ma'murchiligining murakkabligi va yukining og'irligiga qaramay, agar QQS stavkasi optimal darajada o'rnatilsa, qat'iy tartibga rioya qilish va hamkorlarni to'g'ri tanlash orqali kichik biznes sub'ektlari ham QQS mexanizmidan maksimal darajada manfaat ko'rishlari mumkin [11].<sup>49</sup>

QQSning pasaytirilgan stavkalariga bo'lgan ehtiyoj bir qator turli xil sabablardan kelib chiqadi. Xususan, pastroq inflyasiya bosimi bunday sabablarning asosiylaridan hisoblanadi. Bu esa narxlar pasayishi va uning natijasi o'laroq yuzaga keladigan bandlikning ko'payishi bilan asoslanadi. Ammo shuni ta'kidlash kerakki, ushbu voqeliklar faqat yuqori raqobat muhitida amalga oshadi. Monopol iqtisodiy sharoitda esa bu holat aksincha salbiy effektini yuzaga keltirishi mumkin. Stavkalar pasaygani bilan bozor bosimining yo'qligi (etarli emasligi) sabab narxlar darajasining pasayishi ro'y bermaydi. Bu esa soliq yuki tarkibi buzilishi va uning adolatsiz taqsimlanishini yuzaga keltiradi [12].<sup>50</sup>

Boshqa nuqtai nazardan qaraganda, QQS past stavkalarining ishlab chiqarish va bandlikka ta'sir kuchi asosan iste'molchilarning narxlar pasayishiga bo'lgan munosabati va tarmoq ichidagi raqobat darajasiga bog'liq. Agar iste'molchilarning narxlar pasayishiga bo'lgan reaksiyasi kuchsiz (iste'mol talabi narxga nisbatan noelastik) bo'lsa, ishlab chiqarish va bandlik ko'rsatkichlari sezilarli darajada oshmaydi. Bu odatda asosiy oziq-ovqat va nooziq-ovqat iste'mol tovarlariga taalluqli bo'ladi. Agar iste'molchilarning narx o'zgarishiga munosabati kuchli (iste'mol talabi narxga nisbatan elastik) bo'lsa, ishlab chiqarish va bandlik sezilarli darajada oshishi mumkin. Bu holat asosan hasham mahsulotlarga xosdir [13].<sup>51</sup>

Aksariyat davlatlar byudjet daromadlarining katta qismi QQS hisobiga shakllansada, stavkalarni tovar va xizmat turlari bo'yicha tabaqalashtirish mexanizmi ko'proq rivojlangan yoki barqaror institutsional muhitga ega bo'lgan mamlakatlar soliq tizimlarida yaxshi samara beradi. Bu rivojlanayotgan mamlakatlarda soliqlarni yig'ish, xizmat ko'rsatish va boshqarish darajasining sustligi bilan izohlanadi [14].<sup>52</sup>

<sup>48</sup> Barrel, R., Weale, M. (2009) The Economics of a Reduction in VAT. National Institute of Economic and Social Research, Discussion Paper No 325, pp.1-12

<sup>49</sup> Panno, J.M. (2011) A Value Added Tax in the United States: What it Could Mean for Small Business Owners. Ohio State Entrepreneurial Business Law Journal, Vol. 6:1, pp. 329- 360.

<sup>50</sup> Study on reduced VAT applied to goods and services in the Member States of the European Union, European Commission, 2011

<sup>51</sup> Study on reduced VAT applied to goods and services in the Member States of the European Union, European Commission, 2011

<sup>52</sup> Richard M. Bird and Eric M. Zolt Redistribution Via Taxation: The Limited Role of the Personal Income Tax in Developing Countries, 2014



Ko'pgina tadqiqotlar shuni ko'rsatadiki, QQSning pasaytirilishi yoki imtiyozli stavkalarining kiritilishi yuqori qo'shilgan qiymatga ega yuqori texnologiyali sanoatni rag'batlantiradi. Natijada, ishlab chiqaruvchilar innovatsion faolligining ortishi orqali raqobat muhiti kuchayadi. SHu bilan birga, u yoki bu tarmoqning samaradorlik darajasini oshirish aholi daromadlaridagi keskin farqlanishga olib kelmasligini ta'minlash hukumatlar oldida turgan muhim siyosiy va iqtisodiy vazifa hisoblanadi [15].<sup>53</sup>

### **MUHOKAMA VA NATIJALAR**

Hozirda dunyoning 170 ga yaqin davlatida QQS yoki uning o'rnini bosuvchi (o'xshash) iste'mol soliqlari amal qiladi. Differensial stavkalar ko'proq QQSning yuqori bazaviy stavkasi amal qiladigan Evropa mamlakatlariga xos bo'lsada dunyoning boshqa davlatlari soliq tizimlarida ham ko'p uchraydi.

QQSning differensial stavkalari mamlakatlar bo'yicha pasaytirilgan (imtiyozli, shu jumladan nolli) va oshirilgan stavkalar tarzida amal qiladi. Xususan, QQS mavjud 167 ta davlatdan 99 tasida ushbu soliqning pasaytirilgan stavkalari (0 foizli stavkani hisobga olmaganda) o'rnatilgan bo'lib, ulardan 41 tasi yuqori daromadli (high-income economies), 24 tasi o'rtachadan yuqori daromadli (upper-middle-income economies) va qolgan 24 tasi kam (low-income economies) yoki o'rtachadan past daromadli (lower-middle income economies) mamlakatlar sirasiga kiradi. Bundan tashqari, 23 ta davlatda QQSning oshirilgan stavkasi ham amal qiladi [16]<sup>54</sup>.

QQS differensial stavkalarining qanday tovar va xizmat turlariga nisbatan qo'llanilishini mamlakatlarning aholi daromadliligi darajasi bo'yicha tanlanma ravishda ko'rib chiqamiz [17]<sup>55</sup>.

Dastlab, kam va o'rtachadan past daromadli mamlakatlar sirasiga kiruvchi Tojikiston, Hindiston, Moldova va Ukrainada o'rnatilgan QQS stavkalari holatini tahlil qilamiz.

Tojikistonda QQSning bazaviy stavkasi 18 foiz bo'lgani holda eksportga 0 foiz, xususiy ta'lim muassasalariga 5 foiz va umumiy ovqatlanish ob'ektlarini qurish faoliyatiga 7 foizli pasaytirilgan stavkalar amal qiladi.

Hindistonda ham QQSning asosiy stavkasi 18 foiz bo'lib, eksportga 0 foiz, oziq-ovqat mahsulotlari va mineral o'g'itlarga 5 foiz, meva sharbatlari, dori-darmon va qog'ozga 12 foizli pasaytirilgan stavkalar o'rnatilgan. SHu bilan birga, Hindistonda hasham va iste'molchiga zarar etkazuvchi tovarlar, shu jumladan alkogol va tamaki mahsulotlari uchun QQSning oshirilgan stavkasi 28 foizlik stavkasi qo'llaniladi.

53 The use of differential VAT rates to promote changes in consumption and innovation, final report, European Commission, 2008

54 <https://datahelpdesk.worldbank.org/knowledgebase/articles/906519-world-bank-country-and-lending-groups>

55 <https://www.avalara.com/vatlive/en/vat-rates/international-vat-and-gst-rates.html>

Moldovada soliqning standart stavkasi 20 foiz bo‘lib, eksportga 0 foiz, mahalliy non va sut mahsulotlari, tabiiy gazni tashish va tarqatish xizmatlari, elektr energiyasini ishlab chiqarish, isitish va issiq suv ta‘minoti uchun ishlatiladigan bioyoqilg‘i, fitotexnika, bog‘dorchilik va zootexnika mahsulotlarining ma‘lum bir turlariga 8 foiz, turar joy xizmatlari, oziq-ovqat mahsulotlari hamda umumiy ovqatlanish xizmatlarini ko‘rsatuvchilar tomonidan etkazib beriladigan ichimliklarga 12 foizli imtiyozli QQS stavkasi belgilangan.

Ukrainada ham QQSning bazaviy stavkasi 20 foiz bo‘lgani holda eksportga 0 foiz, dori-darmon vositalari, tibbiy buyumlar va tibbiy uskunalarga 7 foizli stavkalar nazarda tutilgan.

O‘rtachadan yuqori daromadli mamlakatlarda QQS tabaqalashtirilgan stavkalari qo‘llanilishini Argentina, Turkiya, Belarusiya, Rossiya, Xitoy va Malayziya misolida ko‘rib chiqamiz.

Xususan, Argentinada soliqning bazaviy stavkasi 21 foiz bo‘lsada, eksportga 0 foiz, bosma yoki raqamli gazeta va jurnallar ta‘minoti (shu jumladan, importi), shuningdek, ma‘lum bir turdagi bosma yoki raqamli gazeta va jurnallarning reklama xizmatlariga 2,5 foiz miqdoridagi imtiyozli stavka mavjud. Bundan tashqari, uy-joy qurilishi, tibbiyot faoliyati, jamoat va taksi transporti, ayrim turdagi nashriyot va reklama xizmatlari, shuningdek, xarajatlarni qoplash uchun moliyaviy institutlar tomonidan yakuniy iste‘molchilarga kredit berish xizmatlariga 10,5 foizli stavka amal qiladi. Bunday stavka mevalar, dukkakli, sabzavot va go‘sht mahsulotlariga, tirik mollarni sotish va olib kirishga hamda maxsus iqtisodiy zonalarda ishlab chiqarilgan ayrim elektron tovarlarga nisbatan ham qo‘llaniladi. SHu bilan birga Argentinada aholidan boshqa sub‘ektlarga ko‘rsatiladigan kommunal xizmatlar uchun QQSning oshirilgan, ya‘ni 27 foizlik stavkasi amal qiladi.

Turkiyada amal qiladigan QQSning bazaviy stavkasi 18 foiz bo‘lgani holda eksportga 0 foiz, paxta xomashyosi, yong‘oqsimon qishloq xo‘jaligi mahsulotlari, shuningdek, moliyaviy lizing xizmatiga 1 foiz, birlamchi oziq-ovqat mahsulotlari, to‘qimachilik buyumlari, kitob va nashr mahsulotlariga esa 8 foizli pasaytirilgan stavkalar o‘rnatilgan.

Rossiya Federatsiyasida asosiy stavka 20 foiz bo‘lib, eksportga 0 foiz, oziq-ovqat mahsulotlari, bolalar kiyim-kechaklari, dori-darmon, tibbiy mahsulotlar, bosma nashrlar va boshqa shu kabi ijtimoiy xarakterga ega tovarlarga 10 foiz miqdoridagi imtiyozli stavka amal qiladi.

Belarusiya QQS amaliyoti ham Rossiyanikiga o‘xshash bo‘lib, soliqning asosiy stavkasi 20 foiz, eksportga 0 foiz, o‘simlik mahsulotlari (gulchilik va manzarali o‘simliklarni etishtirishdan tashqari), asalarichilik, chorvachilik (mo‘ynadan tashqari)

va mahalliy baliq ovlash, bolalar uchun ba'zi turdagi oziq-ovqat mahsulotlari etkazib berish (shu jumladan, import) faoliyatiga 10 foizni tashkil etadi. Biroq, Rossiyadan farqli o'laroq, Belorusiyada barcha aloqa xizmatlari uchun QQSning oshirilgan 25 foizlik stavkasi qo'llaniladi.

Xitoyda QQSning asosiy stavkasi 13 foiz. Biroq, ta'kidlash joizki, bu davlatda QQSning differensial stavkalari yuqorida ko'rib chiqilgan davlatlardagi holatdan tarkib va sifat jihatdan sezilarli farq qiladi.

Birinchi, nolli stavka faqat eksportga emas, balki ilmiy-tadqiqot ishlari, energiya samaradorligini oshirish faoliyati, dasturiy ta'minot, axborot tizimlari, radio, kino va televizion dasturlarni tayyorlash va tarqatish, shuningdek, ofshor outsorsing xizmatlari uchun ham ko'zda tutilgan.

Ikkinchi, kichik biznes vakillari uchun 3 foizli stavka belgilangan. Biroq, bunda kirim qilingan QQS summasi hisobga olinmaydi.

Aloqa xizmatlari, moliyaviy xizmatlar (lizingdan tashqari), maishiy xizmatlarga hamda nomoddiy mulkni (erdan foydalanish huquqidan tashqari) sotishga QQSning 6 foizli stavkasi belgilangan.

Birinchi darajali ehtiyoj tovarlariga (qishloq xo'jaligi mahsulotlari, suv, gaz va boshqalar), mehmonxona, restoran, umumiy ovqatlanish, telefon aloqasi, pochta, transport va logistika xizmatlariga, ko'chmas mulk sotilishi va qurilish faoliyatiga QQSning 9 foizli stavkasi amal qiladi.

Malayziyada QQSning bazaviy stavkasi 10 foiz, asosiy oziq-ovqat mahsulotlari, neft moylari, qurilish materiallari, axborot texnologiyasi, matbaa texnik vositalari va materiallari uchun 5 foiz, restoran, mehmonxona, turar joy, avtomobillarni ijaraga berish va ta'mirlash, sug'urta, yuridik, buxgalteriya va biznes konsalting xizmatlariga, ichki aviaqatnovlar, elektr energiyasi, telekommunikatsiya va pullik televideniya uchun 6 foizni tashkil qiladi. SHu bilan birga, Malayziyada 2018 yil 1 sentyabrdan boshlab bir marta undiriladigan savdo va xizmatlarga solinadigan soliq amal qiladi.

Aholisining daromadlilik darajasi yuqori bo'lgan mamlakatlardan Avstriya, Fransiya, Germaniya, Vengriya, Isroil va Yaponiyada QQS stavkalari tabaqalashuvini ko'rib chiqamiz.

Avstriyada QQSning bazaviy stavkasi 20 foiz bo'lib, eksportga 0 foiz belgilangan. Quyidagi tovar va xizmatlarga 10 foizli stavka o'rnatilgan:

- oziq-ovqat va ayrim turdagi qishloq xo'jaligi mahsulotlari;
- farmatsevtika mahsulotlari, oziq-ovqat ishlab chiqarish uchun gullar va o'simliklar;
- bosma va elektron kitob mahsulotlari, gazeta va boshqa davriy nashrlar;

- suv ta'minoti, kanalizatsiya va chiqindi suvlarni tozalash, maishiy chiqindilarni olib ketish xizmatlari;

- ichki transport (aviaparvozdan tashqari), xalqaro va ichki jamoat hamda temir yo'l transporti;

- kabelli va litsenzion televideniya

- ijtimoiy xizmatlar, yozuvchilar va bastakorlar xizmatlari;

- restoran xizmatlari (ichimliklardan tashqari).

Quyidagi tovar va xizmatlarga 13 foizli stavka o'rnatilgan:

- ichki aviareyslar;

- sport, madaniy tadbirlar va istirohat bog'lariga kirish chiptalari;

- yog'och va ba'zi qishloq xo'jalik mollari;

- vino mahsulotlari (uzumzorning o'zida tayyorlab sotiladigan);

- hayvonlar, dekorativ foydalanish uchun gullar va o'simliklar.

Fransiyada QQSning bazaviy stavkasi 20 foiz va eksportga 0 foizni tashkil etadi. Transport vositalarini ijaraga berish, madaniyat, san'at va sport xizmatlari, elektron va telekommunikatsiya xizmatlari, tovarlarni yuk transportida tashish kabi xizmatlarga 2,1 foiz, kitoblar, oziq-ovqat mahsulotlari, gaz va elektr energiyasi, nogironlarga ko'rsatiladigan xizmatlarga 5,5 foiz, dori-darmon mahsulotlarining ayrim turlariga va transport xizmatlariga 10 foizlik imtiyozli stavkada soliq solinadi.

Germaniyada QQSning standart stavkasi 19 foiz bo'lib, imtiyozli stavka tatbiq etiladigan tovar va xizmatlar qamrovi keng emas. Xususan, eksport uchun 0 foiz, kitoblar va oziq-ovqat mahsulotlari uchun 7 foizli pasaytirilgan stavka o'rnatilgan.

Vengriyada QQSning asosiy stavkasi Evropaning boshqa mamlakatlariga nisbatan ancha yuqori, ya'ni 27 foizni tashkil qilsada, tovar va xizmatlarning keng qamroviga imtiyozli stavkalar nazarda tutilgan. Xususan, eksportga 0 foiz, sut, don, un va kraxmal mahsulotlari, tijorat turar joy xizmatlari, musiqa va raqs tadbirlarini tashkillashtirishga 5 foizli stavka qo'llaniladi. Quyidagi tovar va xizmatlarga esa 18 foizli QQS amal qiladi:

- ayrim farmatsevtika mahsulotlari;

- chorvachilik mahsulotlari (cho'chqa, qo'y, echki, qoramol kabi jonli va qayta ishlangan yirik hayvonlar);

- yangi turar-joy ko'chmas mulki;

- audio va bosma nashrlar;

- markazlashtirilgan issiqlik ta'minoti xizmatlari;

- jonli ijro bo'yicha ayrim tadbirlar;

- internetga ulanish;

- mahalliy ovqatlanish xizmatlari.

Isroilda soliqning asosiy stavkasi 17 foiz, eksportga esa 0 foiz belgilangan. Ushbu mamlakatda QQS pasaytirilgan stavkasini qo'llashning boshqa davlatlarda uchramaydigan amaliyoti mavjud. Xususan, notijorat tashkilotlar ish haqi fondining 7,5 foizi miqdorida, banklar va boshqa moliyaviy tashkilotlar esa foyda va ish haqi fondining 17 foizi miqdorida QQS to'laydi.

Yaponiyada QQS muqobili hisoblanmish iste'mol solig'ining stavkasi 2019 yil 1 oktyabriga qadar 8 foizni tashkil qilar edi. SHu sababli, eksport uchun belgilangan nolli stavkani hisobga olmaganda ushbu soliqning boshqa stavkalari amal qilmagan. Asosiy stavkaning 10 foiz qilib belgilanishi YAponiyada ham iste'mol solig'ining imtiyozli stavkasi joriy qilinishiga sabab bo'ldi. Hozirda bunday stavka oziq-ovqat mahsulotlariga (restoranlardan tashqari) hamda haftasiga kamida ikki marta nashr etiladigan gazetalar obunasiga nisbatan tatbiq etiladi.

Yuqoridagilardan ko'rinadiki, QQS differensial stavkalarining tovar va xizmat turlariga nisbatan qo'llanilishi mamlakatlar bo'yicha turlichadir. YA'ni, har bir davlat o'zining ichki ijtimoiy-iqtisodiy siyosatidan kelib chiqib, qaysidir tovar yoki xizmat turlariga QQSning imtiyozli yoki oshirilgan stavkasini qo'llashga ustuvorlik beradi.

SHunday bo'lsada, ko'rib chiqilgan va boshqa mamlakatlarda QQSning pasaytirilgan stavkalari asosan quyidagi tovar va xizmat turlariga nisbatan qo'llanilishini ta'kidlash mumkin:

- birinchi darajali oziq-ovqat mahsulotlari;
- qishloq xo'jaligi mahsulotlari;
- farmatsevtika mahsulotlari;
- kitoblar, gazetalar va boshqa davriy nashrlar;
- nogironlar uchun mo'ljallangan tovarlar va xizmatlar;
- aholiga ko'rsatiladigan kommunal xizmatlar;
- aloqa va telekommunikatsiya xizmatlari;
- jamoat transporti xizmatlari;
- ijtimoiy va madaniy-ma'rifiy tadbirlarni o'tkazish xizmatlari;
- mehmonxona, restoran va umumiy ovqatlanish xizmatlari;

Bundan tashqari, o'rganib ko'rilgan davlatlarning qariyb barchasida eksportga QQSning nolli stavkasi qo'llaniladi.

### **XULOSA VA TAKLIFLAR**

1. So'nggi yillarda O'zbekistonda amalga oshirilgan soliq islohotlari qator ijobiy natijalarni berayotgan bo'lsada, tahlillar shuni ko'rsatdiki, QQS yuki bilan bog'liq hal qilinishi lozim bo'lgan muammolar mavjud. Xususan, QQS to'lovchilari qamrovini kengaytirishga soliqning stavkasini isloh qilmasdan turib kirishilishi inflyasiyaning kuchayishiga olib keldi. Bundan tashqari, uzoq yillar mobaynida yagona soliq

to'lashga ko'nikkan aksariyat tadbirkorlik sub'ektlari yuzaga kelgan QQS muammosidan qutulish uchun o'z tushumini yashirish choralari ko'ra boshladi.

2. Daromad solig'ining nol stavkasi va ko'plab imtiyozlari bekor qilingani, QQS islohotlari bilan birga olganda, soliq siyosatining faqat fiskal yo'naltirilayotganidan dalolat beradi. Biroq, to'laqonli soliq siyosati soliqning nafaqat fiskal funksiyasi, balki bir paytning o'zida iqtisodiy va ijtimoiy funksiyalari uyg'unlikda ishlashini ham ta'minlay olishi lozim.

3. Nazariy adabiyotlar va soliqqa tortishning xalqaro amaliyoti tahlili shuni ko'rsatdiki, yuqori stavkali QQS sharoitida soliqqa tortishning ijtimoiy funksiyasi to'laqonli ishlashi uchun QQSning birinchi darajali va ijtimoiy xarakterli tovar hamda xizmatlarga nisbatan pasaytirilgan (imtiyozli) stavkalari amal qilishi lozim.

4. Ilmiy va amaliy davralarda QQS bilan bog'liq bahs-munozaralarga sabab bo'lib kelayotgan asosiy muammolardan biri, bu – mazkur soliqning yagona yoki differensial stavkali mexanizmini qo'llash masalasidir. Bu kabi munozaralarda, odatda, QQSning pasaytirilgan stavkalari qo'llanilishi qanchalik ahamiyatli va asosiligi haqida so'z boradi. Adabiyotlarda ta'kidlashicha, QQS bo'yicha yagona stavkaning amal qilishi ishlab chiqaruvchilarga nisbatan mutanosib bo'lishi mumkin, lekin iste'molchilar daromadiga nisbatan regressiv xarakter kasb etadi.

5. QQS yuki ham tadbirkorlik faoliyatiga albatta ta'sir qiladi. Chunki, QQS biznes daromadlarining bir qismini dastlabki bosqichdayoq kesib oladi. Umuman, egri soliqlarning hajmi va murakkabligi korxonalar moliyaviy holatiga sezilarli darajada ta'sir qiladi. Bu, ayniqsa, kichik va o'rta biznes sub'ektlariga juda seziladi. Chunki, bunday korxonalar uchun soliqni to'lash xarajatlari yirik korxonalarga nisbatan ancha yuqori shakllanadi.

6. QQS past stavkalarining ishlab chiqarish va bandlikka bo'lgan ta'siri asosan iste'molchilarning o'zini tutishi va iqtisodiyotdagi raqobat darajasiga bog'liq. Agar iste'molchilarning narxlar pasayishiga bo'lgan reaksiyasi kuchsiz (iste'mol talabi narxga nisbatan noelastik) bo'lsa, islohotlardan yaxshi natija kutib bo'lmaydi. Aksincha, ya'ni iste'mol talabi narxga nisbatan elastik bo'lsa, ishlab chiqarish va bandlik sezilarli darajada oshishi mumkin. Shu sababli, QQS stavkalarini isloh qilishdan oldin mamlakatda sog'lom raqobatni shakllantirish lozim.

7. QQS differensial stavkalarining tovar va xizmat turlariga nisbatan qo'llanilishi mamlakatlar bo'yicha turlicha bo'lsada, bu borada ma'lum bir umumiylik mavjud. Qariyb barcha davlatlarda ushbu soliqning imtiyozli stavkalari asosan oziq-ovqat, qishloq xo'jaligi, farmatsevtika mahsulotlari, nogironlar uchun mo'ljallangan tovarlar, kitoblar va davriy nashrlarga, shuningdek, pochta, aloqa,

telekommunikatsiya, jamoat transporti, kommunal, ijtimoiy, madaniy, ma'rifiy xizmatlarga tatbiq etilgan.

### **FOYDALANILGAN ADABIYOTLAR RO'YXATI (REFERENCES)**

[1] O'zbekiston Respublikasi Prezidentining "O'zbekiston Respublikasining soliq siyosatini takomillashtirish konsepsiyasi to'g'risida"gi PF-5468-sonli Farmoni, 2018 yil 29 iyun.

[2] O'zbekiston Respublikasi Prezidentining "Soliq va bojxona imtiyozlari berilishini yanada tartibga solish chora-tadbirlari to'g'risida"gi PF-5755-sonli Farmoni, 2019 yil 27 iyun.

[3] Martin S. Feldstein, Paul R. Krugman. International Trade Effects of Value-Added Taxation, 1992.

[4] Iris ClauIs. The value added tax a useful macroeconomic stabilization instrument, 2013.

[5] Barrel, R., Weale, M. The Economics of a Reduction in VAT. National Institute of Economic and Social Research, Discussion Paper No 325, 2009, pp.1-12.

[6] Laffer A.B. The Laffer Curve: Past, Present, and Future. Backgrounder. The Heritage Foundation, 1 June, No.1765. 2004, pp. 2-16.

[7] Petr Mach. VAT Rates and their Impact on Business and Tax Revenue, European Research Studies Journal, Volume XXI, Issue 1, 2018, pp. 144-152.

[8] Pike, R., Lewis, M., Turner, D. Impact of VAT Reduction on the Consumer Price Indices, Office for National Statistics, Economic & labour market review, 2009, pp.17-21.

[9] Kosonen, T. What was actually cut in barbers' VAT cut? University of Helsinki and Government Institute for Economic Research, VATT working paper 18, 2010, pp.1-24.

[10] Barrel, R., Weale, M. The Economics of a Reduction in VAT. National Institute of Economic and Social Research, Discussion Paper No 325, 2009, pp.1-12.

[11] Panno, J.M. A Value Added Tax in the United States: What it Could Mean for Small Business Owners. Ohio State Entrepreneurial Business Law Journal, Vol. 6:1, 2011, pp. 329- 360.

[12] Study on reduced VAT applied to goods and services in the Member States of the European Union, European Commission, 2011.

[13] Study on reduced VAT applied to goods and services in the Member States of the European Union, European Commission, 2011.

[14] Richard M. Bird and Eric M. Zolt. Redistribution via Taxation: The Limited Role of the Personal Income Tax in Developing Countries, 2014.

[15] The use of differential VAT rates to promote changes in consumption and innovation, final report, European Commission, 2008.

[16] <https://datahelpdesk.worldbank.org/knowledgebase/articles/906519-world-bank-country-and-lending-groups>

[17] <https://www.avalara.com/vatlive/en/vat-rates/international-vat-and-gst-rates.html>



---

**СИНТЕЗ ТРАДИЦИОНАЛИЗМА И СОЦИАЛЬНОЙ  
АНТРОПОЛОГИИ В МЕТАФИЗИКЕ РЕНЕ ГЕНОНА**

*Каримов Рахмат Рахманович*

*Доцент Национального Университета Узбекистана*

[tamkhar@mail.ru](mailto:tamkhar@mail.ru)

*Бекбаев Рауф Рустамович*

*Магистрант Национального Университета Узбекистана*

[raufbekbaev96@yandex.com](mailto:raufbekbaev96@yandex.com)

*Аннотация:* В статье раскрываются главные механизмы интеграции традиционализма и социальной антропологии известного компаративиста XX века Рене Генона, которые в целом преломились на исследовании и анализе кризиса современной цивилизации. Определены социально-иерархические аспекты антропологического дискурса в историческом генезисе духовно-конфессиональных проблем и выработаны методологические ориентиры, ведущие к поиску гармонического единства в межкультурном диалоге.

*Ключевые слова:* традиция, духовность, интегральный традиционализм, общество, элитаризм, социальная философия, человек, антропология.

**SYNTHESIS OF TRADITIONALISM AND SOCIAL  
ANTHROPOLOGY IN THE METAPHYSICS OF RENE GUENON**

*Karimov Rakhmat Rakhmanovich*

*Associate Professor of the National University of Uzbekistan*

[tamkhar@mail.ru](mailto:tamkhar@mail.ru)

*Bekbaev Rauf Rustamovich*

*Master's student of the National University of Uzbekistan*

[raufbekbaev96@yandex.com](mailto:raufbekbaev96@yandex.com)

*Abstract:* The article reveals the main mechanisms of integration of traditionalism and social anthropology of the well-known comparativist of the twentieth century Rene Guenon, which are generally reflected in the study and analysis of the crisis of modern civilization. The authors define the socio-hierarchical aspects of anthropological discourse in the historical genesis of spiritual and confessional problems and develop methodological guidelines leading to the search for harmonious unity in the intercultural dialogue.

*Key words:* tradition, spirituality, integral traditionalism, society, elitism, social philosophy, man, anthropology.

## **ВВЕДЕНИЕ**

В философии XX столетия формируется такое направление, как интегральный традиционализм, основоположником которого является французский метафизик Рене Жан-Мари-Жозеф Генон. В основе интегрального традиционализма находится традиция как универсальная форма фиксации, закрепления и избирательного сохранения тех или иных элементов социокультурного опыта, а также универсальный механизм его передачи, обеспечивающий устойчивую историко-генетическую преемственность в социокультурных процессах [1]. Генон и его последователи были непримиримыми критиками современного мира, причем, говоря «современный», они подразумевали именно западную цивилизацию, в противовес которой ставили Восток, как хранителя традиции и духовности, способного спасти Запад от неминуемого «вырождения». Центральное место в интегральном традиционализме занимает учение о примордиальной традиции, на основе которой разворачивается целостная социально-философская и антропологическая концепция, которая представляет собой квинтэссенцию практической философии не только геноновской метафизики, но и доктрин всех последующих традиционалистов.

## **ЛИТЕРАТУРА И МЕТОДЫ**

Первоисточникам данного исследования являются непосредственно труды Рене Генона, при этом методологическую базу исследования также составили работы Марка Сэдживика [2] и Мишеля Вальзана [3]. Соотношение антимодернизма и интегрального традиционализма рассматривается К.М.Товбиным [4], П.Носачев анализирует политико-религиозные мотивы в данном направлении [5]. Также интегральный традиционализм рассматривается в рамках компаративной философии [6]. Непосредственному исследованию социальной философии и антропологии интегрального традиционализма посвящены работы К.С.Смирнова, Е.В.Коробко [7], А.В.Чернышевой, В.Г.Карабатыровой [8], Р.А.Зобкова [9]. Необходимо сказать, что несмотря на наличие определенных работ по данной теме, в целом она остается мало разработанной и настоящее исследование предпринимает попытку восполнения этого пробела. Основными же методами исследования являются исторический и структурный, сравнительный и систематический анализ, абстрагирование и компаративный подход.

## **ОБСУЖДЕНИЕ И РЕЗУЛЬТАТЫ**

Рене Генон на основе своего учения о примордиальной традиции разрабатывает целостную социально-философскую концепцию. Несмотря на

то, что Генон старался воздерживаться от вмешательства в политическую сферу жизни общества [10], в его работах присутствуют существенные политико-правовые мотивы. Но прежде чем переходить к общественно-политическим вопросам, мыслитель разрабатывает некоторые антропологические тенденции своей философии, исходным постулатом которой является тождество микрокосма и макрокосма, поскольку ««Сверх-Я» есть трансцендентный и перманентный принцип, чье проявленное бытие, человеческое существо, например, является лишь преходящей и ограниченной модификацией» [11]. Генон определяет, что «Сверх-Я» потенциально находится в индивидууме, но соединение в нем его собственной сущности с божественной осуществляется лишь тогда, когда человек постигает возможность их «союза» через проявление в нем интеллектуальной интуиции, которая «является даже более непосредственной, чем чувственная, так как находится выше различия субъекта и объекта, которым основывается последняя; она является одновременно средством и целью познания, и именно в ней субъект и объект совпадают» [12]. Интеллектуальная интуиция стоит не только выше чувственного познания, но и рационального мышления, поскольку последняя продуцирует философский профанизм или же различные формы спекуляций, остающиеся чем-то совершенно внешним и чисто вербальным, а не подлинным и действенным [13]. Вместе с тем, «эта интуиция не имеет ничего общего со способностью бессознательной и чувственной... эту способность можно назвать чистым интеллектом, следуя примеру Аристотеля и его последователей-схоластов, так как для них интеллект определялся как способность непосредственному постижению принципов» [12]. Здесь Генон приближается к учению Анри Бергсона об интуиции, согласно которой понятие длительности познается не благодаря рациональности, а через «схватывание» потока сознания: «Существует по меньшей мере одна реальность, которую мы схватываем изнутри, путем интуиции, а не простым анализом. Это наше Я, которое длится» [14]. Следовательно, по Бергсону, интуиция «схватывает» явления действительности непосредственным образом, без рационального познания. Генон же, склоняясь к «непосредственному постижению принципов», практически подходит к бергсонианской интуиции. Кроме этого, он, критикуя рациональность, которая отождествляется с интеллектом, также вновь сближается с бергсоновой позицией по этому вопросу [15]. Согласно Бергсону, работа интеллекта подобна работе фотоаппарата, делающего механические снимки вещей и явлений или же свече, которая с трудом освещает мрак вокруг себя и только лишь интуиция способна к спонтанно-

образному мышлению [14]. Однако все же Генон критически относится к философии Бергсона, как продолжению картезианства [15], ибо «противостояние спиритуализма и материализма, вокруг которого вращается почти все философское мышление со времен Декарта, не имеет ничего общего с чистой метафизикой» [12]. Декарт, по мнению Генона, постулировал дуализм «духа – материи», вследствие чего в западной философии сформировалось не только искаженное понимание природы универсума, но и человека, который также рассматривается как существующий в пределах этого антагонизма. Более того, это привело к тому, что ориенталисты стали рассматривать понятия «Пуруша» и «Пракрити» как аналоги «духа» и «материи» соответственно. На самом же деле, эти понятия сходны с понятиями «сущности» и «субстанции», которые есть единое начало и индивидуума, и всего бытия в целом [11]. Исходя из этого, мы не можем наблюдать в человеческой природе антагонизма духа и материи, поскольку они есть «единосущее», а интеллектуальная интуиция есть высшая степень духовности человека в противовес разуму, роль которого есть лишь «выполнение потребностей низшего и телесного уровня» [13] и таким образом геноновская антропология постепенно приближается к мистицизму, особенно, когда он указывает, что «*haqiqah* есть чистое познание» [16], что по сути приближает его к суфийскому представлению о слиянии с божеством. Наряду с тем, что интеллектуальная интуиция позволяет достигнуть состояния «фан», она также открывает и метафизическое, то бишь, традиционное знание, которое «по своей природе является «сверх-рациональным»» [17].

Несмотря на то, что Генон развивает глубоко духовные представления о человеке как микрокосме, подобному макрокосму, его философия не обращена к человеку. Разрабатывая представление об интеллектуальной интуиции как сверхрациональной способности человека, он считает, что «*el-haqiqah*, то есть внутренняя «истина», предназначена для элиты... по самой природе вещей, потому что не все обладают способностями или «квалификациями», требуемыми для достижения ее познания» [16]. Люди от природы имеют различные способности, потому не каждый может идти по пути «истины», большинству доступна лишь «большая дорога» или суфийский «*shariyah*» [16]. Исходя из этих различий, Генон формирует свою социально-философскую концепцию, которая базируется на системе варн или каст.

Итак, поскольку люди обладают различными способностями по своей собственной природе, то каждый индивид может выполнять лишь определенную функцию, следовательно, необходима организованная иерархия, где каждое существо занимает свое место [12], «дабы каждый мог найти то, что

ему подходит для развития его собственных возможностей... Во всем этом нет никакой оппозиции, но напротив, совершенная гармония» [18]. Тем самым, мыслитель постулирует фатальность человеческой судьбы, потому как в каждом индивиде изначально заложены некоторые способности, а потому, ему суждено занимать только одно определенное положение во всей иерархии и не иметь возможности изменить ее, иначе он войдет в противоречие в «божественным провидением», что, в свою очередь, явление антитрадиционное.

Правильная социальная организация для Генона, как было отмечено выше, есть иерархия. В ней присутствуют следующие категории людей:

1. Духовная или интеллектуальная элита, подобная касте брахманов, которые являются немногочисленными, но обладающими сверхрациональными способностями, им доступно традиционное знание, «в определенном смысле все они «званы», в силу «центрального положения, какое занимает человеческое существо в данном экзистенциальном состоянии среди всех остальных существ, которые также пребывают в нем, но мало «избранных»» [18].

2. Военные, чиновники или каста кшатриев, предназначенная к тому, чтобы выполнять «функцию судебную и административную, с одной стороны, а военную – с другой... функцию «поддержания порядка внутри», регулирующую и уравнивающую... защищая общественное устройство» [19]. Вся деятельность данной категории подчиняется указаниями интеллектуальной элиты и не может противоречить ей, поскольку непосредственно от нее и получает свою власть.

3. Торговцы, земледельцы, ремесленники, буржуазия и другие, подобные касте вайшьев. Их функция относится к экономическому порядку, то есть производство необходимых для общества продуктов, создание материальных условий существования.

4. Рабочие и крестьяне или шудры, занимающие нижнее положение в социальной иерархии. Их деятельность состоит в выполнении физического труда. Генон достаточно уничижительно отзывается о данной категории людей, поскольку им присущ «самый низкий утилитаризм», «отрицание всякого бескорыстного знания», «всякой реальности, находящейся за пределами чувственно воспринимаемой области» [19].

Приведенная выше социальная иерархия, по Генону, отражает «первоначальное единство», поскольку происходит лишь дифференциация людей по их способностям, а кастовая система отражает разделение функций и

эта структура является естественной [19]. При этом следует отметить, что в геноновской социальной философии кастовая принадлежность не считалась наследственной в абсолютном смысле, лишь в частичном. Генон допускал возможность изменения описанной выше системы, но в отрицательную сторону, поскольку каждый «класс», стоящий ниже духовной элиты, имеет потенциальные тенденции к узурпации власти. Тогда же происходит нарушение иерархии. Первоначально кшатрии в силу их властолюбия стремятся к избавлению от вышестоящей элиты, дабы сосредоточить всю полноту власти в своих руках и единолично управлять обществом. Этим самым закладывается начало «профанного пути», поскольку, как выражается Генон, «узурпация призывает узурпацию» и теперь уже вайшьи в силу их корыстных желаний стремятся прийти к власти, а за ними следуют и шудры, которые также жаждут господства. Исходя из этого, происходит трансформация от подлинной духовного общественного устройства к профанному и материальному. В качестве попытки разрешения этой ситуации философ предлагает иной путь, а именно, систему, при которой четко разделяется духовное владычество и мирская власть, которые уподобляются им власти церкви и государства соответственно. Мирская или светская власть производна от духовного владычества, именно через нее обнаруживается ее легитимность и легальность, ибо обратное совершенно невозможно, так как оно породит примат «действия» над «знанием» [19]. В предыдущем параграфе отмечалось, что традиция, как таковая, имеет трансцендентное происхождение, а поскольку интеллектуальная элита возведена Геноном в отдельную категорию духовного владычества, то сомнений в правильности ее положения быть не может и только от нее мирская власть может получать свои «полномочия», обратное же есть противоречие традиции.

Итак, духовное владычество, по своему статусу и положению, совершенно отделено Геноном от мирской власти. Последняя же может функционировать в форме монархии либо аристократии [19]. Задачи, которые стоят перед мирской властью, подобны функциям кшатриев – военная, судебная и административная, однако все это обращено не только к поддержанию порядка и регулированию правовых вопросов, но также и к устранению всякой попытки отклонения от традиции, поскольку это порождает «социальный хаос», нарушение «истинного порядка вещей», подрыв «традиционного устройства социума». Вместе с тем, Генон дистанцирует духовное владычество от обычных людей, обозначая, что «единая и верховная власть более недосыгаема для обычных людей» [19], которые, в силу своей

природы, не могут познать истинную традицию, а потому должны лишь подчиняться существующему порядку. Из всего сказанного следует, что действительно, одним из принципов социальной философии Рене Генона является органицизм [9], но вместе с тем прослеживается еще один существенный момент. Отождествляя «Сверх-Я» и «Я», микросом и макрокосм, Генон интуитивно подходит к тождеству бытия и мышления, а через это к гегелевской установке о том, что «мы познаем то, что есть само действительное» [20], из чего следует, что «всё действительное – разумно, всё разумное – действительно», однако в геноновской социальной философии «разумное» заменяется «традиционным», поскольку последнее исходит от «божественного принципа» и именно поэтому религия является «особой формой» традиции. Хотя он и не ставит религию выше традиции, но, тем не менее, посредством нее возможно поддержание действительного порядка вещей, поскольку через феномен веры в сознание индивидов будет индоктринирован «традиционный уклад», а это же, в свою очередь, будет упреждать «отклонения».

Социально-философская концепция Генона представляет собой некоторый синтез древнейиндической кастовой системы, платоновской социальной философии и теологии Фомы Аквинского. Подобно Платону, Генон также считает что социум постепенно инволюционирует, что выражается в изменении его социальной организации. «Первоначальное единство» нарушается тогда, когда начинаются изменения от совершенной формы управления к упадочной. Если у Платона философ-правитель – это философ-пастух [21], то у Генона эту роль выполняет интеллектуальная элита, которой доступно традиционное знание, «истина». Социальная стратификация у обоих философов носит естественный характер, поскольку и тот, и другой считают, что способности и навыки индивидов априорно детерминированы природой, следовательно, оптимальным решением является определить каждому из них их собственное место в иерархии. Хотя Генон и не подходит к таким же жестким методам, как и Платон, тем не менее, его социально-философская концепция носит не менее тотальный характер. Аристотелевская позиция о том, что «середина – принадлежность добродетели» [22] для геноновской мысли неприемлема, поскольку возможен либо традиционный, либо антитрадиционный путь, а третьего не дано. Социум, в своем истинно традиционном состоянии, не должен быть подвержен каким-либо изменениям, для чего и существует духовная элита, от которой производной и полностью ей подчиненной является мирская власть. Потому совершенно правильно Генон именуется свое учение

метафизикой, поскольку именно статичное состояние позволяет сохранять «нормальный уклад жизни», а всякий динамизм или попытки изменений есть начало переход от «качества к количеству», от совершенства к ущербности. Интересно то, что в своих антропологических воззрениях мыслитель от антропологизма совершает переход к анти-антропологическим взглядам. Генон определяет, что поскольку люди различны в своих способностях, то и не каждый может познать традицию, более того, не каждый имеет право на это. Любой эгалитаризм есть лишь иллюзия, так же, как и индивидуализм, поскольку все это отрицает иерархию, ставит во главу угла сентиментальные пристрастия, что, в свою очередь, есть «грехопадение», нарушающее изначальное единство. Из этого следует, что и сама личность, одной из неотъемлемых характерных черт которой является индивидуальность, в человеке должна быть стерта, ибо его назначение есть следование «трансцендентному промыслу» в виде традиции. Хоть Генон и закладывает в индивидах духовное начало, он это начало ограничивает. Чувственное и рациональное познание есть лишь искаженное познание действительности, лишь интеллектуальная интуиция может открыть подлинную природу вещей, но и она присутствует лишь у ограниченного числа людей. Интересно, что Макс Шелер, стоявший у основ философской антропологии, признавал, что через чувственное и рациональное познание каждый человек постепенно может подняться до ступени интуитивного познания, следовательно, трансцендентная сущность может быть доступной любому, ибо она частично уже присутствует в нем. Некоторым образом, это близко к состоянию «фано» в суфизме, которое может быть достижимым всяким, так же, как и спонтанно-образное мышление у Бергсона. Следует отметить, что в бергсонианстве была сформирована концепция «открытой и закрытой религии», которая подвергается критике у Генона, поскольку то, что Бергсон считает «статической религией» для мыслителя есть религия в подлинном смысле этого слова [23]. Неприемлемо также для геноновской философии и «открытое общество» Поппера, в котором «человек – хозяин своей судьбы... мы можем влиять на историю или изменять ее в соответствии с нашими целями, подобно тому, как изменили лицо земли... мы создаем новые идеи, новые искусства, новые дома или новую технику» [24].

### **ЗАКЛЮЧЕНИЕ**

Рене Генон представляет собой особый «феномен» в истории философской мысли. Основанный им философский традиционализм пересекается с философской компаративистикой, философией истории, социальной философией, философской антропологией, философией религии и



т.д. Данная эволюция его учения обнаруживается в его трудах, где поэтапно разворачиваются те или иные конкретные концепции. Фундаментальную основу философского учения Рене Генона составляет учение о примордиальной традиции, которое коррелирует с философским перенниализмом, в связи с чем примордиальный традиционализм Генона рассматривается в качестве следующего этапа развития «Philosophia Perennis». Исторические формы традиции (индуизм, конфуцианство, даосизм, суфизм, схоластика и т.д.) представляют собой лишь репрезентацию утраченной изначальной традиции. Они пронизывают не только социальную организацию общества, но и частную жизнь индивидов, а также их религиозные представления, причем сама религия есть также проявление традиционной истины, что Генон приводит на примере средневекового католического христианства. Трансформация традиционалистского учения Генона в его социально-философской и антропологической концепциях демонстрирует обращенность традиции к внутренней духовности человека, которая реализуется посредством отождествления индивидуальной сущности с трансцендентной, что, как считает мыслитель, доступно лишь «элите». Общество же, по мысли Генона, для своего нормального существования должно быть разделено на страты, исходя из природных способностей конкретных индивидов. Отрицая всякий эгалитаризм, философ считает именно системно-иерархическую организацию общества, при которой возможно поддержание не только стабильности, но и сохранение традиции и духовности.

#### **ИСПОЛЬЗОВАННАЯ ЛИТЕРАТУРА (REFERENCES)**

1. Новейший философский словарь: 3-е издание, исправл. – Мн.: Книжный дом, 2003г. – С.1047.
2. Сэдживик М. Наперекор современному миру: Традиционализм и тайная интеллектуальная история XX века. – М.: Новое литературное обозрение, 2014г.
3. Valsan M. L'islam Et La Fonction De Rene Guenon. – Paris, 1984.
4. Товбин К.М. Антимодернизм: Традиционализм, фундаментализм, консерватизм. Научный ежегодник «Антиномии». Екатеринбург, 2014г. – №14 (1). – С. 28-42.
5. Носачев П. Интегральный традиционализм: между политикой и эзотерикой. Научный журнал «Государство, религия и церковь в России и за рубежом». Москва, 2013г. – №4 (31). – С.203-222.
6. Колесников А.С. Философская компаративистика: Восток-Запад. – СПб.: Изд-во СПбГУ, 2004г. – С.68-72.

7. Смирнов К.С., Коробко Е.В. Антропологический кризис современности в контексте философии интегрального традиционализма. Научный журнал «Logos et Praxis». Волгоград, 2011г. – №1 (7-13). – С. 45-50.

8. Чернышева А.В., Карабатырова В.Г. (2015). Антропологический кризис современности: «Царство количества» Рене Генона. Научный журнал: «Гуманитарный вестник». Москва, 2015г. – №8 (34). – С. 1-8.

9. Зобков Р.А. Социальная философия, философия политики и онтологический статус понятий «власть» и «право» в дискурсе Рене Генона. Научный журнал «Философская мысль». Москва, 2020г. – №3. – С. 44-57.

10. Всемирная энциклопедия: Философия. – М.: АСТ, Минск: Харвест, 2001г. – С.227.

11. Генон Р. Избранные произведения: Человек и его осуществление согласно Веданте. Восточная метафизика. – М.: Беловодье, 2004г. – С.32, 53-61, 104.

12. Генон Р. Кризис современного мира. – М.: Эксмо, 2008г. – С.37, 102, 91.

13. Генон Р. Общее введение в изучение индусских учений. – М.: Беловодье, 2013г. – С.103, 184, 132, 82.

14. Бергсон А. Творческая эволюция. Материя и память. – Мн.: Харвест, 1999г. – С. 1176, 339, 876.

15. Генон Р. Восток и Запад. – М.: Беловодье, 2019г. – С.33, 51.

16. Генон Р. Заметки об исламском эзотеризме и даосизме. – М.: Беловодье, 2017г. – С.13.

17. Генон Р. О метафизике индуизма: необходимые пояснения. // Генон Р., Эвола Ю., Шуон Ф., Кумарасвами А. Свет и тени. – Тв.: Ex Nord Lux, 2012г. – С. 48.

18. Генон Р. Заметки об инициации. – М.: Эксмо, 2008г. – С.196, 386.

19. Генон Р. Духовное владычество и мирская власть. – М.: Беловодье, 2015г. – С.189, 94, 17-18, 27, 60.

20. Гегель Г.В.Ф. Философия права. – М.: Мысль, 1990г. – С.381.

21. Поппер К. Ницета историцизма. – М.: Прогресс, 1993г. – С.86.

22. Аристотель. Этика. Политика. Риторика. Поэтика. Категории. – Мн., 1998г. – С.178.

23. Генон Р. Царство количества и знамения времени. – М.: Эксмо, 2008г. – С.639.

24. Поппер К. Открытое общество и его враги. Том 1. – М.: Феникс, 1992г. – С.53-54.

## **EXPORT DIVERSIFICATION IN AFGHANISTAN**

*Afzali Haroon Shah Ibn Shirinaqa*

*Second year economy master student of Termez state university*

*Email: [Haroonshahafzali7@gmail.com](mailto:Haroonshahafzali7@gmail.com) Phone: +93775656356*

**Abstract:** *In this article the export diversification is described as an alteration of the composition of a country's general export commodities or destination markets or the expansion of exportable products across many economic sectors. Diversification intends to set up a broader array of exports having better overseas market potential and not susceptible to related volatility in the global market prices.*

**Keywords:** *Export, products, economic, global, market, investment, trade*

**Annotatsiya:** *Ushbu maqolada eksportni diversifikatsiya qilish jarayonida mamlakatning umumiy eksport tovarlari yoki maqsadli bozorlari tarkibini o'zgartirishi yoki ko'plab iqtisodiy tarmoqlarda eksport qilinadigan mahsulot sifatini kengaytirishini, Shu bilan birga Diversifikatsiya chet el bozorining salohiyatiga ega bo'lgan va jahon bozoridagi narxlarning o'zgaruvchanligiga ta'sir qilmaydigan kengroq eksport majmuasini yaratayotgani haqida o'zaro tahlil olib boriladi.*

**Kalit so'zlar:** *Eksport, mahsulotlar, iqtisodiy, global, bozor, investitsiyalar, savdo*

### **INTRODUCTION**

In various trade kinds of literature, two different types of arguments on export diversification are found. The traditional view argues that developing economies with a narrow base of exports have a higher export earning index than developed economies with a broader export base (Bamou 2002). This orthodox view of export diversification is based on its importance in reducing export revenues triggered by commodity prices' periodic volatility in the global market. This argument's nexus lies in the idea of export product concentration and the incapability to counterbalance the volatility in the principal commodity exports by offsetting the variability and stability in the export of other commodities (Lakew, 2003).

According to Wilson (1984), a country's foreign exchange position would frequently be risky if it has a dependence on just a single export product. Massel (1964) further demonstrated that concentrated and a very few range of exports is a significant cause of volatility in a country's export revenue. He suggested two African nations: Sudan and Ghana (Ghana known for cocoa and Sudan for cotton), as examples of "mono-crop countries" and claimed the potential for diversification to attain superior export earnings strength. Similarly, James (1983) contended the

consequence of export commodity concentration on export earnings volatility and noted the need for diversification in line with industrial products' development.

Samen (2010) argued that diversification provides increased benefits beyond the traditional view of export earnings stability. By having a more extensive export base, diversification can improve value-addition and enhance growth in different ways. It can expand technological adoption capacity through comprehensive, systematic, and practical training and 'learning by doing; it also enables forward and backward linkages. He also acclaimed that diversification can create advanced markets, economies of scale and externalities, and exchange of commodities with progressive price trends for those with deteriorating price patterns.

## **REFERENCES AND METHODS**

The objective method of scientific knowledge was used in the research process. In the course of this research, the role of tourism in the development of the Afghan economy was objectively revealed. The stages of development of tourism today have been studied in terms of logical consistency. To date, the laws in the field of tourism and decisions on the cost of tourist services have been methodologically adopted.

## **DISCUSSION AND RESULTS**

In contrast, the new argument for export diversification focuses on dynamic comparative advantage. According to classical trade theories founded by Adam Smith and David Ricardo, every economy has a "comparative advantage" in manufacturing output, in having certain export products, and that "specialization" in these export commodities will produce "gains from trade." The longstanding notion of comparative advantage generally suggests that what fundamentally important is "how good an economy is at producing a commodity compared with another commodity." Samen (2010) noted that comparative advantage is normal and equally inert for natural resources and agricultural goods; however, it can be encouraged and vigorous for most manufacturing, scientific, and service sectors. Overall, it is also believed that specialization patterns noticeably differ from one economy to another. "The process of export diversification could appear contradictory to the concept of comparative advantage. Based on trade theory arguments, the more a country actively engages in relative international markets, the more it requires a country to become specialized in exports. Although specialization leads to a greater degree of allocative efficiency, at the same time, in narrow export-based economies, it may be accompanied by costs associated with discipline in terms of higher instability or external shocks in export revenue. This could be causing severe shocks in the economy of emerging countries. The more diversified a country exports earnings, the

better it's potential to stabilize economic performance and promote growth by increasing foreign exchange sources. However, this achievement might be at the expense of advantages associated with specialization (Ali et al., 1991).

### **Dimensions of Export Diversification**

According to various literature, export diversification has many dimensions and can be scrutinized at different levels such as farm, plant, region, or country. At each level, emphasis could be given to various forms of diversification. However, in the trade literature, two basic types or dimensions of export diversification have been widely discussed: horizontal and vertical diversifications.

“Horizontal diversification occurs within a similar sector (primary or secondary or tertiary sector). And it involves alterations in the mix of a country’s exports by increasing new commodities on prevailing export base within the same sector, aimed at tackling adverse economic (to offset worldwide price volatility) and political risks” (Samen 2010).

On the other hand, vertical diversification involves transforming from the primary to the secondary or tertiary sectors. It requires bringing further uses for prevailing products through enhancing value addition activities such as processing, marketing, or other services. Significant benefits of vertical diversification include expansion of market openings for natural resources or raw materials and improve growth and stability since value-added products usually have lesser price swings than natural products.

Illescas and Carlos (2011) defined traditional and non-traditional exports of Peru based on developments by period. He described conventional exports as those Peruvian products that have been produced and exported for more extended historical periods, indicating its “comparative advantage associated to the relative abundance of resources.” On the other hand, non-traditional exports include those introduced more lately and” having a comparative advantage or based on relative resource abundance. According to Samen (2010), conditions for fruitful diversification (horizontal or vertical) can differ substantially based on capital, technology, executive capabilities, and marketing skills. Robust and healthy export growth entails both dimensions of diversification: horizontal (e.g., bring up new commodities in the current list of exports) and vertical (e.g., enter into value addition of raw materials through processing and manufacturing). A narrow base of primary export commodities for hard currency earnings has been a challenging issue faced by least developed countries from the preceding discussion, as a result of a secular and unpredictable declining trend in the international price of these exportable agricultural products that, in turn, leads to unstable export earnings. Such large volatility in export earnings

has a significant adverse impact on the economy. To minimize the excessive dependence on primary commodities to generate export earnings, enter into the world market, and promote growth, the least developed economies need to diversify their export commodities.

### **Empirical Literature**

Regarding the relationship between export diversification and export growth, the empirical evidence shows mixed outcomes. Illescas (2011) noted that entirely “a few studies have found out that export concentration is associated to lower growth.” For instance, (Ali et al., 1991) analyzed the export performance of three SubSaharan African countries, namely Malawi, Zimbabwe, and Tanzania employing various measures of horizontal export diversification. The study found no clear relationship between the degree of export diversification and export performance for the three African economies.

Hassan and Toda (2004) conducted a comprehensive study on the association between export diversification and export growth for three LDCs: Bangladesh, Nepal, and Myanmar. The researchers found out a mixed result for the captioned developing countries. For Bangladesh and Nepal, vertical diversification into non-traditional exports has a more significant effect on total export growth than horizontal diversification into traditional exports. In contrast, in Myanmar, the study found no association between export diversification and real export growth. According to the survey, the momentum for export growth in Bangladesh and Nepal originated mainly from vertical diversification towards non-traditional products such as ready-made garments, footwear, and miscellaneous manufactured products for Bangladesh and carpets and clothing in Nepal.

On the other hand, DeRosa (1992) utilized correlation analysis to examine the relationship between export diversification and export growth using a data series of 42 developing economies. The findings revealed the presence of a strong positive correlation between export diversification and export growth. Furthermore, Al-Marhubi (2000) explored the positive link between diversification and growth, employing cross-sectional regressions of countries' development. Mold and Prizzon (2008) conducted a comprehensive study on 48 African economies, and the result shows that export diversification has a positive effect on total export growth. In sum, the above empirical literature provided mixed results on the impact of export diversification on real export growth. Moreover, the prior studies highlighted the possibility of having different outcomes in applying different diversification dimensions on export growth.

### **Key Policies to Promote Export Diversification**

According to the UNCTAD 2011 report, policies to promote export diversification should be selected based on a thorough analysis of its specific situations. These include: “its status in the worldwide division of labor, its position in the overseas supply chain, and global demand scenarios.” In general, the policy reforms necessary to foster export diversification require a multi-faceted approach covering trade, investment, and industrial policies and institutional reforms. Specific measures to promote export diversification are discussed below

**Investment and Industrial Policy:** This kind of national policy would help cultivate possibly innovative sectors that have a comparative advantage. Under this framework, countries should identify and set up enabling domestic companies' environments to obtain overseas markets access. Enhancing market access commonly comprises a lessening of trade barriers for exporting companies, establishing firms engaged in marketing and distribution to local manufacturers with the essential knowledge to increase access to global markets. Besides, regulatory and institutional frameworks, improved infrastructure and ICT, and infrastructure investment would enhance productivity, export diversification and enable local firms to compete in international markets.

**Access to Finance for Export Diversification:** A well-thought-out export diversification strategy needs to avail financing services for export-based companies with important priority. This is because insufficient or lack of trade finance is one of the main limitations for prospective exporters, especially SMEs that have not access to finance or obtain credits at excessively high-interest rates. For example, the government could convince privately owned commercial banks to provide export financing at fair interest rates. A more advanced financial industry enables more bankrolling prospects for new and pioneering entrepreneurs who could have the capability to launch new export commodities. **Development of Infrastructure:** Well-organized infrastructure is a prerequisite to achieving better export performance. To confirm that goods reach timely, in good order, and with the least waiting and delivery time, streamlined transport infrastructure and port facilities are a critical component of a fruitful export diversification policy. The insufficient operation of infrastructure could deter export companies in several ways: by hindering manufacturing operations, suspending the transport and delivery of export goods. This, in turn, would result in higher trading costs, and the export sector becomes less competitive in the global market.

**Communication and Technological Infrastructure:** This is another major driving factor to flourish a diversified and more competitive export sector. Building

up a suitable and reachable communication infrastructure expands productivity and helps to have fast and effective communication with the global trading community and is vital for realizing successful export companies.

This environment in a country could either stimulate or deter export diversification efforts. Very complex or burdensome procedures, rules, and regulations governing exports may threaten determinations to diversify exports. Moreover, studies on trade support services in Africa showed that inadequate policies and structure in trade policy obstruct the export sector's development. Easy and coordinated export guidelines are therefore essential to stimulate export diversification (Bonaglia and Fukasaku 2003).

**Investing in Human Capital Development:** Many empirical research types have shown the correlation between a diversified export portfolio and a well-educated labor force. Further studies also attested that lack of a skilled workforce is a major impeding factor on a country's capacity to diversify its exports. "To diversify exports and increase export sector's productivity, appropriate policies on technology acquisition, adoption, adaptation, development, and diffusion should be crafted. As a result, employee productivity and production efficiency could improve, enabling export firms to obtain a competitive edge and thrive in the international market. Also, "funding from private and public sectors could help skill development training programs."

**Designing Incentive Systems:** Incentive systems could be designed to enhance "flows of FDI into manufacturing sector or the production of new primary export products" or boost the quality of prevailing exports. In this setting, Official Development Assistance (ODA) can be essential to uphold export diversification through capacity and infrastructure development of export sectors in developing economies. "Aid agencies could help to develop a more efficient trade and investment support networks by sharing their expertise and by allowing access to trade data and regulations."

**Trade Facilitation:** Trade facilitation is vital for promoting exports and decreasing transaction costs involved in import-export trade. According to WTO definition, trade facilitation means "simplification and harmonization of international trade procedures, where trade procedures are the activities, practices, and formalities involved in collecting, presenting, communicating and processing data required for the movement of goods in international trade." Extra unnecessary procedures bring added transaction costs to traders. A study conducted by the OECD revealed that "each one percent of savings in trade-related transaction costs yields a worldwide benefit of USD 43 billion (OECD 2003)."



Rocha (2017) trade could be an essential channel for accelerating growth in Afghanistan. A plausible trade-driven growth scenario for Afghanistan should promote economic and export diversification. Recommendations for an appropriate sequencing of policy reforms and strategic infrastructure investment to support potential growth in these sectors.

Dennis (2011) states that export diversification has long been a policy concern for developing countries. Dependence of export revenues on just a handful of products—often primary commodities—is perceived as creating excessive short-run volatility in national income. Also, commodity dependence is frequently associated with lower growth rates over the long-run and stagnation at relatively low per capita income levels. In sum, regional economic cooperation plays a vital role in trade diversification. There is a strong relationship between Afghanistan and the regional countries regarding regional connectivity projects such as railway, transit, transportation, and customs to customs cooperation, providing preferential tariffs and trading partnerships.

### **REFERENCES**

1. Rocha, Nadia. 2017. *Trade as a Vehicle for Growth in Afghanistan: Challenges and Opportunities*. World Bank, Washington, DC. © World Bank. <https://openknowledge.worldbank.org/handle/10986/28880> License: CC BY 3.0 IGO.”
2. Al-Marhubi, Fahim (2000). “Export Diversification and Growth: An Empirical Investigation,” *Applied Economics Letters*, Taylor and Francis Journals, Vol.7, page 520-542, September.
3. Bamou L. T. (2002), “Promoting Export diversification in Cameroon: Toward Which Products?” *African Economic Research Consortium Paper No. 114*, Nairobi. Bonaglia, Federico, and Kiichiro Fukasaku (2003). “Export Diversification in Low Income Countries: An International Challenge after Doha,” *Working Paper No.209*, OECD Development Centre.
4. Dennis, A., & Shepherd, B. (2011). Trade facilitation and export diversification. *The World Economy*, 34(1), 101-122. DeRosa, D. A. (1991), “Increasing Export Diversification in Commodity –Exporting Countries: A Theoretical Analysis”, *IMF Working Paper WP/91/105*, Washington, DC: IMF.
5. Hasan A.M. and Toda H. (2004), “Export Diversification and Economic Growth: The Experience of Selected Least Developed Countries,” *Development Paper No. 24*, New York.

6. Illescas J. and Carlos Felipe (2011). *“Export Growth and Diversification: The Case of Peru, “ Policy Research Working Paper No. 5868, the World Bank.*
7. Matthee M, and Naudé Wim (2007). *“Export Diversity and Regional Growth: Empirical Evidence from South Africa,” Research Paper No.11, United Nations University, Maastricht.*
8. Mold A. and Prizzon Annalisa (2008). *“Explaining Africa’s Recent Export Performance and the Limited Gains from the Commodity Boom,” OECD Development Centre, March 2008.*
9. Salomon (2010). *“A Primer on Export Diversification: Key Concepts, Theoretical Underpinnings, and Empirical Evidence,” Growth and Crisis Unit, World Bank Institute.*
10. Samen, Salomon (2010). *“A Primer on Export Diversification: Key Concepts, Theoretical Underpinnings, and Empirical Evidence,” Growth and Crisis Unit, World Bank Institute.*
11. Wilson, Rodney J.A. (1984), *“Egypt's Export Diversification: Benefits and Constraints, in the Developing Economies,” Vol. 22, No. 1, page 86-101.*

## **ANDROID MOBIL OPERATSION TIZIMI**

*I.Djo'rayev,-Qo'qon DPI o'qituvchisi*

*T.Mamadaliyev Qo'qon DPI o'qituvchisi*

*E.Mamadaliyeva-Uchko'prik tumani, 35-maktab o'qituvchisi*

**Annotatsiya:** Maqolada Android operatsion tizimi, uning imkoniyatlari, ishlash asoslari, operatsion tizim qulayliklari haqida ma'lumotlar berilgan. Android ostida ishlaydigan birinchi moslama 2008-yilning 23-sentabrda HTC kompaniyasining HTC Dream smartfoni (T-Mobile aloqa operatori tomonidan T-Mobile G1 nomi ostida namoyish etilgan) bo'ldi. Tezda boshqa smartfon ishlab chiqaruvchilari tomonidan Android OT ostida moslamalar chiqarish so'rovlari paydo bo'ldi. Androidning planshetlarga moslashtirilgan 3-versiyasi (Honeycomb) chiqqach planshet ishlab chiqaruvchilariga ham Android yoqib qoldi. Google kompaniyasi ham boshqa ishlab chiqaruvchilar bilan hamkorlikda o'zining "Google Nexus" moslamalarini Android OT ostida chiqara boshladi. Aynan shu moslamalar birinchi bo'lib yangi versiyalarda chiqadi.

**Kalit so'zlar:** Android, operatsion tizim, mobil, HTC Dream, T-Mobile, Linux, Android Native Development Kit Si

**Аннотация:** В статье представлена информация об операционной системе Android, ее возможностях, основах работы, удобстве работы с операционной системой. Первым устройством под управлением Android стал смартфон HTC Dream 23 сентября 2008 года (представленный T-Mobile как T-Mobile G1). Вскоре появились запросы от других производителей смартфонов о выпуске устройств под ОС Android. Когда вышла третья версия Android (Honeycomb) для планшетов, производители планшетов тоже полюбили Android. Google также сотрудничает с другими производителями, чтобы запустить свои устройства Google Nexus под ОС Android. Эти устройства будут первыми, которые будут выпущены в новых версиях.

**Ключевые слова:** Android, операционная система, мобильный телефон, HTC Dream, T-Mobile, Linux, Android Native Development Kit Si.

**Abstract:** The article provides information about the Android operating system, its capabilities, basics of operation, the convenience of the operating system. The first device running Android was HTC's HTC Dream smartphone on September 23, 2008 (introduced by T-Mobile as T-Mobile G1). Requests from other smartphone makers to release devices under the Android OS soon surfaced. When tablet-specific version 3 of Android (Honeycomb) came out, tablet makers also liked Android. Google has

*also partnered with other manufacturers to launch its Google Nexus devices under the Android OS. These devices will be the first to be released in new versions.*

**Keywords:** *Android, operating system, mobile, HTC Dream, T-Mobile, Linux, Android Native Development Kit Si*

## **KIRISH**

**Android** – Linux yadrosida yaratilgan portativ (tizimli) operatsion tizim bo‘lib, Kommuniqatorlar, planshetli kompyuterlar, elektron kitoblar, raqamli pleyerlar, qo‘l soatlari, netbuklar va smartbuklarda ishlatiladi. Google tomonidan sotib olingan Android Inc. kompaniyasi tomonidan yaratilgan. Keyinchalik Google tizim rivojlanishi bilan shug‘ullanadigan Open Handset Alliance (OHA) ittifoqini tuzdi. Android yordamida Java dasturlarni tuzish mumkin. Android Native Development Kit Sida va boshqa tillarda yoziladigan dasturlarni yaratadi.

Android – mobil telefonlar uchun jahonda eng mashhur operatsion tizimi paydo bo‘lganligiga atigi besh yil bo‘lganligiga hatto ishonging ham kelmaydi. Quyida Android tizimi haqida batafsil ma’lumotlar berilgan.

Android (yunoncha so‘z bo‘lib, ikki bo‘g‘ini – “erkak” va “o‘xshash”) – “odamsifat robot” ma’nosini ifoda etadi. Balki mana shuning uchun Android operatsion tizimi logotipida robot tasvirlangandir.

Android operatsion tizimining yaratilishi tarixi 2002-yillardan boshlangan. Mana shu davrda Google korporatsiyasi yaratuvchilari E. Rubinning dasturiy ishlanmalari to‘plami bilan qiziqib qoladilar. Dastlab mobil qurilmalar uchun yangi operatsion tizimni yaratish loyihasi bilan katta maxfiylik ostida TAndroid Inc. Kompaniyasi shug‘ullangan, ushbu kompaniyani keyinchalik Google sotib oladi.

## **ADABIYOTLAR TAHLILI VA METODLAR**

Tadqiqot jarayonida ilmiy bilishning obyektivlik usulidan foydalanildi. Mazkur tadqiqot jarayonida Android operatsion tizimining yaratilish tarixi obyektiv ochib berildi. Bugungi kundagi turizmning rivojlantirish bosqichlari mantiqiy izchillik jihatdan tadqiq qilindi. Tadqiqot jarayonida Raxmatov M. N. ning “Informatsion texnika vositalari” nomli o‘quv qo‘llanmasi metodologik manba bo‘lib olindi.

## **MUHOKAMA VA NATIJALAR**

**Android** – Linux yadrosiga asoslangan kommunikatorlar, planshetli kompyuterlar, elektron kitoblar, raqamli musiqa uskunalari, qo‘l soatlari, netbuklar va smartbuklar uchun portativ (tarmoqli) operatsion tizimdir. Dastlab, Android Inc. kompaniyasi tomonidan yaratila boshlangan, uni keyinchalik Google sotib olgan. Keyinchalik Google Open Handset Alliance (OHA) alyansini tashkil qildi, u hozirda

ham platformani qo‘llab-quvvatlash va yanada rivojlantirish bilan shug‘ullanadi. Android Google tomonidan ishlab chiqilgan kutubxona orqali qurilmani boshqaruvchi Java-ilovasini yaratishga imkon beradi. Android Native Development Kit Si va boshqa tillarda yozilgan ilovalarni yaratadi.

2012-yilning uchinchi choragida sotilgan smartfonlarning 75 foizida Android operatsion tizimi o‘rnatilgan.



**Rasm - 11. HTC Dream (T-Mobile G1) – Android OT asosida birinchi smartfoni**

2008-yil sentabr oyida birinchi versiyasi chiqarilgandan so‘ng tizimga bir necha yangiliklar kiritilishi sodir bo‘ldi. Ushbu yangiliklar odatda, aniqlangan xatolarni tuzatish va tizimga yangi funksiyani kiritish bilan bog‘liq bo‘ldi. Tizimning har bir versiyasi yangilik sifatida o‘zining kodli nomi bilan ataldi. Kod nomlari alifbo tartibida berildi. 2012-yil noyabr oyiga kelib, tizimning 14 ta versiyasi yaratildi. Bu versiyasi - 4.1 Jelly Bean («qo‘shimchasi bilan chaynash obaki») deb nomlandi. 2013-yil 31 oktabr kuni, tizimning navbatdagi yangi versiyasi yaratildi. Bu versiyasi - 4.4 KitKat deb nomlandi. 2014 yil 3 noyabrda tizimning 5.0 versiyasi yaratildi. Bu versiyasi – 5.0 Lollipop deb nomlandi. 2015 yil 28 mayda tizimning 6.0 versiyasi yaratildi. Bu versiyasi - 6.0 Marshmallow deb nomlandi. 2016 yil tizimning oxirgi versiyasi yaratilishi ko‘zda tutilgan bo‘lib, u 7.0 Nougat deb nomlanadi<sup>56</sup>.

### Androidning yangilangan versiyalari

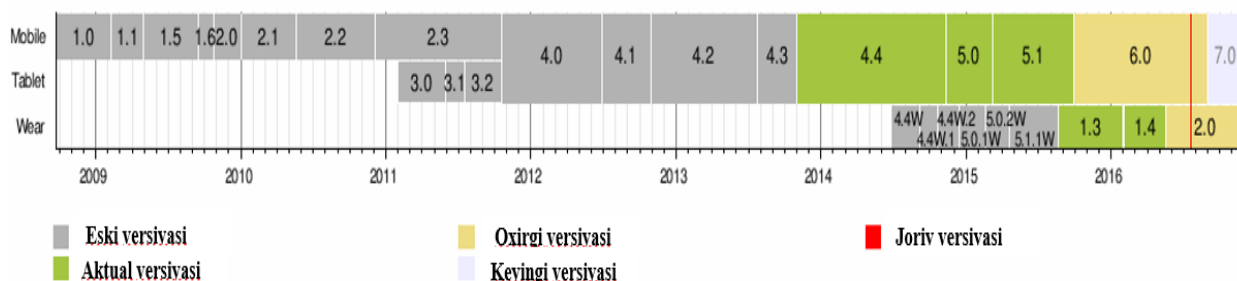

**Rasm - 2. Android versiyalarining yangilanish bosqichlari (29.02.2016)<sup>57</sup>**

<sup>56</sup> Manba: [https://ru.wikipedia.org/wiki/Android\\_Nougat](https://ru.wikipedia.org/wiki/Android_Nougat)

<sup>57</sup> Manba: <https://ru.wikipedia.org/>

Android operatsion tizimini Apple qurilmalariga – iPhone, iPod Touch va iPad larga Openiboot nomli maxsus dastur yordamida o‘rnatish muvaffaqiyatli tajribasi ham mavjud, u ushbu qurilmalarda turli operatsion tizimlarni, shu jumladan, Android operatsion tizimini ham ishga solish uchun mo‘ljallangan.

### **Android OTning afzalliklari**

Ko‘pchilik Androidning ko‘p tarmoqli imkoniyatlari va yashirin funksiyalari borligini taxmin qilsalar kerak, lekin iste‘molchi Androidning sirlaridan uni boshqarish jarayonida smartfon yoki planshetning qo‘shimcha imkoniyatlaridan foydalanilgani kabi xabardor bo‘lib, foydalana olmasliklari mumkin. Chunki mavjud muloqot oynalaridan foydalanishning qulayligini oshirish hamda qurilmadan estetik zavq olinishini ta‘minlash maqsadida ayrim funksiyalar yashirin tarzda berilgan.

Android dasturining afzalliklari:

- Android operatsion tizimida ishlovchi mobil qurilmalar Gmail, Google Docs, Maps va boshqa Google kompaniyasining xizmatlari bilan to‘liq ishlay oladi.

- Android market hozirgi kunda eng zo‘r dasturiy ta‘minot Web-saytlaridan hisoblanadi va Android uchun juda ko‘p bepul dasturlar mavjud.

- Android kommunikatorlari yordamida xohlagan mobil aloqa operatorini tanlash imkoniyati mavjud.

- Android platformasi paydo bo‘lganiga uncha ko‘p vaqt bo‘lmagan bo‘lsa ham, u bir qancha imkoniyatlarni taqdim etadi va shunga yarasha Androidda ishlaydigan qurilmalarning narxi ham unchalik baland emas.

- Android bu to‘liqligicha ochiq operatsion tizim hisoblanadi.

- Android ko‘p jarayonli operatsion tizim, ya‘ni unda bir vaqtning o‘zida bir necha dasturlar ishlash imkoniyati mavjud.

- Android qurilmalarini hammasida virtual klaviatura mavjud. Ba‘zi Android qurilmalarida ham virtual, ham haqiqiy klaviatura mavjud bo‘ladi.

- Android operatsion tizimi faqatgina kommunikatorlarda emas, balki planshet kompyuterlar, netbuklar va boshqa gadjetlarda ham ishlay oladi.

Androidning imkoniyatlari, asosan, yosh va o‘rta yoshli foydalanuvchilarga mo‘ljallangan.

Usta foydalanuvchilarning menga bu kerak emas, bu qiziqarli emas degan fikrga borishlari noto‘g‘ri. Chunki qurilmalarning sirlarini anglangan sari yangi imkoniyatlari ochilib boraveradi. Kimki bu yo‘lni bosib o‘tgan bo‘lsa oldinga qarab boraversin.

## **XULOSA VA TAKLIFLAR**

Xulosa o'rnida shuni aytish mumkinki, bugungi kunda Android operatsion tizimining ahamiyati beqiyosdir. Android operatsion tizimining qulayliklari shundan iboratki:

1. *Kontaklar ro'yxatiga murojat qilish.* Androidda telefon qo'ng'irog'ining qulaylik darajasi OC Symbianga nisbatan kamroq. Lekin bu masala ancha tez hal bo'lishi mumkin. Ko'p telefon qilinadigan obyektini ish stoliga chiqarib qo'yish kerak. Buni quyidagi tartibda bajaramiz.

a) Ish stolining bo'sh joyini yangi muloqot oynasi hosil bo'lgunigacha bosib turamiz.

b) “Добавить ярлык” ni bosamiz.

s) Keyin bizga nima kerakligini tanlab olamiz. So'ngra “Прямой набор номера”, “Персональное сообщение” ni tanlaymiz. “Прямой набор номера” tugmasi bosilganda to'g'ridan-to'g'ri kerakli obonentning raqami teriladi va qo'ng'iroq qilish mumkin. “Персональное сообщение”da esa –xat yozish imkoniyati tug'iladi.

Kontakt- tugmasini bosganda kerakli obonentga qo'ng'iroq yoki xat yozish mumkin bo'ladi.

2. *Ovoz bilan raqam terish yoki mavjud ro'yhatdan izlash.* Ish stolining birida Androidning Google tugmasi o'rnatilgan. Klaviaturada esa mikrafon rasmchali tugmacha bor. Qidiruv haqida hamma narsa ayon. Mikrafon esa odam ovozini yozma ravishda aks etishi uchun ximat qiladi va ekranda tanlangan tilda aks etadi.

3. *Android funksiyalariga tezda kirish.* Buning uchun ekranning yuqori qismini bosgan holda qo'lni uzmay pastga qarab harakatlantirishning o'zi kifoya, shunda funksiya menyusi ochiladi. Wi-Fi, Bluetooth, ovoz funksiyasi yoki 3Gga ishlashni GPRS almashinuvini sozlanadi ya'ni, ayni funksiya rasmchasini bir marta bosish orqali u yoqiladi, ikkinchi marta bosish orqali esa, o'chiriladi. Xilma-xillik soni aniq mualliflik qurilmasi yoki jihoz turiga bog'liq.

4. *Ish stolining miqdori.* Android OSli jihozning foydalanuvchisi o'zi qancha ish stoli bo'lishini boshqara oladi. Bir nechta ish stoli yaratish uchun ish stolini bo'sh joyini menyu chiqqunga qadar uzluksiz bosib turamiz. So'ng ish stolining miqdorini aniqlash uchun “Настройки начального экрана” bo'limini tanlaymiz va “Дополнительные параметры” buyrug'ini beramiz. Ish stolining sonini o'zgartrishning yana boshqa usullari ham bor.

5. *Ochilgan dasturlarni yopish.* Ravshanki, agar foydalanuvchi ochilgan dasturdan to'g'ridan-to'g'ri chiqsa, uni yopmaydi balki olib qo'yadi. Bu foydalanish resurslari sistemasini dastur fon rejimida ishlagani uchun amalga oshiradi.

Foydalanuvchining o'zi ishni o'chirish uchun quyidagi harakatni amalga oshirishi mumkin. “настройки” ga kirib keyin “приложение” ni bosamiz so'ng “Управление приложений ” ga va keyin “Запущенные” keraksiz programmani yoramiz. Принудительное завершение bu ishlarni bajarish yoqmayotgan bo'lsa shunchaki TASK Killer bossangiz hammasi o'z-o'zidan yechiladi. Garchi bu sistema ancha vaqt yechilmagan programmalar bo'lsa ham yechish imkoniyatiga ega.

6. *Ochilgan programmalar.* Ro'yxatdagi ochilgan programmalarini ko'rish uchun “домой” tugmasini muddatli bosish kifoya.

7. *Ish stoli.* Agar foydalanuvchi bir necha ish stoli o'rnatgan bo'lsa va smartfonni ochgan paytda ko'z oldida aynan birini bo'lishini istasa, menyuning tahrirlash bo'limiga kirib asosiy ekranni tanlab qo'yadi. Shuningdek ish stoli “домой” tugmachasini bosishda paydo bo'ladi.

8. *“Google” xizmatlari.* Iste'molchi yangi kontakt yoki kalendarga yangi yozuv, sistema axborotlarini saqlashni so'rashi mumkin. Bunda qurilma “Google” akkauntini ochishni so'raydi. Bu qurilma internetga ulangan holda odatdagi vositalar yordamida amalga oshiriladi. Agar iste'molchi yangi kontakt yaratsa yoki kalendarga yangi yozuvni kiritsa, sistema ma'lumotni telefonda yoki Google akkauntiga saqlashni so'raydi. Yana bir android siri - bu internet trafikni boshqarishdir. Ko'pchilik dasturlar va Androidning yangilanish jarayonida ham qurilma internetga ulangan bo'lishi kerak.

#### **ADABIYOTLAR RO'YXATI (REFERENCES)**

1. Raxmatov M. N. Informatsion texnika vositalaridan qo'llanma. Toshkent. «Oliy maktab». 1989.
2. M. Aripov, A. Xaydarov. «Informatika asoslari». Toshkent. «O'qituvchi» 2002 y.
3. Raxmatov M. N. Informatsion texnika vositalaridan qo'llanma. T. «Oliy maktab». 1989.



---

**INFORMATICS AND INFORMATION IN PRESCHOOL INSTITUTIONS  
METHODOLOGICAL SYSTEM OF INTRODUCTION OF SCIENCE  
“TECHNOLOGY”**

*Teacher of Kokand State Pedagogical Institute*

*Yo.T.Xakimova*

*Teacher of Kokand State Pedagogical Institute*

*I.I.Djurayev*

*Teacher of Kokand State Pedagogical Institute*

*S.V.Mamadjonova*

**Abstract:** *This article is for preschool Institutions “Informatics introduction of the science of Information and technology” and its application in practice thinking about the methodical system.*

**Key words:** *Computer, Information and Information Technology, to the letter educational institution, modern information and communication technologies, monthly plan, weekly plan.*

**Annotatsiya:** *Ushbu maqolada Maktabgacha ta’lim muassalari uchun “Informatika va axborot texnologiyalari” fanini joriy qilish va uni amaliyotda qo’llashning metodik tizimi to’g’risida fikr yuritilgan.*

**Kalit so’zlar:** *Kompyuter, Informatika va axborot texnologiyalari, Maktabgacha ta’lim muassasasi, zamonaviy axborot kommunikatsion texnologiyalari, Oylik reja, Haftalik reja.*

**Аннотация:** *Данная статья написана о внедрении, а также реализации в практике предмета «информатика и информационные технологии»*

**Ключевые слова:** *Компьютер, информатика и информационные технологии, дошкольное образовательное учреждение, современные информационно-коммуникационные технологии, месячный план, недельный план.*

## **INTRODUCTION**

At the moment, Science and progress are in a period of rapid development Information Communication Technologies cover our entire lives. In this rapidly evolving system, it is very difficult to separate and differentiate real and unreal information. That’s why, we should develop people’s information culture in order to know how to differ fake and accurate one and how use I.T. For this, we need to perfect Information Technology on people’s mind. Currently in the Republic of Uzbekistan The science of “Informatics and axborot Technologies” is developing widely. Including Informatics and Information technologies in secondary schools, the increase in teaching hours on the subject, the introduction of robotics can be examples. Paper documents of pedagogical personal reduced and transfer to

electronic, conducted the online training sessions, how much is the demand for computer and digital economy the increase is showing that the computer equipment is inseparable.

### **REFERENCES AND METHODS**

This article discusses the method of objectivity of knowledge and the method of logic. The literature on the period of formation and development of the methodological system for the introduction of information and information technology in preschool education was also studied. Sh.M. Mirziyoyev's on November 6, 2020 "Education and science in the new period of development of Uzbekistan decree №PF-6108" on measures for the development of spheres was taken as a methodological source in terms of logical consistency.

### **RESULTS AND DISCUSSION**

In this place that technology, as technology developments, makes young people use these tools proper and effective way from kindergarden to school, information in the use of computers, telephones and other modern ICT it shows an increasing demand for information culture. We know that our Prizident Sh.M.Mirziyoyev named this year "youth support and leadership year of strengthening of Health" and in the 2021 th year Increase children's coverage to 65 % in preschool education and 2023 by the and of the year to reach 75 % and the establishment of 2 thousand non-state kindergardens and opinions were expressed on the delivery of the private sector share by 25%. Uzbekistan on November 6, 2020 the president of the Republic of Uzbekistan measures for development of educational and scientific spheres in the period of development-in accordance with the decree №PF-6108 on events:

Ministry of preschool education, ministry of public education and quality of Education control together with the state administration until August 1, 2021 compulsory free one-year training of children in primary education measures to ensure the primary education curricula let him see. Ministry for development of information technologies and communications, State oil found of the Republic of Azerbaijan and other interested of Education Quality Control and in the system of pre-school education together with departments until 2022 Year january,1 modern forms of teaching, introduction of new pedagogical and information technologies those who made suggestions about making. We know that children in preschool Institutions receive from the age of 3 and from the age of 6 begins preparatory groups. Preparation to children in groups classes are conducted in the subjects of English, Russian, music. These sessions each workout conducted on an optional two days of the Week and at least 25 minutes and in these lessons the children acquire knowledge about these subjects. In the case arising from the same data "Informatics

and Information Technology” introduction of Science in the preparation groups of pre-school education subjects and we found it permissible to give them knowledge in this science. To do this, first the annual plan of science is drawn up. Classes start in September and it ends in may and for 9 months the children acquire the knowledge of science.

<b>№</b>	<b>Of Months</b>	<b>Subject</b>	<b>New Words</b>	<b>Poems, Music,picture</b>	<b>Day</b>
1	September	Modern ICT’s to human life effect positive and negative the sides.	Computer, telephone, tablet, noutbook.	Poems.	Wednesday
2	October	Modern with ICT at work technology lack of rules and sanitation hygiene requirement.	Electric current eye exercises, lask of interest rules.	Games	Wednesday
3	November	Computer, Computer keyboard, main devices and about them information.	Monitor, system block, mouse.	Poems.	Wednesday
4	December	Computer, Disk of the computer, added devices and about them information.	Printer, scanner, flash drive, speaker, your microphone.	Music	Wednesday
5	January	Keyboard with dating.	Cursor conteol, assistant keys, letter keys.	Games.	Wednesday
6	February	Keyboard with a similar exercise.	Klavtren, slow, fast, text printers.	Games.	Wednesday

7	March	Computer graphics. Paint program.	Drawing, paint program, true the curve and circle square draw. Ellipse.	Drawing	Wednesday
8	April	Paint program equipment panels.	Eraser, fur coat, Polygon.	Drawing	Wednesday
9	May	Writing text in Paint program, selection of colors with texts.	Writing text in Paint program, selection of colors with texts.	Drawing	Wednesday

This is also the weekly schedule of the teacher, who passes each training using the schedule can draw up. The weekly plan is that in this the teacher is a to pass the topic of training allocated to the moon to students during the week will be on plans and will allocate to topics. Now optional as an example to you. I will give as an example what kind of weekly you need a monthly plan. For example: by dividing the workouts for 9 months into weeks let's go out:

Months	Oyning mavzusi	Weeks	Passing week themes.	Time
September	Modern ICT of man impact in life, positive and negative the sides.	1-Week	About modern ICT Information.	
		2- Week	Modern ICT's types.	
		3- Week	Modern ICT's positive to human life effects.	
		4- Week	Modern ICT's negative to human life effects.	
October	Modern ICT when working with technical security rules and sanitary gygiene requirements.	1-Week	Modern Informatics security in the room technique rules.	
		2- Week	Exercise.	
		3- Week	Modern Informatics sanitation in the room-hygiene requirements.	
		4- Week	Exercises.	
November	Computer of	1- Week	About computer	

	computer main devices and about them information.		information.	
		2- Week	Monitor and its types related information.	
		3- Week	About sistema bloke information.	
		4-Week	About keyboard information.	
December	Computer. Computer's added devices and they are related information.	1- Week	Data entry devices.	
		2- Week	Practical Training.	
		3- Week	Release of data devices.	
		4- Week	Practical Training..	
January	Keyboard with dating.	1-Week	Keys with letters.	
		2-Week	Functional and special buttons.	
		3-Week	Assistant and cursor control buttons.	
		4-Week	Exercises.	
February	Keyboard with a simulator exercise.	1-Week	Klavtren program perfomance.	
		2-Week	The program's "slow" works on stage.	
		3-Week	The program's "fast" work on stage.	
		4-Week	The text of the program work on stage.	
March	Computer graphics. Paint program.	1-Week	Computer graphics.	
		2-Week	Introduction to Paint program.	
		3-Week	Paint program window structure.	
		4-Week	Exercises.	
April	Paint program equipment panels.	1-Week	In the Paint program using a pensil.	
		2-Week	In the Paint program from the eraser use.	

		3-Week	Paint set from a mustache use.	
		4-Week	Photo of the “flag” draw.	
Wine	In the Paint program with texts performance. Photos painting.	1-Week	Text in the Paint program writing.	
		2-Week	Painting in Paint program take away.	
		3-Week	In the Paint program paint the pictures.	
		4-Week	Exercise.	

### **REFERENCES**

1. Prizident of Uzbekistan M.Mirziyoyev on November 6, 2020 “Education and science in the new period of development of Uzbekistan decree №PF-6108” on measures for the development of spheres.
2. Prizident of Uzbekistan M.Mirziyoyev’s high on December 29, 2020 Address to the Meeting.
3. 5-th class textbook of general secondary schools.
4. It is intended for the preparatory group of preschool institutions the first step is the program.
5. English language for groups on the floor of preschool instutions annual business plan.

---

## **STRUCTURAL ANALYSIS OF THE CIRCUMSTANCES OF THE COURSE OF ACTION**

*Zamaleeva Eleonora Ilsurovna*

*Tashkent State University of Oriental Studies*

*Scientific Researcher*

*Tashkent, Uzbekistan*

*+998909794656, [anora\\_294@mail.ru](mailto:anora_294@mail.ru)*

*Annotatsiya: Maqola Pashtu tilidagi harakatlar jarayoni holatlarini tarkibiy tahlil qilishga, shuningdek, quyidagi qo'shimchalar bilan ifodalangan harakat turidagi holatlarning turlarini o'rganishga bag'ishlangan: sodda, murakkab, oxirgi oldingi turlardagi qo'shimchalar va prefikslar, harakatning ushbu holatlari qanday shakllanganligi qayd etilgan.*

*Qo'shimchalarning funktsional xususiyatlari nuqtai nazaridan shuni ta'kidlash kerakki, ergash gap har doim gap tarkibidagi holat vazifasini bajaradi. Masalan, vaqt, joy, daraja yoki harakat uslubining holatlari.*

*Pashtu tili qo'shimchalariga xos bo'lgan adverbializatsiya xususida shuni ta'kidlash mumkinki, ushbu paragraf ergash gaplarning boshqa nutq qismlariga o'tish jarayoni bilan bog'liq.*

*Pashto tilida vaziyat oddiy, murakkab, qo'shimchali va prefiksli guruhlariga bo'linadi.*

*Kalit so'zlar: tuzilishi, harakat yo'nalishi holati, sodda murakkab, qo'shimchalar, prefiks.*

*Аннотация: Статья посвящена структурному анализу обстоятельства образа действия в языке пашто, а также исследованию типов обстоятельств образа действия, выраженные наречиями такими как: простые, сложные, суффиксальные и префиксальные в последних предыдущих типах отмечается каким способом образуются данные обстоятельства образа действия.*

*По функциональным особенностям наречий стоит отметить, что наречие всегда выполняет функцию обстоятельства в предложении. Например, обстоятельства времени, места, степени, или образа действия.*

*В адвербиализационной характеристике наречий языка пашто, можно отметить, что в данном пункте рассматривается процесс перехода наречий в другие части речи.*

*В языке пашто обстоятельство делится на простые, сложные, суффиксальные и префиксальные группы.*

*Ключевые слова: структура, обстоятельство образа действия, простые сложные, суффиксальные, префиксальные.*

*Abstract: The article is devoted to the structural analysis of the circumstances of the course of action in the Pashto language, as well as to the study of the types of circumstances of the course of action, expressed by adverbs such as: simple, complex, suffixal and prefixal in the last previous types, it is noted how these circumstances of the course of action are formed.*

*In terms of the functional features of adverbs, it is worth noting that an adverb always performs the function of a circumstance in a sentence. For example, the circumstances of time, place, degree, or mode of action.*

*In the adverbialization characteristic of the adverbs of the Pashto language, it can be noted that this paragraph deals with the process of the transition of adverbs to other parts of speech.*

*In the Pashto language, a circumstance is divided into simple, complex, suffixal and prefixal groups.*

*Key words: structure, circumstance of the course of action, simple complex, suffix, prefix.*

## **INTRODUCTION**

When speaking of structure, one understands the following:

The principle of "structure" as an object of research was put forward at the very end of the 1920s by a small group of linguists who opposed the then dominant exclusively historical point of view on language and against such a linguistics that divided language into isolated elements and studied their historical transformations.<sup>58</sup> It is believed that the origins of this trend are associated with the teachings of Ferdinand de Saussure in the form as it was generalized by his Geneva students and published under the title "Course in General Linguistics."<sup>59</sup> F. Saussure is rightfully called the forerunner of modern structuralism. And he really is - in everything except the term itself.<sup>60</sup> When describing this ideological trend, one cannot approach the issue in a simplistic manner, and it should be emphasized that Saussure never used the word "structure" in any sense. For him, the most essential concept was the concept of a system.

## **LITERATURE REVIEW**

In this article, I used the structural method of researching a scientific topic.

<sup>58</sup> E. Benvenist Ponyatie struktury v lingvistike

(Benvenist E. Obshchaya lingvistika. - M., 1974. - S. 60-66)

<sup>59</sup> O proiskhozhdenii dannoj redakcii'e'rale de F. de Saussure, Genève, 1957.

<sup>60</sup> «Predtecha prazhskoj fonologii i sovremennogo strukturalizma» (V. Malmberg, Saussure et la phonétique moderne, «Cahiers F. de Saussure», XII, 1954, str. 17). Sm. takzhe A. J. Greimas, L'actualité du saussurisme, «Le français moderne», 1956, str. 191 i sl.



## RESULTS

The research findings can be applied to teaching the circumstances section of the course of action.

The philosophical aspect of this point of view in connection with the study of language was considered by E. Cassirer in his work "On the relationship of structural linguistics to other humanities". He believes that some combinations are more common, others less common, there are, finally, such combinations that are theoretically possible, but never realized. To study a language (or each part of a language: phonetics, morphology, etc.) in order to discover and describe the structure that organizes it into a certain system is to adopt a "structuralist" point of view<sup>61</sup>.

Speaking about the circumstances of the course of action in the Pashto language, it can be divided into the following types:

The main types of circumstances of the mode of action expressed in adverbs that stand out in the Pashto language are presented in the following table.

Types of adverbs	Education	Examples
<b>Simple circumstances of the course of action, expressed in adverbs</b>	<b>Consist of one word</b>	غلی - [g'əlay] - silently دلته [dəltə] - here هلته [haltə] - there تل [təl] - always پرون [parun] - yesterday سم [sam] right سبا [sabā] - tomorrow کلک [klak] - strong غلی [gəlay] - silence لیرې [lire] - far نږدې [nəʃde] - close اوس [āos] - now, now نن [nən] - today ټولو [had'o] - all ډیر [der] - very, much زیات [ziyāt] - a lot لکه [ləka] - like, like

<sup>61</sup> E. Cassirer (Ernst Cassirer, Structuralism in Modern Linguistics, «Word», I, 1945, str. 99 i sl.). Ob otnoshenii strukturnoj lingvistiki k drugim gumanitarnym naukam sm. A. G. Haudricourt, Méthode scientifique et linguistique structurale, «L'Année Sociologique», 1959, str. 31-48.

<p><b>Complex or compound circumstances of the course of action, expressed in adverbs</b></p>	<p><b>Consist of two words Can be formed using prepositions and postpositions, as well as other parts of speech</b></p>	<p>[kāl pə kāl] - کال په کال - year over the year, [vradz pə vradz] ورخ په ورخ - from day to day, day after day, [vaxt pər vaxt] - وخت پر وخت from time to time, [dam tər dama] - دم تر دمه - continuously, [kəla kəla] - کله کله - sometimes</p>
<p><b>Circumstances of the course of action formed by suffixes (suffix circumstances of the course of action)</b></p>	<p><b>Formed in a suffix way</b></p>	<p>[mardāna] - مردانه - bravely, [do'stāna] - دوستانه - amicably, [xudsarāna] - خودسرانه - arbitrarily [ablahāna] ابلهانه - stupid [ozādāna] ازادانه - independently, free [jābirāna] جابرانه - by force [tabibāna] طبيبانه - medically [betābāna] بي تابانه - eagerly [nābāvarāna] ناباورانه - uncertain</p>
<p><b>Circumstances of a course of action formed by prefixes (prefix adverbs)</b></p>	<p><b>Prefixed</b></p>	<p>[betābāna] - بي تابانه - impatiently [nāvaxta] - ناوخته - late, not in time singing, [nāpexa] - ناپيښه - suddenly [beixtiyāta] بي اختيانه - recklessly [betsanda] بي خنده - slow [bexoba] بي خوبه - sleepless</p>

		بي وسه [bewasa] weak بي عيبه [beayba] flawless
--	--	---

Simple adverbs:

In the Pashto language, simple adverbs are not divided into component parts.

Examples:

here [dɔlta] دلته

دلته تر چاودنو ترافیکي پېښې ډېر خلک وژني<sup>62</sup>

[dɔlta tər čāwduno trafiki peš i ɖer xalək wužani]

There are many explosions, tragic events, people die here.

In this example, a simple adverb consisting of one word functions, which denotes a place of action; this circumstance of the way of action of a place is located at the beginning of a sentence.

Examples with the circumstance of the mode of action of the place:

there [halta] هلته

پاکستان تکرار کړې چې هلته د وسله والو پټځایونه نشته<sup>63</sup>

[pākistān takrār takrār kṛe če halta də wasla walu peṭeṅjaiuna nešta]

Pakistan claimed that there are no armed clandestine places there.

In this example, the simple circumstance of the place of action of the place is involved, which indicates the place of the happening event. In this regard, it can be concluded that the mode of action can be understood in different ways, for example, as an indication of the location of the place, it is associated with the action in this regard, it can be assumed that the place itself functions as a mode of action.

خو هلته څوک هم نه لیدل کیدل شي هغه ترې پوښتنه کړې وای<sup>64</sup>.

[xo halta tsok ham na lidəl kedəl che haga tre poštəna kəri wāy]

There is no one in sight of whom he asked.

<sup>62</sup> E. Cassirer (Ernst Cassirer, Structuralism in Modern Linguistics, «Word», I, 1945, str. 99 i sl.). Ob otnoshenii strukturnoj lingvistiki k drugim gumanitarnym naukam sm. A. G. Haudricourt, Méthode scientifique et linguistique structurale, «L'Année Sociologique», 1959, str. 31-48.

<sup>63</sup> E. Cassirer (Ernst Cassirer, Structuralism in Modern Linguistics, «Word», I, 1945, str. 99 i sl.). Ob otnoshenii strukturnoj lingvistiki k drugim gumanitarnym naukam sm. A. G. Haudricourt, Méthode scientifique et linguistique structurale, «L'Année Sociologique», 1959, str. 31-48.

<sup>64</sup> خاوره. (د لنډو کيسو مجموعه). امين افغان پور. کابل. ۱۳۲۲.

In this example, the circumstance of the mode of action of the place, which indicates the place where the action takes place, also functions and connects with what is happening.

silently

[g'əlay]

غلی

دواړه غلی ناستی وی

[dwāra ġley nāsti wey]

The two sat in silence.

In this example, a simple circumstance of an image of an action functions, which indicates how an action occurs and functions in a simple sentence, and also defines a verb.

In this regard, the candidate's dissertation by R.F. Akhmedova can be noted. "Force tilida trach holning structure va semantics tasnifi", which says that Russian and Iranian scholars divide adverbs in Persian into the following types according to meaning: state, time, place, reason and quantity. Of the types of forms mentioned above, the circumstance of the course of action can be expressed using the above listed forms.

As noted by Yu.A. Rubinchik, the main syntactic function of the circumstance of the mode of action is the expression of the state of speech. In the Pashto language, one can observe the same linguistic division of the circumstances of the course of action.

### **CONCLUSIONS:**

In the Pashto language, the adverb has its own typology; in this section, the following types of circumstances of the course of action, expressed by adverbs, such as: simple, complex, suffixal and prefixal, are noted in the last previous types in what way these circumstances of the course of action are formed.

In terms of the functional features of adverbs, it is worth noting that an adverb always performs the function of a circumstance in a sentence. For example, the circumstances of time, place, degree, or mode of action.

In the adverbialization characteristic of the Pashto language adverbs, it can be noted that this paragraph deals with the process of the transition of adverbs to other parts of speech.

The results of the study, according to the second chapter, allow us to draw the following conclusions:

In the Pashto language, a circumstance is divided into simple, complex, suffixal and prefixal groups.

The morphological means of expressing the circumstances of the course of action in the Pashto language are varied. In the course of our research, we collected artificial words, compound words (determinative and aggregate), phrases (forms + adjectives, verbal phrases, auxiliary compounds, complex phrases), phraseological units.

The number of collected examples is 60. Of these, the following percentage of means of expressing the state of the Pashto language was found: prefixes 50%, compound words 15%, artificial words 12% (words with prefixes 8%, words with prefixes 3.5%, semi-attached words 0, 5%), phrases 4%.

The means of expressing the circumstances of the mode of action, that is, forms and qualities, differ in that the groups of words are interrelated. It was found that many of the primitive forms that express the state of style in Persian also fall under the category of adjectives. Since this question is not within the scope of our research task, we did not delve into the definition of which group of words these words belong to. It should be noted that it was observed that linguists did not reach a consensus as to which word group to include words related to both the form and the adjective. In Persian, adjectives are related to each other.

#### **REFERENCES**

1. Adzhimambetova G.Sh. Lexico-semantic classification of adverbs in the Crimean Tatar language // Questions of spiritual culture - Philological sciences - 2011.-65-68.
2. Boyle A.D. Descriptive grammar of Pashto and its dialects - USA, 2014. P.500.
3. Glushchenko O.A. Adverbs mode of action in the classification and comparative aspects Dis. for a job. study step. Candidate of Philological Sciences - Petropavlovsk-Kamchatsky., 2006.-P.226.
4. Gulidova E.N. Grammar of Russian dialects: linguodidactic aspect (based on work in a French-speaking audience). Dis. for a job. study step. Candidate of Pedagogical Sciences, Moscow, 2016, p. 277.
5. Grunberg A.L. Essay on the grammar of the Afghan language (Pashto) - Leningrad, 1987. - P.237 P.196.
6. Ivshina T.P. The rhetorical potential of an adverb in a publicistic text // Bulletin of the Leningrad State University. AS. Pushkin.-2010.-№ 5 C.1-
7. Lebedev K.A. Pashto grammar - M., 1970- p. 360, p. 292
8. Monraev M.Yu. "Adverbs in the modern Kalmyk language - Kalmyk ASSR: Elista, 1980 - p. 137.
9. Rishtin S. Pashtu grammar, پښتوگرامر پوهاند صدیق الله ربښتین ژباړن سید محی الدین اشمی  
یونیورسټیټیټ کابجیسی ۱۱۹۴ م

10. Sayyidrahimova D. Zhakypova, Adverb and its interpretation in Tajik linguistics Narechye and its interpretation in the Tajik language // International scientific journal of theoretical and applied sciences. USA. 2018-No.05 (61) .P.53-55
11. D.S. Sayyidrahimova, D.M. Zhakypova, Adverb and its interpretation in Tajik linguistics Adverb and its interpretation in the Tajik language // International Scientific Journal of Theoretical and Applied Sciences. USA. 2018-No.05 (61) .P.53-55
12. Penzl N., Sloan I. "Pashto Grammar: A Descriptive Study of the Kandahar Dialect, Afghanistan" - Ishi Press, USA, 2009, p.210
13. Arends A. Short syntax of modern Persian literary language. - M-L.: From the ANSSSR, 1941.
14. Akhmanova O., Mikaelyan G.B. Modern syntactic theories. - M .: Publishing house of Moscow State University, 1963. - 155 b.
15. Akhmanova O.S. To the question of the difference between complex words and phraseological units (based on the material of English and Swedish) // Proceedings of the Institute of Linguistics of the Academy of Sciences of the USSR, Vol. IV. - M.: Ed. Academy of Sciences of the USSR, 1954. - B. 53-73.

## **JADIDCHILIK XARAKATI**

*Solijon Ergashevich Ibragimov*

*QarshMII “Ijtimoiy fanlar” kafedrasi katta o’qituvchisi*

**Annotatsiya:** XIX asr oxiri, XX asr boshlarida Rossiya mustamlakasi hisoblangan O’rta Osiyo, Kavkaz, O’rta Sibir xalqlari orasida boshlangan milliy, madaniy-ma’rifiy tiklanish – jadidchilik harakati sifatida namoyon bo’ldi.

Turkiston jadidlari xalqni qoloqlik va diniy xurofotdan ozod etish, shariat tamoyillarini isloh qilish, xalqqa ma’rifat tarqatish va milliy muxtoriyatga erishish g’oyasini ilgari suradilar.

Jadidlar milliy birlik, ma’naviy-ma’rifiy islohotlar bilan jamiyatni yangilash, yuksaltirish yo’llarini izlaganlar. Ushbu maqolada yuqorida muallif tomonidan qayd etilgan fikrlar haqida so’z boradi.

**Kalit so’zlar:** jadid, ma’rifat, usuli jadid, milliy ko’tarilish, matbuot, muxtoriyat, milliy g’oya, “Behbudiya”, “To’ron,” ibratxona, “Munozora”.

**Аннотация:** В конце XIX – начале XX века среди народов Средней Азии, Кавказа и Средней Сибири в качестве национального, культурно-просветительского возрождения стало зарождаться движение джадидов.

Туркестанские джадиды выдвигали гипотезу освобождения народа от отсталости и религиозных суеверий, реформирования принципов шариата, распространение просвещения среди народа, достижения национальной автономии.

Джадиды искали пути обновления и подъема общества посредством национального единства, духовно-просветительских реформ. В данной статье обсуждаются вышеупомянутые автором идеи.

**Ключевые слова:** джадиды, просвещение, методы джадидов, национальное восстание, пресса, автономия, национальная идея, “Бехбудия”, “Турон”, образец для подражания, “Мунозара”

**Abstract:** In the late 19th and early 20th centuries, the national, cultural and enlightenment revival between the people of Central Asia, the Caucasus and Central Siberia, which was a Russian colony, appeared as a motion.

Turkistan Jadids are committed to the liberation of the people from backwardness and religious prejudice, reforming the principles of Shari'a, promoting the nation and achieving national autonomy. Jadids sought for the ways to renew and uplift the

*society through national unity, spiritual and enlightenment reforms. This article discusses the mentioned ideas of the author.*

**Keywords:** *jadid, enlightenment, jadid, national revival, press, autonomy, national idea, "Behbudiy", "Turan", Temple, "Discussion".*

### **KIRISH**

“Jadid” atamasi Turkiya turklarida ilk marta Sulton Salim III hukmronligi (1739-1802) davrida paydo bo’ldi. Avstriyaga elchi qilib yuborilgan Abubakr Ratib afandi shohga yozgan bildirishnomalarida u yerda ko’rgan idora tizimini “Nizomi jadid” deb tushuntiradi. 1789 yilgi Fransuz inqilobidan keyin qurilgan yangi tizimni esa “Fransiya nizomi jadidi” deyila boshlandi. Shu yillari “Nizomi jadid” tor ma’noda askariy tizimni yevropalashtirishni, keng ma’noda ilm-fan, maorif, sanoat va qishloq xo’jaligini zamonaviylashtirishni ko’zda tutar edi.

Demak, jadid atamasi yangilik tarafdorlarini, yangilik g’oyalarini ifoda etuvchi tushuncha sifatida qo’llanilgan. XIX asrning oxirlarida dunyo tamaddunida bo’layotgan ulkan madaniy –ma’rifiy, ijtimoiy-siyosiy o’zgarishlar, yangi munosabatlar u yoki bu tarzda sekinlik bilan bo’lsada, Turkiston o’lkalariga kirib kela boshladi. Yangilik tarafdorlarini Abdulla Avloniy so’zi bilan aytganda, “gazeta o’qig’uvchilarni” mullalar “jadidchi” nomi bilan[1] atar edilar.

Jadidlar Usmonli Turkiyadagi “Ganch (yosh) turk”lar tashkilotlari tasirida “Yosh buxoroliklar”, “Yosh xivaliklar”, “Yosh turkistonliklar” degan nomlarda faoliyat olib borishgan.

### **ADABIYOTLAR TAHLILI VA METODLAR**

Tadqiqot jarayonida ilmiy bilishning obyektivlik usulidan foydalanildi. Mazkur tadqiqot jarayonida Jadidchilik harakatining tarixiy tashkil topishi obyektiv ochib berildi. Bugungi kunda yosh avlodni tarbiyalashda jadidchilar maktabi va ularning harakatlarini mantiqiy izchillik jihatdan tadqiq qilish maqsadga muvofiqdir. Tadqiqot jarayonida Abdulla Avloniyning “Tarjimai xol” Tanlangan asarlar 2-jildlik va Munavvarqori Abdurashidxonning “Qizil O’zbekiston” nomli asarlari metodologik manba sifatida olindi.

### **MUHOKAMA VA NATIJALAR**

Jadidchilik harakatining faoliyati maktabdan, maorifdan boshlangan, so’ng matbuot, san’at va siyosatga o’tgan. Rossiya va uning mustamlakalarida jadidchilik harakatiga Ismoilbek Gasprinskiy (1851-1914) asos soldi. U Boqchasaroyda dastlabki “usuli jadid” (yangi usul) maktabini 1884 yilda ochadi.

Ismoilbek Gasprinskiyning eng katta xizmati Rossiya sarhadlarida yashab turgan, lekin zamonning zayli bilan bir-biridan uzoqlashib, begonalashish darajasiga yetgan turkiy xalqlarni bir-biriga tanitdi, yaqinlashtirdi. Butun boshli ilg’or



marifatparvar, ziyolilar qatlamini yetishtirdi. Sharq xalqlari ma'naviy hayotida, xususan, maktab-maorifda chinakam inqilob yasadi.

Gaspirinskiyning o'lka ziyolilariga bergan tasiri haqida Toshkent jadidchilarining otasi deb tan olingan Munavvarqori 1927 yil Toshkent okrug maorif xodimlari qurultoyida so'zlagan nutqida shunday degan edi: "Jadid maktabi tashkil qilg'onlar ham eski maktab, madrasa va qorixonalarning yetishtirgan kishilari edi. Ular yolg'iz Bog'chasaroyda chiqadurg'on Ismoil Gaspirinskiy gazetasini o'qiydilar va shu orqali maktabni yaxshi tushunib, kitoblar oldirar edilar"[2]. Shunday qilib o'lkada yangi maktablar ochishga Ismoil Gaspirinskiy va tatar ziyolilari, muallimlarining ibratini, yordami katta bo'ldi.

XIX asr oxiri, XX asr boshlarida Rossiya mustamlakasi hisoblangan O'rta Osiyo, Kavkaz, O'rta Sibir xalqlari orasida boshlangan milliy ko'tarilish madaniy-ma'rifiy harakat – jadidchilik sifatida namoyon bo'ldi.

Jadidchilik harakati qoloqlik va jaholat, o'lka aholisining ayanchli ahvoli, Turkistonning Yevropa va jahon sivilizatsiyasidan orqada qolib ketishi, islom va shariatning oyoq osti qilinishi va bunday og'ir hayotdan qutulish, erk va ozodlikka erishish uchun o'z zamonasining ilg'or ziyoli qatlamlari qarashlarida vujudga keldi. Jaholat uyqusidan uyg'onish, tarixiy zaruratga aylangan edi. Boshqacha qilib aytganda, jadidchilik harakati ijtimoiy rivojlantirishning, tarixiy taraqqiyotning talab va ehtiyojlariga javob sifatida maydonga kelgan ulkan ijtimoiy – siyosiy harakat edi. O'lkada millatning dard-alamlarini, butun ayanchli, mudhish, fojiali og'ir qismatini o'z qalbi va vujudidan o'tkazib, o'zining butun borlig'ini, aql-zakovatini, ongini, hayotini erk, ozodlik, taraqqiyot uchun safarbar etgan ziyolilarning butun bir yangi avlodi shakllana boshladi. Jadidchilikning asosiy g'oya va maqsadlari (davr voqealigidan kelib chiqib, ba'zan o'zgarib turgan bo'lsa-da) quyidagilar edi: Turkistonni o'rta asrlarga xos qoloqlik va diniy xurofotdan ozod etish, shariatni isloh qilish, xalqqa ma'rifat tarqatish, Turkistonda muxtoriyat hukumatini barpo etish uchun kurash, Buxoro va Xivada konstitusion monarxiya va parlament, keyinchalik demokratik respublika tuzumini o'rnatish orqali ozod va farovon jamiyat qurish, barqaror milliy valyutani joriy qilish va milliy qo'shin tuzish.

Toshkent, Farg'ona, Buxoro, Samarqand va Xivada hur fikrli va taraqqiyotparvar kishilarning ayrim guruhlaridan ochilgan madaniy-ma'rifiy yo'nalishdagi jamiyat va uyushmalardan jadidchilik harakati shakllandi.

Harakat faoliyati osonlik bilan kechmadi. Professor Begali qosimov fikri bilan aytganda, Turkiston, Buxoro va Xorazm munavvarlarining yangilikka intilishi, Rossiyada, xususan Kavkaz, Volgabayida yashovchi turkiy xalqlar bilan yaqinlashishga, hamkorlikka intilish kuchaydi. Panislomizm (islomchilik) va

panturkizm(turkchilik) kabi g'oyalar paydo bo'ldiki, Rossiya ichki ishlar vazirligi bunga jim qarab tura olmasdi. Jadidlarning maktablar ochib, gazetalar chiqarishi ham panislomizmga xizmat qilayapdi deb tushunildi va xokimiyat bu boradagi faoliyatlarga qarshilik ko'rsatishga xarakat qila boshladi[3].

Jadidchilik umummilliy harakat sifatida:

1. Jamiyatning barcha qatlamlarini jalb eta oldi. Uyg'onish mafkurasi bo'lib xizmat qildi.

2. Maorif va madaniyatni, matbuotni ijtimoiy-siyosiy maqsadlarga moslab chiqardi.

3. Mustaqillik uchun kurash olib bordi. Uning g'ayrat va tashabbusi bilan dunyo yuzini ko'rgan "Turkiston muxtoriyati" bu yo'ldagi amaliy harakatlarning dastlabki natijasi edi.

Buxoro amirligi va Xiva xonligida jadidchilik harakati Turkistondagi kabi XIX asr oxiri XX asr boshlarida shakllangan bo'lsa ham, bu xududlardagi tarixiy sharoit undagi jadidchilik harakatiga xam o'ziga xos xususiyatlar baxsh etdi. Buxoro va Xiva jadidlari ham maorifni isloh etishni, amir va xon xukmronligini cheklash, mavjud tuzum sharoitida islohotlar o'tkazib, jamiyat taraqqiyoti va milliy mustaqillikni qo'lga kiritishni maqsad qilib qo'ygan edilar.

Jadidlarning xalq ma'rifati uchun kurash dasturi uch asosiy yo'nalishda ko'rinadi. 1. Yangi usul maktablarini ochish, ko'paytirish orqali. 2. Turli ma'rifiy jamiyatlar ochish orqali. 3. Umidli iqtidorli yoshlarni chet elga o'qishga yuborish orqali.

Bog'chasaroyda dastlabki jadid maktabini ochgan Ismoil Gaspirinskiy Turkiston general-gubernatori N.O.Rozenbaxga o'lka musulmon maktablarini ham isloh qilishga doir loyihasini yuboradi. Rad javobini olgach, 1893 yil Turkistonga o'zi keladi, Buxoro, Samarqand, Toshkentda bo'lib, taraqqiyparvar ziyolilar bilan uchrashuvlar o'tkazadi. Buxoroda amir Abdulaxadni jadid maktabi ochishga ko'ndiradi. Bu maktabga "Muzaffariya" nomi beriladi.

Shunday qilib, jadidlar tomonidan yangi maktablarga ochish, maktablar uchun darsliklar yaratish jarayoni boshlandi.. "Usuli jadid" maktablarida diniy fanlar va arab tili bilan bir qatorda tibbiyot, hikmat, kimyo, tabobat, nujum, handasa fanlari, rus, fors tillari - jami 17 tagacha fan o'rganilishi shartlari ilgari surildi. 1999 yilda Andijonda Shamsuddin domla, 1901 yilda Qo'qonda Saloxiddin domla, Samarqandda Abduqodir Shakuriylar birinchi bo'lib jadid maktablarini ochadilar

Yangi usul maktablariga asos solgan, darsliklar yaratgan Turkiston munavvarlaridan ba'zilarini ko'rib o'tamiz.

Munavvarqori Abdurashidxonov (1878-1929) – O'rta Osiyo jadidchilik

harakatining yo'lboshchisi. XX asr o'zbek milliy matbuoti va yangi usuldagi maktab asoschisi, milliy teatr tashkilotchilaridan biri, adib va shoir edi. U Toshkentda 1901 yilda usuli jadid maktabini ochgan va shu maktablar uchun maxsus o'quv dasturlari tuzgan. Uning "Adibi avval" (1907), "Adib us-soniy" (1907), "Usuli hisob", "Tarixi qavm turk", "Tajvid" (1911), "Havoyiji diniya", "Tarixi anbiyo", "Tarixi islomiya" (1912), "Er yuzi" (1916-1917), to'rt qismdan iborat "O'zbekcha til saboqlari" (Shorasul Zunnun va Qayum Ramazon bilan birga) darsliklari shular jumlasidandir.

Jadidchilik harakatning yana bir yirik vakili - Maxmudxo'ja Behbudiy(1875-1919). Uning tashabbusi bilan Samarqanda yangi usul maktablari ochildi. Adib bu maktablar uchun 1904-1909 yillarda "Risolai asbobi savod", "Risolai jug'rofiyai umroniy", "Risolai jug'rofiyai Rusiy", "Kitobat ul-atfol", "Amaliyoti islom", "Muxtasar tarixi islom" kabi darslik va o'quv qo'llanmalar yozadi.

Abdulla Avloniy (1878-1934) ham jadidchilik harakatining faol ishtirokchilaridan biri bo'lib tanildi. U o'zining zamondosh jadidlari, izdoshlari kabi yangi usul maktablari ochib, ularga o'zi mudarrislik qildi va darsliklar yozdi. Uning "Birinch muallim", "Ikkinchi muallim", "Turkiy Guliston yoxud axloq", "Maktab gulistoni" singari darslik, "Adabiyot yoxud milliy she'rlar" to'plamlari, ayniqsa, yuqori sinf o'quvchilariga darslik sifatida yozilgan «Turkiy guliston yoxud axloq» asari (1913 yil) mashxo'r bo'ldi.

Jadidchilik xarakatining Buxorodagi yirik vakillaridan biri - Abdurauf Fitrat (1886-1938). U 1909 yilda Istambulda nashr etilgan "Munozara" asarida Buxoro amirligi idorasiga ma'lum islohot – o'zgarish kiritish g'oyasi va "Usuli jadid" deb nomlangan yangi maorif tizimining asoslarini ilgari surdi. Fitrat butun vujudi, otash va jo'shqin yuragi bilan, ijodi va faoliyati bilan mamlakat yoshlarini rivojlangan yangi dunyo tomon safarbar etadi.

Fitratning "Hind sayyohining qissasi" asari ham 1912 yilda Istambulda nashr etilgan bo'lib, bunda Buxoro amirligiga ma'lum darajada o'z e'tiroznomasini bayon etadi. Bir zamonlar ilm va din quvvati bo'lgan Buxoro, nega tanazzulga yuz tutdi? Xar kuni bir Abu Ali Ibn Sino, Farobiy va boshqalarni jahonga hadya etgan yurt nima sababdan bunchalar abgor xolga tushib qoldi? Bu qorong'u zulmatdan qutulish yo'li bormi?, -deya savollar berar ekan, javob sifatida ma'rifatni ko'rsatadi.

Xorazm xonligida ham tatar ziyolilari Tavfiq Bikkulin, Yusuf Axmedovlar yordami bilan, dastlab, xon va uning amaldorlari farzandlariga mo'ljallangan bo'lsa-da, jadid maktablari ochildi. Tez orada ularning soni 8 taga yetdi. 1906-1907 o'quv yilida Urganchda qizlar uchun xam maktab ochildi [4].

Biz yuqorida milliy uyg'onish harakati namoyandalarining yangi usul maktablar ochib, uni uslubiy jixatdan taminlashga harakat qilganliklarni o'rgandik. Ammo,

jadid namoyondalari bu bilan cheklanib qolmasdan, keng xalq ommasi uchun kutubxonalar ham barpo etganlar.

Behbudiy, 1908 yilda keyinchalik “Behbudiya” kutubxonasi nomi bilan mashhur bo’lgan qiroatxonani tashkil etib [5], uni axoli uchun qo’laylik yaratish maqsadida ikki smena, ertalab soat 9 dan shom 5 gacha va kechki soat 6 dan tungi 12 gacha ishlab, 60 dan 110 nafargacha bo’lgan kishilarga madaniy xizmat ko’rsatishni yo’lga qo’yadi.

1910 yilda Toshkentda Munavvar qori Abdurashidxonov rahbarligidagi jadidlar tashabbusi bilan “Turon” kutubxonasi yuzaga keladi.

Bugungi mustaqil O’zbekistonda Davlatimiz rahbari tomonidan yoshlar ma’naviyatini yuksaltirish va bo’sh vaqtini mazmunli o’tkazish borasida ilgari surilgan besh tashabbusning uchinchi ham kitobxonlikni keng targ’ib qilishga bag’ishlangan. Demak 110 yil muqaddam jadidlar tomonidan ilgari surilgan mavzu eskirgani yo’q, o’zgargani yo’q.

Yuqorida keltirganimiz jadidlarning ma’rifiy soxadagi ikkinchi vazifasi xayriya va maorif jamiyatlarini tuzish edi. Bu borada “Turon”, “Jamiyati xayriya”, “Tarbiyai atfol” kabi jamiyatlar ochildi. 1909 yil 12 mayda Toshkentda tuzilgan Turkiston jadidlarning “Jamiyati xayriya” tashkiloti maxalliy yoshlarni chet ellarga o’qitish, xomiylik qilish ishiga rahbarlik qildi. Uning yordami bilan yoshlar Rossiyaning Peterburg, Saratov, Qozon, Ufa, Orenburg shaharlaridagi oliy maktab va madrasalarga, shuningdek, Istanbul, Qoxira kabi xorijiy shaxarlar oliy ta’lim muassasalariga o’qishga yuborila boshladilar.

Shuningdek, 1909 yil 18 iyulda Buxoro shahrida jadidlar tomonidan tuzilgan “Tarbiyai atfol” jamiyati shu yilning o’zida Fitrat, Usmonxo’ja Po’latxo’ja o’g’li, Ato xo’ja, Mazhar Burxonov kabi yoshlarni Istanbulga o’qishga yo’llagan edi. Ushbu jamiyat orqali o’qishga jo’natilganlar soni 1911 yilda 15 nafar, 1912 yilda 30 nafarga yetgan [6].

Jadidlarning keyingi qadami matbuot bo’ldi. Ular matbuotga asos soldilar. Yangi gazeta va jurnallar chiqardilar. Milliy jurnalistika yuzaga keldi.

1906 yilda Ismoil Obidov muxarrirligida “Taraqqiy”, Munavvarqori muxarrirligida “Xurshid”, Abdulla Avloniy muxarrirligida “Shuxrat”, Axmadjon Bektemirov muxarrirligida “Osiyo” gazetalari chop etildi. Ashaddiy millatchi N.P.Ostroumov qarshiligi bilan bir oz to’xtalish bo’lgach, 1913-1915 yillarda matbuotchilikning yangi to’lqini shakllandi. Bu davrda “Samarqand”, “Sadoi Turkiston”, “Sadoi Farg’ona”, “Buxoroi sharif”, “To’ron”, gazetalari va “Oyina” jurnali, 1917 yilda esa “El bayrog’i”, “Kengash”, “Xurriyat”, “Ulug’Turkiston”, “Najot” kabi ommaviy axborot vositalari yuzaga keldi.

Xalqning dunyoqarashi, milliy ongning yuksaltirishda matbuotning o'ri nihoyatda muhim ekanligini bilgan Maxmudxo'ja Behbudiy ham "Nashriyoti Behbudiya" nomi bilan o'z xususiy nashriyatini ochadi va 1913 yilda "Samarqand" gazetasi va "Oyna" jurnalini nashr etishda bosh-qosh bo'ldi.

Behbudiyning "Turkiston idorasi", "Turkistonda maktab jarida", "Buxoroda usuli jadid", "Yoshlarga murojaat", "Ehtiyoji millat", "Ikki emas, to'rt til kerak", «Musulmonchilik libos va qiyofat tanlamaydi» kabi publisistik maqolalari milliy jurnalistika asoslarini tashkil etadi.

Behbudiy faoliyati va uning ahamiyati haqida mamlakatimiz Prezidenti Shavkat Mirziyoev Oliy Majlisga murojaatnomalarida: **"2020 yilda xalqimiz tarixining murakkab damlarida, ma'rifat mash'alasini baland ko'tarib chiqqan ulug' alloma va jamoat arbobi Mahmudxo'ja Behbudiyning 145 yillik tavallud sanasi keng nishonlanadi"**, - deb aloxida to'xtalib o'tdilar.

Jadidlar teatrga xam asos soldilar. 1913 yili Abdulla Avloniy, Munavvarqori Abdurashidxonov, Tavallolar tashabbusi bilan O'rta Osiyodagi birinchi teatr truppasi "To'ron" milliy teatri yuzaga keldi. Dramatik asarlar yoza boshladilar. Behbudiyning "Padarkush yoxud o'qimagan bolaning holi" asari (1911 yil) bu boradagi birinchi urinish edi. Asar birinchi bor (Samarqandda xavaskorlar tomonidan qo'yilgan) 1914 yil 27 fevralda Toshkentdagi Kolizey teatri binosida "Turon" teatri aktyorlari tomonidan qo'yildi. Shu kuni tariximizdagi ilk milliy teatrning rasmiy ochilishi kuni xisoblanadi.

Teatr haqida Behbudiy "Tiyotr nadur" maqolasida "...Tiyotr ibratnamodur. Tiyotr va'zxonadur. Tiyotr oyinadurki, umumiy hollarni anda mujassam va namoyon suratda ko'zliklar ko'rub, kar va quloqsizlar eshitib asarlanur"[7]. Taraqqiy etgan millatlar teatrlarni ulug'lar uchun odob va ibrat maktabi deb biladilar. Teatr taraqqiy etishni eng birinchi sabab va omilaridandir, -deb yozgandi.

Jadidlar milliy adabiyotga xam asos soldilar. Milliy romanchilik shakllana bordi.

Dakstlab, romanchilikka o'rinish Xamza Xakimzodada kuzatildi. U "Yangi saodat" asarini milliy roman deb atagan va bu boradagi ilk izlanishlarni boshlab bergan edi [8]. Ammo O'zbek adabiyotining yirik namoyandalaridan biri Abdulla Qodiriy (Julqunboy 1894 yil 10 aprelda Toshkent shahrida tug'ilgan) romanchilikka asos soldi. Bo'lg'usi adibning ilk ijodi 1913-1914 yillarda boshlangan bo'lib, dastlab u shoir sifatida qalam tebratdi. Uning «Ahvolimiz», «Millatimga», «To'y» (1914-1915) kabi she'rlari «Oina» jurnalida bosilib chiqqan edi.

Abdulla Qodiriy 1917-1918 yillardan boshlab «O'tgan kunlar» romani uchun material yig'ishga kirishdi. 1922 yilda birinchi o'zbek romanining dastlabki boblari

«Inqilob» jurnalida chop etila boshlandi. 1925-1926 yillarda «O'tgan kunlar» uch bo'lim holida kitob» bo'lib nashr etildi.

Jadidchilarning poydevori, tamal toshi – “usuli jadid” maktabi edi. Bu tabiiy, hamonki maqsad jamiyatni yangilamoq ekan, uni yangi avlodgina qilishi mumkin edi. Yangi avlodni esa, yetishtirmoq lozim. Eski an'anaviy usulda bu ishni amalga oshirish qiyin. Chunki zamon o'zgargan. U tezkorlikni talab qiladi. Ikkinchidan, bugungi o'quvchi tarix, jug'rofiya, iqtisod, fizika, kimyo, matematika kabi zamonaviy fanlarni bilishi kerak. Ilmiy fanlar, fan-texnika yutuqlari so'nggi uch-to'rt asr dunyo taqdirini boshqa o'zanga solib yubordi va Yevropani oldinga olib chiqdi. Endi Yevropa ilm-fanini egallamasdan dunyo bilan barobar yashab bo'lmaydi.

Bu ilm-fanni o'zlashtirmoq uchun Yevropa tillarini bilmoq kerak. Ayni paytda o'zlikni ham saqlamoq lozim. Din-diyonat ham zarur. Xullas, yashamoq uchun uchchala jihatni ham ushlamoq kerak bo'ladi. Ushlaganda ham hech birini suiste'mol qilmaslik kerak. Aks holda muvozanat buziladi. Muvozanat buzilishi esa, yomon oqibatlarga olib keladi. Masalan, yolg'izgina din ushlansa, dunyo qo'ldan ketadi. Faqat o'zlik, millat desak, yana dunyodan ajralib qolamiz. Birovning biz bilan ishi bo'lmaydi. Yevropalashsak, o'zlik yo'qoladi. Bu ham fojia. Bu fojiani Behbudiy “Padarkush”da ko'rsatib beradi.

Dunyoga chiqmoq uchun til bilmoq kerak ekan. Bu talab ham bugun mustaqil taraqqiyot sari ketayotgan O'zbekiston uchun kun tartibidan tushgani yo'q, axamiyatini yo'qotgani yo'q.

Behbudiy 1913 yil “Oyina” jurnalida yozgan “Ikki emas to'rt til lozim” maqolasida shu xaqda so'z yuritadi. Tilimiz turkiy, madrasalardagi shariy va diniy kitoblar arabiy, nazm va nasr kitoblari esa forsiydir. Turkistonda qadimdan beri bu uch til joriy bo'lib kelgan. Saodatki, turkiy va forsiyni taxsilsiz ham bilamiz, o'zaro gaplashamiz, tushunamiz, deydi Behbudiy. “Bank va sudxonalar, sud mahkamalari, notarius, temir yo'l, xulosa, zamoni paydo qilgan har bir yangi nimarsalarig'a muhtoj bo'lsak avvalg'i qadamda ruscha bilmoq lozim kelur... Bu zamon tijorat ishi, sanoat va mamlakat ishlari, xatto dini islom va millatg'a xizmat ilmsiz bo'lmaydur. ...Xulosa, bugun bizlarg'a to'rt tilga tahrir va taqdir etguvchilar kerak, ya'ni arabiy, rusiy, turkiy va forsiy”[9].

Bugun biz yuzma-yuz bo'lib turgan milliy g'oya asoslari, milliy mafkura masalalari bundan yuz yil oldin jadidchilarimiz tomonidan ham kun tartibiga qo'yilgan va qizg'in muhokama qilingan edi.

Ma'rifatga ehtiyoj, ilm-fanni egallash g'oyasi millatning ko'pchiligi tomonidan anglanishi kerak. Darhaqiqat, jadidchilarimiz olib borgan barcha ishlar, matbuotning yo'lga qo'yilishi, “usuli jadid” maktabi nazariyasi va amaliyoti, teatrchilik, hamma-

hammasi shunga xizmat qildirildi. Shu tariqa har bir g'oyaning milliy g'oyaga aylanishi, jadidchilarimiz fikricha ikki shartni taqozo etadi.

1. G'oya millatning tub, asl ehtiyojlaridan, turish-turmushidan, asosiy an'analaridan, o'zligidan va tabiiyki, imkoniyatidan kelib chiqmog'i lozim.

2. Mazkur g'oya millat tomonidan anglanishi, his qilinishi, boshqacha aytganda, ongiga joylashib, yuragidagi o'tga aylanmog'i, so'ngsiz ishtiyoq hosil qilmog'i kerak.

Turkistonda jadidchilik harakatining faol tashkilotchi – ishtirokchilari haqida to'xtaladigan bo'lsak, bular: Mahmudxo'ja Behbudiy, Abduqodir Shukuriy, Saidahmad Siddiqiy – Ajziy (Samarqand), Munavvarqori Abdurashidxonov, Abdulla Avloniy, Ubaydullaxo'ja Asadullaxo'jaev, Toshpo'latbek Norbo'tabekov (Toshkent), Abdurauf Fitrat, Fayzulla Xo'jaev, Usmonxo'ja Po'latxo'jaev, Abdulvohid Burxonov, Sadridin Ayniy, Abudulqodir Muxiddinov (Buxoro), Obidjon Mahmudov, Hamza Hakimzoda Niyoziy, Abdulhamid Cho'lpon, Ishoqxon Ibrat, Muhammadsharif So'fizoda (Farg'ona vodiysi), Polvonniyoz hoji Yusupov, Boboovun Salimov (Xorazm)lar nomini birinchilar safida keltirishimiz mo'mkin.

### **XULOSA**

Biz ushbu maqolada mamlakatimiz xududida jadidchilik oqimining yuzaga kelishi va uning ma'rifatparvarlik soxasidagi faoliyatiga to'xtaldik. Jadidchilik harakatining ijtimoiy –siyosiy qarashlari, milliy mustaqillik va davlatchilik g'oyalari (Munavvarqori, Behbudiy, Polvonniyoz Yusupov, Fitratning dasturlari), bu boradagi amaliy harakatlari va kurashlari aloxida katta mavzudir.

Xulosa qiladigan bo'lsak, jadid bobolarimiz moddiy qiyinchiliklar, g'oyaviy-siyosiy tazyiqlarga qaramay millatning ma'naviy yuksalishi uchun imkoniyatlar yaratishga harakat qildilar. Tarixning murakkab, mas'uliyatli burilish davrida millatning ongini yuksaltirish, milliy iftixor tuyg'usini kuchaytirish birinchi darajali vazifalardan ekanligini anglab yetganliklari uchun ham bu boradagi barcha ishlarni o'z zimmalariga oldilar.

Prezidentimiz Sh.Mirziyoev Oliy Majlisga Murojaatnomalarida aytganidek, biz jadidchilik harakati, ma'rifatparvar bobolarimiz merosini chuqur o'rganishimiz kerak. Bu ma'naviy xazinani qancha ko'p o'rgansak, bugungi kunda ham bizni tashvishga solayotgan juda ko'p savollarga to'g'ri javob topamiz. Bu bebaho boylikni qancha faol targ'ib etsak, xalqimiz, ayniqsa, yoshlarimiz bugungi tinch va erkin hayotning qadrini o'uncha ko'p anglab yetadi.

**FOYDALANILGAN ADABIYOTLAR RO'YXATI: (REFERENCES)**

1. Avloniy A. "Tarjimai xol. Tanlangan asarlar.2-jild.T., "Ma'naviyat", 1998 yil 288-bet".
2. Munavvarqori A. "Qizil O'zbekiston" 1927 yil, 7iyun. Ziyoz. Com.
3. Qosimov B. "Milliy uyg'onish", T., "Sharq", 2004 yil, 53-bet.
4. Toshqulov J. Yosh xivaliklar: siyosiy qarashlarining tadrijiy rivojlanishi// Xalq va demokratiya, 1992,3-4-son.
5. Behbudiy B. "Behbudiy kutubxonasi", "Oyina" jurnali, 1914 yil 26 aprel, №27. Tanlangan asarlar. Jild-II.-T.: Akademnashr, -2018yil 14-bet.
6. Baxrom Irzaev. "O'zbek yoshlari va xorijiy ta'lim" T., "Akademnashr" 2018.
7. Behbudiy B. "Tiyotr nadur", "Oyina" jurnali, 1914 yil 10 may, №29. Tanlangan asarlar. Jild-II.-T.: Akademnashr, -2018yil 15-bet.
8. Sabirdinov A. O'zbek romanchiligi; kecha va bugun. Izlanishlar samarasi. // O'zbekiston adabiyoti va san'ati, 2005 yil 28 yanvar.
9. Behbudiy B. "Ikki emas, to'rt til lozim", "Oyina" jurnali, 1913 yil 10 avgust, №1. Tanlangan asarlar. Jild-I.-T.: Akademnashr, -2018yil 396-bet.
10. Mamasaliev, M. M. (2020). MAIN DIRECTIONS OF THE INFLUENCE OF MODERN CIVILIZATION ON THE SPIRITUAL IMAGE OF THE INDIVIDUAL. *Vestnik nauki*, 3(11), 5-8.
11. Buriev, I. I., & Mamasaliev, M. M. (2020). PATRIOTICHESKOE VOSPITANIE MOLODOGO POKOLENIYA. *Vestnik nauki i obrazovaniya*, (22-2 (100)).
12. Kurbonova, M. B., & Mamasaliev, M. M. (2020). STRUKTURA SOTSIALNOGO STATUSA MOLODEJNOGO SOOBIJESTVA. In *INNOVATIONNOE RAZVITIE: POTENSIAL NAUKI I SOVREMENNOGO OBRAZOVANIYA* (pp. 210-213).
13. Allanazarov, M. K., & Mamasaliev, M. M. (2020). ANALYSIS OF COMPREHENSION METHODS IN THE GNOSEOLOGY OF ALLAME TABATABAI. In *INNOVATIONNOE RAZVITIE: POTENSIAL NAUKI I SOVREMENNOGO OBRAZOVANIYA* (pp. 106-109).
14. Mamasaliev, M. M. (2020). INCREASING THE EDUCATIONAL OPPORTUNITIES OF SOCIAL INSTITUTIONS IN THE PROCESS OF INNOVATIVE DEVELOPMENT. In *INNOVATIONNOE RAZVITIE: POTENSIAL NAUKI I SOVREMENNOGO OBRAZOVANIYA* (pp. 204-206).
15. Mamasaliev, M. M., & Nematov, D. S. (2019). VOPROSI ISPOLZOVANIYA INFORMACIONNIX TEXNOLOGIY V VISSHEM OBRAZOVANII. *Aktualnie nauchnie issledovaniya v sovremennom mire*, (4-4), 70-72.



16. Ochilova, N. R., Mamasaliev, M. M., & Astanov, A. R. (2020). VNIMANIE VOSPITANIYu GARMONICHNO RAZVITOGO MOLODOGO POKOLENIYa. *International Independent Scientific Journal*, (14-2), 18-20.
17. Ochilova, N. R., & Mamasaliev, M. M. (2016). Struktura obraza jizni molodeji Uzbekistana na sovremennom etape razvitiya. *Molodoy ucheniy*, (5), 587-588.
18. Mamasaliev, M. M., & Elboeva, S. B. (2019). RELIGIOUS-PHILOSOPHICAL DOCTRINES OF SARVEPALLI RADHAKRISHNAN. *Theoretical & Applied Science*, (11), 339-342.
19. Mamasaliev, M. M., & Bo'riev, I. I. (2019). INFORMASIONNAYa BEZOPASNOST UChAIIXSYa-ODNO IZ OSNOVNIX NAPRAVLENIY DEYaTELNOSTI PEDAGOGA. In *FUNDAMENTALNIE OSNOVI INNOVASIONNOGO RAZVITIYa NAUKI I OBRAZOVANIYa* (pp. 188-190).
20. Ochilova, N. R., & Mamasaliev, M. M. (2021). XARAKTERISTIKI VOSTOChNOY I ZAPADNOY SIVILIZASII V PROTSESSE GLOBALIZASII. *Problemi nauki*, 43.
21. Ochilova G. SOTRUDNICHESTVO UZBEKISTANA I YuNISEF I GUMANITARNIE IDEI. Mejdunarodnoy nauchno-prakticheskoy konferensii 17 noyabrya 2020 g., Yekaterinburg, 30 let konvensii o pravax rebenka: sovremennie vizovi i puti resheniya problem v sfere zaщiti prav detey, ISBN 978-5-8050-0705-8. Yekaterinburg RGPPU 2020, str -150. RINS.
22. Ochilova.G. VOSPITANIYa DETEY I SOTSIALNAYa SREDA. Mejdunarodnoy nauchno-prakticheskoy konferensii 17 noyabrya 2020 g., Yekaterinburg, 30 let konvensii o pravax rebenka: sovremennie vizovi i puti resheniya problem v sfere zaщiti prav detey, ISBN 978-5-8050-0705-8. Yekaterinburg RGPPU 2020, str -242. RINS

## **QADIMGI DUNYO ILK TARG'IBOT SISTEMALARINING SHAKLLANISHI**

***Rustamov Ramz Rizoqulovich***

***QarMII. Falsafa doktori (PhD), dotsent***

***To'rayeva Sanobar Halimovna***

***QarMII. Katta o'qituvchi***

***Annotatsiya:*** Maqolada targ'ibotning yuzaga kelishi va evolyutsiyasi tahlil qilinadi. Muallifning fikriga ko'ra, targ'ibot sistemasi evolyusiyasi bir necha davrni bosib o'tgan va har bir davr targ'ib qilingan g'oyalari va targ'ibot vositalari bilan bir-biridan tafovutlanadi.

***Tayanch so'zlar:*** targ'ibot, targ'ibot evolyusiyasi, qadimgi davr targ'iboti, voizlik san'ati, targ'ibot maqsadi, targ'ibot usuli.

***Аннотация:*** В статье анализируется возникновение и эволюция пропаганды. По мнению автора, развитие пропагандистской системы прошло несколько эпох, и каждая эпоха отличается от идей и средств пропаганды.

***Ключевые слова:*** пропаганда, эволюция пропаганды, древняя пропаганда, искусство проповеди, цель пропаганды, метод пропаганды.

***Abstract:*** The article analyzes the types of propaganda, its goals and objectives. According to the author, the main goal of any propaganda is to form public opinion and a life position that meets the interests of a particular subject.

***Keywords:*** propaganda, the evolution of propaganda, ancient propaganda, the art of preaching, the purpose of propaganda, the method of propaganda.

### **KIRISH**

Qadimgi dunyo targ'iboti asosan ezgulik, ijtimoiy tenglik va adolat g'oyalarini jamoatchilik ongiga singdirish bilan bog'liq edi. Bu davr eramizdan avvalgi III ming yillikdan tortib eramizning VI-VII asrlariga qadar bo'lgan davrni qamrab oladi. Qadimgi dunyoda mavjud bo'lgan targ'ibot kurtaklarini yaxlit sistema deb bo'lmaydi, albatta. Biroq, shunga qaramasdan, bu davrda jamoatchilik fikrini shakllantirish, unga ma'lum g'oyani singdirish maqsadida yaratilgan asarlar kishilar dunyoqarashi va ruhiyatiga katta ta'sir ko'rsatdi.

Targ'ibotning ilk izlarini eramizdan avvalgi III ming yillardayoq Qadimgi Misrdan topish mumkin. Manbalar tahlili shuni ko'rsatadiki, bu davrdagi targ'ibot asosan Misr hukmdorlari yoki a'yonlari tomonidan olib borilgan. Targ'ibot ob'ekti sifatida esa jamiyatdagi yuqori va quyi tabaqalar, yoshlar tanlangan. Qadimgi Misr targ'ibotining asosiy maqsadi jamiyatda qaror topgan ijtimoiy munosabatlarni saqlab qolish, uni parokandalikdan asrashdan iborat. Buni eramizdan avvalgi III ming

yillikda bitilgan “Ptaxotep nasihatlarida” ko‘rishimiz mumkin.<sup>1</sup> Ptaxotep o‘z davrida mamlakatning jatisi (vaziri) bo‘lib, butun ma‘muriy-boshqaruv sistemasiga rahbarlik qilgan. U o‘z nasihatlarida mamlakatdagi barqarorlikni saqlashga chaqiradi. Buning uchun quyi tabaqa vakillarini o‘z farog‘atlari yuqori tabaqalar irodasiga bog‘liqligini chuqur anglashga, yuqori tabaqa vakillarini esa quyi tabaqa vakillarini xo‘rlamaslikka targ‘ib etadi.

«Gerakleopolitan podshohining o‘z o‘g‘li Merikarga nasihatlari” nomli qo‘lyozmada esa o‘sha davrdagi davlat mafkurasining yoshlar orasidagi targ‘iboti yaqqol namoyon bo‘ladi.<sup>2</sup> Podshoh Axtoy o‘z o‘g‘liga davlatni boshqarish yuzasidan nasihatlar qilgan ekan, siyosatni adolatli amalga oshirish bilan bog‘liq qoidalarni bayon qiladi, a‘yonlar va xalq vakillari bilan munosabatlarning o‘ziga xos jihatlarini ochib beradi.

Targ‘ibotning ilk namunalarini “Xammurapi qonunlari” majmuidan ham topish mumkin.<sup>1</sup> Unda aytilishicha, mazkur qonunlar go‘yoki mamlakatda adolatni qaror toptirish, muhtojlarni muhofaza qilish maqsadida ishlab chiqilgan emish. Biroq, tabiiyki, aslida barcha qonunlarning mazmuni hukmron doiralar va mulk egalarning manfaatlariga monand ravishda talqin qilib chiqilgan.

Qadimgi Hindistonda ham targ‘ibotning bir qancha e‘tiborga loyiq ko‘rinishlari faoliyat ko‘rsatgan. Ular orasida braxmanizm va buddizm diniy-falsafiy ta‘limotlari bilan bog‘liq targ‘ibot alohida ajralib turadi. Ma‘lumki, braxmanizm diniy-falsafiy ta‘limot sifatida Qadimgi Hindistonda eramizdan avvalgi 1 ming yillikning o‘rtalariga kelib qaror topgan. Ta‘limotning asosiy g‘oyalaridan biri jonning ko‘chib yurishi g‘oyasi ekanligini ham yaxshi bilamiz. Jon bir tanadan ikkinchisiga ko‘chishida karmaning xarakteri muhim ahamiyatga ega. Agar karma hayot davomida yaxshi amallar bilan boyitib borilgan bo‘lsa, u keyingi hayotning muvaffaqiyatli kechishini ta‘minlaydi. Shu bois inson umri ezgu amallar bilan o‘tkazishga intilmog‘i lozim. Braxmanizm targ‘iboti aynan ana shu g‘oyani jamoatchilik ongiga singdirishga qaratilgan edi.

### **ADABIYOTLAR TAHLILI VA METODLAR**

Tadqiqot jarayonida ilmiy bilishning obyektivlik usulidan foydalanildi. Mazkur tadqiqot jarayonida Qadimgi dunyo ilk targ‘ibot sistemalarining shakllanishi obyektiv ochib berildi. Bugungi kunda yosh avlodni tarbiyalashda falsafiy dunyoqarashning bosqichlarini mantiqiy izchillik jihatdan tadqiq qilish maqsadga muvofiqdir. Tadqiqot jarayonida Braginskiy I. ning “Идеи гуманизма в

<sup>1</sup>Қаранг: Брагинский И. Идеи гуманизма в литературах Востока.// Сборник статей.- М., 1967.- С.5-6.

<sup>2</sup>Қаранг: Поучения гераклеополитанского царя своему сыну царю Мерикару.// [https:// ierei.livejournal.com](https://ierei.livejournal.com).

<sup>1</sup> Қаранг: Законы Хаммурапи.- М.:ЛитРес,2015.

литературах Востока” va Javaharlal Neruning asarlari metodologik manba sifatida olindi.

### **MUHOKAMA VA NATIJALAR**

Eng e'tiborlisi, braxmanizm negizida braxmanlar kastasi vujudga keldi. Ushbu kasta vakillarini ilk professional targ'ibotchilar sifatida baholash ham mumkin. Braxmanlarning eng asosiy burchi Krishnani yoddan chiqarmaslikdan iborat bo'lgan. Uning butun fikri-xayoli Krishna bilan band bo'lsa, ezgulik va yovuzlik haqidagi bilimlarni o'zlashtirishi oson kechadi, deb hisoblangan. Braxmanlarning bunday bilimlari doirasi boshqalarnikiga qaraganda kengroq bo'lgani bois ularning jamiyatdagi asosiy vazifalaridan biri boshqa tabaqa vakillarini ezgulikka chaqirish, donishmandlikka undash bilan bog'liq bo'lgan.<sup>1</sup> Braxmanlar Qadimgi Hindiston aholisining 2 foizini tashkil etganini nazarda tutadigan bo'lsak, mamlakat targ'ibot sistemasi ancha keng ildiz otganiga, ular targ'ib etgan ta'limot bugunga qadar yetib kelganiga e'tiborni qaratsak, bu sistema ancha samarali faoliyat ko'rsatganiga ishonch hosil qilamiz.

Qadimgi Hindistonda eramizdan avvalgi VI asrda yuzaga kelgan va braxmanizmning muqobili bo'lgan diniy-falsafiy ta'limot –buddizm ham samarali targ'ibot yo'llaridan foydalangan. Buddizm ulug'lagan markaziy g'oya nirvana – osoyishtalik va xotirjamlikdir. Ta'kidlanishicha, inson o'z hayotida osoyishtalik va xotirjamlikka intilmog'i, unga erishishga xalal beruvchi omillarni bartaraf etishga urinmog'i lozim. Shuningdek, mazkur ta'limot uni ta'minlashga xizmat qiladigan ijtimoiy muammolarni muhokama qilishga, uni shu osoyishtalikdan mahrum qiladigan muammolarni atroflicha tahlil etishga ham intilgan. Shu tarzda davlat, hokimiyat vakillarini tanlash, ijtimoiy tuzumni tashkil etishga doir masalalarga ham munosabat bildirilgan.

Ta'limotning asosiy targ'ibochisi Siddxartxa Gautama, ya'ni Buddaning o'zi bo'lgan. Buddha o'ttiz yoshiga qadar o'z ta'limotining asosiy jihatlarini shakllantirib bo'lganidan so'ng uni targ'ib qilish uchun shogirdlridan iborat kattagina jamoa tuzadi. Ustozidan puxta tahsil olgan bu jamoa kishilar orasida erkinlik va ijtimoiy tenglik g'oyalarini, axloqiy qadriyatlarni targ'ib qila boshlaydi, ularni o'g'rilik, yolg'on va zo'ravonlik kabi illatlardan saqlanishga chaqiradi. Mazkur g'oyalar targ'iboti samarali yo'lga qo'yilgani tufayli buddizm tez orada turli ijtimoiy qatlam vakillari orasida mashhur bo'lib ketdi va braxmanizmga muqobil bo'lgan kuchli ta'limot sifatida qaror topdi.

<sup>1</sup>Қаранг:Джавахарлал Неру. Открытие Индии.// Открытие Индии. Философские и эстетические воззрения Индии XX века. – М.: Художественная литература, 1987.- С. 61-63; Паршиков Ю.Четыре сословия общества (брахманы, кшатрии, вайшьи и шудры.//[www.sambandha.ru](http://www.sambandha.ru).

Braxmanizm va buddizm negizida shakllangan targ'ibot tajribasi butunlay yo'q bo'lib ketmadi. To'g'ri, mazkur tajriba hali yaxlit sistema sifatida shakllanmagan va o'z davrining kamchiliklaridan holi emas edi. Lekin, shunga qaramasdan, ushbu ta'limot vakillari o'z g'oyalarini targ'ib qilish bilan bog'liq ancha-muncha ilmiy-nazariy, metodologik va amaliy ahamiyatga molik malakalarni jamlashga muvaffaq bo'lishdi. U keyinchalik hinduizm tarkibiga kirgan qator an'anaviy ta'limotlar tomonidan o'zlashtirildi va boyitildi.

Qadimgi Xitoyda targ'ibot o'ziga xos tarzda shakllandi va rivojlandi. Bu mamlakatda ham vujudga kelgan turli ta'limotlar uning vakillari va tarafdorlari tomonidan faol targ'ib qilindi. Biroq, asosiy tafovut shundaki, Qadimgi Xitoyda ayrim falsafiy ta'limotlar o'z davrida davlat mafkurasi darajasiga ko'tarildi. Bu esa targ'ibotni ham davlat siyosatining asosiy yo'nalishlaridan biriga aylantirdi. Shu sababdan mamlakatda targ'ibot ancha tartibli ravishda amalga oshirildi, turli ta'limotlarni jamoatchilik orasida targ'ib qilishga xizmat qiluvchi risolalar paydo bo'ldi. Samarali targ'ibot sharofati bilan Qadimgi Xitoyning asosiy ta'limotlari davrimizga qadar yetib keldi.

Xitoyda davlat mafkurasi darajasiga ko'tarilgan ilk diniy-falsafiy ta'limotlardan biri eramizdan avvalgi VI-V asrlarda shakllangan dao-sizm bo'ldi. Daosizmning asosiy g'oyalari "Dao de szin" ("Yo'l va inoyat") deb nomlangan kitobda bayon qilingan. Falsafiy manbalarda uning muallifi sifatida Lao-szi tilga olinadi.<sup>1</sup> Daosizmning asosiy kategoriyasi "dao" ekanligi bizga ma'lum. Dao – olamning turli-tumanligi manbai, barcha narsalarning ibtidosidir. Tabiiylik daosizmning asosiy prinsipi deb e'lon qilindi. Unga ko'ra, inson dao bilan uyg'un holda hayot kechirmog'i darkor. Tabiiylikka erishish uchun u har qanday maqsadga muvofiq faoliyat-dan voz kechmog'i kerak. Daosizm tabiiylikka erishish imkonini beradigan amallarni ham ishlab chiqdi. Unga ko'ra, hokimiyat ortiqcha soliqlarni joriy qilish orqali xalqqa zulm qilmasligi, xalq esa halol va samimiy bo'lishi, ota-ona va amaldorlarga izzat ko'rsatishi lozim. Eramizdan avvalgi V asrga kelib, daosizmning ushbu g'oyalari davlat mafkurasi darajasiga ko'tarildi, davlat organlari tomonidan qat'iy targ'ib qilina boshlandi.

Qadimgi Xitoyning yana bir ta'limoti eramizdan avvalgi VI asrda Konfusiy tomonidan ilgari surildi. Faylasuf uzoq muddat amaldor sifa-tida faoliyat ko'rsatgani bois davlat va huquq bilan bog'liq katta tajribani o'zlashtirishga muvaffaq bo'ldi. Bu tajribani u umrining oxirgi yillarida "Lunyuy" ("Suhbatlar va izhorlar")<sup>1</sup> nomli kitobida bayon etadi. Konfusiy davlatning patriarxal-paternalistik konsepsiyasi

<sup>1</sup>Қаранг: Торчинов Е.А. Даосизм. "Дао-Дэ цзин".- Спб.: Азбука, 2004.

<sup>1</sup> Қаранг: Конфуций. Луньюй. Изречения.- М.: АСТ Астрель, 2010.

tarafdori edi. Uning fikriga ko'ra, hukmdor xalq farovonligi va osoyishtaligi to'g'risida qay-g'urmog'i, davlatni boshqarish va aholiga ta'sir ko'rsatish vositalarini oqillik bilan tanlab olmog'i lozim. Konfutsiy jazolash orqali boshqarish vositalarini samarali deb bilmaydi. Kishilarga ta'sir ko'rsatishning eng samarali vositasi sifatida axloq va an'analarni tilga oladi.

Konfutsiy ta'limoti faylasuf o'limidan 200 yil o'tgach, davlat mafkurasi sifatida e'tirof etildi va 1912 yilda imperiyaning yemirilishiga qadar o'z mavqeyini yo'qotmadi. Boz ustiga, bu davr mobaynida konfutsiychilikni targ'ib qilishning o'ziga xos uslublari va usullari shakllandi.

Qadimgi Xitoyda eramizdan avvalgi V asrda keng tarqalgan uchinchi ta'limot-moizm<sup>2</sup> daosizm va konfutsiychilik kabi davlat mafkurasi darajasiga ko'tarilgani yo'q. Biroq ushbu ta'limot moistlar maktabi tomonidan dehqonlar, hunarmandlar va savdogarlar orasida faol targ'ib qilingani bois o'z davrining eng ahamiyatli ta'limotlaridan biriga aylandi. Uning asoschisi Mo-szi "o'zaro muhabbat" haqidagi ta'limotni ishlab chiqdi. Bu ta'limot kishilar o'rtasidagi o'zaro xayrihohlikni, turli ijtimoiy taba-qalar orasidagi totuvlikni birinchi o'ringa qo'yar edi. Faylasufning fikriga ko'ra, barcha ijtimoiy muammolar o'zaro muhabbatning yetishmasligidan kelib chiqadi. Moistlar ushbu g'oyalarni dehqonlar, hunarmandlar va savdo-garlarning manfaatlariga mos fikrlar sifatida namoyish qilib bera oldi-lar. Oxir-oqibat moizm o'z zamonasi kishilarining dunyoqarashiga jiddiy ta'sir ko'rsatishga qodir ta'limotga aylandi va qariyb bir asr mobaynida o'z ijtimoiy ahamiyatini yo'qotmadi. Xalq turmush tarzi va qadriyatlarini sistemasining o'zgarishigina moizm inqiroziga sabab bo'ldi.

Qadimgi Yunonistonda targ'ibot mutlaqo yangicha xarakter va ijtimoiy ahamiyat kasb etdi. Buning asosiy sababini Qadimgi Yunonistonda ma'lum muddat hukm surgan demokratik boshqaruv shaklidan izlamoq zarur. Uzoq yillar Tiraniyaga qarshi kurashgan Klisfen eramizdan avvalgi 510 yilda Afinada keng islohotlarni amalga oshirdi. Uning sharofati bilan mamlakatda demokratik boshqaruv shakli joriy qilindi. Afina polisining har bir fuqarosi Xalq yig'inida ishtirok etish, muhokama etilayotgan masala yuzasidan fikr bildirish, o'z g'oyalarini keng targ'ib qilish imkoniga ega bo'ldi.<sup>1</sup>

Har o'n kunda bir bora o'tkazilgan Xalq yig'inida turli ijtimoiy masalalar atrofida bahs-munozaraning avj olishi odatiy bir hol edi. Unda ishtirok etgan har bir fuqaro o'z fikrini asoslab berishga, uning tarafdor-larini ko'paytirishga intilardi. Shu

<sup>2</sup> Қаранг: Кобзев А.И., Еремеев В.Е., Карапетьянц А.М., Рыков С.Ю. Мо цзин.// Духовная культура Китая. Энциклопедия в 5-и томах. Том 5./ под. ред. М. Л. Татаренко.- М.: Восточная литература, 2009.- С.750-766.

<sup>1</sup> Қаранг: Оствальд М. Реформы Клисфена.// Персия, Греция и Западное Средиземноморье около 525-479 гг. до н.э./ Под ред. Дж. Бордмэна.- М.: Ладомир, 2011.- С. 368-416.

munosabat bilan o'z fikrini izchil va asosli bayon qilib berishga ehtiyoj yuzaga keldi. Bu ehtiyojga javoban so-fistlarning bir guruhi targ'ibotning ta'sirchan usuli – notiqlik san'atini o'rgatuvchi maktablarni (ritor maktablari) yuzaga keltirdilar. Bu maktablarda ritorika – notiqlik san'atidan tahsil berilardi. Siyosiy faoliyat bilan shug'ullanishga tayyorlanayotgan yoshlar maktabda falsafa, tarix, adabiyot asoslarini o'rganishar, shundan so'nggina notiqlik san'ati asoslarini o'zlashtirar edilar. Qadimgi Yunonistonda o'nlab ritorlik maktablari faoliyat ko'rsatganlar. Ulardan bittasini tilga olib o'tish bilan cheklansak.

### **XULOSA**

Mustaqilligimiz tufayligina millatimiz va jahon madaniyati rivojiga ulkan hissa qo'shgan Sharq uyg'onish davrini ilmiy, xolis o'rganish, baholash imkoni ochildi.

Eramizdan avvalgi V asrda Gorgiy shogirdi Isokrat Afinada ritorik maktabga asos soldi. Uning o'zi notiqlik bilan shug'ullanmas, shogirdlar tayyorlash va nutqlar yozish bilan kifoyalanardi. Maktabda tinglovchilarning e'tiborini uzoq muddat tortib turishga yordam beradigan nutqlar tuzishga alohida e'tibor berilgan. Tinglovchilar turli mavzularda deklamatsiyalar – suazoriyalar (biror bir siyosiy mavzuga bag'ishlangan nutq) va kontroversiya-lar (sud jarayonida qilinadigan nutq) tuzishni mashq qilishar, uni ijro etishga odatlanishar edi. Bundan tashqari, Isokratning yozgan nutqlari ham katta ta'sirchan kuchga ega edi. U o'z nutqlarida yurtdoshlarini hamjihatlik-ka chaqirar, ijtimoiy barqarorlikka xizmat qiluvchi g'oyalarni targ'ib qilardi.<sup>1</sup> Ritorlik maktabida tahsil olgan oratorlar o'z zamonasining professional targ'ibotchilariga aylanar edi, desak yanglish bo'lmas. Lisiy, Isey, Esxin, Filokrat va ayniqsa Demosfen nutqlari o'zining mazmundorligi, yorqinligi bilan ajralib turardi.

### **FOYDALANILGAN ADABIYOTLAR RO'YXATI (REFERENCES)**

1. Брагинский И. Идеи гуманизма в литературах Востока.// Сборник статей.- М., 1967.- С.5-6.
2. Поучения гераклеополитанского царя своему сыну царю Мерикару.// <https://ierei.livejournal.com>.
3. Законы Хаммурапи.- М.:ЛитРес,2015.
4. Джавахарлал Неру. Открытие Индии.// Открытие Индии. Философские и эстетические воззрения Индии XX века. – М.: Художественная литература, 1987.- С. 61-63; Паршиков Ю.Четыре сословия общества (брахманы, кшатрии, вайшьи и шудры.//[www.sambandha.ru](http://www.sambandha.ru).
5. Торчинов Е.А. Даосизм. “Дао-Дэ цзин”.- Спб.: Азбука, 2004.
6. Конфуций. Луньюй. Изречения.- М.: АСТ Астрель, 2010.

<sup>1</sup>Каранг: Исаева В.И. Античная Греция в зеркале риторики. Исократ.- М.:Наука, 1994.

7. Кобзев А.И., Еремеев В.Е., Карапетьянц А.М., Рыков С.Ю. Мо цзин.// Духовная культура Китая. Энциклопедия в 5-и томах. Том 5./ под. ред. М. Л. Татаренко.- М.: Восточная литература, 2009.- С.750-766.
8. Оствальд М. Реформы Клисфена.// Персия, Греция и Западное Средиземноморье около 525-479 гг. до н.э./ Под ред. Дж. Бордмэна.- М.: Ладомир, 2011.- С. 368-416.
9. Исаева В.И. Античная Греция в зеркале риторики. Исократ.- М.:Наука, 1994.
10. Mamasaliev, M. M. (2020). MAIN DIRECTIONS OF THE INFLUENCE OF MODERN CIVILIZATION ON THE SPIRITUAL IMAGE OF THE INDIVIDUAL. *Vestnik nauki*, 3(11), 5-8.
11. Buriev, I. I., & Mamasaliev, M. M. (2020). PATRIOTICHESKOE VOSPITANIE MOLODOGO POKOLENIYa. *Vestnik nauki i obrazovaniya*, (22-2 (100)).
12. Kurbonova, M. B., & Mamasaliev, M. M. (2020). STRUKTURA SOTSIALNOGO STATUSA MOLODEJNOGO SOOBIChESTVA. In *INNOVASIONNOE RAZVITIE: POTENSIAL NAUKI I SOVREMENNOGO OBRAZOVANIYa* (pp. 210-213).
13. Allanazarov, M. K., & Mamasaliev, M. M. (2020). ANALYSIS OF COMPREHENSION METHODS IN THE GNOSEOLOGY OF ALLAME TABATABAI. In *INNOVASIONNOE RAZVITIE: POTENSIAL NAUKI I SOVREMENNOGO OBRAZOVANIYa* (pp. 106-109).
14. Mamasaliev, M. M. (2020). INCREASING THE EDUCATIONAL OPPORTUNITIES OF SOCIAL INSTITUTIONS IN THE PROCESS OF INNOVATIVE DEVELOPMENT. In *INNOVASIONNOE RAZVITIE: POTENSIAL NAUKI I SOVREMENNOGO OBRAZOVANIYa* (pp. 204-206).
15. Mamasaliev, M. M., & Nematov, D. S. (2019). VOPROSI ISPOLZOVANIYa INFORMASIONNIX TEXNOLOGIY V VISSHEM OBRAZOVANII. *Aktualnie nauchnie issledovaniya v sovremennom mire*, (4-4), 70-72.
16. Ochilova, N. R., Mamasaliev, M. M., & Astanov, A. R. (2020). VNIMANIE VOSPITANIYu GARMONICHNO RAZVITOGO MOLODOGO POKOLENIYa. *International Independent Scientific Journal*, (14-2), 18-20.
17. Ochilova, N. R., & Mamasaliev, M. M. (2016). Struktura obraza jizni molodeji Uzbekistana na sovremennom etape razvitiya. *Molodoy ucheniy*, (5), 587-588.
18. Mamasaliev, M. M., & Elboeva, S. B. (2019). RELIGIOUS-PHILOSOPHICAL DOCTRINES OF SARVEPALLI RADHAKRISHNAN. *Theoretical & Applied Science*, (11), 339-342.
19. Mamasaliev, M. M., & Bo'riev, I. I. (2019). INFORMASIONNAYa BEZOPASNOST UChAIChIXSYa-ODNO IZ OSNOVNIX NAPRAVLENIY



- DEYaTELNOSTI PEDAGOGA. In *FUNDAMENTALNIE OSNOVI INNOVATIONNOGO RAZVITIYa NAUKI I OBRAZOVANIYa* (pp. 188-190).
20. Ochilova, N. R., & Mamasaliev, M. M. (2021). XARAKTERISTIKI VOSTOChNOY I ZAPADNOY SIVILIZASII V PROTSESSE GLOBALIZASII. *Problemi nauki*, 43.
21. G.A.Ochilova. PROBLEMI VOSPITANIYa DETEY I SOTSIALNAYa SREDA. *VESTNIK NAUKI» № 11 (32) Tom 5 NOYaBR*
22. Ochilova G. SOTRUDNICHESTVO UZBEKISTANA I YuNISEF I GUMANITARNIE IDEI. Mejdunarodnoy nauchno-prakticheskoy konferensii 17 noyabrya 2020 g., Yekaterinburg, 30 let konvensii o pravax rebenka: sovremennie vizovi i puti resheniya problem v sfere zaщiti prav detey, ISBN 978-5-8050-0705-8. Yekaterinburg RGPPU 2020, str -150. RINS.
23. Ochilova.G. VOSPITANIYa DETEY I SOTSIALNAYa SREDA. Mejdunarodnoy nauchno-prakticheskoy konferensii 17 noyabrya 2020 g., Yekaterinburg, 30 let konvensii o pravax rebenka: sovremennie vizovi i puti resheniya problem v sfere zaщiti prav detey, ISBN 978-5-8050-0705-8. Yekaterinburg RGPPU 2020, str -242. RINS

## FARG'ONA SHAXAR YER OSTI SIZOT SUVLARINING KO'TARILISH MUAMMO VA YECHIMLARI

*Abdulkhaev Zokhidjon Erkinjonovich,  
Madraximov Mamadali Mamadaliyevich,  
Sho'ev Mardonbek Axmadjon o'g'li,  
Toshpulatov Nosirbek Egamberdiyevich  
Farg'ona politexnika instituti*

**Аннотация:** В статье рассмотрено методы понижения уровень грунтовых вод в территория г.Фергане, с использованием закрытых горизонтальных дренаж и даны гидравлических расчетов.

**Ключевые слова:** горизонтальный дренаж, уровень грунтовых вод, дебит, депрессионную кривое, совершенного типа, несовершенного типа, грунтовых воды, радиус депрессия, коэффициент фильтрация.

**Abstract:** The article considers methods of lowering the groundwater level in the territory of the city of Fergana, using closed horizontal drainage and given hydrological calculations.

**Key words:** horizontal drainage, ground water level, flow rate, a depression curve, perfect type, imperfect type, groundwater, radius of depression, coefficient filtration.

**Annotatsiya:** Ushbu maqola Farg'ona shaxri hududida yer osti sizot suvlarini pasaytirishga bag'ishlangan bo'lib, unda gorizantal yopiq drenajlardan foydalanish yo'llari va gidravlik hisoblashlar berilan.

**Kalit so'zlar:** gorizantal drenaj, grunt suv sathi, debit, depressiya egri chizig'i, mukammallashgan tur, mukammallashmagan tur, grunt suvlari, depressiya radiusi, solishtirma sarf, filtratsiya koeffitsienti.

### KIRISH

Keyingi yillarda Farg'ona shahri hududida yer osti sizot suvlarining satxini ko'tarilishi ko'pdan-ko'p muammolarni keltirib chiqarmoqda. Shaharning markaziy qisimlarida, Yormazor, Jo'ydam hududlarida yer osti sizot suvlarining chuqurligi 1-1.5 metrni tashkil qilmoqda(1-rasm). Bu shaharda qurilgan binolar, muhandislik kommunikatsiyalariga salbiy ta'sir ko'rsatmoqda. Yer osti sizot suvlarini sathini aniqlashva harakat yo'nalishlarini o'rganish uchun gidrologik o'rganishlar olib borildi. O'rganishlar bo'yicha hududni gidrogeologik xaritasi tuzildi(2-rasm). O'rganishlar natijasiga ko'ra yer osti sizot suvlarining sathini ko'tarilishi kuzatilmoqda, bu yer osti sizot suvlarini sathini pasaytirish uchun chora ko'rish kerakligini taqazo etadi.

Yer osti sizot suvlarining ko'tarilib borishi shaxar hududida qurilgan binolarni cho'kishi, muhandislik kommunikatsiyalarini yaroqsiz holga kelish va qurilish jarayoniniga salbiy ta'sir ko'rsatadi. Yuqoridagi muammolarni hal qilish uchun

shaxar hududi gidrogeologik xaritasiga asoslangan holda ilmiy izlanishlar olib borilmoqda, bunga asosan takliflar ishlab chiqilgan.

**MASALANING QO'YILISHI.** Shaxar hududida yer osti sizot suvlari sathini pasaytirish uchun vertikal drenaj quduqlar qazilgan va bu joylarda yer osti sizot suvlarining pasayishi kuzatilgan. Vertikal drenajlar orqali suvni olib tashqariga chiqarish uchun nasoslar ishlatilmoqda va ortiqcha elektr energiya sarflanmoqda[1],[2]. Shaxar tashqarisiga ochiq zovurlar qazilgan ammo shaxar ichiga bunday zovurlar qazishning imkoni yo'q.

Olib borilgan tatqiqodlar shuni ko'rsatadiki Farg'ona shahrining yer osti suvlarini sathini pasaytirish uchun, yopiq gorizantal drenajlardan foydalanish muammoni yechishni yagona yo'li hisoblanadi. Bunday drenaj kollektorlar deyarli chuqur joylashmasdan yer osti sizot suvlarini nisbatan kata bo'lmagan chuqurlikka pasaytirish imkonini beradi. Bunday drenaj kollektorlar asosan diametri 500-700 mm li politelin quvurlardan tayyorlanadi. Quvurlarning ma'lum qismida uzunligi 3-4 metr bo'lgan perforatsiya qilingan suv qabul qiluvchi bo'limdan iborat.

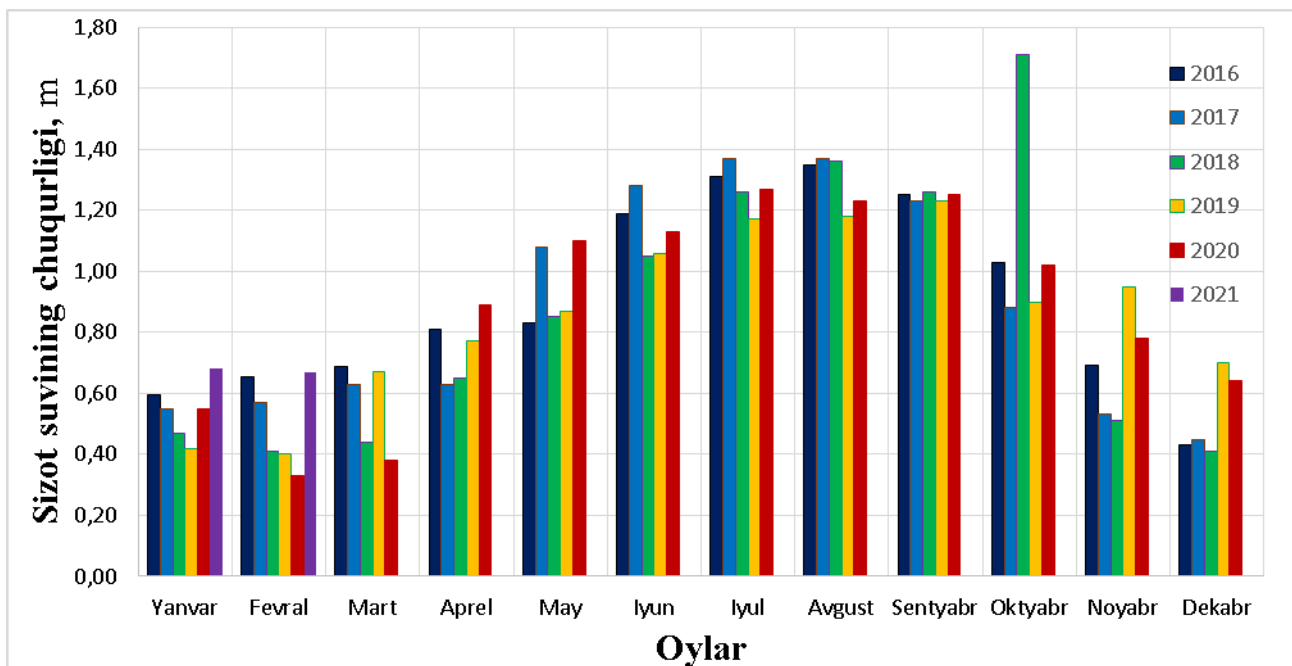

**2-rasm. Yil va oylar bo'yicha yer osti sizot suvining ko'tarilish va pasayish diagrammasi**

Farg'ona shahri markazidan "Marg'ilon soy" suv inshooti o'tgan, bu inshoot shaharning eng chuqur qismi bo'ylab o'tganligi uchun, suv yig'uvchi inshoot sifatida qabul qildik.

**ADABIYOTLAR TAHLILI VA METODLAR.** Taklif qilinayotgan kollektorlar o‘z oqimi bilan suvni mavjud “Marg‘ilon soy” suv inshootiga to‘kadi. Bunday suv sathini pasaytiruvchi drenaj kollektorlarini joylashtirishda hududning gidrogeologik va geodezik joylashuvini inobatga olgan holda, sxema ishlab chiqildi. Gidrogeologik va geodezik joylashuvni inobatga olish qurilish narxini pasaytirishni va suvni maksimal yig‘ish imkonini beradi. Drenaj kollektorini joylashtirishda ko‘chalar bo‘ylab o‘tkazish ko‘zda tutilgan. Buning uchun ko‘chalar bo‘ylab handaklar tayyorlanadi va bu handaklarda nishoblangan holda politelin quvurlar yotqiziladi. Quvurlar ustki qismi o‘lchami 15-20 mm li shag‘al tosh bilan to‘ldiriladi. Shag‘al toshning qalinligi 40-50 sm ni tashkil qiladi. Shag‘al toshni ustiga 20-30 sm qalinlikda qum solinadi. Qumning ustki qismi grunt bilan to‘ldiriladi. Yer osti sizot suvlari shag‘al tosh qismi orqali kollektorga yig‘iladi[3].

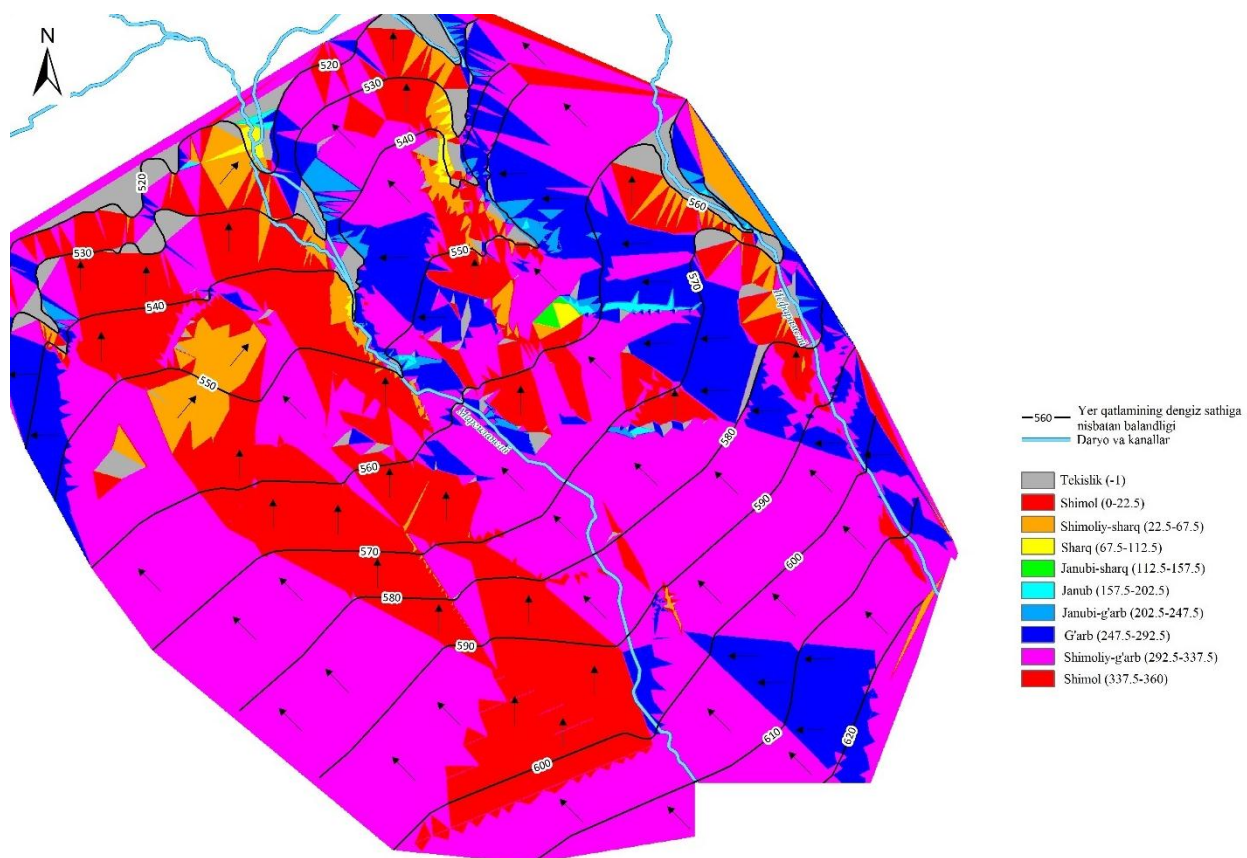

**2-rasm. Farg‘ona shaxar uchun yer osti sizot suvlarining harakat yo‘nalishi**

**DRENAJ TIZIMINI HISOBLASH.** Drenaj tizimini hisoblash uchun oldindan sxemasi ishalab chiqilgan aniq bir hudud uchun amalga oshiriladi. Tuzilgan sxemada drenaj tizimlari ularni joylashtirish va tuproqni namini yo'qotish me'yorlarini hisobga olib grunt suvlarini sathini pasaytirish hisob sxemasi tuziladi. Drenaj tizimini tuzilishi va vazifasiga bog'liq holda quyidagilar hisoblash tizimiga kiritiladi:

Gidrogeologik hisob, bunda drenaj tizimi va kollektorni debit (hisobiy suv yig'ilishi), ko'rilayotgan hududhni depressiya egri chizig'i quriladi.

Gidravlik hisob, bunda suv uzatuvchi quvurning o'tkazuvchanlik qobiliyati, quvurning diametri, suv tezligi hamda quvurning yotqizilish nishabligi aniqlanadi.

Drenaj qilinayotgan hududning gidrogeologik holatini turlicha bo'lganligi uchun drenaj tizimini hisoblash murakkab masala hisoblanadi. Tartibga keltirilgan drenaj tizimida quyidagilar aniqlanadi: *drenaj quvurining suv yig'ish miqdori va drenaj quvurning diametri*. Bunda atmosfera suvining yerga singishi ham hisobga olinadi. Tartibga solingan mukammal drenaj uchun depressiya chizig'ini qurish quyidagi tartibda amalga oshiriladi.

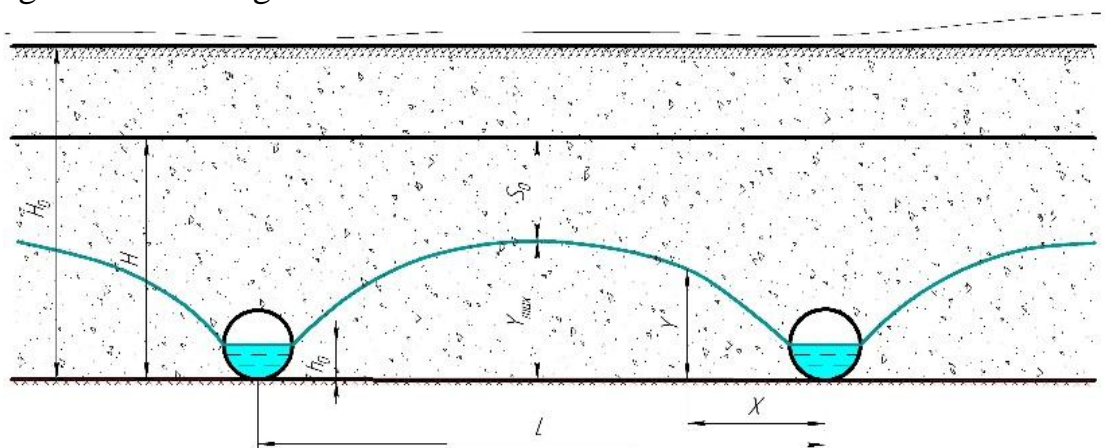

**3-rasm. Mukammal drenajning hisob sxemasi**

Depressiya chizig'ining eng yuqori nuqtasi balandligi(3-rasm):

$$Y_{\max} = H - S_0$$

bu yerda  $H$ -oqim quvvati,  $m$

$S_0$ -tuproq suvlarini sathini loyihaviy pasayishi,  $m$

Depressiya chizig'ining eng yuqori nuqtasi son qiymati quyidagi formuladan aniqlanadi[4]:

$$Y_{\max} = \sqrt{\frac{\rho}{K} \left(\frac{L}{2}\right)^2 + h_0^2}$$

bu yerda  $\rho$ -infiltratsiya koeffitsienti (yengil soz tuproq va qum tuproq uchun  $\rho = 0.001 \div 0.002 \text{ m/sut}$ , qum uchun  $\rho = 0.002 \div 0.005 \text{ m/sut}$ ).

$K$ -filtratsiya koeffitsienti,  $m/sut$

$L$ -drenajlar orasidagi masofa,  $m$

$L_0$ -drenajdagi suvning chuqurligi,  $m$ .

Agar  $h_0$  ni kichikligi uchun hisobga olmasak:

$$Y_{\max} = \frac{L}{2} \sqrt{\frac{\rho}{K}}$$

Drenajlar orasidagi masofa:

$$L = 2Y_{\max} \sqrt{\frac{K}{\rho}}$$

$$L = 2(H - S_0) \sqrt{\frac{K}{\rho}}$$

Depressiya egri chizig'ini qurish uchun  $h_0$  ni hisobga olmasak[4]:

$$Y_x = \sqrt{\frac{\rho}{K}(L - X)X}$$

**QUVURSIMON DRENAJLARNING GIDRAVLIK HISOBI.** Quvursimon gorizontaldrenajning gidravlik hisoblashda quvur diametri, to'lish darajasi va oqim tezligi aniqlanadi. Quvur to'liq oqqanda suvning tezligi quydagi formuladan aniqlanadi[5]-[7]:

$$v = \frac{c}{2} \sqrt{d \cdot i}$$

bu yerda  $d$ -quvur diametri,  $m$

$i$ -quvur nishabligi

$C$ -Shezi koeffitsienti

Shezi koeffitsienti  $C$  ni qiymati quydagi formula orqali aniqlanadi:

$$C = \frac{70}{1 + \frac{2n}{d}}$$

bu yerda  $n$ -quvur ichki sirtining notekslilik koeffitsienti

Quvur to'lmay oqqanda  $C$  ni koeffitsientini quydagicha toppish mumkin:

$$C = \frac{70}{1 + \frac{n}{\sqrt{d}}}$$

Nishablik  $i$  ning qiymati tezlikka bog'liq holda aniqlaymiz:

$$i = \frac{4v^2}{C^2 d}$$

Quvurning o'tkazuvchanligi:

$$Q = v\omega$$

bu yerda  $\omega$ -quvurdagi suvning harakat kesim yuzasi

Quvurdagi suvning sarfi eng yuqori qiymatga to'lish darajasi  $\frac{h}{d} = 0.95$  bo'lganda, to'lish darajasi  $\frac{h}{d} = 0.81$  bo'lganda esa suvning tezligi katta qiymatga erishadi.

Amalda uzatuvchi quvurdagi suvni to'lish darajasi 25-50 % ni tashkil qiladi.

### **XULOSA**

Ushbu maqolada yer osti sizot suvini pasaytirish orqali hududning gidrogeologik sharoiti yaxshilanadi, yer osti sizot suvlarining bino va inshootlarga salbiy ta'siri kamaytiriladi. Farg'ona shahrida gorizantal drenajlar orqali yig'ilgan suv "Marg'ilon soy" suv inshootiga tashlanganda qishloq xo'jaligida sug'orish uchun zarur bo'lgan suv resurslarini ortirish imkoniyatiga ega bo'ladi. Bu suvlar "Marg'ilon soy" orqali "Janubiy Farg'ona" kanaliga to'kiladi hamda viloyatning Oltiariq va Qo'shtepa tumanlarida sug'orish uchun foydalaniladi.

Hisob-kitoblar shuni ko'rsatadiki bunday gorizantal drenajlarni qo'llash orqali Farg'ona shahri markaziy qismi, "Bahor", "Yormazor" hamda, "Jo'ydam" hududlarini yer osti sizot suvlarini pasaytirish imkonini beradi. Drenajlardan oqib chiqayotgan suvning sekundlik sarfi  $1.5 - 2 \text{ m}^3 / \text{sek}$  ni tashkil etadi, bu qo'shimcha suv resurslaridan foydalanish imkonini beradi. Yuqorida ko'rsatilgan takliflar murakkab va qimmatga tushadi, ammo yer osti sizot suvlarining ko'tarilishi hisobiga bino va inshootlar hamda yer osti kommunikatsiyalar mustahkamligiga ko'rsatadigan zarari bir necha barobar pasayadi.

### **ADABIYOTLAR RO'YXATI (REFERENCES)**

- [1] Абдулхаев, З. Э., & Сатторов, А. М. (2020). CENTRAL PUMP CASE ADJUSTMENT BY CHANGING THE ROTATION FREQUENCY. *Актуальные научные исследования в современном мире*, (6-1), 20-25.
- [2] Мадхадимов, М. М., Абдулхаев, З. Э., & Сатторов, А. Х. (2018). РЕГУЛИРОВАНИЯ РАБОТЫ ЦЕНТРОБЕЖНЫХ НАСОСОВ С ИЗМЕНЕНИЕМ ЧАСТОТА ВРАЩЕНИЯ. *Актуальные научные исследования в современном мире*, (12-1), 83-88.
- [3] Erkinjonovich, A. Z., Mamadaliyevich, M. M., & Axmadjon o'g'li, S. M. (2021). Reducing the Level of Groundwater In The City of Fergana. *International Journal of Advanced Research in Science, Communication and Technology*, 67-72. doi:10.48175/ijarsct-791
- [4] Клиорина, Г., Шумилов, М., & Осин, В. (2021). *Инженерная подготовка городских территорий 2-е изд., испр. и доп. Учебник для академического бакалавриата*. Litres.
- [5] Рубан, В. А., Алексеева, Т. Н., & Жигжитова, Б. Н. (2010). ОСНОВЫ ИНЖЕНЕРНОЙ ПОДГОТОВКИ И ЗАЩИТЫ ГОРОДСКИХ ТЕРРИТОРИЙ.

- [6] Erkinjonovich, A. Z., Mamadaliyevich, M. M., Muxammadovich, A. A., & Axmadjon o'g'li, S. M. (2021). Heat Calculations of Water Cooling Tower. *International Journal of Advanced Research in Science, Communication and Technology*, 173–176. doi:10.48175/ijarsct-766
- [7] Mamadalievich, M. M., & Erkinjonovich, A. Z. Principles of Operation and Account of Hydraulic Taran. *JournalNX*, 1-4.



## **РОЛЬ И СПЕЦИФИКА РУССКОГО ЯЗЫКА В ОБУЧЕНИИ СТУДЕНТОВ НЕ ФИЛОЛОГИЧЕСКИХ НАПРАВЛЕНИЙ**

*М.К.Джураева старший преподаватель*

*(Наманганского инженерно-строительного института)*

*М.И.Журазода(Нуриддинова) магистрантка*

*(Наманганского государственного университета)*

**Аннотация:** В статье рассматриваются причины некоторых ограничений в интерпретации информации с исходного языка на языке перевода и влияние лингвистических факторов на процесс перевода. Исследование показало, что лингвистические факторы оказывают значительное влияние на процесс перевода. Проведен сравнительный анализ интереса студентов к русскому языку и методике его обучения.

**Ключевые слова:** языковые факторы, специфические трудности, метод, любознательность, грамматические явления, анализ

**Abstract:** This article discusses the reasons for some limitations in the interpretation of information from the source language in the translation language and the influence of linguistic factors in the translation process. The study found that linguistic factors have a significant impact on the translation process. A comparative analysis of students' interest in the Russian language and methods of teaching them was conducted

**Keywords:** linguistic factors, specific difficulties, method, curiosity, grammatical phenomena, analysis

### **ВСТУПЛЕНИЕ**

Кто такой конкурентоспособный кадр? Это не только квалифицированный специалист в своей сфере, но и специалист который способен решать различные задачи в иностранной среде. Владение одним из распространенных иностранных языков предоставляет возможность дальнейшего саморазвития, так как выпускник сможет быть в курсе новых изданий в профессиональной области, которые он сможет использовать в своей практике.

Взглянув по-новому на проблематику выпуска высококвалифицированного специалиста стало необходимостью обучение с уклоном на изучение иностранного языка. Как нам всем известно, одним из важных условий прогресса является обмен опытом и знаниями, в особенности с профессионалами, специалистами из зарубежных стран. А это не в свою очередь требует от нас владения иностранными языками. Владение иностранным языком предусматривает легкую адаптацию к динамике быстро меняющихся условий профессиональной деятельности.

Госстандарт высшего учебного заведения требует при изучении иностранного языка учитывать специфику профессиональной направленности. В нынешнее время включение иностранных языков в список обязательных дисциплин не филологических направлений вузов является одним из немало важных доказательств важности иностранного языка в подготовке специалиста той или иной направленности.

Роль Росси на международной арене в условиях многополярности мира сопровождается значительным ростом русского языка, как языка международного общения. К сведению нужно отметить что русский язык был языком межнационального общения на постсоветском пространстве. Им владеют около 300-350 миллионов в совершенстве и в той или иной мере более полумиллиарда человек. По этим данным русскому языку после английского и китайского отводится третье место в мире. Русский язык принят в клуб мировых языков, наряду с английским, арабским, французским, испанским, китайским языками. Эти языки считаются официальными языками международных организаций, таких, как ООН, ЮНЕСКО,

Ежегодно русский язык изучают больше 100 стран. Он имеет статус второго или третьего иностранного языка в вузах и школах зарубежья. К тому же, он считается информативным языком современности, на котором, наряду с английским, публикуется 60-70 % всей информации. На нем издается научная, художественная, учебно-методическая и популярная литература, он также преподается в школах и используется в официальном документообороте и СМИ. На нем создаются важнейшие всемирные сделки и соглашения, проводятся различные международные заседания и научные конференции. Это также определяет его значимость в современном мире.

### **ЛИТЕРАТУРНЫЙ АНАЛИЗ И МЕТОДЫ**

Русский язык является одним из самых богатых и развитых языков современности, который сохранил свою уникальность и идентичность. Всю мощь и красоту русской речи, посредством богатейшей художественной литературы, имеющий исключительно великое мировое значение смогли передать посредством своих трудов такие великие русские писатели, как М.Ю. Лермонтов, А.С. Пушкин, А.А. Блок, Л.Н. Толстой, И.С. Тургенев, Ф.М. Достоевский и т. д.,

Студенты нефилологических направлений изучают русский язык, как предмет устной и письменной формы общения, а не как система лингвистических процессов и явлений. Целью обучения русскому языку является участие в языковой коммуникации, то есть чтению, говорению, слушанию и письму.

## **ОБСУЖДЕНИЕ И РЕЗУЛЬТАТЫ**

Фонетическая система русского языка, особенности произносительных норм гласных и согласных, интонация и основные интонационные конструкции в русском языке, в корне отличаются от произносительных норм узбекского языка. Правильность выбора содержания учебного материала, отбор рабочих текстов, создания систем упражнений определяет педагогическую компетентность преподавателей. Искусство преподавателя, его умение приспособлять общие методические рекомендации к конкретным условиям обучения всегда будут иметь большое значение.

Совершенствование обучения иностранному языку, в частности русскому языку как иностранному, в условиях отсутствия языковой среды стало одним из немало важных задач преподавания. Решение этой задачи мотивирует педагогов к разработке новых более совершенных, сказав иначе инновационных, научно-методических и психолого-педагогических основ организации учебного процесса.

Полученный результат от обучения студентов нефилологических направлений русскому языку, как иностранному, зачастую не всегда равносильны затраченным усилиям преподавателя. И не соответствует критериям современного образования и поставленным целям, то есть студенты не специализированные в языковедческих направлениях должны, как минимум средний уровень владения языком согласно государственному стандарту, построенного на базе европейских стандартов образования, в котором предполагается способность выпускников к коммуникативной деятельности в рамках многих различных жизненных ситуаций.

Немало важной стороной в обучении иностранным языкам, в нашем случае русскому языку студентов нефилологических направлений, считается социальное мышление. Об этом в своей статье «Гуманистический подход к развитию мышления студентов в вузе» Кагосян А.С. писал: «В частности, для адекватного понимания молодыми людьми поведенческой информации, важна сформированность у них высокого уровня социального мышления, являющегося основой успеха студентов в будущей профессиональной деятельности и в жизнедеятельности в целом. Соответственно, важнейшей задачей вузовского обучения должно быть формирование у студентов способности к межличностному пониманию другого человека через объяснение, способность переноситься во внутренний мир другого человека,

уважать иноязычного человека, понимать или передать информации через жестов и конечно же пробудить уважения к другим языкам.»

### **СПИСОК ЛИТЕРАТУРЫ (REFERENCES)**

Русский язык и культура речи: Учебное пособие для вузов / Л.А. Введенская, Л.Г. Павлова, Е.Ю. Катаева. 12-е изд. Ростов Н/Д: Феникс, 2005. (Высшее образование.).

Методика преподавания русского языка как иностранного М. П. Чеснокова (второе издание) Москва МАДИ, 2015.

Кагосян А.С. «Гуманистический подход к развитию мышления студентов в вузе»

## AHOLI IJTIMOYIY HIMOYASIDA PENSIYA FONDLARI ROLINI OSHIRISH YO‘LLARI

*Rasuljonov Alijon Abdurahimjon o‘g‘li*

*Moliya vazirligi huzuridagi byudjetdan tashqari Pensiya jamg‘armasi Xonobod shahar bo‘lim boshlig‘i o‘rinbosari ( O‘zbekiston Respublikasi Bank-Moliya akademiyasi tinglovchisi)*

*Tel: +998979934147*

*E-mail: alijon\_1993@icloud.com*

**Annotatsiya:** Ushbu maqoladan shularni shularni bilib olish mumkinki, bunda hozirgi vaqtda yer yuzida sodir bo‘layotgan, shubhasiz o‘zbekistonda ham pensiya jamg‘armasi va uni qay tariqa bo‘lish, davlatning ijtimoiy ta‘minoti va prezidentning qator qarorlari haqida so‘z yuritilgan

**Kalit so‘zlar:** pensiya fondi, aholi himoyasi, ijtimoiy ta‘minot, qarorlar.

**Аннотация:** Из этой статьи мы можем узнать, что речь идет о том, что происходит сегодня в мире, конечно, в Узбекистане, о пенсионном фонде и о том, как им стать, о социальной защите государства и о ряде президентских решений.

**Ключевые слова:** пенсионный фонд, социальная защита, социальное обеспечение, решения.

**Abstract:** From this article we can learn that it is about what is happening in the world today, of course, in Uzbekistan, the pension fund and how to become it, the state's social security and a number of presidential decisions.

**Keywords:** pension fund, social protection, social security, decisions.

### KIRISH.

Pensiya jamg‘armasi bu – aholini davlat tomonidan kafolatlangan ijtimoiy himoya qilishni amalga oshirish uchun zarur moliyaviy bazani yaratish, pensiya va nafaqalarni qonunda belgilangan miqdorlarda to‘lashni mablag‘ bilan ta‘minlashni amalga oshiradigan jamg‘armadir. Dastlab, O‘zbekistonda Pensiya jamg‘armasi 1991yil 14-yanvarda sobiq SSSR Pensiya jamg‘armasining O‘zbekiston Respublikasi bo‘linmasi maqomida tuzilgan. 1993 yil 4-avgustda O‘zbekiston Respublikasi Vazirlar Mahkamasi huzuridagi Ijtimoiy sug‘urta jamg‘armasiga aylantirilgan.

### ADABIYOTLAR TAHLILI VA METODLAR

O‘zbekiston Respublikasi Vazirlar Mahkamasining 1996 yil 27 dekabrda “O‘zbekiston Respublikasi Ijtimoiy ta‘minot vazirligi huzurida Pensiya jamg‘armasini tashkil etish to‘g‘risida”gi qarori bilan Ijtimoiy ta‘minot vazirligi huzurida tashkil etildi. Shuning munosabati bilan, 2001 yil 1-yanvardan byudjetdan

tashqari pensiya jamg'armasiga aylantirildi<sup>65</sup>. Shuningdek, pensiya fondlari rolini oshirish maqsadida yurtimizda ham juda ko'p ishlar qilinmoqda. Aholini ijtimoiy himoya qilish deganda davlat o'z xalqining asosiy vazifalaridan biri ekanligi kafolatidan kelib chiqadi va ijtimoiy himoya tizimi orqali har bir insonning ijtimoiy-iqtisodiy sohadagi huquq va erkinliklarini ta'minlashga xizmat qiladi. Bunday tamoyil davlat qonunlarida mustahkamlangan. Masalan, bu tamoyil orqali O'zbekiston Respublikasi Konstitutsiyasining bir nechta moddalarida o'z aksini topgan. Xususan, O'zbekiston Respublikasi Konstitutsiyasining 37-moddasida «Har kim ishlashga, ish joyini erkin tanlashga, adolatli va qulay sharoitlarda ishlashga va ishsizlikdan himoyalanihga haqlidir<sup>66</sup>. Mustaqillikdan keyingi davrda O'zbekiston davlati ijtimoiy himoya siyosatini mamlakatni rivojlantirish strategiyasi, islohotlarni chuqurlashtirish va jamiyatni yangilashning ustuvor yo'nalishlaridan biri sifatida tan oldi. Ma'lumki, har bir davlat ijtimoiy sohada belgilangan barqaror maqsadlardan kelib chiqib, o'zining ijtimoiy himoya tizimini quradi va u davlatning ijtimoiy himoya siyosatining ko'rinishini belgilaydi. Shu sababli, har bir mamlakatda ijtimoiy himoya tizimining tuzilishi, chora-tadbirlari, mexanizmlari va qo'llab-quvvatlashlari turlicha bo'lishi tabiiy holdir, shuningdek pensiya jamg'armasi ham bundan mustasno emas. Ijtimoiy ta'minot – jamiyatning boshqa a'zolarining ijtimoiy mavqeini tenglashtirish maqsadida ayrim toifadagi fuqarolarni moddiy ta'minlash uchun davlat byudjeti va byudjetdan tashqari maxsus mablag'lar hisobidan. Ijtimoiy ta'minot tizimi – bu davlatning moliyaviy sektoriga kirib keladigan iqtisodiy va ijtimoiy mexanizmlardan biri bo'lib, u orqali mamlakatda ishlab chiqarilgan milliy daromadning bir qismi ijtimoiy yordamga muhtojlar foydasiga qayta taqsimlanadi. Xalqaro mexnat tashkilotning 102-sonli «Ijtimoiy ta'minotning minimal normalari haqida»gi konvensiyada aholi ijtimoiy ta'minoti tizimining eng asosiy yetti yonalishi belgilab berilgan edi. Bular: tibbiy xizmat, ishsizlik nafaqalari, qarilik pensiyalari, ishlab chiqarish jarayonida olingan jaroxatlar bo'yicha nafaqalar, xomiladorlik va tug'ish buyi bo'yicha nafaqalar, kasallik nafaqalari, oilaviy nafaqalarga bo'linadi. Shu bilan birga, ijtimoiy ta'minot tizimi qotib qolgan ham emas. Davlatning ijtimoiy soxadagi siyosatining ustuvor yo'nalishlarining o'zgarishi, o'z-o'zidan ijtimoiy ta'minot tizimi tarkibiga kiruvchi chora-tadbirlar tarkibining o'zgartirilishi, takomillashishini taqozo etadi. Mustaqil O'zbekiston davlatining ijtimoiy ta'minot soxasidagi siyosati «Inson va fuqarolarning xuquq va erkinliklarining umumjaxon deklaratsiyasi», «Inson va fuqaroning ijtimoiy-iqtisodiy, ijtimoiy va madaniy xuquqlari haqidagi xalqaro pakt» hamda «Bola xuquqlari haqidagi konvensiya»larda

<sup>65</sup> Internet ma'lumotlaridan [www.lex.uz](http://www.lex.uz) sayti

<sup>66</sup> O'zbekiston Respublikasi Konstitutsiyasining 37-moddasi

kozda tutilgan xalqaro me'yorlarga mos ravishda amalga oshiriladi. Ushbu xujjatlarda, jamiyatning xar bir a'zosi davlat tuzilishi va resurslari miqdorida kelib chiqqan xolda, ijtimoiy ta'minot, inson qadriyatlarini hamda shaxs erkinligi, iqtisodiy, ijtimoiy va madaniy soxalarda kamol topishini ta'minlanishi huquqiga ega ekanligi e'tirof etilgan. Xar bir inson, o'zi va oila a'zolarining hayot kechirishi uchun zarur bo'lgan daromad manbalaridan ixtiyoriysiz ravishda maxrum bo'lganda jamiyat tomonidan moddiy ta'minlanish va yordam olish huquqiga ega.

### **MUHOKAMA VA NATIJALAR.**

Aholining ijtimoiy ta'minoti borasida yuqorida bayon qilingan xalqaro tamoyillardan kelib chiqqan holda, O'zbekistan Respublikasi Konstitutsiyasining 39-moddasida «Har kim qariganda, mehnat layoqatini yoqotganda, shuningdek boquvchisidan maxrum bolganda va qonunda nazarda tutilgan boshka xollarda ijtimoiy ta'minot olish huquqiga ega. Pensiyalar, nafaqalar, va ijtimoiy yordam boshqa turlarining miqdori rasman belgilab quyilgan tirikchilik uchun zarur eng kam miqdordan oz bo'lishi mumkin emas» ekanligi e'tirof etilgan<sup>67</sup>. Ko'zda tutilgan Ijtimoiy ta'minot tizimi, avvalambor, vaqtincha yoki doimiy ravishda mehnatga layoqatsiz kishilarga, nogironlarga, yetarli daromad manbayiga ega bo'lmagan qariyalarga, yosh bolalarga, yetim bolalarga va ayniqsa, ijtimoiy yordamga muhtoj oilalarga yordam beradi. Bugungi kunda bu kabi ishlar juda ham ko'paymoqda, buning natijasida esa aholi ham davlat ham manfaatdor bo'ladi. Hozirda O'zbekistondagi 3 millionga yaqin odam Moliya vazirligi huzuridagi byudjetdan tashqari Pensiya jamg'armasi orqali pensiya, nafaqa va kompensatsiya bilan ta'minlanmoqda. Bu umumiy aholining deyarli 10 foizini tashkil qiladi. Pensiya fondi sohada 3000 ga yaqin xodim ishlaydi. Bugungi kunda jamg'arma ijobiy moliyaviy natijalarga ega bo'lib, mamlakatdagi nafaqaxo'rlar va nafaqaxo'rlarga mablag'larni o'z vaqtida va to'liq etkazib berishni ta'minlaydi. Biroq, so'nggi yillarda dunyoda sodir bo'lgan siyosiy va iqtisodiy o'zgarishlar dunyoning deyarli barcha mamlakatlarida milliy pensiya tizimlarining moliyaviy barqarorligiga ta'sir ko'rsatadigan juda qiyin va tashvishli muammolarni keltirib chiqarmoqda. Hozirda respublikamiz bu muammolardan biroz yiroqda desak mubolag'a bo'lmaydi. Lekin, siyosatchi va iqtisodchilar, ularning so'zlariga ko'ra, yaqin kelajakda biz butun dunyo kabi muammolarga duch kelamiz. Shu sababli, bugungi kunda dunyo mamlakatlarida pensiya ta'minoti tizimida yuzaga keladigan muammolarni chuqur va har tomonlama o'rganishimiz kerak degan hadik bilan aytilgan edi lekin tadqiqotlar natijasida bunday muammolarni juda osonlik bilan hal qilishdi. Hozirgi vaqtda milliy ijtimoiy himoya va ijtimoiy sug'urta tizimlariga ega bo'lgan dunyoning barcha

<sup>67</sup> O'zbekistan Respublikasi Konstitutsiyasining 39-moddasi

mamlakatlarida pensiya tizimini isloh qilish jarayoni davom etmoqda. Bunga umr ko'rish davomiyligining o'sishi, demografik tuzilmadagi mehnatga layoqatli odamlarning nisbatan kamligi, qariyalar sonining ko'payishi, ijtimoiy standartlar va turmush darajasining doimiy o'sishi sabab bo'ladi. Biroq, pensiya tizimini isloh qilish sabablari barcha mamlakatlarda bir xil bo'lsa-da, ularning barchasida o'ziga xos va o'xshash bo'lmagan islohotlar mavjud. Chunki har bir mamlakatda pensiya ta'minoti tizimi mablag'larning hisobi va miqdori jihatidan ham, ularni to'plash va sarflash mexanizmi jihatidan ham o'ziga xos xususiyatlarga ega. Ularning har biri o'ziga xos ijobiy va salbiy tajribaga ega. Pensiya tizimini o'rgangandan so'ng, dunyoning turli mamlakatlaridan bir qator iqtisodchilar va sotsiologlar ishladilar va o'zlarining nazariy asoslarini yaratdilar. Bizning fikrimizcha, shuni ta'kidlash kerakki, ushbu ilmiy tadqiqotlarning deyarli barchasida masalaga umumiy yondashuv mavjud emas va muammoning faqat ular uchun muhim bo'lgan ba'zi jihatlari o'rganilgan, boshqalari esa doiradan chetda qolgan. Tadqiqot ishlari. Boshqacha qilib aytganda, pensiya ta'minotining nazariy asoslari yo'qligi ilmiy tadqiqotlarga bir tomonlama yondashishga va natijada ba'zan qarama-qarshi bo'lgan ilmiy xulosalarga olib keldi. Bunda davlat tomonidan (ayrim hollarda jamoat tashkilotlari tomonidan) amalga oshiriladigan ijtimoiy himoya choralari qonunchilikka muvofiq majburiy hisoblanadi, har xil shakldagi ijtimoiy fondlar, jamoat tashkilotlari, yuridik va jismoniy shaxslar tomonidan ko'riladigan choralar tamoyilga asoslanadi. Amaliy choralar, shuni ta'kidlash kerakki, ixtiyoriy ijtimoiy himoya Markaziy Osiyo xalqlari tomonidan azaldan qo'llanilib, kelinmoqda. Muhtojlarga, yetimlarga, kambag'allarga yordam berish, sadaqa berish, jamoat, maktablar, madrasalar va kutubxonalar manfaati uchun yo'llar va ko'priklar qurish, ariq qazish va suv olib kelish insoniy burch va sharaf hisoblanadi. Ijtimoiy ximoya tizimining asosiy vositasi bo'lib pensiya ta'minoti tizimi xizmat k qiladi. Masalan, Uzbekistan Respub-likasining 2015 yil uchun belgilangan davlat byudjeti parametrlarida davlat byudjeti mablag'lari jami 36,2 trillion sumni tashkil etgani xolda byudjetdan tashkari pensiya fondining miqdori 16,6 trillion sumni tashkil kiladi. Qiyoslash uchun: qolgan yana 8 ta byudjetdan tashkari fondlar summalarini umumiy xajmi 7,1 trillion sumni tashkil etadi. Bundan ko'rinib turibdiki, pensiya fondlari roli juda ham katta ahamiyatga ega ekanligini yana bir bor ko'rib o'tishimiz mumkin.

### **XULOSA VA TAKLIFLAR.**

Bu maqoladan xulosa qilib aytadigan bo'lsak, kelgusida milliy pensiya tizimini isloh qilish jarayonida pensiya munosabatlarining nazariy asoslarini va jahon tajribasidan oqilona foydalanishni hisobga olgan holda o'zimizning pensiya tizimimiz modelini ishlab chiqish maqsadga muvofiq bo'ladi. Bundan tashqari esa pensiya jamg'armasini



rivojlantirish maqsadida ham qator ishlar amalga oshirish koʻzda tutilgan. Pensiya fondini oshirish bu avvalo insonlarning umr koʻrish darajasiga bogʻliqdir. Hozirda yurtimizda pensiyaga chiqish ayollar 55 yoshdan erkaklar esa 60 yosh etib belgilanganligi ham bundan dalolat beradi.

### **FOYDALANILGAN ADABIYOTLAR (REFERENCES)**

- 1.Узбекистон Республикаси иктисодий-ижтимоий тараккиётининг мустакиллик йилларидаги (1990-2010 йиллар) асосий тенденция ва курсаткичлари ҳамда 20112015 йилларга мулжалланган прогнозлари. Статистик туплам – Т.: «Узбекистон», 2011. -140-б.
- 2.Обеспечение долгосрочной устойчивости пенсионной системы в Узбекистане.
- 3.Уровень безработицы в ЕС 27 и Евразоне. // «Международная экономика»: Москва, 2013, № 6. -С. 71-74.
- 4.ОʻzME.Birinchi jild. Toshkent, 2000-yil.
- 5.[www.uz.m.wikipedia.org](http://www.uz.m.wikipedia.org)
- 6.[www.lex.uz](http://www.lex.uz)
- 7.[www.my.gov.uz](http://www.my.gov.uz)
- 8.[www.arxiv.uz](http://www.arxiv.uz)

## **KOPARATIVISTIK USLUBDA ANTIK YUNON FALSAFASIDAGI ERKINLIK MASALASINING TAHLILI**

*Raximdjanova Dilnavoz Sunnat qizi*

*Mirzo Ulug'bek nomidagi O'zbekiston Milliy universiteti*

*tayanch doktoranti*

*ruzmatova.dilnavoz@gmail.com*

*+998 90 805 71 80*

*Annotatsiya. Maqolada komparativistik uslubiy nazariy-metodologik asoslari hamda faylasuflarning erkinlik haqidagi qarashlarini komparativistik tahlili keltirilgan. Jumladan, faylasuflarning erkinlik atamasi to'g'risidagi nuqtayi nazarlari o'zaro solishtirilib, ularning fikrlarini aloqadorligi va bir-birlaridan farq qiluvchi taraflari ko'rib chiqilgan. O'sha davrning o'zida ham komparativistika belgilari bo'lganligi o'rganilgan.*

*Kalit so'zlar: falsafiy komparativistika, qiyosiy falsafa, analogiya, tenglashtirish, qiyoslash, o'xshashlik, qiyosiy tahlil, erkinlik, davlat, qonun, axloqiy erkinlik, o'zboshimchalik, ma'suliyat, javobgarlik, Yagonalik, Aql, Qalb, mutlaq erkinlik.*

*Аннотация. В статье представлены теоретико-методологические основы кооперативного метода и сравнительный анализ взглядов философов на свободу. В частности, сравнивались взгляды философов на термин «свобода», а также рассматривались взаимосвязи и различия между их взглядами. Считается, что в то время были признаки компаративизма.*

*Ключевые слова: философские сравнительные исследования, сравнительная философия, аналогия, уравнение, сравнение, подобие, сравнительный анализ, свобода, государство, закон, моральная свобода, произвол, ответственность, ответственность, Единство, Разум, Сердце, абсолютная свобода.*

### **KIRISH**

Falsafa tarixini o'rganish falsafaning ijtimoiy ong shakllari o'rtasidagi o'rnini aniqlash va u jamiyat moddiy hayotining ijtimoiy amaliyotga bog'liqligi, nisbiy mustaqilligi, shuningdek, ichki taraqqiyotida, ichki mantiqqa egaligini aniqlashni taqozo etadi. O'tmish falsafiy ta'limotlar tarixi bosib o'tilgan bosqich sifatida qaralib, uni o'rganish hozirgi davrda katta ahamiyat kasb etmoqda.

Jumladan, bizning tadqiqotimiz markazida turgan ilmiy adabiyotda aks etuvchi "erkinlik" tushunchasi ko'p asrlik tarixga ega. Erkinlik kategoriyasi jamiyatni rivojlanib borish miqyosida yangi mohiyat bilan o'zgarib, to'ldirilib borilgan.

Dunyoviy tarixiy-pedagogik jarayon mazmunida erkinlik ham umumfalsafiy, ham tor pedagogik ma'no kasb etadi. "Erkinlik – tashqi maqsadni belgilovchilar bo'lmagan sharoitlardagi faoliyat va xulqlar imkoniyatni to'g'irlovchi sub'ektiv qatorning madaniyat universalisasi, ya'ni umumiy tushunchasidir" [5].

Ushbu masalani qiyosiy tahlildan o'tkazish hozirgi zamonamiz talablariga mos keluvchi umumiy dunyoqarashni hosil qilishda ko'maklashadi. Komparativistika falsafaning ham ko'xna, ham navqiron uslublaridan sanaladi. Uning yordamida har qanday davrning har qanday sharoitida yangicha xulosalarni keltirib chiqarish mumkin. Shu o'rinda, u hozirgi zamonning dolzarb muammolarini yechishda o'z yordamini ayamaydi. Shu bois u har bir sohada keng qamrovda qo'llaniladi.

### **ADABIYOTLAR TAHLILI**

Komparativistik usul antik davrda ham qo'llanilib, uning alohida nazariy ildizlari yaratilgan. Shuni hisobga olgan holda, komparativistik uslubning nazariy-metodologik asoslari o'rganilgan, aynan antik davr mutafakkirlarining erkinlik to'g'risidagi qarashlarini komparativistik tahlildan o'tkazishga harakat qilingan. Bunga ko'plab misollarni keltirishimiz mumkin va tahlil davomida bugungi kun talabiga to'liq javob bera oladigan yechimlarni ham topishimiz mumkin. Shuningdek, ushbu mavzuni har tomonlama yorituvchi I.V.Berestov [3], G.M.Bragin [4], M.A.Mojeyko [5], V.G.Ovsiyannikov [6], L.V.Smirnov [11], I.H.Sidorov [10], P.Masson-Oursel [13] va boshqa tadqiqotchilar ishlarini, risolalarini, maqolalarini misol qilib keltirishimiz mumkin.

### **TADQIQOT METODOLOGIYASI**

Tadqiqot olib borish davomida tizimlilik, nazariy-deduktiv xulosa chiqarish, analiz va sintez, tarixiylik va mantiqiylik, qiyosiy-komparativistik tahlil kabi ilmiy-falsafiy tamoyillardan foydalanildi.

### **TAHLIL VA NATIJALAR**

Ilmiy adabiyotlarda keng quloch yozgan "komparativ (komparativistik) falsafa", "qiyosiy falsafa" va "falsafiy komparativistika" tushunchalari so'zni keng ma'noda sinonim sifatida o'rganish mumkin bo'lgan so'zlardir. Biroq maxsus tor ma'noda "komparativ falsafa" qiyoslashning: qiyosiy dinshunoslik, qiyosiy estetika, qiyosiy metafizika, qiyosiy mantiq, qiyosiy tarix va h.k.lar kabi turli sohalarida tadqiq qilinuvchi komparativistika nazariyasini o'z ichiga oladi.

"Falsafiy komparativistika" tushunchasi esa ko'proq darajada uning metodologik jabhasini, ya'ni har qanday falsafiy-tarixiy tadqiqotda mavjud bo'lgan komparativ yondashuvni ifodalaydi. Falsafiy komparativistika tadqiqotning nisbatan yangi jabhasi sifatida falsafaning ixtisoslashgan sohasini namoyon qiladi [4].

Falsafiy komparativistika yoki qiyosiy falsafa – tarixiy-falsafiy izlanishlar jabhasi bo‘lib, Sharq va G‘arb falsafiy merosining ierarxiyasi (shajarasi) (tushunchalar, qonunlar, tizimlar)ni qiyoslash, uning predmeti sanaladi. Ushbu izlanishlar umumiy hisobda ikki asrga teng va nafaqat falsafaning, balki zamonaviy madaniyatning ham faktik ma’lumoti sanaladi.

U yoki bu tamaddun doirasida falsafa tarixini o‘rganuvchi har qanday inson bir faylasufning qarashlarini boshqalar: yo zamondoshlari, yoki o‘tmishdoshlari, yoxud vorislari bilan qiyoslaydi. Tabiiyki, falsafiy tamoyillarni boshqasi bilan qiyoslash – falsafa tabiatining tabiiy qismidir.

Qiyosiy falsafa predmeti talqinida (Doysen, Masson-Ursel, Radju, Gregor, Sharfshteyn va boshqa tadqiqotlar) umumiy va turli jihatlarni topish mumkin. Qiyosiy falsafaning predmeti sifatida asosan to XX asrga qadar xususan g‘arb va sharq falsafiy fikrining ma’lum darajadagi mutanosibligini kuzatish mumkin. Ushbu shartli muxolifat doirasida eng avvalo g‘arb, Hindiston va Xitoy falsafasi (falsafiy madaniyati, falsafiy tamaddunlari) ko‘zda tutiladi. Biroq tafovutlar ham mavjud. Pol Masson-Ursel, o‘zining qiyosiy falsafa xronologiyasini namoyish etar ekan, bir tomondan g‘arb, Hind va Xitoy falsafiy madaniyatini markazga qo‘ysa [13], boshqa tomondan esa – qiyosiy tahlil chegaralarini kengaytirib, ular sirasiga qadimiy bobil, qadimiy eron, qadimiy yahudiy, qadimiy tibet va hatto, qadimiy yapon tafakkurini ham kiritadi [13]. Bu kabi yondashuv uning ko‘rsatmalaridan kelib chiqadi: modomiki har bir millat (jumladan, Misrga oid), turli xalqlar (jumladan, semitlar), u yoki bu mintaqalar (Kolumbga qadar Amerika) o‘z tarixiga ega bo‘lgan, yoki bo‘lishi kerak ekan, demak, o‘z falsafasiga ham ega bo‘lishlari zarur. Modomiki, hech bir falsafa inson tafakkurini to‘laqonli ifodalashga da’vo qilishga haqli emas ekan, u holda qiyosiy falsafiy tadqiqot barcha xalqlar tafakkuriga nisbatan qo‘llanilishi zarur. Qiyosiy falsafaning maqsadi falsafa tarixi, metafizika, mantiq, psixologiya va h.k. sohalarda turli mintaqalardagi insonlarning mental faoliyatidagi o‘xshashliklar va tafovutlarni aks ettirishdan iborat bo‘ladi.

Komparativistik metodologiya:

- tenglashtirish — ikki tushuncha, narsa va h.k. o‘rtasidagi o‘zaro nisbat;
- analogiya (o‘xshashlik) - munosabatlar tengligi, qiyoslash yo‘li orqali bilish, o‘xshatish. Tenglashtiriluvchi narsalar o‘rtasida o‘xshashlik kabi, tafovut ham mavjud bo‘lishi zarur. Narsalarning o‘xshashligi va tafovuti birlikda mavjud bo‘lmog‘i zarur (metafizik tenglashtirish) yoki, hech bo‘lmaganda, ajratilmagan bo‘lishi zarur (fizik o‘xshashligi). Atributiv (aniqlovchiga oid) o‘xshashligida ikki narsaning o‘xshashligining asosi bo‘lgan narsa birinchi o‘xshash a’zodan ikkinchisiga ko‘chadi (qachonki, jumladan, inson tanasiga o‘xshash xatti-harakatlar,

insonning xulq-atvori “salomatlik” sifatida o‘rganiladi). Har bir o‘xshash a‘zoning mutanosib o‘xshashligi bir vaqtning o‘zida ham o‘xshash, ham boshqasiga o‘xshamaganini o‘z ichiga oladi;

- lingvistikadagi o‘xshashlik – tilning u bilan bog‘langan boshqa elementlarining birmuncha sermahsul va birmuncha tarqalgan modelni hosil qiluvchi, tilning bir elementi ta‘sirida yuzaga kelgan o‘xshatmasi;

- borliq o‘xshashligi, mavjudot o‘xshashligi - katolik sxolastikasining asosiy tamoyillaridan biri; borliqdan Tangrini va uning tomonidan yaratilgan olamni bilish imkoniyatini asoslab beradi;

- qiyoslash, jumladan, qiyosiy lingvistika (kontrastiv lingvistika) — umumiy tilshunoslik yo‘nalishi bo‘lib, uning vazifasi lisoniy tuzilmalarning barcha darjadasigi o‘xshashliklar va tafovutlarni aniqlash uchun ular orasidagi irsiy aloqalarning mavjudligidan qat‘iy nazar, ikki (ba‘zan bir nechta) tilni o‘rganishni qiyoslashdan iborat; so‘nggi vaqtlardagi komparativ falsafiy tadqiqotlarda ko‘pincha qo‘llaniladi;

- muloqot;
- parallelizm;
- tipologiklashtirish va b.

Qiyosiy tadqiqotlar turlari birmuncha ko‘p (ayniqsa siyosatshunoslik, madaniyatshunoslik, tarix, tabiatshunoslik va h.k.). Shunday qilib, ijtimoiy fanda Buleva algebrasi qiyoslash metodologiyasi sifatida ishtirok etadi. Qiyoslash ham tenglashtirish, ekvivalentlik, universallik, talqin qilish muammosini yuzaga keltiradi.

Tafakkurning tarixiy rivojlanishida u yoki bu falsafaning o‘rnini turlicha belgilash mumkin. Muayyan faylasuf (yoki yo‘nalish) tomonidan ilgari surilgan g‘oyalarni faylasuflar va falsafiy yo‘nalishlarning boshqa g‘oyalari bilan qiyoslash yo‘li mavjud. Qiyoslanayotgan ta‘limotlarning bir xilligi, o‘xshashligi yoki tafovutini aniqlashning har qanday (tahlil qilinayotgan materialning faqat reprezentativligi bilan cheklangan) aniqlik va tafsilot darajasiga imkon beruvchi turli falsafiy ta‘limotlarning ushbu qiyosiy tahlili u yoki bu maktablar o‘zaro ta‘siri va o‘zaro bog‘liqligi to‘g‘risidagi masalani qo‘yadi. Biroq bu holatda “nusxa olish yoki yangi xususiy masalalarni qo‘yish uchun o‘zlashtirish sifatidagi o‘zlashtirish” dilemmasi hal etilmay qoladi va muayyan konseptual asosni talab qiladi. Boz ustiga qiyosiy tahlil o‘zicha o‘zi eng muhim savollarga javob berishga imkon bermaydi: nima uchun taklif qilingan g‘oyalar bir holatda shu qadar turli va boshqa holatda esa shu qadar o‘xshashdir; asosiysi esa – nima uchun boshqa emas, balki aynan ushbu qarorlar qabul qilingan? Faylasuflar bugungi kunda bizga u qadar muhim tuyulmagan muammolar borasida bahslashdilar va biz uchun nomaqbul tuyulganlariga nima uchun jimgina ko‘nib ketaveramiz?

Agar ta'limotlarni tarixiy izchilikda o'rganib chiqiladigan bo'lsa, barcha faylasuflar va falsafiy yo'nalishlar uchun umumiy bo'lgan vazifalarni (har birining hosil bo'lgan vaqtida) amalga oshirishda yuzaga kelgan qiyinchiliklar aniqlab olindi va ular falsafiy izlanishlarning erkin ruhiyatiga qay darajada mas'ul [11]?

Ushbu savollarga javob berish uchun faylasuflar va falsafiy yo'nalishlar qarashlarining qiyosiy tahlili tarixiy-falsafiy jarayonning ichki mantiq'ini izohlashga, u esa ehtimol barcha falsafiy oqimlar uchun umumiy bo'lgan muammoli maydonni ajratishda ularning birligini belgilovchiga tayanmog'i lozim. Bu kabi yondashuvda falsafiy fikrning rivojlanishi nafaqat muammoli maydonni tashkil etuvchi barcha vazifalarni navbati bilan o'zaro ziddiyatlarsiz hal etishni bog'lashga urinish sifatida, balki ziddiyatlarni hisobga olgan holda, aynan o'sha muammolarni hal etishga urinuvchi boshqa falsafiy yo'nalishning yuzaga kelishi sifatida ham ifodalanadi. Shunda falsafaning o'zi emas, balki uning tashkil etish usuli refleksiya predmetiga aylanadi. Qachonki o'z-o'zicha hal etishning asosiy imkoniyati aniqlansa, yangi muammoli maydon falsafiy masalalarni umuman boshqacha qo'yadi, falsafaning rivojlanishida yangi tarixiy fenomen yuzaga keladi.

Endilikda qiyoslash eng avvalo, qonunlar, modellar, tipologiyalar va tasniflar, refleksiya usullari va namunalar ko'rinishidagi chuqur umumlashmalarni olishni va qo'llashni ko'zda tutuvchi bilish va amaliyotning umumiy metodologik ko'rsatmasi sifatida ishtirok etadi. Falsafiy tamoyillar, maktablar va b. qurilma tasnifini (yoki tipologiklashuvini) va ushbu empirik qiyoslashini odatda tushunchalarning operasionallashuv tartibi va empirik talqini (P.Lazarsfeld) bilan bog'laydilar. Ushbu uslubiy ko'rsatma qiyosiy tahlil uchun qiyoslash ob'ektlari to'g'risidagi umumiy tasavvurlar borasidagi, o'xshashligi borasidagi bir xil ma'lumotlarni izlashni talab qiladi. Nazariy tadqiqotda tipologiklashtirishni qurish tartibi rivojlanayotgan ob'ektni aks ettirishga, "o'zidan boshqaga" o'tishga, o'xshashdan tafovutlilikka o'tishga imkon beradi. Ushbu uslubiy ko'rsatma xilma-xillikni izlab tahlil qilish uchun falsafiy tushunchalar, maktablar, an'analar va madaniyatlarning individual rivojlanishidan yaxlit, o'ziga xos, boshqachasini chiqarishni talab qiladi.

Tarixiy-falsafiy tadqiqotda universallashtirish (standartlashtirish) va individuallashtirish (aslida rivojlanayotgan ob'ektning tarixiy-falsafiy nisbatining tipologiyasini qurish) kabi ikki operatsiyaning mavjudligi sharofati bilan ushbu ikki bir-biriga zid bo'lgan tartib birlashadi. Qiyosiy tahlil natijasida biz tarixiy (o'ziga xos) bosqichlarda "o'ziga xos o'xshashlik" to'g'risidagi, tarixiy-falsafiy qiyoslashning ushbu individual (alohida, milliy, mintaqaviy) ob'ektini yoyish bosqichlari to'g'risidagi bilimlarga ega bo'lamiz. Ushbu tartiblarni qo'llash asosida tavsiflovchi, normativ (me'yoriy) va prognostik modellar shakllanadi va bunda u yoki

bu falsafiy maktabning, tushunchalar, an'analar, madaniyatlar rivojlanishining eski, nomaqbul turlari tahlil qilinadi va qayta tuziladi hamda tarixiy-falsafiy jarayon tadqiqotining yangi namunalari sinovdan o'tkaziladi va sintezlanadi. Shunday qilib, falsafiy komparativistika shunchaki uslub sifatida emas, balki tadqiqotga oid va amaliy uslubiy yo'nalish sifatida ishtirok etadi, va bunda ayniqsa, muhimi, - shunchaki Sharq va G'arbni qiyoslovchi qandaydir muayyan ko'nikmalarni kashf etishni emas, balki insonga o'z hayotidagi ijtimoiy-dunyoqarashga oid muhitini tushunishi, o'zgartirishi va qayta qurishiga ko'maklashgani holda, shaxsning qadriyatlarga oid tuzilmalarini tuzatishni va ba'zan chuqur qayta qurishni ko'zda tutadi [6].

Individ, qiyoslar ekan, fikr erkinligini namoyon qiladi. Jamiyat, tanqidiy qiyoslash va taqqoslashlarga aqliy erkinlik uchun sharoit yaratar ekan, o'zlikni anglashning muayyan tarixiy-madaniy an'analar doirasidan chetga chiquvchi ideal modelini yaratadi. Shu tariqa, rivojlanuvchi qiyoslash ichki erkinlikka erishish, komparativistika esa – erkin fikrlashni asosli amalga oshirish holatiga aylanadi.

Qiyosiy tahlil – falsafa tarixining fan sifatidagi metodologik negiziga aylanib, turli ko'rsatmalardan kelib chiqishi mumkin. Bu yerda uchta holatni ajratish mumkin. Falsafa, muloqotga kirishar ekan, mintaqaviy tuzilmalar, oqimlar, yo'nalishlar va maktablar yig'indisi sifatida emas, balki maktablar yig'indisi orqali o'zini ko'rsatuvchi va namoyon etuvchi yaxlit fenomen sifatida ifodalanishi zarur, so'nggilari esa uni "parchalamaydi", balki uning yagona jamg'armasidagi aqliy fenomenning yaxlitligi va barqarorligini ta'minlaydi. Umum qabul qilingan xilma-xillik va ko'p jabhalilikni tan olishda falsafaning yagonaligi to'g'risidagi taxminlar foydasiga, uning ijtimoiy-funksional maqomi haqida so'z yuritadi: u XX asr umumiy madaniyati doirasida jamiyatga xizmat qiladi, integral ijtimoiy jarayonni aks ettiradi, unga hamohang bo'ladi va ifodalaydi. Falsafiy birlik – bu zamonaviy jamiyatlar mavjudligining rang-barang yaxlit shakli, yagona haqiqiy olamning bor rang-barangligida aks etishi natijasi hamdir, falsafaning turliligi esa bu holatda shaxsiy istaklar kabi, uning moddiy-siyosiy va ijtimoiy jarayonlar kabi xilma-xilligi bilan tavsiflanadi. Olamning moddiy birligi to'g'risidagi zamonaviy metodologik bilimlar ham falsafaning yagonaligi, in'ikos nazariyasi (garchi Yu.Xabermas ijtimoiy ob'ektni o'rganib chiqishga urinsa-da, ya'ni jamiyat u tomondagi barcha nazariyalarning "in'ikosi"), ma'naviy jarayonlarning nisbatan mustaqilligi nazariyasi to'g'risidagi taxmin foydasiga so'z yuritadi.

Shunday qilib, komparativistik usulning kelgusidagi ishlanmasi va tafsiloti birinchi navbatda u yoki boshqa falsafaning tayanch tamoyillarini belgilashni; falsafiy tizimlar va ta'limotlar rivojlanishining o'xshashliklarini aniqlashni; ularni

qiyoslash va baholash uchun mezonlar tizimini ishlab chiqishni; kategoriyalarni bir falsafiy madaniyat tilidan boshqasining tiliga xolisona va mazmunli qilib o'tkazish shartlarini asoslab berishni talab qiladi. Turli faylasuflarning qarashlarini intensional bilashtiruvchi u yoki bu mavzuning tadriji va tahliliga ongli ravishda yo'naltirilgan "mavzuga oid qiyoslash falsafasi" allaqachon sinovdan o'tkazilgan [10].

Komparativistik yondashuv, hech bo'lmaganda uning elementlari, Sharq va G'arbdagi qadimgi mutafakkirlar tadqiqotlarida uchraydi. Shubhasiz, komparativistik usul tarixiy-falsafiy bilish jarayonida rivojlangan. Qiyosiy tahlil metodologiyasi zamonaviy gumanitar fanlarda keng namoyon qilingan bo'lib, ushbu sohadagi, qiyosiy tilshunoslikdagi va adabiyotshunoslikdagi, qiyosiy huquqshunoslikdagi, tarixdagi va boshqalarda o'ziga xos ishlanmalarni qo'llash fikriga olib keladi.

Tarixiy-falsafiy tahlil metodologiyasi qiyoslash ob'ektlarini mazmundorlik va ko'lamdorlik (mikro- va makrokomparativistika) kabi ikki asosiy belgisiga ko'ra tasniflashni ko'zda tutadi.

Har qanday holatda ham yodda tutish joiz, zero, qiyoslash bu isbotlash emas, qiyoslash usuli esa yagona maqsad emas, biroq u tarixiy-falsafiy tadqiqot imkoniyatlarini kengaytirish vositasi hisoblanar ekan, bilishga oid muayyan maqsadlarga xizmat qiladi. Falsafiy-tarixiy qiyosiy tahlilga K.Yaspersning "vaqt o'qi" tamoyili misol bo'lib xizmat qilishi mumkin. Bashariyat tarixidagi ushbu davr belgilarini ajratar ekan, faylasuf komparativistika tushunchasini qo'llaydi, jumladan "takrorlanuvchanlik", "o'xshashlik", "parallellik", "turli", "bir xillik", "analogiya", "nisbatlash" va boshq. Yaspers turli tamaddunlarda ro'y berayotgan ruhiy jarayonlarning qandaydir ma'noga oid birligini topishga urinadi. Bashariyat, Yaspersning fikricha, yagona manbaga va umumiy maqsadga ega. Ruhni uyg'otish insoniyat tarixining umumiy ibtidosi sanaladi, binobarin unga qadar o'zaro bog'liq bo'lmagan, muayyan joydagi (lokal) madaniyatga bo'lingan. Yaspersning e'tirofiga ko'ra, xalqlar o'rtasidagi chinakam aloqa tug'ma-urug'doshlikka emas, balki ma'naviylikka asoslangandir. Yaspersning "Ma'naviy holati" – bu muayyan tarixiy sharoitlarda davlat va ijtimoiy institutlardagi insonlarning rahbarlik xulq-atvorini, ijtimoiy ongi stereotiplarini, hayot tarzi va fikrlash tarzini belgilovchi mazkur tarixiy davr uchun dolzarb bo'lgan ma'naviy qadriyatlar tizimi, jamiyatning intellektual va badiiy yutuqlari yig'indisi, bu madaniyat rivojining vaqtinchalik kesigi, muayyan tarixiy davrdagi uning alohida birligi yoki bashariyat hayotining ma'naviy hayotidir. "Ma'naviy holat" mohiyatiga ko'ra, – kompleks qiyosiy tahlil natijasidir. "Ma'naviy holat" tasnifi "davr ruhini", insonlar xulq-atvori motivlarini va ma'naviy hayot xususiyatlarini yaxshiroq tushunishga, tarixiy jarayonlarning gumanitar mazmunini



va shu jumladan, madaniyat sohasidagi xalqaro hamkorlik mazmunini ham belgilashga imkon beradi [12].

Basharti biz jahon falsafasi tarixiga nazar tashlaydigan bo'lsak, u holda qadimgi dunyo falsafasidagi bir nechta yo'nalishlarni qiyoslash uslubiga murojaatlarini topamiz. Umumiy ko'rinishda ularni quyidagicha tasavvur qilish mumkin. Bu eng avvalo mazmunni qiyoslash va uning tarixiy-falsafiy tahlilda qo'llanilishining to'g'riligi qiyoslash jarayonining o'ziga murojaatdir. Ushbu tezisimizni izohlash uchun ikki misolga murojaat qilsak: biri qadimgi Xitoydan, boshqasi – antik falsafadan.

Arastuning qadimgi yunon falsafasida birmuncha to'la va chuqur ishlab chiqqan va o'z o'tmishdoshlari ta'limotiga nisbatan haqiqiy qo'llagan komparativistik yondashuvni dalil keltirish o'rinli bo'lardi. Arastu birinchilardan bo'lib, "qiyoslash" tushunchasini muomalaga kiritgan. Uning "Metafizika" sig'a e'tibor qaratar ekanmiz, bu boradagi asosiy mulohazalaridan iborat bo'lgan dastlabki "katakcha" ni topamiz: u aniqlashni o'xshash va o'xshash bo'lmaganidan boshlaydi. "Tamomila bir xil bo'lgan, hamda turliga nisbatan ko'proq bir xillikka va bir xil sifatga ega bo'lgan narsa o'xshash deyiladi. Va o'zganing ko'plab yoki muhim qarama-qarshi xususiyatlariga ega bo'lgan va o'zgarishlarga yuz tutgani ham boshqasiga o'xshashdir. O'xshash bo'lmagani borasida o'xshash fikrlarga qarama-qarshi bo'lgan fikrlarda so'z yuritiladi [1]. Arastuda o'xshamaslik tushunchasi tafovutning "boshqacha"ligi tushunchasi bilan bog'liq. U ushbu tushunchalarni to'liq aynan bir xil deb qaramaydi. "Boshqa" yoki "boshqacharoq" deb shunday narsalarga aytiladiki, bunda agar ularning shakli, yoki materiyasi, yoki ularning mohiyatini aniqlash bittaga nisbatan qanchadir ko'proqni tashkil etadi; va umuman, o'xshash mazmunlarga qarama-qarshi bo'lgan ma'noda boshqacharoq xususida so'z yuritiladi [1, 159]. Binobarin Arastu uchun qiyoslash tartibi hamisha o'xshashliklarni va tafovutlarni aniqlashni ko'zda tutadi, ba'zan u tafovutning (turli) ma'nosini atayin bo'rttirib ko'rsatadi. "Bir xilda bo'la turib, ma'lum ma'noda, biroq faqat son jihatdan emas, balki yo ko'rinishi bo'yicha, yoki turi bo'yicha, yoki nisbatiga ko'ra (1) bir-biriga o'xshash bo'lgan narsalarni turli xil narsalar deya ataydilar (2), - deb yozadi u" [1, 158].

Qadimgi dunyo faylasuflarining hali endigina yuzaga kelayotgan komparativistik usulga murojaatining ikkinchi yo'nalishi shundan iboratki, bunda ular inson tafakkurining turli jabhalarida qo'llashga uringanlar. Xuddi o'sha, biz yuqorida e'tirof etgan kechki monizm tarafdorlari uning qo'llash sohasini to mantiq, etika, naturfalsafa, falsafiy va diniy-tasavvufona tasnifiga qadar kengaytirganlar. Arastu borasida so'z yuritadigan bo'lsak, unda komparativistik uslubni (hozircha usul

sifatida) qo'llashi uni fanlar tasnifida, ya'ni fanlarning tizimiy o'rnini qiyosiy o'rganishda yaqqol aks etadi. Arastu fanlarning o'xshashligidan, umumiy jihatlarini belgilashdan boshlaydi, qiyosiy tahlildagi muayyan fikrlash tartibi sifatida o'xshashlikning o'rnini ifodalaydi, so'ngra fanlar orasidagi tafovutni aniqlaydi va oxir-oqibatda ularning ierarxiyasini belgilaydi.

Arastu "Qalb haqidagi risola"sida qiyoslash (taqqoslash)ning quyidagi tartibini: dastlab – izchillikdagi bayonini, so'ngra esa uning davrida tarqalgan barcha qalb tabiati to'g'risidagi ta'limotlarning asosiy tanqidlarini qo'llaydi.

Bunda u eng qadimgi yunon faylasuflarining o'zlari tomonidan aytilgan barcha g'oyalarni qiyoslaydi va tahlil qiladi [2]. Natijada risolaning turli boblarida u bayon qilgan ushbu faylasuflarning qalb haqidagi tushuncha shakllanadi. Arastu tomonidan qiyoslashning taxminan shunga o'xshash tartibi o'z o'tmishdoshlarining falsafiy qarashlarini tahlil qilishda va metafizika kabi, fizika, mantiq, ritorika, siyosat va h.k. kabi boshqa yo'nalishlar bo'yicha ham qo'llaniladi.

Yuqoridagi keltirilgan komparativistik uslubning nazariy-metodologik asoslari qisqa ko'rinishda ko'rib chiqildi. Endigi bajaradigan vazifamiz, aynan antik davr mutafakkirlarining erkinlik to'g'risidagi qarashlarini komparativistik tahlildan o'tkazish sanaladi. Aytilganidek, bu usul antik davrda ham qo'llanilib, uning alohida nazariy ildizlari yaratilgan. Shunday ekan, o'sha davr erkinlik tushunchasini qiyosiy tahlildan o'tkazish qiyin kechmaydi.

Biz o'rganayotgan davrda erkinlikni ilk tasvirlari insonlar ongida shakllana borgan. Erkinlikni ilk tushunchasi qonun, polis, fuqaro tushunchalari bilan bog'langan. Ammo keyinchalik bu atama kengroq ko'lamga yoyilgan hamda unga bo'lgan munosabat o'zgarib, qiziqish ortib borgan. Erkinlik polis chegaralagan doiradan tashqariga chiqib, sof falsafiy tushunchaga sofistlar qo'lida aylangan. Uni inson bilan bog'lagan holda, unga polis qonunlaridan mustaqil ko'rinishda ham erishish mumkinligi haqidagi fikrlar ilgari surilgan.

Agar yunon mumtoz falsafasi vakili Suqrot fikrlarini undan oldin yashab o'tgan faylasuflar qarashlari bilan taqqoslasak, Suqrotning spesifik hech kimga o'xshamagan yondashuvini ko'rishimiz mumkin. U ilk bora axloqiy tanlovni erkinlik sifatida qo'llaydi. Ya'ni avvalgidek inson faqat polis fuqarosi yoki hech qanday majburlovlarsiz ish ko'rishi orqali erkin hisoblanmay, axloq normalaridan chetga chiqmagan holda, faoliyat olib borishi orqali erkinligini aytib o'tgan. Erkinlik o'z xirslarini qondirish faoliyati emas, balki ana shu xirsdan voz kechgan holda, ezgulikka intilishdir.

Yana bir komparativistik tahlilni Suqrot va Aflotun qarashlarini solishtirganda ko'rish mumkin. O'zining falsafiy qarashlarining boshida Suqrotning fikrlariga

qo‘shilgan holda, inson qalbi o‘z taqdirini erkin ravishda tanlaydi va unga hech qanday to‘siqlar qo‘yilmaydi hamda hech qanday aralashuvlar uni erkin tanlovini o‘zgartirmaydi. Qalb tanlovdan so‘ng barcha xotiralarni unutib, o‘sha tanlagan qismati bilan yashaydi. Suqrotning erkinlikka erishish to‘g‘risidagi fikrlarida Aflotun faylasuflargina unga yetishgan holda, soyalar olamidan chiqishlari mumkinligi haqida fikr yuritadi. Biroq faoliyatining so‘nggi davrlarida Aflotun erkinlikka inson uchun zararli va kerak bo‘lmagan narsa sifatida qaray boshlaydi. U o‘zining “Davlat” [7] ida erkinlik inson qo‘lida vayronkorlikka olib borishi to‘g‘risidagi salbiy fikrlarni ilgari suradi. Erkinlik faqat davlatga xosdir. Barcha davlat uchun xizmat qilishi darkor.

Arastu va Aflotun qarashlari tahlil qilinganda, ularning farqlarini anglash qiyin kechmaydi. Arastu Aflotunning fikrlarini yoshlik davrida yoqlaydi, ulardan ilhomlanadi, hayratlanadi. Ammo vaqtlar o‘tib o‘z ustozining kamchiliklarini anglab, o‘z fikrini o‘zgartirib boradi. U erkinlikni salbiy tusda ko‘rmaydi, yana uni mavhumlik bilan ham bog‘lamaydi. Erkinlik har bir insonda erkin faoliyat yuritish o‘zboshimchalik bilan ifodalanadi. Inson ko‘pincha aql bilan emas hissiyotlar, ehtirosalar bilan ish tutadi. Shunda uning erkin tanlovi yuzaga chiqadi. Mustaqil xatti-harakat qilar ekan, har bir faoliyatining keltirib chiqaruvchi oqibatlariga ham o‘zi ma’suldir. O‘zboshimchalik tagida qilmishlariga javobgarlik, ma’suliyat kabi faktorlarga ham bog‘lanib ketadi. Har bir inson yo u, yoki bu qilmishni tanlash imkoniga ega va bu tanlovda u mustaqil. Tanlovining oqibatiga o‘zidan boshqa hech kim javobgar emas. Ko‘rinib turganidek, erkinlik Arastu yondashuvida determinizm bilan uyg‘un holda keladi.

Neoplatonizm vakillari ijodida erkinlik o‘ziga xos ko‘rinish kasb etadi. Unda inson erkinligi haqida gap ketar ekan, u bir vaqtning o‘zida ham erkin, ham erkin emas. Neoplatonchilar qarashlarini Suqrot, Aflotun va Arastu ishlari bilan solishtiradigan bo‘lsak, bir tomondan barchasining sintezi, boshqa tomondan ularga umuman o‘xshamagan yondashuvni guvohi bo‘lamiz. Bunda, qiyosiy tahlil o‘z ishining natijasini ko‘rsatadi. Ular fikricha, insonlarning o‘zi emas ularning qalblariga erkin bo‘lishi mumkin va mutlaq tugal erkinlik Yagonalikda [3] o‘z o‘rnini topadi. E’tibor beradigan bo‘lsak, ulargacha bo‘lgan faylasuflarda absolyut erkinlikka erishish to‘g‘risida so‘z bormaydi. Plotin va uning izdoshlari aynan absolyut erkinlik Yagonalikda o‘z aksini topishi hamda u insonga Yagonalikdan Aql, Qalb bosqichlari orqali o‘tishini ta’kidlydilar. Biroq inson tanasi erkin bo‘lolmaydi, chunki u tabiat va jamiyat qonunlariga bo‘y sunishga majbur. Aynan shu tomondan inson erkin emas. Lekin inson qalbiga quloq solib, moddiy dunyo lazzatlarini ortda qoldirsagina erkinlik hissini tuya oladi. Bu qarashlar ko‘rinishi Suqrotning ruhiy erkinlik to‘g‘risidagi fikrlari bilan aynanlashadi.

Mana erkinlik fenomenini bir davrning o'zida bir necha bor transformatsiyaga uchraganini guvohi bo'ldik. Ushbu atamaning antik davr falsafasining yirik vakillarini meros qoldirgan qimmatbaho qarashlarida o'zgarib yangicha shakllarga kirishi keyingi paragraflarimizda kengroq yoritilgan.

### **XULOSA VA TAKLIFLAR**

Har bir ilmiy ishning zaminida ma'lum bir uslub va metodlar yotadi. Bulardan eng ko'p uchraydigan va ishni mazmunini ochishda yordam beradigan usul komparativistikadir. Uning tarixi bevosita antik davr bilan bog'lanadi. Shuning uchun ham ishimizda uning o'rni beqiyos. Qiyosiy tahlil yordamida asoslarni jamlab taqqoslagan holda, yangi bir xulosaga kelish mumkin. Erkinlik haqidagi qarashlarning farqlari va o'xshashliklari, ushbu atamaning vaqt davomida bir joyda qotib qolmay, zamon va makonga qarab o'zgarib borganini komparativistik analiz orqali anglab yetamiz.

Tadqiqot doirasida, ushbu tahlildan ijtimoiy-falsafiy tafakkurni kengaytirishda, monografiyalar, o'quv qo'llanmalarning tegishli bandlarini yozishda, mustaqil fikrni shakllantirishda, falsafa tarixiga, bilish nazariyasiga bo'lgan ijobiy munosabatni shakllantirishda foydalanish mumkin. Hozirgi kunda turli ta'limotlarni o'rganib, atroflicha tahlil qilib, zamonamiz talabiga binoan to'g'ri xulosa chiqarish va ulardan yoshlarimizni ilmiy-ma'naviy dunyoqarashlarini kengaytirishda, barkamol inson qilib yetishtirishda foydalanishda namoyon bo'ladi.

### **FOYDALANILGAN ADABIYOTLAR: (REFERENCES)**

1. Аристотель. Сочинения. Т. 1. Метафизика. – М., 1976, – 158–159 б.
2. Аристотель. Сочинения. Т. 1. О душе. – М., 1976 . Т. 2, 3, 4.
3. Берестов И.В. Свобода в философии Плотина. - СПб.: Изд-во С.-Петербур. ун-та, 2007.
4. Брагин Г. М. Компаративистика в историко-философском исследовании: Проблема конституирования. – Екатеринбург, 1992; Петякшева Н. И. Философская компаративистика: Материалы к спецкурсу. – М., 2000.
5. Можейко М.А. Свобода.//Новейший философский словарь: 3 – е изд., испр. Минск: Книжный Дом. 2003. с. 880.
6. Овсянников В. Г. Методология и опыт сравнительного анализа социального развития // Россия и Китай: Социальные и политические проблемы развития. – СПб., 2003. – 7-8 б.

7. Платон. Сочинения в четырех томах /Под общ. ред.А.Ф. Лосева, В.Ф. Асмуса. – СПб.:2007.
8. Raximdjanova D.S. Yunon mumtoz falsafasidagi Arastu falsafiy qarashlarida erkinlik fenomeni // ACADEMIC RESEARCH IN EDUCATIONAL SCIENCES. Scientific Journal Impact Factor (SJIF) 2021: 5.723. VOLUME 2 | ISSUE 2 | 2021, ISSN: 2181-1385 Academic Research, Uzbekistan, February 2021
9. Raximdjanova D.S. Antik faylasuflar tomonidan erkinlik fenomenini turlicha talqin qilinishi // “Uchinchi renesans: ilm-fan va ta’lim taraqqiyoti istiqbollari” mavzusidagi №1-sonli ko’p tarmoqli, ilmiy onlayn konferensiya. ISSN 2181-1784, Uzbekistan: www.oriens.uz. 2021, January.
10. Sidorov I. H. Filosofiya tematicheskogo sravneniya: Problema yasnosti idei v ucheniyax Rene Dekarta i Charlza S.Pirsa // Komparativistika: Almanax sravnitelnix sotsiogumanitarnix issledovaniy. – SPb., 2001. – 78 b.
11. Smirnov L. V. Velikiy sheyx sufizma. – M., 1993. – S. 10.
12. Yaspers K. Duxovnaya situatsiya vremeni / Yaspers K. Smisl i naznachenie istorii. – M., 1991. – 288-419 b.
13. Masson-Oursel P. La philosophie compar?e. – Paris, 1923. – R. 55.
14. Rakhimdjanova D.S. Transformation and development of the phenomenon of freedom in ancient philosophy // International scientific journal “XII Global science and innovations 2021: Central Asia” Nur-Sultan, Kazakhstan February 2021.
15. Rakhimdjanova D.S. Aflotun qarashlarida erkinlik tushunchasining tasnifi // Oriental Renaissance: innovative, educational, natural and social sciences. Scientific journal VOLUME 1 | ISSUE 1, ISSN 2181-1784 Tashkent, February 2021.

## **ISLOM DINIGA TAHDID**

*Bo'riyev Isroil Ismoilovich*

*Qarshi muhandislik-iqtisodiyot instituti*

*“Ijtimoiy fanlar” kafedrasi assistenti*

**Annotatsiya:** Muallif maqolada din azaldan inson ma'naviyatining tarkibiy qismi sifatida odamzotning yuksak ideallari, haq va haqiqat, insof va adolat to'g'risidagi orzu-armonlarini o'zida mujassam etgan, ularni barqaror qoidalar shaklida mustahkamlab kelayotgan g'oya va qarashlarning yaxlit tizimi ekanligini ochib beradi.

**Kalit so'zlar:** Islomiy renessans, qayta Islomlashtirish, Islom fenomeni, Al-ixvon al-muslimun, musulmon birodarlar, vaxxobiylik oqimi, Hizb-at-taxrir al-Islomiy, Islom ozodlik partiyasi, Xizbulloh.

**Аннотация:** В статье автор раскрывает, что религия всегда была неотъемлемой частью человеческой духовности, целостной системой идей и взглядов, воплощающей в себе высшие идеалы человечества, мечты об истине и справедливости, справедливости и справедливости, укрепляя их в виде устойчивых правил.

**Ключевые слова:** Исламское возрождение, реисламизация, исламское явление, Аль-Ихван аль-Муслимун, Братья-мусульмане, движение ваххабитов, Хизб ут-Тахрир аль-Ислами, Исламская партия освобождения, Хезболла.

**Abstract:** In the article, the author reveals that religion has always been an integral part of human spirituality, an integral system of ideas and views that embodies the highest ideals of humanity, dreams of truth and justice, justice and justice, strengthening them in the form of stable rules.

**Keywords:** Islamic revival, re-Islamization, Islamic phenomenon, Al-Ikhwan al-Muslimun, Muslim Brothers, Wahhabite movement, Hizb ut-Tahrir al-Islami, Islamic Liberation Party, Hezbollah.

### **KIRISH**

Islom dini jahon dinlaridan biri. Bugungi kunda bu dinga 1 mlrd 500 million aholi e'tiqod qilmoqda. Ayni paytda, Islom diniga nisbatan butun dunyoda qiziqish va intilish kuchayib bormoqda. Buning asosiy sababi islom dinining haqqoniyligi, pokligi, bag'rikengligi, ezgulikka chorlashi bilan bog'liq. Ammo o'tgan asrning so'nggi o'n yilliklarida dunyo hamjamiyatida «Islomiy renessans», «qayta Islomlashtirish», «Islom fenomeni» deb ataluvchi «Islomiy rivojlanish» mazkur dinni siyosiy lashuv jarayonini jadallashtirib yubordi. Natijada, Arab Sharqida mavjud bo'lgan «Al-ixvon al-muslimun» «musulmon birodarlar», vaxxobiylik oqimi,

«Xizb-at-taxrir al-Islomiy» Islom ozodlik partiyasi, «Xizbulloh» «Olloh partiyasi», vaxxobiylik oqimi va boshqa turli tuman partiya va jamiyatlarning xatti-xarakatlari kuchayib ketdi. Ularning asosiy maqsadlari: xalqaro terrorchilik tashkilotlari bilan birlashish, barqarorlik va millatlararo totuvlikni barbod qilish, musulmonlarni «haqiqiy va nohaqiqiy» guruhlariga boʻlib, mamlakat aholisini bir-biriga qarama-qarshi qoʻyish, Mamlakatimiz chegaralarida fuqarolar urushini keltirib chiqarish va uni saqlab turish, yurtimiz aholisini dunyo hamjamiyatiga xudosiz, dahriylar qiyofasida koʻrsatib yurtimizni obroʻsizlantirish, oxir oqibatda siyosiy hokimiyatni qoʻlga kiritishdan iborat edi.

### **ADABIYOTLAR TAHLILI VA METODLAR**

Mazkur maqolani tahlil qilish jarayonida ilmiy bilishning mantiqiylik, tarixiylik, izchillik va obyektivlik usullaridan keng foydalanildi. Bugungi globallashuv jarayonida Islom diniga tahdidlar va maʼnaviy tahdidlarni bartaraf etish omillari keng yoritib berildi. Sh.M. Mirziyoyevning asarlari, *Joʻrayev. U., Saidjonov Y.* nong “Dunyo dinlari tarixi” nomli kitoblari metodologik manba boʻlib belgilandi.

### **MUHOKAMA VA NATIJALAR**

Mustaqillikka erishilgan dastlabki yillarda mafkura sohasida boʻshliqni paydo boʻlishi natijasida yurtimizga kelgan turli islomiy daʼvatchilar rasmiy va norasmiy yoʻllar bilan xorijga oʻqishga borgan bir qism yoshlarimizni aldab oʻz tuzoqlariga tushirib oldilar. Aqidaparast terrorchilar aholining hayotda oʻzining qatʼiy, mustaqil fikriga ega boʻlmagan, voqelikka aql-idrok bilan emas, xissiyot bilan yondoshadigan qatlami ichiga kirib olib, ularni oʻzlarining xavoyi, chalgʻituvchi, jozibador davʼatlari bilan saflariga jalb etishga erishdilar. Oʻtgan asrning soʻnggi oʻn yilligi va asrimiz boshida diniy ekstremistik guruhlar hokimiyatni, uning huquqiy idoralarini kuchsiz qilib koʻrsatish orqali xalqni qoʻrquvga solish, Konstitusion davlat tuzumini agʻdarib, siyosiy hokimiyatni qoʻlga kiritish maqsadida chet eldagi maxsus harbiy oʻquv markazlarida harbiy tayyorgarlikdan oʻtgan, zamonaviy qurol-aslahalar bilan taʼminlangan, uyushgan qurolli jangari guruhlar yordamida «Islom davlati» tuzish yoʻlida «Jihad» kilishga bir necha bor harakat qildilar. 1990, 1991, 1997 yillardagi Namangan, 2005 va 2009 yildagi Andijon voqealari, 1999, 2000, 2004 yillarda Toshkentdagi portlashlar, Surxondaryo, Gʻijduvonda sodir etilgan jinoiy harakatlar diniy aqidaparastlar va xalqaro terrorchilarning shu maqsad yoʻlidagi xurujlari edi.

Shu oʻrinda din, diniy qarashlar, fundamentalizm, ekstremizm, diniy firqa va oqimlar, gʻoyalar ularni yuzaga kelishining obʼektiv va subʼektiv sabablari nimalardan iborat? Ularni bartaraf etishining qanday chora-tadbirlari bor?-degan savollar tugʻilishi tabiiy. Umuman, Islomda xizb yaʼni firqa tuzish shariat qonunlariga zid hisoblanadi. Qurʼoni karimda: «odamlarni aldab fitnaga solish, zulm

qilish, nojoiz»ligi ta'kidlangan. Aqidaparast diniy ekstremistlarning harakatlari esa Qur'oni karim oyatlariga mutloqo zid. Chunki, ularning asl maqsadi, din niqobi ostida hokimiyatga erishishdir. Hozirgi kunda bu oddiy haqiqatni har bir ongli inson tushunib yetdi. Yurtboshimiz alohida qayd etib o'tganlaridek: **«ayni zamonda, biz din peshvolariga, o'zimizga o'xshagan musulmon birodarlarimizga bir narsani takror va takror uqtirmokchimiz, diniy partiyalar tuzib, hokimiyat talashib yurishlar xudoga ham yoqmaydi. Hamma ahil, xamma pokiza bo'lib yashasin. Kimning fazilati qancha, kimning gunohi qancha ekanini yaratganning o'zi ajrim qilib beradi, u dunyoda».**

Siz quyida din, dastlabki va hozirgi diniy tasavvurlar, jahon dinlari, diniy mazhab, sekta va oqimlar, firqalar, diniy fundamentalizm, ekstremizmni keltirib chiqargan ob'ektiv va sub'ektiv sabablar, ularning g'oyasi, maqsad va faoliyatlari hamda jamiyatimizga ta'siri nimalardan iborat ekanligi haqidagi savollarga imkon darajasida javob topasiz degan umiddamiz.

Yer sayyorasining yoshi 5 milliard yilga teng. Unda eng qadimgi odamlar bundan 2 million yil avval paydo bo'lgan bo'lsa, planetada «aqli odam» (Homo sapiens) va uning jamoasi shakllanganiga 120 ming yildan ortdi. Ongli inson va uning jamiyati yashab kelayotgan davrlardan boshlab u bilan birgalikda din va diniy qarashlar ham yashab kelmoqda. Din so'zi qadimiy somiy va yahudiy tillarida mavjud bo'lib, bu so'zni arabchadan ishonch, e'tiqod ma'nolarida tarjima qilingan. Jamiyatda dinning qanday tushuncha ekanligi haqida uzoq vaqtlardan buyon turli xil qarashlar va fikrlar mavjud bo'lsada xali xanuz yagona to'xtamga kelinmagan. Chunonchi, diniy ta'limotlarga asosan din Olloh tomonidan o'z elchilari (payg'ambarlari) orqali bashariyatga joriy etish uchun yuborilgan ilohiy qonunlardir. Dunyoviy nuqtai nazar bo'yicha esa din ijtimoiy-tarixiy xodisa. Kishilar jamoasi tarixiy taraqqiyotining ma'lum bosqichlarida paydo bo'lgan ijtimoiy ong shakllaridan biri. Dinni nima ekanligi xali-xanuzga qadar turlicha ifodalab kelinsada, u haqidagi eng umumiy tushuncha, dinning asl mohiyati-insonning ruhiy-ma'naviy ehtiyoji, ishonch, e'tiqod tuyg'usi bo'lib, Prezidentimiz ta'birlari bilan aytadigan bo'lsak **«din azaldan inson ma'naviyatining tarkibiy qismi sifatida odamzotning yuksak ideallari, haq va haqiqat, insof va adolat to'g'risidagi orzu-armonlarini o'zida mujassam etgan, ularni barqaror qoidalar shaklida mustahkamlab kelayotgan g'oya va qarashlarning yaxlit tizimidir» (Islom Karimov. «Yuksak ma'naviyat-engilmas kuch». 36-bet.)**

O'tgan asrning so'nggi o'n yilligida mamlakatimiz va qo'shni davlatlarda mustaqil taraqqiyotimiz, tinchlik va osoyishtaligimizni ko'ra olmaydigan diniy ekstremist va fundamentalistlarning «vaxxobiylik», «tolibon», «Xizbut-taxrir»,



«akromiyalar» kabi oqimlarga mansub guruh va toʻdalari paydo boʻla boshladi. Ular oʻtish davri qiyinchiliklaridan foydalanib, ayrim yoshlar hamda aholining irodasi boʻsh, iymoni sust tabaqalari ongini zaharlashga urindilar. Havfsizlikka tahdid qilayotgan, oʻzining bu tahdidi bilan istiqbolimizga, mustaqilligimizga rahna solmoqchi boʻlayotgan diniy fundamentalizm va ekstremizmning oʻzi nima? Diniy fundamentalizm -dinni, din paydo bulgan dastlabki koʻrinishga, holatiga qaytarishga urinish demakdir. Ayni paytda aqidaparastlik deb ham ataladi. Islom fundamentalizmi bugungi Islomni u paydo boʻlgan VII asrdagi holatiga qaytarishga intilish demakdir. Lekin bugungi dunyoviy davlatlar oʻrniga oʻrta asrlardagi Islom davlatlari (xalifalik)ni tiklashni aslo iloji yoʻq. Diniy ekstremizm -asl maqsadlari hokimiyatni qoʻlga kiritish boʻlgan akidaparastlar tinch yoʻl bilan hokimiyatga ega boʻlmasliklarini tushunib yetgach, kurashning keskin yoʻli, ekstremistik yoʻlni, zoʻrlilik, kuch ishlatish, terrorni tanladilar. Shu tariqa diniy ekstremizm vujudga keldi. Hozirgi paytda dunyoda bir qator diniy-siyosiy oqimlar mavjud. Mamlakatimizda ulardan asosan ikkitasi «vaxxobiylik» oqimi va «xizbut-taxrir» partiyasi xalqimizning tinchlik va osoyishtaligiga xavf solmoqda. «Vaxxobiylik» va «Xizbut-taxrir» aslida Oʻzbekistonda vujudga kelmagan. Ular bizga chetdan missionerlik yoʻli bilan kirib kelgan. Vaxxobiylik -XVIII- asrda hozirgi Saudiya Arabistonida paydo boʻlgan. Vaxxobiylik sunniy mazxablarning eng kichigi hisoblangan xanbaliyadan kelib chiqqan, dunyoviy qadriyatlarga nisbatan oʻta murossasiz, diniy, mafkuraviy oqimdir. Unga Muhammad Ibn Abd al Vaxxob (1703-1783 y.y.) asos solgan. Vaxxobiylikning asosiy aqidasi vahdoniyat, yaʼni yakka xudolikdir. Vaxxobiylar «dinni tiklash» uni Muhammad (s.a.v.) paygʻambar davridagi asl xoliga keltirish, musulmonlarni «chinakam Islom»ning yashil bayrogʻi ostida birlashtirishdan iborat faoliyatni olib bormoqdalar. Vaxxobiylarning Abu al-Aziz Ibn Saud (1880-1953y.y.) rahbarligida 1920 yilda boshlagan gʻazovot urushi natijasida 1932 yilda Saudiya Arabistoni davlati tashkil topdi. Vaxxobiylik taʼlimoti bu davlatda xukmron gʻoyaga aylandi. «Xizbut-taxrir» -Islom ozodlik partiyasi, diniy -siyosiy partiya boʻlib hisoblanadi. Unga 1928 yilda Misrda tashkil topgan, «Musulmon birodarlari» ekstremistik tashkilotidan ajralib chiqqan shayx Taqiyyudin Nabaxoniy 1953 yilda asos solgan. «Xizbut-taxrir»ning maqsadi VII asrda tashkil etilgan xalifalikni tiklash, yaʼni, barcha musulmonlar yashovchi xududlarda yagona hukmdor tomonidan boshqariladigan, yagona davlat barpo etishdir. Shu oʻrinda haqli bir savol tugʻilishi tabiiy. Xalifalik bilan bizning bugungi kunimizni 1400 yillik vaqt ajratib turibdi. XXI asrda VII asrdagi xalifalik davlatini tiklashni iloji va zarurati bormi oʻzi? Yoʻq. Bu savolga ham dunyoviy ham diniy jihatdan faqat shunday javob qaytarish mumkin. Bu xususda Muhammad s.a.v. Rasululloh «Mendan keyin xalifalik oʻttiz yildir» deb

marhamat qilganlar. Bu muddat esa Hazrat Ali davrida tugadi. Darhaqiqat, to'rt xalifa -Hazrati Abu Bakr as- Siddiq, Hazrati Umar al- Faruq, Hazrati Usmon Zunnur-ayn va Hazrati Ali- chahoryorlar xalifaligi qariyb 30 yil (632-661 y.y.) davom etgan. Shu bilan birgalikda xalifalikni tiklash siyosiy jihatdan ham mumkin emas. Islom xalifaligini tiklash bu -er yuzidagi barcha musulmonlarni va musulmon davlatlarni yagona xalifa qo'l ostiga bo'ysundirish demakdir. Amalda esa buni aslo imkoni yo'q. Hech qaysi bir davlat o'z mustaqilligini yo'qotishni, dunyoviy taraqqiyot yo'lidan chetga chiqishni aslo istamaydi. Xalifalikni tiklash- bu hokimiyat uchun xalqlar va davlatlar o'rtasida kirg'in barot urushlarining boshlanib ketishi, bugungi taraqqiyotni orqaga burilishi demakdir. Xalifani qaysi yurt va qaysi millatdan saylash muammosining o'ziyoq musulmonlararo qirg'in janglarini keltirib chiqaradi. Aqidaparastlik qator davlatlar kabi O'zbekistonga ham tahdid solmoqda. Mamlakatimiz rahbarining «O'zbekiston XXI asr bo'sag'asida, havfsizlikka tahdid, barqarorlik shartlari va taraqqiyot kafolatlari» asarida aqidaparastlik tahdidi O'zbekiston uchun quyidagilarda namoyon bo'layotganligi ko'rsatib o'tilgan: "dindor musulmonlarning davlatimizga nisbatan ishonchini yo'qotishga harakat qilish, siyosiy barqarorlikni, milliy, fuqarolararo va millatlararo totuvlikni buzishga urinish, dunyoviy davlatni, ko'p millatli va ko'p dinli davlatni obro'sizlantirishga urinish, aqidaparastlarga ko'r-ko'rona ishonganlarni shafqatsiz va fanatik jangarilarga aylantirilishi, aqidaparastlar tomonidan fuqarolarni «haqiqiy» va «soxta» dindorlarga ajratilishi, mamlakatimizning janubiy qo'shni xududlarida davom etayotgan fuqarolar urushlari, ichki siyosiy inqirozning mavjudligi hamda uni saqlab turishga urinishlar, musulmonlar va musulmon bo'lmagan mamlakatlarda O'zbekiston haqida ko'ngilsiz fikrlarni tarqatishni davom etayotganligi, ommaning ongida din, barcha iqtisodiy, siyosiy, xalqaro muammolarni xalq etishning universal vositasidir degan aqidani qaror toptirishga urinish."

Aqidaparastlar o'z niyatlarini amalga oshirish uchun jahon hamjamiyatida, ayni zamonda, O'zbekiston xududida ham kuch ishlatish, zo'ravonlik, terrorchilik kabi ekstremistik faoliyatlarni amalga oshirishga harakat qilib kelmoqdalar. Chunonchi: 90 yillarning boshida vaxxobiylar Namanganda Alisher Navoiy xaykalini buzib tashladilar. Millatlararo nizoni keltirib chiqarish maqsadida 1990 yil dekabrda 5 nafar askarlarni avtobusda yoqib yuborildi hamda sobiq viloyat partiya qo'mitasi binosini egallab, viloyat prokuraturasi binosi o'rab olindi. Aqidaparastlarning «Adolat», «Islom lashkarlari», «Tavba», «O'zbekiston Islom harakati» kabi tashkilotlarining maqsadi hokimiyatni zo'rlik bilan qo'lga kiritib, dastlab Farg'ona vodiysida, keyinchalik butun O'zbekistonda «Islom davlati»ni tashkil etishdan iborat edi. 1995 yil 13-may kuni Andijonda mudhish qonli jinoyat sodir etildi. Buning

oqibatida 176 kishi xalok bo'ldi. Andijon voqealari xalqaro terrorizmning O'zbekistondagi mavjud Konstitutsiyaviy tuzumni kuch bilan ag'darish, kelajakda xalifalik tashkil etish maqsadidagi urinishi edi. Xalqaro terrorizm Andijonda terrorchilik harakatlarini amalga oshirish uchun «Turkiston Islom xarakati», «Xizbut-taxrir» va uning bir tarmog'i bo'lmish «Akromiyalar» kabi xalqaro terrorchi tashkilotlarni jalb etdi. 1999 yil 16 fevral kuni Toshkent shahrida odamlar qurbon bo'lishiga olib kelgan terrorchilik harakati sodir etildi. Natijada, 13 kishi halok bo'ldi, 128 nafar kishi esa tan jarohati oldi. Portlashlar Vazirlar Mahkamasi binosiga kirish joyida, ya'ni Prezident korteji o'tadigan yo'lda, «Nodirabegim» kinoteatri, tashqi iqtisodiy faoliyat Milliy banki, ichki ishlar Vazirligi binolari yonida 5 ta avtomashinani portlatish vositasida amalga oshirildi. Bu chet davlatlardagi markazlar kuchiga tayangan O'zbekistondagi aqidaparastlarning mamlakat rahbariga uyushtirilgan suiqasdi edi.

Ular Prezidentni jismonan yo'q qilish yo'li bilan davlat parokandaligini yuzaga keltirishmoqchi va shu orqali davlat hokimiyatini qo'lga kiritmoqchi edilar. Aqidaparastlarning jirkanch niyatlari amalga oshmadi. Yurtboshimiz o'ziga suiqasd uyushtirilganiga qaramay o'sha kuni hukumat majlisini o'tkazdi. Mamlakat fuqarolarini jipslikka, ayni paytda, ogoh va xushyor bo'lishga dav'at etdi. Jinoyatchilarning asosiy qismi qo'lga olinib, sud ularga tegishli jazo choralarini tayinladi. Lekin, shu o'rinda ayanchli bo'lsada tan olishimiz kerak ayrim xoin, vatanfuruslar aqidaparastlarni qo'llab-quvvatlash, ularga yaqindan yordam berish bilan tug'ilib o'sgan yurtlariga, Vatanlariga hiyonat qildilar. Xatto ulardan ayrimlari aqidaparastlarning yo'l boshchilari bo'lib maydonga chiqdilar. Hokimiyatni egallash ishtiyoqida namanganlik vaxxobiylar 1990-1991 y.y.da «Otavalixon» jom'e masjidida o'rnashib olib, vaxxobiylikni targ'ib qiluvchi shaxslar bilan «Islom lashkarlari» nomi ostida norasmiy jangari guruhlar tashkil etgan. Qurolli guruhlar, jinoiy uyushmalarni mablag' bilan ta'minlash maqsadida umumiy xazina - «Baytulloh» jamg'arilgan. Ushbu jamg'arma esa xalq osoyishtaligini buzish, fukarolar mol-mulkini talon-taroj qilish, aholini o'ldirish hisobiga to'plangan. Jinoyat sodir etishga moyil shaxslar qidirib topilib, Pokistonning Peshovar tumanida joylashgan diniy o'quv yurtlariga maxsus tayyorgarlikdan o'tib, «Jihad» xarakatlariga tayyor turish uchun yuborilgan.

Biroq, ular maqsadlariga erisha olmadilar. 1992 yilda vaxxobiy tashkilotlar faoliyati taqiqlandi. Namangan shahrini «Musulmonobod» shahriga aylantirmoqchi bo'lgan aqidaparastlarning niyati puchga chiqdi. Ularning rahbarlari chet elga qochib ketdilar. Tojikiston aqidaparastlari tomonida turib, Tojikistondagi fuqarolar urushida o'zga davlatning qonuniy xukumatga karshi urush harakatlarida qatnashdilar. Chet

elga keta olmagan guruhlar pinxona kurash yuliga o'tdilar. Vaxxobiylar 1997 yil dekabrda Namanganda yana bosh ko'tardilar, bir qancha vatandoshlarini vahshiylarcha o'ldirdilar. Bu endi ochiqdan -ochiq terror edi. O'zbekiston hukumati ko'rgan keskin va qat'iy choralari tufayli aqidaparastlarning jinoyati fosh etildi. Jinoyatchilar ochiq sud qilinib, tegishli jazolarini oldilar. 1990 va 1997 yillarda yuz bergan Namangan, 2005 va 2009 yildagi Andijon voqelari, 1999 yil Toshkentdagi portlashlar, 2000 yil avgust oyida Surxondaryo va Toshkent viloyatida bo'lgan xodisalar, 2004 yil mart oyida Toshkent va G'ijduvonda, 30 iyulda Toshkentda sodir etilgan jinoiy harakatlarda ishtirok etgan, xalq tinchligini buzgan, Vatanga hiyonat kilgan xoin, vatanfurushlar xalqaro terrorchilarning gumashtalari edi. Ularga jinoyatlariga nisbatan xuquqiy idoralar tomonidan jinoyat ishlari qo'zg'atildi, sud qilinib, jazolandi.

Afsuski, diniy aqidaparastlar xalqaro terrorizm bilan o'zlarining jinoyatdan iborat bo'lgan siyosiy maqsadlarini islom dini niqobi ostida amalga oshirishga urinmoqdalar. Binobarin, dunyoda sodir etilayotgan terrorchilik harakatlarining 80 foizi Islom dini nomi bilan sodir etilmoqda. Bu o'ta nozik va jiddiy masalaga yurtboshimiz tomonidan xolisona baxo berildi. **«Biz terrorizmni otabobolarimizdan qolgan muqaddas dinimiz Islom dini bilan bog'lashdek xavfli niyat va urinishlarini keskin qoralaymiz. Bunday oqibati o'ylanmagan va ig'vogarona xatti-harakatlar birinchi galda eng ashaddiy ekstremistik harakat va tashkilotlarga qo'l keladi»**. Islom niqobi ostida amalga oshirilgan harakatlar bugunning maxsuli emas. U yillar mobaynida ildiz otib rivojlangan voqelik, mustaqillik arafasida sobik Ittifoq, jumladan O'zbekistonda ham vujudga kelgan demokratiya o'yinlari natijasida vujudga kelgan illat edi. Yillar o'tgan sari u faoliyat doirasini, shaklini, ta'sir etish xududini o'zgartirib turgan bo'lsada, mazmun mohiyati –qon to'kish, zo'ravonlik evaziga hokimiyatni egallashdan iboratligicha qolaveradi.

O'tgan asrning so'nggi, asrimizning dastlabki yillarida, dunyoning goh u, goh bu yerida buzg'unchi oqimlar el-yurt tinchligiga rahna solib, Konstitusion tuzumni ag'darib, Islom davlatini bapro etishga urinmoqdalar. Jahon Islom aqidaparastlarining Qirg'iziston, Pokiston Tojikiston, Saudiya Arabistoni, Ispaniya, Rossiya, Afg'onistondagi xunrezliklari fikrimizning isbotidir.

### **XULOSA**

Bugun O'zbekiston diniy bag'rikenglik (tolereantlik) va dinlararo murosa borasida butun jahonga andoza bo'lmoqda. Istiqlolning dastlabki kunlaridanoq mamlakatimizda vijdon erkinligi bilan bog'lik masalalarga munosabatlar o'zgardi. Davlat bilan diniy tashkilotlar orasidagi munosabatlar O'zbekiston Respublikasining

«Vijdon erkinligi va diniy tashkilotlar tugʻrisida»gi Qonuni bilan tartibga solinadi. Oʻzbekistonda turli din vakillarining oʻz dinlariga hech qanday toʻsiqsiz eʼtiqod qilishlari uchun barcha shart-sharoitlar yaratilgan. Sobiq Ittifoq davrida Respublikamizda bor yoʻgʻi 89 ta masjid va ikkita madrasa faoliyat koʻrsatgan boʻlsa hozirgi kunda Oʻzbekiston musulmonlari idorasi boshqaruvi ostida Adliya vazirligida roʻyxatdan oʻtgan 2000 dan ortiq masjid, 10 ta madrasa, shuningdek, Toshkent Islom Universiteti faoliyat koʻrsatib turibdi. Ayni paytda, bugun Oʻzbekistonda 16 turdagi konfessiyada 170 dan ortiq noislomiy diniy tashkilotlar rasman faoliyat koʻrsatmoqda. Mamlakatimizda tashkil topgan bu ibratli, noyob xodisa, yaʼni turli dinlarga mansub xalqlarni koʻp millatli davlatda tinch-totuv yashay olish tajribasi jahon miqyosida oʻrganilmoqda. Oʻzbekistonning Islom dini bilan bogʻliq tarixi, xalqimiz hayotidagi musulmon diniga xos anʼana va qadriyatlar, yurtimizning Islom sivilizatsiyasi va madaniyatiga qoʻshgan hissasi, vatanimizda yashab oʻtgan yuksak tafakkur sohiblari, buyuk ulamolar qoldirgan ilmiy -maʼnaviy merosni ulkan ekanligini inobatga olgan Xalqaro Islom tashkiloti AYSESKO tomonidan 2007 yilda Toshkent shahri «Islom madaniyati poytaxti» deb eʼlon qilindi. Ayni paytda «Muqaddas Islom dinimizni pok saqlash, uni turli xil gʻarazli xuruj va hamlalardan, tuhmat va boʻhtonlardan ximoya qilish, avvalambor, uning asl mohiyatini unib-oʻsib kelayotgan yosh avlodimizga toʻgʻri tushuntirish, Islom madaniyatining ezgu gʻoyalarini keng targʻib etish vazifasi xamon dolzarb boʻlib qolmoqda»..[5:36]

Insoniyat tarixida XX asr ikki bora jahon va «sovuk» urush sodir boʻlgan asr sifatida qoldi. Bugun xalqaro hamjamiyat va jahondagi barcha taraqqiyparvar kuchlar XXI asrni tinchlik asri boʻlishi uchun kurash olib bormoqda. Bu yoʻlda din va diniy aqidaparastlik tushunchalarini bir-biridan farqlay olish, diniy bagʻrikenglik, dinlararo muloqot katta ahamiyat kasb etadi. Ayni paytda bu xodisa xalqaro terrorizm bilan uyushib ketgan diniy ekstremizmning jahon, shu jumladan, Mustaqil Vatanimiz Oʻzbekistonning tinchligiga, xalqimiz osoyishtaligi va xotirjamligiga qarshi qaratilgan tahdidini bartaraf etishning samarali vositalaridan biridir.

#### **FOYDALANILGAN ADABIYOTLAR ROʻYXATI (REFERENCES)**

1. Karimov .I. A. Oʻzbekistonning oʻz istiqlol va taraqqiyot yoʻli . Toshkent. “Oʻzbekiston.” 1992 yil.
2. Karimov I. A. Oʻzbekiston: milliy istiqlol, iqtisod, siyosat, mafkura. 1-jild. Toshkent. “Oʻzbekiston.” 1996 yil.
3. Karimov I. A. Vatan sajdagoh kabi muqaddasdir. 3-jild. Toshkent. “Oʻzbekiston.” 1996 yil.

4. Karimov I. A. O‘zbekiston 21- asr bo‘sag‘asida: xavfsizlikka tahdid, barqarorlik shartlari va taraqqiyot kafolatlari. T. “O‘zbekiston.” 1998 yil.
5. Karimov I. A. Yuksak ma’naviyat- yengilmas kuch. T. Ma’naviyat. 2008 yil.
6. Qur’oni Karim. Toshkent. 2001 yil.
7. Jo‘raev. N. Mustaqil O‘zbekiston tarixi. Toshkent. Sharq. 2001 yil.
8. Ismoil al- Buxoriy. Hadis. 1- 4 jildlar. Toshkent. 1995-1997 yillar.
9. Alimova. D. Rtveladze. E. O‘zbekiston davlatchilik ocherklari. Toshkent. Sharq. 2001 yil.
10. Jo‘raev. U. Saidjonov. Y. Dunyo dinlari tarixi. Toshkent. 2006 yil.
11. Mamasaliev, M. M. (2020). MAIN DIRECTIONS OF THE INFLUENCE OF MODERN CIVILIZATION ON THE SPIRITUAL IMAGE OF THE INDIVIDUAL. Вестник науки, 3(11), 5-8.
12. Буриев, И. И., & Мамасалиев, М. М. (2020). ПАТРИОТИЧЕСКОЕ ВОСПИТАНИЕ МОЛОДОГО ПОКОЛЕНИЯ. Вестник науки и образования, (22-2 (100)).
13. Курбонова, М. Б., & Мамасалиев, М. М. (2020). СТРУКТУРА СОЦИАЛЬНОГО СТАТУСА МОЛОДЕЖНОГО СООБЩЕСТВА. In ИННОВАЦИОННОЕ РАЗВИТИЕ: ПОТЕНЦИАЛ НАУКИ И СОВРЕМЕННОГО ОБРАЗОВАНИЯ (pp. 210-213).
14. Allanazarov, M. K., & Mamasaliev, M. M. (2020). ANALYSIS OF COMPREHENSION METHODS IN THE GNOSEOLOGY OF ALLAME TAVATAVAI. In ИННОВАЦИОННОЕ РАЗВИТИЕ: ПОТЕНЦИАЛ НАУКИ И СОВРЕМЕННОГО ОБРАЗОВАНИЯ (pp. 106-109).
15. Mamasaliev, M. M. (2020). INCREASING THE EDUCATIONAL OPPORTUNITIES OF SOCIAL INSTITUTIONS IN THE PROCESS OF INNOVATIVE DEVELOPMENT. In ИННОВАЦИОННОЕ РАЗВИТИЕ: ПОТЕНЦИАЛ НАУКИ И СОВРЕМЕННОГО ОБРАЗОВАНИЯ (pp. 204-206).
16. Мамасалиев, М. М., & Нематов, Д. С. (2019). ВОПРОСЫ ИСПОЛЬЗОВАНИЯ ИНФОРМАЦИОННЫХ ТЕХНОЛОГИЙ В ВЫСШЕМ ОБРАЗОВАНИИ. Актуальные научные исследования в современном мире, (4-4), 70-72.
17. Очилова, Н. Р., Мамасалиев, М. М., & Астанов, А. Р. (2020). ВНИМАНИЕ ВОСПИТАНИЮ ГАРМОНИЧНО РАЗВИТОГО МОЛОДОГО ПОКОЛЕНИЯ. International Independent Scientific Journal, (14-2), 18-20.
18. Очилова, Н. Р., & Мамасалиев, М. М. (2016). Структура образа жизни молодежи Узбекистана на современном этапе развития. Молодой ученый, (5), 587-588.

19. Mamasaliev, M. M., & Elboeva, S. B. (2019). RELIGIOUS-PHILOSOPHICAL DOCTRINES OF SARVEPALLI RADHAKRISHNAN. *Theoretical & Applied Science*, (11), 339-342.
20. Мамасалиев, М. М., & Бўриев, И. И. (2019). ИНФОРМАЦИОННАЯ БЕЗОПАСНОСТЬ УЧАЩИХСЯ-ОДНО ИЗ ОСНОВНЫХ НАПРАВЛЕНИЙ ДЕЯТЕЛЬНОСТИ ПЕДАГОГА. In *ФУНДАМЕНТАЛЬНЫЕ ОСНОВЫ ИННОВАЦИОННОГО РАЗВИТИЯ НАУКИ И ОБРАЗОВАНИЯ* (pp. 188-190).
21. Очилова, Н. Р., & Мамасалиев, М. М. (2021). ХАРАКТЕРИСТИКИ ВОСТОЧНОЙ И ЗАПАДНОЙ ЦИВИЛИЗАЦИИ В ПРОЦЕССЕ ГЛОБАЛИЗАЦИИ. *Проблемы науки*, 43.

## DAVLAT XIZMATCHISI TUSHUNCHASIDA AXLOQIY QADRIYATLARNING SIYOSIY FALSAFASI

*Shonazarov Jamshid Shuhratovich*  
*QarMII dotsenti.*

**Annotatsiya:** Jamiyat rivojida «har bir ijtimoiy hodisaning ijobiy va salbiy tomoni bo'lgani singari, axloqiy qadriyatlarning siyosiy falsafasi ham bundan mustasno emas. Lekin mana shunday yutuqlar bilan birgalikda bugungi globallashtirish jarayonida milliy qadriyat, axloqiy qadriyatlar va ularning davlat xizmatchilari uchun ahamiyatli ekanligini tahlil qilish maqsadga muvofiqdir.

**Kalit so'zlar:** siyosat, axloq, axloqiy qadriyatlar, davlat, davlat xizmatchisi, davlat xizmatchisining axloqi, boshqaruv, siyosiy boshqaruv, boshqaruvda axloqiylik, rahbar, rahbar boshqaruvi, davlat va jamiyat, qadriyat.

**Аннотация:** В развитии общества «подобно тому, как каждое социальное явление имеет свои плюсы и минусы, политическая философия нравственных ценностей не является исключением. Но наряду с такими достижениями в сегодняшнем процессе глобализации имеет смысл анализировать национальные ценности, моральные ценности и их важность для государственных служащих.

**Ключевые слова:** политика, этика, моральные ценности, государство, государственный служащий, этика государственного служащего, управление, политическое управление, этика в управлении, рахар, лидерство, государство и общество, ценность.

**Abstract:** In the development of society, “just as every social phenomenon has its pros and cons, so does the political philosophy of moral values. But along with such achievements, in today’s globalization process, it makes sense to analyze national values, moral values, and their importance to public servants.

**Keywords:** politics, ethics, moral values, state, civil servant, civil servant ethics, governance, political governance, ethics in governance, rahar, leadership, state and society, value.

### KIRISH

O'zbekiston o'z rivojlanishining yangi bosqichi sari ildam ko'tarilib borar ekan, mamlakatning asosiy mexanizmi bo'lgan va ushbu rivojlanishning siyosiy kafolati hisoblangan davlat va jamiyat boshqaruvini demokratlashtirish bugungi kunning zaruriy talablaridan biriga aylanib qolmoqda. Albatta, davlat boshqaruvi siyosiy tizimini yanada samarali, raqobatdosh davlat xizmatchilari bilan boyitish, eng muhimi ularning ma'naviy axloqiy qiyofasini yaratish mamlakat siyosiy istiqbolini belgilab beradi. Mamlakat siyosiy tizimini ishonchli mustahkamlash, eng avvalo,



oddiy aholi orasida adolat to'yg'usini shakllantirish, qolaversa, nafaqat shakllantirish, balki, chuqur singdirish muammosini o'ylab kurish fikrimizcha, davlat xizmatchisi boshqaruv faoliyatining ma'naviy-axloqiy qiyofasi bilan o'lchanadi. Qolaversa, davlat xizmatchisi tushunchasida axloqiy qadriyatlarning to'la qonli aks etishi va uning amaliyot bilan uyg'un ekanligi davlat boshqaruvida axloqiy siyosat ustuvorligini taminlaydi. Xo'sh, aslida davlat xizmatchisi deganda kimni tushunishimiz kerak? – degan, tabiiy savol tug'iladi. Davlat xizmatchisi – davlat tomonidan berilgan ishonch asosida davlat xizmati lavozimining majburiyatlarini, vazifalarni muayyan rag'bat yoki pul mukofoti evaziga mamlakat qonunlarida belgilangan tartibda bajaradigan fuqaro. E'tibor qiladigan bo'lsak, ushbu vazifa va majburiyatlarning belgilangan ishonch asosida amalga oshirishda fuqarodan yuksak ishonch, fidoyilik, mas'uliyat, kasbga sodiqlik, insoniylik va jumardlik tamoyillarini o'zida mujassam ettirish hamda vazifasiga nisbatan vijdonan yondoshish kabi axloqiy qadriyatlar aks etadi. Axloqiy qadriyatlar o'zining yashovchanligi talabiga ko'ra qanchalik qadri bo'lsa boshqaruvda va davlat xizmatini amalga oshirishda shunchalik siyosiy qadriyatlarning axloqiy qadriyatlarga bo'ysunishini ta'minlaydi. Zero, siyosatning axloqqa bo'ysunishi ya'ni, axloqiy siyosatning boshqaruvda ustuvor bo'lishi mamlakat taraqqiyotini va uning siyosiy ma'naviy tafakkurini turli "izm" larga asoslangan mafkuradan holi bo'lishiga olib keladi. O'tmish siyosati va siyosiy tarixida yuz bergan voqeyiliklardan saboq chiqarib achchiq xulosa qilish mumkinki, turli "izm"larga asoslangan mafkura va tuzumlar botqog'iga botgan mamlakat taraqqiyotining intihosi oxir oqibat tanazzulga yuz tutadi. Buni tarixda insoniyat boshiga ko'plab og'ir savdolar solgan davlatlar tuzumi va qismatidan ko'rishimiz (fashizm, kommunistizm, totalitarizm, byurokratizm va boshqalar) mumkin. Ular yaratgan mafkuraviy tuzumlarda adolatning qadrsizlanishi, axloqiy qadriyatlarning borgan sari siyosiy manfaatlarning qurboniga, malayiga aylanib borishi, alaloqibat jamiyatda insonlar manfaatini poymol etuvchi, ularga zug'um kursatuvchi – illatlarga to'lgan adolatsiz jamiyatning yaralishiga olib keldi.

### **ADABIYOTLAR TAHLILI VA METODLAR**

Mazkur maqolani tahlil qilish jarayonida ilmiy bilishning mantiqiylik, tarixiylik, izchillik va obyektivlik usullaridan keng foydalanildi. Kasbiy odob etikitida axloqiy qadriyatlarning ahamiyati va uning bugungi kundagi vazifalari haqida tahlil olib borildi. Nizomulmulkning "Siyosatnoma" asari hamda Forobiyning "Fozil odamlar shahri" nomli asarlar to'plami metodologik manba bo'lib belgilandi.

### **MUHOKAMA VA NATIJALAR**

Siyosatshunos olim T.Alimardonov adolat tushunchasiga ta'rif berib, uni shunday izohlaydi: - "Adolat tushunchasi oriyat, uyat, or-nomus,, qadr qimmat,

sadoqat va yana bir qancha shu kabi falsafiy qadriyatlarni qamrab oladi. U odamlarni turli g'ayriaxloqiy harakatlardan saqlanishiga, jamiyatni ma'lum qoidalar asosida birlashishiga undaydigan ma'naviy tushunchadir. Adolat tuyg'usi inson ruhiyatini poklaydi, e'tiqodini mustahkamlaydi, vijdonini muntazam ravishda muolaja qilib boradi... ”.<sup>68</sup> E'tirof etish kerakki, adolat tushunchasi axloqiy mezon sifatida barcha axloqiy qadriyatlarni va axloqlikni o'zida mujassam etgan. Boshqaruvda adolat mezonining ustuvor bo'lishi o'z navbatida boshqa axloqiy qadriyatlarning vujudga kelishi uchun zamin yaratib, boshqaruvning to'laqonli axloqiy qadriyatlar tiziginida bo'lishini ta'minlaydi. “Boshqaruv mahorati – boshqaruvning barcha sohalarining bir maromda ishlashini tashkil etish madaniyati bilan bog'liq jarayon. Shu madaniyat va tajribaga ega bo'lmagan hokimiyat va uning elitasi o'z-o'zidan adolatsizlik sirtmog'iga tushaveradi.”<sup>69</sup> – deb ta'kidlaydi T.Alimardonov. Bundan shunday xulosa qilish kerakki, boshqaruv madaniyatida yetarlicha bilim, malaka, tajriba va axloqiy madaniyatga ega bo'lmaslik boshqaruvning har qanday ko'rinishida zug'um, zo'ravonlik, aholi orasida boshboshdoqlik, tartibsizlikning kelib chiqishi va boshqaruvga nisbatan ishonchsizlik hislari urchiy boshlashiga yetarlicha sabab bo'ladi. Bu holat jamiyatda ilmsizlikning ortishi, ilm ahlining qadriga yetmaslik, ziyolilarni toptash, ma'rifatning so'nishi, natijada ma'naviyatning butunlay yo'qolib ketishiga olib keladi. Tom ma'noda aytganda mamlakat taraqqiyoti zulmat qa'riga singib ketadi. Shuning uchun ham boshqaruvda axloqiy qadriyatlarning siyosiy qadriyatlardan ustuvorligini ta'minlash, boshqaruv richagi bo'lgan davlat xizmatchilarida kasbiy odob madaniyatini shakllantirish orqali ularni vatanparvarlik ruhida tarbiyalash va yurtimizda olib borilayotgan manzilli va maqsadli islohotlarda ular yetakchiligini ta'minlash birlamchi vazifa sifatida olinmoqda. Ammo, bunday vazifalar shubhasiz bir zumda amalga oshadigan jarayon emas. Avvalo, ular ongi va tafakkurida yuksak axloqiy madaniyatni shakllantirish, milliy o'zlikni anglash, ana'ana va milliy qadriyatlarimizga sodiqlik ruhiyatini o'yg'otish, qolaversa, ochlik va tan og'rig'idan boshqa narsani bilmaydigan shaxsiy manfaatdorlik hissini emas, balkim, millat dardi bilan yashovchanlik to'yg'usini singdirish orqali Vatanga fidoyi, yuksak axloqiy madaniyatga ega bo'lgan, qabul qilingan qonunlarga nisbatan hurmat va itoatkorlik ruhida tarbiyalangan davlat xizmachilarini yaratish ishlarini amalga oshirish bilan bog'liq bo'lgan jarayondir.

Bu borada qomusiy olim, ideal davlat va jamiyat qurish tashabbuskori Abu Nasr Forobiyning falsafiy qarashlari mazkur muammolar mohiyatini ochish imkonini beradi. Jumladan, u shunday deydi: “Yaxshi boshqaruv yaxshi qonunlarga bog'liq,

<sup>68</sup> Т. Алимардонов. Эркинлик руҳи. “Nishon Noshir” нашриёти. –Т.: 2015. 160-Б.

<sup>69</sup> Ўша асар. 162-бет.

yomon boshqaruv yomon qonunlarga bog'liq".<sup>70</sup> Agar qonunlashtirish erkinlik bilan ixtiyoriy amalga oshirilsa, u holda bo'ysunish va itoat ham fuqaro tomonidan xayrihohlik va quvonch bilan qabul qilinib, uzoq muddatga davom etadi.<sup>71</sup> Darhaqiqat, davlat va jamiyat boshqaruv munosabatlarining mustahkam va bardavom bo'lishi davlat xizmatchilarining zimmasiga ulkan mas'uliyat yuklaydi. Ular zimmasidagi mas'uliyat burch va sadoqat kabi axloqiy to'yg'ular va fazilatlar orqali mustahkamlanadi hamda yagona maqsadga xizmat qiladi. Burch tushunchasi axloqiy mezon sifatida davlat xizmatchisining boshqaruv faoliyatida o'ziga xos bo'lgan majburiyatlar tizimini yaratadi. Ushbu majburiyatlar tizimida davlat xizmatchisi o'z boshqaruv faoliyatida burchga sodiqlik hissini anglashi talab etiladi. Zero, burchga sodiqlik tuyg'usi insonning ichki nazorati bo'lgan vijdon hissi bilan amalga oshadigan jarayon. Davlat va jamiyat boshqaruvida siyosatshunos olim T. Alimardonov ta'kidlaganidek, - "Ijtimoiy adolatni ta'minlash, o'z navbatida hoxish-istaklardan tashqari davlat organlari boshqaruvi xodimlaridan madaniyat, qobiliyat va salohiyatni talab qiladi. Adolatli rahbar bo'lish va siyosat yuritishning o'zi kifoya qilmaydi."<sup>72</sup> Aytish kerakki, adolat mezrni qanchalik chuqur tarqqiy etsa, boshqaruv umri ham shunchalik uzun bo'ladi. Adolatli rahbar bo'lish va siyosat yuritish uchun faoliyatning mehvari axloqiy qadriyatlarga va qonunlarga yo'g'rilgan bo'lishi kerak.

Muhtaram Prezidentimiz ta'kidlaganlaridek, - "Biz barpo etayotgan huquqiy davlatda adolatsizlikning hech qanday shaklda ustun bo'lishiga yo'l qo'ymasligimiz zarur. Bu hokimiyatning barcha tarmoqlari, eng avvalo, davlat boshqaruvi organlarining, va ayniqsa, xuquqni muhofaza qilish organlarining birinchi darajali vazifasidir. Biz xalqimizning, bugungi zamonning ana shu muhim talabi so'zsiz bajarilishini ta'minlashimiz shart."<sup>73</sup> Albatta, bugun yurtimizda olib borilayotgan islohotlarning tub negizida adolat mezoni ustuvor bo'lib, eng avvalo, inson huquq va erkinliklarini, manfaatlarini himoya qilishga qaratilganligi bilan izohlanadi. Buning yorqin isbotini jamiyatda qonun ustuvorligini ta'minlanganligi va uning negizida amalga oshirilayotgan islohotlarning samaradorligida ko'rishimiz mumkin. E'tibor qiladigan bo'lsak, mamlakatimiz o'z taraqqiyoti yo'lida yangi ufqlar va maqsadlarga intilayotgan, jamiyatimizning barcha sohalarida amalga oshirilayotgan islohotlar yangi bosqichga ko'tarilayotgan bir paytda, eng avvalo, rahbarlarning o'z vazifasini halol va malakali bajarishga, qolaversa, fidoyiligiga ko'p narsa bog'liq ekanligini

<sup>70</sup> Форобий. Фозил одамлар шахри. Т.: Халқ мероси. 1993. –Б.33.

<sup>71</sup> Форобий. Фозил одамлар шахри. Т.: Халқ мероси. 1993. –Б.31.

<sup>72</sup> Т. Алимардонов. Эркинлик руҳи. "Nishon Noshir" нашриёти. –Т.: 2015. 162-Б.

<sup>73</sup> Шавкат Мирзиёев. Миллий тараққиёт йўлимизни қатъият билан давом эттириб, янги босқичга қўтарамиз. ТОШКЕНТ - «ЎЗБЕКИСТОН» - 2017. 47. Б.

ta'kidlab o'tmoqchimiz. Rahbar kadr bo'lgan davlat xizmatchisining shaxsiy sifatlari, axloqiy fazilatlari hamda etiket qoidalari makon va zamonda shakllanadi. Hozirgi yangi, o'tish davrida ilgari rahbar kadrlarda bo'lmagan istiqloq davriga xos fazilatlarni tez shakllantirish uchun ajoyib imkoniyatlar mavjud. O'zgarayotgan ijtimoiy muhit, ish uslubi, rahbarlik tarzi, talablari yangi tipdagi davlat mulozimlari, rahbar kadrlarni tarbiyalash uchun zarur bo'lgan ob'ektiv shart-sharoitni yaratdi. Galdagi vazifa davlat xizmatchilariga qo'yilayotgan yangi talablarni, ular uchun zarur bo'lgan fazilatlarni ilmiy asoslab, tahlil etib, umumlashtirib, ma'naviy-ma'rifiy tarbiya, amaliy tajriba yordamida maxsus shakllantirishdir. Ana shunda davlat xizmatchilari tafakkuridagi yangilanish ular orqali xalqqa, demakki, har bir o'zbekistonlikka yetib boradi. Jamiyat tafakkuri tezroq yangilanadi, millat bir jonu bir tan bo'lib, islohotlarni tezlashtiradi.

Davlat xizmatchilari tafakkurini yangilash ikki tomonlama jarayondir. U, bir tomondan, yangi, zamonaviy davlat xizmatchilariga xos fazilatlarni maxsus, ilmiy asosda shakllantira borishni talab qilsa, ikkinchi tomondan, hamon ba'zan o'z ta'sirini ko'rsatayotgan, sobiq sho'ro kadrlar siyosatida — sinalgan korporativ-byurokratik psixologiyani siqib chiqarish talab qilinadi. Bu ikki jarayonni parallel olib borish zarur. Aks holda, yangi, sog'lom tafakkur eski, - sinalgan tafakkurga - urilib, chekinishi mumkin. Masalan, davlat manfaatini o'z manfaatidek ko'rish — davlat xizmatchisi faoliyatining yetakchi tamoyili ekanligi e'tirof etilsa-yu, boshqaruvda o'chrab turgan korrupsiya, poraxo'rlik, ma'muriy bo'yruqbozlik, mahalliychilikka qarshi kurashilmasa, ana shunday holat ro'y berishi mumkin. Ma'lumki, shaxsiy manfaatlar, nafs ustuvorligiga qurilgan birlashuv, uyushish kuchli bo'ladi. Chunki, shaxsiy manfaat ustuvorligi davlat organlariga suqilib kirib olgan xudbin, yulg'ich, ustamon, laganbardor, iqtidorsiz shaxslarni birlashtiradi. Sobiq sho'ro tizimida bu birlikning tamoyili shaxsiy sadoqat, “- men sizga, - siz menga, davlatni esa qo'ya turing” tarzida namoèn bo'lib keldi.<sup>74</sup> Professor G'oziev tomonidan tahlil qilingan ushbu qisqa mulohazada rahbarga xos bo'lgan fazilatlarni makon va zamonda shakllanish tartibini, qolaversa, rahbar ongi va tafakkuri doimiy ravishda, siyosiy davr nuqtai nazaridan takomillashib borishi zarurligini ko'rishimiz mumkin. Qolaversa, shu o'rinda davlatni idora etishda amaldorlar katta o'rin tutishlarini yaxshi tushungan Nizomulmulkning fikrlarini keltirib o'tishni yanada joizroq, deb topdik. Uning fikricha, “... ularni to'g'ri tanlab, joy-joyiga qo'yishni, har biriga loyiq amal berib, asosiy maqsad yo'lida tarbiya qilishni muhim bir talab deb biladi. Har qaysi amaldorni tarbiyalashga ko'p vaqt ketishi va bu mushkul ish ekanini tushuntirib, hokim va boshqa rahbarlarga qo'l ostidagilarni ehtiyot qilishni maslahat

<sup>74</sup> Fozиев Э. Рахбар фаолиятидаги нуқсонларни бартараф этиш. // - Халқ таълими журнали, 2000. № 3. -Б. 18-23.

beradi”<sup>75</sup> Bosh rahbarning ish yuritish prinsipida Nizomulmulk ta’kidlashicha, tabaqa tanlamaslik muhim rol o’ynaydi. Bosh rahbar xizmatining ijobiy baholanishi, lavozimi davomiyligi, barqarorligi va ayniqsa, adolat prinsipining mustahkamligida buning ahamiyati kattadir. Agar rahbarda tabaqaga ajratish xususiyati mavjud bo’lsa yoki shunga majbur bo’lsa, tez orada rahbar va fuqaro, boshliq va xodim orasida dahliz, eshik, parda paydo bo’ladi. Bu boshliqni xodimdan, rahbarni fuqarodan va ba’zan hatto rahbariyat tizimidan ajratilinishiga olib keladi.<sup>76</sup>

Alloma bosh rahbarning boshqaruv masalasidagi bilimdonligiga ayniqsa chuqurroq e’tibor qaratadi. Davlat yoki jamiyatni boshqarish ilmu-olimlik bilan teng turib, bu ishni qilayotgan kishi ma’lum bir xorijiy tilni yoki boshqa bir kasbiy sohalarni bilmasligi mumkin, lekin u olim sanaladi. Negaki, bir necha tillarni puxta bilib, o’sha tillarda so’zlasha, yoza va asar yarata oladigan odam, masalan arab tilini bilmasa uni olim emas, deb bo’lmaganidek, davlat yoki jamiyatni boshqara turib ma’lum bir sohani yaxshi bilmaslik mumkin. Lekin boshqaruv shunday amaliy harakatki, u shaxsni hamma ishga o’rgatadi. Faqat bosh rahbarda uquv, ya’ni analiz qila olishdek, aql-zakovat bo’lishi kerak. Ayniqsa, ijtimoiy-iqtisodiy masalalarni hal etish va tartibga solishda boshliqdan ana shunday tez ilg’ovchi qobiliyat talab etiladi. Bunda bilim, idrok ushbu masalalarning ijobiy yoki salbiy hal bo’lishida bosh omildir.

Shu maqsadda rahbar kadrlar boshqaruv faoliyatida axloqiy qadriyatlar ustuvor bo’lishligini yana bir bor ta’kidlab, davlat xizmatidagi xodimlarning siyosiy va axloqiy madaniyati o’aro bir-biriga nisbatan mutanosib bo’lishi zaruriy ahamiyat kasb etadi. Shu munosabat bilan mansabdor shaxslarda siyosiy hislatlar bilan bir qatorda axloqiy fazilatlarni shakllantirish zaruriy ehtiyojga aylanib bormoqda. Axloqiy barkamollik davlat xizmatidagi xodimlarning ishbilarmonlik sifatlaridan biri hisoblanadi.

Jamiyatda mutloq, abadiy va o’zgarmas axloq yo’q. Axloq tarixan o’zgaruvchan va nisbiy mustaqillikka ega bo’lgan ijtimoiy hodisadir. Uning bu hususiyatlari umumiy axloqning tarkibiy qismlaridan biri bo’lgan *kasb axloqida* ham yaqqol namoyon bo’ladi. Jamiyat rivojining tarixida ijtimoiy mehnat taqsimotining paydo bo’lishi mehnatning bir turi bilan band bo’lgan kishilar guruhlarining kasb – hunar jihatidan ajralib chiqishiga va shunga muvofiq ravishda turli xil mutaxassisliklarning vujudga kelishiga sabab bo’ldi. Bu esa har–bir insonning qilayotgan mehnat tarziga, mehnatni tashkil qilish usullariga qarab, ulardan muayyaan turdagi harakatlar va ruhiy quvvatlarni sarflashni talab etadigan qaytarilmas, o’ziga xos ko’nikmalarni vujudga keltiradi.

<sup>75</sup> Низомулмулк ва унинг “Сиёсатнома” асари. Сиёсатнома. –Т.: Адолат. 1997. 256. Б.

<sup>76</sup> Низомулмулк ва унинг “Сиёсатнома” асари. Сиёсатнома. –Т.: Адолат. 1997. 256. Б.

Davlat va jamiyat siyosiy boshqaruv tizimida ma'naviy axloqiy muammolarni hal qilishning yechimlaridan biri millat, davlat va Vatan uchun fidoyi bo'lgan barkamol shaxslarni voyaga yetkazish va tarbiyalash, shuning asosida yuksak axloqiy madaniyatga ega bo'lgan davlat xizmatchilarini shakllantirishdan iboratdir. Shu mazmunda *davlat xizmatchisi faoliyatini* — davlat va jamiyat boshqaruvida, uning ichki va tashqi ishlarida o'ziga biriktirilgan vakolat va mas'uliyat nuqtayi nazaridan olib borishi tushuniladi. Bunday xulosadan ko'rinib turibdiki, albatta, davlat xizmatchisi turkumiga davlat boshqaruvining oliy qatlamidan tortib uning quyi qatlamigacha bo'lgan davlatning oliy va vakillik organlari, ijro va sud hokimiyati kabi boshqa siyosiy institut, davlat va nodavlat tashkilotlar kabi siyosiy tizimlarda faoliyat yuritayotgan ishchi xodimlar yana ham aniqrog'i, ushbu toifaga kiruvchi davlat xizmatchilari tushuniladi.

Ma'naviy barkamol, bilimli va tajribali, ilm asoslarini chuqur egallagan, adolatparvarlik, insonparvarlik e'tiqodi kuchli rahbar shaxslar yuksak axloqiy qadriyatlarning sohibi bo'la oladilar. Bu fazilatlarning barchasi birgalashib, jamiyatning dunyoqarashi, e'tiqodi, xalqning milliy ongi shakllanishiga, mustahkamlanib borishi va rivojlanishiga olib keladi. Ma'naviy kamolot, uning barcha qirralari o'zaro bog'liqligi, bir-biriga bevosita yoki bilvosita ta'sir etib turishi asosida davom etadi. Inson, jumladan rahbar shaxs kamolotini ma'naviyatning yuqoridagi tomonlaridan birortasisiz to'liq tasavvur etish mumkin emas. Uning mohiyati ham shu sifatning mushtarak birligi asosida shakllanadi va kamol topib boradi.

Boshqaruvda ijtimoiy adolatni ta'minlash, uning barqarorligini mustahkamlash, o'z navbatida, davlat xizmatchilaridan yuksak axloqiy madaniyat, qobiliyat va salohiyatni talab qiladi. Ushbu talab va iste'dod natijasida boshqaruv mahorati vujudga keladi. Chunki, boshqaruvning o'zi siyosat va shunga o'xshash balandparvoz nazariy ahamiyatga ega bo'lgan gap-so'zlardan iborat emas. Boshqaruv bu konkret tizimga va mexanizmga ega bo'lgan ijtimoiy-siyosiy voqeylik. To'g'ri, balkim, siyosat nazariyaning hosilasidir. Biroq uning mazmunini nazariyadan ko'ra ko'proq "yaxshilik", "ezgulik", "adolat", "insonparvarlik" kabi amaliy harakatlarni talab qiluvchi axloqiy fazillatlarga ko'chirsak, o'ylaymizki, shakl va mazmun uyg'unligi yuzaga keladi. Aslida, har qanday boshqaruvning talabi va sharti ham shunday, ya'ni shakl va mazmun uyg'unligini, muvozanatini ta'minlash. Shuning uchun boshqaruvdagi siyosatning, siyosiy faoliyatning yutug'i, uning to'g'ri "manzildan" borishi ana shunday munosabatlar uyg'unligi va muvofiqligiga bog'liq. Shu o'rinda qomusiy olim Forobiyning ideal jamiyat va davlat qurish xususidagi qo'yidagi fikrlari davlat xizmatchilarning sharqona axloqiy qiyofasini ochib berishga yordam beradi. Jumladan, – "Madaniy jamiyat va madaniy shahar (yoki mamlakat) shunday

bo'ladiki, shu mamlakatning aholisidan bo'lgan har bir odam kasb – hunarda ozod, bab-barobar bo'ladi, kishilar o'rtasida farq bo'lmaydi, har kim o'zi istagan yoki tanlagan kasb-hunar bilan shug'ullanadi. Odamlar chin ma'nosi bilan ozod bo'ladilar. Biri ikkinchisiga xujayin bo'lmaydi. Odamlarning tinchlik va erkinliklariga xalaqit beruvchi sulton (podshoh) lar bo'lmaydi. Ular orasida turli yaxshi odatlar, zavq-lazzatlar paydo bo'ladi".<sup>77</sup>

E'tibor qiladigan bo'lsak, allomaning ushbu fikrlari mohiyatining asosida mamlakatda yashovchi xalqning farovonligi uchun davlat xizmatchilari amal qilishi kerak bo'lgan barcha xislatlar axloq qadriyatlar nuqtai nazaridan uyg'unlashadi. Aynan ana shunday axloqiy uyg'unlik davlat xizmatchilari tomonidan davlat va jamiyat boshqaruvidagi boshqaruv mahoratining yuzaga kelishi, shakllanishi va takomillashib borishi uchun asos bo'lib xizmat qiladi. Davlat miqyosida umumiy manfaat va maqsadlarni ifoda etuvchi dasturni taklif eta olgan davlat xizmatchilari shu asosda xalq saylaydigan darajadagi siyosiy rahbarlik mavqeiga erishadi va o'zlarining boshqaruv mahoratlarini shakllantirib boradilar.

Yuqorida e'tirof etganimizdek boshqaruvning har bir sohasi va ko'rinishi ijtimoiy adolatga, yuksak axloqiy madaniyatga bo'ysunsagina fuqarolar tomonidan davlatga nisbatan ishonch va e'tirof yuksaladi. Chunki, davlat va fukaro o'rtasidagi ana shunday ishonch tuyg'usi o'ta nozik axloqiy rishtalar oqali qaror topa boshlaydi. Aynan ana shunday davlat va fuqaro o'rtasidagi nozik axloqiy rishtalar o'rta asrlar mutafakkiri Nizomulmulk aytganidek, "insof" tuyg'usining ustuvorligi asosida ko'rtak otadi. Ya'ni, Nizomulmulkning fikricha, davlat xizmatchilarini axloqiy fazilatlariga qarab tanlash, adolat va insofni oyoq osti qiladigan xizmatchilarni davlat ishlariga arlashtirmaslikni, qolaversa, bir kishiga barcha vakolatlarni berish ziyonlari, davlat amallarini topshirishda nazorat qilish choralarini ko'rib borish hamda ularning itoat va ijro sifatleri bilan davlat istiqbolini va bunda boshqaruvning bir maromdagi faoliyatini ta'minlash to'g'risidagi g'oyalarni rivojlantiradi.<sup>78</sup> Mutafakkirning mulohazasidan fikr qilish mumkinki, davlat xizmatchilari boshqaruv faoliyatida umumiy barqarorlik va umumiy taraqqiyot bosh qadriyat sifatida namoyon bo'lib, davlat apparati (ma'muriy boshqaruv) o'z ishini shunga muvofiq tashkil etadi. Davlat apparatida amalga oshiriladigan ma'muriy boshqaruv, mazmunan qabul qilingan umumxalq maqsadlari va manfaatlarini ro'yobga chiqarish uchun tashkiliy chora-tadbirlarni amalga oshirish faoliyati hisoblanadi. Mavzu yuzasidan keltirilgan tahlil va fikr mulohazalarimizni umumlashtirgan holda xulosa qilib aytishimiz mumkinki, davlat xizmatchisi boshqaruv faoliyatida axloqiy qadriyatlarning siyosiy qadriyatlar bilan uyg'unlashishi uzoq davom etadigan murakkab va ziddiyatli jarayondir. Zero,

<sup>77</sup> Форобий Абу Наср. Фозил одамлар шаҳри. -Т.: 1993. 190. -Б.

<sup>78</sup> Низомулмулк. "Сийосатнома". –Т.: Адолат. 1997. 21. –Б.

davlat xizmatidagi xodimlarning siyosiy va axloqiy madaniyati bir-biriga mutanosib bo'lishi kerakligi e'tirof etilib, ular faoliyatida axloqning siyosiy lashishi emas, balki, siyosatning axloqqa bo'ysunishiga qaratilgan tahlillar ilgari surildi. Shu munosabat bilan davlat xizmatchilari boshqaruv faoliyatida siyosiy qadriyatlar bilan bir qatorda axloqiy qadriyatlarni shakllantirish zaruriy xoldir. Axloqiy barkamollik davlat xizmatidagi xodimlarning ishbilarmonlik sifatlaridan biri hisoblanadi. Davlat xizmatchisi boshqaruv faoliyatining ob'ektiv va sub'ektiv omillari, ya'ni taraqqiyotning ijtimoiy-iqtisodiy, ma'naviy-axloqiy asoslari, xususan, bu tarixiy jarayonda yaratilgan milliy, diniy va axloqiy qadriyatlar boshqaruvda rahbar axloqiy ma'naviyati asosini tashkil etishga qaratilgan tahlillar bilan asoslanadi. Rahbar va davlat xizmatchisining boshqaruv faoliyatida axloqiy qadriyatlar ustuvorligini ta'minlashga qaratilgan muaommolar yechimi bir maqsadga – davlat boshqaruvida adolatni ta'minlashga qaratilgan. Shu jihatdan davlat va jamiyat boshqaruvida ijtimoiy adolat mezonining ustuvorligini ta'minlash fuqarolarda qabul qilingan qonunlarga hurmat va itoatgo'ylik hissini, davlatga nisbatan istiqbol ishonch tuyg'ularini o'yg'otadi. Davlat va jamiyat boshqaruvida ahloqiy, ijtimoiy, ma'naviy voqeliklarni inson xulq-atvori, xatti-harakati, aniqrog'i, umume'tirof etilgan qadriyatlar tizimida, an'anaviy va zamonaviy ahloqiy me'yorlarga mos kelishini ta'minlovchi hamda belgilovchi uslub sifatidagi ahamiyati ochildi. Ularning davlat xizmatchisi xulq-atvori va boshqaruv faoliyati bilan bog'liq bo'lgan istak-mayllarini ichki tartibga solish, adolat, tenglik, huquqiy munosabatlar va insoniy manfaatlar ustuvorligini uyg'unlashtirishga qaratilgan ilmiy omillari siyosiy falsafiy jihatdan o'rganildi. Shuningdek, millatning istiqbolga erishuvi borasida boshqaruvga xos bo'lgan axloqiy tamoyillarini amaliy faoliyatga ko'chirish, ularning ijtimoiy-siyosiy va axloqiy tizimlarini ishlab chiqish, yoki ular faoliyatiga nisbatan qanday omillar to'g'anoq bo'layotganini taxmin qilib borish, ushbu jarayonda muntazam monitoring tizimini tashkil etish, boshqaruv mezonlarini jamiyat boshqaruvini demokratlashtirish tamoyillari negizida olib borish tavsiyalarini tayyorlash imkonini beradi.

#### **FOYDALANILGAN ADABIYOTLAR RO'YXATI (REFERENCES)**

1. Shavkat Mirziyoyev. Milliy taraqqiyot yo'limizni qat'iyat bilan davom ettirib, yangi bosqichga ko'taramiz. TOSHKENT - «O'ZBEKISTON» - 2017.
2. Nizomulmulk va uning "Siyosatnoma" asari. Siyosatnoma. –T.: Adolat. 1997.
3. Forobiy. Fozil odamlar shahri. T.: Xalq merosi. 1993. –B.33.
4. T. Alimardonov. Erkinlik ruhi. "Nishon Noshir" nashriyoti. –T.: 2015. 160-B.
5. Mamasaliev, M. M. (2020). MAIN DIRECTIONS OF THE INFLUENCE OF MODERN CIVILIZATION ON THE SPIRITUAL IMAGE OF THE INDIVIDUAL. *Vestnik nauki*, 3(11), 5-8.
6. Buriev, I. I., & Mamasaliev, M. M. (2020). PATRIOTICHESKOE VOSPITANIE MOLODOGO POKOLENIYA. *Vestnik nauki i obrazovaniya*, (22-2 (100)).



7. Kurbonova, M. B., & Mamasaliev, M. M. (2020). STRUKTURA SOTSIALNOGO STATUSA MOLODEJNOGO SOOBIIQESTVA. In *INNOVATIONNOE RAZVITIE: POTENSIAL NAUKI I SOVREMENNOGO OBRAZOVANIYa* (pp. 210-213).
8. Allanazarov, M. K., & Mamasaliev, M. M. (2020). ANALYSIS OF COMPREHENSION METHODS IN THE GNOSEOLOGY OF ALLAME TABATABAI. In *INNOVATIONNOE RAZVITIE: POTENSIAL NAUKI I SOVREMENNOGO OBRAZOVANIYa* (pp. 106-109).
9. Mamasaliev, M. M. (2020). INCREASING THE EDUCATIONAL OPPORTUNITIES OF SOCIAL INSTITUTIONS IN THE PROCESS OF INNOVATIVE DEVELOPMENT. In *INNOVATIONNOE RAZVITIE: POTENSIAL NAUKI I SOVREMENNOGO OBRAZOVANIYa* (pp. 204-206).
10. Mamasaliev, M. M., & Nematov, D. S. (2019). VOPROSI ISPOLZOVANIYa INFORMASIONNIX TEXNOLOGIY V VISSHEM OBRAZOVANII. *Aktualnie nauchnie issledovaniya v sovremennom mire*, (4-4), 70-72.
11. Ochilova, N. R., Mamasaliev, M. M., & Astanov, A. R. (2020). VNIMANIE VOSPITANIYu GARMONICHNO RAZVITOGO MOLODOGO POKOLENIYa. *International Independent Scientific Journal*, (14-2), 18-20.
12. Ochilova, N. R., & Mamasaliev, M. M. (2016). Struktura obraza jizni molodeji Uzbekistana na sovremennom etape razvitiya. *Molodoy ucheniy*, (5), 587-588.
13. Mamasaliev, M. M., & Elboeva, S. B. (2019). RELIGIOUS-PHILOSOPHICAL DOCTRINES OF SARVEPALLI RADHAKRISHNAN. *Theoretical & Applied Science*, (11), 339-342.
14. Mamasaliev, M. M., & Bo'riev, I. I. (2019). INFORMASIONNAYa BEZOPASNOST UChAIQIXSYa-ODNO IZ OSNOVNIX NAPRAVLENIY DEYaTELNOSTI PEDAGOGA. In *FUNDAMENTALNIE OSNOVI INNOVATIONNOGO RAZVITIYa NAUKI I OBRAZOVANIYa* (pp. 188-190).
15. Ochilova, N. R., & Mamasaliev, M. M. (2021). XARAKTERISTIKI VOSTOChNOY I ZAPADNOY SIVILIZASII V PROTSESSE GLOBALIZASII. *Problemi nauki*, 43.

## MA'NAVIY YUKSALISH YO'LIDAGI TAHDIDLAR VA ULARNI BARTARAF ETISH YO'LLARI.

*Jumayeva Shahlo Suyunovna*  
*QarMII, "Ijtimoiy fanlar kafedrası"*  
*katta o'qituvchisi*  
*tel: +998906165608*

**Annotatsiya:** Ushbu maqolada bugungi kunda yurtimizda amalga oshirilayotgan yoshlarga oid davlat siyosati hamda qadimdan ota-bobolarimiz tomonlaridan shakllanib kelgan asl ma'naviy qadriyatlarimizni bugungi kundagi ahamiyati nechog'lik muhim ekanligini ko'rsatib o'tilgan. Zotan mustaqil davlatimiz istiqboli uchun ma'naviyati yuksak, barkamol insonlar zarurdir. Maqolada milliy o'zlik va ma'naviy qadriyatlarga qarshi tahdid va xatarlar tobora kuchayib borayotgan bir paytda yoshlar tarbiyasi va ularga ta'sir qiluvchi omillar tahlil qilinadi..

**Kalit so'zlar:** qadriyatlar, axloq, ma'naviyat, axborot xuruji, vatanparvarlik, demokratiya.

**Abstract:** This article highlights the importance of the state youth policy pursued in our country today, as well as the importance of the original spiritual values formed by our ancestors. The article analyzes the upbringing of young people and the factors influencing them at a time when the threats and dangers to national identity and spiritual values are growing for the future of our independent state.

**Keywords:** values, ethics, spirituality, information crisis, patriotism, democracy.

**Аннотация:** В статье подчеркивается важность государственной молодежной политики, проводимой в нашей стране сегодня, а также важность исконных духовных ценностей, сформированных нашими предками. В статье анализируется воспитание молодежи и факторы, влияющие на нее в условиях нарастания угроз и опасностей национальной идентичности и духовным ценностям для будущего нашего независимого государства.

**Ключевые слова:** ценности, этика, духовность, информационный кризис, патриотизм, демократия.

### KIRISH

Har qanday jamiyatning ijtimoiy, iqtisodiy, madaniy taraqqiyoti bevosita uning ma'naviy-axloqiy negizlarining rivojlanishi bilan bog'liqdir. Garb faylasufi Alber Shveyster: "Voqelikni shakllantiradigan kuchlar ichida birinchisi – ma'naviyat va axloq. Qolgan barchasi ozmi – ko'pmi ikkinchi darajali", [1] degan edi. Insoniyat tarixiga, xususan, bugungi kunda globallashib borayotgan dunyoda sodir bo'layotgan

voqealarga diqqat bilan nazar tashlansa, bu gaplarga qoshilmaslikning iloji yo'q. Globallashuv kishilik tamadduni taraqqiyotining tabiiy mevasi ekanligi va ularning ijobiy jihatlarni inkor etmagan holda hozirgi dunyoda bir qator ixtilof va ziddiyatlarni keltirib chiqarayotgan jihatlarni ham e'tibordan qochirib bo'lmaydi. Bu haqda fikr yuritayotganda, avvalo, madaniyat va uning bosh tomirini tashkil etgan ma'naviy-axloqiy qadriyatlarni asrab-avaylash dolzarb ahamiyat kasb etadi. Shunday ekan, axloq-odob masalalarini ma'naviy qadriyatlar orqali yuksaltirish bugungi davr talabidir. O'zbekiston respublikasi Prezidenti Shavkat Mirziyoev aytganlaridek "Agar jamiyat hayotining tanasi iqtisodiyot bo'lsa, uning joni va ruhi ma'naviyatdir. Biz yangi O'zbekistonni barpo etishga qaror qilgan ekanmiz, ikkita mustahkam ustunga tayanamiz. Birinchisi – bozor tamoyillariga asoslangan kuchli iqtisodiyot. Ikkinchisi – ajdodlarimizning boy merosi va milliy qadriyatlarga asoslangan kuchli ma'naviyat." [2]

### **ADABIYOTLAR TAHLILI VA METODLAR**

Mazkur maqolani tahlil qilish jarayonida Sh.M. Mirziyoyevning asarlari va Albert Shveyserning "Madaniyat va etika" nomli asari metodologik manba bo'lib belgilandi. Tadqiqot jarayonida ilmiy bilishning mantiqiylik, tarixiylik, izchillik va obyektivlik usullaridan keng foydalanildi. Ma'naviy yuksalish yo'lidagi tahdidlar va ularni bartaraf etish yo'llarining bugungi kundagi vazifalari haqida tahlil olib borildi.

### **MUHOKAMA VA NATIJALAR**

Ma'naviy qadriyatlar kishilar ma'naviy faoliyati mahsuli, bilishning murakkab jarayoni natijasida yuzaga kelgan bilim, qarash, malakalar samarasidir. Ma'naviy qadriyatlarni yaratishdan ko'zlangan bosh ma'no – bu moddiylikni ideallikka "bo'ysundirish". Milliy va umuminsoniy ma'naviyat va qadriyatlardan to'la bahramand bo'lmagan, ona tilini bilmagan jamiyatning har tomonlama rivojlanishiga ongli tarzda hissa qo'shmagan inson ma'naviy qashshoqdir. Mustaqil respublikamiz istiqbolini belgilovchi har bir fuqoroning o'z burchi va majburiyati mohiyatida ma'naviyat va axloqiylikni qayta tiklash; o'zbek xalqi asrlar mobaynida yaratgan madaniy boyliklarni, noyob tarixiy obidalarni avaylab saqlash va kelgusi avlodlarga yetkazish tadbirlarini ko'rish; qadimiy va zamoniviy xalq qadriyatlarini, adabiyot va san'atni bilish va rivojlantirish; respublikada yashovchi boshqa xalqlar madaniyatiga, tiliga hurmat bilan munosabatda bo'lish; hurfiylik, vijdon va din erkinligini qaror toptirish; ma'naviy mulkni milliy qadriyat sifatida himoya qilish; oilani milliy qadriyatlar asosida mustahkamlash; ta'lim tizimining barcha bo'g'inlarida umuminsoniy va milliy qadriyatlarning mazmuni va mohiyatini chuqur o'rganishga erishish kabi shartlarni amalga oshirish yotadi. Bir so'z bilan aytganda, insoniyat paydo bo'libdiki, hamisha odamiylik qiyofasini, fe'l-atvorda o'ziga

yarashadigan xatti-harakatlarini, u yoki bu fazilatlarini mujassamlashtirishga intilgan. Hozirgi zamon kishisida odob, xulq-atvor qoidalari asrlar davomida tarkib topib, takomillashgan. Bu fazilatlar har bir odamning zohiriy va botiniy xislatlarida, o'zini tuta bilishida, xatti-harakatida, muomala-munosabatida o'z ifodasini topgan.

1. Hozirgi zamon jamiyatini ko'proq postmodern jamiyati deb atash keng tarqalgan. Uning asosiy belgilari: ishlab chiqarishda yuksak texnologiyalar qo'llaniladi, axborot texnologiyalari nafaqat ommaviy kommunikasiya sohasiga, shuningdek jamiyat hayotining barcha sohalariga, hatto ishlab chiqarishga ham kirib keldi, softver (elektron aloqa xizmatlari) sohasi ijtimoiy-iqtisodiy va madaniy hayotning uzviy tarmog'iga aylandi, jahon taraqqiyotida globallashtirish tendensiyasi vujudga keldi, ommaviy madaniyat keng tarqalgan ijtimoiy hodisaga aylandi, inson ongi, tafakkuri va xulq-atvori, jamiyat mentaliteti ancha o'zgardi. Natijada ba'zi bir mumtoz qadriyatlar deformasiyaga uchradi, ular o'rnini esa ayrim hollarda soxta qadriyatlar egallamoqda.

2. Jamiyatda turli-tuman axborotlar oqimi shunchalik kuchayib, ko'payib ketdiki, mutaxassislar tomonidan "axborot portlashi", deb nomlanmoqda. Tabiiyki, portlash oqibatlari doim ham ijobiy bo'lavermaydi, u larzalarni, o'pirilish va vayronalarga ham olib keladi. Axborot portlashi har xil ziddiyatli, axborot xurujiga sabab bo'ldi. Oddiy inson yopirilib kelayotgan axborotning mag'zini chaqib ko'rishga, sarasini sarakka, puchagini puchakka ajratishga, tanqidiy tahlil qilib, baholashga ulgurmayotir. Ayrim axborotni baholashga uning ma'lumoti va saviyasi etishmayotir.

Tanlab tizimlashtirilgan axborotlar xuruji yordamida turli RR (piar)-kompaniyalar orqali omma ongi boshqarilmoqda.

3. Internet tarmog'i, xorijiy telekanallar, uyali aloqa tizimi va hokazo vositalar orqali tarqatilayotgan turli g'ayri milliy g'oya va qarashlar yoshlar ongiga jiddiy ta'sir ko'rsatmoqda.

Mustaqillikning dastlabki yillaridanoq o'nlab yangi gazeta va jurnallar, xususiy radiostantsiyalar, telestudiyalar tashkil topdi va shakllanish jarayonini boshdan kechirmoqda.

Mazkur nashrlarning g'oyaviy yo'nalishi, e'lon qilinayotgan maqolalardagi ma'naviyat masalasi eng dolzarb muammolardan biri sifatida yuzaga qalqib chiqmoqda. Nashr muassisi va bosh muharrir bevosita e'tibor qilishi shart bo'lgan bu muammolar millat peshvolari — ziyolilarni o'ylantirishi kerak. Toki, biz shu xalqning farzandi ekanmiz, hech birimizga uning axloqiy qadriyatlarini, qalb kechinmalarini ermak qilish huquqi berilmagan. Qator xususiy nashrlarda to'xtovsiz, ta'bir joiz bo'lsa, kim o'zarga e'lon qilinayotgan «ijod» namunalari millat ma'naviyatiga tajovuz, deb tushunish mumkin. O'zbek mentalitetining yorqin ifodasi

boʻlgan uyat, or-nomus, andisha, gʻururni («Er yigitning uyalgani — oʻlgani», «Uyat — oʻlimdan qattiq» xalq maqollari) arzon pullayotgan, toptayotgan hamkasblarimiz zimmasida istiqloq masʻuliyati ham bor.

Ayrim xususiy gazeta sahifalarida zoʻravonlik, fahsh, shahvoniyatga boshlovchi hikoya va qissalarni uchratishimiz mumkin. Bu yerda gap nodavlat nashrlar faoliyati xususida boʻlib, aksariyat gazetalardagi shahvoniy hikoya va maqolalarga oʻz munosabatimizni bildirar ekanmiz, shunday Gazeta ochishdan maqsad — pul topish, daromadli boʻlish. Lekin bu xalqning maʼnaviy tubanlikka, tor dunyoqarashga sudrash hisobiga boʻlmasligi kerak, Lekin koʻpgina xususiy gazeta sahifalarida zoʻravonlik, fahsh, shahvoniyatga boshlovchi hikoya va qissalarni uchratishimiz mumkin. Negaki, bu bozor iqtisodiyoti. «Talab va taklif», degan qatʼiy xulosasi bizni ajablantirdi. Toʻgʻri, bozor iqtisodiyotida talab va taklifning oʻrni katta. Ammo bozor qonuniyatlari bilan maʼnaviyatni belgilash qanchalik toʻgʻri boʻlar ekan?

Eslaylik, ulugʻ adib Abdulla Qodiriy «Oʻtkan kunlar» romanida Otabek va Kumushning visol onlarini pardali, sirli va ayni paytda jozibali qilib emas, aksincha, besh-olti qogʻoz hajmida ochiq-oshkor, tuban bir tarzda tasvirlasa boʻlmasmi edi. Yoʻq, adibimiz bunday qilmas, aniqrogʻi, qila olmas edi. Chunki, Abdulla Qodiriydagi botiniy ulugʻvorlik, millatga boʻlgan mehru muhabbat, chin insoniy fazilatlar — hayo, nomus, gʻurur yoʻl qoʻymas edi. Bunday misollarni istagancha keltirish mumkin. Bu kabi asarlarni ichdan yoritib turgan nur — Vatanga, xalqqa, insoniy muhabbatga boʻlgan sadoqatdir.

Bugungi xususiy nashrlarning aksariyatida mezon — oʻlchovning oʻzi yoʻq. Ular uchun mezonsizlik — mezon, gʻoyasizlik — gʻoya vazifasini bajarmoqda. Gʻayri axloqiy va mutlaqo gʻayri milliy sarguzashtlarning mualliflari oʻzbekona muhitda tarbiya topganmikan oʻzi, deb oʻylab qolasan kishi.

Shuningdek, musiqa kanallari orqali uzluksiz ravishda berilayotgan saviyasiz kliplar, kinolar ham xalqni ishontirayotgani, kuldirayotgani, vaqti kelganda yigʻlatayotgani ogʻriqlidir. «Sariq matbuot» deb nom olgan axboriy vosita esa birinchi sahifasida bong urib, hayqirib, xuddiki maʼnaviyatsizlikni, madaniyatsizlikni qoralaydiyu, lekin ikkinchi sahifasidan oʻsha maʼnaviyatni, oʻsha madaniyatni oʻzi buzib turibdi. Gap chala pishgan tarvuzdek bemaza qoʻshiqlar, «qoʻlbola» kinolar yoxud oʻz soʻziga oʻzi amal qilolmaydigan ayrim ommaviy axborot vositalarida emas, balki ular tomonidan xalq maʼnaviyatiga, axloqiga, samimiy tushunchalariga yetkazilayotgan bemisl zarardadir. Bunday illatga, muammoga qarshi qanday samarali kurashish mumkin?

Albatta, bugungi kunda internet tizimida yaratilgan ijtimoiy tarmoqlar o'zining ijobiy taraflari bilan bir qatorda yoshlar ma'naviyatiga o'zlarining salbiy oqibatlari bilan ta'sir o'tkazib kelmoqda. Bu tarmoqlardagi mashhur san'atkorlarning o'zaro tortishuvlari, oilaviy, shaxsiy hayotlarini yoritib borishlari chegara bilmas darajaga chiqmoqda. Ularning chiroyli moddiy hashamatli hayotlarini, chet el sayohatlari-yu, yangi tug'ilgan farzandlarini ko'z-ko'z qilishlari oddiy fuqarolarning ayniqsa yoshlarning ma'naviyatiga qay darajada salbiy ta'sir etayotganligini xatto o'ylab xam ko'rishmaydi. Aslida ular ma'naviyat-madaniyat vakillari sifatida boshqa amaliy ishlarini namuna qilib ko'rsatsalar yaxshi bo'lar edi. Masalan, shu kunlarda o'qigan badiiy asarlari yoki kinofilmlari, spektakllari haqida, yoki jamiyatimizdagi muxtoj oilalar yoki iqtidorli lekin sharoiti yaxshi bo'lmagan yoshlarni qo'llab-quvvatlashlari haqida ma'lumot berib, yoritsalar milliy qadriyatlarimizning davomchisi, targ'ibotchisi bo'lishlari mumkin edi.

Ayrimlar bu jarayonlarni demokratiya bilan bog'laydilar. Demokratiya - tartibsizlik, degani emas. Aslida demokratiya tushunchasi G'arb yoki Sharqqa tegishli alohida topildi ham emas. Uning vujudga kelishi ongli insonning umumtafakkuri rivojlanishiga daxldor, idrokning yangi qirralari namoyon bo'lishi bilan bog'liq. Bunday hodisa esa ikkala makonda ham sodir bo'lgan o'z vaqtida. Demokratiyaning sodda va o'zgarmas mazmuni - vijdon erkinligi! Vijdon degan so'zning ortida yuksak ma'naviyatdan rang olgan vatanparvarlik, millatparvarlik, odamiylik, imon-e'tiqod, sadoqat, uyat, or-nomus, sharmu hayo, andisha kabi o'ta nozik xislatlar turishini juda yaxshi bilamiz.

O'zaro yordam, jamoaviylik, hamdardlik, mehr-oqibat ham inson tabiatini tashkil etuvchi fundamental qadriyatlardir. Virtual voqelik ularni deformatsiyaga uchratmoqda.

Virtual voqelik, simulyakrlar dunyosi, kompyuterdagi ularning ko'pvariantligi ushbu olam bilan bog'lanib qolgan kishining an'anaviy qarashlarini, qadriyatlar tizimini, qabul qiladigan qarorlari, xulq-atvori oqibatlariga nisbatan uning javobgarlik hissini zaiflashtirib yubordi

Bugungi O'zbekiston zamini tarixan «Buyuk ipak yo'li»ning asosiy chorrahasi bo'lgan. Dunyoni o'z bilimi va salohiyati bilan lol qoldirgan allomalar, fozil zotlar bizning ajdodlarimiz edi. Sharqning buyuk uyg'onishini harakatga keltirgan asosiy kuch ham aslida bizning bobolarimiz orasidan chiqqan al-Xorazmiy, Ibn Sino, Beruniy, Forobiy, Imom al-Buxoriy, az-Zamaxshariy, at-Termiziy, Mirzo Ulug'bek, Ali Qushchi, Navoiy, Bobur tsingari yetakchilar edi. Bugun-chi, bugun bizning yoshlar boboyu momolariga munosib bo'la olyaptimi?! Ular o'z imkoniyatlari, salohiyatlaridan yetarlicha foydalana olishyaptimi?. Albatta, istiqloлга erishgan

Vatan farzandlari bugun dunyo ko'rmogda, xoh sport sohasida, xoh bilim borasida bo'lsin, jahonda o'zimizga yarasha o'rnimiz, nufuzimiz borligini baholi qudrat namoyish etishyapti. Agar bokschilarimiz Italiyada o'tkazilgan jahon chempionatidan oltin medal bilan qaytishgan bo'lsa, matematiklarimiz kamida kumush medal bilan kelishmogda.

Biroq ma'naviyatga ta'sir etuvchi madaniyatimizda uchrayotgan ayrim kamchiliklar dilni xira qiladi. Bunga G'arbning nima aloqasi bor, dersiz. Hamma aybni osongina G'arbgaga ag'darib, o'zingni oqlama, dersiz. Ha, G'arb yaxshimi-yomonmi, to'g'rimi-xatomi o'z yo'lidan ketyapti. Ammo bizda so'nggi vaqtlarda xalqning saviyasini tushirib yuborayotgan «ijodiy» asarlarning yuzaga kelishini qanday hodisa bilan izohlamang, ildizi «g'arbcha madaniyat»ga borib taqalayotgani ajablanarlidir

Tinimsiz axborot oqimi vujudga keltirayotgan global muhitda milliy qadriyatlar, o'ziga xoslikni ifodalovchi oltin an'analar «zanglab» ketyapti. Buni televideniye, radio, matbuot, turli mavzu va mazmundagi kinolar, qo'shiqlar, ularga ishlangan turli darajadagi kliplar zanglatayapti. Imon, e'tiqod va burchdan hosil bo'lgan Aql tarozusiga qo'yib o'lchanmagan, xayolga kelgan dastlabki «g'oya»ni andisha qilmay, bemalol «mahsulot» o'rnida atrofdagilarga ulashilayotgan jamiyatda inson ongi tobora o'tmaslashib ketyaptiki, u Gabriyel Garsia Markesning «xotirasiz»larini («Yolg'izlikning yuz yili» romani) ayni haqiqatga aylantirmogda. Bu ham G'arbda.

### **XULOSA VA TAKLIFLAR**

Xulosa qilib aytganda, yosh avlodni umuminsoniy va milliy qadriyatlar ruhida tarbiyalash zamon talabi bo'lib kelmogda. Zero, dunyodagi zo'ravon, tajovuzkor kuchlar bugun niyatlari hamda maqsadlarini emas, balki harakat uslublarini o'zgartirdilar. Ularning nishoni bugun millat qadriyatlari, tarixi, madaniyati, axloqi, ma'naviyatidir.

Bunday g'arbcha «demokratiya»ni niqob qilib, yurtimizga turli yo'llar bilan kiritilayotgan har qanday tahdidlarga ongli ravishda to'siq qo'yish, o'z millatimizning buyuk o'zanlaridan kuch olgan ma'naviy immunitetimizni hosil qilishimiz bugungi kun talabidir. Shuning uchun quyidagi jixatlarga e'tibor qaratmog'imiz lozim:

- milliy qadriyatlarimizni bola ongiga singdirib borish;
- yoshlarning o'z oldilariga aniq maqsad qo'yishlari, o'z istiqbolini yaratishlariga ota-ona kichik yoshdan e'tibor berishi;
- ota-onalar bolalar bilan informasion manbalardan foylanayotgan vaqtda birgalikda axborotlarni taxlil etib borishga o'rgatish, shu yo'l bilan mafkuraviy immunitetni hosil qilish;

- bolalarda OAVdan, mobil telefonlardan foydalanish madaniyatini shakllantirib borish;
- internetomaniyaning oldini olish;
- yoshlarni bo'sh vaqtini nazorat qilish, foydali ishlarga, to'garaklarga jalb qilish;
- bolalarni badiiy adabiyotlarni o'qishga o'rgatish;
- OAVlardagi ko'rsatuvlar, eshittirishlar, ma'lumotlarni muntazam nazorat qilishni, saralashni yo'lga qo'yish;
- internet kafe kabilarning faoliyatini chegaralash va nazorat qilish.

Yurtboshimiz Shavkat Mirziyoev yoshlar tarbiyasi butun millat oldidagi ulkan mas'uliyatli vazifa ekanligini ta'kidlab: “Agar farzandimizga to'g'ri tarbiya bermasak, har kuni, har daqiqada uning yurish-turishi, kayfiyatidan ogoh bo'lib turmasak, ularni ilmu hunarga o'rgatmasak, munosib ish topib bermasak, bu omonatni boy berib qo'yishimiz hech gap emas”[3], deya takidlaydilar.

Axborot ta'sirida yoshlar mustaqil ravishda tafakkur qilish va ularning qarashlarini, qadriyatlarini va ideallarini shakllanishi masalalari ular ongida axborot olamini tartibga solish yo'llarini izlashni, axborot bilan muomala qilishning yangi usul va ko'nikmalari tizimini ishlab chiqish va shakllantirishni taqozo etmoqda.

#### **FOYDALANILGAN ADABIYOTLAR RO'YXATI (REFERENCES)**

1. Albert Shveyser - Kultura i etika (1973).str-36
2. O'zbekiston Respublikasi Prezidenti Sh.Mirziyoev.Ma'naviy-ma'rifiy ishlar tizimini tubdan takomillashtirish, bu borada davlat va jamoat tashkilotlarining hamkorligini kuchaytirish masalalari bo'yicha videoselektor yig'ilishidan ma'ruzasi . 2021yil 19 yanvar
3. Shavkat Mirziyoev. Vatanimiz taqdiri va kelajagi yo'lida yanada hamjihat bo'lib, qat'iyat bilan harakat qilaylik. – T.: O'zbekiston, 2017- B 21
4. Mamasaliev, M. M. (2020). MAIN DIRECTIONS OF THE INFLUENCE OF MODERN CIVILIZATION ON THE SPIRITUAL IMAGE OF THE INDIVIDUAL. *Вестник науки*, 3(11), 5-8.
5. Буриев, И. И., & Мамасалиев, М. М. (2020). ПАТРИОТИЧЕСКОЕ ВОСПИТАНИЕ МОЛОДОГО ПОКОЛЕНИЯ. *Вестник науки и образования*, (22-2 (100)).
6. Курбонова, М. Б., & Мамасалиев, М. М. (2020). СТРУКТУРА СОЦИАЛЬНОГО СТАТУСА МОЛОДЕЖНОГО СООБЩЕСТВА. In *ИННОВАЦИОННОЕ РАЗВИТИЕ: ПОТЕНЦИАЛ НАУКИ И СОВРЕМЕННОГО ОБРАЗОВАНИЯ* (pp. 210-213).



7. Allanazarov, M. K., & Mamasaliev, M. M. (2020). ANALYSIS OF COMPREHENSION METHODS IN THE GNOSEOLOGY OF ALLAME TABATABAI. In *ИННОВАЦИОННОЕ РАЗВИТИЕ: ПОТЕНЦИАЛ НАУКИ И СОВРЕМЕННОГО ОБРАЗОВАНИЯ* (pp. 106-109).
8. Mamasaliev, M. M. (2020). INCREASING THE EDUCATIONAL OPPORTUNITIES OF SOCIAL INSTITUTIONS IN THE PROCESS OF INNOVATIVE DEVELOPMENT. In *ИННОВАЦИОННОЕ РАЗВИТИЕ: ПОТЕНЦИАЛ НАУКИ И СОВРЕМЕННОГО ОБРАЗОВАНИЯ* (pp. 204-206).
9. Мамасалиев, М. М., & Нематов, Д. С. (2019). ВОПРОСЫ ИСПОЛЬЗОВАНИЯ ИНФОРМАЦИОННЫХ ТЕХНОЛОГИЙ В ВЫСШЕМ ОБРАЗОВАНИИ. *Актуальные научные исследования в современном мире*, (4-4), 70-72.
10. Pulatov Sh.N. Sankhya-ancient Indian philosophical school. // PUSTAK BHARATI RESEARCH JOURNAL// JAN-June. ISSUE Toronto, Canada. No: 1-2, 2020.
11. PULATOV SH.N. XIX asr oxiri - XX asr boshlarida Hindistondagi ijtimoiy-siyosiy vaziyat. *Academic Research In Educational Sciences*. Volume 1. 2020 468-474 P.
12. Po'latov, Sh.N., Rabindranat Tagorning Hindiston ilm-ma'rifatga qo'shgan xissasi. // "SCIENCE AND EDUCATION" Scientific journal Volume 1, Special issue 2020 136-144 P.
13. Po'latov, Sh.N., Hindistonda pedagogik ta'limning rivojlanish bosqichlari. // "SCIENCE AND EDUCATION" Scientific journal Volume 1, Special issue 2020 21-27 P.
14. Jurayev SH.S., Abu Ali ibn Sinoning falsafiy qarashlarida baxt-saodat masalasi // *Academic Research in Educational Sciences*, 2 (Special Issue 1), 395-401 P.
15. Saidov S.A., Ibn al-Muqaffaning islom tarjima san'atiga qo'shgan hissasi. // "Oriental Renaissance: Innovative, educational, natural and social sciences" Scientific journal Volume 1, 2021. 332-336 P.
16. Очилова, Н. Р., Мамасалиев, М. М., & Астанов, А. Р. (2020). ВНИМАНИЕ ВОСПИТАНИЮ ГАРМОНИЧНО РАЗВИТОГО МОЛОДОГО ПОКОЛЕНИЯ. *International Independent Scientific Journal*, (14-2), 18-20.
17. Очилова, Н. Р., & Мамасалиев, М. М. (2016). Структура образа жизни молодежи Узбекистана на современном этапе развития. *Молодой ученый*, (5), 587-588.
18. Mamasaliev, M. M., & Elboeva, S. B. (2019). RELIGIOUS-PHILOSOPHICAL DOCTRINES OF SARVEPALLI RADHAKRISHNAN. *Theoretical & Applied Science*, (11), 339-342.

19. Мамасалиев, М. М., & Бўриев, И. И. (2019). ИНФОРМАЦИОННАЯ БЕЗОПАСНОСТЬ УЧАЩИХСЯ-ОДНО ИЗ ОСНОВНЫХ НАПРАВЛЕНИЙ ДЕЯТЕЛЬНОСТИ ПЕДАГОГА. In *ФУНДАМЕНТАЛЬНЫЕ ОСНОВЫ ИННОВАЦИОННОГО РАЗВИТИЯ НАУКИ И ОБРАЗОВАНИЯ* (pp. 188-190).
20. Очилова, Н. Р., & Мамасалиев, М. М. (2021). ХАРАКТЕРИСТИКИ ВОСТОЧНОЙ И ЗАПАДНОЙ ЦИВИЛИЗАЦИИ В ПРОЦЕССЕ ГЛОБАЛИЗАЦИИ. *Проблемы науки*, 43.

## **KASBIY TERMINOLOGIK LUG'AT BOYLIGINI O'RGATISHDA ZAMONAVIY PEDAGOGIK TEXNOLOGIYALARNING O'RNI**

*Madina Xasanova*

*Qo'qon Davlat pedagogika instituti*

*fakultetlar aro chet tili kafedrası o'qituvchisi*

**Annotatsiya:** Ushbu maqolada zamonaviy pedagogik texnologiyalar va ularning ta'limdagi o'rni haqida so'z boradi, shuningdek kasb hunar leksikasi va terminologik leksikaning xususiyatlari va ularning bir biridan farqlari o'rganilgan.

**Kalit so'zlar:** kasb- hunar leksikasi, terminologik leksika, amaliyot, asar, asos, izoh, zabtkor, navosoz, navoxon, shogird, peshqadam, sovrin, matematika, nekrolog, plenum, realism, aktualizatsiya, aksentologiya, alliteratsiya.

**Аннотация:** В статье рассматриваются современные педагогические технологии и их роль в образовании, а также особенности профессиональной лексики и терминологической лексики и их отличия друг от друга.

**Ключевые слова:** профессиональная лексика, терминологическая лексика, практика, работа, основы, комментарий, завоевание, навосоз, навохон, ученик, лидер, премия, математика, некролог, пленум, реализм, актуализация, акцентология, аллитерация.

**Abstract:** This article discusses modern pedagogical technologies and their role in education, as well as the features of professional vocabulary and terminological vocabulary and their differences from each other.

**Keywords:** professional vocabulary, terminological vocabulary, practice, work, basis, commentary, conquest, navosoz, navokhon, student, leader, prize, mathematics, obituary, plenum, realism, actualization, accentology, alliteration.

### **KIRISH**

O'zbek tilining barcha leksik resurslarida bo'lgani kabi atamalarning ham o'z boyish yo'llari bor va ular tilimiz taraqqiyotidagi umumiy qonuniyatlarga muvofiq keladi. Dunyoda chetdan so'z o'zlashtirmagan birorta ham til yo'q, degan qarash uning terminologiyasiga ham to'g'ri keladi. "Hamma tillarda ham yangi tushunchani ifodalash uchun yo boshqa tildan tayyor termin qabul qilinadi, yo shu tilning o'zida mavjud bo'lgan so'z yoki termindan foydalaniladi, yo bo'lmasa yangi termin yasaladi" deb yozadi S.Akobirov. E'tirof etish kerakki, o'zbek tilida chetdan qabul qilingan ilmiy-texnikaviy atamalarning salmog'i katta. An'anaga ko'ra ularni quyidagi yo'nalishlarda o'rganamiz:

Arabcha: amaliyot, asar, asos, izoh, ilm, in'ikos, ilova, isloh, istiloh, islohot, maqola, misol, masala, maxraj, manfiy, musbat, mavzu, mazmun, mantiq, ma'naviy, ma'rifiy, muqaddima, mushohada, tajriba, taqriz, tahlil, uslub, fan, falsafa va hokazo.

Forscha-tojikcha: bastakor, duradgor, zabtkor, navosoz, navoxon, shogird, peshqadam, sovrin, sozanda, ustoz, chavandoz, yakkaxon, havaskor, hamshira kabi.

Ruscha-baynalmilal: abzats, agronomiya, agrotexnika, arxeologiya, gazeta, kodeks, lingvistika, matematika, nekrolog, plenum, realism, romantiam, sessiya, syezd, fizika, fonetika, fonologiya va hokazolar. Ularning ma'lum qismlari:

Lotincha: abbreviatsiya, abstrakt ot, agglyutinatsiya, adverbializatsiya, adyektivatsiya, aktualizatsiya, aksentologiya, alliteratsiya, areal, artikulyatsiya, assimilyatsiya, affiks, affiksoid, affrikata kabi.

Yunoncha: allegoriya, allomorph, allofon, alfavit, amorf tillar, analitik tillar, analogiya, anomaliya, antiteza, antonym, antroponim, apokopa, arxaizm, aforizm singari.

### **ADABIYOTLAR TAHLILI VA METODLAR**

Tadqiqot jarayonida ilmiy bilishning obyektivlik usulidan foydalanildi. Kasbiy terminologik lug'at boyligini o'rgatishda zamonaviy pedagogik texnologiyalarning roli obyektiv ochib berildi. pedagogik texnologiyalarning rivojlanish davri tarix nuqatayi-nazaridan tahlil etildi. G.K. Selevkoning "Современные образовательные технологии" nomli kitobi mantiqiy izchillik jihatdan tadqiq qilindi. Psixologiya fanning strukturasi tekshirish, bilimlarning tartibini aniqlash, ular tasnifini amalga oshirish alohida o'rin egallaydi.

### **MUHOKAMA VA NATIJALAR**

Keyingi yillarda mustaqillik sharofati bilan respublikamiz miqyosida yuz bergan ijtimoiy-siyosiy o'zgarishlar tilimiz taraqqiyotiga, xususan uning terminologik rivojiga katta ta'sir ko'rsatdi. "Davlat tili haqida"gi Qonunning yuzaga kelishi munosabati bilan fanlarning turli yo'nalishlari bo'yicha atamashunoslik sohasida islohotlar o'tkazish, ularni "o'zbekchalashtirish"ga imkoniyat yaratildi. Ulug' ma'rifatparvar Fitrat 1921 yildagi til, imlo qurultoyida kontrrevolyutsion "Chig'atoy gurungi" tashkilotining dasturini bayon etib, o'zbek tilidan yot so'zlar (arabcha, forscha, ruscha)ni chiqarib tashlasak, buyuk idealimiz bo'lgan turkchilikka birlashamiz, deb ochiq-oydin aytdi. Ular(tilning sofliqi uchun kurashuvchilar - mualliflar)... ko'plab qadimiy so'zlarni tiriltirishni, o'zbek adabiy tiliga qabul qilishni tavsiya qildilar. Masalan, arabcha zahmat, xalq, duo, nasihat, rais, olam, kitob, maktub so'zlari o'rniga emgak, el, oqish, o'g'ut, boshliq, ochun, bitik, yozoq so'zlarini, forscha shahar, guvoh, tajriba so'zlari o'rniga baliq, taniq, sipok so'zlarini, ruscha parovoz, poyezd, revolyutsiya, proletar, samovar, pochta, agronom, elektr, geografiya, botanika, astronomiya, morfologiya, sintaksis kabi so'zlar o'rniga o'txona, otash arava, o'zgarish, yo'qsil, o'zi qaynar, choparxona, ekin bilg'ich, simchiroq, yer biligi, o'simlik biligi, yulduz biligi, sarf, nahv kabi so'z va

iboralarni ishlatishni ko'tarib chiqdilar. Bundan shunday xulosa kelib chiqadiki, yangi tavsya etilayotgan so'zlarning ma'qul kelishi va me'yorlashishi ularni tilda avval qo'llanilib kelinayotgan yoki kelinmayotganiga ham bog'liq. Boshqacha aytganda, ularni ko'rish va eshitishga odatlanish me'yorlashishga ko'maklashadi. Kasb-hunar leksikasi bir qancha xususiyatlari bilan terminologik leksikadan farqlanadi. Asrlar davomida yaratiladigan kasb-xunarga oid so'zlar ma'lum kasb-hunar kishilari orasidagina qo'llaniladi va ular og'zaki nutq jarayonida shakllangan bo'ladi. Bu guruh so'zlarning imkoniyati bir kasb-hunar va u bilan shug'ullanadigan kishilar doirasida chegaralangan. Shu tufayli ularning dialectal variantlari mavjud bo'lishi ham mumkin. Bunday xususiyatlari bilan ular atamalarga qarama-qarshi turadi. Chunki atamalar fan va texnika, sanoat va qishloq xo'jaligi, ma'naviyat va madaniyat sohasiga doir rasmiy tushunchalarni ifodalaydi va ular tegishli mutasaddilar tomonidan nazorat qilib boriladi. Ilmiy tushuncha ifodasi sifatida asosan yozma shaklda vujudga keladi va umumjahon yoki umummilliy ahamiyatga ega bo'ladi.

Tilda ma'lum paytda paydo bo'lib, asosan so'zlashuv nutqida qo'llanilib va me'yorlashib, lug'atlarga kirib ulgurmasdanoq iste'moldan chiqib ketadigan birliklar ham uchraydi. Ayollar ko'ylak qilib tikadigan turli xil materiallar va ayrim kiyim nomlari haqida shunday deyishimiz mumkin: kelin kiysin, qaynonasi kuysin; marg'ilon nusxa, bargi karam, namozshomgul, tohir-zuhra, suv parisi, skarlet kabilar. Bundan shunday xulosa kelib chiqadiki, tildagi me'yoriy holatlarni tayinlashda har bir tilning o'z ichki qonun-qoidalariga tayanib, ko'pchilikka ma'qul bo'lish-bo'lmaslik jihatlari e'tiborga olinishi kerak. "O'qitishning ilg'or shakllari va yangi pedagogik texnologiyalarni, ta'limning texnik va axborot vositalarini o'quv jarayoniga joriy etish" "Ta'lim to'g'risida"gi davlat Qonunida hamda Kadrlar tayyorlash milliy dasturida qat'iy belgilab qo'yilgan. Zamonaviy pedagogik texnologiya boshqa sohalardagi texnologik jarayonlar bilan uzluksiz boyib boradi va an'anaviy o'quv jarayoniga, uning samarasini oshirishga ta'sir ko'rsatishning yangi imkoniyatlarini egallab oladi. O'quv-tarbiyaviy jarayonni texnologiyalashtirish tarixiy voqelik va jarayondir.

Axborotlashtirish bu jarayondagi inqilobiy burilish va uning muhim bosqichidir. Oddiy til bilan aytganda, ta'lim tizimida axborot texnologiyasi – bu "o'quvchi yoki talaba–kompyuter" o'rtasidagi muloqotdir. Shunday ekan ayni damda ta'lim sohasidagi dolzarb mavzulardan biri bu zamonaviy pedagogik texnologiya va uni ta'limdagi o'rni hisoblanadi. Tilimizning hozirgi mavqei nuqtai nazaridan nutqimizda unumli-unumsizligidan, me'yorlashgan-me'yorlashmaganligidan qat'i nazar, bu birliklar lug'atlarda qayd etilishi va kelgusi avlodlar uchun saqlab qolinishi lozim.

**FOYDALANILGAN ADABIYOTLAR RO'YXATI (REFERENCES)**

1. Селевко Г.К. Современные образовательные технологии. – М.: Народное образование, 1998.
2. Tolipova J., Numonova N. Ta'lim-tarbiya jarayonida ZPT. / – T.: “Xalq ta’limi” jurnali, 2002, № 3. 20-24-b.
3. Yo‘ldoshev J.G‘., Usmonov S.A. PT asoslari./ T.: O‘qituvchi, 2004.
4. Xo‘jayev N.X., Xodiyev B.Y., Baubekova G.D., Tilabova N.T.
5. Yangi PT. O‘quv qo‘llanma. – T.: Fan, 2002.
6. Qudratov R. O‘quv faoliyati – ijtimoiy hodisa. / “Xalq ta’limi”
7. jurnali, 2002, № 4. 58-61-b.
8. Pulatov Sh.N.Sankhya-ancient Indian philosophical school. //PUSTAK BHARATI RESEARCH JOURNAL// JAN-June. ISSUE Toronto, Canada. No: 1-2, 2020.
9. PULATOV SH.N. XIX asr oxiri - XX asr boshlarida Hindistondagi ijtimoiy-siyosiy vaziyat. Academic Research In Educational Sciences. Volume 1. 2020 468-474 P.
10. Po‘latov, Sh.N., Rabindranat Tagorning Hindiston ilm-ma’rifatga qo‘shgan xissasi.// “SCIENCE AND EDUCATION” Scientific journal Volume 1, Special issue 2020 136-144 P.
11. Po‘latov, Sh.N., Hindistonda pedagogik ta’limning rivojlanish bosqichlari. //“SCIENCE AND EDUCATION” Scientific journal Volume 1, Special issue 2020 21-27 P.
12. Jurayev SH.S., Abu Ali ibn Sinoning falsafiy qarashlarida baxt-saodat masalasi // Academic Research in Educational Sciences, 2 (Special Issue 1), 395-401 P.
13. Saidov S.A., Ibn al-Muqaffaning islom tarjima san’atiga qo‘shgan hissasi. // “Oriental Renaissance: Innovative, educational, natural and social sciences” Scientific journal Volume 1, 2021. 332-336 P.
14. Hasanboyev J., Sariboyev H., Niyozov G., Hasanboyeva O., Usmonboyeva M. Pedagogika. O‘quv qo‘llanma. – T.: Fan, 2006.

---

**DIVERSIFIKATSIYA XUDUDLAR SANOATNI MUVOZANATLI  
STRATEGIK RIVOJLANTIRISH YO‘NALISHLARI**

*Davronbek Sharibjonovich Raximov*

*Farg‘ona davlat universiteti*

*tayanch doktoranti*

[davronbek.raximov87@gmail.com](mailto:davronbek.raximov87@gmail.com)

**Annotatsiya:** Maqolada sanoatni diversifikatsiyalash bo‘yicha ayrim yondashuvlar tadqiq qilingan, sanoat diversifikatsiyasining asosiy natijalaridan biri ishlab chiqilgan, diversifikatsiyalashgan kompaniya, xududlarda sanoat ishlab chiqarishini diversifikatsiyalash jarayonlarini rivojlantirish yuzasidan ilmiy taklif va amaliy tavsiyalar ishlab chiqilgan.

**Tayanch so‘zlar:** diversifikatsiyalash, yangi uklad texnologik talab, mintaqa, sanoat siyosati, koronavirus pandemiyasi.

**DIVERSIFICATION REGIONS BALANCED STRATEGIC  
DEVELOPMENT OF INDUSTRY**

*Davronbek Sharibjonovich Raximov*

*Fergana State University*

*base doctoral student*

[davronbek.raximov87@gmail.com](mailto:davronbek.raximov87@gmail.com)

**Annotation:** The article explores some approaches to industrial diversification, develops one of the main results of industrial diversification, a diversified company, scientific proposals and practical recommendations for the development of processes of diversification of industrial production in the regions.

**Keywords:** diversification, new technological requirements, region, industrial policy, coronavirus pandemic.

**ДИВЕРСИФИКАЦИЯ РЕГИОНОВ СБАЛАНСИРОВАННОЕ  
СТРАТЕГИЧЕСКОЕ РАЗВИТИЕ ОТРАСЛИ**

*Давронбек Шарибжонович Рахимов*

*Ферганский Государственный Университет*

*базовый докторант*

[davronbek.raximov87@gmail.com](mailto:davronbek.raximov87@gmail.com)

**Аннотация:** В статье исследуются некоторые подходы к диверсификации промышленности, разрабатывается один из основных результатов диверсификации промышленности, диверсифицированная компания, научные предложения и практические рекомендации по развитию процессов диверсификации промышленного производства в регионах.

**Ключевые слова:** диверсификация, новые технологические требования, регион, промышленная политика, пандемия коронавируса.

### **KIRISH.**

O‘zbekiston Respublikasini 2017-2021 yillarda va 2030 yilgacha uzoq muddatli istiqbolda ijtimoiy-iqtisodiy rivojlantirish va “Sanoatni rivojlantirish va uning raqobatbardoshligini oshirish”ga qaratilgan davlat dasturlarida mintaqalar sanoatini o‘stirishni ta‘minlash, iqtisodiy faoliyat alohida turlarini rivojlantirishda haddan tashqari tabaqalashuvni yo‘qotishning samarali vositasi sifatida diversifikatsiyalashga katta e‘tibor qaratilmoqda.

Sanoatni diversifikatsiyalash vazifasi ob‘ektiv xususiyatga ega, u “bilimlarga asoslangan” axborotlashgan jamiyatga va iqtisodiyotga o‘tish bilan bog‘liq ravishda texnologik ta‘limotlarning almashinishi, globallashuv bilan ilg‘orlashgan XXI asr voqeliklari bilan belgilanadi.

Ushbu maqolaning maqsadi ishlab chiqarishni rivojlantirishga innovatsion yondashuv sifatida sanoatda diversifikatsiyalashning mazmuni va ahamiyatini yoritishdan iborat. Qo‘yilgan maqsad asosida diversifikatsiya jarayoni tushunchasining mazmunini, ushbu jarayonning rivojlanish bosqichlarini tavsiflash hamda O‘zbekistonda rivojlanish manbalarini ajratish ishning vazifalari hisoblanadi.

**Tadqiqotning ob‘ekti** – hududlarda canoat ishlab chiqarishini diversifikatsiyalash jarayonida tajribalari va amaliyoti.

**Tadqiqot usullari:** rasmiy-mantiqiy, tarixiy, tizimli.

Tadqiqotlar shuni ko‘rsatadiki, barqaror iqtisodiy o‘shishning eng muhim garovi – raqobatdosh mahsulotlar ishlab chiqarish, ular uchun yangi xalqaro bozorlar topish va eksportni ko‘paytirish, tranzit salohiyatidan to‘liq foydalanish hisoblanadi.

### **MAVZUGA OID ADABIYOTLARNING TAHLILI.**

S.Yu. Glazev o‘z asarlarida diversifikatsiya tarkibiy islohotlar singari tizimning iqtisodiy samarali unsurlarini topish jarayoni sifatida o‘rganilishini qayd etadi. YA‘ni tarkibiy islohotlar samaradorlik va maqbullik kabi tushunchalar bilan bog‘liqdir. O.Krasilnikov “ishlab chiqarish tarkibini progressiv rivojlantirishdan maqsad va mezoni uning samaradorligini oshirish ekanligini qayd etadi, maqbullik nuqtai nazaridan esa “qolgan barcha sharoitlar teng bo‘lganda, maqbullik – ishlab



chiqarishning muvaffaqiyatli amal qilishining zaruriy tarkibiy qismi va muqarrar belgisi ekanligini ta'kidlaydi». SHu sababli sanoat sektori tarkibiga tatbiqan maqbullik mezoni bo'lib muvozanatlik belgisi xizmat qilishi mumkin bo'lib, u iqtisodiyot sanoat sektorining amal qilish samaradorligini belgilaydi. SHunday qilib, sanoat diversifikatsiyasining asosiy natijalaridan biri uning yanada muvozanatlashgan tarkibi bo'lishi zarur. Ko'plab iqtisodchilarning fikricha, iqtisodiyot sanoat sektorining muvozanatlashgan tarkibi tizimning maqbul holati hisoblanadi. Muvozanatlashganlik ishlab chiqarish va iste'mol sohalarini o'rtasidagi nisbatlarning muvozanatini, qayta ishlovchi va undiruvchi ishlab chiqarishlar ulushlarining maqbul nisbatini ko'zda tutib, ularning muvozanati sanoatda fan va texnologiyalarning rivojlanishi bilan belgilanadi. SHunday qilib, muvozanatlashganlik – bu iqtisodiy rivojlanishning yangi bosqichi va yangi uklad texnologik talablariga muvofiq, shakllantiriladigan tarkibiy tuzilma yangi muvozanatli holatidir.

F. Kotlarning fikricha, diversifikatsiya yangi tarmoqlarga birlashish hisobiga firmaning o'sishini amalga oshirish usuli hisoblanadi.

Hozirgi zamon lug'ati quyidagi ta'rifni beradi: "Diversifikatsiya (lot. *diversus* — turli + *facere* — qilmoq so'zidan olingan):

- 1) xilma-xillik, har tomonlama rivojlanish;
- 2) ixtisoslashgan firmalarning (sanoat, transport, qurilish) boshqa ishlab chiqarish tarmoqlari, xizmat sohalariga birlashishi; diversifikatsiya natijasida ko'p tarmoqli majmualar vujudga keladi;
- 3) ishlab chiqariladigan buyumlar va ko'rsatiladigan xizmatlar turlari va assortimentining kengayishi yuz beradi".

I. Ansoff tomonidan berilgan umumiy ta'rif quyidagicha: diversifikatsiya — bu aniq olingan korxonalar tomonidan mavjud resurslarni boshqa faoliyat sohalariga qayta taqsimlash jarayoniga nisbatan qo'llaniladigan tushunchadir. Ushbu jarayon yangi texnologiyalarga o'tish, yangi bozorlarga qo'shilish va yangi ishlab chiqarish tarmoqlariga joriy qilish imkoniyatiga tegishlidir. Kelajakda ishlab chiqariladigan mahsulot mutlaqo yangi, uni ishlab chiqarish uchun investitsiya zarur bo'ladi.

T. Kononing fikricha, bir kompaniyaning mahsuloti juda tor qo'llanishga ega bo'lsa, bunday kompaniya ixtisoslashgan kompaniya hisoblanadi. Agar ular xilma-xil qo'llanishini topsa, diversifikatsiyalashgan kompaniya bo'ladi. Biroq bozor munosabatlarining rivojlanishi aniq olingan vaqtda korxonani vaqt dinamikasida ixtisoslashgan korxonaga diversifikatsiyalashganiga yoki aksincha, o'zgarishi mumkinligi sababli birinchi yoki ikkinchi turga mutloq va nisbiy jihatdan kiritilishiga majbur qiladi.

B.A. Chubning fikricha, ishlab chiqarish diversifikatsiyasining mazmuni makroiqtisodiy darajadan tortib, global darajaga qadar barcha darajalarda iqtisodiy tizimlar tabaqalashganligining oʻsishi obʻektiv jarayonidan iborat. Bunda diversifikatsiya ikkita qarama-qarshi jarayonlarning dialektik birligi sifatida chiqadi: tarkibiy-funksional tabaqalashuv va maʼlum iqtisodiy tizim doirasida turli-tuman unsurlarning integratsiyalashuvi. SHu orqali ishlab chiqarishning diversifikatsiyalashuvi iqtisodiy tizimning doimiy rivojlanishi uzviy unsuri sifatida yoritiladi.

Ishlab chiqarish diversifikatsiyasining birinchi darajali ahamiyati doimiy oʻsib borayotgan ehtiyojlarni qondirish uchun moddiy va maʼnaviy neʼmatlar xilma-xilligini oshirishning zarurligidir. Bu esa ishlab chiqarish va tijorat faoliyatini tashkil qilishning innovatsion shakllarini joriy qilish yordamida yangi tovarlar va xizmatlarni dinamik rivojlantirish uchun asos hisoblanadi.

### **TADQIQOT METODOLOGIYASI.**

Tadqiqotning uslubiy asosini dialektikaning asosiy qoidalari va tamoyillari tashkil etdi. Sanoat ishlab chiqarishini diversifikatsiyalash jarayonlarini oʻrganishda ommaviy hodisa va voqealarni miqdoriy oʻrganish, yaʼni sanoat tarmogʻi ishlab chiqarishi tarkibiga oid maʼlumotlarni toʻplash, qayta ishlash va tahlil qilish uslubiga tayanildi. Maʼlumotlardan xulosa chiqarishda mantiqiy va taqqoslama tahlil, induksiya va deduksiya, statistik guruhlash, iqtisodiy hodisa va jarayonlarga tizimli yondashuv usullaridan foydalanilgan.

### **TAHLIL VA NATIJALAR.**

Koronavirus pandemiyasi taʼsirida boshlangan global iqtisodiy inqirozning oʻziga xosligi, bir vaqtning oʻzida ichki va tashqi iqtisodiy sharoitlarning yomonlashuvi, shuningdek, yalpi talab va yalpi taklif shoklarining bir paytda yuzaga kelganligi bilan izohlanadi. 2020 yil II choragidan boshlab jahon iqtisodiyotida, shu jumladan, asosiy savdo hamkorlarimizda iqtisodiy faollikning keskin sekinlashishi, xomashyo narxlarining tushib ketishi fonida iqtisodiy pasayish tendensiyasi kuzatila boshlandi. 2020 yilning I choragida iqtisodiyotimizda ijobiy oʻsish surʼatlari kuzatilgan boʻlsa, mart oyining ikkinchi yarmidan boshlab koronavirus infeksiyasining tarqalishi va unga qarshi kurashish borasida joriy etilgan qatʼiy karantin cheklavlari taʼsirida ichki iqtisodiy faollikning pasayishi, shuningdek, asosiy savdo hamkorlarimizdagi iqtisodiy pasayish va transport-logistika sohasidagi uzilishlar sababli eksport tovarlarimizga boʻlgan tashqi talabning qisqarishi kuzatildi.

Dastlabki ma'lumotlarga ko'ra, 2019 yil davomida respublika sanoat korxonalari tomonidan 331,0 trln. so'mlik sanoat mahsulotlari ishlab chiqarilgan bo'lib, o'tgan yilga nisbatan sanoat ishlab chiqarishining fizik hajm indeksi 106,6% ni tashkil etdi. Jami sanoat ishlab chiqarishi fizik hajmi o'sishining asosiy omili bo'lib, ishlab chiqaradigan (qayta ishlash) sanoati 9,4% ga, elektr, gaz, bug' bilan ta'minlash va havoni konditsiyalash 0,3% ga va suv bilan ta'minlash, kanalizatsiya tizimi, chiqindilarni utilizatsiya qilish 6,3% ga o'sishi hisoblandi, shuningdek, tog'-kon sanoati va ochiq konlarni ishlash sanoatida 1,0% ga pasayish kuzatildi.

Jami sanoat ishlab chiqarish fizik hajmi o'sishining asosiy omili bo'lib ishlab chiqaradigan (qayta ishlash) sanoat – 9,4% ga, elektr, gaz, bug' bilan ta'minlash va havoni konditsiyalash – 0,3% ga va suv bilan ta'minlash, kanalizatsiya tizimi, chiqindilarni utilizatsiya qilish – 6,3 % ga o'sishi hisoblandi. SHuningdek, tog'-nok sanoati va ochiq konlarni ishlash sanoatida – 1,0 % ga pasayish kuzatildi (1-jadval).

**1-jadval**

**Sanoatning yalpi qo'shilgan qiymati tarkibi, mlrd so'mda**

	2017 y.	2018 y.	Fizik hajm indeksi, %	2019 y.	Fizik hajm indeksi, %
Sanoat	59 570,4	95 083,9	110,6	331000,0	106,6
<i>SHu jumladan:</i>					
Tog'-kon sanoati va ochiq konlarni ishlash	12 052,0	24 634,0	128,2	43000,0	99,0
Ishlov beruvchi sanoat	42 243,5	63 532,8	106,4	264400,0	109,4
Boshqa sanoat tarmoqlari	5 274,9	6 917,1	104,7	23600	108,3

Hududlarning ishlab chiqarish salohiyatini oshirishga qaratilgan chora-tadbirlar, Andijon (2018 yilga nisbatan 114,7%), Xorazm (111,7%), Toshkent (108,2%), Namangan (114,0%), Samarqand (106,1%), Buxoro (108,9%) va Surxondaryo (109,3%) viloyatlarida hamda Toshkent (111,1%) shahrida sanoat ishlab chiqarish hajmlari sezilarli darajada fizik hajm indeksi oshishiga imkon berdi.

Respublika sanoat ishlab chiqarish hajmi tarkibida eng ko'pi Toshkent shahri (respublika sanoat ishlab chiqarish hajmining 17,7%), Toshkent (16,3%), Navoiy (13,5%), Andijon (10,0%), Qashqadaryo (6,2%) hamda Farg'ona (5,9%) viloyatlari hissasiga to'g'ri kelmoqda. Eng past ko'rsatkich esa Surxondaryo (1,3%) hamda

Jizzax (1,4%) viloyatlariga to'g'ri kelmoqda. Bu esa ushbu mintaqa ishlab chiqarish sohasi diversifikatsiyasining past darajasini ko'rsatadi.

Aholi jon boshiga sanoat mahsulotlari ishlab chiqarishning taqsimlanishi yirik sanoat korxonalarini joylashganligi hisobiga Navoiy viloyatida (45067,7 ming so'm), Toshkent shahrida (45121,1 ming so'm), Toshkent (18470,0 ming so'm) va Andijon (10663,6 ming so'm) viloyatlarida o'rtacha respublika darajasi ko'rsatkichidan ancha yuqoriligini ko'rsatmoqda.

Hududlar kesimida oziq-ovqat mahsulotlari ishlab chiqarishi respublika jami hajmida eng yuqori ulushi Toshkent shahriga to'g'ri kelib, 21,4%, shuningdek, Toshkent viloyati 16,4% ni, Samarqanda viloyati 9,3% ni, Qashqadaryo viloyati 6,5% ni hamda Farg'ona viloyati 6,4% ni tashkil etdi. SHuningdek, oziq-ovqat mahsulotlari ishlab chiqarishi o'sish sur'ati respublika o'sish sur'ati (116,4%) darajasidan yuqori ko'rsatkich Namangan viloyatida (125,5%) hamda Surxondaryo viloyatida (121,7%) qayd etildi.

Hududlar kesimida nooziq-ovqat mahsulotlari ishlab chiqarishi respublika jami hajmidagi eng yuqori ulushi Andijon viloyatiga to'g'ri kelib, 32,5%, shuningdek, Toshkent shahri 20,3% ni, Samarqand viloyati 8,2% ni, Toshkent viloyati 7,2% ni hamda Xorazm viloyati 5,7% ni tashkil etdi. SHuningdek, nooziq-ovqat mahsulotlari ishlab chiqarishi o'sish sur'ati respublika o'sish sur'ati (110,3%) darajasidan yuqori ko'rsatkich Xorazm (127,3%), Andijon (119,9%) hamda Qashqadaryo viloyatlarida (116,0%) qayd etildi.

Reytingdagi past o'rin shu bilan izohlanadiki, mintaqa ishlab chiqarish sohasi tarkibida eksportga yo'naltirilgan xom ashyo tarmoqlari – metallurgiya va kimyo ishlab chiqarishi ko'proq rivojlanishga ega bo'lib, viloyatlar sanoat ishlab chiqarishi hajmining yuqori ulushini tashkil etadi. Bu mintaqalarda monotarkibli "xomashyo" ishlab chiqarish majmuasi shakllanganligidan dalolat beradi.

2019 yil davomida kichik biznes sub'ektlari tomonidan 115,4 trln.so'mlik mahsulot ishlab chiqarilib, uning umumiy ishlab chiqarish hajmidagi ulushi 34,9% ni tashkil etdi. Hududlar kesimida kichik biznesning sanoat mahsulotlari ishlab chiqarishdagi eng yuqori ulushi Namangan (jami sanoat mahsulotlari ishlab chiqarishdagi ulushi 73,9%), Toshkent shahrida (67,4%), Jizzax (66,5%), Samarqand (53,8%), Surxondaryo (53,0%), Sirdaryo (47,2%) va Farg'ona (43,6%) viloyatlarida kuzatildi.

Asosiy yirik ishlab chiqarish korxonalarini Navoiy (12,9%), Qashqadaryo (23,2%), Andijon (21,4%) va Toshkent (27,6%) viloyatlarida hamda Qoraqalpog'iston Respublikasida (22,2%) joylashganligi sababli jami sanoat ishlab chiqarish hajmida kichik biznesning ulushi pastligi kuzatildi.

2019 yil davomida respublikada 19530 ta yangi sanoat korxonalari tashkil etildi, shundan 2796 ta (jami yangi tashkil etilgan sanoat korxonalari hajmidagi ulushi 14,3%) Toshkent shahrida, 2043 ta (10,5%) Toshkent viloyatida, 1971 ta (10,1%) Samarqand viloyatida, 1830 ta (9,4%) Andijon viloyatida hamda 1663 ta (8,5%) Fargʻona viloyatida tashkil etildi.

Oʻzbekiston sanoati rivojlanishining asosiy maqsadi nafaqat ushbu iqtisodiyot sektorida oʻsish surʼatlarini oshirishga intilish, balki boy tabiiy resurslar salohiyatidan foydalanish orqali ustuvor tarmoqlar va ishlab chiqarishni rivojlantirish, uning zamonaviy tarkibini shakllantirish, tashqi va ichki bozorda mamlakat sanoati raqobatdoshligi va samaradorligini oshirish uchun chora-tadbirlar majmuasini shakllantirishdan iborat. Strategik yoʻnalish sanoatning eksportga yoʻnaltirilgan tarkibini vujudga keltirish va eksportda xom-ashyoga nisbatan chuqur qayta ishlangan mahsulotlar ulushini oshirish hisoblanadi.

### **XULOSA VA TAKLIFLAR.**

Sanoat sektori iqtisodiyotidagi salbiy tendensiyalarni bartaraf qilish uchun diversifikatsiya jarayonini boshqarishning samarali tizimini shakllantirish zarur. Diversifikatsiya gʻoyasi sanoat siyosatining aniq maqsadi va vazifalarini belgilaydi hamda sanoatni rivojlantirishning strategik yoʻnalishlarini ishlab chiqishni taqozo etadi.

SHu bilan bogʻliq ravishda “sanoat siyosati haqidagi” qonunni qabul qilish hamda sanoatni rivojlantirishning yagona strategiyasini ishlab chiqish maqsadga muvofiq hisoblanib, uning doirasida diversifikatsiyalash jarayonini boshqarish yoʻnalishlari shakllantirilishi zarur. Ushbu strategiya toʻgʻri boshqaruv qarorlarini qabul qilish, tarkibning muvozanatli holatini shakllantirish uchun sanoat tarmogʻini yanada rivojlantirish yoʻnalishlarini belgilash imkonini beradi.

Hududlar iqtisodiyotini rivojlantirish nuqtai nazaridan-mintaqa sanoati raqobatbardoshligini oshirish, oʻz imkoniyatlari hisobiga ichki talabni qondirish, hududlararo, respublika va xalqaro bozorlar ulushini kengaytirish, sinergetika samarasini olish, resurs tejamkor siyosatni ishlab chiqish, byudjet yigʻimlarini koʻpaytirish, moliyaviy barqarorlik va hududlar mustaqilligini taʼminlash muhim hisoblanadi.

SHunday qilib, sanoat majmuasini diversifikatsiyalash hududlarni nafaqat bozor iqtisodiyoti sharoitida faoliyat koʻrsatishga yuqori moslashtirish, zaruriy mahsulotga oʻz ehtiyojlarini qondirish, mavjud sanoat salohiyatidan yuqori foydalanish va hududlarning raqobatbardoshlik maqomini oshirish, balki uning ijtimoiy rivojlanishi muammosini ham hal qilish imkonini beradi.

### **ADABIYOTLAR (REFERENCES)**

1. O‘zbekiston Respublikasi Prezidentining ID-9413-son “O‘zbekiston Respublikasini 2030 yilga qadar ijtimoiy-iqtisodiy kompleks rivojlantirish konsepsiyasi to‘g‘risida” gi qarori.
2. Glazev S.YU. Teoriya dolgosrochnogo texniko-ekonomicheskogo razvitiya [Tekst] / S. YU. Glazev. – M. : VlaDar, 1993.
3. Kotler F. Marketing XXI veka. Marketing ot A do YA. Новые marketingovye tehnologii. Desyat smertnykh grexov marketinga: per. s angl. / pod red. T.R. Teor.— SPb.: Neva, 2005. — 432 s.
4. CHub B.A. Diversifitsirovannyye korporatsii v sovremennoy ekonomike Rossii / pod red. d.e.n. V.V. Bandurina. — M.: Bukvitsa, 2000. — 184 s.
5. Ansoff I., McDonell E. Implanting Strategic Management. Prentice Hall, 1990. —568 r.
6. [www.stat.uz](http://www.stat.uz)
7. Sulaymonov, J. Abdurahmon ibn Xaldunning tamaddun taraqqiyoti haqidagi qarashlarida jamiyat tahlili. *Academic Research in Educational Sciences*, 2, 451-455.
8. Jurayev, SH. S. (2021). ABU ALI IBN SINONING FALSAFIY QARASHLARIDA BAXT-SAODAT MASALASI. *Academic research in educational sciences*, 2(Special Issue 1).
9. Po‘Latov, S. N. M. (2020). HINDISTONDA PEDAGOGIK TA’LIMINING RIVOJLANISH BOSQICHLARI. *Science and Education*, 1(Special Issue).
10. Saidov, S. (2021). IBN AL-MUQAFFANING ISLOM TARJIMA SAN’ATIGA QO‘SHGAN HISSASI. *Oriental renaissance: Innovative, educational, natural and social sciences*, 1(1).
11. Polatov, S. N. (2020). XIX ASR OXIRI XX ASR BOSHLARIDA HINDISTONDAGI IJTIMOY-SIYOSIY VAZIYAT. *Academic research in educational sciences*, (4).
12. Rahmonaliyevich, K. D. (2020). Role Of Innovation In The Economy. *The American Journal of Management and Economics Innovations*, 2(09), 43-47.
13. Rahmonaliyevich, K. D. (2020). Choosing the optimal rule of monetary policy, taking into account changes in the main macroeconomic indicators. *ACADEMICIA: AN INTERNATIONAL MULTIDISCIPLINARY RESEARCH JOURNAL*, 10(12), 1351-1356.
14. Raximov, D. SH. (2020). PERSPEKTIVY RAZVITIYA OTRASLEY PROMYSHLENNOSTI UZBEKISTANA. In *MINTAQA IQTISODIYOTINI*

*INVESTITSIYALASHNING MOLIYAVIY-HUQUQIY VA INNOVATSION JIHATLARI* (pp. 523-527).

15. Toshpulatov, I. A. (2019). PUTI ISPOLZOVANIYA OPIYTA ZARUBEJNYX STRAN V OBESPECHENII KONKURENTOSPOSOBNOSTI LEGKOY PROMYSHLENNOSTI UZBEKISTANA. *Zbiór artykułów naukowych recenzowanych.*, 50.

16. Chilmatova, D. A., & Oripov, A. A. (2020). XIZMAT KO'RSATISH KORXONALARIDA XARAJATLARNI TANNARXGA OLIB BORISH USULLARI. In *MINTAQA IQTISODIYOTINI INVESTITSIYALASHNING MOLIYAVIY-HUQUQIY VA INNOVATSION JIHATLARI* (pp. 582-586).

17. Urinov, A. A. (2020). STRATEGICHESKIE NAPRAVLENIYA INNOVATSIONNOY POLITIKI. In *MINTAQA IQTISODIYOTINI INVESTITSIYALASHNING MOLIYAVIY-HUQUQIY VA INNOVATSION JIHATLARI* (pp. 113-119).

18. Ismoilova, S. Y. (2019). Fiscal advantages and disadvantages of local government. *Obrazovanie i nauka v Rossii i za rubejom*, (16), 165-170.

19. Yulbarsova, X. A. (2016). Formirovanie kommunikativnoy kompetensii budущix uchiteley v protsesse ix podgotovki k texnologii effektivnogo obщeniya. *Molodoy uchenyy*, (20), 756-757.

## **O'SMIRLIK DAVRI PSIXOLOGIYASINING O'ZIGA XOS JIHATLARI**

*Minovarova Madina Muslim qizi*

*O'zbekiston Jahon Tillari Universiteti talabasi*

*Ilmiy rahbar: Ahmedova A.N.*

*Annotatsiya:* Mazkur maqolada o'smirlik davrida psixik hayot sohasida bo'ladigan o'zgarishlar, bola psixikasining rivojlanish xususiyatlari, o'smirlik davrining asosiy muammolari va ushbu davrda bola bilan munosabatlar haqida ma'lumotlar berib o'tilgan.

*Kalit so'zlar:* psixik, o'smir, sub'ektiv, tafakkur, fikr, rivojlanish, o'quvchi.

### **PECULIARITIES OF ADOLESCENT PSYCHOLOGY.**

*Minovarova Madina Muslim qizi*

*Student of Uzbek State World Languages University*

*Scientific advisor: Akhmedova A.N.*

*Annotation:* This article provides information about the changes in the field of mental life during adolescence, the developmental characteristics of the child's psyche, the main problems of adolescence and the relationship with the child during this period.

*Keywords:* mental, adolescent, subjective, thinking, thinking, development, reader

### **ОСОБЕННОСТИ ПОДРОСТКОВОЙ ПСИХОЛОГИИ.**

*Миноварова Мадина Муслим кизи*

*Студент Узбекского Государственного Университета Мировых Языков*

*Научный руководитель: Ахмедова А.Н.*

*Аннотация:* В статье представлена информация об изменениях в сфере психической жизни в подростковом возрасте, особенностях развития детской психики, основных проблемах подросткового возраста и взаимоотношениях с ребенком в этот период.

*Ключевые слова:* психическое, подростковое, субъективное, мышление, мышление, развитие, читатель.

### **INTRODUCTION.**

It is important for a teacher and educator to know the psychology of children's adolescence, both psychologically and pedagogically. We also call this period the "transition period". Adolescence mainly affects children aged 11-15, students in grades 5-8. Some of the difficulties encountered in the education and upbringing of adolescents are related to the mental development of children of this age and



sometimes due to insufficient knowledge or denial of their properties. Adolescents face more difficulties in raising adolescents than younger and older schoolchildren. Because the process of a small child becoming an adult is very difficult. This process is associated with a significant change in the forms of interaction of adolescents with people, as well as changes in living conditions.

During this period, adolescents develop their own opinions. They expand their understanding of their dignity. According to scientific psychology, the forces that drive the mental development of adolescents are the emergence and elimination of dialectical contradictions between the needs arising from their activities and the ability to meet these needs.

### **REFERENCES AND METHODS**

Logical, historical, coherent and objective methods of scientific knowledge were widely used in the analysis of this article. The study examined the specifics of adolescent psychology. E.G. Goziyev's textbook "Management of students' learning activities" was identified as a methodological resource.

### **DISCUSSION AND RESULTS**

Biological factors in the development of psychology are difficult, sometimes powerless, which cause serious mental crisis and excitement in adolescents, for example: protest, rudeness, stubbornness, aggression, which are characteristic of adolescents. The tendency to self-analysis attaches great importance to the development of the subjective world and similar traits. The attempt to master speech is the need and aspiration of the adolescent to engage in behavior, cognition and creative activity.

In order to find new and effective ways and means of educating adolescents, we need to be familiar with the physical and psychological development of adolescents. The semantic characteristics of adolescence change over time, as the social conditions of human life in particular change.

During adolescence, reading and writing monologues develop rapidly. From the 5th to the 9th grade, reading rises from the level of correctness, speed and expressiveness, from the level of memorization to the level of expressive, effective narration. Monologic speech consists of the retelling of a small part of the work. , independently prepare speeches and speeches, give oral reflections, express opinions, and justify them. With the improvement of written speech, teenagers can now write independently on a free topic given to them, and teenagers' speech is carried out in a state of complete thinking. Students in grades 5-6 are able to plan and follow oral and written texts.

Adolescents become overly enthusiastic and careless, unemployment is very heavy for them, they quickly get tired of the same kind of work, lose interest in the same kind of work, which has a strong impact on the success of their educational process does. The problem of behavioral deviation is one of the central psychological and pedagogical problems. After all, if there were no difficulties in educating the younger generation, society's need for developmental and educational psychology, pedagogy, and private methods would simply disappear.

Adolescence is one of the most difficult periods of human development. Although relatively short-lived, it in many ways determines a person's future. The formation of character and other foundations of personality are mainly formed during adolescence. General features of mental development during adolescence:

The complexity of life.

Affirms independence.

Changing internal positions, changing attitudes to the future.

The task of professional self-determination.

The "threshold" of independent living.

- the emergence of life plans;

- access to all spheres of life;

Leading activities:

- educational and professional profession;

- professional self-determination;

Until then, a polite and kind teenager will suddenly become stubborn, undisciplined, rude and rude. Such changes in adolescent behavior can cause great concern to teachers or parents, and can change attitudes. As a result, disagreements and misunderstandings arise.

So what is the driving force behind a teenager's mental growth? The driving force of adolescent mental development is the manifestation of a system of contradictions between the new needs that create his activity and the ability to meet them. The existing contradictions and contradictions can be gradually eliminated by providing psychological maturity, complicating the types of activities and the formation of new psychological qualities in the adolescent.

Set boundaries for teens. During adolescence, the desire for independence and independence is often realized through the violation of existing laws in society and in the family. To prevent this, it is important to set clear, fair, and mutually acceptable boundaries.

During adolescence, theoretical thinking becomes more important. Because students in this age group try to understand the content of the connections in the

world at a high level. During this time, the adolescent's interest in learning progresses rises. The acquisition of scientific theoretical knowledge leads to the development of thinking. As a result, the ability to think with evidence develops. It develops the ability to draw deductive conclusions.

The subjects taught in school serve as a condition for the adolescent to make or test his own assumptions, as J. Piaget said, "Social life is shaped by the influence of three things - language, content, rules." In this regard, the acquired social relations create new opportunities for self-reflection. In the early stages of this age, the adolescent begins to acquire new knowledge on the basis of previously acquired knowledge. He is now accustomed to a number of teachers, he must behave accordingly, get used to their requirements and behave accordingly.

### **CONCLUSION.**

By the time they reach adolescence, their sense of duty and responsibility will be sufficiently developed. Children will be able to make conscious choices. They are not considered "small" in the family, they are required to help with household chores, to respond to the work assigned to them. They are consulted, and some teenagers, especially when they reach the end of high school, It is not surprising that every parent raising a child has heard a lot about the child's adolescence. You may be worried about any of the events that have been heard, but if you have accurate information about this period, there is nothing to worry about.

### **REFERENCES:**

1. E.G.Goziyev. "Management of students' learning activities" T.1998
2. EGGoziyev. "Psychology of youth" .T.1997
3. MO Kayumov. "Peculiarities of adolescents". T-2012
4. Pulatov Sh.N.Sankhya-ancient Indian philosophical school. //PUSTAK BHARATI RESEARCH JOURNAL// JAN-June. ISSUE Toronto, Canada. No: 1-2, 2020.
5. PULATOV SH.N. XIX asr oxiri - XX asr boshlarida Hindistondagi ijtimoiy-siyosiy vaziyat. Academic Research In Educational Sciences. Volume 1. 2020 468-474 P.
6. Po'latov, Sh.N., Rabindranat Tagorning Hindiston ilm-ma'rifatga qo'shgan xissasi.// "SCIENCE AND EDUCATION" Scientific journal Volume 1, Special issue 2020 136-144 P.
7. Po'latov, Sh.N., Hindistonda pedagogik ta'limning rivojlanish bosqichlari. //“SCIENCE AND EDUCATION” Scientific journal Volume 1, Special issue 2020 21-27 P.
8. Jurayev SH.S., Abu Ali ibn Sinoning falsafiy qarashlarida baxt-saodat masalasi // Academic Research in Educational Sciences, 2 (Special Issue 1), 395-401 P.

## **MAHALLA BOSHQARUVIDA XOTIN-QIZLARNING ISHTIROKI**

*Axpopova Sevar Axmedovna,*

*ToshDTU dotsenti, f.f.n.*

*E-mail: [sevaraxrorova@mail.ru](mailto:sevaraxrorova@mail.ru)*

*Annotatsiya: O‘zbekistonda mahallaning shakllanish davri juda uzoq o‘tmishga borib taqalashi bilan birga dunyodagi eng nodir o‘zini-o‘zi boshqaruv instituti sifatida mashhurligi bilan ham ajralib turadi. Mahallaning o‘ziga xos falsafiy tomonlari bor-ki, ularda: mahalla joylagan o‘rni, tabiiy sharoiti, ijtimoiy faollik dinamikasi, resurslari, mehnat munosabatlarining tashkil etilishi, bandlik, ehtiyojmand aholi qatlami, hanuzga qadar mukammal tarzda tadqiqot etilmagan. O‘zbekiston iqtisodiyotida, xususan ayollar ijtimoiy faolligi oshganligini so‘nggi 4 yil ichida keskin sur‘atda oshdi. Davlatimiz tomonidan amalga oshirilayotgan buyuk islohotlarda sharqona milliy mafkuramizni tiklash va unga sayqal berish ustuni, tarbiya maskani, mehr-oqibat bulog‘i, ezgulik beshigi bo‘lgan – mahallalarimizning fuqarolik jamiyati instituti asosini tashkil etuvchi alohida o‘ringa ega ekanligini ilmiy asoslash asosiy maqsad etib belgilandi.*

*Xususan, mahalliy boshqaruv va jamoatchilik nazorati komissiyasi tarkibiga xotin-qizlarning kirib borishi bu ishlarni o‘zgarish va burilish yasamoqda. Mahalla boshqaruvida xotin-qizlarning ishtiroki va ularning samarali mehnatini tashkil etilishi, ushbu sektordagi faoliyatining tobora oshib borayotganligi bilan izohlanadi. SHu bilan birga ayollarning mahalla boshqaruv tizimidagi faoliyatiga doir muammolar ham yo‘q emas. Maqolada ushbu masalalar bo‘yicha atroflicha ayrim mulohazalar yuritiladi va takliflar beriladi.*

***Kalit so‘zlar:** mahalla, aholi qatlami, bandlik, mahalliy boshqaruv tizimi, ayollar ishtiroki, ayollar mehnati, tadbirkor ayol boshqaruvida ulushi, ijtimoiy rivojlanish.*

***Аннотация:** Период становления махалли в Узбекистане уходит корнями в глубину веков, и она также известна как самый редкий в мире институт самоуправления. У махалли есть свои философские аспекты: расположение махалли, природные условия, динамика социальной активности, ресурсы, организация трудовых отношений, занятость, малообеспеченное население, которые еще до конца не изучены. Рост социальной активности в экономике Узбекистана, особенно женщин, резко увеличился за последние 4 года. Основная цель - научно обосновать роль наших махаллей о расширенных реформах, проводимых нашим государством, которое является опорой нашей*

национальной идеологии, местом образования, источником доброты, колыбелью добра.

В частности, имеет значение включение женщин в состав местных органов власти и общественных надзорных комиссий. Участие женщин в управлении махаллей и организации их производительного труда объясняется растущей активностью в этом секторе. В то же время существуют проблемы с участием женщин в системе самоуправления. В статье представлены некоторые подробные комментарии и предложения по этим вопросам.

**Ключевые слова:** махалля, социальный слой, занятость, система местного самоуправления, участие женщин в самоуправлении, женский труд, рост и доля в предпринимательской деятельности женщины, социальная развития.

**Abstract:** *The period of formation of the mahalla in Uzbekistan goes back centuries, and it is also known as the world's rarest institution of self-government. The makhalla has its own philosophical aspects: the location of the makhalla, natural conditions, dynamics of social activity, resources, organization of labor relations, employment, low-income population, which have not yet been fully studied. The growth of social activity in the economy of Uzbekistan, especially women, has sharply increased over the past 4 years. The main goal is to scientifically substantiate the role of our makhallas on the expanded reforms carried out by our state, which is the backbone of our national ideology, a place of education, a source of kindness, a cradle of good.*

*In particular, the inclusion of women in local government and public oversight commissions is important. The participation of women in the management of makhallas and the organization of their productive work is due to the growing activity in this sector. At the same time, there are problems with the participation of women in the self-government system. The article provides some detailed comments and suggestions on these issues.*

**Key words:** *makhalla, social stratum, employment, local self-government system, participation of women in self-government, female labor, growth and proportion of women in entrepreneurial activity, social development.*

### **KIRISH**

Mahallaning shakllanish davri juda uzoq o'tmishga borib taqaladi. Qadim davrlardan bo'yon Markaziy Osiyo hududlarida – xalqning o'ziga xos turmush tarzi bilan bog'liq holda shakllangan boy tarixini mujassam etgan jamoaviy tizimiga "mahalla" deb yuritilgan. Aslida har bir xalqning jamoaviy birlikni anglatuvchi

dunyoqarash shakli juda qadimiy ma'naviy meros, urf-odatlar orqali asrlar mobaynida avloddan-avlodlarga o'tkazib kelinmoqda. CHunonchi qadim Turon va Eron zaminida eng qadimgi dinlardan biri hisoblangan otashparastlik an'analari va diniy tafakkur shaklida ham ijtimoiy hayotning o'sha davriga xos axloqiy-falsafiy g'oyalari aks etgan. Mahalla Amir Temur davrigacha ham, Alisher Navoiy, Ulug'bek, Bobur zamonlarida ham, bobokalonlarimiz oq podsho hukmronligi ostida yashagan davrlarda ham, sho'rolarning "farovonlik" davrida ham bor edi.

Mustaqillikning o'tgan yillari mobaynida aholi o'zini-o'zi boshqaruvining noyob tizimi bo'lgan mahallalarni jamiyatimiz ma'naviy va iqtisodiy hayotidagi ahamiyatini oshib bormoqda. Mahalla va uning o'ziga xos jihatlari, ma'naviy va tarbiya o'chog'i sifatidagi o'rni, unda amalga oshirilayotgan amaliy ishlar salmog'i, jahondagi boshqa xalqlarning o'zbek mahallasiga munosabati kabi masalalarni o'rganishga bo'lgan ehtiyoj vujudga keltirdi. Iqtisodiyoti rivojlangan ilg'or mamlakatlar olimlarining o'zbek mahallasiga bo'lgan qiziqishi va uni o'rganishayotganliklari, ularni jamiyatning moddiy hamda ma'naviy rivojiga mahalla tizimining beqiyos katta hissa qo'shishi mumkinligi, bu yo'nalishda noyob insoniy fazilatlarining namoyon bo'lishi, ya'ni fidoyilik, bir-biriga yordam, axloqiylik va ma'naviyat o'chog'i bo'lgan mahalla tizimini o'z jamiyatlariga tatbiq etish zarurligi xususidagi fikrlari e'tiborga loyiqdir.

### **ADABIYOTLAR TAHLILI VA METODLAR**

Ma'lumki mahalla o'z mohiyati va faoliyatiga ko'ra, faqat hududiy uyushma emas, balki ijtimoiy tuzilma, ya'ni kishilar turmush tarzining tashkiliy shakli hamdir. Mahallaning asosiy vazifasi o'ziga tegishli ma'muriy hududiy birlik doirasida oilalar turmush tarzidan xabardor bo'lish, oilaviy urf-odat va marosimlarda qatnashish hamda uni boshqarish jarayonlarida ishtirok etishdan iborat. Bu haqda O'zbekiston birinchi Prezidenti I. Karimov shunday degan edi: "Mahalla hozir xalq ishonchini qozongan adolatli maskan hamda aholini qo'llab-quvvatlash mexanizmi bo'lib qoldi. U jamiyatimizda islohotlarni amalga oshirishning ishonchli tayanchi va ta'sirchan vositasiga aylanmog'i darkor"[1].

Mahalla bo'yicha ma'lumotlar eng qadimiy tarixiy etnografik adabiyotlardan biri bo'lgan zardushtiylik dinining muqaddas kitobi "Avesto"da jamiyatning birlamchi iqtisodiy asosi, ijtimoiy tarkibi oila (nmana), urug'-jamo(vis), qo'ni-qo'shni jamoa(dahyu) deb atalgan va ular jamiyatda o'zaro uyushqoqlikni ta'minlagan[2]. A.O. Makovelskiy ta'rificha, zardushtiylar jamoasida kishilar turmush tarzi, xo'jalik munosabatlari, diniy e'tiqodlariga ko'ra bir qancha toifalarga bo'linganki, ularning mavqei "Avesto" kitobida maxsus qayd etilgan[3]. Jamoaviy turmush tarzi munosabatlari islom dinining muqaddas kitobi Qur'oni Karimda,

Hadisu-shariflarda axloqiy qarashlar ko‘rinishida ifodalanib kelingan[4]. Bundan tashqari YUsuf Xos Hojib, Abu Ali ibn Sino, Abu Rayhon Beruniy, Ahmad YAssaviy, Kaykovus, Mahmud Koshg‘ariy, Rizouddin ibn Faxruddin, Alisher Navoiy kabi ko‘plab allomalarning asarlarida qadimgi turkiy va boshqa etnoslar oilaviy turmush tarzi, urf-odat va marosimlari, diniy e‘tiqod va tasavvurlari haqidagi muhim ma‘lumotlarda aks ettirilgan. XIX asr ikkinchi yarmida rus mustamlakachilari o‘zbek xalqining qo‘ni-qo‘shnilar orasida urug‘-jamoaviy munosabatlar, xotin-qizlar ahvoli, nikoh munosabatlari masalalari rus etnograf olimlari A.D. Grebenkin, V. Nalivkin, M. Nalivkina, senator graf K.K. Palen hisobotlari va ma‘lumotlarida aks etgan. XX asr boshlarida esa V.A. SHishkin, A.I. Dobromыslov, N.G. Mallitsskiylarning asosan Toshkent shahri va vohasidagi mahalla va mavzelar tarixi, joylashinishi, tarixiy toponimiyasi haqida yozishgan bo‘lsa o‘tgan asrning o‘rtalarida o‘zbeklar jamoasi va mahallardagi ijtimoiy hayot tafsilotlarini G.P. Snesev, O.A. Suxareva, o‘zbek tadqiqotchilaridan A. O‘rinboev, Muhammad Solih, K. SH. SHoniyozov asarlarida mahallalardagi ijtimoiy hayot, shahar topografiyasi, o‘zbek etnoslari, mahalla va mavzelarining nomlanishi, tabiiy sharoit va marosimlari haqida ijtimoiy munosabatlar tahliliga oid ma‘lumotlar berib o‘tilgan. XX asrning 90-yillarida N. P. Lobacheva, Z.X. Arifxonova, O. Bo‘riev tadqiqotlarida o‘z ifodasini topgan.

XX asrdagi Toshkent eski shahar qismi aholisi turmush tarzi va madaniyati haqidagi tadqiqotlarning davomli ko‘rinishlarini mustaqillik yillarida M. Quronov, SH. Jalilov, X. Meliqulov, SH. Minovarov, G. Ma‘rufova, V. Karimova, R. SHeraliev, G. Yo‘lchieva, F. Tolipov va X. Bo‘rievlar davom ettirib jamoaviy hayotda mahallaning tutgan o‘rni, davlat boshqaruvidagi faoliyati, milliy meros sifatidagi qadriyatlar majmuasi sifatidagi u yoki bu jihati haqidagi muammoni yoritishga qaratganlar.

Dunyo miqyosida globalashuv jarayonlarining o‘rib borishi bilan mahalla tizimida gender tenglik munosabatlarida ayol va xotin-qizlarning ijtimoiy faolligi haqidagi masalalarning dolzarb ahamiyatga ega bo‘lib borayotganligi haqidagi tadqiqotlar esa barmoq bilan sanarli darajada kam olib borilgan. SHu bois, tadqiqotimizda O‘zbekistonning mustaqillik yillarida o‘zini-o‘zi boshqarish organi sifatidagi masalalardagi holat bilan chuqurroq tanishishi maqsadida “zamonoviy o‘zbek ayoli” qiyofasi haqidagi ijtimoiy falsafiy jihatlarni yoritishga jazm etdik.

### **NATIJALAR.**

Bugungi kunga qadar ijtimoiy falsafiy tadqiqotlarda xotin-qizlar faolligining oshishiga nisbatan adekvat tarzdagi jamoatchilik fikri munosabatining shakllanishi masalalari fuqarolik jamiyatini takomillashtirish sharoitida yangi sotsiomadaniy qadriyatlarni tarkib toptiruvchi fenomen sifatida etarli darajada o‘rganilmagan. 1991

yildan 2020 yilgacha faoliyat olib borgan O‘zbekiston Xotin-qizlar qo‘mitasi va Fuqarolarning o‘zini o‘zi boshqarish organlari faoliyatini muvofiqlashtirish bo‘yicha respublika kengashi rahbar organlari faoliyati hozirgi davr talablariga javob bera olmaydigan holatga tushib qolayotganligini hisobga olindi. Oqibatda fuqarolarning o‘zini o‘zi boshqarish organlarini moliyalashtirishning yangi tizimiga o‘tish – O‘zbekiston Respublikasi Prezidenti SHavkat Mirziyoevning 2020 yil 18 fevraldagi “Jamiyatda ijtimoiy-ma’naviy muhitni sog‘lomlashtirish, mahalla institutini yanada qo‘llab-quvvatlash hamda oila va xotin-qizlar bilan ishlash tizimini yangi darajaga olib chiqish chora-tadbirlari to‘g‘risida”gi [PF-5938-son Farmoni](#) qabul qilindi[5].

Mamlakatimizda oila, xotin-qizlar va keksalarga yordam ko‘rsatish, huquq va qonuniy manfaatlarini himoya qilish, fuqarolarning o‘zini o‘zi boshqarish organlari bilan hamkorlik qilish sohasida davlat siyosatini ishlab chiqadigan va amalga oshiradigan idora – “Mahalla va oilani qo‘llab-quvvatlash vazirligi” hamda uning Qoraqalpog‘iston Respublikasi, viloyatlar, Toshkent shahar va tuman (shahar) bo‘linmalari tashkil etildi. Yangi vazirlikning tashkil etilishi, fuqarolar yig‘inlaridagi tuzilmaviy qayta tashkil etishlar va ularning vazifalarini qayta ko‘rib chiqish, fuqarolarning o‘zini o‘zi boshqarish organlarini moliyalashtirishning yangi tizimiga o‘tishga qaratildi.

Farmonga ko‘ra, Vazirlar Mahkamasi huzuridagi “Oila” ilmiy-amaliy tadqiqot markazi hamda “Mahalla” o‘quv-uslubiy va ilmiy-tadqiqot markazi negizida “Mahalla va oila” ilmiy-tadqiqot instituti tashkil etiladi va vazirlik tuzilmasiga o‘tkaziladi. Ma’lumot uchun, O‘zbekiston Xotin-qizlar qo‘mitasi va Fuqarolarning o‘zini o‘zi boshqarish organlari faoliyatini muvofiqlashtirish bo‘yicha respublika kengashi rahbar organlarining ushbu tashkilotlarni tugatish haqidagi qarorlari qabul qilindi.

Shuningdek, O‘zbekiston faxriylarining ijtimoiy faoliyatini qo‘llab-quvvatlash jamoat birlashmasi shaklidagi “Nuroniy” jamg‘armasining [Qoraqalpog‘iston Respublikasi](#), viloyatlar va [Toshkent](#) shahar, tuman (shahar) bo‘limlarini tugatish haqidagi qarorlari qabul qilindi.

O‘zbekiston Respublikasi Prezidenti SH.Mirziyoev 2021 yil 26 fevral kuni o‘tkazgan videoselektorida o‘zbek xotin qizlari va ayollarining ijtimoiy faolligi masalasiga alohida e’tibor qaratdi[6].

Keyingi vaqtda O‘zbekiston kasaba uyushmalari Federatsiyasi, Mahalla va oilani qo‘llab-quvvatlash vazirligi rahbariyati boshchiligida respublika ishchi guruhi tuzilib, barcha hududlarda ayollarni qiynayotgan muammolar aniqlandi. Ushbu muammolar bo‘yicha manzilli ish olib borish uchun mutlaqo yangi tizim – “ayollar daftari”ni joriy etilib amaliy ishlarga jonlandi.



2021 yil dastlabki 3 oyida respublika komissiyasi tomonidan ushbu “daftar”larga kiritilgan 80 ming nafar xotin-qizning muammolari hal etildi. Ijtimoiy himoyaga muhtoj, turmush sharoiti og‘ir ayollarning 32 ming nafari ish bilan ta‘minlandi. Inqirozga qarshi kurashish jamg‘armasi mablag‘lari hisobidan salkam 17 ming nafar xotin-qizga amaliy yordamlar ko‘rsatildi.

Birgina “Har bir oila – tadbirkor” dasturi doirasida 126 mingga yaqin ayollarga imtiyozli kreditlar berildi. Oilaviy tadbirkorlikni rivojlantirish uchun qariyb 215 ming oilaga 6 trillion so‘mdan ziyod kredit mablag‘lari ajratildi. Qariyb 55 ming nafar xotin-qizlar tadbirkorlik va kasbhunar markazlari tomonidan o‘qitildi, hunarmandchilik va kasanachilikka jalb etildi.

O‘zbekiston Respublikasi Prezidenti SH. Mirziyov tomonidan qabul qilingan Besh muhim tashabbus doirasida chekka hududlarda tikuvchilik sexlari tashkil etilib, 10 ming nafar ayollar bandligi ta‘minlandi.

Uy-joy sotib olish uchun 1 ming 250 nafar opa-singillarimizga qariyb 22 milliard so‘mlik boshlang‘ich badallar to‘lab berildi.

Unga ko‘ra, jamiyatda ayollarimizga bo‘lgan e‘tiborni eng quyi bo‘g‘in – mahallagacha etkazib, ularni har tomonlama qo‘llab-quvvatlashning yangi tizimi yaratilmoqda.

Hozirgi vaqtda mamlakatimizda turli soha va tarmoqlarda mehnat qilayotgan ishchi va xizmatchilarning 45 foizini xotin-qizlar tashkil etadi. Jumladan, davlat va jamoat tashkilotlari tizimida 1 ming 400 ga yaqin opasingillarimiz rahbarlik lavozimlarida mehnat qilmoqda. Ulardan 17 nafari senator, 16 nafari Oliy Majlis Qonunchilik palatasi deputati bo‘lib, 1 ming 49 75 nafari esa xalq deputatlari mahalliy kengashlari tarkibida faoliyat yuritmoqda.

O‘nlab opa-singillarimiz “O‘zbekiston Qahramoni”, “O‘zbekiston fan arbobi”, “O‘zbekiston xalq o‘qituvchisi”, “O‘zbekiston xalq shoiri”, “O‘zbekiston xalq artisti” singari davlatimizning yuksak faxriy unvonlari, orden va medallariga sazovor bo‘lgan. Ularning orasida 500 nafardan ziyod fan doktorlari va akademiklar, minglab fan nomzodlari o‘z bilimi va iste‘dodi bilan Vatanimiz ravnaqiga astoydil xizmat qilib kelmoqda.

Mahalliy o‘zini-o‘zi boshqarish organlari va mahalla tizimlarida ham ayollar ishtiroki kengaydi. Masalan, keyingi davrda bandlik tizimidagi xotin-qizlar hissasi 44 foizdan 45,7 foizga o‘sd. O‘z biznesini ochayotgan va salmoqli muvaffaqiyatga erishayotgan tadbirkor ayollarning soni ham oshib bormoqda. So‘nggi ma‘lumotlarga ko‘ra, kichik korxonalar rahbarlarining 40,4 foizini, mo‘‘jaz tadbirkorlik sub‘ektlari rahbarlarining 13,7 foizini xotin-qizlar vakillari tashkil etmoqda.

Mahalla va oilani qoʻllab-quvvatlash vazirligining AOKAda «Aholini ijtimoiy himoya qilish va sohaga oid qonunchilikdagi soʻnggi oʻzgarishlar» mavzusida oʻtkazilgan brifingida vazirlik matbuot xizmati rahbari Saodat Boymirzaeva hozirgi kunda respublikadagi mahallalar soni 31 taga koʻpayib, 9 199taga etganini maʼlum qildi[7]. Agarda ana shu 9 199ta mahallarda yangi talablar doirasida xizmat koʻrsatayotgan mahalla raislari va uning oʻrinbosarlari sonining 40 foizini ayol xotin-qizlar tashkil etishini taxminiy hisoblab chiqadigan boʻlsak, unda 3676 nafari mahallalarda fidokorona ishlab kelmoqdalar.

Tahlillar koʻrsatadiki, xotin-qizlarimizning bandlik koʻrsatkichi maʼlumot darajasiga bogʻliq boʻlmoqda. Xususan, soʻralgan oliy maʼlumotlilarning 68,7 foizi, oʻrta hamda oʻrta maxsus maʼlumotga ega boʻlganlarning 30 foizdan kam qismi haq toʻlanadigan ish joyiga ega.

Statistik maʼlumotlarga koʻra, yurtimizdagi korxonalar va tashkilotlarda yollanib ishlovchi ayollarning maʼlumot darajasi 2015 yilda oliy 33,1 %, oʻrta maxsus 48,6 %, oʻrta va tugallanmagan oʻrta maʼlumot 18,3 % ni tashkil qilgan boʻlsa, bu koʻrsatkich 2016 yilda oliy 33,7 %, oʻrta maxsus 49,5 %, oʻrta va tugallanmagan oʻrta maʼlumot 16,8 % ni tashkil qilgan[8].

2021 yil 7 martida Oʻzbekiston Prezidentining Oʻzbekiston xotin-qizlariga 8 mart kuni munosabati bilan yoʻllagan tabrigida shunday satrlarga koʻzimiz tushadi: «Hozirgi kunda yurtimizda mehnat bilan band aholining 45 foizini xotin-qizlar tashkil etsa, boshqaruv tizimida ularning ulushi 33 foizga etdi. SHashti baland, tashabbuskor va liderlik qobiliyati bor ayollar masʼuliyatli lavozimlarga jalb etilayotir. Xususan, bir yarim mingga yaqin ayollar turli sohalarda rahbarlik lavozimlarida ishlayotgani ham shundan dalolat»[9].

### **MUHOKAMA.**

Vazirlar Mahkamasi huzuridagi «Oila» markazi hamda «Mahalla» oʻquv-uslubiy va ilmiy-tadqiqot markazi negizida tashkil etilgan «Mahalla va oila» ilmiy-tadqiqot instituti Vazirlik tuzilmasiga oʻtkaziladi. Xotin-qizlar qoʻmitasi, Fuqarolarning oʻzini oʻzi boshqarish organlari faoliyatini muvofiqlashtirish boʻyicha respublika kengashi va «Nuroni» jamgʻarmasining hududiy boʻlimlari tugatiladi. Ularning vazifalari vazirlik boʻlinmalariga topshiriladi.

Bu holatda oʻzini-oʻzi boshqarish organlarining tuzilmasiga quyidagi oʻzgartirishlar kiritildi.

<b>Tugatildi</b>	<b>Tashkil etiladi(joriy etiladi)</b>
<b>Lavozimlar</b>	
Fuqarolar yigʻini raisi oʻrinbosari:	• Fuqarolar yigʻini raisi oʻrinbosari:

<ul style="list-style-type: none"> <li>• Ijtimoiy va ma'naviy-ma'rifiy masalalar bo'yicha maslahatchi;</li> <li>• Tadbirkorlik, tomorqa er egalari faoliyatiga ko'maklashish va obodonlashtirish ishlari bo'yicha maslahatchi;</li> <li>• YOshlar masalalari bo'yicha maslahatchi;</li> <li>• Keksalar va faxriylar ishlari bo'yicha maslahatchi;</li> </ul>	<ul style="list-style-type: none"> <li>- Huquq-tartibot masalalari bo'yicha;</li> <li>- Oila, xotin-qizlar va ijtimoiy-ma'naviy masalalar bo'yicha;</li> <li>- Obodonlashtirish, tomorqa va tadbirkorlik masalalari bo'yicha; <ul style="list-style-type: none"> <li>• Oila va xotin-qizlar bo'yicha mutaxassis;</li> <li>• Fuqarolar yig'ini raisining maslahatchisi;</li> </ul> </li> <li>- YOshlar masalalari bo'yicha;</li> <li>- Keksalar va faxriylar ishlari bo'yicha</li> </ul>
<b>Jamoatchilik tuzilmalari/komissiyalari</b>	
<ul style="list-style-type: none"> <li>• Yarashtirish komissiyasi;</li> <li>• Ma'rifat va ma'naviyat masalalari bo'yicha komissiya;</li> <li>• Ijtimoiy-qo'llab-quvvatlash bo'yicha komissiya;</li> <li>• Voyaga etmaganlar, yoshlar va sport masalalari bo'yicha komissiya;</li> <li>• Tadbirkorlik faoliyati va oilaviy biznesni rivojlantirish masalalari bo'yicha komissiya;</li> <li>• Jamoatchilik nazorati va iste'molchilarning huquqlarini himoya qilish bo'yicha komissiya;</li> <li>• "Mahalla posboni" jamoatchilik tuzilmasi</li> </ul>	<ul style="list-style-type: none"> <li>• Oilaviy qadriyatlarni mustahkamlash komissiyasi;</li> <li>• Ijtimoiy qo'llab-quvvatlash va jamoatchilik nazorati bo'yicha komissiya</li> </ul>

Shu bilan birga, fuqarolar yig'ini raislariga quyidagi qo'shimcha huquqlar berildi[10]:

<ul style="list-style-type: none"> <li>• tegishli hududdagi profilaktika inspektori faoliyatiga baho berish hamda uni rag'batlantirish yoki unga nisbatan egallab turgan lavozimidan ozod etishgacha bo'lgan jazo choralarini qo'llash bo'yicha IIV organlariga ko'rib chiqilishi majburiy bo'lgan taqdimnoma kiritish;</li> </ul>
<ul style="list-style-type: none"> <li>• uy-joy mulkdorlarining umumiy yig'ilishiga boshqaruvchi tashkilot, boshqaruvchi yoki shirkat boshqaruvi raisi bilan tuzilgan shartnomani bekor qilish to'g'risida taklif kiritish;</li> </ul>
<ul style="list-style-type: none"> <li>• ko'p kvartirali uylarni boshqarish bilan bog'liq masalalarda uy-joy</li> </ul>

mulkdorlarining roziligi asosida ularning nomidan boshqaruvchi tashkilot, boshqaruvchi yoki shirkat boshqaruvi raisi bilan o‘zaro munosabatlarga kirishish.

### **XULOSA.**

Ilgari ayollar faqat oila ishlari bilan mashg‘ul bo‘lganlar. XXI asr ayollarining esa farzand tarbiyasi, oilasiga sadoqatidan tashqari boshqa qadriyatlari ham shakllandi. Bu ularning jamiyatda o‘z o‘rnini topishga intilishi, egallagan kasbi orqali jamiyat taraqqiyotiga munosib hissa qo‘shish istagidir, bu ijobiy holatdan tashqari takomillashgan maishiy xizmat ko‘rsatish texnologiyalari muayyan darajada qo‘l mehnatini osonlashtirdi.

Rahim SHerqulov ta’kidlashicha 2021 yil 7 mart kuni Xalqaro xotin-qizlar kuni munosabati bilan Toshkentdagi Xalqaro kongress markazidagi tantanali tadbirda O‘zbekiston Respublikasi Prezidenti jamiyat hayotida xotin-qizlarning roli haqida juda ko‘p misollarni keltirib o‘tdi. Ayniqsa, mahallabay ishlashning ahamiyatini yana bir bor ta’kidladi. Bu tizim mahallalardagi ayollarning muammolarini o‘z vaqtida aniqlash va hal etish imkoniyatini beryapti. Xotin-qizlar har sohada olib borilayotgan xalqchil siyosatdan, ayollarga ko‘rsatilayotgan e’tibordan minnatdor.

Mahalla va oilani qo‘llab-quvvatlash vazirligi tashkil etilgani ham bejiz emas. Bu, oilaviy nizolarning oldini olish, ajrimlar sonini kamaytirish va yosh avlod tarbiyasini kuchaytirishda biz, onalarning, mahalla kayvonilarining mas’uliyatini yanada oshirdi. Bugun butun dunyo hamjamiyati havasini tortayotgan yangi O‘zbekistonimizning bunyodkorlari bo‘lmish o‘g‘il-qizlarni tarbiyalash – asosiy va bosh vazifamiz[11].

O‘zbekiston Respublikasi Prezidenti **SH. Mirziyoev** ta’kidlaganlaridek: **Bundan buyon O‘zbekistonda bironta ham ayol davlat va jamiyatning e’tiboridan chetda qolmaydi.**

SHuningdek, joriy yilda turmush sharoiti og‘ir bo‘lgan ayollar hamda yolg‘iz onasi qaramog‘ida o‘sgan qizlarni uy-joy bilan ta’minlash maq- sadida byudjetdan 210 milliard so‘m mablag‘ ajratiladi.

Boshpanasi bo‘lmagan ayollarni ijara asosida “ijtimoiy uy-joylar” bilan ta’minlash uchun yana 211 milliard so‘m yo‘naltiramiz. Bundan tashqari, boquvchisini yo‘qotgan hamda o‘zgalar parvarishiga ehtiyojmand bo‘lgan xotin-qizlarga moddiy yordam berish va malakali tibbiy yordamga muhtoj ayollarni davolash uchun qo‘shimcha ravishda 110 milliard so‘m beriladi.

SHu bilan birga, ayollar bandligini ta'minlash, ularni kasb-hunarga o'qitish, tadbirkorlik sohasidagi tashabbuslarini qo'llab-quvvatlash uchun byudjetdan qo'shimcha ravishda 600 milliard so'm ajratiladi.

Xulosa qilib shuni ham ta'kidlash lozimki bugungi kunda har qanday jamiyatning asosiy «ko'zgusi» – xotin-qizlar ekanligi shubhasizdir. Chunki, jamiyatning ijtimoiy tuzumi qanday bo'lishidan qat'iy nazar, o'sha jamiyat aholisi turmushining farovonlik darajasi, oilalar barqarorligi, kelajak avlod – farzandlar tarbiyasi, iqtidori, jamiyatdagi intellektual salohiyat, ma'naviyat va madaniyat, ma'rifat, qo'yingki, barcha jabhalarda erishilgan yutuqlar shu jamiyat taraqqiyotiga xotin-qizlarning qo'shadigan hissasi va o'sha jamiyatning ayollarga munosabati bilan belgilanadi.

#### **ADABIYOTLAR RO'YXATI(REFERENCES)**

- <sup>1</sup>Karimov I.A. O'zbekiston: iqtisodiy islohotlarni chuqurlashtirish yo'lida–Toshkent., O'zbekiston, 1995. 29-bet. (Karimov I.A. Uzbekistan: on the way to deepening economic reforms - Tashkent., Uzbekistan, 1995. –P.29.)
- <sup>2</sup> Ishquvvatov V. , Tolipov F. Mahalla: o'tmishda va bugun. – Toshkent., Navro'z. 2014. – B.11. (Ishquvvatov V. , Tolipov F. Neighborhood: past and present. - Tashkent., Navruz. 2014. - P.11.)
- <sup>3</sup> Makovelskiy A.O. Avesta. – Baku., 1960. – S. 89-91. (Makovelskiy A.O. Avesta. - Baku., 1960. - pp. 89-91.)
- <sup>4</sup>Qur'oni Karim(Tarjima va izohlar muallifi Alovuddin Mansur) – Toshkent., CHo'lpon, 1992. – 544 b.; YAna qarang: Imom Ismoil al-Buxoriy Hadis. – Toshkent, 1990-1991. I-II-III jild. (The Holy Quran (Translation and commentary by Alovuddin Mansur) - Tashkent, Cholpon, 1992. - 544 pp .; See also: Imam Ismail al-Bukhari Hadith. - Tashkent, 1990-1991. Volumes I-II-III.)
- <sup>5</sup> <https://lex.uz/docs/4740345>(<https://lex.uz/docs/4740345>)
- <sup>6</sup>«Xalq so'zi» gazetasi № 42 27.02.2021(The word of the people №42 27.02.2021)
- <sup>7</sup>Boymirzaeva S. O'zbekistonda 31ta yangi mahalla tashkil etildi. Qarang: <https://kun.uz/news/2021/04/08/>(Boymirzaeva S. 31 new mahallas have been established in Uzbekistan. See: <https://kun.uz/news/2021/04/08/>)
- <sup>8</sup> O'zbekiston Respublikasi Davlat statistikasi qo'mitasi ma'lumotlari. (Data of the State Statistics Committee of the Republic of Uzbekistan.)
- <sup>9</sup> O'zbekiston Respublikasi Prezidenti SH. Mirziyovning 2021 yil 7 martida O'zbekiston xotin-qizlariga yo'llagan tabrigidan. (President of the Republic of Uzbekistan From the congratulatory message of Sh.Mirziyoyev to the women of Uzbekistan on March 7, 2021.)

10.[https://www.norma.uz/uz/qonunchilikda\\_yangi/mahalliy\\_](https://www.norma.uz/uz/qonunchilikda_yangi/mahalliy_)[https://www.norma.uz/uz/qonunchilikda\\_yangi/mahalliy\\_](https://www.norma.uz/uz/qonunchilikda_yangi/mahalliy_)

11. «Xalq so‘zi» gazetasi № 48 07.03.2021. (“The word of the people” № 48 07.03.2021)

---

## **JON LOKKNING SIYOSIY-FALSAFIY QARASHLARIDA DAVLAT BOSHQARUVI VA UNING TASNIFLARINING AKS ETISHI**

*Elmuratov Jamshid Shodiyorovich  
Toshkent arxitektura-qurilish instituti  
katta o'qituvchisi*

*...xalq davlat organlariga emas, balki  
davlat organlari xalqimizga xizmat  
qiladigan vaqt keldi<sup>79</sup>.*

***Annotatsiya:** Maqolada Jon Lokkning siyosiy-falsafiy qarashlarida davlatning asosiy vazifalari, davlat boshqaruvi, davlat tashkilotlarining boshqaruv funksiyalari, davlat boshqaruvining bir necha turlarga tasniflanishi bo'yicha so'z boradi.*

***Kalit so'zlar:** Boshqaruv, G'arb, SHarq, davlat, sud, ijtimoiy munosabat, nodavlat boshqaruv, ma'muriy ijro, hamkorlik, sub'ekt, ob'ekt, mulk, mintaq, xususiy*

***Abstract:** The article discusses the main tasks of the state in the political and philosophical views of John Locke, public administration, management functions of public organizations, the classification of public administration into several types.*

***Keywords:** Administration, West, East, State, Court, Social Relations, Non - Government Administration, Administrative Enforcement, Cooperation, Subject, Object, Property, Region, Private*

***Аннотация:** В статье рассматриваются основные задачи государства в политико-философских воззрениях Джона Локка, государственное управление, управленческие функции общественных организаций, классификация государственного управления на несколько типов.*

***Ключевые слова:** Администрация, Запад, Восток, Государство, Суд, Социальные отношения, Неправительственное управление, Административное исполнение, Сотрудничество, Предмет, Объект, Собственность, Регион, Частный*

---

<sup>79</sup> Мирзиёев Ш.М. Миллий тараккиёт йўлимизни катъият билан давом эттириб, янги босқичга кўтарамиз.  
- Тошкент: «Ўзбекистон» НМИУ, 2017. - 56 б.

## **KIRISH.**

Hozirgi kunda davlatlar tomonidan olib borilayotgan boshqaruv siyosatini ko'plab G'arb va Sharq faylasuflari, siyosatchilari ilmiy jihatdan o'rganishgan va tahlil qilishgan.

Masalani eng muhim jihatlaridan biri, avvalo olib borilayotgan siyosatni insonparvarlik tamoyillariga asoslanishini e'tibor qaratilishi hech kimga sir emas.

«Davlatni boshqarish to'g'risida ikki risola» asarida Lokk har qanday zamonaviy sotsial hodisa, xususan, davlat boshqaruvi kabi katta ijtimoiy ahamiyatga molik hodisani tushunishga intilish bizni bu masalaning tabiati va mohiyatiga murojaat qilishga undaydi, degan fikrni bildirib o'tadi. Jamiyatda yuz beradigan ko'pgina voqea-hodisalar boshqaruv masalasi bilan bog'liq. Lotincha "administratio" degan atama rahbarlik qilishni (kimgadir, nimagadir) bildiradi.

## **ADABIYOTLAR TAHLILI VA METODLAR**

Tadqiqot jarayonida ilmiy bilishning mantiqiylik, tarixiylik, izchillik va obyektivlik usullaridan keng foydalanildi. Mazku maqolada Jon Lokkning siyosiy-falsafiy qarashlarida davlat boshqaruvi va uning bugungi kundagi xususiyatlari haqida fikrlar tahlil qilindi. Jon Lookning "Tabiat qonuni bo'yicha tajribalar" nomli kitobi metodologik manba bo'lib belgilandi. Shu bilan birga Sh.M. Mirziyoyevning asarlaridan keng foydalanildi.

## **MUHOKAMA VA NATIJALAR**

Lokk fikricha, boshqaruv – bu hech istisnosiz barcha tashkilot a'zolarining faoliyat yo'nalishini ta'minlaydigan, butun tashkilot va uning ayrim qismlarini belgilangan maqsad doirasida ushlab turadigan ushbu tashkilotning spetsifik, ya'ni o'ziga xos xususiyatga ega bo'lgan idorasining vazifasi.

Masalan, davlat musassasasidagi bo'lim xodimlar ish vaqti, ular mehnatining miqdori va sifatini, boshqa bo'limlar bilan munosabatlar va boshqa holatlarni nazorat qiladigan me'yor va qoidalarga ega.

Bu bo'lim rahbariyati, boshqaruv vazifasini bajarar ekan, mukofotlash yoki jazolash usullarini qo'llagan holda, amalda bu me'yor va qoidalarga qanchalik rioya etilayotganini nazorat qiladi. Lokk fikricha, boshqaruvning umumiy xususiyatlari quyidagilar: 1. Harakat va bashoratlarning umumiy yo'nalishlarini rejalashtirish. 2. Insoniy va moddiy resurslarni tashkil qilish. 3. Xodimlar harakatini qulay holatda ushlab turish uchun farmoyish va ko'rsatmalar berish. 4. Umumiy maqsadlarga erishish uchun turli harakatlarni muvofiqlashtirish hamda tashkilot a'zolari xatti-harakatlarini mavjud qoida va me'yorlarga muvofiq holda nazorat qilish.

Aytish kerakki, bular boshqaruv bo'yicha mutaxassis amalga oshirishi mumkin bo'lgan harakatlarning barchasi emas. Tajriba shuni ko'rsatmoqdaki, bunday



mutaxassisning reklama ishlari, qo‘shimcha mablag‘lar undirish va ko‘pgina boshqa faoliyat turlari bilan shug‘ullanishiga to‘g‘ri keladi. Haqiqiy boshqaruvchi yuksak malakali xodim bo‘lishi o‘z-o‘zidan ravshan. Tashkilotda boshqaruv vazifalarini bajarish bilan shug‘ullanadiganlar byurokratik ma‘muriyat deb ataladigan alohida guruhga kiradi.

Lokk, biz boshqaruv tegishli ijtimoiy ahamiyatga molik maqsadlarga erishish yo‘lida amalga oshiriladigan faoliyatlarni o‘zida mujassam etadi, degan xulosaga kelamiz deydi.

Insonning turli hayot sohalariga ta‘sir ko‘rsatishi nuqtai nazaridan quyidagi boshqaruv turlari ajratib ko‘rsatiladi:

1. Hayvonot va o‘simlik dunyosiga zarur shaklda ta‘sir ko‘rsatish yo‘lini tanlash bilan bog‘liq bo‘lgan biologik boshqaruv.

2. Texnologik jarayonlar, mexanizmlar va shunga o‘xshash holatlarni boshqarish bilan bog‘liq texnologik boshqaruv.

3. Insonning insonga ta‘sir qilish vositalarini shakllantiradigan, insoniy jamiyat boshqaruvini nazarda tutadigan ijtimoiy boshqaruv.

O‘z navbatida Lokkning e‘tiroficha, ijtimoiy boshqaruvning o‘zi quyidagi xususiyatlarga ega:

1. Bu boshqaruv turi odamlar birgalikda yashaydigan joyda bo‘ladi.

2. Insonlarning hamkorlikdagi faoliyatini tashkil etishni bosh maqsad qilib qo‘yadi.

3. Asosiy elementi boshqaruv sub‘ekti (boshqaradigan element) va boshqaruv ob‘ekti (boshqariladigan element) bo‘lgan yaxlit tizim sifatida namoyon bo‘ladi.

4. Ijtimoiy munosabatlarning regulyatori, ya‘ni posangisi sifatida maydonga chiqadi.

5. Boshqaruv munosabatlari ishtirokchilari irodasining ma‘lum ma‘noda bo‘ysunish holatida bo‘lishiga asoslanadi (boshqaruv sub‘ekti "o‘z hukmronligi"ni amalga oshiradi, boshqaruv ob‘ekti esa ongli ravishda unga bo‘ysunadi).

Ijtimoiy boshqaruvning ikki turi ajratib ko‘rsatiladi:

1. Davlat ishlarini boshqarish (davlat boshqaruvi)

2. Nodavlat boshqaruvi (nodavlat tuzilmalardagi boshqaruv)<sup>80</sup>.

Lokk ta‘kidlashicha, davlat boshqaruvi, davlat hokimiyati va odil sudlovni amalga oshirish bilan birga, davlatning faoliyat shakli hamdir. Davlatning mazkur faoliyat turlaridan har biri davlat funksiyalarini amalga oshirish jarayonida o‘z vazifasi, ma‘no-mazmuni va xos xususiyatlari bilan ajralib turadi.

<sup>80</sup> Очилов Ш. Ижтимоий ўз -ўзини бошқариш тажриба ва муаммолар. Т.Ўзбекистон. 1990. 83 бет.

Odatda davlat boshqaruvi haqida gap ketganda, bu soʻz ham keng, ham tor maʼnoda ishlatiladi. "Davlat boshqaruvi" atamasi keng maʼnoda davlatning turli-tuman jamoat aloqalarini tashkil qilish boʻyicha butun faoliyatini bildiradi hamda barcha davlat <sup>3</sup>okimiyati idoralari – qonun chiqaruvchi, ijro etuvchi va sud hokimiyati ishini qamrab oladi.

"Davlat boshqaruvi" tushunchasining tor maʼnodagi mazmunini sharhlar ekanmiz, baʼzi maʼmuriy soha xodimlari bu tushunchaga turli maʼnolar yuklashini qayd etmasdan boʻlmaydi. Ayrim huquqshunoslar davlat boshqaruvi – bu birinchi galda barcha davlat idoralarining maʼmuriy-ijrochilik faoliyatidan iborat deb hisoblaydi. Bizning nazarimizda, davlat boshqaruvini bunday talqin qilish uning maʼno-mazmunini toʻliq aks ettirmaydi, chunki bunday qarash davlat idoralarining quyidagi tashkilotchilik faoliyatini inkor etadi.

Zaichenko fikricha, Lokk davlat boshqaruvining tavsifi haqida ham alohida toʻhtalib oʻtadi<sup>81</sup>. Davlat boshqaruvi – ijrochilik xususiyatiga ega boʻlgan yagona davlat hokimiyatini amalga oshirish faoliyatining yagona koʻrinishi. Bunday boshqaruv birinchi galda qonunlar, xukumat qarorlarini hayotga joriy etishga qaratilgan. Bundan tashqari, bu qonun hujjatlari ijrosini taʼminlash uchun davlat idoralari (davlat boshqaruvi subʼektlari) davlat hokimiyati vakolatlariga ega va bajarilishi shart boʻlgan koʻrsatmalar – hokimiyat nomidan buyruqlar berishga haqli. Davlat boshqaruvi xoʻjalik, ijtimoiy-madaniy va maʼmuriy-siyosiy qurilishga rahbarlik qilish jarayonida amalga oshiriladi.

1. Maʼmuriy-ijro tizimining yuqoridan pastga, pastdan yuqoriga qarab harakat qilishi (vertikal sistema).

2. Davlat boshqaruv subʼektlarining yuridik-hokimiyat vakolatlarini maʼmuriy tartibda amalga oshirishi.

3. Boshqaruv subʼektlari huquqiy meʼyorlarni mustaqil oʻrnata oladigan maʼmuriy qonun ijodkorligi imkoniyatining mavjudligi.

SHuningdek, Lokk davlatning ijtimoiy vazifalari va davlat boshqaruvi koʻrinishlari borasida ham oʻz fikr-mulohazalarini bildirib oʻtadi. Uning fikricha, davlatning vazifalari – bu davlatning milliy va umumbashariy mohiyati va ijtimoiy vazifasini aks ettiradigan asosiy faoliyat yoʻnalishlaridan iborat. Bu vazifalar davlat hududi doirasida amalga oshiriladigan ichki vazifalar va uning sarhadlaridan tashqarida amalga oshiriladigan tashqi vazifalarga boʻlinadi.

<sup>81</sup> Заиченко Г. А. Джон Локк. М., 1973.

Faoliyat davomiyligiga qarab, davlat vazifalari doimiy va ma'lum bir vazifani bajarish bilan o'z harakatini tugatadigan, favquloddalik xususiyatiga ega bo'lgan muvaqqat (masalan, tabiiy ofatlar, katta halokatlar, g'ayrikonstitutsiyaviy harakatlar va hokazo) vazifalarga bo'linadi.

SHu tariqa bugungi madaniy davlatning vazifalari jamiyatning normal hayoti va taraqqiyotini tashkil etish, shu jamiyat fuqarolari va xalqining huquq, erkinliklari hamda qonuniy manfaatlarini himoya qilish, mamlakat ichkarisi va tashqarisidagi ziddiyat va qarama-qarshiliklarni hal etishga qaratilgan.

Davlatning vazifalari o'zaro bog'liq va bir-birini to'ldiradi.

Davlatning ijtimoiy rolining mohiyati barcha fuqarolarning umumiy xohish-irodasini hech bo'lmaganda rasman ifoda etgan holda, butun jamiyatga maqsadni nazarda tutuvchi, tashkillashtiruvchi, muvofiqlashtiruvchi ta'sir o'tkazishdan iborat. SHuning uchun davlat tomonidan o'zining ijtimoiy vazifalarini bajarishni belgilab beradigan ikki jihatni ko'rsatish mumkin. Biri – davlat fuqarolarning ehtiyojlari, manfaatlari, maqsadlari va xohish-irodasini o'zida qanchalik mujassam etishining ko'rsatkichi; ikkinchisi – davlatning ijtimoiy jarayonlarni qanday boshqarayotgani, jamiyat taraqqiyotini ta'minlayotgani bilan bog'liq<sup>82</sup>.

Umuman olganda, davlat jamiyatning hayotiy faoliyatini qo'llab-quvvatlash bo'yicha xilma-xil vazifalarni bajaradi. Va ularning barchasi muayyan darajada boshqaruv bilan bog'liq bo'lib, boshqaruv tizimi va apparati orqali amalga oshiriladi.

Davlat apparati davlat hokimiyatini amalga oshirish vositasi bo'lgan, asosiy vazifalarni bajarish, mamlakat taraqqiyotining turli bosqichlarida jamiyat oldida turgan maqsadlarga erishishga ko'maklashadigan davlat idoralari tizimini o'zida aks ettiradi.

Apparat har qanday davlatning eng muhim tarkibiy qismidir. Uning yordamida davlat va qisman jamoat ishlarini boshqarish amalga oshiriladi. Jamiyat rivojlanib borgani sari bu boshqaruv, u bilan birga esa davlat apparati ham tinimsiz murakkablashib, takomillashib boradi.

Davlatning boshqaruv vazifasi davlatning deyarli barcha vazifalarini qamrab oladi, shu bois, menejment nuqtai nazaridan, davlatning vazifalari – bu boshqaruv vazifalarining majmuasi, deb aytish mumkin.

Davlatning asosiy boshqaruvchilik vazifalari rahbarlik, muvofiqlashtirish, tashkil etish, nazorat, sotsiumni saqlash va rivojlantirish maqsadida qarorlar qabul qilish, uning tuzilishi va faoliyatini tartibga keltirish, fuqarolar xavfsizligini

<sup>82</sup> Сочинения в 2 т. Т. 2 / Сост., ред., авт. примеч. В. В. Соколов; Пер. с лат. и англ. — М.: Мысль, 1991. - С. 156

ta'minlash, ularning har tomonla faoliyat ko'rsatishi uchun qulay sharoitlar yaratishdan iborat.

Lokk davlat boshqaruvining o'ziga xos xususiyati bu boshqaruv qamrab oladigan ijtimoiy hodisalarning xarakteri va miqyosini belgilaydi degan xulosaga keladi. Siyosiy jihatdan davlat ta'sirining mazmuni umumiy ishlarni hal qilish, jamiyatni belgilab olingan maqsadlar sari safarbar etish, faqat ayrim fuqarolar va ijtimoiy guruhlar emas, balki butun jamiyat ehtiyojlarini qondirishni nazarda tutadi.

Davlatning ta'sir vositalari va usullaridan foydalanishning farqli xususiyati – davlatning huquq-tartibotni muhofaza qilish idoralarining kuchi yordamida qonuniy asosda majburlash imkoniyatining mavjudligida.

Davlat o'zining tarkibiy tuzilishi va aloqalariga ko'ra murakkab hamda vazifalariga ko'ra esa ko'p-fuqaroli ijtimoiy hodisa o'laroq davlat boshqaruviga ham tizimlilik xususiyatini bag'ishlaydi. Bu tizimda ko'plab davlat idoralari va boshqa tuzilmalar, ko'psonli mansabdor shaxslar va boshqa xizmatchilar, millionlab kishilar ishga solinadi. Davlat boshqaruvida turli qimmatbaho moddiy, moliyaviy va intellektual resurslar <sup>3</sup>amda keng ko'lamli axborotdan foydalaniladi.

Lokk fikricha, davlat boshqaruvi ko'plab boshqaruvga oid qaror va harakatlardan tashkil topadi. O'z-o'zidan ayonki, faqat davlat boshqaruvining tizimliliigi unga kelishuv asosida, subordinatsiya, muvofiqlik, sobitqadamlik, ratsionallik, samaralilik kabi zarur xususiyatlarni bag'ishlaydi<sup>83</sup>.

Davlat boshqaruvini o'rganishga tizimli yondashish uni bir necha murakkab tizimlarning faoliyati sifatida anglash imkonini beradi, ular orasida quyidagilarni ajratib ko'rsatish mumkin:

1. Boshqaruvchi tizim – davlat boshqaruv sub'ektini belgilovchi sifatida.
2. Boshqariladigan tizim – butun jamiyat va uning davlat ta'siriga tortilgan tarkibiy qismlari boshqaruv ob'ektlari sifatida.
3. O'zaro hamkorlik tizimi – davlat va jamiyatning aloqalarini amalga oshiradigan turli institutlari:
  - a) to'g'ri va teskari yo'nalishdagi;
  - b) bo'ylama va yonlama (vertikal va gorizontal) yo'nalishdagi;
  - v) bo'ysunadigan hamda qo'llab-quvvatlaydigan va boshqalar<sup>84</sup>.

Sub'ektiv va ob'ektiv bog'liqlik davlat boshqaruvi tavsifining mohiyatini belgilaydi. Sub'ekt axborot jo'natadi (buyruq tarzidagi axborot), ob'ektdan esa javob axboroti (buyruqqa munosabat) keladi.

<sup>83</sup> Локк Дж. Опыты о законе природы. // Локк Дж. Сочинения: В 3 т. Т. 3. – М., 1988. С.47

<sup>84</sup> Бошқарув мезонлари. Болиев А. Қурбонов М. Тафаккур журнали. 2002 йил 4 - сон. 4 - бет.

Har qanday boshqaruv sub'ekt va ob'ektning o'zaro bog'liqligida namoyon bo'ladi. To'g'ri va teskari yo'nalishdagi aloqaning tezkorligi boshqaruv sub'ekti va ob'ektining shakli va xarakteriga bog'liq. Bu mezon bo'yicha davlat boshqaruvining demokratik va avtoritar xususiyatini farqlash mumkin. Agar boshqaruvning to'g'ri yo'nalishdagi aloqalari (buyruq tarzidagi axborot) ustunlik qilib ketsa, teskari aloqa sust rivojlangan yoki deyarli to'sib qo'yilgan bo'lsa, avtoritar boshqaruv haqida gapirish mumkin. Agar to'g'ri yo'nalishdagi aloqa bilan birga teskari aloqa ham yaxshi rivojlangan bo'lsa, demokratik boshqaruv haqida gapirish mumkin.

Markaz (hokimiyatning markaziy idoralari) va mintaqalarning o'zaro aloqasining xususiyatlariga ko'ra subordinatsiyali va muvofiqlashtiruvchi boshqaruv farqlanadi.

Muvofiqlashtiruvchi boshqaruv hokimiyatning yagona markaziy idorasi bilan birga to'liq yoki qisman mustaqillikka ega bo'lgan joylardagi idoralar ham mavjud bo'lgan federatsiya yoki konfederatsiya shaklida amalga oshiriladi.

Subordinatsiyali boshqaruv unitar davlatlar uchun xos bo'lgan joylardagi hokimiyatning markazga ma'muriy bo'ysunishi, quyi boshqaruv idoralariga ta'sir o'tkazish, yuqori boshqaruv idoralaridan keladigan buyruqlarga majburan bo'ysundirishga asoslanadi.

Mulk shakllaridan foydalanish mezoniga ko'ra quyidagi boshqaruv turlari farqlanadi:

- federal boshqaruv;
- mintaqaviy boshqaruv;
- munitsipal boshqaruv;
- xususiy (korporativ) boshqaruv.

Boshqariladigan ob'ektga ta'sir o'tkazishga ko'ra quyidagi soha (funktional) va hududlar boshqaruvi mavjud:

1. Soha (funktional) boshqaruvi markazdan to korxonagacha bo'yiga bo'ysunish bo'lishini nazarda tutadi; bunday holat tarmoqda yagona texnikaviy siyosatni joriy etadigan, tarmoq ichidagi va tarmoqlararo muvozanatni ta'minlaydigan tarmoq vazirliklari orqali amalga oshiriladi.

2. Hududiy boshqaruv ishlab chiqarishni oqilona joylashtirish, ixtisoslashuvni chuqurlashtirish va mintaqalarni kompleks rivojlantirish, ularning iqtisodiy va ijtimoiy darajasini tenglashtirishga qaratilgan<sup>85</sup>.

Muvaqqat harakat me'yorlarining miqyosiga bog'liq holda, boshqaruv strategik, taktik va tezkor ko'rinishlarga bo'linadi.

<sup>85</sup> Локк Дж. Сочинения : В 3 т. - Т. 3. - М. : Мысль, 1988. - С. 374

1. Strategik boshqaruv jamiyat taraqqiyoti bilan bog‘liq masalalar yuzasidan to‘liq yoki ayrim yo‘nalishlar, sohalar, ob‘ektlar, hududlar bo‘yicha uzoq muddatli mo‘ljallarni belgilab beradi, jamiyat rivojining maqsadlari, vazifalari, strategiyasini aniqlaydi va boshqaruvning har bir bo‘g‘iniga faoliyat yo‘nalishi beradi. Strategik boshqaruv asosi strategik rejalar, taraqqiyot konsepsiyasi va uzoq muddatli maqsadlarga erishishning yo‘li va usullarini aks ettiradigan boshqa hujjatlardir.

2. Taktik boshqaruv – belgilangan maqsadlarni amalga oshirish bo‘yicha aniq harakatlardir. Bu qisqa muddatli boshqaruv bo‘lib, unda mavjud axborot negizida strategik mazmundagi ko‘rsatkichlar doimo ma’lum davrda erishilgan natijalar bilan qiyoslanadi.

3. Tezkor boshqaruv joriy yoki kutilmagan chekinishlar natijasida paydo bo‘ladigan vazifalarni hal qilishga qaratilgan. Bunda aniq, sonu sanog‘i o‘lchamli mo‘ljallar qo‘yiladi va vaziyatdan kelib chiqib yondashuv qo‘llanadi, vujudga kelgan shart-sharoit asosida ma’qul variant tanlab olinadi.

Aksilinqiroz (antikrizis) boshqaruv deb nomlangan vaziyatga oid boshqaruvning o‘ziga xos shakli ham mavjudki, u korxonalarining bankrotlikka tushishi oldini olish va shu tadbirni o‘tkazish uchun joriy etiladi hamda majburiy tashqi boshqaruv hisoblanadi.<sup>86</sup> Chunki bu boshqaruv korxonaning o‘zi mansub bo‘lmagan boshqa tizimdagi idoralar tomonidan amalga oshiriladi. Bu boshqaruv arbitraj boshqaruvchisi va tanlov asosida olingan boshqaruvchilarni, shuningdek, davlat boshqaruv idoralari bilan shartnoma asosida ish yuritadigan qarzdor korxonalar boshqaruvchilarini qamrab oladi. Bu boshqaruv maxsus boshqaruvchilar orqali professional boshqaruvga aylanadi. Davlat bilan munosabat hokimiyat tizimidagi kabi emas, balki tomonlarning shartnoma asosidagi rasmiy tengligigiga asoslanadi.

Lokk davlat boshqaruvida qonuniylik va tartib-intizommasalasiga ham to‘htalib, davlat boshqaruvi, yuridik nuqtai nazardan, alohida huquqiy munosabatlarni mujassam etadi degan fikrni bildirib o‘tgan edi. Bu munosabatlar davlat va jamiyat, davlat hokimiyati idoralari, ularning mansabdor shaxslari, davlat xizmatchilari va fuqarolar, jamiyat va davlat ishlarini boshqarish ishida davlat hokimiyati va boshqaruvini amalga oshirish bo‘yicha hamkorlik jarayonida ularning tashkilotlari o‘rtasida shakllanadi.

Huquqiy davlat va fuqarolik jamiyatining demokratik qadriyatlari hukmron bo‘lgan hozirgi davrda erkin va mas’uliyatli shaxsni kamol toptirish uchun shart-sharoit yaratishdagi ularning o‘rni va ahamiyati haqidagi tasavvurlar davlat boshqaruvining ijtimoiy munosabatlarini huquqiy tartibga solishning boshlang‘ich

<sup>86</sup> Очилов Ш. Ижтимоий ўз -ўзини бошқариш тажриба ва муаммолар. Т.Ўзбекистон. 1990. 162 бет.

nuqtasi bo‘lib xizmat qiladi. Davlat qurilishi va uni boshqarish oqibatlari qanday bo‘lishi ko‘p jihatdan shunga bog‘liq. Davlat va uning tomonidan amalga oshiriladigan hokimiyat va boshqaruvga huquq va qonunga bog‘liq huquqiy hodisa sifatida qarash davlat boshqaruvining ijtimoiy munosabatlarini huquqiy tartibga solishning asosiga aylanadi.

Lokk davlat boshqaruv haqida ham fikr yuritib, qadimgi Rim davlati zamonlaridan buyon huquq (jus) keng ma‘noda nafaqat davlat fuqarolari uchun majburiy bo‘lgan milliy qonunlar majmuasi (lex), balki odamlarning o‘z umumiy ehtiyojlari, manfaatlari va irodasi to‘g‘risidagi, xususiy va ijtimoiy axloqdagi o‘zaro mos ideal va qadriyatlar, gumanizm va adolat haqidagi, zarur va istalgan narsalar, muhim va farz amallar xususidagi tasavvurlarini aks ettiradigan ijtimoiy hodisadir deydi<sup>87</sup>.

Insonlar ijtimoiy hayot faoliyatining turli ko‘rinishlari huquq yordamida ularning shaxsiy, jamoaviy va jamoatchilik aloqalarida tartibga tushadi. Ijtimoiy munosabatlarni huquqiy tartibga solish amaliy va bunyodkorlik ahamiyatiga ega bo‘lib, shaxsiy va jamoaviy, xususiy va ijtimoiy, individual va jamoatchilik manfaatlarini o‘zaro murosaga keltirgan, kelishgan holda, ularni rasmiy-oshkora (davlat hokimiyati bilan) va xalqaro munosabatlarda ma‘lum bir chegaralarga tushirib qo‘yadi.

Davlat, butun huquqiy tizim sub‘ekti o‘laroq, huquqning har bir alohida sub‘ektiga – fuqarodan tortib butun jamiyatgacha – shaxsiy xatti-harakatlari doirasida ham, insoniy sivilizatsiya miqyosida yoki uning geosiyosiy tizimlarida ham o‘z-o‘zini ifoda qilish, o‘z-o‘zini rivojlantirish va o‘zini qaror toptirish imkonini ta‘minlaydi.

Davlat fuqarolikning yuridik rishtalari bilan bog‘liq jamiyat shakli, insonlar hamjamiyati sifatida, hokimiyat va boshqaruv vazifalarini amalga oshirish bilan band professionallar apparati sifatida huquqiy majburlash mexanizmlaridan foydalangan holda, ijtimoiy munosabatlarni normallashtirish va umumiy ehtiyojlar, manfaat va farovonlikka uyg‘unlashtirish maqsadida o‘zining boshqaruvchilik, tashkil etuvchilik va tartibga soluvchilik borasidagi ta‘sirini o‘tkazadi.

Davlatning jamiyat ishlarini boshqarish bo‘yicha burch va vazifalari amalda joriy etiladigan ijtimoiy munosabatlar umumlashtirilgan holda davlat boshqaruv munosabatlari deb ataladi. Bu munosabatlar nafaqat davlat hokimiyati idoralarining amaldagi qonunchilikka muvofiq tashkil etilishi va faoliyat yuritishi, balki davlat hokimiyati vazifalarining jamiyat va davlat ishlarini boshqarish maqsadida amalga

<sup>87</sup> Рассел Б. История западной философия. 2-е изд.,-Новосибирск: Изд-во Новосиб. ун-та, 1999. - С.170

oshiriladigan vakolatlarga muvofiq joriy etilishi bilan bog‘liq holda paydo bo‘ladi, o‘zgaradi va barham topadi.

Huquqiy munosabatlar – bu huquq normalari bilan tartibga solingan ijtimoiy munosabatlar. Davlat boshqaruvining huquqiy munosabatlari – bu davlat va jamiyat ishlarini boshqarish zarurati munosabati bilan davlat hokimiyatini amalga oshiradigan, huquq me‘yorlari bilan tartibga solinadigan ijtimoiy munosabatlar.

Huquqiy me‘yor – bu davlat tomonidan o‘rnatilgan, davlat boshqaruvi sohasida vujudga keladigan, o‘zgaradigan va barham topadigan ijtimoiy munosabatlarni tartibga solish maqsadini ko‘zlaydigan xatti-harakat qoidalari.

Bu sub‘ektlar tomonidan bajarilishi shart bo‘lgan va ko‘p bora bajarishga mo‘ljallangan davlat ko‘rsatmasidir.

Bu davlat boshqaruvi sohasidagi huquqiy munosabatlar ishtirokchilarining huquq va burchlarini aniqlash va mustahkamlash shaklidir.

Bu davlat tomonidan kafolatlangan xatti-harakatdir.

Huquq me‘yorining o‘ziga xos tomoni shundaki, sub‘ektlarning davlat tomonidan belgilab qo‘yilgan xatti-harakat qoidalari ma‘muriy choralar va tartib-intizom mas‘uliyati bilan himoya qilinadi. Huquqiy munosabatlar sub‘ektlari – bu ma‘lum harakatlar sodir etish huquqi va majburiyatiga ega bo‘lgan kishilardir. Davlat boshqaruvi sohasida – bu birinchi galda davlat idoralari, mansabdor shaxslar, hokimiyat vakillari, davlat xizmatchilari.

Lokk fikricha, huquqiy munosabatlar quyidagi turlarga bo‘linadi:

O‘zining ma‘no-mazmuniga ko‘ra: moddiy (boshqaruv sohasida paydo bo‘ladigan) va protsessual (boshqaruv jarayonida uni amalga oshirish qoidalarini tartibga solgan holda shakllanadigan) huquqiy munosabatlar.

Odatda moddiy munosabatlar protsessual huquqiy munosabatlar vositasida tartibga solinadi<sup>88</sup>. Ular ishtirokchilarning huquq va burchlariga nisbatan olganda bo‘yiga qarab yo‘nalgan (vertikal) bo‘ladi, unda ishtirokchilardan biri boshqasiga bo‘ysunadi. Gorizontall munosabatlarda esa ishtirokchilar bir-biriga bo‘ysunmaydi. YUridik omillar xususiyatiga ko‘ra, huquqiy munosabatlar huquqiy mezonga mos, ya‘ni huquqiy omillar, voqea va holatlar natijasida paydo bo‘lgan hamda huquqiy mezonga mos bo‘lmagan munosabatlarga bo‘linadi.

Vakolatlarni belgilash va davlat miqyosidagi mansabdor shaxslarga uni amalga oshirish uchun tegishli davlat-hokimiyat vakolatlarini berish – davlat boshqaruvini huquqiy tartibga solishning muhim qismlaridan biri.

<sup>88</sup> В.Козбаненко тахрири остидаги дарслик. М. "Статут", 2002, 436-бет.



Vakolatlar (polnomochiya) – davlat organi va mansabdor shaxsning belgilab berilgan vazifa-vakolatlarni bajarish uchun ularga berilgan huquq va majburiyatlar birligidir.

Vazifa-vakolatlar (kompetensiya) – davlat organi yoki mansabdor shaxsning Konstitutsiya, qonun yoki meʼyoriy hujjatlar bilan belgilab berilgan vakolatlar majmui boʻlib, ular oʻz faoliyati davomida shundan tashqariga chiqishi mumkin emas.

Idoraviy vakolat (vvedenie) – konstitutsiyaviy tushuncha oʻlaroq davlat va jamiyat hayotining maʼlum sohalarida hokimiyat-boshqaruv faoliyatini amalga oshirish huquqini bildiradi.

Davlat organining huquqiy maqomi quyidagilardir: davlat organini davlat apparati umumiy tarkibiy tuzilmasidagi holati va uning hokimiyat-boshqaruv faoliyat turiga (qonun chiqaruvchi, ijro etuvchi va sud hokimiyati), maxsus ixtisoslashgan kichik tizim tizimlarga (umumiy vakolatlar, huquq-tartibot, harbiy va boshqa tizimlar) mansubligi; davlat organi vakolatlarining maʼlum faoliyat sohasida ular bajaradigan vazifa va vakolatlarining yuridik ifodasi sifatidagi birligi; davlat organi faoliyatining tashkiliy tuzilmasi, prinsiplari, shakllari, usullari va tartib-qoidalari, maʼlum masalalarni amalga oshirish tartibi va boshqalar<sup>89</sup>.

### **XULOSA**

Huquqiy tartibga solishning meʼyoriy asosi – davlat organlari hujjatlarida odamlarning maʼlum bir ijtimoiy munosabatlardagi xatti-harakatlari meʼyoriy-qoidalarini ishlab chiqish va mustahkamlash ayni shu tartibga solishning maʼno-mohiyatini belgilaydi deb hisoblash mumkin. Hokimiyat tuzilmalarining davlat boshqaruvi natijasida vujudga keladigan va uning huquqiy tartibga solish predmetini shakllantiradigan oʻzaro munosabatlari: davlat (uning idoralari), jamiyat (jamiyat ishlari boshqaruvi davlat apparati orqali amalga oshiriladi) va fuqarolar oʻrtasidagi munosabatlarni; davlat idoralari oʻrtasidagi ularning maqomi, davlat hokimiyati vazifalarini amalga oshirishdagi boshqaruv predmeti, boshqaruvi va shunga muvofiq tarzda vazifa va vakolatlarining taqsimlanishi boʻyicha oʻzaro munosabatlarni; odamlarning (fuqarolar va fuqaroligi boʻlmagan shaxslar, ikkifuqarolikka ega boʻlganlar) hokimiyat-boshqaruv munosabatlarida davlat irodasi taʼsirining subʼekti va obʼekti, masalan, davlat hokimiyat idoralari vakolatlarining bajarilishini taʼminlaydigan davlat xizmatchilari sifatida hamda jismoniy va yuridik shaxs sifatida davlat bilan (davlat hokimiyat idoralari bilan) muloqotga kirishadigan jamoatchilik hayot faoliyatining ishtirokchisi sifatidagi munosabatlarni namoyon etadi.

<sup>89</sup> Локк Дж. Соч.: В 2 т. -Т. 2. -М., 1960. С.26.

**FOYDALANILGAN ADABIYOTLAR RO'YXATI (REFERENCES)**

1. Mirziyoev SH.M. Milliy taraqqiyot yo'limizni qat'iyat bilan davom ettirib, yangi bosqichga ko'taramiz. - Toshkent: «O'zbekiston» NMIU, 2017. - 56 b.
2. Ochilov SH. Ijtimoiy o'z -o'zini boshqarish tajriba va muammolar. T.O'zbekiston. 1990. 83 bet.
3. Zaichenko G. A. Djon Lokk. M., 1973.
4. Сочинения в 2 т. Т. 2 / Сост., ред., авт. примеч.В. В. Соколов; Пер. с лат. и англ.— М.: Мысль, 1991.- С. 156
5. Локк Дж. Опыты о законе природы. // Локк Дж. Сочинения: В 3 т. Т. 3. – М., 1988. С.47
6. Бошқарув мезонлари. Болиев А. Курбонов М. Тафаккур журнали. 2002 йил 4 - сон. 4 - бет.
7. Локк Дж. Сочинения : В 3 т. - Т. 3. - М. : Мысль, 1988. - С. 374
8. Рассел Б. История западной философия. 2-е изд.,-Новосибирск: Изд-во Новосиб. ун-та, 1999. - С.170
9. Pulatov Sh.N.Sankhya-ancient Indian philosophical school. //PUSTAK BHARATI RESEARCH JOURNAL// JAN-June. ISSUE Toronto, Canada. No: 1-2, 2020.
- 10.PULATOV SH.N. XIX asr oxiri - XX asr boshlarida Hindistondagi ijtimoiy-siyosiy vaziyat. Academic Research In Educational Sciences. Volume 1. 2020 468-474 P.
- 11.Po'latov, Sh.N., Rabindranat Tagorning Hindiston ilm-ma'rifatga qo'shgan xissasi.// "SCIENCE AND EDUCATION" Scientific journal Volume 1, Special issue 2020 136-144 P.
- 12.Po'latov, Sh.N., Hindistonda pedagogik ta'limning rivojlanish bosqichlari. //“SCIENCE AND EDUCATION” Scientific journal Volume 1, Special issue 2020 21-27 P.
- 13.Jurayev SH.S., Abu Ali ibn Sinoning falsafiy qarashlarida baxt-saodat masalasi // Academic Research in Educational Sciences, 2 (Special Issue 1), 395-401 P.
- 14.Saidov S.A., Ibn al-Muqaffaning islom tarjima san'atiga qo'shgan hissasi. // “Oriental Renaissance: Innovative, educational, natural and social sciences” Scientific journal Volume 1, 2021. 332-336 P.
15. В.Козбаненко тахрири остидаги дарслик. М. "Статут", 2002, 436-бет.
16. Локк Дж. Соч.: В 2 т. -Т. 2. -М., 1960. С.26.

АБУ ЮСУФНИНГ “КИТОБ УЛ-ХАРОЖ” АСАРИДА  
ДАВЛАТНИНГ ИҚТИСОДИЙ ҲАЁТДАГИ ЎРНИ ҲАҚИДАГИ  
ФИКРЛАРИНИНГ ЁРИТИЛИШИ

*Рахмонов Абдуқаҳҳор Абсатторвич*  
*ТТА Термиз филиали,*  
*Ижтимоий-гуманитар фанлар кафедраси мудири*  
*rahmonov\_a.a@mail.ru*

**Аннотация.** Абу Юсуфнинг “Китоб ул-хароҷ” асарида исломдаги асосий иқтисодий-ижтимоий муносабатлар тўлиқ ёритилган ҳамда мазкур шахснинг ижтимоий-фалсафий қараишлари ўз аксини топган. “Китоб ул-хароҷ” асарида араб халифалигидаги солиқ тизимини қай тарзда таркиб топганлигини айтиб ўтиши билан бир қаторда жуда қимматли тарихий маълумотлар келтирилади. Чунки, асарнинг фақатгина қадимий қўлёзма эканлиги эмас, балки у бизга айнан VIII–IX асрларда халифаликда ва юртимиз ҳаётида солиқ тизими қандай бўлганлиги ва кейинчалик уни тарихий эволюция натижасида қай тариқа ўзгарганлигини кузатиши имконини беради.

Ушбу мақолада Абу Юсуфнинг ижтимоий-фалсафий қараишлари, айниқса у томонидан ишлаб чиқилган солиқ тизими, давлатнинг аҳоли фаровонлиги йўлидаги вазифалари ва ерга бўлган муносабати “Китоб ул-хароҷ” асари асосида таҳлил этилган.

**Калим сўзлар.** Абу Юсуф, “Китоб ул-хароҷ” асари, ислом иқтисоди, исломий солиқлар, “фаровон жамият” тушунчаси, давлатнинг функциялари

**Abstract:** Abu Yusuf's Kitab ul-Kharaj fully describes the main economic and social relations in Islam and reflects the socio-philosophical views of this person. Kitab ul-Kharaj provides valuable historical information as well as the structure of the tax system of the Arab Caliphate. Because not only is the work an ancient manuscript, but it allows us to observe exactly what the tax system was like in the VIII-IX centuries in the caliphate and in the life of our country, and how it later changed as a result of historical evolution.

In this article, Abu Yusuf's socio-philosophical views, in particular the tax system developed by him, the role of the state in the welfare of the population and its attitude to land analyzed on the basis of the book "Kitab ul-Kharaj".

**Keywords.** Abu Yusuf, Kitab ul-Kharaj, Islamic economics, Islamic taxes, the concept of "prosperous society", the functions of the state

## **КИРИШ**

Бугунги кунда исломий молиялаштириш механизмлари бутун дунёда ривожланаётган соҳалардан бири ҳисобланади. Исломий молиявий тизимни шариат томонидан шакллантирилган асосий тамойилларни бузмаган ҳолда, иқтисодий фаолият юритишга имкон берадиган молиялаштириш механизмлари ва усуллари мажмуи сифатида тавсифлаш мумкин. Исломий иқтисодий тафаккурнинг муҳим хусусияти шундаки, иқтисодий муаммоларга тегишли бўлган аксарият асарлар фикҳшунослар, уламолар ва мутафаккирлар томонидан ёзилган.

Исломий иқтисодий масалалар ёритилган асарлари билан ном қозонган атоқли фикҳшунос олим Абу Юсуф (731-798) ўзининг “Китоб ул-харож” асарида исломий иқтисодий муаммолар, солиқ маъмурчилиги, давлатнинг аҳоли фаровонлиги йўлидаги сиёсати ёритиб ўтилган.

“Китоб ул-харож” асари халифа Ҳорун ар-Рашиднинг буюртмаси бўйича Абу Юсуф томонидан Бош қозилик даврида ёзилган. Китоб халифа томонидан берилган саволларга жавоблар шаклида тузилган. Бу ўзига хос услубда, халифа номидан саволлар муаллифнинг ўзи томонидан шакллантирилган. “Китоб ул-харож”нинг ёзилишидан кўзланган асл мақсад амалиётда давлат даромадлари ва харажатлари ўртасидаги мақбул мутаносибликни топишдан иборат бўлган. Абу Юсуф ўз асарларини ҳукмдорнинг фуқаролари олдидаги мажбуриятларини кўриб чиқиш талқинида ёзган.

## **МАВЗУ БЎЙИЧА АДАБИЁТЛАР ШАРҲИ**

Ислом иқтисоди ва солиқ тизимида бағишланган асарларни мусулмон давлатида кўплаб топиш мумкин. Исломнинг дастлабки даврларида солиққа тортиш масалалари бўйича 20 дан ортиқ китоблар маълум бўлган. Лекин бизнинг кунларгача фақат учтаси етиб келди. Мана шу хилдаги китобларнинг энг биринчиси уммавийлар халифаси Махдийнинг вазири Муовия ибн Убайдуллох ал-Ашъарий қаламига мансуб бўлган.<sup>90</sup>

“Китоб ул-харож” асари 550 га яқин ҳадисларни ўз ичига олган. Лекин Абу Юсуф Қуръон ва ҳадис қоидаларини оддийгина келтириб ўтмаган, у улардан ўзининг ҳуқуқий хулосаларини тасдиқловчи сифатида фойдаланган. Шу билан бирга, масалан, машҳур ровий Яҳё ибн Одам (757-818)нинг “Китоб ул-харож” асари ҳадислар, фикҳий қўлланма, ҳикматли иборалардан келиб чиқиб тузилган<sup>91</sup>. Муаллиф фақат айрим ҳоллардагина ўз фикрларини баён

<sup>90</sup> Беккин Р.И. Исламская экономическая модель и современность. Москва, 2010. С. 76

<sup>91</sup> Яҳё ибн Одамнинг “Китоб ал-харож” асари билан “Халифаликнинг тарихи бўйича хрестоматия” китобида танишиш мумкин. Л.И.Нодирадзе таржима этган ва тузган. Москва, 1968.

этган. Яхё ибн Одамнинг асарида солиққа оид масалалар: ерларни солиққа тортиш масаласи, ерга бўлган эгалик ҳуқуқини ўрнатиш муаммолари, ердан фойдаланишни тартибга солишда номусулмонларнинг мавқеи ва бошқалар кўриб чиқилган. Яхё ибн Одам томонидан келтирилган ҳадисларнинг фақат 40 тасигина олти обрўли ҳадис (сихоҳи ситта) ровийларининг китобларига киритилган. Шунингдек, мазкур асарда бизнинг кунларда ҳам айрим мусулмон мамлакатларида амалда қўлланилаётган ерга эгалик масалаларига оид муҳим қоидалар баён этилган.

Исломиё солиққа тортиш бўйича бизнинг кунларга қадар етиб келган яна бир асарнинг муаллифи Қудома ибн Жаъфар (864-932) “Китоб ул-харож” асарини ўша даврда (Аббосийлар халифалиги бошланиши) амалда бўлган солиқ тизимининг шариат талабларига буткул мос келишини исботлаш мақсадида ёзган эди. Лекин Қудоманинг асари ўзига хос мустақил асар бўлмай, Абу Юсуф ва бошқа фикхшуносларнинг фикрлари ҳамда мулоҳазаларидан келиб чиқиб тузилган эди. Шунинг учун тадқиқотчилар, аввало, Абу Юсуфнинг “Китоб ул-харож”га қизиқиш билдирадilar.

### **ТАҲЛИЛ ВА НАТИЖАЛАР**

Абу Юсуф илк халифалик даврида исломиё "ҳаёт тарзи" устувор бўлган жамиятда яшаган. Давлат фаолияти ва фуқароларнинг ҳаёт тарзи, Қуръони Каримда буюрилган, Пайғамбар (с.а.в) томонидан ишлаб чиқилган ва хулофои рошидин томонидан амал қилинган шариат қоидаларига биноан бошқарилган. Абу Юсуф айтадики, дин ва Аллоҳнинг каломини устунлигини ҳимоя қилиш давлатнинг энг муҳим вазифасидир. Шунга кўра, ҳукмдор мамлакатдаги иқтисодий ҳаётга жиддий эътибор бериши, давлат хазинасини исломни ривожлантирадиган ёки ислом душманларига қарши курашда кучайтирадиган нарсаларга сарф этилиши керак.<sup>92</sup>

Давлат аҳоли фаровонлигини таъминлашда қуйидаги вазифаларни бажариши лозим:

**Фуқаролик бошқаруви функцияси.** Давлат одамларнинг яшаш эҳтиёжларини қондириши ва уларнинг манфаатларини ҳимоя қилиши керак. Абу Юсуфнинг фикрига кўра, давлат барча ўз фуқароларига ғамхўрлик қилиш ва уларни асосий эҳтиёжлар билан таъминлашга мажбурдир. “Китоб ул-харож” асарининг кириш қисмида халифага бу мавзуда зулмни олдини олиш ва давлат манфаатларини ҳимоя қилиш учун даромад йиғишда зарурий ҳаракатларни қилиши учун бу китобни ёзганини таъкидлаган. Унинг айтишича, закот солиғи "камбағал ва кам таъминланганларни энг зарур нарсалар билан таъминлашга

<sup>92</sup> Abu Yusuf, Kitab al-Kharaj, Beirut: Dar al Marifah: 1979, pp.119.

сарфланиши керак”. Шунингдек, барча инсонлар, ҳаттоки маҳбуслар ҳам озик-овқат, кийим-кечак ва бошпана билан таъминланиши кераклигини таъкидлайди.<sup>93</sup>

**Мудофаалаш функцияси.** Абу Юсуф давлатнинг суверенитети ва мустақиллигини сақлаб қолиш учун ҳарбий қудратни ошириш ва уни қўллаб-қувватлаш учун давлат етарли иқтисодий кучга эга бўлиши кераклигини таъкидлайди. У турли манбалардан йиғилган солиқларни қўшинларга иш ҳақи сифатида сарфлаш ва шу билан ҳарбий юришларни олиб бориш, халифалик ерларини душманлар томонидан қайтариб олинишига қарши хавфсизликни таъминлаш кераклигини таъкидлайди.<sup>94</sup>

**Адолат ва хавфсизликни таъминлаш функцияси.** Абу Юсуф ички хавфсизликни таъминлаш юзасидан шуни айтадики, жамиятнинг ҳар бир аъзосини адолатсизлик ва зулмдан ҳимоя қилиш, замонавий тилда айтганда қонун устуворлиги ва тартиб ўрнатиш давлатнинг асосий функцияларидан биридир.<sup>95</sup> У мусулмон қонунчилигини қатъият билан амалга оширишга катта аҳамият беради. У инсонларни зулм ва адолатсизлик қилмасликдан огоҳлантиради. Шунингдек, у раҳбарларга низоли вазиятларда қози каби адолатли бўлишни маслаҳат берди.

**Ижтимоий таъминот функцияси.** Абу Юсуфга кўра ижтимоий таъминотда давлатнинг муҳим вазифаси нафақа ва инъомларни тўғри беришдир. Ушбу инъомлар "Ислом учун фойдали иш қилган, исломни душманларига қарши қудратини оширадиган ҳамда ҳукмдор мусулмонлар учун фойдали деб биладиган ҳар қандай иш қилганларга" берилади.<sup>96</sup> Бева аёллар ва ҳарбийларнинг фарзандларига доимий равишда бундай инъомлар бериб турилган. Айниқса, халифа Умарнинг бу борадаги ишларини амалиётда қўллаб-қувватласа бўлади.

**Ҳалол ва самарали бошқарувни таъминлаш функцияси.** Абу Юсуф, самарали ва ҳалол бошқарув тизими бўйича жуда кўп қайғуради. Унинг сўзларига кўра, зулмсиз, аммо қатъий ва кучли, бироқ юмшоқлик билан бошқариладиган самарали фуқаролик тизими зарур. У "аҳолига зулмсиз, адолатли ва ҳалол муносабатда бўлиш мамлакат тараққиётига катта таъсир кўрсатади ва бу солиқлардан тушадиган даромадни кўпайтиради, зулм ва

<sup>93</sup> Абу Юсуф Йақуб б. Ибраҳим ал-Куфи. Китаб ал-Харадж (Мусулманское налогообложение) / Пер. с арабского и комментарии А. Э. Шмидта. Супракомментарии к переводу А. С. Боголюбова. Подготовка к изданию, вступит. статья и указатели А. А. Хисматулина. СПб., 2001.

<sup>94</sup> Musgrave, R.A., & Musgrave, P.B. Public Finance in Theory and Practice. Singapore: McGraw Hill, 1987, pp.3-6

<sup>95</sup> Bastable, C.F., Public Finance. New York: Macmillan, 1903, p. 74.

<sup>96</sup> Sabahiddin Azmi. Abu Yusuf's contribution to the theory of public finance. Dissertation submitted of the degree of master of philosophy in economics. India. 1995. p. 36.

инсофсизлик эса уни барбод қилади”, дейди.<sup>97</sup> Солиқ тўловчилар манфаатларини ҳимоя қилиш ва давлат даромадларини ошириш учун аввало, солиқ тўловчиларга ортиқча зулм қилмасдан солиқларни ундиришни, шунингдек, солиқ йиғувчилар томонидан солиқ тўловчиларга нисбатан кўпол муомаласини қатъиян қоралаш ва буни жиноий ҳаракат сифатида қабул қилиш, турли вазифаларга ҳалол ва ишончли раҳбарларни тайинлашни таклиф қилди.

**Ижтимоий маҳсулотлар билан таъминлаш функцияси.** Абу Юсуфнинг таъкидлашича, давлат ишлаб чиқариш самарадорлигини ошириш ва провардида давлат даромадини оширадиган ижтимоий маҳсулотлар билан таъминлаш учун ҳаракат қилиши керак. У қишлоқ хўжалиги соҳаси билан шуғулланганлиги сабабли, у "ернинг ҳосилдорлиги ва давлат даромадини ошириш учун эски каналларни тозалаш, янгисини қазилар ва тўғонларни қуришни ҳукмдор зиммасига юклайди. У Ижтимоий маҳсулотларни кўпайтиришда кузатиладиган турли тошқинлар ва табиат ҳодисалари зарарини олдини олиш учун дарё бўйида тўғонлар ва дамбалар қуриш каби ҳаражатларни давлат томонидан амалга ошириш орқали ижтимоий маҳсулотларни таъминлаш мумкинлигини таъкидлайди. У ҳар қандай носозлик қишлоқ хўжалигига зарар етказишини ва солиқлардан тушадиган даромадни камайишига олиб келишини таъкидлайди".<sup>98</sup> Шундай қилиб, у ернинг ҳосилдорлигини ошириш ва иқтисодиётнинг ўсиши учун давлат одамларга инфратузилма иншоотларини тақдим этиши кераклигини таъкидлайди. Бундан ташқари, Абу Юсуф кўприклар ва кўтармалар қуриш, каналлар қазилар ва бошқа давлат маблағларидан фойдаланиб бажариладиган узоқ муддатли лойиҳаларни самарали амалга ошириш бўйича аниқ амалий таклифларни олдинга сурган.<sup>99</sup>

**Даромадларни тақсимлаш функцияси.** Абу Юсуф солиқлардан тушадиган даромадларни адолатли тақсимлаш ҳукмдорнинг асосий вазифаларидан бири эканлигини таъкидлайди. Шу муносабат билан у халифа Умарнинг қуйидаги сўзларини айтади:

"Солиқлар адолатли, қонуний тарзда йиғилган тақдирдагина ўзини оқлайди ва улар адолатли, қонуний равишда сарфланади. Халифа Умарнинг бу борада собитлигини таъкидлаб айтадики: "Мен йиғилган солиқларни қонуний йўл билан сарфлашим керак, чунки мен маошларни оширишим ва аҳоли

<sup>97</sup> Abu Yusuf, Kitab al-Kharaj, Beirut: Dar al Marifah: 1979, pp.131.

<sup>98</sup> Абу Юсуф Йақуб б. Ибраҳим ал-Куфи. Китаб ал-Харадж (Мусулманское налогообложение) / Пер. с арабского и комментарии А. Э. Шмидта. Супракомментарии к переводу А. С. Боголюбова. Подготовка к изданию, вступит. статья и указатели А. А. Хисматулина. СПб., 2001.

<sup>99</sup> Sabahiddin Azmi. Abu Yusuf's contribution to the theory of public finance. Dissertation submitted of the degree of master of philosophy in economics. India. 1995. p. 37.

пунктларини мустаҳкамлашим керак.<sup>100</sup> Қизиғи шундаки, Абу Юсуфнинг бу борадаги қарашлари ҳозирги замон иқтисодчиларининг фикрига ўхшашдир, улар даромадларни адолатли ва ҳалол тақсимлашни давлатнинг асосий вазифаларидан бири деб билишади.

**Барқарорлаштириш функцияси.** Абу Юсуф иқтисодий ўсишнинг юқори суръатларига эришиш ва соғлом хазинани сақлашга катта аҳамият берди. Аввал айтиб ўтганимиздек, у қишлоқ хўжалиги ерлари билан жуда кўп шуғулланган. Шу муносабат билан у халифага "ҳеч кимга тегишли бўлмаган ўлик ва ишлов берилмаган ерларнинг барча турлари уларга ишлов берадиган, уларга тегишли ер солиғини тўлайдиган одамларга берилишини таклиф қилди."<sup>101</sup> Абу Юсуф каналларни қазишни ва эски каналларни тозалашни таклиф қилди, агарда бу ишлов берилмаган ерларда суғориш имконияти яратилса ва улар деҳқонларга берилса, мамлакатни ривожланишига ва солиқлардан олинадиган даромадларнинг ошишига олиб келади.

Бошқа томондан, аҳолига адолатли ва ҳалол муносабат зулмни олдини олишга, давлатнинг тараққий этишига таъсир кўрсатади. Абу Юсуф иқтисодиётни ривожлантириш учун ресурсларни ва жамоат ишларини тўлиқ бандлигини таъминлаш давлатнинг муҳим вазифаси деб билган.

**Ижтимоий фаровонлик давлати.** Абу Юсуфнинг давлат ҳақидаги қарашларини замонавий иқтисод назариясида "фаровонлик давлати" тушунчаси билан таққосласа бўлади.<sup>102</sup> Бугунги кун олимлари "фаровонлик давлати" концепцияси замонавий сиёсий-иқтисодий ҳолатга тегишли деб ҳисоблашади. Бирок, давлатнинг иқтисодий ҳаётдаги роли ҳақидаги қарашларига эътибор қаратсак, давлат фаровонлиги учун жуда кенг қамровли концепцияни мақсад қилганини кўришимиз мумкин.

У давлат одамларнинг иқтисодий ҳаётида фаол рол ўйнаши керак ҳамда ўз халқининг фаровонлиги учун мамлакатдаги ижтимоий-иқтисодий адолатни таъминлаши мажбур, деб ҳисоблаган.

## **ХУЛОСА**

Абу Юсуфнинг ижтимоий-иқтисодий ғоялари кейинчалик бошқа исломий давлатлар бошқаруви тизимида кенг фойдаланилди. Шунингдек,

<sup>100</sup> Abu Yusuf, Kitab al-Kharaj, Beirut: Dar al Marifah: 1979, pp.118-119.

<sup>101</sup> Sabahiddin Azmi. Abu Yusuf's contribution to the theory of public finance. Dissertation submitted of the degree of master of philosophy in economics. India. 1995. p. 38.

<sup>102</sup> "Фаровон давлат" концепцияси иккинчи жаҳон урушидан кейин кенг қўлланила бошланди. Унга кўра, жамият ўзининг ҳар бир аъзосининг кун кечириши учун зарур бўлган нарсаларнинг энг кам миқдорини яратади, давлат сиссати иқтисодий барқарорликни таъминлашга ва ижтимоий бўҳронларнинг олдини олишга қаратилмоғи керак. Чунки давлат замонавий иқтисодиёт шароитида ўз фуқаросининг камбағал бўлиб, ёрдамга муҳтож бўлиб қолишидан мутлақо манфаатдор эмас. Х.Т.Одилқориев, Д.Х.Раззоқов. Сиёсатшунослик. Дарслик. Т.: 2008. 56 б.



унинг мулоҳазалари талайгина фикҳшунос олимлар томонидан ўрганилди.

Олимнинг фикрича, давлат ўз фуқароларидан солиқ йиғар экан, улар хазинага қанча тўлашларидан қатъий назар, ижтимоий ҳимоя билан таъминлаш мажбуриятини олиши кераклигини таъкидлаган.

Давлат молиясининг даромад воситаларини аниқ белгиламасдан, у солиқларнинг йиғилиши ва уларни халқ фаровонлиги учун сарфланиши адолатли бўлмаслиги мумкинлигини айтиб ўтади. У ҳукмдорга иқтисодиётнинг самарадорлигини оширадиган ва унинг ривожланишига сабаб бўладиган бундай сиёсатни қўллаб-қувватлашни таклиф қилди. У халифаликда ижтимоий-иқтисодий ривожланиш ва адолатни таъминлашда давлатнинг ролини муҳокама қилар экан, у ҳар доим ислом шариатидан йўл излаган ва жамиятнинг исломий хусусиятига эътибор қаратган. Шундай қилиб, у давлатни Қуръони Карим ва Пайгамбар (с.а.в.) суннати ва тақводор халифаларнинг амаллари асосида ўз халқининг умумий фаровонлиги учун жавобгар деб ҳисоблаган.

Нафсиламбирини айтганда, Абу Юсуфнинг “Китоб ул-харож” асари нафақат солиққа тортишнинг ҳуқуқий жиҳатларига, балки давлатнинг иқтисодий сиёсати борасидаги масалаларига ҳам мурожаат этган.

### **Фойдаланилган адабиётлар рўйхати**

1. Абу Йусуф Йақуб б. Ибраҳим ал-Куфи. Китаб ал-Харадж (Мусульманское налогообложение) / Пер. с арабского и комментарии А. Э. Шмидта. Супракомментарии к переводу А. С. Боголюбова. Подготовка к изданию, вступит. статья и указатели А. А. Хисматулина. СПб., 2001.
2. Abu Yusuf, Kitab al-Kharaj, Beirut: Dar al Marifah: 1979.
3. Sabahiddin Azmi. Abu Yusuf's contribution to the theory of public finance. Dissertation submitted of the degree of master of philosophy in economics. India. 1995.
4. Беккин Р.И. Исламская экономическая модель и современность. Москва, 2010.
5. Musgrave, R.A., & Musgrave, P.B. Public Finance in Theory and Practice. Singapore: McGraw Hill, 1987.

## **OILADA YOSHLARNI TOLERANT MADANIYATLI QILIB TARBIYALASHDA BESH MUHIM TASHABBUS IJTIMOYIY-PSIXOLOGIK OMIL SIFATIDA**

**Ruziyev Axror Evatovich**

**Qarshi muhandislik-iqtisodiyot instituti**

**“Ijtimoiy fanlar” kafedrasi dotsenti v.b.**

**axror1971@mail.ru**

**Annotatsiya:** Jamiyatni taraqqiyotga etaklash ilmi va ma’rifatli, umuminsoniy qadriyatlarni to’g’ri anglagan, tolerant madaniyatli insonlarga bog’liq. Ayniqsa, yoshlarni ilm-ma’rifatli qilish, ularni umuminsoniy va milliy qadriyatlar ruhida tarbiyalash, ularda tolerantlik hulqini shakllantirishda ijtimoiy psixologiya sohasining zamonaviy va noan’anaviy usullarini hayotga tatbiq qilish bugungi kunning muhim masalalaridandir. Maqola farzandlar tarbiyasi bilan shug’ullanayotgan ota-onalarga, mahalla boshqaruvi tizimi mutasaddi xodimlarga, ta’lim-tarbiya tizimida faoliyat ko’rsatayotgan pedagoglar, psixologlar va murabbiylarga, yoshlar siyosati va ma’naviy-ma’rifiy ishlar bo’yicha mas’ullarga mo’ljallangan. Maqolada oila muqaddas ijtimoiy tuzilma, uning mustahkamligi jamiyat mustahkamligi bilan hamohang ekanligi, farzandlarni tolerant madaniyatli qilib tarbiyalash muhimligi, oilada tarbiya topayotgan farzandlar shaxsiga xos ustuvor tolerantlik va intolerantlik xususiyatlari sharhi, tarbiyalanuvchilarda tolerantlik hulqini shakllantirishning ahamiyati to’g’risida fikrlar yuritiladi.

Shuningdek, O‘zbekiston Respublikasi Prezidenti Shavkat Mirziyoyev tomonidan ilgari surilgan besh muhim tashabbus doirasida yoshlarimizni madaniyat, san’at, jismoniy tarbiya va sportga keng jalb etish, axborot texnologiyalaridan foydalanish ko’nikmalarini shakllantirish, kitobxonlikni targ’ib qilish, xotin-qizlarni ish bilan ta’minlash masalalariga urg’u berilishidan kelib chiqib oilada mazkur beshta muhim tashabbusni targ’ib qilish orqali farzandlarda tolerantlik madaniyati shakllantirish uchun muhim omil bo’lib xizmat qilishi mumkinligi haqida ham takliflar, tavsiyalar hamda xulosalar berilgan.

**Kalit so’zlar:** Oila, tolerantlik va intolerantlik, besh tashabbus, san’at, sport, kompyuter savodxonligi, kitob mutolaasi, xotin-qizlar bandligi.

**Аннотация:** Приведение общества к развитию зависит от знающих и просвещенных людей, которые правильно понимают универсальные ценности и обладают толерантной культурой. Одна из важнейших задач сегодня - просвещать молодежь, воспитывать ее в духе общечеловеческих и национальных ценностей, применять современные и нетрадиционные методы социальной психологии в формировании толерантности.

*Статья предназначена для родителей, занимающихся воспитанием детей, должностных лиц системы управления сообществами, учителей, психологов и тренеров, работающих в системе образования, ответственных за молодежную политику и духовно-просветительскую работу.*

*В статье обсуждается сакральный социальный уклад семьи, ее сила в гармонии с силой общества, важность воспитания детей в толерантной культуре, трактовка характеристик толерантности и нетерпимости у детей, важность формирования толерантного поведения у детей. приемные дети.*

*Также в рамках пяти важных инициатив, выдвинутых Президентом Республики Узбекистан Шавкатом Мирзиёевым, семья сосредоточена на вопросах широкого вовлечения нашей молодежи в культуру, искусство, физическую культуру и спорт, формирования навыков информационных технологий, содействие чтению, трудоустройство женщин. также были даны предложения, рекомендации и выводы о том, что это может служить важным фактором в формировании культуры толерантности у детей, продвигая пять важных инициатив.*

**Ключевые слова:** *Семья, толерантность и нетерпимость, пять инициатив, искусство, спорт, компьютерная грамотность, чтение книг, занятость женщин.*

**Annotation:** *Leading a society to development depends on people who are knowledgeable and enlightened, who have a correct understanding of universal values, and who have a tolerant culture.*

*One of the most important issues today is to educate young people, to educate them in the spirit of universal and national values, to apply modern and non-traditional methods of social psychology in the formation of tolerance.*

*The article is intended for parents involved in the upbringing of children, officials of the community management system, teachers, psychologists and coaches working in the education system, those responsible for youth policy and spiritual and educational work.*

*The article discusses the sacred social structure of the family, its strength in harmony with the strength of society, the importance of raising children in a tolerant culture, the interpretation of the characteristics of tolerance and intolerance in children, the importance of forming tolerant behavior in foster children.*

*Also, within the framework of five important initiatives put forward by the President of the Republic of Uzbekistan Shavkat Mirziyoyev, the family is focused on the issues of wide involvement of our youth in culture, arts, physical culture and sports, formation of information technology skills, promotion of reading, employment of women. suggestions, recommendations and conclusions were also given that by*

*promoting the five important initiatives it can serve as an important factor in forming a culture of tolerance in children.*

**Keywords:** *Family, tolerance and intolerance, five initiatives, arts, sports, computer literacy, book reading, women's employment.*

### **KIRISH**

Ma'rifatlilik tamoyili umuminsoniy qadriyatlardan biri hisoblanadi, shuning uchun uni jamiyat hayotida rivojlantirish butun insoniyatning tinch, barqaror va baxtli yashashiga xizmat qiladi.

Mamlakatimizda amalga oshirilayotgan keng ko'lamli islohotlar, jamiyat hayotining barcha sohalarida ma'naviy omillar ustuvorligini ta'minlashga qaratilgan. Oila va oilaviy tarbiya haqidagi tarixiy-falsafiy qarashlar rivoji Oila – nikoh munosabatlarini, urug' ichi munosabatlari va urug'lararo munosabatlarni tartibga solish zaruriyati bilan yuzaga keladi. Oila jamiyatning tayanchi, uning birinchi va birlamchi yadrosi, zarrasidir. Ongli oila bo'lib yashash dunyodagi barcha maxluqot va jonzotlar orasida faqat inson zotiga xosdir. Oila tarixining Odam Ato va Momo Havodan boshlangani rivoyat qilinadi. Barcha muqaddas kitoblarda keltirilgan ushbu ko'hna naql zamonaviy ilm-fan tomonidan ham o'z tasdig'ini topmoqda. Binobarin, muhabbat tarixi ham shu ko'hna rivoyatga tutashadi. «Sevgi ham Odam Atodan qolgan inson qonida» deb yozganda shoir E. Vohidov haq edi. Genetika, biologiya fanlari qonunlariga ko'ra, har bir insonning o'zi bir olam, ular aslo biri birini takrorlamaydi. Ana shu biri ikkinchisiga o'xshamaydigan odamlarning, ya'ni er va xotinning ixtiyoriy ittifoqidan oila deb ataluvchi yangi bir olam, bu olamda o'z navbatida yana «yangi odam»lar – farzandlar vujudga keladi. Jamiyat shu tariqa barpo bo'ladi, rivoj topadi, ijtimoiy taraqqiyot vujudga keladi. [4, 5-b.]

Bu esa, oila, oilaviy munosabatlarni milliy va umuminsoniy axloqiy qadriyatlar negizida rivojlantirishni taqozo qiladi.

O'zbekiston Respublikasining "Yoshlarga oid davlat siyosati to'g'risida"gi Qonuni hamda O'zbekiston Respublikasi Prezidentining "Ijtimoiy va ma'naviy-ma'rifiy sohalarga oid beshta tashabbusi" dasturlari doirasida belgilangan keng ko'lamli strategik chora-tadbirlarni amalga oshirish kabi dolzarb vazifalar belgilab berildi. Zero, jamiyat oldida turgan bunday vazifalar echimini topish masalasini, mamlakatimiz sharoitida yoshlarni ilm-ma'rifatga undovchi motivatsiyalarning ijtimoiy-psixologik tabiatini o'rganishni va shunga mos tarzda ta'lim-tarbiya dasturlarini ishlab chiqilishini, metodologik asosni yaratish zaruriyatini tug'dirib, loyiha ishining dolzarbligini ko'rsatadi.

### **ADABIYOTLAR TAHLILI VA METODLAR**

#### **Tolerantlik tamoyili – umuminsoniy qadriyat**

Jahonda tolerantlik tamoyili umuminsoniy qadriyatlardan birini tashkil etadi. Uning jamiyat hayotida amal qilishi butun insoniyatning tinch va barqaror yashashiga

xizmat qiladi.

Bir guruh o‘zbek olimlari tomonidan nashr etilgan «Tinchlik va bag‘rikenglik atamalari izohli lug‘ati» kitobida esa – tolerantlik – (lotincha «tolerantia» – «sabr-toqat») jamiyatdagi turfa madaniyatlik, plyuralizm, turli-tumanlik va xilma-xilliklarning mavjudligini tan olish, qabul qilish, to‘g‘ri tushunish va hurmat qilishga qaratilgan ijobiy munosabat, deya ta‘riflanadi hamda ushbu tushunchaning o‘zbek tilida bag‘rikenglik, sabrlilik, qanoatlilik, toqatlilik, bardoshlilik, chidamlilik kabi bir qator sinonimlarga egaligi alohida e‘tirof etiladi. [5, 13-b.]

Ijtimoiy va madaniy xilma-xillikka nisbatan individual hamda ijtimoiy munosabat, shuningdek o‘zga fikr, e‘tiqod va yurish-turish uslubiga nisbatan sabr-toqatlilik shakli sifatida tolerantlikka – madaniyatlik, siyosiy etuklikning asosiy alomati deb qarashimiz mumkin. [6, 7-b.]

O‘zbekiston Respublikasi Konstitutsiyasining 18-moddasida: «O‘zbekiston Respublikasida barcha fuqarolar bir xil huquq va erkinliklarga ega bo‘lib, jinsi, irqi, millati, tili, dini, ijtimoiy kelib chiqishi, e‘tiqodi, shaxsi va ijtimoiy mavqedan qat‘i nazar, qonun oldida tengdirlar. Imtiyozlar faqat qonun bilan belgilanib qo‘yiladi hamda ijtimoiy adolat prinsiplariga mos bo‘lishi shart» [1, 8-9-b.] - deb e‘tirof etilishi, tolerantlikni tarannum etuvchi g‘oyalar asosida yurtimizda ham bunday tadbirlar ko‘lamini oshirish hamda hayotga tadbir qilish kabi dolzarb vazifalarni amalga oshirishda huquqiy asos bo‘lib xizmat qilmoqda.

Tolerantlik xususiyatini o‘rganishda milliy an‘analar, qadriyatlar va madaniyatga alohida e‘tibor berish maqsadga muvofiq sanaladi. Xususan, xalqimiz tolerantligi O‘zbekistonda milliy hamjihatlik ruhini tarkib toptirib, turli millat vakillari O‘zbekistonni o‘z vatani deb his etishiga, milliy madaniyati, san‘ati, diniy munosabatlari va e‘tiqodini namoyish qilishiga keng imkoniyatlarni yaratdi. Zero, yurtimizda faoliyat yuritayotgan 140 ga yaqin milliy-madaniy markazlar ana shular jumlasidandir.

Zero, tolerantlikning rivojlanishi oddiy insonlar o‘rtasidagi o‘zaro munosabatlardan tortib, umumbashariy ahamiyatga ega bo‘lgan barcha jarayonlar uchun ham muhim zaruratga aylanib ulgurdi.

### **O‘zbekistonda yoshlar tarbiyasi davlat siyosati darajasida**

O‘zbekiston Respublikasining “Yoshlarga oid davlat siyosati to‘g‘risida”gi Qonuni [2] hamda O‘zbekiston Respublikasi Prezidentining “Ijtimoiy va ma‘naviy-ma‘rifiy sohalarga oid beshta tashabbusi” dasturlarida belgilangan keng ko‘lamli strategik chora-tadbirlarni amalga oshirish kabi dolzarb vazifalar belgilab berildi. Zero, jamiyat oldida turgan bunday vazifalar echimini topish masalasini, mamlakatimiz sharoitida o‘quvchi-yoshlarni tolerantlikka undovchi motivatsiyalarning psixologik tabiatini o‘rganishni va shunga mos tarzda ta‘lim-tarbiya dasturlarini ishlab chiqilishini, metodologik asosni yaratish zaruriyatini

tug‘dirib, tadqiqot ishlari olib borishning dolzarbligini ko‘rsatadi.

SHuningdek mamlakatimiz rahbarining 2020 yil 30 sentyabr kuni O‘qituvchi va murabbiylar kuniga bag‘ishlangan tantanali marosimdagi nutqida yoshlar masalasiga alohida to‘xtalib: “Yoshlar huquqi deganda, biz, birinchi navbatda, ularning tinch va sog‘lom yashash hamda ta‘lim olishga bo‘lgan to‘laqonli huquqini tushunamiz. SHu bois, unib-o‘sib kelayotgan yosh avlodimizning barkamol bo‘lib voyaga etishi, sifatli va mukammal ta‘lim olishini ta‘minlash biz uchun hamisha ustuvor vazifa hisoblanadi.

... Hammamizga ayonki, taraqqiyotning tamal toshi ham, mamlakatni qudratli, millatni buyuk qiladigan kuch ham bu – ilm-fan, ta‘lim va tarbiyadir. Ertangi kunimiz, Vatanimizning yorug‘ istiqboli, birinchi navbatda, ta‘lim tizimi va farzandlarimizga berayotgan tarbiyamiz bilan chambarchas bog‘liq” [3, 1-b.] – deb e‘tirof etishlari zamirida yoshlar masalasi eng muhim va dolzarb masalaligicha qolaveradi.

Shu jihatdan, bugungi kunning eng muhim masalalaridan biri yoshlarda tolerantlikni shakllantirishning ijtimoiy psixologik shart-sharoitlarini tadqiq etish hisoblanadi.

Yoshlarni globallasuv jarayonida jamiyatga munosib ravishda tarbiyalash, ayniqsa, oila va ta‘lim muasasalari o‘zaro hamkorligini rivojlantirgan holda, ularni tolerant madaniyatli qilib tarbiyalash ota-onalar va tarbiya sohasidagi mutasaddilar (pedagoglar, psixologlar, murabbiylar) zimmasiga muhim vazifalarni yuklaydi.

**Tolerantli yo‘l** – bu insonning o‘zini yaxshi bilishga, atrof-muhitda o‘zini qulay his qilishga, boshqa odamlarni tushuna olishga, hamisha va harvaqt yordamga shay turishga, o‘zga millat madaniyati, uning an‘analari va qarashlariga xayrixoh munosabatda bo‘lishga qaratilgan maqbul hayot yo‘lidir.

**Intolerantli yo‘l** esa – bu insonning tarbiyalanganlik darajasini past yoki noto‘g‘riligi hisobiga o‘zini yagonaligi haqida o‘ylashga, ijtimoiy muhitda o‘zini muntazam ravishda noqulay his qilishga, hokimiyatga intilishga, o‘zgalar madaniyati, qarashi va an‘analarini qabul qilmaslikka qaratilgan o‘ziga xos hayot yo‘lidir.

### **Yoshlarni tolerant madaniyatli qilib tarbiyalashda ajdodlar merosining muhim ahamiyati**

Tarbiya ko‘rgan shaxsning yurish-turishi, madaniy muomalasi, go‘zal xulq-atvori jamiyatdagi ijtimoiy munosabatlar xarakteriga ta‘sir eta borib, **Forobiy** aytganidek, fozil odamlar jamoasining shakllanishiga zamin hozirlaydi.

Atoqli sharq shoiri **Nizomiy Ganjaviy**: «O‘qib-o‘rganilgan har bitta hunar hunarmandga bir kun foyda keltirar», deb yozganida ming bora haq edi. YAna hikmatlardan birida: «Har kimning zari bo‘lmasa-da, ammo hunari bo‘lsa, dunyoda hech bir xavf-xatari bo‘lmaydi. SHuning uchun kishi hunar ziynati bilan bezanmog‘i kerak», deyilibdi.

Bolalarga yoshligidan biror kasb-hunar o‘rgatish ota-onaning muhim vazifasidir. Ulug‘ shoirimiz **Alisher Navoiy** bir dostonining qahramoni tilidan:

«Hunarni asrabon netkumdir oxir, Olib tufroq-qamu ketkumdir oxir», «Yo‘q hunari yolg‘iz ersa kishi, qayda kishi sonida yolg‘iz kishi», deganlar.

Xalqimiz mehnatsevarligi, g‘ayrat-shijoati, hunarmandligi bilan nom chiqargan. Ota-onalar farzandlarini kichikligidanoq biror mashg‘ulot bilan shug‘ullantiradilar yoki hunar o‘rgatish uchun biror hunarmand ustaga shogird qilib berishadi.

Tarixning burilish pallalarida jamiyat poydevori bo‘lgan oila va uning taqdiri haqida tadqiqotlar yaratishga urinish bo‘yicha juda ko‘p misollar mavjud bo‘lib, bu borada XIX asrning oxiri va XX asr boshlarida Turkistondagi jadid ma‘rifatparvarlarining xizmatlarini alohida aytib o‘tish joiz.

**Jadidchilik namoyandalari** inson va mamlakat taqdiri, ularning kelajakdagi yutug‘i va yoki baxtsizligi, yuksalishi yoki tanazzuli oilaviy muhit bilan uzviy bog‘liqligini chuqur his etdilar. Oilaning jamiyatda tutgan mavqei, oila tarbiyasi va ma‘naviyati xususida ilmiy tadqiqotlar yaratishga kirishdilar, badiiy asarlarida bu dolzarb masalaga alohida e‘tibor qaratdilar.

Jadidchi ma‘rifatchilar yangi davr va yangi tuzum uchun kurashni, eng avvalo, oilani isloh qilishdan boshlamoq zarur, deb hisobladilar. Ularning fikricha, oila asosini to‘g‘ri qurmay turib va yosh avlodni to‘laqonli to‘g‘ri yo‘lda tarbiyalamasdan turib, jamiyatni isloh qilish, uning rivojini taraqqiyot sari yo‘naltirish mumkin emas va oxir-oqibatda millat taqdiri uning oilasining holatiga bog‘liq.

Jadidchilik namoyandalaridan Mahmudxo‘ja Behbudiy, Abdulla Avloniy, Abdurauf Fitrat, Abdulla Qodiriy va boshqalar tomonidan e‘lon qilingan bir qator maqolalarda jamiyatning ma‘naviy qiyofasi oilalarning qandayligiga bog‘liqligi atroflicha tahlil etildi. Ma‘rifatchilar shundan kelib chiqib, jamiyat taqdiri oilalar muhitiga bog‘liq bo‘lsa, oila ma‘naviyatining o‘zi kimga yoki nimaga bog‘liq, degan haqli savolni o‘rtaga qo‘ydilar. Ularning fikricha, agar oilada sog‘lom ijtimoiy muhit va sog‘lom turmush tarzi ustuvor bo‘lib, farzand har jihatdan to‘g‘ri tarbiya topgan bo‘lsa, u shubhasiz o‘zidagi ijobiy fazilatlarni xizmat jarayoniga ko‘chiradi, ijtimoiy mehnat faoliyatida qo‘llaydi, natijada jamiyatdagi barcha munosabatlarga ta‘sir o‘tkazadi. Binobarin, oilaning go‘zal odob-axloq, xushmuomalalik, samimiylik, mehnatsevarlik, ilm-ma‘rifatga hurmat asosiga qurilgan bo‘lishi g‘oyat muhim masala bo‘lib, bu ijtimoiy munosabatlarga muntazam ta‘sir etib, unga kuch-quvvat berib turuvchi yagona omilga aylanadi. [4, 64-b.]

“Biz o‘z oldimizga mamlakatimizda Uchinchi Renessans poydevorini barpo etishdek ulug‘ maqsadni qo‘ygan ekanmiz, buning uchun yangi Xorazmiylar, Beruniylar, Ibn Sinolar, Mirzo Ulug‘beklar, Navoiy va Boburlarni tarbiyalab beradigan muhit va sharoitlarni yaratishimiz kerak” - deb ta‘kidlagan edi Prezidentimiz SHavkat Mirziyoev. [2, 1-b.]

Bularning zamirida avvalo, barcha yoshlarning qanday holatda bo'lishidan qat'iy nazar ta'lim olishga bo'lgan e'tibor, ta'lim islohotlari orqali O'zbekistonda yangi Uyg'onish davri, ya'ni Uchinchi Renessans poydevorini yaratishni o'zimizga asosiy maqsad qilib belgilaganligimiz bilan bu muhim ahamiyatga egadir.

O'zbekistonda Uchinchi Renessans poydevorini yaratish maqsadida olib boradigan ezgu ishlarni oilalardan boshlashimizni maqsadga muvofiq deb hisoblaymiz.

### **Besh tashabbusni oilalarda targ'ib qilish masalasi**

2019 yil 19 mart kuni davlat rahbari boshchiligida o'tkazilgan videoselektor yig'ilishida yoshlarimizga bo'lgan e'tiborni yanada kuchaytirish, ularni madaniyat, san'at, jismoniy tarbiya va sportga keng jalb etish, yoshlarda axborot texnologiyalaridan foydalanish ko'nikmalarini shakllantirish, yurtimiz yoshlari o'rtasida kitobxonlikni targ'ib qilish, xotin-qizlar bandligini oshirish masalalariga urg'u berildi.

**Birinchi tashabbus** yoshlarning musiqa, rassomlik, adabiyot, teatr va san'atning boshqa turlariga qiziqishlarini oshirishga, iste'dodini yuzaga chiqarishga xizmat qiladi.

Yoshlarning musiqa, rassomlik, adabiyot, teatr va san'atning boshqa turlariga qiziqishlarini oshirishga, iste'dodini yuzaga chiqarish ijrosini tizimli tashkil etish, to'garak va sinflarga qamrab olingan bolalarni rag'batlantirish, jumladan, har xil tanlovlar o'tkazish zarurligi maqsad qilindi. Tanlovlarda iqtidorli yoshlarni qo'llab-quvvatlash, iste'dodini nafaqat yurtimizda, balki dunyo miqyosida ko'rsata olishi nazarda tutildi.

Hozirgi kunda san'at inson ongi va tafakkuriga kuchli ta'sir ko'rsatadigan, shaxs ma'naviyatini shakllantiradigan kuchga ega ekanligi bilan ajralib turadi, san'atbadiiy ijod inson ongining uzviy dialektik aloqadorligi, biri ikkinchisiz mavjud bo'lmasligini va o'z-o'zini tashkillashtira olish xususiyatiga ega ekanligini namoyon etadi.

**Ikkinchi tashabbus** yoshlarni jismoniy chiniqtirish, ularning sport sohasida qobiliyatini namoyon qilishlari uchun zarur sharoitlar yaratishga yo'naltirilgan.

O'zbekiston sporti milliy madaniyatimizning uzviy qismi hisoblanadi. U keng xalq ommasini yuksak axloqiy ruhda tarbiyalashda va salomatligini mustahkamlashda muhim vositalardan biri bo'lib qoldi. Mamlakatimizda yashovchi xalqlar asrlar davomida xilma-xil jismoniy mashqlar va milliy musobaqalar turlarini yaratdiki, bu o'z navbatida yoshlarning jismoniy va ma'naviy tarbiyasiga jiddiy ta'sir ko'rsatdi.

**Uchinchi tashabbus** aholi va yoshlar o'rtasida kompyuter texnologiyalari va internetdan samarali foydalanishni tashkil etishga qaratilgan.



Bugun kompyuter texnologiyalari hayotimizda mustahkam o'ringa ega, kompyuter savodxonligi ko'rsatkichi esa ko'p hollarda insonning yuqori saviyasini belgilab beradigan omilga aylanib bormoqda. Endilikda kompyuterda ishlashni bilmaydigan xodimni yaxshi mutaxassis deyish qiyin.

**To'rtinchi tashabbus** yoshlar ma'naviyatini yuksaltirish, ular o'rtasida kitobxonlikni keng targ'ib qilish bo'yicha tizimli ishlarni tashkil etishga yo'naltirilgan.

Kitob insonning eng yaqin do'sti va maslahatchisi, aql qayrog'i hamda bilim manbaidir. Kitob fikrlash quroli, xazinalar kaliti, tafakkur chirog'i hisoblanadi. Bugungi kunda yosh avlodni milliy va umuminsoniy qadriyatlar ruhida tarbiyalashda ham kitobdan ko'ra qudratliroq vosita yo'q.

**Beshinchi tashabbus** xotin-qizlarni ish bilan ta'minlash masalalarini nazarda tutadi.

Davlatimiz rahbari tomonidan beshta muhim tashabbusning so'nggisi bo'lgan xotin-qizlarni ish bilan ta'minlash, ijtimoiy sharoitlarini yaxshilash masalalariga ham alohida e'tibor qaratilib kelinmoqda.

O'zbekistonda uchinchi renessans poydevorini yaratish maqsadida olib boradigan ezgu ishlarni oilalardan boshlashimizni maqsadga muvofiq deb hisoblaymiz.

Biz ushbu besh tashabbus g'oyasini har bir oilalarda kichik namunasini joriy qilish orqali yoshlarni tolerant madaniyatli qilib tarbiyalashda, ilmli-ma'rifatli bo'lishida muhim g'oyaviy dasturilamal bo'lib xizmat qiladi.

### **OILADA BESH TASHABBUSNI TARG'IB QILISH METODI LOYIHASI**

**Loyiha maqsadi:** yoshlarni tolerant madaniyatli qilib tarbiyalashda Prezident tomonidan ilgari surilgan "Beshta muhim tashabbus"ni har bir oilaga tatbiq etish.

**Loyiha vazifalari:** oilada tarbiya topayotgan yoshlarda besh tashabbus bo'yicha shart-sharoitlarni yaratish orqali tolerant madaniyatni shakllantirish.

**Loyihaning amaliyotga tatbiq etilishi:** oilalar xonadonlarida 5 tashabbusni kichik namunasini yaratish bo'yicha Qarshi shahri Aralovul mahallasi Rumiyy ko'chasi 88-uyda istiqomat qilayotgan Ruzievlar oilasida loyiha eksperiment tarzda amalga oshirilgan.

"Oilada besh tashabbusni targ'ib qilish metodi" loyihasi joriy etilgan Ruzievlar xonadonida erishilayotgan yutuqlar:

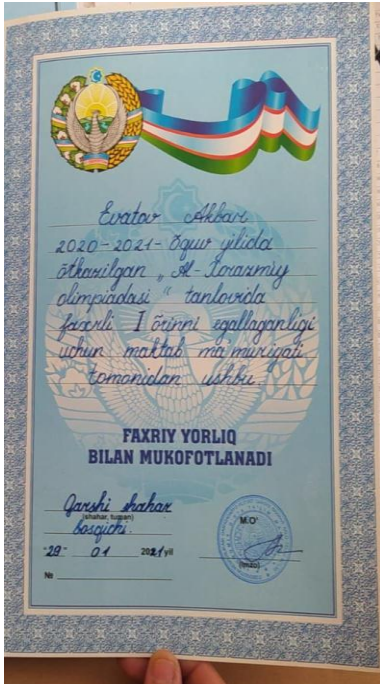

Xonadon tarbiyalanuvchisi 3-sinf o'quvchisi Ahrorova Rohatoy Ahrorovna fanlarni muntazam "a'lo" baholarda o'zlashtirmoqda.

8-sinf o'quvchisi Evatov Akbar Axrorovich 2020-2021 o'quv yilida matematika fani bo'yicha o'tkazilgan "Al-Xorazmiy" olimpiadasi tanlovida Qarshi shahar

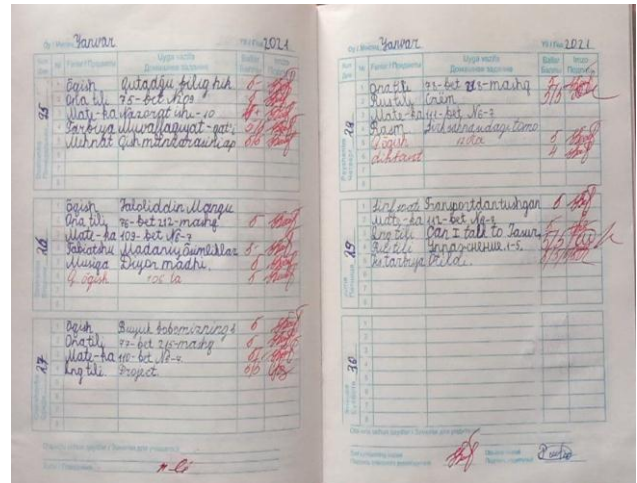

bosqichida faxrli 1-o'rinni, viloyat bosqichida 2-o'rinni egallab, respublika bosqichiga yo'llanmani qo'lga kiritdi. SHuningdek, matematika fanidan Respublika "Qo'qon olimpiadasi" Qarshi shahar bosqichida eng yuqori balni egalladi va ikkala tanlov bo'yicha ham viloyat bosqichiga yo'llanmani qo'lga kiritgan. Uyda o'z bilimlarini singlisi va qo'shnilar bolalariga ulashmoqda.

Xonadonda katta o'g'il Evatov Asror Axror o'g'li 2019 yil test sinovlarida Qarshi davlat universiteti "Matematika" yo'nalishiga eng yuqori (163,9) balni qo'lga



kiritib, davlat granti asosida o'qishga qabul qilingan. Bo'sh vaqtida ukalari va qo'shnilar farzandlariga matematikadan saboq bermoqda.

Xonadon sohibasi Ruzieva Barno Azimovna tikuvchilik sexini tashkil qilib, yon qo'shnilari To'raeva Lola Mansurovna va Tojiev Manzo'ra Iskandarovnalarni ham ish bilan ta'minlashga erishgan.

**Loyiha istiqbolli rejasi:**

barcha xonadonlarda "Oilada besh tashabbusni targ'ib qilish" shiori ostida loyihani amalga oshirishda hokimiyat, mahalla boshqaruvi organlariga kerakli tavsiyalar va takliflarni taqdim etish. Mahallalarda ota-onalar yig'ilishlari tashkil qilinib, "Oilada besh tashabbusni targ'ib qilish" loyihasini keng targ'ib qilish.

**Loyiha bo'yicha takliflar:**

ota-onalarga "Oilada besh tashabbusni targ'ib qilish" loyihasining mazmun-mohiyatini targ'ib qilish;

xonadonlarda loyihani amalga oshirish yuzasidan shart-sharoitlar yaratish bo'yicha tushintirish ishlarini tashkil etish;

oilalarda besh tashabbusni kichik namunasini yaratish bo'yicha iqtisodiy imkoniyatlariga qarab kerakli yordamlar tashkil qilish (imtiyozli kreditlar va qo'shnilar homiyligida jihozlar bilan ta'minlash va h.k).

### **XULOSA**

Xulosa o'rnida aytish joizki, "Oilada besh tashabbusni targ'ib qilish" loyihasini amalga oshirish orqali eng avvalo oilada sog'lom ijtimoiy muhit shakllanadi. Tom ma'noda oilaning har bir a'zosi uchun xonadoni baxt makoniga aylanadi. Ushbu muhitda tarbiya topayotgan farzandlar albatta ma'rifatli, axloqan etuk, ruhan tetik, jismonan baquvvat, teran fikrlovchi, kasbli-hunarli, bir so'z bilan aytganda, tolerant madaniyat kishisi bo'lib voyaga etadi. Buning natijasida tarbiya topayotgan tolerant madaniyatli yoshlar oilasini qadrlaydigan, vatanini, xalqini sevuvchi va uning taqdiriga befarq bo'lmagan, YAngi O'zbekistonning ravnaq topishiga, mamlakatimizda Uchinchi Renessansni amalga oshirishiga munosib hissasini qo'shadigan ilg'or g'oyalar yaratuvchisiga aylanishiga shak-shubha qolmaydi.

Beshinchi tashabbus orqali esa, ya'ni xotin-qizlarning ish bilan ta'minlanishi natijasida oilaning moddiy imkoniyati oshadi va bu esa farzandlar ta'lim-tarbiyasi uchun moliyaviy manba bo'lib xizmat qiladi.

### **ADABIYOTLAR RO'YXATI (REFERENCES)**

1. O'zbekiston Respublikasining Konstitutsiyasi. 2014. – bet 8-9.(Constitution of the Republic of Uzbekistan. 2014. - pages 8-9)
2. O'zR "YOshlarga oid davlat siyosati to'g'risida"gi O'RQ-406-son Qonuni, 2016. (Law of the Republic of Uzbekistan "On State Youth Policy" No. ZRU-406, 2016)
3. Mirziyoev.SH.M. "Xalq so'zi" gazetasi 2020 yil 1 oktyabr, №207 (7709). – bet 1. (Mirziyoev.Sh.M. People's Word newspaper, October 1, 2020, №207 (7709). - bet 1)
4. Najmidinova K.U. Oila tarbiyasida milliy va umuminsoniy axloqiy madaniyatning o'rni. – T.: Adolat, 2016. – bet 5. (Najmidinova K.U. The role of national and universal moral culture in family upbringing. - T.: Adolat, 2016. - page 5.)
5. Abdurazakova M. va boshq. Tinchlik va bag'rikenglik atamaları izohli lug'ati // Mas'ul muharrir Q.A. Jo'raev. – T.: JIDU, 2005. – bet 13. (Abdurazakova M. et al. Glossary of Terms of Peace and Tolerance // Responsible Editor Q.A. Jo'raev. - T.: JIDU, 2005. - page 13.)
6. Karimova E. O'zbek tolerantligi. – T.: Aloqachi, 2005. – bet 7. (Karimova E. Uzbek tolerance. - T.: Aloqachi, 2005. - page 7.)
7. <http://n.ziyouz.com/kutubxona/tarixiy-kitoblar>. (<http://n.ziyouz.com/library/history-books>)

**TIKANSIZ – GUL, SADAFSIZ – DUR, MASHAQQATSIZ HUNAR  
YO’QDUR.**

***Kurbonova Mushtariybegim***  
***Namangan davlat universiteti magistranti***

**Annotatsiya:** *Ushbu maqolada Farg’ona vodiysi xalq hunarmandlarining kulolchilik buyumlari yuz yillar davomida mashhur bo’lib kelgan kulolarning hayoti, ijod namunalari aks etgan va tahlil etilgan. Farg’onavodiydagi barcha kulolchilik markazlari azaldan Rishton kulolchilik ta’siri ostida bo’lgan. Ushbu tumanda har qanday turdagi buyumlarni yasash uchun yaroqli bo’lgan, alohida navli kulolchilik gilining mavjudligi bunga asos bo’la oladi. Qizgish-sarg’ish rangli ajoyib gil Rishtonning deyarli butun hududida 1–1,5 m chuqurlikda qatlam bo’lib joylashgan.*

**Kalit so’zlar:** *kulolchilik, qishloq, naqsh, sopol, rang, gil,*

**ЦВЕТКА БЕЗ ШИПА, ЖЕМЧУГА БЕЗ РАКОВИНЫ, РЕМЕСЛА БЕЗ  
ТРУДА НЕ БЫВАЕТ.**

*Магистрант Наманганского государственного университета*  
***Курбонова Муштарийбегим***

**Аннотация:** *В этой статье приведены примеры гончарные изделия народных мастеров Ферганской долины отражают и анализируют жизнь и творчество гончаров, прославившихся на протяжении сотен лет. Все гончарные центры Ферганской долины издавна находились под влиянием риштанской керамики. Это связано с тем, что в районе есть особый вид гончарной глины, из которой изготавливают всевозможные изделия. Великолепная красновато-желтая глина находится слоями глубиной 1–1,5 м почти на всей территории Риштана.*

**Ключевые слова:** *гончарство, село, узор, керамика, глина, цвет.*

**A FLOWER WITHOUT A THORN, PEARLS WITHOUT A SHELL, THERE  
IS NO CRAFT WITHOUT LABOR.**

***Kurbonova Mushtariybegim***  
*Master of Namangan State University.*

**Annotation:** *The article presents and analyzes the life and work of the Fergana Valley potters, who have become famous for decades. All pottery centers in the Fergana Valley have long been under the influence of Rishtan pottery. This is due to the fact that the district has a special type of pottery clay, which is suitable for*

*making all kinds of items. The magnificent reddish-yellow clay is found in layers 1–1.5 m deep in almost the entire area of Rishtan.*

**Key words:** *potter, village, pattern. ceramics, clay, color.*

### **KIRISH**

Farg'ona vodiysi xalq hunarmandlarining kulolchilik buyumlari yuz yillar davomida mashhur bo'lib kelgan. Rishton va Quva kulolchilik san'ati maktabi qatorida G'urumsaroy kosiblarining ishlari ham shuhrat qozongan. Hozirgi paytda bu qishloq Namangan viloyati Pop tumanidagi kulolchilik ishi markazlaridan biri hisoblanadi. O'tgan asrning o'rtalarida deyarli unutilgan kulolchilik kasbi keyingi o'n yilda qayta tiklandi.

### **ADABIYOTLAR TAHLILI VA METODLAR**

Mazkur maqolani tahlil qilish jarayonida ilmiy bilishning mantiqiylik, tarixiylik, izchillik va obyektivlik usullaridan keng foydalanildi. Shu yerlik o'z kasbining mohir ustalari M.Rahimov, M.Tursunov, X.Hakimov, H.Sotimov zamonaviy G'urumsaroy kulolchilik san'ati maktabiga asos soldi.<sup>103</sup> Ota-bobolari hunarini davom ettirayotgan yosh kosiblar orasida Vahobjon Buvayev o'z iqtidori bilan alohida e'tiborga sazovor. Uning milliy uslubda yasalgan va qadimgi ustalar usullaridan foydalangan holda bezatilgan sopol buyumlari o'z sifati hamda yorqin ranglari bilan ajralib turadi. V.Buvayevning ishlari Respublika amaliy san'at muzeyi, O'zbekiston Badiiy akademiyasi, zamonaviy san'at markazida tashkil etilgan ko'rgazmalarda namoyish etildi. Poytaxtimizda o'tkazilgan uchta shaxsiy ko'rgazmasi, "Tashabbus" ko'rik-tanlovi, Mustaqillik kuni va Navro'z bayramiga bag'ishlangan ko'rgazmalardagi muvaffaqiyatli ishtiroki Vahobjon ustaning haqiqiy istedod sohibi ekani, qadimgi kulollarning boy an'alarini o'zlashtirganidan darak beradi. Bundan tashqari G'urumsaroylik bu usta o'quv ustaxonasi tashkil etib, yosh avlodga hunarmandchilik sirasrorlarini o'rgatmoqda. G'urumsaroy va unga yaqin qishloqlardan ellik nafarga yaqin o'g'il-qiz bu yerda kulolchilik ishini o'rganmoqda. Ular yasagan milliy oshxona buyumlari ko'pgina ko'rgazmalarda namoyish etildi, ayrimlari esa sovg'a sifatida xorijiy shaharlarga jo'natildi.

### **MUHOKAMA VA NATIJALAR**

Usta Muhammadtoir Rizomuhammad o'g'li (1898-1980) Toshkent shaxrining eski shahar mavzesidagi Chig'atoy mahallasida usta kulol oilasida dunyoga keldi. Otalari Rizomuhammad usta kulol edi. Onalari Xayri ona uy bekasi edi. Etti yoshida mahalladagi eski maktabga o'qishga keldilar. Uch yil eski maktabda savod chiqarib,

<sup>103</sup> Isaboeva G. XIX asrda Qo'qon xonligida madaniy hayot. Tarix fan. nom. diss. – Toshkent: O'zMU, 2008. – B.14

mulla Toir nomini oladi. So'ng otasiga yordam berib yurib kulolchilikning hamma sir-asrorlarini o'rganganlar. 1917 yil ustaning otasi olamdan o'tadi. Kulolchilik kasbi bilan oilani tebratish Toir otaning zimmasiga tushadi. Uch singil va bir uka ustaning qaramog'ida voyaga yetdi. 1914 yilda 16 yoshlarida oila qurganlar. Ayollari Mirsulton qizi Paraxat ona bilan 5 o'g'il va 4 qizning otasi bo'lganlar. Bolalarini hammasini kulolchilik kasbi orqali voyaga yetkazib, uy-joyli qilganlar. Kulolchilik kasbi bilan umrlarining oxirigachashug'ullanganlar. Asosan xalq ehtiyoji uchun zarur bo'lgan oshxonabuyumlari yasaganlar. Usta bu idishlarni oddiy usulda charx deb atalgan qurilma yordamida yasaganlar. Usta tuproqni Qora Qamish jariyaqinidan qoramtir rangdakisini olib kelganlar va sopol buyumlaryasaganlar. Xumdonga o'tin va qipiq yoqilgan. Pishirilgan sopol buyumlar eski shahar rastalarida xalq iste'moli uchun sotilgan. Savdorastasida o'tirgan ustani ko'rgan kino rejissyori Alisher Navoiy filmida ishtirok etishga bir necha bor taklif qilishgan. Ustadan rad javobini olishgach, ular ustani qiyofasini fotoga tushirib ketishadi. 1980 yil usta 82 yoshida olamdan o'tdi. Kulolchilik Sharqning eng qadimiy va navqiron san'atidir. Buqora loy saxovat va xalollik ehtiyojini o'z zimmasiga olgan farovonlik, to'kinlik, rizq-ro'z, go'zallikni eng oliy ko'rinishi san'atining zaminidir. Kulolchilik bilan dunyodagi barcha xalqlar shug'ullanadi. Ularo'ziga xos tomonlari bilan bir-biridan farq qiladi. O'zbek kulolchiligi uzoq tarixga, ajoyib an'analar, shakl, mazmun, ijodiy jarayon vao'ziga xos uslubga ega. Sopol buyumlar sodda bo'lsada, uningko'rinishi qismlarining aniqligi, mutanosibliigi, saqlanishi, naqshlarning badiiy joylashishi, shakl va mazmunning birligi, uyg'unligi o'zbek kulollarini jahonga tanitib kelmoqda. Kulolchilik hunari loydan piyola, kosa, tovoq, ko'za kabilarni tayyorlaydigan soha bo'lib, u uzoq tarixga ega. Maxsus tuproqni o'ta qizdirganda toshsimon bo'lib pishishini, undan har xil idishlar tayyorlashni odamlar juda qadimdan bilganlar. Ular avval loydan idishlar yasab gulxanda qizdirib pishirganlar. Tuproq jahonning hamma yerlarida bo'lgani uchun kulolchilik keng tarqalgan bo'lib, dastlab bu xunar bilan ayollar shug'ullanganlar. Kulolchilik charxi miloddan avvalgi 3 ming yillikning boshlarida ixtiro qilingandan keyin kulolchilik bilan erkaklar shug'ullanabo'shlaganlar. Keyinchalik loydan yasalgan idish-tovoqlarni maxsus choq hamda xumdonlarda pishirganlar. Neolit davrida idishlarning tagi uchlik qilib yasilib yerga sanchib qo'yilgan. Eneolit davrida esa Sharq mamlakatlarida xamda Qadimgi Gretsiyada nafis kulolchilik idishlari rivoj etgan va me'morchilikda sopoldan foydalana boshlashgan. VIII-XII asrlarda kulolchilik O'rta Osiyoda yaxshi rivojlangan. Buni Afrosiyob va O'rta Osiyo mamlakatlaridan topilgan kulolchilik buyumlari isbotlab berdi. O'shadavrda O'rta Osiyo madaniyati

tez sur'atda rivojlandi.<sup>104</sup> Yangi ko'tarilish davri bo'ldi. Ko'pgina olim, yozuvchi va mutafakkirlar yetishib chiqdi. XIX asrda O'rta Osiyoda tojik va o'zbek xalqlari o'rtasidakulolchilik juda keng rivojlanib, G'ijduvon, Panjikent, Samarqand, Shahrisabz, Toshkent, Rishtonda kulolchilik markazlari paydo bo'ldi. Ular sopol idishlarni sirlab bezatishning o'ziga xos uslublarini vujudga keltirdilar. 1930 yilda Toshkentda eksperimental keramika va Samarqandda keramika ustaxonalari ochildi. 1932 yilda Toshkentda o'quv ishlab-chiqarish ustaxonasi tashkil etilib, u mahalliy xalqamaliy san'at ustalari, shu qatori kulollar tayyorlaydigan kurslartashkil etildi. 1943 yili Shahrisabzda o'quv ishlab -chiqarish badiiykorxonasi ishga tushirildi. Kulolchilik sir-asrorlarini mashhur kulollar yoshlarga sidqidildano'rgatdilar. Hozirgi kunda kulolchilik faniga yanada e'tiborkuchaymoqda. Rishton O'zbekistondagi sirlangan sopol buyumlari ishlanadiganeng mashhur va qadimiy markazlardan biri. XIX asr oxiri XX asrboshlarida aholisining deyarli hammasi kulollardan iborat edi. Farg'onavodiysidagi barcha kulolchilik markazlari azaldan Rishton kulolchilikta'siri ostida bo'lgan. Ushbu tumanda har qanday turdagi buyumlarniyasash uchun yaroqli bo'lgan, alohida navli kulolchilik gilining mavjudligi bunga asos bo'la oladi. Qizgish-sarg'ish rangli ajoyib gil Rishtonning deyarli butunxududida 1–1,5 m chuqurlikda qatlam bo'lib joylashgan. Gilning yaxshi sifatligi mahalliy ustalarning uni O'zbekistonning boshqa tumanlaridagi kulollardan farqli ravishda oldindan tozalab boshqa turdagi tuproqlarga aralashmagan xolda ishlab chiqarishga jalb qilishimkonini beradi. Kulollar Rishton yaqinidagi tog'lardan har xil bo'yoqlar, kvartslı qum va olovbardosh gillarni qazib olishgan. 1960yillarda yuqorida eslatib o'tilgan moviy sopol buyumlari ishlabchiqariladigan an'anaviy markazlar barxam topa boshladi. Anashunday sharoitda san'atshunoslarning Butunittifoq konferentsiyasi (Farg'ona 1974 yil) qabul qilingan moviy ishqorli sopol idishlari ishlabchiqarish an'analarini saqlab qolish haqidagi qarori amaliy ahamiyat kasb etdi. Ushbu qaror ustalarga ma'qul tushdi. Ular oldingi ishlab chiqarishga qaytib buyumlarni bezashning an'anaviy shakllari va usullarini qayta tiklay boshladilar. Keyingi 20 yil ichida Rishton sopoli an'anaviy badiiy va texnologik usullar asosida yana qayta tiklandi. Ishqorli sir tayyorlash ham yo'lga qo'yildi. Rishtonsopolchiligining mahalliy badiiy xususiyatlari ko'p jihatdan buyumlarga naqsh berilishida ko'zga tashlanadi. 1970-1990 yillardagi grix bezaklar orasida tursimon naqsh, rombsimon naqsh, uchburchakli shakllarning bir maromdajoylashtirilishi doirasimon shakllarning zanjir shaklida bir tekisberilishi nuqtali naqsh qora va oq kvadratchalarning navbat bilan o'rinalmashishi shaklidagi naqsh egri va to'g'ri chiziqlar shaklidagidoiracha va to'pbarggul shaklidagi mavhumiy geometrik bezaklar

<sup>104</sup> Qosimov Q.Q. Naqqoshlik — T.; «O'qituvchi» 1990



ko'ptarqaldi. O'simliksimon naqshlar ayniqsa turli-tuman vasermazmundir. O'simlik dunyosiga oid mavzularni talqin qilishda ayniqsa an'anaviy belgilar bilan bu mavzularning yangicha talqinlarinisbatan yaqqol ko'zga tashlanadi. Hayvonlarga oid va antropomorfik mavzular Rishton kulolchiligida «parchasi yaxliti uchun» tamoyiliga ko'ra taqdimetilgan. Unda inson, hayvonlar va parrandalarning gavdasini ayrim unsurlari yordamida yaxlitlik g'oyasi aks ettiriladi. 1970–1990 yillar Rishton kulolchiligining rivojiga quyidagi tamoyilni qayd qilish mumkin. Rishtonlik ustalar an'anaviy merosni astoydil e'zozlash bilan birga ancha dadillik va keskinlik bilan buyumlar shakllari talqini xamda naqshli bezaklar harakteriga o'zgarishlar kiritishyapti.

An'anaviy shakllarni vanaqshlarni izchillik bilan to'laqonli qilib qayta tiklash an'analarga so'zsiz rioya qilish o'rni yakka tartibdagi ijodiy tashabbuskorlik, yangicha usul va naqshin bezaklar turlarini kengaytirish egallab bormoqda. Har bir ijodkorning ruhiy holati, o'zi bajarayotgan buyumida o'z aksini topmasdan qolmaydi. Kishi ruhiyatini ko'tarishda esa xonaning ozodaligi, jihozlarning qulayligi muhim rol o'ynaydi. Kulolchilikxonasini jihozlashda haykaltaroshlik xonalarini jihozlashning umumiy qoidalaridan kelib chiqqan xolda jihozlash qisman bo'lsada foydalanish maqsadga muvofiqdir<sup>105</sup>. Har bir asbob-uskunalar, xom-ashyolar, ko'rgazmali qurollar, talabalarining tayyor ishlari, dastgohlar, elektropechlar tartibi bilan o'z joyiga qo'yilmog'i lozim.

Kulolchilik ustaxonasida bevosita talabaning foydalanadigan maydoni 50-55 m<sup>2</sup> bo'lsa, har bir talabaning ish o'rni bir-biridan 60sm, qatorlar orasida 1 m dan uzoqlikda bo'lsa, harakatlanish qulay bo'ladi. Ustaxonaga tabiiy yoro'g'lik tushishini ta'minlash, buning iloji bo'lmasa, kunduzgi yorug'lik lampalari bilan ta'minlash kerak. Kulolchilik asarini yasash uchun talabadan mohir musavvirlikni, naqqoshlikni, haykaltaroshlikni talab etadi. Har bir asbob-uskunani yoki dastgohni, elektropechni, xumdonlarni ishlatishning qonun-qoidalari mavjud. Talabaning bu texnologiya bilan tanishmagani turli baxtsiz hodisalarni kelibchiqishiga sabab bo'ladi. Ishlashdan oldin albatta maxsus ish kiyimini kiyib olish zarur. Xumdonida sopol buyumlar pishirishdan oldin xumdon atrofida buyumlar ko'zdan kechiriladi. Yong'indan saqlash choralari ko'rib chiqiladi. Elektroisitgichlarda ishlaganda uni isitishdan oldin barcha simlar, uzellarning butunligi ko'zdan kechiriladi. Agar ba'zi simlar izolyatsiyasi ochilib qolgan bo'lsa, elektropechlarni ishlatishga ruxsat etilmaydi. Topilgan kamchiliklar tuzatilgandan so'ng ishlaganda ruxsat beriladi. Elektropech ishlatilib, unga buyumlar qo'yilib, eshiklari yopilgach uning issiqligi asta-sekinlik bilan ko'tarilib boradi. Bu vaqtda pechning eshigini hohlagan vaqtda qayta-qayta ochish ta'qiqlanadi. Pech va

<sup>105</sup> Bulatov S.S. O'zbek xalq amaliy bezak san'ati. - T.; «Mehnat», 1991

buyumlar ma'lum muddatda sovigandan keyin olinishi mumkin. Agar sopol buyum to'g'ri texnologiya asosida yasalgan bo'lsa, u xech qachon yorilmay chiqadi. Dastgohda va xumdonda ishlash uchun mavjud qoidalarni o'zlashtirgan va ularga to'liq rioya qiladigan talabalarnigina maxsus daftarga imzo chekkandan keyin ruxsat etiladi. 1970-1990 yillar Rishton kulolchiligining rivojiga quyidagi tamoyilni qayd qilish mumkin. Rishtonlik ustalar an'anaviy merosni astoydil e'zozlash bilan birga ancha dadillik va kesqinlik bilan buyumlar shakllari talqini hamda naqshli bezaklar harakteriga o'zgarishlar kiritishgan. An'anaviy shakllarni va naqshlarni izchillik bilan to'laqonli qilib qayta tiklash an'analarga so'zsiz rioya qilish o'rnini yakka tartibdagi ijodiy tashabbuskorlik, yangicha usul vanaqshin bezaklar turlarini kengaytirish egallab bormoqda. Amaliy san'at ustalarining ish faoliyatlarida erishgan eng muhim, bizningcha barcha voqealar uchun ibratli tomonlari inshootlarni bezashda arxitektor, naqqosh, ganchkor, yog'och o'ymakor, kulol va tasviriy san'at ustalarini hamkorlikda ish yuritishlaridir. Bugun Farg'ona vodiysida bir necha yetuk amaliy san'at vakillari yashab ijod qilmoqda. Yuzlab yillar davom etib kelgan G'urumsaroy kulolchilik maktabida bugunga kelib mashhur ustalar Hokim buva Sotimov, Maxmud Rahimov, Maqsudulla Tropovlar olamdan o'tganlariga qaramay ular bajargan ishlari davomini kulol Boboxon Buvayev davom ettirib kelmoqda. Hozirga kelib badiiy bezatish uslubi turli vohalarda o'ziga xosligi bilan jilovlanadi. Kulolchilik san'atida alohida yaratilgan Farg'ona kulolchilik maktabi Xorazm maktabini tashkil etadi. Ganchkorlik rivojlanishida o'ziga xos bir davr bo'ladi. Rishton kulolchilik maktabida ham mingdan ortiq kulollar ijod qilmoqdalar. Toshkent, Moskva, Sank Peterburg shahrida qator ko'rgazmalarda qatnashdilar. Badiiy buyumlar ishlash, kashtachilik, popopchilik, gilamchilik sohalarida ko'plab gerb, oy, xumo qushi, mashina, samolyot, har xil sanalar bitilgan kirilcha yoki lotincha yozuvlar, beo'xshov portretlar, tabiiy ko'rinishdagi gullar kabi ko'plab amaliy san'atga begona ko'rinishlar kirib qoldi. Qadimda mashhur bo'lgan maktablarning bugungi vakillari milliy an'anani buzib yuborganliklarini ham guvohi bo'lmoqdamiz. Bir paytlar mashhur bo'lgan Chust pichoqchiligini olib ko'raylik, bugungi Chustda ishlab chiqarilayotgan, ayrimlar tomonidan ko'rgazmalarda rag'batlantirilayotgan pichoqlarning mashhur Chust pichog'iga hech qanday dahli yo'q. Faqat sanoqli ustalargina bobomeros pichoqlarni topib, an'anani tiklashga harakat qilmoqdalar. Yoki Namangan kulolchiligini olib ko'raylik, mashhur maktab bugun ham o'sha avlod vakillari tomonidan davom ettirilmogda, lekin hozirgilar chiqarayotgan mahsulot bobolarnikidan butunlay farq qiladi. 1930 yillarda artelga aylantirilib yakka xo'jalik asosida ishlayotgan ustalar keng iste'mol mollari ishlab chiqarishga majbur bo'lib qolganligi, ularning farzandlari otalaridan ota kasbi sir-asrorlarini o'rgangan

bo'lsalar xam, bir umr iste'mol mahsuloti ishlashga majbur bo'lganligi, ular oilasida tug'ilgan xozirgi 3-avlod vakillari faqat keng iste'mol mollari ishlashnigina ko'rib katta bo'ldilar. Ular o'sha mashhur kulolchilik maktabi vakillari bo'lgani bilan, umuman bobolari hunaridan bexabar ustalardir. Natijada mashhur maktab vakillari ishlab turgan bo'lishlariga qaramay hali eski maktab an'analari tiklanganicha yo'q. San'atshunoslar ijodkorlarga yo'l ko'rsatib berishi emas ularning qilgan ishlarini ilmiy o'rganishi kerak. Lekin yuqoridagiday holatlarda eski Chust pichog'i namunalaridan, eski Namangan kulollari ishlari namunalaridan muzeylar yordamida topib ustalarni to'g'ri yo'lga yani bobolari san'atini davom ettirishga va takomillashtirish yo'lga solib qo'yishi muhimdir. Bugun Farg'ona vodiysida bir necha yetuk amaliy san'at vakillari yashab ijod qilishmoqda. Biroq ularga shogirdlar biriktirish masalasi hal qilinmagan. Agar qaysi bir yetuk san'atkorni olib ko'rsak, hoh tasviriy san'at, yoki amaliy san'at sohasida bo'lmasin albatda mukammal bir ijodkorga shogird bo'lganligiga guvoh bo'lamiz. Farg'ona naqqoshlik maktabining uslubi tojik namunalariga o'xshab ketadi. Naqsh kompozitsiyalarida ortiqcha shakl yasovchilarisiz zamin bo'shliqlari islmiy gul, vaq, novda shakllari bilan mohirona to'ldiriladi. Farg'ona naqshlariga to'qroq, qarama-qarshi ranglar jilvasi ulug'vorlik bag'ishlaydi. Farg'ona naqqoshlik maktabi haqida gap ketganda Qo'qonlik naqqosh ustazodalar nomlarini faxr bilan tilga olish mumkin. Ular Norqo'zi Nurmatov, Saidmahmud Norqo'ziyev, Saidahmad Mahmudovlardir. Mustaqilligimizning ilk yillarida o'zining 80-yoshlik to'ylarini nishonlab, O'zbekistonda xizmat ko'rsatgan san'at arbobi unvonini olgan Saidahmad Mahmudovning ko'plab shogirdlari bor. Shuningdek Farg'ona naqqoshlik maktabi nomi bilan tilga olinadigan Xo'jand, Marg'ilon, Qo'qon, Farg'ona, Andijon, Namangan, Chust, Quva, Oltiariq, va Rishton shaharlarida vujudga kelgan uslublarda ijod qilgan ustazoda Saidahmad Norqo'ziyevni ham alohida ta'kidlash lozimdir. Bugungi kun yoshlar ularning ishlarini sadoqat, ixlos, mehr- muhabbat bilan organmoqdalar. Bu yo'lda ularga bajonidil ustozlik qilib kelayotgan Namangan naqqoshlik maktabini asoschilaridan biri xalq ustasi, yetuk mutaxassis rassom va naqqosh Asqarbek Akparov shular jumlasidandir.

#### **FOYDALANILGAN ADABIYOTLAR (REFERENCES)**

1. Isaboeva G. XIX asrda Qo'qon xonligida madaniy hayot. Tarix fan. nom. diss.. – Toshkent: O'zMU, 2008. – B.14
2. Mirzaaxmedov M. Materiallarga badiiy ishlov berish. - T «O'kituvchi» 1986.
3. Azimov I. O'zbekiston naqshu nigorlari. - T.; G'. Gulom nomidagi «Adabiyot va san'at» nashriyoti, 1987

4. Qosimov Q.Q. Naqqoshlik — T.; «O'qituvchi» 1990
5. Manakova V.N. O'zbek xonadonining badiiy bezash madaniyati. - T.; o'. Gulom nomidagi «Adabiyot va san'at» nashriyoti, 1989
6. Bulatov S.S. O'zbek xalq amaliy bezak san'ati. - T.; «Mehnat», 1991

---

## **FOREIGN EXPERIENCE OF TAXATION AND ITS POSITIVE ASPECTS**

*Kudiyarov Kishibay Ramatullaevich.*

*Place of work: Karakalpak State University,*

*Address: Nukus city.*

*Telephone: (99891) 305-00-25.*

*Email: Kishibay84@mail.ru*

**Abstract:** This article summarizes the international experience of taxation of enterprises, as well as about the reforms carried out in the tax sphere of our republic.

**Key words:** tax, budget, economy, export.

**Аннотация:** В статье обобщен международный опыт налогообложения предприятий, а также о реформах, проводимых в налоговой сфере нашей республики.

**Ключевые слова:** налог, бюджет, экономика, экспорт.

**Abstract:** This article summarizes the international experience of taxation of enterprises, as well as about the reforms carried out in the tax sphere of our republic.

**Key words:** tax, budget, economy, export.

### **INTRODUCTION**

In the tax system of Western countries, shares and orlik are taxed on societies, insurance associations, industrial enterprises, cooperatives and corporations. From these taxes, the federal postal administration, the Federal Railway, the bank and the associations, housing organizations and pension funds are exempted. Currently, developed countries have similar principles of taxation of profits.

In the US, all companies are subject to profit tax. Tax rates fluctuate in the range of 15-35% due to the company's annual income. In some cases, rates can reach up to 38-39%. There are specific rules for taxation for private holding companies and enterprises in the service sector. In terms of corporate taxes, each state is widely different from each other. Non-residents are taxed at a rate of 4% in the US territory for the benefit of transport services.

### **REFERENCES AND METHODS**

The study analyzed the impact of the coronavirus on the economic development of developed countries and the mechanisms for its elimination. At the same time, a comparative analysis of the views on the prevention of the growing global economic crisis was made.

Logical, historical, coherent and objective methods of scientific knowledge were widely used in the analysis of this article.

## **DISCUSSION AND RESULTS**

With benefits tax benefits in force, these benefits are also valid in the United States and serve for the development of new enterprises, the development of certain industries and charitable foundations. In the reforms of 1986, tax preferences applied to corporations are preserved, but social tax benefits are not applied to new investments.

In Japan, the payers of the profit tax are legal entities and individual entrepreneurs, and the proceeds of this type of tax are distributed between three budgets – federal, provincial and municipal. The rate of profit tax: to state cooperatives – 22 %, the amount of Capital-100 million rubles. higher or lower than the yen, but annual income amounted to 8 million rubles. to enterprises with higher yen – 30 %, with a capital of 100 million rubles.the annual income of less than yen is \$ 8 million. for businesses that are Yen, it is set to reach 22%.

In addition, in Japan there is a special tax rate on capital increase, which is about 10%. According to Canadian legislation profit tax receipts are distributed between federal and provincial budgets. Profit tax payers are corporations, and private companies are taxed on the basis of the income tax law on individuals. The profit tax rate is 28 %, 11% for small enterprises, 15% for preparatory enterprises. Provincial rates are valid up to 14-17 percent, according to the subject where the enterprise is located. The tax burden on corporations is 45 %<sup>106</sup>.

In this regard, it is worth noting that the tax rates, which are taken in the amount of the minimum wage equal to those obtained from individuals engaged in entrepreneurial activity without the establishment of a legal entity in the Republic, are envisaged to be carried out in a lump sum account.

Today, in most developed countries, the main revenue portion of the budget is taxes. Especially in Australia, Italy and the United Kingdom, mainly income tax, Social Insurance payments, indirect taxes. In the US and Japan – the tax in favor of corporations, and in Denmark and Sweden-the tax on income<sup>107</sup>.

---

<sup>106</sup> <https://studfiles.net/preview/1458258/page:5/> интернет материаллари

<sup>107</sup> Полянская Н.М. Зарубежный опыт налогообложения. Известия. электронный журнал. 2014. № 6.

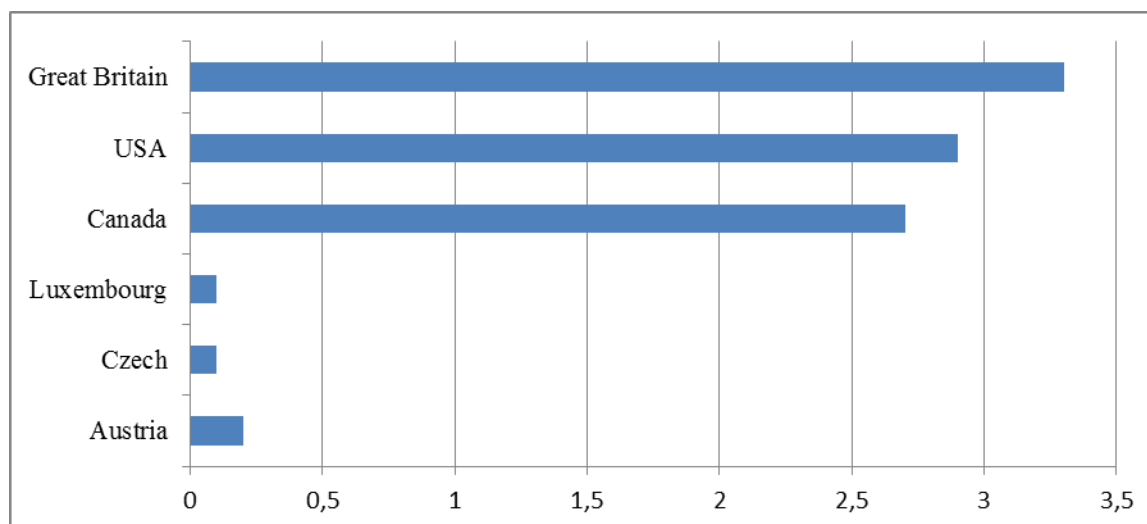

### **The share of real estate tax in gross domestic product in the member states of the organization for Economic Cooperation and development<sup>108</sup>**

Economists abroad consider real estate tax to be one of the truthful and objective ways of complementing the revenue portion of the local budget. Russian economist scientist N.Nikolaev stressed: "real estate tax is associated with the following characteristics in the field of taxation: the performance of a specific function, the continuity of its location, (direct or indirect participation of the object of real estate in the recovery of products), the growing or stable economic value, the dependence of the value of the object on its location, the fact that the ownership.

Economists abroad consider real estate tax to be one of the truthful and objective ways of complementing the revenue portion of the local budget. Russian economist scientist N.Nikolaev stressed: "real estate tax is associated with the following characteristics in the field of taxation: the performance of a specific function, the continuity of its location, (direct or indirect participation of the object of real estate in the recovery of products), the growing or stable economic value, the dependence of the value of the object on its location, the fact that the ownership.

Also Russian scientist D.A.Smirnov will dwell on the problems of calculating taxes on property and its recovery: highlighting the two shortcomings of taxation of property, emphasizing that it is necessary to put the price and take into account the property, and the need to solve the problems in this areaeksex further movetiradi.

According to the data presented, the share of real estate tax in the gross domestic product of Great Britain amounted to 3,3 percent, 2,9 percent in the US, 2,7

<sup>108</sup>Адногулова А. «Реанимация налога на недвижимость в России», 2013г.

percent in Canada, 0,1 percent in Luxembourg and the Czech Republic, 0,2 percent in Austria.

In conclusion, it should be noted that the ownership of real estate in developed countries is considered quite expensive.

We will consider the level of taxation of real estate on the example of member states of the organization for Economic Cooperation and development. In 30 member states of the organization for Economic Cooperation and development, we can see the volume of today's tax revenues, the average share of real estate taxation in gross domestic product (0,9-1,0 %) and the share in tax revenues (2,6-2,9 %).

According to data from previous rows on the share of real estate tax in total tax amounts is 10,2% in the US, 8,9% in the UK and 8,1% in Canada. The lowest figures are Luxembourg 0,2%, the Czech Republic 0,4% and Austria (0,5%). According to data from previous rows on the share of real estate tax in total tax amounts is 10,2% in the US, 8,9% in the UK and 8,1% in Canada. The lowest figures are Luxembourg 0,2%, the Czech Republic 0,4% and Austria (0,5%)<sup>109</sup>.

Real estate tax is the main source of formation of the local budget, except for Sweden, in most foreign countries.

In recent years, there has been a tendency to change the attitude to property used in production and commercial activities by introducing the progressive scale of taxation of real estate into practice, as well as by establishing stratified tax rates on properties.

In general, the objects of taxation are similar to each other. The main differences are the benefits in the form of tax benefits and tax benefits for investors. In order to attract the free capital of the population to the economy of their country, there are changes in the tax legislation. Therefore, the growth of tax competition among all countries and the development of the tax system can make it possible. In general, the objects of taxation are similar to each other. The main differences are the benefits in the form of tax benefits and tax benefits for investors. In order to attract the free capital of the population to the economy of their country, there are changes in the tax legislation. Therefore, the growth of tax competition among all countries and the development of the tax system can make it possible.

Since the economic and financial policy of any state is based on the example of developed countries, on the scientific basis, taking into account the internal economic situation of the Republic and, of course, the national mint of our people, the tax system of the Republic is also certainly making positive changes taking into account the above circumstances.

<sup>109</sup> Адногулова А. «Реанимация налога на недвижимость в России», 2013г.



As a clear example of this, starting from 1 January 2019, property tax from legal entities is reduced from 5 percent to 2 percent, and the cancellation of allocations paid to non-budgetary funds by 3.2 percent from gross receipts allows for an increase in financial resources at the disposal of legal entities. As a result of this, the positive impact of increasing investment activity of enterprises on the provision of sustainable economic growth is felt.

It is also clear that the placement of industrial enterprises due to the internal capacity of the regions and the level of adaptation has a positive impact on the economic and social development of the regions.

In this regard, it is worth noting that it is possible to make suggestions on this subject, as is known, today the incentive function of taxes on the basis of tax benefits and preferences is increased, which in turn has its impact on the development of our economy.

Preferences and preferences in the tax sector can have a positive impact on the development of areas that are developing to a certain extent slowly by analyzing regions and sectors and giving preferences to areas that have less share in the economy.

At the same time, it would be desirable to apply the regressive tax rates on the further support of exporting enterprises to several types of taxation and further reduce their rates. This led to an increase in investment activity of export-oriented enterprises.

## REFERENCES

1. Toshmatov Sh.A. Korxonalarini rivojlantirishda soliqlar roli. Toshkent-2008. 5-b.
2. Адноголова А. «Реанимация налога на недвижимость в России», 2013г.
3. Полянская Н.М. Зарубежный опыт налогообложения. Известия. электронный журнал. 2014. № 6.
4. Khalmuratov K. P. (2021). Issues of Application of Public-Private Partnership Mechanism in Educational Services Sphere. Annals of the Romanian Society for Cell Biology, 25(2), 08–20. Retrieved from <http://annalsofrscb.ro/index.php/journal/article/view/900>.
5. Qalimbetov X. K. Archives Available @ [www.solidstatetechnology.us](http://www.solidstatetechnology.us). [https://6f11d5b6-a34f-44d4-b696-52ed0e72afa9.filesusr.com/ugd/b06fdc\\_09c3a28c7ad24175b1554797c26a1073.pdf?index=true](https://6f11d5b6-a34f-44d4-b696-52ed0e72afa9.filesusr.com/ugd/b06fdc_09c3a28c7ad24175b1554797c26a1073.pdf?index=true). Solid State Technology Volume: 63 Issue: 6 Publication Year: 2020
6. [Soil Saltation as an External Factor to Increase ... - JARDCS](https://www.jardcs.org) <https://www.jardcs.org> > abstract

---

*Soil Saltation as an External Factor to Increase Transaction Costs in the Agricultural Sector of Uzbekistan Economy.* Saukhanov Janibek Kazievish. Abstract.

8. Shamshetova D. <http://www.jcreview.com/fulltext/197-1594637519.pdf>

9. [“prospective directions for the development of ...](#)

<http://psychologyandeducation.net> > download

PDF автор: ZY Khudoyberdiev · 2021 — Zayniddin Yavkachevich

Khudoyberdiev1, Temirbay Polatbaevich Jiemuratov2, Aytbay

Orazbaevich. Madreimov2, Kishibay Ramatullaevich Kudiyarov2. 1Institute of

pedagogical innovations, training and retraining of professional education ...

10. Sarsenbaev B. [https://www.ijser.org/onlineResearchPaperViewer.aspx?](https://www.ijser.org/onlineResearchPaperViewer.aspx?FACTORS-TO-IMPROVE-THE-FISH-PRODUCTS-MARKET-DEVELOPMENT-APPROACHES.pdf)

FACTORS-TO-IMPROVE-THE-FISH-PRODUCTS-MARKET-DEVELOPMENT-APPROACHES.pdf

## **O‘ZBEKISTON BANK SEKTORINI RIVOJLANTIRISHDA DIVIDEND SIYOSATINING ROLINI OSHIRISH MASALALARI**

***O‘rinov Sardorjon Mirzaaliyevich,  
Bank-moliya akademiyasi tinglovchisi  
Telefon: (998) 90 950 05 25,  
E-mail: sardorurinov@gmail.com***

**Annotatsiya:** Maqolada tijorat banklari dividend siyosatining rolini oshirishda xorijiy va mahalliy adabiyotlar o‘rganilib, muntazam dividend siyosatining afzallik jihatlari tadqiq qilingan. Ayniqsa, tadqiqotchilarning ilmiy fikrlarini o‘rganish natijasida tijorat banklarining dividend siyosatida uchraydigan bir qancha kamchilik va muammolar aniqlandi. SHuningdek, tijorat banklari fond bozorining faol ishtirokchisi sifatida tadqiq qilinib, ularning dividend to‘lovlari yuzasidan moliyaviy ma‘lumotlari o‘rganildi. Amalga oshirilgan tadqiqot asosida xulosalar va amaliy tavsiyalar shakllantirilgan.

**Kalit so‘zlar:** tijorat banki, aksiya, dividend, dividend siyosati, kapital, investor.

**Аннотация:** В статье рассматривается зарубежная и местная литература о роли коммерческих банков в повышении дивидендной политики, а также исследуются предпочтительные аспекты регулярной дивидендной политики. В частности, в результате исследовательской работы была выявлена ряд недостатков и проблем, возникающих в дивидендной политике коммерческих банков. Также были исследованы коммерческие банки как активные участники фондового рынка и изучена их финансовая информация о выплате дивидендов. На основе проведенного исследования были сформулированы выводы и практические предложения.

**Ключевые слова:** коммерческий банк, акции, дивиденд, дивидендная политика, капитал, инвестор.

**Abstract:** The article examines foreign and domestic literature on increasing the role of the dividend policy of commercial banks and examines the advantages of a regular dividend policy. In particular, when studying the scientific views of researchers, a number of shortcomings and issues in the dividend policy of commercial banks were identified. Also, commercial banks are examined as active participants in the stock market, as well as financial data on dividends payout was investigated. Based on the research conducted, conclusions and practical recommendations were established.

**Keywords:** commercial bank, stock, dividend, dividend policy, capital, investor.

## **KIRISH**

Iqtisodiyotning lokomotivi hisoblangan bank sektorini rivojlantirishda tijorat banklari tomonidan o'z faoliyatlarini yanada taraqqiy etishlarini ta'minlash va faoliyat ko'lamini kengaytirishlari uchun doimiy ravishda resurslarga ehtiyoj sezadilar. Sog'lom raqobat sharoitida esa har qanday resurslarni tekinga jalb qilish va undan evazsiz foydalanish imkoniyatlari cheklangan.

Bu holat esa, o'z navbatida banklarda dividend siyosatiga alohida ahamiyat berish lozimligini ko'rsatmoqda. Ma'lumki, tijorat banklari moliyaviy barqarorligini ta'minlash uchun ustav kapitalini doimiy ravishda oshirib borishlari talab etiladi. Ustav kapitalini oshirib borish uchun bankning aksiyalarini qimmatli qog'ozlar bozorida joylashtirish va buning uchun birinchi navbatda, aksiyalarga chet el va mahalliy investorlarni qiziqtirish zarur. Har bir aksiya uchun to'lanadigan dividend miqdori aynan investorlarni qiziqtiradigan muhim masalalardan biri hisoblanadi. Chunki aksiyalarning xaridorgirliigi banklar tomonidan yuritilayotgan oqilona dividend siyosati orqali belgilanadi. Afsuski, ushbu masala banklarimizning asosiy kun tartibidagi masalasi emas.

Shuning uchun O'zbekiston bank tizimini rivojlantirish maqsadida ilg'or tajriba asosida aksiyadorlik tijorat banklaridagi dividend siyosati rolini oshirish dolzarb va amaliy ahamiyatdagi masala bo'lib, shu nuqtai nazardan dividend siyosatiga jiddiy e'tibor qaratish talab etiladi.

O'zbekiston Respublikasining bank tizimini 2020-2025 yillar davomida isloh qilish strategiyasiga asosan xalqaro moliya institutlari ko'magida «Ipoteka-bank» ATIB, «O'zsanoatqurilishbank» ATB, «Asaka» ATB, AT «Aloqabank», «Qishloq qurilish bank» ATB va «Turonbank» ATBdagi davlat ulushlarini bosqichma-bosqich xususiylashtirish, bunda birinchi bosqichda ularni institutsional o'zgartirishni (faoliyatini transformatsiya qilish), ikkinchi bosqichda esa davlat aksiyalari paketini sotish mo'ljallanayotgan [1] davrda belgilangan topshiriqning bajarilishi tijorat banklarining dividend siyosati bilan uzviy bog'liqligini ko'rsatib turibdi. Bugungi kunda tijorat banklari tomonidan yuqoridagi masalalarni amalga oshirish yuzasidan kerakli ishlar olib borilmoqda.

Qayd etilgan jihatlardan kelib chiqib, quyida banklar tomonidan olib borilayotgan dividend siyosatining rolini va ayrim xususiyatlarini ko'rib chiqamiz.

### **MAVZUGA OID ADABIYOTLAR SHARHI**

Dividend siyosati masalasi yuzasidan juda ko'p qarashlar mavjud bo'lsa-da, bugungi kunda ham banklarning dividend siyosatini boshqarishning ushbu sohasida amalga oshirilayotgan tadqiqotlar o'z dolzarbligini yo'qotgani yo'q. Ayniqsa ushbu masala tadqiqotchilar va iqtisodchi olimlarning doimiy diqqat markazida bo'lib

kelmoqda. Bu borada S.Elmirzaev tomonidan dividendlar iqtisodiy mohiyati, oqilona dividend siyosati orqali aksiyadorlik jamiyatlari erishish mumkin bo'lgan natijalar, dividendlar tahlili masalalari atroflicha tadqiq qilingan [2].

N.SHerqo'zиеva tomonidan aksiyadorlik jamiyatlari moliyaviy boshqaruv tizimida dividend siyosatining roli tadqiq qilinib, dividend siyosati yuzasidan asosiy nazariyalar, dividend siyosati prinsiplari, dividendlarni e'lon qilish va to'lash tartibi kabilarning milliy va xorijiy tajribasi batafsil o'rganilgan. Mazkur tadqiqot ishida tadqiqotchi umumiy holda aksiyadorlik jamiyatlari dividend siyosatini tahlil qilgan, lekin alohida tijorat banklari dividend siyosatiga urg'u berilmagan [3].

Xorijiy olimlardan Ross N. Dickens va K.Michael Caseylar tomonidan tijorat banklari dividend siyosatiga me'yoriy hujjatlar va soliqlarning bevosita ta'sirini baholashni o'rganib chiqqan bo'lib, bu masala yuzasidan tijorat banklari dividend siyosatining boshqa soha va tarmoqlar sub'ektlari dividend siyosatiga nisbatan farqli xususiyatlarga ega ekanligi qayd etilgan [4]. SHuningdek, chet ellik L.Lepetit, C.Meslier, F.Strobel, L.Wardhanalar tomonidan banklar dividendlari, agentlik xarajatlari hamda aksiyadorlar va kreditorlar huquqlari borasida tadqiqotlar o'tkazilib, banklarda dividend to'lovlari darajasiga kreditorlik qarzlardan ko'ra, agentlik xarajatlari jiddiy ta'sir ko'rsatishini aniqlanganlar [5]. YAna bir guruh olimlar Enrico Onali, Philip Molyneux Giuseppe Torluccio va Ramilya Galiakhmetovalar bosh direktor vakolatlari, hukumat nazorati va banklar dividendlari o'zaro bog'liqligini tadqiq qilishgan [6].

### **TAHLIL VA NATIJALAR**

Bugungi kunda O'zbekiston Respublikasida fond bozorida eng faol ishtirokchi sifatida tijorat banklarini ko'rish mumkin. Tijorat banklari qimmatli qog'ozlar bozorida ham emitent sifatida, ham investor va vositachi sifatida ishtirok etadi. SHuning uchun, tijorat banklari qimmatli qog'ozlar emitenti sifatida investorlarni daromad olishlarini ta'minlashlari kerak.

Tijorat banklari emitent sifatida aksiyadorlarga doimiy dividendlar to'lanishi orqali qo'shimcha aksiyalarni joylashtirish imkoniyatini qo'lga kiritadi va bu orqali banklarning kapitallashuvini ortishiga sabab bo'ladi. SHuning uchun ham tijorat banklari dividend siyosatiga alohida e'tibor berishlari zarur.

Dividend siyosati banklarning strategik maqsadlariga erishish uchun qudratli vositalardan biridir. Binobarin, banklarning daromadi etarli bo'lganda ham, dividend to'lovlari banklarning investitsion jozibadorligini, kapitalizatsiya darajasini, uning aksiyalari likvidligini oshirishda va natijada banklar moliyaviy barqarorligini ta'minlashda muhim rol o'ynaydi.

Yuqoridagilarni inobatga olgan holda, tijorat banklarining samarali dividend

siyosati quyidagi afzalliklarni beradi (1-rasm).

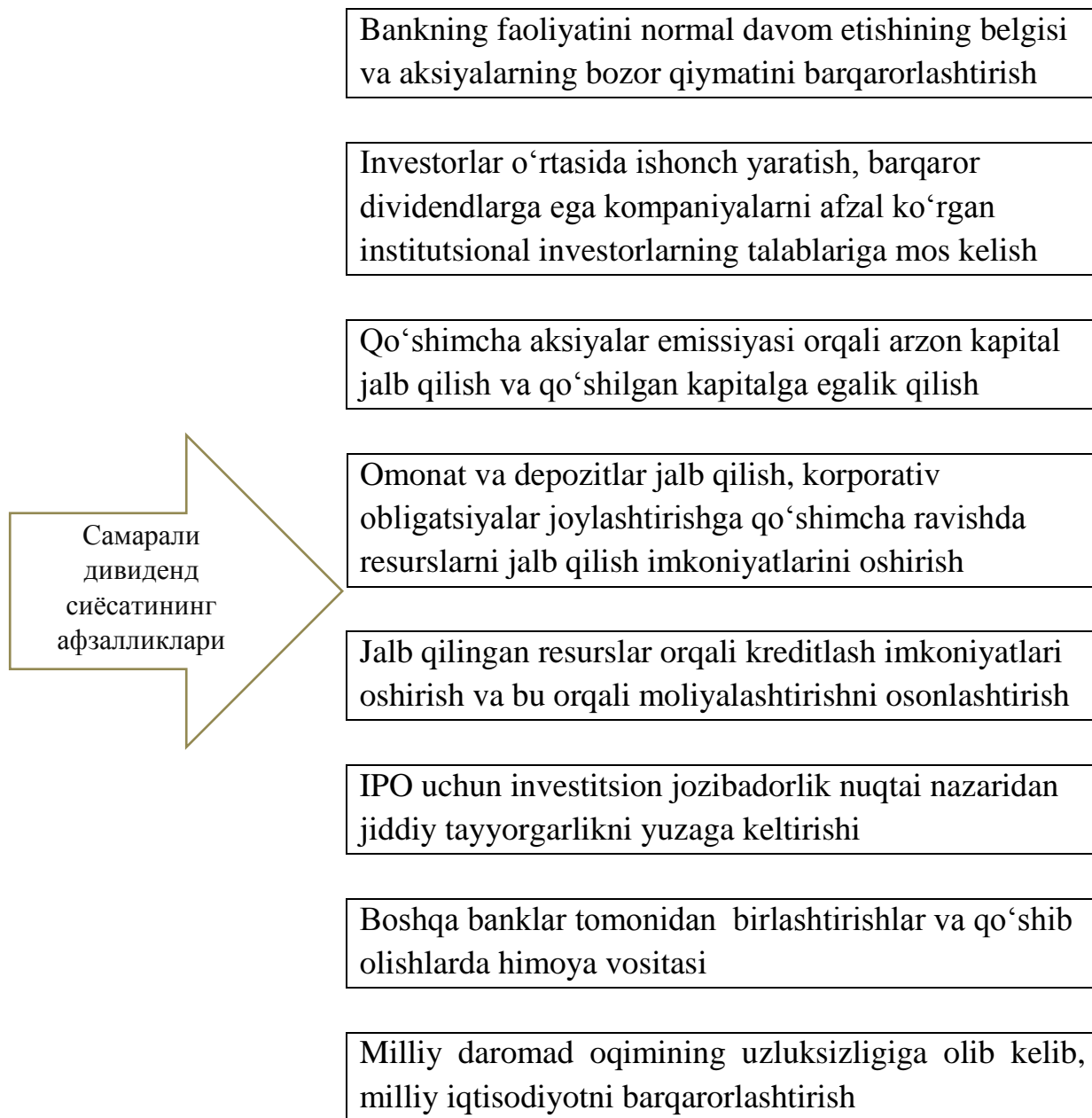

***1-rasm. Samarali dividend siyosati orqali tijorat banklari erishishi mumkin bo'lgan afzalliklar<sup>110</sup>***

YUqoridagi rasm ma'lumotlaridan ko'rinib turibdiki, tijorat banklari uchun oqilona va samarali dividend siyosatini tuzish uchun bir qancha jihatlariga alohida e'tibor berish kerak deb hisoblaymiz.

Tijorat banklari dividend siyosatida dividend to'lab borishga muntazam e'tibor qaratish bilan birga investorlarga to'lanadigan aksiyalar daromadlilik darajasini ham

<sup>110</sup> Муаллиф томонидан тузилган.

hisobga olish lozim. Chunki aksiyalar yuqori riskli qimmatli qog‘oz hisoblanishi bois tijorat banklari dividend darajasi eng avvalo omonat va depozitlar foiz stavkasidan yuqori bo‘lishi kerak. Umumiy holda moliyaviy aktivlar risk darajasidan kelib chiqqan holda hamda investorlar talabi asosida daromadlilik darajasining oshib borishini R.Kunarov va J.Bo‘rievlar quyidagi rasmda keltirib o‘tgan [7] :

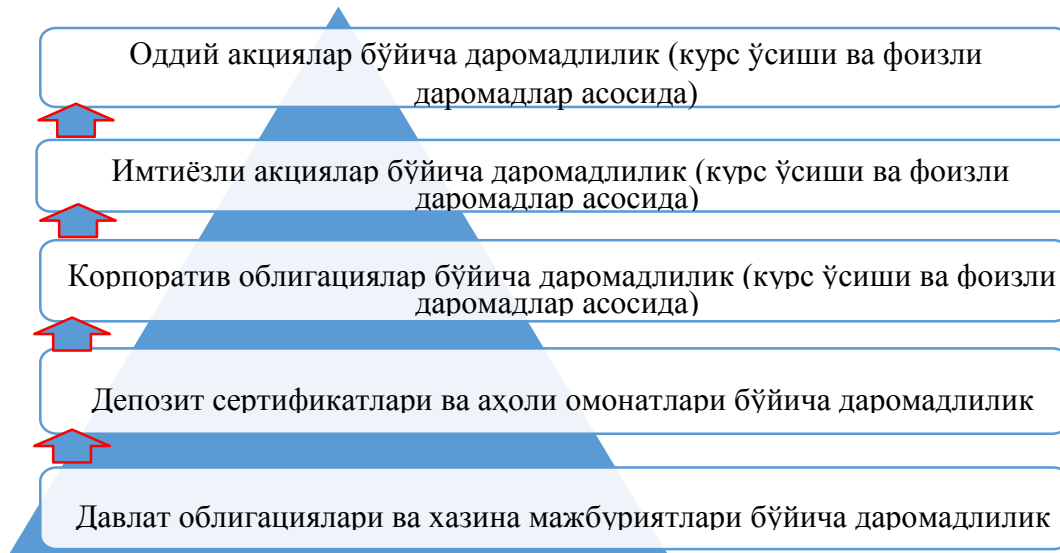

**2-rasm. Risk darajasi va investorlar talabi asosida moliyaviy aktivlar daromadliligining o‘shib borishi<sup>111</sup>**

Yuqoridagi rasm ma‘lumotlaridan ko‘rinib turibdiki, davlat qimmatli qog‘ozlari riski past moliyaviy aktivlar qatorida e‘tirof etilsada, shu bilan bir qatorda undan olinadigan daromad ham kam bo‘ladi. Tijorat banklari dividend to‘lovlarini hisoblab chiqishda korporativ obligatsiyalar, depozit sertifikatlari va omonatlar hamda davlat obligatsiyalari va xazina majburiyatlari daromadliliigi e‘tiborga olishlari juda muhim sanaladi.

Quyida davlat ishtiroki mavjud bo‘lgan yirik tijorat banklarini dividend to‘lovlarini tahlilini keltiramiz.

**“Ipoteka bank” ATIB dividend to‘lovlari to‘g‘risidagi ma‘lumot:**

<sup>111</sup> P.Кунаров ва Ж.Бўриевлар томонидан тузилган.

**1-diagramma [8]**

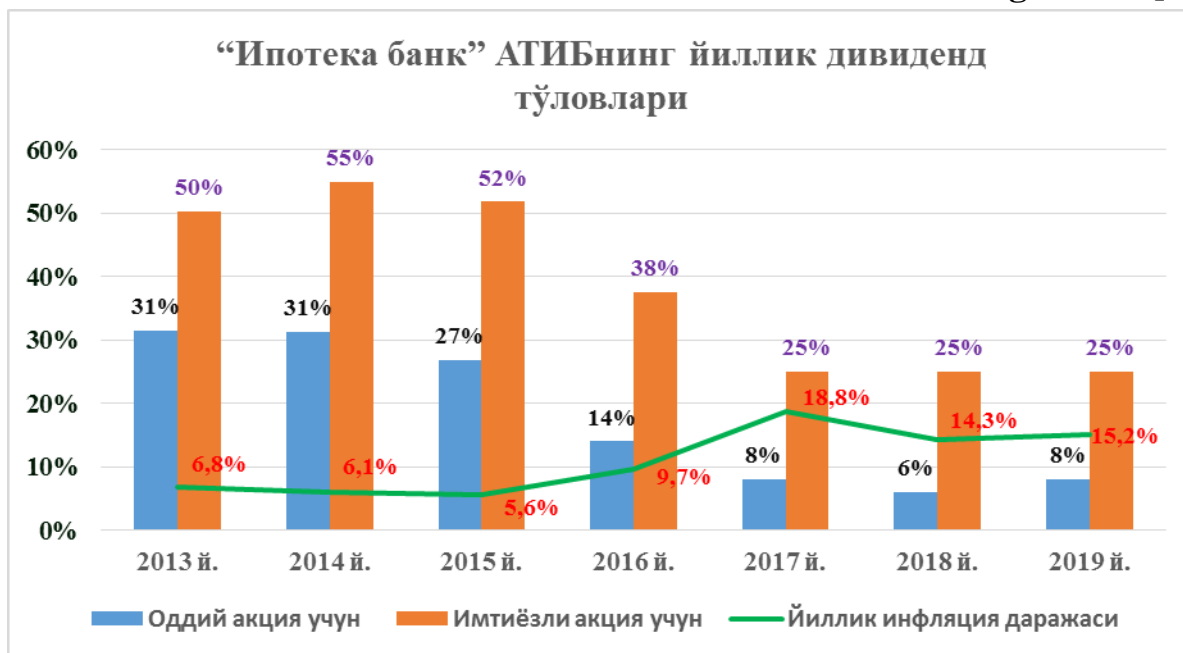

Keltirilgan diagrammada “Ipoteka bank” ATIB tomonidan oddiy va imtiyozli aksiyalar bo‘yicha dividend to‘lovlari va ularning mos ravishda inflyasiya darajasi bilan taqqoslanishi ko‘rsatilgan. Oddiy va imtiyozli aksiyalar bo‘yicha dividend to‘lovlari 2016 yilga qadar inflyasiya darajasidan yuqori bo‘lgan bo‘lsada, 2017 yildan boshlab faqatgina oddiy aksiyalar bo‘yicha dividend to‘lovlari inflyasiya darajasidan pasaygan.

**“O‘zsanoatqurilishbank” ATBning dividend to‘lovlari to‘g‘risidagi ma’lumot:**

**2-diagramma [9]**



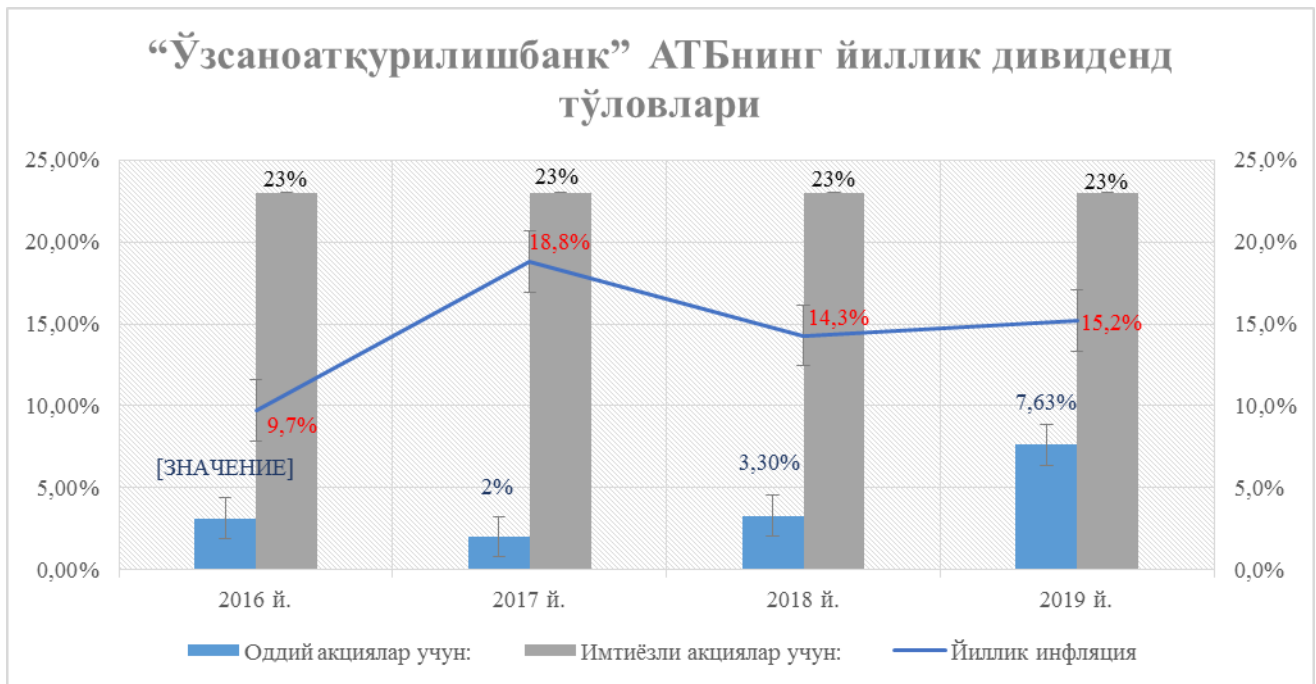

Yuqoridagi jadvaldan shuni ko‘rish mumkinki, “Ipoteka bank” ATIB tomonidan oddiy aksiyalar bo‘yicha dividend to‘lovlari darajasi aksiyaning nominaliga nisbatan yillik 3,13%-7,63%ni tashkil etganiga qaramay, inflyasiya darajasidan doimo past bo‘lgan. Aksincha, imtiyozli aksiyalar bo‘yicha dividend to‘lovlari muntazam ravishda har yili 23%dan iborat ekanligini va bu inflyasiya darajasidan yuqori bo‘lganligini ko‘rsatgan.

Olib borilgan izlanishlarimiz va o‘rganishlarimiz natijasida, tijorat banklari amaliyotida dividend siyosati bankning sof foydasini taqsimlash orqali tashkil etilgan. SHunday bo‘lsada, tijorat banklarining deyarli ko‘pida dividend to‘lovlari yilik inflyasiya darajasidan past to‘langanligi investorlarni qoniqtirmaydi albatta. Buning oqibatida, tijorat banklari kapitalining o‘shish darajasi bugungi kun talabiga mos emas. SHuning uchun ham O‘zbekiston bank tizimini rivojlantirish uchun ilg‘or xorijiy tajriba asosida tijorat banklaridagi dividend siyosati rolini oshirish dolzarb va amaliy ahamiyatdagi masala bo‘lib, shu nuqtai nazardan banklar bu masalaga jiddiy e‘tibor qaratishlari talab etiladi.

Milliy fond bozorining asosiy ishtirokchisi bo‘lgan tijorat banklari dividend siyosatida bir qator quyidagi kamchiliklar va muammolar mavjud:

- tijorat banklarining asosiy aksiyadorlari davlatning yirik korxonalari ulushidan iboratligi va natijada zamonaviy biznes jarayonlarda faol ishtirok etmasligi;
- potensial investorlarni qoniqtiradigan va bank kapitalini oshirish uchun xizmat qiladigan oqilona dividend siyosatini olib borish uchun investorlarga shart-sharoit yaratish zarurati;
- tijorat banklarida qimmatli kog‘ozlar bo‘yicha daromadlik va likvidlilikni

ta'minlashda oqilona dividend siyosatini tashkil etadigan malakali kadrlar etishmasligi;

- tijorat banklaridagi korporativ boshqaruvning shaffofligi va korporativ boshqaruv tamoyillari talablari mos emasligi;

- tijorat banklaridagi dividend to'lovlarining pastligi yoki umuman dividend to'lanmasligi, natijada aksiyalarga qiziqishning mavjud emasligi;

- tijorat banklari tmonidan aksiyadorlar yig'ilishini 1 yilda bir marta nomigagina o'tkazishlari va dividend to'lovlari haqidagi mu'lumotlarning ba'zi banklar internet sahifasidan yoki boshqa manbalardan ochiq va to'liq holatda topishni imkoni yo'qligi.

Fikrimizcha, dividendlarni yillik to'lovlar darajasini va muntazam oshib borishligini hisobga olish kerak. Bu esa halqaro fond bozorida mamlakatimiz tijorat banklarining IPO amaliyotini tashkil etishdagi listing talablaridan biri bo'lishi lozim.

Aksariyat tijorat banklari rivojlangan halqaro fond birjalarning IPO talablarini qondira olmaydi. SHuning uchun milliy fond birjalari strategik moliyaviy rejalarni ishlab chiqib amaliyotga tadbiiq etishlari kerak.

SHuni alohida qayd etish kerakki, tijorat banklarining investitsion jozibadorligini ta'minlashning muhim jihatlaridan biri bu axborotlarning oshkoraligi va shaffofligi masalasidir. SHuning uchun barcha tijorat banklarining moliyaviy hisobotlari asosida tahlilni amalga oshiradigan alohida maxsus reyting agentligini tashkil etish maqsadga muvofiqdir.

Maxsus reyting agentligi moliyaviy hisobotlar tahlili asosida qator ko'rsatkichlarga, xususan, moliyaviy barqarorlik, rentabellik, aksiya daromadliligi, aksiya riski va bir qancha muhim ko'rsatkichlarga e'tibor qaratishi kerak.

Banklarning dividend siyosati rivojlangan mamlakatlar qimmatli qog'ozlar bozorining faol ishtirokchilari faoliyatining kengayishi va yangi yo'nalishi tufayli qimmatli qog'ozlar bozorining jadal sur'atlarda rivojlanishida muhim rol o'ynaydi.

Tijorat banklari emitent sifatida aksiyadorlarga muntazam dividend to'lovlari to'lash o'rniga qo'shimcha aksiyalar emissiyasi qilishlari maqsadga muvofiq. CHunki bu holat banklarning kapitallashuv darajasini ortishiga hamda bozordagi nufuzi ko'tarilishiga xizmat qiladi. Lekin bugungi kunda ko'plab tijorat banklari aksiyalar uchun hisoblangan dividendlarni kapitalizatsiya qilish o'rniga dividendlarni iste'mol uchun yo'naltirmoqdalar.

Ushbu holat banklarning iqtisodiy rivojlanishini susaytirishi va ularning raqabtbardoshligini hamda xorijiy investorlarning qiziqishini pasayishiga olib kelishi mumkin.

SHuni ta'kidlash kerakki, mamlakatimiz fond bozori uchun aksiyalarning

likvidlilik darajasi yuqori darajada deb ayta olmaymiz. SHuningdek, bozor operatsiyalari ham doimiy amalga oshirilishi va aksiyalar narxining shakllanishida asosiy omil bu to'langan dividend miqdori hisoblanadi.

Iqtisodiy rivojlanishning hozirgi bosqichida banklar dividendlarni to'lashga emas, balki o'z oldida turgan kapital etariligi bilan bog'liq jiddiy muammoni hal etish uchun qayta emissiya qilish masalalariga e'tibor qaratishlari maqsadga muvofiq. CHunki, xususiy kapitalning asosiy manbasi sifatida ustav kapitalini oshirib borishi bank aksiyalariga mahalliy va xorijiy investorlarning doimiy qiziqishga olib keladi. Aks holda, banklarning moliyaviy holati yomonlashishi va aksiyalarning likvidligi pasayishi, bu esa fond bozori va bank tizimining rivojlanishiga salbiy ta'sir qiladi.

Bugungi kun amaliyotida birlamchi bozorda banklarning aksiyalariga bo'lgan talabning pastligi va aksiyalarni nominalidan yuqori narxlarda sotish imkoni yo'qligi banklar oldidagi salbiy holatlardan biri hisoblanadi.

Qimmatli qog'ozlar bozori rivojlanib borayotgan mamlakatlarda banklarning ikkilamchi bozordagi aksiya kursi ushbu banklarning olib borayotgan samarali dividend siyosatiga bog'liq bo'ladi. Bu holatda dividendlarni yuqori darajada to'laydigan banklarning ikkilamchi bozordagi kursi judayam baland yoki bunday aksiyalarni sotib olishni imkoni yo'q. Aksincha minimal miqdorda dividend to'laydigan banklarning ikkilamchi bozordagi aksiya kursi ma'lum muddat nominalidan yuqoriga umuman ko'tarilmaydi.

### **XULOSA**

Bank sektorini rivojlantirishda dividend siyosatining rolini oshirish maqsadida olib borilgan o'rganishlarimiz asosida quyidagi xulosa va amaliy takliflar shakllantirildi:

Birinchi, bugungi kunda tijorat banklarining aksiyalari va ulardan kutiladigan daromadlar to'g'risidagi tushunchalarni oddiy ommaga oddiy va sodda uslubda to'g'ridan-to'g'ri tushuntira oladigan malakali mutaxassislar bilan ta'minlash, buning uchun yuqori tajribaga ega mutaxasislarni jalb qilish lozim.

Ikkinchi, tijorat banklarining doimiy ravishda dividendlar to'lashlari qo'shimcha aksiyalar chiqarish yo'li bilan kapital jalb qilish orqali moliya bozoridagi mavqei yaxshilashi va muntazam dividend to'lovlari orqali investorlarni qiziqtirishlari, IPO uchun investitsion jozibadorlikni yuzaga keltirishda asosiy rol o'tab berish, boshqa banklar tomonidan birlashtirishlar va qo'shib olishlarda himoya vositasi kabi afzalliklarni beradi.

Uchinchi, bank tizimi oldida turgan muhim masalalardan biri bo'lgan davlat ulushi mavjud tijorat banklarini xususiylashtirish va transformatsiya jarayonlarini samarali tashkil etish hamda o'z ulushini chet el investorlariga sotish

uchun dividend to'lovlarining doimiyliigi va yilik inflyasiya darajasidan past bo'lmasligini ta'minlash bank aksiyalarini reklama qilib beradi.

To'rtinchidan, tijorat banklari tomonidan doimiy dividendlar to'lab boriladigan bo'lsa, aksiyalarni xalqaro miqyosda joylashtirish jarayonlari tezlashishi mumkin.

Beshinchidan, tijorat banklarining doimiy dividend to'lay olish qobiliyati uning hisobot yilida qancha sof foyda olgani va moliyaviy barqarorligi bilan baholanishi, dividend siyosatining asosiy ahamiyati esa aksiyadorlar sonini ko'paytirishdan iborat bo'lishi, pirovard natijada bank kapitali samarali boshqarilishiga erishiladi.

Oltinchidan, tijorat banklarining investitsion jozibadorligini ta'minlashning muhim jixatlaridan bo'lgan axborotlarning shaffofligi masalasini hal etish uchun barcha tijorat banklarining moliyaviy hisobotlari asosida tahlilni amalga oshiradigan alohida maxsus reyting agentligini tashkil etish va ushbu agentlikka moliyaviy hisobotlar tahlili asosida moliyaviy barqarorlik, rentabellik, aksiya daromadliligi, aksiya riski va bir qancha muhim ko'rsatkichlarni e'lon qilib borish vazifasini yuklash maqsadga muvofiq bo'lar edi.

Ettinchidan, xalqaro tajribada banklar ustav kapitalida davlat ulushining mavjudligi dividend to'lovlarining juda past miqdorda bo'lganligini inobatga olib, xususiylashtirish va transformatsiya jarayonlarini samarali olib borish maqsadida davlat ulushi mavjud tijorat banklari dividend siyosatini jiddiy ko'rib chiqish va albatta dividend to'lovlarini oshirish, natijada xorijiy investorlarni bank aksiyalariga bo'lgan qiziqishini oshirish mumkin.

#### **FOYDALANILGAN ADABIYOTLAR RO'YXATI (REFERENCES)**

1. O'zbekiston Respublikasi Prezidentining "2020 – 2025 yillarga mo'ljallangan O'zbekiston Respublikasining bank tizimini isloh qilish strategiyasi to'g'risida"gi PF-5992-sonli Farmoni. 2020 yil 12 fevral.
2. Elmirzaev S.E. Dividend siyosati tashkiliy xususiyatlari va takomillashtirish masalalari. // Xalqaro moliya va hisob. №2. 2016 yil.
3. SHerqo'zieva N. Aksiyadorlik jamiyatlari moliyaviy boshqaruv tizimida dividend siyosatining o'rni. // Xalqaro moliya va hisob. №3. 2019 yil.
4. K.Michael Casey, Ross N. Dickens. The effects of tax and regulatory changes on commercial bank dividend policy. // [The Quarterly Review of Economics and Finance. Volume 40, Issue 2](#), Summer 2000, Pages 279-293.
5. L.Lepetit, C.Meslier, F.Strobel, L.Wardhana. Bank dividends, agency costs and shareholder and creditor rights. // [International Review of Financial Analysis. Volume 56](#), March 2018, Pages 93-111.
6. [Enrico Onali, Ramilya Galiakhmetova, Philip Molyneux Giuseppe Torluccio](#). CEO power, government monitoring, and bank dividends. // [Journal of Financial](#)

Intermediation. Volume 27, July 2016, Pages 89-117

7. Kunarov R.R. va Bo'riev J.P. Tijorat banklari dividend siyosati xususiyatlari. // Xalqaro moliya va hisob. №4. 2020 yil.
8. <https://www.ipotekabank.uz/uzb/investors/dividends/>
9. <https://sqb.uz/uz/for-investors/shares-and-dividends-uz/>

## **UMAR TERMIZIYNING IKKI NOYOB RISOLASI**

*Muxiddin Choriyev*

*Imom Termiziy xalqaro ilmiy-tadqiqot markazi*

*Manbashunoslik bo'limi ilmiy xodimi*

**Annotatsiya:** Jahondagi tadqiqot markazlarida aynan tarixiy shaxslarning qoldirgan meroslarini o'rganish borasida ulkan ishlar olib borilmoqda. Bu borada Islom dini rivojiga ulkan hissa qo'shgan termiziy allomalarning benazir merosini ilmiy asosda chuqur o'rganish, muqaddas yurtimiz zamini azal-azaldan ulug' allomalar, aziz-avliyolar vatani bo'lib kelganini yurtdoshlarimiz va xalqaro jamoatchilik o'rtasida keng targ'ib qilish, milliy-diniy qadriyatlarimizni asrab-avaylash va rivojlantirish, shu asosda yosh avlodni ezgu g'oyalar ruhida tarbiyalash, ularning qalbida Vatanga muhabbat va sadoqat tuyg'usini yanada kuchaytirish yo'lida qator tadqiqotlar olib borilmoqda.

**Kalit so'zlar:** Umar Termiziy, "Kitab un-niyya", "Tafsiri suratil ixlos", Umar Rizo Kahola, "Al-Xidayviya".

**Abstract:** Research centers around the world are working hard to study the legacy of historical figures. In this regard, a deep scientific study of the unique heritage of the Termez scholars who made a great contribution to the development of Islam, widely propagandized among our compatriots and the international community that the land of our holy land has always been home to great scholars and saints. On this basis, a number of studies are being conducted to preserve and develop our national and religious values, to educate the younger generation in the spirit of noble ideas, to further strengthen in their hearts a sense of love and devotion to the Motherland.

**Keywords:** Umar Termezi, Kitab un-niyya, Tafsiri suratil ikhlas, Umar Riza Kahola, Al-Hidaiviya.

**Аннотация:** Исследовательские центры по всему миру усиленно работают над изучением наследия исторических личностей. В связи с этим глубокое научное изучение уникального наследия ученых Термеза, внесших большой вклад в развитие ислама, широко пропагандировалось среди наших соотечественников и международного сообщества, что земля нашей святой земли всегда была домом для великих ученых. и святых. На этой основе проводится ряд исследований по сохранению и развитию наших национальных и религиозных ценностей, воспитанию подрастающего поколения в духе благородных идей, дальнейшему укреплению чувства любви и преданности Родине в своих сердца.

*Ключевые слова: Умар Термези, Китаб ун-ниья, Тафсири суратил ихлас, Умар Риза Кахола, Аль-Хидайвия.*

### **KIRISH**

Barchamizga ma'lumki, har bir suveren davlat o'zining betakror tarixi va madaniyatiga egadir. Bu tarix, bu madaniyatning haqiqiy ijodkori, yaratuvchisi esa haqli ravishda shu mamlakat xalqi hisoblanadi. Ana shu bunyodkorlik jarayonining qudratli va hal qiluvchi kuchi, hech shubhasiz, ko'p millatli xalqimizdir. O'zbek xalqining necha ming yillik tarixida qanday murakkab davrlar, og'ir sinovlar bo'lganini barchamiz yaxshi bilamiz. Termiz zaminida yetishib chiqqan ana shunday buyuk allomalardan biri o'laroq o'z davrida mufassir, voiz, so'fiy, faqix sifatida tanilgan Umar Termiziyini ham qayd etib o'tish mumkin. Umar Termiziy hijriy IX asr, milodiy XV-asrlarda yashab o'tgan. Olim hayoti haqida ma'lumotlar kam uchraydi.

### **ADABIYOTLAR TAHLILI VA METODLAR**

Mazkur maqolada Umar Termiziyning kam sonli risolalari haqida mulohaza yuritiladi. Olim hayoti haqida ma'lumotlar kam bo'lib, uning "Tafsiri suratul ixlos" va "Kitab un-niyya" (Niyat kitobi) asari hozirga qadar saqlanib qolgan. Umar Rizo Kaholaning (1323-1408/1905-1987) ma'lumot berishicha, so'fiy va voiz Umar Termiziyning "Tafsiri suratul ixlos" va "Kitab un-niyya" (Niyat kitobi) Qohiradagi "Al-Xidayviya" kutubxonasida 2/173, 17945 raqam ostida saqlanayotganmoqda [1, b. 320].

"Tafsiri suratil ixlos" va "Kitob an-niyat" kitoblari xijriy – 857 yilda (melodiy 1453 yil) vafot etgan Mamluk sultoni Zohir Muhammad Abu Sa'id uchun ta'lif etilgan. Bu haqda muallif asarning muqaddimasida, kitob poshohning ezgu ishlariga xayrihoh tarzda yozilganligini ta'kidlaydi [3, b. 1<sup>a-b</sup>]. Podshohga kitob orqali xolislikga, riyodan uzoq bo'lishga va bir qancha ezgu ishlarda yanada bardavom bo'lishlikga chaqiradi.

Tadqiqot jarayonida ilmiy bilishning mantiqiylik, tarixiylik, izchillik va obyektivlik usullaridan keng foydalanildi.

### **MUHOKAMA VA NATIJALAR**

Umar Termiziy yozilajak kitobini podshohga in'om etish niyati borligini va bu ishni qilish tug'ri yo noto'g'riligiga o'zi ham ikkilanadi "men gavxarni dengizga uloqtirgan odamga o'xshab qolmaymanmi", degan fikrni qayd etadi [3, b. 1<sup>a-b</sup>].

Har qancha ikkilansa ham mazkur asarni podshohga taqdim etadi.

"Tafsiri suratil ixlos" va "Kitab un-niyya" risolalari bitta kitobga jamlangan bo'lib, jami 144 saxifa ("Tafsiri suratil ixlos") bo'lib uning davomida yana 85 saxifa ("Kitab un-niyya") yozilish uslubi at-tafsir bil ma'sur yo'nalishida yozilgan bo'lib

oyat, hadis va turli rivoyat va she'riyatdan xam foydalanilgan. Asar muqaddimasida shunday deyiladi: "Biz avvalo ixlosning haqiqati, fazli va darajalarini bayon qilamiz. So'ngra suraning tafsiri, uning ta'vili, nozil bo'lish sabablari hamda Zamahshariyning al-kashshof kitobiga, e'roblarini muvofiq qilamiz" [3, b. 1-2<sup>a-b</sup>].

Muallif o'z kitobi orqali amallarda xolislikka va qalbdan riyo, suma', vasvas va bir qancha yomon illatlardan poklanish xaqida pand nasixatlar qiladi.

Masalan, kitobda quyidagi ba'zi hadis va hikmatlardan keltirib o'tish mumkin: Rasululloh (s.a.v) dedilar: **"Qirq kun amallarini xolis Alloh uchun sidqidildan bajargan kishining hikmat buloqlari qalbidan tiliga ko'chadi"**. Ali (r.a): **"Sizlar amallaringizning ozligi uchun g'am chekmanglar. Balki uning qabul bo'lishi borasida qayg'uringlar. Zero, Rasululloh sollallohu alayhi vasallam Mu'oz ibn Jabal roziyallohu anhuga: "Amalingni xolis qil. SHunda uning ozi ham senga kifoya qiladi"**, dedilar [3, b. 16<sup>a-b</sup>].

Muallif asarida podshohga shunday nasixat beradi: "Bilginki, ey olim, odil, podshoh Alloh seni asrasin va senga o'zi yordam bersin. Ixlosli bo'lish uchun nafsni sindirish, ta'ma qilmaslik, oxirat uchun muxlis bo'lish kerak. Ba'zi shayxlardan keltiriladi: Men o'ttiz yil namozni masjidida, birinchi safda o'qir edim. Bir kuni ba'zi sabablar bilan ikkinchi safga etishdim. Odamlar meni ikkinchi safda ko'rgan paytda, meni hijolat o'rab oldi. Bildimki odamlar nazari meni avvalgi safda izlardi. Riyo va ixlos o'rtasidagi bu juda nozik sir edi. Faqatgina o'sha xolatda amallarni riyodan Alloh salomat qilgan kishigina saqlanadi. Riyodan g'aflatdagilar oxiratda barcha savoblarini gunoxga aylanganini ko'radilar va bo'nga dalil Alloh taolo Zumar surasining 47-oyatida: **"Va ularga Alloh tomonidan o'zlari xayollariga ham keltirmagan narsalar zoxir bo'lur"**. Va yana Josiya surasining 33-oyati dalil: "Va ularga qilgan amallaring yomonliklari ayon bo'ldi va ularni o'zlari istehzo qilib yurgan narsa o'rab oldi". Va yana Kahf surasining 103-oyatida: Sen: "Sizga amallari yuzasidan eng ziyonkorlarning xabarini beraymi? Ular bu dunyo hayotidayoq sa'y-harakatlari botil bo'lgan, o'zlari esa, go'zal ish qilayapman, deb hisoblaydiganlardir", degin [3, b. 45<sup>a-b</sup>].

Umar Termiziy asarida yana quyidagilarni keltiradi: "Odamlar sababidan bir amalni tark etish riyodir. Odamlar sababidan bir amalni qilish shirkdir. Ya'ni, bir nafl amalni doim bajarib yurgan kishi odamlar oldida shu amalni bajarmay desa, bu riyodir. Yana bir kishi bir nafl amalni o'ziga odat qilib olmagan odamlar oldida o'sha amalni bajaradi bu shirkdir deydi. Bu amalni to'g'ri bajarish esa odamlarga e'tibor qilmasdan, har doim bajarib yurgan bo'lsa bajarsin, bajarmay yurgan bo'lsa bajarmasin" [3, b. 60<sup>a-b</sup>].



## **XULOSA VA TAKLIFLAR**

Xulosa qilib shuni aytish mumkinki, bugungi kunda islomiy va tasavvufiy olimlarning ilmiy me'rosini tadqiq qilish maqsadga muvofiqdir. Olim, "Tafsiri suratil ixlos" kitobiga ergashtirib amalda ixlos qilishni aytib o'tganimizdan so'ng, amalda niyatning o'rnini keltiramiz deb "Kitab un-niyya" (Niyat kitobi)ni risolasini boshlagan. Muallif "Niyat kitobi"ga kirishida avval hamdu sanodan so'ng asarni quyidagi besh bobga bo'lgan.

**Birinchi bob:** Niyatning fazilatlarini. Unda kishining niyat naqadar xolis bo'lishi haqida, hadislar va rivoyatlar asosida pand nasihatlar beradi.

**Ikkinchi bob:** Niyatning haqiqati. Unda kishi niyatini qanday qilishni o'rgatadi.

**Uchinchi bob:** Niyatning amaldan yaxshiligi bayoni haqidi. Bu bobda kishining niyati uning amalidan yaxshi ekanligi haqida xadislarda asosida pandu nasihatlar beradi.

**To'rtinchi bob:** Niyatga taaluqli bo'lgan amallarning bo'linishi. Unda niyat qilib amallarni bajarish jarayonida niyatning bo'linishi haqida nasixatlar o'rin olgan.

**Beshinchi bobda** Niyatning ixtiyordan chiqishi haqida so'z boradi.

Mazkur ikki risola hozirga qadar O'zbekiston va xorijda tadqiq etimagan bo'lib. Asarda keltirilgan axloqiy mavzudagi pand-nasihatlar bugungi kunimiz uchun alohida e'tiborga molik. Hozirda ushbu ikki asarning tarjima va tahqiqini tayyorlash bo'yicha ishlar olib borilmoqda.

## **ADABIYOTLAR RO'YXATI (REFERENCES)**

1. Umar Rizo Kakhola. Ma'jam al-mucannif al-kutub al-arabiya. Bayrut. 1406/1986.
2. Umar Termiziy. Kitab un-niyya. Qohira "Al-Xidayviya" kutubxonasi. 2/173, 17945 raqamli qo'lyozma.
3. Umar Termiziy. Tafsiri suratul ixlos. Qohira "Al-Xidayviya" kutubxonasi. 2/173, 17945 raqamli qo'lyozma.
4. Po'latov, Sh.N., Rabindranat Tagorning Hindiston ilm-ma'rifatga qo'shgan xissasi. // "SCIENCE AND EDUCATION" Scientific journal Volume 1, Special issue 2020 136-144 P.
5. Po'latov, Sh.N., Hindistonda pedagogik ta'limning rivojlanish bosqichlari. // "SCIENCE AND EDUCATION" Scientific journal Volume 1, Special issue 2020 21-27 P.
6. Jurayev SH.S., Abu Ali ibn Sinoning falsafiy qarashlarida baxt-saodat masalasi // Academic Research in Educational Sciences, 2 (Special Issue 1), 395-401 P.
7. Saidov S.A., Ibn al-Muqaffaning islom tarjima san'atiga qo'shgan hissasi. // "Oriental Renaissance: Innovative, educational, natural and social sciences" Scientific journal Volume 1, 2021. 332-336 P.

- 
8. Sulaymonov J. Abdurahmon ibn Xaldunning tamaddun taraqqiyoti haqidagi qarashlarda jamiyat tahili // Academic Research in Educational Sciences, Vol. 2 Special Issue 1, 2021 451-455 P.

## “DUSHIMDA BIR BULBUL GO‘RDIM” YOKI SUYAV BAXSHI HAQIDA BA’ZI QAYDLAR

**Imomnazarova Shahodatxon Xabitovna**

*O‘zR FA O‘zbek tili, adabiyoti va folklori instituti,*

*Folklor bo‘limi katta ilmiy xodimi*

*filologiya fanlari bo‘yicha falsafa doktori (PhD),*

*miss\_folkstyler8@mail.ru*

*Annotatsiya: Maqolada baxshi va baxshichilik an‘analari hamda Xorazm vohasida o‘zbek, qoraqalpoq, turkmanlar orasida mashhur bo‘lgan Suyav baxshining ijodiy faoliyati va uning Xorazm dostonchilik an‘analarida tutgan o‘rni haqida so‘z boradi.*

*Kalit so‘zlar: baxshi, baxshichilik, doston, improvizatsiya, folklor, xalq dostonlari, baxshichilik san‘ati, dostonchilik maktabi.*

*Резюме: В статье рассматриваются своеобразная эпическая традиция бахши Хорезмской сказительской школы, а также творческая деятельность Суява бахши, популярного среди узбеков, каракалпаков и туркмен в Хорезмском оазисе, и его роль в хорезмских эпических традициях.*

*Ключевые слова: фольклор, бахши, сказительство, дастан, импровизация, народные дастаны, сказительское искусство, дастанная школа.*

*Abstract: The article examines the peculiar epic tradition of the bakhshi of the Khorezm storytelling school, as well as the creative activity of Suyav bakhshi, popular among the Uzbeks, Karakalpaks and Turkmen in the Khorezm oasis, and his role in the Khorezm epic traditions.*

*Keywords: folklore, bakhshi, storytelling, dastan, improvisation, folk dastans, storytelling art, dastan school.*

### KIRISH

Epik an‘analar uzoq o‘tmishdan kelib chiqqan bo‘lsa-da, turkiy xalqlar orasida shu kungacha yashab, rivojlanib kelmoqda. Mahoratli baxshilarning xizmati o‘laroq, epik boyligimiz bizgacha etib keldi va yashamoqda. Soz va so‘z ustasi, improvizatori, taqlid va plastika mahorati egasi bo‘lgan baxshilar qadimdan elda ko‘p qadr topgan. Baxshi o‘z xalqining hayoti va xayolini, madaniyatini, o‘z erining tarixini bilishi darkor. U so‘zga boy bo‘lishi, jonli xalq tilining barcha shakllaridan, so‘z o‘yinlari va ularning bezaklaridan mohirona foydalana bilishi kerak. Bularning barchasi uzoq yillik rivojlanish tarixiga ega bo‘lgan baxshichilik san‘ati bilan bog‘liq hodisalardir.

Baxshi uchun tinglovchini kuylari bilan qiziqtirish, dostonni o'ziga xos mukammal tarzda ijro etish, badihago'ylik, aktyorlik mahorati bilan auditoriyani boshqarish muhim ahamiyatga ega. Bu esa o'z navbatida baxshi-shoirdan o'z mahoratini doimiy ravishda oshirib borishni talab qiladi. Bu tabiiy iste'dod va dunyoni idrok etish, fantastik ijodiy o'yin va ijrochining sub'ektiv fantaziyasi bilan bog'liq.

O'zbek dostonchiligi tarixida juda ko'p iste'dodli baxshilar yorqin iz qoldirishgan. Ularning tarix zarvaraqlariga muhrlanib qolishlarida muhim rol o'ynagan sharqshunos, etnograf olimlarning xizmatlari alohida e'tirofqa loyiq. 1880-1938 yillarda yashab o'tgan etuk sharqshunos olim Aleksandr Nikolaevich Samoylovich shular jumlasidandir. U turkiy xalqlar folklori, etnografiyasiga oid tadqiqotlar olib borgan. O'zbek xalq og'zaki ijodiga oid bir qancha asarlarni nashr qilishga salmoqli hissa qo'shgan turkiyshunos olimdir.

### **ADABIYOTLAR TAHLILI VA METODLAR**

Sankt-Peterburg universiteti hamda O'rta va SHarqiy Osiyoni tarixiy, arxeologik, lingvistik va etnografik jihatdan o'rganish bo'yicha rus komitetining yo'llanmasi bilan 1908 yilda Xorazm vohasi bo'ylab ilmiy ekspeditsiyada bo'lgan A.N.Samoylovich 18-26 may kunlari bir necha marta baxshilar bilan uchrashib, ularning o'ziga xos ijrochilik mahoratiga doir kuzatishlar olib borgan. U Xiva xonining Tozabog'yobdagi arkida mehmonda bo'lganida xivalik baxshilar ijrosida doston qo'shiqlarini tinglagan, baxshi va uning yonidagi sozandalarning ijrochilik mahorati va musiqa asboblariga alohida e'tibor qaratgan. O'sha paytda turkiy tillarni yaxshigina o'zlashtirgan olim baxshi kitobiy dostonlardan birini aytayotganligini bilib, o'zining kundalik daftarida "Xivalik baxshining o'zi dutor chalib kitobiy dostonni ijro etayotganida uning yonidagi ikki sozanda bulamon chalishib, unga jo'r bo'lib turishdi"[1], deb qayd qilib qo'ygan.

Taxtada bo'lganida shu erlik taniqli xalq baxshilari – turkmanlarning yovmid urug'idan bo'lgan yirik dostonchi-shoir SHammar baxshini ko'rishga muvaffaq bo'lgan. U hozirgi Toshovuz viloyatining Bo'ldimsoz tumanidagi Porsu qishlog'ida bo'lganida turkmanlarning chovdir urug'iga mansub bo'lgan, Xiva xonligining barcha tumanlarida nomi mashhur bo'lgan 58 yashar Suyav baxshining turkman va o'zbek tillarida dostonlar kuylagani, Otajon baxshi kabi o'zbek baxshilaridan shogirdlar etishtirganligi, keyinchalik Suyav baxshi maktabidan chiqqan o'zbek baxshilarning ayrim qoraqalpoq baxshilariga ustozlik qilganliklari bu xalqlarning bir-biriga shogird, bir-biriga ustoz bo'lganliklari haqida qiziqarli ma'lumotlarni yozib qoldirgan [2].

Ana shu safar chog'ida u toshovuzlik Otash baxshi, Nurjon baxshi va Eshvoy baxshi kabi o'zbek baxshilarining dostonlarini ham tinglab, Xorazm dostonchilik an'anasiga doir materiallarni to'plagan [3].

### **MUHOKAMA VA NATIJALAR**

A.N.Samoylovichning ilmiy faoliyatini o'rgangan folklorshunos olim J.YUsupovning yozishicha, olim "Suyav baxshi bilan suhbatlashish jarayonida Xorazm xalq dostonchiligi tarixi, baxshilarning ijodiy mahorati, ijro usuli, repertuari, xalq dostonlarining syujeti va obrazlar silsilasiga doir qiziqarli ma'lumotlarni yozib olgan... Olim Suyav baxshi bilan qilgan suhbat davomida yozib olgan bir necha rivoyat va afsonalardan turkiy dostonchilik, mifologiya va epos tarixiga doir ilmiy ishlarida ham foydalangan" [4].

Darhaqiqat, Suyav baxshi XIX asr oxiri – XX asr boshlarida Xorazm vohasida dong qozongan baxshilardan biri bo'lgan. Tinglovchilar auditoriyasining etnik tarkibiga qarab turkman va o'zbek tillarida birday doston aytgan bu baxshi voqa epik an'anasida muhim rol o'ynaganligini akademik T.Mirzaev ham o'z tadqiqotida e'tirof etib, "Xorazmda XIX asrning mashhur kuychisi, xalq dostonlarini o'zbek va turkman tillarida mohirlik bilan kuylovchi, turkmanlarning chovdir urug'idan bo'lgan Suyav baxshini baxshilar ustozlari sifatida ulug'laydilar" [5], – deb yozgan edi.

Xorazmlik mashhur xalq san'atkori Rayimboy masxarabozdan yozib olingan qo'shiqlardan birida Suyav baxshi va unga jo'r bo'lgan cholg'uchilardan biri Pirak ismli sozanda haqida ma'lumot keltirilgan:

Suyav baxshi, bolomonchi Pirakjon,  
Dostonlar aytganda hammalar hayron,  
G'ijjak chalib qirq yil o'tdi Pirakjon,  
Baxshilar ustozlari bo'lib o'tdilar [6].

**Munozara.** Manbalarda keltirilishicha, dong qozongan dostonchi Suyav baxshi 1850 yilda Porsuda istiqomat qilgan Seytnazar go'mmachi degan kishining oilasida dunyoga kelgan. O'sha paytda Porsu qishlog'i o'ziga xos dostonchilik markaziga aylangan bo'lib, o'z davrining chechan epik kuychilari Eshvoy baxshi, Nurjon baxshi, Otash baxshi, Niyozmat baxshi, G'aribniyoz-Matniyoz baxshi, Muso baxshi kabi yirik so'z ustalarini o'zida jamlagan edi [7]. Dostonchilikka ishtiyoqi baland bo'lgan Suyav yoshlik chog'idanoq Eshvoy baxshiga shogirdlikka tushadi. Eshvoy baxshi asli SHovotning Dorichi qishlog'ida tug'ilgan o'zbek baxshisi bo'lib, "Go'ro'g'li" turkumiga kiruvchi 18 shoxa dostonni yoddan bilgan. Suyav baxshi o'z ustozidan vohada qadimdan ommalashib kelgan doston kuylari va doston matnlarini puxta o'rganib, yirik baxshi bo'lib etishgan.

Xorazm dostonlarining musiqiy tabiatini o'rgangan B.Matyoqubov tomonidan tuzilgan xorazmlik baxshilar shajarasida Suyav baxshi bilan Buva baxshi XIX asrda yashab o'tgan Matniyoz baxshining shogirdi bo'lib, u esa o'z navbatida XVIII asrning oxiri – XIX asrning birinchi yarmida istiqomat qilgan Eshvoy baxshidan dostonchilik sirlarini o'rgangan, deb ko'rsatilgan [8].

Suyav baxshi to'g'risidagi ancha mufassal ma'lumotlar mulla Bekjon Rahmon bilan Muhammad YUsof Devonzodaning "Xorazm musiqiy tarixchasi" kitobida uchraydi. Unda yozishilishicha, "Suyav baxshi asli turkmaning chovdur urug'idan bo'lib, Bo'ldimsoz degan mavze'dandir. Suyav baxshi inqilobdan bir yil avval, ya'ni, bundan besh yil burun vafot etgandir. Suyav baxshi o'zbek, turkman, qoraqalpoq xalqlari orasida g'oyat mashhur baxshi bo'lgandek har tomonlama tanilgan bir zot edi. Xorazmda uni tanimagan kishi yo'qdir deb aytsak mubolag'a qilmaymiz. Suyav baxshining o'zi yaratgan 7-8 turli nag'masi bor bo'lub, ular xalq orasida sevilib ijro qilinib kelinadi. Suyav baxshining uslubini aksar kishilar qo'llay olmaydilar. U o'zi yaratgan nag'malarini go'zal bir suratda chala olganidek, kuylashga ham usta edi" [9].

"Xorazm musiqiy tarixchasi"da keltirilishicha, Suyav baxshining nag'malari "Ilg'or", "Ilg'or sarpardasi", "Ko'r qiz", "Eshvoy", "SHoh ko'chdi", "Muxammas", "SHohsanam" bo'lib, baxshi ularni g'oyat yuksak mahorat bilan chalgan. Aynan Suyav baxshining ijrochilik mahorati tufayli "o'zbek va turkman cho'vdir (turkman urug'i)lar orasida dutor sozi ancha o'rnashib qolgan. Jumladan, cho'vdirlar orasidan etishib chiqqan Suyav baxshining yangi nag'malari dutorni xalq orasida yoyilishiga turtki bo'lgan" [10]. Suyav baxshi ijrosida yozib olingan "Eshvoy" kuyi bilan aytilgan qo'shiqning qoraqalpoq va o'zbek tillaridagi matnlari "Qoraqalpoq xalq qo'shiqlari" majmuasiga kiritilgan [11].

Suyav baxshi ko'plab shogirdlar tayyorlash orqali Xorazm dostonchiligi taraqqiyotiga katta hissa qo'shgan. U Jumamurod baxshi, Bolta baxshi, Aqchagul, Tojiboy, Xadicha kabi shogirdlar etishtirganligi ma'lum. Qoraqalpoq san'atshunosi G.Tulovmurodov ham Suyav baxshi maktabidan chiqqan Japaq baxshidan 25 ta kuyni o'rganganligini qayd etgan. Mang'itlik taniqli o'zbek dostonchisi Ahmad baxshi Matnazar o'g'lining ustozlari Otajon baxshi bo'lib, u esa o'z navbatida Xorazm vohasidagi o'zbek, qoraqalpoq, turkmanlar orasida mashhur bo'lgan Suyav baxshining talantli shogirdi bo'lgan. Otajon baxshi o'zining ustozlari Suyav baxshidan "SHohsanam va G'arib", "Hurliqo-Hamro", "Qirq ming", "Avaz uylantirgan", "Avaz arazlagan", "Arab Rayhon", "Xirmondali" singari dostonlarning kuylarini, matnini va aytish usullarini mukammal o'rganib olgan. U ana shu dostonlarni o'zining iqtidorli shogirdli Ahmad baxshi Matnazar o'g'liga yoshligidan yod oldirganligi sababli,

ustozidan faqat doston kuylash mahoratini emas, balki ijro qilish uslubini ham puxta o'zlashtirgan [12].

Mulla Bekjon Rahmon bilan Muhammad YUusuf Devonzodaning “Xorazm musiqiy tarixchasi” kitobidagi “Suyav baxshi inqilobdan bir yil avval, ya’ni, bundan besh yil burun vafot etgandir” degan qaydnomasi vo ha dostonchiligi taraqqiyotiga benazir hissa qo‘shgan ulkan dostonchining vafoti sanasini aniqlashga asos bo‘la oladi. Bu ma’lumotga ko‘ra, Suyav baxshi 1916 yilda vafot etgan.

### **XULOSA VA TAKLIFLAR**

Xulosa qilib aytganda, XIX asrning ikkinchi yarmi – XX asrning boshidagi Xorazm baxshichilik san’ati va dostonchiligi an’analari rivojida munosib o‘rin tutgan Suyav baxshi an’anaviy dostonlarni badiiy jihatdan sayqal berib ijro etishi bilan bir qatorda ko‘plab doston kuylarini yaratib Xorazm folklor musiqasi taraqqiyotiga ham katta hissa qo‘shgan ulkan san’atkor hisoblanadi.

### **FOYDALANILGAN ADABIYOTLAR (REFERENCES)**

1. Samoylovich A.N. Kratkiy otchet o poezdke v Buxaru i Xivinskoe xanstvo komandirovannogo SPb universitetom i Russkim komitetom privat dotsenta A.N.Samoylovicha 1908 godu // Izvestiya russkogo komiteta dlya izucheniya Sredney i Vostochnoy Azii v istoricheskom, arxeologicheskom, lingvisticheskom i etnograficheskom otnoshenii. – SPb., 1908. – №9. – S.17.
2. O‘sha manba. – B.25.
3. Ruzimbaev X. Suyav baxshi i Xorezmskaya shkola skaziteley // Xorazm folklori. T.1. – Urganch, 1999. – S.11.
4. YUusupov J. A.N.Samoylovich va Xorazm folklori / J.YUusupov. Qaynoq qalb sururi. – Toshkent, 2006. – B.65.
5. Mirzaev T. Xalq baxshilarining epik repertuari. – Toshkent: Fan, 1979. – B.56-57.
6. O‘zR FA O‘zbek tili, adabiyoti va folklori instituti Folklor arxivi. Inv.№1730/11.
7. Samoylovich A.N. Kratkiy otchet o poezdke v Buxaru i Xivinskoe xanstvo komandirovannogo SPb universitetom i Russkim komitetom privat dotsenta A.N.Samoylovicha 1908 godu // Izvestiya russkogo komiteta dlya izucheniya Sredney i Vostochnoy Azii v istoricheskom, arxeologicheskom, lingvisticheskom i etnograficheskom otnoshenii. – SPb., 1908. – №9. – S.27.
8. Matyoqubov B. Doston navolari. – Toshkent, 2009. – B.17

9. Mulla Bekjon Rahmon, Muhammad YUsuf Devonzoda. Xorazm musiqiy tarixchasi. – Toshkent: Mumtoz so‘z, 2014. – B.30.
10. YUqoridagi manba. – B.21.
11. Qaraqalpaq xalq qosyqlari. – Nokis, 1965. – B.362.
12. O‘zR FA O‘zbek tili, adabiyoti va folklori instituti Folklor arxivi. Inv.№1730/12.



## **UMUMTA'LIM MAKTABLARIDA UYADOSH SO'ZLARNI O'QITISH**

*Sirojiddin Pardayev*

*SamDU magistranti*

**Annotatsiya:** Umumiy o'rta ta'lim maktablarining 5-sinfida uyadosh so'zlar berilgan. Lekin uyadosh so'zlar haqida boshlang'ich sinflarda ma'lumot berilmagani uchun bu mavzu o'quvchilarga ozroq qiyinchilik tug'dirishi tabiiy. Chunki bu ular uchun yangi tushunchadir.

Bu mavzu o'qituvchining bayoni, metodi asosida olib boriladi. Chunki, o'quvchilar bunday tushunchaga quyi sinflarda ega bo'lmaydi. Shuning uchun o'qituvchi o'quvchilarga sodda, aniq, ravon qilib batafsil tushuntirishi kerak. Uyadosh so'zlar bir turdagi narsa, belgi, voqea-hodisa, harakat ma'nolarini ifodalaydigan, bir mazmuniy guruhga mansub bo'lgan so'zlardir. Masalan: Kiyimlar: ko'ylak, shim, kastum, do'ppi.

Ranglar: oq, sariq, qizil, yashil.

Ruhiy holatni bildiruvchi harakat turlari: yig'lamoq, kulmoq, xo'rsinmoq.

Uyadosh so'zlar ham xuddi ma'nodosh so'zlar (ma'nodosh so'zlar o'quvchilarga ma'lum, u haqida yetarlicha tushunchalari bor) kabi umumlashtiruvchi so'zlarga ega. Faqat bunda stilistik bo'yoqdorlik e'tiborga olinmaydi, balki bir xil tushunchani ifodalaydi. Yuqorida keltirilgan misoldagi buyumlar kiyim so'ziga e'tibor bersak, hamma buyumlarni anglatuvchi ma'no xususiyatiga ega. Demak, ularda umumiy ma'no tashuvchi so'zlar o'quvchilarni diqqat markazida bo'lishi kerak. Bir mazmuniy uyaga (guruhga) mansub bo'lgan so'zlar uyadosh so'zlar deyiladi. Ushbu maqola mana shu haqda.

**Kalit so'zlar:** uyadosh so'z, leksika, leksikologiya, bir mazmuniy guruh, xotirada oson saqlanadi, stilistik bo'yoqdorlik

**Аннотация:** В 5-м классе общеобразовательных школ даются слова, относящиеся к одной группе. Тем не менее, проблема слов, которым, по мнению группы, не обучали в начальной школе, поэтому, естественно, для учащихся возникнет меньше трудностей с этой темой. Потому что для них это новая концепция. Эта тема основана на утверждении и методе учителя. Потому что в младших классах учащиеся этого не понимают. Поэтому учитель должен объяснять ученикам простым способом, но они должны объяснять конкретно. Синонимы - это слова, принадлежащие к одной семантической группе, означающие одно и то же, знак, событие, действие. Например: Одежда: рубашка, брюки, костюм, доппия. Цвета: белый, желтый, красный,

зеленый. Слова, выражающие моральное положение человека: плач, смех, вздох. Синонимы имеют те же обобщения, что и синонимы (учащиеся знают синонимы и достаточно понимают). В этом случае стилистический подход не предлагается, но представляет собой ту же концепцию. Если мы обратим внимание на слова «одежда» в приведенном выше примере, то все вещи имеют смысл. Это означает, что слова, имеющие общее значение, должны быть в центре внимания учащихся. Слова, принадлежащие к одной семантической группе (группе), называются синонимами. Эта статья об этом.

**Ключевые слова:** синонимы, лексика, лексикология, смысловая группа, легко запоминается, стилистическая окраска.

**Abstract:** *In the 5th grade of comprehension schools, the words which related one group are given. However, the issue of words which according to a group was not taught in elementary school, therefore in natural for students to have less difficulty with this topic. Because this is a new concept for them. This topic is based on the teacher's statement and method. Because students don't have that understanding in the lower grades. Therefore, the teacher should explain to the students by the simple way but they should explain specifically. Synonyms are words that belong to the same semantic group, meaning the same thing, sign, event, action. For example: Clothes: shirt, pants, suit, doppia. Colors: white, yellow, red, green. Words which express moral statement of a person : crying, laughing, sighing. Synonyms have the same generalizations as synonyms (students know synonyms and have enough understanding). In this case stylistic approaching is not suggested but it represents the same concept. If we pay attention for the words clothing in the example above, there is a meaning of all things. It means that the words that have a common meaning should be the focus of the students. Words that belong to the same semantic group (group) are called synonyms. This article is about that.*

**Keywords:** *synonyms, lexicon, lexicology, a semantic group, easy to remember, stylistic coloring*

## **KIRISH**

Tilimizdagi barcha soʻzlar ongimizda maʼlum mazmuniy uyalarga birlashgan holda saqlanadi. Bu esa soʻzlarning xotirada oson saqlash va nutq jarayonida oson foydalanish imkonini beradi. Shundan soʻng oʻquvchilar mavzuni qay darajada tushungan-tushunmaganini ularga bir qancha topshiriqlar beramiz. Buning uchun, eng avvalo, “aqliy hujum” metodini qoʻllagan holda, oʻquvchilarga bir qancha savollar bilan murojaat qilamiz.

## **ADABIYOTLAR TAHLILI VA METODLAR.**

Ishda qiyosiy-chog'ishtirma, blits-so'rov, zinama-zina, eslab qol, klister, eng yaxshi savol, hot cheyr metodlardan foydalanilgan.

**NATIJALAR.** So'raladigan o'quvchilarni emas, shunchaki emas, balki, ma'lum bir maqsad bilan tanlash lozim. Deylik, iqtidorli o'quvchilardan ularni yanada hushyorlikka chaqirish uchun, yaxshi o'zlashtira olmaydiganlardan esa mavzuni qay darajada tushunganliklarini aniqlash maqsadida, tartibsiz o'quvchilardan ularni darsga jalb qilish uchun so'rash mumkin. Shunga qarab bugungi darsni qanday olib borishimiz kerakligi haqida tasavvurga ega bo'lamiz. Shu bilan bir qatorda o'tgan mavzuni bugungi mavzuga bog'lash orqali tizimli va izchil ish olib boramiz. Demak, o'quvchilarga quyidagi savollar orqali murojaat qilishimiz mumkin.

Savollar:

1. O'qituvchi: Shakldosh so'zlarni yana qanday nomlash mumkin?

O'quvchi: Omonim so'zlar.

2. O'qituvchi: Tut daraxtining ko'zi aniq ko'rib turardi. Ushbu gapda qanday ko'p ma'noli yoki omonim so'zlar ishtirok etgan?

O'quvchi: Ko'p ma'noli yoki omonim so'zlar ishtirok etyapti.

3. O'qituvchi: Ko'p ma'noli so'zlar bilan omonim so'zlarning qanday farqi bor?

O'quvchi: Omonimlar bir necha so'z turkumi doirasida, ko'p ma'noli so'zlar esa bir turkum doirasida bo'ladi.

4. Uyadosh so'zlar deb nimaga aytiladi?

O'quvchi: Bir mazmuniy uyaga mansub bo'lgan so'zlar uyadosh so'zlar deyiladi.

Aynan shu savollarni ayrim o'quvchilardan so'ramasdan butun sinfdan yozma tarzda so'rash mumkin. Buning uchun "Ham chaqqonmiz, ham dono" ta'limiy o'yinini o'tkazamiz.

Bunda savollar soni 10 ta yoki undan ko'pproq qilib, yopiq test ko'rinishida olamiz. O'qituvchi savollarni o'qiydi. O'quvchilar javoblarni yozib boraverishadi. So'ng qog'ozlar yig'ib olinadi. Bu hamma o'quvchilarni qisqa vaqt ichida baholash hamda o'tgan mavzu yuzasidan olgan bilimlari haqida real ma'lumotga ega bo'lish imkonini beradi. Shu bilan bir qatorda teskorlikni, tez qabul qila olish ko'nikmalarin shakllantiradi. Keyin esa o'quvchilardan yangi mavzuni tushungan-tushunmaganliklari umumiy tarzda so'raladi. Bu mavzu yangi tushuncha bo'lganligi uchun agarda o'quvchilar tushunmagan bo'lsalar ularga yanada oddiyroq qilib tushuntiramiz yoki mavzuni o'zimiz soddaroq qilib xulosalaymiz.

Demak, uyadosh soʻzlar bir uyaga mansub boʻlgan soʻzlardir.

Buni tushuntirish uchun matematik formuladan foydalansak ham boʻladi.

1. Ruchka+qalam+daftar=oʻquv qurollari (uyasi).
2. Atirgul+lola+chinnigul=gullar (uyasi).
3. Qasida+gʻazal+fard+ruboiy=sheʻriy janrlar (uyasi) [7, 214]
4. Saxovat+hayo+hilm+adolat=komil inson (uyasi) [12, 6707]

Yoki mavzuni yanda kengroq tushuntirish uchun quyidagi koʻrgazmali qurollardan foydalansak ham boʻladi:

1. Plakatga chizilgan koptok, argʻimchoq, turnik kabilarni koʻrsatib, oʻquvchilardan bular nima ekanligini va bularning barchasini biz qaysi uyaga kiritishimiz mumkinligini soʻrashimiz mumkin.

Oʻqituvchi: Qani, oʻquvchilar, siz doskada nimalarni koʻrib turibsiz? Bular nima?

Oʻquvchilar: koptok, argʻimchoq.

Oʻqituvchi: Bularning barchasini biz qaysi uyaga kiritamiz?

Oʻquvchilar: Sport anjomlari.

Oʻqituvchi oʻquvchilar bergan javobni doskaga yozib qoʻyadi.

Shu tariqa oʻquvchilarga mavzu iloji boricha soddaroq qilib tushuntiriladi. Shundan soʻng oʻtilgan mavzuni mustahkamlash boʻyicha topshiriqlar beriladi.

**Topshiriq.** Oʻquvchilarni ikki guruhga boʻlib, ularga shahar va davlatlar uyasiga kiruvchi soʻzlarni topish soʻraladi. Bu topshiriqni bajarishda “Nilufargul” texnologiyasidan foydalansak ham boʻladi. Buning uchun avval oʻquvchilarga oʻyin sharti tushuntiriladi. Yaʼni doskani ikkiga boʻlib, ikki tarafga ikkita asos chizamiz va unga 19 tadan gulbargchalar ham chiziladi.

Har bir guruhdan bittadan oʻquvchi tanlanib olinadi. Har bir oʻquvchiga oʻz nilufargulidagi gulbargchalarni koʻproq shahar yoki davlat nomlarini yozish tushuntiriladi. Shartni bajarish uchun oʻquvchilarga 2 daqiqa vaqt ajratiladi va oʻyin oxirida gʻolib guruh aniqlanadi va ragʻbatlantiriladi.

Topshiriqni quyidagicha bajarish mumkin:

I guruh. Shahar nomlari: Toshkent, Tokio, Rim, London, Nyu-York va boshqalar.

II guruh. Davlat nomlari: Oʻzbekiston, Xitoy va boshqalar.

Bu bilan oʻquvchilarda geografiya bilan ona tili bogʻliqligi aytiladi. Natijada ona tilining qanchalik qudratga ega ekanligi hamda ona tili tushunchalar kaliti ekanligi, usiz hech narsa qilib boʻlmasligini oʻquvchilarga eslatib oʻtish kerak.

Ona tili darslarida uyadosh soʻzlar ustida ishlash, oʻquvchi soʻz zahirasini boyitish, ijodiy tafakkurini kengaytirish muayyan yoʻnalishda izlanish va kashfiyot

qilishga yo‘l ochib berish bilan bir qatorda o‘quvchi ongida bir uyaga, bir turga, bir guruhga mansub so‘zlar majmusi va ularni ajratib alohidalab leksik-semantik qurshov haqida ilk nazariy tushunchalar hosil qiladi.

Bilimlarni mustahkamlash uchun “Bugungi darsning eng faol guruhi va eng a’lochi o‘quvchisi” o‘yinini o‘ynaymiz. Buning uchun eng avvalo, o‘quvchilarni guruhlarga bo‘lib olamiz. Tahminan 5-6 guruhlarga bo‘lish maqsadga muvofiq. Eng yaxshi guruh va eng yaxshi o‘quvchini aniqlash uchun o‘quvchilarni bir necha xil topshiriqlarni bajarish asnosida aniqlab olamiz.

O‘quvchilarga quyidagi shartlar e’lon qilinadi:

1. Blits-so‘rov.
2. Zinama-zina.
3. Eslab qol.
4. Klaster.
5. Eng yaxshi savol.
6. Hot cheyr.

I bosqich. Blits-so‘rov metodi. Bu metodda o‘quvchilarga savollar beriladi. Ular savollarga “ha” yoki “yo‘q” deb javob beradilar. Shuning uchun savollarni umumiy so‘roq gaplar ko‘rinishida berish kerak. Metodning ahamiyatli tomoni shundaki, yangi mavzu o‘tilganda shu darsning o‘zidayoq o‘quvchilarning mavzuni qay darajada tushunganliklarini bilish mumkin. Bu metodda savollarga javob berish o‘quvchilarga unchalik qiyinchilik tug‘dirmaydi.

Savollar:

O‘qituvchi: Uyadosh so‘zlar leksikologiyada o‘rganiladimi?

I guruh a’zosi: ha.

O‘qituvchi: Uyadosh so‘zi “qarama-qarshi” degan ma’noni bildiradimi?

II guruh a’zosi: yo‘q.

O‘qituvchi: Uyadoshlik hodisasi turli xil so‘z turkumi doirasida uchraydimi?

III guruh a’zosi: yo‘q.

O‘qituvchi: Atirgul, rayxon so‘zlariga yovvoyi gullar so‘zi uyaboshi bo‘la oladimi?

IV guruh a’zosi: yo‘q.

O‘qituvchi: Uyadosh xotirada oson saqlanishiga yordam beradimi?

V guruh a’zosi: ha.

O‘qituvchi: Uyadosh so‘zlar atamasi yunonchadan olinganmi?

VI guruh a’zosi: yo‘q.

Bunday topshiriqlarni bajarish jarayonida o‘quvchilarning uyadoshlik hodisasi haqidagi bilimlarini oshiradi va ularda fikrlash qobiliyatini, topqirlik, zukkolik kabi

xususiyatlarini shakllantirishga yordam beradi. O'quvchilar olgan bilim va ko'nikmalarni yana tekshirib ko'rish uchun ularga quyidagi topshiriqni beramiz. Bu toshiriqni bajarishda "Zinama-zina" ta'limiy metodidan foydalanishimiz mumkin. Buning uchun avval 6 ga bo'lingan guruhlar yana 2 ga bo'linadi. Sababi bu mashg'ulot doskada bajariladi.

Dastlab doskaga birinchi uchtalik guruh a'zolari chiqishadi va avvaldan uyadosh so'zlar uchun tayyorlab qo'yilgan plakatlarni o'z bilimlariga tayangan holda bajarishadi. Shart quyidagicha bajariladi:

I guruh a'zosi. Bosh kiyim uyasi:

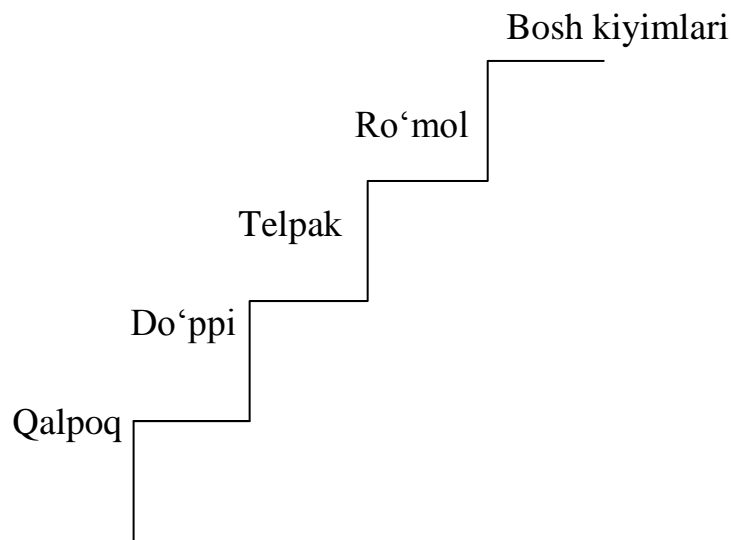

II guruh a'zosi. Oyoq kiyimlar uyasi:

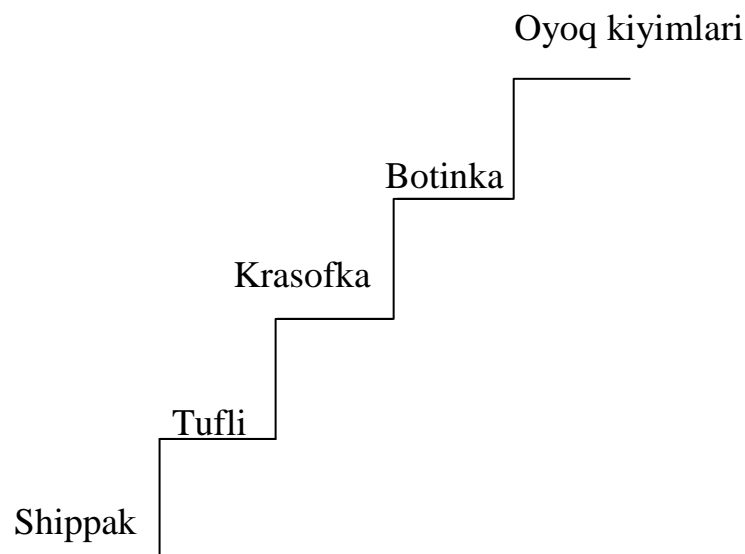

III guruh a'zosi. Qishki kiyimlar:

**Qishki kiyimlar**

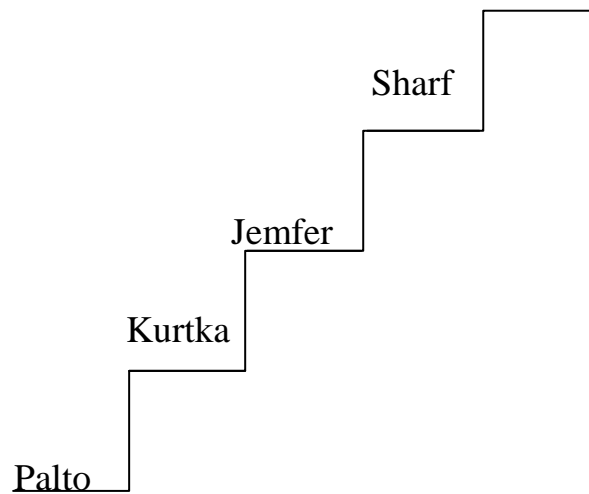

Xuddi shu tarzda keyingi guruh ham shartni bajaradi. Bunday topshiriqlar, eng avvalo, o‘quvchilarni yangi mavzu yuzasidan to‘liqroq ma’lumotga ega bo‘lishiga hamda eng muhimi o‘tilayotgan mavzu yuzasidan fundamental bilimlarni puxta egallashiga dasturul amal bo‘ladi. Shundan so‘ng eng faol guruh va eng a‘lochi o‘quvchini aniqlash maqsadida navbatdagi topshiriqni e‘lon qilamiz. Ushbu topshiriq “Eslab qol” deb nomlanadi. Bunda o‘qituvchi 20ga yaqin so‘zlarni aytadi va har bir guruhdan bittadan a‘zo chiqib, ular o‘qituvchi aytgan so‘zlarni doskaga yozadi va guruhning boshqa a‘zolari yozilgan so‘zlarni birma-bir aytib, ular qaysi uyaga kirishini ham aytib o‘tishadi.

Shart quyidagicha bajariladi:

O‘qituvchi. So‘zlar: Lola, vilka, non, tut, parda, yomg‘ir, daftar, g‘isht, televizor, pamidor, no‘xat, oqqush, sigir, gilos, palto, atirgul, upa, kitob, mo‘yqalam.

I guruh a‘zosi: Oqqush, lola, tut, parda, pamidor, no‘xat.

Qolgan a‘zolar: Oqqush – qushlar uyasi, lola – gullar uyasi, tut – mevalar uyasi, parda – uy jihozlari uyasi, pamidor – poliz ekinlari uyasi, no‘xat – dukkaklilar uyasi.

II guruh a‘zosi: Vilka, non, yomg‘ir, g‘isht, gilos, daftar.

Qolgan a‘zolar: Vilka – oshxona jihozi, non – oziq-ovqat mahsuloti, g‘isht – qurilish vositasi, gilos – meva, daftar – o‘quv quroli.

III guruh a‘zosi: Palto, oqqush, upa, kitob, tut, mo‘yqalam, pamidor, no‘xat.

Qolgan a‘zolar: Palto – qishki kiyimlar uyasi, oqqush – qushlar uyasi, upa – bo‘yanish vositasi, tut – meva, mo‘yqalam – rassomchilik jihozi, pamidor – poliz ekini, no‘xat – dukkaklilar.

Mashg'ulotni davom ettirib, o'quvchilarga quyidagi topshiriqni beramiz. Bu topshiriqni bajarish jarayonida klaster ta'limiy metodidan ham foydalansak ham bo'ladi. Bunda yuqoridagi so'zlardan foydalanamiz. Ya'ni yuqoridagi uyadosh so'zlarni asos qilib olamiz va uning atrofida shu uyaga kirvchi boshqa so'zlarni yozib chiqamiz (bu so'zlarning barchasi aylana diagramma ichida bo'ladi).

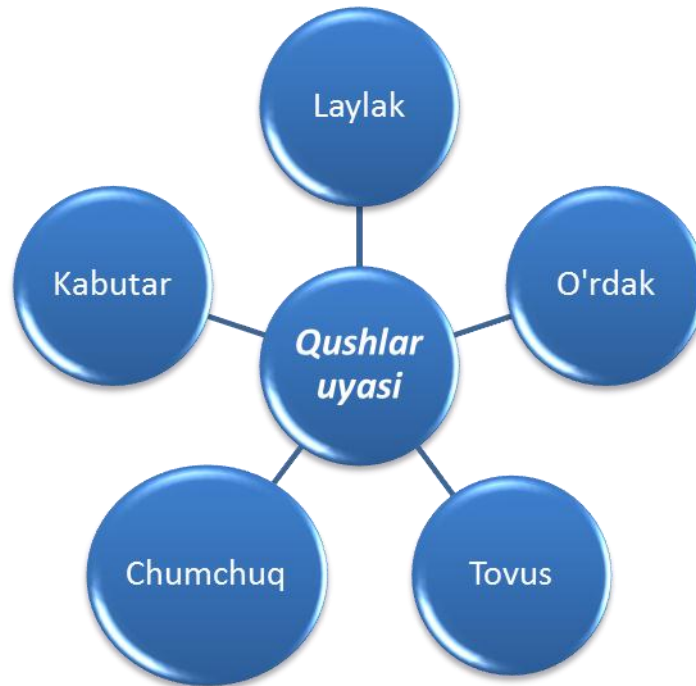

Bunday vositalar o'quvchilarda ma'lum bir uyaga mansub so'zarni o'z xotirasidan ko'proq qidirib topishga hamda, atrof muhitga shu bilan birga ularni tilimizda qanday ifodalanishiga ko'proq e'tibor berishimizga omil bo'ladi.

II guruh. O'quv qurollari:





Bundan tashqari ushbu mashg'ulotlar o'quvchilar xotirasida yana ham ko'proq saqlanishida hamda, bunday so'zlarni o'z o'rnida ishlatib, o'z so'z boyligini oshirishga sabab bo'ladi. Shu tariqa o'quvchilar navbatdagi topshiriqni bajaradi.

Navbatdagi topshiriq esa "Eng yaxshi savol" deb nomlanadi. Chunki endi shart bir oz o'zgartirilib, guruhlar bir-biriga, o'zlariga-o'zlari savol beradilar va eng yaxshi savol bergan guruh aniqlanadi hamda o'qituvchi har bir shart ballarini hisoblab boradi. Barcha shartlar oxirida eng ko'p ball yig'gan guruh aniqlanadi hamda rag'batlantiriladi.

Shart quyidagicha bajarilishi mumkin:

I guruh: Uyadoshlik hodisasi bir mazmuniy uyaga mansub bo'lishi mumkinmi?

II guruh: yo'q. Uyadoshlik faqat bir mazmuniy uyaga mansub so'zlardir.

II guruh: Uyadoshlik hodisasining o'ziga xos xususiyati nima?

III guruh: Bunday so'zlar xotirada oson saqlanadi va nutqiy jarayonda ulardan oson foydalanish imkonini beradi.

III guruh: Uyadosh so'zlar tilshunoslikning qaysi bo'limida o'rganiladi?

IV guruh: leksikologiya bo'limida o'rganiladi.

Savol-javoblar shu tariqa davom etadi va har bir guruhning bali o'qituvchi tomonidan hisoblab boriladi. Bunday topshiriqlar yangi mavzuni takrorlash va bu orqali o'quvchilarning og'zaki nutqini shakllantirishga sabab bo'ladi. Mavzuni yanada mustahkamlash uchun o'quvchilarga yana quyidagi topshiriqni beramiz. Bu topshiriqni bajarishda "Hot cheyr" metodidan foydalanamiz.

"Hot cheyr" (qizg'in stul) metodining mohiyati shundan iboratki, doska oldiga bitta stol qo'yiladi. O'quvchilardan biri doskaga taklif qilinadi. O'tirgach o'qituvchi

mavzuga oid savollar beradi. Savollar tezkor ko‘rinishida ham, mantiqiy savollar ko‘rinishida ham bo‘lishi mumkin. Bundan tashqari stolda o‘tirgan o‘quvchiga boshqa o‘quvchilar ham savollar berishi mumkin. O‘yinda savollar tezkorlik bilan tushunarli qilib berilishi kerak. Savollar qizg‘in tarzda amalga oshirilsa, o‘yin shartiga mos tushadi.

Yuqoridagi blit-so‘rov metodining savollarini bersak ham bo‘ladi. Chunki, und savollar tezkorlik bilan berilishini talab qiladigan xarakterdadir. Bu metod o‘quvchining o‘ziga bo‘lgan ishonchini oshiradi. Ko‘pincha o‘quvchilarda doskaga chiqqanda hayajonlanish tufayli savolga javob bera olmaslik holati ham kuztiladi. Aynan shuni oldini olishda “Hot cheyr” metodi qo‘l keladi. O‘quvchilar stolga o‘tirib hayajonlarini bosib olgan holda, savollarga javob berishlari mumkin. Shu tariqa bir necha bosqichlardan iborat bo‘lgan o‘yin yakunlarini va eng faol guruh hamda ushbu guruhdagi eng a‘lochi o‘quvchi aniqlab olinadi va rag‘batlantiriladi.

Bunday o‘yin va topshiriqlar o‘quvchilarni zukkolikka, topqirlikka o‘rgatadi va bundan tashqari ular o‘tilayotgan yangi mavzuni yana ko‘proq va aniqroq tushunishga yordam beradi. Bu esa ularning og‘zaki va yozma nutqini rivojlantirishga hamda boyitishga sabab bo‘ladi.

### **XULOSA.**

Biz shuni ta’kidlab o‘tishimiz kerakki, leksikologiyada o‘rganiladigan uyadosh so‘zlar mavzusini o‘rganish jarayonida tildagi barcha so‘zlar ongimizda ma’lum mazmuniy uyalarga birlashishi haqida ma’lumot berish bilan birgalikda bu so‘zlardan nutq jarayonida ulardan unumli va o‘z o‘rnida foydalanish ko‘nikmasini shakllantiradi va rivojlantiradi.

Uyadosh so‘zlar leksikologiyaning muhim tarkibiy qismi hisoblanadi. Bu bobda uyadoshlar haqida ma’lumot berish bilan bir qatorda, uni qanday o‘tish kerak, degan savolga ham javob berishga urinib ko‘rdik. Bunda bir qator usul va metodlarni ko‘rsatib o‘tdikki, ular mavzuni tushuntirish va mustahkamlashda o‘quvchilarga qo‘l keladi.

Biz dars o‘tishda tavsiya qilgan usullar o‘quvchilarning dars jarayoniga bo‘lgan qiziqishini orttirish bilan bir qatorda, ularda uyadoshlar haqida bilim va ko‘nikmalarni shakllanishiga yordam beradi.

### **ADABIYOTLAR RO‘YXATI (REFERENCES)**

1. “Ta’lim to‘g‘risida”gi Qonun. Ma’rifat gazetasi, 01.04.1998
2. Almamatov T., Yadgarov Q., Pochaeva G. O‘zbek tili o‘qitish metodikasi. Jizzax-2006.

3. Fayzullayev B., Abdullayev T. va boshqalar. Hozirgi o‘zbek adabiy tili. Toshkent-2002.
4. Jamolxonov H. Hozirgi o‘zbek adabiy tili. Toshkent-2005.
5. Jumaxo‘jayev A. Istiqlol va ona tilimiz. Toshkent-1998.
6. Kadrlar tayyorlash Milliy dasturi. T.: Sharq, 2001.
7. Khasanova Mashkhura Jumanovna. HISTORY OF ORIENTAL ODE. Oriental Renaissance: innovative, educational, natural and social sciences. VOLUME 1 | ISSUE ISSN 2181-1784, 2021-№1, 214-218
8. Khasanova Mashkhura Jumanovna. The role of praises in the development of turkic odes. Journal of Critical Reviews. ISSN-2394-5125 Vol 7, Issue 7, 2020
9. Mahmudov N. Tilimizning tillo sandig‘i. Toshkent-2012.
10. Mahmudov N. va boshqalar. Ona tili 5-sinflar uchun darslik. T.: Ma’naviyat-2007.
11. Mengliyev B., Xoliyorov O., Qodirova U. Ona tili. Qomus. Toshkent-2010.
12. Muhiddinov M.K. System of Values and Sufis (The Image of Values and Sufis in the First Epics of "Khamsa"). International Journal of Psychosocial Rehabilitation // Vol. 24, Issue 05, 2020. –P. 6702-6712. ISSN: 1475-7192
13. M.K.Mukhiddinov. Love is the cleansing power. Science and Engineering Research Support Society. ISSN: 2005-4238 (Print);ISSN: 2207-6360
14. Muhiddinov M. Six centuries of uzbek higher education. POLISH SCIENCE JOURNAL ISSUE 6 (28) PART 2 INTERNATIONAL SCIENCE JOURNAL. 69-73
15. Nurmonov A. Tanlangan asarlar. II jild.
16. Nurmonov A., Ikromov I., Boynazarov F. Yangi pedagogik texnologiya asoslari. Toshkent-2007.
17. Ochilov M. Yangi pedagogik texnologiyalar. Qarshi-2000.
18. Rahimova O. Ona tili darslarida interfaol metodlarni qo‘llash. TAT, 2003.
19. Sapayev Q. Hozirgi o‘zbek tili. Toshkent-2009.
20. Takomillashtirilgan yangi tahrirdagi umumiy o‘rta ta’limning Davlat ta’limi standarti. Toshkent-2010.
21. Umumiy o‘rta ta’limning “Davlat ta’lim standarti va o‘quv dasturi”. T.: Sharq, 1999. 1-maxsus sahifa.

## **LINGVISTIK EKSPERTIZADA GRAFOLOGIYANING ROLI**

*Xotamova Guljahon Solijonovna*  
*SamVMI akademik litseyi o'qituvchisi*

**Abstract:** *Nowadays the rapid development of science and the intensification of interdisciplinary integration have led to the emergence of interactions in science, cooperation in solving problems and issues. The interdependence of the social sciences in society, the development of interdisciplinary relations specially the interdependence of language and law, the requirement to study legal materials from a linguistic point of view has led to the formation of a new direction - linguistic expertise. This direction is being developed by the graphology which the identification of a person through the features of writing. The role of graphology is important in judicial examination . Experts mainly use graphological elements and detection methods to identify the suspect, accused, and witness and to draw a psychological portrait of an unknown offender. In most developed countries, especially in the USA, Russia, Germany and France, graphology is developed as fast as other branches of science. In our country, this area is also effectively used in the judicial system.*

*This article discusses the principles of studying human written speech from a graphological point of view. Information is provided on the network of graphology and its role in linguistic expertise, its role in determining the personality and individual characteristics of man. Linguistic views are covered on graphological criminology.*

**Keywords:** *graphological examination, judicial examination, linguistic examination, gender, psychodiagnostics, anatomical diagnostics, calligraphy, dialectology.*

**Annotatsiya:** *Hozirgi kunga kelib fan va texnikaning jadal rivojlanishi fanlararo integratsiyaning kuchayishi fan tarmoqlarida o'zaro ta'sir, muammo va masalalar yechimida hamkorlikning yuzaga kelishiga omil bo'ldi. Jamiyatda ijtimoiy fanlarning o'zaro bog'liqligi, fanlararo aloqalarning rivojlanishi, xususan, til va huquq fanlarining bir-birini taqozo qilishi, yuridik materiallarni til nuqtayi nazaridan tadqiq qilishga ehtiyoj yangi yo'nalish-lingvistik ekspertizaning shakllanishiga olib keldi. Bu yo'nalish esa o'z navbatida grafologiya , ya'ni yozuv xususiyatlari yodamida inson shaxsini aniqlash sohasi bilan uzviylikda rivojlanib bormoqda. Grafologiyaning sud lingvistik ekspertizasidagi roli o'ta muhimdir. Gumon qilinuvchi, ayblanuvchi va guvoh shaxsini aniqlab berish va noma'lum jinoyatchining psixologik portretini chizishda ekspertlar, asosan, grafologiya*

*elementlari va aniqlash usullaridan foydalanadi. Bir qator rivojlangan davlatlarda, xususan, AQSh, Rossiya, Germaniya va Fransiyada grafologiya boshqa fan tarmoqlari kabi jadal rivojlanmoqda. Mamlakatimizda ham sud-huquq tizimida ushbu sohadan unumli foydalanib kelinmoqda. Ushbu maqolada inson yozma nutqining grafologik nuqtayi nazardan o'rganish me'yorlari haqida so'z yuritilgan. Grafologiya tarmoqlari va uning lingvistik ekspertizadagi ahamiyati, inson shaxsi va individual xususiyatlarini aniqlashdagi roli haqida ma'lumotlar berilgan. Grafologik kriminalistikaga oid lingvistik qarashlar yoritilgan.*

**KALIT SO'ZLAR:** grafologik ekspertiza, sud ekspertizasi, lingvistik ekspertiza, gender, psixodiagnostika, anatomik diagnostika, kalligrafiya, dialektologiya.

### **KIRISH.**

Hozirgi kunga kelib fan va texnikaning jadal rivojlanishi fanlararo integratsiyaning kuchayishi fan tarmoqlarida o'zaro ta'sir, muammo va masalalar yechimida hamkorlikning yuzaga kelishiga omil bo'ldi. Ilm-fanning taraqqiyoti natijasida boshqa sohalar qatori tilshunoslikka ham yangicha nuqtayi nazardan qarala boshlandi. Bu esa, o'z navbatida, zamonaviy tilshunoslik sohalarining yuzaga kelishiga zamin yaratdi. Endilikda zamonaviy tilshunoslikning qator sohaları shakllanib, taraqqiyot bosqichiga ko'tarila bordi. Tilning amaliy funksiyasi fanning turli tarmoqlarida keng ishlay boshladi. Yuqoridagi omillar qator tadqiqotlarning yaratilishiga omil bo'ldi.<sup>112</sup>

### **ADABIYOTLAR TAHLILI VA METODLAR.**

Tadqiqot jarayonida ilmiy bilishning obyektivlik usulidan foydalanildi. Lingvistik ekspertizaning ijtimoiy sohalar, ta'lim yo'nalishiga ta'siri obyektiv ochib berildi. Lingvistik ekspertizaning shakllanishi, uning jamiyat hayotidagi roli tahlil etildi. Ishda rus va o'zbek tilshunosligida lingvistik ekspertiza borasidagi ishlar haqida ham ma'lumotlar bor.

### **MUHOKAMA VA NATIJALAR**

Jamiyatda ijtimoiy fanlarning o'zaro bog'liqligi, fanlararo aloqalarning rivojlanishi, xususan, til va huquq fanlarining bir-birini taqozo qilishi, yuridik

<sup>112</sup> Mengliev B., Karimov R. Theoretical fundamentals of uzbek-english parallel corpus // JOURNAL OF CRITICAL REVIEWS ISSN- 2394-5125 VOL 7, ISSUE 17, 2020.

Mengliev B., Sobirova Z. Some issues related to the transfer of english tourism terms in uzbek language // JOURNAL OF CRITICAL REVIEWS. ISSN- 2394-5125 VOL 7, ISSUE 15, 2020 // <http://dx.doi.org/10.31838/jcr.07.14.194>.

Bakhtiyor Rajabovich Mengliev, Nigmatova Lolakhon Hamidovna. Problems of language, culture and spirituality in general explanatory dictionaries of Uzbek language / International Journal of Psychosocial Rehabilitation. ISSN: 1475-7192.

Shakhnoza Gulyamova, Bakhtiyor Mengliev. Lexical-semantic classification of euphemisms of the feminine gender in the Uzbek language // Academia Open. Vol 1. No 1. (2019): June Articles.

materiallarni til nuqtayi nazaridan tadqiq qilishga ehtiyoj yangi yo'nalish-lingvistik ekspertizaning shakllanishiga olib keldi. Bu yo'nalish esa o'z navbatida grafologiya, ya'ni yozuv xususiyatlari yodamida inson shaxsini aniqlash sohasi bilan uzviylikda rivojlanib bormoqda. Grafologiyaning sud lingvistik ekspertizasidagi roli o'ta muhimdir. Gumon qilinuvchi, ayblanuvchi va guvoh shaxsini aniqlab berish va noma'lum jinoyatchining psixologik portretini chizishda ekspertlar, asosan, grafologiya elementlari va aniqlash usullaridan foydalanadi.

Bir qator rivojlangan davlatlarda, xususan, AQSh, Rossiya, Germaniya va Fransiyada grafologiya boshqa fan tarmoqlari kabi jadal rivojlanmoqda. Mamlakatimizda ham sud-huquq tizimida ushbu sohadan unumli foydalanib kelinmoqda.

"Grafologiya" so'zi yunon tilidan olingan bo'lib, "grapho" - yozuv va "logos" - o'qitish, ta'limot degan ma'nolarni anaglatadi. Grafologiya insonning xarakter xususiyatlarini uning yozuvi orqali tadqiq etadi. Ushbu atamani ilk bor Abbot Jan-Gippolit Mikon 1872-yilda o'zining "Yozuv sirlari" asarida qo'llagan.

Grafologiya ko'plab sohalarda qo'llaniladi:

- psixodiagnostikada;
- ishga qabul qilish uchun nomzodlarni tanlashda;
- oilaviy munosabatlarda;
- sud ekspertizasida .

Sud ekspertizasida ushbu usul gumon qilinuvchi, ayblanuvchi, guvoh shaxsini aniqlash uchun ishlatiladi, noma'lum jinoyatchining psixologik portretini chizishga yordam beradi.

Inson yozganda uning individualligi har bir harf shaklida namoyon bo'ladi, chunki tana a'zolarini, shu jumladan, qo'lni miya va markaziy nerv tizimi boshqaradi. Natijada, yozish uslubi va shakliy belgilari genetik jihatdan aniqlangan shaxs turini ko'rsatadi.

Insonning psixologik portretini chizish uchun grafologlar uch asosiy yo'nalishdan foydalanadilar:

- umumiy fiziologik (qoida tariqasida, psixologik holat o'zgarishi bilan namoyon bo'ladi: hayajonlanish, charchoq, uyquchanlik);
- anatomik (qo'lning tuzilish xususiyatlari, o'naqay va chapaqayligi, ko'rish) ;
- psixologik (asab tizimining holati, inson muhiti, o'rganish) .

Aqliy xususiyatlarga temperament, fe'l-atvor va qobiliyat kiradi va bu shaxsning individual xususiyatlarida yetakchi o'rinni egallaydi, chunki ular insonni to'liq tavsiflaydi va butun hayoti davomida barqaror bo'ladi.<sup>113</sup>

Grafologik tadqiqotlarda quyidagilar aniqlanadi: yozma matnda harflarning kattaligi, harflarning qiyaligi, yozuv izchilligi, tezligi (harflar orasidagi masofa), murakkabligi (soddalashtirilgan, ya'ni yozma belgilarning alohida elementlarini yo'qotish; murakkab, ya'ni qo'shimcha elementlarning yozma belgilarida mavjudligi), bosim kuchi. Bundan tashqari, yozuv harakatining yo'nalishi, harakatlarning nisbati, harakatlarning lokalizatsiyasi (harakat qayerdan boshlanib, qayerda tugashi, bosim kuchi va harakat tezligi), so'zlarning chastotasi, bo'shliqning mavjudligi va yozuvning boshqa xususiyatlari aniqlanadi<sup>114</sup>.

Tadqiq etilayotgan hujjat jinoiy ishni ochish uchun muhim vosita, ya'ni jinoyat sodir etilgan obyekt haqida ma'lumot berishi kerak (masalan, tuhmat mazmunidagi yozuv yoki terroristik harakatni sodir etganligi to'g'risida yolg'on xabar berilgan anonim yozuv); jinoiy hujumlar bilan bog'liq bo'lgan narsalar (masalan, muhim moliyaviy hujjatlar); jinoyatni ochish va jinoiy ishning holatini aniqlash uchun vosita bo'lib xizmat qilishi mumkin bo'lgan boshqa hujjatlar (masalan, buxgalteriya hujjatlari yordamida davlat budjetiga soliqlarni to'lamaganlik faktlari). Grafologik ekspertiza natijalari jinoiy ishni ochib berishda va jinoyatchining shaxsiyatini aniqlashga xizmat qiladi.

Mutaxassislarining fikriga ko'ra, yozuv orqali «shaxsning rivojlanish darajasi, uning madaniyati, ba'zi bir kasbiy mahorat, moyillik, irodaviy fazilatlar, hissiy ta'sirchanligi, ba'zan hatto ijodkorlik, shuningdek, ruhiy me'yordan chetga chiqishi aniqlanadi. Ular qonunga bo'ysunuvchi fuqarolar va jinoyatchilarning qo'l yozuvlarini taqqoslashni shaxsning jinoiy yo'nalishini aniqlashda asosiy vosita deb bilishi bejizga emas»<sup>115</sup>.

XIX asr nemis tadqiqotchisi I.H. Groman esa qo'lyozma matnlari orqali "bo'yni, yoshni, ovozni, ko'z va sochlarning rangini va hattoki yonoqlarning qizarishini ham aniqlash mumkin" degan fikrni ilgari surdi<sup>116</sup>.

<sup>113</sup> Кошманов П.М., Кошманов М.П. Признаки почерка в экспертнокриминалистическом исследовании: учеб. пособие. Волгоград, 2004.

<sup>114</sup> Михель Л. Сравнительное исследование почерков / Пер. Л.А. Филимоновой. Переводч. Группа КЮМО. М., 1982.

<sup>115</sup> Наджимов О. Как узнать характер человека по его подписи: учебное пособие. М., 2001

<sup>116</sup> Бринев К. И. Теоретическая лингвистика и судебная лингвистическая экспертиза : монография / К. И. Бринев ; под редакцией Н. Д. Голева. Барнаул : АлтГПА, 2009. С. 32.

Zamonaviy tilshunoslikda erishilgan yutuqlarga qaramay, biz ushbu sohada yetarli ishlar amalga oshirilgan deya olmaymiz. Yuqorida aytib o'tganimizdek, qo'lyozma matnlari bilan har xil deviant xulq-atvorni aniqlash mumkin, unga rus tadqiqotchisi V.N. Obrazsov: "Qotillarning qo'lyozmasi bosim zarbining kuchliligi bilan ieroglif yozuviga o'xshash bo'lishi mumkin - deb ta'kidlagan. - U qat'iylik, ishonchni kuchaytirganda, hayajon va yozish tezligini egallaydi, chiziqlar uzunlikka yopishadi, so'zlar qo'shilmaydi. Harflar kerak bo'lgandan ancha kattaroq, ba'zan keraksiz darajada ulkan hajmga ega bo'ladi. Chiziqlar yo'nalishi bir tartibda bo'lmaydi"<sup>117</sup>

Hozirgi kunda qo'lyozma matnlari vositasida matn muallifiga doir quyidagi ma'lumotlarni aniqlash kabi masalalar zamonaviy tilshunoslik oldida turgan muhim vazifalardan biri sifatida e'tirof etilmoqda:

- qo'lyozma matni muallifining yoshini aniqlash;
- qo'lyozma matni muallifining jinsini aniqlash;
- qo'lyozma matni muallifining qaysi hududga mansubligini aniqlash;
- qo'lyozma matni muallifining kasbi va xarakter xususiyatlarini aniqlash.

Lingvistik ekspertizada ushbu yo'nalishlar bo'yicha inson shaxsini aniqlash va uning til xususiyatlarini ochib berishga xizmat qiluvchi ishonchli metodologiya ishlab chiqilmagan. Hozirgi kunda ekspertlarimiz jinoyat obyekti sifatida keltirilgan matndagi harf shakllarining ko'rinishi, qanday bosim ostida yozilgani va avvalgi yozgan dastxatlariga qarab, ma'lum intuitsiyaga asoslangan holda gumonlanuvchi shaxsning taxminiy portretini yaratishga harakat qilganlar. Holbuki, jahon tilshunosligida, xususan, Yevropa va AQSHda yozuv xususiyatlari bilan bir qatorda uning leksik-semantik, grammatik va uslubiy xususiyatlariga ham urg'u beriladi. O'tgan asrning 70-yillaridan boshlab ushbu sohaga e'tibor kuchayib, buning natijasi o'laroq matnni grafologik tahlil qilish uchun kompyuter dasturlari ishlab chiqila boshlandi (bu ishlar O'zbekistonda ham yo'lga qo'yilishi rejalashtirilmoqda). Isroilda esa grafologik usul davlat xizmatiga nomzodlar uchun majburiy test turlaridan biriga aylangan. Bu esa grafologiyaning jamiyatdagi o'rni naqadar muhimligi va inson shaxsini, uning individual xususiyatlarini aniqlashga xizmat qiluvchi asosiy vosita ekanligini ko'rsatadi.

## **XULOSA**

Yuqoridagilardan kelib chiqqan holda shunday xulosaga kelishimiz mumkinki, grafologik tadqiqotlarni lingvistik ekspertizaning asosiy bo'lagi deb qarash, uni amaliyotga joriy etish va bu orqali o'zbek tilshunosligida uning nazariy asoslarini

<sup>117</sup>Лесовская Т.В. Особенности письма больных шизофренией: Автореф. дисс. ... канд. медиц. наук. М., 1977.



mukammal ishlab chiqish amaliy tilshunoslik oldida turgan asosiy masalalardan biri ekanligini ta'kidlash lozim. Asl mohiyat, eng avvalo, mukammal bilim va ko'nikma amaliy tajribalar asosida yuzaga keladi. Amaliy tadqiqotlarda aniqlangan dalillar nazariy tilshunoslik (fan) yadrosiga kiritilmagan. Zero, amaliy va nazariy sohalarning har xilligiga qaramasdan, ular bir-biri bilan uzviy bog'liq. Amaliy tilshunoslikning bir bo'lagi hisoblangan lingvistik ekspertizada grafologik tadqiqotlarning rivojlanishi va uning sud-huquq tizimida samarali natija berishi o'rganilayotgan shaxsning nafaqat psixologik portretini, balki uning yozma nutqiga xos lingvostilistik: grammatik, lingvistik-semantik, dialektologik va uslubiy xususiyatlarini aniqlash orqali ushbu shaxs haqida to'liq ma'lumot berish imkonini yaratadi.

### **ADABIYOTLAR RO'YXATI (REFERENCES)**

1. Mengliev B., Karimov R. Theoretical fundamentals of uzbek-english parallel corpus \ JOURNAL OF CRITICAL REVIEWS ISSN- 2394-5125 VOL 7, ISSUE 17, 2020.
2. Mengliev B., Sobirova Z. Some issues related to the transfer of english tourism terms in uzbek language \ JOURNAL OF CRITICAL REVIEWS. ISSN- 2394-5125 VOL 7, ISSUE 15, 2020 \ <http://dx.doi.org/10.31838/jcr.07.14.194>.
3. Bakhtiyor Rajabovich Mengliev, Nigmatova Lolakhon Hamidovna. Problems of language, culture and spirituality in general explanatory dictionaries of Uzbek language / International Journal of Psychosocial Rehabilitation. ISSN: 1475-7192.
4. Shakhnoza Gulyamova, Bakhtiyor Mengliev. Lexical-semantic classification of euphemisms of the feminine gender in the Uzbek language // Academia Open. Vol 1. No 1. (2019): June Articles.
5. Bakhtiyor Rajabovich Mengliyev, Guljahon Solijonovna Khotamova LINGUISTIC EXPERTISE LOGICAL AND LINGUISTIC BASES OF THE CONCEPTS "ABUSE" AND "INSULT" IN UZBEK SPEECH. AJMR, Vol 9, Issue 12, December 2020
6. Алесковский С.Ю., Комиссарова Я.В. Основы графологии. – М.: Юрлитинформ, 2006.
7. Бринев К. И. Теоретическая лингвистика и судебная лингвистическая экспертиза : монография / К. И. Бринев ; под редакцией Н. Д. Голева. Барнаул : АлтГПА, 2009. С. 32.

8. Кошманов П.М., Кошманов М.П. Признаки почерка в экспертнокриминалистическом исследовании: учеб. пособие. Волгоград, 2004.
9. Михель Л. Сравнительное исследование почерков / Пер. Л.А. Филимоновой. Переводч. Группа КЮМО. М., 1982.
10. Наджимов О. Как узнать характер человека по его подписи: учебное пособие. М., 2001
11. Лесовская Т.В. Особенности письма больных шизофренией: Автореф. дисс. ... канд. мед. наук. М., 1977.

## O'ZBEK MUMTOZ SHE'RIYATIDA ZONIMLAR VOSITASIDA GO'ZALLIK IFODALASH

*Zulfiya Marufova*  
*Toshkent shahar Yashnobod tumani*  
*204-maktab o'qituvchisi*  
*[Zulfiyaxon2018@gmail.com](mailto:Zulfiyaxon2018@gmail.com)*

**Annotatsiya:** ushbu maqolada o'zbek mumtoz she'riyatida "go'zallik" konseptining verballashuvi, xususan, jonivorlar (hayvon, hasharot) nomini bildiruvchi leksik birliklar vositasida go'zallik yaratilishi haqida so'z boradi. Sub'ektning emotsional –ekspressiv baho darajasini ifodalashda zoonimlar orqali hosil qilingan konseptual-kognitiv metaforalar tahlil qilinadi.

**Kalit so'zlar:** konsept, go'zallik, zoonim, metafora, konseptosfera, leksik-semantik maydon, emotsional baho.

**Аннотация:** В статье рассматривается вербализация понятия «красота» в узбекской классической поэзии, в частности создание красоты через лексические единицы, обозначающие имена животных (зверей, насекомых). Анализируются концептуально-когнитивные метафоры, образованные зоонимами, в выражении уровня эмоционально-выразительной оценки предмета.

**Ключевые слова:** концепт, красота, зооним, метафора, концептосфера, лексико-семантическое поле, эмоциональная оценка.

**Resume:** This article deals with the verbalization of the concept of "beauty" in Uzbek classical poetry, in particular, the creation of beauty through lexical units denoting the names of animals (animals, insects). Conceptual-cognitive metaphors formed by zoonyms are analyzed in expressing the level of emotional-expressive assessment of the subject.

**Key words:** concept, beauty, zoonym, metaphor, concept sphere, lexico-semantic field, emotional assessment.

### KIRISH

Badiiy asarlardagi go'zallik tasvirida go'zallik leksik-semantik maydoniga kiruvchi so'zlardan tashqari "Go'zallik" konseptosferasiga kiruvchi konseptlarni turli kognitiv mexanizmlar va badiiy tasvir vositalari orqali ifodalash yordamida ham go'zallik tushunchasi hosil qilingan. Y.S.Stepanov fikricha, «tushuncha predmetlar va hodisalar haqidagi fikr bo'lib, ularning umumiy va ahamiyatli belgilarini aks ettiradi, konsept esa – bu shunday bir g'oyaki, u nafaqat mavhum, balki aniq-assotsiativ va emotsional-baholovchi belgilarni ham qamrab oladi. Konseptlar nafaqat fikrlanadi, balki ular boshdan kechiriladi»<sup>118</sup>. Go'zallik tasviri so'zlovchining borliqqa,

<sup>118</sup> Степанов Ю.С. Константы: словарь русской культуры: опыт исследования. – М., 1997. 824с.

ob'ektga, hodisalarga sub'ektiv-emotsional bahosini ifodalash bilan birga, o'zida milliy, lingvomadaniy, estetik qadriyatlarni ham mujassamlashtiradi. O'zbek mumtoz adabiyotida "go'zallik" tushunchasi "ayol", "ishq" tushunchalari bilan bog'liq holda talqin qilib kelingan. Z.M.Baynazarovning ta'kidlashicha, "O'zbek tili uchun go'zallik tushunchasi avvalambor "ayol" tushunchasi bilan bog'liq, undan keyingi o'rinlarda "tabiat va jamiyatdagi narsa va hodisalarning, inson faoliyatining kishida mehr-muhabbat, quvonch, zavq tuyg'ulari uyg'otuvchi xususiyatlarini ifodalashi" tushuniladi. Bu holat tilimizda ming yillardan beri mavjud bo'lib kelganligi ma'lum"<sup>119</sup>. Mumtoz adabiyotimizda "go'zallik" konseptining yuzaga chiqarilishida uning leksik-semantik maydoniga kiruvchi leksemalardan tashqari, turli xil qimmatbaho toshlar, o'simlik nomlari, hayvonlar (zoonimlar), ilohiy timsollar, joy nomlari ham serunum vositalardan sanaladi.

### **ADABIYOTLAR TAHLILI VA METODLAR**

Maqolada bugungi o'zbek mumtoz she'riyatida zoonimlar vositasida go'zallik ifodalashining mohiyati xususida so'z boradi. Jahon tilshunosligida matnga berilgan baho va mazkur hodisaga turlicha yondashuvlar mavjudligi haqida fikr yuritiladi. Adabiyot sifatida o'zbek mumtoz she'riyatida zoonimlar mohiyati bilan bog'liq bo'lgan ilmiy adabiyot, monografiya va dissertatsiyalar tahlilga tortilgan.

### **NATIJALAR VA MUHOKAMA**

Xususan, ko'z jozibadorligini va tana harakatini tavsiflashda *ohu* (*g'izola*, *jayron*, *kiyik*), oshiq holatini ifodalashda *bulbul*, *lochin*(*shohboz*); ma'shuqa labiga sifat berishda *ari*, *chivin*; soch ta'rifida *ilon* zoonimlari orqali "Go'zallik" konseptining komponentlari yuzaga chiqarilgan.

She'riyatda yorning ko'zlarini shahloligi va qoraligi jihatdan *ohu* ko'ziga qiyoslash ko'p uchraydigan tasvirlardan biridir.

*Ko'zungki, lolau nasrin uza uzola yotur,*

*Xo'tan chechaklari ichra magar g'izola yotur?*<sup>120</sup> (*Lutfiy*)

**Mazmuni:** *ko'zing lola va nasrin gullar ichida uzala tushgan, go'yoki g'izola (tojikcha-ohu) Xo'tan chechaklari ichda yotganday. Xo'tan – Xitoy hududiga qarashli joy bo'lib, mumtoz she'riyatda asosan, jannatmakon er sifatida qalamga olinadi. Ko'pgina adiblarimiz ijodida Xo'tan chechaklari, Xo'tan kiyigi, Xo'tan mushki, Xo'tan gulzori kabi birikmalarni uchratish mumkin. Xususan, Alisher Navoiy "Hayrat ul-abror" asarida CHin go'zali ta'rifini shunday boshlaydi: YUzlari Xo'tan gulzoriga o'xshar, ko'zi bu gulzordagi mushkin kiyikni eslatardi. CHEhrasi xuddi CHinning nurli quyoshi bo'lib, qop-qora xutan mushki uning zulfi muanbaricha bor edi.* (Hayrat ul-abror (nasr) - O'n sakkizinchi maqolat)

<sup>119</sup> Байназаров З.М. Махмуд Кошғарийнинг "Девону луғати-т-турк" асарида ифодаланган оламнинг лисоний манзараси. Филология фанлари бўйича фалсафа доктори (PhD) диссертацияси автореферати. Самарқанд-2020. 14-б.

<sup>120</sup> Лутфий. Девон. Фафур Фулом номидаги нашриёт-матбаа ижодий уйи. Тошкент 2012, 59-бет

Lutfiy baytida lola va nasrin o‘simliklariga tegishli rang bildiruvchi semalar - qizillik va oqlik yor yuzini ifodalash bilan birga, xo‘tan gullarining rangi qizil va oq ekaniga ishora qilingan. Chunki sub‘ekt ongidagi mavjud bilimga ko‘ra, lola – qizil rangda, nasrin – oq rangdagi gul. YUz va gullar uchun tegishli bo‘lgan **rang** bildiruvchi semalar kognitiv metafora mexanizmining natijasi o‘laroq, shoirning emotsional-sub‘ektiv bahosini yuzaga chiqargan. Baytning ikkinchi misrasida sinekdoxa usuli bilan tasvir yaratilgan. YA’ni gullar ichida yotgan ohuning o‘zi emas, ko‘zi nazarda tutilgan. Butun (**g‘izola**) orqali qism (**ko‘z**) ifodasiga urg‘u berilgan. Bu o‘rinda “qora”, “shahlo”, “chiroyli” kabi semalar **ko‘z** o‘rnida “**g‘izola**” leksemasi qo‘llanishiga asos bo‘lgan. Sababi, sub‘ekt o‘z shaxsiy tajribasiga ko‘ra g‘izola ko‘zi haqida tasavvurga ega. V.A.Maslovaning fikricha, konsept so‘z ma‘nosidan bevosita kelib chiqmaydi, balki so‘z lug‘aviy ma‘nosining inson shaxsiy tajribasi va xalq tajribasi bilan to‘qnashuvi natijasi hisoblanadi. U emotsional, ekspressiv, baholash koshini bilan o‘ralgan<sup>121</sup>.

Demak, sub‘ekt ongida ohuning ko‘zi haqida tasavvur mavjud. SHoir bu ko‘zlarni eng chiroyli va jozibador, deb hisoblaydi. U o‘zining shaxsiy didi, estetikasi va go‘zallik haqidagi tasavvuridan kelib chiqqan holda yor ko‘zini ohu ko‘ziga o‘xshatadi. Mumtoz she‘riyatda **ko‘z** leksemasining “shakl”, “rang”, “suzuk”, “xumor”, “kipriklari uzun” kabi semalari etakchi o‘ringa chiqariladi. Ma‘shuqa ko‘zini ohu ko‘ziga qiyoslash an‘anasi nafaqat mumtoz adabiyotda, zamonaviy adabiyot uchun ham xosdir. “G‘izola”(ohu) so‘zi orqali ko‘zning nazarda tutilishi sinekdoxa usulida konseptni yuzaga chiqarishga xizmat qiladi.

*Ko‘zung g‘izolasi kezar ul lolazor aro*

*Kim, ravzaning aning kibi xush lolazori yuq<sup>122</sup>.134 (Lutfiy)*

baytida ham ko‘zning go‘zalligi g‘izola orqali ifodalanib, metaforik tasvir orqali yuz lolazorga o‘xshatilgan. Keyingi misrada jannatda ham bunday lolazor yo‘qligi ta’kidlanayapti. Endi harakat bildiruvchi “kezmoq” leksemasi “ohular gulzorda yuradi” degan kognitiv tasavvur asosida go‘zal yuzdagi chiroyli ko‘z harakatlarini konseptual mexanizmlar orqali yuzaga chiqargan. Bu konseptosferada «tana + harakat» maydonida joylashgan «gorizontal harakat» voqelikda ko‘z harakatini ifodalashga xizmat qilgan.

*Xo‘tanga chun sabo eltti, soching idi ravon bo‘yi,*

*Giyohikim kiyiklar sepdi chun ul mushki nob o‘ldi<sup>123</sup>. (Lutfiy)*

Bayt mazmuni: *Sabo(shaboda)lar soching hidini Xo‘tanga olib bordi, u erning giyohlari hididan kiyiklarda mushki nob hosil bo‘ldi. Xo‘tan mumtoz she‘riyatimizda jannatmakon joy sifatida tasvir yaratishga xizmat qilishini yuqorida*

<sup>121</sup> Маслова В.А. Введение в когнитивную лингвистику: Уч. пособие. – М.: 2004. – 296 с.

<sup>122</sup> Лутфий. Девон. Фафур Фулом номидаги нашриёт-матбаа ижодий уйи. Тошкент 2012, 134-бет

<sup>123</sup> Лутфий. Девон. Фафур Фулом номидаги нашриёт-матбаа ижодий уйи. Тошкент 2012, 291-бет

aytib o‘tdik. Demak, eng yaxshi narsalar o‘sha erda bo‘ladi. Ayniqsa, *xo‘tan mushki*, *xo‘tan lolazori*, *xo‘tan kiyiklari* sermahsul qo‘llaniladigan birikmalardandir.

**Mushk**, *ipor*, *ufor*, *muskus* — hayvon yoki o‘simliklarning o‘tkir hidli moddasi...*M.dan parfyumeriya sanoatida foydalaniladi*<sup>124</sup>. *Mushk*-qora tusli xushbo‘y modda bo‘lib, mushk-anbar sifatida ishlatiladi. Mushki nob esa mushkning eng asl va toza turi. ( *muskus*; *mushki azfar*, **mushki nob** *chistyy muskus*)<sup>125</sup>. *Soch* leksemasining semantik doirasidagi “qora”, “uzun”, “xushbo‘y” semalari; *mushk* so‘zining “qora”, “xushbo‘y” semalari bilan o‘zaro assotsiatsiyalashib, “go‘zallik” konseptosferasiga kiruvchi “hid” konseptining “xushbo‘y”, “yoqimli” semasida o‘zaro tutashadi. SHoirning yor sochini hidi haqidagi sub’ektiv bahosi shu tarzda o‘quvchiga badiiy-emotsional baho tarzida etkazib beriladi.

### XULOSA

O‘zbek mumtoz she‘riyatida **ari**, **chivin** zoonimlari vositasida ham “go‘zallik” konseptining “shirin”, “rohatbaxsh” singari komponentlarini verballashtirish an‘anasi mavjud, deyish mumkin.

*Zanburi asal og‘zi to‘la shahd ekanida*

*Inningni ko‘rib bemaza deb, bol to‘kubtur*<sup>126</sup>.(Lutfiy)

**Mazmuni:** *Asalari og‘zi to‘la asal ekanida, sening og‘zingni ko‘rgach, bemaza ekan deb, og‘zidagi asalini to‘kib yubordi.*

Bu baytda “go‘zallik” konseptining verballashuvida maza-ta‘m ifodalash etakchi o‘ringa ko‘tarilgan bo‘lib, *zanburi asal* (*asalari*) zoonimi ob’ekt vazifasini bajargan. Sub’ekt yorning labi shirin va yoqimli ekanini biladi. SHuningdek, asalning ham mazasidan xabardor. YOr labi **asal** leksemasi bilan *ta‘m*, *shirin*, *shirali*, *mazali*, *yoqimli* semalari orqali bog‘lanar ekan, sub’ektning emotsional baho darajasini ifodalaydi. Asal bilan labning ta‘mini taqqoslar ekan, shoir keyingi baytda labning shirinlik darajasi asaldan ham ortiqroq ekanligini aytmoqchi bo‘ladi.

*Ul og‘izdur yo asalning arisi gulbarg uza*

*Nish ila nozuk nishon qildi-yu, to‘ldirdi asal*<sup>127</sup>.(Lutfiy)

Baytida ham asalari zoonimi orqali yaratilgan kognitiv jarayonni kuzatish mumkin. “Bu yorning og‘zimi yoki asalari gulbargning ichini nozik nishi bilan asalgat o‘ldiribdimi”, deya husni ta‘lil san‘ati qo‘llangan. **Lab** – *shakl va rang* bildiruvchi semalari orqali **gulbarg** leksemasi bilan, **labning ta‘mi** – *maza-ta‘m* (*shirali*, *lazzatli*, *yoqimli*) bildiruvchi semalar orqali **asal** leksemasi bilan bog‘lanadi. *Asalari* – “asal” so‘zining asosiy komponentlaridan biri bo‘lgani ushbu zoonim vositasida go‘zallikka aloqador tasvirlar yaratishga imkon bergan.

<sup>124</sup> Ўзбекистон миллий энциклопедияси. Биринчи жилд. Тошкент, 2000-йил.

<sup>125</sup> [https://www.lugatnoma.com/tj\\_ru](https://www.lugatnoma.com/tj_ru)

<sup>126</sup> Лутфий. Девон. Фафур Фулом номидаги нашриёт-матбаа ижодий уйи. Тошкент 2012, 84-бет

<sup>127</sup> Лутфий. Девон. Фафур Фулом номидаги нашриёт-матбаа ижодий уйи. Тошкент 2012, 159-бет

Ko‘rib o‘tganimizdek, sharq mumtoz she‘riyatida Ayol (yor) ko‘rinishida namoyon bo‘luvchi “go‘zallik” tushunchasining poetik ifodasi va lingvistik verballashuvida jonivor nomlarini bildiruvchi leksemalardan mohirona foydalanilgan.

**FOYDALANILGAN ADABIYOTLAR RO‘YXATI (REFERENCES):**

1. Stepanov YU.S. Konstanty: slovar russkoy kultury: opyt issledovaniya. – M., 1997. 824s.
2. Baynazarov Z.M. Mahmud Koshg‘ariyning “Devonu lug‘ati-t-turk” asarida ifodalangan olamning lisoniy manzarasi. 10.00.01-O‘zbek tili. Filologiya fanlari bo‘yicha falsafa doktori (PhD) dissertatsiyasi avtoreferati. Samarqand-2020. 14-b.
3. Maslova V.A. Vvedenie v kognitivnyuyu lingvistiku: Uch. posobie. – M.: 2004. – 296 s.
4. D. Baxronova. Olamning lisoniy manzarasi tasvirida konsept va konseptosfera. O‘zb. Res. Qurolli Kuchlari Akademiyasi dotsenti, fil.f.d. (PhD). Xorijiy filologiya №3, 2019 yil, 65-bet
5. U.S. Yigitaliev. O‘zbek tilida “odam” va “jins” konseptlari bilan bog‘liq assotsiativ-verbal birliklar. Filologiya fanlari bo‘yicha falsafa doktori (PhD) diss. avtoreferati. Toshkent-2020. 11-bet
6. Lutfiy. Devon. Fafyp Fulom nomidagi nashriyot-matbaa ijodiy uyi. Toshkent 2012
7. Sakkokiy. Tanlangan asarlar. O‘zSSR Davlat badiiy adabiyot nashriyoti. Toshkent-1958
8. Devoni Shayxzoda Atoyi. Toshkent, O‘zbekiston Respublikasi Fanlar akademiyasi “Fan” nashriyoti, 2008
9. O‘zbekiston milliy ensiklopediyasi. Birinchi jild. Toshkent, 2000-yil. [https://www.lugatnoma.com/tj\\_ru](https://www.lugatnoma.com/tj_ru)

## IKKINCHI TARTIBLI EGRI CHIZIQLAR MAVZUSINI TALABALARNING MATEMATIK KO'NIKMALARINI RIVOJLANTIRISHNING OMILI SIFATIDA DASTURIY VOSITALAR YORDAMIDA O'QITISH

*T. Aliqulov-Qarshi muhandislik iqtisodiyot instituti dosenti*

*M. Movlonov- Qarshi muhandislik iqtisodiyot instituti katta o'qituvchisi*

*Annotatsiya.* Maqolada, oliy texnika o'quv yurtlarida matematika fanini o'qitish zaruriyati, fizik va iqtisodiy jarayonlarni matematik modellashtirish, hosil bo'lgan tenglamalarni hozirgi zamon axborot texnologiyalaridan foydalangan holda yechish va yechimni geometrika tasvirlash. Talabalar bilimlarini mustahkamlash uchun "o'rgatuvchi" testlardan foydalanish haqida fikr yuritiladi. Yuqoridagilar "ikkinchi tartibli egri chiziqlar" mavzusi orqali yoritib beriladi.

*Kalit so'zlar:* Matematik modellashtirish, tenglama, ikkinchi tartibli egri chiziqlar, aylana, ellips, giperbola, parabola, o'rgatuvchi testlar.

*Аннотация.* В статье, рассматривается необходимость преподавания математики в высших технических учебных заведениях, математическое моделирование, физических и экономических процессов, решение геометрическая интерпретация получаемых уравнения с помощью современный информационных технологий. Описывается способ использования "обучающих" тестов для усовершенствования знаний студентов. Вышесказанные раскрыто с помощью темы "кривые второго порядка".

*Ключевые слова:* Математическое моделирование, уравнение, кривые второго порядка, круг, эллипсы, гипербола, парабола, испытания учителей.

*Abstract:* The article considers the need to teach mathematics in higher technical educational institutions, mathematical modeling, physical and economic processes, the decision of the geometric interpretation of the equations obtained using modern information technologies.

*Keywords:* Mathematical modeling, equation, second order curves, circle, ellipses, hyperbole, parabola, educational tests.

### KIRISH

Tabiat va jamiyat hodisalarini o'rganish, fizika va texnika, ximiya va biologiya, iqtisodiyot va boshqa fanlarning masalalarini yechish ikki bosqichdan iborat bo'ladi. Birinchi bosqich masalani matematik modelini tuzish ya'ni evolyutsion jarayonni faqat miqdor jihatdan mos tasvirlovchi tenglamani tuzish bilan yakunlanadi. Ikkinchi bosqich tenglamani yechishdan iborat. Masala keltirilgan tenglama turlich bo'lib, uni yechish tenglamani yechishning umumiy nazariyasi



ishlab chiqilgan yoki ishlab chiqilmaganligiga bog'liq bo'ladi. Agar masala keltirilgan tenglamani yechilishi nazariyasi yaratilgan bo'lsa, masala tenglamaga keltirilishi bilan yechilgan sanaladi<sup>128</sup>.

Shuning uchun ham matematikani doimo doimo rivojlanayotgan matematika fani va uning mustahkam asosi bo'lgan – matematika predmetini uzviy bog'liqligi sifatida qaraladi.

Matematikaning geometriya bo'limida tekislik va fazoviy tafakkur qilish insoniyatni uni o'rab turgan haqiqiy fazoda harakatlanish qobiliyatini amalga oshirishda yordamchi emas, balki asosiy funksiyalardagi biri bo'lib hisoblanadi.

Aslida bizni o'rab turgan olamda planametriyada o'rganiladigan birorta ham tekis obyekt mavjud emas. Shuning uchun ham oliy matematikaning analitik geometriya bo'limida o'rganiladigan, fazoviy obyektlarni kesishishidan hosil bo'ladigan, tekislikda tasvirlanadigan "ikkinchi tartibli egri chiziqlar"ni o'rganish va ularning amaliy masalalarga tadbiqlarini hozirgi zamon axborot texnologiyalari orqali talabalarga yetkazish ahamiyatga molikdir.

### **ADABIYOTLAR TAHLILI VA METODLAR**

Tadqiqot jarayonida ilmiy bilishning obyektivlik usulidan foydalanildi. Mazkur tadqiqot jarayonida ikkinchi tartibli egri chiziqlarning ahamiyati obyektiv ochib berildi. Bugungi kundagi matematik amallarning inovatsion texnologiyalardan foydalangan holda talabalarga o'rgatish bosqichlari mantiqiy izchillik jihatdan tadqiq qilindi.

### **MUHOKAMA VA NATIJALAR**

Hozirgi vaqtda matematik, texnik, injenerlik va o'quv masalalarini yechishda ko'plab programmalar yaratilgan. Talabalar o'rganishi uchun eng oson bo'lgan "Maple" paketi va shunga o'xshash paketlar yordamida quyidagilarni amalga oshiradi:

1. Ko'plab masalalarni dastlabki yechish programmalarini tuzmasdan faqat komanda berish orqali bajaradi.
2. O'rganilayotgan materiallarni fazoviy tasavvur qilish electron hujjatlar yaratish imkoniyatlarini beradi.
3. Simvulli, sonli usullar bilan ishlashni grafik tasvirlash bilan uyg'un olib boradi.
4. Ko'plab funksiyalarni, xususan ikkinchi tartibli egri chiziqlarni turli o'qlarda (chiziqli va logarifmik) chizib beradi.
5. Funksiyalar grafiklarini Dekart va qutb koordinatalarda chizadi.

<sup>128</sup> Shadiev, R., Alikulov, T., Turaev, S., Chorshanbiev, Z., & Gulomova, M. (2020). Mathematical preparation in the system of pedagogical education: from knowledge to activity. *Journal of Critical Reviews*, 7(5), 798-801.

6. Grafiklar rangini foydalanuvchi tomonidan berish imkoniyati mavjud.

Shularni e'tiborga olgan holda "ikkinchi tartibli egri chiziqlar" mavzusini talabalar tomonidan yanada yaxshiroq o'rganish uchun "Maple" dasuridan foydalanish maqsadga muvofiqdir.<sup>129</sup>

Odatda oliy matematika fanini o'qitilish jarayonida talabalar tomonidan bu o'tilayotgan mavzu bizga nima uchun kerak, biz biron aniq sohada ishlasak, matematika kerak bo'lmaydi, degan savollar bo'ladi.

Maqolada mualliflar tomonidan hozirgi zamon talabalaridan kelib chiqib, Oliy o'quv yurtlari talabalarini uchun "oliy matematika" mavzularini quyidagi reja bo'yicha o'qitish taklif etiladi:

- har bir bosh mavzu (modul)ga kirish sifatida bu mavzuda o'rganiladigan tenglamaga qaysi fizik yoki ijtimoiy jarayonlar olib kelinishi ya'ni modellashtirilishi haqida ma'lumot berish;

- mavzuni nazariy ma'lumotlarini ya'ni umumiy holda matematik tenglamalarni keltirib chiqarish va uni yechish usullarini berish;

- mavzu bo'yicha amaliy masalalarni yechib ko'rish;

- mavzuda uchraydigan tenglamalarni hayotiy masalalar fizik va ijtimoiy jarayonlarga tadbqiqini konkret misollar yordamida ko'rsatish;

- amaliy va mustaqil darslarda masalalarni yechishda va yechimni ko'rinishini tasavvur etishda zamonaviy kompyuter texnologiyalardagi foydalanish;

- mavzuni mustahkamlash uchun topshiriqlar, test savollari, xususan o'ragatuvchi testlardan foydalanish tavsiya etiladi.

Quyida biz yuqorida bildirilgan fikrlarni oliy texnika o'quv yo'nalishlarida o'qitiladigan o'quv yurtlarida o'qitiladigan oliy matematika fanidagi bitta "ikkinchi tartibli egri chiziqlar" mavzusi orqali yoritib berishga harakat qilamiz.

Dastlab talabalarga qanday fizik jarayonlar, hayotiy va iqtisodiy masalalar "ikkinchi tartibli chiziqlarga modellashtiriladi yoki boshqacha qilib aytganda bu egri chiziqlar o'zi, nimaga kerak" degan savol bilan murojat qilinsa odatda ular asosan moddiy nuqtaning harakat trayektoriyalari, aylana, ellips yoki paraboladan iborat bo'ladi deb javob berishadi.

O'qituvchi tomonidan ikkinchi tartibli egri chiziqlarga quyidagi jarayonlar modellashtirilishi to'g'risida ma'lumot berilishi maqsadga muvofiq bo'ladi:

<sup>129</sup> Kholmurodovich, Egamov Mirshohid. "Use of Maple and Microsoft Excel Programs In Teaching Spheric Trigonometry." *INTERNATIONAL JOURNAL OF DISCOURSE ON INNOVATION, INTEGRATION AND EDUCATION* 2.2 (2021): 580-584.

- Quyosh sistemasining planetalari, xususan Yer quyosh atrofida fokuslaridan birida quyosh joylashgan ellips bo‘ylab harakatlanadi.

- Kosmik jismlar, xususan yerning sun‘iy yo‘ldoshlari bilan aloqalarni amalga oshiruvchi qabul qiluvchi yoki uzatuvchi moslamalarning ko‘ochiligi qirqimi parabolalardan iborat bo‘ladi. Kundalik hayotimizda ishlatiladigan paraboloid antennalarni ishi shu xossaga asoslangan.

- Agar parabolaning fokusiga yorug‘lik manbaiga joylashtirilsa, paraboladan qaytgan nur parabola o‘qiga parallel yo‘nalgan bo‘ladi. Projektor qurilmasi shu xossaga ko‘ra ishlaydi.

- Yer sathidan gorizontga burchak ostida  $v_0 = 11,2 \text{ km/sek}$  (ikkinchi kosmik tezlik) boshlang‘ich tezlik bilan uchirilgan raketa parabola bo‘ylab, harakat  $v_0 > 11,2 \text{ km/sek}$  boshlang‘ich tezlik bilan uchirilgan raketa giperbola bo‘ylab uzoqlashadi. Yerdan  $v_0 < 11,2 \text{ km/sek}$  boshlang‘ich tezlik bilan harakatlangan raketa yerning atrofida ellips bo‘ylab harakatlanadi yoki qulab tushadi.

- Qishloq xo‘jaligida makkajo‘xori donining hosildorligi  $u$  va namlikning unumdorlik zahirasi orasidagi bog‘lanish parabola orqali aniqlanadigan funksiya  $y = -0,006x^2 + 1,1x - 4,2$  parabolik funksiya orqali aniqlanishi tajriba yo‘li bilan isbotlangan.

- 1 kg yog‘ olish uchun lozim bo‘lgan sut (litr) miqdori, sutdagi yog‘ning foizi  $x$  ( $2 < x < 6$ ) orasidagi bog‘lanish asimptotalari koordinata o‘qlaridan iborat bo‘lgan giperbola tenglamasi  $y = \frac{88}{x}$  orqali ifodalanadi.

Ikkinchi tartibli egri chiziqlardan aylana, ellips, giperbola va parabolalarni ta‘rifi, ularning kanonik tenglamalari va asosiy xarakteristikalarini ochib beruvchi kattaliklar to‘g‘risida qisqacha to‘xtalib o‘tishga maqsadga muvofiq bo‘ladi.

Amaliy darslarda har bir egri chiziqqa olib keluvchi masalalar keltirilib, dastlab ularni an’anaviy usullarda yechib ko‘rsatish, so‘ngra bu masalani zamonaviy kompyuter texnologiya asosida “Maple” matematik paketi dasturi yordamida yechib ko‘rsatish yanada yaxshi natijalarni bera oladi. Bunda, masalani yechimi, egri chiziqlarni grafiklarini ko‘rsatish imkoniyati talabalarni mavzuga qiziqishini yanada oshiradi.<sup>130</sup>

---

<sup>130</sup> Kholmurodovich, Egamov Mirshohid. "USING MAPLE MODULES IN SOLVING TASKS WITH BASIC FORMULAS OF SPHERICAL TRIANGLES." *European Journal of Research and Reflection in Educational Sciences* Vol 7.11 (2019).

O‘rganilgan mavzuni talabalar mustaqil mustahkamlashlari uchun mualliflar tomonidan “mavzuni mustahkamlash uchun o‘rgatuvchi testlar taklif etiladi.

Bu testlarning odatda qo‘llanib kelinayotgan testlardan ajralib turadigan tomonlari har bir alohida mavzu uchun tuzilganligi, savollar soni 5 ta bo‘lib, javoblar 6 ta shulardan 5 tasi to‘g‘ri 1 tasi noto‘g‘ri ekanligida. Ahamiyatli tomoni javoblar shakli yoki ma‘nosiga ko‘ra bir biriga yaqin qilib tuziladi. Bu talabani javobni topishda (belgilashda) albatta ba‘zi bir amallarni bajarishga yoki alohida xususiyatlarga e‘tibor berishga majbur qiladi.

Shu testlardan bir na‘muna keltiramiz.

1. Fokus nuqtalari Oy o‘qida joylashgan va yarim o‘qlari $a=3$ , $b=5$ ga teng giperbola tenglamasini ko‘rsating.	A. $\frac{(x+2)^2}{16} - \frac{(y-3)^2}{25} = -1$
2. Fokus nuqtalari $F_1(-2;-2)$ , $F_2(-2;8)$ dan iborat va yarim o‘qlari $a=3$ , $b=4$ ga teng giperbola tenglamasini ko‘rsating.	B. $\frac{x^2}{16} - \frac{y^2}{9} = 1$
3. $M(6;2)$ nuqtadan o‘tuvchi va asimptotalari $y = \pm \frac{1}{\sqrt{3}}x$ dan iborat giperbola tenglamasini ko‘rsating.	C. $-\frac{x^2}{9} + \frac{y^2}{25} = 1$
4. $4x^2 - 5y^2 - 24x - 10y + 11 = 0$ tenglama bilan egri chiziqni kanonik tenglama ko‘rinishga keltiring.	D. $\frac{x^2}{24} - \frac{y^2}{8} = 1$
5. Qutb koordinatalar sistemasida berilgan $\rho = \frac{9}{4-5\cos\varphi}$ egri chiziqni kanonik tenglamasini yozing.	E. $\frac{(x-1)^2}{24} - \frac{y^2}{8} = 1$
	F. $\frac{(x-3)^2}{5} - \frac{(y+1)^2}{4} = 1$

Bunday testlarni bir nechta testlar yaratuvchi dasturlarda ham yaratish mumkin. Amaliyotda qo‘llaniladigan dasturlarda savollar soni javoblar soniga teng bo‘ladi. Shunday dasturlardan biri iSpring Suite dasturida yaratilgan testni ko‘rib chiqamiz (1-rasm). Bu testlarda savollar soni teng bo‘lib odatda ular 4 yoki 5 tadan bo‘ladi. Talaba savolga to‘g‘ri deb hisoblagan javobni, javobni qulfiga keltiradi. Javob to‘g‘ri yoki noto‘g‘ri tanlangan bo‘lsa ham savol va javob juftlashadi.

Bu jarayon qandaydir ma‘noda o‘yin tarzida bo‘lgani uchun ham talabalarda qiziqish uyg‘otadi.

Bunday testlarni talabalar shahsiy telefonlariga ham mobil ilovani yuklab ulardan mustaqil fanni o'zlashtirishda ham foydalanaladilar.

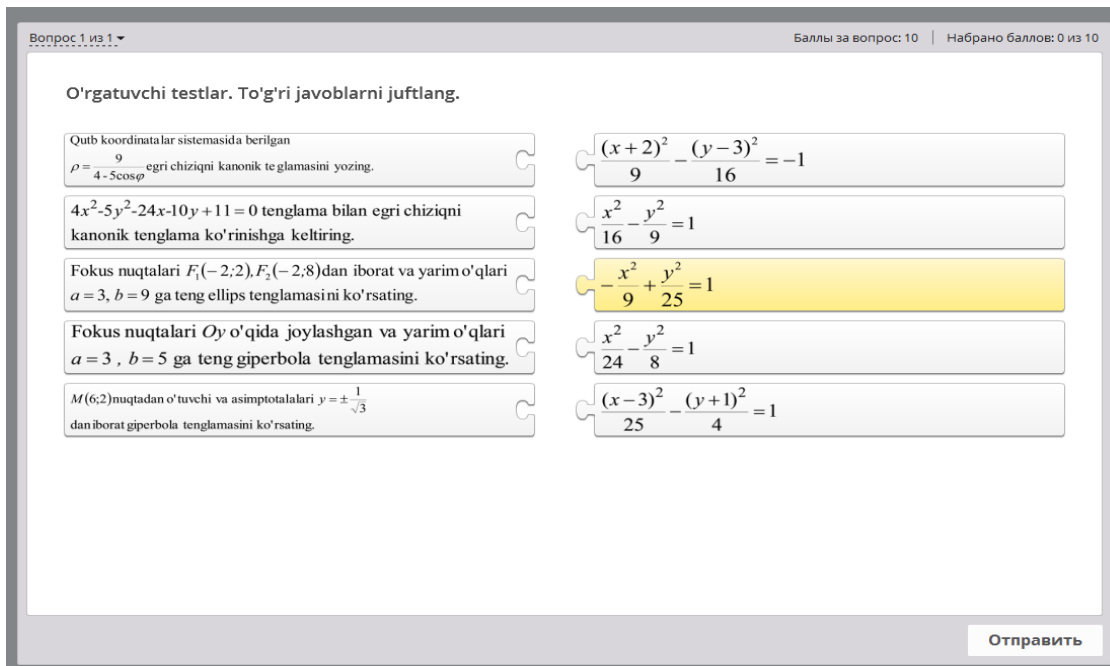

*1-rasm.*

Barcha savollarga mos javoblarni birlashtirgandan keyin quyidagi oynada natijani ko'rsatadi (2-rasm). Bunday ko'rinishidagi testlar talabalarning fanga qiziqishini orttiradi.

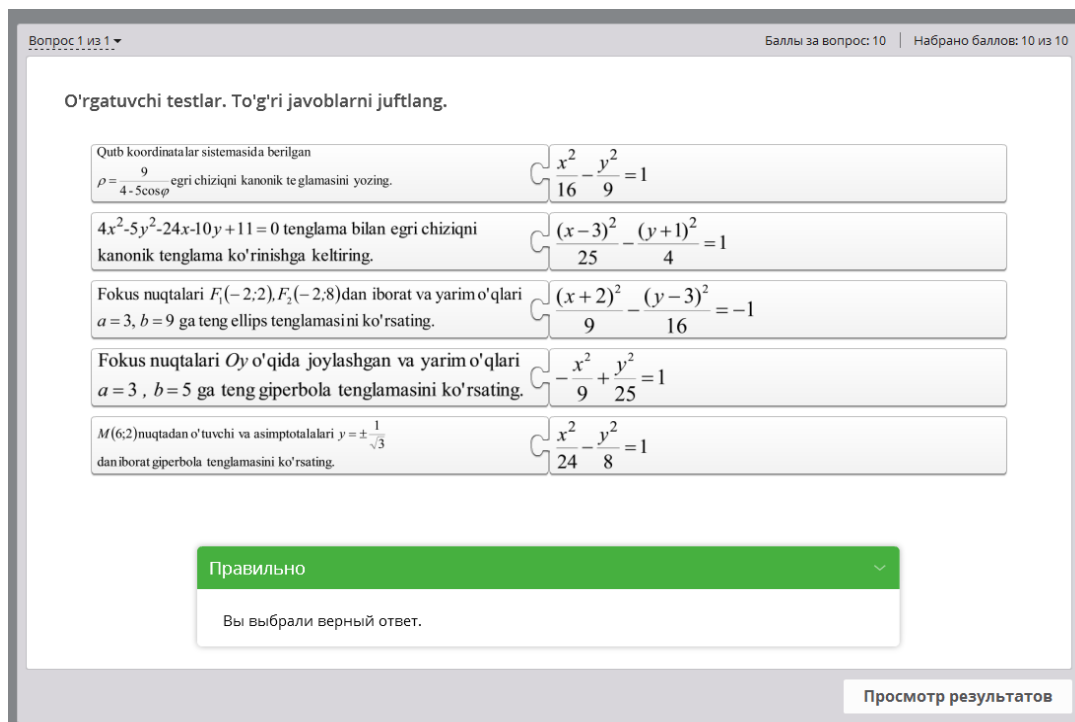

*2-rasm*

Ikkinchi tartibli egri chiziqlarni talabalar grafiklarini tasvvur qilishlari uchun “Maple” dasturidan foydalangan holda grafiklarini ko’rishimiz mumkin. Masalan 1-rasmdagi javoblar ustunidagi 1-tenglama bilan berilgan giperbola grafagini maple dasturida chizamiz. Bunda dasturning plot burug’idan foydalanib, maple ishchi oynasida quyidagicha kirgizamiz (3-rasm).

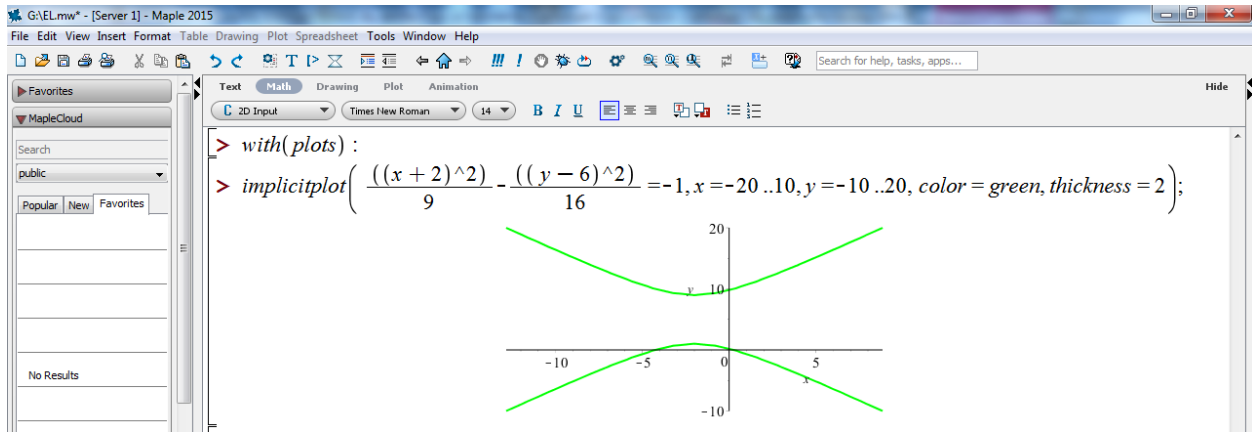

3-rasm

Bunda grafik chizig’ining qalinligi va rangini ham o’zimiz tanlashimiz mumkin

### XULOSA

Oliy texnika yo’nalishi talabalarida “oliy matematika” fanining mavzularini yuqorida ketirilgan kompyuter dasturlari yordamidan foydalanib o’qitish, fanga nisbatan qiziqishini orttiradi. Bugungi kunda mamlakat iqtisodiyotini rivojlanishi, aholini turmush kechirish sharoitlarini yaxshilanishida, xalqaro maydonga chiqishi va unda munosib o’rin egallashida barcha sohalar bilan bir qatorda turizm sohasini ham o’rni salmoqlidir.

Hozirda kishilar orasida matematik amallarni keng targ’ib qilish maqsadida yurtimiz teleekranlarida O’zbekiston ta’lim salohiyatini, turli xil mexanik dasturlarga doir turli xil ko’rsatuvlar namoyish etilmoqda.

### ADABIYOTLAR RO’YXATI (REFERENCES)

1. Shadiev, R., Alikulov, T., Turaev, S., Chorshanbiev, Z., & Gulomova, M. (2020). Mathematical preparation in the system of pedagogical education: from knowledge to activity. *Journal of Critical Reviews*, 7(5), 798-801.

2. Kholmurodovich, Egamov Mirshohid. "Use of Maple and Microsoft Excel Programs In Teaching Spheric Trigonometry." *INTERNATIONAL JOURNAL OF DISCOURSE ON INNOVATION, INTEGRATION AND EDUCATION* 2.2 (2021): 580-584.

3. Kholmurodovich, Egamov Mirshohid. "USING MAPLE MODULES IN SOLVING TASKS WITH BASIC FORMULAS OF SPHERICAL

TRIANGLES." *European Journal of Research and Reflection in Educational Sciences Vol 7.11* (2019).

4. T.A.Aliqulov, S.L.Ibragimov "Chiziqli algebra va matematik modellashtirish"  
Toshkent-2020.

---

## **CORONAVIRUS IMPACT ON INTERNATIONAL TRADE IN SOUTH ASIAN COUNTRIES ECONOMIES (A CASE STUDY OF AFGHANISTAN)**

*Mahfooz Arian ibni Mohammad Taher*

*Second year economy master student of Termez state university*

*Email: [mahfooz.arian@gmail.com](mailto:mahfooz.arian@gmail.com) - Phone: +93799429911*

**Abstract:** *The coronavirus epidemic, which was first perceived in China, has infected people in 185 countries across the world. Outbreak of corona virus caused various restrictions on exports which were imposed by 95 countries. The main aim of this study is to find out the effect of COVID-19 on international trade in SAARC economies with prime focus on Afghanistan. As the world merchandise trade volume decreased by 1.2% in the fourth quarter of 2020. The export growth was -1.0% in case of North America and for Asia was -2.2%. The forecasted GDP growth rate for 2020 is -4.5% and 3.0% for 2021. The World Bank recently warned that South Asia faces its worst economic performance in 40 years due to the coronavirus pandemic. Afghanistan's economy has been badly affected by the outbreak of the COVID-19 virus, owing to negative impacts on consumption, exports, and remittances. The economy is expected to contract by up to four percent in 2020. The products with greatest export potential from Afghanistan to World are Lac; natural gums (excl gum arabic), resins, balsams, etc., Figs, fresh or dried, and Grapes, dried. Figs, fresh or dried shows the largest absolute difference between potential and actual exports in value terms, leaving room to realize additional exports worth \$123.6 MN.*

**Keywords:** *COVID-19, International Trade, SAARC, Coronavirus, export, Afghanistan.*

**Аннотация:** *Эпидемия коронавируса, которая впервые возникла в Китае, заразила людей в 185 странах мира. Вспышка вируса короны вызвала различные ограничения на экспорт, которые наложили 95 стран. Основная цель этого исследования - выяснить влияние COVID-19 на международную торговлю в странах СААРК с уделением особого внимания Афганистану. Поскольку объем мировой торговли товарами в четвертом квартале 2020 года снизился на 1,2%. Рост экспорта составил -1,0% в случае Северной Америки, а для Азии - -2,2%. Прогнозируемые темпы роста ВВП на 2020 год составляют -4,5% и 3,0% на 2021 год. Всемирный банк недавно предупредил, что Южная Азия столкнется с худшими экономическими показателями за 40 лет из-за пандемии коронавируса. Экономика Афганистана сильно пострадала от вспышки вируса COVID-19 из-за негативного воздействия на потребление, экспорт и денежные переводы. Ожидается, что в 2020 году экономика*



сократится до четырех процентов. Продукты с наибольшим экспортным потенциалом из Афганистана в мир - это Лас; камеди натуральные (кроме гуммиарабика), смолы, бальзамы и т. д., инжир, свежий или сушеный, и виноград, сушеный. Инжир, свежий или сушеный, показывает самую большую абсолютную разницу между потенциальным и фактическим экспортом в стоимостном выражении, оставляя место для реализации дополнительного экспорта на сумму 123,6 млн долларов.

**Ключевые слова:** COVID-19, международная торговля, СААРК, коронавирус, экспорт, Афганистан.

**Annotatsiya:** Xitoyda birinchi marta ko'rilgan koronavirus epidemiyasi dunyoning 185 mamlakatidagi odamlarni yuqtirgan. Korona virusi tarqalishi eksportga turli cheklovlarni keltirib chiqardi, 95 mamlakat tomonidan joriy qilingan. Ushbu tadqiqotning asosiy maqsadi COVID-19 ning Afg'onistonga e'tibor qaratgan holda SAARC iqtisodiyotidagi xalqaro savdoga ta'sirini aniqlashdir. Jahon tovar savdosi hajmi 2020 yilning to'rtinchi choragida 1,2% ga kamaydi. Eksport o'sishi Shimoliy Amerika uchun -1,0% ni, Osiyo uchun esa -2,2% ni tashkil etdi. Yalpi ichki mahsulotning o'sish sur'atlari 2020 yilga -4,5% va 2021 yilga nisbatan 3,0% ni tashkil qiladi. Jahon banki yaqinda Janubiy Osiyo koronavirus pandemiyasi tufayli so'nggi 40 yil ichida eng yomon iqtisodiy ko'rsatkichlarga duch kelayotgani haqida ogohlantirdi. Afg'oniston iqtisodiyotiga iste'mol, eksport va pul o'tkazmalariga salbiy ta'sir ko'rsatishi sababli COVID-19 virusi tarqalishi yomon ta'sir ko'rsatdi. 2020 yilda iqtisodiyotning to'rt foizga qisqarishi kutilmoqda. Afg'onistondan dunyoga eksport salohiyati katta bo'lgan mahsulotlar - Lak; tabiiy saqichlar (arab tilidan tashqari), qatronlar, balzam va boshqalar, anjir, yangi yoki quritilgan va uzum. Yangi yoki quritilgan anjir potentsial va real eksport o'rtasidagi mutlaq katta farqni qiymat jihatidan ko'rsatadi va 123,6 million dollarlik qo'shimcha eksportni amalga oshirishga imkon beradi.

**Kalit so'zlar:** COVID-19, Xalqaro savdo, SAARC, Koronavirus, eksport, Afg'oniston.

## INTRODUCTION

The coronavirus epidemic, which was first perceived in China, has infected people in 195 countries across the world. Its spread has adversely affected the societies and economies on various fronts, which creates uncertainty and due to uncertainty companies forced to shift from permanent employees towards contractual workforce. The coronavirus outbreak is also responsible for the generation of gig economy. This also encouraged the concept of work from home and created a new normal and may also lead to change the entire working environment. The enforcement of physical distancing, lockdowns and other measures in response to the COVID-19 pandemic has led consumers to incline

towards online shopping, use of social media, video conferencing and streaming of films. Outbreak of corona virus caused various restrictions on exports which were imposed by 95 countries. Some figure describes that world merchandise trade volumes decreased by 1.2% in the fourth quarter of 2020. The export growth was -1.0% in case of North America and for Asia it was -2.2%. In another Figure depicts that import growth was -2.5% for North America and for Asia this -0.4 per cent.

### **LITERATURE REVIEW**

**SAARC:** The World Bank recently warned that South Asia faces its worst economic performance in 40 years due to the coronavirus pandemic. The difficulties implicated in preventive domestic transmission of COVID-19 in South Asia are massive. South Asia has some of the highest population densities in the world, particularly in urban areas. This makes infectivity easier, particularly among the most susceptible people: slum residents and domestic migrant workers. These people also have less access to basic necessities required for livelihood and to health services. The basic facility of sanitization and water is also lacking in these areas. This time the economic crisis is different in various forms. In case of normal recessions, the main cause is lack of effective demand, but this economic crisis is originated by restrictions on supply side. The demand was high but due to outbreak of the pandemic restricted all activities in the world; this resulted in fall in consumption. Moreover, due to fear of shortage of food and other essential items caused the panic buying. The sudden desertion of jobs in service sector and informal sector created economic hardship.

**Afghanistan:** Afghanistan is a landlocked country. Agriculture is the main occupation, although less than 10% of the land is cultivated; a large percentage of land was damaged by warfare during the 1980s and 90s. Largely subsistence crops include wheat and other grains, fruits, and nuts. Afghanistan usually trades with its neighbors, especially with Pakistan being its major trading partner. The latter receives nearly more than 40% Afghan exports, followed by India, China and Turkey. Iran is the main supplier of goods in Afghanistan, followed by China, Pakistan and Kazakhstan. Main goods exported from Afghanistan are fruits, nuts, Afghan rugs, wool, cotton, hides, gemstone, and medical herbs. The Gross Domestic Product (GDP) in Afghanistan was worth 19.10 billion US dollars in 2019, according to official data from the World Bank and projections from Trading Economics. The GDP value of Afghanistan represents 0.02 percent of the world economy. The total value of exports and imports of goods and services is 51.2% of GDP. Afghanistan's economy has been also badly affected by the outbreak of the COVID-19 virus, owing to negative impacts on consumption, exports, and

remittances. The economy is expected to contract by up to four percent in 2020. The Afghan government has allocated about \$25 million to deal with the crisis. The World Bank has approved a \$100.4 million grant to support the country's weak economy. The forecasted growth rate for the year 2020 of GDP is -4.5% and 3.0% for the year 2021. The predicted rate of inflation is 5.0% for the year 2020 and 4.5% is for 2021. In Afghanistan, exports account for around 20 percent of GDP.

### **DISCUSSION, RESULTS**

**AFGHANISTAN MAIN EXPORTS ARE:** carpets and rugs (45 percent of total exports); dried fruits (31 percent) and medicinal plants (12 percent). Main export partners are: Pakistan (48 percent of total exports), India (19 percent) and Russia (9 percent). Others include: Iran, Iraq and Turkey.

The products with greatest export potential from Afghanistan to World are Lac; natural gums (excl gum arabic), resins, balsams, etc., Figs, fresh or dried, and Grapes, dried. Figs, fresh or dried shows the largest absolute difference between potential and actual exports in value terms, leaving room to realize additional exports worth \$123.6 mn.

The markets with greatest potential for Afghanistan's exports of All products are India, Pakistan and United States of America. India shows the largest absolute difference between potential and actual exports in value terms, leaving room to realize additional exports worth \$431.8 mn. In case of India Export potential is \$765.4 mn, actual exports are \$365.8 mn and Untapped potential remaining in individual products is \$431.8 mn. In case of Canada the export potential is \$5.8 mn, actual exports are \$2.2 mn and nntapped potential remaining in individual products is \$4.4 mn. In case of Pakistan the export potential is \$473.0 mn and actual exports are \$273.6 mn and untapped potential remaining in individual products is \$214.0 mn. In case of China the export potential is \$19.5 mn, actual exports are \$8.0 mn and untapped potential remaining in individual products is \$16.8 mn.

The suppliers with greatest potential to export all products to Afghanistan are United Arab Emirates, China and Iran, Islamic Republic of. United Arab Emirates shows the largest absolute difference between potential and actual exports in value terms, leaving room to realize additional exports worth \$1.5 bn. Afghanistan's best options for export diversification in Bangladesh are Citrus fruits, fresh or dried, Dates, fresh or dried and Oranges, fresh or dried. Afghanistan finds Carbonized wool, not carded/combed easiest to reach. Cement clinkers is the product that faces the strongest demand potential in Bangladesh. Afghanistan's best options for export diversification in India are Dates, fresh or dried, Degreased wool, not carded/combed and Greasy shorn wool. Crude sunflower-seed or safflower oil is the product that

faces the strongest demand potential in India. Afghanistan's best options for export diversification in Pakistan are Raw skins of sheep or lambs, without wool on, pickled, Greasy shorn wool, not carded/combed and Hides & skins of goats or kids, in the wet state. Soya beans is the product that faces the strongest demand potential in Pakistan. Afghanistan's best options for export diversification in Sri Lanka are Citrus fruits, fresh or dried, Dates, fresh or dried and Portland cement. Cane or beet sugar & chemically pure sucrose is the product that faces the strongest demand potential in Sri Lanka.

### **CONCLUSION**

In Afghanistan, exports account for around 20 percent of GDP. Afghanistan main exports are: carpets and rugs (45 percent of total exports); dried fruits (31 percent) and medicinal plants (12 percent). Main export partners are: Pakistan (48 percent of total exports), India (19 percent) and Russia (9 percent). Others include: Iran, Iraq and Turkey. The products with greatest export potential from Afghanistan to World are Lac; natural gums (excl gum arabic), resins, balsams, etc., Figs, fresh or dried, and Grapes, dried. Figs, fresh or dried shows the largest absolute difference between potential and actual exports in value terms, leaving room to realize additional exports worth \$123.6 mn. Afghanistan's best options for export diversification in Bangladesh are Citrus fruits, fresh or dried, Dates, fresh or dried and Oranges, fresh or dried. Afghanistan's best options for export diversification in India are Dates, fresh or dried, Degreased wool, not carded/combed and Greasy shorn wool.

### **REFERENCES**

1. Amaral, D. G., & de Vries, P. J. (2020). COVID-19 and Autism Research: Perspectives from Around the Globe. *Autism Research*, 13(6), 844.
2. Barfield, T. (2010). *Afghanistan: A cultural and political history*. Princeton University Press.
3. Coombs, W. T. (2007). Crisis management and communications. *Institute for public relations*, 4(5), 6.
4. ElDahshan, K. A., AlHabshy, A. A., & Abutaleb, G. E. (2020). Data in the time of COVID-19: a general methodology to select and secure a NoSQL DBMS for medical data. *PeerJ Computer Science*, 6, e297.
5. Equating Good, C. S. R. Dissertation Topics in Business and Management Research on CSR and Business Ethics: Recent Trends.
6. Gasmi, A., Noor, S., Tippairote, T., Dadar, M., Menzel, A., & Bjørklund, G. (2020). Individual risk management strategy and potential therapeutic options for the COVID-19 pandemic. *Clinical Immunology*, 108409.

7. Rahimi, M. S., & ARTUKOĞLU, M. M. (2019). An Assessment of the Foreign Trade Structure of Afghanistan Agricultural Products. *Turkish Journal of Agricultural Economics*, 25(2).
8. Stockton, N. (2002). Strategic coordination in Afghanistan.

---

## **FOREIGN DIRECT INVESTMENT (FDI) AND ECONOMIC GROWTH IN AFGHANISTAN**

*Noman Qauymi ibni Abdul Rahman*

*Second year economy master student of Termez state university*

*Email: [Nomanqauymi.icc@gmail.com](mailto:Nomanqauymi.icc@gmail.com) phone: +93700706001*

**Abstract:** *In This research I would like to analyze the relationship between Foreign Direct Investment (FDI) and then its effects in economic growth of Afghanistan. The main aim of this paper is to realize the impact of key economic variables i.e. FDI, inflation rate, exchange rate and interest rate on economic growth of Afghanistan. The number of secondary data is used in between 2005-2016 fiscal years. Gorse domestic product is considered as dependent variable, whereas foreign direct investment, exchange rate, inflation rate and interest rates are considered as independent variable. To mentioned research multiple regression analysis has been used and the result stated that all variables express a positive impact on economic growth except foreign direct investment and inflation rate which show a down word and negative impact. This research recommend that it's a need for stabilization in inflation rate and considering the (FDI) the source of economic growth, there is a need of economic policy bound for attracting foreign direct investment.*

**Keywords:** *Economic growth, Afghanistan, Foreign Direct Investment (FDI) Exchange rate, Inflation; Interest Rate.*

**Аннотация:** *В этом исследовании я хотел бы проанализировать взаимосвязь между прямыми иностранными инвестициями (ПИИ) и их влиянием на экономический рост Афганистана. Основная цель этого документа - понять влияние ключевых экономических переменных, таких как прямые иностранные инвестиции, уровень инфляции, обменный курс и процентная ставка, на экономический рост Афганистана. Количество вторичных данных используется в период между 2005-2016 финансовыми годами. Внутренний продукт морского скота считается зависимой переменной, тогда как прямые иностранные инвестиции, обменный курс, уровень инфляции и процентные ставки рассматриваются как независимая переменная. В упомянутом исследовании использовался множественный регрессионный анализ, и результат показал, что все переменные выражают положительное влияние на экономический рост, за исключением прямых иностранных инвестиций и уровня инфляции, которые показывают отрицательное влияние и отрицательное влияние. В этом исследовании говорится о необходимости стабилизации уровня инфляции и, учитывая (ПИИ)*

*как источник экономического роста, необходима экономическая политика, направленная на привлечение прямых иностранных инвестиций.*

***Ключевые слова:** экономический рост, Афганистан, обменный курс прямых иностранных инвестиций (ПИИ), инфляция; Процентная ставка.*

## **INTRODUCTION**

Foreign Direct Investment (FDI) and Economic growth are of essential importance for the economy of countries. Several number of research is held on this topic, as far as investing in foreign countries is one of the highlights for investors that could lead them to higher income and return. Performing this research is very crucial for economic decision making that drives investment and capital. As International Business refers to those activities that include transfer of goods, services, people, ideas, resources and technologies across boundaries, studies based on international business, will affect above-mentioned activities both in local and global markets, apart from these different countries, government and companies endure these activities. Nowadays Individuals who would like to be successful in doing business and recognizing opportunities needs to understand the nature and diversity of marketplace and intake risks, uncertainties so that they be able to make their own place in global market. Foreign direct Investment or shortly FDI defines to be an investment by an company or investor in a business from a host country to another country, having control over company acquire. Acquiring international enterprise are known as acquisition or brownfield. Increase in the capacity of an economy to produce services and goods, comparing from one tome to another” said to be economic growth. More elaboration will be required for research as there are vast indicators to summarize a country economy and its performance globally.

## **LITERATURE REVIEW**

Noman Qauymi have conducted his study on determinants of FDI in Afghanistan showing their capital inflow. There are investigations about the impact of FDI in Afghanistan economy in particular. Their research is supported by OLS method, for year (2005-2015) and the result of their study showed positive relation of FDI with determinants excluding inflation rate which showed negative impact. Muhammad et al. (2013) showed nexus between interest rate and investment from Pakistan prospective. These researchers have showed impact of interest rate for an investor, investing within country. They have used this method for year (1964- 2012). The results of this study were that investment is one of the key determinants for GDP and it can cause an improved economy. They concluded that interest rate and investment are directly related to one another; hence fluctuation in interest rate would either cause loss in investment or saving for Pakistan economy. Ahmad (2013) focused

on the economy of Pakistan showing that exchange rate is highly associated with growth rate. The result & analysis for this research study were that Pakistan occupies greater import balances than export balances, which lacks improvements in goods that are being exported. The research concluded that there is difference between balance of payments and trade balance and therefore the economy shows negative result and growth rate remains low. Zilinske (2010) conducted a study to show that foreign direct investments can have both the effects. There can be positive as well negative influence of FDI within a country. According to his research Greenfield FDI showed positive outcomes in a nation where as merger & acquisition showed negative impact on economic growth of host country. Mun et al (2008) specifically designed their study to know the relationship of FDI and economic growth in Malaysia. They have used year (1970-2005) using OLS method. The result and analysis are such that FDI is a good source of income for Malaysian economy, as it attracts more employment, technology and competitive goods. Lee and Tcha (2004) concluded from their research paper that FDI is a moderating engine for economic growth and has considered as the only source which can bring growth and modernization for the countries with weak and low economies. Buckley et al. (2002) and DeMello (1999) study is based on China. They have used data for year 1996, 1999, 2000, and 2001. Based on their researcher findings, it was concluded that FDI has both positive and negative impact. The results lead to debatable topic, because they concluded we cannot entirely say FDI has positive or negative on an economy. So they articulated it as conflicting findings. They say countries who possess that FDI has positive impact bring them capital inflow, job creation, increase in income level and many other aspects. Further they concluded that FDI is dependent on the social, economic, political, technology aspects or conditions of Host country whether they can support FDI or not. It entirely depends on capacity of host country to attract FDI. Malik and Chaodhry (2001) conducted their study for four Asian countries namely; India, Pakistan, Sri Lanka and Bangladesh. They wanted to examine the long run positive relationship with economies of these countries. This study used co-integration and error correction model. Hence according to their results they said that there exists relationship between GDP growth rate and Inflation rate among all these four countries showing that a moderate inflation rate could lead to positive impact on economy. Hanson (2001) examined outward foreign direct investment (OFDI) in Chinese economy perspective. His conclusions are that china has strong effects of rising exports due to OFDI. The recommendations suggested that china should focus more on dual effects of exporting and support platform for OFDI. Moreover, government should be supporting implementation of mixed inter-trade and strategies



for investments, which could give opportunities for overseas investments. Borensztein et al (1998) analyzed 69 developing countries from previous two decades by regression framework. They concluded that FDI is an important vehicle for transmission of technology which contributes more to economic growth than domestic investment. They also determined that if a host country possesses sufficient advance technological capabilities they can attract FDI from other countries. Balasubramanyam et al (1996) examined the impact of FDI on developing economies. They have utilized OLS method and cross section method. Researcher also followed Durham (2004) whose study research conducted effects of FDI on economic growth of 80 developing countries, which suggested that FDI has an adverse effect dependent on the absorptive capacity of host country. According to their research countries whom possess outward oriented trade policy can attract more FDI and have positive impact rather than countries having inward trade policy. From all research study, it is said that FDI is vehicle of economic growth to host countries, but if they are able to take benefit from inflows and transfer new technological aspects to host country. So, the effects of foreign direct investment on economy of the host countries are yet debatable. A massive number of studies possess to find out the results of FDI on the economy but there is no agreement. Few of studies came up alongside the findings that FDI possesses positive affect on the economy as others conclude negative impact. Some studies discovered that the influence of FDI depends on the absorptive capacity of the host country that includes governmental, economic and technology condition. Based on all above research we also conclude our bases and more specifically to know FDI relationship with variables as Inflation rate, exchange rate, interest rate and etc, in economic growth in Afghanistan

### **FDI in Afghan Economy**

Economy of Afghanistan is one of the developing economies from eras of war and conflict. This economy still remained dependent over foreign countries supports and aids and investments since 2001, a lot of challenges has been faced in post-2014 era regarding transitions into security, economic and political aspects. It shows decline in Afghanistan economy due to extraction of foreign troops, support and aids Economy of Afghanistan faced challenges since 2016 with continuous uncertainty of provinces such as Helmand and Kunduz which are key and northern cities which showed progress of Taliban missions and activities in those cities and became headlines thus foreign investments declined and it became reason for such condition affected businessmen and investors mind to invest in Afghanistan resulting extremely poor economy despite of fact that have been positive change in life expectancy, income and education since 2001. High number of Afghans lacks clean water,

electricity, medical care and unemployment. Above mentioned factors cause Afghanistan living standard to be low in world. Resulting weak infrastructure insecurity, high corruption, and government laws of the country makes it very hard and pose struggles and barriers to future economic growth. Nowadays Afghanistan economy is stands on agriculture sector which covers an important part of GDP. In 2016 we had low harvests especially on cereals. Due to insecurity weather has been aggravated causing diseases and constrained agriculture productions. The conferences of Warsaw and Brussels were crucial to grantee a continued support until year 2020. Afghanistan's supporting countries pledged an amount of \$4.5 billion security grants and \$3.8 development support billion annually. Government of Afghanistan encourages and invite FDI focused on improving and developing infrastructure, pursing engagement in bilateral and multilateral trade agreements and economy related reforms in construction, and transport and logistic. Foreign direct investments decreased from the year 2005 to 2013 in Afghanistan due to lack of rule of law. Afghanistan toke the rank of last globally and regionally on the support and strength of investor protection in World Bank doing business 2012 report.

The high number of sector attracting foreign direct investment in Afghanistan was the service sector almost 89% while manufacturing attracted around 10% and agriculture one percent, this information is taken by AISA. Some studies proved that there was a decline in foreign direct investment in 2011 till now, but the new strategies are projected to boost investors for investing that hundred millions of dollars in foreign direct investment and aid assistance, both foreigners and Afghan, to invest money into the economy. Foreign direct investment in Afghan economy is covering 43% of country gross domestic product as there has been around \$83 million of foreign direct investment. Some of the foreign direct investment projects implemented in Afghanistan in 2016 and 2017 are described below, briefly:

In 2016, Iran, Afghanistan and India signed the CHABAHAR sea port agreement. The arrival of first freight train in Afghanistan's Hairatan port from China via Kazakistan and Uzbekistan. In 2017, inauguration of the trilateral railway in Turkmenistan, which connected Afghanistan to an international railway network, were other significant steps in the right direction. In the same context, another important achievement was Afghanistan's formal admission to the World Trade Organization (WTO) in July. The other achievement, the Salma Dam, which was inaugurated in June by Indian and Afghan leaders, was an important breakthrough in energy infrastructure development in Afghanistan. This national project can produce 42 megawatts electricity and irrigate 80,000 hectares of farmland. There has been made 200\$ million Investment in telecommunication sector more specifically Roshan

wireless company by Agha Khan foundation. Another investment is made for an amount of 150\$ million in Afghan wireless company by US based telephone International company. Huge investment of Habib Gulzar Company, whom invested in owning patents for bottling plant (Coca-cola) and PepsiCo is competing against Alokozay bottling plant. Developments in Afghanistan economy will grantee and ensure consistency, cost-effective trade and transit opportunities in the region. Hopefully there will be expected gains of these projects will not be realized in short term.

Fig 1: Foreign Direct Investment, Net inflow (BOP, Us \$)

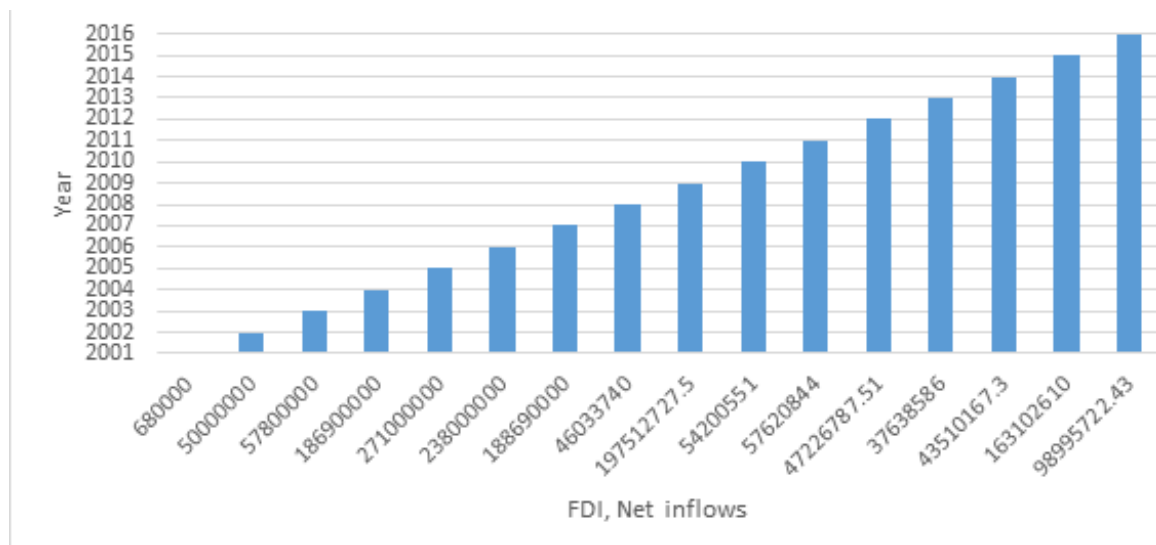

Afghan legal system must be supported to shield investor's property rights and contract legislation. More over the problems I faced during this research was lack of data, Ministry of Finance must take responsibility for providing data on timely basis for research studies so that researchers should provide them with better strategy implementation, after conducting time consuming research.

#### REFERENCES:

- 1 .Ahmad, A., Ahmad, N., & Sharafat, A. (2013). Exchange rate and economic growth in Pakistan. *Journal of Basic and Applied Sciences*, Vol.3, No.8, pp. 740-746.
2. Buckley, P. J., Clegg, J., & Wang, C. (2006). Inward FDI and host country productivity: evidence from China's electronics industry. *Transnational Corporations*, 15(1), 13-37.
3. De, L. R. (1999). Foreign direct investment-led growth: evidence from time series and panel data. *Oxford Economic Papers*, 51(1), 133-151.
4. Durham, J. B. (2004). Absorptive capacity and the effects of foreign direct investment and equity

5. foreign portfolio investment on economic growth. *European economic review*, 48(2),285-306.
6. Najera A., & Hamid H. (2017) Impact of foreign direct investment on the economic growth of Pakistan: An analysis *Pakistan Journal of Commerce and Social Sciences*, vol. 7, (1), pp. 100-121.
7. Wani, N.U.H., & Rehman, N. (2017) Determinants of FDI in Afghanistan: An empirical analysis.
8. Muhammad, D. S., Lakhan, R., Ghulam, K., & Numan, M. (2013). Rate of interest and its impact on investment to the extent of Pakistan. *Pakistan Journal of Commerce and Social Sciences*, vol. 7, (1), pp. 91-99.
9. Malik, K. (2015). Impact of foreign direct investment on economic growth of Pakistan. *American Journal of Business and Management*, 4(4), 190-202.
10. Har, W. M., Teo, K. L., & Yee, K. M. (2008). FDI and economic growth relationship: An empirical study on Malaysia. *Journal of International Economics*, 45(1), 115-135.
11. Hanson, G. H., Mataloni Jr, R. J., & Slaughter, M. J. (2001). Expansion strategies of US multinational firms (No. W8433). National Bureau of Economic Research.
12. Lee, M., & Tcha, M. (2004). The color of money: The effects of foreign direct investment on economic growth in transition economies. *Review of World Economics*, 140(2), 211-229.

---

## **AFGHANISTAN'S ECONOMIC STRATEGIES PRIOR AND POST ACCESSION TO THE WORLD TRADE ORGANIZATION**

***Mojeeb Rahman Rahmani ibn Abdul Rahman***

***Second year economy master student of Termez state university***

***Email: [Mojeebrahmanr@yahoo.com](mailto:Mojeebrahmanr@yahoo.com), Phone: +93 78 669 5969***

***Abstract:*** *This article present a case study of Afghanistan's accession to the WTO focusing on its opportunities and challenges. The study also addresses several lessons learned from the case of Afghanistan and Cambodia – a country whose WTO accession experience resembled that of Afghanistan- that provide a ground for recommendations to other LDCs who pursue WTO accession. My findings suggest that WTO accession is a good opportunity for the LDCs and fragile states to jumpstart their economic growth despite some short-term negative implications on government revenues. The study also finds that WTO accession helped Afghanistan experience significant legal and institutional reform based on WTO rules and principles. The accession, furthermore, provides Afghanistan equal opportunity of access to WTO members' markets without trade barriers, and Country's human capacity to effectively implement the WTO rules and standards for doing business in a multilateral trading system. Afghanistan had been able to address some of the post-accession technical and professional challenges in the areas of quality standards in agriculture, health and service sectors, and adopting the best practices of international law and trade. Country he country still has a long way to reap the full benefits provided by WTO accession.*

***Keywords:*** *Afghanistan, Economy, World Trade, Agriculture, Investment, Membership.*

***Аннотация:*** *В этой статье представлен пример вступления Афганистана в ВТО с уделением особого внимания его возможностям и вызовам. В исследовании также рассматриваются несколько уроков, извлеченных из примера Афганистана и Камбоджи - страны, чей опыт вступления в ВТО напоминал опыт Афганистана, - которые служат основанием для рекомендаций другим НРС, стремящимся к вступлению в ВТО. Мои выводы показывают, что вступление в ВТО - это хорошая возможность для НРС и нестабильных государств ускорить свой экономический рост, несмотря на некоторые краткосрочные негативные последствия для государственных доходов. Исследование также показывает, что вступление в ВТО помогло Афганистану пережить значительную правовую и*

*институциональную реформу, основанную на правилах и принципах ВТО. Присоединение, кроме того, предоставляет Афганистану равные возможности доступа к рынкам членов ВТО без торговых барьеров, а также человеческий потенциал страны для эффективного выполнения правил и стандартов ВТО для ведения бизнеса в многосторонней торговой системе. Афганистан смог решить некоторые технические и профессиональные проблемы после присоединения в области стандартов качества в сельском хозяйстве, здравоохранении и сфере услуг, а также перенять передовой опыт международного права и торговли. Страна страна еще предстоит пройти долгий путь, чтобы в полной мере воспользоваться преимуществами вступления в ВТО.*

**Ключевые слова:** Афганистан, экономика, мировая торговля, сельское хозяйство, инвестиции, членство.

## **INTRODUCTION**

Having completed the bulk of the accession formalities,<sup>1</sup> Afghanistan is scheduled to become the 35th least developed country (LDC)<sup>2</sup> members of the World Trade Organization (WTO). Afghanistan is a landlocked country but strategically located at the heart of the Silk Road, three of which even today can serve as the ‘trade and transit hub’ of Central Asia and South Asia.<sup>4</sup> It is believed that sustainable economic growth through attracting significant trade and investment cannot be achieved without broader integration into the world economy. Afghanistan National Development Strategy (ANDS) explicitly recognizes the role of trade for economic development and highlights Afghanistan’s integration into the world economy as one of the key development goals for which membership to WTO is an essential step (GoIRA, 2008). Economic growth and poverty reduction are the core objectives of ANDS, five of which place greater emphasis on a free market and private sector-led economy (Mobariz, 2016)

Despite ongoing security problems, Afghanistan has been able to sustain relatively high rates of economic growth. Real GDP growth has averaged 7% in the last six years, within an inflation rate of 8%. According to different sources in 2014, the real GDP was estimated around US\$ 22,000 million, and GDP per capita during the last five years increased from US\$500 to US\$ 840.<sup>131</sup>

However, that was partly based on aid flows, diaspora investment, “catch-up” growth in areas like cellular phones, and economic activity associated with ISAF, which is no more unstained. The agricultural sector was the main economic activity

<sup>131</sup> Afghanistan Trade Review Report 2014-2016 – Afghanistan Economic Profile page 5- para 2

involving 8Country's Country's population. This sector contributes approximately 25% to GDP. The main traditional crops are grain, rice, fruits, nuts, and vegetables. Small scale industries were contributing approximately 15% to GDP, including handicrafts, textiles, carpets, mining, and some food processing. Services were significant and increasing, contributing 60% to GDP.<sup>132</sup>

### **REFERENCES AND METHODS**

The objective method of scientific knowledge was used in the research process. The study provides an objective picture of the Afghan economy. The dynamics of economic growth has been studied in terms of logical consistency.

### **DISCUSSION AND RESULTS**

The Government's strategy to foster private sector-led economic development and increase domestic and foreign investment consisted of efforts to (i) build a strong and stable enabling environment that would encourage a competitive private sector; (ii) expand the scope for private investment in developing national resources and infrastructure; and (iii) promote investment from domestic sources, the Afghan diaspora, and foreign investors. And in accordance with the Government's policy on price stabilization, the new currency of Afghanistan was introduced in October 2002.<sup>133</sup> In terms of Tariffs and Tariffs quotas, Afghanistan Customs laws were enacted in 2005, but they required certain amendments to be in line with WTO rules and principles.<sup>134</sup> The applied tariff rate structure was made up of relatively low tariff rates and reflected Afghanistan's intention to establish an open, market-based economy. As the process of economic development following decades of conflict and economic isolation was still in the early stages, Afghanistan was required to undertake some tariff adjustment.

In such cases, the Government would take into consideration the economy-wide impacts, including in particular the impact on consumers. These factors have been reflected in Afghanistan's specific market access commitments. Furthermore, Afghanistan did not apply tariff quotas. Imported goods could have been exempted from customs duty by a legal act by the Afghan Government, i.e., Presidential Decree, laws and regulations, and Government agreements; and ratified international agreements or conventions.

### **OPPORTUNITIES.**

Afghanistan is a country with limited access to the sea, and the privilege of its WTO membership will enable it to utilize WTO pressure tools to fix its transit rights

<sup>132</sup> Afghanistan Trade Review Report 2014-2016 – Agriculture – page 6- para 2

<sup>133</sup> Afghanistan accession to WTO- Factual summary- Monetary and Fiscal Policy, page 6, para 7 – JOB/ACC/28

<sup>134</sup> Non- Discriminations principle embodied in Article I and III of GATT 1994

as per Article V of GATT 1994 and access most economical routes and transit mechanisms for its goods. In addition, Afghanistan's WTO accession acts as an accelerator for domestic reforms and transition to an effective and efficient economic market which may attract investments, create jobs and improve Afghan people's prosperity.

Afghanistan, as a least developed member state, has specific privileges under the WTO.<sup>135</sup> The privileges include expansion of trade opportunities in accessing markets, support of the least developed countries by other WTO member states, the flexibility the least developed countries enjoy under the rules and principles governing the trade, and financial and technical support. WTO membership contributes to the objective of a country as a regional "trade and transit hub" and achieve sustainable economic growth through attracting significant investment, which cannot be achieved without broader integration into the world economy.

The studies show that Afghanistan - like other developing countries - is faced with challenges, including providing public services, lack of quality infrastructure, as well as the low capacity of state organizations that provide infrastructure and services. Thus, Foreign Direct Investment is an essential country to address the need for financial and technology resources. Meanwhile, WTO Membership in Afghanistan sends a positive signal to the international investment community and is a stamp of confidence that we have established a stable, predictable, transparent, and cost-efficient business environment where the rule of law prevails with strong legal guarantees for investors.

Moreover, access to the neutral and effective WTO Dispute Settlement Body<sup>136</sup> allows Afghanistan to defend its economic interests in case of violations by other WTO members, which negatively affect Afghan producers—becoming a WTO Member allowed Afghanistan to reap the WTO benefits sooner and position itself to participate in shaping future WTO rules to serve the interests of the producers and suppliers. It will help add the country from any measures, which may be imposed by trading partners that could potentially limit our ability to increase exports and achieve greater economic growth.<sup>137</sup> Membership to WTO doesn't prevent Afghanistan to

---

<sup>135</sup> The WTO Agreements contain provisions which give developing countries special rights. These are called "special and differential treatment" provisions. The Ministers in Doha, at the 4th WTO Ministerial Conference mandated the Committee on Trade and Development to examine these special and differential treatment provisions. The Bali Ministerial Conference in December 2013 established a mechanism to review and analyses the implementation of special and differential treatment provisions.

<sup>136</sup> The DSB has authority to establish dispute settlement panels, refer matters to arbitration, adopt panel, Appellate Body and arbitration reports, maintain surveillance over the implementation of recommendations and rulings contained in such reports, and authorize suspension of concessions in the event of non-compliance with those recommendations and rulings. [https://www.wto.org/english/tratop\\_e/dispu\\_e/dispu\\_body\\_e.htm](https://www.wto.org/english/tratop_e/dispu_e/dispu_body_e.htm)

<sup>137</sup> Formal Note on Afghanistan accession to WTO (2015) by International Trade Dept to Afghanistan HEC



protect its domestic industries against any unfair trade practices by imposing the trade remedies measures to abolish and limit the adverse effects of unfair practices on production, growth and sustained development of domestic industries.

Afghanistan has achieved his objective of export growth in post WTO accession, on average basis 18% increase in export is recorded in two years after WTO accession in compare to last two years prior to WTO accession. But one of the main tools of increase in exports has been the initiative of launching air corridors between Afghanistan and India. Afghanistan main exports are fresh fruit, dry fruit, vegetables, species, carpets, handicrafts and semi-precious stones. The air cargos aimed to carry the export of Afghanistan to India, avoiding the unduly delays and imposition of restrictive measures by Pakistan while transiting goods through its territory and on the other hand the air cargo served to carry the perishable goods such as fresh fruit and vegetables to potential destinations before it gets spoil in the route.<sup>138</sup>

Imports to Afghanistan has decrease by 18% in last two years, but decrees in imports is mainly due decrease in aggregate demand. The aggregate demand decline after 2014, followed by withdrawal of NATO troops and conclusion of some major projects run by International community in Afghanistan.

### **CHALLENGES**

The domestic environment of trade in Afghanistan in which the notable achievements have been realized has been challenging and complex. Severe conflict has done enormous damage to production facilities, physical infrastructure and the readiness to invest. The legacy of institutional difficulties has been no less detrimental to progress. Above all, the critical intangible assets of trust and confidence have been shattered, and their reconstruction takes longer than that of material assets. Hence, Afghanistan faces some challenges and demerits of its membership to WTO:

### **REVENUE LOSS:**

Theories and Practices show that for developing countries tariff revenue constitutes a major section of revenue collection. For Afghanistan, about 47% of total public revenue comes from tariffs and taxes.<sup>139</sup> As per Afghanistan commitments in country has to reduce the current applied tariffs of 657 tariff lines between 2.5% to 20%, in order to comply with WTO- bound tariff rates. This will cause to loss tariff revenue amount of \$5.4 million annually.<sup>140</sup>

<sup>138</sup> [www.commerce.gov.af](http://www.commerce.gov.af)

<sup>139</sup> [www.customs.gov.af](http://www.customs.gov.af)

<sup>140</sup> Analytical paper on cost and benefits of WTO by Afghan Customs Department

### **INFANT INDUSTRIES:**

An important aspect of development in all schools of thoughts is economic growth. GDP growth is a necessary condition for development. Therefore, for an economy to grow it has to produce more goods and services, export more and gain more market share in the global markets. Neoliberals take this point as ransom and argue that increased market share can be obtained by uninterrupted market forces and liberalization of the economy. This is exactly what WTO also promotes: in order to have growth we need to produce more, production requires larger market (demand) and this can be attained through international trade; and trade can grow in a free trade regime which brings efficiency in international allocation of resources. This regime is facilitated by WTO agreements. The acceding member has to harmonize its national laws with the WTO trade laws and abide by MFN treatment of all WTO members. This implies Country at country loses policy space for its national development strategies with WTO accession.<sup>141</sup>

### **LACK OF COMPLIANCE WITH INTERNATIONAL STANDARDS:**

Although Afghanistan has secured non- discriminative market access to global markets by joining WTO, the Afghan products are not competitive enough in the international markets due to low level of quality standards, lack of compliance with import standard of the importing countries, lack of accredit laboratories and certification bodies.

### **LACK OF EXPORT DIVERSIFICATION:**

Afghanistan exports remains focused on few products, mostly agriculture and unprocessed goods, hence the limited export competitiveness of Afghan goods and services – apart from some selected, mostly agricultural, products – results in high export concentration which in turn leads to high vulnerability of the Afghan economy to external shocks.

### **LACK OF INSTITUTIONAL CAPACITY:**

As a least developed and war-torn country, Afghanistan experiences low institutional capacity in both public and private agencies. This constraint the efficiency of utilizing the maximum of accession to WTO and integration in MTAs, as well as low institutional capacity also rest of country in active participation in shaping global trade rules, determination of its economic interest and priorities in multilateral trade negotiations.

---

<sup>141</sup> The Impact of Accession to WTO on Afghanistan's Economy (Improvements, Reforms and Challenges) – Vol 003 – Bochum/Kabul 2017 – [www.afghaneconomicsociety.org](http://www.afghaneconomicsociety.org)

## **CONCLUSION**

This article presents a case study of Afghanistan's accession to the WTO focusing on its opportunities and challenges. The study also addresses several lessons learned from the case of Afghanistan and Cambodia – a country whose WTO accession experience resembled that of Afghanistan – that provide a ground for recommendations to other LDCs who pursue WTO accession. My findings suggest that WTO accession is a good opportunity for the LDCs and fragile states to jumpstart their economic growth despite some short-term negative implications on government revenues. The study also finds that WTO accession helped Afghanistan experience significant legal and institutional reform based on WTO rules and principles. The accession, furthermore, provides Afghanistan equal opportunity of access to WTO members' markets without trade barriers, and Country's human capacity to effectively implement the WTO rules and standards for doing business in a multilateral trading system. Afghanistan had been able to address some of the post-accession technical and professional challenges in the areas of quality standards in agriculture, health and service sectors, and adopting the best practices of international law and trade. Country he country still has a long way to reap the full benefits provided by WTO accession.

## **REFERENCES**

1. Basu Sudip Ranjan, "Does WTO accession affects domestic economic policies and institutions?" (2008), available at: <http://bit.ly/2ePp6Be>
2. M. and R. Duncan, "Current status of the WTO accession process and the experience of ESCAP acceding countries" (2002), in: ESCAP, "Facilitating the Accession of ESCAP Developing Countries to WTO through Regional Cooperation", United Nations.
3. Bayramov Vugar, "A comparative analysis of CIS countries' WTO accession; ways to European integration" (2008), available at: <http://bit.ly/2ejfI5o>
4. Bossche Peter Van Den, Zdouc Werner, "The Law and policy of the World Trade Organization. Text, Cases and Materials" (2013), 3rded., Cambridge University Press.
5. Conti Joseph A., "Learning to Dispute: Repeat Participation, Expertise, and Reputation at the World Trade Organization" (2008), Law & Social Enquiry, vol. 35(3).
6. Collier Paul, "The Bottom Billion. Why the Poorest Countries are Failing and What Can be Done About It" (2008), Oxford University Press.

- 
7. Cattaneo Olivier and Primo Braga Carlos A., “Everything you always wanted to know about WTO but were afraid to ask” (2009), World Bank Policy Research Papers 5116, available at: <http://bit.ly/2eXQ2fQ>
  8. Douglas Irwin A., “A Brief History of International Trade Policy”, Library of Economics, (2001), available at: <http://bit.ly/2dyHwq9>
  9. Drabek Zdenek, “Is the World Trade Organization Attractive Enough for Emerging Economies?” (2010), Palgrave Macmillan.

## **THE IMPACT OF COVID-19 ON EMPLOYEES BEHAVIOR IN THE TIMES FOLLOWING THE OUTBREAK**

*Sayed Murtaza Rabey ibn Mir Ghulam Haidar*

*Second year economy master student of Termez state university*

*Email: [S.murtazarabey@gmail.com](mailto:S.murtazarabey@gmail.com) , phone: +93 707700800*

**Abstract:** *The purpose of this research paper is to examine Impact of COVID-19 on Employee behavior following the outbreak. The pandemic-related economic pause and lockdown differentially affected the employment opportunities of persons working in different sectors. Workers whose jobs could be performed remotely from home, such as teachers and customer support specialists, continued to work from their home office. Workers who provided essential services, such as health care professionals and grocery store clerks, continued their usual work routine. But job opportunities for many other workers outside these protected groups quickly evaporated. On March 11, 2020, the World Health Organization (WHO) declared coronavirus (CODIV-19) a pandemic. Which means a global disease outbreak threatening the whole planet.*

**Keywords:** *COVID-19, Employee behavior, disease, Economic Outlook, pandemic.*

**Аннотация:** *Цель данной исследовательской работы - изучить влияние COVID-19 на поведение сотрудников после вспышки. Экономическая пауза и изоляция, связанные с пандемией, по-разному повлияли на возможности трудоустройства лиц, работающих в разных секторах. Сотрудники, чья работа могла выполняться удаленно из дома, например учителя и специалисты службы поддержки клиентов, продолжали работать из своего домашнего офиса. Работники, оказывавшие основные услуги, например медицинские работники и продавцы продуктовых магазинов, продолжали свой обычный рабочий распорядок. Но возможности трудоустройства для многих других работников за пределами этих защищенных групп быстро испарились. 11 марта 2020 года Всемирная организация здравоохранения (ВОЗ) объявила коронавирус (CODIV-19) пандемией. А это означает глобальную вспышку болезни, угрожающую всей планете.*

**Ключевые слова:** *COVID-19, поведение сотрудников, болезнь, экономические прогнозы, пандемия.*

### **INTRODUCTION**

CODIV-19 is an infectious disease caused by coronavirus. ‘Coronaviruses (CoV) are a large family of viruses that cause illness ranging from the common cold to

more severe diseases| such as Middle East Respiratory Syndrome (MERS-CoV) and Severe Acute Respiratory Syndrome (SARS-CoV). A novel coronavirus (nCoV) is a new strain that has not been previously identified in humans.’ (WHO, 2020a). They are transmitted between animals and humans. They include fever, dry cough, shortness of breath and breathing difficulties, tiredness with possible symptoms of aches and pains, nasal congestion, runny nose, sore throat or diarrhea (WHO, 2020a)

### **REFERENCES AND METHODS**

The objective method of scientific knowledge was used in the research process. An objective analysis was made of the origin of the coronavirus and the fact that the virus, which has become a global problem, is becoming a global threat. In the course of covering this article, Alexander W., et al. “The scientific article entitled The Impact of COVID-19 on Small Business Outcomes and Expectations served as a source of logical consistency.

### **DISCUSSION AND RESULTS**

Coronavirus is a new virus which has been discovered with its outbreak in Wuhan, China, in December 2019. Now, it has spread at a lightning speed to affect several countries. According to WHO (2020b), on March 31, 2020, this virus has reached 202 countries, areas or territories with 693,224 confirmed cases and 33,391 deaths. Many countries have demonstrated leadership by implementing emergency measures to prevent the infection spreading. In this context, schools and university, kindergartens, cinemas, museums, restaurants have been closed, public gatherings and events have been cancelled, people quarantined, travel restrictions, close borders and cancelled flights from and to countries with a high level of contamination (e.g. China, Italy, France, India, Spain, US, Canada...) Besides the negative impact on the individual, a pandemic can lead to sharp shocks to the worldwide economies and societies (MacIntyre, 2020; Shigemura et al., 2020). According to the Organization for Economic Co-operation and Development’s (OECD) latest Interim Economic Outlook (2020), ‘the coronavirus Covid-19 presents the global economy with its greatest danger since the financial crises. ‘Even in the best-case scenario of limited outbreaks in countries outside China, a sharp slowdown in world growth is expected in the first half of 2020 as supply chains and commodities are hit, tourism drops and confidence falters. Global economic growth is seen falling to 2.4% for the whole year, compared to an already weak 2.9% in 2019’ (OECD, 2020). This situation can have a negative impact on business sustainability and individual employment. In fact, this has triggered furloughs and layoffs (World Economic Forum, 2020). Employees, in this case, need to take care of themselves, of their families and to try to maintain their job position. What about their mental health in this context? Faced with this

epidemiological catastrophe, individuals have presented anxiety-related behaviors, translated into a significant shortage of sanitizers, medical masks (Shigemura et al., 2020) and toilet paper (Corkery & Maheshwari, 2020). Which suggests that the coronavirus is not only a physical health's risk, but it also weighs heavily on the mental health of individuals. The best example is the tragically apparent suicide of a 37-year-old government worker, in Japan, who was responsible for looking after isolated returnees from Wuhan (China) (The Japan Times, 2020). In China, COVID-19 outbreak has led to tremendous psychological problems that have created an emerging serious challenge for mental health services in China (Li et al., 2020) Indeed, it seems that during a pandemic outbreak, especially in the case of an unknown new virus, individuals' mental health issues can sometimes be largely overlooked. The objectives of the present paper were twofold. First, to examine COVID-19 impact on employees' mental health in organizations. Secondarily, to evaluate the main organizational interventions, from human resource management perspective, which may mitigate this impact. As we write this paper, the coronavirus is spreading so fast. Considering its novelty, studies, which have investigated its impact on individuals' mental health, are sparse. In addition, there are few studies that have examined this epidemiological catastrophe from a managerial perspective.

### **Theoretical Background of Study**

This study makes two important contributions to the literature. Despite the numerous challenges in its implementation, the work-from-home model during the COVID-19 pandemic has been a revelation for employees and organizations. Mapping to the situational theory, work-from-home was an immediate response to the pandemic. However, going forward, organizations will have to adapt themselves to the drastically changing ecosystem. Thus, our findings shed light on the organizational adaptation theory concerning the work-from-home model in the post-lockdown and pandemic-recovery situation. Organizations will have to react upon their current processes and redone functioning to react and conform to the changes happening in the societal context. The adaptation process would include taking cues from the general and economic conditions, the changing nature of employees' work, cinemas, museums, restaurants have been closed, public gatherings and events have been cancelled, people quarantined, travel restrictions, close borders and cancelled flights from and to countries with a high level of contamination (e.g. China, Italy, France, India, Spain, US, Canada...) Besides the negative impact on the individual, a pandemic can lead to sharp shocks to the worldwide economies and societies (MacIntyre, 2020; Shigemura et al., 2020). According to the Organization for Economic Co-operation and Development's (OECD) latest Interim Economic Outlook

(2020), ‘the coronavirus Covid-19 presents the global economy with its greatest danger since the financial crisis’. ‘Even in the best-case scenario of limited outbreaks in countries outside China, a sharp slowdown in world growth is expected in the first half of 2020 as supply chains and commodities are hit, tourism drops and confidence falters. Global economic growth is seen falling to 2.4% for the whole year, compared to an already weak 2.9% in 2019’ (OECD, 2020). This situation can have a negative impact on business sustainability and individual employment. In fact, this has triggered furloughs and layoffs (World Economic Forum, 2020). Employees, in this case, need to take care of themselves, of their families and to try to maintain their job position. What about their mental health in this context? Faced with this epidemiological catastrophe, individuals have presented anxiety-related behaviors, translated into a significant shortage of sanitizers, medical masks (Shigemura et al., 2020) and toilet paper (Corkery & Maheshwari, 2020). Which suggests that the coronavirus is not only a physical health’s risk, but it also weighs heavily on the mental health of individuals. The best example is the tragically apparent suicide of a 37-year-old government worker, in Japan, who was responsible for looking after isolated returnees from Wuhan (China) (The Japan Times, 2020). In China, COVID-19 outbreak has led to tremendous psychological problems that have created an emerging serious challenge for mental health services in China (Li et al., 2020) Indeed, it seems that during a pandemic outbreak, especially in the case of an unknown new virus, individuals’ mental health issues can sometimes be largely overlooked. The objectives of the present paper were twofold. First, to examine COVID-19 impact on employees’ mental health in organizations. Secondarily, to evaluate the main organizational interventions, from human resource management perspective, which may mitigate this impact. As we write this paper, the coronavirus is spreading so fast. Considering its novelty, studies, which have investigated its impact on individuals’ mental health, are sparse. In addition, there are few studies that have examined this epidemiological catastrophe from a managerial perspective.

### **Theoretical Background of Study**

This study makes two important contributions to the literature. Despite the numerous challenges in its implementation, the work-from-home model during the COVID-19 pandemic has been a revelation for employees and organizations. Mapping to the situational theory, work-from-home was an immediate response to the pandemic. However, going forward, organizations will have to adapt themselves to the drastically changing ecosystem. Thus, our findings shed light on the organizational adaptation theory concerning the work-from-home model in the post-lockdown and pandemic-recovery situation. Organizations will have to react upon their current



processes and redone functioning to react and conform to the changes happening in the societal context. The adaptation process would include taking cues from the general and economic conditions, the changing nature of employees' work, their readiness to return to work, and the psychological impact of the crisis on their attitude and well-being. We also contribute to the literature on creativity. While there is evidence of creativity in aloneness or voluntary isolation, ours is the first study to need people's creative tendencies when they were required to work-from-home by their employers under conditions of forced isolation. This is because individuals spent uninterrupted and quality time on a task of their choice. Solitude engendered their intellectual capabilities and creative thinking. Thus, time spent in mandatory seclusion enhanced employee's involvement with the task, and fostered creative outcomes.

### **The Effect of COVID-19 on Employment**

The social distancing measures and stay-at-home orders imposed in many cities of Afghanistan, Uzbekistan and other countries during the COVID-19 crisis are having a large impact on employment, leading to a sharp rise in unemployment and other workers being given reduced hours or temporarily furloughed.

#### **DATA ANALYSIS AND INTERPRETATION**

##### **1. Gender of the respondents**

<b>S.NO</b>	<b>GENDER</b>	<b>PERCENTAGE</b>
<b>1</b>	<b>MALE</b>	<b>80%</b>
<b>2</b>	<b>FEMALE</b>	<b>20%</b>
	<b>TOTAL</b>	<b>100%</b>

#### **Findings**

- *The survey shows that, out of the all respondents' majority (80%) of the respondents are Male.*
- *The survey shows that, out of all respondents' majority (50%) of the respondents belongs to the age group 20-30.*
- *The survey shows that, out of all respondents' majority (61.2%) of the respondents belongs to yes. where the respondents say or believes or thinks that COVID-19 effected on employee behavior.*
- *The survey shows that, out of all respondents' majority (54%) of the respondents belongs to negative impact. where the respondents say or thinks that COVID-19 has negative impact on employee's behavior.*
- *The survey shows that, out of all respondents' majority (38%) of the respondents*

*belongs to e-commerce. where the respondents say that COVID-19 has positive impact on e-commerce sectors.*

- *The survey shows that, out of all respondents' majority (55.1%) of the respondents belongs to mass media communication. where the respondents say or thinks that COVID-19 has least impact on sectors.*
- *The survey shows that, out of all respondents' majority (48%) of the respondents belongs to daily wages. where the respondents say that COVID-19 has most negative impact on daily wages.*
- *The survey shows that, out of all respondents' majority (65.3%) of the respondents belongs to health sector. where the respondents say that COVID-19 has unaffected on health sector's employee's behavior.*
- *The survey shows that, out of all respondents' majority (73.5%) of the respondents belongs to working from home. Where 73.5% the respondents say that during of the COVID-19 managing the employee's behavior by working from home.*
- *The survey shows that, out of all respondents' majority (80%) of the respondents belongs to The companies which have inline working. Where 80 % the respondents say that during the COVID-19 companies which have online working also have growth.*
- *The survey shows that, out of all respondents' that majority (75%) of the respondents belongs to decrease. Where the respondents say that product ivies of decrease.*
- *The survey shows that, out of all respondents' majority (100%) of the respondents belongs to no. Where all the respondents say that employees don't want reduce their salaries.*
- *The survey shows that, out of all respondents' majority (62.5%) of the respondents belongs no. Where the respondents say employees want to wear mandatory masks.*

#### **SUGGESTIONS:**

- The COVID-19 critical sudation all companies be careful of the employee's mental health.
- According of my knowledge the companies for motivation of their employees at the future don't have need reduce the salaries of employee.
- Majority of respondents suggested that most of companies at the future need to ready for very critical sudation.
- And experts predict that the impact of the coronavirus will not just be a short-term boost to ecommerce but one that's here to stay, even after COVID-19. This is because people will get comfortable with the comfort and convenience it offers

and the benefits of contactless payments, both of which are likely to cause a permanent behavioral shift towards digital purchases.

- In fact, market analysts say that the ecommerce industry will be the biggest beneficiaries of the coronavirus pandemic.
- Masks don't work for viruses unless they're n95s, and they cause discomfort and minor to moderate health problems, so they should never be mandatory, especially for a virus less lethal than flu for people under 70.

### **CONCLUSION**

The conclusion of this study On March 11, 2020, the World Health Organization (WHO) declared coronavirus (CODIV-19) a pandemic. Which means a global disease outbreak threatening the whole planet.

COVID-19 has most negative impact on employee behavior following the outbreak. The pandemic-related economic pause and lockdown differentially affected the employment opportunities of persons working in different sectors. Workers whose jobs could be performed remotely from home, such as teachers and customer support specialists, continued to work from their home office. Workers who provided essential services, such as health care professionals and grocery store clerks, continued their usual work routine. But job opportunities for many other workers outside these protected groups quickly evaporated.

The lockdown and social distancing to combat the covid-19 virus has generated significant disruptions on consumer behavior. All consumption is time bound and location bound. With time flexibility but location rigidity, consumers have learned to improvise in creative and innovative ways. The work-life boundaries are now blurred as people work at home, study at home, and relax at home. Embracing digital technology is likely to modify existing habits. Finally, public policy will also impose new consumption habits especially in public places such as airports, concerts, and public parks.

### **REFERENCES**

1. Bartik, Alexander W., et al. "The impact of COVID-19 on small business outcomes and expectations." *Proceedings of the National Academy of Sciences* 117.30 (2020): 17656-17666.
2. Bartik, Alexander W., et al. "The impact of COVID-19 on small business outcomes and expectations." *Proceedings of the National Academy of Sciences* 117.30 (2020): 17656-17666.
3. DeFilippis, Evan, et al. *Collaborating During Coronavirus: The Impact of COVID-19 on the Nature of Work*. No. w27612. National Bureau of Economic Research, 2020.

- 
4. Liang, Leilei, et al. "The effect of COVID-19 on youth mental health." *Psychiatric Quarterly* (2020): 1-12.
  5. Butu, Alina, et al. "The Impact of COVID-19 Crisis upon the Consumer Buying Behavior of Fresh Vegetables Directly from Local Producers. Case Study: The Quarantined Area of Suceava County, Romania." *International Journal of Environmental Research and Public Health* 17.15 (2020): 5485.
  6. Rajkumar, Ravi Philip. "COVID-19 and mental health: A review of the existing literature." *Asian journal of psychiatry* (2020): 102066.

## **MODULAR TEACHING TECHNOLOGY IN TECHNICAL SCIENCES APPLICATION METHODOLOGY**

*Abdikakhor Zaparov - professor, etc.\*,*

*Khusanboy Rakhmonov - Doctor of Philosophy (PhD)\*\*,*

*Zuhra Isakova - teacher \*\*\* Andijan State University, \*\* Kokand State  
Pedagogical Institute*

*Annotatsiya: Ushbu maqolada kasb-hunar kollejarida texnik fanlardan dars berishda moddiy hukumat texnologiyalarini amalga oshirish va samaradorligini oshirish bo'yicha ish olib borildi.*

*Kalit so'zlar: modul, ko'nikma, o'qitish, modulli o'qitish, o'qish elementi, moddiy o'qish, o'qish dasturi.*

*Аннотация: В данной докладе основное внимание уделяется использованию модульных технологий обучения при преподавании технических предметов в профессиональных колледжах для повышения эффективности обучения и облегчения освоения предметов студентами.*

*Ключевые слова: модуль, умение, обучение, модульное обучение, элемент обучения, модульное обучение, учебная программа.*

*Annotation: This article focuses on the use of modular teaching technologies in the teaching of technical subjects in vocational colleges to increase the effectiveness of training and facilitate the mastery of subjects by students.*

*Keywords: module, skill, training, modular training, learning element, modular training, curriculum.*

### **INTRODUCTION**

Modular learning is one of the most promising systems of learning because it is best adapted to the assimilation system of the human brain. The basis of modular training is based on the modular organization of human brain tissue. It will consist of the following (Figure 1).

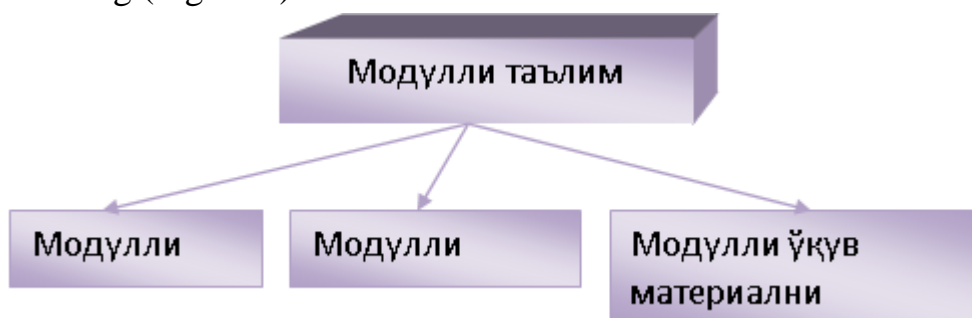

**Figure 1. Modular training structure.**

As one of the promising systems of teaching, the main learning objectives in modular learning technologies include: the student's ability to work at their own pace, to determine their own capabilities, variable construction of educational content, integration of its various types and forms, to form in students the skills of independent learning and to achieve their high level of results.

### **REFERENCES AND METHODS**

The objective method of scientific knowledge was used in the research process. An objective analysis of the methods of application of modular teaching technology in technical sciences was conducted. The period of development of pedagogical technologies was analyzed from the point of view of history. N.Avliyokulov's book "Modern teaching technologies" was studied in terms of logical sequence.

### **DISCUSSION AND RESULTS**

It is self-evident that the last of the goals outlined above is the main, leading goal of modular learning.

To achieve these goals, modular learning technology needs to be integrated into a specific system. To do this, you need to create a modular program.

In turn, the modular program will consist of training modules, and training modules will consist of training elements (TE). A learning element is an organizational-content unit that serves to convey a specific technical concept or process to students. Each learning element concludes with control questions.

As an example, the division of the training module "Training and JT for the mechanism of curvature and gas distribution" into training elements can be described as follows (Figure 2):

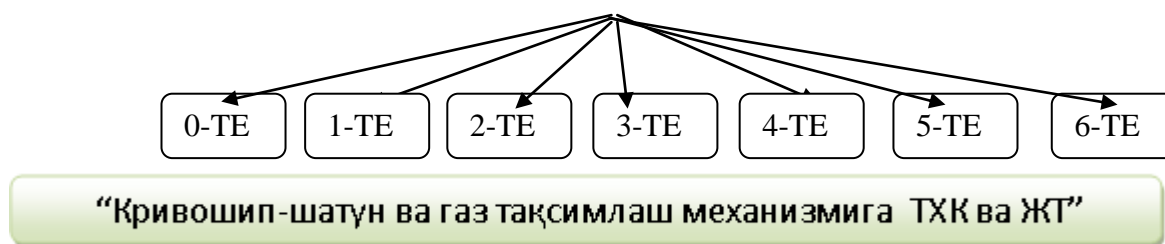

**Figure 2. Distribution of training elements of the module**

(0-TE – initial control);

1-TE – The purpose of the module “Maintenance and Current Repair of Krishovip-shatun and gas distribution mechanism”;

2-TE – Faults in the Krishovip-shatun mechanism;

3-TE – Maintenance and Current Repair of the Krishovip-shatun mechanism;

4-TE – Faults in the gas distribution mechanism;

- 5-TE – Gas Distribution Mechanical Maintenance and Current Repair;
- 6-TE – Final control.

The essence of modular education is that when a student works with a module, the specific goals of the learning activity are achieved independently (or with some help from the teacher). Modular training provides an opportunity to comprehensively address modern issues of vocational education. To do this, modular learning technology can be developed in an optimized and simple form as follows:

<b>Learning element</b>	<b>Learning material showing the goals and assignments given to students</b>	<b>Review for students</b>
0-TE	<p><b>the purpose of the training module 0-TE:</b> Students' knowledge of RKSH and GDM is monitored. The structure and working principle of the mechanism are briefly repeated.</p>	Textbook and Sources: [1] - Chairman of the textbook, Chapter 2, Topic 2.2.
1-TE	<p><b>the purpose of the training module 1-TE:</b> RKSH and GDM i faults will be studied and ways to overcome them will be revealed. <i>Problematic question:</i> What are the external signs of KSHM malfunctions?</p>	[2]- see pages 53-67 of the textbook.
2-TE	<p><b>Following the recommended learning elements, assignments, and guidelines in this learning module, students should be able to:</b> 1. Gain an understanding of the problems that occur in RKSH: The main faults of GDM are cylinders, piston rings and grooves, walls and holes in the piston bore, wear of the connecting rod head bushings, inserts in the crankshaft necks, and drying of the piston rings.</p>	[3]- Learn more from the literature.
3-TE	<p><b>Maintenance and Current Repair of the Krishovip-shatun mechanism</b> In order to prevent engine damage and malfunctions, complex preventive measures are taken at transport enterprises. This work is diagnostic, Professional Service; Fixing, diagnostics, adjustment and lubrication of the engine during the 1st Maintenance, 2nd Maintenance</p>	Understand the types and order of maintenance.

and Domestic Service period.

The purpose of the fastening work is to check the tightness of the engine connections (engine frame support, cylinder head and crankcase to the cylinder block, etc.).

This task is performed in the sequence specified in the instructions of the car manufacturer (Figure 3), as well as at the moment of normal turning using a dynamometer wrench, a set of auto-locking tools.

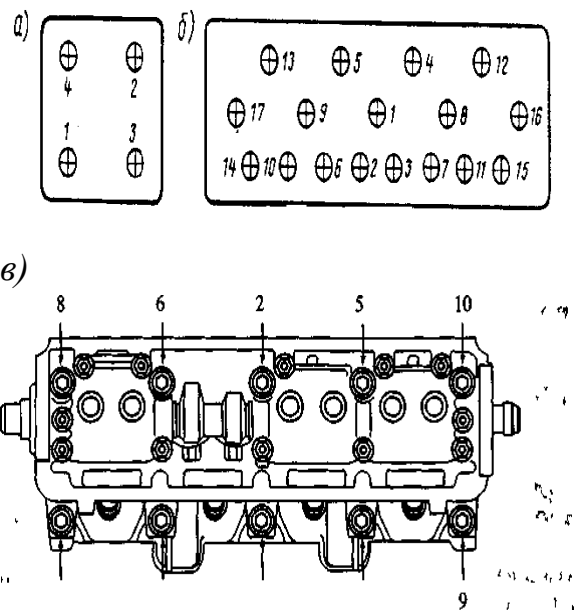



**3-picture.** Kamaz-740 (a), ZIL-130 (b) and Nexia (e) the sequence of tightening the cylinder head nuts of the engines.

**Maintenance:** The most basic and important work in the current repair of the engine is: piston rings, pistons, replacement of piston fingers, core and connecting rod inserts (according to repair dimensions), block seal, grinding the valve saddle, then wiping with a special mixture, washing and cleaning the oil passages with special solutions, cleaning or replacing the reduction valve, and so on.

**Assignment:** Which mechanism is highlighted in the picture below?

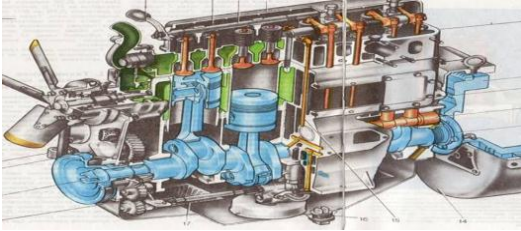

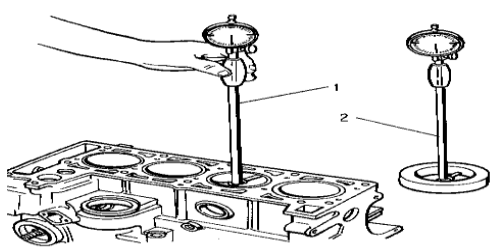
	<p>4- picture.</p> 	
<p>4-TE</p>	<p><b>Following the recommended learning elements, assignments, and guidelines in this learning module, students should be able to:</b></p> <p>The main faults of the GDM include wear of the propeller and its bushings, valve plates and seats, gears, gas distribution shaft support necks and shafts, and cracks in the gap between the valve and the choke.</p> <p>Noisy operation of the gas distribution mechanism, flame from the carburetor and noise from the smoke extinguisher are signs of failure.</p> <p><b><i>Problematic question: Can a car move if one of the valves is not working (broken)?</i></b></p>	
<p>5-TE</p>	<p><b>Gas Distribution Mechanical Maintenance and Current Repair</b></p> <p>In order to prevent engine damage and malfunctions, complex preventive measures are taken at transport enterprises. These include Diagnostics, Professional Services; 1 is Maintenance, 2 is Maintenance, Diagnostics, Adjustment and Lubrication of the Engine during Maintenance and Domestic Service.</p> <p>During the service period, the main focus is on fastening and adjustment work.</p> <p>In engines, the adjustment work on the GDM consists of adjusting the gap between the pusher or crankcase with the upper part of the valve stem, tightening the connection of the engine support to the</p>	

	<p>frame, tightening the cylinder head and crankcase together with the cylinder block.</p>  <p><b>5- picture.</b> Determining the degree of wear of cylinders using a nutrometer. 1-nutrometer; 2 colibri of extraction of nutrometer by means.</p> <p>As a result of the wear of the sleeves, the dimensions differ from the norm, while the wear is uneven along the diameter of the sleeves, in this case they are brought to the next dimensions by mechanical action (rastochka) and the piston and its rings are selected and installed in accordance with the new size group of the sleeve.</p> <p><i>Assignment: Name the following details and can they be restored to workability?</i></p>  <p><b>6- picture.</b></p>	
6-TE	<b>Final control</b>	The suggested tests are solved.

Modular learning has been found to be an important factor in improving educational content. It was shown that in the modular teaching of the subject “Maintenance and repair of cars and engines”, the modular approach leads to the full mastery of the material on the basis of educational objectives, educational content, educational activities. A modular technology-based approach to the learning process

allows students to fully master the learning material, which has shown that the technology is promising in the future in independent and distance learning.

### **REFERENCES**

1. Avliyoqulov N.Kh. Modern teaching technologies. Tashkent: Author, 2001. - 88 p.
2. Ashurova S.Yu. Teaching special subjects on the basis of modular technology. Vocational education. - 2004. 14-15 p.
3. Bednarchik Kh. Modular system of continuous professional education. St. Petersburg 1999. 200-205 p.
4. Golish L.V, Fayzullaeva D. Modular education in vocational colleges // Vocational education. - 2002. - №4. – 24p.
5. Yutseyavichene P.A. Theory and practice of modular training. Kaunas: Shviesa, 1999. 271p.

## GAZ QONUNLARIGA DOIR MURAKKAB KO'RINISHDAGI TIPIK MASALALAR YECHIMINING AYRIM USULLARI

*M.Z. Jiyanboyeva*

*GulDU akademik litseyi fizika fani o'qituvchisi*

*Z.O'. Hamroyeva*

*JDPI akademik litseyi fizika fani o'qituvchisi*

*Annotatsiya:* Maqolada "Molekulyar fizika asoslari" bo'limiga tegishli tipik masalalar yechimining optimal usullari hamda ideal gazlar uchun o'rinli bo'lgan empirik gaz qonunlari keltirilgan bo'lib, oliy o'quv yurtlariga kiruvchilar uchun qulayliklar yaratishi va ularda masalani yechish tezligi ancha oshishi haqida ba'zi mulohazalar yuritiladi.

*Kalit so'zlar:* Ideal gaz, gaz qonunlari, empirik gaz qonunlari, termodinamik parameter, bosim, temperatura, hajm, izojarayonlar, izobara, izoterma, izoxora, izotermik jarayon, izobarik jarayon, izoxorik jarayon,

*Abstract:* The article presents the optimal methods of solving typical problems of the "Fundamentals of Molecular Physics" section and the empirical gas laws that are suitable for ideal gases. There are some comments about the increase.

*Keywords:* Ideal gas, gas laws, empirical gas laws, thermodynamic parameters, pressure, temperature, volume, isothermal processes, isobar, isotherm, isochoric, isothermal process, isobaric process, isochoric process,

*Аннотация:* В статье представлены оптимальные методы решения типовых задач раздела «Основы молекулярной физики» и эмпирические газовые законы, подходящие для идеальных газов, есть некоторые комментарии по поводу увеличения.

*Ключевые слова:* идеальный газ, газовые законы, эмпирические газовые законы, термодинамические параметры, давление, температура, объем, изотермические процессы, изобара, изотерма, изохорный, изотермический процесс, изобарный процесс, изохорный процесс,

### KIRISH

Fizikaning "Molekulyar fizika asoslari" bo'limida keltiriladigan gaz qonunlari ideal gazlar uchun o'rinli bo'ladi. Siyraklashtirilgan real gazlarning xossalari ideal gazga yaqin. Atmosfera bosimiga yaqin bosimlardagi xona temperaturasidagi vodorod va geliy gazlarini ham ideal gaz deyish mumkin.

Ideal gazlar uchun o'rinli bo'lgan empirik gaz qonunlari bilan tanishaylik. Gaz bir xolatdan ikkinchi xolatga o'tganda uning parametrlari o'zgaradi. O'zgarmas  $m$  massali gaz xolatining o'zgarishlarida uchta termodinamik parametr ( $P$ ,  $V$ ,  $T$ ) dan biri

o'zgarishdan saqlanib, qolgan ikkitasi o'zgarishi mumkin. Bunday xollarda sodir bo'ladigan jarayonlar **izojarayonlar** deyiladi. Izojarayonlar uch xil bo'ladi: **izotermik, izobarik va izoxorik.**

Muayyan gazning massasi va temperaturasi o'zgarish bo'lganda sodir bo'ladigan jarayon izotermik jarayon deyiladi.

### ADABIYOTLAR TAHLILI VA METODLAR

Maqolani ilmiy yoritish jarayonida ilmiy bilishning obyektivlik, matematik va mantiqiy metodlaridan keng foydalanildi. Mazkur tadqiqot jarayonida gaz balonlariga oid tipik masalalarning yechimi obyektiv ochib berildi. Bugungi kunda yosh avlodni tarbiyalashda fizik hodisalarning ta'sir etish xususiyatlarini mantiqiy izchillik jihatdan tadqiq qilish maqsadga muvofiqdir. Tadqiqot jarayonida A. S. No'monxo'jayev va A. Xudoyberganovning "Fizika" o'quv darsligi metodologik manba sifatida olindi.

### MUHOKAMA VA NATIJALAR

Berilgan gaz massasi uchun o'zgarish temperaturada xajmning bosimga bog'liqligi 1662- yili ingliz olimi R. Boyl va undan mustaqil ravishda 1667- yili fransuz olimi E. Mariott tomonidan aniqlangan bo'lib, bu qonun **Boyl- Mariott qonuni** deb ataladi. Bu qonun quyidagicha ta'riflanadi: **berilgan gaz m massasi uchun ( $T = \text{const}$ ) gaz bosimining hajmiga ko'paytmasi o'zgarish kattaligidir.**

$pV = \text{const}$  yoki xususiy holda  $p_1V_1 = p_2V_2$  Bundan  $\frac{p_1}{p_2} = \frac{V_2}{V_1}$  bo'ladi.

Muayyan temperaturadagi gaz bosimining hajmiga bog'liqlik grafigi 1-rasmda ko'rsatilgan. Mazkur bog'lanish ( $p, V$ ) diagrammada giperbola tarzida aks etadi, u **izoterma** deb ataladi. 1-a rasmda temperaturaning  $T_1$  va  $T_2$  qiymatlariga tegishli ikki izoterma chizig'i tasvirlangan. Gazning xar bir xolatiga bu izotermalarda bitta nuqta mos keladi, shuningdek, temperatura qancha katta bo'lsa, izoterma shuncha o'ngroqda va yuqoriroqda joylashishi rasmdan ko'rinib turibdi.

1-b va 1-v rasmlarda izotermik jarayon  $V(T)$  va  $p(T)$  koordinatalarda berilgan.

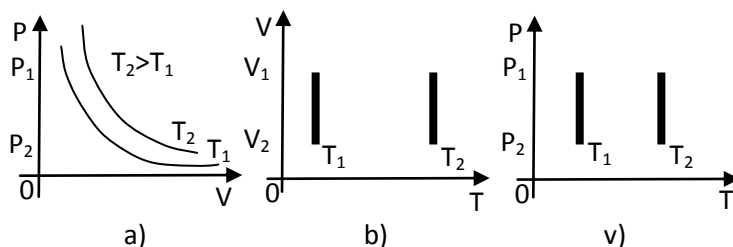

1-rasm

**Muayyan gaz massasining ( $m=\text{const}$ ) bosimi o'zgarmas bo'lganda ( $p=\text{const}$ ) sodir bo'ladigan jarayon izobarik jarayon deyiladi.**

Izobarik jarayonda temperatura va xajm orasidagi bog'lanishni ifodalovchi qonunni fransuz olimi Gey- Lyussak 1802- yilda kashf etdi. Gey-Lyussak qonuni quyidagicha ta'riflanadi:

**Bosim o'zgarmas bo'lganda ma'lum massali gaz hajmi temperatura o'zgarishi bilan chiziqli o'zgaradi:**

$$V = V_0 \cdot (1 + \alpha t).$$

bu yerda:  $V$  - gazning  $t$  temperaturadagi xajmi,  $V_0$  -  $0^\circ\text{C}$  dagi xajmi,  $\alpha$  - gaz xajmi kengayishining temperaturaviy koeffitsienti.

$\alpha$  - gaz bir gradus temperaturaga qiziganida gaz xajmining nisbiy kengayishiga teng bo'lib, tajriba asosida u xamma gazlar uchun bir xil  $1/273$  ga, teng ekanligi aniqlangan. Izobarik jarayonda gaz xajmining temperaturaga bog'liklik grafigi **izobara** deyiladi.

2-rasmda ideal gaz uchun izobarik jarayon tasvirlangan. Bu grafikda punktir chiziqlar past temperaturalarda Gey-Lyussak qonuni o'rinli emasligini ko'rsatadi, chunki juda past temperaturalarda gazning hajmi shunchalik kichrayadiki, endi molekullarning hajmini va ular orasidagi o'zaro ta'sir kuchlarini hisobga olish kerak bo'ladi. Demak, ideal gaz sharti buziladi.

Shuningdek, 2-rasmdan ko'rinib turibdiki, katta bosimga mos keluvchi izobara kichik bosimga mos keluvchi izobaradan pastda yotadi.

Agar izobarik jarayon formulasini Kelvin shkalasi orqali yozsak,  $t = T - 273$  bo'lib,  $\alpha = 1/273$  ni xisobga olganda  $V = V_0 \cdot (1 + \alpha t) = V_0 \cdot \alpha T$  ga ega bo'lamiz.

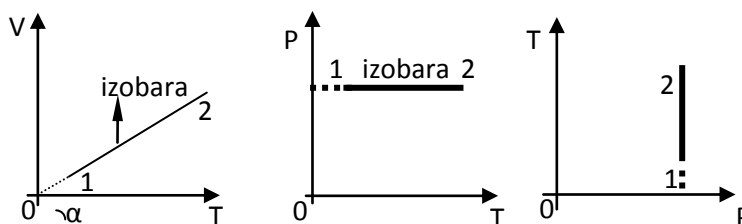

2-rasm

Sharl tajriba asosida: **hajm o'zgarmas ( $V = \text{const}$ ) bo'lganda ma'lum massali gaz bosimi temperatura o'zgarishi bilan chiziqli o'zgaradi**, degan xulosaga keldi:  $p = p_0(1 + \gamma t)$

$$\frac{p_1}{p_2} = \frac{T_1}{T_2}$$

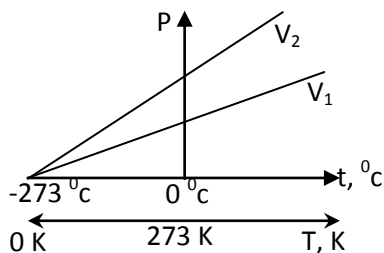

4-rasm

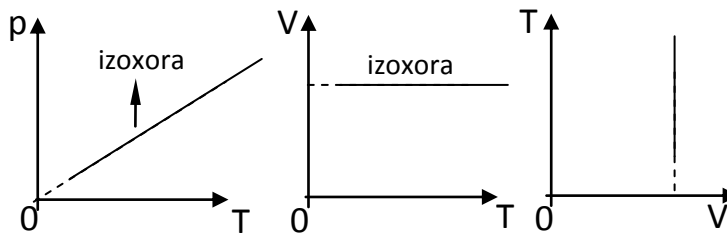

3-rasm

Bu jarayon izoxorik jarayon deyiladi, uning grafigi esa **izoxora** deyiladi (3-rasm).  $\gamma$  ning qiymati ham huddi  $\alpha$  kabi hamma gazlar uchun bir xil bo'lib,  $1/273$  ga tengligi tajribalardan aniqlangan. Bu yerda xam  $V_2 < V_1$  ekanligi grafikdan ko'rini b turibdi.

Izoxorik jarayonning Kelvin shkalasidagi grafigi 4-rasmda ko'rsatilgan. Agar bu jarayon formulasini Kelvin shkalasida yozsak bu formula xam  $p = p_0 (1 + \gamma t)$  ko'rinishga ega bo'ladi. Temperaturaning Kelvin shkalasida Gey- Lyussak va Sharl qonunlarini quyidagicha ko'rinishda yozish maqsadga muvofiq bo'lib ularni masala echishda qo'llash ancha qulaydir.  $\frac{p_1}{p_2} = \frac{T_1}{T_2}$  va  $\frac{V_1}{V_2} = \frac{T_1}{T_2}$ .

Endi yuqorida keltirilgan gaz qonunlariga oid axborotnomalarda uchraydigan ayrim masalalarga qo'llaylik:

1- Masala: Agar gaz  $pV^2 = const$  qonuniyat bo'yicha siqilayotgan bo'lsa. Temperatura qanday o'zgaradi?

**Yechilishi:**

Klapeyron tenglamasiga ko'ra ya'ni  $\frac{pV}{T} = const$  bo'lgani uchun ifodani

$\frac{pV}{T} VT = const$  demak  $T = \frac{const}{V}$  hajm kamayganligi uchun temperatura ham ortadi. Chunki kasrning maxraji kamayapti shuning uchun kasrning qiymati oshadi.

2- Masala: Agar gaz  $\frac{V}{\sqrt{T}} = const$  tenglamaga muvofiq sovitilmoqda. Bunda uning bosimi qanday o'zgaradi.

**Bu masalani yechishning ikki xil usuli mavjud bo'lib:**

1- usul: Berilgan tenglamani kvadratga ko'tarib Klapeyron tenglamasi bilan

birgalikda yechamiz. 
$$\begin{cases} \frac{V^2}{T} = const \\ \frac{pV}{T} = const \end{cases} \Rightarrow \begin{cases} V^2 = T \cdot const \\ V^2 = \frac{T^2}{P^2} const \end{cases}$$
 bu tenglamalar

tenglashtiramiz.

$T \cdot const = \frac{T^2}{P^2} const \Rightarrow P^2 = T \Rightarrow P = \sqrt{T}$  bundan xulosa shuki temperatura kamaysa, bosim ham kamayadi.

2 – usul: Matematika jihatidan qarash berilgan tenglamani quydagicha yozish mumkin  $V = const \cdot \sqrt{T}$  bu tenglikni  $y = k \cdot \sqrt{x}$  funksiyaga o'xshatsak bo'ladi. Bu funksiyaning grafigi quyda 5- rasmda keltirilgan.

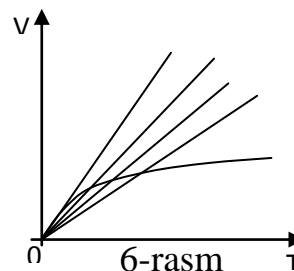
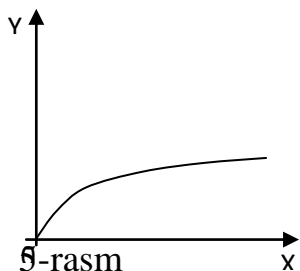

Yuqoridagi 6-rasmda keltirilgan to'g'ri chiziqlar izobara chiziqlari bo'ladi. Bundan ko'rinadiki temperatura kamayganligi uchun bosim xam kamayadi.

2) Gazning bosimi  $\frac{\sqrt{p}}{T} = const$  tenglamaga muvofiq ortmoqda. Bunda uning hajmi qanday o'zgaradi.

Bu masalani yechishning ikki usuli mavjud.

1-usul: Berilgan tenglamani kvadratga ko'tarib Klapeyron tenglamasi bilan birga

yechamiz: 
$$\begin{cases} \frac{p}{T^2} = const \\ \frac{p^2 V^2}{T^2} = const \end{cases} \Rightarrow \begin{cases} T^2 = \frac{p}{const} \\ T^2 = \frac{p^2 V^2}{const} \end{cases} \Rightarrow \text{bu tenglamalarni tenglashtirib.}$$

$$\frac{p}{const} = \frac{p^2 V^2}{const} \Rightarrow V^2 = \frac{1}{p} \Rightarrow V = \sqrt{\frac{1}{p}}$$
 demak bosim ortsa hajim kamayadi.



2-usul: Matematik jihatdan  $p = const \cdot T^2$  tenglikni  $y = kx^2$  deb o'xshatish mumkin. Bu funksiyaning grafigi quyidagicha.

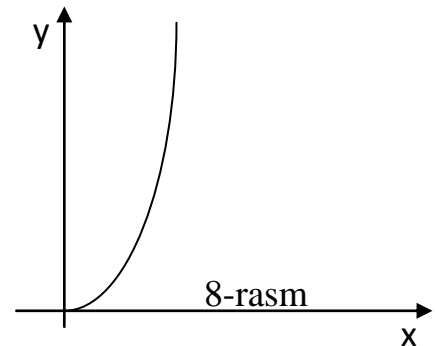
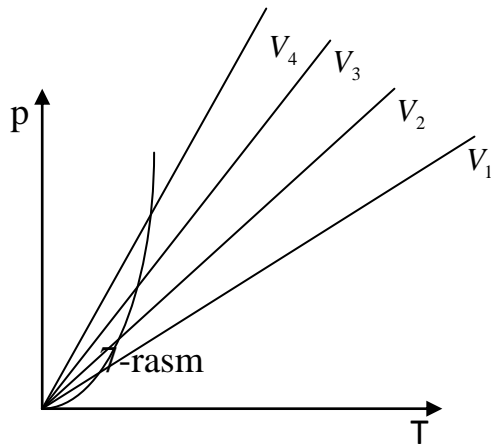

Bu grafikka qarab xulosa qilib aytganda, grafikning egriligi ortgani sayin izoxora chiziqlarining absissa o'qi bilan xosil qilgan burchagi ham ortib boradi. Bizga ma'lumki, hajm bu burchak cotangensiga to'g'ri proporsional. Matematikaning trigonometriya bo'limidan ma'lumki, cotangens birinchi chorakda kamayuvchi funksiya, demak hajm kamayar ekan.

**Xulosa:** Bu tipdagi masalarni yechishning yuqorida keltirilgan usullari, oliy o'quv yurtlariga kiruvchilar uchun qulayliklar tug'diradi va masalani yechish tezligi ancha oshadi.

#### FOYDALANILGAN ADABIYOTLAR RO'YXATI (REFERENCES)

1. A. S. No'monxo'jayev, A. Xudoyberganov va boshqalar "Fizika" I-qism. Ma'ruzalar matni. (Akademik litseylar uchun) Toshkent. O'qituvchi-2002 y.
2. I. O. Ahmedjanov, R. B. Bekjonov Fizika (oliy o'quv yurtiga kiruvchilar uchun) Toshkent.- 1998 y.
3. Q. Suyarov, A. Husanov va boshqalar "Fizika" (Mexanika va molekulyar fizika) Toshkent. O'qituvchi-2002 y.
4. A. G'aniyev, A. Avliyoqulov va boshqalar "Fizika " I-qism (Akademik litsey va kasb hunar kollejlari uchun) Toshkent. O'qituvchi-2002 y.
5. M. Ismoilov va boshqalar "Elementar fizika kursi" Spravochnik. Toshkent. O'qituvchi-1990 y.

## **DARS SIFATINI OSHIRISHDA ZAMONAVIYAXBOROT TEXNOLOGIYALARIDAN FOYDALANISH**

*Tojiev Nuriddin SHukur o'g'li*

*Samarqand Iqtisodiyot va servis instituti o'qituvchisi*

*Adilov Axror Ablaqul o'g'li*

*Toshkent davlat Iqtisodiyot universiteti Samarqand filiali o'qituvchisi*

**Annotatsiya:** Ta'lim soxasida pedagogik va axborot – kommunikatsiya texnologiyalardan, internet axborot ta'lim resurslaridan hamda konferensiya usulidan foydalanish o'quvchilarining olayotgan bilimlarni yuqori saviyada bo'lishida samarali yordam beradi va ularning kelgusida malakali mutaxassislar bo'lib chiqishiga imkoniyat yaratadi.

**Kalit so'zlar:** Zamonaviy axborot texnologiyalari, mustaqil ta'lim, texnologiyalar

**Abstract:** The use of pedagogical and information-communication technologies, Internet information educational resources and conference methods in the field of education effectively helps students to acquire a high level of knowledge and allows them to become qualified professionals in the future.

**Keywords:** Modern information technology, independent learning, technology

**Аннотация:** Использование педагогических и информационно-коммуникационных технологий, информационных образовательных ресурсов Интернета и методов конференций в сфере образования эффективно помогает студентам получить высокий уровень знаний и позволяет им в будущем стать квалифицированными специалистами.

**Ключевые слова:** современные информационные технологии, самостоятельное обучение, технологии.

### **KIRISH**

Bugungi kunda faqatgina ma'ruzaga asoslangan an'anaviy darslar vaqti o'tdi. Axborot oqimi sur'ati tezlashgan bir paytda o'tilayotgan har bir dars rang-barang bo'lmasa, o'quvchi e'tiborini bilimga jalb etish mushkul. Buning uchun o'qituvchi tinmay izlanishi, ijodkor bo'lmog'i darkor. Bunday xolda, ayniqsa darsni o'yinlar asosida ko'rish tizimiga asoslanib o'tish sezilarli samara beradi. O'yinlar esa o'quvchi psixologiyasidan kelib chiqib, tanlangani ma'qul. Birinchi bo'lishga undash uslubi doimo o'zini oqlaydi. Chunki bolalar hamisha o'zini ko'rsatgisi, tengdoshlaridan bir qadam oldinda yurgisi keladi.

Darslarda ham yangi ma'lumotlarni etkazishdan avval o'qituvchi ularning dastlab olgan bilimlarini, tasavvurlarini aniqlashtiradi, bir tizimga soladi, olingan

bilimlar har xil ko'rgazmali vositalar, slaydlar, multimediya, tarqatma materiallar, qo'shimcha adabiyotlar bilan mustaxkamlansa maqsadga muvofiq bo'ladi. Darsda olib boriladigan ta'lim- tarbiya ishlarining asosiy elementlaridan biri, o'quvchilarning o'zaro faollik asosida mustaqil, erkin fikrlash o'quv va amaliy topshiriqlarini bajarishlari, xayotda albatta yetuklikka yetaklaydi. Darslarda foydalaniladigan har qanday interfaol usullar ta'lim xarakteriga ega bo'lib, o'quvchilar bilimining mustaxkamlanishiga, aniqlashtirilishi va kengayishiga, ularni umumlashtirishga va tizimga solishga yordam beradi.

### **ADABIYOTLAR TAHLILI VA METODLAR**

Mazkur maqolani tadqiq qilish jarayonida ilmiy bilishning mantiqiylik, izchillik, tarixiylik hamda obyektivlik usullaridan keng foydalanildi. Kasbiy terminologik lug'at boyligini o'rgatishda zamonaviy pedagogik texnologiyalarning roli obyektiv ochib berildi. Pedagogik texnologiyalarning rivojlanish davri tarix nuqatayi-nazaridan tahlil etildi. N.I. Taylaqovning "Ta'lim tizimida zamonaviy axborot texnologiyalarini joriy etishning istiqbollari" nomli o'quv qo'llanmasi metodologik manba qilib olindi.

### **MUHOKAMA VA NATIJALAR**

Ta'lim sifatini oshirishda amalga oshirilayotgan ishlar xaqida gap ketganda, ta'lim berish jarayonini ezgulik ko'prigiga o'xshatamiz, bu ko'prikdan o'quvchilarimizni bilimli, dunyoqarashi keng qilib olib o'tish ustozni, ya'ni o'qituvchilarni vazifasi deb bilamiz. Darslarning nazariy va amaliy qismida o'quvchilarning qiziqishini oshirish uchun pedagogik texnologiyaning samarali usullaridan foydalanib, kichik guruhlariga bo'lingan xolda olib boriladi. Mashg'ulotlarni olib borish jarayonini kuzatib borish va kerakli maslaxatlar berish kichik guruhlarda darslarni samarali o'tilishiga yordam beradi. O'z kasbini ustasi bo'lgan axborot-kommunikatsiya

texnologiyalari sohasining yetuk mutaxassisleri bilan uchrashuvlar tashkil etish, ular xaqida o'quvchilarga so'zlab, savollarga xayotiy misollar keltirish bilan javob beriladi. Buning uchun faqat o'qish, o'rganish kerakligi xaqida maslaxat beradi. Bunday malakali mutaxassislar bilan uchrashuvlar, baxs- munozaralar tashkil etish ham o'quvchilarni fanga bo'lgan qiziqishlarini orttiradi. Ota-onalarda farzandini yuksak ma'naviyatli, bilimli, komil inson etib voyaga yetkazish istagini yanada kuchaytirish zarur.

Zamonaviy axborot va kommunikatsiya texnologiyalari o'qitishning yangi shakl va metodlarini ishlab chiqish uchun keng imkoniyat yaratildi. SHu bilan birga, axborot kommunikatsiya texnologiyalarini chuqur o'rgatish, o'quvchilarni katta xajmdagi ma'lumotlarni qabul qilish, qayta ishlash va mustaqil ishlash muammosi

yuzaga kelmoqda. Maktabdan kasb-xunar kollejiga o‘qishga kelgan ko‘p o‘quvchilar mustaqil fikrlash va ishlash bo‘yicha yetarlicha ko‘nikmaga ega emas. Ayrimlari bilim olishga qiziqishlari juda past. Qobiliyatli, izlanuvchan hamda ijodkorlikka ishtiyoqi bor farzandlarimizni o‘zi qiziqqan axborot kommunikatsiya texnologiyalari yo‘nalishida chuqurlashtirilgan saboq olishi, ularni kelajakda albatta yuksak malakali mutaxassislar bo‘lib yetishshishlarida asosiy omil bo‘lib xizmat qiladi.

Ma‘lumki, Respublikamizning barcha ta‘lim muassasalari o‘quv jarayonida o‘qitishning zamonaviy shakllari va uslullarini qo‘llash, ta‘lim tizimida axborot texnologiyalardan unumli foydalanish, ular yordamida ta‘lim tizimini talab darajasiga etkazish ustida bir qancha ishlar olib borilmoqda.

O‘quv jarayonida zamonaviy axborot texnologiyalaridan foydalanishning quydagi imkoniyatlarini keltirish mumkin:

- O‘qituvchiga o‘quv materiallarini ta‘lim oluvchilarga etkazib berishda birmuncha engillashtirilishi;
- Dars jarayonida berilayotgan o‘quv materiallarning takroriy holda namoyish qilish imkoniyatining mavjudligi;
- Ta‘lim oluvchilar o‘zlashtirish darajasining yuqori bo‘lishiga erishish;
- Multimediali elektron darsliklar tarkibida ko‘rgazmali virtualstendlar tashkil qilish imkoniyati;
- Amaliy va laboratoriya mashg‘ulotlarini video, audio va animatsiyali vositalar orqali qiziqarli tashkil qilish imkoniyati;
- Tavsiya qilingan o‘quv materiallaridan ommaviy tarzda foydalanish, ya‘ni tarmoq texnologiyalari yordamida bir yoki bir nechta auditoriyada va guruhlarda foydalanish imkoniyatining mavjudligi;
- O‘quv materiallari ma‘lumotlar bazasini tezkor ravishda o‘zgartirib, yangi axborot zaxiralarini kiritish imkoniyatining mavjudligi;
- Amaliy va laboratoriya mashg‘ulotlari mobaynida ma‘ruza materiallariga o‘tish imkoniyatining yaratilishi;
- Masofadan o‘qitish uchun asosiy vositalardan biri sifatida foydalanish imkoniyati;
- Ta‘lim oluvchilarning individual bilimlarini baholash, nazorat qilish va boshqalar.

Bunday imkoniyatlarga ega bo‘lgan o‘quv materiallarini o‘quv jarayoniga tadbiiq etish, bir vaqtning o‘zida ta‘lim oluvchilarga o‘quv materiallarini ko‘rish, o‘qish, eshitish, mulohaza qilish va qayta-qayta takrorlab o‘z bilimlarini oshirish imkoniyatlarini yaratadi. Axborot texnologiyalarini o‘quv jarayoniga qo‘llanilishi,

ayniqsa multimediali vositalardan foydalanish o'quv jarayonining didaktiv ko'rinishda tasvirlash uchun juda katta imkoniyatlar yaratadi.

O'quv jarayonida axborot-kommunikatsiya texnologiyalaridan samarali foydalanishda elektron darsliklarning alohida o'рни mavjud. Elektron darslik - kompyuter va axborot-kommunikatsiya texnologiyalariga asoslangan o'quv uslubini qo'llashga, mustaqil ta'lim olishga hamda fanga oid o'quv materiallar, ilmiy ma'lumotlarning har tomonlama samarador o'zlashtirilishiga mo'ljallangan elektron o'quv adabiyoti hisoblanadi.

Ta'lim tizimida o'quv jarayoniga axborot-kommunikatsiya texnologiyalari qo'llanilsa ta'lim-tarbiya jarayoni jadallashtiriladi. Ta'lim-tarbiya jarayonini jadallashtirishning asosiy omillari qatoriga quyidagilarni keltirish mumkin:

- ❖ maqsadga yo'naltirilganlik;
- ❖ o'quvchilarning motivatsiyasini kuchaytirish;
- ❖ ta'lim mazmunining axborotli hajmini kengaytirish;
- ❖ o'quvchilarning o'quv-bilish faoliyatini faollashtirish;
- ❖ o'quvchilarning o'quv-amaliy darajasini mustahkamlash va boshqalar.

O'quv jarayonida mustaqil ta'lim mashg'ulotlarini samarali tashkil qilishda zamonaviy axborot texnologiyalarining ahamiyati juda katta hisoblanadi. Kompyuterning dasturiy vositalari asosida yaratilgan o'quv-uslubiy materiallar va elektron darsliklardan foydalanishdan asosiy maqsad zamonaviy axborot – ta'lim uslubini shakllantirish, zamonaviy axborot-pedagogik, axborot va kompyuter texnologiyalarini qo'llash orqali ta'lim jarayonining samaradorligi, sifati va unimdorligini oshirish, uzluksiz ta'lim tizimida zamonaviy o'quv manbalari elektron o'quv darsliklarini keng qo'llash, ularning ma'lum ma'noda kutubxonalarini tashkil etish, ta'limning masofadan o'qitish usullarini amalda joriy etish va umumjahon elektron o'quv tizimiga kirishdan iborat.

Mustaqil ta'lim mashg'ulotlari uchun yaratilgan elektron o'quv-uslubiy materiallar avtomatlashtirilgan dasturiy vositalar yordamida faoliyat olib boradi. Avtomatlashtirilgan o'quv-uslubiy materiallar ta'lim oluvchilarga kerakli mavzular bo'yicha ma'lumotlarni tavsiya etadi va bilimlarni nazorat qiladi. Bilimlarning nazorati natijasiga qarab ta'lim oluvchilarga turli saviyadagi topshiriqlar tavsiya qilinadi. Avtomatlashtirilgan o'quv-uslubiy ta'lim vositalari yordamida ta'lim oluvchilar o'qituvchining yordamisiz ham o'z bilimlarini oshirib takomillashtirib borishi mumkin.

O'quv jarayonida masofali o'qitish tizimini tashkil qilishning asosiy talablaridan biri o'quv materiallarini o'quvchilarga taqdim etish vositalari hisoblanadi. Bunda

masofali o'qitish tizimining asosini tashkil etuvchi o'quv materiallarining elektron versiyalarini yaratishga bir qator talablar qo'yiladi.

O'quv materiallarini elektron ko'rinishda taqdim etganda uning o'quvchilar tomonidan tushunish darajasiga alohida e'tibor berish kerak. Elektron shaklda taqdim etilayotgan materiallar talim oluvchilar uchun qulay va yaxshi o'zlashtira oladigan bo'lishi kerak. Tavsiya etilayotgan o'quv materiallarida kerakli ta'riflar, tayanch iboralar, kalit so'zlarga murojaat qilish va ulardan samarali foydalanish imkoniyatlari yaratilishi kerak.

Fanlardan amaliy va laboratoriya ishlarini virtual stendlar ko'rinishida imitatsiya qilish orqali tashkil qilish masofali o'qitish tizimida quyidagi imkoniyatlarni ta'minlaydi:

- virtual stendlar uchun maxsus jihozlangan xonalar talab qilinmasligi;
- laboratoriya ishlarini animatsiyalar bilan ta'minlanish va ob'ektlar ustida olib borilayotgan jarayonlarni to'g'ridan-to'g'ri namoyish qilish;
- yaratilgan virtual stendlardan ko'p marotaba foydalanish.

Fanlardan amaliy va laboratoriya ishlarini virtual stend tarzida tashkil qilish masofali o'qitish tizimida juda katta ahamiyatga ega. Masofali o'qitish tizimini tashkil qilish natijasida ko'rgazmali o'quv materiallaridan uzoq mintaqalardagi ta'lim muassasalarida o'quv jarayoni uchun kerakli o'quv jihozlari etarli bo'lmagan holda ham ta'lim oluvchilar amaliy va laboratoriya ishlarini bajarish imkoniyati yaratiladi.

Elektron o'quv materiallarini yaratish, ulardan qulay va samarali foydalanish uchun elektron o'quv materiallari pdf formatiga o'tkaziladi. Bu formatda tayyorlangan materiallardan foydalanishning afzalliklari quyidagilardan iborat:

- ma'lumotlar xotiradan kam joy egallaydi;
- ma'lumotlar himoyalangan bo'ladi (o'zgartirishlar, viruslar ta'siridan holi qilish va boshqalar);
- ma'lumotlarni qidirish va chop etishni tezlashtirish;
- ma'lumotlarni ifodalovchi yuqori sifatli shriftlarning mavjudligi;
- ixcham tasvirli ma'lumotlarni yaratish;
- ma'lumotlarning zarur sahifalariga tez o'tishni ta'minlash va boshqalar.

Bu kabi ko'rsatkichlar masofali o'qitish jarayonida foydalaniladigan o'quv materiallarining asosiy talablarini tashkil qiladi.

#### **XULOSA:**

O'quv jarayonida zamonaviy axborot texnologiyalaridan foydalanishning afzalliklari quyidagilardan iborat:

- o'quv jarayonida berilayotgan materiallarni chuqurroq va mukammalroq o'zlashtirish;

- ta'lim olishning yangi shakllarini joriy qilish;
- dars jarayonida bilim olish vaqtining qisqarishi natijasida vaqtnitejash imkoniyati;
- olingan bilimlar kishi xotirasida uzoq muddat saqlanib qolinishi va uni amaliyotda qo'llash mumkinligi.
- o'quvchilarda ma'lum malakalarni shakllantirish vaqti qisqaligi;
- mashg'ulotlarda bajariladigan topshiriqlar sonining oshishi;
- kompyuter tomonidan faol boshqarishni talab qilinishi natijasida o'quvchi ta'lim sub'ektiga aylanishi;
- o'quvchilar kuzatishi, mushohada qilishi qiyin bo'lgan jarayonlarni modellashtirish va bevosita namoyish qilish imkoniyatining hosil bo'lishi va boshqalar.

#### **ADABIYOTLAR RO'YXATI (REFERENCES)**

1. Axborot-kommunikatsiya texnologiyalar va tizimlar.O'quv qullanma.Dadabaeva R.A.,Nasridinova Sh.T., Shoaxmedova N.X., Ibragimova L.T., Ermatov Sh.T., "Sano-standart",2017.-552b.
2. Axborot-kommunikatsiya texnologiyalar va tizimlar.O'quv qullanma.Kenjabayev A.T., Ikramov M.M., Allanazarov A.Sh., O'zbekiston faylasuflari milliy jamiyati nashriyoti. 2017-408b.
3. Taylaqov N.I. Ta'lim tizimida zamonaviy axborot texnologiyalarinijoriy etishning istiqbollari // Ta'lim va tarbiya -T 2002

## **BANK KREDITLARI GAROV TA'MINOTINI BAHOLASH MEXANIZMIGA YANGICHA YONDOSHUVLAR**

*Taylaqova Zarifa Abdumalik qizi*

*Toshkent arxitektura qurilish insituti*

*Ko'chmas mulkni baholash va*

*boshqarish yo'nalishi 2 kurs magistranti*

*zarifatayloqova@gmail.com*

*Ilmiy rahbar: I.f.n dotsent Artiqov Nodir YAkubjonovich*

*Annotatsiya. Mazkur maqolada banklarning kredit ta'minotini baholash bo'yicha tashkiliy-huquqiy asoslarini takomillashtirish, bank kreditlari bo'yicha transport vositalar, mashina va uskunalar garov sifatida qabul qilinganda amortizatsiya muddatini nazarda tutish, garov riskini kamaytirish bilan bog'liq muammolar yoritilgan.*

*Kalit so'zlar: bank kreditlari, garov ta'minoti, garov riskini kamaytirish, sug'urtalash, ko'chmas mulk ta'minoti, kafillik.*

*Аннотация. В статье рассматриваются вопросы, связанные с совершенствованием организационно-правовой базы оценки залогового обеспечения банков, предоставлением срока погашения банковских кредитов на транспортные средства, машины и оборудование в качестве залога, снижением риска залога.*

*Ключевые слова. банковские кредиты, залог, снижение рисков залога, страхование, залог недвижимости, поручительство.*

*Abstract. This article discusses the problems related to improving the organizational and legal framework for assessing the creditworthiness of banks, the provision of depreciation when taking vehicles, machinery and equipment as collateral for bank loans, reducing the risk of collateral.*

*Keywords. bank loans, collateral, collateral risk reduction, insurance, real estate collateral, surety.*

### **KIRISH**

Mamlakat iqtisodiyoti transformatsiya jarayoniga yanada kirishib yuksalib boravergan sari banklarga iqtisodiyotni bog'liqlik darajasi yanada ortib boradi, bu esa o'z navbatida tadbirkorlik va jismoniy shaxslarni bank kreditlariga bo'lgan talabini yanada oshishiga olib keladi banklar esa kredit ajratishda fuqorolarga bir qancha qulayliklar taqdim qilish bilan bir qatorda kredit riski bilan bog'liq bir qancha muammoli vaziyatlarni vujudga keltiradi, bundan ko'rinib turibdiki banklar garov ta'minotini baholash mehanizmining yangicha yondashuvlariga olib keladi. Bunda



esa “2020-2025 yillarga mo‘ljallangan O‘zbekiston Respublikasining bank tizimini islox qilish strategiyasi to‘g‘risida”gi Prezident farmoni ijrosini ta‘minlash maqsadi bugungi kunning dolzarb masalasi bo‘lib kelmokda.

### **ADABIYOTLAR TAHLILI VA METODLAR**

Tadqiqot jarayonida ilmiy bilishning obyektivlik usulidan foydalanildi. Mazkur tadqiqot jarayonida O‘zbekiston iqtisodiyoti rivojlanishida bank kreditlari garov ta‘minotini baholash mexanizmlari obyektiv ochib berildi. Bugungi kundagi bank islohatlarining raqobat tendinsiyalari mantiqiy izchillik jihatdan tadqiq qilindi. O‘zbekiston Respublikasi Prezidentining bank sohasidagi qonunlar va Markaziy bankning 2020 yil yig‘ilishidagi quyilgan ustuvor masalalar nomli qarorlar metodologik jihatdan olindi.

### **MUHOKAMA VA NATIJALAR**

Mamlakat iqtisodiyoti yildan yilga jonlanib boravergan sari iqtisodiyot bo‘g‘inida Banklarning o‘rni yanada mustahkamlanib boraveradi bu esa o‘z navbatida iqtisodiyot bo‘g‘indagi tovar ish xizmatlar bozorini pul mablag‘lari aylanmasini to‘yintirishda bank kreditlarini o‘rnini yanada oshiradi. Ammo bozordagi iqtisodiy jarayonlar buzilmasligi va pul kredit siyosatini maromida ushlab turish maqsadida 2020 yil 22 oktyabrda “Pul-kredit siyosatining 2021 yil va 2022-2023 yillar davriga mo‘ljallangan asosiy yo‘nalishlari”<sup>142</sup> tasdiqlandi Markaziy bank tomonidan kelgusi yillarda Pul –kredit siyosatining asosiy vazifalaridan biri sifatida eng avvalo milliy pul birligimiz So‘mni qadrsizlanishi ya‘ni inflatsiyani jilovlashga qaratilgan chora-tadbirlarda o‘z aksini topadi.

Jumladan o‘tgan 2020 yildagi nafaqat mamlakatimizda balki jahon iqtisodiyotida juda murakkab yil bo‘ldi. Global pandemiya tasiri boshlangan inqiroz ichki ham tashqi iqtisodiy sharoitlarni yomonlashuviga olib keldi. Bunda mamlakatdagi birlamchi va ikkilamchi is‘temol bozoridagi yo‘qotishlarni oldini olish maqsadida eng to‘g‘ri yo‘l sifatida qisqa muddatli past foizli bank kreditlariga bo‘lgan talab ortishi vujudga keldi.

Banklar ushbu inqiroz sharoitida mijozlarga ajratilayotgan kreditlarning riskini oldini olish maqsadida riskni sug‘urtalash kredit ko‘chmas mulk ta‘minoti va uchunchi shaxslar kafilliklari orqali riskni kamaytirishga urinmoqdalar. Bundan tashqari mamlakatimizda texnologik uskunalar sotib olish uchun xorijiy valyutada ajratilayotgan kreditlar bo‘yicha garov ta‘minoti sifatida eksport operatsiyalari va shartnomalarini hisobga olish tartibi ishlab chiqilgan. SHuningdek, bank kreditlari bo‘yicha transport vositalari, mashina va uskunalar garov sifatida qabul qilinganda

<sup>142 142</sup> Марказий банк 2020 йил йиғилишидаги қўйилган устувор масалалар

amortizatsiya muddatini nazarda tutish orqali ham garov riskini kamaytirish maqsadga muvofiq.

Bank kreditlari bo'yicha garov riskini pasaytirish maqsadida yuqori likvidli aktivlarni diversifikatsiyalash jarayonida bank kreditlari garovi bo'yicha baholashda yo'l qo'yiladigan miqdorlarni aniqlashda asosiy masala sifatida e'tibor qaratiladi. Xorij tajribasi shuni ko'rsatadiki, bank kreditlari bo'yicha qo'yilgan ko'chmas va ko'char mulklarni baholash tartibi boshqa xo'jalik sub'ektlarining buyurtmalari uchun amalga oshiriladigan baholash jarayonidan deyarli farq qilmaydi. Bank kreditlari garov ta'minotini baholash jarayonini tashkil etish va amalga oshirish bosqichlari tavsiya qilindi. Bunda bankning vakolatli xodimi ishtiroki juda muhim hisoblanadi. Chunki, kreditning to'lovi bilan bog'liq muammo vujudga kelganda garov hisobidan ushbu riskni bartaraf etish juda zarur.

### **XULOSA VA TAKLIFLAR.**

Xulosa qilib aytganda, bank asosiy daromadini kredit tashkil qilishi sir emas, buning oqibatida banklar jalb qilingan mablag'larni mijozlarga o'z marjasini qo'ygan holda taqdim etadi bunda esa bank qancha yuqori riskli pul mablag'ini tiksa shuncha maksimal foyda olishni ko'zlaydi.

Banklardagi bu jarayonni tartibga solish maqsadida alohida shtatlar ajratilishi maqsadga muvofiq deb uylaymiz chunki bunda ushbu shtat birligidagi xodimlar amalyotda yuqori xatarli aktivlarni monitoringini olib borishadi bu esa banklarni tavakkachilik riskini doim baholab nazorat qilish imkonini beradi. Bundan tashqari Kredit tashkilotlari faolyatini qonuniy yo'lga qo'yish maqsadga muvofiq bo'lar edi, bozor sharoitida talabga nisbatan takliflar sonining ko'pligi pul moliya bozorini ya'nada tartibga kelishi yuqori xatarli aktivlarni bir muncha kamaytirishga olib kelar edi.

### **ADABIYOTLAR RO'YXATI (REFERENCES)**

1. Murojaatnoma (2018) O'zbekiston Respublikasi Prezident Shavkat Mirziyoyevning Oliy Majlisga Murojaatnomasi.
2. «Baholash faoliyati haqida» gi Qonun 19.08.1999 y.
3. O'zbekiston Respublikasi Prezidentining 24.04.2008 yildagi №PQ-843 sonli qarori. Markaziy bankning 2020 yil yig'ilishidagi quyilgan ustuvor masalalar

---

## **OLIY TA'LIM TIZIMIDA FIZIKA FANINI MODULLI TEXNOLOGIYA ASOSIDA O`QITISH**

*Ashurmatov R*

*TKTI Yangiyer filiali, "Umumiy fanlar" kafedrasida assistenti*

*Haqnazarov S*

*TKTI Yangiyer filiali, "Umumiy fanlar" kafedrasida assistenti*

*Ikomxonov E.*

*O'zFA Yadro fizika instituti, stajyor-tadqiqotchisi*

*Annotatsiya:* ushbu maqola modulli ta`lim texnologiyasining fizika faniga tadbqiqiga bag`ishlangan bo`lib, modulli texnologiyaning qanday ta`lim texnologiyasi ekanligi, aynan Oliy ta`lim tizimida fizika faniga qo`llagandagi asosiy jihatlar, uning afzalliklari, mustaqil ta`limni rivojlantirishdagi o`rni sanab o`tilgan va xulosalar bilan yakunlangan.

*Kalit so`zlar:* modulli ta`lim, modulli texnologiya, mustaqil ta`lim, elektron muloqot, pedagogik nazariya, modulning maqsadi, o`qitishning uzluksizligi, individuallashtirish, optimallashtirish, sub`yekt, modulli boshqaruv, didaktik maqsad, modulli dastur, sillabus, muammoli ma`ruza, strukturalash, tizimlash, virtual tajriba, aqliy hujum, muammoli muloqotlar, evristik suhbat.

### **TEACHING PHYSICS IN MODERN TECHNOLOGY IN HIGHER EDUCATION SYSTEM**

*Ashurmatov R.*

*Yangiyer branch of TKTI, assistant of the department "General sciences"*

*Haknazarov S.*

*Yangiyer branch of TKTI, assistant of the department "General sciences"*

*Ikomkxonov E.*

*Trainee researcher at the Institute of Nuclear Physics  
of the Academy of Sciences of Uzbekistan*

*Annotation:* This article is devoted to the application of modular educational technology to physics, what is the educational technology of modular technology, the main aspects of its application in physics in higher education, its advantages, the development of independent learning The list is listed and concluded with conclusions.

*Keywords:* modular education, modular technology, independent learning, electronic communication, pedagogical theory, purpose of the module, continuity of teaching, individualization, optimization, subject, modular management, didactic

*purpose, modular program, syllabus, problem speech, structuring, systematization, virtual experience, mental attack, problem communication, heuristic conversation.*

## **ПРЕПОДАВАНИЕ ФИЗИКИ СОВРЕМЕННЫМИ ТЕХНОЛОГИЯМИ В СИСТЕМЕ ВЫСШЕГО ОБРАЗОВАНИЯ**

*Ашурматов Р.*

*Янгиерский филиал ТКТИ, ассистент кафедры «Общие науки»*

*Хакназаров С.*

*Янгиерский филиал ТКТИ, ассистент кафедры «Общие науки»*

*Икомхонов Э.*

*Стажер-исследователь Института ядерной физики*

*Академии наук Узбекистана*

*Аннотация:* Статья посвящена применению модульной образовательной технологии в физике, что такое образовательная технология модульной технологии, основным аспектам ее применения в физике в высшей школе, ее преимуществам, развитию самостоятельного обучения. заключил с выводами.

*Ключевые слова:* модульное обучение, модульная технология, самостоятельное обучение, электронная коммуникация, педагогическая теория, цель модуля, непрерывность обучения, индивидуализация, оптимизация, предмет, модульное управление, дидактическая цель, модульная программа, учебная программа, проблемная речь, структурирование, систематизация, виртуальный опыт, ментальная атака, проблемное общение, эвристический разговор.

### **KIRISH**

Modulli ta`lim texnologiyasi bu, talabalar tomonidan bilimlarni mustaqil tarzda o`zlashtirishga, o`qituvchi esa ularning o`quv faoliyatini, elektron muloqot orqali, boshqarib borishiga asoslangan bo`ladi. Ushbu jarayonda o`qituvchi talabalarni o`quv faoliyatiga yo`naltirishi, ularda ushbu faoliyatga nisbatan qiziqishni hosil qilishi, mustaqil o`quv faoliyatini tashkil etishi, muvofiqlashtirishi va o`z o`rnida maslahatlar berib borishi lozim. Ushbu texnologiya zamonaviy axborot kommunikatsion texnologiyalaridan, internet tizimidan foydalanish bilan birgalikda pedagogik nazariya va amaliyotda to`plangan barcha ilg`or tajribalarni o`zida mujassamlashtiradi[1].

Ushbu texnologiyaning biror bir fanga va qanday ta`lim muassasasida o`qitilishidagi tadbqiqiga keladigan bo`lsak, masalan fizika fanining TKTI Yangiyer filiali "Texnologik mashina va jihozlar" yo`nalishida o`qitilishiga, ushbu yo`nalishda

fizika fani umumta`lim fani sifatida o`qitilib, soat nisbatan kam ajratilgan, jami soatlar soni 90 soat bo`lib, dars turlariga keladigan bo`lsak 30 ta ma`ruza, 30 ta amaliy va 30 ta laboratoriya mashg`ulotlaridan iborat xolos. Fizika fanining 5 ta bo`limdan tashkil topganligini va fanning ushbu sohadagi yuksak ahamiyatini inobatga oladigan bo`lsak ajratilgan vaqtning nihoyatda kamligi yaqqol ko`rinadi. Ushbu soatlar hajmida butun bir fanni o`zlashtirish uchun fanning kattagina qismini mustaqil o`zlashtirishga to`g`ri keladi va aynan shu joyda modulli o`qitish texnologiyasi yordamga kelishi mumkin. Bularda kelib chiqadiki, demak, ma`ruza mashg`ulotlarida modulning maqsadi, uning qanday mavzulardan tashkil topganligi, ulardagi asosiy fizik qonuniyatlar, muhim fizik jarayonlar, muhim effektlar sanab o`tiladi va barchasining ushbu sohada ishlatilishi ustida to`xtalinadi, qanday adabiyotlardan foydalanish keltirib o`tiladi, mavzu bo`yicha namunaviy texnik masalarni yechib ko`rsatilib, mustaqil ishlanishi lozim bo`lgan masalalar beriladi, shu bilan birgalikda modul mavzulariga oid qanday virtual laboratoriya ishlari mavjudligi va ularni qanday manzillardan olish mumkinligi keltiriladi. Natijada talabalar tomonidan bitta modul bo`yicha faqat bitta laboratoriya ishi emas, bir qancha laboratoriya ishini bajarish mumkin bo`lsa, amaliy mashg`ulot bo`yicha bir nechta masala emas, bir necha o`nta masala yechish mumkin bo`ladi[2].

### **ADABIYOTLAR TAHLILI VA METODLAR**

Mazkur tadqiqot jarayonida ilmiy bilishning obyektivlik, mantiqiylik, analiz, sentiz metodlaridan keng foydalanildi. Mazkur maqolada Oliy ta`lim tizimida fizika fanini modulli texnologiya asosida o`qitish mexanizmlari qiyosiy tahlil qilib o`tildi. Bugungi kundagi innovatsion ta`lim metodlarining rivojlantirish bosqichlari mantiqiy izchillik jihatdan tadqiq qilindi. Bugungi kunda Oliy ta`lim sohasidagi qonunlar metodologik manba sifatida olindi

### **MUHOKAMA VA NATIJALAR**

Modulli o`qitishda bularning barchasi o`qituvchi bilan elektron muloqot tarzida olib borilib, ma`ruza materiallari bo`yicha, masala yechishlar bo`yicha, laboratoriya ishlarini bajarishda tushunish qiyin bo`lgan joylarda yordam olinib, yanada mustaqil bilim olishni, mustaqil masalalar yechishni, mustaqil laboratoriya ishlarini bajarishni davom ettirish mumkin.

Fanning xususiyatidan kelib chiqib, fanni tushuntiruv apparatining qat`iy tizimli tahlili asosida eng samarali modul tuziladi. Ushbu ta`lim muassasasida fanni o`qitish 15 tagina ma`ruza darslariga tayanilgan bo`lgani uchun ham ayrim hollarda fizikaning bitta bo`limi bitta ma`ruza bilan qamrab olinishi, xuddi shunday butun bir bo`lim bo`yicha yechiladigan masalalar ham bitta amaliy mashg`ulot darsida ko`rib chiqilishi kerak bo`ladi, laboratoriya mashg`ulotiga keladigan bo`lsak, bunda ham

faqat bitta laboratoriya ishi bilan chegaralanishga to'g'ri kelinadi. Bu bilan esa biz bu kabi keng qamrovli fanning, hech bo'lmaganda, ushbu sohada muhim ahamiyat kasb etadigan qonuniyatlari, jarayonlari va hodisalarini ko'rib chiqishga ulgurmaymiz, albatta. Shundan kelib chiqib, xuddi mana shu joyda fanning o'qitilishiga modulli texnologiyani qo'llasak, vaziyatdan bir qism chiqishimiz imkonini beradi. Zero, modul alohida guruhlangan mavzular bo'yicha tuzilishi lozim bo'lganini inobatga oladigan bo'lsak, ushbu ta'lim muassasasida mavzular tabiiy guruhlangan, ya'ni bir xil fizik jarayonlar bitta mavzuga birlashtirilgan holda o'qitiladi, masalan "Tebranishlar va to'lqinlar" mavzusini oladigan bo'lsak, bunda mexanik tebranishlar va to'lqinlardan boshlab, elektromagnit tebranishlar va to'lqinlarga va hatto tovush tebranishlari va to'lqinlarini ham o'zida qamrab olgan. Bu esa modul tuzish uchun ayni muddao.

Modulli o'qitishda o'qitishning uzluksizligini ta'minlash, o'qitishni individuallashtirish, materialni mustaqil o'zlashtirish uchun shart-sharoit yaratish, o'qitishni jadallashtirish, fanni samarali o'zlashtirishga alohida e'tibor qaratiladi. Shu bilan birgalikda talabalarning o'z qobiliyatiga ko'ra bilim olishi uchun zarur sharoitlar yaratiladi. O'qitishning samaradorligi esa quyidagi omillarga bog'liq bo'ladi: o'quv muassasasining moddiy-texnik bazasiga, professor-o'qituvchilarning malakaviy darajasiga, adabiyotlar bilan ta'minlanganligiga, didaktik materiallarning ishlab chiqilishiga, ko'zlangan natijalarni o'z vaqtida baholashga, natijalarning tahliliga va modullarni optimallashtirishga.

Modulli o'qitishda talaba va o'qituvchi orasidagi muloqotning shakli o'zgaradi. U modul hamda shaxsiy individual muloqot, ya'ni sub'yekt-sub'yekt shaklida amalga oshadi. Talaba o'quv jarayonining aksariyat qismida mustaqil ishlaydi. Ular o'z faoliyatlarini rejalashtirish, mustaqil tashkil etish, nazorat qilish va baholashga o'rganadilar. O'qituvchi ham talabalarning o'quv-biluv faoliyatlarini modulli boshqarish imkoniyatiga ega bo'ladi. Ushbu boshqaruv muayyan maqsadga yo'naltirilgan bo'ladi. Yozma tarzidagi aniq modullar o'qituvchilarga talabalar faoliyatini individuallashtirish imkonini beradi. Bu o'rinda yakka tartibdagi maslahatlar berish, yordam ko'lamini kengaytirish imkoniyatlari ham paydo bo'ladi. Buning uchun o'qituvchilar modulli dasturga ega bo'lishlari kerak. Ushbu dastur didaktik maqsadlar va modullar majmuidan iborat bo'lishi lozim. Modullar esa qo'yilgan maqsadga erishishni ta'minlashga xizmat qilishi zarur. Didaktik maqsad esa ikkita darajaga ega bo'ladi: talabalarning o'quv materialini o'zlashtirishlari va o'zlashtirilgan bilimlardan kelgusidagi amaliy faoliyatlarida foydalana olishlari.

Oliy ta'lim muassasalari o'quv-metodik majmualari moduli bo'yicha quyidagi o'quv materiallari tayyorlanishlari lozim: sillabus, modulni o'zlashtirishdagi maqsad,

modul bilan ishlashdagi metodik tavsiyalar, nazariy axborot banki va tayanch tushunchalar, amaliy va laboratoriya mashg'ulotlari mazmuni, topshiriqlar va ularni bajarishga yordam beruvchi tavsiyalar, joriy nazorat topshiriqlari, individual holda bajariladigan mustaqil topshiriqlar, talabalar bilimni nazorat qilish uchun testlar, o'z-o'zini tekshirish uchun savollar, talaba yig'ishi mumkin bo'lgan reyting ballari. Har bir modul test sinovlari bilan tugallanadi[3].

Har qaysi modul uchun adabiyotlar, tarqatma va tasvirli materiallar to'plami tuziladi va ular talabaga mashg'ulotdan oldin elektron shaklda beriladi. Har bir talaba materiallarni o'zlashtira borib, bir moduldan keyingisiga o'tadi. Iqtidorli talabalar boshqalarga bog'liq bo'lmasdan test sinovlaridan o'tishi mumkin. Modulli o'qitishda har bir modul bo'yicha umumlashtiruvchi axborotlar beruvchi muammoli va yo'naltiruvchi ma'ruzalar o'qilishini talab qiladi. Ma'ruzalar talabalarning intellektual va ijodiy qobiliyatlarini rivojlantirishga qaratilmog'i lozim. Modulning amaliy va laboratoriya mashg'ulotlari ma'ruzalar bilan birga tuziladi, ular eng avvalo, ma'ruzalar mazmunini yangi materiallar bilan to'ldiradi, qolaversa ma'ruzada berilgan nazariy bilimlarning amalda qo'llanilishini masala va misollar yechish va tajriba ishlarini bajarish orqali texnik masalalarning nazariy va eksperimental yechimiga o'zlarida ko'nikmani shakllantirib boradi. Undan tashqari, amaliy mashg'ulotlar kelgusida ular tomonidan bajariladigan ilmiy-tadqiqot ishlarining nazariy tomoniga, laboratoriya ishlarini, natijalarga statistik ishlov berish, laboratoriya ishini ilmiy xulosalar bilan tugatishga o'rganib borish orqali ilmiy-tajribaviy ishlarga ko'nikmani shakllantirib boradi.

Ma'ruzalar matnini tayyorlashda, strukturalash va tizimlash usullarini qo'llab, materialning blok-sxema, rasmlar bloki va virtual tajribalarni kiritgan holda taqdim etilishi maqsadga muvofiq bo'ladi, materialning o'zlashtirish samaradorligi oshadi. Natijada: modulning pirovard maqsadi tushunib yetiladi, o'quv materialining elementlari orasidagi bog'lanishlar yaqqol ko'rinib turadi, o'quv materialining butun hajmi talabaning ko'z o'ngida gavdalanadi va eng muhimi har bir fizik qonuniyat, fizik jarayonning ushbu sohada ishlatilishi haqida tasavvur hosil bo'ladi. Bu esa dars mashg'ulotiga bo'lgan motivatsiyani shakllantiradi.

Modul tizimida o'quv materialining mazmunini strukturalashda eng avvalo axborotni ixchamlashtirish vazifasi qo'yiladi. Bilimlardan to'la foydalanish uchun material qulay holda taqdim etilishiga harakat qilinadi. Axborot bir vaqtning o'zida bir necha xil-rasmi, sonli, belgili, virtual va og'zaki ko'rinishda berilganida eng mustahkam o'zlashtirishga erishiladi. Rasmlarda turli xil texnik qurilmalarda fizik jarayonlarning kechishi virtual shaklda berilishi qurilmaning ishlashidagi fizik jarayonning ahamiyatini anglab yetishga yordam bersa, rasmlardagi grafiklar bir fizik

kattalikning ikkinchisiga yoki bir nechtasiga funksional bog`liqligini tasvirlaydi va bu bilan ilmiy ishlarga debocha shakllantiriladi. Shu bilan birgalikda har bir modul uchun atamalarning izohli lug`atini tuzish maqsadga muvofiq hisoblanadi[4].

Modulli texnologiyaning samaradorligini oshirish uchun o`qitishning quyidagi interfaol usullaridan foydalanish maqsadga muvofiq: aqliy hujum, muammoli muloqotlar, evristik suhbatlar, o`quv o`yinlari, o`quv loyihalar, savolli va topshiriqli keyslar va boshqalar.

Modulli o`qitishning quyidagi afzalliklari namoyon bo`ladi: modullararo uzluksizlik va fanning modulli tuzilish tarkibining moslashuvchanligi ta`minlanadi, talabalarning o`zlashtirishi muntazam va samarali nazorat qilinadi, talabalarning qobiliyatiga ko`ra tabaqalanishi amalga oshadi, axborotni ixchamlashtirish natijasida o`qitish jarayoni jadallashadi va o`quv vaqti tarkibi, ma`ruzaviy, amaliy, tajribaviy mashg`ulotlar, individual va mustaqil ishlar uchun ajratilgan soatlar optimallashtiriladi[5].

### **XULOSA VA TAKLIFLAR**

Xulosa qilib shularni aytish mumkinki, modulli texnologiya ta`limi bu mustaqil ta`lim bilan chambarchas bog`liq bo`lib, ushbu shaklda o`qitish avvalo mustaqil ta`limga ko`nikmani shakllantiradi. Mustaqil ta`lim haqida esa quyidagi xulosalarga kelish mumkin:

- Har bir inson ta`lim olar ekan unda mustaqil ta`limning ahamiyatini to`la anglab yetmog`i lozim;
- Mustaqil ta`lim har bir kishining dunyoqarashini kengaytiradi;
- Mustaqil ta`lim olam haqidagi tasavvurlarni kengaytiradi;
- Mustaqil ta`lim har bir o`smir va yoshlarning intellectual qobiliyatini rivojlantirishga xizmat qiladi;
- Mustaqil ta`lim, yoshlar tomonidan fanning o`zlari xoxlagan yo`nalishi bo`yicha, chuqur bilim olishiga hamda ushbu yo`nalish bo`icha keyinchalik salohiyatli mutaxassis bo`lib yetishishiga yordam beradi;
- Mustaqil ta`lim, yoshlar tomonidan o`zlari xoxlagan yo`nalishlar va mavzular bo`yicha keyinchalik ilmiy salohiyatini rivojlantirib borishi yo`lida ushbu mavzuni ilmiy ishlar darajasida davom ettirishiga asos bo`lib xizmat qiladi;
- Ta`lim tizimimizda mustaqil ta`limga bo`lgan e`tiborni kuchaytirishga alohida ahamiyat berish zarur;
- Har bir o`qituvchi, dars berar ekan, mustaqil ta`limga bo`lgan e`tiborni kuchaytirishi, unga talabchanlik bilan yondoshmog`i lozim;
- Har bir yosh ta`lim olishga kirishar ekan, avvalo o`zida mustaqil ta`limga bo`lgan ko`nikmani shakllantirishi kerak bo`ladi.



**Ushbu modulli tizim doirasida aynan fizika fani bo'yicha mustaqil ta'limga to'xtaladigan bo'lsak:**

-Fan qamrovining nihoyatda kengligini inobatga olgan holda bo'lsa ham mustaqil ta'limga bo'lgan e'tiborni kuchaytirish zarur bo'ladi;

-Fizika fanining texnologik sohadagi ahamiyatini inobatga olgan holda esa mustaqil ta'limga e'tibor yanada kuchaytirilishi lozim;

-Fizika fani bo'yicha dars mashg'ulotlari hajmining nisbatan kamligidan kelib chiqadigan bo'lsak, mustaqil ta'limning ahamiyati yanada ortishi tabiiy hol.

**Fanning o'qitilishidagi mashg'ulot turlaridan kelib chiqib aytadigan bo'lsak:**

-ma'ruza darslariga tayyorgarlik jarayonlarida, hech bo'lmaganda, har bir mavzuning texnikaviy ishlardagi ahamiyati bo'yicha mustaqil izlanib, ma'lumotlarni to'plab borish maqsadga muvofiq;

-Amaliy mashg'ulotlar bo'yicha fizika fanining texnik sohaga tadbiiq etilgan masalalarini yechib borish alohida ahamiyat kasb etadi;

-Laboratoriya mashg'ulotlariga keladigan bo'lsak esa, bundagi mustaqil ta'lim ikki bosqichga, ya'ni har bir laboratoriya ishini bajarishdan oldingi va bajarishdan keyingi mustaqil ishlarga bo'linib, laboratoriya ishini bajarishdan oldin laboratoriya ishi mavzusi bo'yicha nazariy ma'lumotlar bilan tanishgan holda laboratoriya ishi matnini daftarga yozishi, ular bo'icha o'qituvchi beradigan savollarga javob beradigan darajada tayyorgarlik ko'rishi lozim bo'lsa, laboratoriya ishini bajarib bo'lgandan so'ng u bo'yicha olingan natijalarni tahlil qilishi, statistik ishlov berishi, ayrim bog'lanishlar grafiklarini tasvirlagan holda xulosalar chiqarishi, nazorat savollariga javoblar topishi lozim bo'ladi.

-Talabalarning o'zlari qiziqqan tajribaviy ishlarga bo'lgan qobiliyatini rivojlantirib borishda to'g'arak mashg'ulotlarining ham ahamiyati beqiyosdir.

**FOYDALANILGAN ADABIYOTLAR RO'YXATI (REFERENCES)**

1. M. Djo'rayev. Fizika o'qitish metodikasi: o'quv qo'llanma Toshket-2015.
2. Asqarov A.D. Masofaviy o'qitish ta'lim shaklining rivojlanish bosqichlari va modellari. Zamonaviy ta'lim, 2015-59-65 bb.
3. Abduqodirov A.A., Pardayev A.X. Masofaviy o'qitish nazariyasi va amaliyoti.-T.: Fan.2009.
4. Abduqodirov A.A. va b. Axborot texnologiyalari.-T.,2002.
5. Полат Е.С. и др. Теория и практика дистанционного обучения. Учеб. Пособие.-М: ОИЦ «Академия». 2004.-с.416.

## GEODEZIK ISHLARDA SUN'YI YO'LDOSH ORQALI O'LCHASH USULLARI

*Aralov Muzaffar Muxammadiyevich –*

*“Geodeziya, kadastr va yerdan foydalanish” kafedrasida katta o‘qituvchisi (QarMII).  
+99890-120-48-62) [m.aralov87@mail.ru](mailto:m.aralov87@mail.ru).*

*Berdiyev Dilshod Faxriddin o‘g‘li*

*“Geodeziya, kadastr va yerdan foydalanish” kafedrasida assistenti (QarMII).  
+99890-342-11-00) [dilshod.berdiyev1992@mail.ru](mailto:dilshod.berdiyev1992@mail.ru).*

*Abdiraxmatov Nuriddin Abdiraxmatovich*

*“Geodeziya, kadastr va yerdan foydalanish” kafedrasida assistenti (QarMII). (Tel:  
+99891-466-33-11) [nabdiraxmatov@bk.ru](mailto:nabdiraxmatov@bk.ru)*

*Annotatsiya:* So‘nggi o‘n yilliklarda ilm-fan va texnologiyaning jadal rivojlanishi davrida geodezik koordinatalar aniqlash va o‘lchashning prinsipial yangi usuli - sun‘iy yo‘ldosh tizimini yaratishga imkon berdi. Ushbu usulda geodeziya tarmog‘ining koordinatalarini sun‘iy yo‘ldoshlardan foydalanilganib aniqlash ishlari yoritilgan.

*Kalit so‘zlar:* GNSS, rekognosirovka, triangulyatsiya, geodezik koordinatalar.

*Аннотация:* Бурное развитие науки и техники в последние десятилетия позволило создать принципиально новый метод определения координат и приращений координат - спутниковый. В этом методе вместо привычных геодезистам неподвижных пунктов геодезической сети с известными координатами используются подвижные спутники, координаты которых можно вычислить на любой, интересующий геодезиста момент времени.

*Ключевые слова:* ГНСС, рекогносцировка, триангуляция, геодезические координаты.

*Annotation:* The rapid development of science and technology in recent decades has made it possible to create a fundamentally new method for determining the coordinates and increments of coordinates-satellite. In this method, instead of the fixed points of the geodetic network with the known coordinates, the mobile satellites are used, the coordinates of which can be calculated for any moment of time that is of interest to the geodesist.

*Keywords:* GNSS, reconnaissance, triangulation, geodetic coordinates.

### KIRISH

Hozirgi vaqtda koordinatalarni aniqlashda ikkita sun'iy yo'ldosh sistemalari qo'llaniladi: Rossiyani GLONASS sistemasi, (Global Navigatsion sun'iy yo'ldosh sistemasi) va AQShni NAVSTAR GPS sistemasi: Navigation System with Time and Ringing Global Positioning System (masofa va vaqtni aniqlash sistemasi, global pozitsiyalash sistema).

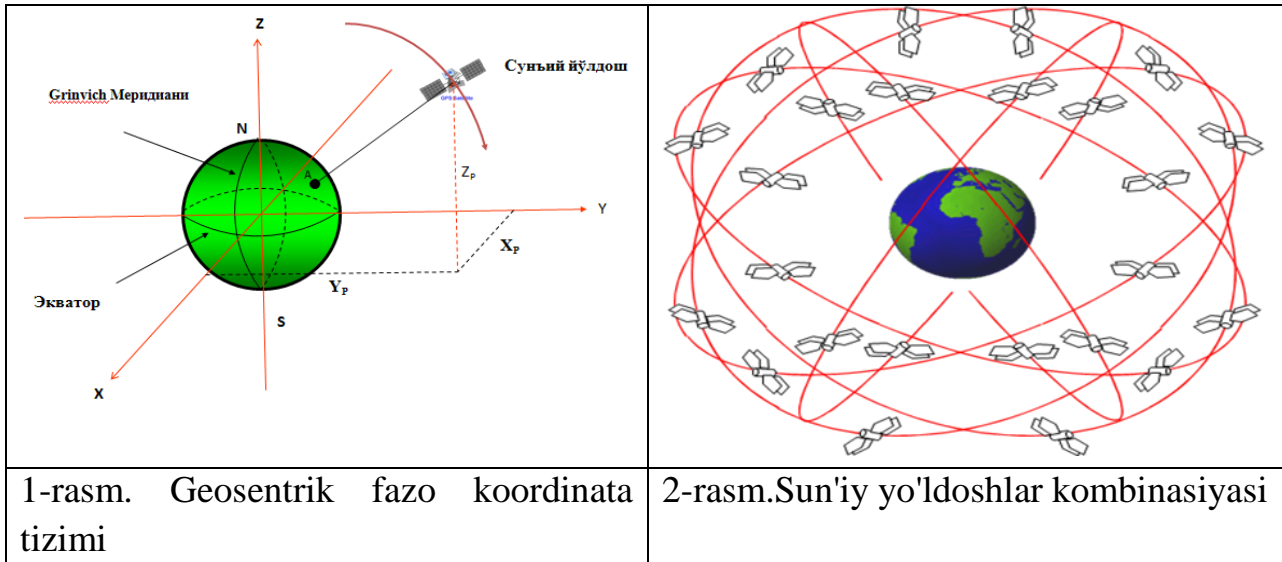

Ikkita sistema ham harbiy masalalarni hal qilish uchun yaratilgan, ammo oxirgi yillarda nihoyatda yuqori  $5MM+D 10^{-6}$  aniqlik bilan koordinata orttirmalarini aniqlashni ta'minlab geodeziyada ham keng qo'llanilmoqda, yakka qabul qiluvchi qurilmalarning koordinatalarini esa 10-100 metr o'rta kvadratik xatolik bilan aniqlanishi mumkin.

NAVSTAR GPS va GLONASS zamonaviy sistemalarining to'liq komplekti 21 ta amaldagi va 3 ta zahira sun'iy yo'ldoshdan tashkil topgan bo'lishi lozim. Sun'iy yo'ldoshlarning orbitalari, amalda doiraviy bo'lib, GLONASS uchun uchta orbital tekislikda NAVSTAR esa 6 ta orbital tekislikda joylashgan yerning sun'iy yo'ldoshlari harakatini tavsiflash uchun geosentrik inersial koordinata sistemasidan foydalaniladi (1-rasm) [1].

Koordinata boshi yer massasi markazida joylashgan,  $X_0$  o'qi ekvator tekisligida yotadi va bahorgi teng kunlik nuqtasiga yo'nalgan,  $Z_0$  o'qi yerni aylanish o'qi bo'ylab Shimoliy qutb tomonga yo'nalgan,  $Y_0$  o'qi to'g'ri burchakli koordinata sistemasini to'lagacha to'ldiradi. Bundan tashqari geosentrik siljiydigan koordinata sistemasi XYZ qo'llaniladi. GLONASS navigatsion koordinata sistemasida uni YEP-90 (PZ-90), NAVSTAR GPS - WGS-84 deyiladi. Bu koordinata sistemasining markazi O nuqta bilan, Z o'qi  $Z_0$  bilan ustma-ust tushadi, X o'qi esa Greenwich meridiani orqali o'tadi. X o'qi yerni sutkalik aylanishi jarayonida davriy ravishda

bahor orqali o'tadi. Ikkita bunday keta-ket momentlar orasidagi vaqt oralig'i, bitta yulduz vaqtiga to'g'ri keladi.



**2-rasm.** GNSS punktini geodezik o'lchash jarayoni.

Sun'iy yo'loshlar harakati to'g'risidagi axborotlar bashorat qilinadi va geotsentrik siljiydigan koordinata sistemasida hisoblanadi. Sun'iy yo'ldoshlar orbitalari amalda doiraviy bo'lib, 20180 kmga teng geodezik balandlikda hamda yer markazidan 26600 km balandlikda joylashadi. Sun'iy yo'ldoshlarning bunday miqdori va ularni joylashishi, yerni hohlagan qismida kamida to'rtta sun'iy yo'ldoshdan bir vaqtning o'zida signallarni qabul qilishni ta'minlaydi. Barcha sun'iy yo'ldoshlar teng o'lchamda oltita orbital tekislikda joylashgan. Sun'iy yo'ldoshlarning aylanish davri 13 soat yulduz vaqtini tashkil etadi, shu sababli har bir sun'iy yo'ldosh xuddi shu joyda har kuni kechagi holatdan 4 minut oldin paydo bo'ladi. Har bir sun'iy yo'ldosh chastotalari kvarsli standart, ikkita seziyli va ikkita rubidiyli standartlar bilan jihozlangan. Seziyli va rubidiyli standartlar 10,23 MGs generirlovchi kvarsli standartlar bilan asosiy chastotalarni koordinatalaydi va boshqaradi. Undan L-diapazondagi ikkita chastotlar shakllanadi.

$$L_1 = 10,23 \cdot 154 = 1575,42 \text{ MGs (to'lqin uzunligi } 19,05 \text{ sm)}$$

$$L_2 = 10,23 \cdot 120 = 1227,60 \text{ MGs (to'lqin uzunligi } 24,45 \text{ sm)}$$

NAVSTAR GPS sistemasida barcha sun'iy yo'ldoshlar L-diapazonda ( $L_1$  va  $L_2$ ) ikkita bir xil chastotalarda to'lqin tarqatadi, ammo ularning har biri o'zining shaxsiy kodini tarqatadi, u bo'yicha sun'iy yo'ldoshlar farqlanadi. GLONASS Rossiya sistemasida sun'iy yo'ldosh o'zining chastotasida to'lqin tarqatadi, kodi esa barcha sun'iy yo'ldoshlar uchun umumiydir. Rossiyaning sun'iy yo'ldoshlari ikkita  $L_1$  va  $L_2$  chastotalarda ma'lumotlarni uzatadi.

$$L_1 = f_{01} + k \cdot Af_1$$

$$L_2 = f_{02} + k \cdot Af_2$$

$k = 1, 2, 3, \dots$  – sun'iy yo'ldosh raqami;  $G_{sh} = 1602 \text{ MGs}$ ;  $f_{02} = 1246 \text{ MGs}$ ;  $Af_1 = 0,4375 \text{ MGs}$ ;  $Af_2 = 0,5625 \text{ MGs}$ .

Chastotalar nisbati  $9/7$ ga teng. Asosiy astronomik vaqt o'lchov birligi sutka ( $86400\text{s}$ ) hisoblanadi. Yulduz sutkasi ikkita ketmaket bahorgi teng kunlikni yuqori nuqtasining holatini orasida hisoblanadi. Vaqtni aniq hisoblash uchun shuni inobatga olish lozimki, ya'ni yerni aylanish o'qi, pretsessiya (konus bo'yicha harakat) va nutatsiyadan (o'qni tebranishi) tashkil topgan sokin davriy tebranuvchi harakatni sodir etadi. Bundan tashqari yerni sutkalik aylanishi. Shuning uchun vaqt oralig'iga teng bo'lgan atomli-universal sekund kiritilgan, uning oralig'ida tashqi ta'sir bo'lmaganda atom seziy  $-133$  darajasi orasida energetik o'tishni rezonansli chastotaga to'g'ri keluvchi  $9192631770$  tebranish yuzaga keladi. Koordinatali operatsiyalar uchun geodezistlar qo'lanadigan qabul qiluvchi qurilmalarda ham barqaror soatlar qo'llaniladi. Ammo bu bilan birga geodezik qabul qiluvchi qurilmalar ixcham, yengil va arzon, qabul qiluvchi qurilmalardagi soatlar esa sun'iy yo'ldoshlarga o'rnatilgan soatlarga qaraganda taxminan million marotaba barqaror bo'lishi lozim. Shu sababli har bir o'lchash seansida qabul qiluvchi qurilmalardagi soatlarni navigatsion sun'iy yo'ldosh sistemalaridagi soatlar bilan sinxronlashtirish amalga oshiriladi. yerni sun'iy yo'ldoshlarining harakat inersiya va yerni tortishish kuchining harakati ostida mexanika qonunlari bo'yicha amalga oshadi [2]. Sun'iy yo'ldoshlarni orbital harakati quyidagi formula orqali amalga oshiriladi

$$\mathbf{F} = m\mathbf{g}$$

bu yerda  $F$  – yer tortish kuchining vektori,

$m$  – sun'iy yo'ldosh massasi,

$g$  – markazga intiluvchi tezlanish yoki  $F = k \cdot M \cdot m / r \cdot r_m / r \cdot S^2$

bu yerda  $s = 6,672 \cdot 10^{-11} \text{ m}^3 / \text{kg} \cdot \text{s}^2$  – universal gravitatsion doimiy;

$M = 5,974242 \cdot 10^{24} \text{ kg}$  – yer massasi;

$g$  – yer markazidan sun'iy yo'ldoshgacha bo'lgan masofa;

$i - kM = 3,9860044 \text{ m}^3 / \text{s}^2$  – yerni geotsentrik gravitatsion doimiysi.

Sun'iy yo'ldosh efemeridlari deganda iste'molchilarni qiziqtiruvchi vaqt lahzasida sun'iy yo'ldoshlar holatini bashorat qilinuvchi koordinatalari tushuniladi. Sun'iy yo'ldosh navigatsion sistemalariga muvofiq sun'iy yo'ldosh efemeridlari ikkita qismdan iborat:

– sun'iy yo'ldosh harakatini materialli modeli, u ilmiy adabiyotlarda chop etilgan;

– matematik model parametrlar, u navigatsion ma'lumotlarni sun'iy yo'ldoshga uzatadi.

Trimble uzatuvchi zveno sifatida kontrolni dasturiy ta'minotini qo'llashni taklif etdi, ya'ni kontrolni GPS-qabul qiluvchi qurilma bilan hamda taxeometr bilan ham qo'llash mumkin. Bunday bog'liqqa misol bo'lib Trimble TS5800 asboblari va TS5600 taxeometri xizmat qilishi mumkin. **Leica** firmasi taxminan xuddi shunday variantni taklif etdi, ammo bu holda GPS—qabul qiluvchi qurilma va taxeometr bitta korpusga birlashtirildi, SmartStation – asbobi bitta kontroler bilan boshqariladi va amalda barcha turdagi geodezik ishlarni bajarishi mumkin. Istiqboli yo'nalishi qurilish texnikalaridan avtogreyderlar, buldozerlar, skreperlar, asfalt yotqizgichlarni, frezlarni va ekskavatorlarni 3D-boshqarishda GPS-qabul qiluvchi qurilmalarini qo'llash hisoblanadi.

GPS-uskunalarini maxsus dasturiy ta'minot bilan birgalikda qo'llanilishi tuproq qazilmasi haqiqiy vaqt rejimida loyihaviy ma'lumotlar bilan taqqoslash orqali nazoratini, ishlar avtomatik yoki qo'lda boshqarishni bajaradi. Bularning barchasi quyidagi ko'rinishda bo'ladi: otval yoki ekskavator kovshasiga o'rnatilgan ikkita GPS-antenna uni fazodagi holatini aniqlaydi. Dasturiy ta'minot otval yuzasining holatini loyihaviy bilan taqqoslaydi va mashinani gidravlik elementlariga joriy holatni to'g'rlash uchun komanda beradi yoki otvalni joriy holatini qanchaga o'zgartirish kerakligi ya'ni otvalni loyihaviy holatga mos kelishi haqida operatorga ko'rsatadi. Ushbu texnologiya loyihani joyga ko'chirish bosqichini rad etadi va yer ishlarini o'tkazish muddatini kamaytiradi hamda iqtisodiy samara beradi.

### **XULOSA**

Demak, injenerlik geodeziyada global pozitsiyalash sistemalarini qo'llaniishi ob'ektlar joylashgan o'rnining koordinatalarini yuqori aniqlikda aniqlashga imkon beradi, bu esa boshqa sistemalarini qo'llash imkoni bulmagan joylarda ayniqsa qiyin injenerlik-geologik sharoitlar uchun o'ta muhim hisoblanadi.

### **ADABIYOTLAR RO'YXATI: (REFERENCES)**

1. Инженерная геодезия. Учеб. для вузов. Е. Б. Ключин, И.М.И.Киселев, Д. Ш.
2. Михелев, В. Д. Фельдман; Под ред. Д. Ш. Михелева. - 3-е изд. Испр. - М.: Высш. шк., 2002.
3. Ключин Е. Б., Михелев Д. Ш. Инженерная геодезия. - М.: Высшая школа, 1983.

## **ВЛИЯНИЕ УЧЕБНЫХ ДЕЙСТВИЙ К МЫСЛИТЕЛЬНЫМ ДЕЙСТВИЯМ МЛАДШИХ ШКОЛЬНИКОВ В УЧЕБНОЙ ДЕЯТЕЛЬНОСТИ.**

***Т. Б. Норимбетов канд. психол. наук. доц. каф.***

***«Социально – гуманитарных дисциплин»***

***Алмалыкского филиала ТГТУ им. И.А.Каримова.***

***Н.Т.Норимбетова методист начального образования***

***ГУНО. Ташкентской области.***

***Аннотация:*** В данной статье рассматривается взаимосвязь процесса мышление с учебной деятельностью. Это взаимосвязь формирует у младших школьников определенных знаний, умений и навыков. Мышление в учебной деятельности реализуются в основном посредством системы заданий, направленных на выполнение различных практических и исполнительских и действий, направленных на актуализацию и закрепление знания воспроизводящих. Эти виды действия в учебной деятельности совокупности составляют группу репродуктивных действий, так как их осуществление основано на заданной цели от учащихся. Кроме этого мыслительные действия, определяемые по следующим заданиям установить причинно следственную связь выделить в объекте его составляющие аналитические найти отличие и сходство сравнительные сделать вывод выделить общее и существенное. А также образуют действия контролирующее и оценочные и продуктивных действия требующие формирования какого либо новообразования. Соотношение всех видов действия в учебной деятельности младших школьников практически одинаково.

***Ключевые слова;*** Младший школьный возраст, процесс мышления, учебной деятельность, учебные действия, мыслительные действия, знаний, умений и навыки, репродуктивные действия, обобщающие, действия контролирующее и оценочные, продуктивные действие, воссоздающие действия, проблемное обучение, умственной деятельность, творческой деятельность.

***Abstract:*** This article examines the relationship between the thinking process and learning activities. This relationship forms certain knowledge, abilities and skills in younger schoolchildren. Thinking in educational activities is realized mainly through a system of tasks aimed at performing various practical and performing actions and actions aimed at updating and consolidating the knowledge of reproducing ones. These types of actions in the educational activity of the aggregate

*constitute a group of reproductive actions, since their implementation is based on a given goal from the students. In addition, mental actions, determined by the following tasks, establish a causal relationship, highlight its analytical components in an object, find a difference and comparative similarity, draw a conclusion to highlight the general and the essential. And also form the actions of controlling and evaluative and productive actions that require the formation of any neoplasm. The ratio of all types of action in the learning activity of younger schoolchildren is practically the same.*

**Keywords:** *Younger school age, the process of thinking, learning activities, learning actions, mental actions, knowledge, skills and abilities, reproductive actions, generalizing, controlling and evaluating actions, productive action, re-creating actions, problem learning, mental activity, creative activity.*

### **ВСТУПЛЕНИЕ**

Процесс мышления всегда тесно переплетены в учебной деятельности процессы актуализации знаний, с одной стороны, и преобразования и продуцирования нового знания - с другой. Процессы первого рода составляют в процессе учебной деятельности репродуктивную основу мышления, а процессы второго - продуктивную. Программы для начальной школы предъявляют чрезвычайно обширные и жесткие требования к формированию у младших школьников определенных знаний, умений и навыков. Эти требования реализуются в основном посредством системы заданий, направленных на выполнение различных практических действий (прочитать, переписать), - исполнительских и действий, направленных на актуализацию и закрепление знания - воспроизводящих. Эти виды действия в учебной деятельности совокупности составляют группу репродуктивных действий, так как их осуществление основано на жестко заданной цели от учащихся они требуют достижения результата максимально приближенного к образцу.

Во вторую группу входят мыслительные действия, определяемые по следующим заданиям установить причинно следственную связь выделить в объекте его составляющие аналитические найти отличие и сходство сравнительные сделать вывод выделить общее и существенное - обобщающие.

Третью группу образуют действия контролирующие и оценочные. Влияние этих действия на развитие психических процессов и свойств личности почти универсально.

Четвертую группу действия - продуктивных - составили действия требующие формирования какого либо новообразования.



Соотношение всех видов действий по заданиям учителя и по заданиям учебника в учебной деятельности младших школьников практически одинаково. Это свидетельствует о том, что учителя в своей работе ориентируются в основном на задания учебников.

### **СПИСОК ЛИТЕРАТУРЫ И МЕТОДЫ**

В процессе написания статьи были использованы методы логики, анализа, синтеза и объективности научного знания. Выявлено влияние учебных действий к мыслительным действиям младших школьников в учебной деятельности. Особое место отводится изучению структуры науки психологии, определению порядка познания, их классификации.

### **ОБСУЖДЕНИЕ И РЕЗУЛЬТАТЫ**

Анализ полученных результатов показывает также что различные виды действия представлены в учебном процессе неодинаково. Явно заметно преобладание одних и дефицит других, что объясняется недостатками в планировании некоторых видов учебных действий в учебной деятельности. Так, большое место занимают репродуктивные действия — от 32,3 до 48,1 % при работе на уроках по заданиям учителя и от 20,6 до 46,4 % — по заданиям учебников (суммарно для исполнительских и воспроизводящих действий).

умственный действия учебный действия	репродуктивные действия.	мыслительные действия.
Работе на уроках по заданиям учителя(практические действие).	- от 32,3 до 48,1 %	- от 33,1 до 49,1 %
По заданиям учебников (исполнительские действие) .	- от 20,6 до 46,4 %	- от 38,7 до 70,8 %

Преобладание репродуктивных действий отчасти закономерно, если учесть требования программы по формированию у младших школьников конкретных знаний, умений и навыков. Количество мыслительных действий также достаточно велико — от 33,1 до 49,1 % и от 38,7 до 70,8 % (суммарно для

аналитических, сравнительных и обобщающих действия).

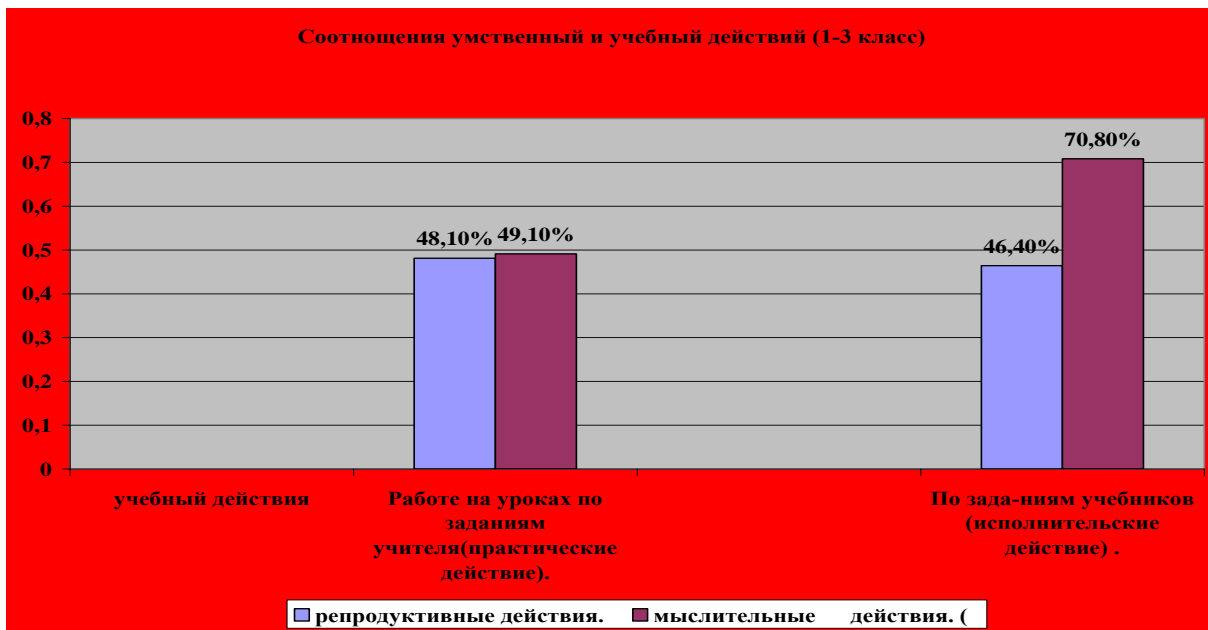

Однако именно виды этих действий крайне неравномерно включены в учебный процесс. Так, во всех классах и по всем предметам явно преобладают аналитические действия. Значительно меньшее место занимают сравнительные и обобщающие действия.

учебный действия / другие действия	контролирующие действия	оценочные действия
работе на уроках по заданиям учителя(практические действие).	- от 0 до 12,2 %	- 0 до 4,9 %
по заданиям учебников (исполнительские действие)	- 0 до 2,2 %	- 0 до 3,7 %

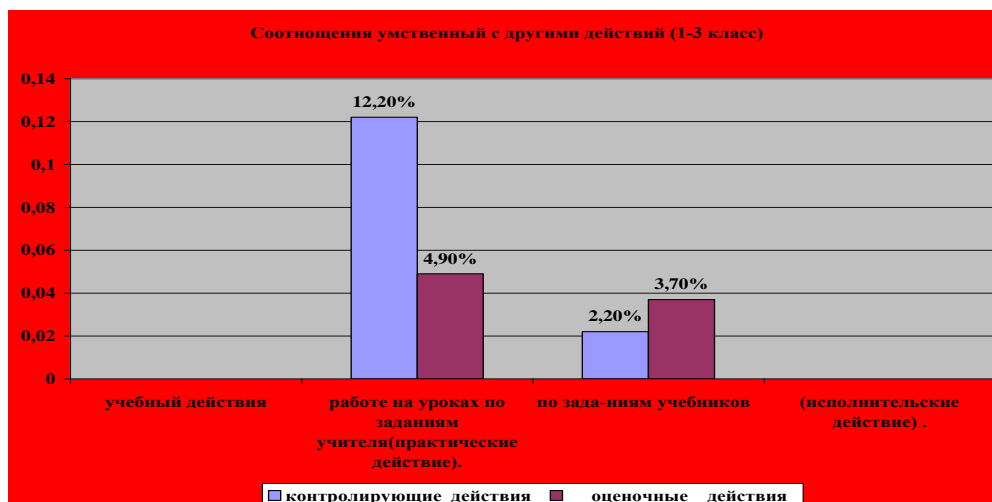

Недостаточное место занимают контролирующие действия (от 0 до 12,2 % и от 0 до 2,2 %) и особенно оценочные (от 0 до 4,9 % и от 0 до 3,7 %).

умственный действия	продуктивные действия	воссоздающих действия
учебный действия		
работе на уроках по заданиям учителя(практические действие).	- от 0 до 1,9 %	- 3,8 до 7 %
по заданиям учебников (исполнительские действие)	- 0 до 1,7 %)	- 5,1 до 10,8 %

Мало и крайне неравномерно представлены продуктивные действия(от 0 до 1,9 % и от 0 до 1,7 % ). Отмечаются довольно высокие показатели включения в структуру учебной деятельности воссоздающих действий (от 3,8 до 7 % и от 5,1 до 10,8 %). Особенно это характерно для уроков чтения, где учителя применяют разнообразные и интересные задания побуждающие учеников к творческой деятельности.



Различные виды действий по разному влияют на развитие мышления школьников. Исполнительские и воспроизводящие действия абсолютно необходимы для приобретения и закрепления знания в мыслительной деятельности. Эти знания будут составлять ее репродуктивную основу — актуализацию знаний их применение к решению некоторого класса задач.

В мыслительной деятельности человека выделяются два вида анализа по заданным критериям по формирующимся и только второй : вид

характеризует мыслительную деятельность как творческую. Изучение мыслительных учебных действий — аналитических сравнительных и обобщающих — показал, что задания, которые их организуют (цели) и условия, в которых они осуществляются преимущественно строятся таким образом, что учащимся нет необходимости формировать критерии анализа этих заданий, поскольку в большинстве случаев они им сообщаются. Например, аналитические действия побуждаются следующего типа заданиями: «решить задачу, определить вид задачи, провести звуковой анализ слова, разобрать слово по составу, ответить на вопросы по только что прочитанному тексту». Аналогично построена большая часть сравнительных и обобщающих действий. Так, выполнение заданий из учебников «Прочитай текст и ответь, чем отличается грибной дождь от спорого и слепого» или «Прочитайте глаголы в настоящем, будущем и прошедшем времени. Сделайте вывод, на какой вопрос отвечают глаголы в настоящем, будущем и прошедшем времени» — требуют сравнения, обобщения, но необходимые для этого знания (и критерии анализа задания) уже сформированы у учащихся раньше и выступают как заданные.

Значительно реже действия этого вида организуются таким образом, что побуждают к формированию собственных критериев анализа, сравнения и обобщения. Например, вопрос учителя «Почему травка названа диковинкой?» побуждает к видению таких свойств травки, которые не лежат на поверхности, а являются скрытыми или латентными. А именно умение находить, выделять в объектах латентные свойства часто лежит в основе творческих решений. Однако действия, требующие самостоятельного, нетривиального анализа, сравнения, обобщения — явление весьма редкое в учебной деятельности. Значительно чаще аналитические, сравнительные и обобщающие действия строятся по типу заданности и однозначности ответов. Явно не соответствует идее гармоничного развития мышления учащихся начальных классов недостаток заданий, требующих сравнительных и обобщающих действий. Сведение до минимума контрольно-оценочных действий также весьма неблагоприятно сказывается на формировании общих регулирующих механизмов деятельности, связанных с развитием аппарата сличения, сопоставления результата с целью, выявления расхождений. Поскольку эти механизмы широко включены в мыслительную деятельность, а специальные задания, направленные на их формирование, занимают чрезвычайно малое место в учебной деятельности младших школьников, неизбежны дефекты и в развитии их мышления. Учащиеся младших классов практически не умеют

анализировать правильность полученного результата. Об этом свидетельствуют ошибки, некоторых учеников уже после осуществления контролирующего действия. Опытные учителя применяют определенные способы организации контролирующих действий

Оценочные действия лежат в основе формирования уровня на котором выполняется учебная деятельность решаются учебные задачи. Вместе с тем оценки всегда включены в состав мыслительной деятельности выступая в ней как механизм регулирующий принятие или непринятие гипотезы окончания или продолжения деятельности. Недостаточная представленность контролирующих и оценочных действий в структуре учебной деятельности и дефекты в их организации тормозят развитие механизмов сличения отбора обратной связи играющих столь большую роль в функционировании мышления. Наконец то явно малое место которое занимают в учебной деятельности продуктивные действия безусловно не способствует развитию творческого мышления у младших школьников. Действия этого вида в наибольшей степени стимулируют учащихся к самостоятельности — и в постановке целей и в составлении плана и в достижении нового результата.

Так в преобразующих действиях цели задаются учителем в общем виде. Например при выполнении задания превратить простую задачу в составную, ученик сам должен решить какой тип задачи выбрать. Следовательно для достижения цели в состав преобразующего действия должны включаться процессы промежуточного целеобразования. Причем это целеобразование ученик должен осуществить самостоятельно так как промежуточные цели в задании не выделяются а это является одной из важных предпосылок развития творческого мышления.

Развитию творческой направленности мышления способствуют также воссоздающие действия. Эти действия предъявляют большие требования к воображению, развитие которого весьма способствует формированию творческого мышления. В значительной степени недостатки творческого мышления не только учащихся, но и взрослых людей обусловлены неумением формулировать сами проблемы, ставить новые задачи. Это связывается обычно с недостаточным уровнем развития процессов целеобразования. Истоки этого следует искать в какой-то степени и в организации учебной деятельности — практическом отсутствии целеобразующих и планирующих видов действий.

Таким образом, исследование представленности и соотношения в учебном процессе различных видов учебных действий, формирующих мышление учащихся, выявило значительный дефицит в действиях,

развивающих их творческие возможности, постановку новых целей, планирование способности к нешаблонному анализу, к преобразующей и воссоздающей деятельности. Это положение усугубляется тем, что при столь низких общих показателях для контрольно-оценочных и продуктивных действий фиксируется также их крайняя неравномерность в организации на уроках в разных классах.

Проведенное исследование позволяет сделать следующие выводы:

Соотношение различных видов действий не соответствует оптимальным условиям развития у младших школьников процессов творческого мышления — целеобразования, нешаблонного анализа, так как в учебной деятельности недостаточно представлены действия по целеобразованию, воссоздающие, преобразующие, планирующие, а также действия, требующие формирования критериев анализа, сравнения, оценок, а не использования данных.

Соотношение различных видов действий, осуществляемых учащимися на уроках, определяется, главным образом, учителем и может сильно варьировать даже по одной теме. Отсутствие специальных установок и требований к развитию творческого мышления в программах и методических разработках, а также критериев оценки его развития тормозит в деятельности многих учителей применение специальных заданий, развивающих творческое мышление.

### **ВЫВОДЫ И ПРЕДЛОЖЕНИЯ**

Проблемное обучение в учебной деятельности младших школьников имеет сравнительно ограниченные возможности применения, так как в этом возрасте нехарактерны самостоятельное решение проблем, высокий уровень познавательных потребностей. Вследствие этого планирование соотношения различных видов учебных действий, отвечающее задаче развития творческого мышления, разработка и включение в учебники и методические пособия специальных заданий, развивающих креативность, является реальным путем для решения задачи повышения уровня развития творческого мышления в младшем школьном возрасте.

Содержательная информация в учебной деятельности младших школьников об уровне умственного развития школьника, его индивидуальных особенностях познавательной деятельности, качествах ума необходима учителям и родителям для следующих целей;

- подбора заданий, наиболее эффективно влияющих на умственную деятельность,

- воздействия на личность ученика через индивидуализированную оценочную деятельность,
- организации совместной с родителями деятельности по совершенствованию качеств ума школьников,
- выявления наиболее умственно одаренных детей,
- развития творческой деятельности учащихся.

#### **ЛИТЕРАТУРА (REFERENCES)**

- 1.Акимова М.К., Козлова В.Т. Психологическая коррекция умственного развития школьников. - М.: АКАДЕМИЯ, 2000. - С.35-43.
2. Выготский Л.С. Мышление и речь. - 5-е изд., исп.-М.: Лабиринт, 1999.-351
3. Венгер А.Л, Цукерман Г.А. Психологическое обследование младших школьников. М., 2001.
4. Грановская Р.М. Элементы практической психологии. СПб. 1997
- 5.Пиаже Ж. Речь и мышление ребенка / Сост., нов. ред. пер. с фр.,Коммент. В.А. Лукова, В.А. Лукова. - СПб.: Педагогика-Пресс, 1999. -527 с.
- 6..Холодная М.А. Психология интеллекта. Парадоксы исследования. - 2-е изд., перераб.и доп. - СПб.: Питер, 2002. - 264 с.

## UCHQO‘RG‘ON GIDROBO‘G‘INIDAN FOYDALANISH JARAYONIDA SUV SARFINI ROSTLASH INSHOOTLARDAGI TAQSIMLANISHINI O‘ZGARISHLARI

*Maxmudov Abdulatif*

*AndQXAI, dotsent*

*Abduvasiev Ahmadillo Davlatbek o‘g‘li*

*AndQXAI, assistant*

*Xamidov Islombek Shuxratbek o‘g‘li*

*AndQXAI, assistant*

[khamidov20101995@gmail.com](mailto:khamidov20101995@gmail.com)

*Abdulazizov Maqsudbek Abdulhapiz o‘g‘li*

*AndQXAI, magistr*

**Annotatsiya:** Ushbu maqolada Namangan viloyatida joylashgan Uchqo‘rg‘on gidrobo‘g‘inidan foydalanish jarayonida suv sarfini rostdash inshootlaridagi taqsimlanishlarning o‘zgarishlari tahlil qilib o‘tilgan. Inshoot turg‘unligini ta‘minlash va atrof- muxitga zarar etkazmaslik uchun toshqin suvlarni gidrobo‘g‘indan o‘tkazish tadqiqotlarini muhokama qilish maqsadga muvofiqdir.

**Kalit so‘zlar:** gidrobo‘g‘in, suv sarfi, rostdash inshooti, ishchi kenglik, suv tezlik koeffitsienti, suv chuqurligi.

**Аннотация:** В статье анализируются изменения в распределении объектов регулирования водопотребления при эксплуатации плотины Учкурганской ГЭС в Наманганской области. Желательно обсудить исследования гидроэнергетики паводков, чтобы обеспечить устойчивость конструкции и предотвратить нанесение ущерба окружающей среде.

**Ключевые слова:** гидравлическое соединение, расход воды, регулировочная конструкция, рабочая ширина, коэффициент скорости воды, глубина воды.

**Abstract:** This article analyzes the changes in the distribution of water consumption control facilities during the operation of the Uchkurgan hydroelectric dam in Namangan region. It is advisable to discuss flood hydropower studies to ensure the stability of the structure and to prevent damage to the environment.

**Keywords:** hydraulic connection, water consumption, adjustment structure, working width, water velocity coefficient, water depth.

### KIRISH

Norin-daryosidagi Uchqo‘rg‘on gidrobo‘g‘ini Farg‘ona vodiysini shimoliy-sharq tomonida va Uchqo‘rg‘on sharhrining Janubida joylashgan. Uchqo‘rg‘on gidrobo‘g‘ini loyihasi Uzgirovodxo‘z ilmiy-tekshirish instituti tomonidan 1962 yili ishlab chiqilgan. Uni 1967 yilgi topshiriqqa binoan quyidagi maqsadlar asosida belgilagan:



Shimoliy Farg‘ona kanaliga 110 m<sup>3</sup>/s suv sarf olib ist‘emolchilarni suv bilan ta‘minlash;

Chap magistral Xaqulobod kanaliga 50 m<sup>3</sup>/s va Katta Farg‘ona kanaliga 70 m<sup>3</sup>/s suv sarfini qo‘shimcha suv bilan ta‘minlash;

Norin daryosini suv loyqalar bilan kurashish va yetarli miqdorda kerakli vaqtda suv olish;

Suv yo‘lini to‘sovchi to‘g‘on inshooti yassi metall zatvorlar bilan jixozlangan. Inshootni bosim tomonidan darvozalarni o‘rta devor qalinligi xar biri 2 metrdan, transport yo‘li ostida esa tirgak devorni qalinligi 1,5 metrga teng.

Chap rostlash inshooti 8 ta ikki yarusli yassi darvozalardan iborat. Yuqori darvozalarni ishchi kengligi har biri 2,5 m, balandligi 1,95 m. Rostlash inshootni o‘qi bo‘yicha o‘rta devor qalinligi 1,2 metrni tashkil etadi. Yuqori qavat darvozalarni ostona belgisi 482,0 m, shu qavatlar orqali suv olinadi. Pastki qavat darvozalar esa daryo tubi loyqalarni yuvish uchun xizmat qiladi. Loyqa yuvish galereyalarni o‘lchami : kengligi 2,5 metr, balandligi esa 2 metrga teng. Pastki qavat darvozalarni ostonasi 479,7 belgiga teng.

Shimoliy Farg‘ona kanalga daryo tubi loyqalardan xolis qilish uchun inshoot oldiga “G” shaklida bo‘lgan ostona o‘rnatilgan, ostonani balandligi va qengligi 1,2 metrga teng.

### **ADABIYOTLAR TAHLILI VA METODLAR**

Mazkur maqolani yoritish jarayonida ilmiy bilishning mantiqiylik, analiz, sintez va obyektivlik usulidan foydalanildi. Suv inshootlarining taqsimlanish ko‘rsatkichlari obyektiv ochib berildi.

1970 yillarda Katta Andijon kanali ishga tushishi munosabati bilan Uchqo‘rg‘on gidrobo‘g‘inni chap rostlash inshooti orqali amalga oshirish ko‘zda tutilgan, ya‘ni daryoni chap tomoniga suv olish suv sarfi 120 m<sup>3</sup>/s dan 320 m<sup>3</sup>/s gacha oshadi. Qo‘shimcha 200 m<sup>3</sup>/s Katta Andijon kanali suv sarfini olish uchun, chap rostlash inshootini pastki qavat darvozalari daryodan suv olish xizmatini bajaradi. Egri chiziqli loyqa yuvish galereyalari yo‘q qilinib, yuqori qatlam darvozalarga o‘xshab to‘g‘ri ko‘rinishda pastki qatlam darvozalari Katta Andijon kanaliga suv olish uchun xizmat qiladi[1].

Chap rostlash inshootini pastki qismida inshootdan o‘tayotgan suv energiyasi ikki qator shaxmat tarzda o‘rnatilgan so‘ndirgichlar bilan so‘ndiriladi.

Uchqo‘rg‘on gidrobo‘g‘inidagi bu suv olish o‘zgarishlari, inshootga bo‘lgan masuliyatni yanada oshirdi[4].

Uchqo‘rg‘on suv olish inshootni jami suv olish qobiliyati 430 m<sup>3</sup>/s suv sarfini tashkil etadi, bu esa o‘z navbatida birlashtirilgan sug‘oriladigan maydon 430 ming gektardan ortiq demakdir va inshoot sinfi II sinfdan I sinfga aylandi[3].

Inshootning xavfsizligini ta‘minlash quyidagilarga imkon beradi:

- suv bilan ta'minlash uchun kerakli miqdordagi suvni olish iste'molchilar;
- quyi oqimda tuproq eroziyasini oldini olish;
- umuman strukturaning favqulodda holatini oldini olish;
- atrof muhitni suvning zararli ta'siridan himoya qilish[2].

### MUHOKAMA VA NATIJALAR

Norin daryosidagi Uchqo'rg'on gidrobo'g'inini pastki qismida chap va o'ng tomonga suv olingan so'ng, inshootni normal xolatdagi va o'zan shakllantiruvchi suv sarflari o'z navbatida :  $1910 \text{ m}^3/\text{s}$  va  $2280 \text{ m}^3/\text{s}$  teng (1962 loyihada ko'rsatilgan  $2110 \text{ m}^3/\text{s}$  va  $2480 \text{ m}^3/\text{s}$  o'rniga).

YAngidan tashkil bo'lgan suv sarflarga  $1910 \text{ m}^3/\text{s}$  ga- 3,06 metr va  $2280 \text{ m}^3/\text{s}$  ga 3,34 metrga suv chuqurliklari to'g'ri keladi.

Bu ma'lumotlarni biz Norin daryosini ko'p yillik kuzatilgan gidrologiya ma'lumotlar asosida chiqarilgan quyidagi formula yordamida aniqlaganmiz:

$$Q = 178,07^{2/134}$$

Daryodan olingan suv sarflar ko'payishi natijasida gidrobo'g'in oldi qismida suvning belgilari inshootdan o'tayogan xisobiy va o'zan shakllantiruvchi suv sarflari asosida aniqlanadi[1].

1.Inshoot normal xolda ekspluatatsiya qilingan xolda kerak bo'lgan yuqori va pastki qismlarni suv sathlar ayrimasi keng ostonali shovva suv sarf formulasi yordamida aniqlanadi:

$$Q = \varepsilon \gamma B \cdot h_n \cdot \sqrt{2gz}$$

bu erda: Q-xisobiy suv sarfi,

$$Q = 1910 \text{ m}^3/\text{s}$$

$\gamma$ - suv tezlik koeffitsienti

B- inshootni ishchi kengligi

$$B = \varepsilon \cdot n = 10 \cdot 12 = 120 \text{ m}$$

$h_n$ -inshoot ostonasi suvga cho'kanligining chuqurligi

$$h_n = 484.06 - 481 = 3.06 \text{ m}$$

$\varepsilon$ -inshoot yondan siqilish koeffitsienti

$$\varepsilon = 1 - 0,1 \cdot n \cdot \xi \frac{H_0}{B} = 1 - 0,1 \cdot 12 \cdot 0,7 \frac{4,75}{120} = 0,95$$

bu formulada:

$\xi$ -darvozalarni o'rta devor ko'rinishiga bog'liq koeffitsient

Z-inshootni yuqori va pastki suv sathlarini farqi

$$Z = H_0 - h_n = 4,75 - 3,06 = 1,69 \text{ m}$$

$N_0$ - inshoot ostonasidagi suv chuqurligi, daryo suv tezligi inobatga olingan xolda

$$H_0 = H + \frac{\alpha V^2}{2G}$$

N-inshoot ostonasidagi qabul qilingan suv chuqurligi

$$H = 4,25m$$

V- daryo suv tezligi

$$V = \frac{Q}{\omega}$$

$\omega$ - jonli kesim yuzasi, quyidagi formula yordamida aniqlangan:

$$\omega = 182,99h - 42,85 \quad (2)$$

formula Uzgiprovdhoz ilmiy-tekshirish institutining jonli kesim yuzasiga va suv chuqurligiga asosan ma'lumotlarni korrelyasiya qilish orqali biz tomondan yaratilgan.

(2) formula asosan qabul qilingan suv chuqurligiga ( $H = 4,25m$ ) asosan jonli kesim yuzasi aniqlangan.

$$\omega = 771,1m^2$$

Daryo suv tezligi aniqlanadi:

$$V = \frac{Q}{\omega} = \frac{1910}{771,1} = 2,48m/c$$

Suv tezlik bosimi aniqlanadi

$$\frac{V^2}{2g} = \frac{2,48^2}{2 \cdot 9,81} = 0,3m$$

Inshoot ostonasida suv chuqurligi aniqlanadi:

$$H_0 = H + \frac{\alpha V^2}{2g} = 4,45 + 0,3 = 4,75m$$

Qabul qilingan suv chuqurligi tekshiriladi:

$$Q = \varepsilon \cdot \varphi \cdot B \cdot h_n \cdot \sqrt{2gZ_0} = 0,95 \cdot 0,95 \cdot 120 \cdot 3,06 \cdot 4,45 \sqrt{1,69} = 1915m^3/c$$

Demak qabul qilingan suv chuqurligi to'g'ri olingan.

Ostonadagi kiritik suv chuqurligi aniqlanadi:

$$h_{kp} = 0,467 \cdot q^{2/3}$$

q-1 pogon metr kenglikda o'tayotgan solishtirma suv sarfi

$$q = \frac{Q}{B} = \frac{1910}{120} = 15,92m^2/c - 1n.m$$

Demak,

$$h_{kp} = 0,467 \cdot 15 \cdot 92^{2/3} = 2,95m$$

Aniqlangan

$h_{kp} = 2,95m$  chuqurlik, ostonaga ko'milgan suv chuqurligidan  $h_{kp} = 3,06m$  dan kichik.

Norin-daryosidagi Uchqo'rg'on gidrobo'g'ini Farg'ona vodiysini shimoliy-sharq tomonida, Uchqo'rg'on shahrining Janubida joylashgan. Uchqo'rg'on

gidrobo'g'ini loyihasi Uzgirovodxoz ilmiy-tekshirish institut tomonidan 1962 yil ishlab chiqilgan. Ishlab chiqarishga esa 1967 yil topshirilgan, quyidagi maqsadlar bilan:

Shimoliy Farg'ona kanalidagi  $110 \text{ m}^3/\text{s}$  suv sarf olib istemolchilarni suv bilan ta'minlashi uchun;

Chap magitral Xaqulabod kanaliga  $50 \text{ m}^3/\text{s}$  va Katta Farg'ona kanaliga  $70 \text{ m}^3/\text{s}$  suv sarfini qo'shimcha suv bilan ta'minlashi uchun;

Norin daryosini suv loyqalari bilan kurashish va etarli miqdorda kerakli vaqtda suv olish;

Inshoot turg'unligini ta'minlash va atrof- muxitga zarar etkazmaslik uchun toshqin suvlarni gidrobo'g'indan o'tkazishdan iborat bo'lgan.

Suv yo'lini to'suvchi to'g'on inshootni yassi metall zatvorlardan tashkil topgan. Inshootni bosim tomonidan darvozalarni o'rta devor qalinligi xar biri 2 metrdan, transport yo'li ostida esa uning qalinligi 1,5 metrga teng.

Chap rostlash inshooti 8 ta ikki yarusli yassi darvozalardan iborat. Yuqori darvozalarni ishchchi kengligi har biri 2,5 m, balandlik 1,95 m. Rostlash inshootni o'qi bo'yicha o'rta devor qalinligi 1,2 metr.

Yuqori qavat darvozalarni ostona belgisi 482,0 m, shu qavatlar orqali suv olinadi. Pastki qavat darvozalar esa daryo tub loyqalarni yuvish uchun xizmat qiladi.

Loyqa yuvish yuleryalarni o'lchami: kengligi 2,5 metr, balandligi esa 2 metrga teng. Pastki qavat darvozalarni ostonasi 479,7 metr.

SHimoliy Farg'ona kanalga daryo tubi loyqalardan xosil qilishi uchun inshoot oldi qalinligiga "G" shaklida ostona o'rnatilgan, ostonani balandligi va qengligi 1,2 metrga teng.

Katta Andijon kanali ishga tushishi munosabati bilan gidrobo'g'inni chap rostlash inshoot orqali amalga oshirildi, ya'ni daryoni chap tomoniga suv olish suv sarfi  $120 \text{ m}^3/\text{s}$  dan  $320 \text{ m}^3/\text{s}$  gacha oshadi. Qo'shimcha  $200 \text{ m}^3/\text{s}$  KAK suv sarfini olish uchun, chap rostlash inshootini pastki kanal darvozalari daryodan suv olish xizmatini bajardi.

Egri chiziqli loyqa yuvish galereyalar yo'q qilinib, yuqori qatlam darvozalarga o'xshab to'g'ri ko'rinishda pastki qatlam darvozalari katta Andijon kanalga suv olish uchun xizmat qilayapti.

Chap rostlash inshootini pastki qismida inshootdan o'tayotgan suv energiyasi shaxmot ikki qator tarzda o'rnatilgan so'ndirgichlar bilan so'ndiradi.

Uchqo'rg'on gidrobo'g'inidagi bu suv olish o'zgarishlari, inshootga bo'lgan ma'suliyat yanada oshdi.

Uchqo'rg'on suv olish inshootni jami suv olish qobiliyati  $430 \text{ m}^3/\text{s}$  suv sarfini tashkil etadi, bu esa o'z navbatida birlashtirilgan sug'oriladigan maydon 430 ming gektardan ortiq demakdir inshoot sinfi II sinfdan I sinfga aylandi.

Norin daryosidagi Uchqo'rg'on gidrobo'g'inini pastki qismida chap va o'ng tomonga suv olingan so'ng, inshootni normal xolatdagi va o'zan shakllantiruvchi suv sarflari o'z navbatida :  $1910 \text{ m}^3/\text{s}$  va  $2280 \text{ m}^3/\text{s}$  teng (1962 loyihada ko'rsatilagn  $2110 \text{ m}^3/\text{s}$  va  $2480 \text{ m}^3/\text{s}$ ).

YAngitdan tashkil bo'lgan suv sarflarga  $1910 \text{ m}^3/\text{s}$  ga- 3,06 metr va  $2280 \text{ m}^3/\text{s}$  ga 3,34 metrga suv chuqurliklari to'g'ri keladi.

Bu ma'lumotlarni biz Norin daryosini ko'p yillik kuzatilgan gidrologiya ma'lumotlar asosida chiqarilgan quyidagi formula yordamida aniqlaganmiz:

$$Q = 178,07^{2/134}$$

Daryodan olingan suv sarflar ko'tarilish natijasida gidrobo'g'in oldi qismida suvning belgilari inshootdan o'tgan xisobiy va o'zan shakllantiruvchi suv sarflari asosida aniqlanadi.

1.Inshoot normal xolda ekspluatatsiya qilingan xolda. Kerak bo'lgan yuqori va pastki qismlarni suv sathlar ayrimasi keng ostonali shovva suv sarf formulasi yordamida aniqlanadi:

$$Q = \varepsilon \gamma B \cdot h_n \cdot \sqrt{2gz}$$

bu erda:

Q-xisobiy suv sarfi,

$$Q = 1910 \text{ m}^3/\text{s}$$

$\gamma$ - suv tezlik koeffitsienti

B- inshootni ishchi kengligi

$$B = \varepsilon \cdot n = 10 \cdot 12 = 120 \text{ m}$$

$h_n$ -inshoot ostonasi suvga cho'kanligining chuqurligi

$$h_n = 484 \cdot 06 \cdot 481 = 3.06 \text{ m}$$

$\varepsilon$ -inshoot yondan siqilish koeffitsienti

$$\varepsilon = 1 - 0,1 \cdot n \cdot \xi \frac{H_0}{B} = 1 - 0,1 \cdot 12 \cdot 0,7 \frac{4,75}{120} = 0,95$$

bu formulada:

$\xi$ -darvozalarni o'rta devor ko'rinishga bog'liq koeffitsient

Z-inshootni yuqori va pastki suv sathlarini farqi

$$Z = H_0 - h_n = 4,75 - 3,06 = 1,69 \text{ m}$$

$N_0$ -inshoot ostonasidagi suv chuqurligi, daryo suv tezligi inobatga olingan xolda

$$H_0 = H + \frac{\alpha B^2}{2g}$$

N-inshoot ostonasidagi qabul qilingan suv chuqurligi

$$N = 4,45$$

V-daryo suv tezligi

$\omega$ - jonli kesim yuzasi, quyidagi formula yordamida aniqlangan:

$$\omega = 182,99h - 42,85$$

(2) formula Uzgiprovodxoz ilmiy-tekshirish institutining jonli kesim yuzasiga va suv chuqurligiga asosan ma'lumotlarni korrelyasiya qilish orqali biz tomondan yaratilgan.

(2) formula asosan qabul qilingan suv chuqurligiga ( $h=4,45m$ ) asosan jonli kesim yuzasi aniqlangan.

$$\omega = 771,1M^2$$

Daryo suv tezligi aniqlanadi

$$V = \frac{Q}{\omega} = \frac{1910}{771,1} = 2,48M$$

Suv tezlik bosimi aniqlanadi

$$\frac{V^2}{2g} = \frac{2,48^2}{2 \cdot 9,81} = 0,3M$$

### XULOSA

1. inshoot shovvasi suvga ko'milgan.

2 O'zan shakillantiruvchi suv sarfi o'tkazganda inshoot ostonasida kritik suv chuqurligi aniqlanadi:

$$h_{kp} = 0,467 \cdot q^{2/3}$$

1 pogon metr kenglikdagi solishtirma suv sarfi aniqlanadi

$$q = \frac{Q}{B} = \frac{2280}{120} = 19M^2 / c - 1n.M$$

$$\text{Demak, } h_{kp} = 0,467 \cdot 15 \cdot 92^{2/3} = 3.25M$$

inshoot oynasidagi suv chuqurligini qabul qilamiz,  $N=5m$

qabul qilingan suv chuqurligiga nisbatan suvning jonli kesim yuzasi (2) formula yordamida aniqlangan  $\omega=871,7 m^2$

o'zan shakillantiruvchi suv sarf kelganda inshootga kelayootgan daryo suv tezligi barobar bo'ladi:

$$V = \frac{Q}{\omega} = \frac{2280}{871,7} = 2,62M / c$$

Suv tezlik bosimiga teng bo'ladi:

$$\frac{V^2}{2g} = \frac{2,62^2}{2 \cdot 9,81} = 0,35M$$

Unda:

$$H_0 = H + \frac{V^2}{2g} = 5 + 0,35 = 5,35M$$

Inshoot yuqori va pastki qism suv chuqurliklar ayrimasi:

$$Z = H_0 - h_n = 5,35 - 3,34 = 2,01M$$

Inshoot yondan siqilish koeffitsienti bo'ladi:

$$\varepsilon = 1 - 0,1 \cdot 12 \cdot 0,7 \frac{5,35}{120} = 0,95$$

Demak:

$$Q = 0,95 \cdot 0,95 \cdot 120 \cdot 4,45 \cdot 3,34 \sqrt{2,01} = 2281 \text{ m}^3 / \text{c}$$

Qabul qilingan  $N=5$  m, to'g'ri olingani isbotlandi.

O'zan shakillantiruvchi suv sarf kelganda inshoot oldida suv chukurligi xaqiqatdan ham 5 metrga teng.

### **XULOSA**

Uchqo'rg'on suv olish gidrobo'g'ini ishlash rejimini o'zgarishlarini kuzatish va izlanishlar asosida quyidagi xulosani keltirish mumkin:

Uchqo'rg'on suv olish gidrobo'g'ini ishlash rejimini o'zgarish sababi chap rostlash inshootiga suv olishi  $120 \text{ m}^3/\text{s}$  dan  $320 \text{ m}^3/\text{s}$  gacha oshganligi:

Chap rostlash inshootiga suv olishni ko'payishi pastki qismini yuvilishini oldini olish bilan amalga oshirilgan.

Norin daryosidagi Uchqo'rg'on gidrobo'g'in boshqarmasi "Uchqo'rg'on gidrobo'g'inini boshqarish instruksiya kitobi" ga quyidagi ma'lumot kiritilishi lozim:

a) Chap rostlash inshootiga suv olish qobiliyati oshganligi sababli inshoot oldi qismidagi maksimal suv bosimi 5 m. ga teng.

b) Daryodan suv olish qobiliyati oshgan sababli inshoot oldi qismidagi xisobiy bosim 4,45 m. ga teng.

### **ADABIYOTLAR RO'YXATI (REFERENCES)**

1. Proektnoe zadanie gidrouzla sooderjeniy na reke Narын v selenii Uchkurgon.

Kniga -1. Poyasnitelnaya zapiska i raschetы. Tashkent- 1962 g.

Kniga-6. Hidrologicheskie usloviya r. Narын v rayone golovy kanala Xakulabad.

Tashkent- 1962

2. Maxmudov A., Karabaev A. N., Abduvosiev A. Vliyanie izmeneniya usloviy

ekspluatatsii Uchkurganskogo gidrouzla na ego bezopasnost //Ekologicheskaya,

promыshlennaya i energeticheskaya bezopasnost-2019. – 2019. – S. 1018-1020.

3. KMK 2.06.98 Platины бетонные i jelezobetonные

4. Sabitov A. U., Karabaev A. N., Turgunova R. **TEXNIKA I TEXNOLOGIYA**

**POLIVA NA TERRASIROVANNYX SKLONAX ZEMEL //NAUKOVI ZASADI**

**PIDVIЩENNYA EFEKTIVNOSTI SILSKOGOSPODARSKOGO**

**VIROBNITSTVA SCIENTIFIC BASIS TO RAISE AGRICULTURAL**

**PRODUCTION EFFECTIVENESS NAUCHNYYE OSNOVY POVЫSHENIYA**

**EFFEKTIVNOSTI.**

## **OLIV TA'LIM SIFATINI OSHIRISHDA AXBOROT TEKNOLOGIYALARIDAN FOYDALANISH MASALALARI**

*Mamasaliyev Mirzoulug' Mirsaidovich  
Qarshi muhandislik-iqtisodiyot instituti  
"Ijtimoiy fanlar" kafedrası katta o'qituvchisi  
Elboyeva Shaxnoza Buriniyozovna  
Qarshi muhandislik-iqtisodiyot instituti  
"Ijtimoiy fanlar" kafedrası katta o'qituvchisi*

**Annotatsiya:** Maqolada ta'lim muassasalari faoliyatida axborot-kommunikatsiya texnologiyalardan unumli va tizimli foydalanish, yangi texnologiyalarni samarali qo'llash zaruriyati, qo'llanma va vositalar imkoniyatlaridan foydalanishni muntazam joriy etish va amalga oshirilishining ahamiyati, axborot-kommunikatsiya texnologiyalaridan foydalanish jarayonlari yoritilgan.

**Tayanch so'zlar:** axborot-kommunikatsiya texnologiyalari audio va video darsliklar, elektron kutubxona, multimedia darsliklar, Ziyonet.

**Аннотация:** В статье описывается важность систематическое использование информационно-коммуникационных технологий в деятельности учебных заведений, важность эффективного применения современных технология, значимость апробации и регулярного осуществления выгоду из возможностей, руководств и средств, процессов использования информации связь технологии.

**Основные слова:** информационные и коммуникационные технологии, аудио и видео учебники, электронная библиотека, мультимедийные учебники, Зиёнет.

**Abstract:** The article describes the systematic use information-communication technologies in the activities of educational institutions, the importance of effective application of modern technologies, the significance of approbation and regular implementation of benefiting from the possibilities of manuals and facilities, the processes of using the information-communication technologies.

**Key words:** information and communication technologies, audio and video tutorials, electronic library, multimedia textbooks, Ziyonet.

### **KIRISH**

Fan va texnika taraqqiyoti jamiyatimizni axborot jamiyatiga aylantirdi. Bu jamiyatda faoliyat ko'rsatuvchilarning aksariyat qismi axborotlarni ishlab chiqarish, saqlash, qayta ishlash va amalga oshirish



bilan banddirlar. Bunday ishlarni axborot-kommunikatsiya texnologiyalarsiz tasavvur etish qiyin. Ulardagi ma'lumotlarni qayta ishlashni mashina grafikasi yordamida amalga oshirish foydalanuvchiga katta qulayliklar tug'diradi. Ma'lumki, XXI asr – "Axborot – kommunikatsion texnologiyalari" asri. Bugungi kunda axborot texnologiyalaridan foydalanish, axborotlarni qabul qilish va uzatish, qayta ishlash, axborot manbaalar imkoniyatlarini chuqur o'rganib olish shart va muhimdir.

### **ADABIYOTLAR TAHLILI VA METODLAR**

Zamonaviy bilimlar sari keng yo'l ochish ta'lim tizimini takomillashtirishda yangi axborot-kommunikatsiya va Internet texnologiyalaridan unumli foydalanish – bugungi kunning asosiy talabiga aylandi. Hozirda biz yangi yaratilgan texnologiyalardan, ularning innovatsion salohiyatlaridan ta'limda keng foydalanishni joriy etishimiz zarur. Biz yangi texnologiyalardan tayyor echimlar kutib o'tirmasdan, balki o'qituvchi va o'quvchilarning ehtiyojlaridan kelib chiqqan holda bu texnologiyalarning rivojlanishiga o'z ijobiy ta'sirimizni o'tkazishimiz kerak. Mamlakatimiz ta'lim tizimini isloh qilishning qonun-qoidalariga amal qilgan holda turli yo'nalishlar bo'yicha pedagoglar tayyorlashga kirishildi. Respublikamizning birinchi Prezidenti I.A.Karimov shunday degan edi: "Biz oldimizga qanday vazifa qo'yamaylik, qanday muammoni echish zaruriyati tug'ilmasin, gap oxir-oqibat baribir kadrlarga borib taqalaveradi. Mubolag'asiz aytish mumkinki, bizning kelajagimiz, mamlakatimiz kelajagi o'rnimizga kim kelishiga yoki boshqacharoq aytganda, qanday kadrlar tayyorlashga bog'liq".

### **NATIJALAR**

Ta'limda axborot-kommunikatsiya texnologiyalardan unumli va tizimli foydalanilsa, yaratilayotgan yangi avlod o'quv darsliklari, qo'llanma va vositalar imkoniyatlaridan foydalanishni muntazam joriy etish amalga oshirilsa, tabiiyki ta'lim sifat va samaradorligi ortishiga erishiladi. Globallashuv jarayonini hisobga oladigan bo'lsak, bugungi kunda hech qaysi faoliyat sohasi axborot-kommunikatsiya texnologiyalarisiz istiqbolga erisha olmaydi.

### **MUHOKAMA**

Mamlakatimizda nafaqat ta'lim jarayoni, balki barcha jabhalarda axborot-kommunikatsiya texnologiyalarining rolini oshirishga alohida e'tibor qaratilmoqda. O'zbekiston Respublikasi Prezidenti SH.Mirziyoevning **PQ-2909, PQ-3151, PQ-3775-sonli** qarorlarida ham o'qitishning zamonaviy shakllari va metodlarini, kompyuter va axborot-kommunikatsiya texnologiyalarini ta'lim jarayoniga joriy etish, oliy ta'lim muassasalarini zamonaviy o'quv-laboratoriya anjomlari va o'quv-metodik adabiyotlar bilan ta'minlash, ilmiy-tadqiqot va innovatsiya faoliyatini qo'llab-quvvatlash va rag'batlantirish, oliy ta'lim muassasalarining zamonaviy ilmiy

laboratoriyalarini tashkil etish va rivojlantirish choralarini ko'rish masalalariga chuqur e'tibor qaratish, oliy ta'lim tizimida boshqaruv jarayonlarini axborot-kommunikatsiya texnologiyalari asosida optimallashtirish, mavjud axborot tizimlarini integratsiyalash, tahliliy ma'lumotlar tayyorlashning samarali tizimlarini joriy etish, oliy ta'lim muassasalarini zamonaviy axborot-kommunikatsiya texnologiyalari vositalari bilan jihozlash, oliy ta'lim muassasalari talabalari, o'qituvchilari va yosh tadqiqotchilarining jahon ta'lim resurslari, zamonaviy ilmiy adabiyotlarning elektron kataloglari va ma'lumotlar bazalariga kirish imkoniyatlarini kengaytirish kabi masalalar aytib o'tilgan edi. Ushbu dasturni amalga oshirishda biz pedagog kadrlar zimmasiga intiluvchanlik, izlanuvchanlik, yaratuvchilik salohiyati yuklanadi. Aynan ana shu maqsadlarni ro'yobga chiqarish bugunning dolzarb masalasidir. Ta'lim berishning bunday taraqqiyot bosqichi sifat jihatidan mutlaqo yangi texnologiyalarni samarali qo'llash zaruriyatini talab etmoqda. Aynan, axborot-kommunikatsiya texnologiyalari, ushbu maqsadlarni ro'yobga chiqarishning omili sifatida ta'lim samaradorligini oshirishda muhim ahamiyatga egadir.

Talabalarni tabaqalashtirib o'qitishda axborot kommunikatsiya texnologiyalarini ta'lim jarayoniga qo'llashda quyidagi vazifalarni bajarish talab etiladi:

-qo'shimcha elektron zahiralarni, ma'lumotlar va kutubxonalarini yaratish, tarmoqdan axborotni izlashni ta'minlovchi maxsus dasturiy ta'minotni ishlab chiqish kerak;

-o'qituvchilarning o'quv-uslubiy ishlarini takomillashtirish, internetdan foydalanish, axborot texnologiyalari va psixologiya sohalari bo'yicha mutaxassis bilan hamkorlikni o'rnatish;

-fan-texnika va texnologiyalarning so'ngi yutuqlari bo'yicha ma'lumotlardan foydalanish;

-kompyuter vositasida o'qitishda ilg'or pedagogik texnologiyalar va faol metodlarni qo'llash;

-baholashda talabalarni faolligi va mustaqil ishlash qobiliyatiga alohida e'tibor qaratish.

Axborot kommunikatsiya texnologiyalari ta'lim sohasida, talabaning rivojlanishida ijobiy o'zgarishiga olib keladi, bunda idrok etish, hissiy motivatsiya jarayonida ular talabaning xarakteriga ta'sir ko'rsatadi, bu vaqtda ta'lim oluvchini idrok etishga qiziqishi kuchayadi.

Talabalarni tabaqalashtirib o'qitishda axborot kommunikatsiya texnologiyalaridan foydalanish ta'lim oluvchining o'quv jarayonida (mustaqil ishlash, o'z-o'zini tarbiyalash, o'z-o'zini o'qitish, o'z faolligini oshirish, o'zi

mustaqil qaror qabul qilish ko'nikmalarini shakllantiradi). Pedagogik tadqiqotlarda axborot kommunikatsiya texnologiyalari ta'lim oluvchilarni nazariy-ijodiy va modulli-refleksli fikrlashlariga ta'sir ko'rsatadi, negaki o'quv axborotlarini kompyuterda vizuallasuvi tasavvur etishni shakllanishiga ta'sir ko'rsatadi, obrazli fikrlashda markaziy o'rin egallashi, obrazli tasavvurlash yoki boshqa xil namoyon bo'lishlar va talabning xotiraga olish jarayoni o'quv materialini qabul qilishni osonlashtiradi va rivojlantiradi. Bunda quyidagi asosiy tamoiyllarga amal qilish lozim:

-insonparvarlik, ya'ni insonga har tomonlama hurmat va muhabbat ko'rsatish, unga yordamlashish, uning ijodiy qobiliyatiga ishoq bilan qarash;

-hamkorlik, ya'ni pedagog va talabalar munosabatidagi demokratizm, tenglik, sheriklik;

-ta'lim-tarbiyada erkinlikka e'tibor haratish, ya'ni shaxs tarbiyasiga uning ichki hissiyotlari, orzu-intilishlaridan kelib chiqqan holda yondashish.

### **XULOSA**

Xulosa o'rnida shuni ta'kidlash joizki, ta'lim jarayonida axborot texnologiyalarni qo'llash har bir o'quvchiga individual yondashish, unga taqdim etilgan o'quv materialini o'zlashtirishi uchun idrok qilish vaqtini qisqartirish va optimal zaylini tanlash imkonini beradi. SHu bilan birga, materialni animatsion, imitatsion va multiplikatsion variantlarda berish orqali ta'lim oluvchilarda o'quv materialini yuzasidan aniq tasavvurlarni shakllantirish, natijada materialni puxta o'zlashtirishda muhim ahamiyat kasb etadi.

### **ADABIYOTLAR RO'YXATI**

1. O'zbekiston Respublikasi Prezidenti SH.Mirziyoevning PQ-2909, PQ-3151, PQ-3775-sonli qarorlari
2. Karimov I.A. "Barkamol avlod orzusi". T.: "SHarq". 1998, 83-bet.
3. O'zbekiston Respublikasi Axborot texnologiyalari va kommunikatsiyalarni rivojlantirish vazirligi ma'lumotlaridan foydalanildi.
4. K.I. Svidler "Sovremennye sistemy TSO v professionalnoy deyatelnosti injenera-pedagoga" Sverdlovsk. SIPI. 2013 g.
5. Mamasaliev, M. M. (2020). MAIN DIRECTIONS OF THE INFLUENCE OF MODERN CIVILIZATION ON THE SPIRITUAL IMAGE OF THE INDIVIDUAL. *Vestnik nauki*, 3(11), 5-8.
6. Buriev, I. I., & Mamasaliev, M. M. (2020). PATRIOTICHESKOE VOSPITANIE MOLODOGO POKOLENIYA. *Vestnik nauki i obrazovaniya*, (22-2 (100)).

7. Kurbonova, M. B., & Mamasaliev, M. M. (2020). STRUKTURA SOTSIALNOGO STATUSA MOLODEJNOGO SOBIJESTVA. In *INNOVATIONNOE RAZVITIE: POTENSIAL NAUKI I SOVREMENNOGO OBRAZOVANIYA* (pp. 210-213).
8. Allanazarov, M. K., & Mamasaliev, M. M. (2020). ANALYSIS OF COMPREHENSION METHODS IN THE GNOSEOLOGY OF ALLAME TABATABAI. In *INNOVATIONNOE RAZVITIE: POTENSIAL NAUKI I SOVREMENNOGO OBRAZOVANIYA* (pp. 106-109).
9. Mamasaliev, M. M. (2020). INCREASING THE EDUCATIONAL OPPORTUNITIES OF SOCIAL INSTITUTIONS IN THE PROCESS OF INNOVATIVE DEVELOPMENT. In *INNOVATIONNOE RAZVITIE: POTENSIAL NAUKI I SOVREMENNOGO OBRAZOVANIYA* (pp. 204-206).
10. Mamasaliev, M. M., & Nematov, D. S. (2019). VOPROSY ISPOLZOVANIYA INFORMATSIONNYX TEXNOLOGIY V VYSSHEM OBRAZOVANII. *Aktualnye nauchnye issledovaniya v sovremennom mire*, (4-4), 70-72.
11. Ochilova, N. R., Mamasaliev, M. M., & Astanov, A. R. (2020). VNIMANIE VOSPITANIYU GARMONICHNO RAZVITOGO MOLODOGO POKOLENIYA. *International Independent Scientific Journal*, (14-2), 18-20.
12. Ochilova, N. R., & Mamasaliev, M. M. (2016). Struktura obraza jizni molodeji Uzbekistana na sovremennom etape razvitiya. *Molodoy uchenyy*, (5), 587-588.
13. Mamasaliev, M. M., & Elboeva, S. B. (2019). RELIGIOUS-PHILOSOPHICAL DOCTRINES OF SARVEPALLI RADHAKRISHNAN. *Theoretical & Applied Science*, (11), 339-342.
14. Mamasaliev, M. M., & Bo'riev, I. I. (2019). INFORMATSIONNAYA BEZOPASNOST UCHAIJISYA-ODNO IZ OSNOVNYX NAPRAVLENIY DEYATELNOSTI PEDAGOGA. In *FUNDAMENTALNYYE OSNOVY INNOVATIONNOGO RAZVITIYA NAUKI I OBRAZOVANIYA* (pp. 188-190).
15. Ochilova, N. R., & Mamasaliev, M. M. (2021). XARAKTERISTIKI VOSTOCHNOY I ZAPADNOY SIVILIZATSII V PROTSESSE GLOBALIZATSII. *Problemy nauki*, 43.
16. [www.tstu\\_info\\_edu.uz](http://www.tstu_info_edu.uz);
17. [www.ZiyoNET.uz](http://www.ZiyoNET.uz).

## **“XUSH KELDI” DOSTONIDAGI BA’ZI ETNOGRAFIK ZMNLARNING IZOHI HAQIDA**

*Gulmuradova Sobira Rustam qizi*

*Samarqand davlat universiteti filologiya fakulteti  
magistranti*

**Annotatsiya:** *Mazkur maqolada Ergash Jumanbulbul o’g’lining “Xushkeldi” dostoni matni tarkibidagi etnografik zmlar izohi haqida so’z yuritilgan. Dostonda keltirilgan hind va juhud nomlari qiz yorini shunchlik yoqtirib qoladiki, hatto, notanish kishi boshqa din vakili bo’lsa ham yori bo’lishini orzu qiladi. Shunisi e’tiborliki, juhudlar Yahudiy diniga, hindlar esa buddaga e’tiqod qiladi, demakki, boshqa dindagi inson bilan oila qurish turkiy xalqlar uchun or-nomusning yo’qotilishi hisoblangan.*

**Kalit so’zlar:** *Etnografizm, izohli lug’at, Go’ro’g’li, Xushkeldi, qalmoq, o’zbek, juhud, chilton, ilmiy tadqiqot.*

**Аннотация:** *В статье рассматривается комментарий этнографии в тексте эпоса Эргаша Джуманбулбул оглу “Хушкельды”. Индуистские и еврейские имена в стихотворении заставляют девушку так полюбить своего мужа, что даже незнакомец хочет, чтобы она вышла за него замуж, даже если он из другой религии. Примечательно, что евреи верят в иудаизм, а индуисты - в буддизм, а это значит, что смешанные браки с человеком другой религии являются позором для тюркских народов.*

**Ключевые слова:** *Этнография, аннотированный словарь, Горгли, Хушкельды, калмок, узбекский, джухуд, чилтон, научные исследования.*

**Abstract:** *This article deals with the commentary of ethnographies in the text of Ergash Jumanbulbul oglu’s epic “Khushkeldi”. The Hindu and Jewish names in the poem make the girl so fond of her husband that even a stranger wants her to be his wife, even if he is from another religion. It is noteworthy that the Jews believe in Judaism and the Hindus in Buddhism, which means that intermarriage with a person of another religion is a disgrace to the Turkic peoples.*

**Keywords:** *Ethnography, annotated dictionary, Gorgli, Khushkeldi, kalmog, uzbek, juhud, chilton, scientific research*

### **KIRISH**

Etnografizm deb baholanuvchi etnomadaniy leksik qatlamga oid leksemalar etnosning turmush tarzi, madaniyati, ijtimoiy, iqtisodiy, siyosiy aloqalari-etnik omillar mahsuli bo’lib, uzoq tarixiy jarayonda shakllangan. Hozirgi kunda nutqimizda qo’llanuvchi etnoleksemalarni etimologik analiz qilish xalqimizning

qardosh bo'lmagan xalqlar bilan aloqalarini, ularning tilimizga ta'sirini aniqlashga va lingvistik tahlil qilishga imkon beradi. Etnografik leksik qatlamga mansub leksemalarning hammasi ham umumiste'molda yoki adabiy tilda qo'llanavermaydi. Hozirgi kunda tilimizda mavjud etnografizmlarning aksariyati chekka hududlar, asosan, qishloqlar aholisining nutqida saqlanib qolganini inkor qilib bo'lmaydi. To'g'ri, Sh. Shoabdurahmonov ta'kidlaganidek, "har qanday adabiy til xalqning jonli so'zlashuv tilidagi hamma so'zni ham o'z ichiga ololmaydi va bu imkoniyatga ega ham emas. Xalq so'zlashuv tilining ma'lum qismi adabiy tildan chetda qoladi".

### MUHOKAMA VA NATIJALAR.

Etnografizmlar til sathining qadimiy leksik qatlami bo'lib, ularning ma'nosini izohlash asosiy muammo sanaladi. Chunki hududiy etnografik dialektizmlar etnografik jarayonlarning funksional-semantik xususiyatiga ko'ra qisman yoki to'liq farqliligi, ilm-fan, texnikaning rivojlanishi natijasida shu faoliyat turning arxaiklashuvi tufayli til egalarining barchasi uchun ham tushunarli bo'lavermasligi mumkin. Bu esa etnografizmlarda mavjud ma'lumotni to'liq izohlashni talab qiladi. Ayrim etnografik leksemalar semantik xususiyati yoki ayrim jihatlari bilan boshqa etnoleksemalarga aloqador bo'lishi mumkin. Bunday aloqadorlikni ko'rsatish izohlanayotgan leksema va u bilan bo'g'liq tushunchalarning mohiyatini oson tushunishga imkon beradi. Shu o'rinda E. Jumanbulbul o'g'lining "Xushkeldi" dostoni matnidagi etnografizmlar va ularning izohiga e'tibor qaratsak. Jumladan, **Bo'tako'z** - qozoqcha ism bo'lib, tuyaning ko'zi degan ma'noni anglatadi. O'zgacha hamda chiroyli bo'lsin ma'nosida ham qo'llaniladi. Doston matnida keltirilishi orqali bu ismning turkiy xalqlarning umumqatlam ismlaridan biri ekanligini ko'ramiz. Bu esa qadimgi turkiy xalqlar bir-biriga juda yaqin munosabatda ekanligidan dalolat beradi. "Bo'tako'zni olaman deb sovchi qo'yganida, Go'ro'g'lining tog'asi Ahmad Sardor qizi *Bo'tako'zoyimni* bermagan edi. **Qaldirg'och** - sadoqat, qondoshlik aloqalarining mustahkamligini ifodalaydi. Zero o'zbek xalq poeziyasida qaldirg'och aynan shu sifatlar ramzidir. Aynan singlisi tufayli Alpomish qallig'iga tahdid solayotgan xavf haqida bilib oladi. Va aynan Qaldirg'ochoyim Alpomishni uyaltirib, Oybarchin va uning otasiga yordam berishga chorlaydi. O'z baxti va xalqining birligi uchun jasorat ko'rsatishga undaydi. **Xoldorxon** - ushbu antroponim bilan bog'liq teonimik qarashlar bugungi kunda ham xalqimiz orasida mavjud bo'lib, unga ko'ra chaqaloq tanasida ko'zga ko'rinadigan kattalikdagi xol, dog' bo'lsa hamda hajman kattalashishi kuzatilsa, chaqaloq ismini "xol", "nor" shakllarini qo'shib o'zgartirishadi va bu orqali tanadagi dog', xoldan xalos bo'ladi deb hisoblanadi. Bundan xalqimiz orasidagi ushbu e'tiqod "Xushkeldi" dostoni shakllana boshlagan davrlarga aloqador ekanligi anglashiladi. **Xushkeldi** - asosan, uzoq vaqt kutilgan yoki

ilk farzandga qo'yiladigan ism bo'lib chaqaloqning tug'ilishi oila hayotiga baxt olib kelsin, baxtli, omadli o'g'il tug'ildi (keldi). "Mening otim *Xushkeldi* eshon, Qiziljarning g'orida istiqomat qilaman, har zamonda, oyda, ikki oyda bir kelib, shaharni oralab, muridlarimiz bor, shularnikiga borib, bergan nazr-niyozlarini olib, duo qilib ketamiz, - dedi". ("Xushkeldi" 143-bet). "Xushkeldi" dostonida esa Bek Go'ro'g'li o'zini shunday ataydi, ammo dostonidagi Xushkeldi o'zi kirib borgan yurtga baxt emas, aksincha, baxtsizlik olib keladi, demakki, dostonida ushbu ism kinoya ma'nosida qo'llanilgan degan xulosaga kelishimiz mumkin bo'ladi. **Go'ro'g'li** - aynan: "Go'rda tug'ilgan bola". Bu ism o'zbek xalq dostonlari qahramoni Go'ro'g'li nomiga nisbat berib qo'yiladi. Qadimiy turkiy tilda go'r, ko'r-botir, dovyurak, pahlavon ma'nolarini bildiradi. Go'ro'g'li nomining talqinlarida turli yondashuvlar mavjud. Jumladan, uning «go'r» - qabrda tug'ilishi motivini asoslaydigan qarashlar ham ustuvorlik kasb etgan. Ayni paytda, uning «ko'r otaning farzandi» ekanligiga urg'u beradi, degan yo'nalish ham mavjud. Jumladan, Po'ltan shoir variantida mana shu ikkala qarashning ham ta'siri ochiq sezilib turadi. Nomning o'zak qismi ko'plab talqinlarga imkon beradi. Zero, «go'r» va «ko'r» dan tashqari «kur» o'zagi ham mana shunday rang-barangliklardan birini tashkil etadi. Uning ma'nosi *alp, botir, mard* deganidir. **Qizilbosh-eroni**: Eroniy xalqlar (forscha: ای رادی مردمان, tojikcha: мардумҳои эронӣ, osetin) hind-yevropa tillaridagi oriylar oilasining eroniy tillarida so'zlovchi, kelib chiqishi umumiy bo'lgan xalqlar. "Qancha podshohlar, vallamilar, Go'ro'g'libekning siyosatidan ko'p qo'r qar edilar, allaxusus *qizilbosh-eronilar* bilan bosh taraf edi". ("Xushkeldi" 7-bet). **Juhud** - yahudiy millatiga mansub kishi. "Xoh *juhud* bo'lsin, xoh *hindu*". ("Xushkeldi" 100-bet). Dostonida keltirilgan hind va juhud nomlari qiz yorini shunchlik yoqtirib qoladiki, hatto, notanish kishi boshqa din vakili bo'lsa ham yori bo'lishini orzu qiladi. Shunisi e'tiborliki, juhudlar Yahudiy diniga, hindlar esa buddaga e'tiqod qiladi, demakki, boshqa dindagi inson bilan oila qurish turkiy xalqlar uchun or-nomusning yo'qotilishi hisoblangan. Ushbu holat "Go'ro'g'li" turkumidagi boshqa dostonlarda hamda turkiy xalqlar tarixini yorituvchi yana ko'plab dostonlarda uchraydi. **O'zbek** - millat sifatida dostonida ulug'lanadi. Mard, botirlik timsoli bo'lib keladi. "O'zbek" so'zining kelib chiqishi to'g'risida turli fikrlar bor. Ko'pchilik olimlar ko'chmanchi o'zbeklar Oltin O'rda xoni O'zbekxon (1312-1340) ismi bilan atalgan deyishadi. Holbuki, O'zbekxon Oltin O'rda (Ko'k O'rda) da xonlikka ko'tarilgan, o'zbek atamasi esa Oq O'rdada paydo bo'lgan. Ya'ni XIV-XV asrlarda Eron hamda O'rta Osiyo tarixchilari Oq O'rdaning barcha turk-mo'g'ul qabilalarini o'zbeklar deb atashgan. Bundan tashqari, O'zbek ismi O'zbekxondan oldin bitilgan asarlarda ham uchraydi. Demak, o'zbek etnonimi O'zbekxon ismidan kelib chiqqan, degan fikr to'g'ri emas. Bu so'z «o'zi bek»

degan ma'noni bildiradi, deyish ham ilmiy dalil emas. O'zbek o'z (uz) qabilasi nomi bilan bog'liq degan fikr ham isbot talab. **Qalmoq**-(qalmoqlar) ko'chmanchi o'zbeklardan oldin ham Movarounnahrda yashagan va turkiylashgan mo'g'ul qabilalarining avlodlari bo'lsa kerak. Muhammad Solihning «Shayboniynoma» sida aytilishicha, qalmoqlar Shayboniynoma qarshi Buxoro hokimi Boqitarxon tomonida turib jang qilgan. Qalmoq so'zi turkiy «qolmoq» fe'lidan olingan, bu so'z islom dinini qabul qilmasdan majusiylar hoida qolgan o'yrotlarni anglatgan, deyilar edi. V.P.Darbakova qalmoq so'zi mo'g'ulcha «duragay», «aralash», «qurama» degan ma'nodagi xalmig so'zidan kelib chiqqanligini aniqladi. Haqiqatan ham aslida oyrotlardan ajralib chiqqan qalmoq urug'i juda ko'p urug'-qabilalar aralashmasidan iborat bo'lgan. «Polvon Avaz sherday bo'lib, Ish ishladi erday bo'lib, *Qalmoq* qoldi yerday bo'lib, Og'zi ochilib go'rday bo'lib, Urushdan chiqdi Bol Avaz Chilladagi norday bo'lib». **Ko'yiqof**- o'zbek ertak, doston va boshqa og'zaki ijod namunalarida afsonaviy tog' nomi. Rivoyatlarga ko'ra, Ko'hi Qof dunyoning bir chetida bo'lib, unga eng jasoratli pahlavongina yetib bora oladi. Parilar yashaydigan Iram bog'i ham shu yerda. U yerda Semurg' va Anqo yashaydi. Go'ro'g'li, Avaz singari xalq qahramonlari Balo tog'idan o'tib, devlarni yengib, Ko'hi Qofga yetib borganlar. Eron mifologiyasiga ko'ra, Kohi Qof Semurg' makonidir. Shuningdek, Ko'hi Qof Kavkaz tog'larining ramziy tasavvuri, degan tushuncha ham mavjud. «Gap desang, qop-qop, Ish desang, Ko'hi Qofdan top» degan o'zbek xalq maqolida Ko'hi Qofning haddan ziyod olisda ekanligiga ishora qilingan.

**Vayangan** - Xorazm viloyatida Vayangan bobo jome masjidi mavjud bo'lib dostonlarda joy nomini bildirib keladi: «Hasanxonni *Vayangandan*, Avazxonni Xunxordan olib kelib, ikkovini ulim deb, iskasam gulim deb, joni bilan dilim deb, o'lsam merosxo'rim, tobutim chegasi, o'ligim egasi, deb tuqqan bolalaridan ziyod parvarish qilar edi». («Xushkeldi» 7-bet). **Chilton, chiltan** - diniy tasavvurlarga ko'ra, g'ayritabiiy kuchga ega bo'lgan afsonaviy 40 ta ruh. Rivoyatlarda Chiltonlar odamlar ko'ziga ko'rinmaydi, ba'zan ular orasida odam qiyofasida yashaydi, deb talqin etiladi. Ular, odatda, mozor va odamlar bo'lmaydigan joylarda uchraydi, deb tasavvur qilinadi. Turli ofatlardan saqlanish, kasaldan qutulish maqsadida Chiltonlarga atab pilikdan yasalgan 40 chiroq yoqish, ularga bag'ishlab turli taomlar pishirish odati bo'lgan. Taomlar «Chiltonoshi» deb atalgan va ular shu marosim munosabati bilan to'plangan xotin-qizlarga tarqatilgan. Hozirgi vaqtda Chiltonlar va ular bilan bog'liq bo'lgan urf-odatlar deyarli yo'qolib ketgan.

### **XULOSA VA TAKLIFLAR.**

Xulosa qilib aytadigan bo'lsak, o'zbek tilining boy leksik qatlamiga mansub bo'lgan etnografizmlarni o'rganish, ularning ma'nosini izohlash, o'zbek tilining hududiy va



umumiy etnografik lug'atlarini yaratish leksikografiyaning asosiy vazifalaridan bo'lib qolmoqda. Bu yo'lda, avvalo, etnografik birliklarni farqlash, ularni manbalar asosida izlash va, albatta, ilmiy-nazariy asoslarini yaratish borasida jiddiy tadqiqotlar olib borish zarur.

#### **FOYDALANILGAN ADABIYOTLAR RO'YXATI (REFERENCES)**

- 1) Mahmud Sattor. O'zbek udumlari. -Toshkent: Cho'lpon, 2007. 9-10-betlar.
- 2) Ergash Jumanbulbul o'g'li. Xushkeldi. –Toshkent: O'zFan, 1972.
- 3) Mamatqul Jo'rayev, Jabbor Eshonqulov. Folklorshunoslikka kirish.
- 4) Pulatov Sh.N.Sankhya-ancient Indian philosophical school. //PUSTAK BHARATI RESEARCH JOURNAL// JAN-June. ISSUE Toronto, Canada. No: 1-2, 2020.
- 5) PULATOV SH.N. XIX asr oxiri - XX asr boshlarida Hindistondagi ijtimoiy-siyosiy vaziyat. Academic Research In Educational Sciences. Volume 1. 2020 468-474 P.
- 6) Po'latov, Sh.N., Rabindranat Tagorning Hindiston ilm-ma'rifatga qo'shgan xissasi.// "SCIENCE AND EDUCATION" Scientific journal Volume 1, Special issue 2020 136-144 P.
- 7) Po'latov, Sh.N., Hindistonda pedagogik ta'limning rivojlanish bosqichlari. //“SCIENCE AND EDUCATION” Scientific journal Volume 1, Special issue 2020 21-27 P.
- 8) Jurayev SH.S., Abu Ali ibn Sinoning falsafiy qarashlarida baxt-saodat masalasi // Academic Research in Educational Sciences, 2 (Special Issue 1), 395-401 P.
- 9) Saidov S.A., Ibn al-Muqaffaning islom tarjima san'atiga qo'shgan hissasi. // “Oriental Renaissance: Innovative, educational, natural and social sciences” Scientific journal Volume 1, 2021. 332-336 P.

## PARAMETRLI MODULLI TENGLAMALARNI GRAFIK USULDA YECHISH

*Xayrullayev Dilshod Baxritdinovich*

*Nizomiy nomidagi TDPU Shahrisabz filiali o'qituvchisi*

*Umirov Baxriddin Xayrullayevich*

*Shahrisabz "Temurbeklar maktabi" harbiy akademik litseyi o'qituvchisi*

**Annotatsiya:** Parametrli modulli tenglamalar mavzusi ko'p yillar davomida o'rganiladi. Ma'lumki darsliklarda parametrli tenglamalar ko'p ko'rsatilmaydi. Bu esa o'quvchi va talabalarni bilimlarini oshirish va ularni tizimlashtirishda imkon bermaydi. Ushbu mavzuda esa o'quvchi va talabalarni parametrli modulli tenglamalarni grafik usulda yechishga o'rgatilgan bo'lib, bu o'quvchi va talabalarni mustaqil fikirlashga va mustaqil misol va masalalarni yechishga undaydi.

**Kalit So'zlar:** Modulli tenglama, yechim, masala, talaba, parameter

**Abstract:** The subject of parametric modular equations has been studied for many years. As you know, textbooks do not show many parametric equations. This prevents students from improving and systematizing their knowledge. In this topic, students are taught to solve parametric modular equations graphically, which encourages students to think independently and solve independent examples and problems.

**Keywords:** Modular equation, solution, problem, student, parameter

**Аннотация:** Вопрос о параметрических модульных уравнениях изучается много лет. Как известно, в учебниках не так много параметрических уравнений. Это мешает студентам совершенствовать и систематизировать свои знания. В этой теме студентов учат решать параметрические модульные уравнения графически, что побуждает студентов мыслить независимо и решать независимые примеры и задачи.

**Ключевые слова:** Модульное уравнение, решение, задача, студент, параметр

### KIRISH

Parametrli tenglama matematikada biron bir bog'lanishni parametrlar yordamida ifodalaydigan tenglama. Parametrli tenglamaga sodda misol sifatida kinematikadan vaqt parametri bilan harakatdagi jismning joyini tezlanishini va boshqa xususiyatlarini ifodalovchi tenglamani keltirish mumkin. Abstrakt ma'noda parametrli tenglama deb tenglamalar to'plaamini aytish mumkin.

## ADABIYOTLAR TAHLILI VA METODLAR

Mazkur maqolani yoritish jarayonida ilmiy bilishning mantiqiylik, analiz, sintez va obyektivlik usulidan foydalanildi. Parametrlı modulli tenglamalarnı grafik usulda yechish masalalari obyektiv ochib berildi. Psixologiya fanning strukturasi tekshirish, bilimlarning tartibini aniqlash, ular tasnifini amalga oshirish alohida o‘rin egallaydi.

### MUHOKAMA VA NATIJALAR

Ta‘rif:  $x, a$  o‘zgaruvchilar qatnashgan  $f(x; a) = 0$  tenglama berilgan bo‘lsin. Agar  $a$  ning har bir haqiqiy qiymati uchun bu tenglamani  $x$  ga nisbatan yechish masalasi qo‘yilsa,  $f(x; a) = 0$  tenglama  $x$  o‘zgaruvchili va  $a$  parametrlı tenglama deyiladi.  $a$  parametrlı tenglamani yechish bu-parametr  $a$  ning har bir qiymati uchun  $x$  ning bu tenglamani qanoatlantiruvchin qiymatlarini topish demakdir.

Quyida parametrlı modulli tenglamalarnı grafik usulda yechishda misollar qaraymiz.

**Misol-1.**  $|x| = a$  tenglamani yeching.

- Yechish:** 1.  $a < 0$  da ildizga ega emas;  
2.  $a = 0$  da bitta yechimga ega;  
3.  $a > 0$  da ikkita ildizga ega.

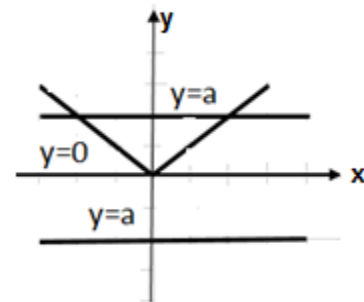

**Misol-2.**  $|x - 2| = a + 2$  tenglamani yeching.

- Yechish:** 1.  $a < -2$  da tenglama ildizga ega emas;  
2.  $a = -2$  da bitta ildizga ega;  
3.  $a > -2$  da ikkita ildizga ega.

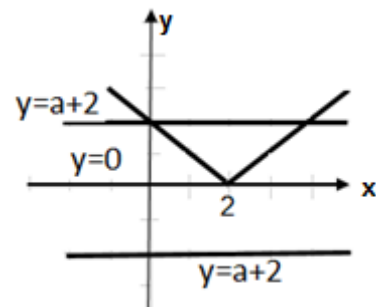

**Misol-3.**  $|x^2 - 7x + 18| = 3a$  tenglama  $a$  ning qanday qiymatlarida ildizga ega bo‘lmaydi?

**Yechish:**  $y_1 = |x^2 - 7x + 18|; y_2 = 3a$  ( $y_1 = y_2$ ) funksiyalar grafigini chizamiz.

$y = |x^2 - 7x + 18|$  grafigidan  $O(\frac{7}{2}; \frac{23}{4})$  parabola uchining koordinatasi. Misol shartiga ko‘ra  $|y_0| > y_2$  bajariladi.

$$\frac{23}{4} > 3a$$

$$23 > 12a$$

$$a < \frac{23}{12}$$

Javob:  $(-\infty; \frac{23}{12})$

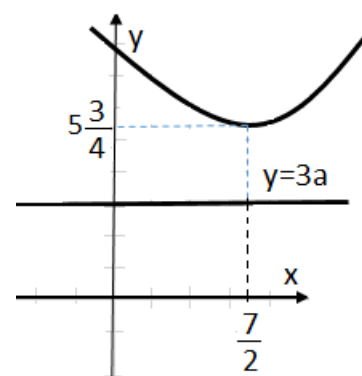

**Misol-4.**  $k$  ning qanday qiymatlarida

$|2x^2 - 16x + 24| = 2k$  tenglama to'rtta ildizga ega bo'ladi?

**Yechish:**  $y_1 = |2x^2 - 16x + 24|$ ,  $y_2 = 2k$

funksiyalar grafiklarini chizamiz.

$y_1 = |2x^2 - 16x + 24|$  funksiya grafigi  $x_0 = 4$ ,

$y_0 = -8$ ,  $O(4; -8)$  nuqta parabola uchi koordinatasi.

Misol shartiga ko'ra

$$\begin{cases} |y_0| > y_2 \\ k > 0 \end{cases} \Rightarrow \begin{cases} 8 > 2k \\ k > 0 \end{cases} \Rightarrow \begin{cases} k < 4 \\ k > 0 \end{cases} \Rightarrow (0; 4)$$

Javob: (0;4)

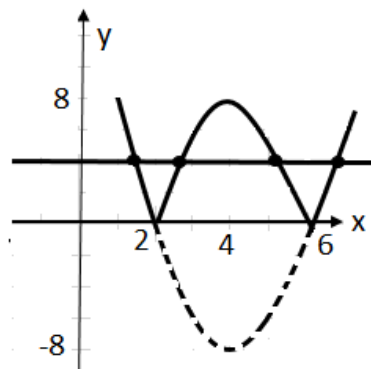

**Misol-5.**  $|x^2 - 6x + 12| = 3a$  tenglama  $a$  ning qanday qiymatlarida ikkita ildizga ega bo'ladi.

**Yechish:**  $y_1 = |x^2 - 6x + 12|$ ,  $y_2 = 3a$

( $y_1 = y_2$ ) funksiylar grafigini chizamiz.

Oldin  $y = x^2 - 6x + 12$  parabola uchini

koordinatalarini topamiz.  $x_0 = 3$ ,  $y_0 = 3$ ,  $O(3;3)$

nuqta. Misol shartiga ko'ra  $y_2 > |y_0|$  bajariladi.

$$3a > 3; a > 1$$

Javob: (1;  $\infty$ )

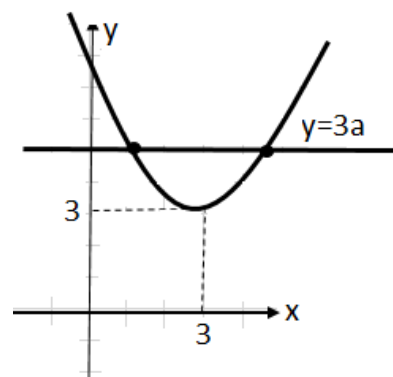

**Misol-6.**  $|3 + 2x - x^2| = a$  tenglama  $a$  ning qanday qiymatlarida to'rtta ildizga ega bo'ladi.

**Yechish:**  $y_1 = |3 + 2x - x^2|$ ,  $y_2 = a$  funksiylar grafigini yasaymiz.

$y_1 = 3 + 2x - x^2$  parabola uchi koordinatasi  $O(1;4)$

nuqta.

Shartga ko'ra:  $\begin{cases} |y_0| > y_2 \\ a > 0 \end{cases} \Rightarrow \begin{cases} 4 > a \\ a > 0 \end{cases} \Rightarrow 0 < a < 4$ .

Javob: (0;4)

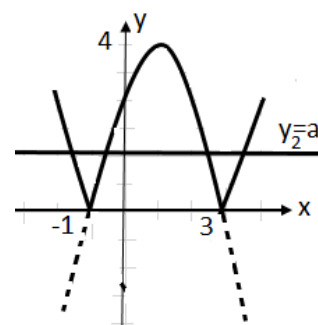

**Misol-7.**  $|x^2 - 5ax| = a$  tenglama  $a$  ning qanday qiymatlarida bitta manfiy uchta musbat ildizga ega bo'ladi?

**Yechish:**  $y_1 = |x^2 - 5ax|$ ,  $y_2 = a$  funksiylar grafiklarini yasaymiz.

Avval  $y = x^2 - 5ax$  funksiya grafigini yasaymiz. Parabola uchining koordinatalari

$$O\left(\frac{5a}{2}; -\frac{25a^2}{4}\right).$$

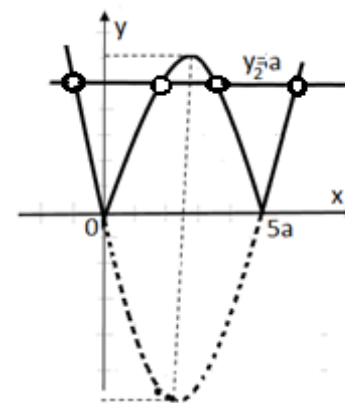

$$\begin{cases} |y_0| \geq y_2 \\ a > 0 \end{cases} \Rightarrow \begin{cases} \frac{25a^2}{4} \geq a \\ a > 0 \end{cases} \Rightarrow \begin{cases} a(25a - 4) \geq 0 \\ a > 0 \end{cases} \Rightarrow \left[ \frac{4}{25}; \infty \right)$$

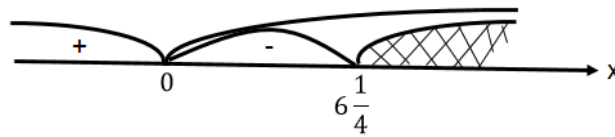

**Misol-8.**  $|x^2 - 3x + 4| = 5a$  tenglama  $a$  ning qanday qiymatlarida ildizga ega bo'lmaydi?

**Yechish:**  $y_1 = |x^2 - 3x + 4|, y_2 = 5a$  funksiyalar grafiklarini chizamiz. ( $y_1 = y_2$ )

$y_1 = |x^2 - 3x + 4|$  funksiya grafigida  $O\left(\frac{3}{2}; \frac{7}{4}\right)$  nuqta

parabola uchining koordinatalari.

Misol shartiga ko'ra  $|y_0| > y_2$

$$\frac{7}{4} > 5a; \quad 7 > 20a; \quad a < \frac{7}{20}$$

Javob:  $(-\infty; \frac{7}{20})$ .

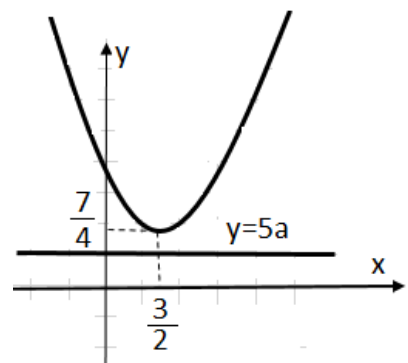

Yuqorida keltirilgan ma'lumotlarni matematika

mutaxassisligida ta'lim olayotgan talabalar va o'quvchilarni parametrlil modulli tenglamalarni yechishda o'quvchi va talabalarni fanga qiziqishini ortishi yoki kengroq ma'lumotlar berish maqsadida foydalanish maqsadga muvofiq bo'ladi.

### XULOSA

Matematika fani o'sib kelayotgan yosh avlodni kamol toptirishda o'quv fani sifatida keng imkoniyatlarga ega. U o'quvchi tafakkurini rivojlantirib, ularning aqlini peshlaydi, uni tartibga soladi, o'quvchilarda maqsadga yo'naltirganlik, mantiqiy fikrlash, topqirlik xislatlarini shakllantirib boradi. Shu bilan bir qatorda mulohazalarning to'g'ri, go'zal tuzilganligi, o'quvchilarni didli, go'zallikka ehtiyojli qilib tarbiyalab boradi.

Insoniyat kamoloti hayotning rivoji texnika va texnologiyalarning takomillashib borish asosida fanlar o'qitilishiga bo'lgan talablarini hisobga olgan holda maktab matematika kursini ularning zamonaviy rivoji bilan uyg'unlashtirish maktabda o'quvchilarga matematikani o'qitishdan ko'zda tutilgan asosiy maqsadlardan biridir.

Matematika fani o'quvchilarni iroda, diqqatni to'plab olishni; qobiliyat va faollikni, tasavvurining rivojlangan bo'lishini talab eta borib, mustaqil, masuliyatli, mehnatsevar, intizomli va mantiqiy fikrlash hamda o'zining qarash va e'tiqodlarini dalillar asosida himoya qila olish ko'nikmalarini rivojlantirishni talab qiladi. Shunday

ekan yuqorida keltirilgan ma'lumotlarni matematika mutaxassisligida ta'lim olayotgan talabalar va o'quvchilarni parametrli modulli tenglamalarni yechishda o'quvchi va talabalarni fanga qiziqishini ortishi yoki kengroq ma'lumotlar berish maqsadida foydalanish maqsadga muvofiq bo'ladi.

#### **FOYDALANILGAN ADABIYOTLAR: (REFERENCES)**

1. A. U. Abduhamidov, H. A. Nasimov, U. M. Nosirov, J. H. Husanov "Algebra va matematik analiz asoslari".
2. A. U. Abduhamidov, H. A. Nasimov, U. M. Nosirov, J. H. Husanov "Algebra va matematik analiz asoslaridan masalalar to'plami".
3. A. Umirbekov, Sh. Shoabzalov "Matematikani takrorlang".

## $R_3^1$ O'LCHOVLI GALILEY FAZOSIDA DARBU TENGLAMASINING ANALOGI

*Safarov To'lqin Nazarovich*

*Termiz Davlat Universiteti*

*PhD doktorant*

*tolqin.1986@mail.ru*

**Annotatsiya:** Ushbu ishda  $R_3^1$  galiley fazosidagi tenglamalar uchun Darbu tenglamasining analogi formulasi keltirib chiqarilgan. Unda sirtning umumiy tenglamasi, nuqta atrofida  $z = z(x, y)$  ko'rinishida berilganda, aylanma sirtlar uchun va siklik sirtlar uchun formulalar keltirib chiqarilgan. Galiley fazosidagi yarim geodezik koordinatalardan foydalanganda Defekt tushunchasi kiritilib defekt nolga teng bo'lganda va umumiy holda defekt noldan farqli bo'lganda Darbu tenglamasining analogi ko'rsatilgan. Ayniqsa aylanma sirtlarda har doim defekt noldan farqli bo'lganligi uchun faqat bitta tenglama o'rinli ekanligi ko'rsatib o'tilgan. Evklid fazosidan farqli tomonlari bu ikkita fazo Evklid fazosi va Galiley fazolarida sirt normallari farqli ekanligi, hamda Derevatsion formulalari farqli ekanligidan bu fazolardagi Darbu tenglamalari farq qilishi ko'rsatilgan.

**Kalit so'zlar:** Galiley fazosi, Darbu tenglamalari, aylanma sirt, siklik sirt, Gauss egriligi, defekt, derevatsion formulalar, kristofell simvollari, sirt normallari.

**Abstract:** In this paper, we present a similar formula for the Darboux equation for equations in the Galilean space  $R_3^1$ . The equation gives formulas for rotating surfaces and for cyclic surfaces when the general surface equation is given in the form  $z = z(x, y)$  around a point. Using semi-geodesic coordinates in the Galilean space, the concept of a defect is introduced, and an analogue of the Darboux equation is shown, when the defect is equal to zero, and the defect is usually not equal to zero. Particularly on rotating surfaces, since the defect is always nonzero, only one equation is considered valid. The difference between Euclidean space and Galilean space is that the norms of the surface are different, but the tree equations in these spaces are different.

**Keywords:** Galilean space, Darbu equations, rotating surface, Gaussian curvature, cyclic surface, defect, derevatisation formulas, Christoffel symbols, surface normalities

**Аннотация:** В данной работе приводится аналогичная формула уравнения Дарбу для уравнений в пространстве Галилея  $R_3^1$ . Он дает формулы для вращающихся поверхностей и для циклических поверхностей, когда общее уравнение поверхности задается в форме  $z = z(x, y)$  вокруг точки. При

использовании полугеодезических координат в пространстве Галилея вводится понятие дефекта и показан аналог уравнения Дарбу, когда дефект равен нулю, а дефект обычно отличен от нуля. В частности, на вращающихся поверхностях, поскольку дефект всегда отличен от нуля, только одно уравнение считается действительным. Разница между евклидовым пространством и евклидовым пространством состоит в том, что нормы поверхности разные в евклидовом и галилеевом пространствах, а уравнения Дарбу в этих пространствах различны из-за разных формул Деравашии.

**Ключевые слова:** пространство Галилея, уравнения Дарбу, вращающаяся поверхность, циклическая поверхность, гауссова кривизна, дефект, формулы деформации, христофелевы символы, нормальности поверхности.

### KIRISH

Galiley fazosida sirtlar nazariyasi A. Artikbayev tomonidan o'rganilgan [1]. Berilgan ma'lumotlardan foydalanib bu fazoda Darbu tenglamasining analogini o'rganmoqchimiz. Darbu tenglamasining yarim geodezik koordinatalar sistemasida sirtning 1-kvadratik formasi berilganda hosil bo'lgan tenglamani yechish bosqichlarining geometrik ma'nosi asosan sirtni tiklash masalasiga bog'liq bo'ladi.[10]

#### Galiley fazosi geometriyasi

**Ta'rif-1** Ikki vektorning skalyar ko'paytmasi  $(XY)_1 = x_1x_2$ ,  $(XY)_1 = 0$  bo'lsa  $(XY)_2 = y_1y_2 + z_1z_2$  shaklda aniqlangan  $A_3$  affin fazoga uch o'lchovli Galiley fazosi deyiladi. Vektorning normasi deb  $|\bar{a}| = \sqrt{(\bar{a}\bar{a})}$  ko'rinishdagi tenglikka aytilib ya'ni vektorlarning o'z-o'ziga skalyar ko'paytmasini ildizdan chiqarilganiga aytiladi.

$A(x_1, y_1, z_1); B(x_2, y_2, z_2)$  ikkita nuqta orasidagi masofa deb ikkita nuqta tutashtiruvchi vektorning modeliga aytiladi va  $|\bar{A}\bar{B}| = |x_2 - x_1|$ ;  $|\bar{A}\bar{B}| = 0$  bo'lsa  $|\bar{A}\bar{B}| = \sqrt{(y_2 - y_1)^2 + (z_2 - z_1)^2}$  bo'ladi. Aytaylik ushbu  $e_1(1,0,0)$ ,  $e_2(0,1,0)$  va  $e_3(0,0,1)$  vektorlar  $R_3^1$  galiley fazosining ortonormallangan bazislari bo'lsin. Galiley fazosida harakat quyidagi ko'rinishga ega:

$$\begin{cases} \ddot{x} = x + a \\ \ddot{y} = ax + y\cos j + z\sin j + b \\ \ddot{z} = bx - y\sin j + z\cos j + c \end{cases}$$

#### Galiley fazosida sirtlar nazariyasi

Galiley fazosida sirtning vektor formadagi tenglamasi



$$\vec{r} = \vec{r}(u, v) = u\vec{i} + y(u, v)\vec{j} + z(u, v)\vec{k} \quad (1)$$

ko'rinishida bo'ladi. O'z tekislik maxsus tekislik deyilib sirtni maxsus tekislik bilan kesganda  $u = const$ ta chiziq hosil bo'ladi.  $v = const$  chiziq esa ixtiyoriy  $u = const$  chiziq bilan to'rt tashkil qiluvchi chiziq. maxsus tekislik metrikasi Yevklid tekisligi metrikasi bo'ladi.

(1) Tenglama bilan berilgan sirtning 1- kvadratik formasi  $ds_1^2 = du^2$  agar  $ds_1^2 = 0$  bo'lsa  $ds_2^2 = (y_v^2 + z_v^2)dv^2 = G(u, v)dv^2$  formula bo'yicha hisoblanadi, bu yerda  $ds_2^2$  - sirtning birinchi qo'shimcha kvadratik formasi.

Aytaylik  $R_3^1$  Galiley fazosida  $F$  - regulyar sirt (1) vektor funksiya shaklida berilgan bo'lsin. Tekislikka urinma normalni  $r_v$  vektorga ortogonal bo'lgan maxsus tekislik vektori deb ataymiz. U holda birlik normal vektor ushbu

$$n = \left\{ 0, \frac{z_v}{\sqrt{y_v^2 + z_v^2}}, -\frac{y_v}{\sqrt{y_v^2 + z_v^2}} \right\} \quad (2)$$

formulaga ko'ra aniqlanadi. Ushbu ifoda  $II = (d^2 r n) = Ldu^2 + 2Mdudv + Ndv^2$  sirtning ikkinchi kvadratik formasi deyiladi. Bu yerda

$$L = \frac{y_{uu}z_v - z_{uu}y_v}{\sqrt{G(u, v)}}, \quad M = \frac{y_{uv}z_v - z_{uv}y_v}{\sqrt{G(u, v)}}, \quad N = \frac{y_{vv}z_v - z_{vv}y_v}{\sqrt{G(u, v)}}$$

bo'ladi. Derevatsion formulalari esa

$$z_{uu} = \Gamma_{11}^2 q + L(n, k), \quad z_{uv} = \Gamma_{12}^2 q + M(n, k), \quad z_{vv} = \Gamma_{22}^2 q + N(n, k) \quad (3)$$

$G_{ij}^2$  miqdorlarni Kristoffel koeffitsientlari analogi-quyidagi ko'rinishga ega

$$G_{11}^2 = \frac{F_u - \frac{1}{2}E_v}{G}, \quad G_{12}^2 = \frac{G_u}{2G}, \quad G_{22}^2 = \frac{G_v}{2G} \quad (4)$$

Gauss tenglamasi

$$K = \frac{LN - M^2}{G} = \frac{1}{\sqrt{G}} \frac{\partial}{\partial v} (F_u - \frac{1}{2}E_v) / \sqrt{G} - \frac{1}{\sqrt{G}} \frac{\partial^2 \sqrt{G}}{\partial u^2} \quad (5)$$

Bu tenglamani  $G, F$  va  $E$  miqdorlardan foydalanib quyidagicha yozish mumkin:

$$2G(L_v - M_u) = G_u M - (F_u - \frac{1}{2}E_v)N$$

$$2G(N_u - M_v) = G_u N - G_v M$$

Yevklid fazosida Gauss va Peterson-Kodattsi tenglamasi kichik hadli tenglamani o'z ichiga oladi. Bu esa Galiley fazosida maxsus metrik sirt ko'rinishi bilan bog'liq, bu tenglama soddalashtirilsa Yevklid fazosidagi sirtta yarim geodezik koordinatalar sistemasidagi metrikani eslatadi. Biroq mavjudligiga ko'ra

qaralayotgan tenglama Yevklid fazosida murakkab. Bu boshqa ma'noda Gauss tenglamasi bilan bog'liq. Yevklid holatida bu tenglama qiymatlarini butunlay murakkab kombinatsiyasi orqali egrilikni ifodalaydi, lekin, faqat birinchi kvadratik forma koeffitsientlarini o'z ichiga oladi, ya'ni ichki geometriya obyektlik. Yevklid fazosida yarim geodezik koordinatalar sistemasi holatda Gauss tenglamasi ushbu

$$K = - \frac{1}{\sqrt{G}} \frac{\partial^2 \sqrt{G}}{\partial u^2}$$
 ko'rinishga keltiriladi.

Galiley fazosida bu tenglamasi o'ng qismiga birinchi kvadratik forma orqali to'la ifodalanmaydigan ushbu

$$D = F_u - \frac{1}{2} E_v \quad (6)$$

defekt tushunchasi kiradi.

### ADABIYOTLAR TAHLILI VA METODLAR

Ma'lumki „to'la geometriya“ geometriyadagi ko'plab klassik masalalar o'z yechimlarini o'tgan asrning 50-70-yillarda A.V. Pogorelov [2], I.Ya. Bakelman, A.L. Verner, B.Y. Kontor[3], H.F. Yefimov, E.G. Poznyak, E.V. Shikin[10] ishlarida tomomila o'z ifodasini topdi.

Bu natijalar uch o'lchovli Yevklid fazosida va umumlashgan  $n$ -o'lchovli Yevklid fazosida hal qilingan. Oxirgi yillarda psevdoyevklid, yarimyeuklid va Galiley fazolarida geometriya intensiv o'rganilyapti.

Galiley fazolar geometriyasiga oid ilmiy ishlar chop etilgan. A. Artiqboyev, D.D. Sokolov[1], [5], A.I. Dalgarev, A. Kurudirek, H. Akza, M. Erdoğan, M. Пелипенко, A.B. Хачатурян, I.A. Dalgarev, E.K. Kurbonov[9], va boshqalarning ishlari shular jumlasiga kiradi.

„To'la geometriya“ geometriyadagi klassik masalalardan berilgan metrika bo'yicha qavariq sirt mavjudligi masalasidir. Agar metrika manfiy Gauss egriligiga ega bo'lsa, unda qo'yilgan masala boshqacha xarakter hosil qiladi. Manfiy Gauss egriligi egarsimon sirt bilan bog'langan. Ma'lumki Labachevskiy tekisligi realizatsiyasi mavjudligi tekislikning har bir realizatsiyasi Sinus-Gardon teglamasi yechimiga keladi va fizik xarakter hosil qiladi. Galiley fazosidagi egarsimon sirt, Yevklid fazosida ham o'zining maxsusligini saqlaydi. Galiley fazosidagi siklik sirt, Yevklid fazosidagi egarsimon sirt ko'rinishida bo'ladi. Sirtning siklik nuqtasi atrofi geometriyasini o'rganishda birinchidan ba'zi yangi masalalarni ko'rish zaruriyati paydo bo'ladi.

**Bundan tashqari** Darbuning tenglamasi va uning yechimi mavjudligi haqidagi teoremlar evklid geometriyasida o'rganilgan. Hususan E.G.Poznyak va E.

V.Shikinlar ishlarida regulyar sirtlarni tiklash masalalarida Darbu tenglamasining Gauss, Peterson Kodasi tenglamalari bilan bog'lagan.

### NATIJARLAR

$R_3^1$  galiley fazosida  $c^k$  ( $k \geq 2$ ) sinfli  $F$  sirt (1) ko'rinishdagi tenglama bilan berilgan bo'lsin.  $Oz$  o'qidagi birlik  $k = \{0,0,1\}$  vektor orqali  $z(u, v) = (R(u, v)k)$  ni hosil qilsak, u holda

$$p = z_u = (R_u, k), \quad q = z_v = (R_v, k), \quad \text{va}$$

$$r = z_{uu} = (R_{uu}, k), \quad s = z_{uv} = (R_{uv}, k), \quad t = z_{vv} = (R_{vv}, k)$$

bo'ladi. (2) derevatsion formulalar dan foydalanamiz.

Agar

$$z_{11} = z_{uu} - \Gamma_{11}^2 q, \quad z_{12} = z_{uv} - \Gamma_{12}^2 q, \quad z_{22} = z_{vv} - \Gamma_{22}^2 q \quad (7)$$

ko'rinishda belgilash kiritsak, unda (2) va (3) tenglamalarga ko'ra

$$z_{11} = L(n, k) \quad z_{12} = M(n, k), \quad z_{22} = N(n, k) \quad (8)$$

Ma'lumki  $R_3^1$  galiley fazosida sirt (1) tenglama bilan berilsa (2) tenglama bilan berilgan normal uchun  $(n, k) = -\frac{y_v}{\sqrt{y_v^2 + z_v^2}}$  bo'ladi. Demak (8) tenglamadan

$$L = -\frac{\sqrt{y_v^2 + z_v^2} z_{11}}{y_v}, \quad M = -\frac{\sqrt{y_v^2 + z_v^2} z_{12}}{y_v}, \quad N = -\frac{\sqrt{y_v^2 + z_v^2} z_{22}}{y_v} \text{ larga ega bo'lamiz.}$$

$R_3^1$  galiley fazosida sirtning to'la egrilik formulasiga ko'ra

$$K = \frac{z_{11}z_{22} - z_{12}^2}{y_v} \quad (9)$$

bo'ladi.

Agar sirt  $z = z(x, y)$  tenglama bilan berilsa (9) tenglama  $K = z_{11}z_{22} - z_{12}^2$  ko'rinishni oladi. (9) tenglama bilan berilgan Galiley fazosida Darbu tenglamasining analogini quyidagi hollarda ko'rib chiqamiz:

**Teorema-1.**  $R_3^1$  galiley fazosida sirt (1) tenglama bilan berilgan bo'lsin. Agar yarim geodezik koordinatalar sistemasi uchun,  $G = B^2(u, v)$  bu erda  $B(o, v) = 1$ ,  $B_u(o, v) = 0$  bo'lsa, Darbu tenglamasining analogi

$$r(t - \alpha) - (s - \beta)^2 + \gamma = 0 \quad (10)$$

bo'ladi. Bu yerda  $\alpha = \frac{B_v(u, v)}{B(u, v)} q$ ,  $\beta = \frac{B_u(u, v)}{B(u, v)} q$ ,  $\gamma = \frac{B_{uu}(u, v)y_v}{B(u, v)}$ .

**Isbot:** Yarim geodezik koordinatalar sistemasiga ko'ra defekt har doim nolga teng bo'ladi, ya'ni (5) tenglamaning o'ng tomoniga birinchi kvadratik formaning koeffitsientlarini qo'ysak  $D = F_u - \frac{1}{2}E_v = 0$ . Ana endi (4) tenglamadan foydalansak

Kristofell simvollarini  $\Gamma_{11}^2 = 0$ ,  $\Gamma_{12}^2 = \frac{B_u(u,v)}{B(u,v)}$ ,  $\Gamma_{22}^2 = \frac{B_v(u,v)}{B(u,v)}$  ga ega bo'lib ularni (8) tenglamaga qo'ysak

$$z_{11} = r, \quad z_{12} = s - \beta, \quad z_{22} = t - \alpha \quad (10)$$

hosil bo'ladi. Gauss egriligi  $K = -\frac{B_{uu}}{B}$  va (9) tenglamaga ko'ra (10) tenglama kelib chiqadi.

Agar defekt noldan farqli bo'lsa, ya'ni  $E' = z_u^2$ ,  $F' = y_u y_v + z_u z_v$  va  $G = y_v^2 + z_v^2$  da  $D = y_{uu} y_v + z_{uu} z_v \neq 0$ , ni hisobga olib (9) tenglamadan

$$K = \frac{(r - \frac{D}{G}q)(t - \frac{G_v}{2G}q) - (s - \frac{G_u}{2G}q)^2}{y_v^2} \quad (11)$$

kelib chiqadi. Sirt umumiy tenglama bilan ya'ni (1) tenglama bilan berilsa Darbu tenglamasining analogi (11) ko'rinishda bo'ladi.

Agar sirt  $z = z(x, y)$ , ko'rinishda berilsa u holda  $K = \frac{rt - s^2}{G^2}$  bo'lib Darbu tenglamasining analogi defekt noldan farqli bo'lganda  $2GG_v qr - 4GG_u qs + 4G\tilde{D}qt + (1 - 4G^2)(rt - s^2) + q^2(G_u^2 - 2G_v\tilde{D}) = 0$  (12) ga teng bo'ladi.

### MUHOKAMA

Yuqoridagi formulalardan foydalanib  $R_3^1$  galiley fazosida Darbu tenglamasining analoglarini ba'zi bir sirtlardagi ifodasi quyidagicha bo'ladi.

#### 1) Aylanma sirt uchun Darbu tenglamasi.

Aylanma sirt  $R(u, v) = u\bar{i} + \varphi(u)\cos v\bar{j} + \varphi(u)\sin v\bar{k}$  tenglama bilan berilganda

$$K = -\frac{\varphi''(u)}{\varphi(u)} = \frac{z_{11}z_{22} - z_{12}^2}{\varphi^2(u)\sin^2 v}$$

va aylanma sirtlarda defekt har doim nolga teng [3] bo'lganligi uchun

$z_{11} = r$ ,  $z_{12} = s - \frac{\varphi'(u)}{\varphi(u)}q$ ,  $z_{22} = t$ , Darbu tenglamasining analogi quyidagi ko'rinishni oladi.

$$2\frac{\varphi'(u)}{\varphi(u)}qs + rt - s^2 + \varphi(u)\varphi''(u)\sin^2 v - \left(\frac{\varphi'(u)}{\varphi(u)}\right)^2 q^2 = 0$$

#### 2) Siklik sirtlar uchun Darbu tenglamasi.

Aytaylik sirt  $R = R(u, v) = u\bar{i} + v\bar{j} + [\varphi_1(u)v + \varphi_2(u)]\bar{k}$  tenglama bilan berilsa

unda  $K = -M^2 = -\frac{\varphi_1'^2(u)}{1 + \varphi_1'^2(u)}$  va  $D = \varphi_1(u)(\varphi_1''(u)v + \varphi_2''(u)) \neq 0$  bo'lib

$$z_{11} = r - \frac{\varphi_1^2(u) (\varphi_1''(u)v + \varphi_2''(u))}{1 + \varphi_1^2(u)}, \quad z_{12} = s - \frac{\varphi_1^2(u)\varphi_1'(u)}{1 + \varphi_1^2(u)}, \quad z_{22} = t$$

da

$$-\frac{\varphi_1'^2(u)}{1 + \varphi_1^2(u)} = \left( r - \frac{\varphi_1^2(u) (\varphi_1''(u)v + \varphi_2''(u))}{1 + \varphi_1^2(u)} \right) t - \left( s - \frac{\varphi_1^2(u)\varphi_1'(u)}{1 + \varphi_1^2(u)} \right)^2$$

yoki

$$\frac{2\varphi_1^2(u)\varphi_1'(u)}{1 + \varphi_1^2(u)} s - \frac{\varphi_1^2(u) (\varphi_1''(u)v + \varphi_2''(u))}{1 + \varphi_1^2(u)} t + [rt - s^2] + \left[ \frac{\varphi_1'^2(u)}{1 + \varphi_1^2(u)} - \frac{\varphi_1^4(u)\varphi_1'^2(u)}{(1 + \varphi_1^2(u))^2} \right] = 0$$

Agar  $D = \varphi_1(u) (\varphi_1''(u)v + \varphi_2''(u)) = 0$  u holda  $\begin{cases} \varphi_1(u) \neq 0 \\ \varphi_1''(u)v + \varphi_2''(u) = 0 \end{cases}$  bo'lib

bunda  $K = -\frac{\varphi_1'^2(u)}{1 + \varphi_1^2(u)}$  o'zgarmaydi. Darbu tenglamasi

$$\frac{2\varphi_1^2(u)\varphi_1'(u)}{1 + \varphi_1^2(u)} s + [rt - s^2] + \left[ \frac{\varphi_1'^2(u)}{1 + \varphi_1^2(u)} - \frac{\varphi_1^4(u)\varphi_1'^2(u)}{(1 + \varphi_1^2(u))^2} \right] = 0 \quad (13)$$

ko'rinishda bo'ladi.

$$A_1 r + A_2 s + A_3 t + A_4 (rt - s^2) + A_5 = 0 \quad [4,10] \text{ tenglama ga ko'ra}$$

(13) tenglamadan

$$A_1 = 0, \quad A_2 = \frac{2\varphi_1^2(u)\varphi_1'(u)}{1 + \varphi_1^2(u)}, \quad A_3 = 0, \quad A_4 = 1,$$

$$A_5 = \frac{\varphi_1'^2(u)}{1 + \varphi_1^2(u)} - \frac{\varphi_1^4(u)\varphi_1'^2(u)}{(1 + \varphi_1^2(u))^2}$$

$$(A_1 + A_4 t)\dot{v}^2 - (A_2 - 2A_4 s)\dot{u}v + (A_3 + A_4 r)\dot{u}^2 = 0 \quad (14)[4]$$

$$t\dot{v}^2 - 2\left(\frac{\varphi_1^2(u)\varphi_1'(u)}{1 + \varphi_1^2(u)} - s\right)\dot{u}v + r\dot{u}^2 = 0$$

bundan

$$\left(\frac{\dot{v}}{\dot{u}}\right)_1 = \frac{\frac{\varphi_1^2(u)\varphi_1'(u)}{1 + \varphi_1^2(u)} - s + \frac{\varphi_1'(u)}{\sqrt{1 + \varphi_1^2(u)}}}{t}, \quad \left(\frac{\dot{v}}{\dot{u}}\right)_1 = \frac{\frac{\varphi_1^2(u)\varphi_1'(u)}{1 + \varphi_1^2(u)} - s - \frac{\varphi_1'(u)}{\sqrt{1 + \varphi_1^2(u)}}}{t} \text{ bu kvadart ildizlardan}$$

quyidagi tenglilar kelib chiqadi:

$$tv_\alpha + \left( s - \frac{\varphi_1^2(u)\varphi_1'(u)}{1 + \varphi_1^2(u)} - \frac{\varphi_1'(u)}{\sqrt{1 + \varphi_1^2(u)}} \right) u_\alpha = 0$$

$$tv_\beta + \left( s - \frac{\varphi_1^2(u)\varphi_1'(u)}{1 + \varphi_1^2(u)} + \frac{\varphi_1'(u)}{\sqrt{1 + \varphi_1^2(u)}} \right) u_\beta = 0$$

Bundan

$$tv_\alpha + su_\alpha - \left( \frac{\varphi_1^2(u)\varphi_1'(u)}{1 + \varphi_1^2(u)} + \frac{\varphi_1'(u)}{\sqrt{1 + \varphi_1^2(u)}} \right) u_\alpha = 0$$

$$tv_\beta + su_\beta - \left( \frac{\varphi_1^2(u)\varphi_1'(u)}{1 + \varphi_1^2(u)} - \frac{\varphi_1'(u)}{\sqrt{1 + \varphi_1^2(u)}} \right) u_\beta = 0$$

$\dot{q} = s\dot{u} + t\dot{v}$  ni hisobga olsak

$$q_\alpha - \left( \frac{\varphi_1^2(u)\varphi_1'(u)}{1 + \varphi_1^2(u)} + \frac{\varphi_1'(u)}{\sqrt{1 + \varphi_1^2(u)}} \right) u_\alpha = 0 \quad (15)$$

$$q_\beta - \left( \frac{\varphi_1^2(u)\varphi_1'(u)}{1 + \varphi_1^2(u)} - \frac{\varphi_1'(u)}{\sqrt{1 + \varphi_1^2(u)}} \right) u_\beta = 0 \quad (15')$$

Agar (14) tenglamani  $\frac{\dot{u}}{\dot{v}}$  ga nisbatan kvadart tenglamani hosil qilsak unda

$\dot{p} = r\dot{u} + s\dot{v}$  uchun

$$p_\alpha - \left( \frac{\varphi_1^2(u)\varphi_1'(u)}{1 + \varphi_1^2(u)} - \frac{\varphi_1'(u)}{\sqrt{1 + \varphi_1^2(u)}} \right) v_\alpha = 0 \quad (16)$$

$$p_\beta - \left( \frac{\varphi_1^2(u)\varphi_1'(u)}{1 + \varphi_1^2(u)} + \frac{\varphi_1'(u)}{\sqrt{1 + \varphi_1^2(u)}} \right) v_\beta = 0 \quad (16')$$

kelib chiqadi. Quyidagi tasdiq o'rinli.

**Teorema 2.**  $R_3^1$  galiley fazosida 5 ta (15), (15'), (16), (16') tenglamalar va

$$z_\alpha - u_\alpha \varphi_1'(u)v + \varphi_2'(u) - \varphi_1 = 0$$

tenglama (13) Darbu tenglamasining analogigaga quyidagi ma'noda ekvivalentdir.

Agar  $u, v, z, p, q$  (13) tenglama uchun boshlang'ich shartlari orqali aniqlangan boshlang'ich shartlarda yechimi bo'lsa va yakobian

$$I = \frac{D(u, v)}{D(\alpha, \beta)} = \begin{vmatrix} \frac{du}{d\alpha} & \frac{du}{d\beta} \\ \frac{dv}{d\alpha} & \frac{dv}{d\beta} \end{vmatrix} \neq 0$$

bo'lsa, Darbu tenglamasi uchun Koshi masalasining yechimi

$$z(\alpha(u, v), \beta(u, v)) = z(u, v)$$

bo'ladi.

### XULOSA

$R_3^1$  galiley fazosida Darbu tenglamasining analoglari berilgan sirtlarda defekt nolga teng yoki noldan farqli xollarda o'zgarar ekan. Jumladan:

1) Umumiy holda:  $r(t - \alpha) - (s - \beta)^2 + \gamma = 0$

2) Sirt  $z = z(x, y)$

da:

$$2GG_vqr - 4GG_uqs + 4G\tilde{D}qt + (1 - 4G^2)(rt - s^2) + q^2(G_u^2 - 2G_v\tilde{D}) = 0$$

3) Aylanma sirtlarda:  $2 \frac{\varphi'(u)}{\varphi(u)}qs + rt - s^2 + \varphi(u)\varphi''(u)\sin^2v - \left(\frac{\varphi'(u)}{\varphi(u)}\right)^2 q^2$

4) Siklik sirtlarda:

$$\frac{2\varphi_1^2(u)\varphi_1'(u)}{1+\varphi_1^2(u)}s - \frac{\varphi_1^2(u)(\varphi_1''(u)v + \varphi_2''(u))}{1+\varphi_1^2(u)}t + [rt - s^2] + \left[ \frac{\varphi_1'^2(u)}{1+\varphi_1^2(u)} - \frac{\varphi_1^4(u)\varphi_1'^2(u)}{(1+\varphi_1^2(u))^2} \right] = 0$$

Ko'rinishlarni oladi.

#### ADABIYOTLAR RO'YXATI (REFERENCES)

1. А.Артикбаев., Д.Д.Соколов. Геометрия в целом в пространстве-время. Т.: Фан. 1991 г. 179 с.
2. А. В. Погорелов Внешняя геометрия выпуклых поверхностей.. Издательство «Наука», Главная редакция физико-математической литературы, 1969 г. 760 с
3. И.Я.Бакельман, А.Л.Вернер, Б.Е.Кантор. Введение в дифференциальную геометрию «в целом». М.: НАУКА, 1973 г. 440 с.
4. Р. Курант. Уравнения с частными производными. Год:.. Издательство: Мир ISBN: 1964 г: 843 с.
5. A.Artikbaev.,T.Safarov.,J Sobirov, Features of the Galilean Space Geometry. Jour of Adv Research in Dynamical & Control Systems, Vol. 12, No. 5, 2020. 33-39 pp
6. А.Артикбаев., Т.Сафаров Свойства седловых поверхностей галилеева пространства Физико-математические науки. №3 2020 г. 39-44 сс
7. Артикбаев А. Восстановление выпуклых поверхностей по внешней кривизне в пространствах с проективными метриками // Доклады АН УзССР, § 10, 1976. С.6-7.
8. Артикбаев А. Классификация точек поверхности в галилеевом пространстве //Исследование по теории поверхностей в многообразиях знакопостоянной кривизны. Л., 1987. С.П-15.
9. Э.К. Курбонов. Циклические поверхности галилеева пространства. \\\\ УзМЖ, 2001, №2, стр.51-57.
10. Е.В.Шикин, О существовании решений системы уравнений Петерсона–Кодацци и Гаусса, Матем. заметки, 1975, том 17, выпуск 5, 765–781сс

## **6-SINF FIZIKA FANIDA TOVUSH HODISALARINI O‘QITISH ORQALI TA‘LIM SAMARADORLIGINI OSHIRISH YO‘LLARI**

*Zaxidov Ibroximjon Obidjonovich*  
*Namangan davlat universiteti fizika*  
*o‘qitish metodikasi kafedrasida dotsenti,*  
*p.f.n., [zaxidov65@mail.ru](mailto:zaxidov65@mail.ru)*

*Alijanov Dilmurod A‘zamjon*  
*o‘g‘li Namangan davlat universiteti*  
*fizika kafedrasida o‘qituvchisi,*  
*+998972552554,*  
*[dilmurod0413@gmail.com](mailto:dilmurod0413@gmail.com)*

**Annotatsiya:** ushbu maqolada umumiy o‘rta ta‘lim maktablari 6-sinf fizika kursining “Tovush hodisalari haqida dastlabki ma‘lumotlar” bobini o‘qitishda ta‘lim samaradorligini oshirish uchun darslikdagi bilimlarni to‘ldirishga va o‘quvchilarni mustaqil o‘rganib, masalalar echishiga doir qo‘shimcha materiallar tavsiya etilgan.

**Kalit so‘zlar:** o‘quv-tarbiya jarayoni, ta‘lim samaradorligi, tovush hodisalari, chastota, tovush, tovush kuchi, balandligi, tezligi, detsibell, oktava, tovush tembri, to‘lqin uzunligi, ovoz quvvati.

**Аннотация:** В данной статье рекомендуются дополнительные материалы на представленный знаний учебника и для обучения учащихся самостоятельному решению задач с целью повышения эффективности при преподавании главы «Первоначальные сведения о звуковых явлениях» в 6-м классе общеобразовательной школы по курсу физики.

**Ключевые слова:** учебный процесс, эффективность обучения, звуковые явления, частота, звук, громкость, высота звука, скорость, децибел, октава, тембр звука, длина волны, мощность звука.

**Abstract:** This article recommends additional materials on the presented knowledge of the textbook and for teaching students to independently solve problems in order to increase efficiency in teaching the chapter "Initial information about sound phenomena" in the 6th grade of a general education school for a physics course.

**Key words:** educational process, teaching efficiency, sound phenomena, frequency, sound, loudness, pitch, speed, decibel, octave, sound timbre, wavelength, sound power.

### **KIRISH**

Hozirgi kunning asosiy vazifasi vatanimizga munosib farzandlarni tarbiyalash, bilimdon, vatanparvar, milliy iftixor tuyg‘ulari yuqori bo‘lgan, har qanday sharoitda faoliyat ko‘rsata oladigan Yangi O‘zbekistonning yangi avlodini kamol toptirishdir.



O‘zbekiston Respublikasida umumiy o‘rta va maktabdan tashqari ta’limni tizimli isloh qilishning ustuvor yo‘nalishlarini belgilash, o‘sib kelayotgan yosh avlodni ma’naviy-axloqiy va intellektual rivojlantirishni sifat jihatidan yangi darajaga ko‘tarish, o‘quv-tarbiya jarayoniga ta’limning innovatsion shakllari va usullarini joriy etish maqsadida O‘zbekiston Respublikasi Xalq ta’limi tizimini 2030-yilgacha rivojlantirish konsepsiyasi ishlab chiqilgan [1]. Unda belgilangan vazifalar: uzluksiz ta’lim tizimi mazmunini sifat jihatidan yangilash, shuningdek professional kadrlarni tayyorlash, qayta tayyorlash va malakasini oshirish, o‘qitish metodikasini takomillashtirish, ta’lim-tarbiya jarayoniga individuallashtirish tamoyillarini bosqichma-bosqich tatbiq etish va boshqalar. Bunlardan ko‘rinadiki olib boriladigan barcha ishlar ta’lim samaradorligini oshirishga qaratiladi. Ta’lim samaradorligi, ta’lim mazmunining maqsadi va vazifalariga mosligi, uning ilmiy jihatdan asoslanganligi, izchilligi, turmush bilan bog‘liqligi, shu bilan birga o‘quvchilarga mos metodlar, modellar va vositalarning tanlanishi bilan asoslanadi. Bularga erishish uchun umumiy o‘rta ta’lim ta’lim tizimini takomillashtirishning eng maqbul mazmuni, shakl va metodlarini yaratish taqozo etiladi.

### **ADABIYOTLAR TAHLILI VA METODLAR**

Mazkur maqolani tahlil qilish jarayonida ilmiy bilishning mantiqiylik, analiz, sintez va obyektivlik usullaridan keng foydalanildi. Bugungi globallashuv jarayonida yosh avlodni tarbiyalashda ilm-fan taraqqiyotiga yondashtirish maqsadga muvofiqdir. Tadqiqotni yoritish jarayonida Respublikamiz rahbari Sh.M. Mirziyoyevning asarlari hamda N.SH. Turdiev Fizika darsligi nomli kitoblari metodologik manba bo‘lib belgilandi.

### **MUHOKAMA VA NATIJALAR**

Shu nuqtai nazardan umumiy o‘rta ta’lim maktablarining 6-sinf fizika kursining “Tovush hodisalari haqida dastlabki ma’lumotlar” bobini [2] o‘qitishning kirish qismida quyidagilarni aytish o‘quvchilar diqqatini darsga tortadi. Chunki o‘quvchi shu kungacha bular haqida to‘la ma’lumotga ega bo‘lmaydi va ularning bilishga bo‘lgan qiziqishlari yanada ortadi.

Nima uchun telefonda so‘zlashganimizda kelayotgan ovozni tanish yoki notanishligini bilib olamiz? Nima uchun musiqa asboblaridan chiqayotgan ovozlarni yoqimli yoki yoqimsizligini bilamiz? Nima uchun ba’zi tovushlar (shovqinlar) bizga yoqmaydi? SHunga o‘xshash bir qator savollarni berishimiz mumkin. Bunday savollarga to‘g‘ri javob berish uchun fizika kursidan tovush hodisalarini yaxshi bilishimiz kerak. Qolaversa hozirgi kunda akustika fani juda yaxshi rivojlandiki, uning yutuqlari suv osti olamini o‘rganishda, yangi musiqalar yaratilishida, aloqa tizimini rivojlanishida, elektromagnit to‘lqinlarni tarqatish va qabul qilishda, atrof-

muhit obodonchiligida, yo‘l va uy-joylar qurilishida, avtotransportlar ishlab chiqarilishida keng ko‘lamda qo‘llanilmoqda.

Tovushning balandligi. Bu kattalik tovush chastotasi bilan belgilanadi. Ma’lumki, inson gapirganda yoki ashula aytganda bir xil chastotali tebranishlar chiqarmasdan, ko‘p xil chastotali tebranishlar hosil qiladi. Erkak kishi gapirganda uning tovushida 100 dan 7000 Gs gacha, ayol tovushida 200 dan 9000 Gs gacha bo‘lgan tebranishlar uchraydi. Nog‘oradan chiqadigan tovushlar 90 dan 14 000 Gs gacha bo‘ladi.

Bu bilimlardan so‘ng quyidagi ma’lumotlarni berishni tavsiya etamiz. Detsibel to‘g‘risida aniqroq tasavvur hosil qilish uchun qattqlikning odam qulog‘i seza oladigan minimal o‘shishi taxminan 1detsibelga teng ekanligini eslatib o‘tish kerak. Quyida keltirilgan jadvalda [3] (barcha jadval ma’lumotlari shu adabiyotdan olingan) har xil tovushlarning qattqlik darajasining kattaliklari haqida tasavvur hosil qilishga imkon beradi.

Har xil tovushlarning balandliklari

<b>Tovush</b>	<b>Balandligi, detsibellarda</b>	<b>Tovush kuchi<sup>1</sup>, <math>\frac{W}{M^2 \cdot c}</math> larda</b>	<b>Effektiv bosim<sup>1</sup>, <math>\frac{H}{M^2}</math> larda</b>
Soatlarning chiqqillashi	20	$10^{-7}$	$6,4 \cdot 10^{-3}$
Sekin suhbat	40	$10^{-5}$	$6,4 \cdot 10^{-2}$
O‘rtacha qattqlikdagi nutq	60	$10^{-3}$	$6,4 \cdot 10^{-1}$
SHovqin	80	$10^{-1}$	6,4
Katta orkestr fortissimosi	100	10	64
Og‘riq sezish	120	$10^3$	640

<sup>1</sup> “Tovush kuchi” va “bosimi” kataklaridagi sonlar chastotalari o‘rtacha sohadagi (1000 Gs atrofida) tovushlar uchun hisoblangan bo‘lib, taxminiy xarakterga egadir.

Tovush tembri. Unga qarab kim gapirayotganini, kim kuylayotganini yoki qanday cholg‘u asbobi chalinayotganini aniqlash mumkin. Tovush ichidagi ko‘p chastotali tebranishlardan eng kichik chastotasi  $\nu_0$  ni *asosiy ton* deyilib,

$2\nu_0$ ,  $3\nu_0$  va h.k. chastotali tebranishlarni obertonlar deyiladi. Mana shu obertonlar soni va obertonlar kuchi hamda tovush balandligiga qarab, tovush manbalari turli xil tembrga ega bo‘ladi.

Ushbu bilimlardan so‘ng quyidagilarni qo‘shimcha tarzda tavsiya etiladi. Musiqada eng ko‘p qo‘llaniladigan tovushlarning yuksakligi haqida tasavvur hosil qilish uchun royalda eng past tovush torning sekundiga 27 tebranishiga, eng yuksak tovush esa - 4184 tebranishga mos keladi.

Tebranishlarining soni ikki marta farq qiladigan, ya’ni oktavani tashkil qiluvchi tovushlar qatori yuksakliklari bo‘yicha bir-biridan teng uzoqlashgan tovushlar kabi seziladi. Musiqa tovushlari sakkiz oktavani tashkil qiladi: subkontroktava (16-32 Gs), kontroktava (32 - 65,5 Gs), katta oktava (65,5 - 131 Gs), kichik oktava (131 - 262 Gs), birinchi oktava (262 - 523 Gs fizikada bu oktavani uchinchi oktava kabi belgilash qabul qilingan), ikkinchi (523 - 1046 Gs), uchinchi (1046 -2092 Gs) va to‘rtinchi (2092 – 4184 Gs) oktavalari.

Ashulachilarning ovozlari quyidagi chastotalar va ularga mos asosiy tonlar to‘lqin uzunliklarning diapazonlari bilan xarakterlanadi:

<b>Ovoz tonlari (tembr)</b>	<b>CHastota, Gs larda</b>	<b>Havoda to‘lqin uzunligi, 15<sup>0</sup>S da, m larda</b>
Bas	90-340	3,80-1,00
Bariton	110-440	3,10-0,77
Tenor	130-520	2,60-0,65
Kontralto	200-780	1,70-0,44
Metsse-soprano	220-880	1,30-0,32
Soprano	260-1050	1,55-0,39
Koloratur soprano	-1390	-0,25

Agar tovushning jaranglash davomiyligi 1/20 sekunddan kam bo‘lsa, quloq uning yuksakligini baholay olmaydi. Biz seza oladigan eng zaif tovushlardagi tovush balandligini baholash uchun zarur bo‘lgan (yuqorida ko‘rsatilgan) vaqt ichida bir-ikki tebranish, eng yuksak tovushlarda esa - 1000 gacha tebranish sodir bo‘ladi.

Odam “fizikasi” (tovush parametrlari)

<b>Ovoz quvvati</b>	<b>Vt</b>
shivirlash	$\approx 10^{-9}$
odatdagi nutq, so‘zlashuv	$\approx 7 \cdot 10^{-6}$

baland ovoz	$\approx 2 \cdot 10^{-3}$
Eshita boshlash chegarasidagi tovush intensivligi, $Vt/m^2$	$10^{-12}$
Ogʻriq sezila boshlash chegarasidagi tovush intensivligi, $Vt/m^2$	10-100
Quloq seza oladigan chastotalar, Gs	1500-4000
Oddiy suhbatlashishda chastotalar diapozoni, Gs:	erkaklarda ... 85-200 ayollarda ... 160-340
<i>Ashula aytish chogʻida tovush paychalarining taxminiy tebranishlari soni, Gs:</i>	
bas	80-350
bariton	110-400
tenor	130-520
soprano	260-1050
bola ovozi	260-1050
koloratur soprano	330-1400
<i>Xonandalar tovush paychalarining uzunligi, sm:</i>	
bas	$\approx 2,5$
tenor	1,7-2,0
soprano	$\approx 1,5$
<i>Ayol tovushining yuqori balandligi (qoʻshiq aytayotganidagi), kGs 2,35</i>	
<i>Inson tanasi toʻqimalarida tovush tezligi, m/s .....1530-1600</i>	

Quyidagilardan darslikda berilgan amaliy topshiriq oʻrnida foydalanish mumkin:

Tovushning tezligi ( $t=20^{\circ}S$  da)

<b>Quyma yoki metal</b>	<i>s, m/s</i>	<b>Quyma yoki metal</b>	<i>s, m/s</i>
Alyumin	6220	Platina	3960
Duralyum	6400	Qoʻrgʻoshin	2160
in Temir	5850	Kumush	3600

Oltin	3200	Po'lat	5000-6100
Latun	4280-4700	Rux	4170
Mis	4700	CHo'yan	≈ 3850
Qalay	3320	Havo	≈ 340
Suv	≈ 1440	Kislorod	≈ 316

1. Qaerda tovushning tezligi katta: havodami yoki temirdami? Tovush vakuumda tarqalishi mumkinmi?
2. Ba'zan biz eshikni ochayotib, g'ichirlagan tovushni eshitamiz. Bu tovushning hosil bo'lishi qanday tushuntirish mumkin? Eshikning roli qanday?
3. Muhitning qanday xossalari tovush tezligini aniqlaydi? Buni havo va suv misolida tushuntiring.
4. Tovushning aniq muhitda, masalan, havoda tarqalish tezligi nimaga bog'liq?
5. Nima uchun poezd yaqinlashayotganini bilish uchun relslarga quloq tutiladi?
6. Oyga meteorit tushdi. Erdagi sezgir asboblarni qancha vaqtdan keyin portlash tovushini qayd qiladi?
7. Agar tebranayotgan kamerton oyoqchasi stol ustiga qo'yilsa, uning tovushi ancha baland eshitiladi. Nima uchun?
8. Tovush chiqarayotgan kamertonni oldin qo'lda tutib turiladi, so'ngra oyoqchasi bilan stolga suyab qo'yiladi. Qaysi holda tovush tezroq to'xtaydi va nima uchun?

Darslikdagi 12-mashqqa qo'shimcha quyidagi masala echish namunalari va masalalarni tavsiya etamiz [4].

Masala echish namunalari:

**1-masala.** Kamerton bilan suvda hosil qilingan to'lqin bir qirg'oqdan  $S = 200$  m masofadagi ikkinchi qirg'oqqa  $t = 125$  s da etib kelgan. Agar suv to'lqinining qirg'oqqa urilish chastotasi  $\nu = 0,4$  Gs bo'lsa, uning to'lqin uzunligi  $\lambda$  topilsin.

**Berilgan:**  $S = 200$  m;  $t = 125$  s;  $\nu = 0,4$  Gs =  $0,41/s$

**Topish kerak:**  $\lambda = ?$

**Echilishi:** To'lqinning uzunligi  $\lambda$  uning tarqalish tezligi  $v$  va chastotasi bilan quyidagi bog'lanishga ega:  $\lambda = \frac{v}{\nu}$

Bunda to'lqinning tarqalish tezligi  $v = S / t$ . Binobarin:

$$\lambda = v / \nu = S / \nu t = \frac{200m}{0,41 \frac{1}{c} \cdot 125c} = \frac{200m}{50} = 4 m$$

**Javob:**  $\lambda = 4$  m.

**2-masala.** Cho'yanda tovushning tarqalish tezligini birinchi marta fransuz olimi Bio quyidagicha aniqlagan. Cho'yan quvurning bir uchida zang urildi, bunda quvurning ikkinchi uchidagi kuzatuvchiga ikkita tovush: dastlab cho'yan bo'ylab kelgan bir tovush, bir oz vaqtdan keyin havo bo'ylab kelgan ikkinchi tovush eshitildi. Quvurning uzunligi  $s = 930$  m, etib kelgan tovushlar vaqtining farqi  $\Delta t = 2,5$  s bo'lsa, tovushning cho'yanda tarqalish tezligi  $v$  topilsin. Tovushning havoda tarqalish tezligi  $v_0 = 340$  m/s.

**Berilgan:**  $S = 930$  m;  $\Delta t = 2,5$  s;  $v_0 = 340$  m/s.

**Topish kerak:**  $v = ?$

**Echilishi:** Tovush bir jinsli muhitda to'g'ri chiziqli tekis tarqalganligi uchun, uning tarqalish masofasi quyidagi formuladan aniqlanadi:  $S = v t$

Bundan tovushning havoda tarqalish vaqti  $t_0 = \frac{s}{v_0}$ , cho'yanda tarqalish vaqti

esa  $t = \frac{s}{v}$  bo'ladi. Masala shartiga ko'ra  $\Delta t = t - t_0$  bo'lganligi uchun:

$$\Delta t = t_0 - t = \frac{s}{v_0} - \frac{s}{v}$$

$$\frac{s}{v} = \frac{s}{v_0} - \Delta t \Rightarrow \Delta t = \frac{s - v_0 \Delta t}{v_0}$$

Bundan tovushning chshyanda tarqalish tezligi  $v$  quyidagiga teng bo'ladi:

$$v = v_0 \frac{s}{s - v_0 \Delta t} = 340 \text{ m/s} \cdot \frac{930 \text{ m}}{930 \text{ m} - 340 \text{ m/s} \cdot 2,5 \text{ s}} = 3952 \text{ m/s}.$$

**Javob:**  $v = 3952$  m/s.

**3-masala.** Tovush havodan suvga o'tganida uning to'lqin uzunligining necha o'zgarishini  $\lambda / \lambda_0$  topilsin. Tovushning havoda tarqalish tezligi  $v_0 = 340 \text{ m/s}$ , suvda tarqalish tezligi esa  $v = 1450 \text{ m/s}$ .

**Berilgan:**  $v_0 = 340 \text{ m/s}$ ;  $v = 1450 \text{ m/s}$ .

**Topish kerak:**  $\lambda / \lambda_0 = ?$

**Echilishi:** Ma'lumki to'lqinlar qanday muhitda tarqalishidan qat'iy nazar, ularning chastotasi  $\nu$  yoki davri  $T$  o'zgarmaydi. Binobarin, to'lqinlarning har xil muhitda tarqalish tezligi  $v$  va to'lqin uzunligi  $\lambda$  o'zgaradi.

To'lqinning uzunligi  $\lambda$  uning bir davri  $T$  ga teng vaqtda tarqalgan masofasiga teng, ya'ni:  $\lambda_0 = v_0 T$  va  $\lambda = v T$

Bundan izlanayotgan  $\lambda / \lambda_0$  nisbat quyidagiga teng bo'ladi:

$$\frac{\lambda}{\lambda_0} = \frac{\nu}{\nu_0} = \frac{1450_{M/c}}{340_{M/c}} = 4,26.$$

**Javob:** Suvda tovush to‘lqinining uzunligi havodagidan  $\lambda/\lambda_0=4,26$  marta katta ekan.

Qo‘shimcha tavsiya etilayotgan masalalar:

1. Odam qulog‘i 1,5-3 kGs diapozondagi tovushlarga juda sezgir. Agar tovushning tezligi 340 m/s bo‘lsa, ushbu diapozon uchun to‘lqin uzunligini aniqlang.

2. Tovush havoda 0,5 kGs tebranish chastotasida 330 m/s tezlik bilan tarqaladi. Tovushning tarqalish yo‘nalishida bir xil fazalarda tebranuvchi eng yaqin ikki nuqta orasidagi maofani toping.

3. Agar muhitda tovush to‘lqinlari 500Gs tebranish chastotasida 340 m/s tezlik bilan tarqalsa, u holda muhitning o‘zaro 17 sm masofada turgan ikki zarrasining tebranishlaridagi faza farqi nimaga teng? Zarralar to‘lqin tarqalayotgan chiziqda yotibdi.

4. Kamertonning tebranish chastotasi 1,38 gGs. Kamerton tebranuvchi qismining uzunligi nimaga teng? Tovushning tezligi 332 m/s.

5. Ayni bir chastotali tovush to‘lqinining havodagi uzunligi suvdagiga nisbatan 4,25 marta, g‘ishtdagiga nisbatan 10,7 marta kam. Tovushning suvda g‘ishtda tarqalish tezligini aniqlang. Tovushning havoda tarqalish tezligi 340 m/s ga teng deb oling.

6. Tovush havodan po‘latga o‘tayotganda chastota, tebranish davri va to‘lqin uzunligi qanday o‘zgaradi? Tovushning po‘latdagi tezligi 5000 m/s.

7. Agar tovushning suvda tarqalish tezligi 1500 m/s, exolotdan yuborilgan javob signali esa 1,6 sekunddan keyin qabul qilingan bo‘lsa, dengizning chuqurligini aniqlang.

8. Katta o‘lchamdagi mahsulotlarning nuqsonlarini (defekt) aniqlash uchun ultratovushdan foydalaniladi. Agar birinchi qaytgan signal  $8 \cdot 10^{-6}$ s dan keyin, ikkinchisi esa  $2 \cdot 10^{-5}$ s dan keyin qabul qilingan bo‘lsa, alyuminiydan yasalgan detalning nuqsoni qanday chuqurlikda aniqlangan? Detalning balandligi qanday? Tovushning alyuminiyda tarqalish tezligi 510 m/s.

9. Odam momaqaldiroq tovushini chaqmoq chaqqandan keyin 9 s o‘tgach eshitdi. Razryad qanday uzoqlikda sodir bo‘lgan?

10. Kuzatuvchidan 4,5 km masofada chaqmoq chaqdi. Momaqaldiroq tovushi chaqmoq chaqqandan keyin qancha vaqt o‘tgach eshitaladi?

### **XULOSA**

Mavzularni yuqoridagi kabi qo‘shimcha materiallar bilan boyitib, mashg‘ulotlarni o‘tilishi o‘quvchilar tomonidan mavzularni o‘zlashtirish samaradorligi va faolligini oshishiga, natijada ularning fanga bo‘lgan qiziqishlarining ortishiga yordam beradi.

### **FOYDALANILGAN ADABIYOTLAR (REFERENCES)**

1. O‘zbekiston Respublikasi Prezidentining 2019-yil 29-apreldagi “O‘zbekiston Respublikasi Xalq ta’limi tizimini 2030-yilgacha rivojlantirish konsepsiyasini tasdiqlash to‘g‘risida”gi PF-5712-son Farmoni. (<https://lex.uz/pdfs/4312785>)
2. Turdiev N.SH. Fizika 6 sinf. -T.: Niso Poligraf, 2019. 190 b.
3. Enoxovich A.S. Spravochnik po fizike i texnike. M.: Prosvetshenie, 1989.
4. Gladkova R.A., Kutilovskaya N.I. Fizikadan savol va masalalar to‘plami. -T.: O‘qituvchi, 1988.



---

**MAKTAB FIZIKA KURSIDA O'ZGARMAS VA O'ZGARUVCHAN TOKNI  
O'RGANISH**

*Umarov Abdusattor Ortikovich*

*Farg'ona politexnika instituti Fizika kafedrasida katta o'qituvchi*

*Zaxidov Ibroximjon Obidjonovich*

*Namangan davlat universiteti*

*Fizika o'qitish metodikasi kafedrasida dotsenti, p.f.n.*

*Annotatsiya: ushbu maqolada umumiy o'rta ta'lim maktablarining fizika kursidan o'zgarmas va o'zgaruvchan tokni o'qitishda elektrotexnika fani bilan bog'lagan holda mavzularni ochib berishga qaratilgan.*

*Kalit so'zlar: musbat, manfiy, Benjamin Franklin, tok, o'zgarmas va o'zgaruvchan tok, sinusoidal o'zgaruvchan funktsiya, amplituda, davr, chastota, faza.*

**ИЗУЧЕНИЕ ПОСТОЯННОГО И ПЕРЕМЕННОГО ТОКА В ШКОЛЬНОМ  
КУРСЕ ФИЗИКИ**

*Умаров Абдусаттор Ортикович*

*стар. преподаватель кафедры физики Ферганский политехнический*

*институт, Зохилов Иброхимжон Обиджонович*

*к.п.н., доцент кафедры Методика преподавания физики*

*Наманганского государственного университета*

*Аннотация: данная статья посвящена тому, что в общих средне-образовательных школах в курсе физике при обучении постоянного и переменного электрического тока, темы раскрываются на основе их связи с предметом электротехники.*

*Ключевые слова: положительный, отрицательный, Бенджамин Франклин, электрический ток, постоянный и переменный электрический ток, синусоидальная переменная функция, амплитуда, период, частота, фаза.*

**STUDYING OF DIRECT AND ALTERNATING CURRENT IN THE  
SCHOOL COURSE OF PHYSICS**

*Umarov Abdusattor Ortikovich*

*Senior Lecturer Department of Physics Ferghana Polytechnic Institute*

*Zokhidov Ibrokhimjon Obidjonovich*

*candidate of pedagogical sciences, docent, Department of Methods of Teaching*

*Physics, Namangan State University*

*Annotation: this article is devoted to the fact that in general secondary schools in physics course in teaching direct and alternating electric current, topics are disclosed on the basis of their connection with the subject of electrical engineering.*

*Key words: positive, negative, Benjamin Franklin, electric current, direct and alternating electric current, sinusoidal variable function, amplitude, period, frequency, phase.*

## **KIRISH**

Fan, texnika va texnologiyalar doimiy taraqqiy etayotgan hozirgi kunda fizika fani va uning asoslarini o'rganishda, qonuniyatlarini yanada kengroq tushunish, ularni mustaqil o'rganish va amaliyotda qo'llay bilish muhim ahamiyat kasb etadi. Chunki, fizika fani keng ko'lamda jadal rivojlanayotgan, murakkablashib borayotgan fan-texnika va texnologiyalarning asosidir.

## **ADABIYOTLAR TAXLILI A TAJRIBA METODI**

Umumiy o'rta ta'lim maktablarida fizika fani mavzularidan elektr tokiga oid mavzularni alohida yondashuv bilan o'qitilishi maqsadga muvofiqdir [1].

Maqolaning maqsadi shundaki, hozirda maktabda berilayotgan materiallarga o'zgartirishlar kiritmagan holda mavzular mohiyatini ochib berishga qaratilgan qo'shimcha bilimlarni fanlararo aloqadorlik asosida innovatsion usullardan foydalanib elektrga doir materiallar va misollar bilan ko'rsatib berishdir.

Berilayotgan materiallar o'qituvchining mahorati, mashg'ulotni o'tkazish metodikasiga, bilimlarni o'quvchilarga etkazishda foydalanayotgan usulning mazmun mohiyatini to'liq anglab dars davomida vaqtdan unumli foydalanish alohida ahamiyat kasb etadi. Bunda o'quvchilarning qanchalik bilim va axborotga ega ekanligini bilib olish zarur bo'ladi. Buning uchun o'qitishning interfaol: "B-B-B", "Muammoli o'qitish", "Tushunchalar tah lili", "Venn diagrammasi", "FSMU" texnologiyasi va boshqa usullardan foydalanish mumkin. Mazkur pedagogik texnologiyalar o'quvchilardagi umumiy fikrlardan xususiy xulosalar chiqarish, taqqoslash, qiyoslash orqali axborotni o'zlashtirish, shuningdek, mustaqil ijodiy fikrlash ko'nikmalarini shakllantirishga xizmat qiladi. Bu pedagogik usullarlardan o'tilgan mavzuni mustahkamlashda, so'rashda, uyga vazifa berishda hamda o'zlashtirilgan bilimlar natijalarini tahlil etishda foydalanish tavsiya etiladi.

O'tkazilgan tajriba va sinovlar shuni ko'rsatdiki, aksariyat o'quvchilar "+" va "-" ishoralari qanday belgilanganligi, ko'p holda o'zgarimas va o'zgaruvchan toklarni aralashtirib yuborishlari, ularni sxematik belgilashi sabablarini, qarshiliklar va ular haqidagi bilimlarni to'la bilmaslik kabi hollar uchraydiki, natijada bu "bilmasliklar" bir fazali o'zgaruvchan toklarda o'tkazgichning bir tomoni musbat ikkinchi tomoni manfiy deb tushunish va bolalarni yoshligidanoq tokdan qo'rqitish holatlarini kelib chiqishiga sabab bo'lmoqda. Shuning uchun maktabda tok qonunlari mavzusini o'qitishda oldin ishoralar haqidagi quyidagi tarixiy ma'lumotlar va tokning xavfsiz kuchlanishlari bo'yicha bilimlarni berish tavsiya etiladi.

Elektrning kashf qilinishi insoniyat hayotida katta o'zgarishlarni bo'lishiga sabab bo'lgan. Elektr va magnit to'g'risidagi birinchi ma'lumotlar Fales Maletskiy va

boshqa antik davr mutafakkirlari tomonidan keltirilgan. Ular matoga ishqalangan qaxraboning engil buyumlarni, zarrachalarni tortishini yaxshi bilishgan va tahlil qilishgan. Faqatgina 1750 yilga kelib amaliy ishlar boshlangan. Bendjamin Franklin chaqmoq qaytargichni ixtiro qildi. Keyinchalik chaqmoq qaytargichni I.Vinkler, P.Divish, M.Lomonosov, G.Rixmanlar ham qurishgan. Bendjamin Franklin elektrning sodda nazariyasini yaratgan hamda musbat va manfiy zaryad tushunchalarini kiritgan. Ularni (+), (-) ishoralari bilan belgilashni taklif etgan. Keyinroq uning o'zi elektr zaryadining saqlanish qonunini ochgan [2].

Umumiy holda xavfsizlik texnikasida kuchlanish 12 V gacha, tok kuchi 10 mA gacha bo'lganda tok inson hayoti uchun xavfsiz bo'lib, yoqimsiz sezgi hosil qiladi deyilgan. SHunday bo'lsada ob'ektiv va sub'ektiv sabablarga ko'ra bunday kuchlanishlar ham xavfli bo'lishi mumkin (o'qituvchi tomonidan o'quvchilarga bu to'g'rida batafsil ma'lumot berish kerak).

### **NATIJA**

O'zgaruvchan tokning keng qo'llanilishining sababi uning oddiy yo'l bilan deyarli isrofsiz transformatsiyalash mumkinligidir, ya'ni turli kuchlanishli - uzoq masofaga elektr energiyani uzatish uchun yuksak kuchlanishli va iste'molchi uchun past kuchlanishli – elektr toki olish mumkinligidir. Kattaligi va yo'nalishi jihatidan o'zgaradigan tok o'zgaruvchan tok deyiladi. Kattaligi va yo'nalishi jihatidan sinusoidal qonunga mos ravishda davriy o'zgaradigan tok sinusoidal o'zgaruvchan tok deyiladi.

### **MUXOKAMA**

Sinusoidal qonun bo'yicha o'zgaruvchi funksiyaning amplitudasi, davri, chastotasi va fazasi mazkur funksiyani xarakterlovchi kattaliklar hisoblanadi.

Sinusoidal o'zgaruvchan funksiyaning amplituda qiymati deb, uning musbat va manfiy yarim davrlarda erishgan eng katta qiymatlariga aytiladi. 1-rasmda tok kuchi ( $I_m$ ) ning amplituda va oniy qiymatlari tegishlicha belgilangan.

O'zgaruvchan tok kuchining bir marta to'la tebranishi uchun ketgan vaqt oralig'i o'zgaruvchan tokning davri (T) deyiladi.

Davrga teskari bo'lgan kattalik tokning chastotasi deyiladi: Chastota gersda o'lchanadi ( $Gs=1/c$ ).

O'zgaruvchan tokning standart chastotasi sifatida Hamdo'stlik va Evropa mamlakatlarida 50Gs, AQSHda hamda Osiyo va Afrikadagi ayrim mamlakatlarda 60Gs qabul qilingan. Elektrotexnik qurilmalar uchun asosiy chastota sifatida 50÷60 Gs ishlatilishi quyidagilarga bog'liq. Chastota 50÷60 Gs dan kichik

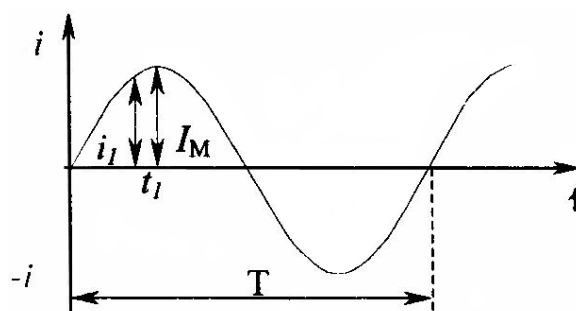

1-pacm.

qiymatlarida elektr mashinalar va transformatorlarning tannarxi ortadi. SHuningdek, elektr lampochkalar yorug'ligining lippillashi ko'zga sezilarli bo'lib qoladi. CHastotani 50 Gs dan birmuncha orttirish elektr mashinalarda energiyani isrofini ortishiga sabab bo'lib, hosil bo'ladigan o'zinduksiya EYUK va elektr sig'imi hodisalari o'zgaruvchan tok qurilmalarining ishiga salbiy ta'sir qiladi.

Faza-biror  $t$  vaqtda stator chulg'amlari o'ramlarining rotorning magnit kuch chig'iqclariga nisbatan holatidir. SHuning uchun ana shu  $t = 0$  paytda chulg'amlarda induksiyalangan EYUK ning qiymatini bilish ahamiyatga ega.

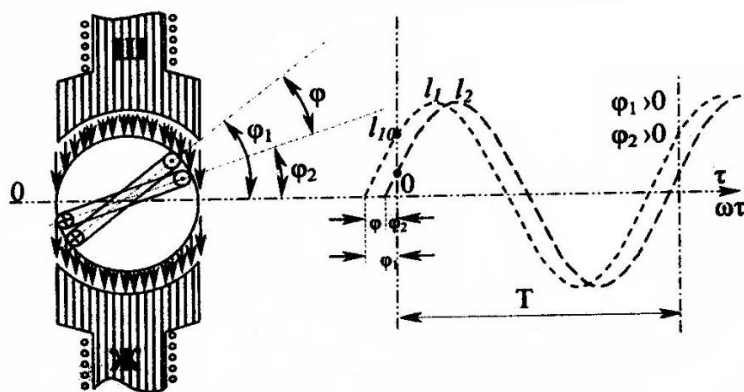

2- rasml. Őzgaruvchan tokning boshlang'ich fazasi va  
faza siljishi.

2-rasmdagi grafikda boshlang'ich faza  $\varphi$  ning qiymati sinusoidaning koordinata boshidagi holati bilan aniqlanadi. Sinusoidal o'zgaruvchan funksiyani nol qiymatlardan o'tish nuqtasi davrning boshlanish lahzasi hisoblanadi. Musbat boshlang'ich faza koordinata boshidan chap tomonga, manfiysi o'ng tomonga qo'yiladi [3].

### XULOSA

Yuqoridagilardan (o'zgaruvchan tokni hosil qilish jarayoni bo'yicha generator yakori uning qutblaridan o'tayotgan holati) shunday xulosaga kelish mumkinki o'zgaruvchan tok (bir fazali) ham ikkita o'tkazgich sim orqali elektr energiyasi uzatilsada uning bir tomoni manfiy (-) ikkinchi tomoni musbat (+) deyilmaydi.

Elektr toki rangsiz, ta'msiz, hidsiz va "qo'l bilan" ushlab bo'lmaydigan bo'lganligi uchun ham u bilan ishlaganda biroz qo'rqish bilan yondoshiladi. Aslida elektrga oid qonuniyatlarni yaxshi o'zlashtirsak, bunday qo'rqishlarga o'rin qolmaydi.

### FOYDALANILGAN ADABIYOTLAR: (REFERENCES)

1. Xabibullaev P.Q. va boshqalar. Fizika 8-sinf. Umumiy o'rta ta'lim maktablari uchun darslik. -T.: "O'qituvchi" nashriyot-matbaa ijodiy uyi, 2019. 173 b.
2. Raximov N., Rasulov R. Nanofizika va nanoelektronika asoslari. Namangan, 2012. 104 b.
3. Raximov A. Elektrotexnika va elektronika asoslari. -T.: O'qituvchi, 1988. 255 b.

## **SOLIQLARNI TURLI BYUDJETLAR O‘RTASIDA TAQSIMLASHNING TEXNIK VA IQTISODIY SAMARADORLIGI**

**Jamalova G.B.**

**(Qarshi muhandislik - iqtisodiyot instituti**

**Axborot texnologiyalari kafedrası o‘qituvchisi)**

**Annotatsiya:** *Ushbu maqolada mahalliy byudjet daromadlarini istiqboldagi prognozlashtirish va rejalashtirish hududlar rivojlanishining ijtimoiy-iqtisodiy ko‘rsatkichlarini asoslanishiga ta’sir etishi, mahalliy byudjetlarning daromad bazasini oshirish, ularni shakllantirishning samarali yo‘llarini izlab topish, shuningdek, ushbu muammolarni hal etishda, byudjet daromadlarini shakllantirish va bir maromda daromad tushumlarini ta’minlashda, samarali tartibga solish usullaridan amaliyotda keng foydalanish, hamda mahalliy byudjetlar daromadlarini oshirib borish birinchi navbatda, byudjet xaraatlarini moliyalashtirishda davriy kassa uzilishlarini oldini olib, mahalliy byudjetning moliyaviy barqarorligini ta’minlasa, ikkinchi tarafdin hududning ijtimoiy-iqtisodiy rivojlanishida muhim ahamiyat kasb etishi masalalari va echimlari keltirilgan..*

**Kalit so‘zlar:** *byudjet jarayonlari, samaradorlik, retsessiya, munitsipal byudjet, dotatsiya, moliyaviy salohiyatni rivojlantirish, hududiy byudjet soliq siyosati.*

**Аннотация:** *В данной статье рассматривается влияние будущего прогнозирования и планирования доходов местных бюджетов на обоснование социально-экономических показателей регионального развития, увеличение доходной базы местных бюджетов, поиск эффективных способов их формирования, а также эффективных в решении данных проблем. формирование доходов бюджета и обеспечение доходов. Важное значение имеет широкое использование методов регулирования, а также увеличение доходов местного бюджета, во-первых, предотвращение периодических перебоев в финансировании бюджетных расходов и обеспечение финансовой устойчивости местного бюджета, с другой стороны, вопросы и решения для социально-экономического развития.*

**Ключевые слова:** *бюджетные процессы, эффективность, рецессия, муниципальный бюджет, субсидия, развитие финансового потенциала, налоговая политика регионального бюджета.*

**Abstract:** *This article examines the impact of future forecasting and planning of local budget revenues on the justification of socio-economic indicators of regional development, an increase in the revenue base of local budgets, the search for*

*effective ways of their formation, as well as effective in solving these problems. formation of budget revenues and provision of revenues. Of great importance is the widespread use of regulatory methods, as well as increasing local budget revenues, firstly, preventing periodic interruptions in the financing of budget expenditures and ensuring the financial stability of the local budget, on the other hand, issues and solutions for socio-economic development.*

**Key words:** *budgetary processes, efficiency, recession, municipal budget, subsidies, development of financial potential, tax policy of the regional budget.*

## **KIRISH**

Byudjet daromadlar qismini shakllantirish sohasidagi byudjet siyosati ijtimoiy-iqtisodiy jarayonlarni tartibga solishning amaldagi vositasi bo'lib hisoblanadi. Byudjet daromadlari, iqtisodiy, huquqiy va moddiy kategoriya sifatida, shuningdek, ijtimoiy va tarixiy jihatlar pozitsiyasidan aniqlanishi lozim.

## **ADABIYOTLAR TAHLILI VA METODLAR**

Byudjet daromadlarini tartibga solish yo'nalishlarini iqtisodiyotni o'rta muddatli rivojlantirishning asosiy maqsad va vazifalaridan kelib chiqib belgilash muhim hisoblanadi. Mazkur maqolani tahlil qilish jarayonida ilmiy bilishning mantiqiylik, tarixiylik, izchillik va obyektivlik usullaridan keng foydalanildi.

## **MUHOKAMA VA NATIJALAR**

Byudjet daromadlari byudjet siyosatining muhim vositasi sifatida mamlakatdagi ijtimoiy-iqtisodiy jarayonlarga ta'sir etib, birinchi navbatda, iqtisodiyotning rivojlanish darajasini ta'minlaydi [1].

Bunda soliq siyosati ichki talab hajmini kengaytirishga va hududdagi tadbirkorlik sub'ektlarining faoliyatini rag'batlantirishga yo'naltirilishi lozim. Evropa Ittifoqida davlat boshqaruvidagi sektorning 1995-2012 yillar davomidagi daromadlarini o'rtacha ulushi YAIM ning 44,7 foizini tashkil etgan [2].

Rivojlangan mamlakatlardagi soliq tushumlarining elastikligini tahlili, ularning turli soliq qobiliyatini ishlab chiqarish kuchlarining rivojlanish darajasi, ishsizlik va to'lov balansi qoldig'i bilan korrektirovka qilinishi to'g'risida dalolat bermoqda. Byudjetni tartibga solish tizimida byudjet daromadlarini bashoratlash muhim tarkibiy qism hisoblanib, kelgusidagi byudjet davriga va o'rta muddatli davriga byudjet ko'rsatkichlarini shakllanishini belgilab berishda, byudjet jarayonlarini samaradorligi va shaffoqligini oshirilishini ta'minlaydi.

Ctiglits (1997) ta'kidlashicha, retsessiya boshlanishida moliyaviy tartibga solishning roli kuchayib, fiskal vositalarning faol qo'llanishi kuzatilgan. Byudjet daromadlari va soliq tushumlarini dinamikasi umumiy holda rag'batlantiruvchi

moliyaviy siyosatni amalga oshirish bilan bog'liq. Byudjet daromadlarini makroiqtisodiy tartibga solishda foydalanish imkoniyatlari ishlab chiqarish sharoitlari va natijalari hamda iqtisodiy munosabatlarni rivojlanish darajasi bilan bog'liqdir [3].

Fedorova va boshqalar (2006) ta'kidlashicha, munitsipal byudjet daromadlarining tushumi hajmiga alohida soliqlar bo'yicha soliq bazasi, soliq stavkasi va hududiy byudjetlarga meyoriy ajratmalar ta'sir etadi. Mahalliy boshqaruvning daromadlar bazasini mustahkamlash ikki yo'nalishda, ya'ni byudjet va soliq qonunchiligini takomillashtirish yo'li bilan bazaviy ta'minlash va mahalliy soliqlar darajasini oshirish orqali amalga oshirilishi lozim. Soliqlarni markaziy va mahalliy byudjetlar o'rtasida taqsimlanish bilan bog'liq muammolarni echimida quyidagi prinsipial yondashuvlarni ajratib ko'rsatish mumkin:

birinchisi, soliq va soliq vakolatlarini taqsimlanishi;

ikkinchisi, soliq bazasidan birgalikda foydalanish (soliq to'lovchilar bitta soliqni turli darajadagi byudjetlarga to'lashi);

uchinchisi, soliq tushumlaridan daromadlarni taqsimlanish ulushi (meyorlar asosida soliqlarning turli darajadagi byudjetlar o'rtasida taqsimlanishi) [4].

Istomina (2011), (Mishina, 2010) tomonidan soliq tushumlarini turli darajadagi byudjetlar o'rtasida taqsimlanishi yondashuvi yuzasidan bahs-munozaralar mavjudligi ko'rsatib o'tilgan. Jumladan, turli darajadagi byudjetlar o'rtasida taqsimlanishi, hududlarning o'z daromadlar bazasini oshirishga rag'batlantirmaydi, hududlar o'z byudjetlarini daromadlar bazasiga ta'sir ko'rsatish uchun tegishli vositalarga ega bo'lmaydi, hududiy organlar soliq qonunchiligidagi o'zgarishlar tufayli mahalliy byudjetlardagi yo'qotishlarni kompensatsiya qilish bo'yicha chora-tadbirlar tizimini ishlab chiqishlari lozim. Qoidaga ko'ra, byudjetni tartibga solishda ikki tarkibiy qismni ajratib ko'rsatadi, ya'ni tartibga soluvchi soliqlar (vaqtlar asosida yuqori byudjetlardan meyoriy ajratmalar) va yuqori turuvchi byudjetlardan moliyaviy yordamlar. Byudjetni tartibga solishni soliqlar hisobiga amalga oshirishda, mahalliy boshqaruv organlarining hududiy soliqlarni to'liq va o'z muddatida yig'ib olinishiga bo'lgan manfaatdorligi saqlanib qolinadi [5-6].

Igudin (2003) ta'kidlashicha, byudjetni tartibga solishning tarkibiy qismi bo'lgan dotatsiya rag'batlantirish xususiyatiga ega emas va mahalliy boshqaruv organlarida qaramlik kayfiyatni keltirib chiqaradi hamda ularning xo'jalik tashabbuskorligini bo'g'ishga olib keladi. Mahalliy organlarning o'z hududidan yig'ilgan soliq resurslarini hajmini solishtirish mavjud bo'lganda, munitsipal byudjetlarga dotatsiyani maqsadli ajratilishi to'g'risidagi savol tug'ilishi tabiiy holatdir. Mazkur savol noaniq qarshi moliyaviy oqimlarning muammosi bilan uzviy bog'liq: munitsipal byudjetlar dastlab soliqlarni ajratma sifatida hududiy byudjetlarga

yo‘naltiradi, keyin dotatsiya ko‘rinishida qaytarib oladi. Bu a sun‘iy ravishda o‘zini moliyaviy resurslar bilan ta‘minlash imkoniyati bo‘lgan hududlar hisobiga, dotatsion hududlar sonini oshiradi. SHu munosabat bilan, hududlar etarli darajada soliq salohiyatiga ega bo‘lmaganda, mahalliy byudjetlarni soliqlardan ajratmalar hisobiga tartibga solish imkoniyati yo‘qligi sababli, dotatsiya usulidan foydalaniladi (Polyak, 2009) [7].

SHunday qilib, byudjetni tartibga solishda soliqni tarkibiy qismlariga ustuvor yo‘nalishlar berilishi lozim bo‘lib, dotatsiyalarga oxirgi navbatda murojaat etilishi kerak.

Govorushina (2014) fikricha, mahalliy byudjetlarning o‘z daromadlarini pasayib ketishiga nafaqat byudjet va soliq qonunchiligidagi o‘zgarishlar, balki olinayotgan moliyaviy yordamni qisqarishidan munitsipalitetlar manfaatdor emas. Moliyani samarasiz tashkil etish qaramlikning tendensiyalarini keltirib chiqaradi. Byudjet tizimining zvenolari o‘rtasida umumdavlat pul resurslarini taqsimlanishi asosida mahalliy byudjetlarning mustaqillik tamoyili yotadi [8].

Dorjdeev (2000) fikriga ko‘ra, tartibga soluvchi soliqlardan ajratmalar bir xil yoki differensial meyorlarda belgilanishi masalasi bo‘yicha, barcha hududlarga bir xil miqdordagi ajratmalar emas, balki ularni hisoblanishidagi yagona usulda amalga oshirilishi lozim. Tartibga soluvchi daromadlardan barcha hududlar uchun bir xil miqdordagi ajratmalarni o‘rnatilishi, to‘liq tartibga solish funksiyasini to‘la qonli bajarishga to‘sqinlik qiladi. Differensiyalangan meyorlar har bir hududni xususiyatlarini hisobga olish va nafaqat vertikal, balki gorizonta tenglashtirishni ta‘minlash imkoniyatini beradi. Biroq, tartibga soluvchi soliqlarning differensial meyorlarni ob‘ektiv asoslarda amalga oshiradigan usul zarur [9].

Bizning fikrimizga ko‘ra, hududlardagi byudjet daromadlarini tartibga solishdagi asosiy vazifa, joylardagi boshqaruv faoliyatining samaradorligi uchun sharoit va rag‘batlar yaratish, byudjetdan ko‘rsatiladigan asosiy xizmatlarga fuqarolar uchun kafolat va imkoniyatlarni ta‘minlash uchun munitsipal byudjetlar o‘rtasidagi aholi jon boshiga to‘g‘ri keladigan solikli daromadlarni solishtirma nisbatini tenglashtirishga olib keladigan optimal yo‘lini topishdan iborat.

Hududiy iqtisodiyot taraqqiyoti, mahalliy byudjetlar daromad va harajatlarini tartibga solish va barqarorligini ta‘minlashning nazariy, ilmiy va amaliy jihatlari bir qator iqtisodchi-olimlar tomonidan o‘rganilgan va tadqiq qilingan. Xususan, Vahobov, Malikov (2012) mamlakat moliya tizimining sohalari va bo‘g‘inlarining guruhlanishi va davlat moliyasining tarkibiy qismi sifatida mahalliy moliyani ko‘rsatib bergan, mahalliy moliyaning asosi sifatida mahalliy byudjetlar maydonga chiqishini ta‘kidlagan [10]. Qiyosov (2009) mahalliy byudjetlar moliyaviy



imkoniyatlarini oshirish uchun mahalliy ahamiyatga ega bo'lgan va byudjet tushumlari hisobidan qoplashga asoslangan qimmatli qog'ozlarni chiqarish, mahalliy hokimiyatlarga qarz majburiyatlarini jalb qilishning qonuniy asoslarini yaratish bilan bog'liq tavsiyalarni bergan bo'lsa [11], Xayriddinov (2018) har bir mahalliy ma'muriy hududdagi soliq tizimi tomonidan undirilishi lozim bo'lgan umumdavlat soliqlari bo'yicha soliq summalarining ma'lum bir qismini bevosita mahalliy byudjetlarning ixtiyorlariga birlashtirilgan daromadlar ko'rinishida qat'iy hissada va doimiy asosda qoldirilishi oldindan belgilanib qo'yilishi kerakligini, bunda asosiy urg'u daromadlarni byudjet tizimi bo'g'inlari o'rtasida qayta taqsimlashning asosiy kombinatsion variantlaridan biri bo'lgan me'yoriy ajratmalar tizimini takomillashtirishga qaratilmoqda, bozor iqtisodiyotining talablaridan kelib chiqqan holda, mahalliy byudjetlar daromad bazalari barqarorligini ta'minlashda ularning birlashtirilgan daromadlariga ustuvorlik berish maqsadga muvofiqligini ta'kidlaydi [12]. SHuningdek muallif iqtisodiyotni erkinlashtirish sharoitida mahalliy byudjetlarning birlashtirilgan daromadlarini ko'paytirish va ularni mahalliy byudjetlar harajatlarning taxminan 50 foizini ta'minlash imkoniyatlarini shakllantirish uchun davlat byudjeti daromadlarini byudjet o'rtasida taqsimlanish mexanizmini restrukturizatsiya qilish lozim, xorijiy mamlakatlar tajribalariga asoslangan xolda soliqqa tortiladigan bazadan hamkorlikda foydalanish amaliyotini milliy iqtisodiyot shart-sharoitlaridan kelib chiqqan holda joriy etish lozim, bunda barcha viloyatlar uchun barqaror tushumga ega bo'lgan ayrim tovarlarga nisbatan aksiz solig'idan xamkorlikda foydalanish tizimini joriy qilinishi, shuningdek, suv resurslaridan foydalanish soliq mahalliy byudjet uchun birlashtirilgan daromad manbai sifatida berilishi maqsadga muvofiqdir, deb ta'kidlaydi. Sirojiddinova (2010) moliyaviy ko'mak berish mexanizmlarining qayta ko'rib chiqilishi va takomillashtirilishi moliyaviy ko'makni o'z mablag'i bo'lmagan mintaqalarga ularning barqaror moliyaviy holatini qo'llab-quvvatlash uchun yo'naltirish imkonini beradi, degan fikrlarni bergan [13].

YUldashev (2018)ning fikriga ahamiyat beradigan bo'lsak, u hududlarning o'z moliyaviy salohiyati rivojlanishi, mahalliy byudjetlarning imkoniyatlari, ijtimoiy-iqtisodiy vazifalari va kafolatlari bilan bog'liq majburiyatlarning ijrosi to'liq, o'z vaqtida hamda manzilli ta'minlanishi eng mustahkam va ishonchli moliyaviy baza bo'lib xizmat qilishini, shuningdek, hududlar salohiyatini nazarda tutgan holda, mahalliy byudjetlar daromadlarining qo'shimcha manbalarini shakllantirishni, byudjetlar daromadlarini oshirishni, aniqlangan zaxiralardan oqilona foydalanishni taqozo etishini hamda hududlarning ijtimoiy-iqtisodiy rivojlanishi ham mahalliy

boshqaruv organlari ixtiyorida mustahkam moliyaviy manbalar mavjudligiga asoslanishini ta'kidlab o'tgan [14].

Burxanov (2018) byudjet tizimining turli bo'g'inlari o'rtasida daromadlarni qayta taqsimlash tizimining negizini hududlar ijtimoiy- iqtisodiy rivojlanish darajasidagi assimetrik tafovut tashkil qiladi, deb hisoblaydi, shuning uchun mahalliy byudjetlar moliyaviy barqarorligini ta'minlashda, birinchi navbatda, hududlar iqtisodiy salohiyatini yuksaltirish va undan oqilona foydalanish chora-tadbirlarini ishlab chiqishni taklif qiladi [15].

Elliott R.Morss ta'kidlashicha: Soliqlarni turli darajadagi byudjetlar o'rtasida taqsimlash mexanizmlaridan turlicha mezonlardan foydalangan holda daromadlarni hududlar o'rtasida qayta taqsimlashda foydalanish mumkin, asosiy mezon daromadlarning katta qismini daromadlari past bo'lgan hududlarga qaytarishni nazarda tutishi zarur. Soliq taqsimoti ushbu maqsadga erishish uchun juda mos bo'lsa-da, daromadni kambag'al davlatlar foydasiga umumiy qayta taqsimlash hududiy siyosatning maqsadi bo'lishi shubhali. Sanoati rivojlangan o'lka va mintaqalarda soliqlarni taqsimlash emas, balki loyihalar taqdim etish maqsadga muvofiq bo'ladi [16]. Uning aytishicha: "Hududiy hukumat tomonidan to'plangan soliq tushumining bir qismi o'lka va munitsipal davlat hokimiyati organlariga ishlatilish yo'nalishini ko'rsatmasdan berilishi mexanizmini ilgari surgan".

Fikrimizcha, jismoniy shaxslardan olinadigan daromad va yuridik shaxslardan olinadigan foyda solig'ini to'lig'icha mahalliy byudjetlarga biriktirib berish, qo'shilgan qiymat solig'ini turli darajadagi byudjet bo'g'inlari o'rtasida ulushli tarzda taqsimlash maqsadga muvofiq.

Kelgusida respublikada byudjetlararo mutanosiblikni ta'minlash, mahalliy byudjetning daromadlarini oshirishda sanoat ishlab chiqarishni oshirish hisobiga soliq solinadigan bazani kengaytirish, hududlar soliq salohiyati tushunchasini soliq qonunchiligiga kiritgan holda har bir hududning soliq salohiyatini hisoblab chiqish, uni orttirish borasida mahalliy davlat hokimiyati organlarining tashabbusini rag'batlantirish mexanizmini yaratish lozim [17].

Yuqoridagi iqtisodchilar jamoasi va boshqa iqtisodchi olimlarning ilmiy izlanishlarida ilgari surilayotgan fikr-mulohazalarda mahalliy byudjetlar daromadlari bazasini kengaytirishning xozirgi sharoitdagi dolzarb masalalari, hududlar darajasida davlat byudjeti mablag'larining qayta taqsimlanishi, mahalliy byudjetlarni samarali boshqarishning moliyaviy omillari tadqiq etilgan. Ushbu omillar kontekstidagi islohatlar "markaz - hudud" masshtabida moliyaviy oqimlarni barqarorlashtirish bilan birga, mahalliy davlat hokimiyati organlarining hududlar iqtisodiy salohiyatidan

oqilona foydalanishni rag'batlantiruvchi moliyaviy mexanizmni shakllantirish va takomillashtirish zarurligini ko'rsatadi.

### **XULOSA VA TAKLIFLAR**

Xulosa o'rnida, soliqlarning byudjet tizimi byudjetlari o'rtasida taqsimlanishi bo'yicha dunyo tendensiyasida muntazam ravishda ushbu yo'nalishda, ushbu mavzuda tadqiqotlar olib borilmoqda, lekin yagona bir tizim mavjud emas. Respublikada soliqlarni byudjet tizimi byudjetlari o'rtasida taqsimlanishi etarli darajada o'rganilmagan. Fikrimizcha, 2017-2021 yillarga mo'ljallangan Harakatlar strategiyasini amalga oshirish sharoitida mahalliy byudjetlarning moliyaviy mustaqilligi, quyi turuvchi byudjetlarning yuqori turuvchi byudjetlarga qaramligini pasaytirish vazifalarining to'liq bajaralishida ushbu masala yanada dolzarblashadi.

### **FOYDALANILGAN ADABIYOTLAR RO'YXATI: (REFERENCES)**

1. Якубов М.С., Жамалова Г.Б. Интеллектуальные модели и методы поддержки принятия управленческих решений в налоговой службе. Современные концепции научных исследований. 72я Международная научная конференция. «Евразийское Научное Объединение» • № 2 (72) • Февраль, 2021
2. Жамалова Г.Б. «Налоговая политика на макро и микроэкономическом уровнях, ее сущность и принципы разработки». International scientific and technical journal. Innovation technical and technology Vol.1, №.4. 2020.
3. Стиглиц Дж. Экономика государственного сектора/Дж. Стиглиц; пер. с англ. – М.: МГУ, 1997 – с. 73.
4. Федорова Е.А., Левина В.В., Печникова Т.В. Межбюджетные трансферты как инструмент Финансового регулирования доходов муниципальных бюджетов в Тульской области. Финансы и кредит. 29 (233) – 2006. ст. 18-25.
5. Мишина С.В. Налоговое регулирование доходов местных бюджетов. Бухгалтерский учет в бюджетных и некоммерческих организациях. 4(244)-2010. Ст.35-40.
6. Н.А.Истомина. Налоговое регулирование финансовой базы местных бюджетов как элемент межбюджетных отношений и бюджетного планирования а регионе. Финансы и кредит 44 (476) – 2011. Ст. 66- 70.
7. Игудин А.Г. Некоторые проблемы межбюджетных отношений // Финансы. – № 5. – 2003. – С. 11.
8. Т. К. Говорушина. Формирование доходов бюджетов муниципальных образований.

9. Дорждеев А. Межбюджетные отношения в РФ: обеспечение единства интересов центра и регионов // Проблемы теории и практики управления. - № 4. – 2000. – С. 75.
10. Alimov I, Xalqaro amaliyotda byudjet federalizmi modellarining o‘ziga xos xususiyatlari. <http://www.biznes-daily.uz> 30.07.2018 yil №7
11. Mamanazarov A.B., Mahalliy byudjet va soliq. Monografiya, Marifat-madadkor; Toshkent 2004 yil, 79-80 bet
12. Xayriddinov A.B. Mahalliy byudjetlar daromad bazalarining barqarorligini ta’minlash yo‘llari. I.f.n. ilmiy darajasini olish uchun tayyorlangan diss. avtoreferati. –T.: 2011. –b. 13.
13. Sirojiddinova Z.X., Byudjetlararo munosabatlar. O‘quv qo‘llanma. Toshkent – 2010. “infoCOM.UZ”
14. Yuldashev A, Hududlar rivojlanishida soliq-byudjet potensialini mustahkamlash omillari. <http://www.biznes-daily.uz> 30.04.2018 yil №4
15. Burxanov A, Hududlarda mahalliy byudjet daromadlari manbaini kengaytirish yo‘llari (Qashqadaryo viloyati misolida) “iqtisodiyot va innovatsion texnologiyalar” ilmiy elektron jurnali №1, YAnvar-fevral.
16. Elliott R. Morss TAX SHARING: GOOD AND BAD REASONS FOR ITS ADOPTION. National Tax Journal, Vol. 20, No. 4 (December 1967), pp. 424-431. National Tax Association. <https://www.jstor.org/stable/41791569>
17. Islamkulov A.X. Mahalliy byudjetlar daromadlarini shakllantirishda soliq potensialidan foydalanish masalalari // Iqtisodiyot va innovatsion texnologiyalar” ilmiy elektron jurnali. №2, 2017 yil 9-b. [http://iqtisodiyot.uz/sites/default/files/maqolalar/4\\_Islamkulov.pdf](http://iqtisodiyot.uz/sites/default/files/maqolalar/4_Islamkulov.pdf)

## **TEZYURAR VA YUQORI TEZLIK TEMIR YO‘L UCHASTKALARIDA ORALIQ RELS BIRIKTIRGICHLARINING NUQSONLARI**

*Islomov Akbar Sadulloevich*

*Toshkent davlat transport universiteti,*

*Temir yo‘l muhandisligi kafedrası, tdtuakbar@mail.ru*

***Anotatsiya:** Ushbu maqolada tezyurar va yuqori tezlikdagi temir yo‘l tarmog‘ini joriy saqlash mobaynida oraliq rels biriktirgichlarda hosil bo‘lgan nuqsonlarni kelib chiqishi ko‘rib chiqilgan.*

***Kalit so‘zlar:** Tezyurar va yuqori tezlik, temir yo‘l, aralash harakat, high-speed, Railways, "Pfleiderer", rels, KB, Pandrol, biriktirgich nuqsonlari.*

***Annotation:** this article discusses the origin of defects formed in intermediate rail fasteners during the current storage of high-speed and high-speed rail network*

***Keywords:** high-speed and high-speed, rail, mixed motion, high-speed, Railways, "Pfleiderer", rail, kb, Pandrol, connector defects.*

***Аннотация:** в статье рассматривается происхождение дефектов, образующихся в промежуточных рельсовых крепежах при текущем хранении высокоскоростных и высокоскоростных железнодорожных сетей.*

***Ключевые слова:** высокоскоростной и высокоскоростной, рельс, смешанное движение, высокоскоростной, РЖД, «Pfleiderer», рельс, kb, Pandrol, дефекты соединителя.*

### **KIRISH**

Ushbu maqolada tezyurar va yuqori tezlikdagi temir yo‘l tarmog‘ini joriy saqlashda oraliq rel’s biriktirgichlarida yuzaga keladigan va hosil bo‘lgan nuqsonlarini ko‘rib chiqamiz. O‘zbekiston Respublikasi temir yo‘l transporti mamlakat iqtisodiyotining barqaror ishlashini ta‘minlash va yo‘lovchilarni rejali tashish ishlarini amalga oshirishda muhim o‘rin tutadi. Uning mamlakat yuk tashish oborotidagi ulushi 80% ni, yo‘lovchi tashishdagi ulushi esa 40% ni tashkil etishini eslatish yaqqol temir yo‘l tizimini muhimlik darajasini ko‘rsatib turibdi.

O‘zbekiston Respublikasi temir yo‘l transportini zamonaviylashtirish dasturi doirasida "O‘zbekiston temir yo‘llari" AJ bugungi kunda mavjud temir yo‘llarni rekonstruksiya qilish va yangi temir yo‘l liniyalarini qurish, temir yo‘llarni elektrlashtirish, nisbatan mukammal harakatdagi tarkibni xarid qilish, yo‘l konstruksiyasi va yo‘l xo‘jaligini yuritish tizimini takomillashtirish kabi ishlarni amalga oshirmoqda. Yuqoridagilar O‘zbekiston suveren davlati temir yo‘l transporti umumiy infratuzilmasini jahon standartlariga muvofiq, nisbatan yuqoriroq darajaga ko‘tarish imkonini beradi. Ushbu dasturning mavjud temir yo‘llarni

rekonstruksiyalash va yangi temir yo‘l liniyalarini qurish qismiga oid vazifalarni bajarish borasida “O‘zbekiston temir yo‘llari” AJ bugungi kunda quyidagilarni amalga oshirmoqda:

- Toshkent – Samarqand – Buxoro yo‘nalishi bo‘yicha temir yo‘l liniyasini rekonstruksiya qilib, mahalliy ishlab chiqaruvchi tomonidan “Pfleiderer” nemis firmasi litsenziyasi bo‘yicha ishlab chiqarilayotgan BF 70 tipidagi yangi zamonaviy temirbeton shpalalar yotqizilmoqda. SHpalalar Evrostandartga binoan tayyorlanib, “Pandrol Fastclip” (Angliya) tipidagi qayishqoq (elastik) rels biriktirgichlari bilan jihozlanmoqda;
- Toshg‘uzor – Boysun – Qumqo‘rg‘on yo‘nalishi bo‘yicha yangi temir yo‘l liniyasi qurilishi;
- Afg‘onistonga chiqish imkoniyatiga ega bo‘lgan Termiz – G‘alaba temir yo‘l uchastkasini rekonstruksiyalash;
- yuqori qurilmasi almashtirilishini talab etgan uchastkalarda rejali tartibda temir yo‘l izlarini yangilash, shuningdek qator boshqa loyihalar.

### **ADABIYOTLAR TAHLILI VA METODLAR**

Mamlakatimizda 2011 yilda Toshkent-Samarqand yo‘nalishida “Afrosiyob” tezyurar poezdlar harakatini yo‘lga qo‘yilishi “O‘zbekiston temir yo‘llari” tarixida yangi texnologik jarayon boshlangidan darak berdi. Bugungi kunda ushbu yo‘nalishdagi temir yo‘l bo‘lagining aloxida bo‘laklarida tezyurar poezdlar 220-230 km/s tezlikda harakatlanmoqda [1].

Tezyurar va yuqori tezlikli yo‘lovchi poezdlar harakatining mamlakatimiz temir yo‘l magistrallarida yo‘lga qo‘yilishi, zamonaviy harakat tarkibi, harakatni operativ boshqarish vositalari va temir yo‘l ustki qurilmalaridan foydalanish natijasida temir yo‘lda yo‘lovchi poezdlarining tezligi va yo‘lovchilar tashish imkoniyati sezilarli darajada oshmoqda. Yo‘lovchi poezdlarining tezyurar va yuqori tezlikdagi harakati yo‘lga qo‘yilgan temir yo‘l uchastkalarida oraliq rels biriktirgichlarining nuqsonlarini rivojlanishini o‘rganish, eng keng tarqalgan xavfli nuqsonlarni aniqlash, oraliq rels biriktirgichlari zararlanishining o‘ziga xos xususiyatlari va ularning ishonchli ishlashini ta‘minlovchi istiqbolli qurilmalardan foydalanish extiyojini yuzaga keltiradi.

Tezyurar va yuqori tezlikdagi temir yo‘llarning yo‘lovchi va yuk poezdlarining aralash harakatli Toshkent-Samarqand uchastkasida oraliq rels biriktirgichlarning ishlashi bo‘yicha olib borilayotgan tadqiqotlar natijalari shuni ko‘rsatdiki quyidagi nuqsonlarni vujudga kelishi tez-tez kuzatilmoqda.

**Natijalar bo‘limi:** Toshkent-Samarqand temir yo‘llarning tezyurar uchastkalarida yo‘lovchi poezdlarining tezyurar harakati yo‘lga qo‘yilgan vaqtdan boshlab, yo‘l

ustki qurilmasi elementlarini ekspluatatsiya jarayonida KB tipidagi biriktirgichlarning quyidagi kamchiliklari aniqlandi:

1. Biriktirgich uzellarining ko‘p detalliligi (har bir komplektda 21 ta detal).
2. Material talabligi: har 1 km dagi biriktirgichlarning metall va metall bo‘lmagan detallari umumiy massasi mos ravishda 41,5 va 2,1 t.
3. Ko‘p miqdorda bolt yordamidagi tutashmalar mavjudligi (1 km yo‘lga taxminan 16 ming bolt) boltlarni vaqti-vaqti bilan tortib turish zarurati (bir yilda 1-2 marta) tufayli yo‘lni saqlash uni ta‘mirlash ishlarini ancha murakkablashtiradi.
4. Rezbali tutashmalarning korroziya(zanglash)ga moyilligi (jadalligi) 1,5-2 yildayoq yangilanish(yo‘lning kapital ta‘miri)dan so‘ng bolt gaykalarini buralmay qolishi va PMS bazasida yo‘l panjarasini olib qo‘yish yo‘li bilan demontaj qilinishining imkoni bo‘lmasligiga olib kelishi mumkin.
5. Klemma boltlaridan foydalanish jarayonida ular tarang buralganligining bo‘shashishi pogonli qarshilik kamayishi hamda ulamasiz yo‘l izlari chekkaga surilib ketishiga olib keladi.
6. KB-65 biriktirgichlari klemmalari juda qattiq mahkamlanib (4-6 kN kuch qo‘yilganida taxminan 1,4-1,6 kN /mm atrofida), bu harakatdagi tarkib g‘ildiraklaridan relslarga tushadigan dinamik yuklamani qayishqoq qayta ishlash sifatini yomonlashtiradi.

Yo‘lovchi poezdlari tezyurar harakatli uchaskalarida rels shpal panjaralarini qayta yotqizishdan oldin qattiq klemmali KB turidagi biriktirgichlar qo‘llanilishiga yo‘l qo‘yiladi [3].

**Munozara bo‘limi:** «Pandrol» biriktirgichi uchun nuqson sifatida anker elementlari sinib qolganida temirbeton shpalalarni almashtirish zarurati paydo bo‘lishini qayd etish lozim. «Pandrol Fastclip» biriktirgichining umumiy ko‘rinishi 1-rasmda ko‘rsatilgan.

a) ishchi bo‘lmagan holat      b) «parkovka» holati      v) ishchi holat

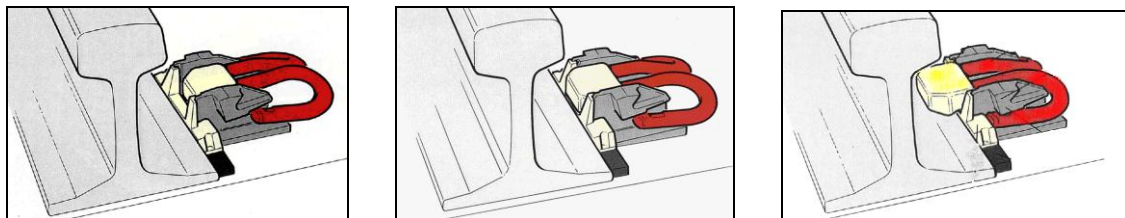

1-rasm. «Pandrol Fastclip» biriktirgich montaji sxemasi

«O‘zbekiston temir yo‘llari» AJ da foydalanish uchun «Pandrol Fastclip» tipidagi rels biriktirgichi qabul qilindi. 2004 yildan ushbu biriktirgichlar jahonda taniqli, temirbeton shpalalar ishlab chiqaruvchi nemis «Pfleiderer» firmasining litsenziyasi bo‘yicha, Evrostandart EN 13230 – 1,2 ga muvofiq mahalliy ishlab chiqaruvchi

«MARMAKS» QK tomonidan chiqarilayotgan BF70 temir-beton shpalalar bilan birga Toshkent – Samarqand – Buxoro yo‘nalishida o‘rnatilib, qo‘llanib kelmoqda. Tadqiqot ob‘ektlari sifatida “O‘zbekiston temir yo‘llari” AJning Toshkent - Samarqand temir yo‘l uchastkalari tanlanib, bu uchastkalarda yotqizilgan biriktirgichlarning holatiga tezlik omili alohida etiborga olindi. Aralash harakatli poezdlar qatnovida tezlik tufayli yuzaga keladigan yuklamalar biriktirgichlar holatiga qanchalik darajada tasir qilish doirasi o‘rganildi. Tezliklarni uchastkalarda o‘zgarish chegarasi 2-rasmda gistogramma ko‘rinishida tahlil qilindi.

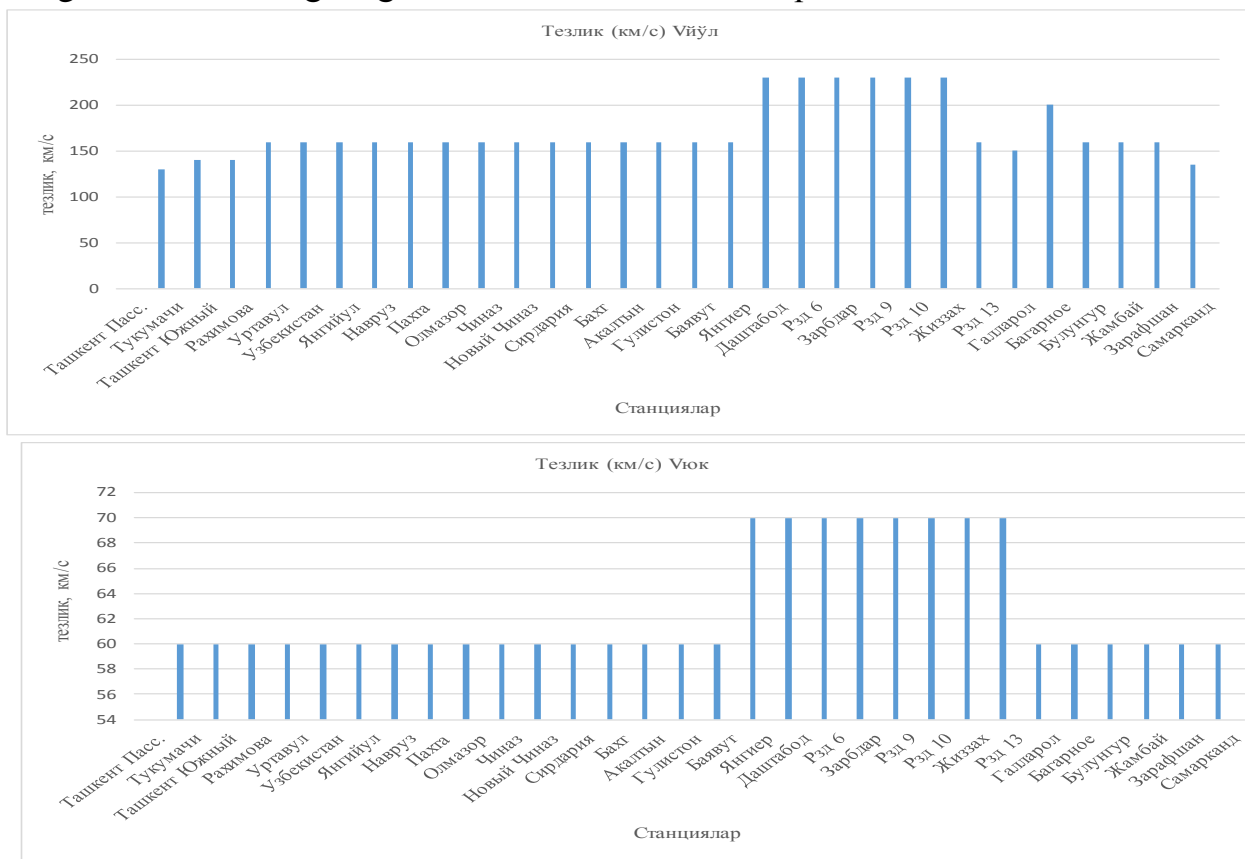

2-rasm. Yuk va yulovchi poedlarning tezlik holat gistogrammasi

**FOYDALANILGAN ADABIYOTLAR RO‘YXATI (REFERENCES)**

1. Djabbarov Saidburkhan. Prospects for raising passenger train speed on the reconstructed section of the railway UZBEKISTAN Transport Problems. -Katowice: Silesian university of technology publication, 2016, Volume 11, Issue 4, r.r.103-110.
- 2 Основы устройства и расчетов железнодорожный пути. Под ред. С.В. Амелина, Т.Г. Яковлевой. М.: Транспорт, 1990. - 367 с.
3. Правила технической эксплуатации железной дороги РУз. Утв. Узгосжелдорнадзором от 13.08.01г. Т.: ОАО «Темирйулчи», 2001-159с.



UDK 711.455

**JAMOAT BINOLARI “MADANIY-MA’RIFIY MARKAZLARNING”  
TIPOLOGIK BELGILARINI SHAKLLANTIRUVCHI OMILLAR.**

*dotsent Shadmanova Zuxra Salaxovna (TACI, z.shadmanova 61@mail.ru)*  
*dotsent Aripova Nasiba Atxamovna (TACI, nasiba.aripova76@mail.ru )*  
*assistent Raximov Lazizbek Shaxnazarovich (TACI, lazizbek arx@mail.ru)*  
*Toshkent arxitektura-qurilish instituti.*

**Annotatsiya:** Madaniy va ma’rifiy markaz binolari axoli o’rtasida keng miqyosida madaniy-ma’rifiy ishlarni olib borish uchun mo’ljallanadi. SHu bilan birga aholining barcha tabaqalarini birlashtiruvchi, bir biriga yaqinlashtiruvchiahamiyatga ega bo’lishligi uchun ham qishloq va shahar aholi markazlarida asosiy bino bo’lib dominant vazifasini ham bajaradi.

**Kalit so’zlar:** Sivilizatsiya, funksional ansamblliya, madaniy-ma’rifiy markaz, landshaft-rekreatsiya, klub, tarz, tarx, qirkim, funksional asos, funksiyaviy zonalar.

**Аннотация:** Здания культурно-просветительского центра предназначены для проведения масштабной культурно-просветительской работы среди населения. В то же время он играет доминирующую роль в качестве главного здания в сельских и городских населенных пунктах, поскольку объединяет и объединяет все слои населения.

**Ключевые слова:** Цивилизация, функциональный ансамбль, культурно-образовательный центр, ландшафт-отдых, клуб, стиль, история, разрез, функциональная основа, функциональные зоны.

**Abstract:** The buildings of the cultural and educational center are designed to carry out large-scale cultural and educational work among the population. At the same time, it plays a dominant role as the main building in rural and urban population centers, as it unites and brings together all segments of the population.

**Keywords:** Civilization, functional ensemble, functional co-therapy, cultural-educational center, landscape-recreation, club, style, history, kirkim, functional basis, functional zones.

**KIRISH:**

Jamoat binolari va inshootlari arxitekturasi ijtimoiy-iqtisodiy, shaharsozlik, ekologik, sanitariya, funksional, xajmli-rejali, konstruktiv, kompozitsion-badiiy omillarning o’zaro va birgalikdagi ta’siri ostida shakllanadi.

**Ijtimoiy-iqtisodiy omillar.** Sivilizatsiya rivojlanishidagi ijtimoiy-iqtisodiy o’zgarishlar binolarni me’moriy loyihalanishiga qanchalik tez ta’sir qilishini tarix

yaqqol namoyish qilib bergan. Muayyan davr va voqeliklar jamoat binosining u yoki bu turiga boʻlgan ehtiyojni, shuningdek har bir tur ichidagi muayyan tarixiy davr va iqtisodiy tuzilma uchun mos boʻlgan aniq oʻziga xos xususiyatlar yunalishini belgilab beradi. Alohida turlar oʻrtasidagi aniq chegaralarning yuqolib borishi, polifunksionallik, universallik, bino turini shakllantiruvchi omillarning oʻzaro bogʻliqligi va bir biriga koʻshilib ketishi hozirgi kun uchun xoshisoblanadi. Arxitektura va shaharsozlikka menejment metodlarining tatbiq etilishi shahar rivojlanishi manfaatlariga zid kelishi mumkin.

Shaharsozlik yoʻnalishidagi loyihalash oʻz mohiyatiga koʻra ijtimoiy aksiya boʻlib, jamoaviy birdamlikni ifodalaydi. Shaharsozlik komplekslarini, bir nechta binolardan tarkib topgan koʻp funksional ansambllarning tashkil etilishi oʻrniga individual ob'ektlarni joylashtirish amaliyoti tatbiq etilmoqda. Binolarni loyihalashtirishga bu kabi yondoshish natijasida shakllanib ulgurgan shahar qabul kilaolishi mumkin boʻlgan miqdordan koʻproq dominantalar yaratilishiga olib keladi. Bu erda shaharsozlik boshqaruvida ahamiyatli mavqega ega yirik investorlar va banklar tomonidan "dominant-polislar" qurishga boʻlgan talab va buyurtmalar hajmi kun sayin ortib borishi kuzatiladi.

### **ADABIYOTLAR TAHLILI VA METODLAR**

Mazkur maqolani tahlil qilish jarayonida ilmiy bilishning obektivlik, tarixiylik va umumiylik usulidan foydalanildi. Shuningdek, shaharsozlik rivojlanishining ijtimoiy-madaniy omillari tizimli yondashuv asosida tahlil qilindi. S.A. Kodirovaning "Jamoat binolarini loyihalash" haqidagi ilmiy maqolalar metodologik manba boʻlib belgilandi.

### **MUHOKAMA VA NATIJALAR**

Bu muammoning boshqa jihati sifatida shaharsozlik siyosatida ikki tomonlama echimga ega funksiyalarning ajratilishini e'tirof etish mumkin. Bu holatni hayotning real voqeliklarini iqtisodiy konsepsiyalar asosida ajratilishi va turmushning barcha sohalarini qamrab olgan mehnat taqsimotining iqtisodiy toifalanishi natijalari bilan izohlash mumkin. Shaharsozlik nuqtainazaridabuholatikki tendensiya sifatida aks ettiriladi:

- funksiya koopsrapiyasi va ixtisoslashuvi shaharning jamoat markazida joylashgai koʻpqavatli kompleks boʻlishini talab kiladi;
- funksiyaning qismlarga ajratilishi shahar markazidan uzoqda joylashgai kam kavatli jamoat binolari qurilishi taqozo kiladi.

Biroq, funksional zonalash nazariyasi erkin va alohida turuvchi, keng xududlar bilan oʻralgan va tegishli energiya yoʻkotishlari mavjud boʻlgan binolar qurilishi gʻoyasini ilgari suradi. Ushbu nazariyaning yaqqol va kundalik isboti sifatida tijorat

zonalaridagi avtoturargohlarni keltirish mumkin. Bu inshootlar, xuddi biznes-markazlarsingaritunda umuman bo‘m-bo‘sh bo‘ladilar. Xuddi shunday xolatni turar-joy zonalaridakunduz soatlaridakuzatish mumkin. Ko‘p energiya sarflaydigan va “katta energiya yukotishli”, ya’ni sanoat-tijorat zonalaridagi energiyani bexuda sarflaydigan ulkan yuzali yassi tomlar ochiq dam olish joylari sifatida foydalanilmaydi. Muammoning echimi ekologik loyihalash va ko‘p funksiyali universal binolarni qurish, bino fasadlarini yo‘nalishga qarab assimetrik joylashtirish, sanoat-tijorat binolarining yassi tomlarida turar-joy xonalarini qurish bilan bog‘liq. Bu kabi yondoshuvlar mintaqaviy iqlim sharoitlari, qurilishning maxalliy xususiyatlari, uzoq muddat xizmat qiladigan maxalliy materiallardan foydalanish ko‘lamini kengaytirilishiga asoslanadilar. SHunday qilib, yangi mintaqaviy sifat rivojlanishi zarur. Ekologik qurilish, birinchi navbatda, mintaqaviy farqlanishlarga ega va ularni hisobga olgan holda bino va umuman shaharning yangi individual turini yaratish mumkin.

**Shaharsozlik omillari.** SHaharsozlik omillari jamoat binolarini shaharning rejali tuzilmasidagi joylashuvini belgilab beradilar. SHahar xududi funksional foydalanishiga qarab *istiqomat, iilab chiqarish va landshaft-rekreatsiya* zonalariga bo‘linadi. Istiqomat xududiy-joy fondini, jamoat binolari va inshootlarini, shu jumladan ilmiy-tadqiqot institutlari va ularning komplekslarini, shuningdek sanitariya-ximoya zonalarini tashkil etishni talab etmaydigan alohida kommunal va sanoat ob‘ektlarini joylashtirish, shahar ichidagi qatnov yo‘llari, ko‘chalar, maydonlar, park va bog‘lar, bulvar va umumiy foydalanishdagi joylar uchun mo‘ljallanadi. SHahar va qishloq aholi punktlaridagi istiqomat xududlarining rejali tuzilmasini jamoat markazlari, turar-joy imoratlari, ko‘cha-yo‘ltarmog‘i, umumiy foydalanishdagi ko‘kalamzorlashtirilgan hududlarning o‘zaro bog‘lanishini va shu bilan birga umuman aholi punktining maydoni va hududining tabiiy sharoitlariga bog‘liq bo‘lgan rejali tuzilmasini inobatga olgan holda loyihalashtirish lozim. SHaharlarda o‘z tarkibida umumshahar markazi rejalashtirilgan xududlar (zonalar) markazlari turar-joy va sanoat zonalarida, dam olish zonalarida, kundalik ehtiyojlar uchun savdo-maishiy markazlari, shuningdek shahar yaqinida joylashtirilishi mumkin bo‘lgan ixtisoslashtirilgan (tabiiy, o‘quv, sport va boshqa) markazlar mavjud bo‘lgan jamoat markazlari tizimini shakllantirish lozim. Jamoat markazlarining soni, tarkibi va joylashtirilishi shaharning kattaligi, uning joylashuv tizimida tutgan o‘rni va hududning funksional-rejali tashkil etilishini hisobga olgan holda qabul qilinadi. Yirik va juda yirik shaharlar, shuningdek tuzilmasi qismlarga ajratilgan shaharlarning umumshahar jamoat markazi, odatda, shahar miqyosidagi kichik markazlar bilan to‘ldiriladi. Kichik shaharlar va qishloq aholi punktlarida

yagona jamoat markazi shakllantirilib, turar-joy imoratlari zonasida joylashtiriladigan kundalik foydalanishdagi ob'ektlari bilan to'ldiriladi.

**Mikrotuman markazi.** Mikrotumon – turar-joy binolari qurilmasining tuzilmaviy elementi, odatda 10-60 gektar, lekin 80 gektardan ko'p bo'lmagan maydonda joylashadi. Mikrotuman magistral yo'llar va ko'chalar bilan qismlarga ajratilmaydi. Mikrotuman doirasida kundalik maishiy xizmat ko'rsatish korxonalarini va muassasalari joylashgan bo'lib, ularning xizmat ko'rsatish radiusi 500 metrdan oshmaydi (maktab va maktabgacha ta'lim muassasalari bundan istisno); chegaralari, odatda, magistral yoki turar-joy ko'chalari, piyoda yullari, tabiiy to'siqlar bilan belgilanadi. Mikrotumantarkibiga quyidagi jamoat binolari kiradi: maktabgacha ta'limmuassasalari, maktab, oziq-ovkat (sut, non va non maxsulotlari) do'konlari, savdo va umumiy ovqatlanish korxonalarini, aloqa bo'limi, bank filiali, poliklinika.

**Turar-joy tumanining markazi.** Turar-joy tumani - shaharning axoli istiqomat qiladigan xududining tuzilmaviy elementi, odatda, 80-250 gektar maydonni egallaydi va uning doirasida xizmat ko'rsatish radiusi 1500 metrdan oshmaydigan muassasa va korxonalar, shuningdek shahar ahamiyatiga ega ob'ektlarning bir qismi joylashtiriladi; tabiiy va suniy to'siqlar, magistral ko'chalar va umumshaxar ahamiyatiga ega yo'llar bilan chegaralanadi.

**Turar-joy tuman markaz tarkibiga quyidagilar kiradi:**

Ixtisoslashtirilgan maktablar, bank bo'linmalari, pochta muassasalari, kutubxonalar, katta bo'lmagan sport inshootlari, klublar (madaniy-ma'rifiy markazlar), kinoteatrlar, universal zallar, kafe.

**Umumshaxar markaz tarkibiga quyidagilar kiradi:** Teatrlar, muzeylar, kinomarkazlar, ko'rgazma zallari, yirik sport inshootlari, yirik savdo markazlari, klublar (madaniy-ma'rifiy markazlar).

### **XULOSA VA TAKLIFLAR**

Mustaqillik davridan boshlab Respublikamizdagi siyosiy va ma'naviy barqarorlik, jamiyatimizni demokratiyalashtirish islohotlari, ijtimoiy va ilmiy - texnikaviy taraqqiyot mamlakatimiz hududlaridagi qishloq arxitekturasi va qurilish sohasidagi olib borilayotgan bunyodkorlik ishlarini rivojlantirib yubordi. Funktsional jihatdan yanada mukammal bo'lgan, yangi qurilish ashyolaridan foydalangan holda arxitekturaviy loyihalash va qurilishning yangi uslublaridan foydalanish ishlari kengaytirildi. Ayniqsa, respublikamizning qishloq va shahar arxitekturasini rivojlantirish, halqning madaniy, ma'rifiy sohalardagi yuz bergan o'zgarishlari, zamonaviy turar joy uylari bilan bir qatorda madaniy markazlar, klublar va sport inshootlarini ko'paytirishni taqozo etmokda. Odamlar o'zlarining dam olish vaqtlarini fayzli o'tkazish uchun mo'ljallangan yig'ilishlarni o'tkazadigan muassasalarni ya'ni

*klublarni*(madaniy-ma'rifiy markazlarni) ko'paytirish masalasi bugungi kunning asosiy muammolaridan bo'lib hisoblanadi. SHu bois loyiha qilishga mo'ljallangan klub binosi qishloq va shaharlarda qurilishga moslashgan holda mazkur hudud joylaridagi madaniy muassasalarning arxitekturaviy jihatdan mukammal bo'lgan jamoat binolaridan bo'lib hisoblanadi.

Aholining hududlar bo'ylab joylashtirishda ishlab chiqarishga hamda madaniy-ma'rifiy ishlarini keng tarqatish maqsadida shakllanishga bir qator aktiv va passiv shakldagi turli xil omillar bilan birga, qishloq hayotining qiyofasi, bo'sh vaqtning tarkibiy qismi, mashg'ulotlarning xususiyatlari va ularni madaniy qatlamga bog'lash hamda sog'lomlashtirish tadbirlari ta'sir etadi. Madaniy-ma'rifiy muassasalar tarmog'ini ishlab chiqarish hududlari va tuman aholisini yashash joylarini qamrab olgan joygacha qurish maqsadga muvofiq bo'ladi.

SHunday qilib,hozirga kelib klublarning ommaviy bino tiplaridan biri u ham bo'lsa, to'garaklarni o'z tarkibiga olgan holda tamoshabinni zeriktirmaydigan zal, sahnaga ega bo'lgan hamda artistlar xonasi bo'lgan barcha xizmat ko'rsatish xonalariga ega bo'lgan klub hisoblanadi. Hozirgi vaqtda madaniy-ma'rifiy markaz binolari asosan ikki qismdan iborat bo'lib, biri - ommaviy ko'ngil ochar qismi va ikkinchi qismi to'garaklarni olib borishga mo'ljallanadi. Bulardan tashqari boshqa turdagi klublar ham mavjud yoshlar klubi, bolalar, shaxmat, aeroklub, adabiyotchilar klubi kabi maxsus turlari ham bor.

### **Madaniy ma'rifiy markazi loyihasi.**



1-Rasm



2-Rasm

### **FOYDALANILGAN ADABIYOTLAR RO'YXATI(REFERENCES)**

1. Kodirova S. A. "Jamoat binolarini loyihalash" Toshkent 2015y.
2. Gelfond A.L. "Arxitekturnoe proektirovanie obshchestvennykh zdaniy i soorujeniy". Moskva Iz."Arxitektura-S" 2006 g.
3. KMK 2.08.02-09 "Jamoat binolari va inshootlari".
4. KMK 2.07.01-94 "SHahar va qishlok manzillar inirejalashtirish va qurish"

---

## **ERKIN VOHIDOV-INSON KECHMISHLARINING MOHIR KUYCHISI**

*Adizova Nilufar Istamovna*

*Buxoro davlat universiteti*

*O'zbek tilshunosligi kafedrası o'qituvchisi*

*Tel: 91-245-1970*

**nilufar.adizova71 @ gmail. com.**

**Annotatsiya:** *Ushbu maqolada O'zbekiston Qahramoni, Xalq shoiri Erkin Vohidov ijodining o'ziga xos jihatlari, shoirning o'zbek adabiyotida tutgan o'rni xususida fikr-mulohazalar bayon etiladi. Shoirning badiiy ijod maydoniga kirib kelishi bilan bog'liq ba'zi tafsilotlar, samimiy xotiralar yodga olinadi. Uning millat dardini, kechmishlarini qalban his etishi va ohanrabo satrlarda muhrlashi orqali xalq qalbidan chuqur joy olishining sir-asrorlari yoritib beriladi.*

**Kalit so'zlar:** *O'zbekiston Qahramoni, millat ruhi, so'z jozibasi, falsafiy qarashlar, samimiylik, badiiy jasorat, yuksak ma'naviyat, ma'naviy boylik, intim kechinmalar, ulkan xizmati, xalq tili, ijodiy kashfiyotlar, badiiy haqiqatlar.*

**Аннотация:** *В статье рассматриваются особенности творчества Героя Узбекистана, народного поэта Эркина Вахидова, роль поэта в узбекской литературе. Запомнятся некоторые подробности и искренние воспоминания о вхождении поэта в сферу искусства. Секреты его глубокого места в сердцах людей раскрываются через чувство боли нации, ее прошлое в ее сердце и ее печать в мелодичных строках.*

**Ключевые слова:** *Герой Узбекистана, дух нации, обаяние слов, философские взгляды, искренность, художественная отвага, высокая духовность, духовное богатство, сокровенные переживания, великий заслуга, народный язык, творческие открытия, художественные реалии.*

**Annotation:** *This article describes the peculiarities of the work of the Hero of Uzbekistan, People's Poet Erkin Vahidov, the role of the poet in Uzbek literature. Some details and sincere memories of the poet's entry into the field of art will be remembered. The secrets of its deep place in the hearts of the people are revealed through the feeling of the nation's pain, its past in its heart and its seal in the melodic lines.*

**Keywords:** *Hero of Uzbekistan, the spirit of the nation, charm of words, philosophical views, sincerity, artistic courage, high spirituality, spiritual wealth, intimate experiences, great service, folk language, creative discoveries, artistic realities .*

## **KIRISH**

**Erkin Vohidov-O‘zbekiston Qahramoni.** O‘zbekiston xalq shoiri, publitsist, atoqli olim Erkin Vohidovning betakror ijodi XX asr o‘zbek adabiyoti taraqqiyotiga ulkan hissa bo‘lib qo‘shildi. O‘zbek adabiyoti va madaniyati shoir nomi bilan chambarchas bog‘landi. Shoir kamalakdek serjilo, purviqor, purhikmat ijodi bilan xalqimiz qalbiga kirib bordi. O‘zbekiston Respublikasi Prezidentining 1999-yil, 25-avgustdagi Farmoniga binoan millatimiz ma’naviyatining yuksalishida o‘ziga xos o‘rin tutgan, O‘zbekiston mustaqilligini mustahkamlash, islohotlarni chuqurlashtirish, yurtimiz ijtimoiy-siyosiy, madaniy hayoti rivojiga qo‘shgan salmoqli hissasi, davlatimiz va xalqimiz oldidagi ulkan xizmatlari hamda qahramonona mehnatlari uchun bir nechta yurtdoshlarimiz qatori Erkin Vohidovning ham “O‘zbekiston Qahramoni” unvoniga sazovor bo‘lgani shoir muxlislarining ko‘ngliga mislsiz quvonch baxsh etadi. Xalq o‘zi sevgan qahramonlar haqida bilishni, ularni ardoqlab, faxr bilan yodga olishni xush ko‘rishadi. Ularning nomlari asrlar o‘tsa-da millat farzandlari qalbida abadiy yashayveradi.

**Metodlar. Xalq mehridan sayqal topgan iste’dod.** E.Vohidov ijodi o‘zining samimiy, sodda, musaffo nafasi bilan barchani birdek o‘ziga chorlab turadi. Shoir serqirra ijod sohibi. U qaysi janrda qalam tebratmasin xalq uni chin dildan sevib mutolaa qiladi. Uning biror ishiga ikkinchi darajali-shunchaki yozilgan deb qarab bo‘lmaydi. Shoir yaratgan har bir ijod mahsuliga qalb qo‘rini singdiradi. Shaklan kichkina bo‘lgan she’rlarida ham ulkan ma’noni mujassam etadi. Ijodida faylasuflik bilan odmilikni, qahr-u nafrat bilan odamiylikni, kurashuvchanlik, jasorat bilan nafosatni uyg‘unlashtira olgan shoir ijodiga tavsifiy, tahliliy yondoshish ishning metodologik jihatlarini belgilaydi.

**Natijalar. El e’tirofidan e’zoz topgan shoir.** Har bir ijodkor o‘ziga xos uslubda ijod qiladi. E. Vohidov ijodi xalqona, sodda, badiiy jihatdan yuksak sayqal topgani bilan alohida ajralib turadi. Uning asarlari xalq dardi, mehri, shodlig-u quvonchlari bilan yo‘g‘rilgan. Shoir muayyan voqelikni teran anglaydi, unga falsafiy ma’noni ham, soddalikni ham xalqning qalbiga singib boradigan tarzda ifoda etadi. E.Vohidov tilyog‘lamalikni ijodidan yiroq tutadi, zamonaga qarab zamonasozlik qilmaydi. U bor haqiqatga badiiy jilo beradi. Shoirning har bir davrda haqiqatga tik qarashi uning chinakam jasoratini namoyon etib turadi. Faqat E.Vohidovdek jasorat sohibigina sovetlar hukmronligi davrida erkinlik haqida, xalqimiz hayotida halokatli izlar qoldirgan qatag‘on qurbonlari to‘g‘risida “Ruhlar isyoni”dek buyuk kashfiyotga qo‘l ura olar, chet tilini o‘rganishga ommaviy ravishda diqqat-e’tibor qaratilayotgan bir davrda “kishi, avvalo, o‘z ona tilisini mehr bilan o‘rganishi lozim” degandek “So‘z latofati” kabi latif asarni, “O‘zbekim” dek qasidani yaratishga jazm eta olar

edi. Buyuk nemis shoiri Yohan Volfgang Gyotening “Faust” asari tarjimasi bilan ham o‘zbek adabiyoti xazinasini boyitishi shoirning yana bir jasoratini namoyon etadi. E.Vohidovning butun ijodi shu kabi jasoratga yo‘g‘rilgan desak, aslo mubolaga‘a bo‘lmaydi.

**Munozara. Chinakam iste’dod mangu yashaydi.** E.Vohidov badiiy adabiyotning turli janrlarida ijod qildi. U qaysi janrga qo‘l urmasin hamisha insonlar dard-u qayg‘usi, armonlari, quvonchlarini his etdi. Xalq qalbini ma’naviyat nurlari bilan yoritishni, dardiga malham bo‘lishni diliga tugdi. Shoir haqiqatga hamisha tik qaragan holda chinakam vatanparvarlik g‘oyalarini, insoniy kechinmalarni turfa ranglarda ifoda etdi. U inson sifatida ham xalqparvarlikni, yurtparvarlikni, odamiylikni o‘ziga shior qildi. Totalitar tuzum davrida armonga aylanib borayotgan gaplarni E.Vohidov baralla ayta boshladi. Ulkan jasoratni shuurida mujassam etgan shoir hayoti va ijodi davomida ko‘pgina to‘siqlarga ham duch keldi. Shu jihatdan, uning ijodiga nisbatan turlicha munosabatlar, munozarali jarayonlar, bosimlar ko‘p bo‘lib turdi. Hatto, shoirning quyida keltirilgan she’ri tufayli “unga suiqasd ham uyushtirildi-joniga tajovuz qilishmoqchi bo‘ldilar”:

Tiflida xalq uzra tank yuborgan zot  
Sha’nin qilar bo‘lsa qonun ehtiyot,  
O‘sha zot kommunist bo‘lsa, men, hayhot,  
Firqa daftarimni otganim bo‘lsin... [5,37]

**Kirish. Erkin Vohidov-O‘zbekiston Qahramoni.** Badiiy adabiyot inson kechinmalari ifodachisi, ma’naviy kamol topishining muhim omili sifatida muayyan bir millat, ijodkor maqsadini amalga oshirish, ijtimoiy voqelikni aks ettirish, shu bilan birga, ma’naviy taraqqiyot uchun xizmat qiladi. Zotan, O‘zbekiston Respublikasi Birinchi Prezidenti Islom Abdug‘aniyevich Karimov “Yuksak ma’naviyat-yengilmas kuch” asarida: “Insonni, uning ma’naviy olamini kashf etadigan qudratli bir vosita borki, u ham bo‘lsa, so‘z san’ati, badiiy adabiyotdir. Adabiyotning insonshunoslik deb, shoir va yozuvchilarning esa inson ruhining muhandislari, deb ta’riflanishi bejiz emas, albatta... Adabiyot, so‘z san’ati azaldan xalq qalbining ifodachisi, haqiqat va adolat jarchisi bo‘lib keladi.”,-deb ta’kidlaydilar.<sup>143</sup>

O‘zbekiston Respublikasi Prezidentining 1999-yil, 25-avgustdagi Farmoniga binoan Davlatimiz va xalqimiz oldidagi ulkan xizmatlari, O‘zbekiston mustaqilligini mustahkamlash, islohotlarni chuqurlashtirish, mamlakatimiz ijtimoiy-siyosiy hayoti, milliy-madaniy sohalar rivojiga qo‘shgan salmoqli hissasi hamda qahramonona mehnatlari uchun bir nechta yurtdoshlarimiz “O‘zbekiston Qahramoni” unvoniga

<sup>143</sup> Karimov I.A. Yuksak ma’naviyat-yengilmas kuch.”Ma’naviyat” .Toshkent-2008.136-137-betlar.



sazovor bo‘lishgan va “Oltin Yulduz” medali bilan taqdirlanishgan. Ular orasida O‘zbekiston xalq shoiri, elimizning sevimli ijodkori Erkin Vohidovning ham borligi shoir muxlislarining ko‘ngliga cheksiz quvonch baxsh etdi.

Erkin Vohidov so‘zning chinakam jozibasini o‘ziga xos tarzda aks ettirgan, xalqning dilidagini she‘rga solib, asarlari orqali millat ruhini samimiy, o‘lmas satrlarda muhrlagan qalb me‘moridir:

El-ustozim,, men esa tolib,  
So‘z durlarin termoqdir ishim.  
Odamlarning o‘zidan olib,  
Odamlarga bermoqdir ishim. [4,49]

Haqiqatan ham, shoirning hassos qalbi hamisha uni e‘zozlagan Ona xalqi bilan birga bo‘ldi, u xalq kechmishlarini qalban his etdi, uning dardlari bilan yondi va ularni o‘ziga xos uslubda ifoda etdi:

Mayli, umrim abadiy emas,

Mayli, yashay faqat bir nafas,

Lekin meni oyga qilib teng,

Shu‘lalardan yasab koshona.

Quyosh sari uzatgan xalqning

Boshi uzra bo‘lay parvona. [4,20].

**Metodlar. Xalq mehridan sayqal topgan iste‘dod.** Erkin Vohidov ijodida so‘zning turfa tovlanishlari va jozibasi namoyon bo‘ladi, shoir uning olmosdek rango-rang jilolari orqali xalq qalbiga kirib boradi. O‘zbekiston xalq shoiri A. Oripov shoir ijodini shunday e‘tirof etadi: “Mana, bir necha o‘n yillardirki, biz dilbar bir she‘riyatning muattar havosidan bahramand bo‘lib kelayotirmiz. Bu Erkin Vohidov she‘riyatidir. Ona tilimizning ipakdek mayin, kamalakdek rang-barang shamoyili g‘oyat nozik lutf, beozor qochirimlar, goh hazin, goh samimiy tabassum uyg‘otuvchi tashbehlar, o‘tkir xulosalar-bular bari ulkan shoirimizning qalamiga mansub betakror fazilatlaridir.

Xalqimiz keyingi davrlar mobaynida bosib o‘tgan va o‘tayotgan goh mashaqqatli, goh armonli, goh tug‘yonli, goh iftixorli yo‘llarning manzara va ohanglari, sadolari Erkin Vohidov she‘riyatida to‘la mujassamdir.”[5,4-5.]

Bo‘lajak shoir tarjimai holiga nazar tashlaydigan bo‘lsak, uning hayoti oson kechmaganini ko‘rish mumkin. Shoir 1936-yil, 28-dekabrda so‘lim Farg‘onaning Oltiariq tumanida, qishloq o‘qituvchisi oilasida dunyoga kelgan. Uning otasi Cho‘yanboy, onasi Roziyaxonlar o‘sha davrning ma‘rifatli kishilaridan bo‘lishgan. Erkin Vohidov bolaligini o‘sha davrning ko‘pchilik kishilari qatori mahzunlik bilan yodga oladi. Uning yozishicha, oilada undan oldin, oilaning to‘ng‘ich farzandi-qizi

go‘dakligidayoq, ukasi Elburs esa ikki yasharligida dunyodan o‘tishgan ekan. Otasi tarix muallimi bo‘lib, so‘ng davlat tashkilotlarida ham faoliyat olib borgan. U urushning dastlabki yillaridanoq frontga ketib, 1945-yilda jarohatlanib qaytadi va o‘ttiz uch yoshida vafot etadi. Bir yildan so‘ng onasidan ham ayrilib qolgan yosh Erkin Toshkentda yashaydigan tog‘asining qo‘lida tarbiya topadi. “O‘ylab qaragam, bolalik xotiralarimning ko‘pchiligi she‘rlarga, dostonlarga ko‘chgan ekan. “Nido”, “Quyosh maskani” poemalari, “Bolalik”, “Oqsoqol”, “Bolalik ekan-da” she‘rlari o‘sha murg‘ak tasavvur, ilk xotiralarning mevasi bo‘lgan.

Toshkentda kechgan bolalik va o‘smirlik yillarimdan qolgan eng yorqin esdaliklar Ostrovskiy nomli pionerlar saroyidagi shoir G‘ayratiy to‘garagi va tog‘amning xonadonida bo‘lib turadigan adabiy suhbatlar bilan bog‘liq.“,-deb eslaydi shoir.[2,7-8]

Shoirning ilk she‘riy mashqi 7-sinfda o‘qib yurgan beg‘ubor damlarida “Mushtum” jurnali sahifalarida bosilib chiqadi. Ilk she‘riy kitobi-“Tong nafasi”ning chop etilishi talabaligining “Oltin davrlar”iga to‘g‘ri keladi. Bu davrni shoir: “Sergey Yesenin she‘rlaridan tarjimalar qildim. Yozuvchilar Uyushmasining yosh ijodkorlar seminaridagi qizg‘in bahslar, ulug‘ ustozlar-Oybek, G‘, G‘ulom, A. Qahhor, Mirtemir, Shayxzodalar bilan ilk muloqot va uchrashuvlar, universitet dargohidagi adabiy muhit hayotimda o‘chmas iz qoldirdi.”,-deb eslaydi.[2,8-6]

Shundan so‘ng shoir qizg‘in ijod bag‘riga sho‘ng‘iydi. Dastlab “Yosh gvardiya” nashriyotida muharrir, bo‘lim mudiri, bosh muharrir o‘rinbosari, o‘n ikki yil davomida bosh muharrir vazifalarida faoliyat olib borgan shoir keyinchalik “Yoshlik” jurnalida bosh muharrir, G‘.G‘ulom nomidagi adabiyot va san‘at nashriyotida direktor, Oshkoralik Qo‘mitasi rahbari, Respublika Yozuvchilar Uyushmasi boshlig‘i kabi nufuzli joylarda faoliyat yuritadi. Bu davrlar ichida shoirning o‘ndan ortiq kitoblari kitobxonlar qo‘liga yetib boradi. Hassos shoirning beqiyos ijod mahsullari xalqning qalbiga, ruhiga singib, uning chinakam ma‘naviy xazinasiga aylanadi.

Erkin Vohidov Respublika Yozuvchilar Uyushmasining H. Olimjon nomidagi mukofoti, Turkiya Yozarlar Birligining Yunus Emro nomidagi mukofoti, O‘zbekiston Davlat mukofoti, “Xalq shoiri” unvoni, “Buyuk xizmatlari uchun” ordeni bilan taqdirlangan. 1999-yilda esa shoirning xalqimiz va insoniyat ma‘naviyatini shakllantirish, Xalqlar do‘stligini rivojlantirish, ular o‘rtasida madaniy aloqalarni mustahkamlashga qo‘shgan hissasi hamda Vatanimiz ravnaqi yo‘lidagi fidokorona mehnatlarini yuqori baholagan Davlatimiz rahbari ko‘pgina yurtdoshlarimiz qatori u kishini ham “O‘zbekiston qahramoni” yuksak unvoni bilan taqdirladilar.

Shoir ijodiy faoliyati davomida xalq bilan hamnafas bo‘ldi, uning dardiga malham bo‘lishga intildi. “Davr talabi“ deb tilyog‘lamalik qilmadi, xalqni ranjitadigan hayot

tarzini yoqlamadi, o‘z mavqeini o‘ylab ijod qilmadi. U hayotni, tarixiy ildizlarni boricha aks ettirdi, so‘zning rango-rang jilolarini kashf etdi. Xalqning beqiyos ma‘naviy mulki bo‘lmish tilni asl ildizidan ayro tasavvur etolmadi. Asarlarida til hodisalarini millat ruhini namoyon etuvchi, dardini kuylovchi, unga malham bo‘luvchi o‘tkir qurol yanglig‘ harakatga keltirdi va xalqning–muxlislarining qalbidan chuqur joy oldi. Shoirning asarlari kirib bormagan o‘zbek xonadoni, uning samimiy satrlaridan bahramand bo‘lmagan o‘quvchi qolmadi, desak mubolag‘a bo‘lmaydi, albatta. Erkin Vohidov hayotning qayg‘uli, quvonchli damlari aks etgan hayot kartinalarini sodda, xalqona tilda ifoda etdi. Shoirning o‘zi aytganidek: “Bunday qaraganda bitta shoir qilishi mumkin bo‘lgan ishni qilib qo‘ygandekman. Lekin hech qachon o‘z qilgan ishimdan ko‘nglim to‘lgan emas. Hamisha yozganimdan yozadiganim muhimroq va azizroq tuyuladi. Men ijodiy mehnatni faol jamoat ishlari bilan qo‘shib olib borishdek sharaflil vazifa yukini doimo yelkamda his qilganman. Odamlarga faqat she‘ring emas, o‘zing ham kerakligingni his qilish-bu katta baxt. Shuning uchun ham jamoat mehnatidan hech qachon o‘zimni olib qochgan emasman. Qaynoq hayot ichida yashab, ishlab o‘rganganman, go‘shanishinlik tabiatimga begona.”[1,16-20].

**Natijalar. El e‘tirofidan e‘zoz topgan shoir.** Erkin Vohidov ijodiga xos bo‘lgan eng muhim jihat shundaki, unda zamondoshlarining ziddiyatga to‘la, sertashvish, mashaqqatli hayoti haqidagi haqiqat mujassam etilgan. U inson deb atalmish jumboqning intim kechinmalari-kechmishlarini teran anglaydi, ularni falsafiy qarashlari bilan boyitadi, kashfiyotlar qiladi. Va bularning barini yuksak e‘tirof, chuqur samimiyat bilan ifoda etadiki, beixtiyor inson ko‘z o‘ngida haqiqiy hayot jonlanadi. Erkin Vohidov ijodida bolalikka, yoshlikka bag‘ishlangan dilgir she‘rlar ko‘p. Kuzatishlarimiz ko‘rsatadiki, ijodkorning ijodiy merosidagi dostonlarda ham bolalik yoki bolalik bilan bog‘liq tasvirlarga alohida o‘rin ajratilgan:

Xayolning tumanli pardasi aro

Yillar ko‘z oldimda charx urayotir,

Qishloq ko‘chasidan **zanjiday qaro**

**Olov bolaligim** yugurayotir... (“Nido” dostonidan)

Shoir ushbu parchada urush tufayli otasidan, quvnoq bolaligidan judo bo‘lgan qahramon iztiroblarini aks ettirar ekan, “zanjiday qaro”, “olov bolalik” ifodasini o‘ziga xos tarzda qo‘llaydiki, yo‘qotilgan bolalikning azob-uqubatlari, sog‘inch-qayg‘ulari ko‘lami o‘quvchi qalbiga ham ko‘chadi. Lirik qahramon sifatida shoir dostonini otasiga bag‘ishlaydi va shu bilan ko‘ngli biroz taskin topganday bo‘ladi:

Bag‘rim o‘yib,

Bu kun menga bermoqda azob

Sizning ko‘ksingizni teshgan qora o‘q.

Silqib oqayotir  
Ko'kragimdan qon.  
Qalvim o'rtanmoqda, so'ngsiz armonim...  
Yurak qonim bilan bitgan dostonim  
Sizga bag'ishladim,  
Otajon! ("Nido" dostonidan)

Ijodkor armonli, iztirobli lavhalar bilan bir qatorda sodda misralar orqali so'zlar jilosida kelajak avlod zimmasiga burch, vazifa ham yuklaydi. Ularni "**Muqaddas zamin**"ni "**kaftda tutib**", uni shunchaki hayot yo'llaridan emas, "**sharaf yo'llaridan olib o'tasiz**" deya baxtli kelajak sari chorlaydi:

*Bizlar ham o'tamiz  
Vaqt kelib bir kun.  
Sizlarga qoladi  
Muqaddas zamin.*

*Siz uni avaylab  
Kaftda tutasiz.  
Sharaf yo'llaridan  
Olib o'tasiz.* ("Nido" dostonidan)

Birgina "O'zbekim" qasidasi misolida ham shoirning chinakam samimiyat va nafosat ufurib turgan beqiyos iste'dodi hamda jasoratiga guvoh bo'lish mumkin. Shoir hayotiy haqiqatni tarixning teran ildizlari bilan bog'laydi, o'ziga xos badiiy ifodalar orqali xalqimizning shonli o'tmishi kinoxronikasini o'quvchi ko'z o'ngida gavdalantiradi. U ijod maydoniga haqiqat jarchisi, millatning mard o'g'loni kabi otiladi. Zero, qasida yozilgan 60-yillarda milliylik ruhining bo'rtiq ranglarda aks etishi, xalq dardining kuylanishi ijodkordan buyuk bir jasoratni talab etar edi. E. Vohidov o'sha davr nazari bilan qaraganda, chinakam jasoratga yo'g'rilgan betakror ijodi, samimiy satrlari, sodda, xalqona ifoda uslubi bilan muxlislar qalbini rom etdi:

Ilm-u she'rda shoh-u sulton,  
Lek taqdiriga qul,  
O'z elida chekdi g'urbat,  
Zor-u nolon, o'zbekim.  
Qayga bormay, boshda do'ppim,  
G'oz yurarman gerdayib,  
Olam uzra nomi ketgan  
O'zbekiston, o'zbekim.[4,334-335].

**Munozara. Chinakam iste'dod mangu yashaydi.** Totalitar tuzum davrida armonga aylanib borayotgan gaplarni E.Vohidov baralla ayta boshladi. U o'sha

paytda hukm surayotgan kommunistik partiya siyosatini yoqlamaydigan, milliy ruh ufurib turgan o'lmas asarlar yarata boshladi. Shoir quloqqa yoqadigan shirin yolg'onlardan ko'ra achchiq bo'lsa ham xalq manfaati, ma'naviyati uchun xizmat qiladigan haqiqatni afzal biladi:

Gar qilich kelsa boshingga,  
Qo'rqma, Erkin, rostin ayt,  
Yaxshidir achchiq haqiqat,  
Lek shirin yolg'on yomon...

Xalqinga qadringni bil desam agar,  
Kurash, haqni oshkor qil desam agar,  
Bu qutqu atalsa davlatga zarar,  
Qancha azob bo'lsa tortganim bo'lsin. [5,36]

Har bir millat madaniyat taraqqiyotida badiiy adabiyotning, ijodkor uslubi hamda tilining o'ziga xos o'rni bor. Chinakam ijodkor, u yaratgan asarlar sira o'lmaydi.

### **XULOSA**

Erkin Vohidov hech bir she'rini shunchaki yozmaydi, balki ularning har birida hayotning muhim masalalarini, inson bilan bog'liq haqiqatning yangi-yangi qirralarini kashf etadi. Uning o'ziga xos milliylik, samimiylik balqib turgan ijodiy kashfiyotlari tilni betakror birliklar, tasviriy ifodalar bilan boyitishga, xalq ma'naviyatini yuksaltirishga xizmat qiladi. Uning ijodiga xos tiniqlik, ohanrabolik, falsafiylik va mukammallikdan xalq ruhi ufurib turadi. Shoirning olmosdek serjilo ijod mahsullari bundan keyin ham yoshlarimiz-millatimiz ma'naviyatini yuksaltirish uchun o'zining munosib bahosiga ega muhim manbalardan biri sifatida boqiylikka muhrlanib qolaveradi.

### **FOYDALANILGAN ADABIYOTLAR RO'YXATI (REFERENCES)**

- 1.Vohidov E. "Tarjimai holim" maqolasi. Toshkent."Yoshlik" jurnali. 10-son. 1992.
- 2.Vohidov E. "Qalb sadoqati" .5-jild. Toshkent. G'. G'ulom nomidagi adabiyot va san'at nashriyoti. 2018.
- 3.Vohidov E. "Dostonlar". Toshkent.G'. G'ulom nomidagi adabiyot va san'at nashriyoti. 1976.
- 4.Vohidov E. "Muhabbat". Toshkent.G'. G'ulom nomidagi adabiyot va san'at nashriyoti. 1976.
- 5.Shukur Qurbon. Toshkent. "Ustoz saboqlari". "Sharq" nashriyoti. 2016.

## ZAMONAVIY TILSHUNOSLIKDA LINGVOPOETIKA TADQIQI

*O'ralova Charos Baxodir qizi*

*Boymatov Sunnatilla Chori o'g'li*

*Termiz davlat universiteti lingvistika:*

*o'zbek tili ta'lim yo'nalishi I bosqich magistrantlari*

**Annotatsiya:** Maqolada bugungi o'zbek tilshunosligida lingvopoetika tushunchasining mohiyati xususida so'z boradi. O'zbekva jahon tilshunosligida lingvopoetikaga berilgan baho va mazkur hodisaga turlicha yondashuvlar hamda qilingan ilmiy ishlar haqida fikr yuritiladi.

**Kalit so'zlar:** Lingvopoetika tushunchasi, lingvopoetikaning o'rganish ob'ekti va predmeti, maqsad va vazifalari. Lingvopoetikaga oid tadqiqotlar tarixi va tahlil turlari ko'rsatilgan, kognitiv tilshunoslik, badiiy matnni lingvopoetik tahlili.

**Abstract:** The article discusses the essence of the concept of linguopoetics in modern Uzbek linguistics. The assessment of linguopoetics in Uzbek and world linguistics and the different approaches to this phenomenon, as well as the scientific work done are discussed.

**Key words:** The concept of linguopoetics, the object and subject of study of linguopoetics, goals and objectives.

**Аннотация:** В статье раскрывается сущность понятия лингвопоэтика в современном узбекском языкознании. Обсуждаются оценка лингвопоэтики в узбекском и мировом языкознании и различные подходы к этому явлению, а также проделанная научная работа.

**Ключевые слова:** понятие лингвопоэтики, объект и предмет изучения лингвопоэтики, цели и задачи.

### KIRISH

Mazkur ilmiy maqolada bugungi o'zbek va jahon tilshunosligida lingvopoetikaning nazariy masalalari tushunchasining mohiyati xususida so'z boradi. O'zbek va jahon tilshunosligida lingvopoetikaga berilgan baho va mazkur hodisaga turlicha yondashuvlar hamda qilingan ilmiy ishlar haqida fikr yuritiladi.

### ADABIYOTLAR TAHLILI VA METODLAR

Maqolada bugungi o'zbek va jahon tilshunosligida lingvopoetikaning nazariy masalalari tushunchasining mohiyati xususida so'z boradi. O'zbek va jahon tilshunosligida lingvopoetikaga berilgan baho va mazkur hodisaga turlicha yondashuvlar hamda qilingan ilmiy ishlar haqida fikr yuritiladi va ular qiyosiy tahlil qilinadi. Adabiyot sifatida M.Yo'ldashevning "Badiiy matnning lingvopoetik tadqiqi"

asari va lingvopetika mohiyati bilan bog`liq bo`lgan ilmiy adabiyot, monografiya va dissertatsiyalar tahlilga tortilgan.

### **NATIJAR VA MUHOKAMA**

Badiiy asar tiliga kategorial yondashuvning shakllanishi, badiiy so`zni ijodning shakl va mazmun xossalari birligida o`rganishga harakat badiiy asarni estetik va falsafiy nuqtai nazardan tushunish uchun asos bo`ldi. Jumladan, G.E.Lessing, F.Shiller, Gumboldt, A.A.Potebnya, V.V.Vinogradov, V.M.Jirmunskiy, V.Ya.Zadornova, O.S.Axmanova, G.O.Vinokur, L.V.Shcherba ishlari o`rganildi, muhim ilmiy xulosalaridan foydalanildi. A.Xolodovichning «Adabiy til uslubshunosligi», «Poetikada lisoniy usul» asarlarida, nemis olimi E.Koseriuning poetik tilning yangi izohi kabi tushunchalarida, fransuz tilshunoslari D.Delas va J.Fiyollarning lingvistika va poetika bo`yicha yangi qo`llanmalarida, Ye.B.Artemenkoning lingvofolkloristika bo`yicha olib borgan tadqiqotlaridalingvopoetikaning filologiya ilmida alohida fan sifatida o`rganilishi yuzasidan qarashlar bayon qilingan. Zamonaviy rus tilshunosligida lingvopoetikaning nazariy masalalari tadqiqi bilan shug`ullangan olimlardan biri A.Lipgartdir.

Tilshunoslikning lingvopoetika sohasi davrning dolzarb ilmiy-nazariy masalalari, muammolari, tadqiqiy vazifalari bilan xarakterlanadi.Xususan, adabiy ijodlar, yetuk badiiyat namunalari lingvopoetik xususiyatlar nuqtai nazaridan kuzatib, o`rganib borish, bu yo`nalishdagi tahlil, talqin, baholashni izchil yo`lga qo`yish bugungi o`zbek tilshunosligining muhim vazifalaridan biridir.

Bu sohada ayniqsa o`zbek nasri namunalari tadqiqining faollashgani keyingi yillarda yaratilgan tilshunoslik natijalaridan ma`lum. Mustaqillik yillaridagi adabiyotimiz, uning barcha turlardagi namunalari, ayni choqda, adabiyotshunoslik va adabiy tanqid ilmlari o`z nuqtai nazari, dunyoga qarashi, mazmun-mohiyati, metod, uslub va usullariga ko`ra yangichadir. Bu jarayonda yangilanish tamoyili qizg`in kechmoqda.Adabiyotning nasri ham, she`riyati ham qator yangi, teran ijodlar, badiiy asarlar bilan boyimoqda. Binobarin, ularning eng manzur va e`tiborga sazovorlari asosida lingvopoetik tadqiqotchilikni faol yuritish maqsadga muvofiqdir.

Tabiiyki, ana shu zaruriyat bilan bog`liq dunyoqarash tilshunoslik ilmini o`qitish jarayoniga ham taalluqlidir. Bu sohani o`rganishdagi ko`plab qonun-qoidalar, til materiali doirasidagi o`zgarishlar juda sekinlik bilan amalgam oshgan bo`lsa-da, tilning sotsialingvistik jihatlari, uni amalda qo`llash jarayonining yangicha, zamonaviy talablarga muvofiqlashtirilishi hayot talabidir. Bu,dastavval, til materialidan nutq jarayonida samarali foydalanish, nutq madaniyatini yanada takomillashtirish borasida me`yoriy muammolarni ma`lum darajada hal qilish va bunga oid bilimlardan talabalarni, jamoatchilikni xabardor qilib borish bilan bog`liq.

Tilning turli qirralarini uzviy tarzda birlashtirib, uni yaxlit bir butunlik, bir sistema sifatida o'rganuvchi tilshunoslik asrimizning 20-yillarida shakllandi va sistem-struktur tilshunoslik nomi bilan mashhur bo'ldi. Shuni aytib o'tish kerakki, Ferdinand de Sossyur asos solgan XX asr sistem tilshunosligi bag'rida o'nlab yangi lingvistik oqim va maktablar vujudga keldi, ularda ulkan zamonaviy yutuqlar qo'lga kiritildi.

Til ijtimoiy-psixologik hodisa sifatida doimo qisqalik va osonlikka intiladi. Inson uchun qanday talaffuz qilish to'g'riligidan ko'ra, ko'proq qanday talaffuz qilish qulay va osonligi muhimroq. Tildagi fonetik va leksik so'zlarni qo'llash bir qancha osonlikni va ravonlikni ta'minlaydi.

Badiiy asarning bosh unsuri so'z, umuman, til ekan, ana shu asarning chinakam san'at darajasiga ko'tara olishida uning tili, muallifning til vositalarini qay darajada qo'llay olishi asosiy omildir. Adabiyotimizda iz qoldirgan har bir ijodkor asarlarining tilini o'rganish, birinchidan, adibning mahoratini o'rganish, shu bilan birga, tilimiz rivojiga uning asarlari tili ta'sirini, tadqiqotning esa tilshunosligimiz taraqqiyotiga qay darajada ta'sir ko'rsatayotganligini belgilash ehtiyojidan kelib chiqadi.

Tabiiyki, badiiy asarni lingvopoetik tahlil qilishning bir qator tamoyillari mavjud. Badiiy matn lingvopoetikasi muammosini o'zbek tili materiallari asosida mufassal tadqiq etgan M.Yo'ldoshev lingvopoetik tahlilning quyidagi asosiy tamoyillarini ko'rsatadi: 1) shakl va mazmun birligi asosida yondashuv; 2) makon va zamon birligidan kelib chiqish; 3) umumxalq tili va adabiy til munosbati asosida baholash; 4) badiiy matnga badiiy-estetik yaxlitlik sifatida yondashuv; 5) badiiy matnda poetik aktuallashtirgan til vositalarini aniqlash; 6) badiiy matndagi eksplitsitlik va implitsitlik nisbatini aniqlash; 7) badiiy matndagi intertekstuallik mexanizmlarining lisoniy va semantik xususiyatlarini aniqlash. Tadqiqotchi —lingvopoetik tahlilda badiiy matnda poetik aktuallashtirgan til vositalarini aniqlash muhim tamoyillardan ekanligini alohida ta'kidlaydi, chunki —bunday vositalarning lingvistik va badiiy mohiyatini ochib berish orqali badiiy mazmunning shakllanishi va ifodalanishi mexanizmlarini aniq tasavvur qilish mumkin. Chindan ham, badiiy matnning estetik qimmatini bevosita belgilash va baholashda ayni shu tamoyil qulay va boshqa tamoyillar asosida ish ko'rishda ham zamin vazifasini bajarishi mumkin. Buning ustiga, mazkur tamoyil asosida lisoniy badiiyatni tasavvur qila olish boshlovchi tahlilchiga ham og'irlik tug'dirmaydi, chunki tahlilga tortiladigan ob'ekt matndagi konkret til birliklaridir.

Albatta, badiiy mazmunning ifodalanishida tilning fonetik-fonologik, morfemik, leksik, morfologik, sintaktik va hatto supersintaktik kabi barcha sathi birliklari ishtirok etadi. Ammo ta'kidlash joizki, bu birliklarning, hech bir istisnosiz, hammasi



ham ijodkorning badiiy niyatiga bevosita va bir xilda xizmat qilmaydi. Ijodkor tomonidan uning mahorati darajasiga ko'ra yaratilgan muayyan qulay badiiy kontekst qurshovida mazkur birliklarning ayrimlari alohida badiiy-estetik ta'kid oladi.

Lingvopoetik tahlilning tamalida ayni shu tamoyil, ya'ni poetik aktuallashgan – poetik mazmun bilan yukungan til birliklarini aniqlash va ularni tegishli tarzda baholash tamoyili turmog'i maqsadga muvofiqdir. Bunday tahlil ijodkorning tilimizning tuganmas boyligi imkoniyatlaridan foydalanishdagi mahoratini ko'rsatish barobarida badiiy niyat xizmatidagi birliklarning butun mohiyatini ochishga, xolis baholashga ko'maklashadi. Ayniqsa, bunday tahlil ulkan so'z san'atkorlarining asarlari asosida olib borilsa, badiiy til mahoratidagi ibratli jihatlar baralla namoyon bo'ladi.

Yirik adabiyotshunos olim B.Sarimsoqov yozganiday: —Badiiylik — san'atning, jumladan, so'z san'atining asosiy, doimiy xususiyati. Juda qadim zamonlardan buyon hozirga qadar ko'plab olimlar badiiylikni xilma-xil talqinlar, ta'rifu — tavsiflar etib kelishadi. Ammo biron-bir olim badiiylik haqidagi mening talqinim to'g'ri, deb da'vo qila olmaydi. Chunki san'atning qoni va joni bo'lmish bu hodisaning sir-sinoatlari beadam bo'lib, ular bir davr adabiyotida, uning turli yunalish va oqimlarida, har bir milliy adabiyot va uning ayricha olingan namoyandasida o'ziga xos tarzda, o'ziga xos miqyos va darajada namoyon bo'ladi. Badiiylikning barcha zamonlar va ijodkorlar uchun mos keladigan andozalari ta'rifu talqinlari yo'q, bo'lishi ham mumkin emas. Qolaversa, badiiylikni har bir shaxs o'z dunyoqarashi, g'oyaviy-estetik tamoyillari, missiy olami va bilim doirasida idrok etadi va tushunadi. Ammo bu degani — badiiylik hodisasini o'rganishning umuman foydasi yo'k, degani emas. Aksincha, har bir san'at turida badiiylikning namoyon bo'lishi, miqyosi va darajalarini bevosita o'sha soha mutaxassislari tomonidan muntazam o'rganilib borishi zarur.

Badiiy asarning lingvopoetik tahlili tilning nazariy tomonlari, ijtimoiy funktsiyalari va inson ma'naviyatining in'ikosi ekanini bir butun holda tasavvur etishimizga imkon yaratadi. Chunki lingvopoetika o'z mazmun-mohiyatiga ko'ra filologiya sohasi tarmoqlarini o'zida mujassamlashtirishga, uning bir butunligini ta'minlashga qaratilgandir. Lingvopoetik tahlil jarayoni faqat yozuvchining tili va uslubi haqida ma'lumot berish bilan chegaralanmaydi, balki asar yaratilgan davr tilining o'ziga xosligi, yozuvchining so'z boyligi, til vositalarining ifodalanish usullari, badiiy tasvir vositalarining til faktlari vositasida aks ettirilishi, umuman, tilni uning barcha sathlari yuzasidan tahlil qilishdan iborat bo'ladi.

O'zbek tilshunosligida «lingvopoetika» atamasi hali o'z o'rnini topmagan paytlarda ham masalaga aloqador juda ko'p ilmiy ishlar qilingan, lekin ularning

ko'pchiligi ma'lum bir yozuvchining tili va uslubi doirasidagi tahlillardan iborat bo'lib, asosan uslubshunoslik yo'nalishida amalga oshirilgan.

Badiiylikni ta'minlovchi til unsurlari, ularning yozuvchi maqsadini ifodalashdagi o'rnini turli darajada va turli nuqtai nazardan tadqiq etilgan. Bu tadqiqotlarda tavsifiy usul asosiy o'rin egallagan bo'lib, tahlilning ayrim-ayrim jihatlariga ko'proq e'tibor berilgan. Badiiy til aksariyat hollarda adabiyotshunoslik nuqtai nazaridan baholanib, unda asosiy e'tibor tasvir vositalarining qo'llanishi natijasida vujudga kelgan poetiklik (poetik tasvir) tahliliga qaratilgan. SHuningdek, badiiy uslub tilshunoslik nuqtai nazaridan o'rganilgan ilmiy ishlar ham mavjud.

Shu o'rinda «lingvistika» va «poetika» atamaları, ularning tutashgan nuqtalari yuzasidan fikr yuritish lozim. Arastu o'zining mashhur «Poetika» asarida poetik san'at — she'riy navlar (janrlar) xususida to'xtalib, poetika — poeziya san'ati haqida so'z yuritgan. «Til va fikr» bobida esa nutq va fikrga tegishli hodisalarning ritorikaga aloqadorligi ta'kidlanib, uning nutq tuzish bilimlari bilan bog'liqligi e'tirof etiladi. Tug'ri, qadimgi fan tarixida ritorika alohida ahamiyatga ega bo'lgan. Lekin poetikani ritorikadan ajratib bo'lmaydi. Chunki har bir til hodisasi nutqiy vaziyatga o'tar ekan, insonning tasavvuri, ruhiyati, hissiyotlari bu nutqiy bog'lanishga o'zaro aloqador holda ko'chadi. XX asr tilshunosligida badiiy asar tili tadqiqiga keng e'tibor berilgani bois, ritorika va poetika tushunchalarini birlashtirgan holda badiiy asardagi voqelik tasvirini har tomonlama, chuqur va yaxlit holda tadqiq etishni o'zida aks ettiruvchi «lingvopoetika» atamasi paydo bo'ldi.

Bugungi kun filologiyasining dolzarb vazifalaridan biri o'zbek lingvopoetikasining nazariy asoslarini ishlab chiqish, aniqrog'i, bir tizimga solish, uning tadqiq usullari va vositalarini, tadrijiy takomlini yaxlit holda o'rganish: barcha tushunchalarni guruhlashtirish va shu yo'l bilan badiiylikni ta'minlovchi unsurlarni ham til jihatdan tadqiq etishdan iborat. Bizningcha, ularni quyidagi yunalishlar bo'yicha tasniflash mumkin:

- **Poetik fonetika.** Bunda badiiylikni ta'minlovchi unsurlar sifatida tovushlar tadqiq etiladi. Ya'ni uslubni yaratishda o'ziga xos tovush o'zgarishlari, urg'uning berilishi, ularning o'quvchi tasavvuriga ta'siri va boshqa omillar e'tiborga olinadi. Masalan, she'riyatdagi vazn talabiga ko'ra tovush tushishi, tovush orttirilishi, tovushlarning o'rin almashishi kabilar. Nasrda ham obrazning ishonchli bo'lishi uchun turli so'zlar ifodasidagi o'ziga xos holatlar (masalan, yo'o'o'g'-e? yoki mazza!) kuzatiladi. Bu kabi o'zgarishlarning maqsadini lingvopoetik tahlil ochib beradi.

- **Poetik leksikologiya.** Bu yo'nalishning tadqiqot ko'lami nihoyatda keng bo'lib, o'zbek tilshunosligida ham ko'pgina ilmiy ishlar qilingan. Masalan, biror asar

tilida sinonim, omonim iboralar yoki chegaralangan leksika (dialektizmlar, istorizmlar, arxaizmlar...), o'z va o'zlashgan so'zlar qatlamining ishtiroki kabi masalalar bir qancha asarlar tili yuzasidan tahlil etilgan.

- **Poetik morfemika.** Bu nafaqat morfemika, balki morfologiya va so'z yasalishi bo'yicha tahlillarni ham o'z ichiga olgan nihoyatda keng yo'nalish bo'lib, qiziqarli tadqiqotlarga sabab bo'ladi. Masalan, asar matnida o'ziga xos tarzda qo'llangan har bir affiksning tahlili ham tarixiy, ham tavsifiy, ham qiyosiy jihatdan olib boriladi.

- **Poetik semantika.** Bunda so'zlarning turli ma'no qirralarini ifoda etishi, ayniqsa, ko'chma ma'noda qo'llanishi tadqiqida ham til boyligi, ham uslubning o'ziga xosligini ko'rsatib beruvchi vositalarga diqqat qaratiladi. Bu yo'nalishni bevosita badiiy san'atlar, tasvir vositalari (sifatlash, o'xshatish, mubolag'a va b.) tahlili bilan bog'liq holda olib borish kerak bo'ladi.

- **Poetik sintaksis.** Bu yo'nalishda matnning gap qurilishi tadqiq etiladi. Unda lingvopoetik tahlil formal sintaksis, mazmuniy sintaksis, kommunikativ sintaksis va matn sintaksisi bilan bog'liq holda olib boriladi. Poetik nutqni tahlil etish usuli 2 xil: she'riy va nasriy matn asosida amalga oshiriladi. Chunki bunda she'riy nutqni shakllantiruvchi unsurlarga, she'riy nutq tuzilish tizimiga, gap bo'laklari tartibiga, lafziy va ma'naviy san'atlarning qo'llanishiga e'tibor berish kerak bo'ladi. Shoirning g'oyasi va maqsadini aniqlashda gap bo'laklarining shaklan va mazmunanifodalanish usullarini, emotsional-ekspressivlikni ta'minlovchi barcha vositalarni tahlil etish zarur. Nasriy nutqda ham gaplar va gap bo'laklari tartibi, shakliy va mazmuniy mutanosiblik kabilarga e'tibor berish kerak. Bunda tahlil gapning formal-grammatik bo'linishi, aktual bo'linishi, mantiqiy urg'u, presuppozitsiya kabi hodisalar bilan bog'liq bo'ladi. Umuman, bu yo'nalish struktural poetika tushunchalari bilan aloqador.

O'zbek tilshunosligida lingvopoetikaning oyoqqa turishida va rivojlanishida X.Doniyorov, S.Mirzaev, Q.Samadov, I.Qo'chqortoev, X.Abdurahmonov, N.Mahmudov, B.Umurqulov, I.Mirzaev, M.Yo'ldoshev kabi olimlarning xizmatlari katta bo'ldi. Ular badiiy asar tilining stilistik, badiiy -estetik jihatlarini yozuvchining so'z tanlashi, uning o'ziga xos tili, umumxalq tiliga bo'lgan munosabati, yangi so'z va iboralar yaratishi kabi omillar nuqtai nazaridan tekshirdilar.

## **XULOSA**

Xulosa shuki, lingvopoetik tadqiq asoslarini, ularning nomlanishini bir ko'rinishga keltirish kerak. Bu masala yuzasidan yaratilgan tadqiqotlar tilimizning boyligini ko'rsatish, filologiyaning yaxlitligini ta'minlash bilan bir qatorda, yetuk tilshunos va adabiyotshunos mutaxassislar tayyorlashga ham xizmat qiladi, deb o'ylaymiz. Yuqoridagi fikrlar asosida yaxlit xulosa qilishimiz mumkinki matn

tilshunoslik nuqtai nazaridan barcha lingvistik xususiyatlarni o`zida mujassam etgan murakkab tuzilmadir va u tilshunoslikning barcha sohalarining asosiy o`rganish obyektlaridan biri hisoblanadi .

### **FOYDALANILGAN ADABIYOTLAR: (REFERENCES)**

1. Xolodovich A. K voprosu o lingvisticheskom metode v poetike // V borbe za marksizm v literaturnoy nauke. – L.: Priboy, 1930.
2. Coseriu E. Thesen zum Thema “Sprache und Dichtung” // – In: Beitrage zur Textlinguistik / Hrsg. W.D. Stempel. –Munchen: Fink, 1971. 11
3. Yo`ldashev M.Badiiy matnning lingvopoetik tadqiqi.Filol.fan.dokt...dis.-Toshkent, 2009.3
4. Galperin I.R. Tekst kak ob`ekt lingvisticheskogo issledovaniya. M., 1981.
5. Karimova R.A. Semantiko strukturnaya organizatsiya teksta(na materiale ustnix spontannix i pismennix tekstov) : Avtoref. diss... d..ra fil. auk. -M.: 1992, s 27.
6. To`xsonov M. Mikromatn va uning kommunikativ yahlitligi // O`zbek tili va adabiyoti, 1990, 5 - son, 66 – 69 – betlar.
7. Tuxsanov M.Mikrotekst i sistema virajeniya ego kogenetnosti v uzbekskoy xudojestvennoy rechi: Avtoref.diss. ...k-ta filol.nauk. -Tashkent, 1987.
8. TurniyozovN. Matn lingvistikasi (ma`ruzalar matni). -Samarqand, 2004
9. Turniyazova Sh.Hozirgi o`zbek tilida matn shakllanishining derivatsion xususiyatlari.Filol.fan.nomz...dis.-Toshkent, 2010.
10. Hakimov M.O`zbek tilida matnning pragmatik talqini: Filol. fan. d-ri ...diss. – Toshkent, 2001.
11. Mamajonov A. .Abdupattoyev M. Matn sintaksisi.- Farg`ona, 2002 .
12. Mamajonov A. Tekst lingvistikasi. - T.: 1989.

## ANTONOMAZIYA VA METAFORA ULARNING O‘ZARO MUNOSABATI

*Saidov Yoqub Siddiqovich*

*BuxDU filologiya fanlari doktori, professor jadid-erk@mail.ru*

*Salimova Dildora Furqat qizi*

*BuxDU II bosqich magistranti [furqatovnadildor@gmail.com](mailto:furqatovnadildor@gmail.com)*

*Annotatsiya:* Ushbu maqolada ko‘chim turlaridan bo‘lmish antonomaziya va metaforaning xususiyatlari, ularning o‘zaro munosabati, o‘xshash va farqli tomonlari yoritib berilgan. Bugungi kunda til imkoniyatlarini egallash milliy ma‘naviyatni takomillashtirish hamda uni yoshlar ongiga singdirishda alohida ahamiyat kasb etadi. Mustaqillik yillarida ham badiiy asarlar tili leksikasi tadqiqiga oid ilmiy ishlar talaygina yaratildi.

**Kalit so‘zlar:** antonomaziya, metafora, metonimiya, ironiya.

**Аннотация:** В статье описаны характеристики антономасии и метафоры, типы миграции, их сходства и различия. Сегодня владение языком важно для повышения национального духа и его воспитания в сознании молодежи. За годы независимости создана большая научная работа по изучению лексики языка художественных произведений.

**Ключевые слова:** антономазия, метафора, метонимия, ирония.

**Abstract:** This article describes the characteristics of antonomasia and metaphor, types of migration, their similarities and differences. Today, mastering the language is important in improving the national spirit and inculcating it in the minds of young people. During the years of independence, a lot of scientific work on the study of the lexicon of the language of works of art has been created.

**Key words:** antonomasia, metaphor, irony, metonymy.

### KIRISH

O‘zbek tilshunosligida ijodkor badiiy asarlari tilini, poetik nutqini lingvistik asosda ilmiy o‘rganish va targ‘ib etish, badiiy tafakkur taraqqiyoti umumiy qonuniyatlari va an‘analarining o‘zbek tilida namoyon bo‘lishini tadqiq qilish, ajdodlarimiz adabiy merocining mazkur qonuniyatlar takomilidagi ulkan hiccacini tilda yuz bergan tarixiy jarayonlar bo‘yicha yoritish kabilar birlamchi vazifa hicoblanadi. Bugungi kunda til imkoniyatlarini egallash milliy ma‘naviyatni takomillashtirish hamda uni yoshlar ongiga singdirishda alohida ahamiyat kasb etadi. Mustaqillik yillarida ham badiiy asarlar tili leksikasi tadqiqiga oid ilmiy ishlar talaygina yaratildi. Ular jumlasiga H.Dadaboyev, N.Axmatov, M.Rustamov, N.Husanov, R.Zohidov, Y.Saidov, Sh.Egamova kabilarning tadqiqotlarini aytib o‘tish mumkin. Ushbu tadqiqotlarda XI-XIV asr yozma yodgorliklari tilidagi ijtimoiy-

siyosiy, sotsial-iqtisodiy terminlar, Muhammad Solih, Gadoiy, Alisher Navoiy, So‘fi Olloyor, Fitrat kabi ijodkorlarning badiiy asarlari leksikasi ma‘lum darajada tahlil etildi.

Antonomaziya masalasi jahon tilshunosligida qisman o‘rganilgan. Bunga misol sifatida Arutyunyan Mikael Arutyunovichning 2011-yilda himoya etgan “Struktura, semantika i pragmatika stilisticheskogo priema «antonomaziya» na materialax nemetskogo yazыka” mavzuidagi nomzodlik dissertatsiyasini aytib o‘tish mumkin. Ushbu tadqiqotda antonomaziya O.S.Axmanova, I.R.Galperin, V.N.Teliya, N.D. Arutyunova, A.N. Stepanova kabilarning ishlarida ma‘lum darajada o‘rganilganligi aytiladi.

O‘zbek adabiyotshunosligida talmeh bo‘yicha ma‘lumotlar Y.Is‘hoqov, A.Hojjahmedov, T.Boboyev kabilarning tadqiqotlarida qisman uchraydi. Alohida aytib o‘tish lozimki, antonomaziya (talmeh) na o‘zbek tilshunosligida, na o‘zbek adabiyotshunosligida maxsus o‘rganilmagan.

Antonomaziyada hammaga ma‘lum va mashhur bo‘lgan badiiy asar qahramonlariga, tarixiy voqea va afsonalarga ishora qilinadi. Uni ayrim olimlar metaforaning, ayrim olimlar esa metonimiyaning bir ko‘rinishi sifatida talqin etishadi. Ayonki, Sharq adabiyotshunosligida antonomaziya talmeh badiiy san‘ati nomi bilan yuritilgan. Shu bois unga doir ayrim ilmiy qarashlarni tahlil etishga harakat qilamiz.

O‘zbek adabiyotshunosligiga oid tadqiqot va darsliklarning ayrimlarida *talmih*, ba‘zilarida *talmeh* shaklida keltirilgan. Mazkur so‘zning yozilish shakli bo‘yicha adabiyotshunoslikda aniq to‘xtam mavjud emas. Uning mazmun-mohiyati bo‘yicha ham turli qarashlar ko‘zga tashlanadi. Masalan, Boqijon To‘xliev, Bahodir Karimov, Komila Usmonovalarning O‘rta ta‘lim muassasalarining 10-sinfi o‘quvchilari uchun mo‘ljallangan “Adabiyot” darslik-majmuuda talmeh quyidagicha talqin etilgan: “*Talmeh* arabcha so‘z bo‘lib, ma‘nosi “chaqmoq chaqilishi”, “bir nazar tashlash” demakdir. Badiiy san‘at sifatida u tarixiy va afsonaviy voqea, masal, shaxs, mashhur asar va qahramonlar nomiga ishora qilish vositasida fikrni qisqa, ixcham tasvirlashdir.

**Metodlar bo‘limi** Ayrim tilshunoslar antonomaziyani metaforik ma‘no ko‘chishi asosida yuzaga keladi deb hisoblashadi. Ma‘lumki, metafora va metonimiya o‘ziga xos umumiylik va xususiylikka ega. Ulardagi umumiylik quyidagilardan iborat:

- 1)ikkalasi ham tilni boyitish uchun xizmat qiladi;
- 2)ikkalasi ham so‘z ko‘chishi yo‘li bilan hosil qilinadi;
- 3)ikkalasi ham nominativ yoki ekspressiv xususiyatga ega;

4) ikkalasi ham kontekst yoki situatsiyada aniqlanadi.

Ularning o‘zaro farqli jihatlari esa quyidagilardir:

1) agar metaforada so‘z ikki predmet yoki tushuncha o‘rtasidagi o‘xshashlik asosida ko‘chirilsa, metonimiyada esa so‘z ikki predmet o‘rtasidagi o‘zaro bog‘liqlikka suyangan holda ko‘chiriladi;

2) metafora gapda o‘zi almashtirgan gap bo‘lagi vazifasini bajargan holda kelsa, metonimiya esa o‘zi almashtirgan so‘zning gapdagi vazifasini “vaqtincha” bajarib turadi.

Ayrim hollarda gapda metafora va metonimiya bir xil ko‘rinishga ega bo‘lib, kontekst ularni o‘zaro farqlashga yetarli bo‘lmay qolgan hollarda ularni qaysi bir ko‘chishga taalluqli ekanligini ajratish qiyinlik tug‘diradi.

Bunday hollarda, bizningcha transformatsion metod, yaxshi natija beradi. U gapning asl mohiyatini ochib berish bilan birgalikda gap bo‘laklarini o‘z o‘rniga joylashtiradi. Ayniqsa, bu metod metafora va metonimiya ustma-ust, ya’ni metaforaga asoslangan metonimiyani yoki buning aksi metonimiyaga asoslangan metaforani aniqlashda qo‘l keladi.

Masalan,

*Shahar uxlayapti*

gapini ikki xil transformatsiya qilish mumkin:

1. *Shahar aholisi uxlayapti.*

2. *Shahar go‘yoki bir jonli mavjudotday uxlayapti.*

Birinchi holda metonimiya kuzatilsa, ikkinchi holda shahar metafora qilinmoqda. Bu metod matni talqin qilishda, uning mazmunini chuqurroq tushunishda katta yordam berishi mumkin.

Ayonki, metafora ko‘chimning eng muhim ko‘rinishlaridan biridir. Ko‘chimlar adabiy asarning badiiy qimmatini, ifodaliligini, ekspressivlikni kuchaytirish uchun bir narsaning nomini, belgisini ikkinchisiga ko‘chirish yoki so‘zlarning umuman ko‘chma ma’noda ishlatilishidir. Ko‘chimlar, ya’ni troplar ilmiy asarlarda quyidagicha tasnif qilingan: 1. So‘z ma’nosining miqdoriy ko‘chishiga asoslangan troplar: a) giperbola; b) meyozis. 2. So‘z ma’nosining sifatliy ko‘chishiga asoslangan troplar: a) metafora; b) metonimiya; v) ironiya. Boshqa tasviriy vositalar esa mazkur ko‘chimlarning ko‘rinishi sifatida beriladi: simvol, jonlantirish, epitet, apastrofa – metaforaning; perifraza, sinekdoxa, allegoriya, epitet – metonimiyaning; antifraza, sarkazm – ironiyaning; litota – meyozisning ko‘rinishlaridir.

**Natijalar bo‘limi** Ayonki, narsa-buyum, voqea va hodisalar o‘rtasidagi o‘zaro o‘xshashlikka asoslangan ma’no ko‘chishiga metafora deyiladi. SHarq mumtoz adabiyotshunosligida metafora istiora deb nomlangan va alohida badiiy san’at sifatida

o'rganilgan. A.Husayniy "Badoyi' us-sanoyi'" asarida istioraga quyidagicha tavsif beradi: "Istiora majozning bir nav'idur. Haqiqat lafzni, o'z yasog'i, ya'ni nimani mo'ljallab yasag'on bo'lsalar o'shul ma'noda qo'llamoqtin iboratur. Majoz lafzni o'z yasog'idin o'zga ma'noda yasog'u lafzu ushul ma'no orasindag'i biror aloqa-yu munosabatga asoslanaroq qo'llamoqtin iboratur, o'z yasog'ida tushunmakka moni' bo'lg'uchi jumladoshi keltirmak sharti bila. Masalan, *sher* derlar andin *yuraklig kishini* ifoda etarlar."

Abdurauf Fitrat esa "Adabiyot qoidalari" nomli qo'llanmasida istioraga quyidagicha tavsif beradi: "Bir so'zning o'z ma'nosidan boshqa bir ma'no uchun ishlatilmakidir. Shul shart bilankim, u so'zning o'z ma'nosi bilan yangi ma'nosi orasida bir turli o'xshashlik bo'lsun". Anglashiladiki, istiorada muayyan so'z o'z ma'nosida emas, balki majoziy bir ma'noda ifodalanadi va bunda so'zning o'z ma'nosi bilan ko'chma ma'nosi o'zaro o'xshashlikka asoslanadi. Adabiyotshunos olim A.Hojiahmedovning «She'riy san'atlar va mumtoz qofiya» asarida istiora xususida quyidagilar yozilgan: «Istiora arabcha so'z bo'lib, «biron narsani omonatga (vaqtincha) olmoq» degan ma'noni ifodalab, adabiy asarda so'zni o'z ma'nosidan boshqa bir ma'noda, aniqrog'i uni haqiqiy ma'nosida emas, balki majoziy bir ma'noda qo'llash san'ati sanaladi. Ko'pincha bu ikki ma'no o'zaro o'xshashlikka asoslanadi. SHu jihatdan istiora tashbih san'atiga yaqin turadi. Istiora aksar hollarda tashbihi kinoyaga, ya'ni mushabbihi tushirilgan tashbihga teng keladi».

Aytilganidek, metafora usulidagi ma'no ko'chishida narsa-hodisalar orasidagi o'xshashlikka asoslaniladi. Metafora yashirin o'xshatishdir, unda o'xshatilayotgan narsa tushirib qoldiriladi, o'xshayotgan narsa uning ma'nosini bildiradi. "Adabiyotshunoslik terminlari lug'ati" da o'xshatishga quyidagicha ta'rif berilgan: "narsa, hodisa yoki tushunchani ma'lum umumiylikka, o'xshashlikka ega bo'lgan boshqa narsa, hodisa yoki tushuncha bilan chog'ishtirishdir." Metafora hamma vaqt o'xshashlik asosida yuzaga kelsa ham, biroq u o'xshatishdan quyidagi jihatlari bilan farq qiladi: a) o'xshatishda o'xshagan ham, o'xshatilgan ham ma'lum grammatik vositalar bilan birgalikda o'z ma'nolarida qatnashadilar. Metaforada esa o'xshatiluvchi narsa o'rnida o'xshatilganning o'zi ko'chma ma'noda keladi; b) o'xshatishda hamma vaqt ikki yoki uch komponent ishtirok etib, u xohlagancha kengayishi mumkin bo'lsa, istiorada ko'chma ma'no tashuvchi bir komponentgina ishtirok etadi.

**Munozara bo'limi** Aksar ilmiy tadqiqotlarda metaforalar ikki turga, ya'ni lingvistik metafora va xususiy-muallif metaforalariga ajratiladi. Lingvistik metaforalar til taraqqiyoti bilan bog'liq hodisa hisoblanadi. Bunday metaforalar asosan, atash, nomlash vazifasini bajarganligi uchun ularda uslubiy bo'yoq,



ekspressivlik, binobarin, ular ifodalagan nutq predmetiga nisbatan sub'ektiv munosabat aks etmaydi.

Xususiy-muallif metaforalari esa badiiy-estetik funksiya bajaradi, tasviriylik va ifodaviylikni kuchaytiradi. Mazkur metaforalarda hamisha konnotativ ma'no, estetik vazifa mavjud bo'ladi. Metafora orqali ma'no ko'chishida konnotativ ma'no yorqinroq aks etadi. Masalan, *ot, eshak, bo'ri, tulki* kabi hayvon va qushlarning nomlari bo'lgan leksemalar mavjudki, bu so'zlar o'z ma'nosidan tashqari, ko'chma ma'noda juda keng qo'llanadi. Tilshunos M.Mirtojiev «O'zbek tili semasiologiyasi» monografiyasida metaforalarning mazmuniy jihatdan uch turi borligini qayd etadi. Ular quyidagilar: *oddiy metafora, personifikatsiya (jonlantirish), sinesteziya*.

Umuman olganda, metaforalarning o'ziga xos xususiyat-tabiati, mohiyat-mazmuni xususidagi ilmiy talqinlar va unga oid atamalarning turlichaligini hisobga olmaganda bir-biridan deyarli farq qilmaydi. Ularning barchasida metaforalar nom ko'chishning alohida bir turi sifatida e'tirof etilgan.

### **XULOSA**

Aytilganlardan kelib chiqib aytish mumkinki, antonomaziyalarning ayrimlari metaforik ma'no ko'chishi asosida yuzaga keladi. Fikrimizni dalillash uchun quyidagi she'riy parchani keltirib o'tamiz:

Yasharkanlar yurtida sargardon,  
kezarkanlar g'urbatda yoxud,  
Sulaymon tog' poyida bir kun  
Ko'milmakni qilganlar orzu.  
Bundan ne-ne alloma o'tgan,  
ne jahongir, nechalab shoir.  
Biroq aziz tog'-toshlariga  
yozdirmagan hech biri nomin.  
Sulaymon tog' yuksalib turar  
bir elatning buyuk yodiday,  
hayron bo'lib poyiga bugun  
kelguvchilar e'tiqodidan.

Ushbu she'riy parcha Shavkat Rahmonning «Sulaymon tog'i etagida o'ylaganlarim» she'ridan. Unda *Sulaymon tog'i* Vatan, yurt, xalq timsoli sifatida ifodalangan. Mazkur she'rda o'zbek xalqining "ulug'vorlik, buyuklik, qahramonlik, mag'rurlik" belgisi Sulaymon tog'iga majozan ko'chirilgan.

Demak, antonomaziyalarning ayrimlari metaforik ma'no ko'chishi asosida yuzaga keladi.

**FOYDALANILGAN ADABIYOTLAR: (REFERENCES)**

1. Арутюнян М.А. Структура, семантика и прагматика стилистического приема «антономазия» на материалах немецкого языка: Дисс. ... кан. филолог. наук. –Москва, 2011.
2. Ҳусайний А. Бадойиъ ус-санойиъ. –Т.: Адабиёт ва санъат, 1981. -400 б.
3. Мукаррамов М. Ўзбек тилида ўхшатиш. – Тошкент, 1978. – 82 б.
4. Қобулова У.С. Метафорик матнда интеграл ва дифференциал семалар муносабати (ўзбек халқ топишмоқлари мисолида): Филол. фанл. докт. ... дисс. автореф. Тошкент, 2007.
5. Маҳмудов Н. Ўхшатишлар ва миллий образ // Ўзбек тили ва адабиёти. – Тошкент, 2013. – № 1. – Б. 3-8.

## **AHOLINING DOLZARB MUAMMOLARINI HAL ETISHDA HUQUQIY ONG VA HUQUQIY MADANIYATNING O‘RNI**

*Fazliddin Jamolliddinovich Ochildiyev*  
*O'zbekiston Respublikasi Prezidentining*  
*Farg'ona viloyat Bag'dod tumani*  
*Xalq qabulxonasi mudiri*  
*TDYU magistranti*

**Annotatsiya:** *Mazkur maqolada Mamlakatimizda ijtimoiy hayotni demokratiyalash va huquqiy davlatni barpo etish yo‘li tanlanganligi fuqarolarning yuridik jihatdan e‘tiborga molik xulq-atvorini ijtimoiy tartibga solish vositasi sifatida huquqiy ong va huquqiy madaniyatdan foydalanishning ahamiyati yoritilgan*

**Kalit so‘zlar:** *huquqiy davlat, demokratik jamiyat, huquqiy ong, huquqiy bilim, huquqiy madaniyat, huquqiy tizim, ijtimoiy ong*

**Аннотация:** *В статье подчеркивается важность использования правового сознания и правовой культуры как средства социального регулирования юридически значимого поведения граждан, избравших путь демократизации общественной жизни и правового государства в нашей стране.*

**Ключевые слова:** *правовое государство, демократическое общество, правовое сознание, правовые знания, правовая культура, правовая система, общественное сознание*

**Resume:** *The article emphasizes the importance of using legal consciousness and legal culture as a means of social regulation of legally significant behavior of citizens who have chosen the path of democratization of public life and the rule of law in our country.*

**Key words:** *legal state, democratic society, legal consciousness, legal knowledge, legal culture, legal system, public consciousness*

### **KIRISH**

Huquqiy davlat va demokratik odil jamiyatni barpo etish jarayoni ommaning nafaqat siyosiy faolligi, uyushqoqligi, hamjihatligiga, balki huquqiy savodxonligi, huquqiy madaniyati darajasiga ham ko‘p jihatdan bog‘liq. «Jamiyatda qonun ustuvorligini ta‘minlash, — deb ta‘kidlaydi Prezidentimiz Sh.Mirziyoyev, — amalga oshirilayotgan barcha islohotlar samaradorligiga erishish, aholi turmush darajasini oshirish, mamlakatda tinchlik, totuvlik va barqaror vaziyatni ta‘minlashning asosiy kafolatidir» [1 B. 48].

Huquqiy ong, bilim va madaniyatga ega bo'lish jinsi, tili, yoshi, irqi, milliy mansubligi, e'tiqodi, kelib chiqishi, xizmat turi, ijtimoiy mavqeidan qat'iy nazar, har bir O'zbekiston fuqarosi uchun g'oyat katta ahamiyatga ega. Binobarin, huquqiy ong ijtimoiy ong shakli sifatida namoyon bo'ladi. Zero, avvalambor, «Odamning ijtimoiy hayotni tushunishi, sezishi, unga munosabati uning ongida yuz beradi. Siyosiy ong, ijtimoiy ong iboralari ana shundan kelib chiqqandir. Voqelikning kishi miyasida uning butun ruhiy faoliyatini o'z ichiga olgan va albatta, ma'lum maqsadga yo'nalgan holda aks etishi ongning zuhuridir. Ong, shuningdek, kishining ruhiy, siyosiy, falsafiy nuqtai nazarlari, diniy, badiiy qarashlarining ham majmui hisoblanadi. Ijtimoiy ong deganda ana shular nazarda tutiladi»[2 B. 30-31].

Yagona ijtimoiy ong shakllaridan biri sifatida maydonga chiqarkan, huquqiy ong nisbatan mustaqil bo'lib, ijtimoiy hayotning barcha xilma-xil huquqiy hodisalarini, ya'ni huquqiy tizim, huquqiy tartibga solish, huquqtartibot va hokazolarni aks ettiradi.

Mamlakatimizda ijtimoiy hayotni demokratiyalash va huquqiy davlatni barpo etish yo'li tanlanganligi fuqarolarning yuridik jihatdan e'tiborga molik xulq-atvorini ijtimoiy tartibga solish vositasi sifatida huquqiy ongdan foydalanishning ahamiyatini yanada oshirdi.

**Metodlar bo'limi.** Huquqiy ongni mamlakat fuqarolarining ham amaldagi huquqqa, yuridik amaliyotga, fuqarolar huquqlari, erkinliklari majburiyatlariga, ham orzu qilingan huquqqa va boshqa huquqiy hodisalarga munosabatini ifodalovchi huquqiy sezgilar, g'oyalar, baholar, tasavvurlar tizimi sifatida ta'riflash mumkin. Shuni alohida qayd etish joizki, huquqiy ongsiz huquqiy ijodkorlikni ham, huquqning o'zini ham tasavvur etib bo'lmaydi. Albatta, bu fikrdan huquqiy ong huquqni yaratadi degan ma'no kelib chiqmaydi. Huquq huquqiy ong tomonidan emas, balki hayotdagi muayyan iqtisodiy shartsharoitlar negizida yaratiladi. Huquqiy ong esa bu jarayonda faqat vositachi, yangi g'oyalar asosi vazifasini bajaradi. Shuning uchun ham huquqiy ong – birmuncha mustaqil hodisa bo'lib, uni huquq nazariyasining alohida ob'ekti sifatida o'rganish kerak bo'ladi. Aynan huquqiy ong orqali huquq nazariyasi huquqning mohiyati, uning kelib chiqishi, muayyan sivilizatsiya doirasida huquqiy jihatdan tartibga solishning o'ziga xos xususiyati, huquqiy xulq-atvorning bo'zilishi, jinoyatchilik va boshqa ijtimoiy xavfli illatlarning manbalari va sabablari kabi olamshumul muammolarni o'rganadi, tahlilu tadqiq etadi.

Har bir fuqaro shaxsiga nisbatan olganda, huquqiy madaniyat – bu huquqni bilish va tushunish, uning ko'rsatmalarini ongli ravishda bajarishdir.

**Natijalar bo'limi.** Huquqiy madaniyat deganda, huquqiy bilim andazalari va uning tabiatini, huquqiy tizim bahosini, shuningdek, huquqiy xatti-harakatlar sohasini

tartibga soluvchi ijtimoiy qadriyatlar, normalar, an'ana va andazalar mazmunmohiyatini tushunish kerak. Hozirgi zamon huquqiy onggi inqirozi ko'p jihatdan huquqiy madaniyat saviyasi bilan belgilanadi.

Huquqiy madaniyatning ilmiy-metodologik asosi huquqiy madaniyatning ichki vazifalarini o'rganishni taqozo etadi [3. C.78.]. Huquqiy madaniyatning funksiyalari ilmiy adabiyotlarda turlicha tasniflanadi [4 C. 89...]. Ularda har bir tadqiqotchi o'z oldiga qo'ygan ilmiy-nazariy maqsadidan kelib chiqqani ko'zga tashlanadi. Masalan, professor U.Tadjixonov va A.Saidov tasnifida falsafiy madaniy yondashuv ustun turgani uchun ular huquqiy madaniyatning tartibga soluvchi, normativ, sotsiologik, kommunikativ, bashorat qilish vazifalarini ajratib ko'rsatadilar [5 B. 32.]. Biroq ushbu tasnifda huquqiy madaniyatning moslashuv, ma'rifiy-tarbiyaviy, ijtimoiylashuv, integrativ vazifalari e'tibordan chetda qolib ketgan. S.A.Xodjaeva huquqiy madaniyatning g'oyaviy, huquqqa ongli munosabatlarni tarbiyalash, huquqiy xulq-atvorni shakllantirish kabi vazifalari ham bor, deb hisoblaydi [6 C. 17.]. Olimaning fikricha, ular tarbiyaviy va ma'rifiy funksiyalardir. Ammo huquqiy madaniyat fuqarolarni qonun ishlab chiqish va jamiyatni demokratlashtirishga jalb etish funksiyasini ham bajaradi, degan fikrida jon bor. Huquqiy madaniyat fuqarolarning huquqiy dunyoqarashi va tarbiyasini amalga oshiribgina qolmay, ularni huquqiy-madaniy boyliklar yaratishga jalb etadi ham. Bu boyliklar, eng avvalo, fuqarolarning qonun loyihalarini muhokama va qabul qilishda, yuridik institutlar faoliyatini liberallashtirishda ishtirok etishlarida namoyon bo'ladi.

**Munozara bo'limi.** Ma'naviy-axloqiy va huquqiy qadriyatlar tizimi sifatida huquqiy madaniyat huquqiy holat rivojining erishilgan darajasida, normativ huquqiy hujjatlarda, huquqiy ongda o'z ifodasini topadi [7 C. 406.]. Ularga muvofiq ravishda qonunga itoatkor hayot tarzi shakllanadi hamda mamlakatda huquqtartibot rejimini o'rnatuvchi ijtimoiy munosabatlarni huquqiy tartibga solish amalga oshiriladi. Shu o'rinda yana bir jihatga e'tiborni jalb etishni istardik. Huquqiy madaniyat madaniyatning boshqa siyosiy, axloqiy, estetik, diniy sohalari va tarmoqlari bilan o'zaro aloqada o'z ta'sirini o'tkazadi. Shuning uchun ham huquqiy madaniyatning o'ziga xos mazmunida ham umumiy madaniyatga, ham uning alohida tarmoqlariga doir xususiyatlar va xossalar, albatta, namoyon bo'ladi. Shu holat bilan bog'liq ravishda barcha madaniyatlarning o'zaro ta'siri katta ahamiyat kasb etadi. Haqiqatan ham demokratik davlatda qonunga itoatkor xulq-atvorni ta'minlash uchun bir vaqtning o'zida buni ham axloqiy, ham huquqiy ong orqali amalga oshirish kerak bo'ladi. Shunday qilib, huquqiy madaniyat murakkab, serqirra hodisa bo'lib, u, birinchi navbatda:

1. Huquqiy ongning muayyan darajasi, ya'ni huquqiy voqelikni ongli ravishda tushunib, o'zlashtirishni;
2. Umumiy madaniy asoslar, yuksak madaniylik darajasi, milliy negizlar va manbalar, tarixiy xotira, urf-odatlar va an'analarni;
3. Aholi tomonidan qonunlarni bilishning tegishli darajasi, huquq normalariga hurmatning yuqori darajasini, ular nufu'zini;
4. Huquqiy faoliyat, huquqiy ijodkorlik, huquqni muhofaza etish, boshqaruv va boshqa organlar ishining samarali usullarini;
5. Fuqarolar va mansabdor shaxslarning qonunga itoatkorligini talab etadi [8 B. 9-10].

Mamlakatimiz Prezidenti Shavkat Mirziyoyev parlamentimiz jamiyatda huquqiy madaniyatni yuksaltirish bo'yicha yangi Milliy dasturni yaratishda boshqosh bo'lishi maqsadga muvofiqligini ta'kidlar ekan, ushbu sohadagi ishlarni yanada rivojlantirish dolzarb masalalardan biri ekanligini juda ko'p marotaba ta'kidlab kelmoqda [9 B. 108]. Ana shulardan kelib chiqqan holda 2019-yilning 9-yanvar kuni Prezidentimiz tomonidan "Jamiyatda huquqiy ong va huquqiy madaniyatni yuksaltirish tizimini tubdan takomillashtirish to'g'risida" farmon qabul qilindi [10]. Unda jamiyatda yashayotgan har bir inson huquq va erkinliklariga hamda uning qonun bilan qo'riqlanadigan manfaatlariga o'zaro hurmat munosabatini shakllantirishga, aholining huquqiy ongi va huquqiy madaniyatini yuksaltirishga, jamiyatda fuqarolarning huquqiy savodxonligi darajasini yanada oshirishga to'sqinlik qilayotgan bir qator muammo va kamchiliklar mavjudligi qayd etib o'tilgan.

#### **QO`LLANILGAN MANBALAR RO`YXATI (REFERENCES)**

1. Mirziyoyev Sh.M. Milliy taraqqiyot yo'limizni qat'iyat bilan davom ettirib, yangi bosqichga ko'taramiz. –Toshkent: «O'zbekiston» NMIU, 2017. – B. 48. (- 592 b).
2. Ibrohimov A., Sultonov H., Jo'raev N. Vatan tuyg'usi. – T.: «O'zbekiston», 1996. – B. 30-31.
3. Pevtsova Ye. A. Sovremennyye definitivnyye podkhody k pravovoy kulture i pravovomu soznaniyu // Jurnal Rossiyskogo prava. – 2004. – № 3. – S. 78.
4. Keyzerov N. M. Politicheskaya i pravovaya kultura. Metodologicheskie problemy. – M.: Yurid. lit., 1997. – S. 89; Tatarintseva Ye. V. Pravovoe vospitanie (metodologiya i metodika). – M.: Vyssh. shkola, 1990. – S. 67; Zokirov X. Osnovy pravovoy kulturey pravosudiya. – T.: Yangi avlod, 1996. – S. 44; Abzalov E. M. Pravovaya kultura i pravonarusheniya molodeji. – T.: Adolat, 1997. – S. 45–46; Tadjixonov U., Saidov A. Huquqiy madaniyat nazariyasi. T. 1. – T.: O'zR IIV Akademiyasi, 1999. – B. 68; Turdiboeva R. Talaba yoshlar huquqiy madaniyatini

shakllantirishning nazariy va amaliy masalalari. – T.: Yangi avlod, 2002. – B. 34–35;  
Xodjaeva S. A. Pravovaya kul'tura i problemy razvitiya sotsial'no-pravovoy  
aktivnosti jenщин Respubliki Uzbekistan: Avtoref. dis. ... kand. yurid. nauk. – T.:  
Akademiya MVD RUz, 2004. – S. 23; va boshq.

5. Tadjixonov U., Saidov A. Xuquqiy madaniyat nazariyasi. T. 1. – T.:  
Adolat, 1998. – B. 32.

6. Xodjaeva S.A. Pravovaya kul'tura i problemy razvitiya sotsial'no-  
pravovoy aktivnosti jenщин Respubliki Uzbekistan (istoriko-pravovoe issledovanie):  
Avtoref. dis. ... kand. yurid nauk. – T.: Akademiya MVD RUz, 2004. – S. 17.

7. Sokolova N.S. Pravosoznanie, pravovaya kul'tura i pravovoe  
vospitanie// Problemy obщey teorii prava i gosudarstva. – M., 1999. – S. 406.

8. Halilov E. Ijtimoiy turmushda huquqiy ongning o'rni. – T.:  
«O'zbekiston», 1997. – B. 9-10.

9. Mirziyoev Sh.M. Milliy taraqqiyot yo'limizni qat'iyat bilan davom  
ettirib, yangi bosqichga ko'taramiz. – Toshkent: «O'zbekiston» NMIU, 2017 . – B.  
108.

10. <https://lex.uz/docs/> O'zbekiston Respublikasi Prezidentining 2019 yil 9  
yanvardagi PF-5618-son

## NUTQNI TINGLAB TUSHUNISHGA O'RGATISH VA NUTQ MASHQLARINI TAXLIL QILISH

*Tadjiyeva Mohiraxon Djaxongirovna,  
G'arbiy tillari kafedrasida o'qituvchisi  
Toshkent Davlat Sharqshunoslik Universiteti*

**Annatasiya:** *Pedagogik ijodkorlik haqida gap ketganda har qanday xayoliy tuzilgan loyihalarni haqiqiy ijodkorlikdan farq qila bilmoq zarur. Chunki amaliyotda sinab ko'rilmagan xayoliy g'oyalar ba'zan pedagogik ishga katta ziyon yetkazishi mumkin. Ta'lim tizimini rivojlanish talablariga muvofiq pedagogik kadrlarning yuksak professional tayyorgarligi va g'oyaviy – siyosiy yetukligi, umumiy madaniyatini darajasining doimiy o'sib borish masalalari o'rtaga qo'yiladi. O'quvchilarini g'oyaviy – siyosiy jihatdan tarbiyalashda mamlakatimizdagi xalqlar hayotidagi muhim voqealar, bayramlar hamda unitilmas sanalardan foydalanish muhim ahamiyatga ega.*

**Kalit so'zlar:** *pedagogik texnologiya, ta'lim jarayoni, og'zaki va yozma nutq, dialogik nutq, tinglab tushinish, bevosita yordam, mustaqil ta'lim.*

**Annotation:** *When it comes to pedagogical creativity, it is necessary to be able to distinguish any imaginary structured projects from real creativity. Because imaginary ideas that have not been tested in practice can sometimes cause great damage to pedagogical work. High professional training and ideological and political maturity of teachers in accordance with the requirements of the education system is set. It is important to use important events, holidays and memorable dates in the life of the peoples of our country in the ideological and political education of students.*

**Keywords:** *pedagogical technology, educational process, oral and written speech, dialogic speech, listening comprehension, direct assistance, independent learning.*

**Аннотация:** *Когда дело касается педагогического творчества, необходимо уметь отличать любые воображаемые структурированные проекты от реального творчества. Потому что воображаемые идеи, не проверенные на практике, иногда могут нанести большой вред педагогической работе. Установлена высокая профессиональная подготовка и идейно-политическая зрелость учителей в соответствии с требованиями системы образования. В идейно-политическом воспитании студентов важно использовать важные события, праздники и памятные даты из жизни народов нашей страны.*



*Ключевые слова: педагогическая технология, учебный процесс, устная и письменная речь, диалогическая речь, восприятие речи на слух, непосредственная помощь, самостоятельное обучение.*

### **KIRISH**

Zamonaviy pedagogik texnologiyalarning markazida ta'lim jarayonining ham subyekt, ham obyekt bo'lgan o'qituvchi va o'quvchi turadi. Talabalarning bir-birlari bilan o'zaro aloqalari, muloqotlari interaktiv metodlarni qo'llaganda, tabiiy, erkin bo'lishini tajriba ko'rsatmoqda. Ingliz tilini o'rgatish murakkab jarayondir. Oliy ta'limda ingliz tilini o'rgatish jarayonida yangi pedagogik texnologiyalarini tadbiq etish eng muhim masalalardan biridir. Ingliz tilini davr talabiga mos ravishda o'qitishda zamonaviy ta'lim texnologiyalaridan foydalanish muhimdir. Bunda axborot manbalari, jihozlari, audiovizual vositalar kompyuterga kiritilgan o'yinlar, o'qitishning zamonaviy kompyuter tizimlari, multimedia, audio va video kassetalar, disk, fleshkalardan va boshqa yangi pedagogik texnologiyalardan foydalanish o'quvchilarni bilimni mustahkamlashda va oshirishda muhim o'rinni egallaydi. Talabalarning ingliz tili faniga bo'lgan qiziqishlarini oshirish maqsadida axborot texnologiyalari bilan bir qatorda pedagogik texnologiyalarning interfaol usullaridan aqliy hujum, kichik guruhlarda ishlash, hamkorlikda o'qish va tarjima qilish, bahs-munozara, davra suhbat, klaster va boshqa ko'pgina usullardan foydalanilgan holda og'zaki va yozma nutqqa o'rgatiladi.

Pedagogik texnologiyada talabaning tanqidiy tafakkur yuritishi asosiy maqsad hisoblanadi. Ilg'or pedagogik texnologiyalarning juda ko'p usullari mavjud. Bu usullaridan o'quvchilarning yoshi, psixologik xususiyati, bilim darajasiga qarab foydalanish mumkin. Ta'limni zamonaviy texnologiyalar asosida tashkil etishning negizida ta'lim texnologiyasi, tarbiya texnologiyasi hamda axborot texnologiyalari shakllanadi. Chet tillarni mukammal egallagan mutaxassislariga ehtiyoj ortmoqda.

**Metodlar bo'limi:** Chet tilidagi nutqni eshitish, tushunish, so'zlashuv deb ataladigan nutq faoliyati turini o'zida aks ettiradi. Shu bilan ular eshitib o'qishda ham ma'lum tajriba orttiradilar. Ular darsda o'qituvchining nutqini, javoblarini eshitadilar. Ba'zan o'qituvchi ularga ovoz chiqarib o'qib beradi, ba'zan esa gapirib beradi. Lekin chet tilini eshitish odatda gapirishga nisbatan ikkinchi darajali faoliyat hisoblanadi. Eshitish odatda o'quvchilarni yangi til materiallaridan tanishtirish uchun yoki qayta esga olish uchun tegishli nutq mazmunini bayon etish uchun xizmat qiladi. Eshitib tushunishga o'rgatish bilan bog'liq bo'lgan mustaqil maqsad qo'yilmaydi. Eshitib idrok etishni maxsus mashq qilishni talab etadigan materiallar tanlanmaydi.

Chet tilidagi nutq mazmunini voqeylikka va mantiqiy tushunish muammosi munosabati bilan o'quvchilarning egallashlari kerak bo'lgan quyidagi ko'nikmalarini aniqlash mumkin. Nutqda bayon etilgan g'oyani ko'rsata bilish, asosiyni ikkinchi darajadan farq qila bilish, ayrim tushinilmagan joylarga qaramay nutqning mazmunini tushuntirish.

Eshitib idrok etiladigan mashqlar sistemasidan tegishli mashq turlari bilan ta'minlanadi. Tayyorlov mashqlaridan bir necha mashqlarni ko'rib chiqamiz:

1)Elementlari tez chalkashadigan jummalarni eshitish. Nutq shu jummalarni tarjima qilish bilan idrok etiladi.

a) He works in the library. - You can find his works in the library.

b) Give me a ball. - Give me a bell.

Idrok bilan birga ish-harakat bajariladi.

2.Jummalarni eshitish so'ngra quyidagi jumlaning o'z ichiga olgan jumlaning eshitish.Nutq mashqlarining ham xuddi shunday ikki tomonlamalik xususiyati boridir.Mana bir necha misol:

1.Bir tekstning ikki variant o'rtasidagi farqni aniqlash.

2.Mazmun yoki bayon etilishi jihatidan qiyin bo'lgan tekstni ikki, uch marta eshitish.Har gal tinglagandan keyin mazmunini dalillar va detallar bilan gapirib berish.

3.Bog'liq tekstni normal tezlikda eshitish.Savollarga mazmuniga muvofiq javob berish.

Yuqori kurs talabalari oldida eng avvalo ilgari o'rganilgan og'zaki nutq ko'nikmalarini saqlab qolish va mustahkamlash vazifasi turadi. Ularning nutqida o'zlari maktab davrida egallagan barch elementlar ishtirok etishi zarur.Ayni bir vaqtda talabalarning nutqi ancha ishonchli, asoslangan bo'lishi kerak. Monologiknutq nutqning tabiiy formasiga yaqinlashadi, ya'ni suhbatga element sifatida qo'shiladi. Shu yo'sinda didogik nutq va monologik bir-biriga chatishib ketadi. Og'zaki nutq mazmuni murakkablashadi. O'tilgan text yuzasidan olib borilgan suhbatdan o'quvchilarni qiziqtiruvchi va hayanjonlantiruvchi masalani muhokama qilishga o'tadi. Yuqori sinflar og'zaki nutqni egallashda sifat og'zaki nutqni egallashda sifat jihatidan yangi bosqich bo'lib, u matn til materialidan ijodiy foydalanishga qaratilgan yangi usullarni egallashga majbur qiladi.

Og'zaki nutq, asosan 4 yillik bosqich materiali asosida ko'riladi. Eng avvalo nutqqa kerak bo'lgan materiallarni ishga soluvchi tayyorlov mashqlarini masalan tipovoy jummalarni bog'lash biriktirish uchun mashqlar nutqning ravon, fikrning mantiqiy bo'lishiga o'rgatadigan mashqlar, tipovoy belgilarini va munosabatlarini ko'rsatish hisobiga kengaytirish uchun mashqlar nutqni rivojlantirishga o'rgatadi,

ma'lum mantiqiy operatsiyalarni bayon qilingan fikrni tushuntirish yoi bahslashib shartlar, qo'shimcha qilishni nazarda tutadigan mashqlar zarur.

I am going to meet my sister at the station.

My friend is good at sports.

We are going to Leningrad for the holidays.

The pupils in our class don't like excursions.

We are going to Leningrad for the holidays .

**Natijalar bo'limi:** Mavzular bilan birga qo'shib olib borib, yuqori bosqichlarga og'zaki nutqqa o'rgatishni qanday tuzish kerakligiga umumiy o'ra ta'lim uchun mo'lljallangan ingliz tili dasligi misol bo'la oladi. Har bir paragrafida og'zaki nutq ustida ishlash, ma'lum mavzu atrofida olib boriladi. Masalan, "Kino" mavzusi olinadi va darsning boshida quyidagi topshiriqlar taklif qilinadi.:

1)Siz kinoga qachon, kim bilan borganingiz, qanday film ko'rganingiz haqida so'zlab bering:

2)Ko'rgan filmingiz, bosh rolda kim o'ynaganligi, o'zingiz yaxshi ko'rgan bir yoki bir necha aktyorlar haqida so'zlab bering:

3)Shunday vaziyatni tasavvur qiling: do'stingiz haqida so'zlab beryapsiz. Do'stingiz bosh rolni kim o'ynaganligini bilishni istaydi. Siz unga shu filmni ko'rishni va bu haqda o'z fikrini aytib berishni maslahat bering.

Dialogik nutqni yanada o'stirish uchun intervyudan foydalanish mumkin: o'quvchi biror shaxsni ifodalab, boshqa o'quvchilarning savollariga javob qaytaradi.

Tinglab tushunish ustida ishlash yuqorida ko'rganingizdek, nutq boshqa turlarning o'sishi bilan yanada bog'liqdir. Tinglab tushinish o'qish bilan moslangan bo'lishi mumkin. Boshlanishida o'qituvchi ilmiy – ommabop tekst o'qitayotgan bo'lsalar, kashfiyot davri haqida so'zlab beradi.

Tinglab tushunish yuqori bosqich talabalarida ko'proq rivojlanishi mumkin. Ayni bir vaqtda turli xil qiziq material ma'lum qilish imkonini beradi. Bunda gazetalardan, tarixdan, adabiyotdan olingan maqolalar, ajoyib kishilar, yozuvchilar epizodlar, sport xronikasi, manba xizmatini o'tashi mumkin.

Ba'zida badiiy asarlardan kichik parchalar tinglash, keyin esa ishlarni xotirlab, so'zlab berish foydalidir. O'quvchilar tekstni xotirlab qolib, so'zlab bera olishlari uchun o'qituvchi yordamchi savollar beradi.

Tekstni necha marta tinglash kerak degan savol paydo bo'ladi. Bu, chamasi tinglashning maqsadiga bog'liq bo'lsa kerak. Agar tushunilganlikni ona tilida savollar berish yoki xulosa yasash orqali tekshirib ko'riladigan bo'lsa, unda bir marta tinglash yetarli bo'ladi. Agar tekstdan so'zlab berish va mavzu yuzasidan suhbatni davom ettirishda foydalanilsa, unda ikki marta tinglashning o'zi talab qilinadi.

Og'zaki nutqni o'rgatishda nutq mashqlari ham asosiy omil hisoblanadi. Ularga quyidagicha izoh berib, ilova qilish mumkin:

1. Badiiy asar, sahna asari, radiosenariy, doklad, suhbat, axborot, radioxabar va shu kabilarni tinglash.
2. O'rganilayotgan tilda dublyaj qilingan kinofilmlarni ko'rish.
3. Tekstni chet tili mutaxassisi tomonidan o'qilgan va yozilgan kinofilmlarni ko'rish va eshitish.
4. Ko'rilgan kinova diafilmlar asosida bayon yozish.
5. Magnit lentasi orqali eshittirilgan tekst, ko'rilgan kino, diafilmdagi so'z birikmalari, Grammatik konstruksiyalarni ajratib yozishva ularni analiz qilish.
6. Ona tilida ko'rilgan kinova diafilmlarni chet tiliga dublyaj qilish.
7. O'tilgan mavzularga taaluqli magnit lentasiga yozilgan savollarga javob berish.
8. Tinglangan bog'lanishli textga savollar tuzish va shu savollar asosida ikki bo'lib, dialog ijro etish.
9. Ko'rilgan kino yoki diafilmlarga chet tilida sharh berish.

### **The statue of Liberty**

One of the most famous Statues in the world stands on an island in New York. This statue is the Statue of Liberty – a woman holding a torch. Visitors can go inside the statue. The statue is so large there as many as twelve people can stand inside the torch. Many people can stand in other parts of the Statue. The Statue weighs 225 tons and is about 100 metres high. The statue of Liberty was put up in 1886. It was a gift to the United States from the people of France for America's 100th birthday. French people gave money for the Statue. Americans designed and built the pedestal. The French engineer Alexandr Eiffel, who was famous for his Eiffel Tower in Paris, found out how to make the heavy statue stand.

People who come to the United States see the Statue of Liberty holding her torch. She symbolizes a welcome to a land of freedom.

Hayotiy tajribalarga tayangan holda shuni aytish kerakki, hozirgi darsliklarimiz davr talabi darajasida emas. Yangi darsliklar chiqarish ustida ish olib borilmoqda. Lekin ularning qoidalari o'zbek tilida o'quvchiga tushunarli qilib berilmagan. Eslatmasi esa faqat o'qituvchigagina tushunarli. Uni talaba uyda mustaqil o'qib, tushuna olmaydi. O'quvchilar uchun harflarni yozma tarzda yozilishi ko'rsatilmagan.

O'rganish – o'rganish ob'ekti bo'lishi chet tili xulosalar (leksika, grammatika, talaffuz) dan faoliyat (gapirish, tinglab tushunish, o'qish, yozuv) dan va ular haqidagi nazariya (leksikologiya, grammatika, fonetika) dan hamda ularning barchasini o'rganish metodikasidan iborat murakkab sistemada tuzilishini tashkil qiladi.

Talaba bilim, malaka va ko'nikmlarga o'qituvchi yordamida yoki mustaqil ishlash orqali erishadi. Chet tilida mashqlarni bajarish o'qituvchi ishtiroki nuqtai nazaridan uch yo'l bilan o'qituvchi rahbarligida (bevosita ishtirok) va o'qituvchi ishtirokisiz (bilvosita ishtirok) va o'qituvchi topshirig'iga binoan olib boriladi.

O'qishlar o'zbek tilida olib boriladigan maktablarda chet tillar o'qitish metodikasi oldida "rus tili" interferensiyani hisobga olish bilan leksik minimum ishlash bilan va og'zaki nutqqa, yozishga o'rgatish metodikasini rivojlantirish bilan bog'liq bo'lgan muammolar turibdi.

**Demak mavzudan kelib chiqib, qisqacha xulosa qilish mumkin:** Hozirgi zamon chet tillarni o'qitish metodikasida ta'lim oluvchilarning chet tiliga bo'lgan qiziqishlarini yanada oshirish uchun turli xil metodlardan foydalanilmoqda. Bu metodlardan biri og'zaki nutqni o'stirishga oiddir. Ko'pchilik olimlar muloqot funksiyalarini ikki guruhini: ijtimoiy va ijtimoiy- psixologik, ba'zilari esa uch guruhni informatsion- kommunikativ, relatsion- kommunikativ, effektiv- kommunikativ, yana boshqalari bilim beruvchi, emotsional va tarbiyaviy vazifalarni ko'rsatib o'tadilar. Bizning fikrimizcha, umumta'lim maktablari va o'rta maxsus ta'limda o'quv darsliklari va qo'llanmalarida ifodalangan ta'lim mazmunida kelib chiqqan holda muloqotning uch asosiy va muhim vazifasini: ta'lim beruvchi tarbiyalovchi va rivojlantiruvchi vazifalarni alohida ta'kidlab o'tish lozim.

Ushbu vazifalarni muvaffaqiyatli bajarishda dars jarayonida qo'llaniladigan interfaol metodlar va didaktik o'yinlar muhim ahamiyat kasb etadi. Darsda interfaol metodlardan foydalanish va didaktik o'yinlarni tashkil etilishi va uni muvaffaqiyatli o'tkazilishi o'quvchilar ongli faoliyatining faollashuvi, bilimlarni puxta egallash vositasi sifatida muhim rol o'ynaydi, shuningdek, o'quvchilarning chet tiliga bo'lgan qiziqishlarini oshirishga xizmat qiladi.

Bunday o'yinlarda ishtirok etish o'quvchilarda jamoa bo'lib ishlash, do'stona munosabatda bo'lish, diqqat- e'tiborni jamlash, xotirani mustahkamlash xususiyatlarini shakllantiradi va rivojlantiradi. Dars jarayonida interfaol metodlar va didaktik o'yinlar o'quvchilarning chet tilidagi nutqni eshitish, undan xulosa chiqarish qobiliyatlarini tarbiyalaydi, o'quvchilarning nutq madaniyatini oshiradi. Yoshga doir matnlar tanlash, tanlangan matnlar ustida savol- javob uyushtirish, dialoglar tuzish, mazmunli o'yinlar, ayniqsa kundalik maishiy xizmat mavzuidagi rolli o'yinlar ko'p o'ynatiladi. Taqlid qilish o'yinlari ham o'rganish faoliyatini rivojlantirishga yordam beradi.

**FOYDALANILGAN ADABIYOTLAR RO'YXATI: (REFERENCES)**

1. Jabborov B. "Studentlarning chet tilidan mustaqil ishlari". O'qituvchi 1987. 72 bet.
2. Veresagina V.A. "Organizatsiya rabote nad anglikiy diologom". "Inostranne yazki v shkole" 1966 № 4.
3. Gurvich P.B. "Obuzene nepodgotovlennoy rechi. Inostranne yazki v shkole" 1964 №1
4. Shukurov Yoqubjon "Dil ko'zgusi" O'zbekiston, 1990, 61 bet.
5. G'oziev E. "O'quvchilarning o'quv faoliyatini boshqarish" O'qituvchi 1988, 104 bet.
6. Alov Y. va boshqalar "ingliz tili darsligi" o'rta maktabning 7-sinf uchun 13-nashri, o'qituvchi 1989, 200 bet.
7. Jamol Jalolov. "Chet tili o'qitish metodikasi". Toshkent, 1996- yil
8. Ishmuhamedov R., Abdukadirov A., Pardayev A. "Ta'limda innovatsion texnologiyalar". Toshkent, 2008.

ФОРС ТИЛИДАГИ ماضى مملوس تUGALLANMAGAN ЎТГАН ЗАМОН  
ФЕЪЛИ ВА مضارع مملوس تUGALLANMAGAN ҲОЗИРГИ ЗАМОН  
ФЕЪЛ ФОРМАЛАРИ.

*Нозима Тулкуновна Ходиева*

[nozixodiyeva@inbox.ru](mailto:nozixodiyeva@inbox.ru)

*Эрон- афгон филологияси кафедраси ўқитувчиси  
Тошкент давлат шарқишунослик университети*

**Аннотация:** Ҳозирги кунда тилшуносликда тилни функционал- услубий аспектда ўрганиш жадал ривожланиб бораётган йўналишлардан саналади. Феъл сўз туркумини ўрганишда сўз хазинасини бойитиш нутқий салоҳиятни юксалтириш имкониятлари бениҳоя катта. Феъл замонлари ўрганилаётганда, замон шакллари ҳосил қилувчи воситалар шаклдошлигига эътибор қаратиш лозим. Чунки замон шаклдошларини ҳосил қилишга оид амалий машқлар нутқий таррақиёт, ижодий тафаккурни ривожлантириш, фикрни тўғри ва мухтасар ифодалаш малакаларини шакллантириш учун ўта муҳим.

**Калит сўзлар:** феъл сўз туркуми, ماضى مملوس ўтган замон тугалланмаган феъли, مضارع مملوس тугалланмаган ҳозирги замон феъли ва داشتند кўмакчи феъли.

**Annotation:** Nowadays, the study of language in linguistic aspect is one of the fastest growing areas in linguistics. The possibilities of enriching the vocabulary in the study of verb vocabulary are enormous. When studying verb tenses, attention should be paid to the formation of the means that form tense forms. Because practical exercises on the formation of contemporary forms are very important for the development of speech, the development of creative thinking, the formation of skills of correct and concise expression of thought.

**Key words:** verb, ماضى مملوس past tense incomplete verb, مملوس مضارع present tense incomplete verb and داشتند auxiliary verb.

### КИРИШ

Феъл барча тилларда фаол бўлган сўз туркумларидан биридир. Феъл семантик доираси кенг, лекин, асосан, иш-ҳаракат ҳамда иш-ҳаракат тасаввурини берадиган ҳолатни англатади. Феъл туркумига бир неча морфологик категориялар хосдир: функционал формалар, бўлишли-бўлишсизлик, нисбат, тусланиш, майл ва замон.

В.В.Виноградовнинг фикрига кўра, "феъл энг мураккаб ва энг муҳим сўз туркумидир." Форс тилида феъл сўз туркумлари орасида муҳим ўрин тутди ва нафақат унинг бойлиги ва хилма-хил маънолари, балки шакллари кўплиги билан ҳам ажралиб туради. Феълга хос бўлган ҳар хил грамматик

шакллар бир вақтнинг ўзида бўлган ҳаракат йўналишини, ҳаракатнинг предмет ва объектга бўлган муносабатини, нутқга бўлган муносабатини акс эттиради, ҳаракат ёки ҳолатни ҳақиқий, тахмин қилинган, исталган, тасдиқланган ёки рад этилган жараён сифатида кўрсатади.

Сўнгги йилларда форс тилининг феъл турлари кўплаб замонавий тилшунослари томонидан илмий ва тизимли равишда кўриб чиқилиб, ўрганилмоқда. Бироқ, форс тилидаги замонавий аспектологиянинг муваффақиятли ривожланишига қарамасдан, унинг кўплаб масалалари ҳали ҳам тортишувларга сабаб бўлмоқда. Тадқиқот натижалари шуни кўрсатадики, форсий феъл турларининг турини ўрганиш зарур ва долзарб бўлиб қолмоқда. Форс тилида феъллар ўзларининг тузилиши жиҳатидан содда, префиксли ва қўшма феъллар бўлади.

Замон жиҳатидан ўтган замон, ҳозирги замон ва келаси замонда бўлади. Ҳар бир замоннинг ўз замон турлари ҳам мавжуд.

Тадқиқот мавзуимиз **فعل ملموس يا مستمر** бўлиб, унинг икки замони:

**ماضى ملموس** тугалланмаган ўтган замон феъли ва **مضارع ملموس** тугалланмаган ҳозирги замон феъл формасини кўриб чиқамиз .

**Метод ва материаллар:** Эрон тилшунос олимларидан мазкур феъл формаси ҳақида илк маълумот профессор Муҳаммад Жавод Машкурнинг "دستورنامه", сўнг Мавлави Аббосалининг "دستور زبان فارسی" китобларида келтирилган.

Ўзбек форсшунослари орасида илк бор бу феъл формаси ҳақида Н.А.Муҳамедова ўзининг “Теоретическая грамматика персидского языка” деб номланган монографиясида маълумот берган. Ва **ماضى ملموس** ни ўтган замон конкрет феъли ва **مضارع ملموس** ни аниқ ҳозирги замон феъли деб номлайди.

Ўзбекистонлик форс тили тилшунослари **ماضى ملموس** ва **مضارع ملموس** феълларини **فعل گذشته ناتمام** ўтган замон тугалланмаган феъли ва **حال نا تمام** аниқ ҳозирги замон феъли деб номлашган.

Форсшунос олим профессор А.Куронбеков “Форсча- ўзбекча тилшунослик терминлар луғати” да **ماضى ملموس** феълени ўтган замон тугалланмаган ва **ملموس مضارع** феълени тугалланмаган ҳозирги замон деб номлайди.

**ماضى ملموس** тугалланмаган ўтган замон феъл шакли икки қисм: етакчи ва кўмакчи феъллардан иборат бўлади. Етакчи феъл ўтган замон давом феъл шаклида **داشتن** *dāštan* кўмакчи феъли аниқ ўтган замондаги шаклида бўлади.

ماضى ملموس	
جمع	مفرد
داشتيم مى رفتيم	داشتم مى رفتم



داشتید می رفتید	داشتی می رفتی
داشتند می رفتند	داشت می رفت

لموس ماضی ماضی تугалланмаган ўтган замон феъл формаси француз тилида Passe Concret дейилади ва форс тилида бу феъл формаси ملموس ماضی термини билан номланган. ( Бу терминни жаноб Карим Кешоварз ўзининг مضارع و ماضی ملموس " мақоласида маҷлаҳ раҳнамаи китоб сал панҷм 8 ва 9- сонларида келтиради).

داشتم می رفتم به مدرسه که هما را دیدم

*Dāštam miraftam be madrase ke Humoro didam.*

Мақтабга кетётганимда Хумони кўрдим.

Movqeyi ke dohele otāq shod bā telefon sohbat mikardam. У хонага қирган вақтда мен телефонда гаплашаётган эдим.

ثريا رفت. محبوبه هنوز داشت گردوگیری می کرد.

*Surayo raft. Mahbube hanuz dāšt gardugiri mikard. {M. OV. Elahi noz 49}*

Сурайё кетди. Махбуба хануз чанг артаётган эди.

" داشتم فکر می کردم که چه کاری خیری کردم که خدا گوهری مثل تو نصیب کرده."

*Dāštam fekr mikardam ke che kāri kardamke xodā gohari mesle to nasibam karde. {M. OV. Elahi noz 394}*

Ўйлаётган эдим, қандай хайрли иш қилдимки, Худо сен каби гавхарни менга насиб айлади.

**Натижа қисми:** Эстожи форс тилида феъл турларини ўрганишда диахроник нуктаи назаридан ёндашади. داشتن феъллини тарихий жараёнлар давомида ёрдамчи феъл шаклига ўтишини кўриб чиқади. داشتم می رفتم (бораётган эдим) мисолида кўрадиган бўлсак, داشتن кўмакчи феъл ёрдамида жараённинг ўзига хос маъноси ва ҳаракатнинг давомийлиги кўрсатилган.

Дабир Мўқаддам форсий феъл инфинитивини синтактик бирликлар ёрдамида изофий конструкция таркибида келиши ҳам форс тилида тугалланмаган ўтган замон феъллидаги иш ҳаракатнинг давомийлигини ифодалашини айтиб ўтган.

در حال خواندن، مشغول خوردن شام

*Dar hāle xāndan, mašgule xordane šām*

وقتیکه مریم آمد من در حال خواندن کتاب بودم- وقتیکه مریم آمد من داشتم کتاب می خواندم.

*Vaqtike Mariyam āmad man dar hāle xāndane ketāb budam =*

*Vaqtike Mariyam āmad man dāštam ketāb mi xāndam.*

Мариям келган вақтда мен китоб ўқиётган эдим.

تۇغاللانماغان ўтган замон феъл шакли фақат бўлишли шаклда қўлланилади ва ўтмишда маълум бир вақтда содир бўлган ҳаракатни ифодалайди.

مضارع ملموس тугалланмаган ҳозирги замон феъл формаси ҳам икки қисм: етакчи ва кўмакчи феъллардан иборат бўлади. етакчи қисмини асосий феъл ташкил қилади, кўмакчи қисмини **داشتن** *dāštan* (эга бўлмоқ) феълнинг ҳозирги замон негизи **دار** *dār* ташкил этади. Асосий қисм кўмакчи қисмдаги феъл билан шахс ва сонда мослашади. Асосий қисмдаги феъл ҳозирги- келаси замон шаклида бўлади.

Тугалланмаган ҳозирги замон феъли англашилган иш-ҳаракатни айнан ҳозир бажарилаётганини билдиради.

مضارع ملموس	
جمع	مفرد
داريم می رويم	دارم می روم
داريد می رويد	داری می روی
دارند می روند	دارد می رود

مضارع ملموس тугалланмаган ҳозирги замон феъл формаси француз тилида Present Concret дейилади ва форс тилида бу феъл формасининг етакчи феъли مضارع اخباری ва кўмакчи феъли **داشتن** феъли феълнинг ҳозирги замонида бўлади- дейди доктор Муҳаммад Жавод Машкур.

Гапда феълнинг кўмакчи қисми эгадан сўнг қўйилиб асосий феъл гапнинг охирида келади. Масалан:

او دارد زیر باران در خیابان گردش می کند  
*U dārad zir-e bārān dar xiyābān gardeš mikonad*  
У ёмғир остида хиёбонда айланиб юрибди.

دارم لباسم را می پوشم.  
*Dāram lebāsam rā mipušam*

Мен кийиняпман.

”من هم بخشیدمتون که دارم می رم بالا. شما زحمت نکشین، من راه را بلدم.“

*Man ham bahšidametun ke dāram muram bālā. šomā zahmat nakašid, man rāhrā baladam. {M. OV. Elahi noz 45}*

Мен сизни кечирдим юқорига кетяпман. Сиз овора бўлманг, йўлни биламан.

”خب من دارم می رم کاری ندارین خانم؟“

*Xob man dāram miram kāri nadārin xānom? {M. OV. Elahi noz 46}*

Хўп мен кетяпман менда ишингиз йўқми?

”بخشید من دارم دستور می دم. اینها همه به خاطر سلامتی مادر و آقای مهندس.“

*Bebahšid man dāram dastur midam. Inhā hame be xātere salāmatiye mādar va āqāi mohandese. {M. OV. Elahi noz 56}*

Кечирасиз мен планлаштиряпман. Буларнинг ҳаммаси она ва мухандис жанобларининг саломатлиги учундир.

“خب من دارم شمارا راهنمایی می کنم.”

*Xob man dāram šomārā rāhnamāi mikonam. {M. OV. Elahi noz 58 }*

Хўп мен сизга йўл йўриқ кўрсатяпман.

"بله، دارن صبحانه ميل می کنن. بفرمایین شما هم صبحانه ميل کنین تا بعد."

*Bale, dāran sobxāne mayel mikonan. Befarmoīin šomā ham mayel konin tā bad. {M. OV. Elahi noz 321}*

Ҳа нонушта қияптилар. Марҳамат қилиб, сиз ҳам нонушта қилиб олинг то.....

"راست می گی یا داری سر به سرم می داری؟"

*Rāst migi yā sar be saram mizāri. {M. OV. Elahi noz 395 }*

Рост айтяпсанми ё калака қияпсанми?

Тугалланмаган замоннинг бошқа феъл шаклларида муҳим фарқларидан бири, ёрдамчи феълдан кейин уни етакчи феълдан ажратиб турадиган бир ёки бир нечта сўзларни келиши мумкинлигида.

Аммо бу феъл формалари сўроқ гап таркибида ишлатилиниши мумкин. "دارين دستور می دین؟ اگه يادتون باشه از تون خواستم به روش زنگی ما کاری نداشتنه باشین."

*Dārin dastur midin? Age yādetun bāše az tun xāstam be raveš zendagiye mā kāri nadāšte bāšin. {M. OV. Elahi noz 59 }*

Буйруқ беряпсизми? Агар эсингизда бўлса сиздан илтимос қилган эдим бизнинг турмуш тарзимиз билан ишингиз бўлмасин деб.

Аммо бу феъл формалари сўроқ гап таркибида ишлатилиниши мумкин.

"دارين دستور می دین؟ اگه يادتون باشه از تون خواستم به روش زنگی ما کاری نداشتنه باشین."

*Dārin dastur midin? Age yādetun bāše az tun xāstam be raveš zendagiye mā kāri nadāšte bāšin. {M. OV. Elahi noz 59 }*

Буйруқ беряпсизми? Агар эсингизда бўлса сиздан илтимос қилган эдим бизнинг турмуш тарзимиз билан ишингиз бўлмасин деб.

Аммо бу феъл формалари сўроқ гап таркибида ишлатилиниши мумкин. "دارين دستور می دین؟ اگه يادتون باشه از تون خواستم به روش زنگی ما کاری نداشتنه باشین."

*Dārin dastur midin? Age yādetun bāše az tun xāstam be raveš zendagiye mā kāri nadāšte bāšin. {M. OV. Elahi noz 59 }*

Хатто тахминан 1 аср олдин нашр этилинган Е.Э.Бертельснинг “ Грамматика персидского языка” китобида ҳам *فعل ملموس* ҳақида ҳеч қандай маълумотлар келтирилмаган.

Бир оилага мансуб дарий ва тожик тилларида ҳам ماضى ملاموس ва مضارع ملاموس феъл формалари йук.

### **ХУЛОСА:**

Ҳар иккала феъл формаси ҳам داشتن кўмакчи феъли ёрдамида ясалади. Изланишлар шуни кўрсатдики, бу феъл формаси инглиз тили грамматикасидаги Present ва Past Continuous ларга ўхшашдир.

I was waiting for Nick, when Miranda phoned me.

من داشتم منتظر نيك مى شدم كه ميراندا به من زنگ زد.

Миранда менга телефон қилганида, мен Никни кутяптган эдим.

Nick was having dinner while his wife was talking on the phone.

نيك داشت نهار مى خورد كه آن وقت زنش تلفنى صحبت مى كرد.

Хотини телефонда гаплашяптган вақтда Ник тушлик қилар эди.

I'm going – دارم مى روم.

My brothers are watching cartoons now.

برادرانم حالا دارند کارتون تماشا مى کنند.

Акаларим ҳозир мультфильм тамоша қилишяпти.

It is raining outside.

در خيابان دارد باران مى بارد.

Ҳиёбонда ёмғир ёғяпти.

Шунингдек, баъзи форс тилшунослари бу феъл формаларини француз тили таъсирида кириб келган деб ҳисоблайдилар.

### **Фойдаланилган адабиётлар (REFERENCES)**

1. А.Куронбеков. Форсча- ўзбекча тилшунослик терминлар луғати. Т-2012
2. Н.А.Мухамедова. Теоретическая грамматика персидского языка. Т.1994
3. Х.Махамадалиев, Х.Алимова, Г.Агзамова. Форс тили,-Тошкент-2010.
4. Гульфам А. Грамматические основы персидского языка,- Тегеран: САМТ,2006.
5. Е.Э.Бертельс. Грамматика персидского языка., Ленинград-1926.
6. Рубинчик Ю.А. Грамматика современного персидского литературного языка,-М.:Восточная литература, 2001.
7. Эстаджи А. Переход от притяжательности к виду в персидском языке, 2006.
8. دکتر محمد مشکور جواد. دستورنامه. تهران. 1352
9. مريم اوليايى. الهه ناز، جلد 1 تهران 1387

---

## **ANALYSIS OF METHODS OF LEARNING ENGLISH IN A TECHNICAL UNIVERSITY**

***Boysunov Botir Pulat oqli***

***2nd year student of the Tashkent state technical university named after***

***Islam Karimov,***

***Hamraeva Nilufar Hamidullaevna***

***senior lecturer of the Tashkent state technical university named after***

***Islam Karimov***

***Abstract:*** An important role in the modern technical university is the study of English. Due to the large number of foreign materials, sources, aviation standards and regulations (for example, ARINC), the provision of knowledge and knowledge of a foreign language for future specialists in the aviation industry is a prerequisite for professional training. The problem becomes urgent development and implementation of innovative methods of teaching English. It is important that traditional methods combined with modern technologies and remote monitoring capabilities provide the greatest effectiveness in language learning, also increasing the interest and motivation of students to study the subject. This article provides a brief overview of the methods used in professionally profiled training and their analysis. The author presents classical and modern methods of teaching English, presents the requirements of the Ministry of Education and Science for the learning process, shows and describes the methods of language learning, and synthesizes the optimal teaching methodology that corresponds to the ESP methodology in application to the learning process in a technical university. The analysis of the effectiveness of the proposed methodology is carried out, the psychological and psychophysiological features of the perception and memorization of information by students are briefly described, as well as the methodology of material presentation and interaction with students, which is most relevant today.

***Keywords:*** English for students of technical higher educational institutions; higher professional education; methodology of teaching English in aviation specialties; multi-level training; continuous training; integrated method; information perception; thematic communication.

***Аннотация:*** Важную роль в современном техническом вузе играет изучение английского языка. Из-за большого количества зарубежных материалов, источников, авиационных стандартов и правил (например, ARINC) предоставление знаний и знания иностранного языка будущим специалистам авиационной отрасли является обязательным условием

*профессиональной подготовки. Актуальной проблемой становится разработка и внедрение инновационных методик обучения английскому языку. Важно, чтобы традиционные методы в сочетании с современными технологиями и возможностями удаленного мониторинга обеспечивали наибольшую эффективность в изучении языка, а также повышали интерес и мотивацию студентов к изучению предмета. В статье представлен краткий обзор методов, используемых в профильном обучении, и их анализ. Автор представляет классические и современные методы обучения английскому языку, представляет требования Минобрнауки к процессу обучения, показывает и описывает методы изучения языка, синтезирует оптимальную методику обучения, соответствующую методике ESP применительно к процессу обучения в техническом вузе. Проведен анализ эффективности предложенной методики, кратко описаны психологические и психофизиологические особенности восприятия и запоминания информации студентами, а также наиболее актуальная сегодня методика изложения материала и взаимодействия со студентами.*

**Ключевые слова:** *английский язык для студентов технических вузов; высшее профессиональное образование; методика преподавания английского языка по авиационным специальностям; многоуровневое обучение; непрерывное обучение; комплексный метод; восприятие информации; тематическое общение.*

## **INTRODUCTION**

At present, the problem of language knowledge is highly relevant. The amount of professional information in foreign languages is huge and continues to grow. The most dynamic in terms of international integration and information exchange are the branches of economy, law, industry, supply and trade and market relations, and aviation, the rapid development of which leads to the need for foreign language proficiency by every specialist in the industry [1], [2]. Classical approaches to teaching a foreign language, previously used as independent methods, are somewhat losing their effectiveness in modern times. Due to the increasing information load, students' assimilation of the material is becoming more difficult, the culture of education is also changing, and the methods of presenting language knowledge and monitoring individual progress are being improved. ESP learning methods are very popular - methods of learning a professionally-oriented language or a language for special purposes, which is proved by published monographs [3-7], the development of ESP teaching methods [8, 9], and ongoing scientific research [10]. The experience of foreign colleagues proves the effectiveness of structuring the training program

according to the industry orientation and suggests improving the curricula and plans for language teaching. [11-13], [16]

### LITERATURE REVIEW

Development of programs and curricula for training students to teach technical English at an aviation university. According to the program recommended by the scientific and Methodological council for foreign languages [14], it is possible to note the main provisions recorded in the documents prescribing the modernization of higher professional education:

- Knowledge of a foreign language is an integral part of the professional training of all specialists at the university.
- The English language course is multi-level and is developed in the context of continuing education.
- The study of English is based on an interdisciplinary integrated basis.
- English language training is aimed at the comprehensive development of students' communicative, cognitive, informational, socio-cultural, professional and general cultural competencies.

But, even with a single program, it is always necessary to take into account the specifics of the educational institution or its departments, the needs of customers and students themselves. One of the main factors in learning a language is the teachers themselves. When developing curricula, it is necessary to take into account the variety of methods and approaches used, depending on the purpose of the course and the available resources.

Briefly, the development of language learning methods can be presented in the form of an illustration (Fig. 1).

Timeline of Teaching Methods

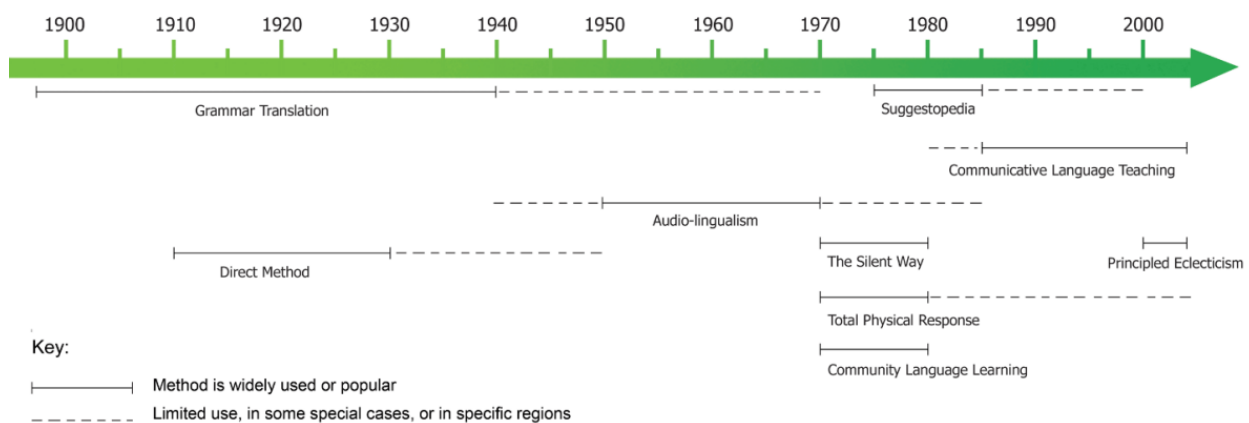

Figure 1. Time diagram of the development of methods of learning English.

The diagram shows the main methods used and applied in the study of English:

- Method of grammatical translation;
- Direct study;
- Audio-lingualism;
- Suggestopedic method;
- "Silent" method (the method of silence);
- Full physical response method;
- Method of learning by the community (group);
- Communication method;
- Principled Eclecticism.

Methods using information and communication technologies (ICTs) are also most widely used at present.

Based on this, we can distinguish four groups of methods: problem-based learning, autonomous education, learning by abstraction, and learning using ICT. Traditionally, methods of direct language learning are used together with the method of grammatical translation. Listening and image visualization are widely used. [15]

The suggestopedic method, based on learning a language while relieving stress in a calm, relaxing environment, is difficult to apply in universities, due to the specifics of the learning process. In a certain number of educational institutions that have entered into close integration with foreign teachers, the "silent" method is used, that is, the method of non-verbal teaching, which consists in the fact that the desire to know the language is initially inherent in the person who wants to learn it, and most importantly - not to interfere with students and not to impose the teacher's point of view. Following this method, the teacher initially does not say anything, using graphic illustrations, tables and other didactic materials. The method shows its effectiveness, but its use in a technical educational institution is difficult.

The next most popular method is the method of learning by the community (group), which consists in motivating the internal work of a group of students studying English through the collective solution of a number of tasks. The method also demonstrates its pedagogical effectiveness when used in teaching technical English.

The method of full physical response is more applicable in school, with the age group of children from 8 to 14 years, due to its binding to physical and motor activity. The communicative method is widely used in high-quality training of professional personnel, based on dialogues and conversational communication with native speakers. Principled Eclecticism, a method of selective combination of the most effective modern methods, deducing the goals and objectives of training, based



on the needs and interests of the student, unfortunately, is still exotic, due to the complexity of its implementation. Nevertheless, it is this method that allows you to fully learn the language, applying a variety of approaches to the presentation of information and realizing the potential of the student.

The seemingly simple procedure for determining the content of training and the organization of training should include theoretical provisions. Therefore, the curriculum should be adjusted to the overall course methodology.

### **DISCUSSION**

In modern times, a variety of interactive, automated methods are widely used:

- Multimedia manuals;
- Online communication with the teacher;
- Thematic communication in the studied language in various social networks, forums;
- Video tutorials, listening skills;
- Electronic communication types: e-mail, conference calls, etc.

The use of interactive/media / electronic aids in language learning can be characterized as a combination of natural, cognitive and content-oriented methods using audio-lingualism. This combination significantly increases the effectiveness of language learning, using a set of advantages however, the use of information technologies in the study of English in technical universities is not so widespread due to the unjustified overcomplication of the course. [12] The integration of the method of grammatical translation, coupled with the use of thematic content in group study and active communication skills of students in the classroom, shows itself to be the most optimal in terms of statistics of data processing of students ' academic performance. [17]

With regard to the study of English in the first year, it can be noted that the most well-behaved complex technique that combines audio - lingualism, the use of mind-map, a multimedia method and exercises to actualize the perception of language through the worldview (see-describe, feel-remember). [16] In this way, the transition from the perception of the language environment by a former schoolboy to the perception of the industry orientation is carried out. The necessary skills of cognitive perception are laid down through an audiovisual channel, and the following actions are carried out: the translation of thinking to the perception of language constructs and abstractions and the tab of the thesaurus is made. Particularly effective at this stage is the use of infographics as a way of presenting information

For second-year students, the most effective approach is an inclusive learning approach: in addition to expanding the thesaurus and training pronunciation, tasks for

translating and composing industry-specific texts are added. At this stage, it is possible to exclude the multimedia channel of information delivery due to the formation of the skill of perception of the language environment as a whole and to focus on the formation of the skill of understanding and perception of industry topics. Thus, the formed soft neural connections are reoriented to the target use of the skill. It is advisable to encourage the student to mapping the perception of already targeted information. The general view of such maps is shown below, in Figure 2:

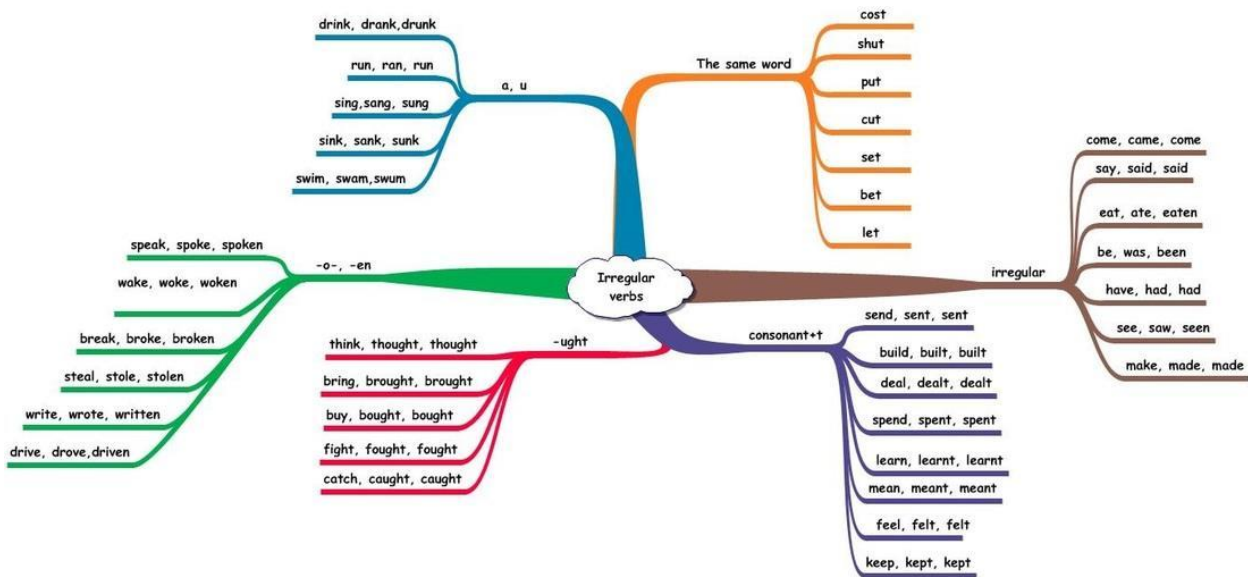

Fi

Figure 2. Mind-map.

The application of this approach encourages the student to engage in the language environment of the industry and to form the skill of orientation and memorization of abstraction, which allows to operate with "triggers" - some reference information bases branching into a set of semantic subgroups, as for example, illustrated in Figure 3.:

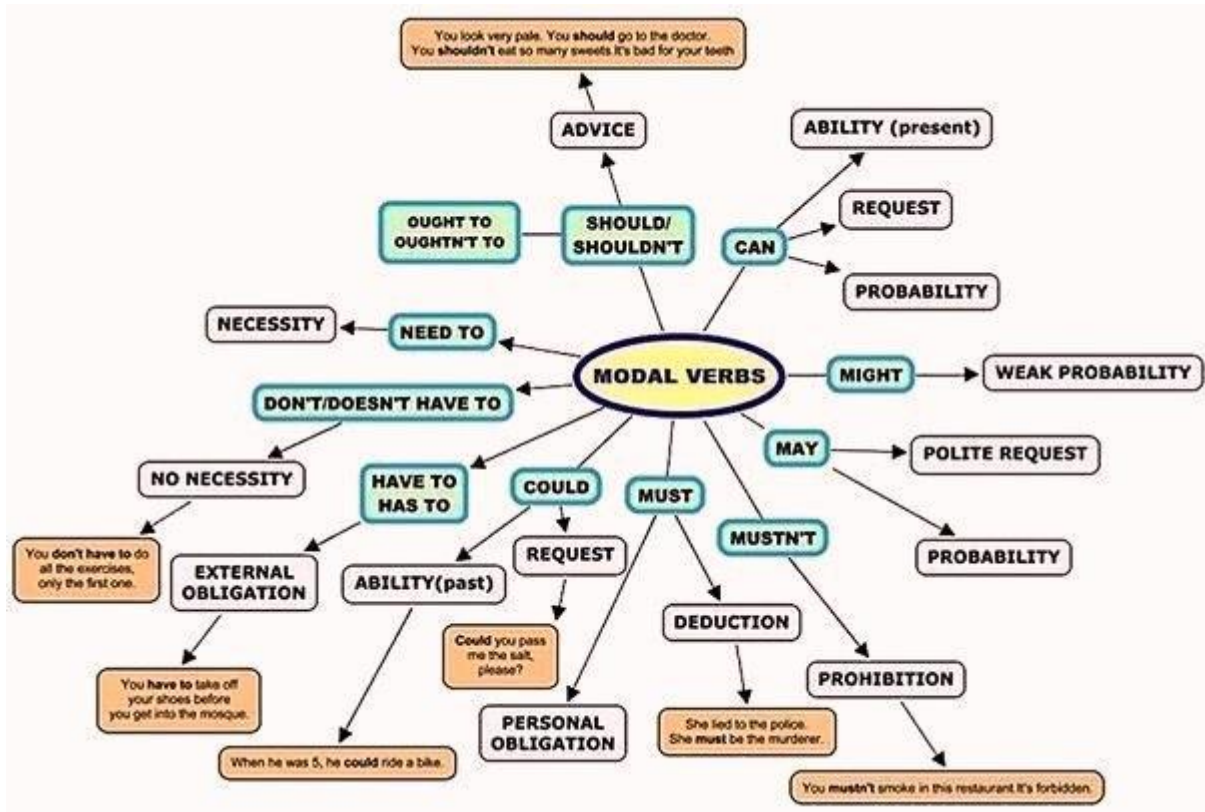

**Figure 3. Trigger mind-map.**

In the third year, he demonstrated the effectiveness of the approach with the use of cognitive and communicative methods. This allows students to form their own language environment, which they can adjust independently, which strengthens communication skills and allows them to dive more deeply into the professional communication environment.

### **RESULTS**

Briefly, you can describe the process of learning a language using the illustration shown in Fig. 4. Shows the student's acquisition of a skill, in this case – knowledge of the English language. In the first year, the student acquires 25-30% of the foreign language proficiency in general, as a basis, expanding this skill in the second year, through discussions and practices, also forming an industry branch of the skill, consolidating this skill in the third year by transferring the skill to other students.

## Learning Pyramid

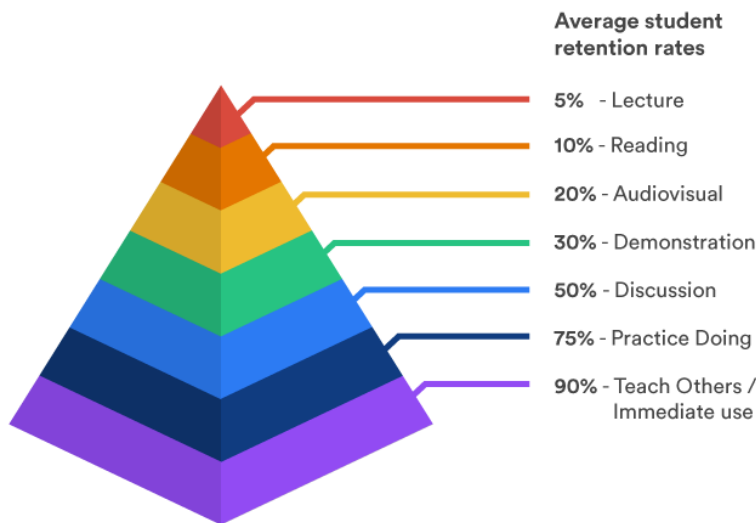

Figure 4. The "pyramid" of learning a skill.

Thus, in the third year, the student receives a comprehensive language skill focused on the industry focus.

### CONCLUSION

The approaches considered in this article to the organization of the educational process in the study of English at a technical university have shown their applicability and effectiveness, which is confirmed by an increase in students' interest in learning the language and improving academic performance based on surveys and statistical analysis. When modifying ESP methods, you should take into account the industry orientation and current didactic materials. [4, 11] The resource and didactic base of the department should regularly undergo modernization, due to the rapid development of technical and material industry resources and the expansion of the semantic composition of the language base. When preparing students, it is very important to evaluate the initial level of the student's language understanding and its individual characteristics. This approach is applicable to the study of any foreign language in any industry, but it shows the greatest effectiveness when it is used in technical specialties. The main methods used in the implementation of this approach are considered, and the psychological and psychophysiological features of information perception and memorization are briefly described. The method of presentation of the material and interaction with students is derived.

### REFERENCES

1. Kuzminov Ya. Interview with the editorial board of Slon from 04.02.2013 [http://slon.ru/russia/yarolav\\_kuzminov\\_zarplata\\_prepodavateley\\_v\\_moskve\\_vyrastet\\_do\\_150\\_tys\\_rub\\_-882831.xhtml](http://slon.ru/russia/yarolav_kuzminov_zarplata_prepodavateley_v_moskve_vyrastet_do_150_tys_rub_-882831.xhtml) (23.04.2021).

2. Ter-Minasova S. G. Language - only a side dish to the specialty / Interview to the journal "Territory of Science". - YarGU, 2012. - No. 1.
3. Carver D. Some provisions on ESP / D. Carver // Journal of ESP, 1983. - N. 2. - S 131-137.
4. Basturkman H. Ideas and options in English for specific purposes, - Taylor and Francis Electronic Library, 2008. [www.eBookstore.tandf.co.uk](http://www.eBookstore.tandf.co.uk).
5. Dudley-Evans T. Development of the English language for specific purposes. – Cambridge University Press, 1998.
6. Hutchinson T. English for specific purposes. - Cambridge University Press, 1987.
7. Flowerdew J. In Concordance as a tool in course design // Small corpus studies and teaching of the English language: theory and practice. Amsterdam: John Benjamins, 2001, pp. 71-92.
8. Minaeva L. V. et al. Teaching English for special purposes: theory and practice / Moscow State University named after M. V. Lomonosov, Institute of State Management and Social Sciences. research-M.: Univ. humanitar. Lyceum, 1997.
9. ESP training: Best practices / IBM PC CD-ROM: Published by the publisher "REPETITOR MultiMedia" for the English Department of the US Embassy. - Moscow, 2012.
10. Carver, D., Latorre, J. John.R., Ever L., Selinker L., L. Trimble, John. Soils. - English for specific purposes / international research journal / URL-address: <http://www.journals.elsevier.com/english-for-specific-purposes> (24.04.2021).
11. Basturkmen, H. & elder, C. "the Practice of LSP", in Handbook of applied linguistics ed. by A. Davies & C. Elder, Oxford: Blackwell, 2004, 672-694.
12. Carsten Breul. - Language in aviation: the relevance of Linguistics and the theory of relevance, LSP Journal, Volume 4, No. 1 (2013) / <http://lsp.cbs.dk>.
13. Borowska, A. and Enright, A. (Eds.). Studi@ Naukowe 29: Changing views on teaching aviation English. Warsow: Uniwersytet Warszawski, 2016.
14. Approximate program of teaching a foreign language in universities of non-linguistic specialties URL: [http://www.eltrussia.ru/articles\\_52.html](http://www.eltrussia.ru/articles_52.html) (25.04.2021).
15. Modern methods of learning English by adults.: <http://allstuds.ru/statti-po-angliyskomu-yaziku/2090-metodiki-prepodavanijaangliyskogo-jazyka-vzroslimi> (25.04.2021).
16. Oxford English for Aviation / IBM PC CD-ROM: published by Oxford University Press-England, 2008.
17. Cambridge University Press 2011, ISBN: 978-0521173787, Cambridge IELTS.

18. Frolova M. A. Novye vozmozhnosti infografiki [Text] // Problemy i perspektivy razvitiya obrazovaniya: materials of the International Scientific Conference (Perm, April 2015). - Perm: Merkuriy, 2015. - pp. 298-303.
19. DI PIETRO Giovanna, SPOSTAMENTO INIZIO LEZIONI LINGUA INGLESE STP-Dott. ssa Di Pietro.
20. Alex Taylor, TJ Taylor Language Training, Language Teaching Methods: An Overview, URL: <http://blog.tjtaylor.net/teaching-methods> (26/04/2021).
21. Tatiana T., ELTFamily, URL: <http://englishwell.biz/modals-in-english.html> (27/04/2021).

## **THE ROLE OF PREPOSITIONS AND THEIR FUNCTIONAL STRUCTURE IN ENGLISH.**

*Karimova Nigora ,  
Masters student of SamIFL*

**Abstract :** *This article aims to the semantic structure of English prepositions from grammatical point of view. Based on the lexicographic sense designations in several English monolingual dictionaries and frequency literature, this work analyzes them to determine with semantic pattern.*

**Key words:** *Originate of prepositions, lexical feature, semantic structure, prepositions, grammaticalization, semantic change, semantic change mechanisms, semantic change models, grammatical properties.*

**Аннотация:** *Данная статья посвящена семантической структуре английских предлогов с грамматической точки зрения. Основываясь на лексикографических смысловых обозначениях в нескольких английских одноязычных словарях и частотной литературе, эта работа анализирует их для определения семантического образца.*

**Ключевые слова:** *происхождение предлогов, лексический признак, семантическая структура, предлоги, грамматикализация, семантическое изменение, механизмы семантического изменения, модели семантического изменения, грамматические свойства.*

**Annotatsiya:** *Ushbu maqola Ingliz tilidagi predloglarning semantic strukturasi Grammatik nuqtai nazardan yasalishini Ingliz izohli lug'ati va maxsus adabiy manbalarga tayanib o'rganadi.*

**Kalit so'zlar :** *predloglarning kelib chiqishi, leksik xususiyat, semantic struktura, predloglar, grammatikalashish, semantic o'zgarish, semantic o'zgarish mexanizmi, semantic o'zgarish modellari, Grammatik birliklar.*

### **INTRODUCTION**

A great number of prepositions do not reflect recognizable lexical sources, but among those with lexical sources, spatial nouns constitute the major lexical source classification. The notion **location** is the most central item on giving meaning, followed by its closely related motion. Besides, the following investigation studies the origination of English prepositions, gives clear classification of some of them. In addition to this, it is highly emphasized to a group of prepositions with their functions in the sentence.

## RESEARCH AND METHOD SOURCES.

The current research is based on the semantic structure of English prepositions. The main object of the study is scientific –grammatical materials.

## RESEARCH RESULTS AND DISCUSSION.

A preposition or postposition typically contains with a noun or pronoun, or more generally a noun phrase, this being called its complement, or sometimes object. A preposition comes before its complement; a postposition comes after its complement. English generally has prepositions rather than postpositions – words such as *in*, *under* and *of* precede their objects, such as

*In England, under the table, of Jane* – although there are a few exceptions that includes

"ago" and "notwithstanding", as examples below:

*"Three days ago" and "financial limitations notwithstanding".*

Some languages that use a different word order, have postpositions instead, or have both types. The phrase formed by a preposition together with its complement is called a *prepositional phrase* such phrases usually play an adverbial role in any sentence like :

**As an adjunct to a noun:** the weather *in March*, cheese *from France*, live *with bacteria*.

**As a predicative expression :** The key is *under the stone*.

**As an adjunct to a verb:** sleep *throughout the winter*, danced *at the top of the tables for hours*.

**As an adjunct to an adjective:** happy *for them*, sick *until recently*

In the last of these above given examples, the complement has the form of an adverb, which has been nominalized to serve as a noun phrase. Prepositional phrases themselves are sometimes nominalized:

**Example:** *In the cellar* was chosen as the best place to hide the bodies.

### Grammatical properties

Generally, two or more cases, depend on the meaning of the preposition clearly. Some languages have cases that are used exclusively after prepositions (**prepositional case**), or special forms of pronouns for use after prepositions (**prepositional pronoun**). For example, one frequency ranking for English word forms begins as follows : *of, and, to, a, in, that, it, is, was, I, for, on, you, ...*

### Adverbs and particles

Such cases are related to verbs that can be used either directly or indirectly, and the adverbial forms might in turn be classified as "indirect prepositions". This analysis might also be extended to other adverbs, such as *here, there, afterwards*, and so on ,



even these structures never take objects. Many English phrasal verbs contain particles that are mostly used adverbially, though they mainly have the form of a preposition. Examples are: *on -carry on, get on, over -take over*, and so on. Some words can be used both as ad positions and as subordinating conjunctions:

**(preposition)** *before/after/since the end of the summer*

**(conjunction)** *before/after/since the summer ended*

**(preposition)** *It looks like another rainy day*

**(conjunction)** *It looks like it's going to rain again today*

It would be possible to analyze such conjunctions (or even other subordinating conjunctions) as prepositions that take the whole clause as an object. Some grammatical case markings have a similar function to ad positions; a case affix in one language may be equivalent in meaning to a preposition or postposition in another. For example, in English the agent of a passive construction is marked by the preposition *by*, while in Russian it is marked by use of the instrumental case.

Ad positions combine syntactically with their complement, while case markings combine with a noun morphologically. In some instances it may not be clear which applies; the following are some possible means of making such a distinction: two ad positions can usually be joined with a coordinating conjunction and share a single complement (*of and for the people*), whereas this is generally not possible with case affixes; One ad position can usually combine with two coordinated complements (*of the city and the world*), whereas a case denoting an affix would need to be repeated with each other.

### **Prepositions as Grammatical Category**

Prepositions as a grammatical category constitute an important element of grammar in English because they are one of the most exploited grammatical formants ever since the more extensively used case inflectional systems in Old and Middle English were largely replaced by them. It is for this reason that prepositions encode an array of grammatical notions which obviously identifying the semantic and grammatical functions played by the noun phrases they are relatively affixed to. With the advent of cognitive linguistics, and the grammaticalization theory in particular, prepositions, or rather, ad positions cross-linguistically, have been among the most frequently studied fields in recent years, because research turned up interesting universalities across languages in renew further patterns of the ad positional sources, and the paths of the development with similar motivation. On the lexicality-grammaticality continuum, they are largely located close to the end of the grammaticality pole, even though they do not exhibit intra-categorical homogeneity.

Most English prepositions have cross-categorical uses, notably with adverbs and conjunctions. Since prepositions as a grammatical category comprise numerous members with diverse nature, individual studies set typology of prepositions based on their semantics. For example, Bennett divides [2,56] the usage into *spatial* uses and *temporal* uses; on the other hand, Nam classifies [6,78] *locative* prepositions into *topological invariants*, *symmetric locatives*, *orientational locatives*, and *directional locatives* based on their semantic characterization. However, the present study does not classify the sample prepositions in order to see the general view of the prepositional category as a whole, instead of one of individual prepositions or of their subsets.

### **Data Selection**

The high frequency of the prepositions is well illustrated in the fact that about eight of the top twenty high frequency items in English are prepositions. Furthermore, about 20 prepositions, accounting for the majority of the prepositions actively used in Modern English, belong to the top 100 high frequency items, exhibiting a high level of semantic polysemy. There are various sources that indicate the frequency ranking of English words. Due to the fact that lexicographers have differing views and criteria in determining the grammatical categories, there are variations among sources.

Some modifications have been made to reconcile *the* discrepancies among these major sources. The items analyzed in the present study are as listed in the order of their respective frequency in prepositional uses.

**1. of 2. in 3. to 4. for 5. With 6. on 7. by 8. at 9. from 10. Into 11. about 12. than 13. after 14. like 15. Between 16. over 17. through 18. without 19. under 20. against**

Selecting research items based on frequency is well justified by the truism that the linguistic system is affected and formed by uses, as is well articulated in the usage-based on the above given samples of most used English prepositions. Therefore, highly frequent prepositions should carry grammatical importance in English, and in fact, based on the calculations of the Johansson and Hofland [9,234]. Rhee shows [5,56] cases of antonymic semantic change which seems to have resulted from variations of frame of focus (FFV) on source schemas.

For example, English *out of* means association in certain cases whereas in other cases it means separation.

**a. It was out of my intention. : with intention; intentionally**

**b. I asked out of curiosity. : with curiosity**

**c. His behavior was out of decorum. : without decorum; rudely**

**d. Fish cannot live out of water. : without water; outside the water**

***e. We are out of milk. : without milk***

This kind of antonymic contrast is produced by changing the frame of focus on the source schema. Identifying the lexical sources of each of the 20 prepositions under investigation is not as straightforwardly successful as it would seem, because many of them are old grams and already appear with prepositional semantics from the earliest extant data. From what is available, their lexical sources are as follows:

**a. No identifiable lexical sources**

*of, in, to, with, on, by, at, from, into, than, over, through, under*

**b. Spatial nouns**

*for: 'front' about 'exterior'*

*after: 'posterior' without 'exterior'*

**c. Others**

*like: 'body' between: 'two'*

*against: 'direct/straight'*

The above samples show an interesting aspect with reference to source transparency. This strongly suggests that these higher frequency items, as compared to the other relatively lower frequency items, have undergone more erosive grammaticalization processes, and may be historically older. Considering that the higher frequency prepositions are phonologically shorter.

A look into the historical source meaning shows the following:

**a. location**

**b. motion**

**c. relation**

**d. time**

**e. others**

*in, for, by, about, after, between, over, under, of, to, from, into, through, against, with, on, at, without, than.*

For dynamic characterization of Modern English prepositions it is also worthwhile to compare the historical source meanings, i.e. the primary meaning in the oldest attested data, with the current, primary, meanings, which may shed light on the nature of diachronic change with long temporal distance. Taking into account the oldest meanings, including the grammaticalised prepositional meanings, the changes of the individual preposition are as the characterization

**a. antonymic contrast**

*of: separation > connection/ association*

*with: opposition > collaboration/ association*

**b. metonymy**

*to: arrival/reaching > direction*

*from: forwardness > point of departure*

*about: vicinity of outer surface > vicinity*

**c. subjectification**

*for: front > benefaction*

*by: side > agency*

*than: sequential posterity > suppression*

*without opposition at outside > absence*

*against straight direction > opposition*

**d. narrowing**

*between: area next to two > intervening space of two*

*on: any point in contact > superior point in contact*

**e. generalization**

*like: body (identicalness) > similarity*

**f.metaphor**

*after: posterior location > later time*

**g. no substantial change**

*at: contact*

*into: to interior location*

*over: superior location*

*through: moving within and passing*

*under: inferior location*

**CONCLUSION.**

In conclusion, the above illustrated all the characterization of English prepositions reveals two interesting aspects. The first is that the two high frequency prepositions were developed into highly contrastive meanings, even to a point of antonym, i.e. from separation to connection in case of, and from opposition to collaboration or association. Another one is that contrary to the common expectation that metaphor would be one of the most commonly found semantic change pattern, there is very few, in fact, only one, instance that may clearly qualify for such characterization. Hopefully, in near decades, particular scientific research on studying prepositions widely in broader field will be conducted by younger, enthusiastic linguists .

**REFERENCES:**

1. Abney, S. The English Noun Phrase in Its Sentential Aspects.-London:1987 ,pp21-22.

2. Barcelona A. Metonymy in cognitive linguistics: An analysis and a few modest proposals.- Amsterdam; 2003, pp. 223-255.
3. Barlow, M. and S. Kemmer. Usage Based Models of Language,- Stanford;2000, pp56-57.
4. Beitel, D. A., Raymond W. Gibbs, Jr., and P. Sanders. The embodied approach to the polysemy of the spatial preposition on. – Amsterdam; 2001, pp. 241-260.
5. Bennett, D. Spatial and Temporal Uses of English Prepositions: An Essay in Stratificational Semantics.- London; Cambridge: Harvard University Press; 1975,pp 234-235.
6. Bowden F. Behind the Preposition: Grammaticalisation of Locatives in Oceanic Languages. -Canberra: Australian National University Printing Service; 2005, pp45-46.
7. Bybee, L, R. Perkins, and W. Pagliuca. The Evolution of Grammar: Tense, Aspect, and Modality in the Languages of the World. Chicago and London.- The University of Chicago Press;1974,pp 67-68.
8. Cadiot, P. Schematics and motifs in the semantics of prepositions.- Berlin;2001,pp 43-46.

---

## **FORMATION OF ECOLOGICAL CULTURE IN THE YOUNG GENERATION**

*Turaev Botirjon Bobir ugli<sup>1</sup>*

*Ergashev Hoshimjon Ilhom ugli<sup>2</sup>,*

*Munavvarkhanova Makhliyo Muzaffar kizi<sup>3</sup>*

*Namangan State University, 3rd year student of Primary Education and  
Sports Education. +998941549235. Email: [botirjonturaev2195@gmail.com](mailto:botirjonturaev2195@gmail.com)*

*Namangan State University, 1rd year student of Primary Education and  
Sports Education. +998913421843*

*Namangan State University, 1rd year student of Primary Education and  
Sports Education.*

**Abstarct:** *The article talks about the fact that in order to prevent environmental problems in our country and around the world, everyone is forming an ecological culture from an early age. Everyone should follow it first and foremost, that is, "they should correct themselves first, not correct others." Many disasters can be prevented if one understands the consequences of one's actions.*

**Key words:** *ecological culture, patriotism, love of nature*

**Аннотация:** *В статье говорится о том, что для предотвращения экологических проблем в нашей стране и во всем мире у всех с раннего возраста формируется экологическая культура. Каждый должен в первую очередь следовать ему, то есть «исправлять в первую очередь себя, а не других». Многие бедствия можно предотвратить, если понимать последствия своих действий.*

**Ключевые слова:** *экологическая культура, патриотизм, любовь к природе.*

### **INTRODUCTION**

The question of knowing and exploring the world in which man lives has long been of interest to man. Indeed, the layer of air that surrounds us, the earth under our feet, the air that is the basis of our existence, the lifeblood of all beings, the sun, the universe, the stars, the flora and fauna, are all very interesting. Therefore, the universe and the living organisms in it, their way of life, nutrition, reproduction patterns, the origin of man, atomic molecules, cells, single-celled organisms, and their formation are of special importance in science. By the nineteenth century, the development of science was so rapid that it was divided into a number of branches, as well as the humanities and natural sciences. The natural sciences are the starting point of all sciences, which teaches that the processes from the beginning of the world to the present are evolving naturally, not in relation to man. The natural sciences are all exact sciences, and man is involved in the development of these sciences. participates

directly or relatively. In today's world, where science is widespread and rapidly evolving, those who do not know and are not interested in studying the natural sciences cannot be considered literate. Because man himself is stepping side by side with science or science. [1: 3-4b]

### **LITERATURE ANALYSIS AND METHODS**

The first definition of the term ecology was given by the famous German biologist Ernest Haeckel in his scientific works such as *The General Morphology of Organisms* (1866) and *The Natural History of the Creation of the Universe* (1868). According to him, ecology is lexically Greek; *oikos* (*oikos*) - a place, place, place of residence and *logos* (*logos*) - a term consisting of a combination of words science, logic. It refers to the interaction of living organisms with living conditions or the external environment. [2: 16-17B]

**The main part.** In the ecological education of young people, first of all, it is necessary to study the ecological and cultural heritage of the people, and on this basis to create a strict system of rules for environmental protection and rational use of all types of resources, taking into account current changes in society.

The first and foremost principle of maintaining ecological tensions in the relationship between society and nature, as noted above, is to minimize human impact on nature.

One of the most important tasks facing society today is the rational use of natural resources.

One way to solve this problem is to develop and implement strict rules for manufacturers. In the production of products, all kinds of resources, even if they are overflowing, should be used as little as possible by modern technology, which should be the first and mandatory rule.

The second rule in the use of nature should be to extend the service life of products as long as possible and, of course, to use obsolete items as secondary raw materials.

In addition, the immediate transition to zero-waste production, which is the third rule of modern management, is a matter of urgency. Otherwise, humanity will be buried in the waste of production processes.

In raising the ecological culture of the younger generation, it is important to understand the environmental problems caused by unnecessary use of natural resources, surfing of water, soil, plants or land itself, as well as the fact that our ancestors respected the motherland, considered it our food. the strict preservation of the ratio of land and pastures, the value of water in our country from ancient times, the value of water, housing, planting poplars in each family as soon as a son is born,

digging ditches in early spring during the farming season and a number of measures such as cleaning, repairing roads and bridges, organizing hashars and the like are said to have a high ecological culture of our people. Unfortunately, today we have forgotten them, we need to study the heritage of our ancestors and create opportunities to use it in connection with the present.

Ecological culture is an activity of knowledge, consciousness, understanding, literacy, intellectual potential and ability to apply it in nature, a high level of activity in relation to the environment, a conscious and responsible approach. Basic qualities of ecological knowledge and ecological culture:

1) Moral and ecological consciousness is an important cultural quality of a person, the process of emotional cognition of the environment is the acquisition of practical skills in nature conservation on the basis of perception, perception, imagination, intelligence and depth of objects and events in the environment. implies that it should be;

2) environmental responsibility is manifested in the education of attitudes and responsibilities in the individual, such attitudes are formed only as a result of the person's unintentional and short-sighted understanding of the consequences of negative impact on nature and the desire to eliminate such influences;

3) Environmental willpower The ability of an individual to evaluate and control the actions of himself and others in the environment depends on the individual's perseverance, thrift, cleanliness and cleanliness. Ecological values are of special importance in the formation of an individual's ecological culture, which includes the desire to preserve nature, initiative, consistency, diligence and conscious activity. For example, knowledge of one type of environmental value, global, regional and local environmental problems, is closely related to concepts such as land, water, energy issues, rational use of natural resources, biodiversity conservation, desertification, air pollution. . It is desirable that the education of an ecologically spiritual person should be carried out by specialists in kindergartens, schools, high schools, colleges and universities.

An ecologically spiritual person is able to compare objects and events in nature, to form conscious concepts, to plan attitudes to nature in advance, to be sensitive to changes in the environment, to be interested in nature, to feel the beauty of nature, to protect nature to be persistent in doing so, not to harm nature, to complete the work started, to take initiative in environmental protection, to promote new ideas for nature conservation, ecological knowledge, to create a desire for socially useful work, to develop labor skills to be able to possess, self-control, to interact with nature and to determine the level of norms in its activities, to have a sense of patriotism, love for



mother nature, the house, the neighborhood, should love, be proud of and respect the nature of the city, taking into account the needs of present and future generations from natural resources to be able to use the environment in a sustainable way, to strive for the improvement of the environment, to keep it clean and tidy, to be diligent in conservation of nature, purposeful use of natural resources, to be careful with the environment, objects and other things, o should apply its ecological knowledge to our nature conservation values on a regular basis. [3]

In addition to acquiring scientific and theoretical knowledge, it is important for students to be directly involved in practical work in environmental education.

These include “green and air patrols” school forestry, soil erosion and salinity teams, nature studies, school and residential landscaping, gardening, landscaping, and more. Examples include wire and animal protection, planting month, city cleanup month, Navruz celebration, nature conservation day, trekking month, and more.

Humans interact with nature in the process of satisfying their various needs; man's influence on nature is controlled by his consciousness, unlike that of other living beings; as man's conscious influence on nature increases, a new, anthropogenic type of metabolism of matter and energy is established in nature, and it begins to play a significant role in the processes that take place in nature; the intensification of human influence on nature and, in the process, the failure to pay sufficient attention to or violate the laws of nature and society, leading to negative changes in the nature-society system. Such changes aggravate the living conditions of man and society and cause various environmental problems; the deteriorating state of the environment at the present stage of human development is explained by the growing contradictions between nature and society; the prevention and elimination of negative changes in nature and society depends in many respects on the level of environmental knowledge of each individual and members of society. Therefore, deepening environmental education is one of the most pressing issues of our time. [2: 13-16B]

### **CONCLUSIONS**

We have tried to express our personal opinions above. If people are brought up to love nature from a young age, other evils will be prevented. If we do not form an ecological culture in everyone, the balance of our country and perhaps the nature of the whole planet will be disturbed. Of course, this balance was created by Allah, Who created us, to preserve it, not to destroy it. We need to keep that in mind. Otherwise, the consequences will be very bad. . In doing so, we must correct ourselves first, not to correct others

## **REFERENCES**

1.D.Sharipova, D.Khodiyeva, M.Shirinov Natural science and its teaching methods // Textbook. T.: «Barkamol fayz media», 2018, 456 pages.

2.P.S.SULTONOV.FUNDAMENTALS OF ECOLOGY AND ENVIRONMENTAL PROTECTION. T.: MUSIKA Publishing House. 2007.240 pages.

3.Elyor Vassiyev. Formation of ecological culture.  
<http://ipd.uz/ru/post/gjfyujufyummy/>.

## **WAYS TO INCREASE THE COMPETITIVENESS OF CONSTRUCTION PRODUCTS OF DOMESTIC CONSTRUCTION ORGANIZATIONS**

*Tashkent Institute of Architecture and Civil Engineering,  
Doctor of Economics, Prof.: Ziyayev Muzaffar Kutlukovich.  
PhD, Assoc. : Mirdjalilova Dildora Shukhratovna.  
Master degree student: Abdulmutalibov Otabek Adkhamovich*

***Annotation:** In this regard, for the construction industry, the problem of increasing competitiveness is urgent, because competition directly develops construction. It is because of low competitiveness that enterprises and organizations that do not meet the requirements of the market stop their activities and only competitive construction companies remain functioning and developing. Thus, the development of competitive relations and, accordingly, increasing the competitiveness of enterprises and organizations are the basis for the development of the construction market in the country. In the scientific literature, there are several interpretations of competitiveness. Summarizing the proposed definitions, competitiveness is proposed to mean the accumulation of the organization's abilities and capabilities to respond flexibly and adapt to the transforming market conditions, which is implemented in a business idea aimed at effectively meeting the needs of the population in goods and services (goods) and its own long-term development.*

***Keywords:** economic entities, construction industry, degree of satisfaction*

***Аннотация:** В связи с этим для строительной отрасли актуальна проблема повышения конкурентоспособности, поскольку конкуренция непосредственно развивает строительство. Именно из-за низкой конкурентоспособности предприятия и организации, не отвечающие требованиям рынка, прекращают свою деятельность, и только конкурентоспособные строительные компании продолжают функционировать и развиваться. Таким образом, развитие конкурентных отношений и, соответственно, повышение конкурентоспособности предприятий и организаций являются основой развития строительного рынка в стране. В научной литературе существует несколько трактовок конкурентоспособности. Обобщая предложенные определения, под конкурентоспособностью предлагается понимать совокупность способностей и возможностей организации гибко реагировать и адаптироваться к меняющимся рыночным условиям, что воплощается в бизнес-идее, направленной на эффективное удовлетворение потребностей населения в товарах и услугах (товаров) и собственное долгосрочное развитие.*

*Ключевые слова: субъекты хозяйствования, строительная отрасль, степень удовлетворенности.*

### **INTRODUCTION:**

The assessment of the competitiveness of a construction organization, as we believe, is influenced by the following features of construction products (services): - a high level of dependence of the sale of construction products (services) that fall into an active competitive environment in the sales market on their consumer properties, as well as the investment activity of economic entities and the solvency of the population;

- the ability to become a product of "deferred" consumption due to the ability of the consumer to be satisfied with the products (services) already available to him; - focus on long-term use, which increases the consumer's interest more in preserving the existing (repair, modernization, reconstruction) than in acquiring a new product; - locality of the contract work market due to the local fixation of products and its dependence on the socio-economic development of the region; - special importance of the time factor due to the significant duration of the production and commercial cycle; - the essential role of design solutions that reduce the risk of moral aging of construction products (services) - excessive requirements for the novelty of construction products (services) in the context of the need for competitive production; - the need to involve a large number of participants (developers, investors, contractors, subcontractors, designers, supervisors) in the creation of each unit of products (services), creating additional sources of risk in the process of building business relationships with partners; - a rather narrow circle of consumers due to the high cost of the final products (services) of construction production. Taking into account the peculiarities of construction production, a number of factors of competitiveness of construction organizations can be identified.

Dynamics of long-term demand. Long-term demand refers to the period of time in which an organization can change its internal production resources: capital, labor, technology, etc.

Scientific and technological innovations. In the last decade, various scientific and technical innovations have appeared in the construction industry, both related to the appearance of new building materials, technologies and various high-performance equipment.

Investments in innovation can improve the performance of construction products, reduce the duration of construction and installation work and other work.

Advertising innovations. Periodically, organizations offer their own products to the market, using fresh methods, trying to increase consumer enthusiasm, minimize

the cost per unit of production. This means that they are putting the latest opportunities that change the competitive environment and the position of the competing organizations. The dynamics of leadership characterizes the entry into the competition and the entry of large companies from it.

Diffusion of achievements. If an innovative development becomes known to competitors, suppliers, and buyers, then the obstacles to entering production are reduced.

Dynamics of efficiency. With the emergence of various new products or technologies in the real sector of the economy, there are opportunities to increase the scale of production, thereby reducing the specific costs of the manufacturer.

State regulation of the market. The influence of the state through its own institutions, including the regulation of financial relations and changes in state policy, make it possible to influence market relations and the state of competition in various sectors of the economy. The state government creates software products aimed at solving the issues of resettling citizens from dilapidated housing, allocating apartments to military personnel, young families, and so on.

Means reducing uncertainty and risk.

**Methods and results:** Technical and economic factors include: quality, sales price, the cost of producing the final construction product and the costs associated with its subsequent operation (use) or consumption of these products. These components depend on: productivity and labor intensity, production costs, knowledge intensity of products, etc.

Commercial factors determine the conditions for concluding contracts in a particular market segment. They include: market conditions that depend on the severity of competition, the relationship between supply and demand for certain commercial construction products, national and regional market features that affect the formation of effective demand for these commercial products; the service provided, i.e. the availability of further maintenance of commissioned construction projects; advertising (the availability and effectiveness of advertising and other means of influencing the consumer in order to generate demand); the image of the company (the reputation of the construction company in the construction services market).

Regulatory and legal factors reflect the requirements of technical, environmental and other (possibly moral and ethical) safe operation of the objects under construction, as well as patent requirements (patent purity and patent protection). In case of non-compliance of construction products with the norms and requirements of standards and legislation in force in the market under review, the construction

company does not have the right to conclude contract contracts for the construction of this type of product. Therefore, the assessment of this group of factors and components using the coefficient of compliance with the standards is meaningless. These factors come into play as mandatory requirements.

These factors have a decisive impact on the competitiveness of the construction company and its construction products. In other words, the competitiveness of a construction company depends on a large number of factors of the external and internal environment. It is very difficult to determine the nature of this dependence and express it analytically, but its presence, at least in an empirical form, is an incentive to find ways to evaluate and improve competitiveness. Another form of reflection of this dependence can be attributed to a hypothetical model, its production potential, which, at least, the enterprise should strive to achieve. Expert evaluation methods with the use of fuzzy models of formalization of their results are most suitable for obtaining such dependence.

Analyzing the above factors, we can conclude that the main ways to improve the competitiveness of a construction company include:

- improving the competitiveness of its final construction products;
- improving the competitiveness of its production potential, especially the active part of its fixed assets and the qualifications of the builders working in the company;
- improving management practices and improving the efficiency of the use of existing production capacity

Thus, the competitiveness of a construction company is mainly determined by the competitiveness of its commercial construction products, the qualifications of its employees, and the effectiveness of the development and use of the production potential that makes it possible to produce these products, and, consequently, the qualifications of managers, on which the effectiveness of the use of its production potential depends.

The analysis of competitiveness begins with an assessment of the regulatory parameters. If at least one of them does not meet the level that is prescribed by the current norms and standards, then further evaluation of the competitiveness of products is impractical, regardless of the result of comparison in other parameters. At the same time, exceeding the norms and standards and legislation can not be considered as an advantage of the product, since from the point of view of the consumer it is often useless due to the increase in cost with a relatively small increase in consumer value. Exceptions may be made in cases where the manufacturer is interested in some excess of the current norms and standards in the expectation of their tightening in the future.

Then, group indicators are calculated, which quantify the differences between the analyzed products and the market demand degree of satisfaction for this group of parameters, which allows us to judge the of the need for this group. After that, an integral indicator is calculated, which is used to assess the competitiveness of the analyzed products for all the considered groups of parameters as a whole.

The strategy of improving the quality of construction products is an essential part of the company's strategy to improve its competitiveness. At the same time, the objects of forecasting are the quality indicators of the construction products intended for production, which are not inferior to similar indicators of the commercial products of competitors [2].

In the competitive policy of a construction company regarding the quality of its products, first of all, its functional purpose, reliability, durability, usability, aesthetic appearance, and other characteristics should be taken into account, i.e., the ability of the products to meet the aggregate needs of the consumer better than the competing products. The creation of such a consumer value of the product, which would include the entire set of properties of this product, as well as its accompanying factors, is the most important condition for survival in the market.

### **CONCLUSION:**

The key point in gaining market positions relative to numerous competitors is the timely updating of manufactured products. In today's world, the creation and production of new products is crucial for the prosperity of the enterprise. According to statistics, after the development of new products, which form the basis of production, the growth rate of its sales becomes about twice as high as that of competitors. However, the creation of new construction products is an extremely complex process, since in addition to design and technological solutions and modernization of the production base, we are ultimately talking about creating a production that fully meets the requirements of the market.

The concept of creating a new construction product today is based not so much on compliance with traditional aspirations to achieve new technical and technical-economic parameters, but rather on the desire to create innovative products with a high level of competitiveness relative to other similar construction projects.

After a preliminary assessment of the idea of creating a new product (and these ideas are usually studied a lot), which is based on: a thorough analysis of the customer's advantages in switching to a new type of product; the market capacity and difficulties in entering it; the nature and severity of competition for similar products; the possibility of competitors entering the same market with similar products - the top

management of the company studies the assessment of the economic efficiency of its release.

### **REFERENCES**

1. Moiseeva N. K., Aniskin Yu. P. Modern enterprise: competitiveness, marketing, renewal. - M: Vneshtorgizdat, 1993.
2. Pogrebnoy Ya. F. et al. Complex system of quality management of construction products. - M.: Stroyizdat, 1989.
3. Peshkova E. P. Marketing analysis in the company's activities. - M., 1996.



## **TA'LIM SOHASIDAGI ISLOHATLARNING DEMOKRATIK JARAYONDAGI AHAMIYATI**

***Boymurodov Shuxrat Toshkentovich***

***Qarish muxandislik iqtisodiyot instituti dotsenti.***

**Annotatsiya:** *XX-asrning ikkinchi yarmida ta'lim tizimi jahon sivilizatsiyasining ilg'or yutuqlaridan va xalqimizning tarixiy ildizlaridan ajralib qolganligi. Bu ahvolni tubdan o'zgartirish O'zbekistonda o'rta maxsus ta'limi, tizimidagi o'zgarishlar, respublikada amalga oshirilayotgan demokratik o'zgarishlar va bozor iqtisodiyoti talablari ta'lim muassasalarining xuquqiy asoslarining tashkil etilishi, Ta'lim islohatlarining jadallashishi bu yo'nalishda izchillik va uzliksizlikni ta'minlashga xizmat qiladigan yangi qonun, kadrlarga bo'lgan ehtiyojni qondirish, ta'lim tizimini isloh masalalari tahlil qilindi*

**Kalit so'zlar:** *O'rta bug'in, O'rta maxsus ta'limi, kasb-hunarga o'qitish, pedagogik kadrlar, Ta'lim islohatlar, Ta'lim tag'risida"gi qonun, Kadrlar tayyorlash milliy Dasturi, kichik mutaxassis*

**Аннотация** *о второй половине XX века система образования была отделена от прогрессивных достижений мировой цивилизации и исторических корней нашего народа. Проанализированы радикальные изменения в системе среднего специального образования в Узбекистане, изменения в системе, демократические изменения в стране и требования рыночной экономики, создание правовой базы для образовательных учреждений, вопросы ускорения образовательных реформ.*

**Ключевые слова:** *среднее образование, среднее специальное образование, профессиональная подготовка, учителя, реформа образования, закон об образовании, национальная программа обучения, младший специалист.*

**Abstract:** *In the second half of the twentieth century, the education system was separated from the progressive achievements of world civilization and the historical roots of our people. Radical changes in the system of secondary special education in Uzbekistan, changes in the system, democratic changes in the country and the requirements of a market economy, the creation of a legal framework for educational institutions, the acceleration of educational reforms issues were analyzed*

**Keywords::** *Secondary Education, Secondary Special Education, Vocational Training, Teachers, Education Reform, Education Law, National Training Program, Junior Specialist.*

## **KIRISH**

O'tgan asrning asrning ikkinchi yarmida ta'lim tizimi jaxon sivilizatsiyaning ilg'or yutuqlari va xalqimizning tarixiy ildizlaridan ajralib qolgan edi. Bu ahvolni tubdan o'zgartirish xalqimizning intellektual boyliklarini, jahon fani va madaniyatining yutuqlarini o'ziga singdirib oladigan yangi avlodni kamol toptirish kerak edi. Mana shu asosidagina millatning ongli vatanparvar birligi ruhini vujudga keltirish ko'zlangandi. Darhaqiqat buyuk ajdodlarimizning beqiyos ma'naviy merosi, ming yillik tariximiz va madaniyatimizga asoslangan ma'naviy hayotimizni tiklay boshladik. Milliy urf odatlarimiz va an'analarimiz, xullas inson ma'naviyatiga daxldor barcha boyliklarimiz qaytadan tiklandi. YOshlarda o'zlikni anglash, milliy g'urur, oriyat, utmishdan faxrlanish, porloq kelajakni barpo etishda ta'lim tarbiya sohasidagi ishlar muhim ahamiyat kasb etadi. Respublikamizning istiqololga erishishi qisqa fursatda xalq ta'limini rivojlantirish sohasida ijobiy natijalar bera boshladi.

Mamlakatda milliy dastur g'oya va maqsadlarining amalga oshirilishi mustaqil va erkin fikrlaydigan shaxsining istiqolol g'oyalariga sodiq vatanining fidoyisi bo'lgan fuqaroning etuk malakali mutaxassisning shakllanishga shart - sharoit yaratdi. Jamiyatning ijtimoiy siyosiy hayotida ongli ravishda ishtirok etadigan ijtimoiy jarayonlarga faol ta'sir etadigan o'z mamlakati va oilasi taqdiri uchun mas'uliyatni his etadigan shaxsni tarbiyalash ta'limning asosiy maqsadlaridandir. Har bir kishining jamiyat hayotida munosib o'rnini topishi, erkin fikrlash va bahs madaniyatining yuksalishi va natijada shaxsning ichki dunyosini boyitish imkoni yuzaga keldi. Bunga ta'lim tizimining har bir bosqichida shaxs imkoniyatlarining namoyon etilishi, uning har tomonlama rivojlanishi ijtimoiy shakllanishi va amalga oshirishni ta'minlaydigan zamonaviy uzluksiz ta'lim tizimini joriy etish bilan erishish mumkin. SHaxs davlat va jamiyat talablarini qondiradigan zamonaviy, izchil va uzluksiz ta'lim va kasb-hunar dasturlarini, ilg'or pedagogik va axborot texnologiyalaridir. Ta'lim va kasb -hunar dasturlari xalqni boy intellektual va ma'naviy -axloqiy meroslarga umuminsoniy qadriyatlarga, fan -texnika va madaniyatnig ilg'or yutuqlariga asoslangan xolda tuziladi. O'zbekistonda ta'lim tizimining tarkibiy qismi bo'lgan o'rta maxsus ta'limdagi keng miqyosidagi o'zgarishlar tom ma'nodagi yangilikdir.

**Metodlar:** Maqolada O'zbekistonda o'rta maxsus ta'lim sohasidagi islohotlari va uning ahamiyati qabul qilingan tarixiy va sotsiologik metodlar – tahliliy, ketma-ketlik, xolislik, ob'ektivlik tamoyillari asosida yoritilgan.

**Tadqiqot natijalari:** Mustaqillik dastlabki yillarida ma'muriy buyruqbozlik tizimidan demokratik jamiyat qurishga o'tish, ta'lim tarbiyadagi eski ma'naviy qarashlarning ayrimlaridan voz kechishga milliy xususiyatga ega tarbiyaviy ishlarni

yangi uslublarini izlab topishga, yoshlar ongiga milliy madaniyatimiz, xalqimizning tarixi, an'analarimiz, urf odatlarimizni to'laroq singdirishga, ularni boshqa xalqlar madaniyati bilan tanishtirish yoshlarda millatlararo munosabatlarni shakllantirish uchun O'zbekistonda ta'lim sohasiga alohida e'tibor qaratilishi lozim edi.

Ta'lim islohatlarining jadallashishi bu yo'nalishda izchillik va uzliksizlikni ta'minlashga xizmat qiladigan yangi qonunga ehtiyoj sezila boshladi. Mustaqillikning dastlabki yillaridan boshlab jahon taraqqiyotidagi tajribani chuqur o'rgangan, ulardan etarli xulosalar chiqargan holda respublikamizning hunar –texnika ta'limi tizimini milliy asosida qayta qurish ishiga kirishildi. Bu borada respublika raxbariyatining chiqargan farmon va qarorlari umuminsoniy qadriyatlar va milliy mentalitetni e'tiborga olgan holda ta'lim tarbiya mazmuni milliy mafkura va mustaqillik, ozodlik g'oyasi asosida tashkil etish va takomillashtirish, ta'lim samaradorligi sohasini tinmay isloh qilib borish, uni jahon talablari darajasigi olib chiqish yo'lidagi say -harakatlar fikrimiz dalilidir. Bozor munosabotning shakllanishi kasb-hunar bilim yurtlarining jamiyatdagi ishlab chiqarish orasidagi o'zaro munosabatlarni o'zgartirishni taqozo etadi. Natijada 1992 yilda respublika hunar-texnika ta'limini rivojlantirishning yangi konsepsiyasi ishlab chiqildi. Istiqlolning dastlabki kunidanoq ta'lim tarbiyani jadallashtirishning huquqiy asoslari yaratilgan bo'lsada ta'lim tarbiya jarayonidagi ish uslublarining ayrimlari hamon eskiligicha qolib ketmoqda edi. Ayniqsa kasb-hunar ta'limi sohasida deyarli o'zgarishlar yo'q edi. SHuning uchun ta'lim to'g'risidagi qonun tizimni isloh qilishning amaliy chora-tadbirlari, ta'lim tarbiya va o'quv jarayonlarining tarkibini, bosqichlarini bir-biri bilan uzviy bog'lash ya'ni uzliksizlikni ta'minlash muammolarini bartaraf eta olmadi.

Mamlakat ta'lim tizimidagi mavjud holatni tahlil qilish shundan dalolat beradiki, kadrlar tayyorlash jarayoni respublikada amalga oshirilayotgan demokratik o'zgarishlar va bozor iqtisodiyoti talablariga javob bermas edi. Buning ustiga ta'lim muassasalarining sifatli o'quv-uslubiy va ilmiy adabiyot hamda didaktik materiallar bilan to'liq ta'min etilmaganligi, ta'lim tizimi, fan va ishlab chiqarish o'rtasida puxta hamkorlik va o'zaro foydali integratsiyaning yo'qligi yuqori malakali raqobatbardosh kadrlarga bo'lgan talabni qondirish imkoniyatini bermayotgan edi. Kasb-hunar ta'limi sovetlarning cheklangan ta'lim tizimidan yangi ijordkorlikka asoslangan, ta'lim mazmuni milliylashgan yo'nalishlarga o'tayotgan bo'lsa, O'zbekiston ta'lim tizimi esa sovetlarning inqirozga yuz tutgan tizimidan keng kulamdagi pedagogik tajribalar asosida tubdan o'zgarayotgan hamda bozor iqtisodiyotiga o'tish davrida raqobatbardosh mutaxassislar tayyorlashga kirishayotgan tizimga o'ta boshladi. Biroq o'rta kasb xunar ta'limi tizimidagi mavjud muammolar katta xajmdagi mablag'ni, ta'limning davlat siyosati darajasiga ko'tarilishini uning jamiyatimizni ustivor

yoʻnalishga aylanishini talab qilayotgan edi. Taʼlim islohotlarining jadallashuvi bu yoʻnalishda izchillik hamda uzliksizlikni taminlashga xizmat qiladigan yangi qonun qabul qilinishni taqozo etayotgan bir vaqtda bir qator qonun va dasturlar qabul qilindi.<sup>144</sup> Taʼlim Oʻzbekiston Respublikasi ijtimoiy taraqqiyot sohasida ustivor deb belgilanishi milliy tajribaning tahlili va ushbu tizimdagi jahon miqyosidagi yutuqlar asosida tayyorlangan hamda yuksak maʼnaviyat ega, umumiy va kasb-hunar madaniyatiga asoslangan ijtimoiy –siyosiy hayotda mustaqil fikr yurita oladigan jamiyatning barcha sohalaridagi muammolrini tahlil va hal etishga qodir kadrlarning yangi avlodini shakllantirishga yoʻnaltirildi. Taʼlim tizimi sohasida oʻtkazilgan islohotni ikkita yirik bosqichga boʻlish mumkin birinchi bosqich 1991-1997 yillar, ikkinchi bosqich (1997 keyingi davrlarga ajratish mumkin)<sup>145</sup>

Oʻzbekistoning siyosiy ijtimoiy –madaniy va iqtisodiy hayotidagi chuqur islohotlar mamlakatimizning jahon hamjamiyatiga tezkor kirishi bilan birga sodir boʻlmoqda. Bu xol oʻrta maxsus kasb xunar taʼlimi oʻquv muassasalarini ham xalqaro taʼlim tizimiga va xalqaro taʼlim xizmat bozoriga tezroq kirishishi zarurligini belgilaydi.

### **MONOZARA**

Yoshlarni kasb-xunarga oʻrgatish, taʼlim uzliksizligini taʼminlash masalasi davlat siyosati darajasiga kutarilishi yangidan tashkil etilgan akademik litseylar va kasb-hunar kollejlarni moddiy –texnik bazasini yaxshilash maqsadida ham hukumat tomonidan keng imkoniyatlar yaratib berildi. Mustaqillikning daslabki yillarida yoshlarimiz umumiy oʻrta taʼlimni tugatganlaridan soʻng yana uch yil akademik litseylar va kasb - hunar kollejlarda taʼlimni majburiy –ixtiyoriy davom ettiradilar. Taʼkidlash kerakki, qonunga asosan akademik litsey va kasb- hunar kollejining maqomi tenglashtirilgan. SHu bilan birga ular oʻz oldiga qoʻygan maqsadlari bilan bir biridan maʼlum maʼnoda farq qiladi. Akademik litseylar oʻquvchilarning qiziqishlari va qobiliyatlarni hisobga olgan holda ularning jadal intellektual rivojlanishini, chuqurlashtirilgan - ixtisoslashtirilgan holda oʻqitishni taʼminlaydi. Akademik litseylar asosan oliy oʻquv yurtlari qoshida tashkil etiladi.

Kasb –hunar kollejlari esa oʻquvchilarning kasb –hunarga moyilligini layoqatlarini bilim va koʻnikmalarini chuqur rivojlantirish, ularning tanlangan yoʻnalishlari boʻyicha bir yoki bir necha zamonaviy kasb egallash kichik usta tayyorlash imkonini beradi. Lekin amalga oshirilayotgan ishlarni shu bugungi talablar darajasida deb boʻlmaydi. Masalan, oʻrta maxsus taʼlim muassasalarini pedagogik

<sup>144</sup> Ўз Р ВМ “Кадрлар тайёрлаш миллий дастурини ишлаб чиқиш тўғрисида” қарори 1997 йил 10 мартда .

“Таълим тағрисида”ги қонун ва Кадрлар тайёрлаш миллий Дастури 1997-йил 27-августда

<sup>145</sup>Эргашева Ю.А. Формирование национальной модели образования в узбекистане за годы независимости // Alma mater вестник высшей школы М.,2017 г № 9 сентябрь 86-87 ст

kadrlar bilan ta'minlanganlik darajasini, ularning mutaxassisligini o'qiyotgan fanlari bilan o'zaro mosligi, o'quv laboratoriya bazasidan, shu jumladan chet eldan keltirilgan jixozlardan ta'lim jarayonida foydalanish darajasi, o'quv-uslubiy adabiyotlar bilan ta'minlanganlik, ishlab chikarish bilan aloqa va xamkorlik ishlari, bitiruvchilarni ishga joylashtirish va ularning monitoringini olib borish, oliy ta'lim muassasalari bilan o'zaro xamkorlikni yanada takomillashtirish, qabul rejalarining bajarilishi, kichik mutaxassislarga bo'lgan extiyoj mavjudligi, yoshlarni kasbga yo'naltirish ishlari kabi qator muammolarni hal etish oldimizga bir qancha kechiktirib bo'lmaydigan vazifalarni keltirib chiqaradi

Kasb-hunar kollejarini bitirgan talabalarni o'z mutaxassisliklari bo'yicha ishga joylashtirish muammolari mavjud. Buning uchun viloyat mehnat va aholini ijtimoiy muxofaza kilish bosh boshqarmasi va uning tumanlardagi bo'limlari, dehqon fermer uyushmalari, korxonalar va tashkilotlar rahbarlari bilan hamkorlikda ishni tashkil etish maqsadga muvofiqdir.

Statistik ma'lumotlarga nazar soladigan bo'lsak daslabki yillarda Qashqadaryo viloyati misolida Akademik litsey va kasb-hunar kollejarini 2000 yilda 8654 nafar, 2001 yilda 14398 nafar, 2002 yilda 16699 nafar, 2003 yilda 11166 nafar, 2004 yilda 11391 nafar, 2005 yilda 13270 nafar, jami 2000-2005 o'quv yillari 75578 nafar talabalar bitirib chiqqan. SHulardan, 2000 yilda 5897 nafari (68%), 2001 yilda 10010 nafari (69,5%), 2002 yilda 9052 nafari (54,2%), 2003 yilda 7896 nafari (70,7%), 2004 yilda 8323 nafari (73,1%), 2005 yilda 9670 nafar (72,9%) talabalar ishga joylashganlar. Agar o'rta maxsus ta'lim muassasalari bitiruvchilarini oliy o'quv muassasalariga qabul qilinishini olib qaraydigan bo'lsak, bu ko'rsatkich 2000 yilda 361 nafar (4,2%), 2001 yilda 431 nafar (3%), 2002 yilda 787 nafar (4,7%), 2003 yilda 860 nafar (7,7%), 2004 yilda 1042 nafar (9,1%), 2005 yilda 1399 nafarni (10,5%) tashkil etadi.<sup>146</sup>

Kadrlar tayyorlash tizimidagi tarkibiy qismlardan yana biriga diqqatingizni tortmoqchimiz. Gap ishlab chikarish xaqida borayapti. Afsuski, xali bu sohada muntazam va samarali amaliyot yo'lga qo'yilgan emas. Ta'limni korxonadagi unumli mehnat bilan shu jumladan, ishlab chiqarish amaliyoti jarayonidagi mehnat bilan qo'shib olib borish e'tibordan chetda qolgan.

O'zbekiston Respublikasining «Ta'lim to'g'risida» va «Kadrlar tayyorlash milliy dasturi to'g'risida»gi qonunlariga muvofiq o'rta maxsus, kasb-hunar ta'limi tizimida yuqori malakali kadrlar tayyorlash bo'yicha muayyan ishlar amalga oshirilgan. SHu bilan bir qatorda o'rta maxsus, kasb-hunar ta'limi muassasalarining

<sup>146</sup> ЎЗР ЎМКХТМ жорий архиви Ўрта махсус, касб-хунар таълими маркази тизимида 2005 йил яқунлари бўйича амалга оширилган ишлар натижалари тўғрисида маълумот. 11-бет.

o'quv jarayonida qo'llanilib kelinayotgan me'yoriy-huquqiy hujjatlar tahlil qilinganda tuzatilishi lozim bo'lgan kamchiliklar aniqlandi. Xususan, shu vaqtgacha ta'lim jarayoniga tadbiq etilib kelinayotgan o'quv rejalarda fanlar bo'yicha umumiy soatlar berilgan bo'lib, laboratoriya, amaliy mashg'ulot, kurs ishi, seminarlar, mustaqil ish uchun ajratilgan soatlar ko'zda tutilmagan. SHu munosabat bilan amalda qo'llanilib kelinayotgan o'quv rejalarni qayta ko'rib chiqish va takomillashtirish zaruriyati tug'ildi.

O'rta maxsus, kasb-hunar ta'lim tizimining maqsadini va mohiyatini yoshlar ongiga singdirish maqsadida o'quv muassasalarida kasbga yo'naltirish markazlari faoliyat ko'rsatdi. Ular yil mobaynida umumta'lim maktab o'quvchilari orasida sohaga oid tushuntirish, yo'naltirish ishlarini olib bordi. Mamlakatimizda o'tgan davr mobaynida 1200 dan ziyod akademik litsey va kasb-xunar kolleji bunyod etilgani, rekonstruksiya kilingani va zamonaviy o'quv laboratoriya jihozlari bilan taminlanganini, keyingi 10 yil davomida o'rta maxsus, kasb-xunar va oliy talim tizimida 100 dan ziyod yo'nalish, 265 ta mutaxassislik va 700 ta kasb buyicha professional talim olgan va zamonaviy va fikrlash saloxiyatiga ega bulgan bir million nafardan ortiq yangi avlod mutaxassislari tayyorlangan<sup>147</sup>

### **XULOSA**

Xulosa qilib aytganda mustaqil mamlakatning buguni va kelajagi muayyan ma'noda mamlakat ta'lim tizimining qay darajada rivoj topgani bilan belgilanadi. Zero, Vatan taraqqiyoti, millat istiqboli shu zaminda voyaga etayotgan yoshlar kamoli bilan chambarchas bog'liq. SHu ma'noda mamlakatimizni modernizatsiya qilish va demokratik jamiyat qurish yo'lidagi murakkab va keng ko'lamli vazifalarni hal etishga qodir yangi avlod kadrlarni tayyorlash masalasi muhim prinsipial va hal qiluvchi ahamiyatga ega ekanligini unutmashimiz darkor.

### **ADABIYOTLAR RO'YXATI (REFERENCES)**

- 1.Karimov I.A.«Inson manfaatlari ustuvorligini taminlash - barcha islohot va o'zgarishlarimizning bosh maksadidir» mavzusidagi ma'ruzasi 2008 yil 8 fevral
- 2.Mirziyoev SH. O'zbekiston Respublikasi Konstitutsiyasi qabul qilinganining 26 yilligiga bag'ishlangan tantanali marosimdagi ma'ruzasi 2018 yil
- 3 Ergasheva YU.A. Formirovanie natsionalnoy modeli obrazovaniya v uzbekistane za godы nezavisimosti // Alma mater vestnik vysshey shkolы M.,2017 g № 9 sentyabr 86-87 st.

<sup>147</sup> И.А. Каримов «Инсон манфаатлари устуворлигини таъминлаш - барча ислохот ва ўзгаришларимизнинг бosh максадидир» 2008 йил 8 феврал

4 Boymuradov Sh.T. Sooperation of foreign countries in the sphere of secondary special education of the early years of independence in uzbekistan // International Scientific Journal Theoretical & Applied Science. 91p.

5.O‘zR O‘MKHTM joriy arxivi O‘rta maxsus, kasb-hunar ta’limi markazi tizimida 2017 yil yakunlari bo‘yicha amalga oshirilgan ishlar natijalari to‘g‘risida ma’lumot. 9-bet.

## **BO‘LAJAK PEDAGOG-KADRLARNING KASBIY KOMPETENTLIGINI SHAKLLANTIRISHDA ELEKTRON TARBIYA RESURSLARINING O‘RNI VA ROLI**

*Yuldashov Umit Yuldashevich*

*Toshkent Davlat pedagogika universiteti texnika fanlari doktori, professor.*

*Muxamadiyeva Feruza Ishnazarovna*

*Toshkent Davlat pedagogika universiteti “Informatika” kafedrasida o‘qituvchisi*

*e-mail [fmuxamadiyeva82@gmail.com](mailto:fmuxamadiyeva82@gmail.com)*

**Annotatsiya.** Mazkur maqolada bo‘lajak o‘qituvchilarning ijodkorlik, liderlik qobiliyatlarini rivojlantirishda elektron axborot resurslar yaratish va qo‘llash texnologiyalari doirasida amaliy, laboratoriya hamda mustaqil ta‘lim jarayonlarida motivatsiyalarini shakllantirish, rivojlantirish yo‘llari ochib berilgan

**Kalit so‘zlar:** uchinchi Renessans, elektron resurs, motivatsiya, ijodiy yondashuv, veb sayt, liderlik qobiliyati, veb dasturlash tillari.

**Аннотация:** В данной статье раскрыты пути формирования и развития мотивации будущих учителей в практическом, лабораторном и самостоятельном образовательных процессах в рамках технологий создания и использования электронных информационных ресурсов для развития их творческих и лидерских способностей

**Ключевые слова:** третье Возрождение, Электронный ресурс, мотивация, творческий подход, веб-сайт, лидерские качества, языки веб-программирования.

**Abstract:** This article reveals the ways of forming and developing the motivation of future teachers in practical, laboratory and independent educational processes within the framework of technologies for creating and using electronic information resources for the development of their creative and leadership abilities

**Keywords:** third Renaissance, Electronic resource, motivation, creative approach, website, leadership qualities, web programming languages.

### **KIRISH**

Ta‘lim-tarbiya jarayonida yangi davr boshlanmoqda. Bugungi kunda ta‘lim islohotlari orqali O‘zbekistonda yangi Uyg‘onish davri, ya‘ni Uchinchi Renessans poydevorini yaratish asosiy maqsad qilib belgilandi. O‘zbekistonda uchinchi Renessans uyg‘onish davri, ya‘ni jamiyat hayotida har bir soha bo‘yicha, shuningdek, ilm-fanda, ta‘lim-tarbiyada uzoq muddatli turg‘unlikdan keyin qayta jonlanish, tez suratlarda rivojlanish, ijtimoiy ong va qadriyatlar tizimi yangi sifat bosqichiga



chiqishidir. Bu borada bugungi kunda mamlakatimizda ham muxtaram Prezidentimiz Shavkat Mirziyoyev raisligida ta'lim-tarbiya tizimini takomillashtirish, ilm-fan sohasi rivojini jadallashtirish masalalari muhokamasiga bag'ishlangan qator videoselektor yig'ilishlar o'tkazildi va joriy yilning 6 noyabr kuni qabul qilingan O'zbekiston Respublikasi Prezidentining "O'zbekistonning yangi taraqqiyot davrida ta'lim-tarbiya va ilm-fan sohalarini rivojlantirish chora-tadbirlari to'g'risida" gi PF-6108-son farmoni hamda "Ta'lim-tarbiya tizimini yanada takomillashtirishga oid qo'shimcha chora-tadbirlar to'g'risida"gi qabul qarorida ta'lim tizimini tubdan takomillashtirish bo'yicha aniq vazifalar belgilab berildi. Yoshlarga ta'lim-tarbiya beruvchi pedagog-kadrlar nafaqat bilimdon, balki, eng avvalo, yuksak insoniy sifatlar sohibi bo'lishi lozim. Darhaqiqat, talaba-yoshlarning fanga qiziqishi yoki kasb-hunar tanlashi, uni o'rganishi, malakali mutaxassis bo'lib etishishida ta'lim-tarbiya beruvchilarning ma'naviy qiyofasi, ahloqiy fazilati, kasb ma'suliyati muhim ahamiyatga ega.

**Metodlar bo'limi.** Tarbiya maqsadi va vositalar yangilanishi o'quvchilarning ma'naviy qiyofasida birmuncha o'zgartirishlarga sabab bo'lmoqda. Hozirgi vaqtda shaxsni shakllantirish uni jamiyat taraqqiyotining turli ijtimoiy, iqtisodiy va siyosiy tendensiyalari bilan tanishtirish asosida amalga oshiriladi.

Ma'naviy tarbiya, aslida, ajdodlar hayot tajribasini yoshlarga etkazishga va shu asosda ularning jamiyatda o'z o'rnilarini topishga imkon beradigan murakkab jarayondir. Bugungi kunda tarbiyaviy ishlar bo'yicha yangi konsepsiyani yaratishni hayotning o'zi taqozo etmoqda.

Ta'lim muassasalari tarbiyaviy jarayonni tashkil kilish va muvaffaqiyatli davom ettirish uchun zarur bo'lgan tarbiyaviy ishlar uslublari, bilimlar, malaka va mahoratlar tizimi, zamonaviy pedagogik texnologiyalar va ularni tarbiyaviy ishlar amaliyotida qo'llash masalalari pedagogik jamoalariing eng muhim muammosi bo'lib kolmoqda. Ta'lim muassasalarida o'quvchilar bilan olib boriladigan tarbiyaviy ishlarning samaradorligini oshirish tarbiyaviy ishlar texnologiyasini to'g'ri tashkil kilish va qo'llashga bog'liq. Bu esa, o'z navbatida ta'lim muassasalari uchun tarbiyaviy ishlarni amalga oshirish uslubiyoti zamonaviy pedagogik texnologiyalar ishlanmalari asosida yaratishni talab etadi. Fikrimizcha, ta'lim muassasalarining tarbiyaviy ishlar texnologiyasi ijodii faollik, mustakil fikrlash va moxirona harakatlarga io'naltirilgan bo'liish va tarbiyachi xamda o'kuvchilar tomonidan minimal kuch sarflagats xolda tarbiyaviy ishlar bo'yicha ko'ilgan maksadlarni egallashda eng faol shakl, usul va uslublardan foydalanish, tarbiyaviy jarayonni muvaffaqiyatli tashkil etuvchilarning doimiy va majmuaviy faoliyatining asosiy kismidan iborat bo'lishi kerak

Ma'lumki, ta'limning asosiy vazifalari - o'quvchi va talaba yoshlarga bilim berish, kasb-hunar o'rgatish, ularni etuk mutaxassis qilib voyaga etkazish. SHu bilan birga, bo'lajak pedagog-kadrlarning insoniy sifatlarini shakllantirish, kasbiga nisbatan ma'suliyat hissini tarbiyalash, o'ta muhim vazifa bo'lib turibdi. Tarbiyaviy faoliyat borasida so'z ketganda kasbiy ma'suliyat haqida gapirish mumkin. Kasbiga ma'suliyat hissini oshirishda tarbiyaviy ishlarning o'rnini judayam muhimdir.

Bu maqsadlarga erishishda talaba ongiga ta'sir etish zaruriyati mavjud.

Inson ongiga ta'sir ettirishda ta'lim-tarbiyaning ahamiyati judayam yuqori o'rinni egallaydi. Ta'lim imkoniyatlaridan keng foydalangan xalqning ijtimoiy va ma'naviy imkoniyatlari tobora yuksalib boradi. Fan-texnika taraqqiyoti va yoshlarni hayotga tayyorlash muammosi ta'lim-tarbiya jarayonida jarayonida zamonaviy axborot texnologiyalarni joriy etishni taqozo etmoqda. Hozirgi davrgacha bo'lgan vaqt mobaynida, oliy ta'lim muassasalarida elektron axborot resurslarini yaratish hamda informatsion va ta'limiy saytlar yaratish, o'quv jarayoniga axborot texnologiyalarini joriy qilish bo'yicha etarlicha tajriba orttirilgan.

**Natijalar bo'limi.** Ta'limni axborotlashtirish, ta'lim jarayonida elektron ta'lim resurslaridan foydalanish so'zsiz o'z samarali natijasini bermoqda.

Shu o'rinda aytishimiz joizdirki, axborotlashgan ta'lim tizimida nafaqat ta'lim resurslari, balki elektron tarbiya resurslaridan ham foydalanish shubhasiz muhim hisoblanadi, chunki har qanday ta'lim-tarbiya bilan uyg'unlashgandagina etuk ma'naviyatga zamin bo'ladi. Bu esa o'z-o'zidan ta'lim tizimi oldiga elektron tarbiya resurslari yaratish muammosini qo'yadi.

Bugungi kungacha bo'lgan ta'lim tizimidagi elektron resurslarning holati tahlili ko'rsatishicha, ta'lim muassasalarining mahalliy tarmoq negizini faqatgina ta'limiy saytlar hamda o'quv-metodik materiallar tashkil etadi.

Shunday ekan, elektron ta'lim resurslariga qo'shimcha elektron tarbiya resurslarini ham yaratish shubhasiz dolzarb va muhim hisoblanadi.

Biz elektron tarbiya resurslarini maqsadiga ko'ra qo'yidagi turlarga ajratishimiz mumkin:

-Ma'naviy tarbiya elektron resurslari: Bunda milliy va umumbashariy qadriyatlarining mazmun-mohiyatini anglatuvchi, ota-bobolarimizning milliy urf-odat va an'alarini targ'ib qiluvchi hamda o'zbek halqining, ma'naviyatining buyuk namoyandalari Al-Xorazmiy, Abu Nasr Farobiy, Abu Rayhon Beruniy, Abu Ali Ibn Sino, Qozizoda Rumiy, Alisher Navoiy, Mirzo Ulug'bek, Kamoliddin Behzod, Umar Hayyom va boshqa allomalarning ilmiy merosi, ma'naviy-ahloqiy qarashlarida komil inson tarbiyasi haqidagi konsepsiyalari to'g'risida ma'lumotlar keltiriladi. Asrlar

osha ajdodlarimiz, alloma-donishmandlarimiz, amalga oshirgan o‘ziga xos milliy tuyg‘ular bilan sayqal topgan urf-odatlar, qadriyatlar, madaniyat va sa‘nat asarlari jahon ma‘naviyatida insoniyatning ustuvor yutuqlari hisoblanadi.

-Axloqiy tarbiya resurslari: Axloqiy tarbiya jarayonida ko‘proq o‘git-nasihatlardan, buyuk allomalarning YUsof Xos Xojibning “ Qutadg‘u bilig”, Ahmad Yugnakiyning “Hibatul-haqoyiq”, Kaykovusning “Qobusnoma”, Shayx Sa‘diyning “Bo‘ston va Guliston”, Jomiyning “Bahoriston” i, Alisher Navoiyning “Hayratul-abror” va “ Mahbubul-qulub”, Nizomul-mulkning “Siyosatnoma” kabi pandnoma, nasihatnoma tarzida yozilgan asarlaridan foydalanish.

Estetik tarbiya resurslari: Xalq amaliy sa‘nati va hunarmandchiligi milliy qadriyat sifatida uzoq tarixga ega. Amaliy sa‘nat turlaridan o‘ymakorlik (yog‘och, ganch va mis o‘ymakorligi), zargarlik, zardo‘zlik, kashtado‘zlik, kulolchilik kabilar yoshlarda go‘zallikni his qilish tuyg‘ularini shakllantiradi. Milliy ohanglarning estetik tarbiyadagi o‘rni juda ham beqiyos. SHuning uchun ham halq ohanglari, nola va qochirimlarini va boshqa milliy zarblarni tinglagan kishi uni befarq tinglay olmaydi, unga mutelarcha ergashadi, qo‘shilib hirgoyi qiladi, raqsga tushadi – musiqa uni o‘z sehrli og‘ushiga oladi. Mumtoz qo‘shiqlar estetik tarbiya omili bo‘lmasdan, o‘ziga xos ma‘naviy tarbiya omili hamdir.

-Jismoniy tarbiya elektron resurslari: Jismoniy tarbiya sog‘liq garovi ekanligini bilgan holda turli jismoniy mashqlar haqida, ajdodlarimizning milliy sport turlaridan bo‘lgan – kurash xaqida va yana salomatlik saboqlari asosida elektron saytlar yaratiladi.

## **XULOSA**

Bo‘lajak o‘qituvchining chuqur bilim va samarali faoliyat yurita olish mahoratiga ega bo‘lishi ma‘lum fan asoslari borasida unda etarli nazariy va amaliy bilimlarning, ta‘lim jarayonida yangi pedagogik va axborot texnologiyalaridan unumli foydalanish malakasining nechog‘lik shakllanganiga bog‘liqdir. SHunga ko‘ra, ta‘lim jarayonida yangi pedagogik va axborot texnologiyalarini o‘zlashtirish va undan unumli foydalanishning metodik hamda amaliy asoslarini yaratish muhim vazifalardan hisoblanadi. Hozirgi vaqtda axborot va kommunikatsiya texnologiyalarini rivojlantirish hamda keng ko‘lamda ko‘llash jahon taraqqiyotining global yo‘nalishi hisoblanadi. YAngi texnologiyalar kun sayin rivojlanib, mamlakatda axborot-lashtirish jarayoni tez sur‘atlar bilan o‘sib borayotgan hozirgi davrda axborot texnologiyalari ta‘limi jarayonida shu kabi elektron tarbiya resurslar yaratish amaliy ishlari olib borilsa ham ta‘limning, ham tarbiyaning samaradorligiga erishish mumkin bo‘ladi.

---

### **FOYDALANILGAN ADABIYOTLAR (REFERENCES)**

1. U.Yuldashev, M.Saidova. «Ta'limda axborot texnologiyalari muhiti va o'quv muassasalarining yordamchi-o'quv bo'g'inlari». «Pedagogik mahorat» jurnali. Buxoro. 2003 y., 4 –son.
- 2.B.Qodirov. «Komil inson tarbiyasining pedagogik asoslari». Toshkent. «Mehnat». 2001 yil.
- 3.Raximov O.D., Elektron ta'lim resurslarini yaratish talablari va texnologiyasi.,Zamonaviy ta'lim / sovremennoe obrazovanie 2016, 2, 46 b.
- 4.Shodieva Q. Bo'lajak o'qituvchilarda innovatsion faoliyatni shakllantirish. - T.: Istiqlol, 2006. - 87 b.
5. Mavlonova R va b. Pedagogika. - T.: O'qituvchi, 2001. - 510 b.
- 6.[www.ziyo.edu.uz](http://www.ziyo.edu.uz) – Oliy va o'rta maxsus ta'lim vazirligi elektron darsliklar bazasi
- 7.[www.pedagog.uz](http://www.pedagog.uz) – pedagogika ta'lim muassasalari portali.
- 8.[www.gov.uz](http://www.gov.uz) – O'zbekiston Respublikasi Davlat Hokimiyati portali.
- 9.[www.edu.uz](http://www.edu.uz) – O'zbekiston Respublikasi Oliy va O'rta maxsus ta'lim vazirligi portali.

## **O‘ZBEKISTON KO‘P MILLATLI DAVLAT**

*Xoliqulov Pirnafas  
tarix fanlari nomzodi,*

*Qarshi muhandislik-iqtisodiyot instituti “O‘zbekiston tarixi” kafedrası.*

*Tel.: +99897 218 62 32*

*Аннотация:* Maqolada boshqa millat vakillarining tarix taqozosi bilan O‘zbekistonga kelib qolish sabablari, o‘zbek xalqining bag‘rikengligi, O‘zbekistonda yashayotgan millatlarning milliy o‘zligini saqlab qolishlari uchun teng sharoitlar yaratib berilganligi ochib berilgan. Bugungi kunda 138 ta milliy madaniy markazlar faoliyat olib borayotganligi, bu markazlar faoliyati respublika Baynalmilal milliy markazi tomonidan muvofiqlashtirib va monitoring qilib borilishi yoritilgan. O‘zga millat vakillarining ravnaqi uchun yaratib berilgan shart-sharoitlar va imkoniyatlar tufayli O‘zbekistonda millatlararo munosabatlarda o‘zaro hamjihatlik hukm surayotganligi, respublikada yashayotgan barcha millat va elatlar “O‘zbekiston – umumiy uyimiz” g‘oyasi asosida tinch-totuv yashab mamlakat ravnaqi yo‘lida mehnat qilib kelayotganligi batafsil yoritilgan.

*Калит so‘zlar:* Millatlararo munosabatlar, millatlararo bag‘rikenglik, millatlararo totuvlik, baynalmilal milliy markaz, milliy madaniy markazlar, milliy o‘ziga xoslik, etnik guruhlar.

*Аннотация:* В статье раскрываются причины прибытия в Узбекистан людей других национальностей, толерантность узбекского народа, создание равных условий для сохранения национальной идентичности народов, проживающих в Узбекистане. В настоящее время действуют 138 национальных культурных центров, деятельность которых координируется и контролируется Интернациональным национальным центром. Благодаря созданным условиям и возможностям для развития других национальностей в Узбекистане существует взаимопонимание в межнациональных отношениях, все нации и народы, проживающие в республике, живут в мире и работают на развитие страны на основе идеи «Узбекистан – наш общий дом».

*Ключевые слова:* Межнациональные отношения, межэтническая толерантность, межнациональное согласие, международный национальный центр, национально-культурные центры, национальная идентичность, этносы.

*Abstract:* The article reveals the reasons for the arrival of people of other nationalities in Uzbekistan, the tolerance of the Uzbek people, the creation of equal conditions for the preservation of the national identity of the peoples living in Uzbekistan. Currently there are 138 national cultural centers, the activities of which

*are coordinated and controlled by the International National Center. Due to the created conditions and opportunities for the development of other nationalities in Uzbekistan, there is mutual understanding in interethnic relations, all nations and peoples living in the republic live in peace and work for the development of the country based on the idea of “Uzbekistan is our common home”.*

**Keywords:** *Interethnic relations, interethnic tolerance, interethnic harmony, international national center, national cultural centers, national identity, ethnic groups.*

### **KIRISH**

O‘zbekiston ko‘p millatli davlat, Uning ko‘p millatlilik ildizlari qadimgi davrlarga borib tutashadi. O‘lkamiz hududida yashagan xalqlarning tarixiy rivojlanishning turli davrlarida bir necha marotabalab ko‘chishlari, vayronagarchilik keltiruvchi urushlar, turli hukmdorlarning jangu-jadallari – bularning barchasi demografik jarayonlarda o‘z aksini topgan. Asrlar davomida eroniy hukmdorlarning, makedoniyalik Iskandar, arablar bosqini, Chingizxon talonchiligi, podsho Rossiyasining mustamlakachilik maqsadidagi yurishlari davrida o‘lkaga turli millat va elatlarga mansub kishilarning kelishi, ulardan bir qismining shu erda doimiy yashab qolishi, shuningdek Buyuk Sohibqiron Amir Temur davrida turli kent va mamlakatlardan hunarmandlar va ilmi kishilarning bu erga ko‘chirib keltirilishi, aholi milliy tarkibining keskin o‘zgarishiga olib kelgan. Ayniqsa, O‘zbekistonning keyingi qariyb 150 yil davom etgan rus va sovet mustamlakachiligi davri o‘lkaning demografik jarayonlariga, jumladan, aholining milliy tarkibiga juda katta ta’sir ko‘rsatdi.

### **ADABIYOTLAR TAHLILI VA METODOLOGIYA**

O‘zbekiston mustaqillikka erishganidan keyin nafaqat mamlakatning tub aholisi – o‘zbek xalqi uchun, balki muqaddas zaminda umrguzaronlik qilayotgan turli millat va elat vakillarining ham millat sifatida o‘zining tili, madaniyati, qadriyatlari va an’analarini saqlab qolishi uchun teng sharoitlar va imkoniyatlar yaratib berishga alohida e’tibor qaratildi. Mamlakat rahbariyati bu masalani qonun yo‘li bilan hal qilishga doir chora-tadbirlarni ko‘rdi. Bu borada mamlakatimizda, eng avvalo, Konstitutsiyaviy talablar asosida ish tutildi. Aholining barcha tabaqalari va turli millat vakillari e’tiborini tinchlikni, osoyishtalikni va millatlararo totuvlikni ta’minlashga, mamlakat oldida turgan eng muhim qadriyat – mustaqillikni mustahkamlashga qaratildi. Qonun oldida hammaning tengligi ta’minlandi. Har bir fuqaro qalbida “O‘zbekiston – umumiy uyimiz” g‘oyasiga xizmat qiluvchi yagona zamin, yagona makon, yagona vatan uchun javobgarlik hissini kuchaytirdi.

O‘zbekiston Respublikasi Konstitutsiyasining 4-moddasida “O‘zbekiston Respublikasi o‘z hududida istiqomat qiluvchi barcha millat va elatlarning tillari, urf-odatlari va an‘analari hurmat qilinishini ta‘minlaydi, ularning rivojlanishi uchun sharoit yaratadi”, degan norma belgilangan. 8-moddasida “O‘zbekiston xalqini millatidan qat‘i nazar, O‘zbekiston Respublikasining fuqarolari tashkil etadi”, degan norma belgilangan. 18-moddasida esa “O‘zbekiston Respublikasida barcha fuqarolar bir xil huquq va erkinliklarga ega bo‘lib, jinsi, irqi, millati, tili, dini, ijtimoiy kelib chiqishi, e‘tiqodi, shaxsi va ijtimoiy mavqeidan qat‘i nazar, qonun oldida tengdirlar”, – deb ta‘kidlanadi [1]. Mazkur moddalarda mustahkamlangan O‘zbekiston xalqining milliy tengligi tamoyili inson huquqlariga oid barcha xalqaro hujjatlar talablariga to‘la mos keladi.

Jahon tajribasidan ma‘lumki, ko‘p millatli davlatlarda o‘z fuqarolarining huquq va erkinliklarini, milliy va madaniy manfaatlarini himoya qilish davlat siyosatining eng muhim yo‘nalishlaridan biri hisoblanadi. O‘zlarining tarixiy vatanlaridan tashqarida yashovchi millatlar uchun ularning milliy ehtiyojlarini qondira olishlari uchun zarur sharoit yaratilishini taqozo etadi. Bu talab, ayniqsa, milliy hududiy tuzilmalari bo‘lmagan xalqlar uchun alohida ahamiyat kasb etadi.

Sobiq ittifoq davrida milliy siyosatga bir yoqlama qaralib kelindi. Milliy masala hech bir ittifoqchi respublikada hal etilmagan edi. Bunday siyosat ittifoqchi respublikalarning, jumladan, O‘zbekistonning ham ijtimoiy-iqtisodiy taraqqiyotiga salbiy ta‘sir ko‘rsatib keldi.

Sobiq sho‘rolar davlatining Konstitutsiyasida milliy masala, milliy madaniyatlar rivoji to‘g‘risida konstitutsiyaviy qoidalar bayon qilingan bo‘lsa-da, amalda ruslashtirish siyosati, barcha millatlar va elatlarni o‘zaro yaqinlashtirish asosida milliy xususiyatlarini yo‘qotgan yagona xalq – “sovet xalqi”ni shakllantirish siyosati amalga oshirilib kelindi.

## **NATIJALAR**

Mustaqillikning dastlabki yillaridan boshlab millatlararo munosabatlarda yo‘l qo‘yilgan kamchilik va nuqsonlar asta-sekin bartaraf etila boshlandi. Ko‘p millatli mamlakatda xalqlar tinch-totuvligini ta‘minlash chora-tadbirlari ko‘rildi.

Mamlakatda milliy madaniy markazlar tashkil qilish asosida mamlakatning tub aholisi bo‘lmagan aholining milliy tili, madaniyati va boshqa o‘ziga xos qadriyatlari va an‘analarini rivojlantirishga keng yo‘l ochib berildi. Mustaqillikdan oldin 1989 yildayoq Madaniyat vazirligi qoshida millatlararo milliy madaniy markazlar tashkil etila boshlangan edi. Dastlab bu markazlar tarkibida 12 ta, jumladan, qozoq, koreys, arman, ozarbayjon, tojik milliy madaniy markazlari faoliyat ko‘rsata boshladi. Vaqt o‘tgan sayin bu markazlarning soni ortib bordi. 1995 yilga kelib ularning soni 80

tadan oshdi. Milliy madaniy markazlar sonining oshib borishi ular faoliyatini muvofiqlashtirish zaruriyatini keltirib chiqardi. SHu maqsadda Vazirlar Mahkamasining 1992 yil 13 yanvardagi qarori bilan Respublika Baynalmilal madaniyat markazi tashkil etildi. Bu markaz milliy madaniy markazlar faoliyatini muvofiqlashtirib keladi.

Bugungi kunda mamlakatimizda milliy-madaniy markazlar soni 138 ta bo‘lib, ular nodavlat notijorat tashkilotlari maqomida samarali faoliyat ko‘rsatib kelmoqdalar. O‘zbekistonda yashab kelayotgan ozarbayjonlarning milliy madaniy markazi o‘z xalqi an‘analari va urf-odatlarini hurmatlab, ularni asrab-avaylab kelmoqdalar. O‘zbekistondagi Ozarbayjon milliy-madaniy markazi – “*Gardashlik*” (“*Qardoshlik*”) birinchilardan bo‘lib, 1989 yili Toshkent shahrida tashkil etilgan edi. Keyinchalik, Samarqand va Buxoroda ham ozarbayjon milliy madaniy markazlari faoliyati yo‘lga qo‘yildi. 2003 yilda esa – Ozarbayjon milliy-madaniy markazlari respublika uyushmasi tashkil etildi.

Markazda millatidan qat’i nazar, barcha xohlovchilar uchun ozarbayjon tilini o‘rganish kurslari, ozarbayjoncha raqs va milliy kashtachilik to‘garaklari, kompyuter savodxonligi sinfi ochilgan. Amaliy san‘at va milliy taomlar ko‘rgazmalarini o‘tkazish an‘anaga aylangan bo‘lib, ushbu tadbirlarda Toshkent shahrida tashkil etilgan Ozarbayjonda xizmat ko‘rsatgan artist Kokab Alieva rahbarligidagi “*Azerbayjan gizlari*” (*Ozarbayjon qizlari*) ansambli ozarbayjon xalq qo‘shiqlari va raqslari bilan tomoshabinlarning olqishiga sazovor bo‘lib kelmoqda. Bundan tashqari, Toshkent va respublikaning boshqa shaharlarida o‘tkaziladigan ommaviy tadbirlarda “*Gardashlik*”, “*Ochag*” kabi badiiy jamoalar o‘ziga xos chiqishlari bilan ajralib turadi. O‘zbekistonning umumxalq bayramlari – Mustaqillik kuni va Navro‘zga bag‘ishlangan tadbirlarda ham ozarbayjonlik san‘atkorlar muntazam ishtirok etib keladilar. Ozarbayjon elchixonasi bilan hamkorlikda ozarbayjonlik san‘at ustalarining konsertlari tashkil etiladi [2].

Millatlararo aloqalarni mustahamlash va rivojlantirishga intilayotgan markaz faollari o‘zbek va ozarbayjon madaniyatlarining o‘zaro almashinuvi va boyitilishiga, xalqlar o‘rtasidagi do‘stlik rishtalarini yanada mustahkamlashga munosib hissa qo‘shib kelmoqdalar.

Markaz binosidagi o‘zbek-ozarbayjon do‘stligi muzeyiga qo‘yilgan eksponatlar ikki xalq o‘rtasidagi do‘stlik aloqalari qadim zamonlardan beri davom etib kelayotgani haqida hikoya qiladi. Muzeyning eksponatlaridan biri – Farg‘ona vodiysida topilgan miloddan avvalgi II ming yillikka mansub ikkita ilon ko‘rinishidagi toshdan yasalgan tumor Ozarbayjondan topilgan tumorga juda o‘xshab ketishi ham xalqlarimizning qanchalik yaqin ekanligini tasdiqlaydi. Bugungi kunda



markaz va uning Buxoro, Navoiy, Samarqand, Sirdaryo, Toshkent viloyati va Toshkent shahridagi bo‘linmalari umumiy maqsadga erishish yo‘lida samarali faoliyat yuritib kelmoqdalar.

Baynalmilal milliy markaz faoliyatidagi muhim yo‘nalish umumxalq bayramlariga tayyorgarlik ko‘rish va uni o‘tkazishda faol ishtirok etishidir. Jumladan, respublikada o‘tkaziladigan an‘anaviy “*Mustaqillik kuni*” va “*Navro‘z*” bayramlarida o‘zbeklar qatori respublikada yashayotgan barcha millat vakillari qatnashadilar, bu bayramlarga chuqur hurmat bilan qaraydilar mahalliy aholi ham o‘z navbatida, ruslarning “*Maslennitsa rojdestvo*”, tatarlarning “*Sabanto‘y*” va boshqa qator xalqlarning milliy bayramlarida faol ishtirok etadilar.

Mustaqillik yillarida respublika Baynalmilal milliy markazi tomonidan amalga oshirilayotgan ishlarning yana bir yo‘nalishi bu 1994 yildan beri har ikki yilda o‘tkazib kelinayotgan “*Xalq ijodiyoti*” festivalidir. Ayniqsa, bu festivalda faol ishtirok etib kelayotgan arman, ozarbayjon, tojik, qozoq, tatar, nemis va koreys xalqlarining professional va havaskorlik san‘atkorlarining chiqishlarini xalqimiz katta qiziqish bilan kutib olmoqdalar. Har bir milliy-madaniy markazlarning festivallari chinakamiga milliy bayramga, o‘sha millatning keng ma‘nodagi porloq istiqbolining namoyishiga, ular o‘zlari yashab turgan ana shu yurt, ana shu zamin taqdiri uchun javobgarlik hissini kuchaytirishga xizmat qilib kelmoqda. Milliy madaniy markazlarning yakunlovchi chiqishlari mustaqillik bayrami arafasida 20 avgust kuni Xalqlar do‘stligi Saroyida va bayram kuni – birinchi sentyabrda o‘tkaziladigan tantanali konsertlarda namoyish etib kelinmoqda.

Rus milliy madaniy markazi tomonidan Rossiyaning O‘zbekistondagi elchixonasi bilan hamkorlikda har yili buyuk rus shoirlari S. YA. Esenin va A. S. Pushkinning tug‘ilgan kunlarini nishonlash tadbirlarining o‘tkazilishi an‘anaviy tus olganligi rus xalqi bilan qardoshlik aloqalarimizni mustahkamlashga xizmat qilib qilmoqda. Toshkent shahridagi Do‘stlik saroyi maydonidagi alleyada buyuk rus shoiri A. S. Pushkinning bor bo‘y-basti bilan ishlangan muhtasham haykalining o‘rnatilgani o‘zbek va rus xalqlari qardoshligining yorqin namunasi.

Bundan tashqari, O‘zbekistonda doimiy yashab kelayotgan qozoq qardoshlarimiz bilan buyuk qozoq shoiri Abayning yubileyi, qirg‘iz qardoshlarimiz bilan qirg‘iz xalqining “*Manas*” eposining 1000 yilligini keng nishonlanganligi kabi madaniy tadbirlarni ham qayd etish o‘rinlidir.

Respublikada millatlararo munosabatlarni rivojlantirish sohasida amalga oshirilayotgan ijobiy ishlardan yana biri bu – aholining milliy trakibiga mos ta‘lim-tarbiya tizimini yo‘lga qo‘yilganligidir. Bugungi kunda respublikamizda 845 ta maktabda rus tilida, 491 ta maktabda qozoq tilida, 259 ta maktabda tojik tilida, 52 ta

maktabda turkman tilida, 40 ta maktabda qirg'iz tilida, 7 ta maktabda koreys tilidi ta'lim berish yo'lga qo'yilganligini qayd etish zarur. Xalq ta'limi vazirligiga qarashli pedagogika institutlarida o'zbek tilidan tashqari rus, tojik, turkman, qozoq, qoraqalpoq tillarida ham mashg'ulotlar olib boradigan maktablar uchun o'qituvchilar tayyorlanmoqda. Respublikamizda yashayotgan aholi milliy tarkibining rang-barang ehtiyojlarini qondirishga xizmat qilayotgan ommaviy axborot vositalari 8 tilda, ya'ni o'zbek, qoraqalpoq, rus, qozoq, tojik, turkman, ingliz, koreys tillarida chop etilib kelinmoqda. 12 tilda (o'zbek, qoraqalpoq, qozoq, qirg'iz, tojik, oxarbayjon, rus, tatar, boshqird, koreys, uyg'ur tillarida) teleradio eshittirishlari efirga uzatilmoqda. Bundan ko'rinadiki, O'zbekistonning millatlararo davlat siyosati insoniylikka, demokratiyaga asoslangandir [3].

### **MUHOKAMA**

Millatlararo munosabatlarni to'g'ri yo'lga qo'yish borasida O'zbekiston o'ziga xos tajriba orttirdi. Bunda faqat milliy o'zlikni anglash, milliy g'urur va iftixor tuyg'usini tarbiyalash, millatlarning tili, madaniyati, urf-odatlarini asrab-avaylash bilan cheklanmaslik, balki mamlakatdagi barcha millatlarning umumiy birdamligiga erishish tamoyiliga amal qilindi.

SHuni unutmash kerakki, qaerda millatlararo totuvlik g'oyasining ahamiyati anglab etilmas ekan, jamiyat hayotida turli ziddiyatlar, muammolar vujudga keladi, ular tinchlik va barqarorlikka xavf soladi. Bugungi kunda jahonning ayrim mamlakatlarida sodir bo'layotgan milliy nizolar shundan dalolat beradi.

Millatlararo munosabatlarni yanada rivojlantirish sohasida O'zbekiston Respublikasining davlat siyosatini izchil amalga oshirish va yanada takomillashtirish maqsadida 2017-2021 yillarda O'zbekiston Respublikasini rivojlantirishning beshta ustuvor yo'nalishi bo'yicha Harakatlar strategiyasiga muvofiq ishlab chiqilgan millatlararo munosabatlar sohasida O'zbekiston Respublikasi davlat siyosati konsepsiyasining asosiy yo'nalishlari etib quyidagilar belgilangan:

- millatlararo munosabatlar sohasida O'zbekiston Respublikasining davlat siyosatini amalga oshirish jarayonida davlat organlari va tashkilotlarining, mahalliy ijro etuvchi hokimiyat organlarining fuqarolik jamiyati institutlari bilan, shu jumladan ommaviy axborot vositalari bilan o'zaro hamkorligi mexanizmlarini takomillashtirish;

- millatlararo munosabatlarni yanada rivojlantirish, respublikada yashab turgan turli millat va elat vakillarining tili, madaniyati, an'analari va urf-odatlarini saqlash va rivojlantirish sohasida O'zbekiston Respublikasining davlat siyosatini samarali amalga oshirish uchun qo'shimcha ijtimoiy-iqtisodiy shart-sharoitlar yaratish;

- jamiyatda ko‘p millatli katta oila his-tuyg‘usini, respublikada hududida ta‘minlash, ularning Konstitutsiyaviy huquq va erkinliklari kamsitilishiga yo‘l qo‘ymaslik;

- millatlararo munosabatlarni mustahkamlash, mamlakat hududida va undan tashqarida fuqarolarning, erkinliklari va qonuniy manfaatlarini himoya qilish;

- O‘zbekiston Respublikasining davlat va jamiyatni rivojlantirishdagi ustuvor maqsadlarini, ilg‘or xorijiy tajribani e‘tiborga olgan holda millatlararo munosabatlarning tashkiliy-huquqiy asoslarini takomillashtirish [4].

Millataro munosabatlar sohasida davlat siyosati konsepsiyasi va uni 2019-2021 yillarda amalga oshirish bo‘yicha “Yo‘l xaritasi” tasdiqlandi. Konsepsiya va “Yo‘l xaritasi” bajarilishini muvofiqlashtirish hamda monitoring qilib borish O‘zbekiston Respublikasi Vazirlar Mahkamasi huzuridagi Millatlararo munosabatlar va xorijiy mamlakatlar bilan do‘stlik aloqalari qo‘mitasiga topshirildi. Qo‘mita tarkibida millatlararo munosabatlar sohasida ilmiy-ijtimoiy tadqiqotlar olib borish, ilmiy maqolalar, kitoblar, ilmiy-tadqiqot materiallari, axborot-tahliliy sharhlar tayyorlab e‘lon qilib borish uchun Millatlararo munosabatlar bo‘yicha ilmiy-amaliy tadqiqotlar markazi tashkil etildi [5]. Bu ishlar bugungi kunda samarali amalga oshirilmoqda.

### **XULOSA**

Mustaqillik yillarida davlat siyosatining ustuvor yo‘nalishlaridan biri – jamiyatda millatlararo totuvlikni ta‘minlash, do‘stlik muhitini va ko‘p millatli katta oila tuyg‘usini mustahkamlash, yoshlarni Vatanga muhabbat va sadoqat ruhida, milliy va umuminsoniy qadriyatlarga hurmat bilan qarash ruhida tarbiyalashga qaratilgan keng miqyosdagi ishlar amalga oshirildi.

Respublika Konstitutsiyasining barcha fuqarolarning teng huquqliligi to‘g‘risidagi qoidalari hayotga tatbiq etilmoqda, bu qoidalar O‘zbekiston fuqarolarining millatidan qat’i nazar O‘zbekiston xalqini tashkil etishini, mamlakat hududida yashovchi millat va elatlarning tili, urf-odati va an‘analariga hurmat bilan munosabatda bo‘lishni, ularni rivojlanishi uchun zarur shart-sharoitlar yaratildi.

Bugun kunda mamlakatimizda yashab kelayotgan 130 dan ortiq millat va elatlarning vakillari O‘zbekiston Respublikasi Konstitutsiyasi va qonunlarida mustahkamlangan teng huquq va imkoniyatlardan foydalanib, iqtisodiyotning turli tarmoqlarida va ijtimoiy sohada, ilm-fan va madaniyat sohalarida samarali mehnat qilib, Vatanimizning gullab-yashnashiga va uning mustaqilligini mustahkamlashga munosib hissa qo‘shib kelmoqdalar.

### **ADABIYOTLAR RO‘YXATI (REFERENCES)**

1. O‘zbekiston Respublikasining Konstitutsiyasi. – T.: O‘zбекистон, 2020.

2. O‘zbekiston Ozarbayjon milliy madaniy markazi // <https://interkomitet.uz/mita-aida/millij-madaniy-markazlar/ozarbayzhon-millij-madaniy-markazlari-ujushmasi/?lang=oz>
3. 2017-2021 yillarda O‘zbekiston Respublikasini rivojlantirishning beshta ustuvor yo‘nalishi bo‘yicha Harakatlar strategiyasini “Xalq bilan muloqot va inson manfaatlarini yili”da amalga oshirishga oid Davlat dasturini o‘rganish bo‘yicha Ilmiy-uslubiy risola. – T.: Ma’naviyat, 2017. – B. 360-361.
4. Millatlararo munosabatlar sohasida O‘zbekiston Respublikasi davlat siyosati konsepsiyasi // O‘zbekiston Respublikasi Prezidentining rasmiy veb-sayti – [www.president.uz](http://www.president.uz).
5. O‘zbekiston Respublikasi Prezidentining “Millatlararo munosabatlar sohasida O‘zbekiston Respublikasi davlat siyosati konsepsiyasini tasdiqlash to‘g‘risida”gi (2019 yil 15 noyabr) PF-5876-sonli Farmoni // O‘zbekiston Respublikasi Prezidentining rasmiy veb-sayti – [www.president.uz](http://www.president.uz).

**USTRUSHONA VOHASI O'TROQ VA KO'CHMANCHI XALQLAR  
O'RTASIDAGI MODDIY-MADANIY VA IJTIMOY ALOQALARNI  
BOG'LOVCHI MAKON**

*Erbo'tayeva O'g'iloy Suyunovna*

*GulDU tuzilmasidagi Qatag'on qurbonlari xotirasi muzeyi direktori*

*O'rmonov Husniddin Baxriddin o'g'li*

*GulDU tuzilmasidagi Qatag'on qurbonlari xotirasi muzeyi hodimi*

*Davronova Yulduz Ulug'bekovna*

*o'qituvchi*

*E-mail: [urmonov94@list.ru](mailto:urmonov94@list.ru) +998994726388*

**Annotatsiya:** Mazkur maqolada muallif yozma manbalarning nashrlari va ilmiy adabiyotlar asosida Ustrushona vohasi o'troq va ko'chmanchi xalqlar o'rtasidagi moddiy-madaniy va ijtimoiy aloqalarni bog'lovchi makon ekanligi, madaniyat almashinuylari, shaharsozlik madaniyatining shakillanishi jarayonida o'troq xalqlarning bir-biriga ta'sirlari taxlil qilagn va yoritib bergan.

**Kalit so'zlar:** Ustrushona, jeti-osor, madaniyat, keled, qurama, chotqol, qoratog', szin sulola, nurota, ilono'tti.

**Аннотация:** В данной статье автор на основе письменных источников и научной литературы проанализировал и осветил влияние Уструшанского оазиса на материальные и социальные связи между коренными и кочевыми народами, культурные обмены, отношения в процессе формирования культуры урбанизма между коренными народами.

**Ключевые слова:** Уструшана, джети-осор, культура, келед, курама, чаткал, каратаг, династия сзинов, нурата, илонутти.

**Abstract:** In this article, the author analyzes and illuminates the influence of Ustrushona Oasis on material and social relations, cultural exchanges, relations between local and nomadic peoples in the process of formation of culture of Indigenous and nomadic peoples on the basis of written sources and scientific literature.

**Key words:** Ustrushona, Jeti-Osor, culture, keled, Kurama, chotqol, karatag, szin dynasty, nurota, Ilonotti.

## **KIRISH**

O‘zbekiston Respublikasi mustaqillikka erishgach o‘z tarixini, vatan tarixini o‘rganishga aloxida e‘tibor berila boshlandi. Bizga yaxshi ma‘lumki xar bir halqning tarixini o‘rganishda uning madaniyatini o‘rganish aloxida ahamiyatga egadir. Zero prizidentimiz Sh.Mirziyoyev aytganlaridek “Bizni mushtarak tarix va madaniyat, yagona muqaddas din, o‘xshash mentalitet bog‘lab turadi”<sup>148</sup>. Mazkur yoritayotgan masalamizda xam aynan Ustrushona vohasi xalqlarining o‘zaro moddiy-madaniy va ijtimoiy aloqalarini yoritishni maqsad qildik.

### **Mavzuga oid adabiyotlar sharhi**

Tarixiy adabiyotlarda Ustrushona vohasi madaniyati va madaniyat almashinuvlari to‘g‘risida turlicha fikrlar mavjud. Xususan L.M. Levina o‘zining (SHarqiy orol dengizi mintaqasining etnik-madaniy tarixi. M.: 1996.396 b.) kitobida geografik jihatdan uch qisimga ajratadi.

1. quyi Sirdaryoning chap sohilida, uning eski o‘zaki Kuvandaryo havzasida joylashgan Jeti Osor madaniyat o‘chog‘i

2. Jeti-Osorning janubi sharqida Sirdaryoning chap qirg‘og‘ida joylashgan. Qoratog‘ning shimoliy tizimlari bilan chegaralangan. O‘troq Qoratog‘ madaniyati o‘chog‘i.

3. Toshkent vohasi Angren chirchiq Keled xavzasidan Qurama tog‘ tizmalarigacha shimoli sharqdan Pekem, CHotqol yuqori talasgacha bo‘lgan katta bir hududiy lirpikda tashkil topgan Qovunchi madaniyati o‘chog‘i<sup>149</sup>.

Uning takidlashicha ushbu 3 ta madaniyat o‘chog‘i qayd etilgan kulolik mahsulotlari umumiy jihatlari bo‘yicha bir-biridan farq qilmaydi. Buning asosiy sababi, Sirdaryo bo‘yi va uni havzasidagi cho‘l dasht mavzellarini fizik-geografik xususiyatlari birligi, buning oqibatida yuzaga kelgan xo‘jalik yuritish xayot tarzining o‘xshashligidir.

“Qovunchi” va “O‘troq Qoratog‘” madaniyati rivojini uch davriy bosqichga bo‘ladi. Birinchi yangi eraning boshidan III asrning oxiri yoki IV asr boshigacha ikkinchi eramizning IV-V asrlari; uchinchi eramizning VI asridan VIII asri boshigacha bo‘lgan davrlar Qovunchi madaniyatining uchinchi bosqichi uchun Sug‘dning Toshkent vohasiga ko‘rsatgan moddiy manaviy aks tasiri xarakterlidir. Sug‘dning bu tasiri memorchilikni bazi bir tarkibiy qisimlarida terrakota qolip bilan tushiriladigan naqshlar va oz darajada qo‘pollik maxsulotlarida

<sup>148</sup> Ш.Мирзиёев. Марказий Осиё давлатлари раҳбарларининг иккинчи Маслаҳат учрашуви. Тошкент-2019 йил 29 ноябр.

<sup>149</sup> Л.М. Левина Этнокультурная история Восточного Приаралья. I тысячелетие до н.э. — I тысячелетие н.э. // М.: 1996. 155-161 с.

(metall idishlarga taqlid qilib yasalgan kosagul va ekalogiyalardan tashqari) o‘z ifodasini topadi.

L.M. Levina izoh berishicha Jeti Osor madaniyati o‘z shakillanishi va rivojlanishida asosan ikki bosqichni eramizning I-III asrlari bilan, ikkinchi bosqichi IV-VIII asrlar bilan davrlanadi. Jeti Osor birinchi bosqichda O‘rta Sirdaryo bo‘yi madaniyatini kuchli tasirini ostida qoladi ikkinchi bosqichda esa aksincha o‘rta Sirdaryo bo‘yi madaniyati Jeti Osor madaniyati tasirini o‘zida sinab ko‘rdi. Bu jarayonni jeti osorliklarni Sirdaryoni yuqori oqimi tomon siljigani Toshkent vohasi qulollik maxsulotlarida yangi shakilli idishlarni dafn inshootlarida xar xillikni paydo bo‘lishi bilan bog‘laydi. Uning fikricha bu aholi qatlami o‘troqlashgan va qovunchi madaniyatiga mansub xalqlar bilan aralashib, qo‘shilib ketgan.

Aynan ushbu masala bo‘yicha fikr bildirgan M.I. Filanovich o‘zining (Tashkent zarojdenie i razvitie goroda i gorodskoy kultury. T: FAN. 1983.) O‘rta Sirdaryo bo‘yi moddiy-madaniyatdagi sifat o‘zgarishlari Jeti-Osor tarkibiy qismlaridan avvalroq paydo bo‘lganini takidlab, bu voqelik Sirdaryo regionini tarixi saxnasida paydo bo‘lgan xioniy kidoriy eftaliy qabilalar bilan bog‘liq ehtimoli borligini aytadi<sup>150</sup>. A.Askarov va B.Axmedovlarning (“O‘zbek xalqining kelib chiqish tarixi” (dastlabki mulohazalar) “O‘zbekiston ovozi” 1994 yil 20 yanvar.) fikricha bu davrda O‘rta Osiyo xalqlarining etnik shakillanishiga ham muhim chizgilar qilindi. Tarixiy manbalarga ko‘ra shimoli sharqdan YUechjlarning janubi g‘arbga yurishi baktriya davlatini ag‘darilishida muhim ro‘l o‘ynagan bo‘lsa ko‘chmanchilarning katta bir qabila ittifoqi O‘rta Osiyoning shimoli qismlari negizidan yarim o‘troq va yarim ko‘chmanchi qang‘ davlatini barpo etishda (bu milloddan avvalgi III-II asrlar) ishtirok etishgan. Mualliflarning takidlaganlaridek O‘rta Osiyo ikki daryo oralig‘i (irqi) dastlab Sirdaryoning o‘rta xavzasi rayonlarida yani Toshkent vohasi va Janubiy Qozog‘istonda aniq bir antropologik tip bo‘lib tarkib topgan paytda shu mavzelerde “Qovunchi madaniyati” shakillangan<sup>151</sup>.

<sup>150</sup> M.I. Filanovich. Tashkent zarojdenie i razvitie goroda i gorodskoy kultury. T: FAN. 1983g. 177-179 s.

<sup>151</sup> A.Askarov, B.Axmedov. Ўзбек халқининг келиб чиқиш тарихи (дастлабки мулоҳазалар) “Ўзбекистон овози” 1994 йил 20 январ.

### **Tadqiqot metodologiyasi**

Mavzuni tadqiq etish jarayonida qiyoslash, tizimli tahlil, tavsifiylik, tarixiylik, tarixiy-qiyosiy tahlil usullari qoʻllanilgan.

Izlanish muammolarini hal qilish jarayonida arxeologik tadqiqotlar natijalari, tarixchi olimlarimizning olib borgan izlanishlari, olimlar tomonidan chop etilgan materiallar, chet el arxeologlari tadqiqot natijalari, etnologlar tomonidan topilgan buyumlarning tasniflari va chop etilgan materiallar statistik asos boʻlib xizmat qiladi.

### **Tahlil va natijalar**

Oʻrta asrlar Oʻrta Osiyoning ikki xil madaniyati turmush tarziga mansub oʻtroq dehqon va chorvador koʻchmanchi xalqlarning moddiy madaniy xususiyatlarini yanada yaqinlashuvi, etnik jihatdan aralashuvning kuchayganligi ijtimoiy-iqtisodiy jabxalarda oʻzaro tasir doirasini kengaytgan bilan xarakterlanadi. Aslida bu jarayonlarning boshlangʻich nuqtasi biz oʻrganayotgan davrdan ancha ilgari eramizdan avvalgi ming yillikning oxirgi asrida Sirdaryoning quyi va oʻrta oqimi xavzasida vujudga kelgan oʻziga xos choʻl madaniyati muqaddimasi bilan bogʻliqdir. Keyingi davrlarda Oʻrta Osiyoning oʻtroq vohalariga kuchli tasir koʻrsatgan bu madaniyatning ijodkorlari Kang davlati aholisi kangʻarlar boʻlsa ajab emas. Chunki turkiy zabon xalqlarning Movarounnahr va Xorazmning ichki hududlariga yoyilishi ana shu madaniyat izlari bilan bogʻliqligi kuzatilmoqda.

Maʼlumki, yangi eraning III - IV asrlarida choʻl xalqlarining “buyuk koʻchish davri” boshlanadi va buning natijasida Oʻrta Osiyoning katta hududiy birliklariga yangi aholi turkumlari kirib kelgan va ommaviy tarzda oʻtroqlashgan. Shuningdek, bu davrda Sizin sulolaviy yilnomasining xabariga koʻra Kangiy oʻz markaziy qarorgohini Sirdayo sohilidan janubga Sugʻdga koʻchirgan “buyuk koʻchish” Kangiy qarorgohi joyini janubga oʻzgar tirilishi vaqti tarix sanasida kidariy xioniy eftaliylarni shaydo boʻlgan vaqt bilan hamda Oʻrta Sirdaryo xalqlari madaniyatini qoʻshni regionallarga tasir doirasini kuchayganligi bilan dearli bir vaqtda sodir boʻlgan jarayonlardir<sup>152</sup>. Bu esa mazkur elat va qabilalarni etnik tarkibi qon qardoshlik urugʻdoshlik iplari bilan bogʻlanganligi ehtimoli borligini bildiradi.

Darhaqiqat, arxeologik materiallarni taxlili ham milodiy II-III asrlardan boshlab “Qovunchi madaniyati” ning tasiri dastlab chegaradosh Ustrushona va Fargʻona vodiysiga keyinroq Sugʻdning markaziy rayonlariga tarqalganligini koʻrsatadi. Milodiy IV-V asrlarda esa “Qovunchi madaniyati”ga tegishli moddiy madaniy namunalari Buxoro vohasida Qashqadaryoda xatto Surxandaryo

<sup>152</sup> Грицина А.А. Уструшанские были. Т., 2002 г. 73 с.



yodgorliklarida ko‘plab uchraydi. IV-V asrlarda Buxoro vohasining shimoli g‘arbiy mavzeylarida bu o‘lkaning qadimgi an‘naviy madaniy merosidan tubdab farq qiluvchi “Qonunchi madaniyati”ga o‘xshash yangi arxeologik madaniyat tarkib topdi. Bu arxeologiyada “Qizilqir madaniyati” nomi bilan qayd etildi<sup>153</sup>.

Ushbu tarixiy jarayonlar biz tadqiq etayotgan Sangzor vodiysida bu davrlarda qanday kechdi? Malumki, xo‘jaligi va turmush tarzi Sangzor suv manbai asosidagi o‘troq dehqonchilikka asoslangan Ustrushonaning shimoli - g‘arbiy sarhadlarini tasarrufiga olgan Jizzax vohasining geografik o‘rni chorvador xalqlar bilan eng yaqin kontakt mavzeini talqin qiladi. Muhim o‘troq xayot bir muncha keng qaror topgan keyingi davrlarda ham Xasr mualliflari bu hududlarni “chegara manzeyi” deb atashgani bejiz emas. Darhaqiqat, vodiyni shimol, shimoli - g‘arb va sharq tomondan cho‘l dunyosi vaqiflari ko‘chmanchi kabilar janubdan Molguzar, g‘arbdan Nurota tizmalari o‘rab turganini xisobga olsak, Jizzax vohasi ko‘chmanchilar uchun eng qulay, beminnat aloqa makoni bo‘lib xizmat qilishi mumkin edi.

Arxeologik tadqiqotlarni ko‘rsatishicha chunxalik bu imkoniyatdan to‘la darajada foydalangan. Shuningdek Jizzax vohasi qadimdan Sug‘d uchun muhim xarbiy strategik ahamiyatga ega bo‘lgan sharqiy darvoza vazifasini o‘tagan. Vohani bu xususiyatlarini to‘la anglagan YA. Gulamov haqli ravishda etirof etganidek “SHosh va Frg‘ona” cho‘llaridan So‘g‘dga talonchilik yurishlarini amalga oshirgan ko‘chmanchilar faqat 2 yo‘l orqali Jizzax Ilono‘tti darasi bilan Zarafshon vohasiga Jizzax Nurota orqali Buxoro va Karmanaga chiqishgan.

“Qizilqir madaniyati” sohiblari O‘rta Sirdaryo bo‘yida Jizzax orqali o‘tadigan yo‘l Jizzax Nurota Buxoro yo‘nalishida tarqalgan degan fikrdamiz. SHuningdek, Jizzax vohasining shimoli – g‘arbiy sarxadlari orqali o‘tgan, rivojlangan o‘rta asrlarda juda serqatnov bo‘lib, Buxoroni Nurota orqali Toshkent va o‘tror bilan bog‘lagan tranzit karvon yo‘li negizida ham ilk o‘rta asr yodgorliklari yotadi. Bu yo‘lni tadqiq qilgan N.B. Namsieva fikricha o‘rta asrlarda Nurota tog‘ining shimoliy va bag‘ri bo‘ylab o‘tgan yo‘l Tuzkon yo‘li atrofida keskin shimoli-sharqqa burilishi va masofani ancha qisqartirgan holda sirdaryo sohiliga chiqqan. Muallif tomonidan tuzilgan yodgorliklar xaritasi Dunyotepa, Qoratepa kabi ilk o‘rta asr obidalari bizni shunday fikrlashimizga turtki beradi. Demak mutaxassislar tomonidan to‘la etirof etilgan ko‘chmanchilarning So‘g‘dga tasiri avvalo Jizzax vohasi orqali amalga oshirilgan. Qizilqir moddiy madaniyatini asosiy xususiyatlarini belgilovchi burama shohli qo‘chqor

<sup>153</sup> А.Асқаров. Ўзбекистон тарихи. Т., “Ўқитувчи”, 1994, 16 б.

xaykalchalari quvursimon tana ustiga oʻrnatilgan kosa shaklidagi isiriqdonlar bizni ixtiyorimizdagi shimoli -gʻarbiy Ustrushonaning shu xildagi ashyolari bilan aynan muqoyasaviy va davriy taxlilga kirishadi. Bu omil Jizzax Qizilqir madaniyatlarini bir manbadab turtki olganini va bir davrda tarqaganini yorqin nishionasidir.

Tadqiqotlarimizga koʻra koʻchmanchi choʻl madaniyatini Sirdaryo va Jizzax vohasiga tasiri umumiy aloqa mezonlari va moddiy madaniy almashuvlarni davriy jihatdan ikki bosqichga ajratish mumkin. Birinchi bosqich eramizning IV-VI asrlari bilan belgilansada uning negizida ancha qadimgi oʻziga xos maxaliy madaniyat asoslari yotadi. Havos va Zomin yodgorliklarida qayd etilgan arxialagik va ilk antiq davr qatlamlari . Qaliyatepa strategiyasi bergan eramizdan avvalgi II-I asr materillari bizni shunday mushohada qilishga undaydi. Lekin, ushbu tadqiqotlar taxliliga koʻra shimoli-gʻarbiy Ustrushona aholisi Oʻrta Osiyo xalqlarining barcha tarixiy voqeligi jarayonlarida qatnashgan va unga daxldor boʻlgan. Bunga shimoli - gʻarbiy Ustrushona tarixi moddiy - madaniyati rivoji bosqichlari bilan Oʻrta Osiyoning boshqa madaniy mintaqalari madaniyati bosqichlari oʻrtasidagi davriy xamoxanglik va munoisiblik xususiyatlari shohidlik beradi. Aleksandr Makedonskiy boshchiligidagi yunon bosqichlariga munosib qarshilik koʻrsatgan Ustrushonaliklar tarixning keyingi bosqichlaridagi Yunon - Bakteriya Kushon davlatlari tarkibidan chetda qoldi. Bu ham Ustrushonani xususan keyingi davrlar madanoyati uchun maʼlum manodagi oʻziga xoslikni saqlab qolgan. Eramizning III –IV asrlarida bevosita va bilvosita choʻl madaniyati aholisini kutib olgan shimoli - gʻarbiy Ustrushonaliklar ehtimol oʻrta osiyo xalqlarining IV-VI asrlardagi turli harakat koʻchishlarida ishtirok etishgan. Bu jarayonlarning barchasi Sangzor vodiysida oʻtroq dehqonlar va koʻchmanchi chorvadorlarning chambarchas bogʻliqligi asosida muayyan oʻziga xos madaniyat namunasi vujudga keldi : bu oʻrinda shimoli - gʻarbiy Ustrushona madaniyati ahvoli ushbu davrdagi Fargʻona vodiysi moddiy-madaniyatiga juda oʻxshab ketadi.

### **XULOSA VA TAKLIFLAR**

Ustrushona vohasi hududida oʻtkazilgan va oʻtkazib kelinayotgan arxealogik va etnografik tadqiqotlar boʻyicha quyidagi xulosalarni qilish mumkin:

1. Oʻrta Osiyoning bir qancha tarixiy madaniy vohalari kabi Ustrushona vohasida ham qadimdan sugʻorma dehqonchilikka asoslangan oʻtroq xayot qaror topgan. Bunga vohaning tabiiy iqlim sharoiti, qulay geografik joylashuvi sabab boʻlgan.

2. Mustaqillik yillarda o‘tkazilgan arxeologik tadqiqotlarda vohaning sug‘orma dehqonchilik mavzolari aniqlandi, irrigatsiya shahobchalarining xususiyatlari o‘rganildi, voha dehqonchiligi tarixiga bir qator ilmiy yangiliklar qilindi. Izlanishlarning ko‘rsatishicha, vohada shahar madaniyati paydo bo‘lgandan so‘ng sug‘orma dehqonchilik sohasi rivojlanishi kuchaydi.

3. Qazuv-tadqiqotlari asosida Ustrushona vohasida shahar xayoti va turmush tarzi O‘rta Osiyodagi mavjud qadimgi shahar hamda madaniy vohalar rivojlanishining umumiy qonuniyatlaridan kelib chiqqan holda, maxaliy iqlim sharoiti va geografik omillar asosida, taraqqiyotining O‘rta Osiyoga xos yaxlitligini o‘zida mujassam qilgan holda yuzaga kelganligi va shakllanganligi isbotlandi.

### **FOYDALANILGAN ADABIYOTLAR RO‘YXATI: (REFERENCES)**

1. Sh.Mirziyoyev. Markaziy Osiyo davlatlari rahbarlarining ikkinchi Maslahat uchrashuvi. Toshkent-2019 yil 29 noyabr.
2. A.Asqarov. Eng qadimiy shahar T., “Ma’naviyat”. 2001 y. 24 b.
3. А.А. Грицина, С.Д. Мамаджанова, Р.С. Мукимов Археология, история и архитектура средневековой Уструшаны - Самарканд: МИЦАИ, 2013. - 240 с.
4. А.А.Грицина. Археологические памятники Сырдарьинской области. Ташкент: Фан. 1992 г. 70 с.
5. Jabborov I.M. «Uzbek xalki etnografiyasi». T., “O‘qituvchi” 1994 y. 320 b.
6. Kabirov J., Sa’dullaev A. «Urta Osiyo arxeologiyasi» T., “O‘qituvchi” 1990 y. 160 b.
7. Л.М. Левина Этнокультурная история Восточного Приаралья. I тысячелетие до н.э. — I тысячелетие н.э. // М.: 1996. 396 с.
8. Н.Н.Негматов. Уструшана в древности и раннем средневековье. Сталинабад, 1957 г. 22 с.
9. Воронина В. Л., Негматов Н. Н. Открытие Уструшаны.//Наука и человечество. - 1975. - Сборник. - М.: Знание, 1974. - С. 51-71.
10. Si Ma Syan. Farg‘ona tazkirasi. Tarixiy xotiralar (“24 tarix” dagi O‘rta Osiyoga oid materiallar to‘plami) . Urumchi, 1989 y. 527 b.

## HARBIY XIZMATCHILARNING HAYOT MAZMUNI VA KREATIV TAFAKKURNI SHAKLLANTIRISHNING O'ZARO ALOQALARI

*Xasanov Nurmuhammd Xaydarali o'g'li*

*Yusuffjonov Quyoshbek Komiljon o'g'li*

*Farg'ona davlat universiteti harbiy ta'lim fakulteti talabalari*

**Annotatsiya:** Ushbu maqola harbiy xizmatchilarning hayotiy mazmuni va ijodiy fikrlashni shakllantirish o'rtasidagi o'zaro bog'liqlikni ochib beradi. Bu zamonaviy, talablarga javob beradigan har bir sohada ijodkor bo'la oladigan mutaxassislar sonini ko'paytirish orqali rivojlanishning yaxshilanishini ko'rsatadi. Harbiy xizmatchilarda ijodiy fikrlashni shakllantirishda muhim fikrlar ilgari surildi.

**Kalit so'zlar:** ijodkorlik, ijodiy fikrlash, zamonaviylik, ilm-fan, taktik fikrlash, shevada ijodkorlik.

**Abstract:** This article reveals interrelationships between the life Content of Servicemen and the Formation of creative thinking. It shows improvement in development by increasing the number of professionals who can be creative in every field, meeting modern, requirements. Important points were put forward in the formation of creative thinking among servicemen

**Keywords:** Creativeness, creative thinking, modernity, science, tactical reasoning, creativeness on the dialect.

**Аннотация:** В статье раскрывается взаимосвязь между содержанием жизни военнослужащих и формированием творческого мышления. Это свидетельствует об улучшении развития за счет увеличения числа профессионалов, которые могут проявлять творческий подход в любой области, отвечая современным требованиям. Выдвинуты важные моменты в формировании творческого мышления военнослужащих.

**Ключевые слова:** креативность, творческое мышление, современность, наука, тактическое мышление, творчество на диалекте.

### KIRISH

Har bir inson oldida hayot mazmuni to'g'risidagi masala u yoki bu shaklda keskinlik va muammolilikning turli darajasida namoyon bo'ladi. O'z hayotini mazmun bilan to'ldirish insonga xos bo'lgan xususiyatdir. U o'z hayot faoliyati yo'naltirilgan maqsadga ega bo'lishga moyildir. O'zining mangu emasligini, o'lishini anglagan inson qandaydir mangulikka oshno bo'lgisi keladi va jamiyatdagi o'z o'rnini izlaydi, o'z hayotining qimmatini ko'tarishga intiladi.

Insonni, uning rivojlanishini ijtimoiy taraqqiyot maqsadi sifatida ko'rib chiqish, shaxs manfaatlarini va jamiyat rivojlari manfaatlarini insonparvar, ma'naviy

asosda taqqoslashga imkon beradi. Ushbu uslubiy mulohaza hayot mazmunini inson hayotining izidan, shaxsning ijodiy imkoniyatlari doimo rivojlanishi va takomillashuvdan izlashni taqazo etadi. Shu boisdan ham A.M.Korshunov "Ijod bu sub'ektning ob'ekt bilan faol o'zaro harakatidir. Bu jarayonda sub'ekt maqsadga yo'naltirilgan holda atrof-olamni o'zgartirib, ob'ektiv qonuniyatlar talabiga ko'ra yangi, ijtimoiy ahamiyatdagi olamni yaratadi. Atrof-olamga ta'sir qilib, sub'ekt o'z-o'zini ham o'zgartiradi" [1. 383-b], - deb yozadi.

### **ADABIYOTLAR TAHLILI VA METODLAR**

Tadqiqot jarayonida ilmiy bilishning mantiqiylik, tarixiylik, izchillik va obyektivlik usullaridan keng foydalanildi. Mazku maqolada Jon Lokkning siyosiy-falsafiy qarashlarida davlat boshqaruvi va uning bugungi kundagi xususiyatlari haqida fikrlar tahlil qilindi. Sh. Tilavoldiyevning "Bases of military patriotic education" nomli kitobi metodologik manba bo'lib belgilandi. Shu bilan birga Sh.M. Mirziyoyevning asarlaridan keng foydalanildi.

### **MUHOKAMA VA NATIJALAR**

Hayot mazmunini ilmiy tushunish ham inson ham jamiyat uchun ob'ektiv qiymatga ega bo'lgan natijalarga amalda olib kelishi mumkin bo'lgan strategiyani ishlab chiqishdan iborat bo'lishi lozim. Zamonaviy sharoitda harbiy mutaxassislariga yangi talablar qo'yiladi, chunki aynan ularga ko'pincha yangi g'oyalarni amalda tatbiq etishni ta'minlashlari uchun nostandart vazifalarni hal qilish majburiyati yuklatiladi. Bu jarayon harbiy mutaxassislarda qiziquvchanlik, o'ziga xos g'ayratlilik, tavakkalchilik qobiliyati, yangi g'oyalarga sezgirlik va fikrlashning o'ziga xosligi bilan ajralib turadi. Harbiy xizmatchilarda bunday ijodkorlik fazilatlarini tarbiyalash va umuman o'quv jarayonining samaradorligini oshirish uchun quyidagilarga alohida e'tibor qaratish zarur: 1) bo'lajak harbiy mutaxassisda kreativ tafakkurni rivojlantirish; 2) yosh harbiy kadrlarda tabiiy-ilmiy dunyoqarashni shakllantirgan o'quv jarayonining motivatsiyasiga erishish. Bugungi kunda ma'lum bir fanni o'rganadigan kursant, ko'pincha uning amaliy ahamiyatini, uning mafkuraviy rolini etarli darajada tasavvur qilolmaydi. Shu sababli, kursantlarda tabiiy-ilmiy dunyoqarashni shakllantirish kelajakdagi nafaqat yuqori ixtisoslashgan yo'nalishlarda, balki doimiy ravishda yuzaga keladigan jiddiy ekologik muammolarni to'g'ri hal qilishga imkon beradi. Bunday yondashuv jangovar tayyorgarlik masalasi bilan o'zaro aloqadorlikka ega.

Harbiy xizmatga nisbatan, inson hayot mazmunini ilmiy tushunishni aniqlashtirgan holda, zobitning hayot mazmuni ma'naviy, shuuriy, kasbiy va jismoniy o'z o'zini takomillashtirish, uning shaxsiy beqiyosligiga, er yuzidan tinchlikni saqlash, tajavvuzkorlikning oldini olish xalqning tinch mehnatini ishonchli

tarzda qurol bilan himoya qilishni ta'minlash borasida hayotiy, xizmat yo'lini har bir bosqichidagi salohiyatlari va yaratuvchanlik imkoniyatlari birligidan iboratdir deb aytish mumkin. Zobitning hayot mazmuni u qanchalik turli tuman bo'lmasin o'z mohiyatiga ko'ra oddiy fuqaro mazmunidan farqli bo'lolmaydi.

Harbiy xizmatning o'ziga xosligi shaxsdan doimiy harbiy-texnik takomillashuvni ruhiy va jismoniy chiniqishni, og'ir mehnatning doimiy bosimiga chidashni taqazo etadi. SHu bilan bir qatorda mustaqillik, yaratuvchanlik, qarorlar qabul qilishda bir qolipda turmaslik zarurati, kishilar bilan muntazam ishlash zobitning shaxsiy beqiyosligini namoyon etish va amalga oshirishga imkon beradi. Biroq, davlatimiz rahbari Sh.M.Mirziyoev ta'kidlaganidek, «Ayni vaqtda, aytish joizki, ko'rilayotgan chora-tadbirlarga qaramasdan, harbiy kadrlarni tayyorlash tizimi zamon talablariga to'liq javob bermaydi. harbiy o'quv yurtlarida zamonaviy shart-sharoitlarni xo'jako'rsinga yaratganimiz yo'q. ...Aksincha, kursantlarimiz va tinglovchilarimiz ta'lim sohasida eng ilg'or, innovatsion bilim va ko'nikmalarga ega bo'lishi zarur. Mana, bizning asosiy maqsadimiz»[2].

Harbiy xizmat sharoitlari insonning ma'naviy, kasbiy, harbiy tiklanishi vaqtini imkon qadar "ixchamlashtirib" qo'yadi. SHu tarzda uning o'z o'zini namoyon etishni o'zida mavjud qilgan yashirin salohiyatlarini amalga oshirish jarayonini jadallashtirib yuboradi. Shu bilan bir qatorda kundalik hayotning har bir lahzasida: oilada, sport maydonida, xovlida, teatrda va boshqa joylarda o'zini shaxs sifatida namoyon etadi. U ham boshqa har qanday kasbdagi kishilar singari kechinmalarning umuminsoniy qadriyatlariga ega. Bu eng avvalo san'at asarlaridan zavqlanish, atrof olamni ma'naviy anglash imkoniyatlaridir. SHunday qilib, hayotiy qadriyatlarning (yaratuvchanlik, ijodkorlik, kechinmalar, munosabatlar) zobit hayot mazmunining ma'nosini tashkil etadi. Uning kasbidagi tilga olingan o'ziga xosliklar hayot mazmunini harbiy xizmatga bag'ishlashda hayot mazmuniga ega bo'lishning ob'ektiv imkoniyatlari mavjudligidan darak bermoqda.

O'zbekiston Respublikasi Qurolli Kuchlar tizimida kreativ tafakkur harbiy xizmatchilarni tayyorlash va o'qitishning yangi ijodiy qonunlarini o'rganish va amalga oshirishda, ofitserlarni tayyorlashda alohida o'rin tutadi. SHu boisdan ham kreativ tafakkur bir qator dialektik xususiyatlarga ega. Kreativ tafakkur - bu harbiy ijodiy izlanishlarning fundamental asoslari va qonunlarini, harbiy xizmatchilar va harbiy jamoalarni ilmiy salohiyatini yuksaltiruvchi muhim omil hisoblanadi. Kreativ tafakkurning o'ziga xos xususiyati shundan iboratki, u harbiy xizmatchilarda haqiqiy ijodiy-jangovar vazifalarni hal qilishga xizmat qiladi. Kreativ tafakkurni yuksaltirish vazifalarini o'z vaqtida hal etish, birinchi navbatda, O'zbekiston Respublikasi Qurolli

Kuchlarining jangovar kuchini kuchaytirish manfaatlarida inson omilini faollashtirishning yangi usul va vositalarini izlashga imkon beradi.

Qoʻmondonlar orasida zamonaviy ilmiy-ijodiy tafakkurni shakllantirish, funksional va oʻquv vazifalarini sifatli bajarish, harbiy jamoada qonun, huquq-tartibot va harbiy intizomni oʻrnatish uchun oʻziga xos ijodiy muhit, hamjihatlik, oʻzaro talabchanlik va shaxsiy javobgarlik muhitini yaratishga zamin yaratadi.

Kreativ tafakkur muammolarini hal qilishda ijodkorlik harbiy kasb taʼlimi samaradorligini oshirishga imkon beradigan alohida masaladir.

Bu jarayon quyidagi bir necha bosqichlarni oʻz ichiga oladi:

- 1) ijodiy tayyorgarlik
- 2) ijodiy anglash
- 3) inkubatsiya davri
- 4) ijodiy yuksaklik.

Ushbu ijodiy bosqichning barchasini har qanday kasbiy faoliyat sohasida samarali qoʻllash mumkin, chunki bu bosqich har doim muammoni oʻz vaqtida hal qilishda ustuvor ahamiyat kasb etadi. SHunday qilib, yosh harbiy mutaxassis faoliyatining har qanday sohalarida kelgusida mustaqil ilmiy tadqiqotlar olib borish uchun ijodiy algoritmi ishlab chiqish muhim oʻrinni egallaydi. Bu bosqichlar quyidagilardan iborat:

Trening. Bu ijodiy rejalashtirish bosqichidir. Unda nazariy maʼlumotlar yigʻiladi, muammo aniq shakllantiriladi va tadqiqot natijalari toʻgʻrisida ilmiy-ijodiy taxminlar ishlab chiqiladi. Ushbu bosqichda aniq ratsional maqsadlar belgilanadi va natijalar aniqlanadi. Shuningdek, tadqiqot olib borishning toʻgʻri yoʻnalishi tanlanadi, zarur vositalarning mavjudligi tekshiriladi va tajriba strategiyasi ishlab chiqiladi.

### **XULOSA VA TAKLIFLAR**

Xulosa qilib shuni aytish mumkinki, kreativ tafakkur, tasavvur, qiziquvchanlik rivojining past darajasi mazkur harbiy taʼlim tizimi shaxsga uning madaniyatiga nisbatan axborotlashtirish, hissiy-emotsional tomoniga nisbatan ratsional jihati ustuvorligi saqlanib qolinayotganligidan dalolat beradi. Yaʼni bu taʼlim tizimi doirasidagi faoliyat asosan kursantlarga bilim uzatishga yoʻnaltirilganligini, taʼlim jarayonining oʻzi esa didaktotsentrik texnologiyaga asoslanganligini va unda oʻqituvchi va kursant oʻrtasida subʼekt-subʼektki munosabatlar hukmronligini koʻrsatadi. SHu nuqtai-nazardan, oʻqituvchi darsga qanchalik mukammal tayyorgarlik koʻrmasin, uning taktikasi va qoʻllayotgan metodikasi kursantlarni yangi pogʻonaga olib chiqishiga xizmat qilmaydi, zero anʼanaviy taʼlim texnologiyalar asosida avtoritar pedagogika asoslari va talablari joriy qilingan boʻlib, individual va ijodiy qobiliyatlarni namoyon qilishga sharoit yaratilmagan. Kreativ-pedagogik

adabiyotlar tahlili ko'rsatishicha, kursantlarda ijodiy qobiliyatlar maqsadli ta'limi o'quv jarayonida ijodiy muhit yaratilishini ta'minlaydigan ta'lim maqsadga muvofiq bo'ladi.

### **ADABIYOTLAR RO'YXATI (REFERENCES)**

1. Sh. Tilavoldiev. Bases of military patriotic education. Text of lectures. FSU, 2006.
2. B.Ziyomukhamaedov. Pedagogics. Textbook. Tashent, 2006.
3. N.Boymurodov. Practical psychology. Textbook. Tashkent, 2008.
4. A.Sotiboldiev. Military pedagogics. Textbook. Tashkent, 2004.
5. Pulatov Sh.N.Sankhya-ancient Indian philosophical school. //PUSTAK BHARATI RESEARCH JOURNAL// JAN-June. ISSUE Toronto, Canada. No: 1-2, 2020.
6. PULATOV SH.N. XIX asr oxiri - XX asr boshlarida Hindistondagi ijtimoiy-siyosiy vaziyat. Academic Research In Educational Sciences. Volume 1. 2020 468-474 P.
7. Po'latov, Sh.N., Rabindranat Tagorning Hindiston ilm-ma'rifatga qo'shgan xissasi.// "SCIENCE AND EDUCATION" Scientific journal Volume 1, Special issue 2020 136-144 P.
8. Po'latov, Sh.N., Hindistonda pedagogik ta'limning rivojlanish bosqichlari. // "SCIENCE AND EDUCATION" Scientific journal Volume 1, Special issue 2020 21-27 P.
9. Jurayev SH.S., Abu Ali ibn Sinoning falsafiy qarashlarida baxt-saodat masalasi // Academic Research in Educational Sciences, 2 (Special Issue 1), 395-401 P.
10. Saidov S.A., Ibn al-Muqaffaning islom tarjima san'atiga qo'shgan hissasi. // "Oriental Renaissance: Innovative, educational, natural and social sciences" Scientific journal Volume 1, 2021. 332-336 P.



---

**SURUNKALI BUYRAK KASALLIGINING II-III BOSQICHIDA  
ANTIAGREGANT TERAPIYA FONIDA BUYRAK FUNKSIONAL  
ZAXIRASINI BAHOLASH**

***Barnoyev Xabib Bobomurodovich***

***Shukurova Lobar Xusanovna***

***Xusanxodjaeva Feruza Tulkunovna***

***Toshkent Tibbiyot Akademiyasi, Toshkent Davlat Stomatologiya Instituti***

***[lobar.shukurova@inbox.ru](mailto:lobar.shukurova@inbox.ru), [Sarvi\\_-89@mail.ru](mailto:Sarvi_-89@mail.ru)***

***Annotatsiya:*** Maqolada surunkali buyrak kasalligining nisbatan erta bosqichida bo'lgan 50 nafar bemorlarda antiagregant terapiya dipiridamol va alltrombosepin preparatlarini solishtirma o'rganish fonida buyraklar funksional zahirasini baholash bo'yicha tekshiruv natijalari keltirildi. Tadqiqotlar shuni ko'rsatdiki alltrombosepin bemorlarga uzoq vaqt tavsiya etilishi buyraklar funksional zahirasini yaxshi saqlanishiga olib keldi. SHuning uchun surunkali buyrak kasalligida antiagregant preparat sifatida keng qo'llanilib kelinayotgan dipiridamoldan maxaliy xom ashyolardan yurtimizda ishlab chiqarilgan alltrombosepin dori vositasini ham qolishmasligi tadqiqotlarimiz mobaynida yana bir bora o'z tasdig'ini topdi.

***Kalit so'zlar:*** surunkali buyrak kasalligi, buyraklar funksional zahirasi, koptokchalar filtratsiyasi tezligi, antiagregant, alltrombosepin, dipiridamol

.....

**ОЦЕНКА ФУНКЦИОНАЛЬНОГО РЕЗЕРВА ПОЧЕК НА ФОНЕ  
АНТИАГРЕГАНТНОЙ ТЕРАПИИ ПРИ ХРОНИЧЕСКОЙ БОЛЕЗНИ  
ПОЧЕК II-III СТАДИИ**

***Аннотация:*** В статье представлены результаты исследования по оценке сравнительной эффективности антиагрегантных препаратов дипиридамола и аллтромбосепина на функциональный резерв почек у 50 пациентов на ранней стадии хронической болезни почек. Исследования показали, что длительное применение аллтромбосепина улучшает функциональный резерв почек. Таким образом, наши исследования ещё раз подтвердили что широко применяемый антиагрегант, изготовленный из местного сырья, аллтромбосепин не уступает дипиридамолу, который применяется при хронической болезни почек.

*Ключевые слова: хроническая болезнь почек, функциональный резерв почек, скорость фильтрации клубочков, антиагрегант, аллтромбосепин, дипиридамола*

## **ASSESSMENT OF KIDNEY FUNCTIONAL RESERVE ON THE BACKGROUND OF ANTI-AGGREGATE THERAPY IN CHRONIC KIDNEY DISEASE II-III STAGE**

**Abstract:** The article presents the results of a study to assess the comparative efficacy of antiplatelet drugs dipyridamole and alltrombosepin on the functional reserve of the kidneys in 50 patients at an early stage of chronic kidney disease. Studies have shown that long-term use of alltrombosepin improves the functional reserve of the kidneys. Thus, our studies have once again confirmed that a widely used antiplatelet agent made from local raw materials, alltrombosepin is not inferior to dipyridamole, which is used in chronic kidney disease.

**Key words:** chronic kidney disease, kidney functional reserve, glomerular filtration rate, antiplatelet agent, alltrombosepin, dipyridamole

### **KIRISH**

XXI asrning sal kam chorak yili o‘tganiga qaramay surunkali buyrak kasalligi (SBK) ning kechish xususiyatlari va davolash bo‘yicha muammolar o‘z echimini etarlicha topmagan. [3, 8].

Buyrak etishmovchiligi shakllanishining dastlabki bosqichlarida buyraklarning funksional zaxirasi (BFZ) pasayishi, xususan, oqsil yuklamasi sinamasiga javoban KFT ortishi qobiliyatining pasayishi kuzatiladi. Bu bosqichda buyrak funksiyasining buzilishi simptomlari bo‘lmaydi. Ishlab turgan nefronlar yo‘qolib borishining yanada kamayishi (me‘yordan 30 foizgacha) buyraklar funksiyasining yaqqolroq buzilishiga – azotli metabolitlar konsentratsiyasi ortishiga, elektrolitlar balansi buzilishiga, anemiyaga va hokazolarga olib keladi. Hozirgi vaqtda buyraklar faoliyatida, patogenezning muhim mexanizmlaridan biri buyraklarda qon ivish (gemostaz) tizimidagi buzilishlari, boshqa organlarning mikrotsirkulyasiya oqimini buzilishi bilan bog‘liqligini ko‘rsatadigan eksperimental va klinik ma‘lumotlar olingan [1, 6, 10].

### **TADQIQOT MAQSADI.**

Surunkali buyrak kasalligining II va III bosqichi bemorlarda antiagregant terapiyani buyraklar funksional zaxirasiga ta‘sirini dipiridamol va alltrombosepin preparati qo‘shilgan guruxlarida solishtirma kuzatuv asosida baholash.

### **TADQIQOT MATERIALI VA USLUBLARI.**

Tadqiqot uchun turli genezli nefropatiyalar natijasida rivojlangan Toshkent tibbiyot akademiyasining ko‘p tarmoqli klinikasi nefrologiya bo‘limida

davolanayotgan 50 nafar SBK bemorlari olindi (kreatinin bo'yicha KFT 30-89 ml/min/m<sup>2</sup>). Tashxis va SBK bosqichlari AQSH milliy buyrak fondi (NKF K/DOQI, 2002) tavsiyasi asosida shakllantirildi. Etiologik jixatda qaralganda bemorlarning asosiy qismi surunkali glomerulonefrit 89 nafar, 5 nafar surunkali pielonefrit bilan tashxislangan bemorlardir. Surunkali pielonefrit nozologiyasiga buyrak-tosh kasalligi va buyraklar polikistozi sababli paydo bo'lgan ikkilamchi pielonefritlar ham kiradi. Oshqozon-ichak yara kasalligi fonida kechayotgan SBKlar, qandli diabet va boshqa endokrin genezli, buyrak o'smalari va gematologik kasalliklardagi buyrak shikastlanishi sababli paydo bo'lgan nefropratiyalar tufayli shakllangan SBK lari kiritilmadi. Bemorlarning yoshi 19 dan 60 yoshgacha tashkil etadi, o'rtacha yosh : 1 gurux bemorlarning o'rtacha yoshi 43,0±1,65 va 2-guruxdagi bemorlarning o'rtacha yoshi 44,3±2,4 ga teng. Ulardan 60 nafari erkak va 55 nafari ayollar. Kasallikning davomiyligi 5 yidan 10 yilgacha tashkil etadi, o'rtacha 7,8±2,3 yil.

Mana shu tadqiqot guruxlarimizdan biz BFZ sinamalarini o'tkazish mumkin bo'lgan ya'ni shish yoxud NS, og'ir va mo'tadil SAG kuzatilmagan, xullas organizmi oqsil yuklamasiga bardosh bera oladigan bemorlardan 50 nafarini saralab olib ulardan tasodifiy 1 A (n-25) va 1 B (n-25) gurux tuzildi. 1 A gurux dipiridamol qabul qilishni boshlagan SBK bemorlaridan iborat. 1 B gurux esa alltrombosepin 200 mg/sutka (preparatning 1 donasi 100 mg miqdorda bo'lib 1 kapsuladan 2 maxal 3 oy muddatga buyurilgan) qabul qilayotgan bemorlardan tashkil topgan.

Barcha bemorlardan birinchi kuni aminokislota eritmasini (Akumin-Nefro 1000 ml) parenteral yuborish oqsil yuklamasi orqali BFZ tekshirildi. SHuningdek mazkur sinama bilan bevosita bog'liq bo'lgan KFT, zardobda umumiy oqsil, albumin hamda proteinuriya kabi ko'rsatkichlar ham nazardan chetda qolmadi. A va B guruxlardan davolanishdan to'qson kun o'tib yana shu sinama va tekshiruvlar qayta olindi. Koptokchalar filtratsiyasi tezligini zardobdagi kreatinin miqdori bo'yicha 2011 yili modifikatsiya qilingan CKD-EPI (2009) formulasi (<http://nefrosovet.ru/> saytidagi on-line hisoblagich ko'magida) yordamida xisoblandi. Olingan natijalar statistik taxlil qilindi.

### **NATIJAR VA ULARNING MUHOKAMASI.**

**Dipiridamol preparati qabul qilgan 1-gurux** bemorlarda qondagi kreatinin klirensi asosida BFZ xisoblanganda davolanishdan oldin 6.7% tashkil etgan bo'lsa 90 kunlik davolanishdan so'ng BFZ 7.1%ga ko'tarildi. SHuningdek umumiy oqsilni 61.8±1.72 dan 64.6±1.35 ga oshgani hamda KFT ni 42.1±2.42dan 47.8±1.32 ml/min.ga ko'tarilgani kuzatildi.

#### **1-jadval**

#### **I-gurux bemorlarning laborator ko'rsatkichlari natijalari**

Parametrlar		Nazorat guruxi (n=20)	I gurux (dipiridamol) (n=25)			
			Davoning 1-kuni		Davoning 90-kuni	
			Oqsil yuklamasi dan oldin	Oqsil yuklamasi dan keyin	Oqsil yuklamasi dan oldin	Oqsil yuklamasi dan keyin
<b>Kreatinin</b>		71.6±1.62 mmol/l	169.4±12.4 1***	164.1±10.7 2***	156.6±7.05 ***	151.4±7.22 ***
<b>Mochevina</b>		6.8±0.13 mmol/l	11.1±0.47* **	10.4±0.34* **	9.0±1.55** *	8.9±0.46** *
<b>Umumiy oqsil</b>		69.6±1.35 g/l	61.8±1.72* **	62.4±1.33* **	63.0±1.43* **	64.6±1.35* **
<b>Qondagi albumin</b>		43.5±1.15g /l	31.3±1.12* **	31.6±1.21* **	34.7±1.19 ***	34.9±1.23* **
<b>Proteinuriya</b>		0.0±0.01	1.9±0.78** *	1.94±0.64* **	0.86±0.282 **	0.90±0.218 ***
<b>Albuminuriya</b>		5±0.5mg/l	102±10.35 ***	105±11.46 ***	92±8.25** *	93±9.75** *
<b>Asosiy buyrak arteriyasi</b>	<b>RI</b>	0.58±0.07	0.70±0.018 ***	0.68±0.015 ***	0.65±0.021 **	0.62±0.016 ***
	<b>PI</b>	1.26±0.18	1.60±0.23* **	1.54±0.32* **	1.49±0.24* **	1.45±0.21* **
<b>Segmenta r buyrak arteriyasi</b>	<b>RI</b>	0.61±0.07	0.69±0.018 ***	0.68±0.020 ***	0.64±0.014 ***	0.62±0.016 ***
	<b>PI</b>	1.05±0.014	1.21±0.019 **	1.20±0.021 **	1.16±0.012 ***	1.14±0.017 ***
<b>KFT ml/min</b>		103.1±4.9 9 ml/min	42.1±2.42* *	44.9±2.21* *	44.9±1.55* **	47.8±1.32* **
<b>BFZ</b>		23.5%	6.7%		7.1%	

Izoh: \* - farqlar nazorat guruhi ko'rsatkichlariga nisbatan ahamiyatli (\* - P<0,05, \*\* - P<0,01, \*\*\* - R<0,001)

Antiagregant davolash sifatida **alltrombosepin preparatini qabul qilgan II-gurux** bemorlarda qondagi kreatinin klirensi asosida BFZ xisoblanganda davolanishdan oldin 6.6% tashkil etgan bo'lsa 90 kunlik davolanishdan so'ng BFZ 7.2%ga ko'tarildi. SHuningdek umumiy oqsilni 62.3±1.68 dan 65.2±1.33 ga oshgani hamda KFT ni 42.1±2.16 ml/min.dan 47.9±2.08 ml/min.ga oshgani kuzatildi.

2-jadval

II-gurux bemorlarda BFZ ko'rsatkichlari dinamikasi

Parametrlar	Nazorat guruxi (n=20)	II gurux (alltrombosepin) (n=25)				
		Davoning 1-kuni		Davoning 90-kuni		
		Oqsil yuklamasi dan oldin	Oqsil yuklamasi dan keyin	Oqsil yuklamasi dan oldin	Oqsil yuklamasi dan keyin	
<b>Kreatinin</b>	71.6±1.62 mmol/l	166.5±10.8 7***	160.6±11.4 3**	158.9±7.09 ***	153.4±6.31 ***	
<b>Mochevina</b>	6.8±0.13 mmol/l	11.3±0.45* *	10.4±0.34* *	9.0±1.52** *	8.8±0.52** *	
<b>Umumiy oqsil</b>	69.6±1.35 g/l	62.3±1.68* **	63.2±1.24* **	64.1±1.39* **	65.2±1.33* **	
<b>Qondagi albumin</b>	43.5±1.15 g/l	31.2±1.13* **	31.3±1.18* *	34.6±1.21* **	34.8±1.08* **	
<b>Proteinuriya</b>	0.0±0.01	2.3±0.63** *	2.32±0.64* **	1.72±0.72* **	1.73±0.311 ***	
<b>Albuminuriya</b>	5±0.5mg/l	104±10.68 **	106±11.32 **	93±8.12** *	94±7.22** *	
<b>Asosiy buyrak arteriyasi</b>	<b>RI</b>	0.58±0.07	0.69±0.022 ***	0.68±0.012 **	0.64±0.019 **	0.62±0.016 ***
	<b>PI</b>	1.26±0.18	1.59±0.28* **	1.52±0.22* **	1.46±0.16* **	1.43±0.19* *
<b>Segmenta r buyrak arteriyasi</b>	<b>RI</b>	0.61±0.07	0.69±0.022 ***	0.68±0.012 **	0.64±0.019 **	0.62±0.016 ***
	<b>PI</b>	1.05±0.014	1.20±0.024 ***	1.19±0.018 **	1.15±0.016 **	1.14±0.017 ***
<b>KFT ml/min</b>	103.1±4.99 ml/min	42.1±2.16* **	44.8±2.32* **	44.8±1.28* **	47.9±2.08* **	
<b>BFZ</b>	23.5%	6.6%		7.2%		

Izoh: \* - farqlar nazorat guruhi ko'rsatkichlariga nisbatan ahamiyatli (\* - P<0,05, \*\* - P<0,01, \*\*\* - R<0,001)

Jadvalga nazar tashlasak har ikkala tadqiqot guruximizda buyraklar funksoanal holatini baxolovchi ko'rsatkichlar dinamikasini kuzatganimizda o'zgarishlar bir-biriga yaqinligini kuzatdik. Ushbu yuqorida berilgan o'zgarishlarni

ikkala gurux negizida solishtirma o'rganib chiqamiz. Ikkala guruximizda davolash muolajalari davomida buyraklar funksional holatini ko'rsatuvchi qondagi mochevina, kreatinin va koptokchalar filtratsiya tezligi davolashning 90 kunlardagi natijalari olinib, solishtirma tahlil qilindi. SHuningdek BFZ xisoblandi. Natijalarga ko'ra BFZ ikkala guruxda ham sezilarli ijobiy siljish kuzatilmagan bo'lsa ham biroq antiagregantlar bilan davolanish fonida BFZ bir muncha saklanib turishi ham katta ahamiyat kasb etadi.

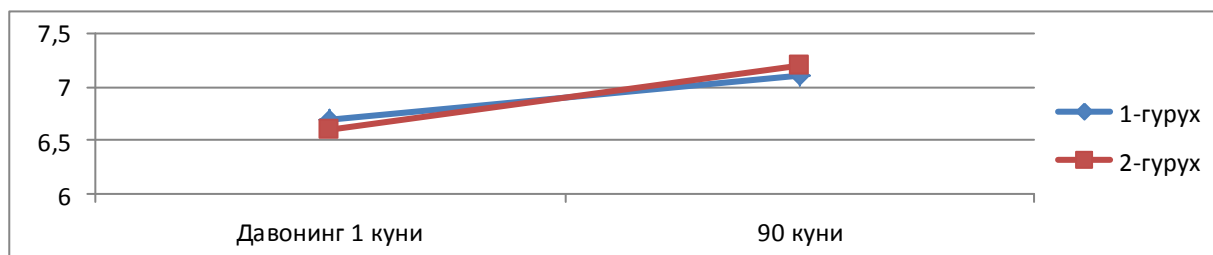

### 1-rasm. BFZ davolanish fonida dinamikasi

Diagrammaga tasvirlariga ham etibor berishimiz kerak bo'lgan yana bir asosiy mezonlardan biri, bu antiagregant vosita sifatida **alltrombosepin preparatini qabul qilgan II-gurux** bemorlarda BFZ 1-guruxga nisbatan oz bo'lsada yaxshi saqlanganiga guvohi bo'ldik. Bundan ko'rinib turibdiki Alltrombosepin antiagregant dori vositasini uzoq vaqt davolashmida bemorlarga berib borilishi nafaqat buyraklar funksional xolatini yaxshilanishiga olib keladi, balki buyrak funksional zaxirasini ham saqlanishida muxim samaraga ega ekanligi tasdiqlandi. SBKni davolashda antiagregant preparat sifatida keng qo'llanilib kelinayotgan dipiridamoldan maxaliy xom ashyolardan yurtimizda ishlab chiqarilgan alltrombosepin dori vositasini ham samaradorlikda qolishmasligini yana bir bora o'z tasdig'ini topdi.

### XULOSA

SBKni davolashda antiagregant preparat sifatida keng qo'llanilib kelinayotgan dipiridamoldan maxaliy xom ashyolardan yurtimizda ishlab chiqarilgan alltrombosepin dori vositasini ham samaradorlikda qolishmasligini yana bir bora o'z tasdig'ini topdi.

1. SBK erta bosqichlarida BFZ xolatini nazoratga olish maqsadga muvofiq bo'ladi.
2. Alltrombosepin antiagregant dori vositasiga nisbatan dipiridamol dori vositasining samaradorligi tezroq namoyon bo'ladi.
3. Alltrombosepin antiagregant dori vositasini davolash mobaynida uzoq vaqt bemorlarda qo'llanilishi buyraklar funksional zaxirasini yaxshiroq saqlanishiga erishiladi.

4. Alltrombosepin preparati qo‘llash bilan bemorlarda buyrak funksional zaxirasi yaxshi saqlaniladi va SBKni progressivlanishini sekinlashadi.

**FOYDALANILGAN ADABIYOTLAR RO‘YXATI (REFERENCES)**

1. Гоженко А.И., Гоженко Е.А., Функциональный почечный резерв в физиологии и патологии почек. Буков. мед., т. 16,3(63): 2015. 18ст.
2. Иванов Д.Д., Курята А.В., Гармиш И.П. (2018) Блокаторы РААС: ХБП и сердечно-сосудистый риск. почки. Kidneys, 2: 13–22.
3. Каримов М.М., Даминов Б.Т., Каюмов У.К. Хроническая болезнь почек как медико-социальная проблема и факторы риска и её развития // Вестник Ташкентской медицинской академии. – Ташкент, 2015. - № 2. – С. 8-12.
4. Каримов М.М. Вопросы прогрессирования хронических болезней почек с позиции не которых звеньев патогенеза // Вестник Ташкентской медицинской академии. – Ташкент, 2014. - № 4. – С. 7-19.
5. Мельник А. А. Почки, p-ISSN 2307-1257, e-ISSN 2307-1265 № 3 (17) 2016 г.
6. Михайлова И. Е. Антитромбоцитарные препараты в профилактике и лечении коронарного атеротромбоза. Обзор литературы // Вестник Санкт-Петербургского университета. Серия 11. Медицина. – 2014.
7. Попова Л.В., Бокарев И.Н. Применение антиагрегантов в клинической практике, Практическая медицина, Кардиология, ‘6 (82) сентябрь 2014г, 22.
8. Рогова И. В., Фомин В. В., Дамулин И. В., Шашкова Е. В. Особенности когнитивных нарушений у больных хронической болезнью почек на додиализных стадиях: научное издание// Терапевтический архив. - 2015. - Том 85 № 6. - С. 25-30.
9. Савицька Л.М. (2017) Взаємозв’язок між функціональним нирковим резервом, рівнем сечової кислоти та якістю життя пацієнтів із хронічною хворобою нирок I–III стадії. Нирки, 6(2): 32–39.
10. Шарапов О. Н., Мирзаева Г. П., Сабиров М. А. Изучение гипозотемической эффективности препарата цинарозид в клинических условиях : научное издание // Вестник Ташкентской Медицинской Академии. - Ташкент, 2014. - N1. - С. 54-56. - Библиогр.: 12 назв.
11. Matsushita K., Tonelli M., Lloyd A. et al.; Alberta Kidney Disease Network (2016) Clinical risk implications of the CKD Epidemiology Collaboration (CKD-EPI) equation compared with the Modification of Diet in Renal Disease (MDRD) Study equation for estimated GFR. Am. J. Kidney Dis., 60(2): 241–249.
12. National Kidney Foundation (2015) GFR Calculator ([https://www.kidney.org/professionals/kdoqi/gfr\\_calculator](https://www.kidney.org/professionals/kdoqi/gfr_calculator)).

13. Vavilova T.P., Geva O.N., Pushkina A.V., Tkachev G.A., Koretskaia N.A.: Diagnostic and prognostic value of antioxidant enzyme assay in erythrocytes of patients with end stage renal disease treated with hemodialysis// Biomed Khim. – 2016. –Mar-Apr. –52(2). –P219-22.



---

## **ПРОБЛЕМЫ И ПУТИ ИХ РЕШЕНИЯ В СОВРЕМЕННОМ СПОРТЕ.**

*Латыбова Лилия Владимировна*

*старший преподаватель*

*Ташкентского Государственного Университета Востоковедения*

*Таджиева Феруза Мухтаровна*

*старший преподаватель*

*Белорусско-Узбекский Межотраслевой Институт Прикладных*

*Технических Квалификаций*

**Аннотация :** Теория спортивных соревнований в системе наук о спорте. проблематика, цель, задачи, гипотеза исследования. положения, выносимые на защиту.

В развитии науки, как известно, относительно отчетливо выделяются периоды количественных и качественных изменений. На определенном этапе количественное накопление знаний об изучаемом предмете приводит к выявлению присущих ему свойств и связей с другими предметами, явлениями. Возникает и необходимость выделения новой самостоятельной научной дисциплины или ее отрасли, ориентированной на целостное осмысление предмета и его межпредметных связей.

**Ключевая слова:** современный спорт, физическая культура, задача, межпредметных связей, спортивные тренировки, методика, наука и техника, спорт зал, культурная сфера.

**Abstract:**The theory of sports competitions in the system of sports sciences problematic, goal, objectives, research hypothesis. provisions submitted to the defense. In the development of science, as is known, periods of quantitative and qualitative changes are relatively distinct. At a certain stage, the quantitative accumulation of knowledge about the studied subject leads to the identification of its inherent properties and connections with other objects and phenomena. There is also a need to identify a new independent scientific discipline or its branch, focused on a holistic understanding of the subject and its intersubject connections.

**Key words:** modern sports, physical culture, task, intersubject connections, sports training, methodology, science and technology, gym, cultural sphere.

**Введение:** Взаимодействие дифференциации и интеграции в развитии научного знания на определенных этапах характеризуется усилением то одной, то другой тенденции. Это происходит и в сфере наук о физической культуре и спорте. Задачей статьи не было проведение полного исторического экскурса в развитие наук в этой сфере. Такой экскурс в определенной мере уже сделан.

Отметим здесь лишь некоторые его аспекты. Широко распространено представление, что спорт исторически формировался преимущественно в сфере физической культуры общества. Отличительным признаком спорта является соперничество, происходящее в форме особым образом упорядоченного соревнования. Соперничество стимулирует проявление максимального уровня человеческих возможностей и потому способствует их совершенствованию. В связи с этим в соответствующих разделах теории и методики физического воспитания издавна рассматриваются проблемы, связанные с соревнованием, как фактором физического воспитания. Вместе с тем, достаточно быстро обнаружилось неоднозначное влияние соперничества на способности человека. Появилась необходимость углубленного изучения межпредметных связей, в частности, возможностей использования соревнований для решения задач не только физического, но и других разделов воспитания. Формирование и развитие сферы спорта содействовало расширению познаний в этой области. Потребности спортивной практики и обострившаяся во второй половине XX века конкуренция на международной спортивной арене потребовали специального изучения особенностей совершенствования возможностей спортсменов. Результаты работы в этом направлении привели к выделению самостоятельной научной дисциплины, получившей название «теория и методика спортивной тренировки». В 1967 г. в учебные планы институтов физической культуры был введен новый предмет, получивший название «Основы спортивной тренировки», посвященный проблематике тренировки спортсменов, прошедших начальные этапы спортивной подготовки и стремящихся к достижению максимально высоких результатов. Но полноценное учебное пособие по данному курсу появилось лишь 10 лет спустя. К этому времени у ведущих специалистов уже сформировалось представление, что проблематика данной научной дисциплины распространяется далеко за пределы тренировки. [105, 191] Все отчетливее определялось, что спортивная тренировка является хотя и основной, но все же лишь одной из составляющих системы подготовки спортсмена, цели, задачи, средства и методы в которой обусловлены многосторонними функциями, ролью спорта в культуре общества. Поэтому последующие полтора десятилетия были посвящены сбору, анализу и обобщению существенно более широкой, чем прежде информации, как о методике подготовки спортсменов, так и о явлениях, происходящих во всей сфере спорта. В результате сформировалась новая научная дисциплина - общая теория спорта. В 1980 г. в учебный план институтов физической культуры она введена под названием «Теория спорта», как «обобщающий профилирующий курс профессионального образования тренеров по спорту».

**Материал и методы:** В соответствии с программой, разработанной Л.П.Матвеевым, содержание предмета должно было представлять собой логическое развитие существовавшего до этого времени предмета - основ теории и методики спортивной тренировки. Вместе с тем программа нового учебного предмета включала разделы, ранее отсутствовавшие и потому не освещенные в учебной литературе. В частности, содержание части II программы, обозначенной как «Теория спортивных состязаний» в учебной литературе ранее представлено не было. В связи с этим возникла необходимость создания учебного пособия, соответствующего утвержденной программе. Для согласования работ, в частности и по этому направлению, в мае 1982 г. была проведена Всесоюзная научная конференция, во время которой хотя и выявились существенные различия во взглядах на возможное содержание теории спорта как научной дисциплины и учебного предмета, сформировались группы специалистов, углубленно занявшиеся решением данной проблемы. На конференции 1982 г. был представлен доклад автора диссертации на тему «Влияние системы соревнований на индивидуальную динамику спортивных результатов», в котором обозначена сфера его научно-исследовательских интересов. Актуальность исследования определяется той ключевой ролью, которую играют соревнования в структурировании системы компонентов, составляющих сферу спорта и современной ситуацией, характеризующейся активизацией дифференциации течений в спорте высших достижений. Соревнования являются одним из компонентов подготовки спортсмена, причем представляют собой основу, специфическое «ядро» спорта. В связи с этим есть основание полагать, что исследование проблем, связанных с непосредственным участием спортсменов в соревнованиях, может способствовать как совершенствованию подготовки спортсменов, так и познанию логики развития и закономерностей функционирования всей сферы спорта в системе социальных отношений. Исследование специфики соревновательной деятельности, календаря и системы соревнований, общих тенденций в динамике спортивных достижений, состава и структуры факторов, определяющих прогресс достижений, изучение динамики состояния спортсмена с учетом соревновательной практики включены в числе прочих в список важнейших научных проблем спорта высших достижений. Познание свойств и отношений, присущих спортивному соревнованию, занимает центральное место в теории, методологии и практике спорта, влияет на приоритеты в решении различных проблем, в том числе педагогических, организационных, финансовых, технических, возникающих в процессе

формирования и развития сферы спорта. Результаты изучения характера и направленности воздействий социально-психологических условий соревнований на деятельность их участников во многом обуславливают выбор приоритетов при формировании количественных и качественных параметров соревновательного потенциала, подготовленности спортсменов. В процессе развития наук о спорте внимание исследователей к особенностям спортивных соревнований постепенно возрастало. В последние десятилетия XX века все большее количество исследований посвящается анализу системы соревнований и соревновательной деятельности. Вместе с тем количество проблем, связанных с формированием теории спортивных соревнований, еще достаточно велико. Это обусловлено, кроме прочего, недостаточной разработанностью понятийного аппарата, не всегда корректным использованием таких категорий как форма и содержание соревнований, фрагментарным анализом структуры соревновательной деятельности.

В современном обществе достаточно отчетливо выражена тенденция роста интереса к такому специфическому явлению как спорт. Наряду с искусством, наукой и техникой, спорт стал полноправным компонентом культурной сферы. Обнаруживаются все новые и новые грани и свойства этого явления. [24, 29, 43, 48, 50, 153] В настоящее время трудно представить жизнь без тех или иных проявлений спорта. Спорт вошел в современную цивилизацию, рассматривается как своего рода модель, в определенной мере отражающая существующие реальные связи, отношения и противоречия общества - конкуренцию, победы и поражения, соперничество и сотрудничество, стремление к совершенству, достижение высших показателей качества деятельности, удовлетворение творческих, престижных и других потребностей. Благодаря эмоциональной насыщенности спорта, это проявляется с необычайной яркостью, принимая порой гипертрофированные формы, не всегда приемлемые в культурном отношении. В связи с этим возникает проблема различения явлений культуры и цивилизации в спорте, как идеальных и реальных уровней человеческого бытия. Престижность деятельности в сфере спорта все возрастает. По-видимому, это объясняется неистребимым и, вероятно, генетически обусловленным стремлением людей к выживанию, невозможному без самоутверждения и самосовершенствования. Достижения спортсменов на этом пути, их индивидуальный уровень физического и духовного развития приобретают значение эталонов человеческих возможностей. В связи с этим спорт представляет собой своего рода лабораторию или полигон, где происходит поиск и испытание более

эффективных средств и методов совершенствования возможностей спортсменов. Простота и доступность спортивного языка, зрелищность, эстетика и другие свойства спорта обуславливают рост его популярности, благодаря чему спортивные достижения получают все более широкую общественную оценку. Вместе с тем популярность и престижность спорта пропагандируется и порой искусственно раздувается различными социальными институтами, использующими спорт для реализации присущих им функций. В частности, значение спортивных достижений повышается и в связи с тем, что их уровень в определенной мере отождествляется с уровнем развития культуры, экономической мощью государства. Поэтому развивающиеся государства, не имеющие существенных достижений в этих сферах, зачастую пытаются повысить свой международный статус, активно участвуя в спортивном движении. Социальная значимость спортивных достижений обуславливает привлечение материальных средств и создание факторов, необходимых для развития сферы спорта. Спорт, предоставляя возможности для самовыражения, позволяет относительно быстро повысить социальный статус, получить не только моральное, но и материальное поощрение в одной из немногочисленных общественно-престижных сфер, доступных молодому поколению. Вместе с тем, спортсмены осознают не только индивидуальную, но и общественную значимость побед и поражений. Характерно, что большинство спортсменов свои индивидуальные задачи отождествляют с задачами команд, коллективов, организаций, государств, которые они представляют. В связи с этим создаются условия, необходимые для формирования мировоззрения, определенной гражданской позиции. Более подробный анализ социальных функций спорта представлен в ряде работ. Изучению затронутых проблем посвящена общая теория спорта - обобщающая научная дисциплина, ориентированная на анализ всевозможных проявлений спорта как социального и культурного явления, выявление закономерностей создания материальных и духовных ценностей в этой специфической сфере. Разделы философии и культурологии, имеющие отношение к сфере спорта.

Разделы естественных наук, имеющих отношение к сфере спорта Антропология и морфология спорта. Биохимия и физиология спорта. Биофизика и биомеханика спорта. И разделы других естественных наук

### **Общая теория спорта**

Интегративная характеристика сферы спорта

Теория спортивных соревнований

Теория и методика подготовки спортсменов

Теории и методики видов спорта т

Разделы гуманитарных наук, имеющих отношение к сфере спорта

История, социология и политология спорта

Экономика спорта, организация и управление

Психология и педагогика спорта

II разделы других гуманитарных наук

Разделы медицины и гигиены, имеющие отношение к спортивной деятельности.

Схема соотношения общей теории спорта, смежных отраслей естественных и гуманитарных наук, имеющих отношение к сфере спорта и частных теорий отдельных видов спорта.

**Результат и обсуждение:** В соответствии с логикой курса должен быть посвящен анализу проблем, возникающих в связи с участием в соревнованиях, соревновательной деятельностью спортсменов, поскольку именно соревновательная деятельность находится в центре специфики спорта.

Есть основания полагать, что анализ особенностей деятельности в любой сфере культуры, в том числе и в спорте, может способствовать поиску более эффективных средств и методов повышения качества этой деятельности, прогрессу спорта и культуры в целом.

Третий блок составляют проблемы подготовки спортсменов к участию в соревнованиях, воспитания его как субъекта спортивной деятельности и личности. Прежде всего, это проблемы связанные с познанием закономерностей подготовки спортсменов и разработкой принципиальных положений, регламентирующих их деятельность в процессе подготовки. Выявление закономерностей управления развитием спортсмена является объективной основой формулирования конкретных задач и определения целесообразной последовательности их решения в процессе подготовки спортсменов, для достижения необходимого уровня готовности в период наиболее значимых соревнований. Четкая постановка задач, в свою очередь, является одним из оснований для подбора наиболее эффективных и педагогически оправданных средств и методов воздействия, а обсуждение проблемы последовательности их решения призвано способствовать повышению воспроизводимости результатов системы подготовки. Далеко не всегда следствием повторения программ подготовки являются сходные спортивно-технические результаты.

Выделение этих блоков проблем относительно условно, поскольку между ними существуют весьма тесные взаимосвязи. В частности, проблемы второго

блока общей теории спорта, такие как обоснование логики и ведущих начал спортивных соревнований, их этических и специальных правил, а также оценка допустимости применяемых технических и тактических приемов становится возможной лишь на основе анализа генетических истоков и тенденций развития сферы спорта, рассматриваемых в первом блоке. Это же относится к проблемам третьего блока, так как выбор средств и методов подготовки спортсменов обусловлен, с одной стороны, особенностями соревновательной деятельности, анализируемыми во втором блоке, а с другой, закономерностями, нормами и правилами деятельности в сфере спорта, рассматриваемыми в первом блоке.

В частности, взаимообусловленность структуры соревновательной деятельности и процесса подготовки спортсменов является закономерностью в сфере спорта. Планирование подготовки спортсменов осуществляется применительно к определенному календарю соревнований и главной проблемой при этом является подведение спортсменов к состоянию оптимальной готовности к периоду основных соревнований. Оптимальность готовности определяется, кроме прочего, мерой соответствия состояния спортсмена требованиям, предъявляемым конкретным соревнованием к деятельности участников. Состояние спортсмена, оптимальное для одного соревнования, может не оказаться таковым для другого. Недостаточно глубокое понимание сущности конкретного соревнования, его требований к деятельности спортсменов закономерно приводит к ошибкам в подготовке. Специалисты практически единодушно сходятся во мнении относительно значимости и актуальности исследования проблем теории спортивных соревнований, их «ключевой», по определению Л.П.Матвеева, роли в процессе разработки общей теории спорта. Вместе с тем следует признать, что «долгое время данный раздел оставался как бы вне сферы интенсивного теоретического осмысления». Это положение можно объяснить по-разному. Конечно, ситуация, сложившаяся в результате исторического развития науки, обуславливается объективными закономерностями. В частности, безусловно закономерно, что внимание большинства исследователей обращается на наиболее актуальные проблемы.

**Заключительная часть:** Процесс определения приоритетных направлений исследования находится в зависимости не только от объективных причин, но и от субъективных представлений. По-видимому, одной из причин смещения акцентов в процессе изучения сферы спорта явилось то, что длительное время обобщающие представления о спорте складывались в лоне теории физического воспитания, в которой участие в спортивных

соревнованиях рассматривалось главным образом как средство, метод физического воспитания, исторически явившегося основным процессом педагогически упорядоченного функционирования физической культуры. Имело значение и то, что до недавнего времени большинство исследований спорта концентрировалось на проблематике совершенствования физических способностей и техники двигательных действий спортсменов. Значимость изучения соревновательной деятельности выявилась и выдвигается частым несовпадением установок на высшие достижения в особо ответственных соревнованиях и реально демонстрируемых результатов. Нередко лишь около одной трети спортсменов свои лучшие результаты удается продемонстрировать в период основных соревнований, то есть когда это наиболее необходимо.

#### **ЛИТЕРАТУРА (REFERENCES)**

1. Теория и методика физического воспитания. Учебник для ин-тов физической культуры. Под общ. ред. Л.П.Матвеева и А.Д.Новикова, т. II. М., ФиС, 1976.
2. Матвеев Л.П. Основы спортивной тренировки. Учебное пособие для ИФК. М., ФиС, 1977.
3. Учение о тренировке (введение в общую методику тренировки). Под ред. Д.Харре. М. ФиС, 1971 (перевод с немецкого).
4. Предсоревновательная подготовка спортсменов высокого класса. Под общ. ред. А.Ф.Бойко. М, ФиС, 1971.
5. Совершенствование технического мастерства спортсменов. Сост. В.М.Дьячков. М., ФиС, 1972.
6. Проблемы скоростно-силовой подготовки квалифицированных спортсменов. Под общ. ред. В.В.Кузнецова. М., ФиС, 1971.
7. Верхошанский Ю.В. Основы специальной силовой подготовки в спорте. М., ФиС, 1978.
8. Зациорский В.М. Физические качества спортсмена (основы теории и методики воспитания). М., ФиС, 1970.



**УДК 711.522+711.57 (-22)**

## **ФОРМИРОВАНИЕ СЕТИ ОБЪЕКТОВ СОЦИАЛЬНО-БЫТОВОГО ОБСЛУЖИВАНИЯ В ЗОНАХ ПЕШЕХОДНОЙ И ТРАНСПОРТНОЙ ДОСТУПНОСТИ В СЕЛЬСКОЙ АРХИТЕКТУРЕ УЗБЕКИСТАНА**

*Убайдуллаева Дилдора Файзиддиновна*

*Докторант, Старший преподаватель*

*Ташкентского Архитектурно Строительного Института*

*г.Ташкент, Узбекистан*

[dildora\\_arx88@mail.ru](mailto:dildora_arx88@mail.ru)

**Аннотация:** В статье рассматриваются формирование сети общественных зданий с учётом плотности сельского населения. Определены две основных зоны формирования: зона пешеходной доступности, определяемых границами сельскохозяйственных предприятий в радиусах 2 км. и зонах транспортной доступности в радиусе обслуживания 10 км. По этим параметрам выделены рассмотрены примеры вариантов сочетаний типов общественных центров для населений на 12569 и 47100 жителей в замены типов общественных центров для населения на 84200 и 188400 жителей.

**Ключевые слова:** сельские районы, общественные здания, население, пешеходная доступность, транспортное доступность.

**Abstract:** The article deals with the formation of a network of public buildings, taking into account the density of the rural population. Two main zones of formation are defined: the zone of pedestrian accessibility, defined by the boundaries of agricultural enterprises in radii of 2 km. and transport accessibility zones within a service radius of 10 km. According to these parameters, examples of combinations of types of public centers for populations of 12569 and 47100 inhabitants are highlighted and considered in the replacement of types of public centers for populations of 84200 and 188400 inhabitants.

**Keywords:** rural areas, public buildings, population, pedestrian accessibility, transport accessibility.

### **ВВЕДЕНИЕ**

Основным показателем формирования сети общественных зданий является численность населения, которая подлежит обслуживанию объектами социально-бытового обслуживанию. В сельских районах эта сеть формируется в двух основных зонах: зонах пешеходной доступности, определяемых границами сельскохозяйственных предприятий (сходы граждан кишлаков) в

радиусах 2 км.и зонах транспортной доступности в радиусе обслуживания 10 км.

Согласно норм проектирования АПОТ все население которое проживает в населенных пунктах, расположенных на территории сельскохозяйственного предприятия, подлежит облуживанию всеми видами социально-бытового обслуживания по месту жительства в радиусах пешеходной доступности, составляющей 2 км. Коль скоро это так, то можно считать, что в качестве расчетных показателей представляется возможным придерживаться общепринятой градации населенных пунктов с численностью населения от одной тысячи до 5 тысяч населения.

Приступая к разработке организации сети общественных центров в зонах транспортной доступности, прежде всего, встает необходимость установить минимальные и максимальные значения численности населения, подлежащих социально-бытовому обслуживанию. Минимальный предел этой численности представляется возможным установить на основе показателя нижнего предела плотности населения, проживающего в зоне транспортной доступности (площадь 314 км<sup>2</sup>, плотности населения 40 чел./км<sup>2</sup>). Расчеты показали, что при таких показателях минимальная численность населения, подлежащая социально-бытовому обслуживанию, составляет **12560** жителей. Что же касается ее верхнего предела, то определенными установками сельская проектно-строительная практика Узбекистана пока не располагает, поэтому такие примеры на практике сейчас встречаются либо в качестве индивидуального строительства, либо в порядке эксперимента. Однако решение данной проблемы представляется возможным установить, если исходить с позиций градостроительных норм проектирования, где сеть объектов общественного обслуживания складывается в жилых районах с численностью населения до 200 000 жителей. На этом основании, исходя из принципа стирания граней между городом и селом, этот показатель вполне обоснованно принимается для дальнейших расчетов сети объектов социально-бытового обслуживания применительно к условиям сельского расселения Узбекистана. Расчеты, проведенные на основанииэтих крайних показателей, дали следующие результаты (рис.1).

На приведенных изображениях четырех зон транспортной доступности площадью 314 км<sup>2</sup> каждая отражены показатели по трем основным критериям: по плотности населения, расчетная численности обслуживаемого населения и количество общественных центров.

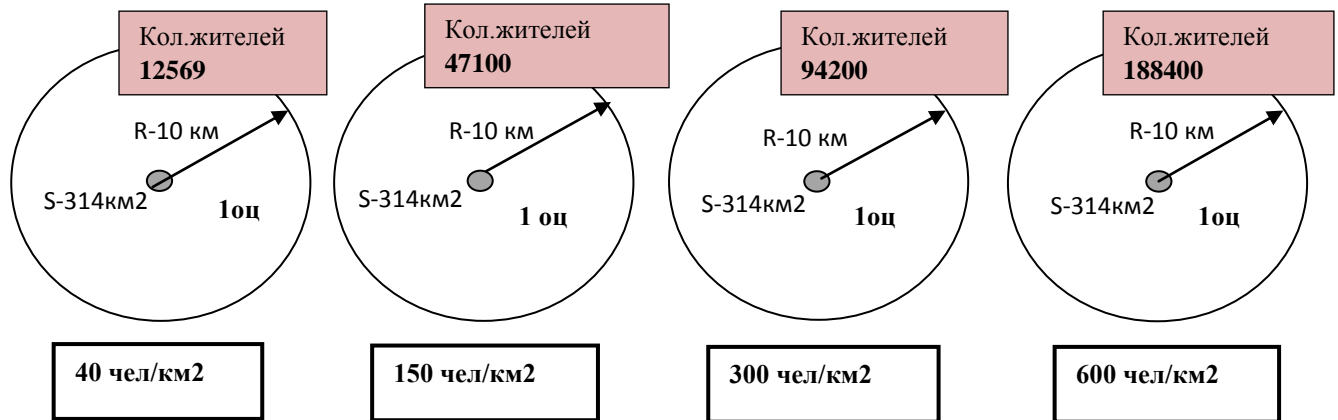

*Пояснение:*

1 оц - количество общественных центров

### **Рисунок 1. Примеры формирования сети при различных значениях плотности населения**

в зонах транспортной доступности

**Методы:** Из приведенных графических схем видно, что в зонах транспортной доступности в сельских районах даже с самой высокой плотностью населения 600 чел./км<sup>2</sup> количество жителей не превышает отметки 200 000 человек. Это говорит о том, что на территориях зон транспортной доступности с плотностями населения: **40чел./км<sup>2</sup>**, **150чел./км<sup>2</sup>**, **300чел./км<sup>2</sup>**, **600чел./км<sup>2</sup>** с населением в диапазоне **12569 -188400** жителей вполне возможно строительство в каждом из них по одному общественному центру. Что касается общественных центров зон пешеходной доступности (первичное обслуживание) на территории сельскохозяйственного предприятия, то они устанавливаются на основе общепринятых показателей для малых-до 1 тыс., средних – свыше 1 до 3 тыс., средних –свыше 3 до 5 тыс. и крупных – свыше 5 тыс. жителей. Тогда, исходя из положений АПОТ, предусматривающих обеспечение населения сельских предприятий учреждениями первичного обслуживания по месту их жительства, и полученных результатов на основе выше проведенного анализа вся система социально-бытового обслуживания в зонах пешеходной и транспортной доступности выльется в следующие показатели (табл. 1).

Таблица 1.

<b>Показатели численности населения проживающих в зонах пешеходной и транспортной доступности (тыс. чел.)</b>							
до <b>1</b>	св. 1 до <b>3</b>	св. 3 до <b>5</b>	св. 5	<b>12560</b> (в зоне тр/дос., при <b>40чел/км2)</b>	<b>47100</b> (в зоне тр/дос., при <b>150ч./км2)</b>	<b>94200</b> (в зоне тр/дос., при <b>300ч./км2)</b>	<b>188400</b> (в зоне тр/дос., при <b>600ч./км2)</b>
Зоны пешеходной доступности <b>R-2км. S- 12.6 км2</b>				Зоны транспортной доступности <b>R-10 км. S-314км2\</b>			

При этом, следует, однако, отметить, что при такой палитре численности обслуживаемого населения в районах с различными плотностями населения, представляется возможным три типа общественных центров, рассчитанных на 47100, 84200 и 188400 привести к одному знаменателю – типу общественного центра, рассчитанного для обслуживания населения 12560 человек. В таком случае появляется возможность вариантного решения сети общественных центров в различные их сочетания, например, (рис.2,А и Б). Но также есть возможность еще больше расширить варианты сочетаний типов общественных центров путем применения показателя нижнего предельного обслуживаемого населения с количеством жителей 12560 человек (рис...В и Г)

**Закключение:** Такое направление в решении задачи рациональной организации сети общественных зданий значительно расширяет возможности выбора приемлемых вариантов для конкретных мест строительства с одной стороны и с другой с учетом модульной системы, покрыть всю потребность строительства общественных центров республики всего главным образом тремя типами общественных центров, из расчета на **3, 13 и 47** тысяч жителей.

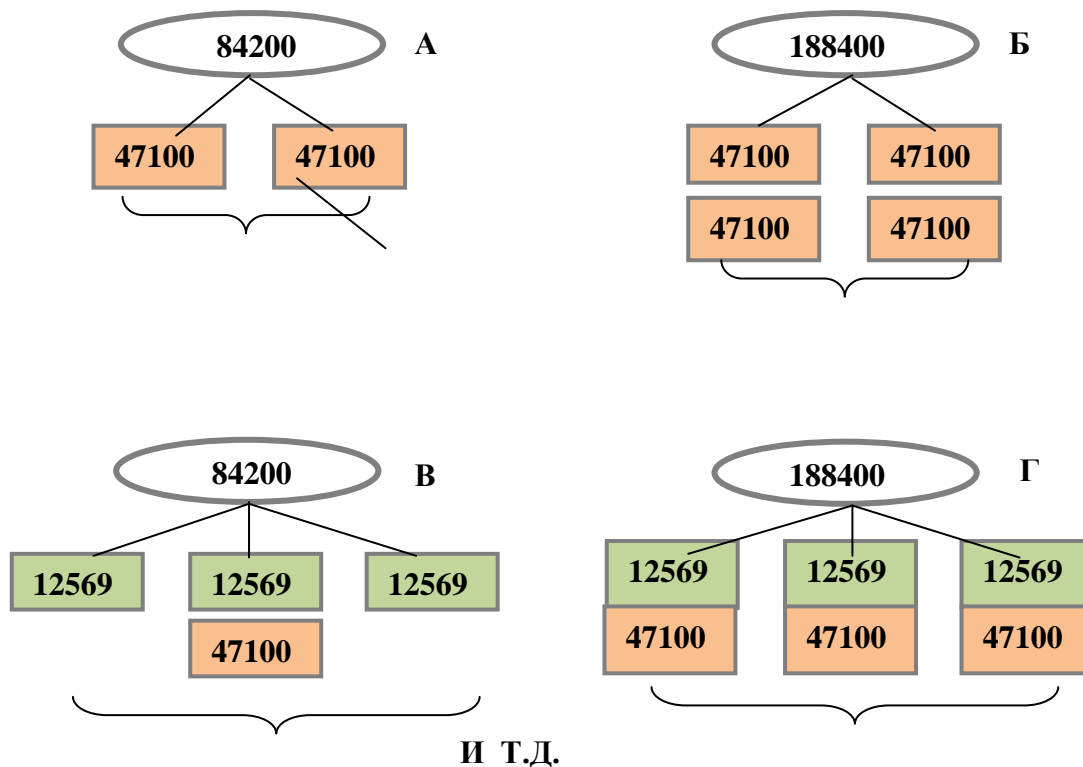

**Рис 2. Примеры вариантов сочетаний типов общественных центров для населений на 12569 и 47100 жителей в замены типов общественных центров для населения на 84200 и 188400 жителей: А-47100x2; Б-47100x4; В-12569x3+47100; Г-12569x3+47100x3**

### **СПИСОК ЛИТЕРАТУРЫ (REFERENCES)**

1. Убайдуллаева Д.Ф. «Рациональная организация сети обслуживания сельскому населению Узбекистана» Журнал «Архитектура и Строительство Узбекистана» № 2-3.2016, Ташкент, ГосархитектстройРУз, 2016г. Б.21,23.
2. В.И. Музычкин, С.Б.Моисеева. Формирование системы культурно-бытового обслуживания сельского населения М. : Стройиздат, 1983г. С.20-28
3. Нагаева Зарема Садыковна автореферат диссертации доктора архитектуры «Градостроительная организация общественного обслуживания населения Узбекистана» Москва 1988г.
4. ШНК 2.07.01-03 Градостроительство. Планирование развития застройки территорий городских и сельских населенных пунктов
5. ШНК 2.07.04-12 Архитектурно-планировочная организация территорий сельскохозяйственных предприятий

**ФОРМИРОВАНИЕ, ЭВОЛЮЦИЯ И СОВРЕМЕННЫЕ ПРОБЛЕМЫ  
ГРАДООБРАЗУЮЩИХ ПРЕДПРИЯТИЙ УЗБЕКИСТАНА. (НА  
ПРИМЕРЕ ТАПОИЧА)**

*Асилбекова Муниса Қурбонбек қизи*

*Область исследования: ТАСИ, кафедра “Градостроительство и  
ландшафтной архитектуры”, Магистрант  
asilbekova.munisa@bk.ru*

*Усманов Муродхон Саидмахмудович*

*Область исследования: ТАСИ, кафедра “Градостроительство и  
ландшафтной архитектуры”  
Учебное звание: Доцент кафедры  
muradhan52@mail.ru*

*Annotatsiya: Maqolada aviasozlik sanoat tarmog`ida ishlab chiqarishning qanday rivojlanganligi, uning yutuqlari va yo`qotishlari aniq bir misol bilan ko`rib chiqilgan. Hududning renovatsiya jarayonlari ko`zdan kechirilgan.*

*Kalit so`zlar: Shahar tashkil etuvchi, transport chorrahasi, hudud, shahar, ko`cha, sanoat, temir yo`l.*

*Аннотация: В статье рассматривается на конкретном примере как развивалось промышленное производство в авиастроительной отрасли, его достижения и потери. Рассматриваются реновационные процессы территории.*

*Ключевые слова: Градообразующий, транспортная развязка, территория, город, улица, промышленность, железная дорога.*

*Abstract: The article examines with a specific example how industrial production developed in the aircraft industry, its achievements and losses. The renovation processes of the territory are considered.*

*Key words: City-forming, traffic intersection, territory, city, street, industry, railway.*

**ВВЕДЕНИЕ**

Вторая половина XX века на территории бывшего Советского Союза ознаменовалась бурным ростом промышленности в Восточных и Южных регионах. Импульсом к этому явилась Вторая мировая война, которая протикала, в основном, на Европейской территории страны. Так многие производственных предприятия были срочно передислоцированы в глубь страны, в частности в Среднюю Азию. В связи с этим в Ташкент было перевезено очень много предприятий из европейской части СССР.

**МЕТОДЫ ИССЛЕДОВАНИЯ:** *Анализ, описательный, исторический и сравнительный.*

Мы можем это констатировать на примере Ташкентского авиационного производственного объединения имени В.П. Чкалова. Это авиационное предприятие было основано в 1932 году в городе Химки, Московской области, как 84 - ремонтный завод ГВФА (гражданского воздушного флота авиации). В 1940 году оборудование завода было модернизировано для увеличения производства [4]. В 1941 году завод был эвакуирован в Ташкент. Груз и люди были распределены в 17-ти эшелонах. Первый эшелон прибыл в Ташкент 20 ноября 1941 года. Завод разместили на бывших площадях авиаремонтного завода №243 ГВФА, Полиграфкомбината, деревообделочных мастерских Чирчикстроя. Спустя всего два месяца после эвакуации начался выпуск военных самолётов. Первый военно-транспортный ПС-84 (Ли-2) был поднят в небо Ташкента 7 января 1942 года [1]. В 1942-1945 годах на заводе было произведено 2258 самолётов этой модели. С 1954 года завод выпускал транспортные самолёты Ил-14. С 1962 года начат выпуск транспортных самолётов Ан-12, всего их было выпущено 830 экземпляров [6]. С 1973 года завод выпускал средний транспортно-десантный самолёт Ил-76. Официально, заказ на производство самолётов был выдан в плане X пятилетки (1976-1980г.) Всего на предприятии было выпущено 950 машин Ил-76.

Подконтрольная правительству Ташкентское авиастроительное объединение им. Чкалова со штаб-квартирой за пределами Ташкента являлось одним из крупнейших и наиболее значимых заводов по сборке самолетов в Центральной Азии. Объединение располагалось в Ташкенте на 4-х территориях. Это: зона А в Октябрьском районе, зона Б-В в Хамзинском районе и зона Г в Орженикидзеvском районе Ташкентской области. Зона А имела площадь 25 гектаров и занимала территорию между улицами Зульфияханум, Шайхантахур и Абдулла Кодирий в Шайхантахурском районе. Зоны Б-В имели площадь 245 га. Эти зоны завода занимали территорию, граничащую со 2-й улицей Пахлавон Махмуда, улицами Махтумкули, Паркент, Эльбека и станцией метро «Дустлик» в Яшнабадском районе. Зона Г - занимала площадь 738,5 га и представляла собой лётно-испытательную станцию, расположенную вдоль шоссе Махтумкули. Объединение занимало 5-е место в мире по масштабам своей деятельности и качеству продукции. Завод имел большое значение на уровне градообразующего предприятия по своим размерам территории и рабочим местам. На объединении работали 30 000 человек [2]. Зоны Б-В находились за пределами города Ташкента. На территории завода

была железная дорога, удобная транспортная развязка и санитарно-защитная зона. В 1987 году была построена станция метро «Чкалов» с проездом по железной дороге мимо завода. Эта станция метро служила для удобства работников завода и населения. ТАПОиЧ было многофункциональным предприятием: это не только производство самолетов, а производство с развитой социальной инфраструктурой, вносящей значительный вклад в развитие города, в котором оно расположено. (расм)

*2004 год*

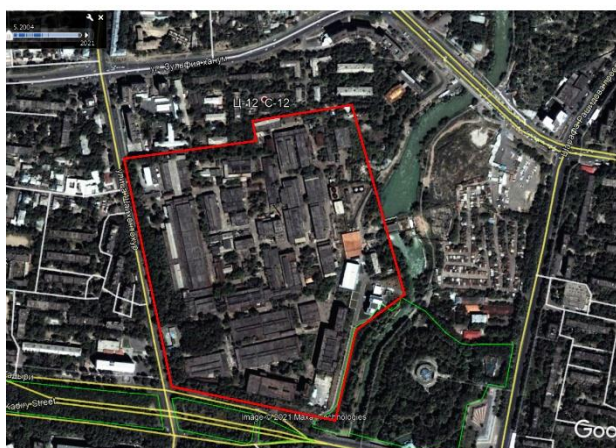

*Зона А завода ТАПОиЧ*

*2021 год*



*Парки: Анхор Локомотив и Навруз*

*2004 год*

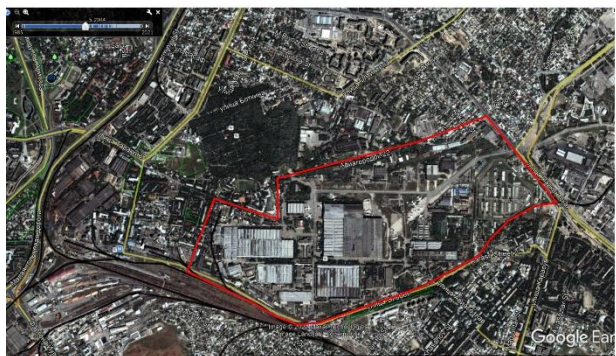

*Зоны Б и В завода ТАПОиЧ*

*2021 год*



*Территория ТМЗ*

*2005 год*

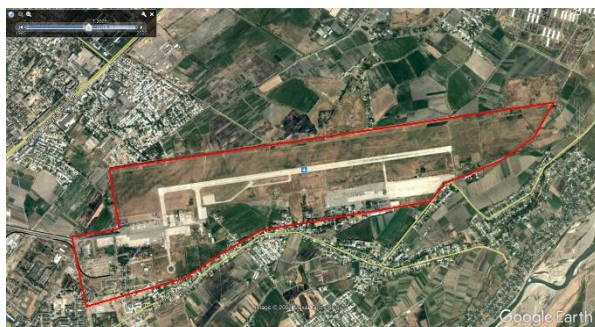

*2021 год*





*Зона Г завода ТАПОиЧ  
2005 год*



*Б-В и Г зоны завода*

*Лётно-испытательная станция завода  
2021 год*



*Территория ТМЗ и ЛИС*

За время своего существования объединение построило большое количество социальных объектов, такие как медсанчасть и больницу при ГАО ТАПОиЧ, в которых поправляли своё здоровья служащие и рабочие завода, объекты культуры: кинотеатр и Дворец культуры и техники авиастроителей им. В. Н. Сивца. Также были построены курортные зоны: в 1947 году был открыт дом отдыха «Чигатай», в 1960 году начали функционировать дом отдыха «Золотые пески», расположенный на озере Иссык-Куль, с пропускной способностью 1200 человек, дома отдыха «Кристалл», «Сокол», «Кумушкан». На ряду с ними детские лагеря: в 1945 году был построен коллективом завода первый пионерский лагерь «Акташ», «Гулистан», «Лайнер» и спортивные комплекс: в 1967 году Стадион «Старт» [3]. (расм)



*Дом отдых «Кристалл»*

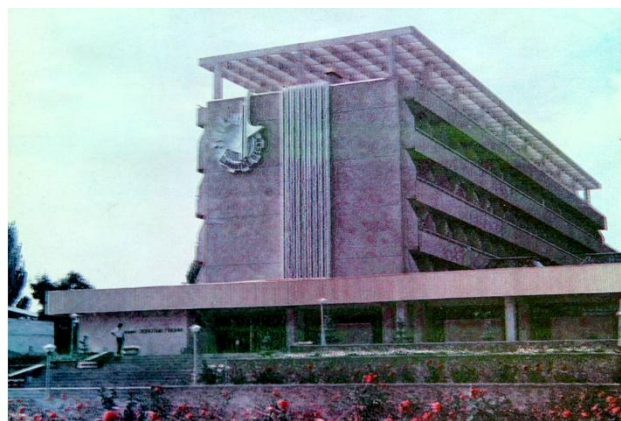

*Дом отдых «Золотые пески»*



Дворец культуры



Стадион «Старт»

**Обсуждение:** Плановая система советского периода гарантировала каждому производственному объединению спрос на изготовленную продукцию. Так, ТАПОиЧ поставляло самолёты, но занималось производством фюзеляжей и нуждалась в двигателях. После распада СССР правительство Узбекистана поставило задачу по увеличению внутренней продукции и замене отечественным производством импортной продукции. Само предприятие осталось под контролем государства; незначительная часть акций (10 %) была распродана рабочему коллективу [5]. В таких условиях последовали: ухудшение условий труда, уменьшение количества производимых самолётов, старение производственного оборудования, утечка квалифицированных специалистов. За период с 1940 по 1990 годы в Ташкенте было произведено свыше 9 тысяч самолётов различных типов и модификаций, которые считались передовыми в конструкторской мысли и технике. И весь этот огромный опыт, а главное кадровый потенциал, был утерян в первые годы независимости. В начале 1990-х годов из Ташкента начался массовый отток квалифицированных инженеров и рабочих. Специалисты ТАПОиЧ оказались на Ульяновском заводе "Авиастар-СП". Предприятие, получившее в 2014 году большой заказ на производство самолётов Ил-76, нуждалось в квалифицированных кадрах. Именно специалисты из Ташкента пополняли ряды сотрудников российского авиазавода [1].

В 1997 году объединение преобразовано в акционерное общество ГАО «ТАПОиЧ». С 2000 года завод перешёл с непосредственно авиационного производства на мелкое производство бытовых предметов для населения, запасных частей для автомобилей и сельскохозяйственной техники. В 2002 году была фактическая остановка производства. В 2010 году Хозяйственный суд Ташкента инициировал процедуру банкротства в отношении ГАО «ТАПОиЧ». Завод был переименован в «Ташкентский механический завод» 1 января 2014

года и возобновил работу в качестве юридического лица. Затем компания прекратила производство самолетов в 2015 году, но сохранила производство деталей для самолетов, производство компонентов и авиационные услуги технического обслуживания и ремонта (ТОиР). Согласно указу первого президента Узбекистана от 30 апреля 2015 года, «Узбекистон темир йуллари» взяла под свой контроль Ташкентский механический завод. В настоящее время на Ташкентском механическом заводе производятся товары народного потребления: инструменты, крепёжные изделия, запчасти для железнодорожного транспорта, резинотехнические изделия, продукция для нефтегазовой отрасли и пожарной службы. Деятельность, связанная с авиационной техникой на заводе не ведётся.

На части территории Ташкентского механического завода с ноября 2015 года по сентябрь 2016 года была построена улица Махтумкули. После строительства улицы Махтумкули, движение транспорта увеличилось на пересечении Ахангаронского шоссе, улиц Паркента и Темура Малика. В целях создания удобства и безопасности для населения в период с июня 2018 по 2020 год был построен 3-х этажный транспортный узел. В результате дорога, соединяющая завод с лётно-испытательной станцией, была разделена. В августе 2018 года на улице Махтумкули началось строительство жилого комплекса «Ассалом Махтумкули». К декабрю 2019 года вдоль улице было построено множество жилых комплексов.

Президент Республики Узбекистан Шавкат Мирзиёев 4 декабря 2020 года в ходе встречи с главой Минпромторга РФ заявил, что на переговорах с российскими партнёрами обсуждалась судьба бывшего авиазавода в Ташкенте - ТАПОиЧ.

"Сегодня с нашими российскими партнёрами мы говорили о судьбе ТАПОиЧ, о его будущем. Я постепенно начну открывать секреты, потому что у меня внутри тоже обида. В мире были считанные государства, которые производили самолёты. А мы своими руками это уничтожили, к сожалению. Но мы всё равно прилагаем очень много усилий для его восстановления", - цитирует глава государства [4].

## **ВЫВОД**

Возрождение ТАПОиЧ для Узбекистана - это новые рабочие места, высокотехнологичное производство и сопутствующая инфраструктура, современные технологии и востребованная продукция. В период расцвета авиационного объединения, оно являлось крупнейшим градообразующим предприятием, влиявшим на градостроительную структуру значительных

территории города Ташкента. Многие транспортные узлы закладывавшиеся в генеральных планах города и его планировочных районах учитывали технологические особенности производственной инфраструктуры авиационного объединения.

В Узбекистане в ближайшие годы планируется восстановить авиационную промышленность и в перспективе создать аэрокосмическую отрасль. Это предусмотрено проектом государственной программы «Год активного предпринимательства, инновационных идей и технологий». Вице-премьер Минпромторга РФ Дмитрий Rogozin предложил Узбекистану помощь в подготовке технических специалистов для совместной работы с российским авиапромом и, в частности, пригласил узбекистанцев для учебы в Самарский национальный исследовательский университет имени академика С.П. Королева. В этом нарождающемся партнерстве у Узбекистана есть и свои козыри - в январе 2016 года Uzbekistan Airways и американская корпорация Boeing открыли в Ташкенте первый в СНГ Центр по ремонту и обслуживанию композиционных компонентов самолетов. Такой опыт также будет полезен в реализации совместных проектов с применением современных технологий и материалов. И конечно надо помнить что авиастроительная отрасль требует колоссальных материальных вложений, времени и человеческого ресурса.

#### **ЛИТЕРАТУРА (REFERENCES)**

1. [https://aviation21.ru/v\\_uzbekistane\\_xotyat\\_vozrodit\\_tapoich](https://aviation21.ru/v_uzbekistane_xotyat_vozrodit_tapoich)
2. [https://ru.qaz.wiki/wiki/Tashkent\\_Mechanical\\_Plant](https://ru.qaz.wiki/wiki/Tashkent_Mechanical_Plant)
3. [http://wp.wiki.ru/wp/Ташкентское\\_авиационное\\_производственное\\_объединение\\_имени\\_В.\\_П.\\_Чкалова](http://wp.wiki.ru/wp/Ташкентское_авиационное_производственное_объединение_имени_В._П._Чкалова)
4. <https://bigasia.ru/news/v-stolitse-uzbekistana-vozsozdadut-aviatsionnyy-zavod>
5. Сивец В.Н. “50 крылатых лет”. - Ташкент, 1982. – 121с.
6. В. П. Кучеров (Генеральный Директор ГАО ТАПОИЧ) “70 крылатых лет”, - Ташкент, 2002 г. – 25 с.

## TAKRORI SOYADAN KEYIN EKILGAN KUZGI BUG‘DOYNI “ASR” VA “DURDONA” NAVLARINI SUV BALANISI

*Qodirov Raxmatillo Numonovich*

*AndQXAI, katta o‘qituvchi*

[rahmatilloq223@gmail.com](mailto:rahmatilloq223@gmail.com)

**Annotatsiya:** Maqolada kuzgi bug‘doyning takrori soyadan keyin ekilgan kuzgi bug‘doyni “Asr” va “Durdona” navlarini suv balanisi oziqlantirish me‘yori va sug‘orish tartibi keltirilgan. Kuzgi bug‘doyning o‘ta erta pishar navlarini oziqlantirish me‘yori va sug‘orish tartibini belgilash uchun o‘kuv-tajriba xo‘jaligi erlarida olib borilgan izlanishlar natijalari asosidagi tahlil materiallar ko‘rsatilgan. Olingan ma‘lumotlar tahlil qilinib, kuzgi bug‘doyning o‘ta erta pishar navlari uchun tavsiyalar berilgan.

**Kalit so‘zlar:** oziqlantirish, sug‘orish normasi, kuzgi bug‘doy, ekish, tuplash, boshloqlash, sizot suvlari, cheklangan dala nam sig‘imi, o‘tloqi bo‘z tuproq, agrotexnikasi.

**Аннотация:** В статье описаны нормы водно-балансовой подкормки и полива озимой пшеницы сортов «Аср» и «Дурдона», высеваемых после повторного затенения озимой пшеницы. Представлены аналитические материалы по результатам исследований, проведенных на опытных сельскохозяйственных угодьях по определению норм кормления и режима орошения очень раннеспелых сортов озимой пшеницы. Полученные данные были проанализированы и даны рекомендации для очень раннеспелых сортов озимой пшеницы.

**Ключевые слова:** подкормка, поливная норма, озимая пшеница, посев, уборка, обмолот, грунтовые воды, ограниченная влагоемкость поля, луговой серый грунт, агротехника.

**Abstract:** The article describes the norms of water balance feeding and irrigation of winter wheat varieties "Asr" and "Durdona" sown after the repeated shade of winter wheat. Analytical materials based on the results of studies conducted on experimental farm lands to determine the norms of feeding and irrigation regime of very early ripening varieties of winter wheat are presented. The data obtained were analyzed and recommendations were made for very early ripening varieties of winter wheat.

**Keywords:** feeding, irrigation norm, winter wheat, sowing, harvesting, threshing, groundwater, limited field moisture capacity, meadow gray soil, agrotechnics.

## **KIRISH**

Bugungi kunda dunyoning 132 dan ortiq davlatlarida 220,4 mln. gektar, shundan 12,3 foizi sug'oriladigan erlardan iborat bo'lib, o'rtacha don hosildorligi gektariga 31,1 sentnerni tashkil qiladi, oziq-ovqat mahsulotlarining asosiy qismi mazkur maydonlarda etishtiriladi. SHuni alohida ta'kidlash lozimki, keyingi yillarda iqlimni keskin o'zgarishida mo'l va sifatli don hosili etishtirishda qator noqulayliklarni keltirib chiqarmoqda, xususan kuzgi bug'doy etishtirishda xududning tuproq-iqlim sharoiti, qo'llaniladigan agrotexnik tadbirlar turi va boshqalar muhim ahamiyatga egadir. Dunyoning bir qator, jumladan AQSH, Avstraliya, Rossiya, Xitoy, Hindiston, Pokiston, Bangladesh, shimoliy Afrika, O'rta Osiyo, Janubiy Qozog'iston, Kavkaz orti davlatlarining qurg'oqchil xududlarida sho'rlanishning oldini olish muammolari agrotexnik, agrokimyoviy va meliorativ tadbirlarni qo'llash orqali o'z echimini topmoqda. SHuning uchun, sug'orish va mavsumiy sug'orish me'yori, sug'orish muddatlari har bir ekinni suv ist'moliga asosan, tabiiy va iqlim sharoitlariga bog'langan holda olib boriladi.

## **ADABIYOTLAR TAHLILI VA METOD**

Dunyo qishloq xo'jaligida suv taqchilligi sharoitida ekinlarni ilmiy asoslangan sug'orish tartiblarini qo'llash. Suv resurslari taqchilligi bugungi kunda ekinlar hosildorligi va uning sifatiga salbiy ta'sirini sezilarli darajada ko'rsatmoqda. SHu jihatdan eng avvalo, suv tejovchi texnologiyalarni yanada takomillashtirish orqali suv va resurslarni tejaydigan zamonaviy ilmiy asoslangan sug'orish tartiblarini, erlarning meliorativ holatini yaxshilash bo'yicha izlanishlar olib borish dolzarb hisoblanadi.[1]

Respublikamizning turli tuproq iqlim sharoitlaridan kelib chiqib, takroriy soyadan keyin kuzgi bug'doyni sug'orish tartiblari va me'yorlarini ishlab chiqish, yuqori va sifatli don hosili olish orqali oziq-ovqat xavfsizligini ta'minlashga erishish mumkin. Jumladan, Andijon viloyatining o'tloqi bo'z tuproqlari sharoitida kuzgi bug'doyning "Asr" va "Durdon" navlarini sug'orishdan oldinng tuproqdagi namlik bilan hosildorlik orasidagi bog'lanish tahlili shuni ko'rsatdiki, iqlim va tabiiy sharoit bilan bog'liq ravishda eng yuqori hosildorlik birinchi navbatda, har bir rivojlanish fazasi bo'yicha o'simlikning nam bilan ta'milash darajasiga bog'liq[2]. Avvalo shuni aytish kerakki, mamlakatimizda etishtirilayotgan qishloq xo'jalik mahsulotlarining 90 foizdan ko'pi sug'oriladigan erlar hissasiga to'g'ri keladi[3]. Qolaversa, keyingi yillarda mintaqamizda suv tanqisligi tobora ortib bormoqda.

## **MUHOKAMA VA NATIJALAR**

Bug'doy dalasining suv balanisi sug'orish tartiboti amal-o'suv va mavsumi sug'orish me'yoriga bog'liq. Suv balanisining kirm qismidagi sug'orish me'yorlari,

tuproq namligi, zaxobning sarfi, yog‘ingarchilik miqdori suv balanisning tarkibi tuproq yuzasidan bug‘lanish, bug‘doy transpiratsiyasi va namning tuproq hisobi qatlamidan tashqariga sizib chiqishi. Aniqlanishicha, tuproq namlik tartibi bug‘doy dalasidan sarflangan barcha suv miqdoriga, suv balansi tarkibi qisimlariga ta‘sir qiladi .Undan tashqari, umumiy suv sarfi etishtiriladigan nav,uning hosildorligi tajriba yillaridagi metrologik sharoitlarga bog‘liq.

**Tajriba dalasining o‘rtacha yillik suv iste‘moli o‘rtacha  
 (“Asr navida”)**

Variantlar		1	2	3	4
O‘suv davri boshidagi suv zahirasi , m <sup>3</sup> /ga		2689, 1	2 689,1	26 90,7	269 0,7
O‘suv davri oxiridagi suv zahirasi, m <sup>3</sup> /ga		2464, 4	2 521,4	25 21,4	252 2,4
Iste‘mol qilingan suv zaxirasi	m <sup>3</sup> /ga	224,7	1 67,7	16 9,3	168 ,3
	%	7,5	5 ,7	5, 7	2,3
Sug‘orish suvi	m <sup>3</sup> /ga	3710	3 740	42 80	463 0
YOg‘ingarchilik	m <sup>3</sup> /ga	1750	1 750	17 50	175 0
Jami, m <sup>3</sup> /ga		5684	5 657	61 99	654 8
O‘rtacha hosildorlik, s/ga		56.6	7 1.4	60 ,4	50, 4
1s hosil uchun sarflangan sug‘orish suvi, m <sup>3</sup> /s		100.4	7 9.2	10 2.5	130
1 m <sup>3</sup> sug‘orish suvi hisobiga olingan hosil, g		9.5	1 2.6	9. 7	7.6

Amal-o‘suvi davri oxirida suv oldi tuproq namligi tarkibida cheklangan dala nam sig‘imiga nisbatan 65-65-60 foiz darajasida sug‘orilgan variantda eng ko‘p nam yo‘qolganligi kuzatildi. Bug‘doy dalasida sarflangan umumiy namlikning asosiy qismi sug‘orishga ishlatilgan suvga to‘g‘ri keladi. Ammo umumiy suv iste‘molida sug‘orishda ishlatilgan suvning solishtirma sarfi tuproqning suv oldi tartibiga

bog'liqdir. Tadqiqot davomida turli suv ozuqa tartiblari bug'doyning o'sishi, rivojlanishi, xosil to'plashi, quruq moddalar to'planishiga jiddiy ta'sir etadi. Bular so'zsiz bug'doy xosiliga ham ta'sir etadi. Bir sentner xosil olish uchun 5-6 variantlarda 33,2-63,5 m<sup>3</sup>/s suv sarflandi, bu ko'rsatkichlar 1-2-3-4 variantlarda 80,7-59,5-74,3-43,5 m<sup>3</sup>/s ni tashkil etadi.

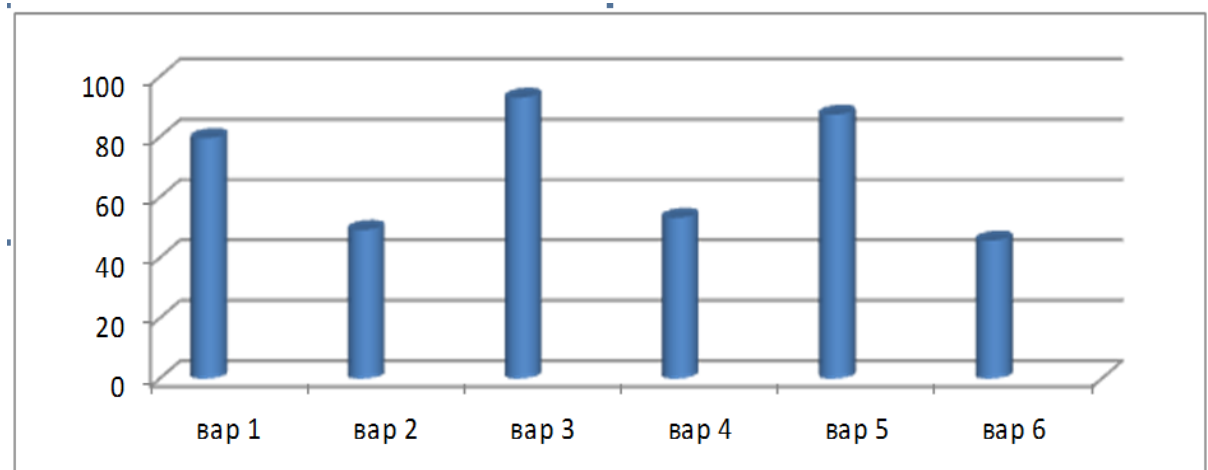

**1-rasm. 1s xosil olish uchun sarflangan sug'orish suvi, m<sup>3</sup>/s**

YUqoridagi ko'p yillik ilmiy tadqiqot natijalarini tahlil etib, xulosa qilsak, Andijon viloyatining o'tloqi bo'z tuproqlari sharoitida kuzgi bug'doyni sug'orish tartibi tizimli ravishda o'rganilmagan, sug'orish texnika elementlarini aniqlashda, agrotexnik tadbirlar xamda tuproqning suv-fizik xossalari katta ahamiyatga ega. Kuzatishlar shuni ko'rsatadiki, sug'orishda egatni bosh qismi ortiqcha namlanishi, etak qismida nam etishmasligi tuproqda degradatsiya xolatini keskinlashuviga olib keladi. SHuning uchun tuproqning mexanik tarkibiga qarab sug'orish usuli tanlanganda bu nazariyaga tuzatma kiritish maqsadga muvofiq bo'lindi. Bular esa dissertatsiya mavzusini to'g'ri tanlanganligini hamda dolzarbligini tasdiqlaydi.

### **XULOSA**

Tajriba davomida fenologik kuzatuvlarda kuzgi bug'doyning yangi va istiqbolli navlarining unib chiqish, tuplash, naychalash, boshqoqlash, pishish (sut,mum,to'liq) davrlari belgilandi. O'simliklarni qishga va sovuqqa chidamliligi qishlashdan oldin va bahorda sog'lom o'simliklar sonini sanash orqali aniqlanildi. O'suv davrining oxirida dala sharoitida kuzgi bug'doy navlarining bo'yi, mahsuldor tuplanish soni aniqlanildi. Laboratoriya sharoitida esa boshqoq uzunligi (sm), boshqodagi don soni (dona), bitta boshqodagi don og'irligi (g), 1000ta don vazni (g), don xajmi, don tarkibidagi oqsil, kleykovina miqdori, IDK kabi ko'rsatkichlari aniqlandi.



---

### **ADABIYOTLAR RO‘YXATI (REFERENCES)**

1. Mirzajonov Q. M. Suv butun borliqqa xayot baxsh etar // Paxtachilik va donchilikni rivojlantirish muommolari / Toshkent, 2004, 60- 60 b.
2. P.P. Lukyanenko dlya zernovogo xozyaystva Respubliki Uzbekistan. Sov. Kuban. 2001, s.666-671
3. Xasanova F. M., Qoraboev I. Kuzgi bug‘doy ekishda minimal texnologiyani ekish me‘yorlari va hosildorlikka ta‘siri // O‘zbekiston respublikasi qishloq xo‘jaligida suv va resurs tejovchi agrotexnologiyalar. Xalqaro ilmiy–amaliy konferensiya ma‘ruzalari asosidagi maqolalar to‘plami. Toshkent, 2008. b. 331.
4. Tojiev Z. R., Matyakubov B. SH. Xorazm viloyati sharoitida kuzgi bug‘doyni xar xil sug‘orish tartibi va uning hosildorlikka ta‘siri // O‘zbekiston respublikasi qishloq xo‘jaligida suv va resurs tejovchi agrotexnologiya. Xalqaro ilmiy–amaliy konferensiya ma‘ruzalari asosidagi maqolalar to‘plami. Toshkent, 2008. b. 328.
5. ИСАШОВ А., КАДИРОВ Р., ТАДЖИБАЕВ А. Задачи реконструкции и практика расчета режима орошения озимой пшеницы в Узбекистане // Российский электронный научный журнал. – 2013. – №. 3. – С. 3-6.
6. Kadirov R. N. INFLUENCE OF IRRIGATION REGIME ON WINTER WHEAT YIELD // Актуальные научные исследования в современном мире. – 2019. – №. 10-2. – С. 36-40.

## **СОСТОЯНИЕ МЕТАБОЛИЗМА ОКСИДА АЗОТА И ПОЧЕЧНОЙ ГЕМОДИНАМИКИ У БОЛЬНЫХ С НЕФРОГЕННОЙ АРТЕРИАЛЬНОЙ ГИПЕРТЕНЗИЕЙ НА ФОНЕ ГИПОТЕНЗИВНОЙ ТЕРАПИИ.**

*Хасанов Абдусаид Абдухамидович, Исирганова Сарвиноз Нарзуллаевна,  
Бобокулов Максуд Бегматович.*

*Ташкентский государственный стоматологический институт.*

*[lobar.shukurova@inbox.ru](mailto:lobar.shukurova@inbox.ru), [Sarvi\\_-89@mail.ru](mailto:Sarvi_-89@mail.ru)*

**Аннотация:** изучение влияния различных схем антигипертензивной терапии на метаболизм NO и почечную гемодинамику у 46 больных хроническим пиелонефритом с нефрогенной артериальной гипертензией. Выявлено, что у больных хроническим пиелонефритом в фазе активного воспаления, осложненным нефрогенной артериальной гипертензией, наблюдаются выраженные нарушения почечной гемодинамики и снижение биодоступности NO. Комбинированная терапия энalapрил+атенолол позволяет максимально уменьшить выраженность гемодинамических и метаболических нарушений у данной категории больных.

**Ключевые слова:** почечная гемодинамика, нефрогенная артериальная гипертензия, оксид азота.

## **ГИПОТЕНЗИВ ТЕРАПИЯ ФОНИДА НЕФРОГЕН АРТЕРИАЛ ГИПЕРТЕНЗИЯСИ БУЛГАН БЕМОРЛАРДА АЗОТ ОКСИДИ МЕТАБОЛИЗМИ ВА БУЙРАКЛАР ГЕМОДИНАМИКАСИ ХОЛАТИ**

**Аннотация:** Хар хил комбинацияли гипотензив даво фониди оксид азот метаболизми ҳамда буйраклар гемодинамикаси холатини 46 та Нефроген артериал гипертензияли Сурункали пиелонефрит билан оғриган беморларда ўрганиш. Илмий текиришлар шуни кўрсатдики, нефроген артериал гипертензия билан асоратланган сурункали пиелонефрит беморларда буйрак гемодинамикаси кескин бузилиши борлиги ҳамда оксид азот метаболизмнинг бузилганлиги аниқланди. Комбинацияли даво схемаси булган энalapрил+атенолол кўлланилганда буйраклар гемодинамикаси ва азот оксиди метаболизмнинг максимал равишда яхшиланганлиги кўрилди.

**Калит сўзлар:** буйраклар гемодинамикаси, нефроген артериал гипертензия, азот оксиди.

## **THE STATE OF NITRIC OXIDE METABOLISM AND RENAL HEMODYNAMICS IN PATIENTS WITH NEFROGENIC ARTERIAL HYPERTENSION DURING ANTIHYPERTENSIVE THERAPY.**

***Annotation:** The aim of study is effect of various schemes of hypotensive therapy on NO metabolism and renal hemodynamics in 46 patients with chronic pyelonephritis and nephrogenic arterial hypertension. Determined that inflammation in patients with chronic pyelonephritis and nephrogenic arterial hypertension is associated with NO metabolism and renal hemodynamics disturbances. A combined therapy “enalapril” and “atenolol” was found to minimize hemodynamic and metabolic disturbances within the given group of patients.*

**Key words:** renal hemodynamic, nephrogenic arterial hypertension, NO.

### **ВЕДЕНИЕ**

Нефрогенная артериальная гипертензия (НАГ) является серьезной проблемой современной медицины. В настоящее время установлено, что в патогенезе НАГ играют роль многие факторы: активация юкстагломерулярного аппарата, ренин-ангиотензин-альдостероновой системы (РААС), симпатической нервной системы (СНС), нарушение эндотелиальной функции и внутрипочечной гемодинамики и тубулоинтерстициальное воспаление.

В связи с этим воздействие на важнейшие звенья формирования НАГ позволит устойчиво снизить АД, предотвратить развитие осложнений, улучшить качество и продлить жизнь этой категории больных.

Целью нашего исследования явилось изучение влияния комплексной терапии с включением эналаприла и атенолола на метаболизм оксида азота и почечную гемодинамику у больных хроническим пиелонефритом с артериальной гипертензией.

### **ЛИТЕРАТУРА И МЕТОД.**

В исследование были включены 46 больных (основная группа) поступивших на стационарное лечение в отделении нефрологии многопрофильной клиники Ташкентской медицинской академии, из них 23 женщин и 23 мужчины с НАГ, развившейся вследствие хронического пиелонефрита. Средний возраст больных составил  $33,8 \pm 7,62$  лет. В качестве контрольной группы (КГ) были обследованы 20 лиц сопоставимые по возрастному и половому составу с основной группой. Исходно, через 10 и 60 дней терапии у всех больных включенных, в исследование изучались следующие показатели. Параметры почечной гемодинамики - определяли методом радиоизотопной ренографии с использованием гиппурана, меченного

J-131, в дозе 0,0074МБк/кг массы тела. Параметры метаболизма оксида азота(NO) – определяли в венозной крови по концентрации монооксида азота полярографическим методом закрытым платиновым электродом Кларка на полярографе LP-7 (NO), его стабильных метаболитов с использованием реактива Грейса (NO<sub>2</sub>, NO<sub>3</sub>) и активность нитратредуктазы по методу Вавилова Т.П. и Петрович Ю.А. (NR). Key words: renal hemodynamic, renal arterial hypertension, NO.

Всем больным после первичного обследования и верификации диагноза назначалось лечение, согласно международным стандартам. Также в состав комплексной терапии включался эналаприл в начальной дозе 5 мг 2 раза в сутки, атенолол в начальной дозе 5 мг утром или их комбинация в тех же начальных дозах с последующим титрованием доз до достижения целевого уровня артериального давления.

В зависимости от проводимой антигипертензивной терапии больные были разделены на три группы: I группа (15) больных получали эналапил (Э), II группа (16) больных атенолол (Н), III группа (15) больных эналаприл и атенолол (Э+А). Полученные результаты обрабатывали методом вариационной статистики.

### **РЕЗУЛЬТАТЫ ИССЛЕДОВАНИЯ И ИХ ОБСУЖДЕНИЕ.**

Результаты проведенных исследований показали, у больных до лечения по результатам общего анализа крови, общего анализа мочи, анализа мочи по Нечипоренко и бак.посева мочи имелись признаки активного хронического инфекционно-воспалительного процесса в почках. В биохимических анализах крови обнаружено умеренное повышение уровня фибриногена, при этом уровни общего белка, мочевины, креатинина и скорость клубочковой фильтрации находились в пределах нормальных значений, но достоверно отличались от показателей КГ, что можно объяснить субклиническим проявлением снижения функции почек. Результаты бак.посева мочи подтвердили наличие инфекции. При исследовании метаболизма оксида азота, его метаболитов установлено достоверное резкое снижение данных параметров. При этом почечный плазмо- и кровоток были также значительно снижены в сравнении с КГ. Параллельно с этим показатели ПСС, ОПСС, и их соотношения значительно превышали нормы.

Высокую активность нитратредуктазы привела к снижению концентрации NO в плазме крови в условиях его исходного дефицита на фоне активного инфекционно-воспалительного процесса. В свою очередь, дефицит

NO способствовал развитию внутрипочечной вазоконстрикции, что проявилось повышением ПСС со снижением ЭПП и ЭПК.

Таким образом, результаты исследования у больных хроническим пиелонефритом в стадии активного воспаления выявились выраженные сдвиги в метаболизме оксида азота, почечного плазмо- и кровотока.

Через 10 дней после комплексного лечения при исследовании в динамике были получены следующие результаты: отмечено достоверное снижение уровня лейкоцитов и фибриногена до нормальных цифр ( $p < 0,001$ ), СОЭ ( $p < 0,05$ ), при этом последняя достигла своих субнормальных значений. В общем анализе мочи исследуемые параметры были представлены следующим образом: у всех больных суточная протеинурия снизилась почти в 2 раза ( $p < 0,001$ ), лейкоцитурия уменьшилась в 2,5 раза ( $p < 0,01$ ), число колоний образующих единиц микробных тел в 1 мл мочи указывало на наличие бактериурии ( $p < 0,01$ ) слабой интенсивности. Приведенные результаты свидетельствуют о почти полном купировании активного инфекционно-воспалительного процесса в почках. При этом различные схемы антигипертензивной терапии практически не влияли на проведенные результаты. Контроль исследований общего белка, мочевины, креатинина и скорость клубочковой фильтрации не выявили значимых отличий от таковых параметров до лечения, но следует отметить, что в группе больных леченных эналаприлом, а также в группе пациентов получавших в сочетании эналаприла с небивололом, наметилась тенденция к повышению скорости клубочковой фильтрации. Изучение динамики концентрации NO, NO<sub>2</sub>, NO<sub>3</sub>, а также активности нитратредуктазы, показателей почечного крово- и плазмотока, ПСС свидетельствовали об их недостоверных изменениях.

2 месяца лечения больных хроническим пиелонефритом с НАГ препаратами эналаприлом, атенололом, а также их сочетанием привело к стойкому снижению САД, ДАД до нормальных цифр ( $p < 0,001$ ), без развития побочных эффектов. В эти сроки проведено определение аналогичных параметров, что до лечения и через 10 дней после лечения. Общеклинические, биохимические, бактериологические анализы четко свидетельствовали об отсутствии инфекционно-воспалительного процесса в почках и наличия ХПН.

При оценке состояния метаболизма оксида азота выявлены (табл.1) значительное повышение концентрации, как самого оксида азота, так и его метаболитов с одновременным снижением концентрации нитратредуктазы, которые стали максимально приближены к своим нормальным значениям в

группе больных, получавших атенолол, а также в сочетании эналаприла с атенололом ( $p < 0,001$ ).

Выявленная положительная динамика разнонаправленных изменений концентрации нитратредуктазы и оксида азота с его метаболитами различной степени выраженности в группах больных можно объяснить проявлением NO-модулирующего эффекта атенолола.

При оценке влияния различных схем антигипертензивной терапии на локальный и системный тонус сосудов установлено следующее: возрастание ЭПП и ЭПК с одновременным снижением ПСС было максимально значимо в группе больных, лечившихся эналаприлом и эналаприлом+атенололом.

Улучшение внутрпочечной гемодинамики, о чем свидетельствовало повышение ЭПП и ЭПК, а также снижение ПСС связано с действием эналаприла по улучшению микроциркуляции почек. Вазодилатирующий и NO-модулирующий эффект атенолола на сосуды почек также способствует улучшению ЭПП, ЭПК и ПСС. Этим объясняется наиболее выраженные положительные результаты данных обследований в группе больных получавших комбинированную терапию эналаприлом+атенололом.

Таким образом, все применяемые схемы терапии способствовали достоверному улучшению метаболизма NO: снижению активности нитратредуктазы и плазменной концентрации нитратов и нитритов с параллельным увеличением биодоступности NO. Одновременно наблюдалось достоверное снижение почечного сосудистого сопротивления и увеличение ЭПП и ЭПК. При этом максимальный эффект на метаболизм NO и почечную гемодинамику наблюдался в группе комбинированной терапии, что, вероятно, связано с сочетанным патогенетическим воздействием на оба пути становления НАГ – РААС и СНС.

### **ВЫВОД**

1) У больных нефрогенной НАГ выявлено значительное увеличение активности нитратредуктазы со снижением концентрации NO и увеличением концентрации его стабильных метаболитов в периферической крови с увеличением почечного сосудистого сопротивления и снижением эффективного почечного плазмо- и кровотока.

2) Длительная комплексная терапия с использованием эналаприла и атенолола в виде гипотензивной монотерапии способствует достоверному прогрессивному снижению активности нитратредуктазы с ответным увеличением концентрации NO в периферической крови, снижению общего

периферического и почечного сосудистого сопротивления и нормализации почечной гемодинамики.

3) Комбинированная терапия эналаприл+атенолол способствует достоверно большей по сравнению с монотерапией положительной динамике параметров метаболизма NO и почечной гемодинамики.

Таблица 1.

**Параметры метаболизма оксида азота и почечной гемодинамики, у больных ХрПН с НАГ в процессе лечения эналаприлом, атенололом и их комбинации.**

Показатель	КГ	До лечения	Через 2 месяца		
			Э n=15	А n=16	Э+А n=55
САД	116,78	172,23±6,77** *	133,41±5,26^^ ^	138,75±5,28^^^	122,25±5,81^^^
ДАД	73,56	95,88±6,22***	89,66±2,63^^^	86,00±2,53^^^	80,23±2,14^^^
СрАД	99,26	124,56±7,22** *	94,24±3,62^^^	94,58±3,45^^^	94,57±3,45^^^
No	48,27	26,84±1,76***	33,92±1,45^^^	34,68±1,68^^^	39,84±1,33^^^
No2	8,34	14,22±1,33***	9,15±1,37^^^	9,56±1,27^^^	8,14±1,25^^^
No3	6,56	11,82±2,76***	7,67±1,25^^^	8,34±1,33^^^	6,22±1,54^^^
Ng	18,12	32,56±2,89***	22,13±1,77^^^	20,34±1,45^^^	18,42±1,66^^^
Эпп	656,44	388,97±22,44* **	522,34±22,34^ ^^	524,55±24,77^^ ^	610,52±25,47^^ ^
Эпк	1235,4	814,29±53,66* **	1088,57±43,25 ^^^	1019,35±51,52^ ^^	1244,58±56,22^ ^^
ПСС	5611,98	11314,54±1207,32***	6977,23±314,66^^^	7122,35±328,87 ^^^	6009,66±324,09 ^^^

Примечание: достоверность различия между исходными параметрами в группах исследования и КГ - \*\*\* - p<0,001, между группами исследования исходно и через 90 дней терапии - ^^ - p<0,001.

## **ИСПОЛЬЗОВАННАЯ ЛИТЕРАТУРА ( REFERENCES)**

1. Гоженко А.И., Гоженко Е.А., Функциональный почечный резерв в физиологии и патологии почек. Буков. мед., т. 16,3(63): 2015. 18ст.
2. Иванов Д.Д., Курята А.В., Гармиш И.П. (2018) Блокаторы РААС: ХБП и сердечно-сосудистый риск. почки. Kidneys, 2: 13–22.
3. Каримов М.М., Даминов Б.Т., Каюмов У.К. Хроническая болезнь почек как медико-социальная проблема и факторы риска и её развития // Вестник Ташкентской медицинской академии. – Ташкент, 2015. - № 2. – С. 8-12.
4. Мельник А. А. Почки, p-ISSN 2307-1257, e-ISSN 2307-1265 № 3 (17) 2016 г. Matsushita K., Tonelli M., Lloyd A. et al.; Alberta Kidney Disease Network (2016) Clinical risk implications of the CKD Epidemiology Collaboration (CKD-EPI) equation compared with the Modification of Diet in Renal Disease (MDRD) Study equation for estimated GFR. Am. J. Kidney Dis., 60(2): 241–249.
6. National Kidney Foundation (2015) GFR Calculator ([https://www.kidney.org/professionals/kdoqi/gfr\\_calculator](https://www.kidney.org/professionals/kdoqi/gfr_calculator)).
7. Vavilova T.P., Geva O.N., Pushkina A.V., Tkachev G.A., Koretskaia N.A.: Diagnostic and prognostic value of antioxidant enzyme assay in erythrocytes of patients with end stage renal disease treated with hemodialysis// Biomed Khim. – 2016. –Mar-Apr. –52(2). –P219-22.



## ФИЛОСОФСКИЕ АСПЕКТЫ ВОСПИТАНИЯ В ТВОРЧЕСКОМ НАСЛЕДИИ АЛИШЕРА НАВОИ

*Саидова Камола Усканбаевна*

*Старший преподаватель филиала ФГБОУ ВО «Астраханский  
государственный технический университет»*

[kamola.u.saidova@gmail.com](mailto:kamola.u.saidova@gmail.com)

*Аннотация:* В данной статье осуществлено исследование философских аспектов воспитания в творческом наследии Алишера Навои. В работах мыслителя отводится отдельное внимание понимаю личности, воспитанию в ней высоких морально-нравственных качеств, роли семьи и социума в процессе развития индивидуума.

*Ключевые слова:* Алишер Навои, навоиведение, духовность, мораль, нравственность, личность, семья, общество.

### PHILOSOPHICAL ASPECTS OF UPBRINGING IN THE WORKS OF ALISHER NAVOI

*Saidova Kamola Uskanbaevna*

*Senior Teacher of the Branch of Astrakhan State Technical University*

[kamola.u.saidova@gmail.com](mailto:kamola.u.saidova@gmail.com)

*Abstract:* This article examines the philosophical aspects of upbringing in the creative heritage of Alisher Navoi. In the works of the thinker, special attention is paid to the understanding of the individual, the upbringing of high moral qualities in it, the role of the family and society in the process of individual development.

*Key words:* Alisher Navoi, Navoi science, spirituality, morality, ethics, personality, family, society.

### ВВЕДЕНИЕ

Богатое классическое наследие всемирно известных поэтов и писателей является неотъемлемой составной частью многообразной современной культуры. При этом произведения, созданные в Средние века, по праву должны занимать своё достойное место в мировой литературе, продолжая служить делу в духовно-нравственном и эстетическом воспитании подрастающего поколения.

Наступивший 2021 год ознаменован 580-летием со дня рождения одного из величайших поэтов, имя которому Алишер Навои (1441–1501). Президентом Республики Узбекистан, Ш.М.Мирзиёевым, отмечается, что «в последние годы проводится масштабная работа по глубокому изучению уникального, многогранного творческого наследия Алишера Навои, широкой популяризации произведений поэта в нашей стране и за рубежом и увековечению его памяти»

[1]. В связи с данным положением, главой нашего государства подчёркивается, что «важно наладить системное приобщение молодёжи к творчеству Хазрата Навои» [2], в произведениях которого обозначен глубочайший философский смысл, с отражением проблемы воспитания и высоких моральных ценностей, закладываемых уже в семейных отношениях.

Востоковед Е.Э. Бертельс провозглашал, что «творчество Навои не является музейным экспонатом, не куском истории. Оно живёт и будет жить и дальше. Мы изучаем его, однако изучили пока ещё далеко не достаточно. И дело чести узбекского народа – свято чтить память своего великого сына и неустанно изучать его творения» [3; с. 204], которые, безусловно, являются и величайшим кладом всеобщей мировой культуры.

### **ЛИТЕРАТУРА И МЕТОДЫ**

Современное навоиведение представлено работами таких видных ученых, как Х.Сулаймонов, И.Султан, В.Захидов, А.Каюмов, А.Хайитметов, С.Ганиева, И.Хаккулов, Х.Кудратиллаев и других. Кроме того, значительное влияние на изучение творческого наследия Алишера Навои оказали труды востоковеда Е.Бертельса, А.Боровкова, С.Малова и пр. Интерес к творчеству Навои проявляют ученые США, Японии, Кореи, Индии и других стран. В данном исследовании были применены такие методы, как анализ, системный подход, обобщение и т.д.

### **ОБСУЖДЕНИЕ И РЕЗУЛЬТАТЫ**

Навои очень высоко оценивал роль семейных отношений, ведь благополучие общества, как правило, зависит от покоя и дружественной обстановки в семье, где находят себе первое воспитание все имеющиеся людские интересы. Именно семья представляет собой маленький, уникальный мир, призывающий к деятельности все силы, с особым вниманием на воспитательное влияние родителей:

«И честь семьи — твоя, во-первых, честь,  
Коль у тебя семья и дети есть.  
Ты породил детей, но должен знать,  
Как с малых лет им воспитанье дать...  
Ты должен хорошо детей наречь,  
Чтоб их потом насмешкам не обречь...  
Вторая цель твоя на том пути —  
Достойного учителя найти» [5; с. 85].

Следовательно, воспитание положительных качеств личности, как полагал Навои, должно ложиться на плечи не только семьи, но и быть зависимо

от достойных учителей и наставников. Данное положение всегда актуально, ведь общеизвестно, что:

«Воспитание даже одного ребёнка могучего мужа измучит;  
совершает подвиг учитель, который сразу множество детей  
воспитывает и учит» [7; с. 25].

Таким образом, Навои в своих произведениях неустанно превозносит мысль о важности воспитания, воспевая ценность не только родительской заботы, но и особого внимания со стороны учителей. И придавая серьёзное значение вопросам воспитания детей и улучшению нравов, произведения Навои глубоко гуманистичны. Кроме того, поэт являлся противником принуждающих методов воспитания, как в самой семье, так и в школе, при этом осуждая телесные наказания.

Становится очевидным, что творческое наследие Навои обладает определённым философским смыслом, где заложена необходимость человека быть справедливым, добрым, честным и открытым к людям:

«Коль честным человека воспитать,  
не может он кривить душой и лгать» [6; с. 257].

Вследствие чего, воспитание социокультурных ценностей у молодёжи должно определять их образ жизни и общественное поведение на уровне личностных приоритетов.

Навои в своих произведениях неоднократно подчёркивал, что получение знаний является одним из самых необходимых достоинств в процессе воспитании всесторонне развитой личности:

«Как весел духом тот бедняк, что кладом знаний овладел,  
Ведь все сокровища земли сокровищ знания бедней» [4; с. 216].

«Отступит горьких заблуждений тьма  
Перед лучом бессмертного ума...  
Как древо плодоносное, свой век  
Разумный украшает человек!  
Коль знаниями овладеет он,  
Безумье мира одолеет он» [5; с. 200].

Таким образом, Навои демонстрирует, что именно знания являются важнейшим фактором спасения человечества от бездумных поступков и невежества. Однако человеку необходимо обладать особым стремлением и проницательностью в их овладении:

«Ты, мудрый, проницательно гляди  
И смысл во всех явлениях находи,

...Когда стремление явит разум твой,—

Ты мир чудес откроешь пред собой» [6; с. 153].

Выдвинутые в произведениях идеи призывают людей быть смекалистыми и образованными, при этом получение знаний для каждого человека является делом его чести.

В философско-педагогических наставлениях Навои мы находим и ряд свидетельств о необходимости воспитания вежливости:

«Вежливость старших заставляет младших их благословлять,  
и это благословение позволяет им жизненные блага доставлять.

В силу вежливости старшие по отношению к младшим сочувствие питают, и от этого чувства они никогда не отвыкают. Благодаря вежливости малыши взрослыми кажутся — такими их делает их поведение. Вежливость от неуважения к людям отучает, человека от насмешек и издевательства спасает. Она воспитывает в природе человека человечность, как следствие вежливости в естестве людей появляется человеколюбие» [7; с. 58].

Кроме того, одними из важнейших ценностей в воспитании личности являются верность и совесть, которые заключаются в благом отношении к людям:

«Сколько величия и блеска у родителей, столько великолепия и сияния у детей. В каждом сердце, в котором есть верность, имеется и совесть, там, где та обитает, и эта бывает.

У кого нет верности, у того нет и совести.

У кого нет их обеих, у того нет веры,

а у кого нет веры, у него нет и человечности» [7; с. 76].

И, как мы можем понимать, именно человеколюбие и человечность служат основой для благоразумных деяний, стыдливости, добросовестного труда, уважения, что непременно прокладывает дорогу к счастью:

«Воспитанье и стыдливость — то свидетельство о вере,

Уважение и покорность дарят счастье в полной мере,

Если кто стыдлив, воспитан — счастлив будет он всегда,

Перед ним и благодати широко раскрыты двери» [7; с. 94].

### **ЗАКЛЮЧЕНИЕ**

Понимание философии жизни, трактуемое Навои в его бессмертных творениях, исполнено реального содержания с целью достижения человеком личной независимости, смысла жизни, а соответственно – истинного счастья.

Несомненно, что ярчайший талант Алишера Навои на протяжении многих столетий призывает читателей ценить всё человеческое в этом мире,

стараясь приносить наибольшую пользу для общества. В творческом наследии Навои смогли отразиться одни из наиболее актуальных критериев современной философии. Воспевая и пропагандируя процесс воспитания, поэт обозначает необходимость духовно-нравственного совершенства, призывая людей к гуманности, любви и доброте.

### **ИСПОЛЬЗОВАННАЯ ЛИТЕРАТУРА (REFERENCES)**

1. Мирзиёев Ш.М. Постановление Президента Республики Узбекистан о широком праздновании 580-летия со дня рождения великого поэта и мыслителя Алишера Навои. - Ташкент, 19 октября 2020 г., № ПП-4865.
2. Мирзиёев Ш.М. [https://uzsm.uz/ru/press\\_center/uzb\\_news/shavkat-mirziyeev-lyubaya-zadacha-kasayushchayasya-budushchego-molodezhi-imeet-pervostепенное-znache/](https://uzsm.uz/ru/press_center/uzb_news/shavkat-mirziyeev-lyubaya-zadacha-kasayushchayasya-budushchego-molodezhi-imeet-pervostепенное-znache/)
3. Бертельс Е.Э. Навои // Избранные труды. Навои и Джамии. - М.: Наука, 1965. – 528 с.
4. Навои А. Собрание сочинений в 10 т. / Том 1. Сокровищница мыслей. – Ташкент: Фан, 1968. – 408 с.
5. Навои А. Собрание сочинений в 10 т. / Том 3. Смятение праведных. – Ташкент: Фан, 1968. – 275 с.
6. Навои А. Собрание сочинений в 10 т. / Том 7. Стена Искандара. – Ташкент: Фан, 1968. – 415 с.
7. Навои А. Собрание сочинений в 10 т. / Том 10. Возлюбленный сердец. Суждение о двух языках. – Ташкент: Фан, 1970. – 195 с.

## **ДАВЛАТ ХИЗМАТЛАРИ ТЎҒРИСИДАГИ ҚАРАШЛАР ЭВОЛЮЦИЯСИНИНГ НАЗАРИЙ АСОСЛАРИ**

*Маликов Бехзоджон Куролович*

*Тошкент давлат транспорт университети*

*“Ижтимоий фанлар” кафедраси ассистенти*

[bexzod.malikov.1983@mail.ru](mailto:bexzod.malikov.1983@mail.ru)

***Аннотация.** Мазкур мақолада давлат хизматлари тўғрисидаги қарашлар эволюциясининг назарий асослари ёртилган. Шу билан бирга, давлат хизматларидан фойдаланиш ҳолатлари ва қонунлар таҳлил қилинган. Шунингдек давлат хизматлари тўғрисидаги олимларнинг илмий назарий қарашлари ёртилган. Давлатнинг фаолият кўрсатиши, давлат аппарати ва давлат хизматининг ҳолати. Бундан ташқари, давлат хизматлари тўғрисидаги қарашлар эволюциясининг назарий асослари бўйича таклифлар берилган.*

***Калит сўзлар:** давлат хизматлари, давлатнинг вазифалари, Давлатнинг фаолият кўрсатиши, давлат хизматчилари корпуси, бошқаруви органлари.*

***Аннотация.** В этой статье исследуются теоретические основы эволюции взглядов на государственные услуги. Однако анализируются случаи использования госуслуг и законов. Подрываются и научно-теоретические взгляды ученых на общественные услуги. Функционирование государства, состояние государственного аппарата и государственной службы. Кроме того, делаются предложения относительно теоретических основ эволюции взглядов на общественные услуги.*

***Ключевые слова:** государственные услуги, функции государства, функционирование государства, корпус государственных служащих, органы управления.*

***Annotation.** This article explores the theoretical foundations of the evolution of views on public services. However, cases of use of public services and laws were analyzed. The scientific theoretical views of scientists on public services are also eroded. The functioning of the state, the state of the state apparatus and the state service. In addition, suggestions are made on the theoretical foundations of the evolution of views on public services.*

***Keywords:** public services, functions of the state, functioning of the state, corps of civil servants, governing bodies.*

## **КИРИШ**

Ўзбекистон Республикасининг Давлат мустақиллигига эришиши билан суверен ҳуқуқий демократик давлатни шакллантириш ва ривожлантиришга қаратилган давлат хизматини ташкил этиш эҳтиёжи юзага келди. Бундай шароитда биринчи галдаги вазифа, албатта, юқори малакали кадрларни тайёрлаш, давлат хизматини замонавий билим ва малакаларга эга бўлган кадрлар билан таъминлаш ҳисобланади. Мамлакатимизда сўнгги йилларда аҳолига давлат хизматлари кўрсатиш тизими изчил ва тизимли ислоҳ қилинмоқда ҳамда такомиллаштирилмоқда. Ҳар бир туманда (шаҳарда) Давлат хизматлари марказлари ташкил этилди ва 2019 йил давомида улар томонидан 13 млн.га яқин хизматлар кўрсатилди [1].

Республикаимизда иқтисодий ривожлантириш ва либераллаштириш шароитида иқтисодий ўсиш, макроиқтисодий ва Давлат хизматларини барқарорликка эришиш асосий вазифалардан бири ҳисобланади. Зеро, Ўзбекистон Республикаси Президенти Ш.М.Мирзиёев: «Ҳаммамиз яхши тушунамиз, ҳар қандай ислоҳот ва ўзгаришни барқарор иқтисодий амалга ошириб бўлмайди. Биз ўтган йил давомида бу борада кенг кўламли ишларни бошладик. Лекин миллий иқтисодий тизимни мустаҳкамлаш, юртимизни ривожланган давлатлар қаторига олиб чиқиш учун олдимизда ҳали кўплаб вазифалар турибди» [2] деб таъкидладилар. Бу эса, ўз навбатида Давлат хизмат субъектлари фаолиятини ривожлантириш, самарадорлигини оширишни тақозо этади.

Бугунги кунда айрим ҳудудларда кўрсатилаётган давлат хизматлари сони 130 тага етди, мижозлар сони эса кунига 300 дан 1,5 минггача одамни ташкил этмоқда.

Шу билан бирга, давлат хизматларидан фойдаланиш учун мурожаат этувчи аҳоли ва тадбиркорлик субъектларининг сони доимий равишда ўсиб бориши мазкур соҳани такомиллаштириш бўйича қўшимча чоралар кўрилишини талаб этмоқда.

Аҳолига қулай шарт-шароитлар яратиш ҳамда давлат хизматлари кўрсатиш тизимига замонавий ахборот-коммуникация технологияларини жорий этиш давом эттирилишини таъминлаш мақсадида:

Ўзбекистон Республикаси Президентининг 2017 йил 12 декабрдаги «Аҳолига давлат хизматлари кўрсатишнинг миллий тизимини тубдан ислоҳ қилиш чора-тадбирлари тўғрисида»ги ПФ-5278-сон Фармонида мувофиқ жисмоний ва юридик шахсларга давлат хизматлари кўрсатиш соҳасида ягона

давлат сиёсатини амалга ошириш фармони қабул қилинди. Бу еса мамлакатимизда Давлат хизматларини ўрнини янада оширди [3].

Ўзбекистон Республикасида давлат хизматини ислоҳ этиш қонунларга қатъий риоя этадиган, инсон ва фуқароларнинг ҳуқуқлари ва эркинликлари устунлигини тан олган ҳолда оммавий (жамиyat, фуқаро) манфаатларни кўзлаб давлатнинг вазифалари ва функцияларини амалга оширадиган, юқори малакали профессионал давлат хизматчилари корпусини шакллантиришни назарда тутди. Давлат махсус ташкил этилган аппаратсиз мавжуд бўлиши мумкин эмас. Давлат аппарати эса, давлат хизмати тизимига муҳтож бўлади. Шу сабабли давлат аппаратида олиб бориладиган ислоҳотлар, биринчи навбатда, давлат хизматининг тўғри ташкил этилиши ва самарали амалга оширилишини назарда тутди. Давлатнинг фаолият кўрсатиши, давлат аппарати ва давлат хизматининг ҳолати мамлакат аҳолисида унга нисбатан тасаввурларни пайдо қилади. Давлат номидан ҳаракат қилаётган хизматчига қараб давлатга ёки давлат аппаратига баҳо берилади. Шу сабабли, ҳар бир давлатда давлат хизматининг қандай шаклланиши жуда муҳим аҳамиятга эгадир [4].

Давлат ҳокимияти ва бошқаруви органларини юқори малакали кадрлар билан таъминлаш, улар билан доимий ишлаш, малакасини ошириб бориш, самарали давлат хизматчилари захирасини шакллантириш масалалари ҳар қандай давлат олдида турган биринчи галдаги вазифалардан ҳисобланади. Давлат хизматининг тўғри ташкил этилиши давлатда қабул қилинадиган қонун ҳужжатларига ҳам боғлиқдир. Давлат-хизмат муносабатларининг қанчалик ҳуқуқий тартибга солинганлик даражаси унинг ривожланиш тенденцияларини белгилаб беради. Давлатда мавжуд қонунчилик давлат хизматининг мазмуни ҳамда амалдаги ҳолатини кўрсатади. Давлат хизмати тизимида қонун ҳужжатлари қанчалик мукамал ишлаб чиқилганлиги ва уни амалга ошириш механизмнинг тўғри йўлга қўйилганлиги муҳим аҳамият касб этади.

### **АДАБИЁТЛАР ТАҲЛИЛИ ВА МЕТОДОЛОГИЯ**

Ҳуқуқшунос олим Д.Н.Бахрахнинг фикрича: «Инсонларнинг, шунингдек, давлат ва жамиятнинг мақсадга мувофиқ фаолият йўналишларидан бири – бу хизматдир. Бу тушунча турли маъноларда: инсоннинг фаолият тури, ижтимоий-ҳуқуқий институт, давлат органларининг махсус тизими маъносида ишлатилиши мумкин. Хизмат – бошқарувдан, давлат фаолиятини амалга оширишдан, бошқарувни таъминлашдан, аҳолига ижтимоий-маданий хизмат кўрсатишдан иборат» [5]. Хизматчи ўз фаолиятини амалга ошириш жараёнида ўзига хос муносабатларга киришади. Бу муносабатларнинг мазмунини хизмат тури ҳамда хизмат олиб борилаётган ташкилотнинг хусусиятлари белгилаб



беради. Хизмат муносабатлари давлат-хизмат муносабатларига ёки жамоат бирлашмаларида ва бошқа нодавлат, хусусий, тижорат ташкилотларида амалга ошириладиган хизмат муносабатларига бўлиниши мумкин. Хизматчиларнинг қандай лавозим эгаллаши ва қайси ташкилотда ўз мажбурият ва вазифаларини бажаришига қараб, уларни қуйидагиларга бўлиш мумкин.

Ҳуқуқшунос олим Ю.М.Козлов, барча хизматлар ичида давлат хизматининг тутган ўрнига тўхталиб, уни давлат органларида амалга ошириладиган ҳамда ишчиларининг меҳнатидан мазмуни ва шакли жиҳатидан фарқ қиладиган ҳар қандай фаолият сифатида таърифлайди [6]. Давлат хизматида бундай ёндашиш меҳнат фаолиятининг икки шаклига асосланади:

биринчидан, бевосита моддий бойликларни, товарларни яратиш (ишларни бажариш);

иккинчидан, бошқарувни, раҳбарликни, контрол ва назоратни амалга ошириш .

«Давлат ва маҳаллий органларида амалга ошириладиган хизмат, – Ю.Н.Стариловнинг фикрича, – бу оммавий хизмат бўлиб, оммавий ҳокимият органларида амалга оширилади. Давлат хизмати – давлат корхоналари, муассасалари, ташкилотлари ва бирлашмаларида амалга ошириладиган хизматдир [7]. Хусусий ташкилотларнинг, корхоналарнинг, банклар ва бошқа корхона ва ташкилотларнинг хизматчиларини, фақатгина ижтимоий нуқтаи назардан, хизмат муносабатлари тизимига киритиш мумкин. Охириги вақтларда кўпгина ривожланган давлатларда халқ депутатлари томонидан олиб борилаётган хизмат профессионал иш сифатида намоён бўлмоқда. Лекин депутатлар давлат хизматчилари ҳисобланмайдилар. Давлатда олий мансабларни эгаллаб турган шахслар ҳам (Президент, вакиллик ва ижро ҳокимияти органларининг раҳбарлари, вазирлар ва ҳ.к.лар) давлат хизматида эмас. Улар оммавий-ҳуқуқий хизмат мақомига эга ҳамда ўз вазифаларини маълум бир даврда амалга оширишлари мумкин.» В.М.Манохин томонидан давлат хизматида берилган тушунчани кўпгина юридик адабиётларда учратиш мумкин. Жумладан, унинг фикрича, давлат хизмати – бу давлат органларини ва бошқа ташкилотларини ташкил этиш ва ҳуқуқий тартибга солиш бўйича давлат фаолиятининг бир бўлаги ҳисобланади, далаат органлари ва ташкилотларининг фаолияти эса давлат олдида турган вазифа ва функцияларни амалга оширишга қаратилади [8].

Б.М.Лазарев эса, юқоридаги таърифга нисбатан ўзининг қуйидаги фикрларини билдиради: биринчидан, мазкур таърифда давлат хизмати давлат хизматчиси атамаси билан белгиланган; иккинчидан, давлат хизматчилари

нафақат давлат функцияларини, балки бошқа фаолият турини ҳам амалга оширадilar; учинчидан, давлат хизмати ҳамда уни ташкил этиш ва тартибга солишга қаратилган фаолият умумлаштирилган [9]. Давлат хизмати – бу давлатга хизмат қилиш, яъни унинг талаби билан маълум бир пул мукофоти эвазига давлат органида давлат олдида турган вазифа ва функцияларни амалга ошириш бўйича бўладиган фаолиятидир.

Юридик адабиётларда давлат хизмати тушунчасининг кенг ва тор доирада кўриб чиқилганлигини ҳам кўриш мумкин. Масалан, А.П.Алехин ва Ю.М.Козлов давлат хизмати тушунчасига тўхталиб, кенг маънода давлат хизматининг давлат хизматчилари томонидан давлат органлари, муассасалари ва корхоналарида, тор маънода эса, фақатгина давлат органларида амалга оширилишини кўрсатиб ўтадилар [10].

Тадқиқот ишида гуруҳлаш, таққослаш, анализ, синтез, индукция, дедукция, горизонтал, вертикал ва омилли таҳлил усуллари қўлланилган. Хусусан, таққослаш усули давлат хизматларини таҳлил қилишнинг энг асосий усули бўлиб, ундан молиявий натижалар таҳлилида ҳам фойдаланилади. Бундан ташқари, давлат хизматлари ҳолати таҳлили олимларнинг илмий юндошувлари орқали таҳлил қилинган.

### **МУҲОКАМА ВА НАТИЖАЛАР**

Ҳуқуқшунос олим Д.Н.Бахрахнинг фикрича Хизматчиларнинг қандай лавозим эгаллаши ва қайси ташкилотда ўз мажбурият ва вазифаларини бажаришига қараб, уларни қуйидагиларга бўлиш мумкин [11]:

- давлат органларининг хизматчилари; у маҳаллий органларининг хизматчилари;
- давлат корхоналари, муассасалари, ташкилотлари ва бирлашмаларининг хизматчилари; у нодавлат ташкилотларнинг хизматчилари;
- жамоат бирлашмаларининг хизматчилари ва ҳ.к.лар.

Юридик адабиётларнинг таҳлили, давлат хизмати тушунчасига бир неча маъноларда ёндашишни тақазо этади:

биринчидан, ижтимоий маънода. Давлат хизмати ижтимоий категория бўлиб, давлат ташкилотида маълум бир лавозимни эгаллаб турган шахс томонидан давлатнинг кўрсатмасига кўра ижтимоий фойдали фаолиятни амалга ошириш; иккинчидан, сиёсий маънода. Давлат хизмати давлат сиёсатини амалга оширишга қаратилган фаолият бўлиб, давлатнинг мақсад ва вазифаларига барча мавжуд сиёсий куч орқали эришади, жамиятдаги мувозанатни таъминлайди; учинчидан, ҳуқуқий маънода – давлат-хизмат муносабатларини ҳуқуқий ўрнатиш бўлиб, бу орали мансаб мажбуриятлари,

хизматчиларнинг ваколатлари, давлат органларининг компетенцияси бажарилиши таъминланади.

Давлат хизмати мураккаб ижтимоий-ҳуқуқий институтлардан бири бўлиб, уни ўрганиш давлат хизматининг ижтимоий ва ҳуқуқий асосларини таҳлил қилишни талаб қилади. Бу институт давлат-хизмат муносабатларини тартибга солувчи нормалар йиғиндисидан иборат бўлиб, у орқали хизматчиларнинг ҳуқуқлари, мажбуриятлари, уларга белгиланадиган чекловлар, жавобгарлик ҳамда давлат хизматини ўташ, хизмат муносабатларининг юзага келиши ва бекор бўлиши тартибга солинади; тўртинчидан, ташкилий маънода. Давлат хизмати давлат аппаратининг ташкилий-функционал элементлари билан алоқада балади. У куйидаги элементлардан ташкил топган тизим сифатида намоён бўлади:

- давлат аппарати фаолиятининг ташкилий ва процессуал асосларини ташкил этиш;
- лавозимларнинг тузилиши ва ҳуқуқий кўриниши; ходимларни аниқлаш, баҳолаш.

Давлат хизмати давлатни, давлат ҳокимиятини мустаҳкамлайди ва фуқаролик жамиятининг бир меъёрида фаолият юритишини таъминлайди.

Россия Федерациясининг 1995 йил 5 июлда қабул қилинган «Россия Федерациясида давлат хизматининг асослари тўғрисида»ги Қонунининг 2-моддасида давлат хизмати – давлат органлари ваколатларини таъминлаш бўйича олиб бориладиган профессионал фаолият сифатида таърифланган. Ушбу таърифдан келиб чиққан ҳолда, давлат хизматининг куйидаги хусусиятларини кўрсатиб ўтиш мумкин [12]:

- давлат хизмати профессионал фаолият, яъни давлат хизматчисининг давлат олдида турган вазифа ва функцияларни амалга оширишга қаратилган фаолиятдир;
- мазкур фаолиятни олиб бориш жараёнида давлат органларининг ваколатлари амалга оширилади;
- бу фаолият давлат органларининг фаолият юритишини таъминлашга қаратилган;
- бундай фаолият мансаб мажбуриятларининг ижро этилишини таъминлайди.

Шу ўринда айтиб ўтиш лозимки, мансаб мажбуриятлари давлат хизматига эмас, балки давлат хизматчисига тегишли бўлади. Бу ерда давлат хизмати тушунчасининг ўзига хос жиҳатини кўриш мумкин. Россия Федерациясининг 1995 йил 5 июлда қабул қилинган «Россия Федерациясида

давлат хизматининг асослари тўғрисида»ги Қонуни Давлат хизмати тизимини давлат фуқаролик хизмати, ҳарбий хизмат ва ҳуқуқни муҳофаза қилиш органларида амалга ошириладиган хизмат ташкил этади. Беларусь Республикасининг 2003 йил 14 июнда қабул қилинган «Беларусь Республикасида давлат хизмати тўғрисида»ги Қонуннинг 2-моддасига биноан, давлат хизмати деганда давлат мансабини эгаллаб турган ҳолда давлат-ҳокимият ваколатларини бевосита амалга оширишга ва (ёки) давлат органлари функциялари бажарилишини таъминлашга қаратилган профессионал фаолият тушунилади [13].

Қозоғистон Республикасининг 1999 йил 23 июлда қабул қилинган «Давлат хизмати тўғрисида»ги Қонунининг 1-моддасида давлат хизмати – давлат ҳокимиятининг вазифалари ва функцияларини амалга оширишга қаратилган мансаб ваколатларини бажариш бўйича давлат органларидаги давлат хизматчиларининг фаолиятидир. Қирғизистон Республикасининг 2004 йил 11 августда қабул қилинган “Давлат хизмати тўғрисида”ги Қонунига биноан, давлат хизмати – давлат хизматчиларининг давлат органларида профессионал асосда амалга ошириладиган ҳамда Конституция ва бошқа норматив ҳужжатлар билан белгилаб берилган ҳокимият вазифалари, функциялари ва ваколатларини бажаришга қаратилган фаолиятдир [14]. Юқоридаги қонун ҳужжатлари мазмунидан келиб чиқадиган бўлсак, айрим давлатларнинг қонунчилиги давлат хизматини айнан давлат органида маълум бир мансабни эгаллаб турган шахс томонидан давлат (давлат органлари) вазифа ва функцияларини амалга оширишга қаратилган профессионал фаолият сифатида белгилаб беради. Юридик адабиётларда давлат хизмати мазмун-моҳиятини очиб беришга қаратилган бир неча ўзига хос хусусиятлар ҳам назарда тутилган. Жумладан, Ю.А.Дмитриев фикрича, давлат хизмати қуйидаги ўзига хос хусусиятларга қараб бошқа меҳнат фаолиятидан ажралиб туради [15]:

1) давлат хизматининг профессионал фаолият эканлиги. Давлат хизмати давлат хизматчисининг асосий фаолият йўналиши ҳисобланади. Давлат хизматини ўриндошлик асосида амалга оширишга йўл қўйилмайди. Давлат хизматчилари қонун ҳужжатлари билан назарда тутилган тартибда бошқа ҳақ тўланадиган меҳнат фаолияти билан шуғулланишлари мумкин. Давлат хизматчилари томонидан амалга ошириладиган бошқа меҳнат фаолиятининг чекланиши давлат хизмат мажбуриятларини юқори даражада амалга оширилишини таъминлайди;

2) компетентлик. Давлат хизматчилари эгаллаб турган лавозими (мансабига), давлат хизмат мажбуриятларини амалга оширишда билими, иш тажрибаси ва савияси нуқтаи назардан мос бўлиши керак;

3) давлат хизматининг олдиндан аниқ белгиланган давлат хизмати лавозим (мансаб) лари доирасида амалга оширилиши. Давлат хизматчиси деган мақом айнан шахснинг давлат хизматидаги аниқ бир лавозим (мансаб)ни эгаллаганидан сўнг юзага келади. Давлат хизмати лавозим (мансаб)лари давлат томонидан норматив ҳужжатларда (давлат хизмати лавозимлари реестрида) аниқ кўрсатиб қўйилади. Айнан ман шу лавозим (мансаб)ларни эгаллаш натижасида давлат-хизмат муносабатлари юзага келади. Айрим ҳолларда, давлат, аввал давлат хизматчиси мақомига эга бўлган ва ҳозирги кунда давлат хизмати лавозими (мансабини) эгалламаган шахсларга давлат хизматчиси мақомини сақлаб қолишга имконият бериши мумкин (масалан, давлат хизматчилари захираси). Лекин давлат хизматига киришда, албатта, давлат хизмати лавозими (мансаби)га тайинланган бўлиши керак;

4) давлат хизматининг давлат органларида амалга оширилиши. Умумий қоидага кўра, давлат хизмати – бу давлат лавозими (мансаби)ни эгаллаб турган ҳолда давлат органларининг вазифалари ва функцияларини амалга оширишга қаратилган касбий фаолиятдир. Давлат лавозими (мансаби) давлат органларида жорий этилади. Айрим ҳолларда давлат хизмати муносабатлари давлат органларидан ташқари бўлган давлат ташкилотларида ҳам (масалан, давлат унитар корхонаси, давлат муассасасида) намоён бўлиши мумкин. Бундан ташқари, давлат органларида фаолият кўрсатувчи барча фуқаролар ҳам давлат хизматчиси ҳисобланмайди. Ходимларнинг айримлари билан меҳнат шартномаси тузилади ва уларга нисбатан давлат хизматчиси мақоми татбиқ этилмайди; 5) давлат хизматига ҳақ тўлаш давлат бюджети ҳисобидан амалга оширилиши. Давлат аппарати харажатларини қоплаш, давлат хизматчилари меҳнатига ҳақ тўлаш давлат бюджети тўғрисидаги қонунларда назарда тутилади.

Юридик адабиётларда давлат хизматининг ижтимоий фойдали меҳнат фаолияти сифатидаги тушунчасидан ташқари, ҳуқуқий институт сифатидаги тушунчалари ҳам ёритиб берилган. Баъзи адабиётларда давлат хизматининг мустақил ҳуқуқ соҳаси сифатидаги тушунчасини ҳам учратиш мумкин. Масалан, Ю.Н.Старилов, давлат хизмати соҳасида юзага келадиган муносабатларни тартибга солувчи ҳуқуқий нормалар “Хизмат ҳуқуқи” доирасида бирлашганлигини кўрсатади [15]. Унинг фикрича, хизмат ҳуқуқи мустақил соҳа бўлиб, ўзининг предметида (давлат хизмати жараёнидаги

ижтимоий муносабатлар доирасига) ва тартибга солиш усулига (давлат-ҳокимият кўрсатмасига) эга. Давлат хизмати ҳуқуқий институтининг мазмунини давлатда ўрнатилган қонун ҳужжатлари белгилаб беради. Агарда, давлат хизматига тааллуқли қоидалар турли қонун ҳужжатларида жойлашган бўлса, уни комплекс институт сифатида; давлат хизмати соҳасидаги аксарият нормалар маъмурий қонунчиликда ўз ифодасини топган бўлса, маъмурий-ҳуқуқий институт сифатида; агарда, давлат хизматига тааллуқли қоидалар ягона қонун ҳужжати доирасида тизимлаштирилган бўлса, мустақил соҳа сифатида кўрсатиб ўтиш мумкин.

### **ХУЛОСА ВА ТАКЛИФЛАР**

Хулоса ўрнида, Давлат хизматида профессионаллик нафақат бир фаолият доирасида ҳаракат қилишни, балки мазкур соҳада тегишли билим ва малакаларни ҳам талаб этади. Одатда, давлат хизматида бўлиш ёки давлат хизматида маълум бир мансабни эгаллаш учун олий ёки ўрта махсус таълимга, маълум бир фаолият соҳасида тегишли иш тажрибасига (стажга) эга бўлиш талаб этилади. Бундан ташқари, профессионаллик тушунчаси давлат хизмати муносабатларининг узлуксизлигини, яъни давлат-ҳокимият ваколатларининг доимий равишда таъминланишини ҳам англатади.

Давлат хизмати тушунчасини функционал маънода ҳам олиб қараш мумкин. Функционал маънода давлат хизмати давлат фаолиятининг, давлат органлари аппаратининг, маъмурий-бошқарув тузилмалари фаолиятининг алоҳида тури ҳисобланади. Бизнинг фикримизча, Давлат хизматчиларининг фаолияти турли кўринишларда намоён бўлиши мумкин.

- фармойиш бериш, тартибга солиш характеридаги ваколатларни амалга ошириш;
- бошқарув тизимида ҳуқуқнинг турли субъектларига нисбатан ҳуқуқий-ҳокимият кўрсатмаларини амалга ошириш;
- юрисдикциявий ҳаракатларни амалга оширадилар, яъни юридик ва жисмоний шахслар ҳамда бошқа субъектларига нисбатан давлат мажбурлов чораларини қўллаш;
- ташкилий ҳаракатларни ва моддий-техник операцияларни амалга ошириш;
- фуқароларнинг ҳуқуқлари ва эркинликларини муҳофаза қилишга қаратилган ҳаракатларни амалга ошириш.

## **АДАБИЁТЛАР РЎЙХАТИ (REFERENCES)**

1. Маликов Б. Қ. Источники и система международного спортивного права. ЎДЖТИ. “Олимпизм ва Олимпия таълими – соғлом болани тарбиялашнинг омили” Республика илмий-амалий конференция Т.2016 76-77 б
2. Ўзбекистон Республикаси Президенти Шавкат Мирзиёевнинг Олий Мажлисга энг асосий ва долзарб сиёсий, ижтимоий-иқтисодий масалалар ва жамиятни демократик ривожлантириш бўйича Мурожаатномаси. Тошкент. 2017 йил 22 декабрь.
3. Маликов Б. Қ. Тараққиёт ва хозирги дунёнинг мафкуравий манзараси. ЖиззахДПИ. “И. Каримов асарларида мамлакатимиз ёшлари хаётий позициясини шакллантириш ва таълим – тарбия масалалари” Республика илмий-амалий конференция Жиззах 2017. 284-286 б
4. Алехин А.П., Козлов Ю.М., Кармолицкий А.А. Административное право Российской Федерации. Москва, Зерцало, 1996, с.236.
5. Административное право. Под.ред. Ю.М.Козлова. Москва, 1973, с.136-137
6. Алехин А.П., Козлов Ю.М., Кармолицкий А.А. Административное право Российской Федерации. Москва, Зерцало, 1996.
7. Россия Федерацияси, Беларусь Республикаси, Қирғизистон Республикаси ва Қозоғистон Республикаси қонун ҳужжатлари [www.consultant.ru](http://www.consultant.ru) сайтидан олинган.
8. Дмитриев Ю.А., Полянский И.А., Трофимов Е.В. Административное право Российской Федерации: Учебник для юридических вузов. – Система ГАРАНТ, 2008.
9. Алехин А.П., Козлов Ю.М., Кармолицкий А.А. Административное право Российской Федерации. Москва, Зерцало, 1996
10. Масалан, қаранг: Бахрах Д.Н. Государственная служба в Российской Федерации. Екатеринбург, 1995.
11. Маликов Б. Қ. Фуқаролик жамиятини шакллантиришнинг тарихий Методи. SCIENCE, RESEARCH, DEVELOPMENT #33 # 2 Paris 29.09.2020. page.97
12. Маликов Б. Қ. Ёшлар фаоллигининг ортиб бориши – ижтимоий тараққиёт омили сифатида. innovation in the modern education system part 4 issue 1 march 2021 collections of scientific works Washington, USA 25th March 2021. Page 648

13. Маликов Б. Қ. Давлат хизматини ташкил этишнинг Жанубий Корея ва Сингапур тажрибаси. “ILM SARCHASHMALARI” ilmiy-metodik jurnal Urganch – 2020. Б.118

14. Маликов Б. Қ. Ривожланган хорижий мамлакатларнинг давлат хизматларида категориялаштириш тажрибалари. UzACADEMIA ILMIY-USLUBIY JURNALI ISSN (E) – 2181 – 1334 VOL 2, ISSUE 1 (12), MARCH 2021 PART – 1 бет.97

15. Маликов Б. Қ. Ўзбекистонда давлат хизматини тартибга солишдаги муаммолар. THE journal of academic research in educational sciences issn 2181-1385 volume 2, issue 2 february 2021



## **БАДИЙ АДАБИЁТДА ЭЛЛИПСИСНИ ТАРЖИМАДА ҚАЙТА ЯРАТИШ АЙРИМ МАСАЛАЛАРИГА ДОИР**

*Насретдинова Мухлиса Низометдиновна*

*Тошкент Давлат Шарқишунослик Университети*

**Аннотация:** *Нутқ маданияти инсоннинг маданий савиясини кўтаришида, илмий ва бадиий тафаккурни такомиллаштиришида муҳим ўрин эгаллагани ҳолда, фикрнинг адабий тил нормаларига мувофиқ тарзда тўғри, силлиқ, таъсирли баён этилишини, тилнинг тасвирий ва образли воситаларидан унумли ва ўринли фойдалана билишини, нутқнинг ихчам ва содда-барча учун тушунарли ва завқбахш бўлишини тақозо этади.*

**Калим сўзлар:** *Эллипсис, услубий шакл, таржима маданияти, нутқ фигуралари, адабий нормалар, лексик-фрезелогик бирлик.*

**Annotation:** *Speech culture plays an important role in raising the cultural level of a person, improving scientific and artistic thinking, accurate, smooth, effective expression of ideas in accordance with the norms of literary language, effective and appropriate use of figurative and figurative means of language, concise and simple - understandable to all and requires it to be enjoyable. Here are a few examples of ellipses in the literature. In the language of fiction, there are many tools that authors use to give imagery and expressiveness to a text.*

**Keywords:** *Ellipsis, stylistic form, translation culture, speech figures, literary norms, lexical-phraseological unity.*

### **КИРИШ**

Эллипсис - бу аввалги контекстдан осонгина тикланиши мумкин бўлган сўзни атайлаб қолдириш. Келинг, адабиётда эллипсис нима эканлигини, у нима учун ишлатилишини билиб олайлик. Бу ерда адабиётдаги эллипснинг бир нечта намуналари келтирилган. Бадиий адабиёт тилида муаллифлар матнга образлилик ва экспресивлик бериш учун фойдаланадиган кўплаб воситалар мавжуд. Ёзувчилар бадиий воситаларнинг катта арсеналига ега бўлиб, улар "троплар" ва "нутқ фигуралари" атамалари билан номланади. Нутқ фигураларидан бири бу эллипсисдир. Ушбу сўз юнон тилидан келиб чиққан ва сўзма-сўз "етишмаслик", "етиб бормаслик" деган маънони англатади. Нутқ маданияти маълум фикр ёки тушунчани ифодалаш учун тилда мавжуд бўлган икки ва ундан ортиқ воситалар орасидан мувофиқини, эстетик жозибадорини нутқ жараёнида ўқув билан танлаб, саралаб ишлатиш принципларини кўзда

тутгани ҳолда, «қайта ишланиш», «саралаш» оқибатида адабий тил нормалари сифатида қараладиган ҳолатларни ўз нормаси деб тан олади.

Нутқ маданиятини юқори даражага кўтариш, жамият тараққиёти талаби ўлароқ, бирликларнинг фонетик структурасини, грамматик нормаларини, лексик-семантик, стилистик хусусиятларини, ясашиш, ўзгариш, кўшилиш-бирикиш қонуниятларини акс эттирувчи адабий нормаларини аниқлаш ишларини янада чуқурлаштиришни талаб этади. Юксак нутқ маданиятига тилнинг барча имконият ва бойликларини пухта ва мукамал эгаллаш асосида эришилади.

### **АДАБИЁТЛАР ТАҲЛИЛИ ВА МЕТОДОЛОГИЯ**

Нутқ силлиқлиги ва таъсирчанлигига интилиш барча халқлар учун ота мерос бўлиб, қадимги давр одамлари ҳам нутқ жараёнида сўзсиз маълум қонун-қоидаларга амал қилганлар. Тилларнинг ҳозирги тараққиёти даражасига кўтарилишлари қадимги кишилар нутқларининг аста-секин, авлоддан-авлодга ўтиш жараёнида ўзгариб, шаклланиб ва ривожланиб келганлиги натижасидир.

Еллипсис нима еканлигини тушуниш учун диалог ойнасини кўриб чиқинг:

Энди қайерга кетяпсиз?

Мен уйга кетяпман!

Иккинчи нусханнинг таркиби аниқ тўлиқ емас. Унда "бораман" ёки "бораман" феъллари йўқ:

Мен уйга кетяпман!

Мен уйга кетаман!

Ушбу гап еллипсиснинг сўз бўлиб, унда сўз атайлаб қолдирилган нутқ фигураси сифатида намоён бўлади. У аввалги контекстдан осонгина тикланади. Спикерлар ушбу сўзнинг маъносини жуда яхши тушунадилар.

Адабиётда еллипсис услубий шакл. Стилистик рақамлар - бу образли ва ифодали, нутқни кучайтирувчи восита вазифасини бажарадиган оғзаки бурилишлар. Нутқ маданиятига оид проблемаларни текшириш бўйича рус олимларидан В.В.Виноградов, Е.Д.Поливанов, Б.Аларин, С.И.Ожегов, В.Г.Костомаров ва айниқса Г.О.Винокурларнинг хизматлари ниҳоятда катта. Г.О.Винокур ўзининг «Культура тили» номли китобида нутқ маданиятига оид

бир қанча проблемаларни таҳлил қилади. Ўз таҳлилини ҳақли равишда «...маданиятимизнинг умумий тараққиёти лингвистик маданиятсиз мумкин эмас» каби сўзлар билан бошлаган олим, жумладан китобда тил маданияти тушунчасининг асл моҳияти, маданий жамият билан нутқ маданияти ўртасидаги ўзаро боғлиқлик, тил маданияти тил сиёсатининг ажралмас қисми эканлиги каби қатор масалаларни асослаб беради.

Миллий тиллар маданиятини яхшилаш, ривожлантириш борасида кўрсатилган жонбозлик бадиий таржима тили соҳасида ҳам кўрсатилиши лозим. Оригинал асар тили қай даражада юқори бўлса, таржима тили ҳам шунчалик бежирим. Оригинал тили маданияти даражасида бўлиши керак. Автор ва унинг персонажлари нутқ савияларининг таржимада айнан акс этирилишигина китобхонда асар тили ҳақида тўғри тасаввур ҳосил қилади ва унинг ғоявий-бадиий қиймати тўғрисида чиқарадиган ҳукмини тўлдиради.

Оригинал асар тилига қўйиладиган талабларнинг ҳаммаси таржима тилига ҳам қўйилади. Чунки бадиий таржима айниқса тил бобида ижодий характер касб этади, зеро оригинал асар мазмун ва функция бирлиги таржима тили қонун-қоидалари, лексик-фрезоологик воситалари ёрдамида қайта яратилади. Профессор С.Иброҳимовнинг «Афсуски, ҳозирги ёзма ва оғзаки адабий тилимиздан фойдаланишда тилнинг қарийб ҳамма соҳаларида адабий тил нормаларидан белгили даражада четга чиқиш: грамматик, лексик, стилистик, имло ва орфоэпик қоидаларга эътиборсизлик давом этмоқда. Булар нутқ маданиятимизга ва унинг маданиятини яхшилаш, ривожлантириш учун кураш умумдават, умумхалқ аҳамиятига эга бўлган маданий вазифадир» деган сўзлари бадиий таржима тилига ҳам алоқадордир. Таржима тили маданияти савиясининг юқори бўлиши мавжуд грамматик қоидалардан, лексик-стилистик воситалардан тўғри ва ўринли фойдаланишни тақозо этади. Жумладан, ўзбек адабий тили давримизнинг сўз бойлиги, грамматик қурилиши ва стилистик лаёқати анча мукаммаллашган тилларидан бўлиб, ҳар қандай мураккаб фикрларни ҳам тўла ва равон ифода этишга қодир. У ўтмишда Навоий, Муқимий, Фурқат каби ўнлаб забардаст санъаткорларга ажойиб асарлар яратиш учун бой луғат хазинасини очиб берган, бизнинг давримизга келиб янада тараққий топган бўлса-да, кўпгина ёзувчи ва таржимонлар ўз фаолиятларида «Сўзлардан фикр мақсадига кўра тўғри фойдалана олмаслик ёки нутқни нозарур, ортиқча сўзлар билан тўлдириб юбориш» грамматик, баъзан фонетик-орфоэпик қоидалардан чекиниш каби нутқ маданияти нормалари ҳазм қила олмайдиган ҳолатларга йўл қўймоқдалар.

Таржима тилининг софлиги, унинг юқори маданияти учун кураш адекват таржималар яратиш бобидаги жонбозлик билан мантиқий боғлиқ бўлиб, барча лексик ва фрезелогик бирликлар ҳамда стилистик воситаларнинг оригиналдаги даражада табиий жаранглаши, биринчи навбатда, уларнинг ўз маъно ва функциялари ҳамда ўзларига хос шаклларида ишлатилишини тақозо қилади.

### **МУҲОКАМА ВА НАТИЖАЛАР**

Бадиий ижод таркибида лексик-фрезелогик бирликлар асар ғоясини коммуникатив ҳамда фикр мақсадига мувофиқ ўринли ва сабаткорона фойдалана билишгина автор назарда тутган маъно ва стилистик функциянинг нутқ маданияти доирасида талқин этилишини таъминлайди. Бирликларнинг коммуникатив ва стилистик лаёқатини ҳисобга олмасдан, уларни оригиналдаги бирликлар таъсирига берилиб, ғайри табиий шароитларда қўллаш, аксарият, таржима тили маданияти ҳам қила олмайдиган бирикмаларнинг ҳосил бўлиб қолишига, баъзан эса маъно ва функциянинг мутлақо ўзгача талқинга олиб келиши мумкин.

Таржима жараёнида икки тил бирликларининг луғавий эквивалентлигига ёпишиб олмасдан, уларнинг қамровларидаги тафовутни ҳисобга олган ҳолда, асосан функционал уйғунликлари ҳақида ўйлаш муҳим аҳамиятга эга.

2. Бирликларнинг ҳижжалаб ўгирилиши натижасида ҳосил бўлган бирикмалар таржима тилида табиий жарангламас, зарурий мазмун ва эффект ҳам касб эта олмайди

3. Таржимага она тили луғат таркибига алоқаси бўлмаган ўзга тиллар бирликларини аралаштириш автор баёни ҳамда персонажлар нутқи софлигига путур етказгани ҳолда, китобхонларнинг назарда тутилган маъно ва функцияни тўғри қабул қилишларига ҳам халал беради.

4. Одатда бирликларнинг янги маъно ва функциялари у ёки бу шахснинг хоҳиш ва ҳаракати билан эмас, балки ҳаёт эҳтиёжи сифатида тил коллективи тажрибаси асосида пайдо бўлади. Баъзи таржимонларнинг бирликларга янги, уларга хос бўлмаган маъно ва функциялар юклашга ҳаракат қилишлари эса аксарият ҳолларда муваффақиятсиз чиқади, назарда тутилган мазмун таржимада ўз аксини топмай қолади.

Таржима тили сўзларнинг ўзаро бирикув традицияларига риоя қилмаслик ҳам таржима тили маданиятининг бузилишига, бинобарин, ифоданинг адекват жарангламаслигига сабаб бўлади.

Бирликлар инглиз ва рус тилларида жамлаш, умумлаштириш, тўдалик, таъкид, интенсивлик каби қатор оттенкаларни ифода этиб, белги ва ҳаракат маъноларини кучайтириб, баъзан эса образли-эмоционал функцияни ўтаб келганларида қатор ҳолларда ўзбек тилига жуфт сўзлар ёрдамида таржима қилинади.

Улар қандай компонентлар уйғунлиги жуфт сўзларни ташкил этавермайди. Сўзларнинг тил традициясига асосланган тасодифий жуфтлашиши таржима тили маданияти учун бадҳазм бўлгани ҳолда, жуфт сўзлар ифода этиши мумкин бўлган маъно ва функцияларни ҳам акс эттира олмайди. Жуфт сўзлар компонентлари маъно эътибори билан асосан бири-бирларига яқин, ўзаро алоқадор тушунчаларни ифодаловчи сўзлардан топадики, бу эса жуфт сўзлар табиатини белгиловчи асосий хусусиятдир.

Таржима жараёнида такрорий сўзларни тўғри танлаш, тасодифий такрорларга йўл қўймаган ҳолда, тилда турғун характер касб этганларидангина фойдаланиш таржиманинг маъно ва функция жиҳатларидан пухталигини таъминлаши билан бирга оҳанг табиийлигини ҳам юзага келтиради.

## **ХУЛОСА**

Синонимик бирликларнинг ранг-баранг контекстларида ихтисослашган ҳолда қўлланилиш хусусиятларини ҳисобга олишнинг ҳам таржима тили раволигини таъминлашда аҳамияти катта.

Умумхалқ адабий тили имкониятларидан тўғри фойдаланмасдан, ҳар хил анормал шаклларга, хусусан шева элементларига мурожаат қилиш, автор назарда тутган фикрнинг кенг жамоатчиликка тушунарли бўлмай қолишга олиб келиши мумкин. Еллипсис - бу контекстан келиб чиқадиган сўзлар ёки далилларни чиқариб ташлашни ўз ичига олган стилистик фигурадир, Еллипсис - бу иборани атайлаб қисқартириш. Муаллиф ўқувчини атайин ўтказиб юборган сўз ёки иборани тахмин қилишга мажбур қилади. Ёзувчи ўқувчини ижодий жараёнга жалб қилади, бу эса ҳамдардлик ва иштирок этиш самарасини яратади. Ушбу рақам ёрдамида насрда ёки шеърятда жонли нутқ интонацияси, экспресивлиги ва образлилиги етказилади. Ушбу услубий фигура журналистикада, нотиклик санъати ва сахна нутқида кенг қўлланилади ва оғзаки нутқдаги тегишли ҳодисаларга таянади. Таржима тили этика жиҳатдан ҳам соғлом бўлиши зарурки, бу хусусиятнинг бузилиши сўзсиз матн тили маданий савиясининг пасайишига сабаб бўлади.

## **АДАБИЁТЛАР РЎЙЎАТИ (REFERENCES)**

1. Атажонов Н. Переводу узбекской классической литературы на иностранные языки. Т., 1993.
2. С.И.Иброхимов. Ўзбек тилининг нутқ маданиятига оид масалалар. «Нутқ маданиятига оид масалалар» тўплами. УзССР «Фан» нашриёти, Т., 1973, 97-бет.
3. Ж.Хамдамов. Тилимизнинг юксак маданияти учун, «Нутқ маданиятига оид масалалар» тўплами. УзССР «Фан» нашриёти, Т., 1973, 57-бет.

## SUD HUKMLARI, AJRIMLARINI QAYTA KO'RIB CHIQISHNING AHAMIYATI

*Sharofuddinov Alisher Ozodovich*

*IIV Akademiyasi Dastlabki tergov va kriminalistika*

*kafedrasi katta o'qituvchisi*

*M.A.Ibragimova*

*IIV Akademiyasi 3-o'quv kursi*

*320-gurux kursanti*

**Annotatsiya:** *Ushbu maqolada sud xukmlarida inson huquqlarini ta'minlash masalari ilmiy ko'rib, tahlil etilgan. Bunda tomonlarning huquq majburiyatlarini ta'minlashda rivojlangan mamlakatlar tajribalari inobatga olingan.*

**Kalit so'zlar:** *Fuqaro, sud, qonun, munosabat, sudya, sud-huquq.*

**Аннотация:** *В данной статье исследуются и анализируются вопросы прав человека в судебных решениях. Учитывается опыт развитых стран в обеспечении юридических обязательств сторон.*

**Ключевые слова:** *Гражданин, суд, закон, отношение, судья, суд.*

**Abstract:** *This article examines and analyzes human rights issues in court judgments. It takes into account the experience of developed countries in ensuring the legal obligations of the parties.*

**Keywords:** *Citizen, court, law, attitude, judge, court-law.*

### KIRISH.

Har qanday davlatning obro'-e'tibori va nufuzi shu mamlakatda inson huquq va erkinliklari, qonuniy manfaatlari qay darajada ta'minlangani bilan baholanadi. Fuqarolarning qonun bilan qo'riqlanadigan manfaatlarini himoya qilish esa sud organlari bilan bog'liq. Mamlakatimizda bosqichma-bosqich olib borilayotgan sud-huquq islohotlarining tub mohiyati, avvalo, sud hokimiyatining mustaqilligini ta'minlashga, uning jamiyatdagi nufuzi va mavqei oshirishga, inson huquq va erkinliklarini ishonchli himoya qilish hamda qonuniylikni ta'minlashga qaratilganligi bilan g'oyatda qimmatli.

### ADABIYOTLAR TAHLILI VA METODLAR.

Tabiiyki, fuqaro sud dargohiga adolat topish ilinjida keladi. Insonparvarlik, qonuniylik, adolatlilik va demokratik tamoyillar asosida huquqlari himoya qilinishi fuqaroda mustaqil sud hokimiyatiga nisbatan bo'lgan ishonchni keskin oshiradi.

O'zbekiston Respublikasi Konstitutsiyasida sud hokimiyati chiqargan hujjatlar barcha davlat organlari, jamoat birlashmalari, korxonalar, muassasalar, tashkilotlar, mansabdor shaxslar va fuqarolar uchun majburiyligi nazarda tutilgan. Sud hujjatlarining buyruq tarzidagi o'ziga xos tabiati ularning shakl va mazmuniga alohida qat'iy talablarni qo'yadi. SHu sababli sud hujjatlarini to'g'ri tushunish va aniq ijrosini ta'minlash uchun sudlar tomonidan chiqarilayotgan sud hujjatini

amaldagi qonunchilikka muvofiqlashtirish, protsessual norma va qoidalarga rioya qilish o'ta muhim sanaladi.

Davlatimiz rahbarining 2020 yil 29 dekabrda Oliy Majlisga Murojaatnomasida sud-huquq sohasidagi muhim vazifalar belgilab berildi. Sud qarorlarining adolatli, qonuniy va barqarorligini ta'minlash maqsadida "bir sud – bir instansiya" tamoyilini joriy etish, bir-birini takrorlaydigan sud bosqichlarini qisqartirish, sud muhokamasiga qadar dastlabki eshitish amaliyotini joriy etish shular jumlasidandir.

Mazkur vazifalarning bajarilishini nazarda tutuvchi "Jinoyat ishlari bo'yicha sud qarorlarini qayta ko'rish instituti takomillashtirilishi munosabati bilan O'zbekiston Respublikasining Jinoyat-protsessual kodeksiga o'zgartirish va qo'shimchalar kiritish to'g'risida"gi qonun Prezident tomonidan imzolandi.

Mazkur qonunga asosan Jinoyat-protsessual kodeksiga o'zgartirish va qo'shimchalar kiritilishi bilan jinoyat ishlarini yuritish davomida inson huquq va erkinliklarini himoya qilish, qonun ustuvorligini ta'minlash, sud qarorlarining huquqiy aniqligi va barqarorligini ta'minlashga qaratilgan bir qator yangi qoidalar joriy etildi.

JPKning "Sud hukmlari va ajrimlarini qayta ko'rib chiqish" deb nomlanuvchi bo'limidagi 55-bob chiqarib tashlanib, yangi tahrirdagi 55/1-bob kiritildi.

### **MUHOKAMA VA NATIJALAR.**

Unga ko'ra, jinoyat ishlarini nazorat tartibida ko'rish instituti bekor qilinib ishlarning yillar davomida ko'rilishiga barham berildi. Sud qarorlarini qayta ko'rib chiqish tartibi takomillashtirilib, tuman-shahar sudlarida ko'rilgan jinoyat ishlari viloyat va unga tenglashtirilgan sudlar tomonidan apellyasiya tartibida ko'rilishi, apellyasiya sudi qaroridan norozi bo'lingan taqdirda Oliy sud tomonidan kassatsiya tartibida ko'rib chiqilishi belgilandi.

Viloyat va unga tenglashtirilgan sudlarda ko'rilgan ishlarning shu sudlar tomonidan apellyasiya tartibida qayta ko'rib chiqilishiga chek qo'yilib, bu toifadagi ishlar apellyasiya tartibida faqat Oliy sud qayta ko'rilishi qat'iy belgilandi va bu bilan jinoyat ishini bir sud birinchi bosqichda ham, apellyasiya bosqichida ham ko'rilishi bekor qilinib, sud qarorlariga nisbatan yuzaga kelishi mumkin bo'lgan har qanday shubha va gumonlarga barham berildi. "Bir sud – bir instansiya" tamoyilining mazmun-mohiyati ham ishning bir instansiyada faqat bir marta ko'rilishidir.

Bundan tashqari, sud qarorlari ustidan shikoyat yoki protest berish muddati 10 kundan 20 kunga uzaytirilib, sud qaroridan norozi tarafning apellyasiya shikoyati yoki protesti berish imkoniyatlari yaxshilandi.

SHuningdek, ish bo'yicha to'plangan dalillar sudlanuvchini aybdor deb topish uchun etarli bo'lmaganda va qo'shimcha dalillar to'plash imkoniyati qolmaganda,



apellyasiya instansiyasi sudi jinoyat ishini tugatishi mumkinligi haqida yangi qoida joriy etildi.

Bundan tashqari, Oliy sudga berilgan kassatsiya shikoyati yoki protestini ko‘rib chiqish tartibi, yangi ochilgan holatlar tufayli ish yuritishni qaytadan boshlash kabi inson huquq va erkinliklarini himoya qilishga qaratilgan mezonlarni o‘zida mujassam etgan yangi qoidalar amaliyotga kiritildi.

### **XULOSA VA TAKLIFLAR.**

Sud qarorlarining barqarorligi – bu quyi sud chiqargan hukm va ajrimlarning yuqori sud tomonidan o‘zgartirilmasligi yoki bekor qilinmasligidir. Zero, Murojaatnomada sudlar zimmasiga o‘z qarorining barqarorligini ta‘minlash vazifasi yuklatilgan ekan, sudya zimmasiga ulkan mas‘uliyat yuklanganligini his etgan holda, sud muhokamasida bildirilgan barcha vajlarni sinchkovlik bilan, to‘la va xolisona tekshirib chiqishi, haqiqatni aniqlashi va faqat qonuniy, asosli va adolatli qaror chiqarishga erishishi kerak.

Sudya huquqni noto‘g‘ri qo‘llab chiqargan qarorining yuqori sudda o‘zgartirilishi yoki bekor qilinishi barobarida o‘ziga nisbatan qaysidir tarzda jazo ham borligini his etishi va har qanday sud qarori fuqarolarning kundalik hayotiga ta‘sir qilishini doimo yodda tutish shart. Bu esa sudlarning to‘laqonli adolat qo‘rg‘oniga aylanishi uchun ulkan zamin yaratadi.

### **ADABIYOTLAR RO‘YXATI (REFERENCES)**

1. O‘zbekiston Respublikasi Konstitutsiyasi.
2. O‘zbekiston Respublikasi Jinoyat-protsessual kodeksi.
3. O‘zbekiston Respublikasi Prezidenti SH.M.Mirziyoevning 2020 yil 29 dekabr kunidagi Oliy Majlisga murojaatnomasi.

## TEPAQO‘TON KONIDA QAZISH ISHLARINI NOBUDGARCHILIKSIZ OLIB BORISHNING ISTIQBOLLI YECHIMLARI

*Aralov M.M*

*QarMII “Geodeziya, kadastir va erdan foydalanish” kafedrası katta o‘qituvchisi*

*Berdiyev D.F*

*QarMII “Geodeziya, kadastir va erdan foydalanish” kafedrası assistenti*

*Abdiaziziov A.A*

*QarMII “Geodeziya, kadastir va erdan foydalanish” kafedrası assistenti*

**Annotatsiya.** Ushbu maqolada kon sharoitlarini o‘rganish, qazish tizimini samaradorligini aniqlash, stolbali qazish usullarini to‘g‘ri va aniq qo‘llash, qazish tizimini afzalligi va kamchiliklarini aniqlash, usulni qo‘llanilish tartiblari ko‘rib chiqilgan.

**Kalit so‘zlar.** Foydali qazilma, qazish texnologiyasi, qazish maydoni, stolbali qazish, gorizontalkenglik, nobudgarchilik, lahm, selik, gipsometriya.

**Аннотация.** В данной статье обсуждается изучение условий горных работ, определение эффективности системы земляных работ, правильное и точное применение методов столбчатой выемки, выявление преимуществ и недостатков системы земляных работ, применение метода.

**Ключевые слова.** Полезные ископаемые, технология выемки, участок выемки, столбчатый выемка, ширина по горизонтали, разрушение, шахта, целик, гипсометрия.

**Abstract:** This article discusses the study of mining conditions, determining the efficiency of the excavation system, the correct and accurate application of columnar excavation methods, identifying the advantages and disadvantages of the excavation system, the application of the method.

**Keywords.** Minerals, excavation technology, excavation area, columnar excavation, horizontal width, loss, lahm, tselik, gypsometry.

### KIRISH

Foydali qazilmalardan foydalanish va er qa‘rini muhofaza qilish sohasida ijtimoiy munosabatlarni boshqarish turli huquqiy normalar va nizomlarni hayotga tadbiq qilish orqali amalga oshiriladi, bu birinchi navbatda O‘zbekiston Respublikasi Oliy Kengashi 1994 yil 23 sentyabrda qabul qilgan va 2002 yilda qayta ko‘rib chiqilgan O‘zbekiston Respublikasining “Erostri boyliklari to‘g‘risida” gi qonunida o‘z ifodasini topgan.[2]

Ushbu xujjatda xam biz ko‘rib chiqayotgan masala yuzasida quyidagi talablar qayd etilgan:

- ❖ Yer qaridan belgilangan maqsadda foydalanishni;
- ❖ Yer qari geologik jihatdan to‘la-to‘kis o‘rganilishini, erosti boyliklaridan oqilona, kompleks foydalanishni va muhofaza etilishini;
- ❖ konlarning foydali qazilmalarga mo‘l uchastkalarini tanlab ishlatishga, mineral homashyo qazib olish va uni qayta ishlashda foydali qazilmalarning meyoridagidan ortiq nobudgarchiligiga yo‘l qo‘yilmasligini;
- ❖ zahiralar holati va ulardagi o‘zgarishlar, foydali qazilmalarning nobudgarchiligi va kamayishi hisobga olib borilishini, shuningdeq zahiralarining o‘z vaqtida qayta hisoblab chiqilishi, qayta tasdiqlanishi va chegirib tashlanishini;
- ❖ qazib olinayotganda qo‘shilib chiqadigan, lekin vaqtincha foydalanilmayotgan foydali qazilmalarning saqlanishi va hisobga olib borilishini;
- ❖ erosti boyliklaridan foydalanish jarayonida geologiq marksheyderlik hujjatlari va o‘zga xujjatlarning yuritilishini hamda ularning asralishini;

Hozirgi vaktida kon resurslaridan oqilona va kopleks foydalanish uchun kon qazish ishlarini to‘g‘ri va samarali olib borishni taqazo etadi. SHunga ko‘ra qazish tizimlarini to‘g‘ri va aniq ishlab chiqish eng muhim masala hisoblanadi.

Konlarning turli geologik sharoitlarda yotishi va kovjoylarda qo‘llanadigan qazish texnologiyalarning har xilligiyu, qazish tizimlarini ham turli variantlarga ega bo‘lishini taqozo etadi.

### **MUHOKAMA VA NATIJALAR**

Tepaqo‘ton konida qazib olish ishlarini nobudgarchiliksiz olib borish maqsadida, uzun stolbalar bilan qazish tizimidan foydalanishni ko‘rib chiqamiz.

Uzun stolbalar bilan qazish tizimida qazish maydoni chegaralarida kon tayyorlov va qazish ishlari o‘zaro bog‘lanmagan hodda olib boriladi. Stolbali qazish tizimlarining qo‘llanishi shaxta maydonini kandy usulda qazishga tayyorlanganligiga bog‘liq bo‘lmaydi, ya‘ni shaxta maydonini har qanday usulda tayyorlanganda ham qo‘llanaveradi. Bunda kovjoy cho‘ziqlik, tushish, ko‘tarilish va diogonal bo‘yicha turli yo‘nalishlarda surilishi mumkin. Quyida stolbali qazish tizimini, panelning yotish bo‘yicha uzunligi va gorizonta kengligi sxemasi bo‘yicha qo‘llash usulini ko‘rib chiqamiz.

#### **Tepaqo‘ton sharoitidagi qazib olish tizimi.**

Hozirgi kunda Tepaqo‘ton tuz koni sharoitidagi qazib olish tizimi panellar usulida seliklar qoldirib qazib olinmoqda. Qazish tizimi quyidagi ko‘rinishga ega.

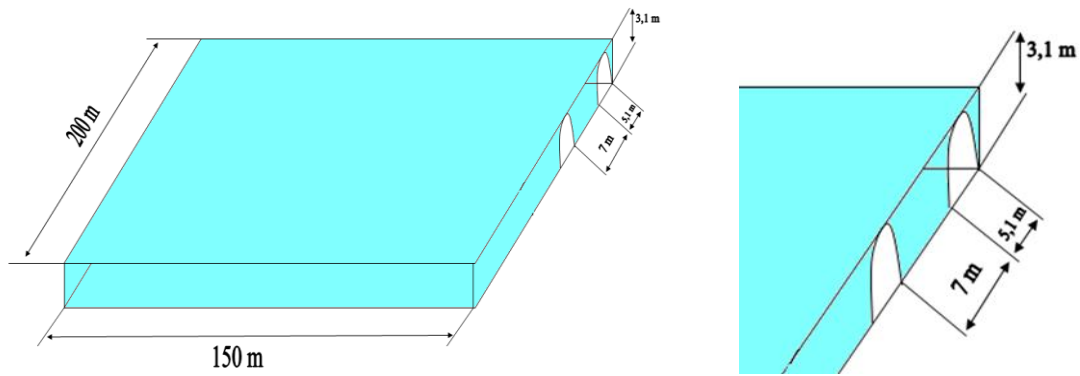

1-rasm.

**Panelning yotish bo'yicha uzunligi va  
gorizontal kengligi sxemasi.**

**Lahm kengligi va  
balandligi bo'yicha sxemasi.**

Bu chizmadan ko'rinib turibdiki lahm kengligi  $a=5,1$  m, balandligi esa  $h=3,1$  m ni tashkil etadi. Selik kengligi bo'lsa,  $b=7$  m. Panelning yotish bo'yicha uzunligi  $L=200$  m. Panelning gorizontal kengligi  $B=150$  m. Foydali qazilma qatlaminig balandligi  $h=3,1$  m. Foydali qazilmaning yotish burchagi  $\beta=10^\circ$ .

Bu erdagi blokning hajmi quyidagi formula orqali topiladi:

$$V_B = L \cdot B \cdot h \cdot \gamma = 200 \cdot 150 \cdot 3.1 \cdot 2.05 = 190650 \text{ T}$$

Bizga ma'lumki nobudgarchilik koeffitsienti  $K_n=0.56\%$  ni tashkil qiladi. Paneldagi nobudgarchilik miqdori quyidagi formula yordamida aniqlanadi:

$$V_n = V_B \cdot K_n = 190650 \cdot 0.56 = 106764 \text{ T}$$

Ajratib olingan rudaning miqdori esa quyidagicha aniqlanadi:

$$V_{q.o} = V_B \cdot K_{q.o} = 190650 \cdot 0.44 = 83886 \text{ T}$$

$$V_{um} = L \cdot h \cdot B = 200 \cdot 3.1 \cdot 150 = 93000 \text{ T}$$

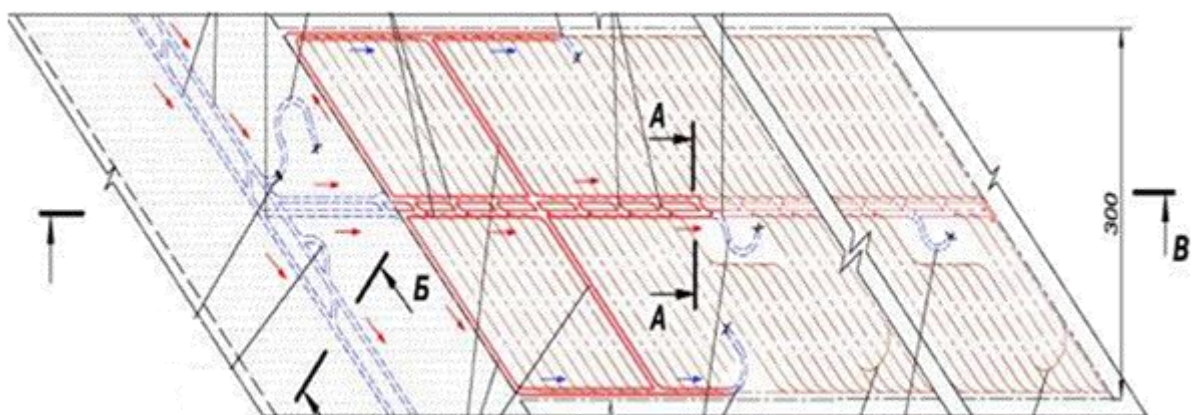

2- rasm.

**Konni qazib olishning sxematik ko'rinishi.**

Hozirgi holatda lahm kengligi  $a=5.1\text{m}$ ,  $b=7\text{m}$  bo'lsa, har 200 m uzunlikda lahmlar soni taxminiy 16 tani tashkil qiladi.

Demak, bitta lahim uchun qazib olingan ruda miqdori;

$$V_{bl} = a \cdot h \cdot B = 5.1 \cdot 3.1 \cdot 200 = 3162 T \text{ ni tashkil qiladi.}$$

SHundan bitta panel uchun qazib olingan ruda miqdori

$$V_{bp} = N \cdot V_{bl} = 16 \cdot 3162 = 50592 T$$

$$X = \frac{50592}{93000 T} \cdot 100\% = 54.4 \%$$

Bitta panel uchun qoldirilgan ruda miqdori

$$V_{bpq} = V_{um} - V_{bp} = 93000 - 50592 = 42408 T$$

$$X = \frac{42408 T}{93000} \cdot 100\% = 45.6 \%$$

CHiqqan natijalarga e'tibor qaratadigan bo'lsak, nobudgarchilik miqdori juda yuqori ekanligini ko'rishimiz mumkin. SHunga asosan nobudgarchilikni kamaytirish maqsadida qo'shimcha qazish usuli, stolbali qazish usulini qo'llashni ko'rib chiqamiz.

Tepaqo'ton tuz konida qazib olish samaradorligini oshirish maqsadida, stolbali qazish tizimini qo'llashni gorizontol bo'yicha qo'llab qazish usulini ko'ramiz

Lahm kengligi  $a=5,1\text{m}$ , selik kengligi  $b=10\text{m}$  bo'lsa,  $L=150\text{ m}$  uzunlikdagi panelda lahmlar soni taxminiy 10 tani tashkil qiladi.

Demak, bitta lahim uchun qazib olingan ruda miqdori

$$V_{bp} = a \cdot h \cdot L = 5,1 \cdot 3,1 \cdot 150 = 2371.5 T$$

Bitta panel uchun qazib olingan ruda miqdori

$$V_{bp} = N \cdot V_{bl} = 10 \cdot 2371.5 = 23715 T$$

$$X = \frac{23715}{93000} \cdot 100\% = 25.5\%$$

Bitta panel uchun qoldirilgan ruda miqdori

$$V_{bpq} = V_{um} - V_p = 93000 - 23715 = 69285 T$$

$$X = \frac{69285 T}{93000 T} \cdot 100\% = 74.5\%$$

Oxirgi hisob kitob natijalari shu ko'rsatmoqdaki, hozirgi qazish tizimi bo'yicha qazilsa, panel yotish yo'nalishi bo'yicha qazilgan ruda miqdori 54.4% ni tashkil qilgan bo'lsa, stolbali qazish usulini gorizontol bo'yicha o'tilsa, qazilgan ruda miqdori 25.5% ni tashkil qilmoqda. Demak, umumiy qazib olingan ruda miqdori 79.9% ga oshganligini ko'rishimiz mumkin.

Bu usuldan foydalanish Tepaqo'ton konining kon geologik va kon texnik sharoitlariga mos keladi. Tepaqo'ton konida tuz qatlamlarining qalinligi, qazib olish kovjoylarining mustahkamligi, qatlamning yotish burchagining uncha katta

bo'lmaganligi va ruda qattqlik darajasi o'rtacha bo'lganligi, uzun stalbali qazish tizimini qo'llash mumkinligini qo'rsatadi.

Uzun stalbali qazish tizimlarining bir necha vositalari mavjud bo'lib, ulardan turli kon-geologik sharoitlarda joylashgan qatlamli konlarni qazishda foydalaniladi.

Tepaqo'ton kaliy konida gorizontal qatlamlarni uzun stolbalar bilan qazish tizimlari, stolbalarni tayyorlash va qazib olish ishlarining o'ziga xos tartibi bilan, boshqa usullardan farq qiladi. Tepaqo'ton konida, bu usuldan foydalanishda tayyorlangan stolbalar bitta-bitta oralatib, shaxmat tartibida qaziladi va natijada qazib olingan bo'shliqda doimo bitta qazilmagan stolba yani, selik mavjud bo'ladi. Bu stolbani qazishga tayyorlash qazib olingan stolbalar ship jinrlarining qulab tushishi tugab, ma'lum vaqt o'tgandan so'ng (kamida 6 oy, ko'pi bilan 1,5-2 yil) qazilgan bo'shliqqa qulab tushgan jinrlar orasidan lahimlar o'tkazish orqali amalga oshiriladi. Ayrim hollarda (atrof jinrlarining suvdorlik darajasi yuqori bo'lganida) lahimni qazilgan bo'shliq tomonida yoki tor bo'lgan (odatdagi 8-10 m o'rniga 1-3 m) selik qoldirib o'tkaziladi. Natijada seliklarda yo'qotiladigan selvinit miqdori ancha kamayadi va tayyorlangan zahirani qazib olishga qulay sharoit yaratiladi. Ushbu qazish tizimi qo'llanganda kon ishlarini konsentratsiyalash imkoniyati yuqori bo'ladi. Bu qazish tizimi, asosan, qalinligi 1,4-3 m murakkab gipsometriyaga ega bo'lgan, gorizontal selvinit qatlamlarini qazishda qo'llaniladi. SHu jumladan bu usulni qo'llash ayni Tepaqo'ton koniga mos keladi.

Bu usullardan foydalanish qazib olish jarayonida bir qancha afzalliklarga ega ekanligini va nobudgarchilikni kamayishiga erishish mumkinligini ko'rsatadi. Hozirgi kunda Tepaqo'ton konining yillik qazib chiqarish quvvati 700 ming tonnaga teng bo'lib, 100-120 yilga xizmat qilish ko'zda tutilgan [1].

### **XULOSA**

YUqoridagi usullardan foydalanish yillik qazib olish quvvatini yana 100 ming tonnadan oshirish, xizmat qilish muddatini 150 yilga oshirish va foydali kazilma nobudgarchiligini loyihada ko'rsatilganidan 25-30 % ga kamaytirish imkonini beradi.

Gorizontning qiya balandligi kattaligi, qatlam gipsometriyasining qanchalik murakkabligidan qat'iy nazar lava uzunligining o'zgarmasligi, qazish stolbalarining o'lchamlari katta bo'lishi, ochilgan har qanday kon lahmilariga mos kelishi, qatlam yotish qiyaligi  $10^\circ$  ekanligi konda mustahkamlagich konstruksiyalaridan foydalanmasdan qazish ishlari amalga oshirilishi tavsiya qilinadi.

### **FOYDALANILGAN ADABIYOTLAR: (REFERENCES)**

1. Геомеханические исходные данные для проектирования отработки Кубикатанского месторождения калийных солей. ОАО "Галургия". Пермь, 2008

Г.

2. Закон Республики Узбекистан “О недрах” с изменениями и дополнениями от 13 декабря 2002 г.

3. Техническое заключение об инженерно-геологических условиях по объекту: “Добывающий комплекс и хвостохранилище завода по переработке калийных солей Кубикатанского месторождения в Кашкадаринской области Республики Узбекистан”. Республика Узбекистан. Государственный комитет по архитектуре и строительству. ГАК “УЗКИМЕСАНОАТ”.г. Ташкент - 2008 г.

4. Qatlamli konlarni er osti usulida qazib olish o‘quv qo‘llanma: N.X. Sagatov; O‘zbekiston Respublikasi Oliy va o‘rta maxsus ta’lim vazirligi: Toshkent: «Faylasuflar» nashriyoti, 2013 y.

#### **Internet saytlari**

5. [www.google.ru](http://www.google.ru)
6. [www.region.resurs](http://www.region.resurs)
7. <http://mggu.ru> – Moskva davlat konchilik instituti
8. <http://www.dissercat.ru>

---

## **MODERN METHODS OF ENGLISH LANGUAGE TRAINING IN THE FIELD OF VETERINARY MEDICINE.**

*Tashkent branch of the Samarkand Veterinary Medicine Institute*

*Teacher-assistant of English Badalova Zulfiya Kutbitdinovna*

**Аннотация:** Известно, что роль иностранных языков в подготовке квалифицированных кадров неопределима. У специалиста, свободно владеющего иностранными языками, будет хорошая возможность применить международный опыт при обширной учебе. В этой статье рассматриваются современные методы организации занятий по английскому языку для студентов-ветеринаров и улучшения их разговорных навыков.

**Ключевые слова.** Профессия ветеринар, английский язык, интерактивные методы, индивидуальные группы, методика.

**Resume:** It is known that the role of foreign languages in the training of qualified personnel is invaluable. A specialist who is fluent in foreign languages will have a good opportunity to apply international experience in an extensive study. This article explores modern methods of organizing English classes for veterinary students and improving their speaking skills.

**Keywords.** Veterinarian profession, English language, interactive methods, individual groups, methodology.

**Annotatsiya:** Ma'lumki, malakali kadrlar tayyorlashda chet tillarining o'rni beqiyosdir. Chet tillarni yaxshi biladigan mutaxassis keng tajribada xalqaro tajribani qo'llash uchun yaxshi imkoniyatga ega bo'ladi. Ushbu maqolada veterinariya talabalari uchun ingliz tili darslarini tashkil etish va ularning nutq qobiliyatini oshirishning zamonaviy usullari muhokama qilinadi.

**Kalit so'zlar:** Veterinar mutaxassisligi, ingliz tili, interaktiv usullar, individual guruhlar, metodika.

### **INTRODUCTION**

Currently, the use of innovative technologies to improve the quality of education has become an integral part of teaching methods. This method is also effective in teaching foreign languages to students and improving their speaking skills. Teaching and learning foreign languages is a long and flawless process. This requires regular work on yourself.

### **DISCUSSION AND RESULTS**

Clear that the use of various interactive games in the process of teaching foreign languages to develop speaking skills makes learning a foreign language not boring, but rather a fun and a hobby. The purpose of the interactive lesson is the



interaction of all participants. All of them are actively involved in the educational process, and the teacher acts as an assistant. Interactive methods encourage language learners to behave more freely, even shy students to participate in these games, and the use of interactive games is especially effective in increasing grammar and vocabulary. Currently, the state educational standard makes high demands on students. A short duration of discussion of topics, a large amount of information is a modern way of working in the general educational process. At the same time, students need to find new ways of teaching, so the possibility of moving from a communicative approach to an interactive method of teaching.

English is widely mastered by teachers. In the methodology, the approach to the educational process is carried out in the following areas:

An interactive theoretical approach;

A general methodological approach.

Interactive- (inter-between, active-activity) the possibility of interactive interaction means communicating with someone in a conversation mode. Interactive learning is learning in which the teacher interacts with the students. The Interactive Theoretical Approach method creates a theoretical framework based on the interests of the students. For example, the reflection of veterinary terminology in corpus linguistics in English and Uzbek for veterinary students and so on.

With the method of a general methodological approach, students are divided into small groups depending on the level of language proficiency, as well as the formation of intergroup communication in the development of speech activity. For example, when organizing English lessons for veterinary students, there is a way to analyze veterinary materials and use additional word games. Another interactive method is "mind mapping".

The "mind map" method is one of the most important methodological techniques for organizing English lessons. The term was first proposed by the English psychologist Tony Buzan, the author of the memorization technique. A map is a diagram that shows various ideas, tasks, and theses that are visually related and fit together with some common problem. The map allows you to fully cover the entire situation, as well as simultaneously store a large amount of information in your mind. Graphically, this card can be drawn in the form of the sun, on which the rays fall, the union (the main concept is shown in the center). For example, if we take a "mental map" for the topic, "the verb" will be written in the center (look-look), from which prepositions are used (look-look; look-look care-take care; look-look, etc.). With this method, a chain of veterinary terminology units can be created. The most common methods include problem statement method, project method, case study

method, puzzle (saw method) brainstorming method, critical thinking method, walk-through method of identifying business and roles. Also, the game is the Six Hats method, the Insert (individual character, active reading method), the blitz survey method and much more. These methods are suitable both for teaching a foreign language and for any other subject, with appropriate changes and additions.

An interactive English teaching method increases motivation to learn English, makes the learning process more interesting and fun, and also makes students feel more at ease. In addition, all methods develop communication skills, teach teamwork and hear each other.

You can think of and compose as many interactive tasks for working with a word as you like, it is only important that each of them is search and effective. Based on my own experience, I consider it expedient to use gaming technologies when teaching vocabulary and phraseology.

Play is a form of knowing the world. It is an active and liberated thinking and speech activity that helps students in the development of independent thinking and creative initiative. Communication in a dialogue-game is as close as possible to real, natural speech situations, which contributes to the formation of spontaneous oral speech skills.

It should be noted the colossal role of the didactic merits of the game teaching methodology. In the game, learners can act freely, uninhibitedly, without fear of making a mistake. They are not interested in the result, but directly in the very process of the game. Thanks to participation in the game, the psychological stress that the student experiences, fearing to make a mistake, decreases, he feels equal rights with other participants in the game, including the teacher. He realizes the right to his point of view, an original solution, the ability to defend his opinion is formed. Thus, "one of the main principles of cooperation pedagogy is realized in the game"

For educational play, in contrast to children's play, the result is of great importance. But the expected result and the didactic tasks to be solved should not be obvious to the learner, since the teacher, setting the rules of the game, will assess not only the process, but also the result, comparing it with the expected one. Playing in Russian lessons can be used as an independent technology for mastering the formulas of speech etiquette for students of non-philological universities, as well as mastering a glossary on the topic and even when performing individual tasks within the topic.

Modern teachers actively use business games, which are "a form of recreation of the subject and social content of the future professional activity of a specialist, modeling of such systems of relations that are characteristic of this activity as a whole" [6; 10]. In the educational process, teachers use various modifications of

business games: imitation, operational, role-playing games, business theater, psycho- and sociodrama. The game is designed to solve complex problems aimed at mastering new things, consolidating material, developing creative abilities, and forming general educational skills.

## **CONCLUSION**

In conclusion, as a result of the application of innovative techniques in English lessons, students develop logical thinking skills, fluency, and the ability to react quickly and correctly. Such methods make the student want to learn. Pupils and students strive to thoroughly prepare for the lessons. This makes students active subjects of the learning process. Since the educational system sets itself the task of educating a free-thinking, versatile adult. In the future, we must further develop the effective use of innovative technologies, as well as the introduction of new forms of interactive methods in the language teaching system.

## **REFERENCES**

1. New dictionary of methodical terms and concepts (theory and practice of writing). [Electronic resource]. – URL: [method\\_terms.academic.ru](http://method_terms.academic.ru)
2. Zolotova, M.V., Ganyushkina E.V. Formation of skills of an autonomous student in English in the process of project deyatel'nosti // Bulletin of the Nizhny Novgorod State Linguistic University. N.A. Dobrolyubova 2016. Vyp. 35. S. 138 – 145.
3. Titova S.V., Kharlamenko I.V. Method sovme'stnogo napisaniya ese I ix vzaimnogo otsenivaniya pri obuchenii pismenno-rechevym umeniyam // Vestnik Moskovskogo Universiteta. Series 19. Linguistics and intercultural communication. 2017. N<sup>o</sup> 3. S. 26-40.

## **ОСНОВНЫЕ НАПРАВЛЕНИЯ ОПТИМИЗАЦИИ ПРЕПОДАВАНИЯ РУССКОГО ЯЗЫКА СТУДЕНТАМ ВЕТЕРИНАРНОГО ВУЗА НА ОСНОВЕ ИКТ.**

*Назирова Зилола Расуловна,  
ассистент Ташкентского филиала  
САМИВМ, преподаватель русского языка.*

***Аннотация:** В статье рассматривается использование современных информационно-коммуникационных технологий при обучении русскому языку студентов ветеринарных специальностей в вузе. Информационная компетентность, ставшая одним из основных показателей качества образования, является одним из основных условий современного образования, формирование которого непосредственно связано с активным участием обучающихся в открытой информационно-образовательной среде. Современные информационно-коммуникационные технологии позволяют разрабатывать уникальные дидактические условия, которые являются регулятивными в индивидуальных образовательных орбитах.*

***Ключевые слова:** информатизация образования, информационно - коммуникационные технологии, языковая и речевая компетентность, индивидуальная образовательная траектория, информационная компетентность, компьютерная грамотность.*

***Annotation:** The article discusses the use of modern information and communication technologies in teaching Russian to students of veterinary specialties at the university. information competence, which has become one of the main indicators of quality education, is one of the main conditions of modern education, the formation of which is directly related to the active participation of students in an open information and educational environment. modern information and communication technologies allow you to create Unique didactic conditions and regulate individual educational orbits.*

***Keywords:** informatization of education, information and communication technologies, language and speech competence, individual educational trajectory, information competence, computer literacy.*

### **ВЕДЕНИЕ**

Информатизация образования - это многоступенчатый, многоплановый процесс, предполагающий не только использование инновационных учебно-методических материалов и средств ИКТ в учебном процессе, но и продвижение конкретных критериев цифровой информационной компетентности педагогов. Информационная компетентность, ставшая одним из основных показателей качества образования, является одним из основных

условий современного образования, формирование которого напрямую зависит от активного участия обучающихся в открытой информационно - образовательной среде.

### **РЕЗУЛЬТАТЫ ИССЛЕДОВАНИЯ И ИХ ОБСУЖДЕНИЕ**

В современной лексикографии термин определяется следующим образом: «ИКТ включают в себя различные программно-аппаратные средства, основанные на компьютерных технологиях, а также современные средства и системы информационного обмена, обеспечивающие сбор, хранение, производство и передачу информации» [1]. Определение ИКТ имеет множество формул, но в контексте анализируемой проблемы основным является их использование как совокупности сетевых технологий, методов и программных средств, предназначенных и используемых для сбора, анализа, хранения информации. И организация занятий с использованием ИКТ при обучении русскому языку студентов ветеринарных специальностей демонстрирует прогресс образования:

во-первых, их интеграция в образовательный процесс значительно ускоряет преемственность социального опыта и знаний от поколения к поколению;

во-вторых, ИКТ помогают студентам быть более активными и успешными в адаптации к изменениям в области социального русского языка;

в-третьих, использование ИКТ в системе образования позволяет обновить и "модернизировать" образование в соответствии с социальным заказом общества. Кроме того, у обучающихся развиваются компетенции в решении общих практических задач, скорость принятия решений в нестандартных проблемных ситуациях и навыки в определенных видах деятельности. [2] Процесс информатизации высшего образования осуществляется с помощью электронных образовательных ресурсов, информационных систем республики.

Анализ методической литературы [3] выявил следующие преимущества использования ИКТ при обучении русскому как иностранному студентов ветеринарных специальностей: повышение качества и эффективности учебного процесса; повышение активности учебной деятельности студентов; реализация междисциплинарных связей; увеличение объема и оптимизация поиска необходимой информации; создание уникальной образовательной среды для студентов с учетом их уровня знаний и индивидуальности.

Известно, что это не формирование тематики с помощью средств ИКТ, используемых при изучении языка, а реализация мультиплатформенных курсов по отдельным навыкам (лексико-грамматическим, фонетическим) или длительности (говорение, чтение, письмо, аудирование) побочной тенденции [4] при создании и использовании преподавателем нескольких сайтов

одновременно. Пагубная сторона фрагментации технологий заключается в том, что нарушается концептуальный подход к обучению русскому как иностранному языку, так как не все авторские разработки широко используются. Проведенный анализ показал, что организация занятий с помощью технологических средств приводит к следующим положительным методам: - интерактивность (изменение содержания или способа коммуникации); - реклама (дистанционное онлайн - общение и публичная публикация); - мультимедиа (использование материалов в различных форматах: текст, аудио, фото, видео); - гипертекстовая структура (создание гиперссылок и переход по активным ссылкам). [3] Одна или несколько информационных систем (LMS, mooc), деятельность в области ИКТ с использованием обучения для создания учебной среды. В дополнение к этому информационные системы обладают следующими педагогическими возможностями:

- ИКТ-средства для тесного общения студентов и преподавателей, тестирования и мониторинга результатов обучения студентов, интерактивного информационного взаимодействия студентов с целью создания единого исследовательского проекта;

- обеспечение систематической поддержки преподавателями студентов всех уровней, в том числе дистанционных групп.

- индивидуализация и дифференциация процесса обучения (постепенное формирование и развитие всех навыков преподавания русского языка, составляющих систему, и развитие навыков владения русским языком для профессиональной деятельности студентов); визуализация учебной информации (замена текстового содержания аудиовизуальным);

- неограниченное выполнение учебных тестов в процессе овладения материалом и самообразования обучающихся; ТС;

- развитие коммуникативных навыков (формирование навыков устной речи для письменной и профессиональной деятельности); интенсификация всех уровней образовательного процесса; углубление междисциплинарных связей; совершенствование информационно-методического обеспечения педагогической деятельности (высокий уровень актуализации информации);

- составление данных в соответствии с выбранным учебным планом. [3]

В целях повышения эффективности организации учебного процесса необходимо задействовать информационно-коммуникационные технологии, которые являются основными направлениями оптимизации преподавания иностранных языков в не основанных на ИКТ языковых вузах. [5]

Первым направлением оптимизации на основе ИКТ для студентов-ветеринаров является создание и использование системы непрерывного

обучения русскому языку, формирование информационно-образовательной среды.

Вторым направлением оптимизации обучения иностранному языку на основе ИКТ является внедрение различных форм мониторинга и оценки. Информационно-коммуникационные технологии значительно расширяют возможности отслеживания и оценки успеваемости учащихся.

С методологической точки зрения ИКТ требует от студентов проведения формирующей оценки товарищей в ходе выполнения задания, чтобы стимулировать самоуправление и самокоррекцию и помочь им лучше овладеть материалом. Умение студентов организовывать взаимную оценку работы друг друга очень важно, например, при обучении навыкам письма и устной речи [7].

### **ЗАКЛЮЧЕНИЕ**

В заключение отметим, что методологически грамотно организованный процесс обучения русскому языку студентов ветеринарных специальностей предполагает оптимальное сочетание информационных технологий и традиционных методов обучения на всех этапах обучения. Использование ИКТ позволяет совершенствовать и дифференцировать образование, учитывать индивидуальные особенности обучающихся и мотивировать их к дальнейшей самостоятельной работе.

Различные информационные системы, направленные на формирование и развитие всех основных навыков речевой деятельности на иностранном языке, способствуют процессу оптимизации системы обучения русскому языку в вузе.

### **ИСПОЛЬЗОВАННАЯ ЛИТЕРАТУРА ( REFERENCES)**

1. Новый словарь методических терминов и понятий (теория и практика письма). [электронный ресурс]. - url: method\_terms. academic.ru
2. Тарамова, Е. А. Проблемы и перспективы использования ИКТ в высшем образовании / Е. А. Тарамова // актуальные задачи педагогики: материалы научной конференции. (г. Чита, январь 2015 г.). - Чита: издательство Молодой ученый, 2015. С. 156.
3. Буримская Д. В., Харламенко. Комплексный подход при обучении студентов неязыковых факультетов иностранному языку на базе информации Система В. Вестник Московского государственного областного университета. Педагогика. 2019. № 2. с. 96-111. серия:
4. Кузнецов А. А. Моделирование и реализация мультиплатформенных онлайн-курсов // современные информационные технологии и ИТ-образование. 2016. т. 12. № 3 - 1. с. 75-81.

5. Буримская Д. В. Обучение студентов иностранным языкам на основе ИКТ // информационное общество. 2017. № 6. с. 61-67.

6. Золотова М. В., Ганюшкина Е. В. Формирование умений автономного студента по английскому языку в процессе проектной деятельности // вестник Нижегородского государственного лингвистического университета им. А. Добролюбова.

7. Совместного написания и взаимного оценивания при обучении письменно-речевым умениям вестник Московского университета. серия 19. лингвистика и межкультурная коммуникация. 2017. № 3. с. 26-40.

8. Казакова, Т. А. Использование информационно-коммуникационных технологий в процессе обучения иностранному языку в вузе лингвистики и межкультурной коммуникации. - 2015. - выпуск №3 (17). - с. 78. 9. Современные информационные коммуникационные технологии: дидактические действия и функции. [электронный ресурс]. url: cyberleninka.ru.



## **ИЗУЧЕНИЕ ЛЕКСИКИ И ФРАЗЕОЛОГИИ В ПРЕПОДАВАНИИ РУССКОГО ЯЗЫКА КАК ИНОСТРАННОГО ДЛЯ СТУДЕНТОВ - НЕФИЛОЛОГОВ.**

*Ишанова Наргис Рахматовна,  
преподаватель-ассистент кафедры «Языков» ТФ САМИВМ*

***Аннотация:** В данной статье рассказывается о трудностях обучения лексике (работе со словом) и фразеологии на уроках русского языка студентов нефилологических вузов, а также предлагаются игровые методы, используемые автором для развития устной речи обучающихся, для которых русский язык является неродным языком.*

***Ключевые слова:** игровые технологии, лексика, фразеология, умения, знания, речевые навыки, нефилологи, русский язык, лексикологический, фразеологический, ролевая игра, игры со словом.*

***Abstract:** This article describes the difficulties of teaching vocabulary (working with a word) and phraseology in the Russian language lessons for students of non-philological universities, and also proposes game methods used by the author to develop the oral speech of students for whom Russian is a non-native language.*

***Key words:** gaming technologies, vocabulary, phraseology, skills, knowledge, speech skills, non-philologists, Russian language, lexicological, phraseological, role-playing game, word games.*

### **ВЕДЕНИЕ**

В последнее время преподавание русского языка как иностранного в неязыковых вузах представляет сложность для учителей – словесников, так как в вузы большей частью приходят студенты, не имеющие языковой практики, а подчас даже представления о русском языке. Особое место в таких условиях занимает работа с лексикой, конкретнее – работа со словом. Следовательно, задачей преподавания становится научить студентов слышать, понимать, правильно произносить и употреблять слова в устной и письменной речи.

Лексика является важнейшей номинативно-сторонной стороной языка и пронизывает язык во всех направлениях: звуки, морфемы рассматриваются в слове, так как вне слов они не существуют; морфологические категории также рассматриваются только в слове; предложения становятся коммуникативно-значимыми, когда они наполнены словами. Без слов не может быть никакой научной информации. А значит, работа со словом и изучение лексики для студентов, не являющихся носителем языка, является чрезвычайно важными.

## **ОБСУЖДЕНИЕ И РЕЗУЛЬТАТЫ**

Образовательные работы по лексике и фразеологии предполагают формирование у обучающихся научного мировоззрения, развитие языкового эстетического идеала, вооружение основами знаний о слове и его значениях, развитие речевых навыков и компетенций. При формировании у студентов научных знаний по лексике и фразеологии существенную роль играет понимание ими различных функций языка в обществе (общения, передачи и хранения информации), связи языка с жизнью общества, роли русского языка в современном мире.

Человеческий язык – это язык слов. Слова служат названиями всего того, что люди выделили из окружающей действительности в процессе её познания: предметов, вещей, явлений, живых существ, растений, недр земли, общественных отношений, чувств, идей людей, признаков, действий, количеств.

В лексике наиболее наглядно проявляется связь языка с жизнью общества: появление нового требует слова для его обозначения, уход из употребления какого-либо предмета или явления влечёт за собой постепенное забывание слова, служившего его названием.

Изучение лексики и фразеологии существенно пополняет знания о русском языке. Студенты знакомятся с одной из основных единиц языка – словом, с его звучанием, местом в предложении, а также фразеологизмами, обладающим лексическими и грамматическими значениями, и с тем, что фразеологизмы – разными отношениями связаны с другими единицами языка. Обучающиеся узнают об источниках пополнения словарного и фразеологического запаса языка, о членении лексики по территориальному и социальному признакам, получают сведения о том, что слова и фразеологизмы не изолированные единицы языка, а объединены в группы.

Важное значение в работе по лексике имеет развитие у студентов лексико – семантического взгляда на слово. Лексико – семантический взгляд проявляется в умении обучающихся выделять в слове его лексическое значение (в противовес грамматическим значениям) и устанавливать семантические, т.е. смысловые связи с другими словами. Эти умения специально формируются при изучении лексики и закрепляются при изучении нелексического материала, а также на этапах занятия по развитию связной речи студентов-нефилологов.

Реализация образовательно- эстетической задачи во многом опирается на знания обучающимися свойств слов и фразеологизмов, способных иметь не

только номинативные, но и добавочные значения, а также на знания функционально- стилистических особенностей их употребления.

Изучение лексики в значительной мере способствует патриотическому воспитанию обучающихся, толерантности, формированию их образного мышления, развитию познавательного и читательского интереса, стремлению овладеть словарным богатством русского языка как неродного.

Развивающие цели изучения лексики и фразеологии – формирование учебно- языковых лексикологических и фразеологических умений – способствуют созданию предпосылок для работы по русскому языку в разных направлениях: по орфографии, грамматике, по обогащению словарного запаса студентов.

Овладение орфографическими умениями тесно связано с усвоением ряда сведений о слове. Знание того, что слово, в отличие от свободного сочетания слов, непроницаемо для других слов, позволяет обучающимся не допускать ошибок на раздельное написание (особенно это касается глаголов с приставками). Понимание структурной и семантической близости слов даёт опору для подбора проверочных написаний. Знакомство с синонимами и антонимами облегчает работу по формированию слитного и раздельного написания НЕ и НИ с именными частями речи и наречиями. Знакомство с паронимами помогает устанавливать связи с правописанием суффиксов однокоренных слов в зависимости от их значения. Изучение слов и фразеологизмов способствует лучшему осознанию других языковых единиц путём сопоставления их функций и значений (если оно имеется у сопоставляемых единиц) и зависимости функционирования единиц словообразования, морфологии и синтаксиса от специфики лексического значения слов. Так, отмечается связь сочетания словообразовательных морфем (частей слова) со значением производящей ( мотивирующей) основы при производстве новых слов, образования словоформ с лексическим значением многозначного слова (зуб: зубЫ и зубЬЯ), а также взаимосвязь сочетающихся слов с их лексическими значениями при создании словосочетаний ( например, дружеский взгляд, но дружественные отношения)

Знакомство с лексическими и фразеологическими явлениями создают базу для работы по развитию речи студентов: по обогащению их словарного и фразеологического запаса, овладению лексико – стилистическими нормами, по формированию монологической речи.

Обогащение словарного запаса опирается на знание студентами лексического значения слов и фразеологизмов, способов толкования их

значения, а также на умение пользоваться толковым словарём. Овладение лексико- стилистическими нормами русского языка связано со знанием сочетаемости слов и фразеологизмов в зависимости от их семантики. Выбор слов и фразеологизмов при создании текста определяется их стилистическими свойствами, способностью слов к возможности замещению друг другом в сходном лексическом окружении.

Знание студентами лексикологических и фразеологических понятий обеспечивает условия для ознакомления их с языковыми особенностями изучаемых литературных произведений, учебных текстов.

Для многих обучающихся, не говорящих на русском языке, процесс овладения лексической системой русского языка непросто. Поэтому при изучении лексики и фразеологии в современном учебном заведении необходимо использовать интерактивные технологии, так как они делают процесс обучения интересным, увлекательным и результативным.

Интерактивных заданий по работе со словом можно придумать и составить сколько угодно, важно только чтобы каждое из них было поисковым и эффективным.

Исходя из собственного опыта считаю целесообразным использовать именно игровые технологии при обучении лексике и фразеологии. Игра является формой познания мира. Именно активная и раскрепощенная мыслительная и речевая деятельность помогает обучающимся в развитии самостоятельности мышления и творческой инициативы. Общение в диалого-игре максимально приближено к реальным, естественным речевым ситуациям, что способствует формированию навыков спонтанной устной речи.

Следует отметить колоссальную роль дидактических достоинств игровой методики обучения. В игре обучающиеся могут действовать свободно, раскованно, не боясь совершить ошибку. Они заинтересованы не в результате, а непосредственно в самом процессе игры. Благодаря участию в игре, снижается психологическое напряжение, которое студент испытывает, боясь совершить ошибку, он ощущает равноправие с другими участниками игры, в том числе с преподавателем. У него реализуется право на свою точку зрения, оригинальное решение, формируется умение отстаивать своё мнение. Таким образом, «в игре реализуется один из главных принципов педагогики сотрудничества» [5; 42].

Для учебной игры, в отличие от детской игры, большую важность имеет результат. Но ожидаемый результат и решаемые дидактические задачи не должны быть очевидны обучающимся, так как преподаватель, устанавливая правила игры, будет давать оценку не только процессу, но и результату,

сравнивая его с ожидаемым. Игра на уроках русского языка может быть использована как самостоятельная технология для освоения формул речевого этикета для студентов нефилологических вузов, а также усвоения глоссария по теме и даже при выполнении отдельных заданий в рамках темы. Современные учителя активно используют деловые игры, представляющие собой «форму воссоздания предметного и социального содержания будущей профессиональной деятельности специалиста, моделирование таких систем отношений, которые характерны для этой деятельности как целого» [6; 10]. Педагоги в учебном процессе применяют различные модификации деловых игр: имитационную, операционную, ролевые игры, деловой театр, психо- и социодраму. Игра предназначена для решения комплексных задач, направленных на усвоение нового, закрепление материала, развитие творческих способностей, формирование общеучебных умений.

Игра со словом является самой распространенной и простой формой игры. «Такие игры решают, как правило, частнопредметные задачи: совершенствование правильного произношения слова, развитие орфографической зоркости, расширение словарного запаса, закрепление знаний о грамматических категориях» [5; 42]. По времени эти игры длятся примерно 5 — 7 минут, и проводить их можно в любой момент занятия. Практически каждый урок можно начинать с них, используя эти игры как «речевую разминку». Для студентов нефилологических вузов можно использовать игру «Придумай слова», заключающаяся в составлении слов из букв исходного слова. Обычно исходным словом становится орфографически трудное слово, из которого нужно составить путем перестановки букв несколько слов, причем, чем больше — тем лучше. Задание можно усложнить, например, из слова «ветеринария» составить имена существительные. Также можно дать дополнительное задание: к образованным словам подобрать согласованные или несогласованные определения. С помощью такой игры студент запоминает не только облик слова, у него развивается внимание к его написанию, в результате чего развивается орфографическая зоркость. Также можно использовать игру «Кто больше?». Эта игра заключается в том, что обучающиеся должны подобрать как можно больше определений к существительному (жираф, зоотехник, государство, работа, природа, занятие и т.п.), или дополнений к глаголу (писать, говорить, читать, ходить, заниматься, отвечать и т.п.) К большому количеству существительных можно подобрать десятки различных определений, а к глаголам — множество дополнений с предлогами и без предлогов. Преимущество данного игрового метода в том, что он помогает

развивать навыки устной речи обучающихся, для которых русский язык неродной. «Такие игры не только расширяют лексический запас, активизируют память, тренируют быстроту реакции, но и способствуют освоению такой нормы языка, как лексическая сочетаемость. Некоторые задания могут предварять подготовку к сочинению» [5; 43].

На уроках русского языка, как показывает практика, уже достаточно давно и успешно используют лингвистические сказки. Сочинение сказки является прекрасным приемом не только для закрепления собственно-предметных знаний, но способом развития последовательности изложения мыслей, умения связывать части текста. Вот почему преподавателю следует усложнить задачу, определить ряд условий для написания лингвистической сказки, например, максимально представить в тексте изучаемые лексические, морфемные, морфологические и прочие формы (в зависимости от изучаемой темы и конкретного задания); придумать «персонажей», их действия, через которые обучающиеся могли бы проявить свои знания и навыки по теме. «Сказками целесообразно заняться в конце изучения того или иного раздела, тогда у обучающихся появится больше возможностей для выбора героев, их действий, ситуаций, а сами сказки вполне могут стать итоговой зачетной работой» [5; 44].

Итоговым заданием может быть составление кроссвордов. Когда у студентов есть возможность разгадывать лингвистические кроссворды и получать представление о характерных для них типах заданий, они обращаются к учебнику, справочнику, где могут найти и усвоить необходимое количество терминов, а также уточняют определение понятия.

Ролевые игры- это особая разновидность игры. Для преподавателя – словесника они являются хорошим подспорьем в развитии устной речи обучающихся «Специфика ролевой игры на уроках русского языка заключается в том, что: выбирается и характеризуется речевая ситуация, в рамках которой будет проходить игра; распределяются роли; определяются цели каждого участника игры и коллектива в целом; наконец, сохраняется соревновательный характер действия» [5; 47]. С помощью ролевых игр у обучающихся вырабатывается своя линия речевого поведения, происходит совершенствование приемов речевого взаимодействия с партнерами, формируется быстрота реакции, происходит освоение речевых моделей, постигаются знания по предмету. С точки зрения практикующих педагогов, усвоение учащимися норм современного литературного языка является одной из сложнейших задач преподавания и только активное включение языковых

единиц в речь обеспечивает их запоминание и автоматизацию при использовании. Поэтому при помощи игрового метода можно создавать такие речевые ситуации на уроке, при которых возникает необходимость многократно проговаривать изучаемые слова в нужных формах.

### **ЗАКЛЮЧЕНИЕ**

Итак, игровые формы могут быть использованы как элемент учебного занятия, так как они легко подбираются по тематическому принципу для каждого изучаемого раздела. Игры могут стать удобной формой актуализации знаний (в начале урока или перед началом изучения новой темы); «разминки», необходимой по ходу урока, контроля в конце учебного занятия. В игровой форме может пройти и целое занятие.

Дидактические игры – метод интенсивной педагогики, дающий хорошие результаты в сочетании с другими интерактивными методами, и их преимущество в том, что они не только позволяют задействовать знания и сознание человека (то есть реализуют когнитивные и коммуникативные установки), но и включить в процесс обучения языку эмоционально-волевые качества личности, что позволяет поддерживать у студентов интерес к русскому языку и помогает делать процесс обучения интересным и увлекательным.

### **ИСПОЛЬЗОВАННАЯ ЛИТЕРАТУРА: (REFERENCES)**

1. А.Б. Исхакова ТОГПИ. Журнал «Преподавание языка и литературы», статья Лексические игры на уроках русского языка, 2007г №3
2. Х.Х.Рожкова. Журнал «Преподавание языка и литературы». Статья «Лексические упражнения на уроках русского языка» 2007г №1
3. Р.Х. Джумаева. Журнал «Преподавание языка и литературы». Статья «Интерактивные методы – на урок», 2007г №1.
4. Н.М.Лебедев. «Обобщающие таблицы и упражнения по русскому языку. М. «Просвещение». 1991г
5. Никишина, И.В. Инновационные педагогические технологии и организация учебно-воспитательного и методического процессов в школе [Текст] / И.В. Никишина.- Волгоград: Учитель, 2008. – 158 с.
6. Зобернюс, О.П. Парная и групповая работа на уроках русского языка [Текст] / О.П. Зобернюс // Русский язык в школе, 2014.- № 7.- С. 8-9.
7. Новые педагогические и информационные технологии в системе образования / Е.С. Полат, М.Ю. Бухаркина, М.В. Моисеева.- М.: Академия, 2014.- 306 с.

8. Гоф Е.А. «Интерактивные методы работы на уроках русского языка». Бийск. АГГПУ им Шукшина, 2017 г. -78с



## **O‘QUVCHI YOSHLARNING DUNYOQARASHINI SHAKILLANTIRISHDA VA ULARNI VATANPARVARLIK RUHIDA TARBIYALASHDA HADIS ILMINING O‘RNI VA ROLI.**

***Qulmatov Norqobil Eshmamatovich***

***katta o‘qituvchi, dekan o‘rinbosari***

***Sam VMI TF***

***[norqobui65@mail.ru](mailto:norqobui65@mail.ru) +91-166-22-35***

*Dunyoda turmoq uchun dunyoviy fan va ilm lozimdur,  
zamona ilmi va fanidan bebahra millat  
boshqalarga poymol bo‘lur.*

***Mahmudxo‘ja Behbudiy.***

***Annotatsiya:*** Ushbu maqolaning mazmunida mamlakatimiz ta’lim-tarbiya tizimida yosh avlodning dunyoqarashini shakillantirishda hadis ilmining o‘rni va roli, jumladan o‘quvchi yoshlarni vatanparvarlik ruhida tarbiyalashda odob-axloqqa doir hadis namunalarining bugungi kun yoshlari uchun naqadar katta ahamiyatga ega ekanligi bayon etiladi.

***Kalit so‘zlar:*** Yosh avlod, o‘quvchi, ta’lim, tarbiya, odob-axloq, Islom dini. Qur’oni karim, hadis, sahih hadis, muhaddis, payg‘ambar, sahobalar, tobeinlar, xalifa, vudu’, mazoh, madrasa, nashot.

***Аннотация:*** В контексте этой статьи рассматривается большая роль образцов хадисов на морально-этические темы в патриотическом воспитании современной молодёжи а также место и роль учения хадисов в формировании мировоззрения молодого поколения в учебно-воспитательной системе нашей страны.

***Ключевые слова:*** поколение, учащиеся, воспитание, образование, этика, религия ислама, хадисы, хадисовед, пророк, халифа.

***Abstract:*** In the context of this article the author examines the great role of examples of hadith in moral and ethical topics in patriotic education in modern youth as well as the place and role of hadith teaching in shaping the educational system of our country.

***Key words:*** Young generation, student, education, upbringing, morality, Islam, the Quran, hadith, muhaddith, prophet, companions, followers, caliph, voodoo, mazah, madrasa, nashot.

### **KIRISH**

Islom dinining asosiy qonuni bo‘lgan Qur’oni karimdan keyin uni izohlovchisi va bayon etuvchisi bo‘lmish Rasullullohning so‘zlagan hikmatli gaplari va qilgan ishlari, ya’ni qavllari, fe’llari va taqirlari – ul zotning hadislari hisoblanadi. Hadislarda islom dini ahkomlari, ya’ni farz, vojib, sunnat, mustahab, halol, harom,

makruh, muboh kabilardan tashqari, odob-axloqqa doir ko'rsatmalar ham talqin etiladi. Ularda ibodatning tartib-qoidalari va ularni mukammal bajarishga da'vat etish bilan birga insoniy fazilatlar ham keng tashhiq qilinadi, insoniylik shaniga dog' tushiradigan razil sifatlar qoralanadi. SHuning uchun ham islom dinining ilk davrlaridanoq musulmonlar hadislarga juda katta ahamiyat berishgan. Eshitgan har bir hadisni xatosiz, asl holicha boshqalarga etkazishga rioya qilingan. Bu to'g'rida Muhammad (s.a.v) payg'ambarimizning o'zi musulmonlarni tez-tez ogohlantirib turgan. Lekin keyinchalik turli sinfiy va ijtimoiy ziddiyatlar, islom dinidagi ichki g'oyaviy kurashlar natijasida ko'pgina soxta hadislar ham yuzaga kelgan. Natijada yirik muhaddislar hadislarni ishonchli manbalar asosida qayta ko'rib chiqish va ularning haqiqiylarini soxtalaridan ajratish uchun ancha xizmat qilganlar.

### **MUHOKAMA VA NATIJALAR**

Hadislarni og'zaki an'anadan dastxat qilish va kitob holiga keltirish hijriy III asr, ya'ni milodning VIII asridan keng avj olgan. Qur'on va hadislarni yod olgan o'tkir muhofazalik kishilar soni tobora kamayib borayotganini ko'rgan olim va ba'zi davlat arboblari ko'p hadislar unitilib ketishidan qo'rqib, ularni kelgusi avlodlar uchun yozib qoldirish zarurligini tushunib etganlar. Ummaviya xalifalaridan Umar ibn -Abdulaziz /717-720/ farmoniga binoan Abdulmalik Ibn Abdulaziz Jurayx, imom Molik Ibn Anas, Ar-Rabi' Ibn Subayx kabi bir qancha allomalar hadislarni jamlab, yozishga urina boshlaganlar, Hijriy III asr , darhaqiqat ilmi hadis uchun oltin davr hisoblanadi. Bu davrda hadis ta'lif etish borasida "musnad", "sahih" va "sunan" deb atalmish turli yo'nalishlar vujudga kelgan. "Musnad" yo'nalishida tasnif etilgan to'plamlarda turli mavzudagi hadislar bir joyda keltirilib, ular hadis rivoyat qiluvchi sahobalarning islom dinini qabul qilgan vaqtiga ko'ra, yoki alifbo tartibida joylashtirilgan. Abdulloh Ibn Muso, Imom Ahmad ibn Hanbalning hadis kitoblari ana shu yo'nalishga mansubdir. "Sahih" yo'nalishiga buyuk muhaddis imom Buxoriy asos solgan. Bu yo'nalishda talif etilgan to'plamlarga faqat to'g'ri ishonarli hadislar kiritilgan. "Sunan" yo'nalishidagi to'plamlarda esa, to'g'ri. Ishonarli hadislar bilan bir qatorda "zaif hadislar ham keltirilgan. Abu Dovud, Abu Iso at-Termiziy, an-Naso'iy, Ibn Mojaning muallafotlari ana shu yo'nalishga mansub. "Movarounnahrda birinchi bo'lib hadis to'plami ta'lif etgan muhaddis - Imom Abdulloh ibn Muborak al-Marvaziydir. Bundan tashqari vatandoshlarimizdan Imom Ahmad ibn Hanbal al-Marvaziy, Ishoq ibn Rahovayh al-Marvaziy, Imom al-Haysam ibn Qulayb ash-SHoshiy, Abu Bakr Ahmad ibn Muhammad al-Barakotiy, Ibrohim ibn Ma'qil an-Nasafiy, Na'ima ibn Xammod al-Marvaziy, Hofiz al-Xorazmiy, Jamoluddin an-Nasafiy, Imom Abdulhasan Ahmad ibn Muhammad as-Samarqandiy va boshqalar ham hadis to'plamlari tasnif etishgan. Imomlar imomi va muhaddislar peshvosi bo'lmish, yurtdoshimiz Abu Abdulloh Muhammad ibn Ismoil al-Buxoriy islom olamida eng mashhur, nufuzli hadischilardan biri hisoblanadi. Imom Buxoriy o'z

ijodi davomida 600 ming hadis to'plab, shulardan 100 ming "sihih" va 200 ming "g'ayri sahih" hadichslarni yod olganlar. Hadis ilmi bobida, islom olamida katta shuhrat qozongan, minglab shogirdlar etishtirgan Imom Buxoriy: "Al-adab al-Mufrad", "Kitob asmo' is-sahoba", "Kitob af'ol il-ibod", "Kitob bad' il-maxluqot", "Kitob birr il-volidayn", "Ta'rix us siqot va-z-zu'afu min ruvot il-hadis", "Tarix Buxoro", "Kitob ul-sulo-siyot", "Al-Jomi' as-Sag'iyar", "Al Jomi al-kabiyr", "Kitob ul-favoid", "Kitob ul qiroa xalfa-l-imom", "Xulq af'ol il-ibod", "Kitob ul-kuna", "Kitob ul-vijdon", "Kitob ul musnad al-kabiyr" va boshqa ko'plab kitoblar avtoridir. Imom Buxoriy tomonidan yozilgan "Al Jome' as Sahih" va "al-Adab al-Mufrad" nomli odob-axloq haqidagi hadislar to'plami kitoblari Qur'oni karimdan keyin eng sahih va e'timodli asarlar hisoblanadi. O'zbek xalqimiz bu muhaddislarning odob-axloqqa oid yozilgan asarlarini mustaqillikgacha bo'lgan davrlarda o'qishdan mahrum edi. YUrtimizda mustaqillik sharofati tufayli hadischi muhaddis olimlarning ko'plab asarlari arab tilidan o'zbek tiliga tarjima qilindi va bugungi kunda arab tilidan bexabar keng kitobxonlar ommasi, jumladan o'quvchi yoshlarimiz ham hech qiynalmasdan hadis ilmiga oid asarlarni bemalol o'qib-o'rganishmoqda. Imom Buxoriy va Imom at-Termiziy bobolarimizning odob-axloqli bo'lishga chaqiruvchi hadislarini yangi O'zbekiston taraqqiyotida o'quvchi yoshlarni vatanparvarlik ruhida tarbiyalashda va kamol toptirishda nihoyatda katta ahamiyatga ega ekanligini hayotning o'zi ko'rsatib turibdi. Bugungi globallashtirilgan zamonamizda, inson ongi va qalbi uchun kurash ketayotgan bir paytda bu hadislarini o'qib-o'rganish va ularga amal qilish juda ham muhim va zarurdir. SHuning uchun odob-axloqqa doir hadislarini maktablardan boshlab o'qitib borilsa foydadan xoli bo'lmasdi. Buning uchun ota-onalar va o'qituvchilarning o'zlari ham hadis ilmidan xabardor bo'lishlari ta'lab etiladi. Bundan tashqari hadis ilmini chuqur o'rganish uchun uni bog'cha tarbiyasidan boshlab maktablarga, oliy ta'lim tizimiga joriy etilsa ayni muddao bo'lardi. YAngilanayotgan O'zbekiston jamiyatimiz uchun hadislarining ahamiyati judayam katta. Hech kimga sir emaski mustaqillikgacha bo'lgan davrda bizning yurtimizda dini qoralab, diniy maktab va madrasalar taqib ostiga olindi. Diniy asarlarni mutlaqo nashrdan chiqarishga ruxsat yo'q edi. Faqat mustaqillik sharofati tufayligina islom dinimizni qayta tiklay boshladik. Unitilib ketayotgan urf-odatlarimiz yana qaytadan tiklana boshladi. Jamiyatimizda erkak va ayollar teng huquqli degan qonunlarimizga asoslanib, deyarli ko'pchilik o'zbek oilalarda er ham, xotin ham davlat muassasalarida ishlashadi. Natijada mana shunday oilalarning ko'pchilligida bolalari ota-ona nazoratidan chetda qolishadi. Ota-ona nazoratida kam bo'lgan bola o'zi xoxlagan ishni xoxlagan paytida qilishi mumkin. Bugungi rivojlangan jamiyatimizda o'g'irlik, birovning molini talash, nashavandlik, giyohvandlik, fohishabozlik va odam o'ldirish kabi illatlarning uchrab turishining tub mohiyati tarbiyaga borib taqaladi. Ma'lumki, yoshlar tarbiyasi hamma zamonlarda ham dolzarb va muhim vazifalardan

biri bo‘lib, muhim ahamiyat kasb etib kelgan. YAngi O‘zbekiston taraqqiyotida bu masala yanada dolzarb, yanada muhim, hayot-mamot masalalaridan biriga aylanib qoldi. - Abdulla Avloniyning “Tarbiya biz uchun yo hayot – yo mamot, yo najot – yo halokat, yo saodat – yo falokat masalasidir” degan fikri o‘tgan yigirmanchi asrning boshlarida aytilgan bo‘lsada, bugungi yangi O‘zbekiston taraqqiyotining rivojlanishida millatimiz uchun, o‘quvchi yoshlarimiz uchun ham shunchalik muhim va dolzardir Tarbiya qancha mukammal bo‘lsa, xalq shuncha baxtli yashaydi deydi donishmandlar. Tarbiya mukammal bo‘lishi uchun esa bu masalada bo‘shliq (ma’naviy bo‘shliq) paydo bo‘lishiga mutlaqo yo‘l qo‘yib bo‘lmaydi. Bugungi kunda ba’zi bir oilalardagi ota-onalarning o‘z bolalariga tarbiyada e’tiborsizlik qilgani, yaxshi tarbiya bermagani mana shunday illatlarning sodir bo‘lishiga sabab bo‘ladi. Bunday illatlar haqida yana ko‘plab misollar keltirishimiz mumkin. Milliy ma’naviy qadriyatlarimiz va urf-odatlarimizga yot bo‘lgan mana shunday illatlardan batamom xoli bo‘lishimiz uchun axloq-odobga oid hadislarni har bir musulmon kishisi o‘qib o‘rganishi lozim va zarur. Agar biz mana shu odob-axloqqa doir hadislarni ta’lim-tarbiya sohasiga kiritib, uni boshlang‘ich sinflardanoq o‘qitib borishni yo‘lga qo‘ysak, jamiyatimizda uchrab turadigan o‘g‘irlik va giyohvandlik, fohishabozlik va odam o‘ldirish kabi jinoyatlarning oldi olingan bo‘lardi.

#### **XULOSA**

Hadislarni maktablardan boshlab o‘qitib borishning yana bir ijobiy tomoni shundaki, har bir maktab o‘quvchisi o‘sib-ulg‘ayib voyaga etguncha o‘zida insoniy fazilatlarining barchasini qaror toptiradi. O‘z-o‘zidan ko‘rinib turibdiki bobolarimiz Imom Buxoriy va Imom at-Termiziy tomonidan yozib qoldirilgan bu hadis-shariflarning nechog‘li ahamiyatga ega ekanligi va bu hadis-shariflarni o‘qib-o‘rganish va ularga amal qilish bugungi biz yashab turgan davrimiz uchun. YAngi O‘zbekiston jamiyati uchun suv bilan havodek zarurligini hayotning o‘zi ko‘rsatib turibdi.

#### **ADABIYOTLAR RO‘YXATI (REFERENCES)**

1. O‘zbekiston Respublikasi Prezidentining 2019 yil 29 apreldagi “O‘zbekiston Respublikasi xalq ta’limi tizimini 2030 yilgacha rivojlantirish konsepsiyasini tasdiqlash to‘g‘risida”gi PF-5712-son farmoni.
2. Mirziyoev SH.M. “Prezident SHavkat Mirziyoevning Oliy Majlisga va O‘zbekiston xalqiga murojaatnomasi” –T: 2020 y.29 dekabr.
3. Axloq-odobga oid hadis namunalari. Toshkent, “Fan” nashriyoti, 1990 yil.
4. Ziyoev T. YUz bir hadis. Toshkent, “Mehnat” nashriyoti-1991 yil.
5. Hadis. Qomuslar bosh tahririyati. Toshkent-1991 yil
6. Imom Ismoil Buxoriy. “Adab durdonalari”. Toshkent, “O‘zbekiston”-1990
7. Imom at-Termiziy. “SHamoyili Muxammaddiya”. Toshkent, “Mehnat”-1991
8. A. Avloniy. Turkiy Guliston -yoxud axlok-T.: O‘kituvchi. 2012 y.

## DORIVOR MEKSIKA BANGIDEVONASI (DATURA INNOXIA MILL)NI YETISHTIRISH AGROTEXNOLOGIYASI VA SAMARADORLIGI

<sup>1</sup>S.M.Po'latov, <sup>2</sup>K.M.Mo'minov, <sup>3</sup>S.Ganiyev

<sup>1</sup>Samarqand veterinariya meditsinasi institutining Toshkent filiali,

<sup>2</sup>Samarqand veterinariya meditsinasi instituti

<sup>3</sup>Toshkent davlat agrar universiteti

**Annotatsiya.** Keltirilgan maqolada Toshkent viloyatining tipik bo'z tuproqlari sharoitida dorivor Meksika bangidevonasi (*Datura innoxia* Mill)ni madaniylashtirish va etishtirishda, uning urug'larini 3-4 sm chuqurlikda aprel oyining ikkinchi yoki uchinchi o'n kunligida tuproq harorati (0-10 sm.da) 15-17 °S bo'lganda, 70x70-20-1 sxemasida ekish, uni parvarishlashda azotli o'g'itlarni ( $N_{120}$  kg/ga) me'yorida R-90, K-90 kg/ga fonida ammoniy sulfat  $[(NH_4)_2SO_4]$  shaklida qo'llash, o'simlikning o'sishi va rivojlanishi uchun maqbul sharoit yaratib, farmatsevtika sanoati talablariga javob beradigan ekologik toza 11,6-12,0 s/ga dorivorlik xususiyati yuqori bo'lgan quruq barg hamda 17,4-18,5 s/ga meva va urug' etishtirishni resurstejamkor agrotexnikasi bo'yicha ma'lumotlar berilgan.

**Kalit so'zlar:** tipik bo'z tuproq, Meksika bangidevonasi (*Datura innoxia* Mill), bargi, poyasi, azotli o'g'itlar.

**Abstract:** The article describes the cultivation and cultivation of the medicinal Mexican bangidevona (*Datura innoxia* Mill) in the typical gray soils of Tashkent region, sowing its seeds at a depth of 3-4 cm in the second or third decade of April at a soil temperature (0-10 cm. ) At 15-17 OS, sowing in the scheme 70x70-20-1, ammonium sulfate on the background of R-90, K-90 kg / ha in the amount of nitrogen fertilizers ( $N_{120}$  kg / ha) in its care  $[(NH_4)_2SO_4]$ , creating optimal conditions for plant growth and development, ecologically clean 11.6-12.0 s / ha of dry leaves with high medicinal properties, which meet the requirements of the pharmaceutical industry, and 17.4 Data on resource-efficient agrotechnics of fruit and seed production at -18.5 s / ha are given.

**Keywords:** typical gray soil, *Datura innoxia* Mill, leaves, stems, nitrogen fertilizers.

### KIRISH.

O'zbekistonda dorivor o'simliklarning ko'plab yovvoyi va madaniy turlari o'sib, rivojlanadi va hosil beradi. Ulardan bir qator kasalliklarga qarshi kurashda foydalanish mumkin. SHunga muvofiq holda, turli tuproq-iqlim sharoitlarida o'sadigan yovvoyi dorivor o'simliklarni madaniylashtirish, ularni etishtirish agrotexnikasini ishlab chiqish asosida dori mahsulotlari xom-ashyosini sanoat miqyosida ishlab chiqarish davr talabi hisoblanadi [1,3].

Dorivor o'simliklarning shifobaxshligi – bu ularning tarkibida inson organizmiga ijobiy ta'sir ko'rsatuvchi kimyoviy moddalar: alkaloidlar, flavanoidlar, glikozinlar, efir moylari, vitaminlar va boshqalar mavjudligi bilan baholanadi [13]. Dorivor o'simliklarning organizmga ta'siri ularning tarkibidagi kimyoviy birikmalarning miqdoriga bog'liq bo'ladi. Bu birikmalar o'simliklarning vegetativ va generativ organlarida to'planadi. Dori tayyorlash uchun o'simliklarning kerakli qismlari turli muddatlarda yig'ishtirib olinadi. Masalan, pustlog'i, kurtagi, erta bahorda; barglari o'simlik gullashi oldidan yoki gullaganda; meva va urug'lari pishganda; ildiz, ildizpoyasi bahorda yoki kech kuzda olinadi [8,9].

### **MUHOKAMA**

Bugungi kunda o'simliklardan olinadigan dori-darmon preparatlari ko'plab kasalliklarning oldini olish va davolashda muhim ahamiyatga ega. Masalan, yurak-qon tomir, nerv sistemasi va asab kasalliklari, buyrak, jigar, oshqozon-ichak yo'llari, og'riq qoldiruvchi va boshqalardir. Hozirgi paytda barcha dori vositalarining 30 %dan ko'prog'i dorivor o'simliklardan olinadi va dehqon bozoridagi har uch preparatdan bittasi o'simlik kelib chiqishiga ega. SHu bilan birga, o'simliklardan tayyorlangan dori vositalarining bahosi ham sun'iy yoki sintetik yo'l bilan olingan dorilarga nisbatan bir necha bor arzon turadi [7,11].

O'zbekiston respublikasi florasida mavjud dorivor o'simliklar zahirasini asrash va introdutsent hisobiga boyitish mutaxassislar oldida turgan eng muhim vazifalardan biri bo'lib hisoblanadi. Keyingi yillarda respublikamizda farmatsevtika sanoati jadallik bilan rivojlanmoqda va dorivor o'simliklarga bo'lgan talab kun sayin ortmoqda. Bu esa, yovvoyi holda hsayotgan dorivor o'simliklarning madaniylashtirishni taqoza etmoqda. SHu sababdan, tabiatda uchraydigan hamda chet el florasiga mansub dorivor o'simliklarni introduksiya qilish, introduksiya sharoitida ularning bioekologik xususiyatlari, ko'paytirish usullarini o'rganish hamda etishtirish agrotexnologiyalarini ishlab chiqish muhim va dolzarb masala hisoblanadi.

Inrodutsent o'simlik turlaridan biri, Meksika bangidevonasi tabobatda keng qo'llanib kelinadigan dorivor o'simlik hisoblanadi. Toshkent viloyatining tipik bo'z tuproqlari sharoitida bu o'simlikning bioekologik xususiyatlari va etishtirish agrotexnologiyalarini o'rganish, ilmiy-tadqiqot ishimizning asosiy maqsadi hisoblanadi.

Materialni metodi: ilmiy tadqiqotlarimizda asosiy material sifatida Toshkent viloyatida keng tarqalgan tipik bo'z tuproqlar, Meksika bangidevonasi, azotli o'g'itlarning har xil me'yor va shakllari olindi.

O'zbekistonning turli hududlarida o'sadigan yovvoyi dorivor o'simliklarni madaniylashtirish, ularni etishtirish agrotexnikasini ilmiy asosda ishlab chiqish asosida dori mahsulotlari xom-ashyosini sanoat miqiyosida ishlab chiqarish va qayta ishlash, ilmiy tibbiyotda turli xil kasalliklarning oldini olish va davolashda keng

qo'llaniladigan dorivor o'simliklarni ekib o'stirish va etishtirish uchun ekologik toza hududlarda ularning plantatsiyalarini yaratish talab etiladi. Bunday dorivor o'simliklardan biri Meksika bangidevonasi o'simligi hisoblanadi.

Dorivor Meksika bangidevonasi ituzumdoshlar (Solanaceae) oilasiga mansub bir yillik o'simlik bo'lib, bo'yi 60-150 sm.ga etadigan o't o'simlikdir. Poyasi tik o'suvchi, yashilroq yoki qizg'ish-binafsha rangli, sertuk, ayrisimon shoxlangan. Bargi oddiy bandli, kulrang-yashil, tuxumsimon yoki cho'ziq-tuxumsimon, o'tkir uchli, tekis qirrali yoki cheti bir oz o'yilgan va poyada ketma-ket joylashgan bo'lib, boshni aylantiruvchi yoqimsiz hidi bor. Gullari yirik, oq, faqat bir kecha gullaydi. Gulkosachasi sertuk, besh tishli, shishgan va uzun naysimon, asos qismi meva bilan birga qoladi, gultojsi naycha shaklida varonkasimon, besh tishli bo'lib, uchlari qayrilgan, otaligi beshta, onalik tuguni yuqorida joylashgan. Mevasi – ko'p urug'li, sharsimon, kulrang-yashil yoki qo'ng'ir rangli va tikanli ko'sakcha. Meksika bangidevonasi iyul-oktyabr oylarida gullaydi, mevasi avgust oyidan boshlab pishadi. O'simlikning hamma qismi zaharli [2,12].

Meksika bangidevonasining Vatani Markaziy va Janubiy Amerika. U Evropada, Afrikada, Eronda, Rossiyada, Ukrainada, Molaviyada va O'rta Osiyoda keng tarqalgan bo'lib, uning dunyoda ikkita turi ma'lum. U yovvoyi holda o'sadi.

Meksika bangidevonasining bargidan olinadigan preparatlar xalq tabobatida nevrozlar, psixozlar va nevrologiyada, og'riqni qoldiradigan, uxlatadigan, tinchlantiruvchi vosita sifatida qadimdan ishlatilib kelingan. O'simlikning barcha qismi zaharli bo'lib, undan giossiamin, atropin, skopolamin va turli xil alkaloidlar olinadi. Uning barglarida 0,041 % efir, 0,1 %gacha karotin, 1,7 %gacha oshlovchi moddalar, urug'ida 25 %gacha qurib qolmaydigan moy saqlaydi va bargi nafas siqilishi, og'ir yo'tal va boshqa kasalliklarda qo'llaniladi. Asosiy alkaloidi **skopolamin**. Mevasi tarkibida 0,38-0,55 % va urug'ida 0,31-0,77 % skopolamin mavjud. Skopolamin markaziy nerv sistemasini tinchlantiruvchi ta'sirga ega (atropindan farqi). SHuning uchun, skopolamin gidrobromid ba'zan xirurgik operatsiyadan oldin markaziy nerv sistemasini tinchlantirish uchun teri ostiga yuboriladi. Bundan tashqari, asab kasalliklarini davolashda, shuningdek, dengiz kasalligi va boshqa kasalliklarda tinchlantiruvchi, qusishni to'xtatuvchi vosita sifatida (aeron tarkibida) qo'llaniladi. Dorivor preparati – skopolamin gidrobromid [10].

Bugungi kunda O'zbekiston tibbiyoti uchun zarur bo'lgan, tarkibida alkaloid saqlovchi, farmatsevtika sanoatida nevrozlar, og'riqni qoldiruvchi, uxlatadigan va tinchlantiruvchi dori vositalari olish mumkin bo'lgan tabiiy sharoitda o'sadigan Meksika bangidevonasi o'simligini madaniylashtirish, uni parvarishlashagrotexnikasini ishlab chiqish maqsadida, Toshkent davlat agrar universiteti ilmiy-o'quv tajriba xo'jaligining tipik bo'z tuproqlari sharoitida dala tajribalari olib bordik. Ushbu tuproqlar mexanik tarkibiga ko'ra, o'rtacha qumoq,

grunt suvlari sathi 9-12 metr chuqurlikda joylashgan bo‘lib, tuproqning haydalma (0-30 sm) qatlamida gumus 0,98-1,05 %, umumiy azot 0,118-0,125, fosfor 0,131-0,143, kaliy 1,98-2,26 %ni va ularning harakatchan shakllari miqdori yuqoridagilarga mutonosib ravishda 12,3-13,7, 28,6-30,5 va 194-236 mg/kg tuproqda mavjudligi aniqlandi.

Tajriba dalasida har bir delyankaning umumiy maydoni – 140 m<sup>2</sup> (uzunligi 50 m, eni 4 qator x 0,7 = 2,8 m), shundan hisobga olingani – 70 m<sup>2</sup>ni tashkil etib, variantlar soni 8 ta, tajriba 4 takrorlashda bo‘lib, variantlar ketma-ket sxematik usulda bir yarusda joylashtirildi. Tadqiqotlarda azotli o‘g‘itlarning: ammiakli selitra (NH<sub>4</sub>NO<sub>3</sub> – 34,6 % N), ammoniy sulfat [(NH<sub>4</sub>)<sub>2</sub>SO<sub>4</sub> – 20,5 % N], mochevina (CO(NH<sub>2</sub>)<sub>2</sub> – 46 % N) va ularning 90, 120, 150 kg/ga me‘yorida R<sub>90</sub>K<sub>90</sub> kg/ga fonida o‘rganildi.

Dala tajribalarida fosforli o‘g‘itlarning yillik me‘yorini 60 %, kaliyni 50 % shudgor ostiga solindi. Fosforli va kaliyli o‘g‘itlarning qolgan 40 va 50 % azotli o‘g‘itlar bilan birinchi oziqlantirishda (4-6ta barg hosil bo‘lganda) va ikkinchi oziqlantirishda (o‘simlikni shonalash davrida) qator oralariga tegishli 10-12 va 16-18 sm chuqurlikka KNU – 2,4 kultivatori yordamida berildi.

Tuproq tarkibidagi gumus miqdori – I.V.Tyurin (Metod osnovan na okislenii ugleroda gumusa rastvorom xromovogo angidrida v sernoy kislote i titrovanii neispolzovannogo xromovogo angidrida solyu Mora) usulida, ya’ni NPK miqdorini bitta namunada – I.M.Malseva, L.P.Gretsenko (Metod osnovan na s pitanie 2 g. Pochvy na 5 ml smesi sernoy (N<sub>2</sub>SO<sub>4</sub>) i xlornoy (NClO<sub>4</sub>) kislot) tadqiqoti bo‘yicha, (Soderjanie nitratnogo azota (NO<sub>3</sub>-N) – ionoselektivnym metodom) harakatchan fosfor (R<sub>2</sub>O<sub>5</sub>) – B.P.Machigin (podvymnyye fosfaty vydelyayutsya 1 %-nym uglekislym ammoniem ((NH<sub>4</sub>)<sub>2</sub>CO<sub>3</sub>) – pri 18-20 chasovom nastaiivanii suspenszii i atnoshenii pochvy k rastvoru 1:20) usulida, almashinuvchan kaliy (K<sub>2</sub>O) – P.V.Protasov usulida (Metod osnovan na vytesneniya obmennogo kalie v karbonatnyx pochvax s ispolzovaniem rastvora uglekislogo ammoniya) aniqlandi [6].

Tajriba dalasidagi barcha fenologik kuzatuvlar (urug‘larni unib chiqishi, o‘simlikning bo‘yi, shoxlar va barglar soni, meva soni), biometrik o‘lchashlar, barg va urug‘ hosilini hisobga olishlar “Dala tajribalarini o‘tkazish uslublari” [3], tajriba natijalariga matematik-statistik ishlov berish Microsoft Excel dasturi yordamida B.A.Dospexov [4] uslubiy qo‘llanmalari asosida amalga oshirildi.

#### **NATIJA:**

tadqiqotlar o‘tkazilgan tipik bo‘z tuproqlar sharoitida Meksika bangidevonasining o‘sishi, rivojlanishi, bargi va urug‘lari tarkibidagi biologik faol moddalarning ko‘plab to‘planishi, uni parvarishlash jarayonida qo‘llanilgan azotli o‘g‘itlarning me‘yor va shakllariga bog‘liq ekanligi aniqlandi.



O‘simlikni birinchi oziqlantirish, unda 4-6 ta barg paydo bo‘lganda  $N_{45,60,75}P_{36}$  kg/ga me‘yorida variantlar bo‘yicha o‘simlikni sug‘orishdan oldin o‘tkazildi.

Tajriba natijalariga qaraganda, Meksika bangidevonasining urug‘larini unib chiqishidan to pishib etilishigacha bo‘lgan davrlardagi o‘shish jadalligi, qo‘llanilgan azotli o‘g‘itlarning shakli va me‘yorlariga bog‘liq holda sezilarli o‘zgarganligi kuzatildi. Masalan, o‘simlikning bo‘yi, shonalash davrida o‘g‘it qo‘llanilmagan – nazorat variantida o‘rtacha uch yilda 50,8-54,2 sm bo‘lgan bo‘lsa, bu ko‘rsatkichlar faqat  $R_{90}K_{90}$  kg/ga ishlatilgan variantda 65,4-68,6 sm.ni, ko‘rsatib o‘tilgan ( $R_{90}K_{90}$ ) fonida azotli o‘g‘itlar ( $N_{90}$  kg/ga) me‘yorida – ammiakli selitra ( $NH_4NO_3$ ), mochevina ( $CO(NH_2)_2$ ), ammoniy sulfat ( $(NH_4)_2SO_4$ ) shaklida qo‘llanilgan delyankalardagi o‘simliklarning bo‘yi, yuqoridagilarga mos ravishda 80,3; 84,7; 86,2 sm.ni tashkil etganligi qayd etildi. Tadqiqotlarimizda ko‘rsatib o‘tilgan fosfor va kaliy ( $R_{90}K_{90}$  kg/ga) fonida azot me‘yori ( $N_{120-150}$  kg/ga) oshirib qo‘llanilgan variantlardagi o‘simliklarning bo‘yi, azot me‘yoriga mutanosib holda 89,5-93,6; 95,4-102,3 sm.ga teng ekanligi aniqlandi.

Tadqiqotlarimizda sentyabr oyida o‘tkazilgan fenologik kuzatuvlarda Meksika bangidevonasining jadal sur‘atlarda o‘shishi va hosil tugishi, qo‘llanilgan azotli o‘g‘itlar me‘yori va shakllarining ta‘siri bo‘yicha eng yuqori (1.IX), o‘simlikning bo‘yini balandligi o‘g‘itsiz – nazorat variantda 62,5-64,3 sm.ga teng bo‘lgan bo‘lsa, faqat fosfor va kaliy ( $R_{90}K_{90}$  kg/ga) qo‘llanilgan fonda, bu ko‘rsatkichlar 74,8-76,4 sm.ni tashkil etganligi aniqlandi. Ushbu sharoitda va muddatda o‘simliklarning bo‘yini balandligi, ko‘rsatib o‘tilgan ( $R_{90}K_{90}$  kg/ga) fonida azotli o‘g‘itlar ( $N_{120}$  kg/ga) me‘yorida ammiakli selitra ( $NH_4NO_3$ ), mochevina ( $CO(NH_2)_2$ ) va ammoniy sulfat ( $(NH_4)_2SO_4$ ) shaklida qo‘llanilgan variantlarda tegishli 107,6; 101,4 va 118,3 sm tashkil etganligi hisobga olindi. Bunda, o‘simlikning bo‘yini balandligi bo‘yicha variantlar o‘rtasidagi tafovutlar, qo‘llanilgan azotli o‘g‘itlar shakllari ta‘sirida yuzaga keldi va xuddi shunday holat bir tup o‘simlikdagi barg sonida ham kuzatilib, eng yuqori barg miqdori ham (11,6-12,0 s/ga quruq holda) fosfor va kaliyni ( $R_{90}K_{90}$  kg/ga) fonida azotli o‘g‘itlar ( $N_{120}$  kg/ga) me‘yorida ammoniy sulfat shaklida qo‘llanilgan delyankalardagi o‘simliklardan yig‘ishtirib olindi. SHuni alohida ta‘kidlash kerakki, ushbu sharoitda azotli o‘g‘itlar me‘yorini 120 kg/ga.dan 150 kg/ga.gacha oshirib,  $R_{90}K_{90}$  kg/ga fonida qo‘llaganda, o‘simlikning bo‘yini balandligiga va undagi barg soniga sezilarli ta‘sir ko‘rsatmaganligi tadqiqot natijalari asosida aniqlandi.

Ma‘lumki, Meksika bangidevonasining barcha qismida (bargida 0,23-0,39 %, poyasida 0,15-0,24 %, ildizida 0,21-0,46 %, mevasida 0,76-0,83 % va urug‘ida 0,83 %gacha) alkalodilar bo‘ladi. Asosiy alkaloidi skopolamin bo‘lib, mevasi tarkibida 0,38-0,55 % va urug‘ida 0,31-0,77 % skopolamin mavjud bo‘lib, bulardan tashqari, mevasida giotsiamin, norgiossiamin va boshqalar ajratib olingan

[11]. Tadqiqotlarimiz maqsadi Meksika bangidevonasini madaniylashtirishda uning dorivorlik xususiyatlariga va ekologik muhitga zararli ta'sir ko'rsatmaydigan etishtirish agrotexnikasini ilmiy asosda ishlab chiqishga qaratilgan.

Tajriba dalasida etishtirilgan Meksika bangidevonasining hosili (mevalar soni va ularning massasi) qo'llanilgan azotli o'g'itlar me'yori va shakllariga bog'liq holda turlicha bo'lganligi qayd etildi. Masalan, tajriba dalasida azotli o'g'itlardan ammiakli selitra ( $\text{NH}_4\text{NO}_3$ ) shaklida 90, 120, 150 kg/ga me'yorida qo'llanilgan varianlar o'simliklardagi mevalarini va ularning massasi azotli o'g'it me'yoriga muvofiq holda 16; 19; 24 dona va 33,9; 45,8; 52,6 g.ni tashkil etgan bo'lsa, bu ko'rsatkichlar mochevina ( $\text{CO}(\text{NH}_2)_2$ ) shaklida qo'llanilgan variantlarda tegishlicha 18; 25; 22 dona va 37,3; 54,2; 51,6 g., ammoniy sulfat ( $(\text{NH}_4)_2\text{SO}_4$ ) shaklida yuqorida ko'rsatilgan azot me'yorida qo'llanilgan variantlardagi o'simliklarda mutonosib ravishda 20; 28; 26 dona va 42,2; 60,8; 55,5 g.ga teng bo'lganligi aniqlandi. SHuni alog'ida ta'kidlash kerakki, azotli o'g'itlar shaklidan qat'iy nazar ularning me'yorini ortib borishi bilan o'simliklardagi mevalar soni va ularning massasini ham ortib borishi kuzatildi. Bunda, o'simlikning o'sishi, rivojlanishi, meva to'planishi va ularning massasi bo'yicha eng maqbul sharoit  $\text{N}_{120}$  kg/ga me'yorida  $\text{P}_{90}\text{K}_{90}$  kg/ga fonida ammoniy sulfat shaklida qo'llanilgan variantlarda hisobga olindi. Ushbu sharoitda o'g'itsiz – nazorat variantda etishtirilgan bir tup o'simlikdagi mevalar soni 9-11 donani va ularning massasi 19,3-22,4 g.ni tashkil etganligi aniqlandi.

Shunday qilib, Meksika bangidevonasini Toshkent viloyatining tipik bo'z tuproqlari sharoitida madaniylashtirishda hamda dorivorlik xususiyatini oshirishda va farmatsevtika sanoatini etarli xom-ashyo bilan ta'minlashda uni oziqlantirishda azotli o'g'itlarni ( $\text{N}_{120}$  kg/ga) me'yorida ammoniy sulfat ( $(\text{NH}_4)_2\text{SO}_4$ ) shaklida  $\text{P}_{90}\text{K}_{90}$  kg/ga fonida qo'llash maqsadga muvofiq ekanligi tadqiqot natijalari asosida aniqlandi.

SHuni alohida ta'kidlash zarurki, Meksika bangidevonasining barglari avgust oyida uch marta terib olinadi va shu oydan mevasi pishib etila boshlaydi. Ular yig'ishtirib olingandan keyin, o'simlikning barcha qismi zaharli ekanligini e'tiborga olib, daladagi o'simliklar o'rib olinib, dala atrofiga chiqarilib yoqib yuborilishi talab etiladi.

## **XULOSA**

O'zbekistonda mahalliy floraga mansub dorivor o'simliklarni muhofaza qilish, madaniylashtirish va ularni qayta ishlash asosida tabiiy dori vositalaritayrlashni rivojlantirishga alohida e'tibor qaratilayotganligini inobatga olib, bizlar ham Meksika bangidevonasini dorivorlik xususiyatini o'rganish, tabiiy holda o'sadigan ushbu o'simlikni madaniylashtirish, uni etishtirish ko'lamini kengaytirish va uni etishtirishni resurstejamkor agrotexnikasini ishlab chiqish bo'yicha tadqiqotlar amalga oshirilmoqda.

Toshkent viloyatining tipik boʻz tuproqlari sharoitida dorivor Meksika bangidevonasi (*Datura innoxia* Mill)ni madaniylashtirishda, tabiiy dori vositalari tayyorlashni rivojlantirish maqsadida, uning urugʻlarini 3-4 sm chuqurlikka, aprel oyining ikkinchi yoki uchinchi dekadasida tuproq harorati 0-10 sm chuqurlikda 15-17 °S boʻlganda, qator oralarini 70x70-20-1 sxemasida ekish, uni oziqlantirishda azotli oʻgʻitlarni (N<sub>120</sub> kg/ga) meʼyorida P<sub>90</sub>K<sub>90</sub> kg/ga fonida ammoniy sulfat ((NH<sub>4</sub>)<sub>2</sub>SO<sub>4</sub>) shaklida qoʻllash, oʻsimlikni oʻsishi va rivojlanishi uchun maqbul sharoit yaratib, farmatsevtika sanoati talabiga mos keladigan 11,6-12,0 s/ga dorivorlik xususiyati yuqori boʻlgan quruq barg hamda 17,4-18,5 s/ga meva va urugʻ etishtirishni resurstejamkor agrotexnikasi ishlab chiqildi.

### **ADABIYOTLAR ROʻYXATI (REFERENCES)**

1. Губанов И.А. Лекарственные растения. М., 1993. 198 с.
2. Губанов И.А. *Datura stromonium* L. Дурман обыкновенный или вонючий //Иллюстрированный определитель растений Средней России. В 3т. М., Т-во науч. изд. КМК, Ин-т технолог. иссл., 2004. Т.3. с.164
3. Дала тажрибаларини ўтказиш услублари. Тошкент. УзНИИХ. 2007. 145.
4. Доспехов Б.А. Методика полевого опыта. М., Агропромиздат. 1985. с. 240-265.
5. Матжанова Х.К., Есемуратова Р.Х. Доривор мелиганинг фойдали хусусиятлари // Материалы VI Междунар.науч. прак. конф. Нукус, 2016. с. 173-174.
6. Методы агрохимических, агрофизических и микробиологических исследований в поливных хлопковых районах. Ташкент:, УзНИИХ, 1963. 435 с.
7. Насриддинова М.Р. *Satureja Montana* L. Междунар. науч. прак. конф. Нукус, 2016. с. 12-13.
8. Холиқов К. Ўзбекистон жанубидаги доривор ўсимликлар. Тошкент:, 1980. 84 с.
9. Хожиматов К.Н., Юлдашев К.Ю., Шоғуломов У.Ш., Хожиматов О.К. Шифобахш гиёҳлар дардларга малҳам. Тошкент:, “Ўзбекистон”, 1995. б. 23-26.
10. Холматов Х.Х., Хабибов З.Х. Ўзбекистоннинг шифобахш ўсимликларини – Тошкент:, 1972. 148 б.
11. Холматов Х.Х., Қосимов А.И. Доривор ўсимликлар. Тошкент:, 1994. 368 б.
12. Чиков П.С. Атлас ареалов и ресурсов лекарственных растений СССР. М.: «Картография», 1983. 340 с.
13. Шарипова Ф.О. Доривор ўсимликларнинг шифобахшлик хусусиятлари // Респуб. Илм. Амал. Конф. Материал. Тўп. Т. Урганч:, УрДУ, 2018. б. 67-68.

**УДК 636.25**

**ИТЛАРДАН ФОЙДАЛАНИШ ДАВОМИЙЛИГИНИ ТАЪМИНЛАШ,  
АСРАШ ВА БОҚИШНИНГ САМАРАДОРЛИГИ**

**А.Э.Янгибоев**

*Самарқанд ветеринария медицинаси институтининг  
Тошкент филиали Катта ўқитувчиси*

**А.А.Эргашев**

*Самарқанд ветеринария медицинаси институтининг  
Тошкент филиали ассистенти*

**А.А.Норимов**

*Давлат Божхона Қўмитаси МКМ майори*

**Аннотация.** Собака - самое верное человеку животное среди животных. Собаки - одна из самых уникальных, полезных и чрезвычайно совершенных находок для человечества. Люди предвидели чрезвычайный интеллект собак, их острое обоняние, любовь, слух, быстрый бег и выносливость, и сделали их ближе к себе, чем другие животные.

**Ключевые слова:** арлон, мас, овчаркалар, доберман-пинчер, боксер, эрделер, кора терер, собака, сенбернар, ньюфаундланд, този, лайча, сеттер, пойнтер, лайка, исковуч, борибосар, кавказ, могул, шотландия, глист, гельминты, скотины, чесотка.

**Annotation.** A dog is the most faithful animal among animals. Dogs are one of the most unique, useful and extremely perfect finds for humanity. Humans foresaw the extraordinary intelligence of dogs, their keen sense of smell, love, hearing, fast running and endurance, and made them closer to themselves than other animals.

**Keywords:** arlon, mas, shepherd, doberman pinscher, boxer, erdeler, bark terer, dog, St. Bernard, nyufaunland, tosi, wolf, setter, pointer, laika, iskovuch, boribosar, caucasus, mogul, scotland, worm, helminths, cattle, scabies.

**Аннотация.** Ит ҳайвонлар орасида энг содиқ ҳайвондир. Итлар инсоният учун энг ноёб, фойдали ва ниҳоятда мукаммал топилмалардан биридир. Одамлар итларнинг гайриоддий ақл-идрокини, ҳидни, муҳаббатни, ешитиш қобилиятини, тез йугуришини ва чидамлилигини олдиндан билиб, уларни бошқа ҳайвонларга қараганда ўзларига яқинлаштирдилар.

**Калим сўзлар:** арлон, мас, овчаркалар, доберман-пинчер, боксёр, эрдельер, кора терьер, дог, сенбернар, ньюфаунленд, този, лайча, сеттер, пойнтер, лайка, исковуч, бўрибосар, кавказ, мўгул, шотланд, гижжа, гельминтозлар, қирма темиртки, қўтир.

## **КИРИШ**

**ИТ** (*Cans familiaris*) – бўрисимонлар оиласига мансуб уй ҳайвони. Ҳамма мамлакатларда тарқалган. Ҳозирги даврда айрим хабарларга кўра ер шарида тахминан 500 млн. ит ҳисобга олинган. Шулардан 100 млн. итлар безатки (декоратив) деб ҳисобланади. Бу итларнинг ҳаммаси 400 зотдан ортиқни ташкил этади. Халқаро кинология федерацияси (FCI) тартиби бўйича ҳар бир зотга ўзининг стандарти мавжуд. Ёввойи аждоди бўрилар ҳисобланади. Мезолит даврида (мил.ав. 15-10 минг йил) хонакилаштирилган. Итларнинг ҳид билиш, эшитиш ва кўриш органлари, шунингдек, мияси яхши ривожланган. Итларда 42 тиш бўлиб, қозиқ тиши ниҳоятда мустаҳкам. Урғочиси 7-8 ойда, эркаги 10-12 ойда жинсий вояга етади, эркак Ит арлон деб аталади, қанжиклари (урғочилари) йилига икки марта куйикади.

Бўғозлик даври 58-65 кун. 1-2 тадан 12-18 тагача туғади. Итнинг янги туғилган боласи кучук дейилади. Кучук болалар кўр, қар, тишсиз туғилади. Кўзи 10-14 кундан кейин очилади, 5-8 кундан кейин қулоқлари эшита бошлайди, сут тишлари 20-30 кунда чиқади. Онасини 1-1,5 ой эмади, сўнгра бошқа овқатларни ҳам еяверади. Итлар 12-15 йил баъзи зотлари 17 йилгача яшайди. Итларнинг бўйи 16-18 см дан 100 см гача, вазни 600 г дан 90 кг гача боради. Уй итлари ёввойилашиши ҳам мумкин. Итларнинг ёввойи ҳолда яшайдиган ягона тури динго ити, асосан, Австралияда тарқалган.

## **МУҲОҚАМА ВА НАТИЖАЛАР**

Ит 3 та асосий гуруҳга: хизмат итлари, овчи итлар, декоратив итларга бўлинади. Хизмат итлари кўрикчилик ва махсус хизматлар (ҳарбий, қидирув, қоровуллик, юк ташиш)ни бажаради. Улар бойлоқ, бўш ёки алоҳида катакларда (хоналарда) боқилади. Уларнинг зотлари кўп. Мас, овчаркалар, доberman-пинчер, боксёр, эрдельер, кора терьер, дог, сенбернар, ньюфаунленд. Бу турдаги итлар бўйчан, шароитларга бардошли, одам буйруқларига ва машқларга тез ўрганади.

Улар жанг майдонларида ярадорларни қидириб топиш ва олиб чиқиш, алоқа ишлари, миналарни, наркотик моддаларни топиш каби ноёб ишларни бажаришга қодир.

Ўзбекистонда хизмат итларидан Шарқий Европа овчаркалари кенг тарқалган. Инсон учун энг яқин ёрдамчи Итлар чўпон итлари ҳисобланади. Бундай итлардан бўрибосар, Кавказ, мўгул, шотланд овчаркалари чорва подаларини бўрилардан кўриклаш, поданинг тарқалиб кетишига йўл қўймайдиган «подачилик» вазифаларини бажаради. Итлар чекка Шимолда

чанага кўшиб, транспорт воситаси сифатида ишлатилади (10-12 ит кўшилган чанада 400-500 кг юкни бир суткада 80-100 км масофага етказиши мумкин).

Овчи итлар гуруҳига мансуб 100 дан ортиқ зот мавжуд, този, лайча, сеттер, пойнтер, лайка, исковуч ва бошқалар. Булар ёввойи ҳайвон ва паррандаларни топиб, овчиларга ёрдамлашади. Овчи итлар билан спорт мусобақалари ҳам ўтказилади.

Уйда асраладиган декоратив итлардан узун жунли бароқ итлар, жингалак жун бароқ итлар, балонка, пакана зотли терьер, пудель, шпиц, пекин ва япон итлари, мопелар кенг тарқалган. Улар деярли хўжалик аҳамиятига эга эмас ва уларни фақат ит ишқибозлари урчилади ва боқади.

Итлар гижжа, гельминтозлар, қирма темиртки, қўтир, қутуриш каби юқумли касалликлар билан оғрийд. Бу касалликлар итдан одамларга юқиши ҳам мумкин. Шу сабабли, итлар ҳамиша ветеринария назоратида туради, ҳар йили улар профилактика мақсадларида қутуришга, кучуклар эса ўлатга қарши эмланиши лозим.[1]

Итлардан фойдаланиш давомийлигини таъминлаш мақсадида куйидагиларга алоҳида аҳамият бериш мақсадга мувофиқ ҳисобланади:

**Тоза ҳаво.** Итлар сақланадиган барча биноларда (вольерлар), машғулот ўтказиладиган, сайр қилдириладиган жойларда тоза ҳаво етарлича бўлишини таъминлаш лозим. Ҳатто, елвизаклар ҳам бўлмаслиги керак, қуруқ ва совуқ об-ҳавода, айниқса иссиқда ҳаво намлиги керагидан ортиқ бўлиши итлар учун зарарли ҳисобланади.

Асосан турли газлар ишлаб чиқариш чиқиндилари вольерлар ўз вақтида яхши тозаланмаслиги оқибатида ит ахлатлари, озуқа қолдиқлари ва бошқалар ўзларидан сийдик таркибида бўладиган **еритсал модда (мочевина)** ажрата бошлаб ҳавони захарлайди. Вольерларни шамол йўналишига қарама-қарши қуриш ва унинг атрофида ҳар хил дарахт ва ўсимликлар ўстириш ҳавони тоза сақлаб туришда катта аҳамият касб этади.

Бино ва вольерларни санитария ҳолатини сақлаш мақсадида дезинфекция: Ташқи қўзғатувчи касалликларни йўқ қилиш бактерия вирус касалликларини олдини олиш ва дератизация: Ҳар-хил кемирувчиларни йўқ қилиш мақсадида қўлланилади. дезинсекция, дезакаризация; Ҳар-хил зарарли ҳашоратларни ва ўргимчаксимонларни кўпайишини олдини олиш мақсадида тартибли равишда режали тадбирлар ўтказилиб турилади.[2][5]



**Итларни тозалаш.** Теридаги турли ёт нарсаларни, ит жунларини қазғоқлардан, ифлослик ва чанглардан тозалаш теридаги паразитларни йўқотиш, шунингдек, моддалар алмашинувини яхшилашга ёрдам беради, терини ҳар хил касалликлардан ҳимоя қилади. Тозалаш ишлари махсус жойларда озиклантиришдан олдин ўтказилади. Шунингдек, итни сайр қилдириш ва машғулот вақтида жунлари жуда ифлосланиб кетган бўлса, кўшимча тозалаш ишлари олиб бориш ҳам мумкин. Тозалашдан олдин ит синчиклаб кўздан кечирилади. Бунда айниқса ҳашорат, жароҳат, яра ва шикастланишлар йўқлигига ишонч ҳосил қилиш керак. Тозалашда тароқ ўнг қўлга олиниб, бош, бўйин, елка ва дум жунлари таралади. Шундан сўнг чўтка билан жунлар яхшилаб тозаланади. Ҳар сафар чўтка олдин енгил босилган ҳолда жун толаларига қарама-қарши йўналтирилган ҳолда ишлатилади, сўнгра қаттиқроқ босилган ҳолда жун толалари йўналиши бўйлаб ҳаракатлантирилади. Айниқса, боши, кулоқлари, бўйни яхшилаб тозаланаиб жунни силанади. Кўз, кулоқлари тоза доқа ёки пахтали тампон билан артилади. Зарурият бўлган вақтда доқа (тампон) тоза сувда намланиб олинади. Жунсиз жойлар ёки тананинг жуда ифлос жойлари латта ёки похол билан артилади.[2][3]

Агар жунлар узун бўлса уни тез-тез тозалаб туриш лозим. Шундай қилинмаса, улар ифлосланиб кетади, бу эса итнинг ҳаракатланишига ҳалақит беради, оқибатда оғриқлар пайдо бўлиши, у ишламай қолиши ёки касалланиши мумкин.

**Хизмат итларини парваришlashда ишлатиладиган анжомлар**



**Катта тароқ чўткаси Тароқ Тиш чўтка Тирноқ қайчи Тирноқ эгов**

Туллаш вақтида тозалаш ишлари эҳтиёткорлик билан олиб борилиши лозим. Чунки бу пайтда ит териси турли механик таъсирларга ўта сезгир бўлади. Ёши катта итларда баҳорги туллаш вақтида қишги юшмоқ жунлар ва қалин жун ости қатлами тушиб кетади, кузги туллаш узокроқ давом этади. Бунда ёзги жунлар қалин қишги жунларга алмашади.[4]

Ушбу тадбир ниҳоясига етгач, тўкилган жунлар йиғиштириб олиниб йўқотилади, кирланган асбоб-ускуналар тозаланadi. [2][3][5]

**Чўмилтириш.** Итлар фақат ёз ойларида чўмилтирилади. Бунда сув тоза, харорати эса 20 даража ва ундан юқори бўлиши мумкин. Чўмилтириш итлар организмни чиниқтиради, асаб фаолият ижобий таъсир этиб, ёш итларда ҳаракатланиш ва нафас олиш тизими ривожланишига ёрдам беради. Бу тадбир асосан, тушликдан сўнг, озиқлантириш олдидан ўтказилади. Чўмилтириш давомийлиги 3-5 дақиқа бўлиб, у аста-секин узайтириб борилади. Иссиқ, жазирама вақтлар ҳар куни чўмилтириш, бунда итни сувга ўзи эркин тушишига ўргатиш керак. Одатда улар сувга машғулот пайтида тушадилар.[2] [5]

**Сайр қилдириш** - катта ва ёш итларнинг ҳаракатланиши учун жуда муҳим ҳисобланади. Сайр 30-40 дақиқадан ошмаслиги керак.

Тасмасиз сайр қилдириш энг мақбули ҳисобланади. Питомникда уларни сайр қилдирадиган махсус майдонлар бўлиши талаб қилинади.

Сайр қилдирмаслик ёки кам вақт сайр қилдириш организмнинг касалликларга чидамлилигини пасайтиради, моддалар алмашинувини издан чиқаради, иштаҳа пасаяди, жинсий фаолият сусаяди ва айрим ҳолларда тери касалликлари келиб чиқади. Бу эса хизмат итларидан фойдаланиш давомийлигига салбий таъсир этади. Шунинг учун уларни ўз вақтида ва мунтазам сайр қилдириб туриш лозим. [2]





**Калта тасма Узун тасма ва занжир тасма Калта занжир тасма**



**Чаримли кўкрак тасма. Тумшуғбоғ. Чаримли тасма**

**Озуқалар тури.** Озуқалар асосан икки турга бўлинади: ҳайвон ва ўсимлик маҳсулотларидан тайёрланган озуқалар. Улар ўзи таркиби билан организмга кимёвий таъсири бўйича бир биридан фарқланади.

Ҳайвон маҳсулотларидан тайёрланган озуқаларга гўшт, гўшт маҳсулотлари, ёғлар, сут, сузма, тухум, балиқ ёғи, суюқ уни ва бошқалар кирази. Булар асосий озуқалар ҳисобланиб оқсилларга бойлиги, таркибида минерал, туз, сув ва витаминлар мавжудлиги билан тавсифланади.

Бу озуқалар яхши ҳазм бўлади (ўртача 90-95 фоиз). Улардаги етишмовчиликлар углеводлар кўп эмаслиги ва кам калориялигидир.

Ўсимлик маҳсулотларидан тайёрланган озуқаларга нон, сабзавот, илдизмева, кўкат ва ёрма (кепак) лар кирази. Улардан тайёрланган озуқалар углеводлар, минерал тузлар, «С» ва «В» витаминларига бойдир. Етишмовчилиги - унча яхши ҳазм бўлмаслиги (ўртача 85-90 фоиз) ва таркибида оқсилларнинг кўп эмаслигидир.

Шунинг учун итларни ҳайвон ва ўсимлик маҳсулотларидан тайёрланган озуқалар аралашмаси билан озиклантириш мақсадга мувофиқдир.

Озуқа маҳсулотларини баҳолаш унинг тўйимлилик даражаси билан аниқланади тўйимлилиги эса унинг озуқавий, биологик ва энергетик баҳоларига боғлиқдир.

Маҳсулотни озуқавий баҳолаш витаминлар, минерал тузлар, ёғлар, углевод ва оксилларнинг миқдорий таркиби, биологик баҳолаш эса уларда оксиллар, ёғларнинг тўлиқ миқдорда сақланиши билан белгиланади.

Ҳайвон маҳсулотларидан тайёрланган озуқалар оксилларга бой манба ҳисобланади. Хизмат итларининг бир кеча-кундузли рацион қуйидагича тузилади:

Итларни озиклантириш учун деталлаштирилган рацион  
(суткасига, бир бошга)

Т/р	Маҳсулотлар номи	Миқдори (граммда)	
		Катта ёшдаги итлар	4 ойликкача бўлган болалари
1	Гўшт	400	200
2.	маҳсулотлари	600	300
3.	Ёрмалар	300	100
4.	(Крупа)	13	10
5.	Картошка,	15	10
6.	сабзавотлар	-	500
7.	Хайвон ёғи ёки маргарин	15	10
	<i>Ош тузи</i>		
	<i>Сут</i>		
	<i>Суяк уни</i>		

Асосий рационга саримсоқ пиёз (хафтада 3 марта, инвазиянинг олдини олиш мақсадида), пиво ачитқиси, тухум сариғи (витаминлар манбаи сифатида) ва бўр (минерал тузлар манбаи сифатида) қўшиб бериш тавсия этилади.

Кучук болалар ва хаста итларни озиклантиришнинг ўз маъёрлари мавжуд. Масалан кучук болаларни сут ва гўшт билан 3 хафталигидан сўнг озиклантириш мақсадга мувофиқдир.

**Озиқ-овқат маҳсулотларининг сифати.** Итларни озиклантириш учун олинган озуқалар сифатли бўлиши керак. Бунда уларнинг ранги, ҳидига эътибор берилди. Гўшт кўндаланг кесилганда ранги пушти ёки қизил рангда

бўлиши керак. Сифатсиз гўшти унинг ёқимсиз ҳиди ва бошқа хусусиятларидан аниқлаш мумкин. Гўшт ветеринария-санитария талабларига жавоб бериши лозим, агар аксинча бўлса, бериш қатъиян ман этилади. [1][2][3][5]

Love-Dog Classic — истеъмолга тайёр бўлган озуқа бўлиб, осон чайналади ва ҳазм бўлади, нозик ва ёқимли мазага эга. Таркибида итларнинг меъёрда ва соғлом ривожланиши учун итлар организмнинг талабларига мос келувчи, миқдорий ва фоиз ҳисобида меъёрлаштирилган, зарур бўлган барча тўйимли моддалар мавжуд.

Кафолатланган аналитик таркиби: оқсил 20 %, ёғ 15,5 %, намлиги 10 % дан ортиқ эмас, толалар 2 %, кул 6 %, кальций 1,1 %, фосфор 0,8 %, туз 1,1 %, витамин А 10000 ХБ/кг, витамин D3 1200 ХБ/кг, витамин Е 70 ХБ/кг. Кўрсатилган таркибдан йўл қўйилган фарқлар 3% дан ортмаслиги керак.

Метаболик энергия 3600 ккал/кг.

**Хизмат итларини «Pedigree», «Чани» «Love-Dog Classic» ва бошқа куруқ озуқалар билан озиқлантириш меъёри:**

<b>Итнинг вазни</b>	5 кг	10 кг	15 кг	30 кг	4 0кг	6 0кг
<b>1 кунда/гр</b>	11 0	19 0	25 5	43 5	5 34	7 25

«Pedigree», «Чани» ва бошқа куруқ озуқалар билан озиқлантиришда итларни юқорида кўрсатиб ўтилган озуқалар билан озиқлантирилади. Вальерларда эса доимо алоҳида идишда сув бўлиши керак. [3][5]

### **ХУЛОСА**

Итларининг нормал ҳаёт кечириши ва белгиланган вазифаларни бажариши учун қўшимча озиқ моддалар талаб этилиб, буни озуқа рационларини тузишда инобатга олиш зарур бўлади. Ит мускулларининг ишлаши жараёнида организмда энергия, оқсил, ёғ, углевод, минерал моддалар ва витаминларнинг сарфланиши ошади. Меҳнат жараёни қанчалик оғир бўлса, озиқ моддаларга бўлган талаб ҳам шунчалик юқори бўлади. Ҳамма хизмат итлари бир хил вазифани бажариши вақтида бир хил миқдордаги энергияни сарф қилмайди. Бажариладиган ишга сарфланадиган энергия миқдори итни ўргатиш, шунингдек чарчаш даражасига ва бундан ташқари ҳайвоннинг индивидуал хусусиятлари – зоти ва тана тузилишига ҳам боғлиқ бўлади. Тинч ҳолатда турганидан итга нисбатан фаолият

кўрсатаётган хизмат итлари иш учун 30 % дан кўпроқ энергия сарф қилади. Итларни сақлаш учун хоналарни қуришда, улар у ерда вақтининг кўп қисмини ўтказишини инобатга олиш лозим. Шунинг учун хоналар бир қатор талабларга жавоб беришлари керак: итларни ёмғир, шамол, чанг, қиш совуғи ва ёз иссиғидан ҳимоя қилиш, бегона одамлар, дайди ва ёвойи ҳайвонлар ҳамда кучли шовқинлардан (ўтаётган автомобиллар ва бошқ.) ҳимоя қилиш. Хоналар атроф ердан баландроқ ва қуруқ, одамлар яшайдиган, чорвачилик ва хўжалик қурилмалардан йироқроқ жойларда қурилиши лозим. Хоналар етарлича кенг, қуруқ, ёруқ, ҳавоси тоза бўлиши керак. Шамол, чанг ва қуёш нурлари таъсиридан ҳаддан зиёд қизиқ кетишидан ҳимоя қилиш мақсадида унинг атрофида кўкаламзорлар бўлиши мақсадга мувофиқдир.

### **АДАБИЁТЛАР РЎЙХАТИ (REFERENCES)**

1. “Ўзбекистон миллий энциклопедияси” Тошкент 2010 йил
2. “Кинология асослари” Тошкент шаҳар 2006 й
2. В.Н.Зубко “Служебное собаководство” Москва 1987 г.
3. Е.Л.Ерасулимский "Итларни экстерери ва унинг баҳолаш" Москва, 2002.
4. А.А.Стекольников “Озиклантириш ва ит ва мушук касалликлари”: қўлланма. - СПб: Публишер "Лан", 2005..

**УДК:636.2**

**ШВИЦ ЗОТЛИ СИГИРЛАРНИНГ СУТ МАХСУЛДОРЛИГИГА СОМОН  
ВА БАРДА АРАЛАШМАЛИ ОЗУҚАЛАРНИНГ ТАЪСИРИ.**

*А.А.Эргашев*

*Самарқанд ветеринария медицинаси институтининг*

*Тошкент филиали ассистенти*

*А.Э.Янгибоев*

*Самарқанд ветеринария медицинаси институтининг Тошкент филиали*

*Катта ўқитувчиси*

*Аннотация.* Смешивание пшеничных отрубей, которые в настоящее время производятся как отходы биохимических заводов, с пшеничной соломой, которую трудно есть и переваривать. Это связано с тем, что клетчатка в соломе смягчается, ее легче переваривать, а усвояемость питательных веществ организмом увеличивается. С этой целью мы сначала создали две группы для эксперимента, и в каждой из этих групп. От 10 голов отделили тушки средней живой массой 550 кг в возрасте 5-6 лет. Исходя из нашего опыта, ожидалось, что эти коровы будут иметь высокую продуктивность.

*Ключевые слова:* рацион, батончик, пшеничная солома, грубая, сочная и концентрированные питательные вещества, клетчатка.

*Annotation.* Mixing wheat bran, which is currently produced as waste from biochemical plants, with wheat straw, which is difficult to eat and digest. This is due to the fact that the fiber in the straw softens, it is easier to digest, and the absorption of nutrients by the body increases. To this end, we first created two groups for the experiment, and in each of these groups. Carcasses with an average live weight of 550 kg at the age of 5-6 years were separated from 10 heads. In our experience, these cows were expected to have high productivity.

*Key words:* diet, bar, wheat straw, coarse, juicy and concentrated nutrients, fiber.

### **КИРИШ**

Ҳайвонларни соғлигини асрашга, маҳсулдорлигига ва олинадиган маҳсулот сифатига озиклантириш катта таъсир кўрсатади. Тўлиқ қийматли озиклантириш модда алмашинуви бузилишининг, такрор ишлаб чиқаришнинг ва ҳайвонларнинг касалланишини олдини олишда алоҳида ўрин тўтади. Шу нарса эътиборга олинган ҳолда мутахассисларга озуқалар сифатини, озукани тайёрлаш технологиясини ва озиклантиришни назорат қилиш вазифалари юклатилади.

Шунинг учун озуклантириш нормаларини белгилашда озук сифатини баҳолаш усулларини, кимёвий таркиби ва тўйимлилигини белгиловчи маълумотларни технологик хусусиятларининг озуклантиришга тўғри келишини, озукани озуклантиришга тайёрлаш усуллари ва нормада озуклантиришни илмий асосларини, озуклантириш типи, оқилона озуклантириш техникасини турли хилдаги ҳайвонларни озуклантиришнинг тўлиқ қийматлилигини назорат қилишни билиш муҳимдир.

### **ТАДҚИҚОТ ЎТКАЗИШ ЖОЙИ ВА УСЛУБИ**

Юкоридагилардан келиб чиқиб биз тажрибамизни Андижон вилояти, Асака туманидаги “Турғунбой Шокиров” наслчилик фермер хўжалигида олиб бордик. Тажрибамиздан асосий кўзланган мақсад, ҳозирги кунда Андижон биокимё заводидан чиқинди сифатида чиқарилаётган буғдой бардасини ейилиши ва ҳазм бўлиши қийин бўлган буғдой сомонига аралаштириб едириш ҳисобланади. Чунки бундай қилинганда сомон таркибидаги клетчатка моддаси юмшайди, ҳазмланиш осон кечади, организмда тўйимли моддаларнинг ўзлаштирилиши ва сут маҳсулдорлиги ортади. Шу мақсадда аввало биз тажриба учун иккита гуруҳ ва бу гуруҳларнинг ҳар бирида 10 бошдан, тирик вазни ўртача

500-550 килограммдан, уларнинг ёши 5-6 ёш бўлган сигирларни ажратиб олдик. Тажрибамизнинг натижасида ушбу сигирларнинг маҳсулдорлик кўрсаткичлари бўйича юкори даражаларга етиши лозим эди. Қуйида биз тажриба учун ажратиб олинган сигирларни дастлабки кўрсаткичларини бериб ўтамыз.

### **Тажриба учун ажритиб олинган сигирларнинг дастлабки маҳсулдорлик кўрсаткичлари**

Т/р	Тажриба гуруҳи				Т/р	Назорат гуруҳи			
	Инвентар рақами	Ёши	Сут маҳсулдорлиги, кг	Г ёғлилик даражаси		Инвентар рақами	Ёши	Сут маҳсулдорлиги, кг	Г ёғлилик даражаси
1.	04397	6	3920	3,6	1.	00709	6	3950	3,6
2.	00765	6	3980	3,5	2.	04218	6	3970	3,6
3.	04096	6	3990	3,6	3.	00788	5	4050	3,5
4.	04232	6	3950	3,6	4.	04316	5	4100	3,6
5.	04159	6	4005	3,5	5.	03917	5	4150	3,6
6.	04109	5	4010	3,6	6.	04290	5	4130	3,6

7.	04383	5	4030	3,6	7.	04156	6	4080	3,6
8.	00732	5	4100	3,5	8.	04296	6	4050	3,5
9.	04207	6	4150	3,6	9.	04284	6	4170	3,6
10.	04143	5	4200	3,5	10.	04293	6	4030	3,5
<b>Ўртача кўрсаткичи</b>		<b>5,6</b>	<b>4033,5</b>	<b>3,57</b>	<b>Ўртача кўрсаткичи</b>		<b>5,6</b>	<b>4068,0</b>	<b>3,57</b>

**Тажриба ва назорат гуруҳларидаги соғин сигирлар учун озуқа рациони**

Т/р	Ем-хашак турлари	Озуқа таркибида мавжуд											
		Назорат гуруҳи						Тажриба гуруҳи					
		Озуқа миқ-дори	Озуқа бир-лиги	Хазм-ланув-чи протеин	Кальций	Фос-фор	Каро-тин	Озуқа миқ-дори	Озуқа бир-лиги	Хазм-ланув-чи протеин	Кальций	Фос-фор	Каро-тин
1.	Ўлчов бирлиги	кг	оз.б	г	г	г	мг	кг	оз.б	г	г	г	мг
2.	Беда пичани	3	1,32	303	42	6,3	60	1	0,44	101	14	2,1	20
3.	Буғдой сомони	8	1,6	126	45,8	12,8	-	10	2	180	56	16	-
4.	Маккаж ўхори силоси	15	3,15	180	22,5	7,5	210	15	3,15	180	22,5	7,5	210
5.	Беда сенажи	8	2,8	464	69	8	168	8	2,8	464	69	8	168
6.	Қанд лавлаги	10	1,4	100	4	5	-	6	0,84	60	2,4	3	-
7.	Буғдой бардаси	5	0,3	115	13,15	2,4	-	10	0,6	230	26,3	4,8	-
8.	Пахта кунжара	2	2,3	662	5,6	3,2	-	2	2,3	662	5,6	3,2	-
9.	Буғдой кепаги	1	0,71	126	1,8	10,1	4	1	0,71	126	1,8	10,1	4
10.	Ош тузи	0,5	-	-	-	-	-	0,5	-	-	-	-	-
	<b>Жами:</b>	<b>52,5</b>	<b>13,58</b>	<b>2076</b>	<b>203,9</b>	<b>55,3</b>	<b>442</b>	<b>53,5</b>	<b>12,84</b>	<b>2003</b>	<b>197,6</b>	<b>54,7</b>	<b>402</b>

## **МУҲОКАМА ВА НАТИЖАЛАР**

Хўжаликда озуқалар турлича бўлиб, ҳозирги кунда бу хўжалик вилоятдаги илғор хўжаликлардан ҳисобланади. Фермер хўжалиги асосан наслчилик ишлари билан шуғуллангани ҳолда, давлатга сут ва гўшт маҳсулотлари ҳам етказиб беради. Хўжаликда қорамолларни боқишда озуқаларни тўйимлилиги ва уларнинг кимёвий таркибига тўла эътибор қилинмайди. Озуқлантириш шароитларини бир хил меъёрга келтирилса ва уларнинг тўлақимматлилигига эътибор қаратилса хўжаликда маҳсулотлар ишлаб чиқариш кўпаяди ва уларнинг сифатини яхшилашга эришилади.

Тажриба учун ажратиб олинган соғин сизирларнинг маҳсулдорлик кўрсаткичлари деярли бир бирига яқин бўлиб, улар 150 кун давомида буғдой сомонига бардани аралаштириб бериш билан боқиб парваришланди. Назорат гуруҳидаги соғин сизирлар хўжаликда соғин сизирларни озуқлантириш рациона куйидагича боқилди.

Унга кўра соғин сизирлар учун бир кунлик жами озуқа сарфи 52,5 кг бўлиб, унда дағал озуқалар миқдори 21 %ни, ширали озуқалар миқдори 71 %ни ва концентрат (кучли) озуқалар миқдори эса 8 %ни ташкил этади. Рационнинг умумий тўйимлилиги 13,58 озуқа бирлигига тенг бўлди.

Тажриба учун ажратилган гуруҳдаги соғин сизирларга махсус рацион тузилиб, ушбу рационда буғдой сомони билан буғдой бардасини аралаштирилган ҳолда боқиб борилди. Тузилган рационни хўжалик рационига нисбатан таққослаганда, унда буғдой сомонини-буғдой бардасига аралаштириб озиқа рационини тўйимлилигини ошириш мақсадида соғин сизирларни озуқлантириш рациона куйидагича боқилди. Тажриба гуруҳидаги соғин сизирлар учун бир кунлик жами озуқа сарфи 53,5 кг бўлиб, унда дағал озуқалар миқдори 21 %ни, ширали озуқалар миқдори 72 %ни ва концентрат (кучли) озуқалар миқдори эса 7 %ни ташкил этади. Рационнинг умумий тўйимлилиги 12,84 озуқа бирлигига тенг бўлди.

Тадқиқотлар натижасида тажрибадаги соғин сизирларнинг сут маҳсулдорлиги ва уларнинг ёғлилик даражасини оширишга эришилди.

Тадқиқотлар асосан қиш ойларида (ноябрь, декабрь, январь февраль, март) ўтказилди ва сизирлар ёпиқ молхоналарда боғламасдан асраб, парвариш қилинди. Тажриба давомида (150 кун) сарфланган озуқалар назорат гуруҳидаги соғин сизирларда 19260 озуқа бирлигига тенг бўлган бўлса, тажриба гуруҳидаги соғин сизирлар учун сарфланган озуқаларнинг умумий тўйимлилиги 20145 кг озуқа бирлигига тенг бўлди.



Сигирларнинг маҳсулдорлик кўрсаткичларини ўзгаришини кузатиб бориш мақсадида ҳар ойнинг охири декадасида назорат соғимлари ўтказилиб, уларнинг ёғлилик даражаси текшириб борилди. Уларнинг кўрсаткичларини ўзгариши доимий равишда қайд этиб борилди. Тажриба гуруҳидаги соғин сигирлар назорат гуруҳидаги сигирларга нисбатан берилган озуқаларни яхши ҳазм қилди ва кутилган натижаларни берди. Тажрибадаги сигирлар улар томонидан истеъмол қилинган озуқаларнинг ҳазмланиш кўрсаткичи 70-75% ни ташкил этди ва сут ҳосил бўлишини жадаллаштирди. Бундан ташқари рацион таркибида аралашмалар мавжуд бўлганлиги учун сигирлар сутининг ёғ миқдорига ҳам ўзининг ижобий таъсирини кўрсатди.

Ойлар	Соғин кун-лари	Назорат гуруҳи			Тажриба гуруҳи		
		Ойлар бўйича соғил-ган сут	Сут-нинг ёғли-лиги	Кунлик ўртача соғилган сут	Ойлар бўйича соғил-ган сут	Сут-нинг ёғли-лиги	Кунлик ўртача соғилган сут
Ўлчов бирлиги	кун	кг	%	кг	кг	%	кг
Ноябрь	30	464	3,62	15,47	524	3,64	17,47
Декабрь	31	445	3,59	14,35	507	3,60	16,35
Январь	30	432	3,64	14,40	492	3,65	16,40
Февраль	28	419	3,58	14,96	475	3,61	16,96
Март	31	410	3,62	13,22	467	3,63	15,06
<b>Жами соғин даврида</b>	<b>150</b>	<b>2170</b>	<b>3,61</b>	<b>14,47</b>	<b>2465</b>	<b>3,63</b>	<b>16,43</b>

Ушбу жадвал маълумотлари тажриба давомида олиб борилган ишлар бўйича умумий хулоса қилишга асос бўлди. Жадвал маълумотларидан кўриниб турибдики, хўжаликдаги мавжуд рацион бўйича боқилган соғин сигирлардан ташкил топган назорат гуруҳида, тажриба давомида жами 2170 кг сут соғиб олинган бўлиб, унинг ўртача ёғлилик даражаси 3,61% ни, ўртача кунлик соғим 14,47 кг ни ташкил қилди. Тажрибадаги сигирларда эса тегишлича, 2465 кг сут, 3,63% ёғ ва бир бош сигирдан ўртача 16,43 кг дан сут соғиб олинди.

Тажриба гуруҳидаги соғин сигирлар назорат гуруҳидаги сигирларга нисбатан берилган озуқаларни яхши қоплади ва организмда моддалар алмашинув жараёнининг жадаллашиши натижасида елинда сут ҳосил бўлиши тезлашди ва бундан ташқари сигирларни эркин холда ҳаракатда бўлиши сутдаги ёғ миқдорини кўпайишига олиб келди. Натижада хўжалик рационини

асосида боқилган сигирларга нисбатан кўшимча озиқалар киритилиб кучайтирилган рацион асосида боқилган тажриба гуруҳидаги сигирлар тенгдошларига нисбатан 2950 кг кўп сут берди.

4-жадвал

**Тажриба учун ажратилган соғин сигирларнинг  
солиштирма маҳсулдорлик кўрсаткичлари**

Т/р	Кўрсаткичлар	Ўлчов бирлиги	Гуруҳлар		Фарқи	
			назорат	тажриба	+; -	%
1.	Соғин сигирлар сони	бош	10	10	-	100
2.	Ўртача бир бошдан соғиб олинган сут	кг	2170	2465	+295	113,6
3.	Жами соғиб олинган сут	кг	21700	24650	+2950	113,6
4.	Бузоқлар учун ажратилган сут	кг	2170	2465	+295	113,6
5.	Сутнинг ўртача ёғлилик даражаси	%	3,61	3,63	+0,02	100,6
6.	1 % ли сут миқдори	кг	78337	89480	+11143	114,2
7.	Соф холда сотилган сут миқдори	кг	19530	22185	+2655	113,6

Юқоридаги жадвал маълумотлари шуни кўрсатдики, биокимё заводларидан чиқинди сифатида чиқарилаётган буғдой бардасини ейилиши ва хазм бўлиши қийин бўлган буғдой сомонига аралаштириб едириш асосида боқилган тажриба гуруҳидаги ҳар бир бош сигирдан соғиб олинган сут назорат гуруҳидаги сигирларга нисбатан 295 кг, жами сигирлардан эса назорат гуруҳига нисбатан 2950 кг, яъни 113,6% кўп сут соғиб олишга эришилди. Хўжаликдаги янги туғилган бузоқлар учун жами ишлаб чиқарилган сутдан 10% олиб қолинди, бу кўрсаткич назорат гуруҳида 2170 кг ва тажриба гуруҳида 2465 кг ни ташкил қилди.

Олинган ёғлилик даражасига ҳисобланган 1 % ли сут миқдори назорат гуруҳида 78337 кг бўлса, тажриба гуруҳида 89480 кг га тенг бўлди. Бу кўрсаткич назорат гуруҳига нисбатан тажриба гуруҳида 11143 кг га ёки

бошқача айтганда 114,2% га кўп бўлганлиги аниқланди. Соф ҳолатда сотилган сут миқдори назорат гуруҳида 19530 кг бўлса, тажриба гуруҳида 22185 кг ни ташкил этди, яъни назорат гуруҳига нисбатан 2655 кг ёки 113,6% кўп сут сотишга эришилди.

**Тажрибанинг иқтисодий самарадорлиги.** Тажриба-тадқиқот ишлари сигирларнинг сут маҳсулдорлигига боқиш усуллариининг таъсирини ўрганиш бўйича амалга оширилди. Ҳар қандай амалий ишнинг самараси унинг иқтисодий жihatдан фойдали ёки фойдасизлигида кўринади. Унинг қандай даражада фойдали эканлиги эса иқтисодий самарадорлик кўрсаткичларида ўз аксини топади. Шу мақсадда бажарилган тажрибанинг иқтисодий самарадорлик кўрсаткичлари аниқланди.

Тажриба учун назорат гуруҳига 10 бош ва тажриба гуруҳига 10 бош соғин сигирлардан ажратиб олинди. Сигирлардан тажриба давомида олинган маҳсулдорлик кўрсаткичлари куйидагича бўлди.

#### **Назорат гуруҳида:**

Кунлик соғин	14,47 кг/бош;
Сутнинг ёғлилик даражаси	3,61 %;
Сигирларнинг ўртача маҳсулдорлиги	2170 кг/бош;
Жами сигирлардан соғиб олинган сут	21700 кг;
1 % ли сут миқдори	78339 кг;
Соф ҳолда сотилган сут	19530 кг.

#### **Тажриба гуруҳида:**

Кунлик соғин	16,43 кг/бош;
Сутнинг ёғлилик даражаси	3,63 %;
Сигирларнинг ўртача маҳсулдорлиги	2465 кг/бош;
Жами сигирлардан соғиб олинган сут	24650 кг;
1 % ли сут миқдори	89383 кг;
Соф ҳолда сотилган сут	22185 кг.

#### **ХУЛОСА.**

Сигирларнинг сут маҳсулдорлигига боқиш усуллариининг таъсирини ўрганиш мавзуси бўйича ўтказилган тажриба-кузатув ишлари натижасига кўра куйидагиларни хулоса қилиш мумкин:

1.Тажрибадаги сигирларни биокимё заводларидан чиқинди сифатида чиқарилаётган буғдой бардасини ейилиши ва хазм бўлиши қийин бўлган буғдой сомониға аралаштириб едириш орқали сомон таркибидаги клетчатка моддаси юмшаши, хазмланиш осон кечиши, организмда тўйимли моддаларнинг ўзлаштирилиши ва сут маҳсулдорлиги ортиши ҳисобига уларнинг сут

маҳсулдорлиги ва кунлик соғиб олинган сут миқдори хўжалик рациони асосида боқилган сигирларникига нисбатан юқори бўлди.

2. Тажриба-кузатув ишлари натижасида сигирларнинг маҳсулдорлик кўрсаткичлари қуйидагича бўлади.

Текширишлар натижаси шуни кўрсатдики, тажриба давомида (150 кун) соғиб олинган сут ҳар икки гуруҳ сигирларда турлича бўлди.

I -гуруҳ назоратдаги сигирларда 2170 кг.

II -гуруҳ тажрибадаги сигирларда 2465 кг ни ташкил қилди.

Юқоридаги маълумотлардан кўриниб турибдики, тажрибадаги сигирларнинг ҳар бирдан назоратдаги сигирларга нисбатан +295 кг кўп сут соғиб олинган.

3. Сигирларнинг сути таркибидаги ёғ миқдори (%) ҳам турлича бўлди.

I -гуруҳ назоратдаги сигирларда -3,61 фоиз.

II -гуруҳ тажрибадаги сигирларда -3,63 фоизни ташкил қилди.

Сигирлар сутининг ёғлилик даражаси бўйича фарқи тажриба гуруҳидаги сигирларда назоратдаги сигирларникига нисбатан 0,02 фоиз юқори бўлди.

4. Кунлик соғиб олинган сут миқдори бўйича ҳар икки гуруҳ сигирлари турлича натижаларга эришди.

I -гуруҳ назоратдаги сигирларда -14,47 кг.

II -гуруҳ тажрибадаги сигирларда -16,43 кг бўлди.

Сигирларда кунлик соғиб олинган сут миқдори тажриба гуруҳидаги сигирларда назорат гуруҳидаги сигирларга нисбатан +1,96 кг ни ташкил этди.

5. Сигирларда сут соғиб олиш бўйича қуйидагилар аниқланди.

Тажриба давомида энг кўп сут соғиб олинган ой ҳар икки гуруҳ сигирларида ҳам сут бериш даврининг (5-6 лактация) ноябр ойида кузатилди.

6. Хулоса қилиб шуни айтиш мумкинки, тажриба гуруҳидаги соғин сигирларни, рацион таркибидаги буғдой бардасини ейилиши ва ҳазм бўлиши қийин бўлган буғдой сомонига аралаштириб боқилиши ва хўжалик рациони асосида боқилган сигирларга нисбатан тажрибадаги сигирлар юқори иқтисодий кўрсаткичларга эга бўлиб, истеъмол қилинган озуқани қисқа муддат ичида қоплашга эришди. Пиравордида маҳсулот ишлаб чиқаришдан олинган соф даромад миқдори юқори бўлди ва хўжаликни самарадорлиги ошди.

### **Фойдаланилган адабиётлар рўйхати**

1. Ўзбекистон Республикаси Президенти Ш. М. Мирзиёевнинг

“Чорвачилик тармоқларини давлат томонидан янада қўллаб-қувватлашга доир қўшимча чора-тадбирлар тўғрисида”ги ПҚ-5017-сон Қарори Тошкент ш., 2021 йил 3 март,

2. У.Н.Носиров. “Қорамолчилик” Олий ўқув юртлари учун дарслик,  
Т.: «Ўзбекистон миллий энциклопедияси» Давлат илмий нашриёти,  
2001, 384б.
3. Н.И. Владимиров, Л.Н. Черемнякова, В.Г. Луницын, А.П. Косарев, А.С.  
Попеляев, «Кормление сельскохозяйственных животных»  
*Учебное пособие*, Барнаул Издательство АГАУ,2008
4. Р. Ҳамроқулов “Қишлоқ хўжалик ҳайвонларини озуклантириш” Дарслик  
2011 й.Тошкент.
5. А.П.Калашников “Чорвачиликда озиқ нормалари ва рационлари” Ўқув  
қўлланма Тошкент “Меҳнат” 1985 й
6. Ҳамроқулов Р; Карибаев К. «Қишлоқ хўжалиги ҳайвонларини  
озуклантириш» Тошкент 1999 й.

## **UCHUVCHISIZ UCHISH APPARATLARINI KARTOGRAFIYA SOHASIDA QO‘LLASH TAMOYILLARI**

***QarMII “Geodeziya, kadastir  
va yerdan foydalanish” kafedrası  
katta o‘qituvchisi Aralov M.M  
assistenti: Berdiyev D.F  
assistenti: Abdiazizov A.A***

**Annotation:** *This article is intended to help the user gain time and clarity when resolving issues by using unmanned aerial vehicles rather than using conventional geodetic instruments in obtaining geographical information from the region. As a result of the emergence of GIS technology, unmanned aerial vehicles are equipped with software, landscaping, coating control and 3D model control. Futhermore used effectively in addressing scientific and practical geographical issues such as space data collection, analysis, processing, imagery, transmission, recording, forecasting and management.*

**Key words.** *3D model of territory, photogrammetry, drone, cosmic, craft, cartography, air shooting, orientation elements.*

**Аннотация:** *Эта статья предназначена для того, чтобы помочь пользователю получить время и ясность при решении проблем, используя беспилотные летательные аппараты, а не обычные геодезические приборы при получении географической информации из региона. В результате появления технологии ГИС беспилотные летательные аппараты оснащены программным обеспечением, ландшафтным дизайном, контролем покрытия и контролем 3D-модели. Futhermore эффективно используется при решении научных и практических географических вопросов, таких как сбор, анализ, обработка, обработка изображений, передача, регистрация, прогнозирование и управление космическими данными.*

**Ключевые слова** *3D модель территории, фотограмметрия, беспилотник, космический, ремесло, картография, воздушная съемка, элементы ориентации.*

### **KIRISH**

O‘zbekiston Respublikasi Prezidenti raisligida 2017 yil 13 dekabr kuni er resurslari, geodeziya va kadastr sohasida amalga oshirilayotgan islohotlar samaradorligini oshirish masalalariga bag‘ishlangan yig‘ilishda O‘zbekiston Respublikasi yer resurslari, geodeziya, kartografiya va davlat kadastr davlat

qo‘mitasi rahbarlarining soha faoliyatini takomillashtirish bo‘yicha ko‘rilayotgan chora-tadbirlar yuzasidan hisobotlari eshitildi va tegishli topshiriqlar berildi.

Ma‘lumki, er va ko‘chmas mulk kadastr ishlarini yaxshilash maqsadida joriy yilda “Ergeodezkadastr” davlat qo‘mitasi tarkibiy tuzilmasi va faoliyat yo‘nalishlari qaytadan tasdiqlandi. “Ergeodezkadastr” qo‘mitasining asosiy faoliyat yo‘nalishlari etib er resurslaridan oqilona foydalanish, geodeziya va kartografiya sohasi faoliyati bo‘yicha yagona davlat siyosatini ishlab chiqish va amalga oshirilishini ta‘minlash, er resurslaridan oqilona foydalanish, erlarni saqlash va muhofaza qilish, tuproq unumdorligini oshirish, geodeziya va kartografiya faoliyati samaradorligini kuchaytirish bo‘yicha davlat dasturlari ishlab chiqish va amalga oshirish, davlat kadastrlari yagona tizimini yuritish, ko‘chmas mulk ob‘ektlarining elektron ma‘lumotlar bazasini takomillashtirish va doimiy yangilab borish, sohaga zamonaviy axborot-kommunikatsiya texnologiyalarini keng joriy etgan holda, davlat kadastr xizmatlari sifatini yaxshilash, tadbirkorlik sub‘ektlariga tezkor va sifatli xizmatlar ko‘rsatish belgilandi.

### **ADABIYOTLAR TAHLILI VA METODLAR**

Tadqiqot jarayonida ilmiy bilishning obyektivlik usulidan foydalanildi. Mazkur tadqiqot jarayonida uchuvchisiz uchish apparatlarining yaratilishining ahamiyati obyektiv ochib berildi. Bugungi kundagi matematik amallarning inovatsion texnologiyalardan foydalangan holda talabalarga o‘rgatish bosqichlari mantiqiy izchillik jihatdan tadqiq qilindi.

### **MUHOKAMA VA NATIJALAR**

So‘ngi yillarda fan texnika va texnologiyalar rivojlanib borayotgan bir davrda xalq xo‘jaligining turli sohalarida yangi texnologiyalardan foydalanish inson faoliyatining har xil muamolarini echish uchun uchuvchisiz uchish apparatlariga qiziqish ortib bormoqda.

Shuningdek, qishloq xo‘jaligi erlarini va ekish ishlari nazoratini kuchaytirish maqsadida zamonaviy uchuvchisiz uchish apparatlarini xarid qilish ishlarini yakunlash, bunday apparatlarni mamlakatimizda ishlab chiqarishni yo‘lga qo‘yish maqsadida innovatsion markaz tashkil etish yuzasidan qaror loyihasini Vazirlar Mahkamasiga kiritish vazifasi yuklatildi.

Uchuvchisiz uchish apparatlari er yuzini 100 metr balandlikdan o‘nlab kilometr balandlikgacha aerofotos‘yomka qilish o‘tgan asrning 25-yillarida vujudga keldi va kartografiyada haqiqiy innovatsiya bo‘ldi. Agarda o‘sha vaqtlarda bu ishni amalga oshirish uchun bir necha o‘nlab odam kerak bo‘lgan bo‘lsa, hozirgi kunga kelib bu jarayon ancha osonlashdi. Buning asosiy sababi qilib uchuvchisiz uchish apparatlarining ixtiro qilinishi va ularning bu ishlarni amalga oshirishga ixtisoslashtirilganidadir.

Aerofotosyomka qiluvchi uchuvchisiz uchish apparatlari shu qadar ixchamki u haqiqiy samalyotga emas balki avikonstruktorga o'xshaydi. Uchuvchisiz uchish apparatlarining qanotlari kengligi–140 sm, og'irligi–4 kg bo'lib 8 soatgacha uchish imkoniyatiga egadir. U har qanday avtomashinaning yukhonasiga joylashadi. O'zining texnik ko'rsatkichlari bo'yicha katta bo'yicha katta samalyotdan yaxshiroq. Bu apparat past-balandliklarda bulutlardan pastda va tog'li hududlarda uchishi mumkin. Zamonaviy samalyotlardan farqli o'laroq bu qurilmada nostandart V simon muvazanat saqlovchi dum qanotlar mavjud. Ular uchish vaqtida juda ham yuqori muvazanatni taminlaydi. Aerofotos'yomka vaqtida og'ish burchagi juda kichik bo'lishi shart, aksincha suratlar tiniq bo'lmaydi. Fotoapparatning turg'unligini saqlash uchun vibratsiyani kamaytiruvchi platforma javobgar va buning oqibatida suratlar tiniq va sifatli chiqadi. Uchuvchisiz uchish apparatlari er bilan ikki tomolama aloqaga ega bo'lgan radioperidatchik orqali bog'langan.

Qurilma GPS datchik yordamida fazoda orientr oladi va shu bilan birgalikda qurulmaning bosh qismida biometrik sensorlar mavjud bo'lib ular tezlikni balandlikni va tezlanishni o'lchab borishadi. Uchuvchisiz uchish apparatlarini maxsus stansiya qurilmasi orqali boshqariladi va u yordamida yo'nalishlar belgilanadi. Uchish yo'nalishi radiomadema antenna orqali samalyotga yuklanadi.

Uchuvchisiz uchish apparatlarini boshqarish stansiyasi yordamida uchish topshirig'i bajarilishini samalyotning uchish holatini kuzatish uchun topshirig'iga o'zgartirishlar kiritish mumkin.

Uchuvchisiz uchish apparatlari yordamida amalga oshirilgan aerofotos'yomka ishlari tugagach olingan suratlar kameral sharoitda qayta ishlash uchun mutaxassisga etgaziladi. Mutaxassis maxsus dasturlar yordamida ularni qayta ishlaydi va bir-biriga biriktirib kartani hosil qiladi.

Uchuvchisiz uchish qurilmasilaridan foydalanib qishloq xo'jaligi erlari monitoringini o'tkazish, qishloq xo'jaligi ekinlarini o'g'itlash davrida fosfat mineral o'g'itlarini vaqtida etkazib berish bo'yicha mavjud muammolarni engillashtirib, er maydonlarini monitoringi, hosil rivojini nazorat qilishda uchuvchisiz uchish apparatlaridan foydalanish ijobiy natija berayotganini ta'kidlab o'tish lozim.

SHunday ekan uni xalq xo'jaligining quyidagi sohalarida qo'llanilib kelinmoqda:

- qishloq xo'jaligida
- sanoatda
- qurilishda
- muhandislik geodeziyasida
- metrologiyada
- kartografiyada
- ekologiyada
- xavfsizlik va boshqa ko'plab yo'nalishlarda.



Uchuvchisiz uchish apparatlarning yangi fotogrammetrik asbob sifatida dastlabki qo'llanilishi ikki an'anaviy usullarning ya'ni kosmik va samolyotlarda bajarilgan aeros'yomkalarga nisbatan tezkorligi aniqlandi.

Xaritalarni barpo qilishda fotogrammetriya usulida uchuvchisiz uchish apparatlarni "fotogrammetrik asbob" degan iborani qo'llashimiz uning xaritani elektron taxometr bilan bajarilgan tezlikda va undan aniqroq natijaga erishish imkoniyati yaratilganligida [1].



### **Uchuvchisiz uchish apparatlar va olingan surat**

Ma'lumki, bugungi kunda er kadastr tizimida qo'llanilayotgan kartografik materiallar kadastr raqamli kartalarini tuzishda ham aerokosmik suratlardan asos sifatida foydalaniladi. Kadastr tizimida asosiy manba bo'lib masofadan zondlash ma'lumotlari hisoblanadi. Aloqa ob'ektlari raqamli elektron kadastr kartalarni tuzish va yangilashning aerokosmik metodi quyidagilarda ishlatiladi: kartalarni yangilashda, sodir bo'lgan o'zgarishlarni aniqlashda va boshqalarda. Amaliyotda surat fototonini o'lchash va fotogrammetrik ishlov berish avtomatlashtirilgan tarzda olib borilishi mumkin.

Kartalarni yangilashda deshifrovka ishlari eng murakkab jarayon xisoblanadi. Buning uchun geografik va topoasoslarga kiritilishi talab etiladigan o'zgartirishlar darajalarining ko'rsatkichlari miqdor va sifat jihatdan baholanishi talab etiladi.

Vaqt davomida vujudga kelgan o'zgartirish darajalarining ko'rsatkichlarini miqdor va sifat jihatdan baholanishning eng maqbul va samarali usuli masofaviy ma'lumotlardan foydalanishdir.

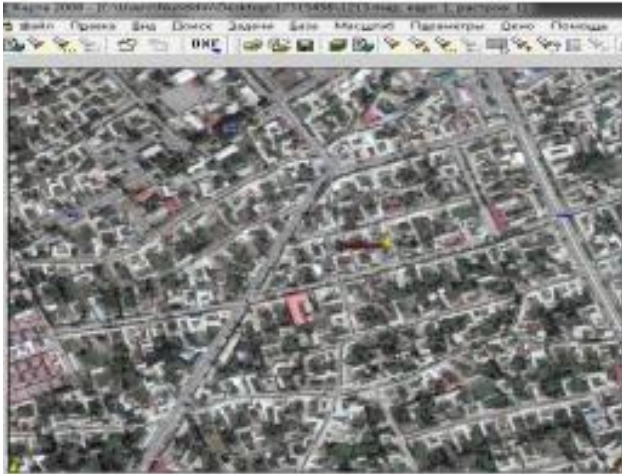

**Olingan suratlar bo'yicha  
hosil bo'lgan ortofotoplan**



**Olingan natija bo'yicha  
yaratilgan raqamli topografik karta**

Kartografiyaning rivojlanishida geoinformatsion tizimning vujudga kelishi va jadal rivojlanishi natijasida Uchuvchisiz uchish apparatlari ikkita asosiy yo'nalish bo'yicha rivojlanmoqda:

- Kartografik masalalar muammolarini echish, joyni tasvirga tushirish, bo'ylama va ko'ndalang qoplamalarni uchish jarayonida nazorat qilish (onlayn), tashqi va ichki orientirlash elementlari qiymatlarini dastur yordamida tezda aniqlash va fototriangulyasiya to'ri yaratish fototopografik mahsulotni yaratish va joyning uch o'lchamli modelini yaratish.
- Fazoviy ma'lumotlarni yig'ish, ularga ishlov berish, tasvirlash, tarqatish, atrof muhit ob'ektlarini ro'yxatga olish, natijani tahlil qilish, modellashtirish, bashoratlash va boshqarish bilan bog'liq ilmiy va amaliy geografik masalalarni echishda samarali foydalanish uchun joy haqidagi malumotlar va bilimlarni birlashtirishni ta'minlaydigan GAT dasturlaridan foydalanish va ularni amalda qo'llash malakaviy ko'nikmalarini shakllantirish.
- Uchuvchisiz uchish apparatlarning texnologiyasi birinchi navbatda topografik kartografiya masallarini echishda zarur chunki bu usul boshqa alternativ usullardan ko'ra ko'proq miqdordagi ma'lumotga ega. 1:2000 va undan yirikroq masshtabdagi materiallarni olishda ma'lumot etarli darajada deb hisoblanadi.

Bu texnologiya ana'anaviy aerofotos'yomkaga nisbatan xar xil ob'ektlar, turli xil maqsadlarda foydalaniladigan erlarni monitoring ishlarini bajarishda operativ, kam xarajat va mehnat talab qiladi [2].

Ushbu usulning avzalligi uning yangiligida emas balki uning soddaligi iqtisodiy samaradorligida. Hozirgi vaqtda barcha ishlab chiqaruvchilar foydalanuvchilar uchun barcha qulayliklari bilan ya'ni, apparatni uchirishdan yakuniy mahsulotni bajarish texnologiyasi bilan birgalikda taqdim etmoqda. Ammo ishlab chiqaruvchi birinchi navbatda uchuvchisiz apparatlarning konstruktorlari geodezist yoki kartograf emaslar, ular bajariladigan ishlarning barcha jihatlarini hisobga olishmaydi.

Hozir amalda uchuvchisiz uchish apparatlarni topografiyada iqlim xududini, kartografik usullarning turlari va joyning xususiyatlarni e'tiborga olgan holda qo'llash uchun mukammal usul yo'q.

### **XULOSA VA TAKLIFLAR**

1. Malumotlar yig'ish tizimining algoritmini o'rganish.
2. Tizimni tuzish uchun optimal texnik vositalarni tanlash.
3. Maxsus dasturiy ta'minot tizim paketini layoqatligini aniqlash.
4. Tizimni sozlash, tuzatish va ishlash faoliyatini nazorat qilish.
5. Joyda o'lchash ishlarini bajarish va taqqoslash.
6. Olingan geoma'lumotlarni qayta ishlash va vizuallashtirish.

Xulosa qilib aytganda, uchuvchisiz uchish apparatlaridan foydalanish davlat va xo'jalik boshqaruvi organlari oldida turgan vazifalarni bajarishni jiddiy osonlashtiradi, erdan oqilona foydalanmaslikni monitoring qilish, qurilish ishlari, davomli ob'ektlar (temir yo'llar, quvuro'tkazgichlar va boshqalar)ni amalga oshirishda va favqulodda vaziyatlarda xavfsizlik imkonini beradi, shaharsozlik ishlari va geoaxborot xaritalarini yaratishni soddalashtiradi. Uchuvchisiz uchish apparatlarning yuqorida keltirilgan yo'nalishlar bo'yicha bajarilganda eng asosiy afzaliklaridan biri bu inson xayotiga xavf tug'dirmasligini aytish lozim.

### **ADABIYOTLAR RO'YXATI (REFERENCES)**

1. Z.D.Oxunov., I.Y.Abdullayev. "Fotogrammetriya O'quv qo'llanma. T., Cho'lpon. 2007.
2. И.Обиралов. А.Н.Лимонов., Л.А.Гаврилова., "Фотограмметрия и дистанционное зондирование" Учебник. М. Колос, 2006.-334 с.
3. [www.fotogram.ru](http://www.fotogram.ru),
4. [www.bolshe.ru](http://www.bolshe.ru).
5. [http /www. GIS.ru](http://www.GIS.ru)

## **SHAKARLIK-ASTANA №1, QUDUQ BO‘YICHA BURG‘ILASH MATERIALLARI TAHLILI**

*Dononov Jasur Ural o‘g‘li*

[jasur@dononov.mail.ru](mailto:jasur@dononov.mail.ru)

*Foydali qazilmalar geologiyasi va razvedkasi kafedrasida assistenti*

*Qarshi muhandislik-iqtisodiyot instituti;*

*Axmedova Dilfuza Azamatovna*

*dilfuza.axmedova.89@mail.ru*

*Foydali qazilmalar geologiyasi va razvedkasi kafedrasida assistenti*

*Qarshi muhandislik-iqtisodiyot instituti;*

*Аннотация. Surxondaryo viloyati O‘zbekiston Respublikasining beshta neft-gaz hududlaridan biri bo‘lib, stratigrafik jihatdan o‘rta-yuqori yoshdan yuqori ko‘rsatkichga ega bo‘lgan sanoat neft-gaz unumdorligi isbotlangan. Mintaqaga umumiy nuqtai nazar, geologiya-geofizik tadqiqotlar tarixi, kesmalarning litol-stratigrafik xususiyatlari, tektonik tuzilish, neft va gaz o‘tkazuvchanligi, konlarning stratigrafik va tektonik chegarasi, ularning o‘zgarishlar tarkibi berilgan. Mintaqaning rivojlanish tarixi, geologiya-qidiruv ishlari natijalari, Geologiya-qidiruv ishlarini davom ettirish uchun jinslar va hududlarning ustuvor stratigrafik komplekslari ajratildi.*

*Калит so‘zlar: O‘zbekiston Respublikasining, epiplatforma, Kagni antiklinal qanoti, artezian, basseyn, Aktau Surxondaryo sinklinoriya, neft, gaz, sinekliza, botiqlik, yotqiziqalar.*

*Аннотация. Сурхандарьинская область входит в пятерку нефтегазовых регионов Республики Узбекистан и стратиграфически доказала промышленную нефтегазопродуктивность с возрастом выше среднего. Дано обзор региона, история геолого-геофизических исследований, литолостратиграфические особенности разрезов, тектоническое строение, нефтегазопроницаемость, стратиграфические и тектонические границы месторождений, состав их изменений. Для продолжения геологоразведочных работ выделены история развития региона, результаты геологоразведочных работ, приоритетные стратиграфические комплексы горных пород и регионов.*

*Ключевые слова: Республика Узбекистан, эпиplatforma, Антиклинальное крыло Кagni, артезианский, бассейна, Актауская Сурхандарьинская, синклинория, нефть, газ, синеклиза, впадина, месторождения.*

*Abstract. The Surkhandarya region is one of the five oil and gas-bearing regions of the Republic of Uzbekistan with proven industrial oil and gas productivity*

*in the stratigraphic range from the Middle-Upper Jurassic to the Upper Paleogene inclusive. A general overview of the region, the history of geological and geophysical studies, lithological and stratigraphic characteristics of sections, tectonic structure, oil and gas content, stratigraphic and tectonic occurrence of deposits, and their phase composition are presented.*

**Key words:** *The Republic of Uzbekistan, epiplatform, Kagni Anticline wing, Artesian, basseyn, Aktau, Surkhandarya, sinclinora, oil, gas, sinekliza, depression, fields.*

### **KIRISH**

Shakarlik-Astana maydoni Gissar tizmalarini janubiy-gʻarbiy botiqligi chegaralarida joylashgan. Neft va gazni chuqur qidirish ishlarini koʻrsatilgan profil yoʻnalishi boʻyicha amalga oshirish maqsadida Bayangara va Gadjak tuzilmalari chegaralarida quduqlarni chuqur burgʻilash ishlari boshlandi. Paleogen, neogen va boʻr yotqiziqlarini ochish, shuningdek tektonik buzilishlarni (qirqimlarni takrorlanishi, parchalanish zonalari va boshqalar) burgʻilash maqsadida.

Respublikada xalq xoʻjaligini neft mahsulotlari, uglevodorod xom ashyosi bilan taʼminlash masalalarini echish uchun yangi neft va gaz konlarini qidirish kerak boʻladi.

### **ADABIYOTLAR TAHLILI VA METODLAR.**

Bu masalani hal qilish uchun geologlar A.A. Abidov, T.V. Grinenko koʻrsatilgan rayonlarda neft qidiruv ishlarini olib borishni taklif qilishdi.

Maydonlar geologik tuzilishiga koʻra boʻr hosil qilishi boʻyicha choʻkindi, paleogen, neogen va epiplatforma deb qabul qilinadi.

Koʻrib chiqilayotgan SHERobod – Sariqqamish rayoni epiplatformali orogenli viloyat chegaralarida. Surxondaryo sniklinoriya va janubiy – gʻarbiy botiqlikligi Gissar tizmalari megantiklinallararo chegarasida joylashgan SHERobod – Sariqqamish togʻ botqoqligi Kelior – Sariqqamish koʻtarilish zonasini kismi hisoblanib, shimoliy-gʻarbdan Boysun sinklinallari, janubiy – sharqdan esa Surxondaryo botiqliklari bilan chegaralangan. Loyihalayotgan maydon janubiy – sharqida Kagni antiklinal qanoti joylashgan. Maydonni tuzilishi asosan Kagnisoy surilmalariga bogʻliq boʻlib, qiyin tektonik yoʻnalishlarda har xil litologik formatsiyalar hamda turli xil fizikaviy xossalari aloqador. Shakarlik - Astana maydoni neftga samaradorli hisoblanib, buni toʻgʻridan-toʻgʻri neftgazli belgilarda koʻrish mumkin.

Toʻgʻridan-toʻgʻri belgilarda Kagni va Shakarlik – Astana neftli bloklarni birdan bilish mumkin. Shakarlik – Astana neftli bloki paleogen yoriqli dolomitlashgan ohaktoshlarda – oʻrganilgan. Neft suv bilan aralashib. Yamalardan yoriqlar boʻyicha paleotsen ohaktoshlari yuqori qismidan 1 m chuqurlikda oqib oʻtadi.

- Neftgazlilikni bilvosita belgilaridan quyidagilarni yoritishimiz mumkin: Neft zaxiralarini oʻsishini noanaviy rezrvlari yangi turdagi hudud bilan bogʻliq boʻladi;

- Neft uyumi 1986 yilda Aktau Surxondaryo sinklinoriya tuzilmalar chegarasida uchraydi;

- Neft va gaz uyumlarini paydo bo'lishi, saqlanishi va parchalanishida gidrogeologik faktorlar muhim rol o'ynaydi;

Shakarlik – Astana maydoni Surxondaryo artezian basseyn ko'rinishida bo'ladi.

Berilayotgan reglament ma'lumotlari asosida olinadigan yotqiziqqa baho berish mumkin. Paleogen yotqiziq-lari bo'yicha suvli gorizontlar paleotsen va o'rta eotsen hisoblanadi. Bosimli suvlar paleotsen yotqiziq-lariga tegishli. Bu suvlarning xarakterli tomoni ularning yuqori minerallasgani va yuqri gidrostatik bosimlilikidadir.

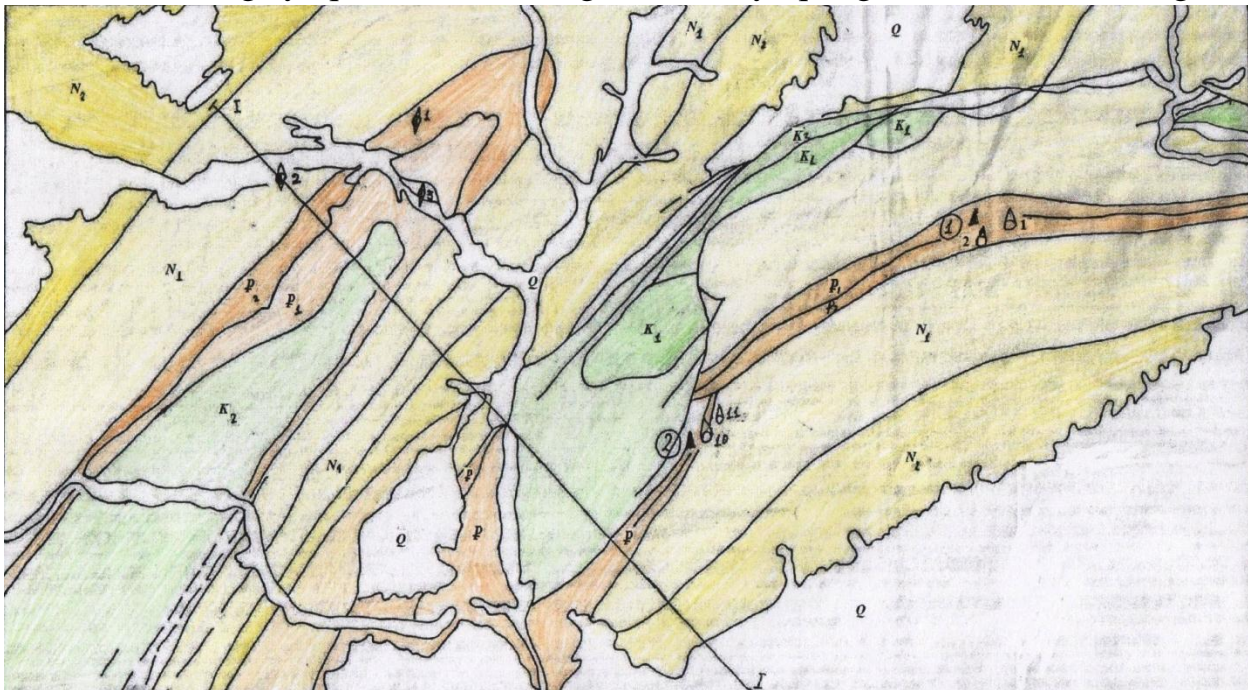

**1- rasm. SHakarlik-Astana maydonining geologik xaritasi**

Surxondaryo sniklinorida alay gorizonti suvi doimiy minerallasgan (14 dan 32 g/l gacha) va ohaktosh - rakushnikli qatlama tegishlidir. Ularning xarakterli tomoni gidrokarbonat miqdorning kamligi, sulfat konlarining pastligi, brom va yod miqdorining esa yuqoridagiligidadir.

### **MUHOKAMA VA NATIJALAR.**

Shakarlik – Astana maydonida struktura qidiruv burg'ilash №1 quduqda boshlangan. Natijalarga ko'ra bo'r yotqiziq-lari quduqlarda ko'proq uchragan. Quduqda sanoat – geofizik usuli yordamida 861 m chuqurlikda yotqiziq-lar ochilganligi o'rganilgan. Bu usul yordamida quduqda standart va gamma karotaj qilingan. 577-582 m va 860-861 m oraliqlarda har xil rangdagi to'q yashil va kul rangdan to sariq va yashil ranggacha bo'lgan terrigen tog' jinslari ko'rinishida namoyon bo'ladi. Har 10 m oraliqda quduqda shlam holati o'rganiladi. Ko'pincha tog' jinslaridan iborat shlamning tarkibi bir xil, ya'ni, glinalar, qumtoshlar, ayrim vaqtda shag'allardan tashkil topadi. 260 m chuqurlikda shlam tarkibida angidrit

uchrasa, 500 m chuqurlikda esa ohaktoshlar uchraydi. Tog' jinslari qizg'ish rangda va sarg'ish rangda bo'ladi. Olingan materiallarni o'rganish va Boysun egikligi va Kelior – Sariqqamish botiqligi №14 Gajjak, №1, 2 Akkalchigay, 1, 2 – Kognisoy quduqlari bo'yicha karotaj diagrammalari taqqoslanganda bu quduqlar bo'yicha qirqimlarda to'g'ri analoglar bo'lganligi ko'rinadi. Shuning uchun yaqin joylashgan quduqlarda, ya'ni 18 – Batosh, 9 – Qoraqurt, 6 – Oktau va Surxondaryo sinklinoriyasi markaziy qismida joylashgan quduqlarda krotaj diagrammalari qaralgan. Boysun egikliklarida ham xuddi yuqoridagidek Shakarlik – Astana maydoni qirqimlarida to'g'ri analoglar borligi aniqlangan.

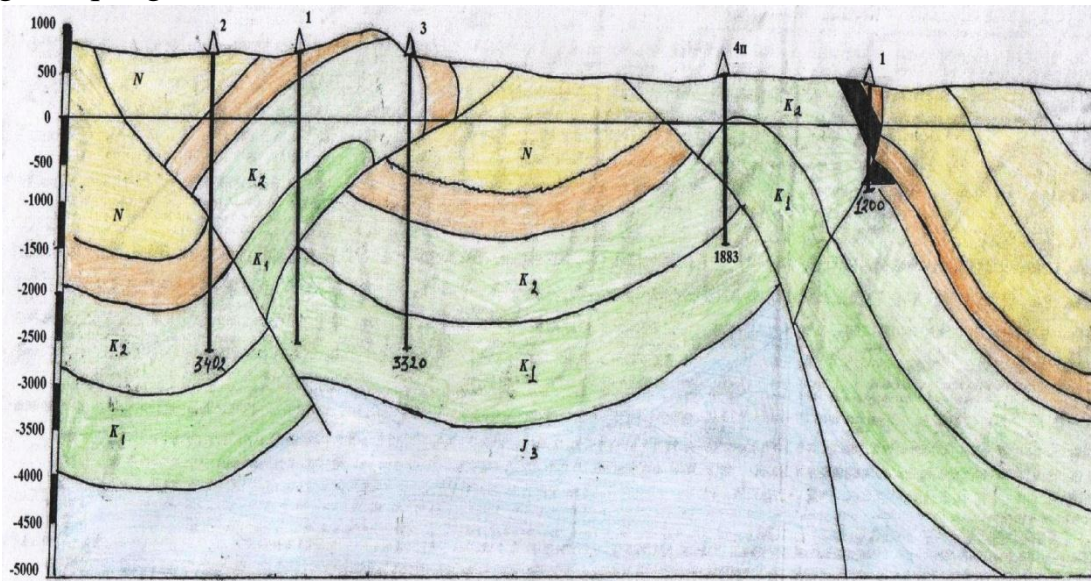

2- rasm. Shakarlik-Astana maydonining II chiziq bo'yicha geologik kesimi  
(A.A.Abidov bo'yicha, 1990 y)

Karotaj diagrammalarini taqqoslash qirqimlarni bir necha variantlar bo'yicha ajratishga chaqirib, ularni har birini aniqlashni o'rganadi.

**Munozara.** №1 quduq bo'yicha olingan ma'lumotlar tahlil qilinib, mualliflar quduqda yuqori bo'r qirqimi va kaynazoy yotqiziqlarini ochish kerak degan xulosaga kelishadi. Bu esa qirqimlarni terrigen karbonatli tog' jinslarini unga qalin bo'lmagan qatlamlari bilan glinali qatlam qalinligi bo'yicha, shuningdek, shlam va kern tarkibi holati bo'yicha qirqimga karotajli tavsif berilishini ko'rsatadi. Oxirgi ma'lumotlardan qirqim uchun qizg'ish va sarg'ish rangli yotqiziqlar hamda keyingi tog' jinslari – glinalar, qumtoshlar, ohaktoshlar, angidritlar ayrim hollarda shag'allar harakterlidir. Qo'shni Janubiy – G'arbiy Gissar botiqligi sinklinoriyasi bir qancha uchastkalarida yuqori bo'r yotqiziqlari uchun qirqimlarning asosiy jihatlari xarakterlidir. Masalan: Karikansoy svitasi senoman yarusi tog' jinslari kul rang va yashil kul rang qizil rangli qatlamchalar bilan bo'yanagan. Svitaning asosiy jinslari – glinalashgan alevrolitli qatlamchalar bilan qumtoshlar, ohaktoshlar va glinalardan iborat.

Senoman yarusi tagarinli svetasida (bu hududning) terrigenli – karbonatli jinslar orasida graviy kvvars, kremniy, karbonat va kumtoshli jinslar bilan tugagan tog' jinslari uchraydi. Gissarni Janubiy – G'arbiy tizmalari yuqori turon yotqiziqlari uchun qumtosh va gips qatlamchalaridan iborat sarg'ish va yashil glinalar, qizg'ish va to'q-qalami rangli glinalarni tavsiflaydi. Yuqori turonni pastki va o'rta qismida ohaktosh qatlamlari uchraydi. Shuningdek graviy kvarsi ham uchraydi. Yuqori bo'r senoman yarusi yotqiziqlarida yashil – kul rang jinslarda sarg'ish – kul rang yoki sarg'ish glinalar, shuningdek, kichik graviylardan iborat sarg'ish pattumlar uchraydi.

### **XULOSA VA TAKLIFLAR**

№1 quduqni burg'ilash bo'yicha olingan materiallar asosida va quduq joylashuvini geologik holati asosida olingan materiallardan qirqimni oldindan hisoblashni bilish kerak. №1 quduq qirqimi quyidagicha:

0-218 m; 218-420 – yuqori turon; 420-502 m – buzilish zonasi; 502-630 m – senoman; 630-676 m – buzilish; 676-tubigacha – neogen.

Shakarlik – Astana №2 qudug'i Kagni neft paydo bo'lishi rayonida joylashgan. Quduq tubini haqiqiy chuqurligi 984 m. Quduqda standart va gamma – karotaj o'tkazilgan. 536-540 m oraliqlarda qizg'ish-g'ishtrang va to'q-qalami rang glina ko'rinishidagi kern olingan.

Quduqda boshqa tadqiqotlar o'tkazilmagan. Geofizik tadqiqotlar materiallarini o'rganish quduqda qirqim ochilganani ko'rsatadi. Shuningdek, geofizik tadqiqotlar ma'lumotidan 0-97 m chuqurlikda yotuvchi, radioaktivlik ko'rsatkichi va solishtirma qarshiligi bo'yicha hamda glinali yoki qumtoshlangan jinslar qitlamchalari bilan ohaktoshlashgan bo'lishi mumkin. Bu oraliqlardan kern olinmagan va tadqiqotlar o'tkazilmagan. Tarkibi va qalinligi bo'yicha qatlamlar aniqlanmagan va bu buxoro yotqiziqlari paleotsen qatlamchalaridan iborat. 97 m chuqurlikdan pastda va quduq tubigacha yaxlit qumtosh – glinali tog' jinslari qatlamlari yotadi (613-736 m, 767-822 m, 822-384 m).

### **ADABIYOTLAR RO'YXATI (REFERENCES)**

1. Ходжаев А.Р., Акрамходжаев А.М., Бабаев А.Г., Давятов Ш.Д., Азимов П.К., Сотириади К.А., Маденов А. Нефтяные и газовые месторождения Узбекистана. (Книга II. Сурханская мегасинклиналь, мегантиклиналь, Юго-Западного Гиссара, платформенная область УзССР). Издательство “ФАН” Узбекской ССР. Ташкент – 1974.
2. Абидов А.А. Нефтегазогеологическое районирование и поиски скоплений углеводородов в подсолевых карбонатных отложениях Сурхандарьинского синклиория. // В кн: Перспективы нефтегазоносности Средней Азии. Труды “СредазНИПИнефть”, вып.9. М.: ВНИИОЭНГ, 1982.
3. Абидов А.А., Атабеков И.У., Долгополов Ф.Г., Ходжиметов А.И., Камалходжаев У.А. (НХК “Узбекнефтегаз”, ОАО “УзЛИТИнефтьгаз”). Система



надвигово-подвиговых зон в земной коре Сурхандарьинского  
нефтегазоносного региона. 2.2001.

## **NAMOYISH TAJRIBALARI ORQALI O‘QITISHDA O‘QUVCHILAR DUNYOQARASHINI RIVOJLANTIRISH YO‘LLARI**

*Soyipov Jasurali Japaralievich*

*Namangan davlat universiteti*

*Fizika o‘qitish metodikasi kafedrası o‘qituvchisi*

*Zaxidov Ibroximjon Obidjonovich*

*Namangan davlat universiteti*

*Fizika o‘qitish metodikasi kafedrası dotsenti, p.f.n.*

**Annotatsiya:** ushbu maqolada umumiy o‘rta ta‘lim maktablarida fizikadan mashg‘ulotlar samaradorligini oshirishda namoyish tajribalarining o‘rni va ahamiyati ochib berilgan. Namoyish tajribalarini maktab laboratoriya asbob-uskunalari orqali o‘tkazishning texnika va metodi bitta qo‘shimcha mavzu misolida ko‘rsatib berilgan.

**Kalit so‘zlar:** umumiy o‘rta ta‘lim, fizika o‘qitish, o‘quvchi, fizik tajribalar va asboblari, namoyish tajribasi va texnikasi, dars samaradorligi.

**Abstract:** This article explains the role and importance of demonstration experiments in improving the effectiveness of physics lessons in general secondary schools. The technique and method of conducting demonstration experiments using school laboratory equipment are illustrated in one additional topic.

**Keywords:** general secondary education, physics teaching, student, physical experiments and tools, demonstration experience and techniques, lesson effectiveness.

**Аннотация:** В статье разъясняется роль и важность демонстрационных экспериментов в повышении эффективности уроков физики в общеобразовательных школах. Техника и методика проведения демонстрационных экспериментов с использованием школьного лабораторного оборудования поясняются в одной дополнительной теме.

**Ключевые слова:** общее среднее образование, обучение физике, студент, физические эксперименты и инструменты, демонстрационный опыт и методики, эффективность урока.

### **KIRISH**

Ta‘lim jarayoni sifati ta‘lim standartlari, ta‘lim dasturlari, ta‘lim jarayoniga jalb qilingan professor-o‘qituvchilar ilmiy salohiyati, ta‘lim oluvchilar salohiyati, ta‘lim berish jarayoni texnik vositalari, ta‘lim texnologiyalari, ta‘lim jarayonini boshqarishning sifat darajasi kabi omillar bilan ta‘minlanadi.

O‘zbekiston Respublikasi Prezidenti Shavkat Mirziyoyevning 2020 yil 29 dekabrda Oliy Majlisga Murojaatnomasida “kelgusi yilda fizika va chet tillarini o‘rganishni ustuvor yo‘nalish etib belgilashni taklif etaman. Shu maqsadda kelgusi

yilda ta'limning barcha bo'g'inlarida ushbu fanlarni o'qitish sifatini tubdan oshirish, ixtisoslashgan maktablar ochish, malakali pedagoglarni jalb etish kabi tizimli ishlar amalga oshiriladi" deb aytilgan [1]. Bunga javoban biz pedagoglar fizika o'qitishni yangi sifat darajasiga chiqarishimiz kerak. Shu nuqtai nazardan respublikamizda ta'lim sohasida olib borilayotgan ishlar umumiy o'rta ta'lim maktablarida fizika o'qitish metodlarini yanada takomillashtirishni taqazo qilmoqda. Fizika o'qitishdagi muhim metodlardan biri eksperimental metodlar bo'lib, bunda namoyishli tajriba, laboratoriya ishlari va boshqalarni qo'yishni takomillashtirish zaruriyati borligini ko'rsatadi. Chunki amalda laboratoriya ishlari va namoyishli tajriba samarali tashkil etilmaydi.

### **ADABIYOTLAR TAXLILI VA METODLAR**

Fizika o'qitishda eksperimental metodi o'zining yuqori darajali ko'rgazmaliligi bilan pedagogik jihatdan eng yaxshi samara beradigan metod hisoblanadi. O'quvchilar o'rganilayotgan fikaviy hodisalar, tushunchalar, qonuniyatlarning juda qo'pchilik qismini namoyish texnikasi va metodikasiga javob beruvchi puxta ishlab chiqilgan tajribalar sistemasisiz yaxshi o'zlashtira olmaydi. Bu narsa amalda pedagog va psixolog olimlar tomonidan mukammal o'rganilgan bo'lib, eshitish, yozish, ko'rish va bajarish orqali uzoq vaqt bilimlarni yodda saqlash mumkin ekanligi isbotlangan.

Umumiy o'rta ta'lim maktablarida fizik tajribalarni quyidagi turlarga bo'linadi:  
o'qituvchining namoyish tajribasi;  
laboratoriya ishlari;  
frontal tajribalar;  
fizikaviy praktikum ishlari;  
eksperimental tajribalar;  
sinfdan tashqari tajribalar va boshqalar [2].

Umumiy o'rta ta'limning fizika eksperimentining bu hamma turlari o'quvchilarning bilish faoliyatidagi onglilik, qo'rgazmalilik, faollik prinsiplarini va fizikaga qiziqishlarini oshishiga yordam beradi. Albatta tajribalarning hamma turlari bilan hal qilinadigan umumiy masalalardan tashqari, har bir tur tajriba o'z maqsadiga ko'ra o'ziga xos texnikasi va o'tkazish metodikasiga ega.

Umumiy o'rta ta'lim maktablari 8-sinfi Fizika darsligida "Elektr zaryad" mavzusini tushuntirishda [3] hozirda amalda qo'llanilib kelinayotgan elektr bo'limidan "Elektrometrik kuchaytirgich yordamida elektrostatikaning asosiy tajribalarini bajarish" nomli laboratoriya ishidan [4] o'quvchilarga berilayotgan bilimlarni yanada chuqurroq o'zlashtirishlari uchun qo'shimcha namoyish tajribasi sifatida foydalanish mumkin.

**Tajribaning maqsadlari:** ikki ishqalanish tayoqchasini bir biriga ta'sir etkazganda zaryadlarning ajralishini tekshirish; ishqalanish tayoqchasi ishqalash

folgasi bilan ishqalanganda zaryadlar ajralishini tekshirish; ishqalanish tayoqchalari har xil ishqalash folgalar bilan ishqalangandan keyin zaryadlangan tayoqlarning qutblarini aniqlash.

**Tajribaning qisqacha nazariyasi.** Zaryadlar ikki materialni bir-biriga ishqalaganda yoki ta'sir etkazganda hosil bo'lishi mumkin. Tajribalarga ko'ra materiallarning biri musbat ikkinchisi manfiy zaryadga ega bo'ladi. Bundan tashqari hosil bo'lgan zaryadlarning miqdori bir-biriga teng bo'ladi. Agar materiallarda hosil bo'lgan zaryadlarni bir vaqtda o'lchasak ular bir-birini kompensatsiyalaydi. Material zaryadining ishorasi bir materialning o'ziga bog'liq emas, ya'ni ikkinchi materialning xossalariga ham bog'liq. Ikki material bir-biriga ishqalanganda zaryadlarning hosil bo'lishini aniqlash uchun elektrometrik kuchaytirgichdan foydalaniladi. Bu qurilma juda katta kirish qarshiligiga (1013 Om) va juda kichik chiqish qarshiligiga (1 Om) ega bo'lgan asbob hisoblanadi. Kuchaytirgichning kirishi 2 ta sig'imiyl ulash yo'li bilan va zaryadlarni to'plash uchun Faradey shashkasidan foydalanib asbob yordamida juda kam miqdordagi zaryadlarni o'lchash imkonini beradi. SHunday qilib tekizish va ishqalash yo'li bilan hosil qilingan zaryadlar yuqori aniqlik bilan topilishi mumkin (1-rasm).



1-rasm. Tavsiya etilayotgan namoyish tajribasining asbob uskunalari va uni o'tkazish.

Namoyish tajribalar yangi o'quv materialini o'zlashtirishda muhim rol o'ynashi bilan bar qatorda, ular o'quvchilarda eksperimental ko'nikma va malakalar hosil qilishda katta ahamiyatga ega. Namoyish tajribalarni idrok qilish va anglash jarayonida o'quvchilar fizikaviy hodisalarni kuzatish, o'lchash natijalarini ishlash, turli fizikaviy asboblardan foydalanish va boshqalarni o'rganadilar. Bularning hammasi o'quvchilarni frontal tajribalar, laboratoriya ishlari, tajriba vazifalar yoki fizikadan praktikum ishlari tarzida amalga oshiriladigan mustaqil tajribalarga tayyorlaydi.

O'quv materialini takrorlashda namoyish tajribalarning o'rni juda katta. Takror o'tkazilgan tajribalar o'quvchilarga avval o'rganilga materialni xotiralarida yaqqolroq

tiklash, fizikaviy hodisalar va qonuniyatlar mohiyatini chuqurroq bilib olish, o'rganilayotgan ob'ektlarning avval e'tibordan chetda qolgan hususiyatlarini payqab olish imkonini beradi.

### **MUXOKAMA VA NATIJALAR**

Istalgan namoyishli tajribaning pedagogik samadorligiga ya'ni uni o'quvchilar to'la idrok qilishlari va anglashlariga faqat ma'lum namoyishli tajribalar ko'rsatish metodikasidagina erishish mumkin. O'quv materialini darsda bayon qilish bilan namoyish tajribasi o'rtasidagi bog'lanish dastlabki uslubiy talablardan bir hisoblanadi. Bunday bog'lanishni amalga oshirish uchun namoyishli tajribalar qisqa muddatli bo'lishi kerak. Xuddi shuning uchun ham namoyishli tajribalarning ko'pchiligi sifat jihatidan ko'riladi (ularni mashg'ulotlarda o'tkazish uchun miqdor jihatdan ko'riladigan tajribalarni qo'yilishiga nisbatan ancha kam vaqt talab qilinadi). Namoyishli tajribalar qisqa muddatli bo'lishiga qaramay ular nihoyatda ishonchli va tushunarli bo'lishi lozim. Namoyish tajribalarning bu muhim sifatlari asosan ularni qo'yish texnikasiga bog'liq.

Namoyish texnikasi namoyish tajribalarini o'tkazish uslubi bilan chambarchas bog'liqdir. Namoyish texnikasi deganda xavfsizlik texnikasiga rioya qilinganda namoyishli tajribaning eng katta samarasini va uning o'quvchilar tomonidan bevosita idrok qilinishini ta'minlovchi shart-sharoitlar tushuniladi.

### **XULOSA**

Istalgan tajribaning samadorligi birinchi navbatda maktab fizika asboblarning sifatiga bog'liq namoyish asboblari alohida talablar qo'yiladi. Bularga birinchi navbatda yuqori texnikaviy sifat, qurilmalarning soddaligi, etarlicha katta o'lcham, chiroyli tashqi ko'rinish kiradi. O'qitishning ko'rgazmali bo'lishi uchun tajriba asboblarning sxemalarini yig'ishda eng muhim detallari o'quvchilarga yaxshi ko'rinib turishi kerak. Yuqoridagi kabi barcha mavzularda namoyish eksperimentlarini tayyorlab, mashg'ulotlarni o'tilishi o'quvchilar tomonidan mavzularni o'zlashtirish samadorligi va ularning faolligi hamda fanga bo'lgan qiziqishlarining yanada ortishiga sabab bo'ladi deb hisoblaymiz.

### **FOYDALANILGAN ADABIYOTLAR (REFERENCES)**

1. O'zbekiston Respublikasi Prezidenti Shavkat Mirziyoyevning Oliy Majlisga Murojaatnomasi. 29 dekabr 2020 yil.
2. Morgolis A.A., Parfenteva N.E., Ivanova L.A. Maktab fizika eksperimentlaridan praktikum. –T.: O'qituvchi, 1980.
3. Xabibullaev P., Boydedaev A., Baxromov A., Usarov J., Suyarov K., Yuldasheva M. Fizika 8-sinf darsligi. –T.: O'qituvchi, 2019.
4. [https://www.yottavolt.com/wp-content/uploads/2019/10/Leybold\\_Physics\\_Experiments\\_LD\\_DIDACTIC.pdf](https://www.yottavolt.com/wp-content/uploads/2019/10/Leybold_Physics_Experiments_LD_DIDACTIC.pdf)

## **XVIII ASRNING BIRINCHI CHORAGIDA ROSSIYADA DAVLAT BOSHQARUVI ISLOHOTI**

*Nurmatov Nurali O'tkir o'g'li  
Samarqand davlat universiteti  
tarix fakulteti 2-kurs magistranti*

**Annotatsiya:** XVIII asrning birinchi yarmida amalga oshirilgan davlat boshqaruvining maqsad-vazifalarini ochib berish orqali Pyotr I islohotlarning Rossiya tarixidagi ahamiyti va o'rnini yoritish.

**Kalit so'zlar:** Pyotr, Senat, kollegiya, Muqaddas sinod, Bosh magistrat, prokratura, "Darajalar jadvali", vovod, guberniya, provensiya, okrug, uyezd, fiskal.

**Аннотация:** Разъяснение значения и места реформ Петра I в истории России через раскрытие целей и задач государственного управления в первой половине XVIII века.

**Ключевые слова:** Петр, Сенат, коллегия, Священный Синод, Главный магистрат, Прокуратура, «Уровневый стол», воевода, провинция, происхождение, уезд, уезд, фискальный.

**Abstract:** Explaining the importance and place of Peter I's reforms in Russian history by revealing the goals and objectives of public administration in the first half of the 18th century.

**Keywords:** Peter, Senate, board, Holy Synod, Chief Magistrate, Prosecutor's Office, "Level Table", voivode, province, provenance, district, county, fiscal.

### **KIRISH**

Pyotr I (1689-1725), shubhasiz, Rossiya taxtidagi eng yorqin va munozarali hukmdor edi. Ba'zilar uni buyuk islohotchi, "taxtdagi dissident" deb hisoblashsa, boshqalari - shafqatsiz zolim deb atashgan. Bunday baholanishlarga qaramay, hamma Pyotr I tomonidan amalga oshirilgan inqilobning ulkanligini tan oldi va uning nomi Rossiya tarixidagi yangi davrning boshlanishi bog'liq bo'ldi. Pyotr I o'zining islohotlari bilan Rossiyani Yevropaning rivojlangan kuchiga aylantirdi. U amalga oshirgan o'zgarishlar jamiyatning barcha jabhalarini qamrab oldi, iqtisodiyot va madaniyatning yuksalishi bilan birgalikda amalga oshirildi.

Taniqli rus tarixshunosi N.M. Karamzinning ta'kidlashicha: "Pyotrning an'anaviy qadriyatlarini va xalq hayoti asoslarini zo'ravonlik bilan yo'q qilgan islohotlari, ruslarning ma'lum bir bosqichda "dunyo fuqarolari" bo'lishiga olib keldi, ba'zi hollarda Rossiya fuqarosi bo'lishni to'xtatdi". Pyotr I davrida Rossiya davlatchiligining huquqiy asoslarini yaratishga birinchi jiddiy urinishlar qilingan, birinchi marta monarxning oliy hokimiyati qonuniy ravishda dunyoviy qonunlarda

mustahkamlangan bo'lib, uning asosini G'arbiy Yevropa davlatlarining huquqiy an'analari va tabiiy huquq tushunchasi tashkil etgan. Pyotr I davrida davlat muassasalarining yangi tizimi shakllanib, absolyut (mutlaq) monarxiyaning shakllanishi o'z yakuniga yetdi. Absolyutizmning qaror topishi davlat apparatining byurokratlashishi va markazlashishining kuchayishi, muntazam armiya va flotning tuzilishi bilan birga bordi.

### **ADABIYOTLAR TAHLILI VA METODLAR**

Mazkur maqolani tahlil qilish jarayonida ilmiy bilishning tarixiylik, mantiqiylik, analiz, sintez va obyektivlik usulidan foydalanildi. Mazkur tadqiqot jarayonida XVIII asrning birinchi choragida Rossiyada davlat boshqaruvi islohoti obyektiv ochib berildi.

### **MUHOKAMA VA NATIJALAR**

1716-yilda podshohning shaxsan ishtiroki bilan tuzilgan Harbiy Nizomning 20-moddasida monarxning mutlaq hokimiyati prinsipini qonuniy ravishda rasmiylashtirganligi, yuqori hokimiyatning yangi ta'rifi Pyotr I tomonidan to'liq qabul qilingani xarakterlidir. 1721-yil 11-oktyabrda Pyotr I yangi imperator unvonini qabul qildi va "Buyuk" deb nomlana boshladi. Biroz oldin Buyuk Pyotr islohotining ideologiyasi Feofan Prokopovich tomonidan tayyorlangan Diniy Reglamentda\*:"Monarxlarning hokimiyati samoderjaviya bo'lib, Xudoning o'zi vijdon bilan bo'ysunishni buyuradi"- deb ta'kidlangan.

Pyotr I tomonidan olib borilgan davlat boshqaruvidagi islohotlar tizimli va qat'iy ketma-ketlik bilan ajralib turmasa ham, sinchkovlik bilan o'rganib chiqilganda, u uchun doimo ustuvor bo'lib kelgan ikkita vazifani, ya'ni: 1) davlat organlarini va butun boshqaruv tizimini birlashtirish; 2) ochiq (prokuratura) va maxfiy (fiskal tizim) nazorati tizimi bilan birgalikda podshoh hukmiga binoan hukumatda qonuniylikni ta'minlaydigan kollegial prinsipni yuritish kerak bo'lgan. Umuman olganda, Pyotr I davlat islohotlarining asosiy vazifasi davlat apparatini tubdan qayta qurish edi, chunki Moskva knyazligi davrida shakllanib an'anaviy tarzda tashkil etilgan hokimiyat va boshqaruv jamiyatni modernizatsiya qilish sharoitida iqtisodiy, harbiy, texnologik barcha resurslarni safarbar qila olmadi. Davlat apparatini modernizatsiya qilish uni qurishni mutlaqo yangi tamoyillarini nazarda tutgan.

Davlat apparatini isloh qilish 2 bosqichda amalga oshirildi. Birinchi bosqich 1699-1711 yillarda – burmistr palatasini tashkil qilishdan to senat tuzilgungacha davom etdi. Bu davrdagi islohotlar shoshma-shosharlik bilan, aniq ishlangan

---

\* Diniy reglament-cherkovga oid Pyotr qonunchiligining asosiy akti bo'lib, unda islohotlarning eng muhim tamoyillari va bir qator individual tadbirlar mavjud, ulardan eng ko'zga ko'ringan joyi yagona patriarxal hokimiyat kollegial ma'muriyat tomonidan almashtirilishi bilan belgilanadi.

rejalarsiz amalga oshirilgan edi. Ikkinchi bosqich esa ancha tinch, “Shimoliy urush” ning eng og’ir davri orqada qolgan vaqtda amalga oshirildi.

Islohotlar boshlangan vaqtda prikazlar tizimi saqlanib qoldi, shu bilan birga yangi idora organlari tuzila boshlandi. Podshoning shaxsiy mahkamasi – “kabinet” – davlatni idora qilishda katta rol o’ynadi. Davlat boshqaruvi tizimida muhim o’zgarishlar yuz berdi. Pyotr I islohot o’tkazib, namuna sifatida kameralizm tamoyillari asosida qurilgan shved modelini\* oldi. Kameralizmning o’ziga xos xususiyatlari har qanday sohada (moliyaviy, sud, harbiy va boshqalar) boshqarishga ixtisoslashgan institutlarni yaratish, kollegiallik, mansabdor shaxslarning vazifalarini aniq tartibga solish, yagona shtatlar va ish haqini belgilash edi.

1711-yil 19-fevralda Boyarlar Dumasi o’rniga Pyotr I Boshqaruv Senatini tashkil etdi (dastlab poytaxtda podshoh yo’qligida boshqaruv vazifasini bajargan). Senatda dastlab 9 nafar a’zo bor edi. Ushbu 9 senatorning hammasi podsho tomonidan alohida xizmatlari uchun tayinlangan va o’z faoliyati uchun faqat uning oldida hisobot berishgan. Senatga “keraksiz xarajatlarni chetga surib, ikkiyuzlamachi bo’lmagan sudga ega bo’lish; iloji boricha ko’proq pul yig’ish; yosh zodagonlarni to’plash; hisob-kitoblarni tuzatish; tuzni ijaraga berishga harakat qilish; xitoyliklar va forslar bilan savdoni ko’paytirish; armanlarni erkalatish; fiskallarni\* o’qitish” buyurildi. Shuningdek, senatorlarga yangi qonunlarni ishlab chiqish, mamlakat moliyasini nazorat qilish, markaziy va mahalliy ma’muriyat faoliyatini nazorat qilish bo’yicha ko’rsatmalar berildi<sup>154</sup>. Umuman olganda, Senat Boyarlar Dumasi kabi qonun chiqarishga doir maslahatlar beradigan organ bo’lmay, balki sud, moliya, harbiy ishlar, tashqi savdo va boshqa ishlarni boshqaradigan oliy organ edi. Endi davlatning barcha eng muhim hujjatlari podsho hokimiyati nomidan chiqariladigan bo’ldi. Senat faoliyati ustidan nazorat olib borish uchun 1722-yilda bosh prokuror mansabi joriy qilindi.

1718-yilda samarasiz bo’lgan eski prikazlarni almashtirish uchun kollegiyalar va markaziy davlat institutlari joriy qilindi. Ularning har biri muayyan doira yoki boshqaruv sohasiga mas’ul edi hamda farmonlar chiqarishi mumkin bo’lgan. Shuningdek, ular Senatga bo’ysunishi kerak edi. Dastlab 9 ta kollegiya tashkil etildi, 1718-1721-yillarda 11 kollegiya bo’ldi. Keyinchalik ularning soni 12 taga yetdi. Har bir kollegiya ma’lum bir sohaga rahbarlikni amalga oshirardi (tashqi ishlar, harbiy,

\* XVII-XVIII asrlarda Yevropada nihoyatda keng tarqalgan byurokratik boshqaruv doktrinasi

\* fiskal - XVIII asrda moliya va sud ishlari ustidan nazorat qilib turgan amaldor

<sup>154</sup> Волков В. А. История России. Конец XVII – начало XX вв. — «Прометей», 2019. С.18.



admiralteystva, manufaktura, kommers kollegiya va b.). Diniy kollegiya yoki Muqaddas Sinod cherkov ishlariga rahbarlik qilardi.

Ushbu birinchi rus "vazirliklari" orasida yetakchi o'rinni Harbiy, Admirallik Kollegiyalari va Tashqi ishlar kollegiyasi egallagan. Keyingi eng muhim guruh moliya institutlari edi: Kamer-Kollegiya\* - daromad yig'ilishini, Shtats-Kontor Kollegiyasi esa davlat mablag'larini sarflanishini boshqargan. Revizion-Kollegiya Kamer-Kollegiya va Shtats-Kollegiyalari ustidan nazorat qilgan. Yangi boshqaruv tizimida savdo va sanoat uchun mas'ul kollegiyalar: Manufaktura-kollegiya, Berg-kollegiya, Savdo (Kommers)- kollegiya alohida o'rinni egalladi. Oldin mavjud bo'lgan bir nechta sud prikazlarini almashtirgan Yustits-Kollegiya ham muhim ahamiyat kasb etdi. Merosxo'rlik, mulkni sotib olish va sotish bo'yicha Votchina kollegiyasi mas'ul bo'lgan. So'nggi 12-kollegiya 1720-yilda tashkil etilgan Bosh magistrat bo'ldi, uning asosiy vazifasi shaharlar, shu jumladan sud va ma'muriy hokimiyatni boshqarish edi<sup>155</sup>.

Yana ikkita muassasa kollegiya sifatida faoliyat yuritgan - Diniy Kollegiya (Muqaddas Sinod) va Ukrainaga rahbarlik qilgan Kichik Rossiya Kollegiyasi. Bir muncha vaqt davomida eski bo'limlar - Saroy, Pochta, Matbaa, Tibbiyot, Politsimeyster idorasi, Preobrajenskiy prikazi va boshqalar saqlanib qolgan.

Pyotr I ning e'tiborsizlik qilib, g'ayratli va ishbilarmon odamlarga ishonishi salbiy oqibatlarga olib keldi. Davlat mulkini talon-taroj qilish gullab-yashnadi. Podshohning yangi yaqinlari tezroq va har qanday holatda o'zlarini boyitishga intildilar. Bu jihatdan Buyuk Pyotr davrining taniqli arbobi Aleksandr Danilovich Menshikovni misol qilib keltirish mumkin. Uning suiste'mollari bo'yicha tergov komissiyasi "shavkatli knyaz" ni aybdor deb topib, Menshikovdan 1 million rubldan ortiq jarimani undirishga qaror qildi.

Biroq, boshqa "Pyotr uyasining jo'jalari" ko'pincha davlat cho'ntagini o'zlarining cho'ntaklari bilan aralashtirib yubordilar. Jumladan ular orasida Duma xodimi Andrey Vinius, Bosmaxonaning kitoblar Prikazi rahbari, "Vedomosti" gazetasi muharriri Fyodor Polikarpov-Orlov, Sankt-Peterburg admiralteystvosi birinchi rahbari Aleksandr Kikin (keyinchalik qatl etilgan, ammo pora uchun emas, balki shahzoda Aleksey Petrovichning chet elga sayohatini tashkil etishda qatnashgani uchun) lar bor edi. 1711-yilda davlat fiskal tizimini joriy qilishi kerak edi. Fiskallar mansabdor shaxslarning qonunlarni buzishi yoki o'g'irligi haqida ma'lumot to'plagan. Ushbu xizmatning rahbari ober-fiskal deb nomlangan, Senat

\* Kamer-Kollegiya – Rossiyada Pyotr I davridan to 1801-yilgacha pul solig'ini boshqaradigan muassasa.

<sup>155</sup> Волков В. А. История России. Конец XVII – начало XX вв. — «Прометей», 2019. С.18.

tarkibida bo'lgan va shaxsan podsho tomonidan tayinlangan. O'sha davrning eng mashxur voqealaridan biri Sibir gubernatori knyaz Matvey Petrovich Gagarin tomonidan sodir etilgan o'g'irlik va suiste'molliklarning fosh etilishi va 1721-yil 16-martda Senatning qarori bilan dorga osilishi edi. Ammo tez orada fiskal xizmatida jiddiy kamchiliklar aniqlandi - soxta xabarlar uchun tilchilar javobgar emas edilar (shoh nuqtai nazaridan, bu kamchilik emas, lekin josuslik ishlarining chiqimlari - "hamma narsani aniq bilishi mumkin emas" edi), ular orasida ko'plab vijdotsiz odamlar bo'lgan. Masalan, janob senatorlarga nisbatan tintuv o'tkazish taqiqlangan. Aynan shu holat Pyotrni davlat apparati ustidan to'liq nazorat qiladigan organ - prokuraturani yaratishga undagan va u 1722-yil 12-yanvarda tashkil etilgan. Prokuratura tashkil etilishi "Senatda general-prokuror bo'lish to'g'risida" gi farmoni bilan e'lon qilingan. Pyotrning eng yaqin safdoshlaridan biri, o'zining vijdonliligi bilan mashhur bo'lgan Pavel Ivanovich Yagujinskiy yangi muassasaga general-prokuror bo'ldi<sup>156</sup>.

Nafaqat markaziy, balki mahalliy hokimiyat ham sezilarli darajada o'zgargan. XVII asrda ma'muriy jihatdan mamlakat uyezdlar, volostlar va stanilarga bo'lingan. Boshqa holatlarda bo'lgani kabi, mintaqaviy (aniqrog'i, guberniya) islohotni amalga oshirishni o'ylab, Pyotr I, shved modelini namuna sifatida oldi.

Pyotr I ma'muriy novatorligining eng yuqori cho'qqisi 1722-yil 24-yanvarda Senat tomonidan tasdiqlangan "Darajalar jadvali" edi. Bu jadval martabalarining yagona tizimini va lavozimini ko'tarishni hamda harbiy, fuqarolik va saroy amaldori tartibini belgilaydigan hujjat edi. Barcha martabalar 14 toifa-sinflarga bo'lingan. 1-sinf eng yuqorisi bo'lib, unga general-feldmarshal, general-admiral, kansler lavozimlari kirgan; saroy xizmatida 1-darajali lavozim yo'q edi, 2-sinfda yuqori daraja - ober-marshal lavozimi hisoblangan. 14-sinf eng quyi daraja hisoblanadi. Unga fendrik, kollejskiy asessor va unga tenglashtirilgan darajalar kirgan; saroy xizmatida - saroy boshqaruvchisi, kutubxonachi, auditor, farmasevt, kvartirmeyster, gof-kotiblar bo'lgan. Kelib chiqishi dvoryan bo'lmagan shaxslar 14-sinf darajasiga ko'tarilgandan so'ng shaxsan o'zi dvoryanlikni, 8-sinfga ko'tarilgandan esa merosiy (ustunli) dvoryanlikni oladigan bo'lishdi. 14-darajada istisno faqat ishlab chiqarishda merosiy dvoryanlikni olgan ofitserlar uchun qilingan<sup>157</sup>. 14-dan 5-darajagacha to'g'ri keladigan sinf lavozimlarini egallash eng past darajadan boshlab ko'tarilish (martaba o'sishi) tartibida amalga oshirildi; eng yuqori darajalar (1-dan 5-gacha) imperator istagi bilan vatan va hukmdor oldidagi alohida xizmatlari uchun berildi.

<sup>156</sup> Волков В. А. История России. Конец XVII – начало XX вв. — «Прометей», 2019. С. 19.

<sup>157</sup> Волков В. А. История России. Конец XVII – начало XX вв. — «Прометей», 2019. С. 20.

Unvondagilarning har biri darajasiga ko'ra o'z kiyimiga, xizmatkorlari libosiga va ekipajiga ega bo'lishi kerak edi. "Qolaversa, kiyinish va boshqa qiliqlari mos kelmasa, olijanoblik va qadr-qimmat ko'pincha pasayadi."<sup>158</sup>

Pyotrning darajalar jadvali quyidagicha bo'lgan:

Sinf	Fuqarolik unvonlari	Harbiy unvonlar	Dengiz unvonlari	Saroy a'yonlari unvonlari
I	Kansler	General-feldmarshal	General-admiral	
II	Maxfiy xizmat bo'yicha ishonchli maslahatchi	Kavaleriya generali; infantariya* generali; artilleriya generali (XVIII asrda - bosh general)	Admiral	Ober-kamerger; ober-gofmarshal; ober-shtalmeyster; ober-egermeyster; obergofmeyster; ober-sheik; ober-seremoniymeyster; ober-forshneyder (1856)
III	Maxfiy maslahatchi	General-leytenant	Vitse-admiral	Gofmarshal; shtalmeyster; egermeyster; gofmeyster
IV	Ta'sirli statskiy sovetnik	General-mayor	Kontr-admiral	Kamerger
V	Statskiy sovetnik	Brigadir	Kapitan-komandor (XVIII asrda)	Seremoniymeyster (1884-yildan)
VI	Kollegiya maslahatchisi; harbiy maslahatchi	Polkovnik	1-darajali kapitan	Kamer-furer (1884-yilgacha)
VII	Saroy maslahatchisi	Podpolkovnik	2-darajali kapitan	Kamer-furer (1884-yilgacha)
VIII	Kollegial asessor	Mayor (1884-yilgacha)	Kapitan-leytenant (1884-yilgacha)	
IX	Titulli	Kapitan; rotmistr	Leytenant	Kamer-yunker

<sup>158</sup> Костомаров Н.Н. Русская история в жизнеописаниях ее главнейших деятелей. М. "Книга и бизнес". 1992. ISBN5-212-00539-6 (кн.3). С.732.

\* Infantariya generali-Chor armiyasi piyoda qo'shinlarida eng yuqorigenerallik unvoni va shu unvondagi general.

	maslahatchi	(kavaleriya)	
X	Kollegiya kotibi	Shtab-kapitan; shtab-rotmistr	Michman* (1884-yilgacha)
XI	Kema kotibi		
XII	Guberniya kotibi	Poruchik	Michman(1884-yilgacha)
XIII	Provinsiya kotibi; Senat registratori; Sinod registratori; Kabinet registratori	Podporuchik; kornet(kavaleriya)	Michman(1884-yilgacha)
XIV	Kollegial registrator	Praporshik (1884-yildan boshlab faqat urush davrida)	

Shunday qilib, mamlakatni rivojlanish talablari va xalqaro mavqeyi boshqaruvni yanada markazlashtirishni taqozo etdi. Senatning tashkil etilishi va kollegiyada buyruqlarning o'zgarishi Rossiyada mutlaq monarxiya shakllanishining muhim bosqichi bo'ldi. G'arbiy Yevropa modeli asosida qurilgan kollegial boshqaruv tizimi davlat va mahalliy hukumat idoralari o'rtasida yo'qolgan aloqa muammosini hal qildi.

1722-yilda taqdim etilgan darajalar jadvali yangi xizmat tartibini joriy qildi. Bundan buyon zodagonlik va kelib chiqish emas, balki xizmatchining shaxsiy qobiliyatlari va kasbiy mahorati biror lavozimga o'tirishning asosiy mezoniga aylanishi kerak edi. Pyotr oliy podshohlik irodasini naslning barcha huquqlari va xurofotlaridan ustun qo'ydi. Mahalliylik azaldan yo'q qilingan; martaba zinapoyasida shaxslarning ko'tarilishi hokimiyat izmida qoldi. Yangi farmon ushbu prinsipni yanada rivojlantirdi, Pyotr tug'ilishning afzalliklarini umuman yo'q qilmadi, balki davlat xizmatining qadr-qimmatini ulardan ustun qo'ydi. Davlat xizmatida ko'rsatgan xizmatlari dvoryan bo'lmaganlarga merosiy dvoryan unvonni berdi<sup>159</sup>. Shu vaqtgacha dvoryan deb hisoblangan har bir kishi bir yarim yil ichida bu sharaf qachon va kimdan olinganligini isbotlashi shart edi; oilalari kamida yuz yil davomida

\* Chor armiyasida eng quyi ofitserlik unvoni vas hu unvondagi ofitser

<sup>159</sup> Костомаров Н.Н. Русская история в жизнеописаниях ее главнейших деятелей. М. "Книга и бизнес". 1992. ISBN5-212-00539-6 (кн.3).С.732.

dvoryanlardan iborat bo'lganligini isbotlaydiganlar dvoryan gerbiga ega bo'lishdi. Geroldmeyster dvoryanlarning nomlari va darajalariga ko'ra ro'yxatlarini yuritishi va ularning farzandlarini ushbu ro'yxatlarga qo'shishi kerak edi. Shunday qilib, nasabiy kitoblar va geroldlarga asos solindi. Podshohga xizmati uchun dvoryanlarga imtiyoz berish va jinoyati uchun imtiyozidan mahrum etish huquqi berildi.

Mahalliy hokimiyatni isloh qilish Pyotr I hukmronligining islohotchilik faoliyati davomida juda muhim ahamiyatga ega bo'ldi. Ko'p jihatdan, mahalliy muassasalar tizimidagi ishlarning holatiga islohotchi shohning bunday e'tibori davlat oldida turgan pragmatik vazifalar: faol tashqi siyosat uchun mablag 'topishga harakat qilib, Boltiq dengiziga chiqish uchun uzoq muddatli kurashga jalb qilinganligi bilan izohlanadi. Mahalliy boshqaruvning eski tizimi urush sharoitida davlatning soliqlarni o'z vaqtida yig'ib olish va harbiy majburiyatlarni bajarish bilan bog'liq bo'lgan fiskal vazifalarini hal qilishni ta'minlay olmas edi. Shuningdek, XVII asr davomida prikaz boshqarmasi va zemstvo hokimiyati o'rtasidagi munosabatlar tartibsiz bo'lib, tartib joriy etish dolzarb vazifa edi.

Mahalliy hokimiyatni isloh qilish avvalgi davrda vujudga kelgan hududiy muassasalar va mahalliy hokimiyat organlarini yanada markazlashtirish va byurokratlashtirish orqali amalga oshirildi. Pyotr I hukmronligining boshida, guba oqsoqqollar\* instituti bekor qilindi, mahalliy boshqaruvdagi asosiy rol nihoyat markaziy hukumat tomonidan tayinlangan voevodlarga o'tkazildi. Shu bilan birga, Pyotr I tomonidan amalga oshirilgan oliy va markaziy boshqaruv islohotlaridan farqli o'laroq, mahalliy boshqaruvdagi o'zgarishlar qat'iy ketma-ketlik bilan ajralib turmadi va kamroq muvaffaqiyatli bo'ldi. Pyotr I bir vaqtning o'zida G'arbiy Yevropa kameralizmi ruhidagi ma'lum bir elementlarni kiritishga harakat qildi. Olimlarning fikriga ko'ra, markaziy hukumatning mahalliy ma'muriyatda o'zaro bir-birini istisno qiladigan ikkita tamoyilni birlashtirishga urinishidan iborat bo'lgan ushbu asosiy ziddiyat asosan Pyotr I davrida amalga oshirilgan mahalliy boshqaruvdagi ko'plab qayta tuzilishlarining muvaffaqiyatsiz bo'lishini oldindan belgilab qo'ydi.

1699-yilda shahar islohoti o'tkazildi. Shahar aholisi voevodalar qo'lidan olinib, posad kishilari tomonidan saylab qo'yiladigan burmistrlar qo'l ostiga topshirildi. 1708-yil 18-dekabrda Pyotr "Guberniyalarni tashkil etish va ularga shaharlarni ro'yxatini kiritish to'g'risida" farmon chiqardi, bu uning eng muhim ma'muriy islohotlarini boshladi. Islohot 10 yildan ortiq davom etdi, ko'p marta tuzatildi va to'ldirildi, ammo u hech qachon yakuniga yetkazilmadi. Islohot davomida yangi uch

---

\* Guba oqsoqqoli-XVI asrning birinchi yarmidan 1702-yilgacha Rossiya davlatida zemstvo hokimiyatining tanlangan vakili. Uning yurisdiksiyasi (sud qilish huquqi) tarqaladigan hududga "guba" deb nom berilgan. Guba oqsoqqollari XVI asrning birinchi yarmida qarochilarni sud qilish uchun paydo bo'ladi.

bosqichli mahalliy boshqaruv tizimi: guberniya - provensiya - okrug joriy qilindi. 1708-1710-yillarda birinchi, 1719-yilda - ikkinchi guberniya islohoti amalga oshirildi. Natijada birinchi bo'lib 8 ta – Ingermanland (1710 yildan - Sankt-Peterburg), Moskva, Arxangelsk, Smolensk, Kiyev, Qozon, Azov, Sibir guberniyalari tashkil etildi. Keyinchalik ularning soni 12 taga etdi. 1713-yilda Rijskaya guberniyasi, 1719-yilda Astraxan, Revel va Nijigorod tashkil topdi. Dastlab, bu juda keng ma'muriy tuzilmalar dollarga\*, 1719-yildan esa Provensiyalarga bo'lingan. 12 ta guberniya hammasi bo'lib 45 ta, so'ngra 50 ta provensiyani\* o'z ichiga olgan. Provensiyalarga voevodlar\* rahbarlik qilgan. Provensiyalar distriktlarga\* bo'linib, u yerda hokimiyat zemstvo komissarlari tomonidan amalga oshirildi, ular provensiya voevodariga bo'ysungan; o'z navbatida, ular Senat vakolatida bo'lgan, faqat harbiy va ba'zi sud ishlarida gubernatorlarga bo'ysungan<sup>160</sup>. Guberniyalarni podshoh ko'rsatmalari bilan tayinlangan va keng vakolatlarga ega bo'lgan gubernatorlar (Peterburg va Azov general-gubernatorlari) boshqargan. Gubernatorlar guberniyadagi barcha ma'muriy hokimiyatni o'z qo'llarida jamladilar, politsiya va sud funksiyalarini amalga oshirdilar, guberniyaning daromadlari va xarajatlarini nazorat qildilar va o'zlarining boshqaruvidagi hududda joylashgan qo'shinlarga rahbarlik qildilar. Ularning qo'l ostida turli xil boshqaruv sohalarini boshqaradigan to'rtta yordamchisi bor edi: ober-komendant harbiy bo'linmani boshqargan, ober-komissar va ober-proviantmeyster pul va non yig'imiga mas'ul bo'lgan. Keyinchalik sud ishlarini boshqaruvchi landrixter lavozimi tashkil etildi. Provensiya va uyezdlar uyezd idoralari bilan birgalikda voevodlar tomonidan boshqarildi. Chegara shaharlaridagi uyezd voevodlari komendantlar deb ataldi. Guberniya boshqaruvining nazorati fiskallar tomonidan amalga oshirildi.

Kollegiya yaratilishidan oldin gubernatorlar bevosita Senatga bo'ysungan, ular viloyatlarni Senat bilan doimiy ravishda birlashtirilgan guberniya komissarlari (har bir guberniyadan ikkitadan komissar) orqali boshqargan. Keyinchalik, bu funksiyalar ekzekutorga o'tkazildi. Kollegiyalar tashkil etilishi bilan mahalliy hokimiyat organlari ularga qaram bo'lib qoldi. Biroq, barcha kollegiyalar mintaqaviy davlat organlari bilan bog'liq emas edi. To'g'ridan-to'g'ri yuqori bosqich sifatida mahalliy hokimiyat tepasida faqat Kamer, Yustits-kollegiyalari va Bosh Magistrat turardi. Bu shuni

---

\* dol-vodiy

\* provensiya-viloyat

\* voevod-Qadimgi Rusda: askar boshlig'i, askarboshi, shuningdek viloyat yoki shahar hokimi

\* distrikt-okrug

<sup>160</sup> Волков В. А. История России. Конец XVII – начало XX вв. — «Прометей», 2019. С. 20.

anglatadiki, mahalliy hokimiyat organlari, markaziy organlar singari, qat'iy va tartibli ierarxiyani anglatmaydi.

Pyotr markaziy hukumatning mahalliy ma'muriyatdagi byurokratik prinsipini mahalliy hukumatlar bilan birlashtirishga intilgan. Buni aks ettiruvchi uning boshqaruv tizimidagi o'zgarishlarining mohiyati 1713-yilda dvoryanlardan saylangan va gubernator huzurida o'z toifasi kengashini tashkil qilgan landrat institutini yaratish misolida aniq ko'rinib turibdi. Ularning roziligisiz gubernator hech qanday ish qilmasligi kerak edi, ular ustidan sud qilish huquqidan mahrum etildi (Landratlar faqat Senatda sud qilingan). Biroq, aslida, Landratlar dvoryanlar tomonidan saylanmagan, balki Senat yoki gubernatorning o'zi tomonidan tayinlangan, ular bu lavozimga o'zlari uchun kerakli bo'lgan odamlarni tanlagan. Besh yildan kamroq vaqt mobaynida ular bekor qilindi. Shu bilan birga, mustaqil sud muassasalarini tashkil etish orqali sudni ma'muriyatdan ajratishga birinchi urinish amalga oshirildi. 1715-yilda uyezd shaharlarida sud voevoddan olib qo'yilib, maxsus mansabdor shaxslarga — landrixterlarga (mahalliy sudyalarga) topshirildi. Aytish mumkinki, bu Rossiya sharoiti uchun juda g'ayrioddiy tashabbus bo'lib, urinish muvaffaqiyatsiz tugadi. Boshidanoq provinsiya sudlari faoliyati gubernatorlar va voevodlarning qat'iy nazorati ostida bo'lgan. 1722-yilda provinsiya sudlari umuman bekor qilindi<sup>161</sup>.

Mahalliy hokimiyatni kuchaytirish orqali soliqlar yig'ilishini va davlat bojlarini bajarilishini yaxshilash maqsadida hukumat 1719-yilda yangi mintaqaviy islohotni amalga oshirdi va mahalliy ma'muriyat tuzilishi o'zgartirildi. Mahalliy dvoryanlarni hukumat ishlariga jalb qilish uchun dvoryanlardan saylangan yangi zemstvo komissarlari instituti tashkil etildi, ularga uyezdlardagi barcha moliya va politsiya idoralari ishonib topshirildi. Palata-kollegiyasi nomidan guberniyalarda barcha daromadlar uchun mas'ul bo'lgan kamerirlarga bo'ysungan zemstvo komissarlari 1724-yilda kiritilgan jon boshidan olinadigan soliqning to'g'ri yig'ilishini nazorat qildilar. Shuningdek, ularga yo'llar va ko'priklarning holatini nazorat qilish, politsiya vazifasini bajarish, dehqonlar axloqini nazorat qilish topshirilgan. Biroq, landratda bo'lgani kabi, bu islohot kutilgan natijani bermadi. Davlat va harbiy xizmat bilan shug'ullanadigan dvoryanlar o'zlariga yangi tashvishlar yuklashni xohlamadilar.

Mahalliy ma'muriyat islohotlari misolida Pyotr I boshqaruv tizimining asosiy xususiyatlaridan biri bo'lgan boshqaruv apparatining harbiylashtirilganligini ko'rish mumkin. Guberniyalarda joylashgan polklar fuqarolik ma'muriyati bilan bir qatorda harbiy ma'muriyat, tartibni saqlash, bir qator politsiya va ma'muriy funksiyalarni bajarishda katta rol o'ynadi. 1724-yilda pomeschiklarining yozma ruxsatisiz

<sup>161</sup> Омельченко, Н.А. История государственного управления в России: учебник. М., 2007.С 85.

dehqonlar pul ishlash uchun ularni tark etishlarini taqiqlovchi farmon chiqarildi. Shunday qilib, bu Rossiyada pasport tizimining boshlanishi edi. Pasport rejimiga rioya qilish mas'uliyati mahalliy harbiy hokimiyat organlariga topshirildi. Ko'pincha, polk rahbariyati zemstvo ma'muriyatini bo'ysundirib, guberniya va uyezdlarda hukmronlik mavqeyini egallab turardi. 1718-1724-yillarda aholini ro'yxatga olish uchun hokimiyat harbiy polklardan foydalangan, shundan so'ng Rossiyada uy xo'jaliklariga soliq solish jon boshi solig'i bilan almashtirilgan. Uning to'planishi mahalliy harbiy ma'muriyat tomonidan ham nazorat qilingan.

Pyotr I Rossiyada shaharliklar tabaqasini tashkil qilish uchun birinchi jiddiy urinishni amalga oshirdi, natijada shaharlar yangi maqom va huquqlarga ega bo'ldi. Bu rus shaharlarini G'arbiy Yevropa shaharlariga yaqinlashtirishda o'z ifodasini topdi. Rossiya shaharlarining o'zgarishi Pyotr I uchun edi, sababi u shahar savdosi va sanoat sinfining ko'tarilishini mamlakat farovonligining asosiy omili deb hisoblardi. 1699-yilda savdogarlarga katta huquqlar berish, shuningdek, Shvetsiya bilan urushga tayyorgarlik ko'rish maqsadida, Pyotr birinchi shahar islohotini amalga oshirdi va shahar aholisi uchun o'z-o'zini boshqarishni joriy qildi. Ularning markazdagi mahalliy voevodlar va prikaz tashkilotlariga bo'ysunishni bekor qildi. Aksariyat shaharlarda boshqaruv shahar aholisi tomonidan saylangan burmistrlarga o'tdi. Moskvada Burmisterlar palatasi tashkil qilindi, u tez orada mahalliy burmistlar bo'ysunadigan Ratusha deb nomlandi. Boshqa shaharlarda boshqaruv zemstvo mahkamalari tomonidan saylangan burmistrilar bilan amalga oshirildi. Biroq, haqiqiqatda shaharlarning o'zini o'zi boshqarishi natija bermadi. Islohot asosiy maqsadga, ya'ni davlat soliqlarini undirishning samarali tizimini tashkil etishga bo'ysundirildi va tez orada Ratushaning o'zi to'g'ridan-to'g'ri markaziy xazina uchun soliqlar, bojxona va boshqa bojlarning mas'ul yig'uvchisiga aylantirildi<sup>162</sup>.

O'zining hukmronligining so'nggi yillarida Pyotr I shahar sinfini isloh qilishni yakunlagan bir qator yangi o'zgarishlarni amalga oshirdi, ammo haqiqiy shaharlarning o'zini o'zi boshqarish tizimi yaratilmadi. Aslida, shaharlarda tashkil etilgan saylov organlari, avvalgidek, davlat-fiskal funksiyalarni bajaradigan mahalliy ma'muriy apparatlarga qo'shimcha edi. Barcha yirik shaharlarda saylangan shahar magistratlari 1720-yilda (kollegiyalar huquqi sifatida) tashkil etilgan Bosh Magistratga bo'ysungan. 1721-yildagi Bosh Magistrat reglamentiga ko'ra, shaharlarda barcha aholi ikki toifa - doimiy va tartibsiz (kelib chiqishi past yoki "aslzoda bo'lmagan") fuqarolarga bo'lingan. Doimiy fuqarolar ikki gildiyaga bo'lingan:

<sup>162</sup> Омельченко, Н.А. История государственного управления в России: учебник. М., 2007.С 85.



birinchi gildiyaga savdogarlar, zargarlar, bankirlar, shkiperlar\*, shahar shifokorlari, rassomlar, ikkinchi gildiyaga mayda tovar, oziq-ovqat mahsulotlari savdogarlari va hunarmand-kosiblar kirardi. Nomuntazam fuqarolar "past tabaqadan kelib chiqqan odamlar" ning rasmiy nomini oldi. Sababi ular orasida mardikorlar va yollanma ishchilar ham bor edi<sup>163</sup>. Shahar magistratlari saylovlarida faqat doimiy fuqarolar ishtirok etishi mumkin edi. Tartibsizlar magistratda o'z manfaatlarini himoya qilishlari lozim bo'lgan oqsoqollarini sayladilar.

Pyotr I davrida shahar aholisi feodal jamiyatining sinfiy guruhi edi. Jon boshi solig'i joriy etilishi bilan shaharlarning barcha aholisi shahar posadiga birlashtirildi. Saylangan burmistrlar va ratmanlardan tashkil topgan magistratlar butun shahar xo'jaligini boshqargan, soliqlarni yig'ishni nazorat qilgan, politsiya va sud funksiyalarini bajargan, shahar xavfsizligini ta'minlagan, maktablar, musofirxonalar, gospitalarni yaratishga mas'ul bo'lgan. Ularda har bir hunarmandchilik sexining vakili bo'lgan sex ustalaridan saylangan ustalar (alderman) boshchiligidagi sex boshqaruvi mavjud edi<sup>164</sup>.

Pyotr I davrida shakllangan davlat boshqaruvining harbiy-byurokratik modeli demokratik tamoyillarni mahalliy o'zini o'zi boshqarish shaklida rivojlantirishga ko'p ham yordam bermadi. Pyotr I hukmronligi oxirida byurokratik institutlar (gubernatorlar, vovodlar) va zemstvo muassasalari (uyezd va shaharlarda) o'rtasidagi qarama-qarshilik kuchaygan. Byurokratiya asta-sekin mahalliy hokimiyatning saylanadigan organlari faoliyatini pasaytiradi va bo'ysundiradi. Manbalarda mahalliy magistratlarga zulm o'tkazgan, savdogarlarning mablag'lariga qurilgan ratusha binolarini olib qo'ygan vovodlarning o'zboshimchaliklariga qarshi saylanadigan shahar organlarining huquqlari to'liq yo'qligi haqida ko'plab misollar keltirilgan, shu sababli ular Bosh Magistratda himoya izlashga majbur bo'ldilar. Shunday qilib, mahalliy boshqaruv islohotlari avvalgi davrda yuzaga kelgan hududiy muassasalar va mahalliy hokimiyat organlarini markazlashtirish va byurokratlashtirish orqali amalga oshirildi.

## **FOYDALANILGAN ADABIYOTLAR RO'YXATI (REFERENCES)**

1. Анисимов Е. В. Время петровских реформ. — Л., 1989.
4. Волков В. А. История России. Конец XVII – начало XX вв. — «Прометей», 2019.

---

\* shkiper-savdo kemasining kapitani

<sup>163</sup> Волков В. А. История России. Конец XVII – начало XX вв. — «Прометей», 2019. С. 20.

<sup>164</sup> Омельченко, Н.А. История государственного управления в России: учебник. М., 2007. С 85.

2. Костомаров Н.Н. Русская история в жизнеописаниях ее главнейших деятелей. М. “Книга и бизнес”.1992. ISBN5-212-00539-6 (кн.3).
3. Орлов А.С., Георгиев В.А ва бошқ. История России. М. “Проспект”, 2000.,
4. Омельченко, Н.А. История государственного управления в России: учебник. М., 2007.С 85.

## **BAG'DOD TUMANIDA XALQ ISTE'MOL MOLLARI ISHLAB CHIQRISHNING GEOGRAFIK JIHATLARI**

*Vahobjonov Akbarjon Adhamjon o'g'li*

*(Farg'ona davlat universiteti Tabiiy fanlar fakulteti Geografiya yo'nalishi talabasi)*

**Annotatsiya:** Ushbu maqola Bag'dod tumanida xalq iste'mol mollari ishlab chiqarish va ko'rsatkichlarni tahlil qilishga bag'ishlangan. Ibtidoiy odamlar yovvoyi holda o'suvchi o'simliklar donini yig'ishtirib olishdan asta -sekin ularni sun'iy ravishda yetishtirishga o'ta boshlashgan. Bunda, asosan, liman dehqonchilik yuritilgan, ya'ni ekinzorlar daryo sohilida barpo qilinib, toshqin paytida ularni suv bosgan va ularning suvga bo'lgan ehtiyoji ta'minlagan.

**Kalit so'zlar:** Ixtisoslashuv, dehqonchilik, geografik joylashuv, yerning tuprog'i

**Аннотация:** Данная статья посвящена анализу производства и показателей производства товаров народного потребления в Багдадском районе. Первобытные люди постепенно перешли от сбора семян дикорастущих растений к их искусственному выращиванию. При этом в основном велось портовое земледелие, то есть посе́вы были посажены на берегах реки, которая их затопливала во время паводка и обеспечивала их потребности в воде.

**Ключевые слова:** специализация, земледелие, географическое положение, почва.

**Abstract:** This article is devoted to the analysis of consumer goods production and indicators in Baghdad district. Primitive people gradually shifted from harvesting wild-grown plants to artificially cultivating them. In this case, mainly port farming was carried out, that is, crops were planted on the banks of the river, which flooded them during the flood and provided their water needs.

**Keywords:** Specialization, farming, geographical location, soil

### **KIRISH**

Dehqonchilik insoniyatning qadimiy faoliyat turlaridan bo'lib, ekinlarni yetishtirishga oid dastlabki ma'lumotlar qadimgi yunon olimi Gesiod (mil. avv. 776 y.) va faylasuf olim Aristotel (mil. avv. 384 y.) asarlarida keltiriladi. Rus olimi Vergiliy (mil. avv. 70-19 y.) dehqonchilik to'g'risidagi asarida tuproq xususiyatlari, shudgorlik, ekinlarni dalada navbatlab ekishning ahamiyati haqida to'xtalib, yerga ishlov berishga oid tavsiyalar yozib qoldirgan.

Miloddan avvalgi VI-V ming yillikda liman sug'orish Markaziy Osiyoning janub -g'arbidagi tog'oldi hududlarida tarkib topgan va rivojlangan. Miloddan avvalgi

IV ming yillikda Markaziy Osiyoning janubiy tog'oldi hududlarida liman va qayir dehqonchiligidan sug'orib dehqonchilik qilishga o'tila boshlagan va shu ming yillikning ikkinchi yarmi hamda III ming yillik boshlarida ziroatchilikning ushbu usuli kengaya bordi.

### **ADABIYOTLAR TAHLILI VA METODLAR**

Karima Ashurovaning “Bag’dod va Bag’dodliklar” nomli asarida metodologik manba sifatida foyladanildi. Mazkur maqolani tahlil qilish jarayonida ilmiy bilishning tarixiylik, mantiqiylik, analiz, sintez va obyektivlik usulidan foydalanildi. Mazkur tadqiqot jarayonida Bag'dod tumanida xalq iste'mol mollari ishlab chiqarishning geografik jihatlarini obyektiv ochib berildi.

### **MUHOKAMA VA NATIJALAR**

Markaziy Osiyoning o'rta va sharqiy qismlarida sug'oriladigan dehqonchilik nisbatan kech tarqalgan. O'zbekistonning tog'oldi vohalarida o'troq dehqonchilik tarixini o'rganish bo'yicha olib borilgan arxeologik tadqiqotlar sug'orib dehqonchilik qilish miloddan avvalgi II ming yillikda Surxondaryo vodiysi (Sopollitepa, Kuchuktepa, Dalvarzintepa), Farg'ona vodiysining sharqiy qismi (Chust), Amudaryo deltasi (Ko'kcha, Bozor) va Zarafshon vodiysi (Zamonbobo) da yuzaga kelganligini ko'rsatdi. Miloddan avvalgi I ming yillikda Markaziy Osiyoda sug'orish ishlarini rivojlantirishda yangi davr boshlandi. Xorazm, Marg'iyona va Kofarnihonda miloddan avvalgi VI-IV asrlardan milodiy IV asrgacha, Farg'ona, So'g'd va Toshkent vohalarida milodiy III-IV asrlarda sug'orish ishlari taraqqiy etdi. O'zbekistonning janubi (Zang kanali va boshqa suv manbalari) va Tojikiston (Vaxsh, Hisor vodiylari) dagi, Toshkent va Samarqand vohalaridagi qadimiy sug'orish tizimlarining qoldiqlari antik dehqonchilikning tez sur'atlarda rivojlanishi milodiy I-IV asrlarga to'g'ri kelganligini tasdiqlaydi. Aytilganidek Farg'ona vodiysi dehqonchilik uchun juda ham qulay geografik o'ringa ega tog'lardan oqib tushadigan daryolar soylar vodiylar bo'ylab hamma joyni suv bilan ta'minlashga yetadi. Bu esa dehqonchilikning vodiya azaldan mavjudligining sabablaridan biridir. Vodiya Farg'ona viloyati dehqonchilik yerlari ko'pligi bilan ajralib turadi. Viloyatning tumanlari ham dehqonchilik ya'ni xalq iste'mol mollari ishlab chiqarishda o'zining ma'lum bir ixtisoslashuviga egadir. Masalan Quva tumani anor yetishtirishga ixtisoslashgan bo'lsa, Rishton tumani o'rik yetishtirishga ixtisoslashgan. Farg'ona viloyatida chorvachilikda qoramollar va parrandalar soni 34767 tani tashkil etadigan bo'lsa shundan qariyb 30 foizi 4 ta tuman Farg'ona, Oltiariq, O'zbekiston, Bag'dod tumanlariga to'g'ri keladi. (1-jadval ).

Bag'dod tumani 1926-yil 29-sentabrda tashkil topgan. Markazi – Bag'dod shaharchasi (15 300 kishi). Maydoni – 0,63 ming km.kv. Aholisi – 198 200 kishi.

Aholi zichligi – 315 kishi (1 km.kv). Urbanizatsiya darajasi – 51,8%. Qishloq fuqarolar yig'ini - 10 ta.

Shuningdek Bag'dod tumani ham o'zining xalq iste'mol mollari ishlab chiqarishga ixtisoslashuvi bilan boshqa tumanlardan ajralib turadi.

Tuman Farg'ona viloyatining markaziy hududida joylashgan bo'lib, 333,3 km.kv. maydonni egallaydi. U janubda Rishton, sharqda Oltiariq, shimolda Buvayda, g'arbda Uchko'prik tumani bilan chegaradosh.

Hududi asosan tekislikdan iborat bo'lib, janubi-g'arbida toshloqli dasht yerlar bor. Bundan tashqari katta qismini cho'l zonasi tashkil etadi. Bunday geografik joylashuv tuman iqlimining xilma-xil bo'lishiga sabab bo'ladi.

1 - jadval

**So'yish uchun boqiladigan mollar va parrandalar soni. (2020 yil)**

№	Hududlar	Soni	Foiz hisobda
1.	Farg'ona viloyati	34,767.0	100
2.	Farg'ona tumani	3,444.0	9.9
3.	Oltiariq tumani	2,481.0	7.1
4.	O'zbekiston tumani	2,305.0	6.6
5.	Bog'dod tumani	2,254.0	6.4
6.	Farg'ona shahri	2,233.0	6.4
7.	Quva tumani	2,132.0	6.1
8.	Buvayda tumani	2,021.0	5.8
9.	Beshariq tumani	2,005.0	5.7
10.	Uchko'prik tumani	1,934.0	5.5
11	Qo'qon shahri	1,910.0	5.4
12	Qo'shtepa tumani	1,712.0	4.9
13	Rishton tumani	1,697.0	4.8
14	Dang'ara tumani	1,636.0	4.7
15	Quvasoy shahri	1,593.0	4.5
16	Marg'ilon shahri	1,428.0	4.1
17	Furqat tumani	1,333.0	3.8
18	Toshloq tumani	1,272.0	3.6
19	Yozyavon tumani	855.0	2.4
20	So'x tumani	522.0	1.5

Manba: Jadval statistik ma'lumotlar asosida muallif tomonidan ishlangan

Tumanda achchiq qalampir yetishtirish Qo'qon xonligi davridan buyon mavjud bo'lib bu yerning tuprog'i geografik jihatdan olib qaraganda achchiq qalampir

yetishtirish uchun qulay hisoblandi. Ya'ni Bag'dod tumani vodiyning geografik jihatdan eng past joylaridan biri bo'lib asli zax bo'lishiga qaramay, shu yerdagi mavjud zovurlarning ko'pligi tuprogning zaxini qochirib va vaqtida suv berilganligi sababli tuproq unumdorligi yuqori. Hozirgi vaqtda achchiq qalampir nafaqat o'zimizning bozorlarga, balki Rossiya davlatiga ham eksport qilinmoqda. Tumanning cho'l hududida kartoshka yetishtirish bir necha yillardan buyan viloyatda kartoshkaga bo'lgan ehtiyojni sezilarli darajada taminlab kelinmoqda. Buni tumanning viloyat tumanlari orasida kartoshka yetishtirish bo'yicha 1 o'rindaligidan ko'rishimiz mumkin. (2 - jadval ).

2-jadval

**Farg'ona viloyatida kartoshka yetishtirish (2020 yil)**

№	Hududlar	Tonna	Foiz
1.	Farg'ona viloyati	298107.1	100
2.	Bog'dod tumani	25903.6	8.68
3.	Toshloq tumani	23129.5	7.7
4.	Beshariq tumani	20662.5	6.9
5.	O'zbekiston tumani	20139.8	6.7
6.	So'x tumani	19937.4	6.6
7.	Buvayda tumani	19521.1	6.5
8.	Quva tumani	19500.1	6.5
9.	Qo'shtepa tumani	18871.6	6.3
10.	Dang'ara tumani	17962.9	6.0
11	Yozyavon tumani	17506.8	5.8
12	Farg'ona tumani	17407.3	5.8
13	Oltiariq tumani	17012.2	5.7
14	Uchko'prik tumani	13715.9	4.6
15	Furqat tumani	13521.5	4.5
16	Rishton tumani	12759.3	4.2
17	Quvasoy shahri	12490.2	4.1
18	Farg'ona shahri	4062.5	1.3
19	Marg'ilon shahri	3600.9	1.2
20	Qo'qon shahri	402	0.13

Tumanda paxta tozalsh zavodi, don mahsulotlari va qurilish materiallari, mebel fabrikasi va qo'shma korxonalar mavjud. Qishloq xo'jaligida asosan paxtachilik, bog'dorchilik, pillachilik, sabzavotchilik, polizchilik rivojlangan.

Tumanda xalq iste'mol mollari ishlab chiqariladi. Bu qadimdan o'zbek xalqining urf odatlari bilan chambarchas bog'liq bo'lgan supurgidir. Supurgi bilamizki ko'p joylarda o'sadi. Lekin Bag'dodda ekiladigan supurgi o'zining pishiq ekanligi va boshqa jihatlari bilan ajralib turadi.

### **XULOSA**

Geografik jihatdan olib qaraganda supurgi yetishiriladigan hudud tuprog'i supurgi yetishtirish uchun qulay bo'lganligi uchun supurgi yetishtirishga ixtisoslashgan. Xulosa qilib aytganda bugungi kunda dunyoda aholi soni kundan kunga ko'payib boryapti. Global muammolar avj olmoqda shularda biri bu Afrika qit'asidagi ocharchilik muammosidir. Umuman olganda dunyoda xalq iste'mol mollariga ehtiyoj kundan kunga ortib bormoqda. Biz hozirdan bunga tayyorgarlik ko'rib borishimiz xalq iste'mol mollari yetishtirishni yuksak darajaga olib chiqishimiz kelajakda kelajak avlod uchun bu muammolarni yechimini topib yechishimiz burchimizdir.

### **FOYDALANILGAN ADABIYOTLAR (REFERENCES)**

1. "Bag'dod va Bag'dodliklar" kitobi. Karima Ashurova 2016-yil. 2. "Ta'limda islohot: o'zgarishlarni o'zimizdan boshlaylik" mavzusidagi iqtidorli o'qituvchilar konferensiyasi. Bag'dod tumani. 2020. 567- bet.

3. Z.A. Ortiqmetov. Qishloq xo'jaligi asoslari. «O'zbekiston faylasuflari milliy ja'miyati» nashriyoti. Toshkent. 2012.

## **FUNDAMENTAL FANLARGA E'TIBORNI KUCHAYTIRISH DAVR TALABI**

**M.A. Ergasheva**

**X.I. Alixanova**

**Namangan davlat universiteti**

***Annotatsiya:** Fundamental fanlarni o'qitilishining mohiyatiga ko'ra, birinchidan, u insonga atrof olam haqida zarur va muhim bilimlar manbai bo'lib xizmat qilsa, ikkinchidan inson imkoniyatlarini boyita borib, ularning texnik taraqqiyot yo'lida dadil qadam tashlashlari uchun asos yaratadi, uchinchidan, inson ma'naviy qiyofasining rivoji uchun muhim hissa qo'shib, unda ma'naviy-madaniy boyliklar shkalasini darajalay oladigan tarzda dunyoqarashni shakllantiradi.*

***Kalit so'zlar:** fundamental, intellectual, ma'naviy-madaniy boyliklar shkalasi, kommunikatsiya tizimi, umumta'lim standarti, optimallashtirish, konstruktorlar, nanotexnologiya, gigiena, kompozit materiallar, ta'lim reformasi, virtual modellari.*

## **ТРЕБОВАНИЕ ПЕРИОДА НЕОБХОДИМОСТЬ УДЕЛЯТЬ БОЛЬШЕ ВНИМАНИЯ ФУНДАМЕНТАЛЬНЫМ НАУКАМ**

**М.А. Эргашева,**

**Х.И. Алиханова.**

**Наманганский государственный университет**

***Аннотация:** По сущности преподавания фундаментальных наук, во-первых, оно служит источником необходимых и важных знаний об окружающей среде, во-вторых, обогащает человеческий потенциал и закладывает основу для смелых шагов в направлении технического прогресса, в-третьих, вносит важный вклад в развитие духовного человеческого образа, формируя в нем мировоззрение, способное определять шкалу духовно-культурных богатств.*

***Ключевые слова:** фундаментальный, интеллектуальный, шкала духовно-культурных ценностей, система коммуникации, стандарт общего образования, оптимизация, конструкторы, нанотехнология, гигиена, композитные материалы, реформа образования, виртуальные модели.*



---

## **PERIOD REQUIREMENT NEED TO PAY MORE ATTENTION TO THE FUNDAMENTAL SCIENCES**

*M.A. Ergasheva,*

*H.I. Alikhanova.*

*Namangan State University*

**Abstract:** *In essence, teaching the fundamental sciences, firstly, it serves as a source of necessary and important knowledge about the environment; secondly, it enriches human potential and lays the foundation for bold steps towards technological progress; thirdly, it makes an important contribution to development spiritual human image, forming in it a worldview capable of determining the scale of spiritual and cultural wealth.*

**Key words:** *fundamental, intellectual, scale of spiritual and cultural values, communication system, general education standard, optimization, constructors, nanotechnology, hygiene, composite materials, educational reform, virtual models.*

### **KIRISH**

O'zbekiston Respublikasi Prezidentining 2020-yil 6 noyabrdagi PF-6106 sonli farmonida O'zbekistonning yangi taraqqiyot davrida ta'lim-tarbiya va ilm-fan sohalarini yanada rivojlantirishning bir qator asosiy yo'nalishlari belgilanib, unda:

- mamlakat taraqqiyoti uchun yangi tashabbus va g'oyalar bilan maydonga chiqib, ularni amalga oshirishga qodir bo'lgan, intellektual va ma'naviy salohiyati yuksak yangi avlod kadrlarni tayyorlash, ta'lim tashkilotlari bitiruvchilari zamonaviy kasb egalari bo'lishlari uchun ularda zarur bilimlarni shakllantirish;

-dunyo miqyosida bugungi keskin raqobatga bardosh bera oladigan milliy ta'lim tizimini yo'lga qo'yish, darslik va o'quv qo'llanmalarni zamon talablari asosida takomillashtirish, ularning yangi avlodini yaratish, o'quv dasturlari va standartlarni optimallashtirish kabi masalalarni xalq etish zarurati ham ko'rsatib o'tilgan [1].

### **ADABIYOTLAR TAHLILI VA METODLAR**

Haqiqatdan ham mamlakatimiz rivojlangan davlatlar qatoridan o'rin olishi uchun uzoq muddat yuqori texnologiyalar istemolchisi bo'lib qolishi mumkin emas. U shunday texnologiyalarni o'z ehtiyoji uchungina yaratmasdan eksport qila oladigan darajaga ham yetishi zarur. Buning uchun bizda barcha sharoitlar mavjud. Faqat yuqori malakali loyihalovchilar, konstruktorlar, ijodkor xodimlar, nanotexnologiya qurilmalari buyicha mutaxassislar, fundamental bilimlarni amaliyotda qo'llay oladigan kadrlar ko'plab talab qilinadi. Aholisining yarmidan ko'pi maktab yoshida bo'lgan Respublikamiz uchun matematika, fizika, kimyo va biologiya fanlarini o'qitish sifatini alohida nazorat qilish, o'quvchilar hamda talabalarning har

tomonlama puxta bilim olishlariga barcha sharoitlarni yaratish juda katta ahamiyat kasb etadi. Biz bu fanlarni o'qitishni yuqori sifat darajasiga ko'tarib juda tez rivojlanib ketishimiz ham, unga etarli darajada ahamiyat bermay, orqada qolib ketishimiz ham mumkin.

Aytish kerakki, hozirgi texnik taraqqiyot inson hayotining barcha sohalarida shunday kuchli o'zgarishlarga olib kelmoqdaki, ba'zan ularni mohiyatini tushunib, hayotda qo'llay bilish nafaqat texnik xodimlarni, balki oddiy kishilarni ham yetarlicha bilim va salohiyatga ega bo'lishlarini talab etmoqda. Eski mehnat qurollari va turli yordamchi texnologik vositalar o'rniga sifat jihatdan yuqori va samarali ish qurollaridan foydalangan holda ishlab chiqarishni yuksaltirishda fanning roli beqiyos va u bilan bevosita bog'liq bo'lgan ta'lim sifati ham juda katta rol o'ynaydi. Bir so'z bilan aytganda jamiyatni tahliliy va texnikaviy dunyoqarashga ega qilib tarbiyalashda fundamental fanlarni alohida e'tibor bilan rivojlantirilishi juda muhim o'rin tutadi. Bunda har bir fan predmetini tanlanishida jamiyat taraqqiyoti bilan bog'liq bo'lgan muhim xususiyatlarini e'tiborga olish o'ta zarur ham. Ta'kidlash joizki, Prezidentimiz tomonidan keyingi yillarda ilgari etarli e'tibor berilmagan muhim sohalardan biri fan rivoji uchun jiddiy e'tibor kuchaytirilib, akademiya va ilmiy tekshirish institutlari ishlarini yangi rivojlanish bosqichiga ko'tarish uchun moliyaviy ta'minotlari kuchaytirildi. Umumta'lim va Oliy ta'limda o'quv sifatini yuksaltirish chora-tadbirlari belgilanib, amaliy qo'llanishga oid izlanishlarni imtiyozli yo'nalish sifatida belgilab berildi. Bu albatta juda kerakli va quvonarli bo'lib, kelajakka ishonchni mustahkamlaydi. SHu o'rinda aytish kerak, Koreya, Xitoy, Singapur va qator mamlakatlarni tarixi qisqa muddatda rivojlangan mamlakatlar qatoriga o'tishlari zaminida fan va ta'limni rivojlantirishni eng birinchi galdagi kechiktirib bo'lmaydigan vazifa deb qaralgani va uni to'la amalga oshirilgani yotadi. Modomiki shunday ekan, fundamental fanlarni o'qitish va rejalashtirishning takomillashuvida uning ahamiyatidan kelib chiqib ish yuritmog'imiz lozim. Bu fanlarni insoniyat hayot faoliyatidagi o'rni haqida ko'p gapirilgan bo'lsa-da, uni takror va takror ommalashtirishdan aslo charchamaslik kerak. Chunki, fundamental fanlarni o'qitilishining mohiyatiga ko'ra, birinchidan, u insonga atrof olam haqida zarur va muhim bilimlar manbai bo'lib xizmat qilsa, ikkinchidan inson imkoniyatlarini boyita borib, ularning texnik taraqqiyot yo'lida dadil qadam tashlashlari uchun asos yaratadi, uchinchidan, inson ma'naviy qiyofasining rivoji uchun muhim hissa qo'shib, unda ma'naviy-madaniy boyliklar shkalasini darajalay oladigan tarzdagi dunyoqarashni shakllantiradi.

Shuning uchun ham ayni damda jamiyatning zamonga mos holda umumta'lim va oliy ta'limdagi fundamental fanlarni o'qitishning takomillashtirishga bo'lgan

talablarini e'tiborga olish juda muhim hisoblanadi. Mamlakatimizda ta'lim tizimi tubdan isloh qilinib, Ta'lim to'g'risidagi qonun va kadrlar tayorlash milliy dasturi asosida ta'lim tizimida yuqori ilmiy saviyali standart rejalar va ularga mos darsliklar ham yaratilmoqda. Bularning hammasi kelajakda davlat ravnaqiga asos bo'lishi ko'zda tutilgan. Lekin shunday bo'lishiga qaramay O'zbekistonda fundamental fanlarni o'qitilishini takomillashtirish yo'lida qilinishi lozim bo'lgan ishlar xali talaygina.

Jumladan misol sifatida birgina fizika fanini oladigan bo'lsak, bu fanni o'qitishda jamiyat taraqqiyoti bilan bog'liq bo'lgan quyidagi muhim holatlarni e'tiborga olish maqsadga muvofiq sanaladi;

1. Kelajakda turmushning barcha jabhalariga kompyuterlar kirib boradi va kuchli kommunikatsiya tizimini o'rni yuksaladi.
2. Millionlab kasb-hunar ishlari lazerlar va robotlar bilan bog'liq bo'ladi.
3. Inson faoliyatidagi sohalar, jumladan sog'liqni saqlash, gigiena, ichimliklar, konstruksiyalar, harbiy injenerlik, ilmiy asbob uskunalari yaratish, tuzatish va sozlanishida yangi, o'zgarib boruvchi zamonaviy texnologiyalar kirib boradi.
4. Nanotexnika qurilmalari turmushning barcha sohalarida keng ommalashadi.
5. Yaqin kelajakda kvant kompyuterlari kirib borib, informatsiya almashuv tezligi hozirgiga nisbatan milliardlar marta tezlashadi.
6. Tabiiy qazilma moddalar o'rniga kerakli xususiyatga ega kompozit materiallardan foydalanish ko'lami keskin ortib boradi.

Xuddi shunday tarzda boshqa, biologiya, kimyo, matematika kabi fanlarni ham jamiyat taraqqiyoti bilan bog'liqlikda o'qitishni ta'minlash lozim. Bularning barchasiga fundamental fanlarni umumta'limda va oliy ta'limdagi o'rni va ularning jamiyatdagi ahamiyatini yuqori darajaga ko'tarish bilangina amalga oshirish mumkin [2].

Shu o'rinda XX asr 60-70 yillaridagi AQSH umumta'lim standarti va ko'p predmetli o'quv rejalaridan ayrimlari Rossiyadagi ta'lim uchun asos sifatida olinganligi va uning natijalari haqida akademik B.G. Razumovskiy aytgan fikrlarni eslaylik: hozirgi kunda ta'lim sifatini ko'tarish raqobat kurashiga aylanib, iqtisodiy rivojlanishning muhim omili deb qaralayotgan bir paytda Rossiyadagi ta'lim arboblarning ta'limda fundamental fanlarning, jumladan fizikaning oldingi marralardan orqaga o'tishi ortiqcha tashvishga olib kelmaydi deb qarashlari, juda achinarlidir. Vaholanki, AQSH ta'lim tizimida ilgari surilgan ko'p predmetli o'quv rejalarini hozirgi kunga kelib ta'limda yo'l qo'yilgan eng katta kamchilik deb tan olindi va uning o'rniga fundamental fan asoslarini puxta o'rganishni ta'minlovchi standart asoslar va sharoitlar yaratilmoqda. Rossiyada ham o'quv rejalarida fundamental

fanlarga alohida e'tibor qaratilmoqda. Respublikamizda ham keyingi yillarda rejadagi o'quv predmetlari soni bir oz qisqartirilishi kuzatilsada fundamental fanlarni oldingi marraga olib chiqish kelajak vazifasi bo'lib turibdi. Bu boradagi qilinishi lozim bo'lgan ishlarning ko'p qismi albatta shu fanlar vakillari zimmasiga tushishi tabiiy.

Misol uchun fizika fanini olib qarajak, bu fanni o'quvchilar juda qiyin va uni matematikani bir bo'limi sifatida qarab, hozirgi jamiyatda deyarli zarurati yuq deb qarashmoqda. Vaziyatni bunday tusda borishi fizika ta'limi strukturasi optimal tuzilmagani tufayli ro'y bermoqda. Gap shundaki, fizika darslarida va repetitorlikda ko'plab standart masalalarni kerakli formulaga berilgan sonlarni qo'yib masalani echishga katta e'tibor qaratilib, formulani to'g'ri qo'llashga o'rgatiladi. Natijada masaladagi son qiymatlarni qaysi formulaga quyilishini qidirib, darrov formulalar omboriga yoki internet qidiruv bo'limiga murojaat qiladilar. Fanga ajratilgan soatlarning kamligi esa, ko'plab misollarni yechishda mushohadaga imkon bermaydi. Fizik hodisalar mohiyati deyarli o'rganilmaydi. O'quvchi jarayon mohiyatini deyarli tushunmay umumiy "masala-formula-o'rniga qo'yish javob" tizimida shakllanib boradi. Haqiqatan ham hozirgi fizika adabiyotlarida fizik formulalarga algebraik o'zgarishlar bilan yechimga olib keladigan masalalarni juda ko'pligi fizikani matematikaning bo'limi sifatida shakllanishiga olib kelmoqda. Bu ahvolda o'quvchi fizik jarayonni mushohada qilishini keragi bo'lmaydi. Natijada ularda eng muhim xususiyat, ya'ni tabiiy jarayonlar haqida mustaqil mulohaza qilishga o'rgatilmaydi. Vaholanki fizika fani o'quvchilarda kuzatish qobiliyatlarini ortirishga, fikrlashga, atrof muhit muammolariga qiziqish bilan qarab, yechimi qanday bo'lishi mumkinligini idrok etishga, hodisalarni o'zaro bog'ligligini o'rnatishga va ularni tushunishga xizmat qilishi kerak. Faqat shu yo'ldagina yoshlarni har qanday muammolarga mustagil yondasha oladigan qilib tarbiyalash mumkin. Shu o'rinda aytish kerakki, hozirgi kunda fizika fanini kimyo, biologiya, texnika, materialshunoslik va boshqa muhandislik mutaxassisliklariga kerak bo'ladigan maxsus fan deb qaraydiganlarga, avvalo u bilimlar manbai bo'lishi bilan birga rivojlantiruvchi va tarbiyalovchi vazifalarni bajarishini va u barchaga birday zarurligini unitmaslik kerak. Fizika zaminida o'zaro ta'sirlar, ulardagi bog'lanishlarni ob'ektiv tarzda o'rganish yotadiki, ularni bilish orqali barcha turdagi nanotizimlardan tortib ulkan koinot hodisalarigacha bo'lgan jarayonlarda oxirgi muvozanatni holat uzaro ta'sirlar muvozanati natijasi ekanini va bularni o'rganish ularning mohiyatini ochishga eltishini unutmaslik kerak [3]. Agar o'rganilayotgan sohada ana shu o'zaro ta'sirlar qonuni qancha puxta o'rganilsa, shu qonun asosida ularga kerakli ta'sir etish imkoni yaratilib, ulardan inson manfa'ti yo'lida foydalanishga erishiladi. Bu ta'sirlar

turiga qarab turli yo'nalish va fanlar yuzaga kela boshlaydiki, keyinroq ularni ro'li oshib borib, alohida o'rganila boshlaydi, lekin ularni asosi bo'lmish fizikaga e'tibor susaymasligi kerak. Chunki barchasini to'la o'rganish uchun o'zaro ta'sir qonunlarini, ya'ni fizikani puxta bilish eng muhim sanaladi. Xuddi shunday boshqa xildagi fundamental fanlarni ham jamiyat rivojida alohida o'rin tutishini ko'rsatish mumkin.

Fundamental fanlarni yuqori darajaga olib chiqishda zamonga mos holda ko'plab darslik va o'quv adabiyotlarini yaratishga alohida etibor garatish lozim. O'guv materiallari uzluksiz ravishda yangilanib borishi, eskirgan, keraksiz ma'lumotlarni dolzarb va qiziqarlilari bilan to'ldirisni talab etadi. Shuningdek, o'qituvchilarni ham tayyorgarligiga jiddiy e'tidor qaratish lozim. Umuman olganda XXI asr ta'limida bir olingan bilim bir umrga emas, balki butun hayot organishga, bilim olishga qaratiladi shiori amal qilmog'i lozim.

Bundan tashqari fundamental fanlarning oldingi marralarga olib chiqish uchun hozirda o'quv laboratoriya ishlarining yuksak ilmiy saviyada bajarilishiga e'tiborni kuchaytirish lozim. Hozir ko'plab o'qituvchilar umumta'lim muassasalarida laboratoriya ishlarini bajarmay undagi ro'y beradigan jarayonlarni bo'r usuli orqali yoritishayotgani sir emas. Vaholanki, oddiy tok oqishini tajribada biror marta ham ko'rib sinamagan o'quvchi hech qachon elektr toki, kuchlanish haqida tasavvurga ega bo'lmaydi. Aytish kerakki, laboratoriya ishlarining amaliyotda bajarish sustlashib, bo'r usuli orqali mavzuni bayon etishining avj olishida oz bo'lsada tajriba o'tkazish ko'nikmasining oliy ta'lim muassasalariga qabul jarayonida keraksiz bo'lib qolayotgani ham sabab bo'lmoqda. Bunday muammoga jiddiy e'tibor berilmasa, ishlab chiqarish sohalari mutaxassislarining yuqori texnologiyalar va fan yutuqlarini qabul qiluvchanligi juda pastligicha qolib ketishi davom etaveradi.

### **XULOSA**

Fan yutuqlarini tezroq amaliyotga tadbiiq etishga erishish uchun talabalar laboratoriya tajribalarini o'tkazish ko'nikmalariga ega bo'lishlari shart. Buning uchun o'quv muassasalarida laboratoriya ishlarini bajarishga zarur bo'lgan asbob va uskunar bilan ta'minlash birinchi darajali vazifa deb qaralishi kerak. Bundan tashqari ta'limning barcha bosqichlariga fan o'qituvchilarining laboratoriya xonalari to'la jixozlanganligi, laboratoriya ishlarini to'liq bajarganligi, yangi laboratoriya ishlarini joriy etganligi, laboratoriya ishlarining virtual modellarini yaratganligi va ulardan samarali foydalanib, samarali natijalarga erishganligi uchun alohida rag'batlantirishni tashkil qilish lozim. Natijada laboratoriya ishlarini puxta o'rganib, tajriba o'tkazish ko'nikmasiga ega bo'lgan o'guvchi talabalar hayotning barcha sohalaridagi muammolarga innovatsion g'oya bilan yondasha oladigan, o'zining ichki

salohiyat imkoniyatiga ishongan va eng muhimi texnik taraqqiyotga mos holda tarbiyalanadilar.

Shunday ishlarni amalga oshirish orqali iqtisodiy yuksalish sari dadil borishga, yangi texnologiyalarni o'zlashtirishga, xalqimiz salohiyati va imkoniyati ortib rivojlangan mamlakatlar qatoridan o'rin olishimizga hech shubha qolmaydi.

### **ADABIYOTLAR RO'YXATI (REFERENCES)**

1. O'zbekiston Respublikasi prezidenti 2020-yil 6-noyabrdagi O'zbekistonning yangi taraqqiyot davrida ta'lim-tarbiya va ilm-fan sohalarini rivojlantirish chora-tadbirlari to'g'risidagi PF-6108-son Farmoni.
2. Ta'lim to'g'risida, O'zbekiston Respublikasining Qonuni. O'RQ-637-son, 23-sentyabr 2020 yil.
3. Pulatov Sh.N.Sankhya-ancient Indian philosophical school. //PUSTAK BHARATI RESEARCH JOURNAL// JAN-June. ISSUE Toronto, Canada. No: 1-2, 2020.
4. PULATOV SH.N. XIX asr oxiri - XX asr boshlarida Hindistondagi ijtimoiy-siyosiy vaziyat. Academic Research In Educational Sciences. Volume 1. 2020 468-474 P.
5. Po'latov, Sh.N., Rabindranat Tagorning Hindiston ilm-ma'rifatga qo'shgan xissasi.// "SCIENCE AND EDUCATION" Scientific journal Volume 1, Special issue 2020 136-144 P.
6. Po'latov, Sh.N., Hindistonda pedagogik ta'limning rivojlanish bosqichlari. // "SCIENCE AND EDUCATION" Scientific journal Volume 1, Special issue 2020 21-27 P.
7. Jurayev SH.S., Abu Ali ibn Sinoning falsafiy qarashlarida baxt-saodat masalasi // Academic Research in Educational Sciences, 2 (Special Issue 1), 395-401 P.
8. Saidov S.A., Ibn al-Muqaffaning islom tarjima san'atiga qo'shgan hissasi. // "Oriental Renaissance: Innovative, educational, natural and social sciences" Scientific journal Volume 1, 2021. 332-336 P.
9. X.Inatov. Fizika o'qitish metodikasi. Tafakkur nashriyoti. Toshkent-2010.

---

## **REVIEW OF RELATIONSHIP BETWEEN FINANCE AND GROWTH IN AFGHANISTAN**

***Mohammad Hassan Bashiri ibn Mohammad Omar***

***Second year economy master student of Termez state University***

***Email: [mhassanbashiri2@gmail.com](mailto:mhassanbashiri2@gmail.com), Phone: +93770055555***

**Abstract:** *The purpose of this article is to consider, from different theoretical perspectives, the relationship between finance and growth. Other schools of thoughts have different views regarding the linkages between financial development and economic growth and, in particular, the role of finance and money in the economy. Another critical aspect of the finance-growth nexus is the relationship between saving and investment, which has significant implications on the role of the financial system in the economy.*

**Keywords:** *Finance, Implication, Development, Growth, Saving, Easing Exchange, Goods, Services*

**Аннотация:** *Цель данной статьи - рассмотреть с различных теоретических точек зрения взаимосвязь между финансами и ростом. Другие точки зрения придерживаются различных взглядов на связь между финансовым развитием и экономическим ростом и, в частности, на роль финансов и денег в экономике. Еще один важный аспект взаимосвязи между финансами и ростом - это взаимосвязь между сбережениями и инвестициями, которая оказывает значительное влияние на роль финансовой системы в экономике.*

**Ключевые слова:** *финансы, значение, развитие, рост, сбережения, упрощение обмена, товары, услуги.*

### **INTRODUCTION**

The mainstream approach argues that saving creates investment; the economy operates at full employment and that relative prices set the capital-labor ratio. Therefore, the financial system's primary function is to ensure that all savings flow into capital formation, and it is implicitly assumed that the allocation of capital is undertaken efficiently. Consequently, the neoclassical model has two fundamental implications. Firstly, the natural rate of growth equals the growth rate of the labor force plus the technical progress. Hence, the birth rate of change is determined exogenously. Secondly, saving smoothly flows into investment. Therefore, higher saving does not affect the rate of natural growth but does affect the capital-labor ratio and the level of output.

In contrast, based on the assumptions that investment creates saving, the Keynesian approach stresses the importance of the aggregate demand as a critical determinant for the level of economic activity and the rate of long-run economic growth. Higher investment stimulates the level of output and economic development and leads to more savings. However, investment needs to be financed. Accordingly, the financial system's main contribution is the creation of credit rather than facilitating the intermediation process between saving and investment.

The monetary theories, presented by Post-Keynesian and Neo-structuralist economists, which appeared from the onset of World War II, emphasize the role of money within the economy. Hence, money is not neutral, and it plays a crucial role in financing physical capital and the real economy. Therefore, these economists presented financial growth models in which credit and credit expansion were always necessary to permit higher aggregate demand and investment. In turn, these factors positively affect the actual output, economic activities, and the rate of economic growth.

A new wave of growth theories, Endogenous Growth Theory, emerged in the mid-1980s. This Theory considers the rate of economic growth as an endogenous outcome of economic activities. The long-run economic growth rate is affected by education and human capital formation, technological improvements, financial policies, financial structure, and institutional arrangements. Thereby, either financial development can directly impact economic growth through financing investment or indirectly through stimulating technical innovations.

Based on the previous discussion, this chapter's main objective is to present different schools of thought which have different views of the relationship between money and economic development. In doing so, this chapter is organized as follows. The following section presents Keynes' approach. Then, there is a discussion of Tobin's model and Gurley and Shaw's model, emphasizing the role of money on economic activities. In addition to the financial liberalization thesis and its theoretical extensions, the section considers the causes and effects of financial repression policies implemented in developing countries. The academic literature review progresses by considering some criticism by both Post-Keynesian and Neo-structuralist economists of the economic liberalization thesis. After that, the chapter investigates endogenous financial growth models before ending with the concluding remarks.

## **REFERENCES AND METHODS**

The study analyzed the impact of the coronavirus on the economic development of developed countries and the mechanisms for its elimination. At the



same time, a comparative analysis of the views on the prevention of the growing global economic crisis was made.

Logical, historical, coherent and objective methods of scientific knowledge were widely used in the analysis of this article.

## **DISCUSSION AND RESULTS**

A developed and well-functioning financial system can contribute to economic growth through two diverse but complementary mechanisms as emphasized by growth theory (Ang 2008). It facilitates economic growth through the process of total factor productivity and capital accumulation. The debt-accumulation hypothesis of Gurley and Shaw (1955) is the foundational ground on which the capital accumulation channel also known as 'quantitative channel' is built up. This channel is based on the efficiency of the financial intermediary to locate —idle funds, pool it together and allocate it to the most economically viable projects. A continual and efficient allocation of capital towards viable investment ventures may lead to higher growth. The other channel focuses on the means to minimize the informational asymmetries involved in the financial sector.

Financial improvement is one way to ensure efficient allocation of resources and monitoring of projects. In a more elaborative analysis, the functions of the financial system is identified and broken into five basic functions (Levine 1997, Ang 2008, Demirguc-Kunt and Levine 2008).

According to them, the functions of the financial system are grouped into the following sections: savings mobilization, risk management, resources allocation, facilitating transaction and exercising corporate control (Ang 2008, Levine 1997 and Demirguc-Kunt and Levine 2008). It is to be emphasized that, the functions of financial system discussed in this study are adapted from the functions as discussed by Levine (1997) and Demirguc-Kunt and Levine (2008).

### **SAVINGS MOBILIZATION**

Savings mobilization from individual depositors is difficult and expensive. According to Levine (1997), there are two costs associated in the mobilization of savings. Firstly, addressing informational asymmetries associated with making savers feel comfortable in relinquishing control of their savings. Secondly, overcoming the transaction costs associated with collecting savings from different individuals.

To save on the costs associated with multiple bilateral contracts, pooling of savings may also occur through intermediaries, where thousands of investors entrust their wealth to intermediaries that invest in hundreds of firms (Sirri and Tufano 1995 p. 83). For this to occur, "mobilizers" have to convince savers of the soundness of the investments (Boyd and Smith, 1992). Toward this end, intermediaries worry about

establishing stellar reputations, so that savers feel comfortable about entrusting their savings to the intermediary (Lamoreaux 1995).

Financial systems that are more effective at mobilizing the savings of individuals can profoundly affect economic development by increasing savings, exploiting economies of scale and overcoming investment indivisibilities. Besides the direct effect of better savings mobilization on capital accumulation, better savings mobilization can improve resource allocation and boost technological innovation. Without access to multiple investors, many production processes would be constrained to economically inefficient scales (Sirri and Tufano 1995). Furthermore, many endeavors require an enormous injection of capital that is beyond the means or inclination of any single investor. In addition, mobilization frequently involves the creation of small denomination instruments. These instruments provide opportunities for households to hold diversified portfolios (Sirri and Tufano 1995).

With information and transactions costs, financial contracts, markets and intermediaries may arise to ease the trading, hedging, and pooling of risk with implications for resource allocation and growth. Demirguc-Kurt and Levine (2008) identified three types of risk; cross-sectional risk diversification, inter-temporal risk sharing, and liquidity risk.

According to Demirguc-Kurt and Levine (2008) cross-sectional risk refers to the individual projects, firms, industries, regions, countries, etc. Financial systems may mitigate the risks associated with individual projects, firms, industries, regions, countries, etc. Banks, mutual funds, and securities markets all provide vehicles for trading, pooling, and diversifying risk. The financial system's ability to provide risk diversification services can affect long-run economic growth by altering resource allocation and savings rates. The basic intuition is straightforward. While savers generally do not like risk, high-return projects tend to be riskier than low-return projects. Thus, financial markets that make it easier for people to diversify risk tend to induce a portfolio shift toward projects with higher expected returns (Gurley and Shaw 1955; Patrick 1966; Greenwood and Jovanovic 1990).

Another type of risk is liquidity risk. Liquidity reflects the cost and speed with which agents can convert financial instruments into purchasing power at agreed prices. Liquidity risk arises due to the uncertainties associated with converting assets into a medium of exchange. Informational asymmetries and transaction costs may inhibit liquidity and intensify liquidity risk. These frictions create incentives for the emergence of financial markets and institutions that augment liquidity (Demirguc-Kurt and Levine 2008). Hicks (1969) assert that the principal cause of the industrial revolution in England was the development in the capital market that alleviated

liquidity risk at the time. Hicks (1969, p. 143-145) argues that the products manufactured during the first decades of the Industrial Revolution had been invented much earlier. Rather, the critical innovation that ignited growth in 18th century England was capital market liquidity (Hicks 1969). With liquid capital markets, savers can hold liquid assets -- like equity, bonds, or demand deposits -- that they can quickly and easily sell if they seek access to their savings. Simultaneously, capital markets transform these liquid financial instruments into long-term capital investments. Thus, the industrial revolution required a financial revolution so that large commitments of capital could be made for long periods (Bencivenga, Smith, and Starr 1995).

Bencivenga and Smith (1991) show that, by eliminating liquidity risk, banks can increase investment in the high-return, illiquid asset and therefore accelerate growth. Bencivenga and Smith (1991) in supporting their argument explain that, financial intermediaries enhance liquidity, reduce liquidity risk and influence economic growth. Banks can offer liquid deposits to savers and undertake a mixture of liquid, low-return investments to satisfy demands on deposits and illiquid, high-return investments. By providing demand deposits and choosing an appropriate mixture of liquid and illiquid investments, banks provide complete insurance to savers against liquidity risk while simultaneously facilitating long-run investments in high return projects. Banks replicate the equilibrium allocation of capital that exists with observable shocks.

It is difficult to acquire and disseminate information in a world characterized by inefficiencies. Due to the difficulty involved, it costs much to acquire the needed information. The cost associated with information acquisition calls for the emergence of financial intermediaries. Under certain circumstances, initial fixed costs are incurred in order to carry out such activities. Levine (1997) stressed that if there is a fixed cost to be incurred in order to obtain information about production technology, each investor will have to bear the full cost to attain it. But on the other hand, a group of investors can pool resources together to obtain it at a comparably lower cost. The average fixed cost borne by each investor of the group will be much lower compare to that of a single investor. The foregoing analysis calls for the operation of financial intermediaries to collate information at a relatively lower cost.

By improving information on firms, managers, and economic conditions, financial intermediaries can accelerate economic growth. Assuming that many entrepreneurs solicit capital and that capital is scarce, financial intermediaries that produce better information on firms will thereby fund more promising firms and induce a more efficient allocation of capital (Greenwood and Jovanovic 1990).

Besides identifying the best production technologies, financial intermediaries may also boost the rate of technological innovation by identifying those entrepreneurs with the best chances of successfully initiating new goods and production processes (King and Levine 1993b; Galetovic 1996; Blackburn and Hung 1998; and Morales 2003).

### **EASING EXCHANGE OF GOODS AND SERVICES**

Financial arrangements that lower transaction costs can promote specialization, technological innovation and growth. The links between facilitating transactions, specialization, innovation, and economic growth were core elements of Adam Smith's (1776) *Wealth of Nations*. He argued that division of labor -- specialization -- is the principal factor underlying productivity improvements. With greater specialization, workers are more likely to invent better machines or production processes (Smith 1776, p. 3). Smith (1776) focused on the role of money in lowering transaction costs, permitting greater specialization, and fostering technological innovation. Information costs, however, may also motivate the emergence of money. Since it is costly to evaluate the attributes of goods, barter exchange is very costly. Thus, an easily recognizable medium of exchange may arise to facilitate exchange (King and Plosser 1986; and Williamson and Wright 1994). The drop in transaction and information costs is not necessarily a one-time fall when economies move to money, however. Transaction and information costs may continue to fall through financial innovation.

Greenwood and Smith (1996) have modeled the connections between exchange, specialization, and innovation. More specialization requires more transactions. Since each transaction is costly, financial arrangements that lower transaction costs will facilitate greater specialization. In this way, markets that promote exchange encourage productivity gains. There may also be feedback from these productivity gains to financial market development. If there are fixed costs associated with establishing markets, then higher income per capita implies that these fixed costs are less burdensome as a share of per capita income. Thus, economic development can spur the development of financial markets.

### **CONCLUSION**

This chapter discussed alternative schools of thought on financial development; financial repression; financial liberalisation; and economic growth. According to the Neo-classical Theory, capital accumulation is driven by households' savings behaviour rather than firms' investment spending. An increase in the saving-investment ratio is offset by an increase in the capital-output ratio due to the assumption of diminishing returns to capital. Hence, the long-run rate of growth is

unaffected. In the neo-classical model, the fundamental point is that saving leads to investment which means that supply creates its own demand (Say's law). Therefore, it is assumed that financial markets operate effectively in order to ensure that all savings flow into capital formation and that the allocation of capital resources is undertaken efficiently.

In the same vein, Tobin (1965) developed the neoclassical model through incorporating money and portfolio considerations. He indicated that an increase in money supply would increase the rate of inflation and this would cause a portfolio to shift away from money holdings to real capital. In turn, this increases the capital-labour ratio and the level of output in the short-run. However, the rate of steady-state growth is fixed and determined exogenously.

Consequently, based on the ideas of Keynes's liquidity preferences and Tobin's model which favoured government intervention in the economy, many developing countries have implemented various measures of financial repression policies (such as an inflation tax; lower interest rate; directed credit programme; high reserve requirements; and state- owned financial institutions,...etc.) in order to promote the rate of saving; capital formation; and the rate of economic growth.

In line with the neoclassical Theory, the McKinnon (1973) and Shaw (1973) school argued that the financial repression policies, which were followed during the 1960s and the 1970s, affected savings negatively and resulted in financial markets inefficiencies which had adverse effects on macroeconomic performance. On the other hand, they presented a theoretical framework highlighting the important role of financial liberalization as a key factor in promoting financial development; the quantity and the quality of capital accumulation and growth-enhancing policies which spurred economic development and accelerated the rate of economic growth rate in developing countries. However, the financial liberalisation thesis was attacked by both Post-Keynesian and Neo-structuralist schools. On the one hand, Post-Keynesian economists showed that financial markets were uncompetitive and imperfect due to asymmetric information; the principal agent relationship; and uncertainty problems. This is particularly so in less- developed economies where property rights, quality of institutions, contract enforcements and legal framework are weak and less efficient. Therefore, particularly during financial liberalization periods, prudential regulation is necessary to ensure the stability of financial markets. Moreover, Post-Keynesian economists argued that under the condition of imperfect information in the financial markets, it was rarely to achieve Pareto efficiency. Consequently, government intervention, through specific financial regulation policies, might be able to tackle the market failure and to enhance the rate of economic growth.

On the other hand, Neo-structuralist economists stress the importance and efficiency of unorganised financial markets and curb markets, since the official money markets, the banking sector, are subject to the reserve required ratio which is considered to be leakage from the financial intermediation process. Neo-structuralist models pointed out that financial liberalization had a negative effect on investment and growth. An increase in the official money market deposit rate brought about by financial liberalization reduces the total supply of credit and spurs on the curb market rate. In turn, higher curb market rate on the one hand, dampening the total supply of loanable funds available for the business sector, depresses the level of investment and harms the rate of economic growth and on the other hand, increases the level of prices and causes stagflation inside the economy.

### **REFERENCES**

1. Bencivenga, V.R. and Smith, B.D. (1991). —Financial Intermediation and Endogenous Growth.∥ Review of Economic Studies, 58, pp. 195-209
2. Blackburn, K. and V.T.Y. Hung (1998), —A Theory of Growth, Financial Development, and Trade∥, *Economica*, 65: 107-24.
3. Boyd, J. H., and B. D. Smith (1992), —Intermediation and the Equilibrium Allocation of Investment Capital: Implications for Economic Development∥, *Journal of Monetary Economics*, 30: 409-432.
4. Demirguc-Kunt A., and Detragiache, E. 1999. “Financial Liberalization and Financial
5. Demirguc-Kunt A., and Detragiache, E. 1999. “Financial Liberalization and Financial
6. Durlauf, S. (eds.), *Handbook of Economic Growth*. The Netherlands; edition 1, volume 1, chapter 12, pp. 865–934.
7. Fragility.∥ In: Pleskovic, B., and Stiglitz, J. (eds.), *Proceedings of the Annual World Bank Conference on Development Economics*. The World Bank, pp. 332-34.
8. Fragility.∥ In: Pleskovic, B., and Stiglitz, J. (eds.), *Proceedings of the Annual World Bank Conference on Development Economics*. The World Bank, pp. 332-34.
9. Fry, Baltimore ; London :, Johns Hopkins University Press.
10. FRY, M. J. 1995. *Money, Interest, and Banking in Economic Development / Maxwell J.*
11. Greenwood, J. and Jovanovic, B. (1990). —Financial development, growth and the distribution of income∥. *Journal of Political Economy*. 98(5), pp. 1076- 1107.

12. Gurley, J. G. and E. S. Shaw (1955). —Financial Aspects of Economic Development, *American Economic Review* 45(4), 515-538.
13. Hicks, J. (1969). —A Theory of Economic History. Oxford; Clarendon Press, Holmstrom, B. and J. Tirole (1993), "Market Liquidity and Performance Monitoring", *Journal of Political Economy*, 101: 678-709.
14. KEYNES, J. 1936. *The General Theory*. London, New York.
15. Lamoreaux, N. 1994. —Insider Lending: Banks, Personal Connections, and Economic Development in Industrial New England, New York:Cambridge University Press.

## **MOHAMMAD AMIN MATIN ANDXUIYNING HAYOTI VA FOALIYATI**

*Nezam Mohammad Haron ibn Nezamuddin*

*Termiz davlat universiteti o'zbek filologiyasi fakulteti adabiyotshunoslik: o'zbek  
adabiyoti ta'lim yo'nalishi 1-kurs magistranti*

*Email: haron.nezam320@gmail.com , Cell +93788320281*

**Аннотация:** В данной статье дается краткий обзор жизни Мухаммада Амина Матина Андохя, Афганистан. Он отмечен как великий представитель афганской узбекской литературы и поэзии в Афганистане.

**Ключевые слова:** Мухаммад Амин Матин, поэзия, узбекская литературная среда, Афганистан.

**Annotatsiya:** Ushbu maqolada Muhammad Amin Matin Andxuiyning hayoti haqida qisqacha to'xtalib. Uning Afg'oniston o'zbek adabiyoti va she'riyatining ulkan nimoyandasi ekanligi yoritiladi.

**Kalit so'z:** Muhammad Amin Matin, Afg'oniston, she'riyat, o'zbek adabiy muhit.

**Abstract:** This article gives a brief overview of the life of Muhammad Amin Matin Andhoy. It is highlighted as a great representative of Afghan Uzbek literature and poetry in Afghanistan.

**Keywords:** Muhammad Amin Matin, poetry, Uzbek literary environment, Afghanistan.

### **KIRISH**

O'zbek va forscha chog'dosh (hozirgi) adabiyoti, ilm-fan, san'ati va tarixiga ulkan hissa qo'shgan, charchamasdan nazm bo'yicha she'riyat dunyosiga kirib o'zbek va fors tillarda o'zining yoqimli, go'zal she'rlari bilan ko'ngillardan o'rin olgan. Ushbu tillarda nasr bo'yicha tadqiqiy-ilmiy asrlar, maqolalar va badiiy-ijodiy ishlari bilan xalq ichida Matin yo Matin Andxuiy taxallusi bilan shuhrat qozangan Muhammad Amin Afg'oniston o'zbek she'riyatining ulkan shoirlaridan biridir.

### **ADABIYOTLAR TAHLILI VA METODLAR**

Tadqiqot jarayonida ilmiy bilishning obyektivlik usulidan foydalanildi. Mazkur tadqiqot jarayonida Mohammad Amin Matin Andxuiyning hayoti va foaliyati haqida qiyosiy tahlil berildi.

### **MUHOKAMA VA NATIJALAR**

Hurmatli Muhammad Amin Matin dastlabki ta'limni o'z otasi Mavlono Abdulhaydan olib, keyinchalik Andxuy tumani maktab va madrasalaridan olgan. U maktab va madrasalardan tashqari, ko'p yillar xususiy mutolaa qilib, ilm-fan va san'at bo'yicha ilmini oshirgan. U Mir Muhammad Amin Qurbatni o'ziga ustoz deb



bilib, uning ijodiy ishlaridan ma'naviy ozuqalangan. Atoqli zullisonayn shoir, tadqiqotchi va ulug' tarixchi Muhammad Amin Matin Andxuyiy 1940 (1319 h.) yili hozirgi Faryob viloyati, Andxuy tumanining Chak Mahallas nomli qishlog'ida bir ziyoli oilada dunyoga kelgan. Bu haqda shoirning "Bogilolapush" she'ri devonining so'z boshida kishining tug'ilgan yerini ustoz Labib (Chak Mahalla Guzari) deb yozgan.[1,3.bet] Afgonistondagi O'zbek shoirlar nomli kitobda ustozning tug'ilgan yerini Shix mahallah deb yozgan.[2,234-bet]. Donishnomai adabi forsi kitobda ustozning tug'ilgan yerini Beg Mahalla Guzari deb yozgan.[3,] Simo hoiiy barozanda Adxuyiy kitobda ustozning tug'ilgan yerini chakman mahalla[4,5]

U o'zini ushbu tumanda tug'ilib, shu yerda kindigining qoni tomib, hayotga ko'z ochganini quyidagi she'rida shunday qayd etgan:

Ey sevimli ona yurtim, Andxuyim, jon Andxuyim,

Kindigimning qoni domoningda tomgon Andxuyim [1.237].

Ustozning ota-bobolari asli Buxorolik bo'lib, bobosining ismi Abdurauf va otasining ismi esa Mavlono Abdulhay bo'lib, 1967- yili (1346 h.) vafot etgan. Uning aytishicha, bobosi o'z zamonasining taniqli shaxslardan biri bo'lgan, Buxoroda voyaga yetib, o'sha yerda vafot etgan. Shoirning otasi Mavlono Abdulhay 1930-yili O'rta Osiyoda bo'lgan siyosiy to'qnashuvlar sababli Buxorodan chiqib Afg'oniston hududiga, bugungi Andxuy tumanida kelib yerlashib, yangi hayot boshlagan. Adibning ota-onalari asliy Buxorolik bo'lganligi, o'zi esa Andxuyda tug'ilib, shu yerda voyaga yetganini "Andxuyim" nomli o'zbekcha she'rining oxirgi misralarida shunday qayd etadi:

Ota-ona garchi kelganlar Buxoro mulkidan,

Iftixorim bulki, topdim senda iskon Andxuyim [1. 240-b].

Yuqorida aytib o'tganimizdek urush va to'qnashuvlar jarayonida shoirning otasi bir qancha yurtdoshlari bilan bir qatorda kindik qoni to'kilgan ona yurtidan ajralib, o'zga yurtga yo'l olishni ixtiyor etib, Andxuy sari kelganlar. Uning otasi Buxoro madrasalarida ta'lim ko'rib, o'sha zamonning turli ilm-fanini egallagan buyuk bilimdon kishilaridan bo'lib, otasi ham o'zidek ulkan shoir bo'lgan. Matin Andxuyiyning badiiy ijodiyotida ilm-fanga tegishli bir qancha she'rlarni kuzatishimiz mumkin, ilm bilan inson o'zini, oilasini va yurtini obod qila olishini ta'kidlagan va bilimli inson o'z yurtining kelajagi, farzandlarining vatan sevar shaxs bo'lishlari haqidagi fikrini, quyidagi tuyuq orqali ifoda etadi:

Shirin bolalar vahni firibodursiz,

Ko'ngul uyida gulzebodursiz.

Ulki kelajakda sizdan obod bo'lur,

Ilm o'rganing siz sevgili simodursiz [ 1. 260-b].

Zullisonayn shoirning forscha sheʼrlaridan birida, adab, ilm-fan yoʻlida mahkam va ustivor boʻlib, insonning dunyo moddiyotlariga koʻz tutmasligini taʼkidlab, faqatgina insonning maʼnaviyat fikrida boʻlishini, ilm orqali ustunliklarga erishib, hech qachon dunyo moddiyoti yaʼni pul, zar-zevar va boshqalarga eʼtiborini qaratmay, ilm va adab oʻrganishga och koʻz va haris boʻlishlarini shunday ifodalaydi:  
Gar tolib donishi ba har bob mapech,  
Z osima sari ba zulf par tob mapech.  
May goʻsh ba tahsili adablik z haras,  
Dar fikri gavhar chu muvj girdob mapech [1. 114-b].

Shoir ilm-u fan har bir insonning hayotiga juda kerakli boʻlganligini anglab yetgan edi. Ilimli, bilimdon shaxslar hayotda baxt-u saodatli kishlar boʻlishini taʼkidlaydi. Shuning uchun ham shoir ilm-u fanga aloqador shaxs boʻlgan. Maktab darslarda doimiy ravishda qatnashib, biror kun ham dars qoldirmagan. U har doim dars bilan shugʻullanib, ilm-u fan yoʻliga bel bogʻlab, saodat va xushbaxtliklarini koʻz oʻngida toʻtgan holda oʻzidan umidvorliklar koʻrsatar edi. U quyidagi tuyuqda insonlarning hayotda befarq boʻlmasligi va har narsani tushunishga harakat qilib, diqqatli boʻlishlarini izohlab quyidagicha koʻrsatadi:

yil oʻsmasa tongda, gʻuncha xandon boʻlmas,  
Koʻk oʻsmasa dogʻ rashk rizvon boʻlmas.  
Har nuktani oʻrganishga diqqat aylang,  
To xoma egilmasa darofshon boʻlmas, [ 1. 261-b].

Ulugʻ muttufakkir, shoir shunday qilib, ilm-u adab gulzorida erkin oʻsish dars va tahsil olishni hamma narsadan afzal koʻrib, har doim bilimli kishilarni jon-u dildan sevib, ulardan ilm maʼnosini oʻrganganini koʻz oʻngida tutib qadr-u hurmat qilar edi. Ular tutgan yoʻllarni tutib ilm-u fanga qiziqib harakatlangan:

Dastlabki bilimni oʻrganib soʻng,  
Dil soʻzini besh-u kam chekibman.  
Maʼoni elidan adab ramuzin,  
Taʼlim olib, raqam chekibman.

Zullisonayn shoir ilm-fan, fayiz-u kamolot egasi boʻlgan munavvar kishilarga juda qattiq taʼkidlab, ularni oʻz hayotida qanday oʻsib rivojlanishlariga oʻz fikr, tushunchalari bilan oʻz hayoti va butun olamni yorugʻlik tomon yetaklab, fayz-u imkoniyatdan bahramand boʻlishlarini quyidagicha bayon etadi:

Fayz baxshad ba jahon onki suxandon boshad,  
Mushk rezad z labi gʻuncha ki xandon boshad.  
Az rag nozik gul to qadam sarv sahi,  
Yak jahon noz-u niyozist gar amaʼon boshad. [1. 25-b].

Hurmatli Muhammad Amin Matinning qancha yillardan buyon, mehnat chekib yozgan o`zbekcha va forscha she`rlarini umumiy tarzda nazarga olsak shunday natijaga erishishimiz mumkinki, uning ko`pincha she`rlari ilm-u fan, ma`orif, muallim va ta`lim-tarbiya haqida bo`lib, turli xil usullarda yozilgan. Shoir nazarida ilm-fan insonning hayotida juda zarur bo`lib, eng qimmatli narsa ekanligini ta`kidlaydi. Chunonchi ustoz Matin o`z she`rlarining birida muallim (o`qituvchi) va ustoziga juda hurmat ko`rsatib, katta maqom-u manzilat bergan holda quyidagidek bayon etadi:

Bilki chirog`i jahonda hamisha yorqindur,  
Ko`ngullar uyi uning shua`lasidan oydundur.  
Ma`orif ezgu bahoridan o`lmangiz g`ofil,  
Chechaklar ushbu gulistonda turfa rangindur.  
Fazilat orqali jon gulshani bo`lur shodob,  
Bilimli kimsaning idrok etar ongidur.  
Balog`at ahli kalomini istayur ko`nglum,  
Ki ilm tomchisi chanqog`larga shirindur [ 1, 178-b].

Barmoqlarida qalam olib totli so`zlari turli gazeta va jurnallarda bosilgan. Uning ilk yozgan she`rlari 1956 (1335 h.) 5-sinf o`quvchi ekanligida Faryobning “Jarida sturi”da nashr etilgan bo`lib, mazkur she`ri to`plami nashr bo`lganidan so`ng, gazeta-jurnallarda shuhrat qozona boshladi. she`r va adabiyotdan tashqari, Matin Andxuyining qalami tarix bobida ham o`tkirdir. Uning Pishovurda yozgan “Andxuy va Joygo on dar tarix” nomli asarini yorqin namuna sifatida kuzatishimiz mumkin. Bu asar 2002 yilida (1381 h.) 2002 yilida (1381 h.) nashr etilgan. Matin Andxiy adabiyotshunoslikda eskidan belgilangan “tazkira”ning dyerli barcha tuzish turlari bo`yicha chamasi 45 ta ilimi, adabiy va tarixi mayda-katta asar ta`lif etgan. To`plangan[5.1-bet]. Matin Andxiy (13840-) madaniyat va axborot vazerligi tomonidan birinch o`ringa ega bo`lgan va shu yilning o`zida mazkur vazirlikning 6903 raqamli noma bilan sare-pul viloyatida ustozlik masabiga ega bo`ldi. So`nggi yillarda yuz bergan urushlar tufayli kutobxonasi yonib, qaroqchilar tomonidan o`g`irlanilib, kitoblarining katta qismini qo`ldan beradi. Ushbu voqealarda uning yozgan asalarining ayrim bo`limlari ham yo`qolgan. Buni o`zi ham qayg`urlanib bot-bot tilga olgan. Ustoz Muhammad Amin Matin Andxuyining 3ta she`ri devoni quydagilardan iborat.

Vado dedi hayotga juma`a kuni ustoz Matin,  
Tingri janatdan a`to qelsin unga mangu makin.

Hurmatli ustoz Muhammad Amin Matin Andxiy juma`a 79 yoshida 2020 yil 3–yanvar kuni Faryob viloyatining Andxuy tumanida ko`z yumgan.

## **XULOSA**

Ushbu tadqiqi risolada yoritilgan turli bahs va manzumalardan ma`lum bo`lishicha, ma`oni kalomining ustozlari ulug` zullisonayin shoir, muttfakir va yozuchi; hurmatli ustoz Muhammad Amin Matin taxminan o`zining oltmish yoshini ijod bilan o`tkazgan. Turli sharoyitlarda qilgan daqiq va muayyan adabi ishlari, o`z eli va tili uchun qilgan buyuk xizmaztlari, shirin va litofatli manzumalari; kuylashi, rostlik va sadoqat yo`llarida tutgan ezgu niyatlari va hamda yillar bo`yicha qilgan boshqa ishlari bilan o`zbek- fars adabiyotiga juda katta va ulkan hissa qo`shgan farzonalardan biri hisoblanadi.

## **ADABIYOTLAR (REFERENCES)**

1. Matin Muhammad Amin, Bog`ilolapush. – Peshawar:Halimi nashri. 1379. – b. 300.
2. Aminiy Muhammad Kozim. Afg`oniston o`zbek shoirlarining mukamal antologisi. – Kobul: Qalami anjuman. 2021. – b. 312.
3. Anusha Hasan, uchinchi jild, Donishnomai adabi forsi, madaniyat va nashriyot donishnomasining birinchi bosma-Tehron. (1378 hijri) 1999 - milodiy yil.
4. Husayniy Ne`matulloh, Simoho va ovoho Kobul Davlat matbuaasi birinchi bosma-Fariyob. (1367 - hijri)1988 -milodiy yil.
5. Yorqin Halim, Tazkira chilik fao`lidlari maqolasida turontu konodo yanvari 2020 yil. – b.10.
6. “Partovus” Hanif Balxiy Muhammad Hanif, birinchi va ikkinchi jild. Muhammad Hanif Hanif Balxiyning nashri, ikkinchi bosma-Pishovur. 1381 - hijri)2002 -milodiy yil.
7. Xaliq Solih Muhammad, tarixi adabiyot Balx balx yozuchilar anjuman bosma, kabull. (1387 - hijri) 2008 - milodiy yil.

## **ПРИЧИНЫ ВОЗНИКНОВЕНИЯ И ФОРМЫ ПРОЯВЛЕНИЯ КОНФЛИКТОВ В МОЛОДОЙ СЕМЬЕ**

*Юсупова С.Н- магистрантка НУУз*

*Алексеева В.С- научный руководитель,*

*доктор философии по социологическим наукам (PhD), доцент*

**Аннотация:** В статье анализируются основные конфликтные ситуации в семье, а также изучаются механизмы возникновения конфликтов. В статье подчеркивается роль современной семьи в воспитании детей и развитии общества и в соответствии с этим приводятся аргументы о необходимости учета мощного потенциала семьи в трансляции ценностей в обществе.

**Ключевые слова:** семья, конфликты, современная семья, роли, воспитание детей, потенциал семьи, ценности.

**Abstract:** The article analyzes the main conflict situations in the family, and also studies the mechanisms of the emergence of conflicts. The article emphasizes the role of the modern family in the upbringing of children and the development of society and, in accordance with this, provides arguments about the need to take into account the powerful potential of the family in the transmission of values in society.

**Key words:** family, conflicts, modern family, roles, parenting, family potential, values.

### **ВВЕДЕНИЕ**

Семья является уникальным социальным институтом, посредником между индивидуумом и обществом, транслятором фундаментальных ценностей от поколения к поколению. В ней заключен мощный потенциал воздействия на процессы общественного развития, воспроизводства рабочей силы, становления гражданских отношений. Семья имеет консолидирующее значение, противостоит социальному противоборству и напряженности. Стабильность и устойчивость молодой семьи зависит от многочисленных факторов, связанных, как с сугубо специфическими для данного типа семьи особенностями, так и с проблемами функционирования института семьи и брака в обществе в конкретных исторических и социокультурных условиях.

В современном Узбекистане неустойчивость молодой семьи, выражающаяся в высоком уровне разводов в первые годы ее жизни, актуализировала в высшей степени вопросы, связанные с ее жизнедеятельностью, однако до сих пор нет единого понимания того, что

представляет собой молодая семья и каковы критерии для отнесения ее именно к этому типу семьи.

### **ИСПОЛЬЗОВАННЫЕ МЕТОДЫ**

В процессе анализа данной статьи широко использовались такие методы как наблюдения, социальный эксперимент, глубинного интервью при помощи этих методов нам удалось анализировать причины возникновения конфликтных ситуаций в молодых семьях.

Семейные разногласия является естественным явлением для любой семьи. Ведь для совместной жизни объединяются мужчина и женщина с индивидуальными психическими различиями, неодинаковым жизненным опытом, разными взглядами на мир, интересами. Можно с уверенностью сказать, что если супруги по каким-то причинам не сумели найти верный, адекватный способ решения своих проблем, то конфликт, даже естественный и закономерный для данной стадии жизненного цикла семьи, оказывается непреодолимым.

Проблемы молодых пар давно интересовали многих исследователей семейной жизни, так как теоретические и эмпирические аспекты представляют собой интерес для исследования, поскольку семья является одним из фундаментальных институтов общества. В то же время семья остается малой группой, а, следовательно, наиболее стабильной частью общества. Семья необходима человеку для жизнеобеспечения и продолжения рода, сохранения и передачи культурно-исторического опыта. Несмотря на это, наибольшее число разводов приходится именно на семью, просуществовавшую менее 5 лет, то есть на молодую. С этой точки зрения, такая семья - самая незащищенная часть населения в обществе.

Современные семьи испытывают множество трудностей. Большое значение имеет расслоение семей по уровню доходов, другой из важных проблем становится разрушение семейных традиций, норм поведения. Характер отношений в семье не только между супругами, но и их отношения к детям и старшим поколениям, а также разногласия в манере и типе воспитания. Важной частью таких изменений стала смена отношений к институту брака в самом обществе, что способствует распространению сожительства вместо официального заключения брака<sup>165</sup>.

В научной литературе по семейным конфликтам выделяются исследования, где конфликты изучаются с точки зрения различных наук:

<sup>165</sup>Parker R. Researching married and cohabiting couples: A step in the right direction // Family Metters. 2006. Vol. 74. P. 52-55.

демографии, медицины, педагогики, общей психологии, социологии, социальной психологии, этнографии и т. д. Исходя из специфики своего аспекта исследования, авторы с различной степенью полноты описывают причины супружеских конфликтов; их классификации; модели развития, или способы разрешения; позитивные и негативные последствия конфликтов; способы их диагностики, коррекции и профилактики<sup>166</sup>.

Одной из особенностей становления супружеских отношений является своеобразный период социализации, «связанный с отсутствием опыта социальных отношений, возрастным максимализмом, получением образования и профессиональным статусом<sup>167</sup>».

У семейной пары возникает множество трудностей различного характера и их преодоление требует больших затрат физических и психологических ресурсов. Сохранение семьи во многом зависит от того, насколько успешно возникающие препятствия будут преодолены, так как огромная доля разводов приходится именно на молодые браки. Если партнер не готов справляться с собственными проблемами, не может считаться с чужими желаниями и интересами, то выходом из ситуации он или она будут ошибочно видеть в разводе, что является следствием излишней драматизации спорного вопроса.

Социальная профилактика конфликтов заключается в выявлении и удовлетворении наиболее существенных потребностей семьи, помощи в выстраивании прочных отношений и содействии стабильному выполнению всех важных семейных функций. Молодой семье иногда сложно справиться с тяжелой ситуацией, в которой она оказалась. В настоящее время существует множество социальных служб, реабилитационных центров, центров юридической и психолого-педагогической помощи. Социальные работники помогают семьям на всех этапах, от подготовки к браку до планирования и рождения первого ребенка, обучения ухода за ним. Семейные конфликты могут

---

<sup>166</sup> Бестужев-Лада И. В. Ступени к семейному счастью. – Москва, 1988.; Витек К. Проблемы супружеского благополучия / пер. с чешского. – Москва, 1988.; Елизаров В.В. Перспективы исследования семьи. – Москва, 1987.; Либих С.С. Социально-психологическая характеристика семьи. Л., 1979. С. 3-11.; Мягер В. К. Исследование в связи с задачами семейной психотерапии: сб. науч. тр. / Социальная психология и общественная практика – Москва 1985. – С. 102-112.; Сатир В. Как строить себя и свою семью. – Москва, 1992.; Сысенко В.А. Супружеские конфликты. – Москва, 1989.; Херсонский Б.Г. Психология и психопрофилактика семейных конфликтов. К., 1991.

<sup>167</sup> <http://elibrary.ru/download/18084237.pdf> Болдина М.А. Организация социальной работы с молодой семьей: учебное пособие по направлениям подготовки 040400 "Социальная работа", 050100 "Педагогическое образование", 050400 «Психолого-педагогическое образование» // М.А. Болдина; М-во образования и науки Российской Федерации, Федеральное гос. бюджетное образовательное учреждение высш. проф. образования Тамбовский гос. ун-т им. Г. Р. Державина. –Тамбов: ТГУ, 2013. –с 261

оказать значительное влияние на вовлеченных в конфликт детей. Кроме того, родительская неверность, которая не всегда заканчивается разводом, может иметь пагубные последствия для детей и их будущего взаимодействия во взрослом состоянии. Семейные конфликты, такие как родительская неверность и развод, часто приводят к нездоровому и рискованному поведению, негативный стилю привязанности и будущие и настоящие межличностные отношения детей в этих семьях<sup>168</sup>.

Конфликт, хотя и является ожидаемым аспектом семейной жизни, связан с широкомасштабными неблагоприятными последствиями<sup>169</sup>. Согласно теории систем, семьи являются сильно взаимозависимыми системами, так что конфликт между двумя членами семьи также затрагивает других членов семьи. Молодежь особенно уязвима для семейных конфликтов. Высокий уровень родительско-юношеских и семейных конфликтов связан как с интернализацией, так и с экстернализацией симптомов психического здоровья у детей и подростков<sup>170</sup>. Такие ассоциации, однако, не могут точно определить направление этих связей или показать временные связи.

Форма семейного конфликта зависит от конкретной конфликтной ситуации и степени ее разрешения.

В научной литературе существуют различные типологии семейных конфликтов, обусловленные определёнными причинами<sup>171</sup>.

1. По участвующим в конфликтах субъектам можно выделить: межличностные конфликты – конфликты между отдельными личностями (супружеские конфликты, обусловленные различными причинами, рассмотренными ниже, конфликты между родителями и детьми, которые объясняются издержками воспитания детей, возрастными кризисами детей, личностными факторами); личностно-групповые конфликты – конфликты между отдельной личностью и группой (между женой и мамой мужа) и межгрупповые конфликты – конфликты между группами. (между разными семьями).

2. В зависимости от источника конфликта выделяют: ценностные конфликты (возникновение вызвано из-за противоположных интересов,

<sup>168</sup> Sori, C. F. (2007). "An affair to remember": Infidelity and its impact on children. In P. R.

<sup>169</sup> Repetti RL. Short-term and long-term processes linking job stressors to father-child interaction. *Social Development*. 1994; 3:1–15. doi: 10.1111/j.1467-9507.1994.tb00020.x. [[CrossRef](#)] [[Google Scholar](#)]

<sup>170</sup> Margolin G, Vickerman KA, Oliver PH, Gordis EB. Violence exposure in multiple interpersonal domains: Cumulative and differential effects *Journal of Adolescent Health*. 2010;47:198–205. doi: 10.1016/j.jadohealth.2010.01.020. [[PMC free article](#)][[PubMed](#)] [[CrossRef](#)] [[Google Scholar](#)]

<sup>171</sup> Данченко, Е.А. Личность: конфликт, гармония / Е. А. Данченко. – Москва: Ростов н/Д.: Феникс, 2000. – С.352.



ценностей); позиционные конфликты (связаны с наличием борьбы за лидерство в семье, неудовлетворенными потребностями в признании значимости Я одного из членов семьи); сексуальные конфликты (вызваны психосексуальной несовместимостью супругов); эмоциональные конфликты (данный конфликт возникает из-за неудовлетворения потребностей в положительных эмоциях); хозяйственно – экономические конфликты (интерпретируются противоположностью взглядов супругов на введение домашнего хозяйства и участие в этом процессе каждого из них, а также других членов семьи и тяжелое материальное положение семьи).

3. В зависимости от поведения конфликтующих сторон выделяют: открытые и скрытые конфликты. Открытые характеризуются открытым разговором в подчеркнута корректной форме, взаимными словесными оскорблениями (обуславливаются индивидуально – психологическими особенностями членов семьи, уровнем воспитания, содержанием причин конфликта). Скрытые конфликты характеризуются демонстративным молчанием, резкими жестами и взглядами.

4. По степени опасности для браков: неопасные – возникают при наличии объективных трудностей, усталости, раздражительности, состояния «нервного срыва». Внезапно начавшись, конфликт может быстро завершиться. Опасные – разногласия возникают из-за того, что один из супругов должен, по мнению другого, принципиально пересмотреть свою линию поведения. Открытые (явные) конфликты – словесное и физическое оскорбление супругами друг друга. Скрытые конфликты – это такие, которые не осознаются и временно не реализуются в поведении супругов. Открытость и скрытность конфликта предопределяется индивидуально-психологическими особенностями членов семьи; уровнем воспитания; содержанием причин конфликта.

5. По степени проявления: актуальный, прогрессирующий, привычный конфликт. Актуальный конфликт выражается в ярких эмоциональных всплесках, вызванных сиюминутной причиной. Прогрессирующий конфликт ведет к росту напряженности, когда супруги не могут адаптироваться друг к другу. Привычный конфликт обусловлен сложившимися в семье стереотипами поведения.

6. По последствиям: созидательные и разрушительные. Созидательный конфликт проявляется через определенное терпение друг к другу, выдержку и отказ от оскорблений, унижений; поиск причин возникновения конфликта; взаимную готовность к ведению диалога, стремление изменить сложившиеся отношения. В итоге между супругами налаживаются доброжелательные

отношения, общение становится более конструктивным. Разрушительные конфликты представляют собой физическое и духовное оскорбление, унижение. В итоге взаимное уважение, общение друг с другом превращается в обязанность, часто неприятную<sup>172</sup>.

Разновидности и типы семейных конфликтов охватывают широкий спектр потенциальных споров, которые мы видим в различных условиях современной жизни. Конечно, существует множество причин, по которым семейная пара может регулярно спорить, но причины, по которым пары должны бороться, должны быть совершенно другой (и длительной) статьей, следовательно, эта статья посвящена наиболее распространенным семейным конфликтам между членами семьи, которые не состоят в браке. Это означает, что взрослые братья и сестры, родители и дети, а также расширенный семейный конфликт. Так почему же воюют семьи?

В литературе получили распространение 7 наиболее распространенных проблем, с которыми мы сталкивались, когда члены семьи спорили.

- Деньги. [Финансовый конфликт в семье](#) занимает первое место в списке причин, по которым семьи дерутся – от борьбы за наследство до разногласий по поводу того, кто будет платить за престарелых родителей или семейные события. Если члены семьи считают, что с ними обошлись несправедливо или им не дали справедливую долю, они могут питать негодование в течение многих лет, возможно, даже всю жизнь. Это потому, что деньги часто связаны со значениями и эмоциями, которые глубоко влияют на людей. Они могут чувствовать, что были обмануты, неуважительны или что весь их образ жизни значительно пострадал из-за этих финансовых конфликтов. Такие ассоциации и возникающие в результате болезненные эмоции не легко забываются. Вот почему семья, сражающаяся из-за денег, может быть настолько разрушительной, и поэтому с этим типом вопроса нужно разобраться и решить, как можно быстрее.

- Семейный бизнес. Несколько семей занимаются семейным бизнесом, часто начинающимся с одной семейной пары, а затем передаваемой детям пары, которые должны найти способы совместной работы. Кроме того, братья и сестры, как правило, идут в бизнес вместе. И почему бы нет? В наши дни трудно доверять людям, и мы должны быть в состоянии доверять нашим братьям и сестрам, верно? К сожалению, в семейном бизнесе возникают все виды конфликтов. Партнерство сложно, независимо от того, связаны партнеры или нет. Но когда партнеры являются членами семьи, деловые конфликты часто

<sup>172</sup>Сысенко, В.А. Супружеские конфликты / В.А.Сысенко. – Москва: Мысль, 1989 – С.87.

перерастают в конфликты в расширенной семье. Неинвестированные братья и сестры могут быть втянуты в испытание; двоюродные братья могут создавать враждебность друг к другу; даже пожилые родители могут быть приняты, чтобы принять сторону брата-деловых партнеров.

- **Конфликт в законе.** Однако, к сожалению, для тех, кто испытывает конфликт, связанный с законом, стресс слишком реален и непреклонен. От свекрови в конфликте с невестками до свекрови и зятя - конфликты между личностями в семьях безудержны, когда в семью вступают новые родители или новый взрослый. Конечно, пара влюблена ... но пары должны помнить, что они не только женятся на своей супруге они также женятся на его или ее семье. Поэтому каждому партнеру лучше быть уверенным, что он знает, за что вступает в брак, потому что люди не очень легко меняются. Это означает, что матери, отцы, сыновья и невестки, которых вы знаете в день брака, вероятно, будут теми, кто останется навсегда. Если вы надеетесь, что они изменятся, вас, вероятно, ожидает грубое пробуждение. Например, типичные аргументы в конфликте жены и свекрови могут вращаться вокруг: как обращаться с мужем, как воспитывать детей, как тратить деньги более ответственно и так далее.

- **Конфликт из-за семейных событий.** События стрессовые без каких-либо межличностных проблем. Планирование требует работы, денег и времени, а когда дела идут не так, как запланировано, это может вызвать много беспокойства. Возможно, стресс, связанный с событием, является одной из причин, по которой часто возникают межличностные проблемы, и, безусловно, межличностные проблемы усиливают стресс. Семьи часто спорят по темам, связанным с крупными и даже второстепенными событиями, по таким вопросам, как: кто включен (и кто не включен) в список приглашенных, кто за что платит, какие даты работают для всех, место проведения мероприятия и кто использовать в качестве поставщиков. Каждый вовлеченный толкует свои собственные потребности как главный приоритет что делает решение семейных споров о событиях довольно трудным.

- **Конфликт между братьями и сестрами из-за заботы о пожилых родителях.** По мере взросления родителей братья и сестры обычно отвечают за то, как ухаживать за своими пожилыми родителями. Некоторые люди считают, что лучшее место для их родителей будет в одном из детских домов или в учреждениях с вспомогательным жильем, в то время как другие считают, что им следует оставаться в семейном доме или в доме престарелых. Нет простых ответов относительно того, что следует делать с уходом за пожилыми родителями, и поэтому конфликт между братьями и сестрами из-за ухода за

престарелыми родителями может способствовать упрямству и глубокому гневу между братьями и сестрами или любыми другими сторонами, ответственными за старение близкого человека.

- Конфликт между отчимом и пасынком. Усыновление пасынка – серьезная и эмоциональная попытка; но принять отчима, вероятно, еще серьезнее и сложнее. Конечно, когда несовершеннолетние дети живут в семье с отчимом, который им не нравится и / или которому они не очень нравятся, семейная единица создается для борьбы и обиды. Даже взрослые дети одного из родителей, которые вступают в повторный брак, могут столкнуться с разногласиями по поводу выбора родителей в новом партнере. А когда затрагиваются дети, особенно маленькие дети, другие члены семьи могут быть втянуты в конфликт между отчимом и пасынком. Если проблемы очевидны и усугубляются, бабушки и дедушки, дяди и тети могут бросить свои два цента, что может создать дальнейший конфликт между ними и новым отчимом или даже биологическим родителем. Из всех типов семейных конфликтов конфликт между отчимом и пасынком может быть самым трудным свидетелем, так как он может напрямую затрагивать маленьких детей.

- Конфликт разведенных родителей из-за заботы и дисциплины детей. Конечно, могут быть (и есть) совершенно отдельные статьи на тему аргументов развода. Отложив на время финансовые вопросы, надлежащая забота и дисциплина общих детей является центральным предметом спора для многих разведенных. Например, у одного из родителей может быть более жесткий стиль, а у другого более мягкий. Каждый родитель чувствует, что большая часть их усилий исчезает, как только ребенок уходит, чтобы пойти в дом другого родителя. Это может расстраивать, а иногда и приводить в ярость. Совместные родители, которые дружно работают вместе, являются благословением, чтобы видеть. Коллеги, которые регулярно спорят, часто испытывают сильный стресс из-за конфликта со своим бывшим супругом. Иногда бывшим партнерам лучше просто не общаться или, по крайней мере, сообщать как можно меньше, и только тогда об очень материально-технических вопросах, связанных с ребенком (например, расписание, экскурсия и т. Д.)<sup>173</sup>.

В ходе написания статьи мы провели исследование «Характер взаимодействия супругов в конфликтных ситуациях» (Алешин Ю.А. и др.,

---

<sup>173</sup>Why Do Families Fight? 7 Common Types of Family Conflicts/ <https://pollackpeacebuilding.com/blog/common-types-family-conflicts/>.

1987)<sup>174</sup>, которая дает возможность обследовать семью по параметрам, которые выявляют наиболее конфликтные сферы семейных отношений, степень согласия (несогласия) в ситуации конфликта и методика по выявлению предрасположенности к конфликтности по методике «Конфликтная ли Вы личность?» (Н.В.Киршевой и Н.В.Рябчиковой)<sup>175</sup>.

### **ПОЛУЧЕННЫЕ РЕЗУЛЬТАТЫ И ИХ АНАЛИЗ**

Цель исследования – изучение причин конфликтов в молодых семьях и установить стиль поведения испытуемого в конфликтной ситуации.

Задачей является исследование основных причин конфликтов в молодых семьях:

Гипотезы исследования:

1. Недостаток взаимопонимания является одной из причин семейных конфликтов.
2. Недостаточная осведомленность друг о друге приводит к семейным конфликтам.
3. Различные взгляды и стереотипы поведения являются важными в возникновении конфликтов, а также представления супругов о значимости в семейной жизни сексуальных отношений, моральной и эмоциональной поддержки и т. д.

Данная методика помогает выявить типичные способы реагирования респондентов на те или иные конфликтные ситуации. С ее помощью можно определить, насколько человек склонен к соперничеству и сотрудничеству в семье, стремится ли он к компромиссам, избегает ли конфликтов и, наоборот, старается обострить их.

В исследовании приняли участие 20 человек (10 семейных пар). Средний возраст от 19-30 лет. Для сохранения конфиденциальности каждому был присвоен лишь имя. В исследование участвовали молодые пары от 19-до 20 лет – 30%, от 22-24 лет 40%, от 25 до 30 лет – 30 %.

<sup>174</sup>Ю.Е.Алешина, Л.Я.Гозман, Е.М.Дубовская Социально-психологические методы исследования супружеских отношений. Спецпрактикум по социальной психологии. – Москва: МГУ, 1987.

<sup>175</sup>Психология личност : тесты, опросники, методики / Сост. Н.В. Киршева; Н.В. Рябчикова. – Москва: Геликон, 1995.

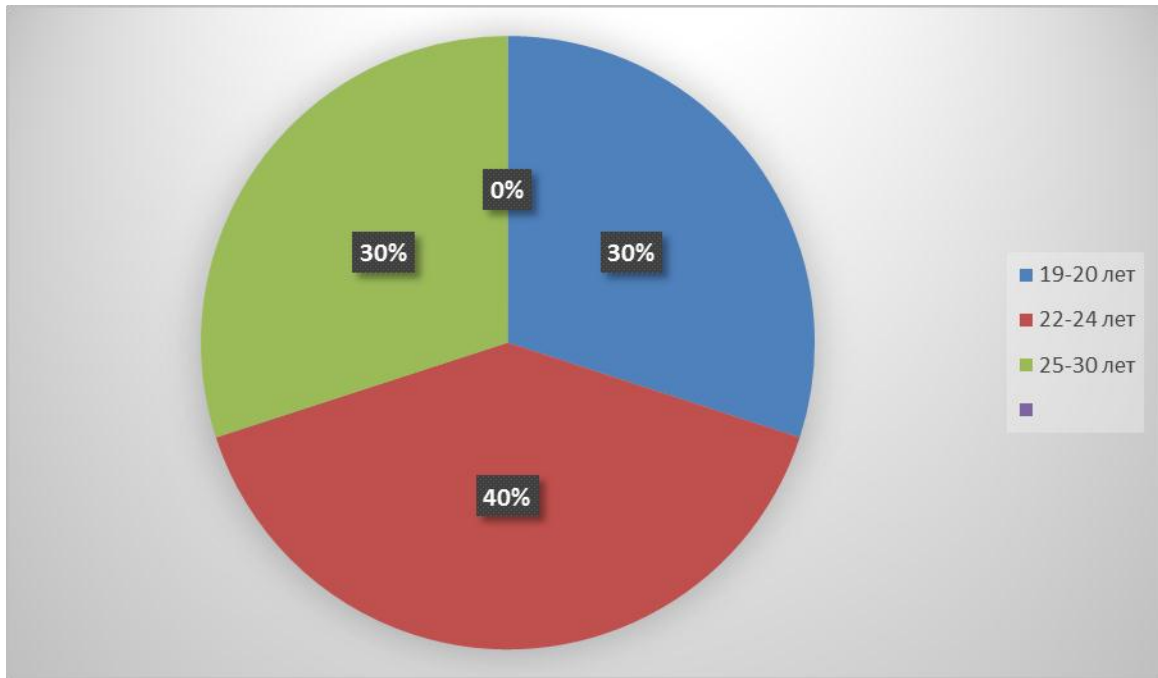

**Рис. 2. Возрастная структура респондентов**

50% (10 пар) находятся в браке до двух лет, 30% (6 пар) – от 2 до 4 лет, 20% (4 пар) от 3-до 4 лет.

80% имеют высшее образование или получают его, 20% респондентов имеют средне-специальное образование.

**Таблица 1.**

<b>Реакция, характер</b>	<b>% респондентов</b>
Негативная реакция, пассивный характер	75%
Положительная реакция, пассивный характер	23%
Негативная реакция, активный характер	2%
Положительная реакция	0
Нейтральная реакция	0

В результате исследования, оценивая общий уровень конфликтности в паре, выявлено, что 75% супругов определяется негативная реакция на возникающие в паре конфликтные ситуации, при этом это имеет пассивный характер. У 23% респондентов также наблюдается пассивный характер в конфликтах., но при этом у них положительная реакция на возникновение недоразумений. Для мужчин наиболее конфликтными ситуациями являются следующие:

- Конфликты, связанные с отношениями друзьями и родственниками – 79%;
- Отрицательная реакция на конфликты, связанные с проявлением доминирования супругов – 75%;
- Негативная реакция на конфликты, связанные с нарушением ролевых ожиданий – 71%.

У женщин наиболее конфликтными ситуациями являются:

- Негативная реакция на конфликты, связанные с отношениями с друзьями и родственниками – 75%;
- Отрицательная реакция на конфликты, связанные с проявлением доминирования супругов – 68%;
- Негативная реакция на конфликты, связанные с разногласием в отношении к деньгам – 64%.

Как видно из анализа у большинства супружеских пар негативная реакция и пассивный характер на конфликты, связанные с отношениями с родственниками и друзьями (76%), проявлением доминирования одного из супругов (69%) и конфликты, связанные с нарушением ролевых ожиданий (67%).

При проведении методики по выявлению предрасположенности к конфликтности по методике «Конфликтная ли Вы личность» было получено следующие данные:

**Таблица 2**

**Предрасположенность к конфликтности семейных пар**

№	Муж - Жена		Сумма баллов	
	1	Алишер	Малика	32
2	Нуритдин	Нозима	30	30
3	Дмитрий	Ольга	36	30
4	Армен	Марианна	36	24
5	Омонбек	Нигина	30	26
6	Шавкат	Дильдора	32	32

7	Умид	Барнохон	30	28
8	Кахрамон	Наргиза	28	32
9	Ахмаджон	Динозахон	31	32
10	Ботир	Севара	30	30

Количество баллов от 30 до 44. Вы тактичны. Не любите конфликтов. Умеете их сгладить, легко избегаете критических ситуаций. Когда же Вам приходится вступать в спор, то Вы учитываете, как это может отражаться на Вашем служебном положении или приятельских отношениях. Вы стремитесь быть приятным для окружающих, но, когда им требуется помощь, Вы не всегда решаетесь её оказать. Не думаете ли Вы, что тем самым Вы теряете уважение к себе в глазах других.

От 15 до 29 очков. О Вас говорят, что Вы конфликтная личность. Вы настойчиво отстаиваете своё мнение, невзирая на то, как это повлияет на Ваши служебные и личные отношения. И за это Вас уважают.

Среди испытуемых не оказалось ни одной пары, где хотя бы один из супругов не являлся бы конфликтной личностью, что, безусловно, играет роль в возникновении конфликтной ситуации и конфликта.

**Таблица 3**

**Комментарии испытуемых по данному тесту**

<b>Ф.И.О.</b>	<b>Сумма баллов</b>	<b>Комментарий испытуемого по данному тесту</b>
Алишер	32	Согласился, что старается сдерживать себя в конфликтных ситуациях
Нуритдин	30	Не согласился, что теряет уважение к себе в глазах других
Дмитрий	36	Согласился с результатами теста
Армен	36	Подтвердил, что действительно стремится не допускать развязки конфликта



Омонбек	30	Согласился, но не со всем
Шавкат	32	Остался доволен результатами теста
Умид	30	Не согласился с результатами теста
Кахрамон	28	Признал, что старается сдерживать себя и не допускать возникновения конфликтных ситуаций
Ахмаджон	31	Подтвердил результаты теста
Ботир	30	Решил принять к сведению результаты теста
Малика	32	Осталась довольна результатами теста
Нозима	30	Не согласилась с результатами теста
Ольга	30	Согласилась, что старается сдерживать себя и супруга в конфликтных ситуациях
Марианна	24	Решила не менять стиля конфликтного поведения
Нигина	26	Согласилась, но не со всем
Дильдора	32	Подтвердила, что действительно стремится не допускать развязки конфликта
Барнохон	28	Согласилась с результатами теста
Наргиза	32	Решила принять к сведению результаты теста
Динозахон	32	Согласилась с результатами теста, но не во всем
Севара	30	Решила принять к сведению результаты теста

Итак, многие испытуемые отнеслись к результатам теста серьезно и задумались об обстановке в семье. Возможно, зная о своей конфликтности и конфликтности супруга, испытуемые будут более терпеливы друг к другу.

### **ЗАКЛЮЧЕНИЕ**

Стабилизация семейных отношений в обществе через укрепление молодой семьи и снижение ее конфликтогенного потенциала возможно только через преодоление социокультурных предпосылок, указанных выше и связанных с неразвитостью в обществе культурных оснований семейной жизни. Социальная поддержка молодых семей со стороны государства необходима, особенно в условиях неблагоприятного формата развития социально-экономической сферы, но она не будет иметь особого эффекта вне реализации мер в области формирования культуры семейных отношений как основы стабильной и счастливой семьи, независимо от вызовов и угроз окружающей ее реальности.

### **СПИСОК ИСПОЛЬЗОВАННОЙ ЛИТЕРАТУРЫ(REFERENCES)**

1. Parker R. Researching married and cohabiting couples: A step in the right direction // Family Metters. 2006. Vol. 74. P. 52-55.
2. Бестужев-Лада И. В. Ступени к семейному счастью. – Москва, 1988.;
3. Витек К. Проблемы супружеского благополучия / пер. с чешского. – Москва, 1988.;
4. Елизаров В.В. Перспективы исследования семьи. – Москва, 1987.; Либих С.С. Социально-психологическая характеристика семьи. Л., 1979. С. 3-11.;
5. Мягер В. К. Исследование в связи с задачами семейной психотерапии: сб. науч. тр. / Социальная психология и общественная практика – Москва 1985. – С. 102-112.;
6. Сатир В. Как строить себя и свою семью. – Москва, 1992.;
7. Сысенко В.А. Супружеские конфликты. – Москва, 1989.; Херсонский Б.Г. Психология и психопрофилактика семейных конфликтов. К., 1991.
8. <http://elibrary.ru/download/18084237.pdf> Болдина М.А. Организация социальной работы с молодой семьей: учебное пособие по направлениям подготовки 040400 "Социальная работа", 050100 "Педагогическое образование", 050400 «Психолого-педагогическое образование» // М.А. Болдина; М-во образования и науки Российской Федерации, Федеральное гос. бюджетное образовательное учреждение высш. проф. образования Тамбовский гос. ун-т им. Г. Р. Державина. –Тамбов: ТГУ, 2013. –с 261
9. Sori, C. F. (2007). "An affair to remember": Infidelity and its impact on children. In P. R.

10. Repetti RL. Short-term and long-term processes linking job stressors to father-child interaction. *Social Development*. 1994; 3:1–15. doi: 10.1111/j.1467-9507.1994.tb00020.x. [[CrossRef](#)] [[Google Scholar](#)]
11. Margolin G, Vickerman KA, Oliver PH, Gordis EB. Violence exposure in multiple interpersonal domains: Cumulative and differential effects *Journal of Adolescent Health*. 2010;47:198–205. doi: 10.1016/j.jadohealth.2010.01.020. [[PMC free article](#)][[PubMed](#)] [[CrossRef](#)] [[Google Scholar](#)]
12. Данченко, Е.А. Личность: конфликт, гармония / Е. А. Данченко. – Москва: Ростов н/Д.: Феникс, 2000. – С.352.
13. Сысенко, В.А. Супружеские конфликты / В.А.Сысенко. – Москва: Мысль, 1989 – С.87.
14. Why Do Families Fight? 7 Common Types of Family Conflicts/<https://pollackpeacebuilding.com/blog/common-types-family-conflicts/>.
15. Ю.Е.Алешина, Л.Я.Гозман, Е.М.Дубовская Социально-психологические методы исследования супружеских отношений. Спецпрактикум по социальной психологии. – Москва: МГУ, 1987.
16. Психология личности : тесты, опросники, методики / Сост. Н.В. Киршева; Н.В. Рябчикова. – Москва: Геликон, 1995.

## **TRANSFORMATSIYA JARAYONIDA DAVLAT VA JAMIYAT MUNOSABATLARI VA ULARNING O‘ZARO TA’SIRI**

*Safarov Bahodir O‘tkir o‘g‘li*

*TDYU, “Davlat boshqaruvi huquqi” magistranti.*

[bahodir\\_utkirovich@mail.ru](mailto:bahodir_utkirovich@mail.ru)

*Annotatsiya : Ushbu maqolada davlat va jamiyat munosabatlari ostida transformatsiya jarayonining vujudga kelishi, transformatsiya jarayoning mohiyati, jamiyat transformatsiya jarayonida qay darajada muhim rol o‘ynashi, davlat va jamiyatning o‘zaro aloqadorligi muhimligi, rivojlanishning inqilobiy tanlovidan natija olish kam darajada samaradorlikka ega ekanligi, faqatgina evolutsion yo‘l orqali davlat ham, jamiyat ham rivojlanish kabi hodisalar o‘rganilgan. Keltirilgan nazariyalar jamiyatning murakkab hodisa ekanligini va davlat vositasida o‘zini isloh qilishi, rivojlanishi ahamiyati yoritilgan.*

*Kalit so‘zlar : davlat, jamiyat, transformatsiya, evolutsion, o‘zaro aloqadorlik, hamkorlik, jamiyat institutlari.*

*Annotation: This article discusses the emergence of the transformation process under the relationship between the state and society, the essence of the transformation process, the role of society in the transformation process, the importance of the relationship between state and society, the ineffectiveness of the revolutionary choice of development through the evolutionary path, phenomena such as the development of both the state and society have been studied. These theories emphasize the complexity of society and the importance of self-reform and development through the state.*

*Keywords: state, society, transformation, evolution, interconnectedness, cooperation, social institutions.*

### **KIRISH**

Transformatsiya jarayonini tadqiq qilish davomida ko‘plab olimlar jamiyat va davlatning o‘zari aloqadirligi qolgan omillarga nisbatan yetakchi rol o‘ynashini alohida ta’kidlaydilar. Ilgari ta’kidlangan omillar qatoriga ta’lim sohasining kengayishi, kasaba uyushmalari va chap qanot siyosiy partiyalarining kuchliligi, shuningdek, milliy sanoat darajasining roli, ommaviy safarbarlik va demokratlashtirish kiradi. Ta’lim sohasining rivojlanishi, jamoat institutlari va nodavlat tashkilotlarining vujudga kelishi va rivojlanishi, demokratlashtirish kabi jarayonlarning rivojlanishi jamiyatning davlat transformatsiyasiga ta’sirini va uzviy aloqadorlikda ekanligini namoyon etadi.

## **METODLAR.**

Tadqiqot metodi transformatsiya jarayonida davlat va jamiyatning o‘zaro munosabatini tahlil etishga qaratilgan. Tadqiqotimizda tizimli yondashuv asosida davlat, jamiyat munosabatlari tahlil etilgan, analiz, sintez kabi metodlar vositasida olimlarning turli xil farazi tahlil etilib, farazlarning ahamiyatliligi qiyosiy usulda barchasi o‘zaro aloqadorligi yoritilgan. Maqolada huquqning umumiy nazariyasi toifalari keng qo‘llanilgan.

## **NATIJA.**

Tadqiqot davomida olingan natijalar davlat va jamiyatning o‘zaro aloqadorligi ahamiyatli ekanligi. Transformatsiya jarayonida har ikki tomon ham musatham aloqadorligi natijasida davlat boshqaruvida ham, jamiyat hayotida ham demokratlashtirishi, iqtisodiy rivojlanishga erishishi xususida xulasaga kelingan. Transformatsiya jarayoni bu muqarar jarayon bo‘lib, uni kechiktirish yoki rad etishdan har ikki tomon faqat yutqazishi mumkinligi natijasi isbotlangan.

## **MUHOKAMA.**

Transformatsiya jarayoni dunyodagi barcha davlatlarni birdek qamrab olgan hodisa bo‘lib, xoh u davlat iqtisodiy barqaror va rivojlangan bo‘lsin, xoh iqtisodiy jihatdan qoloq, xoh o‘zida demokratiyaning barcha elementlarini qamrab olgan, yoki avtoritar tuzumli davlat bo‘lsin bu jarayon barcha davlatlar va xalqlar bu jarayonda ularni qamrab oladi. Transformatsiya – davlatning fundamental o‘zgarishidir[1]. Transformatsiya so‘zi lotin tilidagi “transfor” va “matio” so‘zlaridan kelib chiqqan bo‘lib, “o‘zgarish” va “oldinga” degan ma‘nolarni anglatadi. Jamiyat va davlat o‘zgarishi bilan bog‘liq jarayonlarni ifodalash uchun ishlatiladi[2]. Transformatsiya asosiy sifat o‘zgarishlarini anglatadi, agar o‘zgarishlar ijtimoiy voqelik va zaruriy ehtiyoj asosida vujudga kelsa, ularning aks – sadolari odatda jamiyat va davlat hayotning barcha sohalarida sezilib, uning eng muhim sifatini o‘zgartiradi. Jamiyat – insonlarning oila, tabaqa, guruhlar o‘rtasidagi murakkab, jo‘shqin aloqalar, ijtimoiy ahamiyatga molik munosabatlar tizimi. Davlat tashkil etilishidan jamiyatning eng asosiy maqsadi ham nima edi? Albatta, jamiyat ehtiyojlarini qondirish. Davlat tusunchasiga berilgan ta’riflardan ham shunday fikr ifodalanadi. Davlat – jamiyatning yagonaligi va yaxlitligini ta’minlaydigan siyosiy tashkilot bo‘lib, maxsus mexanizm (apparat) vositasida jamiyat ishlarini boshqaruvchi suveren ommaviy-siyosiy hokimiyat sifatida huquqqa umumiy majburiy xususiyat baxsh etadi, fuqarolarning huquq va erkinliklarini, qonuniylik va huquqiy tartibotni kafolatlaydi[3].

Transformatsiya shunchaki islohot yoki o‘zgarish jarayoni emas, balki jamiyat va davlatning barcha jabhalarda bir holatdan ikkinchi holatga butunlay o‘tish jarayonidir. Transformatsiya jarayonida davlat va jamiyat hayotida sifat o‘zgarishlari

kuzatiladi, ya'ni sifat jihatdan yangi bosqichga o'tilish tushuniladi. Davlatlar va jamiyatlarning rivojlanishda o'zaro aloqadorlik muhim rol o'ynaydi. Iqtisodiy barqarorlik, tabiiy resurslar, davlat va jamiyat hamkorligi, ishchi kuchi kabi ichki kriterialar orqali transformatsiyaning vujudga kelishi ham tezlashadi. Sanoatlashtirish, agrar sektor va ichki bozorlarning hajmi, tabiiy resurslar bilan ko'p yoki oz miqdorda ta'minlanganligi va milliy o'ziga xos iqtisodiy tuzilmalar davlatning transformatsiya jarayonlariga ta'sir etadigan muhim omillaridir[4]. Davlat o'zgarishining sababini aniqlash uchun ijtimoiy guruhlarining shakllanishi, ushbu guruhlarining tashkil etilishi va faoliyati va shu bilan bog'liq hodisalarni hisobga olish kerak. "Ijtimoiy-madaniy daraja jamiyatda hukmronlik qiladigan qadriyatlar, motivatsiya va ijtimoiy harakatlar modeli bunday munosabatlarning talablariga javob berishi mumkin. Albatta, jamiyatda yuzaga keladigan tegishli ijtimoiy-madaniy o'zgarishlar, rasmiy ravishda, normativ nuqtai nazardan, ular o'zgarishsiz qolgan taqdirda ham, ijtimoiy institutlarning butun tizimi faoliyatining xarakteriga jiddiy o'zgarishlar kiritadi"[5]. Muayyan jamiyatning sinfiy tuzilishi demokratik davlatni rivojlantirish va uni demokratlashtirish darajasi, davlat transformatsiyasini belgilashda ishtirok etadi. Davlatlarda etnik, diniy, irqiy va jinsiy kabi ko'plab omillar tufayli jamiyatda ijtimoiy munosabatlar uning barqarorligi va rivojlanishida muhim ahamiyat kasb etadi. Qachonki yuqoridagi faktorlar bilan bog'liq muammo yuzaga keladigan bo'lsa bu ham davlatlarning transformatsiyasiga uchrashiga sabab bo'ladi. Sobiq Yugaslaviyadagi fuqarolar urushi mamlakatni turli mamlakatlarga bo'linishiga sabab bo'ldi. Aynan shu omillar Amerika Qo'shma Shtatlari, Janubiy Afrika Respublikasi davlatlarda transformatsiya jarayonini vujudga keltirdi. Transformatsiyaga ta'sir etuvchi ichki omillar qatorida fuqarolik jamiyati ham alohida o'rin egallaydi. Fikr bildirish erkinligi, ommaviy axborot vositalarining rivojlanishi va uyushmalar tuzilish va ularga a'zo bo'lish kabi jarayonlar erkinligi ham davlat mobilliligi ta'sir ko'rsatadi.

Siyosiy partiyalar ham davlatning ichki transformatsiya omilida muhim ahamiyat kasb etadi, zero ular hokimiyatga intilish uni saqlab qolish, asosiysi esa yagona umumiy maqsadlar asosida davlatni idora etadilar, maqsad mushtarakligi reformalar qilishga va hokimiyatni saqlab qolishga bo'lgan harakatga stimuly beradi. Davlat – jamiyatning o'zaro munosabati ham muhim ahamiyatli hisoblanadi. Jamiyat davlat uchun resursi, axborot va inson omiliga bog'liq. Davlat va fuqarolik jamiyati o'rtasidagi yaqin munosabatlar davlatlarning shakllanishi uchun davlat resurslaridan foydalanishga imkon beradi. Robert Putnam davlat – jamiyat hamkorligiga misol tariqasida Italiyani misol keltiradi, davlat fuqarolariga hokimiyat faoliyatini va reformalarni implementatsiya qilish kabi holatlarda fikr bildirish kabi erkinliklarni

ta'minlash orqali davlatni rivojlantirdi. Oxirgi muhim faktor bu legitimligidir. Maks Veber o'z qarashlarida legitimlik (qonuniylik) haqida fikr yuritarkan "qonuniylik davlat organlarga jismoniy zo'ravonlik qilmasdan o'z fuqarolari ustidan hukmronlik qilish imkoniyatini beradi va fuqarolarni davlat buyrug'iga bo'ysunishga majbur qilish imkoniyati hukumat islohoti o'tkazish qobiliyatiga va turiga ta'sir qiladi"[6]. Ya'ni qonuniy hukumat o'z fuqarolariga to'g'ridan – to'g'ri ta'sir etish kuchiga ega bo'lishi ham davlatda transformatsiya jarayonini vujudga keltirish va jadallashtirish imkoniyatini oshiradi.

"Transformatsiyaning o'ziga xos yo'nalishi va mazmuni, davlat elitalarining o'zgaruvchan sharoitlar bilan shug'ullanishi va davlat va o'zlarining qonuniyligini davom ettirishga qaratilgan harakatlari bilan belgilanadi"[7]. Despotik, avtoritar davlatlarda qonuniy hukumatning mavjud bo'lmashligi yoki hokimiyatga noqonuniy yo'llar orqali kelgan shaxslar davlat transformatsiyasidan manfaatdorligi kam bo'lib, ular o'z hokimiyatlarini qonuniylashtirish va mustahkamlash niyatida "islohot"lar amalga oshirishadi. "Arab bahori", "Atirgul inqiloblari" avtoritar tizimlarga qarshi namoyishlar shuni ko'rsatadiki, har qanday holatda davlat va jamiyat o'zgarishlar ta'rafdori bo'lib qoladi. "Atirgul inqilobi nafaqat gruzin xalqi, balki butun dunyo demokratiyasining g'alabasi bo'ldi. Bu demokratik muxolifat saylovlarda agressiv ravishda qatnashish, so'z va yig'ilishning asosiy erkinliklaridan foydalanish va aqlli strategik fikrlash orqali zaif yarim demokratik kleptokratiyani mag'lub etishini ko'rsatdi"[8]. Davlat va jamiyat o'rtasidagi o'zaro aloqa ularning transformatsiya jarayonini tezlashtiradi.

### **XULOSA**

O'zaro munosabatlarda talab etiladigan asosiy vazifa "oltin o'rtalik"ni aniqlashdir. Davlat qanchalik transformatsiya jarayoni uchun muhim bo'lgan qarorlarni kechiktirsa, jamiyat bilan aloqasini yo'qotadi. Jamiyat bunday jarayonda davlat boshqaruvini o'zgartirishga kirishadi, bu ikki tomon uchun faqat salbiy hodisalar bilan tugash ehtimoli yuqori. Davlat jamiyat manfaatlarini uning xohishlarini ifodolovchi turli xil institutlar faoliyatiga ruxsat berishi, ta'qib qilish kuch ishlatish vositasi bilan jamiyatni tartibga solishni emas, balki, o'zaro ishonch vositasida harakat qilishini rivojlangan davlatlar misolida o'z natijasini ko'rsatadi. Jamiyat hayotida irqiy, diniy, milliy nizolarning kelib chiqishini oldini olish uchun ham, oz sonli millatlar va diniy konfessiyalarga o'z milliy, diniy masalalarni hal etishda va fikrlar xilma-xilligiga imkoniyatlar yaratish maqsadga muvofiqdir. Zero transformatsiya revolutsiyalardan ko'ra evolutsiyalar orqali ro'yobga chiqishi tabiiy holdir, albatta.

### **ADABIYOTLAR RO'YXATI (REFERENCES)**

1. S.LEIBFRIED,E.HUBER, M.LANGE,J.D. LEVY, F.NULLMEIER,and J.D. STEPHENS,: TRANSFORMATIONS OF THE STATE,: OXFORD UNIVERSITY PRESS 2015,: p-1
2. Ламажаа Чимиза Кудер-ооловна Социальная трансформация // Знание. Понимание. Умение. 2011. №1. URL: <https://cyberleninka.ru/article/n/sotsialnaya-transformatsiya> (дата обращения: 29.03.2021).
3. Odilqoriyev X.T. Davlat va huquq nazariyasi. Darslik. – Toshkent. «Adolat», 2018. – 528 b.
4. Авраамова Е. М., Дискин И. Е. Социальные трансформации и элиты //Общественные науки и современность. – 1994. – №. 3. – С. 14-26.
5. Chryssogelos A. State transformation and populism: From the internationalized to the neo-sovereign state? //Politics. – 2020. – Т. 40. – №. 1. – С. 22-37.
6. Mitchell L. A. Georgia's Rose revolution. – 2004.



## **BLOOM'S TAXONOMY AND ITS ROLE IN ACADEMIC WRITING AND READING SKILLS TRAINING AT ENGLISH CLASSES**

*Mamadaliyeva Husnora – 3rd year student of  
Foreign Philology faculty, Termez State University*

**Abstract:** Nowadays, it is getting common that more attention is paid to the education. It is our task to learn and achieve the best results in every sphere. The more opportunities are given to young generation to study and enhance the life of our society, make more innovative works. The world is on the hand of youth. In this coursework is discussed Bloom's taxonomy and its role in academic writing and reading skills training at english classes.

**Keywords:** Benjamin Bloom, Bloom's taxonomy, affective, analysis, synthesis.

**Аннотация:** В настоящее время все больше внимания уделяется образованию. Наша задача - учиться и добиваться лучших результатов во всех сферах. Чем больше возможностей предоставляется молодому поколению для изучения и приумножения жизни нашего общества, более новаторских работ. Мир на руках у молодежи. В этой курсовой работе обсуждается таксономия Блума и ее роль в обучении академическому письму и чтению на уроках английского языка.

**Ключевые слова:** Бенджамин Блум, систематика Блума, аффективность, анализ, синтез.

### **INTRODUCTION**

Bloom's taxonomy is a framework for learning, teaching and educational achievement in which each level depends on the one below. It's often depicted in the form of a pyramid—similar to Maslow's hierarchy of needs. Basic knowledge, the first stage of learning, leads to the development of the skills and abilities that are crucial to completing the pedagogical process: Comprehension, application, analysis, synthesis and evaluation. While there are subcategories within each, each stage lies on a continuum. The belief is that students move up through each level of the pyramid in Bloom's taxonomy, starting from very basic learning, to acquire deeper knowledge on a subject, with each level crucial to the development of the next.

### **REFERENCES AND METHODS**

The research process used the methods of objectivity, logic, analysis and synthesis of scientific knowledge. In the course of this research, the importance of Bloom's taxonomy was objectively revealed. Today, the steps of teaching Bloom taxonomy to students using innovative technologies have been explored in a logical sequence.

## **DISCUSSION AND RESULTS**

Teachers can apply Bloom's taxonomy by asking questions and delivering assignments that directly correlate with specific learning objectives in each stage of the process, making the objectives clear to the student. For example, posing multiple-choice questions can help gauge a student's level of basic understanding and remembering of a subject, while asking a student to come up with a comparison or analogy points towards entering the application or analysis stage. In the 1940s, Benjamin Bloom, along with his collaborators Max Englehart, Edward Furst, Walter Hill and David Krathwohl, devised Bloom's taxonomy to place educational goals into specific categories, with the belief that this classification would be useful to better assess college student performance. Each year for the following 16 years, Bloom and his colleagues revised and refined the framework at the American Psychological Association convention. In 1956, the final version was published as the Taxonomy of Educational Objectives, showing the path of educational attainment through six orders of learning. "After forty years of intensive research on school learning in the United States as well as abroad, my major conclusion is: What any person in the world can learn, almost all persons can learn if provided with appropriate prior and current conditions of learning." The original taxonomy has served as the backbone of many teaching philosophies ever since. While it initially aided in the assessment of students, it quickly became a tool for teachers to devise their curriculum, outline clear learning objectives, and design classroom activities. It has been adapted for use in classrooms from K-12 to college and at the university level. Benjamin Bloom and several of his peers developed Bloom's Taxonomy in 1956 to better assess college student performance. Bloom's Taxonomy consists of six different levels of learning that build on one another to guide students and educators through the stage of educational attainment<sup>176</sup>.

Bloom's taxonomy is nothing short of a simple yet powerful explanation of the nature of thinking itself. Forehand writes: "Bloom's Taxonomy is a multi-tiered model of classifying thinking according to six cognitive levels of complexity". It is one of the most widely used and often cited works of education. Bloom's taxonomy can serve many purposes:

1. it provides a common language among educators;
2. helps determine the alignment of objectives, learning activities, and assessment; and

---

<sup>176</sup> Bloom, B. S. (1969). *Taxonomy of educational objectives: The classification of educational goals : Handbook I, Cognitive domain*. New York: McKay. p. 52.

3. stretches the educational possibilities to give greater breadth and depth to courses and curricula.



Modern educational process not only requires knowledge transmission from the teacher to the student, but also aims at educating motivated and determined students who will be focused on making a successful career in their future professional activities, as well as on the realization of the effective development of their life and professional path. Under contemporary conditions of information society, which are very unpredictable, students call for not only receiving ready information but also the methods of how to obtain it, comprehend and apply. Consequently highly developed academic writing/reading skills in the English language become of special importance. As a result, during English classes students acquire skills of gaining the knowledge necessary for their further self-development. Such processes in the field of education have led to an increased interest on the part of teachers to the formation and development of academic writing/reading skills in English among students, as well as to the effective educational goals setting in this area of professional education.

In the study of V. Mareyev it is pointed out that modern university education is a process built on the students creative activities, and at the same time is a research process in its essence, which develops scientific (academic) thinking of students of all specialties; assumes the creative nature of the cooperative activity of a teacher and students. S. Druzhilov emphasizes that the knowledge of a professional is defined not only by its amount, but also by its systematic character. However, he considers this to be insufficient for describing a world-class professional and introduces the term of “eagerness”, the essence of which is closely related to the systematic nature of knowledge, the ability of a person to immediately recall what is essential at the moment, and constant mobilization of the entire stock of knowledge. Bloom's taxonomy is a set of three hierarchical models used to classify educational learning objectives into levels of complexity and specificity. The three lists cover the learning

objectives in cognitive, affective and sensory domains. The cognitive domain list has been the primary focus of most traditional education and is frequently used to structure curriculum learning objectives, assessments and activities. The models were named after Benjamin Bloom, who chaired the committee of educators that devised the taxonomy. He also edited the first volume of the standard text, *Taxonomy of Educational Objectives: The Classification of Educational Goals*. The research of a more accurate and sufficient basic concept of the taxonomy of thinking skills was subsequently carried out by several cognitive psychologists. In the development of his taxonomy of educational learning goals, R. Marzano reveals one weak point of Bloom's taxonomy. The very structure of the taxonomy, built on the progress from the simplest level of knowledge to the advanced level of evaluation, is not supported by researches. Hierarchical taxonomy implies that each skill of a higher level is based on previous skills; that is, comprehension requires knowledge, application requires comprehension and knowledge and so on. This position of Bloom's taxonomy, according to R. Marzano, is simply incorrect.<sup>177</sup>

Although named after Bloom, the publication of *Taxonomy of Educational Objectives* followed a series of conferences from 1949 to 1953, which were designed to improve communication between educators on the design of curricula and examinations. The first volume of the taxonomy, *Handbook I: Cognitive* was published in 1956, and in 1964 the second volume *Handbook II: Affective* was published. A revised version of the taxonomy for the cognitive domain was created in 2001. In the 1956 original version of the taxonomy, the cognitive domain is broken into the six levels of objectives listed below. In the 2001 revised edition of Bloom's taxonomy, the levels have slightly different names and the order is revised: Remember, Understand, Apply, Analyze, Evaluate, and Create (rather than Synthesize). The relevance of this issue is explained by the fact that effective educational goal setting for the development of academic writing/reading skills in English is currently one of the most significant in the field of higher education. At the same time, the objective of the training determines what kind of knowledge, skills and abilities in English a student should obtain by the graduation time, and the learning tasks at English classes should contribute to achieving the goal.

### **CONCLUSION**

The paper aims to review the fundamentals of the Bloom's taxonomy, both in the aspect of educational goal setting and in the development of the students' academic writing/reading skills in English. Furthermore there is the task to identify the

---

<sup>177</sup> Madaus, G. F. (1973). A Causal Model Analysis of Bloom's Taxonomy. *American Educational Research Journal*. p.10.

advantages and disadvantages of Bloom's taxonomy application in the educational process of higher education in general and in English language training specifically. For many years, experts in the field of education have sought to develop a perceptive and accessible theory that, on the one hand, would help teachers to effectively and systematically develop writing/reading skills in English in their students, and on the other hand, promote the correct setting of educational objectives in the course of English training. The most famous model describing and combining both the process of developing skills and setting effective goals of education is the Bloom's taxonomy, which includes six thinking skills, or educational learning objectives, from the most basic level to the most advanced one<sup>178</sup>.

### REFERENCES

1. Bloom, B. S. (1969). *Taxonomy of educational objectives: The classification of educational goals : Handbook I, Cognitive domain*. New York: McKay.
2. Anderson, L. W., Krathwohl, D. R., & Bloom, B. S. (2001). *A taxonomy for learning, teaching, and assessing: A revision of Bloom's taxonomy of educational objectives*. New York: Longman.
3. Armstrong, Patricia. "Bloom's Taxonomy." *Center for Teaching, Vanderbilt University*, 13 Aug. 2018.
4. Anderson, L., Krathwohl, D. (2001). *A taxonomy for learning, teaching, and assessing*. New York: Longman.
5. Bloom, B. (1994). *Taxonomy of educational objectives: The classification of educational goals: handbook I, cognitive domain*. New York: Longman.
6. Madaus, G. F. (1973). A Causal Model Analysis of Bloom's Taxonomy. *American Educational Research Journal*, 10, 253-262.
7. Marzano, R. (2000). *Designing a new taxonomy of educational objectives*. Thousand Oaks, CA: Corwin Press.

---

<sup>178</sup> Anderson, L. W., Krathwohl, D. R., & Bloom, B. S. (2001). *A taxonomy for learning, teaching, and assessing: A revision of Bloom's taxonomy of educational objectives*. New York: Longman. p.86.

## ARAB TILSHUNOSLIGIDA ZOIDA HARFLAR (AFFIKSLAR)GA BO'LGAN YONDASHUVLAR

*Maxmudova Diyora Jamol qizi*

*Toshkent davlat sharqshunoslik universiteti*

*2-kurs doktoranti, 10.00.05 – Osiyo va Afrika xalqlari tili va adabiyoti*

*Elektron pochta: [diyorajafarovam@gmail.com](mailto:diyorajafarovam@gmail.com)*

*Annotatsiya:* Arab tilshunosligida affikslar mavzusi so'nggi yillarda keng o'rganilayotgan bo'lib, tilshunoslar ularni so'zga qo'shilish o'rni va buning natijasida so'z ma'nosiga qanday ta'sir o'tkazishiga ko'ra bir necha turga bo'ladilar. Shuningdek, ko'pchilik arab olimlari arab tilida affikslar soni o'nta ekanligini qayd etsa, ba'zi tilshunoslar esa ularning soni sakkizta ekanligini ta'kidlaydilar. Affikslar arab tilida morfologik usulda so'z yasalishining ishtiqoq turi bilan uzviy bog'liq bo'lib, ularning o'zakka qo'shilishi natijasida sifatdosh, fe'lning hosila boblari, masdarlar singari yasama so'zlar hosil bo'ladi. Mazkur maqolada arab tilida affikslar, arab tilshunoslarining ularga bo'lgan yondashuvlari hamda affikslarning so'z tarkibida joylashish xususiyatlari haqida ma'lumot berilgan bo'lib, har bir tahlil etilgan ma'lumot misollar orqali izohlangan.

*Kalit so'zlar:* zoida harf, affiks, prefiks, suffiks, fe'l, sifat, sifatdosh, so'z vaznlari, harakatlar.

*Abstract :* In Arabic linguistics, the topic of affixes has been widely studied in recent years, and linguists have divided them into several types according to their place in the word and how they affect the meaning of the word as a result. Also, most Arab scholars note that the number of affixes in Arabic is ten, while some linguists say that their number is eight. Affixes in the Arabic language are inextricably linked to the type of morphology of word formation, and their addition to the stem results in the formation of adjectives, derivative parts of the verb, and masdar. This article provides information on affixes in Arabic, the approaches of Arabic linguists to them, and the characteristics of the placement of affixes in the word structure, and each analyzed information is explained with examples.

*Keywords :* zoida letter, affix, prefix, suffix, verb, adjective, adjective, word weights, actions.

### KIRISH (ВВЕДЕНИЕ/INTRODUCTION)

Arab tilida ism va fe'l so'z turkumlariga oid yangi so'zlarning yasalishida zoida harflar muhim ahamiyat kasb etadi. Tilshunoslikda "zavaid" deb ham yuritiladigan ushbu harflar, so'zning boshi, o'rtasi yoki oxiriga qo'yiladi. Hamda ular yoki so'z o'zgartiruvchi, yoki so'z yasovchi, yo bo'lmasa shakl yasovchi

qo'shimchalar vazifasini bajarib keladi. Tilshunoslikning "Morfologiya" bo'limidan ma'lumki, tilda yangi so'zlar muayyan bir qo'shimchalar orqali yasaladi va ular "affikslar" deb ataladi. Affikslar o'zakka qo'shilib, yangi ma'noli so'zlarning yasashida katta ahamiyatga ega.

Somiy tillar oilasiga mansub tillarda qo'shimchalar orqali so'z yasalishi – affiksatsiya muhim ahamiyat kasb etib, arab tilida ham uning ahamiyati katta ekanligini ko'rish mumkin. Arab tilidagi "zāida" so'zi lug'aviy jihatdan "keragidan ortiqcha narsa", degan ma'noni bildirib, arab tilidagi so'zlar, asosan, uch, ba'zi holatlarda esa, to'rt va besh o'zak undosh harflardan iborat bo'ladi, hamda ushbu o'zak tarkibiga kirmaydigan barcha harflar "zoida harflar", deb yuritiladi. Demak, affikslarning arabcha nomlanishi "zavāid" bo'lar ekan.

### **ADABIYOTLAR TAHLILI VA METODLAR (ЛИТЕРАТУРА И МЕТОДЫ/LITERATURE REVIEW)**

Arab tilshunosi Ibn Ya'iysh zoida harflarni shunday ta'riflaydi:

"Ziyoda harf (affiks) so'zga ergashib keluvchi qism bo'lib, u orqali man'no kengayib boradi. Zoidaning asl mohiyati uning o'zakka qo'shilib, ba'zi holatlarda esa tushib qolishi, fa, 'ayn va lam harflari o'rnida kelayotgan hech bir o'zak harfining o'rnini bosa olmasligida namoyon bo'ladi. Zoida yo so'zning bir qismining takrorlanishi, yoki o'zak tarkibiga kirmaydigan boshqa bir harfning qo'shilishi bilan xarakterlanadi"[1].

Rus tilshunosi Grande qo'shimchalar yordamida so'z yasalishi ("affiksatsiya") somiy tillarga tegishli eng muhim morfologik xususiyatlardan biri ekanligini aytadi. Bu oilaga kiruvchi tillarda, xususan, arab tilida ham affikslar bir vaqtning o'zida so'zning boshi yoki oxirida, yo bo'lmasa o'rtasida ham kelishi mumkin. Arab morfologiyasiga oid o'zbek tilidagi kitoblarda esa zoida harflar haqida juda kam ma'lumotlarni topamiz. Ularda, zo'ida harflar, asosan, noo'zak harflar, nomi bilan qayd etilib, arab tilida o'zak tarkibiga kirmaydigan unli va undoshlarni ifodalovchi harflar o'nta ekanligi qayd etilgan.

Arab tilidagi so'zlar tarkibida affikslar ikki xil ko'rinishda namoyon bo'ladi. Birinchisi, so'z tarkibida harf affiks vazifasida kela oladi, masalan, "k,t,b" ("kataba" fe'lining o'zbek tilidagi ma'nosi "yozmoq") o'zagining birinchi harfidan so'ng alif qo'shish bilan "kātibun" ("yozuvchi"/"yozayotgan") so'zi yasaladi, bu yerda alif sifatdosh yasovchi "-ayotgan", yoki ot yasovchi "-uvchi" qo'shimchalari ma'nosini bildiradi. Ikkinchidan, so'z tarkibida harakat qo'shimcha bo'lib keladi, masalan, "nahrūn" ("daryo")va "naharūn" ("kenglik", "daryo")[2].

Arab tilida yangi so'zlarning yasashida quyidagi harflar affikslar vazifasini bajaradi:

Alif	ا	Hamza	ء
------	---	-------	---

Waaw	و	Nun	ن
Yay	ي	Ha	ه
Miym	م	Sin	س
Ta	ت	Lam	ل

1-jadval

Ushbu harflarni arab tilida “alyawma tansāhu” (tarj. Sen bugun uni unutasan) va “sa’altumūniyhaa” (tarj. Sizlar mendan uni so’radingiz) iboralari ko’rinishida yod olinadi. Arab tili o’rganuvchilari so’zlarni o’zak va affiksial morfemalarga ajratayotganlarida bu iboralarga murojaat qiladilar, ya’ni, so’z tarkibidagi ushbu ibora ichida mavjud bo’lgan harflarni chiqarib tashlash orqali, ular so’zlarni ma’noli qismlarga ajratadilar. Zoida harflarga bag’ishlangan ko’pchilik tadqiqot ishlarida ularni umumiy “zavāid” deya, ba’zi holatlarda esa bunday harflarning so’z tarkibida kelish o’rniga ko’ra, “savābiq” (“prefikslar”), “lavāḥiq” (“sufikslar”) hamda “dawāxil” (“infikslar”) nomlari tilga olinadi.

### **MUHOKAMA (ОБСУЖДЕНИЕ/DISCUSSION)**

Arab tilida zoida harflar-affikslarning o’zakka nisbatan joylashishini o’rganib, ularni quyidagi turlarga bo’linishini aniqladiik, quyidagi jadvalda ularning arabcha nomlanishi hamda so’z tarkibida qanday ko’rinishlarda kelishi ko’rsatilgan[3]:

<b>Affiks</b>	<b>Zo’ida</b>	<b>Misollar</b>	<b>Izoh</b>
prefiks	sābiqa	’inqalaba	so’zning boshida keladi
sufiks	lāḥiq	’ardūna	so’z oxirida keladi
infiks	dāxila	dāfa’a	so’z ichida keladi
sirkumfiks	muḥīṭa	’ab’adna	o’zakning oldi va orqa qismida keladi
interfiks	muqḥama	Yaxbiruniy	qo’shma so’zlarni bir biriga bog’lashda yoki o’zak va sufiksni o’zaro bog’lashda qo’llanadi
duplifiks	muḍo’afa	Ḥalḥala	o’zakning bir qismini yoki butun qismini takrorlash
transfiks	taksīr	’avrāq	so’zning turli qismlariga qo’yiladigan affiks



simulfiks	muʼtorrida	ʼasadu-ʼusudun	soʼzning bir qismini oʼzgartirish orqali butun boshli soʼz maʼnosining oʼzgarishi (koʼpincha harakatlarning oʼzgarishida kuzatiladi)
suprafiks	favqqaqatʼiy ya	hā (alif choʼzib talaffuz qilinganda hijo harfi, urgʼu bilan talaffuz qilganda ogohlantirish maʼnosidagi yuklama)	soʼzni oʼzgartirib talaffuz qilish orqali maʼnoning ham oʼzgarishi
disfiks	hazf	“ra” (“qara”) buyruq feʼli, soʼzning asli raʼa	soʼzning bir qismi oʼzgartirilishi natijasida, maʼnoning oʼzgarishi

2-jadval

Ushbu jadvalda zoida harflarning soni oʼnta ekanligi koʼrsatilgan boʼlib, ammo, doim ham arab tilshunoslarining zoida harflarning soni xususidagi fikrlari bir joydan chiqmagan. Bunga misol sifatida Basra va Kufa tilshunoslik maktabi vakillarining zoidalar xususida bildirgan fikrlarini keltirish mumkin. Ushbu ikki maktab vakillarining zoida harflar haqidagi fikrlari bir-biridan tubdan farq qiladi. Biz bugungi kunda oʼrganayotgan, zoida harflar soni oʼnta ekanligi haqidagi nazariya, aslida, Basra maktabi vakillariga tegishli boʼlib, ular faqatgina mana shu oʼnta harf arab tilida zoida boʼlib kela oladi, degan fikrni qoʼllab-quvvatlaganlar. Kufa maktabi vakillari esa arab tilida ushbu oʼnta harfdan boshqalari ham zoida boʼlib kela oladi, degan fikrni ilgari surganlar. Saudiyalik arab tilshunosi, professor Abdurrazzoq bin Faraj As-Soidiy esa zoʼida harflar sonini oʼnta emas, sakkizta deb qayd etib, ularni eslab qolishga oson boʼlishi uchun “anistu yawman” (tarj. “bir kuni koʼnikaman”) iborasini taklif qiladi. Yuqoridagi ibora tarkibiga ahamiyat berilsa, lam hamda ha harflari zoidalar qatoridan chiqarib tashlanganini koʼramiz. As-Soidiy buni lam va ha harflari soʼz tarkibida zoida harf boʼlib kelganda, ular, qolgan zoida harflardan farqli ravishda, hech qanday soʼz yasovchi yoki oʼzgartiruvchilik xususiyatiga ega boʼlmasligi bilan izohlaydi. Olim fikriga koʼra, zoida harflar ikki xil boʼladi:

1. Standart morfologik soʻz yasovchi qoʻshimchalar, ularga yuqorida sanab oʻtilgan sakkizta harf kiradi;
2. Tarixiy soʻz yasovchi qoʻshimchalar, ularga arab alifbosidagi barcha harflarni kiritish mumkin[4].

As-Soidiy arab tili alifbosidagi barcha harflar ham soʻz tarkibida qoʻshimcha boʻlib kela oladi, degan fikriga klassik davr arab tilshunoslari Saʼlab, Ibn Foris Manha, Ali bin Al-Hasan al-Hunaiy Al-Azidiylarning kitoblarida bu borada keltirilgan misollar bilan isbotlaydi. Al-Azidiyning “Arablar aytgan soʻzlar gʻaroyibotlarining saylanmasi” kitobida bunday soʻz yasovchi qoʻshimchalarga koʻplab misollar berilgan, quyida ulardan baʼzilari keltirilgan:

<b>Oʻzak soʻz</b>	<b>Zoʻida harflar qoʻshilishi natijasida yasalgan hosila soʻz</b>
ʻIrtajja – qaltiramoq	ʻIrtaʼaja – qaltiramoq (ʼayn harfi qoʻshimcha sifatida kelgan)
ʃolama – uzmoq	ʃolmaʼa – uzmoq (ʼayn harfi qoʻshimcha sifatida kelgan)
Jarrada – mahrum qilmoq	ʼAjrada – mahrum qilmoq (ʼayn harfi qoʻshimcha sifatida kelgan)
Hadilun – osilish	Hadliqun – osilish (qof harfi qoʻshimcha sifatida kelgan)
ʼAsalun– asal	ʼAsallaqu – mushuksimonlar oilasiga mansub yirtqich hayvonlar (qof harfi qoʻshimcha sifatida kelgan)
ʃolqun – baqirish, qichqirish	ʃolanqoḥu – baqirish, qichqirish (qof va nun harflari qoʻshimcha sifatida kelgan)
ʃuflun – qoldiq	Ḥuʃfulun – suyuq taomlarning tagida qolgan non ushoqlari (ḥa harfi qoʻshimcha sifatida kelgan)
ʃarraba – qattiq koyimoq	Xaʃarrabat albiʼr –quduq suvi ifloslandi(xo harfi qoʻshimcha sifatida kelgan)
Ḍumrun – ozgʻinlik	Ḍumrū – ozgʻinlik (xo harfi qoʻshimcha sifatida kelgan)

3-jadval

Shuningdek, Al-Azidiy tarkibida standart oʻnta zoida harflaridan (alif, lam, yay, waw, mim, ta, nun, sin, ha, xamza ) tashqari qoʻshimchalar boʻlgan soʻzlarning yasaliş xususiyati borasida ham oʻz fikrlarini bildirib oʻtgan boʻlib, muallif fikriga

ko'ra, zoida harflar qo'shilishi natijasida ba'zi uch o'zakli so'zlar dastlab to'rt o'zakliga, unga yana qo'shimcha qo'shilishi bilan esa besh o'zakliga asta-sekinlik bilan o'zgarib boradi, masalan:

Hamara – ming'irlamoq

↓

Hamraja – shovqin solmoq

↓

Hamarjalatun – tez yuruvchi tuya

Ba'zi uch o'zakli so'zlar aslida zoida harf qo'shilgan ikki o'zakli so'zlarning hosila shaklidir, masalan:

maṭṭa (“cho'zmoq”) – maṭala (“orqaga tortmoq”, “cho'zmoq”)

romma (“aynimoq”) – rozama (“kiyim taxlamoq”)

rajja (“silkitmoq”, “titramoq”) – ra'ija (“ko'paymoq”)

Al-Azidiy bilan bir qatorda, ibn Foris Manha ham hijoiy harflarning so'z tarkibida qo'shimcha sifatida kelishini o'rganib, o'zining “O'lchamlar” nomli lug'atida ularni tahlil qilgan. Olim jami 249 ta to'rt va besh harfli so'zlarni o'rganib, ularning har birini qaysi hijoiy harflar vositasida yasalganini ko'rsatgan. Ushbu so'zlardan 35 tasi ro, 20 tasi 'ayn, 19 tasi ba, 11 tasi dal, 6 tasi fa va beshtasi ḥa qo'shilishi natijasida yasalganini aniqlagan hamda ša, za va šod harflarini qo'shimchalar qatoriga kiritmagan[4].

### **NATIJARLAR (PEZYJIBTATY/Results)**

Arab tilida so'z, unga zoida harflarning qo'shilishi natijasida to'rt, besh, olti va hatto, yetti o'zakli hosila so'zga ham o'zgarishi mumkin. Ushbu harflar so'z tarkibida, albatta, arab tilidagi unli tovushlarni bildiruvchi kasma (“i”), ḍomma (“u”) hamda fatha (“a”) harakatlaridan biri bilan keladi. Zo'ida harflarni so'z tarkibida kelish o'rniga qarab, ikki guruhga bo'lish mumkin. Birinchi guruh zoida harflari o'zakka faqatgina tashqi tarafdin qo'shilib, ular, asosan, so'z o'zgartiruvchi va shakl yasovchi qo'shimchalar vazifasini bajaradi. Ushbu guruhga quyidagilar kiradi:

1. Arab tilida tegishlilik ma'nosini beruvchi “-iyyun” nisbiy sifat qo'shimchasi, masalan, “mišriyyun” (“misrlik”). Bu qo'shimcha otga qo'shilib, sifat yasovchi “-lik” sufiksiga to'g'ri keladi. Birinchi guruhga kiruvchi zoida harflar ichida faqatgina ushbu qo'shimcha so'z yasovchi bo'lib kela oladi.

2. Muzakkar jinsining to'g'ri ko'plik shaklini yasovchi “ūna”(“-lar”) qo'shimchasi va uning kelishiklarda tushlangan shakllari: bosh kelishikda “mu'allimūna” – “o'qituvchilar”, tushum-qaratqich kelishiklarida “mu'allimīna” – “o'qituvchilarni”, “o'qituvchilarning”.

3. Muannas jinsining to'g'ri ko'plik shaklini yasovchi “**ātun**” (“-lar”) qo'shimchasi va uning kelishiklarda tushlangan shakllari: bosh kelishikda “mu'arrix**ātun**” – “tarixchi ayollar”, tushum-qaratqich kelishiklarida “mu'arrix**ātin**” – “tarixchi ayollarni”, “tarixchi ayollarning”.

4. Ikkilik sonining muzakkar va muannas jinsi shaklini yasovchi “**āni**” va “**tāni**” (“ u ikkisi”) qo'shimchasi va uning kelishiklarda tushlangan shakllari: bosh kelishikda “valad**āni**” – “ikkita o'g'il bola”, “fat**ātāni**” – “ikkita qiz bola”, tushum-qaratqich kelishiklarida “valad**ayni**” – “ikkita o'g'il bolani”, “ikkita o'g'il bolaning” va “fat**ātayni**” – “ikkita qiz bolani”, “ikkita qiz bolaning”.

5. So'z oxirida tanvinning kelishi. Arab tilida tanvin orqali so'zning bosh, tushum yoki jo'nalish kelishiklaridan birida kelayotganini aniqlash mumkin. Masalan:

Qalam**un**–qalam (bosh kelishik).

Qalam**an**– qalamni (tushum kelishik).

Qalam**in**– qalamning (qarat qichkelishigi).

6. “Al” aniqlik artikli. Arab tilida ushbu artikl prefiks vazifasida kelib, so'zning aniq holatda ekanligiga ishora qiladi. Misol uchun, “aljadval” (“aniq bir jadval”), “albait” (“aniq biruy”).

Ikkinchi guruh zoida harflari o'zakka ham ichki, ham tashqi tarafdin qo'shilib, ular, asosan, so'z yasovchi qo'shimchalar vazifasini bajaradi. Bularga sifat va sifatdosh yasovchi yay, alif, mim, ot yasovchi mim zoida harflarini kiritish mumkin. Shuningdek, bu guruhga arab tilidagi harakatlar ham kiradi.

Arab tilidagi so'z qurilishida, ba'zi holatlarda bir yoki ikki o'zak harflarining takrorlanishi natijasida ham yangi so'zlar hosil bo'lib, ba'zi arab tilshunoslari ushbu takrorlangan harflarni ham qo'shimcha harf (affiks) sifatida qayd etadilar. Bunday shakldagi zoida harflarni o'zak tarkibiga kiruvchi birinchi, ikkinchi va uchinchi harflarning takrorlanishiga qarab, turlarga ajratishadi:

1. O'zak tarkibiga kiruvchi ikkinchi harfning takrorlanishi, masalan, ikkinchi bob fe'li vaznida turgan “s**all**ama” aslida, “sal**u**ma” (“salomat bo'lmoq”) fe'lidin, ikkinchi o'zak harf – lamni takrorlash, ikkilantirish orqali yasalgan. Yoki, “Kuz**z**ub**z**ubun” (“umuman bo'lmagan gap”, “butunlay yolg'on gap”) so'zi “Kiz**z**bun” (“yolg'on”) so'zining ikkinchi va uchinchi o'zak harflarini takrorlash orqali yasalgan.

2. O'zak tarkibiga kiruvchi uchinchi undosh harfning takrorlanishi orqali so'z yasalishi, masalan, “jal**a**ba” (“keltirmoq”/ “jalb qilmoq”) so'zining ba harfini takrorlash orqali “jal**a**b**a**” (“julbob<sup>179</sup> kiydirmoq”) fe'li yasalgan.

3. O'zak tarkibiga kiruvchi ikkinchi va uchinchi undosh harflarning takrorlanishi orqali so'z yasalishi, masalan, “sh**o**m**h**un” (“kunning qattiq isishi”) fe'lining mim va

<sup>179</sup>Uzun ko'ylak ko'rinishidagi libos nomi

ha harflarini birgalikda takrorlanishidan “şomahmahun” (“o’ta kuchli”) so’zi yasalgan.

4. O’zak tarkibiga kiruvchi birinchi va ikkinchi undosh harflarning takrorlanishi orqali so’z yasalishi, o’zak tarkibidagi undosh harflarning bunday takrorlanish orqali yasalgan so’zlar arab tilida kam uchraydi, masalan, “marmarīs” (“silliq”) so’zi “marasa” (“xo’llamoq”) fe’lining dastlabki mim va ro undoshlarini birgalikda takrorlanib kelishidan yasalgan. Bunday usuldagi takrorlanishda, o’zak va qo’shimcha sifatida takrorlangan harflar yonma-yon kelib, uchinchi o’zak undoshi ularni o’rtasiga tusholmaydi.

### **XULOSA (ЗАКЛЮЧЕНИЕ/CONCLUSION)**

Xulosa qilib aytganda, arab tilida zoida harflar (affikslar) deyilganda, odatda, “alyawma tansāhu” iborasi tarkibiga kiruvchi harflar tushunilib, ular o’zak so’zga qo’shilib, ism va fe’l turkumlariga oid so’zlarni yasashga xizmat qiladi. Shuningdek, ular so’z yasovchilik vazifasi bilan birga so’z o’zgartiruvchi va shakl yasovchi affikslar vazifasini ham bajarib keladi. Zamonaviy arab tilshunosligida yuqoridagi ibora tarkibida kelgan harflar affikslar vazifasida kelishi qayd etilgan bo’lsa, klassik davr arab tilshunosligida, nafaqat ular, balki arab alifbosidagi barcha harflar - ša, za va šod bundan mustasno -, affiks bo’lib kela oladi, degan fikrni ham bildirganlar. Ular affiks bo’lib qo’shilgan hosila so’zlarda ma’noning butunlay o’zgarishi, uning kuchayishi yoki umuman o’zgarishligi holatlarini ham ko’rdik. Ammo, hozirgi kunda ushbu harflarning affiks vazifasida kelishi umuman kuzatilmaydi, bu holat mumtoz arab tili davrida shakllangan so’zlarga xos jihatdir. Shuningdek, arab tilida hosila so’z tarkibidagi zoida harflar (affikslar) ni ajratishda ularning so’z tarkibida joylashgan o’rniga ham ahamiyat berish lozim. Odatda, shakl o’zgartiruvchi zoida harflar so’z oxiriga qo’shilsa, so’z yasovchi va so’z o’zgartiruvchi zoida harflar so’zning boshi yoki o’rtasiga qo’shilib kelar ekan. Yana, arab tilshunosligida uch o’zakli so’z tarkibidagi birinchi, ikkinchi va uchinchi undosh harflarning yolg’iz o’zi yoki yonidagi o’zak undosh bilan birga takrorlanishi natijasida ham so’zlar yasalib, bunda ushbu takrorlangan harflar ham zoida harflar, deya sanalar ekan.

### **ADABIYOTLAR RO’YXATI (ИСПОЛЬЗОВАННЫЕ ЛИТЕРАТУРЫ/REFERENCES)**

1. المنصف، شرح الإمام أبي الفتح عثمان بن جني النحوي لكتاب التصريف لإمام أبي عثمان المازني النحوي البصري، تحقيق: إبراهيم مصطفى عبد الله أمين، إدارة إحياء التراث القديم وزارة المعارف (القاهرة)، الطبعة الأولى 1393 - هـ 1943. - ج 1، ص 11

(Almunsaf.Grammar exclamation of Imam Abul Fath Osman bn Jinni for Imam Abu osman Almazini’s book At-tasrif.Investigation: Ibrahim Mustafa Abdallah Amin. – Cairo.:The old heritage revival department, Ministry of education,1943. – 11p.)

2. ياسر محمد البدوي محمد. الزيادة و دلالتها الصرفية و النحوية. السودان، -2012.ص.22.  
(Yasir Muhammad Albadavi. The affixe and its morphological and grammatical connotations. – Sudan,2012. – 22p.)
3. زائدة (لغة) (Affix(language))  
<https://ar.m.wikipedia.org/wiki>
4. عبد الرزاق بن فراج الصاعدي. حروف الزيادة الصرفية ثمانية و ليست عشرة. المدينة. 2012.  
(Abd arrazzak bin Faraj Assaidi. Morphological affixes are eight, they aren't ten. Al-madiynah.2012)  
<https://www.google.com/amp/s/www.al-madina.com/ampArticle/192027>

## **FARG'ONA VILOYATIDA TURIZM RIVOJLANISHINING HUDUDIY TAFOVUTLARI VA ULARNI GURUHLASHTIRISH**

*Komilova Nilufar Qarshiboyevna*

*O'zbekiston Milliy Universiteti,*

*Iqtisodiy va ijtimoiy geografiya kafedrası professori*

*Nosirov Bunyodjon G'offorali o'g'li*

*O'zbekiston Milliy Universiteti 2-kurs magistri*

***Annotatsiya:** Ushbu maqolada Farg'ona viloyati hududlarida Turizm rivojlanishi va uning muammolarini aniqlash va baholash maqsadida hududlar bir nechta indekslar asosida guruhlashtirilgan. Bunda sosiy 5 ta turistik ko'rsatkichlar asos qilib olingan va shakllantirilgan har bir guruh tahlil qilingan. Shuningdek viloyat hududlarida mavjud lekin past darajada rivojlangan turizm xo'jaliklari ham tahlil qilingan, muammolari aniqlanib amaliy takliflar ichlab chiqilgan.*

***Kalit so'zlar:** Turistik guruhlashtirish, turistik areal, infrastruktura, indeks, ekoturizm, agroturizm, tarixiy turizm, savdo turizmi, etnoturizm(madaniy turizm), rekreatsiya, milliy hunarmandchiligi,*

***Abstract:** In this article, the regions of Fergana region are grouped on the basis of several indices in order to identify and assess the development of tourism and its problems. Each group was analyzed based on 5 main tourist indicators. Existing but underdeveloped tourism farms in the region were also analyzed, problems were identified and practical recommendations were developed.*

***Keywords:** tourist grouping, tourist area, infrastructure, index, ecotourism, agrotourism, historical tourism, trade tourism, ethnotourism (cultural tourism), recreation, national crafts,*

***Аннотация:** В данной статье для выявления и оценки развития туризма и его проблем в регионах Ферганской области регионы сгруппированы по нескольким показателям. Каждая группа была проанализирована по 5 основным туристическим показателям. Также были проанализированы существующие, но недостаточно развитые туристические фермы в регионе, выявлены проблемы и разработаны практические рекомендации.*

***Ключевые слова:** туристическая группировка, туристическая зона, инфраструктура, индекс, экотуризм, агротуризм, исторический туризм, торговый туризм, этнотуризм (культурный туризм), отдых, народные промыслы,*

## **KIRISH**

XXI asrda davlat iqtisodiyotining asosiy mablag' keltiruvchi tarmoqlaridan biri albatta – Turizmdir. Mavjud imkoniyatlardan samarali foydalangan holda, mamlakatimizda ushbu tarmoqni yanada takomillashtirish zarur. Mamlakatimizda turizmning yangi istiqbollari ochilib, turli yo'nalishlarda keng qamrovli loyihalar amalga oshirilmoqda. Xususan, keyingi yillarda alpinizm, otda, tuyada, velosipedda sayohat qilish, off-road sayyohatlari, baliq ovi, rafting, heliski, geoturizm, ta'lim turizmi, tibbiy turizm, etnoturizm kabi yangi sayyohlik yo'nalishlari ommalashmoqda. O'zbekiston Respublikasining "Turizm to'g'risida"gi 2019-yil davomida qabul qilingan quyidagi:

- O'zbekiston Respublikasi prezidenti farmoni – 5 ta
- O'zbekiston Respublikasi prezidenti qarori – 1 ta
- Vazirlar Mahkamasi qarori – 6 ta
- Turizmni rivojlantirish davlat qo'mitasi qarori – 3 ta
- 2025 yilgacha bo'lgan davrda turizmni rivojlantirish Konsepsiyasi

kabi normativ huquqiy hujjatlari turizmni rivojlantirish bo'yicha milliy, mintaqaviy, mahalliy dasturlar ishlab chiqish, ushbu yuqori rentabelli iqtisodiyot tarmog'ining oyoqqa turishi uchun me'yoriy-huquqiy baza yaratish asosida turizm sohasida davlat siyosatini amalga oshirishni nazarda tutadi. O'zbekiston Respublikasi Vazirlar Mahkamasining 2019-yil 3-oktyabrda qabul qilgan "Farg'ona viloyatining turistik salohiyatini yanada rivojlantirish chora-tadbirlari" to'g'risida qarori esa Farg'ona viloyatida turizm rivojlanishida katta qadam hisoblanib, amalga oshirilayotgan loyihalar viloyat industriyasi va iqtisodiyotida muhim ahamiyat kasb etadi.

Turizmning rivojlanishi va turlari haqida B.Azar, B.Kristanov, N.Burgakov, A.Kondratyev, o'zbek olimlaridan G.Nazarova, T.Tashmurotov, A.Saidov, N.Abdusalomova, N.Fayziyev va O.Hamidov, M.Q.Pardayev kabi tadqiqotchilarning ishlari turistik marketing, menejment, ta'lim, tarbiya va turizmning yangi yo'nalishlariga bag'ishlangan bo'lib, ularda tabiatga qilinadigan turizm orqali olinadigan ma'naviy estetik zavq va turizmning boshqa afzalliklariga to'xtalib o'tilgan bo'lsada ular umumiy qarashlarni ifodalashgan. Farg'ona viloyatida turizmning umumiy rivojlanish holati va tendensiyalari hali to'liq o'rganilmagan edi.

## **MUHOKAMA VA NATIJALAR**

Har bir ilmiy tadqiqot ishini amalga oshirish jarayonida o'rganilayotgan hududni yanada mukammal tadqiq etish, asosiy muammo va yechimlarni aniqlash uchun hudud xususiyatlaridan kelib chiqib rayonlarga ajratish yaxshi samara beradi. O'zbekiston Respublikasida Geografiya fanlar tizimida shu paytga iqtisodiy va tabiiy



jihaddan bir necha marta har xil soha va yo'nalishlarga oid rayonlashtirish ishlari amalga oshirilgan. Masalan A.Soliyev hududni iqtisodiy mezonlar asosida iqtisodiy rayonlashtirgan (1998yil), T.Djumayev tadqiqotlarida O'zbekiston tog'li hududlari ekologik va iqtisodiy-geografik rayonlashtirishni amalga oshirgan (2004 yil), N.Komilovning ilmiy ishlarida tibbiy-geografik rayonlashtirishga sos solingan (2012 yil), Z.Tojiyevaning tadqiqotlarida esa demografik rayonlashtirish amalga oshirilgan (2017 yil).

Ammo ba'zi hollarda o'rganilayotgan hudud yoki uning ayrim qismlari o'zaro bog'lanmaydi, yoki bir-biriga o'xshash xususiyatlarni namoyon qilmaydi. Bunday holatlarda guruhlariga ajratish va ularni taqqoslash mazkur holat uchun eng qulay yechim sifatida baholanadi. Bunday holat hududiy jihatdan turli tuzilishga ega, iqtisodiy holati ham turlicha shakllangan Farg'ona viloyati hududlarini turistik jihatdan o'rganishda ham yaqqol aks etadi. Shu nuqtai nazardan mazkur tadqiqot ishida turistik hududlarni rayonlarga ajratish emas, balki guruhlariga ajratish asos sifatida olindi.

**Turistik guruhlashtirish** – bu hududlarni turistik resurslar bilan ta'minlanganlik darajasi, salohiyati, ularning rivojlanish darajasi, yillik turistik sig'imi va imkoniyatlari bilan bog'liq sabablar hamda holatlari bir-biriga o'xshash hududlarga ajratishdir. Bu kabi guruhlashtirishga odatda hududlardagi ma'lum bir davrda va shu hududga xos ko'rsatkichlar asos qilib olinadi. Bu esa hududni iqtisodiy-ijtimoiy holatini, turistik-rekreatsion vaziyatini baholashda muhim ro'l o'ynaydi.

Turistik infratuzilmani shakllantirish, uning hududiy rivojlanishi va iqtisodiyotga ta'sirini o'rganish, turizmga ta'sir etuvchi tabiiy-ekologik, iqtisodiy omillarni baholashda turistik-rekreatsion guruhlashtirish alohida ahamiyat kasb etadi. Viloyatning o'ziga xos geografik joylashuvi, reyef xususiyatlari, iqtisodiy holati va aholi joylashuvi o'ziga xos hududiy tafovutlarni vujudga keltirgan va bu turistik-rekreatsion guruhlariga ajratishda bir muncha noqulayliklarga sabab boladi. Shu sabab viloyat hududini guruhlariga ajratishda turistik resurslar bilan ta'minlanish darajasi, turistik resurs turlari, infratuzilmaning rivojlanganlik darajasi asosida guruhlariga bo'lib tadqiq etiladi. Guruhlashtirish o'z mohiyatiga ko'ra bir necha xil bo'lishi mumkin, ya'ni unda viloyat yoki tuman hududiga yillik tashrif buyuradigan turistlarning umumiy koeffitsienti asosida tuziladi. Guruhlashtirishning foydalanish qulay bo'lgan turlaridan biri mintaqalarda mavjud ayrim turizm turlari, ularning areallarini aniqlash hisoblanadi. Lekin shuni alohida takidlash zarurki turistik guruhlashtirish juda murakkab bo'lib, viloyat hududi turistik resurslar bilan bir xil darajada ta'minlanmaganligi, ba'zi tumanlarda faqatgina 2-3ta turizm turigina

rivojlanganligi sababli, tumanlar o'rtasida keskin tafovut vujudga keladi. Natijada tuman areallarida nomutanosiblik shakllanib, bir-biridan uzoqda, o'zaro bog'lanmagan hududlar shakllanib qoladi. Bunday hududlarni turistik tarqoq yoki uzuq areallar deb nomlash maqsadga muvofiq.

Olib borilgan tadqiqotlar shuni ko'rsatadiki, turistik jihatdan rivojlanish viloyatning hududiy birliklarida o'ziga xos hususiyat kasb etib, rivojlangan turizm turi, tashrif buyuruvchilar soni, infrastruktura shakllanganligi, undan olinadigan daromad ko'rsatkichlari bir-biridan tubdan farq qiladi. Bunday hududiy tafovutlarni moslashtirish va umumiyashtirish maqsadida guruhlariga ajratish yaxshi samara beradi. Farg'ona viloyatini turistik jihatdan baholash va guruhlashtirishda hududda mavjud turistik resurslar soni, tashrif buyurgan umumiy turistlar soni, tashrif buyuruvchilarning yosh hususiyatlari, tashrif buyurishdan maqsad, joylashtirish obyektlari ko'rsatkichlari asosiy indeks hisoblangan. Viloyat hududini turistik jihatdan guruhlashtirish kelajakda qaysi hududlarda iqtisodiy vaziyatning yaxshilanishi, qaysi hududlarga ko'proq e'tibor qaratishni, viloyatda qaysi turizm yo'nalishiga va guruhlariga ko'p e'tibor qaratishni aniqlab beradi va umumiy rivojlanishga o'z ta'sirini ko'rsatadi.

Viloyatning turistik ko'rsatkichlari holatini o'rganish, uni tahlil qilish hamda indeks ko'rsatkichini ishlab chiqish har bir hududni alohida baholashga xizmat qiladi. Jadval ma'lumotlariga ko'ra Qo'qon, Farg'ona va Marg'ilon shaharlari ko'rsatkichlari viloyat ko'rsatkichidan yuqoriligi aniqlandi. Bu hududlarni tadqiqot ishining oldingi boblarida ham tavsiflab o'tilgan bo'lib, ularda avvalo shahar turmush tarzining tarixan shakllanganligi, turistik resurslar bilan boshqa hududlarga nisbatan ko'proq ta'minlanganligi, iqtisodiy markaz vazifasini bajarishi kabi xususiyatlari ushbu hududlarning turistik jihatdan qulayligini ifodalaydi. Turistik guruhlashtirish hududiy yaxlitlikka, aniq chegaralarga bo'ysunmasada, o'rganish va tahlil ma'muriy birliklar(shahar va tumanlar)ga asosan olib borildi. Viloyat hududida mavjud vaziyatda hududiy tafovutlar yuqori bo'lib, guruhlariga ajratishda ko'plab muammolar ko'zga tashlandi. Shu sabab shahar va tumanlarning 5ta indeks bo'yicha umumiy ko'rsatkichlarini hisobga olib (Farg'ona viloyatining o'rtacha ko'rsatkichlari asos qilib olindi- viloyatda turistik obyektlar bilan o'rtacha ta'minlanish ko'rsatkichi - 22ta, Turistik firmalar soni -1ta, joylashtirish obyektlari -3ta, sotilgan sayyohlik yo'llanmalari soni – 339ta ) quyidagicha guruhlashtirildi:

**Yuqori turistik guruh:** Ushbu guruhga asosan shahar hududlari kiritilib, ularda barcha tanlab olingan ko'rsatkichlar yuqori qiymatga ega. Bunday hududlarga Qo'qon, Farg'ona va Marg'ilon shaharlari kiritildi. Bu hududlar boshqa hududlardan Turistik resurslar bilan ta'minlanganligi, mavjud xizmat ko'rsatish tarmoqlarining

rivojlanganlik darajasi va turistlarning tashrif ko'rsatkichlari bo'yicha alohida ajralib turadi. Ushbu hududlarda aholi soni ko'p va xizmat ko'rsatish, transport, savdo yaxshi rivojlangan. Bu hududlar ba'zi indekslar bo'yicha viloyatlar ko'rsatkichlaridan ham yuqori qiymatga ega. Ammo aholi zichligi, ishlab chiqarish, xizmat ko'rsatish va transport tarmoqlarining zich joylashuvi hududdagi ekologik vaziyatni hamda shovqinning normal ko'rsatkichlaridan oshib ketishiga sabab bo'lmoqda.

**O'rta turistik guruh:** Bu guruhga kiruvchi tuman va shaharlar belgilangan indekslarning ayrimlarida yuqori ko'rsatkichlarni namoyon qilsada, asosiy ko'rsatkichlarda o'rtacha natijalarni qayd etmoqda. O'zbekiston, Oltiariq, Farg'ona, Buvayda, Rishton, Toshloq tumanlari hamda Quvasoy shahri ushbu gururhni tashkil etadi. O'zbekiston, Farg'ona va Oltiariq tumanlarida turistik resurslar yetarli bo'lsada, joylashtirish obyektlari- mehmonxona, pansionat, hotellar va xizmat ko'rsatish tarmoqlari juda past ko'rsatkichlarga ega. Qolgan tumanlarda esa barcha indekslar o'rtacha qiymatga ega.

**Quyi turistik guruh:** Eng ko'p hududni o'z ichiga olgan guruh quyi guruh bo'lib, bu o'z navbatida hududlarning iqtisodiy jihatdan rivojlanganlik darajasi bilan ham bevosita bog'liq. Bu guruh tarkibiga Beshariq, Dang'ara, Quva, Qo'shtepa, Bog'dod, Uchko'prik, So'x, Yozyovon, Furqat tumanlari kiritildi. Bu hududlarda turizmning ayrim turlarini yuqori darajada rivojlantirishning imkoni bo'lsada (masalan So'x tog'li hududlarida, Yozyovonda Suv omborida ekoturizmni rivojlantirish) infrastrukturaning rivojlanish darajasi, transport tarmog'i bilan bog'langanlik darajasi yuqori darajada emas.

**Farg'ona viloyatini Turistik guruhlashtirish indeksi (2019 yil  
ma'lumotlari asosida)**

<b>Turistik guruhlar</b>	<b>Asosiy turistik indikatorlar</b>				
	Hududda mavjud turistik resurslar soni	Turistik firmalar soni	joylashtirish obyektlari soni	Infrastruktura va xizmat ko'rsatishning rivojlanish darajasi	Hududlar bo'yicha sotilgan sayyohlik yo'llanmalari soni
<b>I. Yuqori</b>	Qo'qon sh, Farg'ona, Marg'ilon sh, Quva	Farg'ona sh, Qo'qon sh, Marg'ilon sh,	Qo'qon sh, Farg'ona sh, Marg'ilon sh.	Qo'qon sh, Farg'ona sh, Marg'ilon sh.	Farg'ona sh, O'zbekiston t., Marg'ilon sh.

		O'zbekiston,			
<b>II. O'rta</b>	Oltiariq, Farg'ona sh, Uchko'prik, Buvayda, Rishton, Toshloq, Yozyovon	Oltiariq, Buvayda	Farg'ona, Rishton, So'x, Dang'ara, Toshloq, O'zbekiston, Buvayda, Oltiariq	Farg'ona, Rishton, So'x, Dang'ara, Toshloq, O'zbekiston, Buvayda, Oltiariq	Buvayda, Qo'qon sh., Oltiariq
<b>III. Quyi</b>	Beshariq, Qo'shtepa, Quvasoy sh, Bog'dod, So'x, Dang'ara, O'zbekiston, Furqat	Quvasoy sh., Qo'shtepa, Bog'dod, Beshariq, Quva, Uchko'prik, Rishton, So'x, Toshloq, Dang'ara, Furqat, Yozyovon, Farg'ona,	Quvasoy, Qo'shtepa, Bog'dod, Beshariq, Quva, Uchko'prik, Furqat, Yozyovon	Quvasoy, Qo'shtepa, Bog'dod, Beshariq, Quva, Uchko'prik, Furqat, Yozyovon	Quvasoy sh, Qo'shtepa, Bog'dod, Beshariq, Quva, Uchko'prik, Furqat, Yozyovon, Dang'ara, Farg'ona, So'x, Toshloq

Jadval muallif tomonidan davlat Statistika qo'mitasi Farg'ona viloyati bo'limi ma'lumotlari asosida tayyorlangan.

### **XULOSA**

Farg'ona viloyati turizm sanoatida so'nggi yillarda rivojlanib borayotgan ekoturizm, agroturizm va hunarmandchilik turizmini xorijiy va mahalliy investitsiyalar yordamida yanada rivojlantirish viloyat hamda hududlar aholisi iqtisodiy hayotida katta ahamiyatga ega. Ammo dunyo miqyosida katta qiziqishlarga sabab bo'layotgan, Respublikamizning bir nechta viloyatlaridagina tashkil etilgan "Qishloq turizmi"ga hamda turli millat vakillaridan iborat Farg'ona hududida "Etnoturizm" turlariga kam e'tibor qaratilayotgani asosiy muammolardan biridir. Amalga oshirilgan guruhlantirish va shakllantirilgan jadvallarda Farg'ona viloyatining turistik resurslari, hududlarning ta'minlanish darajasi, salohiyati va turistlarni qabul qila olish sig'imi o'rganilib, tahlil qilindi, hududiy tafovutlar, mavjud

muammolar aniqlandi, amaliy takliflar tayyorlandi. Amalga oshirilgan tadqiqot ishi natijalari viloyat hududida turizmni yanada keng rivojlantirish, hududlardagi nomutanosibliklarni bartaraf etish, hududlarning iqtisodiy holatini, aholining kundalik daromadlarini oshirishga xizmat qiladi deb hisoblayman.

**FOYDALANILGAN ADABIYOTLAR: (REFERENCES)**

1. O‘zbekiston Respublikasi Vazirlar Mahkamasining 2019-yil 3-oktyabrda qabul qilgan “Farg‘ona viloyatining turistik salohiyatini yanada rivojlantirish chora-tadbirlari” to‘g‘risida qarori.

2. Nosirov B.G‘., O‘zbekistonda turizmni rivojlanish tahlili va istiqbollari. “O‘zbekistonda ilm-fan va ta’lim”, ilmiy konferensiya materiallari - Qo‘qon, 2020

3. <https://www.tourism.uz>

4. Nosirov B.G‘., Farg‘ona viloyati turistik salohiyati, milliy va xalqaro turizmga tutgan o‘rni. “Ilm-fan taraqqiyoti yosh olim nigohida” Respublika online konferensiya materiallari. Yoshlar nashriyot uyi – Toshkent, 2020

5. Nosirov B.G‘., Farg‘ona viloyatiga iqtisodiy tavsif va unda turizmning ahamiyati. Электронное научно-практическое периодическое издание “Экономика и социум” №10(77) Rossiya, 2020 г.

6. <https://www.ddsmfa.uz>

7. <https://www.uzbek-travel.com>

8. <https://www.farstat.uz>

---

## **THE ROLE OF INNOVATIVE METHODS IN TEACHING GRAMMAR COMMUNICATIVELY IN EFL CLASSES**

*M.Isamukhamedova*

*Teacher of Uzbekistan state*

*world languages university, Tashkent, Uzbekistan*

**Abstract:** *This article focused on the methods which are used in teaching grammar communicatively as well as grammar–translation methods and innovative methods are pointed out. As we know teaching grammar communicatively has been a controversial issue among teachers and researchers for many years. A communicative grammar lesson allows students to practice the target grammar item through specific communicative tasks and activities. All these issues are the main purpose of this article.*

**Keywords:** *grammar-translation method, innovative methods, teaching grammar, EFL.*

**Abstrakt:** *Ushbu maqolada grammatikani kommunikativ ravishda o'qitishda ishlatiladigan metodlarga, shuningdek grammatik–tarjima usullari va innovatsion usullarga e'tibor qaratildi. Ma'lumki, grammatikani kommunikativ ravishda o'qitish ko'p yillar davomida o'qituvchilar va tadqiqotchilar o'rtasida bahsli masaladir. Kommunikativ grammatika darsi o'quvchilarga aniq kommunikativ vazifalar va mashg'ulotlar orqali maqsadli grammatikani mashq qilish imkoniyatini beradi. Ushbu masalalarning barchasi ushbu maqolaning asosiy maqsadi sifatida o'rin tutadi.*

**Kalit so'zlar:** *grammatik–tarjima usuli, innovatsion usullar, grammatikani o'qitish, EFL.*

**Абстракт:** *В статье рассматриваются методы, которые используются при коммуникативном обучении грамматике, а также указываются методы грамматического перевода и инновационные методы. Как мы знаем, коммуникативное преподавание грамматики было спорным вопросом среди учителей и исследователей на протяжении многих лет. Урок коммуникативной грамматики позволяет студентам практиковать целевой элемент грамматики с помощью конкретных коммуникативных задач и действий. Все эти вопросы и являются основной целью данной статьи.*

**Ключевые слова:** *грамматико-переводческий метод, инновационные методы, обучение грамматике, EFL.*

## **INTRODUCTION**

For many years, researchers and teachers have argued over whether we should even teach grammar. Despite the long-standing grammar debate, the fact remains that we do not use language without grammar. Perhaps, then, the problem is not grammar itself, but the ways that grammar has been taught and learned. Early approaches to foreign language instruction, including the Grammar Translation Method<sup>180</sup>, often taught grammar separate from the larger contexts in which language is used. While these approaches were often effective for developing a receptive (reading) knowledge of a language, they sometimes failed to provide students with the ability to use language communicatively in speaking and writing. As a result, several approaches to language instruction since Audiolingualism<sup>181</sup> have focused on developing communicative competence. Communicative competence does not mean an absence of grammar instruction but rather grammar instruction that leads to the ability to communicate effectively. Rivers (1968)<sup>182</sup> identifies the ‘major methods of the past’, which are the Grammar Translation Method, the Direct Method, the Reading Method and the Audio-lingual Method. These methods developed from the 19th century through the first half of the 20th century and they had widespread use and strong credibility at the time.

## **METHODS**

At first, we should answer the question what means teaching grammar communicatively. It means that grammar instruction and lessons are not limited to introducing a grammar item or items, having learners do control exercises, and then later assessing students on their ability to understand grammar items. It means designing grammar lessons to include a communicative task or activity. A communicative grammar lesson might start in very much the same way as a traditional approach with the presentation of a grammar item and examples, followed by controlled exercises to practice the grammar item.

Other innovative methods are those described by Blair<sup>183</sup> as ‘humanistic and psychosuggestive approaches’. Among these, Suggestopedia was certainly the most remarkable method. It was based on a branch of philosophy called suggestology and consisted in intensive teaching of the foreign language to groups of learners.

---

<sup>180</sup> Johnson K. An introduction to foreign language learning and teaching (2nd edition). Abingdon and New York: Routledge. 2013.

<sup>181</sup> Siaw-Fong Chung. A communicative approach in teaching grammar. Article. England. 2016. 19 p.

<sup>182</sup> Dykes B. Grammar for everyone: practical tools for learning and teaching grammar. Camberwell, Victoria: ACER Press. 2007.

<sup>183</sup> Johnson K. An introduction to foreign language learning and teaching (2nd edition). Abingdon and New York: Routledge. 2013.

Following the presentation and practice stages, a communicative grammar lesson allows students to practice the target grammar. The beginning stages of a communicative grammar lesson often focus on accuracy while fluency becomes more important during the practice stage. Communicative grammar practice has often focused on speaking activities; however, writing activities are also an important and valid way to practice using grammar communicatively<sup>184</sup>. A communicative grammar lesson allows students to practice the target grammar item through specific communicative tasks and activities. Whether focused on writing or speaking, a communicative task should provide students with the opportunity to use language to communicate. Some of the activities that often take place in the communicative stage of a grammar lesson are games, role-plays, and discussion activities. Games are an excellent method of communicative grammar practice because they allow students the opportunity to practice and develop language skills in an enjoyable and low-stress manner. A communicative task should provide students with the opportunity to use language to communicate. Starting from comprehension-based methods, the Total Physical Response by Asher<sup>185</sup> was certainly a very innovative approach, which based itself on the way children learn their mother tongue. Asher believed that comprehension occurs when children have to respond to some input with an action, which functions as a sort of confirmation of comprehension by the young learner.

## **RESULTS**

In large classes which are concluded from more than eight students, there are some difficulties. As teachers, we ideally want our students to practice using language communicatively. In some large classes, however, communicative practice can be challenging; putting students in pairs and groups and monitoring their activity can be difficult with many students. With large classes, teachers should not feel guilty if they cannot make each lesson a completely communicative experience; rather, they should focus on what they can do. For instance, in a large class, a teacher might not be able to do an entire communicative lesson but might be able to do one or two interactive activities. In a large class, a teacher might not be able to do an entire communicative lesson but might be able to do one or two interactive activities.

Teachers can also find ways to set up situations for productive grammar practice outside the classroom. One way to give students more opportunities for communicative practice in English clubs<sup>186</sup>, where students meet regularly for

---

<sup>184</sup> <https://www.researchgate.net/publication/242258225>.

<sup>185</sup> Dykes B. Grammar for everyone: practical tools for learning and teaching grammar. Camberwell, Victoria: ACER Press. 2007.

<sup>186</sup> <https://www.researchgate.net/publication/242258225>



communicative practice and other fun activities such as poetry contests or singing competitions.

Another way to provide students with more opportunities for communicative practice is to give them out-of-class assignments that require using the target grammar point. For instance, if students are practicing the present simple for routines, they might practice the grammar point in class and later, for homework, write a short paragraph about their daily routine. If students have cell phones or other devices, they can record themselves producing the target language either with another classmate or on their own. For example, students might make interview questions based on the target grammar point and interview a partner, or they might write a script using the target language and record themselves acting it out. For students with Internet access, there are numerous possibilities for productive communicative practice. Students could correspond with e-pals, record a podcast, or write blogs. All of these activities can be carried out with a focus on target grammar points that relate to in-class lessons. With large classes, teachers might have to think a bit differently about how they plan classes, but there are still many ways to provide students with opportunities for productive, communicative language practice. Finally, the Diglot-Wave Input developed by Burling in the 1980s proposed another innovative way to increase the comprehensibility of the foreign language<sup>187</sup>.

If we say about the problems of grammar teaching communicatively, there are a lot of issues that need to be done. Though great progress has been made, there are still some problems in teaching English grammar in foreign countries: the methods are dull, outdated and simplistic; the effects of teaching English grammar are very unsatisfactory; most students lack. Grammar teaching is an extremely important part of foreign language teaching but there exist two universal problems. One is that it is ineffective: during class, teachers explain grammar rules one by one, and students seem to understand and they have done many related exercises, but when they speak and write, they still make many grammar mistakes<sup>188</sup>. Teachers and students must change their beliefs in grammar. Teachers cannot regard grammar as fixed and strict rules, but we should consider it as a skill, and we must teach students grammar like the four skills. We should cultivate students' ability to use grammar structures accurately, meaningfully and appropriately. If grammar instruction is appropriate for a class, the teacher's next step is to integrate grammar principles into a communicative framework, since the fundamental purpose of language is

---

<sup>187</sup> Johnson K. An introduction to foreign language learning and teaching (2nd edition). Abingdon and New York: Routledge. 2013.

<sup>188</sup> Siaw-Fong Chung. A communicative approach in teaching grammar. Article. England. 2016. 19 p.

communication. Unfortunately, grammar is often taught in isolated, unconnected sentences that give a fragmented, unrealistic picture of English and make it difficult for students to apply what they have learned in actual situations.

Many teachers only focus on forms and infusing knowledge of grammar by repetitious instruction, but neglect training the students' ability to communicate and use the English language. They often spend most of their time explaining dull, complex grammar rules.

In the deductive approach of teaching grammar, the first step is to give explicit formal instruction on grammar points by the teacher<sup>189</sup>. This step aims to assist learners in noticing grammar forms, thus raising their consciousness on the target grammar. Then learners are provided with input flood, which includes the target grammar point. The reading exercise provides further examples of the use of the structures in meaningful contexts. Here, the primary focus of the learners is the meaning of the passage. To make learners pay attention to the target grammar point while focusing on meaning, the target grammar point should occur in the passage repeatedly. Besides the repeated occurrence of the target grammar point, teachers can use other, more direct ways to raise the learners' consciousness, such as bolding, italics, and underlining. The target form can also be typographically enhanced through enlargement and different combinations of the previous techniques. The type of enhancement should be varied from activity to activity.

## **DISCUSSION**

Maximize the novelty of the technique and increase the likelihood that students would attend to forms. The aim of this step is also to raise the learners' consciousness of the target form and make the learners understand the usage of the target form while giving their primary attention to meaning. This requires that learners use the feature to complete the task successfully; if they fail to use it, they will not achieve a satisfactory outcome. In this respect, the target feature becomes the "essence" of the task. At this stage, tasks the teacher designs had better ensure the "task essentialness" of the target form to test whether the learners have grasped the target form or not. The last step is error correction. Teachers can use the techniques included in instructions such as recast and explicit feedback to correct the errors made by the learners. Thus, students can pay attention to form again and make progress in internalizing the target form. For example, it is a comparative form of adjectives and. Adverts are the grammar points, students will learn in the deductive approach, the first step is the teacher-fronted instruction on the rules of the comparative forms of adjectives and

---

<sup>189</sup> Dykes B. Grammar for everyone: practical tools for learning and teaching grammar. Camberwell, Victoria: ACER Press. 2007.

adverbs<sup>190</sup>. Then the students will read passages that contained the target forms. The target forms are enhanced by typographical input flooding. Next, purely communicative tasks are designed so that learners must use the target structure to complete the tasks. The learners will be required to exchange information about the features of two cities and then compare the features. To complete the task, the learners have to understand and produce various comparative forms. Then correction should be given based on the errors that the learners made. In the inductive approach, the first step is consciousness-raising input. This step is quite the same as step two in the deductive approach<sup>191</sup>. When the learners give their attention to the meaning of the passage, the target forms occur in the given passage repeatedly and are typographically enhanced through enlargement and different combinations of the following techniques such as bolding, italics, and underlining. Thus, the learners' awareness of how the target structure is used in context is increased. Here, the type of enhancement should also be varied from activity to activity to maximize the novelty of the technique and to increase the likelihood that students would attend to forms. After the learners' consciousness has been raised, the next step is to ask the students to arrive at a metalinguistic generalization of the target form on their own and explain the observed use of the structure. Then the teachers should give explicit formal instruction of the grammar to check whether the students get the right generalization or not, so continued awareness is facilitated. The formal instruction here can help the learners activate their previous knowledge of the form and integrate the new material with what they have already known. The next step is productive tasks. In this step, productive tasks that include the target form's production are assigned to the learners to test the internalization of the target form. Teachers should also follow the principles of the task. The advocacy of two patterns of grammar teaching which allow systematic explicit grammar instruction in the communicative classroom based on the EFL context is to promote grammar teaching and foreign language teaching. Through the use of the modified activities, the students can get examples of grammar used in meaningful context as well as the communicative situation. Thus, we can find a proper position for grammar teaching in the communicative classroom to promote learners' grammatical competence as well as their communicative ability.

### **CONCLUSION**

There is no conclusion on grammar teaching in the field of applied linguistics. We intend to find a pedagogically sound and empirically grounded position for

<sup>190</sup> Anni T. Grammar teaching methods in EFL lessons. England. 2019. 83 p.

<sup>191</sup> Dykes B. Grammar for everyone: practical tools for learning and teaching grammar. Camberwell, Victoria: ACER Press. 2007.

grammar in the communicative classroom and to show the necessity of systematic explicit grammar instruction as a pedagogical choice of grammar teaching in the communicative classroom. With the development of applied linguistics and foreign language teaching, teachers will surely find an appropriate way of teaching grammar in his or her communicative classroom based on the pedagogical principles, classroom context and learners in his or her classroom.

#### **REFERENCES:**

1. Anni T. Grammar teaching methods in EFL lessons. England. 2019. 83 p.
2. Cook V. Second language learning and language teaching. London: Hodder Education. 2008.
3. Dykes B. Grammar for everyone: practical tools for learning and teaching grammar. Camberwell, Victoria: ACER Press. 2007.
4. Johnson K. An introduction to foreign language learning and teaching (2nd edition). Abingdon and New York: Routledge. 2013.
5. Siaw-Fong Chung. A communicative approach in teaching grammar. Article. England. 2016. 19 p.
6. <https://jyx.jyu.fi/bitstream/handle/123456789/49998/1/U>
7. <https://www.researchgate.net/publication/242258225>

## TEYLOR FORMULASI VA UNING TURLI MATEMATIK MASALALARGA QO'LLANILISHI

*Djabbarov Odil Djurayevich*

*TDTU Olmaliq filiali katta o'qituvchisi*

[odilxon455@gmail.com](mailto:odilxon455@gmail.com)

*Iskandarov Saidakbar Doniyorovich*

*TDTU Olmaliq filiali "Mashinasozlik texnologiyalari" yo'nalishi talabasi*

[saidakbar1033@gmail.com](mailto:saidakbar1033@gmail.com)

**Annotasiya:** Ushbu maqolada Teylor formulasini matematik masalalarni yechishdagi ahamiyati: elementar funksiyalarni qatorlarga yoyilmasi va uning tabiatini o'rganish, limitlarni hisoblashda, funksiyani ma'lum bir qiymatida taqribiy qiymatini topish, integral ostida elementar funksiyalar bilan bog'lab bo'lmaydigan integralni hisoblash, differensial tenglamalarni qatorlar yordamida yechish kabi masalalar o'rganilgan.

**Kalit so'zlar:** Qatorlar, elementar funksiyalar, limit, funksiya qiymati, integral, tenglama, Makloren formulasi, Nyuton formulasi

**Аннотация:** Важность формулы Тейлора при решении математических задач в данной статье: изучение распределения элементарных функций в ряду и его природы, вычисление пределов, нахождение приближенного значения функции при заданном значении, вычисление интегралов, которые не могут быть связанными с элементарными функциями под интегралами, изучались такие дифференциальные вопросы, как решение уравнений с использованием строк.

**Ключевые слова:** строки, элементарные функции, предел, значение функции, интеграл, уравнение, формула Маклорена, формула Ньютона.

**Annotation:** The importance of Taylor's formula in solving mathematical problems in this article: the study of the distribution of elementary functions in series and its nature, the calculation of limits, finding the approximate value of a function at a given value, calculating integrals that cannot be related to elementary functions under integrals, differential issues such as solving equations using rows were studied.

**Keywords:** Rows, elementary functions, limit, function value, integral, equation, Macloren's formula, Newton's formula

### KIRISH

Ingliz matematigi Bruk Teylor matematika faniga o'zining juda ko'p ilmiy ishlari bilan katta xissa qo'shgan olimlardan biridir. Uning matematika tarixida buyuk kashfiyotlaridan biri, o'zining 29 yoshida, ya'ni 1715 – yilda yaratgan nazariyasi bilan matematika tarixida o'chmas iz qoldirdi. Bu kashfiyot nimadan iborat? Bizga

$y = f(x)$  funksiya berilgan bo'lsin. Mana shu funksiyaning shunday  $y = a_0 + a_1x + a_2x^2 + \dots$  ko'rinishidagi funksiya bilan yaqinlashtirish kerakki, uning uchun

$$f(x) = a_0 + a_1x + a_2x^2 + \dots$$

bo'lsin. Agar qator hadlarini yetarlicha katta olsak, u shunchalik funksiyaqa yaqinlashadi.

B. Teylorning bu kashfiyoti "Methodus incrementorum directa et inversa" deb nomlanib, lotin tilida 1715 – yili yozildi. I. Nyuton va G. Leybnits Teylor zamondoshlari bo'lib, ular differensial va integral hisob asoschilari hisoblaydi. Teylor mana shu differensial va integral hisob asosida o'zining kashfiyotini amalga oshirdi.

### MUHOKAMA VA NATIJALAR

Keyinchalik Teylor usuli bilan ko'p matematik olimlar: Lagranj, Koshi, Shlemilha, Rosh, Peano va boshqalar ilmiy izlanishlar olib bordilar. Mana shundan so'ngra usul Teylor qatori darajasiga yetdi. Hozirgi vaqtda bu qator oliy matematikaning asosini tashkil qiluvchi tushunchalardan biri bo'lib hisoblanadi. Teylor qatori yordamida har qanday funksiyaning tabiatini o'rganishda juda katta yordam beradi. Quyida mana shunday masalalarni ko'rib chiqamiz.

1. Funksiya limitini hisoblash.

Matematik tahlil fanida limitlarni hisoblashning turli usullari mavjud bo'lib, ular bir-biri bilan o'ziga xosligi bilan ajralib turadi.

Aytaylik bizga  $\lim_{x \rightarrow x_0} \frac{f(x)}{g(x)}$  limit berilgan bo'lib,  $\lim_{x \rightarrow x_0} f(x) = 0$ ,  $\lim_{x \rightarrow x_0} g(x) = 0$  bo'lsin. Biz  $f(x)$  va  $g(x)$  funksiyalarni  $x = x_0$  nuqta atrofida qatorga yoyib olamiz:

$$\begin{aligned} f(x) &= a_0 + a_1(x - x_0) + a_2(x - x_0)^2 + \dots + a_n(x - x_0)^n, \\ g(x) &= b_0 + b_1(x - x_0) + b_2(x - x_0)^2 + \dots + b_m(x - x_0)^m \end{aligned}$$

U holda

$$\begin{aligned} \lim_{x \rightarrow x_0} \frac{f(x)}{g(x)} &= \lim_{x \rightarrow x_0} \frac{a_0 + a_1(x - x_0) + a_2(x - x_0)^2 + \dots + a_n(x - x_0)^n}{b_0 + b_1(x - x_0) + b_2(x - x_0)^2 + \dots + b_m(x - x_0)^m} \\ &= \frac{a_n}{b_m} \lim_{x \rightarrow x_0} (x - x_0)^{n-m} = \begin{cases} 0, & \text{agar } n > m \text{ bo'lsa,} \\ \frac{a_n}{b_m}, & \text{agar } n = m \text{ bo'lsa,} \\ \infty, & \text{agar } n < m \text{ bo'lsa.} \end{cases} \end{aligned}$$

Boshqa ko'rinishdagi aniqmasliklarni ochishda ham shu usulni qo'llash mumkin.

2. Nyuton formulasi va uning Teylor formulasi bilan aloqadorligi.

Aytaylik bizga  $f(x) = (1+x)^m$  funksiya berilgan bo'lsin, bu yerda  $m \in \mathbb{R}$ .  
Makloren formulasini tadbiiq etib,

$$f'(x) = m(1+x)^{m-1}, \quad f''(x) = m(m-1)(1+x)^{m-2}, \dots,$$

$$f^{(n)}(x) = m(m-1)(m-2) \dots (m-n+1)(1+x)^{m-n}, \quad f^{(n+1)}(x) = m(m-1)(m-2) \dots (m-n)(1+x)^{m-n-1}$$

larni hosil qilib, bulardan

$$f'(0) = m, f''(0) = m(m-1), \dots, f^{(n)}(0) = m(m-1)(m-2) \dots (m-n+1),$$

$$f^{(n+1)}(\theta x) = m(m-1) \dots (m-n+1)(m-n)(1+\theta x)^{m-n-1}$$

ni hosil qilamiz. U holda bu funksiya uchun Makloren formulasi quyidagicha bo'ladi:  $(1+x)^m = 1 + mx + \frac{m(m-1)}{2!} x^2 + \frac{m(m-1)(m-2)}{3!} x^3 + \dots +$

$$+ \frac{m(m-1)(m-2) \dots (m-n+1)}{n!} x^n + R_n, \text{ bu yerda}$$

$$R_n = \frac{m(m-1)(m-2) \dots (m-n+1)(m-n)}{(n+1)!} x^{n+1} (1+ox)^{m-n-1}.$$

Agar  $m \in \mathbb{N}$  bo'lsa, u holda  $(n+1)$ -chi tartibli xosilalardan boshlab keyingi hadlar nolga teng bo'ladi, ya'ni Nyuton binomini hosil qilamiz:

$$(1+x)^m = 1 + mx + \frac{m(m-1)}{2!} x^2 + \dots + x^n, \quad R_n = 0.$$

Demak, Nyuton binomi formulasi Teylor formulasining xususiy xoli ekan.

3.  $F(x,y)=0$  tenglamani yechishga tadbiiqi.

Bizga  $F(x,y)=0$  ko'rinishdagi oshkormas funksiya berilgan bo'lsin. Agar bu tenglamadan  $y$  yoki  $x$  o'zgaruvchini topish imkoni bo'lsa masala xal bo'lgan bo'ladi, aksincha o'zgaruvchilarga nisbatan yechish imkoni bo'lmasa, uni yechish uchun Teylor formulasidan foydalanamiz.  $x_0 = 0$  dagi Teylor formulasini olaylik:

$$y = a_0 + a_1 x + a_2 x^2 + \dots$$

Buni  $F(x,y) = 0$  tenglamaga olib borib,  $F(x, a_0 + a_1 x + a_2 x^2 + \dots) = 0$  algebraik tenglamaga kelamiz. Noma'lum koeffisientlar usulidan foydalanib,  $a_0, a_1, a_2$ , koeffisientlarni topamiz va  $F(x,y) = 0$  tenglamaning dastlabki taxminiy yechimini hosil qilamiz. Koeffisientlarning ko'proq topilishi yechimning aniqligini oshirishga olib keladi.

Misol.  $xy - e^x + e^y = 0$  tenglamani yeching.

Yechish:  $y = a_0 + a_1 x + a_2 x^2 + \dots$  ni tenglamaga qo'yamiz:

$$a_0 = 0, \quad x(a_1 x + a_2 x^2 + \dots) - \left(1 + x + \frac{1}{2!} x^2 + \dots\right) + \left[1 + (a_1 x + a_2 x^2 + \dots) + \frac{1}{2!} (a_1 x + a_2 x^2 + \dots)^2 + \dots\right] = 0$$

yoki

$$(-1 + a_1)x + \left(a_1 - \frac{1}{2!} + a_1^2\right)x^2 + \left(a_2 - \frac{1}{3!} + a_3 + a_1a_2 + \frac{1}{3!}a_1^3\right)x^3 + \dots = 0$$

Noma'lum koeffitsientlar usuliga ko'ra:

$$\begin{cases} -1 + a_1 = 0 \\ a_1 - \frac{1}{2} + a_2 + \frac{1}{2}a_1^2 = 0 \\ a_2 - \frac{1}{6} + a_3 + a_1a_2 + \frac{1}{6}a_1^3 = 0 \\ \dots \dots \dots \end{cases}$$

Bu sistemadan ,  $a_1 = 1, a_2 = -1, a_3 = 2, \dots$  larni topib,  $y = x - x^2 + 2x^3 +$  yechimni hosil qilamiz.

4.  $F(x) = \int_a^x f(x)dx$  ni hisoblashga tadbiqu.

Agar  $f(x)$  funksiyaga boshlang'ich funksiya topish mumkin bo'lsa, masala hal, aksincha bo'lsa, Teylor formulasidan foydalanishga to'g'ri keladi.

Misol.  $\int \frac{\sin x}{x} dx$  ni toping.

Yechish. Ma'lumki,  $\frac{\sin x}{x} = 1 - \frac{x^2}{3!} + \frac{x^4}{5!} - \dots$

U holda  $\int \frac{\sin x}{x} dx = \int (1 - \frac{x^2}{3!} + \frac{x^4}{5!} - \dots) dx = c + x - \frac{x^3}{3!3} + \frac{x^5}{5!5} - \dots$  bo'ladi.

Bu integral o'ziga xos nomga ega bo'lib, u integral sinus deyiladi.

Integral sinus nazariy fizikaning ayrim bo'limlarini o'rganishda uchraydi.

5.  $F(x, y, y', \dots, y^{(n)}) = 0$  differensial tenglamani yechishga tadbiqu.

Bizga  $F(x, y, y', \dots, y^{(n)}) = 0$  differensial tenglama berilgan bo'lsin. Uning xususiy yechimini topish uchun boshlang'ich shartlar berilgan bo'lishi kerak. Shu shartlarga asosan  $x = x_0$  nuqta atrofida  $y = a_0 + a_1(x - x_0) + a_2(x - x_0)^2 +$

funksiyani ko'raylik. Uni ketma-ket  $n$  marta differensiallab, ularni tenglamaga qo'yamiz. Boshlang'ich shartlarga asosan, noma'lum koeffitsientlarni topib, yechimni hosil qilamiz.

Misol.  $y'' - xy = 0, y|_{x=0} = 0, y'|_{x=0} = 1$  tenglamani yeching.

Yechish.  $x = x_0$  ekanligini e'tiborga olib,  $y = a_0 + a_1x + a_2x^2 + \dots + a_nx^n + \dots$

ko'rinishdagi yechimni olishimiz kerak. Noma'lum koeffitsientlarni boshlang'ich shartlardan topamiz:  $a_0 = y|_{x=0} = 0, a_1 = y'|_{x=0} = 1$ . Ikki marta differensiallab

$$\begin{aligned} y' &= a_1 + 2a_2x + \dots + na_nx^{n-1} + \dots, \\ y'' &= 2a_2 + 3 \cdot 2 \cdot a_3x + \dots + n(n-1)a_nx^{n-2} + \dots \end{aligned}$$



Uni tenglamaga qo'yamiz:

$$2a_2 + 3 \cdot 2a_3x + \dots + n(n-1)a_nx^{n-2} + \dots = x^2 + a_2x^2 + \dots + a_{n-3}x^{n-2} + \dots$$

va  $x$  ning bir xil darajalari oldidagi koeffisientlarni tenglab,  $a_2 = 0, a_3 = 0, \dots, n(n-1)a_n = a_{n-3}$  ekanligini ko'ramiz.

Shuning uchun,  $a_4 = \frac{1}{3 \cdot 4}, a_5 = 0, a_6 = 0, a_7 = \frac{1}{3 \cdot 4 \cdot 6 \cdot 7}, a_8 = 0, a_9 = 0$

va

umuman  $n(n-1)a_n = a_{n-3}, a_{3m-1} = a_{3m} = 0, a_{3m+1} = \frac{1}{3 \cdot 4 \cdot 6 \cdot 7 \dots 3m(3m+1)}$ .

Demak, berilgan differensial tenglamaning yechimi quyidagi ko'rinishda bo'ladi:

$$y = x + \frac{1}{3 \cdot 4}x^4 + \frac{1}{3 \cdot 4 \cdot 6 \cdot 7}x^7 + \dots + \frac{1}{3 \cdot 4 \cdot 6 \cdot 7 \dots 3m(3m+1)}x^{3m+1} + \dots$$

6. Funksiya qiymatini taqribiy hisoblashdagi tadbiri.

Bizga  $y=f(x)$  funksiya berilgan bo'lsin. O'zining aniqlanish sohasiga tegishli biror  $x_0$  nuqtada funksiya qiymatini hisoblash zarur bo'lsin. Bu masalani yechishga Teylor formulasi taqribiy hisoblash imkonini beradi. Buni misolda ko'rib chiqaylik.

Misol.  $\sqrt{1,004}$  ni 0,0001 aniqlikda hisoblang.

Yechish.  $\sqrt{1,004} = \sqrt{1 + 0,004} = (1 + 0,004)^{\frac{1}{2}}$  deb olamiz.

U holda  $(1+x)^m = 1 + \frac{m}{1!}x + \frac{m(m-1)}{2!}x^2 + \dots$  formulaga asosan

$m = \frac{1}{2}, x = 0,004$  deb olib,

$$\sqrt{1,004} = 1 + \frac{0,004}{2} + \frac{\frac{1}{2}(\frac{1}{2}-1)}{2!}(0,004)^2 + \dots = 1 + 0,002 - \frac{(0,004)^2}{2! \cdot 4} + \dots$$

0,0001 aniqlikda bo'lishini hisobga olib,  $\sqrt{1,004} \approx 1,002$  natijani olamiz.

Oliy matematika kursida barcha elementar funksiyalarni Teylor qatoriga yoyilmasini topish mumkin.

### XULOSA

Bu yoyilmalarni o'z ichiga oluvchi quyidagi funksiyani ko'raylik:

$$F(a, b, c, x) = 1 + \frac{a \cdot b}{1 \cdot c}x + \frac{a(a+1)b(b+1)}{1 \cdot 2 \cdot c(c+1)}x^2 + \frac{a(a+1)(a+2)b(b+1)(b+2)}{1 \cdot 2 \cdot 3 \cdot c(c+1)(c+2)}x^3 + \dots$$

$F(a, b, c, x)$  funksiya uchta o'zgarmas va bitta o'zgaruvchidan iborat bo'lib,  $a, b$  va  $c$  larga xohlagan 0 dan farqli sonlarni olsak, aniq bir funksiyani beradi.

Masalan, 1)  $a = b = c = 1$  bo'lsa,  $F(1, 1, 1, x) = 1 + x + x^2 + \dots = \frac{1}{1-x}$ ,

2)  $a = 2, b = 1, c = 1$  bo'lsa,  $F(2, 1, 1, x) = 1 + 2x + 3x^2 + \dots = \frac{1}{(1-x)^2}$ ,

3)  $a = 1, b = 1, c = 2$

$F(1, 1, 2) = -\frac{1}{x} \left( -x + \frac{1}{2}x^2 - \frac{1}{3}x^3 + \dots \right) = -\frac{1}{x} \ln(1-x)$  yoki

$\ln(1+x) = -xF(1, 1, 2, x)$ ,

4)  $a = \frac{1}{2}, b = 1, c = \frac{3}{2}$  bo'lsa,

$x - \frac{1}{3}x^3 + \frac{1}{5}x^5 - \dots = x \left( 1 - \frac{1}{3}x^2 + \frac{1}{5}x^4 - \dots \right) = xF\left(\frac{1}{2}, 1, \frac{3}{2}, -x^2\right) = \arctg x.$

$x$  o'zgaruvchiga  $-x, -x^2$  va hakazolarni almashtirib, boshqa funksiyalarni hosil qilishimiz mumkin.

**FOYDALANILGAN ADABIYOTLAR: (REFERENCES)**

1. T. Azlarov, H. Mansurov. Matematik analiz. 1-qism. Toshkent. 1989.  
2. Yo. Soatov. Oliy matematika. 1-qism. Toshkent. 1992.

## **UCHBURCHAKNING BA'ZI GEOMETRIK XOSSALARI HAQIDA**

*Vohidov Bahodir, Vohidov Abror Bahodirovich.*

*SamDAQI, Samarqand.*

*El. pochta: Vohidov50@bk.ru*

*Ilhom she'riyatda, shuningdek,  
geometriyada ham zarur.*

**Aleksandr Sergeyeovich Pushkin.**

*Annotatsiya. Qadimgi yunon olimlari yer o'lchash usullarini misrliklardan o'rganishgan va geometrik yasashlar borasida yetarli darajada mukammallikka erishganlar.*

*Geometrik yasashlarga oid masalalar – har qanday uchburchakga ichki va tashqi chizilgan aylanalarning varkazini aniqlash, to'g'ri chiziqni yoki burchakni teng bo'laklarga bo'lish, aylanaga ichki va tashqi ko'pburchaklar yasash, tekis va fazoviy egri chiziqlar yasash kabilardan hozirgi zamon muhandislari va arxitektorlari ham, bino va inshootlarning rejalari va tashqi ko'rinishini loyihalash jarayonida arxitekturaliy jozibadorligini va proporsiyasini aniqlashda muvoffaqiyat bilan foydalanganlar va foydalanib kelishmoqda.*

*Maqolada shu kabi geometrik yasashlarga oid ixtiyoriy uchburchaklarning ba'zi xossalari tahlil qilinadi.*

*Kalit so'zlar. Uchburchak, nuqta, tomon, kesishuv nuqtasi, nisbat, kesma, to'g'ri chiziq, uchburchakning uchlari, uchburchakning medianalari, usullar.*

*Аннотация. Древнегреческие ученые способы измерения на земле научились у египтян и в области геометрических построений довели до совершенства и развили их. Из задач относящихся к геометрическим построениям - определение центра - окружности вписанной или описанной окружности около любого треугольника, деление отрезка прямой или угла на равные части, построение правильных многоугольников, вписанных или описанных около окружности, построение плоских и пространственных кривых линий пользовались и пользуются в настоящее время инженеры и архитекторы при проектировании планов зданий и сооружений и их внешних видов с архитектурной привлекательностью и пропорцией. В статье рассматриваются некоторые геометрические свойства произвольного треугольника, относящиеся к геометрическим построениям.*

*Ключевые слова. Треугольник, точка, сторона, точка пересечения, отношение, отрезка, прямая линия, вершины треугольника, медианы треугольника, методы.*

**Abstract.** The scientists from ancient Greece learnt ground measuring methods and achieved perfection in geometric designing. The issues on geometric designing - determining the center of the inner and outer circles drawn on any triangle, dividing the straight line or angle into equal parts, making an interior and exterior polygons on a circle, making flat and spatial curves wick engineers and architects are using successfully in identifying architectural attractiveness and proportionality in the progress of projecting construction and building plans and design of the exterior of the building. Some properties of optional triangles related to geometric designing are analyzed in this article.

**Keywords.** Triangle, point, party, point of crossing, attitude(relation), piece, direct line, top of a triangle, median of a triangle, methods.

### KIRISH

Geometrik yasashlarga oid masalalarga – to'g'ri chiziqni yoki burchakni teng bo'laklarga bo'lish, aylana ichki va tashqi ko'pburchaklar yasash (muntazam ko'pburchaklar), fazoviy geometrik shakllar yasash, tekis va fazoviy egri chiziqlar yasash kabilarga ko'plab misollar keltirish mumkin. Ular haqida mavjud adabiyotlarda yaqindan tanishish mumkin.

Berilgan har qanday uchburchakning o'tkazilgan medianalaridan istalgan bittasi, qolgan ikkita medianalarni  $1/3$  nisbatga bo'lib turishi (1-rasm) yoki uchburchak tomonlarini teng ikkiga bolib turuvchi nuqtalarini tutashtirganda hosil bo'lgan uchburchakning yuzasi (2-rasm), berilgan uchburchak yuzasining  $1/4$  qismiga teng bo'lishi,  $EF$  kesma o'ziga parallel bo'lgan  $AB$  tomonning teng yarmiga teng bo'lishi va nihoyat,  $O$  nuqta  $ABC$  uchburchak tekislikning og'irlik markazi ekanligi ko'pchilikka ma'lum.

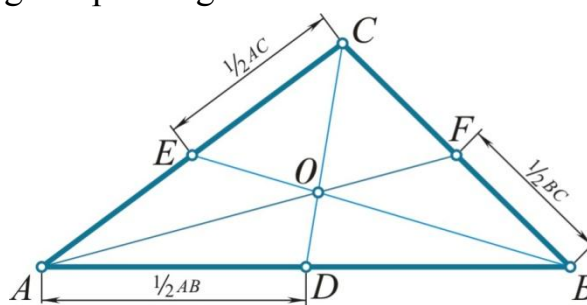

1-rasm.

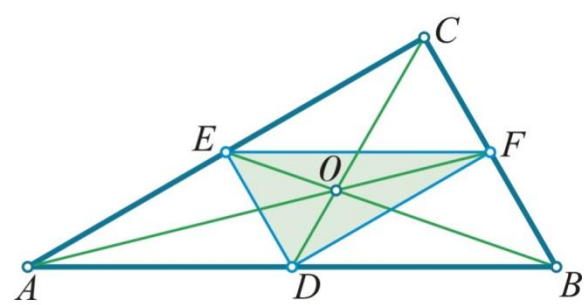

2-rasm.

Shular va shular kabi boshqa geometrik yasashlardan hozirgi zamon muhandislari, dezaynerlari va arxitektura-qurilish loyihachilari ham, bino va inshootlarning rejalari, binoning tashqi va ichki ko'rinishini (eksteryer, interyer) loyihalash jarayonida, ularning dezayni, proporsiyasi va jozibadorligini aniqlashda muvoffaqiyat bilan foydalanishgan va foydalanib kelishmoqda. Quyida shu kabi

geometrik yasashlarga oid bo'lgan ixtiyoriy uchburchaklarning ba'zi xossalari tahlil qilishda davom etamiz<sup>192</sup>.

### MUHOKAMA VA NATIJALAR.

**Berilgan  $ABC$  uchburchakning  $AB$  tomonini teng 2 bo'lakga bo'lish** talab qilingan bo'lsin (3-rasm,  $a$ ). Buning uchun "Texnik chizmachilik" bo'yicha darsliklardagi "Geometrik yasashlar" no'limida bayon qilingan usuldan foydalanamiz.  $AB$  tomonning (kesmaning)  $A$  va  $B$  uchlarini markaz qilib, kesmaning taxminan yarmidan kattaroq o'lchamdagi radiusda aylana yoylari o'tkazamiz, bu yoylarning uchrashuv nuqtalarini o'zaro to'g'ri chiziq bilan tutashtirsak, bu to'g'ri chiziq berilgan  $AB$  kesmani teng ikkiga bo'lib turadi.

**Endi  $BS$  tomonni  $1/3$  nisbatda bo'lish** talab qilinsa (3-rasm,  $b$ ),  $AB$  tomonning o'rtasidagi  $D$  nuqtani shu tomon qarshisidagi  $C$  nuqta bilan tutashtiramiz. Hosil bo'lgan  $CD$  kesmaning o'rtasidagi  $K$  nuqtani, bo'linishi kerak bo'lgan  $BC$  tomon qarshisidagi  $E$  nuqta bilan tutashtirib, bu to'g'ri chiziqni  $BC$  tomon bilan uchrashguncha davom ettirilsa, hosil bo'lgan  $E$  nuqta va  $C$  nuqtalar orasidagi masofa  $BC$  tomonni  $1/3$  nisbatda bo'lib turadi.

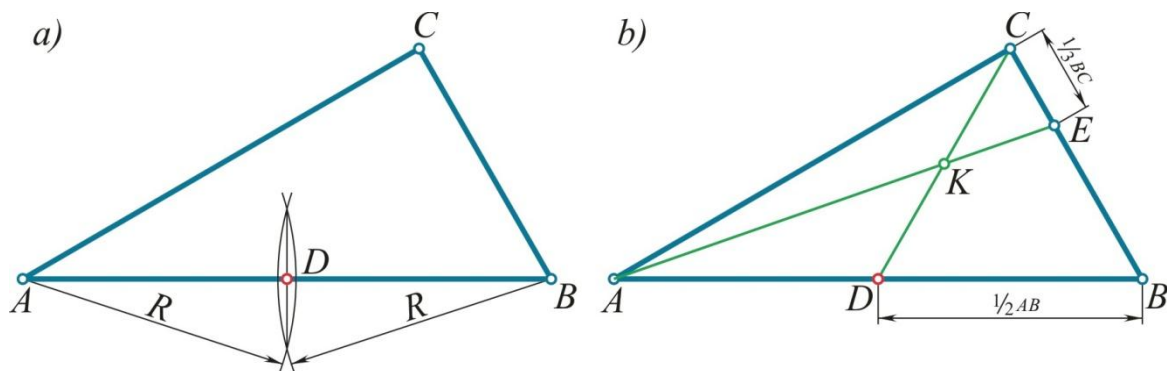

3-rasm.

**$ABC$  uchburchakning istalgan, nasalan,  $AB$  tomonini teng 4 bo'lakga bo'lish talab qilinsin** (4-rasm).

Bo'linishi kerak bo'lgan  $AB$  tomonga yopishgan  $AC$  tomonni  $1/3$  nisbatda bo'lib turuvchi  $D$  nuqtani shu tomon qarshisida turuvchi  $B$  nuqta bilan tutashtiramiz. Shundan so'ng, bo'linishi kerak bo'lgan  $AB$  tomon qarshisida yotgan  $C$  nuqtani  $BD$  kesmaning o'rtaliq  $K$  nuqtasi bilan tutashtirib, bu to'g'ri chiziqni  $AB$  tomon bilan uchrashguncha davom etdirsak, hosil bo'lgan  $BE$  kesma  $AB$  tomonni  $1/4$  nisbatda bo'lib turadi.

**Berilgan  $ABC$  uchburchakning  $AC$  tomonini teng 5 bo'lakga bo'lish** talab qilingan bo'lsin (5-rasm). Buning uchun uchburchakning  $BC$  tomonini  $1/3$  nisbatga

<sup>192</sup> "Uchburchakning ba'zi geometrik xossalari haqida". Vohidav B., Vohidov A. B. "Zamonaviy arxitektura va shaharsozlikni barqaror rivojlantirishning dolzarb muammolari va innovatsion yechimlari" mavzusidagi xalqaro ilmiy-amaliy konferensiyaning materiallari. II qism. 18-19 sentabr 2020 yil. 130-134 betlar.

bo'lib turuvchi  $D$  nuqtasini shu tomon qarshisida joylashgan  $A$  nuqta bilan tutashtiramiz.  $AB$  tomonni  $1/3$  nisbatda bo'lib turuvchi  $N$  nuqta bilan shu tomon qarshisidagi  $C$  nuqtani tutashtiramiz. O'tkazilgan  $AD$  va  $CN$  kecmalarning kesishgan  $K$  nuqtasini bo'linishi kerak bo'lgan  $AC$  tomon qarshisida joylashgan  $B$  nuqta bilan tutashtirib, uni shu tomon bilan  $I$  nuqtada ushrashguncha davom etdiramiz. Hosil bo'lgan  $I$  nuqta va  $C$  nuqta orasidagi masofa,  $AC$  tomonni  $1/5$  nisbatda bo'lib turadi.

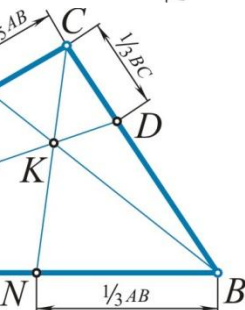
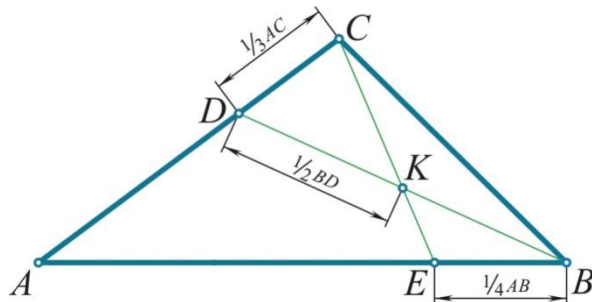

4-rasm.

5-rasm.

**Agar berilgan  $ABC$  uchburchakning  $AC$  tomonini teng 6 bo'lakga bo'lish kerak bo'lsa (6-rasm), quyidagicha ish tutiladi:**

Uchburchakning bo'linishi kerak bo'lgan  $AC$  tomonini teng ikkiga bo'lib turuvchi  $D$  nuqtasi hamda  $BC$  tomonni teng ikkiga bo'lib turuvchi  $K$  nuqtasi aniqlanadi. O'tkazilgan  $AK$  kesmaning teng yarmida turuvchi  $E$  nuqtasini bo'linishi kerak bo'lgan  $AC$  tomon qarshisida yotuvchi  $B$  nuqta bilan tutashtiriladi va hosil bo'lgan  $BE$  to'g'ri chiziq  $AC$  tomon bilan  $D$  nuqtada uchrashguncha davom etdiriladi.  $ID$  kesma  $AB$  tomonning  $1/6$  qismiga teng bo'las.

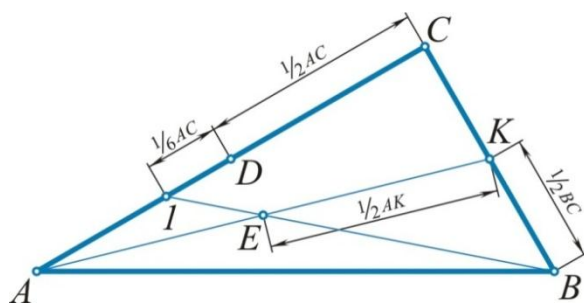

6-rasm.

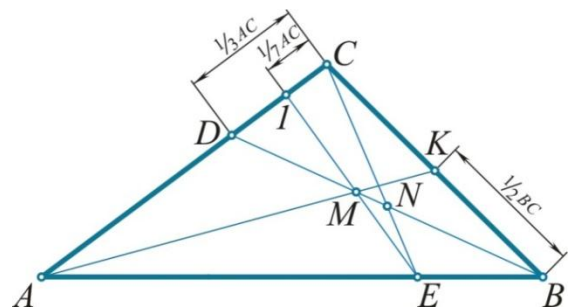

7-rasm.

**$ABC$  uchburchakning tomonlaridan biri, masalan,  $AC$  tomonni teng 7 bo'lakga bo'lish kerak bo'lsin (7-rasm).**

Bo'linishi lozim bo'lgan  $AC$  tomonning  $C$  uch qismidagi  $1/3$  nisbatida joylashgan  $D$  nuqtasi tegishli yasashlar<sup>193</sup> yordamida aniqlanadi va uni shu nomon qarshisidagi  $B$  nuqta, to'g'ri chiziq yordamida tutashtiriladi. Hosil bo'lgan  $BD$  kesmaning o'rtaliq  $N$  nuqtasi  $C$  uch bilan tutashtirilib,  $CN$  to'g'ri chiziqni  $AB$  nomon bilan  $E$  nuqtada kesishguncha davom ettiriladi.  $BC$  tomonning teng yarmida (o'rtasida) joylashgan  $K$  nuqtasini shu tomon qarshisida joylashgan  $A$  nuqta to'g'ri chiziq yordamida tutashtirilsa, bu to'g'ri chiziq  $BD$  kesma bilan kesishib,  $M$  nuqtani hosil qiladi. Endi  $M$  va  $E$  nuqtalar to'g'ri chiziq yordamida tutashtirilib, uni  $AC$  tomon bilan  $I$  nuqtada uchrashguncha davom etdirilsa, hosil bo'lgan  $IC$  kesma  $AC$  tomonni  $1/7$  nisbatda bo'lib turadi.

**Ixtiyoriy  $ABC$  uchburchakning  $AB$  tomonini teng 8 bo'lakga bo'lish kerak bo'lsin (8-rasm).**

Buning uchun, uchburchakning  $AB$  va  $BC$  tomonlarini mashhur usul (3-rasm,  $a$  ga qarang) yordamida teng ikki bo'laklarga bo'lib olamiz. Bu tomonlarda hosil no'lgan  $D$  va  $E$  nuqtalar, shu nuqtalar joylashgan  $AB$  va  $BC$  tomonlar qarshisidagi mos ravishda  $A$  va  $C$  nuqtalar bilan to'g'ri chiziqlar yordamida tutashtiriladi. Ao'ngra,  $CE$  kesmaning o'rtasidagi  $K$  va  $AD$  kesmaning  $1/3$  nisbatda bo'lib tueuvchi  $M$  nuqtalar o'zaro tutashtirilib,  $AB$  tomon bilan  $I$  nuqtada uchrashguncha davom etdiriladi. Hosil bo'lgan  $IA$  kesma  $AB$  tomonni  $1/8$  nisbatda bo'lib ruradi.

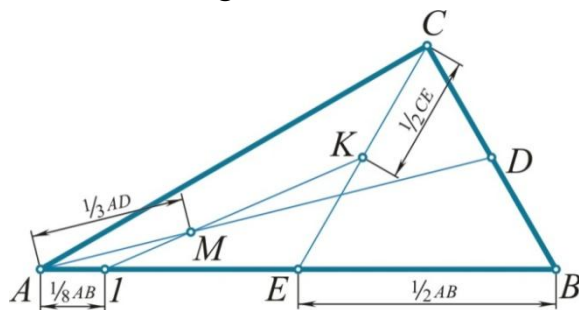

8-rasm.

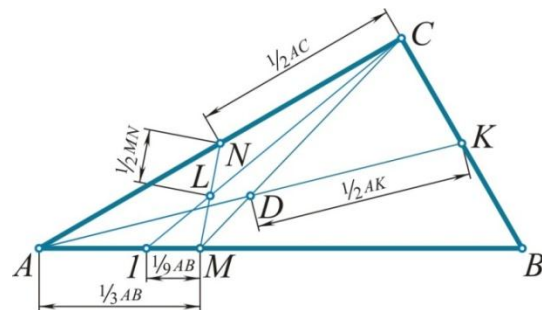

9-rasm.

**Ixtiyoriy  $ABC$  uchburchakning  $AB$  tomonini teng 9 bo'lakga bo'lish talab qilingan bo'lsin (9-rasm).**

Uchburchakning  $BC$  tomonining teng yarmida joylashgan  $K$  nuqta shu tomon qarshisida joylashgan  $A$  nuqta bilan to'g'ri chiziq yordamida tutashtiriladi. Keyin hosil bo'lgan  $AK$  kesmaning o'rtaliq  $D$  nuqtasi orqali  $CD$  kecmasi o'tkazilib, uni  $AB$  tomon bialn  $M$  nuqtada kesishguncha davom etdiriladi. So'ngra,  $M$  nuqta  $AC$  tomonni teng ikkiga bo'lib turuvchi  $N$  nuqta bilan to'g'ri chiziq yordamida tutashtiriladi va hosil bo'lgan  $MN$  kesmaning o'rtaliq  $L$  nuqtasi orqali  $CL$  to'g'ri chiziq o'tkazilib, uni

<sup>193</sup> Bundan oldingi maqolaga qarang.

*AB* tomon bilan *I* nuqtada kesishguncha davom etdiriladi. Hosil bo'lgan *IM* kesma *AB* tomonni  $1/9$  nisbatda bo'lib turadi.

**Munozara.** Ishlab chiqarishda foydalabiladigan har qanday chizma juda aniq va to'g'ri bajarilishi kerak.

Aniq va to'g'ri bajarilgan chizmalar bo'yicha yasalgan buyum, masalan, detal sifatli bo'ladi va talabga to'la javob bera oladi. Aks holda, noto'g'ri va noaniq chizma bo'yicha yasalgan buyum yaroqsiz bo'ladi. Aytilganlarga ko'ra chizmalarni bajarishda geometrik qoida va qonunlarga qat'iy rioya qilish zarur.

Ma'lumki, har qanday chizma yohud loyihani geometrik yasashlarsiz amalga oshirib bo'lmaysi. Chizmachilikga oid adabiyotlarda keltirilgan geometrik yasashlar asrlar davomida boyitilgan va mukammallashtirilgan. Shunga qaramay, geometrik yasashlarga oid qanchadan-qancha bizga noma'lum bolgan xususiyatlarni izlab topish zarur bo'ladi.

### **XULOSA VA TAKLIFLAR**

Ixtiyoriy uchburchakning yuqorida keltirilgan tahlillariga asoslanib, ushbu yasashlar loyihalash jarayonlarida duch kelinadigan geometrik yasashlarda katta muvoffaqiyat bilan yordam beradi, degan xulosaga kelish mumkin.

Uchburchakning xossalarini tahlil qilish jarayoni, hali davom etdiriladi. Ushbu maqolaga qiziqish bildiruvchilar, bundan keyingi maqolalarni kuzatib borishlarini tavsiya qilamiz.

### **FOYDALANILGAN ADABIYOTLAR RO'YXATI (REFERENCES)**

1. Geometriya. 7-sinf uchun darslik. A. A'zamov va boshqalar., T. "Yangiyo'l poligraf servis", 2017 y.
2. M. Ya. Vigodskiy. «Справочник по высшей математики», «Наука» nashriyoti, Moskva 1964 y.
3. Karl Levitin. «Геометрическая рапсодия», «Знание» nashriyoti, Moskva 1984 y.
4. M. B. Shax, B. C. Rana. Engineering Drawing. Anvi Kompozitors, Dehli. 2009 y.



**УДК.624.072. 011.1**

## **РАСЧЕТ СОЕДИНЕНИЯ АРМАТУРЫ С ДРЕВЕСИНОЙ ПРИ СЖАТИИ С УПОРОМ АРМАТУРНОГО СТЕРЖНЯ В ТОРЕЦ**

**Махматкулов Турдимурод, профессор,  
Тагаев Достон, магистр,  
Ибодуллаев Мамасоли, магистр, СамГАСИ.**

**Аннотация:** В настоящее время соединениям элементов деревянных конструкций уделяется особое внимание. Наиболее эффективными способами являются соединения на клеенных стержнях. В статье приводится метод расчета соединений арматуры с древесиной в зависимости от вида нагружения.

**Ключевые слова:** соединения на клеенных стержнях, деревянный элемент, основные допущения, напряженно-деформированного состояние, перемещения, жесткость, площадь поперечного сечения.

**Аннотация:** Бугунги кунда ёғоч конструкция элементларини бириктириши масаласига алоҳида эътибор берилмоқда. Самарадор усуллардан бири елимланган металл стерженлар билан бириктириши ҳисобланади. Мақолада юкларнинг турига боғлиқ равишда елимланган металл стерженли бирикмаларни ҳисоблаш усуллари бўйича маълумотлар келтирилган.

**Калим сўзлар:** Елимланган металл стерженли бирикмалар, ёғоч элемент, асосий фаразлар, кучланганлик деформация ҳолати, силжиши, бикрлик, кундаланг кесим юзаси.

**Abstract:** At present, special attention is paid to the connections of elements of wooden structures. The most effective methods are joints on glued rods. The article provides a method for calculating the joints of reinforcement with wood, depending on the type of loading.

**Keywords:** joints on glued-in rods, wooden element, basic assumptions, stress-strain state, displacements, stiffness, cross-sectional area.

### **ВВЕДЕНИЕ**

В основных направлениях экономического и социального развития Республики Узбекистан предусмотрено повышение уровня индустриализации и степени заводской готовности строительных конструкций [1,7]. В связи с этим в последние годы успешно осуществляется широкая программа по организации заводского производства облегченных, в том числе, деревянных конструкций

Прочностные характеристики элементов деревянных конструкций во многом зависят от прочности и деформативности различных соединений.

Наиболее перспективными на настоящее время являются соединения на клеенных стержнях [2].

## **АНАЛИЗ ЛИТЕРАТУРЫ И МЕТОДЫ**

Напряженно–деформированное состояние различных соединений которое обеспечивается с помощью клееных соединений арматуры с древесиной, характеризуется большой сложностью [3,4].

Поэтому представляется целесообразной разработка методов расчета, имеющих целью выявление простых по форме аналитических зависимостей, которые должны достаточно верно выявить значения величин усилий, выдергивающих или вдавливающих, клеенных в древесину стержни, от таких факторов, как конструкция и размеры клееного соединения, а также упругих и механических характеристик совместно работающих материалов.

При построении метода расчета авторы считают возможным уподобить работу стержня, клеенного в деревянный элемент, его работе в призме с размерами сторон, равными 5-7 диаметрам клеенного стержня, чему соответствует соотношение площадей арматуры и древесины  $\mu = 0,14 - 0,20$  [5].

Такие допущение вполне удовлетворительно согласуется с теоретическими данными, полученными по методу конечных элементов. В этой связи заметим также, что согласно требованиям прочность клееных соединений стальных стержней с древесиной определяется на образцах в виде призм квадратного сечения,  $b \times b$  с соосным расположением стержней.

Кроме принятого выше допущения предполагается также, что соединяемые материалы изотропны и подчиняются закону Гука; модули упругости материалов при сжатии и растяжении принимаются равными; толщина клееного шва по всей длине шва постоянна; торец стального стержня к древесине не приклеивается (между ними имеется зазор); нормальные напряжения по сечению клеенного стержня и деревянной призмы распределяется равномерно.

## **ОБСУЖДЕНИЕ И РЕЗУЛЬТАТЫ**

При принятых допущениях расчет клееного соединения стального стержня с древесиной может быть сведен к решению одномерной задачи, что позволяет получить удобные для инженерной практики простые зависимости для расчета стержней при выдергивании и вдавливании, а соединений стержней с древесиной на скалывание. Влияние объемного напряженного состояния при этом косвенно учитывается коэффициентом пропорциональности ( $G_c$ ) определяемым экспериментально.[6].

Рассмотрим решение поставленной задачи для этих случаев работы стержней в соединениях. В любом поперечном сечении  $X$  в пределах клееного

соединения равновесие между силой сжатия  $N$  и силами, приходящимися на стальной стержень  $N_c(x)$  и деревянную призму  $N_d(x)$ , определяется условиями:

$$N_{c(x)} + N_{d(x)} = N \quad (1)$$

$$N_{d(x)} = N - N_{c(x)} \quad (2)$$

Зависимость между силой сдвига  $T_{(x)}$  по клеевому соединению и разностью перемещений стального стержня  $U_c(x)$  и древесины призмы  $U_d(x)$  представляет собой условие совместности деформации и может быть записано в виде:

$$T_{(x)} = dN_c(x)/dx = G_c (U_d(x) - U_c(x)), \quad (3)$$

Где  $U_c(x)$  - перемещение стального стержня;

$U_d(x)$  - перемещение деревянного элемента;

$G_c$  - коэффициент пропорциональности или модуль сдвига соединения.

Этот коэффициент определяется путем испытаний на сдвиг образцов соединений с короткой длиной клежки (около пяти диаметров стального стержня)

После дифференцирования (1, 2) принимают вид:

$$\partial^2 N_c(x) / \partial x^2 = \varepsilon_c(x) - \varepsilon_d(x) \quad (4)$$

Если в первом приближении принять, что нормальные напряжения по сечению деревянной призмы распределены равномерно, то относительные деформации  $\varepsilon_c(x)$ , и  $\varepsilon_d(x)$  равны:

$$\varepsilon_c(x) = N_c(x) / E_c \cdot F_c, \quad (5)$$

$$\varepsilon_d(x) = N_d(x) / E_d \cdot F_d$$

где  $E_c, E_d$  - соответственно модули упругости стали и древесины;

$F_c, F_d$  - площади поперечного сечения стального стержня и деревянной призмы.

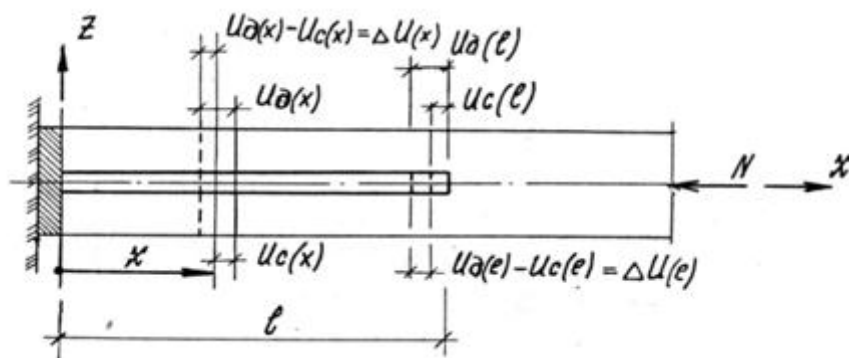

**Рис. 1.** Расчетные схемы соединений на клеенных стержнях с упором арматурного стержня в торец

После подстановки в равенство 5 значений относительных деформаций, выраженных с учетом условия равновесия, получим следующее

дифференциальное уравнение второго порядка с постоянными коэффициентами:

$$\partial^2 \mathcal{N}_c(x) / \partial x^2 = G_c [\mathcal{N} / E_c \cdot F_c - (\mathcal{N} - \mathcal{N}_c(x)) / E_c \cdot F_c]$$

Обозначив  $E_c \cdot F_c = H_c, E_\delta \cdot F_\delta = H_\delta$ , запишем:

$$\partial^2 \mathcal{N}_c(x) / \partial x^2 = G_c \{ [1/H_c + 1/H_\delta] \cdot \mathcal{N}_c(x) - \mathcal{N} / H_\delta \},$$

$$\alpha = G_c(1/H_c + 1/H_\delta) = \frac{G_c}{H_c} (1 + H_c/H_\delta)^{1/2}, H_c/H_\delta = n,$$

$$\alpha^2 = G_c (1 + n)/H_c$$

Тогда уравнение приобретает вид:

$$\partial^2 \mathcal{N}_c(x) / \partial x^2 = \alpha^2 [\mathcal{N}_c(x) - n \mathcal{N} / (1 + n)] \quad (6)$$

Общее решение этого уравнения может быть представлено в форме:

$$\mathcal{N}_c(x) = C_1 \operatorname{ch} \alpha x - C_2 \operatorname{sh} \alpha x + n \mathcal{N} / (1 + n) \quad (7)$$

Для случая когда вклеенный стержень работает с упором в торец из условия равновесия (1) и (2) зависимость между силой сдвига  $T(x)$  по клеевому соединению и разностью перемещений стального стержня  $U_c(x)$  и древесины  $U_\delta(x)$  выражается формулой (3).

После дифференцирования условия совместности деформаций с учетом относительных деформаций  $\varepsilon_c(x)$  и  $\varepsilon_\delta(x)$ , получим дифференциальное уравнение с постоянными коэффициентами, общее решение которого может быть представлено в форме (7).

Подставляя граничные условия, получим систему двух уравнений:

$$\mathcal{N}_c(0) = C_1 + C_2 + n \cdot \mathcal{N} / (1 + n) = \mathcal{N} \quad \text{при } x = 0,$$

$$\mathcal{N}_c(l) = C_1 \cdot \operatorname{ch} \alpha l + C_2 \cdot \operatorname{sh} \alpha l + n \cdot \mathcal{N} / (1 + n) = 0 \quad \text{при } x = l,$$

Из первого уравнения получим значение постоянного коэффициента

$$C_1 = \mathcal{N} + n \cdot \mathcal{N} / (1 + n) - \mathcal{N} / (1 + n) \quad \text{и, подставляя его значение во второе}$$

уравнение, находим значение второго коэффициента  $C_2$ , который будет равен:

$$C_2 = \frac{\mathcal{N}}{1 + n} [n + \operatorname{ch} \alpha l] \frac{1}{\operatorname{sh} \alpha l}$$

Подставив значения коэффициентов  $C_1$  и  $C_2$  в уравнение (7), после некоторых преобразований получим значение усилия в стальном стержне, которое будет равно:

$$\mathcal{N}_c(x) = \frac{\mathcal{N}}{(1 + n) \operatorname{sh} \alpha l} [\operatorname{sh} \alpha (l - x) + n(\operatorname{sh} \alpha l - \operatorname{sh} \alpha x)] \quad (8)$$

Значение силы сдвига выражается в виде:

$$T(x) = - \frac{\alpha \cdot \mathcal{N}}{(1 + n) \cdot \operatorname{sh} \alpha l} [n \cdot \operatorname{ch} \alpha x + \operatorname{ch} \alpha (l - x)] \quad (9)$$

Отношение силы сдвига к периметру паза представляет собой касательное напряжение

$$\tau(x) = T(x) / S_n \tag{10}$$

Перемещения стального стержня  $U_c(x)$  и деревянного бруса  $U_\partial(x)$  при условии закрепления стального стержня при  $X=0$  определяют выражениями:

$$U_c(x) = \int_0^x \varepsilon_c(x) dx = \frac{1}{H_c} \int_0^x N_c(x) dx, \tag{11}$$

$$U_\partial(x) = U_\partial(0) + \int_0^x \varepsilon_\partial(x) dx = U_\partial(x) + \frac{1}{H_\partial} \int_0^x (N - N_c(x)) dx$$

которые после подстановки значения  $N_c$  по (11) и интегрирования примут вид

$$U_c(x) = \frac{N}{(1+n)H_c} \left\{ n \cdot x + \frac{1}{\alpha \cdot sh \alpha l} [ch \alpha l - ch \alpha (l-x) - (ch \alpha x - 1)] \right\}$$

$$U_\partial(x) = U_\partial(0) + \frac{N}{(1+n)H_\partial} \left\{ x + \frac{1}{\alpha \cdot sh \alpha l} [ch \alpha (l-x) + n(ch \alpha x - 1) - ch \alpha l] \right\} \tag{12}$$

Из формулы (3) найдем разность перемещений

$$\Delta U(x) = U_\partial(x) - U_c(x) = -\frac{T(x)}{G_0} = \frac{N}{\alpha H_c \cdot sh \alpha l} [ch \alpha (l-x) + n ch \alpha x] \tag{13}$$

Отсюда при  $X=0$  и  $U_c(0) = 0$  определим

$$U_\partial(0) = \Delta U(0) = \frac{N}{\alpha H_c \cdot sh \alpha l} [ch \alpha l + n]$$

Тогда второе из выражений (12) примет вид

$$U_\partial(x) = \frac{N}{(1+n)H_\partial} \left\{ x + \frac{1}{\alpha \cdot sh \alpha l} \left[ \frac{ch \alpha l}{n} + ch \alpha (l-x) + n ch \alpha x + 1 \right] \right\} \tag{14}$$

Таким образом, получены аналитические зависимости для определения напряженно-деформированного состояния соединения арматуры с древесиной в зависимости от схемы загрузки. Кроме того, получены выражения для определения перемещения для рассмотренных случаев соединений.

Следует отметить, что полученные выше аналитические зависимости дают возможность исследовать особенности изменения нормальных и касательных напряжений по длине вклеенного стержня.

Теоретические значения деформаций в арматуре ( $\varepsilon_c^T$ ) и в древесине ( $\varepsilon_\partial^T$ ) получены из выражений (5) путем деления усилий  $N_c(x)$  и  $N_\partial(x)$ , полученных по формулы (7), на модули деформаций арматуры  $E_c \cdot F_c$  и древесины  $E_\partial \cdot F_\partial$ .

На табл. 1 и 2 приведены значение и на рис.3. *а, б* показаны графики распределения относительных деформаций и силы сдвига по длине стержней полученные по вышеприведенным формулам, а также путем расчета с использованием метода конечных элементов при нагрузке  $N= 50$  кН.

**Таблица 1**

**Изменение относительных деформаций по длине  
вклеенных стержней ( $\epsilon_c^T 10^5 / \epsilon_a^T 10^5$ )**

Схема испытания	Соотношение $x/l$				
	0	0,2 50	0,50 0	0,7 50	1
При сжатии с упором вклеенных стержней в торец.	$\frac{77}{65}$	$\frac{48}{41}$	$\frac{28}{24}$	$\frac{12}{10}$	$\frac{0}{0}$

**Таблица 2**

**Изменение относительных деформаций по длине деревянного  
элемента ( $\epsilon_c^T 10^5 / \epsilon_a^T 10^5$ )**

Схема испытания	Соотношение $x/l$				
	0	0,2 50	0,50 0	0,7 50	1
При сжатии с упором вклеенных стержней в торец.	$\frac{12}{10}$	$\frac{19}{17}$	$\frac{23}{20}$	$\frac{27}{24}$	$\frac{30}{26}$

*а*

*б*

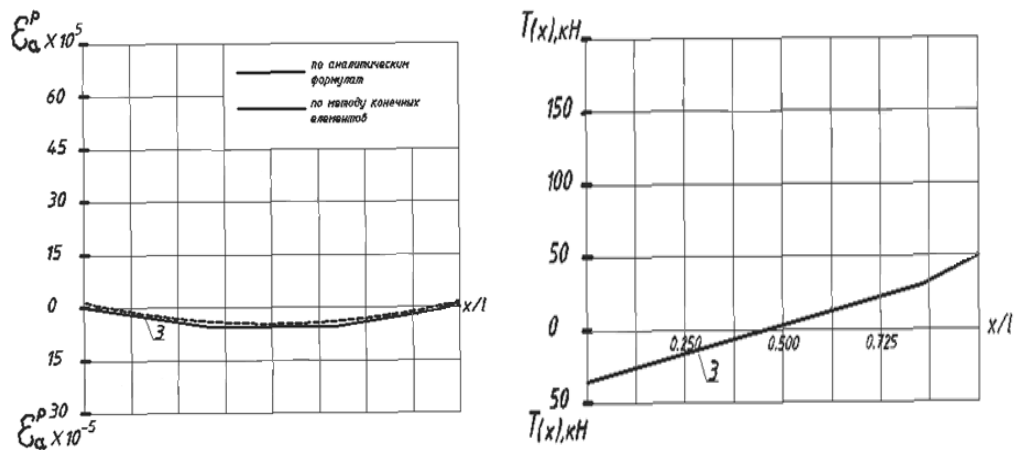

**Рис. 2.** Распределение относительных деформаций (а) и силы сдвига (б) по длине вклеенного стержня при сжатии с упором стержней в торец.

### ЗАКЛЮЧЕНИЕ И РЕКОМЕНДАЦИИ

В заключении отметим, что приведенные выше формулы можно легко преобразовать в удобный для практических расчетов вид. Например, расчетную несущую способность соединения стержня с древесиной при сдвиге можно определить из выражения 10 при  $X = 0$  и  $n < 1$ .

$$\tau = \frac{T}{S} = \frac{\alpha n}{S(1+\Pi)sh\alpha l} [n + chl] \leq R_{ск} \quad (15)$$

Отсюда расчетная несущая способность стержня при выдергивании равна

$$N = R_{ск} \frac{S(1+\Pi)sh\alpha l}{\alpha[\Pi+chl]} = R_{ск} \cdot K_{сд} \cdot S \cdot l_{ск} \quad (16)$$

Коэффициент  $K_{сд}$ , учитывающий неравномерность распределения напряжений сдвига вдоль стержня, можно представить в табличной форме в зависимости от отношения  $l/d$ .

### СПИСОК ИСПОЛЬЗОВАННОЙ ЛИТЕРАТУРЫ (REFERENCES)

1. Мирзиёев Ш.М. Указ Президента Республики Узбекистан «О стратегии действия по дальнейшему развитию Республики Узбекистан. Ташкент, 1917 год.
2. Махматкулов Т.М., Дмитриев П.А., Бондин В.Ф. О сжатие деревянных призм с вклеенными стальными стержнями. В кн.: Совершенствование проектных решений и методов расчета строительных конструкций. Томск, 1982.
3. Desig noftimber Structures. Structural aspects of timber construction. Volume 1. Edition 2:2016. Sweden wood. Stockholm, October 2016.
4. Зубарев Г.Н., Логинова М.П., Головина В.М., Испытание и расчет соединений деревянных конструкций на вклеенных стержнях. –В кн.: Несущие деревянные конструкции. Тр. / ЦНИИСК им.В.А.Кучеренко. М., 1981, с.83-91.

5. Орлович Р.Б., Найчук А.Я. О принципе Сен-Венана при загрузке элементов из древесных материалов. –Изв. вузов. Строительство и архитектура, 1981, №9, с.14-17.

6. Орлович Р.Б. Решение контактной задачи для анизотропных тел методом конечных элементов. –В кн.: Конструкции из клееной древесины и пластмасс. Ленинград, 1983, с. 91-96.

7. Махматкулов Т.М. Соединения деревянных клееных колонн с фундаментами. Монография, Самарканд, 2019.-148 стр.



## **ГЛОБАЛЛАШУВ ШАРОИТИДА ЁШЛАРНИ МАФКУРАВИЙ ТАҲДИДЛАРДАН ҲИМОЯ ҚИЛИШ – ДАВР ТАЛАБИ**

**Ў.М. Мавлонов**

*Ўзбекистон давлат санъат ва маданият институти*

*катта ўқитувчиси*

[utkiriy@umail.uz](mailto:utkiriy@umail.uz)

**Аннотация:** Ушбу мақолада глобаллашув ва бу жараён ортидан юзага келётган турли таҳдидлар ҳақида фикр юритилади. Ёшларни мана шу глобаллашув жараёни билан боғлиқ турли ахборот хуружларидан, ёт мафкуравий таъсирлардан ҳимоя қилишда миллий урф-одатлар ва қадриятларнинг аҳамияти масалалари таҳлил қилинган.

**Калим сўзлар:** глобаллашув, мафкура, ахборот хуружлари, урф-одат, қадрият, шукроналик, менталитет.

## **PROTECTING YOUTH AGAINST IDEOLOGICAL THREATS IN THE CONTEXT OF GLOBALIZATION - A NEED OF TIME**

**O. M. Mavlonov**

*Senior lecturer at the Department of Social Sciences and Humanities of the*

*Uzbek State Institute of Arts and Culture*

[utkiriy@umail.uz](mailto:utkiriy@umail.uz)

**Abstract:** This article discusses globalization and the various threats associated with this process. The importance of national traditions and values in protecting young people from various information attacks and foreign ideological influences associated with this process of globalization is analyzed.

**Keywords:** globalization, ideology, information attacks, tradition, value, gratitude, mentality

### **КИРИШ**

Ҳозирда дунёнинг геосиёсий, иқтисодий ва ижтимоий, ахборот-коммуникация манзарасида чуқур ўзгаришлар рўй бераётган, турли мафкуралар тортишуви кескин тус олаётган бир вазиятда яшамокдамиз. Ахборот соҳаси жадал суръатлар билан ривожланиб бораётган мазкур шароитда, глобал интернет тармоғи турли давлатлар ва минтақалар ўртасидаги сиёсий ва географик чегараларни очиб ташлади, бу имкониятлардан баъзи бузғунчи кучлар ўз мақсадлари йўлида мафкуравий курол сифатида фойдаланаётгани ҳаммага маълум. Бундай глобаллашув шароитида мамлакатимиз ёшларининг маънавий дунёқарадини юксалтириш, уларда миллий-маънавий иммунитетни

мустаҳкамлаш орқали нафақат ўз ҳаёти, оила аъзолари, Ватани ва миллати олдидаги, балки атроф-табиат, бутун курраи замин ва жами башарият олдидаги маънавий бурч ва масъулият туйғусини шакллантириш масаласи бугунги куннинг энг муҳим вазифаларидан бирига айланиб қолди.

Бугун мустақиллик туфайли мамлакатимиз келажагининг мустаҳкам таянчи бўла олишга қодир, янги дунёқараш, демократик тафаккурга эга бўлган ёшларнинг янги авлоди шаклланмоқда. Таъкидлаш жоизки, демократик давлат ва фуқаролик жамияти қуриш мақсади сари илдамлаётган давлатимиз учун ёшларнинг маънавий баркамол бўлиб тарбияланиши муҳим стратегик аҳамият касб этади. Чунки демографик нуқтаи назардан қараганда, мамлакатимиз аҳолисининг ярмидан ортигини ташкил этувчи ёшлар яқин келажакда давлат ва жамият бошқарувини ўз зиммасига оладилар.

Тан олиш керакки, глобаллашув, интеграциялашув ва “ахборот асри” деб аталмиш жараёнлар жадаллашиб кетган ҳозирги вақтда ёшларни турли ахборот хуружларидан, ёт мафкуравий таъсирлардан ҳимоя қилиш долзарб масалалардан бўлиб қолганлиги ҳеч кимга сир эмас.

Хўш, ҳаётини-амалий аҳамиятга эга бўлган, ёшлар ҳаёти ва тарбиясига катта хавф солаётган, бутун жаҳонда бало-қазодек тарқалиб бораётган бундай хуружларга қарши қандай курашиш керак.

### **АДАБИЁТЛАР ТАҲЛИЛИ ВА МЕТОДОЛОГИЯ**

Бу масалада, Ўзбекистон Республикасининг Биринчи Президенти И.А.Каримов томонидан “Бугунги кунда ёшларимиз нафақат ўқув даргоҳларида, балки радио-телевидение, матбуот, интернет каби воситалар орқали ҳам ранг-баранг ахборот ва маълумотларни олмоқда. Жаҳон ахборот майдони тобора кенгайиб бораётган шундай бир шароитда болаларимизнинг онгини фақат ўраб-чирмаб, уни ўқима, буни кўрма, деб бир томонлама тарбия бериш, уларнинг атрофини темир девор билан ўраб олиш, ҳеч шубҳасиз, замоннинг талабига ҳам, бизнинг эзгу мақсад-муддаоларимизга ҳам тўғри келмайди” – деган фикрлар билдирилиб, ёшларни бу ахборот хуружлардан ҳимоя қилиш фақат таъқиқлаш йўли билан амалга ошириб бўлмаслиги эътироф этилганини кўриш мумкин. Юртбошимиз Ш.М.Мирзиёев бу борада Ислом ҳамкорлик ташкилоти Ташқи ишлар вазирлари кенгаши 43-сессиясининг очилиш маросимидаги сўзлаган нутқида “Дунё шиддат билан ўзгариб, барқарорлик ва халқларнинг мустаҳкам ривожланишига раҳна соладиган турли янги таҳдид ва хавфлар пайдо бўлаётган бугунги кунда маънавият ва маърифатга, ахлоқий тарбия, ёшларнинг билим олиш, камолга етишга интилишига эътибор қаратиш ҳар қачонгидан ҳам муҳимдир” – деган фикрларни билдириб, бу таҳдидларга қарши туришда биринчи навбатда

маънавият ва маърифатга, ахлоқий тарбия, ёшларнинг билим олишига эътибор қаратиш муҳимлигига эътибор қаратган.

Бу фикрлардан келиб чиқиб айтиш мумкинки, бундай ахборотларга таъқиқ қўйиш йўлидан эмас, балки бу каби хуружларга қарши тура оладиган соғлом мафкуравий иммунитетни шакллантиришнинг бошқа самарали йўллари излаб топиш, маънавият ва маърифатга, ахлоқий тарбия, ёшларнинг билим олишига эътибор қаратиш ҳозирнинг энг муҳим масалаларидан бири бўлиб қолмоқда.

Шу билан бир қаторда, улкан ахборот уммонида ёлгон хабарлар нисбати шиддат билан ортиб бораётган ҳозирги таҳликали замонда бу хуружларга қарши курашнинг таъсирчан усуллари билан биринчи раунднинг бой илмий меросидан самарали фойдаланиш, ёшларимизни миллий урф-одатларимиз, кадрларимиз руҳида тарбиялашга эътиборни кучайтириш катта самара берадиган жиҳатлардан биридир. Қолаверса, бу тарихий синовлардан муваффақиятли ўтган амалиётлардан биридир.

### **МУҲОКАМА**

Табиийки, ёшларимизнинг бой илмий меросимиздан баҳраманд бўлиши, миллий урф-одатларимиз, кадрларимизга бўлган ҳурматнинг, содиқликнинг шаклланиши уларда ўз ҳаётларидан мамнунлик, шукроналик кайфиятларини уйғотишда ҳам муҳим омил бўлиб хизмат қилади.

Аслида, ҳақи равишда ёшларимиз ўз ҳаётларидан мамнун бўлишлари, шукроналик кайфиятида яшашлари учун мамлакатимиз ҳукумати томонидан барча шароитлар яратиб берилди.

Тан олиш керакки, шунча яратиб берилган имкониятларга қарамасдан, ҳозирги ёшлар ўртасида ғурурланиш ва ифтихор этиш масаласида бироз ўпирилиш бордек назаримизда. Ҳозирги шароитда ёшларимиз, кўп ҳолларда ёши улуғ кишиларнинг панд-насиҳатларига беписандлик билан қараб, ноқонуний йўллар билан бойлик орттириш, ким ўзарга ўзининг шахсий ҳузур – ҳаловати йўлида ҳаёт қуришдан фахр ва ифтихор қилаётганлар камми? Ёки, илгари кишиларимиз ўзларининг маънавий дунёси, ақлий заковати, ахлоқий сифатлари билан бошқаларга ўртак бўлган бўлсалар ҳамда ундан ички ғурур ва маънавий қониқиш ҳосил қилган бўлсалар, ҳозирда турли йўллар билан топилган ортиқча пуллари билан мақтаниш ҳолатларининг юзага келишига нима дейиш мумкин. Албатта, бундайлар жуда кам бўлсада, бу борада қилинадиган ишлар талайгина эканлигидан далолат беради.

Бу масалага эътибор қаратишдан мақсад ёшларга яратиб берилган шароитларни санаб ўтиш, уларнинг таҳлилини қилиш эмас, балки уларда ҳаётдан шукроналик кайфиятини сингдиришда миллий урф-одатларимиз ва кадрларимизнинг нақадар аҳамиятли эканлигига эътиборни қаратмоқчимиз.

Ҳар бир халқнинг урф-одати, қадриятлари мавжудки, ана шу халқнинг маънавий омили бўлиб хизмат қилади. Жумладан, ўзининг бой тарихига эга бўлган халқимизнинг ҳам ўзига хос урф-одати, қадриятлари миллий менталитети доирасида шаклланган бўлиб, асрлар давомида маънавий қадрият сифатида авлоддан-авлодга ўтиб келади.

Шарқона миллий қадриятларимиздан бири фарзандларнинг ота-онага меҳрибон бўлиши, умуман ёшларнинг катта ёшдаги кишиларнинг барча айтган гапларини сўзсиз бажаришдир.

Бугунги кунда маърифий ва маънавий ҳаётимизда сезиларли ўзгаришлар рўй бераётган, миллий анъаналаримиз ва қадриятларимизнинг ўрни янада мустаҳкамланиб бораётган бир даврда катта ёш тоифасидаги кишиларнинг ёшларда ҳаётдан шукроналик кайфияларини сингдиришдаги ҳиссаси каттадир.

Катта ҳаётий тажрибага эга, аҳолига, айниқса, ёшларга соғлом турмуш тарзини қарор топтириш, миллий урф-одат ва анъаналарни асраш ва ривожлантириш масалаларида ижобий таъсир ўтказадиган, шахсий намуна бўла оладиган фаол кишилар жойларда маънавий муҳит барқарорлигини таъминлашда муҳим аҳамият касб этади.

### **НАТИЖА**

Зеро, маҳаллаларимизда нуроний отахону онахонларнинг ҳурмати баланд, ёши катталарга алоҳида эҳтиром кўрсатилади, уларнинг гап-сўзларига қулоқ тугилади. Ёшлар шуурида ҳаётдан мамнунлик ҳиссини шакллантиришда маҳаллада шаклланган айнан шундай фазилатлардан фойдаланиш ниҳоятда қўл келади. Жумладан, ҳар бир ишда катталарнинг шахсий намунаси, панд-насихатлари ёшларни нотўғри қарашлардан ҳимоялайди.

### **ХУЛОСА**

Хулоса сифатида шуни айтиш мумкинки, оиладаги маънавий муҳитни шакллантиришда, фарзандлар тарбиясида баркамолликка эришишда аждодлардан қолган буюк меросни яъни, урф-одатларни, анъана ва қадриятларимизни қанчалик оилада фарзандлар онгига сингдирсак, ёш авлодни ҳар томонлама комил инсон бўлиб етишишига замин яратган бўламыз. Зеро, бугуннинг талабига жавоб берадиган авлодни тарбиялаш барчамизнинг зиммамизга юксак масъулият юклайди.

Қолаверса, миллий қадриятларимиз, мафкурамизнинг тарихий илдизлари: аждодларимизнинг ибратли ҳаёт йўли, тафаккур тарзи, амалий фаолияти, бунёдкорлик ишлари, энг яхши урф-одатлари ҳамда анъаналари мустаҳкам иймон-эътиқодли фуқароларимиз учун ибратли йўлланмадир.

**АДАБИЁТЛАР РЎЙХАТИ (REFERENCES)**

1. И.Каримов. Юксак маънавият – енгилмас куч. Т.: МАЪНАВИЯТ.2008. Б.112.
2. Ш.Мирзиёев. Миллий тараққиёт йўлимизни қатъият билан давом эттириб, янги босқичга кўтарамиз. 1-жилд. Т.:ЎЗБЕКИСТОН. 2017. Б.27

**“TARIXI YAMINIY” – AJDODLARIMIZ KECHMISHIGA DOIR  
MUHIM MANBA SIFATIDA**

**Abbosxon Abdullayev,  
Imom Termiy nomidagi xalqaro  
ilmiy tadqiqot markazi ilmiy xodimi**

**Annotatsiya:** Tarixga doir nodir qo‘lyozma manbalarni ilmiy tavsiflash, tarjima va tadqiq qilish manbashunoslik oldida turgan dolzarb ilmiy muammolardandir. Abunasr Muhammad ibn Abduljabbor Utbiyning O‘zbekiston Fanlar akademiyasi Abu Rayhon Beruniy nomli Sharqshunoslik institutida saqlanayotgan “Tarixi Yaminiy” asari ana shunday nodir qulyozmalar sirasidan. Ushbu noyob asar Imom Termiziy nomidagi xalqaro ilmiy tadqiqot markazi rejasiga muvofiq arab tilidan o‘zbek tiliga tarjima qilindi.

**Kalit so‘zlar:** “Al-kitobu-l-Yaminiy”, “Al-Yaminiy”, “Siyratu-l-Yaminiy”, “Tarixu-l-Yaminiy”, “Tarixu-l-Utbiy”, “Tarixu Oli Sabuktakin”, “Tarixi Sabuktagin al-G‘aznaviy”.

**Аннотация:** Научное описание, перевод и изучение редких рукописных источников по истории - одна из наиболее актуальных научных проблем, стоящих перед источниковедением. Одним из таких редких рукописей является труд Абунасра Мухаммада ибн Абдулджаббора Утби «Тарихи Яминий», хранящийся в Институте востоковедения имени Абу Райхана Беруни Академии наук Узбекистана. Этот уникальный труд был переведен с арабского на узбекский язык по плану Международного исследовательского центра имама Термизи.

**Ключевые слова:** «Аль-Китабу-ль-Яминий», «Аль-Яминий», «Сийрату-ль-Яминий», «Тариху-ль-Яминий», «Тариху-ль-Утбий», «Тариху Оли Сабуктакин», «История. Сабуктагина аль-Газнави».

**Abstarct:** The scientific description, translation, and study of rare historical manuscripts is one of the most pressing scientific problems facing source studies. Abunasr Muhammad ibn Abduljabbor Utbi's work "Tarihi Yaminiy" kept at the Institute of Oriental Studies named after Abu Rayhan Beruni of the Academy of Sciences of Uzbekistan is one of such rare manuscripts. This unique work has been translated from Arabic into Uzbek according to the plan of the Imam Termizi International Research Center.

**Keywords:** "Al-kitabu-l-Yaminiy", "Al-Yaminiy", "Siyratu-l-Yaminiy", "Tarikhu-l-Yaminiy", "Tarikhu-l-Utbiy", "Tarikhu Oli Sabuktakin" , "History of Sabuktagin al-Ghaznavi".

## **KIRISH**

“Al-kitobu-l-Yaminiy”, “Al-Yaminiy”, “Siyratu-l-Yaminiy”, “Tarixu-l-Yaminiy”, “Tarixu-l-Utbiy”, “Tarixu Oli Sabuktakin”, “Tarixi Sabuktagin al-G‘aznaviy” singari nomlar bilan atalib kelgan ushbu asar Mas‘ud ibn Mahmudning iltimosiga ko‘ra yozilgan. Asar muallifi Utbiyning nasabi Basrani shaharga aylantirgan ulug‘ sahoba Utba ibn G‘azvonga boradi. U odobining mukammalligi, nasr va nazmdagi mahoratiga ko‘ra suvda buloqqa va o‘tda chaqmoqqa tashbeh etilgan. U Ray shahrida tug‘ilgan. Yoshligida Raydan ketib, Xurosonda tog‘asi Abunasrning uyida turib tahsil oladi. Xuroson fuzalolaridan, omil (zakot yig‘uvchi) va barid (xat tashuvchi) bo‘lib ishlagan tog‘asi bilan ota-boladek ahil yashaydi. Shu sababdan keyinchalik Abunasr taxallusini oladi.

Safarlar va sharoit bois Abulfath Bo‘stiy bilan birga avval Abualiga, keyin Abumansur Sabukteginga kotib bo‘lib ishlaydi. So‘ngra Abulmuoliyga o‘rinbosarlik, Qobus ibn Vashmkinga noiblik qiladi. Nishopurda istiqomat qilar ekan, adab ilmini o‘rganishga qattiq kirishadi. “Latoifu-l-kitob”, “Shuzuru-n-nasr min kalomi Abunnasr” va boshqa asarlarni yozadi. Utbiy mashhur asarlaridan “Tarixi Yaminiy”ni nasri musajja‘da sulton Mahmudning o‘g‘li Mas‘ud ibn Mahmudning iltimosiga ko‘ra bitgan.

## **MUHOKAMA VA NATIJALAR**

“Tarixi Yaminiy”da o‘rta asrda yashab o‘tgan podshohlar tarixi, o‘sha davrda Markaziy Osiyoda yuz bergan ijtimoiy-siyosiy, madaniy-ma‘rifiy jarayonlar bayon etilgan. Xususan, unda Mahmud G‘aznaviy va uning otasi Sabukteginning faoliyati yoritilgan. Mahmud ibn Sabuktegin milodiy 971-1030-yillarda abbosiylar xalifaligi davrida yashagan va 998-yildan 1030-yilgacha g‘aznaviylar davlatini boshqargan. Abulqosim Mahmud ibn Sabuktegin “Sayfu-d-davla” – davlat qilichi, “Yaminu-d-davla” – davlatning o‘ng qo‘li, “Aminu-l-milla” – millatning omonatdori, “Al-G‘oziy” – g‘azotchi, “Batalu-l-Islom” – Islom pahlavoni, “Muhattimu-l-asnom” – but-sanamlarni parchalovchi, “Yaminu amiru-l-mu‘minin” – xalifaning o‘ng qo‘li kabi nisbalar bilan mashhur bo‘lgan.

Mahmud G‘aznaviyning otasi harbiy qo‘mondon Sabuktegin Buxoroda tug‘ilgan. Shu sababdan shoirlar uni “Zabulistonlik Sabuktegin” deb atashgan. Mahmudning onasi esa forslardan edi. Bobosi Alptegin ham harbiy etakchi bo‘lgan. Milodiy 994-yilda somoniylar itoatsiz Xurosonni Sabuktegin boshchiligidagi qo‘shin bilan zabt etadi. Ushbu harakatlari tufayli Somoniylar Sabukteginni “Nosirud-din va-d-davla” unvoni bilan siylagan. U yoshlik chog‘idanoq davlatni boshqargan.

Sabuktegin vafotidan keyin uning vasiyatiga binoan kichik o‘g‘li Ismoil hokimiyat tepasiga keldi. Ammo bu lavozimga Nishopurda lashkarboshi vazifasini bajarayotgan Mahmud G‘aznaviy undan haqliroq edi. Chunki uning yoshi Ismoildan katta, shuning bilan birga, tajribali va ziyrak edi. Shu sabab u Ismoildan hokimiyatni

tark qilishni soʻraydi. U koʻnmagach, bahorning boshlarida Mahmud Gʻaznaviy Ismoilga qarshi qoʻshin tortib, uni magʻlubiyatga uchratadi. Ismoil Hisnga chekinishga majbur boʻladi. Biroq itoatsizligi tufayli etti oydan soʻng qatl etiladi.

"Tarixi Yaminiy"da yozilishicha, Mahmud Gʻaznaviy oʻz hukmronligi davrida ilm-fan rivojiga katta ahamiyat bergan. U Gʻaznani ilm-fan markaziga aylantirish uchun bor imkoniyatini ishga solgan. Uning davrida koʻpchilik olimlar va shoirlar yashab, ijod qilgan. Jumladan, Ibn Sino, Abu Rayhon Beruniy, Abulfath Bustiy, Firdavsiy, Asjudiy, Bayhaqiy, Manuchehriy, Faraxiy, Daqiqiy, Unsuriy, Kisoiy va boshqalar.

Mahmud Gʻaznaviy davlat boshqaruvini yaxshi olib borgani sabab, qisqa vaqt ichida uning davlati taraqqiyotning yuqori choʻqqilariga yuksaladi. Uning dastlabki amalga oshirgan maqtovgʻa loyiq ishi amirlikni tezda qoʻlga olib, shimoldagi qoʻshnisi boʻlmish qoraxoniylar bilan sulh tuzish boʻlgan. Ushbu sulhdan keyin u Hindlarga qarshi jang olib bordi. Bu urush milodiy 1001 yildan boshlanib 1027 yilgacha davom etdi. Hind viloyatlari va shaharlariga qarshi oʻn ettita jang oʻtkazdi. Bu vaqt mobaynida urush alangasi oʻchmagan, poydevoriga darz ketgan somoniylar davlatini ham qoʻlga kiritdi. Natijada uning davlati Gʻaznadan boshlanib Buxorogacha, keyin shimoliy-gʻarbda joylashgan: Kashmir, Tabariston, Xuroson va Sijistondan Movarounnahr gacha, ikkinchi tomondan Afgʻoniston, Kunuj, Kujiston va Samarqandgacha boʻlgan hududlarni qamrab olgan edi. Mahmud Gʻaznaviy 1030 yil (421 hijriy)da vafot etdi. Oradan bir oz vaqt oʻtib, u tuzgan davlat saljuqiylar qoʻliga oʻtdi va oʻz nihoyasiga etdi.

Mahmud Gʻaznaviyning urush maydoniga kirishdan maqsadi uchta edi. Birinchisi va ahamiyatlisi bu – Islom dinini yoyish, ikkinchisi – gʻaznaviy askarlar sonini koʻpaytirish, oxirgisi – oʻlja yigʻish. Sulton Mahmud Gʻaznaviy dastlab 1000 yil sentabr oyida Hindistonga yurish qildiva bu mamlakatning bir qancha qalʼalarini boshqardi. Ikkinchi hujumida oʻn besh ming otliqdan tashkil topgan askar bilan chiqdi. Bu urush 1001 yil 27 noyabrda boʻlib oʻtdi hamda gʻalaba bilan yakunlandi. Natijada oldingi safar qoʻlga kirita olmagan Baxtiyo oʻlkasini ham zabt etdi. Bu engilmas oʻlkani Bojiroy boshqarar edi. Bojiroy magʻlub boʻlgach, Baxtiyo gʻaznaviylar qoʻliga oʻtdi. 1006 yili Mahmud Gʻaznaviyning toʻrtinchi hammasi Botiniya harakatining etakchisi Abdulfotih Dovudga qarshi boʻldi. SHu orada Moʻlton va Panjob ish gʻol etildi. Mahmud Gʻaznaviy SHimolda qoraxoniylar bilan jang olib borayotgan kezda, bir oz vaqt ushlanib qolganidan foydalanib, Moʻlton hokimi Subhon oʻzining eski dini Hindusiya diniga qaytdi. 1008 yili bu mashʻum voqeadan xabar topgan Mahmud Gʻaznaviy Moʻltonni ikkinchi marta oʻz hukmiga boʻysundirdi. Mahmud Gʻaznaviyning Hindistonga oltinchi hujumi 1008 yil 31 dekabrda Panjob atrofidagi islomni tark etgan Rajo amirliklariga qarshi boʻldi. Bu hujum sentyabr oyida oʻz nihoyasiga etdi. Hindistonga ettinchi marta yurish qilishi



savdo-sotiq ishlarini yo'lga qo'yish va o'rnatish uchun edi. Sakkizinchi marta 1010 yil oktyabr oyida yurish qilib, g'alabaga erishdi.

Bundan tashqari, u Dehlidan 150 km uzoqda joylashgan, hindlar uchun muqaddas hisoblangan Zonvar shahriga hujumlar uyushtirdi. Bu shaharda butlar ko'p bo'lib, ularning eng kattasi va ahamiyatlisi SHaksor Fomi deb atalar edi. 1014 yili g'alabani qo'lga kiritgach, shu butni aholiga ko'rsatish maqsadida G'aznaga olib keltirdi. 1015 yilgi o'n birinchi va 1018-yilgi o'n ikkinchi hujumda u askar sonini ko'paytirish maqsadida Turkistondan yigirma ming odam ixtiyoriy ravishda qo'shib oldi. SHundan keyin Mahmud G'aznaviy hujumini hech bir kuch qaytara olmadi va uning erlari Hindistonning Agra shahrigacha etib bordi. Mahmud g'alabalari bois SHimoliy Hindistonda islom dini keng yoyildi.

Sulton Mahmud 1021 yili o'n to'rtinchi yurishni boshlab, avvallari bo'ysundira olmagan Kashmirga yuzlandi. Ammo qish qattiq sovuq bo'lgani uchun Lukhut qal'asini qo'lga kiritish olmadi. Qalinjor qal'asi amirini mag'lub etgan bo'lsa-da, lekin u G'aznaviyga to'liq itoat etmagan edi. 1022 yili o'n beshinchi yurishda ham sulton uni to'liq bo'ysundira olmay, jizya bilan kifoyalandi. O'n oltinchi yurishi tarixiy ahamiyatga ega bo'lib, 1026 yilgi qattiq qamaldan so'ng Sumanot g'aznaviyalar qo'lga o'tdi. Sulton ular nazdida muqaddas sanalgan SHayfo sanamini yo'q qilib, ibodatxonasi azon aytirdi. YAKuniy o'n ettinchi hujumidan qaytayotganda unga Jotiyinlar hujum qiladi. Ammo Mahmud G'aznaviy ularni mag'lub qilib, Ganj daryosigacha bosib oldi va Hindistonda uzoq vaqt davom etgan turklar saltanati asoschisi bo'lib qoldi.

### **Mo'ltonganing g'azoti**

Sulton Mahmud Mo'ltonga yurish qilishining sababi shuki, uning hokimi Abulfutuh mulhid edi. U xalqini xudosizlikka chaqirdi va ular qabul qilishdi. Lekin Sayhun daryosining toshqini sultonning Mo'ltonga o'tishiga yo'l qo'ymadi. Andbolga maktub yozib, uning mamlakati orqali Mo'ltonga borishiga izn so'radi. Andbol bunga rozi bo'lmadi. SHundan keyin sulton dastlab Andbolning shaharlarini bosib oldi va shu ketishda Kashmir chegarasigacha bordi. Bu voqealarni eshitgan Abulfutuhning qalbiga qo'rquv tushdi. G'aznaviy bilan jang qila olmasligini bildi va mollarini Sarandebga<sup>194</sup> jo'natdi.

Mo'ltonga etib borgan Sulton Mahmud ularni qamal qildi. Ular shahar darvozasini ochib berishdi. Itoatsizlik qilganlari uchun sulton ularga yigirma ming tanga jarima soldi.

### **Siyistonning bo'ysundirilishi**

Saforiyinlar davrida Siyistonda hokimiyat kursisi ustida tortishuvlar bo'lib turdi. Mahmud G'aznaviy 1002 yili noyabr oyida yo'lga tushib, 21 dekabrda ularni xalifalikka bo'ysundirdi. 1004 yilda xalifa mashvarat o'tkazayotgan vaqtda bir guruh

<sup>194</sup> Сарандеб: Шириланкадаги бир орол.

qo'zg'olonchilar unga qarshi bosh ko'tardi. Sulton qo'zg'olonni bostirdi va ukasi Nasrni o'sha mamlakatga hokim etib tayinladi.

### **Xorazmga hukmron bo'lishi**

Mahmud G'aznaviy Xorazmga hukmron bo'lishni xohlar edi. 1017 yili u Xorazm hokimi bilan tinchlik bitimini tuzgach, ushbu istagi amalga oshib, bu o'lkaga egalik qildi. Juma namozi xutbasida G'aznaviy ismi tilga olinadigan bo'ldi. Xorazm beklari orasidagi kelishilmovchiliklar bois 1017 yil 17 martda qoraxoniylar taxtga hukmron bo'lishga harakat qilishdi. G'aznaviy o'sha yili 3 iyul kuni qo'zg'olonchilarni mag'lub etib, ko'hna Gurganjga kirib bordi. Natijada qoraxoniylar uning hukmronligini qabul qilishga majbur bo'ldi.

### **G'o'rga egalik qilishi**

Muhammad SHahobiddin G'o'riy Subuktegin vafotidan so'ng g'aznaviylarga itoat qilishdan bosh tortdi. Holbuki, G'o'r viloyati oldindan g'aznaviylarga bo'ysunar edi. Bu mamlakat Mandish deb ham atalgan. Sulton Mahmud 1011 yili bu erni yana g'aznaviylar saltanati tarkibiga kiritish uchun yurish qildi. Bundan xabar topgan g'o'rliklar g'aznaviylarni mag'lub qila olmasliklarini va o'zlari ziyon ko'rishlarini yaxshi bilgani uchun tog'u toshlarga yashirinib oldi. Mahmud G'aznaviy muttasil hujumlar uyushtirib turdi va 1020 yili o'g'li Mas'udni yuborib, G'o'r o'lkasini to'liq, bus- butunicha bo'ysundirishga muvaffaq bo'ldi.

### **Gurjistonga hukmdor bo'lishi**

Mahmud G'aznaviy 999-yili Gurjiston hokimiga elchi yuborib, undan G'aznaviy davlatiga qo'shilishini talab qildi. Kurjiston hokimi sultonning taklifini qabul qildi va xutbani G'aznaviy nomiga o'qitdi. G'o'r hokimi almashgach, yangi hokim G'aznaviyning qudratini ham, ustunligini ham tan olmadi. Buni bilgan Sulton Mahmud eng sara sarkardalarini bosh qilib, qo'shin yubordi. Ular bilan Gurjistonga egalik qildi, shu muvaffaqiyatli hujumlarning natijasi o'laroq, 1012 yili Gurjiston to'lig'icha g'aznaviylar hukmronligi ostiga o'tdi. G'aznaviylarga bo'yin egmagan o'sha hokim 1015-1016-chi yillari zindonda vafot etdi.

### **Iylakxonning Xurosonga ega bo'lishga urinishi**

Xuroson mulki Sulton Mahmudga, Movarounnahr Iylakxonga muqarrar bo'lgach, ikkalasi sulh tuzdi va saltanat ishlari joy-joyiga o'rnashdi. Sulton Mahmudni yomon ko'rishini yashirgan Iylakxon u Mo'ltonga ketgach, 396 hijriy sanada og'asi Ja'fartegin ildam sarkardalaridan Saboshiteginni lashkar bilan Balxga yubordi. Sulton Mahmud Arslon Jozibni o'zi qaytib kelguniga qadar hokim etib tayinlagan, biron qo'shin hujum qilib qolsa, G'aznaga borib turishini maslahat bergan edi. Unga Iylakxon qo'shinining xabari etgach, G'aznaga ketdi. Saboshitegin shu vaqtning o'zida Hirotga egalik qildi, unda joylashib oldi va Nishopurni bo'ysundirish uchun odam jo'natdi.

Hindistondan chiqib, Xuroson tomon yo‘l olgan Sulton Mahmud askarlarini kuchaytirish uchun ularga mollar ulashdi, turk qabilalaridan jangchilarni yig‘di, Iylakxonning ukasi egallab turgan Balxga qarab yurdi va uni qaytarib oldi. Ja‘fartegin Termizga qochdi. Sulton Mahmud qo‘shinini Hirotga jo‘natdi. Saboshitegin qochib, daryodan o‘tish uchun Marvga bordi. U qarshisidan chiqqan Turkman lashkarlarini mag‘lub etib, ulardan ko‘pchilikni o‘ldirdi. Keyin Abivard tomon yurdi, Sulton Mahmud Saboshiteginni Jurjonga etkuniga qadar quvishda davom etdi. Jurjon aholisi Saboshiteginni shahardan quvib soldi. U Xurosonga qaytdi. SHu erda Sulton Mahmud uning ukasini asir oldi, lekin uning o‘zi qochib qoldi.

O‘sha kezda Iylakxon Mahmudni Saboshiteginni quvishdan chalg‘itish maqsadida ukasi Ja‘farteginni Balxga jo‘natdi. Lekin Mahmud bunga parvo qilmadi va Saboshitegin Xurosondan chiqib ketguniga qadar uni ta‘qib etdi. Keyin Sulton Mahmud Balxga qaytib, Ja‘fartegin bilan urishdi va uni mag‘lub qildi. Xuroson unga taslim bo‘ldi.

Iylakxon Xurosonni bosib olish niyatidan to‘xtamadi. U bilan Xatan podshohi Qadrxon ibn Bo‘g‘roxon orasida qarindoshchilik bor edi, unga odam yubordi. Qadrxon Iylakxon tomon keldi, ikkisi birlashib, daryo kechib, Xurosonga o‘tishdi. Sulton Mahmud Tahoristonda bo‘lganda, bu hujumning xabari unga etib bordi. Mahmud Balxga ulardan avval etib keldi va urushga tayyorgarlik ko‘rdi. U turklar, Xalich, Hind, Afg‘on va G‘aznaviy jangchilarni to‘pladi. Balxga borib, urushga qulay, keng joyda janga tayyor bo‘lib turdi.

Iylakxon bilan Qadrxon ham etib kelishdi. Sulton Mahmud qo‘shini bilan kechgacha jang qilishdi. Urush ikkinchi kuni ham davom etdi. SHunda Sulton Mahmud g‘alaba qozonishni so‘rab, Alloh taolaga iltijo qildi va g‘olib bo‘ldi. Iylakxonni mag‘lub etib, ortga qaytardi.

### **Qusdor g‘azoti**

Mahmud G‘aznaviy Qusdor podshosi bilan sulh tuzib, muayyan molni belgilangan vaqtda berib turishiga kelishib olgan edi. Lekin Qusdor podshosi shahar qo‘rg‘onini mustahkam bilib, mol berishdan to‘xtadi. Undan tashqari, Iylakxon bilan do‘stlashib oldi. Buni bilgan Sulton Mahmud u tomon yurishga qaror qildi. Lekin u erga borishidan oldin Iylakxon bilan Qusdor podshosi orasida tushunmovchilik kelib chiqdi va kelishuvlar to‘xtadi. Sulton Mahmud 408 hijriy yili Qusdorga jo‘nab ketdi. U jumodul avval oyida G‘aznadan chiqib, Hirotga shaharsozlikka borishini e‘lon qildi. Lekin yo‘lini tezda Qusdor tomon o‘zgartirdi. Sulton Qusdorni bir kechada o‘rab oldi va hamma tarafdin qamal qildi. Qusdor podshosi shaharning qamal qilinganini bilgach, shu zahoti taslim bo‘ldi. Sulton Mahmud undan yig‘ilib qolgan mollarni undirib oldi, lekin podshosini shaharga hokim qilib qoldirdi.

### **Sulton Mahmudning Baydo bilan urushi**

Mahmud G‘aznaviy Hind viloyatlaridan biri, Qunujni bosib olgach, uning podshosi Roy qochib ketdi. SHu vaqtning o‘zida Kujuroha podshosi Baydo unga odam yuborib, mamlakatini musulmonlarga tashlab qochgani uchun malomat qildi, kamsitdi. Natijada ikkisi orasida ziddiyat paydo bo‘lib, jang qilishdi. Jangda Qunuj shohi va ko‘pchilik askari o‘ldirildi. SHundan so‘ng Baydo Sulton Mahmuddan qochgan hindularni mag‘lub etib, o‘zining qaramog‘iga oldi, shaharlarini o‘zlariga qaytarishga va‘da berdi. Bundan g‘azablangan Sulton Mahmud Baydo bilan urushib, uni mag‘lub qildi va undan o‘lja olib, G‘aznaga qaytib keldi.

G‘aznaviy Ganj daryosidan kechib o‘tib, yo‘lida davom etdi. Unga Taruchandbol deb ataluvchi podshohning xabari etib keldi. Sulton Mahmud u tomonga bordi. Ikkalasi daryoning ikki tomonidan kelib uchrashdi va G‘aznaviy Taruchandbolni mag‘lub qildi. Taruchandbol omonlik so‘radi. Lekin sulton omonlik berishi uchun iymon keltirishni shart qildi. U Baydoga qochdi. Yo‘lda o‘zi bilan borayotgan hindular uni o‘ldirdi. Natijada Hind podshohlaridan ko‘pchiligi Sulton Mahmudga maktub yo‘llab, unga itoat qilishlarini bildirdi.

Mahmud G‘aznaviy shundan keyin Boray shahriga yurish qildi va uni buzib tashladi. U qaytadan Baydoni izlay boshladi. Baydoning o‘zi kelib qoldi, ikkisi daryo yaqinida qattiq jang qildi. Baydoning lashkarida bir yuz ellik ming otliq, bir yuz sakson besh ming piyoda askar, bir yuz etmish fil bor edi. Jang shiddatli kechdi. Ikkinchi kuni Sulton Mahmud Baydoning askarlari har tomon to‘zib qochayotganini ko‘rdi. Ular mol va qurollarini tashlab, mamlakat bo‘ylab tarqalib ketdi. Sulton Mahmud o‘ljalarni yig‘ib olib, Baydo askarlarining oldini kesib chiqdi va ularning ko‘pini o‘ldirdi. Ammo Baydo qochib qutulib ketdi.

### **Sulton Mahmud birinchi Abbos va Molik Ay bilan**

Mahmud G‘aznaviy 998 hijriyda ukasi Ismoil bilan mashg‘ul bo‘lib turgan bir paytda, somoniylar Xurosonni bosib olishga o‘tishdi. SHu fursatda ikkinchi Mansur bosib olgan Xurosonni Mahmud G‘aznaviyga qaytarib bermasligini e‘lon qildi. Buni eshitgan Sulton Mahmud Nishopur tomonga bordi. U Xuroson hokimi Bektuzunga hujum qilishga qiziqmadi ham. CHunki ikkinchi Mansur unga yordam berish uchun katta kuch bilan kelgan edi. Sulton Mahmud payt poylab, Movarounnahrda yaqinlashib qolgan qaraxoniylarni kutib turishga qaror qildi.

Bektuzun bilan Foiq ikkinchi Mansurga ishonmagani bois uni taxtdan tushirishdi. Uning o‘rniga kichik yoshda bo‘lgan Abdulmalik ibn Nuhni qo‘yishdi.

Mahmud G‘aznaviy 999 yil 16 mayda Bektuzun, Foiq va Abulqosim ibn Saymjur kelishuvini bekor qilib, Xurosonga hukmini qaytadan o‘tkazdi va unga ukasi Nasrni hokim qilib tayinladi.

Fursatdan foydalangan qaraxoniylar kuchsizlangan somoniylarni mag‘lub etishdi. Natijada ular hech qanday davlatga qaram bo‘lmay qoldi.

### **Sulton Mahmudning qaraxoniylar bilan bo‘lgan jangi**

Qoraxoniylar bilan g'aznaviylar munosabati o'zaro do'stlikka asoslangan bo'lib, Mahmud G'aznaviy qizini 1001 yili Nosir ibn Aliga uzatgandan keyin ancha barqaror tus oldi. Ammo bu do'stona munosabatlar Nosir ibn Alining somoniylar davlatiga to'liq egalik qilishga intilishi sabab, ko'pga cho'zilmadi. G'aznaviyning Hindistonga yurishi davom etayotgan kezda ibn Ali Xurosonga qo'shin jo'natdi. Bu xabarni eshitgan G'aznaviy qo'shinini Xalij, Afg'on jangchilari bilan kuchaytirdi va 1006 yil sentyabr-oktyabr oylarida ibn Alining qo'shinini shahardan uzoqqa uloqtirdi. Ammo ibn Ali qaytib ketmadi. 1008 yil 5 noyabrda Balxga yigirma kilometr kirib bordi va natijada ikki qo'shin bir-biri bilan to'qnashdi. G'aznaviylar qo'shinining old qismida fillar bo'lgani uchun qoraxoniylar ularga hujum qila olmadi. Qayta-qayta to'qnashuv sababli qoraxoniylar quvvatsizlanib qoldi. Bu urush qoraxoniylarning Xurosonga egalik qilish uchun qilgan oxirgi katta orzulari edi.

Qoraxoniylar o'rtasida o'zaro taxt talashuv avjga chiqdi. Holbuki, taxtni Abumansur Arslonxon egallab bo'lgan edi. U Mahmud G'aznaviy bilan murosa qilmadi. Ammo YUusuf Qodirxon taxt uchun qayta kurash olib bordi, G'aznaviydan yordam berishini so'radi. G'aznaviy Hindda jang qilib yurgan bir vaqtda, hokimiyat talashib yurganlar Xurosonga egalik qilish payti keldi, deb o'ylashdi. Ikkisi qoraxoniylardan iborat qo'shin to'pladi. G'aznaviy ming o'n to'qqiz va ming yigirmanchi yillarda u qo'shinni mag'lubiyatga uchratib, Hindistonga qaytib ketdi.

Abumansur YUusuf Qodirxon bilan taxt talashishda davom etdi., YUusuf Qodirxon G'aznaviydan og'asiga qarshi qayta yordam berishini so'radi. Lekin bu safar uning talabi qabul qilinmadi. G'aznaviy Samarqandda taxt talashuvchilarga qarshi turib, 1025 yili ularning orasini kelishuv orqali isloh qildi. Bu ahvolni bilgan YUusufxon qochib ketdi. SHunday qilib, qoraxoniylar o'rtasidagi uzluksiz davom etgan nizo nihoyasiga etdi.

### **Sulton Mahmudning o'g'uz bilan bo'lgan janglari**

O'g'uz turkmanlardan iborat bir elat bo'lib, bular to'rt ming o'tovdan tashkil topgan. Ular Arslon YObg'uning izdoshlari bo'lib, Sulton Mahmuddan Movarounnahr o'rniga Xurosondan o'tishni iltimos qilishdi. G'aznaviy bu ko'p sonli xalqdan harbiy qo'shin yig'ishda foydalanish mumkinligini o'ylab, Tus hokimi Arslon Jozib bunga qarshi bo'lishiga qaramay, ularning Amudaryodan kechib o'tishlariga ruxsat berdi. Lekin o'g'uzlar oyoqlari etgan shaharlarni talon-toroj qilib ketishar edilar. 1028 yili o'troq xalq ushbu ko'chmanchi ochofatlar yomonligidan sulton Mahmudga arz qildi. Sulton Mahmud Arslon Jozibni o'g'uzga jo'natdi. Ammo Arslon Jozib muammoni hal qila olmadi. Arslonni noqulay ahvolga solib qo'yganidan O'g'uzning urush salohiyati viloyat qo'shinlaridan ustun ekani bilindi. Ular bilan Sulton Mahmudning aynan o'zi jang qilishi uchun chaqirildi.

1028 yili Mahmud G'aznaviy bemor bo'lishiga qaramay, Tus tomon yurish qildi. Arslon Jozib askarlari bilan birga o'g'uzlarni mag'lubiyatga uchratdi. Bu jang

maydonida o'g'uzlarning ko'pchiligi o'ldirildi, ammo qolganlarining bir qismi tog'larda va boshqalari Kirmonga yashirilib, jon saqlashdi. SHunday qilib, mamlakatga ichki va tashqi tomondan o'g'uz aralashuvi nihoyasiga etdi.

### **Sulton Mahmudning zayyoriylar bilan bo'lgan janglari**

G'aznaviylar va Tabariston hamda Jurjoniyani boshqarayotgan zayyoriylarning o'rtasida juda yaxshi aloqa o'rnatilgan edi. 1012 yili askarlar qo'zg'olon qilishdi va Qobus ibn Vashmgir taxtdan tushirilib, o'rni bo'sh qoldi. Holbuki, Falakulmoliy deb atalmish Qobus ibn Vashmgirning ukasi unga qarshi chiqqan. Uni Mahmud G'aznaviy quvvatlagan va mamlakatidan panoh bergan edi. Qobusga ukasi Doro G'aznaviy mamlakatiga borish uchun uyidan chiqqani xabari etgach, u hokimiyat tepasida qolish uchun zudlik bilan G'aznaviyga bo'ysunishini e'lon qildi. Har yili 50 ming dinor jizya berishiga kelishildi. U ba'zan G'aznaviyga askardan ham qarashib turar edi. G'aznaviy Rayga hukmron bo'lgach, Qobus o'z mamlakatini qattiq xatar kutmoqda, deb o'yladi. Mamlakatini himoya qilish uchun G'aznaviyning yo'lini to'sish kerak, degan to'xtamga keldi. 1029 yilm besh yuz ming dinor jizya muqobilida sulh tuzdi. Qobus vafot qilgach, uning o'g'li Anushirvon hokimiyat tepasiga keldi, uni g'aznaviylar besh yuz ming dinor berishiga iqrar qilishdi.

### **Sulton Mahmudning buvayhiylar bilan bo'lib o'tgan jangi**

Sulton Mahmudning buvayhiylar bilan o'zaro munosabati 1012 yilgacha o'zaro do'stlik asosiga qurilgan edi. O'sha yili taxt janjali boshlangach, G'aznaviy ushbu fursatni qo'ldan boy bermadi. Haqiqatan, Abulfavoris Mahmud G'aznaviydan Buvayhiya saltanatini boshqarishi uchun yordam berishini so'radi. Bu so'rovga javoban Sulton Mahmud uni Kirmonga qayta hokim qilib qo'ydi. Bir oz vaqt o'tgach, SHerozga hokimlik qilib turgan Abulfavoris bilan G'aznaviya harbiy quchlari boshida turgan Abusaidning aloqalari buzildi. SHunga asosan G'aznaviy Abulfavorisga yordam berishdan qo'l tortdi. Abulfavoris mag'lub bo'lib, g'aznaviy askarlardan Kirmonga qochdi.

Ikkinchi tomonda Ray hokimi 1028 yili Buvayhiya hokimlariga qarshi G'aznaviydan yordam so'radi. CHunki u askariga ishonolmas edi. G'aznaviy ushbu iltimosni qabul qildi va 1029 yili uni Ray hokimligiga qaytardi.

### **Ray g'azoti**

Ray Buvayhiya davlati tarkibiga kirar va unga Majduddavla ibn Faxruddavla hokimlik qilar edi. U fisqu-fasodga berilgan bo'lib, davlatni yaxshi idora qila olmadi. SHuning uchun ham davlatni onasi boshqarar edi. Onasi vafot etgach, mamlakatda vaziyat yomonlashib bordi. 420 hijriy sanada Sulton Mahmudga maktub yuborib, mamlakatda vaziyat qaltisligini ma'lum qildi va undan najot so'radi. Sulton askarlarini Rayga jo'natdi. Majduddavla ularga etib borganda, qo'lga olindi. Sulton Mahmudning buyrug'iga ko'ra uni asir qilib, G'aznaga olib ketildi. Majduddavla qo'lga olingach, 4020 yil rabi'u-l-oxir oyida sulton Rayga etib bordi, Majduddavla

boyligidan bir million dirham, qimatbaho toshlardan yarim milion dirhamga teng mablag'ni oldi.

Sulton Mahmud etib kelgach, Majduddavlidan "SHohnoma" va "Tarixi Tabariy"ni o'qimaganmi yoki yo'qligini so'raydi. U o'qiganini aytadi. Sulton: "Tarixni o'qiganning ahvoliga qara, shaxmat o'ynamaganmisan?" – deydi. U shaxmat o'ynaganini aytadi. Sulton Mahmud: "SHaxmat o'ynagan bo'lsang, shohning shohga kirganini ko'rganmisan?" – deydi. U: "Yo'q", – deb javob beradi. Sulton: "Qudratli hukmdorga o'zingni topshirib qo'yishga seni kim majburladi?" – deb so'raydi. SHundan so'ng Majduddavlaga o'xshagan botiniya etakchilarining aksarini dorga hukm qiladi. Falsafa va munajjimlikka oid kitoblarni o'tga yoqishni amr etadi. Keyin avvalroq qochib qutulib ketgan Manuchehr ibn Qobusni izlab ketadi. Manuchehrning o'limiga qadar uni ta'qib qildi. Uning o'g'li Anushirvon hokim bo'lgach, xutbani Jibolning barcha shaharlaridan to Armaniyagacha Sulton Mahmud nomiga o'qitdi. G'aznaviy o'g'li Mas'udni Rayga hokim qilib qo'ydi va o'zi Alouddin hokimlik qilayotgan Isfahonga jo'nab ketdi. Uni bosib oldi va bir kishini u erga hokim qilib qo'ydi. Xalq qo'zg'olon qilib, hokimni o'ldirgach, u erga qaytib borib, aholisidan besh ming kishini qatl ettirdi va unga yangi hokim qo'ydi. Keyin Rayga qaytib, u erda istiqomat qildi.

### **Sulton Mahmudning Afg'on bilan urushlari**

Afg'onlar G'azna va Sind oralig'idagi tog'larda yashar edi. Ular vaqti-vaqti bilan qaroqchilik qilib, Xuroson va Hind orasida borib-keladigan karvonlarni to'nashar edi. Mahmud G'aznaviy 1019 yili Kobulning sharqiy tomonidan borib, u erda butparastlikka sig'inadigan afg'onlarga etib borib ularni o'zining davlati doirasiga qo'shib oldi. Ular Islomni qabul qilishdi.

### **Sulton Mahmudning abbosiylar bilan aloqasi**

Abbosiy xalifalardan Abulabbos Ahmad al-Qodiru billoh xalifalik tomonidan "G'oziy" – g'azotchi, deb e'tirof etilgan. Holbuki somoniylar bunday e'tirofga sazovor bo'lmagan. Abbosiy xalifa sulton Mahmudning Islom dinini yoyish yo'lidagi harakatlari, Hindiston butparastlari bilan qilgan g'azotlarini hisobga olib, unga ko'p hadya va darajalar bergan. Bundan tashqari, ehtirom ko'rsatib, turli unvonlar bergan.

Sulton Mahmud g'aznaviylarga qarashli Samarqandni egalik qilmoqchi bo'lganda, qoraxoniylar bilan orasi buzildi. Ammo 1023-1024 yillarda Mahmud G'aznaviy ularning Fotimiya davlatiga ergashganligiga gumon qilganidan boshlab o'zaro nizolar ikki karra oshdi. Barcha o'zgarishlarga qaramay, g'aznaviy sulton SHi'a va Buvayhiya (botiniya) muqobilida mukammal bir sunniy davlat tuza oldi, u oltin va kumush tangalar bostirib chiqardi. G'alaba qilgan barcha urushlaridan so'ng Bag'dodga hadyalar jo'natib turdi.

### **Sulton Mahmudning vafoti**

Sulton Mahmud hayotining aksar qismini jihod va g‘azot bilan o‘tkazdi. Xususan, Hind g‘azotlari uni juda charchatdi va kasallanishiga sabab bo‘ldi. Bemor bo‘lishiga qaramay, u tabiblarni hech qachon tinglamagan. Sulton zarur ishlarni bajarishi uchun o‘ziga o‘rinbosar tayinlagan. Aksar tarixchilar uni sil kasaliga chalinganini aytgan.

Mahmud G‘aznaviy 1019-1020 yillar Balx shahrida o‘ziga o‘rinbosar tayinladi. O‘zi ob-havosi uchun G‘aznaga qaytib keldi. Lekin sog‘lig‘i tiklanmadi 1030 yil 30 aprelda ellik to‘qqiz yoshida vafot etdi.

Sulton Mahmud hukmronligi davri tarixda g‘aznaviy davlatining eng yorqin va porloq davri sifatida qoldi. Uning vafotidan keyin davlat kuchsizlanib, Dong‘on ma‘rakasidan keyin qulay boshladi.

### **Mahmud G‘aznaviyning shakl-shamoyili**

Sulton Mahmud benihoya oqil va diyonatli, ezgu amallarga rag‘bati kuchli va ilm-ma‘rifatga boy hukmdor bo‘lgan. U olimlarga ko‘p e‘tibor va ehtirom ko‘rsatar, ularni mehmon qilar edi. Sulton o‘z atrofiga zamonasining buyuk olimlarini to‘plab, ularning ilmiy faoliyati uchun barcha zarur sharoitlarni yaratib bergan. Adolatli hukmdor sifatida xalqqa ko‘p yaxshiliklar qilgan. Uning arzimas bir kamchiligi bo‘lib, qanday yo‘l bilan bo‘lsa-da, mablag‘ yiqqan. Yuzi chiroyli va nurlu, ko‘zlari kichik va soqoli qizil edi.

### **XULOSA**

G‘aznaviy davlati, xususan, bu davlatni yuksak darajada taraqqiy ettirgan Sulton Mahmud davri tarixchilarimiz tomonidan kam o‘rganilgan. Bu haqda fikr bildirilgan kamdan-kam hollarda esa, manbalarga tayanilmagan. Tarix ilmida g‘aznaviy davriga salatanati va unga Sulton Mahmud hukmronlik qilgan davrga nisbatan xolis bo‘lmagan munosabat ustuvorlik qilib kelgani ayni haqiqatdir. “Tarixi Yaminiy”ning arab tilidan tarjima qilinib, nashr etilishi bu boradagi tarixiy ma‘lumotlarga oydinlik kiritadi, haqqoniy tarixni tiklashga xizmat qiladi, degan umiddamiz.

### **ADABIYOTLAR RO‘YXATI(REFERENCES)**

1. Pulatov Sh.N.Sankhya-ancient Indian philosophical school. //PUSTAK BHARATI RESEARCH JOURNAL// JAN-June. ISSUE Toronto, Canada. No: 1-2, 2020.
2. PULATOV SH.N. XIX asr oxiri - XX asr boshlarida Hindistondagi ijtimoiy-siyosiy vaziyat. Academic Research In Educational Sciences. Volume 1. 2020 468-474 P.
3. Po‘latov, Sh.N., Rabindranat Tagorning Hindiston ilm-ma‘rifatga qo‘shgan xissasi.// “SCIENCE AND EDUCATION” Scientific journal Volume 1, Special issue 2020 136-144 P.



4. Po‘latov, Sh.N., Hindistonda pedagogik ta’limning rivojlanish bosqichlari. //“SCIENCE AND EDUCATION” Scientific journal Volume 1, Special issue 2020 21-27 P.
5. Jurayev SH.S., Abu Ali ibn Sinoning falsafiy qarashlarida baxt-saodat masalasi // Academic Research in Educational Sciences, 2 (Special Issue 1), 395-401 P.
6. Saidov S.A., Ibn al-Muqaffaning islom tarjima san’atiga qo‘shgan hissasi. // “Oriental Renaissance: Innovative, educational, natural and social sciences” Scientific journal Volume 1, 2021. 332-336 P.

## “BOBURNOMA” ASARIDAGI TILGA OID ILMIIY-BADIIY TOPILMALAR.

*G'ofurova Shahnoza*

*Alisher Navoiy nomidagi o'zbek tili va adabiyoti universiteti magistrant*

**Annotatsiya :** *ushbu maqolada o'zbek mumtoz adabiyotining buyuk siymosi Zahiriddin Muhammad Bobur hayoti va ijodi haqida ma'lumotlar keltirildi. Bu ma'lumatlar asosan Boburning ijodiy asarlarini o'rganish orqali yuzaga keldi. Shoh va shoir deb ta'rif beriladigan Bobur o'z davrining olim insoni ham edi. Faqatgina she'riyat bobida emas, siyosat va deplomatika sohasida ham o'z davriga xos yetakchi rahbar bo'la oldi. Bugungi kunda mumtoz asarlarni o'rganar ekanmiz, “Boburnoma” ni ustida qilingan ko'plab tadqiqotlar e'tiborni tortadi. “Boburnoma” ning mumtoz matnlari asosida ko'plab tilga va badiiy adabiyotga oid qimmatli ma'lumatlar aniqlangani bilan muhim ahamiyatga egadir.*

**Kalit so'zlar:** *“Boburnoma”, “Mubayyin”, “Xatti Boburiy”, tarix, adabiyot, geografiya, etnografiya, iboralar, maqolalar, fors tili tovush.*

**Аннотация:** *В статье представлена информация о жизни и творчестве великого деятеля узбекской классической литературы Захириддина Мухаммада Бабур, полученная в основном благодаря изучению творчества Бабур, который также был ученым своего времени. Он стал ведущей фигурой не только в области поэзии, но также в политике и дипломатии. Изучая сегодня классиков, мы замечаем большое количество исследований Бобурномы. Это важно, потому что классические тексты Бобурномы содержат ценную информацию о многих языках и художественной литературе.*

**Ключевые слова:** *«Бобурнома», «Мубайин», «Хатти Бобурий», история, литература, география, этнография, фразы, статьи, персидское звучание.*

**Abstract:** *This article provides information about the life and work of the great figure of Uzbek classical literature Zahiriddin Muhammad Babur. This information was obtained mainly through the study of Babur's works. was also a scholar of his time. He became a leading figure not only in the field of poetry, but also in politics and diplomacy. As we study the classics today, we notice a great deal of research on the Boburnoma. It is important because the classic texts of the Boburnoma reveal valuable information about many languages and fiction.*

**Keywords:** *"Boburnoma", "Mubayyin", "Khatti Boburiy", history, literature, geography, ethnography, phrases, articles, Persian sound.*

### KIRISH

O'zbek klassik adabiyotining XV asr oxiri, XVI asr boshlarida yashab ijod etgan atoqli nomoyondalaridan Zahiriddin Muhammad Bobur o'zining qarma –

qarshiligi, murakkab va qisqa hayotida (1483-1530) anchagina asarlar yaratgan bo'lsa-da, ularning hammasi bizgacha yetib kelgan emas.

Boburning hozirgacha ilm xazinasiga kelib qo'shilgan asarlari uncha to'liq bo'lmagan bir devoni, islom dini asoslarini bayon etuvchi "Mubayyin" nomli she'riy risolasi, "Volidiya" atalgan tasavvufga oid bir kitobchanning nazm bilan tarjimasini, Bobur ixtiro etgan va "Xatti Boburiy" nomi bilan mashhur bolgan alfavit jadvali hamda "Boburnoma" asaridan iboratdir.

### **MUHOKAMA VA NATIJALAR**

Zahiriddin Muhammad Bobur qilgan ijodiy merosining eng muxim va eng yirigi O'rta Osiyo, Afg'oniston, Hindiston va Eron xalqlari tarixi, geografiyasi, etnografiyasiga oid nodir va qimmatli ma'lumotlarni o'z ichiga olgan va o'sha davr o'zbek klassik adabiyoti va adabiy tilining yorqin namunasi bo'lgan "Boburnoma" asaridir.

Bu asar mazmunining rang-barangligi, bir jahon materialni o'z ichiga olganligi bilan, til va uslubning go'zalligi bilan XVIII, ayniqsa XIX asr sharqshunos olimlarning diqqatini o'ziga tortgan va uning turli qo'lyozma nusxalari izlana boshlangan va g'arb tillariga tarjima qilishga kirishilgan edi.

Asarning asli nomi "Boburiya" bo'lsada, uni "Voqeanoma", "Tuzuki Boburiy", "Voqeoti Boburiy", deb atadilar, keyinchalik "Boburnoma" degan nom bilan mashhur bo'lib ketdi.

Bu asarning to'liq teksti 1857-yilda tulkolog H.U. Ilimenskiy tomonidan Qozonda tipografiya yo'li bilan o'zining to'rt betlik nashr prinsiplarini ko'rsatgan ruscha so'z boshisi bilan bosilgan. Asarni nashrga tayyorlash va dunyoga chiqarishga H.U. Ilimenskiyning zo'r faoliyati ko'rsatganini alohida qayd etish kerak.

Bu nashrdan keyin 1905-yilda ingliz orientalistlaridan A. Beverij xonim "Boburnoma"ning Haydarobodda topilgan bir qo'lyozmasining faksimilesini qo'lyozmaning ayni o'zini sinkografiya yo'li bilan nashr etdi. Bu nushaning qachon va kim tomonidan ro'chirilgani noma'lum. Bu ham to'liq tekst bo'lsa-da, Qozon bosmasiga nisbatan ba'zi tushib qolgan joylari va ayrim nuqsonlari bordir. Lekin umuman olganda har ikkala nusxa ham ayrim-ayrim nuqsonlardan holi emasdir.

London nusxasining afzalligi bunda shundaki, A. Beverij nusxaning ayni o'zini berib juda yaxshi ish qilgan shu bilan birga asar oxrida mukammal kishi ismlari, geografiya va qabila, urug' nomlari ko'rsatkichi berilgan va ingliz tilida o'n betlik so'z boshisi ham bor. Lekin ko'rsatkichlarni transliterasiyasiz arab yozuvi bilan berilishi nashrni to'g'ri o'qish masalasini qiyinlashtiradi.

Mana shu ikki mavjud nusxaga asoslanib, 1848-1949 yillarda "Boburnoma"ning ikki qismidan iborat to'liq teksti bosib tarqatilgan edi. Bu nashr

yangi o'zbek alifbosida, kilish va geografik nomlar ko'rsatkichi, to'liq lug'at, ba'zi bir qisqa izoh va tarjimalar ilovasi bilan bosilgan edi.

Shundan keyin "Boburnoma"ning to'liq teksti 1960 yili qayta nashga tayyorlandi ba nashr etildi.

O'zbek mumtoz adabiyotining muazzam silsilasida Boburning o'rni alohida, albatta. Abdulla Oripov haqli ravishda qayd etganidek, Bobur-Havoiydan keying eng ulug' ijdkorimiz. Zahiriddin Muhammad Bobur o'n ikki yoshga to'lgunga qadar, ya'ni Umarshayx Mirzo jarga qulab "*shunqor bo'lishi*"dan avval ham temuriy shahzodalaridan biri sifatida maktab ta'limini olganini yoki maxsus tayinlangan ustoz ko'magida savod chiqarib, muayyan darajada bilim eganligi shubhasiz. Biroq o'sha dahshatli voqeadan keyin u endigina muchal yoshiga yetgan chog'ida podshoh bo'ladi, nomi xutbaga qo'shilib o'qiladi. Bundan keying o'ttiz olti yillik umri esa betininim jang-jadallar, g'alaba va mag'lubiyatlar bilan kechadi. Qizi Gulbadanbegim haqli ravishda qayd qilinganidek, "Sohibqiron (Amir Temur – Z.I)" zamonidan tartib, to Firdavsmakon (Bobur) haziratlarini zamonigacha o'tgan sultonlardan hech qaysisi bu kishi (Bobur) singari notinch bo'lmagan". Darvoqe, bular Bobur qalamiga mansub "Voqoe" ("Boburnoma") da ham, hatto Muhammad Solihning "Shayboniynoma"sida ham mufassal bitilgan. Bobur Mirzo madrasa ta'limini ko'rmagan, yovqur beklar va amirlardan bo'lak uning yonida biron-bir ilm yonalishidagi ustozini ham bo'lmagan. Bobur nimaniki yozgan bo'lsa, bunga uning o'sh, o'n ikki yoshiga qadar olgan maktab bilimi asos bo'lib xizmat qildi. Qolgani uning hayot maktabida o'qib-o'rganib, boshidan o'tgan sinoatlaridan chiqargan xulosalari negizida barpo bo'ldi. SHu bilan birga, Bobur Afg'oniston va Hindistonga muazzam bir saltanatga asos soldi Boburiylar sulolasi qariyb 333 yil davomida hukm surdiki, tarixda buncha uzoq davr mobaynida taxt ustiga bo'lgan sululalar kamdan-kam.

Boburning ana shu behisob urushlar, muzokaralar toj-taxt ustida bo'lgan tashvish orasida badiiy va ma'naviy qimmatli beqiyos bo'lgan devon tartib berishi, filologik ilmlarning eng mushkuli she'rshunoslik bilan shug'ullanib, aruz tizimi to'g'risida "Mufassal" degan asar yozgani, Xo'ja Ahrorga azbaroyi ixlosidan uning nasrda bitilgan "Volidiya" asarini nazmga solib tarjima qilgani, Islomning besh arkoniga bag'ishlab, she'riy yo'lda ma'rifiy risolalar bitgani, yigirmayoshlik yigit chog'ida "Xatti Boburiy" ixtiro qilib, bu xat bilan Qur'oni karimni ko'chirgani, xususan butun musulmon dunyosida ilk bor realistic uslubdagi avtobiografik memuar barpo etgani hayratlanarlidir.

Dunyo xalqlari orasida o'zaro ma'daniy aloqalar keng tus olgan hozirgi kunda "Voqoe" jahondagi turli tillarga tarjima qilinib, talay xalqlarning ma'naviy xazinasidan o'rin oldi. Ayni asarda ulug' shoir Boburning nasrda ham nechog'liq tengsiz bir ijodkor bo'lgani yaqqol ko'rinadi. O'lkan bir saltanat sohibining

oddiy odam sifatidagi o'y-hayollari, orzu-armonlari, nozik-lutfumutoyibalari, odob-ahloq, davlat arboblarning etiketi, mamlakat ishlarini yuritish borasidagi kuzatishlardan tortib, turli dov-daraxtlar, o't-o'lanlar, ularning nomi, etimologiyasiga qadar keng va qiziqarli ma'lumotlar muallifning qomusiy bilim va salohiyotga ega bo'lganligini ko'rsatib turadi.

Bobur bu asari ("Vaqoe") da turli o'lkalarining tabiati, tog' va daryolari, el-ulusi, ularning tarixi, etnografiyasi, tili, adabiyoti tirikchilik vositalari, dunqarashi haqida, o'sha yerdagi nabotot va hayvonot singari behisob sohalar to'g'risida shu qadar ko'p ma'lumotlari jam etadiki, ularning aksari hanuzgacha o'z ilmiy qimmatini saqlab kelmoqda. Birgina filologiya sohasini olsak, u ana shu sarguzasht memuari sahifalarida "yo'l-yo'lakay" bitib o'tgan ayrim so'z va atamalarining kelib chiqishiga oid farazlar ham, Navoiy haqida bor-yo'g'i bir sahifaga Xondamirning Navoiy haqida yozgan butun bir "Makorimul ahloq" risolasida topilmaydigan eng qimmatli ma'lumotlardan tortib, mutafakkir shoir she'riyatiga baho berganda "to turkey til bila she'r aytibdurlar, hech kim oncha ko'p va xo'p aytqon ermas". Degan bir og'iz qaydi, mana oradan besh asr o'tsa hamki, karomat singari o'z ahamiyatini yo'qotmay kelyapti.

Albatta ulug' shoir va davlat arbobi bu asarini o'z hayotining tarixnomasi, avlodlarga o'git tariqasida bitgan. SHu bilan birga, tarixga baho berishga undagi turfa sabab va oqibatlarini anglashga ham "Vaqoe" ning ahamiyati tengsiz. Shoir uning pirovardida yozadi:

*Bu olam aro ajab alamlar ko'rdum,*

*Olam elidin turfa sitamlar ko'rdum.*

*Har kim bu "Vaqoe"ni o'qur,*

*Bilgaykim, Ne ranju ne mehnatu Ne g'animlar ko'rdum.*

Mumtoz adabiyot namunalari o'z zamondoshlarigagina emas, balki kelajak avlodlarga ham ta'sir qilish qudratiga ega. Ammo bu kabi asarlar barcha holda ham daf'atan o'z kitobxonlarini topavermaydi.

Xususan, boshqa tillarga tarjima qilinganda shoir asarlari matnidagi dardni to'liq ilg'ay olmaslik adibni o'rtamiyona qalamkash darajasiga tushurgan hollar oz emas. Chunonchi, o'ziga yaqin deb bilgan kishilardan aksar hollarda vafo sadoqat o'rniga xiyonat ko'rgan, o'z hassos qalbiga munosib bir sirdosh topilgan Bobur bir g'azalida chuqur iztirob bilan shunday deb yozgan edi:

*Kim ko'ribtur, ey ko'gul,*

*Aqli jahondin yaxshilig',*

*Kimki ondinyaxshi yo'q,*

*Ko'z tutma andin yaxshilig'.*

Bu payt ko'p tillarga "jahon ahlidan hech biri yaxshilik qilmaydi, kimki undan yaxshi (lik) yo'q bo'lsa, bu odamdan yaxshilik kutish behuda", degan darajasiga

tushiradi. Aslida esa ikkinchi misra “kimki ondin yaxshi boshqa odam yo’q bo’lsa, hatto ana o’sha kishidan ham yaxshilik kutish kerak emas”, degan ma’noda. Ana endi shoirning iztirobi to’la namoyon bo’ladi.

Bobur o’zbek adabiyotida ruboiy janri taraqqiyotini yangi bosqichga ko’targan ijodkoridir. Shoir devondan qariyb ikki yuz ruboiy o’rin olgan. Ularning bir qismi an’anaviy tarzda yor vasfiga bag’ishlangan bo’lsa, boshqa bir qismi kundalik voqea-hodisalar ta’sirida yuzaga kelgan. Ammo bundan qat’iy-nazar, Bobur ruboiylari ham mazmunan, ham shaklan mukammaligi, jozibadorligi so’z o’yinlari, badiiy san’atlari bilan e’tiborga sazovar.

*Bobur, necha bu dahr Meni zor aylar,  
Sabrimni kamu g’amimni Bisyor aylar,  
To dahr durur, budur Aning rasmikim-  
Ayrib kishini azizidin, Hor aylar*

So’z tanlash va uni joy-joyida qo’llash Bobur uslubida alohida o’rin tutadi. Adib ba’zi o’rinlarda shunday so’z va iboralar qo’llaydiki, uning ma’nosini ijodkorning o’sha damdagi kayfiyatidan yoki uning ayrim odamlar va hodisalar bo’lgan munosabatidan qidirishga to’g’ri keladi. Muallif bir so’z yoki iborani jumllarida takror qo’llamaydi. Masalan, asaridan o’rin olgan “ko’p” so’ziga berilgan muqobillarga nazar tashlasak, bu ma’no-besh, behad, bisyor, bebadal, bepayo, vofir, ziyod, kulli, mabzul, ma’fur, mufrid, pul, pur, arfaravo n, bemumar, ko’chum, cho’x, cho’p, g’alaba, qalin va yana boshqa variantlarda berilganini ko’ramiz. Bu kabi ma’nodan so’zlarga deyarli har sahifada duch kelinadi va ularning har biri o’z joyida qo’llanganligi muallif mahoratiga dalildir.

Ajdodlarimizdan o’tib kelgan bu kabi so’z va iboralar ham xalqimiz so’z xazinasining mulki albatta. Hozirda lug’aviy istifodada qayta o’z o’rnini topayotgan aksar tarixiy so’z va xilma-xil istilohlar Lutfiy, Navoiy, Bobur, Mashrab, Ogahiy va boshqa allomalarimizning noyab asarlarida nozik did bilan ishlatilgan va mumtoz she’riyatimizning dovrug’ini oshirgan.

Garchi “eskirgan” bo’lsa ham, juda ko’p ko’hna so’z va iboralar ham barhayot, muomaladan chiqmaydi. Aksincha, yangi-yangi ma’nolar kasb etdi, evrilib, yosharib boradi. “Zamonaviy” avomga tushunarli bo’lmagan kamchiliklarni tildan chiqarish emas, balki omma ma’rifatini ularni tushunish darajasiga ko’tarish kerak. Bunda izohlash, tafsir, sharh, talqin maqsadga muvofiq.

Boburning purma’no g’azallari, “Vaqoe” singari oliymaqom asarlarning xorijiy tillardagi mukammal tarjimalarini barpo etish uchun, avvalo, ularni teran tushunish shart. Hamonki chet ellik mutarjimlar hali-hozir kimdir satrma-satr amallab tarjima qilayotgan she’rlarni o’z tiliga o’girmoqdalar.

“Boburnoma” asari Boburni faqatgina turkiy tilni emas fors tilini ham xuddi shunday mukammal bilishini ko’rsatib beradi. Va o’sha davrda tillarning qanchalik kontaktda bo’lganini o’z tilida ko’rsatadi.

“Boburnoma” da o’zbek tilidagi maqollar bilan bir qatorda fors tilidagi maqollar ham ishlatilgan. Bu narsa Boburning fors-tojik klassik adabiyotinigina emas, balki folklorni, xalq tilini ham yaqin bilganida darak beradi.

Masalan: Uzram battar oz gunoh (*Uzri gunohidan yomonroq*), *Deh kunjovu daraxton kujo (Qishloq qaydayu daraxtlar qayda)*, *G’ofil az injo randa va az onjo manda (G’ofil bu yerdan quvulgan, u yerdan ajralgan)*, *Marbo yoron sur ast (Do’stlar bilan birga bo’lgan o’lish to’ydir)*, *Dah darvish dar yak gileme buxsoband va du podshoh dar iqleme nag’unjand (O’n darvish bir gilamga sig’ib yotarlar, ikki podsho bir iqlimga sig’maydi)* va h.k.

Bobur mazkur maqollarni o’rnida qo’llaydi, ularni kitobxon voqealarni yana ham aniqroq tasavvur qilishni, bayonning ta’sir kuchini oshirish uchun ishlatadi. Masalan, keltirilgan oxirgi maqol Shayx Sa’diyning “Guliston”idan olingan bo’lib, Bobur uni Xusayn Bayqaro vafotidan keyin ikkita o’g’li barobar taxtga o’tirgani munosabati bilan ishlatadi:

*“...Sulton Xusayn Mirzoni Qirimga keltirib, podshohona rasm va oyin bila bardosht qilib, madrasasida dafn qildilar. Bu fursatda Zununbek ham hozir bo’ldi. Muhammad Burunduqbek va Zununbek va yana sulton Xusayn Mirzodin qolg’on va bu Mirzolar bila bo’lg’on beklar yiqilib, ittifoq qilib, Badi’zamon Mirzo eshigida sohibixtiyor Zununbek, Muzaffar Xusayn Mirzo eshigida sohibixtiyor Muxammad Burunduqbek. Badi’zamon Mirzo tarafiddin Yusuf Ali ko’kaldosh. Bu g’arb amri edi, hargiz podshohliqta shirkat eshitig’an emas. SHayx Sa’diy so’zining mazmunining xilofi voqi bo’ldi:*

*Neukkim, “Guliston”da kelturubtur:*

*“Dah darvish dar yak gileme buxsoband va du podshoh dar iqlime nag’unjand”.*

“Boburnoma” da forcha she’r, maqol-matallarning tarjimasiz ishlatilishini ikkita narsadan darak beradi: avvalo yuqorida aytilganidek, Boburning fors-tojik adabiyoti, folklori, tilini yaxshi bilishini ko’rsata, ikkinchidan, o’sha davrda fors tili keng tarqalganini va turkiygo’y aholi uni bemalol tushungan.

Aniqlanishicha, Boburning barcha asarlari leksikasidagi forscha so’zlar salmog’i 16,08 foizni tashkil etadi.

Yana bir holat ko’zga tashlanadi. “Boburnoma” da forscha so’zlarga asosan 2 xil turkiycha suffiks qo’shilgan. Va bu hodisa tillarni kontaktda ekanini yana bir marta ko’rsatib beradi: Bular, *-ilk (-liq, -liq, luq) va -siz*.

“Boburnoma” da Alisher Navoiy, Abdurahmon Jomiy, Shayxim Suxaymiy, Xusayn Ali Tufaymiy, Osafiy, Binoiy, Sayfiy Buxoriy, Ohiy, Muhammad Solih

kabi o'nlab ijodkorlar, Xoja Abdulla Marvariy, Qul Muhammad Udiy, Behzod, Shoh Muzaffar kabi ko'plab san'atkorlar tavsif etilib, ularning ijodiy faoliyatlariga xolis baho beriladi.

Jumladan, Alisher Navoiy haqida shunday deyiladi: “*Alisherbek naziri yo'q kishi edi. Turkiy til bila to she'r aytib turlar, -hech kim oncha ko'p va xo'p aytqon emas*”. “Boburnoma” 15- asr o'zbek badiiy nasrining yorqin namunasi sifatida sof badiiy lavhalar, jonli tasvirlar, an'anaviy lirik chekinishlarga boy. Nasriy matn ichida keltirilgan xalq vaqol-matallari, iboralari, ibratli o'gitlar, she'riy parchalar uning badiiyligini yanada oshiradi, o'ziga xos joziba bag'ishlaydi.

“Boburnoma” ni o'rganishga xissa qo'shgan O'zbekistonlik olimlarning ilmiy izlanishlari ham, bu asarning nechog'lik nodirligini izohladi. Professor Fitrat tomonidan tuzilgan “O'zbek adabiyoti namunalari” xristomatiyasida “Boburnoma” dan parchalar, Boburning 31 g'azali . 2 masnaviy va 28 ruboiy berilgan. M.Sale “Boburnoma” ni rus tiliga to'la tarjima qilib, 3 marta (1958, 1982, 1993) nashr ettirdi (S.Azimjonovning kirish so'zi va taxriri ostida). P.S.Hamsiyev va S.Mirzaevlar tomonidan “Boburnoma” ning ikki jildli (1948) va bir jildli (1960) nashri chop etildi. 1956-66 yillarda Boburning uch jildli tanilgan asarlari chop etilib, unga Boburning she'riy devoni (1-jild) va “Boburnoma” (2-3 jildlari) kirgan.

Bobur va uning ilmiy merosini o'rganishga S.Azimjonova kata ulush qo'shgan. “Boburnoma” ning M.Sale tomonidan qilingan tarjimalari uning batafsil so'z bolisi va taxriri ostida nashr etilgan.

Boburning turkiy til rivoji uchun qo'shgan xissasi yana bir holatda ko'rinadi. Ya'ni, “Xatti Boburiy” risolasini yaratadi. Risolada muallif arab alifbosini taxrir etib, yozuvni soddalashtirish va osonlashtirish maqsadida uni turkiy til va talaffuz mezonlariga moslashtiradi.

Zahiriddin Muhammad Bobur Alisher Navoiydan so'ng o'zbek adabiy tilining taraqqiyotida juda kata rol o'ynaydi. Bobur ko'pincha oddiy kishilar va o'z askarlari orasida bo'ldi. Bu esa uning xalqning soda, ayni paytda boy tilini o'rganishga va o'z navbatida asarlari tilining jozibali bo'lishiga olib keldi.

Bobur til san'atini shu darajada chuqur egallaganki, go'yo uning g'azallaridan o'ziga xos musiqa ovozi sizib turadi. Mana besh asrdirki, uning g'azallari hamon qalbni titratadi, oshifta dillarni qitiqlaydi.

O'zbek adabiy tili tarixida esa bu murakkab, ayni paytda jiddiy masala dastlab Zahiriddin Muhammad Bobur e'tiborini tortdi. U o'zbek tilidagi nutq tovushlari bilan yozuv usulidagi nomuttanosiblikni sezib, mavjud alifboni isloh qilishga kirishadi va 1503-1504 yillarini ko'zda tutib, “Ushbu mahallarda Boburiy xatni ixtiro qildim”, -deb yozadi. Bobur ixtiro qilgan bu yozuv turkiy xalqlar tillariaga mos alifbo qidiruv yo'lidagi katta jasorat edi. Bobur yozuvida hech bir harf nuqta bilan yozilmagani, soddaligi va qulayligi bilan iste'moldagi alifboga nisbatan ancha



afzalliklarga ega edi. Bu, birinchidan, Boburning yetuk tilshunos olim sifatida nafaqat so'ga, balki har bir tovushga jiddiy e'tibor berib, unga ilmiy nuqtai nazardan yondashganligini ko'rsatadi. Ikkinchidan, o'zbek tili imlosining hozirgi ahvoliga nazar tashlaydigan bo'lsak, masalaning mohiyati yanada chuqurroq ochiladi. Chunki o'zbek tili imlosi turkiy tillar ichida eng g'aribi. Tildagi nutq tovushlarini to'liq ifodalay olmaydi.

Bobur o'zining "Boburnoma" sida ayrim tovushlarning qo'llanilishi va hatto ularda uchraydidan ba'zi jarayonlarni izohlash bilan ham tovushlar tadqiqotchisi ekanligini namoyish etadi. Bu ayni payda bizga o'sha so'zning, hatto ba'zi urg'ularning tarixini belgilash uchun ham qimmatli man'ba bo'lib xizmat qiladi.

Masalan, u "min" va "sin" ning almashinib qo'llanilishini "Kashmir" nomini izohlash jarayonida juda chiroyli ifodalaydi: "... bu tog' elini kasderlar ... Hindiston eli "min" ni "sin" talaffuz qilur. Chun bu tog'da mu'tabar shahr Kashmir ... Bu jihatdin bo'la olurkim, Kashmir deyesh bo'lg'aylar". (B.342-b)

Ko'rinadiki, kas aslida kam bo'lib chiqadi va Kashmir shu tog'dagi qabila nomi bilan bog'liq. Zahiriddin Muhammad Bobur izohlagan bu fonetik jarayon haqidagi fikr yana shu bilan ahamiyatliki, u turkiy tillarga o'zining ilmiy xulosasini to'liq topdi. Bu tovushlarning har ikkalasi ham til oldi, jarangsiz, sirg'aluvchi.

### **XULOSA**

Ma'lumki, Bobur bir necha tilni yaxshi bilgan. Shuning uchun bir tildan ikkinchi tilga o'tgan so'zning shu tilda ifodalagan ma'nosi, hatto o'sha o'tish davri da unda yuz bergan fonetik jarayonlarni ham izohlashga harakat qiladi. Jumladan, mug'ul tilida o'zlashgan "olacha" so'ziga olimning bergan izohi shu fikrga to'liq dalil bo'la oladi: "Olachaning vajhi tasmiyasi muni derlarkim, qashshoq va mug'ul tili bila o'ldirguchini "olacha" derlar, qashshoqni necha qatla bosib, qalin kishisin qirg'oni uchun Olachi de-de hasrati is'temol bila Olacha bo'libtur" (B.68-69 b.)

### **FOYDALANILGAN ADABIYOTLAR: (REFERENCES)**

1. V.Zohidov. Bobirning faoliyati va ilmiy-adabiy merosi haqida. Kitobda: Bobir. Bobirnoma. -T.:1960;
2. Azimjanova S. Indiyaskiy divan Babura. T.: Fan, 1966.
3. X.Nazarova. "Boburnoma" tilining sintaktik qurilishi. Dokt. diss. — T.: 1980;
4. Stebleva I.V. Semantika gazeley Babura. — M.: 1983.
5. H.Qudratullaev. Boburning adabiy-estetik qarashlari. -T.: Fan, 1983;
6. S.Hasanov. Boburning „Risolayi aruz“ asari. -T.:1986;
7. Xayriddin Sulton. Boburiynoma. -T.:1996;
8. G'aybulloh as-Salom, N.Otajon. Jahongashta „Boburnoma“. — T.:1996;

## **KADZUO ISIGURO ASARLARIDA UMUMINSONIY TAMOYILLAR TASVIRI**

*Begmatova Sohiba Mustafoyevna*

*O'zbekiston Davlat Jahon Tillari universiteti*

*Ingliz tili integrallashgan №1 kafedrası o'qituvchisi*

*E-mail: [sokhibasmart@gmail.com](mailto:sokhibasmart@gmail.com)*

***Annotatsiya:** Maqolada XXI asr yozuvchilarining eng zabardastlaridan biri hisoblangan Kadzuo Isiguro asarlarida umuminsoniy tamoyillar tasviri va ularga yozuvchining mashhur asarlari misolida ilmiy yondashildi. 2017 yilgi adabiyot bo'yicha Nobel mukofoti sovrindori bo'lgan Kadzuo Isiguroning asarlari "o'zining katta hissiy qudratga ega romanlarida bizning dunyo bilan bo'lgan soxta bog'liqligimiz ostidagi bo'shliqni fosh qilgan yozuvchi" deya tasvirlanadi. Maqolada yozuvchining asarlaridan iqtiboslar keltirilgan.*

***Kalit so'zlar:** "Umuminsoniy" asar, ingliz adabiyoti, Kadzuo Isiguro, Nobel mukofoti, "Xira ko'rinayotgan tepaliklar" asari, "Suzuvchi dunyo musavviri" asari, "Kunning qoldiqlari" asari, "Meni hech qachon qo'yib yuborma" asari, ilmiy fantastika.*

***Аннотация:** В статье представлен научный подход к изображению универсальных принципов в творчестве одного из самых влиятельных писателей XXI века Кадзуо Исигуро, а также на примере известных произведений автора. Работы Казуо Исигуро, лауреата Нобелевской премии по литературе 2017 года, описываются как «писатель, который раскрыл пустоту нашей ложной связи с миром в своих романах огромной эмоциональной силы». В статье приведены цитаты из авторских работ.*

***Ключевые слова:** «Универсал», английская литература, Кадзуо Исигуро, Нобелевская премия, «Размытые холмы», «Художник парящего мира», «Остатки дня», работа «Never Let Me Go», научная фантастика.*

***Abstract:** The article provides a scientific approach to the depiction of universal principles in the works of Kazuo Ishiguro, one of the most influential writers of the XXI century, and the example of the author's famous works. The works of Kazuo Ishiguro, a 2017 Nobel Laureate in Literature, are described as "a writer who exposed the void under our false connection to the world in his novels of great emotional power." The article quotes from the author's works.*

***Keywords:** "Universal", English literature, Kazuo Isiguro, Nobel Prize, "Blurred Hills", "Artist of the Floating World", "Remains of the Day", "Never Let Me Go" work, science fiction.*

*“Men umuminsoniy asarlar yozadigan yozuvchiman. “Umuminsoniy” asar nima degani? Menimcha, bu dunyoda kelib chiqishi turli xil bo‘lgan insonlar, ammo ulardagi barcha uchun muhim ahamiyat kasb etadigan hayot haqidagi oddiy bir tasavvurdir. Bu tushunchalar yer yuzidagi turli xil qit‘alar qahramonlariga tegishli bo‘lishi mumkin, lekin ularni ham osongina bir mo‘jaz maydonga yig‘ish mumkin”.*

***Kadzuo Isiguro, adabiyot bo‘yicha Nobel mukofoti sovrindori***

### **KIRISH**

Bugungi kunda XXI asr yozuvchilari orasida bizga o‘z asarlari qahramonlari tilidan zavq olishga imkon beradigan va shu bilan birgalikda hayot mazmuni haqida fikr yuritishga undaydigan ko‘plab yozuvchilar mavjud. Bizning zamonamizning ana shunday mualliflaridan biri- kelib chiqishi asli yaponiyalik bo‘lgan, lekin Buyuk Britaniyada ulg‘ayib, voyaga etgan, faqatgina ingliz tilida ijod qiluvchi mohir romannavis Kadzuo Isigurodir. Kadzuo Isiguro 2017 yilgi adabiyot bo‘yicha Nobel mukofoti sovrindoridir. Shvetsiya Akademiyasi Isiguro ni "o‘zining katta hissiy qudratga ega romanlarida bizning dunyo bilan bo‘lgan soxta bog‘liqligimiz ostidagi bo‘shliqni fosh qilgan yozuvchi" deya tasvirladi. Uning asarlarida ikki madaniyat-yapon va ingliz madaniyatini uyg‘unlashuvini his qilish mumkin. Dmitriy Bikov, yozuvchi, adabiyotshunos shunday deydi: — Isiguroning Nobel mukofotini qo‘lga kiritishi favqulodda yangilik emas. Kadzuo shiddat bilan ketayotgan adabiyot poezdining ilk eshelonlaridan biri va u allaqachon yaponlar ingliz tilida britaniyaliklardan yaxshiroq ijod qilishi mumkinligini isbotladi. Aslida, uning zaboni ingliz tilida chiqqan emas, u Britaniya tuprog‘iga besh yoshida qadam qo‘ygan. SHu bilan birgalikda, muallif o‘z asarlarini har qanday odam tushuna oladigan “umuminsoniy” xarakterga ega ekanligi ta’kidlaydi. Darhaqiqat, Kadzuo Isiguroning asarlari mavzusi asosan insonga xosdir. Adib o‘z asarlarida umubashariy muammolar va munosabatlarni tasvirlaydi.

### **ADABIYOTLAR TAHLILI VA METODLAR**

Kadzuo Isiguro 1954 yilning 8 noyabrida Nagasakida, taniqli okeanograf olim Sidzuo Isiguro oilasida tug‘ilgan. Bola 5 yoshga to‘lganida otasi Buyuk Britaniyadan o‘z mutaxassisligi bo‘yicha yaxshi ish topadi va oilasi bilan shu mamlakatga ko‘chadi. Kadzuo Isiguroning bolalik xotiralariga ko‘ra, uning otasi vaqtinchalik Buyuk Britaniyada ishlab –yashashni rejalashtirgan, ammo taqdir taqazosi tufayli bu

o'lka oilaning bir umrlik qo'nalg'asiga aylanadi. Kent universitetini tamomlagan Isiguro SHarqiy Angliya (Norvich) universitetida yozuvchilik mahorati bo'yicha ham tahsil oldi va shu erda "badiiy adabiyot magistri" darajasiga erishdi. Isiguroning ilk ijodiy ishi 1980 yilda "Bananas" jurnalida hikoya ko'rinishida bosilib chiqdi. 1982 yilda chop etilgan dastlabki romani – " Xira ko'rinayotgan tepaliklar" asari yozuvchining ilk romanidir va u 1982 yilda nashr etilgan. Asar Angliyada yashaydigan va to'ng'ich qizi Keykoning o'z joniga qasd qilishini boshdan kechirgan o'rta yoshli yapon ayoli Etsukoning hikoyasidir. Etsuko yadro bombardimonidan so'ng qayta tiklanayotgan Nagasakini tark etib, o'zi uchun mutlaqo begona bo'lgan dunyoga – Angliyaga ko'chib keladi. Roman Britaniyaning chet hududlarida nashr etilgan yilning eng yaxshi asarlari uchun beriladigan Unifred Xoltbi xotirasi mukofoti bilan taqdirlangan. Isiguroning keyingi romani – 1986 yilda e'lon qilingan "Suzuvchi dunyo musavviri" ham YAponiyaga bag'ishlangan asar bo'lib, Kadzuo Isiguroga xalqaro doirada shuhrat keltirdi: kitob Buker mukofotining so'nggi ro'yxatidan joy oldi va Uitberd mukofotiga sazovor bo'ldi. 1989 yilda dunyo yuzini ko'rgan "Kunning qoldiqlari" asari Isiguroga olamshumul shuxrat keltirdi va uni tirikligidayoq britan adabiyotining haqiqiy afsonasiga aylantirdi. Asar XX asr so'ngidagi eng yaxshi ingliz romanlaridan biri deya tan olindi. Angliya adabiyotshunoslarining fikriga ko'ra, o'ziga adabiyot ixlosmandlarini ko'proq jalb qilgan " Kunning qoldiqlari " asariga xar-xil masofadan qarash mumkin. Avvalo, asar qahramoni , zodogon xonadonning bosh xizmatchisi Stivens timsolida milliy ingliz kishisi qiyofasi tahlil qilingan. Garchi ba'zi tadqiqotchilar Isiguroning barcha romanlarida o'zgarimas moslama bo'lgan ishonchsiz ertakchining funksiyasini ushbu belgiga tushirishni xoxlasalar, ajablanarli bo'lsada Stivens obrazida haqiqatan xam milliy afsona o'qiladi. Tasvirlangan mulk bilan birgalikda "ingliz bo'lish" tushunchasi. Mamlakat mulklari asta-sekin o'tmishga aylanib borayotgan bo'lsa-da, Stivens o'z qadriyatlariga sodiq qolmoqda. Qahramon butun ong va shuuri bilan o'ylaydigan burch va qadr-qimmat uning xo'jayinga xizmati oliy darajada bo'lishi kerakligini anglatadi. Ayrim tadqiqotchilarning fikriga ko'ra, bu muallifning Angliyaga yoki insoniyatga nozik istehzosi ham bo'lishi mumkin. Ushbu g'oyadan kelib chiqqan holda, R.Trimm Stivensning cheklovlarini millatning odob-ahloq qoidalari bilan, xususan, yirik mulkdorlarning o'z qo'l ostidagi ishchilari bilan, ularning turmush tarzi va aniq, ammo yozilmagan qoidalari bilan bog'laydi.

Kadzuo Isiguroning yana bir umuminsoniy tamoyillarga yo'g'rilgan , yumshoq ilmiy fantastika yo'nalishida yozilgan asari " Meni hech qachon qo'yib yuborma" deb nomlanadi. Asarning bosh qahramoni Ket.X. o'ttiz yoshli klon. Ket " Kunning qoldiqlari" dagi Stivenning " qadr-qimmat " tushunchasini takrorlaydi. Asar 1990

yillarning oxiridagi muqobil ingliz jamiyatida yovuz hukumat klonlarni tana a'zolari donorlari sifatida ko'rishini tasvirlaydi. "Meni hech qachon qo'yib yuborma" chuqur xarakterli tadqiqotlar va shu bilan birgalikda jamiyatning ba'zi a'zolarini ongli ravishda suiste'mol qilishiga izoh beruvchi kinoya asardir.

"Meni hech qachon qo'yib yuborma"ning ajoyib xususiyati – bu Ketining jimgina ajralib chiqqan hikoyasidir. Kadzuo Isiguro kuchli xotiralar yordamida orqali Xeylsham degan xududda klonlar maktab-internatini tasvirlaydi. U erda Ket va uning o'rtoqlari o'zlari mutloq bexabar bo'lgan, sirli, yashirin taqdir uchun tayyorlanishadi. Ularning yoshi kattargan sayin "donor" bo'lish vaqti kelgani anglatiladi. Ular uch, xatto to'rt marotabalab "donor" bo'lishadi. Klonlarning taqdiri o'lim bilan tugaydi va afsuski bu haqiqat barchaga boshidanoq ayon bo'ladi. Ket singari "g'amho'rlar" esa klonlarni donor bo'lish navbati kelguniga qadar qo'llab-quvvatlaydilar.

Isiguro asarda Ket va uning klon do'stlarini oddiy inson ekanligini ustalik bilan tasvirlaydi. Lekin ularning hayotidagi shafqatsizliklarga ham to'xtalib o'tadi. Masalan, Ket, Xailshamda tinglagan xayoliy pop kuyining ayol xonandasi singari, o'z chaqalog'ini hech qachon quyib yubormaslikni xohlaydi. Bu Ket uchun imkonsiz orzu, chunki barcha klonlar bepushtir. Bu istak Ketining ham insoniyatini, unda ham qalb borligini va shu barobarida jamiyatning unga nisbatan g'ayriinsoniy munosabatda bo'layotganligini anglatadi.

### **Tadqiqot natijalari.**

Kadzuo Isiguroning "Meni hech qachon qo'yib yuborma" nomli romani dunyo yuzini ko'rgach, ko'pchilik buni dahshatli futurologik bashorat deb atadi. Biroq adibning o'zi qayd etdiki, asar hech narsaga iqtibos emas, bu bor-yo'g'i hayot, oddiy inson hayoti, unda hech qanday farazu tasmol ham yo'q. U o'z intervyularidan birida shunday degan edi: Biz ozodlik bo'lmasa, taraqqiyot, rivojlanish bo'lmasligiga o'zimizni ishontiramiz, biroq Xitoy tutqunlik davrida ham gullab-yashnadik-ku!.. Biz ozodlikka erishmay turib, haqiqiy hayot qurib bo'lmaydi deb hisoblaymiz, ana Osiyoda kimningdir qutqusi bilan bo'lsada, umrguzaronlik qilib yurganlar qancha?! Umuman o'ylab ko'ring, qachon o'zingizni hayotda tamomila erkin his qilasiz? Faqat o'lim vaqtida... Adib ijodi haqida xulosa chiqarish uchun shu fikrlarning o'zi etarli.

Filologiya fanlari doktori, professor Muhammadjon Xolbekov "umumbashariy adabiyot" mazmunidagi tamoyillar sirasiga Kadzuo Isiguro asarlarini xam kiritar ekan, "Uning asarlari "po'lat eritish qozoni" ko'rinishida namoyon bo'lg'uvchi "umumbashariy adabiyot", bu erda sinkretizm tamoyillari oshkora milliy aynan o'xshashlikni saqlash bilan uyg'unlashadi, mujassamlashib boradi" degan edi. Darhaqiqat Kadzuo Isiguro asarlarida bir vaqtning o'zida

qahramonlar qiyofasida va ularni o‘rab turgan zamon va makon misolida umuminsoniy tamoyillarning anglab olish mumkin.

### **XULOSA.**

Har qanday badiiy asar , avvalambor, uni yozgan odam shaxsiyatining g‘oyalar to‘plami nuqtai nazaridan ham, ularni tilshunoslik va uslubiy amalga oshirish darajasida ifodasidir. Hatto buyuk nemis faylasufi Yohann Wolfgang Gyote ta’kidlaganidek, har bir yozuvchi xohlasa ham, xohlamasa ham o‘z asarlarida o‘zini ma’lum shaklda tasvirlaydi. Bu shuni anglatadiki, hayotning ma’lum bir qismini tasvirlab, yozuvchi shu bilan o‘z munosabatini, o‘z fikrlari va hissiyotlari uslubini namoyish etadi. Kadzuo Isiguro asarlari va undagi qahramonlar bizning oramizda. Ularda mujassam bo‘lgan umuminsoniy his-tuyg‘ular, dunyoqarash xammamizga tanish. Kadzuo Isiguroning eng katta yutug‘i shundaki, u mana shu tamoyillarni angladi, qalamga oldi va o‘quvchiga etkazishda davom etmoqda.

### **ADABIYOTLAR RO‘YXATI (REFERENCES)**

1. Григорьева Т.П. Идея судьбы на востоке. // URL: <http://www.aqimrun.ru/psih/fatum/fatum7.html>. [Дата обращения: 16.12.2010]
2. Литературный энциклопедический словарь/ Под общ. ред. В.М. Кожевникова, П.А. Николаева. М., 1987. 752с.
3. М. Холбеков , д.ф.н. , профессор. Универсальные принципы в мировой литературе “Звезда востока ”, 2011–1.
4. Постмодернизм: Энциклопедия: Понятия, термины, концепты.../ Отв. ред. А.А. Грицанов. Минск, 2001. 1037с.
5. Ishiguro K. A Pale View of Hills/ K. Ishiguro. Vintage, 1990. 80p.
6. Ishiguro K. Never let me go/ K. Ishiguro. Vintage, 1990. 208p.
7. Ishiguro K. The Remains of the Day/ K. Ishiguro. Vintage, 1990. 256p.
8. Scherzinger K. The butler in passage: the liminal narrative of Kazuo Ishiguro's The Remains of the Day // Literator: Journal of Literary Criticism, comparative linguistics and literary studies. FindArticles.com. 21 Nov, 2009. // URL:
9. <https://www.theguardian.com/books/2012/aug/17/rereading-remains-day-salman-rushdie>

## **ОСВАЛЬД ШПЕНГЛЕР ҚАРАШЛАРИДА МАДАНИЯТ СТРУКТУРАСИ ТАҲЛИЛИ**

*Исмоилова Оқила Дониёровна*

*Тошкент давлат шарқшунослик университети магистранти*

*Илмий раҳбар: Тошкент давлат шарқшунослик университети доценти*

*фал.ф.д. Э.М. Иззетова*

*Аннотация:* Мазкур мақола буюк немис файласуфи ва жамиятшуноси Освальд Шпенглернинг маданият структураси ҳақидаги қарашларини таҳлил қилишга бағишланган. Мақолада Шпенглернинг “Европа қуёшининг сўниши” асаридagi фикрлари таҳлил қилинган.

*Калим сўзлар:* Маданият, Освальд Шпенглер, цивилизация, “Оврўпо қуёшининг сўниши”, антропоморф.

*Аннотация:* Статья посвящена анализу взглядов великого немецкого философа и социолога Освальда Шпенглера на структуру культуры. В статье анализируются взгляды Шпенглера на «Угасание европейского солнца».

*Ключевые слова:* Культура, Освальд Шпенглер, цивилизация, «Угасание европейского солнца», антропоморфизм.

*Abstract:* The article is devoted to the analysis of the views of the great German philosopher and sociologist Oswald Spengler on the structure of culture. The article analyzes Spengler's views on "The Extinction of the European Sun".

*Key words:* Culture, Oswald Spengler, civilization, "The Extinction of the European Sun", anthropomorphism.

### **КИРИШ**

Шпенглер 19-аср немис фалсафасига риоя қилган ҳолда табиат ва рух ҳақидаги фанларни ажратиб туради. "Ўлик шаклларни билиш воситаси қонундир. Ўхшатиш жонли шаклларни англаш воситасидир." Бирок, Шпенглернинг фикрига кўра, фақат табиий фанларни фан деб аташ мумкин ва шу муносабат билан у тарихни фан сифатида тан олмайди. Шпенглер тарихни чизиқли усулда олишни рад этади. "Қадимги дунё - Ўрта асрлар - Янги вақт: бу эрда жуда кам ва маъносиз схема мавжуд." Чизиқли тарихга алтернатива сифатида у жаҳон маданияти морфологиясини индивидуал маданиятларнинг тавсифи деб атайди ва бу позитсия Шпенглерни фалсафий релятивизмга, яъни "бир хил даражада тўғри тузилмалар" мавжудлигини тахмин қилишга олиб келади.

## **АДАБИЁТЛАР ТАҲЛИЛИ ВА МЕТОДЛАР**

Мазкур мақолани таҳлил қилиш жараёнида тарихийлик, мантиқийлик, объективлик, илмийлик, холислик, фалсафий маълумотларни тизимлаштириш ва умумлаштириш, фалсафий қиёсий, таҳлил, диалектик тамойилларига асосланган. Освальд Шпенглернинг “Европа қуёшининг сўниши” асарида Шарқ ва Ғарб цивилизациялари ҳақидаги фалсафий қарашларининг тизимли таҳлили гарчи кўпчилик муаллифлар шунга ўхшаш тадқиқот ўтказиш зарурлиги ҳақида гапирган бўлсалар ҳам мамлакатимиз илмий адабиётида ҳали ўтказилмаган. Шпенглернинг мақсади - инсоният жамияти жаҳон тарихи доирасида турли маданиятлар ривожланишининг бир хил босқичларини кўрсатадиган жадвал тузиш. Ҳар қандай маданият болалик, ўспиринлик, этуклик ва қарилик даврларини бошдан кечиради. Ҳикоянинг мазмуни шундаки, бу маданиятлар бир-бирининг ўрнини босади, ёнма-ён ўсади, бир-бирига тегади, орқага суради ва бостиради. Шпенглер концепциясида калит маданият ва цивилизациянинг қарама-қаршилиги ҳисобланади.

### **МУҲОКАМА ВА НАТИЖАЛАР**

«Маданият, Шпенглернинг фикрига кўра, иқтисодий, сиёсий, маънавий, диний шаклларда мужассам бўлган яхлитлик, маълум бир стилистикани яратадиган тафаккур ва ижодкорлик шаклларининг ўзига хос даври ва бундан ташқари, маълум бир ички бирликдир, амалий, бадиий ҳаёт

- Маданият - тарихнинг асосий мазмуни.
- «Ҳар бир маданият шахснинг ёш босқичларидан ўтади. Ҳар бирининг ўз болалиги, ўз ёшлиги, этуклиги ва кексалиги бор».
- Маданият - "энг юқори даражадаги инсон индивидуаллиги".
- "Ҳар бир янги маданият маълум бир янги дунёқараш билан уйғонади."
- "Ҳар қандай маданиятнинг ўзига хос цивилизацияси бор."

Маданий ва тарихий шаклларнинг ривожланишининг икки босқичи мавжуд:

- маданият (юқorigа ҳаракат),
- цивилизация (насл-насаб)

Шпенглер илмий билишнинг объективлигини инкор қилади. Унинг таъкидича, илмий тушунчалар, қонунлар, назариялар - символлардир, улар руҳнинг диндан, эътиқоддан келиб чиққанлигини асослашга ҳаракат қилади. Фан, фалсафа, санъат, Шпенглер фикрича, бу дунёвий белгиларнинг турли кўринишдаги шакллари дир, уларнинг ҳаммаси бирламчи диний ҳиссиётдан келиб чиқади.

“Табиатни мушоҳада қилиш асосида, - деб ёзади Шпенглер, - диний эътиқод ётади... Диндан олдин пайдо бўлган табиий билим йўқдир. Ана шу



нуктаи назардан қараганда, католикча ва материалистик табиатни билиш ўртасида ҳеч қандай фарқ йўқдир: улар бир нарса тўғрисида, лекин ҳар хил тилда гаплашади. Ҳаттоки, атеистик соҳа ҳам диний асосга эгадир; ҳозирдаги механика ҳам христиан ақидаларидан андоза олгандир”.

Шпенглер таълимотича, ҳақиқий билим йўқ, лекин шу илмни билишимизга ишонч-еътиқодимиз бор. Ҳамма бизни ташқи дунё тўғрисидаги тасаввуримиз илоҳий (антроморф) хусусиятга эга. Демак, фан дин ва мифология билан тенгдир.

Шпенглер фикрича, айнан диний ҳиссиёт инсонни ташқи оламга бўлган муносабатини яққол намоён этади. Унинг таъкидича, онгнинг илк шаклланишида, болада ҳам, ибтидоий инсонда ҳам табиат билан, ташқи дунё билан инсон ўртасида зиддият вужудга келади. "... қачонки инсон инсонга айланганда ўзининг коинотда ёлғизлигини англайди," - деб ёзади Шпенглер. Шунда инсонда кўрқув ҳисси уйғонади, ўлим олдидаги кўрқув - чексизлик олдидаги кўрқувдир. Ўлим тўғрисида ўйлашнинг бошланиши, юқори онгнинг пайдо бўлганлигидан далолат беради. Ҳар бир дин, ҳар бир фалсафа бу масала бўйича ўз ечимига эгадир... Ҳозирнинг мазмуни онгсизлик даражасида, лекин ички зарурат асосида - ўлим феномени белгисига асосланади. Ҳар бир белги кўрқувдан келиб чиқади. У ҳимояни талаб қилади”.

Дунё олдидаги кўрқув инсонни ҳаётда бир дақиқа ҳам тарк этмайди. Лекин шунга қарамай, Шпенглер ёзадики: "... дунёдан кўрқиш, ижодиётга, бошқа ҳисларга кенг йўл очиб беради”. Дунёдан кўрқиш унга эга бўлиш, уни билиш эҳтиёжини туғдиради<sup>195</sup>.

Шундай йўл билан белгиларнинг, символларнинг турли шаклдаги тизимлари вужудга келади. Шу йўл билан илоҳий кучга сиғинишнинг биринчи кўриниши руҳнинг ўз ҳимояси шаклида намоён бўлади. “Худони билиш, - деб ёзади Шпенглер, - қадимги мистика тилида ўзни бағишлашни англатади, яъни илоҳни ўзига мойил қилиш, уни ўзиники қилиб олишдир”.

Шундай қилиб, ана шундай дастлабки, чуқур диний кайфиятдан фан, фалсафа ва санъат вужудга келган, маданият ҳам ривожланган, дейди Шпенглер. Ана шуларнинг ҳаммаси маданият руҳининг муҳсулидир, руҳнинг кўп вариантлардаги, кўп шакллардаги кўринишидир. Улар ўзига хос равишда намоён бўлади.

Пайдо бўлган маданиятнинг тақдирини қандай бўлади? Қандай йўлни босиб ўтади? Шпенглер фикрича, бу йўл уч даврдан иборат. Биринчиси энг узундир. Бу давр тайёрлов давридир, яъни хаос (тартибсизлик) нинг дастлабки ҳолати,

<sup>195</sup> Шпенглер О. Закат Европы. Очерки морфологии мировой истории. М., 1993. – С. 10

болалик ва кучнинг тўпланишидир<sup>196</sup>. Кейин, маданият даври бошланади: бу давр муайян маданиятнинг берилган ички имкониятларини юзага чиқариш ва амалга оширишдир, суръатли ижодиётдир. Ана шу даврда ҳамма маънавий қадриятлар шаклланади, диний эътиқод мустаҳкамланади, метафизик тизимлар тузилади, санъатнинг ноёб соҳалари, асарлари вужудга келади.

Сўнгра, маданият ўзининг учинчи, охириги даврига қадам қўяди - орқага кетиш даври, Цивилизация даври бошланади. Бу даврда маънавий заёт сўна бошлайди, диний эътиқод сусаяди, фалсафий таълимотлар юзаки бўлиб қолади, санъат ҳам ўлади. Қуруқ ратсионализм ва материализм дунёқараш асосини ташкил қилади. Ҳаётнинг ташқи томонлари ички руҳиятни енгиб боради.

Маданиятнинг яқинда эришган ютуқлари аста-секин хотирадан чиқиб боради. инсонлар биологик мавжудотларга айланиб қолади. “Мазмунсизлик, зоология ҳукмронлик қила бошлайди, - деб ёзади Шпенглер, - ҳамма нарсага бефарқлик бошланади. Маданий организм тарихий ходиса сифатида ўлади. Лекин бу ҳамма инсон ўлиб кетишини англамайди, балки улар фақат биологик мавжудот сифатида яшайди”.

Ҳар бир маданият даври, ҳаёти, Шпенглер фикрича, 1000 йилни ташкил қилади, Цивилизациянинг охириги даври 200-300 йилни ташкил қилади. Ҳар бир маданият, тақдир тақозоси билан бир ҳил даврни бошидан кечирилади.

Шпенглернинг тарих фалсафасининг асосий ғояси шулардан иборат. Шпенглер яна бир масала устида жиддий тўхталиб ўтади, XX асрнинг катта муаммосига айланган техника масаласини таҳлил қилиб чиқади.

Техника борасида фикр юритиб, Шпенглер унинг тараққиётида инсоният учун зарар келтирадиган катта муаммони кўради. Техника тўғрисида у “Оврўпо қуёшининг сўниши” асарининг иккинчи жилдида тўхталади. “Пул ва машина” номли бобида ана шу масалани чуқур таҳлил қилади. Шунингдек, 1932 йилда нашр қилинган “Инсон ва техника» номли китобида ҳам айнан шу масалага диққат эътиборини қаратади.

Техниканинг жамиятдаги ролини ва вазифасини у нимада кўради? Техника Ғарбий Оврўпо Цивилизациясида ўзига хос ўринни эгаллайди. Ғарбий Оврўпо Цивилизациясини ҳалокатга олиб келади, дейди Шпенглер.

У ўзининг “Инсон ва техника” китобида шундай савол қўяди: “Техника нимани англатади? Унинг тарихдаги мазмуни нимадан иборат? Унинг метафизик ва ахлоқий ҳолати нимадан иборат?» Шпенглер таъкидлайдики, техника ҳам дунё, инсон каби қадимийдир. Уни жуда кенг мазмунда тушунади, чунки бу тушунча кенг маънони англатади. Масалан, дипломатия техникаси

<sup>196</sup> Шпенглер О. Закат Европы. Очерки морфологии мировой истории. М., 1993. – С. 36

тўғрисида, рақс техникаси тўғрисида гапириш мумкин. “Ҳар қайси маънода ҳам, - дейди Шпенглер, - техника бу ҳаёт қадамидир, тактикасидир”. У ҳаёт курашининг ички шаклидир. Биринчи навбатда техника табиат билан курашиш воситасидир. Бу ерда Шпенглер техниканинг моддий томонига, жисмоний томонига эътибор бермайди. У биринчи ўринга фаолиятни, мақсадни, фикрни қўяди. Машина ва курулларнинг ўзи иккиламчи аҳамиятга эгадир. Улар тафаккур маҳсулидир. Улар муайян мақсадни амалга оширишда восита вазифасини ўтайди. Мана шу маънода техника оврўполик инсон учун табиат устидан ҳукмронлик қилиш, уни ўзига бўйсундириш учун хизмат қилади<sup>197</sup>.

Бу ерда Шпенглер Нитсшега мурожат қилади. Унингча, ҳокимият учун кураш, ҳукмронлик иродаси, буюклик ғояси техника орқали амалга ошади. Шпенглернинг эътиборидан техника билан жамият ўртасидаги зиддият четда қолмайди. У техниканинг мавжудлигидан фақат бошлиқлар ва техникани ишлаб чиқарувчилар қониқиши мумкин, дейди. Албатта улар камчиликни ташкил қиладилар. Улар ақлий, ижодий кашфиётчилик меҳнати билан шуғулланадилар. Техникани бевосита ишлатувчилар эса бир хил, зерикарли, ижодийликдан маҳрум бўлган фаолият билан шуғулланадилар. Зотан, улар энг мукамал машиналарда, асбобларда ишласалар ҳам, уларнинг меҳнатидан хурсанд бўлмайдилар, улар ўз фаолиятларидан қониқмайдилар. Шунинг оқибатида меҳнат улар учун душманга айланади, ўз фаолиятларидан бегоналашадилар, табиатдан ҳам шу йўсинда бегоналашиб кетадилар.

Шундай қилиб, Шпенглер техниканинг ривожланишини табиатдан бегоналашиш ғояси билан боғлайди.

Техника тараққиёти, Шпенглер фикрича, ўз мантиғига таянади, яъни унга ҳаракат берувчи ҳаёт суръатига суянади. Бу ерда Шпенглер ҳақ. Техниканинг ўзи мустақил равишда ривожланмайди, балки инсонлар, ижтимоий институтлар, техникани мукамаллаштиришдан ўзларини тўхтата олмайдилар. Бу ҳодиса шунинг учун содир бўладики, техника давримизда инсоннинг ижодий фаолиятини амалга оширишда муҳим рол ўйнайди. Капиталистик жамиятда техника конкуренция вазифасини ўтайди.

Техниканинг тўхтовсиз ривожини, Шпенглер таъкидича, жиддий оқибатларга олиб келади: “Ижод маҳсули ўз ижодкорига қарши бўлиб қолади... Дунё ҳукмдори машина қулига айланиб қолади. У ҳаммаани, ҳохишидан қатъий назар ўз домига тортади. Ана шу пойгада Ғолиб ҳалокатга юз тутади”<sup>198</sup>.

<sup>197</sup> Афанасьев В.В. Политическая философия Освальда Шпенглера. -М.:МГОУ, 2003. –С. 136

<sup>198</sup> Шпенглер О. Закат Европы. Очерки морфологии мировой истории. М., 1993. – С. 213

“Демократик” тартибларни Шпенглер қатъий танқид остига олади, чунки бу ҳодиса бошқарувчи қатламнинг чексиз ҳукмронлиги асосида юз беради. У бошқарувчилар билан “бажарувчилар” ўртасидаги ижтимоий зиддиятнинг кучайишини эътироф қилади. Бу зиддият аҳолининг кўзғолонига олиб келиши мумкин, дейди Шпенглер. Бундан ташқари, ишлаб чиқариш жиҳатидан ривожланган мамлакатлар билан бошқа “қолоқ” мамлакатлар ўртасида зиддият вужудга келади. Арзон ишчи кучлари ривожланган мамлакатларга оқиб кела бошлайди. Бу мамлакатда ишсизлик юзага келади. “Ишсизлик эса, - деб ёзади Шпенглер, - инқироздир, ҳалокатнинг бошидир, ибтидосидир”.

### **ХУЛОСА**

Шундай қилиб, оврўпо маданияти бошқа қолоқ халқларнинг ўлжасига айланади, буни англаган халқ унга қарши кураш очади. Кейин нима бўлади? Шпенглер бу саволга шундай жавоб беради: техника ўз бунёдкорлари билан биргаликда ҳалок бўлади. “Бу техника тарихи зарурий равишда ўз поёнига етмоқда. Маданиятнинг бошқа йирик шакллари каби ҳаётини яшаб бўлди. Лекин қачон ва қандай йўл билан ҳалок бўлишини биз билмаймиз”<sup>199</sup>.

Шпенглер фалсафасининг тарихий тақдири нима билан тугади? Унинг айрим ғояларидан экзистенциализм ҳам фойдаланди. Жумладан, Шпенглернинг якка инсон мавжудлигининг вақт оқимида сингиб кетиши, бегона дунё олдадаги инсоннинг қўрқуви - ана шу ғоялар кейинчалик Германияда Хайдеггер ва Ясперс томонидан ривожлантирилди.

Маданиятнинг яширинлиги, хусусийлиги ҳам сотсиологияда алоҳида оқим томонидан ривожлантирилади. Маданиятнинг даврий характерга эгаллиги тўғрисидаги ғояни инглиз тарихшуноси Арнолд Тойнби (1889-1975) ривожлантирди.

Вақт ўтиши билан Шпенглер фалсафасига қизиқиш қайтадан тиклана бошланди. Биринчидан, унинг ҳар бир маданиятнинг ўзига хос белгиси борлиги тўғрисидаги ғояси кенг тарқалди.

Иккинчидан, фаннинг маданият тизимида махсус ўрин эгалламаслиги тўғрисидаги ғояси кенг тарқалди. XX асрнинг иккинчи ярмида фан социологик ҳодиса сифатида талқин қилинди. Фаннинг бошқа маданият ҳодисалари танаън бир қаторда жой олганлиги эътироф қилинди.

Учинчидан, Шпенглернинг фан ноилмий хусусиятларни ҳам ўз ичига олади, деган фикри кейинчалик П.Феерабенд ва М.Полани томонидан ривожлантирилди.

<sup>199</sup> Давыдов Ю. Н. Шпенглер и война // Вопросы литературы. 1983. № 8. – С. 100

Шундай қилиб, Шпенглер, техника фалсафасига асос солган файласуф ҳам ҳисобланади. Бу йўналиш социологлар томонидаан чуқур ривожлантирилди.

**ФЙДАЛАНИЛГАН АДАБИЁТЛАР РЎЙХАТИ (REFERENCES)**

1. Шпенглер О. Закат Европы. Очерки морфологии мировой истории. М., 1993. – С. 36
2. Афанасьев В.В. Политическая философия Освальда Шпенглера. - М.:МГОУ, 2003. –С. 136
3. Давыдов Ю. Н. Шпенглер и война // Вопросы литературы. 1983. № 8. – С. 100

“**Oriental Renaissance: Innovative, educational, natural and social sciences**”.  
Ilmiy jurnal. Uzbekistan: www.oriens.uz. 2021. - 830 b.

**ISSN 2181-1784**

Mazkur to'plamda O'zbekiston Respublikasi Prezidentining 2020 yil 6 noyabrdagi “O'zbekistonning yangi taraqqiyot davrida ta'lim-tarbiya va ilm-fan sohalarini rivojlantirish chora-tadbirlari to'g'risida”gi PF-6108-sonli Farmonida ko'zda tutilgan vazifalarni ijrosini ta'minlash maqsadida “Oriental Renaissance” MChJ tomonidan ta'sis etilgan “**ORIENTAL RENAISSANCE: INNOVATIVE, EDUCATIONAL, NATURAL AND SOCIAL SCIENCES (oriens.uz)**” ilmiy jurnalining 3-soni o'rin egallagan.

**Mas'ul muharrir:**  
**falsafa fanlari nomzodi, dotsent M. Qodirov**

**Ilmiy kotib:**  
J.B. Sulaymonov  
SH.N. Pulatov  
I.R. Ikramova

**Texnik muharrir:**  
Sh.S.Jurayev

