



ISSN: 2181-1784
SJIF 2022= 5.947
ASI-Factor = 1.7



ORIENTAL RENAISSANCE:

*Innovative, educational,
natural and social sciences*

www.oriens.uz

Exact sciences

Natural sciences

Engineering sciences

Pedagogical sciences

Social and Human sciences

Philological sciences

Philosophy sciences

Economic sciences

VOLUME 2
10/2
2022



**ORIENTAL RENAISSANCE: INNOVATIVE, EDUCATIONAL,
NATURAL AND SOCIAL SCIENCES
SCIENTIFIC JOURNAL**

Vol. 2, Issue 10/2
ISSN 2181-1784
Impact Factor: 5.947
ASI Factor = 1.7

October
2022

**ORIENTAL RENAISSANCE: INNOVATIVE, EDUCATIONAL, NATURAL
AND SOCIAL SCIENCES
SCIENTIFIC JOURNAL**

EDITOR-IN-CHIEF

Dr. KADIROV MUKHAMMADJON

Candidate of philosophical sciences, Associate professor of the department of
“Oriental philosophy and culture” of Tashkent state university of oriental studies

EDITORIAL BOARD

Dr. PhD. N.B. KHODJAEVA

Doctor of Philosophy (PhD) in
Philological Sciences
Associate professor of Tashkent State
University of Oriental Studies

Dr. Z.A. NUROVA

Candidate of Biological sciences
Associate professor of Termez branch
of the Tashkent Medical Academy

Dr. T.A. ALIKULOV

Candidate of Physical and Mathematical
Sciences
Associate professor of Karshi
Engineering and Economics Institute

Dr. B.E. ESHMATOV

Candidate of Physical and Mathematical
Sciences
Associate professor of Karshi
Engineering and Economics Institute

Dr. M.A. KHADJIMUKHAMETOVA

Candidate of Technical Sciences
Associate professor of Tashkent State
University of Transport

Prof. G.M. RUZMATOVA

Doctor of Philosophical Sciences
Professor of National University named
after Mirzo Ulugbek.

Prof. O. J. NISHANOVA

Doctor of Philosophical Sciences
Professor of National University named
after Mirzo Ulugbek.

Prof. R.R. RUSTAMOV

Doctor of Philosophical Sciences
Associate professor of Karshi
Engineering and Economics Institute

Prof. N.B. ABDULLAEVA

Doctor of Philosophical Sciences
Professor of the department of
Philosophy and Fundamentals of
Spirituality of National University
named after Mirzo Ulugbek.

Dr. U.U. MUSTAFAEV

Candidate of Philosophy
Senior Lecturer at the Department of
Philosophy of Termez State University

Dr. Z.L. BATIROV

Doctor of Sciences in Technics
Associate professor of Karshi
Engineering and Economics Institute

Dr. I.J. TOIROV

Candidate of Technical Sciences
Associate professor of Karshi
Engineering and Economics Institute

Dr. E.O. SHARIPOV

Doctor of Philosophy (PhD) in
Pedagogical Sciences
Associate professor of Karshi
Engineering and Economics Institute

PhD. M.KH. EGAMOV

Candidate of Pedagogical Sciences
Associate professor of Karshi
Engineering and Economics Institute

Dr. PhD. A.E. RUZIEV

Doctor of Philosophy (PhD) in
Psychological Sciences
Deputy Dean of the Faculty of Energy
of Karshi Institute of Engineering and
Economics

Dr. A.A. KHAYDAROV

Doctor of Political Sciences
Professor of Tashkent State University
of Oriental Studies

PhD. CHJAN KONG

School of Humanities and
Communication, Zhejiang University of
Finance and Economics

Dr. D.K. BAKHRONOVA

Associate Professor, Head of the
Department of Spanish Applied Science
at the Uzbek State University of World
Languages

Dr. I.U. MINNIKULOV

Doctor of Philosophy (PhD)
in Philological Sciences
Professor of Uzbek State University of
World Languages

Dr. S. S. NURMATOV

Candidate of Philological Sciences
Associate professor of Tashkent State
University of Oriental Studies

Prof. PhD. SAO FEY

Professor of Hangzhou Normal
University, Linguist.

Prof. YALCHIN KAYALI

Ankara University, Faculty of
Languages and History-Geography,
Department of Eastern Languages and
Literatures, Sub-Department of
Indology, Faculty Member.

Dr. K.K. KHAKBERDIEV

Doctor of Philosophy (PhD)
In Economics
Director of the Center for Scientific
analysis of the study of the development
of Eastern Countries at the Tashkent
State University of Oriental Studies

DEKORATIV KOMPOZITSIYALARDA KONTRAST VA NYUANS'LARNING AHAMIYATI

M.T.Yunusaliyev

Farg'ona davlat universiteti san'atshunoslik fakulteti
"Tasviriy san'at" kafedrası o'qituvchisi

ANNOTATSIYA

Ushbu maqolada dekorativ rangtasvir kompozitsiyalarida kontrast va nyuans'larning ahamiyati yuzasidan muammoli yechimlari tahlili.

Kalit so'zlar: Kontrast, nyuans, to'n, natyurmort, kompozitsiya, sivilizatsiya, dekorativ, kombinatsiya, interpretativ rangtasvir, yorug'-soya, och-to'q rang turlari, issiq-sovuq ranglar.

ЗНАЧЕНИЕ КОНТРАСТА И НЮАНСОВ В ДЕКОРАТИВНЫХ КОМПОЗИЦИЯХ

АННОТАЦИЯ

В данной статье проведен анализ решения проблемы, касающейся значения контраста и нюансов в декоративно-живописных композициях.

Ключевые слова: Контраст, нюанс, тон, натюрморт, композиция, цивилизация, декоративность, сочетание, интерпретационная живопись, свет-тень, светло-темные оттенки, тепло-холодные цвета.

THE VALUE OF CONTRAST AND NUANCE IN DECORATIVE COMPOSITIONS

ANNOTATION

This article analyzes the solution of the problem concerning the value of contrast and nuances in decorative and pictorial compositions.

Key words: Contrast, nuance, tone, still life, composition, civilization, decorative effect, combination, interpretive painting, light-shadow, light-dark shades, warm-cold colors.

KIRISH

Dekorativ so'zining ma'nosiga ko'ra bezakli tarzda bajarishni ta'qazo qiladi. Yani kompozitsiyada, shakllarda, ranglarda, fakturada hamda usulubda soddalashtirish usulida bezakli ishlash, rassomlar tilida "stilizatsiya" – deyiladi. Dekorativlikda tasvirdagi shakllar, rang turlari, texnik usul ham g'oyaviy maqsadga muvofiq ma'lum bir ma'noga yo'naltiruvchi uslubiy stilizatsiyalashtiriladi. Buni biz

hind rassomi mo'yqalamiga mansub dekorativ natyurmort kompozitsiyasi misolida, faqat rang tuslari jihatdan kontrast va nyuans'larni ko'rib chiqamiz.

Jaxon tasviriy san'at durdonalaridan hind rangtasvir ustalariining «Hind natyurmorti» dekorativ pannosidan foydalanildi.



MUHOKAMA VA NATIJALAR

Dekorativ xarakterdagi kompozitsiyalardagi panno, manzara yoki natyurmortlarda kontrast va nyuans' rang tuslaridan g'oya-viy maqsadga muvofiq, keskin kontrastli yoki aksincha bir-biriga yaqin tusli, shuningdek turli hil ko'rinishdagi fakturali usullardan foydalanish mumkin. Masalan, berilgan ushbu dekorativ natyurmortda, rang tussi jihatdan sovuq va to'q fonda issiq tUSDagi yorqin nyuans' ranglarda ifodalangan amaliy san'a tbuyumlari qurshovidagi sovuq va to'q tusli asosiy buyumda ham issiq tUSDagi nyuans' tang tuslari ishtirok etmoqda. Ushbu usuldagi nyuans' rang tuslari o'z navbatida dekorativ faktura ro'lini ham o'ynamoqda, shu bilan natyurmortni boyitib, unga jilvali yorqin jozibadorlik bag'ishlamoqda.

XULOSA

Xulosa qilib aytganda ushbu maqoladagi bo'lgusi pedagog rassom talabalarning aksariyatini bajargan ranglavhalaridagi asosiy kamchiligi shundaki, ular

rangtasvirning muhim ahamiyatga ega bo'lgan nyuans rang tuslarini ko'rmayotganligi va uni his etmayotganliklari yuzasidan qilingan tahlil natijasining, quyidagi xulosaga ko'ra. Ular chizgan rasmlarida 'yorug' va soyalardagi nyuans rang tuslari ustida ijodiy izlanishlar olib bormasdan, bitta rang tussiga bo'yab qo'yilishi. Natijada ularning rangtasvirida vaqt va fazoviylik tushunchalari o'z ifodasini topmagan. Bu muammo yechimi ustida izlanilganda shular ma'lum bo'ldiki, so'ngi vaqtlarda ko'pchilik talabalar ayniqsa mustaqil ta'lim topshiriqlarini bajarishda natura o'rnida mobil telefonida olingan foto rasmlardan foydalanayotganligi ayon bo'lmoqda. Afsuski internet tarmog'ining yutub kanaliga joylashtirilgan aksariyat pedagog-rassomlarning mahorat darslarida ham xuddi shunday hol kuzatilmoqda. Foydalanish mumkin qachonki talaba undan ijodiy interpretativ talqinda kompozitsiya yaratish jarayonida, yoki namunali rangtasvir asarlaridan nusxa ko'chirganda ham undanda foydaliroq bo'lib, undan rangtasvirning nafaqat texnik usullari, balki ranglar koloriti, nyuans' ranglar garmoniyasi, rang kontrastlarini perspektiv holatini va shu kabi rangtasvir qoidalarini o'rganar edilar. Bu jarayon talabada rang ko'rish qobiliyatini shakllanishiga ijobiy ta'siri bo'lib, va shundagina talabalar nyuans rang tuslarining rangtasvirdagi ahamiyatini his etgan bo'lar edilar. Shuning uchun borliqni real tasvirlashda talabalarni faqat naturadan foydalanishga jalb qilishimiz va unga chaqirishimiz endigi dolzarb masalalardan biridir.

REFERENCES

1. Р.Ш. Халилов. Учебное пособие «АКВАРЕЛЬ» ТАШКЕНТ 2009 г. (5-16 betlar)
2. N.V.Gilmanova. "Yorug'lik va rang" O'quv qo'llanma. Toshkent- 2012, S.288
3. В.С.Шаров. АКАДЕМИЧЕСКОЕ ОБУЧЕНИЕ ИЗОБРАЗИТЕЛЬНО-МУ ИСКУССТВУ. Москва 2013 г. ООО «Издательство Эксмо»
4. В. Ю. МЕДВЕДЕВ. «ЦВЕТОВЕДЕНИЕ И КОЛОРИСТИКА». Учебного пособия. Санкт – Петербург. 2005 г.
5. R. Xudoyberganov. Rangshunoslik asoslari-Toshkent. G'.G'ulom nomida-gi nashriyot-matbaa ijodiy uyiushmasi. 2006.
6. S. Abdirasilov. Tolipov N. Rangtasvir. – T.: Bilim, O'MKXTM, 2005.
7. Mirzahamdamovna, K. B., Erkinovna, A. N., & Jumadillaevich, S. R. (2021). Use of Innovative Educational Technologies in Fine ARTS Classes of Higher Education Institutions. *European Journal of Humanities and Educational Advancements*, 2(4), 25-27.

8. Sadikovna, S. G., Kurbonova, B., Akhmedova, N., & Sulaymanova, S. (2020). FUNDAMENTALS OF PROFESSIONALISM DEVELOPMENT ON THE EXAMPLE OF PRACTICAL EXERCISES ON FORMING THE SKILLS AND SKILLS OF FUTURE TEACHERS. *PalArch's Journal of Archaeology of Egypt/Egyptology*, 17(6), 8894-8903.
9. Barchinoy, K., Sevarakhon, S., & Mukhammadkudir, Y. (2021). EFFECTIVE METHODS OF TEACHING FINE ARTS AND DRAWING AT SCHOOL.
10. Barchinoy, K. (2019). Problems of Improving Artistic Perception of Future Art Teachers. *Cross-Cultural Communication*, 15(4), 79-82.
11. Qurbonova, B. (2021). The history of visual art and it's importance in people life. *ACADEMICIA: AN INTERNATIONAL MULTIDISCIPLINARY RESEARCH JOURNAL*, 11(2), 1558-1561.
12. Kakharovna, A. M., Tadjimatovich, Y. M., Rakhmatovich, S. O., & Mirzahamdammovna, Q. B. (2021). Modern Approaches to the Teaching of Fine Arts. *Solid State Technology*, 64(2), 4250-4254.
13. Nodirjon, M., Abdusalom, M., & Ozodbek, S. (2021). TECHNOLOGIES OF TEACHING FINE ARTS WITH MODERN METHODS.
14. Zulfiya, B., Rakhmonali, S., & Murodjon, K. (2021). A BRIEF HISTORY OF THE DEVELOPMENT AND TEACHING OF DRAWING SCIENCE IN UZBEKISTAN.
15. Nazokat, A., Ibrokhim, Y., & Makhpuzakhon, A. (2021). FACTORS OF DEVELOPMENT OF FINE ARTS.
16. Nazokat, A. (2021). Means of Ensuring the Integrity of the Image and Writing in the Performance of Visual Advertising.
17. www.thesmartteacher.com
18. www.crayola.com
19. www.ziyonet.uz

BORLIQNI IDROK ETISH VA TASVIRLASHGA DOIR DASTLABKI MA'LUMOTLAR HAMDA ULARNI XARAKTERLI JIHATLARI

I.Yuldashev

Far.DU. Tasviriy san'at kafedrası katta o'qituvchisi

ANNOTATSIYA

Maqola tasviriy san'ato'qituvchilarimi tasviriy san'at mashg'ulotlarida uslubiy kursatmalardan foydalanishning amaliy ahamiyati hamda tasvirlar ishlashda rurgazmali o'quv jarayonini mukammal bo'lishida etakchiligi va ulardan foydalanish masalalariga bag'ishlanadi.

***Tayanch suz va iboralar.** Plener, kompozitsiya, mutanosiblik, ufq chizigi, perspektiva, san'at, tasvir.*

АННОТАЦИЯ

Статья посвящена практической значимости использования педагогами изобразительного искусства методических указаний на занятиях по изобразительному искусству, а также вопросам руководства и их использования в совершенствовании наглядно-образовательного процесса при работе с изображениями.

***Ключевые слова и выражение.** Композиция, пленэр, пропорции, горизонт, перспектива, художественное изображение.*

ANNOTATION

The article is devoted to the practical significance of the use of methodological guidelines by visual arts teachers in visual arts classes, as well as to the issues of leadership and their use in perfecting the visual educational process in working with images.

***Key words and expressions.** Composition, plener, proportions, horizon, perspective, khudojestvennoe isobrazhenie.*

KIRISH

Borliqdagi narsa va shakllarni realistik tasvirlash talabaga amaliy bilim va ko'nikma beribgina qolmay, balki uning estetik didini o'stirish, dunyoqarashini kengaytirish uchun juda muhimdir. Realistik tasvir san'ati yosh rassomlarning borliqni haqqoniy obrazlarda ifoda etish mahoratini rivojlantirishda ham katta ahamiyat kasb etadi.

Rasm chizish asoslarini o'rganish narsaning o'ziga qarab, metodik izchillikda tasvirlash printsiptiga asoslanadi. Tabiatga muhabbat va o'ta kuzatuvchanlik,

buyumlarni to'g'ri tasvirlash kabi fazilatlar tasviriy san'at bilan shug'ullanadigan har bir talabaga xos bo'lmog'i kerak.

MUHOKAMA VA NATIJALAR

Perspektiva qonuni. Tasvirlanayotgan buyum, ushbu buyum qaysi tomonidan tasvirlanishidan qat'iy nazar (uzoqdan, yaqindan, yuqoridan, pastdan, to'g'ridan yoki chekkadan), chizuvchiga o'zgarib ko'rinadi. Masalan, kubni u yoki bu tomonga burib, uning tomonlari perspektiva o'zgarib ko'rinishini kuzatamiz. Hayotda o'zaro parallel bo'lgan relslar hech qachon to'qnashmasalar-da, perspektiva qonuniga binoan, ular bizdan uzoqlashgan sari bu holatni kuzatishimiz mumkin. Bu perspektiva qonuniga asosan sodir bo'ladi.

Buyumlarni tekislikda haqqoniy tasvirlashda rassom perspektiva qonuniga bevosita murojaat qiladi. Bu holatni shunday ta'riflash mumkin: "Tabiatdagi barcha buyumlar qanday shaklga ega bo'lmasin, perspektiva qonun va qoidalariga bo'ysunadi".

Perspektiva qonunlarini mukammal o'rganib, har qanday buyumning ko'rinar va ko'rinmas tomonlarini to'g'ri tasvirlash mumkin. Perspektiva qonunlarining asosiy xususiyati shundaki, buyumlar qanday kattalikda bo'lmasin, chizuvchidan uzoqlashgan sari va tekislikda qanday joylashganiga qarab perspektiva qisqaradi.

O'z navbatida, perspektiva qonuni haqqoniy tasvirlash "alifbo"laridan bo'lgan "surat tekisligi", "buyum tekisligi", "ko'rish maydoni", "ko'rish nuqtasi", "ufq chizig'i" kabi qonuniyatlar bilan chambarchas bog'liqdir.

Surat tekisligi deb tasvirlanayotgan natyurmort, manzara, portret va hokazolar bilan rassom orasidagi bo'liqqa aytiladi.

Fiziologik nuqtai nazardan qaraganda, yorug'lik chizilayotgan buyumga tushganda, rassomga buyumning u yoki bu qismi ko'rinadi. SHundan keyingina rassom uni idrok etib, tasvirlashga o'tadi. Surat tekisligi rassom bilan natura o'rtasida vosita bo'lib xizmat qiladi.

Buyum tekisligi deb tasvirlanayotgan buyum joylashgan tekislikka aytiladi. Stol, pol, yer va boshqa chizish uchun bajariladigan moslama buyum tekisligi vazifasini o'tashi mumkin.

Ko'rish maydoni va ko'rish burchagi chizuvchining ko'rish vaqtida tasvirlanayotgan buyumni qamrab olishidir. Tasvirlanayotgan ob'ekt uzoqlashib borgan sari ko'rish maydoni ham kengayib boradi, bu esa tasvirlanayotgan ob'ektning barcha qismlarini aniq ko'rish va tasvirlashga imkon yaratadi. Lekin, ob'ektdan juda katta masofada turib, undagi hamma bo'laklarni va hajmlarni

to'laqonli tasvirlash ancha qiyin. Aksincha, tasvirlanayotgan ob'ektga yaqin masofada turib ham ushbu ob'ektning hamma qismlarini ko'z bilan ilg'ab olish mushkul. Tasvirlash jarayonida chamalash orqali masofani to'g'ri tanlay olish, ko'rish maydonini to'g'ri belgilash rassomdan mahorat talab etadi. Ko'p hollarda rassomlar tasvirlanayotgan predmet kattaligining 3 hissa ko'paytirilganiga teng masofada turib rasm chizadilar. Masalan, inson qomatini to'laqonli tasvirlash uchun rassom naturadan taxminan 5-5,5 metr masofada turishi kerak. Shundagina u tasvirni to'laqonli tasavvur etib, vazifani aniq bajarishi mumkin.

Ufq chizig'i deb, ko'z balandligidan o'tadigan nurga aytiladi. Qog'ozni gorizontal holatda ko'zimiz darajasigacha ko'tarib, ufq chizig'ini aniqlashimiz mumkin.

1. Ufq chizig'idan yuqorida
2. Ufq chizig'idan pastda
3. Ko'zimiz nuri balandligida (ufq chizig'i balandligi darajasida)

Ufq chizig'i har doim ko'z nuri balandligidan o'tadi. Agar biz yuqoriga chiqsak u biz bilan ko'tariladi, pastga tushsak ufq chizig'i ham pastga tushadi.

Fazoviy perspektiva deb buyumlarning fazo (bo'shliq) ta'sirida o'zgarib (qisqarib) ko'rinishiga aytiladi. Fazo – tiniq muhitdir. Lekin uning tiniqligi tabiatning turli hodisalari ta'sirida o'zgarishi mumkin. Masalan: havo namligi, atmosfera bosimining o'zgarishi, havodagi chang-to'zon ta'siri, havo bulutli ekanligi va boshqalar. Shuning uchun tasvirlanayotgan ob'ektning fazo bo'shlig'ida qanday joylashgani, rang, nisbat, tus va undagi alohida bo'laklarning (yaqqol yoki xira) ko'rinishlariga keskin ta'sir etadi.

Fazo perspektivasi ob'ektning kunning qaysi vaqtida tasvirlanayotganligi (ertalab, kunduzi, kechqurun), yil fasllari (bahor, yoz, kuz) hamda atmosfera o'zgarishiga (quyoshli yoki bulutli) qarab ham o'zgaradi.

Fazo perspektivasining bir necha asosiy qoidalari mavjud bo'lib, ular quyidagilardan iborat:

1. Rassomga yaqin bo'lgan buyumlar yaqqol, uzoqdagilar esa umumiy ko'rinadi. Tasvirda fazoni sezdirish uchun yaqin masofada joylashgan buyumlarni yaqqol, uzoqdagilarni esa umumiy tarzda tasvirlash kerak.
2. Fazo bo'shlig'ida (kengligida) joylashgan buyumlar chizuvchidan qanchalik uzoqda joylashgan bo'lsa, shunchalik xira ko'rinadi. Tasvirda fazoviy perspektivani to'g'ri ko'rsatish uchun uzoqda joylashgan buyumlarni biroz yengil, oldingi qatordagi buyumlarni esa yaqqol tasvirlash kerak.

3. Yaqin masofada joylashgan buyumlar fazoda yaqqol hajmli bo'lib ko'rinadi, uzoqdagilari esa xiraroq ko'rinadi. Tasvirlashda ham ushbu tartibga rioya qilmoq zarur.

4. Chizuvchidan uzoqroq joylashgan buyumlar atmosfera bosimi ta'sirida siyohrang, havorang va och tusda ko'rinadi. Fazo perspektivasini yanada kuchliroq ko'rsatish uchun yaqin masofada yaqqol ko'rinib turgan buyumlarni aniq, uzoqdagilarni esa ochroq tusda tasvirlash darkor.

5. Oldingi qatorda joylashgan buyumlar haqiqiy o'z tusida (rangida), uzoqdagilari bir xil bo'lib ko'rinadi. Fazoviy perspektivaning bu qonuni rassomga yaqin masofada joylashgan buyumlarni yaqqol, uzoqdagilarni esa umumiy tarzda, xiraroq qilib tasvirlashni talab etadi.

Fazo perspektivasining ushbu qonun-qoidalariga rioya qilish talaba uchun juda muhim. Yuqorida ko'rsatib o'tilgan qoidalarga talaba, qanday vazifa bajarishidan qat'iy nazar (portret, natyurmort, manzara va hokazo), amal qilishi shart.

Chiziqli konstruktiv tuzilish. Tasvirlanayotgan buyum sodda yoki murakkab bo'lishidan qat'iy nazar, u konstruktiv tuzilishga ega. Konstruktsiya so'zi – tuzilish (qurilish) ma'nosini anglatib, rassom buyumni tasvirlashda bu qonunga amal qilishi lozim. Buyumni haqqoniy tasvirlash uchun uning chiziqli konstruktiv tuzilishiga e'tibor berish maqsadga muvofiq. Har qanday buyumni tasvirlashda chiziqli konstruktiv tuzilishga rioya qiling.

Buyumning konstruktiv tuzilishini chizish, uning asosiy qismlarini yordamchi chiziqlar o'tkazish yo'li bilan amalga oshiriladi. Chiziqli konstruktiv tuzilish orqali buyumni to'g'ri tasvirlash perspektiva qonun qoidalariga to'liq amal qilishni taqozo qiladi.

Buyumlar hajmidan tashqari, balandligi va eniga egadir. Bunga buyumlarning nisbati deyiladi. Bir necha buyumlardan tashkil topgan qo'yilmaning o'z nisbatlaridan tashqari, katta-kichikligiga qarab, o'zaro nisbatlari mavjud. Realistik tasvirlashda buyumlar nisbatini to'g'ri aniqlash katta ahamiyat kasb etadi. Buyum nisbatlarini to'g'ri aniqlash va tasvirlash quyidagi usulda amalga oshiriladi. Masalan, oddiy ko'zani olaylik. Uning balandligi eniga nisbatan kattaligini aniqlash uchun qo'lga qalamni ushlab uzatgan holda rozetkaning kichik tomonining o'lchamini qalamda bosh barmoq bilan belgilab, rozetka balandligiga qo'yib taqqoslaymiz. So'ngra ushbu topilgan nisbatni qog'ozga belgilaymiz. Shu usulda bir guruh buyumlardan tashkil etilgan natyurmort yoki boshqalarning o'zaro nisbatlarini to'g'ri topish mumkin.

Hajm. Har bir buyum o'z hajmiga ega. Uning hajmi qirralari, balandligi, bo'yi va enining mavjudligi bilan belgilanadi. Agar buyumning hajmi to'g'ri to'rtburchaklardan iborat bo'lsa, uning hajmi ham tekis yuzadan iboratdir. Egri chiziqlardan tashkil topgan buyumlar (shar, konus, silindr va boshqalar) tekis yuzalilarga nisbatan ancha hajmdor hisoblanadi. Bu shakllar kontur chiziqlar vositasida chiziladi.

Buyum shaklini aks ettirishda kontur chizig'ining ahamiyati katta. Buyumning tuzilishi, nisbatlari va boshqalarni tasvirlashda rassom kontur chiziqlardan foydalanadi.

Buyum to'g'ri to'rtburchakdan iborat bo'lsa (kub, piramida, prizma va boshqalar), uning hajmi to'g'ri chiziqlar vositasida chiziladi. Uning konturlari egri chiziqlardan iborat bo'lsa, hajm ellips, aylana shakllar orqali tasvirlanadi.

Buyumni hajmdor tarzda tasvirlash unga to'g'ri rang berish orqali bajariladi. Qirrali buyumlarda, masalan kub hajmini to'g'ri tasvirlashda ko'pincha xatoga yo'l qo'yadilar. Kubning hajmini yorug'-soyalar vositasida bajarish jarayonida uni yanada yorqinroq aks ettirish uchun kubning qirralarini kontur chiziq bilan alohida bo'rttirib ko'rsatadilar. Bu mutlaqo noto'g'ri. Tabiatda qirrali buyumlar bir-biridan tus jihatidan och va to'qligi bilan farqlanadi. Kub yoki boshqa qirrali buyumlarning soya qismidagi qirrasini yorug' qismidagi yuzadan tus jihatdan kuchliroq ekanligi bilan xarakterli.

Dumaloq shakldagi buyumlar hajmi ellips, aylana chiziqlar orqali chiziladi. Dumaloq hajmga ega buyumlarning ekvator qismi tus jihatdan kuchliroq tasvirlanadi.

Qirrali buyumlarda bo'lgani kabi, sharsimon buyumlarning chekkalari ham quyuk konturda chizilmaydi. Uning turgan holatiga ko'ra yorug' va orqa fondagi soyalar chegarasi bor xolos.

XULOSA

Evropa realistik tasviriy san'atidan farqli ravishda, sharq tasviriy san'ati o'zining betakrorligi bilan ma'lum va mashhur. Chunonchi, ustoz Kamoliddin Behzod tomonidan ishlangan Sulton Xusayn Mirzo portretini olaylik. Ushbu portretning hajmdorligi yorug'-soya qonuniyatlariga va perspektiva qoidalariga rioya qilinib yaratilmagan bo'lsa-da, lokal chiziq va konturlar orqali rassom asar qahramonining mohirona tasvirlagan.

REFERENCES

1. O'zbekiston san'ati. O'zbekiston Badiiy Akademiyasi san'atshunoslik ilmiy tadqiqot instituti. Toshkent-2001 y.

2. N.Abdullaev. O'zbekiston san'ati tarixi. Toshkent-2007 y.
3. Sh.Shoyoqubov. Zamonaviy O'zbekiston miniatyurasi. T.-2006 y.
4. A.Axmedov. O'zbekiston tarixi manbaalari.-Toshkent.-2001 y.
5. "San'at". O'zbekiston Badiiy Akademiyasi jurnali. 3-son. 2010 y.
6. A.Egamberdiev, S.Saidov, R.Rajabov. Tasviriy va me'morlik san'ati tarixi. Toshkent. "O'qituvchi". 2007 y.
7. "San'at" O'zbekiston Badiiy Akademiyasi jurnali. 3-son. 2000 y.
8. V.Oripov, V.Jabborov, O'zbekiston san'ati va me'morchiligi. Toshkent-1994 y.
9. V.Oripov, T.Axmadaliev, Namangan me'morchilik san'ati. Namangan-1999 y.
10. Zahiriddin Muhammad Bobur. Boburnoma. Toshkent-2002 y.
11. Ibn Arabshoh. Amir Temur tarixi. Toshkent-1992 y.
12. Клавихо Руи Гонсалес. Дневник путешествия ко двору Темура в Самарканде в 1403-1406 гг. М.,-1990.
13. В. Лаковская. Национальная традиция и станкостроительный ответ Узбекистану. «Маскан», 1992 год.
14. Mirzahamdamovna, K. B., Erkinovna, A. N., & Jumadillaevich, S. R. (2021). Use of Innovative Educational Technologies in Fine ARTS Classes of Higher Education Institutions. *European Journal of Humanities and Educational Advancements*, 2(4), 25-27.
15. Sadikovna, S. G., Kurbonova, B., Akhmedova, N., & Sulaymanova, S. (2020). FUNDAMENTALS OF PROFESSIONALISM DEVELOPMENT ON THE EXAMPLE OF PRACTICAL EXERCISES ON FORMING THE SKILLS AND SKILLS OF FUTURE TEACHERS. *PalArch's Journal of Archaeology of Egypt/Egyptology*, 17(6), 8894-8903.
16. Barchinoy, K., Sevarakhon, S., & Mukhammadkodir, Y. (2021). EFFECTIVE METHODS OF TEACHING FINE ARTS AND DRAWING AT SCHOOL.
17. Barchinoy, K. (2019). Problems of Improving Artistic Perception of Future Art Teachers. *Cross-Cultural Communication*, 15(4), 79-82.
18. Qurbonova, B. (2021). The history of visual art and it's importance in people life. *ACADEMICIA: AN INTERNATIONAL MULTIDISCIPLINARY RESEARCH JOURNAL*, 11(2), 1558-1561.
19. Kakharovna, A. M., Tadjimatovich, Y. M., Rakhmatovich, S. O., & Mirzahamdamovna, Q. B. (2021). Modern Approaches to the Teaching of Fine Arts. *Solid State Technology*, 64(2), 4250-4254.
20. Nodirjon, M., Abdusalom, M., & Ozodbek, S. (2021). TECHNOLOGIES OF TEACHING FINE ARTS WITH MODERN METHODS.

-
21. Zulfiya, B., Rakhmonali, S., & Murodjon, K. (2021). A BRIEF HISTORY OF THE DEVELOPMENT AND TEACHING OF DRAWING SCIENCE IN UZBEKISTAN.
 22. Nazokat, A., Ibrokhim, Y., & Makhpuzakhon, A. (2021). FACTORS OF DEVELOPMENT OF FINE ARTS.
 23. Nazokat, A. (2021). Means of Ensuring the Integrity of the Image and Writing in the Performance of Visual Advertising.

**BADIIY YO'NALISHDAGI OLIY TA'LIM MUASSASALARIDA
TASVIRIY SAN'ATDA PERSPEKTIVAGA RIOYA QILISH
METODIKASINI TAKOMILLASHTIRISHNING PEDAGOGIK NAZARIYA
VA TA'LIM AMALIYOTIDAGI TAHLILI**

Sulaymanova Sevaraxon Bahodirjon qizi

Farg'ona davlat universiteti o'qituvchisi

sevaraxon3108@gmail.com

ANNOTATSIYA

Ushbu maqolada badiiy oliy ta'lim muassasalarida Tasviriy san'at fanida perspektivaning roli va perspektivaning rivojlanish tarixi hamda uning pedagogik nazariyasi va rassomlarning ijodida perspektivaning tahlili haqida aytilgan.

Kalit so'zlar: *perspektiva, obyekt, ko'rish nuqtasi, ko'rish chizig'i, ufq chizig'i, focus nuqtasi, rang, shakl, konstruksiya, tasviriy vositalar, mazmun.*

АННОТАЦИЯ

В данной статье рассказывается о роли перспективы и истории развития перспективы в изобразительном искусстве в художественных вузах, а также ее педагогической теории и анализе перспективы в творчестве художников.

Ключевые слова: *perspektiva, ob'ekt, to'chka zreniya, liniya vzglyada, liniya gorizontala, to'chka fokusirovki, tsvet, forma, konstruksiya, izobrazitelnye sredstva, so'dержание.*

ABSTRACT

This article talks about the role of perspective and the history of the development of perspective in Fine Arts in art higher education institutions, as well as its pedagogical theory and the analysis of perspective in the work of artists.

Key words: *perspective, object, point of view, line of sight, horizon line, focus point, color, shape, construction, visual means, content.*

KIRISH

Talabalar tasviriy san'atda perspektiva qoidolariga amal qilish kompetentsiyasi tasviriy san'at ta'limining sifati va samaradorligiga bevosita ta'sir etuvchi omillar sirasiga kiradi. Bu jarayonning uzluksiz zanjirida kuzatish-anglash-estetik idrok etish-baholash-shaxsiy munosabat bildirish mantiqiy ketma-ketlikda shakllantirib boriladi. Talabalarda bu zanjirdagi barcha komponentlarning mavjudligi badiiy-estetik ta'limning sifati va samaradorligini ta'minlashning asosiy shartlaridan biridir. Zero, yakuniy natija nafaqat borliqdagi, undagi voqea va hodisalardagi, san'at asarlaridagi

go'zallikni estetik idrok eta bilish, balki bevosita tasviriy-ijodiy faoliyatni yuqori saviyada tashkil etish uchun perspektivani qoidalardan foydalanish o'ziga xos zamin vazifasini o'taydi. Chunki obyekt, naturani perspektivaning qonuniyatlari asosida tasvirlash uchun mumtoz namunalar – professional rassomlarning kartinalarini kuzatish, ularni malakali badiiy tahlil qilish malakalari shakllangan bo'lishi, shaxsiy tasviriy-ijodiy faoliyatni olingan taassurotlar asosida tashkil etishga oid bilimlarni tarkib toptirish talab etiladi.

ADABIYOTLAR TAHLILI VA METOD

Tasviriy san'at ta'limda perspektivaga rioya qilish metodikasini takomillashtirish bo'yicha B.Azimova, B.Jabborov, J.Majidov, M.Nabiev, X. Egamov, M. Shahodatov, K.Oqilova, A.Xakimov, A.Egamberdiyev, T.Maxmudov, N.Oydinov, A.Eshonqulov, E.Umarov, A.Madramov, N.Noqulov, G.Pugachenkova, I.Rempel, B. Hamdamiy, A.Sulaymonov va boshqalar ilmiy tadqiqot ishlari olib borishgan.

Sharq miniatyura asarlarida perspektivaga amal qilinmagan. Ularda yaqindagi narsalar pastroqda, uzoqdagi narsalar esa qog'ozning yuqori qismida, lekin bir xil kattalikda ma'lum darajada perspektiva qoidalarga rioya etib tasvirlangan.

Yevropaning XIII asrdagi olimlaridan Bekon, Vitelo va Pekamlar optika bilan bevosita shug'ullanganlar. Rodjer Bekon (1214-1292 yillarda) ko'zoynaklar nazariyasini ishlab chiqdi. Polyak me'mori Vitelo (1225-1280 yillarda) o'ptikaga oid o'nta kitobini "Perspektiva" deb atadi.

Perspektivaning shakllanishi uchun eramizdan bir necha yil avval yashagan ba'zi qomusiy olimlar o'zlarining fikrlari bilan xizmat qilgan. Bularga Exsila (eramizdan 525-456 yil avval), Anaksagora (eramizdan 500 yil avval), Demokrit (eramizdan 460-370 yil avval), Eliodor Larneskiy (eramizdan 400 yil avval) va boshqalarni misol tariqasida keltirib o'tishimiz mumkin.

Italiyalik olim, rassom va haykaltarosh Leon Battista Albertining (1404-1472 yillarda) "Rassomlik haqida" va "Me'morchilik haqida" kabi kitoblari pespektivaga oid yaratilgan ilk salmoqli adabiyot sifatida yuqori bahoga munosibdir.

Yana bir italiyalik rassom Pero della Franchesko (1416-1496 yillarda) ham "Rassomlikda qo'llaniladigan perspektiva haqida" nomli kitob yozib qoldirgan.

Uyg'onish davrining yorqin namoyondasi hisoblanmish Leonardo da Vinchi (1452-1519 yillarda) perspektivaga doir shakllangan barcha ma'lumotlarni o'zlashtirgan holda o'zining ham noyob, o'ta yangi g'oyalari bilan uni rivojlantirdi. Leonardo da Vinchi chiziqli va havo perspektivalarga oid dastlabki qonuniyatlarni ko'rsatib berdi hamda kuzatuvchiga nisbatan obyekt qirralarining uzoqlashishi ularni

xiralashib ko'inishiga sabab bo'lishini aniqladi. Bu buyuk siymo o'z asarlarining birida "Perspektiva tasviriy san'atning rolidir" deb yozgan edi.

Nemis rassomi Albrecht Durer (1471-1528 yillarda) o'zining 1523 yilda nashr qilingan "Sirkul va qoidalar bilan o'rganish uchun ko'rsatmalar" risolasida tekislikda perspektiv tasvirlarni yasash uchun obektning ortogonal proeksiyasida tasvirlarni ishlash usulini ishlab chiqqan. Durer radial (nurlar izi) usuliga asos solgan va birinchi bo'lib perspektiva apparatidagi ko'rish nuqtasining qo'zg'almas ekanligini isbotlagan.

Andrea del Patsso italiyalik me'mor va rassom (1642-1709 yillarda) Ubaldining ishini davom ettirdi va turli-tuman ilmiy g'oyalari bilan uni boyitdi. U tsilindr sirtli shiftga rasm ishlagan bo'lib, uni kuzatuvchi maxsus belgilangan bitta joydagi nuqtadan kuzatishi maqsadga muvofiq bo'ladi. Ana shu nuqtadan kuzatgandagina sirt ichidagi manzara o'ta jozibali ko'rinadi. Boshqa nuqtalardan kuzatilganda esa asardan olinadigan zavq kuchi kamayadi. Demak, Andrea Patsso turli sirtlarda perspektiv tasvir yasash bilan shug'ullangan va kuzatish nuqtasi o'rnini maqsadga muvofiq tanlashni ko'rsatib bergan. Uning "Nafis san'atchilar va me'morchilik perspektivasi" asari 1693 yil Rimda nashr qilingan bo'lib, unda perspektivaning barcha turlariga oid yakuniy xulosalar berilgan. Asarda chiziqlardan kamroq foydalanish orqali ham tuzilishi murakkab bo'lgan obektlarning perspektivasini qurish qoidalari tavsiya sifatida ko'rsatib o'tilgan.

Gvido Ubaldi del Monte italiyalik (1545-1607 yillarda) "Perspektivadan oltita kitob" nomli asarini 1600 yilda yozgan. Gvido Ubaldi o'z asarlarida tsilindr, konus, sfera sirtlarida tasvirlar yasash qoidalari ko'rsatib berdi. Shuningdek, tekis shakllarning perspektivasini qurish va shu perspektiv tasvirga ko'ra shakllarning haqiqiy kattaliklarini aniqlash kabi masalalarni ham hal qilgan.

Bundan tashqari rassom, olimlar aynan shunday mazmundagi faoliyat bilan Paolo Uchchelo di Dino (1397-1475 yillarda), Petro Perujino (1446-1523 yillarda), Albrecht Durer (1471-1528 yillarda), Vinola (1507-1578 yillarda) va Yan Fridman Friz (XV-XVI asrda) lar shug'ullanganlar hamda o'z asarlarida o'ziga xos perspektiva qoydalarini qo'llash uslublarini tadqiq etganlar. Uyg'onish davrining buyuk siymolaridan Bramante (1444-1514 yillarda), Mikelandjelo Buanarroti (1475-1561 yillarda), Rafael Santi (1483-1520 yillarda)lar chiziqli, panoramali, qubbali perspektivalar bilan shug'ullanganlar va rivojlantirganlar.

Fransiyalik matematik va me'mor Jirar Dezargning (1593-1662 yillarda) "Narsalarni perspektivada tasvirlashning umumiy usuli" asari 1636 yilda nashr qilingan bo'lib, unda perspektiv tasvirni koordinatalar usulida bajarish to'g'risidagi

ma'lumot o'rin olgan. Olimning 1638 yilda chop etilgan "Konusning tekislik bilan uchrashgan paytida sodir bo'luvchi hodisalarga oid yondashishlarning qoralamasi" nomli kitobi anchagina mashhurlikka ega. Dezarg kashf etgan yangi qoidalari uni proektiv geometriya asoschisi ekanligini ham ko'rsatib beradi.¹

Chiziqli perspektivada soyalar yasash nazariyasini to'la yoritgan va perspektiv tasvir yasashda qo'llaniladigan mexanik asbob perspektografni yaratgan shaxs golland matematigi Gravezandt hisoblanadi.

Fransuz matematigi va injeneri Gospar Monj (1746-1818 yillarda) chizma geometriya faniga asos solib, "Geometric descriptive" asari 1798 yilda nashr etildi.

Chizma geometriya tez sur'atda rivojlanib, perspektivaning yangi bo'limlari kinoperspektiva, stereoperspektiva, aerofotoperspektiva va boshqalar shakllandi.

XVII-XVIII asrlardagi rus rassomlari perspektiva nazariyasini yaxshi o'zlashtirib, undan samarali foydalandilar. Rassomlar Akademiyasining birinchi rus professori A.P. Losenko (1737-1773 yillarda) o'z o'quvchilaridan odam anatomiyasi va perspektivani bilishni talab qilgan.

Rus rassomi A.G.Venetsianov (1780-1847 yillarda) ilmiy bilimsiz va perspektiva qonuniyatlarisiz rassom arzigulik biror asar yarata olmasligini ta'kidlagan.

1834 yili rassom A.P. Sapojnikovning "Rasm chizish kursi" nomli o'quv metodik qo'llanmasi nashr qilindi. Ushbu kitobning katta bir qismi perspektiva qoidalariga bag'ishlangan.

Rus rassomi N.N. Ge (1831-1894 yillarda) perspektivani rasmdan ajratish mumkin emasligini, uni har bir rassom bilishi shartligi, rasmni avval chizib, keyin uni perspektiva qoidasi bilan to'g'rilash kabi teskari ish qilmaslik kerakligi va perspektiva rassomlar ishida yo'lchi ulduz bo'lishini yozib qoldirgan.

Professor N.A. Rinin (1887-1943 yillarda) o'zining "Tasvirlash usullari" (1916 yil), "Perspektiva" (1918 yil), "Chiziqli perspektiva elementlari" (1933 yil), "Kinoperspektiva" (1939 yil) nomli kitoblarida perspektivaning barcha bo'limlarini to'la yoritib berdi. Uning "Perspektiva" kitobi hozirgi kungacha rassomlar uchun eng qadri hisoblanadi.

Shuningdek, ko'pgina olimlar ham yozgan asarlari bilan perspektiva fani rivojiga o'z ulushlarini qo'shganlar. Masalan, D.I. Kargin (1880-1949 yillarda), A.I. Dobryakov (1895-1947 yillarda), professor N.N. CHernetsov "Perspektiva" (1927 yil), N.I. CHEchelov "Perspektiva" (1933 yil), I.P. Mashkov "Tekislikda chiziqli perspektiva" (1935 yil), M.V. Fedorov "Rasm va perspektiva" (1960 yil),

¹ Макарова. М.Н. "Перспектива", "Просвещение", Москва. 1984.

A.G.Klimuxin “Perspektiva va soyalar”(1967 yil), A.P. Barishnikov “Perspektiva” (1955 yil), V.Ye. Peterson “Perspektiva” (1970 yil), G.A. Vladimirskiy “Perspektiva” (1952 yil), S.A. Solovyov “Perspektiva” (1981 yil) va boshqalarni misol tariqasida keltirish mumkin..

O‘zbek olimlaridan Perspektiva bo‘yicha birinchi bo‘lib dotsent Ikromjon Raxmonov 1973 va 1993 (ikkinchi to‘ldirilgan nashri) yillarda “Perspektiva” nomli o‘quv qo‘llanmani, dotsent Po‘lat Odilov “Perspektivada pozitsiyon va metrik masalalar yechish” (1999 yil), “Perspektiva” (2000 yil) nomli metodik qo‘llanmalarni yaratdi. Shuningdek, u “Chizma geometriya kursi” (1988 yil) darsligining “Perspektiva”ga oid bo‘limini yozgan. Dosent A‘zam Valiev (2009 yil) tomonidan “Perspektiva” nomli o‘quv qo‘llanmani oliy ta‘lim mussasalari tomonidan foydalanib kelinmoqda.

MUHOKAMA

Talabalar tasviriy san’atda perspektivaning qonuniyatlari asosida badiiy tahlil qilish malakalarini shakllantirish jarayoni ikki yo‘nalishda amalga oshiriladi.

Birinchi yo‘nalishda talaba bevosita o‘quvchilarda naturani, tasvir obyektini kuzatish, perspektivaning qonuniyatlari begilab olish, tahlil qilish malakalarini shakllantirish yo‘nalishida ish olib boradi. Bu jarayonda tushuntirishning turli usullari, yondashuvlaridan foydalanadi. Tahlil qilishning zamonaviy va tushuntirish uchun qulay bo‘lgan usullaridan biri “minusovka” texnologiyasidir. Unda obyekt (tasviriy san’at ta‘limining perspektivaning qonuniyatlari asosida naturadan tasvirlash darslarida ishlanadigan natura)ning kompozitsion tuzilishini aynan nega shunday ekanligini tushuntirish uchun naturadagi predmetlar bittadan olib tashlanadi. Natijada kompozitsiya(natura)dagi predmetlarning o‘zaro mantiqiy aloqadorligi yo‘qolib borishi yaqqol namoyo bo‘ladi. Bu texnologiyaning ta‘limiy samaradorligi shundaki, obyektini tahlil qilish jarayonida talabalar predmetlarning shakli, rangi, nisbalari, makondagi o‘rni, perspektiv tuzilishi kabi parametrlari haqida kerakli tasavvurlarga ega bo‘ladilar. Natijada ularning tasviriy faoliyati perspektivaning qonuniyat asosida kompozitsion tugallik, mazmun va mohiyatiga ko‘ra mantiqiylik asosida tashkil etiladi. Ikkinchi yo‘nalishda talabalar bilan bevosita tasviriy san’at asarining kompozitsiyasini perspektiva qonuniyatlariga amal qilingan nazariy qoidalarni tahlil etish borasida ish olib boriladi.²

Talabalarda tasviriy san’at asarlarini perspektiva asosida badiiy tahlil qilishning bir qator parametrlari mavjud. Tasviriy san’at asarining perspektiv

² Е.Аксенова, Ю.Аксенов. Перспектива. Учебное пособие. Москва.: 1974 г. С. 46.

kompozitsion tuzilishini, yechimini chiziqlar vositasidagi yechimni tahlil etish talabalarga o'rgatilishi lozim bo'lgan asosiy parametrlardan biri hisoblanadi. Dastlab talabalarda perspektivadan ufq chizig'i haqidagi bilimlar shakllantiriladi. Chunki bu omil tasvir obyektiga nisbatan rassomning kuzatuv nuqtasining yondashuvini belgilab beradi. Masalan, manzarachi rassom asosan osmondagi holat – bulutlar, qushlarni tasvirlashni asosiy obyekt sifatida tanlaydigan bo'lsa, ufq chizig'ini imkon qadar pastdan oladi. Aksincha, osmonga minimal tarzda e'tibor qaratib, asosiy obyekt sifatida bog'-rog'lar, tabiatdagi ko'rinishlar, undagi jarayonlarni tasvirlamoqchi bo'lsa, ufq chizig'ini yuqoriroq olish orqali tasvirlash maydonini kengaytiradi. Bunday tahlilni tasviriy san'atning boshqa janrlarida yaratilgan asarlar misolida ham ko'rib chiqish mumkin. Bu parametrlarni turli texnologiyalar vositasida tushuntirish talabalarining tasavvurlarini ongli ravishda shakllanishini ta'minlaydi. Natijada talabalarda tasvir obyektiga nisbatan perspektivaning qonuniyatlari asosida yondashuv malakalari shakllanadi va ijodiy-tasviriy ishlar tasviriy savodxonlik talablari darajasida bajarilishi ta'minlanadi, ya'ni tasviriy san'at ta'limi sifati va samaradorligini oshirishga yo'naltirilgan ta'limiy jarayon sodir bo'ladi. Tevarak-atrofimizda joylashgan narsalarning ko'zimizga asl holidan boshqacharoq ko'rinishi va bu holatning sabablarini o'rganish perspektiva fanining shakllanishiga sabab bo'ldi. Masalan, turli ko'za va chelaklarning aylana qismalari umumiy vaziyatda ellips yoki to'g'ri chiziq holatida, o'zaro parallel bo'lgan temir yo'l relslari esa bizdan uzoqlashgan sari bir nuqtada uchrashgandek bo'lib ko'rinadi. Balandliklari bir xil bo'lgan simyog'ochlarning uzoqda joylashganlari boshidagilarga nisbatan kichik o'lchamda ko'rinadi. Bunday hodisalar biror qonuniyatga asoslanishini "Perspektiva" fani to'laqonli yoritib beradi.

Perspektiva – tasviriy san'atning grammatikasidir, chunki yaratilgan har qanday realistik rassomlik asari perspektiva qonuniyatlari asosida bajariladi yoki bajarilishi shart. Shundagina bu asarning to'g'ri qurilganligi yoki hayotiyliigi ta'minlanadi. Agar tasviriy san'at asari bu qoidalarga amal qilinmasdan yaratilsa, ilmi kuzatuvchilar "bu rasmda perspektiva yo'q", oddiy kuzatuvchilar "bu rasmdagi narsalar o'ziga o'xshamabdi" deydilar. Perspektiva fani realistik rasm yaratish uchun ilmiy manbaa vazifasini o'taydi va narsalarni ko'z o'ngimizda qanday ko'rsak, shunday tasvirlashga yordam beradi. Perspektiva rassomlar amaliyotida rasm tuzilishini to'g'ri bajarish, arxitekturada qurilayotgan binoning kompozitsiyasini loyiha bosqichida tekshirib, unga tuzatishlar kiritish, aerofotogeodeziyada yuqoridan olingan suratlar orqali obyekt o'lchamlarini aniqlash, kriminalistikada avvaldan harakatda bo'lib to'qnashgan mexanizmlarning harakatini tiklash uchun, shuningdek,

optika va boshqa sohalarda ishlatiladi.³ Biroq yuqoridagi ma'lumotlardan kelib chiqib, taxlillar shuni ko'rsatadiki, bugungi kunda tasviri san'at va perspektiva o'rtasida bog'liqlik ko'zga tashlanadigan darajada ajralib qolgan desak xato qilmagan bo'lamiz. Bu esa oliy ta'lim muassasalarida tasviri sana't dars mashg'ulotlarida perspektiva qonun va qoyidalarini qo'lashga oid mavzularni kiritish ta'lim samaradorligiga xizmat qiladi.

XULOSA

Tasviri san'at asarlarini badiiy tahlil qilishda talabalarda uning perspektiv "qurilishi"ni to'g'ri ko'ra olish malakalarini shakllantirish ham muhim ahamiyat kasb etadi. Chunki tasviri san'atning barcha turlari va janrlaridagi asarlar perspektiva qonuniyati asosda yaratiladi. Perspektiva qonuniyatiga amal qilmagan holda yaratilgan har qanday tasviri san'at asari o'ziga xos jozibasini yo'qotishi talabalarga tushuntirilishi lozim bo'lgan parametrlar sirasiga kiradi. Bu borada to'g'ri va noto'g'ri baholangan ishlarni ekranga tushirish vositasida namoyish etib, qiyosiy tahlil metodi asosida tushuntirib berilishi talabalarda badiiy tahlil malakalarini samarali shakllantirishga xizmat qiladi. Ayniqsa, talabalarda tasviri san'at asarlarining rangtasvir va qalamtasvir yechimlarini tahlil qilishga oid nazariy bilimlarini shakllantirish jarayoni biroz murakkab kechishi mumkin. Kuzatuvlar jarayonida aniqlangan murakkabliklarni quyidagi omillar bilan izohlash mumkin.

Odatda, tasviri san'at asarlarini akademik usulda yaratilgan namunalarida barcha narsalar, shu jumladan ranglar ham realistik yondashuv asosida hal etiladi. Oliy ta'lim muassasalarida tasviri san'at ta'limida bu yondashuvning o'ziga xos xususiyatlarini o'rgatish sohaning Davlat ta'lim standartida belgilangan asosiy talablardan biridir. Biroq tasviri san'at asarlarida ranglar gammasi (turli rang va tusdagi bo'yoqlardan foydalanish) hamda uning koloriti (ayni paytda kartina rangida bir tusning ustuvorligi, boshqa ranglarni unga bo'ysundirilganligi) nuqtai nazaridan idrok etilishi murakkab jarayon hisoblanadi. Shuning uchun talabalarga badiiy tahlilning bu jihatlarini tushuntirishda asosiy va qo'shimcha ranglar, hosila ranglar haqidagi boshlang'ich sinflarda egallangan dastlabki tasavvurlar rassomlarning kartinalarini tahlil etish jarayonida takomillashtirib boriladi. Asarlarni badiiy tahlil etishda ularda ranglardan ramziy ma'no kasb etuvchi vosita sifatida foydalanish amaliyoti ham mavjud. Tabiiyki, talabalarga tasviri san'at asarlarini badiiy tahlil etishga oid o'quv materiallarini taqdim etishda ranglar va shakllarning ramziy ma'nolari haqida ham tushuntirish berish lozim. Aks holda ularda tasviri san'at

³ N.A.Valiyev. Perspektiva. (Pedagogika oliy o'quv yurtlari uchun o'quv qo'llanma). T: Voris nashriyot. 2009 y. 4-5-betlar.

asarlarida qo'llanilgan ramziylikning mantiqiylikni anglash qiyin kechadi. Shu tariqa tasviriy san'at asarlarining mazmun va shakl, kompozitsion yechim va uning mantig'ini belgilashda yuqorida keltirilgan parametrlarning ahamiyati haqidagi bilimlarni shakllanganligi talabalarni tasviriy san'at darslarida o'quv topshiriqlarini perspektiva qoyidalarini asosida savodli bajarishlariga zamin yaratadi. Bu ko'rsatgich esa tasiriy san'at ta'limi sifati va samaradorligini oshirishning muhim talablaridan biridir.

REFERENCES

1. Макарова. М.Н. “Перспектива”, “Просвещение”, Москва. 1984.
2. N.A.Valiyev. Perspektiva. (Pedagogika oliy o'quv yurtlari uchun o'quv qo'llanma). T: Voris nashriyot. 2009 y.
3. Е.Аксенова, Ю.Аксенов. Перспектива (Учебное пособие). Москва.: 1974.
4. Курбанова, Б. М. (2022). БЎЛАЖАК ТАСВИРИЙ САНЪАТ ЎҚИТУВЧИЛАРИНИ МАКТАБ ЎҚУВЧИЛАРИДА БАДИИЙ ТАФАККУРНИ ШАКЛЛАНТИРИШГА ТАЙЁРЛАШНИНГ ДИДАКТИК ИМКОНИАТЛАРИ. *УЧИТЕЛЬ*, 3(4).
5. Sadikovna, S. G., Kurbonova, B., Akhmedova, N., & Sulaymanova, S. (2020). FUNDAMENTALS OF PROFESSIONALISM DEVELOPMENT ON THE EXAMPLE OF PRACTICAL EXERCISES ON FORMING THE SKILLS AND SKILLS OF FUTURE TEACHERS. *PalArch's Journal of Archaeology of Egypt/Egyptology*, 17(6), 8894-8903.
6. Курбонова, Б. М., & Юлдашев, И. Т. (2015). К вопросам развития композиционного мышления студентов в процессе обучения изобразительному искусству. *Молодой ученый*, (7), 803-805.
7. Nazokat, A., Ibrokhim, Y., & Makhpuzakhon, A. (2021). FACTORS OF DEVELOPMENT OF FINE ARTS.
8. Nazokat, A. (2021). Means of Ensuring the Integrity of the Image and Writing in the Performance of Visual Advertising.
9. Zulfiya, B., Rakhmonali, S., & Murodjon, K. (2021). A BRIEF HISTORY OF THE DEVELOPMENT AND TEACHING OF DRAWING SCIENCE IN UZBEKISTAN.
10. Barchinoy, K., Sevarakhon, S., & Mukhammadkodir, Y. (2021). EFFECTIVE METHODS OF TEACHING FINE ARTS AND DRAWING AT SCHOOL.
11. Sulaymonova, S. B. Q. (2021). TASVIRIY SAN'AT ORQALI DUNYO SIVILIZATSIYASINI O'RGANISH OMILLARI. *Academic research in educational sciences*, 2(6), 730-735.

УЧЕБНЫЙ СПОМОГАТЕЛЬНЫЙ МАТЕРИАЛ КАК СРЕДСТВО УГЛУБЛЕНИЕ УЧЕБНОГО ПРОЦЕССА ПРИ ИЗУЧЕНИИ ГРАФИЧЕСКИХ ДИСЦИПЛИН

Кадиров М.Ю.

Старший преподаватель, Ферганский государственный университет,
г. Фергана, Узбекистан

АННОТАЦИЯ

Процесс передачи информации как составная часть учебного процесса может и должен оптимизироваться с целью улучшения качества обучения. Важным фактором оптимизации процесса восприятия является выбор места размещения объектов информации в документе.

Ключевые слова: инженерная графика, чертеж, схема, технический рисунок, графические иллюстрации.

EDUCATIONAL AUXILIARY MATERIAL AS A MEANS OF DEEPENING THE LEARNING PROCESS WHEN STUDYING GRAPHIC DISCIPLINES

ABSTRACT

In compiling the information document is necessary to choose the form of an illustrated presentation of the material. One and the same object can often be presented in the form of a scheme, we are drawing, technical drawing or photo. Information drawing capacity compared with the circuit much more. Each lecture and practical training on the engineering drawing is accompanied by graphic illustrations drawn on the blackboard the teacher.

Key words: engineering graphics, drawing, scheme, technical draft, graphic illustrations.

GRAFIKA FANLARINI O'QITISH JARAYONINI CHUQURLASHTIRISHDA O'QUV YO'RDAMCHI QO'LLANMALARNI ROLI

ANNOTATSIYA

Bu hujjatlarni ro'yobga chiqarish uchun bir qancha ma'lumotlar mavjud. Ko'rgazmali qullanma tuzishda foydalaniladi. O'quv jarayoniga tadbiq etilgan. Bu esa "Chizma geometriya va muhandislik grafikasi" fanini o'qitish jarayonini jadallashtirish va dars o'tish jarayonini samaradorligini oshiradi,

Kalit so'zlar: muhandislik grafikasi, chizma, sxema, texnik rasm, ko'rgazmali qo'llanma.

ВВЕДЕНИЕ

Процесс передачи информации как составная часть учебного процесса может и должен оптимизироваться с целью улучшения качества обучения. Глубокое изучение компонентов процесса восприятия позволит, в частности, решить задачу оптимизации предъявления графической информации в форме схем, технических рисунков и чертежей.

Восприятие графических и наглядных форм предъявления информации представляет собой систему сенсорных и интеллектуальных действий, включающую в себя акты обнаружения, различения, идентификации сигнала и сравнения его с эталоном хранящегося в памяти объекта.

Одним из главных факторов оптимизации процесса восприятия информации является степень контраста знаков этой информации и фона, на котором они нанесены. Как показывают эксперименты, оптимальным диапазоном контрастности является диапазон в 85–90% [1].

Известно, что недостаточную степень контраста можно в некоторой мере компенсировать увеличением размера знаков публикуемой информации.

ОБСУЖДЕНИЕ И РЕЗУЛЬТАТЫ

В восприятии графических форм информации большую роль играет контур, размер и цвет условных знаков, широко применяемых в этих формах. Важным фактором оптимизации процесса восприятия является правильный выбор места размещения объектов информации в документе. Самая важная, существенная информация должна быть расположена в центре поля документа. В этом случае достигаются наиболее благоприятные условия для ее восприятия. В тех случаях, когда по каким либо причинам важный объект информации должен быть помещен не в центре документа (чертежа), целесообразно с психологической точки зрения удалить его от центра на такое расстояние, чтобы объект образовал угол не более 30° с осью зрения, направленной к центру полосы [2].

Исследованиями доказано, что условные знаки, контур которых образован прямыми линиями, распознаются наиболее быстро и точно. Хуже различаются знаки, образованные кривыми линиями. Снижается точность и повышается время различения этих знаков.

В знаковой индикации, так же как и в буквенной, цифровой и графической, большую роль играет контрастность изображения. Наибольшая контрастность достигается при использовании черного и белого цветов. При составлении информационного документа необходимо выбрать форму предъявления наглядного материала. Один и тот же объект часто может быть представлен в виде схемы, чертежа, технического рисунка или фотографии. Любая схема, отображающая технический объект, представляет собой продукт абстрагирования с целью показа лишь самого существенного, принципиального в изучаемом объекте. Как правило, выбор той или иной формы предъявления наглядного материала определяется комплексом факторов, главнейшие из которых – аудитория, которой адресовано сообщение; цель сообщения; характер сообщения. Во многом эти факторы взаимосвязаны, что необходимо учитывать при выборе формы предъявления наглядного материала в конкретном информационном документе.

Некоторые различия между схемой (рассматриваются только технические схемы,

т. е. такие, которые отображают технические объекты) и чертежом логически вытекают из их сущности. Рис.1



Рис-1.Примеры выполнения штриховки на технических рисунок.

Схема может изображать не только предметы, объекты, но и процессы, коммуникации, траектории движения и др.

Информационная емкость чертежа по сравнению со схемой значительно больше. Однако качество информации на схеме и в чертеже не одинаково. Если схема несет самую существенную, самую важную и определяющую информацию о выражаемом объекте, то чертеж наряду с такой информацией содержит и менее существенную, более детальную информацию.

Для получения количественных характеристик, относящихся к процессам восприятия и понимания схемы, чертежа, технического рисунка и фотографии, была проведена серия экспериментов.

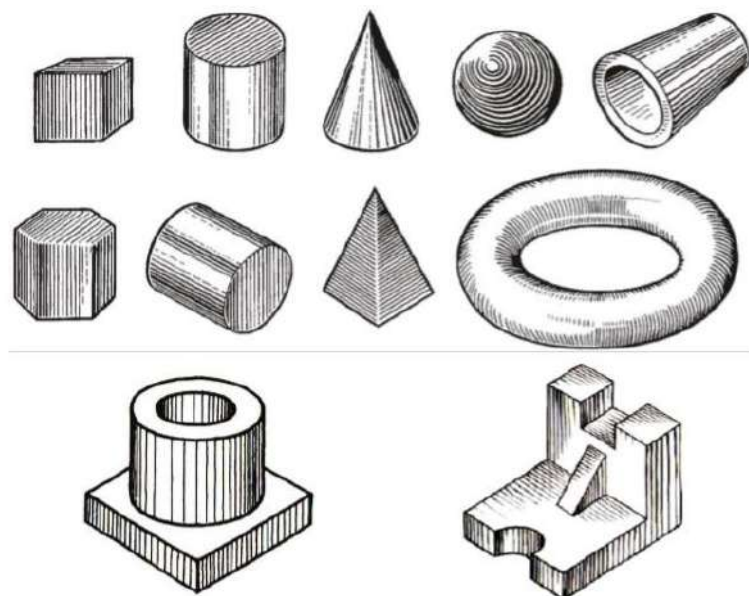
Были поставлены следующие задачи экспериментов:

- 1) определить скорость и точность узнавания каждой формы предъявления наглядного материала;
- 2) оценить время и полноту (глубину) понимания экспериментальных материалов;
- 3) оценить успешность формирования сенсорного образа объектов, отображенных на некоторых формах предъявления наглядного материала.

Анализ результатов экспериментов позволяет сделать следующие выводы:

– по показанию среднего времени узнавания технический рисунок занимает первое место

(1,95 с), затем фотография (2,463 с), далее схема (3,475 с), потом чертеж (9,6 с);

– средний процент правильных узнаваний наиболее высок при восприятии фотографии

__ (95,25%), затем следуют технический рисунок (94,8%), чертеж (89,6%), схема (87,9%);

– при испытаниях на понимание предъявляемой информации по показателю среднего времени

экспозиции наименьшее время затрачивается на технический рисунок (8,15 с), затем на схему (8,9 с), фотографию (12,63 с), чертеж (26,55 с);

– средний процент удовлетворительных оценок ответов испытуемых наиболее высок при работе с чертежом (96,6%), далее

– с техническим рисунком (96,5%), фотографией (94,8%), схемой (90,5%).

Сформулировано несколько рекомендаций относительно применения форм предъявления информации:

– если ставится комплексное требование быстроты и надежности понимания, то наиболее предпочтительным оказывается технический рисунок, затем схема, далее фотография и, наконец, чертеж;

- если основное требование
- обеспечение исчерпывающе полного и глубокого понимания отображенного в иллюстрации объекта, то единственной формой предъявления информации в этом случае будет чертеж.рис-2.



Рис-2. Примеры выполнения штриховки на технических рисунке.

Каждая лекция или практическое занятие по инженерной графике сопровождается графическими иллюстрациями, вычерчиваемыми преподавателем на доске.

В общем объеме времени, необходимого для выполнения графических иллюстраций, механическое перечерчивание условия задач занимает не менее 50%. [3]

К разрабатываемому для использования на практических занятиях по инженерной графике наглядному материалу предъявляются требования обеспечения исчерпывающе полного и глубокого понимания наглядного объекта, а также быстроты и надежности понимания. Поэтому в качестве основной формы представления информации принят чертеж. Для быстроты и надежности понимания так же используются наглядные пространственные изображения (технический рисунок).

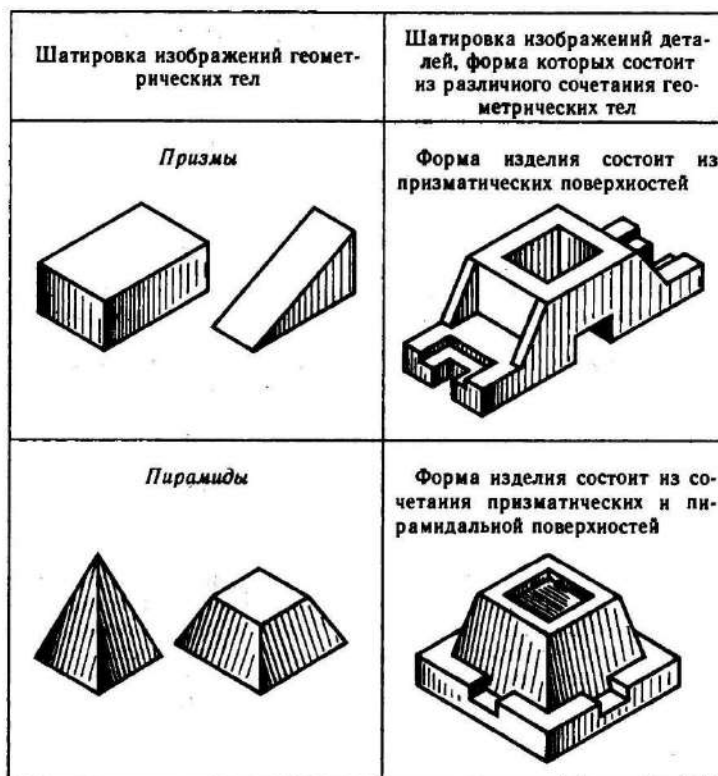
Содержание дисциплины «Начертательная геометрия и инженерная графика» было систематизировано и разделено на блоки. [3]. В результате

анализа было предложено к разработке много наглядных пособий. На первом этапе исследований в связи с невозможностью разработки и изготовления всех наглядных пособий сразу было принято решение подготовить наиболее необходимые и значимые из них. В результате было издано много таких пособий.

ЗАКЛЮЧЕНИЕ

Проделанный анализ является основой для разработки учебно-методических материалов, направленных на внедрение информационно-коммуникатив

ных технологий в процесс непрерывного графического обучения студентов в вузе, начиная с дисциплины «Начертательная геометрия и инженерная графика» и заканчивая выполнением чертежей на этапе дипломного проектирования.

REFERENCES

1. Антонов А. В. Восприятие внетекстовых форм информации. М.: Книга, 1972. 99 с.
2. Антимонов А. М., Галкин М. Г. Пути совершенствования процесса подготовки инженерно-технологов на базе современных информационных технологий // Новые образовательные технологии в вузе: материалы Междунар. науч.-метод. конф., Екатеринбург, 4–6 февр. 2008 г.: в 2 ч. Ур. гос. техн. ун-т – УПИ. Екатеринбург, 2008. Ч. 2. С. 24–28.
3. Sh.Murodov, L.Hakimov, A.Xolmurzayev, M.Jumayev, A.To‘xtayev. Chizma geometriya, Iqtisod-moliya, 2006.
4. Kodirov, M. Y. (2021). PERSPECTIVE DETERMINATOR METHOD. *Oriental renaissance: Innovative, educational, natural and social sciences*, 1(11), 395-40
5. Yusupovich, K. M. (2021). CONJUGATED METHOD FOR STUDYING THE BASICS OF THE THEORY OF THE COURSE" DRAFT GEOMETRY". *Oriental renaissance: Innovative, educational, natural and social sciences*, 1(11), 386-394.
6. Кадиров, М. Ю. (2021). ТАЛАБАЛАРНИНГ ОЛИМПИАДА ВА ТАНЛОВЛАРДА ИШТИРОКИ ОРҚАЛИ ГРАФИКА ФАНЛАРИДАН МУСТАҚИЛ ИШЛАРНИ ФАОЛЛАШТИРИШ. *Oriental renaissance: Innovative, educational, natural and social sciences*, 1(11), 289-295.
7. Qodirov Murodjon Yusupovich, Boboeva Zulfiya, Sokhibov Rakhmonali, Akhmedbekova Makhpuzahon "Drawing Tools And Design Elements In

Geometric Drawing” Turkish Online Journal of Qualitative Inquiry Vol.12No10 (2021).

8. Mirzahamdamovna, K. B., Erkinovna, A. N., & Jumadillaevich, S. R. (2021). USE OF INNOVATIVE EDUCATIONAL TECHNOLOGIES IN FINE ARTS CLASSES OF HIGHER EDUCATION INSTITUTIONS.

9. Mirzahamdamovna, K. B., Erkinovna, A. N., & Jumadillaevich, S. R. (2021). USE OF INNOVATIVE EDUCATIONAL TECHNOLOGIES IN FINE ARTS CLASSES OF HIGHER EDUCATION INSTITUTIONS.

10. Sadikovna, S. G., Kurbonova, B., Akhmedova, N., & Sulaymanova, S. (2020). FUNDAMENTALS OF PROFESSIONALISM DEVELOPMENT ON THE EXAMPLE OF PRACTICAL EXERCISES ON FORMING THE SKILLS AND SKILLS OF FUTURE TEACHERS. *PalArch's Journal of Archaeology of Egypt/Egyptology*, 17(6), 8894-8903.

11. Barchinoy, K., Sevarakhon, S., & Mukhammadkodir, Y. (2021). EFFECTIVE METHODS OF TEACHING FINE ARTS AND DRAWING AT SCHOOL.

12. Barchinoy, K. (2019). Problems of Improving Artistic Perception of Future Art Teachers. *Cross-Cultural Communication*, 15(4), 79-82.

13. Qurbonova, B. (2021). The history of visual art and its importance in people life. *ACADEMICIA: AN INTERNATIONAL MULTIDISCIPLINARY RESEARCH JOURNAL*, 11(2), 1558-1561.

14. Kakharovna, A. M., Tadjimatovich, Y. M., Rakhmatovich, S. O., & Mirzahamdamovna, Q. B. (2021). Modern Approaches to the Teaching of Fine Arts. *Solid State Technology*, 64(2), 4250-4254.

15. Nodirjon, M., Abdusalom, M., & Ozodbek, S. (2021). TECHNOLOGIES OF TEACHING FINE ARTS WITH MODERN METHODS.

16. Zulfiya, B., Rakhmonali, S., & Murodjon, K. (2021). A BRIEF HISTORY OF THE DEVELOPMENT AND TEACHING OF DRAWING SCIENCE IN UZBEKISTAN.

17. Nazokat, A., Ibrokhim, Y., & Makhpuzakhon, A. (2021). FACTORS OF DEVELOPMENT OF FINE ARTS.

18. Nazokat, A. (2021). Means of Ensuring the Integrity of the Image and Writing in the Performance of Visual Advertising.

19. Akbarjonovna, B. Z., & Ruzimhammad, A. (2021). FACTORS FOR FORMING STUDENTS' VIEWS THROUGH THE FINE ART. *Galaxy International Interdisciplinary Research Journal*, 9(6), 197-200.

ТАСВИРИЙ САНЪАТДА РУС РЕАЛИСТИК БАДИИЙ МАКТАБИНИНГ АСОСЧИЛАРИ

Р.Джалилова

ФарДУ тасвирий санъат кафедраси катта ўқитувчиси

АННОТАЦИЯ

Мазкур мақолада: Буйук рус академикларининг инсон портрети, қоматининг композицияси. Композиция қаламтасвирини, боскичма- боскич тасвирлаш методикаси. Тасвирий санъат реалистик йўналишни тарихий амалий ва назарий аҳамияти.

Таянч сўз ва иборалар: Рангтасвир, тарих, маиший, тарихий, архитектура, графика, юксак анъаналар, прогрессив йўналиш "новизна" оқим, инсон образи.

АННОТАЦИЯ

В статье: Композиция из человеческих портретов, фигур великих русских академиков. Рисунок карандашом композиции, метод пошагового описания. Историческое, практическое и теоретическое значение реалистического направления в изобразительном искусстве.

Ключевые слова и выражения: живопись, история, отечественная, историческая, архитектура, графика, высокие традиции, значительное направление, поток "новизна", образ человека.

ANNOTATION

The article: Composition of human portraits, figures of great Russian academicians. Composition pencil drawing, step-by-step description method. The historical, practical and theoretical significance of the realistic trend in fine art.

Keys words and expressions: Painting, history, household, historical, architecture, graphics, high traditions, progressive direction "novelty" stream, human image.

КИРИШ

Буюк рус рассомлари ижодий асарлари тарих ва ҳозирги кун олиб борган илмий амалий таққиқотлари тасвирий санъат замонавий ўқитиш тизимида аҳамияти каттадир. Ҳар бир бошланғич тасвирлашни, қаламтасвир чизишнинг анча мураккаб масалаларига оид бўлган фаннинг вазифаси талабаларни тасвирий санъатнинг назарий асослари билан таништириш портрет, инсон қоматини турли ҳолатларда акс этишини анатомия таҳлил этиб ўрганилади. Тасвирий санъат асосларини эгаллашда қаламтасвирнинг ўрни

хақида тасаввур ҳосил қилиш, Олийгоҳ, институт, ўрта умумтаълим мактаблари ва касб-хунар коллежларининг тасвирий санъат машғулотида ёшларга тасвирий санъатнинг асоси бўлган академик қаламтасвир асослари асосида билига эга буладилар. Инсон гавда қомати, портрети, пластик анатомия асосида таҳлил этиш, педагогик оддийдан мураккабгача бўлган буюмларни тасвирлашда турли технологиялар, буюк тасвирий санъат усталари ижоди бўйича методик жиҳатдан асосланган йўллари билан таништириш, ёшларга таълим-тарбия беришда тасвирий санъат ўқитишнинг замонавий педагогик технологияларни қўлланган ҳолда ва уларнинг профессионал маҳоратларини ривожлантиришда етакчи вазифани ўтайди.

МУҲОКАМА ВА НАТИЖАЛАР

Тарихда бизга маълумки XVIII аср Рус тасвирий санъатида, реалистик бадий мактабининг асосчилари А.П. Лосенко, Г.И. Угрюмовлар ҳисобланади. Россияда Петербург Бадий академиясини битирган А. Иванов, А. Егоров, В. Шебуев, А. Венетсиянов, К. Брюлловлар ижодий ва педагогик фаолиятлари қаламтасвир муаммоларига кўпроқ аҳамият бериб, тасвирий санъатни янги поғонага кўтардилар. Инсон тасвири портрет ва қоматини тасвирлашда турли технологияни қўллашда нималарга аҳамият бериш керак. Нуқта, чизиқ (чизиқли тасвир) ва штрих қаламтасвирда буюмларнинг ёруғ ва сояларини тўғри тасвирлай олиш реалистик расм чизишда муҳим аҳамиятга эга. Аслида буюмларнинг ёруғлик тушаётган томони-ёруғ, унинг тескари томони эса соя бўлади. Қаламтасвирда буюмларнинг ёруғланиш даражаси ёруғлик манбаига боғлиқ. Ёруғлик манбаи қанча кучли бўлса, буюмнинг ёруғ қисми шунчалик тиниқ бўлади. Буюмлардаги ёруғ ва соя ўртасидаги қисми ярим соя деб юритилади. Қаламтасвир дунёдаги воқияларни инсон образли тасвир пластикасини, чизиқлар ёрдамида сезиб тасвирлашга ўргатади.

1757- йили ташкил топган Петербург бадий академияси мутахасислик фанларини ўқитишни мунтазам тарзда йўлга қўйилди. Россия тасвирий санъатини ривожланишига ўз таъсирини кўрсатди. Тасвирий санъатнинг барча турларининг асоси қаламтасвир ҳисобланади. "Қаламтасвир" XVIII асрдан бошлаб чизишлар ёрдамида образ яратиш сифатида тасвирни белгиловчи атама бўлиб келган. Машхур расми сом ва педагог 1770 йиллар Академияда рус рассомлар педагогларидан А.П. Лосенко, Е. П. Чемесов, Ф. С. Роктоков, Дюг Левицкий, М.И. Казловский, И.П. Мартос, А.И. Акимов, Г.И. Угрюмов, А.И. Иванов ва бошқалар фаолият олиб борган [2.6]. ўз фаолиятида қаламтасвир

технологияси махорати юқори чукига кутарилди. Ижодий ёндошиб қаламтасвир масалалари устида ишлади. У ҳамма тасвирий воситалар асар ғоясига, мазмунига қаратилган бўлишини таъкидлади. Лосенко ўз вақтида академик таълим методини янгилашни англади ва янги услуб-методикасини ишлаб чиқди. Унинг яратган “Академия ўқитиш назарияси” ҳақидаги китоби XIX аср ўрталаригача давом этди. А Лосенко ўз даврининг таниқли рассомлар методикаси ва тасвирлаш қонун қойдаларини чуқур урганган рассом педагоглардандир. У қаламтасвир тасвирлаш, расм чизишда тасвирлашнинг иккита тури мавжуд: чизиқли тасвирлаш ва тусли тасвирлаш. Уларнинг асосийси чизиқли тасвирлашдир. Чунки, тусли тасвирлаш (штрихлаш ёрдамида бажарилади) чизиқли тасвирдан кейин бажарилади. Ҳар бир даврда чизиқли тасвирлашнинг моҳир усталари бўлган. Масалан, Леонардо да Винчи, Рафаел Санти, Ренато Гуттузо, Пабло Пикассо ва бошқалар шулар жумласидан. Улар чизиқли тасвирлаш орқали инсонларнинг ички дунёсини, фалсафий фикрни талқин қила олганлар. Буюк рассом Пикассонинг "Раққосалар" асари чизиқли тасвирлашга мисол бўла олади. Рассом юқори динамик ҳаракатни, пластик эгилувчанлик, одамларнинг ички руҳий кайфиятини моҳирона кўрсата олади[4.20]. А.Лосенко давридаёқ Россия Бадий Академияси довуғи ва обрўйи дунёга тарқалди. А.П.Лосенко юқори савияли қаламтасвир устаси эди. Тасвирлашда инсон пластикасига ахамият берган. Пластика - юнон тилидан олинган бўлиб, "мулойим", "гўзал" маъноларини ағлатадиган ҳайкалтарошликка доир атама. Унга кўра, образлар бўрттирилган ҳолда ифодали қилиб, уйғунлик қонунлари асосида яратилган бўлади.

Д.Кардовский ҳам П.Чистяков каби тасвирий санъатдаги ижодкор педагог - рассомлардан эди. В. Ефавов, Д.Шмаринов каби кўплаб Россия рассомлари унинг устахонасида яхши таълим олдилар. Репин Илья Ефимович 1864–1871 йиллар давомида Петербург Бадий академиясида ўқиган. У Россия ва хорижий мамтакатлар бўйлаб қилган саёҳатлари асосида кўплаб суратлар яратган. Тасвирий санъатнинг портрет, маиший ва тарихий жанрларида сермахсул ижод қилган. Шунингдек, графиканинг офорт, литография турларида ҳам асарлар яратган. Унинг ижоди XIX асрнинг икинчи ярмида Россияда кўтарилган демократик ижтимоий ғоялар таъсирида шаклланган. Шунинг учун ҳам у ўз асарларида рус халқининг ижтимоий ҳаётидаги қарама-қаршилиқлар ва адолатсизликларни, кишиларнинг оғир турмушини реалистик тарзда акс эттирган. Унинг ана шундай асарлари қаторига “Волга бурлаклари” (1870-1873), “Курск

губерниясидаги сатбюриши” (1880-83), “Кутмаган эдилар” (1884), “Тавбадан бош тортиш” (1879-85) кабиларни киритиш мумкин.

ХУЛОСА

XIII-XIX асирлар 2 яримида Рус академияси рангтасвир, хайкалторошлик, архитектура, гравюура йўналишлар асосини қаламтасвир тасвирлаш санъатини яхши професанал конун қоидаларга амал қилиш талаблар асосида ривожланди [2.6]. Рассом педагоглар хайкалторошлик, тарихий архитектура рангтасвир графика йўналишларида асарни бошланғич методикасини қаламтасвир турли технологиясини пухта урганишга алоҳида эътибор қаратди. Академияда ўқиган кўп талабалар дунё миқёсига танилган асарлар тасвирладилар. А.П.Лосенко, А.И.Иванов, К. П Брюллов, И.Е Репин ва бошқалар ҳозирги кунда композициялари тарбиявий кучли эмоционал, динамик, тарихий драматизим ҳаётдаги булган воқияларни уч қуринишга эга булган, “Ҳаёт ва улим учун кураш, келажакка ишониш, ҳозирги кун,” қаламтасвир ва рангтасвир аниқ соя ёруқлик қарама-қарши соя ва ранг, реал тасвирчан акс этиришган. “Помпейнинг сўнгги куни”, “Волга бурлаклари”, “ Исони халққа кўриниши” асарлари учун расомлар жуда кўп изланишган бутун умри давомида қаламтасвир портрет инсон қомати тасвирлари, навроска, зарисовка, тез тасвирлар, чизиқли композициялани тасвирлаб ва ўзига хос таниқли асарларни тасвирлашган. Академизим ва реализим йуналишлари, конун қоидаларига амал этган ҳолда таълим тарбия методикасини ривожлантирдилар. Уларни бутун дунё муқёсидаги таниқли асарлари, ҳозирги ва келажак ва баркамол авлодлар ижодий илмий амалий юксалишида алоҳида ўринга эгадир.

REFERENCES

1. Бойметов Б. "Қаламтасвир" Педагогика институтлари ва университетлари талабалари учун ўқув қўлланма. Тошкент- 1997.
2. Д.А.Сафаралиева .Учебный рисунок в академи художников “Москва изобразительное искусства” 1990й.
3. П.П.Белаусов Рисунок учебный пастановки издателства академии художества Москва 2000й
4. Р.Қ.Джалилова. “Қаламтасвир” Ўқув қўлланма. Фарғона- 2009
5. Рўзихон Джалилова. Тасвирий санъат технологиялар ва нўсха кўчириш. Фарғона 2013
6. Р.Қ.Джалилова. Композиция. Ўқув услубий қўлланма. Фарғона- 2011
7. Чуковский Корней Иванович “Репин” Москва-1959й

8. Mirzahamdorova, K. B., Erkinovna, A. N., & Jumadillaevich, S. R. (2021). USE OF INNOVATIVE EDUCATIONAL TECHNOLOGIES IN FINE ARTS CLASSES OF HIGHER EDUCATION INSTITUTIONS.
9. Mirzahamdorova, K. B., Erkinovna, A. N., & Jumadillaevich, S. R. (2021). USE OF INNOVATIVE EDUCATIONAL TECHNOLOGIES IN FINE ARTS CLASSES OF HIGHER EDUCATION INSTITUTIONS.
10. Sadikovna, S. G., Kurbonova, B., Akhmedova, N., & Sulaymanova, S. (2020). FUNDAMENTALS OF PROFESSIONALISM DEVELOPMENT ON THE EXAMPLE OF PRACTICAL EXERCISES ON FORMING THE SKILLS AND SKILLS OF FUTURE TEACHERS. *PalArch's Journal of Archaeology of Egypt/Egyptology*, 17(6), 8894-8903.
11. Barchinoy, K., Sevarakhon, S., & Mukhammadkodir, Y. (2021). EFFECTIVE METHODS OF TEACHING FINE ARTS AND DRAWING AT SCHOOL.
12. Barchinoy, K. (2019). Problems of Improving Artistic Perception of Future Art Teachers. *Cross-Cultural Communication*, 15(4), 79-82.
13. Nazokat, A. (2021). Means of Ensuring the Integrity of the Image and Writing in the Performance of Visual Advertising.
14. Kakharovna, A. M., Tadjimatovich, Y. M., Rakhmatovich, S. O., & Mirzahamdorova, Q. B. (2021). Modern Approaches to the Teaching of Fine Arts. *Solid State Technology*, 64(2), 4250-4254.
15. Nodirjon, M., Abdusalom, M., & Ozodbek, S. (2021). TECHNOLOGIES OF TEACHING FINE ARTS WITH MODERN METHODS.
16. Zulfiya, B., Rakhmonali, S., & Murodjon, K. (2021). A BRIEF HISTORY OF THE DEVELOPMENT AND TEACHING OF DRAWING SCIENCE IN UZBEKISTAN.
17. Nazokat, A., Ibrokhim, Y., & Makhpuzakhon, A. (2021). FACTORS OF DEVELOPMENT OF FINE ARTS.

TASVIRIY SAN'AT YO'NALISHI TALABALARINI AXBOROT TEXNOLOGIYALARI ORQALI O'QITISH USULLARI

Omonov Davronbek Alisher o'g'li

Farg'ona Davlat Universiteti Tasviriy san'at kafedrası o'qituvchisi

E-mail: Omonovdavronbek2022@mail.com

ANNOTATSIYA

Maqolada oliy ta'lim tizimida innovatsion faoliyatni axborot texnologiyalar bilan boshqarishga e'tibor qaratilgan. Mazkur o'zgarishlar oliy ta'lim muassasalarining strategik yo'nalishiga hamda innovatsion faoliyatni faol amalga oshirishga ta'sir ko'rsatishi asoslab berilgan.

***Kalit so'zlar:** oliy ta'lim tizimi, intensiv, axborot-kommunikatsiya texnologiya, innovatsiya, strategiya, kompyuter texnologiya.*

АННОТАЦИЯ

Статья посвящена управлению инновационной деятельностью в системе высшего образования с помощью информационных технологий. Утверждается, что эти изменения повлияют на стратегическую направленность вузов и активную реализацию инновационной деятельности.

***Ключевые слова:** система высшего образования, интенсив, информационно-коммуникационные технологии, инновации, стратегия, компьютерные технологии.*

ABSTRACT

The article is devoted to the management of innovative activities in the higher education system using information technology. It is argued that these changes will affect the strategic focus of universities and the active implementation of innovative activities.

***Key words:** higher education system, intensive, information and communication technology, innovation, strategy, computer technology.*

KIRISH

O'zbekiston Respublikasi Prezidentining 2020 yil 21 apreldagi PQ-4688- son qarorida "Tasviriy va amaliy san'at sohalarida milliy merosimizni tiklash, Kamoliddin Behzodning boy ijodiy merosini xalqimizga to'la yetkazish, soha rivojiga katta hissa qo'shgan atoqli rassom va xalq ustalari xotirasini abadiylashtirish, ijodiy yo'nalishda oliy o'quv yurtidan keyingi ta'limni tashkil etish, kadrlarni qayta tayyorlash va malakasini oshirish hamda mamlakatimizda tasviriy va amaliy san'at

hamda dizayn sohasi samaradorligini yanada oshirish maqsadida” uch punktda keng ko‘lamli ishlarni amalga oshirish, ijrosini ta‘minlash belgilab berildi.

Muhokama va natijalar. Zamonaviy darsliklar, o‘quv-metodik qo‘llanmalar va materiallar tayyorlash, pedagog kadrlar hamda iqtidorli o‘quvchilarni rag‘batlantirish.

MUHOKAMA VA NATIJALAR

Tasviriy va amaliy san‘at asarlarining badiiy va ma‘naviy saviyasini oshirish, ko‘rgazmalar faoliyatini yanada rivojlantirish, Badiiy akademiyaning moddiy ta‘minotini kuchaytirish.

Tasviriy va amaliy san‘at hamda dizayn sohalarida kadrlar tayyorlash va ularning malakasini oshirish kabi asosiy yo‘nalishlarda vazifalar ijrosi muddati bilan belgilab berildi. Shu bilan bir qatorda tizimli rivojlanish ehtimoliy mutaxassislarini tarbiyalash kutilgan natija bermaydi.

Asosan mavzuni dolzarbligi shundaki bugungi kunda adabiyotlar va dars o‘tish metodlari odatiy an‘anaviy metodlari samarasizday ko‘rinmoqda. Davlat rahbarining san‘atga bo‘lgan e‘tibori tufayli oliy ta‘lim muassasalarida yangi zamonaviy yo‘nalishlar ochilgan bo‘lsada yetuk kadrlar bilan ta‘minlashda bir qator kamchiliklarimiz mavjud. Bu kabi kamchiliklarni barataraf etish pedagog kadrlarni sifatini va raqobat bardoshligini oshirish kerakligini talab etadi. Oliy ta‘lim tasviriy san‘at yo‘nalishi talabalarini o‘qitishda ta‘limning masofaviy va an‘anaviy metodlaridan, bir vaqtni o‘zida amaliyotda qo‘llash mumkin. Buning uchun albatta professor o‘qituvchilarning va talabalarining fikrini ham inobatga olish maqsadga muvofiq bo‘ladi. Talabalarining kunlik yuklamasi ikki yoki uch juftlik dars mashg‘uloti mobaynida mutaxassislik hamda gumanitar fanlarni o‘zlashtirish ko‘rsatkichini o‘rganish va tahlil qilish kerak bo‘ladi.

Asr vabosi sifatida insoniyatga og‘ir kulfat keltirgan COVID19 pandemiyasi, ayrim sohalarni majburiy tarzda rivojlanishiga sabab ham bo‘ldi. Asosan virtual olamda o‘z aro muloqot, dars mashg‘ulotlari yoki shunga o‘xshash jarayonlar rivojlantirib, shakllanishiga erishildi. Oliy ta‘limda dars mashg‘ulotlarini masofaviy tashkil etilganligi talabalar, professor o‘qituvchilarida malaka va ko‘nikmalarni shakllantirdi. Bu jarayondagi amaliyotdan yangi g‘oyalarni qo‘llash mumkinligi ko‘rina boshladi.

O‘zbekiston Respublikasi Prezidentining 2020 yil 21 apreldagi qarorda tasviriy san‘atga bo‘lgan e‘tibor tufayli e‘tiborsiz qolgan ayrim jabhalar faoliyati yangidan shakllandi. Bu qaror o‘z vaqtida amalga oshirildi. (1)

Talaba va professor o‘qituvchi uchun ikki yo‘nalishda masofaviy ta‘limda samarali natijalarga erishish mukin ekanligi haqida Barreda Ramirez o‘zining ilmiy

maqolasida keltirgan. (2)

Maqolada Rossiya Federatsiyasida tarixdan rivojlangan badiiy talimning turli konsepsiyalarining mohiyati va mazmuni ochib berilgan. Turli tushunchalar nazariyasida tasviriy san'atni o'qitishda yondoshuvlardagi farqni tavsiflaydi. (3)

Tasviriy san'atni o'qitishda AKT ni qo'llash va uning yutuqlari haqida va Aktni qo'llash bilan zamonaviy san'atda talabning malakava ko'nikmalarini rivojlantirish haqida ilmiy qarashlari keltirilgan. (4)

Oliy ta'limni AKT bilan qamrash jarayonlari amalga oshirildi. Bu jarayon foiz hisobida oshib bormoqda. Ta'lim sohalarining yo'nalishlarida virtual olamda ishlash va natijaga erish imkoniyatlari kengaytirishga qaratilgan. Yangi innovatsion g'oyalar taklifi qabul qilinib, joriy qilish taklifi berilgan. Masofaviy va an'anaviy darslarni tashkil qilish samarasini qo'llash ijobiy natijalar keltrishi ochiq berildi. Maqsad shiddat bilan rivojlanayotgan bu jarayonda talabalarda bilim darajasini oshirish kengroq imkoniyatlari keltirgan.

Dars mashg'ulotlarining amaliy qismi auditoriyada, ma'ruza qismlari masofaviy chat mashg'ulot, veb mashg'ulot, telekonferentsiya kabi turlaridan tashkil etish ko'proq natijaga olib keladi. Rivojlanishning jadal bosqichlarida talabalar ham zamonga moslashgan va ularni diqqatini jalb qilish professor o'qituvchidan ko'p mahorat talab qiladi. Shuning uchun ham talabning asosiy foydali ish quvvatini amaliy qismga jalb qilish jismoniy quvvati bilan maqsadga erishish imkoniyatini oshiradi. Dars mashg'ulotlari tasviriy san'atda amaliy qismi bilan ko'proq shakllangan bo'lganligi ayni maqsadga erishishning asosini tashkil qiladi. Ma'ruza mashg'ulotlarida esa bu jarayon talabada mustaqil ravishda internet tizimida ishlash imkoniyatini beradi. Xususan mavzuda keltirilgan ijodkorni virtual muzeylardagi asarlarini ko'rish va uni tahlil qilish imkoniyati bo'ladi. Bu bilan virtual kutubxonalar faoliyati ham jonlanib ma'lumotlar almashinuvi rivojlanadi.

Masalan talabning kun tartibidan foydalanishi imkoniyatini tahlil qilib ko'rsak Tabiatan inson tong vaqtdan boshlab kuning birinchi yarimiga qadar faol aqliy mehnatga bardoshli bo'ladi. Biz bu vaqtda dars mashg'ulotimizning xarakteri va murakkabligidan kelib chiqib ma'ruza qismin masofaviy tashkil etsak maqsadli bo'ladi. Fanga oid test, golssariy savollar to'plami va umuman ta'lim metodlaridan foydalanish virtual dars mashg'ulotlarida qulay. Oliy ta'lim muassasasiga kelish vaqti soat 11:30 ni tashkil qilish va bu vaqtga qadar ertalabki soat 7:00 yoki 7:30 dan ma'ruza mashg'ulotlarini tashkillansa talabada auditoriyadagi talabalar bilan muloqotda bo'lmaydi uning fikri chalg'imasligi oldi olinardi. Amaliy mashg'ulotlarni OTM da jamoa bo'lib ishlash metodi talabalarda boshqa talabalarni sinf ishlarini

kuzatish bilan o'zidagi kamchilik va yutuqlarini tahlil qilishini imkoniyatini ta'minlaydi.

XULOSA

Tasviriy san'at yo'nalishi talabalarini o'qitishda amaliy darslar ustaxonalarda mashg'ulotiga xos usti bosh talab qiladi. Bu esa ma'ruzalarda odatiy muhit mos kelmasigi mumkin. Dars jadvalidagi juftliklarning asosiy qismi talabning OTM ga kelgunga qadar o'tib bo'linadi. Baholash tizimda ham turli fanlarning xususiyatlaridan kelib chiqib joriy qilinadi. Tasviriy san'atda odatda baholash mexanizmi punktlarga bo'lingan holda emas, nisbiy baholash mexanizmi foydaliroq natijaga olib kelganligi uchun maqbul deb topilgan.

Bu mexanizmni amaliyotga joriy qilinishi talabalarda mutaxassislik fanlarini chuqur o'zlashtirish imkoniyati bo'lib xizmat qiladi. Bujarayonni ta'lim metodari bilan boyitish samarali natija keltiradi.

REFERENCES

1. O'zbekiston Respublikasi Prezidentining 2020 yil 21 apreldagi PQ-4688- son qarori <https://www.lex.uz/>
2. Determination of the appropriation level in the collaborative work, a challenge in distance education focused on E-learning CB Ramirez, CEG Cardenas, GEC Moreno, PAM Pedreros Iberoamerican Workshop on Human-Computer Interaction, 128-142.
3. Mirzahamdammovna, K. B., Erkinovna, A. N., & Jumadillaevich, S. R. (2021). USE OF INNOVATIVE EDUCATIONAL TECHNOLOGIES IN FINE ARTS CLASSES OF HIGHER EDUCATION INSTITUTIONS.
4. Mirzahamdammovna, K. B., Erkinovna, A. N., & Jumadillaevich, S. R. (2021). USE OF INNOVATIVE EDUCATIONAL TECHNOLOGIES IN FINE ARTS CLASSES OF HIGHER EDUCATION INSTITUTIONS.
5. Sadikovna, S. G., Kurbonova, B., Akhmedova, N., & Sulaymanova, S. (2020). FUNDAMENTALS OF PROFESSIONALISM DEVELOPMENT ON THE EXAMPLE OF PRACTICAL EXERCISES ON FORMING THE SKILLS AND SKILLS OF FUTURE TEACHERS. *PalArch's Journal of Archaeology of Egypt/Egyptology*, 17(6), 8894-8903.
6. Barchinoy, K., Sevarakhon, S., & Mukhammadkodir, Y. (2021). EFFECTIVE METHODS OF TEACHING FINE ARTS AND DRAWING AT SCHOOL.
7. Barchinoy, K. (2019). Problems of Improving Artistic Perception of Future Art Teachers. *Cross-Cultural Communication*, 15(4), 79-82.

-
8. Qurbonova, B. (2021). The history of visual art and it's importance in people life. *ACADEMICIA: AN INTERNATIONAL MULTIDISCIPLINARY RESEARCH JOURNAL*, 11(2), 1558-1561.
 9. Kakharovna, A. M., Tadjimatovich, Y. M., Rakhmatovich, S. O., & Mirzahamdammovna, Q. B. (2021). Modern Approaches to the Teaching of Fine Arts. *Solid State Technology*, 64(2), 4250-4254.
 10. Nodirjon, M., Abdusalom, M., & Ozodbek, S. (2021). TECHNOLOGIES OF TEACHING FINE ARTS WITH MODERN METHODS.
 11. Zulfiya, B., Rakhmonali, S., & Murodjon, K. (2021). A BRIEF HISTORY OF THE DEVELOPMENT AND TEACHING OF DRAWING SCIENCE IN UZBEKISTAN.
 12. Nazokat, A., Ibrokhim, Y., & Makhpuzakhon, A. (2021). FACTORS OF DEVELOPMENT OF FINE ARTS.
 13. Nazokat, A. (2021). Means of Ensuring the Integrity of the Image and Writing in the Performance of Visual Advertising.

**МАРКАЗИЙ ОСИЁДА ТЕМУР ВА ТЕМУРИЙЛАР ДАВРИ
МЕЪМОРИЙ БЕЗАК ТУРЛАРИНИ ТАҲЛИЛ ҚИЛИШ НАТИЖАСИДА
ЁШЛАРНИ АҚЛИЙ ВА МАЪНАВИЙ ТАРБИЯЛАШ САЛОХИЁТИГА
ТАЪСИР ҚИЛИШ ОМИЛИ**

Ахмедова Назокат Эркиновна

Фарғона Давлат Университети

“Тасвирий санъат кафедраси” ўқитувчиси

nazokataxmedova1986@gmail.com

АННОТАЦИЯ

Ушбу мақолада Темур ва Темурийлар даврининг меъморий безак турлари ва ундан бугунги кундаги ёш авлоднинг маънавиятини юксалтиришида оқилона фойдаланиш ҳақида сўз боради.

Калит сўзлар: мозаика, майолика, ислимий, гирих, безак, кулолчилик.

АННОТАЦИЯ

В данной статье говорится о видах архитектурного убранства периода Тимура и Тимуридов и их рациональном использовании в воспитании духовности современного молодого поколения

Ключевые слова: мозаика, майолика, ислими, гирих, украшение, керамика.

ANNOTATION

This article talks about the types of architectural decoration of the period of Timur and the Timurids and their rational use in educating the spirituality of the modern young generation.

Keywords: mosaic, majolica, islami, gyrix, decoration, pottery.

КИРИШ

Бугунги кунда дунёнинг кўпгина давлатларида тарихий шаҳарларнинг тарихий – маданий ва архитектуравий ёдгорликларини ҳар томонлама ўрганиш, сақлаш ва меъморий – бадий қийматларига эга бўлган ёдгорликлардан самарали фойдаланиш ниҳоятда долзарб ҳисобланади. Шу жумладан “Маъданий меърос объектлари халқнинг бебаҳо бойлиги, уларни асраш ва авлодларга безавол етказиш барчамизнинг бурчимиздир. Юртимиздаги тарихий обидаларни сақлаш ва таъмирлаш, буюк аجدодларимизнинг қадамжойларини обод этиш бўйича олдимизда хали қанчадан қанча вазифалар турибди”⁴.

⁴ Ўзбекистон Республикаси Президенти Шавкат Мирзиёевнинг Олий мажлис палаталари, сиёсий партиялар билан бўлган йиғилишдаги маърузаси // “Халқ сўзи”, 2017. 13 июль, № 137 (6831).

Ўзбекистон Республикаси Президентининг 2014 йил 21 июлдаги ПҚ-200-сон “Маданий мерос объектларини муҳофаза қилиш ва улардан фойдаланиш соҳасини янада такомиллаштириш” бўйича ҳамда 2018 йил 16 январдаги 5181-сон “Моддий маъданий ва археологик мерос объектларини сақлаш ва улардан фойдаланишни такомиллаштириш тўғрисида”ги қарорларида ва шу соҳага тегишли ҳужжатларда белгиланган.

МУҲОКАМА ВА НАТИЖАЛАР

Бугунги кунда давлатимизда тасвирий санъат, халқ амалий санъати, археологик ва меъморий обидалар, зиёратгоҳларга маданий ва миллий меморий меърос сифатида катта эътибор қаратиляпти. Ҳозирда юртимизнинг маъданий ва меъморий бойликлари ўзига хослиги, ҳашаматлиги, ранг баранг безаклари, уларда қўлланилган ранглар жилоси ҳеч бир юртда топилмай. Айниқса Бухоро шаҳридаги тарихий обидаларни аҳволини бугунги кундаги меъморий ёдгорликларни сақлаб қолиш долзарб муаммога айланиб боряпти. Бугунги кундаги муаммоларни бартараф этиш йўлида чора тадбирларни тезкор кўриб чиқиш десертацияни мақсадларидан биридир. Юртимиздаги меъморий обидалар нафақат бизнинг, балки бутун жаҳондаги барча мамлакат халқларининг қизиқишини уйғотмоқда. Ўзбек халқи азал азалдан маънавий ва маъданий меросга бой халқ бўлиб олдиндан юртимизда ривожланишлар мавжуд бўлган. Биламизки, дунё тарихи тараққиётида Амир Темур ва темурийлар даври ижтимоий, сиёсий, маданий ва маърифий гуллаб яшнаган давр бўлиб муҳрланди. Турк-мўғил сулоласи амир Тарағай ўғли, Мўғулистондан Ўрта ер денгизигача бўлган ҳудудларни қамраб олган, XIV-XV асрда эса унга тенги йўқ буюк салтанатга асос солди. Унинг асосини Темур ва кейинги асрда унинг ворислари томонидан турли хил санъат турларини, хусусан, Темурийлар мулкининг асосий ҳудудларида меъморчиликни шакллантириш ва ривожлантириш учун зарур бўлган унумдор тупроқ яратилди. XIV аср охиридан бошлаб ва Ўрта Шарқ ижодий кучларининг асосий марказига айланар экан, санъатда янги йўналиш пайдо бўлди.

Темур салтанат пойтахти Самарқандда барча санъат усталарини тўплади. Темур ва унинг авлодлари даврида Самарқанд, Тошкент, (Зангиота қабри), Бухоро Шахрисабз, Қарши, Туркистонда, Хуросоннинг маркази Ҳирот, Машҳад, Нишопур, Қобул ва бошқа шаҳарларда буюк яратувчилик ишлари олиб борилади. Соҳибқироннинг буйруғига асосан 1365 йилда Қарши, 1370 йилда Самарқанд, 1380 йилда Кеш шаҳарлари атрофида муҳофаза деворлари

барпо этилади. Темурнинг ўз она юрти Кешда, буюк аллома ва мутафаккир Аҳмад Яссавийга атаб қурдирган ажойиб, осмонўпар ва муҳташам мадрасалари ўз даврида Соҳибқироннинг куч-қудратини жадон ўзра кўз-кўз қилган.

Тарихшунос олим Шарафиддин Али Яздий ўзининг “Зафарнома” асарида Кеш (Шаҳрисабз) кўрғони ва Оксаройнинг қурилиши баёнида қуйидагиларни ёзган: “Сичқон йилига тўғри келган (ҳижрий) 781 йилнинг охири (милодий - март, 1380), эрта баҳор фасли эди. Ўз қуввати билан (табиатни) гуллатиб яшнатувчи меъмор кўкатлар ва майсазорлар шаҳрини обод қилишга киришган, атиргул буталаридан қасрлар яратиб, лаългун шохчалар учини баланд кўтарган ва уларни фируза ранг нақшли барглар билан беаган бир вақтда. Олийҳазрат соҳибқирон гулларидан мушку анбар бўйи таралувчи, сувидан гулоб таъми келувчи Кешнинг хушхаво ва ром этгувчи заминида шодлик нашъасини суриб, ором олмоқ азми билан бу ерда салтанат тахтини ўрнаттирди. Сўнг Шаҳрисабз кўрғонини қуриш ҳақида фармон берди ва (ишларни) амирлару лашкар ахли ўртасида таксимлади. Қўрғон қурилиши учун муносиб келувчи саодатли соатда унинг пойдеворини қурдилар”.

Ўзбекистонда сақланиб қолган биноларнинг асосий гуруҳи XIV асрнинг сўнгги чораги- XV асрнинг биринчи ярмидаги иншоотлардан иборат. Бу даврнинг безак захираси аввалги, Қорахонийлар даври меросига асосланган бўлиб, тасвирий анъана ҳам барқарор сақланиб, ҳам дунёвий, ҳам диний мақсадлардаги ёдгорликларни безашда намоён бўлади.

ХУЛОСА

Меъморий безак ҳамма вақт ўз замонасига ҳамоҳанг бўлиб келган. Ўзбек меъморий безак санъати худди қадимги даврда антик даврдан Ўрта асрларга ўтиш давридагидек, бугунги кунда ўз тараққиётини ҳал қилувчи йўналишига ўтди. Анъанавий шаклларни сақлай туриб, илғор замонавий қурилишда ўзига хос ва мос замин топа бошлади. Ўтмиш ва замонавий меъморликни асосий талаби мувофиқлик ва гўзаллик принципларини бирлаштиришдан иборат эди. Миллий маданиятни қайта тикланиб ривожланишида, халқ санъатининг турли соҳалари қатори меъморий нақш санъати ҳам муҳим аҳамият касб этиб, ҳар бир безак элементи санъатда ўша давр халқини маънавий ҳолатини ифодалайди.

REFERENCES

1. Зоҳидов П. Темур даврининг меъморий наққоши. - Т., Шарқ, 1996

2. Дудин С. Орнаментика и современное состояние старинных самаркандских мечетей // Известия арх. ком. Вып. 7. 1903.
3. Рахматуллаев Ю.Р. Ўзбекистон меъморчилик обидалари давлат мухофазасида. - Т.: Ўзбекистон, 1969.
4. Ремпель Л.И. Архитектурный орнамент Узбекистана. Т., 1961.
5. Ремпель Л.И. Искусство Среднего Востока. М., 1978.
6. Ettinghausen R., Grabar O. The Art and Architecture of Islam 650 – 1250 // Yale University Press (Pelican History of Art). 1987.
7. Mirzahamdammovna, K. B., Erkinovna, A. N., & Jumadillaevich, S. R. (2021). USE OF INNOVATIVE EDUCATIONAL TECHNOLOGIES IN FINE ARTS CLASSES OF HIGHER EDUCATION INSTITUTIONS.
8. Mirzahamdammovna, K. B., Erkinovna, A. N., & Jumadillaevich, S. R. (2021). USE OF INNOVATIVE EDUCATIONAL TECHNOLOGIES IN FINE ARTS CLASSES OF HIGHER EDUCATION INSTITUTIONS.
9. Sadikovna, S. G., Kurbonova, B., Akhmedova, N., & Sulaymanova, S. (2020). FUNDAMENTALS OF PROFESSIONALISM DEVELOPMENT ON THE EXAMPLE OF PRACTICAL EXERCISES ON FORMING THE SKILLS AND SKILLS OF FUTURE TEACHERS. *PalArch's Journal of Archaeology of Egypt/Egyptology*, 17(6), 8894-8903.
10. Barchinoy, K., Sevarakhon, S., & Mukhammadkodir, Y. (2021). EFFECTIVE METHODS OF TEACHING FINE ARTS AND DRAWING AT SCHOOL.
11. Barchinoy, K. (2019). Problems of Improving Artistic Perception of Future Art Teachers. *Cross-Cultural Communication*, 15(4), 79-82.
12. Qurbonova, B. (2021). The history of visual art and its importance in people life. *ACADEMICIA: AN INTERNATIONAL MULTIDISCIPLINARY RESEARCH JOURNAL*, 11(2), 1558-1561.
13. Kakharovna, A. M., Tadjimatovich, Y. M., Rakhmatovich, S. O., & Mirzahamdammovna, Q. B. (2021). Modern Approaches to the Teaching of Fine Arts. *Solid State Technology*, 64(2), 4250-4254.
14. Nodirjon, M., Abdusalom, M., & Ozodbek, S. (2021). TECHNOLOGIES OF TEACHING FINE ARTS WITH MODERN METHODS.
15. Zulfiya, B., Rakhmonali, S., & Murodjon, K. (2021). A BRIEF HISTORY OF THE DEVELOPMENT AND TEACHING OF DRAWING SCIENCE IN UZBEKISTAN.
16. Nazokat, A., Ibrokhim, Y., & Makhpuzakhon, A. (2021). FACTORS OF DEVELOPMENT OF FINE ARTS.

17. Nazokat, A. (2021). Means of Ensuring the Integrity of the Image and Writing in the Performance of Visual Advertising.
18. Achildiyeva, M., Axmedova, N., Ikromova, F., Haydarova, O., Ibrahimova, G., & Abdurahmonov, A. (2021). TANBUR: ONE OF ANCIENT INSTRUMENTS. Galaxy International Interdisciplinary Research Journal, 9(6), 302-308.

ТАЪЛИМ ЖАРАЁНИДА ТАСВИРИЙ САНЪАТНИ РИВОЖЛАНТИРИШ ВА КОМПЬЮТЕР ГРАФИКАСИДАН КЕНГ Фойдаланиш Ечимлари

Мадаминов Нодиржон Мамиржонович
Фарғона давлат университети ўқитувчиси
dilnod@gmail.com

АННОТАЦИЯ

Мақолада олий таълим муассасалари тасвирий санъат йўналишини ривожлантиришда компьютер графикасидан фойдаланиш ва қўллаш ҳақида сўз боради.

Калит сўзлар: тасвирий санъат, мультимедиа, сектор, ахборот, ахборот-коммуникация.

АННОТАЦИЯ

В статье говорится об использовании и применении компьютерной графики в развитии изобразительного искусства в высших учебных заведениях.

Ключевые слова: изобразительное искусство, мультимедиа, отрасль, информация, информационно-коммуникационная.

ABSTRACT

The article deals with the use and application of computer graphics in the development of fine arts in higher educational institutions.

Key words: fine arts, multimedia, industry, information, information and communication.

КИРИШ

Сўнгги йилларда мамлакатда таълим-тарбия тизимининг сифати ва самарадорлигини ошириш, боғча тарбияланувчилари, ўқувчи ва талаба ёшларда замонавий билим ва кўникмаларни шакллантириш, таълим тизимлари ҳамда илм-фан соҳаси ўртасида яқин ҳамкорлик ва интеграцияни, таълимнинг узвийлиги ва узлуксизлигини таъминлаш борасида тизимли ишлар амалга оширилмоқда.

Шу билан бирга, миллий таълим-тарбия тизимининг амалдаги ҳолати уни замон талаблари асосида модернизация қилиш, ёшларни юксак билим-маърифат эгалари, жисмоний ва маънавий соғлом инсонлар этиб тарбиялаш, таълим муассасаларининг раҳбар ва педагог ходимлари нуфузини ошириш, уларнинг самарали фаолият юритиши учун зарур шарт-шароитлар яратиш бўйича изчил чора-тадбирларни амалга оширишни талаб этмоқда.

МУҲОКАМА ВА НАТИЖАЛАР

Мамлакатимиз таълим-тарбия ва илм-фан соҳаларини такомиллаштириш, жамиятимизда ўқитувчи ва педагог ходимлар, илмий ва ижодкор зиёлиларга бўлган ҳурмат-эътиборни янада ошириш, ўқувчиларнинг касбий маҳоратини ривожлантириш, тизимда хусусий сектор иштирокини кенгайтириш мақсадида: замонавий ахборот-коммуника-ция технологияларини қўллаган ҳолда таълимни бошқаришни автоматлаштириш ва ҳар томонлама таҳлил қилиб бориш тизимини яратиш, электрон ресурслар ва масофавий таълимни янада ривожлантириш, таълим олувчилар ўртасида IT-соҳасидаги касбларни оммалаштириш;

Тасвирий санъатни ўқитишда тарихдан маълумки катта маҳорат мактаб етиб келган. Бу турли даврларда бир қатор давлатларда ривожланди. Академик мақомга эга тасвирий санъатда катта маҳорат билан бажарилган санъат асарлари мавжуд. Биз бу асарларни ўзига хос маҳорат билан ишланганлигидан доим завқланиб, ўзимиз учун керакли маълумотларни олганмиз ва оламиз.

XXI аср бу информацион инқилоб асри, кўз ўнгимизда замонавий компьютер қурилмаси ёрдамида ажойиб эффектларга бой, ўзига хос санъат асарлар намоён бўлмоқда. Бу каби графикага бой асарлар ривожланиб раванқ топиши бу соҳага информацион технологияларни кириб келиши ҳисобланади. Ўтган асрда бир асарни ишлаш мобайнида бир неча қоралама эскиз вариантлар устида кўп вақт изланишлар олиб борилар эди. Бу ҳолат бугунги кунда бир неча соатларда бажарилмоқда. Бунинг натижасида талабанинг фикрий ғоялари ривожланишига, ўз устидаги бошқаруви эркинлашишига олиб келади. Вақтдан унумли фойдаланиб ривожланиш имкониятини кенгайтиради. Ҳатто мактаб давридан ўқувчиларга амалий ва тасвирий санъат сиралари ўргатишда, замонавий технологиялардан кенг фойдаланишни ўргатиш мақсадга мувофиқ бўлиб, олий таълим давригача бир қанча ютуқларга эришилади. Ўқувчиларда эстетика дид ва фикрлашда композицион ечимларга бойлигини кенгайтиради. Ўтган асрнинг охирига келиб компьютердан фойдаланиш жуда кенг ривожланиши натижасида соҳаларда катта ютуқларга эришила бошлади. Бу эса ижодкор дидини шакллантирди.

Бундай технологияларни олий таълимда қўллашни кенг фойдаланмаслик соҳани ривожланишига тўсиқ бўлиб, турибди ва шу билан бирга талабаларда фикрлаш доирасини кенгайтиришни секинлаштиради. Бу унинг эркин фикрлаш имкониятларини чегаралайди. Бу ижодкорни кўп вақт юқотишига сабаб бўлган. Бу каби масалаларни олий таълим муассасаларида ривожлантириш керак.

Одам организмида ахборот узатувчи тугунлар (толалар) кўзнинг кўриши учун 2 млн.га, эшитиш учун еса фақат 60 минг га тенг. Кўз сониясига миллионлаб бит ахборот, кулоқ фақат ўн минглаб идрок этиш имконияти мавжуд экан. Бу еса таълимда компьютер графикаси технологияларидан фойдаланиш зарурлигини назарда тутди. Ҳозирги кунда компьютер графикаси ахборот технологияларининг энг жадал ривожланаётган соҳаларидан биридир. Компютер графикаси ёрдамида, сиз композицион асарни шу қадар ифода этишиз мумкинки бу реал кўриниш даражасига етади. Тасвирий функция визуал дизайнда аллақачон маълум бўлган ва атрофингиздаги дунёда ёки тадқиқотчининг ғояси сифатида мавжуд бўлган нарсаларни мужассамлаштиришга имкон беради. Билиш функцияси янги билим олиш, бирор ҳодисанинг моҳиятини сезиш имконини беради. Демак талабада билим ва кўникмани ривожлантириш орқали дунёқарашини ҳам ривожлантиради. Тасвирий санъатда информацион технологияларини қўллаш иллюстрацияларни сифатини яхшилади.

Ривожланган мамлакатлардаги каби бизнинг мамлакатимизда ҳам таълим муассасаларида компьютер технологияларидан фойдаланиш, унинг мазмунига кўра бир қанча вазифаларни бажариш мумкин. Яъни, фаол фойдаланиш имкониятига эга таълим муассасаларида компьютер технологиялари қуйидаги асосий функцияларни бажаради:

- мультимедиа технологиясини қўллаш эвазига талабаларда ўқишга қизиқишни орттиради;
- таълимнинг интерфаоллиги туфайли талабаларнинг фикрлаш қобилиятларини фаоллаштиради ва ўқув материали ўзлаштирилишининг самарадорлигини оширади;
- реал ҳолатларда намоиш қилиниши қийин ёки мураккаб бўлган жараёнларни моделлаштириш ва кўриш имконини беради;
- ўқув материалларининг ўзлаштирилиши даражасигагина эмас, балки талабалар эришган мантиқ ва қабул қилишларнинг даражасига ҳам самарали таъсир кўрсатади;
- сабабли дарс қолдирган талабалар учун масофадан туриб таълим олишни ташкил этиш имкониятини беради;
- талабаларга мустақил равишда материалларни излаш ҳамда муаммоли масалаларга жавоб топиш орқали маълум тадқиқот ишларини бажариш учун имконият яратади;

- талабаларнинг ўқиш, курс, битирув иши ва магистрлик ишларини ёзишларида, ўқув материалларини излаш ва улар билан мустақил танишиш, танлаш, шунингдек, ахборот ҳамда маълумотларни таҳлил этиш каби масалаларни тез бажариш учун шароит яратади.

ХУЛОСА

Биз ривожланган давлатлар амалиётини ҳам кузатиб, бунинг ечими ҳақида изланишимиз ва кенгайтиришимиз керак. Бу жараённинг тезлашуви олий таълимда талабаларни етук мутахассис бўлишини таъминлайди.

REFERENCES

1. Ўзбекистоннинг янги тараққиёт даврида таълим-тарбия ва илм-фан соҳаларини ривожлантириш чора-тадбирлари тўғрисида. ПФ-6108-сон 06.11.2020
2. <http://docplayer.ru/> Романюк А.Н., Зайдуллина С.Г., Поддубецкая М.П. РОЛЬ КОМПЬЮТЕРНОЙ ГРАФИКИ В ОБРАЗОВАНИИ БГПУ им. М. Акмуллы г. Уфа
3. Таълимда компьютерлаштириш ва ахборот-коммуникация технологияларини ривожлантириш самарадорлиги. <https://cyberleninka.ru/>
4. Mirzahamdamovna, K. B., Erkinovna, A. N., & Jumadillaevich, S. R. (2021). USE OF INNOVATIVE EDUCATIONAL TECHNOLOGIES IN FINE ARTS CLASSES OF HIGHER EDUCATION INSTITUTIONS.
5. Mirzahamdamovna, K. B., Erkinovna, A. N., & Jumadillaevich, S. R. (2021). USE OF INNOVATIVE EDUCATIONAL TECHNOLOGIES IN FINE ARTS CLASSES OF HIGHER EDUCATION INSTITUTIONS.
6. Sadikovna, S. G., Kurbonova, B., Akhmedova, N., & Sulaymanova, S. (2020). FUNDAMENTALS OF PROFESSIONALISM DEVELOPMENT ON THE EXAMPLE OF PRACTICAL EXERCISES ON FORMING THE SKILLS AND SKILLS OF FUTURE TEACHERS. *PalArch's Journal of Archaeology of Egypt/Egyptology*, 17(6), 8894-8903.
7. Barchinoy, K., Sevarakhon, S., & Mukhammadkodir, Y. (2021). EFFECTIVE METHODS OF TEACHING FINE ARTS AND DRAWING AT SCHOOL.
8. Barchinoy, K. (2019). Problems of Improving Artistic Perception of Future Art Teachers. *Cross-Cultural Communication*, 15(4), 79-82.
9. Qurbonova, B. (2021). The history of visual art and it's importance in people life. *ACADEMICIA: AN INTERNATIONAL MULTIDISCIPLINARY RESEARCH JOURNAL*, 11(2), 1558-1561.

-
10. Kakharovna, A. M., Tadjimatovich, Y. M., Rakhmatovich, S. O., & Mirzahamdorova, Q. B. (2021). Modern Approaches to the Teaching of Fine Arts. *Solid State Technology*, 64(2), 4250-4254.
 11. Nodirjon, M., Abdusalom, M., & Ozodbek, S. (2021). TECHNOLOGIES OF TEACHING FINE ARTS WITH MODERN METHODS.
 12. Zulfiya, B., Rakhmonali, S., & Murodjon, K. (2021). A BRIEF HISTORY OF THE DEVELOPMENT AND TEACHING OF DRAWING SCIENCE IN UZBEKISTAN.
 13. Nazokat, A., Ibrokhim, Y., & Makhpuzakhon, A. (2021). FACTORS OF DEVELOPMENT OF FINE ARTS.
 14. Nazokat, A. (2021). Means of Ensuring the Integrity of the Image and Writing in the Performance of Visual Advertising.

ИЖТИМОЙ ФАОЛЛИКНИ РИВОЖЛАНТИРИШДА ТАСВИРИЙ САНЪАТНИНГ ЎРНИ

З.Бобоева

ФарДУ ўқитувчиси

АННОТАЦИЯ

Мазкур мақолада ёшларда ижтимоий фаолликни ривожлантиришда тасвирий санъатнинг аҳамияти масаласига алоҳида эътибор қаратилган.

Таянч атамалар: фаоллик, тасвирий санъат, фаолият, эҳтиёж.

АННОТАЦИИ

В статье особое внимание уделяется роли изобразительного искусства в развитии социальной активности молодежи.

Основные термины: активность, изобразительное искусство, деятельность, потребность.

ANNOTATION

The article focuses on the role of fine arts in the development of social activity of young people.

Basic terms: activity, art, performance, necessity.

КИРИШ

Янги таракқиёт босқичида мамлакатимизда таълим соҳасида амалга оширилаётган ислохотлар асосини ҳар томонлама етук, баркамол шахсни тарбиялаш масаласи ташкил қилади. Ижтимоий ҳаётимизнинг энг долзарб масаласи миллий маънавиятимиз ҳозирги соғлом баркамол авлодни тарбиялашда муҳим омил ҳисобланади.

МУҲОКАМА ВА НАТИЖАЛАР

Фаоллик - (лотинча “actus” - ҳаракат, “activus” - фаол сўзларидан олинган) шахсга хос умумий хусусият ҳисобланиб, у шахснинг жамият билан доимий муносабатни ушлаб туриши, ҳар бир ҳаракатини мувофиқлаштиришида намоён бўлади. Фаолликнинг икки хили фарқланади. Ташқи фаоллик – бу ташқаридан ва ўз ички истак-хоҳишларимиз таъсирида бевосита кўриш ва қайд қилиш мумкин бўлган ҳаракатларимиз, мушакларимизнинг ҳаракатлари орқали намоён бўладиган фаоллик. Ички фаоллик – бу бир томондан у ёки бу фаолиятни бажариш мобайнидаги физиологик жараёнлар (моддалар алмашинуви, қон айланиш, нафас олиш, босим ўзгаришлари ҳамда, иккинчи томондан, бевосита психик жараёнлар, яъни аслида кўринмайдиган, лекин фаолият кечишига

таъсир кўрсатувчи омилларни ўз ичига олади”[1]. Фаоллик тушунчасининг кўплаб таърифлари мавжуд бўлиб, хусусан, фалсафа қомусий луғатида унга қуйидагича таъриф берилган: “Фаоллик(араб, - тез, шиддатли ҳаракат)– шахснинг ҳаётида маълум бир мақсад йўлидаги илғор ва интилувчан хатти-ҳаракатларни намоён этиши” дир[2]. Демак, шахс фаоллиги шахсий ҳаётда, жамоада, жамиятда намоён бўлади.

Фаолликнинг умумий тузилиши моддий ва маънавий эҳтиёжлар билан белгиланади. Инсоннинг эҳтиёжлари унинг фаоллик манбаи ҳисобланади. Эҳтиёж – инсон талаблари асосида пайдо бўладиган табиий ҳусусият; жонли мавжудот ҳаёт кечиришининг яққол шарт-шароитларга боғлиқ эканлигини ифода этувчи ҳолат ҳисобланади. Моддий эҳтиёжлар инсоннинг жонли мавжудот сифатидаги эҳтиёжлари, яъни зарурий эҳтиёж, оқилона эҳтиёж кабилардир. Оқилона эҳтиёж ресурслар камёблиги шароитида эҳтиёжларни қондириш усуллари билан бириктирилади. Оқилона эҳтиёжда энг кам ресурслар билан кўпроқ эҳтиёж қондирилади. Кишиларнинг жамиятдаги эҳтиёжи миқдоран муттасил ўсиб боради. Шу сабабли иқтисодиёт ҳам шунга мос ривожланиши лозим. Акс ҳолда эҳтиёжлар қондирилмай қолади[3]. Маънавий эҳтиёжлар ижтимоий ривожланиш, шахснинг жамиятга мослашуви, маърифий, диний, ахлоқий, эстетик ва ҳаказо эҳтиёжлар билан фарқланади. Эҳтиёжларнинг шакллари инсон фаолияти турларининг ранг-баранглигини белгилайди. Фаоллик турларини таснифлаш замирида ётувчи муҳим омил унинг мотивини ташкил этадиган предметлар орасидаги фарқидир. Таъкидлаш жоизки, маънавий эҳтиёж бевосита санъат билан қондирилади. Бунда айниқса, тасвирий санъатнинг роли каттадир. Тасвирий санъатнинг бирор тури билан шуғулланган ёшларда фазовий тасаввурнинг ва фаолиятнинг ранг-баранглигини кузатиш мумкин.

Фаолият инсон ҳаракатларидан ташкил топади. Ҳаракат алоҳида мақсадга, яъни эришилиши лозим бўлган натижа ҳақидаги тасаввурга бўйсунадиган тизимли жараён ҳисобланади. Мақсад инсон онгида эҳтиёж ва мотив билан объектив ҳолатларнинг нисбатлашуви жараёнида юзага келади. Ижтимоий ҳолатлар мақсадга эришиш йўллари билан белгилайди. Булар шахс фаолияти шартлари билан белгиланадиган амаллар ҳисобланади. Умуман фаолият мотив билан, ҳаракат – мақсадлар билан, амаллар – шартлар билан белгиланади.

Ёшларнинг ижтимоий фаоллигини ривожлантириш масаласини тадқиқ қилишга киришар эканмиз, уларда тасвирий санъатга бўлган фаолликни оламни маънавий идрок этишга уриниш сифатида қабул қилиш лозим.

Фаолликни шакллантириш мураккаб жараёндир. Айниқса, Ўзбекистоннинг янги тараққиёт босқичида бу жиҳат янада илмий ёндошувни талаб этади. Фикримизча, ёшларда ахлоқ, одоб, иймон, виждон, меҳнатсеварлик, ҳалоллик, камтаринлик, байналминаллик, инсонпарварлик, ватанпарварлик, миллий ва ижтимоий ғурур, масъулият қанчалик кучли бўлса, жамият тараққиёти юксалиши учун замин яратилади. Демак, жамият тараққиётининг ҳар бир босқичи ёшларнинг маънавий камолоти ва фаоллигига ҳам боғлиқдир. Бизнингча, фаоллик бу - муайян фаолиятга қўрқмасдан, тезкорлик билан киришиб, ўз ҳаракатини мақсадига эришгунига қадар бажаришига қаратилган жараёндир.

Ёшлар фаоллигини ошириш фақатгина у яшаб турган макон ҳамда ҳозирги давр тараққиёти ва ривожланиши билан боғлиқ эмас. Ҳар бир даврнинг ўз талаби ва тараққий этиш қонуниятлари мавжуд бўлса-да, ёшларнинг фаоллигида миллий кадрларимиз, анъаналаримиз, аجدодларимизнинг фаолиятлари ҳам муҳим аҳамиятга эга. Умуман ўз ватани, мамлакати учун, унинг мустақиллиги учун фаоллик кўрсатган ёшлар кам бўлмаган. Буларга мисол қилиб, Широқ, Спитамен, Тўмарис, Алпомиш, Муқанна, Темур Малик, Жалолиддин Мангуберди кабиларни олиш мумкин.

Янги тараққиёт босқичида таълим-тарбия, касб-ҳунар, одоб-ахлоқ, иймон-этиқод шаклланишида оила муҳим ўрин тутди. Шу маънода баъзи касб-ҳунарлар ҳам фақат хос оилалар силсиласида давом этади. Айримларини жамоа-жамоа бўлиб муайян оилалардан ўрганиш имконияти бор. Хусусан, кулоллар, касаначилар ва майда ҳунармандлар халқ ичидан етишиб чиқади. Оиладаги бу касб-ҳунар ижроси кишиларни болалиқдан меҳнат қилишга ўргатиб, ўзига маъқул бирор касбни эгаллаб бориши ва келажакда меҳнатсевар инсон бўлиб етишишида таянч вазифасини ўтайди.

Ота-оналар болаларининг келажакини ўйлаб, уларни илк ёшлиқ даврдан бошлаб, меҳнатда чиниқтириб боришлари муҳимдир. Тарбиянинг таъсирли, самарали усули айти шу болалиқдан, ёшлиқдан киришиладиган ҳунармандчилик, уста-шогирдлик жараёнида намоён бўлади. Аслида, ота-оналар болалар меҳнатига ҳамма вақт ҳам муҳтож бўлавермайдилар. Лекин болани ёшлигидан ишга ўргатиш, меҳнатга кўникириш улар зиммасидаги бурч ҳисобланади. Муаммога доир тадқиқотларда таъкидланганидек, “Тарбия боланинг актив фаолиятини тўғри ташкил этиб, йўлга солиб турса, ундаги шаклланаётган мавжуд сифатлар, фаолиятнинг ҳар хил турларида намоён бўлиб ўсаётганини ҳисобга олиб турса тарбия муваффақиятли бўлади” [4].

Ҳар бир оиланинг ўз хўжалиги бўлиши, унинг ҳалол меҳнат билан бунёд этилиши мақсадга мувофиқдир. У хўжаликнинг даромадига оила аъзолари иш ҳақининг ошуви ва оила харажатларидан орттириб, тежаш туфайли барака киради. Оилаларнинг давлати, уларнинг иқтисодий ва маънавий бойлиги кўпроқ бутун мамлакат эришган ютуқларга, унинг иқтисодий ва маданий соҳалардаги ривожланишига боғлиқ бўлади.

Жамиятда ота-оналар фарзандларнинг ҳамма нарсаси муҳайё бўлиши, яхши кийиниши, яхши еб-ичиши ва вояга етганларида уй-жойли бўлиши ҳақида фикр қилишади. Буни ота-онанинг ўз наслига меҳрибонлиги дейишимиз мумкин. Мамлакатимизда ота-онанинг ўз зарурий эҳтиёжларини қолдириб, бутун ҳаётини фарзандга бахш этиш ҳолатлари учрайди. Бироқ фарзанд бу жараёнларни тўла идрок этмай, бора-бора ўзини барчадан ортиқ кўриб, менинг хоҳишимни ота-онам албатта бажариши зарур, деб ҳисоблашга одатланади.

Инсониятни камолотга элтадиган шундай пурмаъно ўғитлар мавжудки, улар фарзандларимизни бефойда ҳойу ҳавасдан узоқ, мукамал ахлоқ-одобли инсонлар қилиб камолга етказишни кўзлайди. Олий мақсадга эришиш учун бундай муборак ўғитлар, мураббийлар кўрсатмаси асосида ҳаётий тажрибаларга омукта фикрлар орқали сингдирилиши яхши самара беради.

1. Оилада фарзандлар меҳнатсевар, касб-камолотли ва фикр-мулоҳазали бўлиб шаклланиши учун, ота-оналари, устозлари, аجدодлари ҳаётларига эргашиб, уларнинг одоб-ахлоқ, илм салоҳиятларини ўзларига намуна қилиб олишлари зарур.

2. Ҳар бир фарзанднинг оиладаги тарбияси, ўзлаштирган билими, касб-камолоти, эришган ютуқларига миннатдорлик туйғуси билан ўсишига эътибор бериш лозим.

3. Инсон ҳар бир ишда иродали, идрокли, сабрли, тартибли, келажакка бўлган ишонч ҳисси билан ҳаёт кечиришга одатланиш жоиз.

4. Ёшлар мақтанчоқ, кибрли, ҳамиятсиз, ор-номуссиз бўлиб қолишдан сақланишлари жуда муҳим.

5. Болалар оиладан бошлаб, ўзгалар ҳақидан ҳазар қиладиган, оиласи, қариндош-уруғи ва маҳалла аҳлига ҳурмат билан қарашга, ҳалоллик, ростгўйлик ва софдилликка одатланиб боришлари керак.

6. Хонадон аъзолари меҳнати билан яратиладиган оила жамғармасини кўпайтириб боришга кўмаклашиш, борини тежаш, рўзғорни эса касби, билими, тажрибасини ишга солиб, орттириб боришга одатланиши даркор.

ХУЛОСА

Касб ва меҳнат фаолияти фақат ҳаётӣ зарурат ҳамда моддий фаровонлик манбаи бўлиб қолмай, кишиларда яхши хулқ ва ижобий сифатларнинг ҳам вужудга келишига сабаб бўлади. Бунда албатта тасвирий санъатнинг ўрни каттадир. Фуқаролик жамияти ривожланиши даврида ўзбек оиласида камол топаётган ўғил-қизлар ёшлик чоғлариданоқ, теварак-атрофдаги кишилар хатти-ҳаракати, одоб-ахлоқини синчковлик билан кузатиб бориш асносида катталарга дастёрлик вазифасини ҳам бажарадилар. Бунда катталар уларни меҳнат қилишга бўлган интилишлари, қобилиятлари, кўникмаларини ҳар томонлама рағбатлантириб, қўллаб-қувватлаб турсалар, келажакда меҳнатсевар, жамият ҳаётидаги турли жараёнларга тўғри муносабат билдирувчи, ақлли, билимли фидойи инсонлар шаклланади.

REFERENCES

1. Каримова В.М., Акрамова Ф.А. Психология. –Тошкент: Ўқитувчи, 2000. – 48 б.
2. Фалсафа. Қомусий луғат, Тошкент: Шарқ, 2004. – 330 б.
3. Оқилона эҳтиёж. <https://qomus.info/encyclopedia/cat-o/oqilona-ehtiyoj-uz>
4. Зуфарова М. Педагогик психология. – Тошкент: “Фан ва технология”, 2008. – 54-55 б.

**UMUMTA'LIM MAKTABLARIDA TASVIRIY SAN'AT FANINI
O'QITISHGA INNOVATSION YONDASHUV YO'LLARI MAVZUSI
BO'YICHA AMALIY ISHLANMA**

A'zamjonov Axadjon A'zamjonovich
Tasviriy san'at kafedrasini o'qituvchisi

ANNOTATSIYA

Mazkur maqolada umumta'lim maktablarida tasviriy san'at fanini o'qitishga innovatsion yondashuv yo'llari, tasviriy san'at fani o'qituvchisini sinf doskasida juda chiroyli ishlay olishi va ko'rgazmali sinf diskasini tashkil qilish haqida to'liq bayon etilgan.

Kalit so'zlar: o'quv qo'llanma, tasviriy san'at, ko'rgazmali sinf doskasi, san'at kabinet.

ANNOTATION

This article fully describes the ways of an innovative approach to teaching fine arts in secondary schools, the ability of a fine arts teacher to work very beautifully on the board and the organization of a demonstration class disk.

Key words: textbook, fine arts, visual blackboard, art room.

KIRISH

Umumta'lim maktablarida tasviriy san'at fanini o'qitishda innovatsion yondashuv yo'llari mavzusi bo'yicha amaliy ishlanma quyidagicha bajarildi.

I – Mavzu mazmunidan kelib chiqib maktab yoshidagi o'quvchilarga tasviriy san'at fani samaradorligini oshirish uchun metodik qo'llanma sifatida bajarildi.

II – Mavzu mazmuniga bog'langan holda tavsiyalarni amaliy ko'rgazma shakliga ya'ni sinf doskasida mel bilan ishlash bosqichlari, usullari 55x65 hajmda planshetga bajarildi.

III – Ko'rgazmali sinf doskasiga mel (oq rangli) bilan ishlash usullari nomli ko'rgazmali qurolni umumta'lim maktablarida tasviriy san'at xonalarini bezash uchun ham foydalanish mumkin.

Tasviriy san'at mashg'ulotlarida bolaning ko'rish a'zolari takomillashib boradi. Chunki har bir mavzuga doir mashg'ulotda narsalarni e'tibor bilan kuzatishga va ularni idrok etishga o'rgatib, o'z diqqat e'tiborini bir nuqtaga qaratish malakasini ham beriladi. Bu jarayon bolaning ixtiyoriy diqqati barqaror bo'lishini ham ta'minlaydi. Shuningdek, tasviriy san'at mashg'uloti o'quvchilarni e'tiborli zehn bilan faoliyat ko'rsatishga o'rgatib, ularni barcha his-tuyg'ularini jamlagan holda, o'ziga bo'lgan nazariy va amaliy bilimlarni ishga soladi.

Shu boisdan tasviriy san'at fani o'qituvchisini sinf doskasida juda chiroyli ishlay olishi, uni chizgan rasm-tasvirlari, yozuvlari qoyil qoladigan darajada bo'lishi bilan birga, o'qituvchi har qanday mazmundagi kompozitsiyalarni osonlik bilan, juda aniq ishlashi va dars jarayonida sinf doskasida chizayotgan rasimi og'zaki bayoni bilan bog'lanib borishi lozim. Bunday jarayon o'quvchilarni diqqatini o'ziga tortib, uning barqarorligini ta'minlaydi. Shuningdek, o'quvchilarning o'qituvchilarga bo'lgan hurmat-e'tibori va hatto rassomchilik kasbiga bo'lgan mehr-muhabbati ham orta boradi.

MUHOKAMA VA NATIJALAR

Tasviriy san'at o'quv predmeti ko'rgazmalarsiz o'qitish mumkin emas. Buning uchun maktablarda tasviriy san'at kabinetini tashkil etish didaktik materiallarni tayyorlash kabinet ko'rgazma materiallaridan dars va boshqa mashg'ulotlarda foydalanishni kengaytirish o'qitish samaradorligini oshiradi.

Darhaqiqat, umumiy o'rta ta'lim maktablarida o'quv-tarbiya jarayonini, xususan, tasviriy san'at o'quv jarayonini modernizatsiyalash, rassom-pedagog bo'ladigan mutaxassislar tayorlash tizimi sifat darajasini oshirishda o'qituvchilarning kasbiy kompetentligini rivojlantirish, ularni sohaga oid zamonaviy kasbiy bilim, malaka va ko'nikmalar bilan qurollantirish, ilmiy-texnik innovatsiyalardan mustaqil ravishda, ijodiy foydalanish hamda istiqbolli vazifalarni hal qila olish ko'nikmalarini takomillashtirish asosiy vazifalardan hisoblanadi.

Bunda badiiy ta'lim bosqichlarining o'zaro mazmunan bog'liqligi, uzviyligi va uzluksizligini ta'minlash, tasviriy san'at o'quv jarayonini tashkil etishning ilg'or pedagogik texnologiyalarini joriy qilish, bu borada o'quv uslubiy majmualar sifatini ta'minlash, pedagogik texnologiyalarni joriy etishda o'qituvchilarning kompyuter va internetdan foydalanish bo'yicha savodxonligini doimiy oshirib borish, umumiy o'rta ta'lim maktablarida axborot resurs va zamonaviy o'quv adabiyotlari bilan ta'minotini yanada rivojlantirish, tasviriy san'at va muhandislik grafikasi yo'nalishlarida ilg'or xorijiy tajribalarni o'rganish oliy ta'lim muassasalarida rassom-pedagoglarning faoliyat yo'nalishlari tarkibini belgilaydi.

Yuqoridagi fikrlardan ko'rinib turibdiki, umumiy o'rta ta'lim maktablar tizimini xususan, tasviriy san'at ta'lim tizimini modernizatsiyalash o'quv jarayoniga nisbatan innovatsion yondashuvni talab etadi. Shunday ekan, tasviriy san'at ta'limga innovatsion yondashuv fikri ta'lim mohiyati va natijalarining shaxsga yo'nalganligi, ta'lim mazmuni, shakl, metod va vositalarini fan va texnikaning so'nggi yutuqlari,

ilg'or tajribalar, zamonaviy metodikalar bilan uyg'unlashtirishga qaratilganligi bilan an'anaviy yondashuvdan farq qiladi.

Ta'lim tizimiga kiritilayotgan har qanday innovatsiya axborot va metodik ta'minotning mavjudligini ko'zda tutadi. Shuning uchun, tasviriy san'at o'quv jarayoniga innovatsiya kiritishda ilg'or pedagogik tajribalarni o'rganish, tahlil qilish va umumlashtirish hamda amaliyotga tatbiq etish, zamonaviy pedagogik va axborot kommunikatsiya texnologiyalari imkoniyatlaridan foydalanish orqali o'quv jarayonlari mazmuni va metodlarini rivojlantirish asosiy yo'nalishlardan sanaladi.

O'qituvchining jadal faoliyati o'quv faoliyatining muhim ko'rinishi sifatida paydo bo'lib, u ushbu harakatning sub'ekti va tashkilotchisi sifatida faoliyat ko'rsatadi, o'quv faoliyatining muhim negizi va natijasi, mazkur faoliyatning sub'ekti o'quvchi hisoblanadi; muvaffaqiyatli o'quv faoliyatining asosiy ko'rsatkichi, uning natijasi o'quvchining fikrlash usullarini o'rganish va amaliy masalalarni ijodiy hal etish, erkin, mustaqil harakat qila olish ko'nikmalarini shakllantirishdan iborat; o'quv faoliyatning asosiy ko'rsatkichi o'quv topshiriqlari xisoblanadi. Bunda ta'lim jarayonining asosiy sub'ekti bo'lgan o'quvchida fikrlash, bilish harakati usullarini rivojlantiruvchi o'qitish taktikasi muhim o'rin tutadi, o'quv faoliyatini amalga oshirish jarayoni o'quvchidan o'zining shaxsiy bilish mahorati va ko'nikmalarini o'zlashtirib olishi uchun zamin hozirlashdan iborat.

San'at juda qadim zamonlarda, mehnat jarayonining taraqqiyoti natijasida paydo bo'ldi. Mehnat jarayonida inson tafakkuri kamol topdi, go'zallik hissi ortdi, voqelikdagi go'zallik, qulaylik va foydalilik tushunchalari kengaydi. Sinfy jamiyat vujudga kelishi bilan esa ijtimoiy taraqqiyotda katta o'zgarishlar sodir bo'ldi, aqliy mehnat jismoniy mehnatdan ajralib chiqa boshladi. Bu esa fan va san'at rivojida muhim ahamiyat kasb etdi.

XULOSA

Professional san'at va san'atkorlar shu davrda paydo bo'ldi. San'at esa o'zining o'ziga xos xususiyatini, sinfiyligini namoyon qilib, hukmron sinfnings ideologiyasini targ'ib qiluvchi kuchli g'oyaviy qurolga aylandi. Lekin shunga qaramay, omma orasidan yetishib chiqqan iste'dodli ijodkorlar mehnatkash xalq ommasining orzu-istaklarini, ularning go'zallik va xudbinlik, oliyanoblik va insonparvarlik haqidagi tushunchalarini yaqqol ko'rsatib beruvchi asarlar yaratdilar.

Xalqning turmushi, xulq va odatlari, yutuq va mag'lubiyatlari ularning asarlarida o'z ifodasini topdi. Har bir davrda bor bo'lgan ana shunday san'at hayot

go'zalliklarini tasvirlab, odamlarda yuksak hislat va fazilatlarini kamol toptirdi, ularni tenglik, ozodlik, birodarlik, yorqin kelajakka intilishga da'vat qildi.

REFERENCES

1. B.N.Oripov. Tasviriy san'atni o'qitish uslubiyoti. O'quv qo'llanma. N., 2001.
2. I.Yuldashev, I.Pulatov, M.Qurbonova "Tasviriy san'at asarlarini idrok etishda zamonaviy pedagogik texnologiyalaridan foydalanish yo'llari" O'quv uslubiy qo'llanma.
3. Boymetov B, Abdirasilov S. Chizmatasvir. O'rta maxsus kasb-hunar kollejlari uchun o'quv qo'llanma. T., 2004.
4. Hasanov R. Tasviriy san'atni o'qitish metodikasidan amaliy mashg'ulotlar. O'quv qo'llanma. 1,2 qismlar. – T:TDPU, 2006.
5. B.Oripov. Tasviriy san'at va chizmachilik kabineti, sinfdan tashqari ishlar. T., 1974.
6. Mirzahamdammovna, K. B., Erkinovna, A. N., & Jumadillaevich, S. R. (2021). USE OF INNOVATIVE EDUCATIONAL TECHNOLOGIES IN FINE ARTS CLASSES OF HIGHER EDUCATION INSTITUTIONS.
7. Mirzahamdammovna, K. B., Erkinovna, A. N., & Jumadillaevich, S. R. (2021). USE OF INNOVATIVE EDUCATIONAL TECHNOLOGIES IN FINE ARTS CLASSES OF HIGHER EDUCATION INSTITUTIONS.
8. Sadikovna, S. G., Kurbonova, B., Akhmedova, N., & Sulaymanova, S. (2020). FUNDAMENTALS OF PROFESSIONALISM DEVELOPMENT ON THE EXAMPLE OF PRACTICAL EXERCISES ON FORMING THE SKILLS AND SKILLS OF FUTURE TEACHERS. *PalArch's Journal of Archaeology of Egypt/Egyptology*, 17(6), 8894-8903.
9. Barchinoy, K., Sevarakhon, S., & Mukhammadkodir, Y. (2021). EFFECTIVE METHODS OF TEACHING FINE ARTS AND DRAWING AT SCHOOL.
10. Barchinoy, K. (2019). Problems of Improving Artistic Perception of Future Art Teachers. *Cross-Cultural Communication*, 15(4), 79-82.
11. Qurbonova, B. (2021). The history of visual art and its importance in people life. *ACADEMICIA: AN INTERNATIONAL MULTIDISCIPLINARY RESEARCH JOURNAL*, 11(2), 1558-1561.
12. Kakharovna, A. M., Tadjimatovich, Y. M., Rakhmatovich, S. O., & Mirzahamdammovna, Q. B. (2021). Modern Approaches to the Teaching of Fine Arts. *Solid State Technology*, 64(2), 4250-4254.

-
13. Nodirjon, M., Abdusalom, M., & Ozodbek, S. (2021). TECHNOLOGIES OF TEACHING FINE ARTS WITH MODERN METHODS.
 14. Zulfiya, B., Rakhmonali, S., & Murodjon, K. (2021). A BRIEF HISTORY OF THE DEVELOPMENT AND TEACHING OF DRAWING SCIENCE IN UZBEKISTAN.
 15. Nazokat, A., Ibrokhim, Y., & Makhpuzakhon, A. (2021). FACTORS OF DEVELOPMENT OF FINE ARTS.
 16. Nazokat, A. (2021). Means of Ensuring the Integrity of the Image and Writing in the Performance of Visual Advertising.

TASVIRNING ASARGA AYLANISHIDAGI MUHIM OMILLAR

Soliyev Ozodbek Rahmatovich

Fargʻona davlat universiteti oʻqituvchisi

Soliyevo0011@gmail.com

ANNOTATSIYA

Ushbu maqolada badiiy oliy taʼlim muassasalarida Tasviriy sanʼatda kompozitsiyaning roli va ahamiyati tahlil qilinadi.

***Kalit soʻzlar:** rang, rang tuslari, perspektiva, ufq chizigʻi, shakl, konstruksiya, tasviriy echim, kolorit.*

АННОТАЦИЯ

В данной статье анализируются роль и значение композиции в изобразительном искусстве в художественных вузах.

***Ключевые слова:** цвет, цветовые оттенки, перспектива, линия горизонта, форма, построение, живописное решение, цвет.*

ABSTRACT

This article analyzes the role and importance of composition in the visual arts in art universities.

***Key words:** color, color shades, perspective, horizon line, shape, construction, pictorial solution, color.*

KIRISH

Tasvir asarga aylanishida koʻplab qonunlarga boʻysunadi. Tasviriy sanʼatda asar yaratilish jarayoni kompozitsiya deb ataladi. Kompozitsiya hayotiy voqeylikni fikrlash, umumlashtirish va aks ettirishdan iborat. Sanʼat asarlarini taxlil qilganimizda, kompozitsiya qoida va usullari oʻz mohiyatini asta – sekin yoʻqotib, yangi kompozitsiya qoidalari paydo boʻla boshlaganini koʻramiz. Badiiy asar yaratishda rassomlar tabiiy va ongli ravishda kompozitsiya qonunlariga rioya qilishadi. Har bir ijtimoiy jamiyat sanʼat oldiga yangi zamonaviy vazifalarni koʻndalang qoʻyadi.

MUHOKAMA VA NATIJALAR

Hozirgi vaqtda biz kompozitsiyaning nazariy asoslarini ikki guruhga ajratamiz. 1). Kompozitsiya qonunlari. 2). Kompozitsiya qoida va usullari.

Kompozitsiyaning asosiy usullaridan biri ritmni ifodalash, kompozitsiya mavzusi markazini aniqlash, simmetrik yoki assimetrik holati, massani ikkinchi plandagi kenglikdagi asosiy qurilmasini joylashtirish. Ritm hayotda va sanʼatda mavjudligi rassom uchun yaxshi belgi, vositadir. U bir elementning oraliqda galma-

gal qaytarilishidir. Asar g'oyasining kompozitsiya tuzilishi idrok etishda ritm estetik obrazli tasavvur rolini o'ynaydi va kontrast rang, ton qonuniyatlariga suyanadi.

Insoniyat tashqi dunyoni tasvirlashga intilishi juda qadim zamondan ma'lum. Ibtidoiy davridayoq odamlar mamont suyaklarida, g'orlarda toshlardagi chizgilarda mahoratga erishganlar. Ular xayotni zehn bilan kuzatsalarda kompozitsiya sezgisi juda bo'sh rivojlangan. Ularning tasviriy san'at namunalari tasodifiy emas, balki ko'p yillik mehnat tajriba natijasi ekanligiga guvoh bo'lamiz. Qattiq jism inson qo'lida pichok shakliga kelguncha uzoq muddatli bosqichlarni, tarixiy voqealarni bosib o'tgan. Inson qo'li bilan xayot uchun zarur bo'lgan mahsulot asbob – buyumlarni shakli, jixati avloddan – avlodga, otadan bolaga o'tish natijasida o'zgarib bordi. Hayotda inson qo'li bilan murakkab mehnat jarayoni orqali yuqori malakaviy bosqichga erishildi va uning sehrigar kuchi Rafael asarlarida, Poganin musiqasida namoyon bo'ldi. Odamlar o'zlariga boshpana qurishni, uy jixozlarini yaratishni, shuningdek tasviriy san'at vositalarini birdaniga anglamadilar. Inson ming yillar davomida to'alagan tajriba asosida tabiat dunyosini, qush va xayvonlarni chizgilarda tasvirlay boshlagan. Jonli kuzatish natijasida rasm chizishni o'rgatish amalga oshirilgan.

Ulug' rassomlarni asarlari misolida kompozitsiya tuzilishini tahlil qilib: kontrast, vertikal, gorizont, diogonal simmetriya, assimetriya, aylana, uchburchak, muvozanat, ritm yaxlitlik, dinamik, statik holat, yorug, rang koloriti, ko'rish nuqtasi, gorizont, kompozitsiya plani, mahobatlik, dekorativlik kabi tasvir uslublarini ko'rsatib berdi. K. Yunon kompozitsiyani o'qitish metodikasi saviyasini yuqori darajaga qo'yish kerak deb hisoblardi. Har xil mavzudagi kompozitsiya eskizini bajarish jarayonida xomaki tasvir, yorug' va ranglarni har xil holatida perespektiva qoidalarini ishlata bilishni tavsiya qilardi. Hayot tassurotlarini, gavnani turli holati, guruh odamlarni harakatdagi ko'rinishi, tipaj, liboslar, xona, bino burchaklaridan chizgilar chizib, ulardan unumli foydalanishni tavsiya etardi.

Biror mavzu asosida rasm chizish jarayonida kompozitsiyani to'g'ri tashkil etish uchun, avvalo, rassom rasmni ufqchizitidan boshlashi o'ta muhimdir. Ufqni osmon bilan yerni ajratib turuvchi chiziq sifatida qarash kerak. Ufqchizig'ini tasvirlanadigan ob'ekt mazmunidan kelib chiqib belgidash maqsadga xguvofiqgshr. Ufq chizig'ini qog'oz betiga uch xil joylangtirish mumkip. Birinchisida ufqchizig'i qogoz yuzasining yuqorisidan, ikkinchisida pastidan, uchinchisida esa uning o'rtasidan o'tgan bo'ladi. Rassom yuqori ufq chizig'ini keng manzara yoki katta ob'ektni aks ettirmoqchi bo'lgan taqsirdagina tanlaydi. Shuningdek, rassomlar kishilar tasvirini yer fonida yaxshi ko'rsatish maqsadida ham shunday ufq chizigini

tanlaydilar. Ikkinchi holda ufq chiziti qog'oz yuzasining pastki qismida o'tkazilishi rassomning osmondagi yoki yuqoridash narsa yoxud harakatni ko'rsatishi bilan bog'liqsir.

Rang tasvirda kompozitsiya inson idrokining murakkab jarayonini tashkil etadi. Tabiat va atrof-muhitim iz o'zining rang-barangligi bilan kishini hayratda qoldiradi, unga zavq bag'ishlaydi. Inson o'zi sevgan rangli muhitda bo'lgisi keladi. Bir so'z bilan aytganda, inson hayoti doimo rang bilan ham ohang bolgan. Rang qo'llash yo'li bilan issiq yoki sovuq, aktivlik yoki passivlik, yaqin yoki uzoq, balandlik pastlik, yoki quruqlik, ogir-yengil, turg'unlik (statik) yoki harakatchanlik (dinamik), jo'shqinlik yoki xotirjamlik kabi ta'sir (emotsiya) holatlarini bera oladigan muhit yaratish mumkin. Ranglar asosan ikki guruhga ajratiladi. Birinchi guruhga ochdan to'qqacha bo'lgan-oq, qora va barcha kulrang (neytral) ranglar kiradi. Ikkinchi guruhga barcha qizil, to'q sariq, sariq, yashil, moviy ko'k, binafsha, qirmizi ranglar kiradi. Birinchi guruh ranglari axromatik, ikkinchi guruh xromatik deb yuritiladi. Toza ranglar rang spektorining asosini tashkil qiladi. Ranglar boy politrasini, ya'ni gammasini xromatik ranglardan qizil, sariq, ko'k, axromatik ranglardan qora va oq ranglar tashkil qiladi. Shuningdek, ranglar «sovuq» va «iliq» mijoziy guruhlarga bo'linadi. Masalan, qizil rang iliq ranglar, binafsharang sovuq ranglar guruhiga kiradi. Ranglar o'zgarishi bilan ilqlik ham kamayib yoki ko'payib boradi. Masalan, to'q sariq rang malina rangga nisbatan, sovuq ranglar guruhiga kiruvchi binafsharang ko'k rangga nisbatan iliqroq tus oladi. Kishi ko'z o'ngida uzoqlik va yaqinlik hissiyotini ham ranglar orqali belgilash mumkin.

XULOSA

Rangning boshqa ranglar bilan yonma-yon turishi tufayli yuzaga keladigan rang o'zgarishlari fonda rang kontrasti deb yuritiladi.

Kontrastning ikki xili ko'zga yaqqol tashlanadi: yorqin kontrast va xromatik kontrast. Yorqin kontrastning qoidalari quyidagicha xarakterlanadi: yorug zaminda (fonda) to'q rang yanada to'qlashdi, to'q zaminda och rang yanada yorishadi. Qo'shni xromatik ranglar ta'sirida rang tusining yoki rang to'yinganligining o'zgarishiga xromatik kontrast deyiladi. Xromatik kontrastda kulrang turli xromatik rang zaminlarda ishlansa, u turlicha tus oladi. Masalan, qizil zaminda kulrang yashilga monand tus oladi, sariq zaminda esa kulrang ko'kimtir tusga kiradi, yashil zaminda ko'kimtir rang pushti rang tusini oladi.

REFERENCES

1. Abduraxmonov G.M. Kompozitsiya asoslari. Toshkent,

2. E.Jabborov. Kompozitsiya. Qarshi, 2019
3. Xudoyberganov. R. Rangshunoslik asoslari- Toshkent 2006.
4. Egamov. A. Kompozitsiya asoslari – Toshkent 2005.
5. Shoroxov. E. V . Kompozitsiya – Moskva 1986.
6. Volkov. N.N . Tsvet v jivopise – Moskva 1985.
7. Mirzahamdammovna, K. B., Erkinovna, A. N., & Jumadillaevich, S. R. (2021). USE OF INNOVATIVE EDUCATIONAL TECHNOLOGIES IN FINE ARTS CLASSES OF HIGHER EDUCATION INSTITUTIONS.
8. Mirzahamdammovna, K. B., Erkinovna, A. N., & Jumadillaevich, S. R. (2021). USE OF INNOVATIVE EDUCATIONAL TECHNOLOGIES IN FINE ARTS CLASSES OF HIGHER EDUCATION INSTITUTIONS.
9. Sadikovna, S. G., Kurbonova, B., Akhmedova, N., & Sulaymanova, S. (2020). FUNDAMENTALS OF PROFESSIONALISM DEVELOPMENT ON THE EXAMPLE OF PRACTICAL EXERCISES ON FORMING THE SKILLS AND SKILLS OF FUTURE TEACHERS. PalArch's Journal of Archaeology of Egypt/Egyptology, 17(6), 8894-8903.
10. Barchinoy, K., Sevarakhon, S., & Mukhammadkodir, Y. (2021). EFFECTIVE METHODS OF TEACHING FINE ARTS AND DRAWING AT SCHOOL.
11. Barchinoy, K. (2019). Problems of Improving Artistic Perception of Future Art Teachers. Cross-Cultural Communication, 15(4), 79-82.
12. Qurbonova, B. (2021). The history of visual art and its importance in people life. ACADEMICIA: AN INTERNATIONAL MULTIDISCIPLINARY RESEARCH JOURNAL, 11(2), 1558-1561.
13. Kakharovna, A. M., Tadjimatovich, Y. M., Rakhmatovich, S. O., & Mirzahamdammovna, Q. B. (2021). Modern Approaches to the Teaching of Fine Arts. Solid State Technology, 64(2), 4250-4254.
14. Nodirjon, M., Abdusalom, M., & Ozodbek, S. (2021). TECHNOLOGIES OF TEACHING FINE ARTS WITH MODERN METHODS.
15. Zulfiya, B., Rakhmonali, S., & Murodjon, K. (2021). A BRIEF HISTORY OF THE DEVELOPMENT AND TEACHING OF DRAWING SCIENCE IN UZBEKISTAN.
16. Nazokat, A., Ibrokhim, Y., & Makhpuzakhon, A. (2021). FACTORS OF DEVELOPMENT OF FINE ARTS.
17. Nazokat, A. (2021). Means of Ensuring the Integrity of the Image and Writing in the Performance of Visual Advertising.

BO'LAJAK TASVIRIY SAN'AT O'QITUVCHILARINI O'QUVCHILARIDA BADIY TAFAKKURNI SHAKLLANTIRISHGA AMALIY SAN'ATNING O'RNI

Qurbonova Barchinoy Mirzahamdamovna

Farg'ona Davlat Universiteti

Tasviriy san'at kafedrası mudiri, katta o'qituvchi

qurbonovamirzahamdamovna@gmail.com

ANNOTATSIYA

Maqolada bo'lajak tasviriy san'at o'qituvchilarini o'quvchilarida badiiy tafakkurni shakllantirishda amaliy san'atning o'rni haqida gap boradi.

Tayanch so'zlar: badiiy tafakkur, shart-sharoit, shakli, tuzilish, hajm, shakl, kompozitsiya, ganchkorlik, kandakorlik, kashtado'zlikda, zardo'zlik, kulolchilik, zargarlik.

АННОТАЦИЯ

В статье рассматриваются роли прикладного искусства в формировании художественного мышления у учащихся будущих учителей изобразительного искусства.

Ключевые слова: художественное мышление, условия, форма, структура, размер, форма, композиция, украшения, резьба, вышивка, ювелирное дело, гончарное дело, украшения.

ANNOTATION

The article discusses the role of applied art in the formation of artistic thinking among students of future teachers of fine arts.

Keywords: artistic thinking, conditions, form, structure, size, form, composition, ornaments, carving, embroidery, jewelry, pottery, ornaments.

KIRISH

O'zbekiston xalqlarining tarixi, qadriyatlari, ilm-fan, madaniyat durdonalarini har tomonlama ilmiy o'rganish va taxlil qilish g'oyat muximdir.

O'zbekiston va umuman O'rta Osiyo xalqlarining bizgacha yetib kelgan san'at asarlari orasida naqshlar asosida yaratilgan badiiy asarlar alohida ko'p sonni tashkil etadi. Boshqa san'atlarga nisbatan bunday naqshli bezaklar ko'pligining va takomil to'ganligining muayan tarixiy sabablari bor. Ushbu tarixiy omil o'zbek milliy bezak san'atining gurkirab rivojlanishiga turtki bo'lganki, hozirda jaxonga mashhur mehmorchilik yodgorliklarimiz ulardagi ganchkorlik, koshinkorlik, naqqoshlik,

xattotlik, tosh-taroshlik va boshqa turdagi sanatlarning ajoyib darajada uyg'unlashgan mujassamligidan iboratdir.

Samarqand, Buxoro, Xiva, Shahrisabz, Termiz, Toshkent, Qo'qon va boshqa shaharlardagi mehmorchilik va xalq amaliy bezak san'ati yodgorliklari o'tmish avlodlarimiz yaratgan barkamol takrorlanmas va tarixan bebaho san'at asarlarining nahmunalari bo'lib, xalqimizning va shu bilan birga jaxon madaniyatining durdonalaridan bo'lgan badiiy va madaniy merosni tashkil etadi.

MUHOKAMA VA NATIJALAR

Xalq amaliy bezak san'ati kishilarning mahnaviy olamini boyitadi, badiiy didini shakllantiradi, ruhiyatini tarbiyalaydi. Shuning uchun ham o'zbek xalq amaliy san'ati kishilarni badiiy axloqiy, umuminsoniy tarbiyalab, ularning ilmiy dunyoqarashlarini shakllantirishda hamda madaniy darajasini yuksaltirishda eng zarur manbalardan biri xisoblanadi.

Ma'lumki, mavjud barcha san'at turlari o'z o'quvchisiga, tinglovchisiga yoki tomoshabiniga o'tkazadigan badiiy, xissiy, ruhiy tahsiri orqali bilim beradi va tarbiyalaydi. SHu o'rinda amaliy bezak san'ati turlarining fazilatlarini juda ham o'ziga xos bo'lib, ularni boshqa hech narsa bilan almashtirib bo'lmaydi. Ya'ni bunday san'at asarlari ayni chog'da ham badiiy, ham amaliy vazifalarni bajara olishi ularning xalq orasida keng tarqalishiga sabab bo'lgan.

Yaqin o'tmishda o'zbek amaliy bezak san'atining eng rivojlangan ganchkorlik, naqqoshlik, yog'och, tosh va suyak o'ymakorligi kandakorlik, pichoqchilik, zargarlik, kashtachilik, zardo'stlik, gilamchilik, kigizchilik, savatchilik, bo'yrachilik kabi turlarining o'ziga xos bajarish texnologiyalari, haqiqiy milliy nomlari, ularga xos atamalar, bu san'atlarga xos maktablar, uslublar hamda shu sohalarda nom qozongan ustalarning xizmatlari unuta borilib, yo'qolib ketish xavfi ostida qolgan edi.

Bunday holat hozirgi kunda san'atkorlar, xalq ustalari, muallimlar va san'at havaskorlari oldiga amaliy bezak san'atini saqlab solish, ularni har tomonlama o'rganish va rivojlantirish, yosh avlodga san'at sir-asrorlarini o'rgatish orqali o'rinbosarlar tayyorlash, san'at asarlarini keng targ'ib qilish orqali jamoatchilikning estetik didini, madaniy darajasini yanada yuqori bosqichga ko'tarilishiga erishish vazifalarini qo'yadi.

O'tmishda ota-bobolarimiz qurgan muhtasham binolar hozirgi kungacha maftunkor jilvasini yo'qotmagan. Yuksak did bilan ishlangan naqshlar bizni hayratga solib kelmoqda.

Milliy naqshlarimiz g'oyatda boy mazmunga ega. Oddiy qosniq, lagan, quticha, sandiq, belanchak, cholg'u asboblari, uy-ro'zg'or buyumlaridan tortib turar joy va jamoat binolarining devor hamda shiftlariga solingan naqshlar insonni hayratga soladi, uni o'ylantiradi. Bu go'zal naqshlar ajoyib naqqoshlar tomonidan yaratilgan bo'lib, asrlar davomida bunyod to'di, rivojlandi, mehmorchilik hamda tasviriy san'at rivoji bilan bog'langan holda takomillashib bordi.

Naqsh-arabcha tasvir, gul degan ma'noni anglatadi. Qush, hayvon, o'simlik, geometrik va boshqa elementlarni ma'lum tartibda takrorlanishidan hosil qilingan bezakdir. Ganchkorlik, kandakorlik, kashtado'zlikda, zardo'zlik, kulolchilik, zargarlik, gilam to'qish, to'qimachilik, panjaralar va hokazolarda har-xil yo'llar bilan naqshlar ishlanadi.

Arxitektura inshootlarini bezagi bilan bog'liq hunarmandchilikda ham naqshi kompozitsiyalari juda muhim rol o'ynaydi. Hunarmandchilikning ona shu turlari ganchkorlik, o'ymakorlik, naqqoshlikda xalq ustalari faqat foydali buyumlarni emas, balki shaharlar hamda qishloqlar turmushining bezagi bo'lmish badiiy asarlarni yaratadilar.

Bizning rivojlangan asrimizda odamlar o'z atrofida bir qoli'dagi ommaviy buyumlar emas, balki qo'lda yasalgan va o'zida tabiiylik hamda nafislikni mujassamlashtirgan dekorativ san'at predmetlari bo'lishini istaydi. Xalq orasida masalan, Xiva va Rishton naqshlari ishlangan idishlar laganlar Buxorolik, Samarqandlik, Toshkentlik ustalar oddiy naqsh kompozitsiyasi bilan bezagan, zarhal ipaklar bilan tikilgan milliy kiyimlar, do'ppilar ko'ylak va tuflilar keng tarqalgan.

Xalq san'ati asosan mehnatkash xalq, yahni kosib va hunarmandlar vujudga keltirgan. Hunarmandchilikning ayrim turlari ko'p asrlik tarixga va juda qadimiy anhanalariga ega.

O'tmishda badiiy naqsh mehmorchilik bilan chambarchast bog'liq bo'lgan. U ikki turga bo'linadi: yog'ochga va alg'bastr suvoq ustiga ishlanadigan nashqlar ilgari devorlar ('anno), shift va karnizlar naqshlangan. Bunday naqshlar tuxum va yelim aralashtirilgan suvli bo'yoqlar bilan ishlangan. Yorqin, sof rangli, bir-biiridan keskin ajraladigan bo'yoqlardan foydalanilgan. Hozir ham devorlarga ishlangan nashqlarda guldondagi ko'rkam guldasta, ekilgan majnuntol va hokazolar ko'proq ifodalanadi.

Naqqoshlik dekorativ-amaliy san'atning bir turi sifatida qadimdan o'zbek madaniyatining muhim elementi hisoblanadi. Ko'p asrlar mobaynida uning badiiy anhanalari vujudga keldi. Naqshlarda san'atning boshqa hamma turlaridan farqli ravishda avlodlarning chambarchas bog'liqligini, anhanalarning davomiyligini ko'rishi mumkin.

Ana shu davomiylik tufayli naqsh san'ati hozirgacha saqlanib qoldi. Naqshning eng yaxshi namunalari boy ijodiy fantaziya orqali birlashtirilgan shakllarning maqsadga muvofiqligi va go'zalligi bilan farqlanadi. Bunda xalq ustalarining atrof-muhitga qarashlaridagi tafovut aks etadi. Naqshdagi chiziqlar o'yini musiqadagi ohang kabi, qo'shiq va ertak kabi "xalq hayotiy tajribasining katta umumlashmasidan" iborat bo'ladi.

So'nggi yillarda badiiy naqqoshlikka qiziqish kuchaydi va u tez tarqala boshladi. Yosh ustalarning ishlari shuhrat qozondi. Toshkent, Samarqand, Buxoro, Xiva, Farg'ona, Qoqon, Andijon, Namangan, SHahrisabz va boshqa shahar hamda tumanlardagi turli kasblarda ishlaydigan kishilar bo'sh vaqtlarida naqsh bilan shug'ullanmoqdalar.

Usta naqqoshlarni go'zallik ustalari deb atalgan va haqiqatdan ham shunday. Badiiy naqqoshlik-ranglarning uyg'unligida va original kompozitsiyalarda go'zallik yaratish san'atidir. Naqqosh o'z ishida rangning tabiiy jilosidan, bejirim shakldan, material fakturasidan mohirlik bilan foydalanib yorqin ifodalilikka erishadi.

O'zbekistonning anhanaviy me'morchiligida naqqoshlik asosan shiftlarni: jimjimador araqilarni, saroy ustunlarini, masjidlar, maktablar, boylarning, uylari, yog'ochdan yasalgan buyumlarni bezashda qo'llangan.

Nozik o'simliksimon-geometrik naqshdagi o'zaro singishib ketgan novdalar, shoxlar va hashamatli tasvirlangan gullarning ritmik harakati, o'zbek ustalarining ishlaridagi islmiy va girih nashqlarining klassik motivlari shiftlarning shakliga moslangan.

Naqsh ko'proq intererlarni va yo'piq ayvon, peshayvonlarni bezagiga xizmat qilgan. Tekis devorlarni bezashda aniq sistema mavjud bo'lgan. Devorlarning vertikal (panel, devor yuzasi, araqi) va gorizonta (turli panno, tokcha, hogiya) yo'nalishlarda o'ziga xos tarzda qismlarga bo'linishi o'zbek anhanaviy binokorligining karkasli qurilishidan kelib chiqqan.

Ustalar mazkur sistemani buzmaganda o'zaro ohista qo'shib ketgan ajoyib medalhonlar, geometrik kataklar yoki gullagan shoxlar, turli guldastalar, gultuvakdagi gullar, daraxtlar, bahzan xatto peyzajlar bilan to'ldirilgan chiroyli baland pannolarning g'oyat xilma-xil naqsh kompozitsiyalarini yaratganlar. Shuningdek, ular turli ko'rinishdagi hoshiyalarni, uchburchakli o'yiqlardan iborat-ensiz, go'yo bir maromda yugurib ketayotgandek tuyuladigan o'simlik novdalaridan iborat enli hoshiya va hokazolarni ishlaganlar.

Mahalliy mehmorchilikning arxitektura konstruksiyalariga va detallariga tarkibiy bog'langan naqshlar butun inshootga mukammallik va o'ziga xoslik baxsh etgan.

REFERENCES

1. Artikov G'.A. "Materialshunoslik, rangtasvir texnika va texnologiyasi". O'quv qo'llanma. Toshkent "INFO CFPITAL GROUP" 2018 yil.
2. Artiqov G.A. "Rangtasvir texnikasi va ashyolar texnologiyasi", O'quv qo'llanma. "Sharq" nashriyot-matbaa aksiyadorlik kompaniyasi bosh tahririyati. T. 2007.
3. Artiqov G'.A. "Rangtasvir texnikasi va ashyolar texnologiyasi" , O'quv qo'llanma. T., Sharq, 2007 y. 72 b. 4 nusxa.
4. O'zbekiston san'ati. T., "SHarq", 2001.
5. S.Bulatov. O'zbek xalq amaliy bezak san'ati. Toshkent, 1991
6. Mirzahamdovna, K. B., Erkinovna, A. N., & Jumadillaevich, S. R. (2021). USE OF INNOVATIVE EDUCATIONAL TECHNOLOGIES IN FINE ARTS CLASSES OF HIGHER EDUCATION INSTITUTIONS.
7. Mirzahamdovna, K. B., Erkinovna, A. N., & Jumadillaevich, S. R. (2021). USE OF INNOVATIVE EDUCATIONAL TECHNOLOGIES IN FINE ARTS CLASSES OF HIGHER EDUCATION INSTITUTIONS.
8. Sadikovna, S. G., Kurbonova, B., Akhmedova, N., & Sulaymanova, S. (2020). FUNDAMENTALS OF PROFESSIONALISM DEVELOPMENT ON THE EXAMPLE OF PRACTICAL EXERCISES ON FORMING THE SKILLS AND SKILLS OF FUTURE TEACHERS. *PalArch's Journal of Archaeology of Egypt/Egyptology*, 17(6), 8894-8903.
9. Barchinoy, K., Sevarakhon, S., & Mukhammadkodir, Y. (2021). EFFECTIVE METHODS OF TEACHING FINE ARTS AND DRAWING AT SCHOOL.
10. Barchinoy, K. (2019). Problems of Improving Artistic Perception of Future Art Teachers. *Cross-Cultural Communication*, 15(4), 79-82.
11. Qurbonova, B. (2021). The history of visual art and it's importance in people life. *ACADEMICIA: AN INTERNATIONAL MULTIDISCIPLINARY RESEARCH JOURNAL*, 11(2), 1558-1561.
12. Kakharovna, A. M., Tadjimatovich, Y. M., Rakhmatovich, S. O., & Mirzahamdovna, Q. B. (2021). Modern Approaches to the Teaching of Fine Arts. *Solid State Technology*, 64(2), 4250-4254.

-
13. Nodirjon, M., Abdusalom, M., & Ozodbek, S. (2021). TECHNOLOGIES OF TEACHING FINE ARTS WITH MODERN METHODS.
 14. Zulfiya, B., Rakhmonali, S., & Murodjon, K. (2021). A BRIEF HISTORY OF THE DEVELOPMENT AND TEACHING OF DRAWING SCIENCE IN UZBEKISTAN.
 15. Nazokat, A., Ibrokhim, Y., & Makhpuzakhon, A. (2021). FACTORS OF DEVELOPMENT OF FINE ARTS.
 16. Nazokat, A. (2021). Means of Ensuring the Integrity of the Image and Writing in the Performance of Visual Advertising.

TASVIRIY SAN'AT MASHG'ULOTLARI MAZMUNINING DAVLAT TA'LIM STANDARTLARI BILAN BOG'LIQLIGI

A.A'zamjonov

FDU o'qituvchisi

Hamdamov Ko'hinur

Farg'ona Davlat Universiteti san'atshunoslik fakulteti talabasi

ANNOTATSIYA

Mazkur maqolada tasviriy san'at mashg'ulotlari mazmunining davlat ta'lim standartlari bilan bog'liqligi, tasviriy san'atni o'qitishda o'qituvchining e'tibor berishi lozim bo'lgan asosiy jihatlari, davlat ta'lim standartida tasviriy san'at ta'limi mazmuniga bo'lgan majburiy minimum talablar haqida to'liq bayon etilgan.

***Kalit so'zlar:** tasviriy san'at, davlat ta'lim standartlari, me'morchilik, miniatyura, rangtasvir.*

ANNOTATION

In this article, the content of the visual arts classes is related to the state educational standards, the main aspects that the teacher should pay attention to when teaching fine arts, fine arts in accordance with the state educational standard. The mandatory minimum requirements for the content of horse training are fully explained.

***Key words:** fine arts, state educational standards, architecture, miniature, painting.*

KIRISH

Hozirda har bir fan bo'yicha, shu qatori badiiy-estetik turkumdagi fanlardan davlat ta'lim standartlarining yaratilishi, uni hukumat tomonidan tasdiqlanishi katta ilmiy va amaliy ahamiyatga ega bo'lgan voqeadir. Mazkur standartlar O'zbekiston tarixida birinchi bor yaratilishi bo'lib, u respublikamiz maktablarida ta'limni yuqori ilmiy-metodik asosda tashkil etish hamda uni jahon standartlari darajasiga olib chiqishga sharoit yaratadi.

Standart davlat tomonidan qo'yilgan talablarni to'g'ri va benuqson bajarish uchun imkon berishi bilan bir qatorda amaliyotda qo'llanib kelayotgan dastur, darslik va metodik qo'llanmalardagi kamchilik va nuqsonlarni bartaraf etish hamda uni o'qitilishini talablar darajasini tashkil etish imkonini ham beradi. Shuningdek, u maktablarda ta'lim ishlarini nazorat qiluvchi tashkilotlar uchun ham asosiy hujjat vazifasini o'taydi.

MUHOKAMA VA NATIJALAR

Davlat standartiga ko'ra tasviriy san'at ta'limi mazmuni boshlang'ich sinflarda quyidagi to'rt yo'nalishda bayon etilgan:

1. Borliqni idrok etish.
2. Badiiy qurish-yasash.
3. Naturaga qarab tasvirlash.
4. Kompozitsion faoliyat.

Beshinchi – yettinchi sinflarda esa u quyidagi uch yo'nalishda o'z aksini topgan:

1. San'atshunoslik asoslari.
2. Naturaga qarab tasvirlash.
3. Kompozitsion faoliyat.

Mazkur yo'nalishlar bo'yicha tasviriy san'at o'quv predmetini o'qitishda har bir o'qituvchi asosiy e'tiborni nimalarga qaratilishini bilib olishi kerak bo'ladi. Tasviriy san'atni o'qitishda o'qituvchining e'tibor berishi lozim bo'lgan asosiy jihatlar quyidagilardan iborat:

1. O'quvchilarni borliqdagi (tevarak-atrofdagi) va san'at asarlaridagi nafosatni ko'rishga, idrok etishga va undan zavqlanishga hamda qadrlashga o'rgatish.

2. Bolalarni ijodiy, abstrakt, mantiqiy fikrlashga, ayniqsa ijodiy qobiliyatlari va fantaziyalarini o'stirishga yo'naltirish

3. Tasviriy, amaliy, me'morlik san'atlari yuzasidan nazariy, biroq umumiy, elementlar bilimlar berish.

4. O'quvchilarda kuzatuvchanlik, ko'z xotirasi, chamalash, fazoviy tasavvur kabi shaxs uchun muhim bo'lgan sifatlarni o'stirish.

5. Rasm va naqsh, haykal ishlash yuzasidan tasviriy malakalarni o'stirish.

6. Estetik his-hayajoni tarbiyalash va rivojlantirish.

7. San'atga qiziqishni o'stirish va muhabbatni tarbiyalash.

Bu vazifalar maktabda tasviriy san'at darsini olib boruvchi har bir o'qituvchini o'z kasbini mutaxassisi bo'lishligini talab etadi. Chunki, standart mazmuni mutaxassis o'qituvchilar uchun mo'ljallab tuzilgan.

Tasviriy san'at ta'limi davlat standarti san'atning uch turi tasviriy, amaliy va me'morchilik san'atlari mazmunini aks ettirgan bo'lib, u avvalo milliy O'zbek san'atini, uning badiiy an'alarini, ayrim mashhur O'zbek tasviriy, amaliy, me'morchilik san'atlari ustalarining hayoti va ijodini, O'zbekistonda san'atning bu turlari rivoj topgan markazlarni, O'zbekistondagi yirik san'at muzeylarini bilish tasviriy san'at o'quv predmetini vazifalaridan biri ekanligini qayd qiladi. Bundan maqsad milliy san'at vositasida o'quvchilarga badiiy ta'lim berish bilan bir qatorda

ular da shaxsni estetik, ahloqiy va mehnat tarbiyasini amalga oshirishdan iboratdir. Milliy O'zbek san'atini chet el va jahonning hozirgi zamon ilg'or san'atiga qaraganda kengroq va chuqurroq o'rgatishdan maqsad har bir O'zbek o'quvchisi o'z xalqining tarixini, adabiyotini bilishi shart ekanligi kabi, uning san'atini ham nisbatan kengroq bilishiga erishishdir. Milliy san'at ta'lim mazmunida poydevor bo'lishi lozim.

Ularni o'rganmasdan turib, yoshlarimiz badiiy madaniyatli shaxs bo'la olmaydi. Aks holda maishiy qobiqqa o'ralashib qolish oqibatida ular jahon standartlari darajasiga chiqa olmaydilar. Ayniqsa yoshlarimiz qadimgi Misr, Yunoniston, Hindiston me'morchiligi, Afg'oniston, Iroq, Turkiya miniatyura rangtasvir asarlari, Yevropada uyg'onish davri tasviriy san'ati, rivojlangan G'arb mamlakatlarining hozirgi zamon tasviriy va me'morchilik san'ati namunalarini o'rganmasdan va bilmasdan turib madaniylashgan shaxs bo'lish mumkin emas.

Davlat ta'lim standartlari talablarini faqat o'quv rejalarida ajratilgan vaqt hajmida muvofaqqiyatli bajarib bo'lmaydi. Chunki, yuqorida qayd qilinganidek, ta'lim mazmuniga doir o'quv-metodik majmualar, moddiy texnikaviy asos, yuqori malakali o'qituvchilarning yetishmasligi, mavjud muammoni birmuncha murakkablashtiradi. Bu esa o'quvchilarning darsdan va maktabdan tashqari mustaqil ishlarini tashkil etishni samarali shakllari va yo'llarini ishlab chiqish va amaliyotga joriy etishni taqozo etadi. Mazkur muammo bevosita o'quvchilarning mustaqil ishlari uchun tegishli adabiyotlar, xrestomatik materiallar, moddiy-texnikaviy materiallar, o'quv va metodik yo'l-yo'riqlarni ishlab chiqish bilan bog'langan. Hattoki, bu masalada ota-onalarning vazifalari, ish mazmuni haqida o'ylab ko'rish, ularga ma'lum yo'l-yo'riq va tavsiyalar berish foydadan holi emas. Masalaga ana shunday yondashuv ta'lim standartlarida ko'rsatilgan bilim va malakalarning minimum darajasini o'quvchilar tomonidan o'zlashtirishgacha ta'sir ko'rsatibgina qolmay, balki uni maksimumga ko'tarish imkonini ham beradi.

Ma'lumki, bolalarning ta'lim standartlari asosida olgan bilim va malakalarini qanday o'zlashtirganlik darajasini ham tekshirib boriladi. Bu esa standartni sinflar bo'yicha ishlab chiqish lozimligini taqozo etadi.

U tasviriy, amaliy, me'morchilik san'atlari bo'yicha atama va iboralar, tushuncha va mahlumotlar, o'zlashtirilishi lozim bo'lgan malakalarni o'z ichiga oladi. Bu materiallarni bolalar tomonidan o'zlashtirilishini nazorat qilishda esa ularning bilimlarini tekshirishga doir test materiallarini, bolalar tomonidan bajarilgan tasviriy ishlarni baholash mezonlari va boshqa materiallar tayyorlash alohida ahamiyat kasb etadi. Ular o'z o'rnida o'quvchilarning bilim va malakalarini tez va oson baholash imkonini beradi.

Davlat ta'lim standartida tasviriy san'at ta'limi mazmuniga bo'lgan majburiy minimum talablar bayon etilgan, o'qituvchi uni bajarishi shart. Lekin o'qituvchi shu bilan chegaralanib qolmasdan uni chuqurlashtirishga harakat qilishi lozim.

Biroq ta'lim mazmunini yuqori darajaga olib chiqaman deb bolalarga keragidan ortiq talablar qo'yish, ularni qiynash ham mumkin emas.

Davlat ta'lim standartlari bo'yicha boshlang'ich maktablarining to'rtinchi sinfini bitiruvchi o'quvchilar bevosita quyidagilarni bilishlari lozim:

Tasviriy san'at darslarida ishlatiladigan ish qurollari va materiallarni, al'bom, qalam, mo'yqalam, stek bo'yoq, palitra, guash', akvarel';

-rang nomlarini – oq, qora, qizil, sariq, moviy, yashil, zarg'aldoq, binafsha, zangori, jigarrang, kulrang, och qizil, to'q qizil, moshrang, sabza, pushti, qirmizi, pitoqi, lojuvard;

- tasviriy san'at darslarida ishlatiladigan o'quv qurollari bilan to'g'ri munosabatda bo'lish qoidalarini;

- 15 ta atrofida ijod qiluvchi rassom va haykaltaroshlarning ismi va familiyasini hamda ularni asarlarining nomlarini;

4-5 ta loydan xalq o'yinchoqlari va kulolchilik buyumlarni yaratuvchi kulollarning ismi va familiyasini;

1. asosiy va hosila ranglarni, xromatik va axromatik ranglarni, iliq va sovuq ranglarni;

2. naqsh turlarini-yo'lsimon naqsh, to'rtburchak naqsh, kvadrat naqsh, doira naqsh;

3. amaliy san'atda ishlatiladigan gul nomlarini-barg, dubarg, se barg, oygul, bodom, shobarg, paxtagul;

4. amaliy san'atda ishlatiladigan atamalarni –rassom, rang, rasm, shakl, applikasiya, ritm, simmetriya, asimetriya, suvrat, format;

5. badiiy qurish-yasash ishlarida ishlatiladigan-badiiy, tabiiy va tashlandiq materiallarni.

Boshlang'ich maktablarining to'rtinchi sinflarini bitiruvchi o'quvchilar quyidagi malaka va ko'nikmalarni o'zlashtirishlari lozim:

Oddiy qalam, mo'yqalam, stek, qaychi bilan ishlay olish; to'g'ri og'ma va egri chiziqlar chizish; oddiy narsalarning shaklini qalam, mo'yqalam steklar bilan tasvirlay olish; ma'lum o'lchovdagi chiziqni bir nechta teng bo'laklarga bo'lish; akvarel' va guash bo'yoqlaridan to'g'ri foydalana bilish, bo'yoqni eritish, aralashtirish; asosiy ranglarni aralashtirish orqali hosila ranglarni olish; eng sodda naqshlar chiza olish; rasm, suvrat va illyustratsiyalarda ifodalangan tabiat hodisalari

(yil fasllari, ob-havo), qush, hayvon va odamlarning xarakterli holatda tasvirlay olish; manzara va turmush janridagi suvratlar haqida elimentar fikr yuritish (menga yoqdi, hammasidan ham yoqdi, yoqmadi kabilar); loy va plastilin, tabiiy, badiiy va tashlandiq materiallar bilan ishlay olish; belgilangan qog'oz yuzasini tekis bo'yash; tabiat manzaralaridagi go'zallikni idrok etish va undan zavqlanish; haykal ishlaganda ulardagi obraz va narsalarni o'zaro bog'liq holda tasvirlash; loydan ishlangan o'yinchoqlarni guashg' bo'yog'i bilan bo'yay olish; rasm ishlaganda qog'oz o'lchovi va formatini to'g'ri olish; tevarak-atrofdagi tabiat manzaralari va mehnat jarayonlaridagi go'zalliklarni ko'ra olish va ulardan zavqlanish; tavsiya etilgan ertak va hikoyalar mazmuni asosida rasm va haykal ishlash; narsalarni rasmini chizmasdan turib ularni shaklini mo'yqalam bilan tegizib olish yo'li bilan hosil qilish; ijodiy tarzda yo'lsimon, kvadrat, to'rtburchak, doira shaklida naqshlar ishlay olish, naqshlar ishlashda geometrik va o'simliksimon unsurlardan bimalol foydalana olish; narsa va hodisalarning fazoviy holatini rasmda tasvirlay olish; bola o'zi yasagan haykalga bezak unsurlarini stek yoki qo'l bilan hosil qila olish; mavzu asosida rasm ishlaganda ulardagi asosiy va qiziqarli unsurlarni kompozitsiyada joy, o'lchov va rang jihatdan ajratib tasvirlash.

Yettinchi sinfni bitiruvchi o'quvchilar quyidagilarni bilishlari lozim:

Tasviriy san'at yuzasidan:

-rassomlarning asosiy ish qurollari va ishlatadigan materiallarni-molbert, etyudnik, xolost, mo'yqalam, mastexin, bo'yoqlar (yog'li akvarel', guash', v.b.) pastel, sous, ugol, sangina v.b.;

-haykaltaroshlarning asosiy ish qurollari va ishlatadigan materiallarini – dastgoh, bolg'a, stek, loy, tosh, yog'och, v.b.;

-grafikachi rassomlarning ish qurollari va ishlatadigan materiallarini;

-rangtasvirda ishlatiladigan atamalarni (natura, fon, perspektiva, chiziqli perspektiva, rang perspektivasi, havo perspektivasi, ufq chizig'i) eskiz, yorug', soya, blik, refleks, shaxsiy soya, tushuvchi soya, janr, kompozitsiya, reproduksiya, avtoportret, freska, mozayka, vitraj, dastgohli rangtasvir, miniatyura rangtasviri, monumental rangtasvir, dekorativ rangtasvir, qoralama, ranglama, etyud, original, slayd, kolorit, gamma, mumtoz san'at;

-haykaltaroshlikda ishlatiladigan ayrim atamalarni dastgohli haykaltaroshlik, monumental haykaltaroshlik, plastik haykaltaroshlik, dekorativ haykaltaroshlik, relief, gorelef, barel'ef;

- grafikada ishlatiladigan asosiy atamalarni – gravyura, linogravyura, litografiya, ksilografiya, estamp, gazeta jurnal grafikasi, karikatura, zarhal, harf, boshbezak, yakuniy bezak, zarvaraq, illyustratsiya, etiketka, upakovka;

O'zbekiston hududidan topilgan eng qadimgi rangtasvir va haykaltaroshlik namunalarini;

O'zbekistonning hozirgi zamon tasviriy san'atini;

-tasviriy san'atning janrlarini-manzara, turmush, natyurmort, tarixiy, batal, portret, afsonaviy, animal;

-rang nomlarini-bargikaram, gulnor, nilgun, malla, sadaf, lojuvard, shingob, novvoti, tO'tiyo, feruza, novshadil, tillarang, kumush rang;

O'zbekiston va jahonning dunyoga mashhur 5,6 rassomning hayoti va ijodini;

-rangtasvir, haykaltaroshlikda, grafikada ijod qiluvchi 50, 60 rassom, haykaltarosh, grafikachilarning ismi va familiyasi hamda ularning asarlarini;

-tasviriy san'atdagi asosiy oqimlarni;

-sharq miniatyura rangtasviri maktablarini. Bu materiallarni bolalar tomonidan O'zlashtirilishini nazorat qilish, ularning bilimlarini tekshirish alohida ahamiyat kasb etadi. Dars samarali bo'lishi uchun har bir o'qituvchi ko'rsatilgan namunalar bilan chegaralanib qolmasligi lozim, imkoni boricha ularni boyitib borish mashg'ulotlarining qiziqarli bo'lishiga yordam beradi.

REFERENCES

1. Umumiy o'rta ta'lim maktablarida tasviriy san'at ta'limi kontseptsiyasi.- Toshkent, 1995.
2. Azimova B. Natyurmort tuzish va tasvirlash metodikasi.- Toshkent: O'qituvchi, 1984.
3. Oyidinov N. Rassom-o'qituvchilar tayyorlash muammolari. - Toshkent; O'qituvchi, 1997.
4. Bulatov S. O'zbek xalq amaliy bezak san'ati.-Toshkent: Mehnat, 1994.
5. Nabiev M. Rangshunoslik.-Toshkent; O'qituvchi, 1995.
6. Bulatov S. Amaliy san'at qisqacha lug'ati.-Toshkent: HBM, 1992.
7. Mirzahamdovna, K. B., Erkinovna, A. N., & Jumadillaevich, S. R. (2021). USE OF INNOVATIVE EDUCATIONAL TECHNOLOGIES IN FINE ARTS CLASSES OF HIGHER EDUCATION INSTITUTIONS.
8. Mirzahamdovna, K. B., Erkinovna, A. N., & Jumadillaevich, S. R. (2021). USE OF INNOVATIVE EDUCATIONAL TECHNOLOGIES IN FINE ARTS CLASSES OF HIGHER EDUCATION INSTITUTIONS.

9. Sadikovna, S. G., Kurbonova, B., Akhmedova, N., & Sulaymanova, S. (2020). FUNDAMENTALS OF PROFESSIONALISM DEVELOPMENT ON THE EXAMPLE OF PRACTICAL EXERCISES ON FORMING THE SKILLS AND SKILLS OF FUTURE TEACHERS. *PalArch's Journal of Archaeology of Egypt/Egyptology*, 17(6), 8894-8903.
10. Barchinoy, K., Sevarakhon, S., & Mukhammadkodir, Y. (2021). EFFECTIVE METHODS OF TEACHING FINE ARTS AND DRAWING AT SCHOOL.
11. Barchinoy, K. (2019). Problems of Improving Artistic Perception of Future Art Teachers. *Cross-Cultural Communication*, 15(4), 79-82.
12. Qurbonova, B. (2021). The history of visual art and it's importance in people life. *ACADEMICIA: AN INTERNATIONAL MULTIDISCIPLINARY RESEARCH JOURNAL*, 11(2), 1558-1561.
13. Kakharovna, A. M., Tadjimatovich, Y. M., Rakhmatovich, S. O., & Mirzahamdammovna, Q. B. (2021). Modern Approaches to the Teaching of Fine Arts. *Solid State Technology*, 64(2), 4250-4254.
14. Nodirjon, M., Abdusalom, M., & Ozodbek, S. (2021). TECHNOLOGIES OF TEACHING FINE ARTS WITH MODERN METHODS.
15. Zulfiya, B., Rakhmonali, S., & Murodjon, K. (2021). A BRIEF HISTORY OF THE DEVELOPMENT AND TEACHING OF DRAWING SCIENCE IN UZBEKISTAN.
16. Nazokat, A., Ibrokhim, Y., & Makhpuzakhon, A. (2021). FACTORS OF DEVELOPMENT OF FINE ARTS.
17. Nazokat, A. (2021). Means of Ensuring the Integrity of the Image and Writing in the Performance of Visual Advertising.
18. Akbarjonovna, B. Z., & Ruzimhammad, A. (2021). FACTORS FOR FORMING STUDENTS' VIEWS THROUGH THE FINE ART. *Galaxy International Interdisciplinary Research Journal*, 9(6), 197-200.

URF-ODAT VA MAROSIMLAR MILLIY LIBOSLARNI SHAKLLANTIRUVCHI ASOSIY VOSITA

I.Yuldashev

Far.DU. Tasviriy san'at kafedrası katta o'qituvchisi

ANNOTATSIYA

Maqolada urf-odatlar ta'sirida milliy liboslarning kelib chiqishining o'ziga hos usullari hamda fasillar ta'sirida o'zgarishlari bayon etilgan. Libos turlari va undagi rang munosabatlari turli kursatmalar asosida tahlil qilingan.

Tayanch s'o'z va iboralar. Mato, uyg'unlik, uslub, san'at, naqsh, ramz.

АННОТАЦИЯ

В статье описаны уникальные пути возникновения национального костюма под влиянием традиций и изменения под влиянием эпох. Типы одежды и их цветовые соотношения анализировались на основе различных рекомендаций.

Ключевые слова и выражение. Материал, стиль, гармония, искусство, орнамент, символ.

ANNOTATION

The article describes the unique ways of the origin of national costumes under the influence of traditions and changes under the influence of periods. The types of clothes and their color relationships were analyzed based on various guidelines.

Key words and expressions. Fabric, harmony, style, art, pattern, symbol.

KIRISH

XIX asrda o'zbek milliy kiyimlarini tikishda ishlatiladigan asosiy matolar sirasiga ip-gazlama, ipak nimshoyi va jun gazlamalar kiradi. Xom ashyoning mo'lligi va arzonligi Movarounnaxr shaharlarida ipak to'quvchilik, bo'z to'quvchilik, jun to'quvchilik va boshqa xil matolarni to'quvchilik kasb xunarlarini rivojlantirish uchun qulay shart-sharoitni vujudga keltirdi.

To'quvchilikning, asosan, ichki turi: hammabop ip gazlama to'quvchiligi va nisbatan qimmatroq ipak to'quvchiligi ko'proq taraqqiy etgan. Ip gazlama matolarni to'qish bilan, asosan ayollar, ipak va nimshoyi gazlamalarni to'qish bilan erkaklar shug'ullanishgan.

Ip-gazlama matolarning turlari va navlari juda xilma xil bo'lgan. Ayniqsa, oq, jigarrang, sariq tusli bo'zlar keng tarqalgan bo'lib, ulardan barcha yoshdagi kishilar uchun choponlar, shuningdek, ichki kiyimlar, sallalar tikilgan.

Ayollarning ro'mollari, dakana va lachaklarini tikish uchun shasha doka ishlatilgan. Erkaklarni ko'ylaklari xom surup, sidirg'a chit, sodda to'qilgan, qalami deb nomlangan ip gazlamadan tikilgan. Yo'l-yo'l ip gazlama mato-olachalar ko'proq qishloq to'quvchilari tomonidan to'qilib, chopon tikishda ishlatilgan.

MUHOKAMA VA NATIJALAR

O'tmishda o'lkamizdagi butun-butun shaharlar faqat ma'lum bir nav va ranglardagi gazlamani to'qishga ixtisoslashgan edi. Badiiy to'quvchilikning mahalliy maktablari ham mavjud.

Bularning bari matolarni bo'yash sanoatining yuksakligi, mahalliy gazlama to'qish usullari ular qo'lidan chiqadigan matolar rangi bo'yog'i va gullarining bir-biriga o'xshashligi nafisligi bilan ajralib turadi.

Toshkent kosiblari bo'z yoki korbo'z (oddiy bo'yalmagan ip gazlama), bosma (ko'proq qizil tusdagi gulli bo'z), olacha (bo'yalgan ipdan to'qilgan yo'l-yo'l ip gazlama), chopon tikishda qo'llaniladigan yo'l-yo'l nim shoi matolar to'qishga mohir edilar.

Buxoro, Samarqand, Qo'qon, Marg'ilon, Namangan va boshqa shaharlarda an'anaviy o'zbek ipak (kanovuz shoyi, xonatlas), nim shoyi (beqasam, banoras, adras) gazlamalar to'qilib, ulardan tikilgan turfa kiyimlar o'ziga to'qroq boy-badavlat kishilar orasida rasm bo'lgan.

Quyidagi mana shu matolarni ayrimlariga bir-ikki og'iz ta'rif berib o'tamiz.

Beqasam – yo'l-yo'l gazmol bo'lib, o'ndan erkak, ayol va bolalar uchun kundalik kiyiladigan to'nlar, ko'rpa-ko'rpachalar tikishda foydalanilgan.

Banoras – beqasamdan rang turlari bilan farqlanib, undan ayollarni ustki kiyimi bo'lmish paranji tikilgan.

Pariyposhsha – beqasamdan qalinroq matodirki, u paranji, shuningdek, chopon tikishda ishlatilgan.

Adras – abr iplari bilan gul solingan nim shoyi gazmoldir. SHuningdek, kanovuz, shoyi, xonatlas, guldor kimxop, duxoba kabilar ham keng qo'llanilgan.

Shoyi va nim shoyi matolar – beqasam, adras, yakro'yo, katak-shoyi, tovlanma shoyi, abr shoyi va hokazolarga turli-tuman gullar solingan.

XIX asrning birinchi yarmida O'rta Osiyoga Russiyadan keltirilayotgan ip gazlama va boshqa matolarni miqdori tobora orta bordi. Bu matolar O'rta Osiyo va Qoshqar o'lkasida to'qiladigan gazlamalar bilan raqobat qila boshladi. Rossiya fabrikalari egalari O'rta Osiyo o'lkalari bilan savdo-sotiq qiluvchi

savdogarlar bilan til biriktirib mahalliy aholi didiga mos gazmollar ishlab chiqarishga astoydil harakat qilib, bu yerdagi bozorlarda ustunlikka erishish uchun kurashni avj oldirdilar. Rossiya mollari, jumladan, gazmollarining o'lkaga keltirilishi natijasida ular mahalliy hunarmandchilik mollari bozordan siqib chiqara boshladilar. Fabrikada ishlangan matolar kosiblari qo'lidan chiqqan matolarning bozorini kosod qilib boraverdiki, bu hol o'lka xo'jaligining bozor ehtiyojlari uchun mol ishlab chiqarish sohasining umumiy taraqqiyoti jarayoni va natural xo'jalikning inqirozi bilan bog'liq edi.

XIX asr oxiri va XX asr boshida o'zbeklar orasida ham asosan fabrikada tayyorlangan ip gazlamalar: chit, bo'z, kolenkor, xom surupdan tikilgan kiyim kechaklarni kiyish rasm bo'ldi. Boy-badavlat kishilar esa kimxob, ipak, atlas, duxoba, rango-rang movudlardan kiyim tikirib kich boshladilar. SHunga qaramay, kosiblar dastgohdan chiqqan mahalliy gazlama: mato, bo'z, nim shoyi gazmol, adras, beqasam, podshoi, kimxob, xonatlas, katakshoyi kabilarning turlari xillariga ham ehtiyoj katta edi.

O'rta Osiyo gazmollarini ishlash va ularga gul solish texnikasi xila murakkab ish edi. Gul naqsh solishda ikki xil uslub qo'llanilganki, bu esa yo'l-yo'l va abr uslubida to'qilar edi. XIX asrga kelib yo'l-yo'l gul solingan matolar xillari keng rasm bo'lib ketdi. Ip gazlama shoyi, nim shoyi gazmollariga shu uslubda gul solish boshlandi. Mazkur turdagi gazlamalarni chiqaradigan to'quvchilik markazlari Samarqand, Urgut, Nurota, Buxoro, G'ijduvon, Farg'ona vodiysida Namangan, Beshariq tumanlarida mavjud edi. Xorazm ustalari tayyorlagan gazlamalar ham o'ziga xos gullari bilan ko'zga tashlanib turar edi.

Matolarga gul bosishning usullaridan Abrli iplar bilan gul solingan, bo'yoqlari yoyiq qimmatbaho ipak gazmollarni ishlab chiqarishda qo'llanilgan. Abrband usuli bilan iplarni o'rab bog'lab qo'yishdan iborat. Mazkur murakkab va sermehnat jarayon asosan Farg'ona vodiysi shaharlari va Samarqand, Buxoroda xonatlas to'qishda qo'llanilgan. Bularni hammasi XIX-XX asrlarda mahalliy gazlamalarni badiiy bezash san'ati xilma-xilligi va o'ziga xos ekanligidan, O'rta Osiyo xalq hunarmandlarining nozik dididan dalolat beradi. SHu boisdan ham to'quvchi ustalarning nafis va pishiq mahsulotlari, mahalliy bozorlar chegarasidan chiqib, butun O'rta Osiyo va undan tashqari mamlakatlarga harid qilinib, olib ketilgan va u yerlarda juda mashhur bo'lgan.

Marosimlar kiyimi to'y, motam kiyimlaridan iborat. Odatda o'zbeklarda qizning sepi to'ydan ancha ilgari taxt qilib hozirlab qo'yiladi. "Qizingni beshikka sol, sepini sandiqqa" deydi dono xalqimiz.

Xilma-xil buyumlar, uy-ro'zg'or jihozlari bilan bir qatorda turfa gazlama va kiyim-kechaklar kelin sepini eng muhim zaruriy qismini tashkil etadi. To'y kiyimlari albatta, oq, yorqin ranglarda bo'lishi kerak, bu ranglar baxt-saodat timsoli hisoblangan. Shu sababli ip gazlamalardan maxsus oppoq libos tikilgan, uning bichimi uzun olinib, etaklari to'piqqacha tushib turgan, yoqalari zamonaviy uslubda yenglari esa kengva barmoqlarni yoyib turadigan darajada uzun bo'lgan. Bu kabi oppoq kelin libosi hozirgacha rasm bo'lib kelayotir. Kelinning ro'moli ham shunday tusda, ba'zan kashtalar bilan bezatilgan, ip gazlamalardan tikilgan yap-yangi poyafzallar esa an'anaviy mahsi va tufli hamda kovushdan iborat bo'lgan.

Kelin-kuyovning uyiga uzatilayotgan paytda boshiga paranji yoki chopon yopib, yuzini harir ro'mol bilan berkitishgan. (mazkur odat Samarqand va Buxoroda keng tarqalgan). To'yning ertasi kuni "kelin salom" paytida kelin gul-naqshlar bilan bezalgan ro'molni o'ng qo'lida ushlab turgan. Samarqandda kelin sarposi 15-20 chiroyli ko'ylaklardan tashkil topib, hammasi odatda mahalliy va chetdan keltirilgan gazmollardan maxsus bichilgan. Etaklari uzun bo'lib, ustidan mursak, kamzul, nimcha kabilar kiyib yurilgan.

Erkaklar to'y sarposi odmiroq va xillari kamroq bo'lib, oq ko'ylak va ishton, oq salla, do'ppidan iborat. Ko'ylak ustidan kiyish uchun mahalliy kosiblar dastgohda tayyorlangan gazlamadan qavma to'n, belbog', chorim poyafzal, asosan etik kabilar ham to'y kiyimlari sirasiga kirgan.

To'y kiyimlari kelin-kuyovlarning qaysi ijtimoiy tabaqaga mansubligiga qarab yig'ilgan. Kambag'alroq oilalar sarpolarni ko'proq qo'lda to'qilgan ip gazlamadan, boyroq xonadonlar esa nimshoyi, ipak, boshqa mamlakatlardan keltirilgan farangiy matolardan tiktirishgan.

XULOSA

O'zbeklarning motam ma'rakalarida kiyadigan ustboshlari, asosan, ayollarga mo'ljallangan, erkaklarda maxsus ta'ziya kiyimi bo'lmasa-da, beliga belbog' bog'lab, boshiga do'ppi kiyib turishgan.

Agar oilada biron bir yaqin qarindosh vafot etsa, ayollar uch kun ichida o'zlari ko'k yoki qora tusdagi matolardan ko'ylak tikib olishgan. Azaning to'rtinchi kuni mana shu motam kiyimini kiyish marosimi o'tkazilib, suyuq taom tarqatilgan. Mazkur kun "ko'k kiydi" deb nomlangan. Irimiga ko'ra, motam liboslarining yeng va etak uchlari choklanmagan bo'ladi. Oradan bir yil o'tib, ko'k ko'ylaklar yechilib, oq ko'ylaklar kiyish marosimi "oq kiydi" uyushtirilgan.

Toshkent va Farg'ona vodiylarida ta'ziya kunlari ayollar mursak kiyib, belbog' bog'lashgan. Hozirgi paytda mursak vafot qilgan ayol kishining tobuti ustiga yopib qo'yiladi. Samarqand, Buxoro viloyatlarida motam marosimlarida ayollarga oq ko'ylak kiyish va oq ro'mol o'rash rasm bo'lgan.

REFERENCES

1. Oila. – ilmiy-ma'rifiy, ijtimoiy psixologik jurnal. – 2005.
2. O'zbekiston san'ati. T., "SHarq", 2001.
3. S.Bulatov. O'zbek xalq amaliy bezak san'ati. Toshkent, 1991.
4. M.A.Bikjanova. odejda uzbechek Tashkenta. "Kostyum narodov sredney Azii". M., 1979.
5. M.Mirzaahmedov. Materiallarga badiiy ishlov berish. Toshkent, "O'qituvchi", 1986.
6. N.Oydinov. Ajdodlarimiz san'ati va e'tiqodi. T., 1992.
7. B.Ahmedov. O'zbekiston xalqaro tarixi manbalari. "O'qituvchi", 1991.
8. X.Komilova. liboslar dizayni: yoshlar izlanishlari san'at. 1999. 2-son, 30-bet.
9. K.Oqilova. Marg'ilonning zamonaviy gazlamalari. San'at, 1999.
10. Ye.Shinovskaya. Yuksak modalar yo'lida. San'at, 1999.
11. M.A.Hamidova. Madaniyatshunoslik istiqboli. Guliston, 1998, 5-son, 23-24 betlar.
12. O.Egamov. O'zbekistonda dizayn san'ati. San'at, 1999.
13. A.Egamberdiyev. Milliy o'ziga xoslik yo'lida izlanishlar. San'at, 1999.
14. E.Gul.Hunarmandchilik an'analarini saqlab. Usta zargar Fashiddin Dadamuhammedov. San'at, 1999.
15. Mirzahamdovna, K. B., Erkinovna, A. N., & Jumadillaevich, S. R. (2021). USE OF INNOVATIVE EDUCATIONAL TECHNOLOGIES IN FINE ARTS CLASSES OF HIGHER EDUCATION INSTITUTIONS.
16. Mirzahamdovna, K. B., Erkinovna, A. N., & Jumadillaevich, S. R. (2021). USE OF INNOVATIVE EDUCATIONAL TECHNOLOGIES IN FINE ARTS CLASSES OF HIGHER EDUCATION INSTITUTIONS.
17. Sadikovna, S. G., Kurbonova, B., Akhmedova, N., & Sulaymanova, S. (2020). FUNDAMENTALS OF PROFESSIONALISM DEVELOPMENT ON THE EXAMPLE OF PRACTICAL EXERCISES ON FORMING THE SKILLS AND SKILLS OF FUTURE TEACHERS. *PalArch's Journal of Archaeology of Egypt/Egyptology*, 17(6), 8894-8903.

-
18. Barchinoy, K., Sevarakhon, S., & Mukhammadkodir, Y. (2021). EFFECTIVE METHODS OF TEACHING FINE ARTS AND DRAWING AT SCHOOL.
 19. Barchinoy, K. (2019). Problems of Improving Artistic Perception of Future Art Teachers. *Cross-Cultural Communication*, 15(4), 79-82.
 20. Qurbonova, B. (2021). The history of visual art and it's importance in people life. *ACADEMICIA: AN INTERNATIONAL MULTIDISCIPLINARY RESEARCH JOURNAL*, 11(2), 1558-1561.
 21. Kakharovna, A. M., Tadjimatovich, Y. M., Rakhmatovich, S. O., & Mirzahamdammovna, Q. B. (2021). Modern Approaches to the Teaching of Fine Arts. *Solid State Technology*, 64(2), 4250-4254.
 22. Nodirjon, M., Abdusalom, M., & Ozodbek, S. (2021). TECHNOLOGIES OF TEACHING FINE ARTS WITH MODERN METHODS.
 23. Zulfiya, B., Rakhmonali, S., & Murodjon, K. (2021). A BRIEF HISTORY OF THE DEVELOPMENT AND TEACHING OF DRAWING SCIENCE IN UZBEKISTAN.
 24. Nazokat, A., Ibrokhim, Y., & Makhpuzakhon, A. (2021). FACTORS OF DEVELOPMENT OF FINE ARTS.
 25. Nazokat, A. (2021). Means of Ensuring the Integrity of the Image and Writing in the Performance of Visual Advertising.

TASVIRIY SAN'AT DARSLARINI TASHKIL ETISHDA ZAMONAVIY PEDAGOGIK TEXNOLOGIYALARDAN FOYDALANISH USULLARI

A. A'zamjonov

FDU o'qituvchisi

Muhammadali Charos

Farg'ona Davlat Universiteti san'atshunoslik fakulteti talabasi

ANNOTATSIYA

Mazkur maqolada tasviriy san'at darslarini tashkil etishda zamonaviy pedagogika texnologiyalardan foydalanish usullari, pedagogikadagi yangilanish jarayonlarini ta'lim amaliyotiga tatbiq etish va maktabda tasviriy san'atni o'qitishda pedagogik texnologiya masalasi haqida to'liq bayon etilgan.

***Kalit so'zlar:** tasviriy san'at, pedagogik texnologiyalar, yangilanish, tematik kompozitsiya.*

ANNOTATION

This article fully describes the methods of using modern pedagogical technologies in the organization of fine art classes, the application of pedagogical renewal processes in educational practice, the issue of pedagogical technologies in teaching fine arts at school.

***Key words:** fine arts, pedagogical technologies, renewal, thematic composition.*

KIRISH

Hozirda ta'lim muassasalarida dars o'tishning turli yangi loyihalari orqali sinov tajriba sifatida nazariy amaliy dars tashkil qilish usullari qo'llanilmoqda. Tasviriy san'atda olib borilayotgan ishlarning hajmi va turlari xam nihoyatda xilam xilligi bilan boshqa fanlardan ko'ra qo'shimcha oddiy va murakkab jarayonlarni rassom pedagogdan talab qilib turishi bilan farqlanadi.

Ma'lumki, yangilanish – bu butun tizimning muayyan qonuniyatlar asosida ichki o'zgarishidir. Pedagogik yangilanish deganda dunyo miqyosida sodir bo'layotgan global o'zgarish va rivojlanishning va natijasini yaxshilashga yo'naltiriladigan pedagogik tizim ichida sodir bo'ladigan miqdor va sifat o'zgarishlar majmuasi nazarda tutiladi.

Yangi zamon bilan uyg'un pedagogik faoliyat butun pedagogik tizimni sifat jihatidan takomillashtirishda yuqori darajadagi natijalarga erishuvni kafolatlashga xizmat qiladigan yangi g'oyalar, jarayonlar, vositalar, usul, uslublarning yaxlit holatdagi ifodalanishidir.

MUHOKAMA VA NATIJALAR

Mamlakatimiz va dunyo ta'limi tarixidan, xar o'n, o'n besh yil o'tganida ta'lim sohasida islohotlarni amalga oshirish tabiiy bir holatga aylanib bormoqda. Jumladan: mamlakatimizda 1959 yili maktabni hayot bilan aloqasini mustahkamlash. 1970 yili o'n yillik majburiy o'rta ta'limni joriy etish, 1980 yili o'rta va kasb-hunar ta'limini isloh qilish, 1997 yili O'zbekiston Respublikasi "Ta'lim to'g'risidagi qonun" hamda "Kadrlar tayyorlash Milliy Dasturi"ni qilish orqali butun uzluksiz ta'lim tizimini isloh qilishda davlat bosh islohotchisi sifatida yetakchi rolni o'ynab kelmoqda. Eng muhimi amalga oshirilayotgan islohotlar tufayli uzluksiz ta'limning barcha bosqichlarida amalga oshirilgan ta'lim tarbiyaning jarayonlariga yangi pedagogik g'oyalar tajribalar, kontratsepsiyalar keng tatbiq etila boshlandi.

Mamlakatimizda uzluksiz ta'limning barcha bosqichlarida o'qitiladigan fanlar mazmunini modernizatsiyalashni o'quv dasturlari, darsliklarni hozirgi zamon fanlari, texnikasi, texnologiyalari hamda ijtimoiy hayotda ro'y berayotgan o'zgarishlarga moslashtirish jarayonlari dadil qadamlar bilan amalga oshirilmoqda. Ana shu maqsadda DTS ni takomillashtirish; o'quv reja, dasturlari, va darsliklarning egiluvchanlik va moslashuvchilik xususiyatlarini kuchaytirish; ularni ko'p variantligini ta'minlash; ta'lim jarayonida xar bir o'quvchi va talabaning o'ziga xos qobiliyat va iste'dodlarini hisobga olish tadbirlari amalga oshirilmoqda.

Barcha bosqichlar qatorida tasviriy san'at, amaliy san'at, me'morchilik, haykaltaroshlik kabi san'at namunalarini ta'lim tarbiya jarayoni bilan imlashuv jihatlarini to'g'ri anglash tushuntira olish kabi sifatlar bo'yicha anchagina vazifalar turganini bilishimiz shart.

Pedagogika sohasida qaysi bir aniq yoki tabiiy fan uchun alohida davlat ta'limi standarti DTS mezoniga tasviriy, amaliy san'at me'yoriy hujjatlari zamon talabidan kelib chiqqan xolda tashkil etilgan.

Mustaqillikning dastlabki yillaridanoq mamlakatimiz ta'lim tizimiga xorij tajribalarining shiddat bilan kirib kelishi, yangicha ta'lim kontratsepsiyalari (global ta'lim, bolalarga do'stona munosabat, eksklyuziv ta'lim pedagogik texnologiyalar va hokazo) o'qituvchilar, metodika, pedagogika, ta'lim psixologiyasi mutaxassislarida misli ko'rilmagan qiziqish uyg'otgani hammamizga ma'lum. Ta'lim sohasidagi yangiliklar barcha o'qituvchilarga bir xil munosabatni vujudga keltira olganicha yo'q edi. Kuzatishlarimiz shuni ko'rsatadiki, yosh o'qituvchilarda kasbiy kelajagi haqida tashvish, ayrim katta yoshli (nafaqa yoshiga yaqinlashgan, nafaqa yoshdagi) o'qituvchilarda befarqlik holatlari namoyon bo'layotganini ko'rish mumkin.

Pedagogikadagi yangilanish jarayonlarini ta'lim amaliyotiga tatbiq etish o'ziga xos murakkab, ko'p qirrali muammolardan bo'lib, o'ziga xos xususiyatlarga ega.

Ta'lim tarbiya jarayonining barcha tarkibiy qismlariga taalluqli bo'lgan ijtimoiy tizim. Bunda o'quvchi va o'qituvchi faoliyati, jarayon maqsadi, mazmuni, metodi, shakli, natijasi, shart sharoitlari, texnologiyalar va uni boshqarishga samarali ta'sir etadi.

Ta'lim tarbiya amaliyotiga bilvosita, ya'ni o'qituvchi mahorati didaktik vositalar, ta'lim texnologiyalar orqali kirib keluvchi ko'p qirrali muammolar.

Kompyuter hamda axborot kommunikatsiya texnologiyalari asosida amaliyotga tatbiq etish, shu sababdan barcha o'qituvchilarni kompyuter savodxonligi va axborot kommunikatsiya texnologiyalariga oid ko'nikmalarga ega bo'lish. Yuqorida aytib o'tilgan ko'rsatmalarga yondashgan xolda kasbiy mahoratni mustahkamlashdan tashqari tasviriy san'at mashg'ulotlarini samaradorligini oshirish, o'quvchilarni fanga qiziqishlarini oshirish maqsadida quyidagilarga e'tibor qaratish zarur.

Tasviriy san'atni o'qitishda qiziqarli va sermazmun mavzular tanlash o'quvchilarning tasviriy san'atga bo'lgan qiziqishlarini yanada orttiradi. Hozirda maktablarda o'quvchilar rasm daftari, bo'yoq, qalam oddiy qalam va o'chirg'ichdan foydalanish bilan chegaralanib qolmasdan, zamonaviy, xorij texnologiyalaridan foydalanib, ishlab chiqarilgan bir qancha turdagi bo'yoqlar, rangli qalamlar, dekorativ bezak ishlarini yorqinlik darajasini oshiruvchi turli chizish vositalaridan foydalanilmoqlar. Bunday ashyolar bilan o'quvchilarda badiiy faoliyatini aktivlashtiradi. San'atga qiziqish uyg'otadi. Ma'lumki, ta'lim-tarbiya sohasida pedagogik texnologiyalarda tasviriy san'atni o'qitishda foydalanish va uning samaradorligiga erishish uchun xam o'ziga xos didaktik jarayonni o'rganib chiqishi zarur bo'ladi. Maktabda tasviriy san'atni o'qitishda pedagogik texnologiya masalasi bilan hozirgacha biror-bir o'rinliroq ilmiy asar yoki metodik – didaktik qo'llanma chop etilani yo'q. Shuning uchun bu masalada mulozamat yuritishda masala kengroq o'rganilib, texnologiya, pedagogik texnologiya va so'ngra tasviriy san'atni o'qitishda pedagogik texnologiyalardan foydalanish masalasi tahlil qilinishini lozim deb topdik.

Ma'lumki, tasviriy san'atni dars mashg'ulotlari besh turdagi mashg'ulot xarakterida yoki texnologiyada aslga oshiriladi.

6. Naturaga qarab rasm ishlash.
7. Tematik kompozitsiya ustida ishlash.
8. Dekorativ-amaliy san'ati.
9. Haykaltaroshlik ishlari.

10. San'atshunoslik asoslaridan tashkil topgan mashg'ulotlar turlarida olib boriladi.

Bu darslarning texnologiyasi bir mazmunda bo'lsada, ulardagi ta'lim berish texnologiyasi albatta bir –biridan farqlanadi. Ya'ni narsani o'ziga qarab rasm chizish mashg'ulotlarida naturadan, buyumning o'zini ko'rib, undan shaklning imkoniyati boricha naturadan tasvirlanadi. Tematik kompozitsiyada esa o'quvchilar o'ylab-o'ylab, uzoqlarga qarab, nimalarnidir esga olish asosida rasm chizadilar. Haykaltaroshlarda esa, qalam bo'yoq bilan emas, loy plastilin bilan, oz bo'lsada, jismoniy mehnat vositasidagi mashg'ulotlar texnologiyasi mashg'ulotlarning asosi bo'ladi. Shuning uchun tasviriy san'at darslaridagi pedagogik texnologiyalar ta'rifini keltirish va ularni "Dars texnologiyasi" turlariga ajratishda xam alohida e'tibor zarur bo'ladi.

XULOSA

Xo'sh, maktabda tasviriy san'atni o'qitishda pedagogik texnologiyalarni umumiy xolda qanday tushunamiz?

Tasviriy san'atni pedagogik texnologiyasi – bu tasviriy san'at o'qituvchisining o'quvchilarga ma'lum darajada va sharoitda san'at bilimi va malakasini berish vositalari asosida oldindan belgilangan maqsadga erishish hamda bu vazifani bajarishni kafolatlay oladigan pedagogik jarayon. Ya'ni, o'qituvchining 45 minut dars jarayonida belgilangan, mo'ljallangan maqsadga erishish uchun ta'lim va tarbiya vositalaridan foydalanishning didaktik, metodik va uslubiy jarayonlari majmuasi asosida kafolatlangan natijalarga erishishni ta'minlaydigan pedagogik jarayondir. Maktabda tasviriy san'at fanini o'qitishda ham pedagogik texnologiyaning "dars texnologiyasi", "o'qitish texnologiyasi" va "ta'lim texnologiyasi" kabi ko'rinishlardan foydalaniladi.

REFERENCES

1. Turg'unboyev K., Rizayev A. «Zamonaviy pedagogik texnologiyalar». Andijon 2008.
2. I.Yuldashev, I.Pulatov, M.Qurbonova "Tasviriy san'at asarlarini idrok etishda zamonaviy pedagogik texnologiyalaridan foydalanish yo'llari" O'quv uslubiy qo'llanma.
3. Nabiev M., Azimova B. «Rasm chizishga o'rgatish metodikasi». T.: O'qituvchi, 1976.
4. Xasanov R. «Tasviriy san'at o'qitishning zamonaviy texnologiyasi» Fan dasturi. TDPU– 2007.

5. Qo'ziev T., Egamov A., Qanoatov T., Nurqobilov A., «Rangtasvir». «San'at». T., 2003.
6. Xasanov R. «Maktabda tasviriy san'atni o'qitish metodikasi». T: «FAN», 2004.
7. Mirzahamdammovna, K. B., Erkinovna, A. N., & Jumadillaevich, S. R. (2021). USE OF INNOVATIVE EDUCATIONAL TECHNOLOGIES IN FINE ARTS CLASSES OF HIGHER EDUCATION INSTITUTIONS.
8. Mirzahamdammovna, K. B., Erkinovna, A. N., & Jumadillaevich, S. R. (2021). USE OF INNOVATIVE EDUCATIONAL TECHNOLOGIES IN FINE ARTS CLASSES OF HIGHER EDUCATION INSTITUTIONS.
9. Sadikovna, S. G., Kurbonova, B., Akhmedova, N., & Sulaymanova, S. (2020). FUNDAMENTALS OF PROFESSIONALISM DEVELOPMENT ON THE EXAMPLE OF PRACTICAL EXERCISES ON FORMING THE SKILLS AND SKILLS OF FUTURE TEACHERS. *PalArch's Journal of Archaeology of Egypt/Egyptology*, 17(6), 8894-8903.
10. Barchinoy, K., Sevarakhon, S., & Mukhammadkodir, Y. (2021). EFFECTIVE METHODS OF TEACHING FINE ARTS AND DRAWING AT SCHOOL.
11. Barchinoy, K. (2019). Problems of Improving Artistic Perception of Future Art Teachers. *Cross-Cultural Communication*, 15(4), 79-82.
12. Qurbonova, B. (2021). The history of visual art and its importance in people life. *ACADEMICIA: AN INTERNATIONAL MULTIDISCIPLINARY RESEARCH JOURNAL*, 11(2), 1558-1561.
13. Kakharovna, A. M., Tadjimatovich, Y. M., Rakhmatovich, S. O., & Mirzahamdammovna, Q. B. (2021). Modern Approaches to the Teaching of Fine Arts. *Solid State Technology*, 64(2), 4250-4254.
14. Nodirjon, M., Abdusalom, M., & Ozodbek, S. (2021). TECHNOLOGIES OF TEACHING FINE ARTS WITH MODERN METHODS.
15. Zulfiya, B., Rakhmonali, S., & Murodjon, K. (2021). A BRIEF HISTORY OF THE DEVELOPMENT AND TEACHING OF DRAWING SCIENCE IN UZBEKISTAN.
16. Nazokat, A., Ibrokhim, Y., & Makhpuzakhon, A. (2021). FACTORS OF DEVELOPMENT OF FINE ARTS.
17. Nazokat, A. (2021). Means of Ensuring the Integrity of the Image and Writing in the Performance of Visual Advertising.
18. Akbarjonovna, B. Z., & Ruzimhammad, A. (2021). FACTORS FOR FORMING STUDENTS' VIEWS THROUGH THE FINE ART. *Galaxy International Interdisciplinary Research Journal*, 9(6), 197-200.

BADIIY OLIY TA'LIM MUASSASALARDA TASVIRIY SAN'AT FANINI O'QITISHGA BO'LGAN EHTIYOJNING OSHISHI VA UNING BUGUNGI HOLATI

Sulaymanova Sevaraxon Bahodirjon qizi

Farg'ona davlat universiteti o'qituvchisi

sevaraxon3108@gmail.com

ANNOTATSIYA

Mazkur maqolada Tasviriy san'at fanidan talabalar topshiriqlarni mustaqil bajarish jarayonida perspektivaga rioya qilish qobiliyatini rivojlantirishda tarixiy va zamonaviy materiallarning ahamiyati haqida so'z borgan.

Kalit so'zlar: *Tasviriy san'at, ochiq osmon ostidagi muzeylar, miniatyura, qo'lyozmalar, tarixiy obidalar, rassomlar ijodi, asarlar.*

АННОТАЦИЯ

В данной статье говорится о значении исторических и современных материалов в развитии умения учащихся изобразительного искусства наблюдать перспективу при самостоятельном выполнении заданий.

Ключевые слова: *Изобразительное искусство, музеи под открытым небом, миниатюры, рукописи, исторические памятники, произведения художников, произведения.*

ABSTRACT

This article talks about the importance of historical and modern materials in the development of the ability of visual arts students to observe perspective during independent performance of tasks.

Key words: *Fine arts, open-air museums, miniatures, manuscripts, historical monuments, works of artists, works.*

KIRISH

Globalashuv, integratsiyalashuv jarayonlari fan va texnikani yuqori sur'atlarda rivojlanishi uchun keng yo'l ochib berdi. Bu jarayonlarga hamohang tarzda jamiyatning turli sohalarida, ayniqsa badiiy oliy ta'lim tizimida ijobiy o'zgarishlar kuzatilmoqda. Xususan, oliy ta'lim tizimida yangi ilmiy g'oyalar, nazariyalar hamda o'qitishning innovatsion texnologiyalaridan samarali foydalanilmoqda. Shu ma'noda, birinchidan, badiiy oliy ta'lim muassasalarida o'qitiladigan o'quv fanlarini jamiyatning ijtimoiy talab va ehtiyojlaridan kelib chiqqan holda tasviriy san'atni o'qitishning sifati va samaradorligini oshirishning istiqbolini belgilash, rivojlantirish

yo'nalishlarini belgilash bugungi kunning dolzarb muammolaridan biridir. Tasviriy san'at ta'limlarini rivojlantirishda talabalarni tasviriy san'atdan topshiriqlarni mustaqil bajarishda perspektivaga rioya qilish metodikasi takomillashtirish hamda bunday yondashuvlarning mazmuni va mohiyati, yo'nalishlarini belgilab beradi.

ADABIYOTLAR TAHLILI VA METOD

O'zbekistonda tasviriy san'atni o'qitishning mazmuni va metodikasi yillar davomida shakllanib, rivojlanib kelmoqda. Bu boradi N.Abdullayev, S.Abdullayeva, S.Abdurasulov, X.Alyaminov, A.Amanullayev, B.Boymetov, S.Bulatov, A.Vosiqov, J.Darmenov, A.Inog'omov, O'.Nurtoyev, N.Oydinov, B.Oripov, R.Rajabov, A.Sulaymonov, N.Tolipov, A.Turdaliyev, O.Xudoyorova, I. Yusupov, K.G'ulomov, R.Hasanov, B.Qo'chqorov kabi olimlarning tadqiqotlarini e'tirof etish mumkin. Tasviriy san'at ta'limining turli masalalari B.Azimova, B.Jabborov, J.Majidov, M.Nabiyev, X.Egamov, M.Shahodatov kabi pedagog-metodistlarning metodik ishlarida ham ochib berishga harakat qilingan. Shuningdek, san'atshunoslar (K.Oqilova, A.Xakimov, A.Egamberdiyev va b.), faylasuflar (T.Maxmudov, N.Oydinov, A. Eshonqulov, E. Umarov va b.) tasviriy san'atning taraqqiyot tendentsiyalari, ijtimoiy funksiyalari xususida, bir qator tarixchilar (A.Madramimov, N.Noqulov, G. Pugachenkova, I. Rempel va b.) uning taraqqiyot bosqichlari haqida fundamental tadqiqotlar olib bordilar. Ular, o'z navbatida, tegishli ilmiy xulosalar asosida oliy ta'lim muassasalarida o'qitiladigan tasviriy san'at o'quv fanining tarixiy negizini mustahkamlash, perspektivaga rioya qilish, milliy xususiyatlarini e'tiborga olishda muhim manba vazifasini o'taydi.

MUHOKAMA

Tabiiyki, tasviriy san'at ta'limida, talabalar topshiriqlarni mustaqil bajarishda, perspektivaga rioya qilish metodikasini takomillashtirishda ham tarixiylik va zamonaviylik prinsiplariga ustuvor tarzda amal qilinishi lozim. Tasviriy san'at hamda tasviriy san'at tarixiga oid materiallar qatorida jahon madaniyati va san'atida tobora rivojlanib borayotgan ijodiy sohalar – talabalarda dizaynerlik qobiliyatlarini rivojlantirish, milliy va jahon tasviriy san'atining zamonaviy tendentsiyalari bilan milliy tarixiy badiiy an'analarni sintetik tarzda o'zlashtirib borishni ta'minlash, perspektiva qonun qoidalariga rioya qilish "Tasviriy san'at" o'quv fanining tarkibiy qismiga aylanib bormoqda. Bu esa o'quv fanining mazmuni va mohiyatiga nisbatan yangicha yondashuvni taqozo etadi.

"Tasviriy san'at" o'quv fanining bosh maqsadi o'quvchilarda estetik madaniyat va badiiy tafakkurni yuksaltirish hamda ularda perspektiva qonun qoidalar vositasida

tasviriy savodxonlikning elementar asoslari haqidagi nazariy bilim va amaliy malakalarni shakllantirishdan iborat.

Tarixiy o'tmishida ajdodlarimiz madaniyat va san'at sohasida dunyo ahlini lol qoldirgan namunalar yaratganliklari bilan mashhur bo'lganlar. Jumladan, tasviriy san'at O'zbekiston tarixining eng boy va ibratli sohalaridan biridir. Unda turli tarixiy-maishiy mavzular bilan bir qatorda tabiat tasviriga ham alohida e'tibor qaratilgan. O'zbekiston tasviriy san'atida rangtasvir va qalamtasvirning tarixiga oid manbalarning tahlili shuni ko'rsatadiki, rangtasvir va qalamtasvir O'zbekiston madaniyati tarixida qo'llanish sohalarining turli-tumanligi bilan ham diqqatga sazovordir. O'zbekiston tasviriy san'atining rangtasvir va qalamtasvir alohida, tarixiy manbalarda qayd etilishicha ularga oid turli maqomdagi asarlar mavjud bo'lganligi haqidagi qimmatli ma'lumotlar tarixiy manbalarda, memuar maqomidagi solnomalarda bu haqda qimmatli ma'lumotlar mavjud. Xususan, olim Abdurazzoq Samarqandiyning Sharqshunoslik institutining Qo'lyozmalar markazida saqlanayotgan qo'lyozmasida qayd etilgan dalillarga asoslangan holda, tarixchi Ulug'bek observatoriyasining devorlarida cho'llar va sahrolar, tog'lar va daryolarning tasvirlari borligini yozib qoldirgan. Shuningdek, shu davrlarda manzara janri O'zbekiston tasviriy san'atida hukmdolarning saroylari, ijtimoiy, ma'naviy maskanlardagi binolarning devorlariga ishlangan suratlarning ajralmas qismi bo'lganligidan dalolat beradi. Varaxsha, Afrosiyob xarobalaridan topilgan devoriy suratlar manzaraga oid tasvirlar bilan boyitilganligidan dalolat beradi.

O'zbekiston tasviriy san'atning taraqqiyot bosqichining keyingi yillarida rangtasvir va qalamtasvir, miniatyura san'atining asosiy tarkibiy qismi sifatida namoyon bo'ldi. Ayniqsa, XIV– XV asrlarda yaratilgan miniatyuralarda, ular qaysi maktab (Tabriz, Huroson, Turk, Arab, O'rta Osiyo, Hindiston va b.)ga oid bo'lishidan qat'i nazar kompozitsiyalarning asosiy elementi sifatida manzara ko'rinishlaridan samarali foydalanilgan.

O'zbekistonda tasviriy san'atni, xususan, uning manzara janrini rivojlanish bosqichlarini tahlili shuni ko'rsatadiki, miniatyuralar misolida manzaralarni tasvirlanish amliyoti XVIII asrning oxiri – XIX asrning boshlarigacha davom etdi. XIX asrning oxirlarida Turkistonga Rossiyaning ta'siri kuchayib borgan bir davrda rossiyalik rangtasvirchi rassomlarning turli maqsadlarda bu yurtga kelishi tasviriy san'atning manzara janriga ham o'zgacha tendentsiyalarni olib kirdi. Jumladan, shu davrlarda Turkistonga kelib tasviriy san'at asarlari, shu jumladan, manzara janrida kartinalar yaratgan rassomlarning maqsad muddaolariga ko'ra Rossiyaning harbiy yurishlari tarkibida kelgan dastlabki rassomlar (V.V.Vereshchagin, N.N.Karazin,

V.Dikgof va b.); konstruktiv tuzilishi va badiiy bezaklariga ko'ra o'ziga xoslik kasb etgan O'rta Osiyoning me'moriy yodgorliklarini o'rganuvchi ekspeditsiya tarkibida kelgan rassomlar (D.D.Valejov, O.A. Fedchenko, S.M. Dudin va b.); ijodkor rassom sifatida o'zining tashabbusi bilan Turkistonga kelgan rassomlar (R.K.Zommer, S.P.Yudin, K.A.Korovin, K.S.Petrov-Vodkin, I.S.Kazakov va b.)ning manzara janridagi asarlari realistik rangtasvirning klassik namunasi sifatida Turkiston o'lkasiga manzara janrida asar yaratishning xorijiy tajribasini olib kirdi. Bu rassomlarning ayrimlari O'zbekistonning maftunkor manzaralari ta'sirida butunlay O'zbekistonda qolib, mahalliy aholi vakillaridan rassomlar, shu jumladan, manzara janrida ijod qiluvchi rassomlar yetishib chiqishiga ma'lum ma'noda ta'sir o'tkazdilar, ya'ni ular ijodiy faoliyat bilan bir qatorda bevosita pedagogik faoliyat ham olib bordilar.

Turkistonda dastlabki tashkiliy-ijodiy guruhlar XX asrning 30-yillarida vujudga kela boshladi. 1927 yilda Toshkentda bir guruh rangtasvirchi va grafik rassomlardan iborat (A.Volkov, I.Ikromov, V.Gulyaev, V.Rojdestvenskiy, M.Kurzin, M.Gayduxovich, V.Markova P.Ryabchikov, I.Mekishev) "Yangi Sharq ustalari" nomidagi rangtasvirchi va grafik rassomlarning ijodiy guruhi tashkil etilib, unda faoliyat olib borganlar rassomlar ijodiy faoliyat bilan birgato'garaklarda pedagogik faoliyat yurita boshlaganlar. Shuning natijasi o'laroq A.Abdullaev, L.Abdullaev, L. Bure, 30 – 40-yillarga kelib Bahrom Hamdamiy, Adham Roziqov, Latif Nasriddinov, Hakm Rahimov kabi mahalliy millat vakillaridan professional rassomlar yetishib chiqdi. Ular manzara janrida kam ijod qilgan bo'lsalar-da, tasviriy san'atni professional soha sifatida shakllanishi va rivojlanishiga munosib hissa qo'shdilar.⁵

XX asr boshlarida O'zbekiston tasviriy san'ati tarixida rangtasvir va qalamtasvirda yirik asarlar yaratadigan rassomlar guruhi shakllandi. Ularning ayrimlari ijodiy ishlar bilan bir qatorda o'lkada tasviriy san'at tashviqotini amalga oshirish, tasviriy san'atga ixlosmandlarga uning asosini o'rgatish borasida pedagogik faoliyat yuritganlar. Jumladan, O'rta Osiyo manzaralariga oid turkum asarlar yaratgan mashhur rus rassomi Sergey Petrovich Yudinning faoliyatini alohida ko'rsatish o'rinli. Bevosita uning ta'sirida mahalliy rassomlar yetishib chiqa boshladi. Shunday rassomlardan dastlabkisi farg'onalik manzarachi rassom, akvarelda ishlash texnikasining mohir ijrochisi P.Nikiforov sanaladi. Uning asarlarida yurtimizning sokin tabiati, purvuqor tog'lari, so'lim bog'lari yuksak mahorat bilan tasvirlangan. Shuning uchun ham Turkistonga kelgan rassomlarning pedagogik faoliyati alohida mavzu sifatida o'rganishga arziydi. Masalan, S.P.Yudin dastlab Farg'onada,

⁵ Искусство Узбекистана. 1017 – 1972. – М.: Художник, 1076. – С. 73.

keyinchalik Toshkentda mahalliy aholi vakillariga tasviriy san'atdan saboq bergan. Uning ishlarida yurtimizning o'ziga xos me'moriy obidalari, eski shaharning ajabtovur uylari, ko'chalarini tasviri, keyinchalik esa tog'li manzaralarda perspektivaga amal qilish bilangina tasviri yuqori professionalizm darajasida yaratilganligi bilan ahamiyatlidir.

O'zbekiston tasviriy san'ati tarixida dastlabki pespektiva qoidalariga amal qilgan xolda ishlagan rassomlar sifatida L.Bure va O.Tatevosyanlarni tilga olish mumkin. Ularning ijodi, asosan, janrli, ko'proq maishiy janrdagi kartinalar yaratish ustuvorlik kasb etsa-da, bu asarlar qatorida manzara janri ham ularning ijodida muhim ahamiyat kasb etgan. O'z davrida mashhur rassomlardan ta'lim olgan musavvir rus tasviriy san'atining A.Savrasov, I. Levitan kabi ustalarining an'alarini yurtimiz tasviriy san'atiga tatbiq qilish borasida samarali ijod qildi va uning manzara janridagi asarlari O'zbekistonning turli badiiy fondlari, muzeylarida saqlanmoqda. Nikolay Karaxan hamda Urol Tansiqboevlarning nomini tilga olish lozim. shu tariqa manzara janrida ijod qilgan rassomlarning keyingi avlodida Urol Tansiqboevning ijodi mamlakatimiz tapsviriy san'atini aynan manzara janridagi asarlari bilan yuksak cho'qqilarga ko'tardi. U. Tansiqboev bilan bir qatorda N.Karaxan, A.Toshkentboev, X.Valiev, A.Podkovirev kabi rassomlar ham O'zbekiston tasviriy san'atining manzara janrida perspektivaga qoidalariga amal qilgan xolda rivojiga munosib hissa qo'shdilar. O'zbekiston tasviriy san'atida perspektiva qonun qoidalariga amal qilish borasida taraqqiyotiga salmoqli hissa qo'shgan rassomlardan mahalliy aholi vakillaridan biri, tasviriy san'atga avangard usullarni olib kirgan ijodkor, farg'onalik rassom Aleksandr Volkov O'zbekiston tasviriy san'atini yangi tendentsiyalar, an'analar, badiiy yondashuvlar bilan boyitish, rassomlar tayyorlash borasida salmoqli ijodiy va pedagogik faoliyat ko'rsatganligini e'tirof etish joiz. O'zbekistonda tasviriy san'atning manzara janrini shakllanishi va rivojlanishiga rangtasvirchi rassomlar bilan bir qatorda grafikakchi rassomlar ham o'zlarining munosib hissalarini qo'shdilar. V. Kaydalov, V. Gulyaev, V. CHEprakov kabilar shular jumlasidandir.

O'zbekiston tasviriy san'atining yuksalish davri XX asrning o'rtalariga kelib ko'zga tashlana boshladi. Bu davr rassomlari, asosan, tematik kompozitsiyalari bilan tanilgan bo'lsa-da, manzara janrida ham barakali ijod qilgan, qolaversa, tematik kompozitsiyalarida, albatta, manzaralardan ustalik bilan foydalanganlar. Jumladan, N. Kashina, V. Ufimtsev, M. Kurzin, Z. Kovalevskaya, P. Gan, M. Arinin, P. Benkov, R. Temurov kabi rassomlar manzara janrida barakali ijod qildilar. Ayniqsa, samarqandlik rassom Rashid Temurovning Samarqand va uning atroflari manzaralariga oid turkum asarlari O'zbekiston tasviriy san'atida o'ziga xos nufuzi

bilan alohida ahamiyat kasb etadi. San'atshunoslar ta'biri bilan aytganda, Rashid Temurov tasviriy san'atning Samarqandnomasini yaratib berdi.

XX asrning 30-40-yillari Ikkinchi jahon urushi bilan tarixga kirgan. Shunday bo'lsa-da, urush yillarida Toshketga evakuatsiya qilingan rassomlar tasviriy san'atning boshqa janrdagi asarlar bilan bir qatorda manzara janrida ham turkum asarlar yaratganlar. XX asrning ikkinchi yarmida O'zbekiston tasviriy san'atida manzara janri K. Choprakov, N. Qo'ziboev, R. Ahmedov, I. Limakov, K. Bogoduxov, R. Temurov, Z. Inog'omov, Z. Kovalevskaya, M. Arinin, M. Yesin, V. Jmakin, R. Choriev, Yu. Taldikin, M. Yo'ldoshev, V. Burmakin, G'. Abduraxmonov kabi rassomlarning asarlarida namoyon bo'lib, ularning ijodida O'zbekiston tabiatining tasviriy talqini yuksak badiiy notalarda tasvirlanganligi bilan xarakterlidir. Bu rassomlarning ayrimlari (V. Burmakin, M. Yo'ldoshev, G'. Abdurahmonov) bugungi kunda ham manzara janrida ijod qilishda davom etmoqdalar.

XX asrning oxiri, XXI asrning boshlarida O'zbekiston rassomlari ichida manzara janrida ishlaydigan ijodkorlarning yangi avlodlari yetishib chiqdi. Ular orasida A. Mo'minov, O. Bakirov, M. Toshmurodov, X. Mirzaahmedov, M. Yenin, Z. Islomshikov, A. Yunusov, Ya. Salpinkidi kabilarning nomlarini e'tirof etish joiz. Ularning ijodiy metodlari tasviriy vositalardan foydalanish ma'nosida turli-tuman bo'lsa-da, bosh mavzu sifatida jonajon o'lka manzarasini badiiy-tasviriy obrazlarda tarannum etish bosh g'oya sifatida ilgari surilgan.

XULOSA

O'zbekistonda manzara janrining tarixiga oid manbalarning tahlili shuni ko'rsatadiki, manzara janri O'zbekiston madaniyati tarixida qo'llanish sohalarining turli-tumanligi bilan ham diqqatga sazovordir. O'zbekiston tasviriy san'atining manzara janri tadqiqotchisi, san'atshunos Ne'mat Abdullaevning⁶ ta'kidlashicha, tasvirlarning original namunlari saqlanmagan bo'lsa-da, tarixiy manbalarda, memuar maqomidagi solnomalarda bu haqda qimmatli ma'lumotlar mavjud. 1927 yilda Toshkentda "Yangi Sharq ustalari" nomidagi rangtasvirchi va grafik rassomlar ning ijodiy guruhi tashkil etilib, Unda A. Volkov, I. Ikromov, V. Gulyaev, V. Rojdestvenskiy, M. Kurzin, M. Gayduxovich, V. Markova P. Ryabchikov, I. Mekishevlar faoliyat olib borganlar.⁷

⁶ Абдуллаев Н. Пейзажная живопись Узбекистана. – Ташкент: Изд. литературы и искусства, 1975. 42 с.; ил.

⁷ Искусство Узбекистана. 1017 – 1972. М.: Художник, 1076. – С. 73.

Yuqorida keltirilgan tarixiy-san'atshunoslik yo'nalishidagi materiallar, aslida ta'lim jarayonidan ayri holda sodir bo'lgan emas. Shuning uchun oliy ta'lim massalaridagi tasviriy san'at darslarida talabalarga rangtasvir va qalamtasvirda rasm ishlashni o'rgatishda perspektivaga rioya qilish mazkur materiallardan ta'limiy va tarbiyaviy jarayonda o'rinli va samarali foydalanish maqsadga muvofiq. Shu jumladan, talabalarda perspektiva qonun qoidalarni qo'llashda malakalarini shakllantirish va rivojlantirish, ularda tabiatning estetik ko'rinishiga nisbatan ijobiy munosabatni tarbiyalar, ijodkorlik qobiliyatlarini oshirishda tarixiy materiallar muhim tarixiy-didaktik manba, material vazifasini o'taydi.

REFERENCES

1. Искусство Узбекистана. 1017 – 1972. – М.: Художник, 1076. – С. 73.
2. Абдуллаев Н. Пейзажная живопись Узбекистана. – Ташкент: Изд. литературы и искусства, 1975. 42 с.; ил.
3. Qurbonova, B. (2021). The history of visual art and its importance in people life. *ACADEMICIA: AN INTERNATIONAL MULTIDISCIPLINARY RESEARCH JOURNAL*, 11(2), 1558-1561.
4. Mirzahamdamovna, K. B., Erkinovna, A. N., & Jumadillaevich, S. R. (2021). Use of Innovative Educational Technologies in Fine ARTS Classes of Higher Education Institutions. *European Journal of Humanities and Educational Advancements*, 2(4), 25-27.
5. Mirzahamdamovna, K. B., Erkinovna, A. N., & Jumadillaevich, S. R. (2021). USE OF INNOVATIVE EDUCATIONAL TECHNOLOGIES IN FINE ARTS CLASSES OF HIGHER EDUCATION INSTITUTIONS.
6. Mirzahamdamovna, K. B., Erkinovna, A. N., & Jumadillaevich, S. R. (2021). USE OF INNOVATIVE EDUCATIONAL TECHNOLOGIES IN FINE ARTS CLASSES OF HIGHER EDUCATION INSTITUTIONS.
7. Sadikovna, S. G., Kurbonova, B., Akhmedova, N., & Sulaymanova, S. (2020). FUNDAMENTALS OF PROFESSIONALISM DEVELOPMENT ON THE EXAMPLE OF PRACTICAL EXERCISES ON FORMING THE SKILLS AND SKILLS OF FUTURE TEACHERS. *PalArch's Journal of Archaeology of Egypt/Egyptology*, 17(6), 8894-8903.
8. Barchinoy, K., Sevarakhon, S., & Mukhammadkodir, Y. (2021). EFFECTIVE METHODS OF TEACHING FINE ARTS AND DRAWING AT SCHOOL.
9. Barchinoy, K. (2019). Problems of Improving Artistic Perception of Future Art Teachers. *Cross-Cultural Communication*, 15(4), 79-82.

10. Qurbonova, B. (2021). The history of visual art and it's importance in people life. *ACADEMICIA: AN INTERNATIONAL MULTIDISCIPLINARY RESEARCH JOURNAL*, 11(2), 1558-1561.
11. Kakharovna, A. M., Tadjimatovich, Y. M., Rakhmatovich, S. O., & Mirzahamdamovna, Q. B. (2021). Modern Approaches to the Teaching of Fine Arts. *Solid State Technology*, 64(2), 4250-4254.
12. Nodirjon, M., Abdusalom, M., & Ozodbek, S. (2021). TECHNOLOGIES OF TEACHING FINE ARTS WITH MODERN METHODS.
13. Zulfiya, B., Rakhmonali, S., & Murodjon, K. (2021). A BRIEF HISTORY OF THE DEVELOPMENT AND TEACHING OF DRAWING SCIENCE IN UZBEKISTAN.
14. Nazokat, A., Ibrokhim, Y., & Makhpuzakhon, A. (2021). FACTORS OF DEVELOPMENT OF FINE ARTS.
15. Nazokat, A. (2021). Means of Ensuring the Integrity of the Image and Writing in the Performance of Visual Advertising.
16. Nodirjon, M., Abdusalom, M., & Ozodbek, S. (2021). TECHNOLOGIES OF TEACHING FINE ARTS WITH MODERN METHODS.

RANGLARNING INSONIYAT BILAN UZVIY BOG'LIQLIGI

Omonov Davronbek Alisher o'g'li

Farg'ona Davlat Universiteti
Tasviriy san'at kafedrası o'qituvchisi
Omonovdavronbek2022@mail.com

ANNOTATSIYA

Maqolada ranglar haqida nazariy tushincha berilgan, hamda rangdan amaliy foydalana olish uslublarini o'zlashtirish, talabalarning kelajakdagi ijodiy faoliyatida rangli loyihalash malakasiga ega bo'lishida ko'maklashadi. Ranglar aralashmalari, yorug'lik va ularning rang tashkillashuvidagi roli kabi tushinchalarga ega bo'ladilar. Maqola inson psixologiyasiga ranglarni o'rni haqida hamda ta'siri haqida tushunchalarga asoslangan.

***Kalit so'zlar;** ranglar, kompozitsiya, spektr ranglar, axromatik va xromatik ranglar.*

АННОТАЦИЯ

В статье дается теоретическое представление о цветах, а овладение приемами практического использования цвета поможет учащимся приобрести навыки цветового оформления в будущей творческой деятельности. В основу статьи положены представления о роли и влиянии цветов на психологию человека.

***Ключевые слова;** цвета, композиция, спектральные цвета, ахроматические и хроматические цвета.*

ANNOTATION

The article provides a theoretical understanding of colors, and mastering the methods of practical use of color will help students acquire the skills of color design in their future creative activities. The article is based on concepts about the role and influence of colors on human psychology.

***Key words;** colors, composition, spectral colors, achromatic and chromatic colors.*

KIRISH

Dunyo rang-barangliklardan iboratdir. Dunyo sir-sinoatining barchasini anglab bo'lmas sir ekanligidan dalolat beradi. Insoniyat naqadar shu sirlarni bilishga harakat qilmasin, biroq uning tafakkuri ojizlik qilishi, tabiiydir. Pirovardida, bu mo'jizalarni o'rganish uchun insonga cheksiz umr kerak bo'lishi haqida falsafiy xulosaga kelasan, kishi.

Tabiatni kuzatar ekanmiz, bizni qurshab turgan olam turli-tuman ranglardan iborat ekanligini kurib hayratga tushamiz. “Bu ranglarda qanchalik ma’no yotadi?” – deb uyga tolasan. Ajdodlarimiz tabiatning shu sirli olamiga xayratga tushib, asrlar davomida uni o’rganib kelishmoqda. Muqaddas kitobimiz “Qur’oni Karim” da ham rang mo’jizalari haqida quyidagi falsafiy fikrlar bildirilgan: “Olohndan ham go’zalroq rang beruvchi bormi?” yoki “... ranglari turli bo’lgan mevalarni chiqarganimizni ko’rmadingizmi?!”, yana “... tog’larning oq, qizil, rang-barang yo’l-yo’lisi ham, tim qorasi ham bordir”. “Shunindek odamlar, jonivorlar va chorva hayvonlari orasida ham turli ranglilari bordir”³.

Har bir rang bir odam ma’no anglatadi. “Nima bois tabiat yashil rangda yaratilgan? Buni sababi nimada? Agar tabiat qizil yoki sariq rangli bo’lsa, nima ma’noni anglatadi. Qaysi ranglar inson kayfiyatini ko’taradi? Qay biri salbiy yoki ijobiy ta’sir ko’rsatadi? Inson yoki hayvonlarning ranglari orqali ular salomatligini aniqlasa bo’ladimi?”.

MUHOKAMA VA NATIJALAR

Tabiatdagi yorug’lik manbai quyosh bo’lib, uning nuri juda murakkab yorug’lik hisoblanadi. Ingliz olimi Isaak Nyuton o’z laboratoriyasida birinchi marta quyosh nurini uchburchakli shisha prizmadan o’tkazib tajriba qilib turadi va ekranda bir necha tusga ajralib ko’rinishini kuzatadi. Olim qorong’u xonaga kichkina teshikdan quyosh nurini tushirgan va nur uch yoqli shisha prizmadan o’tkazilganda ekran sirtida spektr ranglarining hosil bo’lishini aniqlagan. Ekran sirtida hosil bo’lgan ranglarning eng kam singan pastki qismi qizil rang, eng ko’p singani esa binafsha rang bo’lib, uning oralig’ida rang polosalari o’rtasida ma’lum bir chegara bo’lmagan, har qaysi rang tuslari asta-sekin o’zgarib, boshqa rang tusiga o’tuvchi zarg’aldoq, sariq, yashil, havo rang, zangori ranglar polosasini joylashishini ko’radi.

Tabiatdagi mavjud ranglarni ikki qismga: axromatik¹ va xromatik ranglarga ajratish mumkin. Oq kul rang va qora ranglar hamda ularni har xil nisbatda aralashtirishdan hosil bo’ladigan barcha ranglar tuslari axromatik ranglar deyiladi. Spektrda axromatik ranglar qatnashmaydi.

Asrlar davomida ajdodlarimiz, fan arboblari muayyan darajada ilmiy-tadqiqot ishlari, tajribalar o’tkazib kelishmoqda. Hozirda, hatto ba’zi rivojlangan mamlakatlarda maxsus rang institutlari va ilmiy laboratoriyalar bu borada samarali faoliyat ko’rsatib kelishmoqda. Bu o’rinda Yaponiyaning Tokio shahridagi dunyoga mashhur rang institutini ta’kidlash mumkin.

Yirik olimlar tomonidan rang tufayli ramziy ma’noda “so’zlashish”, ranglar vositasida insonlarni davolash, tarbiyalash, ranglar jilg’asi orqali falsafiy fikr yuritish,

rang orqali insonlarning ichki dunyosini anglash, shuningdek ranglarning qishloq xo'jaligi unumdorligini oshirishda, iqtisodda va boshqa masalalarni ijobiy hal etishdagi mavqei haqida tadqiqotlar olib borilmoqda.

Ajdodlarimiz bizga rang va uning inson hayotidagi o'rnini, shifobaxshligi, tarbiyaviy, falsafiy va ruhiy tomonlari haqida juda ko'p ma'naviyat xazinalari qoldirib ketganlar. Afsuski, bu ma'naviy merosdan to'liq foydalana olmayapmiz. Chunonchi, ta'lim va tarbiyada, tibbiyot, texnika, qishloq xo'jaligi, iqtisod va boshqa sohalarda bu masalalarga etarli darajada urg'u berilmayapti. Xolbuki, jahonning rivojlangan mamlakatlarida ranglarning inson hayotidagi o'rniga juda katta ahamiyat berilmoqda.

Ma'lumki, ta'lim tizimida rangshunos fani o'rgatiladi. Lekin, hozirgi zamon talabiga javob beradigan darslik o'quv-qo'llanma, elektron versiya va boshqalar etarli emas. Rang tasvir fanining o'qitish metodikasi bo'yicha ilmiy tadqiqot ishlari deyarli olib borilmagan. Ajdodlarimizni amaliy san'at turlaridan qoldirgan ma'naviy me'rosiga murojat qilsak har bir buyum yoki bezak bo'lmasin, ularni shakli, rangi va xajmga ega. Masalan, o'sha bezakni rangi inson psixikasiga turlicha ta'sir etadi, bu ranglar o'ziga xos ramziy ma'noga hamda shifobiy xosiyatga ega bo'ladi. Shunday ekan amaliy san'at bo'lajak usta – muallim rang tasvir fanini chuqur va atroflicha bo'lishi zarur. Rangtasvir ishlashda uning qonun-qoidalarini, usul va texnologiyasini o'rganish muhim ahamiyatga ega vazifalardandir desak xato bo'lmaydi. Shunday zarur shartlar qatoriga axromatik va xromatik ranglar haqidagi bilimlar ham kirishi tabiiydir.

XULOSA

Ko'zimiz ko'ra oladigan tabiatdagi hamma ranglarni shartli ravishda ikkiga: axromatik va xromatik ranglarga bo'lish mumkin. Oqdan to'q qoragacha bo'lgan ranglar axromatik ranglarga (oq, kul rang, qoramtir, qora, to'q qora) qolganlari esa xromatik (qizil, sariq, ko'k va hokazo) ranglarga kiradi. Ranglarning tabiiyligini tasvirda to'g'ri bajarish ancha qiyin ish hisoblanadi. Bunga jiddiy mehnat, nozik did va zo'r mushohada orqali erishish mumkin.

REFERENCES

1. Abdurahmonov G.M. Rangtasvir va kompozitsiya.- Toshkent, 1995.
2. Boymetov B. "Qalamtasvir". Darslik 1 - qism. Toshkent, 2006.
3. Boymetov B. "Qalamtasvir asoslari". O'quv qo'llanma. Toshkent, 1999.
4. Tolipov N., Abdirasilov S., Oripova N. Rangtasvir (1-qism). T., 2002.

6. Tolipov N., Abdirasilov S., Oripova N. Rangtasvir (2-qism). T., 2003.
7. Abdirasilov S., Tolipov N. "Rangtasvir" Toshkent , 2005.
8. G.V.Beda. Jivopis . Moskva. "Prosvexsenie". 1986. (26-39 betlar)
9. Risunok. Jivopis . Kompozisiya. (Xrestomatiya) Moskva.;'Prosve!senie". 1989. (90-94 betlar)
10. Mirzahamdammovna, K. B., Erkinovna, A. N., & Jumadillaevich, S. R. (2021). USE OF INNOVATIVE EDUCATIONAL TECHNOLOGIES IN FINE ARTS CLASSES OF HIGHER EDUCATION INSTITUTIONS.
11. Mirzahamdammovna, K. B., Erkinovna, A. N., & Jumadillaevich, S. R. (2021). USE OF INNOVATIVE EDUCATIONAL TECHNOLOGIES IN FINE ARTS CLASSES OF HIGHER EDUCATION INSTITUTIONS.
12. Sadikovna, S. G., Kurbonova, B., Akhmedova, N., & Sulaymanova, S. (2020). FUNDAMENTALS OF PROFESSIONALISM DEVELOPMENT ON THE EXAMPLE OF PRACTICAL EXERCISES ON FORMING THE SKILLS AND SKILLS OF FUTURE TEACHERS. *PalArch's Journal of Archaeology of Egypt/Egyptology*, 17(6), 8894-8903.
13. Barchinoy, K., Sevarakhon, S., & Mukhammadkodir, Y. (2021). EFFECTIVE METHODS OF TEACHING FINE ARTS AND DRAWING AT SCHOOL.
14. Barchinoy, K. (2019). Problems of Improving Artistic Perception of Future Art Teachers. *Cross-Cultural Communication*, 15(4), 79-82.
15. Qurbonova, B. (2021). The history of visual art and its importance in people life. *ACADEMICIA: AN INTERNATIONAL MULTIDISCIPLINARY RESEARCH JOURNAL*, 11(2), 1558-1561.
16. Kakharovna, A. M., Tadjimatovich, Y. M., Rakhmatovich, S. O., & Mirzahamdammovna, Q. B. (2021). Modern Approaches to the Teaching of Fine Arts. *Solid State Technology*, 64(2), 4250-4254.
17. Nodirjon, M., Abdusalom, M., & Ozodbek, S. (2021). TECHNOLOGIES OF TEACHING FINE ARTS WITH MODERN METHODS.
18. Zulfiya, B., Rakhmonali, S., & Murodjon, K. (2021). A BRIEF HISTORY OF THE DEVELOPMENT AND TEACHING OF DRAWING SCIENCE IN UZBEKISTAN.
19. Nazokat, A., Ibrokhim, Y., & Makhpuzakhon, A. (2021). FACTORS OF DEVELOPMENT OF FINE ARTS.
20. Nazokat, A. (2021). Means of Ensuring the Integrity of the Image and Writing in the Performance of Visual Advertising.

**UMUMTA'LIM MAKTABLARIDA TASVIRIY SAN'AT FANINI
O'QITISHGA INNOVATSION YONDASHUV YO'LLARI MAVZUSI
BO'YICHA AMALIY ISHLANMA**

A.A'zamjonov

Farg'ona Davlat Universiteti san'atshunoslik fakulteti Tasviriy san'at kafedrası
o'qituvchisi

Abdumannopov Muhammadali

Tasviriy san'at kafedrası Dastgohli rangtasviryo'nalishi 2 bosqich talabasi

ANNOTATSIYA

Mazkur maqolada umumta'lim maktablarida tasviriy san'at fanini o'qitishga innovatsion yondashuv yo'llari, tasviriy san'at fani o'qituvchisini sinf doskasida juda chiroyli ishlay olishi va ko'rgazmali sinf diskasini tashkil qilish haqida to'liq bayon etilgan.

***Kalit so'zlar:** o'quv qo'llanma, tasviriy san'at, ko'rgazmali sinf doskasi, san'at kabinet.*

ANNOTATION

This article fully describes the ways of an innovative approach to teaching fine arts in secondary schools, the ability of a fine arts teacher to work very beautifully on the board and the organization of a demonstration class disk.

***Key words:** textbook, fine arts, visual blackboard, art room.*

KIRISH

Umumta'lim maktablarida tasviriy san'at fanini o'qitishda innovatsion yondashuv yo'llari mavzusi bo'yicha amaliy ishlanma quyidagicha bajarildi.

I – Mavzu mazmunidan kelib chiqib maktab yoshidagi o'quvchilarga tasviriy san'at fani samaradorligini oshirish uchun metodik qo'llanma sifatida bajarildi.

II – Mavzu mazmuniga bog'langan holda tavsiyalarni amaliy ko'rgazma shakliga ya'ni sinf doskasida mel bilan ishlash bosqichlari, usullari 55x65 hajmda planshetga bajarildi.

III – Ko'rgazmali sinf doskasiga mel (oq rangli) bilan ishlash usullari nomli ko'rgazmali qurolni umumta'lim maktablarida tasviriy san'at xonalarini bezash uchun ham foydalanish mumkin.

MUHOKAMA VA NATIJALAR

Tasviriy san'at mashg'ulotlarida bolaning ko'rish a'zolari takomillashib boradi. Chunki har bir mavzuga doir mashg'ulotda narsalarni e'tibor bilan kuzatishga va

ularni idrok etishga o'rgatib, o'z diqqat e'tiborini bir nuqtaga qaratish malakasini ham beriladi. Bu jarayon bolaning ixtiyoriy diqqati barqaror bo'lishini ham ta'minlaydi. Shuningdek, tasviriy san'at mashg'uloti o'quvchilarni e'tiborli zehn bilan faoliyat ko'rsatishga o'rgatib, ularni barcha his-tuyg'ularini jamlagan holda, o'ziga bo'lgan nazariy va amaliy bilimlarni ishga soladi.

Shu boisdan tasviriy san'at fani o'qituvchisini sinf doskasida juda chiroyli ishlay olishi, uni chizgan rasm-tasvirlari, yozuvlari qoyil qoladigan darajada bo'lishi bilan birga, o'qituvchi har qanday mazmundagi kompozitsiyalarni osonlik bilan, juda aniq ishlashi va dars jarayonida sinf doskasida chizayotgan rasimi og'zaki bayoni bilan bog'lanib borishi lozim. Bunday jarayon o'quvchilarni diqqatini o'ziga tortib, uning barqarorligini ta'minlaydi. Shuningdek, o'quvchilarning o'qituvchilarga bo'lgan hurmat-e'tibori va hatto rassomchilik kasbiga bo'lgan mehr-muhabbati ham orta boradi. Tasviriy san'at o'quv predmeti ko'rgazmalarsiz o'qitish mumkin emas. Buning uchun maktablarda tasviriy san'at kabinetini tashkil etish didaktik materiallarni tayyorlash kabinet ko'rgazma materiallaridan dars va boshqa mashg'ulotlarda foydalanishni kengaytirish o'qitish samaradorligini oshiradi.

Darhaqiqat, umumiy o'rta ta'lim maktablarida o'quv-tarbiya jarayonini, xususan, tasviriy san'at o'quv jarayonini modernizatsiyalash, rassom-pedagog bo'ladigan mutaxassislar tayorlash tizimi sifat darajasini oshirishda o'qituvchilarning kasbiy kompetentligini rivojlantirish, ularni sohaga oid zamonaviy kasbiy bilim, malaka va ko'nikmalar bilan qurollantirish, ilmiy-texnik innovatsiyalardan mustaqil ravishda, ijodiy foydalanish hamda istiqbolli vazifalarni hal qila olish ko'nikmalarini takomillashtirish asosiy vazifalardan hisoblanadi.

Bunda badiiy ta'lim bosqichlarining o'zaro mazmunan bog'liqligi, uzviyligi va uzluksizligini ta'minlash, tasviriy san'at o'quv jarayonini tashkil etishning ilg'or pedagogik texnologiyalarini joriy qilish, bu borada o'quv uslubiy majmualar sifatini ta'minlash, pedagogik texnologiyalarni joriy etishda o'qituvchilarning kompyuter va internetdan foydalanish bo'yicha savodxonligini doimiy oshirib borish, umumiy o'rta ta'lim maktablarida axborot resurs va zamonaviy o'quv adabiyotlari bilan ta'minotini yanada rivojlantirish, tasviriy san'at va muhandislik grafikasi yo'nalishlarida ilg'or xorijiy tajribalarni o'rganish oliy ta'lim muassasalarida rassom-pedagoglarning faoliyat yo'nalishlari tarkibini belgilaydi.

Yuqoridagi fikrlardan ko'rinib turibdiki, umumiy o'rta ta'lim maktablar tizimini xususan, tasviriy san'at ta'lim tizimini modernizatsiyalash o'quv jarayoniga nisbatan innovatsion yondashuvni talab etadi. Shunday ekan, tasviriy san'at ta'limga innovatsion yondashuv fikri ta'lim mohiyati va natijalarining shaxsga yo'nalganligi,

ta'lim mazmuni, shakl, metod va vositalarini fan va texnikaning so'nggi yutuqlari, ilg'or tajribalar, zamonaviy metodikalar bilan uyg'unlashtirishga qaratilganligi bilan an'anaviy yondashuvdan farq qiladi.

Ta'lim tizimiga kiritilayotgan har qanday innovatsiya axborot va metodik ta'minotning mavjudligini ko'zda tutadi. Shuning uchun, tasviriy san'at o'quv jarayoniga innovatsiya kiritishda ilg'or pedagogik tajribalarni o'rganish, tahlil qilish va umumlashtirish hamda amaliyotga tatbiq etish, zamonaviy pedagogik va axborot kommunikatsiya texnologiyalari imkoniyatlaridan foydalanish orqali o'quv jarayonlari mazmuni va metodlarini rivojlantirish asosiy yo'nalishlardan sanaladi.

O'qituvchining jadal faoliyati o'quv faoliyatining muhim ko'rinishi sifatida paydo bo'lib, u ushbu harakatning sub'ekti va tashkilotchisi sifatida faoliyat ko'rsatadi, o'quv faoliyatining muhim negizi va natijasi, mazkur faoliyatning sub'ekti o'quvchi hisoblanadi; muvaffaqiyatli o'quv faoliyatining asosiy ko'rsatkichi, uning natijasi o'quvchining fikrlash usullarini o'rganish va amaliy masalalarni ijodiy hal etish, erkin, mustaqil harakat qila olish ko'nikmalarini shakllantirishdan iborat; o'quv faoliyatning asosiy ko'rsatkichi o'quv topshiriqlari xisoblanadi. Bunda ta'lim jarayonining asosiy sub'ekti bo'lgan o'quvchida fikrlash, bilish harakati usullarini rivojlantiruvchi o'qitish taktikasi muhim o'rin tutadi, o'quv faoliyatini amalga oshirish jarayoni o'quvchidan o'zining shaxsiy bilish mahorati va ko'nikmalarini o'zlashtirib olishi uchun zamin hozirlashdan iborat.

San'at juda qadim zamonlarda, mehnat jarayonining taraqqiyoti natijasida paydo bo'ldi. Mehnat jarayonida inson tafakkuri kamol topdi, go'zallik hissi ortdi, voqelikdagi go'zallik, qulaylik va foydalilik tushunchalari kengaydi. Sinfy jamiyat vujudga kelishi bilan esa ijtimoiy taraqqiyotda katta o'zgarishlar sodir bo'ldi, aqliy mehnat jismoniy mehnatdan ajralib chiqa boshladi. Bu esa fan va san'at rivojida muhim ahamiyat kasb etdi.

XULOSA

Professional san'at va san'atkorlar shu davrda paydo bo'ldi. San'at esa o'zining o'ziga xos xususiyatini, sinfiyligini namoyon qilib, hukmron sinfnings ideologiyasini targ'ib qiluvchi kuchli g'oyaviy qurolga aylandi. Lekin shunga qaramay, omma orasidan yetishib chiqqan iste'dodli ijodkorlar mehnatkash xalq ommasining orzu-istaklarini, ularning go'zallik va xudbinlik, oliyjanoblik va insonparvarlik haqidagi tushunchalarini yaqqol ko'rsatib beruvchi asarlar yaratdilar.

Xalqning turmushi, xulq va odatlari, yutuq va mag'lubiyatlari ularning asarlarida o'z ifodasini topdi. Har bir davrda bor bo'lgan ana shunday san'at hayot

go'zalliklarini tasvirlab, odamlarda yuksak hislat va fazilatlarini kamol toptirdi, ularni tenglik, ozodlik, birodarlik, yorqin kelajakka intilishga da'vat qildi.

REFERENCES

1. B.N.Oripov. Tasviriy san'atni o'qitish uslubiyoti. O'quv qo'llanma. N., 2001.
2. I.Yuldashev, I.Pulatov, M.Qurbonova "Tasviriy san'at asarlarini idrok etishda zamonaviy pedagogik texnologiyalaridan foydalanish yo'llari" O'quv uslubiy qo'llanma.
3. Boymetov B, Abdirasilov S. Chizmatasvir. O'rta maxsus kasb-hunar kollejlari uchun o'quv qo'llanma. T., 2004.
4. Hasanov R. Tasviriy san'atni o'qitish metodikasidan amaliy mashg'ulotlar. O'quv qo'llanma. 1,2 qismlar. – T:TDPU, 2006.
5. B.Oripov. Tasviriy san'at va chizmachilik kabineti, sinfdan tashqari ishlar. T., 1974.
6. Mirzahamdamovna, K. B., Erkinovna, A. N., & Jumadillaevich, S. R. (2021). USE OF INNOVATIVE EDUCATIONAL TECHNOLOGIES IN FINE ARTS CLASSES OF HIGHER EDUCATION INSTITUTIONS.
7. Mirzahamdamovna, K. B., Erkinovna, A. N., & Jumadillaevich, S. R. (2021). USE OF INNOVATIVE EDUCATIONAL TECHNOLOGIES IN FINE ARTS CLASSES OF HIGHER EDUCATION INSTITUTIONS.
8. Sadikovna, S. G., Kurbonova, B., Akhmedova, N., & Sulaymanova, S. (2020). FUNDAMENTALS OF PROFESSIONALISM DEVELOPMENT ON THE EXAMPLE OF PRACTICAL EXERCISES ON FORMING THE SKILLS AND SKILLS OF FUTURE TEACHERS. *PalArch's Journal of Archaeology of Egypt/Egyptology*, 17(6), 8894-8903.
9. Barchinoy, K., Sevarakhon, S., & Mukhammadkodir, Y. (2021). EFFECTIVE METHODS OF TEACHING FINE ARTS AND DRAWING AT SCHOOL.
10. Barchinoy, K. (2019). Problems of Improving Artistic Perception of Future Art Teachers. *Cross-Cultural Communication*, 15(4), 79-82.
11. Qurbonova, B. (2021). The history of visual art and it's importance in people life. *ACADEMICIA: AN INTERNATIONAL MULTIDISCIPLINARY RESEARCH JOURNAL*, 11(2), 1558-1561.
12. Kakharovna, A. M., Tadjimatovich, Y. M., Rakhmatovich, S. O., & Mirzahamdamovna, Q. B. (2021). Modern Approaches to the Teaching of Fine Arts. *Solid State Technology*, 64(2), 4250-4254.

-
13. Nodirjon, M., Abdusalom, M., & Ozodbek, S. (2021). TECHNOLOGIES OF TEACHING FINE ARTS WITH MODERN METHODS.
 14. Zulfiya, B., Rakhmonali, S., & Murodjon, K. (2021). A BRIEF HISTORY OF THE DEVELOPMENT AND TEACHING OF DRAWING SCIENCE IN UZBEKISTAN.
 15. Nazokat, A., Ibrokhim, Y., & Makhpuzakhon, A. (2021). FACTORS OF DEVELOPMENT OF FINE ARTS.
 16. Nazokat, A. (2021). Means of Ensuring the Integrity of the Image and Writing in the Performance of Visual Advertising.
 17. Akbarjonovna, B. Z., & Ruzimhammad, A. (2021). FACTORS FOR FORMING STUDENTS' VIEWS THROUGH THE FINE ART. *Galaxy International Interdisciplinary Research Journal*, 9(6), 197-200.

ME'MORIY OBIDALARNING BADIY, ESTETIK QIYMATIDAN SAMARALI FOYDALANISH

Qurbonova Barchinoy Mirzahamdammovna

Farg'ona davlat universiteti

Tasviriy san'at kafedrasini mudiri, katta o'qituvchi

qurbonovamirzahamdammovnabarchn@gmail.com

ANNOTATSIYA

Maqolada me'moriy obidalarning bugungi shart-sharoitdagi saqlanish holati, o'rganilayotgan jarayonlari haqida gap boradi.

Tayanch so'zlar: koshikorlik me'moriy obida, qadamjo, shakl, kompozitsiya, dinamika, rang.

АННОТАЦИЯ

В статье рассматриваются состояния сохранности памятников архитектуры в современных условиях, изучаемых процессах.

Ключевые слова: памятники архитектуры, кoshikor, ступень, форма, композиция, динамика, цвет.

ANNOTATION

The article talks about the state of preservation of architectural monuments in modern conditions, the processes being studied.

Keywords architectural monument, koshinkor, step, form, composition, dynamics, color.

KIRISH

O'zbekiston Me'morligi juda qadimiyligi, turli-tuman me'moriy yodgorliklari, yuksak nafosat mujassami bo'lgan mahobatli osori-atiqalari bilan diqqate'tiborni tortadi.

Amudaryo va Sirdaryo oralig'idagi eng qad. madaniyat markazlari hozirgacha arxeologik yod-gorliklar qa'ridan ajoyib me'moriy xazinani namoyish etmoqda (Sopollitepa, Qo'yqirilgan qal'a, Tuproqqal'a, Afrosiyob, Varaxsha, Poykend, Qanqa kabi). Buxoro, Samarqand, Toshkent, Xiva, Shahrisabz, Termiz, Qo'qon kabi ko'hna shaharlar o'zining noyob me'moriy obidalari (Somoniylar maqbarasi, Mag'oki Attori, Chashmai Ayyub, Poyi kalon majmui, Labi hovuz majmui, Samarqand Registoni, undagi Ulug'bek madrasasi, Sherdor madrasasi, Tillakori masjid-madrasa va b.) bilan dunyoga tanilgan.

MUHOKAMA VA NATIJALAR

O'zbekiston Me'morligi taraqqiyoti davrlari ichida tarixan eng ajoyibi Amir Temur va temuriylar davri bilan uzviy bog'liq bo'lib, uni Uyg'onish — Sharq Renessansi sifatida ta'riflash odat bo'lib qolgan, «er yuzining sayqali» Samarqand, «bilim va odob gumbazi» Kesh — Shahrisabz shaharlari, ayniqsa Amir Temur say harakati, me'moriy vayu-yati (valiyligining ko'pligi) va karomati tufayli tubdan qayta qurildi. Oqsaroy, Ko'ksaroy ko'shklari, Dor us-Siyodat madrasasi, Ko'k gumbaz, Jome' masjid kabi mahobatli va hashamatli binolar qad ko'tardi. Shohizinda kabi me'moriy nekropol bunyod bo'ldi. Ko'hna Kesh gullab yashnagan me'moriy bog'istonga aylangani uchun Shahrisabz nomi bilan ulug'landi. Samarqand atrofida paydo bo'lgan marjon bog'lar halqasi to'rida Dilkusho ko'shki — Ishratxona, Chilustun ko'shki, kichik Oqsaroy ko'shki kabi xushbichim binolar, bir-biridan go'zal Bog'i Dilkusho, Bog'i Naqshi Jahon, Bog'i Shamol, Bog'i Chi-nor kabi bog'lar umuman me'moriy bog'sozlik san'ati ravnaqiga asos soldi. Hindistonga haqiqiy bog'sozlik san'ati temuriyzoda Zahiriddin Bobur b-n kirib kelganini hind san'atshu-noslari e'tirof etishadi. Hatto o'rta asrlardagi Yevropa bog'-parklariga temuriy bog'lari ta'siri borligi sir emas. Xuddi shu davrda Me'morlik bilan bog'liq ilm-fan risolalari yaratilgani e'ti-borni tortadi. Agar Muhammad Xorazmiy, Abu Nasr Forobiy, Birjondiy kabi allomalar asarlarida Me'morlik dagi garmoniyaga oid jihatlar mat. orqali asoslangan bo'lsa, Ulug'bek atrofidagi olimlar faqat astronomiyaga doir tadqiqotlar bilan cheklanmay, Me'morlikka doir risolalar yozishgan, bog'sozlik haqida dasturilamal yaratilgan. 16-a. da Buxorodagi xalq me'morlari dastxati bilan yaratilgan nodir me'moriy chizmalar saqlangan (O'zFAShI fondida). Hozirgi zamon me'morlikda keng qo'llanilayotgan modul tizimi o'zbek me'morligida miqyos nomi bilan qadimdan ma'lum.

G.A Pugachenkova ilmiy asarida Buxoro savdo gumbazlari xaqida qiziqarli ma'lumotlar keltirilgan va shahardagi xar bir toqilar alohida tadqiq etilgan. Buxoro masjidlarini o'rganish borasida asosan K.S. Kryukov va N.M. Lukinskayalarning «Guzarniy mecheti Buxari» ilmiy asarlari ko'rib chiqildi.

Ta'mir uslublarining koshinkorlik, koshinpazlik masalalariga bag'ishlangan, xalq ustalarining uzoq yillar davomida to'plagan tajribalari, ta'limlari to'liq yoritilgan bulib A.Haqqulovning “Tarixiy yodgorliklarni ta'mirlash” va “Ta'mir san'ati” asarlarida muallifning ta'mir sohasida olib borgan ko'p yillik izlanishlari Buxoro shahri yodgorliklari misolida ham keng yoritilgan.

Bir kancha ta'mirlash ishlari muallifi va ishtirokchisi K.S. Kryukovning biz uchun qimmatli ma'lumotlari jamlagan maqolalari Buxoro obidalarini ilk ta'mirlash

jarayonlari haqida dastlabki aniq, muhim manbalarni yoritib beradi . Me'moriy yodgorliklarning qurilishi, tarixi, olib borilgan ta'mirlash ishlari kabi masalalar ustida o'rganish ishlarini olib borgan mualliflarga B. N. Zasyrkin, I.I. Umnyakov, M. Ye Masson, V. A. Shishkin, M. Bulatov, G.A. Pugachenkova, I.I. Notkin, Yu.Z. Shvab, K.S. Kryukov va boshqa tadqiqotchilar misol bo'la oladi.

REFERENCES

1. Ўзбекистон Республикаси Президенти Шавкат Мирзиёевнинг Олий мажлис палаталари, сиёсий партиялар билан бўлган йиғилишдаги маърузаси // "Халқ сўзи", 2017. 13 июль, № 137 (6831).
2. Пугаченкова Г. А. Торговые купола. - Т.: Узбекистан, 1969. - 8 б.
3. Крюков К.С., Лукинская Н.М. Гузарные мечети Бухары // АН. – М., 1972. - № 19. - 192-202 б.
4. Ҳаққулов А.А. Таъмир санъати. - Т.: Меҳнат, 1991. – 200 б.
5. Ҳаққулов А.А. Тарихий ёдгорликларни таъмирлаш. - Т.: Ўқитувчи, 1983. - 123 б.
6. Крюков К.С. Организационные формы охраны и реставрации памятников архитектуры Узбекистана (1920-1990) // АСУ. – Ташкент, 1990. - № 8. - 34-36 б.
7. Mirzahamdammovna, K. B., Erkinovna, A. N., & Jumadillaevich, S. R. (2021). USE OF INNOVATIVE EDUCATIONAL TECHNOLOGIES IN FINE ARTS CLASSES OF HIGHER EDUCATION INSTITUTIONS.
8. Mirzahamdammovna, K. B., Erkinovna, A. N., & Jumadillaevich, S. R. (2021). USE OF INNOVATIVE EDUCATIONAL TECHNOLOGIES IN FINE ARTS CLASSES OF HIGHER EDUCATION INSTITUTIONS.
9. Sadikovna, S. G., Kurbonova, B., Akhmedova, N., & Sulaymanova, S. (2020). FUNDAMENTALS OF PROFESSIONALISM DEVELOPMENT ON THE EXAMPLE OF PRACTICAL EXERCISES ON FORMING THE SKILLS AND SKILLS OF FUTURE TEACHERS. *PalArch's Journal of Archaeology of Egypt/Egyptology*, 17(6), 8894-8903.
10. Barchinoy, K., Sevarakhon, S., & Mukhammadkodir, Y. (2021). EFFECTIVE METHODS OF TEACHING FINE ARTS AND DRAWING AT SCHOOL.
11. Barchinoy, K. (2019). Problems of Improving Artistic Perception of Future Art Teachers. *Cross-Cultural Communication*, 15(4), 79-82.
12. Qurbonova, B. (2021). The history of visual art and its importance in people life. *ACADEMICIA: AN INTERNATIONAL MULTIDISCIPLINARY RESEARCH JOURNAL*, 11(2), 1558-1561.

-
13. Kakharovna, A. M., Tadjimatovich, Y. M., Rakhmatovich, S. O., & Mirzahamdorova, Q. B. (2021). Modern Approaches to the Teaching of Fine Arts. *Solid State Technology*, 64(2), 4250-4254.
 14. Nodirjon, M., Abdusalom, M., & Ozodbek, S. (2021). TECHNOLOGIES OF TEACHING FINE ARTS WITH MODERN METHODS.
 15. Zulfiya, B., Rakhmonali, S., & Murodjon, K. (2021). A BRIEF HISTORY OF THE DEVELOPMENT AND TEACHING OF DRAWING SCIENCE IN UZBEKISTAN.
 16. Nazokat, A., Ibrokhim, Y., & Makhpuzakhon, A. (2021). FACTORS OF DEVELOPMENT OF FINE ARTS.
 17. Nazokat, A. (2021). Means of Ensuring the Integrity of the Image and Writing in the Performance of Visual Advertising.

TALABALAR MUSTAQIL TA'LIMIDA AXBOROT TEXNOLOGIYALARINING CHIZMACHILIK FANIDAGI O'RNI

O'rinov Muhammadjon Xojiakbar o'g'li

Farg'ona davlat universiteti Tasviriy san'at kafedrasida o'qituvchisi

ANNOTATSIYA

Mustaqil ishlar tanlangan mavzuni qanday darajada o'zlashtirganliklari haqida og'zaki, yozma (referat) va masofaviy aloqalar (e-mail, sillabus) orqali topshiriladi. Talabalarning mustaqil ishini o'z xohishi asosida mukammal tayyorlashi a'lo baho olishining garovidir. Talaba har bir mustaqil ishga yaxshi tayyorlansa ham u mustaqil ishni topshirishdan oldin qayta tayyorlanishi kerak, ya'ni materialni qayta o'qishi, umumlashtirishi va tizimlashtirishi lozim.

Kalit so'zlar: ta'lim, mustaqil ish, axborot texnologiyalari, chizmachilik.

ANNOTATION

Independent work is submitted through oral, written (abstract) and remote communication (e-mail, syllabus) about how well they mastered the chosen topic. Perfect preparation of students' independent work based on their own will is the guarantee of getting an excellent grade. Even if the student prepares well for each independent work, he should prepare again before submitting the independent work, that is, he should re-read, summarize and systematize the material.

Key words: learning, independent work, information technologies, drawing.

АННОТАЦИЯ

Самостоятельная работа представляется посредством устного, письменного (реферат) и дистанционного общения (электронная почта, силлабус) о том, насколько хорошо они усвоили выбранную тему. Безупречная подготовка самостоятельной работы студентов по собственному желанию является залогом получения отличной оценки. Даже если студент хорошо готовится к каждой самостоятельной работе, перед сдачей самостоятельной работы он должен еще раз подготовиться, т. е. перечитать, обобщить и систематизировать материал.

Ключевые слова: обучение, самостоятельная работа, информационные технологии, рисование.

KIRISH

Hozirgi zamon mashina va jihozlar ishlab chiqarish texnologiyalarini chizmalarni o'qishni bilmasdan turib egallab bo'lmaydi. Chunki har bir mutaxassis va

yuqori malakali ishchi texnika yordamida turli buyumlar va ularning detallarini yasash hamda nazorat qilishda ishtirok etadi.

MUHOKAMA VA NATIJALAR

Chizmachikka oid bilimlarni samarali egallashning asosiy shartlaridan biri grafik savodxonlik (chizmalar chizish va o'qishni bilish)dir. Chizmani o'qish va chizishni bilishning asosi chizmachilikda har bir narsaning shartli ravishda soddalashtirib tasvirlanishini mukammal egallashdan iborat. Buning uchun chizmachilik fanini egallashga harakat qilish lozim. Har bir mavzu ichidagi savollarga javob berib, mashqlarni toliq bajarib borsangiz, fanni samarali o'zlashtirishingiz mumkin. Chizma esa texnika tilidir. Shu bois, grafik dasturlardan foydalanib, chizmachilik fanidan animatsiyalashtirilgan dars ishlanmalarni ishlab chiqish fanni yaxshi o'zlashtirishda, o'quvchilarda fazofiy tasavvurlarini shakllanishiga hamda ta'lim samaradorligini oshirishga xizmat qiladi. Animatsion pedagogik texnologiya chizmachilik fanini o'qitish jarayonida qayta-qayta namoyish etish imkonini beradi va o'z navbatida vaqtni tejaydi masalalar ko'rimli, tushunarli bo'lib, o'quvchilar xotirasida saqlashni ta'minlaydi va o'zlashtirishni hamda ta'lim sifatini oshirishga imkon beradi. Grafik ta'limning sifat hamda samaradorligini oshirishda yana vositalardan multimedia xususiyatlaridan dars jarayonlarida foydalanish katta ahamiyat kasb etadi. Chizmachilik darslarida media orqali o'quvchilar o'rtasida yangi ma'lumot, bilim, xis-tuyg'ular, tasavvur qilish, mantiqiy fikrlash, fikr va g'oyalarni etkazib berishga xizmati o'ziga xosdir. Medianing etimologiyasi suhbatdoshga bilim yoki ma'lumotlarni ko'proq etkazib berishdir. Multimedia bu bittadan ko'p bo'lgan mediadir. Multimedaning komponentalariga – matn, tasvir, grafika, ovoz, musiqa, animatsiya, videolar kiradi.

Ta'lim va tarbiyada, videokonferentsiyalarda, ta'lim va tarbiyaviy mazmundagi o'yinlarda, internetda va boshqalarda multimedidan qo'llanilishi jarayonni samarali kechishini kafolatlaydi. Xulosa qilib aytganda multimedia:

- Hozirgi kunda har bir kishining ish faoliyatida doimiy ravishda kompyuter texnologiyalaridan va axborotlardan foydalanish ehtiyoji mavjud.
- Aloqa va kommunikatsiya vositalari zamonaviy axborot texnologiyalarining ajralmas qismi bo'lib, hayotimizning bir bo'lagiga aylangan.
- Kompyuterlar jamiyatni axborotlashtirish hamda ta'lim muassasalarida ta'lim-tarbiya berishda chizmachilik darslarini samaradorligini oshirish uchun faoliyatlarini avtomatlashtirishda muhim o'rin tutadi.

□ Multimedia texnologiyalari grafika va grafikaviy ta'lim jarayonlarini modellashtirish va ularni tasavvur qilish, murakkab vazifalarni engillashtirish, mantiqiy fikrlashga undovchi materiallarni tayyorlash imkonini beradi hamda o'quvchilarning fanga qiziqitira olishi va yangi mavzularni o'zlashtirishga zamin yaratadi.

Axborot-kommunikatsiya texnologiyalari rivojlanishining zamonaviy jahon darajasi shundayki, respublikada jahon axborot makonining infratuzilmalari va milliy axborot-hisoblash tarmog'i integratsiyasiga mos keluvchi milliy tizimni yaratish milliy iqtisodiyot, boshqarish, fan va ta'lim samaradorligining muhim omili bo'lmoqda. Bu muammolar ancha murakkab va ayni paytda respublikamiz uchun dolzarbdir. Hozirda olib borilayotgan iqtisodiy, tuzilmaviy va boshqa o'zgarishlarni amalga oshirish natijalari respublikada axborotlashtirish bilan bog'liq muammolarning qanday va qaysi muddatlarda hal etishga ham bog'liqdir. O'quv fanlari bo'yicha elektron o'quv vositalarining yaratilishi mazkur fanlarni o'qitishda zamonaviy axborot-kommunikatsiya texnologiyalaridan foydalanish imkoniyatini yanada kengaytiradi. Bu o'z navbatida, talabalarning mazkur fanlar bo'yicha bilimlarini chuqur o'zlashtirishlarining asosiy omili bo'lib, ta'lim-tarbiya sifati va samaradorligini oshiradi. Ayni shunday sa'y-harakatlar amalga oshirilishi ta'lim jarayoniga zamonaviy pedagogik va axborot texnologiyalarini keng tadbqiq etishni yanada jadallashtirish, professor-o'qituvchilarni ilg'or pedagogik bilimlar va texnologiyalar bilan qurollantirish, ularning mahoratini oshirish, xorijiy oliy ta'lim muassasalari tajribasini chuqur o'rganish hamda ulardagi samarali usul va vositalarni milliy ta'lim tizimimizga joriy etish imkonini yaratadi. Multimedia - gurkirab rivojlanayotgan zamonaviy axborotlar texnologiyasidir. Uning ajralib turuvchi belgilariga quyidagilar kiradi: axborotning xilma-xil turlari: an'anaviy (matn, jadvallar, bezaklar va boshqalar), original (nutq, musiqa, videofilmlardan parchalar, telekadrlar, animasiya va boshqalar), turlarini bir dasturiy maxsulotda integrasiyalaydi. Bunday integrasiya axborotni ro'yxatdan utkazish va aks ettirishning turli qurilmalari, muayyan vaqtdagi ish, o'z tabiatiga ko'ra statik bo'lgan matn va grafikadan farqli ravishda, audio va videosignallar faqat vaqtning ma'lum oralig'ida ko'rib chiqiladi. Video va audio axborotlarni kompyuterda qayta ishlash va aks ettirish uchun markaziy prosessor tez xarakatchanligi, ma'lumotlarni uzatish shinasining o'tkazish qobiliyati operativ va video-xotira, katta sig'imli tashqi xotira, xajm va kompyuter kirish-chiqish kanallari bo'yicha almashuvi tezligini taxminan ikki barovar oshirilishi talab etiladi. "Inson-kompyuter" interaktiv muloqotining yangi darajasi, bunda muloqot jarayonida foydalanuvchi ancha keng va xar

tomonlama axborotlarni oladiki, mazkur xolat ta'lim, ishlash yoki dam olish sharoitlarini yaxshilashga imkon beradi.

XULOSA

Axborot texnologiyalari vositalari asosida o'quvchilarga ta'lim berish va kadrlarni qayta tayorlashni yo'lga qo'yish hozirgi kunning dolzarb masalasidir. Axborot texnologiyalaridagi multimedia tushunchasi 90-yillar boshida xayotimizga kirib keldi. Uning o'zi nima degan savol tug'ladi? Ko'pgina mutaxassislar bu atamani turlicha tahlil qilishmoqda. Masalan, "multimedia bu informatikaning dasturiy va texnikaviy vositalari asosida audio, video matn, grafika va animasiya effektlari asosida o'quv materiallarini o'quvchilarga yetkazib berishning mujassamlangan holdagi ko'rinishidir" degan ta'rifni ko'rsatishimiz mumkin.

REFERENCES

1. Abduqodirov A.A Masofaviy o'qitish modellari va ularning sinflar // Fizika, matematika va informatika. Toshkent-2004- № 5. 95 b.
2. Abduraxmonov A., Raxmonov I.T., Chizmachilikdan ma'lumotnoma, -T., "Alisher Navoiy nomidagi O'zbekiston Milliy kutubxonasi", 2005. 135 b
3. Abduqodirov A.A, Hayitov A, Shodiyev R. Axborot texnologiyalari. Akademik litsey va kasb hunar kollejlari uchun darslik.-Toshkent: O'qituvchi, 2002. 420 b
4. Ashirboyev. E., Ro'ziyev I., N.E.Tashimov. Mutaxassilik fanlarini o'qitish metodikasi-Toshkent "Nodirabegim" nashryoti, 2020. 210 b
5. Adilov P., Murodov Sh., Chizma geometriya//O'qituvchi.1988.412 b
6. Azizxojayev N.N. Pedagogik texnologiya va pedagogik mahorat. O'quv qo'llanma.-toshkent:TDPU,2003. 215b
7. Asqarova O'., M.Xayitboyev, M.Nishonov Pedagogika.-T.: Talqin, 2008. 185 b
8. Ferberman B.L., "Ilg'or pedagogik texnologiyalar"-T.,2001. 210 b
9. Farberman B.JT., Musina R.G., Jumaboeva F.A. Oliy o'quv yurtlarida o'qitishning zamonaviy usullari. - Toshkent, 2002. - 192 b
10. Mirzahamdovna, K. B., Erkinovna, A. N., & Jumadillaevich, S. R. (2021). USE OF INNOVATIVE EDUCATIONAL TECHNOLOGIES IN FINE ARTS CLASSES OF HIGHER EDUCATION INSTITUTIONS.
11. Mirzahamdovna, K. B., Erkinovna, A. N., & Jumadillaevich, S. R. (2021). USE OF INNOVATIVE EDUCATIONAL TECHNOLOGIES IN FINE ARTS CLASSES OF HIGHER EDUCATION INSTITUTIONS.
12. Sadikovna, S. G., Kurbonova, B., Akhmedova, N., & Sulaymanova, S. (2020). FUNDAMENTALS OF PROFESSIONALISM DEVELOPMENT ON THE

EXAMPLE OF PRACTICAL EXERCISES ON FORMING THE SKILLS AND SKILLS OF FUTURE TEACHERS. *PalArch's Journal of Archaeology of Egypt/Egyptology*, 17(6), 8894-8903.

13. Barchinoy, K., Sevarakhon, S., & Mukhammadkodir, Y. (2021). EFFECTIVE METHODS OF TEACHING FINE ARTS AND DRAWING AT SCHOOL.

14. Barchinoy, K. (2019). Problems of Improving Artistic Perception of Future Art Teachers. *Cross-Cultural Communication*, 15(4), 79-82.

15. Qurbonova, B. (2021). The history of visual art and it's importance in people life. *ACADEMICIA: AN INTERNATIONAL MULTIDISCIPLINARY RESEARCH JOURNAL*, 11(2), 1558-1561.

16. Kakharovna, A. M., Tadjimatovich, Y. M., Rakhmatovich, S. O., & Mirzahamdammovna, Q. B. (2021). Modern Approaches to the Teaching of Fine Arts. *Solid State Technology*, 64(2), 4250-4254.

17. Nodirjon, M., Abdusalom, M., & Ozodbek, S. (2021). TECHNOLOGIES OF TEACHING FINE ARTS WITH MODERN METHODS.

18. Zulfiya, B., Rakhmonali, S., & Murodjon, K. (2021). A BRIEF HISTORY OF THE DEVELOPMENT AND TEACHING OF DRAWING SCIENCE IN UZBEKISTAN.

19. Nazokat, A., Ibrokhim, Y., & Makhpuzakhon, A. (2021). FACTORS OF DEVELOPMENT OF FINE ARTS.

20. Nazokat, A. (2021). Means of Ensuring the Integrity of the Image and Writing in the Performance of Visual Advertising.

21. Achildiyeva, M., Axmedova, N., Ikromova, F., Haydarova, O., Ibrahimova, G., & Abdurahmonov, A. (2021). TANBUR: ONE OF ANCIENT INSTRUMENTS. *Galaxy International Interdisciplinary Research Journal*, 9(6), 302-308.

МАСОФАВИЙ ТАЪЛИМ ПЛАТФОРМАЛАРИ ИМКОНИАТЛАРИНИ ОЛИЙ ТАЪЛИМДА ТАКОМИЛЛАШТИРИШ МУАММОЛАРИ

Мадаминов Нодиржон Мамиржонович

Фарғона давлатуниверситети ўқитувчиси

dilnod@gmail.com

АННОТАЦИЯ

Ушбу мақолада масофавий таълим платформалари ва уларни такомиллаштириш ҳақида сўз боради.

***Калим сўзлар:** олий таълим, платформа, муҳандислик, ахборот, мобил, компьютер.*

АННОТАЦИЯ

В статье рассказывается о платформах дистанционного обучения и их совершенствования.

***Ключевые слова:** высшее образование, платформа, инженерия, информация, мобильный, компьютер.*

ABSTRACT

The article talks about distance learning platforms and their improvement.

***Key words:** higher education, platform, engineering, information, mobile, computer.*

КИРИШ

Ўзбекистон Республикаси Президентининг Фармони, 08.10.2019 йилдаги ПФ-5847-сон Ўзбекистон Республикасида олий таълимни тизимли ислоҳ қилишнинг устувор йўналишларини белгилаш, замонавий билим ва юксак маънавий-ахлоқий фазилатларга эга, мустақил фикрлайдиган юқори малакали кадрлар тайёрлаш жараёнини сифат жиҳатидан янги босқичга кўтариш, олий таълимни модернизация қилиш, илғор таълим технологияларига асосланган ҳолда ижтимоий соҳа ва иқтисодиёт тармоқларини ривожлантириш, Ўзбекистон Республикаси Президентининг қарори, 05.06.2018 йилдаги ПҚ-3775-сон фармон ва қарорларда кўзда тутилган ислоҳотлар олий таълим тизимини илм-фан ривожланган давлатлар қаторига қўшиш сифатли кадрлар тайёрлаш каби асосий вазифаларни ўз олдига мақсад қилиб қўйган.

МУҲОКАМА ВА НАТИЖАЛАР

2019 йил бутун дунёга тарқалган касаллик COVID19 пандемияси инсоният бошига кўп ташвишли кунларни олиб келди. Дунё давлатлари бу иллатдан жуда кўп фуқароларини юқотди. Натижада мамлакатларда аҳолининг масофада ишлаши, муомала муносабатларини жорий қилиши тартиблари ишлаб чиқилди. Олий таълим тизимида ҳам ўз ўзидан ихтиёрий мажбурий тарзда масофавий ўқитиш мумкин бўлган платформалар ишлаб чиқилиб жорий қилинди. Талабаларнинг масофадан ўқитиш тизими бу илм-фан тараққий этган давлатларда пандемия давридан олдинроқ жорий қилинган эди. Хусуан Ўзбекистонда биринчи босқичда moodle (Modular Object-Oriented Dynamic Learning Environment), кейинчалик HEMIS – (Higher Education Management Information System) тизимлари жорий қилинди. Бу тизимлар албатта бошланғич босқичда бўлганлиги туфайли қатор камчиликлари ҳам мавжуд. Платформалар таълим йўналишларининг хусусиятидан келиб чиқиб шакллантирилиши керак. Платформалар олий таълим, ички бошқарув тизимида йўналишларга бўлиниши фаннинг хусусиятларидан келиб чиқиб топшириқлар бериш ва уларни қабул қилиб олиш каби жараёнларни қулайлиги ва шу билан бирга бу операцияларни амалга оширишда тўлдирувчи дастурларни ишлаб чиқиши кераклиги талаб этилмоқда. Таълим тизими платформасида талабаларнинг компьютер технологияларидан фойдаланиши самарадорлигини ошириш, унинг ижобий ва салбий томонларини таълил қилиш. Дарс жараёнларида тизими учун қўшимча кичик дастурларни ишлаб чиқиш керак.

Бир қатор тараққий этган давлатларнинг online олийгоҳлари таълим тизими платформалари асосида дарс жараёнларини ташкил этган. Платформалар мукамал ишлаш принциплари билан тўлдирилиб ишлаб чиқилган.

Жумладан:

Boston University - таълими онлайн маърузалар, видеолар, интерактив анимациялар ва муҳокамалар орқали амалга оширилади. Университет масофавий таълим соҳасидаги нуфузли мукофотлар – Sloan Consortium for Excellence in Institution-Wide Online Education and U.S. 21-асрнинг энг яхши амалиётлари учун масофавий таълим ассотсиатсияси мукофотига сазовар деб топилган.

University of Wisconsin – Madison университети тизими 25 та кампусда тақдим этиладиган даража дастурлари ва курсларидан иборат. У бакалаврият, магистратура ва дипломдан ташқари сертификат билан тақдирлайди. Платформаларидан фойдаланишнинг қулайлиги таълим сифатини юқори

даражага кўтарган. Бу олий таълим масканлари дунёнинг TOP-30 талиги рўйхатидан жой олган олийгоҳлар ҳисобланади.

Таълим алоқа, менежмент, либерал санъат, сиёсат ва ҳамширалик каби турли фанлар мавжуд. Университетнинг энг машҳур онлайн дастурлари муҳандислик бўйича магистрлик дастурлари ҳисобланади. Хусусан, бу ерда сиз масофадан туриб двигател тизимлари, барқарор тизимлар муҳандислиги, компьютер инжиниринги ва бошқа фанларни ўрганишингиз мумкин. Бу каби олий таълим муассасалари анъавий таълим жараёнидан ташқари, масофавий online тарзда ҳам таълим жараёнларини ташкил қилган. Online олийгоҳлар фақат сунъий интелект ва виртуал таълимни ривожлантириш мақсадида фаолият олиб боради. Бу вақт ва маблағни тежашлишида катта аҳамиятга эга ҳисобланади.

Ўзбекистонда марказлашган ягона платформа асосида таълим жараёнлари ташкил қилинган. NEMIS – (Higher Education Management Information System) платформаси дастлабки босқичларда синовдан ўтказилиб керакли қўшимчалар киритилмоқда. Мукамал масофавий таълим тизимига эришиш учун эса ҳар бир олийгоҳ ўзининг рейтингини ошириш мақсадида ўз платформасини ишлаб чиқиши мақсадга мувофиқ бўлар эди. Платформа билан боғланиб ишлаш имкониятини кенгайтириш зарур. ОТМ ҳудудидан ташқари талаба дарс жадвалидаги фанлари ҳақида маълумотларни эслатиб, тартибга солиши учун кичик дастурий таъминот тизимини ишлаб чиқиш керак бўлади. Ўзига хос таълим йўнилиши талабалари топшириқларни платформага жойлаштириш имконияти кенгайтириш мақсадга мувофиқ бўлади. Таълим тизимида санъатнинг барча турлари бўйича платформаларга қулайликлар киритиш зарур. Санъатнинг турларида топшириқларни жойлаштириш, ўзгартишлар киритиш ўзига хос тарзда бўлиши керак. Бу платформалардан талабаларнинг фойдаланиш имкониятларини кенгайтириш, бевосита дастурга қўшимча боғлиқ ҳолда ишлайдиган кичик дастурлар ва иловаларни ишлаб чиқиш керак бўлади. Мобил қурилмаларда дарс жадвали, оралик, жорий назоратлари, якуний имтихонлар саналарини доимий эслатмалар тизими эслатиб туриши дарс машғулотларини сифатга ижобий таъсир кўрсатади. Талаба кўп ҳолларда дарс машғулотларини эътиборсизлиги оқибатида қолдиради. Эслатмалар айланмаси мобил қурилма ёрдамида талабага кўмакчи бўлади. Мустақил таълим топшириқларни ўз аро муҳокама саҳифаси майдони ишлаб чиқиш, талабани фанга оид рағбатлантириш, амалиётларни амалга ошириш учун ташкилот ва корхоналар манзиллари ва маъсул персонларининг мавжудлиги кабиларни

киритиш керак. Талабалар таълим жараёнидан сўнг корхона ва ташкилотлар танловидан ўтиш имкониятлари ҳам мавжуд бўлар эди. Бу жараён тизим сифатида ривожланиб битирувчиларни иш билан таъминланишини такомиллаштирган бўлар эди.

REFERENCES

1. <https://lex.uz>
2. <https://www.hotcourses.ru/study-abroad-info/choosing-a-university/best-universities-for-distance-learning/>
3. Mirzahamdammovna, K. B., Erkinovna, A. N., & Jumadillaevich, S. R. (2021). USE OF INNOVATIVE EDUCATIONAL TECHNOLOGIES IN FINE ARTS CLASSES OF HIGHER EDUCATION INSTITUTIONS.
4. Mirzahamdammovna, K. B., Erkinovna, A. N., & Jumadillaevich, S. R. (2021). USE OF INNOVATIVE EDUCATIONAL TECHNOLOGIES IN FINE ARTS CLASSES OF HIGHER EDUCATION INSTITUTIONS.
5. Sadikovna, S. G., Kurbonova, B., Akhmedova, N., & Sulaymanova, S. (2020). FUNDAMENTALS OF PROFESSIONALISM DEVELOPMENT ON THE EXAMPLE OF PRACTICAL EXERCISES ON FORMING THE SKILLS AND SKILLS OF FUTURE TEACHERS. *PalArch's Journal of Archaeology of Egypt/Egyptology*, 17(6), 8894-8903.
6. Barchinoy, K., Sevarakhon, S., & Mukhammadkodir, Y. (2021). EFFECTIVE METHODS OF TEACHING FINE ARTS AND DRAWING AT SCHOOL.
7. Barchinoy, K. (2019). Problems of Improving Artistic Perception of Future Art Teachers. *Cross-Cultural Communication*, 15(4), 79-82.
8. Qurbonova, B. (2021). The history of visual art and its importance in people life. *ACADEMICIA: AN INTERNATIONAL MULTIDISCIPLINARY RESEARCH JOURNAL*, 11(2), 1558-1561.
9. Kakharovna, A. M., Tadjimatovich, Y. M., Rakhmatovich, S. O., & Mirzahamdammovna, Q. B. (2021). Modern Approaches to the Teaching of Fine Arts. *Solid State Technology*, 64(2), 4250-4254.
10. Nodirjon, M., Abdusalom, M., & Ozodbek, S. (2021). TECHNOLOGIES OF TEACHING FINE ARTS WITH MODERN METHODS.
11. Zulfiya, B., Rakhmonali, S., & Murodjon, K. (2021). A BRIEF HISTORY OF THE DEVELOPMENT AND TEACHING OF DRAWING SCIENCE IN UZBEKISTAN.

-
12. Nazokat, A., Ibrokhim, Y., & Makhpuzakhon, A. (2021). FACTORS OF DEVELOPMENT OF FINE ARTS.
 13. Nazokat, A. (2021). Means of Ensuring the Integrity of the Image and Writing in the Performance of Visual Advertising.
 14. Sulaymonova, S. B. Q. (2021). TASVIRIY SAN'AT ORQALI DUNYO SIVILIZATSIYASINI O'RGANISH OMILLARI. Academic research in educational sciences, 2(6), 730-735
 15. Achildiyeva, M., Axmedova, N., Ikromova, F., Haydarova, O., Ibrahimova, G., & Abdurahmonov, A. (2021). TANBUR: ONE OF ANCIENT INSTRUMENTS. Galaxy International Interdisciplinary Research Journal, 9(6), 302-308.
 16. Nazokat, A. (2021). Means of Ensuring the Integrity of the Image and Writing in the Performance of Visual Advertising.

**“CHIZMACHILIK” VA “CHIZMA GEOMETRIYA” FANLARIDAN
MUSOBAQALARDA QATNASHISHI ORQALI TEXNIKA OLIY O‘QUV
YURLARI TALABLARINING MUSTAQIL ISHLARINI
FAOLLASHTIRISH**

Kadirov Murod Yusurovich

Farg’ona davlat universiteti katta o’qituvchisi

Farg’ona shahar, O’zbekiston

Tel: +99899-999-60-72

Qodirov@gmail.com orcid.org/0000-0003-2266-3393

ANNOTATSIYA

Maqolada talabalarning mustaqil ishlarini faollashtirishga tanlovlarda ishtirok etishning ta'siri ko'rib chiqiladi.

***Kalit so'zlar:** grafik trening, muhandislik grafikasi, chizma geometriya, rrototirlash, mustaqil ish, olimriada*

**АКТИВАЦИЯ САМОСТОЯТЕЛЬНОЙ РАБОТЫ СТУДЕНТОВ
ТЕХНИЧЕСКИХ ВУЗА УСЧАСТИЕ В СОРЕВНОВАНИЯХ ПО
ПРЕДМЕТУ «ЧЕРЧЕНИЕ» И «НАЧЕРТАТЕЛЬНОЙ ГЕОМЕТРИИ»**

АННОТАЦИЯ

В статье рассматривается влияние участия в конкурсах на активизацию самостоятельной работы студентов для технических ВУЗ.

***Ключевые слова:** программы, педагогика, графическая подготовка, инженерная графика, начертательная геометрия, самостоятельная работа, олимпиада.*

KIRISH

Muhandislik va kompyuter grafikasi fanini o’qitishda jahonning yetakchi universitetlarida yangi texnologiyalardan foydalanib, soha mutaxassisliklarini tayyorlashda, grafik dasturlar orqali tushuntirish hamda ta’limning ishlab chiqarish bilan integratsiyasini kuchaytirish, bo’lajak muhandislarda loyihalash madaniyati rivojlanishida asosiy omil hisoblanadi.

Rivojlangan mamlakatlarda individual mashinalar emas, balki yaratilayotgan mashinalarning talab darajasida ishlashini ta’minlaydigan texnik tizimlar yaratilmoqda. Ushbu yaratilgan tizimlar tobora murakkablashib, bu esa, o’z navbatida, bo’lajak muhandislar ishidagi o’ziga xos yangi o’zgarish va muammolarni keltirib chiqarmoqda. Ya’ni yangi texnologiyalarni ishlab chiqarishda qo’llanilishi, tuzilishi,

ish chizmalari haqida umumiy ma'lumotlarga to'liq ega bo'lmaslik va grafik dasturlarni ta'lim olish jarayonlarida qo'llab loyihalar hamda grafik ishlarni bajarmaslik natijasida yuqoridagi sanab o'tilgan muammolarni keltirib chiqarmoqda. Muhandislar juda ko'p ma'lumotlar bilan ishlashlariga to'g'ri keladi. Masalan: alohida ob'ekt, ishlab chiqarish texnologiyasi tizimini loyihalash uchun zarur bo'lgan ma'lumotlar miqdori juda katta. Eski usullardan foydalangan holda murakkab texnik tizimlarni yaratish deyarli imkonsiz. Zamonaviy axborot texnologiyalaridan, kompyuter grafikasidan foydalanishni o'z ichiga olgan yangi yondashuvlar, usullar, loyiha vositalari zarur. Zamonaviy muhandislarga qo'yiladigan talablardan biri bu yuqori mahsuldorlikka ega kompyuterlar bilan ishlay olish, ish muhiti hamda eng asosiysi ushbu tizimlardan foydalanish qobiliyati hisoblanadi.

MUHOKAMA VA NATIJALAR

Hozirgi vaqtda talabalarning mustaqil ishi haqida savol ko'rincha ko'tariladi - qanday qilish kerak, qanday qiziqish kerak, qanday nazorat qilish kerak. Doimiy ravishda xodimlarni qisqartirish haqida gar boradi auditoriya soatlari va mustaqil ish uchun ko'paytirish soatlari [1, 2, 3]. Grafik dasturlarda vazifalar bajariladigan va ko'pincha mualliflikni aniqlashning iloji bo'lmagan grafik fanlar jarayonida asarlarning plagiatlari sodir bo'ladi. SHuning uchun amaliy mashg'ulot darslari va yuzma-yuz maslahatlashuvlardan foydalanamiz tugallangan vazifalarni himoya qilish iborat ekanligini takidlaymiz.

Talabalarning turli olimpiadalari va tanlovlarida qatnashish talaba darajasida, kredit olish bilan bog'liq bo'lmagan vazifalarni mustaqil tushunish uchun qiziqtirish kerak.

Ya'ni mavzu va boshqalarga qaraganda tezroq harakat qilish istagi paydo bo'ladi. Buni aniqlash uchun ulardan biz dastlab OTM muassasalari ichidagi fan olimpiadalarini o'tkazamiz. Talabalarning ilmiy-tadqiqot ishlari tanlovlarda qatnashishni o'z ichiga oladi, lekin faqat g'alabalar uchun imkoniyat yetarli xolos. Raqobat vazifalari har doim talabalar fanni o'rganish jarayonida duch keladigan vazifalarga qaraganda ancha qiyinroq, va agar biror kishi kurs doirasida qat'iy o'tsa, u boshqa OTM muassasalari o'rtasidagi olimpiadada ham hech qachon g'alaba qozona olmaydi, undan yuqori daraja. Ko'pincha, berilgan torshiriqlarni bajarish uchun grafik muharrirni kursda ishlatilganidan ko'ra chuqurroq bilish talab qilinadi.

Fan olimpiadalarida 3D printerda poliamid kukunli bosib chiqarishni ishlab chiqarish uchun ishlab chiqilishi kerak, printerda chor etishda harakatlanuvchi qismlar ishlashi uchun umumiy o'lchamlar, materiallar sarfi va kerakli bo'shliqlar

nazarda tutilgan. KOMRASda ishlab chiqarilgan qulfning modeli, ko'rsatilgan xuddi shu qulf, 3D printerda qilingan.

Chizma geometriya va muhandislik grafikasida birinchi yilda kompyuter grafikasi yoki uchinchi yilda bizning ish dasturlarimiz KOMPAC 3D V16 da allaqachon mavjud chizmalarga muvofiq qismlar va yig'ilishlar modellarini bajarishni ta'minlaydi. Tugallangan topshiriq natijasida talabalar ESKD ga muvofiq modellarni modellashtirish va modellardan chizmalar yaratish imkoniyatiga ega bo'ladilar.

O'zingiz bilan keling va yangi narsalarni loyihalashtiring, ularda fan kursi yo'q. SHunday qilib, musobaqada ular rivojlanishdan jamoa bo'lib ishlashni o'rganishlari kerak uni haqiqiy mahsulotga aylantirishdan oldin g'oyalar paydo bo'ladi.

Xuddi shu o'quvchilar yig'ish birliklarini modellashtirish bo'yicha olimriadada qatnashdilar, bu erda ular yuqori o'rinlarga chiqmadilar, lekin tegishli xulosalar chiqarishdi. Ushbu nominatsiyada topshiriq ular tomonidan o'rganilgan kursning maqsadlariga to'liq mos keladi. Mavzu - chizmaga muvofiq qismlarni yaratish, yig'ish modelini yig'ish va chizmalar, lekin vaqt cheklangan. Va bu erda yana asosiy rol hisoblanadi. O'sha paytdan boshlab tayyorgarlik mustaqil ish bilan o'ynalgan kafedrada grafik muharrirning yana bir versiyasi bor edi.

KOMPAS 3D V17 versiyasi avvalgilaridan juda farq qiladi. To'g'ridan-to'g'ri interfeysgacha. Buyruqlarning joylashuvi, bajarish ketma-ketligi, qo'ng'iroq qilish va saqlash global miqyosda farq qiladi va ushbu versiya tanlovda e'lon qilinganligi sababli, yigitlar kerak edi u bilan tanishing va tezda qayta tiklang. Endilikda kompyuter xonalarimiz dasturning eng so'nggi versiyasi bilan jihozlangan. [4,5,6]

XULOSA

Zamonaviy ta'limda qo'yilayotgan yuksak talablar mutaxassislar tayyorlashda o'ziga xos tuzatishlar kiritadi, yangi redagogik texnologiyalarni joriy etishni taqozo etadi. Texnika va yondashuvlar. Yoshlarga ma'lum bo'lmagan oqim ma'lumotlar juda keng.

REFERENCES

1. Muslimov, N. A., & Madaminov, J. Z. (2020). Methods for improving the qualifications of future curriculum teachers using information technology. *Scientific-technical journal of FerRI*, 24(1), 177.
2. Sh.Murodov, L.Xakimov, A.Xolmurzayev, M.Jumayev, A.To'xtayev. Chizma geometriya, Iqtisod-moliya, 2006.

3. Kodirov, M. Y. (2021). PERSPECTIVE DETERMINATOR METHOD. *Oriental renaissance: Innovative, educational, natural and social sciences*, 1(11), 395-402.
4. Yusupovich, K. M. (2021). CONJUGATED METHOD FOR STUDYING THE BASICS OF THE THEORY OF THE COURSE" DRAFT GEOMETRY". *Oriental renaissance: Innovative, educational, natural and social sciences*, 1(11), 386-394.
5. Кадиров, М. Ю. (2021). ТАЛАБАЛАРНИНГ ОЛИМПИАДА ВА ТАНЛОВЛАРДА ИШТИРОКИ ОРҚАЛИ ГРАФИКА ФАНЛАРИДАН МУСТАҚИЛ ИШЛАРНИ ФАОЛЛАШТИРИШ. *Oriental renaissance: Innovative, educational, natural and social sciences*, 1(11), 289-295.
6. Qodirov Murodjon Yusurovich, Boboeva Zulfiya, Sokhibov Rakhmonali, Akhmedbekova Makhruzahon "Drawing Tools And Design Elements In Geometric Drawing" Turkish Onlaine Jurnal of Qualitative Inquiry Vol.12No10 (2021).
7. Mirzahamdamovna, K. B., Erkinovna, A. N., & Jumadillaevich, S. R. (2021). Use of Innovative Educational Technologies in Fine ARTS Classes of Higher Education Institutions. *European Journal of Humanities and Educational Advancements*, 2(4), 25-27.
8. Sadikovna, S. G., Kurbonova, B., Akhmedova, N., & Sulaymanova, S. (2020). FUNDAMENTALS OF PROFESSIONALISM DEVELOPMENT ON THE EXAMPLE OF PRACTICAL EXERCISES ON FORMING THE SKILLS AND SKILLS OF FUTURE TEACHERS. *PalArch's Journal of Archaeology of Egypt/Egyptology*, 17(6), 8894-8903.
9. Barchinoy, K., Sevarakhon, S., & Mukhammadkodir, Y. (2021). EFFECTIVE METHODS OF TEACHING FINE ARTS AND DRAWING AT SCHOOL.
10. Barchinoy, K. (2019). Problems of Improving Artistic Perception of Future Art Teachers. *Cross-Cultural Communication*, 15(4), 79-82.
11. Qurbonova, B. (2021). The history of visual art and it's importance in people life. *ACADEMICIA: AN INTERNATIONAL MULTIDISCIPLINARY RESEARCH JOURNAL*, 11(2), 1558-1561.
12. Kakharovna, A. M., Tadjimatovich, Y. M., Rakhmatovich, S. O., & Mirzahamdamovna, Q. B. (2021). Modern Approaches to the Teaching of Fine Arts. *Solid State Technology*, 64(2), 4250-4254.
13. Nodirjon, M., Abdusalom, M., & Ozodbek, S. (2021). TECHNOLOGIES OF TEACHING FINE ARTS WITH MODERN METHODS.

-
14. Zulfiya, B., Rakhmonali, S., & Murodjon, K. (2021). A BRIEF HISTORY OF THE DEVELOPMENT AND TEACHING OF DRAWING SCIENCE IN UZBEKISTAN.
 15. Nazokat, A., Ibrokhim, Y., & Makhpuzakhon, A. (2021). FACTORS OF DEVELOPMENT OF FINE ARTS.
 16. Nazokat, A. (2021). Means of Ensuring the Integrity of the Image and Writing in the Performance of Visual Advertising.
 17. Akbarjonovna, B. Z., & Ruzimhammad, A. (2021). FACTORS FOR FORMING STUDENTS' VIEWS THROUGH THE FINE ART. *Galaxy International Interdisciplinary Research Journal*, 9(6), 197-200.

МУЪЖАЗ САНЪАТНИНГ БЕТАКРОР НАФОСАТ ОЛАМИ

Ахмедова Назокат Эркиновна

ФарДУ, тасвирий санъат кафедраси ўқитувчиси

Nazokataxmedova1986@gmail.com

АННОТАЦИЯ

Ушбу мақолада мўъжазгина миниатюра санъатида образ ва мазмун, ранг, портрет, нақш ва хаттоқи ҳаттотлик санъати юксак дид билан моҳирона тасвирланиши борасида сўз боради.

Калит сўзлар: *миниатюра, перспектива ранг, портрет, китобот санъати.*

АННОТАЦИЯ

В этой статье обсуждается изображение и содержание, цвет, портрет, узор и искусство каллиграфии в современном миниатюрном искусстве.

Ключевые слова: *миниатюра, перспективный цвет, портрет, книжное искусство.*

ABSTRACT

This article discusses image and content, color, portrait, pattern and the art of calligraphy in modern miniature art..

Key words: *miniature, perspective color, portrait, book art.*

КИРИШ

Ўтмиш, бугун ва келажак тасаввур тасвири биргина сирт юзасига бирлашиши мумкин бу ҳам албатта миниатюрада. Рассомлар Ўрта Осиё, Ўрта асрлар Шарқ миниатюрасининг ижодий меросини ҳамда анъаналарини диққат билан ўрганишмоқда, миниатюра рангтасвирнинг бой воситаларини, уни чизишнинг нозик усуллари тизимини аста секинлик билан ўзлаштиришлари, аниқ ва тарихий материал, маиший турмуш маданият бўйича чуқур билимга эгалликлари туфайли уни янада ривожлантириш йўллариини излаганлари, бугунги ўзбек рангтасвири, китобот санъатининг туб илдизи бу шубҳасиз миниатюра санъати билан боғлиқдир.

МУҲОКАМА ВА НАТИЖАЛАР

Миниатюра санъати кўхна тарихга эга. Қадимда Хитой, Япония, Кореяда миниатюралар яратишда лакли рангтасвир санъатидан кенг фойдаланишган. У XV асрда Ўрта Осиёда, XVI-XVIII асрларда Эронда машхур бўлган. Яқин ва Ўрта Шарқ маданий марказлари бўлган Боғдод, Табриз, Самарқанд, Ҳирот, Шероз каби шаҳарларда X-XIX асрлар давомида махсус миниатюра мактаблари

мавжуд бўлган, баъзан улар юксак даражада ривожланган, баъзан эса таназзулга юз тутган. Миниатюра Шарқ мамлакатларида ўзига хос алоҳида йўналиш касб этган, махсус ихтисос даражасига кўтарилган санъатдир. унинг тарихи узок ўтмишдан бошланган бўлса-да Шарқда ушбу санъат XIV-XVII асрларда камол топган. Бу даврларда Ўрта Осиё Ҳиндистон Эрон ва Араб мамлакатларида- “Бухоро мактаби”, “Мўғул (Бобурийлар) миниатюра мактаби”, “Шероз мактаби”, “Исфаҳон мактаби”, “Язд мактаби”, “Боғдод мактаби” каби йирик санъат марказлари ташкил топган. Ўзбек ва хорижий мамлакат олимлари А.А.Семёнов, Б.С.Сергеев, Г.А.Пугаченкова, Л.И.Ремпель, В.Г.Долинская мазкур санъат марказларига бағишланган кўпгина илмий асарлар яратдилар.

Шарқ миниатюра ва китобат санъатини ўрганишда, нашр қилишда, дунёнинг энг нуфузли музей ва кутубхоналаридан қидириб топишда Ҳамид Сулаймоннинг хизмати кўзга яққол ташланади. Олим тартиб берган “Бобурнома расмлари” (Тошкент, “Фан” нашриёти, 1970), “Алишер Навоий дostonларига ишланган расмлар” (Тошкент, “Фан” нашриёти, 1970) ва “Амир Хусрав Дехлавий асарларига ишланган расмлар (Тошкент, “Фан” нашриёти, 1983) номли альбомларни кенг жамоатчилик қизгин кутиб олган.

Миниатюра-оламни акс эттиришнинг алоҳида бадиий усулидир. Миниатюра нодир қўлёмалар зийнатлари бўлмиш шамс зарвароқ унвон хошия нақши лавҳа хотима каби безаклар билан умумий услубий уйғунликка эга. Бу китоб зийнатларининг декоратив хусусияти улар яратилган давр дунёқараши тафаккур тарзи билан бевосита боғлиқдир. Нафис мўъжаз расмлар асосан илмий бадиий ва тарихий асарларнинг нодир қўлёмаларни безатишга хизмат қилган. Рассомлар асарларнинг етакчи ғоялари ва асосий қахрамонлари образларини ранглар воситасида ифодалаганлар. Шу сабабли миниатюра санъати тараққиётига Шарқнинг атоқли алломалари Муҳаммад ибн Мусо ал-Хоразмий, Абу Райҳон Беруний, мутафаккир ва шоирлари Алишер Навоий, Низомий Ганжавий, Амир Хусрав Дехлавий, Абулқосим Фирдавсий, Абдурахмон Жомий ҳамда машхур тарихчилар Фазлуллох Рашидиддин, Шарафуддин Али Яздий ва бошқалар асарларида илғор инсонпарварлик ғоялари ижобий таъсир кўрсатиб, унинг асосий тараққиёт йўналишини, етакчи бадиий-этетик принципларини шаклланишига хизмат қилиш билан биргаликда Шарқ шеърляти улар ижодини озиклантирувчи беғубор руҳият булоғи ҳамдир.

Камолиддин Бехзод ўз ижодий изланишилари билан нафақат миниатюра санъатини мустақил санъат тури сифатида шаклланиш ва ривожланиш

тенденцияларини белгилаб берди, балки тасвирий санъатнинг алоҳида жанри – портрет жанрига асос солди. Унинг Шарқ тасвирий санъатининг портрет жанри ривожига қўшган ҳиссасини икки омилда кўриш мумкин. Биринчидан, у жамоавий портрет ишлаш амалиётини жорий қилган бўлса, иккинчидан, устоз мусаввирнинг тасвирий санъат мактабидан кўплаб унинг шогирдлари ва издошлари етишиб чиқди ва унинг ижодий мактабини давом эттирдилар. Камолиддин Беҳзод ижодида жамоавий портретларнинг учраши миниатюра тарихининг таниқли тадқиқотчиси Адбумажид Мадраимовнинг тадқиқотларида ҳам кўриш мумкин. Унинг фикрича, Камолиддин Беҳзод ижодига мансуб “айрим миниатюраларда қўшалок портретларни кўриш мумкин”. Шунингдек, “Шахзода-шоир Ғариб Мирзо-Султон Хусайн Мирзо ўғли”, “Мўғил асири”, “Дарвиш ва от”, “Амир портрети” каби асарларида ҳам Камолиддин Беҳзоднинг портретчи мусаввир сифатидаги иқтидорини кўриш мумкин. Академик Г.А. Пугаченкованинг таъкидлашича, Беҳзоднинг дастлабки портретлари поэтик мотивлар асосида яратилган бўлса, XV асрнинг охири XVI асрнинг бошларида аниқ шахслар тасвирига оид портретлар юзага келди. Шундай асарлар туркумига “Шайбонийхон портрети”(1507), “Шоир Абдулла Хотифий портрети”(1511-1521), “Султон Хусайн Байқаро портрети”(XVI асрнинг бошлари), “Малика портрети”(XV аср охири) каби аниқ тарихий шахслар сиймоси тасвирланган миниатюраларни киритиш мумкин. Беҳзод миниатюраларидаги композицион мукамаллик, мантиқий алоқадорлик барча замонларда дунё rassomларини таъсирлантириб, илҳомлантириб келган. Беҳзоднинг ҳаёти ва ижодини тадқиқ этган олима Муқаддима Ашрафий мусаввирнинг ижодий феноменини шундай таърифлайди: “Беҳзод ўзигача бўлган миниатюра санъатининг энг яхши томонларини умумлаштирди. Ўзининг рангтаsvир ишларида яратган композицион схемаларида ифодавийликнинг янги ва ажойиб имкониятларини очиб берди. Асосийси-ноёб иқтидор соҳиби Беҳзод кейинги авлод учун намуна бўладиган оригинал ва мукамал миниатюралар яратди”.

Ўзбек лақли миниатюраси ташаббускорлари-таниқли rassom Чингиз Аҳмаров раҳбарлиги остида Ниёзали Холматов, Шомахмуд Муҳаммаджонов, Абдубосит Қамбаров, Наталья Цой, Мунира Сотиболдиева, Ғайрат Камолов, Абдуғани Алдашевларнинг дастлабки асарлари яратилди. Албатта Шарқ миниатюрасини қайта тиклаш ҳақида сўз борар экан бунда rassom Чингиз Аҳмаров хизматларини беқиёсдир. Унинг бош мавзуи- мумтоз шеърят, замондан холи, гўзаллик, уйғунлик ва беғуборлик ҳукм

сурадиган абадият бўлган орзулар ҳамда эртақлар олами.Шунинг учун ҳам унинг бўёқлар бўғиқ ва совуқ берилган,контурлар эса нафис ҳамда мусиқий бўлган асарларида рақс тушаётган қизлар,сокин йигитчалар соддаларча сирли,имперсонал тасвирланган.Уларнинг харақати нозик ритмик безакни-декоративлик қонунларига бўйсундирилган ҳамда меъморликка узвий кирадиган ўзига хос антропоморф нақшни юзага келтиради.Бироқ Чингиз Аҳмаров композицияларида динамика (жўшқинлик) кўрсатилган.У бамисоли ўзгармас мукамаллик сеҳрланган ва харақат тўхтаб қолгандек тасаввур уйғотади кишида.У ерда оламнингўзгармаслиги шарқона идрок этишга мувофиқ ҳолда тасвирлайди.Унинг шогирдлари устозининг ишларини давом эттириб,миниатюра санъатини янги босқичга кўтардилар.Миниатюра лакли ,қоғоз,мато, чарм-тери, деворий суръатларни камраб олиб кенг кўламли бадиий услубий йўналишга айланди.Ҳозирги кунда Миниатюра санъати ривожини уч йўналишда–айнан кўлэзма (китоб суръатлари (Т.Муҳамедов, Ш.Муҳаммаджонов)лакли миниатюра (Н.Холматов, А.Йўлдошев, Ш.Шоаҳмедовлар) ҳамда Миниатюра услубида деворий суръатлар яратиш(Т.Болтабоев, Ҳ.Назиров, Ғ.Камолов) бўйича ижодий изланишлар олиб бордилар.Шомаҳмуд Муҳаммаджонов ижоди лакли миниатюра билан шуғулланадиган илк мусаввирлар авлоди учун ибрат бўлди.Шарқ миниатюраси,унинг декоратив технологик усулларига оид чуқур билим ва айни чоғда академик дастгоҳли рангтасвир малакалари Шомаҳмуд Муҳаммаджоновда ўзига хос бадиий услубнинг шаклланишига замин бўлди.У нақшларда Ўрта асрлар миниатюраси қонунларига амал қилади.Рассом ўтмиш мўйқалам усталаридан фарқли равишда,китобни расм билан безашда биринчи навбатда асар мазмунини очиқ беришни ўз олдига вазифа қилиб қўйган.

ХУЛОСА

Ҳозирги ўзбек миниатюра мактаби санъат тури сифатида қарор топди, унинг замонга ўз муносабати бор.Бу мактабни тарихий тажриба ҳам, ҳозирги амалиёт ва ушбу санъат табиатини таркиб топтирувчи ҳамда унинг дунёга нисбатан қарашини маълум даражада шакллантирувчи қоидалар ҳам белгилаб беради.Замонни ташкил қилиш миниатюра усталарининг ғоявий-бадиий ҳис қилишларига,уларнинг ўз халқини генетик ҳис этишига,коллектив тажрибага шахсий идрокни ва ўз халқига,миллатига,диниға ва маданиятиға муносабатни олиб кирувчи образлар кечинмаларига боғлиқ.Миниатюрада таркибий қатламларнинг ўзаро таъсири кўзга ташланади. Замон ҳаётини ва ҳаёлий

нарсалар бирга мавжуд бўладиган эртакона фантазия, фольклорнинг идеал оламидагина қўшилиб кетиши мумкин. Айти шу ҳолат замондаги давомлиликни юзага келтиради, образлар эпиклигини белгилаб беради, ички мазмун асосида рўй берадиган кенг миқёсидаги бирлашиш, қиёслашларга имкон яратади.

REFERENCES

1. Ш.Шоёқубов Замонавий Ўзбекистон миниатюраси.-Т.: Ўзбекистан,2006
2. Ш.Шоёқубов Ўзбекистоннинг бугунги миниатюраси.-Т.: Шарқ,1994
3. А.Мадраимов., Н.Норматов Шарқ миниатюра мактаблари мақолалар тўплами- Т.:Ғафур Ғулом,1989
4. Пугаченкова Г.А., Ремпель Л.И. История искусств Узбекистана. - М.: Искусство.
5. Mirzahamdamovna, K. B., Erkinovna, A. N., & Jumadillaevich, S. R. (2021). Use of Innovative Educational Technologies in Fine ARTS Classes of Higher Education Institutions. *European Journal of Humanities and Educational Advancements*, 2(4), 25-27.
6. Sadikovna, S. G., Kurbonova, B., Akhmedova, N., & Sulaymanova, S. (2020). FUNDAMENTALS OF PROFESSIONALISM DEVELOPMENT ON THE EXAMPLE OF PRACTICAL EXERCISES ON FORMING THE SKILLS AND SKILLS OF FUTURE TEACHERS. *PalArch's Journal of Archaeology of Egypt/Egyptology*, 17(6), 8894-8903.
7. Barchinoy, K., Sevarakhon, S., & Mukhammadkodir, Y. (2021). EFFECTIVE METHODS OF TEACHING FINE ARTS AND DRAWING AT SCHOOL.
8. Barchinoy, K. (2019). Problems of Improving Artistic Perception of Future Art Teachers. *Cross-Cultural Communication*, 15(4), 79-82.
9. Qurbonova, B. (2021). The history of visual art and it's importance in people life. *ACADEMICIA: AN INTERNATIONAL MULTIDISCIPLINARY RESEARCH JOURNAL*, 11(2), 1558-1561.
10. Kakharovna, A. M., Tadjimatovich, Y. M., Rakhmatovich, S. O., & Mirzahamdamovna, Q. B. (2021). Modern Approaches to the Teaching of Fine Arts. *Solid State Technology*, 64(2), 4250-4254.
11. Nodirjon, M., Abdusalom, M., & Ozodbek, S. (2021). TECHNOLOGIES OF TEACHING FINE ARTS WITH MODERN METHODS.
12. Zulfiya, B., Rakhmonali, S., & Murodjon, K. (2021). A BRIEF HISTORY OF THE DEVELOPMENT AND TEACHING OF DRAWING SCIENCE IN UZBEKISTAN.

-
13. Nazokat, A., Ibrokhim, Y., & Makhpuzakhon, A. (2021). FACTORS OF DEVELOPMENT OF FINE ARTS.
 14. Nazokat, A. (2021). Means of Ensuring the Integrity of the Image and Writing in the Performance of Visual Advertising.
 15. Achildiyeva, M., Axmedova, N., Ikromova, F., Haydarova, O., Ibrahimova, G., & Abdurahmonov, A. (2021). TANBUR: ONE OF ANCIENT INSTRUMENTS. Galaxy International Interdisciplinary Research Journal, 9(6), 302-308.

CHIZMACHILIK DARSLARIGA O‘QITISHNING ZAMONAVIY USLUBLARINI JORIY QILISH

Mamatov Dilshod Xasanovich

Farg‘ona viloyati pedagoglarni yangi metodikalarga o‘rgatish milliy markazi
“Amaliy fanlar va maktabdan tashqari ta‘lim metodikasi” kafedrasida katta o‘qituvchisi,
e-mail: dmamatov1967@mail.ru

ANNOTATSIYA

Ma‘lumki, o‘quvchilarning grafik ta‘lim asoslari bilan tanishtirish va uning egallash jarayoni maktab chizmachilik kursi mazmuni orqali amalga oshiriladi. Maktab chizmachilik kursi mazmuni: o‘quvchilarning texnikaviy tafakkurini, fazoviy tasavvurini rivojlantirish, ijodiy va bilish faoliyatini faollashtirish, umumiy hamda politexnik bilimlarni chuqur egallash, tabiat va texnikani ko‘rgazmali idrok etish, predmetlarni obrazli-belgili modellash vositasida ularning tuzilishi hamda fazoviy munosabatlarni chuqurroq bilish, shu bilan birga ko‘z bilan ko‘rib bo‘lmaydigan jarayonlar va hodisalarni sinchiklab o‘rganish kabi bir qator jarayonlarni o‘zida aks ettiradi.

Maqolada umumiy o‘rta ta‘lim muassasalarida chizmachilik darslariga o‘qitishning zamonaviy uslublarini joriy qilish imkoniyatlari yoritilgan. Shuningdek, unda chizmachilik darslarida ma‘lumotlarni tarkibiy bo‘lib chiqish, o‘rganilayotgan tushunchalar o‘rtasidagi aloqa va o‘zaro bog‘liqlikni o‘rnatish metod va vositalarini qo‘llash bo‘yicha aniq misollar keltirilgan.

Kalit so‘zlar: ajraladigan birikma, ajralmaydigan birikma, birikma, fikr, chizmachilik, ma‘lumot, metod, tushuncha, uslub, vosita, o‘quvchi.

ANNOTATION

It is known that students are introduced to the basics of graphic education and the process of its acquisition is carried out through the content of the school drawing course. The content of the school drawing course: development of students' technical thinking, spatial imagination, activation of creative and cognitive activities, in-depth acquisition of general and polytechnical knowledge, visual perception of nature and technology, deeper knowledge of their structure and spatial relations by means of symbolic modeling of objects, at the same time it reflects a number of processes, such as the careful study of processes and phenomena that cannot be seen with the naked eye.

This article discusses in detail the possibilities of introducing modern teaching methods in drawing lessons in secondary schools. It also provides specific examples

of the use of methods and tools for structuring information in drawing classes, establishing links and relationships between the concepts being studied.

Keywords: separable connection, inseparable connection, connection, idea, drawing, information, method, concept, technique, tool, pupil.

АННОТАЦИЯ

Известно, что учащиеся знакомятся с основами графического образования и процесс его освоения осуществляется через содержание школьного курса рисования. Содержание школьного курса рисования: развитие технического мышления учащихся, пространственное воображение, активизация творческой и познавательной деятельности, углубленное овладение общетехническими и политехническими знаниями, наглядное восприятие природы и техники, более глубокое знание их строения и пространственных отношений посредством символического моделирования предметов одновременно отражает ряд процессов, таких как тщательное изучение процессов и явлений, которые невозможно увидеть невооруженным глазом.

В данной статье подробно рассматриваются возможности внедрения современных методов обучения на уроках черчения в общеобразовательных средних школах. Здесь также приведены конкретные примеры использования методов и инструментов для структурирования информации на занятиях черчения, установления связей и взаимосвязей между изучаемыми понятиями.

Ключевые слова: разделяемое соединение, неразделимое соединение, соединение, идея, черчение, информация, метод, понятие, методика, инструмент, ученик.

KIRISH

Mamlakatimizda ta'lim-tarbiya tizimida amalga oshirilayotgan islohotlar rivojlangan demokratik davlat barpo etish talablariga mos ravishda yoshlar ta'lim-tarbiyasi sifatini oshirish, o'quv jarayoniga ta'limning zamonaviy shakllari va usullarini joriy etish vazifasini qo'yimoqda. Mazkur vazifani amalga oshirish shaxsga yo'naltirilgan ta'lim strategiyasi talablariga ko'ra, innovatsion shakllar va usullar asosida ta'lim-tarbiya sifatini takomillashtirishni taqozo etmoqda.

O'qitishning zamonaviy shakllari va usullari asosida ta'lim-tarbiya jarayonini takomillashtirish pedagogik jarayonga, o'qituvchi va o'quvchi faoliyatiga muayyan o'zgarishlar kiritishga yo'naltirilgan faoliyat bo'lib, uning samarasi ta'lim mazmunining boyitilishi va sifatining yaxshilanishi, o'quvchilar bilim, ko'nikma va

malakalari darajasining oshganligi, ta'lim-tarbiya jarayonida o'qituvchilar va o'quvchilar o'rtasida o'zaro faol hamkorlikning qaror topganligi bilan belgilanadi.

ADABIYOTLAR TAHLILI VA METODLAR

O'zbekiston Respublikasi Xalq ta'limi tizimini 2030-yilgacha rivojlantirish konsepsiyasida "o'quv-tarbiya jarayoniga ta'limning innovatsion shakllari va usullarini joriy etish" dolzarb vazifa etib belgilandi. Ayniqsa, hozirgi kunda o'quvchilarda ta'lim olishga sog'lom, kuchli va ta'sirchan motivatsiyani shakllantirish, ta'lim jarayonini individuallashtirish, innovatsion usullar yordamida ta'lim-tarbiya jarayonini loyihalashtirish, ta'lim berishga kompetentlik hamda shaxsga yo'naltirilgan yondashuvlar asoslarini egallash bo'yicha pedagoglarning metodik ta'minotini yaxshilashga alohida e'tibor qaratilmoqda.

L.Golish, D.Fayzullayevaning "Pedagogik texnologiyalarni loyihalashtirish va rejalashtirish" nomli o'quv-uslubiy qo'llanmasida iqtisodiyot ta'limida ta'limni texnologiyalashtirishning asosiy kategoriyalari(turkumlari) va tushunchalari, ta'limda texnologik yondashuvning mohiyati bayon qilingan, shuningdek, ma'ruza va seminarlarni tashkillashtirishning texnologik yondashuvi yoritib berilgan. Bundan tashqari unda ma'ruza, seminarlar va amaliy mashg'ulotlarning hammualliflikdagi ta'lim texnologiyalari bayon etilgan. Ular chizmachilik fanining alohida mavzulari uchun ta'lim texnologiyasini loyihalashtirishda va rejalashtirishda namuna sifatida xizmat qiladi.

N.Muslimov, M.Usmonboyeva, D.Sayfurov, A.To'rayevning "Innovatsion ta'lim texnologiyalari" nomli o'quv-uslubiy qo'llanmasida innovatsion, modulli, hamkorlik, interfaol, muammoli, masofaviy, kompyuterli, loyiha, rivojlantiruvchi, tabaqalashtirilgan, individual, dasturiy va mustaqil ta'lim texnologiyalarining mohiyati, nazariy asoslari va turlari haqida so'z yuritilgan. Shuningdek, o'yin texnologiyalarining ta'lim jarayonida o'quvchi, talabalarning o'quv faoliyatini faollashtirish, o'qitish samaradorligini oshirishdagi o'rni va roli ochib berilgan.

O'.Tolipov, M.Usmonboyevaning "Pedagogik texnologiyalarning tatbiqiy asoslari" nomli o'quv qo'llanmasida pedagogik texnologiya nazariyasining shakllanish va taraqqiyoti tarixi, uning mohiyati, texnologik yondashuv tamoyillari, o'quv jarayonini loyihalash, xususiy fanlarni o'qitish jarayoniga ta'lim texnologiyasini tatbiq etish, shuningdek, ta'lim texnologiyasi samaradorligini aniqlash va baholash kabi masalalar yoritilgan.

I.Rahmonov, D.Yuldosheva, M.Abdurahmonova tomonidan umumiy oʻrta taʼlim maktablarining 9-sinfi uchun yaratilgan “Chizmachilik” darsligida biriktirish detallari, ajraladigan va ajralmaydigan birikmalar, ularning turlari haqidagi maʼlumotlar batafsil yoritilgan. Shuningdek, unda ajraladigan va ajralmaydigan birikmalarni chizmalarda tasvirlash usullari bayon qilingan.

NATIJALAR

Chizmachilik darslarida maʼlumotlarni tarkiblashtirish va tarkibiy boʻlib chiqish, oʻrganilayotgan tushunchalar oʻrtasidagi aloqa va oʻzaro bogʻliqlikni oʻrnatish metod va vositalaridan foydalanish masalariga bevosita toʻxtalib oʻtamiz.

Masalan, “Toifalash jadvali” metodini oladigan boʻlsak, toifa - xususiyat va munosabatlarning muhimligini namoyon qiluvchi (umumiy) alomatdir. “Toifalash jadvali”da mavzuga oid asosiy tushunchalar jadval shaklida namoyon boʻladi. Bu jadval ajratilgan alomatlar asosida olingan maʼlumotlarni birlashtirishni taʼminlaydi, tizimli fikrlash, maʼlumotlarni tuzilmaga keltirish, tizimlashtirish koʻnikmalarini rivojlantiradi.

Jumladan, 9-sinf chizmachilik kursida oʻtiladigan “Ajraladigan va ajralmaydigan birikmalar” mavzusiga oid quyidagi “Toifalash jadvali”ni tavsiya etish mumkin:

Ajraladigan va ajralmaydigan birikmalar	
Ajraladigan birikmalar	Ajralmaydigan birikmalar
<ul style="list-style-type: none"> • boltli; • shpilkali; • vintli; • shtiftli; • shponkali; • shplintli; • shlitsali. 	<ul style="list-style-type: none"> • parchin mixli; • payvand chokli; • kavsharlangan; • tikish; • yelimlash.

“Konseptual jadval” esa oʻrganilayotgan hodisa, tushuncha, fikrlarni ikki va undan ortiq jihatlar boʻyicha taqqoslashni taʼminlaydi.

Biriktirish usullari	Tavsiflar, toifalar, xususiyatlari va boshqalar	
	Turlari	Xususiyatlari
Ajraladigan birikma	Boltli Shpilkali	Birikmalarni ajratishda birikma detallari sindirilmaydi

	Vintli Shtiftli Shponkali Shplintli Shlitsali	
Ajralmaydigan birikma	Parchin mixli Payvand chokli Kavsharlangan Tikish Yelimlash	Birikmalarni ajratishda birikma detallari sindiriladi

MUHOKAMA

Yuqorida ko‘rib chiqilgan metodlar o‘quvchilarni yangi mavzuni puxta o‘zlashtirishga, mavzu yuzasidan mustaqil fikr yuritishga undaydi. Mashg‘ulot jarayonida shu kabi metodlardan foydalanish orqali o‘quvchilarning nazariy bilimlarni o‘zlashtirish darajasi bilan birga mantiqiy fikrlashi, topshiriqlarni bajara olish qobiliyati va ta‘limning keyingi bosqichiga tayyorgarligini ta‘minlashga, ularning mustaqil fikrlarini bayon qilishga, jamoada ishlashni o‘rganishlariga keng imkoniyatlar yaratgan bo‘lamiz.

XULOSA

Shunday qilib, “Ajraladigan va ajralmaydigan birikmalar” mavzusi misolida umumiy o‘rta ta‘lim muassasalarida chizmachilik darslariga o‘qitishning zamonaviy uslublarini joriy qilish imkoniyatlarini ko‘rib chiqdik.

Tahlillar shuni ko‘rsatadiki, o‘qitishning zamonaviy uslublarini qo‘llash natijasida o‘quvchilarning mustaqil fikrlash, tahlil qilish, xulosalar chiqarish, o‘z fikrini bayon qilish, uni asoslagan holda himoya qila bilish, sog‘lom mulohaza, munozara, baxs olib borish ko‘nikmalari shakllanib, rivojlanib boradi. Eng muhimi bunday uslublardan foydalanishda o‘quvchilarning yosh, psixologik xususiyatlari va dunyoqarash darajalari inobatga olinsa, dars samaradorligi yanada oshadi. Bu esa o‘qituvchilardan kasbiy mahorat, malaka, bilimdonlik va sezgirlik kabi xislatlarga ega bo‘lishni taqozo etadi.

REFERENCES

1. Mirzahamdorova, K. B., Erkinovna, A. N., & Jumadillaevich, S. R. (2021). USE OF INNOVATIVE EDUCATIONAL TECHNOLOGIES IN FINE ARTS CLASSES OF HIGHER EDUCATION INSTITUTIONS.
2. Mirzahamdorova, K. B., Erkinovna, A. N., & Jumadillaevich, S. R. (2021). USE OF INNOVATIVE EDUCATIONAL TECHNOLOGIES IN FINE ARTS CLASSES OF HIGHER EDUCATION INSTITUTIONS.
3. Sadikovna, S. G., Kurbonova, B., Akhmedova, N., & Sulaymanova, S. (2020). FUNDAMENTALS OF PROFESSIONALISM DEVELOPMENT ON THE EXAMPLE OF PRACTICAL EXERCISES ON FORMING THE SKILLS AND SKILLS OF FUTURE TEACHERS. *PalArch's Journal of Archaeology of Egypt/Egyptology*, 17(6), 8894-8903.
4. Barchinoy, K., Sevarakhon, S., & Mukhammadkodir, Y. (2021). EFFECTIVE METHODS OF TEACHING FINE ARTS AND DRAWING AT SCHOOL.
5. Barchinoy, K. (2019). Problems of Improving Artistic Perception of Future Art Teachers. *Cross-Cultural Communication*, 15(4), 79-82.
6. Qurbonova, B. (2021). The history of visual art and its importance in people life. *ACADEMICIA: AN INTERNATIONAL MULTIDISCIPLINARY RESEARCH JOURNAL*, 11(2), 1558-1561.
7. Kakharovna, A. M., Tadjimatovich, Y. M., Rakhmatovich, S. O., & Mirzahamdorova, Q. B. (2021). Modern Approaches to the Teaching of Fine Arts. *Solid State Technology*, 64(2), 4250-4254.
8. Nodirjon, M., Abdusalom, M., & Ozodbek, S. (2021). TECHNOLOGIES OF TEACHING FINE ARTS WITH MODERN METHODS.
9. Zulfiya, B., Rakhmonali, S., & Murodjon, K. (2021). A BRIEF HISTORY OF THE DEVELOPMENT AND TEACHING OF DRAWING SCIENCE IN UZBEKISTAN.
10. Nazokat, A., Ibrokhim, Y., & Makhpuzakhon, A. (2021). FACTORS OF DEVELOPMENT OF FINE ARTS.
11. Nazokat, A. (2021). Means of Ensuring the Integrity of the Image and Writing in the Performance of Visual Advertising.
12. O'zbekiston Respublikasi Prezidentining "O'zbekiston Respublikasi Xalq ta'limi tizimini 2030-yilgacha rivojlantirish konsepsiyasini tasdiqlash to'g'risida"gi Farmoni. – Toshkent, 2019-yil 29-aprel, PF-5712-son.
13. Adilov P., Murodov Sh. Chizma geometriya. – T.: "O'qituvchi", 1988. – 412 b.
14. Asqarova O., M.Xayitboyev, M.Nishonov Pedagogika. – T.: "Talqin", 2008. – 185 b.

-
15. Ashirboyev E., Ro‘ziyev I., Tashimov N. Mutaxassilik fanlarini o‘qitish metodikasi. – T.: “Nodirabegim”, 2020. – 210 b.
 16. Azizxojayev N.N. Pedagogik texnologiya va pedagogik mahorat. O‘quv qo‘llanma. – T.: TDPU, 2003. – 215 b.
 17. Golish L.V., Fayzullayeva D.M. Pedagogik texnologiyalarni loyihalashtirish va rejalashtirish: O‘quv-uslubiy qo‘llanma. Innovatsion ta’lim texnologiyalari seriyasi. – T.: “Iqtisodiyot”, 2011. – 206 b.

TARBIYA JARAYONIDA AMALIY SAN'ATDAGI USTOZ VA SHOGIRD ODOBI

Ma'murov Abdusalom Anvarovich

Farg'ona Davlat Universiteti

Tasviriy san'at kafedrası o'qituvchisi

a.a.mamurov@pf.fdu.uz

ANNOTATSIYA

Maqolada amaliy san'at turi naqqoshlikning an'analari, maktablari xususiyatlari undagi kompozitsion yechimlar borasida gap boradi.

***Tayanch so'zlar:**kompozitsiya, ganchkorlik, kandakorlik, kashtado'zlik, zardo'zlik, kulolchilik, zargarlik.*

АННОТАЦИЯ

В статье говорится о композиционных решениях традиций и школ художественного орнаментального прикладного искусства.

***Ключевые слова:**композиция, украшения, резьба, вышивка, ювелирное дело, гончарное дело, украшения.*

ANNOTATION

The article deals with the compositional solutions of the traditions and schools of artistic ornamental applied art.

***Key words:**composition, ornaments, carving, embroidery, jewelry, pottery, ornaments.*

KIRISH

Naqqoshlik san'ati barcha amaliy san'at turlarining tarkibiy qismi o'larog, O'rta Osiyo xalglari orasida o'zining nafis shakllari, rangin tovlanishi hamda ramziy ma'nolariga boyligi bilan gadimdan keng rivojlanib kelmogda.

Ma'lumki vatanimizni ko'rkiga ko'rk go'shib turgan Samargand, Buxoro, Toshkent, Xorazm kabi shaharlardagi ko'hna obidalar ganchkorlik, yog'och o'ymakorligi, sangtaroshlik, naqqoshlik, koshinkorlik namunalari bilan o'ziga xos ravishda bezatilgan.

Ulardagi betakror nagsh bezaklarini kuzatar ekanmiz, ijodkor bo'yoglar orgali shakllarni ganchalar nafis ifodalay olganidan xayratga tushamiz. SHuningdek, tarixiy Baktriya, Sug'd, Xorazm, Shosh kabi hududlardan topilgan bezakli ashyolarning o'ta gadimiyligi ham , insoniyatning go'zallik olamiga ganchalar intig yashaganligidan dalolat beradi.

MUHOKAMA VA NATIJALAR

Tarixdan har bir davr naqqoshlik san'atining rivojiga o'zining salmog'li hissasini go'shib, uning yanada rivojlanib, taraqqiy etishiga zamin yaratib kelgan.

Surxandaryodagi Fayoz – te'a (I-II asr). Dalvarzin-te'a (II-asr) . Xorazmdagi tu'rog–galha (III-asr) devorlari ham turli rasm va nagshlar bilan bezatilganligi bizga ma'lum. VI – VIII asrlarga oid Afrosiyob va Varaxsha saroylarining devoriy suvrat goldig'lari esa birmuncha yaxshi saglanib golgan. Ajdodlarimiz bu kabi devoriy rasmlarda: insoniylik, baxt ona tabiatga cheksiz munabbat, shodlik, mehr va yovuzlik kabi sifatlarni rang va chizig'lar yordamida unsuz tovushlar orgali ifodalashgan.

VIII asrning boshlarida O'rta Osiyoga islom madaniyatining kirib kelishi, badiiy bezak – naqqoshlik san'atining yanada rivojlanishiga sabab bo'ldi. Maxobatli rasmlardagi jonli mavjudotlar o'rnini tabiat tasvirlari, o'simliksimon va geometrik elementlar ishtirokidagi nagsh namunalari egalladi. Arab yozuvlari o'zlashtirilib, bezakli (e'igrafika) uslub paydo bo'ldi.

IX asrlarda ganchkorlik, yogoch o'ymakorligi, naqqoshlik, gisht terish, kitob bezagi san'atlari yanada rivojlandi. Buyuk allomalar, Beruniy, Ibn Sino, Mahmud Goshgariy va boshgalarning ilmiy, tibbiy, mahnaviy hamda gurhon oyatlari zarxal nagshlar bilan bezatildi. Naqqoshlikda turli shakllar, gul elementlari va rang tuslarining ramziy falsafiy ma'nolari kengrog' ifodalana boshlandi.

Temur va Temuriylar davriga kelib esa ilmu-fan, madaniyat va san'at keskin rivojlandi. Ko'lab tarixiy inshootlar gurilib ular koshin'azlik, unvonli serhasham yozuvlar va turli o'yma nagshlar bilan bezatildi.

Nusxa ko'chirish (xattotlik) kitobat (minatyura) san'atlari yanada rivoj to'di. Mirak Naqqosh, Kamoliddin Behzod, Mahmud Muzahhib kabi ko'plab naqqosh – musavvirilar; Abdurahmon Jomiy, Alisher Navoiy, Amir Xusrav Dehlaviy, Nizomiy Ganjaviy va ko'plab buyuk zotlarning asarlarini ajoyib tasvir va nagshlar bilan bezaganlar.

XVI-XVII asrlarda Buxorodagi Abdulazizxon madrasasi (XVI asr) Baland masjid (XVI asr) Xo'ja Zayniddin xonagosi (XVI asr) Samarganddagi Tillagori madrasasi (XVII asr) va Zarxal nagshlar (kundal texnikasi) bilan bezatildi. Bu usul "magzi soxta" deb ham yuritiladi.

Naqqoshlikda lojuvard, yashil, gizil, tilla hal bo'yog' tuslarini o'zaro boglanishi asosidagi "turunj" namoyon, girix usullaridan tashkil to'gan nagsh namunalari ko'lab ishlangan.

Naqqoshlik san'atida o'ziga xos nagsh maktablari shakllana boshlandi. Ko'lab xalg' ustalari yetishib chigib faoliyat ko'rsatdilar.

XX asr boshlarida naqqosh ustalar: Olimjon Gosimjonov, usta SHerali Xoji, Rauf Nazarov, ustazoda Yogubjon Raupov, Vakil va Sobir Isaevlar Toshkentdagi Romanovlar saroyini, hozirgi xalg amaliy san'ati muzeyi binosini (sobig polovtsev uyini) va boshga binolarni shargona nagsh namunalari bilan bezadilar. 1947 yilda gurib bitkazilgan O'zbekiston Davlat o'era va balet katta teatri binosining bezak ishlarida usta Vakil va Sobir Isaevlar, Yogubjon Rau'ov, Olimjon Gosimjonov, Jalil Hakimovlar samarali mehnat gildilar. Teatr binosini 1966 yilda gayta tahmirlash ishlarida ham mohir usta Jalil Hakimovning xizmatlari katta bo'ldi.

Yangi nagsh kompozitsiyalarini odatda naqqosh ustalar chizib beradilar. Ular xalg amaliy san'ati turlari uchun chiziluvchi nagshlarning kom'ozitsion tuzilishini, chizish, o'yish, tikish usullari va pardozi berish goidalarini yaxshi bilganlar. Naqqosh ustalar bir vagtning o'zida bir necha hunar turlarini ham egallab borganlar. Masalan: Toshkentlik pargori usta Olimjon Gosimjonov, naqqosh Jalil Hakimovlar yogoch o'ymakorligini, Xivalik Abdulla Boltaev naqqoshlik, koshin'azlik, misgarlik kabi hunar turlarida erkin ijod gila olganlar.

Handasiy nagsh kompozitsiyalari, girihlarni tuzuvchi ustalarni naqqoshlikda girihkor, katta ustalar deb atashgan. Geometrik naqqoshlarni gumbaz mehrob va turli assimetrik shakllarda go'llab ishlash ancha murakkab ish sanaladi.

O'zbekistonda naqqoshlik san'atining o'ziga xos bir necha maktablari mavjud bo'lib, ular XX asrning o'rtalarida gayta shakllanib yanada rivojlandi. Toshkent naqqoshlik maktabi o'ziga xos uslubga ega. Bu uslubda ishlangan nagshlar rang tuslarining nozikligi, yashil havo rang hamda oltinsimon jigarrang koloritlarda ishlanishi bilan ajralib turadi. Shuningdek, nagsh elementlarining xilma-xilligi pardozi usullarining ko'prog targil tortish texnikasi bilan bajarilishi o'ziga xosdir. (8-rasm)

Toshkent naqqoshlik maktabining namoyondalari Sherali Hoji Hasanov, Vakil va Sobir Isaevlar, Olimjon Gosimjonov, Yogubjon Rau'ov, Jalil Hakimov, Toir To'xtaxo'jaev, Mahmud To'raev, Komil Karimov va Anvar Ilxomovlardir.

Fargona naqqoshlik maktabining uslubi tojik namunalariga o'xshab ketadi. Nagsh kompozitsiyalarida ortigcha shakl yasovchilarisiz, zamin bo'shliglari islimiy gul va novda shakllari bilan mohirona to'ldiriladi. Fargona nagshlariga to'qroq, garama-garshi (kontrast) ranglar jilvasi ulugvorlik bagishlaydi. Gul va barg elementlarining pardozlari ko'rog edirma uslubida bajariladi. Fargona naqqoshlik maktabi hagida ga' ketganda Go'gonlik naqqosh ustazodalar nomlarini faxr bilan tilga olish mumkin. Ular Norgo'zi Nurmatov, Saidmahmud Norgo'ziev, Saidahmad Mahmudovlardir. Mustagilligimizning ilk yillarida o'zining 80 yoshlik to'yilarini

nishonlab, O'zbekistonda xizmat ko'rsatgan san'at arbobi unvonini olgan Saidahmad Mahmudovning ko'lab shogirlari bor.

Xorazm naqqoshlik maktabining ham o'ziga xos uslubi mavjud. Xorazm nagshlari ko'rog novda ishtirokidagi aylana s'iralsimon murakkab ko'rinishdagi nagshlardan iborat. Xorazm nagshlarini turlanishida uch va to'rt xil rang turlari ishtirok etib, nagsh zaminlari havorang-yashil novdalar og; rangda pardozi esa gora rangda bo'ladi.

Xorazm nagshlarida islamiy egiluvchan madohil shakllari ko'lab uchraydi. Xorazm naqqoshlik maktabi namoyondalari Abdulla Boltaev, Xo'janioyoz Saidniyozov, Eshmurodov Sofoev, aka-uka Vafo va Bolta Mirzaevlar, Ro'zimat Mashari'ov va boshgalardir.

Buxoro naqqoshlik maktabining ish uslublari nagsh kompozitsiyalarining mukammal va jozibadorligi, girih o'simliksimon, aralash nagsh namunalarning yorgin ranglarda ishlanishi bilan xarakterlidir. Buxoro nagshlarida ko'rog namoyon nagsh kompozitsiyalari shuningdek kosamon, kitoba mexrob shakli nagshlariga xos namunalar ko'plab ishlanadi.

Samargand nagshlari Toshkent, Fargona nagshlariga o'xshab ketadi. Samargand nagshlarida zangori-yashil rang turlari ko'plab qo'llaniladi. Naqsh kompozitsiyalaridan o'simliksimon murakkab girih turlari alohida joziba kashf etadi. Samargand nagsh turlarida edirma-pardozi usullari keng qo'llaniladi. Bu naqqoshlik maktabning nomoyondalariga: usta Raxmon, usta Jamoliddin, usta SHarif, usta Aminjon, usta Mahmud va boshgalar kiradi.

REFERENCES

1. O'zbekiston san'ati. T., "SHarq", 2001.
2. S.Bulatov. O'zbek xalq amaliy bezak san'ati. Toshkent, 1991
3. B.Ahmedov. O'zbekiston xalqaro tarixi manbalari. "O'qituvchi", 1991.
4. A.Egamberdiyev. Milliy o'ziga xoslik yo'lida izlanishlar. San'at, 1999.
5. E.Gul. Hunarmandchilik an'alarini saqlab. Usta zargar Fashiddin Dadamammedov. San'at, 1999.
6. Mirzahamdamovna, K. B., Erkinovna, A. N., & Jumadillaevich, S. R. (2021). Use of Innovative Educational Technologies in Fine ARTS Classes of Higher Education Institutions. *European Journal of Humanities and Educational Advancements*, 2(4), 25-27.
7. Sadikovna, S. G., Kurbonova, B., Akhmedova, N., & Sulaymanova, S. (2020). FUNDAMENTALS OF PROFESSIONALISM DEVELOPMENT ON THE

EXAMPLE OF PRACTICAL EXERCISES ON FORMING THE SKILLS AND SKILLS OF FUTURE TEACHERS. *PalArch's Journal of Archaeology of Egypt/Egyptology*, 17(6), 8894-8903.

8. Barchinoy, K., Sevarakhon, S., & Mukhammadkodir, Y. (2021). EFFECTIVE METHODS OF TEACHING FINE ARTS AND DRAWING AT SCHOOL.

9. Barchinoy, K. (2019). Problems of Improving Artistic Perception of Future Art Teachers. *Cross-Cultural Communication*, 15(4), 79-82.

10. Qurbonova, B. (2021). The history of visual art and it's importance in people life. *ACADEMICIA: AN INTERNATIONAL MULTIDISCIPLINARY RESEARCH JOURNAL*, 11(2), 1558-1561.

11. Kakharovna, A. M., Tadjimatovich, Y. M., Rakhmatovich, S. O., & Mirzahamdammovna, Q. B. (2021). Modern Approaches to the Teaching of Fine Arts. *Solid State Technology*, 64(2), 4250-4254.

12. Nodirjon, M., Abdusalom, M., & Ozodbek, S. (2021). TECHNOLOGIES OF TEACHING FINE ARTS WITH MODERN METHODS.

13. Zulfiya, B., Rakhmonali, S., & Murodjon, K. (2021). A BRIEF HISTORY OF THE DEVELOPMENT AND TEACHING OF DRAWING SCIENCE IN UZBEKISTAN.

14. Nazokat, A., Ibrokhim, Y., & Makhpuzakhon, A. (2021). FACTORS OF DEVELOPMENT OF FINE ARTS.

15. Nazokat, A. (2021). Means of Ensuring the Integrity of the Image and Writing in the Performance of Visual Advertising.

BADIY TA'LIMDA TALABALARNI O'QITISHDA SAMARALI DIDAKTIK PRINSIPLARDAN FOYDALANISH USULLARI

Сулайманова Севарахон Баходиржон кизи

учительница ФерГУ

sevaraxon3108@gmail.com

ANNOTATSIYA

Maqolada Tasviriy san'at mashg'ulotlarida samarali qo'llaniladigan didaktik prinsiplar va olimlarning ijodiy dars mashg'ulotlarini tashkil etishda talabalarni atrof-muhit bilan bog'liqlikda ta'lim-tarbiya berish kerakligi haqida yoritilgan.

***Kalit so'zlar:** didaktika, didaktik tamoyillar, insonparvarlashtirish tamoyili, demokratlashtirish tamoyili, tabiatga muvofiqlik prinsipi, madaniy muvofiqlik prinsipi, ilmiylik prinsipi, kirish va qiyinchilikni oshirish prinsipi, ko'rish prinsipi, nazariya va amaliyot va hayot o'rtasidagi bog'lanish prinsipi, bolalar hayotini estetikashtirish prinsipi, subyektivlik prinsipi.*

СПОСОБЫ ИСПОЛЬЗОВАНИЯ ЭФФЕКТИВНЫХ ДИДАКТИЧЕСКИХ ПРИНЦИПОВ ПРИ ОБУЧЕНИИ СТУДЕНТОВ ХУДОЖЕСТВЕННОМУ ОБРАЗОВАНИЮ

АННОТАЦИЯ

В статье освещаются дидактические принципы, которые могут быть эффективно применены на уроках изобразительного искусства, и необходимость информирования учащихся об окружающей среде при организации академических творческих занятий.

***Ключевые слова:** дидактика, дидактические принципы, принцип гуманизации, принцип демократизации, принцип природосообразности, принцип культуросообразности, принцип научности, принцип доступности и нарастающей трудности, принцип наглядности, принцип связи теории с практикой и с жизнью, принцип эстетизации детской жизнедеятельности, принцип субъектности*

WAYS TO USE EFFECTIVE DIDACTIC PRINCIPLES IN TEACHING STUDENTS IN ART EDUCATION

ANNOTATION

The article highlights the didactic principles that can be effectively applied in Fine Arts classes and the need to educate students about the environment in the organization of scholarly creative classes.

***Keywords:** didactics, didactic principles, the principle of humanization, the principle of democratization, the principle of conformity to nature, the principle of cultural conformity, the principle of scientificity, the principle of accessibility and increasing difficulty, the principle of visibility, the principle of connection between theory and practice and with life, the principle of aestheticization of children's life, the principle of subjectivity.*

ВВЕДЕНИЕ

Важным является - определение задач обучения и воспитания учащихся в контексте художественной культуры, необходимость приобщения их к национальной и региональной культуре и ремеслам, развитие их художественно-прикладных способностей и умений, воспитание ориентации на творческую самостоятельность. Реализация национально-регионального компонента позволит приобщить учащихся к сфере духовного, эстетического и социального опыта народа, формировать у школьников умения сравнивать культурные традиции, духовные ценности соседствующих народов. По мнению Н.Г.Чернышевского и Н.А.Добролюбова успехов в деле воспитания и обучения можно добиться лишь на основе знания, понимания своих воспитанников, изучения педагогических достижений в трудах по педагогике, глубокого анализа данных об имеющемся педагогическом опыте, изучения и учета особенностей организации и управления образовательным процессом. [1, с. 12] Великий педагог – реформатор Я.А.Коменский обращал серьезное внимание на то, что при обучении юношества необходимо направлять их на активное наблюдение, изучение окружающего мира, через которое можно прийти к пониманию сущности вещей, явлений. В этой связи интересно высказывание Я.А.Коменского о том, что: «...людей следует учить тому, чтобы они черпали свои знания не из книг, а наблюдали само небо и землю, чтобы они исследовали и познавали самые предметы, а не искали только чужие наблюдения и объяснения» [2, с. 133]. Но при этом, призывая на путь исследователя воспитанников, сам учитель должен быть им, постоянно стремиться наблюдать и анализировать окружающую действительность, процесс обучения воспитанников, выявляя в нем возникающие проблемные ситуации, пробуя найти правильный выход из них. То есть, только учитель – исследователь может воспитать учеников – исследователей.

ОБСУЖДЕНИЕ И РЕЗУЛЬТАТЫ

Развивая прогрессивные идеи Я.А.Коменского, Ж.Ж.Руссо, А.Г.Песталоцци также отмечали важное значение в воспитании у детей самостоятельности при изучении природы, событий окружающей жизни, понимания наблюдаемых явлений. Но именно самостоятельность, активность в постижении сути вещей, характеризует исследовательскую направленность мышления человека, личности.

Художественная педагогика – наука об эстетическом воспитании человека. (традиционная практическая передача духовного опыта), бинарная - (опыт передачи эмоционального опыта от человека к человеку (мастер-подмастерье), педагогика художественная образования - педагог. специальных учебных заведений, узкопрофессиональная - передача коллективного опыта художников в области искусства. В процессе обучения искусству важно использовать основополагающие принципы современной художественной педагогики:

1. Свободный выбор учащимися доминирующего, любимого вида деятельности, при обязательном влиянии педагога;
2. Развитие художественно-творческих способностей учащегося в постижении эмоционально мира;
3. Общеобразовательная. Смысл ценностных ориентаций.

Воспитание важных, профессионально-значимых личностных качеств, одна из основных проблем профессионального образования. Для педагогической школы воспитать не только грамотного специалиста, но и всесторонне развитую личность особенно важно. Нельзя забывать, что именно педагог, пришедший в школу со студенческой скамьи, из педагогического вуза или техникума, из воспитуемого сам становится воспитателем. Современные условия образования диктуют свои требования. Направленность на гуманизацию учебного процесса перед школой ставит задачу всестороннего развития личности ребенка, что подразумевает развитие всех направлений деятельности и всех, необходимых для этого свойств психики ученика. Из этого следует, что образование, в общепринятом понимании, как сумма знаний по основным наукам является только одной из задач, стоящих перед учителем. Вторая, не менее важная задача - формирование *мировоззрения, нравственных, эстетических представлений и убеждений, воспитание способностей* ребенка осмысленно переживать все происходящие вокруг события. Так же необходимо

воспитывать творческую фантазию, способность личности "проектировать" в воображении то, что в дальнейшем будет создано. [3, с. 25]

Государственный образовательный стандарт среднего и профессионального образования определяет виды деятельности специалиста такие как: воспитательно-образовательную, преподавательскую, учебно-методическую, социально-педагогическую, культурно-просветительскую. Будущий педагог должен осознавать само ценность детского возраста как фундамента формирования личности и развития жизнеспособности человека. Определенные в стандартах требования показывают, каков должен быть уровень профессионально-педагогического, духовного, нравственного развития учителяизобразительного искусства.

Содержание учебного материала и организация урока изобразительного искусства должны отвечать дидактическим принципам.

Дидактические принципы – это основные положения, определяющие содержание, организационные формы и методы учебного процесса в соответствии с его общими целями и закономерностями. В принципах обучения выражаются нормативные основы обучения, взятого в его конкретно-историческом виде (М.А.Данилов). Выступая как категории дидактики, принципы обучения характеризуют способы использования законов и закономерностей в соответствии с намеченными целями.

Принцип гуманизации – полное признание прав воспитанника и уважение к нему в сочетании с разумной требовательностью.

Принцип демократизации – индивидуально-ориентированный характер педагогического процесса.

Принцип природосообразности – педагогический процесс организуется как процесс, поддерживающий и укрепляющий здоровье воспитанников, способствующий созданию здорового образа жизни.

Принцип культуросообразности – понимание педагогического процесса как составной части культуры общества и семьи, как культурно-исторической ценности, включающих прошлый опыт воспитания, образования и обучения и закладывающих их будущее.

Принцип научности – отбор содержания образования в соответствии с современным уровнем развития науки и техники.

Принцип доступности и нарастающей трудности – учитывать уровень актуального развития каждого ученика и индивидуальную скорость продвижения при овладении новыми знаниями или требованиями.

Принцип наглядности – применять разумно и в меру разнообразные иллюстрации, демонстрации, лабораторно-практические работы, наглядные пособия, ТСО (технические средства обучения) и современные информационные технологии; использовать наглядность не только для иллюстрации, но и как самостоятельный источник знания, метод создания проблемной ситуации.

Принцип систематичности и последовательности – обучение с ранних ступеней разнообразным способам систематического, логического развернутого и сжатого изложения своих мыслей: пересказ, рассказ.

Принцип сознательности, активности, самостоятельности, творчества и инициативы воспитанников в сочетании с педагогическим руководством – коллективный характер воспитания и обучения в сочетании с развитием индивидуальных особенностей личности каждого ребенка, при котором учащиеся приобщаются к сотрудничеству и кооперации при решении задач теоретического и практического характера, учатся распределять задания в группе, координировать индивидуальные действия, руководить и подчиняться распоряжениям других.

Принцип прочности, осознанности жизнедеятельности результатов воспитания, обучения и развития – формирование позитивного отношения к изучаемому; применение полученных знаний в новых ситуациях.

Принцип связи теории с практикой и с жизнью – организация разнообразной творческой деятельности в соответствии с характером получаемого знания, направленной на применение, проверку, закрепление, выработку умений, навыков, привычек.

Принцип эстетизации детской жизнедеятельности – эстетический внешний вид воспитанников и воспитателей; формирование культуры взаимоотношений у всех участников педагогического взаимодействия.

Принцип субъектности – развитие у каждого воспитанника способности осознавать и принимать свое «Я» во взаимоотношениях с людьми, миром; создавать условия для развития личностью собственной индивидуальности и раскрытия духовных потенциальных возможностей.

Педагогические правила – система способов действия учителя в типичной ситуации в педагогическом взаимодействии.

Принципы реализуются через систему правил, отражающих частные положения принципа и распространяющихся на его отдельные стороны. Искусство отражает жизнь в художественных образах, давая ей эстетическую

оценку. Эмоционально воздействуя на человека, оно развивает, формирует разум и чувства человека. В процессе обучения учитель формирует и развивает логические умения учащихся:

- анализировать объекты и явления окружающей действительности;
- выделять главное;
- сравнивать;
- строить аналогии;
- обобщать и систематизировать;
- доказывать и опровергать;
- определять и объяснять основные понятия в области изобразительного искусства и художественной деятельности;
- ставить и разрешать проблему в области изучения изобразительного искусства и художественно-творческой деятельности.

Каждое из этих умений имеет определенную структуру, составляющие их приемы и операции, которые учителю необходимо формировать как развивающий аспект цели. Например, выявление отличительных особенностей различных школ народного декоративно-прикладного искусства, средств художественной выразительности в произведениях искусства, художественного образа. Развитие сенсорной и двигательной сферы, развитие художественных способностей. [4, с. 25] Организация художественно-творческой деятельности школьников, их художественное образование и эстетическое воспитание на традиционных видах народного искусства – наиболее эффективная форма приобщения детей к национальной культуре нашего народа. Решая задачи художественного образования и эстетического воспитания, художественно-творческая деятельность воздействует на ум и чувства ребенка различными формами и методами, побуждая ребенка к эстетическим эмоциям, постижению гармонии и красоты, а самое главное – это творческая активность, которая может быть проявлена в самых различных областях будущей деятельности, подвигающей ученика к самосовершенствованию своих способностей, знаний, умений и навыков. [5, с. 4] Методики обучения изобразительному искусству являются авторскими и базируются главным образом на закономерностях изобразительного искусства при подчинённой роли психолого-педагогических закономерностей. На теоретико-педагогическом уровне дидактические положения обуславливают особенности отбора содержания обучения, соотношение теоретических и практико-ориентированных дисциплин, логику

построения учебных курсов, предпочтение тех или иных форм обучения, выбор методов обучения как способов организации взаимодействия преподавателя и студентов, построение меж предметных связей. Дидактические положения базируются на выводах современной психологии о закономерностях восприятия и отражения объективной реальности.

REFERENCES

1. Л. Н. Пичугина. Исследовательская деятельность в подготовке будущих учителей музыки. Монография. ФГБОУ ВПО «Урал. гос. пед. ун-т». — Екатеринбург, 2015.
2. Я.А.Коменский. Избранные педагогические сочинения. Великая дидактика. М.: Учпедгиз, 1939. Т. 1.
3. Л.А.Буровкина. Научно-методологические условия художественного образования учащихся в учреждениях дополнительного образования: Монография. Московский городской педагогический университет, 2011.
4. А.В.Жуликов. Теоретические и методические основы преподавания изобразительного искусства в общеобразовательных учреждениях. Учебное пособие. Ростов н/Д, 2016.
5. Л.А.Буровкина. Теоретико-методологические условия художественного образования учащихся в учреждениях дополнительного образования. Диссертация. Москва, 2011.
6. Nazokat, A., Ibrokhim, Y., & Makhpuzakhon, A. (2021). FACTORS OF DEVELOPMENT OF FINE ARTS.
7. Nodirjon, M., Abdusalom, M., & Ozodbek, S. (2021). TECHNOLOGIES OF TEACHING FINE ARTS WITH MODERN METHODS.
8. Nazokat, A. (2021). Means of Ensuring the Integrity of the Image and Writing in the Performance of Visual Advertising.
9. Zulfiya, B., Rakhmonali, S., & Murodjon, K. (2021). A BRIEF HISTORY OF THE DEVELOPMENT AND TEACHING OF DRAWING SCIENCE IN UZBEKISTAN.
10. Mirzahamdamovna, K. B., Erkinovna, A. N., & Jumadillaevich, S. R. (2021). Use of Innovative Educational Technologies in Fine ARTS Classes of Higher Education Institutions. European Journal of Humanities and Educational Advancements, 2(4), 25-27.
11. Barchinoy, K., Sevarakhon, S., & Mukhammadkodir, Y. (2021). EFFECTIVE METHODS OF TEACHING FINE ARTS AND DRAWING AT SCHOOL.

-
12. Sulaymonova, S. B. Q. (2021). TASVIRIY SAN'AT ORQALI DUNYO SIVILIZATSIYASINI O'RGANISH OMILLARI. Academic research in educational sciences, 2(6), 730-735.
 13. Kakharovna, A. M., Tadjimatovich, Y. M., Rakhmatovich, S. O., & Mirzahamdammovna, Q. B. (2021). Modern Approaches to the Teaching of Fine Arts. Solid State Technology, 64(2), 4250-4254.

O'ZBEKISTON TASVIRIY SAN'ATI MEROSI AN'ANALARINI ILMIY PEDAGOGIK JIHATLARINI O'RGANISHNING AMALIY ASOSLARI

A.A'zamjonov

FDU o'qituvchisi

Ibrohimov Asadbek

Farg'ona Davlat Universiteti san'atshunoslik fakulteti talabasi

ANNOTATSIYA

Ushbu maqolada O'zbekiston tasviriy san'ati merosi an'alarini ilmiy pedagogik jihatlarini o'rganishning amaliy asoslari, o'tmish san'at merosi namunalarini san'atshunoslik nuqtai nazaridan tahlil qilish, maktabda tasviriy san'at mashg'ulotlarining vazifalari va tasviriy san'at o'quv predmetining maqsadi va vazifalari haqida to'liq bayon etilgan.

Kalit so'zlar: *san'atshunoslik, madrasa, tasviriy san'at, me'morchilik.*

ANNOTATION

In this article, the practical foundations for studying the scientific and pedagogical aspects of the traditions of the fine art heritage of Uzbekistan, the analysis of examples of the artistic heritage of the past from the point of view of art history, the tasks of fine art classes at school and fine art. The purpose and objectives of the subject are fully explained.

Key words: *art history, madrasah, fine arts, architecture.*

KIRISH

O'zbekiston tasviriy san'at pedagogikasi nafaqat ta'lim taraqqiyoti, bilan balki vatanimiz tarixi, ijtimoiy, siyosiy, madaniy voqealar bilan chambarchas bog'liqdir. Shuning uchun ham bo'lajak rassom pedagoglar tayyorlashni zamon va jahon andozasiga moslashtirish jarayonini bevosita tarixiy sharoit hamda o'lkada sodir bo'layotgan hodisalar bilan birgalikda tadqiq etish maqsadga muvofiqdir.

O'lkamiz o'tmishida tasviriy san'at keng ko'lamli taraqqiy etgan bo'lib, har bir davr o'z mazmuni, shakli xarakteri jihatidan alohida maktablarni yuzaga keltirgan. Albatta, bu o'tmish, maktablarining o'ziga xos an'ana va uslublari mavjud edi. Ammo rassom pedagoglar tayyorlashdagi tasviriy san'at ta'limi mazmuni va ustoz rassomlarning bu boradagi faoliyati, ijodiy yutuqlari, shuningdek, tarixi haqida qancha gapirsak, o'rgansak, shuncha oz.

MUHOKAMA VA NATIJALAR

O‘tmish san‘at merosi namunalarini san‘atshunoslik nuqtai nazaridan tahlil qilish orqali ulardagi ustoz shogirdlik sirlarini, bir so‘z bilan aytganda, san‘at pedagogikasini anglab olib, bu tajribani mustaqil vatanimizning bo‘lajak kadrlarini har jihatdan shakllantirishda qo‘llashni zamonning o‘zi taqozo etmoqda. O‘zbekiston tasviriy san‘atining pedagogikasi tarixidan to‘g‘ri xulosalar chiqarish, o‘tmishdagi rivojlanish bosqichlarini va kamchiliklarini yoritish bosqichma-bosqich amalga oshirilmoqda.

Jonajon vatanimizning mustaqillik yo‘lidagi taraqqiyoti boshqa barcha sohalar kabi tasviriy san‘at ta‘limi mazmunini takomillashtirishda ham yangi-yangi ilmiy pedagogik ufqlar sari intilishga chorlaydi.

Ta‘lim muassasalarida tasviriy san‘at darslarida o‘quvchilarning yosh munosabatlarini hisobga olgan holda vatanimizning turli shaharlarida, turli davrlarida qurilgan tarixiy obidalar, ularda ishlatilgan bezaklar va ularni bunyod etgan me‘morlar bilan tanishtirib borish yoshlarimizning ilk yoshdanoq qalbida vatanga muhabbat va undan faxrlanish hislarini uyg‘otib borishning asosiy vositasidir.

Bu darslarning nazariy qismida va suhbat darslarida mamlakatimiz hududidagi to‘rt mingdan ziyod me‘moriy obidalarining umumjahon merosining noyob namunasi sifatida YUNESKO ro‘yxatiga kiritilganligini aytib o‘tish, rasmlarini namoyon qilish, ular haqidagi ma‘lumotlarni berib borish va ularda ishlatilgan naqshlardan nusxalar ko‘chirtirib, me‘moriy manzaralar chizdirish xam o‘quvchilar qalbida vatanga muhabbat, sadoqat, faxr va g‘urur hislarini tarbiyalaydi.

Ko‘hna Samarqand, Buxoro, Xiva kabi shaharlar me‘morchiligi haqida so‘z ketganda, dastlab moziyning va xalqimizning tarix guvohlarini, bunday go‘zallik olamini yarata olgan usta me‘morlar mahoratiga tahsinlar o‘qiymiz. Tarix sahifalarini varaqlar ekanmiz, ko‘z oldimizdan mo‘jiza kabi ajoyib me‘morchilik obidalarini o‘tadi. Qadimiy imoratlar, inshootlarning xar biri inson qo‘li bilan tiklangan, uning xar bir g‘ishtida bobolar nafasi seziladi. Buyuk san‘atkorlar ijodining mahsuli bo‘lgan bu binolarda o‘sha davr madaniyatini nozik didi, yuksak mahoratini ko‘ramiz. Bular xalqning madaniy boyligi, faxri va g‘ururidir.

Temur va Temuriylar davrida qurilgan ilm maskanlari va madrasalarning ko‘pligini hisobga oladigan bo‘lsak, o‘sha davrda fan va madaniyat taraqqiyoti naqadar yuqori bo‘lganligini tasavvur qilishimiz mumkin.

Tasviriy san‘at darslarida xalqimizning boy tarixi, madaniyat va ma‘naviyatning nishonasi me‘morchilik va san‘at asarlari, ularni bizga meros qilib qoldirgan buyuk ajdodlarimiz, jahon taraqqiyotiga salmoqli hissa qo‘shgan allomalarimiz, vatanimiz

va xalqimiz uchun jonini fido qilgan Jaloliddin, To‘maris, Shiroq va boshqalarning obrazlarini tasvirlashga o‘rgatish xam Vatanga muhabbat, undan faxrlanish va g‘ururlanish hislarini tarbiyalashning muhim omillaridan biridir.

Milliy g‘urur xar bir insonning o‘z-o‘zini anglash, o‘ziga ishonch, o‘zining kelib chiqish shajarasidan va uni o‘rab turgan ma‘naviy olamidan qoniqish xissini tuyganda sodir bo‘ladigan ichki ruhiy hissiyotdir. Bu tuyg‘u o‘z ona zamini, ajdodlari tomonidan qoldirilgan moddiy, ma‘naviy merosdan, jahon sivilizatsiyasiga qo‘shgan hissalaridan, o‘zga millat va elatlar oldida qadr qimmatini va obro‘ – e‘tiboridan faxrlanish tuyg‘usidir.

Milliy g‘ururi baland yoshlar mamlakatimizning ertangi yorug‘ kuni, kelajagidir. O‘z ona yurti tarixini, o‘tmishini yaxshi biladigan, dunyoga mashhur ulug‘ allomalarimizning ilm-fan va vatamizning ravnaqi yo‘lida qilgan ishlaridan xabardor bo‘lgan, shu bilan birga chet el tarixini yaxshi o‘rgangan yoshlardagina milliy g‘urur kuchli bo‘ladi. Shuning uchun xam xar bir fuqaroda, yosh avlodda milliy g‘ururni shakllantirish, mustahkamlash bugungi kunning dolzarb masalalaridan biridir.

Tasviriy san‘at taraqqiyoti natijasi tufayli O‘zbekistonda shakllangan bugungi zamonaviy ilg‘or an‘analar hayotimizga allaqachon kirib borgan bo‘lib, u keng ko‘lamda taraqqiy etmoqda. Busiz odamlarning hozirgi ehtiyojini, ayniqsa yoshlarimizda, san‘at va ma‘naviyatga bo‘lgan qiziqish va ishtiyoqlarni qondirib bo‘lmaydi. Darhaqiqat, shunday ekan badiiy ta‘lim va tarbiyani shakllantirishda yana bir qator vazifalar dolzarbligini xam ko‘ramiz.

Birinchidan, jamiyatimizdagi hozirgi taraqqiyot darajasi yuksaltirganligi tufayli o‘tmishning turli san‘at sirlariga va dunyoqarashlariga nisbatan adolatli munosabat, to‘g‘ri va tubdan ilmiy yondashishlar vujudga keldi. Shunday sharoitda tasviriy san‘at va uning tarixidagi namunalari yoshlarni xar tomonlama tarbiyalashda muhim ahamiyat kasb etadi. Shuningdek, ilm-fan, san‘at sirlarini xar jihatdan o‘rganishga da‘vat qiladi.

Ikkinchidan, tasviriy san‘at asarlarining badiiy qimmatini tahlil qila bilish va yoshlarda badiiy idrok qilish bilimini, shuningdek mukammal xarakterga ega bo‘lgan san‘at asarlarini ajrata olish saviyasiga ega bo‘la olishlari uchun ta‘lim mazmunini takomillastirib borishni xam taqozo etmoqda.

Uchinchidan, har qanday san‘at asari ijtimoiy fikr mahsuli bo‘lib, u asosan o‘zida insoniy qadriyatlarni aks ettiradi. Bo‘lajak rassom-pedagoglardagi bilim va tushunchalar saviyasini ana shu nuqtai nazardan to‘la shakllantirishga erishish xam dolzarb masala. Ma‘lumki, xar qanday san‘at turi badiiy yetuklik maktablarining

qonuniyatlariga ega bo‘ladi. Ana shunday qonuniyatlar mavjudligini o‘zi san‘at sirlari barhayotligini bosh omilidir.

Ijodiy tafakkur butunlay yangi g‘oyalar va tasavvurlarni vujudga keltiradi, shaxsda yashiringan qobiliyat va imkoniyatlarni, o‘ziga xoslikni ro‘yobga chiqishga yordamlashadi. Shuni xam alohida qayd qilish lozimki, bunday sifatlar faqat olimlar uchungina emas, balki hamma sohada ishlovchilar uchun xam muhimdir.

Shuning uchun ham ta‘lim tizimida tafakkur va ijodkorlikni rivojlantirish asosiy vazifalardan biri deb qaraladi. Shu nuqtai nazardan qaraganda umumiy o‘rta ta‘lim maktablarida ijodiy tafakkurni o‘stirishda tasviriy san‘at darslari boshqa fanlar orasida eng katta o‘rinni egallaydi.

O‘quvchilarning ijodkorligi esa bolalarda diqqat va tasavvurni o‘stirishi bilan bog‘lanadi. O‘quvchi ayniqsa boshqa sayyoralar, suv osti dunyosi, (afsonaviy hayvonlar, dev, kentavr, suv parisi, dengiz shoxlari va boshq.) bilan bog‘liq rasmlar ishlaganda tasavvurni kuchli ishga solmasdan turib topshiriqni samarali hal qilolmaydi. Qolaversa xar bir ijodiy ishni tasavvursiz kuchli ishga solmasdan turib topshiriqni samarali hal qilolmaydi. Qolaversa xar bir ijodiy ishni tasavvursiz va diqqatsiz yechib bo‘lmaydi. Shuningdek, bu masala bolalarda his hayajonni rivojlantirish bilan bog‘liq. Ma‘lumki, bolalar nihoyatda hayajonga boy bo‘ladilar. Bolalarni narsalar tasviridagi turfa rang va shakllar, real va afsonaviy obraz va ko‘rinishlar, voqea va hodisalar larzaga soladi, ularni to‘lqinlantiradi.

Maktabda tasviriy san‘at mashg‘ulotlarining vazifalari haqida to‘xtalganda ularni shartli ravishda ikki qismga bo‘lish mumkin.

Tasviriy san‘at darslarining o‘ziga xos, maxsus vazifalari hisoblanib ular; borliqdagi va san‘atdagi go‘zalliklarni ko‘ra bilish, idrok etish, tushunish va qadrlashga o‘rgatish; estetik va badiiy didni o‘stirish; bolalar badiiy fikr doirasini kengaytirish; badiiy ijodiy qobiliyat va fantaziyani rivojlantirish; tasviriy san‘atni nazariy asoslari (yorug‘, soya, rangshunoslik, perspektiva, kompozitsiya) bilan tanishtirish; rasm ishlash, haykal yasash, badiiy qurish-yasash yuzasidan chamalash qobiliyati, fazoviy va obrazli tasavvurlarni, abstrakt va mantiqiy.

Tafakkurni rivojlantirish: tasviriy, amaliy, me‘morchilik san‘at asarlarini tushungan xolda o‘qiy olishga o‘rgatish; san‘atga nisbatan qiziqish uyg‘otish, uni qadrlashga, sevishtirishga o‘rgatish.

Tasviriy san‘at darslarining qo‘shimcha vazifalari, ularni borliqni, hayotni bilishga ko‘maklashish, milliy g‘urur va milliy mafkurani amalga oshirish; bolalarda axloqiy mehnat, jismoniy tarbiyani amalga oshirish, bolalarni turli kasb va hunarlarga yo‘llash.

Tasviriy san'at o'quv predmetining maqsadi va vazifalari haqida to'xtalganda yana shuni qayd qilish lozimki, u maktabda o'qitiladigan deyarli barcha o'quv predmetlari bilan bog'lanadi va ular yuzasidan materiallarni o'zlashtirishga samarali ta'sir ko'rsatadi. Ayniqsa u o'qish, adabiyot, geografiya, tabiatshunoslik, biologiya, tarix, matematika, mehnat darslarida alohida ahamiyat kasb etadi. Tasviriy san'at hattoki fizika, jismoniy tarbiya, kimyo, musiqa darslari uchun xam foydalidir. Shuni xam qayd qilish lozimki, tasviriy san'at estetik tarbiyani amalga oshirishga qaratilgan bo'lsada, u axloqiy, mehnat, ekologiya, jismoniy tarbiya darslari samaradorligini oshirishga xam xizmat qiladi.

XULOSA

Har qanday o'quv predmeti ta'lim mazmunida, albatta o'zbek xalqi yaratgan beqiyos boy, madaniy va ma'naviy merosni o'ziga xos qilib olishi lozim. Shunday ekan o'zbek xalqining dunyoga mashhur bo'lgan me'morchilik, amaliy va tasviriy san'at asarlarini ta'lim muassasalarida boshqa materiallarga qaraganda kengroq va chuqurroq o'rgatilishi talab etiladi.

REFERENCES

1. I.Yuldashev, I.Pulatov, M.Qurbonova "Tasviriy san'at asarlarini idrok etishda zamonaviy pedagogik texnologiyalaridan foydalanish yo'llari "O'quv uslubiy qo'llanma.
2. Hasanov R.X. Maktabda tasviriy san'at o'qitish metodikasi. «FAN», 2004.
3. Abdirasilov S., Boymetov B., Tolipov N. Tasviriy san'at. – T.: ILM ZIYO.2010.
4. Hasanov R. Tasviriy san'atni o'qitish metodikasidan amaliy mashg'ulotlar. O'quv qo'llanma. 1,2 qismlar. – T:TDPU, 2006.
5. Hasanov R. Yosh avlodni san'at vositasida estetik ruhda tarbiyalash.T., 1982.
6. Boymetov B, Abdirasilov S. Chizmatasvir. O'rta maxsus kasb-hunar kollejlari uchun o'quv qo'llanma.T., 2004.
7. Mirzahamdamovna, K. B., Erkinovna, A. N., & Jumadillaevich, S. R. (2021). USE OF INNOVATIVE EDUCATIONAL TECHNOLOGIES IN FINE ARTS CLASSES OF HIGHER EDUCATION INSTITUTIONS.
8. Mirzahamdamovna, K. B., Erkinovna, A. N., & Jumadillaevich, S. R. (2021). USE OF INNOVATIVE EDUCATIONAL TECHNOLOGIES IN FINE ARTS CLASSES OF HIGHER EDUCATION INSTITUTIONS.
9. Sadikovna, S. G., Kurbonova, B., Akhmedova, N., & Sulaymanova, S. (2020). FUNDAMENTALS OF PROFESSIONALISM DEVELOPMENT ON THE EXAMPLE OF PRACTICAL EXERCISES ON FORMING THE SKILLS AND

SKILLS OF FUTURE TEACHERS. *PalArch's Journal of Archaeology of Egypt/Egyptology*, 17(6), 8894-8903.

10. Barchinoy, K., Sevarakhon, S., & Mukhammadkodir, Y. (2021). EFFECTIVE METHODS OF TEACHING FINE ARTS AND DRAWING AT SCHOOL.

11. Barchinoy, K. (2019). Problems of Improving Artistic Perception of Future Art Teachers. *Cross-Cultural Communication*, 15(4), 79-82.

12. Qurbonova, B. (2021). The history of visual art and it's importance in people life. *ACADEMICIA: AN INTERNATIONAL MULTIDISCIPLINARY RESEARCH JOURNAL*, 11(2), 1558-1561.

13. Kakharovna, A. M., Tadjimatovich, Y. M., Rakhmatovich, S. O., & Mirzahamdammovna, Q. B. (2021). Modern Approaches to the Teaching of Fine Arts. *Solid State Technology*, 64(2), 4250-4254.

14. Nodirjon, M., Abdusalom, M., & Ozodbek, S. (2021). TECHNOLOGIES OF TEACHING FINE ARTS WITH MODERN METHODS.

15. Zulfiya, B., Rakhmonali, S., & Murodjon, K. (2021). A BRIEF HISTORY OF THE DEVELOPMENT AND TEACHING OF DRAWING SCIENCE IN UZBEKISTAN.

16. Nazokat, A., Ibrokhim, Y., & Makhpuzakhon, A. (2021). FACTORS OF DEVELOPMENT OF FINE ARTS.

17. Nazokat, A. (2021). Means of Ensuring the Integrity of the Image and Writing in the Performance of Visual Advertising.

18. Akbarjonovna, B. Z., & Ruzimhammad, A. (2021). FACTORS FOR FORMING STUDENTS' VIEWS THROUGH THE FINE ART. *Galaxy International Interdisciplinary Research Journal*, 9(6), 197-200.

**КОМПЬЮТЕРНАЯ ГРАФИКА, ЧЕРЧЕНИЕ, ИНЖЕНЕРНАЯ
ГРАФИКА И НАЧЕРТАТЕЛЬНАЯ ГЕОМЕТРИЯ - ОСНОВА
КОМПЕТЕНТНОСТИ КОНСТРУКТОРА ПРОЕКТИРОВЩИКА**

Кадиров М.Ю.

Старший преподаватель, Ферганский государственный университет,
г. Фергана, Узбекистан

АННОТАЦИЯ

В статье рассмотрены вопросы важности преподавания графических дисциплин при обучении студентов-инженеров, выявлены проблемы современного графического образования.

Цель статьи – показать необходимость изменений в подходе к обучению о дисциплине «Компьютерная графика, черчение, начертательная геометрия и инженерная графика». Основные направления эффективного профессионального образования рассмотрены на примере Ферганского политехнического института.

Ключевые слова: графические дисциплины, инженер, начертательная геометрия, проект, чертеж.

**КОНСТРУКТОР ЛОЙИХАЛОВЧИ ТАЙЁРЛАШДА “КОМПЬУТЕР
ГРАФИКАСИ, ЧИЗМАЧИЛИК, МУХАНДИСЛИК ГРАФИКАСИ ВА
ЧИЗМА ГЕОМЕТРИЯ” ФАНЛАРИ КОМПИТЕНТЛИГИ АСОСИ**

АННОТАЦИЯ

Мақолада график ишларни ўргатувчи ўқитувчиларни бўлгуси мухандис талабаларга билим беришидаги замонавий муаммолар ҳақида тўхтатилган. Мақолани мақсади Фаргона политехника институти мисолида график фанларни ўқитишида юқори самарадоликка эришиши.

Калит сўзлар: график фанлар, мухандис, чизма геометрия, лойиха, чизма.

**COMPUTER GRAPHICS, DRAWING, ENGINEERING GRAPHICS
AND DESCRIPTIVE GEOMETRY - THE BASIS OF COMPETENCE OF
THE DESIGNER**

ANNOTATION

This article looks at the importance of teaching graphics disciplines when teaching students, designers have identified problems of modern graphics education. The purpose of the article is to show the need for change in the approach to training

for the discipline of descriptive geometry. Guidelines for effective professional education considered on the example of the Fergana State Institute of polytechnic. Keywords: the graphic discipline, design, descriptive geometry, project, drawing.

Keywords: *the graphic discipline, design, descriptive geometry, project, drawing.*

ВВЕДЕНИЕ

В настоящее время проходит перевод образования на новый качественный уровень, который отражает инновации в профессии «Инженер среды». Отсюда растет необходимость в подготовке профессионалов в области дизайна среды, высококвалифицированных специалистов-инженеров.

С учетом современных концепций и инновационных технологий, проявляющихся во всех сферах человеческой жизни, возросли требования к уровню профессиональной подготовки выпускников вузов, к самообразованию, умению самостоятельно мыслить, оптимизировать свою деятельность, принимать нетривиальные решения. Предметом академической учебной инженерной-деятельности является формирование соответствующих научно-методических знаний и практических навыков в процессе обучения будущих профессионалов дизайна различных специализаций [1].

ОБСУЖДЕНИЕ И РЕЗУЛЬТАТЫ

В настоящее время комплекты чертежей дизайн-проектов выполняются в современных компьютерных графических программах, таких, как AutoCAD, Adobe Illustrator, REVIT, 3Ds MAX, Corel Draw, Adobe Photoshop и т.д. И в связи с этим возникла дискуссия, в которой высказываются сомнения в необходимости изучения начертательной геометрии и технического рисунка в высших учебных заведениях. Высказываются мнения, что начертательная геометрия и технический рисунок как наука себя изжили и на смену им пришли современные компьютерные технологии, которые позволяют качественно и полностью выполнять весь комплект дизайнерских чертежей на компьютере.

Однако, чтобы выполнить чертеж предмета (объекта), необходимо профессионально представлять форму проектируемого объекта, знать и выполнять определённые правила построения чертежей, пользоваться при выполнении чертежей принятыми символами и обозначениями, понимать мысли выполняемых в определенной последовательности графических операций при работе над чертежами дизайн-проекта.

Предмет начертательной геометрии - научная разработка и обоснование, теоретическое и практическое изучение способов графического построения изображений пространственных форм на плоскости и графических способов решения различных позиционных и метрических задач.

В качестве примеров, представляющих важность и необходимость изучения дисциплины «Начертательная геометрия и инженерная графика», рассмотрим некоторые темы и задания, выполняемые студентами ФерПИ при изучении дисциплин: проектирование в дизайне среды, ландшафтное проектирование, конструирование, эргономика, графика, компьютерная графика, рисунок и т.д.[3]

1. *Проекционное черчение.* Задание: проект предмета с несложной функцией. При выполнении чертежей проектируемого предмета в аксонометрии, ортогональных проекциях (виды, планы, разрезы, сечения) необходимо знать основные методы проецирования (метод ортогонального проецирования, аксонометрию) и грамотно эти методы применять, иметь представление о плоскостях проекций и получаемых на плоскостях проекций изображений объектов.

Необходимо уметь грамотно применять на практике способ построения изображений трёхмерных объектов на плоскости – ортогональные проекции, получивший название эпюр Монжа (Epure – фр. чертёж, проект).рис.1.[3]



Рис.1 Трёхмерных объектов на плоскости – ортогональные проекции

Этот метод изучается на занятиях по начертательной геометрии и основан на методе проецирования, позволяет по чертежу воссоздавать пространственные образы предметов, определять их взаимное расположение и

размеры, моделировать и исследовать различные технические формы и конструкции.

Кроме того, при выполнении чертежей, чтобы представить форму предмета, необходимо знать классификацию поверхностей, изучаемую в начертательной геометрии: цилиндр, призма, сфера, тор и т.д., так как понимание формы предмета основано на разложении предмета на составные части и последовательном вычерчивании частей предмета на видах, разрезах, сечениях.

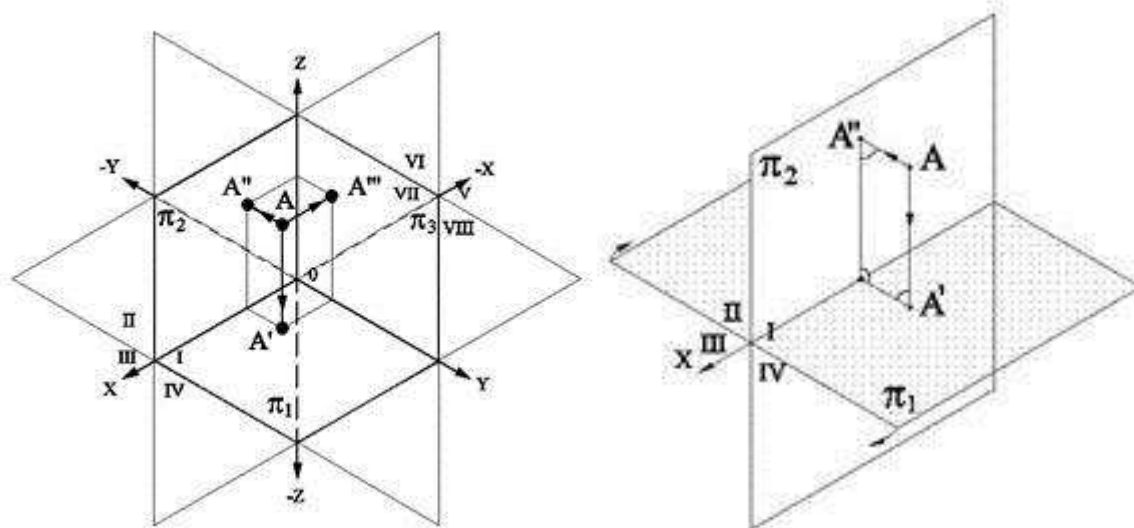
Освоение тем начертательной геометрии «Поверхности», «Пересечение поверхностей» необходимо при построении чертежей предметов с отверстиями, при пересечении отдельных составных частей предмета, для представления, в какой последовательности изготавливается предмет.рис.2



Рис.2 Пересечение поверхностей.

2. *Строительные чертежи зданий и сооружений* (виды, планы, разрезы, сечения и т.д.). рис.3.Задание: дизайн-проект интерьера квартиры. Чертежи квартиры выполняются с использованием методов и правил проецирования, изучаемых в курсе начертательной геометрии.

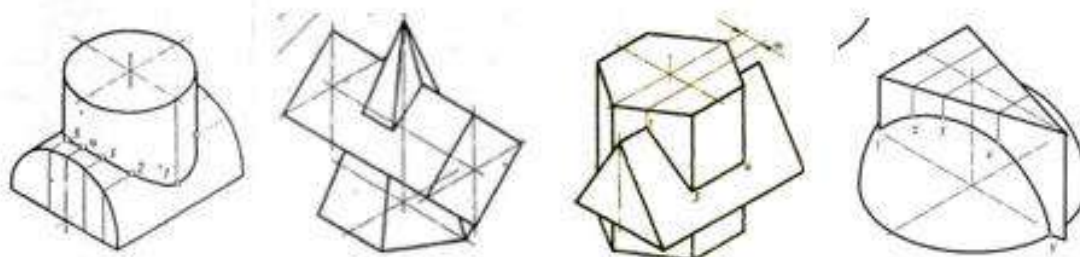

Рис.3 Строительные чертежи, план зданий и сооружений

3. *Тени в ортогональных проекциях, аксонометрии, перспективе.* Задание: дизайн-проект интерьеров помещений общественного назначения. Чертежи выполняются с использованием методов и правил проецирования, изучаемых в начертательной геометрии. Тень от точки на поверхность – это точка пересечения светового луча с поверхностью. При построении тени, падающей от поверхности на поверхность, используется метод лучевых сечений, который заключается в нахождении линии пересечения плоскости с поверхностью. рис.4.[5]

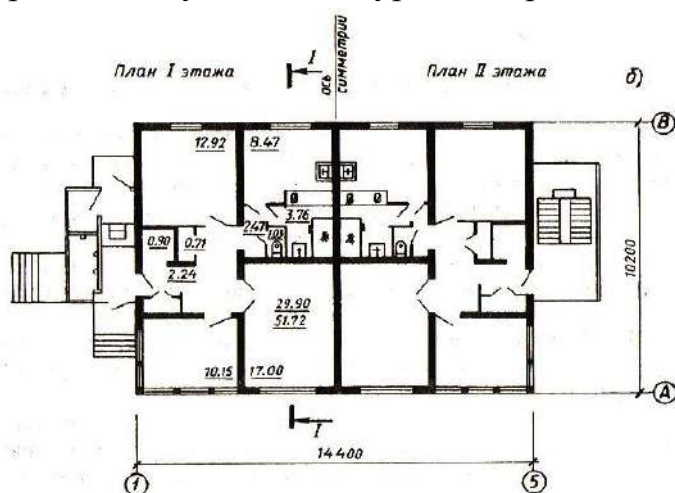

Рис.4 Тени в ортогональных проекциях, аксонометрии, перспективе.

4. *Проекции с числовыми отметками.* Задание: проект детской площадки. При выполнении чертежей проекций с числовыми отметками необходимо знать основы работы с поверхностями. Например, прямоугольная площадка с откосами представляет собой усечённую пирамиду, а грани пирамиды откосы, плоскости. Для работы с плоскостями необходимы такие

геометрические понятия, как главные линии плоскости. В проекциях с числовыми отметками используются горизон-

тали и линии наибольшего наклона или ската плоскости. Определение уклона и интервала откосов основано на нахождении натуральной величины отрезка способом прямоугольно-

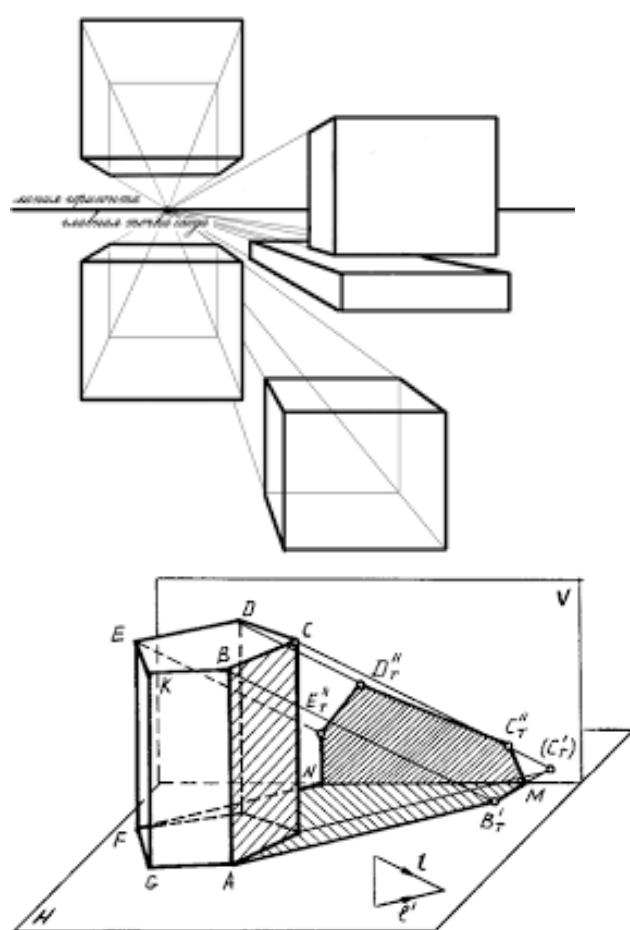
го треугольника.

5. *Перспективная проекция объекта* – это проекция объекта на плоскость картины. Задание: проект витрины. При построении перспективы используются точки пересечения прямых линий с плоскостью – картинные следы.

6. *Компьютерная графика* способствует развитию пространственного воображения, конструктивного мышления студента, а также воспитанию профессиональной и графической культуры студентов-дизайнеров. Умение выполнять чертежи и решать различные практические технические задачи в компьютерных графических системах возможно только на базе начертательной геометрии, поскольку программное обеспечение основано на теоретических положениях, понятиях и способах решения геометрических задач, изучаемых в начертательной геометрии. Только зная основные принципы построения чертежа, можно переходить к изучению программ компьютерной графики.

Список примеров тем и заданий можно продолжить. Для выполнения чертежа по любой из рассмотренных тем нельзя обойтись без знаний, навыков, элементарных определений, понятий, законов, правил, которые даёт начертательная геометрия. Следовательно, в вузе нельзя обойтись без изучения предмета «Начертательная геометрия и технический рисунок». Чертеж служит основой представления о продукте любого производства. Производственный процесс начинается с проектирования изделия (построение чертежа, разработка технологического процесса и др.) и завершается проверкой готового предмета, объекта по чертежу. Следовательно, графическая подготовка, умение читать и выполнять чертежи – важная составляющая для студентов-инженеров.

На протяжении всего обучения в вузе студентам-дизайнерам необходимо создать условия для формирования профессионального качества будущего специалиста-дизайнера – графической профессиональной компетентности. В процессе изучения начертательной геометрии и технического рисунка студенты-дизайнеры учатся реконструировать форму предмета по его проекциям, правилам выполнения чертежа при разработке технической документации, а при изучении компьютерной графики – основам

моделирования трехмерных объектов. Все это создает базу для развития графической грамотности и возможности выполнять курсовые проекты по специальным дисциплинам.

Следует заметить, что сегодня во многих школах черчение не преподается, в то время как студентам-первокурсникам необходимо знать основы начертательной геометрии, чтобы выполнять и читать чертежи, развивать пространственное мышление.

Курс инженерной графической подготовки вуза рассчитан на определенный уровень входных знаний абитуриента. К сожалению, в последние 10–15 лет прослеживается тенденция снижения уровня школьных графических знаний и навыков, которые раньше формировались на уроках рисования, геометрии и черчения. Именно эти знания обеспечивали хорошую основу для усвоения содержания дисциплин «Начертательная геометрия» и «Инженерная графика» [2].

Начертательная геометрия – дисциплина, восприятие учебной информации по которой сложно для многих студентов. Причинами трудностей являются непонимание цели изучения дисциплины, низкий уровень развития пространственного мышления, низкий уровень школьной подготовки.

Эффективность подготовки к любой деятельности существенно зависит от того, как эта деятельность организована. В условиях сокращения аудиторных часов и увеличения часов на самостоятельную работу студентов возникает необходимость в интенсификации работы студентов на лекционных и практических занятиях.

Современные мультимедийные учебно-методические материалы по начертательной геометрии имеют такую степень подробности представления учебной информации и наглядность, что результат учебной деятельности в меньшей степени зависит от уровня начальной графической подготовки и развития пространственного мышления, чем от времени, потраченного на изучение темы.[4]

Учебными программами по начертательной геометрии и техническому чертёжу учитывается специфика будущей специальности, и с этой целью, по завершении обучения дисциплине «Начертательная геометрия», студенты-дизайнеры выполняют чертежи, напрямую связанные с их будущей специальностью. Студенты должны всегда видеть основную идею дисциплины, связь с будущей практической профессиональной деятельно-

стью, так как это придает графическим работам жизненный характер, утверждает необходимость овладения опытом профессиональной деятельности.[6]

Начертательная геометрия – первая инженерная дисциплина, с которой начинается техническое образование будущего дизайнера. Трудности в ее изучении связаны с особым соединением логического мышления и пространственного воображения.[7]

Соединение этих двух возможностей формирует новый уровень мышления пространственное мышление, которое дает возможность оперировать образами в пространстве, без чего невозможна любая инженерная деятельность и дизайн-творчество. При изучении начертательной геометрии решаются следующие основные учебно-инженерные задачи:

- изучение основных понятий начертательной геометрии;
- создание графической базы данных изображений геометрических элементов;
- изучение способов и правил построения изображений пространственных форм на плоскости;
- развитие навыков создания пространственных образов предметов на основе логического анализа их изображений;
- развитие пространственного мышления;
- изучение способов и алгоритмов графических действий для решения различных практических метрических и позиционных задач на плоскости;
- получение навыков применения методов и понятий начертательной геометрии в решении задач геометрического конструирования в практике автоматизированного выполнения чертежей и инженерного компьютерного трехмерного моделирования. [3]

ВЫВОД

Начертательная геометрия геометрическими образами развивает пространственное воображение, мышление, необходимое для профессиональной деятельности инженера при решении различных технических задач, выполнении и чтении чертежей.

REFERENCES

1. Медведев, В.Ю. Сущность дизайна: теоретические основы дизайна: учеб. пособие / В.Ю. Медведев. – СПб.: СПГУТД, 2009. – 110 с.

2. Сергеева, И.А. Опыт создания учебно-методического депозитария по начертательной геометрии и инженерной графике [Электронный ресурс] /
3. И.А. Сергеева // Вестн. Новосибирск. гос. ун-та. – 2014. – №2(18). – С. 93–99. Режим доступа: www.vestnik.nspu.ru.
4. Sh.Murodov, L.Xakimov, A.Xolmurzayev, M.Jumayev, A.To‘xtayev. Chizma geometriya, Iqtisod-moliya, 2006.
5. Rahmonov I, Abdurahmonov A. Chizmachilirdan ma’lumotnoma. O‘zbekiston Milliy kutubxonasi nashriyoti. Toshkent, 2005.
6. Kodirov, M. Y. (2021). PERSPECTIVE DETERMINATOR METHOD. Oriental renaissance: Innovative, educational, natural and social sciences, 1(11), 395-40
7. Yusupovich, K. M. (2021). CONJUGATED METHOD FOR STUDYING THE BASICS OF THE THEORY OF THE COURSE" DRAFT GEOMETRY". Oriental renaissance: Innovative, educational, natural and social sciences, 1(11), 386-394
8. Кадиров, М. Ю. (2021). ТАЛАБАЛАРНИНГ ОЛИМПИАДА ВА ТАНЛОВЛАРДА ИШТИРОКИ ОРҚАЛИ ГРАФИКА ФАНЛАРИДАН МУСТАҚИЛ ИШЛАРНИ ФАОЛЛАШТИРИШ. Oriental renaissance: Innovative, educational, natural and social sciences, 1(11), 289-295
9. Qodirov Murodjon Yusupovich, Boboeva Zulfiya, Sokhibov Rakhmonali, Akhmedbekova Makhpuzahon “Drawing Tools And Design Elements In Geometric Drawing” Turkish Onlaine Jurnal of Qualitative Inquiry Vol.12No10 (2021).
10. Mirzahamdamovna, K. B., Erkinovna, A. N., & Jumadillaevich, S. R. (2021). USE OF INNOVATIVE EDUCATIONAL TECHNOLOGIES IN FINE ARTS CLASSES OF HIGHER EDUCATION INSTITUTIONS.
11. Mirzahamdamovna, K. B., Erkinovna, A. N., & Jumadillaevich, S. R. (2021). USE OF INNOVATIVE EDUCATIONAL TECHNOLOGIES IN FINE ARTS CLASSES OF HIGHER EDUCATION INSTITUTIONS.
12. Sadikovna, S. G., Kurbonova, B., Akhmedova, N., & Sulaymanova, S. (2020). FUNDAMENTALS OF PROFESSIONALISM DEVELOPMENT ON THE EXAMPLE OF PRACTICAL EXERCISES ON FORMING THE SKILLS AND SKILLS OF FUTURE TEACHERS. *PalArch's Journal of Archaeology of Egypt/Egyptology*, 17(6), 8894-8903.
13. Barchinoy, K., Sevarakhon, S., & Mukhammadkodir, Y. (2021). EFFECTIVE METHODS OF TEACHING FINE ARTS AND DRAWING AT SCHOOL.

14. Barchinoy, K. (2019). Problems of Improving Artistic Perception of Future Art Teachers. *Cross-Cultural Communication*, 15(4), 79-82.
15. Qurbonova, B. (2021). The history of visual art and its importance in people life. *ACADEMICIA: AN INTERNATIONAL MULTIDISCIPLINARY RESEARCH JOURNAL*, 11(2), 1558-1561.
16. Kakharovna, A. M., Tadjimatovich, Y. M., Rakhmatovich, S. O., & Mirzahamdammovna, Q. B. (2021). Modern Approaches to the Teaching of Fine Arts. *Solid State Technology*, 64(2), 4250-4254.
17. Nodirjon, M., Abdusalom, M., & Ozodbek, S. (2021). TECHNOLOGIES OF TEACHING FINE ARTS WITH MODERN METHODS.
18. Zulfiya, B., Rakhmonali, S., & Murodjon, K. (2021). A BRIEF HISTORY OF THE DEVELOPMENT AND TEACHING OF DRAWING SCIENCE IN UZBEKISTAN.
19. Nazokat, A., Ibrokhim, Y., & Makhpuzakhon, A. (2021). FACTORS OF DEVELOPMENT OF FINE ARTS.
20. Nazokat, A. (2021). Means of Ensuring the Integrity of the Image and Writing in the Performance of Visual Advertising.
21. Akbarjonovna, B. Z., & Ruzimhammad, A. (2021). FACTORS FOR FORMING STUDENTS' VIEWS THROUGH THE FINE ART. *Galaxy International Interdisciplinary Research Journal*, 9(6), 197-200.

CHIZMACHILIK FANI DARSLARIDA UYG'UNLASHGAN TEXNOLOGIYALARDAN FOYDALANISH

O'rinov Muhammadjon Xojiakbar o'g'li

Farg'ona davlat universiteti Tasviriy san'at kafedrası o'qituvchisi
orinovmuhammadjon@gmail.com

ANNOTATSIYA

Maqolada maktab ta'lim tizimida ta'lim texnologiyalari bilan boshqarishga e'tibor qaratilgan. Biz o'z tadqiqotlarimizda bulardan o'quvchi faoliyatini faollashtirish va jadallashtirishga asoslangan pedagogik texnologiyalar, rivojlantiruvchi ta'lim texnologiyalari, evristik, kreativ, integrativ kabi yo'nalishlaridan hamda ularning ayrim elementlarini o'zaro birikishidan hosil bo'ladigan pedagogik texnologiyalardan foydalandik. Maskur texnologiyalar o'rta ta'lim muassasalarining ta'lim texnologiyalari faoliyatini faol amalga oshirishga ta'sir ko'rsatishi asoslab berilgan.

Tayach iboralar: *ixtirochilik, pedagogik jarayon, sintez qilish, ixtirochilik masalalarini yechish algoritmi, muvofiqlashtirilgan pedagogik texnologiyalar.*

АННОТАЦИЯ

В статье ориентирована на управление школьным образованием с учебными технологиями. Мы использовали педагогические технологии, которые формируются от взаимодействия педагогических технологий, развивающихся технологий образования, винта и создания, равенства, а также областей, таких как усиление и ускорение деятельности студентов, искаженные и ускоренные этими исследованиями. Маскара основана на влиянии на активную реализацию образовательных технологий средних школ.

Ключевые слова: *изобретательность, педагогический процесс, синтез, алгоритм решения изобретательских задач, согласованные педагогические технологии.*

ANNOTATION

The article focuses on the management of educational technologies in the school education system. In our research, we used pedagogical technologies based on the activation and acceleration of student activity, developmental educational technologies, heuristic, creative, integrative, as well as pedagogical technologies that combine some of their elements. It is argued that these technologies affect the active implementation of educational technologies in secondary education.

Key words: *inventiveness, pedagogical process, synthesis, algorithm for solving inventive problems, coordinated pedagogical technologies.*

KIRISH

Hozirgi paytda bir qator tadqiqotchilar tomonidan pedagogik texnologiyalarning ko'rinishlari, yo'nalishlari, tamoyillari, mezonlari kabi umumiy ko'rsatkichlari ishlab chiqilgan, ulardan foydalanish yo'llari ko'rsatib berilgan.

Masalan J.Yo'ldoshev va S.Usmonovning "Pedagogik texnologiya asoslari" nomli qo'llanmasida pedagogik texnologiyaning asosiy yo'nalishlari sifatida quyidagilar keltirilgan:

- *hozirgi an'anaviy ta'lim* (XVII asrda YA.A.Komenskiyning didaktik tamoyillari asosida shakllanib, hozirda maktablarda eng ko'p qo'llanayotgan sinf-dars tizimidan iborat. Zamonaviy pedagogik texnologiyalar asosan shu tizimni turli yo'nalishlarda takomillashtirish maqsadlarida yaratilib, hozirda rivojlanib bormoqda);

- *pedagogik jarayonni takomillashtirish, uni o'quvchi shaxsiga yo'nalti-rishga asoslangan pedagogik texnologiyalar* (hamkorlik pedagogikasi, ta'limning insonparvarlikka asoslangan texnologiyasi va boshqalar);

- *o'quvchi faoliyatini faollashtirish va jadallashtirishga asoslangan pedagogik texnologiyalar* (muammoli ta'lim, o'yinlar, tayanch signallar konspekt-lari texnologiyalari va boshqalar),

- *o'quv materialini didaktik jihatdan takomillashtirish va qayta ishlab chiqishga asoslangan pedagogik texnologiyalar* (bu texnologiyalar o'rgatilayotgan bilimlarning didaktik tizimi chuqur mazmunga ega bo'lishi, bilimlarga tizimli nuqtai nazardan yondashish, o'quvchilarga bilimlarni egallashning eng maqsadga muvofiq yo'llarini o'rgatish kabi tamoyillarga asoslanadi);

- *o'quv jarayonini samarali boshqarish va tashkil qilishga asoslangan pedagogik texnologiyalar* (bu texnologiyalarga tabaqalashtirilgan, individualashtirilgan, dasturlashtirilgan ta'lim texnologiyalari; ta'limning jamoa usuli, guruhli, kompyuterli ta'lim texnologiyalari kabilar kiradi);

- *tabiatga muvofiqlashtirilgan pedagogik texnologiyalar* (bularga o'quvchining tabiiy imkoniyatlari, ta'lim-tarbiya jarayonini tashkil qilish-ning tabiiy imkoniyatlari va boshqa tabiatga muvofiq imkoniyatlardan to'liq foydalanishni amalga oshirishga asoslangan pedagogik texnologiyalar kiradi);

- *rivojlantiruvchi ta'lim texnologiyalari* (bularga o'quvchi

shaxsining ijobiy sifatlarini, ayrim sohalardagi bilimlarini, ijodiy qobiliyatlarini rivojlantirish texnologiyalari kiradi;

- *xususiy* (o'quv fanlari), *alternativ – muqobil, mualliflik, empirik* (sezgi a'zolari orqali bilim olish);
- *kognitiv* (atrofdagi olam to'g'risidagi bilimlar doirasini kengaytirish texnologiyasi);
- *evristik* (yo'naltiruvchi savollar berish yo'li bilan ta'lim berish tizimi);
- *kreativ* (tadqiqot xarakteriga ega bo'lib, o'quvchilarda maqsadga yo'naltirilgan ijodiy tafakkurni jadal rivojlantiradi);
- *inversion* (axborotlarni turli tomondan o'rganish, o'rnini almashtirish xususiyatiga ega bo'lib, tafakkur (fikrlash) tizimini shakllantiradi);
- *integrativ* (axborotlarni tashkil qiluvchi cheksiz ko'p kichik qismlarning o'zaro ajralmas bog'liqligi, ularning yaxlitligi, bir butunligi asosida yagona to'g'ri xulosani aniqlash);
- *adaptiv* (axborotlarni va ulardan foydalanish jarayonini o'rganish hamda o'rgatish uchun qulaylashtirish, moslashtirish asosida kutilgan natijaga erishish);
- *inklyuziv* (o'qituvchi bilan o'quvchining o'zaro munosabatlarida tenglik asosida ta'lim-tarbiya jarayonini tashkil qilish).

MUHOKAMA VA NATIJALAR

Biz o'z tadqiqotlarimizda bulardan o'quvchi faoliyatini faollashtirish va jadallashtirishga asoslangan pedagogik texnologiyalar, rivojlantiruvchi ta'lim texnologiyalari, evristik, kreativ, integrativ kabi yo'nalishlaridan hamda ularning ayrim elementlarini o'zaro birikishidan hosil bo'ladigan pedagogik texnologiyalardan foydalandik. Yuqorida ko'rsatilgan pedagogik texnologiyalarni birikuvidan hosil bo'lgan pedagogik texnologiyalarni esa uyg'unlashgan texnologiyalar deb nomladik. Shuningdek chizmachilik fani darslarining yaratuvchanlik ya'ni ijodiy yondashishga majbur qiluvchi fanlardan xisoblanib, bunda o'quvchilar mexanizm-mashinalarning tuzilishini hamda ulardan foydalanishni, materiallarning turlari, tuzilishi, xossalari va ishlatilishini hamda biror buyum vazifalarinibilishi talab qilinadi. Bunda ular bevosita ishlab chiqarish texnologiyalari, Ya'ni texnik texnologiyalarga qo'yilgan zamon talablarini xam anglashi ta'qazo qiladi. Mana shu ishni maqsadga muvofiq ravishda amalga oshirish uchun ularga amaliy mashg'ulotdan oldin nazariy ma'lumotlar, tushuncha va ko'rsatmalar beriladi. Bunda esa o'qitish texnologiyalaridan foydalaniladi. Ko'rinib turibdiki, chizmachilik o'quv fanida birgina amaliy mashg'ulot davomida ham o'qitish texnologiyalaridan, ham texnik texnologiyalardan

xabardor bo'lishi talab etiladi. Mana shu holat ham chizmachilik fani darslarida uyg'unlashgan texnologiyalardan foydalanish zaruratini keltirib chiqaradi. Ayniqsa bu o'quvchilarning ijodkorlik faoliyatini tashkil etishda juda qo'l keladi. Chunki ijodkorlik faoliyati berilgan topshiriqni bajarishga nisbatan ijodiy yondashuvni taqozo etadi. Buning uchun esa o'quvchilarning tushunish, tasavvur qilish va amalda ish bajarish kabi qobiliyatlarini rivojlantirish talab etiladi, binobarin uyg'unlashgan texnologiyalar aynan shunga xizmat qiladi. Shunday qilib, uyg'unlashgan texnologiyalar deganda o'quvchilarning ijodiy fikrlash va amalda ijodkorona ish bajara olishlariga qaratilgan o'qitish va texnik texnologiyalarning ayrim qismlarini o'zaro birikuvidan tashkil topgan ta'lim texnologiyalarini tushunamiz.

Endi mazkur uyg'unlashgan texnologiyalardan chizmachilik fani darslarida o'quvchilarning ijodiy faoliyatini tashkil etish va rivojlantirishda qanday qo'llanilishi masalalariga to'xtalib o'tamiz.

Tajribalarning ko'rsatishicha, 7-8 sinf o'quvchilarining ko'pchiligi ijod qilishni yaxshi ko'radi. O'z istaklarini ro'yobga chiqarishni xohlaydi. Shu narsa o'quvchilarni maktabda o'zini ijodkorlikka etaklaydi. Fikrlash faoliyatining murakkablashishi bola hayotining barcha tomonlariga, uning hissiyotiga ta'sir ko'rsatadi.

Amerika psixologi Erik Eriksonning fikricha bolada o'z maqsadiga erishishi yo'lida "ishbilarmonlik" va "ta'sirchanlik" sezgilari paydo bo'ladi. Bu yoshda ijodkorlik munosabatning asosi tarkib topadi.

"O'tish davri"dagi bolalarga xos hayolparastlik xususiyati boshlanadi. O'quvchilarning "o'tish davri"dagi har xil psixik holatlarni hisobga olib tashkil qilingan ta'limning samaradorligi ortadi. Metodika va pedagogik psixologiyada o'quv ishlarining eng yaxshi usullarini tanlashga, ta'lim jarayonida o'quvchilarning bilish faoliyatini kuchaytiradigan omillardan foydalanishga katta ahamiyat berilmoqda.

Kuzatishlarimizdan ma'lum bo'ldiki, ko'p hollarda o'qituvchilarning mashg'ulotlarni olib borishda bir xil usullardan foydalanishlari o'quvchilarning fanlarga bo'lgan qiziqishlarini pasaytiradi.

Buning oldini olish maqsadida darsda o'quvchilar faoliyatining xilma-xilligini ta'minlash ko'p o'quv predmetlari qatori chizmachilik fanining ham diqqat markazidagi asosiy vazifalardan bo'lib, hozirgi paytda o'quvchilarning chizmachilik faniga qiziqishini ortishida ta'limning faol, noan'anaviy usullaridan keng foydalanish juda ham zarur bo'lib qoldi. Umumta'lim maktablarida ilg'or, tajribali, ijodkor o'qituvchilar zamonaviy dars talablariga mos keladigan sinov, seminar, anjuman, viktorina, test, teatrlashgan dars kabi turdagi noan'anaviy usuldagi darslardan o'z o'rnida foydalanib kelishmoqda. Chizmachilik fanida noan'anaviy usulda o'quv

amaliy mashg'ulotlarini o'tkazish o'quvchilarning ijodkorligini, izlanuvchanligini va mustaqil fikrlay olish qobiliyatlarini shakllanti-rishga sezilarli darajada ta'sir ko'rsatadi. Bunday ishlardan biri sifatida 7-8 sinflar uchun berilgan darsturning ayrim bo'limlaridagi mavzular o'rganib bo'lingach, umumlashtirish takrorlash mashg'ulotlarini zamonaviy (noan'anaviy) dars sifatida o'tkazishdan iborat. Binobarin, o'qitish ishlarida yuqori samaradorlikka erishish dars turlari, tiplari va shakllariga mos keluvchi o'qitish usullarini, Ya'ni ta'lim texnologiyalarini tanlash hamda ularni qanday qo'llashga bog'liqdir. Chizmachilik fani darslari ikki qismga, Ya'ni nazariy tushuncha berish va amaliy mashg'ulot qismiga bo'linadi. Nazariy ma'lumot yoki tushuncha berishda o'quv materiallari o'quvchilarga hikoya, suhbat, tushuntirish, qisman ma'ruza usullarini namoyish etish usuli bilan qo'shgan holda bayon qilinadi. Amaliy mashg'ulotlarda esa o'quvchilarga biror detal yoki buyum chizish o'rgatiladi. Bu darslarda qaysi pedagogik texnologiyalardan foydalanish darsning mohiyati, maqsadiga qarab tanlanadi.

Olib borgan ilmiy tadqiqotlarimiz natijalariga ko'ra buni 1-jadvalda ko'rsatilganidek tasvirlashga harakat qildik (1-jadvalga qarang).

Tadqiqotlarimizda ta'lim berish jarayonida o'qitish mazmuniga ko'ra dars tiplarini aniqlash va bunda qanday texnologiyalarni qo'llash modelini ishlab chiqdik
1-jadval. Dars tiplari va ularga mos keluvchi uyg'unlashgan texnologiyalar

<i>T.r.</i>	<i>Dars tiplari</i>	<i>Qo'llaniladigan uyg'unlashgan texnologiyalar</i>
1	Kirish darslari	Qisqa ma'ruza, anjuman, munozara va b.
2	Yangi bilimlar berish, mehnat ko'nikmalarini shakllantirish darslari	Aqliy hujum, ijodiy masala, morfologik jadval, seminar, munozara, mozaika, BBB, trening, estafeta va b.
3	Takrorlash (mustahkamlash) darslari	Rolli sahnalashtirish, anjuman, quvnoqlar va zukkolar bahsi, ishbilarmonlar o'yini (auksion dars) va b.
4	Sinov darslari	Nima, qachon, qayerda" o'yini, test so'rovi, musobaqa darsi, ko'rgazmalar darsi, intervyu va b.

XULOSA

Bulardan ko'rinadiki, pedagogik texnologiya tushunchasining bugungi kundagi rivojlanish bosqichi tufayli chizmachilik fanini o'qitish metodikasi fanida o'qitishning mazmuni va maqsadiga ko'ra dars tiplarini aniqlash, ularga mos keluvchi

ta'lim texnologiyalarini tanlash hamda ham tasniflash ishlarini amalga oshirish zarurati yuzaga keldi. Shulardan biri sifatida biz uyg'unlashagan texnologiyalar tushunchasidan foydalanishga harakat qildik. Quyida yuqorida aytilgan dars tiplariga mos keluvchi uyg'unlashgan texnologiyalardan foydalanishga imkon beruvchi ayrim usullarni qo'llash xususidagi tavsiyalar keltirilgan.

REFERENCES

1. O'zbekiston Respublikasining "Ta'lim to'g'risida" va "Kadrlar tayyorlash milliy dasturi to'g'risida"gi qonunlari. //T.: Sharq, 1997.
2. O'zbekiston Respublikasining "2004-2009-yillarda maktab ta'limini rivojlantirish umummilliy dasturi to'g'risida"gi qonuni // "Ta'lim taraqqiyoti" j. T., 2004-yil 3-soni. – B. 2-10.
3. Azizxo'jaeva N.N. Pedagogik texnologiya va pedagogik mahorat: O'quv qo'llanma. T.: TDPU, 2003. – 174 b.
4. Babanskiy YU.K. Hozirgi zamon umumiy ta'lim maktabida o'qitish metodlari. T.: O'qituvchi, 1990. – 232 b.
5. Ball G.A. Teoriya uchebnykh zadach: Psixologo-pedagogicheskiy aspekt. M.: Pedagogika, 1990. – 184 s. 120.
6. Bepalko V.P. Slagaemye pedagogicheskoy texnologii. M.: Pedagogika, 1989. – 192 s.
7. Golish L.V. Ta'limning faol usullari: mazmuni, tanlash va amalga oshirish. Metodik qo'llanma. T.: O'MKHTRI, 2001. – 128 b.
8. Karimov I., Mamatov D. 6-sinfda Texnologiya va dizayn yo'nalishi darslarini tashkil etish: O'quv-usl. qo'll. T.: Adabiyot uchqunlari, 2015. – 130 b.
9. Kudryavsev T.V. Psixologiya texnicheskogo myshleniya. M., 1975.
10. Ochilov M. Yangi pedagogik texnologiyalar. Qarshi: Nasaf, 2000. – 118 b.
11. Saidahmedov N. Yangi pedagogik texnologiyalar (nazariya va amaliyot). T., Moliya, 20
12. Achildiyeva, M., Axmedova, N., Ikromova, F., Haydarova, O., Ibrahimova, G., & Abdurahmonov, A. (2021). TANBUR: ONE OF ANCIENT INSTRUMENTS. *Galaxy International Interdisciplinary Research Journal*, 9(6), 302-308.
13. Mirzahamdammovna, K. B., Erkinovna, A. N., & Jumadillaevich, S. R. (2021). USE OF INNOVATIVE EDUCATIONAL TECHNOLOGIES IN FINE ARTS CLASSES OF HIGHER EDUCATION INSTITUTIONS.

14. Mirzahamdammovna, K. B., Erkinovna, A. N., & Jumadillaevich, S. R. (2021). USE OF INNOVATIVE EDUCATIONAL TECHNOLOGIES IN FINE ARTS CLASSES OF HIGHER EDUCATION INSTITUTIONS.
15. Sadikovna, S. G., Kurbonova, B., Akhmedova, N., & Sulaymanova, S. (2020). FUNDAMENTALS OF PROFESSIONALISM DEVELOPMENT ON THE EXAMPLE OF PRACTICAL EXERCISES ON FORMING THE SKILLS AND SKILLS OF FUTURE TEACHERS. *PalArch's Journal of Archaeology of Egypt/Egyptology*, 17(6), 8894-8903.
16. Barchinoy, K., Sevarakhon, S., & Mukhammadkodir, Y. (2021). EFFECTIVE METHODS OF TEACHING FINE ARTS AND DRAWING AT SCHOOL.
17. Barchinoy, K. (2019). Problems of Improving Artistic Perception of Future Art Teachers. *Cross-Cultural Communication*, 15(4), 79-82.
18. Qurbonova, B. (2021). The history of visual art and its importance in people life. *ACADEMICIA: AN INTERNATIONAL MULTIDISCIPLINARY RESEARCH JOURNAL*, 11(2), 1558-1561.
19. Kakharovna, A. M., Tadjimatovich, Y. M., Rakhmatovich, S. O., & Mirzahamdammovna, Q. B. (2021). Modern Approaches to the Teaching of Fine Arts. *Solid State Technology*, 64(2), 4250-4254.
20. Nodirjon, M., Abdusalom, M., & Ozodbek, S. (2021). TECHNOLOGIES OF TEACHING FINE ARTS WITH MODERN METHODS.
21. Zulfiya, B., Rakhmonali, S., & Murodjon, K. (2021). A BRIEF HISTORY OF THE DEVELOPMENT AND TEACHING OF DRAWING SCIENCE IN UZBEKISTAN.
22. Nazokat, A., Ibrokhim, Y., & Makhpuzakhon, A. (2021). FACTORS OF DEVELOPMENT OF FINE ARTS.
23. Nazokat, A. (2021). Means of Ensuring the Integrity of the Image and Writing in the Performance of Visual Advertising.

RANGTASVIRDA KONTRAST VA NYUANS'LARNING AHAMIYATI

M.T.Yunusaliyev

Farg'ona davlat universiteti san'atshunoslik fakulteti

“Tasviriy san'at” kafedrasida o'qituvchisi

ANNOTATSIYA

Ushbu maqolada bo'lgusi pedagog rassom talabalarning rangtasvir fanida amaliy va mustaqil ta'lim mashg'ulotlaridagi asosiy kamchiligi rangtasvir uchun muhim ahamiyatli bo'lgan nyuans' rang tuslarini ko'rmayot-ganligi va uni his etmayotganliklari yuzasidan muammoli vaziyatni yechimlari tahlili.

Kalit so'zlar: Kontrast, nyuans, to'n, rang tuslari, interpretatsiya, natyurmort, kompozitsiya, stilizatsiya, dekorativ, kombinatsiya rangtasvir, yorug'-soya, och-to'q, issiq-sovuq.

ВАЖНОСТЬ КОНТРАСТА И НЮАНСОВ В ЖИВОПИСИ

АННОТАЦИЯ

В данной статье проведен анализ путей решения проблемной ситуации студентов, основной недостаток в практическом и самостоятельном обучении живописи заключается в том, что они не видят и не чувствуют нюансы цвета, важные для живописи.

Ключевые слова: Контраст, нюанс, тон, цветовые оттенки, интерпретация, натюрморт, композиция, стилизация, декоративность, комбинированная живопись, свет-тень, свет-тьма, тепло-холод.

THE IMPORTANCE OF CONTRAST AND NUANCES IN PAINTING

ANNOTATION

This article analyzes the ways to solve the problem situation of students, the main drawback in the practical and independent teaching of painting is that they do not see and do not feel the nuances of color that are important for painting.

Key words: Contrast, nuance, tone, color shades, interpretation, still life, composition, stylization, decoration, combined painting, light-shadow, light-darkness, heat-cold.

KIRISH

Kontrast – (franzuzcha *qarama-qarshi* demakdir.) Bir-biriga nisbatan keskin faollashgan ikki qarama-qashi rang tuslari yig'indisining, yonma-yon birgalikda yaqqol ko'zga tashlanishidir. Rangtasvir asarlarida och tusli yorqin ranglarning to'q

tusdagi qorong'u ranglar bilan, hamda ularning issiq-sovuqlik darajalari ham qarama-qarshi bo'lgan rang tuslarining yonma-yon bo'lishidir.

Kontrastlik turlari:

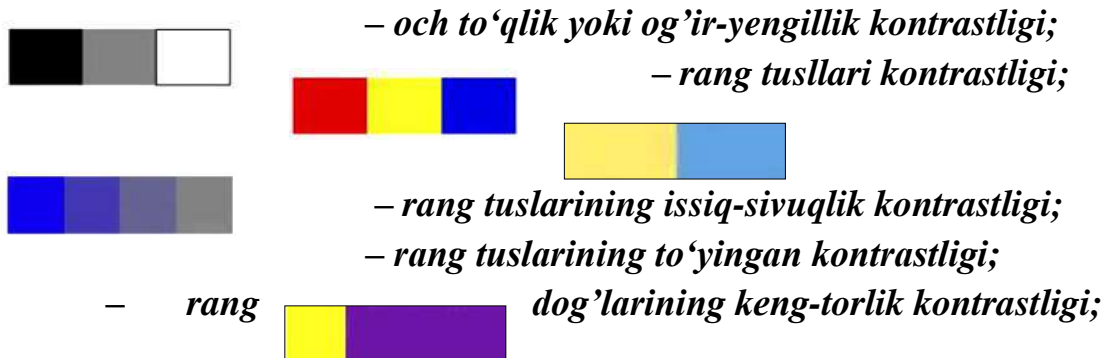

Realistik rangtasvirdagi kontrastlikda, qarama-qarshilikning uch hil jihatlari namoyon bo'lib, bular: rang tuslarining tonalligida, issiq-sovuqligida hamda narsalar o'lchamida. Lekin realistlik rangtasvirda ular qarash nuqtasidan uzoq-lashgan sari perspektiva qoidalariga asosan o'zgaradi, ham tonda, ham rang tussida, ham issiq-sovuqligida, ham o'lchamida. Kontrastlikda ton tuslari orqali:

Och-to'q, yorug'-qorang'u, og'ir-yengil, chuqur-sayoz; nozik-qo'pol, mayindag'al, yumshoq-qattiq, silliq va shular kabi narsalarning fakturasi hamda xususiyatlari ifodalanib, ranglarda esa yorug' va soyalarning bir-biriga nisbatan issiq yoki sovuqlik darajasi hamda ularning xususiy rang tuslariga ishora qilinadi. Masalan: oq-qora, ko'k-sariq, qizil-yashil va hokoza xususiyatlarining bir-biriga

Rangtasvir dog'larining masshtablik kontrstligi:

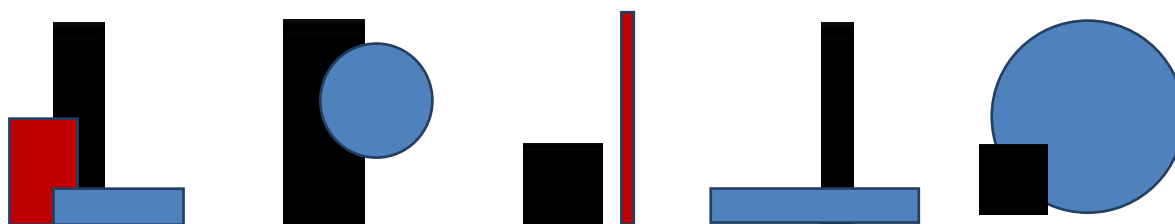

nisbatan faolligi kabilardir. Bundan tashqari rangtasvir detallaridagi dog'larining masshtabida hamda bir-biriga nisbatan: katta-kichik, uzun-qisqa, uzoq-yaqin, baland-past, ingichka-yo'g'on, egri-to'g'ri, keng va tor, tik va yotiq kabi holatlari, xajmi, tuzilishi va ularning o'lchamidagi keskin farq qiluvchi shakllarning yonma-yon bo'lib, birdan ko'zga tashlanishi bu kontrastlik belgisidir. Bunday kontrstlik alomatlarining butunlay aksi bo'lgan rang tuslarining bir-biriga nisbatan yaqinlashuvi esa «Nyuans'» tonlar deyiladi.

Nyuans' – (*fransuzcha nuanse – rang tuslarning nozik farqlanishi yoki, tonlarning bir-biriga nisbatan sezilar-sezilmas o'zgarishi ma'nosini anglatadi.*) Yani turli hil ranglarining bir-biriga yaqin ton darajasidagi tuslanishidir.

Nyuans' nafaqat rangtasvida balki tasviriy san'at asarlarining barcha turlarida keng qo'llaniladi va u orqali badiiy asarlar jilolanib, sayqallanadi. Mumtoz yoki namunali rangtasvir asarlarida, ranglarining xar tarafga nozik tusda ochdan-to'qqa, issiqdan-sovuqqa, gohida faol gohida nafis sezilar-sezilmas o'zgarishini kuzatish

Nyuans' ranglarning tuslanishi.

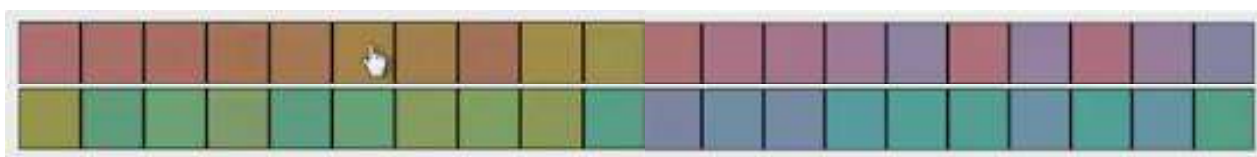

mumkin. Ayniqsa soyalardagi reflekslarning bilinar-bilinmasligi nyuanslardir. Nnyunslar asarni g'oyat boyitadi, unga nafislik hamda vaqt va fazoviylik bag'ishlaydi.

ASOSIY QISM

Ma'lumki rang, badiiy asaridagi mazmuni ifodalovchi kompozitsiyaning asosiy vositasidir. Rang tuslari rangtasvirning asosiy quroli bo'lib, u orqali rangtasvir ustasi o'z asarlarida, dunyoning betakror hilma-hil go'zalligini aks ettiribgina qolmay, balki ularga jozibadorlik, dilbarlik, ulug'vorlik, ko'rkamlilik va nafislik kabi ko'plab hususiyatlarni ifodalaydi. Bundan tashqari asarning asosiy mezoni bo'lmish ruhiy holat va kayfiyati ham ranglar orqali namoyon bo'ladi. Bunday hususiyatlarning mohirona ifodasi, turli hil usillar bilan rang tuslarining nyuans to'nlar darajasida bajarilishidir. Natyurmortdagi turli buyum fakturalarining jilvali tuslanishi nyuanslarning betakror natijasidir. Bunda buyumlar yuzasidagi nur va soyalarning fazoviy ko'rinishini bajarish uchun, avval soyalardagi tuslarning bir-biriga nisbatan tonallik, ya'ni ochlik-to'qlik darajalari aniqlanadi. So'ng, issiq va sovuq ranglarining xar hil kombinatsiyalashuvidan nyuans rang tuslari hosil qilinadi.

Aniq rangdan hosila yoki qo'shimcha rang tuslarining kombinatsiyalashuvi:

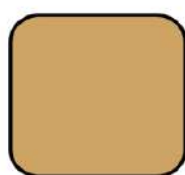
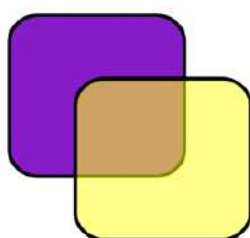

Siyoh va oqish-sarg'ish ranglarning kombinatsiyala shuvidan hosil bo'lgan qo'shimcha rang tuslari;

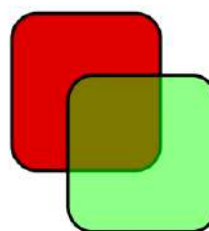

*Qizil va oqish- yashil ranglarning
kombinatsiyalashuvidan hosil
bo'lgan qo'shimcha rang tussi;*

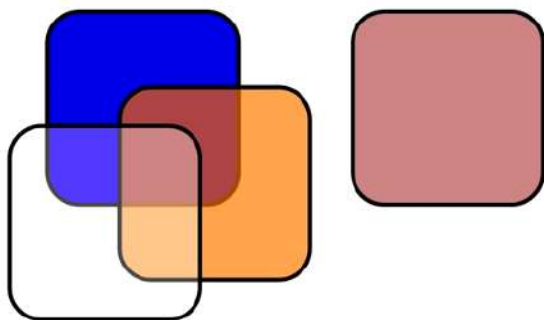

*To'q-ko'k va och oxra hamda oq
rnlarning kombinatsiyalashuvidan
hosil bo'lgan qo'shimcha uyg'un rang
tuslari;*

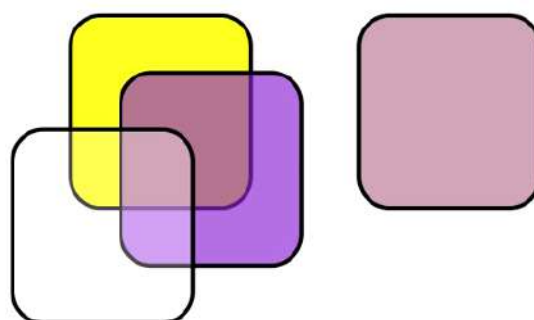

*Sariq va och siyoh hamda oq rang-
larning kombinatsiyalashuvidan hosil bo'lgan
qo'shimcha uyg'un rang tuslari;*



*Monoxrom garmoniyadagi rang
tuslari-ning kombinatsiyasi
(yaqinlashtirilgan).*

Bu jarayonda ishni dadillik bilan ikkilanmay tezlikda bajarilishi, tasvirga o'ziga hos tarzda erkinlik bag'ishlaydi. Agar rangtasvir ustalarining yaratgan asarlariga sinchiklab e'tibor berilsa ular qo'llagan kombinatsiyalarda tonallik jixatdan bir-biriga yaqin bo'lgan iliq va sovuq tusli nyuans ranglarning uyg'unlikdagi tonlar o'yiniga guvoh bo'lamiz. Albatta bunday turli hil ko'rinishdagi iliq va sovuq tusli nyuans ranglarning paydo bo'lishiga, uning atrofdagi qurshab turgan narsalar rangining aks



ta'siri sababdir. Bu qonuniyat hammaga ma'lum, lekin ko'pchilik talabalarning amaliy mashg'ulotlari hamda mustaqil ta'lim topshiriqlaridagi bajargan ishlarini kuzatar ekanmiz, ularning kamchiligi shundaki, asosiy e'tiborni nur va soyalardagi kontrastiga berib, soyalardagi rang tuslarining nyuans darajasidagi to'nlar kombinatsiyasini e'tiborsiz qoldirmoqdalar. Hamda ularga tasvirdagi yoritilgan qismlarga nisbatan ham, nyuanslarning munosib darajadagi to'n tussini topish ahamiyatsizdek qoldirgani. Tushuvchi va hususiy soyalardagi yarim soya hamda reflekslarni, boyitib ko'rsatuvchi, bir-biriga uyg'un iliq va sovuq tusli nyuans ranglarni aniqlash o'rniga, bitta rang tusiga bo'yab qo'yganini ko'ramiz. Natijada tasvirda fazoviylik, vaqt va undagi holat tushunchalari o'z ifodasini topmagan va ko'rinish zerikarli tus olgan. Quyida talabalar bajargan natyurmort va manzara janridagi ranglavhalardan misol keltiramiz. Natyurmortdagi mato va buyumlarning soyalarida, shuningdek manzaradagi nur va soyalarida ham nyuans rang tuslarining o'yini yetishmayabdi. Hamda manzarada nur va soyalar rangi bir-biriga nisbatan issiq-sovuqlik darajalari ham qidirilmagan. Shuning uchun buyumlardagi hajm-dorlik, manzarada esa fazoviylik darajalari nihoyasiga yetmasdan chala qolgandek. Balki talabani xali yetarli bilim, ko'nikma va malaka olishga ulgurmaganligidami yoki unga tasvirlanayotgan manzara shunday ko'rinishi qoniqarlami? Lekin shuni unutmash kerak, insonga tabiatning mo'jizasi bo'lmish fantaziya qilish qobiliyati berilgan. Agar talaba, o'z ishiga ozgina fantaziya bilan yondoshsa, rang tuslarini ham sekin asta his eta boshlaydi. Faqat rang tuslari oyinining issiq va sovuq kombinatsiyasini qiziqarli tarzda ifodalashni maqsad qilib, ilhom bilan astoydil izlansagina maqsadga erishadi. Haqiqatdan bunday deyishga asos bor, chunki tasvirlanayotgan xar qanday ob'yektning ham rangidan, ham shaklidan qiziqarli jihatlarini topsa bo'ladi, agar uni astoydil kuzatib, fantaziya bilan izlansagina.



Shuning uchun ob'yektni fantaziya bilan turli usullarda bir necha bor ishlab ko'rish tavsiya qilinadi, hamda mashg'ulotdan so'ng ularni bir-biriga taqqoslab, tahlil qilish maqsadga muvofiqdir.

Borliqni real fazoviy ko'rinishini tasvirlash jarayonida nyuans rang tuslari muhim ahamiyatga ega. Ular soyaning ton jihatdan umumiy yaxlitlik darajasini saqlagan holda, bir-biriga

nisbatan yorug'lanayotgan tomoniga uch hil o'zga-ruvchan xarakterli hususiyatini ya'ni: birinchisi umumiy tonga nisbatan ocharish yoki to'qarish darajasini; ikkinchisi ranglarning iliqlikka yoki sovuqlikka, hamda uchinchisi umumiy tonga nisbatan rang tussining to'yinganlik jihatdan faollikka yoki passivlikka sezilarli darajadagi intilishini fantaziya yordamida his etish va uni bajarish ko'nikmasini puhta egallagan taqdirdagina, talabalar o'z asarida rang tus-lanishining xarakatli kompozitsiyasiga erishadilar. Rangtasvirning asosiy tamoyili ham shundadir. Akademik rangtasvirda (*Loran Parsel'yening «Quyosh nurlari bilan yo'g'irilgan soyalar o'yini» asari misolida yorug' va soyalardagi nyuans rang tuslarini perspektiva qoidalariga asosida qiziqarli tarzda bajarilganligini guvohi bo'lamiz va mana shu asar misolida holatni tahlil qilamiz*) contrast va nyuans'larni ahamiyati shundaki, buyumlarga tushayotgan nur va soyalarning kontrastligi keskin bo'lishi va soyalardagi nyuans'larni aniq rang tuslari bilan ifodalanishi orqali vaqtni, yani kun quyoshli ekanligiga ishora bo'lsa, yoki aksincha buyumlardagi nur va soyalarning rang tuslaridagi keskin-lik darajasini kamaytirish orqali esa kunning bulutli holati namoyon bo'ladi. Biroq rang tuslaridagi umu-miy holatini perspektiv qoidalariga asosan bajarilgandagina borliqni fazoviy xolati ishonarli tarzda gavdalanadi. Bunda tasvirdagi qismlar uzoqlashgan sari, xar bir kontrast va nyuans tonlar perspektiv qoidalariga asosan faolligi susayadi, hamda to'n darajalari ham passivlashib xiralashadi va rang tuslari esa iliqlikdan sovuqlikka o'zgarib boradi. Oldingi plandagi kontrast va nyuans' rang tuslari esa faol bo'lib issiq ranglar uyg'unligiga intiladi. Quyida D. Teylorning manzara janridagi ranglavha (etyudi) misolida nyuanslarni ko'rib chiqamiz.

Ranglavhadagi to'q, og'ir tusli qoramtir dog'lar nafaqat nyuans' rang tuslarini ko'rsatibgina qolmay, balki kartinaning umumiy og'irlik darajasi hamda uning yorug'lik meyyoriy darajasini ham aniq belgilamoqda. D. Teylorning ush-bu manzarasida turli hil bo'lgan issiq va sovuq nyuans' ranglarning umumiy gammadan chiqmagan holda bir-biriga yaqin uyg'un to'nallikda tuslanishi mohirona tarzda ifodalangan.



179



Dekorativ kompozitsiyalarda kontrast va nyuans'lar.

Dekorativ so'zi ma'nosiga ko'ra bezakli tarzda bajarishni ta'qazo qiladi. Yani kompozitsiyada, shakllarda, ranglarda, fakturada hamda usulbda soddalashtirish usulida bezakli ishlash, rassomlar tilida "stilizatsiya" – deyiladi. Dekorativlikda tasvirdagi shakllar, rang turlari, texnik usul ham g'oyaviy maqsadga muvofiq ma'lum bir ma'noga yo'naltiruvchi uslubiy stilizatsiyalashtiriladi. Buni biz hind rassomi

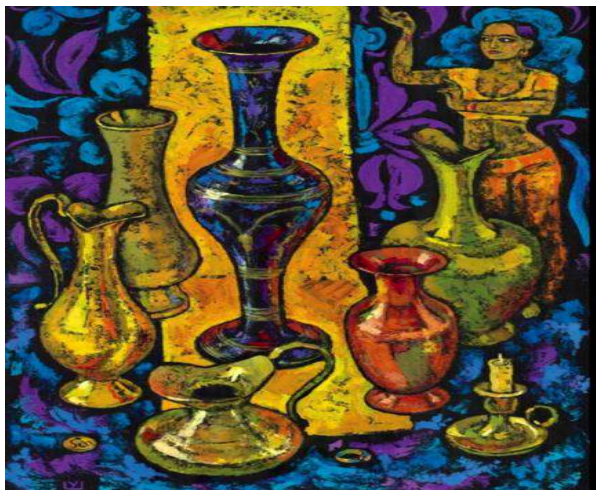

mo'yqalamiga mansub dekorativ natyurmort kompozitsiyasi misolida, faqat rang turlari jihatdan kontrast va nyuans'larni ko'rib chiqamiz. Dekorativ xarakterdagi kompozitsiyalardagi panno, manzara yoki natyurmortlarda kontrast va nyuans' rang turlaridan g'oyaviy maqsadga muvofiq, keskin kontrastli yoki aksin-cha bir-biriga yaqin tusli, shuningdek turli hil ko'rinishdagi fakturali usullardan foydalanish



mumkin. Masalan, berilgan ushbu dekorativ natyurmortda, rang turlari jihatdan sovuq va to'q fonda issiq tuldagi yorqin nyuans' ranglarda ifodalangan amaliy san'at buyumlari qurshovidagi sovuq va to'q tusli asosiy buyumda ham issiq tuldagi nyuans' rang turlari ishtirok etmoqda. Ushbu usuldagi nyuans' rang turlari o'z navbatida dekorativ faktura ro'lini ham o'ynamoqda, shu bilan natyurmorni boyitib, unga jilvali yorqin jozibadorlik bag'ishlamoqda.

XULOSA

qilib aytganda ushbu maqoladagi bo'lgusi pedagog rassom talabalarning aksariyatini bajargan ranglavhalaridagi asosiy kamchiligi shundaki, ular rangtasvirning muhim ahamiyatga ega bo'lgan nyuans rang tuslarini ko'rmayotganligi va uni his etmayotganliklari yuzasidan qilingan tahlil natijasining, quyidagi xulosaga ko'ra. Ular chizgan rasmlarida yorug' va soyalardagi nyuans rang tuslari ustida ijodiy izlanishlar olib bormasdan, bitta rang tussiga bo'yab qo'yilishi. Natijada ularning rangtasvirida vaqt va fazoviylik tushunchalari o'z ifodasini topmagan. Bu muammo yechimi ustida izlanilganda shular ma'lum bo'ldiki, so'ngi vaqtlarda ko'pchilik talabalar ayniqsa mustaqil ta'lim topshiriqlarini bajarishda natura o'rnida mobil telefonida olingan foto rasmlardan foydalanayotganligi ayon bo'lmoqda. Afsuski internet tarmog'ining yutub kanaliga joylashtirilgan aksariyat pedagog-rassomlarning mahorat darslarida ham xuddi shunday hol kuzatilmoqda. Foydalanish mumkin qachonki talaba undan ijodiy interpretativ talqinda kompozitsiya yaratish jarayonida, yoki namunali rangtasvir asarlaridan nusxa ko'chirganda ham undan-da foydaliroq bo'lib, undan rangtasvirning nafaqat texnik usullari, balki ranglar koloriti, nyuans' ranglar garmoniyasi, rang kontrastlarini perspektiv holatini va shu kabi rangtasvir qoidalarini o'rganar edilar. Bu jarayon talabada rang ko'rish qobiliyatini shakllanishiga ijobiy ta'siri bo'lib, va shundagina talabalar nyuans rang tuslarining rangtasvirdagi ahamiyatini his etgan bo'lar edilar. Shuning uchun borliqni real tasvirlashda talabalarni faqat naturadan foydalanishga jalb qilishimiz va unga chaqirishimiz endigi dolzarb masalalardan biridir.

Jaxon tasviriy san'at ustalari: Avstraliyalik rassom D. Teylorning ranglavhasi va fransuz rassomi Loran Parsel'yening «Quyosh nurlari bilan yo'g'irilgan soyalar o'yini» asari hamda hind rangtasvir ustalarining dekorativ natyurmort janridagi kartinalaridan, shuningdek talabalar bajargan natyurmort va ranglavhalardan foydalanildi.

REFERENCES

1. Р.Ш. Халилов. Учебное пособие «АКВАРЕЛЬ» ТАШКЕНТ 2009 г. (5-16 betlar)
2. N.V.Gilmanova. "Yorug'lik va rang" O'quv qo'llanma. Toshkent- 2012, S.288
3. В.С.Шаров. АКАДЕМИЧЕСКОЕ ОБУЧЕНИЕ ИЗОБРАЗИТЕЛЬНО-МУ ИСКУССТВУ. Москва 2013 г. ООО «Издательство Эксмо»
4. В. Ю. МЕДВЕДЕВ. «ЦВЕТОВЕДЕНИЕ И КОЛОРИСТИКА». Учебного пособия. Санкт – Петербург. 2005 г.

5. R. Xudoyberganov. Rangshunoslik asoslari-Toshkent. G'.G'ulom nomida-gi nashriyot-matbaa ijodiy uyiushmasi. 2006.
6. S. Abdirasilov. Tolipov N. Rangtasvir. – T.: Bilim, O'MKXTM, 2005.
7. Mirzahamdammovna, K. B., Erkinovna, A. N., & Jumadillaevich, S. R. (2021). USE OF INNOVATIVE EDUCATIONAL TECHNOLOGIES IN FINE ARTS CLASSES OF HIGHER EDUCATION INSTITUTIONS.
8. Mirzahamdammovna, K. B., Erkinovna, A. N., & Jumadillaevich, S. R. (2021). USE OF INNOVATIVE EDUCATIONAL TECHNOLOGIES IN FINE ARTS CLASSES OF HIGHER EDUCATION INSTITUTIONS.
9. Sadikovna, S. G., Kurbonova, B., Akhmedova, N., & Sulaymanova, S. (2020). FUNDAMENTALS OF PROFESSIONALISM DEVELOPMENT ON THE EXAMPLE OF PRACTICAL EXERCISES ON FORMING THE SKILLS AND SKILLS OF FUTURE TEACHERS. *PalArch's Journal of Archaeology of Egypt/Egyptology*, 17(6), 8894-8903.
10. Barchinoy, K., Sevarakhon, S., & Mukhammadkodir, Y. (2021). EFFECTIVE METHODS OF TEACHING FINE ARTS AND DRAWING AT SCHOOL.
11. Barchinoy, K. (2019). Problems of Improving Artistic Perception of Future Art Teachers. *Cross-Cultural Communication*, 15(4), 79-82.
12. Qurbonova, B. (2021). The history of visual art and its importance in people life. *ACADEMICIA: AN INTERNATIONAL MULTIDISCIPLINARY RESEARCH JOURNAL*, 11(2), 1558-1561.
13. Kakharovna, A. M., Tadjimatovich, Y. M., Rakhmatovich, S. O., & Mirzahamdammovna, Q. B. (2021). Modern Approaches to the Teaching of Fine Arts. *Solid State Technology*, 64(2), 4250-4254.
14. Nodirjon, M., Abdusalom, M., & Ozodbek, S. (2021). TECHNOLOGIES OF TEACHING FINE ARTS WITH MODERN METHODS.
15. Zulfiya, B., Rakhmonali, S., & Murodjon, K. (2021). A BRIEF HISTORY OF THE DEVELOPMENT AND TEACHING OF DRAWING SCIENCE IN UZBEKISTAN.
16. Nazokat, A., Ibrokhim, Y., & Makhpuzakhon, A. (2021). FACTORS OF DEVELOPMENT OF FINE ARTS.
17. Nazokat, A. (2021). Means of Ensuring the Integrity of the Image and Writing in the Performance of Visual Advertising.

Internet saytlari:

18. www.wikihow.com
19. www.helenstrom.blogspot.com

МУТАХАССИСНИ КАСБИЙ ТАЙЁРЛАШ ЖАРАЁНИНИ МОДЕЛЛАШТИРИШ

М.К. Аҳмедбекова

Фар.ДУ Сиртқи бўлим Ижтимоий гуманитар фанлар кафедраси
ўқитувчиси

М.Ё. Дадажонова

Нам.ДУ Магистри

АННОТАЦИЯ

Ушбу мақолада олий педагогик таълимни модернизациялаш, меъерий-хуқуқий таъминотлар, фаолият турлари, бўлажак мутахассисларни тайёрлаш жараёни, касбий фаолият тавсифи, мутахассисни касбий тайёрлаш жараёнини моделлаштириши баён этилган.

***Калит сўзлар:** касбий фаолият, модернизациялаш, дифференциацияланиш, моделлаштириши.*

ANNOTATION

The article describes the modernization of higher pedagogical education, the regulatory framework, types of activities, the process of training future specialists, a description of professional activities, modeling of the process of vocational training.

***Key words:** professional activity, modernization, differentiation, modeling.*

АННОТАЦИЯ

В статье описаны модернизация высшего педагогического образования, нормативно-правовая база, виды деятельности, процесс подготовки будущих специалистов, описание профессиональной деятельности, моделирование процесса профессиональной подготовки.

***Ключевые слова:** профессиональная деятельность, модернизация, дифференциация, моделирование.*

КИРИШ

Бугунги кунда мамлакатимизда ижтимоий-иқтисодий ва маданий тараққиёти истиқболлини белгилаш, жаҳон ҳамжамияти мамлакатлари сафидан муносиб ўрин эгаллашга интилиш йўлидаги кенг кўламли ислохотлар амалга оширилмоқда. Жаҳоннинг ривожланган мамлакатлари тажрибаларини ўрганиш, маҳаллий шарт-шароит, иқтисодий ва интеллектуал ресурсларни инобатга олган ҳолда жамият ҳаётининг барча соҳаларида туб ислохотларнинг амалга оширилаётганлиги янгидан-янги ютуқларга эришишни таъминламоқда.

Олий педагогик таълимни модернизациялаш мустақил Ўзбекистоннинг ижтимоий-иқтисодий ва маънавий-маданий соҳаларидаги динамик жараёнлар, миллий педагогик таълимнинг устувор моделини шакллантириш, инновацион таълим муҳитида муҳим йўналишларни яратиш билан узвий боғлиқ. Ўзбекистоннинг таълим тизимини Европа мамлакатларидаги Болония жараёнига мослаштириш педагогик таълим мазмунини тубдан янгилашни талаб қилмоқда.

Унинг лейтмотиви таълимдаги эскирган, унинг ривожланишига тўсиқ бўладиган тартиб-қоидалар ва тамойилларни йўқ қилиш, тоталитар жамиятга хос бўлган таълимни мафкуралаштиришдан воз кечиш, ўқув ва дарс жараёнларида кераксиз материалларни чиқариб ташлаш, уларни янги мазмун билан бойитиш, реал тарихий жараёнга, замонавий ижтимоий-маданий воқеликларга яқинлаштириш мослаштириш ва таълимдаги ўзгаришларни прогнозилаштиришга қаратишни талаб этмоқда. Ҳозирги вақтда таълим сиёсатини демократлаштиришга, хусусан, таълим тизимини марказлаштирмаслик ва олий таълим муассасасаларининг мустақиллигини оширишга, ўқитувчилар ва талабаларнинг онгли сафарбарлигига кўпроқ эътибор қаратилмоқда.

МУҲОКАМА ВА НАТИЖАЛАР

Халқаро тажрибаларга кўра, таълим амалиётининг дифференциацияланиши ва инновационлик шароитида ишлашга, янгиликларни амалий жорий этишга қодир профессионал педагоглар тайёрлаш олий таълимнинг стратегик вазифаларидан ҳисобланади. Ҳозирги замон жамиятининг ижтимоий-иқтисодий ҳаётида рўй бераётган катта ўзгаришлар касбий фаолиятнинг мазмуни ва характерини сифат жиҳатдан қайта ўзгартиришни, бўлажак ўқитувчиларнинг ижтимоий-касбий сафарбарлиги даражасини, рақобатбардошлигини белгиловчи сифатлар (назарий билим ва амалий тайёргарликнинг узвийлиги ва бирлиги, касбий компетентлик, мослашувчанлик ва касбий сафарбарлик, касбий вазифаларни ҳал этиш усуллари эгаллаш, турли касбий муаммоларни еча билиш қобилияти, ўзига ишонч, масъулият, муваффақиятга интилиш, фаол ҳаётий ва касбий позиция, ўзининг амалий тажрибасини мунтазам бойитишга тайёргарлик)ни талаб этмоқда. Мамлакатимизда бўлажак ўқитувчиларнинг амалий тайёргарлигини такомиллаштириш масаласига педагогик таълимнинг янгиланиши

(модернизацияланиши) характерини белгилаб берувчи хужжатларда муҳим ўрин ажратилган.

“Модернизация” атамаси турли луғатлар (сиёсий, бизнес, тарихий, ижтимоий-сиёсий, иқтисодий, техник луғатлар) да ҳар хил талқин этилади.

Модернизация (moderne юнон тилидан келиб чиққан бўлиб, энг янги деган маънони англатади) - объектни такомиллаштириш, яхшилаш, янгилаш, уни янги талаб ва меъёрларга, техник шарт-шароитларга, сифат кўрсаткичларига мослаштиришдир[...-б].

“Модернизация” атамасини педагогик нуқтаи назардан талқин этадиган бўлса, у педагогика соҳасидаги ўзгариш ва янгиланишларни англатади. Модернизация ҳисобига анъанавий педагогик таълим (у педагогикадаги анъанавий тартиб-қоидалар ва тамойиллари асосида ривожланади ва инновацияларни тезда қабул қилавермайди) замонавийлаштирилади. Модернизация жараёнлар натижасида педагогик соҳалардаги янгиланишлар, ўзгаришлар, инновациялар маъқулланади ва анъанавий таълим инновацион нуқтаи назардан қайта англанади ва талқин этилади. Албатта, ҳар қанада ўзгариш ва янгиланишларнинг ҳуқуқий-меъёрий асослари ва меъёрий-ҳуқуқий таъминоти мавжуд бўлади.

Қуйидаги педагогик таълимдаги ўзгаришларга, янгиланишлар, уни модернизациялашга асос бўлган ва бўлаётган меъёрий-ҳуқуқий таъминотлар ҳақида сўз юритилади.

Президентимиз Шавкат Мирзиёев сўнгги йилларда таълим соҳасини ислоҳ қилишга, кадрлар тайёрлаш сифатини тубдан такомиллаштиришга, хусусан, тизимга ривожланган хорижий мамлакатлар тажрибасини татбиқ этишга жиддий эътибор қарата бошлади. Бу борадаги ислохотлар 2017 йил 14 мартдаги “Ўрта махсус, касб-ҳунар таълими муассасалари фаолиятини янада такомиллаштириш чора-тадбирлари тўғрисида”ги, 2017 йил 20 апрелдаги “Олий таълим тизимини янада ривожлантириш чора-тадбирлари тўғрисида”ги, 2017 йил 22 майдаги “Олий ўқув юртидан кейинги таълим тизимини янада такомиллаштириш чора-тадбирлари тўғрисида”ги, 2017 йил 8 августдаги “Ўзбекистон Республикаси Халқ таълими вазирлиги фаолиятини такомиллаштириш тўғрисида”ги, 2017 йил 30 сентябрдаги “Ўзбекистон Республикаси мактабгача таълим вазирлигини ташкил этиш тўғрисида”ги, 2020 йил 27 февралдаги ПҚ-4623-сон “Педагогик таълим соҳасини янада такомиллаштириш тўғрисида”ги ва бошқа кўплаб қарорлар ва концепцияларда ўз аксини топган.

Эътибор берадиган бўлсак, мазкур қарорларда узлуксиз таълим тизимининг деярли барча турлари қамраб олинганлигини кўришимиз мумкин. Қолаверса, “2017–2021 йилларда Ўзбекистон Республикасини янада ривожлантириш бўйича Ҳаракатлар стратегияси”да ҳам таълим соҳасини тубдан такомиллаштиришга эътибор қаратилган. Таълим тизимини ривожлантириш ва такомиллаштиришга қаратилган мазкур ҳужжатларнинг барчасида соҳага инновацияларни киритиш, хорижий тажрибаларни ўзлаштириш, ижодий ёндашувларни қўллаб-қувватлаш, таълим турлари ўртасидаги интеграция жараёнларини кучайтириш билан боғлиқ умумий жиҳатлар мавжуд.

Хорижий мамалакатларнинг таълим тизими амалиётида шахс креативлик сифатларида шакллантириш ёки ривожлантиришга хизмат қиладиган кўплаб метод ва стратегиялар қўлланилади. Ушбу метод ва стратегияларнинг дидактик аҳамияти шундаки, улар талаба ва ўқувчиларни ўқув материаллари юзасидан чуқур ўйлашга мажбур қилади. Педагогика ва психологияда бўлажак ўқитувчи фаолиятини яхлит тизим сифатида ўрганиш муҳим илмий-амалий муаммолардан бири ҳисобланади.

Уни ҳал этишда, моделлаштириш муҳим ўрин тутади. “Моделлаштириш” тадқиқотчилик фаолиятининг яхлит туркумини акс эттиришга хизмат қилади.

Н.Ф.Тализина томонидан, мутахассисни касбий тайёрлаш жараёнини моделлаштиришга нисбатан умумметодологик ёндашув ишлаб чиқилган. Моделда кутилаётган натижа ва унга эришиш йўллариининг узвий бирлиги акс этиши зарурлигини алоҳида таъкидлаб ўтади[13].

Касбий тайёргарликнинг сифати қуйидаги учта асосий вазиятнинг асосланганлик даражасига боғлиқдир: ўқитиш мақсадлари (нима учун ўқитилади?), ўқитиш мазмуни (нима ўқитилади?) ва ўқув жараёнини ташкил этиш тамойилари (қандай ўқитилади?) даражасига боғлиқ бўлади.

Бўлажак мутахассисларни тайёрлаш жараёни мураккаб хусусиятга эга бўлиб, бу жараёнда мақсаднинг аниқ белгиланиши лозим.

Бўлажак мутахассисларни тайёрлаш қуйидаги учта таркибий асосдан ташкил топади:

1. Янги ижтимоий босқичга хос бўлган хусусиятлар асосида юзага келган фаолият турлари.

2. Касбий талаблари аниқ кўрсатиладиган фаолият турлари.

3. Давлатнинг ижтимоий-сиёсий тузилмаси ҳамда унинг маънавий-ахлоқий тизими моҳиятига кўра ташкил этилувчи фаолият турлари.

Юқорида келтирилган фаолият асослари маълум мутахассис учунгина эмас, балки барча мутахассисликлар вакиллари учун ҳам зарур бўлган маҳорат (шунингдек, маълум билимлар)ни ўз ичига олади. Масалан, ўқиш маҳорати, жамоани бошқара олиш, ижтимоий фаолиятни ташкил этишга тайёрлик. Кейинги икки фаолият тури маълум касб учун қўйилувчи аниқ талаблар даражасини белгилайди.

Аmmo, олий маълумотли мутахассислар томонидан ташкил этилувчи фаолият турларига кўра барча талабларни қўйидаги учта гуруҳга бирлаштириш мумкин:

- 1) тадқиқотчилик фаолиятини олиб боришга имкон берувчи маҳорат;
- 2) умуммуҳандислик ва ихтисослик фанлари бўйича назарий ва амалий масалаларни ҳал этишда зарур бўладиган маҳорат;
- 3) талабаларни педагогик ва методик фаолиятга тайёрлашни таъминловчи маҳорат.

Ўқитувчи аввало таълим мазмунини лойиҳалаштириш билан боғлиқ қўйидаги маҳоратлар тизимини эгаллаб олиши керак: ўқитиш мақсадларини (таълимий, тарбиявий ва ривожлантириш) конструктив тасвирлаш; талабаларда маълум касб фаолияти бўйича билим, кўникмаларнинг шаклланганлик даражасини акс эттирувчи кўрсаткичларни аниқлаш; ушбу кўрсаткичларнинг акс этишига имкон берувчи чизмалар, схемалар, лойиҳалар, техник-технологик ҳамда ташкилий-иқтисодий машқлар ва таълим методлари, шаклини тўғри танлаш; уларнинг кетма-кетлигини аниқлаш; талабалар томонидан назарий ва амалий билим ва кўникмаларнинг шакллантирилиши ва ҳоказолар борасидаги зарур маълумотларга эга бўлишни таъминловчи кўрсаткичларни аниқлаш.

Касбий шаклланиш жараёнида ўқитувчиларнинг индивидуал хусусиятларини ўрганиш, ўзлаштириш жараёнини ташкил этиш ҳамда унинг натижаларини баҳолаш муҳимдир. Ўқув фаолиятининг зарур тарбиявий натижасини аниқлашга хизмат қилувчи маҳоратлар алоҳида тизимни ташкил этади. Маънавий дунёқараш ва унинг моҳияти ҳамда умумий маданиятлилик даражасига қўйилувчи талабларни ўз ичига олади.

Бўлажак мутахассисларни тайёрлаш жараёни фаолият самарадорлигига таъсир кўрсатувчи ва осон ташхис (диагностика) қилинадиган таркибий қисмларни ўз ичига олиши зарур.

Бўлажак мутахассисларни тайёрлаш жараёни – бу ишлаб чиқариш соҳасида юзага келадиган муаммоли вазиятларни муваффақиятли ҳал

этилишини таъминловчи, маълум сифатларни таърифловчи ҳамда касб эгасининг мустақил билим олиши ва ўзини ривожлантиришини акс эттиради.

Бўлажак мутахассисларни тайёрлашда касбий фаолиятнинг маълум тури учун мувофиқ келадиган шахсий сифатлар тўплами тартибга солиниши керак.

Бўлажак мутахассисларни тайёрлашда малакавий тавсифнома борасидаги яхлит ва амалий аҳамиятга эга маълумотлар Е.М.Борисова томонидан аниқланган. Муаллиф фикрича, малакавий тавсифноманинг тузилмаси куйидагилардан иборат:

1. Шахсий хусусиятлар.
2. Фаолиятнинг асосий соҳа ва турлари.
3. Улар фаолият олиб боровчи ташкилотларнинг турлари.
4. Улар эгаллаши мумкин бўлган лавозимлар.
5. Шахсий сифатларга нисбатан қўйилувчи талаблар.
6. Касбий маҳорат қўйилувчи талаблар.
7. Лавозим бўйича амалга оширилувчи вазифаларнинг тартиби.
8. Касбий билим даражасига қўйиладиган талаблар [9].

Ўқитувчининг малакавий тавсифномасида куйидагилар ўз ифодасини топади:

I. Фаолиятнинг асосий соҳаси ва турлари:

а) фаолият соҳаси: 1) таълим; 2) бошқарув ва бошқалар.

б) фаолият турлари: 1) ўқув; 2) методик; 3) тарбиявий; 4) ташкилий; 5) илмий (раҳбарлик); 6) кадрлар билан ишлаш; 7) тадбиркорлик; 8) экспертлик ва бошқалар.

II. Улар фаолият олиб боровчи ташкилотлар: 1) олий таълим муассасалари; 2) олий таълимдан кейинги таълим муассасалари (малака ошириш курслари ва кадрларни қайта тайёрлаш марказлари); 3) таълимни бошқариш органлари;

III. Шахсий сифатларга талаблар: 1) психологик; 2) мулоҳазали; 3) ахлоқий; 4) фаолиятни ташкил этиш маҳорати ва усулларига қўйилувчи талаблар.

Меҳнат фаолиятининг умумий (ижтимоий, технологик, иқтисодий, санитария-гигиеник) хусусиятлари энг оммалашган касбий тавсифномада касбий фаолиятнинг мақсади, предмети, усули, натижаларни баҳолаш мезони, зарур малакавий хусусиятлари, воситаси, шарти, ташкил этилиши, меҳнат кооперацияси, меҳнат омилкорлиги, хавф-хатар турлари ва уларнинг ишчи ҳаёти ва фаолиятига бўлган салбий таъсири ёки фаолият натижаси учун фойдаси каби ҳолатлар ўз аксини топади.

Сўнги пайтларда таклиф этилаётган таҳлилий касбий тавсифномада “касбий фаолият ва шахсининг касбий аҳамиятли сифатлари, унинг алоҳида жиҳатлари эмас, касб (ёки касбий фаолият)нинг психологик тузилмасини умумлаштирувчи меъёрий ва морфологик кўрсаткичлар” ёритилади.

Таҳлилий касбий тавсифномада қуйидаги икки блокнинг алоҳида қайд этишнинг зарурлиги таъкидланади:

1) маълум шахсга боғлиқ бўлмаган ва ижтимоий тажрибаларга асосланувчи касбий фаолиятнинг объектив хусусиятларини тавсифлаш;

2) объектив фаолиятга симметрик, бироқ у билан мос келмайдиган психологик мазмунга эга фаолият ва унинг сифатларини тавсифлаш. Бошқача қилиб айтганда, аналитик профессиограммада касбий фаолият меъёри, психологик тузилмаси ҳамда ишчининг психологик сифатлари алоҳида қайд этилади.

Анча мураккаб турдаги профессиограмманинг таркибий тузилмаси, касбий фаолиятнинг моҳияти, шунингдек, мутахассис шахсини тавсифлаш (трудограмма ва психограмма) имкониятини берувчи тузилма билан танишамиз.

“Касбий фаолият тавсифи” (трудограмма)нинг мазмунида қуйидагилар акс этади:

1. Касбнинг йўналганлиги, вазифаси, унинг жамиятдаги ўрни ва роли (моддий маҳсулот ёки ғоялар ишлаб чиқариш, турли ижтимоий соҳаларда хизмат кўрсатиш, ахборотларни тўплаш, сақлаш ва тарқатиш)нинг инсонга йўналтирилганлиги.

2. Касбнинг кенг тарқалганлиги (ушбу касб бўйича фаолият олиб борувчи ташкилотлар).

3. Касбнинг меҳнат предмети – инсон учун меҳнатни ташкил этиш жараёнида таъсир кўрсатувчи ижтимоий омиллар (моддий буюмлар, ижтимоий-ғоявий предметлар – маданият, ахборот, маълум шахс ёки омманинг ижтимоий онги, нотабий буюмлар).

4. Касбий билимлар муайян йўналишда фаолиятни ташкил этишнинг турли жиҳатлари борасидаги маълумотлар тўплами сифатида.

5. Самарали натижага эришиш учун фаолият жараёнида қўлланилувчи техника, технология, ҳаракат, усул, маҳорат ва иш методлари, фаолиятлар ҳамда уларнинг кўлами, умумлаштирилган ва автоматлаштирилганлиги.

6. Меҳнат воситалари – зарур меҳнат маҳсулотини олиш йўлида хусусий мақсадни амалга ошириш, меҳнат предмети таъсир кўрсатиш мақсадида инсон томонидан фойдаланадиган ижтимоий (моддий ва маънавий) омиллар.

Меҳнат воситалари сирасига иш куруллари, асбоб-ускуналар, компьютерлар ҳамда мантиқий фикрлаш, ахлоқий ва эстетик баҳолаш тизим ва кўрсаткичлари киради.

7. Меҳнат шароитлари: меҳнат ва дам олиш тартиби, уларни ўзгартириш имкониятлари; ижтимоий муҳит хусусиятлари; меҳнатнинг санитария-гигиеник омиллари; иш жойи, меҳнат суръати, жадаллиги ва ишнинг давомийлиги.

8. Меҳнатни ташкил этиш ва бу борада ҳамкорликка эришиш: ушбу касб учун характерли бўлган индивидуал, ҳамкорликка асосланувчи ва гуруҳли фаолият турлари: касбий муносабатлар турлари ва унда унинг иштирокчилари тутган ўрин, улар ўртасида меҳнат воситалари ва маҳсулотларнинг алмашиши; ишни бажариш меъёрлари ва муддати; лавозимлар ёки лавозимлар тартиби бўйича бўйсунуш, касб доирасидаги ижтимоий мавқе ва мансаб.

9. Меҳнат маҳсулоти (ёки унинг натижаси): инсон томонидан меҳнат жараёнида содир этилувчи сифат ва миқдор ўзгаришлари, меҳнат натижаларини баҳолаш кўрсаткичлари, меҳнат натижасининг муайян даражаси (меҳнатни касб тақозоси учунгина бажарилишидан ижодий хусусият касб этишига эришилиши), қатъий тартибларнинг белгилаб қўйилиши.

10. Касбий маҳоратнинг мавжуд даражалари ва малакавий разрядлар, уларга ҳақ тўлаш тартиби.

11. Мутахассиснинг хулқи: психологик ва ижтимоий хавфсизлик, касбий фаолиятида қулай микромуҳитнинг мавжудлиги; ижтимоий кафолатлар, меҳнат ва дам олишга ҳақ тўлаш, меҳнатни муҳофаза қилиш; меҳнат фаолиятини бажаришнинг индивидуал методини танлаш ва операцияларни индивидуал тарзда ўзгартириш ҳуқуқининг мавжудлиги, малакани ошириш, турдош касблар бўйича қайта тайёрлаш борасидаги имтиёзлар, лавозим бўйича “ўсиб бориш” тартиби ва мутахассиснинг касбий жиҳатдан ўсишининг рағбатлантирилиши.

12. Мутахассиснинг мажбуриятлари: касбий малакани эгаллаш, касбий хулқ-одоб қоидаларининг мажбурийлигини билиш (касбдошлари билан муносабатда самимий, ахлоқли бўлиш); иш жараёнида касбий ва хизмат сирларини сақлаш қоидаларига амал қилиш, ҳужжатларни тўғри юритиш; муайян чекланишлар (яъни, ушбу фаолият жараёнида маълум хатти-ҳаракатларни содир этишнинг таъқиқланганлиги); лавозим бўйича вазифалар ва мажбуриятлар (у ёки бу ташкилотда муайян лавозимга кўра мутахассиснинг қандай вазифаларни қай тарзида бажариши).

13. Касбнинг инсон хулқ-атвори ва яшаш тарзига кўрсатувчи таъсири.

14. Ўз-ўзини шакллантириш, физиологик-психологик ривожланиш йўналишлари, биопсихологик ўзгаришлар, касб воситасида қарор топувчи индивидуаллик, унинг шахсни ривожлантириш борасидаги имкониятлари, касбий жиҳатдан таркиб топган муайян жамоа ҳамда ижтимоий гуруҳга мансублик.

15. Касбий фаолиятнинг салбий жиҳатлари: кийинчиликлар, касбий фаолият жараёнида йўл қўйилиши мумкин бўлган хатолар, уларнинг турлари ва кўлами, рўй бериш эҳтимоли бўлган моддий ҳамда маънавий йўқотишлар, мураккаб вазиятларнинг мавжудлиги, вазиятнинг ўзгарувчанлиги ёки тўхталишларнинг содир бўлиши, монотонлик, вақтнинг чегараланганлиги, ахборот етишмовчилиги ёки уларнинг кўплиги; авария ҳолатларининг содир этилиш эҳтимоли, касбий касалликларни келтириб чиқарувчи ва бошқа психологик ҳолатлар; касбий жиҳатдан юқори лавозимларга кўтарилишнинг мумкин эмаслиги, паст даражадаги меҳнат самарадорлиги, мавжуд қоидаларни бузганлик учун белгиланувчи маъмурий жазо (жарималар) турлари.

Психологик тавсифнома (психограмма - мутахассиснинг маънавий-ахлоқий ва руҳий қиёфаси). Касбий фаолиятни самарали ташкил этишда ижтимоий-касбий муносабатлар, касбий жиҳатдан ўсиш, шунингдек, содир бўлиш эҳтимоли бўлган фавқулодда вазиятларни бартараф этиш учун талаб этилувчи психологик сифатлари муҳим аҳамият касб этади, уларнинг сирасига қуйидагилар киради:

1) шахсий эҳтиёжлар, ҳаётий мақсад, вазифалар, талаблар, қизиқишлар, шахс иштирокида ташкил этилувчи муносабатлар мазмуни, кадриятли йўналишлар, психологик позиция;

2) касбий интилишлари, талаблари, касбий жиҳатдан ўзини баҳолаш, ўзини мутахассис сифатида англаш;

3) психик ҳолат ва ҳиссий (эмоционал) қиёфа;

4) меҳнат, уни ташкил этиш жараёни ва натижалардан қониқиш (мутахассиснинг операционал хусусиятлари);

5) меҳнат ва касб борасидаги психологик билимлар;

6) психотехнологиялар, психологик ҳаракатлар, усуллар, методлар, маҳорат ва техникаси (уларнинг, шахснинг ўзи ва бошқаларга таъсири);

7) касбий қобилият, касбий салоҳият, касбий жиҳатдан ўсиш имкониятлари;

8) касбга хос, шу жумладан, ижодий фикрлаш, касбий тажрибани бойитиш имкониятлари;

9) касбий жиҳатдан ўсишни режалаштириш ва ривожланиш;

10) психологик зиддиятлар (касбий фаолиятга мутлақо ёки муайян даражада мос келмайдиган психик сифатлар, бу ўринда касбга хос операционал зиддиятларни аниқлаб олиш мақсадга мувофиқдир);

11) касбий жиҳатдан ўсиш йўналишлари.

Бизнинг назаримизда касбий тавсифнома мазмунида, яна шунингдек, касбий жиҳатдан тайёрлаш ва қайта тайёрлаш, алоҳида психологик сифатларини машқ қилдириш, ўзгартириш, ўрнини тўлдириш, касбий малакани ошириш ва турдош касбга йўналтириш (шахснинг индивидуал хусусиятларини инобатга олиш асосида) масалаларининг ёритилиши мақсадга мувофиқдир.

Мутахассис шахси ва фаолиятини моделлаштиришга нисбатан ёндашувларнинг турлича бўлишига қарамай, илмий тадқиқотларда касбий педагогик тайёргарлик тизимида мутахассиснинг касбий ва шахсий камолоти, шунингдек, мутахассисни касбий тайёрлаш жараёнининг моделини яратиш муаммоси тадқиқ этилмаган.

Буюк Британиялик олим М.Розенберг ўқитувчи фаолиятининг тўққиз йўналиши ва уларга нисбатан қўйилувчи қуйидаги касбий талабларни ишлаб чиқди:

- ўқувчиларнинг талаб ва эҳтиёжларини билиш;
- фаолият самарадорлигини баҳолай олиш;
- ўқув дастурларини ишлаб чиқа олиш лаёқатига эгаллик;
- касбий маҳоратга эга бўлиш;
- маслаҳатчи бўла олиш;
- коммуникабеллик лаёқатига эга бўлиш;
- илмий тадқиқот ишларини олиб бориш қобилиятига эгаллик;
- доимий равишда касбий маҳоратни такомиллаштириб боришга эришиш;
- шахсини маданий жиҳатдан такомиллашувига эришиш.

Л.М.Митина ўқитувчилик фаолияти моҳиятига таянган ҳолда бўлажак ўқитувчини касбий-педагогик жиҳатдан тайёрлаш модели қуйидаги учта ўзаро боғлиқ йўналиш асосида намоён бўлишини қайд этиб ўтади:

- 1) талабанинг шахси;
- 2) талабанинг ўқув-ўрганиш фаолияти;
- 3) талаба томонидан ташкил этилувчи ижтимоий муносабатлар[12].

ХУЛОСА

Шундай қилиб, таянч компетентлик олий педагогик таълимнинг ҳар бир босқичи учун таълим блоклари ва ўқув фанлари даражасида аниқланади. Таянч компетентлик тартибини белгилашда касбий педагогик таълимнинг асосий мақсадларига мувофиқ ижтимоий ва шахсий тажрибанинг моҳияти, ижтимоий жамиятда касбий фаолиятни ташкил этиш жараёнида ҳаётий кўникмаларни эгаллашга имкон берувчи асосий турлар муҳим аҳамият касб этади.

REFERENCES

1. Ўзбекистон Республикасининг Конституцияси.–Т.:Ўзбекистон, 2018.
2. Ўзбекистон Республикасининг 2020 йил 23 сентябрда қабул қилинган “Таълим тўғрисида”ги ЎРҚ-637-сонли Қонуни.
3. Ўзбекистон Республикаси Президентининг 2017 йил 7 феврал “Ўзбекистон Республикасини янада ривожлантириш бўйича Ҳаракатлар стратегияси тўғрисида”ги 4947-сонли Фармони.
4. Ўзбекистон Республикаси Президентининг 2019 йил 8 октябр “Ўзбекистон Республикаси олий таълим тизимини 2030 йилгача ривожлантириш концепциясини тасдиқлаш тўғрисида”ги ПФ-5847-сонли Фармони.
5. Азизходжаева Н.Н. Педагогические технологии в подготовке учителя. - Т.: ТДПУ, 2000. -80-б.
6. Барышева Т.А., Жигалов Ю.А. Психолого-педагогические основы развития креативности. СПб, 2006. -285с.
7. Бубенов А.В. Коммуникационная культура: Философско-методологический анализ Электронный ресурс.: дис. канд. философ, наук. М., 2006.
8. Беспалко О.В. Социальная педагогика: схемы, таблицы, комментарии (учеб.пособие). – М.: Центр учебной литературы, 2009. – 208 с. – ИСНБ 978-966-364-837-81.
9. Психологическая диагностика [Текст]: Учеб. пособие/ Е.М. Борисова, М.К. Акимова, В.Т. Козлова и др.; Под ред. К.М. Гуревича, Е.М. Борисовой; Ун-т Рос. акад. образования. -2-е изд. испр. -М.: Изд-во УРАО, 2000. -301, [1] с. -ISBN 5-204-00244-8
10. Ишмухамедов Р.Ж. Инновацион технологиялар ёрдамида таълим самарадорлигини ошириш йўллари. – Т.: ТДПУ, 2005 й. 2.

-
11. Н.А.Муслимов, М.Т.Мирсолиева, Г.Н.Ибрагимова, Р.Дж.Ишхмухаммедов, А.Б.Тўраев. “Педагогнинг инновацион фаолиятини ривожлантириш” модули бўйича ўқув услубий мажмуа. 2019.-20 б.
12. Митина Л.М. Теоретико-методологические основания личностно-профессионального и карьерного развития / Л.М. Митина // Психолого-педагогические проблемы развития личности профессионала в условиях университетского образования. Сборник научных докладов: В 2 томах: Том 1 / Под ред. Е.Рангеловой – Габрово (Болгария): «ЕКС-ПРЕС», 2014. – 526 с., тираж 500 экз. – с.361-366.
- Mukaddas Karimova M, Hakimjon Todjiev. O’quv jarayonini texnologik tashkil etishning xususiyatlari. Society and innovations Journal home page:<https://inscience.uz/index.php/socinov/index>
14. Talyzina N. Die takigeits theorie des lernens als grunlage einer neuen didaktik (Деятельностная теория учения как основа новой дидактики) // Leder Mensch Kann lernen - Perspektiven einer Kulturhistorischen Pedagogik. - Berlin, 2001. - С. 204-221.

TASVIRIY FAOLIYAT MASHG'ULOTLARINI OLIB BORISH SHAKLLARI VA USULLARI

Omonov Davronbek Alisher o'g'li

Farg'ona Davlat Universiteti Tasviriy san'at kafedrası o'qituvchisi

E-mail: Omonovdavronbek2022@mail.com

ANNOTATSIYA

Maqolada maktabgacha ta'lim tashkilotlarida olib boriladigan tasviriy faoliyat mashg'ulotlari imkoniyatlari tahlil qilingan. Tasviriy faoliyat jarayonida bolalarning har tomonlama rivojlanishi va guruhda rivojlantiruvchi muhitning tarkib topishi izchil asoslangan.

***Kalit so'zlar:** tasviriy faoliyat, estetik tarbiya, integral faoliyat, rasm, aplikatsiya, loy ishi.*

АННОТАЦИЯ

В статье проанализированы возможности занятий изобразительной деятельности в дошкольных образовательных организациях. Доказано комплексное развитие детей и формирование среды развития в процессе изобразительной деятельности.

***Ключевые слова:** изобразительная деятельность, эстетическое воспитание, картина, аппликация, глиняное изделие.*

ANNOTATION

The article analyzes the possibilities of pictorial activities in preschool education organizations. The comprehensive development of children in the process of pictorial activity and the formation of a development environment in the group has also been proven.

***Key words:** pictural activity, aesthetic nurture, integral activity, picture, cut-out, product from clay.*

KIRISH

Maktabgacha ta'lim tashkilotlarida tasviriy faoliyat vositasida bolalarning estetik qobiliyatlarini shakllantirishda tarbiyachining o'rni beqiyos. U chuqur bilim va yuqori malakaga ega bo'lishi, buning uchun muntazam ravishda o'z ustida ishlashi, ilmiy-nazariy saviyasini tinimsiz ko'tarishi, ilg'or tajribalarga tayanishi kerak.

Tasviriy faoliyat bo'yicha maktabgacha ta'lim tashkiloti dasturi bolalarda tevarak atrofga nisbatan qiziqishni uyg'otish estetik munosabatni tarbiyalash, ijodiy qobiliyat va tasvirlashni rivojlantirishni ko'zda tutadi. Maktabgacha ta'lim tashkiloti mashg'ulotlarida bolaning maktabda muvaffaqiyatli o'qib ketishi uchun zarur bo'lgan

vazifalar hal etiladi. Rasm, applikatsiya loy ishlari jarayonida bolalarda fikr yuritishning analiz sintez, takrorlash, konkretlashtirish kabi ko'nikmalari shakllanadi. Shuningdek bu jarayonlarda bolalar jamoada ishlashga, o'z harakatini o'rtoqlarining harakatiga moslashtirishga o'rganadilar.

MUHOKAMA VA NATIJALAR

Tasviriy faoliyat bo'yicha ta'limiy faoliyat bolalarga beriladigan estetik tarbiya masalalarini yechishda katta ahamiyatga ega. Chunki tasviriy faoliyat o'z xususiyatiga ko'ra badiiy faoliyat hisoblanadi. Badiiy faoliyat mashg'ulotlarining barcha turlari bolalarda go'zallikni bilish uchun borliqqa emotsional-estetik munosabatni rivojlantirish uchun keng imkoniyatlarni ochib beradi.

Tasviriy faoliyat mashg'ulotlari jarayonida:

Badiiy didni tarbiyalash;

Amaliy badiiy faoliyat va malakalarni rivojlantirish;

Fantaziya, ijodiy fikrlash va tasavvur qilish, idrok qilishni rivojlantirish;

Kasbiy badiiy-ijodiy faoliyat kurtaklari namoyon bo'lishi uchun imkon yaratish kabi ta'limiy va tarbiyaviy masalalari hal etilib boriladi.

Maktabgacha ta'lim tashkilotlari uchun ishlab chiqilgan "Ilk qadam" davlat dasturining tuzilishi va mazmunining tahlilidan ayonki, kichik guruhlardan boshlab eng ko'p vaqt tasviriy faoliyatga ajratilgan.

Agar tasviriy faoliyatning rasm, aplikatsiya, loy ishi turlarini qo'shib hisoblasak, unga qanchalik e'tibor qaratilganiga amin bo'lamiz. Demak tasviriy faoliyat integrativ mazmun kasb etuvchi eng katta bo'lim hisoblanadi va faoliyatning boshqa turlari bilan mantiqiy va didaktik bog'liqlikda amalga oshiriladi. Bu omil tasviriy faoliyat mashg'ulotlari mazmunini va metodikasini faoliyatning boshqa turlariga hamohang tarzda takomillashtirib bo'rish lozimligini anglatadi.

Maktabgacha ta'lim tashkilotlarida tasviriy tasviriy faoliyat mashg'ulotlarida bolalar asosan amaliy ish bajaradilar, san'at asarlari, xususan rasmga qarab hikoya qilish boshqa faoliyatlar bilan integral ravishda olib boriladi.

Bolalar guruhdagi olib boriladigan tasviriy faoliyat mashg'ulotlarida, qalam hamda moyqalamdan erkin foydalanishda o'z harakterini va qo'l kuchini idora etishga o'rganadilar. Bu esa malakani egallash, bolalarda qo'lini yengil, erkin bir tekisdagi harakat qilish hususiyatini rivojlantiradi.

Umumiy tatqiqotlarimiz natijasida bolalar turli shakl, proporsiyadagi predmedlarni chizish jarayonida predmetning ish hususiyatiga qarab yo'nalishni saqlash zarurligiga predmetning kattaligiga mos ravishda harakatlanishga yordam

beradigan metodikalarni tadqiq etdik. Bundan kelib chiqdiki, maktabgacha ta'lim tashkilotlarida olib boriladigan tasviriy faoliyat mashg'ulotlarida bolalar materialdan tartibli foydalanishga, ularni toza saqlashga, faqat zarur materiallardan hamda ularni ishlatish yo'llarini rejalashtirishga o'rganadilar. Bu mashg'ulotlar bolalarda diqqatni va ko'rish xotirasini rivojlantiradi.

Maktabgacha ta'lim tashkilotlari tayyorlov muhitida naturaga qarab rasm chizish yoki tasvirlashga nisbatan talablar oshishi ma'lum bo'ldi. Naturaga qarab tasvirlashda ishning ketma-ketligini ko'rsatib, bolalar tayyorlov va katta guruhida o'rganishning boshlang'ich bosqichidagina amalga oshiriladi. Bolalar naturani analiz qilishga butun umumiy shaklni xomaki qog'ozga tushirib olishga, rasmni naturaga solishtirishga, xato va kamchiliklarini to'g'rilashga, naturaga o'xshatishga urinadilar.

Qurish-yasash markazida materiallardan foydalanish bolalarda ko'z bilan chamalashni shakllantiradi va bolalarini maktabdagi texnik darslarni egallashga yoki o'zlashtirishga yordam beradi.

Shunday qilib tasviriy faoliyat mashg'ulotlarida bolalardagi badiiy did va ijodiy qobiliyatlar o'sadi va bu orqli maktabda o'qishga tayyorlanib boradi. Chunki bolalar predmetlar bilan uzviy bog'lanadilar, ularning o'ziga xos sifatlari, shakli, rangi, katta kichikligi bilan tanishadilar, ularning farqini, o'xshashligini aniqlaydilar bu esa bolalarni sensor tarbiyalashga, ko'rgazmali, obrazli fikr yuritishga imkon beradi.

Tasviriy faoliyat bolalarni axloqiy tarbiyalaydi. Bolalar ishlarida o'z hayotida, jamiyatda bo'layotgan voqea hodisalarni aks ettiradilar, ulardan mamnun bo'ladilar, hayajonlanadilar. Tasviriy faoliyat jarayonida bolalarda irodaning sifatlari boshlangan ishning oxiriga yetkazish, oldiga maqsad qo'yib, o'shani bajarishga intilish qiyinchiliklarni yengish, o'rtoqlariga yordamlashish kabi xususiyatlar tarbiyalanadi. Jamoa ishini yaratish jarayonida bolalarga bir-biriga yordam, kelishib ishlash kabi sifatlari, ishni baholash jaryonida ularda o'rtoqlarining ishga nisbatan real munosabatda bo'lish, to'g'ri baholash, o'z ishidan va o'rtoqlarining ishidan xursand bo'lish kabi axloqiy sifatlar shakllanadi.

Tasviriy faoliyat-bu bolalarni o'z oldiga qo'ygan maqsadlarini bajarishda tinmay mehnat qilishga undovchi faoliyatdir. Tasviriy faoliyat bolalarga estetik tarbiya berishning asosiy vositasi hisoblanadi. Bolalarda estetik sezgining rivojlanishi-rangi, ritmi, proporsiyani chuqurroq sezish bilan bog'liqdir. Bola rangni shaklni, uning xilma xilligini sezsa shunchalik aralashmasining xilma-xilligini sezsa, shunchalik ranglar aralashmasining xilma xilligidan zavq oladi, bahramand bo'ladi. Bolalarda estetik sezgining rivojlanishi ularda predmetlarga va uning bazi sifatlariga nisbatan estetik baho berishni rivojlantiradi. Ularda tasviriy san'at asarlarini tushunishga, ularga

nisbatan his-tuyg'uni, munosabatni tarbiyalaydi. Tasviriy faoliyat bolalarning badiiy ijodiy o'sishida muhim o'rin egallaydi. Bolalarning badiiy ijodiy o'sishi – bu obrazli fikr yuritish, estetik idrok etishni va obraz yaratishda zarur bo'lgan malaka ko'nikmalarni egallash hisoblanadi. Masalan, tabiatga yoki istirohat bog'iga sayr, bahor faslida ekskursiya uyushtirish va tabiatdagi o'zgarishlarni kuzatish. Tarbiyachi bolalarni predmet yoki tevarak atrofni kuzatishda kelib chiquvchi estetik his-tuyg'u orqali tevarak atrofga kishilar mehnatiga to'g'ri baho berish, vatanga muhabbat kabi sifatlarini tarbiyalashi mumkin.

Bolalarni o'z ishini yana ham chiroyli va yaxshi bajarish, boshqalarga yoqadigan, ular ko'rganda quvonadigan qilib yaratish – bu badiiy, axloqiy tarbiyalashning asosiy vazifasi hisoblanadi.

XULOSA

Maktabga bolalarni tayyorlashda tasviriy faoliyat katta ahamiyat kasb etadi. Rasm, loy, qurish materiallari bo'yicha bilim, malakalarini egallash maktabda tasviriy faoliyat darslari va mehnat darslarini muvaffaqiyatli egallashlariga asos bo'ladi. Ularni o'quv faoliyatiga tayyorlaydi: pedagogni tinglashga, uning ko'rsatmalarini bajarishga o'rgatadi. Oldiga qo'yilgan vazifani hal etishda, uning asosiy va muhim hal etish yo'llarini izlab topish bu o'quv faoliyatning asosiy sababchilaridan biridir. Tasviriy faoliyat jarayonida o'z ishini nazorat qilib boorish, maktabda vazifalarni bajarishda ham rol o'ynaydi. Shuningdek, bola tasviriy faoliyat jarayonida psixologik jihatdan ham tayyorlanib boradi.

REFERENCES

1. "Ilk qadam" davlat dasturi T:2018.
2. Maktabgacha ta'limga qo'yiladigan davlat talablari. T.2019.
3. Amirova G.A. Sulaymonov A.P. Djurayeva B.R. Maktabgacha ta'lim muassasalarida applikasiya mashg'ulotlari. T.2014
4. D.T. Sabirova. Maktabgacha yoshdagi bolalarda tasviriy savodxonlik elementlarini shakllantirish. (13.00.01.-Pedagogika nazariyasi va tarixi ixtisosligi bo'yicha yozilgan dissertatsiyaning avtoreferati) T.2007
5. Mirzahamdorova, K. B., Erkinovna, A. N., & Jumadillaevich, S. R. (2021). USE OF INNOVATIVE EDUCATIONAL TECHNOLOGIES IN FINE ARTS CLASSES OF HIGHER EDUCATION INSTITUTIONS.
6. Mirzahamdorova, K. B., Erkinovna, A. N., & Jumadillaevich, S. R. (2021). USE OF INNOVATIVE EDUCATIONAL TECHNOLOGIES IN FINE ARTS CLASSES OF HIGHER EDUCATION INSTITUTIONS.

7. Sadikovna, S. G., Kurbonova, B., Akhmedova, N., & Sulaymanova, S. (2020). FUNDAMENTALS OF PROFESSIONALISM DEVELOPMENT ON THE EXAMPLE OF PRACTICAL EXERCISES ON FORMING THE SKILLS AND SKILLS OF FUTURE TEACHERS. *PalArch's Journal of Archaeology of Egypt/Egyptology*, 17(6), 8894-8903.
8. Barchinoy, K., Sevarakhon, S., & Mukhammadkodir, Y. (2021). EFFECTIVE METHODS OF TEACHING FINE ARTS AND DRAWING AT SCHOOL.
9. Barchinoy, K. (2019). Problems of Improving Artistic Perception of Future Art Teachers. *Cross-Cultural Communication*, 15(4), 79-82.
10. Qurbonova, B. (2021). The history of visual art and it's importance in people life. *ACADEMICIA: AN INTERNATIONAL MULTIDISCIPLINARY RESEARCH JOURNAL*, 11(2), 1558-1561.
11. Kakharovna, A. M., Tadjimatovich, Y. M., Rakhmatovich, S. O., & Mirzahamdammovna, Q. B. (2021). Modern Approaches to the Teaching of Fine Arts. *Solid State Technology*, 64(2), 4250-4254.
12. Nodirjon, M., Abdusalom, M., & Ozodbek, S. (2021). TECHNOLOGIES OF TEACHING FINE ARTS WITH MODERN METHODS.
13. Zulfiya, B., Rakhmonali, S., & Murodjon, K. (2021). A BRIEF HISTORY OF THE DEVELOPMENT AND TEACHING OF DRAWING SCIENCE IN UZBEKISTAN.
14. Nazokat, A., Ibrokhim, Y., & Makhpuzakhon, A. (2021). FACTORS OF DEVELOPMENT OF FINE ARTS.
15. Nazokat, A. (2021). Means of Ensuring the Integrity of the Image and Writing in the Performance of Visual Advertising.

ТАЪЛИМДА ИНФОРМАЦИОН ТЕХНОЛОГИЯЛАРНИ РИВОЖЛАНТИРИШ ВА ТАЛАБАЛАРДА КАСБИЙ КЎНИКМАЛАРНИ ШАКЛЛАНТИРИШ

Мадаминов Нодиржон Мамиржонович

Фарғона давлат университети ўқитувчиси

dilnod@gmail.com

АННОТАЦИЯ

Мақолада таълим муассасалари талабаларида инфор­ма­цион технологияларни ривожлантириши касбига бўлган кў­ник­маларни ривожлантириши йўллари ҳақида сўз боради.

Калим сўзлар: инновация, демо­гра­фик, феномен, характер, ахборот технологиялари.

АННОТАЦИЯ

В статье говорится о способах повышения квалификации студентов общеобразовательных учреждений по специальности Разработка информационных технологий.

Ключевые слова: инновация, демо­гра­фия, явление, характер, технология.

ABSTRACT

The article talks about ways to improve the skills of students of educational institutions in the specialty Development of information technologies.

Key words: innovation, demo­gra­phics, phenomenon, character, techno­logy.

КИРИШ

Талабаларни таълим тизимида компьютер саводхонлиги даражаси, иш берувчилар талабига мувофиқ келиши талаб этилади. Битирувчилар компьютер графикаси дастурларини ўзлаштириш даражаси бугунги кун талабига жавоб бермайди. Таълимда бир ёки иккита дастурни ўзлаштириш билан етук мутахасис бўла олмайди. Битирувчи талабаларнинг инфор­ма­цион технологияларни қанчалик даражада ўзлаштириши керак деган ўринли савол қўйилиши ва уни ечимини аниқ белгилаб бериш керак бўлади.

МУҲОКАМА ВА НАТИЖАЛАР

Компьютер графикаси фанини ўрганишда муаммо ва ечимларни таҳлили ўзига хос эътибор талаб қилиниши жуда муҳим ҳисобланади. Шу масала юзасидан Ўзбекистон Республикаси Президентининг 06.10.2020 йилдаги ПҚ-4851-сон қарорида Ахборот технологиялари соҳасидаги кадрларни тайёрлаш

тизимини такомиллаштириш «Рақамли Ўзбекистон — 2030» стратегиясини муваффақиятли амалга ошириш, рақамли технологияларни ривожлантириш ва аҳолининг кундалик ҳаётига кенг жорий этишни таъминлашнинг муҳим шартларидан бири ҳисобланади. Ахборот технологиялари соҳасидаги касбга тайёрлаш ва қайта тайёрлаш тизимининг самарадорлигини ошириш бўйича кўрилатган чоралар давлат органлари ва тармоқ ташкилотларини малакали ИТ-мутахассислар билан таъминлаш учун мустаҳкам замин яратмоқда. Каби аниқ мақсадли режаларга қаратилаган қарори ишлаб чиқилди ва амалга ошириш юклатилди. Илм-фан тараққий этган давлатлар тажрибаларидан фойдаланишда хориж тилларини билиш билан бир қаторда информацион технологияларни ўзлаштириш даражасини баробар кўйишимиз керак. Бу каби муаммоли масалаларни тизимли ҳал этиш, ислоҳ қилиш керак бўлади.

Ривожланган давлатларда кадрлар тайёрлаш қандай тартибда йўлага қўйилганлигини жанубий Корея мисолида кўриш мумкин. Мамлакатда таълим йўналиши туридан қатъий назар компьютер саводхонлиги даражаси юқори босқичда. Талабалар йўналишига оид бўлган компьютер графикаси дастурларини ўзлаштиришдан ташқари жамиятда электрон тизимни муаммосиз бошқаради. Вақт тушунчасини кадрлаш ва уни иқтисод қилиш, информацион технологияларни ўзлаштириш кераклигини кўрсатади. Дунёнинг TOP50 талик рўйхатига киритилган олийгоҳлардан ҳисобланади. Seoul National University мамлакатда йирик олийгоҳлардан бири. Битирувчи талабалар иш берувчилар эътиборида бўлиб, ташкилот ва корхоналар буюртмаси асосида кадрлар тайёрлаш битирувчиларни иш билан таъминланганлиги муаммосини бартараф этади. Тараққиётга ҳам нафас таълим йўналишларини йўлга қўйилганлиги кадрларга бўлган талабни янада оширмоқда. Бундан ташқари, шахснинг инновацион фаоллигига бошқа омиллар ҳам таъсир кўрсатади. Масалан, инновативлик психологиясида қуйидаги боғлиқлик таъкидлаб ўтилади: тажрибалироқ ишчилардан янги нарсаларга ориентация камроқ тажрибага эга ишчиларга қараганда сустроқ бўлади. Айтиб ўтилганларни хулоса қилиб, шуни таъкидлашни истардикки, ижодкор-новатор учун хос бўлган характеристикаларнинг бир вақтдаги бирикмаси гомогенли (профессионал, демографик, жинс-ёш, таълим, миллий маданий ёки профессионал-этник ижодий гуруҳларга нисбатан фақатгина жуда кам сонли вакилларда кўзга ташланади. Бундан ташқари, бу каби ходимларни, одатда, бошқариш осон эмас ҳамда улар билан ишлашда муаммолар юзага келади. Инновация – бу

ижтимоий феномендир. У ўз ифодасини жамият ичида топади ва унинг юзага келиши учун биргаликда фаолият олиб бориш керак.

ХУЛОСА

Бугунги кунда давлат раҳбари томонидан бандликга оид қарорлар иш берувчиларга берилган имкониятлар кадрларни бандлигини таъминлашга қаратилган. Шу билан бирга кадрларни билим даражаси ва креативлигини юқори савияда бўлиши мамлакат тарққиётини ривожланишида катта аҳмамиятга эга. ОТМлар ўқув режалари таркибига информацион технологияларга оид фанлар блокини кўпайтириш керак. Энг сўнги русмда ишлаб чиқарилган технологиялардан, замонавий бошқарув ва ўз аро муносабатлардаги янгиликларни тадбиқ қилиш кўникмаларига эга бўлиши керак. Бошқарув тизимини деярли барчасида информацион технологиялардан фойдаланилмоқда. Амалиёт ва лабораторияларни тўғри йўлга қўйиш, корхона ва ташкилотларни таълим билан боғлиқлигини чуқурроқ таъминлаш кадрлар сифати оширади. Таълим босқичларидан асосийси халқ таълимида kundalik.com платформасини жорий этилиши ўқитувчилар олдида катта вазиф қўйишини кўришимиз мумкин. Бу мутахасискадрларни Кадрлар салоҳияти янги ишлаб чиқилгин маосфаивий, электрон тизимлаштирилган бошқарув усқоналарида ишлай олиши шарт ҳисобланади. Электрон ва автоматлаштирилган даврда бошқарувни яхши ўзлаштирган юқори малакали кадрлар давр талабидир.

REFERENCES

1. ОЛИЙ ТАЪЛИМ ТИЗИМИДА ИННОВАЦИОН ФАОЛИЯТНИ АХБОРОТ ТЕХНОЛОГИЯЛАРИ АСОСИДА ТАКОМИЛЛАШТИРИШ ЙЎЛЛАРИ. Мақоласи: Тешабоев Тўлқин Закирович, Мухаммад ал-Хоразмий номидаги ТАТУ доценти и.ф.н.
2. Mirzahamdammovna, K. B., Erkinovna, A. N., & Jumadillaevich, S. R. (2021). USE OF INNOVATIVE EDUCATIONAL TECHNOLOGIES IN FINE ARTS CLASSES OF HIGHER EDUCATION INSTITUTIONS.
3. Mirzahamdammovna, K. B., Erkinovna, A. N., & Jumadillaevich, S. R. (2021). USE OF INNOVATIVE EDUCATIONAL TECHNOLOGIES IN FINE ARTS CLASSES OF HIGHER EDUCATION INSTITUTIONS.
4. Sadikovna, S. G., Kurbonova, B., Akhmedova, N., & Sulaymanova, S. (2020). FUNDAMENTALS OF PROFESSIONALISM DEVELOPMENT ON THE EXAMPLE OF PRACTICAL EXERCISES ON FORMING THE SKILLS AND

SKILLS OF FUTURE TEACHERS. *PalArch's Journal of Archaeology of Egypt/Egyptology*, 17(6), 8894-8903.

5. Barchinoy, K., Sevarakhon, S., & Mukhammadkodir, Y. (2021). EFFECTIVE METHODS OF TEACHING FINE ARTS AND DRAWING AT SCHOOL.

6. Barchinoy, K. (2019). Problems of Improving Artistic Perception of Future Art Teachers. *Cross-Cultural Communication*, 15(4), 79-82.

7. Qurbonova, B. (2021). The history of visual art and it's importance in people life. *ACADEMICIA: AN INTERNATIONAL MULTIDISCIPLINARY RESEARCH JOURNAL*, 11(2), 1558-1561.

8. Kakharovna, A. M., Tadjimatovich, Y. M., Rakhmatovich, S. O., & Mirzahamdammovna, Q. B. (2021). Modern Approaches to the Teaching of Fine Arts. *Solid State Technology*, 64(2), 4250-4254.

9. Nodirjon, M., Abdusalom, M., & Ozodbek, S. (2021). TECHNOLOGIES OF TEACHING FINE ARTS WITH MODERN METHODS.

10. Zulfiya, B., Rakhmonali, S., & Murodjon, K. (2021). A BRIEF HISTORY OF THE DEVELOPMENT AND TEACHING OF DRAWING SCIENCE IN UZBEKISTAN.

11. Nazokat, A., Ibrokhim, Y., & Makhpuzakhon, A. (2021). FACTORS OF DEVELOPMENT OF FINE ARTS.

12. Nazokat, A. (2021). Means of Ensuring the Integrity of the Image and Writing in the Performance of Visual Advertising.

13. <https://lex.uz/docs/5032128>

14. <https://en.snu.ac.kr/>

БУГУНГИ ЁШ АВЛОДНИ АХЛОҚИЙ, КОГНИТИВ ВА ЭСТЕТИК ТАРБИЯСИНИ ШАКЛЛАНТИРИШДА КИТОБОТ САНЪАТИНИНГ ЎРНИ

Ахмедова Назокат Эркиновна
Фарғона Давлат Университети
Тасвирий санъат кафедраси ўқитувчиси
nazokataxmedova1986@gmail.com

АННОТАЦИЯ

Ушбу мақола бугунги кунда кўплаб мамлакатларда глобал муаммога айланиб бораётган китобхонлик ва ўсиб келаётган ёш авлодни китоб ўқишга бўлган қизиқишини ошириш, уни китобат тарихи билан яқиндан таништиришдан иборатдир.

Калит сўзлар: *Китобат санъати, ҳаттотлик санъати, қўлёзма, китобхонлик, уст муқова, иллюстрация, Искандар Икромов.*

АННОТАЦИЯ

Эта статья направлена на повышение уровня чтения и интереса молодого поколения к чтению, а также на ознакомление их с историей книг, которое сегодня становится глобальной проблемой во многих странах.

Ключевые слова: *Книжное искусство, каллиграфия, рукопись, чтение, обложка, иллюстрация, Искандар Икромов.*

ANNOTATION

This article aims to increase reading and the interest of the younger generation in reading, which is becoming a global problem in many countries today, and to acquaint them with the history of books. the art of color, portraiture, pattern, and even calligraphy is skillfully depicted with high taste.

Keywords: *Book art, calligraphy, manuscript, reading, cover, illustration, Iskandar Ikramov.*

КИРИШ

Бугунги кунда шу қадар кўп китобдан фойдаланамизки, қўлимизда ушлаб турган ушбу буюм инсоният тарихининг нодир дурдонаси эканлигига ҳатто аҳамият ҳам бермаймиз. Ҳалқимиз азал-азалдан илм олишга, китоб ўқишга чанқок. Маълумки, китоб барча халқлардаги каби Шарқдаям ақл чироғигина эмас балким, алоҳида эъзоз манбаи ҳисобланган. Қўлёзма китобат санъати ўз бошидан энг тушкун дамларни кечирган вақтларда ҳам халқни унга бўлган ҳурмат ва эҳтироми сўнмади.

МУҲОКАМА ВА НАТИЖАЛАР

Дастлабки кутубхонани пайдо бўлиши жуда қадим замонларга бориб тақалади. Буюк олим Абу Али ибн Сино X асрда Самонийларнинг кутубхоналарида ишлагани маълум. XII асрда китобат санъатида меъмориликка хос безаклардан, фойдаланишгани кўзга ташланади.

Китобат санъатининг кейинги ривожланиш даври Амир Темур ва Темурийлар, улар томонидан турли минтакалардан Мовароуннахр ва Хуросонга олиб келинган китобат санъати усталари номи билан боғлиқ. Амир Темурни машҳур кутубхонасида турли халқлар тилида турли мамлакатлардан келтирилган қўлёзма китоблар сақланганлиги ҳақида маълумотлар мавжуд. Маълумки, темурийлар даврида, хусусан, Амир Темир (1370-1405), Шохрух Мирзо, Мирзо Улуғбек ва Бўйсунқур Мирзо (1409-1449), Султон Ҳусайн, Алишер Навоий ҳамда Камолиддин Беҳзод (1449-1506) даврида нафис санъат ўзининг баракали уч тараққиёт босқичини босиб ўтди. Абдумажид Мадраимов Алишер Навоий асарларида китоб яратиш ёки китобот санъатига оид маълумотлар салмоқли ўрин тутиши ҳақида, жумладан “Хамса” таркибидаги дostonлари, “Хазойин ул маоний” девони, “Маҳбуб ул-қулуб” ва бошқа асарларида китобот санъатига тааллуқли фикрлар, кузатишлар талайгина учрашини айтиб ўтади. Ўзбекистон Қаҳрамони, профессор, навоийшунос олима Суйима Ғаниеванинг аниқлашича “Мажолис ун-нафоис” тазкирасида тўрт юз эллик тўққиз шоир, адиб, тарихчи, олим ва давлат арбоблари ҳақида маълумотлар келтирилган, мазкур ижодкорларнинг элликтаси китобат санъатига дахлдор эканлиги кўрсатди”.

Темурийлар даврида китобат ва миниатюра санъати XIV–XV асрларда янги тараққиёт босқичига кўтарилди. Тарихчи Хондамир Темурийлар авлоди Мирзо Бойсунқур тарбияси ва риояти билан хушнавис, мусаввир, наққош, ва жилдсозлар етишди. Улар қатта иззат ва ҳурматда китобат санъатининг юксак намуналари бўлмиш ноёб қўлёзма асарларни яратиш йўлида машғул эдилар, деб ёзади⁸.

Қўлёзма китобнинг яратилишида бадиий ижоднинг турли соҳа вакиллари иштирок этишган. Аммо унинг бош яратувчиси ҳатто бўлган. У нозик таъбли китобхонни эҳтиёжини қондириш учун табиий иқтидоридан ташқари бор савод ва меҳнатсеварлигини ишга солган. Чунки қўлёзма китоб яратишга ойлаб эмас, балким йиллаб вақт кетган. Қўлёзма китобларни муковаларини уста

⁸ Хондамир. Хабибус-сийяр. - Техрон, 1270. 2- жилд, 622 – саҳифа.

саххофлар безашган. Бу касб қадимдан амалий санъатнинг алоҳида соҳаси ҳисобланган.

Китоб чоп этиш тарихи ва ҳозирги кунини билиш учун улар тарихини ўрганиш керак. Ўтмиш рассомлари ижодини ўрганиш бу ишда самаралидир. Республикаимизнинг таниқли рассомларидан бири сифатида машҳур графикачи рассом Искандар Икромов меъросини ўрганиш жуда ўринлидир.

И.Икромов бадиий адабиёт намуналари иншо этган китобларда кўплаб китоб безаш санъатида миллий анъаналарни қўллай билган, безаклар асарларда ёркин ва бетакрор кўринишларда намоён бўлади, шу давр безатиш услуби янги замонга ҳам мос бўлиб, яхши самара беради деб ўйлаймиз. Шунингдек мазмунли яшаб ижод этган, бизга намуна қилиб қолдирган Т.Мухаммедов, Қ.Башаровлар ижоди меъросини бўлажак мутахассисларга тўлақонли етказиб, ана шундай етук рассомлар фаолияти тўғрисида кўплаб иловалар албатта дарслар жараёнида фойдаланилиши керак албатта. Маълумки, мамлакатимизда кўплаб график рассомлар самарали ижод этиб келмоқдалар. Улар кургазма учун санъат асрлари яратиш билан биргаликда китоб безаш ишлари билан ҳам мунтазам шуғулланиб келмоқдалар. Улардан А.Мамажонов, Ф.Башарова, Т.Сайдуллаев, Н.Хакимов, Х.Содиқов, О.Восихоновларни санаб ўтишимиз мумкин.

Маълумки китоб тузилишининг ўзига хос томонлари бор. Улар устмукова, муқова китоб саҳифаларини муҳофаза қилувчи варақлар, китобнинг унвони, ички безаклари, ички суратли бетлари, хотима расмлари беазаги ва бошқа шунга ўхшаш қисмлардан иборатдир. Қадимги вақтларда китоб тайёрлаш кўлда ҳеч қандай ёрдамчи воситаларсиз бажарилиб, унинг муқовалари кўпинча чармдан тайёрланган. Чармнинг устидан эса яна бир махсус ғилофи, уст жилди бўлган, саҳифаларининг ҳар бири хошиялар билан ва рангдор миниатюралар билан безатилган.

Ҳозирги пайтда имкониятдан келиб чиққан ҳолда, мазмун моҳиятга қараб у барча график имкониятлар даражасида, баъзан рангли суратлар билан, баъзан оқ-қора тасвирли чизма тасвирлар билан безатилмоқда. Барча муқова ҳамда ички бетдаги суратларни рангли қилиб чиқариш кўпинча болаларга атаб чоп этиладиган бадиий адабиётларда кенг қўлланилади. Ҳозирги пайтда бундай қизиқ суратли китобларнинг аксарияти юмшоқ муқоваларда чоп этилмоқда. Сўнги пайтларда китоб безаш ишларида графикадан фойдаланиш нисбатан анча камайганлигини таъкидлаб ўтишимиз зарур.

Айни пайтда китоб безагида акварельда, ҳамда компьютер графикасида бажарилган расмлардан фойдаланилмоқда. Эътибор устмуқовага қаратилмоқда ва у рангдор тасвирланмоқда, китобнинг ички қисмлари эса соддароқ кўриниш касб этиб бормоқда. Яна шуни ҳам алоҳида таъкидлаб ўтмоқ керакки, китоб безаш бадий адабиётнинг мазмунини тўлдирадиган, унга мос келадиган бўлиши шарт, унга қизиқишнинг ортишида муҳим ўрин тутувчи омилдир. Чунки сурат тасвири сифатли бажарилганлиги китобнинг ўзига хос рекламаси вазифасини бажаради.

ХУЛОСА

Интеллектуал дунёқарашнинг визуал билиш усули манбаи бу шубҳасиз – китобдир. Шуни аниқ англаб етишимиз зарурки китоб мутолааси умуммиллий муаммоларимиздан биридир

Ёш ўсиб келаётган авлодни эстетик идрокни шакллантиришда китобхонликни ўрни бекиёсдир, миллий эркин, илғор ғоя бу инновация. Рақамли иқтисодиёт ҳамда инновацион дунёқараш давр талаби талабига айланиб бормоқда. Мамлакатимиз ҳаётининг барча соҳаларини ривожлантириш, миллий тараққиётимизни янги босқичга кўтаришда инновациянинг ўрни ҳақида давлатимиз раҳбари Ш.М.Мирзиёев: “Инновация – бу келажак дегани, Биз буюк келажакимизни барпо этишни бугундан бошлайдиган бўлсак, уни айнан инновацион ғоялар, инновацион ёндашув асосида бошлашимиз керак. Шунинг учун биз Инновацион ривожланиш вазирлигини ташкил этдик ва унинг олдига аниқ вазифаларни қўйдик. Бу вазирлик нафақат иқтисодиёт соҳасида, балки бутун жамият ҳаётида энг муҳим лойиҳаларни амалга оширишда ўзига хос локомотив ролини бажаради, деб ишонамиз”⁹, - деган эди.

REFERENCES

1. Пугаченкова Г. А., Галеркина О.И. Миниатюрм Средней Азии в избранных образцах (из советских и зарубежных собраний). -М.: Изобразительное искусство, 1979.
2. Шарқ миниатюраси ва адабиёти Е.А.Полякова, З.И.Рахимова Тошкент. 1987 Ф. Ғулом номидаги Адабиёт ва санъат нашриёти
3. Юлдашев И. Узбек китобатчилиқ терминологияси. – Тошкент: Фан, 2004.
4. Суйима Ғаниева. (1961). Алишер Навоий. Мажолис ун-нафоис. Илмий-танқидий матн. -Т.: Фан. 1961

⁹Мирзиёев Ш.М. Ўзбекистон Республикаси Президенти Ш.М.Мирзиёевнинг Олий Мажлисига Мурожаатномаси.-Т.: “Ўзбекистон” НМИУ, 2018. – Б.20.

5. Nazokat, A. (2021). Means of Ensuring the Integrity of the Image and Writing in the Performance of Visual Advertising.
6. Nazokat, A., Ibrokhim, Y., & Makhpuzakhon, A. (2021). FACTORS OF DEVELOPMENT OF FINE ARTS.
7. Achildiyeva, M., Axmedova, N., Ikromova, F., Haydarova, O., Ibrahimova, G., & Abdurahmonov, A. (2021). TANBUR: ONE OF ANCIENT INSTRUMENTS. *Galaxy International Interdisciplinary Research Journal*, 9(6), 302-308.
8. Mirzahamdammovna, K. B., Erkinovna, A. N., & Jumadillaevich, S. R. (2021). USE OF INNOVATIVE EDUCATIONAL TECHNOLOGIES IN FINE ARTS CLASSES OF HIGHER EDUCATION INSTITUTIONS.
9. Mirzahamdammovna, K. B., Erkinovna, A. N., & Jumadillaevich, S. R. (2021). USE OF INNOVATIVE EDUCATIONAL TECHNOLOGIES IN FINE ARTS CLASSES OF HIGHER EDUCATION INSTITUTIONS.
10. Sadikovna, S. G., Kurbonova, B., Akhmedova, N., & Sulaymanova, S. (2020). FUNDAMENTALS OF PROFESSIONALISM DEVELOPMENT ON THE EXAMPLE OF PRACTICAL EXERCISES ON FORMING THE SKILLS AND SKILLS OF FUTURE TEACHERS. *PalArch's Journal of Archaeology of Egypt/Egyptology*, 17(6), 8894-8903.
11. Barchinoy, K., Sevarakhon, S., & Mukhammadkodir, Y. (2021). EFFECTIVE METHODS OF TEACHING FINE ARTS AND DRAWING AT SCHOOL.
12. Barchinoy, K. (2019). Problems of Improving Artistic Perception of Future Art Teachers. *Cross-Cultural Communication*, 15(4), 79-82.
13. Nodirjon, M., Abdusalom, M., & Ozodbek, S. (2021). TECHNOLOGIES OF TEACHING FINE ARTS WITH MODERN METHODS.
14. Zulfiya, B., Rakhmonali, S., & Murodjon, K. (2021). A BRIEF HISTORY OF THE DEVELOPMENT AND TEACHING OF DRAWING SCIENCE IN UZBEKISTAN.
15. Nazokat, A. (2021). Means of Ensuring the Integrity of the Image and Writing in the Performance of Visual Advertising.
16. Qurbonova, B. (2021). The history of visual art and its importance in people life. *ACADEMICIA: AN INTERNATIONAL MULTIDISCIPLINARY RESEARCH JOURNAL*, 11(2), 1558-1561.
17. Kakharovna, A. M., Tadjimatovich, Y. M., Rakhmatovich, S. O., & Mirzahamdammovna, Q. B. (2021). Modern Approaches to the Teaching of Fine Arts. *Solid State Technology*, 64(2), 4250-4254.

QADIMGI AN'ANALAR DAVOMIYLIGI USUL VA USLUBLARINI TURLI YO'NALISHLARDA TASVIRLASHDA KITOBAT HAMDA MINIATYURA SAN'ATINING O'ZIGA XOS XUSUSIYATLARI

I.Yuldashev

Far.DU Tasviriy san'at kafedrası katta o'qituvchisi

ANNOTATSIYA

Maqola tasviriy san'at sohasiga bog'liq kitobat san'ati tarixi uni bezatilishi bo'yicha ma'lumotlar berilgan. Miniatura va kitobat san'atining o'zaro uyg'unligi masalalariga bag'ishlanadi. O'quv jarayonini mukammal bo'lishida kitobning ahamiyati bezatilishi haqida tavsiya va ko'rsatmalar kiritilgan.

Tayanch so'z va iboralar: *Plener, abstraksionizm, uslub, san'at, rasm.*

АННОТАЦИЯ

В статье представлены сведения по истории книжного искусства, относящиеся к области изобразительного искусства и его оформления. Она посвящена вопросам взаимной гармонии миниатюрного и книжного искусства. Включены рекомендации и указания о важности украшения книги для совершенства образовательного процесса.

Ключевые слова и выражение: *Пленер, абстракционизм, стиль, перспектива, искусство, картина.*

ANNOTATION

The article provides information on the history of book art related to the field of fine art and its decoration. It is devoted to issues of mutual harmony of miniature and book arts. Recommendations and instructions about the importance of decorating the book in making the educational process perfect are included.

Key words and expressions: *Plener, abstractionism, style, perspective, art, picture.*

KIRISH

Ko'p asrlar davomida rivojlanib kelgan miniatyura rangtasviri jahon san'ati tarixida haqli ravishda fahrli o'rinni egallaydi. XX va XXI asr boshida O'zbekiston rassomlari hamda xalq ustalari tomonidan har-xil usul va uslublarda ko'plab durdona asarlar yaratildi. Ular ijodiy hayolat boyligi va turli yo'nalishlardagi mukammal ijrosi bilan kishini hayratga solibgina qolmay, o'zbek xalqining ko'hna tarixidan, badiiy madaniyatining serqirra va o'ziga xosligidan ham dalolat beradi.

O'rta Osiyo o'zbek miniatyurasi-musulmon sharqi xalqlari san'ati ko'p asrlik tarixining eng qiziqarli sahifalaridan biri. U tasviriy san'atning alohida turi sifatida kitobat bezagi bo'lib, mumtoz sharq shehriyati ta'sirida rivojlangan.

MUHOKAMA VA NATIJALAR

Sharq adabiyotining mumtoz vakillaridan bo'lmish Abdulqosim Firdavsiy, Nizomiy Ganjaviy, Abdurahmon Jomiy, Alisher Navoiylar musavvirlar uchun bitmas-tuganmas ilhom manbai hisoblanishgan, ularning ijodini yuksak insonparvarlik g'oyalari, umrboqiy obrazlar bilan boyitishgan.

Sharq she'riyati miniatyura rangtasvirining gumanistik mazmunini hamda g'oyaviy yo'nalishini belgilabgina qolmay, balki badiiy shaklning rivojlanishiga ham muayyan darajada o'z muhrini bosgan. Sharq miniatyura rangtasviri xalqning olamni idrok etishi va his etishini obrazlarda mujassamlashtiradi, chunki hayotiy voqelikni, xalqning tarixiy va diniy o'ziga xosligini jonli obrazlarda tasvirlaydi, binobarin, "hayot ko'zgusi" hisoblanadi.

Miniatyura san'ati aks ettirib tasvirlabgina qolmay, balki yaratadi ham. Musavvir o'ziga qadar mavjud bo'lgan milliy o'ziga xoslikka yangi xususiyatlar va chizgilarni qo'shib, milliy ruhda ilgari ma'lum bo'lmagan teranliklarini kashf etadi va uning istiqboldagi rivojlanishini ma'lum bir yo'sinda belgilaydi.

O'zbek dasgoh va monumental rangtasvirida uning butun tarixi davomida milliy muayyanlikka murojaat qilib, o'ziga xosligini shaklan ifodalabgina qolmay, balki obrazlilikni ramziy-majoziy turiga ko'proq tayanib, ma'naviy asoslarini ko'rsatishga azaldan intilib kelingan uslubiy yo'nalish mavjud. XX asrning 10-yillari oxirida zukur ko'rsatgan bu yo'nalish (A.Volkov, O.Tatevosyan) 20-30 yillar boshida bag'oyat ravnaq topdi (mazkurlardan tashqari L.Karaxan, O'.Tansiqboev, N.Kashina, A.Nikolaev (Usta Mo'min), so'ng mavjud aqidalarni yengib o'tib Sh.Hasanova, Ch.Ahmarov ijodida o'zini namoyon qildi. Biroq 60-yillardan boshlabgina amalda belgilovchi yo'nalish bo'lib qoldi. U milliy an'analargagina emas, balki XX asr boshidagi Yevropa rassomligi an'alariga, shuningdek M.Sar'yan va P.Kuznetsov ijodiga ham tayanib tarkib topdi. Ushbu rassomlarni o'zbek diyori va o'zbek xalqining betakror obrazini yaratishga intilish birlashtirib turardi. Ularning asarlarida milliy o'ziga xoslik sharqona g'aroyibotni siqib chiqarar, mavhum ramziylik esa hayotiy ramzlarga o'rin bo'shatardi. O.Tatevosyan, N.Karaxan, O'.Tansiqboev, N.Kashina ko'proq shakl va kompozitsiyaviy yechimni izlashar, shu bois ularning miniatyuraga bog'liqligi yaqqol ko'rinardi.

A.Volg'kovning ijodi murakkabroq shakllanib, rivoj topdi. U chetdan turib kuzatuvchi san'atkor emasdi, balki milliy hayotning ichida yashardi. A.Volg'kov miliy san'at (miniatyura va dekorativ – amaliy san'at) qonuniyatlarini o'zlashtirar ekan, o'z badiiy asarlarini O'zbekiston xalq kuyi va shehriyati ohangdorligi bilan bog'lardi. Shu bois biror uslubga monand ish qilish uning ijodiga xos emasdi. Undagi ziddiyatlilik esa mutlaqo botiniy xususiyatga ega edi. A.Volkov O'rta Osiyoga xos etnik tipni konstruktiv jihatdan kashf etdi. U muayyan insonni tasvirlashdan-da ko'proq hayotiy jihatdan individuallashtirmasdan tasvirlaydi. Inson shaxsining ushbu ideal modeli mohiyatan sharq miniatyurasidagi inson obraziga yaqin. San'atkor insonning ulug'vor mohiyatini, borliqning oliy ma'naviy sohasiga aloqadorligini kundalik xususiyatlar orqali oydinlashtirib, go'yoki oddiy hayotdan milliy ahloqiy va estetik ideallarni ajratib ko'rsatadi.

Ayni mahalda O'zbekiston rangtasvir san'atida dunyoni sharqona idrok etishga tayangan, ko'p jihatdan A.Nikolaev (Usto Mo'min) ijodiy kashfiyotlari belgilab bergan boshqa yo'nalish ham mavjud. Usto Mo'min O'zbekistonning milliy o'ziga xosligini rangtasvir san'atidagi muqobilini izlab, sharq miniatyurasi va XV asr umbriya (Italiya) maktabi an'alarini qovushtiradi. U P.Kuznetsovning ilm rasmlari ta'siriga, borliqning ideal modelini, nafaqat moddiy, balki ma'naviy mohiyatni ham qamrab oluvchi yagonalik va tasodifiylikning betartib xilma-xilligidan xalos bo'lgan qandaydir arxitekni yaratishga intilish ta'siriga uchragan bo'lishi ham mustasno emas. A.Nikolaev rasmlaridagi obrazlarning uyg'un jozibasi, mushohadakorligi, hayotiyliigi shu bilan belgilanadi. Oshkora shartli bo'lgan bu obrazlar, biz bahramand bo'la olmaydigan, o'z qobig'iga o'ralgan hamda abadiyatga dahldor ma'naviyat va barkamollik olamida tabiiy ravishda uzviy mavjuddir. A.Nikolaev sharqni G'arb tamadduniga o'xshamasligi bilan idrok etgani holda, uning olamini his qildi ham ("Mo'min" ismini bejiz olmagandi). Shu bois uning asarlari Sharqona uyg'un, kompozitsiyalari dekorativ va shartli makon sodda, tafsilotlar purma'nodir.

U minatyura an'alarini mutlaqo shaxsiy qabul qildi: P.Kuznetsov singari, sharqni ranglarning haddan oshiq zabtidan holi tarzda tasvirlay oldi. Bo'yoqni ko'pincha bo'g'iq, jozibasiz berdi, ayni mahalda ularda nafis, cho'ziq-yoqimli konturning ma'nodorligi va ritmning osoyishtaligi ustunlik qiladi. U umrining poyonida, tavsifiy naturalizm bosqichini o'tagach, "Uyg'ur raqsi" (1945), "Otarlar yeri" (1947) asarlarini yaratdi, ularda avvalgi uslubini tikladi, biroq ranglarni quyuuq va bir-biriga zid berdi, tasvirlangan harakatlar ritmini birmuncha aniq hamda keskin ko'rsatdi. Tasvir avvalgi asarlaridan boshqacha hususiyat kasb etdi. Bular – xatti-harakat va ayni mahalda muqaddas amal, diqqat bilan teran mushohada qilishga

dahvat etuvchi ko'ngil izhori edi. Bunda sharqona ong xususiyatlari: olam-vahiy orqali egallanadigan sir, olam-rivojlanish hamda o'zgarish yot bo'lgan tugal va barkamol tizim ekanligi o'z ta'sirini ko'rsatdi. Ushbu usullar keyinchalik o'zbek rangtasvirida rang-barang aksini topdi.

O'zbekiston dastgoh rangtasviri ravnaqi 50-60 yillar bo'sag'asida vujudga kelgan "iliqlashuv" davrida milliy maktablar shakllanishiga tenglashtirsa bo'ladigan yangi davri respublikada ilgariroq boshlangandi.

Ch.Ahmarov Alisher Navoyi nomidagi Davlat Akademik katta teatri uchun freskalar chizib, Davlat mukofotiga sazovor bo'ldi. U o'z ijodida an'anaviy sharq miniatyurasini asos qilib oldi. Ch.Ahmarov miniatyurani bevosita uslublashtirib, o'zi ishlab chiqqan ideal inson mavzui va tegishli badiiy usullar orqali o'z rangtasvir tizimi tomon rivojlanib bordi. U.A.Matiss an'anasini qabul qilib, sharqona menearlikni o'z uslubiga asos qilib olib, sharq miniatyurasi poetikasini yevropacha simvolizm bilan uzviy qovushtira oldi. Ayni mahalda Ch.Ahmarov miniatyura kontsepsiyasini jiddiy o'zgartirdi. Mumtoz sharq miniatyurasi, syujetdan qat'iy nazar, kamida ikki semantik darajaga ega. Bu, aslini olganda, syujet va ramziy – majoziy darajalar bo'lib, ularda ilohiy haqiqatlar to'g'risidagi vahiy orqali musharraf bo'linadigan ma'naviy va barkamol borliq alomati ifodalanadi. Rang, ritm, harakat, holat, tafsilotlar ramzi go'yo borliq siri ustidan pardani ko'targandek tuyuladi. Ch.Ahmarov miniatyuraning ushbu xislatlarini amalda istisno etib, o'z asarlarida xotirjamlik (ravshanlik) hamda mushohadakorlik bilan yo'g'rilgan mukammal borliqning o'ziga xos va ko'tarinki modelini yaratdi. Uning bosh mavzui-mumtoz shehriyat, zamondan xoli, go'zallik, uyg'unlik va beg'uborlik hukm suradigan abadiyat bo'lgan orzular hamda ertaklar olami. Shuning uchun ham uning bo'yoqlar bo'g'iq va sovuq berilgan, konturlar esa nafis hamda musiqiy bo'lgan asarlarida raqs tushayotgan qizlar, soqiy yigitchalar soddalarcha sirli, impersonal tasvirlangan. Ularning harakatiyoq nozik ritmik bezakni-dekorativlik qonunlariga bo'ysundirilgan hamda me'morlikka uzviy kiradigan o'ziga xos antropomorf naqshni yuzaga keltiradi. Biroq Ch.Ahmarov kompozitsiyalarida dinamika (jo'shqinlik) ko'rsatilgan. U bamisoli o'zgarimas mukammallik sehrlagan va harakat to'htab qolgandek tushuniladi. Bu yerda olamning o'zgarimasligi, uni Sharqona idrok etishga muvofiq holda tasvirlangan.

70-80 yillarda rassomlar e'tiborini simvolizm va syurrealizm ko'proq torta boshladi, ularning mag'zini chaqish reallikni bevosita tasvirlashdangina emas, balki, muhimi, "Ijtimoiy buyurtma"dan yiroqlashishga, mafkuraga bog'liq bo'lmagan va umuminsoniy "boqiy mavzularga hamda qadriyatlarga qaratilgan umumhayotiy

mavzularga, tarix falsafasiga, san'atga, insonning ichki dunyosiga murojaat etishga ko'maklashdi. Rassomlar badiiy vositalarni muayyan milliy hayot negizida tanlashda o'z erklariga qarab ish tutishga haqlidirlar. Biroq individual jihatdan ham qancha muayyanlkka qaramay, bu rassomlarni metodning tahliliyligi va fikrlashning tarixiyligi, ijodiy tasavvur erkinligi, voqelikni bilish va tushunish singari qator printsiptial pozitsiyalar birlashtirib turardi. Ular hayotiy jarayonning ichki qonuniyatini aniqlashga intilishardi. Ular uchun olam yaxlit o'zaro aloqa va doimiy rivojlanishdadir. Bular – turmush hamda borliq qaror topib va rivojlanib borayotgan hayot oqimiga qo'shilgan “ochiq tizimlar”dir.

Abdullaev Sa'dulla milliy borliq ideal modelining original variantini yaratib, mumtoz obrazlarni hozirgi zamonga, ustiga-ustak, hozirgi shaharga ko'chirgan. Ayni mahalda ularning ma'naviy ravshanligini va ahloqiy barkamolligini saqlab qolgan. Biroq obrazga yashirin xavotirlik ham, erishilgan uyg'unlikning nozikligini tuyush ham xos, chunki ular nazm olamida emas, balki voqeiy olamda yashaydi.

Shu bilan birga O'zbekiston rangtasvirida milliy yo'nalishning hayot bilan bevosita bog'liq va mavzu hamda uslubiga ko'ra ancha rang-barang bo'lgan boshqa yo'li ham rivojlandi. 70-yillardagi avlod orasida bu yo'nalish vakillari asosan B.Jalolov, J.Umarbekov, T.Muhamedov, Sh.Abdurashidov va A.Mirzaev bo'lib, ular aftidan islomiy tafakkurga xos olamning o'zgarmasligi printsiptidan kelib chiqib, zamonaviylikni ideal obraz bilan qiyoslaydi. Ular syujet va obrazlarning hayotiy ishonarliligini saqlab qolgan holda, kundalik voqelikni ulug'vor va sirli ma'noga to'liq borliqqa aylantirishadi. Shu sababli ularning kompozitsiyasida dinamika bamisoli qotib qolgandek zamonda ro'y berayotgan vaziyat abadiyat alomatigaaylanadi-bu uning qayd etilgan lahzasidir. Sh.Abdurashidov chizgan rasmlardagi umuman inson portretlarining keskin va chuqur mushohadasini, aftidan, shu bilan izohlasa bo'ladi. Tashqi o'xshashlikka qaramay, parishonlik holati uning barcha modellarini birlashtirib turadi, shu sababli har-xil bu kishilar botinan ajralmas bo'lib chiqadi.

A.Mirzayevning izlanishlari va yechimlari ancha rang-barang, biroq rasmlari rang-barangligiga qaramay, ularga ham “tug'ma xususiyatlar” xosdir. Ularda yorqin, ochiq, bir-biriga zid bo'yoqlarda berilgan xalq amaliy san'ati an'analari ham ko'rinib turadi, lekin sharq xattotligi bilan aloqadorligi betakrordir. A.Mirzaev mo'yqalamni qalamdek ishlatadi, uning xarakatlari rassomning his-tuyg'usini ifodalaydi. Uning uchun ishora muqaddas bo'lmasa ham, alohida mazmunan ahamiyatga ega. A.Mirzaev asarlari – o'ziga xos tasviriy xattotlik bo'lib, harakat esa gilam yoki kashtaga o'xshab qayd qilinadi. Mirzaev ko'p qiyofali rasmlarida aniq bir shaxsni

emas, balki xalqni ifodali umumiylikda va ko'pincha oliy nuqtai-nazardan turli emotsional hamda ritmik holatlarda tasvirlaydi. Bu minatyuraga ham, Volkov an'anasiga ham yaqindir. Uning asarlarining dunyoqarash nuqtai-nazaridan sharq an'analari bilan bog'liq, ayni shu aloqasi uning ijodini O'zbekiston dastgoh san'atida milliylikning yaqqol ko'rinishlaridan biri, deb hisoblash imkonini beradi. milliy san'atdagi ushbu yo'nalish keyingi avlod rassomlari ijodida ham o'z ifodasini topdi. Bunda milliylik sharqona mentalitet darajasida tushuniladi. Yosh rassomlar o'z asarlarida Sharq mumtoz san'atiga hos ma'naviylikni zamonaviy rangtasvir-plastika tili bilan ifodalashga urinishadi. Bunda gap odatdagi san'at an'analari haqida emas, balki ko'proq o'z "etno"sining chuqur "genetik" xotirasi haqida borishini aytib o'tish kerak.

Bu rassomlar tasvirlagan, milliy turmushdan olingan etnik tiplardagina emas, balki ijodkor ularni qanday his etib ko'rsata olishida ifodalanadi. Ularning asarlarida O'rta Osiyoning an'anaviy san'atidagi "abadiy" motivlar go'zal talqin etiladi. Bular shoirona go'zallik va obrazli ramzlar, sharqona mushohadakorlik va oxirigacha ochilmay qoladigan sirlik, istiora va mijozdir. Bu – nafaqat ko'rish, balki his etish ham zarur bo'lgan sharqdir!

Miniatyurada zamonning tuzilmasi ko'p zamonlar qatori syujet vaqti, tarixiy vaqt, tarixdan tashqari vaqt bilan belgilanadi. U bir tomondan ijod tajribasiga qo'shilgan hamda maktab an'analari vorisiyligi bilan bog'langan rassomning shaxsiy idrok etishini: boqa tomondan, san'atning jins mohiyatini qiyoslashdan: o'tmishning, hozirning, tasavvurdagining sintezidan: shaxsiyni, hozirgini-abadiy bilan, tarixiylikni-tarixdan tashqari bilan qiyoslashdan kelib chiqadi.

XULOSA

Miniatyura badiiy obrazining poetik qamrovliligi, uning zamonda kengayish, ramziylashish va romantiklashish tendentsiyasi shundandir. O'tmish xotirasini kelajak to'g'risida orzu bilan birlashtiruvchi xalqona asosning, nihoyat, rassomlar ijodining emotsional ta'siri va ularning uslub maktabi an'analari xususiyatlarining kuchi ham shundan. Binobarin hozirgi O'zbekiston rassomlari uning hayotiy maromini, o'tmish davrlarini va zamonaviyliknig plastik his etilishini ko'rsatishadi.

REFERENCES

1. O'zbekiston Respublikasi Oliy va O'rta Maxsus ta'lim vazirligi Farg'ona davlat universiteti. "Innovatsion g'oyalarni ta'lim-tarbiya jarayoniga tadbiq etishning ilmiy-uslubiy muammolari". Ilmiy maqolalar to'plami. Farg'ona-2011.

2. Farg'ona davlat universiteti. "Boshlang'ich ta'lim sifat va samaradorligini oshirishda innovatsion texnologiyalardan foydalanish". Farg'ona-2013.
3. R.Hasanov. Tasviriy san'at asoslari. G'.G'ulom n. Toshkent-2009.
4. N.Abdullaev. O'zbekiston san'ati tarixi. Toshkent-2007.
5. A.Egamov. Kompozitsiya asoslari. "San'at". Toshkent-2005.
6. Kadrlar tayyorlash milliy dasturi/ "xalq ta'limi" jurn. 1998-1 son.
7. Tasviriy san'at fanidan tajribaviy standart nazorat ishlarini o'tkazish yuzasidan tavsiyalar. I-VII sinf uchun. Toshkent-2005.
8. B.Jabborov. Rangshunoslikka oid atama va iboralarning izohli lug'ati-Namangan-2001.
9. A.Sulaymonov. Impressionistlarning "tug'ilgan kuni" yohud maktabda tasviriy san'atdagi oqim va yo'nalishlarni o'rganish. "Xalq ta'limi". Toshkent-2007.
10. N.Oydinov. Rassom o'qituvchilar tayyorlash muammolari. T.-1997.
11. N.Oydinov. Ajdodlarimiz san'ati va e'tiqodi. Nizomiy. T.D.P.I. 1992.
12. B.Ahmedov. O'zbekiston xalqlari tarixi manbalari. "O'qituvchi"-1991.
13. Mirzahamdamovna, K. B., Erkinovna, A. N., & Jumadillaevich, S. R. (2021). USE OF INNOVATIVE EDUCATIONAL TECHNOLOGIES IN FINE ARTS CLASSES OF HIGHER EDUCATION INSTITUTIONS.
14. Mirzahamdamovna, K. B., Erkinovna, A. N., & Jumadillaevich, S. R. (2021). USE OF INNOVATIVE EDUCATIONAL TECHNOLOGIES IN FINE ARTS CLASSES OF HIGHER EDUCATION INSTITUTIONS.
15. Sadikovna, S. G., Kurbonova, B., Akhmedova, N., & Sulaymanova, S. (2020). FUNDAMENTALS OF PROFESSIONALISM DEVELOPMENT ON THE EXAMPLE OF PRACTICAL EXERCISES ON FORMING THE SKILLS AND SKILLS OF FUTURE TEACHERS. *PalArch's Journal of Archaeology of Egypt/Egyptology*, 17(6), 8894-8903.
16. Nodirjon, M., Abdusalom, M., & Ozodbek, S. (2021). TECHNOLOGIES OF TEACHING FINE ARTS WITH MODERN METHODS.
17. Zulfiya, B., Rakhmonali, S., & Murodjon, K. (2021). A BRIEF HISTORY OF THE DEVELOPMENT AND TEACHING OF DRAWING SCIENCE IN UZBEKISTAN.
18. Nazokat, A., Ibrokhim, Y., & Makhpuzakhon, A. (2021). FACTORS OF DEVELOPMENT OF FINE ARTS.
19. Nazokat, A. (2021). Means of Ensuring the Integrity of the Image and Writing in the Performance of Visual Advertising.

-
20. Barchinoy, K., Sevarakhon, S., & Mukhammadkodir, Y. (2021). EFFECTIVE METHODS OF TEACHING FINE ARTS AND DRAWING AT SCHOOL.
 21. Barchinoy, K. (2019). Problems of Improving Artistic Perception of Future Art Teachers. *Cross-Cultural Communication*, 15(4), 79-82.
 22. Qurbonova, B. (2021). The history of visual art and it's importance in people life. *ACADEMICIA: AN INTERNATIONAL MULTIDISCIPLINARY RESEARCH JOURNAL*, 11(2), 1558-1561.
 23. Kakharovna, A. M., Tadjimatovich, Y. M., Rakhmatovich, S. O., & Mirzahamdammovna, Q. B. (2021). Modern Approaches to the Teaching of Fine Arts. *Solid State Technology*, 64(2), 4250-4254.

ТАСВИРИЙ САНЪАТДА КОМПОЗИЦИЯ АСОСЛАРИ

Қурбонова Барчиной Мирзахамдамовна

Фарғона давлат университети

Тасвирий санъат кафедраси мудири, катта ўқитувчи

qurbonovamirzahamdamovnabarchn@gmail.com

АННОТАЦИЯ

Мақолада тасвирий санъатда композиция, рассомчилик ранг тасвир масалалари ёритилган.

Калим сўзлар: Санъат, композиция, рассомчилик, таълим, жанр.

ANNOTATION

The article deals with the issues of composition, painting, color image in the visual arts.

Key words: art, composition, painting, education, genre.

КИРИШ

Композиция фани Республикамизда бадий таълим ислохотларини янада чуқурлаштириш, малакали мутахассис рассом (дизайнер) кадрлар тайёрлаш борасида уларнинг касбий хусусиятларни ривожлантирувчи, шунингдек, иқтидорли, ижодкор рассом кўникмаларини ўзида намоён қилувчи ва соҳага қизиқиш уйғота олувчи, ўз йўналишини топишда, айниқса, бадий асарнинг композицион қурилишини ўргатувчи фан сифатида зарурияти катта.

МУҲОКАМА ВА НАИЖАЛАР

Композиция асосларини ўрганишдан мақсад, амалий машғулотлар жараёнида ижодкорликка йўналтириш ва мустақил тасвирий санъат устида ишлашни шакллантиришдан иборатдир. Санъатда мазмунан ва ғоянинг энг яхши ечимини умум ижодий маҳоратини ошириш, нафосат тарбиясининг муҳим омилларидан биридир. Ҳар қандай ижодкор ўтмишдаги рангтасвир санъат усталари меросини ва тажрибаларини ўрганиш билан бирга, томошабинга чуқур таъсир этувчи тасвир қонунлари ва услубиятини ҳам ўрганади.

Талаба ўзлаштириш жараёнида композицион асарда ҳаётнинг воқеликнинг соғлом руҳияти, эмоционал бадий таъсирчанлигига эришиши муҳим аҳамиятга эгадир. Ёзги амалиёт вақтида тўпланган тасвирий ашёлар асосида композицион вазифа бажариш. Манзара чизиш учун ниҳоятда қизиқарли сюжет жойини танлаб билишга ўргатиш. Ундаги асосий нарсани фарқлаган ҳолда қоғозга жойлаштириш, перспективадаги уфқ чизиғи, кўриш нуқтаси ва бошқа

тушунчаларга эга бўлиш, амалиётдаги олган тассавирларини ёққол тарзда тасвирлай олиш. Манзарадаги ранглар билан ишлаш жараёнида тўғри ифодалай олиш, матога ўша жойини қандай ҳолатини, дарахт ва ўсимликларга ёруғлик тушиши, ёки эрта тонгда рангларнинг тиниқлигини ифодалай олиш, оқшом пайтидаги табиат манзарасини кўринишини кўрсата билиш.

Талаба композиция қанида бирон-бир рангтасвир жанрларидан бирида асар яратади. Ушбу фандан берилган топшириқни бажариш учун авво талаба мавзу ва рангтасвир жанрларидан бирини танлайди. Бу жанрлар:

1. Портрет жанри;
2. Манзара жанри;
3. Натюрморт жанри;
4. Маиший жанри;
5. Батал жанри.

Талаба мавзу ва жанрни танлашдан сўнг изланиши жараёнини бошлайди. Ўтилган мавзу бўйича эски усталарнинг асарларини тахлил қилади, мавзуси hozirgi даврга мансуб бўлса, шундай воқеалар бўладиган жойларга бориб кузатади.

Композиция мукамаллигининг биринчи белгиси-картина мазмуни бир қарашда узоқ масофадан ўқилиши керак. Аксинча эса, энг муҳими композиция бегаги – композиция томошабинга тушунарли бўлиши асоси топилмаганлигидадир.

Эскиз – бу картина лойиҳаси, картина устида ишлашнинг биринчи босқичи. Эскизда холст формати, тасвир ўлчамлари, кўриш нуқтаси, горизонт чизиқ баландлиги аниқланади. Эскиз вариантларида ифоли, аниқ ечим, буюм ва объектларни ҳаққоний жойлаштириш, қиёфаларни гурухлаштириш, ғоявий марказни аниқлаш амалга оширилади. Композицияда ортиқча шакл, қиёфа бўлмаслиги керак. Ҳар бир қиёфа умумий ғояда ўз вазифасини белгилаши ва ҳамма ҳолатлар мавзусини очиб беришга ёрдам бериши керак.¹⁰

Эскизни рангда ишлов беришда картина томошабинга яхши таъсир қилиши учун мавзу, ғояга асосан колорит яратиш керак. Картина колорити тасвирланаётган ҳолатнинг тусига ва рангига, кун вақтига, об-ҳаво шароитига мос келиши керак. Эскиз ранг қурилиши шундай ташкил қилиниши керакки, у ёритилиши ҳолатини, композиция марказини аниқлашга хизмат қилиб картинанинг таъсир кучини тўлдирсин.¹¹

¹⁰ Charles Bouleau The painter's secret Geometry A study of Composition in art

¹¹ Stacey Goerge Artists Living With Art

Айнан воқелик содир бўлаётган жойдан наброска, зарисовка ва этюдлар қилади. Ушбу ечилган материаллар орқали талаба ўз мавзуси бўйича биринчи эскизлар қилади. Қилинган асарлардан маъқули домла томонидан тасдиқланади ва тасдиқланган эскиз бўйича талаба яна изланишлар олиб борилади. Эскиздаги хажмларникелтириб чиқади, асар колоритини хал қилади. Шу тариқа яна бир нечта эскизлар бўлади. Эскизлардан енг мукаммали танланади.

Картинада ҳамма нарса асосий фикрга ва ғояга қаратилиши керак. Композиция яхлитлигига иккинчи даражали нарсалар биринчи даражали нарсаларга боғлиқ бўлиб, бутун тасвирни ягона мақсадга кўзга ташланмаслиги лозим. Асосий қисм ажратилиб тасвирланади. Агар картинади нарсалар бир хил аҳамиятли бўлиб пала-партиш тартибда жойлаштирилса, композиция ўз ифодалилигини, аҳамиятини йўқотади.

Асосий натура тасвирини картинада яхшироқ жойда диққат билан тасвирлаш муҳим.

Асосий ҳаракат, воқеа картина текислигининг марказига яқинроқ жойлаштирилади. Бу томошабинга картинани кўришда унинг маъносини узокдан тўла қамраб олишга имкон беради. Композицияда бир неча бир хил аҳамиятга эга марказ композиция яхлитлигини ва бирлигини бузади. У томошабин идрок қилишига имкон бермайди.¹²

Композиция марказини ажратиб кўрсатишда картинани табиий идрок қилишда нур-соя, қиёфалар катталиги, ранглар нисбати ва қиёфалар оралиғи масофаси орқали амалга оширилади. Рассом картинанинг муҳим қисмини ранг билан, тус билан ва деталларга ишлов бериш йўли билан амалга ошириш мумкин.¹³

XULOSA

Талабаларнинг дунёқарашини шакллантириш, ижодий тасаввур ва образли фикрлаш қобилиятини ривожлантириш. Кенг бадиий эстетик маданият ва бадиий сезгини тарбиялаш, санъат асарини таҳлил қилиш малакасини ошириш, атроф- муҳитдан олган таъсуротларини ижодий танлаб олиб, образли шаклда ҳаққоний тасвирлашдир.

REFERENCES

1. Абдуллаев Н.Х. “Чизматасвир”. Ўқув қўлланма. Иқтисод- молия, Т.,2010. 80 б 2 нусха.

¹² Stacey Goerge Artists Living With Art

2. Орипова М. “Гипс шаклларининг чизма тасвири”. Методик қўлланма. Чашма принт, Т., 2011 й 72 б. 5 нусха.
3. Тошмуродов М. “Чизматасвир”. Ўқув қўлланма. Ношир, Т., 2012 й. 124 б. 5 нусха.
4. Mirzahamdammovna, K. B., Erkinovna, A. N., & Jumadillaevich, S. R. (2021). USE OF INNOVATIVE EDUCATIONAL TECHNOLOGIES IN FINE ARTS CLASSES OF HIGHER EDUCATION INSTITUTIONS.
5. Mirzahamdammovna, K. B., Erkinovna, A. N., & Jumadillaevich, S. R. (2021). USE OF INNOVATIVE EDUCATIONAL TECHNOLOGIES IN FINE ARTS CLASSES OF HIGHER EDUCATION INSTITUTIONS.
6. Sadikovna, S. G., Kurbonova, B., Akhmedova, N., & Sulaymanova, S. (2020). FUNDAMENTALS OF PROFESSIONALISM DEVELOPMENT ON THE EXAMPLE OF PRACTICAL EXERCISES ON FORMING THE SKILLS AND SKILLS OF FUTURE TEACHERS. *PalArch's Journal of Archaeology of Egypt/Egyptology*, 17(6), 8894-8903.
7. Barchinoy, K., Sevarakhon, S., & Mukhammadkodir, Y. (2021). EFFECTIVE METHODS OF TEACHING FINE ARTS AND DRAWING AT SCHOOL.
8. Barchinoy, K. (2019). Problems of Improving Artistic Perception of Future Art Teachers. *Cross-Cultural Communication*, 15(4), 79-82.
9. Qurbonova, B. (2021). The history of visual art and its importance in people life. *ACADEMICIA: AN INTERNATIONAL MULTIDISCIPLINARY RESEARCH JOURNAL*, 11(2), 1558-1561.
10. Nazokat, A., Ibrokhim, Y., & Makhpuzakhon, A. (2021). FACTORS OF DEVELOPMENT OF FINE ARTS.
11. Nazokat, A. (2021). Means of Ensuring the Integrity of the Image and Writing in the Performance of Visual Advertising.
12. Kakharovna, A. M., Tadjimatovich, Y. M., Rakhmatovich, S. O., & Mirzahamdammovna, Q. B. (2021). Modern Approaches to the Teaching of Fine Arts. *Solid State Technology*, 64(2), 4250-4254.
13. Nodirjon, M., Abdusalom, M., & Ozodbek, S. (2021). TECHNOLOGIES OF TEACHING FINE ARTS WITH MODERN METHODS.
14. Zulfiya, B., Rakhmonali, S., & Murodjon, K. (2021). A BRIEF HISTORY OF THE DEVELOPMENT AND TEACHING OF DRAWING SCIENCE IN UZBEKISTAN.

TALABALARNING KREATIVLIK QOBILIYATLARINI RIVOJLANTIRISHNING NAZARIY ASOSLARI

Boboyeva Zulfiya Akbarjonovna

Farg'ona davlat universiteti

Tasviriy san'at kafedrasida katta o'qituvchisi

Mo'minova Dildora Burxon qizi

FarPI "Bino va inshootlar qurilishi" kafedrasida magistranti

ANNOTATSIYA

Ushbu maqolada kreativlik, pedagog kadrlarning kreativ kompetentligini rivojlantirish, talabalarning innovatsion faoliyati, interfaol ta'lim, innovatsion ta'lim va axborot-kommunikatsiya texnologiyalari, talabalarda kreativlik qobiliyatlarini rivojlantiruvchi omillar bayon etilgan.

***Kalit so'zlar:** talabalar, kreativlik, qobiliyat, interfaol metodlar innovatsiya, ta'lim.*

THEORETICAL FOUNDATIONS FOR THE DEVELOPMENT OF STUDENTS' CREATIVE ABILITIES

ABSTRACT

This article describes the factors that contribute to the development of creativity, creative competence of teaching staff, innovative activities of students, interactive learning, innovative educational and information and communication technologies, and the development of students' creative abilities.

***Key words:** students, creativity, competence, interactive methods of innovation, education.*

ТЕОРЕТИЧЕСКИЕ ОСНОВЫ РАЗВИТИЯ ТВОРЧЕСКИХ СПОСОБНОСТЕЙ СТУДЕНТОВ

АННОТАЦИЯ

В данной статье описаны факторы, способствующие развитию креативности, креативной компетентности педагогических кадров, инновационной деятельности студентов, интерактивному обучению, инновационным образовательным и информационно-коммуникационным технологиям, развитию креативных способностей студентов.

***Ключевые слова:** студенты, креативность, компетентность, интерактивные методы инновации, образование.*

KIRISH

O'zbekistonda kadrlar tayyorlashning sifat darajasini oshirish, xalqaro standartlar asosida oliy malakali mutaxassislar tayyorlash uchun zarur shart-sharoitlarni yaratish, har bir oliy ta'lim muassasasini jahonning yetakchi ilmiy-ta'lim muassasalari bilan yaqin hamkorlik aloqalari o'rnatishi, o'quv jarayoniga xalqaro ta'lim standartlariga asoslangan ilg'or pedagogik texnologiyalar, o'quv dasturlari va o'quv-uslubiy materiallarini keng joriy qilish, talabalar, ilmiy-pedagog kadrlarni zamonaviy kasbiy bilimlari va kreativlik qobiliyatlarini rivojlantirishda interfaol usullardan samarali foydalanish dolzarb masalalardan biridir.

Bu haqda O'zbekiston Respublikasini yanada rivojlantirish bo'yicha Harakatlar strategiyasida "uzluksiz ta'lim tizimini yanada takomillashtirish, sifatli ta'lim xizmatlari imkoniyatlarini oshirish, yosh avlodning ijodiy va intellektual salohiyatini qo'llab-quvvatlash va ro'yobga chiqarish"¹⁴ kabi ustuvor vazifalar belgilanib berilgan. Shunga muvofiq interfaol o'qitish metodlari asosida talabalarning kreativlik qobiliyatlarini rivojlantirish muhim ahamiyat kasb etadi.

Bugungi kunda pedagog kadrlarning kreativ kompetentligini rivojlantirish orqali ijodiy ta'lim jarayonini loyhalashtirishning zamonaviy metodik ta'minotini yaratish, talabalarda kasbiy faoliyat sohalariga yo'naltirilgan kreativlik qobiliyatlarini rivojlantirish asosiy vazifalardan biridir.

Kreativlik ta'lim jarayonini tashkillashtirishni o'zida mujassamlashtirib, kreativ ta'lim jarayonini qurish, ta'lim texnologiyalaridan ijodiy salohiyatni rivojlantirish, turli uslublar, bilim va ko'nikmalar muvozanatini rivojlantirishni o'z ichiga oladi.

Kreativlik – shaxsning yaratuvchanlik, ijodkorlik xislatlarlari bilan bog'liq ko'nikmalar majmui sifatida namoyon bo'ladi. Kreativlik o'z ichiga muammolarga nisbatan yuqori darajadagi sezgirlik, intiutsiya, natijalarni oldindan ko'ra bilish, fantaziya, tadqiqotchilik va refleksiyaning qamrab oladi.

Shaxsning kreativligi uning tafakkurida, muloqotida, his-tuyg'ularida, muayyan faoliyat turlarida namoyon bo'ladi. Kreativlik shaxsni yaxlit holda yoki uning muayyan xususiyatlarini tavsiflaydi. Kreativlik iqtidorning muhim omili sifatida ham aks etadi. Qolaversa, kreativlik zehni o'tkirlikni belgilab beradi.

Ko'rinib turibdiki, kreativlik bevosita shaxsning individual-psixologik xususiyatlari bilan bog'liq jarayon hisoblanadi. Uning rivojlanishi esa intellekt-intuitsiya-mantiqiy fikrlash jarayoni ta'sirida kechadi.

¹⁴ Ўзбекистон Республикаси Президентининг 2017 йил 7 февралдаги “Ўзбекистон Республикасини yanada rivojlantirish b'uyicha Xarakatlar Strategiyasi t'ug'risida”ги ПФ-4947-сон Фармони //Ўзбекистон Республикаси қонун ҳужжатлари тўплами, 2017 й., 6-сон, 70-модда.

MAVZUGA OID ADABIYOTLARNING TAHLILI

Buyuk allomalarimiz yangi g'oyalar, yangicha yondashuvlarni ta'limga joriy qilish bo'yicha tinmay kurash olib borganlarini ko'rish mumkin. SHarqning buyuk allomalari Muhammad Ibn Muso al-Xorazmiy, Axmad al Farg'oniy, Abu Ali Ibn Sino, Yusuf Xos Xojib, Alisher Navoiy, Zahiriddin Muxammad Boburlar o'z davrining yangi ilg'or pedagogik g'oyalar, fikrlar namoyandalaridir. Mustaqil ta'lim-o'sha davrdagi eng samarali usullar hisoblangan.

Yuqorida nomlari zikr etilgan allomalar, dunyodagi eng mashhur daholar hisoblanib, asosan, mustaqil, mutolaa qilish natijasida olamshumul yangilik, kashfiyotlarni ixtiro qilishga muassar bo'lganlar. Ularning asarlarida mustaqil ta'lim, o'zlikni anglash, o'z-o'zini rivojlantirish, tarbiyalash, o'qish, o'rganish, mehnat qilish, tinimsiz izlanuvchanlik, kuzatuvchanlik, bunyodkorlik, tashabbuskorlik asosida yuksak ma'naviyatli barkamol avlodni tarbiyalash g'oyasi ilgari surilgan.

Mamlakatimizda inson, uning har tomonlama kamol topishi va farovonligi, manfaatlarini ro'yobga chiqarish sharoitlarini yaratish, ta'lim sifati va samaradorligini yangi bosqichga olib chiqish borasidagi izchil islohotlar natijasida interfaol o'qitish metodlari asosida talabalarning kreativlik qobiliyatlarini rivojlantirish keng tatbiq etish imkoniyatlari yaratilmoqda.

Pedagog olimlardan O.Jamoliddinova, O.Musurmonova, M.Urazova, N.Egamberdieva, E.Yuzlikaeva, Sh.Sharipov, A.Umronxo'jayev, A.Valiyev, Ruziev E.I, Ashirboev A.O, Sh.Shodmonovalarning ilmiy izlanishlarida ta'lim oluvchilarda kreativlik qobiliyatlarini rivojlantirishning bo'lajak mutaxassislarni kasbiy-innovatsion tayyorgarligini shakllantirishdagi o'ziga xos jihatlari, kreativlik sifatlarini rivojlantirishga ta'sir etuvchi ijtimoiy omillar, shaxsning faolligi, shuningdek, ta'lim oluvchilarda tanqidiy, kreativ tafakkurni shakllantirish yo'llari va shakllari, mavjud pedagogik shart-sharoitlari, didaktik ta'minoti, shuningdek pedagogik kreativlik mazmuni yoritib berilgan.

Innovatsion ta'lim va axborot-kommunikatsiya texnologiyalari vositasida ta'lim oluvchilarda o'z-o'zini ijodiy faollashtirish, kreativ ishlanmalar (mahsulotlar)ni yaratishga xizmat qiluvchi shaxsga yo'naltirilgan erkin ta'lim muhitini tashkil etish A.Abduqodirov, N.Azixodjaeva, U.Begimqulov, J.Yo'ldoshev, Yu.Kruglova, I.Ridanova, V.Slastenin, N.Sayidahmedov, O'.Tolipov, G.Chijakova, B.Xodjaev, Ya.G'afforov, M.Tilakova, S.Toshtemirovalarning ilmiy tadqiqotlarida asoslangan.

Kreativlik termini angliya –amerika psixologiyasida 60-yillarda paydo bo'ldi. U individning yangi tushuncha yaratishi va yangi ko'nikmalar hosil qilish qobiliyati, xislatini bildiradi.

Amerikalik olim J.Gilford kreativlikni tavsiflaydigan qator individual qobiliyatlarni ko'rsatadi:

- fikrining ravonligi;
- fikrni maqsadga muvofiq yo'llay olishi;
- o'ziga xoslik (originallik);
- qiziquvchanlik;
- farazlar yaratish qobiliyati;
- xayol qila olish, fantastlik (fantaziya).¹⁵

Talabalarning innovatsion faoliyati tuzilmasidagi eng muhim komponent bu refleksiya. Shaxsda kreativlik sifatlarini rivojlantirish jarayonining umumiy mohiyatini to'laqonli anglash uchun dastlab "kreativlik" tushunchasining ma'noni tushunib olish talab etiladi. "Kreativlik" tushunchasini quyidagicha sharhlash mumkin: Kreativlik (lot., ing. "create" – yaratish, "creative" – yaratuvchi, ijodkor) – individning yangi g'oyalarni ishlab chiqarishga tayyorlikni tavsiflovchi va mustaqil omil sifatida iqtidorlikning tarkibiga kiruvchi ijodiy qobiliyati.

A.X.Maslou kreativlikni 2 turga bo'ladi: iste'dodning kreativligi va shaxsning o'z - o'zini aktuallashtirish kreativligi. Shaxsning o'z - o'zini aktuallashtirish kreativligi shaxs bilan uzviy bog'langanligi sababli biz unga kundalik hayotda va kasbiy faoliyatning ko'p sohalarida duch kelishimiz mumkin.

A.X.Maslou kreativlikda o'z - o'zini aktuallashtirishning ikki darajasini keltirib o'tgan: birinchisi - «ixtiyorsiz kreativlik, bunda shaxs birdan aqliga kelish, ruhlanish, qiyin kechinmalarga ega bo'ladi», «ikkinchisi - ixtiyoriy, og'ir mehnat bilan bog'liq, uzluksiz ta'lim, kamolotga intiluvchanlik».

A.X.Maslou kreativlikni inson tabiatining fundamental xarakteristikasi sifatida ko'radi, ya'ni barcha insonlardagi tug'ma qobiliyat, lekin hayoti davomida ma'lum ijtimoiy to'siqlar natijasida yo'qolib ketadi deb hisoblaydi. Interfaol o'qitish metodlari asosida talabalarning kreativlik qobiliyatlarini rivojlantirish muammolari quyidagilardan iborat.¹⁶

T.A.Барышева va Yu.A.Жигаловlar pedagogikada kreativlikni tizimli (ko'p bosqichli, ko'p o'lchamli) psixik (ruhiy) ta'lim sifatida talqin etib, unga faqatgina intellektual potentsialni emas, balki motivatsiya, emotsiya, estetik rivojlanish darajasi mavjudligi, kommunikativ parametrlari, kompetentligi va xokazolarni ham kiritadi.¹⁷

¹⁵ Guilford, J.P. (1950) Creativity, American Psychologist, Volume 5, Issue 9, 444–454.

¹⁶ . Maslow, A. The Farther Reaches of Human Nature NY: Viking, 1971. Harmondworth, Eng: Penguin Books, 1973. Contents.

¹⁷ Барышева Т.А., Жигалов Ю.А. Психолого-педагогические основы развития креативности. СПб, 2006. -285с.

Shuningdek kreativlikni mezonlari Dj.P.Gilforda, E.P.Torrans tomonidan belgilangan :

ravonlik: ma'lum bir vaqt oralig'ida ko'plab fikrlarni ishlab chiqarish qobiliyati;
o'ziga xosligi: aniq, taniqli, umum e'tirof etilgan, oddiy yoki qat'iy belgilanganidan farq qiluvchi g'ayrioddiy, nostandart g'oyalarni ishlab chiqarish qobiliyati;

sezuvchanlik: g'ayrioddiy detallarga sezgirlik, qarama-qarshilik va turli xil noaniqliklar, tezda bir fikrdan ikkinchisiga o'tishga tayyorlik;

mo'tadillik: g'ayritabiiy kontekstda ishlashga tayyor bo'lish, ramziy, birlashtiruvchi fikrlashga moyillik, oddiy va murakkab sharoitda ko'rish qobiliyati;

rivojlanish: paydo bo'lgan g'oyalarni batafsil ishlab chiqish, ularni sath va quyi tizimlarga aylantirish qobiliyati;

to'xtashga qarshilik: bir xillikka qarshilik ko'rsatish, ya'ni muammoni yechish jarayonida kelib tushayotgan turli informatsiyalar andozalariga qarshilik ko'rsatish.

noaniqlik: stimuldan mustaqil mantiqiy reaksiyagacha bo'lgan qobiliyat;
"nomlash"ning mavhumligi: shaxsning muammo mohiyatini tushunish qobiliyati, aslida ahamiyatga ega bo'lgan nomni tushunish va aksini aks ettirish qobiliyati ("nomlash" jarayoni mufassal shaklni muammoning mohiyatini ko'rish qobiliyatini og'zaki shaklga aylantirish qobiliyatini aks ettiradi);

ko'p vazifalilik: Bir vaqtning o'zida bir nechta loyihalarda ishlash qobiliyati;

samaradorligi: mahsulotning yaroqliligi, ularning foydasi, mahsulotning maqsadli auditoriyasi tomonidan yangi, noyob, original bo'lishi haqidagi idrok;

mamnuniyat: kreativlikning natijasi.

Adabiyotlarni tahlil qilish shuni ko'rsatadiki, shaxsning ijodiy salohiyati muammoga mustaqil qarash, qarama-qarshiliklar, tanqidiy fikrlash; har qanday muammolarni tahlil qilish qobiliyati, analitik fikrlash; ular uchun yechim topish qobiliyati; bilim olish, malaka va ta'lim berish usullarini yangi holatga o'tkazish imkoniyati; ilgari o'rganilgan usullarni yangilarga birlashtira olish kabi ko'nikmalarda namoyon bo'lishi mumkin.

TADQIQOT METODOLOGIYASI

Zamonaviy texnologiyalar talaba egallayotgan bilimlarni o'zi qidirib topish, mustaqil o'rganib, tahlil qilish, xulosalarni ham o'zi keltirib chiqarishga o'rgatadi. O'rganuvchilarning mustaqil, ijodiy faoliyat ko'rsatishlariga ko'maklashish ularning o'z mavqelarini aniqlashlari va amalda tatbiq etishlari uchun sharoit yaratish, ijodiy

faoliyatlarini pedagogik qo'llab-quvvatlashga yo'naltirilgan topshiriqlarni taqdim etishni anglatadi.

Interfaol ta'limda o'qituvchi o'quv faoliyatining faol tashkilotchisi bo'lib, talaba bu faoliyatning sub'ekti sifatida namoyon bo'ladi. Bunda o'qitishning maqsad va vazifalari, uning mazmuni va kutilayotgan natijalar bevosita ta'lim oluvchining individual imkoniyatlari doirasida belgilanadi va shunga moslashtiriladi. Interfaol ta'limni amalga oshirishning muhim vositasi - interfaol o'qitish metodlaridir. Interfaol metodlar – talabalarning bilim, ko'nikma, malaka va muayyan axloqiy sifatlarni o'zlashtirish yo'lidagi o'zaro harakatini hamda o'qituvchi bilan hamkorliklarini tashkil etishga xizmat qiladigan metodlar¹⁸.

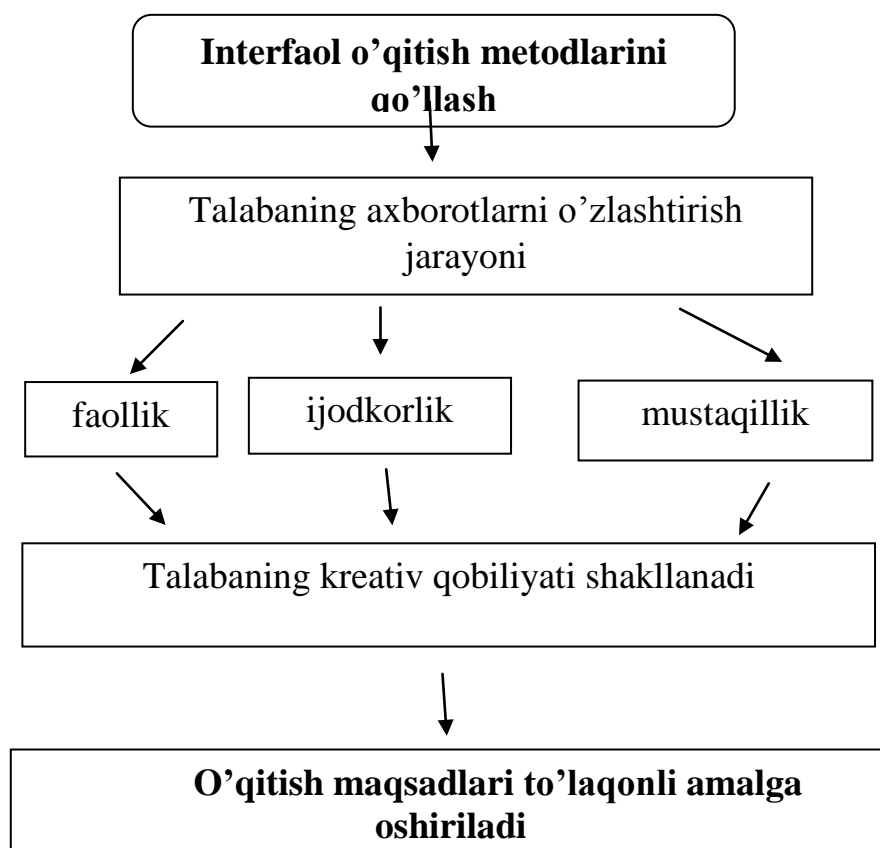

Interfaol metodlarning mohiyati

Interfaol metodlarning mohiyati o'qitish jarayonida talaba faolligini oshirish, talabani pedagogik faoliyatning markaziy figurasiga aylantirishdan iboratdir. Talabalarni faollashtirish uchun dars jarayonida qo'llaniladigan usullarni to'g'ri tanlash va savollarni aniq tuzish katta samara beradi. Buning uchun darsda mavzuga

¹⁸ Ишмухамедов Р.Ж. Инновацион технологиялар ёрдамида таълим самарадорлигини ошириш йўллари. – Т.: ТДПУ, 2005 й. 1

qo'yilgan maqsad aniq belgilanib, shu maqsadga erishish yo'li, usuli puxta ko'rib chiqilishi lozim. O'qituvchi har bir foydalanadigan interfaol usuli talabaga nima berishini oldindan ko'ra olishi va darsni to'g'ri tashkil qilishi kerak.

Interfaol ta'lim o'qitish jarayonining asosiy ishtirokchilari – o'qituvchi, talaba va talabalar guruhi o'rtasida yuzaga keladigan hamkorlik, qizg'in bahs-munozalar, o'zaro fikr almashish imkoniyatiga egalik asosida tashkil etiladi, ularda erkin fikrlash, shaxsiy qarashlarini ikkilanmay bayon etish, muammoli vaziyatlarda yechimlarni birgalikda izlash, o'quv materiallarini o'zlashtirishda talabalarning o'zaro yaqinliklarini yuzaga keltirish, "o'qituvchi – talaba – talabalar guruhi"ning o'zaro bir-birlarini hurmat qilishlari, tushunishlari va qo'llab-quvvatlashlari, samimiy munosabatda bo'lishlari, ruhiy birlikka erishishlari kabilar bilan tavsiflanadi.

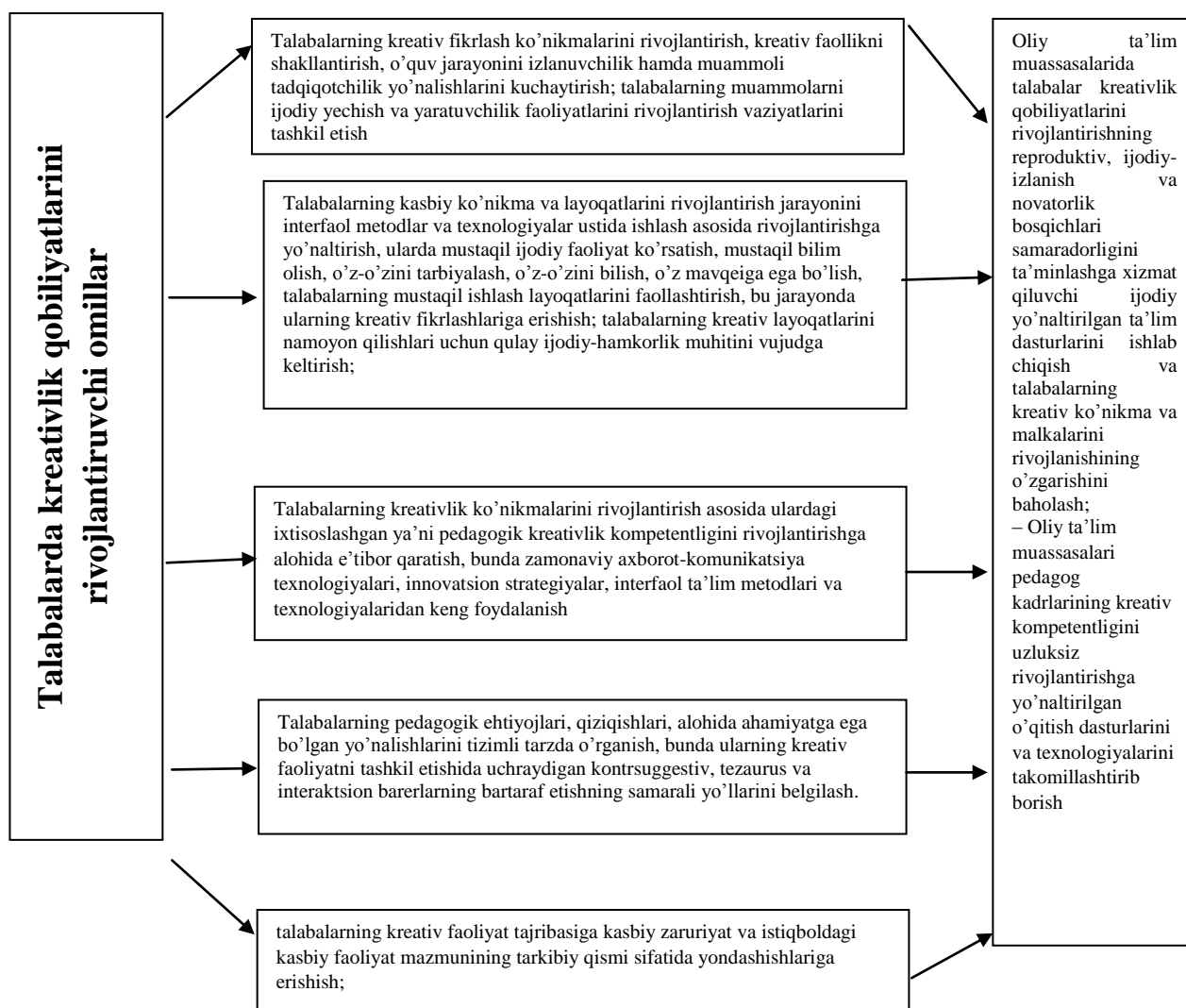

Talabalarda kreativlik qobiliyatlarini rivojlantiruvchi omillarni aniqlash

O'qituvchi interfaol ta'lim yordamida talabalarning qobiliyatlarini rivojlantirish, mustaqillik, o'z-o'zini nazorat, o'z-o'zini boshqarish, samarali suhbat olib borish, tengdoshlari bilan ishlash, ularning fikrlarini tinglash va tushunish, mustaqil, ijodiy, tanqidiy fikrlash, muqobil takliflarni ilgari surish, fikr-mulohazalarini erkin bayon qilish, o'z nuqtai nazarlarini himoya qilish, muammoning yechimini topishga intilish, murakkab vaziyatlardan chiqa olish kabi sifatlarni shakllantirishga muvaffaq bo'ladi. Eng muhimi, interfaol ta'lim texnologiyalarini qo'llash orqali o'qituvchi talabalarning aniq ta'limiy maqsadga erishish yo'lida o'zaro hamkorlikka asoslangan harakatlarini tashkil etish, yo'naltirish, boshqarish, nazorat va tahlil qilish orqali xolis baholash imkoniyatini qo'lga kiritadi

Interfaol ta'lim metodlari va texnologiyalari talabalarda kreativlik qobiliyatlarining shakllantirishda alohida ahamiyat kasb etadi. SHu sababi ularlarda kreativlikni rivojlantirishga yo'naltirilgan interfaol o'qitish jarayonining muayyan mazmuni, vositalari, pedagogik shart-sharoitlari, xususiyatlari va usullarini aniqlash zaruriyati mavjud.

Interfaol o'qitish metodlari asosida talabalarning kreativlik qobiliyatlarini rivojlantirish muammolari bo'yicha quyidagi ishlarni amalga oshirish maqsadga muvofiq deb topdik:

- talabalarda ma'lumotlarni tahlil etish, tezkor qarorlar qabul qilish, ijodiy fikrlash ko'nikmalarini rivojlantirishga xizmat qiluvchi treninglarni tashkil etish;
- tasavvurlarni va obrazli qarashlarni shakllantirishga yo'naltirilgan ijodiy mashqlar, topshiriqlarni bajarish; keyslar bilan ishlash;
- guruhii ish shakllari va debatlarini tashkil etish; o'quv loyihalarini tayyorlash; portfoliolarni shakllantirish; to'garaklar faoliyatini yo'lga qo'yish.
- ijodiy topshiriqlarni bajarish;
- kichik guruhlarda ishlash;
 - treninglar;
 - videotreninglar;
 - taqdimotlar;
 - viktorinalar;
 - ijodiy loyihalash mashg'ulotlari;
 - interfaol ekskursiyalar;
 - interfaol ma'ruzalar;
 - vebinar;
 - davra suhbatlari.

Buning uchun talabalarning kreativlik qobiliyatlarini rivojlantirishga xizmat qiluvchi erkin-ijodiy muhitning yaratilishi, professor-o'qituvchilar, o'qituvchi va talabalarning birgalikdagi munosabatlari va o'zaro hamkorlikdagi harakatiga asoslangan o'qitish jarayonini yo'lga qo'yishdan iborat.

Demak, kreativlik – shaxsning yaratuvchanlik, ijodkorlik xislatlarlari bilan bog'liq ko'nikmalar majmui sifatida namoyon bo'ladi. Kreativlik o'z ichiga muammolarga nisbatan yuqori darajadagi sezgirlik, intiutsiya, natijalarni oldindan ko'ra bilish, fantaziya, tadqiqotchilik va refleksiyaning qamrab oladi.

TAHLIL VA NATIJALAR

Shaxsning kreativligi uning tafakkurida, muloqotida, his-tuyg'ularida, muayyan faoliyat turlarida namoyon bo'ladi. Kreativlik shaxsni yaxlit holda yoki uning muayyan xususiyatlarini tavsiflaydi. Kreativlik iqtidorning muhim omili sifatida ham aks etadi. Qolaversa, kreativlik zehni o'tkirlikni belgilab beradi.

Shuningdek, shaxsning kreativligi pedagogik kompetentlikka ham bog'liq. Bu haqda tadqiqotchi olim L.M.Mitina pedagogik kompetentlikni quyidagicha tasvirlaydi:

- faoliyatli (bilim, malaka, kasbiy mahorat hamda pedagogik faoliyatni mas'uliyatli va mustaqil amalga oshirishning individual usullari);
- kommunikativ (pedagogik muloqotni amalga oshirishning ijodiy yo'llari);
- shaxsiy (o'z ustida ishlash, o'zini-o'zi rivojlantirish ko'nikmasi).

Mamlakatimizda pedagogga xos kasbiy kompetentlik, uning o'ziga xos jihatlari borasida B.Nazarova tomonidan olib borilgan tadqiqotlar o'ziga xos ahamiyat kasb etadi. Tadqiqotchining fikriga ko'ra, pedagogga xos kasbiy kompetentlik negizida quyidagi tarkibiy asoslar turadi:

- maxsus yoki kasbiy kompetentlik (kasbiy faoliyatni yuqori darajada tashkil etish);
- ijtimoiy kompetentlik (kasbiy kompetentlikni hamkorlikda tashkil etish, ijtimoiy mas'ullik);
- autokompetentlik (o'zini ijtimoiy-kasbiy rivojlantira olish);
- ekstremal kasbiy kompetentlik, ya'ni kutilmagan vaziyatlarda to'g'ri yo'l tuta olish..

Bir tomondan kasbiy kompetentlik bu – kasbiy tayyorgarlik, kasbiy faoliyat sifatining ajralmas mezonidir, ikkinchi tomondan, yuqori malakali ishchi funktsiyalari, ish madaniyati va shaxslararo aloqa bilan tavsiflangan shaxsning mulki

kasbiy muammolarni tashabbuskorlik ko'nikmasi va ijodiy ravishda xal etish muhim hisoblanadi.

Shaxsning kreativligi uning shaxsi, ish tajribasi, fuqarolik maqomi, mutaxassis sifatidagi mavqei, u tomonidan pedagogik texnikaning yetarli darajada egallanganligi, kasbiy faoliyatning individualligidan dalolat beradi.¹⁹ Talabalarni hozirgi zamon talablari darajasida tayyorlash sifatiga ta'sir etuvchi omillardan biri kasbiy kompetentlik va kreativligidir. Bunda kasbga nisbatan yaxlit kontseptual yondashuvni (qanday va nimani o'qitishni aniq tasavvur qilish), mehnatni qadrlay olish (o'qitish motivatsiyasi), ta'lim jarayonini optimallashtirish, o'zini-o'zi boshqarish, o'zini-o'zi rivojlantirish, o'z ustida ishlash kabi xususiyatlarni tarbiyalashni taqozo etadi.

Shaxsning kreativligi uning tafakkurida, muloqotida, his tuyg'ularida, muayyan faoliyat turlarida namoyon bo'ladi. Kreativlik shaxsni yaxlit holda yoki uning muayyan xususiyatlarini tavsiflaydi. Kreativlik iqtidorning muhim omili sifatida ham aks etadi. Qolaversa, kreativlik zehni o'tkirlikni belgilab beradi.

Ko'rinib turibdiki, kreativlik bevosita shaxsning individual-psixologik xususiyatlari bilan bog'liq jarayon hisoblanadi. Uning rivojlanishi esa intellekt-intuitsiya-mantiqiy fikrlash jarayoni ta'sirida kechadi.

Talabalarda kreativlikni rivojlantirish ta'lim mazmunini o'zlashtirishda talabalarning bilim saviyasi, o'zlashtirish darajasi, ta'lim manbai, didaktik vazifalariga qarab, munosib ravishda o'qitish jarayonini tashkil etishni talab qiladi.

Bunda quyidagi pedagogik shart-sharoitlarga amal qilish lozimligi nazarda tutiladi:

- talabalarda kreativ faoliyatni egallash mayllarini qaror toptirish, bilish ehtiyojlarini shakllantirish va ta'lim jarayonida mustaqillikni namoyon qilish muhitini ta'minlash;

- talabalarda ijodiy fikrlash uchun qulay imkoniyat yaratish, talabalar tomonidan bayon qilingan turli-tuman fikrlar va g'oyalarni bag'rikenglik bilan qabul qilish hamda ularning o'quv jarayonidagi faolligini ta'minlash, har bir talabada uning ijodiy fikrlashga qodirligi haqidagi ishonchni qaror toptirish, ularning ijodiy faolliklarini muntazam rag'batlantirish;

- o'quv jarayonini talaba shaxsining xususiyatlari, ehtiyojlari va intellektual salohiyatidan kelib chiqqan holda individuallashtirish;

¹⁹ . Karimova M. O., Saidullaeva A. R. PEDAGOGICAL BASIS OF THE USE OF UNIVERSAL AND NATIONAL VALUES IN THE SPIRITUAL AND MORAL EDUCATION OF CHILDREN IN THE FAMILY //PalArch's Journal of Archaeology of Egypt/Egyptology. – 2020. – T. 17. – №. 7. – C. 8547-8555.

- talabalarda individual, kichik guruhlar va jamoada ishlash ko'nikmalarini shakllantirish, ularning ijodiy imkoniyatlarini kengaytirish, ularni muammolarni hal qilishda tayyor, standart yechimlar bilan birga nostandart yechimlar qabul qilishga undash;

- kreativ faoliyatni rivojlantirishning asosi bo'lgan kognitiv bilimlarni amalda qayta ishlab chiqish va takomillashtirish imkonini beradigan interfaol mashg'ulot shakllari va metodlarini tanlash va tatbiq etish.

Pedagogik kreativlik – pedagogning an'anaviy pedagogik fikrlashdan farqli ravishda ta'lim va tarbiya jarayonini samaradorligi ta'minlashga xizmat qiluvchi yangi g'oyalarni yaratish, shuningdek, mavjud pedagogik muammolarni ijobiy hal qilishga bo'lgan tayyorgarligini tavsiflovchi qobiliyati quyidagi ikki holatni kafolatlay olishi zarur:

1) o'qituvchilar tomonidan o'quv fanlarini past o'zlashtirayotgan va ularni o'rganishni zerikarli deb hisoblayotgan talabalar e'tiborlarini fan asoslarini o'zlashtirishga jalb etish;

2) o'qituvchilarga talabalarda kreativ fikrlash va ijodiy faoliyat natijalarini rag'batlantirishga xizmat qiladigan strategiya va vositalarni tavsiya etish qilish orqali auditoriyada ulardan samarali foydalanishlari uchun imkoniyat yaratish.

Demak, kreativlik – shaxsning yaratuvchanlik, ijodkorlik xislatlarlari bilan bog'liq ko'nikmalar majmui sifatida namoyon bo'ladi. Kreativlik o'z ichiga muammolarga nisbatan yuqori darajadagi sezgirlik, intiutsiya, natijalarni oldindan ko'ra bilish, fantaziya, tadqiqotchilik va refleksiyaning qamrab oladi.

XULOSA VA TAKLIFLAR

Xulosa qilib aytganda, interfaol ta'lim metodlari va texnologiyalari talabalarda kreativlik qobiliyatlarining shakllantirishda alohida ahamiyat kasb etadi hamda ularda kreativlikni rivojlantirishga yo'naltirilgan interfaol o'qitish jarayoni o'zining muayyan mazmuni, vositalari, pedagogik shart-sharoitlari, xususiyatlari va usullariga ega bo'lishi shart.

Talabalarning pedagogik ehtiyojlari, qiziqishlari, alohida ahamiyatga ega bo'lgan yo'nalishlarini tizimli tarzda o'rganish, bunda ularning kreativ faoliyatni tashkil etishida uchraydigan psixologik to'siqlarni bartaraf etishning samarali yo'llarini belgilash lozim bo'ladi.

Talabalarning kreativ qiziqishlari va ehtiyojlarini qondirishga xizmat qiladigan g'oyalar, kontsepsiyalar hamda ilg'or pedagogik tajribalar asosida o'qitish jarayonini

tashkil etish kreativlikni rivojlantirishga nisbatan mazmunli-faoliyatli yondashuvni shakllantirishga xizmat qiladi.

Talabalarning kreativlik ko'nikmalarini rivojlantirish asosida ulardagi ixtisoslashgan ya'ni pedagogik kreativlik kompetentligini rivojlantirishga alohida e'tibor qaratish, bunda zamonaviy axborot - kommunikatsiya texnologiyalari, innovatsion strategiyalar, interfaol ta'lim metodlari va texnologiyalaridan keng foydalanish maqsadga muvofiq.

Ta'lim muassasalari talabalarning kreativ kompetentligini uzluksiz rivojlantirishga yo'naltirilgan o'qitish dasturlarini va texnologiyalarini takomillashtirib borish, shuningdek ta'lim oluvchilarning kreativlik qobiliyatlarini rivojlantirishga xizmat qiluvchi zamonaviy axborot-metodik ta'minotni yaratish jarayon samaradorligini oshirishga xizmat qiladi.

Oliy ta'lim muassasalarida talabalar kreativlik qobiliyatlarini rivojlantirishning reproduktiv, ijodiy-izlanish va novatorlik bosqichlari samaradorligini ta'minlashga xizmat qiluvchi ijodiy yo'naltirilgan ta'lim dasturlarini ishlab chiqish va ta'lim oluvchilarning kreativ ko'nikma va malkalarini rivojlanishining o'zgarishini baholab borish lozim.

REFERENCES

1. "Ta'lim to'g'risida"gi Qonun. O'RQ-637-son. 2020-yil 23-sentyabr. <https://lex.uz/>
2. O'zbekiston Respublikasi Prezidentining 2017 yil 20 apreldagi «Oliy ta'lim tizimini yanada rivojlantirish chora-tadbirlari to'g'risida»gi PQ-2909-son Qarori. Qonun xujjatlari to'plami milliy bazasi. 2017
3. O'zbekiston Respublikasi Prezidentining 2017 yil 7 fevraldagi "O'zbekiston Respublikasini yanada rivojlantirish bo'yicha Harakatlar Strategiyasi to'g'risida"gi PF-4947-son Farmoni //O'zbekiston Respublikasi qonun hujjatlari to'plami, 2017 y., 6-son, 70-modda.
4. O'zbekiston Respublikasi Prezidentining 2019 yil 8 oktyabrdagi «O'zbekiston Respublikasi oliy ta'lim tizimini 2030 yilgacha rivojlantirish kontseptsiyasini to'g'risida»gi PF-5847-son Farmoni. Qonun xujjatlari to'plami milliy bazasi <https://lex.uz/>
5. Ruziev E.I., Ashirboev A.O., "Muhandislik grafikasini o'qitish metodikasi". –T.: «Fan va texnologiya», 2010.
6. Raxmonov I., Qirg'izboyeva N., Ashirboyev A., Valiyev A., Nigmanov B. Chizmachilik. –T.: "Voriz nashriyot", 2016

7. Ishmuxamedov R.J. Innovatsion texnologiyalar yordamida ta'lim samaradorligini oshirish yo'llari. – T.: TDPU, 2005 y. 2.
8. Raxmonov I., Valiyev A., Valiyeva., Muhandislik grafikasi fanini o'qitishning zamonaviy texnologiyalari. –T.: “Navro'z”, 2015
9. Abduraxmonov A., Chizmachilikdan grafik topshiriqlar tizimi. –T.:Cho'lpon, 2005.
10. A.N.Valiyev., B.R.Haqberdiyev., N.X.Gulomova., Z.A.Boboyeva., Nigmanov B. Chizmachilik. –T.: “O'zbekiston xalqaro islom akademiyasi”, 2020.
11. Ibragimova G.N. Interfaol o'qitish metodlari va texnologiyalari asosida talabalarning kreativlik q'obiliyatlarini rivojlantirish. / Monografiya. - T.: «Fan va texnologiyalar», 2016. -77-b.
12. A.Umronxo'jayev., Maktabda chizmachilik o'qitishni takomillashtirish. – T.: O'qituvchi, 1993.
13. Davletshin M.G., Jalilova S.I. Oliy maktabda ta'lim jarani samaradorligining psixologik tomonlari – T.:TDPU, 2001. – 10
14. Zeer, E. F. Modernizatsiya professionalnogo obrazovaniya / E.F. Zeer. – M.: MPSI, 2005. – 216 s. 84.
15. Karimova, M. O., & Saidullaeva, A. R. (2020). Pedagogical basis of the use of universal and national values in the spiritual and moral education of children in the family. *PalArch's Journal of Archaeology of Egypt/Egyptology*, 17(7), 8547-8555.
16. Karimova M., Tuychieva R. THE PEDAGOGICAL BASICS OF TRAINING STUDENTS FOR PROFESSIONAL, MORAL AND EDUCATIONAL FUNCTION //Scientific Bulletin of Namangan State University. – 2019. – T. 1. – №. 10. – S. 311-317.
17. Muslimov N., Usmonboeva M., Sayfurov D., Turaev A. Pedagogik kompetentlik va kreativlik asoslari. - T.: Sano standart, 2015.
18. Xodjaev B. Pedagogik aksiologiya. – T., —Fan va texnologiyal nashriyoti, 2012. – 165 b.;
19. O'rta Osiyo xalqlari xurfikrliligi tarixidan. – T.: Fan, 1990. 104-bet.
20. www. tdpu. uz
21. www. pedagog. uz
22. www. Ziyonet. uz

RANGLARNING ASOSIY XUSUSIYATLARI

Rahmonali Sohibov

Farg'ona davlat universiteti o'qituvchisi

ANNOTATSIYA

Maqolada oliy ta'lim tizimida tasviriy san'atni o'qitishda ranglar bilan ishlash, ranglar haqida umumiy ma'lumotlar, ranglar hususiyatlari va ahamiyati haqida bayon qilingan.

Kalit so'zlar: *Tasviriy san'at, rang, ta'lim, axromatika, xromatik.*

АННОТАЦИЯ

В статье описывается работа с цветом, общие сведения о цветах, особенностях и значении цветов в обучении изобразительному искусству в системе высшего образования.

Ключевые слова: *Изобразительное искусство, цвет, образование, ахроматика, хроматика.*

ABSTRACT

The article describes working with colors, general information about colors, characteristics and importance of colors in the teaching of visual arts in the higher education system.

Key words: *Visual arts, color, education, achromatic, chromatic.*

KIRISH

Dunyo cheksiz sir-sinoatlardan iboratdir. Uni bamisoli musawiming “Qora kvadrat” asariga ramziy ma'noda o'xshatsa bo'ladi. Zero, “kvadrat” -uning adabiy yaratilganligini, to'rt tomoni — cheksizlik timsolini anglatga, “qora rang” esa mavhumlik dunyo sir-sinoatining barchasini anglab bo'lmas sir ekanligidan dalolat beradi. Insoniyat qanchalik shu sirlarni bilishga harakat qilmasin, biroq uning tafakkuri o'zgarish qilishi, tabiiydir. Pirovardida, bu mo'jizalarni o'rganish uchun insonga cheksiz umr kerak bo'lishi haqida falsafiy xulosaga kelasan, kishi.

Borliqni kuzatar ekanmiz, bizni qurshab turgan olam turli-tuman ranglardan iborat ekanligini ko'rib hayratga tushamiz. “Bu ranglarda qanchalik ma'no yotadi?” - deb o'ylash tolasan. Ajdodlarimiz tabiatning shu sirli olamiga hayratga tushib, asrlar davomida uni o'rganib kelishgan.

Har bir rang bir olam ma'noni anglatadi. “Nima uchun tabiat yashil rangda yaratilgan? Buning sababi nimada? Agar tabiat qizil yoki sariq rangli bo'lsa, qanday ma'noni anglatgan bo'lar edi? Qaysi ranglar inson kayfiyatini ko'taradi? Qay biri

salbiy yoki ijobiy ta'sir ko'rsatadi? Inson yoki hayvonlarning ranglari orqali ular salomatligini aniqlasa bo'ladimi?". Asrlar davomida ajdodlarimiz, fan arboblari muayyan darajada ilmiytadqiqot ishlarini, tajribalarni o'tkazib kelishmoqda. Hozirda, hatto ba'zi rivojlangan mamlakatlarda maxsus rang institutlari va ilmiy laboratoriyalar bu borada samarali faoliyat ko'rsatib kelishmoqda. Bu o'rinda Yaponiyaning Tokio shahridagi dunyoga mashhur rang institutini ta'kidlash mumkin. Yirik olimlar tomonidan rang tufayli ramziy ma'noda "so'zlashish", ranglar vositasida insonlarni davolash, tarbiyalash, ranglar jilg'asi orqali falsafiy fikr yuritish, rang orqali insonlarning ichki dunyosini anglash, shuningdek, ranglarning qishloq xo'jaligi unumdorligini oshirishda, iqtisodda va boshqa masalalarni ijobiy hal etishdagi mavqeyi haqida tadqiqotlar olib borilmoqda.

MUHOKAMA VA NATIJALAR

Ajdodlarimiz bizga rang va uning inson hayotidagi o'mi, shifobaxshligi, tarbiyaviy, falsafiy va ruhiy tomonlari haqida juda ko'p ma'naviyat xazinalarini qoldirib ketganlar. Afsuski, bu ma'naviy merosdan to'liq foydalana olmayapmiz. Chunonchi, ta'lim va tarbiyada, tibbiyot, texnika, qishloq xo'jaligi, iqtisod va boshqa sohalarda bu masalalarga yetarli darajada urg'u berilmayapti. Holbuki, jahonning rivojlangan mamlakatlarida ranglarning inson hayotidagi o'rniga juda katta ahamiyat berilmoqda.

Ma'lumki, ta'lim tizimida rangshunos fani o'rgatiladi. Lekin, hozirgi zamon talabiga javob beradigan darslik o'quv-qo'llanma, elektron versiya va boshqalar yetarli emas. Rangshunoslik fanining o'qitish metodikasi bo'yicha ilmiy tadqiqot ishlari deyarli olib borilmagan.

Ajdodlarimizni amaliy san'at turlaridan qoldirgan ma'naviy merosiga murojaat qilsak, qanday buyum yoki bezak bo'lmasin, ular shakl, rang va hajmga ega. Masalan, o'sha bezakning rangi inson psixikasiga turlicha ta'sir etadi, bu ranglar o'ziga xos ramziy ma'noga hamda shifobaxsh xosiyatga ega bo'ladi. Shunday ekan amaliy san'atning bo'lajak usta — muallimi rangshunoslik fanini chuqur va atroflicha bilishi zarur. Biz ko'rayotgan hamma narsa qandaydir rangga ega. Atrofigizga qarang, qandaydir rangga ega bo'lmagan narsani yoki buyumni topa olmaysiz, to'g'rimi. Tabiatda ranglar turf axil, qizil, sariq, ko'k, yashil, kulrang, qora va hokazo. Ulardan biri yorqin, toza bo'lsa, biri xira va bo'zargan. Ba'zan ranglar shu darajada noaniq bo'ladiki, katta qiyinchilik bilan nom tanlaysan kishi. Lekin baribir ular rang hisob-landi. Bir-biridan farq qiluvchi ranglarning soni juda ko'p. Bularni ko'rib chiqish uchun hamma ranglarni u yoki bu guruhga kiruvchi har bir rangning asosiy hususiyatlarini topishimiz kerak.

Hamma ranglarni ikki katta guruhga bo'lish mumkin. Bu ranglar axromatik va xromatik ranglar deyiladi. Oq, qora va kulrangning eng ochidan eng to'qigacha bo'lgani axromatik ranglar hisoblanadi. Ikkinchi guruhga qolgan barcha ranglar, qizil, sariq, yashil, ko'k, binafsharang, ularning orasidagi barcha oraliq va nozik farqlar birgalikda kiradi. Bular xromatik ranglar hisoblanadi.

Axromatik ranglar. Har bir axromatik rang ma'lum yorug'likka ega, shu bilan birga bir axromatik rangda yorqinlik juda kuchli, birisida kamroq, uchinchisida yanayam kam va hokazo. Axromatik ranglar bir-biridan faqat yorqinligi bilan farq qiladi. Agar ikkita axromatik rang bir xil yorqinlikda bo'lsa, ular bir-biridan mutlaqo farq qilmaydi.

Axromatik ranglarni shartli beshta guruhga bo'lish mumkin: oq, och kulrang, o'rtacha kulrang, to'q kulrang va qora ranglar. Bu guruhlar orasida albatta chegara mavjud emas.

Xromatik ranglar. Har bir xromatik rang uch hil hususiyatga ega:

1. Rang tusi.
2. Yorug'lik.
3. To'yinganlik.

1. Rang tusi, bu – biz ranglardan biri qizil, boshqasi sariq, uchinchisi ko'k va hokazo deb ataganimizdagi nazarda tutiladigan xromatik rang hususiyatidir. Rang tuslari ularning nomlaridan ko'ra ko'proq. Masalan sariqdan yashilga o'tishni tashkil qiluvchi barcha ranglar, bir hil rang tusiga ega bo'lganligi holda sarg'ish- yashil deb nomlanadi. Haqiqatdan ham, bu ranglarning har biri qo'shni ranglar- ning rang tusidan farq qiluvchi o'zining alohida rang tusiga ega. Hammasi bo'lib 150 ga yaqin rang tuslari bor.

2. Ranglarning yorug'ligi deb, bir rangni yorug', boshqasini to'q deganimizda nazarda tutiladigan ularning hususiyatiga aytiladi. Har bir xromatik rangda ma'lum yorug'lik bor. Hamma xromatik ranglarni kamayuvchi yoki o'suvchi yorug'ligi bo'yicha bir qatorga qo'yishimiz mumkin. Yorug'lik ham axromatik, ham xromatik ranglar hususiyati bo'lgach, uni hamma ranglarning eng asosiy va umumiy hususiyati deb hisoblash mumkin.

3. Xromatik ranglarning to'yinganligi deb, bu ranglarning unga yorug'ligi bo'yicha teng bo'lgan axromatik ranglardan farqlanish darajasiga aytiladi. Agar toza yashil rangga u bilan yorug'ligi bir xil bo'lgan ozgina kulrang aralastirilsa, bundan rang tusi o'zgarmaydi, yashil rangning yorug'ligi ham o'zgarmaydi, sababi unga qo'shilgan kulrang yorug'ligi bo'yicha bir xil. Lekin yangi yashil rang dastlabkisidan farq qilib xiralashib qoladi, kamroq yashillikda bo'ladi. Manashu o'zgarish

to'yinganlikning o'zgarishi bo'ladi. Yangi hosil bo'lgan rang dastlabkisidan kamroq to'yingan bo'ladi. Biror xromatik rangga u bilan yorug'lik bo'yicha teng bo'lgan axromatik rangning katta miqdori qo'shilsa, uning to'yinganligi sekin asta kamayib boradi. Har qanday toza, maksimal to'yingan rang va yorug'ligi bo'yicha unga teng kulrang orasida biz to'yinganlikning turli darajasidagi oraliq ranglar qatorini qo'ya olamiz.

Agar birorta maksimal to'yingan rangga borgan sari ko'proq oq rangni qo'shib borsak, tobora to'yinganligi kamayuvchi, yorug'ligi oshib boruvchi ranglar qatoriga ega bo'lamiz. Agar maksimal to'yingan rangga qora rangni ko'proq qo'shib borsak, to'yinganlik ham, yorug'lik ham kamayib borishini ko'ramiz.

Rang tozaligi berilgan rangning umumiy yorqinligidagi toza spektralning ulushidir. Ranglarning eng tozalari bu spectral ranglardir.

Bizni o'rab turgan olamning hamma rang xilma- xilligidan uchta xromatik rangni- qizil, sariq va ko'k, shuningdek, ikki axromatik- oq va qora ranglarni ajratish mumkin. Aynan ular rassomlarga eng boy palitrani- ranglar gammasini hosil qilib beradi.

Xromatik ranglar, ular qanday rang bilan taqqoslanayotganligiga qarab "iliq" va "sovuq" deb idrok etiladi. Masalan, iliq (qizil) ranglar guruhiga to'q sariq (zarg'aldoq) malina rangga nisbatan iliqroq, sovuq ranglar guruhida binafsharang ko'k rangga nisbatan iliqroq va hokazo.

Rang "salmog'i" haqidagi taassurot, rangning yorug'lik va to'yinganlik hususiyatiga bog'liq bo'ladi. Rang qanchalik to'q bo'lsa, u shunchalik "og'r" , ya'ni "salmog'li" bo'ladi. BU barcha axromatik va xromatik ranglarga, bitta rang tusidagi ranglarga va turli rang tusidagi ranglarga tegishli. Ko'proq to'yingan ranglar kam to'yinganlarga nisbatan og'rroq bo'lib tuyiladi. Rangning "og'irligi" yoki "yengilligi" (quyuqlik yoki shaffoflik) faqat rangning o'ziga bog'liq bo'lmay, bo'yoqni surtish usuli va materialiga ham bog'liq bo'ladi. Korpusli, fakturali ranglar tasvirga, shaffof bo'yoqlarga nisbatan kattaroq og'rlik taassurotini beradi.

Bir xil tekislikda joylashgan turli ranglarni biz ba'zan yaqinroq, bazan uzoqroq deb idrok qilamiz. Ranglarning bu "turtib chigan" va "uzoqlashgan" deb ataluvchi ko'rinishini (fazoviy hususiyatlar) spektorini ko'rb chiqib osongina sezish mumkin. Bunday "turtib chiqqan" ranglarga iliq ranglar kiradi: sariq, zarg'aldoq, qizil; "uzoqlashgan" ranglarga sovuq ranglar kiradi: ko'k, yashil, binafsharang. Ko'k ranglar qizil ranglarga nisbatan uzoqlashgan ranglar hisoblanadi.

XULOSA

Rang tusidan tashqari ranglarni fazoviy hususiyatiga ta'sir ko'rsatadi: to'yinganlik va yorug'lik, demak, rang qanchalik to'yingan va yorug' bo'lsa, u shunchalik yaqinroq tuyiladi.

Chuqurlikni idroq qilishga ranglarning birikuvi ularning muhitga munosabati, rang maydoni, uning fakturaviyligi tasiri katta tasir ko'rsatadi. Ranglar qanchalik to'yingan bo'lsa, ular qanchalik katta maydonni egallagan bo'lsa, shunchalik yaqin bo'lib tuyiladi.

Spektor aylanasi ranglar uyg'unlashuvining asosi bo'lgan rang munosabatlarini o'rnatish imkonini beradi. Diametrning qarama-qarshi uchlarida joylashgan ranglar qo'shimcha yoki kontrast ranglar hisoblanadi, masalan, zarg'aldoq ko'kka, qizil yashilga qo'shimcha va h. Yonma-yon joylashgan ranglar nyuans ranglar yoki o'xshash ranglar hisoblanadi. Ular o'z tabiati boyicha bir rang tusi gradatsiyasiga tegishli (spektordagi joyi bilan aniqlovchi sovuq yoki iliq rang turi bilan) tegishli bo'ladi.

REFERENCES

1. Xudayberganov R.A. "Kompozitsiya". O'quv qo'llanma. T.: "Sharq" 2007. – 203 b.
2. Xudayberganov R. A. "Rangshunoslik asoslari", O'quv qo'llanma. T.: "G'.G'ulom" 2006. – 92 b. (elektron nushasi mavjud)
3. "The Color Guide and Glossary". 2004-52 b.
4. Nabiyev. M. Rangshunoslik va Rangtasvir asoslari. T. 1995 yil.
5. Beda. V. Rangtasvir. M. 1968 yil
6. <http://artclassic.edu.ru/>
7. <http://artschool.agava.ru/>
8. <http://www.manus.baikal.ru/rus/es21.ntm>
9. <http://www.rubricon.com/art'1.asp>
10. <http://www.arthistoru.ru/>
11. <http://art.rin.ru/>
12. <http://visaginart.narod.ru/visaginart.htm>
13. <http://aivazovsky.narod.ru/>
14. <http://www.philosophy.ru/library/byuchkov/hud-kult.html>

DUNYO MADANIY TARAQQIYOTIDA SHARQ KITOBATCHILIK SAN'ATINING O'ZIGA XOS HAMDA BEQIYOS O'RNI

Qurbonova Barchinoy Mirzahamdammovna

Farg'ona davlat universiteti

Tasviriy san'at kafedrası mudiri, katta o'qituvchi

qurbonovamirzahamdammovnabarchn@gmail.com

ANNOTATSIYA

Maqolada kitobat san'atining bugungi jarayonlari haqida gap boradi. Yosh avlodning kitobxonlikka jalb qilish borasida so'zboradi.

Tayanch so'zlar: muqova, forzats, kitob, kitobxonlik, qog'oz, ipak, paxta, kanop, qamish, poxol, tut novdasi.

АННОТАЦИЯ

В статье говорится о современных процессах книжного искусства, о привлечении к чтению подрастающего поколения.

Ключевые слова: обложка, переплёт, книга, чтение, бумага, шёлк, хлопок, пенька, тростник, солома, ветка тутового дерева

ANNOTATION

The article talks about the modern processes of book art, about attracting the younger generation to reading.

Key words cover, binding, book, reading, paper, silk, cotton, hemp, reed, straw, mulberry branch.

KIRISH

Kitob – olis o'tmishni kelajakka bog'lovchi insoniyat tomonidan yaratilgan eng buyuk kashfiyotlardan biridir. Kitob odamzodning yo'ldoshi, va uni asrlardan asrlarga olib o'tuvchi ziyo mash'alidir. Halqimiz azal-azaldan ilm olishga, kitob o'qishga chanqoq. Ko'p asrlik qadimiy ma'daniyatimiz durdonalarini hayolan tasavvur etar ekanmiz, me'moriy yodgorliklarimiz, amaliy san'at asarlari bilan bir qatorda kitobat san'ati ham ulkan xazina bo'lib nafosat barq urgan sahifalari yarqirab ko'zga tashlanadi. Sehrgar qo'llar o'z ishining mohir ustalari bo'lgan hunarmandlar, musavvirlar va usta naqqoshlarimiz nafosat durdonalarini kitob sahifalarida jilolantirib, inson kashfiyoti va zakovatining nozik, ko'z ilg'amas qirralarini tengsiz mahorat bilan namoyish etganlar.

Manbalarda qayd etilishicha, kitobat san'ati eramizning I asrlarida shakllana boshlagan. Ungacha bo'lgan davrlarda kitob turli xalqlarda Misr, Yunoniston,

Markaziy Osiyoda tosh, sopol, teri, daraxt po'stlog'i kabi tabiiy xom-ashyolarga bitilgan. Odamlar o'zlarini o'rab turgan tabiat mahsulotlaridan foydalanib yozuv ashyolarini tayyorlaganlar.

Eramizdan uch ming yil oldingi taraqqiy etgan Messopotamiya, Shumer, Akkad, Vavilon, Ossuriya kabi davlatlarda loydan tayyorlangan g'ishtlar sirtiga belgilarni botirib izini tushirish orqali loy, sopoldan o'z "kitob"larini tayyorlaganlar. Tarixnavislarning dalolatiga ko'ra, ilk yozuvga o'xshagan obidalar tarixi eramizdan avvalgi 8000 yillarga qadar borib taqalsada, yozuvni eramizdan avvalgi 3500 yillarda shumerlar tomonidan ixtiro qilingan deb hisolanadi.

MUHOKAMA VA NATIJALAR

Yozuvning ilk vazifasi "hisob-kitob daftar yuritish"dir. Shumer yozuvining ilk tarqalgan namunalari qishloq xo'jalik mahsulotlarining taqsimotini yuritishda aks etgan. Yozuv – turli xildagi shakllar loyga tushirish asnosida sanash tizimidan kelib chiqqan.

Musavvir, naqqosh nafis qamish qalam bilan rasmning asosiy tarhini, shakllar chizig'ini, zaminni, detallarni chizib, so'ng turli rangda (oltin, kumush ishlatgan holda) bo'yagan. Muqovachi qo'lyozmani karton yoki charmdan ishlangan (naqsh zarb qilingan, bo'yoqlar, oltin bilan bo'yalgan) muqovaga biriktirgan, muqova qopqog'i yog'ochdan ba'zan kumushdan quyib tayyorlangan hamda bosma, o'yma va qadama naqshlar, yorqin rasmlar b-n bezatilgan. O'rta asrlar (8—12-a. lar)da mutafakkirlar, olimlar asarlari, asosan, arab tilida (Xorazmiyning «Kitobi surat al-arz» — «Er tasviri kitobi», 1036; Beruniyning «Osor ulboqiya» — «Qadimgi xalqlardan qolgan yodgorliklar», 14-a. va b.), keyinchalik (10—19-a. lar) fors tilida bitilgan va rasmlar bilan bezatilgan. Temuriylar davri (1370 — 1506)dan boshlab turkiy — o'zbek tilida kitoblar yaratilishiga alohida e'tibor berilgan. Saroy kutubxonalar va nufuzli shaxslar uchun tayyorlangan qo'lyozmalar Kitobat san'atining yuksak namunasi darajasida yaratilgan. Mumtoz Sharq adabiyoti namoyandalari (Firdavsiy, Nizomiy, Dehlaviy, Bedil, Alisher Navoiy va b.) asarlari, bukj allomalar (Beruniy, Ibn Sino, Mirzo Ulug'bek va b.)ning ilmiy asarlari qo'lyozmalari shu usulda tayyorlangan Kitobat san'atining nodir durdonalaridir. Ularning aksariyati O'zbekiston FA Sharqshunoslik intil fondida saqlanadi. Jumladan, shoira Nodira buyurtmasiga binoan xatgot Muhammad Yusuf Dabir tomonidan 19-a. da Qo'qonda ko'chirilgan Alisher Navoiyning she'rlar to'plami — «Devoni Alisher Navoiy» qo'lyozma kitobi ishlangan bezaklariga ko'ra, dunyoda Kitobat san'atida yagona nusxadir. Unda musavvir va xattot Navoiy asarlari insoniyatga Kuyoshdek

nur sohib turishini ramziy tasvirlagan naqshlar mavjud. Kitobat san'ati 20-a. gacha davom etgan. 20-a. 70—80-y. larida bir guruh olimlar (jumladan, A. Madraimov, Sh. Salimov, 111. Muhammadjonov va b.) sa'y-harakatlari, ijodiy izlanishlari natijasida an'anaviy qo'lyozma kitob yaratish san'ati — K. s. qayta tiklandi. Sh. Muhammadjonov Kitobat san'ati sda samarali ijod qilmokda: «Navoiy lirikasi», «Kalila va Dimna», «Devonu lug'otit turk», «Ipak yo'li hikoyalari» va b. kitoblarni Kitobat san'ati usulida nafis bezaklar, tasvirlar bilan bezatib tayyorladi.

Ko'hna Sharqda, xususan, O'rta Osiyoda kitobatchilik sohasining shakllanishi va taraqqiy etishi Sharq dunyosida ilk bor ayni shu hudud bag'rida qog'oz ishlab chiqarishning yo'lga qo'yilganligi bilan uzviy bog'liqdir. Tarixiy manbalarga ko'ra, qog'oz dastlab Chin (Xitoy)da paydo bo'lgan. Eramizning II asrida Xitoyda qog'ozning kashf etilishi va ishlab chiqarila boshlanishi dunyo miqyosida kitobatchilikning tez sur'atlarda rivojlanishiga turtki bo'ldi.

XULOSA

Xitoyliklar qog'oz ishlab chiqarishni qanchalik sir tutishlariga qaramay O'rta Osiyo hududida ham qog'oz ishlab chiqarish Samarqand, Buxoro, Qo'qon, Hirot shaharlarida taraqqiyot bosqichlarini bosib o'tgan. Samarqandda ham qog'ozining Xitoy qog'ozi singari sifatligi jihatidan qolishmasligi bu zaminda qog'oz ishlab chiqarish uchun kerakli bo'lgan hom ashyolarning barcha turlari – ipak, paxta, kanop, qamish, poxol, tut novdasi va po'sti kabi mahsulotlarning ko'pligi bilan ham alohida ahamiyatlidir.

Manbalarga asoslansak, kitob tayyorlash va miniatyura san'atining markazi Samarqand bo'lganligini bilishimiz mumkin. Afrosiyobda topilgan qadimiy tasviriy san'at obidalari ham buni tasdiqlaydi. Shu jihatdan olib qaraganda Samarqand qog'oz ishlab chiqarishning qadimiy vatani ekanligi ham katta ahamiyat kasb etadi. O'rta Osiyoda qog'oz ishlab chiqarish Samarqandda VI asrdan boshlanib, keyinchalik VII-X asrlarda yanada takomillashgan va dunyoning ko'plab mamlakatlariga tarqalgan.

REFERENCES

1. O'zbekiston san'ati. O'zbekiston Badiiy Akademiyasi san'atshunoslik ilmiy tadqiqot instituti. Toshkent-2001 y.
2. N.Abdullaev. O'zbekiston san'ati tarixi. Toshkent-2007 y.
3. Sh.Shoyoqubov. Zamonaviy O'zbekiston miniatyurasi. T.-2006 y.
4. A.Axmedov. O'zbekiston tarixi manbaalari.-Toshkent.-2001 y.
5. "San'at". O'zbekiston Badiiy Akademiyasi jurnali. 3-son. 2010 y.
6. "San'at" O'zbekiston Badiiy Akademiyasi jurnali. 3-son. 2000 y.

7. Zahiriddin Muhammad Bobur. Boburnoma. Toshkent-2002 y.
8. Ibn Arabshoh. Amir Temur tarixi. Toshkent-1992 y.
9. Klavixio Rui Gonzales. Dnevnik putishestviya ko dvoru Temura v Samarkande v 1403-1406 gg. M.,-1990.
10. Mirzahamdammovna, K. B., Erkinovna, A. N., & Jumadillaevich, S. R. (2021). USE OF INNOVATIVE EDUCATIONAL TECHNOLOGIES IN FINE ARTS CLASSES OF HIGHER EDUCATION INSTITUTIONS.
11. Mirzahamdammovna, K. B., Erkinovna, A. N., & Jumadillaevich, S. R. (2021). USE OF INNOVATIVE EDUCATIONAL TECHNOLOGIES IN FINE ARTS CLASSES OF HIGHER EDUCATION INSTITUTIONS.
12. Sadikovna, S. G., Kurbonova, B., Akhmedova, N., & Sulaymanova, S. (2020). FUNDAMENTALS OF PROFESSIONALISM DEVELOPMENT ON THE EXAMPLE OF PRACTICAL EXERCISES ON FORMING THE SKILLS AND SKILLS OF FUTURE TEACHERS. *PalArch's Journal of Archaeology of Egypt/Egyptology*, 17(6), 8894-8903.
13. Barchinoy, K., Sevarakhon, S., & Mukhammadkodir, Y. (2021). EFFECTIVE METHODS OF TEACHING FINE ARTS AND DRAWING AT SCHOOL.
14. Barchinoy, K. (2019). Problems of Improving Artistic Perception of Future Art Teachers. *Cross-Cultural Communication*, 15(4), 79-82.
15. Qurbonova, B. (2021). The history of visual art and its importance in people life. *ACADEMICIA: AN INTERNATIONAL MULTIDISCIPLINARY RESEARCH JOURNAL*, 11(2), 1558-1561.
16. Kakharovna, A. M., Tadjimatovich, Y. M., Rakhmatovich, S. O., & Mirzahamdammovna, Q. B. (2021). Modern Approaches to the Teaching of Fine Arts. *Solid State Technology*, 64(2), 4250-4254.
17. Nodirjon, M., Abdusalom, M., & Ozodbek, S. (2021). TECHNOLOGIES OF TEACHING FINE ARTS WITH MODERN METHODS.
18. Zulfiya, B., Rakhmonali, S., & Murodjon, K. (2021). A BRIEF HISTORY OF THE DEVELOPMENT AND TEACHING OF DRAWING SCIENCE IN UZBEKISTAN.
19. Nazokat, A., Ibrokhim, Y., & Makhpuzakhon, A. (2021). FACTORS OF DEVELOPMENT OF FINE ARTS.
20. Nazokat, A. (2021). Means of Ensuring the Integrity of the Image and Writing in the Performance of Visual Advertising.

ТАСВИРИЙ САНЪАТ АСАРЛАРИ МИЛЛИЙ ИСТИҚЛОЛ ҒОЯСИНИНГ ТАРИХИЙ ВА ФАЛСАФИЙ АСОСЛАРИ

Р.Джалилова

ФарДУ Тасвирий санъат кафедраси катта ўқитувчиси
Ўзбекистон бадиий академияси ижодий уюшмаси аъзоси

АННОТАЦИЯ

Мазкур мақолада: Технология рисования пером Методические приемы изобразительной композиции. Портрет, инсон қоматини тасвирилаида миллий истиқлол ғоясининг тарихий ва фалсафий асослари амалиётдаги аҳамияти.

Таянч сўз ва иборалар: Рангтасвир, тарих, анъаналар, туй, маросим, байрам, мустақил истиқлол, санъат, дунёвий кашфиёт, символизм, фаришталар, гул гунча, новда, инсоният, табиат, меҳр излаётган, аждархо образи, бахт қуши, сулх, жанг майдони, миллий ғоя.

ИСТОРИКО-ФИЛОСОФСКИЕ ОСНОВЫ ИДЕИНАЦИОНАЛЬНОЙ НЕЗАВИСИМОСТИ ИЗОБРАЗИТЕЛЬНОГО ИСКУССТВА

АННОТАЦИЯ

В статье: Методические приемы рисования пером в изобразительном искусстве. Портрет, значение историко-философских основ идеи национальной независимости в изображении фигуры человека на практике.

Ключевые слова и выражения: Живопись, история, традиции, свадьба, церемония, праздник, независимая независимость, искусство, мировое открытие, символика, ангелы, бутоны цветов, ветки, человечество, природа, образ дракона, птица счастья, мир, поле битвы, национальная идея.

HISTORICAL AND PHILOSOPHICAL FOUNDATIONS OF THE IDEA OF NATIONAL INDEPENDENCE OF FINE ARTS

ANNOTATION

The article: Pen drawing methodical methods of fine art composition. Portrait, the significance of the historical and philosophical foundations of the idea of national independence in the depiction of the human figure in practice.

Keys words and expressions: Painting, history, tradition, mehta, ceremony, holiday, independent independence, art, world opening, symbolism, angely, flower buds, branches, humanity, nature, the image of a dragon, birt of happiness, world, the battlefield, national idea.

КИРИШ

Мустақиллик йиллари миллий маънавиятимиз ривожини тасвирий санъат намуналарисиз тасаввур этиб булмайди. Мустақил истиқлол мафкурасининг маъно-мазмунини белгилайдигани асослардан бири-бу халқнинг қадимий ва бой тарихини тасвирий санъат асарларисиз тасаввур этиб булмайди. Чунки тасвирий санъат тарихи инсонга ибратли хулосалар, тасаввур этишга, ранг ва қаламтасвир композициясини тасвирлари орқали хаётдаги маиший, тарихий, замонавий воқияларни тансвирлашга ундайди. И.Каримов бу ҳақда ўзининг «Тарихий хотирасиз келажак йўқ;» (1998) асарида батафсил тўхталиб ўтган. Аждодларимиз томонидан яратилган қадимий обидалар уста рассомлар тарихий ёдгорликлар халқимизнинг юксак салоҳияти, куч-қуввати, бунёдкорлиги ҳақида, ватанимизнинг шонли тарихи тўғрисида тасаввур ва тушунчалар беради, қалбимизда ғурур-ифтихор туйғуларини уйғотади. Тасвирий санъат композициялари рассомлар ижоди, халқимизнинг ўзига хос турмуш тарзи, дунёқараши ва хаётга муносабатини ифода этувчи халқ оғзаки ижоди намуналари - «Алпомиш», «Шашмақом» каби дурдоналари, Спитамен, Ж.Мангуберди, А.Темур каби миллий мафкурамиз озикланадиган манбаларидир. Мафкурамизнинг фалсафий асосини миллий тафаккурнинг мумтоз намуналаридан бўлган дунёвий билимлар, жаҳон фалсафасининг дурдоналари белгилайди. Санъат олам ва одамнинг яратилиши, унинг ривожини хақидаги диний ва илмий қарашлар, поклик, ҳалоллик, мардлик ва қомиллик ғоялари ҳам мафкурамизнинг фалсафий асослари ҳисобланади.

МУҲОКАМА ВА НАТИЖАЛАР

Буюк аждодларимизнинг озодлик ҳақидаги ғоялари, Ал-Хоразмийнинг дунёвий кашфиётлари, Берунийнинг ахлоқий қарашлари Фаробийнинг адолатли жамият таълимоти, А.Навоийнинг қомил инсон ғояси, жаҳид маърифатпарварларнинг қарашлари ва фаолияти миллий ғоя ва истиқлол мафкурасининг теран томирлари ҳисобланади. Миллий истиқлол мафкурасининг фалсафий асоси, шунингдек, қадимги Шарқ, Юнон, Рим ва бошқа фалсафа мактабларининг меросига ҳам таянади. Хусусан, Сократ, Платон, Аристотел сингари файласуфларининг қарашлари ҳам миллий истиқлол мафкурасини асослаш ва бойитиш учун муҳим аҳамият касб этади. Конфуцийнинг фалсафий ҳикматлари, Платоннинг «Ғоялар дунёси ва ғоялар дунёси» тўғрисидаги таълимоти, Гегел диалектикаси, гуманистик замонавий фалсафий оқимлар илгари сураётган ғоялар ҳам миллий истиқлол мафкурасининг умуминсоний асосларини ташкил этади. Темур шахси, ўзбекларнинг келиб чиқиши ва ўзбек халқининг

қандай тарихий, табиий қонуниятлар ва омиллар ҳисобига Ўзбек тасвирий санъат тарихий буйук симолар жанг майдонлари меъморий обидалар асарлари орқали биз утмишни тасаввур этимиз. Тасвирий санъат турлари рангтасвир, графика, хайкалторошлик йуналишлари кўплаб таникли рассомлар ижодида миллий ғоя, тарихий фалсафий замонавий композициялар дастгоҳли рангтасвир технологиясида ижод этган таникли рассомлар: Малик Набиевни тарихий буюк симолар А.Темур портрет композициялар, Манументал рангтасвир Алишер Аликулов буюк симолар композициялар А.Темур композициялари, хайкалторош Илхом Жаборов А.Темур портре инсон комати манументал композициялар кўплаб вилоятлар майдонларига урнатилган. Дастгоҳли рангтасвир, меъморчилик санъати, рассом, санъатшунос педагог тасвирий санъат мустақил илмий изланувчи, татқиқотчи Р Джалилова А.Темур композицияси турли қуринишлар, жанг майдонлари батал рангтасвир ва рангтасвири узига хосдир. Унинг ижоди мустақиллик йиллари Ўзбекистон ва дунёга танилган кулолчилик, меъморий лойхалар рангтасвир асарлар узига хосдир. Тасвирланган асарлари, илмий мақолалари кўплаб республика вилоят чет ел танловлари конференциялар фаол иштирокчисидир.

2009 йил Тасвирий санъат ҳафталиг “Бахоридан илхомланиб” номли шахсий кўргазмаси Тошкет Ўзбекистон бадий академияси ижодий уйушмаси профессор А Эгамов, санъатшунос Н.Абдуллаев, журналис рассом М.Қобилов, Дамир Уразов педагоглар, санъатшунослар олимлар томонидан йуқори баҳоланилди улар ўз фикларида: Мустақиллик йиллари рассомлар ижоди “Қаламтасвир” илмий докторлик номзодлик ўқув қўлланмаси тақдимоти камиссия томонидан юқори баҳоланилди. Ўзбекистон тасвирий санъат мактаблари тарихи ва фалсафий замонавий йуналишлар олимлар санъатшунослар фикри илмий мақолалор таҳлил асосида илмий журналлар, конференция анжуманлар марузалари чоп этилган. Шу соҳа буйича қўлланмалар илмий рисоалар, ижодий каталог, шахсий кўргазмалар 2009 йили “Бахордан илхомланиб” шахсий кўргазмасида таникли арлари “Самарқанд”, “Она” “Шахмаордон”, “Тошкенда баҳор” манзаралари, “Меъморчилик ёй афсона” композицияси XV асир Туркманистон фасад қуриниши бадий беағи ўзинирнг қадимги ривоятлар рассом томонидан ҳаётий воқиялар, рангтасвир мазайка технологияси замонавий образ символизм, абстрак йуналиш композицияси томошабинлар қалбидан жой олди. Асарлар юқори баҳоланиб энг фаол рангтасвир устаси дипломи билан тақдирланган. Мусаввир асарлари рангтасвирда тарихийлик, фалсафа, эстетика рамзий симвализим образларни турли жанрларда акс этган. “Афсона ва автопортрети” композицияси

дунё, она, аёл, қадри, оила, паришталар, гул ғунчалар новдалар, инсонят, табиат, нажот мехир излаётган аждархо образи, олма дарахти устида бахт куши, мовий осмон узра парвоз этаётганона она фарзандларни куз қорочиғидай асраш композицияси абстракт замонавий йуналишда акс этган. Буюк олим мутафакир ўз фикрида дунёни яхшилик ёмонлик ширин момила:инсон ўзининг ахлоқий бурчини англамай туриб, ўзини англай олмайди. Жаҳолатга қарши курашадигон фазилатдир. Дарахт табиат, хайвонлар, инсонлар одамларга муҳаббат, меҳрибонлик, инсонпарварлик. Инсон яхшиликка яхшилик билан жавоб қайтарилиши лозим. Ҳақ сўзи ҳақ амал ҳамиша ғолиб. У инсонга қатъийлик бахш этади, хўдбинликка қарши туради, файласуф Адолат рамзи “Оқил одам адолат излайди, паскаш эса манфат” дейди Конфуций [2.13].

Ўқитувчи мураббийлар куни “Қишлоғим гуллари сизга азизлар”, Инсонга хос орзу-интилишларни рўёбга чиқариш, унинг онли ҳаёт кечирishi учун зарурий бўлган моддий ва маънавий оламни бамисоли парвоз қилаётган кушнинг икки қанотига қиёсласак, ўйлайманки ўринли бўлади [1.67]. Бу оламда инсон уз олдиға куйган максадларини асар ғояси, композицияси номоён этади. Музей ва болалар куни “Бахтиёр болалик”, 2016йил “Ўзбекистон гулла яшна” Мустақиллик кунига 2022 йил “Ўзбекистон янги тарихидан илхомланиб” номли шахсий кургазмалари рангтасвир ва қаламтасвир композицияси илмий тадқиқотлар мусаввира янги тарих саҳифалари устахона мольберт олдида, пленерда натурадан расм чизиб маҳоратининг юксак чўққисига эришишдек ярим асирлик зўр илхомланиш ижодий 90 фоиз меҳнат ётади. 1991-2022йилар ижодий қаламтасвир, рангтасвир, композиция татқитқотлар омилидир.

Р Джалилова Ўзбекистон мустақиллик йиллари ранглар таровати шахсий кўргазмалари бир бирига ухшамаслиги ҳар бири асарлари тарихий утмишни эслатади. “Амир Темур, З.М.Бобур, М.Улуғбек” композицияси ҳаётини ва ижодини илмий амалий эскизлари тасвирлаган композицияси методикаси ранг услуби билан фарқланади. Темир жанг майдони номли асари воқеаларга бой, жанг майдонларида жасорат кўрсатган образини композиция ғояға муофиқ ижод этган. Майдонда тоғлар сув ёнгир турли табиат тусқинчилигига қарамасдан ўз Ватанини босқинчилардан тозалаши. Ватаниға садоқат ва фидокорона саркарда Соҳибқирон Амир Темур портрети ҳарбий либосда акс этирилган. Мусаввир буюк сиймолар портретлари олиб борган ишларини урганиб турли қуринишларни тасвирлаган. Тарихий давир Амир Темур образ реал воқияларини ижодкор томонидан ўзлаштирилган ва қайта матеряллаштирилган кўринишлардир.

Мусаввир тарихий воқияни тасвирлаганда, уни айнан ўзига ўхшатишга интилиш образ орқали давир характери туғрисида фикир юритишга ҳаракат қилади. Амир Темур ва бошқа буюк симолар ҳаётини тарихий манбалар асосида китоблар, журнал, интернет маълумотлар рассомга куникма тасурот илхом беради. Батал сўзини маноси (жанг) ларни тасвиридаги композиция. Ўрта Осиёда қадимги тасвирий санъат асарларида XIV асрга келиб Самарқандда Амир Темурнинг «Боғи-Шамол», «Боғи-Дилкушо» саройлари деворларига, ҳарбий юриш, жанг ва ов маросимларида Темурни ўз канизаклари, Амир, шахзодалари билан ўз даврининг миниатюрочи рассоми Ахмад- Боғи- Шамол томонидан тасвирланган. XIV асрда батал жанри миниатюраларда ривожланиш чуқисига кутарилади. XIX асрнинг таниқли рангтасвир устаси ҳисобланади

Таниқли Малик Набиев, Камолддин Бехзод асарларида жанг ва портрети инсон ташқи ва ички сиёсати, унинг руҳияти, либослари табиатда манзара жанри фон вазифасин ўтаб, композиция янада жонли чиқишида ёрдам беради. Ватанни ҳимоялаб, кўплаб жасорат кўрсатган буюк шахслар “Тўмарис ва Широқ” жасорати, “Александр Македонский”, “Муқанна”, “Жалолиддин Мангуберди”, “Улуғбек”, “Захириддин Муҳаммад Бобур” илм-фан, маданият тараққиётини ривожланишига ўз улкан хиссаларини қўшганлар. Ҳозирги ёшларимиз буюк рассомлар ижодидан тасаввур ҳосил қиладилар ва узларини ғоясида тасвирлашга урганадилар.

Мусаввир мўйқаламига мансуб манзаралари бутунлай бошқача тарзда намоён бўлади. Тасвирланаётган объектлар қанчалик ранг-баранг бўлмасин, қишми ёки ёзми, кечаси, тун ёхуд кундуз куни, уларда қалб оромининг таъсирли оханги, табиатнинг буюк уйғунлиги қўйнида қалб ҳарорати, таранглигининг бўшашиб, сингшиб кетиши яққол акс этиб туради.

ХУЛОСА

Тарихий ва замонавий рангтасвир релизими ҳозирги рассомлар ижодида асосий урини эгаллайди. Буюк тасвирий санъат усталари ижоди К.Бехзод минияюра санъати, мустақиллик йиллари тасвирий санъат уста рассомлар ижоди мисолида кўплаб илмий мақолалар ёритилди. Портрет инсон қоматини композицияси, табиат қуринишлари, маиший воқиялар, тарихий буюк симолар образи композицияларни таҳлил этиш, ижодини назарий ёритиш. Амир Темур, З.М.Бобир, М.Улуғбек ҳаётини ҳозирги кун тарихий воқиялар тасвирини буюк рассомлар ижодий асарлари илмий назарий воқияни урганганидир, амалда

тасвириаб тахлил этилди. Ёшлар маънавий камолатида тасвирий санъа асарлари тарихий ва фалсафий тамоиллар асосини узида мужасам этади.

REFERENCES

1. Ислом Каримов. Юсак маънавият енгилмас куч. Тошкент “Маънавият” 2008”
2. Конфуций “Сухбат ва мулоҳазалар” Лун Юй (Нашридан) Мажид Махмутхутжаев ва Наргиза Исматуллаева таржимаси. Тошкент 2014й
3. Н Абдуллаев Санъат тарихи икки томлик 1 том Тошкент- “Ўқитувчи” - 1987
4. А. Соғуний, Б Ахмедов . Темир Тузуклари Ғофур Ғулом номидаги нашриёт – матбаа бирлашмаси 1991
5. Mirzahamdamovna, K. B., Erkinovna, A. N., & Jumadillaevich, S. R. (2021). USE OF INNOVATIVE EDUCATIONAL TECHNOLOGIES IN FINE ARTS CLASSES OF HIGHER EDUCATION INSTITUTIONS.
6. Mirzahamdamovna, K. B., Erkinovna, A. N., & Jumadillaevich, S. R. (2021). USE OF INNOVATIVE EDUCATIONAL TECHNOLOGIES IN FINE ARTS CLASSES OF HIGHER EDUCATION INSTITUTIONS.
7. Sadikovna, S. G., Kurbonova, B., Akhmedova, N., & Sulaymanova, S. (2020). FUNDAMENTALS OF PROFESSIONALISM DEVELOPMENT ON THE EXAMPLE OF PRACTICAL EXERCISES ON FORMING THE SKILLS AND SKILLS OF FUTURE TEACHERS. *PalArch's Journal of Archaeology of Egypt/Egyptology*, 17(6), 8894-8903.
8. Barchinoy, K., Sevarakhon, S., & Mukhammadkodir, Y. (2021). EFFECTIVE METHODS OF TEACHING FINE ARTS AND DRAWING AT SCHOOL.
9. Barchinoy, K. (2019). Problems of Improving Artistic Perception of Future Art Teachers. *Cross-Cultural Communication*, 15(4), 79-82.
10. Qurbonova, B. (2021). The history of visual art and its importance in people life. *ACADEMICIA: AN INTERNATIONAL MULTIDISCIPLINARY RESEARCH JOURNAL*, 11(2), 1558-1561.
11. Kakharovna, A. M., Tadjimatovich, Y. M., Rakhmatovich, S. O., & Mirzahamdamovna, Q. B. (2021). Modern Approaches to the Teaching of Fine Arts. *Solid State Technology*, 64(2), 4250-4254.
12. Nodirjon, M., Abdusalom, M., & Ozodbek, S. (2021). TECHNOLOGIES OF TEACHING FINE ARTS WITH MODERN METHODS.
13. Zulfiya, B., Rakhmonali, S., & Murodjon, K. (2021). A BRIEF HISTORY OF THE DEVELOPMENT AND TEACHING OF DRAWING SCIENCE IN

UZBEKISTAN.

14. Nazokat, A., Ibrokhim, Y., & Makhpuzakhon, A. (2021). FACTORS OF DEVELOPMENT OF FINE ARTS.
15. Nazokat, A. (2021). Means of Ensuring the Integrity of the Image and Writing in the Performance of Visual Advertising.
16. Akbarjonovna, B. Z., & Ruzimhammad, A. (2021). FACTORS FOR FORMING STUDENTS' VIEWS THROUGH THE FINE ART. *Galaxy International Interdisciplinary Research Journal*, 9(6), 197-200.

Альбом.

17. Мухтабар Каримова “Аёл яратган дунё” 3-китоб.(Ўзбекистонинг фидойи аёллари) 3-китоб. Шарқ нашриёти – матбаа акциядорлик компанияси бош таҳририяти Тошкент-2012й
18. С.Сидиқов. Илм ва таълим фидойилари. Библиографик маълумотлар. ФарДУ.85 йил йубилей.1990-2015йиллар. Фарғона- нашриёти

Газета журналлар

19. Дилдора Умарова Санъат журнали. “Юртим гуллари” 2-16 10. 1/2010
20. Санъат ТСХ. Бахордан илхомланиб. 2009.2.-16. 10.№ 4
21. Маҳмуд Абдуллаев. “ Истеъдод қиралари”. Фарғона таълими хабарлари газетаси.№15. 15.08.2009йил.
22. Нина Веткасова. Народное слова (газета). “Цвети из Ферганы” №4.2009й
23. Юрий Узлов. Ферганская Правда. «Молодые Таланты» №6.2006г 3.03
24. Жаҳогир Холиқов Бегойим. “Ранглардаги ҳаёт нафаси” .№ .17.04.2008й.
25. Баҳромжон Хидиров. Фарғона таълим хабарлари. “Мен илхом олган юрт” №.7.2013й.
26. Баҳромжон Хидиров Маънавият “Эл ардоғидаги мусаввир” № 11. 2013. 12.06.й.
27. Абдулла Улуғов “Санъат” Гулларга мафтун мусаввир” № !”.2009.20.03.
28. М.Абдурахмонова. Фарғона ҳақиқати. “Рангасвирда ватан жамоли”. 2011.27.08.
29. Нурбек Мирзаев. Фарғона ҳақиқати. “Суратдаги акс этган баҳор” 2014. № 3.26.03.
30. Лариса Славина “Весна-её любимая пора” Ферганская Правда. № 3.8.03.2018г
31. Нурмухаммад Ватанияр. “Краски атчего края” Творчества. №6. 16.07.2016г

-
32. Алишер Разоқов. “Вдохнаовленная творчеством” персональная выставка “Лепистики, проникшиеся женской красотой” 15 .12. 2020 г
 33. Р Джалилова. “Ўзбекистон янги тарихидан илхомланиб”. шахсий кўргазмаси. “Ранглар тароввати” 2022 й.08.Фарғона.
 34. Мустақилликнинг байрами. “Энг улуғ, энг азиз”. Маънавият газетаси 2016й 08.

SHARQ MUMTOZ SAN'ATIGA XOS MA'NAVIYLIKNI ZAMONAVIY IFODASI

Soliyev Ozodbek Rahmatovich
Farg'ona davlat universiteti o'qituvchisi
Soliyevo0011@gmail.com

ANNOTATSIYA

Ushbu maqolada badiiy oliy ta'lim muassasalarida Tasviriy san'atda kompozitsiyaning roli va ahamiyati tahlil qilinadi.

Kalit so'zlar: rang, rang tuslari, perspektiva, ufq chizig'i, shakl, konstruksiya, tasviriy echim, kolorit.

АННОТАЦИЯ

В данной статье анализируются роль и значение композиции в изобразительном искусстве в художественных вузах.

Ключевые слова: цвет, цветовые оттенки, перспектива, линия горизонта, форма, построение, живописное решение, цвет.

ABSTRACT

This article analyzes the role and importance of composition in the visual arts in art universities.

Key words: color, color shades, perspective, horizon line, shape, construction, pictorial solution, color.

KIRISH

Kitobat san'ati Sharq madaniyatining Qadimiy va nodir turlaridan biri. Kitobda millat tarixi, ilm-fan sirlari, ulug' mutafakkirlarning falsafiy va estetik qarashlari, doston, ruboiylari o'z aksini to'gan. Sharq kitobat san'atida, hattot, naqqosh, rassom muqovasoz, zarhal harf mutaxassislarining badiiy mahoratlari tufayli kitoblar yuksak badiiy saviyadagi asarlar darajasiga ko'tarildi. Shu bois Sankt-'eterburgdagi Ermitaj, N'yu-Yorkdagi metro'oliten, Londondagi Britaniya muzeyi, 'arijdagi Frantsiya milliy kutubxonalarida Sharq kitobat san'atining nodir namunalari saqlanmoqda.

MUHOKAMA VA NATIJALAR

Qadimgi nodir qo'lyozmalar asosida bizgacha saqlanib qolgan nafis mo'jaz rasmlar alohida o'ziga xos go'zallik nafosat olamiga ega. Ulardagi yorqin ranglar, nozik chiziqqlar va ajoyib mutanosiblik hamon tomoshabinga estetik zavq bag'ishlaydi. Shuning uchun ham bu san'at namunalari jahonning eng nufuzli muzey va kutubxona majmualarida asrab avaylanmoqda. Turli san'atkor rassomlar, muzahhib, muqovasoz,

jadvalkash va boshqalarning ijodiy hamkorligida yaratilgan nodir qo'lyozmalar o'sha davrni madaniy-ijtimoiy hayotini o'rganishda qimmatli manbalardan hisoblanadi. Nafis mo'jaz rasmlar asosan ilmiy, badiiy va tarixiy asarlarning nodir qo'lyozmalarini bezashga xizmat qilgan. Eron miniatyura san'ati kitob illyustratsiyasi shaklida yuzaga kelib XI asrdan XIV asrgacha ham kitob va qo'lyozma varag'i bilan uzviy bog'liq holda rivojlandi.

Qadimda odamlar 'a'iros o'simligi 'oyasidan, tut daraxti 'oyasidan qog'oz yasaganlar. Ba'zida qog'oz o'rnida mol terisidan ham foydalanilgan. Bosmaxonalarning 'aydo bo'lishi bilan kitobning muqovalari ham o'zgardi. Natijada kitobning turli bezaklari, yangi belgilari, elementlarning 'aydo bo'lishiga olib keldi. Muqovada kitobning nomi, muallifi, mazmuni haqida ma'lumot beruvchi tarkibiy qismi hisoblanadi. Mato qo'langan yoki tomonlari qog'oz bilan qo'langan muqovalarga rangli illyustratsiyalar ishlanadi. Muqovalar ancha mustahkam, tekis qog'ozlardan yasaladi va unda rang-barang bosma tasvir berish imkoni tug'iladi.

Muqovalar ko'pincha himoya vazifasini ham o'taydi. Ayrim hollarda muqova ustiga jild kiydiriladi. Muqovaning ichki tomoni forzats deb ataladi, u kitob bloki bilan muqova tanasini bog'laydi. Kitob titul varag'i bilan boshlanadi. Titul varag'i ikkinchi va uchinchi betlarni egallashi mumkin. Titulda kitob nomi, muallif ismi va familiyasi, nashriyot nomi, nashr yili, joyi kabilar joylashtiriladi. Titul varag'i terilgan yoki rassom tomonidan chizilishi mumkin.

Badiiy bezatilgan Sharq qo'lyozma kitoblari, Kitobat san'ati xam ilmiy tarixiy, xam badiiy - estetik, xam ma'naviy - ma'rifiy qiymati bilan umumjaxon madaniyati xazinasi bilan noyob san'at asarlari sifatida munosib o'rin egallagan. Ushbu san'atning tarkibiy qismi, Sharq xalqlarining mushtarak badiiy merosi va iftixori bo'lmish miniatyura san'ati ko'ngin yillar mabaynida asosan sharqshunoslar, etnograflar, san'atshunoslar, filologlar va tarixchilarning diqqat markazida bo'lib keldi.

Umumta'lim maktablari, maktabdan tashqari o'quv tarbiyaviy muassasalari, qolaversa o'rta va oliy san'at o'quv yurtlarining bu san'at turining tarbiyaviy imkoniyatlari pedagogik jarayonda to'laqonli foydalanilmadi. Zero, yosh avlodni bu san'at turiga jalb etish ko'ngina o'quv tarbiyaviy muammolarni ijobiy xal etish imkoniyatlarini ochib beradi. Chunonchi, Sharq miniatyura san'atining yetuk tasviriy san'at turi sifatida uning mazmuni, qoyasini badiiy estetik idrok etish jarayonida ularda tasvirlangan ijtimoiy xayet, tarixiy evalyusiyalar, 'ersonajlarning ichki dunyosi, adabiy asar miniatyura mualliflarini aks ettirayotgan voqea va xodisalarga nisbatan ifodalangan o'zlarining falsafiy muloxazalari, qarashlari, bu voqea va xodisalardagi etnik xususiyatlarni anglab yetish, baxo berish va ular asosida o'z munosabatlarini

amaliy, tasviriy ko`rinishda ifodalash muqim aqamiyat kasb etadi. Bu masalani bir tomoni. Yana bir muxim masala - o`quvchilarga Sharq miniatyura san'atining jaxon madaniyatida tutgan o`rni, Sharq miniatyura maktablari va markazlari, ularda mavjud bo`lgan badiiy umumiylik va tafovutlarning sabablari, bu maktablarni zabardast vakillari xaqida ma'lumotga ega bo`ladilar. Shuningdek, Sharq miniatyura san'atining mustaqil san'at turi sifatida shakllanish tarixi, uning san'atning boshqa turlari, xususan adabiyot bilan boqliqligi, xar bir asardagi taraqqiyot darajalarini shu zamoni ijtimoiy - siyosiy va madaniy xayoti bilan boqliqligi xaqida ma'lumotga ega bo`ladilar. Sharq miniatyuri san'atini o`rganish, ayniqsa uning tasviriy usullari aks ettirilgan tasviriy lavxalarda milliy xarakterdagi qarashlarni qo`llash usullaridan baxobar bo`lish bilan bir qatorda ularni turlashtirish 'rinsi'lari bilan xam tanish bo`ladilar. Masalan o`rganiladigan asar 'ersonajlarining o`rganish jarayoni to`garak qatnashchilari uchun samarali bo`ladi. Faqat Sharq miniatyuralaridagi qaxramonlarning o`rganish jarayoni qator tarbiyaviy – pedagogik masalalarning yechimini ochib berish va xal etish imkonini beradi. Jumladan bu jarayonda o`quvchilar Sharq miniatyura san'atidagi o`ziga xos tasviriy usullardan tashqari tasvirlangan 'ersonajlarning liboslarini o`rganish orqali ilmiy va badiiy axamiyat kasb etuvchi tarixiy sana va voqealardan voqif bo`ladilar, 'ersonajlarning tabaqasi, yosh kategoriyasi xamda kasbi-kori to`qrisida tasavvur oladilar. Nixoyat, o`quvchilar o`zlarining ijodiy ishlarida tasvirlashda miniatyura janrida ijod qilayotgan zamondosh rassomlarining asarlari bilan tarixiy asarlarni qiyosiy o`rganish jarayonida badiiy an'analarni idrok etish va bu an'analarni xozirgi xalq san'atida davom ettirilishi to`qrisida nazariy va amaliy taassurotlarga ega bo`ladilar. Xuddi shu tamoyil asosida Sharq miniatyura san'atida o`z ifodasini to`gan badiiy naqqoshlik va ganchkorlik namunalari, ayniqsa saroylar, qabulxonalar, istiqomat qiladigan joylarning, interyerlarini bezashda sharqona me'morchilikdagi an'analarni qo`llanish xususida ma'lumotni boyitadilar.

Sharq miniatyura san'atida Komoliddin Behzod va uning takrorlanmas badiiy tasviriy maxorat maktabi san'atdagi kamolot namunasi bo`lgan bo`lsa, Temuriylar davri ilm - fani, ayniqsa adabiyotga miniatyura san'ati yuksaklikka erishdi. Umuman ilm - fan va madaniyatning oltin asri bo`lib tarixga kirdi.

Miniatyura san'ati asarlarini idrok etishda uning funksional vazifalari badiiy bezatilgan qo`lyozma asarlarining tarkibiy qismi, ajralmas badiiy – grafik elementi sifatida qarash lozim. Bunday yondashish o`quvchilarning bu durdona san'atdagi sintezni ilqash, ularning xamoxangligini ta'minlovchi omillarni aniqlash va taxlil kilish imkonini beradi. Jumladan suz bilan tasvir birligidagi badiiy matn va badiiy tasvir sintezi, badiiy bezatilgan kulyozma asarlarini yaratilishida turli kasb egalari -

xattot, nakkosh, muzaxxib, lovvox va musavvirlarning ijodiy xamkorligining samarali yuksak badiiy qiymatga ega bulgan, badiiy jixatdan mukammal bezatilgan kulyozma asarlarini yaratilishini asosiy zamini ekanligi xakida taassurotga ega bo`ladilar.

XULOSA

Masalaga shu tariqa yondashish xattotlik badiiy nakkoshlik kabi miniatyura san'atiga alokador bulgan san'at turlaridan aloxida mashqulotlar qtkazish imkonini berildi. Sharq miniatyura san'atini umumta'lim maktablari sharoitida o`rganishga qaratilgan va unda yuqorida sanab o`tilgan vazifalarni hal etish quyidagi asosiy pedagogik muammolarni yechish bilan bog`liq holda olib boriladi. Chunonchi, san'at vositasida o`quvchilar ongiga Sharqona falsafiy dunyoqarash, axloq me'yerlarini singdirish, miniatyura san'atining rivojlanish bosqichlarini o`rganish orqali xalqimizning madaniy tarixini, badiiy an'analarini o`zlashtirish, Sharqona badiiy - tasviriy kamolot borasidagi bilim va malakalarini oshirish yo`li bilan o`quvchilarning badiiy tafakkurini rivojlantirish lozim bo`ladi.

REFERENCES

1. O`zbekiston Respublikasi Oliy va O`rta Maxsus ta'lim vazirligi Farg`ona davlat universiteti. "Innovatsion g`oyalarni ta'lim-tarbiya jarayoniga tadbiiq etishning ilmiy-uslubiy muammolari". Ilmiy maqolalar to`plami. Farg`ona-2011.
2. N.Abdullaev. O`zbekiston san`ati tarixi. Toshkent-2007.
3. A.Egamov. Kompozitsiya asoslari. "San`at". Toshkent-2005.
4. N.Oydinov. Rassom o`qituvchilar tayyorlash muammolari. T.-1997.
5. N.Oydinov. Ajdodlarimiz san`ati va e`tiqodi. Nizomiy. T.D.P.I. 1992.
6. B.Ahmedov. O`zbekiston xalqlari tarixi manbalari. "O`qituvchi"-1991.
7. Mirzahamdamovna, K. B., Erkinovna, A. N., & Jumadillaevich, S. R. (2021). USE OF INNOVATIVE EDUCATIONAL TECHNOLOGIES IN FINE ARTS CLASSES OF HIGHER EDUCATION INSTITUTIONS.
8. Mirzahamdamovna, K. B., Erkinovna, A. N., & Jumadillaevich, S. R. (2021). USE OF INNOVATIVE EDUCATIONAL TECHNOLOGIES IN FINE ARTS CLASSES OF HIGHER EDUCATION INSTITUTIONS.
9. Sadikovna, S. G., Kurbonova, B., Akhmedova, N., & Sulaymanova, S. (2020). FUNDAMENTALS OF PROFESSIONALISM DEVELOPMENT ON THE EXAMPLE OF PRACTICAL EXERCISES ON FORMING THE SKILLS AND SKILLS OF FUTURE TEACHERS. *PalArch's Journal of Archaeology of Egypt/Egyptology*, 17(6), 8894-8903.

-
10. Kakharovna, A. M., Tadjimatovich, Y. M., Rakhmatovich, S. O., & Mirzahamdammovna, Q. B. (2021). Modern Approaches to the Teaching of Fine Arts. *Solid State Technology*, 64(2), 4250-4254.
 11. Nodirjon, M., Abdusalom, M., & Ozodbek, S. (2021). TECHNOLOGIES OF TEACHING FINE ARTS WITH MODERN METHODS.
 12. Zulfiya, B., Rakhmonali, S., & Murodjon, K. (2021). A BRIEF HISTORY OF THE DEVELOPMENT AND TEACHING OF DRAWING SCIENCE IN UZBEKISTAN.
 13. Nazokat, A., Ibrokhim, Y., & Makhpuzakhon, A. (2021). FACTORS OF DEVELOPMENT OF FINE ARTS.
 14. Nazokat, A. (2021). Means of Ensuring the Integrity of the Image and Writing in the Performance of Visual Advertising.
 15. Barchinoy, K., Sevarakhon, S., & Mukhammadkodir, Y. (2021). EFFECTIVE METHODS OF TEACHING FINE ARTS AND DRAWING AT SCHOOL.
 16. Barchinoy, K. (2019). Problems of Improving Artistic Perception of Future Art Teachers. *Cross-Cultural Communication*, 15(4), 79-82.
 17. Qurbonova, B. (2021). The history of visual art and it's importance in people life. *ACADEMICIA: AN INTERNATIONAL MULTIDISCIPLINARY RESEARCH JOURNAL*, 11(2), 1558-1561.

KOMPOZITSIYANING NAZARIY ASOSLARI. KOMPOZITSIYA HAQIDA UMUMIY TUSHUNCHALAR

Rahmonali Sohibov

Farg'ona davlat universiteti, tasviriy san'at kafedrası o'qituvchisi

ANNOTATSIYA

Maqolada oliy ta'lim tizimida innovatsion faoliyatni axborot texnologiyalari bilan boshqarishga e'tibor qaratilgan. Boshqaruvda samaradorlikni oshirishda axborot-kommunikatsiya texnologiyalari muhim vosita sifatida xizmat qilishi, o'quv jarayoniga intensiv ravishda tadbiq etilishi ta'lim tizimida tom ma'nodagi ijobiy o'zgarishlarga olib kelishi ifodalangan.

Kalit so'zlar: kompozitsiya, tabiat, fazo, muhit, forma, mazmun, uyg'unlik, yaxlitlik, badiiylik, funktsionallik, ijtimoiy mazmun, ijtimoiy asoslar, ifoda vositasi, estetik talablar.

АННОТАЦИЯ

Статья посвящена управлению инновационной деятельностью в системе высшего образования с использованием информационных технологий. Утверждается, что информационно-коммуникационные технологии служат важным инструментом повышения эффективности управления, а интенсивное их применение в образовательном процессе приведет к положительным изменениям в системе образования.

Ключевые слова: композиция, природа, пространство, среда, форма, содержание, гармония, целостность, художественность, функциональность, социальное содержание, социальные основы, выразительные средства, эстетические требования.

ABSTRACT

The article focuses on the management of innovative activities in the higher education system with information technologies. It is stated that information and communication technologies serve as an important tool in increasing the efficiency of management, and intensive application of them in the educational process will lead to positive changes in the educational system.

Key words: composition, nature, space, environment, form, content, harmony, integrity, artistry, functionality, social content, social foundations, means of expression, aesthetic requirements.

“Kompozitsiya - qonuniy tashkil qilingan organizm, uning hamma qismlari mustahkam aloqada va o‘zaro bog‘liqlikda. Bualoqa va ozaro bogliqlik xususiyati rassomning goyaviy fikr bilan belgilanadi. Fikr mohiyatiga xos bo‘lgan konstruktiv g‘oya kompozitsiyaning amaliy asosini beradi.”

Y.A. Kibrik.

KIRISH

Kompozitsiya so‘zi lotincha “kompozitio” so‘zdan olingan bo‘lib, “tuzmoq”, “yaratmoq” degan ma‘noni beradi. San‘atning har qanday sohasida kompozitsion tuzilishsiz, uning barcha qism va komponentlarini uyg‘unlashtirmasdan turib, badiiy asar yaratib bo‘lmaydi. Kompozitsiya forma va mazmuni yaxlitlikda ifodalashning muhim vositasidir.

Kompozitsiya deganda biz ma‘lum bir ifodaga ega tuzilmasini yaxlitlikda, maqsadli qurish, qaysiki, qismlar joylashuvi va o‘zaro mutanosiblikda, bog‘liqlikda bo‘lishini va umumlashtirilgan fikr va mazmunga ega ekanligini tushunamiz. Shuningdek tugallangan badiiy asarni, masalan, rangtasvir asarini kartina deb, musiqa asari yaxlit g‘oya atrofida o‘zaro bog‘langan balet spektaklning nomerlarini, metal eritmasi tarkibini, duxilar va hokazolarni kompozitsiya deb atashadi. Shuningdek badiiy asarni tuzish qonuniyatlarini o‘qitadigan fan ham kompozitsiya fani deyiladi.

MUHOKAMA VA NATIJLAR

Jismlarni tartibsiz, uyib tashlangan holatdagi ko‘rinishi, mazmunida bir hillik, bir ma‘nolielementarlikning mavjudligini ham kompozitsiya deb bo‘lmaydi. Kompozitsiya har qanday yaxlitlikdagi tuzilmada (strukturada), hoh u san‘at asari bo‘lsin, ilmiy ish, information habar yoki tabiat yaratgan orgaizmda ham mavjud bo‘lishi kerak.

Kompozitsiya buyumlar dunyosi shakli, ijtimoiy mahsulotlar, mashinalar, me‘moriy va dizayn ob‘yektlarini yaratishda ham zarur vositadir.

Bajariladigan ishdagi kompozitsion yondashuv qismlarning mantiqiy va chiroyli joylashuvini ta‘minlaydi hamda shaklga yaqqollik, chiroy baxsh etuvchi, mazmuni ravshanlashtiruvchi yaxlitlik yuzaga keladi.

Tuzilish va go‘zallik mantiqi, qismlarning yaxlitlik, mutanosiblikdagi uyg‘unligi, yuqorida qayd qilinganidek nafaqat insonning yaratuvchanligiga bog‘liq. Kompozitsiya alomatlarini biz tabiat shakllarida, o‘simliklarning tuzilishida, mavjudotlar organizmida, koinotning tuzilishida va hokazolarda ham ko‘rishimiz mumkin.

Kompozitsiya – yaratilajak barcha badiiy asar uchun “materiallarni” tashkillashtirish vositasidir.”Material” deganda nafaqat jismiy ashyo, ya‘ni,

bo'yoq, smal'ta, mato, loy, so'z va hokazolar ko'zda tutiladi. Bunda badiiy asar yuzaga kelishi jarayonidagi ijodiy jarayon uchun kerak bo'ladigan syujet, g'oya, natura, turli davrlar uchun illyustrativ materiallar va boshqalar ham ko'zda tutiladi. Bu haqda taniqli rus olimi L. Vigodskiy adabiyot asari haqida "Material deganda barcha tayyor turmush munosabatlari, turli voqealar, turmush tarsi, xarakterlar tushuniladi" deb aytgan edi.

Aytilgan anashu materiallarning badiiy qurilishi qonuniyatlarini asoslarini qonuniyatga ko'ra joylashtirish tartibotini- shu asarning shakli deyilsa to'g'ri bo'ladi. Chunki badiiy asarning yakuniy namunasida "materiallar" umumlashgan, yaxlit ifoda vositasiga aylangan holda, muallifning xulosaviy natijasi sifatida namoyon bo'ladi. (Keltirilgan bu fikrlar san'atning barcha turlariga tegishlidir).

Kompozitsion qurilma materiallarini tashkillashtirish vositasi ekanligini yaxshi taxlillasdan turib san'at asarini nafaqat yaratish, hatto u haqda fikrlab ham bo'lmaydi. Badiiy asarda kompozitsiya qurilmasining maqsadi san'atda ishlatiladigan materiallarning har biri o'zaro bog'langan, mantiqiy yaxlit joylashtirilgan, ya'ni, barcha ishtirokchilari o'z guruhlariga nisbatan to'g'ri o'rnatilgan bo'lib, ular badiiy asarni yakuniy ifodaliligini ta'minlashi lozim. Kompozitsion qurilma shakllarni uyg'unlashtirib borib, asar mazmunini boyitadi va uning qiymatini (badiiylik, sifat qiymati ma'nosida) oshiradi. Kompozitsiya bu mazmun va shakl kategoriyasidir, chunki u mazmunni yoritib, shakllarni uyg'unlashtiradi.

XULOSA

Shunday qilib, kompozitsion ishlov orqali mazmun va shakl birligiga erishiladi. Shuni e'tirof etish joizki, "mazmun" tushunchasi, mavzu, syujet, g'oya tushunchalaridan kengroqdir, chunki u ijodiy jarayon davomida qayta-qayta fikrlanib, shakllarga ishlov berish tufayli asarda materiallarni uyg'unlashtira olish va badiiy qiymatga erisha olish kabilarni ham o'z ichiga oladi.

Asardagi shakl va mazmun materialni o'zlashtirishdagi "kurash" jarayonini yuzaga keltirgan dialektik birlikdir. Badiiy shaklda mazmun moddiylashadi (mujassamlashadi). Bu borada M. Kagan- "Asar mazmuni uning shakl ma'nosidir, chunonchi san'at asari tarkibidagilarning barchasi uning mazmunidir" degan edi.

Badiiy asarda shakl va mazmun organik ravishda mujassamlashib yaxlitlashgan bo'ladi. Binobarin bu ikki tushunchani qarama-qarshi qo'yib taxlil qilsak, biz badiiy shaklning formal alomatlarini va shakl yasovchi vositalarni alohida-alohida o'rganish imkoniyatiga ega bo'lamiz. Zeroki kompozitsiyani tashkil etuvchi vositalarni alohida-alohida holda tushunib olib taxlil etish kompozitsiya asoslarini o'zlashtirish uchun ham lozimdir.

REFERENCES

1. Abduraxmonov G'.M. Kompozitsiya asoslari. Toshkent,
2. EJabborov. Kompozitsiya. Qarshi, 2019
3. Muhammadiyev. E. Rangshunoslik – Samarqand 2002.
4. Xudoyberganov. R. Rangshunoslik asoslari- Toshkent 2006.
5. Egamov. A. Kompozitsiya asoslari – Toshkent 2005.
6. Shoroxov. E. V . Kompozitsiya – Moskva 1986.
7. Volkov. N.N . Tsvet v jivopise – Moskva 1985.
8. Barchinoy, K., Sevarakhon, S., & Mukhammadkodir, Y. (2021). EFFECTIVE METHODS OF TEACHING FINE ARTS AND DRAWING AT SCHOOL.
9. Barchinoy, K. (2019). Problems of Improving Artistic Perception of Future Art Teachers. Cross-Cultural Communication, 15(4), 79-82.
10. Qurbonova, B. (2021). The history of visual art and it's importance in people life. ACADEMICIA: AN INTERNATIONAL MULTIDISCIPLINARY RESEARCH JOURNAL, 11(2), 1558-1561.
11. Kakharovna, A. M., Tadjimatovich, Y. M., Rakhmatovich, S. O., & Mirzahamdammovna, Q. B. (2021). Modern Approaches to the Teaching of Fine Arts. Solid State Technology, 64(2), 4250-4254.
12. Nodirjon, M., Abdusalom, M., & Ozodbek, S. (2021). TECHNOLOGIES OF TEACHING FINE ARTS WITH MODERN METHODS.
13. Zulfiya, B., Rakhmonali, S., & Murodjon, K. (2021). A BRIEF HISTORY OF THE DEVELOPMENT AND TEACHING OF DRAWING SCIENCE IN UZBEKISTAN.
14. Mirzahamdammovna, K. B., Erkinovna, A. N., & Jumadillaevich, S. R. (2021). USE OF INNOVATIVE EDUCATIONAL TECHNOLOGIES IN FINE ARTS CLASSES OF HIGHER EDUCATION INSTITUTIONS.
15. Mirzahamdammovna, K. B., Erkinovna, A. N., & Jumadillaevich, S. R. (2021). USE OF INNOVATIVE EDUCATIONAL TECHNOLOGIES IN FINE ARTS CLASSES OF HIGHER EDUCATION INSTITUTIONS.
16. Sadikovna, S. G., Kurbonova, B., Akhmedova, N., & Sulaymanova, S. (2020). FUNDAMENTALS OF PROFESSIONALISM DEVELOPMENT ON THE EXAMPLE OF PRACTICAL EXERCISES ON FORMING THE SKILLS AND SKILLS OF FUTURE TEACHERS. PalArch's Journal of Archaeology of Egypt/Egyptology, 17(6), 8894-8903.
17. Nazokat, A., Ibrokhim, Y., & Makhpuzakhon, A. (2021). FACTORS OF DEVELOPMENT OF FINE ARTS.

BRAYL NOTA TIZIMINING MUSIQA TA'LIMIDAGI ILK QADAMLARI

Namozova Dilorom,

FarDU dotsenti

Astanova Zumradxon Tohirovna

FarDU musiqa ta'limi va san'at

yo'nalishi magistranti

zumradastanova@gmail.com

ANNOTATSIYA

Ushbu maqolada ko'zi ojiz o'quvchilarning musiqa savodxonligini ta'minlash yuzasidan fikrlar bayon qilinadi.

***Kalit so'zlar-**brayl, tiflopedagogika, tiflometronom, tiflotyuner, solfedjio, garmoniya, polifoniya, xor, orkestr*

АННОТАЦИЯ

В этой статье обсуждаются идеи по обучению музыкальной грамотности слепым учащимся.

***Ключевые слова:** шрифт брайля, тифлопедагогика, тифлометроном, тифлотюнер, солфеджю, гармония, полифония, хор, оркестр*

ABSTRACT

This article discusses ideas for teaching music literacy to blind students.

***Key words:** Braille, typhlopedagogy, typhlometron, typhlotyuner. solfeggio, harmony, polyphony, chorus, orchestra*

KIRISH

“Biz hech kimdan kam emasmiz, kam bo'lmaymiz ham!” (I.A. Karimov) mazmunidagi shijoatbaxsh va ilhombaxsh so'zlar bugungi kunda bizning ya'ni ko'zi ojiz insonlarning qalb tubiga shuqadar singib ketdiki, uning mazmun-mohiyati hayotimizning har javhasida (jumladan, musiqa sohasida) o'zining ijobiy turtkisini, samarasini beribgina qolmay, yuqori cho'qqilar va yutuqlar sari yetaklamoqda.

Ayniqsa, o'sib kelayotgan yosh avlodning kelajak haqidagi orzu-umidlari, intilishlari va qiziqishlari biz kattalarni ya'ni, pedagoglarni, san'at ahlini quvontiradi, hamda, yanada ijod qilishga, o'z ustimizda muntazam ishlashga, yangiliklar kashf etishga undaydi. Zero, biz kichik izdoshlarimizga sof mumtoz musiqamizni va uning

negizida yaratgan ijod mahsulimizni me`ros qilib qoldirishimiz, bu orqali kelgusi avlodning ta`lim-tarbiyasi va madaniyati ravnaqiga o`z hissamizni qo`shish baxti bizga nasib etayotganidan mamnunmiz.

O`zbekiston Prezidenti Shavkat Mirziyoyevning O`zbekiston ijodkor ziyolilari vakillari bilan uchrashuvdagi “Adabiyot va san`at, madaniyatni rivojlantirish – xalqimiz ma`naviy olamini yuksaltirishning mustahkam poydevoridir”²⁰ mazmunidagi fikrlari ko`zi ojiz yoshlarni ham musiqa san`atiga jalb qilish, kitobxonlik madaniyatini oshirish, hududlarda ulug` san`atkorlarimiz nomi bilan ataladigan ijodiy maktab va markazlar tashkil etish yuzasidan amaliy ko`rsatma sifatida ko`zi ojiz, yuksak ite`dodli yoshlar qatlamini har tomonlama qo`llab-quvvatlash bo`yicha g`amxo`rdikdir.

MUHOKAMA VA NATIJALAR

Biroq ularning noyob iste`dodlarini muvofiqlashtirib ro`yobga chiqarishda haqiqiy tayanch va suyanch bo`lishi zarur bo`lgan ijodiy uyushmalarimiz va idoralarimizning o`rni va ta`siri yetarlicha sezilmayapti. Ijodiy tashkilotlarimiz shiddat bilan o`zgarayotgan zamonga hamqadam bo`lib yashash, o`z faoliyatini samarali tashkil etishda davr talablaridan orqada qolmoqda.

O`zbekiston Respublikasi Qonunchilik palatasi tomonidan 2020-yil 22-iyulda qabul qilingan, Senat tomonidan 2020-yil 11-sentabrda ma`qullangan O`RQ-641²¹, “Nogironligi bo`lgan shaxslarning huquqlari to`g`risidagi” qonunining 8, 38, 40-moddalari asosida bugungi kunda ko`zi ojiz bolalar ta`lim-tarbiyasiga davlatimiz tomonidan katta e`tibor va imkoniyatlar berilmoqda. Shuningdek, bu qonunning “8-moddasida qayd etilgan “Nogironligi bo`lgan bolalarning rivojlanayotgan qobiliyatini va o`z individualligini saqlab qolish huquqi...”dan kelib chiqib nogironligi bo`lgan bolalarni har tomonlama va uyg`un rivojlantirish, ularning ijtimoiy faolligini oshirish, mehnatga bo`lgan qiziqishiga ko`maklashish, ta`limga, ilm-fanga, texnikaga, san`at va sportga jalb etish maqsadida nogironligi bo`lgan bolalar manfaatlarini, ularga nisbatan bajariladigan barcha harakatlarda ustuvorlik yaqqol seziladi.

Davlat organlari nogironligi bo`lgan shaxslarning har biri uchun mosroq bo`lgan tillarni, muloqot qilish usullari va vositalarini rivojlantirish, Brayl alifbosini, muqobil harflarni, nutq va og`zaki muomala ko`nikmalarini o`zlashtirish, shuningdek o`qituvchilarni va maktab xodimlarini inklyuziv ta`lim masalalarida o`qitish, imo-

²⁰. Ўзбекистон Президенти Шавкат Мирзиёевнинг 03.08.2017 даги Ўзбекистон иждокор зиёлилари вакиллари билан учрашувдаги маърузаси

²¹. О`збекистон Республикаси Қонунчилик палатаси томонидан 2020-йил 22-июлда қабул қилинган, Сенат томонидан 2020-йил 11-сентябрда маъқулланган ЎРҚ-641. 8, 38, 40-моддалари

ishora tilini va Brayl alifbosini biladigan nogironligi bo'lgan o'qituvchilarni ta'lim muassasalariga ishga joylashtirish yordamida nogironligi bo'lgan shaxslar uchun ko'makdosh bo'lgan loyihalar tahsinga sazovordir. Shu o'rinda "Ko'ngil ko'zi" loyihasi muallifi, Mass-media fondi raisi o'rinbosari Saida Mirziyoyeva boshchiligida Respublikamiz bo'ylab 12 ta ko'zi ojiz va zaif ko'ruvchi bolalar uchun ixtisoslashtirilgan maktab-internatlar, hamda ularda ta'lim olayotgan 3000 dan ziyod ko'rish qobiliyati cheklangan o'quvchilarga barcha turdagi musiqa cholg'u asboblari, zarur o'quv anjomlari tuxfa etildi. Saida Mirziyoyeva o'zining telegramdagi kanalida "Ko'ngil ko'zi" loyihasi doirasida Yangi yil bayrami arafasida "Sovg'alar karvoni" xayriya aksiyasi boshlanganligi haqida quidagicha [yozgan edi](#):

“Loyiha rahbari sifatida shuni aytamanki, endi har bir internat zamonaviy sport anjomlari, turli musiqa asboblari va Brayl alifbosida ko'plab chop etilgan bosma hamda audio kitoblarga ega bo'ladi. Umid qilamizki, Agentlikning ushbu aksiyasi sizning qalbingizga iliqlik olib kiradi, sizga Yangi yilning bayramona kayfiyatini tuhfa etadi va salomatligingizni mustahkamlashda, ko'zlagan maqsadlaringizni amalga oshirish va hayotda zafarlarga erishishingizda yordam beradi,”²² - deydi Saida Mirziyoyeva.

Ko'zi ojiz bolalar hayotida ilk bora amalga oshirilgan "Sovg'alar karvoni" xayriya aksiyasi bolajonlar qalbiga quvonch, ertangi kuniga ishonch shukuhini olib kirdiki, ularning qo'lida jarang sochayotgan bu cholg'ularning ovozi turli sahnalarda minntdorlik hissi bilan yangramoqda. Qolaversa, ushbu loyiha tomonidan amalga oshirilgan ishlardan eng quvonarlisi shuki, ko'zi ojiz va zaif ko'ruvchi o'quvchilar shu yildan e'tiboran Bolalar musiqa va san'at maktablarida bepul o'qish imkoniyatiga ega bo'ldilar. Buning natijasi o'laroq ayrim iqtidorli ko'zi ojiz o'quvchilar Respublika miqyosidagi xatto, xalqaro ko'rik-tanlovlarda ishtirok etib faxrli o'rinlarni egalladilar. Ularga cholg'u ijrochiligi va xonandalik sirlaridan saboq berayotgan bir guruh ko'zi ojiz va sog'lom ustozlarning xizmatlari tahsinga loyiqdir.

Biroq, bugungi kunda ya'ni ta'lim sohasiga kirib kelayotgan inovatsiyalashish jarayoni ilgarilab, o'zaro raqobatlashib ketayotgan bir paytda ko'zi ojizlar ta'limi, ayniqsa, musiqa yo'nalishi anchagina oqsab qolayotganligi sezilmoqda. Chunki, bir tomondan ko'zi ojiz o'quvchilarni Brayl nota tizimi orqali o'qitishda zarur qo'llanma va darsliklar, bo'lgan taqdirda ham o'quvchilarga mos kelmasligi, yetarli emasligi bo'lsa, ikkinchidan, ularga ustozlik qilayotgan pedagoglarning musiqa

¹O'RQ-641 "Nogironligi bo'lgan shaxslarning huquqlari to'g'risi". www.lex.uz

²Loyixa muallifi. "Ko'ngil ko'zi" loyihasi muallifi, Nass-media fondi raisi o'rinbosari Saida Mirziyoyeva. 14:49/23.12.2019. www.xabar.uz

tiflopedagogikasidan bexabar ekanligi, ko`zi ojiz BMSM o`qituvchilarga o`z ustida ishlashlari va ijod qilishlari, zamonaviy dars mashg`ulotlarini olib borishlari uchun yetarli shart-sharoitning yo`qligi, jumladan, ularga yordamchi kotibalar ajratilmaganligi qator og`riqli nuqtalarni keltirib chiqarmoqda. Buning natijasida o`quvchilar qanchalik mohir ijrochi bo`lmasin, ular nota savodxonligidan, Solfedjio, Garmoniya, Polifoniya kabi fanlarni o`zlashtirishda qiyinchiliklarga duch kelmoqdalar. Orkestr va Xorda ijro etish, shuningdek, unda dirijorlik qilish haqida esa aytmasa ham bo`ladi. Hozirda ko`zi ojiz o`quvchilar noyoob esda saqlash tug`ma iste`dodiga tayanib, faqatgina an`anaviy ijrochilik yo`nalishida taxsil olishga majbur bo`lmoqdalar. Ya`ni ular ko`proq tinglash orqali biror cholg`uni chalish yoki qo`shiq kuylashni o`rganmoqdalar. Qolgan yo`nalishlar esa ularga bir orzudek bo`lib qolmoqdaki, bu muammoning yechimini izlab topish zamon talabi darajasida muhim ahamiyatga egadir.

Ushbu muammoni hal etishda avvalo, ko`zi ojizlarning musiqiy savodxonligini shakllantirish maqsadida bizgacha mavjud manbaalardan foydalangan holda Brayl nota tizimiga asoslanib, nota savodi bo`yicha o`quv qollanma (Brayl nota alifbosi) yaratish maqsadga muvofiqdir. Mazkur o`quv qo`llanmada besh chiziqli nota yo`li asosida yoziladigan notalar va ularning cho`zimlari ifodasi, skripka, bas va boshqa kalitlar, intervallar, alteratsiya, dinamika, nota cho`zimini uzaytiruvchi, hamda nota yozuvini qisqartiruvchi, shuningdek, nota savodxonligiga oid barcha belgilar va alomatlar birgina yo`ldan iborat bo`lgan bo`rtma nuqtalar ko`rinishida o`z aksini topishi ko`zda tutilgan. Ayrim noqulaylik tug`diruvchi belgilarni qayta ko`rib chiqish, moslashtirish, mavjud bo`lmaganlarini esa yaratish zarur bo`ladiki, bunday izlanishlar natijasi o`zidan keyingi joriy qilinadigan ko`plab darsliklarga keng yo`l ochib beradi. Bu esa kelajak avlodning bizdanda yuqori cho`qqilarga erishib, musiqa ilmining yetuk namoyondalari, buyuk san`at ustalari bo`lib yetishishlariga xizmat qiladi.

XULOSA

Xulosa tarzida ta`kid o`rinliki, ushbu mummaolar yechimini topish uchun quyidagi nazariy –amaliy va metodik ishlar yuzasidan faoliyat olib borish maqsadga muvofiqdir:

1. Brayl nota alifbosini yaratish.
2. Mavjud Musiqa nazariyasi, Solfedjio, Shashmaqom, , Fortepiano, Ansanbil, Orkestr, Xor uchun bir ovozli va ko`p ovozli kuy-qo`shqlarning matnlari va notalarini brayl yozuviga o`girib, alohida kitob shaklida nashr qilish.

3. Ko`zi ojiz o`quvchilarni musiqa va san`at sohasida o`qitish uchun maxsus o`quv dasturlar ishlab chiqish.

4. Brayl doskalarini joriy qilish, Tiflometronom va Tiflotyunerlarni ko`zi ojizlar uchun moslashtirish.

5. Musiqa tiflopedagogikasi metodikasini ishlab chiqish va pedagoglarni bu tizim bo`yicha qayta tayyorlash.

FOYDALANILGAN ADABIYOTLAR RO`YXATI (REFERENCES)

1. O`zbekiston Prezidenti Shavkat Mirziyoyevning 03.08.2017 dagi O`zbekiston ijodkor ziyolilari vakillari bilan uchrashuvdagi ma`ruzasi
2. O`zbekiston Respublikasi Qonunchilik palatasi tomonidan 2020-yil 22-iyulda qabul qilingan, Senat tomonidan 2020-yil 11-sentabrda ma`qullangan O`RQ-641. 8, 38, 40-moddalari
3. O`RQ-641 “Nogironligi bo`lgan shaxslaening huquqlari to`g`risi”. www.lex.uz
4. Loyiha muallifi. “Ko`ngil ko`zi” loyihasi muallifi, Nass-media fondi raisi o`rinbosari Saida Mirziyoyeva. 14:49/ 23.12.2019. www.xabar.uz

CHANG CHOLG‘USI TARIXIGA BIR NAZAR VA UNING ORNAMENTAL BEZAKLARI

Hojimamatov Azimjon

Farg‘ona davlat universiteti San‘atshunoslik fakulteti
Vokal va cholg‘u kafedrası o‘qituvchisi

ANNOTATSIYA

Ushbu maqola o‘zbek milliy musiqa cholg‘ularidan biri chang cholg‘usining tarixiga bir nazar va uning ornamental bezaklariga bag‘ishlanadi. Changning tuzilishi haqida qadimgi buyuk olimlarni va hozirgi taniqli arboblarning fikrlarini batafsil bayon etiladi. Changni rekonstruksiya oldingi va rekonstruksiya qilingani haqida ma‘lumot berib o‘tiladi. O‘zbek mumtoz musiqa namunalari bo‘lmish maqomlar va maqom yo‘llarida yaratilgan xalq kuy va ashulalarini chang sozida ijro etish uchun eng zarur va xos bezaklarni yoritib berishga harakat qilindi.

***Kalit so‘zlar:** O‘zbek mumtoz musiqasi, maqom yo‘llari, chang cholg‘usi, ornamental bezaklar, sayqal, rekonstruksiya.*

АННОТАЦИЯ

Данная статья посвящена истории одного из узбекских национальных музыкальных инструментов чанг чолгуз и его орнаментальным украшениям. О строении пыли подробно изложены мнения великих ученых древности и известных людей современности. Приведена информация о Чанни до реконструкции и реконструкции. Сделана попытка выделить наиболее необходимые и характерные украшения для исполнения народных наигрышей и песен, являющиеся образцами узбекской классической музыки, макамов и макамов роуд.

***Ключевые слова:** узбекская классическая музыка, способы статусности, духовой инструмент, орнаментальные украшения, полировка, реконструкция.*

*Soz bazmidin Navo Ushshoqg‘a maxsub ulub,
Changdek faryodlar mahzunu dilozorimga xos.
Ogahiy*

KIRISH

O‘zbek xalqining qadriyatlaridan hisoblangan milliy cholg‘ular hamisha xalqning ma‘naviyati va ma‘rifatining ajralmas qismi bo‘lib kelgan.

Milliy cholg‘ular ijrochiligi ajdodlarimizning qadimiy turmush tarzi va ruhiyati, kayfiyatini aks ettirgan xalqimizning boyligidir. Milliy cholg‘u ijrochiligining tarixi

ajdodlar ruhini ma'nan his qilishga hamda o'zligimizni anglashdagi xizmati katta. Zamondosh olimlar va amaliyotchi mutaxassislar milliy cholg'ularning tuzilishidan tortib, ularda ijro etish masalalariga doim katta e'tibor berib kelmoqdalar.²³

Tarixdan ma'lumki, o'zbek xalq cholg'ulari musiqa barcha tarmoqlariga mos shakllanib, asrlar osha rivojlanib kelgan. Milliy cholg'ular tarixi va hozirgi kungacha bosqichma-bosqich rivojlanib kelayotganligini ajdodlarimizning musiqa madaniyatiga oid eng qadimiy ma'lumotlarda, xususan, hududimizdagi qoyatoshlarda chizilgan tasvirlarda, arxeologik qazilmalar paytida topilgan ashyolarda qolaversa, turli bosma nashrlarga ishlangan rasm va miniatyura shaklida berilgan tasvirlarda ko'rishimiz mumkin.

O'zbek milliy cholg'ularida ijrochilik tarixini o'rganishda o'rta asrlar musiqa ilmiga oid asarlar asosiy manbalardan hisoblanadi. Milliy cholg'ularimizning tarixiy jarayonini bilish aynan o'sha davrda yashab ijod qilgan olimlarning asarlarida keltirilgan.

ADABIYOTLAR TAHLILI VA METODLARI

Abu Nasr al-Farobiyning (873-950) "Katta musiqa kitobi" ("Kitabul – musiqiy al-kabir"), Abu Ali ibn Sinoning (980-1037) "Davolash kitobi" ("Kitobi ush-shifo") qomusidagi "Musiqa haqidagi risola", al-Xorazmiyning (X asr) "Bilimlar kaliti", Safiuddin Urmaviyning (1216-1294) "Olijanoblik haqida kitob" yoki "Sharofiya kitobi", Abdurahmon Jomiyning (1414-1492) "Musiqa haqidagi risola" kitoblarida musiqa ijrochiligi va xalq cholg'ulari haqida muhim ma'lumotlar bayon etilgan.

Shunday benazir cholg'ulardan biri, o'zbek cholg'ulari orasida o'ziga xos nafis va jozibali sadosi hamda murakkab tuzilishiga ega bo'lgan sozlardan biri – **chang** cholg'usidir.

"Yozma manbalarga ko'ra XV, XVI asrlardan boshlab "chang" sozi musiqa hayotimizda ma'lum o'rin egallay boshlagan."²⁴ Ungacha esa "chang" iborasi o'zbek musiqa madaniyatida butunlay o'zga soz – tirnab chalinadigan zamonaviy yevropacha arfaning bizda keng ishlatilgan qadimiy kichik hajmdagi namunasini anglatgan. Jumladan, Alisher Navoiyning buyuk asari "Xamsa"ning "Sabbai Sayyor" dostonidagi "chang" iborasi ham arfa tusidagi cholg'u sozini aniqrogi, qo'l arfasini anglatgan bo'lib, uning mohir ijrochilari sifatida Dilorom kabi ayol obrazlari tasvirlangani ham bejiz bo'lmagan. O'sha davrlarga xos arfasimon chang deyarli xotin-qizlarga mansub cholg'ulardan biri sifatida hatto, eramizdan oldingi

Yo'ldosh Norbo'tayev. O'zbek Milliy Cholg'ulari tarixidan. <http://sharqyulduzi.uz/?p=960>

²⁴ Rifatilla Qosimov "An'anaviy ijrochilik". Toshkent. 2007 yil. 12-bet.

asrlardayoq ishlatilgan. Ammo XVII asrlardan keyin bu qo‘l arfasi ijrochilikdan chiqqa boshlagan va o‘rnini o‘zga soz maxsus tayyoqchalar bilan urib chalinadigan trapetsiya shaklida chang cholg‘u asbobi egalladi.

NATIJALAR

XVII asrda yashab ijod etgan Darvish Ali Changiyning risolasida musiqa nazariyasi haqidagina to‘xtalib o‘tmasdan, balki, turli davr ijrochilari va saroy qoshida keng tarqalgan musiqa sozlaridan bo‘lgan tanbur, chang, nay va qonun haqida ham to‘xtalib o‘tadi. U sozlarni bir-biriga taqqoslab changni “sozlarning kelinchagi” deb ataydi.

Darvish Ali Changiy changning qadimiy o‘tmishi haqida ma’lumot beradi. Uning aytishicha changda 26 ta tor va 7 ta lad bo‘lgan. Bu changning 7 ladida 7 maqomni ijro etishgan:

- 1-laddan “Rost” maqomi boshlangan
- 2-laddan “Navo” maqomi boshlangan
- 3-laddan “Xijoz” maqomi boshlangan
- 4-laddan “Zangula” maqomi boshlangan
- 5-laddan “Husayniy” maqomi boshlangan
- 6-laddan “Kuchek” maqomi boshlangan
- 7-laddan “Iroq” maqomi boshlangan

Lekin usta changchilar ushbu changda 12 maqomni chalishga muvaffaq bo‘lganlar.

Chang – o‘zbek xalq sozlari orasida o‘zining jarangdorligi va tembrining boyligi bilan ajralib turadi. Bu soz takrorlanmas sifatida juda ko‘p ko‘zga ko‘ringan musiqachilarini, olimlarini va nazariyotchilarini o‘ziga jalb etgan.

O‘tgan asrning boshlarida chang nomukammal asbob hisoblangan. Uning tuzilishi nozik va kuchsiz bir xil diametrdagi metall simlarni tortishga mo‘ljallangan. Uning tovushqatori diatonik temperatsiyalanmagan. Bunday changda oyoq bo‘lmagan, shuning uchun u yerda o‘tirgan holatda ijro etilgan. Shu turdagi ya’ni, rekonstruksiya qilinmagan maqom changini usta Ayxaev Z. 1935 yil hamda Zuffarov U. 1946 yil yasashgan.

1938 yil S.Didenko, A.Kevxayantsa, A.Petrosyants va V. Romanchenko brigadasi Xamza nomidagi Toshkent Davlat bilim yurti ustaxonasida chang asbobini to‘liq xromatik tovushqatori “do” birinchi oktavadan to “re” diez uchinchi oktavagacha takomillashtirilgan. Shu tariqa birinchi xromatik chang paydo bo‘ladi.

Tuzuvchi A.Petrosyants bilan mohir zamonaviy va an'naviy ustoz ijrochilar Usta Olim Komilov, Fozil Xarratov, Faxriddin Sodiqovlar birgalikda hamkorlik qilishadi.

MUHOKAMA

Chang asbobini mukammal takomillashtirishdagi izlanishlar davom etadi. 1943 yil TDK qoshidagi o'zbek musiqa asboblari takomillashtirish uchun tajriba laboratoriyasi ochiladi.

Chang – trapetsiya shaklidagi korpus va unga o'rnatilgan yog'och dekan iborat. Uning temir simlari dekadagi xarraklar ustidan tortilgan bo'lib, chap tomoni temir ilmoqlarga, o'ng tomoni esa temir quloqlarga birlashtirilib, sozlash uchun maxsus kalitdan foydalaniladi. Ijrochining o'tirib chalishiga qulay bo'lishi uchun changda qulay o'rnatilgan oyoqlar bor. Chang bambuk daraxtidan yasalgan va unga rezina yoki katrik paxta (filts) o'rnatilgan maxsus cho'p bilan chalinadi. U yetarli, baland va uzoq cho'zilib turadigan ovoz beradi. Uning dinamik qulayliklari va texnik jixatdan imkoniyatlari juda keng.

Rekonstruktsiya qilingan changni tovush ko'lami kengaytirilib tovushqatori "sol" kichkina oktavadan to "sol" diez uchinchi oktavagacha bo'ldi. Unga maxsus ovoz o'chiradigan moslama o'rnatildi.

Ustoz Faxriddin Sodiqov changni xromatik tuzilishiga keltirdi. Shu asosida A.I.Petrosyants changni rekonstruktsiya qildi.

An'anaviy ijrochilik uslubidagi mohir usta F.Sodiqov chang tovushqatoriga o'zgartirishlar kiritgan.

1 – qator: bas kichik oktavada ikkita tara bor. Biri kichik oktava, ikkinchisi katta oktava. Ular "sol" kichik oktavadan, "fa" diez birinchi oktavagacha joylashgan.

2 – qator: "Sol" birinchi oktavadan to "mi" ikkinchi oktavagacha joylashgan.

3 – qator: "re" ikkinchi oktavadan to "do" uchinchi oktavagacha, keyingi tomoni "re"dan "mi" uchinchi oktavagacha joylashgan.

Shunday qilib, ustozning changida "re" va "mi" ikkinchi oktava simlari ikkitadan iborat. Bu esa an'anaviy changda ba'zi ornamental bezaklarni chalishni osonlashtiradi. Ko'rinib turibdiki, chang sozini an'naviy ijrochilikka moslashda F.Sodiqovning xizmatlari juda katta bo'ldi.

Chang sozi hozirgi kunda ham yetakchi cholg'u hisoblanib, sozandalar ansambllarida keng foydalaniladi. Ijrochilik jamoalarida ushbu cholg'u o'ziga xos fundament, ya'ni poydevor vazifasini o'taydi. Qadimda afsonaviy Dilorom Changiy, Darvish Ali Changiyalar mazkur cholg'uning piri hisoblansa, o'tgan asrning boshlaridagi ustozlardan Matyusuf Xarratov uni takomillashtirish uchun ko'p

ishlarni qilgan. Keyinchalik esa uning ishini o'g'illari Komil va Fozil Xarratovlar davom ettirgan. Shuningdek, Usta Olim Komilov, Namanganlik Usta Ro'zimat Isaboyev, Faxriddin Sodiqov, Mamasiddiq Madaliev, Tilash Xo'jamberdiyev, Ahmad Odilov va ularning shogirdlari Rustam Ne'matov, Temur Mahmudov, Tohir Sobirov, Abdusalom Mutalov va Fazilat Shukurovalar hozirgi yosh avlodni ustozlari hisoblanishadi.

Hozirgi davrning mohir ijrochilari Abdurahmon Xoltojiyev, Komil Shermatov, Rozaxon Xaydarova va boshqalar zamonamizning yetuk ijrochilari hisoblanadi. Ular ham ustoz darajasiga yetib, o'z shogirdlarini yetkazib chiqarmoqdalar.

Hozirgi qo'llaniladigan chang cholg'usi Yevropa va barcha Sharq davlatlari xalqlari orasida keng uchraydi. Jumladan, chang va changsimon cholg'ulardan Sharqda O'zbekistonda, Ozarbayjonda, Tojikistonda, Eronda, Afg'onistonda, Xitoyda, Hindistonda, Koreyada, Yaponiya davlatlarida ham keng foydalanadilar. Yevropa davlatlarida uni "Simbal" deb atashadi. U tut, yong'oq, o'rik va boshqa yog'ochlardan yasaliib, changning quloqlari 76 ta va u chang korpusining o'ng tomoniga o'rnatiladi, sozlari xromatik yarim tonlikdan iborat.

Musiqiy cholg'ularimiz orasida "chang" o'ziga xos ijro uslubiga ega bo'lgan sozdir. Chang torli – urma asboblari guruhiga kiradi. U torlarga maxsus cho'pning urilishi natijasida tovushlar hosil qiladi.

Chang ijrochiligimizning an'anaviy uslubini mukammal egallash uchun quyidagi musiqiy bezaklar, texnikaviy xarakterlar va ijroviy uslublarni o'zlashtirish muhimdir.

Bezaklar:

- | | |
|---------------|--------------|
| 1. Yakka zarb | 2. Qo'shzarb |
| 3. Qochirim | 4. Forshlag |
| 5. Mordent | 6. RRang |
| 7. Pirrang | 8. Rez |

Pirrang shtrixida 4ta zarb bo'ladi. To'rtinchisi chapda tugaydi. Forshlaglar chap qo'ldan boshlanadi. Chap qo'l kuchli xissaga to'g'ri keladi. Chap qo'l yetakchi hisoblanadi. Qochirimlar, forshlaglarning barchasi chap qo'l orqali (ijro) amalga oshiriladi. An'anaviy chang ijrochiligida chap qo'l bezaklarni ifoda etishda asosiy bo'lib, o'ng qo'lda esa kuyning negizi, ya'ni matnining ijrosi amalga oshiriladi.

O‘zbek xalq cholg‘u bo‘limidagi chang ijrochilari maktabidan “An’anaviy ijrochilik” maktabining farq qilish jihatlaridan biri ham aynan shudir.²⁵

Qochirim – ijroda bir qator texnikaviy bezaklar bilan ifodalanib forshlag, mordent, trel kabi sayqallar namunasida harakterlanadi. Odatda, bu bezaklar oddiy va murakkab turlarga bo‘linadi.

Forshlag – (oldindan urish) asosiy tovushni oldindan yarim yoki bir ton oralig‘idagi tovush yordamida yengil urib chalish.

Forshlagni oddiy ko‘rinishi:



Forshlagni murakkab ko‘rinishi:

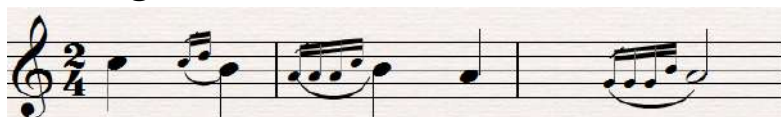

Mordent – o‘tkir ifodada va uch nota (tovush) talqini yordamida erishiladi:



Kashish – yarim va chorak ton oralig‘idagi yuqoridan pastga qarab jaranglaydigan glissando ko‘rinishidagi bezak. Changda har ikki qo‘lni yengil va tez harakati bilan erishiladi:

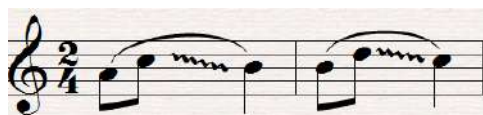

Yakka zarb – tovush chiqarish vositasining eng oddiy usuli bo‘lib, har ikki qo‘lning oddiy harakati bilan erishiladi. Ya’ni chang cho‘pi bilan urib chalinadigan bittalik zarb. Shu bilan birga yakka zarb chang ijrochiligining asosiy mohiyatini harakterlovchi usuldir. Ijroda kuyning harakatini ifodalashda tovush kuchi, harakteri va harakati muhim omildir. Shuning uchun, yakka zarbni ma’noli ifodasiga

²⁵ Rozaxon Xaydarova. “An’anaviy cholg‘u ijrochiligi” (Chang cholg‘usi). Toshkent 2020. 50-bet.

erishishda cholg'u torlariga cho'pning to'g'ri aniq va ongli tarzda urulishi muhim ahamiyat kasb etadi:

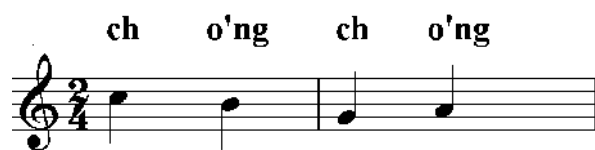

Qo'sh zarb – changda cho'p bilan har ikki qo'lning bir vaqtdagi harakati asosida bir notani chalish natijasida erishiladigan zarb. Chang ijrochiligi amaliyotida qo'sh zarb asosan ikki ko'rinishda talqin etiladi:

A) Bir simni ikki cho'p bilan bir paytda urib chalish:

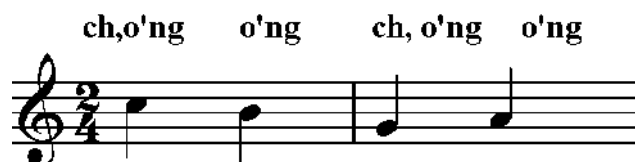

B) Har xil balandlikdagi ikki tovush simlarini bir paytda urib chalish oktava, kvinta, kvarta. Amaliyotda ko'proq oktava oralig'idagi qo'sh zarb ishlatiladi.

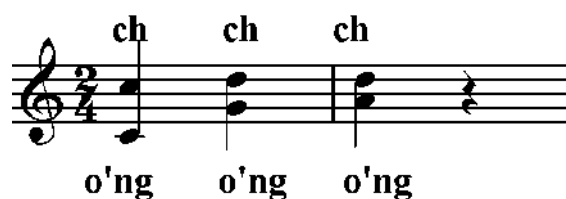

Rrang – changda chap qo'lni yumshoq – mo'tadil holatda, o'z holicha kerakli simga yo'naltirib, o'ng qo'l bilan esa qattiqroq asosiy simga zarb urish natijasida erishiladigan o'ziga hos bezak. Shu bilan birga kuchli tovush ifoda etilishini oldindan tayyorlash va o'ziga hos bezash desa ham bo'ladi.

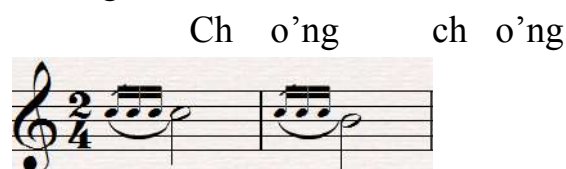

Pirrang – chap va o'ng qo'l bilan birin ketin chalinadigan tortta zarbning birikmasi. Bu chang cholg'usiga xos amaliyotda keng qo'llaniladigan bezakdir. Odatda, mazkur bezak an'anaviy ijrochilikdagi mavjud barcha sozlarda ham keng qo'llaniladi. Changda esa, o'ziga xos xususiyatli tomonini to'laroq namoyon etadi.

Ya'ni, bezak sifatidagi harakterni chang sozida ochib berish, boshqa sozlarga nisbatan qulayroq va mosdir.

O', ch, o', ch, o', ch, o', ch, o', ch, o', ch, o', ch



Rez – zarblarning ketma ket harakatda tez va ko'p marotaba takrorlanishiga aytiladi. Chang ijrochiligi jarayonida ko'proq tovush tarovatini nafis va muloyim tarannum etish, ularga rang berishda latif ohanglarga erishish yo'lida ko'proq oktava oralig'idagi tovushlarning bir vaqtda rez usuli orqali, bir me'yorda qo'shib ketma-ket chalinishi joriy etilgan.

Mayda rez – yuqorida ko'rsatilgan pirrangning rez uslubida ketma ket va uzluksiz ya'ni, ligata qilib qo'shib chalishdir. Chang ijrochiligi amaliyotida keng qo'llaniladi. Odatda, milliy soz ijrochiligida har bir omil bir qator ko'rinishlarga egadir. Shu nuqtai nazardan "Rez" uslubi ham turli ko'rinish usullariga ega. Bu o'rinda "Mayda rez" uslubi uning bir ko'rinishidir.

Nota ifodasi:

ijro etilishi:

o', ch o', ch, o', ch

O', ch, o', ch, o', ch, o', ch, o', ch,

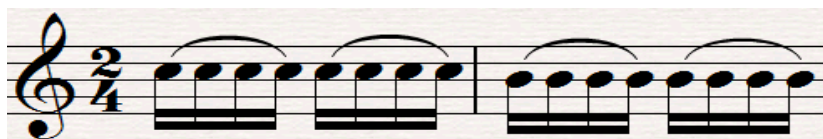

Chang ijrochiligida o'ziga xos va harakterli bezakni ifoda etadigan yana bir sayqal mavjud. Bu bezak ham kuyga rang va joziba kiritish maqsadida ustoz Faxriddin Sodiqov ijro uslubida shakllangan va ijrochilikda an'anaga aylangan. Bu sayqalning boshqa bezaklardan farqi u turg'un tovushlar va kuy bo'laklarining tasdiqlovchi tovushlarida qo'llaniladi. Asosiy ko'rinish – ma'lum tovushning sayqal harakterida asosiy turg'un tovushga yordamchi ohang sifatida tarannum etish bilan harakterlanadi.

Bu usulning nota yozuvidagi ko'rinishi:



Yuqorida keltirilgan sayqallar, o‘zbek mumtoz musiqa namunalari bo‘lmish maqomlar va maqom yo‘llarida yaratilgan xalq kuy va ashulalarini chang sozida ijro etish uchun eng zarur va xos bezaklardir. Bu bezaklarni har bir ijrochi o‘quv jarayonida nafaqat texnik jihatdan o‘zlashtirishni, balki, kuy harakterida kelib chiqqan holda mos va idrokli ifodasiga erishishni oldiga maqsad qilib olishi zarur. Shu bois, ijro uslubini o‘zlashtirish jarayonini quyidagi tartibda olib borilishi tavsiya etiladi.

Chang ijrochiligida o‘ziga xosligi va ruhiyati bezakni ifoda etadigan yana bir sayqal mavjud. Bu bezak ham kuyga rang va joziba kiritish maqsadida ustoz Faxriddin Sodiqov ijro uslubida shakllangan va ijrochilikda an’anaga aylangan. Bu sayqalning boshqa bezaklardan farqi u turg‘un tovushlar va kuy bo‘laklarning tasdiqlovchi tovushlardan qo‘llaniladi, ya’ni arpedjio ko‘rinishida. Asosiy ko‘rinish – ma’lum tovushning sayqallangan asosiy turg‘un tovushga yordamchi ohang sifatida tarannum etish bilan baholanadi.

XULOSA

Ushbu maqolada changning tuzilishi haqida qadimgi buyuk olimlarni va hozirgi taniqli arboblarning fikrlarini batafsil bayon etildi. Changni rekonstruktsiyadan oldingi va rekonstruktsiya qilingani haqida ma’lumot berib o‘tildi.

Yuqorida keltirilgan sayqallar o‘zbek mumtoz musiqa namunalari bo‘lmish maqomlar va maqom yo‘llarida yaratilgan xalq kuy va ashulalarini chang sozida ijro etish uchun eng zarur va xos bezaklarni yoritib berishga harakat qilindi.

O‘ylaymizki, ushbu maqola bilan tanishib chiqqan har bir kishida oz bo‘lsada, an’anaviy chang ijrochiligi haqida tushuncha hosil bo‘ladi.

REFERENCES

1. Rozaxon Xaydarova AN’ANAVIY CHOLG‘U IJROCHILIGI «Musiq» nashriyoti Toshkent 2020 y
2. И. Ражабов. «Мақомлар масаласига доир». Тошкент. 1963 й.
3. «Шашмақом» I жилд., Нотага олувчи: Ю.Ражабий., 1966й.
4. И.Ражабов. «Мақом асослари» Тошкент., 1992 у.
5. И.Ражабов. «Мақомлар». Тошкент., 2006 й.
6. А.Фитрат. «Ўзбек классик муסיқаси ва унинг тарихи».,Тошкент.1993 й.
7. О.Матёкубов. «Мақомот». Тошкент., 2004 й.
8. О.Матёкубов. «Шашмақом сабоқлари». Тошкент., 2005 й.

9. И.Ражабов. «Мақомлар». Тошкент., 2006 й.
10. О.Матёқубов. «Шашмақом сабоқлари» 3-тўплам., Тошкент., 2007 й.
11. Ўзбекистон миллий энциклопедияси. XI жилд., “Ч” ҳарфи.
12. «Ўзбек халқ музыкаси V том» Тўпловчи ва нотага олувчи Ю.Ражабий.
13. Arzimatova, I. M. (2020). Spiritual Culture Of Personality And Artistic And Aesthetic Changes. *Scientific Bulletin of Namangan State University*, 2(11), 160-165.
14. Arzimatova, I. M. (2022). Relationship Of Aesthetic Culture And Spirituality Of Personality. *The American Journal of Applied sciences*, 3(02), 100-104.
15. Arzimatova, I. M. (2021). Women's Rights in Government of a Democratic Society. *Eurasian Scientific Herald*, 2, 23-27.
16. 4. Arzimatova, I. (2022). THE MAIN ASPECTS OF THE MORAL AND AESTHETIC CULTURE OF THE LEADING CADRES IN THE NEW STAGE OF DEVELOPMENT OF SOCIETY. *Oriental Journal of Social Sciences*, 2(1), 63-72.
17. Arzimatova, I. M. (2021). The Role of the Family Environment in Personal Education. *International Journal of Culture and Modernity*, 10, 13-17.
18. Arzimatova, I. M., & Muminov, J. (2021). Information Of The Educational Process And Education Of A Developed Generation. *The American Journal of Interdisciplinary Innovations Research*, 3(04), 36-41.
19. Madimarovna, A. I., & Madaminovich, M. J. (2020, December). The place of aesthetic and artistic culture in the spiritual life of society and the individual. In *Archive of Conferences* (Vol. 10, No. 1, pp. 177-178).
20. Madimarovna, A. I. (2020). The Role of Art in Youth's Aesthetic Education. *Cross-Cultural Communication*, 16(1), 121-123.
21. Madimarovna, A. I., & Madaminovich, M. J. (2020, December). THE ISSUE OF FORMATION OF SPIRITUAL AND MORAL VIRTUES IN YOUNG PEOPLE. In *Archive of Conferences* (Vol. 10, No. 1, pp. 175-176).
22. Madimarovna, A. I. (2022). The Role of Managers with Modern Knowledge in Improving Management Efficiency. *International Journal of Culture and Modernity*, 14, 78-81.
23. Arzimatova, I. (2019). Art industry development of society and society culture. *Scientific Bulletin of Namangan State University*, 1(1), 129-134.
24. .M.Achildiyeva 2021 Academic Yunus Rajabi and His Scientific Heristage Annals of Romanian Society for Cell Biology 25(4) 9092-9100
25. Achildiyeva M, Xojimamatov A, Ikromova F (2022) Shashmaqom saboqlari: "Navo" maqomi xususida. INTERNATIONAL JOURNAL FOR ENGINEERING AND MANAGEMENT RESEARCH 11(01) 55-58

26. Achildiyeva M, Ikromova F (2021) ABOUT MAHMUDJON TOJIBOYEVS PEDAGOGICAL ACTIVITY GALAXY INTERNATIONAL INTERDISCIPLINARY RESEARCH JOURNAL (GIIRJ) 9(5) 240-244
27. Achildiyeva M, Ikromova F (2021) TANBUR ONE OF ANCIENT INSTRUMENTS GALAXY INTERNATIONAL INTERDISCIPLINARY RESEARCH JOURNAL (GIIRJ) 9(6) 302-308
28. Achildiyeva M, Ikromova F(2022) CHOIR ART IN UZBEKISTAN BOTIR UMIDJONOV (EURASIAN JOURNAL OF HUMANITIES AND SOCIAL SCIENCES 7 54-56
29. Achildiyeva M, Ikromova F (2021) “The third renaissance towards ascending” EUROPEAN SCHOLAR JOURNAL “An open access, peer reviewed multidisciplinary journal” 2 (9) 17-20
30. Maxfuzakhon Karimova, Muyassarkhon Achildiyeva, Farangiz Ikromova (2021) USE FROM REDAGOGICAL TECHNOLOGIES IN MUSIC LESSONS EUROPEAN SCHOLAR JOURNAL “An open access, peer reviewed multidisciplinary journal” 2 (4) 460-463
31. Achildiyeva, M., & Madaliev, D. (2020). Uyghur folk singing genre. *International Journal on Integrated Education*, 3(11), 222-226.
32. Ikromova F O‘ZBEKISTON XALQ HOFIZI OCHILXON OTAXONOVNING HAYOT YO‘LI CHIZGILARI. INNOVATIVE DEVELOPMENT IN THE GLOBAL SCIENCE Vol. 1 No. 3 (2022): 151-156
33. Achildiyeva, M., & Ikromova, F. (2022). РЕЙНГОЛЬД ГЛИЭР ВА ТОЛИБЖОН СОДИҚОВНИНГ «ЛАЙЛИ ВА МАЖНУН» ОПЕРАСИДА МАҚОМ ЙЎЛЛАРИНИНГ ҚЎЛЛАНИЛИШИ. *Science and innovation*, 1(С4), 23-28.
34. Хожимаматов, А., & Икромова, Ф. (2022). МУСИҚИЙ САҲНАВИЙ АСАРЛАРИНИНГ ИЖРОЧИЛИК МУАММОЛАРИ (ЎЗБЕКИСТОН КОМПОЗИТОРЛАРИ ИЖОДИ МИСОЛИДА). *Science and innovation*, 1(С4), 29-33.
35. Ikromova, F. (2022). SHASHMAQOMDA TURKUM ASAR TARONALARI. *Science and innovation*, 1(С4), 34-37.

ЁШЛАРНИ АХЛОҚИЙ, ЭСТЕТИК ТАРБИЯЛАШДА ЎЗБЕК ХАЛҚ ЧОЛҒУ АНСАМБЛЛАРИ ВА ОРКЕСТРЛАРИНИНГ ЎРНИ

А.Нурмухамеджанов

Фар.ДУ санъатшунослик факультети

Вокал ва чолғу ижрочилиги кафедраси катта ўқитувчиси

nurmuhammadjonov@pf.fdu.uz

И. Рустамов

Фар.ДУ Санъатшунослик факультети

Вокал ва чолғу ижрочилиги кафедраси ўқитувчиси

АННОТАЦИЯ

Ушбу мақолада ёшлар тарбиясида ўзбек халқ чолғу оркестрлари ва ансамблларининг ўрни ва аҳамиятига эътибор берилган. Яъни оркестр ёки ансамблга қатнашган ёшларнинг жамоавийликка, дўстлик, биродарлик руҳида тарбияланишига урғу берилиб, мусиқа инсон ҳаётида муҳим ўринга эга эканлиги очиқ берилган.

Таянч иборалар: Оркестр, ансамбл, жамоавий ижро, инновация, созлар, қобуз, чиндовул, ногора, мавсумий байрамлар.

АННОТАЦИЯ

В этой статье образование молодежи раскрывается роль и значение узбекских народных музыкальных оркестров и ансамблей. Иными словами, подчеркивается, что молодежь, участвующая в оркестре или ансамбле, воспитывается в духе коллективизма, дружбы и братства, раскрывается важное место музыки в жизни человека.

Ключевые слова: оркестр, ансамбль, групповое исполнение, новаторство, лирика, гонг, чиндовул, барабан, сезонные праздники.

ABSTRACT

In this article, youth education the role and importance of Uzbek folk musical orchestras and ensembles is revealed. In other words, it is emphasized that young people participating in the orchestra or ensemble are brought up in the spirit of teamwork, friendship, and brotherhood, and it is revealed that music has an important place in human life.

Key words: Orchestra, ensemble, group performance, innovation, lyrics, gong, chindovul, drum, seasonal holidays.

КИРИШ

Ёшлар-халқимизнинг асосий таянчи ва суянчи. Кенг кўламли ислохатларимизни самарали амалга оширишда улар ҳал қилувчи куч бўлиб майдонга чиқмоқда. Айнан замонавий билим олган, илғор касб-хунарларни, инновацион технологияларни, хорижий тилларни пухта эгаллаган ўғил-қизларимиз мамлакатимизни янада тараққий эттиришда етакчи ўрин тутди. Маълумки, ёшлар янгича фикрлашга, янги-янги ғояларни дадил ўртага ташлаб, уларни амалга оширишга, муаммоларни ижодий ва ностандарт ёндашувлар асосида ҳал этишга мойил бўлади. Шунинг учун ҳозирги кунда ёш авлод вакиллари билан олиши, илм-фан, инновациялар, адабиёт, санъат ва спорт соҳасидаги истеъдод ва салоҳиятини юзага чиқариши, уларнинг жамиятимизнинг ижтимоий-сиёсий ҳаётида фаол иштирок этиши учун барча шароитларни яратишга устувор аҳамият бермоқдамиз.²⁶

Ўзбек халқ чолғулари оркестри ва ансамбллари ҳақида фикр юритишдан олдин унинг келиб чиқиш тарихига мурожаат қилиш мақсадга мувофиқдир. Ўзбек халқ чолғулари оркестри ташкил қилинишидан аввал, маълум бир халқ чолғулар асосида ўзига хос мусиқий ансамбллар ташкил топган. Улар ўзининг кўп асрлик тараққиёти давомида ўзига хос хусусиятларини сақлаб қолган. Ана шу ўзига хослик туфайли най, сурнай, танбур, дутор, рубоб, ғижжак, қобуз каби созлар анъанавий шаклларда бизгача етиб келди.

Халқ чолғулари Марказий Осиё аҳолисининг турмуши ва меҳнат фаолиятига сингиб, инсон фаолиятининг ажралмас таркибий қисмига айланди. Чолғулар жўрлигида кўшиқ, ўйин ва куйлар халқнинг катта-катта маросимлари ва оилавий байрамларида ижро этилган. Байрамлар кўпроқ йил фасллари билан боғлиқ бўлган. Марказий Осиёда “Наврўз”, “Лола сайли”, “Ҳосил байрами”, “Қовун сайли”, “Узум сайли” каби мавсумий байрамларда халқ чолғуларидан ташкил топган ансамбллар ўзларининг чиқишлари билан қатнашганлар. Бундай оммавий байрамларида халқ чолғу ансамбллари, хонанда ва созандалар ҳамда раққосалар фаол иштирок этишган. Байрамларда, маданий маросимларда айниқса, карнай, сурнай, доира, ноғора ва чиндовул²⁷ каби урма зарбли мусиқа чолғулари кенг қўлланилган. Халқ рақслари аслида қош ўйини, елка ўйини, бош ўйини кабиларни ўз ичига олган.

²⁶ Янги Ўзбекистон Ш.Мирзиёев Т- 57-бет

²⁷ Чиндовул – ўзбек ва тожик халқларида дубулға шаклидаги, бир томони тери билан қопланган урма чолғу. Ўзбекистон миллий энциклопедияси давлат илмий нашриёти. 9-том. 2005. –Т.: -Б. 623

Оркестр – юнонча сўздан олинган бўлиб, театрда сахнанинг олд майдончаси деган маънони билдиради. Шунингдек, оркестр – турли мусиқа чолғу асбобларини чалувчилардан тузилган ва улар учун яратилган асарларни биргаликда ижро этувчи созандалар жамоаси ҳамдир.

МУҲОКАМА ВА НАТИЖАЛАР

Мамлакатимизда созларнинг турлари ва тузилишларига кўра, оркестрлар симфоник, халқ чолғулари, камер, пуфлама, торли чолғулари, эстрада, жаз оркестрлари фаолият олиб бордилар.

Оркестр ижроси орқали таралган мусиқа тўлақонли жозибали ва ҳар томонлама мукамал бўлиб, ёшларнинг мусиқий тафаккурини янада ривожланига ёрдам беради. Ижро қилинаётган товушларни идрок қилиш имкониятига эга бўладилар.

Якка чолғулардан эшитилган ёки ансамбль ижросидаги мусиқаларга нисбатан оркестр орқали эшитилган мусиқа ўртасида катта фарқ бор. Чунки оркестрнинг ўз ички имкониятлари, яъни диапозонининг кенглиги, турли тембрлари уйғунлашган чолғуларнинг мусиқа характерини ва мазмунини бастакор истаганидек қилиб ифодалаб бериши юқоридаги фикримиз далилидир. Оркестр қатнашчиси эса кўповозликва ансамбль бўлиб бир-бирини эшитиб чалишга, яъни ҳамкорликка ўрганади. Бошқача қилиб айтганда оркестр жамоатчилиikka ҳамжихатликка ўргатади.

Президентимиз Шавкат Мирзиёев “Шарқ тароналари” ўн иккинчи халқаро фестивалининг очилишига бағишланган тантанали маросимдаги табрик сўзида таъкидлаганидек, - “Сайёрамизда турли келишмовчиликлар ва қарама-қаршиликлар, уруш ва низолар авж олган таҳликали замонда, одамзод тобора ўз дунёсига ўралиб бораётган бир шароитда мусиқа инсонга инсонлигини эслатиб, унинг қалбида келажакка умид ва ишонч уйғотади”²⁸.

Мусиқа санъати маданий феномен сифатида янги авлодни тарбиялаш ва камолга етказиш борасида чексиз имкониятларга эгадир. Санъат билан ошно бўлган ёшларнинг хаётга бўлган муносабати, миллий урф-одат ва умумбашарий қадриятларга хурмати баланд бўлади. Шу маънода, мусиқа ҳеч нарса билан ўлчаб, солиштириб бўлмайдиган беқиёс илоҳий таъсир кучига эга десак, айни ҳақиқатни айтган бўламиз” дея таъриф бердилар.

Мусиқий ривожланиш шахснинг умумий ривожланишига ўрнини ҳеч нарса билан боса олмайдиган таъсир кўрсатади: эмоционал (ҳиссий) соҳа

²⁸ Мирзиёев Ш.М. Миллий тикланишдан миллий юксалиш сари. –Т.: Ўзбекистон. НМИУ. 4-том. 2020. –Б. 344

шаклланади, тафаккур такомиллашади, бола санъат ва хаёт гўзаллигига нисбатан сезгир бўлади. Муסיқа билан мунтазам шуғулланадиган инсонларда ижодий тасаввур, олдиндан ҳис қилиш, кенг тафаккурга эгалик сингари ижодкорлик белгилари бошқаларга нисбатан ривожланган бўлади.

Муסיқий тарбия, муסיқий фаолият эстетик тарбиянинг асосий таркибий қисмларидан бири сифатида баркамол авлодни тарбиялашда етакчи ўрин тутадиган йўналишлардан бири саналади. Унинг бола тарбиясидаги роли, муסיқа моҳиятига кўра, бевосита мазмунига кўра эмоционал. Б.М.Теплов таъкидлаганидек, гўзал хусусиятларига кўра муסיқа эмоционал билишга айланади ва инсоннинг, айниқса болаликда, эмоционал ҳис- туйғулари ривож учун ҳеч нима билан тенглаштириб бўлмайдиган имкониятлар яратади.

Оркестр ёки ансамбл жамоаси бўлиб ижро этиш мураккаб психологик-физиологик жараён ҳисобланади. Муסיқа дарсларида оркестр ёки ансамбль фанлари ўқувчиларни ахлоқий-эстетик тарбияси учун ўқитишнинг энг самарали шаклидир. Оркестр бўлиб куй ижро этиш талабаларнинг эътиборини кучайтиради, хотираси, нота ўқиш қобилиятларини, муסיқий саводхонлигини ўстиради. Чет эл композиторларини куй ва асарларни ижро этганда бошқа халқларни руҳияти уларни яшаш турмуш тарзи, маданиятидан боҳабар бўлади.

Оркестрда ёки ансамблда ижро этиш фанлари муסיқа фанлар орасида муҳим аҳамият касб этади. Айниқса оркестр машғулотларида талабанинг диққат-эътибори, онглилиги ва фаоллиги ошади, муסיқий хотираси яхши ривожланади ва ўрганган куйларини ижро этганда, завқланиш ҳисси пайдо бўлади. Асар ижросида, ижодий-ижрочилик ҳамкорлик кучаяди ва дўстона жамоага бирлашади. Асарни маъноси ва муסיқа оҳангини чуқур идрок этадилар ва куй мазмуни орқали хаётни ўрганадилар. Айнан оркестр малакалари воситалари орқали ёқимли ва оҳангдош, соф, кўповозлик гармоник оҳангларга эришиш мумкин.

Тадқиқотлар шуни кўрсатадики, жамоавий ижро, яъни оркестр, хор, ансамблларда ижро этувчилар орасида жинсий ва маъмурий жавобгарликка тортилиш кўрсаткичлари икки баробар кам қайд этилишини, ўрганишлар агарда оркестр ва хор жамоаларига ёки турли ижодий тўғаракларга аҳолининг атиги 5 фоизи қамраб олинганда ҳам мамлакатнинг умумий маданий даражаси кескин ошиши мумкинлигини кўрсатмоқда. Оркестр, ансамбль ва хор жамоасида ижро этиш ёшларнинг чекиш, спиртли ичимликлар, гиёҳванд моддалар истеъмол қилиш, ижтимоий зўриқиш даражасини пасайтириш имконияти мавжуд. Шу боис санъатнинг бу турлари бугунги кунда қатор

давлатлар, жумладан АҚШ, Германия, Австрия, Россия, Италия, Швеция, Чехия, Венгрия, Жанубий Корея, Хитой, Индонезия, Малайзия ва Вьетнамда кенг ривож топиб бормоқда.

ХУЛОСА

Бугунги кунга келиб, муסיқа санъатининг мазкур турларига бўлган қизиқиш камайган. Бунинг сабаби умумтаълим мактабларида соҳа мутахассисларининг етишмаслиги, борлари ҳам ўз ишларига совуққонлик билан қарашлари оқибатида талаба- ёшларда жамоавий кўп овозлик ижро ҳақидаги тассавурнинг мавжуд эмаслигидир. Ушбу масалани ижобий ҳал этиш учун аввало, олий таълим муассасалари санъатшунослик факультетларида оркестр ва инструментровка, оркестр дирижёрлиги фанларини чуқурроқ ўргатишни йўлга қўйиш, шунингдек, умумтаълим мактаблари, болалар муסיқа ва санъат мактаблари ўқувчилари ўртасида оркестр ва ансамбл ижрочилик танловларини ўтказиш, “Баркамол авлод” болалар ижодий марказларида оркестр, ансамбл, хор тўгараклари фаолиятларини кучайтириш зарур. Бунинг учун жойлардаги таълим муассасаларида фортепьяно, миллий чолғу созларини янгилаш, борларини таъмирлаб, фойдаланиш учун яроқли ҳолга келтириш мақсадга мувофиқ бўлар эди.

Оркестр ижроси орқали талаба-ёшларда жамоа билан ишлаш, кўпчиликини ҳурмат қилиш, ўзбек ва жаҳон композиторлари асарларини ўрганиш орқали халқлар билан маданий ҳамкорлик, дўстлик, биродарлик, инсонпарварлик руҳида тарбиялаш каби фазилатлар ривожланади.

REFERENCES

1. Ўзбекистон Республикаси Президентининг 2017 йил 17 ноябрдаги “Ўзбек миллий мақом санъатини янада ривожлантириш чора-тадбирлари тўғрисида”ги Қарори.
2. Ўзбекистон Республикаси Президентининг фармони “Маданият ва санъат соҳасининг жамият ҳаётидаги ўрни ва таъсирини янада ошириш чора-тадбирлари тўғрисида” Тошкент шаҳри 2020 йил. 26 май.
3. Ниғматов Р.Н. Ҳаваскорлик чанг ансамбли ва оркестрини ташкил қилиш ва улар билан ишлаш методикаси. Тошкент. 1980.
4. Нағмаи ниёгон таҳқиқ ва таҳияи Ражабов. А. Душанбей. Адиб. 1988 й. 124 б
5. Абдуллаев С. Народные музыкальные инструменты Азербайджана. Баку. 1972 г.14с.

6. Семёнов А.А. Средне-азиатский трактат по музыки Дарвеш Али. Ташкент.1946г.18стр.
7. Хайруллаев М.М. “Фаробий” Тошкент 1963й.176 б.
8. Маллаев Н.М. ўзбек адабиёти тарихи. Тошкент 1965й 94 б.
9. Навоий.А. Танланган асарлар. Жилд.Ш.1948й. 112-113б.
10. Бобурнома. Тошкент 1958й. 12б.
11. Васильев Ф,Н. Қашқар рубоби учун гамма ва арпеджио аппликатураси. Тошкент. Ўқитувчи. 1978 й.
12. Зуфаров Б. “Ўзбек миллий чолғу асбоблари” Тошкент 1982й.
13. Ражабов.И. Мақом масалаларига доир. Тошкент.1963й.17б.
14. Ливиев А. “Рубоб оркестрини ташкил этиш методикаси” Тошкент.Ўқитувчи. 1978й. 13б.
15. Дўстов С.Д “Ҳаваскорлик рубобчилар ансамбли ва оркестрини тузиш” Тошкент.1984й.
16. Эргашев Э.З. “Ҳаваскорлик афғон рубобчилари ансамблини тузиш” Тошкент. 1985й 24б.
17. Расултоев Ж. “Дутор ва бадий ҳаваскорлик” Тошкент 1988й.
18. Фитрат “ўзбек классик мусиқаси ва унинг тарихи” Тошкент. 1993й. 93б.23. Гиенко Б,Ф. Инструментовка (ўзбек халқ чолғу асбоблари оркестри учун) Издательство “Ўқитувчи” Ташкент. 1970
19. Петросянц А.И. Инструментоведение Узбекские народные инструменты Ташкент. Укитувчи 1980.
20. Нурматов.Х. Ўзбек халқ мусиқаси Тошкент. Ўқитувчи. 1996й.
21. O'zbekiston Respublikasi mustaqilligining 29 yilligi munosabati bilan Prezidentimiz SHavkat Mirziyoev tantanali tabrik nutqi.
22. SH.M.Mirziyoyevning 2017 yil 17-noyabrdagi “O'zbek milliy maqom san'atini yanada rivojlantirish chora-tadbirlari to'g'risida” gi qarori.
23. O'zbekiston Respublikasi Prezidenti SHavkat Mirziyoyevning 3 aprel kuni yoshlar ta'lim-tarbiyasi uchun qo'shimcha sharoitlar yaratish, xotin-qizlar bandligini oshirishga qaratilgan kompleks chora-tadbirlari.
24. “Navodir ush-shabob”. 4-jild. 85-g'azal. 64-bet.
25. Karimov I.A. “Istiqlol va ma'naviyat” T.: “O'zbekiston”, 1994 y.
26. Mannopov, S., Karimov, A., Qurbonova, B., & Dilobar, J. (2022, February). THE EMERGENCE AND DEVELOPMENT OF MUSIC. In *Archive of Conferences* (pp. 49-52).

27. Mannopov, S., Karimov, A., Qurbonova, B., & Dilobar, J. (2022, February). THE EMERGENCE AND DEVELOPMENT OF MUSIC. In *Archive of Conferences* (pp. 49-52).
28. Mannopov, S. (2004). Uzbek folk music culture.(Study guide) Tashkent. *New Age Generation*.
29. Маннопов, С. (2018). Навобахш оҳанглар. Т.: *IJOD-PRESS* намуриёти.
30. Маннопов, С. У. Л. Т. О. Н. А. Л. И. (2004). Ўзбек халқ мусиқа маданияти. *Янги аср авлоди*.
31. Маннопов, С. (1852). Ходжи Абдулазиз Абдурасулов (1852-1936).
32. Abdusattorov, A. About Makom Melodies Adapted for Orchestra of Uzbek Folk Instruments. *International Journal on Economics, Finance and Sustainable Development*, 2(11), 28-30.
33. Kurbanova, B., Khurshid, M., & Tokhirjon, S. (2022, May). THE ROLE AND IMPORTANCE OF A SYSTEMATIC APPROACH TO TEACHING IN THE FINE ARTS. In *Archive of Conferences* (pp. 105-107)
34. Kirgizov, I., Imyaminovich, K. I., Nurmammedjanov, A., Sotvoldievich, S. B., Mamasodikovna, N. M., & Juraevna, A. S. (2021). The Pleasure of Singing, Listening and Understanding Navoi. *Annals of the Romanian Society for Cell Biology*, 2410-2413.
35. Kirgizov, I., Kirgizov, I., Najmetdinova, M., & Atabayeva, S. (2022, February). THE GENESIS OF THE DEVELOPMENT OF MUSIC CULTURE. In *Archive of Conferences* (pp. 57-60).
36. Namozova, D. T. (2021). MUSIQA DARSLARIDA O'QUVCHILARNI KREATIVLIK HAMDA ERKIN TAFAKKURINI SHAKLLANTIRISHNI TASHKIL ETISH. *Scientific progress*, 2(2), 1313-1315.
37. Dilorom, N., & Tohirovna, A. Z. (2022). BRAYL NOTA TIZIMINING MUSIQA TA'LIMIDAGI ILK QADAMLARI. *Science and innovation*, 1(C2), 36-38.
38. Mannopov, S., Karimov, A., Ataboeva, S., Ergashev, A., & Usmanova, S. (2021). Development Of Symphonic Music in Uzbekistan. *Journal of Pedagogical Inventions and Practices*, 2(2), 53-56.
39. Ergashev, A., Ataboyeva, S., Djalalova, N., & Usmonova, S. (2021). THE ROLE OF COMPOSERY IN THE ART OF NATIONAL SINGING. *Galaxy International Interdisciplinary Research Journal*, 9(12), 863-867.

ЗАМОНАВИЙ ОЛИЙ ТАЪЛИМДА АКСИОЛОГИК ЁНДАШУВДАН Фойдаланишнинг Педагогик Асослари ва Ижтимоий Аҳамияти

Мансурова Нигорахон Рустамжоновна

Фарғона давлат университети

Вокал ва чолғу ижрочилиги кафедраси ўқитувчиси

Mail: nigoramansurova19@gmail.com

nigora.mansurova@internet.ru

АННОТАЦИЯ

Мазкур мақолада замонавий мусиқа таълимида аксиологик ёндашувдан фойдаланишнинг аҳамияти, самарадорлиги, имкониятлари ва заруратини ёритиш мақсад қилинган. Шу маънода аксиологик ёндашувнинг мазмуни, таърифланиши ва педагогик жараёнда қўлланиш ўрни ва усулларини кўриб чиқиш талаб этилади. Ҳозирги вақтда аксиологик ёндашувга қизиқиш ижтимоий-маданий муҳитдаги ўзгаришларнинг юзага келиши билан боғлиқ. Жамиятдаги ўзгаришлар билан боғлиқликда янги қадриятларни излаш айнан ижтимоий беқарорлик мавжудлиги шароитида алоҳида аҳамият касб этади.

***Таянч сўз ва иборалар:** Миллий мусиқа, аксиологик ёндашув, педагогик жараён, мусиқий маданият, мумтоз куй ва кўшиқ*

АННОТАЦИЯ

В данной статье ставится задача подчеркнуть важность, эффективность, возможности и необходимость использования аксиологического подхода в современном музыкальном образовании. В этом смысле необходимо пересмотреть содержание, определение, место и способы применения аксиологического подхода в педагогическом процессе. В настоящее время интерес к аксиологическому подходу связан с возникновением изменений в социокультурной среде. Поиск новых ценностей в связи с изменениями в обществе особенно важен при наличии социальной нестабильности.

***Ключевые слова и выражения:** Национальная музыка, аксиологический подход, педагогический процесс, музыкальная культура, классическая мелодия и песня.*

ABSTRACT

This article aims to highlight the importance, effectiveness? Possibilities and necessity of using the axiological approach in modern music education. In this sense, it is necessary to review the content, definition, place and methods of application of

the axiological approach in the pedagogical process. Currently, the interest in the axiological approach is related to the occurrence of changes in the socio-cultural environment. The search for new values in connection with changes in society is especially important in the presence of social instability.

Keywords: *National music, axiological approach, pedagogical process, musical culture, classical melody and song.*

КИРИШ

Бугунги кунда бўлажак кадрларни тайёрлашда, уларнинг касбий билим ва кўникмаларини ривожлантиришда кадриятли ёндашувдан фойдаланиш долзарблик касб этмоқда. Айниқса, бўлажак педагогларни тайёрлаш жараёнига инновацион технологияларини кенг жорий этиш, аксиологик ёндашув асосида талабаларнинг миллий муסיқий меросни асраб авайлашга доир билимларини такомиллаштиришга ҳам алоҳида эътибор қаратилмоқда. Шунингдек, талабаларнинг бўлажак кадр сифатида педагогик фаолиятни амалга оширишга тайёрлиги ва қобилиятини акс эттирувчи интегратив ўзига хослик сифатида аксиологик ёндашувдан фойдаланишнинг имкониятлари, педагогик асослари ва ижтимоий заруратини таҳлил қилиш заруратини юзага келтиради.

Шу боис ҳам талабаларда миллий муסיқий меросни асраб-авайлашга доир билимларини такомиллаштиришда аксиологик ёндашувдан фойдаланиш, бу асосида миллий муסיқий меросга кадриятли муносабатни шакллантириш, кадриятли онг асосида муסיқа маданиятини ривожлантириш зарурати ортиб бормоқда. Бунинг учун эса, энг аввало жамиятда муסיқий маданиятни шакллантириш, дунёқарашни ривожлантириш талаб этилади.

Муסיқий маданият ўзининг серқирралиги билан ажралиб туради. Айниқса, ўзининг чуқур илдизлари қадимги даврларга етиб борадиган ўзбек халқининг бой муסיқа мероси хозирги кундалик хаётимиздан ҳам тушгани йўқ. У халқ ижодининг юксак намуналари, фолклор ижрочилиги, куй тузилиши, мазмунан ривожланган чолғу ва ашула асарлари, дostonлар ижрочилиги ҳамда мураккаб ижрочилик туркуми аталмиш мақом муסיқасини ўз ичига олади. Бундан ташқари, халқ муסיқий маданиятида ўзларининг барча даврларда сезиларли хиссаларини кўшиб келаётган халқ бастакорларининг ижоди ҳам салмоқли ўрин тутди.

В.П.Зинченко ХХ аср умуминсоний кадриятларнинг энг юқори даражада кадрсизланиш даври деб айтиш мумкинлигини таъкидлаб ўтади²⁹. Ана шу

²⁹ Зинченко В.П. Человек развивающийся. Очерки российской психологии. – М.: Тривола, 1994. –С.304.

сабабли янги минг йилликда илмий жамоатчилик инсоният томонидан ўзлаштирилиши лозим бўлган қадриятларни аниқлаш, тартибга солиш ва тизимлаштиришга фаол ҳаракат қилмоқда. Бу жараён таълимга ҳам таъсир кўрсатмоқда. Яъни таълимда аксиологик ёндашувдан фойдаланиш асосида фанга, илмий ёндашувларга ва ёки илмий жараёнга кадр туйғуси билан қараш ва унга эргашиш эҳтиёжларини юзага келтирмоқда.

МУҲОКАМА ВА НАТИЖАЛАР

Педагогик жараёнда маълум бир муаммога алоҳида эътибор қаратиш, билим ёки кўникмани шакллантиришга қадриятли муносабатни юзага келтиришда аксиологик ёндашув муҳим аҳамият касб этади. Илмий билишда олам, ундаги нарса, воқеа, ҳодиса ва бошқалар қадриятнинг инсон онгида акс этиши, қадриятни англашнинг реалликка мос келиш қонунлари, даража ва имкониятлари, унинг меъёр ва мезонларини аниқлаш ниҳоятда муҳим. Бунга умумий билиш илми билан бир қаторда ижтимоий ва табиий фанларнинг маълумотларига, айниқса, олий асаб системасининг физиологияси, ҳиссиёт органлари ва ақлий фаолиятнинг далилларига, мантиқ, тилшунослик каби фанларнинг ютуқларига таянилади. Қадриятларни англаш, ўрганишда ҳиссий ва ақлий билишнинг уйғунлиги, ҳукм, хулосаларнинг тушунча, атама ва белгиларни умумлаштириши, табиий ва ижтимоий воқеликдаги аксиологик жараёнларни таҳлил қилиш, уларга таяниб амалий фаолият юритиш бир-бири билан боғлиқ узвий жараённи англатади.

Талабаларда миллий мусиқий меросни асраб-авайлашга доир билимларини оширишда ўзбек мусиқий мероси ва маданиятига қадриятли муносабатни шакллантириш ва бу асосида мусиқий меросни асрашга доир аксиологик фаолиятни йўлга қўйишни кўзда тулади.

Аксиологик ёндашув ҳам илм-фанга, ўзгаришларга ва таълимга қадриятли муносабатни намоён қилишга асосланади. Мисол учун, қурол-яроғларни такомиллаштириш, атом-ядро соҳасидаги кашфиётлар ҳам илмий билиш чегарасини кенгайтиради. Биологик ва кимёвий жараёнларнинг янги қирраларини очиш, генлар инженерияси, психотерапия соҳасидаги тадқиқотлар ҳам билимларга билим қўшмоқда. Аммо уларнинг инсон ҳаёти учун аҳамияти қандай? Улар ҳақиқий қадриятларга хизмат қиладими? Бу соҳаларда янгиликнинг ёки фойданинг қўлга киритилиши натижасида умуминсониятга яхшилик келтирадими? Баъзи иқтисодий фойдаларнинг қадри ниҳоятда оз, улар аслида инсониятга зиён келтириш эмасми? Бу муаммоларга аксиологик

ёндашув уларни тўғри англаш имконини беради. Янги ерларни ўзлаштириш, дарёларни ўз ўзанидан бошқа ёққа буриш, тиббий муолажада қисқа муддат фойдали бўлган баъзи дори-дармонлардан (допинг) фойдаланиш борасида аксиологик ёндашувга асосланганлиги тўғрисида кўплаб мисоллар келтириш мумкин. Аммо, афсуски, жаҳоннинг баъзи жойларида халигача бу соҳаларга ғайриаксиологик қараш мавжудлигини, бунда кўпроқ иқтисодий фойда олиш ва кундалик мақбулликнинг орқасидан қувиш устувор бўлаётганлигини алоҳида таъкидлаш лозим. Бутун жаҳонда бундай йўлдан боришнинг ҳалокатли эканлиги эҳтироф этилмоқда ва ривожланишнинг самарали йўллари таклиф қилинмоқда.

Демак, инсоният фойда билан бирга кадрга ҳам кўпроқ эҳтибор бериши лозимлигини аста-секин англаб олмоқда. Лекин бу жараён ниҳоятда секин амалга ошмаяптими? Ҳарбий қуролларнинг янги нусхаларини, уларни олиб учадиган ракета ва самолётларнинг янгиларини кўз-кўз қилишга, уларни сотиб, миллионлаб фойда олаётган мамлакатларнинг ютуқларига маҳлиё бўлаётган инсоният кадрлаш ва ҳақиқий кадрли маҳволарга интилишда имкониятларни қўлдан бой бераётгани йўқми? Бу муаммолар ҳам ижтимоий ҳодиса ва жараёнларга аксиологик ёндашишнинг моҳияти, амалий аҳамияти ва қадрини янада кенгроқ изоҳлаб беришни, бу усулни оммавийлаштириш заруриятини вужудга келтиради.

Бугунги кунда ҳар бир халқ олдида қадриятларни асраб-авайлаш, уларга янгича муносабатни шакллантириш ва бу асосида уларнинг яшовчанлигини шакллантириш кераклиги келиб чиқмоқда. Шу маънода мусиқий мерос ҳам халқнинг миллий қадрияти сифатида аксиологик муносабатга ва бундай ёндашув асосида шаклланган янгича муносабатга лоқиқ. Буни амалга оширишнинг энг самарали йўли ҳам таълимга аксиологик ёндашувни олиб кириш, мусиқа таълими орқали миллий мусиқий меросга қадриятли муносабатни шакллантириш ҳисобланади. Талабаларда миллий мусиқий меросни асраб-авайлашга доир билимларини такомиллаштириш орқали ўқувчиларда миллий мусиқий меросга қадриятли муносабатни шакллантириш мумкин бўлади. Ўқувчи-ёшларда ва талабаларда ўзбек миллий мусиқий меросига доир билимларини ривожлантириш орқали жамиятда мусиқий маданиятни шакллантириш ва аксиологик масъулиятни такомиллаштириш мумкин бўлади.

Миллий маданиятимизни юксалтиришда, жамият аъзоларининг дунёқарашини кенгайтиришда, фикрлаш қобилиятини ўстиришда миллий

мусиқамизнинг ва анъанавий ижродаги қўшиқларимизнинг ўрни беқиёсдир. Миллий муסיқа дурдоналари ва анъанавий қўшиқларимиз аввалдан халқимиз орасида ардоқланиб, оғиздан-оғизга ўтиб, куйланиб, созлар орқали чалиниб келинган ва уларни катта тарбиявий ахамиятга эга эканлигини биламиз. Мумтоз куй ва қўшиқларимиз миллий тафаккурни маънавий камол топтиришда асосий восита саналган. Халқнинг оғир кунда ҳам, шодлик, хурсандчилик пайтларида ҳам доимо ҳамроҳ бўлган. Ширали куй, ёқимли овоз ўз таъсирчанлиги билан инсон қалбига сирли хаяжон солади, унинг рухиятини тетик қилади. Улуғ мутафаккир шоир Саъдий Шерозий куй ва қўшиқни «Рух озукаси» деб атаган экан. Шунинг учун ҳам киши яхши бир куй ёхуд қўшиқ тинглаганида жаҳолатдан йироқлашади, қалбини яхшилик туғёнлари камраб олади. Мухаббат, садоқат, инсонийлик, гўзаллик каби юксак даражадаги инсоний хис-туйғуларни қалбан хис қилади. Муסיқа шундай ажойиб санъатки, унинг учун ҳеч қандай тил тўсиғи йўқ, таржимонга мухтож эмас. Муסיқа шундай ажойиб шифобахш фазилатларга эгаки, буни ўз навбатида Абу Наср Муҳаммад ал-Фаробий, Абу Али ибн Сино каби улуғ даҳолар ўз асарларида таърифлаб берганлар ³⁰. Муסיқий меросга мана шундай аксиологик муносабатни шакллантириш ва унинг озиқлантирувчи, фориғловчи хусусиятларидан фойдаланиш ижтимоий жараёнда қадриятга йўналган фаолиятни юзага чиқаради.

Тадқиқотчи олим Т.Парсонснинг “Ижтимоий ҳаракатларнинг тузилиши ҳақида” деб номланган асарида қадрият ва қадриятга йўналганлик тушунчалари ўртасидаги алоқадорлик ажратиб кўрсатилган. Яъни, социум маданиятида эталонларга интилишнинг намоён бўлиши асосида жамиятнинг функционал эҳтиёжлари юзага чиқади ³¹.

Қадриятга йўналганлик шунингдек, ўз ичига индивиднинг ҳаётий тажрибалари ва орзу-армонларини ҳам камраб олади. Ана шу сабабли қадриятга йўналганлик ўзига хос психологик тавсифга эга бўлиб, шахс тузилишининг барча компонентлари ва яхлит тизимини акс эттиради.

Педагогик аксиологияга доир адабиётларда “қадриятли установка” тушунчаси ҳам учрайди. Гарчи кўпчилик муаллифлар “қадриятли йўналганлик” ва “қадриятли установка” тушунчаларини синоним сифатида қўллашса ҳам, биринчилардан бўлиб М.Рокич улар орасидаги фарқни алоҳида ажратиб

³⁰ Маннопов С. Ўзбек халқ муסיқа мданияти. –Тошкент.: Янги аср авлоди. 2004. –Б. 84.

³¹ Парсонс Т.О структуре социального действия. – 2-е изд. – Москва.: Академический проект, 2000. – С. 200-203.

кўрсатган. Америкалик олимнинг фикрича, установкани маълум бир объект (конкрет ёки абстракт, шахсий ёки ижтимоий)га ёки вазиятга нисбатан субъект муносабатида акс этувчи узоқ вақт давомида шаклланган бир қанча ишонч, эътиқодлар мажмуи деб қараш мумкин³². Демак, йўналганлик шахснинг жамиятдаги меъёрлар билан инсон эҳтиёжлари уйғунлашуви акс этса, қадриятли установкада шахснинг амалий фаолиятда мазкур муносабатлари тизимини рўёбга чиқаришга тайёрлиги акс этади.

Педагогик аксиология маълум бир объектни қадриятли призма асосида кўриш, қадриятли муносабатни ҳосил қилиш асослари, унга берилган баҳонинг хусусиятлари асосида ёндашишга асоладди. Педагогик аксиология соҳасида тадқиқотлар олиб борган олим Б.Ходжаевнинг таъкидлашича, шахснинг ўз ички позициясини англаши ва аниқ қадриятлар билан боғлиқликда амалий фаолиятга тайёрлиги қадриятли установканинг моҳиятини белгилаб беради. Установка шахснинг аниқ фаолиятга тайёргарлик ҳолатини акс эттирувчи когнитив (билим, ахборот) ва аффектив (эмоция, ҳиссиёт) компонентлар мажмуи сифатида намоён бўлади³³. Демак, талабаларда миллий мусиқий меросни асраб-авайлашга доир билимларини ривожлантиришда мусиқа таълимида аксиологик ёндашувдан фойланиш, талаба шахсига қадриятли муносабат ва баҳони бера олувчи дунёқарашни шакллантириш талаб этилади. Шу билан бирга талаба шахсини қадриятли фаолиятга тайёрлаш ҳам муҳим аҳамият касб этади.

Аксиологик ёндашувнинг тадқиқий мақоми талабаларда миллий мусиқага доир билимларни такомиллаштиришнинг тизимли моделида турли хил вазифаларни амалга ошириш имконини беради: гностик (акмеологик мотивацияни ривожлагантириш учун ижтимоий аҳамиятли қадриятларни аниқлаш); йўналтирувчи (акмеологик мотивацияни ривожлагантиришга доир эҳтиёжларни қондириш учун зарур қадриятларни танлаб олиш); информацион (акмеологик мотивацияни ривожлантиришга доир қадриятларнинг хилма-хиллигидан хабардор бўлиш); баҳоловчи (ижтимоий ва шахсий қадриятлар ўртасида ўзаро алоқадорликни ҳосил қилиш); технологик (ижтимоий ва шахсий қадриятлар тизимини шакллантириш йўллари, метод ва воситаларини аниқлаштириш); интегратив (педагогик жараённинг ижтимоий аҳамиятли қадриятлари ва таълим олувчиларнинг шахсий талабларини ўзаро

³² Rokeach M. The role of values in public opinion research // The Public Opinion Quarterly. Vol. 32. No. 4. – P. 547-559.

³³ Ходжаев Б. Педагогик аксиология. – Тошкент.: “Fan va texnologiya”, 2012. – Б.17.

уйғунлаштириш)³⁴. Мазкур функцияларни амалга ошириш нафақат ижтимоий ва шахсий кадриятлар тизимини шакллантириш, балки ҳар бир жисмоний тарбия талабаси шахсида уларни қарор топтириш йўлларини излаб топишга имкон беради.

Аксиологик ёндашувнинг асосий тамойиллари сифатида қуйидагилар аниқлаштирилди:

- шахсда кадриятлар тизимини шакллантиришни талаб этувчи ижтимоий ва шахсий омилларни интеграциялаш тамойили. Мазкур тамойил талабаларда миллий мусиқий меросни асраб-авайлашда ижтимоий ва шахсий кадриятларни уйғунлаштириш, улар ўртасидаги яхлитликни таъминлашни талаб этади;

- ижтимоий фаоллик тамойили. Мазкур тамойил талабаларда миллий мусиқий меросни асраб-авайлаш учун муҳим ва зарур аҳамиятга эга бўлиб, жамиятда, шу жумладан, санъат оламида содир бўлаётган объектив ўзгаришлар билан боғлиқлик мусиқа таълими талабларининг ижтимоий фаоллигини ривожлантиришни талаб этади.

Талабаларда миллий мусиқий меросни асраб-авайлашга доир билимларини такомиллаштиришда улардаги аксиологик онг ва баҳонинг тўғри йўналтирилганлигини билиш лозим. Аксиологик онг ижтимоий онгнинг махсус шакли бўлиб, олам, воқелик ва ҳаётни кадрлаш туйғуси асосида ўзига хос тарзда акс эттиради. Зеро, инсонда олам, табиат, жамият ва ўзга одамларни, ҳаёт ва бошқаларни кадрлаш туйғуси бор. Бу туйғу уларнинг кадрини англаб олиш, кадриятни идрок қилиш, унинг аҳамиятини хис қилиш каби инсоний хусусиятлар билан уйғунлашиб кетган. Одам зоти олам ходисаларига нафақат баҳо беради, балки уларга кадр ва кадрлаш нуқтаи назардан ҳам қарайди. Инсоний кадрлаш туйғуси кишининг нарса–ходисаларни оддий баҳолашдангина иборат эмас, балки, кадриятли ёндашув асосида шаклланадиган серқирра маънавий хусусиятдир. Шу маънода, у инсон зотининг энг ботиний маънавий хислатларидан биридир.

Кадриятларга ва кадрлаш туйғусига асосланган аксиологик қарашлар илмий жиҳатдан асосланган, назарий таҳлил қилинган, муайян принцип асосида тўпланган билимлар системасини ифодалайди. Улар кадриятлар соҳасида олиб борилган тадқиқотлар, илмий изланишлар, бу борадаги назариялар, китоб ва рисоаларда ўз аксини топади. Тугалланган, озми – кўпми мукамал, изчил баён қилинган ва кадриятлар туйғусидаги системага эга

³⁴Яковлев Е.В. Реализация аксиологического подхода в педагогическом исследовании // Вестник ЮУрГУ. Серия: Образование. Педагогические науки. – 2012. – № 4(263). – С. 26-29.

бўлган аксиологик қарашлар мажмуаси - қадриятлар назарияси, деб юритилади. Аксиологик қарашлар тарихида қадриятлар, уларнинг шакллари ва амал қилиш хусусиятлари тўғрисида бир қатор назария ва аксиологик концепцияларни учратиш мумкин.

Миллий муסיқий меросни асраб-авайлашга ҳизмат қилувчи аксиологик онг ўз навбатида аксиологик хиссиёт, аксиологик идрок, кадрлаш туйғуси, аксиологик кечинмалар, қадрият мазмунини ифодалайдиган тушунча, хулоса ва тафаккур билан узвий боғлиқдир. Кимдадир аксиологик идрок ва кадрлаш туйғуси бошқалардан кўра кучлироқ намоён бўлиши, унинг қалбида кадрлаш туйғуси билан боғлиқ хиссиёт кўпроқ “ғалаён» қилиши мумкин. Бундай кишида муайян қадриятни кадрлаш билан боғлиқ масъулият ва унга асосланган фаолият ҳам бошқаларга қараганда яққолроқ кўзга ташланиб туриши табиий.

Шунингдек, талабаларда миллий муסיқий меросни асраб-авайлашга доир билимларни такомиллаштиришда когнитив тамойили муҳим аҳамиятга эга бўлиб, унда аксиологик билишга асосланади. Аксиологик билишда кадрлаш туйғуси ва аксиологик идрок муҳим аҳамият касб этади. Кадрлаш туйғуси аксиологик онгнинг энг асосий компонентларидан биридир. У табиий ва ижтимоий ҳодисаларнинг қадрини англаш, завқ олиш, лаззатланиш, маъсулият ҳиссини сезиш ва бошқаларда намоён бўлади. Олам ва одам ўз аҳамияти билан кадрлидир. Оламдаги нарсалар ва предметлар, ҳодиса ва жараёнлар одамлар учун кадрлаш туйғусини уйғотувчи асосдир.

Талабанинг муסיқий дунёқарашининг аксиологик шакли қадриятли ёндашув, аксиологик муносабат, аксиологик баҳолаш кабиларни камраб олади. Умумий дунёқараш системасига аксиологик дунёқараш элементлари қўшилиши билан ижтимоий субъектларнинг воқеликка муносабатида кадрлаш туйғуси, қадриятли муносабат ва аксиологик баҳо яққол кўзга ташлана бошлайди. Бунда аксиологик принциплар кишиларнинг воқеликка муносабатларини, бир-бирларига нисбатан ўзаро алоқаларини тартибга солувчи маънавий мезонлар сифатида намоён бўлади. Улар кишиларнинг фаолиятларини амалга оширишдаги манфаат ва мақсадларида ҳам кўзга ташланади.

Бирор бир йўналишга қаратилган кадрлаш туйғуси ва бу асосдаги билимлар, интилиш, мақсад ҳамда манфаатлар кишиларнинг амалий фаолияти учун маънавий бошқарувчанлик (регуляторлик) вазифасини ҳам бажаради. Албатта, бунда қадриятлар билан боғлиқ омиллардан ташқари бошқа сабаблар ҳам муҳим аҳамият касб этади. Аммо, кишиларни бирлаштириб, муайян мақсадга интилишдаги умумий фаолиятда омилкор бўлишни таъминлайдиган

омиллар орасида қадриятлар омили етакчи ўринни эгаллаши мумкин. Масалан, ҳозирги даврда Ўзбекистоннинг мустақиллиги ҳамда уни янада мустаҳкамлаш вазифалари жамиятимизда барқарорликни таъминлаш, демократик тамойилларга асосланган ҳаёт тарзини шакллантириш жараёнларида қадриятлар омили катта аҳамият касб этмоқда. Оламга қадриятли муносабат шаклланиши ҳар бир кишининг етук инсон сифатида вояга етиши жараёнининг таркибий қисмидир. Киши камолот сари борар экан ўзи, ўзгалар, ташқи муҳит, олам, умр, вақт, давр ва бошқаларнинг ҳақиқий қадрини англаш томон бораверади. Бу фоний дунёнинг ўткинчилиги умрнинг мазмуни, яшашнинг мақсади, оламнинг абадийлиги қаршисидаги лаҳзалар қадрига етишни ўргана боради. Бу эса мазкур кишида аксиологик муносабат шаклланишининг шахсий жараёнини англатади. Аксиологик муносабат фақат яқка, алоҳида шахсгагина тегишли ҳодиса эмас. Балки у ижтимоий гуруҳ, қатлам, миллат, давлат, жамиятга ҳам тегишли бўлиши мумкин. Ушбу маънода аксиологик ёндашув ва қадриятли муносабатнинг индивидуал ва ижтимоий намоён бўлиш даражаларини, алоҳида, хусусий ва умумий шакллари кўрсатиш мумкин.

ХУЛОСА

Хулоса қилганда, талабаларда миллий мусиқий меросни асраб-авайлашга доир билимларини такомиллаштиришда аксиологик ёндашув юқори самарадорликка эга. Чунки мусиқий меросни асраб-авайлаш аксеологик муносабат ва баҳо асосида шаклланади. Бўлажак мусиқа ўқитувчиси ўзининг касбий фаолиятида кадр ва қимматлиликни англаса, унда асраб-авайлаш учун мотив шаклланади.

REFERENCES

1. Зинченко В.П. Человек развивающийся. Очерки российской психологии. – М.: Тривола, 1994. –С.304.
2. Маннопов С. Ўзбек халқ мусиқа мданаяти. –Тошкент.: Янги аср авлоди. 2004. –Б. 84.
3. Парсонс Т.О структуре социального действия. – 2-е изд. – Москва.: Академический проект, 2000. – С. 200-203.
4. Rokeach M. The role of values in public opinion research // The Public Opinion Quarterly. Vol. 32. No. 4. – P. 547-559.
5. Ходжаев Б. Педагогик аксиология. – Тошкент.: “Fan va texnologiya”, 2012. – Б.17.

6. Яковлев Е.В. Реализация аксиологического подхода в педагогическом исследовании // Вестник ЮУрГУ. Серия: Образование. Педагогические науки. – 2012. – № 4(263). – С. 26-29.
7. Mannorov, S., Karimov, A., Qurbonova, B., & Dilobar, J. (2022, February). THE EMERGENCE AND DEVELOPMENT OF MUSIC. In *Archive of Conferences* (pp. 49-52).
8. Mannorov, S., Karimov, A., Qurbonova, B., & Dilobar, J. (2022, February). THE EMERGENCE AND DEVELOPMENT OF MUSIC. In *Archive of Conferences* (pp. 49-52).
9. Mannorov, S. (2004). Uzbek folk music culture.(Study guide) Tashkent. *New Age Generation*.
10. Маннопов, С. (2018). Навобахш оханглар. Т.: *IJOD-PRESS* нашриёти.
11. Маннопов, С. У. Л. Т. О. Н. А. Л. И. (2004). Ўзбек халқ мусиқа маданияти. *Янги аср авлоди*.
12. Маннопов, С. (1852). Ходжи Абдулазиз Абдурасулов (1852-1936).
13. Abdusattorov, A. About Makom Melodies Adapted for Orchestra of Uzbek Folk Instruments. *International Journal on Economics, Finance and Sustainable Development*, 2(11), 28-30.
14. Kurbanova, B., Khurshid, M., & Tokhirjon, S. (2022, May). THE ROLE AND IMPORTANCE OF A SYSTEMATIC APPROACH TO TEACHING IN THE FINE ARTS. In *Archive of Conferences* (pp. 105-107)
15. Мамазияев, Х. А. Ў. (2022). МАҚОМ САНЪАТИДА МУСИҚА ЧОЛҒУЛАРИНИНГ ТАДРИЖИ. *Science and innovation*, 1(С3), 7-14.

YANGI O‘ZBEKISTON RIVOJIDA MADANIYAT VA SAN’AT SOHASIGA KREATIV YONDASHUV

Dilafruz Yuldasheva

Farg’ona davlat universiteti San’atshunoslik fakulteti
Musiqiy ta’lim va madaniyat kafedrasida o‘qituvchisi
dilafruz241075@gmail.com

ANNOTATSIYA

Mazkur maqolada mamlakatimizdagi madaniyat va san’at ta’limida xorij tajribasining o‘rni va ahamiyati, mamlakatimizda ushbu sohaga berilayotgan e’tibor, madaniyat va san’at ta’limining shakllanishi va rivojlanishi hamda ushbu sohada xorij tajribasidan foydalanib olib borilishi lozim bo‘lgan islohotlar tahliliy bayon etilgan. Shuningdek san’at va madaniyat boshqaruvini O‘zbekiston sharoitiga moslashtirish, boshqaruvga yangi kreativlik asosida Respublikamizdagi barcha san’at muassasalari faoliyatini o‘rganish va unga yordam beruvchi tavsiyalarni haqida ma’lumot beradi.

Kalit so‘zlar: *san’at, madaniyat, menejment, amaliyot, nazariya, jamiyat, ishlab chiqarish, rivojlanish, yuksaklik, uyg‘onish.*

ABSTRACT

To study, generalize, draw conclusions about the practical management methods used in art management. Adaptation of creative achievements in art management to the conditions of Uzbekistan, the development of recommendations to help manage the activities of all art institutions in the country on the basis of the study of new technological mechanisms of management. Although the chosen topic is devoted to theoretical problems, during the writing of the article, serious attention was paid not only to the theory, but also to the practical significance of the problem.

Keywords: *art, culture, management, scientific approach.*

KIRISH

Prezidentimiz Shavkat Mirziyoyevning 2017 yil madaniyat va san’at sohasi rahbarlari bilan uchrashuvda shunday ta’kidlagan edi: “Bir haqiqatni hech qachon esimizdan chiqarmasligimiz kerak: mamlakatimizda madaniyat va san’at taraqqiy etmasa, jamiyat rivojlanmaydi. Xalqimizning rivojlanish darajasi avvalo milliy madaniyatimizga qarab baholanadi. Shu ma’noda, madaniyat - bu xalqimiz, jamiyatimiz qiyofasidir. Biz O‘zbekistonning yangi qiyofasini yaratishga kirishgan ekanmiz, buni avvalo milliy madaniyatimizni rivojlantirishimizdan boshlashimiz

lozim”³⁵ deya ta’kidlab o’tgan fikrlarida buning aks-sadosi desak mubolag’a bo’lmaydi.

Shu o’rinda xorij tajribasi borasidagi tahlillarni ko’rib chiqsak. Buyuk Britaniyaning Goldsmit universiteti, Amerika Qo’shma Shtatlarning Appalach davlat universiteti, Yaponiyaning Madaniyat va san’at universitetlarining rasmiy veb - saytlari, onlayn platformalari, tegishli yo’nalishining nomlanishi, o’qishning qay tarzda boshlanishi, uning davomiyligi, talabalarning soni, imtihondan o’tish joylari, ta’lim beruvchi mutaxassislarning darajalari, ta’lim jarayonini kuzatish va nazorat qilish usullari, ta’lim jarayonining turlari, ta’lim jarayonini baholash me’zonlari, ta’lim jarayonining mazmuni va davomiyligi chuqur o’rganildi.

MUHOKAMA VA NATIJALAR

Tahlillarimiz shuni ko’rsatdiki, birinchidan, bugungi kunda deyarli barcha TOP-500 talikdagi xorijiy universitetlarda oliy ta’limgacha bo’lgan ta’limning boshlanishi 3 yil bo’lib, ularning asosiy maqsadi o’quvchilarni oliy ta’limga tayyorlashdir, ikkinchidan, ta’lim berish jarayonining davomiyligi faqatgina biz tahlil qilgan universitetlardan *Buyuk Britaniyaning Goldsmit universiteti ushbu yo’nalish bo’yicha o’qish 3 yilni tashkil etadi*. Ya’ni, talaba 3 yil oliy ta’limgacha bo’lgan o’qish davrida 3 yil sohaga oid bilimlarni mustahkamlab olishga qaratilgan bo’lib, oliy ta’limdagi 3 yilda, u olgan bilimlarini mustahkamlab 6 yillik o’qishi davomida uning professionalligi ta’minlanadi.

Bizning nazarimizda ta’lim oluvchilar soni va imtihondan o’tish joylari. Buyuk Britaniyaning Goldsmit universiteti va Amerika Qo’shma Shtatlarning Appalach davlat universitetlari qoidalariga ko’ra, talabalar 50-70 kishidan kam bo’lmagan guruhlarda zamonaviy shart-sharoitlarga ega katta o’quv auditoriyalarda tahsil olsalar, Yaponiyaning Madaniyat va san’at universiteti bakalavriat talabalari 20-25 kishidan ko’p bo’lmagan guruhlarda kampus ichida va uning tashqarisida o’qiydilar.

Yangi O’zbekiston sharoitida madaniyat va san’at sohasidagi ommaviylashib kelayotgan “Art Menejment” atamasi ham hozirda yangilik emas.

Menejment-bu inglizcha so’z bo’lib, ingliz tilining Oksford lug’atida berilgan ta’rifga binoan u:

- boshqaruv xokimiyati va san’ati;
- resurslarni boshqarish bo’yicha a’loxida moxirlik va ma’muriy ko’nikmalar tushuniladi.

³⁵ Ўзбекистон Республикаси Президентининг 2017-йил 17-ноябрдаги “Ўзбек миллий мақом санъатини янада ривожлантириш чора-тадбирларитўғрисида”ги ПҚ-3391-сонли қарори.

XULOSA

Madaniyat va san'at sohasi menejmenti esa madaniyat va san'at muassasalridagi jarayonlarni va personallarni boshqarish demakdir.³⁶

Dunyo globallashib borar ekan, insonlar o'rtasida dunyo xalqlari madaniyatiga qiziqish ortib boraveradi. Kishilar tomonidan san'atning barcha soha va turlariga bo'lgan ishtiyoq va o'rganishlar hamda istemol qilishga talabning ortib borishi muhim ahamiyat kasb etmoqda.

REFERENCES

1. O'zbekiston Respublikasi Prezidentining 2020-yil 26-maydagi "Madaniyat va san'at sohasining jamiyat hayotidagi o'rni va ta'sirini yanada oshirish chora-tadbirlari to'g'risida"gi PF-6000-son farmoni.
2. O'zbekiston Respublikasi Prezidentining 2017-yil 17-noyabrdagi "O'zbek milliy maqom san'atini yanada rivojlantirish chora-tadbirlari to'g'risida"gi PQ-3391-sonli qarori.
3. O'zbekiston Respublikasi Prezidentining 2018-yil 6-apreldagi "Xalqaro maqom san'ati anjumanini o'tkazish to'g'risida"gi PQ-3656-sonli qarori.
4. O'zbekiston Respublikasi Prezidentining 2018-yil 24-iyuldagi "Milliy kinoindustriyani rivojlantirish bo'yicha qo'shimcha chora-tadbirlar to'g'risida"gi PQ-3880-sonli qarori.
5. O'zbekiston Respublikasi Prezidentining 2018-yil 26-avgustdagi "O'zbekiston Respublikasida madaniyat va san'at sohasini innovatsion rivojlantirish chora-tadbirlari to'g'risida"gi PQ-3920-sonli qarori.
6. Arzimatova, I. M. (2020). Spiritual Culture Of Personality And Artistic And Aesthetic Changes. *Scientific Bulletin of Namangan State University*, 2(11), 160-165.
7. Arzimatova, I. M. (2022). Relationship Of Aesthetic Culture And Spirituality Of Personality. *The American Journal of Applied sciences*, 3(02), 100-104.
8. Arzimatova, I. M. (2021). Women's Rights in Government of a Democratic Society. *Eurasian Scientific Herald*, 2, 23-27.
9. Arzimatova, I. (2022). THE MAIN ASPECTS OF THE MORAL AND AESTHETIC CULTURE OF THE LEADING CADRES IN THE NEW STAGE OF DEVELOPMENT OF SOCIETY. *Oriental Journal of Social Sciences*, 2(1), 63-72.
10. Arzimatova, I. M. (2021). The Role of the Family Environment in Personal Education. *International Journal of Culture and Modernity*, 10, 13-17.

³⁶ M.Komilova. "Oriental Art and Culture" Scientific-Methodikal Journal-Issue 7/2021

11. Arzimatova, I. M., & Muminov, J. (2021). Information Of The Educational Process And Education Of A Developed Generation. *The American Journal of Interdisciplinary Innovations Research*, 3(04), 36-41.
12. Madimarovna, A. I., & Madaminovich, M. J. (2020, December). The place of aesthetic and artistic culture in the spiritual life of society and the individual. In *Archive of Conferences* (Vol. 10, No. 1, pp. 177-178).
13. Madimarovna, A. I. (2020). The Role of Art in Youth's Aesthetic Education. *Cross-Cultural Communication*, 16(1), 121-123.
14. Madimarovna, A. I., & Madaminovich, M. J. (2020, December). THE ISSUE OF FORMATION OF SPIRITUAL AND MORAL VIRTUES IN YOUNG PEOPLE. In *Archive of Conferences* (Vol. 10, No. 1, pp. 175-176).
15. Madimarovna, A. I. (2022). The Role of Managers with Modern Knowledge in Improving Management Efficiency. *International Journal of Culture and Modernity*, 14, 78-81.
16. Arzimatova, I. (2019). Art industry development of society and society culture. *Scientific Bulletin of Namangan State University*, 1(1), 129-134.
17. Madimarovna, A. I., & Anatolevna, S. A. (2021). IN THE PROCESS OF GLOBALIZATION ISSUES OF DEVELOPMENT OF ETHICAL AND AESTHETIC CULTURE.
18. Madimarovna, A. I. (2021). RENEWAL OF SOCIETY AND REPRESENTATION OF ART CULTURE. *World Bulletin of Social Sciences*, 5, 159-161.
19. Arzimatova, I. (2022). THE MAIN ASPECTS OF THE MORAL AND AESTHETIC CULTURE OF THE LEADING CADRES IN THE NEW STAGE OF DEVELOPMENT OF SOCIETY. *Oriental Journal of Social Sciences*, 2(1), 63-72.
20. Arzimatova, I. M. (2019). SOTSIALNO-PSIXOLOGICHESKIE OSOBNOSTI NATSIONALNOY ESTETICHESKOY KULTURY. In *Usloviya sotsialno-ekonomicheskogo razvitiya obuyestva: istoriya i sovremennost* (pp. 9-12).
21. Arzimatova, I. M. (2016). K voprosu o sozidatelnom potensiale natsionalnoy esteticheskoy kultury v grajdanskom obuyestve. *Molodoy uchenyy*, (3), 1112-1114.
22. Arzimatova, I. (2022). Rahbar kadrlarda axloqiy-estetik madaniyatni rivojlantirishning ijtimoiy-falsafiy zarurati. *Obuyestvo i innovatsii*, 3(2), 138-144.
23. Arzimatova, I. (2019). Aesthetic education, its features and structure. *Scientific Bulletin of Namangan State University*, 1(6), 219-222.
24. Arzimatova, I. M. (2020). Spiritual Culture Of Personality And Artistic And Aesthetic Changes. *Scientific Bulletin of Namangan State University*, 2(11), 160-165.

25. Arzimatova, I., & Tursunov, B. (2021). THE ROLE SOCIAL FACTORS IN THE SPIRITUAL DEVELOPMENT PERSONALITY. *Scientific Bulletin of Namangan State University*, 2(2), 163-170.
26. Achildiyeva M, Xojimamatov A, Ikromova F (2022) Shashmaqom saboqlari: "Navo" maqomi xususida. *INTERNATIONAL JOURNAL FOR ENGINEERING AND MANAGEMENT RESEARCH* 11(01) 55-58
27. Achildiyeva M, Ikromova F (2021) ABOUT MAHMUDJON TOJIBOYEVS PEDAGOGICAL ACTIVITY GALAXY INTERNATIONAL INTERDISCIPLINARY RESEARCH JOURNAL (GIIRJ) 9(5) 240-244
28. Achildiyeva M, Ikromova F (2021) TANBUR ONE OF ANCIENT INSTRUMENTS GALAXY INTERNATIONAL INTERDISCIPLINARY RESEARCH JOURNAL (GIIRJ) 9(6) 302-308
29. Achildiyeva M, Ikromova F(2022) CHOIR ART IN UZBEKISTAN BOTIR UMIDJONOV (*EURASIAN JOURNAL OF HUMANITIES AND SOCIAL SCIENCES* 7 54-56
30. Achildiyeva M, Ikromova F (2021) "The third renaissance towards ascending" *EUROPEAN SCHOLAR JOURNAL* "An open access, peer reviewed multidisciplinary journal" 2 (9) 17-20
31. Maxfuzakhon Karimova, Muyassarkhon Achildiyeva, Farangiz Ikromova (2021) USE FROM PEDAGOGICAL TECHNOLOGIES IN MUSIC LESSONS *EUROPEAN SCHOLAR JOURNAL* "An open access, peer reviewed multidisciplinary journal" 2 (4) 460-463
32. Ikromova F O'ZBEKISTON XALQ HOFIZI OCHILXON OTAXONOVNING HAYOT YO'LI CHIZGILARI. *INNOVATIVE DEVELOPMENT IN THE GLOBAL SCIENCE* Vol. 1 No. 3 (2022): 151-156
33. Xojimamatov A, Ikromova F MUSIQIY SAHNAVIY ASARLARNING IJROCHILIK MUAMMOLARI (O'ZBEKISTON KOMPOZITORLARI IJODI MISOLIDA) UIF-2022: 8.2 SCIENCE AND INNOVATION ISSN: 2181-3337 *INTERNATIONAL SCIENTIFIC JOURNAL* 2022 №4 29-33 bet
34. Ikromova, F. (2022). SHASHMAQOMDA TURKUM ASAR TARONALARI. *Science and innovation*, 1(C4), 34-37.

O'ZBEKISTONDA MILLIY ANSAMBLAR IJROCHILIGIDA ILG'OR XORIJIY TAJRIBALAR

Maxmudov Shoxrux O'tkirbek o'g'li

FarDU

shohm8790@gmail.com

ANNOTATSIYA

Mazkur maqolada o'zbek milliy ansambllar ijrochiligida ilg'or xorijiy tajribalarning o'rni va ahamiyati hamda ijrochining texnik mahorati haqida gap boradi.

***Kalit so'zlar:** ansambl, sozanda, an'anaviy musiqa, ijrochi, gamma, musiqiy bezak, cholg'u, ko'nikma, malaka.*

АННОТАЦИЯ

В данной статье говорится о роли и значении передового зарубежного опыта в исполнительской деятельности узбекских национальных ансамблей и техническом мастерстве исполнителя.

***Ключевые слова:** ансамбль, музыкант, традиционная музыка, исполнитель, гамма, музыкальное оформление, инструмент, мастерство, мастерство.*

ABSTRACT

This article talks about the role and importance of advanced foreign experiences in the performance of Uzbek national ensembles and the technical skills of the performer.

***Key words:** ensemble, musician, traditional music, performer, gamma, musical decoration, instrument.*

KIRISH

O'zbekiston Respublikasi Prezidentining "Madaniyat va san'at sohasini yanada rivojlantirishga doir qo'shimcha chora-tadbirlar to'g'risida" 02.02.2022-yil PQ-112-sonli qaroriga ko'ra: aholi, ayniqsa, olis hududlarda istiqomat qiladigan fuqarolarga madaniy dam olish xizmatlari ko'rsatish darajasini oshirish, konsert tadbirlarini tizimli ravishda yo'lga qo'yish orqali umumiy o'rta ta'lim maktablari, maxsus maktab-internatlar, mahallalar, yozgi bolalar oromgohlarida milliy cholg'ularni keng targ'ib qilish, hamda o'sib kelayotgan yosh avlodni milliy musiqamizga qiziqtirish, ularni musiqiy madaniyatini, ta'lim-tarbiyasini yuksaltirishga qaratilgan ilmiy va innovatsion faoliyat olib borilishi ko'zda tutilgan. Musiqa san'ati bo'yicha professional ta'lim hamda oliy ta'lim to'g'risidagi hujjatga ega bo'lgan, kamida 3 ta

milliy musiqa cholg'ularida mahorat bilan kuy ijro eta oladigan mutaxassislarni asosiy ish joyidan bo'sh vaqtda u erdagi mehnatga haq to'lash shartlarini saqlab qolgan holda o'rindoshlik asosida umumiy o'rta ta'lim muassasalari musiqa fani o'qituvchisi va musiqa yo'nalishidagi to'garak rahbari lavozimiga to'liq stavkada ishga qabul qilishga ruxsat beriladi;

Zero, ushbu qarorda 2022/2023 o'quv yilidan boshlab ta'lim muassasalarida o'quvchilarga milliy musiqa cholg'ularidan kamida bittasida kuy ijro etish ko'nikmalari o'rgatilishi va bu haqda ularning ta'lim to'g'risidagi hujjatiga (shahodatnoma) tegishli qayd kiritilishi belgilab qo'yilgan³⁷.

MUHOKAMA VA NATIJALAR

Ma'lumki, musiqiy pedagogikaning cholg'u ijrochilik yo'nalishida gamma, uchtovushlik va mashqlar o'quv jarayonining ajralmas qismidir. Ularni o'rganish va chalish o'quv davrining hamma bosqichlarida ham muhim ahamiyatga ega. Undan turli bosqichlarda turli maqsadlarda foydalaniladi.

Doimiy ravishda o'z ustida ishlamaydigan sozandaning ijrochilik faoliyati tez tugab kolishi mumkin. Chunki bu faoliyat ijodiy faoliyat. Ijodiy faoliyat esa doimiy izlanishni, ijrochilik mahorati ustida muntazam shugullanishni talab kiladi. Shuning uchun o'z-o'zidan, nafaqat o'quv jarayonida, balki ijrochilik faoliyatining oxirigacha gamma, uchtovushlik va mashqlarning ahamiyati birday saqlanib qolaveradi. Mashhur sozandalarning faoliyatiga nazar tashlaydigan bo'lsak, buning isbotini yaqqol ko'rishimiz mumkin.

Kompozitor va o'z davrining yetuk sozandasi mashhur pianinochi S.Raxmaninov «Bir kun chalmasam o'zim bilaman, ikki kun chalmasam dustlarim biladi, uch kun chalmasam tinglovchilar biladi» deganida, mashq qilish, shug'ullanish- ning qanchalik katta ahamiyatga ega ekanligini yana bir bor isbotlagan edi.

Gamma va arpedjiolar ustida ishlash jarayoni fakat o'quvchining texnik imkoniyatlarinigina rivojlantirish bo'lib kolmasdan, balki shu gammalar yordamida ijroning badiiy ifodalilik kunikmalarini tarbiyalovchi vositalardan biri bo'lishi lozim.

Endi Qashqar rubobida chalinadigan gammalarni Qashqar rubobi sozlanishi va imkoniyatlariga asoslangan holda tasniflab ko'rib chiqamiz.

Ularni 6 turga bulishimiz mumkin:

1. Bir torda ochiq tor qo'llanilib, chalinadigan bir oktavali gammalar;
2. Ikki torda ochiq torlar qo'llanilib xar-xil pozitsiyada chalinadigan bir

³⁷ O'zbekiston Respublikasi Prezidentining qarori, 02.02.2022 yildagi PQ-112-son. <https://lex.uz/uz/docs/-5849580>

oktavali gammalar;

3. Uch torda ochiq torlar qo‘llanilib chalinadigan bir oktavali gammalar;
4. Uch torda bir pozitsiyada chalinadigan bir oktavali gammalar;
5. Uch torda pozitsiyalar almashtirib chalinadigan ikki oktavali gammalar;
6. Xromatik gammalar;
 - 1) Bir torda ochiq tor qo‘llanilib chalinadigan bir oktavali gammalar;
 - 2) Malumki, kompozitorlar ijodida xromatik passajlar ko‘plab uchrab turadi.

Qashqar rubobida xromatik gammalar asosan zich, jiplashgan, izchillik bilan yuqorilab yoki pastlab boruvchi applikatura qo‘llanishi bilan ajralib turadi. Bu gammalar barmoqlarning bir-biri bilan chakkon urin almashuvini va ularning pardalaridagi anikligini rivojlantiradi. Ko‘rinib turganidek xromatik gammalarni Qashqar rubobida barcha torlarda chalish mumkin.

3) Gamma va mashqlar dastlabki bosqichlarda rubobni to‘g‘ri ushlab va ovoz chiqarish, oddiy shtrixlarni o‘zlashtirish va chap qo‘lni dasta buylab harakatlantirish kabi yengil malakalarni o‘rganishda yordam beradi.

4) Keyingi bosqichlarda esa tovush chiqarish texnikasi, murakkab passajlar va shtrixlarni o‘zlashtirishda muhim vosita bo‘lib xizmat qiladi. Gammalar va mashqlar ustida ishlash o‘quvchining tayyorgarligi va uning oldiga kuyilgan vazifadan kelib chiqqan bulishi kerak. Biron-bir kunikmani o‘zlashtirishda mashqlarni sekin sur‘atda chalib o‘rganish va keyin tez sur‘atga utgan ma‘kul. Masalan, ma‘lum bir shtrix ustida ishlaganda shu shtrixni kaysi gamma yoki mashq vositasida va kanday ijro uslubidan foydalanib o‘zlashtirish mumkinligini aniklab, keyin uni amalga oshirish kerak. Binobarin barmoqlarning tordan-torga utish tezligi va katta intervallarga anik sakrash kunikmalarini o‘zlashtirishda uchtovushliklar va ularning aylanmalari damda shu asosdagi mashqlarni dar-xil shtrixlar va dar-xil sur‘atlarda chalish mumkin.

5) Xar kanday mashq yoki gamma anik maqsadga yunaltirilgan bulishi kerak. Aks holda o‘quvchi qancha ko‘p shugullanmasin kerakli natijaga erisha olmaydi. Tajribada bunday dollar juda ko‘p uchraydi. Shuning uchun o‘qituvchi, o‘quvchiga maqsadni anik tushuntira bilishi kerak. Ayrim o‘qituvchilar o‘quvchilar bilan ishlashda ko‘pincha fakat asar ustida ishlab yoki aynan usha asarning kiyin bo‘lgan qismini qayta-qayta chaldiradilar, lekin kutilgan natijaga erisha olmaydilar. Bunday paytda albatta kamchiliklar sababini aniklash kerak. Kamchilikni bartaraf kilish uchun anik maqsadga yunaltirilgan mashq va gammalardan foydalanish yaxshi natija beradi.

6) Tajribali o'qituvchilar yangi asarni tahlil qilayotganlaridayok o'quvchiga asarni nazariy jihatdan tushuntirib, o'quvchining oldiga anik vazifa kuyadilar va kerakli kursatmalar beradilar, asosiy e'tibor beriladigan jihatlarini tushuntirib, kanday mashqlar chalish kerakligini aniklaydilar. Agar o'quvchi o'nga berilgan vazifani va pirovard natijani tushuntirib kila olsa dars paytida damda mustakil ishlash jarayonida anik bir maqsadga yunaltirilgan mashqlar yordamida kuzlagan maqsadga erisha oladi.

7) Mashgullatlarda o'quvchiga uning xatolarini anik tushuntirib kursatib berish, xatolarni tez bartaraf qilishda juda katta ahamiyatga ega. Biron bir kunlikmani o'zlashtirishda mashq yoki gammalarni ma'lum vakt mobaynida ikki o'quvchiga bir vaktida, yoki o'qituvchi bilan o'quvchining bir vaktida chalish tajribasining yaxshi samara berishi aniklangan. Ayniksa o'qitishning dastlabki davrlarida o'quvchi mustakil ravishda uzoqroq vakt biron-bir gamma yoki mashqni chala olmaydi. Bo'ngacha uning sabri va chidamliligi yetishmaydi. Agar yuqoridagi usuldan foydalanilsa, o'quvchiga birinchidan kizikarli bo'ladi, kuchini maksimal sarflab shugullanish kobiliyati shakllanadi, ikkinchidan esa o'qituvchi uning xatolarini bir vaktida darhol to'g'rilash imkoniyatiga ega bo'ladi. Gamma va mashqlarni bir necha o'quvchi bir xil shtrix, dinamika yoki sur'atlarda chalish usulida o'quvchining fakatgina texnik kamchiliklari bartaraf kilinmasdan, balki uning ritmi sezish, ansambl ijrochiligi kunlik-malari va eshitish kobiliyati xam rivojlanadi.

8) Mashq, gamma va uchtovushliklarni chalish o'quvchi uchun o'qituvchi tomonidagina buyurilib va o'quvchi majburiy bajaradigan mashgulot bo'lib kolmasligiga e'tibor berish kerak. O'quvchiga buning qanchalik ahamiyatli ekanligini butun o'quv davri mobaynida, amaliy mashgullatlarda uzluksiz ravishda singdirib borish kerak-ki, toki o'quvchi bu mashgullotlarning zaruriyligini tushunib yetsin.

9) Ma'lumki, o'quv davrlari orasida ma'lum vaqtlarda xar-xil ta'tillar mavjud. Bu ta'tillarda xamma o'quvchilar xam o'z ustida bir xil mustakil shugullanmaydilar. Sho'ngacha uxshash xar-xil tanaffuslardan keyin xar kanday sozandaning texnik imkoniyatlari bir oz pasayadi. Agar o'quvchida gamma, uchtovushlik va mashqlarni chalish ongli ravishda zarurat darajasiga aylansa, bu o'ngacha kelajakda ijrochilik formasini shakllantirib, uni saklay olish imkoniyatni beradi. Shuning uchun xam ijrochilik faoliyatida gamma, uchtovushlik va mashqlarning ahamiyati beqiyosdir.

10) Musiqiy bezaklar va ularni ijro etish usullari

11) Xar bir xalqning musiqasi damda kompozitorlar yaratgan asarlar boy musiqiy bezaklarga ega. Musiqiy bezaklarsiz musiqi uzining tushuntirish mazmun

modiyatiga ega bo'lmaydi. Musiqiy bezaklar kuyni har tomonlama boyitibgina kolmasdan, uning xarakterini ochib berishda juda katta rol uynaydi. Musiqiy bezaklar dar-xil melizmlar va kochirimlardan iborat.

12) Melizmlar «trel», «forshlag», «mordent» va «gruppetto» deb nomlanadi va deyarli barcha xalqlar kuy va kushiklarida damda kompozitorlar ijodida juda keng qo'llaniladi. Shashmaqom asarlari va mumtoz o'zbek kuylarida uchraydigan bezaklar melizmlar deb atalishi bilan birga «kochirim», «nola» deb ham yuritiladi. Kochirim, nola milliy musiqiy bezaklarning barchasini o'z ichiga oladi: «bidratma», «sayqallar», «tulkinlantirish», «naxshlag», «kashish», «molish» shular jumlasidan bo'lib, ular milliy musiqamizni dakkoniy jaranglashiga va kuy ohanglari jozibasini tulik ochib berishga yordam beradi.

13) O'zbekiston konservatoriyasi an'anaviy ijrochilik kafedrasida professor-o'qituvchilarining ilmiy-pedagogik izlanishlari natijasida shashmaqom asarlari namunalarining Qashqar rubobidagi ijrochiligi borasida ibratli ishlar amalga oshirilmoqda. Xususan, ko'plab kuy va ashulalar Qashqar rubobi ijrosi uchun moslashtirilib undagi bezaklar anik kilib belgilanishi, cholg'u ijrochiligi pedagogikasida yaxshi natijalarga erishishda asosiy omillardan biri bo'lib kolmoqda.

14) Endi melizm va kochirimlarni har birini alodida shu bilan birga ular urtasidagi farqli va uxshashlik tomonlarini solishtirish maqsadida yonma-yon misollarda ko'rib chikamiz.

15) Ulardan forshlag (nem. «vorschlag» - «oldindan», «bosim oldidan urish») ³⁸ — asosiy nota oldiga kichik notalar bilan yozilib, bittalik forshlag va kush forshlag turlariga bulinadi. Bittalik forshlag («kiska forshlag» deb ham yuritiladi) yuqoriga kiska zarb bilan asosiy nota chuzimi hisobiga chalinadi. Bittalik forshlag an'anaviy ijrochilikda «zarbi parron», ya'ni «uchma zarb» ³⁹ deb ham yuritiladi va kompozitorlar ijodida ham an'anaviy ijrochilikda ham juda ko'p qo'llaniladi.

16) «Kush forshlag» asosiy nota oldiga ikki kichik notalar bilan yoziladi va pastga tepaga beriladigan zarb bilan kiska ijro etiladi.

17) Amaliyotda forshlaglar dar-xil sur'atli asarlarda ko'p uchraydi, shuning uchun uning uzun-kiskaligi va kaysi tovush hisobiga chalinishi, ba'zan asar xarakteridan kelib chikadi. Ya'ni ayrim kadensiyalarda, yoki erkin ijro etish mumkin bo'lgan bo'laklarda, musiqani ifodali ijroga erishish maqsadida forshlaglar birmuncha kengrok chalinadigan dolatlar ham uchrab turadi. Xuddi shunday forshlaglar tremolo usuli bilan ham ijro etiladi.

³⁸ И.Ақбаров «Музыка лугати» Баулом номидаги Адабиёт ва санъат нашриёти. Т., 1987.

³⁹ С.Тахалов «Афгон рубобини чалишга ургатиш методикаси асослари». Т., Укитувчи, 1983.

18) «Naxshlag» — (nem. «Nachschlag» — oldingi nota chuzimi hisobiga chalinadigan bezak turi)⁴⁰ Qashqar rubobida va ko'pgina mizrobli cholg'ularda keng qo'llaniladigan musiqiy bezaklardan biri. Asosiy tovushdan keyin yoziladigan kichik notalar bilan belgilanadi.

19) Forshlaglar asosiy tovushdan oldin har bir tovushni mizrob bilan urib ijro etilsa, naxshlag asosiy tovushni mizrob bilan urib undan keyingi tovushlarni asosiy tovush sadosi ostida ijro etish bilan farqlanadi. Bu kunikmani o'zlashtirish ham murakkab ijro usullaridan hisoblanib, asosan chap qo'l barmoqlarining torlarni yaxshi dis kilishi va harakatlarini nazorat kila olish muhimdir.

20) Navbatdagi bezak — «mordent» (it. «mordente» — «utkir», «uchi utkir»)⁴¹ asosiy tovushni bir ton yoki yarim ton yuqoridagi yoki pastdagi tovush bilan ijro etiladi. U kuyilgan tovush chuzimi hisobiga ijro etiladi. Mordentning ham bir necha turlari mavjud.

21) Yevropa klassiklari asarlarini) asarning xarakterini ochib berishda, har bir elementning ahamiyatini tushunib yetishga, xususan mordentni kerakli darajada ijro etishga olib keladi.

22) «Saykal»⁴² - Qashqar rubobida an'anaviy ijrochilikda juda keng qo'llaniladigan bezak turlaridan biri. U mordent belgisining ustiga + belgisi kuyib ifodalanadi. Uning 4 turi mavjud. Mordent bilan saykalning asosiy farqi, agar mordentning barcha tovushlari mizrob bilan urilib ijro etilsa, saykal fakat bir zarb bilan urib, kolganlari esa shu zarb sadosi ostida chap qo'l bilan torni bosish yuli bilan amalga oshiriladi. Saykalni ijro etishning asosiy xususiyati zarb berilgan tovushning sadosini uchirib kuymaslikdan iboratdir. Bunda zarb berilgan pardani bosib turgan birinchi yoki ikkinchi barmoq pardadan kutarilmasdan o'ziga xos glissandolash orkali ohangning uzilmasligiga va keyingi tovush ohangiga ulanishiga olib kelishi kerak bo'ladi.

Kompozitorlar asarlarida «glissando» nomlanishdagi melizm qo'llaniladi. «Glissando» (it. «glissando» — «sirgan- ma»)⁴³ — bir tovushdan ikkinchi tovushga sirgalib utish. Ko'pgina cholg'ularda bo'lgani kabi Qashqar rubobi ijrochiligida ham glissando qo'llaniladi. Qashqar rubobda glissando chap qo'l barmogini dasta buylab pastga yoki yuqoriga sirtaltirib amalga oshiriladi. Bu usul barcha mizrobli

⁴⁰ Крунтяева Т.С, Молокова Н.В. «Словарь иностранных музыкальных терминов». Л. «Музыка». 1987.

⁴¹ И.Акбаров. «Музыка лугати» Бауллом номидаги адабиёт ва санъат нашриёти. Т., 1987.

⁴² Сайкал — халк амалий санъатида кенг кулланиладиган атамалардан бири. Асарга жило бериш, сайкал бериш маъносида. Мусикада дам шу маънода ишлатилади.

⁴³ Yu.Yevdokimov, I.Admedov. Ruscha-o'zbekcha qisqacha musiqa terminlar lug'ati. Т., «O'qituvchi». 1970.

choltularda va kamonli choltularda chap qo‘l bilan sirtaltirib ijro etiladi. Katta intervallar orasidagi glissando asosan birinchi barmoq bilan chalinadi.

Qashqar rubobida chap qo‘l dasta buylab sirtalib glissando kilganda o‘ng qo‘l bilan rez kilinadi lekin, ayrim dollarda o‘ng qo‘l bilan birinchi tovushga zarb berilgach shu tovush sadosi ostida ham glissando amalga oshiriladi. Bu usul shashmaqom va o‘zbek xalq mumtoz kuylarini ijro etganda ko‘p qo‘llaniladi. Bunda glissando kilib tushiladigan tovush ustiga + belgisi kuyib belgilanadi⁴⁴ va bu bezak turi «molish» (fors. «molash» — «silamok») deb ataladi.

Sozanda bu bezakni dastlab o‘rganish jarayonida glissando- lashning davriyligini seza olmasligi natijasida uning soxta va KURUK jaranglashi kuzatiladi. Molishni ijro etishni puxta o‘zlashtirish uchun avvalo o‘quvchi, shu asarni chukur anglagan bulishi, kuyning har bir jumlasini va elementlarini dis kila olishi muhimdir.

Bu usullar ashula yullarida uchraydigan va kamonli — torli cholg‘ularda chalinadigan mayda, yengil nolalarni Qashqar rubobida ijro etish imkoniyatini beradi.

Mizrobli cholg‘ularda qo‘llaniladigan bezak usullaridan yana biri bu — kashish (fors. «kashidan» — «tortmok»). Kayd etilgan milliy musiqiy bezaklar qadimdan xonanda - sozandalar tomonidan doimiy ishlatilib kelingan.

N.Mironov uzining «O‘zbeklar musiqasi» («Музыка о‘zbekov») kitobida xalq dofizlari tomonidan kuylangan kushik- larda ovoz bilan o‘ziga xos glissando kilib kuylanishi va bu xalq tilida «kashish» deb atalishi aytib utiladi.⁴⁵ Bu usul Qashqar rubobda torni barmoqlar bilan yuqoriga kutarib chalish usulida amalga oshiriladi. Bunda bir tovushni uzida bir tongacha pastga yoki yuqoriga glissando kilib uning balandligini uzgartirish mumkin. Bu tremolo usulida va yakka zarblar usulida ham ijro etiladi. Yuqoriga glissando kilganda torni yuqoriga kutarishni boshlash bilan bir vaktida o‘ng qo‘l bilan tor rez yoki yakka zarb usulida chalinadi. Pastga glissando kilganda esa tor avval chap qo‘l barmogi bilan kutarilib tushayotgan paytdan boshlab mizrob bilan chalinadi. Bunda kutarilayotgan parda 2- yoki 3- barmoq bilan bosilishi, shu pardaga yonma-yon bo‘lgan parda esa 1- barmoq bilan bosib turilishi va torni kutarganda 2-, 3- barmoqqa yordam berishi kerak bo‘ladi. Bu usul nidoyatda murakkab usullardan biri bo‘lib, ko‘p mashq kilish bilan birga ko‘p eshitishni talab kiladi. O‘quvchiga aynan chalib kursatib berish yoki magnit yozuvlaridan keng foydalanish kerak bo‘ladi. Ayniksa, glissandoni kanday intervalga ega bulishi fakat ijrochining eshitishi orkali tartibga solinadigan jarayon. Bundan tashqari chap qo‘l barmoqlarining torni sezish malakasini o‘zlashtirish ham asosiy omillaridan biridir.

⁴⁴ S.M.Taxalov «Afg‘on rubobini chalishga urgatish metodikasi asoslari» T. O‘qituvchi, 1983.

⁴⁵ Н.Миронов «Музыка узбеков». Узбекистон давлат нашриёти. Самарканд. 1929.

Chunki, dastlabki o'rganish davrida barmoqlarining torni sezmasligi natijasida torlar barmoqlar ostidan ikki tomonga ajralib chikib ketishi yoki torlar birlashib kolib, tovushning ohangdorligi, jarangi yo'qolishiga sabab bo'ladi.

Toshkent Davlat Konservatoriyasi sobiq professori S.M.Taxalov kochirimlarni xususan «kashish»ni notaga tushirish borasida tadsinga loyik ishlarni amalga oshirganlar. Sho'nga karamasdan hozirgi kunda ham an'anaviy ijrochilik amaliyotida cholg'ularda o'qitish va o'rgatish ko'prok ogzaki an'anada davom etmoqda. Shuning uchun bunday bezaklarni mukammal egallash uchun o'qituvchi o'qitishning dastlabki bosqichlaridanok o'quvchining eshitish kobiliyatini rivojlantirib borishi kerak. Bu urinda kichik dajmli sodda va yengil bo'lgan xalq kuylarini doimiy o'quv repertuariga kiritib, muntazam va ma'lum maqsad asosida shugullanib borish o'qitishning keyingi bosqichlarida an'anaviy ijrochilik mahoratini puxta egallashga zamin bo'ladi.

Qashqar rubob applikatorasi bobida, ko'rib chiqqanimizdek an'anaviy ijrochilikdagi applikatora o'ziga xos. Bu albatta shu kuyni tulakonli ijrosini ta'minlash bilan birga yuqoridagi bezaklarni ijro etish imkoniyatlaridan kelib chikadi. Bu individual xarakterga ega bo'lib, o'quvchining ijro imkoniyatlariga va kasbiy tayyorgarligiga karab tanlanishi maqsadga muvofiqdir.

XULOSA

Yuqorida aytib utganimizdek milliy musiqamizning musiqiy bezaklari, aynan intonatsion ahamiyatga ham ega bo'lib ularni duch kelgan joyda qo'llash kuyning lad tuzilmasini o'zgartirib yuborishi mumkin. Amaliyotda hamma shashmaqom asarlari va boshqa o'zbek mumtoz kuylari bunday belgilar bilan tulik notaga olinmagan. Notaga olinmagan kuylarni ya'ni nota yozuvida aks ettirilmagan asarlarni o'rganishda va ijro etishda kochirimlarni kuyni buzmaydigan yoki imkoni boricha kuyni tulikrok ochib beradigan dolatda kullash maqsadga muvofikdir. Ayrim o'quvchi-sozandalar bu bezaklarni uzini alodida o'zlashtirib oladilar va keraksiz joylarda kullaydilar. Bu esa o'quvchining mukammal sozanda bo'lib yetishishida uzining salbiy ta'sirini utkazishi mumkin.

REFERENCES

1. O'zbekiston Respublikasi Prezidentining qarori, 02.02.2022 yildagi PQ-112-son. <https://lex.uz/uz/docs/-5849580>
2. I.Akbarov «Musiqqa lug'ati» G'.G'ulom nomidagi Adabiyot va san'at nashriyoti. T., 1987.

3. S.Taxalov «Afgon rubobini chalishga urgatish metodikasi asoslari». T., O'qituvchi, 1983.
4. Kruntuyaeva T.S, Molokova N.V. «Slovar inostrannykh muzykalnykh terminov». L. «Muzika». 1987.
5. Mannopov, S., Karimov, A., Qurbonova, B., & Dilobar, J. (2022, February). THE EMERGENCE AND DEVELOPMENT OF MUSIC. In *Archive of Conferences* (pp. 49-52).
6. Mannopov, S., Karimov, A., Qurbonova, B., & Dilobar, J. (2022, February). THE EMERGENCE AND DEVELOPMENT OF MUSIC. In *Archive of Conferences* (pp. 49-52).
7. Mannopov, S. (2004). Uzbek folk music culture.(Study guide) Tashkent. *New Age Generation*.
8. Маннопов, С. (2018). Навобахш оҳанглар. Т.: *IJOD-PRESS* нашриёти.
9. Маннопов, С. У. Л. Т. О. Н. А. Л. И. (2004). Ўзбек халқ мусиқа маданияти. *Янги аср авлуди*.
10. Маннопов, С. (1852). Ходжи Абдулазиз Абдурасулов (1852-1936).
11. Abdusattorov, A. About Makom Melodies Adapted for Orchestra of Uzbek Folk Instruments. *International Journal on Economics, Finance and Sustainable Development*, 2(11), 28-30.
12. Kurbanova, B., Khurshid, M., & Tokhirjon, S. (2022, May). THE ROLE AND IMPORTANCE OF A SYSTEMATIC APPROACH TO TEACHING IN THE FINE ARTS. In *Archive of Conferences* (pp. 105-107)
13. Kirgizov, I., Imyaminovich, K. I., Nurmammedjanov, A., Sotvoldievich, S. B., Mamasodikovna, N. M., & Juraevna, A. S. (2021). The Pleasure of Singing, Listening and Understanding Navoi. *Annals of the Romanian Society for Cell Biology*, 2410-2413.
14. Kirgizov, I., Kirgizov, I., Najmetdinova, M., & Atabayeva, S. (2022, February). THE GENESIS OF THE DEVELOPMENT OF MUSIC CULTURE. In *Archive of Conferences* (pp. 57-60).
15. Namozova, D. T. (2021). MUSIQA DARSLARIDA O'QUVCHILARNI KREATIVLIK HAMDA ERKIN TAFAKKURINI SHAKLLANTIRISHNI TASHKIL ETISH. *Scientific progress*, 2(2), 1313-1315.
16. Dilorom, N., & Tohirovna, A. Z. (2022). BRAYL NOTA TIZIMINING MUSIQA TA'LIMIDAGI ILK QADAMLARI. *Science and innovation*, 1(C2), 36-38.

-
17. Mannopov, S., Karimov, A., Ataboeva, S., Ergashev, A., & Usmanova, S. (2021). Development Of Symphonic Music in Uzbekistan. *Journal of Pedagogical Inventions and Practices*, 2(2), 53-56.
 18. Ergashev, A., Ataboyeva, S., Djalalova, N., & Usmonova, S. (2021). THE ROLE OF COMPOSERY IN THE ART OF NATIONAL SINGING. *Galaxy International Interdisciplinary Research Journal*, 9(12), 863-867.
 19. Kurbanova, B., Khurshid, M., & Tokhirjon, S. (2022, May). THE ROLE AND IMPORTANCE OF A SYSTEMATIC APPROACH TO TEACHING IN THE FINE ARTS. In *Archive of Conferences* (pp. 105-107).

MUSIQA DARSLARIDA PEDAGOGIK MUOMALA SHAKLLARINI QO‘LLASHNING O‘ZIGA XOSLIGI

B. Numonjonov

FarDU katta o‘qituvchisi, f.f.n,

D. Allanazarova

FarDU magistranti

nomonjonov1955@gmail.com

allanazarova1987@gmail.com

ANNOTATSIYA

Maqolada musiqa darslarida pedagogik muomalaning nazariy jihatlari, xususan, uning tarkibiy shakllari hamda usullari haqida fikr yuritilgan.

Kalit so‘zlar: *Monologik nutq, dialogik nutq, polilogik nutq, interfaol usul, fazoviy joylashish, psixologik mavqe, ruhiy tayyorgarlik.*

АННОТАЦИЯ

В статье рассматриваются теоретические аспекты педагогического поведения на уроках музыки, в частности, его структурные формы и методы.

Ключевые слова: *Монологическая речь, диалогическая речь, полилогическая речь, интерактивный метод, пространственное расположение, психологическая позиция, мысленная подготовка.*

ABSTRACT

The article discusses the theoretical aspects of pedagogical behavior in music lessons, in particular, its structural forms and methods.

Keywords: *Monological speech, dialogical speech, polylogical speech, interactive method, spatial location, psychological position, mental preparation.*

KIRISH

“Biz oldimizga qo‘yayotgan rejalarni amalga oshirishda odamlarimizning hissasi tobora ortib borayotganligi – ularning fikri, dunyoqarashi, hayotga, ishga munosabati qanchalik o‘zgarganligining dalili, desak, also xato bo‘lmaydi. Eng muhimi, bugun biz boshimizdan kechirayotgan tinch – osoyishta va barqaror hayotning qadrini oddiy odamlar hammamizdan ko‘ra ko‘proq biladi. Bilib qo‘yinglar, bu – bizning eng katta boyligimizdir”.⁴⁶

Barcha o'quv fanlari qatori mu'siqiy ta'limda ham davlat ta'lim standartining joriy etilishi milliy musiqiy meroslardan to'laqonli foydalanish imkonini beradi. Bular ommaviy xalq kuy va qo'shiqlarida, xonanda va sozandalarning ijodiy faoliyatlari va bugungi zamonaviy musiqiy-faoliyatda o'z aksini topdi. Musiqa san'atining bu kabi imkoniyatlari yangi avlodni tarbiyalash, ularning barkamol bo'lib yetishlarida o'ziga xos va takrorlanmas manba bolib xizmat qiladi. Azaldan Sharq, jumladan, o'zbek musiqa ta'lim tarbiyasi pedagogikasi va uning mukammal uslublari ustoz va shogird an'analari misolida takomillashib borgan.

MUHOKAMA VA NATIJALAR

Pedagogik jarayonning asosiy maqsadi ta'lim oluvchida bilim, malaka va ko'nikmalarni xosil qilishdir. Ularni xosil qilish o'quvchi va o'qituvchi o'tasidagi pedagogik muomala orqali amalga oshiriladi. Pedagogik muomala esa turli xil shakllarga ega. Shulardan uch xil shakliga aloxida to'xtalib o'tamiz.

Bular: monolog, dialog va polilog.

Monolog — bu «kimdir gapiradi, kimdir tinglaydi» koidasiga amal qilinadigan an'anaviy dars o'tish usulidir. Bu usulda asosan o'qituvchi asosiy bilimlarni beradi va faqat ugina ma'lumotlarning asosiy tayanch manbai xisoblanadi. O'quvchilar esa bu o'rinda passiv tinglovchi mavqeini egallaydi. Bu ta'lim usulida asosiy e'tibor dars o'tishning mazmuniga qaratiladi.

Dialog — o'quv mavzusi yoki muammoni gurux sharoitida o'qituvchi bilan birgalikda va xamkorlikda muxokama qilish yulidir. Bu usulni qo'llab dars o'tganda o'quvchilar faollashadi, guruxda ijodiy muxit yaratiladi va o'quvchilardagi turli individual-psixologik to'siqlar olib tashlanadi. Monologda o'quvchilar o'quv jarayonining obyektiga sifatida qaralsa, bu usulda o'quvchilar o'quv jarayonining subyektiga aylanadi. Dialog usulida ish yuritish uchun o'qituvchi guruhn boshqarish san'atidan xabardor bo'lmog'i lozim, aks xolda ta'lim tizimi samarasiz va pala-partish bo'lib qoladi. O'qituvchida o'z faoliyatini taxlil qila bilish mohorati bo'lishi kerak. Shundagina u o'quv jarayonini tashkil qila biladi.

Polilog — bu gurux ichidagi munozara ko'rinishida dars o'tish shaklidir. Bunda o'quvchilar faolligi yanada oshadi, ulardagi ijobiy fikrlash jarayoni rivojlanadi, dialog va polilog ko'rinishidagi dars o'tish usullarida o'quvchilarning o'z fikrlarini aytish imkoniyati yaratiladi, shaxsiy fikrlar rag'batlantiriladi. Polilog usulida o'quvchilar nazariy bilimlarini charxlash bilan birgalikda, ba'zi faoliyatni bevosita amalga oshirish orqali malaka va ko'nikmalarini rivojlantiradilar. Polilog usulida dars o'tish uchun o'qituvchidan katta malaka va gurux bilan ishlash, uni boshqarish

maxorati talab kilinadn. Munozara usuli (polilog)da o'quvchilarda uch fikrni ifoda qilish maxorati va o'zgaralar bilan muomala qilish madaniyati xam rivojlanadi.

Musiqa darslarida pedagogik muomalaning ta'sirli jihatlari shundaki, o'qituvchi musiqa darslarining faoliyat turlari bo'yicha o'quvchilar bilan suhbat o'tkazadi. Xususan qo'shiq kuylash boyicha uch bosqicha: asar mualliflari, asar matni tahlili, musiqa tahlili. Musiqa tinglash boyicha esa to'rt bosqichda suhbat o'tkaziladi. Musiqa savodxonligi boyicha esa uch bosqichda suhbat o'tkaziladi.

Yuqoridagi o'quvchilar guruxi bilan ishlashning uchta usulini shartli xolda ta'limning an'anaviy (monolog), faol (dialog) interfaol (poliolog) usullari xam deb atashimiz mumkin. Bu usullarning shaklini quyidagicha ifodalash mumkin.

1. An'anaviy usul
2. Faol usul.
3. Interfaol usul

Bu yerda: P — pedagog;

O' — o'quvchilar.

Faol o'qitish usullarining tashkiliy jihatlari

Faol o'qitish usullarining samaradorligi dars o'tishning an'anaviy o'rinlashuv shaklini buzib yuborib, yangi fazoviy joylashishlarni qo'llashga bog'lik. Quyida o'quvchi va o'qituvchilarning fazoviy joylashuvlari va ularning psixologik mavqelarini keltiramiz: shuni unutmash kerakki, har bir xolat bahs yuritayotgan o'qituvchilarda o'ziga xos ruxiy tayyorgarlik va mas'uliyat xissini keltirib chikaradi.

1. Sinf sharoiti.

Bu yerda: — o'quvchilar.

P — pedagog;

Bu — an'anaviy dars o'tish shakli bo'lib, bunda o'quvchilar bir- birlarining yuzlarini ko'rishdan maxrum. O'quvchilarning egallagan joylari turli xil psixologik mavkega ega. Birinchi katorada o'tirgai o'quvchi bilan oxirgi qatorada o'tirgan o'quvchi turli xil idrok qilish imkoniyatlariga ega. Bunday fazoviy shaklda bahs-munozara o'tkazish qiyin.

2. "Men-o'yinda"

Bu yerda: O — o'quvchilar.

P — pedagog;

Bu xolatda o'quvchilar o'rtaga tashlangan mavzu yuzasidan fikr almashish, xatto ayrim ijtimoiy rollarga kirish imkoniyatiga ega bo'ladilar. Pedagog bu o'rinda yoki o'rtada, boshqaruvchi rolida bo'lishi, yoki katorada o'tirib «o'quvchi» rolida xam bo'lishi mumkin. Rolli o'yinlar o'tkazishda bu shakl qulay.

3. “Men-munozarada”

Bu yerda: -o‘quvchilar.

P-pedagog;

Bu shakl bilan dars o‘tganda bahs-munozara o‘tkazish jonlanadi. O‘quvchilar bir-birini to‘g‘ridan yoki yon tomondan ko‘rishi mumkin. Uquvchi o‘z fikrini dadil aytish imkoniyati katta. O‘qituvchining munozarani boshqarish ancha qulay kechadi.

4. “Men – xamkorlikda”.

Bu yerda: — o‘kuvchilar.

P — pedagog;

Bu shaklda dars o‘tish guruhlar ko‘rinishida tashkil etiladi. Munozara a‘zolari har bir guruhda hamkor holda ishlashadi. Bu usulda ishlash muammoni hal qilishda eng samarali usul hisoblanadi. Bunda hamkorlikdagi faoliyat malakasi rivojlantiriladi. O‘qituvchi bunday vaziyatda guruhlararo musobaqani qo‘llashn mumkin.

Demak, o‘qituvchi yuqoridagi fazoviy shakllarni darsning moxiyatidan kelib chiqib tanlamog‘i zarur.

REFERENCES

1. Karimov I.A. Vatanimiz taraqqiyotini yangi bosqichga ko‘taradigan yil bo‘ladi. –T.: O‘zbekiston, 2012.- 5 b.
2. Alexandria – Virginia, USA: ASCD, 2014. – P.
3. (Myordok, Ganim, 1993 y.; Shternberg, 1985 y.).
4. Mutalipova M.J., Xodjaev B.X. Qi yo siy pedagogika.-T: 2015
5. (Xui, Sternberg, 2002 y.; Rudovich, Xui, 1997 y.; Rudovich, Yue, 2000 y.)
6. Muxina S.A., Solovyova A.A. Sovremennqe innovatsionnqe texnologii obucheniya. – M.: “GEOTAR-Mediya”, 2008. – 43 s.
7. European Commission (2010a): Developing Coherent and System-Wide Inductions `rogrammes for Beginning Teachers: A Handbook for policy Makers.
8. Florian Geyer. The Educational System in Belgium CE`S Special Re`ort/Se`tember. ISBN 978-92-9079-921-4 Available for free downloading from the CE`S website [htt`://www.ce`s.eu](http://www.ce`s.eu))© CE`S, 2009
9. H.Fry, S. Ketteridge, S.Marshall. HandbookFor teaching and Learning in Higher Education. New York, Routledge, 2009.
10. (Ali, 2011; Ta`lim departamenti, 2013 y.).

11. Mannopov, S., Karimov, A., Qurbonova, B., & Dilobar, J. (2022, February). THE EMERGENCE AND DEVELOPMENT OF MUSIC. In *Archive of Conferences* (pp. 49-52).
12. Mannopov, S., Karimov, A., Qurbonova, B., & Dilobar, J. (2022, February). THE EMERGENCE AND DEVELOPMENT OF MUSIC. In *Archive of Conferences* (pp. 49-52).
13. Mannopov, S. (2004). Uzbek folk music culture.(Study guide) Tashkent. *New Age Generation*.
14. Маннопов, С. (2018). Навобахш оҳанглар. Т.: *IJOD-PRESS* нашриёти.
15. Маннопов, С. У. Л. Т. О. Н. А. Л. И. (2004). Ўзбек халқ мусиқа маданияти. *Янги аср авлоди*.
16. Маннопов, С. (1852). Ходжи Абдулазиз Абдурасулов (1852-1936).
17. Abdusattorov, A. About Makom Melodies Adapted for Orchestra of Uzbek Folk Instruments. *International Journal on Economics, Finance and Sustainable Development*, 2(11), 28-30.
18. Kurbanova, B., Khurshid, M., & Tokhirjon, S. (2022, May). THE ROLE AND IMPORTANCE OF A SYSTEMATIC APPROACH TO TEACHING IN THE FINE ARTS. In *Archive of Conferences* (pp. 105-107)
19. Kirgizov, I., Imyaminovich, K. I., Nurmammedjanov, A., Sotvoldievich, S. B., Mamasodikovna, N. M., & Juraevna, A. S. (2021). The Pleasure of Singing, Listening and Understanding Navoi. *Annals of the Romanian Society for Cell Biology*, 2410-2413.
20. Kirgizov, I., Kirgizov, I., Najmetdinova, M., & Atabayeva, S. (2022, February). THE GENESIS OF THE DEVELOPMENT OF MUSIC CULTURE. In *Archive of Conferences* (pp. 57-60).
21. Namozova, D. T. (2021). MUSIQA DARSLARIDA O'QUVCHILARNI KREATIVLIK HAMDA ERKIN TAFAKKURINI SHAKLLANTIRISHNI TASHKIL ETISH. *Scientific progress*, 2(2), 1313-1315.
22. Dilorom, N., & Tohirovna, A. Z. (2022). BRAYL NOTA TIZIMINING MUSIQA TA'LIMIDAGI ILK QADAMLARI. *Science and innovation*, 1(C2), 36-38.
23. Mannopov, S., Karimov, A., Ataboeva, S., Ergashev, A., & Usmanova, S. (2021). Development Of Symphonic Music in Uzbekistan. *Journal of Pedagogical Inventions and Practices*, 2(2), 53-56.

-
24. Ergashev, A., Atabayeva, S., Djalalova, N., & Usmonova, S. (2021). THE ROLE OF COMPOSERY IN THE ART OF NATIONAL SINGING. *Galaxy International Interdisciplinary Research Journal*, 9(12), 863-867.
 25. Kurbanova, B., Khurshid, M., & Tokhirjon, S. (2022, May). THE ROLE AND IMPORTANCE OF A SYSTEMATIC APPROACH TO TEACHING IN THE FINE ARTS. In *Archive of Conferences* (pp. 105-107).
 26. Шокиров, Т. Н. (2022). МИЛЛИЙ МУСИҚА МАДАНИЯТИ ВА УНИНГ РИВОЖЛАНИШ ИСТИҚБОЛЛАРИ (фольклор, дostonчилик, мақом мисолида). *Science and innovation*, 1(С3), 31-38.
 27. Atabayeva, Z. A. (2022, March). Accounting policy of the organization and its connection with tax planning. In *E Conference Zone* (pp. 35-38).
 28. Yuldashev, F. A. (2020). Scientific analysis of cognitive processes in Al-Farabi's Teaching. *International Journal on Integrated Education*, 4(2), 375-379.
 29. Yuldashev, F. A. (2020). Scientific analysis of cognitive processes in Al-Farabi's Teaching. *International Journal on Integrated Education*, 4(2), 375-379.
 30. Yuldashev, F. A. (2021). Important features of Social-Philosophical analysis of human factors and interests. *Asian Journal of Multidimensional Research*, 10(11), 358-364.

**MUSIQIY IDROKKA TA'SIR ETUVCHI TRANSFORMATSION
TENDENSIYALARNI SHAKLLANTIRISHDA INNOVATSION
TEXNOLOGIYALARNING SAMARADORLIGI**

A.Sultonov

Farg'ona davlat universiteti
Musiqiy ta'lim va madaniyat kafedrasida o'qituvchisi

ANNOTATSIYA

Ushbu maqolada musiqiy idrokka ta'sir etuvchi transformatsion tendensiyalarni shakllanishida innovatsion texnologiyalarning ta'lim tizimidagi o'рни va ahamiyati o'rganilgan

Kalit so'zlar: innovatsiya, musiqiy ta'lim, AKT, malaka, ta'lim, integratsiya.

**ЭФФЕКТИВНОСТЬ ИННОВАЦИОННЫХ ТЕХНОЛОГИЙ В
ФОРМИРОВАНИИ ТРАНСФОРМАЦИОННЫХ ТЕНДЕНЦИЙ,
ВЛИЯЮЩИХ НА МУЗЫКАЛЬНОЕ ВОСПРИЯТИЕ**

А.Султанов

Преподаватель кафедры музыкального образования и культуры
Ферганского государственного университета

АННОТАЦИЯ

В этой статье исследуется роль и значение инновационных технологий в системе образования в формировании трансформационных тенденций, влияющих на музыкальное восприятие

Ключевые слова: инновации, музыкальное образование, ИКТ, квалификация, образование, интеграция.

**THE EFFECTIVENESS OF INNOVATIVE TECHNOLOGIES IN THE
FORMATION OF TRANSFORMATIONAL TRENDS AFFECTING
MUSICAL PERCEPTION**

A.Sultanov

Teacher of the Department of musical education and culture of
Fergana State University

ANNOTATION

This article examines the role and importance of innovative technologies in the educational system in the formation of transformational trends affecting musical perception

Keywords: Innovation, Music Education, ICT, qualification, education, integration.

KIRISH

Musiqa, texnologiya, internet. Zamonaviy hayotimiz bilan sinonimga aylangan uchta soʻz. Vaqt - shu davr avlodi uchun juda ham unumdor va muvaffaqiyatli boʻldi, chunki biz mislsiz maʼlumot asrida yashayapmiz. Bizdan oldin hech qanday avlod bu kabi tajribaga ega boʻlmagan. Kechagi orzu bugungi haqiqatga aylandi. Texnologiya va internetning taʼsiri musiqa taʼlimida ham sezildi. Smart telefonlar, planshetlar, kompyuterlar, va shunga oʻxshash taraqqiyot texnologiyalari ham tez oʻzgarmoqda. Dastlabki texnik qurilmalarning oldingi shakli va imkoniyatlari bilan hozirgi imkoniyatlari orasida farq juda katta. Endi yer sayyorasining istalgan nuqtasidan simsiz ulanishlar orqali istalgan vaqtda va internetga ulangan har qanday joydan yozib olingan musiqiy kompozitsiyaga qabul qilish mumkin. Ushbu qurilmalar uchun moʻljallangan dasturlar har kimga musiqani oddiy yoki murakkab usullar bilan oʻrganish, yaratish yoki ijro etish imkoniyatini beradi. Ushbu dasturlarning aksariyati bepul yoki arzon, baʼzilari egallangan bilim darajasiga koʻra sodda yoki murakkablikda vazifa bajaradi. Endi odamlar oʻzlarining geografik hududlari yoki eshitib voyaga yetgan musiqiy janrlari bilan cheklanib qolmaydilar. Bugun siz insoniyat tarixida qayd etilgan deyarli har qanday asardan bahramand boʻlish erkinligiga egasiz.

MUHOKAMA VA NATIJALAR

Onlayn dunyo hamma joyda odamlarning musiqiy tajribalariga taʼsir koʻrsatdi. Internetda mavjud boʻlgan manbalar tufayli shaxslar musiqaning barcha jihatlari toʻgʻrisida norasmiy ravishda ilgari mumkin boʻlmagan usullar bilan yaqindan tanishishlari mumkin boʻldi.

Har qanday musiqani elektron shaklda oʻrganishda nisbatan cheklovlar mavjud boʻlishiga qaramay, musiqiy taʼlimni chuqur tushunishni taʼminlaydigan, oʻqitish va oʻrganishni oʻzida jam eta olgan xorijiy onlayn musiqa dasturlarini mahalliy uslub va imkoniyatlarimizga bogʻlagan holda targʻib etishligimiz kelajak avlodlar taʼlim-tarbiyasida muhim roʻl oʻynaydi. Tugmani bosish bilan musiqiy

Internet (lotincha: inter – aro va net – tarmoq) – standart **internet** protokoli (I) orqali maʼlumot almashuvchi kompyuter tarmoqlarining butunjahon va omma uchun ochiq toʻplamidir. Bu maʼlumotlarning asosiy tashuvchi protokoli TCP/IP dir. TCP/IP oʻzaro bogʻliq protokollar yigʻindisi boʻlib, internetda maʼlumot tarqalishida asosiy oʻrin egallaydi. **Internet** tarmogʻini minglab akademik, davlat, tijorat va xonadon tarmoqlari tashkil etadi.
Innovatsiya (ing. innovationas - kiritilgan yangilik, ixtiro)

o'quvning son-sanoqsiz imkoniyatlari olamiga kirib borishlik bilan yangi olam va tafakkurlarga kirib boriladi.

So'nggi o'n yilliklarda musiqa texnologiyasining jadal rivojlanishi bugungi kunda odamlarning musiqa bilan o'zaro munosabatlari va zavqlanishini keskin o'zgartirdi. Raqamli musiqa formatlarining ulkan moslashuvchanligi va mavjud ma'lumotlarning ko'pligi tufayli odamlarning musiqaqa kirish imkoniyati o'zgardi. Masalan, o'quv videolari yozib olinadi, unda asosan taniqli musiqachilar ishtirok etadilar, ular ishlash va amaliyot bo'yicha ba'zi ko'rsatmalarni tavsiya qilishadi. Internet undan foydalana oladigan musiqa o'rganuvchilar uchun yangi o'quv muhitini taqdim etdi. Bu esa internet orqali musiqiy ta'limi norasmiy ta'lim sohasida yanada kengayadi. Shu bilan bir qatorda, musiqani o'qitish va o'rganish uchun pedagogik jihatdan foydali, amaliy va samarali echimlarni ishlab chiqiladi.



Musiqa ta'limini samarali tashkil etishda o'qituvchilar uchun turli texnologik vositalar tushunchasi o'qitish va o'rganishning ko'plab omillarini o'z ichiga oluvchi dasturiy ta'minotlar bazasini yaratish ijobiy muvaffaqiyatlar taqdim etadi.

Elektron dasturning dolzarbligi va zarurati.

Bu o'rinda davlatimiz tomonidan o'tgan qisqa vaqtlar davomida 2017-2021 yillarda O'zbekiston Respublikasini rivojlantirishning beshta ustuvor yo'nalishi bo'yicha «Harakatlar strategiyasi»da «Oliy ta'lim muassasasalari faoliyatining sifati hamda samaradorligini oshirish, ilmiy tadqiqot va innovatsion faoliyatni rag'batlantirish, ilmiy va innovatsiya yutuqlarni amaliyotga joriy etishning samarali mexanizmlarini yaratish»⁴⁷ to'liq kafolatlantirilganligi bu o'z navbatida ta'lim sohasidagi

Innovatsiya (ing . innovations
- kiritilgan yangilik, ixtiro)

1) texnika va texnologiya avlodlarini almashtirishni ta'minlash uchun iqtisodiyotga sarflangan mablag'lar;

2) ilmiy-texnika yutuklari va ilg'or tajribalarga asoslangan texnika, texnologiya, boshqarish va mehnatni tashkil etish kabi sohalardagi yangiliklar, shuningdek, ularning turli sohalar va faoliyat doiralarida qo'llanilishi.

⁴⁷ Ўзбекистон Республикаси Президентининг 2017 йил 7 февралдаги «Ўзбекистон Республикасини янада ривожлантириш бўйича Ҳаракатлар стратегияси тўғрисида»ги ПФ-4947-сон Фармони // Ўзбекистон Республикаси Қонун ҳужжатлар тўплами. – Т., 2017 – Б.37.

eksperimental va innovatsion faoliyat ta'limni modernizatsiya qilish hamda yangi ta'lim texnologiyalari va resurslarini ishlab chiqishga, ularni sinovdan o'tkazishga, ta'lim jarayoniga joriy etishga qaratil⁴⁸ gan muhim masala bo'ldi. Davlatimiz tomonidan ilgari surilayotgan ta'limni yangi bosqichga ko'tarishda jahon standartlariga to'liq javob beradigan raqobatbardosh ta'lim strukturasi yaratishni malakali pedagoglar oldiga muhim vazifalar sifatida qo'ymoqda.

Bu o'rinda O'zbekiston Respublikasi Prezidenti Shavkat Miromonovich Mirziyoev tomonidan imzolangan 2017 yil 29 noyabr sanasidagi "O'zbekiston Respublikasi innovatsion rivojlanish vazirligini tashkil etish to'g'risida"gi PF-5264-son farmoni mazmunidan kelib chiqib "...ta'lim tizimida innovatsiyalarni, shu jumladan o'qitishning zamonaviy, interaktiv va ijodiy uslublarini joriy etish orqali targ'ib qilishga ko'maklashish, raqamli texnologiyalardan keng foydalanishni nazarda tutuvchi innovatsion o'quv dasturlarini ishlab chiqishni ta'minlash"⁴⁹, shuningdek yangi tahrirdagi "Ta'lim to'g'risidagi qonun"da belgilangan "ta'lim tashkilotlarida innovatsion faoliyatni qo'llab-quvvatlash va o'quv dasturlarini innovatsion texnologiyalarni qo'llagan holda amalga oshirish"⁵⁰ mezonlarini va shuningdek mazkur faoliyatga tegishli boshqa me'yoriy-huquqiy hujjatlarda belgilangan vazifalarni amalga oshirishda ushbu "Musiqiy ta'limda innovatsion yondashuv" nomli amaliy tadqiqot ishi muayyan darajada xizmat qiladi.

Elektron dasturning respublika fan va texnologiyalari rivojlanishining ustuvor yo'nalishlariga mosligi. Dissertatsiya tadqiqoti fan va texnologiyalarni rivojlantirishning I. "Demokratik va huquqiy jamiyatni ma'naviy-axloqiy va madaniy rivojlantirish, innovatsion iqtisodiyotni shakllantirish" ustuvor yo'nalishi doirasida bajarilgan.

Milliy musiqamizni innovatsion ta'lim texnologiyalari orqali o'rganishda faqat nazariy va tarixiy fanlar bilan cheklangan, amaliy tadqiqot natijalarini yuzasidan amalga oshirilgan xorijiy hamda mahalliy tadqiqotlar solishtirildi, tahlil etildi. Musiqiy ta'limda innovatsion texnologiyalarni targ'ib etishda AKT qurilmalaidan foydalanish masalalari yuzasidan

Innovatsiya (ing . innovationas — kiritilgan yangilik, ixtiro) — 1) texnika va texnologiya avlodlarini almashtirishni ta'minlash uchun iqtisodiyotga sarflangan mablag'lar; 2) ilmiy-texnika yutuklari va ilg'or tajribalarga asoslangan texnika, texnologiya, boshqarish va mehnatni tashkil etish kabi sohalaridagi yangiliklar, shuningdek, ularning turli sohalar va faoliyat doiralarida qo'llanilishi.

uz.wikipedia.org

⁴⁸ <https://lex.uz> "Таълим тўғрисидаги ЎРҚ" – 637. 23.09.2020

⁴⁹ "Ўзбекистон Республикаси инновацион ривожланиш вазирлигини ташкил этиш тўғрисида" Ўзбекистон Республикаси Президенти Ш. МИРЗИЁЕВ Тошкент ш., 2017 йил 29 ноябрь, ПФ-5264-сон

⁵⁰ <https://lex.uz> "Таълим тўғрисидаги ЎРҚ" – 637. 23.09.2020

Bershadskiy A.M., Kraevskiy I.G.⁵¹, Bolat Ye.S., Buxarkin M.Yu.⁵², Karpenko O.M., Abramova A.V.⁵³, Usmonov M.⁵⁴, Begimkulov U.Sh.⁵⁵, Taylakov N.I.⁵⁶, Xamidov V.S., Adashboev Sh.M., Sobirova D.A.⁵⁷, olib borilayotgan darslar sifat samaradorigini oshirishda turli pedagogik texnologiyalarni joriy etish masalasi yuzasidan Coliev N, Umarov A.⁵⁸, Gulboev T.⁵⁹, Saidaxmedov N.⁶⁰, Abdullaeva Sh.⁶¹, Ishmuxamedov R., Yuldashev M.⁶², Parpiev A.⁶³, Yuldoshev J.T., Yuldosheva F., Yuldosheva G.⁶⁴, Raximov O.D.⁶⁵ kabi turli soha olimlari tomonidan oliy ta'lim, umumiy o'rta ta'lim muassasalari o'quvchi-talabalarida ijtimoiy faollikni rivojlantirish muammosi yuzasidan tadqiqotlar olib borilgan. Muammoning ikkinchi tarafi shundaki, bugungi kunda milliy musiqa merosimizni targ'ib etuvchi, interaktiv tarzda o'rganishni taklif etuvchi, shu bilan bir qator ijodiy, kasbiy faoliyatga rag'batlantiruvchi musiqiy pedagogik mexanizmlarini takomillashtirish masalasi yetarlicha tadqiq etilmagan.

Elektron dasturning maqsadi: OTMning DTSdagi musiqiy ta'lim yo'nalishi bakalaviriant bosqichi o'quv dasturiga mos holda nazariy va amaliy jihatdan innovatsion yondashuv bo'yicha "Musiqqa o'qitish nazariyasi va maktab repertuari" fani laboratoriya mashg'ulotlarini samarali tashkil etish yuzasidan o'quv elektron darslik milliy musiqamizni o'zida mujaasam etgani holda turli yoshdagi foydalanuvchilari uchun musiqiy ta'limga innovatsion yondashuv bo'lib yordam beradi. Hamda internet tizimining o'quv bazasidagi mavjud innovatsion g'oyalarni

⁵¹ Бершадский А.М., Краевский И.Г. Дистанционное образование на базе новых ИТ. - Пенза: «Образование», 1997. -С. 55

⁵² Болат Е.С., Бухаркин М.Ю. Современные педагогические и информационные технологии в системе образования. - М.: «Академия», 2008. -С. 364

⁵³ Карпенко О.М., Абрамова А.В. Обзор средств организации электронного обучения и перспективы их развития. // «Дистанционное и виртуальное обучение», 2015, №2. -С. 4-24.

⁵⁴ Усмонов М. Интерактив электрон укув курслар - укутиш фаолиятининг янги воситаси сифатида. // «Халк таълими» журналы, 2011, 6-сон. -22-23-б.

⁵⁵ Бегимкулов У.Ш. Педагогик таълимда замонавий ахборот технологияларини жорий этишнинг илмий-назарий асослари: монография. - Т.: «Фан», 2007.

⁵⁶ Тайлаков Н.И. Электрон дарслик яратишга куйиладиган талаблар. // «Халк таълими» журналы, 2005, 2-сон. - 17-20-б.

⁵⁷ Хамидов В.С., Адашбоев Ш.М., Собирова Д.А. Таълимда мультимедиа тизимлари ва масофавий укутиш методлари. - Т.: БИММ, 2015. -35-б

⁵⁸ Солиев Н., Умаров А. «Муסיка саводи алифбоси»ни ўкутиш бўйича ўкув-услугий кўлланма. – Т., 2003. 17-б.

⁵⁹ Гулбоев Т. Янги педагогик технологиялар ва уларни таълим жараёнига татбиқ этиш. – Навоий, 2001.

⁶⁰ Саидахмедов Н. Янги педагогик технологиялар. – Т.: «Молия», 2003.

⁶¹ Абдуллаева Ш.А. Педагогика. - Т.: «Фан ва техноло-гиялар», 2013. -67-б.

⁶² Ишмухамедов Р., Юлдашев М. Таълим ва тарбияда инновацион педагогик технологиялар. - Т.: «Нихол», 2013.

⁶³ Парпиев А. ва бошк. Электрон университет. Масофавий таълим технологиялари. -Т.: УзМЭ давлат илмий нашриёти 2008. -196-б.

⁶⁴ Йулдошев Ж.Т., Йулдошева Ф., Йулдошева Г. Интер-фаол таълим сифат кафолати. (Болага дустона муносабатдаги таълим). - Т., 2008. -11-б

⁶⁵ Рахимов О.Д. ва бошк,алар. Таълим сифати ва инновацион технологиялар. - Т.: «Фан ва технология» нашриёти, 2015.

ta'lim jarayoniga tadbqiq etish orqali musiqiy savodxonlik darajasini rivojlanishiga ko'maklashishdan iborat.

Tadqiqot vazifalari:

- Tadqiq etilayotgan mavzu dolzarbligini asoslab berish va fan bo'yicha nazariy va amaliy mashg'ulotlarni innovatsion yondashuv asosida tashkil etish.
- Bo'lajak musiqa fani o'qituvchilarini AKT resurslari bilan ta'minlash asnosida pedagogik kompetentligini shakllantirish.
- Talabalarda milliy g'urur va iftixor, moddiy va ma'naviy merosga qadriyatli munosabat, shukronalik tuyg'ularini shakllantirish;
- Unda Davlat ta'lim standartlari talablari asosida talabalar tomonidan bilim, ko'nikma va malaka hamda kompetensiyalarning to'liq o'zlashtirilishiga erishish kabi vazifalar ustuvorlik kasb etadi.
- Ta'lim muhiti va undagi kompyuterlashtirilgan musiqa ta'limida ishlatilishi mumkin bo'lgan dasturiy mahsulotni tasniflash; o'qituvchi, kompyuter va talabaning vazifalarini aniqlash; ta'lim jarayonida bir turdagi yoki boshqa kompyuter dasturlarini ishlatishda paydo bo'lgan kompyuter, kompyuter va talaba; musiqa ta'limida kompyuter texnologiyalarini qo'llash shakllarining xilma-xilligini ko'rsatish; musiqa ta'limini Kompyuterlashtirishni rivojlantirishning ayrim istiqbollarni aniqlashdan iborat bo'ladi.

Tadqiqotning usullari. Innovatsion ta'lim dasturlari orqali interfaol o'zini-o'zi o'qitish metodlari, ma'lumotlarni tahlil etish, qiyoslash, pedagogik ta'lim texnologiyalari, didaktik faoliyat turlaridan keng foydalanilgan.

Kompyuterlashtirilgan musiqa ta'limi muammolarini o'rganish uchun ko'plab dasturiy mahsulotning katta miqdori ishlatilgan;; umumiy tizimlar nazariyasi metodikasida o'qituvchi va talaba, kompyuter va talaba o'rtasida musiqa o'qitish jarayonida o'zaro hamkorligi; musiqa ta'limida kompyuterlardan amaliy foydalanish usullari va har tomonlama ko'rib chiqilgan.; musiqani o'rgatishga mo'ljallangan dasturiy mahsulot javob berishi lozim bo'lgan talablar aniqlanadi; kompyuter texnologiyalarini o'rgatishni rivojlantirishning asosiy tendensiyalari keltirib chiqariladi. Kompyuter texnologiyalari yordamida musiqani o'rganishda masofaviy ta'lim, o'z-o'zini tarbiyalash kabi shakllarni ham qamrab olinganligi o'rganilgan tadqiqotimizning dadil qadamlaridan yana biridir.

Elektron dastur natijalarining ishonchliligi: Tadqiqot materiali oliy ta'lim muassasalarining 5111100 - musiqa-ta'lim yo'nalishining "Maktab repertuari" fanini o'qitishda kompyuterdan foydalanishning metodologik asosi bo'lib xizmat qilishi, umumta'lim maktabi musiqa madaniyati darslarida keng foydalanishligi mumkinligi

belgilab berilgan DTS asosida tadqiqot etilganligi Oliy va o'rta ta'lim vazirining 2020 yil 6-oktabr kungi "O'quv-uslubiy xujjatlarni tasdiqlash, kelishuvga kiritish hamda o'quv adabiyotlarini nashr etishga tavsiya berish to'g'risida"gi 522-sonli buyrug'i asosida mualliflik guvohnomasi olinganligi tadqiqotda bayon etilgan musiqa ta'limini Kompyuterlashtirishni

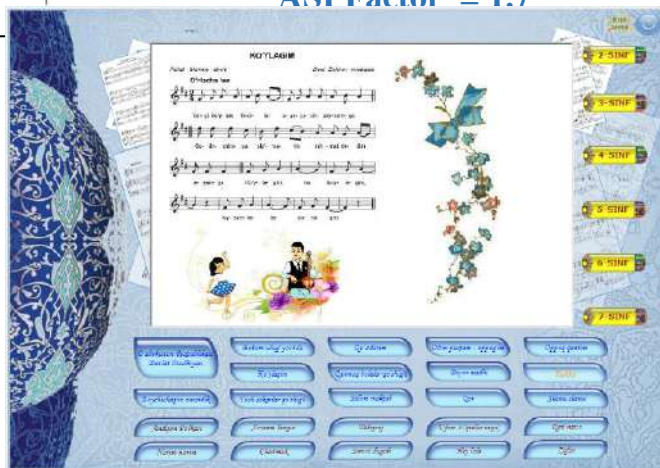

rivojlantirishning ilmiy bashorat qilingan istiqbollari musiqa o'qitish uchun mo'ljallangan samarali kompyuter dasturlari orqali musiqa ta'limini o'rganish uchun qo'llanma bo'lib xizmat qilishi mumkin.

Farg'ona davlat universiteti musiqiy ta'lim va madaniyat kafedrasida o'qituvchisi A.Sultonov hamda Namangan davlat universiteti pedagogika fanlari doktori E.Tajiboyevlar tomonidan tavsiya etilayotgan "Musiqiy darsligida innovatsion ta'lim" elektron darsligi musiqa sirlarini o'rganish ishtiyoqida bo'lgan oliy ta'lim bakalavr talabalari va umumta'lim maktabi o'quvchilari ommasiga uchun mo'ljallangan. –Ilova

1) Auto Play dasturida yaratilgan mazkur elektron axborot ta'lim dasturining o'ziga xos jihatlari shundan iboratki, hozirgi kunda amalda qo'llanilayotgan umumta'lim maktabi musiqa madaniyati darsligining maktab repertuari asosida interfaol uslublar, pedagogikaning ilg'or yutuqlari, ta'lim texnologiyalarining innovatsion yutuqlaridan keng foydalangan holda bir qator fanlar bilan integratsiyalashuv jarayonini o'zida mujassam etgani bilan qimmatlidir.

"Musiqiy ta'limga innovatsion yondashuv" elektron darslik asosan quyidagilardan tarkib topgan. Bosh sahifa, -bosh sahifasining o'ng tomonida ko'rsatib o'tilgan bloklar o'qituvchining dars va darsdan tashqari faoliyatida uchrashi mumkin bo'lgan, darslikda keltirilgan zaruriy manbaalar to'plamlaridan tarkib topgan), "O'zbek milliy cholg'ulari", "Maktab repertuari: musiqiy alifbo", "Maqom san'ati", "Opera, xor vokal", "O'zbek bastakorlari", hamda "Maktab repertuari: tinglash va kuylash" bo'limlari tarkibida o'zbek milliy



cholg'ularining tarixiy kelib chiqishi, o'Ichami, sadolanishi, repertuarlari ijrosi bilan tanishish, musiqiy tovushlar, nota yo'li, takt, musiqiy tovushlarning harfiy yozilishi, 6-7 sinf uchun mo'ljallangan o'n ikki maqom, Shashmaqom va Farona-Toshkent maqom yo'llari, asarlardan namunalar hamda xalq hofizlari hayoti va ijod yo'li haqida qisqacha ma'lumotlar, opera, vokal, xor kabi janrlarda faoliyat yuritgan yurtimiz va jahon musiqa olamida ijod qilgan kampozitorlar hayoti va ijodi bilan yaqindan tanishish, o'zbek musiqa madaniyatini rivojlanishiga xissa qo'shgan bastakorlar hayoti va ijodini o'rganish, 2-7 sinflarda musiqa fanini o'rganishda darsliklarda keltirilgan repertuar asarlarning ijrosi va asar namunalarini asosida darslarni yanada samarali tashkil yetish uchun mo'ljallangan bo'lib, uning yordamida o'quvchi va talabalarni nazariy va amaliy bilim ko'nikmalarini rivojlantirishlari uchun xizmat qiladi.

Aytaylik birgina "O'zbek milliy cholg'ulari" bo'limida o'zbek milliy cholg'ularining kelib chiqishi, uning sadolanishi, cholg'uga doir ijrolar namunalarini tinglash va ijro yetilish mahoratlarini video taqdimot orqali ko'rish bilan bir qatorda rus, ingliz va o'zbek tillarida o'rganish orqali yanada yaqinroq tanishishingiz mumkin.

Bo'limda o'zbek xalq cholg'ularidan dutor, qashqar rubob, soz, doira, ud, chang, g'ijjak, nay, karnay kabi cholg'ular haqida, ularning ijro namunalarini, pardalarining sadolanishi va boshqa imkoniyatlari haqida ma'lumotlar beriladi.

Elektron ta'lim dasturida musiqa darsliklardagi tinglash va kuylash uchun ko'plab asarlar tavsiya etilgan bo'lib, unda asosan Vatan, mustaqillik, diyorimiz tabiati, mehnatkash o'zbek xalqi hayotini, baxtli bolalikning go'zal orzularini madh yetuvchi qo'shiqlar bilan birga qardosh xalqlarning milliy musiqalari ham joy olgan. Bu

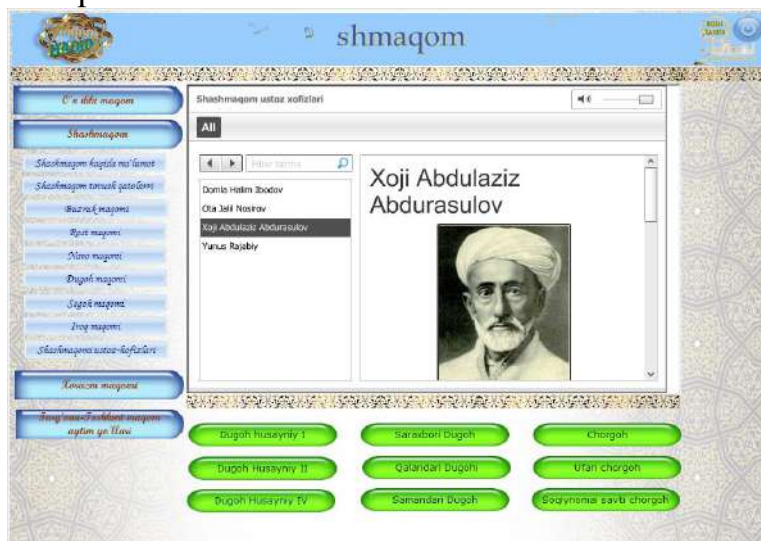

qo'shiqlar o'quvchilarda Vatanga muhabbat, uning kelajagiga sodiqlik, mehnatsevarlik, millatlararo totuvlik tuyg'ularini tarkib topdirish bilan birga go'zallik va ezgulikka intilish xislarini tarbiyalashda muhim ahamiyat kasb yetadi. Qo'shiq repertuariga kirgan asarlar o'quvchilarning musiqiy qobiliyatlarini tarbiyalash va rivojlantirishning negizi bo'lib xizmat qiladi. Chunki maktab dasturi nafaqat

o'quvchilarning qiziqishi va ehtiyojlarini, balki ularning muntazam ravishda rivojlanishlari xususiyatlarini ham hisobga olgan holda tuzilgan.

“Musiqiy ta’limda innovatsion yondashuv” elektron darsligida hamkorlik pedagogikasining ulug‘vor usullar keltirib o‘tilgan bo‘lib, unda har bir o‘quvchi o‘zini shaxs deb his qilishi, ayni chog‘da o‘qituvchining unga e’tiborini sezishi va e’tirofini istashligi haqida atroflicha fikrlar bildirilgan. Shunga ko‘ra:

- o‘quvchi har bir darsda o‘z mehnatining munosib bahosini olishga harakat qiladi.

- o‘ziga mos masalani tanlaydi.

- o‘z ijodini hurmat va bahoga sazavor bo‘lishini istaydi.

Bolaning darsdagi faolligi, ruhiy holati va kayfiyati oldin ko‘p hollarda qanday bo‘lgan va alohida hollarda qanday o‘zgarishlar ro‘y bermoqda, degan nuqtai nazar bilan muloqot masofasini tobora yaqinlashtirib borish maqsadga muvofiq ekanligi elektron dasturning interfaol ta’lim metodlarida tavsiya etilgan.

An’anaviy ta’limda musiqa darslarining besh bosqichli mezoni mavjud bo‘lib, bir xillik uslub va tizimi ta’lim jarayoniga chuqur o‘rnashib olgan edi; tashkiliy qism, uy topshirig‘ini so‘rash -biror asar matnini yodlash, kuylash kabilar), yangi asarni o‘qituvchi ijrosida tinglash, uni o‘rganish, uy topshirig‘i.

Endilikda bunday “andoza” va bir xil qobiliyatdagi usul o‘rniga musiqa darslarida yangi pedagogik texnologiyalar asosida o‘quvchilarda nafosat tuyg‘ularini tarkib toptirish, interfaol dars mazmuniga rang baranglik, shaklga har xillik baxsh etuvchi, o‘quvchilar ijodkorligi asosidagi ta’limga asoslanadi.

Bundan tashqari elektron darslikda 6-7 sinf dasrligida tavsiya etilgan mumtoz ashulularni o‘rganish va o‘zlashtirishda bir qator ilg‘or pedagogik yutuqlarni ham o‘zida mujassam etgan. Zero, mumtoz ashulalar o‘zining salobati, keng qamrovligi va purmanoligi bilan ham qimmatlidir. Elektron dasturda “O‘n ikki maqom”, “Shashmaqom”, “Xorazm maqomlari”, “Toshkent va Farg‘ona musiqa yo‘llari” bo‘limlari orqali



xalq orasida keng tarqalgan va

ommalashgan “Ushshoq”lar, “Feruz”lar, “Bayot”lar, “Suvora”lar, “Chorgoh”larni tinglash va o‘rganish bo‘yicha tavsiyalar keltirilgan.

REFERENCES

1. O‘zbekiston Respublikasi Prezidentining 2017 yil 7 fevraldagi «O‘zbekiston Respublikasini yanada rivojlantirish bo‘yicha Harakatlar strategiyasi to‘g‘risida»gi PF-4947-son Farmoni // O‘zbekiston Respublikasi Qonun hujjatlar to‘plami. – T., 2017 – B.37.
2. <https://lex.uz> “Ta’lim to‘g‘risidagi O‘RQ” – 637. 23.09.2020
3. Karpenko O.M., Abramova A.V. Obzor sredstv organizatsii elektronogo obucheniya i perspektivy ix razvitiya. // «Distansionnoe i virtualnoe obuchenie», 2015, №2. -S. 4-24.
4. Usmonov M. Interaktiv elektron ukuv kurslar - ukitish faoliyatining yangi vositasi sifatida. // «Xalk ta’limi» jurnali, 2011, 6-son. -22-23-b.
5. Begimkulov U.Sh. Pedagogik ta’limda zamonaviy axborot texnologiyalarini joriy etishning ilmiy-nazariy asoslari: monografiya. - T.: «Fan», 2007.
6. Taylakov N.I. Elektron darslik yaratishga kuyiladigan talablar. // «Xalk ta’limi» jurnali, 2005, 2-son. -17-20-b.
7. Xamidov V.S., Adashboev Sh.M., Sobirova D.A. Ta’limda multimedia tizimlari va masofaviy ukitish metodlari. - T.: BIMM, 2015. -35-b
8. Soliev N., Umarov A. «Musiqqa savodi alifbosi»ni o‘qitish bo‘yicha o‘quv-uslubiy qo‘llanma. – T., 2003. 17-b.
9. Gulboev T. Yangi pedagogik texnologiyalar va ularni ta’lim jarayoniga tatbiq etish. – Navoiy, 2001.
10. Saidaxmedov N. Yangi pedagogik texnologiyalar. – T.: «Moliya», 2003.
11. Abdullaeva Sh.A. Pedagogika. - T.: «Fan va texnologiyalar», 2013. -67-b.
12. Ishmuxamedov R., Yuldashev M. Ta’lim va tarbiyada innovatsion pedagogik texnologiyalar. - T.: «Nixol», 2013.
13. Parpiev A. va boshk. Elektron universitet. Masofaviy ta’lim texnologiyalari. -T.: UzME davlat ilmiy nashriyoti 2008. -196-b.
14. Yuldoshev J.T., Yuldosheva F., Yuldosheva G. Inter-faol ta’lim sifat kafolati. (Bolaga dustona munosa-batdagi ta’lim). - T., 2008. -11-b
15. Raximov O.D. va boshk.alar. Ta’lim sifati va innovatsion texnologiyalar. - T.: «Fan va texnologiya» nashriyoti, 2015.

KREATIVLIK TUSHUNCHASI, MAZMUN MOHIYATI VA UNING NAZARIY METODOLOGIK ASOSLARI

Oripova Muslima Ulug'bek qizi

Farg'ona davlat universteti II bosqich magistranti

kirgizboyevmuslima@gmail.com

ANNOTATSIYA

Ushbu maqolada kreativlik tushunchasi, mohiyati va uning nazariy metodologik asoslari, inson tafakkuri, tasavvuri undagi fikrlash shakllari yoritib berilgan. Shu bilan birga o'qituvchi kreativligi va o'quvchining kreativ fikrlashlari haqida so'z boradi.

***Kalit so'zlar:** metod, zamonaviy o'qituvchi, kreativlik, stereotiplar, zamonaviy ta'lim, innovatsiya.*

АННОТАЦИЯ

В данной статье разъясняются понятие творчества, его сущность и его теоретико-методологические основы, человеческое мышление, воображение и формы мышления в нем. При этом обсуждаются творчество учителя и творческое мышление ученика.

***Ключевые слова:** метод, современный учитель, творчество, стереотипы, современное образование, инновации.*

ANNOTATION

In this article, the concept of creativity, its essence and its theoretical and methodological foundations, human thinking, imagination, and the forms of thinking in it are explained. At the same time, the teacher's creativity and student's creative thinking are discussed.

***Key words:** method, modern teacher, creativity, stereotypes, modern education, innovation.*

KIRISH

Bugungi kunda asosiy e'tibor o'quvchi yoshlarning ta'lim-tarbiyasiga, ularning mustaqil fikrlaydigan, yuksak tafakkur egasi va ma'naviyatli insonlar bo'lib shakllanishlariga qaratilgan. Prezidentimiz ta'kidlaganlaridek, "Yoshlarimizning mustaqil fikrlaydigan, yuksak intellektual va ma'naviy salohiyatga ega bo'lib, dunyo miqyosida o'z tengdoshlariga hech qaysi sohada bo'sh kelmaydigan insonlar bo'lib kamol topishi, baxtli bo'lishi uchun davlatimiz va jamiyatimizning bor kuch va imkoniyatlarini safarbar etamiz".

Yoshlarimizni ma'naviy ongini shakllantirishda, ularni komil inson qilib tarbiyalashda musiqa san'ati asosiy vositalardan biri bo'lib kelgan. Musiqa madaniy hayotimizda keng o'rin tutgan, inson shaxsiyatini rivojlantirishda muhim ahamiyat kasb etadigan san'at turidir. Musiqa tarbiyasi nafosat tarbiyasining asosiy va murakkab qirralaridan biri bo'lib, atrofdagi go'zal narsalarni to'g'ri idrok etishga va qadrlashga o'rgatadi. Shu bois, hamma davr va jamiyatda musiqa san'ati va uning taraqqiyotiga katta e'tibor berib kelingan.

Shu o'rinda davlatimiz rahbari Shavkat Mirziyoyev tomonidan 2022-yil 2-fevraldagi PQ-112 sonli "Madaniyat va san'at sohasini yanada rivojlantirishga doir qo'shimcha chora-tadbirlar to'g'risida" qarorlari xam diqqatga sazovardir.

Ushbu qaror aholi ayniqsa, olis hududlarda istiqomat qiladigan fuqarolarga madaniy dam olish xizmatlari ko'rsatish darajasini oshirish, respublikaning barcha teatr, sirk va boshqa turdagi ommaviy-madaniy va konsert-tomosha tadbirlarini tizimli raqivishda yo'lga qo'yish, madaniyat va san'at sohasida yosh istodlarni izlab topish va qo'llab quvvatlash, ta'lim muassasalarini milliy cholg'ular, musiqa darsliklari, notalar to'plamlari va o'quv metodik adabiyotlar bilan ta'minlashning yaxlit tizimini yaratish va boshqa ko'plab madaniyat va san'at sohasidagi muammo va kamchiliklarni bartaraf etishga qaratilgan.

Bundan avval xam mamlakatimizning ma'naviy-ma'rifiy saviyasini yuksaltirish va madaniyat va san'at muassasalarini moddiy-tehnika bazasini mustahkamlash, soha vakillarini qo'llab-quvvatlash bo'yicha kompleks chora-tadbirlarni amalga oshirish maqsadida Prezidentimiz tomonidan 2018-yil 28-noyabrda qabul qilingan PQ-4038 sonli prezident qarorida xamda O'zbekiston ijodkorlarini qo'llab quvvatlash, "Ilhom" jamoat fondini tashkilot etish (Prezidentning 9.08.2017-yildagi PQ-3184-sonli qarori), O'zbekiston Respublikasi Madaniyat vazirligi xuzurida Madaniyat va san'atni rivojlantirish jamg'armasini tashkilot etish (Prezidentning 16.10.2017-yildagi PQ-3325-sonli qarori), O'zbekiston kompozitorlari va batakorlari uyushmasini tashkilot etish (Prezidentning 15.08.2017-yildagi PQ-3212-sonli qarori), O'zbekiston davlat san'at va madaniyat institutining Farg'ona mintaqaviy filialini tashkilot etish (16.08.2017-yildagi PQ-3218-son qarori) mamlakatimizda milliy madaniyat va san'atni yanada rivojlantirishning maqsadi, vazifalari, tamoillari, shuningdek ustivor yo'nalishlarini belgilaydi.

MUHOKAMA VA NATIJALAR

Xalqimizda birdamlik, vatanparvarlik va milliy g'urur hissini tarbiyalashda madaniyatning ustivorligiga urg'u berish, jamiyat hayoti sifatining yanada yuqori

darajasini taminlash, unda fuqorolarining hamjihat bo'lishiga erishish, ma'naviyatli, masulyatli, madaniyatli, mustaqil fikrlovchi shaxni shakllantirish, madaniy va ijtimoiy sohani takomillashtirish orqali barkamol shaxsni shakllantirish va jamiyatning hamjihatligini mustahkamlash milliy madaniyat va san'atni rivojlantirish konsepsiyasining asosiy maqsadi hisoblanadi.

Davlatimiz rahbarining madaniyat va san'at sohasini rivojlantirish borasida qabul qilgan qaror va farmonlari yutimiz madaniyat va san'at sohasini gullab yashnashiga poydevor bo'lib kelmoqda.

Bugungi kunda jamiyatning maktab oldiga qo'yayotgan talablari kun sayin ortib bormoqda. Bu talablarga to'g'ri yondashgan holda ularni amalda bajarish esa o'qituvchining vazifasidir. Xo'sh, bu talablar nimalardan iborat?

Zamonaviy ta'lim standartlari pedagogdan nafaqat yuqori malakani va doimiy kasbiy rivojlanishni, balki o'z ishiga ijodiy yondashishni xam talab qiladi. Bu uzluksiz va kechiktirib bo'lmas jarayondir. O'qituvchining qay darajada kreativ ekanligi, qanchalik xilma-xil metodlardan foydalana olishi, zamonaviy bilimlarni o'zlashtira olishi va sifat jihatdan yangiliklarni yaratishi juda katta ahamiyat kasb etmoqda.

Pedagog o'qituvchining kreativlik sifatlariga ega bo'lishi uning shaxsiy qobiliyatlariga, o'qituvchi kasbiy faoliyatini sifatli, samarali tashkil etishga yo'naltiradi. Ta'lim tizimida faoliyat yuritayotgan pedagoglarning kreativlik sifatlariga ega bo'lishlari ularda o'quv va tarbiya jarayonlarini tashkil etishga an'anaviy yondashishdan farqli o'laroq yangi g'oyalarni yaratish, bir qolipda fikrlamaslik, o'ziga xoslik, tashabbuskorlik, noaniqlikka toqat qilmaslikka yordam beradi.

Odatda pedagog- o'qituvchilarning kreativlik qobiliyatlariga ega bo'lishlari pedagogik muammolarni xal qilishga intilishi, ilmiy-tadqiqot ishlari yoki ilmiy loyihalarni amalga oshirish va ijodiy xamkorlikka erishishlari orqali ta'minlanadi.

Pedagog o'z-o'zidan ijodkor bo'lib qolmaydi. Uning ijodkorlik qobiliyati ma'lum vaqt ichida izchil o'qib o'rganish, o'z ustida ishlash orqali shakllantiriladi va asta-sekin takollashib, rivojlanib boradi. Xar qanday mutahassisda bo'lgani kabi bo'lajak pedagoglarning kreativlik qobiliyatlariga ega bo'lishlari uchun talabalik yillarida poydevor qo'yiladi va kasbiy faoliyatni tashkil etishda rivojlantirib boriladi. Bunda pedagogning o'zini-o'zi ijodiy faoliyatga yo'nalishtirishi va bu faoliyatni samarali tashkil eta olishi muhim ahamiyatga ega. Pedagog ijodiy faoliyatni tashkil etishda muammoli masalalarni yechish, muammoli vaziyatlarni tahlil qilish,

shuningdek pedagogik xarakterdagi ijod mahsulotlarini yaratishga alohida e'tibor qaratishi zarur.

Xo'sh kreativlik nima? Bu qanday tushincha?

Kreativlik tushunchasi lotincha, inglizcha "create"- yaratish, "creative" yaratuvchi, ijodkor, ingliz tilidan tarjima qilinganda ijod degan ma'nosini anglatadi. Kreativlik insonda mavjud ma'lumotlarni qayta ishlab chiqarish va ularni cheksiz yangi modelini yaratishga javob beradi. Kreativlik- bu so'zni sodda tilda tushintiradigan bo'lsak, yaratuvchanlik, ijodkorlik degan ma'nolarni anglatadi. Ya'ni bu bir xillikdan qochish, nimagadir yangicha yondashish ko'nikmasidir.

Kreativlik bu xar kim xar xil tushinadi lekin to'g'ridan- to'g'ri tushinadigan bo'lsak kreativlik bu ijodkorlik, ya'ni kreativ so'zi ijod degan ma'noni anglatadi. Uning tag zaminida esa orginallik, amaliylik, noodatirlik va erkinlik yotadi. Misol uchun biror bir narsani ijod orqali chiroyli, boshqalardan chiroyli qilib chiqarib berish desak bo'ladi. Misol oladigan bo'lsak oddiy stulni tasavvur qilamiz. Stulning oddiysi bu to'rta oyog'i, bitta o'rindigil va bitta suyanchig'i bo'ladi. Agar buni kreativlashtirsak balki uchta oyog'i bo'lishi mumkin, balki o'rindig'i boshqacharoq bo'lishi mumkin, yoki dizayni umuman boshqacharoq bo'lishi mumkin. Atrofga boqsangiz xar tomonda inson ijodkorligining beqiyos va xayratlanarli namunasiga duch kelasiz. Bularning barchasi inson tafakkuri va tasavvuri mahsuli. Bugun biz uchun odatiy ko'ringan kitob, musiqa, bino, samalyot va hatto lampalar xam qachonlardir orzu va tasavvurda bo'lgan. Keyinchalik aql idrok samarasi olaroq yaratilgan. Kreativlikni shakllantirishda tasavvur muhum ro'l o'ynaydi.

Xo'sh, biz uchun kreativlik nega kerak?

Kreativ insonlar har bir sohada, har bir bajaradigan ishida o'zgalardan ajralib turadi. Chunki ular nafaqat o'z ishlarini katta ishtiyoq va qiziqish bilan, balki hech kimning xayoliga kelmaydigan g'oyalar orqali amalga oshirishadi. Shunday ekan kraektivlik muvaffaqiyatimiz kaliti desak adashmaymiz.

Kreativlikni shakllantirishda tasavvur muhum ro'l o'ynaydi. Dunyoga mashur olim Albert Eynshteyn "tasavvur bilimdan muhum", deganida aynan shuni nazarda tutgan. Ko'pincha noodatiry fikrlar, yechimlar, kutilmaganda inson xayoliga keladi. Buning uchun avvalo fikrlash jarayonidagi bir xillikka, odatiylikka barham berishimiz zarur. G'ildirakning kashf etilishidan boshlangan yaratuvchanlik namunalari bugun koinotda kezib yuribdi. Inovatsiyalar kundalik turmushimizda qulayliklar yaratdi, og'irimizni yengil, uzog'imizni yaqin qiladi. Shu tarzda kreativlik taraqqiyotning ajralmas bo'lagiga aylangan. Barcha sohada ijodiy fikrlovchi mutahasislarga talab katta. Dunyoga mashhur dasturiy mahsulotlar,

telefonlar ishlab chiqaruvchi kompaniyalar mutahasislardan xar kuni yangidan yangi g'oyalar so'raladi. Mehnat bozorida kreativ fikrlovchi mutahasislarga talab oshib borayotgan ekan ta'lim jarayonida o'qituvchi pedagoglarning noodatiy fikrlashini shakllantirish, rivojlantirish dolzarb vazifalardan biri bo'lib qolmoqda. Xaligacha ta'lim tizimida ko'plab yondashuv va metodlar, ijodiy fikrlash emas, talqin va tahlilga yani berilgan ma'lumotni tushinib to'g'ri yetqizishga va nari borsa bir necha axborotni umumiyashtirib xulosa chiqarib olishga, qo'polroq qilib aytganda "yodla, qaytar" tizimiga o'tib qolgan.

Inson o'z miyyasi o'z ishini yengillashtirish, qulaylashtirish uchun shablon va steratiblardan foydalanadi. Stereotiplar shu paytgacha ma'lum bo'lgan umummaqbul fikrlardir. Ular asosida fikrlashga bizga hech qanday yangi g'oya bermaydi. Qoliblarning yuzaga kelishida jamiyatda ustivor bo'lgan ijtimoiy fikr, media mahsulotlaridan taqdim etilayotgan shakl va ko'rinishlar xam yetakchi o'rin tutadi. Inson ommadan ajralib qolmaslik nuqtayi nazaridan hammaning fikriga qo'shiladi. Qolaversa oqim bo'ylab suzish mustaqil fikrlashdan ko'ra osonroq tuyiladi. Stereotiplar orqali fikrlaganda muayyan mavzu bo'yicha, inson ongiga so'rov berilganda odatiy ma'lumot va mulohazalar yuzaga keladi. Kreativ fikrlovchi insonlar oddiy manzalardan o'zgacharoq tasvirlarni xam tasavvur qilib hech kim ilg'amagan jihatlarini payqaydi va yangilik yarata oladi.

Eng ajablanarli jihati ta'lim va tarbiya jarayoni xam bolalarni bir xil fikrlashga o'rgatib quyarkan. Mashhur ixtirochi, kashfiyotchilarning aynan maktab jarayonidagi bir xillikka ko'nika olmaganligi, qoliblarga sig'maganligi va qoniqmaganligini ko'rish mumkin. Albert Eynshteynni maktadan xaydalishi yoki Dmitriy Mendeleyevning kimyo fanidan 3 olganliklari bunga misol bo'la oladi.

Bugungi kunning o'qituvchisi qanday bo'lishi kerak?

O'qituvchi jamiyat ijtimoiy- siyosiy hayotida ro'y berayotgan o'zgarishlar, olib borilayotgan ijtimoiy islohatlar mohiyatini chuqur anglab yetishi hamda bu borada o'quvchilarni bera olishi lozim. Shu bilan birga bugungi kun o'qituvchisi o'z mutahasisligi bo'yicha chuqur, puxta bilimga ega bo'lishi, o'z ustida tinimsiz ishlashi shart. Ta'lim-tarbiyaviy faoliyatda pedagogik va axborot texnologiyalarining eng samarali shakli-metod va vositalaridan unumli foydalana olish zamonaviy ustozning eng samarali qurolidir. Ijodkorlik (kreativlik) qobilyatlariga ega bo'lish ko'nikmasi ham asosiy xislatlardan biridir, ijodkor, tashabbuskor va tashkilotchilik qobilyatiga ega bo'lish har bie ustoz uchun muhimdir. Ya'ni, o'qituvchi zamonaviy o'quvchilar nima bilan yashayotganini tushinishi kerak.

XULOSA

Xulosa qilib shuni aytish mumkinki, kreativlik xozirgi kunda judayam, ayniqsa O‘zbekistonda tanqis, kam uchraydigan narsalardan biri hisoblanadi. Bunga sabab ko‘pchilik pedagog o‘qituvchilarni o‘z ustida ko‘p ishlamasligida deb aytsak bo‘ladi. Kreativlik uchun qobilyat tug‘ma bo‘lishi kerakmi degan savol tug‘iladi. Qaysidir ma`noda albatta kerak bo‘ladi. Lekin xammasi mehnatga, o‘z ustida ishlashga borib taqaladi. Kreativ- pedagog har tomonlama rivojlangan, har bir darsini qiziqarli o‘ta oladigan, yangi metodlar va tehnikalardan xabardor va barcha o‘quvchilari uchun sevimli bo‘lgan mahoratli ustoz. Uning darslari g‘aroyib g‘oyalarga boy!

Shuni unutmang kerakki, bugungi jamiyat bir xillikdan zerikdi. Endi faqatgina kerativ o‘ylagan insongina xammadan ajralib tura oladi. Chunki Kreativlik- bu cheklash mumkin bo‘lgan tushuncha emas. Uni rivojlantirish xar birimizning qo‘limizda. Unutmang, Kreativlik – XXI asr talabi!

REFERENCES

1. Prezident Sh. Mirziyoyevning 02.02.2022-yildagi PQ-112-sonli qarori.
2. Prezident Sh. Mirziyoyevning 9.08.2017-yildagi PQ-3184-sonli qarori.
3. Prezident Sh. Mirziyoyevning 16.10.2017-yildagi PQ-3325-sonli qarori.
4. Prezident Sh. Mirziyoyevning 15.08.2017-yildagi PQ-3212-sonli qarori.
5. Prezident Sh. Mirziyoyevning 16.08.2017-yildagi PQ-3218-sonli qarori.
6. G. Sharipova, D. Asamova, Z. Xodjayeva “Musiqqa o‘qitish nazariyasi metodikasi va maktab repertuari” Toshkent. 2014-yil.
7. Nafisa Yusupova “Musiqqa savodi, metodikasi va ritmikasi” Toshkent-2017-yil.
8. Utanov U.Q., Qosimova O.X. “Xalq ta’limi xodimlarini kasbiy kompetentligini rivojlantirish”; //”Pedagogik innovatsiyalar va yuqori samaradorlikka yetaklovchi ta’limiy g‘oyalar” respublika ilmiy-amaliy onlayn konferensiyasi to’plami. Termiz., 2020-yil
9. Mannopov, S., Karimov, A., Qurbonova, B., & Dilobar, J. (2022, February). THE EMERGENCE AND DEVELOPMENT OF MUSIC. In *Archive of Conferences* (pp. 49-52).
10. Mannopov, S., Karimov, A., Qurbonova, B., & Dilobar, J. (2022, February). THE EMERGENCE AND DEVELOPMENT OF MUSIC. In *Archive of Conferences* (pp. 49-52).
11. Mannopov, S. (2004). Uzbek folk music culture. (Study guide) Tashkent. *New Age Generation*.
12. Маннопов, С. (2018). Навобахш оҳанглар. Т.: IJOD-PRESS *науриётми*.

13. Маннопов, С. У. Л. Т. О. Н. А. Л. И. (2004). Ўзбек халқ мусиқа маданияти. *Янги аср авлоди*.
14. Маннопов, С. (1852). Ходжи Абдулазиз Абдурасулов (1852-1936).
15. Abdusattorov, A. About Makom Melodies Adapted for Orchestra of Uzbek Folk Instruments. *International Journal on Economics, Finance and Sustainable Development*, 2(11), 28-30.
16. Kurbanova, B., Khurshid, M., & Tokhirjon, S. (2022, May). THE ROLE AND IMPORTANCE OF A SYSTEMATIC APPROACH TO TEACHING IN THE FINE ARTS. In *Archive of Conferences* (pp. 105-107)
17. Dilorom, N., & Tohirovna, A. Z. (2022). BRAYL NOTA TIZIMINING MUSIQA TA'LIMIDAGI ILK QADAMLARI. *Science and innovation*, 1(C2), 36-38.
18. Namozova, D. T. (2021). MUSIQA DARSLARIDA O'QUVCHILARNI KREATIVLIK HAMDA ERKIN TAFAKKURINI SHAKLLANTIRISHNI TASHKIL ETISH. *Scientific progress*, 2(2), 1313-1315.
19. www.lex.uz
20. www.ziyonet.uz
21. www.edu.uz
22. www.pedagog.uz

O'ZBEK MUSIQA SAN'ATI RIVOJINING ASOSIY OMILLARI

Imyamin Qirg'izov

FarDU dotsenti, ped.f.n.

ANNOTATSIYA

Maqolada o'zbek musiqa san'ati rivojining asosiy omillari hisoblanmish tirixiy yozma manbaalar, arxeologik ashyolar, xalq og'zaki ijodiyoti, dostonchilik, katta ashula va mumtoz musiqa san'ati haqida fikrlar bayon etiladi.

***Kalit so'zlar-** g'urur, tuyg'u, voris, muhit, arxeologiya, manbaa, ashyolar, ijodiyot, dostonchilik, katta ashula.*

АННОТАЦИЯ

В статье рассказывается об основных факторах развития узбекского музыкального искусства: письменных источниках, археологических артефактах, народном устном творчестве, эпосе, большом пении и классическом музыкальном искусстве.

***Ключевые слова-** гордость, эмоция, наследник, окружающая среда, археология, источник, объекты, творчество, эпос, великое пение.*

ANNOTATION

The article tells about the main factors of the development of Uzbek musical art: living sources, archaeological artifacts, folk oral art, epic, great singing and classical musical art.

***Keywords:** pride, emotion, heir, environment, archeology, source, objects, creativity, epic, great singing.*

KIRISH

Yangi O'zbekistonda III Renessans poydevorini mustahkamlashning eng ustuvor vazifalaridan biri yosh avlodga milliy g'urur, milliy qadriyatlarga hurmat tuyg'usini tarbiyalashdan iboratdir.

Shubhasiz, tarix saboqlari asosida o'zbek musiqa san'ati rivojini ta'minlash bugungi taraqqiyotimiz uchun zamin yaratadi. Shu bois o'zligini tiklamoqqa azm qilgan har bir millat milliy musiqa san'atiining o'ziga xosligi, uning avlodlar tarbiyasidagi ahamiyati va mustaqil rivojlanish yo'lini tanlaydi va jamiyatimiz kelajagi hisoblanmish komillik sari barcha illatlardan forig' bo'lish, ezgu fikrlarga va ezgu amallarga tayanish, jamiyat manfati yo'lida ilm – ma'rifatga intilish orqali boradi.

Shunga ko'ra, har bir xalqning musiqa san'ati shu xalqning umumiy tarixidan, ijtimoiy muhitidan kelib chiqib, asrlar davomida toblanadi va rivojlanib boradi. Zero,

musiqa san'ati har kanday jamiyat, millat, xalqning o'z ildizi va tamal toshidir. O'zbekiston kishilik tarixi va madaniyatining eng qadimgi maskanlaridan biri hisoblanib, ushbu hududda so'nggi vaqtlarda olib borilgan arxeologik qazish ishlari, tarixiy taxlillar, ilmiy izlanishlar, jaxon ijtimoiy sivilizasiyasining boshqa makonlari bilan qiyosiy tahlillar shunday fikrga kelishimizda asosiy omil bo'lib xizmat qilmoqda.

Aytish mumkinki, eng qadimgi davrlarda yashagan turli xalqlar madaniyati, shuningdek musiqa san'ati ham bir-biridan keskin farq qilmagan. Chunki, ibtidoiy odamlar hayotida moddiy-iqtisodiy turmush muommolari ustivor xususiyatga ega bo'lib, shakllanib kelayotgan madaniyat va san'at esa ularning o'sha ustivor yo'nalishidagi mehnat faoliyati samaralari bilan bevosita bog'liq bo'lgan. Bu narsa ko'proq ular hayotidagi ruhiy holatlar, kechinmalar asosida paydo bo'lgan.

Ma'lumki, o'zbek musiqa san'atining paydo bo'lishi, shakllanishi, rivojlanishi ham xalqimiz boshidan kechirgan tarixiy jarayonlar bilan bevosita bog'liq holda kechgan.

MUHOKAMA VA NATIJALAR

O'zbek musiqa san'atining qadimgi tarixini o'rganish uchun hozirgi davrda ma'lum izlanishlar olib borilar ekan, bunda eng asosiy omillardan birinchisi arxeologik topilmalar, ikkinchisi yozma ma'lumotlar, uchinchisi xalq og'zaki, ijodi, to'rtinchisi doston va baxshichilik, beshinchisi Shashmaqom- ustozona san'atidir.

O'zbek musiqa san'ati rivojida Sharq mutafakirlarining musiqa xaqidagi fikrlari manbaalarda ko'plab keltirilgan. Shulardan biri Forobiy qomusiy olim bo'lishi bilan buyuk musiqashunos xam edi. Forobiy musiqaning aksariyat xollarda insonning nozik sezgilari tug'ma iste'dod va salohiyatining hosilasi ekanligini ta'kidlash bilan birga uning o'z navbatida inson manaviyati va marifatini ongi va tushunchalarini to'ldiruvchi ruxiy ne'mat ekanligini uqtiradi.

Ayniqsa, uning "Kitob al-musiqiy al-Kabir" ("Katta musiqa kitobi") olim nomini musiqa nazariyotchisi va amaliyotchisi sifatida faqat sharqqa emas, g'arbga xam malum qildi.

Ikki daryo oralig'ida yashagan xalqlarning qadimgi antik madaniyati qanday bo'lganligini turli osori atiqal'ar va me'moriy yodgorliklardan topilgan ashyoviy dalillardan bilsa bo'ladi. Miloddan oldingi va eramizning dastlabki asrlarida ikki daryo oralig'ida qurilgan inshootlar- Ayritom, Zartepa, Bolaliktepa, Dalvarzintepa, Xolchayon, Afrosiyob, Panjikent, Pop va qadimgi Xorazm hududidagi Xumbuz tepa (miloddan oldingi VI-IV asr), Qo'y qirilgan qal'a (miloddan oldingi IV -III asr),

Burgutqal'a, Jonbosqal'a, Bozorqal'a (miloddan avvalgi IV asr) kabi qal'a va qo'rg'onlardan topilgan devorlariga chizilgan rasmlar, Budda ma'budasining haykalchalari, «Tuproq qal'a» - (I-III asr), «Qirq qiz qal'a» - (V- VI asr) kabi istehkomlaridan topilgan nay, qo'shnay, chiltor, qo'shtor, qo'shkosa, ud, daf va nog'oraga o'xshash asl nomlari saqlanmagan cholg'u sozlarini ushlagan mutriba ayol va erkaklar tasvirlangan tangachalar, ganch haykalchalardagi cholg'ular tasviridan ularning qaysi turga mansubligini aniqlashimiz mumkin. Samarqandning Urgut tumani Mo'minobod qishlog'idan topilgan miloddan uch ming uch yuz yil oldingi suyakdan ishlangan to'rt teshikli nay qisman saqlangan bo'lib, o'sha davrda bunday tovush ko'lamiga ega bo'lgan cholg'uda qanday kuylar chalinganligini tasavvur qilsa bo'ladi.

V-VII asrlarga taalluqli- Namanganning Pop tumanidan topilgan, «Bo'yradan to'qilgan sag'analar» orasida qamishdan yasalgan olti teshikli qo'shnay va boshqa arxeologik topilmalarni o'zbek musiqa san'ati rivojidadagi asosiy omil sifatida e'tirof etish mumkin.

O'zbek musiqa san'ati rivojida dostonchilik san'ati asosiy omil sifatida katta ahamiyatga egadir.

Ma'lumki, o'zbek musiqa san'ati rivojida ulkan vazifani ado etgan dostonchilik san'atidir.

Dostonlar yaratilish usuliga ko'ra ikki xil bo'ladi. Birinchi turi yozma adabiyot vakillari tomonidan har bir bandi masnaviy – ikki misradan iborat, faqat she'riy shaklda yaratiladi. Yusuf Xos Hojibning «Qutadg'u bilig», Navoiyning «Xamsa» asaridagi beshta doston va hokazolar. Yozma adabiyotdagi dostonlar aruz vaznida yozilgan bo'lib, individual ijod mahsuli hisoblanadi. Binobarin, yozma adabiyotdagi dostonlar yakka shaxs ijodi an'analari asosida vujudga keladi. Ikkinchi tur dostonlar og'zaki ijod mahsuli sifatida folklor an'alariga bo'ysungan holda yaratiladi. Filologiya fanlari doktori, professor M.Saidov ta'rificha, og'zaki ijoddagi dostonlarda she'riy va nasriy parchalardan iborat badiiy manba – matn bo'lishi kerak. Ikkinchidan, dostonning muzikasi bo'lishi lozim. Uchinchidan, dostonni bir kishi ijro etganligi tufayli kuylovchi do'mbira, yoki qo'biz chala bilishi zarur. To'rtinchidan, dostonni kuylayotgan baxshi yaxshi ovozga ega bo'lishi va qo'shiq aytish mahoratini egallagan bo'lishi zarur .

Farg'ona-Toshkent ijrochiligida o'ziga xos ijro maktabiga ega bo'lgan katta ashula ijrosidir. Katta ashula mashhur ijro yo'li bo'lib, Farg'ona vodiysida, qisman Toshkentda ijro etiladi. Katta ashula ikki, uch, ba'zan to'rt hofiz tomonidan kuylanadi. Ashula so'zlari ijro yo'nalishiga qarab bo'lib olinadi va ma'lum joylarda

birga kuylanadi va birga tamomlanadi. «Rabbano dodimga yet», «Aylansin quling», «Bir kelsun», «Shafolat», «Adashganman», «Yey dilbari jononim», «Yovvoyi Chorgox» singari patnisaki ashulalar juda mashhurdir. Keyinchalik «Bog' aro», «Kirib bo'stonni kezdim», «Kanalim», «O'zbekistonim» kabi katta ashulalar ham shu qatorga qo'shiladi. Hamroqul qori To'raqulov, Xolqora hofiz, Erka qori Karimov, Haydarali Hikmatov, Sherqo'zi Boyqo'ziyev, Boltaboy Rajabov, Mamadbobo Sattorov, Jo'raxon Sulstonov, Ma'murjon Uzoqov singari mashhur hofizlar katta ashula san'ati rivojiga ulkan hissa qo'shganlar.

Tarixdan ma'lumki, yer yuzida yashovchi barcha xalqlarning o'z madaniyati va san'ati, shuningdek, musiqiy madaniyati mavjud bo'lib, ularning ma'naviy boyligi hisoblangan. Ayniqsa, Sharq xalqlarining musiqiy madaniyati har bir xalq milliy musiqasining asosini tashkil etgan, nazariy va amaliy ijrochilik maktabiga ega bo'lgan.

Maqom turkumlari, «Shashmaqom» ham o'zbek va tojik xalqlarining ulkan musiqiy boyligi hisoblanib, xalq bastakorlari ijodi natijasida shakllangan va boyib borgan. Hozirga kelib, bu turkum ijrolarining aniq shakliga, harakteriga va an'anaviy ijro uslublariga to'liq egamiz deb ayta olamiz. Albatta, buning boisi, o'tgan maqomdon va bastakor ustozlarning bu borada qilgan ulkan ijodiy mehnatlarining natijasidir.

Xalqimizning ma'naviy durdonasi bo'lmish maqom san'atini qalbiga singdirish orqali O'zbekiston jamiyati uchun yangi nafosat yog'dusi bilan yo'g'rilgan ma'naviy muhit barpo etish hamda bu mo'jizaviy ohang vositasida dunyo xalqlarini odamiylik fazilatidan bahramand etish yangi O'zbekiston jamiyati ma'naviy siyosatining dolzarb masalalardan hisoblanadi. Zero, O'zbekiston Respublikasi Prezidenti Sh.M.Mirziyoyev xalqaro maqom san'ati anjumanining ochilish marosimidagi nutqida: «Bu noyob boylikni ko'z qorachig'idek asrab-avaylash, undan dunyo ahlini bahramand qilish, kelgusi nasllarga bezavol yetkazish turli qit'a va mamlakatlar vakillarini bu go'zal maskanda mujassam etgan anjumanimizning asosiy maqsadidir» (Xalq so'zi, 2018, 7 sentyabr, 1-bet) – deya ta'kidlashi zamirida san'atimizni chuqur o'rganish, uning nozik sir-asrorlarini targ'ib etishga alohida e'tibor qaratilgan. Bu bejiz emas, albatta. Prezidentimizning 2017 yil 17 noyabrdagi «O'zbek milliy maqom san'atini yanada rivojlantirish chora-tadbirlari to'g'risida»gi hamda 2018 yil 6 apreldagi «Xalqaro maqom san'ati anjumanini o'tkazish to'g'risida»gi⁶⁶ qarorlari o'zbek mumtoz musiqasi tarixida yangi davrni boshlab bergan muhim o'zgarishlardan biri bo'ldi. Bu hujjatlarda maqom san'atini yanada

⁶⁶.Халқ сўзи, 2018, 7 сентябрь, 1-бет

rivojlantirish va uni butun dunyo bo'ylab tan olinishiga imkon yaratish borasida muhim vazifalarni belgilab berildi.

XULOSA

«Maqom san'ati o'zbek xalqining musiqiy ensiklopediyasidir. Unda xalqimizning qadimiy tarixi, ma'naviy dunyosi, badiiy falsafasi, ruhi mujassam. Shu bois necha asrdiki, maqom bebaho madaniy meros sifatida ardoqlanib kelmoqda. Dunyoda milliy maqomchilik an'alarini yarata olgan xalqlar sanoqli»⁶⁷ – deb ta'kidlagan edi O'zbekiston Respublikasi madaniyat vaziri Baxtiyor Sayfullayev O'zA muxbiriga bergan intervyusida.

Xulosa sifatida aytish o'rinliki, o'zbek musiqa san'ati rivojining negizidagi bosh omil – ma'naviy faollik va tovushlarda ifodalangan go'zallikdan bahramand etish bo'lib, ma'lum ruhiy holatga olib kirish va uning ta'sirida haqiqatni anglash sifatida har qanday katta-kichik badiiy asar yaxlit yoki ko'p qismli turkum o'zbek musiqa san'ati rivojining asosiy omillaridan hisoblanadi.

REFERENCES

1. O'zbekiston Respublikasi Prezidentining 2017 yil 17 noyabrdagi «O'zbek milliy maqom san'atini yanada rivojlantirish chora-tadbirlari to'g'risida»gi qarori.
2. O'zbekiston Respublikasi Prezidentining 2018 yil 6 apreldagi «Xalqaro maqom san'ati anjumanini o'tkazish to'g'risida»gi¹ qarori
3. Mualliflar guruhi. «O'zbekiston san'ati». T.: «Sharq» nashriyot matbaa aksiyadorlik kompaniyasi bosh tahririyati. 2001 yil.
4. Jabborov A., Boyqo'ziyev A. O'zbeknavo: ustozlar yulduzlar, shogirdlar. T.: «Cho'lpon» nashriyoti, 2000 yil.
5. Jo'rayev A. Yurak bo'ronlari. T.: G'.G'ulom nomidagi Adabiyot va san'at nashriyoti, 1987 yil.
6. Shashmaqom. 5 jildli (yozib oluvchi Yunus Rajabiy). 1-jild. – Toshkent, Badiiy adabiyot, 1966. – B. 64.
7. Komilov Najmiddin. Tasavvuf. –Toshkent: MOVAROUNNAHR – O'ZBEKISTON, 2009. – B. 156.
8. O'zbekiston Respublikasi madaniyat vaziri Baxtiyor Sayfullayev O'zA muxbiriga bergan intervyusi

⁶⁷.Ўзбекистон Республикаси маданият вазири Бахтиёр Сайфуллаев ЎзА мухбирига берган интервьюси

9. Mannopov, S., Karimov, A., Qurbonova, B., & Dilobar, J. (2022, February). THE EMERGENCE AND DEVELOPMENT OF MUSIC. In *Archive of Conferences* (pp. 49-52).
10. Mannopov, S., Karimov, A., Qurbonova, B., & Dilobar, J. (2022, February). THE EMERGENCE AND DEVELOPMENT OF MUSIC. In *Archive of Conferences* (pp. 49-52).
11. Mannopov, S. (2004). Uzbek folk music culture.(Study guide) Tashkent. *New Age Generation*.
12. Маннопов, С. (2018). Навобахш оҳанглар. Т.: *IJOD-PRESS* нашриёти.
13. Маннопов, С. У. Л. Т. О. Н. А. Л. И. (2004). Ўзбек халқ мусиқа маданияти. *Янги аср авлоди*.
14. Маннопов, С. (1852). Ходжи Абдулазиз Абдурасулов (1852-1936).
15. Abdusattorov, A. About Makom Melodies Adapted for Orchestra of Uzbek Folk Instruments. *International Journal on Economics, Finance and Sustainable Development*, 2(11), 28-30.
16. Kurbanova, B., Khurshid, M., & Tokhirjon, S. (2022, May). THE ROLE AND IMPORTANCE OF A SYSTEMATIC APPROACH TO TEACHING IN THE FINE ARTS. In *Archive of Conferences* (pp. 105-107)
17. Мамазияев, Х. А. Ў. (2022). МАҚОМ САЊАТИДА МУСИҚА ЧОЛҒУЛАРИНИНГ ТАДРИЖИ. *Science and innovation*, 1(С3), 7-14.

BOLALAR MUSIQA SAN'ATINING RIVOJLANISHIDA XOR JANRINING AHAMIYATI

Qahhorov Bahromjon Sharobiddinovich

FarDU magistranti

ANNOTATSIYA

Ushbu maqolada xor san'atining paydo bo'lishi va ommalashuvi, turli xalqlarning musiqa madaniyatining rivojidagi ahamiyati bayon etiladi. Shuningdek, xor san'atining ijrochilik maktablari borasida ham fikr va mulahazalar atroflicha maqolada aks etadi.

Kalit so'zlar: xor, janr, so'z, cherkov kuylari, a capella, kantata, oratoriya.

АННОТАЦИЯ

В данной статье рассказывается о возникновении и популяризации хорового искусства, его значении в развитии музыкальной культуры разных народов. Также в подробной статье отражены мысли и комментарии о школах хорового исполнительства.

Ключевые слова: хор, жанр, слово, церковные напевы, а капелла, кантата, оратория.

ABSTRACT

This article describes the emergence and popularization of choral art, its importance in the development of the musical culture of different nations. Also, thoughts and comments about choral performance schools are reflected in the detailed article.

Key words: choir, genre, word, church tunes, a cappella, cantata, oratorio.

KIRISH

Xor san'ati – musiqa san'atining janrlari orasida o'zining ommaviyligi va demokratik xususiyatlarga egaligi bilan ajralib turadi. Hozirgi kunda u keng tarqalgan asl xalq san'ati turiga aylangan. Bu san'at turi insonlarni musiqiy tarbiyalashda, estetik qarashlarini shakllantirishda muhim ahamiyat kasb etadi. Odamlarning bir-biriga chambarchas bog'liq bo'lgan ma'naviy ongi, didiga, bir yagona g'oya, yagona ijroni maqsad qilib, so'z va musiqadagi tuyg'uni jamoa bo'lib ijro etish, ularni yanada jipslashtiradi. Bu san'at doimo xalq qo'shiqchilik ijodiyoti bilan bog'liq bo'lib, turli millatlar musiqa madaniyatining shakllanishi va rivojlanishida katta ahamiyatga egadir.⁶⁸

⁶⁸ Sharafiyeva N. Xorshunoslik. G'.G'ulom nomidagi adabiyot va san'at nashriyoti. T., 1987.

Xor san'ati o'zining qadimiy musiqa madaniyatini ifodalashda uzoq tarixga yondoshadi. Asrlar davomida cherkov kuylari professional xor san'atida asosiy ijrochilik hisoblangan. Qadimiy cherkov kuylari, xuddi qadimiy grek kuylariga o'xshab paydo bo'lishiga qadar ovozlarning pastki va yuqori ovozlari (organum, diskant) rivojlana bordi. Uyg'onish davrida xor san'atida katta o'zgarish – ko'p ovozli xor ijrochiligi paydo bo'ldi.⁶⁹ Xor san'atining yanada chuqurroq ravnaq topishiga a'capella ijrosida kuylashning paydo bo'lishi asos bo'ldi. XV–XVI asrlarda yashab o'z ijodida ko'p ovozli asarlar yaratib kelgan – J.Palestrina, O.Lasso, K.Janeken kabi polifonist-kompozitorlar o'z hissalarini qo'shdilar. Davr taqozosi bilan madaniyatlar yaqinlashuvi asrlardan-asrlarga o'tib, bir-biriga ta'sir ko'rsata boshlagan. Xususan, O'zbekiston madaniyatiga g'arb mamlakatlari, ayniqsa, Rossiyadagi madaniy o'zgarishlar bevosita singib kelavergan. Buni inkor etib bo'lmaydi, shu sababli mazkur madaniyatlar haqida ham ma'lum bir tushunchalarga ega bo'lib olishimiz darkor.⁷⁰

MUHOKAMA VA NATIJALAR

G'arb mamlakatlarida xor ijrochiligi. Ma'lum bir davrdan so'ng xor san'atida yana bir o'zgarish paydo bo'lib, yirik asarlar – kantata, oratoriyalar mualliflari sifatida – I.S.Bax, G.Gendel, K.Glyuk ijodi, keyinchalik Meyerber, J.Verdi, shu bilan birga F.Shubert, B.Mendelson, R.Shuman kabi romantik kompozitorlar ijodida kamer xor musiqasi rivoj topdi. Shu davrda qo'shiq sevadiganlar xor jamoalari «lidertafel» (nemischa so'z bo'lib, «yetakchi qo'shiqchi» ma'nosini anglatadi.

Germaniya, Avstriya va Shveytsariya davlatlarida keng rivojlangan) va «orfeon» (fransuzcha «xor sevuvchilar jamoasi» 1818-yilda Parijda G.Vilemom rahbarligida) paydo bo'lgan. Xor san'atining cherkov musiqa san'atidan asta-sekin tashqariga chiqishi, opera teatrlarining shakllanishi, XIX asrdagi milliy kompozitorlik maktabini xalq omma musiqasiga chambarchas bog'lanib ketishi Rossiya, Boltiq bo'yi davlatlari – Chexiya, Bolgariya, Vengriya va boshqa davlatlarda namoyon bo'lgan. Keyinchalik AQSH, Lotin Amerikasi, Yaponiya davlatlarida ham bu jarayon davom ettirilgan. Rossiyada xor ijrochiligi. Ko'p asrlardan buyon rus xor san'ati o'zining izchilligi bilan ajralib turadi. Rus xor ijrochiligi va ijodiyoti xalq ijrochiligi va cherkov ijrochiligi yo'nalishida rivojlanib, bir-biriga o'zaro bog'langan yo'nalishlar tashkil etgan. Bularga qishloq va shahar qo'shiqlari, qo'shiqsevarlar xor jamoalari, maktab qo'shiqsevarlari, professional cherkov va opera xor kapellalari targ'ibot

⁶⁹ Ro'ziyev Sh. Xorshunoslik. G'.G'ulom nomidagi adabiyot va san'at nashriyoti. T., 1987.

⁷⁰ Jumayeva L.X. O'zbek xor musiqasi tarixidan. T., 2000.

Sharafiyeva N. Xor sinfi. T., 2005.

qilingan. Birinchi bo‘lib XV asrda tashkil qilingan «Подшогнинг куйловчилари хори» («Podshohning kuylovchilari xori») keyinchalik Peterburg saroy xonandalari kapellasiga aylantirilgan va XVI asrda yuzaga kelgan «Патриархнинг куйловчилари хори» («Patriarxning kuylovchilari xori»), keyinchalik Moskva sinodal xori, deb atalgan. Patriarxning kuylovchilari xori rus professional xorlarining ilk namoyondalari bo‘lib qolishgan. Cherkov ijrochiligi o‘z davrida musiqa qobiliyatiga ega ijrochi va xor rahbarlari (regentlar), XVI–XVII asrlarda esa dvoryanlar, pomeshiklar o‘z qaramog‘ida xor va orkestrlar tashkil etadilar. Bunday jamoalarni «metsenatlar» – san‘at homiylari xori, deb (graf Sheremetyev o‘z kapellasining serqirra va sermazmun ijodi bilan 150 yilga yaqin ijod qilib kelgan jamoalardan; knyaz Yu.Galitsin xorlari va boshqalar) nomlangan. Bu kapellalar o‘z ijro mahoratlari, dasturlari bilan rus xor madaniyatiga juda katta, yuksak hissa qo‘shgan. Ushbu xor jamoalariga krepostnoylar rahbarlik qilib, ular ichidan atoqli xor dirijorlari – S.Dektaryev, G.Lomakin, A.Arxangelskiylarning yetishib chiqishi misol bo‘la oladi.

XIX asrning ikkinchi yarmida ma‘rifiy yo‘nalishda xor san‘ati ijrochiligi adabiyot va san‘atdagi demokratik harakatlar bilan uyg‘unlashib, ijtimoiy xarakterga ega bo‘la boshladi. Tarixiy davrda Rossiyada ommaviy uyg‘onishlar rus qo‘shiqchiligi xalqning talabiga javob bera oladigan asarlar yaratilishi va yangi rus qo‘shiqchiligi maktabi targ‘ibot etilishiga olib keldi. Bu ayrim jonkuyar insonlar – M.Balakiryev va G.Lomakinning «Bepul musiqa maktablari», I.Melnikovning «Bepul xor sinflari» kabi professional va havaskorlar xorlari tashkil etilishiga sabab bo‘ldi.

XIX asr oxirlarida atoqli xor dirijori A.Arxangelskiyning professional xori dunyo bo‘ylab tanildi. Xor jamoasining tiniq kuylashi, xor ansamblining mukammallashuvi turli ko‘p ovozli asarlarni yuqori saviyada namoyish etishga olib keldi. Yuqori malakali dirijor, kompozitor va ustoz A.Arxangelskiy rus xor san‘atini yuksaklarga ko‘tarishga sababchi bo‘lgan ijodkorlardan biri. Kompozitorlar ijodi xor san‘atining turlanib, janrlar nuqtai nazaridan keng qamrovga ega bo‘lishida muhim o‘rin tutadi. A.Alyabyevning xor uchun asarlari, A.Dargomijskiyning «Peterburg serenadalari» so‘zsiz xor bo‘lib ijro etishning ilk namunalari bo‘lib qoldi. P.Chaykovskiy, N.Rimskiy-Korsakov, M.Musorgskiy, S.Kyui, E.Nappravnik, A.Arenskiy, I.Ippolitov-Ivanov, A.Grechaninov, V.Kalinnikov, P.Chesnokov, S.Taneyev kabi kompozitorlar ijodida xor uchun yozilgan a kapella uslubidagi asarlar xor san‘atining yangi pog‘onaga ko‘tarilishiga asos bo‘ldi. Ularning asarlari bugungi kunda ham o‘z mavqeini yo‘qotgan emas.

XX asrda ham Rossiya hududida ko‘plab professional xor jamoalari tuzilib, ular keng konsert-ijrochilik faoliyatini olib borgan. Davlat rus xori, Respublika rus xor kapellasi (keyinchalik A.Yurlov nomi berilgan), Radio va Markaziy televideniye qoshidagi Rus qo‘shiqlari xori, Peterburg kuylovchilari kapellasi kabilar bunga misol bo‘la oladi. Butun dunyoga tanilgan xor dirijorlari – G.Dmitriyevskiy, K.Ptisa, N.Danilin, A.Sveshnikov, A.Aleksandrov, V.Sokolov, A.Yurlov, A.Yegorov, A.Mixaylov, V.Minin, M.Pyatniskiylar kabilar mazkur san‘at rivojlanishiga o‘z ulushlarini qo‘shdilar. XX asrning ikkinchi yarmida xor san‘ati va kompozitorlik ijodiyoti yanada yuksaklarga ko‘tarildi. Bunga S.Prokofyev, D.Shostakovich, V.Shaporin, M.Koval, G.Sviridov, V.Salmanov, A.Lenskiy, V.Shebalin, R.Boyko, R.Shedrin va boshqalarning ijodiy izlanishlarini misol qilib ko‘rsatish mumkin.

XULOSA

Shu davrda xor ijrochiligida bolalar ovozigiga ham katta e‘tibor berilib, maktab bazalarida xor studiyalari, xor to‘garaklari, vokal ansambllari tashkil qilindi. Har yili o‘tkaziladigan xor festivallari, qo‘shiq bayramlari, bolalar musiqa ijodiyoti festivallari keng ko‘lamda o‘tkazildi. Vladimir Sokolov, Georgiy Struve va Viktor Popov rahbarligidagi bolalar xor jamoalarining dovrug‘i butun dunyoga taraldi. Bunday taniqli dirijor va kompozitorlar o‘z vaqtida O‘zbekiston bolalari, yosh musiqasevarlar bilan ham ko‘plab ijodiy uchrashuvlar o‘tkazganlar. O‘zbekistonnig eng taniqli xor jamoasiga bunda chorak asr narida «Bulbulcha» nomi berilishiga Georgiy Struve sababchi bo‘lgan.

REFERENCES

1. Sharafiyeva N. Xorshunoslik. G‘.G‘ulom nomidagi adabiyot va san‘at nashriyoti. T., 1987.
2. Ro‘ziyev Sh. Xorshunoslik. G‘.G‘ulom nomidagi adabiyot va san‘at nashriyoti. T., 1987.
3. Jumayeva L.X. O‘zbek xor musiqasi tarixidan. T., 2000.
4. Sharafiyeva N. Xor sinfi. T., 2005.
5. Adiljanovna, A. M., Nurullaevna, N. M., Abdumalikovna, Y. D., Sharobidinovich, M. J., Abdujalil Abduvalio‘g‘li, A., & Behzod Asqaralio‘g‘li, T. (2021). Academic Yunus Rajabi and His Scientific Heritage. *Annals of the Romanian Society for Cell Biology*, 9092-9100.
6. Achildiyeva, M., Xojimamatov, A., & Ikromova, F. (2022). Shashmaqom saboqlari: "Navo" maqomi xususida. *INTERNATIONAL JOURNAL FOR ENGINEERING AND MANAGEMENT RESEARCH*, 11(01), 55-58.

7. Achildiyeva M, Ikromova F (2021) ABOUT MAHMUDJON TOJIBOYEVS PEDAGOGICAL ACTIVITY GALAXY INTERNATIONAL INTERDISCIPLINARY RESEARCH JOURNAL (GIIRJ) 9(5) 240-244
8. Achildiyeva M, Ikromova F (2021) TANBUR ONE OF ANCIENT INSTRUMENTS GALAXY INTERNATIONAL INTERDISCIPLINARY RESEARCH JOURNAL (GIIRJ) 9(6) 302-308
9. Achildiyeva M, Ikromova F(2022) CHOIR ART IN UZBEKISTAN BOTIR UMIDJONOV (EURASIAN JOURNAL OF HUMANITIES AND SOCIAL SCIENCES 7 54-56
10. Achildieva, M., Ikromova, F., Abutolipova, M., & Khaydarova, O. (2021). THE THIRD RENAISSANCE TOWARDS ASCENDING.
11. Maxfuzakhon Karimova, Muyassarkhon Achildiyeva, Farangiz Ikromova (2021) USE FROM PEDAGOGICAL TECHNOLOGIES IN MUSIC LESSONS EUROPEAN SCHOLAR JOURNAL “An open access, peer reviewed multidisciplinary journal” 2 (4) 460-463
12. Achildiyeva, M., & Madaliev, D. (2020). Uyghur folk singing genre. *International Journal on Integrated Education*, 3(11), 222-226.
13. Ikromova F O‘ZBEKISTON XALQ HOFIZI OCHILXON OTAXONOVNING HAYOT YO‘LI CHIZGILARI. INNOVATIVE DEVELOPMENT IN THE GLOBAL SCIENCE Vol. 1 No. 3 (2022): 151-156
14. Achildieva, M., & Ikromova, F. (2022). РЕЙНГОЛЬД ГЛИЭР ВА ТОЛИБЖОН СОДИҚОВНИНГ «ЛАЙЛИ ВА МАЖНУН» ОПЕРАСИДА МАҚОМ ЙЎЛЛАРИНИНГ ҚЎЛЛАНИЛИШИ. *Science and innovation*, 1(C4), 23-28.
15. Хожимаматов, А., & Икромова, Ф. (2022). МУСИҚИЙ САҲНАВИЙ АСАРЛАРНИНГ ИЖРОЧИЛИК МУАММОЛАРИ (ЎЗБЕКИСТОН КОМПОЗИТОРЛАРИ ИЖОДИ МИСОЛИДА). *Science and innovation*, 1(C4), 29-33.
16. Ikromova, F. (2022). SHASHMAQOMDA TURKUM ASAR TARONALARI. *Science and innovation*, 1(C4), 34-37.
17. Mannopov, S., Karimov, A., Qurbonova, B., & Dilobar, J. (2022, February). THE EMERGENCE AND DEVELOPMENT OF MUSIC. In *Archive of Conferences* (pp. 49-52).
18. Mannopov, S., Karimov, A., Qurbonova, B., & Dilobar, J. (2022, February). THE EMERGENCE AND DEVELOPMENT OF MUSIC. In *Archive of Conferences* (pp. 49-52).

19. Mannopov, S. (2004). Uzbek folk music culture.(Study guide) Tashkent. *New Age Generation*.
20. Маннопов, С. (2018). Навобахш оҳанглар. Т.: *IJOD-PRESS* наириети.
21. Маннопов, С. У. Л. Т. О. Н. А. Л. И. (2004). Ўзбек халқ музыка маданияти. *Янги аср авлоди*.
22. Маннопов, С. (1852). Ходжи Абдулазиз Абдурасулов (1852-1936).
23. Abdusattorov, A. About Makom Melodies Adapted for Orchestra of Uzbek Folk Instruments. *International Journal on Economics, Finance and Sustainable Development*, 2(11), 28-30.
24. Kurbanova, B., Khurshid, M., & Tokhirjon, S. (2022, May). THE ROLE AND IMPORTANCE OF A SYSTEMATIC APPROACH TO TEACHING IN THE FINE ARTS. In *Archive of Conferences* (pp. 105-107)
25. Kirgizov, I., Imyaminovich, K. I., Nurmammedjanov, A., Sotvoldievich, S. B., Mamasodikovna, N. M., & Juraevna, A. S. (2021). The Pleasure of Singing, Listening and Understanding Navoi. *Annals of the Romanian Society for Cell Biology*, 2410-2413.
26. Kirgizov, I., Kirgizov, I., Najmetdinova, M., & Atabayeva, S. (2022, February). THE GENESIS OF THE DEVELOPMENT OF MUSIC CULTURE. In *Archive of Conferences* (pp. 57-60).
27. Namozova, D. T. (2021). MUSIQA DARSLARIDA O'QUVCHILARNI KREATIVLIK HAMDA ERKIN TAFAKKURINI SHAKLLANTIRISHNI TASHKIL ETISH. *Scientific progress*, 2(2), 1313-1315.
28. Dilorom, N., & Tohirovna, A. Z. (2022). BRAYL NOTA TIZIMINING MUSIQA TA'LIMIDAGI ILK QADAMLARI. *Science and innovation*, 1(C2), 36-38.
29. Mannopov, S., Karimov, A., Ataboeva, S., Ergashev, A., & Usmanova, S. (2021). Development Of Symphonic Music in Uzbekistan. *Journal of Pedagogical Inventions and Practices*, 2(2), 53-56.
30. Ergashev, A., Ataboyeva, S., Djalalova, N., & Usmonova, S. (2021). THE ROLE OF COMPOSERY IN THE ART OF NATIONAL SINGING. *Galaxy International Interdisciplinary Research Journal*, 9(12), 863-867.
31. Kurbanova, B., Khurshid, M., & Tokhirjon, S. (2022, May). THE ROLE AND IMPORTANCE OF A SYSTEMATIC APPROACH TO TEACHING IN THE FINE ARTS. In *Archive of Conferences* (pp. 105-107).

-
32. Шокиров, Т. Н. (2022). МИЛЛИЙ МУСИҚА МАДАНИЯТИ ВА УНИНГ РИВОЖЛАНИШ ИСТИҚБОЛЛАРИ (фольклор, дostonчилик, мақом мисолида). *Science and innovation*, 1(С3), 31-38.
 33. Atabayeva, Z. A. (2022, March). Accounting policy of the organization and its connection with tax planning. In *E Conference Zone* (pp. 35-38).
 34. Yuldashev, F. A. (2020). Scientific analysis of cognitive processes in Al-Farabi's Teaching. *International Journal on Integrated Education*, 4(2), 375-379.
 35. Yuldashev, F. A. (2020). Scientific analysis of cognitive processes in Al-Farabi's Teaching. *International Journal on Integrated Education*, 4(2), 375-379.
 36. Yuldashev, F. A. (2021). Important features of Social-Philosophical analysis of human factors and interests. *Asian Journal of Multidimensional Research*, 10(11), 358-364.

SHASHMAQOM MUSHKILOT BO'LIMINING NAZARIY ASOSLARI

Muyassarxon Achildiyeva

Farg'ona davlat universiteti "San'atshunoslik" fakulteti
"Musiqqa ta'limi va madaniyat" kafedrası o'qituvchisi
muyassar1903@gmail.com

ANNOTATSIYA

Ushbu maqola o'zbek xalqining bebaho oltin xazinasi hisoblangan "Shashmaqom" saboqlari xususida so'z boradi. Shuningdek, Shashmaqomning cholg'u qismlari borasida ilmiy-nazariy fikr va mulohazalar atroflicha maqolada aks etadi.

Kalit so'zlar: *Shashmaqom, tasnif, tarje', gardun, muxammas, saqil, shakl, kuy, madaniyat, xona, bozgo'y.*

АННОТАЦИЯ

Данная статья посвящена урокам «Шахмакома», который считается бесценным золотым сокровищем узбекского народа. Также в подробной статье отражены научно-теоретические мнения и комментарии о музыкальных инструментах Шахмакома.

Ключевые слова: *Шахмаком, тасниф, таржеё, гардун, мухаммас, сақил, форма, мелодия, культура, хона, бозгой.*

ABSTRACT

This article is about the lessons of "Shashmaqom", which is considered a priceless golden treasure of the Uzbek people. Also, scientific-theoretical opinions and comments about Shashmaqom's musical instruments are reflected in the detailed article.

Key words: *Shashmaqom, classification, tarje, gardun, mukhamas, sakil, form, melody, culture, room, bozgoiy.*

Shashmaqom⁷¹-jahon madaniyatining bebaho me'rosi. Undan har bir inson, irqi va e'tiqodidan qat'iy nazar, o'z qalbiga yarasha go'zallik topishi mumkin. Markaziy Osiyo xalqlarining o'tmishi, hozirgi va kelajak musiqiy madaniyatini Shashmaqomsiz ko'zga keltirish mumkin emas.

Mutal Burhonov

«Shashmaqomga Buxoroda katta e'tibor beriladi va xalq uni sevadi. Bunga 1923-yilda o'zim guvoh bo'lganman, Sayil bayramida hofiz Ota Jalol Nosirov ijrosidagi qo'shiqlarni minglab odamlar sel bo'lib tingladilar... Musiqani qanday tinglash va sevishga juda ajoyib misol bu!», (Viktor Aleksandrovich Uspenskiy xotiralaridan).

KIRISH

“Maqomlar sharq xalqlarida juda qadim zamonlardan mavjud bo‘lgan musiqa janridir. Ular bu xalqlarning o‘ziga xos musiqa boyliklari asosida kasbiy sozanda va xonandalar tomonidan yaratilgan va uzoq madaniy-tarixiy taraqqiyot jarayonida mustaqil musiqa janri sifatida yuzaga kelgan.”⁷²

“Maqomlar nazariy va amaliy asoslarga ega bo‘lib, mazkur xalqlar musiqa san’atining ustazona uslubidagi namunasi. Maqomlar, xususan o‘zbek va tojik xalqlarining ma’naviy mulki bo‘lmish Shashmaqom ko‘p asrlar davomida bu sohada olib borilgan ijodiy izlanishlarning samarasidir. Ustoz sozanda va xonandalar keyingi avlodlarga ko‘z qorachig‘idek asrab-avaylab bizgacha yetkazib kelgan maqom namunalari hozirgi kunda nafosat dunyosidagi eng zo‘r, beqiyos qiymatga ega bo‘lgan musiqa san’atimiz boyliklari sifatida chinakam xalq mulkiga aylandi.”⁷³

Maqomlar Sharq xalqlari musiqasining asosini tashkil etadi. Shu sababli maqomlarni atroflicha o‘rganilishi musiqa madaniyatimiz tarixida muhim ahamiyatga ega. Maqomlar ma’lum tartibda yaratilgan turkumli musiqiy majmua bo‘lib, o‘tmish bastakorlik ijodiyotining o‘ziga xos sayqal berilgan turidir. Keng ma’nodan esa maqomlar xalq musiqasi qomusidir. Chunki ularda, xususan Shashmaqomda, o‘zbek xalqi musiqasiga xos ohanglar, ritmik xususiyatlar, doira usullari, she’riyat bilan xalq ashula yo‘llarining bog‘lanish qoidalariga asoslangan qator jabhalar o‘z ifodasini topgan.

O‘rta asr Yaqin va O‘rta Sharq xalqlari musiqa ilmidan maqom, asosan, “parda” tuzilmalari tushunchasini hamda ularga mos holda yaratilgan kuy va ashulalarni ifodalaydi. Maqomlar dastlabki davrda tarqoq shaklda rivojlandi, XIII asrda esa Safiuddin al-Urmaviy ularni o‘n ikki asosiy maqomdan iborat nazariy tizim shakliga keltirdi. XVII asrdan so‘ng *O‘n ikki maqom* tizimi inqirozga uchrab, uning negizida Sharq xalqlari orasida maqomlarning yangicha milliy va mahalliy shakllari vujudga kela boshladi. Xususan, XVIII asrning o‘rtalarida O‘rta Osiyoning yirik madaniy markazlaridan biri Buxoro shahrida saroy sozanda, xonanda va bastakorlari ijodiy-ijrochilik faoliyatida Shashmaqom uzil-kesil shakllanib, Buxoro maqomlari, Buxoro Shashmaqomi nomlarida ham yuritildi. O‘zbek maqom turlaridan Xorazm maqomlari, Farg‘ona-Toshkent maqom yo‘llari, shuningdek, yovvoyi (erkin ko‘rinishdagi) maqomlar, sunray, dutor yo‘llari va boshqalar Shashmaqom ta’sirida rivojlandi. O‘tgan zamon bastakorligida keng qo‘llanilgan amal, kor, naqsh, peshrav, savt,

⁷² Исҳоқ Ражабов. “Мақомлар”, Т. 2006 й. 11-бет.

⁷³ Исҳоқ Ражабов. “Мақом асослари”, Т. 1992 й. 6-бет.

tarona, qavl kabi janrlarning noyob namunalari Shashmaqom tarkibida bizgacha yetib keldi.

Oʻrta Osiyoda yashab kelgan maqom turkumlarining eng soʻngi shakli boʻlgan Shashmaqom (forsiy – olti maqom) – oʻzbek va tojik xalqlari musiqiy merosida markaziy oʻrin tutgan maqomlar turkumi; parda, ohang, usul, shakl, uslub kabi vositalar bilan oʻzaro uzviy bogʻlangan ikki yuz ellikka yaqin mumtoz kuy va ashulalar majmuidir. U bundan taxminan ikki asr ilgari (XVIII asr) shakllangan, muayyan shart-sharoitlarda musiqiy folklor hamda kasbiy musiqa yoʻnalishlarida orttirilgan koʻp asrlik ilmiy ijodiy tajriba hamda izlanishlar natijasida yuzaga kelgan. Shashmaqom milliy hamda mintaqaviy mumtoz musiqa anʼanalarining tarixan uzun taraqqiyot jarayoni natijasida bir qator bastakorlar avlodi sanʼatining qomusiy mahsulidir.⁷⁴

Maqom arabcha “joy”, “oʻrin”, musiqa istilohida esa cholgʻularda tovush hosil etiladigan joy, yaʼni “parda” maʼnosini bildiradi. Maqom muayyan pardadan boshlanadigan lad tonallikni hamda ularga mos keladigan kuy va ashulalar majmuasini ifodalaydi. Bu tushunchalar turli davrlarda yashab kelgan maqomlarning hamma shakllarida ham oʻz mazmunini birdek saqlab keldi.⁷⁵

ADABIYOTLAR TAHLILI VA METODLAR

Shashmaqom ilmining buyuk tadqiqotchisi Abdurauf Fitrat “Oʻzbek klassik musiqasi va uning tarixi” kitobida hujjat va maʼlumotlarning dalili sifatida ikkita ulugʻ ustoz Ota Jalol va Ota Gʻiyoslarni jonli guvoh sifatida keltirib, Shashmaqom tarixi taxminan 150 yillik davrini koʻrsatadi. Demak, kitob yozilgan vaqtdan shu muddatni hisoblasak, XVIII asrning soʻngi choragi haqida soʻz borayotganligidan ogoh boʻlamiz. Fitratdek oʻta talabchan tadqiqotchi mulohazalarida tasodifiylikka oʻrin yoʻq, albatta. XVIII asrning soʻngi choragi Buxoro xonlarining mangʻitilar sulolasining taxtga oʻtirish vaqtiga toʻgʻri keladi va xurofiy maʼlumotlarga koʻra, ushbu davrga kelib Shashmaqom bizga maʼlum boʻlgan hozirgi qiyofani olgan. Ammo Shashmaqom atamasining hujjatli dalili ilk bor Buxoroda XIX asrning birinchi yarmida yozilgan Muso Xoʻja Turkistoniy qalamiga mansub bayoz shaklidagi musiqiy risolada namoyon boʻladi. Mazkur risola “Mutaqaddam va azizu mukarram ustozlardan meros qolgan musiqiy Shashmaqom ushbudir” degan soʻzlar bilan boshlanadi.⁷⁶

⁷⁴Ўзбекистон Миллий Энциклопедияси V-жилд. “М” ҳарфи., 341-бет.

⁷⁵Исҳоқ Ражабов. “Мақом асослари”, Т. 1992 й. 6-бет.

⁷⁶Шашмақом сабоқлари / О. Матёкубов мақоласи. Т. 2005 й. 16-бет.

Shashmaqom olti turli lادلarga moslab olingan va ularga asoslangan kuy va ashulalar yig'indisidan iborat. Shashmaqomning lad asosi olti turli bo'lsada, unga yaqin keladigan boshqa lادلarga mos kuylar ham kiritila bergan. Ayniqsa, bu narsa maqom sho'balalarining taronalarida yaqqol ko'rinadi. Ularda tonallikkina emas, balki lad tuzilmasi ham o'zlari mansub bo'lgan asosiy maqom yo'liga nisbatan o'zgarib turadi.

Shashmaqomga: Buzruk – (katta, ulug'), Rost – (to'g'ri, haqqoniy), Navo – (ohang, kuy), Dugoh – (ikki parda yoki ikkinchi parda), Segoh – (uch parda yoki uchinchi parda), va Iroq – (arab mamlakatlaridan birining nomi)maqomlari kiradi.

Olti maqomning har biri tarkibida taxminan 20 tadan 44 tagacha katta va kichik maqom yo'llari bor.⁷⁷

NATIJALAR

Shashmaqom lad asosi haqida fikr yuritilar ekan, har bir maqomni tashkil etgan tovushqatorlarda tayanch tovush (parda) lari mavjud. Kuy yuqoriga tomon harakat qilib borganida tayanch nuqtalar alohida sezilib turadi. Ular quyidagicha:

Maqomlar	Mos keluvchi ladlar	Tayanch pardalar
Buzruk	“re” doriy va miksolidiy qo'shilmasi	I, II, IV, V, VI
Rost	“do” miksolidiy va ioniy qo'shilmasi	I, II, VI
Navo	“re” eoliy – “fa” ioniy qo'shilmasi	I, III, IV, V, VI
Dugoh	“re” miksolidiy	I, III, IV
Segoh	“re” doriy va eoliy qo'shilmasi	I, II, IV, V
Iroq	“lya” eoliy	I, II, IV, VII,

Buxoro olti maqomining har biri ikkita katta hajmli ichki tuzilmasi murakkab bo'limlardan iborat. Bulardan birinchisi Mushkilot – (lug'aviy ma'nosi qiyinchilik, og'irliklar) deb ataluvchi sof cholg'u bo'limi hisoblansa, ikkinchisi Nasr – (lug'aviy ma'nosi ko'mak, yordam, zafar, g'alaba, sochma asar) deyiluvchi ashula bo'limidir.

Cholg'u bo'limlaridagi kuy yo'llarining har biri mustaqil cholg'u qismlar hisoblanadi. Bular: Tasnif, Tarji, Gardun, Muxammas, va Saqil nomlari bilan yuritiladi. Bu kuylar o'zlari mansub bo'lgan maqomlar nomi bilan qo'shib aytiladi. Masalan, Tasnifi Buzruk, Tarjei Buzruk, Saqili Navo, Samoyi Dugoh, Muhammasi Iroq, Garduni Segoh va hokazo. Shashmaqomning bu cholg'u yo'llari kuy tuzilishi jihatidan juda murakkab va puxta yaratilganligi bilan ajralib turadi.

Shashmaqom turkumida jami 46 ta shaklan tugal kuy namunalari mavjuddir. Jumladan, Buzruk va Rostda – 7 tadan, Navo va Segohda – 8 tadan, Dugohda – 10 ta,

⁷⁷ Исҳоқ Ражабов. “Мақомлар”, Т. 2006 й. 150-бет.

Iroqda – 6 ta cholg‘u asarlar o‘zaro taqsimlangan bo‘lib quyidagi jadvalda nomlari ko‘rsatilgan:

BUZRUKDA	ROSTDA	NAVODA
1. Tasnifi Buzruk	1. Tasnifi Rost	1. Tasnifi Navo
2. Tarjei Buzruk	2. Garduni Rost	2. Tarjei Navo
3. Garduni Buzruk	3. Muxammasi	3. Garduni Navo
4. Muxammasi	Rost	4. Nag‘mai Orazi
Buzruk	4. Muxammasi	Navo
5. Muxammasi	Ushshoq	5. Muxammasi Navo
Nasrullovi	5. Muxammasi	6. Muxammasi Bayot
6. Saqili Islimiy	Panjgoh	7. Muxammasi
7. Saqili Sulon	6. Saqili Vazmin	Husayniy
	7. Saqili Rag-Rag	8. Saqili Navo
DUGOHDA	SEGOHDA	IROQDA
1. Tasnifi Dugoh	1. Tasnifi Segoh	1. Tasnifi Iroq
2. Tarjei Dugoh	2. Tarjei Segoh	2. Tarjei Iroq
3. Garduni Dugoh	3. Hafifi Segoh	3. Muxammasi Iroq
4. Peshravi Dugoh	4. Garduni Segoh	4. Saqili Iroq I
5. Samoiy Dugoh	5. Muxammasi	5. Saqili Iroq II
6. Muxammasi	Segoh	6. Saqili Kalon
Dugoh	6. Muxammasi	
7. Muxammasi	Ajam	
Chorgoh	7. Muxammasi	
8. Muxammasi Hoji	Mirzahakim	
Xo‘ja	8. Saqili	
9. Muxammasi Chor	Bastanigor	
Sarxona		
10. Saqili Ashkullo		

MUHOKAMA

Cholg‘u qismlarning to‘liq nomlanishidan shu narsa ayon bo‘ladiki, ularning bir qanchasi barqaror bo‘lib, deyarli hamma maqomlarda uchraydi. Bulardan ayrimlari bir necha har xil namunalardan iborat. Ba’zi qismlar esa nodir bo‘lib, faqat birgina maqomga xos holda uchraydi.⁷⁸

⁷⁸«O‘zbek xalq musiqa ijodi» 2-qism. T. 2000 y. 28-bet

Shashmaqom cholgʻu yoʻllarining hammasi uchun yana bir xos narsa shuki, ularning ichki shakli asosan “xona” va “bozgoʻy” deb ataladigan kuy tuzilmalarining tartibli almashinuvi natijasida barpo etiladi. Ular bir yoki bir necha kuy jumlasidan tashkil topishi mumkin.

Xona – uy, xona maʼnosida, yaʼni “kuyni tashkil etgan tovushlar va uning boshqa unsurlari joylashtirilgan xona” maʼnosini bildiradi.

Doimiy yangilanish maqsadida rivojlanuvchi xonalar, tertsiya, kvarta, kvinta, oktava va undan ham balandroq joylashgan pardalarga sakrama harakat orqali koʻtariladi. Keyinchalik peshrav vositasi yordamida asarning bosh pardasiga silliq qaytadi. Buning mantiqiy natijasida takroriy bozgoʻyning kuy mavzui kelishi tayyorlanadi.⁷⁹

Bozgoʻy (kuyning qaytarma boʻlagi) esa, kuyning takrorlanadigan qismi (refren) boʻlib, xonaning har bir aylanishidan soʻng qaytariladi. Koʻpincha, kuyda qancha xona boʻlsa, shuncha bozgoʻy boʻladi. Baʼzan bozgoʻylar har bir xonadan keyingina emas, balki ularning bir nechtasidan soʻng yoki birinchi xonadan oldin ham kelishi mumkin.⁸⁰

Maqomlarning cholgʻu yoʻllarini tashkil etgan xona va bozgoʻylar kuy xarakatida va ularning rivojlanishida muhim oʻrin tutadi. Kuy xonalar vositasi bilan takomillashadi va mazmunan boyiydi. Bozgoʻylar esa, sheʼriyatdagi aruz shakllarida uchraydigan takroriy misralar – tajribandlar kabi musiqiy fikrni yakunlab, umumlashtirib beradi.

Shashmaqomning cholgʻu boʻlimidagi asosiy lardan birinchisi, balki har bir maqomning bosh cholgʻu qismi boʻlmish tasnifdir. *Tasnif* – arabcha soʻz boʻlib, “sinflashgan”, “tabaqalashgan”, “yaratilgan”, kabi maʼnolarni bildiradi.

Shashmaqom majmuasida jami 6 ta tasnif mavjud (7-betga qarang). Barcha tasniflarning parda tuzilmalari hamda kuy mavzulari boshqa-boshqa boʻlsa-da, doira usuli zarblari deyarli bir qolipda. Shu bois uning shakli musiqachilar orasida koʻproq “tasnif usuli” deb yuritiladi. Tasnifning takt-ritm oʻlchovi $\frac{2}{4}$, boʻlib, ular maqomlardan kuy harakati jarayonida oʻzgarmaydi. Tasniflarning doira usullari, asosan, bir xil boʻlsada, baʼzan kuy xarakteriga qarab qisqaroq shaklda ham kelishi mumkin.

Shashmaqom cholgʻu yoʻllaridan oʻrin olgan jamiki cholgʻu kuylar xalqimiz koʻnglidan joy olib xalq orasida keng koʻlamda mashhurdir. “Shashmaqom cholgʻu kuylari xalqimizning turli badiiy-estetik ehtiyojlari uchun xizmat qilib, hatto xalq

⁷⁹Oʻsha adabiyot. 31-bet

⁸⁰Исҳоқ Ражабов. “Мақомлар”, Т. 2006 й, 166-бет.

shodiyonalarida, to'ylarida, bayramlarida ularning madaniy talablarini qondirib keldi. Shu o'rinda surnaylarda ijro etib kelingan Navo, Dugoh, Segoh va Iroq maqom yo'llarini eslatishning o'zi kifoyadir".⁸¹ Shu kabi kuylar inson ruhiyatigaijobiy ta'sir etib, yurakdagi dardlardan forig' etadi. Xissiyotni junbushga keltirib, ko'ngilga malham bo'lishga, chuqur o'y hayollarga toldirish kuchiga egadir. Bunga sabab maqom yo'llarining xalq musiqqa boyliklari asosida yaratilganidir.

XULOSA

Shashmaqom cholg'u bo'limidagi kuy yo'llarining eshituvchilarga to'g'ri yetib borishi, ularga zavq va lazzat bag'ishlay olishi uchun cholg'uchi yuksak malakaga ega bo'lishi lozim. Agar maqom yo'llari har tomonlama yuksak-badiiy saviyada ijro etilmasa, shinavandalarga yetib bormasligi ham mumkin.

Ushbu Shashmaqom cholg'u kuylari ham asrlar davomida avloddan-avlodga, ustozdan-shogirdga va nihoyat bus-butun holda bizgacha yetib keldi. Uni ko'z qorachig'imizdek avaylab asrash, ezozlashimiz kerak. Negaki milliy mumtoz musiqqa me'rosimizni unutmoqlik bu o'zlikni unutmoqlik bilan barobardir. O'ylaymizki, biz kabi yosh mumtoz musiqqa ixlosmandlari bu maqom san'atini puxta o'rganib, kelajak avlodlarga to'laligicha yetkazib beramiz degan, umiddamiz.

REFERENCES

1. И. Ражабов. «Мақомлар масаласига доир». Тошкент. 1963 й.
2. «Шашмақом» I жилд., Нотага олувчи: Ю.Ражабий., 1966й.
3. И.Ражабов. «Мақом асослари» Тошкент., 1992 у.
4. И.Ражабов. «Мақомлар». Тошкент., 2006 й.
5. А.Фитрат. «Ўзбек классик муסיқаси ва унинг тарихи», Тошкент.1993 й.
6. О.Матёкубов. «Мақомот». Тошкент., 2004 й.
7. О.Матёкубов. «Шашмақом сабоқлари». Тошкент., 2005 й.
8. И.Ражабов. «Мақомлар». Тошкент., 2006 й.
9. О.Матёкубов. «Шашмақом сабоқлари» 3-тўплам., Тошкент., 2007 й.
10. Ўзбекистон миллий энциклопедияси. V жилд., "М" харфи.
11. «Ўзбек халқ музиқаси V том» Тўпловчи ва нотага олувчи Ю.Ражабий.
12. Arzimatova, I. M. (2020). Spiritual Culture Of Personality And Artistic And Aesthetic Changes. *Scientific Bulletin of Namangan State University*, 2(11), 160-165.
13. Arzimatova, I. M. (2022). Relationship Of Aesthetic Culture And Spirituality Of Personality. *The American Journal of Applied sciences*, 3(02), 100-104.

⁸¹Исҳоқ Ражабов. "Мақомлар", Т., 2006 у.,319-бет.

14. Arzimatova, I. M. (2021). Women's Rights in Government of a Democratic Society. *Eurasian Scientific Herald*, 2, 23-27.
15. 4. Arzimatova, I. (2022). THE MAIN ASPECTS OF THE MORAL AND AESTHETIC CULTURE OF THE LEADING CADRES IN THE NEW STAGE OF DEVELOPMENT OF SOCIETY. *Oriental Journal of Social Sciences*, 2(1), 63-72.
16. Arzimatova, I. M. (2021). The Role of the Family Environment in Personal Education. *International Journal of Culture and Modernity*, 10, 13-17.
17. Arzimatova, I. M., & Muminov, J. (2021). Information Of The Educational Process And Education Of A Developed Generation. *The American Journal of Interdisciplinary Innovations Research*, 3(04), 36-41.
18. Madimarovna, A. I., & Madaminovich, M. J. (2020, December). The place of aesthetic and artistic culture in the spiritual life of society and the individual. In *Archive of Conferences* (Vol. 10, No. 1, pp. 177-178).
19. Madimarovna, A. I. (2020). The Role of Art in Youth's Aesthetic Education. *Cross-Cultural Communication*, 16(1), 121-123.
20. Madimarovna, A. I., & Madaminovich, M. J. (2020, December). THE ISSUE OF FORMATION OF SPIRITUAL AND MORAL VIRTUES IN YOUNG PEOPLE. In *Archive of Conferences* (Vol. 10, No. 1, pp. 175-176).
21. Madimarovna, A. I. (2022). The Role of Managers with Modern Knowledge in Improving Management Efficiency. *International Journal of Culture and Modernity*, 14, 78-81.
22. Arzimatova, I. (2019). Art industry development of society and society culture. *Scientific Bulletin of Namangan State University*, 1(1), 129-134.
23. Adiljanovna, A. M., Nurullaevna, N. M., Abdumalikovna, Y. D., Sharobidinovich, M. J., Abdujalil Abduvalio'g'li, A., & Behzod Asqaralio'g'li, T. (2021). Academic Yunus Rajabi and His Scientific Heritage. *Annals of the Romanian Society for Cell Biology*, 9092-9100.
24. Achildiyeva M, Xojimamatov A, Ikromova F (2022) Shashmaqom saboqlari: "Navo" maqomi xususida. *INTERNATIONAL JOURNAL FOR ENGINEERING AND MANAGEMENT RESEARCH* 11(01) 55-58
25. Achildiyeva M, Ikromova F (2021) ABOUT MAHMUDJON TOJIBOYEVS PEDAGOGICAL ACTIVITY GALAXY *INTERNATIONAL INTERDISCIPLINARY RESEARCH JOURNAL (GIIRJ)* 9(5) 240-244
26. Achildiyeva M, Ikromova F (2021) TANBUR ONE OF ANCIENT INSTRUMENTS *GALAXY INTERNATIONAL INTERDISCIPLINARY RESEARCH JOURNAL (GIIRJ)* 9(6) 302-308

27. Achildiyeva M, Ikromova F(2022) CHOIR ART IN UZBEKISTAN BOTIR UMIDJONOV (EURASIAN JOURNAL OF HUMANITIES AND SOCIAL SCIENCES 7 54-56
28. Achildieva, M., Ikromova, F., Abutolipova, M., & Khaydarova, O. (2021). THE THIRD RENAISSANCE TOWARDS ASCENDING.
29. Maxfuzakhon Karimova, Muyassarkhon Achildiyeva, Farangiz Ikromova (2021) USE FROM REDAGOGICAL TECHNOLOGIES IN MUSIC LESSONS EUROPEAN SCHOLAR JOURNAL “An open access, peer reviewed multidisciplinary journal” 2 (4) 460-463
30. Achildiyeva, M., & Madalieva, D. (2020). Uyghur folk singing genre. *International Journal on Integrated Education*, 3(11), 222-226.
31. Ikromova F O‘ZBEKISTON XALQ HOFIZI OCHILXON OTAXONOVNING HAYOT YO‘LI CHIZGILARI. INNOVATIVE DEVELOPMENT IN THE GLOBAL SCIENCE Vol. 1 No. 3 (2022): 151-156
32. Achildieva, M., & Ikromova, F. (2022). РЕЙНГОЛЬД ГЛИЭР ВА ТОЛИБЖОН СОДИҚОВНИНГ «ЛАЙЛИ ВА МАЖНУН» ОПЕРАСИДА МАҚОМ ЙЎЛЛАРИНИНГ ҚЎЛЛАНИЛИШИ. *Science and innovation*, 1(C4), 23-28.
33. Хожимаматов, А., & Икромова, Ф. (2022). МУСИҚИЙ САҲНАВИЙ АСАРЛАРНИНГ ИЖРОЧИЛИК МУАММОЛАРИ (ЎЗБЕКИСТОН КОМПОЗИТОРЛАРИ ИЖОДИ МИСОЛИДА). *Science and innovation*, 1(C4), 29-33.
34. Ikromova, F. (2022). SHASHMAQOMDA TURKUM ASAR TARONALARI. *Science and innovation*, 1(C4), 34-37.

АБУ НАСР ФОРОБИЙНИНГ МУСИҚА ИЛМИГА ҚЎШГАН ҲИССАСИ

Шокиров Тоҳиржон Нурмаматович

ФарДУ санъатшунослик факультети

Вокал ва чолғу ижрочилиги кафедраси ўқитувчиси

АННОТАЦИЯ

Мазкур мақолада шарқ мусиқа илмининг асосчиси Абу Наср Фаробийнинг ҳаёти, илмий фаолияти ва ёзган асарлари ҳақида сўз боради.

Калит сўзлар: Буюк мутафаккир, Фороб, шарқ, китоб таржима, ҳикоя.

ANNOTATION

This article talks about the life, scientific activity and writings of Abu Nasr Farabi, the founder of oriental music science.

Key words: Great thinker, Farob, east, book translation, story.

АННОТАЦИЯ

В данной статье рассказывается о жизни, научной деятельности и трудах Абу Насра Фараби, основоположника восточной музыкальной науки.

Ключевые слова: Великий мыслитель, Фароб, восток, книжный перевод, повесть.

КИРИШ

Ўрта аср буюк мутафаккири Абу Наср Форобий (873-950) - Шарқ мусиқа илмининг асосчидир. Шарқда Форобий ёки Абу Наср ал-Форобий (Farabi-*Alpharabius*) номи билан машҳур алломанинг тўлиқ исми шарифи – Абу Наср Муҳаммад ибн Муҳаммад ибн Ўзлук ибн Тархон ал-Форобий ат-Туркий ал-Муаллиму -с-соний. Бу тўлиқ исми шарифда Абу Наср куниядир, Муҳаммад унинг ўз исми, Муҳаммад отасининг исми, Ўзлук бобосининг исми, Тархон-катта бобосининг исми, Форобий, унинг туғилган ери Форобга нисбат, Туркий - унинг келиб чиқишининг туркий эканига ишора ва Ал-муаллиму-с-соний (Иккинчи Муаллим, Арастудан кейинги иккинчи муаллим маъносида) замондошлар ва халафлар томонидан берилган юксак илмий унвондир. Ўрта аср фан ва маданиятига улкан ҳисса қўшган бу олим билим-маърифатнинг кўп соҳаларини эгаллаган ва ўзидан кейин салмоқли мерос қолдирган. Форобий риёзиёт ва фалакиёт, табобат ва мусиқа, мантиқ ва фалсафа, тилшунослик ва адабиёт соҳаларида қалам тебратган, бу соҳаларнинг ҳар бирида ажойиб асарлар яратган. Форобий юнон, сурёний ва бошқа тилларни билган. Айрим манбаларда Форобий етмишдан ортиқ тилни билгани айтилади. XV асрнинг

муסיқа назариётчиларидан бири Шарқнинг йирик шоири ва мутафаккири Абдурахмон Жомий ўзининг “Муסיқа ҳақида рисола”сида Форобийни буюк муסיқашунос олим сифатида тилга олади. Қ.Сартон Форобий муסיқашунослик соҳасида ҳам “ўз даврининг Европа назарияларидан анча олдинда эди” деб кўрсатади. Француз арабшунос олими Карра де Воо Форобийни муסיқа санъатидаги хизматларини таъкидлаб, бундай деб ёзган эди: - “Форобий яна буюк муסיқачи ҳам эди. Биз унинг шарқ муסיқаси назарияси бўйича энг муҳим асарлари учун ундан миннатдормиз” – деб ёзган эди.

Олимнинг таржимаи ҳоли ҳақида араб олими Ибн Абу Усайбиа (1203—1270) бундай ёзади: —Абу Наср Форобий бир канча вақт Бағдодда яшади, кейин Шом (Сурия) га кўчиб келиб, умрининг охирига қадар шу ерда туриб қолди. У етук файласуфлардан, фозил донишмандлардан бири эди. фалсафага оид фанларни мукаммал биларди. Абу Наср Форобий муסיқа илмидан ҳам дурустгина хабардор эди. Бу илмга оид назарияни яхши биларди. Улуғ файласуф ва муסיқа назариётчиси турли мамлакат олимлари эътиборини ўзига тортди. Унинг маърузаларида, суҳбатларида одам тирбанд бўлар эди. У мумтоз ва фаол муסיқачи, уд созида беназир ижрочи ҳам бўлган. Ибн Аби Усейбианинг ёзишича, Форобий “Мол-дунё билан ҳеч иши йўқ эди, “ўлмас овқат” га чидаб яшайдиган серканоат одам эди. Унинг феъл-атвори худди қадимги файласуф-ҳакимлар одобига ўхшарди”¹. Форобийнинг ажойиб ишларида бири муסיқа соҳасида ёзган асарларидир. Маълум бўлишича, Форобий ёшлигидан бошлаб муסיқага берилган, ўша пайтларда Ўрта Осиёда мавжуд бўлган муסיқа асбобларини яхши чала билган. Шу билан бирга у муסיқа назариясини ҳам мукаммал эгаллаган. Абу Наср Форобийнинг асарлари рўйхатида унинг бу соҳага оид бир қанча асарларини кўришимиз мумкин.

МУҲОКАМА ВА НАТИЖАЛАР

1.“Қатта муסיқа китоби” нинг биринчи китоби. Бу китобнинг тўлиқ танқидий матни нашр этилган. У тўлалигича фақат француз тилига эркин таржима қилинган, айрим бўлаклари кўп тилларга, жумладан ўзбек, қозоқ, рус тилларига ўгирилган ва ўрганилган. Унинг қўлёзма матнлари дунёнинг турли кутубхоналарида мавжуд, хусусан, энг қадимийси 1138 йил Ибн Божжа учун кўчирилган матни Мадрид кутубхонасида 602 - рақам остида сақланмоқда. Ундан ташқари 1257 йил кўчирилган Константинополь (Истанбул) кутубхонасида 22 - рақам остида сақланаётган матн, 1347 йил кўчирилган Милан кутубхонасида 289- рақам остида сақланаётган матн ва 1089 йил

кўчирилган матндан 1537 йил кўчирилган Лейден кутубхонасида 1427 - рақам остида сақланаётган матнларни кўрсатиб ўтиш мумкин².

2. “Ийқо саноғи китоби” ёки “Ийқо саноғи ҳақидаги китоб”. Бу китобнинг қўлёзма матни Истанбулдаги Маниса кутубхонасида 1705 - рақам остида (59а-81в, давоми 88а-89в варақлар) сақланмоқда. Немис тилига таржима қилинган³.

3. “Ийқолар китоби”. Бу китобнинг қўлёзма матни Туркиянинг Тўпқоқи саройи Аҳмад III кутубхонасида 1878 - рақами остида (160в-167а бет) сақланмоқда. Немис тилига таржима қилинган. Ўзбек тилида Форобийнинг ийқо назариясига оид тадқиқоти бор⁴.

¹ Ирисов Ал- Муаллиму-с-Соний. // Абу Наср Форобий. Фозил одамлар шаҳри. -Т.: А.Қодирий нашриёти, 1993. - Б. 9.

² Зокиржон Орипов. X-XV асрлар марказий осие мусиқа манбашунослиги. Тошкент- 2017. 27- бет

³ Зокиржон Орипов. X-XV асрлар марказий осие мусиқа манбашунослиги. Тошкент- 2017. 27- бет

⁴ Зокиржон Орипов. X-XV асрлар марказий осие мусиқа манбашунослиги. Тошкент- 2017. 27- бет

“Илмлар саноғи” китобининг мусиқага бағишланган бўлими. У икки варақни ташкил этади. Ўрта аср Ғарб олимлари “De scintillis” деб атаганлар. Араб матни кўп бор нашр этилган. Бир неча тилларга таржима қилинган, жумладан рус, ўзбек, қозоқ тилларига¹.

5. “Илмларнинг пайдо бўлиши” асарининг мусиқага бағишланган қисмининг латинча таржимаси “De ortu scientiarum” номида сақланган, рус тилидаги таржимаси ҳам бор, русча таржима асосида ўзбек тилига ҳам ўгирилди, аммо асли - арабча матни сақланмаган².

Ибн Абу Усайбианинг ҳикоя қилишича, Форобий ажойиб бир мусиқа асбоби ясаган, ундан жуда ҳам гўзал, ёқимли куйлар эшитиш мумкин бўлган, ҳатто бу куй эшитувчини жуда ҳам завқлантириб юборган. Форобийнинг мусиқа соҳасида билимдон киши эканлигини ўша даврда тўқилган бир ҳикоядан ҳам билиш мумкин. Ҳикояда Форобий Шом амири саройига кириб, мусиқа чалиб, у ердагиларни ухлатиб чиқиб кетади. Бу нақл ҳам Форобийнинг мусиқа донишмандигина эмас, балки унинг уста ижрочиси ҳам бўлгани ҳақида ўша пайтларда пайдо бўлган ҳикоятдир. Шунингдек мусиқа илмининг математик назариясини ишлаб чиқишда Абу Наср Форобийнинг хизматлари катта. Форобийнинг санъатга оид қарашларида эзгулик билан гўзаллик маълум маънода айнанлаштирилади, бири иккинчисида яшовчи ҳодисалар сифатида

талқин этилади. Шунинг учун унинг асарларида гўзал хатти-ҳаракатлар, гўзал қилмишлар деган ибораларни кўп учратиш мумкин. Санъатда гўзалликка этишишни у фалсафа туфайли рўй беради, деб ҳисоблайди. Унинг фикрига кўра, ҳар бир санъат ҳодисасининг гўзаллиги унинг ўз борлигини тўла намоён этиши ва мукамалликка эришуви билан боғлиқ. Аллома файласуф ички гўзалликни юқори кўяди ва бу бойнинг бойлигини безаб, камбағалнинг камбағаллигини яширадиган гўзалликни адаб деб атайди. Бундай гўзаллик юксак ахлоқий хатти-ҳаракатлар ва инсоний комилликда ўзини намоён этади. Ташқи гўзалликка келганда, файласуф табиий гўзалликни ҳар қандай безаниш, ясанишлардан юқори кўяди. Иккинчи муаллим санъатнинг тақлидийлик хусусиятига эғалигини таъкидлайди. Ана шу тақлидийлик идрок этувчида ҳиссиёт ва тасаввур уйғотади. Санъаткор ўз хаёлот кучи, ижодий қудрати билан умумий ғояларни яқка қиёфаларда инъикос эттиради. У нутқнинг турларини мантиқий нуқтаи назардан тадқиқ этар экан, шеърий нутқни мутлақ ёлғон, софистик нутқни асосан ёлғон, хитобий нутқни бир хилда ҳам ёлғон, ҳам рост, диалектик нутқни асосан рост, исботий (аподиктик) нутқни мутлақ рост дейди.

¹Зокиржон Орипов. X-XV асрлар марказий осиё мусика манбашунослиги. Тошкент- 2017. 28- бет

²Зокиржон Орипов. X-XV асрлар марказий осиё мусика манбашунослиги. Тошкент- 2017. 28- бет

Шеърий нутқнинг мутлақ ёлғон деб аталиши кишига дастлаб эриш туюлади. Лекин аслида Форобий ҳақ. Форобий санъат асари оддий мантик илми конун-қоидаларига бўйсунмайдиган ўзига хос мантиққа, бадий мантиққа эга бўлишини таъкидлайди.

Бошқа бир ўринда, Шеър санъати рисоласида у юқоридаги фикрларини давом эттириб, шундай деб ёзади: исботда илм, тортишувда иккиланиш, хитобада ишонтириш қанча аҳамиятли бўлса, шеъриятда ҳам хаёл ва тасаввур шунчалик зарур бўлади.

Арасту изидан бориб, Муаллими ас-соний шеъриятни тасвирий санъат билан қиёслади ва ҳар иккала санъат тури ҳам моҳиятан бир хил асосга тақлидга бориб тақалишини айтади: ...шеър санъатини безайдиган нарсалар сўз, мулоҳазалар бўлса, рассомлар санъатини безайдиган нарса бўёқлар саналади. Буларнинг иккови ўртасида фарқ бор, аммо иккаласи ҳам одамлар тасаввури ва сезгиларида бир мақсадга тақлид қилишга йўналган бўлади.

Форобий кўп жилдлик «Муסיқа ҳақидаги катта китоб» асарида муסיқий билимни иккига ижро санъати билан боғлиқ бўлган муסיқий амалиётга ва муסיқанинг соф ўзини, ижрочиликка боғланмаган ҳолда ўрганадиган назарияга ажратади. Китобда оҳанг тизимидаги уйғунлик, зарб сингари ҳодисалар таҳлил этилади. Шу муносабат билан утовушларни эмас, балки товушлар тасаввурини берувчи раққосларнинг муסיқий ғоягабўйсунган оҳангий ҳаракатини англатувчи ритмик мимика оҳангий ҳаракат тушунчасини киритади. Шунингдек, китобда Яқин ва Ўрта Шарқда маълум бўлган муסיқий асбоблар, уларни ижро этиш йўллари, усуллари ҳақида, умуман, муסיқа тарихи тўғрисида атрофлича маълумот берилган. Файласуф муסיқадан олинадиган лаззат муסיқий уйғунликнинг маконда ёйилишидан, пардаларнинг навбатма-навбат келишидан деб билади. Муסיқада гап товушнинг ўзида эмаслигини, балки уни қандай чиқариш муҳим эканини айтади, яъни бизда ёқимли ёки ёқимсиз сезгини товушнинг ўзи эмас, балки уни пайдо қилиш усули уйғотади. Муסיқанинг келиб чиқишини эса инсон нутқининг бойлиги билан боғлайди: хушомад қилаётганда овоз пасаяди, мағрур сўзлаётганда қатъий жаранглайди. Муסיқа инсон кайфиятига тақлидир, дейди Абу Наср Форобий.

REFERENCES

1. Ф. Юлдашев. Тасвирий санъат ва муסיқа фани ўқитувчиларининг тайёрлашнинг долзарб муаммолари. (Анжуман материаллари тўплами). Фарғона. 2019 йил. Октябр.
2. “Санъат Абу Наср Фаробий қарашларида”. 150 бет.
3. Ирисов Ал- Муаллиму-с-Соний. // Абу Наср Форобий. Фозил одамлар шаҳри. -Т.: А.Қодирий нашриёти, 1993. - Б. 9.
4. Зокиржон Орипов. X-XV асрлар марказий осие муסיқа манбашунослиги. Тошкент- 2017.
5. Abdusattorov, A. About Makom Melodies Adapted for Orchestra of Uzbek Folk Instruments. *International Journal on Economics, Finance and Sustainable Development*, 2(11), 28-30.
6. Kurbanova, B., Khurshid, M., & Tokhirjon, S. (2022, May). THE ROLE AND IMPORTANCE OF A SYSTEMATIC APPROACH TO TEACHING IN THE FINE ARTS. In *Archive of Conferences* (pp. 105-107)
7. Мамазияев, Х. А. Ў. (2022). МАҚОМ САНЪАТИДА МУСИҚА ЧОЛҒУЛАРИНИНГ ТАДРИЖИ. *Science and innovation*, 1(С3), 7-14.

8. Normuhammatovich, S. A. (2022). O'QUVCHILARDA MILLIY MUSIQA ESHITISH QOBILIYATINI SHAKLLANTIRISHDA PEDAGOGIK TEXNOLOGIYALARDAN FOYDALANISH SAMARADORLIGI. *Science and innovation*, 1(B2), 259-263.
9. Mannopov, S., Karimov, A., Qurbonova, B., & Dilobar, J. (2022, February). THE EMERGENCE AND DEVELOPMENT OF MUSIC. In *Archive of Conferences* (pp. 49-52).
10. Mannopov, S., Karimov, A., Qurbonova, B., & Dilobar, J. (2022, February). THE EMERGENCE AND DEVELOPMENT OF MUSIC. In *Archive of Conferences* (pp. 49-52).
11. Mannopov, S. (2004). Uzbek folk music culture.(Study guide) Tashkent. *New Age Generation*.
12. Маннопов, С. (2018). Навобахш оҳанглар. Т.: *IJOD-PRESS* нашриёти.
13. Маннопов, С. У. Л. Т. О. Н. А. Л. И. (2004). Ўзбек халқ мусиқа маданияти. *Янги аср авлуди*.
14. Маннопов, С. (1852). Ходжи Абдулазиз Абдурасулов (1852-1936).
15. Abdusattorov, A. About Makom Melodies Adapted for Orchestra of Uzbek Folk Instruments. *International Journal on Economics, Finance and Sustainable Development*, 2(11), 28-30.
16. Kurbanova, B., Khurshid, M., & Tokhirjon, S. (2022, May). THE ROLE AND IMPORTANCE OF A SYSTEMATIC APPROACH TO TEACHING IN THE FINE ARTS. In *Archive of Conferences* (pp. 105-107)
17. Kirgizov, I., Imyaminovich, K. I., Nurmammedjanov, A., Sotvoldievich, S. B., Mamasodikovna, N. M., & Juraevna, A. S. (2021). The Pleasure of Singing, Listening and Understanding Navoi. *Annals of the Romanian Society for Cell Biology*, 2410-2413.
18. Kirgizov, I., Kirgizov, I., Najmetdinova, M., & Atabayeva, S. (2022, February). THE GENESIS OF THE DEVELOPMENT OF MUSIC CULTURE. In *Archive of Conferences* (pp. 57-60).
19. Namozova, D. T. (2021). MUSIQA DARSLARIDA O'QUVCHILARNI KREATIVLIK HAMDA ERKIN TAFAKKURINI SHAKLLANTIRISHNI TASHKIL ETISH. *Scientific progress*, 2(2), 1313-1315.
20. Dilorom, N., & Tohirovna, A. Z. (2022). BRAYL NOTA TIZIMINING MUSIQA TA'LIMIDAGI ILK QADAMLARI. *Science and innovation*, 1(C2), 36-38.

21. Mannopov, S., Karimov, A., Ataboeva, S., Ergashev, A., & Usmanova, S. (2021). Development Of Symphonic Music in Uzbekistan. *Journal of Pedagogical Inventions and Practices*, 2(2), 53-56.
22. Ergashev, A., Ataboyeva, S., Djalalova, N., & Usmonova, S. (2021). THE ROLE OF COMPOSERY IN THE ART OF NATIONAL SINGING. *Galaxy International Interdisciplinary Research Journal*, 9(12), 863-867.
23. Kurbanova, B., Khurshid, M., & Tokhirjon, S. (2022, May). THE ROLE AND IMPORTANCE OF A SYSTEMATIC APPROACH TO TEACHING IN THE FINE ARTS. In *Archive of Conferences* (pp. 105-107).
24. Шокиров, Т. Н. (2022). МИЛЛИЙ МУСИҚА МАДАНИЯТИ ВА УНИНГ РИВОЖЛАНИШ ИСТИҚБОЛЛАРИ (фольклор, дostonчилик, мақом мисолида). *Science and innovation*, 1(С3), 31-38.
25. Atabayeva, Z. A. (2022, March). Accounting policy of the organization and its connection with tax planning. In *E Conference Zone* (pp. 35-38).
26. Yuldashev, F. A. (2020). Scientific analysis of cognitive processes in Al-Farabi's Teaching. *International Journal on Integrated Education*, 4(2), 375-379.
27. Yuldashev, F. A. (2020). Scientific analysis of cognitive processes in Al-Farabi's Teaching. *International Journal on Integrated Education*, 4(2), 375-379.
28. Yuldashev, F. A. (2021). Important features of Social-Philosophical analysis of human factors and interests. *Asian Journal of Multidimensional Research*, 10(11), 358-364.

BUYUK IPAK YO'LI ASOSIDA TARQALGAN BUYUK MADANIYAT

Jalilova Zilolaxon Bunyodjon qizi

FarDU magistranti

namozovadilorom2022@gmail.com

ANNOTATSIYA

Ushbu maqolada yurtimizda bo'layotgan islohotlar, san'atning buyuk ipak yo'li asosida tarqalgan buyuk madaniyat haqida gap boradi.

***Kalit so'zlar:** fuqaro, totuvlik, , mintaqa, millatlararo, Buyuk Ipak yo'li, g'arb, sharq, mamlakat, xalq, ma'naviyat, madaniyat.*

АННОТАЦИЯ

В этой статье рассказывается о реформах, происходящих в нашей стране, о великой культуре, которая распространилась по Великому шелковому пути искусства.

***Ключевые слова:** гражданин, гармония, , регион, межнациональный, Великий Шелковый путь, Запад, Восток, страна, народ, духовность, культура.*

ABSTRACT

This article will talk about the reforms taking place in our country, about the great culture spread on the basis of the Great Silk Road of art.

***Keywords:** citizen, harmony, , region, interethnic, Great Silk Road, West, East, country, people, spirituality, culture.*

KIRISH

Prezidentimizning davlatlararo ijtimoiy-siyosiy munosabatlarni mustahkamlash yo'lidagi olib borayotgan ishlari o'zining konstruktivligi, uzoq muddatli va ko'p qirrali jihatlari bilan ajralib, xalqaro huquqning umum e'tirof etilgan tamoyillari va normalari, o'zaro hurmat va bir-birining manfaatlarini inobatga olishga asoslanganligi bilan millatlararo totuvlik g'oyasining bosh omili deyish mumkin. .

O'zbekiston Respublikasi Prezidenti Shavkat Mirziyoyevning 2017 yil 7 fevraldagi «O'zbekiston Respublikasini yanada rivojlantirish bo'yicha Harakatlar strategiyasi to'g'risida»gi farmoni⁸²da nazarda tutilgan millatlararo totuvlik va diniy bag'rikenglik tamoyili barcha sohalar qatori ta'lim tizimida qabul qilingan qonun-qarorlar orqali hayotga joriy etilayotganligini ko'rish mumkin. So'nggi yillarda ilmfan va ta'lim sohalarida hamda yangi aloqalar o'rnatish va erishilgan kelishuvlarni

⁸² Ўзбекистон Республикаси Президентининг 2017 йил 7 февралдаги ПФ-4947-сонли Фармони.//
<https://lex.uz/docs/3107036>

amalga oshirish, eng avvalo madaniy - gumanitar va ilmiy-ma'rifiy hamkorlikni yanada mustahkamlash borasida keng ko'lamli ishlar amalga oshirildi.

«Milliy o'zlik va fuqaroviy totuvlik kesimining mintaqada millatlararo munosabatlar takomillashuvi istiqbollari»⁸³ mavzusida 2017 yil 11- 20 avgust kunlari Toshkent shahri, Qoraqalpog'iston Respublikasi va O'zbekistonning barcha viloyatlarida so'rovnomma o'tkazildi. Ma'lumki, jamoatchilik fikrini o'rganish faqatgina jarayonning o'zini o'rganibgina qolmasdan, ijtimoiy fikrni yo'naltirish va boshqarish funksiyalarini ham bajaradi. Shu bois, etnosotsiologiya o'zlikni anglash jarayonlarining barqaror mohiyatini ta'minlab, millatlararo munosabatlarni boshqarib boradi.

Zero, ulug' o'zbek mutafakkir shoiri Alisher Navoiy bobomizning "Olam ahli, hamisha bir-biringizga do'st bo'ling, Yer yuzini o'z mehnatingiz, iste'dodingiz bilan obod qiling!"⁸⁴ degan mazmundagi o'lmas da'vati mujassam ekanini ko'ramiz.

Yuqoridagilardan kelib chiqqan holda O'zbekiston Respublikasining "Ta'lim to'g'risida"gi Qonuni, "Kadrlar tayyorlash milliy dasturi" talablari asosida ta'lim tizimida ro'y berayotgan o'zgarishlar umum ta'lim maktablaridagi boshqa o'quv fanlari qatori musiqa madaniyati fanining o'qitilishini ham davlatimiz tomonidan olib borayotgan tub islohotlar negizida tubdan yangilanib takomillashayotganligini keyingi yillarda nashr etilgan musiqa darsliklari misolida ko'rish mumkin.

MUHOKAMA VA NATIJALAR

Buyuk Ipak yo'li – G'arb va Sharq mamlakatlari xalqlari ma'naviy madaniyatining yutuqlarini o'rganishga yo'l ochgan qadimiy "Buyuk madaniyat yo'li"dir. Yana bu yo'l orqali ilm-fan, san'at, adabiyotda erishilgan ajoyib muvaffaqiyatlar baham ko'rildi. Qo'shni xorijiy Sharq xalqlari urf-odatlarini, an'analari uyg'unlashib, yangi bir yuksak madaniyat sarchashmalari bunyod etildi, o'zaro aloqalar tufayli yer yuzi aholisi bir-birlariga kuchli ijobiy ta'sir ko'rsatib, biri ikkinchisining ma'naviyatini, madaniyatini boyitdi, to'ldirdi.

Jumladan, bugungi kunda YuNESKOning insoniyat nomoddiy madaniy merosi Reprerentativ ruyxatiga kiritilgan Shashmaqom (2008 yil) Tojikiston va O'zbekiston, Navro'z bayrami (2009 yil)⁸⁵ Ozarbayjon, Hindiston, Eron, Qirg'iziston, Pokiston, Turkiya va O'zbekiston davlatlari nomzodnomasi asosida tasdiqlanganligi Buyuk

⁸³ Назаров. Н.А "Марказий осие полиэтник социумида миллатлараро муносабатлар такомиллашувининг фалсафий-функционал тадқиқи". Автореферат. Ўзбекистон миллий университети. Т. 2019 й. 23-бет.

⁸⁴ Ўзбекистон Республикаси Президенти Шавкат Мирзиёевнинг "Шарқ тароналари" ўн иккинчи халқаро musiqa фестивалининг очилишига бағишланган тантанали маросимдаги табрик сўзи.// Халқ сўзи 26 август 2019 йил

⁸⁵ "Юнесконинг Репрезентатив Рўйхатига киритилган объектлар" <http://ich.uz/uz/ich-of-uzbekistan/elements-included>. 21.05.2020

ipak yo'lining turli xalq va elatlarning qadriyat va an'analarini bir-birlari bilan mushtarak etganligiga dalolatdir.

Shuningdek, fors-tojik mumtoz adabiyotining merosi hisoblanmish Firdavsiy, Umar Xayyom, Xofiz Sheroziy, Sa'diy, Abdurahmon Jomiy va boshqalarning asarlari bir necha asrlar davomida butun Markaziy Osiyo xalqlari uchun ma'lum darajada umumiy bo'lib keldi hamda ozarbayjonlik shoir va mutafakkir Nizomiy Ganjaviy, amir Xusrav Dehlaviylarning ijodiy ta'siri ostida o'zbek shoirlari va mutafakkirlarining eng yaxshi asarlari vujudga keldi. Navoiy ijodi xususan, "Xamsa" asari XVI-XVIII asrlardagi barcha turkiy va fors-tojik badiiy adabiyoti va ijtimoiy fikrlarining rivojiga juda katta ta'sir ko'rsatdi. Bu davrlarda yashab ijod etgan Turk, Ozarbayjon, Xorazm, Qo'qon xonliklaridagi, sharqiy Eron hamda Afg'onistondagi shoir-ulamolar Navoiy ma'naviy xazinasidan ilhomlandilar va undan o'rgandilar. Ijtimoiy madaniyatning bu o'zaro ta'siri xalqlar ijtimoiy milliy madaniyatining rivojlanishi va boyishi orqali mumtoz musiqa madaniyatlarini rivoj topishiga olib keldi.

Ayniqsa, Buyuk ipak yo'li asosida tarqalgan buyuk madaniyat Temuriylar davrida turli xalqlarni ma'naviy jihatdan oziqlantirdi, taraqqiyotga zaruriy kafolatlar berib, iqtisodiy ko'tarilish, siyosiy-ijtimoiy hamda madaniyatlararo yuksalish sodir bo'ldi. G'arbdan Sharqqa intilish tabiiy ehtiyojlar tufayli, yuzaga kelib, bu maqsad yo'lida tinimsiz harakatlar o'z samarasini berdi. Sharq dunyosi bilan tanishish G'arb uchun misli ko'rilmagan yangiliklarni ochib, ularni bahramand etgan Sharq mamlakatlari ham G'arb dunyosi ajoyibotlari va g'aroyibotlaridan voqif bo'ldi. Ikki dunyo bir-birlariga kuchli ijobiy ta'sir o'tkazdilar va ipak yo'lining rivojlanishida ijtimoiy-madaniy munosabatlar integratsiyalashuvi yanada muhim ahamiyat kasb etdi. Shu bois bo'lsa kerak, barcha xalqlarning an'anasida musiqaga alohida e'tibor qaratilib, musiqa ijodiyotining keng qamrovli tus olishi, milliy, diniy, dunyoviy, ilmiy-nazariy mezonlarni mukammal qamrab olishga katta e'tibor qaratilgan. Shu bilan birga boshqa xalqlarning musiqiy an'alaridan andoza olishlari va turli jihatlarni o'z musiqasiga singdirishi ham ehtimoldan holi bo'lmagan. Zero, mukammallikka erishgan har bir millat buyuk an'analarga intilgan. Musiqaning janrlar jozibasi, halqning ijtimoiy hayotidan kelib chiqib shakllangan musiqiy namunalari, cholg'ular rang-barangligi, ijrochilik an'analari, har bir Sharq xalqlarida ayricha nomlanishi bilan ularning negizidagi tamoyillar deyarli bir-biriga mutanosib ekanligi ham buning dalolatidir.

Albatta, xalqlarning turmush omillari bir bo'lganligi bilan, hayot kechirish tarzida mintaqaviy, milliy va tabiiy jarayonlar bilan bog'liq o'ziga xoslik mavjud

ekanligini e'tirof etish lozimdir. Mumtoz musiqa ijodiyotining Sharq xalqlari musiqa madaniyatida shakllanishi va o'ziga xos tamoyillarda qaror topishi hamda milliy an'analar negizida ijod etilishi – bu har bir Sharq xalqlarining qadimiy an'analarga egaligi, ijodiyotining Buyuk ipak yo'lida musiqa san'atining rivojlanish jarayonlari mukammalligi, xalqning ma'naviy dunyosiga katta e'tibor qaratishining dalolatidir. Kasbiy musiqaning ijodiyoti va ijrochiligi va ularning muntazam taraqqiyot omili bilan tutashligi xalqning rivojlanishidagi ajralmas qismi sifatida ahamiyatlidir. Rivojlanish jarayonida bu omillar xalqlar o'rtasidagi umumiylik xususiyatlarini kasb etib kelgan. Sharq xalqlari musiqa ijodiyotida azaldan shakllangan tarixiy, amaliy, ilmiy-nazariy jihatlardagi mutanosiblik tarixiy va ijodiy, e'tiqodiy, kasbiylik, ijrochilik, ta'lim (ustoz-shogird), cholg'ular, turkumiylik, musiqiy nazariy, metro-ritmik(usul) va, albatta, musiqiy iboralarda o'z aksini topganligini e'tirof etish mumkin. Bular quydagilar bilan izohlanadi:

- tarixiy va ijodiy munosabat. Shu nuqtai nazardan ijodiyot jarayonida, avvalo, har bir xalq o'zining milliy qadriyatlari asosida ma'naviy merosini shakllantirgan bo'lsa, taraqqiyot davomida “Buyuk madaniyat yo'li” orqali xalqlar madaniyatining bir-biriga ta'sirini kuzatish mumkin.

- kasbiylik – musiqa ijodiyoti va rivojlanish jarayonining asosi bo'lib, maqomot tizimiga mansub janrlarni qamrab oladi. Uning negizida har bir xalq o'z ma'naviy dunyosini ohanglarda ifoda etuvchi janrlariga ega bo'lgan. O'zbek va tojik maqomlari, hind ragalari, eron dastgohlari va radiflari, arab maqamlari, ozarbayjon va arman mug'omlari, uyg'ur muqomlari shular jumlasidandir.

- ijrochilik – bu jonli jarayon. U doimo harakatda. Ijrochilikdagi ana shu harakatning sharqona an'analari: soflik, aniqlik, badiiylik, badihaviylik, ehtiroslilik, go'zallik, dardlilik, sayqallilik, jozibalilik, uyg'unlik, ijodiy munosabat go'zal uyg'unligida va har bir halqning milliy ijrochiligida o'z o'rnini topgan.

- ta'lim (ustoz-shogird) – muayyan qonun-qoidalar bilan xarakterlanuvchi va sohaning muntazam tarzda rivojini ta'minlovchi jarayon. O'rta Osiyoda o'zaro birdamlik asosida maqom ijodiyotining 1500 yillik tarixga ega ekanligi musiqashunos olimlar tomonidan e'tirof etiladi.

- cholg'ular – xalq va millat ma'naviyati va ruhiyatini sadolarda aks etuvchi asbob. Shu bois, ularning nomi va ko'rinishida farq bo'lsa-da, sadolanish mezoni mutanosibdir. Bu barcha an'anaviy cholg'ularga xarakterli. Jumladan – ko'zga

ko'ringan musiqa asboblaridan chang (arfa), dapp (doira), nay xalq orasida tarqalgan⁸⁶ va h.k.

- turkumiylik – bir musiqiy mavzu (g'oya)ning turli jihatlarini musiqiy qonuniyatlar doirasida ifodalab berish. Ya'ni mavzuning asosiy g'oyasi xarakterli ohanglar orqali, turli usullar yordamida, rang-barang ko'rinishda muayyan tizimga asoslangan holda shakllantiriladi. Bunga yaqqol misol O'n ikki maqom keyinchalik rivoj topgan U o'zbek va tojiklarda maqom, forslarda dastgoh, ozarlarda mug'om, uyg'urlarda muqom va hindlarda rag yoki rok deb yuritiladi⁸⁷ gan boshqa ijod namunalari.

- Metro-ritm (usul) – kasbiy musiqaning ikki asosiy jihatlaridan biri – bu usuldir. Sharq xalqlari musiqa ijodiyotining usul tizimi o'zining rang-barangligi, oddiydan murakkab shakllargacha o'z ifodasini topganligi bilan ahamiyatlidir.

- musiqiy iboralar – Sharq xalqlari mumtoz musiqasining iboralar tizimidagi mutanosiblikning maqomlar qismlarining nomlanishlari, cholg'ular va nazariy iboralarda ko'rish mumkin. Jumladan Segoh – sika; tanbur – tanpura – danbur⁸⁸ va b.

Buyuk yo'lda tutashib bir-biridan rang olib ravnaq topgan Sharq xalqlari musiqa madaniyatining tub negizlari go'yoki bir dengizdan boshlangandek.

O'zi bir negiz, lekin musiqaning shakllanishida, milliylik jihatlarini, an'ana va qadriyatlarini, ruhiyati va ma'naviyati har bir xalqning musiqiy ohangida mujassam topadi. Sharq xalqlari mumtoz musiqasining ushbu mushtaraklik jihatlarini, avvalo, musiqa san'ati badiiy va estetik imkoniyatlarga boyligi bo'lsa, ikkinchidan, buni yaqindan o'zaro munosabatlarda, aloqalarda bo'lib kelganligi bilan izohlash o'rinlidir. Xalqlarning o'zaro munosabatdagi sharqona qadriyatlar negizida an'anaga aylangan cholg'ular migratsiyasi, san'atkorlarning namoyishlari, ilmiy-tadqiqotlarning samaralari, risolanavislikning muhimligi, ustoz-shogirdlikning ahamiyati va fasafasi doimo Sharq mumtoz musiqasi taraqqiyotidagi ijodiy munosabatlarning yuzaga kelishiga asos bo'lganligini e'tirof etish o'rinlidir.

Bu jarayonni buyuk afsonaviy sozanda Borbad ijodida yuzaga kelgan Xusravoniy turkumlari misolida asos solinganligi bilan bog'lashadi. So'nggi Sharq xalqlari mumtoz musiqa ijodiyoti jarayonida mumtoz musiqa roh, rexta, kor, amal, qavl, nag'ma kabi bir qator janrlar ko'rinishida rivojlandi.

XIII asrga kelib, Sharq xalqlari mumtoz musiqa namunalari musiqashunos olim Safiuddin Urmaviy tomonidan o'ziga xos tartibga solinganligi manbalarda o'z aksini

⁸⁶ Ўқув услубий мажмуа. “Ижрочилик маҳорати”. Магистратура йўналиши: 5A111101 –“Муסיқа таълими ва санъат”ФарДУ.2018. Б-14.

⁸⁷ Сафаров О. “Шашмақом ватани оҳанглари”. <https://uz.denemetr.com/docs/768/index-96157-1.html>

⁸⁸ Акбаров И. “Муסיқа луғати” Тошкент, 1997й.75-бет

topgan. Unga ko‘ra musiqa ijodiyoti amaliyotida yuzaga kelgan mumtoz musiqa namunalari 12 maqom, 24 sho‘balar va 6 ovozlar ko‘rinishiga keltirilgan.

Bizning davrimizgacha bir qator Sharq mamlakatlarida mumtoz musiqa namunalari, ya‘ni maqomlar tizimiga kiruvchi o‘ziga xos janrlar shakllanib, maqomlar ijodiyotining yorqin namunasi sifatida qaror topganligining guvohimiz. Bular umumiy maqomot tizimiga kiruvchi mumtoz janr sifatida hindlarda “Raga”, Kashmirda “So‘fiyona kalom”, Pokistonda “Qavvali”, eronliklarda “Dastgoh”, “Radif”, Turk, Iroq, Misr va turkmanlarda “Makam”, Ozarbayjon va armanlarda “Mug‘om”, uyg‘urlarda “Muqom”, Jazoir va Tunisda “Nuba”, o‘zbek va tojiklarda “Maqom” nomlari bilan atalib kelinadi. Sharq xalqlari dunyosida mavjud bo‘lgan ushbu maqomot namunalarining har biri alohida xalqning milliy qadriyatlari va ruhiyatini o‘zida ifoda etgan va milliy musiqiy-nazariy an‘analarga asoslangan turkumiy asarlar majmuasi hisoblanadi.

XULOSA

Musiqa madaniyati darslari orqali o‘quvchilarda millatlararo totuvlik tuyg‘usini shakllantirishda jamiyatda millatlararo hamjihatlik va bag‘rikenglikni ta‘minlashga qaratilgan davlat siyosatini izchil amalga oshirish, do‘stlik va ko‘p millatli yagona oila tuyg‘usi muhitini mustahkamlash, yoshlarni milliy va umuminsoniy qadriyatlarga hurmat ruhida tarbiyalashda musiqa merosimizning tarixiy ildizlari, ajdodlarimiz tomonidan yaratib berilgan boy ilmiy merosimizni asl moziy qimmatligini saqlagan holda o‘rganish lozim.

REFERENCES

1. O‘zbekiston Respublikasi Prezidentining 2017 yil 7 fevraldagi PF-4947-sonli Farmoni.// <https://lex.uz/docs/3107036>
2. Nazarov. N.A “Markaziy osiyo polietnik sotsiumida millatlararo munosabatlar takomillashuvining falsafiy-funksional tadqiqi”. Avtoreferat. O‘zbekiston milliy universiteti. T. 2019 y. 23-bet.
3. O‘zbekiston Respublikasi Prezidenti Shavkat Mirziyoyevning “Sharq taronalari” o‘n ikkinchi xalqaro musiqa festivalining ochilishiga bag‘ishlangan tantanali marosimdagi tabrik so‘zi.// Xalq so‘zi 26 avgust 2019 yil
4. “Yuneskonning Rezentativ Ro‘yxatiga kiritilgan obyektlar ” <http://ich.uz/uz/ich-of-uzbekistan/elements-included>. 21.05.2020
5. O‘quv uslubiy majmua. “Ijrochilik mahorati”. Magistratura yo‘nalishi: 5A111101 –“Musiqqa ta‘limi va san‘at”FarDU.2018. B-14.

6. Safarov O. “Shashmaqom vatani ohanglari”.
<https://uz.denemetr.com/docs/768/index-96157-1.html>
7. Akbarov I. “Musiqalug‘ati” Toshkent, 1997y.75-bet
8. Mannopov, S., Karimov, A., Qurbonova, B., & Dilobar, J. (2022, February). THE EMERGENCE AND DEVELOPMENT OF MUSIC. In *Archive of Conferences* (pp. 49-52).
9. Mannopov, S., Karimov, A., Qurbonova, B., & Dilobar, J. (2022, February). THE EMERGENCE AND DEVELOPMENT OF MUSIC. In *Archive of Conferences* (pp. 49-52).
10. Mannopov, S. (2004). Uzbek folk music culture.(Study guide) Tashkent. *New Age Generation*.
11. Маннопов, С. (2018). Навобахш оҳанглар. Т.: *IJOD-PRESS* нашриёти.
12. Маннопов, С. У. Л. Т. О. Н. А. Л. И. (2004). Ўзбек халқ музыка маданияти. *Янги аср авлоди*.
13. Маннопов, С. (1852). Ходжи Абдулазиз Абдурасулов (1852-1936).
14. Abdusattorov, A. About Makom Melodies Adapted for Orchestra of Uzbek Folk Instruments. *International Journal on Economics, Finance and Sustainable Development*, 2(11), 28-30.
15. Kurbanova, B., Khurshid, M., & Tokhirjon, S. (2022, May). THE ROLE AND IMPORTANCE OF A SYSTEMATIC APPROACH TO TEACHING IN THE FINE ARTS. In *Archive of Conferences* (pp. 105-107)
16. Kirgizov, I., Imyaminovich, K. I., Nurmuhammedjanov, A., Sotvoldievich, S. B., Mamasodikovna, N. M., & Juraevna, A. S. (2021). The Pleasure of Singing, Listening and Understanding Navoi. *Annals of the Romanian Society for Cell Biology*, 2410-2413.
17. Kirgizov, I., Kirgizov, I., Najmetdinova, M., & Atabayeva, S. (2022, February). THE GENESIS OF THE DEVELOPMENT OF MUSIC CULTURE. In *Archive of Conferences* (pp. 57-60).
18. Namozova, D. T. (2021). MUSIQA DARSLARIDA O‘QUVCHILARNI KREATIVLIK HAMDA ERKIN TAFAKKURINI SHAKLLANTIRISHNI TASHKIL ETISH. *Scientific progress*, 2(2), 1313-1315.
19. Dilorom, N., & Tohirovna, A. Z. (2022). BRAYL NOTA TIZIMINING MUSIQA TA’LIMIDAGI ILK QADAMLARI. *Science and innovation*, 1(C2), 36-38.

-
20. Mannopov, S., Karimov, A., Ataboeva, S., Ergashev, A., & Usmanova, S. (2021). Development Of Symphonic Music in Uzbekistan. *Journal of Pedagogical Inventions and Practices*, 2(2), 53-56.
21. Ergashev, A., Ataboyeva, S., Djalalova, N., & Usmonova, S. (2021). THE ROLE OF COMPOSERY IN THE ART OF NATIONAL SINGING. *Galaxy International Interdisciplinary Research Journal*, 9(12), 863-867.
22. Kurbanova, B., Khurshid, M., & Tokhirjon, S. (2022, May). THE ROLE AND IMPORTANCE OF A SYSTEMATIC APPROACH TO TEACHING IN THE FINE ARTS. In *Archive of Conferences* (pp. 105-107).
23. Kirgizov, I., Kirgizov, I., Najmetdinova, M., & Atabayeva, S. (2022, February). THE GENESIS OF THE DEVELOPMENT OF MUSIC CULTURE. In *Archive of Conferences* (pp. 57-60).
24. Шокиров, Т. Н. (2022). МИЛЛИЙ МУСИҚА МАДАНИЯТИ ВА УНИНГ РИВОЖЛАНИШ ИСТИҚБОЛЛАРИ (фольклор, дostonчилик, мақом мисолида). *Science and innovation*, 1(С3), 31-38.

YOLG‘IZLIK HODISASINING NAZARIY TAHLILI

Saminjonova Zulayho Ibrohimjon qizi

Farg‘ona davlat universiteti

Amaliy psixologiya yo‘nalishi talabasi

Abduvositov Xumoyun Faxriddin o‘g‘li

Kasb ta‘limi (AKT) yo‘nalishi talabasi

TATU Farg‘ona filiali

ANNOTATSIYA

“Ijtimoiy-psixologik yolg‘izlik” tushunchasining tadqiq qilinishi “yolg‘izlik” atamasining mazmun-mohiyatini to‘la ochib berish muhimligini ko‘rsatadi. “Yolg‘izlik” atamasi turlicha talqinga ega. Unga ta‘rif berishning murakkabligi shundaki, u ijtimoiy-psixologik hodisa sifatida aniq ifodalanadigan mezoniy chegaralarga ega emasligi va individual aks ettiriladigan kechinma sifatidagi psixik omillarni murakkablashtirishidir. Yolg‘izlik muammosi sotsiologiya, falsafa, psixologiya, madaniyatshunoslik, pedagogika, tibbiyot va dinshunoslik kabi insoniya taraqqiyotini ifodalaydigan fanlarning o‘rganish obyektiga kiradi. Ularning har biri yolg‘izlik fenomenini o‘z fanining tadqiqot doirasidan kelib chiqqan holda tahlil qiladi va yangidan-yangi konseptual jihatlar bilan boyitishga urinadi. Shu bilan bir qatorda ta‘kidlash joizki, mazkur muammoning nazariy hamda amaliy tomondan ishlab chiqilishi ijtimoiy psixologiya doirasida dolzarblilikni kasb etadi, chunki yolg‘izlik fenomeni insonlar o‘rtasidagi shaxslararo munosabatlarga bevosita taalluqli. Ushbu maqolada yolg‘izlik hissining ifodalanishiga oid turli qarashlarning nazariy tahlili bayon qilingan.

***Kalit so‘zlar:** yolg‘izlik, tanholik, begonalashish, destruktiv xulq, dezadaptatsiya, yakkalanish, quvg‘inlik, hissiy holat, desotsializatsiya*

ТЕОРЕТИЧЕСКИЙ АНАЛИЗ ФЕНОМЕНА ОДИНОЧЕСТВА

АННОТАЦИЯ

Изучение понятия “социально-психологическое одиночество” показывает важность полного раскрытия содержания термина “одиночество”. Термин “Одиночество” имеет различное толкование. Сложность его определения заключается в том, что он не имеет четко выраженных критерий как социально-психологическое явление и усложняет психические факторы в качестве индивидуально-отражаемых переживаний. Проблема одиночества входит в объект изучения таких наук, представляющих развитие человечества,

как социология, философия, психология, культурология, педагогика, медицина и религиоведение. Каждый из них анализирует феномен одиночества, исходя из исследовательских рамок своей науки, и пытается обогатить его новыми концептуальными аспектами. В то же время следует отметить, что разработка данной проблемы как с теоретической, так и с практической стороны приобретает актуальность в рамках социальной психологии, поскольку феномен одиночества напрямую касается межличностных отношений между людьми. В данной статье изложен теоретический анализ одиночества в различных взглядов.

Ключевые слова: одиночество, уединение, отчуждение, деструктивное поведение, дезадаптация, изоляция, преследование, эмоциональное состояние, десоциализация

THEORETICAL ANALYSIS OF THE PHENOMENON OF LONELINESS

ABSTRACT

The study of the concept of “socio-psychological loneliness” shows the importance of full disclosure of the content of the term “loneliness”. The term “Loneliness” has a different interpretation. The complexity of its definition lies in the fact that it does not have clearly defined criteria as a socio-psychological phenomenon and complicates mental factors as individually reflected experiences. The problem of loneliness is included in the object of study of such sciences representing the development of mankind as sociology, philosophy, psychology, cultural studies, pedagogy, medicine and religious studies. Each of them analyzes the phenomenon of loneliness, based on the research framework of their science, and tries to enrich it with new conceptual aspects. At the same time, it should be noted that the development of this problem from both the theoretical and practical sides is becoming relevant in the framework of social psychology, since the phenomenon of loneliness directly concerns interpersonal relationships between people. This article presents a theoretical analysis of loneliness in various views.

Keywords: loneliness, solitude, alienation, destructive behavior, dezadaptation, isolation, persecution, emotional state, desotsialization

KIRISH

Yolgʻizlik muammosining nazariy jihatdan asoslanishi qadimiy ildizlarga ega. Yolgʻizlik mavzusi barcha davrda har bir insoniyat vakilining diqqat markazida boʻlgan. Bundan qadimgi dunyo miqlari, diniy matnlar, teologlarning yozma

manbalari dalolat beradi. Qadim davrlarda insoniyatning jamoaviy yashash tarzida eng qattiq jazo sifatida quvg'inlik (surgun qilish) belgilanar edi. Ya'ni yolg'izlik insonni o'z yaqinlaridan uzoqlashtirgan holda dezadaptatsiya va desotsializatsiyaning yorqin ko'rinishi sifatida maydonga chiqardi. Mazkur an'ana bizning zamonamizda ham saqlanib qolgan. Surgun qilish tushunchasining zamonaviy tahlili har doim individning jamiyatdan jismoniy yakkalanishini anglatmaydi. Jamiyatda psixologik yakkalash usullaridan muloqotdan chetlashtirish, mensimaslik, befarq munosabatda bo'lish kabilar ham keng tarqalgan. Amerikalik yozuvchi Tomas Vulfning ta'kidlashicha, yolg'izlik – insoniyat jamiyatining universal holati bo'lib, har bir individ hayotidagi sinov hisoblanadi [4].

O'zbek tilining izohli lug'atida qisqa ifodalangan ta'rif berilgan: “yolg'izlik – birorta ham sherigi yo'q, bir o'zi, yakka, tanho”[6, 256-b.]. Psixologik lug'atda kengroq tavsifni uchratishimiz mumkin: “Yolg'izlik – psixogen omillardan biri bo'lib, insonning o'zgalardan yakkalangan vaziyatidaga noodatiy sharoitda namoyon bo'ladigan emotsional holatidir” [1, 248-249 b.]. Mazkur ta'riflar yolg'izlik fenomenini ijtimoiy psixologiya nuqtai nazaridan ko'rib chiqishga, insonning emotsional holatlarining turlicha yuzaga kelishining sabablari va mohiyatini anglashga, yolg'izlik fenomenini ijobiy va salbiy ko'rinishlarda tahlil qilish an'anasini ajratib ko'rsatish imkonini beradi. Bundan tashqari keltirilgan ta'rif “yolg'izlik” so'zi bilan bir qatorda “tanholik” va “yakkalanish” so'zlarining ham qo'llanilishi lozimligini e'tirof etadi. Ular o'rtasidagi mazmuniy chegaralarni yanada aniqlashtirish uchun ushbu so'zlarning kelib chiqishiga (etimologiyasiga) e'tiborni qaratib tahlil qilish lozim.

MUHOKAMA

Yolg'izlik “yolg'iz inson” ma'nosida “yolg'iz yashaydigan odam” tushunchasi bilan korrelyatsiya qilinadi. Ye. N. Klimentyeva bu atamaga quyidagicha ta'rif beradi: “Yolg'iz odam ijtimoiy kategoriya sifatida nafaqat shaxslararo muloqotning yetishmasligidan aziyat chekadi, balki past darajadagi ijtimoiy identiklik va shaxslararo ishonch xos, jamiyatdagi shart-sharoitlarga moslashishi past bo'lgan, o'z shaxsiy hayotidan qoniqmaydigan, internal lokus-nazoratdagi inson”[2]. Ushbu ta'rifni tahlil qilar ekanmiz, undagi davlatdan ijtimoiy himoya borasida foylana olmaslik ta'biri ijtimoiy boshqarish sohasiga taalluqli ekanligini ko'rsatadi

“Yakkalanish” so'zi fransuz tilidagi “isolation”, “isoler” fe'lidan, yakkalash, italyan tilidan “isolato” “alohida, yakka”, isola “orol”, lotin tilidan insula orol ma'nolarini beradi. Bundan yaqqol ko'rinib turibdiki, yakkalanish mazmunan kelib

chiqish jihatidan yolg'izlik va tanholik so'zlari bilan aynan [3]. Yolg'izlikni ijtimoiy va psixologik fenomen sifatida talqin qilish borasida ba'zi tadqiqotchilar uning tanholik va yakkalanish tushunchalaridan farqli tomonini Yolg'izlik maxsus ichki ma'noni anglatuvchi ekanligini, ba'zi tadqiqotchilar esa bu tushunchalarni sinonim sifatida qo'llanilishini ta'kidlaydilar. Yolg'izlik tanholik va yakkalanish tushunchalari sinonim emas, deb hisoblaydi Trubnikova. U shunday izohlaydi: "Yakkalanish insonning ijtimoiy borliqqa nisbatan munosabatidagi jismoniy, fazoviy va davomli joylashuviga bog'liq" [4], tashqi namoyon bo'ladigan hodisa, ichki psixik kechinma emas". U.Sadler va T. Djonlar ta'kidlashlaricha: jismoniy yakkalanishni aniqlash uchun ko'z bilan ko'rish kifoya, lekin yolg'izlikni anglash uchun uni his qilib ko'rish lozim" [3]. Yakkalanish haqida so'z ketar ekan, "insonning jamiyatdan, oilasidan yakkalanishi" iborasini qo'llashimiz mumkin, lekin yolg'izlik atamasini izohlashda bunday deyish noo'rin. Yolg'izlik bilan doimo ijtimoiy yakkalanish hamnafas emas. Yolg'izlikni his qilish odamlar ichida bo'lib ham ro'y berishi mumkin. Tashqi ijtimoiy yakkalanish yolg'izlikni anglatmaydi, balki mazkur hisning paydo bo'lishi uchun zamin yaratishi yoki uning alomatlarini chuqurlashtirish mumkin. Yolg'izlik tashqi yakkalanishdan farqli ravishda insonning jamiyat bilan, o'z-o'zi bilan ichki munosabatlarini aks ettiradi va stress, qoniqmaslik, azoblanish, inqiroz kabi salbiy emotsiyalar bilan birgalikda namoyon bo'ladi. Boshqacha qilib aytganda, yolg'izlik va yakkalanish aynan, o'xshash tushuncha emas.

Zamonaviy tadqiqotchilardan G. M. Tixonov "yolg'izlik-tanholik" juft tushunchalarini fenomenologik tarzda, qutbiy mazmunda tahlil qilgan. "Yolg'izlik" atamasi tahqirlangan, tashlab ketilgan, bir-biridan ajralgan, kommunikativ ojizlikni bildiradi, ya'ni jamiyatdan istisno qilingan sharoitda subyektiv kechinmalar belgisidir. Tanholik atamasini subyektiv his-tuyg'u sifatida insonning obyektiv tarzda o'zgalardan jismonan uzoqlashishi deb urg'u beradi, muallif [2].

D. A. Mateyev ikki juftlik tushunchalar "yakkalanish-yolg'izlik" va "tanholik-yolg'izlik" tushunchalarini to'g'ri deb qabul qilingan ikki holat o'rtasidagi ziddiyat va qarama-qarshilik deb ataydi [3]. Olimning yozishicha, yakkalanish subyektning atrofda qurshovdan majburan uzilish, o'zgalardan jismoniy uzoqlashish. Agar yakkalanish tashqi tomondan namoyon bo'ladigan majburiyat bo'lsa, yolg'izlik – ichki subyektiv kechinma. Tanholik esa vaqtinchalik yuzaga keladigan kommunikatsiyaning uzilishi va u jamiyatning bir qismi sifatidagi individning muayyan maqsadlarini amalga oshirishdagi muvaffaqiyatini belgilaydi. Yolg'izlik – doimiy muloqotning buzilishi, insonning atrof-muhitdan og'riqli uzilishi, o'z olamga o'xshamasligini anglashdir. Mazkur tahlil fanga G.I.Kolesnikova tomonidan

kiritilgan bo‘lib, u yolg‘izlikni ekzistensial mazmun-mohiyatdan yiroq bo‘lgan og‘riqli holat, deb ataydi [4], ya’ni olim yolg‘izlik tushunchasiga semantik jihatdan ta’rif bergan.

Yolg‘izlik tushunchasiga yana bir yaqin bo‘lgan tushuncha begonalashish bo‘lib, u mutaxassislar tomonidan jamiyatdagi qadriyatlar, meyorlarning qabul qilmaslik kabi shaxsning ma’naviy oriyentirlari qatoriga kiritiladi va individning ichki ruhiy olamidagi erkinlikning chegaralanishi deb qaraladi. Tadqiqotchilar yolg‘izlik fenomenini tahlil qilishda ikkita tendensiyani; biri salbiy yo‘nalishdagi, ikkinchisi ijobiy yo‘nalishdagi yolg‘izlikni ajratishadi. Inson turmush tarziga yolg‘izlik hissining ta’siri masalasini aniqlashtirish yolg‘izlikni antinomik ko‘rinishda tahlil qilishga imkon beradi, bir tomondan shaxsning destruktiv bosqichi sifatida, ikkinchi tomondan yaratuvchanlik sifatidagi o‘z-o‘zini anglash bosqichini namoyon qiladi. Qarashlardagi turli-tumanlik esa hozirgi kunda yolg‘izlik fenomenologiyasi va psixologik mexanizmlarining yetarli darajada o‘rganilmaganligidan dalolat beradi.

Tanholik tushunchasiga ko‘plab tadqiqotchilar yolg‘izlik tushunchasiga ham taalluqli bo‘lgan tavsiflarni kiritishadi. Ixtiyoriy yoki majburiy yolg‘izlik mavqelari mutlaqo ijtimoiy yo‘nalishga ega va tuzilish jihatidan antinomik. Ixtiyoriy yolg‘izlik ijobiy yo‘nalishga ega bo‘lgan holda tanholik atamasini ifodalaydi. Tanholik tushunchasi tuzilishining tipologiyasini Golman [5] 1) ijtimoiy ahamiyatli insonlar toifasining majburiy jismoniy yoki ijtimoiy yakkalanishi; 2) tashqi aloqalarning ma’naviy takomillashuv maqsadidagi ongli chegarasi; 3) g‘am-g‘ussa muloqotdagi ehtiyojning qoniqmasligi, tushunilmasligi, ruhiy va ma’naviy yakkalanishning mashaqqatli kechinmasining his qilinishi, deb ataydi.

Shunday qilib, tanholik inson tomonidan ongli ravishda o‘z-o‘zini takomillashtirish maqsadida kommunikativ aloqalarning chegaralanishi, ya’ni bunyodkor yolg‘izlik deb atasak bo‘ladi. Kam miqdorda istisno tariqasida tanholik muloqotdan qoniqmaslik va rad etilganlik hissi deb ham baholanadi.

Yolg‘izlik hissi yoshlar tasavvurida jamiyat bilan bog‘liq ravishda tarkibiy qismlarga ajratiladigan, yoshlar tomonidan destruktiv mazmunda va psixologik disgarmoniya sifatida qaralmaydigan hodisadir. Ushbu hodisa zamonaviy jamiyatda ro‘y berayotgan ijtimoiy-madaniy, texnologik xarakterdagi global o‘zgarishlar sharoitida yangi hodisa deb baholanmoqda. Boshqa tomondan, insonning jamoaviy tabiati shaxsning o‘zini o‘zi takomillashtirishning ekzistensial asoslarini amalga oshirish imkoniyatlarining chegaralanganligidan salbiy kechinma ko‘rinishida ifodalanmoqda. Bunday vaziyatda yolg‘izlikni tabiiy emotsional ehtiyojining yetishmasligi natijasida individual ravishda vujudga keladigan turli qit’adan iborat

kechinma sifatida tavsiflash mumkin. Uning turliligi ifodalanish kuchi, chuqurligining farqlanishi bilan tushuniladi.

XULOSA

Xulosa qilib aytganda, birinchidan, yolgʻizlik mazmun-mohiyat jihatidan serqirra hodisa boʻlib, u ekzistensial, ijtimoiy va shaxsiy determinantlar bilan izohlanadi. Mazkur fenomenni talqin qilishning murakkabligi insonning binar, qarama-qarshi (individual va ijtimoiy) mohiyati, yolgʻizlik refleksiyasi va shakllarining turli-tumanligi taqaladi. Fikrlarning tarqoqligi hozirgi kunda yolgʻizlik fenomenologiyasi, ijtimoiy va psixologik mexanizmlari yetarli darajada oʻrganilmaganligidandir. Yolgʻizlik fenomenini tahlil qilishda ikkita asosiy yoʻnalish farqlanadi, yaʼni salbiy va ijobiy. Bu esa yolgʻizlikni antinomik tarzda koʻrib chiqilishini taqozo etadi. Buni yaratuvchanlik va vayronkorlik sifatida talqin qilish maqsadga muvofiq. Yolgʻizlik “tanholik” va “yakkalanish” atamaları bilan korrelyatsiya qilinadiki, bu ushbu tushunchalarning kelib chiqishi aynan, oʻxshash, lekin mazmunan har xilligidan dalolat beradi. Ikkinchidan, ijtimoiy-psixologik yolgʻizlik – kichik guruhlarda shaxslararo taʼsirlarning xususiyatlarini aks ettiradigan murakkab fenomen boʻlib, u muloqot subyektida ijobiy va salbiy kechinmalarni yuzaga keltiradi.

REFERENCES

1. Психология общения. Энциклопедический словарь. //под ред. А.А.Бодалева. – М.: Когито-центр. 2011. С. 267
2. Эргашова З. Этимология термина «одиночество» в рамках социальной психологии. Актуальные вопросы современной психологии, 2021. С. 354-360
3. Юлдашева М. Б. Изучение проблемы одиночества современной молодежи //Вестник науки и образования. – 2019. – №. 24-3 (78). – С. 66-68
4. Юлдашева М., Эргашева Г. Понятие внутриличностного конфликта в социальном психоанализе. talqinvatadqiqotlar.uz
5. Yuldasheva M. B. et al. Semantic Analysis of Feeling Loneliness among Students //Annals of the Romanian Society for Cell Biology. – 2021. – С. 14552-14558.
6. Oʻzbek tilining izohli lugʻati: 2 tomli./S.F.Akabirov, T.A.Aliqulov, S.I.Ibragimov va boshq.; Z.M.Magrufov tahriri ostida.- M.:Rus.yaz.,1981. 1 tom. A-R. 632 b.

7. Mirzahamdorova, K. B., Erkinovna, A. N., & Jumadillaevich, S. R. (2021). USE OF INNOVATIVE EDUCATIONAL TECHNOLOGIES IN FINE ARTS CLASSES OF HIGHER EDUCATION INSTITUTIONS.
8. Mirzahamdorova, K. B., Erkinovna, A. N., & Jumadillaevich, S. R. (2021). USE OF INNOVATIVE EDUCATIONAL TECHNOLOGIES IN FINE ARTS CLASSES OF HIGHER EDUCATION INSTITUTIONS.
9. Sadikovna, S. G., Kurbonova, B., Akhmedova, N., & Sulaymanova, S. (2020). FUNDAMENTALS OF PROFESSIONALISM DEVELOPMENT ON THE EXAMPLE OF PRACTICAL EXERCISES ON FORMING THE SKILLS AND SKILLS OF FUTURE TEACHERS. *PalArch's Journal of Archaeology of Egypt/Egyptology*, 17(6), 8894-8903.
10. Barchinoy, K., Sevarakhon, S., & Mukhammadkodir, Y. (2021). EFFECTIVE METHODS OF TEACHING FINE ARTS AND DRAWING AT SCHOOL.
11. Barchinoy, K. (2019). Problems of Improving Artistic Perception of Future Art Teachers. *Cross-Cultural Communication*, 15(4), 79-82.
12. Qurbonova, B. (2021). The history of visual art and its importance in people life. *ACADEMICIA: AN INTERNATIONAL MULTIDISCIPLINARY RESEARCH JOURNAL*, 11(2), 1558-1561.
13. Kakharovna, A. M., Tadjimatovich, Y. M., Rakhmatovich, S. O., & Mirzahamdorova, Q. B. (2021). Modern Approaches to the Teaching of Fine Arts. *Solid State Technology*, 64(2), 4250-4254.
14. Nodirjon, M., Abdusalom, M., & Ozodbek, S. (2021). TECHNOLOGIES OF TEACHING FINE ARTS WITH MODERN METHODS.
15. Zulfiya, B., Rakhmonali, S., & Murodjon, K. (2021). A BRIEF HISTORY OF THE DEVELOPMENT AND TEACHING OF DRAWING SCIENCE IN UZBEKISTAN.
16. Nazokat, A., Ibrokhim, Y., & Makhpuzakhon, A. (2021). FACTORS OF DEVELOPMENT OF FINE ARTS.
17. Nazokat, A. (2021). Means of Ensuring the Integrity of the Image and Writing in the Performance of Visual Advertising.
18. Mannopov, S., Karimov, A., Qurbonova, B., & Dilobar, J. (2022, February). THE EMERGENCE AND DEVELOPMENT OF MUSIC. In *Archive of Conferences* (pp. 49-52).
19. Mannopov, S., Karimov, A., Qurbonova, B., & Dilobar, J. (2022, February). THE EMERGENCE AND DEVELOPMENT OF MUSIC. In *Archive of Conferences* (pp. 49-52).

-
20. Mannopov, S. (2004). Uzbek folk music culture.(Study guide) Tashkent. *New Age Generation*.
 21. Маннопов, С. (2018). Навобахш оҳанглар. Т.: *IJOD-PRESS* нашриёти.
 22. Маннопов, С. У. Л. Т. О. Н. А. Л. И. (2004). Ўзбек халқ мусиқа маданияти. *Янги аср авлоди*.
 23. Маннопов, С. (1852). Ходжи Абдулазиз Абдурасулов (1852-1936).
 24. Abdusattorov, A. About Makom Melodies Adapted for Orchestra of Uzbek Folk Instruments. *International Journal on Economics, Finance and Sustainable Development*, 2(11), 28-30.
 25. Kurbanova, B., Khurshid, M., & Tokhirjon, S. (2022, May). THE ROLE AND IMPORTANCE OF A SYSTEMATIC APPROACH TO TEACHING IN THE FINE ARTS. In *Archive of Conferences* (pp. 105-107)
 26. Мамазияев Хуршидjon Аъзамjon Ўғли МАҚОМ САНЪАТИДА МУСИҚА ЧОЛГУЛАРИНИНГ ТАДРИЖИ // SAI. 2022. №С3. URL: <https://cyberleninka.ru/article/n/ma-om-sanatida-musi-a-chol-ularining-tadrizhi> (дата обращения: 05.10.2022).

O‘QUVCHI YOSHLARNI MUSIQIY ONGINI RIVOJLANTIRISHDA AMALGA OSHIRILAYOTGAN ISLOHOTLAR

Abdusattorov Abdujalil Abduvali o‘g‘li

Farg‘ona Davlat Universiteti

“Vokal va cholg‘u ijrochiligi kafedrası” o‘qituvchisi

Yusupjonova Dilfuzaxon Olimjon qizi

Anvarova Barnoxon Dilshodjon qizi

“Vokal va cholg‘u ijrochiligi kafedrası” 2-bosqich talabalari

ANNOTATSIYA

Ushbu maqolada barcha ta‘lim muassasalarida talabalarning musiqaga bo‘lgan qiziqish tendensiyalarini oshirishga bo‘lgan imkoniyatlar, ularning sharoitlari haqida ma‘lumotlar keltirilgan.

Kalit so‘zlar. Musiqiy ong, san‘at, qarorlar, besh muhim tashabbus.

АННОТАЦИЯ

В данной статье представлена информация о возможностях и условиях повышения интереса учащихся к музыке во всех учебных заведениях.

Ключевые слова. Музыкальное сознание, искусство, решения, пять важных инициатив.

KIRISH

Musiqqa (yunoncha mousiche – muzalar san‘ati) – inson hissiy kechinmalari, fikrlari, tasavvur doirasini musiqiy tovush (ton, nag‘ma) lar izchilligi yoki majmui vositasida aks ettiruvchi san‘at turi. Uning mazmuni o‘zgaruvchan ruhiy holatlarni ifodalovchi muayyan musiqiy badiiy obrazlardan iborat. Musiqqa insonning turli kayfiyatlari (ko‘tarinkilik, shodlik, zavqlanish, mushohadalik, g‘amginlik, xavf-qo‘rquv va boshqalar) ni o‘zida mujassamlashtiradi. Bundan tashqari, musiqqa shaxsning irodaviy sifatlari (qat‘iyatlilik, intiluvchanlik, vazminlik va boshqalar) ni ham yorqin aks ettiradi.⁸⁹

Musiqiy ong insonning musiqiy tovushlarga nisbatan reaksiyasi. Eshitish qobiliyati, intonatsiya jarayoni va boshqalar musiqiy ongning yetuklik darajasiga misol bo‘la oladi. Musiqqa maktabiga ilk marotaba borayotgan o‘quvchining oz bo‘lsa-da musiqiy onggi rivojlangan bo‘lishi kerak. Masalan, musiqqa maktabiga qabul jarayoni imtihon tarzida o‘tkaziladi. Unda o‘quvchidan ritmni his qilib, eslab qolishi, tovushlarni eshitishni bilishi va albatta kuylay olish qobiliyatiga ega bo‘lishi talab qilinadi. Undan so‘ng esa o‘quv jarayonlari tadrijiy tarzda amalga oshiriladi.

⁸⁹ O‘zbekiston Milliy Ensiklopediyasi. M bo‘limi. Toshkent. 2000-yil

O'quvchining musiqiy ongi rivojlanishiga bo'lgan barcha imkoniyatlardan foydalaniladi. Yosh o'quvchilar uchun didaktik o'yinlardan, turli xil ko'rgazmalardan foydalanish mumkin. Musiqiy diktanlar, ritmik mashqlar va shunga o'xshash musiqiy ongning rivojlanishiga bo'lgan turli xil imkoniyatlar amalga oshiriladi.

Unib-o'sib kelayotgan yosh avlodning iste'dodini har tomonlama kamol toptirish va madaniy saviyasini yuksaltirish, yoshlarimizning milliy va jahon musiqalari, tasviriy san'atining yuksak namunalaridan keng bahramand bo'lishi uchun zarur sharoitlar yaratish, boshlang'ich musiqiy ta'lim tizimini tubdan takomillashtirish, bolalar musiqa va san'at maktablarini rivojlantirish hamda zamonaviy moddiy-texnik bazasini shakllantirish, ularni musiqiy madaniyat va san'at sohasidagi yuqori malakali pedagog kadrlar va mutaxassislar bilan ta'minlash maqsadida O'zbekiston Respublikasi Xalq ta'limi vazirligi zimmasiga vazifalar yuklandi.

MUHOKAMA VA NATIJALAR

Hozirgi kunda musiqa san'atiga e'tibor tobora kuchayib bormoqda. Xabaringiz bor, Prezidentimiz tomonidan 2019-yilning mart oyida beshta muhim tashabbus ilgari surildi. Besh muhim tashabbus dastlab Toshkent viloyatining Bo'ka tumani va Toshkent shahrining Uchtepa tumanida tajriba sifatida joriy etildi, - deydi Yoshlar ishlari agentligi Markaziy apparatining besh tashabbus loyihalarini muvofiqlashtirish boshqarma boshlig'i Mansur Masharipov. – 42 ta tuman va shaharlarning 168 ta olis va og'ir ahvoldagi mahalla fuqarolar yig'inlarida bu tajriba muvaffaqiyatli amalga oshirildi. Shuningdek, birinchi tashabbus – yoshlarning musiqa, rassomchilik, adabiyot, teatr va san'atning boshqa turlariga qiziqishlarini amalga oshirish bo'yicha yurtimizdagi mavjud 800 dan ortiq madaniyat markazlarida 4 522 ta to'garak faoliyati yo'lga qo'yilib, ularga 1 762 ta musiqa jihozi yetkazib berilgan. Umumta'lim maktablarida tashkil etilgan 36 503 ta to'garakka 1 million nafardan ortiq yoshlar qamrab olingan. 3 000 dan ortiq musiqa jihozlari yetkazib berilgan.⁹⁰

Prezidentimiz o'rta maktablarda ham o'quvchilarni musiqaga qiziqishini orttirish maqsadida qarorlar chiqarmoqda. Maktab attestatida "Cholg'u asbobini o'rgangan" degan baho bo'ladi. Bu Prezidentimiz Shavkat Mirziyoyevning so'zlari. Davlat rahbari ushbu so'zlarni iyun oyi oxirlarida Namangan viloyati faollari bilan o'tkazilgan yig'ilishda aytib o'tdi va bu borada mutasaddilarga topshiriqlar berdi. Prezident o'z so'zini shunday izohladi: "Nima uchun bu kerak? Iqtisodiyotni tiklaymiz, lekin shu bilan barobar ravishda madaniyatimizni tiklab bormasak, ertaga

⁹⁰<https://yuz.uz/uz/news/5-muhim-tashabbus-yoshlarga-qanot>

ma'naviy ozuqa bo'lmagan elda, xalqda, yoshda yutuq bo'lmaydi". Shunga ko'ra 10130 ta maktab, 323 ta bolalar musiqa maktabi, 826 ta madaniyat markazi 7 turdagi milliy cholg'ular 3 to'plamdan ta'minlanadi. Buning uchun 205 mlrd so'm ajratiladi.

Bundan tashqari, Prezidentimiz tomonidan ilgari surilgan 5 ta muhim tashabbusning birinchi bosqichi ham yoshlarni musiqa va san'atning boshqa turlariga bo'lgan qiziqishlarini oshirishga, iste'dodini yuzaga chiqarishga xizmat qiladi.

XULOSA

Yoshlarning ma'naviyatini, musiqiy ongini rivojlantirish va targ'ib etishda qishloq, tuman va viloyatlarimizda besh tashabbus olimpiadasi doirasida "Milliy va zamonaviy cholg'u ijrochiligi" va "Yoshlar raqs" festival-tanlovlari o'tkazilib, g'oliblarni munosib rag'batlantirishga katta e'tabor qaratilmoqda.

REFERENCES

1. O'zME. Toshkent-2000
2. <https://yuz.uz/uz/news/5-muhim-tashabbus-yoshlarga-qanot>
3. <https://marifat.uz/marifat/ruknlar/manaviat/4876.htm>
4. Mannopov, S., Karimov, A., Qurbonova, B., & Dilobar, J. (2022, February). THE EMERGENCE AND DEVELOPMENT OF MUSIC. In *Archive of Conferences* (pp. 49-52).
5. Mannopov, S., Karimov, A., Qurbonova, B., & Dilobar, J. (2022, February). THE EMERGENCE AND DEVELOPMENT OF MUSIC. In *Archive of Conferences* (pp. 49-52).
6. Mannopov, S. (2004). Uzbek folk music culture.(Study guide) Tashkent. *New Age Generation*.
7. Маннопов, С. (2018). Навобахш оҳанглар. Т.: *IJOD-PRESS* нашриёти.
8. Маннопов, С. У. Л. Т. О. Н. А. Л. И. (2004). Ўзбек халқ мусиқа маданияти. *Янги аср авлоди*.
9. Маннопов, С. (1852). Ходжи Абдулазиз Абдурасулов (1852-1936)
10. A. Abdusattorov, A. About Makom Melodies Adapted for Orchestra of Uzbek Folk Instruments. *International Journal on Economics, Finance and Sustainable Development*, 2(11), 28-30.
11. Kurbanova, B., Khurshid, M., & Tokhirjon, S. (2022, May). THE ROLE AND IMPORTANCE OF A SYSTEMATIC APPROACH TO TEACHING IN THE FINE ARTS. In *Archive of Conferences* (pp. 105-107)
12. Мамазияев, Х. А. Ў. (2022). МАҚОМ САНЪАТИДА МУСИҚА ЧОЛҒУЛАРИНИНГ ТАДРИЖИ. *Science and innovation*, 1(С3), 7-14.

O‘ZBEK MILLIY CHOLG‘U SOZLARINING YOSH AVLOD TARBIYASIDAGI O‘RNI

Ataboyeva Shoxidaxon Jurayevna

Farg‘ona davlat universiteti San‘atshunoslik fakulteti

“Vokal va cholg‘u ijrochiligi” kafedrası o‘qituvchisi

E-mail: ataboyeva@pf.fdu.uz

ANNOTATSIYA

Ushbu maqolada o‘zbek xalq musiqasining cholg‘u sozlari haqida ma‘lumot keltirilgan. O‘zbek milliy cholg‘u sozlari insonlarning hayotida tutgan o‘rni, ularning vazifalari haqida yoritib berilgan. Milliy cholg‘u sozlarimizni ahamiyatini hozirda yoshlar hayotida keng targ‘ib qilish, ularni o‘rnini, asl holatini saqlab qolish, hamda ularni takomillashida yurtboshimiz tomonidan yanada ham ko‘p e‘tibor berilayotganini ko‘rishimiz mumkin. Bunday holatda biz yanada ham ko‘proq milliy sozlarimizni yoshlar hayotida kamol toptirishni o‘z oldimizga maqsad qilib qo‘yishimiz darkor.

Kalit so‘zlar: qobuz, do‘mbira, qoshiq, qayroq, sato, changqobuz vargan.

АННОТАЦИЯ

В данной статье представлена информация об инструментальной музыке узбекской народной музыки. Объяснена роль узбекских национальных музыкальных инструментов в жизни людей и их обязанности. Мы видим, что глава нашего государства все больше внимания уделяет популяризации значения наших национальных музыкальных инструментов в жизни молодежи, сохранению их места и самобытного состояния, совершенствованию. В этом случае мы должны поставить перед собой цель еще больше совершенствовать наши национальные песни в жизни молодежи.

Ключевые слова: кабуз, домбира, ложка, каряг, сато, чангкабуз варган.

KIRISH

O‘zbek musiqa madaniyati va uning asosiy qismlaridan biri bo‘lgan cholg‘ular va cholg‘u kuylari qadim qadimdan boy va murakkab tasviriy imkoniyatlarga ega. Eramizning birinchi asrlarga oid manbalar tarix navislar asarlari, badiiy adabiyot namunalari va O‘zbekistonda arxeologlar tomonidan topilgan qadimgi yodgorliklarda jumladan cholg‘u asboblari va cholg‘uchilar tasvirlangan haykalchalar devorlarga chizilgan badiiy rasmlar va boshqalar bundan dalolat beradi. Bu yodgorliklarda tasvirlangan cholg‘ularning ko‘pchiligi keyingi asrlarda ham ishlatilganligi haqidagi ma‘lumotlar o‘rta asr olimlari Abu Nasr Forobiy, Abu Abdullo Xorazmiy, Abu Ali

ibn Sino, Axmadiy, Abdurahmon Jomiy va boshqalarning musiqaga oid asarlarida uchraydi. O'tmishning zabardast shoirlari ham o'z asarlarida musiqiy cholg'ular nomlari va ularning mohir ijrochilarini qayd etishda cholg'ularga murojaat etganlar.

MUHOKAMA VA NATIJALAR

Ulug' o'zbek shoiri va mutafakkiri Alisher Navoiy asarlarida ud, tanbur, chang, rubob, qo'biz, g'ijjak rud nay, surnay, karnay, daff (yoki doira) kabi o'rta asrlarda keng rasm bo'lgan cholg'ularning nomlari qayd etiladiki, ularning ko'pi bizgacha deyarli o'zgarishsiz yetib kelgan. Bu cholg'ular o'z tuzilishi va ijrochilik uslublarga qarab uch turga bo'linadi.

1. Urub chalinadigan musiqasi asboblari bularga – doira, nog'ora, safoil, qoshiq va boshqalar

2. Puflab chalinadigan musiqasi asboblariga - nay, surnay, bulamon, qo'shmay, karnay.

3. Torli cholg'ular - qo'biz, g'ijjak, sato, tanbur, tor, dutor, do'mbira, afg'on rubob, qashqar rubob, ud, chang va boshqalar.

Cholg'u" va ashula kuylariga jo'r qilib chalinadigan usullar. Yakka doirada (yoki ikki-uch doirada) chalinadigan, asosan raqslarga jo'r bo'ladigan usullar. Usullar o'z tuzilishi jihatidan odatda ma'lum kuyning xususiyatlari hamda ashulada foydalanilgan she'r vazni bilan bog'langandir. Shuning uchun ham she'r vazni va usul tuzilishi hamda ularning nazariy yoritish uslublarida umumiylik seziladi. Ma'lumki, she'riyatda aruz vazni asosini tashkil etuvchi qisqa va uzun bo'g'in birikmalarining turlarini o'rta asr olimlari unilili va unlisiz undosh harflar birikmalari yordamida, she'r vaznini esa shu yo'lda tuziladigan shartli formulalar bilan belgilaganlar. Cholg'u asboblarining umumiy ko'rinishi, parda tuzilishi va tembr-akustik xususiyatlarining shakllanishi sozandalarning kasb-kor qurollarini o'zlariga moslashtirish yo'lidagi izlanish va intilishlarining samarasidir. Cholg'ularda o'rnashib qolgan parda (tovushqator)lar esa ijrochi va tinglovchilarning ko'p avlodlari tomonidan uzoq tajriba jarayonida saralangan amaliy tizim. Cholg'u asboblarida tabiiy ravishda muhimlashgan parda birliklarini musiqasi madaniyati tarixi moddiy ifodasining o'ziga xos ko'rinishi ham deyish mumkin⁹¹.

Darhaqiqat, qaysi cholg'u asbobi bo'lmasin, mohiyatan musiqasi amaliyotini takomillashtirishga, kuy va ashulalarning jozibasini oshirishga qaratilgandir. Qadimgi davrlardan ma'lum bo'lgan qayroq, doira, nay, changqobuz, qilqobiz, do'mbira va shu kabi boshqa cholg'ularning har birida inson qalbining nozik

⁹¹ A.Jabborov, S.Begmatov, M.Azamova "O'zbek musiqasi tarixi" – Toshkent, "Fan va texnologiya" 2018.

tuyg'ulariga hamohang sadolarni izlab topish va ularni mukammal shakllarga keltirishning uzoq tarixi aks ettirilgan. Butun dunyoga mashhur ud cholg'usining nomi u tayyorlanadigan ashyo shifobaxsh va xushbo'y modda ajratib olinadigan noyob ud "shamshod" daraxti bilan bog'liq. Musulmon mamlakatlaridagi ud, Xitoyda – piypo, Ovrupada lyutnya arabcha "al-ud" so'zidan olingan nomi bilan mashhur sozning kelib chiqish tarixi islom dini paydo bo'lishidan ancha oldin rivojlana boshlagan. Mutaxassislar fikricha, ud va unga tipologik jihatdan yaqin bo'lgan ikki torli dutorsimon cholg'u asboblarining tasvirlari Xorazm, So'g'd va Baqtriyadan topilgan eramizdan oldingi davrlarga mansub arxeologik materiallardan ham ma'lum. Udsimon asbob tasvirining eng qadimiy nusxasi Afrosiyobdan topilganligi uchun organologiya faniga "afrosiyobudi" degan maxsus atama ham kiritilgan. Qadimiy tasvirlardagi ikki torli kaltaroq dastali cholg'u sozi hozirgi Xorazm dutori, do'mbira va boshqa shu kabi asboblarni eslatadi. Afsuski, bu qadimgi cholg'u namunalarining asl nomlari bizgacha yetib kelmagan. Shu sababdan mazkur arxeologik topilmalar bilan ishlaydigan mutaxassislar ularni oddiygina qilib "ikki torli"lar deb ataganlar.

Musiqa asboblariga oid batafsil ma'lumotlar Kindiy, Forobiy, Ibn Sinolarning risolalaridan boshlab, to XX asr mualliflari Mulla Bekjon Rahmon o'g'li, Muhammad Yusuf Devonzoda va Abdurauf Fitratlarning keyingi musiqa asarlari, shuningdek, Belyayev, Vizgo, Karomatli, Malkeyevalarning O'rta Osiyo musiqa Cholg'ushunosligi sohasidagi yangi tadqiqotlarida o'z ifodasini topgan. O'z davri musiqa ilmining eng ahamiyatli va ulkan manbai bo'lmish Abu Nasr Forobiyning "Musiqa haqida katta kitob" asari to'rtta asosiy qismdan iborat. Ularning biri musiqa cholg'ulariga bag'ishlangan. XX asrda dunyo xalqlari musiqa asboblarining universal tasnifot tizimini yaratgan nufuzli olimlar Kurt Zaks va Erix Xornbostellarning fikricha, asbobshunoslik – organologiya faniga Forobiy asos solgan. "Musiqa haqidagi katta kitob"da musiqashunoslik tarixida birinchi bor cholg'u sozlarining ilmiy tasnifoti bayon etilgan⁹².

Forobiy musulmon olamining mumtoz sozlari bo'lmish ud, tanbur, rubob, qonun, arganun – organ, nay, surnay va boshqalarning ilmiy tavsifini bergan. Ushbu qatorda ud yetakchi o'rin egallaydi. Klassik musiqaning parda tuzilmalarining nazariy va amaliy asoslari aynan shu ud asbobining tovush tizimi yordamida tushuntiriladi.

Buxoro Shashmaqomi va Xorazm maqomlarining tarkibida kuy va raqs qonunlariga muvofiq mustaqil bo'lim ajralib turadi. Maqom uforlarida zarbli

⁹² Bahrom Madrimov "O'zbek musiqa tarixi" – Toshkent 2015

cholg'ular asosiy vazifalarni bajarsa, qayroq, zang va safoil yordamchi ahamiyatga ega bo'lgan asboblar hisoblangan. Ular, asosan, raqsga jo'r bo'ladilar. Qayroq juft holda o'ng va chap qo'l bilan chalinadi. Buxoroda "shodiy", ya'ni quvonch va shodlik ifodalovchi deb ham ataladi. Bu o'rinda yana maqom tizimidan alohida ajralib turadigan qadimiy raqs kuylarining "Shodiyona" nomi bilan ataladigan majmuasini eslash ham joiz. Shodiyona va shodiy so'zlarining o'zagi bir. Keksa sozandalarning guvohlik berishicha, turkum shaklidagi "Shodiyona" Yunus Rajabiy nota yozuvlarida 12 qismdan iborat kuylari katta bayramlarda, sayl tantanalarida baland tovushli ansambllar, karnay-surnaylar, nog'ora va doira jo'rligida ijro etilgan⁹³.

Buxoro sozandalarining ana shunday mashhur kompozitsiyalaridan biri "Qayroqbozi" ya'ni qayroq raqsi deb nomlanadi. Xorazmda esa "Norim - norim", "Orazibon" kabi qayroqchalib ijro etiladigan mumtoz o'yin yo'llari mavjud.

Nog'ora va doiralar esa qayroq, zang va safoildan farqli o'laroq, mustaqil ahamiyatga ega bo'lgan jo'rnavozlik va yakkanavozlikka mo'ljallangan cholg'ular sirasiga mansubdir. Ma'lumki, nog'ora va doira zarblarini eshitib zavq olish odatlari O'rta Osiyo xalqlari musiqa tarixida qadim – qadimdan "nog'ora bazm" doira bazm" nomlari bilan mashhur bo'lgan. Temuriylar davriga mansub manbalarda qayd etilgan "miyatayn" kompozitsiyasi ushbu turdagi musiqiy tuzilmalardan biri. Miyatayn "ikki yuz", eng avvalo, muayyan usullar majmuasini nazarda tutadi. O'zbek va tojiklarning to'y-tantanalarida shu kunlarda ham xonadon sohibining xohishiga qarab doira, nog'ora, karnay-surnay chalinishiga alohida vaqt ajratiladi. Bunda musiqachilar murakkab usul formulalaridan iborat turli kompozitsiyalar namoyish etadilar.

Mavjud umumiyliklar bilan bir qatorda nog'ora va doira turli yo'nalishdagi cholg'ular hisoblanadi. Nog'ora odatda buqa terisi qoplangan ikkita bir xil kattalikdagi sopol tuvakdan iborat cholg'u asbobi. Biriga teri bo'shroq tortib qoplanadi va u past sado beradi. Ikkinchisiga teri tarangroq tortilib, balandroq tovush chiqaradi. Mazkur cholg'u asosan cho'p ikki qarich uzunlikdagi behi daraxti chivig'i bilan chalinadi. Ansambl jo'rligida nog'oraning ovoz kuchi karnay, surnay kabi baland tovushli cholg'ularga muvofiq keladi. Doira nog'oraga nisbatan yumshoq mayin tembrga ega. U zarbli asboblar ichida eng ohangdor va "kuychan" cholg'ular sirasiga mansubdir. Doira haqida gapirganda, uning tembr-akustik jihatlari haqida alohida aytib o'tmoq joiz. Zarbli cholg'ular orasida u eng yumshoq, davomli va kuychan tovush sadolariga ega. Maqom va

⁹³ N.Yuldasheva, N.Raxmatova "O'zbek musiqa adabiyoti" – Toshkent «Iqtisod-moliya» - 2016

unga o'xshash mumtoz kuy va ashulalar ijrosida odatda katta hajmdagi yumshoq tovushli doiradan foydalanilgan. Qizdirilganda bu asbob xumorli, cho'ziqtovush beradi. Ana shunday mayin sirli-sexrli sado chiqarish uchun doira chalayotgan sozanda oldiga tovush qaytarg'ich rezonator vazifasini bajaruvchi suv to'ldirilgan tog'ora qo'yilgan. Sho'x ufor raqs qismlarining ijrosi uchun esa nisbatan kichik o'lchamli jarangdor qattiq qizdirilgan doiralardan foydalanilgan. Sozandalar orasida asbobning ohangdorligi "kuychanlig'i" ya'ni, cholg'udan chiqadigan sadoning davomiyligi, cho'ziqlig'i darajasining ifodasi degan tushuncha bor.

Nog'ora usullari ham mumtoz musiqaga surnay orqali joriy bo'ladi. Klassik musiqa tizimida surnayning tovush ko'lami va ijrochilik imkoniyatlaridan kelib chiquvchi maxsus kuylar, ko'p qismli asarlar – surnay yo'llari "surnay maqomlari" deb ataluvchi an'anaviy dastur, repertuar shakllangan. Unda tom ma'nodagi maqom yo'llari doirasidan tashqaridagi kuylar ham muhim o'rin egallaydi.

XULOSA

O'zbek mumtoz musiqamizda XX asrning 40-yillaridan boshlab esa milliy cholg'ularimizning yangi avlodini yaratishga ya'ni ularni qaytadan rekonstruksiya qilishda O'zbekistonda xizmat ko'rsatgan san'at arbobi, professor Ashod Ivanovich Petrosyants rahbarlik qildi. U rus musiqa cholg'u ustalari V.Romanchenko, A.Kevxozyants, S.Didenkolar bilan hamkorlikda rus xalq cholg'u asboblarini yangilash tajribasidan kelib chiqib, milliy sozlarimizni yangilashga kirishiladi va anchagina ishlar amalga oshirildi. Keyinchalik cholg'u asboblarini yangilash va ularni takomillashtirishga o'zbek ustalari Xirojiddin Muhiddinov, Abdunabi Abdug'afurov, A.Tarasov, V.Shtikov, M.Turdiev kabi yosh mohir ustalar ham jalb qilinadi. Ustalar tomonidan dutor va tanbur, keyinroq g'ijjak, rubob cholg'ulari shuningdek, damli sozlar ham qayta ta'mirlana boshlandi, ularning yangi avlodini yaratishga imkoniyatlar yaratildi. Bu esa o'z navbatida milliy sozlarimizda faqat milliy musiqamiznigina emas, balki professional kompozitorlar asarlarini, shuningdek jahon xalqlari musiqasini ijro etish imkoniyatiga zamin tayyorlandi.

REFERENCES

1. Bahrom Madrimov "O'zbek musiqa tarixi" – Toshkent 2015
2. A.Jabborov, S.Begmatov, M.Azamova "O'zbek musiqasi tarixi" – Toshkent, "Fan va texnologiya" 2018.
3. N.Yuldasheva, N.Raxmatova "O'zbek musiqa adabiyoti" – Toshkent «Iqtisod-moliya» - 2016

4. Oydin Abdullayeva “CHOLG‘SHUNOSLIK” «Musiq» nashriyoti Toshkent – 2018.
5. “O‘zbekiston milliy ensiklopediyasi” Davlat milliy nashriyoti. Toshkent – 2003.
6. Mannopov, S., Karimov, A., Ataboeva, S., Ergashev, A., & Usmanova, S. (2021). Development Of Symphonic Music in Uzbekistan. *Journal of Pedagogical Inventions and Practices*, 2(2), 53-56.
7. Juraevna, A. S., Abdumalikovna, Y. D., & Xusanovna, D. N. (2021). MODERN SOCIAL AND PEDAGOGICAL FUNCTIONS OF MUSIC ART AND EDUCATION. *Journal of Ethics and Diversity in International Communication*, 1(1), 57-59.
8. Kirgizov, I., Kirgizov, I., Najmetdinova, M., & Atabayeva, S. (2022, February). THE GENESIS OF THE DEVELOPMENT OF MUSIC CULTURE. In *Archive of Conferences* (pp. 57-60).
9. Rahmonov, U., Ergashev, A., Atabaeva, S., & Dilfuzakhon, S. Y. (2021, December). THE ROLE OF THE SPIRITUAL ENVIRONMENT IN THE PENETRATION OF POP MUSIC IN UZBEKISTAN. In *Archive of Conferences* (pp. 51-53).
10. Rahmonov, U., Ergashev, A., Nazhmetdinova, M., & Usmonova, S. (2021, November). IN THE FORMATION OF THE SOCIO-SPIRITUAL THINKING OF YOUNG PEOPLE IN THE MUSICAL ART OF THE GREAT SCHOLARS OF THE EASTERN RENAISSANCE POSITION HELD. In *Archive of Conferences* (pp. 36-39).
11. Abduvositovich, Y. F., Suleymanova, D., Rakhmonov, U., Ergashev, A., Kurbanova, B., & Axmadbekova, M. (2021). The role of the great scholars of the Eastern Renaissance in the art of music in shaping the socio-spiritual thinking of young people. *Annals of the Romanian Socie*
12. Kirgizov, I., Kirgizov, I., Najmetdinova, M., & Atabayeva, S. (2022, February). THE GENESIS OF THE DEVELOPMENT OF MUSIC CULTURE. In *Archive of Conferences* (pp. 57-60).
13. Нажметдинова, М. М. (2022). ОММАВИЙ-МАДАНИЙ ТАДБИРЛАРНИНГ ЎЗИГА ХОС ХУСУСИЯТЛАРИ. *Science and innovation*, 1(1), 892-903.
14. Abduvositovich, Y. F., Suleymanova, D., Rakhmonov, U., Ergashev, A., Kurbanova, B., & Axmadbekova, M. (2021). The role of the great scholars of the Eastern Renaissance in the art of music in shaping the socio-spiritual thinking of young people. *Annals of the Romanian Society for Cell Biology*, 25(6), 2846-2850.

НАУЧНО-ТЕОРЕТИЧЕСКИЕ ОСНОВЫ ИСЦЕЛЕНИЯ ДЕТЕЙ С ПАТОЛОГИЕЙ, СВЯЗАННЫХ С ГИПОКСИИ, ПОСРЕДСТВОМ ИСКУССТВ

Насритдинова Мадина Нуруллаевна

Преподаватель кафедры музыкального
образования и культуры

Ферганского государственного университета

E mail: nasretdinova0806@gmail.com

+998978119888

АННОТАЦИЯ

В статье исследуются педагогические и психологические особенности реабилитации детей с ограниченными возможностями, роль системы образования в обеспечении их места в обществе как активных личностей, анализируются и сопоставляются современное методическое обеспечение и литература по этому поводу. А так же подробно описывается цели задачи и предложения к положительным результатам данного научного эксперимента.

Ключевые слова и фразы: *дети, дети с ограниченными возможностями, инклюзивное образование, задержка в развитии, образование, музыкальное образование, специальная педагогика, компонент, этап, активный человек.*

SCIENTIFIC AND THEORETICAL BASIS OF HEALING CHILDREN WITH PATHOLOGY ASSOCIATED WITH HYPOXIA THROUGH THE ARTS

Nasritdinova Madina Nurullaevna

Lecturer at the Department of Music education,
Faculty of Art History, Fergana State University

E mail: nasretdinova0806@gmail.com

Tel: +998978119888

ANNOTATION

The article examines the pedagogical and psychological features of the rehabilitation of children with disabilities, the role of the education system in ensuring their place in society as active individuals, as well as the current methodological support and literature in this regard. It also describes in detail the objectives of the task and proposals for the positive results of this scientific experiment.

Keywords and phrases: *children, children with disabilities, inclusive education, developmental delay, education, music education, special pedagogy, component, stage, active person.*

ВВЕДЕНИЕ

Коррекционные технологии, направленные на развитие социализации детей с ОВЗ в глобальной информационной среде, внедрены в практику во всем мире. В Инчхонской декларации ЮНЕСКО и Международном плане действий «Образование-2030» рассматриваются вопросы «обеспечения всестороннего, справедливого качественного образования для всех и поощрения обучения на протяжении всей жизни» для улучшения содержания специального образования [1].

ОСНОВНАЯ ЧАСТЬ.

В Стратегии действий по дальнейшему развитию Республики Узбекистан определены такие приоритеты, как «воспитание физически здоровых, умственно и интеллектуально развитых, самостоятельно мыслящих, верных Отечеству, твердых взглядов на жизнь, углубление демократических реформ и повышение их социальной активности в развитие гражданского общества» [2]. В результате появляется возможность улучшить содержание подготовки детей с особенностями развития к активной общественной жизни, разработать специальные методы эффективного использования в этом процессе музыкального образования.

Изучая проблему положительного влияния музыки на психофизическое состояние личности, мы отметили, что музыка обладает большими возможностями в лечении и реабилитации детей с нарушениями психофизического развития, главным образом в решении проблемы музыкально-эстетической реабилитации отсталых детей. Применяя термин «реабилитация» к музыкальному воспитанию детей с отклонениями в развитии, реабилитационный процесс представляет собой формирование утраченных возможностей в развитии музыкальных способностей детей с такими патологиями, как детский церебральный паралич, нарушения речи, неврологические расстройства, осложнения гипоксии, направленные на здоровье. «Реабилитация (в медицинском, психолого-педагогическом смысле) – это восстановление функций, введение ребенка с проблемами в социальную среду...» [3: 2].

В ходе нашего исследования мы столкнулись с рядом фактов о том, что в древности, в Древнем Риме, в раннем и позднем средневековье считались недопустимыми различные отклонения, деформации и другие аномалии физического развития у детей.

Эпоха Возрождения отмечена борьбой взглядов на природу человека, его психическую деятельность между религиозными и гуманистическими идеями, подъемом человеческого сознания, сострадания и милосердия к психическим и физическим аномалиям в развитии.

Историко-педагогическое исследование на основе научно-методической литературы описывает основные направления развития коррекционной педагогики, показывает этапы ее становления, ведущие направления в проблеме выявления, предупреждения и устранения отклонений в развитии и поведении детей, аномалий ребенка. развития этнологии, причинно-следственных связей социально-биологических условий изучает ведущие проблемы педагогики. Педагогический подход к помощи детям с отклонениями в развитии и поведении, к воспитанию детей с аномалиями развития сформировался в конце восемнадцатого и начале девятнадцатого веков. Его выступление поддержали педагоги, врачи и общественные деятели. Глубинная психолого-педагогическая сущность коррекционной деятельности А. Бадмаева, Г. В. Бурменская, Л. В. Выготский, Е. К. Грачева, О. А. Карабанова, В. П. Кащенко, А. ГРАММ. Лидерс, Г. Я. Россолимо, А. С. Спиваковская была открыта такими исследователями, как Г. Я. Трошин [4:70]. Они применяли коррекцию к группам детей высокого риска и рассматривали ее как организованное психологическое воздействие, направленное на реадaptацию, реконструкцию дисфункциональных психологических опухолей, выделенных как психологические факторы риска.

Важный этап ее истории, такой как образование специальной школы для детей с патологией, состоялся в 1924 г. и II съезде социально-правовой защиты несовершеннолетних, положившем начало научному подходу к проблеме аномального детства. В 1926 г. (РСФСР) после постановления Совета Народных Комиссаров «Об учебных заведениях для глухих, слепых и умственно отсталых детей и подростков» были созданы различные специальные учебные заведения. Таким образом, в начале 1930-х годов спецшколы были разделены на спецшколы особого типа.

Обращаясь к взглядам восточных мыслителей на вопрос, затронутый предметом нашей статьи, неслучайно наш великий предок Абу Али ибн Сина

отмечал, что музыка еще больше усиливает духовный облик человека. Действительно, прелесть мелодии трудно передать словами. Наша классическая музыка способна оказывать положительное влияние на психику и духовность человека.

Они призывают человека к добру, слушателя к бытию, к пониманию смысла жизни, к философскому наблюдению.

Об этом свидетельствуют древние письменные источники по истории музыкальной культуры народов Средней Азии и найденные археологами памятники.

Великим философом и ученым, одним из основоположников средневековой восточной теории музыки был Абу Наср Мухаммад Фараби. Он также был прекрасным музыкантом и теоретиком музыки. Он умел играть на всех музыкальных инструментах, доступных в его время. Он с большим мастерством исполнял мелодии, особенно на флейте и танбуре.

Согласно некоторым источникам, Фароби изобрел инструмент права и много сделал для усовершенствования уда, популярного в то время. В своих трактатах о музыке Фароби обосновал теорию восточной музыки.

Абу Али ибн Сина был также великим ученым, философом, естествоиспытателем, известным медиком из Средней Азии и великим теоретиком музыки.

Музыкальная часть таких произведений Ибн Сины, как «Китабуш-шифа», «Донишнома» и его трактатов «Рисалатун фи-ильмил-мусикий», занимает особое место в истории мировой музыкальной науки и культуры, наряду с произведениями Абу Насра аль-Фараби.

Ибн Сина не ограничился написанием специальных научных и теоретических работ о музыке, но и отразил свои работы о музыке в медицинских книгах.

В одной из своих книг «Законы медицины» Ибн Сина оценивает силу музыки и описывает ее значение в воспитании ребенка: «Для того, чтобы тело младенца затвердело, необходимы две вещи: одна — медленно его трясти, а другая — песня матери (алла). Первое принадлежит телу ребенка, а второе — душе»[5].

Абу Бакр аль-Бухари-Калабади описал звуки музыки как «питающие душу и питающие душу». Если душа найдет силу в нагме, она будет преуспевать в своем положении, и она будет заниматься этим макомом»[6].

Это значит, что музыка является не только духовной пищей для человека, но и важна в его воспитании. Потому что человек со свежим и совершенным духом может воплощать в себе хорошие человеческие качества.

Открытие специальных школ в Республике Узбекистан относится к 60-м годам прошлого века. В настоящее время абзац первый пункта 2 Постановления Кабинета Министров Республики Узбекистан в редакции Постановления Кабинета Министров Республики Узбекистан от 8 сентября 2017 года № 703-ур квт, 2017 г. , № 37, ст. 990 [7] Реализуются такие политические меры, как утверждение нормативно-правовых актов об учреждениях.

В развитых странах мира в системе группового обучения детей с ОВЗ используется индивидуальный и комплексный подход. В нашей стране этот вид обучения организован в специальных школах, где серьезное внимание уделяется воспитанию учащихся с ограниченными возможностями здоровья как общественных деятелей. Однако у ребенка, который растет в специальной школе, больше шансов получить некоторые осложнения в процессе адаптации к современной жизни. Занятия музыкой и искусством помогают детям с нарушениями зрения развить свои творческие способности и занять достойное место в обществе. Поскольку они сталкиваются с дискриминацией на рынке труда, а многие новые рабочие места не подходят для слабовидящих, их выбор карьеры после окончания школ-интернатов уже ограничен. Для предотвращения подобных осложнений стало социально-педагогической необходимостью воспитывать учащихся с ограниченными возможностями здоровья как гармонично развитых людей через музыкально-педагогическое искусство. Как отмечал Президент Республики Узбекистан Ш.М.Мирзиёев, «музыкальное искусство как явление культуры имеет неограниченные возможности для воспитания и воспитания нового поколения» [8].

У молодежи, знакомых с искусством, будет более высокое отношение к жизни, уважение к национальным традициям и общечеловеческим ценностям»[9].

К.Нажмиддинова, Ф.Примова, Н.Сайдалиева исследовали философские аспекты трансформации детей с особенностями развития в активных личностей. Духовно-нравственное воспитание детей с ОВЗ, здоровый образ жизни, подготовка студентов к семейной жизни М.Абдуллаева, Ф.Абдурахимова, М.Иномова, С.Юлдашева, М.Махмудова, А.Мунавваров, О.Мусурмонова А.Мухсиева, Н.Нагметова, Уч. Ф.Хидирова, Д.Халикова, М.Умарова, Ю.Шаамирова. Д. Анварова, М. Умарова, Г. Шумаров, А. Кадырова [10]

изучали психологические аспекты проблемы. Также процесс обучения детей с физическими и умственными недостатками, в том числе с задержкой психического развития Х.Акромова, Ш.Амирсаидова, Н.Мусаева, Д.Нуркельдиева, Л.Нурмухамедова, П.Пулатова, В.Рахманова, М.Хакимова, изучены М.Хамидова [11].

Несмотря на достижения ученых в области аномального детства в прошлом, мы не видим закономерности в активном содействии развитию психических и эстетических способностей ребенка с отклонениями в развитии средствами музыкального искусства. По мнению большинства ученых, изучавших патологию детского церебрального паралича, подробное описание этого заболевания впервые было дано в 1862 году английским ортопедом У. Литтлом [12]. Анализ проблемы на современном этапе Л. О. Бадалян [13] (1984), Э. С. Кализнюк (1972), М. Килили (1998), Э. М. Мастюков (1995), М. Н. Никитин (1979), Е. Н. Правдино-Винарской (1959), и т.д.

Клинико-психологические исследования позволяют предположить, что при одном и том же заболевании могут быть разные варианты психического дизонтогенеза. Эта особенность позволила рассматривать некоторые виды дизонтогенеза не как самостоятельные, самостоятельные производные, а как ведущие синдромы аномального развития, часто сосуществующие при преобладании одного из них. В этиологии детского церебрального паралича В. Большое значение имеют исследования Литтла, И. А. Сеченова и З. Фрейда. В начале XX века родителям детей с ДЦП отказывали в ответ на просьбы и обращения в различные учреждения по поводу лечения и воспитания ребенка. При психолого-педагогическом изучении детей с детским церебральным параличом стало ясно, что специальное обучение таких детей должно начинаться как можно раньше.

Анализ педагогической, психологической и медицинской литературы позволил подчеркнуть, что специальное образование для детей с патологией детского церебрального паралича не имеет в нашей стране короткого названия и попытки перевести венгерское название на «кондуктивную педагогику» не увенчались успехом. Объектом исследования в данной области науки является образовательный процесс, в том числе социальная адаптация детей с детским церебральным параличом в социуме. Предлагаем систему музыкально-эстетической реабилитации как средство коррекции психофизических нарушений у детей с ДЦП, направленное на саморазвитие, самопознание и формирование полноценной личности в обществе. Наше исследование

показывает, что различные отклонения в здоровье ребенка можно максимально сгладить средствами музыкальной деятельности. Все виды музыкально-коррекционной деятельности мы считаем волевыми выступлениями, поскольку ребенок выполняет поставленные перед ним задачи и двигается осознанно. Каждый ребенок делает это на уровне психофизических и интеллектуальных возможностей, преодолевая барьер застенчивости и комплексов. Во время выступлений перед зрителями дети забывают о своих недостатках, вживаются в образ героя, доносят его до зрителей. Это позволяет высвободить подавляющие чувства и обнаружить скрытые конфликты, которые могут стать источником шока. Кроме того, развивая эту мысль, мы приходим к выводу, что музыкально-эстетическая реабилитация детей с нарушениями двигательного развития затрагивает все стороны нервной системы и оказывает положительное влияние на социальное и психическое самочувствие ребенка.

ЗАКЛЮЧЕНИЕ

Исходя из вышеизложенного, музыкально-эстетическая реабилитация детей с двигательными нарушениями имеет важное значение в приобретении положительных навыков, и мы можем добиться следующих результатов:

1. Повысить самооценку человека.
2. Возможность творчески проявить себя и организовать таких талантливых личностей в обществе.
3. Приобщать детей с ОВЗ к активной жизни в обществе.
4. Изменение отношения к людям с инвалидностью и гуманизация общества в целом.
5. Формирование коммуникативных навыков и умений у детей с двигательными нарушениями.
6. Расширить сферу общения и культуру общения.
7. Знакомить детей с высокими нравственными ценностями, развивать их музыкальный и эстетический вкус.

Это также психологическое вмешательство, направленное на помощь в музыкальной и эстетической реабилитации для решения эмоциональных, поведенческих и межличностных проблем.

REFERENCES

1. Инчхонская декларация Образование-2030: обеспечение всеобщего инклюзивного и справедливого качественного образования и обучения на протяжении всей жизни. Инчхон, Республика Корея, 21 мая 2015 год.

2. Ўзбекистон Республикаси Президентининг 2017 йил 7 февралдаги “Ўзбекистон Республикасини янада ривожлантириш бўйича Ҳаракатлар Стратегияси тўғрисида”ги ПФ-4947-сон Фармони.
3. Medvedeva E.A., Meskina E.R. The metabolic activity of the microflora of the oropharynx in children with bronchitis and community-acquired pneumonia. *almanac of clinical medicine*. 2015;(42):72-78. (in russ.)
4. Менделевич Д. М., Малышева С. Ю. Слово о профессоре Григории Яковлевиче Трошине // *Неврологический вестник*. — 2003. — Т. 35, вып. 1—2. — б. 70—75.
5. Абу Али Ибн Сино “Тиб қонунлари” I, II, Т., Ўзбекистон, 1979-1980й.
6. аль-Бухари М. Саҳих аль-Бухари [Свод хадисов имама аль-Бухари] (Краткое изложение), 1-е изд., пер. с араб. В. А. Нирша. М.: В 2-х т., Благотворительный Фонд «Ибрагим Бин Абдулазиз Аль Ибрагим». 2002.
7. Ўзбекистон Республикаси вазирлар маҳкамасининг Қарори Тошкент ш., 2011 йил 13 сентябрь, 256-сон
8. Мирзиёев Ш.М. Миллий тикланишдан – миллий юксалиш сари. 4-жилд. – Тошкент: Ўзбекистон, 2020. – Б.344
9. http://institutions.ziyonet.uz/uzc/object/index?establishment=special_school_internat
10. Ғ.Шоумаров. Шахсда нутқ малакаларини ривожлантиришнинг айрим психологик жиҳатлари. Современное образование Узбекистана мақолалар тўплами. Ўзбекистон, 2016й.
11. Хамидова М.У., Мўминова Л.Р., Абидова Н.З. Ривожланишда нуқсонли бўлган болаларнинг ривожланиши. Т.: Ўзбекистон, 2012й.
12. George Bentley, ‘Little, William John (1810—1894)’, *Oxford Dictionary of National Biography*, Oxford University Press, 2004 accessed 9 Nov 2016
13. Nurmuhhammadovich, R. O., & Nurullaevna, N. M. (2021). Social And Spiritual Importance of Lessons of Musical Culture. *Journal of Pedagogical Inventions and Practices*, 2(2), 50-52.
14. Nasritdinova, M., & Khokimova, K. (2021, October). LANGUAGE IS THE MIRROR OF THE NATION. In *Archive of Conferences* (pp. 92-94).
15. Nurullayevna, N. M., & Muhlisa, T. (2021, December). SOME PROBLEMS AND SHORTCOMINGS IN THE HIGHER EDUCATION SYSTEM. In *Archive of Conferences* (pp. 61-62).
16. Nasretdinova, M., Rustamov, I., & Karimov, O. (2022). MUSIQA SAN'ATINING HOZIRGI KUNDAGI O'RNI. *Scientific progress*, 3(2), 841-845.

17. Adiljanovna, A. M., Nurullaevna, N. M., Abdumalikovna, Y. D., Sharobidinovich, M. J., Abdujalil Abduvalio'g'li, A., & Behzod Asqaralio'g'li, T. (2021). Academic Yunus Rajabi and His Scientific Heritage. *Annals of the Romanian Society for Cell Biology*, 9092-9100.
18. Nasretdinova, M., Isakov, U. B., & Orziboyev, R. (2022). XALQ IJODIYOTINI RIVOJLANTIRISH ISTIQBOLLARI. *Scientific progress*, 3(2), 851-856.
19. Nasritdinova, M. (2021). PEDAGOGICAL COMPONENTS AND STAGES OF HEALTH OF DEVELOP CHILDREN THROUGH MUSIC EDUCATION. *Galaxy International Interdisciplinary Research Journal*, 9(05), 251-258.
20. Nasritdinova, M., Nigora, M., & Murodova, D. (2022, February). UZBEK FOLK ART AND ITS PLACE IN PUBLIC LIFE. In *Archive of Conferences* (pp. 44-48).
21. Rustamov, I. (2022). The Place of Doira Instrument in Uzbek National Art. *Eurasian Journal of Humanities and Social Sciences*, 5, 74-77.
22. Mannopov, S., Karimov, A., Qurbonova, B., & Dilobar, J. (2022, February). THE EMERGENCE AND DEVELOPMENT OF MUSIC. In *Archive of Conferences* (pp. 49-52).
23. Мадина Насритдинова (2022). МУСИҚА ТАЪЛИМИ ОРҚАЛИ РИВОЖЛАНИШИДА СОҒЛОМ БОЛАЛАРДАН ОРТДА ҚОЛГАН БОЛАЛАРНИ СОҒЛОМЛАШТИРИШНИНГ ПЕДАГОГИК ТИЗИМИНИ ТАКОМИЛЛАШТИРИШГА ДОИР ТАЖРИБА-СИНОВ ИШЛАРИ НАТИЖАЛАРИ. *Science and innovation*, 1 (1), 538-549.
24. Jo'Rayev Hamidjon, & Madina Nasritdinova (2022). DOIRA CHOLG'USIDA IJRO MAHORATINI YUKSALTIRISH (BOLALAR MUSIQA VA SAN'AT MAKTABLARI MISOLIDA). *Science and innovation*, 1 (C2), 26-28. doi: 10.5281/zenodo.663646

FORTEPIANODA IJRO ETISH YOSHLARNI MUSIQIY TAFAKKURINI FAOLLASHTIRUVCHI OMIL SIFATIDA

Djalalova N.X.

FarDU musiqa ta'limi kafedراسi o'qituvchisi
nx_djalalova@mail.ru

ANNOTATSIYA

Ushbu bayon etilayotgan maqolada Pedagogik Oliy ta'limning musiqa sohasida tahsil olayotgan bo'lg'usi kadrlarni fortepianoda chalish malakalarini egallashi, bu malakalarni egallashdagi muammolar va ularning yechimlari borasidagi takliflar haqida so'z yuritiladi.

Kalit so'zlar: umumiy fortepiano, malaka, ilg'or pedagog, varoqdan o'qish, akkomponiment, ansambl ijrochiligi, ijrochilik amaliyoti.

АННОТАЦИЯ

В статье обсуждается приобретение навыков игры на фортепиано будущими студентами-музыкантами в высших учебных заведениях, проблемы этих навыков и предложения по их решению.

Ключевые слова: индивидуальное общее фортепиано, квалификация, продвинутый педагог, чтение с листа, аккомпонимент, ансамблевое исполнение, исполнительская практика.

ABSTRACT

In this article, it is discussed about the acquisition of the skills of playing the piano by the future personnel studying in the field of music of the Pedagogical Higher Education, the problems in acquiring these skills and the suggestions for their solutions.

Keywords: general piano, skill, advanced pedagogue, reading from a sheet, accompaniment, ensemble performance, performance practice.

KIRISH

Pedagogik Oliy ta'limning musiqa kafedralarida o'qitiladigan fortepiano fanining asosiy vazifasi- talabalarni fortepiano cholg'u asbobida chalish malakalarini shakllantirish va rivojlantirish hamda har tomonlama yetuk, dunyoqarashi keng, yuksak madaniyatli, chuqur estetik didga, salohiyatga ega bo'lgan musiqachi-pedagoglarni tayyorlashdir.

Fortepiano- bu keng diapazonga, kuchli ovozga ega bo'lgan cholg'u bo'lib, boshqa hech qaysi musiqa cholg'u asbobi bunday yorqin imkoniyatlarga ega emaslar. Boshqa musiqa asboblari asosan fortepiano jo'rligida

chalinadi. Fortepianoning ajoyib sifatlaridan biri –bu unda istalgan musiqani chalish mumkinligidadir. Qanday musiqa janri yozilishidan qat’iy nazar, uning fortepiano uchun moslashtirilgan varianti albatta bo’ladi. Fortepiano adabiyotlari ham juda ko’p va kengdir.

O’zi aslida musiqa buyuk bastakor A. N. Serovning so’zlari bilan aytganda, “Qalbning bevosita tilidir”. U atrofimizdagi voqelikning hamma boyligini yoritadi. Insonning qalbini goh g’amginlik va tashvish hissi bilan, goh behad quvonch va shodlik tuyg’usi bilan to’lqinlantiradi”⁹⁴. Fortepiano asarlari esa huddi shu histuyg’ularini ko’rsatib bera oladi. Ayniqsa, fortepiano asarlarining ko’p ovozli fakturalari ijrochida garmonik va polifonik eshitish qobiliyatini rivojlantirishga yordam beradi. Bu fikrni kompozitor N.A. Rimskiy-Korsakov ham garmonik eshitish malakasini rivojlantirishda fortepiano o’rganishning o’rni, haqidagi maqolasida ilgari surgan⁹⁵.

MUHOKAMA VA NATIJALAR

Fortepianoda chalishni o’rganishni dolzarbligini yuqorida aytib o’tdik. Lekin shunday bo’lishiga qaramasdan hozirgi paytdagi muammo shuki, musiqa kafedrasida talabalari o’zlarining asosiy mutaxassislik darslariga ko’proq e’tibor berishadi. Holbuki, yetuk musiqachi-pedagog bo’lish uchun mutaxassislik fanlaridan tashqari umumiy fortepiano fanini ham imkon qadar chuqur egallash lozim. Shuni yaxshi tushunib olish kerakki, musiqani va musiqa savodini o’rganish umummadaniy ish bo’lib, bunda fortepiano eng yaxshi, tengi yo’q vositadir. Tilni, jamiyat haqidagi fanni, matematika, tarix, tabiatshunoslik va hokazolarni o’rganish singari musiqani o’rganish ham madaniy kishi uchun majburiy bo’lishi kerak.

N.G. Rubinshteyn esa bunday degan edi: “Har bir talaba o’zini ma’lum bir cholg’u asbobini yoki fanni egallashga bag’ishlashi mumkin, lekin u xor ijrochiligi, fortepiano chalish malakalarini, musiqa tarixi va estetikasini o’rganishi majburiydir”. (Moskva konservatoriyasi ustavidan).

O’ylaymizki, quyidagi omillar mutaxassisliklari turlicha bo’lgan talabalar fortepiano cholg’u asbobida chalish malakalarini yetarlicha egallashlari uchun yechim bo’la oladi:

1. Har bir talabaga albatta yakka tartibda fortepiano darsini qo’yish lozim.

Yakka tartibdagi ta’limning eng muhim maqsadi ijodkorlik qobiliyatini rivojlantirishdir.

⁹⁴ Серов А.Н. Избранные статьи. Т. III. Музгиз, 1957, 121- с.

⁹⁵ Римский-Корсаков, Н. Статьи (1869-1907). -СПб., 1911. -С.73.

“Musiqqa asboblarini chalishni o’rganish uchun musiqiy qobiliyatlarning muayyan majmuasiga ega bo’lish: musiqani tinglash va undan ta’sirlana bilish, uning mazmunidagi asosiy narsalarni tushunish, musiqada ifodalangan hissiyotlar bilan yashash, musiqadagi ifoda vositalarining ahamiyatini fahmlash va anglash lozim. Lekin musiqiy qobiliyat tug’ma bo’lmaydi. Uni tegishli faoliyat tarbiyalab, takomillashtirishi mumkin. Musiqqa asbobini chalish huddi ana shunday faoliyat hisoblanadi va unda qobiliyat faqatgina namoyon bo’lib qolmaydi, shu bilan birga shakllanadi va rivojlanadi”- degan edi D. Rajabova⁹⁶.

Pedagogik Oliy ta’limning musiqqa fakultetlarida o’qiydigan talabalarni fortepianoda chalish malakalarini rivojlantirish va ijro jarayonlarida yuqori darajalarga erishishlariga harakat qilish lozim. To’g’ori, maxsus fortepianoqa qaraganda umumiy fortepiano kursining talablari ancha soddaroq, lekin sinovlarga, imtixonlarga, kontsertlarga olib chiqiladigan asarlar yuqori darajada ishlangan bo’lishi lozim: tovush tomondan ham, texnik, badiiy-obraz tomondan ham. Talabalarga esa yuqorida sanab o’tilgan sifatlarga qarab baho qo’yiladi.

2. Bunday natijalarga erishish uchun esa albatta fortepiano fanidan saboq beradigan o’qituvchi ham juda bilimli, malakali, ijodkor, intellektual salohiyatli, zamon bilan hamnafas yuradigan bo’lishi zarurdir. Pedagog o’z faniga talabani qiziqtirib, jalb eta olishi muhimdir. Buning uchun u har bir talabani psixologiyasiga, qobiliyatiga, salohiyatiga qarab yondashishi kerak bo’ladi. O’qituvchi shunday bo’lishi kerakki, toki talabalar, ota-onalar uni hurmat qilsinlar, u bilan fahrlansinlar.

Prezidentimiz Sh. Mirziyoyev ham o’qituvchilarni hurmat qilib shunday deganlar: “Hurmatli o’qituvchilar, jonkuyar maktab direktorlari, soha fahriylari, biz sizlarni el-yurtning tayanchi va suyanchi deb bilamiz, sizlar bilan doimo fahrlanamiz”. (Sh. Mirziyoyevning “O’qituvchi va murabbiylar kuni”ga bag’ishlangan nutqidan).

Shunday ekan, o’qituvchi doimo o’z ustida ishlashi, yangi pedagogik, innovatsion texnologiyalardan foydalanib dars o’tishi kerakdir.

Yuqorida aytib o’tilgan yechimlarga yoki boshqacha qilib aytganda takliflarga amal qilinsa talaba fortepiano cholg’u asbobida mohironalik bilan chala boshlaydi. Talaba fortepianoni o’zi ijro etganda musiqani chuqur anglaydi. B. V. Asaf’ev ta’kidlaganidek: “Amaliyot-bu ich-ichidan his etish bo’lib, musiqiy tafakkurni faollashtiradi”⁹⁷. (6, 23-bet).

⁹⁶ Д. Ражабова. Фортепиано машғулотлари. -Т.: Ўқитувчи, 1994. -128 б.

⁹⁷ Асафьев Б. Избранные статьи о музыкальном просвещении и образовании. -М.; Л.: Музыка, 1965. -161 с.

Bu borada G.G. Neygauz esa o'zining fikrini qoldirgan. Uning ta'kidlashicha: "Inson o'zi ijro etganida emotsional-obrazli tasavvurlar uyg'onadi"⁹⁸.(7, 229-bet).

Biz albatta bu fikrlarga qo'shilamiz. Chunki, talabaning o'z ijrosidan olgan taassurotlari, o'z ijrochilik mahorati, amaliyoti, harakati uning musiqiy-badiiy tafakkurini rivojlantiradi.

XULOSA

Fortepianoda chalish malakalarini egallash-musiqiy ta'limning muhim omillaridan biridir. Ushbu ilmiy maqola talabalarga mutaxassisliklaridan qat'iy nazar fortepianoda chalishni mukammal o'rganish muammosiga bag'ishlandi. Fortepianoda ijro etish yoshlarni musiqiy tafakkurini faollashtiradi. Fortepiano cholg'u asbobida chalishni o'rganish talabalarga sol'fedjio,garmoniya, musiqa tahlili, fortepiano va qo'shimcha cholg'u (guruhli), vokal va zamonaviy musiqa, xor va xorshunoslik, dirijyorlik fanlarida ayniqsa qo'l keladi. Shuningdek, ularning kelajak pedagogik ishlarida qiynalmay faoliyat yuritishlarida katta yordam beradi.

REFERENCES

1. Гофман И. Фортепианная игра. Ответы на вопросы о фортепианной игре.- М.Музгиз,1961.-224 с
2. Серов А.Н. Избранные статьи. Т. III. Музгиз, 1957,с. 121
3. Римский-Корсаков, Н. Статьи (1869-1907).-СПб.,1911.-С.73.
4. Д.Ражабова.Фортепиано машфулотлари.-Т.:Ўқитувчи, 1994.-128 б.
5. O'zbekiston Respublikasi Prezidenti Sh.Mirziyoyevning "O'qituvchi va murabbiylar kuni"ga bag'ishlangan tantanali marosimdagi nutqidan.
6. Асафьев Б. Избранные статьи о музыкальном просвещении и образовании.-М.;Л.;Музыка,1965.-161 с.
7. Нейгауз Г.Об искусстве фортепианной игры.-М.;Музгиз,1961.-318 с.
8. Nazokat, A. (2021). Means of Ensuring the Integrity of the Image and Writing in the Performance of Visual Advertising.
9. Mirzahamdammovna, K. B., Erkinovna, A. N., & Jumadillaevich, S. R. (2021). USE OF INNOVATIVE EDUCATIONAL TECHNOLOGIES IN FINE ARTS CLASSES OF HIGHER EDUCATION INSTITUTIONS.
10. Mirzahamdammovna, K. B., Erkinovna, A. N., & Jumadillaevich, S. R. (2021). USE OF INNOVATIVE EDUCATIONAL TECHNOLOGIES IN FINE ARTS CLASSES OF HIGHER EDUCATION INSTITUTIONS.

⁹⁸ Нейгауз Г. Об искусстве фортепианной игры.-М.;Музгиз,1961.- 318 с.

11. Sadikovna, S. G., Kurbonova, B., Akhmedova, N., & Sulaymanova, S. (2020). FUNDAMENTALS OF PROFESSIONALISM DEVELOPMENT ON THE EXAMPLE OF PRACTICAL EXERCISES ON FORMING THE SKILLS AND SKILLS OF FUTURE TEACHERS. *PalArch's Journal of Archaeology of Egypt/Egyptology*, 17(6), 8894-8903.
12. Barchinoy, K., Sevarakhon, S., & Mukhammadkodir, Y. (2021). EFFECTIVE METHODS OF TEACHING FINE ARTS AND DRAWING AT SCHOOL.
13. Barchinoy, K. (2019). Problems of Improving Artistic Perception of Future Art Teachers. *Cross-Cultural Communication*, 15(4), 79-82.
14. Qurbonova, B. (2021). The history of visual art and it's importance in people life. *ACADEMICIA: AN INTERNATIONAL MULTIDISCIPLINARY RESEARCH JOURNAL*, 11(2), 1558-1561.
15. Kakharovna, A. M., Tadjimatovich, Y. M., Rakhmatovich, S. O., & Mirzahamdammovna, Q. B. (2021). Modern Approaches to the Teaching of Fine Arts. *Solid State Technology*, 64(2), 4250-4254.
16. Nodirjon, M., Abdusalom, M., & Ozodbek, S. (2021). TECHNOLOGIES OF TEACHING FINE ARTS WITH MODERN METHODS.
17. Zulfiya, B., Rakhmonali, S., & Murodjon, K. (2021). A BRIEF HISTORY OF THE DEVELOPMENT AND TEACHING OF DRAWING SCIENCE IN UZBEKISTAN.
18. Nazokat, A., Ibrokhim, Y., & Makhpuzakhon, A. (2021). FACTORS OF DEVELOPMENT OF FINE ARTS.
19. Mannopov, S., Karimov, A., Qurbonova, B., & Dilobar, J. (2022, February). THE EMERGENCE AND DEVELOPMENT OF MUSIC. In *Archive of Conferences* (pp. 49-52).
20. Mannopov, S., Karimov, A., Qurbonova, B., & Dilobar, J. (2022, February). THE EMERGENCE AND DEVELOPMENT OF MUSIC. In *Archive of Conferences* (pp. 49-52).
21. Mannopov, S. (2004). Uzbek folk music culture.(Study guide) Tashkent. *New Age Generation*.
22. Маннопов, С. (2018). Навобахш оҳанглар. Т.: *IJOD-PRESS* намуриёти.
23. Маннопов, С. У. Л. Т. О. Н. А. Л. И. (2004). Ўзбек халқ музыка маданияти. *Янги аср авлоди*.
24. Маннопов, С. (1852). Ходжи Абдулазиз Абдурасулов (1852-1936).

-
25. Abdusattorov, A. About Makom Melodies Adapted for Orchestra of Uzbek Folk Instruments. *International Journal on Economics, Finance and Sustainable Development*, 2(11), 28-30.
26. Kurbanova, B., Khurshid, M., & Tokhirjon, S. (2022, May). THE ROLE AND IMPORTANCE OF A SYSTEMATIC APPROACH TO TEACHING IN THE FINE ARTS. In *Archive of Conferences* (pp. 105-107)
27. Мамазияев, Х. А. Ў. (2022). МАҚОМ САНЪАТИДА МУСИҚА ЧОЛҒУЛАРИНИНГ ТАДРИЖИ. *Science and innovation*, 1(С3), 7-14.

ТАЛАБА ЁШЛАРНИНГ МУСИҚИЙ ШУУРИНИ РИВОЖЛАНТИРИШ – ДАВР ТАЛАБИ

Муродова Дурдона

Фарғона давлат университети “Санъатшунослик” факултети
“Вокал ва чолғу ижрочилиги” кафедраси ўқитувчиси

Махмудова Фотима Хакимжон қизи

“Вокал ва чолғу ижрочилиги” кафедраси 3 босқич талабаси

АННОТАЦИЯ

Бугунги кунда ўзбек миллий мусиқа санъатининг комил инсон шахсини шакллантиришдаги аҳамияти ва ролига янгича ёндашув ниҳоятда зарур бўлиб қолди. Бунда, айниқса, узоқ йиллар мобайнида онгимизга сингдирилиб келган коммунистик мафкуранинг зайринсоний ақидаларидан воз кечишимиз, ҳодисаларга миллий нуқтаи назардан ёндашувимиз муҳим.

Калит сўзлар: мусиқа, тафаккур, шуур, маданият, эстетика.

АННОТАЦИЯ

Сегодня крайне необходим новый подход к значению и роли узбекской национальной музыки в формировании совершенной человеческой личности. В связи с этим особенно важно, чтобы мы отказались от антигуманных убеждений коммунистической идеологии, укоренившихся в нашем сознании на протяжении многих лет, и подошли к событиям с национальной точки зрения.

Ключевые слова: музыка, мышление, сознание, культура, эстетика.

КИРИШ

Ўзбек миллий мусиқаси – миллий кадриятларимизнинг муҳим таркибий қисми, маълум маънода унинг таянчи, “жони”дир. Миллий мусиқасиз халқ руҳиятининг кучини, унинг ҳис-туйғу ва кечинмаларини англаб бўлмайди.

Мустақил Ўзбекистон ўзининг таниқли олимлари, машҳур санъаткорлари, ақлли тадбиркорлари ва ишбилармонлари билан жаҳон ҳамжамиятида ўзининг муносиб ўрнини топиши мумкин. Бироқ улар сирли равишда, осмондан “лоп” этиб тушиб қолмайдилар. Айниқса, истеъдодли санъаткорларни, миллий мусиқий тафаккурга эга бўлган мутахассисларни чет мамлакатларда тайёрлаб бўлмайди. Буюк санъаткорларни юксак бадиий маданият ва эстетик дидга эга бўлган халқ яратади.

Халқимизнинг бадиий маданиятини кенгайтирмай, унинг миллий мусиқа санъатини ва маданиятини ривожлантирмай туриб, маънавий ҳаётимизда пайдо бўлган ва асоратли из қолдирган инқирозларни бартараф этиб бўлмайди.

Халқимизнинг бадиий-эстетик маданиятини юксалтирмақ учун мактабгача таълим муассасалари ва мактабларда ўтилаётган мусиқа маданияти дарслари сифатини тубдан яхшилаш, мусиқа ўқитиш методини такомиллаштириш, ёш авлод қалбига миллий мусиқа оҳанглари олиб кириш, айниқса, муҳимдир.

МУҲОКАМА ВА НАТИЖАЛАР

Мусиқий тафаккур оламни билиш, ҳис қилиш, идрок этиш ва унинг гўзалликларидан лаззатланишнинг алоҳида бир шаклидир. У ҳам гўзаллик ва мукамаллик қонунлари асосида яшйди ва ривожланади. У шу маънода дин, фан ва фалсафа билан бир қаторда туради, инсондаги инсонийликни камол топтиради, олам сирларини кашф этади.

Миллий мусиқий тафаккур муайян бир миллатнинг ҳис-туйғу ва кечинмаларини ифода этади, шунинг учун ҳам унга миллийлик хосдир. Унда миллатнинг бутун кечмиши, тарихи, фантазияси, миллий руҳи, эстетик диди, орзу ва армонлари, қувонч ва ташвишлари, дард ва аламлари мужассамлашган бўлади. Шунинг учун ҳам миллий мусиқа санъатисиз Ватан мустақиллиги учун фидойий инсонларнинг вояга етишини хатто тасаввуф ҳам қилиб бўлмайди. Миллий мусиқани тушунмайдиган ва қадрламайдиган кишиларнинг миллий қиёфа, миллий руҳ ва миллий маданиятдан бегоналашиши бежиз эмасдир.

Миллий мусиқа бошқа халқлар санъати билан узвий боғлиқликда ривожланади, бироқ ҳеч қачон у миллий заминдан ажраб, узилиб қолмайди. Ўзбек миллий мусиқа санъати маҳаллий халқларнинг миллий оҳанглари заминидан шаклланиб келган. Ҳар бир миллий маданият учун айна вақтда умуминсонийликка хосдир, умуминсонийлик миллийлик орқали намоён бўлади. Мусиқанинг миллийлиги мазкур халқнинг узоқ тарихий кечмиши, турмуш ва ҳаёт тарзи, меҳнат маданияти ва миллий анъаналар билан узвий боғлангандир. Ўзбек миллий мусиқа санъати халқимиз ҳаётининг бадиий акс-садоси сифатида вужудга келар экан, унда кишиларнинг кайфияти ва меҳнат фаолиятига, шунингдек, уларнинг миллий тафаккурига жуда кучли таъсир кўрсатади.

Ўзбек миллий мусиқа санъатида кишиларнинг табиат билан мулоқоти, уларнинг ижтимоий билим ва тажрибалари ўз аксини топган. Халқларининг миллий мусиқа санъатидаги яқинлик ва муштарақлик ҳам мазкур халқларнинг турмуш тарзи, ҳаёт фалсафаси ва ҳиссий кечинмаларидаги яқинлик билан шартлангандир. Лекин шунга қарамай, мамлакатимиз халқларининг ҳар бири, жумладан, ўзбек халқи кўп асрлик тарихи мобайнида ўзига хос такрорланмас бадиий маданият яратдилар.

Халқимизнинг миллий мусиқа санъати инсон маданияти ва жамоавий ҳаётда ўзига хос ўринга эгадир. У дам олиш ва кўнгил очиш пайтлари, турли маросим, байрам, базм ва сайиллар, диний ва расмий тадбирлар, оммавий ва ҳарбий юришлар, спорт машқлари ва меҳнат жараёнларида муайян вазифани бажарди. Шунинг учун мусиқа ўз мазмунига мувофиқ ҳолда бир неча услуб, тур ва жанр гуруҳларига бўлинади. Алла, зикр, марсия, сарбазча, вальс, марш, месса каби жанрлар ҳаётдаги маиший ва бошқа шароитлар билан боғлиқ бўлади. Ашула, дастгоҳ, чолғу, куй, мақом йўллари, концерт, миниатюра, раманс ва бошқаларда эстетик таъсир ўтказиш вазифалари асосий ўрин тутди. Жанрлар ўз навбатида, диний кўшиқ, ёшлар кўшиғи, маиший, оммавий, ҳарбий кўшиқ каби турларига бўлинади.

Ҳамроқул кори, Мамат бува Сатторов, Болтабой Ражабов, Мулла Тўйчи Тошмуҳаммедов, Жўрахон Султонов, Уста Олим Комилов, Юнус Ражабий, Маъмуржон Узоқов, Комилжон Отаниёзов, Ғанижон Тошматов, Расулқори Мамадалиев, Муроджон Аҳмедов сингари улуғ санъаткорлар яратган асарларнинг абадийликка даҳлдорлиги ва халқимиз хотирасида ҳамиша барҳаётлигининг боиси ҳам уларнинг миллий мусиқа санъатидан баҳра олганлиги ва уни янги босқичга кўтарганлигида эди.

Бугунги кунда халқимиз томонидан Фахриддин Умаров, Таваккал Қодиров, Берда Довидова, Фаттоҳон Мамадалиев, Шерали Жўраев, Ортиқ Отажонов, Муҳаммаджон Каримов, Ҳасан Ражабий, Муножот Йўлчиева кўшиқларининг, Турғун Алиматов куйларининг катта иштиёқ билан тингланиши, ўқувчи ёшларнинг миллий тафаккурига, миллий руҳи ва бадиий-эстетик дидига мос кўшиқлари ҳамиши қадрланиши ва муносиб тақдирланишидан далолат беради.

Улуғ санъаткорлар томонидан яратилган мумтоз мусиқа маданиятимизнинг бой тарихи, ижрочилик услуби ва уларнинг маҳорат сирларини ҳар томонлама илмий тадқиқ этмай туриб, мусиқа маданиятимизнинг бундан кейинги ривожланиш истиқболларини белгилаб бўлмайди.

Абадийликка даҳлдор бўлган буюк санъат асарлари бутун бир тарихий даврнинг маънавий-эстетик савиясини ўзида яққол акс эттиради. Шу маънода ўлмас мусиқа асарларининг дунёга келиши тасодиф эмас, балки бадиий-эстетик тараққиётнинг қонуниятли маҳсулидир. Улуғ аждодларимизнинг ана шундай анъаналарини давом эттирган ҳолда, мамлакатимизда миллий мусиқа санъатининг кенг ривожлантириш бизнинг бурчимиздир. Уни ижтимоий буюртма билан яратиш ҳам, халққа мажбуран тарғиб этиш ҳам мумкин эмас. У

ижодкордан ҳам, тингловчидан ҳам юксак даражадаги самимият, эзгулик ва нозик дидни талаб этади.

Миллий муסיқа санъатида руҳнинг ўлмаслиги, узоқ аждодлар билан бугунги авлодлар маънавиятидаги ворислик, руҳий яқинлик кўзга яққол ташланади. Бугунги ёш авлодга аждодларимиз руҳи ва кечмишини сингдирмоқ, уларнинг қонида аждодларимих шижоати ва жасоратини жўш урдирмоқ учун, шоира Саида Зуннунова таъбири билан айтганда, тарихдан сўзлаш эмас, балки битта “Чўли Ирок”ни чалиб бериш кифоядир.

Ўзбек миллий муסיқа санъатида аждодларимизнинг минг йиллар оша оҳангларига тизилган мангу барҳаёт руҳи нақшланган бўлиб, қаратилган дастур ва режалар амалга оширилмоқда. Жумладан, Ўрта аср мумтоз муסיқий меросини асрб-авайлаб ва ўрганиб, уни ёш авлодларга безавол етказиш, уларнинг муסיқий тафаккурини шакллантириш мақсадида кўплаб кўрик-танловлар, нуфузли халқаро муסיқа анжуманлари мунтазам равишда ўтказилиб келинмоқда.

Барчамизга аёнки, куй-кўшиққа, санъатга муҳаббат, халқимизда болалиқдан бошлаб, оила шароитида шаклланади. Уйда дутор, доира ёки бошқа чолғу асбоби бўлмаган, кўшиқнинг ҳаётбахш таъсирини ўз ҳаётида сезмасдан яшайдиган инсонни бизнинг юртимизда топиш қийин десак муболаға бўлмайди, - дейди Биринчи Президентимиз Ислон Каримов ўзининг “Юксак маънавият – енгилмас куч” асарида.

ХУЛОСА

Миллий кўшиқ барча санъатлар ичида ўзининг мутлоқ эркинлиги, ниҳоятда нафис бўлиб, уларни ўрганмай ва уларга таянмай туриб, миллий истиқлолимизнинг маънавий-руҳий пойдеворини яратиш ҳам, шунингдек, ўқувчи ёшларнинг муסיқий тафаккурини шакллантириш, аждодларимизнинг анъаналарига содиқ ватанпарвар авлоднинг вояга етказиш ҳам мумкин эмасдир.

Ўтган даврлар мобайнида мамлакатимизда анъанавий ижрочиликда муסיқий фольклор янги босқичга кўтарилди. Муסיқий фольклорни халқимизнинг этник жойланиши шароитидан, барча воҳаларнинг урф-одатлари нуқтаи назардан келиб чиққан ҳолда табиий ижровий кўриниши, кийимлари ва ўзига хос муסיқа созларидаги муסיқий кўриниши сақланиб қолган. Янгилик сифатида халқ фольклор ижрочиличининг миллий эстрада йўналишига уйғунлашган ҳолда янги ижровий намуналари ҳам намоён бўлмоқда. Бу

кўринишлар халқ мусиқий фольклар ижодиётини янгиланиш босқичига кўтарилганидан далолатдир.

REFERENCES

1. Ўзбекистон Республикаси Конституцияси. –Тошкент. Ўзбекистон. 2018.
2. Мирзиёев Ш.М. Танқидий таҳлил, қатъий тартиб интизом ва шахсий жавобгарлик – ҳар бир раҳбар фаолиятининг кундалик қондаси бўлиши керак. – Тошкент.: Ўзбекистон. 2017.
3. Ҳамидов Х. Ўзбек анъанавий кўшиқчилик маданияти тарихи. –Т.: Ўқитувчи нашриёти. 1996 й.
4. Бўлажак мусиқа таълими ўқитувчиларини бадиий эстетик компетенлигини ривожлантиришнинг педагогик хусусиятлари. Science and innovation in volume 1,issue 1 of international journal ISSN: 2181-3337 <https://doi.org/10.5281/zenodo.6522347>. Д.Муродова
5. Ziyo.net.uz
6. .Mannopov, S., Karimov, A., Qurbonova, B., & Dilobar, J. (2022, February). THE EMERGENCE AND DEVELOPMENT OF MUSIC. In *Archive of Conferences* (pp. 49-52).
7. Mannopov, S., Karimov, A., Qurbonova, B., & Dilobar, J. (2022, February). THE EMERGENCE AND DEVELOPMENT OF MUSIC. In *Archive of Conferences* (pp. 49-52).
8. Mannopov, S. (2004). Uzbek folk music culture.(Study guide) Tashkent. *New Age Generation*.
9. Маннопов, С. (2018). Навобахш оҳанглар. Т.: *IJOD-PRESS* нашриёти.
10. Маннопов, С. У. Л. Т. О. Н. А. Л. И. (2004). Ўзбек халқ мусиқа маданияти. *Янги аср авлоди*.
11. Маннопов, С. (1852). Ходжи Абдулазиз Абдурасулов (1852-1936).
12. Abdusattorov, A. About Makom Melodies Adapted for Orchestra of Uzbek Folk Instruments. *International Journal on Economics, Finance and Sustainable Development*, 2(11), 28-30.
13. Kurbanova, B., Khurshid, M., & Tokhirjon, S. (2022, May). THE ROLE AND IMPORTANCE OF A SYSTEMATIC APPROACH TO TEACHING IN THE FINE ARTS. In *Archive of Conferences* (pp. 105-107)
14. Мамазияев, Х. А. Ў. (2022). МАҚОМ САНЪАТИДА МУСИҚА ЧОЛҒУЛАРИНИНГ ТАДРИЖИ. *Science and innovation*, 1(С3), 7-14.

ЎЗБЕК МУСИҚА САНЪАТИ ВА УНИНГ ЁШЛАР МАЪНАВИЙ ДУНЁҚАРАШИ ШАКЛЛАНИШИДА ТУТГАН ЎРНИ

Улугбек Исаков

Фарғона давлат университети

Вокал ва чолғу ижрочилиги кафедраси ўқитувчиси

G-mail: isakov110675@gmail.com

АННОТАЦИЯ

Мазкур мақолада ўзбек мусиқа санъатининг ёшлар маънавий дунёқараши шаклланиш жараёнларига таъсири ва ўзига хос аҳамияти борасида қиёсий таҳлил ҳамда бир қатор тавиялар ишлаб чиқилган.

Калит сўзлар: маънавият, баркамол авлод, маданият, ёшлар маънавий дунёқараши, ёзма ёдгорликлар, этнографик материаллар, халқ оғзаки ижоди, концепция, миллий қадриятлар, маънавият.

АННОТАЦИЯ

В данной статье разработан сравнительный анализ и ряд рекомендаций относительно влияния и особого значения узбекской музыки на процессы формирования духовного мировоззрения молодежи.

Ключевые слова: духовность, зрелое поколение, культура, духовное мировоззрение молодежи, письменные памятники, этнографические материалы, фольклор, концепт, национальные ценности, духовность.

ANNOTATION

In this article, a comparative analysis and a number of recommendations have been developed regarding the influence and specific importance of Uzbek music on the processes of formation of the spiritual worldview of young people.

Keywords: spirituality, mature generation, culture, youth spiritual worldview, written monuments, ethnographic materials, folklore, concept, national values, spirituality.

KIRISH

Мусиқий маданиятни ривожлантириш, шу жумладан, ўқувчи ёшларнинг мусиқий тафаккурини шакллантиришда миллий мусиқа маданиятимиз билан бир қаторда, жаҳон мусиқа санъати намуналарининг ўрни ва роли ҳам мамлакатимизда олиб борилаётган ислохотлар самарадорлигини оширишда, демократик тамойилларни қарор топиришда ҳамда ижтимоий-сиёсий жараёнларни бошқаришда муҳим омиллардан бирига айланиб бормоқда. Мамлакатимизда амалга оширилаётган янгиланиш ва ривожланиш сиёсатининг

стратегик мақсади мустаҳкам маънавий-ахлоқий қадриятлар негизда янги жамият барпо этишдир.

Ёшларда юксак фазилятларни шакллантиришда, шунингдек, уларнинг маънавий дунёқарашини кенгайтиришда муסיқий тафаккурнинг ўрни ва роли муҳим аҳамиятга эга.

Ўзбекистоннинг миллий тараққиётида маънавиятнинг устиворлигига таянувчи ижтимоий-фалсафий концепция жамият ривожланишида муסיқий маданият ва миллий хонандалик санъатининг ўзига хос ўрнини белгилаб беради[1].

Шарқ халқларида жуда қадим замонлардан мавжуд бўлган муסיқий жанр – мақомлардир. Улар мазкур халқларнинг ўзига хос миллий муסיқий бойликларини мужассам қилган ҳолда, созанда ва хонандалар томонидан яратилган ва узоқ маданий-тарихий тараққиёт жараёнида мустақил муסיқий жанр сифатида юзага келган. Мақомлар кишиларни руҳан тетиклаштирувчи, уларнинг маънавий эҳтиёжларини қондирувчи сифатида қадим замонлардан буён бугунги кунгача инсонларга хизмат қилиб келмоқда. “Асрлар давомида улуғ олимлар, моҳир бастакорлар, хофиз ва созандаларнинг машаққатли меҳнати ва фидоийлиги, ижодий тафаккури билан сайқал топиб келаётган ушбу ноёб санъат дунё миқёсида катта шухрат-эътибор қозонган. Мақом санъатининг гултожи бўлган “Шашмақом” ЮНЕСКО томонидан инсониятнинг номоддий маданий мероси сифатида эътироф этилгани ҳамда унинг Репрезентатив рўйхатга киритилгани бунинг яққол тасдиғидир”[2].

Дунё миқёсида тан олинаётган мазкур санъат наъмунасининг маънавий озуқаси, инсонни эзгу амалларга чорлаш хусусияти ва тарбиявий аҳамиятини англаш лозим. Бунинг учун, биринчи навбатда мақом намуналарини илмий таҳлил этиш ва миллий муסיқа ихлосмандларига етказиб бериш лозим бўлади. Бундай шарафли йўлда меҳнат қилиб, мақом сирларини ёшларга ўргатишда самарали фаолият олиб бораётган устозларнинг ўрни катта албатта.

Муסיқий маданият шахс камолотининг барча босқичларида унга фалсафий, ахлоқий, эстетик ғояларни сингдиришда, юксак инсонпарварлик туйғуларини шакллантиришда, шунингдек, ёшлар маънавий дунёқарашини шакллантиришда муҳим руҳий-эмоционал омил бўлиб хизмат қилади.

Ватан мустақиллиги ёшларнинг ўз қобиляти, иқтидори, истеъдоди ва умуман эркин бадий-ижодий фаолиятини ривожлантириш учун етарли объектив, субектив шароитларни юзага келтиради[3:140].

Шу боис Ўзбекистон ёшларининг маънавий дунёқарашини шакллантиришда анъанавий касбий мусиқа меросимиз билан бир қаторда ўзбек мумтоз мусиқа санъатининг ўрни ва ролини жамиятнинг маънавий янгилинишида ва тараққиётининг барча соҳаларида юз бераётган ислохотларни уйғун ҳолда таҳлил этиш мақсадга мувофиқдир. Бу ўз навбатида, ёшларнинг маънавий дунёқарашини шакллантириш масаласи тараққиётнинг таркибий қисми сифатида махсус тадқиқ этиш заруриятини келтириб чиқаради.

МУҲОКАМА ВА НАТИЖАЛАР

Учинчи минг йиллик аллақачон ўсиб бормоқда, ривожланмоқда, ғамхўрликни талаб қилмоқда [3]. Психолог В.Левининг бу ҳаяжонли сўзлари замонавий таълимнинг бутун мураккаб ва кўп қиррали тизимининг умумий маъноси ва ғоясини акс эттиради. Учинчи минг йилликнинг яқунланган авлодини қандай кўришни истаймиз, деган саволга аниқ жавоб йўқ, чунки келажакдаги жараёнлар борасида аниқ прогноз чиқариш ва ҳозирги болаларга хос бўлган шароит ва вазиятларни олдиндан кўриш мумкин эмас.

Ҳозир энг асосийси келажак авлодни шакллантириш учун мустаҳкам пойдевор қўйишдир. Учинчи минг йиллик одамани, аввало, ижодий интилувчан, руҳий қадриятлар дунёсини илҳомлантирадиган, ўзининг мустақил дунёқарашига эга ижодкор шахс сифатида кўришни истаймиз.

Бу жиҳатдан мусиқа санъати, доимий қадрият, маънавий маданият ҳодисаси бўлиб, ўзига кўплаб санъат турларининг ютуқларини синтез қилади ва шу сабабли фикрлар, ҳиссиётлар маданиятини тарбиялаш, шакллантириш ва такомиллаштиришга қодирдир.

Мусиқа санъати ақлни тарбиялаш, билим ва кўникмаларни ўргатишдан кўра том маънода энг муҳим педагогик муаммони ҳал этади. Ушбу билим ва кўникмаларни қандай сингдирилиши, инсоннинг атрофдаги одамларга ва уни қуршаб турган дунёга бўлган ҳиссий муносабатига боғлиқ. “Санъат томонидан тарбияланган одам - яратувчи. Таълим эса универсалдир – санъат нафақат инсоннинг онги, балки иродасини ҳам акс эттиради”[4:8]. Шу сабабли ушбу мақоламиз марказида ўсиб келаётган ёш авлоднинг тарбиялашда мусиқа санъатини ролини аниқлаш муаммоси туради. Руҳан ривожланган катталарни характерлайдиган ва уни эзгу, ижтимоий аҳамиятга эга ишларга ундашга қодир ахлоқий эстетик муносабат болага туғма қобилият сифатида берилмайди. Улар ҳаёт ва тарбиянинг ижтимоий шароитлари таъсири остида шаклланади ва ривож топади.

Шу билан бирга, мусиқа санъати воситасидаги таълим ва санъатнинг умумий жараёнининг энг муҳим таркибий қисми эканлигини алоҳида таъкидлаш жоиз. Унинг ўзига хослигини инсоннинг онги ва иродасига, ахлоқий ва хиссий ривожланишига комплекс таъсир ўтқизиш кудратига эъга. Сабаби, театрда воқеалик жонли сахнада содир бўлади ва жонди равишда рўй бераётган кўз ўнгимиздаги воқеалик ҳеч бир инсонни бефарқ қолдиролмайди. Мусиқий театр ўсиб бораётган ўспириннинг ҳаётий дунёқараши ва концептуал жараёнлар, унинг ижтимоий-психологик параметрларини, бутун ҳаётнинг маълум менталитети ва эстетикасини шакллантиради. Ўзбекистон Президенти Шавкат Мирзиёевнинг 2017 йил 17 ноябрдаги “Ўзбек миллий мақом санъатини янада ривожлантириш чора тадбирлари тўғрисида”ги ПҚ-3391 сонли қарори ижросини таъминлаш мақсадида нафақат пойтахтимиз балки вилоятларда ўз фаолиятини бошлаган мақом театрлари, мақом марказлари ушбу икки масъулиятли вазифани амалга ошириб келмоқда. Юқорида таъкидлаб ўтганимиздай, мумтоз мусиқа ва театр санъатининг катта сахнада бирлашиши нафақат бир ёки ўнлаб, балки минг-минглаб халқимиз асосий қатламини ташкил этаётган ёшларимиз маънавий дунёқарашини шакллантиришда ўзининг ижобий самарасини бериб келмоқда.

Мамлакатимиз ёшларининг шахсий ривожланиш жараёнидаги асосий факторларидан бири бу ўз онгу ва шуурини юқори даражада сезмоқ, англамоқдир. Буларнинг барчаси бадиий адабиётларнинг ўқишда, мусиқий асарларни тинглашда, театр ва кино – билимларни томоша қилишда ўз натижаларини кўрсатади. Лекин, барча умумтаълим мактабларда ҳам мусиқий тарбия воситалари билан ўқувчиларнинг онгини ва шуурини юқори савияда тарбияланган деб тўла таасурога эга бўлиш мушқил. Афсуски ҳатто юқори курс талабаларининг баъзи бирларида мусиқа санъати борасида умумий тушунча ҳам етарли даражада деб бўлмайди. Улар бошқа халқлар ва элатларнинг санъатлари ва тарихи узоқда турсин ҳатто ўз миллий санъат намуналаридан ҳам кам хабардорлар. Бир қанча умумтаълим мактабларда миллий мусиқа санъатимизнинг, эстетик ва сиёсий – ғоявий тарбиямизнинг, ватанпарварлик ва айниқса байналминаллик тарбиянинг тўлақонли эмаслиги сезилиб туради. Аксинча умумтаълим мактабларнинг баъзиларида сўровлар натижасида, анкеталар тўлдиришда, педагогларнинг кузатишларида шу нарса яққол кўзга ташланадики, тарбиячи педагогларнинг мазмунли ва сифатли дарс беришлари натижасида мактаб ўқувчилари ана шу йўналишларда тўғри ва тўлақонли тарбияга эга бўлганлар. Масалан: ўзбек адабиёти дарсларида ўқувчилар классик

адабиётимизнинг асосчиси, улуғ мутафаккир буюк шоир Алишер Навоийнинг, ижодётини ўзлаштиришда бу алломанинг ёш авлодни тарбиялашда тутган ўрни, икки буюк халқларни бирлаштиришда (ўзбек ва тожик) қилган меҳнатлари, чин муҳаббат куйчиси сифатида тенги йўқ шоир, ўз Ватанини ва халқини севишга ардоқлашда тиниб тинчимайдиган буюк шахс сифатида ўқувчиларга таништирилади.

Миллий муסיқа меъросимизни муסיқий маданият дарслари жараёнида ўрганиш, уларда ёритилаётган асарлар мазмунларга аҳамият бериш, муסיқа санъати билан адабиётнинг боғлиқлигини ўқувчиларга тушунтириш, тасвирий санъат, халқ амалиёти санъати тўғрисида ўқувчиларга сабоқ етказишлар мактаб ўқувчиларини маънавий бойлигини ривожлантиради. Улуғ рус муссавири У.Репин айтган эди – “Санъат - агар ўз юртида, ўз Ватанида ривожланган бўлсагина фақат ўз илдизида яхши тушунарли бўлади,. Бу сўзлар бошқа халқлар ва инсонларнинг санъатини маданиятини камситиш маъносида эмас, аксинча ўз санъатини адабиётини ва маданиятини яхши билганлар, бошқа халқ ва элатларнинг маданияти ва санъати билан яқиндан танишиш шарафига муяссар бўлади деган хулоса келиб чиқади.

Болаларга кўпдан-кўпроқ ўз онгини оширишга имкон яратинг, умуминсоний, умужаҳон маданиятини ўрганишда йўллар очинг”-деб ёзган эди ёзувчи Б.Г.Белинский.[5:47] ҳаётий амалиёт шуни кўрсатадимики, ўз атроф муҳитида, ўз миллий шароитда ўсган бола санъатни чуқурроқ ва кенгроқ ўзлаштиришга интилади. Дарс жараёнида болаларга муסיқий санъат намуналарига жиддийроқ назар солишимиз лозимдир. Бу одамлар ҳаёти ҳаққонийликни борлигини акс эттира оладиган бўлишлари шарт, чунки булар келажакка ёш авлодни тўғри тарбиялашда катта эътиборга эгадир. Эстетик тарбия фақатгина адабиёт дарсларида, тасвирий санъатда, табиатшунослик жараёнида эмас, балки муסיқа маданияти дарсларда ҳам ўз ўрнини мустаҳкамлаши зарурдир.

Ёшларни тарбиялашда муסיқий асарлар мазмунида ўтмишдаги халқ қаҳрамонларни эъзозлаш, меҳнатни улуғлаш тўғрисидаги куй ва кўшиқларни ўрганиш, меҳнат ва уруш фахрийларини кадрлаш каби муסיқий, санъат намуналари бўлишлари мумкин.

Ўқувчиларини вокал-симфоник жанрлари билан ҳам таништириб контата, оратория, қасида тўғрисида маълумотлар берилган. Шу билан бирга бу ёшдаги ўқувчилар сахна муסיқа асарлари – балет ва рақс санъати, муסיқали драма ва комедияси болалар учун муסיқали эртак томошаларини ҳам билиб оладилар.

Айниқса Тўхтасин Жалиловнинг «Тоҳир ва Зухра» мусиқали драмасидан «Тўйлар муборак» ва «Отмагай тонг» кўшиқларини тинглаб яхши таасуротга эга бўладилар

Ўзбек мусиқа санъати ва унинг ёшлар маънавий дунёқараши шаклланишида ўзига хос аҳамияти тўғрисида юқоридаги фикрлар ва қиёсий таҳлил асосида тўлиқ маълумот келтириб ўтдик. Шу нуқтаи назардан оладиган бўлсак мумтоз мусиқа асарлари ва мусиқа санъати воситалари билан мактаб ўқувчиларининг ҳар томонлама ривожланган шахс бўлиб, тарбияланиши алоҳида аҳамиятга эгадир. Миллий мусиқий санъати ўзбек халқининг, қадимдан бой маънавий дунёқарашга эга эканлигидан дарак беради ва бу халқ бойлигини ўрганиш ўзбек халқининг тарихини яхши билиш ва уни авайлаб асраб келажак авлодга безавол етказишдан иборатдир.

Санъат асарларини таҳлил эканмиз, биз уни қайси бир шароитларда олий даргоҳ талаблари орасида, мактаб ўқувчиларининг ўқиш жараёнида ёки бадиий ҳаваскорлик тўғарақларининг машғулотлари вақтида ҳам бу санъатнинг халқники эканлигига гувоҳ бўламиз. Чунки бу санъат асосан халқ маданий меросларига, мусиқий куй ва кўшиқларга суянган.

ХУЛОСА

Мумтоз мусиқа мактабида яратилган жавоҳир асарларининг асосини ўзбек халқ фольклори, классик мусиқа ва мақом жанрига хос мусиқий элементлардан фойдаланиб келинмоқда. Бу мумтоз мусиқа намуналарини таркибий тузилиши, куй-оҳанг хусусиятларини илмий таҳлил этиш, соҳа кишиларининг зиммасидаги бирламчи вазифадир. Мазкур мақоламиз орқали ўзбек мумтоз мусиқа санъатига қизиқувчиларнинг сафи кенгайишига, ҳамда ёшлар онгида миллий оҳангларга нисбатан тўлақонли таасурот ҳосил бўлиб, саводли тингловчиларнинг етишиб чиқишига, маънисиз ва вайронкор ғояларга бошловчи оҳанглардан йироқ, маданиятли, маънавияти ва руҳияти соғлом, тарбияли ёшлар сафи кенгайиб, янги Ўзбекистонни ана шундай ёшлар билан биргаликда курамыз деган умиддамиз.

REFERENCES

1. Мирзиёев Ш.М. Буюк келажакимизни мард ва олижаноб халқимиз билан бирга курамыз. - Тошкент: Ўзбекистон, 2017.
2. Ўзбекистон Президенти Шавкат Мирзиёевнинг 2017 йил 17 ноябрдаги “Ўзбек миллий мақом санъатини янада ривожлантириш чора тadbирлари тўғрисида”ги ПҚ-3391 сонли қароридан.

-
3. Каримов И.А. Юксак маънавият – енгилмас куч. –Т.: Маънавият. 2008. Б. 140
 4. А.Баифнинг Париждаги «Шеърият ва мусиқа академияси» 1570й.
 5. Раньше и теперь. Беседы Бориса Покровского с Аллой Богдановой [Текст]. – М., 2001.
 6. Асафьев Б. В. Глинка. М, 1950. 47 б.

MUSTAQILLIK YILLARIDA BAXSHICHILIK SAN'ATI RIVOJIGA YARATILAYOTGAN IMKONIYATLAR

Ismoilova Mohigul Akramjon qizi

FDU talabasi

Ilmiy rahbar Iqboljon Qirg'izov

FarDU o'qituvchisi

ANNOTATSIYA

Maqolada baxshichilik san'atining tarixiy rivojlanish bosqichlari, yangi O'zbekiston taraqqiyotidagi ahamiyati yuzasidan taklif va tavsiyalar o'z ifodasini topgan.

Kalit so'zlar: baxshi, baxshichilik, san'at, tarixiy san'at, ma'rifatli jamiyat

АННОТАЦИЯ

В статье содержатся предложения и рекомендации относительно этапов исторического развития искусства бакши, его значения в развитии нового Узбекистана.

Ключевые слова: бакши, бакшики, искусство, историческое искусство, просвещенное общество.

ANNOTATION

The article contains proposals and recommendations regarding the stages of the historical development of the art of baksheek, its importance in the development of the new Uzbekistan.

Key words: bakhshi, bakhshiki, art, historical art, enlightened society

KIRISH

“Yangi O‘zbekiston – ma‘rifatli jamiyat” konsepsiyasining beshinchi yo‘nalishi ma‘naviy va ma‘rifiy sohalarni rivojlantirishga qaratilib, mamlakatimiz Prezidenti “Agar jamiyat hayotining tanasi iqtisodiyot bo‘lsa, uning joni va ruhi – ma‘naviyatdir. Biz yangi O‘zbekistonni barpo etishda ana shu ikkita mustahkam ustunga, ya‘ni, bozor tamoyillariga asoslangan kuchli iqtisodiyotga hamda ajdodlarimizning boy merosi, milliy va umuminsoniy g‘oyalarni mujassam etadigan kuchli ma‘naviyatga tayanamiz.” (1)-deya ta‘kidlaganlaridek, baxshichilik san‘ati omili asosida ma‘rifatli jamiyat poydevorini barpo etish hozirgi kunning dolzarb masalalaridan hisoblanadi. Zero, yoshlarning ma‘naviy ehtiyojlarini qondirishda an‘anaviy xalq qo‘shiqlari, baxshichilik san‘ati hamda tomoshalarining ahamiyati nihoyatda kattadir. Shuning uchun, xalq musiqasiga boy bolgan bayramlar, sayillar hamda turli xil tomoshalar inson ma‘naviyati shakllanishida va taraqqiyotida asosiy manba hisoblanadi. Har bir

bayram, marosimning tarbiyaviy ta'sir kuchi shu an'ananing mazmunini ochishga xizmat qiluvchi urf-odatlar, rasm-rusumlar bilan mustahkamlanadi.

O'zbekiston Prezidentining 10.04.2021 yildagi «II Xalqaro baxshichilik san'ati festivaliga tayyorgarlik ko'rish va baxshichilik san'atini rivojlantirish uchun qulay shart-sharoitlar yaratishga doir qo'shimcha chora-tadbirlar to'g'risida»gi **PQ-5070**-son qarori⁹⁹ga binoan baxshichilik san'atini respublika va xalqaro miqyosda keng targ'ib qilish, Xalqaro baxshichilik san'ati festivalini respublikaning barcha hududlarida: Qoraqalpog'iston Respublikasi, Qashqadaryo, Samarqand, Surxondaryo va Xorazm viloyatlarida mavjud bo'lgan o'ziga xos ijro uslublari asosida ijodiy maktablarni «ustoz-shogird» an'analari asosida qayta tiklash va rivojlantirish maqsadi belgilandi.

MUHOKAMA VA NATIJALAR

Prezidentimizning 2019 yil 14 maydagi “Baxshichilik san'atini yanada rivojlantirish chora-tadbirlari to'g'risida”gi qaroriga muvofiq Termiz shahrida Respublika baxshichilik san'ati markazi va uning huzuridagi Baxshichilik san'atini rivojlantirish jamg'armasi tashkil etildi. Bu baxshichilik san'atini saqlash, uni asrab-avaylash va rivojlantirish hamda shu yo'nalishda iqtidori bor yoshlarni qo'llab-quvvatlashga xizmat qilmoqda.

Markazning asosiy vazifalari:

-baxshichilik san'atining ilmiy-nazariy va amaliy asoslarini chuqur o'rganish va mustahkamlash;

-sohada shakllangan ijodiy maktablarning o'ziga xos ijro uslublari, “ustoz–shogird” an'alarini qayta tiklash va rivojlantirish;

-baxshi-shoirlar, folklorshunos olimlar, o'qituvchi va mutaxassislarning ijodiy va ilmiy faoliyatini qo'llab-quvvatlash;

-madaniyat markazlari, bolalar musiqa va san'at maktablari va boshqa ta'lim muassasalari qoshida baxshichilik san'ati to'garaklarini tashkil etish;

- baxshi-shoirlar ijodiga keng yo'l ochib berish, ommaviy bayramlar va madaniy tadbirlarda ularning faol ishtirokini ta'minlash;

-baxshichilik san'atining sara namunalarini to'plash va fondini yaratish, ularning audio va video variantlarini ko'paytirish, bu sohani yurtimizda va dunyoda keng targ'ib etish uchun axborot-kommunikatsiya texnologiyalaridan, televidenie va Internet imkoniyatlaridan samarali foydalanish;

⁹⁹. Президентнинг 10.04.2021 йилдаги «II Халқаро бахшичилик санъати фестивалига тайёргарлик кўриш ва бахшичилик санъатини ривожлантириш учун қулай шарт-шароитлар яратишга доир қўшимча чора-тадбирлар тўғрисида»ги **ПК-5070**-сон қарори.

-baxshichilik san'ati yo'nalishida xalqaro hamkorlikni kuchaytirish, bu borada o'zaro tajriba almashishni yo'lga qo'yish, jumladan, turli xalqaro anjumanlar va tanlovlar, konsertlar va mahorat darslari tashkil etish amalga oshirilmog'daki, bunda baxshilar ijrosidagi musiqiy ohanglar orqali yoshlar go'zal she'r va kuylardagi bir-biriga mutanosiblikni ko'radi, musiqiy ijro orqali inson qalbining ruhiy kechinmalarini sezadi, go'zallikka bo'lgan havasini yuksaltiradi. Albatta, bunday ta'sirchanlik xususiyatiga molik bo'lgan havasni yuksaltiradi, baxshilar ijrosidagi navolar yoshlarimizning ijodiy barkamollikka intilishlarini, kelajakdagi muvaffaqiyatlarga erishish imkoniga muassar bo'ladi.

Chunki, baxshi ohangining mazmuni — shaxsiy, milliy va umumbashariy badiiy qiymatlarning birligidan iborat bo'lib, bunda ma'lum xalq, jamiyat va tarixiy davrga xos ruhiy tarovat, sur'at, ijtimoiy fikr va kechinmalar umumlashgan holda ifodalanadi.

Baxshilar kuylaydigan xalq dostonlari madaniyat, ma'rifat, tarbiya vositasi bo'lib kelgan. Xatto yozma manbalar bo'lmagan qadimgi davrlardayoq ajdodlarimiz og'zaki ijod orqali avlodlarga mardlik, yaxshilik, halollik, vatanparvarlik, do'stlik ibratini yetkazgan. Shu jihatdan, baxshilar xalq muallimi, el tarbiyachisi avlodlar yetakchisi sifatida e'zozlangan.

Bu borada ta'kid joizki, xalqimizning milliy o'zligini, qadimiy tarixi va tilini, uning hayot tarzi, an'ana va urf-odatlarini o'zida mujassam etadigan, umumbashariy madaniyatning ajralmas qismi sifatida tan olingan baxshichilik san'ati atoqli baxshi-shoirlarımız, folklorshunos olimlarımızning fidoyi mehnati, ijodiy tafakkuri bilan asrlardan-asrlarga o'tib kelmoqda.

Chunonchi, ilk marta Yurtboshimiz tashabbusi bilan jamoatchilikni o'zbek baxshichiligining betakror namunalari bilan tanishtirish, yoshlar orasida milliy folklorga bo'lgan qiziqishni oshirish, qardosh xalqlar o'rtasida do'stlik aloqalarini mustahkamlash, ijodiy aloqalar va madaniy hamkorlik doirasini xalqaro ko'lamda kengaytirish maqsadida Termiz shahrida 2019 yil 5-10 aprel kunlari Xalqaro baxshichilik san'ati festivalining o'tkazilishi negizida insonning axloqiy va estetik didini shakllantirish, hissiy tuyg'ularini rivojlantirish, ijodiy qobiliyatlarini rag'batlantirish masalari mavjuddir.

Asosiy bayram tadbirlari kechgan 32 gektardan iborat maydonda Qoraqalpog'iston Respublikasi, viloyatlar va Toshkent shahrining ramziy qo'rg'onlari bunyod etildi. Bu erda har bir hududning o'ziga xos hayot tarzi, xalq hunarmandchiligi va amaliy san'ati, maydon tomoshalari, milliy urf-odat, an'ana va qadriyatlarini ifoda qiluvchi ko'rgazmalar tashkil etildi.

Yurtimizda birinchi bor o'tkazilgan ushbu san'at bayramida dunyoning 74 ta davlatidan 160 dan ziyod vakillar qatnashdi. Ularning orasida atoqli madaniyat arboblari, folklor san'ati namoyandalari, ommaviy axborot vositalari xodimlari borligi xalqaro baxshichilik san'ati festivaliga xalqaro jamoatchilikning nechog'li katta qiziqishidan dalolatdir. Illo, baxshichilik san'ati inson madaniyatida va jamoaviy hayotda o'ziga xos o'ringa egadir. U dam olish va ko'ngil ochish paytlari, turli marosim, bayram, bazm va sayillar, diniy va rasmiy tadbirlarda hamjixatlik, dahldorlik, o'z aro hurmat, milliy va umuinsoniy qadriyatlarni e'zozlash kabi tuyg'ularni shakllantiradi.

Bu borada davlatimiz rahbari shunday deydilar: "Biz xalq ijodiyotini, turli o'lkalarda baxshi, jirov, oqin, manaschi, shoir, oshiq kabi nomlar bilan ataladigan, o'z timsolida ham shoirlik, ham sozandalik, ham xonandalik mahoratini mujassam etadigan insonlarning nodir iste'dodini har tomonlama qo'llab-quvvatlashimiz zarur. Bugun o'z ishini boshlayotgan Xalqaro baxshichilik san'ati festivali ayni shunday ulkan va muhim maqsadga qaratilganini alohida ta'kidlamogchiman"¹⁰⁰.

Albatta, baxshi va oqinlarimizga o'zligini, iste'dod hamda salohiyatini namoyon etishi uchun ana shu festival kabi keng maydon kerak edi va u yaratildi. Xalqaro baxshichilik san'ati festivali xalqimizning qadimiy san'atini asrab-avaylash, o'rganish, targ'ib qilish, rivojlantirish hamda mohir ijrochilarning his-tuyg'ulari, ruhiy holatlari rivoji va barqarorlashuviga yordam beruvchi, uni faollikka undovchi ruhiy ta'sir etish omili bo'ldi. Albatta bunday rag'batli yondashuv ijodkor baxshilarimiz ruhiyatiga, bilvosita dunyoqarashiga, hissiyotiga, kayfiyatiga, qiziqishiga, intilishiga ijobiy ta'sir o'tkazdi. Tadqiqotlar natijalariga ko'ra yurtimizda doston kuylash an'anasi qadimda uch yo'nalishda rivojlangan. Birinchi yo'nalish — Bulung'ur, Narpay, Nurota, Qo'rg'on, Shahrisabz, Qamay, Sherobod, Janubiy Tojikistonda yashovchi o'zbek-laqay dostonchilik maktablarida do'mbira chertib yakka holda, bo'g'iz ovoz bilan ijro etilgan. Ikkinchi yo'nalish — Xorazmda tor, dutor, g'ijjak, garmon, bulamon, qo'shmay, doira jo'rligida ba'zan yakka, ba'zan juft holda, ochiq ovoz bilan ijro etilgan. Uchinchi yo'nalish — Farg'ona vodiysida dutor jo'rligida ochiq ovozda "Alpomish", "Go'ro'g'li", "Kuntug'mish", "Rustamxon", "Murodxon", "Misqol pari", "Hasanxon", "Yodgor", "Yusuf bilan Ahmad", "Avazxon", "Qironxon", "Ravshan", "Intizor", "Shirin bilan Shakar", "Erali", "Kuntug'mish", "Oysuluv" kabi dostonlar qahramonlari obrazlari talqinida Vatan or, nomus, qomus, sharaf-shon, Vatan — opa-singil, aka-uka, qarindosh urug', Vatan

¹⁰⁰ Ўзбекистон Республикаси Президентининг 10.04.2021 йилдаги «II Халқаро бахшичилик санъати фестивалидаги нуткидан

jigargo‘shalar yurti, otamni, meni va farzandimni tebratgan beshik, ana shu tabarruk beshik izlari chizilgan zamin, ana shu muqaddas beshikning g‘ichirlagan tovushi, Vatan sajdagoh, ona kabi qiblagoh, ota kabi tog‘ ekanligi tarannum etiladi.

XULOSA

Xulosa sifatida ta‘kid joizki, Prezidentimiz va davlatimiz tomonidan baxshichilik san‘atiga bunday ulkan mas‘uliyatdan kelib chiqib bu noyob merosimiz amaliyotida qo‘llanilgan “Ustoz — shogird” an‘analarini qayta tiklash hamda rivojlantirish, baxshi-shoirlar, folklorshunos olimlar, o‘qituvchi va mutaxassislarning ijodiy-ilmiy faoliyatini qo‘llab-quvvatlash, madaniyat markazlari, bolalar musiqa va san‘at maktablari, boshqa ta‘lim muassasalari qoshida baxshichilik san‘ati to‘garaklarini tashkil etish kabi muhim vazifalarni amalda bajarish, baxshi-shoirlar ijodiga keng yo‘l ochib berish, ommaviy bayramlar va madaniy tadbirlarda ularning faol ishtirokini ta‘minlash, baxshichilik san‘atining sara namunalarini to‘plash va fondini yaratish, ularning audio-video variantlarini ko‘paytirish, baxshichilik san‘ati yo‘nalishida xalqaro hamkorlikni kuchaytirish, bu borada o‘zaro tajriba almashishni yo‘lga qo‘yish, jumladan, turli xalqaro anjumanlar, tanlovlar, konsertlar, mahorat darslarini tashkil etish kabilar musiqa madaniyati tizimida faoliyat olib borayotgan har bir mutaxassisning sharaflari burchidir.

REFERENCES

1. Prezidentning 10.04.2021 yildagi «II Xalqaro baxshichilik san‘ati festivaliga tayyorgarlik ko‘rish va baxshichilik san‘atini rivojlantirish uchun qulay shart-sharoitlar yaratishga doir qo‘shimcha chora-tadbirlar to‘g‘risida»gi PQ-5070-son qarori.
2. Matyoqubov B. "Xorazm doston ijrochiligini zarxat sahifalari" - Xorazm. Urganch nashriyoti. - 1999.
3. Jabborov I. "Yuksak madaniyat va noyob ma'naviyat maskani"- Toshkent. O'zbekiston nashriyoti.- 2012.
4. Matyoqubov B. "Doston navolari" - Toshkent. "BUILDING PRINT" nashriyoti. -2009.
5. Sarimsoqov B. "O'zbek xalq og'zaki poetik ijodi" - Toshkent. O'qituvchi nashriyoti. - 1990.
6. Turabova, S. K., & Juraeva, V. F. (2019). THE SOCIO-POLITICAL SIGNIFICANCE OF THE PHENOMENON SCIENTIFIC DISCUSSION IN THE DEVELOPMENT OF THINKING OF THE PEOPLES OF THE EAST. Scientific Bulletin of Namangan State University, 1(8), 168-174.

FARG‘ONA VODIYSI MAQOM IJROCHILIGIDA KATTA ASHULA

Sultonali Mannopov

Farg‘ona davlat universiteti

Vokal va cholg‘u ijrochiligi kafedrası professori

Kattaboyev Axrorjon

Farg‘ona davlat uniuniversiteti, “San‘atshunoslik” fakulteti,
“Musiqiy ta‘limi va san‘at” yo‘nalishi 2-kurs magistranti.

ANNOTATSIYA

Mazkur tadqiqot jarayonida Farg‘ona – Toshkent maqomlariga mansub asarlar namunalarining, katta ashulalarning yozib olinishi, nota tizimlari, bu ishda faoliyat olib borgan musiqashunoslar va musiqachilar faoliyatini yoritib berish bilan ularining tarixini ochib berish, birlamchi manbalari va musiqa amaliyotini o‘rganish yo‘li bilan o‘zbek san‘atidagi o‘rnini aniqlash, bugungi kundagi olib borilayotgan izlanishlar bilan bog‘liq jihatlarini o‘rganish hamda ularni zamonaviy musiqa amaliyotiga tatbiq etishning ilmiy-uslubiy asoslarini yaratishdan iborat ekanligi asoslandi.

Kalit so‘zlar: maqom, katta ashula, patnusaki (patnis) ashula, Toshkent maqomi.

АННОТАЦИЯ

В ходе данного исследования были отобраны образцы произведений, относящихся к статусу Фергана-Ташкент, записи великих песен, системы нотации, деятельность музыковедов и музыкантов, принимавших активное участие в этой работе, раскрытие их истории, изучение первоисточники и музыкальная практика. Утверждалось, что он заключается в определении его места в узбекском искусстве, изучении его аспектов, связанных с современными исследованиями, и создании научно-методических основ их применения в современной музыкальной практике.

Ключевые слова: статус, большая песня, песня патнусаки (патнис), ташкентский статус.

KIRISH

Katta ashula xalqimizning eng qimmatbaho boyliklaridan biri bo‘lib, bugungi kunda yosh san‘atkorlar orasida uning ijrochilari juda kam uchraydi. San‘atimizning qadimiy yo‘nalishlaridan biri bo‘lgan Katta ashula ilmiy izlanishlarga muhtoj. Buni katta ashulani 2009 yilda YUNESKOning "Insoniyatning nomoddiy madaniy merosi" Reprezentativ ro‘yxatiga kiritilganidan ham bilishimiz mumkin. Qolaversa, katta ashulani muhofaza qilish, saqlash va targ‘ib etish bo‘yicha tajriba loyihasi ASSU

YUNESKOning (Yaponiya) Oltin medali bilan taqdirlandi. Bu mavzuni kengroq o'rganish va yosh san'atkorlar orasida targ'ib etish bugungi kunning dolzarb mavzularidan biridir.

TADQIQOTNING USULLARI

Dissertatsiya mavzusini yoritishda tasniflash, qiyosiy-tarixiy uslub kabi tadqiqot va tahlil usullari qo'llanilgan. Magistrlik dissertatsiyasi mavzusini yoritib berishda analiz va sintez, qiyosiy taqqoslash, tarixiylik va mantiqiylik, umumlashtirish uslublaridan keng foydalanildi.

O'zbekiston musiqa, san'at tarixi va nazariyasida qabul qilingan qiyosiy-tizimli tahlil hamda atoqli musiqashunoslarning ilmiy-tadqiqotlarida bayon etilgan uslubiy xulosalar va ko'rsatmalarga asoslanadi. Tadqiqotimiz uchun yaxlit ilmiy – umumnazariy va amaliy qoidalaridan biri – bu muayyan xossalarini o'rganish orqali umumiy xususiyatlarni aniqlash, qiyosiy tahlil, ya'ni induksiya va umumlashtirish vositasida ayrim amaliy uslublarni ham tavsiflab, ularning imkoniyatlarini o'rganishdan iborat.

TADQIQOT NATIJALARI

Farg'ona – Toshkent maqomlariga mansub asarlar namunalarining, katta ashulalarning barcha tarkibiy va ifodaviy (parda, usul, shakl va h.) vositalari o'rganilib, ularning o'zbek mumtoz musiqasi tarkibidagi mavqei ochib berildi. Olingan natijalardan musiqiy-pedagogik, san'at, madaniyat hamda tarix sohalariga ixtisoslashtirilgan o'rta-maxsus va oliy o'quv yurtlaridagi dars jarayonlarida foydalanish mumkin. Farg'ona – Toshkent maqomlariga mansub asarlar namunalari, katta ashulalar borasidagi ma'lumotlarni ilmiy va amaliy o'zlashtirishda, ularning tarixiy jarayonlarini o'rganishda tadqiqot xulosalaridan manba sifatida foydalanish mumkin. Tahlil etilgan birlamchi risolalardan kelib chiqqan holda xulosalar qilinib, ularning asosligi olingan natijalarning amaliyotda, ta'lim jarayonida foydalanilishi bilan izohlanadi.

KATTA Ashula, patnusaki (patnis) ashula - Farg'ona vodiysiga xos bo'lgan o'zbek an'anaviy ashula yo'li. Odatda, 2-5 hamnafas ashulachi (hofiz) tomonidan cholg'u jo'rlogisiz (qo'llariga patnis yoki likobcha ushlagan holda) aytiladi. Ko'pincha yuqori pardalarda va keng nafasda ijro etilib, o'ziga xos murakkab ijro uslubi b-n ajralib turadi. K.a. qadimiy marosim va mehnat qo'shiqlari, marsiya, navha, ayolg'u qo'shiqlari hamda aruz vaznidagi g'azallarning qadimgi o'qilish uslublari zaminida vujudga kelgan. K.a., odatda, katta yig'in, sayil va to'y- tomoshalarda aytilgan. Uning o'tmishdagi namunalarida lirik va nasihatombuz g'azallar b-n bir

qatorida diniy, tasavvuf yo`nalishidagi she`rlar ham kuylangan. Navoiy, Lutfiy, Mashrab, Xaziniy, Muqimiy, Furqat, Zavqiy, Miskin va b.ning g`azallari K.a. janridan alohida o`rin olgan. Xalq orasida Do`stlar (Navoiy), Ko`p erdi, Yolg`iz, Adashganman (Muqimiy), Oh kim, rahm aylamas (Furqat), Bir kelsun, Ey, dilbari jononim (Miskin) kabi K.a.lar keng tarqalgan. K.a. ijrochiligida badiha uslubidan keng foydalaniladi. Bu esa undagi nutqdosh va ohangdor tuzilmalar bir-biriga mukammal va uzviy bog`lanishini ta`minlaydi, ashulani rang-barang musiqa bezaklari b-n boyitadi, turli avjlar qo`llanishiga olib keladi. K.a. ijrochisi an`anaviy ustoz-shogird maktabini o`tgan, she`riyat qonunlari va ijrochilik an`analariga tayangan, keng diapazonli, baland ovozga va mahoratga ega bo`lishi lozim. Hofizlar, odatda, she`r bandidagi boshlang`ich misralarning har birini galma-gal, so`nggi misralarni jo`r bo`lib ijro etadilar.

20-asrning 2-yarmida Katta ashulaning yangi ashula-cholg`u yo`llari, yakkaxon hofizga mo`ljallangan turlari yuzaga keldi. Mazkur namunalarda cholg`u ansambli hamnafas hofiz vazifasini bajargan, ijroda erkin uslub saqlanib qolgan. K.a.ning bu uslubi Jo`raxon Sultonov tomonidan yaratilgan (Ey dilbari jononim, Ohkim, Topmadim, Guluzorim qani, Mehnat axli, O`zbekiston va b.). Ayrim maqom sho`balari (Bayot, Chorgoh, Ushshoq) ham K.a. (yovvoyi maqom) uslubida aytilgan (mas., Yovvoyi Ushshoq, Patnusaki Chorgoh, Likobi Bayot va b.). Mohir sozandalar K.a.ning cholg`u (nay, surnay, g`ijjak) yo`llarini yaratdilar. Rivojlanish mobaynida K.a. ijrochilik (Qo`qon, Marg`ilon, Toshkent, Namangan — Andijon) maktablari shakllangan.

Bizningcha, maqomotning Farg`ona – Toshkent maqom yo`llarining o`ziga xos notasi ham bo`lishi kerak. Chunki, Qo`qon xonligida ham, garchi u XIX asr o`rtalarida, Xudoyorxon zamonida “Elda sho`xlik ko`payib, dini islomga putur yeta boshladi”, deya quvg`inga uchragan bo`lsada, maqomga alohida e`tibor berilgan. Maqom tarixida Xudoyerdi ustoz, Ashurali Mahram kabi zabardast ijrochilar bo`lishgan. Bu ustozlarning o`zlari alohida maktab yaratishgan . Garchi tazyiqlar sabab ular tarqalib ketishgan bo`lishsada, ular o`z san`atlarining rivojlanishi, avloddan- avlodga o`tib yurishi uchun qayg`urishgan. Ustiga ustak “sovet”lar siyosati ham bu narsani yanada chuqurroq yashirish zaruratini yuzaga keltirgan. Ana shulardan kelib chiqib aytish mumkinki, o`sha biz ehtimol qilayotgan nota yozuvi ham qayerlardadir turgandir va o`zining topilishini kutib yotgandir?! Ustozlarimizning Farg`ona – Toshkent maqom yo`llarining tadqiq qilinishi, o`rganilishi lozim, degan fikrlarini o`qiganimda dastlab mana shu fikr hayolimga

keldi. Agar shu narsa topilsa, bu o'zbek san'atining naqadar buyukligini yana bir bor isbotlagan bo'lardi.

Katta ashula san'ati ma'lum tarixiy jarayonlarni boshdan kechirgan, xalqning ijtimoiy, siyosiy xamda ma'naviy extiyojlari o'laroq, hayotida o'z izini qoldirib kelayotgan betakror aytimlar sirasiga mansub. Ma'lumki, katta ashulalar ikki xil bo'ladi, birinchisi maqom pardalari, ya'ni musiqiy til bilan aytganda maqom pardasida ijro etilgan va bastakorlar tomonidan yaratilgan katta ashulalardir. Darhaqiqat, katta ashula janri musiqiy merosimiz namunalari ichida alohida o'rin tutadi. Bunday deyishimizga sabab, bu xonandalik san'ati bilan bog'liq bo'lib, musiqiy sozlarsiz ijro qilinadigan mukammal janrdir.

Katta ashula ijrochiligida xonanda yonidagi hamkasblarini har tomonlama sezish, ular bilan hamnafaslikni—jo'rnavozlikni his qilish va hamohang bo'lib ashula aytish malakalari shakllanadi. Katta ashula ishtirokchisi bo'lgan xonandaning oldida qator vazifalar turadi. U jo'rnavoz bilan birgalikda bir tan, bir jon bo'lib ijro qilishi lozim. Ayniqsa xonandalarga hos bo'lgan ijrochilik nafasi, tovush cho'zimi, uning tozaligini har doim eshitish nazorati orqali boshqarib borishi va shaxsiy usul sezgisini jo'rnavozining usul sezgisiga bo'ysundirishi va moslashi katta ahamiyatga ega. Xonandaning talaffuzi, so'zlarni ovozda ijro etishda og'iz artikulyatsiyasi, uni shakllantirilishi malakalarini yaxshi egallaganligi, jamoa bo'lib ijro qilishning muhim shartlaridan biridir. Bunda oddiydan murakkabga qarab borish, sinfda va mustaqil mashg'ulotlarda izchillik, muntazamlik hamda doimo pedagogning e'tibori muhimdir.

XULOSA

Farg'ona-Toshkent maqom turkumlaridan tashqari alohida maqom cholg'u va maqom ashula yo'llari yetuk sozanda va bastakorlar tomonidan Farg'ona vodiysiga xos ashula, katta ashula va cholg'u yo'llari asosida Shashmaqom sho'ba va shohobchalari mutanosibligida yuzaga kelgan. Jumladan, "Cho'li Iroq", "Toshkent Irog'i", "Qo'qon Irog'i", "Yovvoyiy Chorgoh", "Yovvoyiy Ushshoq", "Yovvoyiy Tanovar", "Segoh", "Samarqand yoki Hoji Abdulaziz Ushshoqi", "Toshkent yoki Mulla To'ychi Ushshoqi", "Xo'jand yoki Sodirxon hofiz Ushshoqi"ni aytish mumkin. Bulardan tashqari "Navo", "Surnay Dugohi", "Surnay Iroqi", "Yakkaxonlik", "Begi Sul-ton" kabi surnay yo'llari ham bor.

REFERENCES

1. Mannopov, S., Karimov, A., Qurbonova, B., & Dilobar, J. (2022, February). THE EMERGENCE AND DEVELOPMENT OF MUSIC. In *Archive of Conferences* (pp. 49-52).

2. Mannopov, S., Karimov, A., Qurbonova, B., & Dilobar, J. (2022, February). THE EMERGENCE AND DEVELOPMENT OF MUSIC. In *Archive of Conferences* (pp. 49-52).
3. Mannopov, S. (2004). Uzbek folk music culture.(Study guide) Tashkent. *New Age Generation*.
4. Маннопов, С. (2018). Навобохш оҳанглар. Т.: *IJOD-PRESS* намуриёти.
5. Маннопов, С. У. Л. Т. О. Н. А. Л. И. (2004). Ўзбек халқ мусиқа маданияти. *Янги аср авлоди*.
6. Маннопов, С. (1852). Ходжи Абдулазиз Абдурасулов (1852-1936).
7. Abdusattorov, A. About Makom Melodies Adapted for Orchestra of Uzbek Folk Instruments. *International Journal on Economics, Finance and Sustainable Development*, 2(11), 28-30.
8. Kurbanova, B., Khurshid, M., & Tokhirjon, S. (2022, May). THE ROLE AND IMPORTANCE OF A SYSTEMATIC APPROACH TO TEACHING IN THE FINE ARTS. In *Archive of Conferences* (pp. 105-107)
9. Мамазияев, Х. А. Ў. (2022). МАҚОМ САНЪАТИДА МУСИҚА ЧОЛГУЛАРИНИНГ ТАДРИЖИ. *Science and innovation*, 1(С3), 7-14.
10. Adiljanovna, A. M., Nurullaevna, N. M., Abdumalikovna, Y. D., Sharobidinovich, M. J., Abdujalil Abduvalio'g'li, A., & Behzod Asqaralio'g'li, T. (2021). Academic Yunus Rajabi and His Scientific Heritage. *Annals of the Romanian Society for Cell Biology*, 9092-9100.
11. Kirgizov, I., Kirgizov, I., Najmetdinova, M., & Atabayeva, S. (2022, February). THE GENESIS OF THE DEVELOPMENT OF MUSIC CULTURE. In *Archive of Conferences* (pp. 57-60).

ИССЛЕДОВАНИЕ ЛИЧНОСТНЫХ ДЕТЕРМИНАНТОВ ОДИНОЧЕСТВА

Махлиё Бахтиёровна Юлдашева
Преподаватель кафедры Психология
Ферганский государственный университет
mb.yuldasheva@pf.fdu.uz

АННОТАЦИЯ

Одиночество - состояние одинокого человека. Состояние и ощущение человека, находящегося в условиях реальной или мнимой коммуникативной изоляции от других людей, разрыва социальных связей, отсутствия значимого для него общения. В рамках данного понятия различают два различных феномена — позитивное (уединённость) и негативное (изоляция) одиночество. Проблема одиночества относится к предмету изучения наук, отражающих человеческое развитие, таких как социология, философия, психология, культурология, педагогика, медицина и теология. Каждый из них анализирует одиночество, исходя из исследовательских рамок своей собственной науки, и пытается обогатить себя новым концептуальным аспектом. Следует отметить, что теоретическая и практическая разработка этой проблемы приобретает актуальность в рамках социальной психологии, поскольку феномен одиночества напрямую связан с межличностными отношениями между людьми. Изучение понятия “социально-психологические детерминанты одиночества” указывает на важность полного раскрытия значения и сущности термина “одиночество”. Данная статья раскрывает проблему личностных детерминантов одиночества в студенческой среде. Описаны результаты социально-психологического опросника на основе авторской разработки.

Ключевые слова: одиночество, детерминант, личностной детерминант, студенческая группа, уединение, профессиональный рост, позитивное одиночество, вера.

RESEARCH OF PERSONAL DETERMINANTS OF LONELINESS

Makhliyo Bakhtiyorovna Yuldasheva
The lecturer of Psychology department
Ferghana state university

ABSTRACT

Loneliness is the state of a lonely person. The state and feeling of a person who is in conditions of real or imaginary communicative isolation from other people, the rupture of social ties, the absence of meaningful communication for him. Within the framework of this concept, two different phenomena are distinguished — positive (solitude) and negative (isolation) loneliness. The problem of loneliness refers to the subject of the study of sciences reflecting human development, such as sociology, philosophy, psychology, cultural studies, pedagogy, medicine and theology. Each of them analyzes loneliness based on the research framework of their own science, and tries to enrich themselves with a new conceptual aspect. It should be noted that the theoretical and practical development of this problem is becoming relevant in the framework of social psychology, since the phenomenon of loneliness is directly related to interpersonal relationships between people. The study of the concept of “socio-psychological determinants of loneliness” indicates the importance of fully revealing the meaning and essence of the term “loneliness”. This article reveals the problem of personal determinants of loneliness in the student environment. The results of a socio-psychological questionnaire based on the author’s development are described.

Keywords: *loneliness, determinant, personal determinant, student group, solitude, professional growth, positive loneliness, faith.*

ВВЕДЕНИЕ

Растущая во всем мире предрасположенность людей к ощущению одиночества в период борьбы с глобальной пандемией COVID-19 и ее последствиями, необходимость изучения факторов и социально-психологических детерминант, вызывающих чувство одиночества обосновывают актуальность проводимых в данном направлении исследований. Статистика свидетельствует, что уровень предрасположенности к одиночеству составляет 45% во Франции, 46% в Австрии, 47% в Италии, 48% в Израиле и 62% в Египте [4]. Следовательно, научное исследование социально-психологических детерминант чувства одиночества имеет серьезное значение для психологии Узбекистана.

В соответствии с тем, что студенчество, по мнению многих ученых [1], является значимым для формирования личности, способности воспринимать себя и других людей, в нашем исследовании мы обратили внимание на студенческую группу [3; 5]. В социальной психологии накоплен обширный

эмпирический материал, свидетельствующий о присутствии различий у студентов в эмоциональности, агрессивности, профессиональных предпочтениях, особенностях интеллектуальной деятельности и т.д. [2].

МЕТОДЫ

Цель исследования: изучение личностных детерминант чувства одиночества у студентов Ферганского государственного университета.

Задачи исследования: выявить преобладающие личностные детерминанты одиночества студентов; провести сравнительный анализ и определить рейтинг личностных детерминант чувства одиночества студентов.

Объект исследования: студенческая группа в возрасте от 18-25 лет Ферганского государственного университета.

Предмет исследования: различия личностных детерминантов в студенческой среде.

Для исследования мы провели социально-психологическое анкетирование “Выявление социально-психологических детерминант чувства одиночества” на основе авторской разработки. В исследовании приняли участие 226 студентов факультета “Педагогика и психология” Ферганского государственного университета. Выборки были распределены по гендерным признакам. Таким образом, определились две группы. Группа юношей – 80 человека и группа девушек – 146 человек.

Социально-психологическое анкетирование “Выявление социально-психологических детерминант чувства одиночества” помогло выявить личностные детерминанты чувства одиночества в студенческой группе. Студентам было предложено среди 25 детерминант выделить и проранжировать личностные детерминанты. Результаты, полученные респондентами, были тщательно проанализированы, и определены детерминанты, наиболее часто повторяющиеся и имеющие высокий процентный показатель.

РЕЗУЛЬТАТЫ

Расчеты показали, что среднее значение всех ответов (как у юношей, так и девушек) по каждому из 25 личностных детерминантов анкеты составила 1,64 и 1,61. Это означает, что в группах юношей и девушек в иерархии личностных детерминантов чувства одиночества различий нет (таблица 1).

Таблица 1

Средние значения по личностным детерминантам одиночества

Детерминанты	Юноши	Девушки
Личностные	1,64	1,61

Анализ результатов диагностики позволил установить предпочитаемые у студентов личностные детерминанты одиночества, которые заняли в отдельной выборке ранги с 1-го по 5-ый, а также отвергаемые – занявшие с 20-й по 25-й ранги. К наиболее значимым личностным детерминантам одиночества у студентов следует отнести следующие: “профессиональный рост” (1 ранг), “религиозная неприкосновенность” (2 ранг), “чувство неполноценности” (3 ранг), “зависимость” (4 ранг), “интровертность” (5 ранг), “фрустрация” (6 ранг). Среди наименее значимых были отмечены: “высокая самооценка” (20 ранг), “индивидуализм” (21 ранг), “неуверенность в себе” (22 ранг), “агрессивность” (23 ранг), “самосознание” (24 ранг), “уступчивость” (25 ранг). Представим данные по наиболее значимым личностным детерминантам графически в процентах (диаграмма 1).



Диаграмма 1. Предпочитаемые личностные детерминанты у студентов

Результаты показывают, что детерминант “профессиональный рост” отметили 79% студентов, “религиозная неприкосновенность” была выбрана 75% студентами; детерминант “чувство неполноценности” отмечено у 73 % студентов; “зависимость” у 71%; “интровертность” у 65 %; “фрустрацию”

выбрали 61 % студентов. Детерминант “профессионального роста”, означает приоритетность цели профессионального совершенствования в жизни студентов. То есть студенты начинают реализовывать перспективные планы в рамках своей специальности. Предоставление “религиозной неприкосновенности” это отражение этнопсихологической особенности студентов. Так как, в Исламе с точки зрения веры является позитивное отношение к таким понятиям, как “одиночество” и “уединение”. Следует отметить, что в уединение студенты систематизируют поставленные перед ними перспективные планы и цели, разрабатывают пути их реализации.

В результате статистического анализа личностных детерминантов одиночества была составлена следующая таблица.

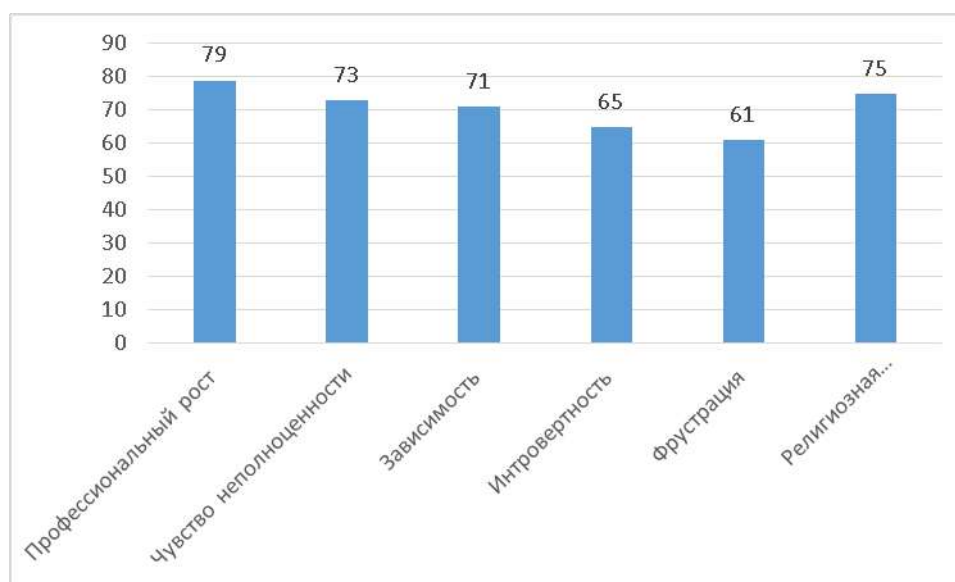
Таблица 2

Статистический анализ личностных детерминантов студентов

Детерминанты	Фрустрация	Зависимость	Профессиональный рост	Религиозная неприкосновенность	Чувство неполноценности	Интровертность
Средн.	1,646018	1,207965	1,331858	1,455752	1,880531	1,615044
Станд. откл.	0,60985	0,406752	0,589201	0,997903	1,31618	1,246344
Ассиметрия	0,373447	1,448758	1,599787	2,776338	0,942199	2,09733
Эксцесс	-0,65508	0,099704	1,495974	7,180119	-1,03187	2,993333

При корреляции наиболее выбранных детерминант мы получили следующий результат.

Таблица 3

Корреляционный анализ личностных детерминантов студентов

Детерминанты	Фрустрация	Зависимость	Профессиональный рост	Религиозная неприкосновенность	Чувство неполноценности	Интровертность
Фрустрация	1					
Зависимость	-0,54401*	1				
Профессиональный рост	-0,25296*	0,58235	1			

Религиозная неприкосновенность	-0,0769	0,28008	0,1495**	1		
Чувство неполноценности	-0,30209*	0,82698	0,91101	0,7387*	1	
Интровертность	-0,19762*	0,47423	0,85258	0,81350	0,76567	1

В таблице отражена взаимосвязь каждого определителя. Детерминант “фрустрация” между детерминантами “зависимость” ($r=-0,54401$), “профессиональный рост” ($r=-0,25296$), “чувство неполноценности” ($r=-0,30209$), “интровертность” ($r=-0,19762$), в отрицательной связи. Следовательно, что в психическом состоянии невозможности удовлетворения потребностей и желаний студентов не связано с этими детерминантами.

Уместно отметить, что профессиональный рост у студентов возникает из-за наличия чувства религиозной неприкосновенности ($r=0,1495$) через определение своих профессиональных целей и планов в уединении. Чувство одиночества во время достижения профессионального совершенствования препятствует низкой самооценке студентов, непризнанию в группе, нежеланию восстать против принятых в группе норм и страданию от особенностей семейных отношений и одиночества. Студенты, которые занимаются совершенствованием своей профессии, воспринимают только позитив от чувства одиночества и связывают его с ситуацией и выражают его из своей позитивной ориентации.

Студенты с заниженной самооценкой ($r=0,7387$) чаще страдают от взаимоотношений в своих семьях, не получают признания в студенческой группе, проявляют непризнание норм, принятых в группе. В результате у студентов усиливается склонность к одиночеству. Естественно, что в такой ситуации чувство религиозной принадлежности может привести к тому, что студенты рационально оценивают самосовершенствование через религиозные ценности, эффективно используя одиночество.

ЗАКЛЮЧЕНИЕ

В результате данного исследования были сделаны следующие общие выводы:

1. В результате восприятия чувства одиночества в позитивном аспекте студенты спокойно относятся к нему и используют его как ресурс личностного

роста. А восприятие одиночества как негативного переживания побуждает студентов стремиться к налаживанию межличностных отношений опираясь на религиозное верование (Ислам).

2. В нашем эмпирическом исследовании были доказаны возникновение чувства одиночества у студентов как личностные детерминанты профессиональный рост, религиозная неприкосновенность, чувство неполноценности, зависимость, интровертность, фрустрация.

3. Было обосновано, что в целом в системе личностных детерминантов одиночества у юношей и девушек нет значимых различий: как для юношей, так и для девушек личностные детерминанты это профессиональный рост, религиозная неприкосновенность, чувство неполноценности, зависимость, интровертность, фрустрация.

Подведя итог можно сказать, что чувство одиночества у студентов проявляется в виде структуры личностных детерминант. Каждый детерминант по своему содержанию и масштабу имеет традицию сменяться по мере изменения курсов обучения. То есть, определенный детерминант, считающийся значимым на первом курсе, может потерять свою значимость, перейдя на третий курс. Из этого видно, что студенты осознают реальное присутствие чувства одиночества в жизни и формируют адекватное отношение к нему.

REFERENCES

1. Корчагина, С.Г. Психология одиночества: учебное пособие.- М.:Московский психолого-социальный институт, 2008.- 228 с.
<https://studylib.ru/doc/818012/korchagina-s.g.--psihologiya-odinchestva>
2. Косоротова, Ю. Краткий курс одиночества. Как быть счастливым наедине с собой. Питер: Санкт-Петербург. 2016. - 220 с.
http://loveread.ec/read_book.php?id=55386&p=1
3. Yuldasheva, M. B., Toshboltaeva, N., Pulatova, G. M., Mamajonova, S. K., & Karimjanova, Y. U. (2021). Semantic Analysis of Feeling Loneliness among Students. *Annals of the Romanian Society for Cell Biology*, 14552-14558.
4. Юлдашева, М. (2021). Ёлғизлик хиссини талқин қилишда методологик ёндашувлар таҳлили. *Общество и инновации*, 2(9/S), 50-59.
5. Yuldasheva, M. Features of socio-psychological loneliness in student environment. // *ACADEMICIA: An International Multidisciplinary Research Journal* ISSN: 2249-7137 Vol. 10, Issue 4, April 2020 Impact Factor: SJIF = 7.13 p. 132-144. DOI: 10.5958/2249-7137.2020.00154.8

МАҚОМ ИЖРОЧИЛИГИДА ЧОЛҒУЛАРНИНГ АЛОМАТИ

Мамазияев Хуршиджон Аъзамжон ўғли

Фарғона давлат университети Санъатшунослик факультети “Муסיқий таълим ва маданият” кафедраси ўқитувчиси, муסיқашунос

E-mail: xurshd.joon123@gmail.com

АННОТАЦИЯ

Мазкур мақолада ўзбек миллий мақом санъатида муסיқа чолғулари, айниқса, танбур чолғусининг ўрни ва аҳамияти ижрочилик маданиятининг тарихий жараёни кесимида очиб берилган

Калим сўзлар: ўзбек мақомлари, миллий чолғулар, табулатура, шохпарда, зарпарда, уд, танбур.

АННОТАЦИЯ

В данной статье раскрывается роль и значение музыкальных инструментов, особенно танбура, в искусстве узбекского национального статуса в контексте исторического процесса исполнительской культуры.

Ключевые слова: узбекские статусы, народные инструменты, табулатура, шохпарда, зарпарда, уд, танбур.

КИРИШ

Миллий чолғулар, уларнинг ижрочилик анъаналари, услуб ва усуллари муסיқашунослик соҳасида жуда кўп ўрганиладиган тармоқ бўлиб, уларда ижро этиладиган куй-қўшиқлар инсонлар турмуш тарзида муҳим ўрин тутиш билан бирга унинг маънавияти, муסיқий тафаккури ҳақида маълумот берувчи воситалардан бири ҳисобланади. Бундай асарлар номоддий маданий мерос намуналаридан бўлиб, халқимизнинг маънавий бойлиги, туганмас хазинасидир. Мумтоз муסיқа, хусусан, ўзбек мақомлари анашундай нодир дурдоналардандир.

Мақомлар – шеърят, чолғу муסיқаси ва хонандалик санъатларини бирлаштирган кўп тармоқли феномендир. Унинг пайдо бўлиши, тарқалиши, тараққиёти ва сақланишида муסיқа асбобларининг тутган ўрни бекиёс. Асрлар давомида халқнинг истеъдодли вакиллари чолғулар ёрдамида мақомларни бунёдга келтирдилар, тартиблаштирдилар, назарий асосларини ишлаб чиқиб амалиётга тақдим қилишда ҳам бевосида чолғуга суяндилар. Даврлар мобайнида ўз овоз таровати ва ижро имкониятлари жиҳатидан мақом ижрочилигининг етакчи чолғуси сифатида яшаб келган чолғулар миллий тафаккур феномени сифатида халқимизнинг маънавий рамзига айланди. Уларнинг қадимги ва бугунги кундаги ҳолати, тузилиши, анъанавий муסיқа

жараёнларида тутган ўрни каби жиҳатлари кўплаб чолғушунос олимлар ва мақомшунослар томонидан доимий ўрганилиб тадқиқ этиб келинмоқда.

МУҲОКАМА ВА НАТИЖАЛАР

Муסיқа чолғулари инсоният тафаккурининг маҳсули бўлиб, унинг пайдо бўлишини ҳатто илоҳий тушунчалар билан ҳам боғлайдилар. Одам овозига тақлидан вужудга келган чолғуларнинг қисмлари ҳам инсон тана аъзоларининг номларига ўхшашдир: “бошча”, “қулоқлар”, “бўғиз”, “бўйин”, “қорин” ва ҳоказо. Улар халқ тафаккурида жонли сифатида тасаввур қилинади, моҳир созанда қўлида “гапиради”, “куйлайди”. Бугунги кунда ҳам уларнинг асосий вазифаларидан бири хонанда овозига жўр бўлишдир. Яна шуни ҳам айтиш керакки, тарихий рисолаларда киши овози ҳам энг мукамал чолғу дея таърифланади.

Манбаларда ёзилишича Абу Наср Форобий ўзининг муסיқага бағишланган рисоласида чолғуларнинг турлари ва уларда ижро этиладиган куйлар ҳақида фикрларини баён қилар экан, чолғу муסיқаси асосан овозга жўр бўлиши, уни тўлдириши ва ҳофизга дам бериб чолғу нақоратларини ижро этиши ҳақида баён қилган. Абу Али ибн Сино ҳам муסיқа чолғулари ва уларнинг руҳиятга таъсири ҳақида ёзиб, чолғулар асосан инсон овозига тақлид қилишини ва рабоб номли камонли чолғу одам овозига энг яхши ҳамоҳанглик касб этишини таъкидлаган.

Танбур - мақом ижрочилигида якканавоз, жўрнавоз ва ансамблда ижро этиш вазифаларини бажаради. Якканавозлик асл мақом ижрочилиги тафаккурига хос жиҳатларни ўзида мужассамлаган.

Мақом ижрочилигида танбурнинг ўрни аввало, унинг жўрнавоз вазифасида келишидир. Хонанда аввало, бирон оҳангдор чолғу ёрдамида ўз овозига жўр бўлади, бошқача айтганда чолғу орқали ашула йўли тараннум этилади. Бундан ташқари хонандага мақомнинг ритмик формуласини кузатиб борувчи доира ҳамроҳлиги ёки ўзининг майин овози билан унга “фазовий чуқурлик” бахш этувчи дутор ҳамроҳлиги ўзбек мақомлари ижрочилигида асосий услубдир. Бундан ташқари бошқа торли чертма ва торли-камонли чолғулар ҳам мақом ижрочилигида ансамбль таркибида қатнашадилар. Бунда энг асосий мезон чолғуларнинг оҳанг жиҳатидан бир-бирига мутаносиблигидир. Якка чолғу ижросида эркин ижро ва созанданинг “шахсий мен”ини кўрсатиш учун қулай бўлса, ансамбль ижрочилиги жамоа аъзоларининг барчаси бир парда ва усулдан четлашмаган ҳолда синхрон ижро этиш керак бўлади. Бу аввало, созандадан бошқа чолғу овозларини эшитиш, унга мослашиш ва энг муҳими парда бирлиги жиҳатларини яхши билиш кўникмаларини талаб қилади.

Бироқ чолғулар ўз тараққиёт йўлида нафақат жўрнавот чолғу, ижродаги ўзига хос овоз тембри ва созанданинг маҳорати туфайли, якка чолғу сифатида ҳам ўз ўрнига эга бўлди. Халқ ичидан етишиб чиққан етук мусиқий истеъдод эгалари чолғу мусиқа ривожланишига улкан ҳиссаларини кўшганлар. Манбаларда ёзилишича, мил.авв VI-VII асрларда яшаб ижод қилган Фахлабод Марвазий ўз даврининг маҳоратли чолғу ижрочиси ва бастакори сифатида жуда машҳур бўлган. Ўша пайтларда энг мукаммал саналган “Барбат” чолғусининг ижро йўлини мукаммал эгаллагани боис уни Борбад Марвазий деб ҳам атаганлар. Худди бизнинг замонларда ҳам маълум бир чолғуни маромига етказиб ижро этадиган уста созандалар исмига ўша чолғунинг номи кўшиб “танбурий”, “ғижжакий”, “чангий” дея аташ расм бўлгани каби. Устоз созанда, дотор ва айниқса танбур ижрочилигида ўчмас из қолдирган забардаст санъаткор Турғун Алиматов хотирасига бағишлаб ўтказилган йиғинларнинг бирида устоз мусиқашунос Сойибжон Бегматов хазил аралаш созандани “Танбур ака” дея атаганларига ҳам гувоҳ бўлганмиз.

Маълумки, мақом сабоқлари азалдан чолғу ёрдамида ўргатилган. Чолғу пардалари асосида мақомларнинг бутун қонуниятларни тушунтириш мумкин бўлган. Шулардан бири парда яъний лад-товушқатор масаласи. Мақомларнинг лад асослари бугунги кун Европа андозасига таянган мусиқий таълим тизимидан бирмунча фарқли жиҳатлар орқали ўрганилган. Бунда устозлар чолғуларнинг парда тизимига суянганлар. Улар назарияда жинс ва жам атамалари билан тушунтирилиб Шарқ оҳанг доираларини ўзида тўла акс эттирар эди.

Мақомлар назариясининг асосини ташкил этувчи парда масаласи кўплаб илмий изланишларга асос бўлди. Ушбу илм билан шуғулланган барча муаллифлар уни очиб беришда албатта танбур чолғусига асосий воситачи сифатида таянадилар. Чолғу дастасида ўрнашган пардалар ўрни ва муносабати масалалари асосида мақом лад назариясини ёритиш энг ишончли ва ҳаққоний йўлдир. Зеро, нафақат мақомлар, балки бутун миллий мумтоз мусиқамизнинг барча тармоқларидаги мавжуд асарлар ижрочилиги таъсири остида танбур пардалари шакллангандир. Танбур чолғусининг мақом лад асосларини очиб беришдаги ўрнини таниқли танбурчи-созанда Абдували Абдурашидов ўзининг илмий изланишлари¹⁰¹ натижасида исботлаб берган.

¹⁰¹ Абдукаримов М. Танбур, сато и сатар в музыкальной традиции Узбекистана и Таджикистана. Диссертации на соискание ученой степени кандидата искусствоведения. – Ташкент: 1997.

Муסיқа чолғулари мақом санъати илмида ўзига хос терминалогияъни шаклланишида ҳам муҳим ўрин тутди. Аввало, мақом иборасининг ўзи ҳам чолғуда ўрнашган бармоқ ўрни деган маъноларни билдиради. Бундан ташқари биргина парда атамасининг ўзи мақомлар ижрочилигида чуқур из қолдирган. Мақомларнинг парда тизимини танбур товушқаторида ифодаланишида лад назариясининг функционал хусусиятлари аввалги ўринларда туради. Парда тизимининг функционал томони – бу муайян лад тизимларига хос бўлган товушқатор асосида ҳар бир парданинг бажарадиган вазифаси, эгаллаган ўрни назарда тутилади. Амалдаги мақом йўлларида “*парда*” ва “*ним парда*” тушунчалари мавжуд. Бу бутун ва ярим тонликларнинг турли даражалардаги турларини ифодалайди. Функционаллик жиҳатидан қаралганда мақом пардалари ўрнашган ва ўрнашмаган пардаларнинг муносабати жиҳатидан бир неча турларга бўлинар экан. Аввало, мақом товушқатори асосида ётадиган энг пастки асосий парда энг ўрнашган парда ҳисобланади. Уни Ғарбча муסיқа назариясидаги тоника тушунчасига тенглаштирсаларда бажарадиган вазифаси ва мавқеи жиҳатидан унга тўла мос келмайди. Тоника Европа муסיқасида қайси регистрда келишидан қатий назар аниқ функционал ўринга эга бўлади. Яъни у асар товушқаторидаги жойлашган ўрнига, энг пастда ёки бир икки октава юқорида бўлишига, қарамасдан қатъий таянчлик вазифасида келади. Шарқ монодиясида эса “*Шохпарда*” аталмиш махсус парда борки бу куй товушқаторининг энг асосий ва ягона таянч пардасидир. У – муסיқа асари товушқаторининг энг пастки ўрнида жойлашади. Ҳар бир мақом-парда тизимида бир шохпарда бўлади. Товушқатор таркибидаги бошқа ўрнашган пардалар эса “*Зарпарда*” деб номланади. Зарпарда – асосий таянч каби бўлмасда мақомлар ривожланиши жараёнида турғунлик вазифасини бажаради. Шохпарда ва зарпардага нисбатан нотаянчлик хусусиятни кўрсатувчи ўрталик пардалар “*Заиф парда*” деб юритилади. Улар таянч пардалар билан ўзаро муносабатга киришиб куйнинг жилоли янграшини ва тўлақонли товушқатор тизими шаклланишини тامينлайди.

Мақом ижрочилигида чоғуларнинг тутган ўрнидан яна бири нота ёзуви пайдо бўлишига асос бўлгандир. Бугунги кунда Шарқ нота ёзуви деган тушунча мавжуд. Миллий оҳанглари ёзув билан ифодалашга бўлган ҳаракатлар азалдан мавжуд бўлган бўлиб, унинг илк намунаси Форобийнинг “Катта муסיқа китоби” (كتاب الموسيقى الكبير) да учрайди. Аллома чолғу ижрочилари учун товушқаторлар кўрсаткичини кўрсатувчи белгилар орқали ўз ёзув тизимини таклиф қилган.

Бирмунча мукамалроқ кўринишда бўлган нота ёзувлари Сафиуддин Урмавий изланишларида кўзга ташланади. Форобий каби Урмавийнинг нота тизими ўша даврларнинг мукамал чолғуси бўлган Уд учун мўлжалланган. Бирон чолғу воситасида юзага келган ёзув тизими илмда “табулатура” деб юритилади. Урмавий табулатураси тузилиш жиҳатидан илк мукамалроқ кўринишда бўлиб, муаллиф унинг воситасида ўн икки мақом куйларидан баъзиларини мисол тариқасида ёзиб қолдирган. XX аср мақомшунос алломаси Исҳоқ Ражабов ушбу табулатура ёзувини илмий ўрганиб бугунги кундаги нота тизимигага кўчиришга ҳаракат қилган. Унинг намунасини ўзининг “Мақомлар” монографиясида келтирган¹⁰².

Танбур чолғуси етакчиликни қўлга киритгач унинг воситасида янги, янада мукамалроқ кўринишдаги табулатура тизими юзага келдики биз уни бугунги кунда танбур чизиқлари сифатида яхши танзимиз. Ушбу ёзув танбур пардалари асосида чизилган чизиқлар воситасида ўзини намоён қилади. Танбур чизиқлари ўз даврида назариёт ва амалиётда бирдай қўлланилганлиги манбаларда такидланади. Рус муסיқий тадқиқодчиси В.Успенский “Шашмақом” туркумини ёзиб олиш жараёнида бунга дуч келгани ҳам айтилади. Унга кўра Ота Жалол Шашмақомнинг бир куйини танбур чизиғи воситасида хотирасига тушириб олиб сўнгра ёзув учун тақдим этган экан. Танбур чизиқлари воситасида мақомларнинг тўла кўриниши хатга туширилган бўлиб, бугунги кунда унинг замонавий нота ёзувига ўгирилиб илмий шарҳланган вариантлари ҳам пайдо бўлди. Мақомшунос устозлар О.Матёқубов, Р.Болтаевлар сайи ҳаракатлари ўлароқ юзага келган ушбу илмий иш ўзлик муסיқамизнинг эски кўринишлари асосида Шарқ муסיқий тафаккурини тўлароқ тушунишга замин бўлади.

Ушбу ёзувларнинг бугунги кунда мавжуд нусхаларидан бирида Хоразм мақом ижрочилигига хос бўлган яна бир мақом туркуми “Дутор мақомлари” ҳам тўла ёзиб олинган бўлиб, бу нусха бугунги кунда асл кўринишлари унитилиш ҳолига келган ушбу туркумнинг қайта жонланишига асос бўлди.

Ва ниҳоят, танбур – Шашмақом ва умуман мақомот тизимининг рамзидир. Бугунги кунда мақом деганда - танбур ва танбур деганда - мақом куйлари халқ тафаккурида жонланади. У анъанавий мумтоз муסיқа ижрочилиги билан шу қадар боғланганки, қайта ишланган чолғулардан таркиб топган халқ чолғулари оркестри таркибида композиторлик муסיқа ёзув тизими асарларини танбур воситасида ижро этиш менинг қарашимда эриш туйилади. Унинг ўрни миллий куй оҳанглари ифодаловчи ижрочилик амалиётидир.

¹⁰² Ражабов И. Мақомлар. Т., 2006. 117-134 бетлар

ХУЛОСА

Хулоса қилиб айтганда чолғулар мақом ижрочилигида уч ўринда ўзини намоён қилади.

•Биринчидан яккасоз чолғу. Мақомлар йирик икки қисмга бўлинади. Уларнинг бири соф чолғу мусиқа туркумларидан иборатдир. Мақом пардалари ва мавзуийлик жиҳатлари айнан шу туркум қисмларида мужассамлашган. Асл мақом ижрочилигида аввало чолғу қисм бирин-кетин ижро этилади. Хонандалар ва тингловчи аудитория мақомнинг рухиятига тўла кириб, ўзини унга сошлаб олганидан сўнг наср яъний ашула бўлими ижро этилади. Бундан ташқари халқ ичида мақом йўлида ижод этилган бастакорлик намуналари ҳам тарқалганки улар орасида чолғу мусиқаси муҳим ўрин эгаллайди.

•Иккинчидан хонандага жўр бўлиш вазифаси. Асосан хонанданинг ўзи томонидан мақом ашулаларига жўрнавозлик вазифасини бажаради. Баъзи ҳолларда бошқа бир созанда ижрога жўр бўлиши мумкин. Шунини ҳам айтиб ўтиш лозимки, ижрочилар одатда фақат чолғучи созанда ёки хонандаликка ихтисослашадилар. Икки йўналишни ҳам бирдай олиб кетиш ҳолатлар кам кузатилади.

•Чолғунинг кейинги ўрни ансамбль таркибида намоён бўлади. Мақом ансамблларида барча чолғулар бир монодик куйни ижро этиш билан бирга ўз ўрнига ҳам эгадир. Ансамбль воситасида соф чолғу куйлар ижро этилиш билан бирга хонандаларга жўрнавозлик ҳам қилинади.

Замонавий мақом санъати ижрочилигида чолғуларнинг янгича услуб-усуллари юзага келди. Мақом санъати мусиқа чолғуларининг ўзига хос йўналишда ривожланган ижрочилик услублари, дилларни қитиқловчи майин овози ҳамда чолғу мусиқаси унга умрбоқийлик бахш этилишига, халқимизнинг барча ёшдаги аъзолари орасида суюб тингланишига сабаб бўлган. Бугунги кунда мавжуд кўхна асарлар билан бирга замонавий бастакор ва созандаларнинг ижод маҳсуллари ҳам мусиқий хазинамизнинг олтин фондидан жой олмоқда.

REFERENCES

1. Абдукаримов М. Танбур, сато и сатар в музыкальной традиции Узбекистана и Таджикистана. Диссертации на соискание ученой степени кандидата искусствоведения. – Ташкент: 1997.
2. Бегматов С. Матёкубов М. Ўзбек анъанавий чолғулари. Тошкент: 2008.

3. Орипов З. Шарқ мусиқий манбашунослиги (X-XI асрлар). –Тошкент: Fan va texnologiya, 2008. – 160 б.
4. Ражабов И. “Мақомлар” Тошкент. 2006.
5. Фитрат А. Ўзбек классик мусиқаси ва унинг тарихи. – Тошкент: 1993. – 336.
6. Абдукаримов М. Танбур, сато и сатар в музыкальной традиции Узбекистана и Таджикистана. Автореферат диссертации на соискание ученой степени кандидата искусствоведения. – Ташкент: 1997. – 26 б.
7. Эшанкулов М. Музыкальные инструменты в системе искусства макома. Диссертации на соискание ученой степени доктора искусствоведения. – Санкт-Петербург: 2016. – 174 с. СМИ.
8. Абдурашидов Абдували Абдулмаджидович (2020). Об определении разновидностей строя танбура и их обозначений. Вестник музыкальной науки, (2), 196-206. doi: 10.24411/2308-1031-2020-00036
9. Mannopov, S., Karimov, A., Qurbonova, B., & Dilobar, J. (2022, February). THE EMERGENCE AND DEVELOPMENT OF MUSIC. In *Archive of Conferences* (pp. 49-52).
10. Mannopov, S., Karimov, A., Qurbonova, B., & Dilobar, J. (2022, February). THE EMERGENCE AND DEVELOPMENT OF MUSIC. In *Archive of Conferences* (pp. 49-52).
11. Mannopov, S. (2004). Uzbek folk music culture.(Study guide) Tashkent. *New Age Generation*.
12. Маннопов, С. (2018). Навобахш оҳанглар. Т.: IJOD-PRESS нашриёти.
13. Маннопов, С. У. Л. Т. О. Н. А. Л. И. (2004). Ўзбек халқ мусиқа маданияти. *Янги аср авлоди*.
14. Маннопов, С. (1852). Ходжи Абдулазиз Абдурасулов (1852-1936).
15. Abdusattorov, A. About Makom Melodies Adapted for Orchestra of Uzbek Folk Instruments. *International Journal on Economics, Finance and Sustainable Development*, 2(11), 28-30.
16. Kurbanova, B., Khurshid, M., & Tokhirjon, S. (2022, May). THE ROLE AND IMPORTANCE OF A SYSTEMATIC APPROACH TO TEACHING IN THE FINE ARTS. In *Archive of Conferences* (pp. 105-107)
17. Мамазияев, Х. А. Ў. (2022). МАҚОМ САНЪАТИДА МУСИҚА ЧОЛГУЛАРИНИНГ ТАДРИЖИ. *Science and innovation*, 1(С3), 7-14.

KO‘ZI OJIZ YOSHLARNING MUSIQIY SAVODXONLIGINI TAKOMILLASHTIRISH YO‘LLARI

Namozova Dilorom Tursunovna

FarDU Dotsenti

Zumradxon Astanova Toxirovna

FarDU musiqa ta’limi va san’at

yo‘nalishi magistranti

zumradastanova@gmail.com

ANNOTATSIYA

Mazkur maqolada ko‘zi ojiz yoshlarning musiqiy bilimlarni egallashlari uchun maxsus qo‘llanmalar yaratish to‘g‘risida fikrlar bayon etiladi.

Kalit so‘zlar: *qalb ko‘zi, brayl, tiflopedagog, solfedjio, interval, akkord, alteratsiya, dinamik pribor.*

АННОТАЦИЯ

Вот несколько советов о том, как посмотреть или записаться на музыку для слепых описано.

Ключевые слова: *сердечный глаз, шрифт Брайля, тифлопедагог, сольфеджио, интервал, аккорд, альтерация, динамический инструмент.*

Annotation:

Here are some suggestions on how to look or get an appointment for music for blind people described.

Keywords: *heart eye, braille, typhlopedagogue, solfeggio, interval, chord, alteration, dynamic instrument.*

Zulmatdan ziyo izlab...

KIRISH

Ne’matlarning eng yaxshilaridan biri - dunyoni ko‘ra olish va uni idrok qilishdir. Yaratganning marhamati ila bu yorug‘ dunyoning mehmonlari bo‘lganimiz va Alloh taolo tomonidan bizga tuhfa etilgan barcha ne’matlardan bahramand bo‘la olishimizning o‘zi buyuk baxtdir.

Shunday insonlar borki, bu turfa olamning serjilo go‘zalliklarini: moviy osmon, bepoyon zamin uzra mavjlanayotgan jo‘shqin hayotning tarovatini ko‘zlari bilan emas balki, qalblari bilan his etish orqali anglaydilar.

Zero, qalb ko‘zi – Alloh yaratgan barcha narsalarni botiniy idrok eta oladigan mardum (gavhar)dir.¹⁰³

Ayniqsa, ko‘zi ojiz insonlar qalb ko‘zlariga tayangan holda butun borliqni ichki bir tuyg‘ular bilan tasavvur etish orqali ijtimoiy hayotga moslashadilar. Bu moslashuv jarayoni ko‘zi ojizlar hayotida sog‘lom insonlar singari yashash, bilim olish, kasb tanlash, jamiyatda o‘z o‘rniga ega bo‘lish borasida qulay shart-sharoitlarga ehtiyoj tug‘diradi. Ehtiyojlar qondirilgani sari yangilari tug‘ilaveradi. Yangi ehtiyojlar zamirida inson va jamiyat taraqqiy etib boradi.

Bugungi kunda ko‘zi ojiz insonlar hayotini yengillashtirish maqsadida ular uchun davlatimiz tomonidan ko‘plab qulayliklar yaratilmoqda, har sohada imkoniyat eshiklari ochilmoqda. Xususan, ta‘lim sohasining turli yo‘nalishlari bo‘yicha olib borilayotgan islohatlar o‘z samarasini bera boshladi. Jumladan, musiqa va san‘at sohasida ko‘zi ojiz iste‘dodli yoshlar ko‘plab yutuqlarga erishmoqdalar. Ular o‘z ijro mahoratlarini katta-katta sahnalarda namoyish etib, nafakat Respublika miqyosida, xatto xalqaro ko‘rik-tanlovlarda ham katnashib faxrli o‘rinlarni egallamoqdalar.

MUHOKAMA VA NATIJALAR

Ko‘zi ojiz san‘at ustalari: Rustamqori Tursunov, O‘lmas Rasulov, Orolmirzo Safarov, Ochilbek Matchonov kabi ustozlar izidan borayotgan yosh iste‘dod sohiblari milliy musiqiy san‘atimiz rivojiga munosib hissa qo‘shib kelmoqdalar.

O‘zbekiston Respublikasi Prezidenti Shavkat Mirziyoyev ta‘kidlaganlaridek, “Bizning havas qilsa arziydigan buyuk tariximiz bor. Havas qilsa arziydigan ulug‘ ajdodlarimiz bor. Havas qilsa arziydigan beqiyos boyliklarimiz bor. Va men ishonaman, nasib etsa, havas qilsa arziydigan buyuk kelajagimiz, buyuk adabiyotimiz va san‘atimiz ham albatta bo‘ladi.”¹⁰⁴

Ushbu ilhombaxsh so‘zlar ko‘rish imkoniyati cheklangan yoshlarning ongiga chuqur kirib borgan holda ularni ijodkorlikka da‘vad eta boshladi. ko‘zi ojiz insonlar tabiatan adabiyot, san‘at va musiqaga bolalikdan astoydil mehr qo‘yadilar, juda-juda qiziqadilar. Ularning ba‘zilari boshqa bir sohaning egasi bo‘lsa ham biron bir cholg‘uni chala oladilar yoki qo‘shiq kuylaydilar, g‘azal o‘qiydilar.

Ko‘zi ojiz insonlar, ayniqsa, kitob mutolaa qilishni, radio tinglashni o‘zlarining eng sevimli mashg‘uloti deb hisoblaydilar. Bu mashg‘ulotlar orqali ular bo‘sh vaqtlarini mazmunli o‘tkazishni ta‘minlaydilar va bundan zavq olib yashaydilar.

¹⁰³ A. Navoiy “Qaro ko‘zum” g‘azali 1-bayt 2-qator, www.google.com

¹⁰⁴ O‘zbekiston Prezidenti Shavkat Mirziyoyevning 03.08.2017 dagi O‘zbekiston ijodkor ziyolilari vakillari bilan uchrashuvdagi ma‘ruzasi www.president.uz

Ko'zi ojiz insonlarning eng sevimli sohalaridan biri musiqa bo'lib, ular musiqasiz yashay olmaydilar. Chunki, musiqa dardli qalblarga malham, o'ksuk ko'ngillarga taskin beruvchi ma'naviy ehtiyojdir. Ko'zi ojiz insonlar bu borada o'z ustida ishlashni yaxshi biladilar. Buning Samarali natijasi esa ularni mazkur sohani egallashlari uchun zamin yaratadi.

Bugungi kunda "Nurli maskan"¹⁰⁵ ixtisoslashtirilgan maktab-internatlarida musiqa turli yo'nalishlari bo'yicha Bolalar musiqa va san'at maktablarining maxsus sinflari tashkil etilib, bu sinflarda ko'zi ojiz va zaif ko'ruvchi bolalar sog'lom bolalar bilan bir qatorda tahsil olmoqdalar.

O'zbekiston Respublikasi Prezidenti Shavkat Mirziyoyevning O'zbekiston ijodkor ziyolilari vakillari bilan uchrashuvdagi "Adabiyot va san'at, madaniyatni rivojlantirish – xalqimiz ma'naviy olamini yuksaltirishning mustahkam poydevoridir"¹⁰⁶ mazmunidagi fikrlari ko'zi ojiz yoshlarni ham musiqa san'atiga jalb qilish, kitobxonlik madaniyatini oshirish yuzasidan amaliy ko'rsatma sifatida xizmat qilmoqda. Zero, yurtboshimiz yuksak ite'dodli ko'zi ojiz yoshlar qatlamini har tomonlama qo'llab-quvvatlash bo'yicha g'amxo'rdirlar.

O'zbekiston Respublikasi Qonunchilik palatasi tomonidan 2020-yil 22-iyulda qabul qilingan, Senat tomonidan 2020-yil 11-sentabrda ma'qullangan O'RQ-641-sonli "Nogironligi bo'lgan shaxslarning huquqlari to'g'risidagi" qonunining 8, 38, 40-moddalari asosida bugungi kunda ko'zi ojiz bolalar ta'lim-tarbiyasiga davlatimiz tomonidan katta e'tibor va imkoniyatlar berilmoqda. Shuningdek, bu qonunning 8-moddasida qayd etilgan "Nogironligi bo'lgan bolalarning rivojlanayotgan qobiliyatini va o'z individualligini saqlab qolish huquqini hurmat qilish prinsipi"dan kelib chiqib nogironligi bo'lgan bolalarni har tomonlama va uyg'un rivojlantirish, ularning ijtimoiy faolligini oshirish, mehnatga bo'lgan qiziqishiga ko'maklashish, ta'limga, ilm-fanga, texnikaga, san'at va sportga jalb etish maqsadida nogironligi bo'lgan bolalar manfaatlari, ularga nisbatan bajariladigan barcha harakatlarda ustuvorlik yaqqol seziladi.

Ushbu qonunning 38, 40-moddalarida yozilishicha, davlat organlari nogironligi bo'lgan shaxslarning har biri uchun mosroq bo'lgan tillarni, muloqot qilish usullari va vositalarini rivojlantirish, Brayl alifbosini, muqobil harflarni, nutq va og'zaki muomala ko'nikmalarini o'zlashtirish, shuningdek o'qituvchilarni va maktab

¹⁰⁵ "Ko'zi ojiz va zaif ko'ruvchi bolalar uchun ixtisoslashtirilgan maktab-internatlarda ta'lim berish sifatini oshirish hamda ular faoliyatini yanada takomillashtirish chora-tadbirlari to'g'risida" O'zbekiston Respublikasi Prezidentining qarori 18.04.2022 1-bandi www.yuz.uz

¹⁰⁶ O'zbekiston Prezidenti Shavkat Mirziyoyevning 03.08.2017 dagi O'zbekiston ijodkor ziyolilari vakillari bilan uchrashuvdagi ma'ruzasi www.president.uz

xodimlarini inklyuziv ta'lim masalalarida o'qitish, imo-ishora tilini va Brayl alifbosini biladigan nogironligi bo'lgan o'qituvchilarni ta'lim muassasalariga ishga joylashtirish yordamida nogironligi bo'lgan shaxslar uchun ko'makdosh bo'lgan loyihalar tahsinga sazovordir.

Biroq, ko'zi ojiz yoshlarning musiqa sohasidagi hali yechimini topmagan muammolarini hal etish masalasi dolzarbligicha qolmoqda. Bugungi kunda ta'lim sohasiga kirib kelayotgan innovatsiyalashish jarayoni ilgarilab, o'zaro raqobatlashib ketayotgan bir paytda ko'zi ojizlar ta'limi, ayniqsa, musiqa yo'nalishi zamon bilan hamqadamlikda, o'z faoliyatini samarali tashkil etishda davr talabidan ortda qolmoqda. Chunki, ko'zi ojiz o'quvchilarni musiqa ta'limi, cholg'u ijrochiligi, nota savodxonligi, solfedjio va musiqa nazariyasi kabi musiqaning turli yo'nalishlarida o'qitish uchun Brayl nota yozuvida zarur qo'llanma va darsliklarning yo'qligi dolzarb muammoligicha qolmoqda. Buning natijasida o'quvchilar qanchalik mohir ijrochi bo'lmasin, ular nota savodxonligidan, Solfedjio, Musiqa nazariyasi, Garmoniya, Polifoniya kabi fanlarni o'zlashtirishda qiyinchiliklarga duch kelmoqdalar. Orkestr va Xorda ijro etish, shuningdek, unda drijorlik qilish haqida esa aytmasa ham bo'ladi. Hozirda ko'zi ojiz o'quvchilar noyob esda saqlash tug'ma iste'dodiga tayanib, ko'p hollarda an'anaviy ijrochilik yo'nalishida tahsil olishga majbur bo'lmoqdalar. Ya'ni ular ko'proq tinglash orqali biror cholg'uni chalish yoki qo'shiq kuylashni o'rganmoqdalar. Qolgan yo'nalishlar esa ularga bir orzudek bo'lib qolmoqda.

Bu muammoning yechimini topish uchun sohadagi ilm axli yanada chuqurroq izlanishlar olib borishi muhimdir. Buning uchun bizgacha mavjud bo'lgan brayl nota yozuvidagi chet el adabiyotlarini tubdan o'rganib, davlat ta'lim standartiga mos holda bosqichma-bosqich uzluksiz ta'lim tizimiga olib kirish zarur. Eng avvalo, "Nurli naskan" ixtisoslashtirilgan maktab-internatlarda, Umumta'lim maktablar qoshida ochilgan ko'zi ojiz bolalar uchun maxsus sinflarda, Bolalar musiqa va san'at maktablarida tahsil olayotgan ko'zi ojiz o'quvchilar uchun maxsus metodik va o'quv qo'llanmalar (Musiqa alifbosi va nazariyasi) yaratish kerakki, ushbu qo'llanmalar musiqaning turli yo'nalishlarida faoliyat olib borayotgan pedagoglar, hamda bilim olayotgan o'quvchilarning nota savodxonligiga, musiqa nazariyasiga, solfedjiosiga oid muammolarini hal etishga xizmat qilishi lozim. Shuningdek, maskur qo'llanmada: tovush va uning turlari, musiqiy tovushning xususiyatlari, skribka kaliti, nota yozuvi hamda cho'zimlari, ritm, o'lchovlar, alteratsiya va dinamik belgilar, intervallar, nota cho'zimini uzaytiruvchi va nota yozuvini qisqartiruvchi alomatlar, pauzalar, ladlar majmuasi, akkordlar kabi barcha zarur bilimlar tiflopedagogik tilda tushuntirilishi kerak. Musiqa savodxonligidagi besh chiziqli nota tizimi va barcha

belgilar Priborning¹⁰⁷ birgina yo‘lidan iborat bo‘lgan bo‘rtma nuqtalar ko‘rinishida o‘z aksini topishi ko‘zda tutilgan. Ayrim noqulaylik tug‘diruvchi belgilarni qayta ko‘rib chiqish, moslashtirish, mavjud bo‘lmaganlarini esa yaratish zarur bo‘ladiki, bunday izlanishlar natijasi o‘zidan keyingi kashf qilinadigan ko‘plab ilmiy yangiliklarga keng yo‘l ochib beradi. Bu esa kelajakda ko‘zi ojiz bolalarning yuqori cho‘qqilarga erishib, musiqa ilmining yetuk namoyondalari, buyuk san‘at ustalari bo‘lib yetishishlariga xizmat qiladi.

XULOSA

Xulosa tarzida ta’kid o‘rinliki, ushbu muammolarning yechimini topish uchun quyidagi amaliy-nazariy va metodik ishlar yuzasidan tizimli ravshda faoliyat olib borish maqsadga muvofiqdir:

1. Brayl nota alifbosini yaratish.

2. Musiqa nazariyasi, Solfedjio, Shashmaqom, Fortepiano, Ansanbil, Orkestr, Xor uchun bir ovozli va ko‘p ovozli kuy-qo‘shqlarning matnlari va notalarini brayl yozuviga o‘girib, alohida kitob shaklida nashr qilish.

3. Brayl doskalarini joriy qilish, Tiflometronom va Tiflotyunerlarni ko‘zi ojizlar uchun moslashtirish.

4. Musiqa tiflopedagogikasi metodikasini ishlab chiqish va pedagoglarni bu tizim bo‘yicha qayta tayyorlash.

Ko‘zi ojiz yoshlar musiqa sohasida yetuklikka, barkamollikka intiladilar. Buning uchun ilk qadam sifatida brayl nota alifbosini yaratilishi juda zarurdir. O‘ylaymanki Bu boradagi izlanishlar mahsuli o‘zida kelayotgan iste’dodli ko‘zi ojiz yosh ijrochilarga poydevor bo‘lib xizmat qiladi. Iшонamanki, ushbu maqolada o‘z aksini topgan fikrlar kelajakda izimizdan kelayotgan ko‘zi ojiz yoshlarning bu boradagi ilmiy izlanishlariga turtki beradi.

REFERENCES

1. O‘zbekiston Prezidenti Shavkat Mirziyoyevning 03.08.2017 dagi O‘zbekiston ijodkor ziyolilari vakillari bilan uchrashuvdagi ma’ruzasi www.president.uz
2. O‘RQ-641-sonli “Nogironligi bo‘lgan shaxslarning huquqlari to‘g‘risida”. www.lex.uz
3. “Ko‘zi ojiz va zaif ko‘ruvchi bolalar uchun ixtisoslashtirilgan maktab-internatlarda ta’lim berish sifatini oshirish hamda ular faoliyatini yanada takomillashtirish chora-tadbirlari to‘g‘risida” O‘zbekiston Respublikasi Prezidentining qarori 18.04.2022 1-bandi www.yuz.uz

¹⁰⁷ Pribor – ko‘zi ojizlarning yozish moslamasi

4. A. Navoiy “Qaro ko‘zum” g‘azali 1-bayt 2-qator, www.google.com
5. Mannopov, S., Karimov, A., Qurbonova, B., & Dilobar, J. (2022, February). THE EMERGENCE AND DEVELOPMENT OF MUSIC. In *Archive of Conferences* (pp. 49-52).
6. Mannopov, S., Karimov, A., Qurbonova, B., & Dilobar, J. (2022, February). THE EMERGENCE AND DEVELOPMENT OF MUSIC. In *Archive of Conferences* (pp. 49-52).
7. Mannopov, S. (2004). Uzbek folk music culture.(Study guide) Tashkent. *New Age Generation*.
8. Маннопов, С. (2018). Навобахш оҳанглар. Т.: *IJOD-PRESS* нашриёти.
9. Маннопов, С. У. Л. Т. О. Н. А. Л. И. (2004). Ўзбек халқ мусика маданияти. *Янги аср авлоди*.
10. Маннопов, С. (1852). Ходжи Абдулазиз Абдурасулов (1852-1936).
11. Abdusattorov, A. About Makom Melodies Adapted for Orchestra of Uzbek Folk Instruments. *International Journal on Economics, Finance and Sustainable Development*, 2(11), 28-30.
12. Kurbanova, B., Khurshid, M., & Tokhirjon, S. (2022, May). THE ROLE AND IMPORTANCE OF A SYSTEMATIC APPROACH TO TEACHING IN THE FINE ARTS. In *Archive of Conferences* (pp. 105-107)
13. Мамазияев, Х. А. Ў. (2022). МАҚОМ САНЪАТИДА МУСИҚА ЧОЛҒУЛАРИНИНГ ТАДРИЖИ. *Science and innovation*, 1(С3), 7-14.

ЁШЛАР ИЖТИМОЙ ФАОЛЛИГИНИ ОШИРИШДА БЎШ ВАҚТДАН ФОЙДАЛАНИШ

А.Нурмухамеджанов

Фарғона давлат университети
санъатшунослик факультети катта ўқитувчиси
nurmuhammadjonov@pf.fdu.uz

АННОТАЦИЯ

Ушбу мақолада ёшларнинг ижтимоий фаоллигини оширишда бўш вақт омилдан фойдаланиш, бўш вақт тушунчасига таъриф берилиб, ёшларнинг камол топишида бўш вақт омилнинг нақадар муҳим аҳамият касб этишига урғу берилган.

Таянч иборалар: *Бўш вақт, ижтимоий фаоллик, маънавий бойлик, фаолият турлари, жисмоний фаолият, ақлий фаолият, ақлий эмоционал фаолият.*

АННОТАЦИЯ

В данной статье определяется использование фактора свободного времени в повышении социальной активности молодежи, определяется понятие свободного времени, а также подчеркивается значение фактора свободного времени в развитии молодежи.

Ключевые слова: *Свободное время, социальная активность, духовное богатство, виды деятельности, физическая активность, умственная деятельность, умственно-эмоциональная деятельность.*

ANNOTATION

In this article, the use of the free time factor in increasing the social activity of young people, the concept of free time is defined, and the importance of the free time factor in the development of young people is emphasized.

Keywords: *Free time, social activity, spiritual wealth, types of activities, physical activity, mental activity, mental emotional activity.*

КИРИШ

Ёшлар-халқимизнинг асосий таянчи ва суянчи. Кенг кўламли ислохатларимизни самарали амалга оширишда улар хал қилувчи куч бўлиб майдонга чиқмоқда. Айнан замонавий билим олган, илғор касб-хунарларни, инновацион технологияларни, хорижий тилларни пухта эгаллаган ўғил-қизларимиз мамлакатимизни янада тараққий эттиришда етакчи ўрин тутди.

Маълумки, ёшлар янгиликларни фикрлашга, янги-янги ғояларни дадил ўртага ташлаб, уларни амалга оширишга, муаммоларни ижодий ва ностандарт ёндашувлар асосида ҳал этишга мойил бўлади. Шунинг учун ҳозирги кунда ёш авлод вакиллари билан олиши, илм-фан, инновациялар, адабиёт, санъат ва спорт соҳасидаги истеъдод ва салоҳиятини юзага чиқариши, уларнинг жамиятимизнинг ижтимоий-сиёсий ҳаётида фаол иштирок этиши учун барча шароитларни яратишга устувор аҳамият бермоқдамиз.¹⁰⁸

МУҲОКАМА ВА НАТИЖАЛАР

Маълумки, шахс ўзининг меҳнат фаолияти жараёнида моддий манфаатини биринчи ўринга қўйиши табиийдир. Унинг эҳтиёжини қондирилиши моддий манфаатининг қондирилганлигига боғлиқ. Шунингдек, шахс маънавий эҳтиёжини қондирилиши эса кўпроқ бўш вақтнинг қанчалик унумли ўтказилишига боғлиқ бўлади.

Инсон бўш вақтида бадиий китоб ўқиши, телевизор кўриши, турли тадбирларга қатнаши унинг маънавий бойлиги, дунёқарашининг ўсиши билан бирга, меҳнатга ижодий ёндашишига ёрдам беради. Меҳнатга ижодий ёндашиш эса меҳнат унумдорлиги, сифатининг ошишига олиб келади. "Мамлакатимизда жорий этилаётган узлуксиз таълим тизимида мактабдан ташқари таълимнинг ўзига хос ўрни бор. Бу бежиз эмас албатта. Бўш вақтни мақсадсиз ўтказиш, ёшларни турли ижтимоий-иқтисодий, маънавий масалаларга лоқайдлик, билими, сиёсий қарашларининг сустлиги, жамоат ишларида масъулиятсизлик ва бошқа салбий ҳодисаларни ифода этади.

Албатта, бўш вақтни тўғри тақсимлаш масаласида қийинчиликлар ҳам мавжуд. Кўпчилик ёшлар бўш вақт деганда кинога бориш, дўстлар билан учрашиш, жисмоний дам олиш кабиларни назарда тутаяди. Бўш вақт жамиятимиз ҳар бир тармоғига тегишли бўлиб, унинг мазмуни, ҳолатлари, тизими қуйидагича:

- Ҳар ким ўзининг билимини, маданиятини ошириш бўйича ҳаракатлари (китоб, газета, журналлар ўқиш, тадбирларда иштирок этиш, ҳунар ўрганиш, мусиқага қизиқиш ва ҳ.к.);

- Бошқа шахслар билан алоқада бўлиш, жамоа, оила ишларида иштирок этиш, уй ишларига ўз муносабатини билдириш (муносабат ҳам ижобий, ҳам салбий бўлиши мумкин);

- Маҳалла, ўқиш, иш жойларида, тадбирларда иштирок этиш.

¹⁰⁸ Янги Ўзбекистон Ш.Мирзиёев Т- 57-бет

Ҳозирги кунда бўш вақт ҳаётимизда синалган тамойиллар асосида, мазмунан ва моҳиятан ўзгариб бормоқда. Мамлакатимизда асосий меҳнат ресурслари ёшлар эканлигини, уларнинг кўпчилик қисми қишлоқда яшашини инобатга олган ҳолда бўш вақт масаласига мамлакатимиз Президенти бошчилигида ҳукуратимиз алоҳида эътибор бермоқда. Чунки бир неча йиллар мобайнида шаҳар билан қишлоқни яқинлаштириш масаласида турли ишлар амалга оширилиб келинмоқда. Бироқ тадбирлар ўтказишда шаҳарда кўпроқ маданий-маиший шаҳобчаларга эътибор берилади. Натижада қишлоқ ва шаҳар ўртасида жиддий тафовут юзага келди. Бу эса қишлоқ ёшларига бўлган муносабатнинг сусайишига олиб келди. Чунки оддий қишлоқ йигити ёки қизи оилада меҳнат кучи ҳисобланади.

Ҳозирги даврда қишлоқ шароитида бўш вақтни самарали ўтказиш мақсадида маиший, маданий хизмат, соғлиқни сақлаш, маориф тизимига ва бошқа соҳаларга алоҳида эътибор берилмоқда. Қишлоқларда бўш вақтни қандай ўтказиш йўллари мавжуд? Ёшларнинг ишдан ёки ўқишдан ташқари фаолиятини назорат қилинса, мақсадга мувофиқми? Бўш вақтни ташкил этишда ва фойдаланишда ёшлар ёки аҳолининг қайси тоифаси кўпроқ имкониятга эга? Каби саволлар давлатимизнинг ёшлар борасида олиб бораётган сиёсатида асосий ўрин эгаллайди.

Бўш вақтдан унумли фойдаланиш бевосита инсоннинг тарбиясига чамбарчас боғлиқдир. Бўш вақт моҳиятини ўрганишда, бир томондан, объектлар тизимини, имкониятларини очиб беришга қаратилса, иккинчи томондан, инсонларнинг бир-бири билан муносабатига ҳам боғлиқ эканлигини кўрамыз. Бўш вақт масаласи жамиятимизнинг кўп қирралари билан боғлиқ. Инсон организми шундай тузилганки, унда ҳилма-ҳил (ақлий, жисмоний, эмоционал) фаолият турлари мунтазам такрорланиб туради. Шунга қарамай, кўпчилик инсонлар бир ҳил фаолият билан шуғулланишади.

1. Ақлий фаолият: кўпроқ олимлар, ижодий ходимлар, илмий-техник ходимлар ишида намоён бўлади.

2. Жисмоний фаолият: асосан ишчилар, деҳқонлар, спортчилар, фермерлар, хизматчилар ишида намоён бўлади.

3. Эмоционал (ёки эмоционал-ақлий) фаолият: ўқитувчилар, врачлар, тарбиячилар, актёрлар, санъаткорлар ва бошқа касб ишчилари ишида намоён бўлади.

Мана шу уч ҳил фаолият ҳар бир инсоннинг кундалик ҳаётида қанча кўп алмашилиб турса, у шунчалик нормал ҳаёт кечиради, муҳими, қобилиятлар яхшироқ кўрина боради.

Масалан, ҳозирги замонавий шароитда қишлоқ ёшлари билан шаҳар ёшлари яшаб турган уй-жой шароитлари бир-бирдан кескин фарқ қилмасдан қолди, чунки биринчи шароитда ёшлар жамоа ишига ўзини мослаштиради. Шунингдек, турли тадбирлар корхонанинг манфаатини кўзлайди, яшайдиган жойида эса ўтказиладиган тадбирлар маҳалланинг тадбирларида, маросимларидан иборат, бўш вақтни режалаштиришда эса оила манфаати ифода этилади. Бугунги кунда ёшларнинг аксариятида маданиятга, маорифга муносабатининг ўзгариши кескин кузатилмоқда. Қандай касб эгаллашларидан қатъий назар, тадбиркорликка, илмга ва ахборот технологияларини эгаллашга интилоқда. Улар бўш вақтларини ҳам шу соҳаларга сарфламоқда.

Ҳар бир шахс ўзининг билими, сиёсий етуқлиги, маданият даражасини ҳисобга олган ҳолда, ўз фаолиятини меҳнат жараёнидан ташқари намоён этади.

Бу масалани ҳал этишда икки ҳолатни унутмаслик керак: аввало ёшларнинг муносабати онгли, ижодий, масъулиятни ҳис этган ҳолда намоён бўляптими ёки ўзининг манфаатини кўзлаб, юзаки ёндашмоқдами деган савол туради. Бу саволга жавоб топиш учун жаҳон интеграциясида маданий ҳамкорлик жараёнида бўш вақтни ўрганиш, қишлоқ билан боғланган ҳолда тадқиқотларни олиб бориш, бўш вақт категориясининг жамиятдаги ўрни, қишлоқнинг ижтимоий-иқтисодий хусусиятларини ҳисобга олиш лозим.

Асосий мақсад ёшларнинг бўш вақтини фойдали ишга жалб этиш ҳамда меҳнат жараёни, оилавий ҳаёт, шахсий ҳаёт, жамоатчилик манфаатлари, давлат сиёсати, иқтисод, маданият масалалари билан боғлаш зарур.

Қишлоқдаги шароитларни такомиллаштириш, одамлар турмуш шароитини ўстириш, миллий урф-одатлар, миллий онг шаклланишида бўш вақт омили асосий замин бўлиб хизмат қилади. Ушбу ишларни йўлга қўйишда маҳалла фуқаролар йиғини, меҳнат жамоалари оила аъзолари билан биргаликда тарбиявий ишлар олиб борилса, мақсадга мувофиқ бўлади.

ХУЛОСА

Юқоридаги фикрлардан келиб чиқиб, қуйидаги хулосаларга келишимиз мумкин. Бўш вақтни илмий жиҳатдан ўрганиш ва моҳиятини кўрсатиб бериш лозим. Ёшларимизга бўш вақтни унумли ўтказишда давлат томонидан қўллаб эркинликлар ва шароитлар яратилиб берилиши билан биргаликда уларнинг

жаҳон интеграциясида маданий ҳамкорлик жараёнида ақлий салоҳиятларини ошишига ёрдам бермоқда. Шубҳасиз, янгидан-янги замонавий ахборот ресурс марказларининг очилиши ёшларнинг бўш вақтларини самарали ўтказишни таъминлайди. Бугунги кунда бундай шароитлар қишлоқларимизга кириб келиши тезлашмоқда. Бироқ ёшлар бўш вақт тушунчасини, бу жараёнга ундан самарали фойдаланиш йўллари аниқлаш ҳолда ёндашиш лозим. Бунинг учун ёшларнинг бўш вақтини белгиланган дастурлар асосида олиб борилиши мамлакатимиз тараққиётига хизмат қилади.

REFERENCES

1. Ш.Мирзиёев Янги Ўзбекистон демократик ўзгаришлар. Кенг имкониятлар ва амалий ишлар мамлакатига айланмоқда/Тoshkent: О'qituvchi MU МСНУ, 2021.184б.
2. Ўзбекистон Республикаси Президентининг 2017 йил 15 августдаги "Ўзбекистон композиторлари ва бастакорлари уюшмаси фаолиятини ташкил этиш тўғрисида"ги ПҚ-3212-сонли қарори (Электрон ресурс) // www.uza.uz.
3. Қорабоев У. Бўш вақт ва дам олиш маданияти.-Т.: "Ўзбекистон" 1989. 18-б.

БЎЛАЖАК МУСИҚА ТАЪЛИМИ ЎҚИТУВЧИЛАРИНИНГ БАДИЙ-ЭСТЕТИК КОМПЕТЕНТЛИГИНИ РИВОЖЛАНТИРИШНИНГ ИННОВАЦИОН ПЕДАГОГИК ТЕХНОЛОГИЯСИ

Дурдона Муродова Раимжон қизи

Фарғона давлат университети “Санъатшунослик” факултети

“Вокал ва чолғу ижрочилиги” кафедраси ўқитувчиси

+99899 912 27 18

АННОТАЦИЯ

Олий мусиқа таълимида бўлажак ўқитувчиларнинг бадиий-эстетик компетентлигини ривожлантириш технологияси рефлексив ёндашувнинг концептуал асосларига таянган ҳолда лойиҳалаштирилиб, мақсадга йўналтирилган, тизимли тавсифга эга.

Калит сўзлар: *Технология, мусиқа, компетентсия, бадиий, эстетик.*

INNOVATIVE PEDAGOGICAL TECHNOLOGY OF DEVELOPING ARTISTIC-AESTHETIC COMPETENCE OF FUTURE MUSIC EDUCATION TEACHERS

ABSTRACT

The technology of developing artistic-aesthetic competence of future teachers in higher music education is designed based on the conceptual foundations of the reflexive approach and has a goal-oriented, systematic description.

Keywords: *Technology, music, competence, artistic, aesthetic.*

КИРИШ

Ўзбекистон Республикасини янада ривожлантириш бўйича Ҳаракатлар стратегиясида «таълим сифатини баҳолаш механизмларини ишлаб чиқиш, таълим хизматларининг мавжудлиги ва самарадорлигини ошириш» ва «зарур бўлган мутахассисликлар бўйича таълим олиш ва кадрлар малакасини ошириш ишларини кенг кўламда йўлга қўйиш» каби устувор вазифаларнинг ижросини таъминлашда таълим олувчиларда яхлит ва тизимли интегратив билим, кўникма ва малакаларни шакллантириш ва таълим натижаларини диагностик баҳолаш муҳим ўрин тутди. Шу нуқтаи назардан олий мусиқа таълими тизимининг амалётдаги ҳолатини ўрганиш, уларнинг ихтисослик соҳалари бўйича бадиий-эстетик компетентлигини тадқиқ этиш, педагогик ташхислашнинг инновацион усулларини ишлаб чиқиш ҳамда амалиётга жорий этишни тақозо этмоқда.

XIX асрнинг охири – XX бошлари Туркистон заминидаги илғор фикрли зиёлиларнинг энг йирик вакилларидан бўлмиш Абдулла Авлоний (1878 – 1934) мусиқа санъатининг инсон тарбиясида муҳим ўрин тутишини, айниқса, «ёшларни тарбиялашда кенг имкониятларга эга эканлигини барча жаҳид зиёлилари каби теран илғайди ва 1916 йилдан бошлаб ўзи очган янги усулдаги мактабда мусиқа дарсларига кенг ўрин берганлиги миллий тарихимизнинг ёрқин саҳифаларидандир. Шу ўринда маърифатпарвар олим Фитратнинг мусиқа маданияти ва унинг маънавиятига таъсири ҳақида айтган сўзларини эслаш жоиз: “...ўз мусикамиз, ҳам Оврўпо мусикасини яхши билиб олган талабаларимиз етишгунча, Оврўпо мусиқа олимларининг ёрдамлари билан куйларимизни нотага олдиришда Оврўпо оҳанг усулларига эргаштирмайлик. Оврўпо оҳанг усулларидан кўз юмиб, куйларимизнинг ўз оҳангида қолишига тиришайлик. Оврўпо оҳанг усулларига эргаштириб олинган куйларнинг этнографик нуқтасидан аҳамиятини йўқотганимиз каби уларнинг ўзбеклигини ҳам йўқотган бўлурмиз»¹⁰⁹. Бу сўзлар ҳозирги кунда ҳам ёшлар маънавиятини кўтариш, уларда юксак маданиятли сифатларни шакллантириш, миллий кадриятларни тиклаш йўлида миллий санъатимиз дурдоналарини чуқурроқ ўрганиш жадал ривожланиб бораётган жамиятда ўз долзарблигини заррача ҳам йўқотмаган.

МУҲОКАМА ВА НАТИЖАЛАР

Мусиқа дарсларида мусиқий билимларни ўзлаштириш мукамал ўйланган ва асосланган тизим бўйича ўтилиши ўта муҳим аҳамиятга эга. Бериладиган билимлар соддадан мураккабга қараб йўналтирилган бўлмоғи даркор. Ушбу принципнинг бузилиши талабаларнинг ўқув материални ўзлаштиришларига салбий таъсир кўрсатади, уларнинг мусиқа маданияти машғулоти (дарс)ларига бўлган қизиқишларини сўндиради. Мусиқий билимларни тушунтиришда мусиқа педагоги, аввало, ўтилган мавзуларга таянмоғи лозим. Мусиқа саводи, жумладан, мусиқий билимларни ўзлаштириш жараёнида бериладиган билимлар аниқ тизимга солинган бўлмоғи керак. Янги тушунча ва билимлар аввал ўзлаштирилган билимларга асосланган бўлиши, аста-секин кенгайтирилиб ва чуқурлаштириб борилиши лозим. Бунда оддийдан мураккабга ва чуқурроққа қараб борган ҳолда ўз дидимизни мумтоз мусиқанинг энг яхши намуналари, замонавий композиторларнинг энг яхши асарлари асосида тарбиялашимиз керак.

¹⁰⁹ Фитрат Ўзбек классик мусикаси ва унинг тарихи. –Тошкент: 1933. –Б.53.

Олий педагогик мусиқа таълимида бўлажак ўқитувчиларнинг бадиий-эстетик компетентлигини ривожлантириш технологияси рефлексив ёндашувнинг концептуал асосларига таянган ҳолда лойиҳалаштирилиб, мақсадга йўналтирилган, тизимли тавсифга эга қуйидаги босқичларни ўз ичига қамраб олди: аналитик – бўлажак мусиқа ўқитувчиларининг бадиий-эстетик компетентлигини ривожлантиришга доир билим, малака ва кўникмларини ошириш ва уларни баҳолаш; ташкилий-тайёрлов – технологияни амалга ошириш истиқболини аниқлаштириш, педагогик жараён шакл, метод ва воситаларини танлаш, профессор-ўқитувчиларнинг методик тайёргарлигини такомиллаштириш; фаолиятга доир – бўлажак ўқитувчиларнинг бадиий-эстетик компетентлигини ривожлантириш технологиясини босқичма-босқич амалга ошириш; мониторинг – бўлажак мусиқа ўқитувчиларининг бадиий-эстетик компетентлигини ривожлантириш динамикасини баҳолаш, зарурият юзага келганда педагогик жараёнга тузатишлар киритиш; натижаларни баҳолаш ва таълим-тарбиявий ишларнинг истиқболдаги вазифаларини аниқлаштириш.

Технология икки қисмдан ташкил топган: мазмунли-процессуал ва ташкилий-педагогик.

Технологиянинг мазмуни ўзида когнитив – амалий фаолият – рефлексия бирлиги ва ана шу босқичларни ҳар бирида ўзига хос тарзда намоён бўлувчи бадиий-эстетик компетентликни ривожланиш даражалари (англаш, тушуниш, муносабат ва фикрлаш)ни акс эттиради.

Технологиянинг ташкилий-педагогик компонентини аниқлаштириш мақсадида махсус методик карта ишлаб чиқилди (1-жадвалга қаранг).

1-жадвал.

Технологияни амалиётга татбиқ этишнинг методик картаси

Биринчи шарт-шароит: Бўлажак мусиқа таълими ўқитувчиларида бадиий-эстетик компетентликни ривожлантиришда ижтимоий гуманитар ва мусиқа таълими фанлари интеграциялашувини таъминлаш	
Биринчи ташкилий-педагогик шарт-шароитни амалга ошириш методикаси	
Мақсад	Бўлажак мусиқа таълими ўқитувчиларида бадиий-эстетик компетентликни ривожлантириш ва унга қадриятли муносабатни таркиб топтириш
Мазмун	Ижтимоий гуманитар фанлар туркумига кирувчи ҳамда “Бадиий-эстетик компетентлик асослари” модулли курс дастури
Шакл, метод ва воситалари	Ташкилий шакллари: давра суҳбати, дебатлар, семинар, ўйинлар. Методлари: мунозара, машқ, ишбилармонлик ўйини ва интерфаол методлар. Воситалари: тарқатма материаллар, электрон таълим ресурслари.

Натижа	Бўлажак мусиқа таълими ўқитувчиларида бадиий-эстетик компетентликни ривожлантириш асосида бадиий ижодкорлик ва образлилик ва эстетик дид ва фаолиятни шакллантириш, эстетик билим ва кўникмаларни ривожлантирилади.
Иккинчи шарт-шароит: вазиятларни анализ қилиш ва мусиқий билимларни ошириш жараёнида бўлажак мусиқа таълими ўқитувчиларида бадиий-эстетик компетентлик бўйича рефлексив нуқтаи назарни қарор топтириш	
Иккинчи ташкилий-педагогик шарт-шароитни амалга ошириш методикаси	
Мақсад	Бўлажак мусиқа таълими ўқитувчиларида бадиий-эстетик компетентликни ривожлантириш бўйича рефлексив нуқтаи назарни қарор топтириш
Мазмун	Ижтимоий-гуманитар фанлар туркумига кирувчи ҳамда “Бадиий-эстетик компетентлик асослари” модулли курс дастури
Шакл, метод ва воситалари	Ташкилий шакллари: семинар, “Мусиқа ўқитувчиси учун бадиий-эстетик дид нима учун керак” мавзусидаги эссе, вазиятли ўйин. Методлари: рефлексив усуллар: вазиятлар таҳлили, машқ, ғояларни умумлаштириш методи. Воситалари: электрон таълим ресурслари, бадиий-эстетик дидни ривожлантиришга оид амалий-ташкилий жараёнлар.
Натижа	Бўлажак мусиқа таълими ўқитувчиларида бадиий-эстетик компетентликни ривожлантириш бўйича рефлексив нуқтаи назарнинг шаклланганлик даражаси ортади.
Учинчи шарт-шароит: ўқув лойиҳаларини тайёрлаш жараёнида бўлажак мусиқа таълими ўқитувчиларида бадиий-эстетик компетентликни ривожлантириш	
Учинчи ташкилий-педагогик шарт-шароитни амалга ошириш методикаси	
Мақсад	Бўлажак мусиқа таълими ўқитувчиларида бадиий-эстетик компетентликни ривожлантириш бўйича субъектив тажрибани шакллантириш
Мазмун	Ижтимоий-гуманитар фанлар туркумига кирувчи ҳамда “Бадиий-эстетик компетентлик асослари” модулли курс дастури
Шакл, метод ва воситалари	Ташкилий шакллари: муаллифлик лойиҳаси ҳимояси, мультимедиа-лекция, семинар, консультация, мониторинг. Методлари: ўқув лойиҳаси, демонстрация, кузатиш, тушунтириш, тизимлаштириш, муаммоли ва тадқиқотчиликка доир методлар, эссе. Воситалари: проекцион материал, тарқатма материал (лойиҳани ҳимоя қилиш жараёнида), Интернет, электрон таълим ресурслари.
Натижа	Бўлажак мусиқа таълими ўқитувчиларида бадиий-эстетик компетентликни ривожлантириш бўйича субъектив тажриба ортади ва компетенциялар таркиб топади.

Педагогик технологияларнинг таркибий тузилиши – концептуал асос, мазмуний қисм (ўқитиш мақсади, ўқув-методикаси мазмуни) ҳамда процессуал қисмлардан (ўқув жараёнини ташкиллаш, талабаларда ўқув фаолиятларининг

метод ва шакллари, ўқитувчи фаолиятининг метод ва шакллари, ўқитиш натижаларини баҳолаш ва бошқ.) иборат.

ХУЛОСА

Хулоса ўрнида айтиш лозимки, мусиқа таълимида мусиқий асарларни ўрганиш, идрок этишда ёшлар томонидан мусиқа асарининг фақат “матни” эмас, балки мусиқани яратган ижодкорни кўра олишни, мусиқий асарнинг ички интонацион хусусиятини ҳис эта олишга туртки бўлувчи метод ва технологияларни қўлланиши замон талаби бўлиб қолмоқда. Бунда хусусий технология даражасидаги педагогик технологиялар мусиқий таълим принциплари талабларига мос келади ва улар талаба-ёшларда мақсадга йўналтирилган ижодий мусиқий тафаккурни жадал ривожлантиришга хизмат қилади. Энг муҳими таълим жараёнида педагогик технологияларни қўллаш асосида талабаларда янги билимларни ўзлаштиришга эҳтиёж, уларда ижодкорлик ва мустақил фаолиятга хоҳиш ва қизиқишни уйғотиш демакдир.

REFERENCES

1. Мирзиёев Ш.М. Янги Ўзбекистон стратегияси. –Тошкент: Ўзбекистон, 2021. – Б.464.
2. Фитрат Ўзбек классик мусиқаси ва унинг тарихи. –Тошкент: 1933.-Б.53.
3. www.ziyo.net

МАРКАЗИЙ ОСИЁ МУТАФАККИРЛАРИНИНГ МУСИҚА МАДАНИЯТИГА ДОИР АСАРЛАРИ ТАҲЛИЛИ

Орзибоев Рустамжон

Фарғона давлат университети
Санъатшунослик факультети ўқитувчиси

АННОТАЦИЯ

Мазкур мақолада Марказий Осиё мутафаккирлари Абу Наср Фаробий, Абдурахмон Жомий, Алишер Навоий, Заҳриддин Муҳаммад Бобур, Шарофиддин Али Яздий, Абулқодир Мароғийларнинг мусиқа маданиятига доир асарлари таҳлил қилинади.

Калит сўзлар: “Китоб ул-мусиқий ал-Кабир”, “Қалам фи-л-мусиқий”, “Китоб фи-ихсо-ал-улум ва таъриф”, “Мажолисун нафоис”, “Мезон-ул-афсон”, “Маҳбуб-ул-қулуб”, “Хамса”. “Зубдатул адвор”, “Мақосидул илҳон”, “Миатайн” “Рисолаи мусиқий”.

АННОТАЦИЯ

В данной статье анализируются работы мыслителей Центральной Азии Абу Насра Фараби, Абдуррахмана Джами, Алишера Навои, Захриддина Мухаммада Бобура, Шарафуддина Али Язди, Абулкадира Мараги по музыкальной культуре.

Ключевые слова: «Китаб уль-мусики аль-кабир», «Калам фи-л-мусики», «Китаб фи-ихса-ал-улум ва тариф», «Маджолисун нафаис», «Мезан-уль-афсан», «Махбуб -уль-Кулуб», «Хамса». «Зубдатул Адвор», «Макосидул Ильхан», «Миатаин», «Рисолаи Музыки».

КИРИШ

Миллий мусиқа маданиятининг ривожланиш жараёни асосан Марказий Осиё Уйғониш даврига тўғри келади. Бу даврга келиб Марказий Осиё мутафаккирлари Абу Наср Фаробий, Абдурахмон Жомий, Алишер Навоий, Абулқодир Мароғийларнинг мусиқа маданиятига доир асарлари дунё юзини кўра бошлади. Мазкур мутафаккирларнинг асарлари ўзининг ранг-баранг жанрлари билан кишилар ҳаётининг ажралмас бир бўлагига айланди ва авлоддан-авлодга ўтиб, бизгача етиб келди. Зеро, “...инсон маънавий олами, халқлар маданиятини белгилайдиган манбаларни асраб-авайлаш ва бойитиш бугунги кунда ҳар қачонгидан ҳам муҳимдир”¹¹⁰.

¹¹⁰ Мирзиёев Ш.М. Миллий тараққиёт йўлимизни қатъият билан давом эттириб, янги босқичга кўтарамиз. –Т.: Ўзбекистон. НМИУ. 2017. –Б. 30

Илм-фаннинг ривожланишига ўзининг бебаҳо ҳиссасини қўшган буюк мутафаккирлардан бири Аристотел (эрамиздан аввалги 338-322) мусиқанинг инсонга таъсири ва унинг тарбиявий аҳамиятига алоҳида аҳамият беради. Унинг фикрича, мусиқа санъати инсоннинг маънавий қиёфасини шакллантиришга ёрдам беради. Ҳақиқатдан ҳам мусиқа санъати ҳар қандай кишилиқ жамиятида тарбия воситаси бўлиб хизмат қилган.

МУҲОКАМА ВА НАТИЖАЛАР

Марказий Осиё халқларининг мусиқа санъати тарихини ёритишда Шарқ мусиқа илмининг асосчиси сифатида тан олинган Абу Наср Форобий ва Ибн Халдуннинг алоҳида ўрни борлигини эътироф этиш лозим. Форобий мусиқа санъати тарихини инсон нутқининг шаклланиш жараёни ва ҳиссиётлари билан бевосита боғлиқ эканлигини таъкидлаган бўлса, Ибн Халдун (14-аср) ижтимоий тизимларнинг шаклланиш қонуниятларига асосланган ҳолда тушунтирган.

Йирик мутафаккир, қомусий олим, буюк файласуф, мусиқашунослик фанининг асосчиси Абу Наср Форобий (870-950) ўз фаолиятида мусиқа илмини тадқиқ этиш билан бирга қонун, ғижжак каби янги мусиқий созларни кашф этди. Унинг “Китоб ул мусиқи ал-кабир” (Катта мусиқа китоби), “Калом фи-л мусиқи” (Мусиқа ҳақида сўз), “Китоб фи ихсо-ал-ибқоъ” (Куйлар таснифи ҳақида китоб), “Китоб фи-н нақра музофа ила-л ибқоъ” (“Ритмга қўшимча қилинадиган силжишлар ҳақида китоб”), “Ихсо ал-улум” (Илмларнинг келиб чиқиши) каби асарлари мусиқа маданияти назарий асосларига оид бўлиб, бугунги кунда ҳам мусиқа илмини ўрганишда катта аҳамият касб этади¹¹¹.

Абу Наср Форобий мусиқа ҳақидаги илмий асарларида чолғуда ижро этилаётган мусиқа ашулага жўр бўлади ёки овозга тақлид қилади, уни бойитади ҳамда ашуланинг бошланғич мусиқа қисмини ва унинг ораларидаги чолғу қисмини хосил қилади. Бу эса ашулачига дам беради. Айни вақтда улар ашуланинг овози етмайдиган жойларини бўрттириб, вокал мусиқани бойитади, деб ёзади.

Шунингдек, мутафаккир ўз асарларида товушларнинг характерига кўра мусиқа асбоблари хилма хил рол ўйнаганлигини кўрсатиб ўтади: жангларга мўлжалланган чолғу асбобларининг овозлари баланд ва кескин эканлиги, зиёфат ва рақслар учун, тўй ва қувноқ йиғилишлар учун, муҳаббат қўшиқлари учун ҳам махсус чолғу асбоблар борлиги шулар жумласидандир. Айримларининг товуши кескин ва ҳазин бўлади: бир сўз билан айтганда улар

¹¹¹ Қамбаров А.А., Маннопов С., Нажметдинова М.М. Ўзбек санъати тарихи. –Фарғона: Фарғона нашриёти. 2021. –Б. 61

шунчалик кўп; шунчалик хилма-хилки, ҳаммасини санаб ўтиш қийин дейди. Форобий мусиқа созларининг товушқаторларини ҳам мукамал ўрганган. Айниқса, Хуросон танбурига алоҳида эътибор беради. Бу шуни кўрсатиб турибдики, ўша даврда маҳаллий мусиқа созларининг аҳамияти жуда катта бўлган ва мусиқа билан шуғулланувчиларни бефарқ қолдирмаган. Чунки, ўша даврда арфа, уд, типидоғи торли ҳамда пуфлаб чалинадиган найга ўхшаш созлар ва чанг, руд, доира каби мусиқий чолғулар кенг тарқалган эди.

Форобий “Ихсо ал улум” (Илмларнинг келиб чиқиши) номли асарида субстанциянинг келиб чиқувчи белгилари асосида илмлар вужудга келиши тартибини текширар экан, мусиқани сонлар тўғрисидаги илм, ўлчовлар ҳақидаги илм ва юлдузлар ҳақидаги илмдан сўнг тўртинчи ўринга қўяди¹¹².

Ҳаммамизга маълумки, Амир Темур даврида маданият ва санъат юксак даражада ривожланган. Унинг Шом шаҳридан Абдулқодир Мароғийни олиб келганлиги ва уни сарой мусиқачиларининг раҳбари этиб тайинлаганлигидан билиш мумкинки, Амир Темур ҳам мусиқа санъатига эътиборли бўлган.

Абдулқодир Мароғий асли исфахонлик бўлиб, ўз даврининг мусиқий олими, бастакор ва назарийчи бўлган. У Самарқандга келгач, ўзининг мактабини яратади, кўплаб шогирдлар тайёрлайди ва Марказий Осиё мусиқа санъати ва маданиятининг ривожланишига ўзининг муносиб хиссаси қўшади. Мусиқашунос – тарихчи Дарвеш Али Чангийнинг “Рисолаи мусиқий” асаридаги маълумотларига таянадиган бўлсак, Абдулқодир Мароғийнинг “Зубдатул адвор”, “Мақосидул илҳон”, “Миатайин” номли асарлари ўз даврида мусиқа маданияти ва санъатининг ривожланишида катта аҳамият касб этган. Шунингдек, Абдулқодир Мароғий ўзининг мадҳия характеридаги “Миатайин” номли мусиқий рисоласида таржеъ, пешрав, ва бошқа бир қатор бизгача етиб келган мусиқа жанрларини эслатиб ўтади.

Бизга қадар етиб келган қўлёзмалар XIV-XV аср мусиқа санъати ва маданияти тарихи хусусида бой маълумотга эга бўлиб, бу давр ҳақида тўлақонли таассурот ҳосил қилиш имконини беради. Шунга кўра, бу даврнинг ўзига хослиги унда жўшқин ҳаракатчанлик етакчилик қилганлигидадир, дейиш мумкин.

Ўзбек мусиқа маданияти ривожланишида буюк шоир Абдурахмон Жомийнинг алоҳида ўрни борлигини эътироф этиш мақсадга мувофиқдир. Жумладан, унинг “Рисолаи мусиқий” номли асарида ўзбек халқининг қадимий

¹¹² Хайруллаев М.М. Форобий ва унинг фалсафий рисоалари. –Т.: Ўзбекистон фанлар академияси нашриёти 1963. –Б. 179

ўн икки мақоми тўғрисида қимматли маълумотлар берилади. Айни вақтда Абдурахмон Жомий зўр созанда ва бастакор ҳам бўлган. Абдурауф Фитрат ўзининг “Ўзбек классик мусиқаси ва унинг тарихи” асарида таъкидлаб ўтганидек, Абдурахмон Жомий ўз замонасида машҳур бўлган “Нақши Мулло”¹¹³ номли асар муаллифидир.

XIV-XV асрларда Марказий Осиё маданияти, ўрта аср адабиёти ва мусиқа санъатининг энг юксалган даври улуғ ўзбек шоири ва мутафаккири Алишер Навоий ижоди билан боғлиқ. Улуғ мутафаккир Алишер Навоий ўзининг “Саббаи сайёр”, “Мажолисун нафоис”, “Мезон-ул-афсон”, “Махбуб-ул-қулуб”, “Хамса” номли асарларида ўзининг мусиқий-эстетик қарашларини баён қилиб, мусиқа соҳасида катта илмга эга эканлигини намоён қилган.

Буюк мутафаккир Алишер Навоий ижодини ўрганаётган тадқиқотчилар бу улуғ зотни шеърятдан кейин мусиқа ва илми мусиқийда тенгсиз бир сиймо бўлган, - деб таъкидлайдилар. Баъзи мусиқашунослар, жумладан, Зайнулобидин Хусайний ишора билан ул зотнинг тахаллуслари Навоий (Наво – булбулнинг гул (ёри)га наво чекиши) бўлишлиги ҳам мусиқага яқинликларидан, деб ёзади. Алишер Навоий мусиқий олим сифатида ўзининг “Махбубул-қулуб” асарида мутриб (ашулачи), муғанний (созанда)лар ижро услубларининг таъсирчанлиги ва тарбиявий аҳамиятга эга эканлигини жуда чиройли тарзда таҳлил қилади. Шу билан бирга най, ғижжак, танбур, чанг, уд, рубоб, кўбиз, қонун каби мусиқа чолғуларининг фазилатларини таърифлаб беради. “Навоий туюқ чанги, туркий орзиворий, муҳаббатнома, мустаҳзод каби халқ кўшиқларининг саккиз тури, уларнинг вазн хусусиятлари ҳақида маълумотлар беради”¹¹⁴.

Буюк шоир мусиқани ҳамда унинг ижтимоий таъсирини яхши тушунган. Унинг фикрича, яхши мусиқа халқ ва унинг ҳаётини изга солишда муҳим аҳамият касб этади. Алишер Навоий ўзининг қаҳрамонлари бўлган Фарход ва Ширин, Лайли ва Мажнунларнинг руҳий ҳолатини тасвирлар экан, асардаги ишқ ва гўзалликни мусиқа садоси ва кушлар кўшиғи билан қиёслайди. Навоий, ўз ижоди ҳақида сўзлаб, ўзини “янгроқ”, яъни мусиқий ғазалларида маъно ва ҳаяжон, қайғу ва ҳасратларни баён қилувчи куйчи деб атайти:

Э, Навоий ишқ агар кўнглунгни мажруҳ этмади,
Бас недурким қон келур оғзингдин афгор айлагач¹¹⁵.

¹¹³ Қаранг: Фитрат. Ўзбек классик мусиқаси ва унинг тарихи. –Т.: Ўзбекистон Республикаси Фанлар академияси Фан нашриёти. 1993. –Б. 41

¹¹⁴ Маннопов С. Ўзбек халқ мусиқа маданияти. – Т.: Янги аср авлоди. 2004. Б- 26

¹¹⁵ Ўзбек мусиқа тарихи. Тузувчи М.Соломонова. – Т.: Ўқитувчи. 1981. Б- 14

Навоийнинг ушбу сўздан кўриниб турибдики, у ёқимли куй ва хушовоз хонандани ёқламоқда. Демак, фақат самимият, юксак нафосат билан яратилган куйгина киши руҳининг озиғи бўла олади. Навоий ҳамиша ҳаётининг санъат тарафдори бўлган ва анашу санъат вакиллари кўллаб-қувватлаган. У фикрини баён қилиб, кўшиқ халққа хизмат қилиши керак, - дейди. Навоий мусиқа ва унинг ҳаётдаги зарурияти ва моҳиятини тушинтириш билан чекланиб қолмасдан, адабий асарларни кенг оммага тушинарли қилиб етказишни талаб қилганидек, мусиқага ҳам пухта сермазмун асарлар яратиш тарафдори бўлган.

ХУЛОСА

Ўзбек классик адабиётининг XV аср охири XVI аср бошларида яшаб ижод этган атоқли намоёндаларидан Заҳриддин Муҳаммад Бобур (1483-1530) Марказий Осиё, Афғонистон, Ҳиндистон ва Эрон халқлари тарихи, жўғрофияси, этнографиясига оид нодир ва қимматли маълумотларни ўз ичига олган ва ўша давр ўзбек классик адабиёти ва адабий тилининг ёрқин намунаси бўлган “Бобурнома” асарини бизга улкан маънавий мерос қилиб қолдирган. Ўз даврда адабиёт билан мусиқанинг ҳамкорлиги туфайли шоирлар ёзган ғазаллар созанда ва хонандалар томонидан куйланиб, тезда халқнинг орасига тарқалиши, Бобурнинг ҳам халқ орасида ҳам шоҳ, ҳам шоир сифатида танитди. Тарихдан маълумки, даврнинг энг моҳир созанда ва хонандалари авваламбор, ўз санъатларини шоҳ саройларида намоёиш қилганлар. Шунинг учун ҳам Бобур ҳаёти давомида жуда кўплаб моҳир созанда ва хонандаларнинг санъатларидан баҳраманд бўлган ва ўз асари “Бобурнома”да уларнинг кўплаб номларини ёзиб қолдирган.

REFERENCES

1. Мирзиёев Ш.М. Миллий тараққиёт йўлимизни қатъият билан давом эттириб, янги босқичга кўтарамиз. –Т.: Ўзбекистон. НМИУ. 2017. –Б. 30
2. Қамбаров А.А., Маннопов С., Нажметдинова М.М. Ўзбек санъати тарихи. –Фарғона: Фарғона нашриёти. 2021. –Б. 61
3. Хайруллаев М.М. Форобий ва унинг фалсафий рисолалари. –Т.: Ўзбекистон фанлар академияси нашриёти 1963. –Б. 179
4. Фитрат. Ўзбек классик мусиқаси ва унинг тарихи. –Т.: Ўзбекистон Республикаси Фанлар академияси Фан нашриёти. 1993. –Б. 41
5. Маннопов С. Ўзбек халқ мусиқа маданияти. – Т.: Янги аср авлоди. 2004. Б-26
6. Ўзбек мусиқа тарихи. Тузувчи М.Соломонова. – Т.: Ўқитувчи. 1981. Б- 14

ВОРИСИЙЛИК ВА МИЛЛИЙ МАДАНИЯТ

Шокиров Тохиржон Нурмаматович

ФарДУ санъатшунослик факультети

Вокал ва чолғу ижрочилиги кафедраси ўқитувчиси

tohirshokirov13@jmail.com

АННОТАЦИЯ

Мазкур мақолада миллий маданият ва унда ворисийлик тушунчасининг мазмун-моҳияти, ворисийлик (мерос) ҳар қандай соҳада инсоннинг ҳақиқий ўзлаштиришида намоён бўлиши, ва айни пайтда маҳаллий ёки дунё миқёсидаги жараёнлар шаклида ҳам ифодаланиши мумкинлиги таҳлил қилинади. шунингдек, ворисийликда миллий мусиқа маданиятнинг асоси бўлган фольклор, достончилик, мақомдонлик йўналишларида ворисийлик (мерос)нинг аҳамияти илмий таҳлил этилади.

Калит сўзлар: *миллий маданият, мусиқа маданияти, фольклор, достончилик, мақомдонлик, ижрочилик санъати, ворисийлик ва мерос, миллий маданий мерос, халқ оғзаки ижоди.*

ABSTRACT

This article analyzes the essence of national culture and the concept of succession in it, the fact that succession (inheritance) can be manifested in the real mastery of a person in any field, and at the same time it can be expressed in the form of local or global processes. Also, in succession, the importance of succession (inheritance) is scientifically analyzed in the areas of folklore, epics, and Makomdon, where national music is the basis of culture.

Keywords: *national culture, music culture, folklore, epic, makomdomon, performance art, succession and heritage, national cultural heritage, folk oral art.*

АННОТАЦИЯ

В данной статье анализируется сущность национальной культуры и понятие преемственности в ней, то, что преемственность (наследственность) может проявляться в реальном мастерстве человека в какой-либо сфере, и в то же время может выражаться в форме локальные или глобальные процессы. Также последовательно научно анализируется значение преемственности (наследственности) в сферах фольклора, эпоса, макомдона, где национальная музыка является основой культуры.

Ключевые слова: национальная культура, музыкальная культура, фольклор, эпос, макомдомон, исполнительское искусство, преемственность и наследие, национальное культурное наследие, народное устное творчество.

КИРИШ

Бугунги кўп маданиятлар тўқнаш келаётган даврда ўз маданиятларини сақлаб қолишга бўлаётган уринишлар ривожланаётган давлатларнинг провард мақсадларига айланган. Этнослик назариясига кўра, ўзликни англаш ва миллат бўлиб шаклланишда миллий маданиятларга эътибор ҳамда уларга ворисийлик муносабатида бўлиш асосий омиллардан бири ҳисобланади. Бу эса кундалик турмуш билан боғлиқ одатлар ва анъаналарида сақланиб қолишига сабаб бўлади. Шунингдек, улар турли инновациялар таъсирида трансформацияларга учраш жараёнини бошидан ўтказмоқда. Бундай инновациялар ўзининг ижобий томонлари билан бирга, турли таҳдидларни кириб келишига ҳам сабаб бўлмоқда. Буларни биз таълим-тарбия муассасалари, жамоавий ва оилавий муносабатларда кузатишимиз мумкин. Бундай таҳдидларга қарши курашишда халқимизнинг “ўзига хослик” жиҳатларига нисбатан – ворисийлик” асосида ёндашиш айнан зарурат эканлигини англамоғимиз зарур.

Инсониятнинг ижтимоий ҳаёти тараққиётида ворисийликнинг моҳияти ва роли муаммоси ҳар доим тадқиқотчиларни эътиборини ўзига жалб этиб келган. Кўпгина ижтимоий адабиётларда Э.А.Баллер томонидан берилган ворисийлик тушунчасининг таърифи кенгроқ тарқалган. Ворисийлик, деб ёзади у, - моҳиятини бутуннинг у ёки бу унсурларини тизим сифатида сақлаган ёки бир ҳолатдан иккинчи ҳолатга ўтган вақтда борлиқнинг ҳам, билишнинг ҳам турли босқичлари ва даражалари орасидаги алоқалар мажмуасидир. Ўтмишни келажак билан боғлаб, шу билан ворисийлик бутуннинг барқарорлигини таъминлайди¹¹⁶. Шундай экан ворисийлик – тараққиёт босқичларининг ўзаро алоқадорлигини таъминлаб, инсоният ҳаётида объектив қонуният ҳисобланади. Тарихий ворисийликнинг моҳияти ва ўзига хослигини очиб, баъзи муаллифлар ворисийлик ва мерос тушунчаларини ажратиш зарур деб ҳисоблайдилар.

МУҲОКАМА ВА НАТИЖАЛАР

Мерос – бу ўтмишдан қолган қадриятлар, ғоялар, тажриба, билимлар уларни ўзлаштириш йўллари, яъни кишиларнинг ижодий фаолият усуллари ва уни ташкил қилиш ҳамда унинг натижаларидир. Ўзлаштириш ёки аниқроғи,

¹¹⁶ Баллер Э.А. Преемственность в развитии культуры. –Москва.: Наука. 1969. С.15

маданий мерос жараёни ўта муҳим бўлиб, маданиятнинг ҳаракатдаги асосий қонунларидан бири ҳисобланади. Бу жараён инсониятнинг ўтмиши, бугунги ва келажагини бир бутун ҳолда бирлаштириб, одатий тарзда тайёр ютуқларга айланади. Эришилган ютуқлардан келиб чиқиб жамият ўз мақсадларини амалга оширишнинг қисқа йўлларини танлайди. Бундан ташқари маънавий мерос кишиларнинг савиясини беҳад кенгайтиради, улар ҳаётини ақлий ва ҳиссий жиҳатдан бойитади, билимнинг туганмас манбаи бўлиб хизмат қилади.

Кейинги авлодларга мерос қолдириш учун маданиятда белгиланган усул ва механизм мавжуд. Улардан баъзилари қадимдан амал қилади, бу – намоёниш қилиш, халқ оғзаки ижоди, фольклор, дostonчилик, мақом санъати кабилардир¹¹⁷.

А.О.Стернин фикрига кўра – мерос тушунчаси ворисийлик тушунчасига кўра кенгрокдир. У айтадики, ворисийлик деганда, эскининг янгига зарур бўлган, унга қарши бўлмаган унсурларини сақлаб қолишини тушуниш зарур¹¹⁸. Демак, унинг фикрича, ворисийлик фақатгина янгича маданиятлар учун зарур бўлган ва улар билан яшаб кета оладиган, танқидга учрамайдиган одатлар мажусидир. Бизнингча, бу фикр бироз баҳсли бўлиб, кўплаб халқларда шундай одатлар борки, улар айрим новацияларга қарши тура олади.

Ворисийликни биз анъанавий моддий маданият ва унинг тараққиёти, фойдаланиш тартиби, уларга бўлган муносабатларда ҳам кўришимиз мумкин. Шунингдек, анъанавий хўжалик муносабатларида ҳам бу яққол кўзга ташланади. Инсоният тарихий тараққиётининг бир босқичдан иккинчисига кўтарилар экан, у ўз маданиятининг янгидан яратмайди, балки илгари эришилган натижаларга таянади.

В.К.Чалоян ўзининг Шарқ-Ғарб номли китобида Шарқ, Кавказ, Византия, Эрон, Араб цивилизацияси томонидан яратилган ютуқлар Ғарб бойлиги бўлди. Ғарб ижтимоий-иқтисодий ва маданий ҳаётда юқори даражага кўтаришга эришиб, Шарқ мероси тараққиёти Ғарбнинг фикрий қарашларини янгича томонга йўналтирди. Ғарб Уйғониши Шарқ Уйғонишининг янги, юқори даражадаги давомидир. Жаҳон маданиятидаги ворисийлик ана шундан иборат¹¹⁹.

Ворисийлик, бу ривожланишнинг турли даражалари ва турли унсурлари ўртасидаги шундай алоқадирки, яъни ўзига хос маданиятларнинг тузилиши ва

¹¹⁷ Жамолова Д. Маданий мерос. ЎзДСМИ хабарлари. 2019 йил. № 3-сон

¹¹⁸ Стернин А.О. Методологические вопросы общественной науки. –Воронеж.: 1960. С. 103

¹¹⁹ Чалоян В.К. Восток – Запад. Преемственность в философии античного и средневекового общества. –Москва.: Наука. 1979. С.21

мазмунни учун зарур белгиларни сақлашни таминлайди. Шу нуқтаи назардан, ворисийлик ўзаро мулоқот этикетларининг моҳиятини очиб берувчи асосий категориядир. Шунингдек, инсонлар мулоқотида кечадиган турли хил ўзгаришлар шаклининг зарурий шarti ҳам ҳисобланади.

Маданиятлар тараққиётидаги ворисийлик масаласи хусусида фикр юритар эканмиз, кўпчилик уни маданий мерос тушунчаси билан бир қаторда кўришади. Маданий мерос тушунчаси ворисийлик тушунчаси билан жуда яқин алоқада бўлсада, лекин у икки хил томондан фарқ қилади:

1) Ворисийлик – тушунчаси умумфалсафий категориядир. Шу сабабли у истисносиз барча ижтимоий, табиий фанлар учун методологик аҳамиятга эга. Маданий мерос категорияси эса фақат маданият ва ҳатто, маънавий маданият соҳасида рўй берадиган ҳодисаларга нисбатан ишлатилади.

2) Ворисийлик тушунчаси ҳодисаларни объектив алоқасини ифодалайди. Маданий мерос тушунчаси эса ворисийлик қонуниятларини ўтмиш авлодлардан қолган маданий қадриятларни танқидий баҳолаш кўринишида ва улардан ижодий фойдаланиш тарзида намоён бўлади.

Илмий адабиётларда ворисийлик ва маданий мерос тушунчаларини фарқлаш ҳақидаги масала ҳали тўғри ҳал қилинмаган. Бугунда ворисийлик сўзи ҳуқуқий масалаларга кўпроқ даҳлдор деб қаралиб, ворислик термини остида талқин қилинмоқда.

Мутахассислар фикрича, ворисийлик ёки маданий мерос тушунчалари бир маъно англатувчи атамадир. Бизнингча, ўтмишдан мерос олиш ёки ворисийлик ўз маъноларига эга бўлиб, ворисийлик нисбатан кенгроқ тушунчадир. Бу ўринда шуни ҳам унутмаслик керакки, янги авлод тарихий давр маданияти ўтган тарихий даврлар маданияти билан ворисийлик асосида боғланади. Бу билан ўтган авлодлар маданиятида яратилган барча нарсалар янги тарихий давр маданиятида мерос қилиб олиш манбаси деган маънони билдирмайди. Ёки, зарурат туғилганда аجدодларига хосликни кўрсатиш учун маданиятларнинг акс этиши бу – мерос¹²⁰, кундалик турмушида доимий равишда аждодларга хос маданиятлардан фойдаланиш, уларнинг ижтимоий ҳаётда кенг акс этиши – ворисийликдир.

Ворисийлик тушунчасини кенгроқ таърифлаш учун аввало маросим, анъана ва урф-одат тушунчаларининг таърифини билиш зарур. Лекин, афсуслар билан айтиш жоизки, ҳали ҳануз этнология, маданиятшунослик, фольклоршунослик, санъатшунослик ва халқ турмуш тарзи билан

¹²⁰ Масалан: маросимлар ёки расмий тадбирларда миллий либосларни кўзга ташланиши.

шуғулланувчи фанлар доирасида юқоридаги терминларнинг таърифи ва тавсифи ҳамда фарқли хусусиятлари борасида мукамал назарий метадологик қарашлар ишлаб чиқилмаган¹²¹. Кўпчилик томондан эътироф этилаётган таърифларга кўра, маросим – инсон ҳаётининг, моддий ва маънавий турмушининг талаб ва эҳтиёжи билан юзага келган ва келадиган ҳодисадир. Ҳар қандай маросим у ёки бу халқнинг маълум бир тарихий тараққиёти босқичидаги ижтимоий-иқтисодий, сиёсий ҳамда маданий ривожланиш даражасини кўрсатувчи асосий белгиларни ўзида мужассамлаштирган ҳолда вужудга келади ва яшайди¹²².

Анъана тарихий тараққиёт жараёнида табиий ва ижтимоий эҳтиёжлар асосида вужудга келадиган, аждодлардан авлодларга мерос бўлиб ўтадиган, кишилар маданий ҳаётига таъсир ўтказадиган маданий ҳодисадир. Анъана ўзига хос ижтимоий қоида тарзида кишилар онгига сингиган, қабул қилинган тартиб ва қоидалар мажмуаси ҳисобланади¹²³. Анъаналарни: а) ижтимоий-тарихий ҳодиса; б) жамият ҳаётидаги жараёнларнинг таркибий қисми; в) кишилар ҳаёти ва фаолиятини белгилаш мезони; г) жамият ва одамларни бошқаришнинг маънавий омилларидан бири сифатида тавсифлаш мумкин¹²⁴. Айниқса, улар инсон ҳаётининг бурилиш нуқталарида, кўпинча, ана шу нуқталарни қайд этиш, қонунлаштириш талаби билан туғилади¹²⁵.

Маълумки, ҳар бир давр маданияти шу даврга, халқига хос бўлган хусусиятга эга бўлади. Унинг тараққиёти жамият ривожини билан бевосита боғлиқдир. Алоҳида олинган ҳар бир халқнинг маданияти ўзига хослиги, қадимийлигини инкор қилмаган ҳолда шуни айтиш керакки, баъзи ҳолларда у кўп қирралиги, зиддиятлилигига қарамай, жаҳон маданиятида бутун инсониятнинг ютуғига айланиб, ягоналигича қолади. Бу ҳолни Яқин ва Ўрта Шарқ халқлари, жумладан Мовороуннаҳр халқлари маданияти тараққиётида муҳим аҳамиятга эга бўлганлигини кўриш мумкин. Шундай экан, ўтмиш аждодларимиз яратиб, узоқ йиллар давомида сайқалланиб келган, халқимизнинг ўзига хослигини англлатувчи ўзаро миллий маданиятини (фольклор, дostonчилик, бахшичилик, мақомдонлик, ижрочиликни) тадбиқ этиш, уларга ворисийлик талабида асосида эътиборнинг ошиши ёшларда

¹²¹ Аширов А.А. Ўзбек халқи этнологиясида терминология муаммосига доир айрим мулоҳазалар. // Этнос ва маданият: анъанавийлик ва замонавийлик. –Т.: Фан. 2010. –Б 20

¹²² Саримсақов Б. Маросим фольклори. // Ўзбек фольклори, очерклари. –Т.: Фан. 1988. 1-том. –Б 152

¹²³ Қорабоев У. Ўзбек халқи байрамлари. –Т.: Шарқ. 2002. –Б. 8

¹²⁴ Ўзбекистон миллий энциклопедияси. –Т.: Ўзбекистон миллий энциклопедияси Давлат илмий нашриёти. 2005. 1-том. –Б. 375

¹²⁵ Суханов И.В. Обычай, традиции и преемственность по поколениям. Москва, 1976. С.39

ўзликни англаш, мустақкам эътиқодга ва нуқтаи назарга эга бўлиш, ўз миллий қадриятларига садоқат руҳида тарбияланишга ва бутун инсоният истиқболи олдидаги ахлоқий маъсулиятни хис қилишга ёрдам беради.

Миллий меросимизга синфийлик пардаси остидан қарашнинг зарарли оқибатлари натижасида маданий меросимизнинг кўпгина қатламлари ўтмиш сарқитлари, кераксиз, улар умрини яшаб бўлган, деб баҳоланди. Оқибатда халқ амалий санъатининг ганчкорлик, ёғоч ўймакорлиги, заргарлик ва бошқа бир қатор соҳаларида эришилган ноёб ютуқлар йўқ бўлиб кетди. Бу соҳаларда тўпланган тажриба ва ютуқларни бугунги кунда мисқоллаб қайта тиклашга тўғри келмоқда.

Воқеликка синфий ёндашув халқ оғзаки ижодида ҳам фожеали из қолдирди. Бу даврнинг мудҳиш қиёфаси Қурбонназар Абдуллаев (Бола бахши)нинг куйидаги сўзларида ўзининг ёрқин ифодасини топган: “1933- 1940 йиллар ораси – қўрқинчли йиллар. Энг яхши кишилар бедарак кетар, китоблар, қўлёзмалар йўқ қилинар... Ўша пайтда “ўтмиш сарқити”, “феодал даври маҳсули” сифатида мақом ва дostonларни ижро этиш ман қилинди. Мен етти йил дoston айтмадим. Айтган бўлсам ҳам яширин тарзда, кимга бутунлай ишонсам ўшаларга айтиб юрдим”¹²⁶.

Маданият, маданий жараёнларга тор синфий манфаатлар нуқтаи назаридан туриб баҳо бериш, уни синфий кураш майдонига айлантириш яна шунга олиб келдики, Октябрь тўнтаришигача шаклланиб улгурган, ўтмиш ютуқларининг соҳиби ва миллий-маданий ривожланишда боғловчи халқа бўлган ижодий зиёлиларимизнинг катта қисми қатоғон қилинди. Чўлпон, Фитрат, Абдулла Қодирий каби буюк миллатпарварларнинг фожеали қисмати ҳам шундай хулоса чиқариш имконини беради.

1917 йил Октябрь воқеаларидан кейин турли баҳоналар остида Россия шаҳарларига олиб кетилган обидалар беҳисобдир. Хусусан, тадқиқотчилар ҳисоб-китобига кўра, биргина 1923 йилда Москва ва Санкт-Петербургнинг библиотека ва музейларига 254200 дан ортиқ тарихий коллекциялар жўнатилган. Бугунги кунда Россия фоно ҳужжатлар архивида мамлакатимиз тарихига оид 2687 овозли ҳужжатлар сақланмоқда. Уларнинг 2617 таси Ўзбекистондаги архивларда умуман йўқ ҳисобда. Мавжуд 1231 та граммофон ёзувларининг 296 таси 1907-1912 йилларга оид бўлиб, катта тарихий аҳамиятга эга. Россия фото ва кино ҳужжатлар Давлат архивида эса бизнинг тарихимиз

¹²⁶ Қаранг: Правда Востока газетаси. 1989 йил 1 февраль

акс этган 622 та кинохужжат мавжуд бўлиб, уларнинг 218 таси юртимиз архивларида деярли йўқ¹²⁷.

ХУЛОСА

Айни пайтда, миллий маданий меросимизнинг асосиз унутилаётган анъаналари кенг миқёсда тикланмоқда, буюк аждодларимиз ҳаёти ва ижодига эски андазалару стереотиплардан холи бўлган ҳолда баҳо берилмоқда. Имом Бухорий, Имом Термизий, Нажмиддин Кубро, Аҳмад Яссавийнинг диний-фалсафий асарлари, хукмрон синф вакиллари бўлгани учун ўрганилиши ман қилинган Амир Темур, Ҳусайн Бойқаро, Амирий, Феруз каби аждодларимизнинг адабий-бадий, ижтимоий-фалсафий, ижтимоий-сиёсий қарашларининг эндиликда ҳар томонлама тадқиқ этилаётгани ҳам фикримизнинг далилидир.

REFERENCES

1. Баллер Э.А. Преемственность в развитии культуры. –М.: Наука. 1969. – С.15
2. Жамолова Д. Маданий мерос. ЎзДСМИ хабарлари. 2019 йил. № 3-сон
3. Стернин А.О. Методологические вопросы общественной науки. –Воронеж.: 1960. –С. 103
4. Чалоян В.К. Восток – Запад. Преемственность в философии античного и средневекового общества. –М.: Наука. 1979. –С. 21
5. Масалан: маросимлар ёки расмий тадбирларда миллий либосларни кўзга ташланиши.
6. Аширов А.А. Ўзбек халқи этнологиясида терминология муаммосига доир айрим мулоҳазалар.//Этнос ва маданият: анъанавийлик ва замонавийлик. –Т.: Фан. 2010. –Б 20
7. Саримсақов Б. Маросим фольклори.//Ўзбек фольклори, очерклари. –Т.: Фан. 1988. 1-том. –Б 152
8. Қорабоев У. Ўзбек халқи байрамлари. –Т.: Шарқ. 2002. –Б. 8
9. Ўзбекистон миллий энциклопедияси. –Т.: Ўзбекистон миллий энциклопедияси Давлат илмий нашриёти. 2005. 1-том. –Б. 375
10. Суханов И.В. Обычаи, традиции и преемственность по поколений. Москва, 1976. С.39
11. Правда Востока газетаси. 1989 йил 1 февраль

¹²⁷ Қаранг: Осори атиқалар юртимизга қайтади. // Ўзбекистон ва санъати газетаси. 2002 йил 15 март

12. Осори атиқалар юртимизга қайтади. // Ўзбекистон ва санъати газетаси. 2002 йил 15 март
13. Tokhtasinovich, I. U., & Abdumutalibovich, O. R. (2022). The Influence of Music Culture on The Peoples of Central Asia in The Development of Uzbek Music Culture. *Eurasian Journal of Humanities and Social Sciences*, 5, 70-73.
14. Kirgizov, I., Kirgizov, I., Najmetdinova, M., & Atabayeva, S. (2022, February). THE GENESIS OF THE DEVELOPMENT OF MUSIC CULTURE. In *Archive of Conferences* (pp. 57-60).
- i. 15. Mannopov, S., Karimov, A., Qurbonova, B., & Dilobar, J. (2022, February). THE EMERGENCE AND DEVELOPMENT OF MUSIC. In *Archive of Conferences* (pp. 49-52).
15. Mannopov, S., Karimov, A., Qurbonova, B., & Dilobar, J. (2022, February). THE EMERGENCE AND DEVELOPMENT OF MUSIC. In *Archive of Conferences* (pp. 49-52).
16. Kurbanova, B., Khurshid, M., & Tokhirjon, S. (2022, May). THE ROLE AND IMPORTANCE OF A SYSTEMATIC APPROACH TO TEACHING IN THE FINE ARTS. In *Archive of Conferences* (pp. 105-107)
17. Мамазияев, Х. А. Ў. (2022). МАҚОМ САНЪАТИДА МУСИҚА ЧОЛҒУЛАРИНИНГ ТАДРИЖИ. *Science and innovation*, 1(С3), 7-14.
18. Mannopov, S. (2004). Uzbek folk music culture.(Study guide) Tashkent. *New Age Generation*.
19. Маннопов, С. (2018). Навобахш оҳанглар. Т.: *IJOD-PRESS* нашриёти.
20. Маннопов, С. У. Л. Т. О. Н. А. Л. И. (2004). Ўзбек халқ мусиқа маданияти. *Янги аср авлоди*.
21. Маннопов, С. (1852). Ходжи Абдулазиз Абдурасулов (1852-1936).
22. Abdusattorov, A. About Makom Melodies Adapted for Orchestra of Uzbek Folk Instruments. *International Journal on Economics, Finance and Sustainable Development*, 2(11), 28-30.

MAQOM SAN'ATINING SHAKLLANISHIDA TEMURIYLAR DAVRINING IJODIY MUHITI

Ulug'bek Valiyevich Mamadjanov

Farg'ona Davlat Universiteti

Musiqiy ta'lim va madaniyat kafedrasini o'qituvchisi

servisredmi824@gmail.com

ANNOTATSIYA

Maqolada maqom san'ati, uning Temuriylar saltanati davrida maqom san'atini taraqqiyotining yuksak bosqichlariga erishgan davri rivoji yoritiladi.

Kalit so'zlar: maqom, ilm, odob qubbasi, navo, soz, adabiy-musiqiy dostonchilik

АННОТАЦИЯ

В статье описывается развитие искусства макома, период, когда оно достигло высших этапов развития искусства макома в период правления Темуридов.

Ключевые слова: статус, наука, купол этикета, мелодия, слово, литературно-музыкальный эпос.

ANNOTATION

The article describes the development of the art of maqom, the period when it reached the highest stages of development of the art of maqom during the reign of the Temurids.

Keywords: status, science, dome of etiquette, melody, word, literary and musical epic.

KIRISH

Yurtboshimizning maqom san'atiga bo'lgan e'tibori tufayli ushbu san'atning rivoj topishi, bu borada xizmat qilayotgan san'atkorlarning mehnatini ulug'lanishi hamda tarixga muhrlangan maqom san'ati rivojiga o'z xissasini qo'shgan insonlarni ruhini shod etilishi haqiqatdan ham maqtovga sazovordir. Bu borada maqom san'ati ihlosmandlari va asrlar osha kelayotgan milliy qadriyat bo'lmish maqomlarning jahonshumul ahamiyatini to'liqlanib satrlarga bitging keladi.

Davlatimiz rahbarining 2017 yil 17 noyabrdagi "O'zbek milliy maqom san'atini yanada rivojlantirish chora-tadbirlari to'g'risida" gi qarori milliy san'atimizga bo'lgan yuksak e'tiborni ifodalovchi tarixiy hujjat bo'ldi. Unga asosan, 2018 yildan boshlab Shahrizabz shahrida har ikki yilda bir marta Xalqaro maqom san'ati anjumani o'tkaziladi. 2018 yil 6 aprelda Prezidentimizning ushbu yo'nalishdagi navbatdagi hujjati – "Xalqaro maqom san'ati anjumanini o'tkazish to'g'risida" gi

qarori qabul qilindi¹²⁸. San'at bayramining dastlabkisi 6-10 sentyabr kunlari bo'lib o'tishi belgilandi.

XIV – XVI asrlarda jahon ahlining ilm va ziyo markaziga aylangan Shahrisabz “Ilm va odob qubbasi” sifatida dunyoda shuhrat qozongan. Tarixiy manbalarda Amir Temur hukmronligi davrida bu yerga boshqa yurtlardan ko'plab tolibi ilmlar, madaiyat va san'at namoyandalarining kelganligi, ularning ijodi haqida ma'lumotlar bor.

MUHOKAMA VA NATIJALAR

Haqiqatan ham, Shahrisabz buyuk sarkarda, ma'rifatparvar davlat arbobi Amir Temur tug'ilib voyaga yetgan go'sha sifatida, nafaqat mahobatli tarixiy me'morchilik yodgorliklari bilan, balki madaniyat va san'at o'chog'i sifatida ham dovrug' qozongan. Qadimda ushbu manzilning adabiy-musiqiy dostonchilik hamda maqom ijrochiligi bilan mashhur bo'lganligi to'g'risida ko'plab ma'lumotlar uchraydi. Bu davrda sohibqiron bobomiz tomonidan musiqa ilmi va amaliyotiga katta e'tibor qaratilgan. Shu jihatdan o'zbek maqom san'atining shakllanishida Temuriylar davri ijodiy muhiti alohida ahamiyat kasb etgan.

Temuriylar saltanatining ikkala poytaxti Samarqand va Hirot madaniyatining o'ziga xos tomonlaridan biri - musiqaning dunyoviy san'at sifatida gullab-yashnashidir. A.Fitrat o'zining "O'zbek klassik musiqasi va uning tarixi" kitobida Xirotning ma'naviy yuksalishini chig'atoy (o'zbek) madaniyatining "oltin davri" deb ataydi. Aynan shu davrda maqom san'ati ham o'z taraqqiyotining yuksak bosqichlariga erishgan.

Temuriylar davri musiqa an'alarining ko'zga tashlanadigan yana bir muhim tomoni, unda arab va fors oqimlari bilan bir qatorda, turkona uslub, umuman, turkiy manfaat oldingi qatorga chiqishidir. Ayrim maqomlar, masalan "Navo" maqomining turk shijoatiga nisbat berilishi, klassik kuylarda turkiy g'azallarning ham aytilishi buning yorqin dalilidir. Marog'iyning o'zi arabcha, forscha va turkcha she'rlar ijod etganini ham alohida aytib o'tish lozim¹²⁹.

Maqom san'atining an'anaviy hayot tarzi, axloq normalari hamda musiqaning ma'naviy oziq, insonni kamolotga undaydigan dunyoqarashlardan kelib chiquvchi boy mentaliteti mavjud. El-yurt orasida dong taratgan sozandalar, o'z kasbining piru ustozlari bizda doim xurmat va izzatda bo'lib kelgan. Amir Temur, Mirzo Ulyg'beq Husayn Boyqaro, Alisher Navoiy, Zahiriddin Bobur, Amir Umarxon, Feruz kabi

¹²⁸ Xalqaro maqom san'ati anjumanini o'tkazish to'g'risida O'zbekiston Respublikasi Prezidentining qarori <https://mfa.uz/uz/press/library/2018/04/14429/>

¹²⁹ O.Matyoqubov. Maqomat. "Musiq" nashriyoti.Toshkent 2004. 47-bet

yirik davlat arboblari, Forobiy, Beruniy, Ibn Sinodek olimu fuzalolar, Imom Fazzoliy, Ahmad Yassaviy, Najmiddin Kubro, Pahlavon Mahmud, Bahovuddin Naqshband, Xo'ja Ahror Vali, Abdurahmon Jomiy, Boborahim Mashrabga o'xshagan din peshvolari soz san'atiga hech qachon bid'at deb qaramaganlar, aksincha, uni inson qalbiga chuqur ta'sir o'kazuvchi omil va oliy ne'mat deb bilganlar.

Soz san'ati dini islomga zid narsa emasligini idroklash uchun quyidagi jixatlarga e'tibor berish zarur. Birinchidan, Islomiy tafakkurda musiqiy" (luratda "musiqa" emas, aynan "musiqiy" ya'ni ot emas, sifat) iborasi asosan ushbu san'atga tegishli ilmu fan (ilmi musiqiy, fanni musiqiy) soxasi ma'nosida ishlatiladi. Fiqxshunoslar kuy va ohangning ijrosi (maxraji)ga qarab emas, balki undan olinadigan zavq, ta'siri (surati)ga ko'ra samo'(eshitish) deb yuritadilar. ikkinchidan, samo'(eshitish)ning vojib, mubox yoki xalol ekanligi ma'lum makon(urin), zamon(vaqt) va ixvon(jamoa)ga qarab belgilanadi. Imom Fazzoliy aytadurlarkim: - "Xudoyi Taolo odamzot diliga shunday bir sir ato etganki, xuddi o't chaqinini temir va toshda yashirganideq Agar temir toshga urilsa utning siri oshkora bulgay va atrofga yoyilgay. Xuddi shuningdeq samo'xush mavzun (mutanosib) ovoz-dil gavxarini xapaKatra keltiradi va kishining ixtiyorisiz uning qalbida ajib bir tuyru paydo qiladi. Buning sababi inson vujudining gavxari "Olami arvox" deb ataladigan Oliy olamga aloqadorligidan kelib chiqadi. Oliy olam - "Usn va jamol olami. Aslida, "Usn va jamol bir-biriga munosib. "(ar narsaki mutanosib ersa, u Oliy olam jamolining tajalliysi BULFaY. Zero, bu olamdagi xusn va jamol mutanosibligi, u olam "Usn va jamolining samarasidir. Demaq xushmavzun ovoz u olam ajoyibotidan paydo bulgan uxshash va mutanosib narsa. SHu sababdan u dilda ogohlik paydo qilib, xarakat va shavqni yuzaga chiqaradi"(194). Umuman, maqomatning zikru samo' ramziyatlariga borlangan tomonlari mustaqil ilmiy mavzu. Mazkur tadqiqot doirasida biz ushbu dastlabki tamoyillarni qayd etish bilan chegaralanamiz¹³⁰.

Mumtoz musiqamizning "zamzama", "taroni" (eski shakli "taronik" - "taronacha", "buxorcha", "Farg'onacha"ga o'xshagan uslub tushunchasi), "suvora" ("asp ros") kabi iboralarning ildizlari ham "Avesto" davrining urf-odatlariga borib taqaladi (123). Zikr etilgan eski musiqiy belgilar, keyingi davrlar mafkurasiga binoan yangicha ma'no va mazmunlar bilan to'ldirilgan, albatta. Xorazm elining qadim dunyo tarixchilari tomonidan e'tirof etilgan musiqiy DOBRUFI islom zuxuridan keyin ham uz shonshuhratini saqlab kelgan. Arab tilidagi ilk musiqiy risolalardan biri algoritm fanining asoschisi Abu Abdulloh Muhammad Xorazmiy qalamiga mansub

¹³⁰ O.Matyoqubov. Maqomat. "Musiqi" nashriyoti.Toshkent 2004. 18-bet.

bulishi ham bejiz emas. Ma'lumki, Muhammad Xorazmiy Bag'doddagi "Ma'mun akademiyasi"(Bayt ul-hikma)ning sardori bo'lgan. Rivoyatlarda aytilishicha, olimlar orasida shifo uslublari haqida bahs ketadi, shogirdlardan biri Xorazmiyga - "Siz insonlarni davolashda nimani afzal ko'rasiz, dori darmonnimi yoki jarrohliknimi?" - deb savol bergan ekan. Shunda ustozning "mening vatanimda ularning ikkalasidan ham musiqaning shifobaxsh kuchini ustun tutadilar", - degan so'zlari tarixga kirib qolgan.

Taniqli Eron olimi Said Nafisiyning ta'kidlashicha, "qadim zamonlarda asosan Xijriy IV-V asrlardan e'tiboran, atoqli shoirlar uz she'rlarini kuyga solib aytishni odat qila boshlaganlar. Har bir qasidant (uning vazni va ruhiy) holatiga qarab muayyan kuy (maqom)da aytilishi ko'zda tutilgan. Shuning uchun e'tiborli shoir musiqa san'atidan xabardor bo'lib , ovozni ishlatish va biron-bir musiqa asbobini chalishni bilgan. Agar uning ovoz imkoniyatlari yetarli darajada va yoqimli bo'lmasa, majlis va bazmlarda she'rni kuyga solib aytadigan roviylarga murojaat etishda majbur bo'lgan. Yuqori tabaqalarga mansub kishilar uchun davraga chiqib she'r aytilish munosib bo'lmagan. O'z she'rlarini yodda eslab qola olmaydigan shoirlar ham bo'lgan. Bunday vaziyatlarla o'tkir xotirali roviylarga xizmat qilgan".

Ma'lumki, X-X' asrlarda klassik kuylar o'rnida Qobusnoma' da qayd etilgan sakkizta asosiy parda (maqom) kuzda tutilgan: Rost, Irok" Ushshoq, Zirafkand, Busaliq Isfahon. Afsuski, o'tmish musiqashunoslarining faqat ayrim ijod namunalarigina bizgacha yetib kelgan. Ular qatorida musiqa ilmining Forobiydan keyingi munosib vakili, ijodiy merosi haligacha o'z ahamiyatini saqlab kelayotgan Abu Ali ibn Sino nomini birinchi navbatda tilga olish o'rinli.

XULOSA

Xulosa o'rnida shuni aytish mumkinki, mushtarak an'analarning mohiyatini anglashga qaratilgan ushbu majoziy ta'riflar maqom ildizlari va bu san'atning hayotiy ko'rinishlari xalq tasavvurida aks ettirilishidan dalolat beradi.

REFERENCES

1. Matyoqubov O. Maqomat. "Musiq" nashriyoti.Toshkent 2004
2. Rajabov I. maqomlar masalasiga doir. Toshkent, 1963
3. Temuriylar davri madaniyatining musiqiy salohiyati. / Amir Temur jahon tarixida. t., 2001
4. Бертельс Е. Избранные труды. История литературы и культуры Ирана. Москва. 1988
5. Shodmonov . Temuriylar davrida musiqa shunoslik (Hazina», T., 1995

YANGI O‘ZBEKISTON RIVOJIDA MADANIYAT VA SAN’AT SOHASIGA KREATIV YONDASHUV

Dilafruz Yuldasheva

Farg’ona davlat universiteti San’atshunoslik fakulteti
Musiqiy ta’lim va madaniyat kafedrasida o‘qituvchisi
dilafruz241075@gmail.com

ANNOTATSIYA

Mazkur maqolada mamlakatimizdagi madaniyat va san’at ta’limida xorij tajribasining o‘rni va ahamiyati, mamlakatimizda ushbu sohaga berilayotgan e’tibor, madaniyat va san’at ta’limining shakllanishi va rivojlanishi hamda ushbu sohada xorij tajribasidan foydalanib olib borilishi lozim bo‘lgan islohotlar tahliliy bayon etilgan. Shuningdek san’at va madaniyat boshqaruvini O‘zbekiston sharoitiga moslashtirish, boshqaruvga yangi kreativlik asosida Respublikamizdagi barcha san’at muassasalari faoliyatini o‘rganish va unga yordam beruvchi tavsiyalar haqida ma’lumot beradi.

Kalit so‘zlar: *san’at, madaniyat, menejment, amaliyot, nazariya, jamiyat, ishlab chiqarish, rivojlanish, yuksaklik, uyg‘onish.*

ABSTRACT

To study, generalize, draw conclusions about the practical management methods used in art management. Adaptation of creative achievements in art management to the conditions of Uzbekistan, the development of recommendations to help manage the activities of all art institutions in the country on the basis of the study of new technological mechanisms of management. Although the chosen topic is devoted to theoretical problems, during the writing of the article, serious attention was paid not only to the theory, but also to the practical significance of the problem.

Keywords: *art, culture, management, scientific approach.*

KIRISH

Prezidentimiz Shavkat Mirziyoyevning 2017-yil madaniyat va san’at sohasi rahbarlari bilan uchrashuvda shunday ta’kidlagan edi: “Bir haqiqatni hech qachon esimizdan chiqarmasligimiz kerak: mamlakatimizda madaniyat va san’at taraqqiy etmasa, jamiyat rivojlanmaydi. Xalqimizning rivojlanish darajasi avvalo milliy madaniyatimizga qarab baholanadi. Shu ma’noda, madaniyat – bu xalqimiz, jamiyatimiz qiyofasidir. Biz O‘zbekistonning yangi qiyofasini yaratishga kirishgan ekanmiz, buni avvalo milliy madaniyatimizni rivojlantirishimizdan boshlashimiz

lozim”¹³¹ deya ta’kidlab o’tgan fikrlarida buning aks-sadosi desak mubolag’a bo’lmaydi.

Shu o’rinda xorij tajribasi borasidagi tahlillarni ko’rib chiqsak. Buyuk Britaniyaning Goldsmit universiteti, Amerika Qo’shma Shtatlarning Appalach davlat universiteti, Yaponiyaning Madaniyat va san’at universitetlarining rasmiy veb - saytlari, onlayn platformalari, tegishli yo’nalishining nomlanishi, o’qishning qay tarzda boshlanishi, uning davomiyligi, talabalarning soni, imtihondan o’tish joylari, ta’lim beruvchi mutaxassislarning darajalari, ta’lim jarayonini kuzatish va nazorat qilish usullari, ta’lim jarayonining turlari, ta’lim jarayonini baholash me’zonlari, ta’lim jarayonining mazmuni va davomiyligi chuqur o’rganildi.

MUHOKAMA VA NATIJALAR

Tahlillarimiz shuni ko’rsatdiki, birinchidan, bugungi kunda deyarli barcha TOP-500 talikdagi xorijiy universitetlarda oliy ta’limgacha bo’lgan ta’limning boshlanishi 3 yil bo’lib, ularning asosiy maqsadi o’quvchilarni oliy ta’limga tayyorlashdir, ikkinchidan, ta’lim berish jarayonining davomiyligi faqatgina biz tahlil qilgan universitetlardan *Buyuk Britaniyaning Goldsmit universiteti ushbu yo’nalish bo’yicha o’qish 3 yilni tashkil* etadi. Ya’ni, talaba 3 yil oliy ta’limgacha bo’lgan o’qish davrida 3 yil sohaga oid bilimlarni mustahkamlab olishga qaratilgan bo’lib, oliy ta’limdagi 3 yilda, u olgan bilimlarini mustahkamlab 6 yillik o’qishi davomida uning professionalligi ta’minlanadi.

Bizning nazarimizda ta’lim oluvchilar soni va imtihondan o’tish joylari. Buyuk Britaniyaning Goldsmit universiteti va Amerika Qo’shma Shtatlarning Appalach davlat universitetlari qoidalariga ko’ra, talabalar 50-70 kishidan kam bo’lmagan guruhlarda zamonaviy shart-sharoitlarga ega katta o’quv auditoriyalarda tahsil olsalar, Yaponiyaning Madaniyat va san’at universiteti bakalavriat talabalari 20-25 kishidan ko’p bo’lmagan guruhlarda kampus ichida va uning tashqarisida o’qiydilar.

Yangi O’zbekiston sharoitida madaniyat va san’at sohasidagi ommaviylashib kelayotgan “Art Menejment” atamasi ham hozirda yangilik emas.

Menejment-bu inglizcha so’z bo’lib, ingliz tilining Oksford lug’atida berilgan ta’rifga binoan u:

- boshqaruv xokimiyati va san’ati;
- resurslarni boshqarish bo’yicha a’loxida moxirlik va ma’muriy ko’nikmalar tushuniladi.

¹³¹ Ўзбекистон Республикаси Президентининг 2017-йил 17-ноябрдаги “Ўзбек миллий мақом санъатини янада ривожлантириш чора-тадбирлари тўғрисида”ги ПҚ-3391-сонли қарори.

Madaniyat va san'at sohasi menejmenti esa madaniyat va san'at muassasalridagi jarayonlarni va personallarni boshqarish demakdir.¹³²

XULOSA

Dunyo globallashib borar ekan, insonlar o'rtasida dunyo xalqlari madaniyatiga qiziqish ortib boraveradi. Kishilar tomonidan san'atning barcha soha va turlariga bo'lgan ishtiyoq va o'rganishlar hamda istemol qilishga talabning ortib borishi muhim ahamiyat kasb etmoqda.

REFERENCES

1. O'zbekiston Respublikasi Prezidentining 2020-yil 26-maydagi "Madaniyat va san'at sohasining jamiyat hayotidagi o'rni va ta'sirini yanada oshirish chora-tadbirlari to'g'risida"gi PF-6000-son farmoni.
2. O'zbekiston Respublikasi Prezidentining 2017-yil 17-noyabrdagi "O'zbek milliy maqom san'atini yanada rivojlantirish chora-tadbirlari to'g'risida"gi PQ-3391-sonli qarori.
3. O'zbekiston Respublikasi Prezidentining 2018-yil 6-apreldagi "Xalqaro maqom san'ati anjumanini o'tkazishto'g'risida"gi PQ-3656-sonli qarori.
4. O'zbekiston Respublikasi Prezidentining 2018-yil 24-iyuldagi "Milliy kinoindustriyani rivojlantirish bo'yicha qo'shimcha chora-tadbirlar to'g'risida"gi PQ-3880-sonli qarori.
5. O'zbekiston Respublikasi Prezidentining 2018-yil 26-avgustdagi "O'zbekiston Respublikasida madaniyat va san'at sohasini innovatsion rivojlantirish chora-tadbirlari to'g'risida"gi PQ-3920-sonli qarori.
6. Arzimatova, I. M. (2020). Spiritual Culture Of Personality And Artistic And Aesthetic Changes. *Scientific Bulletin of Namangan State University*, 2(11), 160-165.
7. Arzimatova, I. M. (2022). Relationship Of Aesthetic Culture And Spirituality Of Personality. *The American Journal of Applied sciences*, 3(02), 100-104.
8. Arzimatova, I. M. (2021). Women's Rights in Government of a Democratic Society. *Eurasian Scientific Herald*, 2, 23-27.
9. Arzimatova, I. (2022). THE MAIN ASPECTS OF THE MORAL AND AESTHETIC CULTURE OF THE LEADING CADRES IN THE NEW STAGE OF DEVELOPMENT OF SOCIETY. *Oriental Journal of Social Sciences*, 2(1), 63-72.
10. Arzimatova, I. M. (2021). The Role of the Family Environment in Personal Education. *International Journal of Culture and Modernity*, 10, 13-17.

¹³² M.Komilova. "Oriental Art and Culture" Scientific-Methodikal Journal-Issue 7/2021

11. Arzimatova, I. M., & Muminov, J. (2021). Information Of The Educational Process And Education Of A Developed Generation. *The American Journal of Interdisciplinary Innovations Research*, 3(04), 36-41.
12. Madimarovna, A. I., & Madaminovich, M. J. (2020, December). The place of aesthetic and artistic culture in the spiritual life of society and the individual. In *Archive of Conferences* (Vol. 10, No. 1, pp. 177-178).
13. Madimarovna, A. I. (2020). The Role of Art in Youth's Aesthetic Education. *Cross-Cultural Communication*, 16(1), 121-123.
14. Madimarovna, A. I., & Madaminovich, M. J. (2020, December). THE ISSUE OF FORMATION OF SPIRITUAL AND MORAL VIRTUES IN YOUNG PEOPLE. In *Archive of Conferences* (Vol. 10, No. 1, pp. 175-176).
15. Madimarovna, A. I. (2022). The Role of Managers with Modern Knowledge in Improving Management Efficiency. *International Journal of Culture and Modernity*, 14, 78-81.
16. Arzimatova, I. (2019). Art industry development of society and society culture. *Scientific Bulletin of Namangan State University*, 1(1), 129-134.
17. Madimarovna, A. I., & Anatolevna, S. A. (2021). IN THE PROCESS OF GLOBALIZATION ISSUES OF DEVELOPMENT OF ETHICAL AND AESTHETIC CULTURE.
18. Madimarovna, A. I. (2021). RENEWAL OF SOCIETY AND REPRESENTATION OF ART CULTURE. *World Bulletin of Social Sciences*, 5, 159-161.
19. Arzimatova, I. (2022). THE MAIN ASPECTS OF THE MORAL AND AESTHETIC CULTURE OF THE LEADING CADRES IN THE NEW STAGE OF DEVELOPMENT OF SOCIETY. *Oriental Journal of Social Sciences*, 2(1), 63-72.
20. Arzimatova, I. M. (2019). SOTSIALNO-PSIXOLOGICHESKIE OSOBNOSTI NATSIONALNOY ESTETICHESKOY KULTURЫ. In *Usloviya sotsialno-ekonomicheskogo razvitiya obuyestva: istoriya i sovremennost* (pp. 9-12).
21. Arzimatova, I. (2022). Rahbar kadrlarda axloqiy-estetik madaniyatni rivojlantirishning ijtimoiy-falsafiy zarurati. *Obuyestvo i innovatsii*, 3(2), 138-144.
22. Arzimatova, I. (2019). Aesthetic education, its features and structure. *Scientific Bulletin of Namangan State University*, 1(6), 219-222.
23. Arzimatova, I. M. (2020). Spiritual Culture Of Personality And Artistic And Aesthetic Changes. *Scientific Bulletin of Namangan State University*, 2(11), 160-165.

24. Arzimatova, I., & Tursunov, B. (2021). THE ROLE SOCIAL FACTORS IN THE SPIRITUAL DEVELOPMENT PERSONALITY. *Scientific Bulletin of Namangan State University*, 2(2), 163-170.
25. M.Achildiyeva 2021 Academic Yunus Rajabi and His Scientific Heristage *Annals of Romanian Society for Cell Biology* 25(4) 9092-9100
26. Achildiyeva M, Xojimamatov A, Ikromova F (2022) Shashmaqom saboqlari: "Navo" maqomi xususida. *INTERNATIONAL JOURNAL FOR ENGINEERING AND MANAGEMENT RESEARCH* 11(01) 55-58
27. Achildiyeva M, Ikromova F (2021) ABOUT MAHMUDJON TOJIBOYEVS PEDAGOGICAL ACTIVITY GALAXY *INTERNATIONAL INTERDISCIPLINARY RESEARCH JOURNAL (GIIRJ)* 9(5) 240-244
28. Achildiyeva M, Ikromova F (2021) TANBUR ONE OF ANCIENT INSTRUMENTS GALAXY *INTERNATIONAL INTERDISCIPLINARY RESEARCH JOURNAL (GIIRJ)* 9(6) 302-308
29. Achildiyeva M, Ikromova F(2022) CHOIR ART IN UZBEKISTAN BOTIR UMIDJONOV (*EURASIAN JOURNAL OF HUMANITIES AND SOCIAL SCIENCES* 7 54-56
30. Achildiyeva M, Ikromova F (2021) "The third renaissance towards ascending" *EUROPEAN SCHOLAR JOURNAL* "An open access, peer reviewed multidisciplinary journal" 2 (9) 17-20
31. Ikromova F O'ZBEKISTON XALQ HOFIZI OCHILXON OTAXONOVNING HAYOT YO'LI CHIZGILARI. *INNOVATIVE DEVELOPMENT IN THE GLOBAL SCIENCE* Vol. 1 No. 3 (2022): 151-156
32. Achildiyeva M, Ikromova F REYNGOLD GLIER VA TOLIBJON SODIQOVNING«LAYLI VA MAJNUN» OPERASIDA MAQOM YO'LLARINING QO'LLANILISHI UIF-2022: 8.2 *SCIENCE AND INNOVATION* ISSN: 2181-3337 *INTERNATIONAL SCIENTIFIC JOURNAL* 2022 №4 23-28 bet
33. Xojimamatov A, Ikromova F MUSIQIY SAHNAVIY ASARLARNING IJROCHILIK MUAMMOLARI (O'ZBEKISTON KOMPOZITORLARI IJODI MISOLIDA) UIF-2022: 8.2 *SCIENCE AND INNOVATION* ISSN: 2181-3337 *INTERNATIONAL SCIENTIFIC JOURNAL* 2022 №4 29-33 bet

OHANGLARDA JILOLANGAN QADRIYATLAR

Maxmudov Shoxrux O'tkirbek o'g'li

FarDU

shohm8790@gmail.com

ANNOTATSIYA

Ushbu maqolada "Ohanglarda jilolangan qadriyatlar" musiqiy to'garakda millatlararo totuvlik g'oyasini o'quchilarga singdirish yuzasidan fikrlar bayon qilinadi.

Kalit so'zlar-milliy g'oya, qadriyat, ohang, madaniyat, san'at, sport.

АННОТАЦИЯ

В данной статье представлены мысли о внедрении идеи межнационального согласия в музыкальном клубе «Ценности, отшлифованные в мелодиях».

Ключевые слова - национальная идея, ценность, тонус, культура, искусство, спорт.

ANNOTATION

In this article, thoughts on inculcating the idea of inter-ethnic harmony in the "Values Polished in Melodies" musical club are presented.

Key words - national idea, value, tone, culture, art, sport.

KIRISH

O'zbekiston Respublikasi Prezidenti Shavkat Mirziyoyevning Oliy Majlisga murojaatnomasida tasdiqlanganidek, "Biz o'z oldimizga mamlakatimizda Uchinchi Renessans poydevorini barpo etishdek ulug' maqsadni qo'ygan ekanmiz, buning uchun yangi Xorazmiylar, Beruniylar, Ibn Sinolar, Ulug'beklar, Navoiy va Boburlarni tarbiyalab beradigan muhit va sharoitlarni yaratishimiz kerak. Bunda, avvalo, ta'lim va tarbiyani rivojlantirish, sog'lom turmush tarzini qaror toptirish, ilmfan va innovatsiyalarni taraqqiy ettirish milliy g'oyamizning asosiy ustunlari bo'lib xizmat qilishi lozim"¹³³.

Mamlakatimizda izchillik bilan amalga oshirilayotgan ta'lim sohasidagi islohotlar zamirida Vatanimizni yanada taraqqiy ettirish, yoshlarni har jihatdan

¹³³ O'zbekiston Respublikasi Prezidenti SHavkat Mirziyoevning Oliy Majlisga murojaatnomasi. Xalq so'zi. 2020 yil 30 dekabr. №276. 2-bet

barkamol shaxs etib voyaga etkazish, sohalar uchun yuqori bilimga ega mutaxassislarni tayyorlashdek maqsadlar mujassamdir¹³⁴.

MUXOKAMA VA NATIJALAR

Milliy g'oya aslida muayyan xalqning oliy istiqbol maqsadini bir necha so'zlarda yoki iborada mujassam ifodalovchi tushunchalar yoki shior, iboradir. U xalqni o'sha maqsad yo'lida birlashtiradi, safarbar etadi. Xalq barcha sa'y-harakatlarini, intilishlarini, bunyodkorlik faoliyatini unga muvofiqlashtiradi. Zarur bo'lsa, iqtisodiy, ijtimoiy munosabatlarini, mamlakatning huquqiy, siyosiy, mafkuraviy asoslarini, ta'lim-tarbiya tizimini chuqur isloh qiladi.

Milliy g'oyaning asosiy vazifalaridan biri, avvalo, xalqning jipsligini, birligini, mamlakatning hududiy yaxlitligini saqlash va mustahkamlashdir. Ikkinchidan, millatning oliy maqsadini, rivojlanish marralarini, mo'ljallarini umumiy tarzda aniqlaydi. Milliy g'oya turli boralarda ifodalanishi mumkin. Lekin ifoda shaklidan qat'i nazar, xalqqa istiqbolni, ijtimoiy mo'ljalni ko'rsatishi shart.

Mustaqillikdan keyin biz shaxsga nisbatan "komil inson", yosh avlodga nisbatan "barkamol avlod" atamalarini qo'llay boshladik. Gap atamada emas. Qanday sifatni qo'llamaylik, kelajak insonini tarbiyalashda biz, avvalo, jamiyat taraqqiyoti tendensiyalarini va ayni paytda milliy ma'naviyatimiz xususiyatlarini hisobga olmog'imiz lozim. Binobarin, sun'iy intellekt va yuksak texnologiyalarga tayanadigan "to'rtinchi sanoat inqilobi" insonga qo'yadigan talablarini oldindan modellashtirishimiz va ta'lim-tarbiya tizimini ularga moslashtirishiz kerak.

Xuddi shunday milliy identligimizni saqlab qolish uchun ona tilimizni, tariximizni, adabiyotimiz va san'atimizni yetarlicha o'rgatishning optimal yo'llarini topmog'imiz lozim. Urf-odatlarimiz ham takomillashtirilishi va zamonaviylashtirilishi juda zarur. Ijtimoiy ongda, odamlarning xatti-harakatlarida burilish yuz berishi, yangi ideallar va qadriyatlar qaror topmog'i darkor.

Har qanday buyuk rejalar, buyuk g'oyalar inson ehtiyojlari, turmushi yaxshilanishi, erkinligi ortishi va ma'naviy kamoloti bilan bevosita bog'lansagina, hayotiylik va reallik kasb etadi. Aks holda u havoyi orzu havasligicha qolib ketadi.

Xabaringiz bor, O'zbekiston Respublikasi Prezidenti tomonidan 2019-yilning mart oyida beshta muhim tashabbus ilgari surildi. Bu – yoshlarni madaniyat, san'at va sportga keng jalb etish, ularda zamonaviy axborot texnologiyalaridan to'g'ri

¹³⁴ I.M. To'xtasinov. SamDCHTI rektori. Oliy ta'lim konsepsiyasi: zamonaviy ta'lim, ilm-fan, innovatsiya va ma'naviy tarbiya lokomotivi

foydalanish ko'nikmasini shakllantirish, kitobxonlik madaniyatini yuksaltirish, xotin-qizlar bandligini ta'minlash vazifalarini o'z ichiga oladi¹³⁵.

Birinchi tashabbus yoshlarning musiqa, rassomlik, adabiyot, teatr va san'atning boshqa turlariga qiziqishlarini oshirishga, iste'dodini yuzaga chiqarishga xizmat qiladi¹³⁶.

Davlatimiz rahbari joylardagi madaniyat markazlari, musiqa va san'at maktablarining moddiy-texnik bazasi va ulardan foydalanish holatini o'rganib, faoliyatini yaxshilash bo'yicha topshiriqlar berdi. Madaniyat vazirligi va Xalq ta'limi vazirligiga hokimliklar bilan birgalikda tuman (shahar) madaniyat markazlari va umumta'lim maktablarida yoshlarning qiziqishidan kelib chiqib, qo'shimcha 1,5 mingta to'garak tashkil etish vazifasi qo'yildi. Tashabbuskor iste'dodli yoshlar va mahalliy homiylarni jalb etgan holda, madaniyat markazlarida badiiy-havaskorlik jamoalari, yoshlar teatr-studiyalari va "Yoshlar klublari" tashkil qilish zarurligi ta'kidlandi. Atoqli san'atkor va iste'dodli ijodkorlarni tumanlardagi madaniy ishlarga ko'makchi sifatida biriktirish yaxshi natija berayotganini inobatga olib, bu tajribani butun mamlakatga yoyish bo'yicha ko'rsatmalar berildi. Unga muvofiq, taniqli artistlar tuman va shaharlarga ijodiy maslahatchi sifatida biriktirilib, o'sha joylarda madaniyat va san'atni rivojlantirishga mas'ul bo'ladi, tuman va shaharlar hokimlari esa ushbu ishlarga moddiy va tashkiliy jihatdan yordam beradi. Ushbu birinchi muhim tashabbusni hayotga tadbiiq etuvchi umumta'lim maktablari sinfdan tashqari "Ohanglarda jilolangan qadriyatlar" musiqiy to'garakda millatlararo totuvlik g'oyasini o'quchilarga singdirish maqsadida quyidagi mavzuni musiqa orqali millatlar aro totuvligi g'oyasini taqdim etish jarayonlariga reja tuzib oladi:

1. Millarlar aro totuvlik - farovon hayot tayanchi. (suhbat: yurtimizdagi kunlik o'zgarishlar haqida, vatanparvarlik, hamkorlik, hamdardlik hamdo'stlik mavzusidagi she'riy lavhalar hamda qo'shiqlar)

2. Birodarlik tarannumi. (qirg'iz, tojik, qozoq qo'shiqlaridan namunalar). (Ilova-1. Bilimring)

3. Liboslar millat ko'rki. (2-ilova. Bilimring)

4. Qadr topgan taomlar lazzati.

(3-ilova. Bilimring.) o'tov: taomlar lazzati.

XULOSA

Xulosa qilib shuni aytish mumkinki Mamlakatimizda izchillik bilan amalga oshirilayotgan ta'lim sohasidagi islohotlar zamirida Vatanimizni yanada taraqqiy

¹³⁵ 5 muhim tashabbus yoshlarga qanot (yuz.uz)

¹³⁶ Президент: ёшларни тарбиялашдаги муҳим 5 та ташаббус (uzdaily.uz)

ettirish, yoshlarni har jihatdan barkamol shaxs etib voyaga etkazish uchun umumta'lim maktablarida har xil turdagi kasbga yetaklovchi to'garaklarni tashkil etish va ular bilan ishlash borasidagi nazariy va amaliy bilimlarni bo'lajak kadrlarimizga yetkazish hamda amaliyotda qo'llash mexanizmini ishlab chiqishda yangicha yondashuvlar zarur.

REFERENCES

1. O'zbekiston Respublikasi Prezidenti Shavkat Mirziyoevning Oliy Majlisga murojaatnomasi. Xalq so'zi. 2020 yil 30 dekabr. №276. 2-bet
2. I.M. To'xtasinov. SamDCHTI rektori. Oliy ta'lim konsepsiyasi: zamonaviy ta'lim, ilm-fan, innovatsiya va ma'naviy tarbiya lokomotivi 16:19 08 Sentabr 2020 Jamiyat.
3. Abdurahim Erkayev. Oliy Majlis Senati a'zosi. Uchinchi Renessans – milliy g'oya sifatida.
4. Mannopov, S., Karimov, A., Qurbonova, B., & Dilobar, J. (2022, February). THE EMERGENCE AND DEVELOPMENT OF MUSIC. In *Archive of Conferences* (pp. 49-52).
5. Mannopov, S., Karimov, A., Qurbonova, B., & Dilobar, J. (2022, February). THE EMERGENCE AND DEVELOPMENT OF MUSIC. In *Archive of Conferences* (pp. 49-52).
6. Mannopov, S. (2004). Uzbek folk music culture.(Study guide) Tashkent. *New Age Generation*.
7. Маннопов, С. (2018). Навобахш оҳанглар. Т.: *IJOD-PRESS* нашриёти.
8. Маннопов, С. У. Л. Т. О. Н. А. Л. И. (2004). Ўзбек халқ мусиқа маданияти. *Янги аср авлоди*.
9. Маннопов, С. (1852). Ходжи Абдулазиз Абдурасулов (1852-1936).
10. Abdusattorov, A. About Makom Melodies Adapted for Orchestra of Uzbek Folk Instruments. *International Journal on Economics, Finance and Sustainable Development*, 2(11), 28-30.
11. Kurbanova, B., Khurshid, M., & Tokhirjon, S. (2022, May). THE ROLE AND IMPORTANCE OF A SYSTEMATIC APPROACH TO TEACHING IN THE FINE ARTS. In *Archive of Conferences* (pp. 105-107)
12. Мамазияев, Х. А. Ў. (2022). МАҚОМ САНЪАТИДА МУСИҚА ЧОЛҒУЛАРИНИНГ ТАДРИЖИ. *Science and innovation*, 1(С3), 7-14.

ЎРТА ОСИЁДА МУСИҚА ИЛМИ РИВОЖЛАНИШИДА БАХШИЧИЛИК САНЪАТИНИНГ ЎРНИ ВА АҲАМИЯТИ

А.Султонов

Фарғона давлат университети
Муסיқий таълим ва маданият кафедраси ўқитувчиси

А. Абдисатторов

Фарғона давлат университети
Муסיқий таълим ва маданият кафедраси ўқитувчиси

АННОТАЦИЯ

Ушбу мақолада мустақил Ўзбекистонимизда бахшичилик санъати – номоддий-маънавий меросини ўрганиш, асраб-авайлаш, қардош ўзбек-тожик достончилигида ифодаланган ўзаро дўст-биродар бўлиб турмуш завқини сураётганлиги баён қилинди.

Калит сўзлар: бахши, достон, санъат, халқ оғзаки ижоди, мерос

РОЛЬ И ЗНАЧЕНИЕ ИСКУССТВА БАХИШИ В РАЗВИТИИ МУЗЫКАЛЬНОЙ НАУКИ В ЦЕНТРАЛЬНОЙ АЗИИ

АННОТАЦИЯ

Эта статья рассказывает нам, что в независимом Узбекистане холостяцкое искусство - изучение нематериального и духовного наследия, сохранение братства братского братства выражается в дружеской узбекско-таджикской дружбе.

Ключевые слова: бахши, эпос, искусство, фольклор, наследие

ROLE AND SIGNIFICANCE OF THE ART OF BAHISHI IN THE DEVELOPMENT OF MUSICAL SCIENCE IN CENTRAL ASIA

ABSTRACT

This article tells us that in independent Uzbekistan the bachelorship of art - the study of intangible and spiritual heritage, preservation, brotherhood of brotherly brotherhood expressed in friendly Uzbek-Tajik friendship.

Keywords: bakhshi, epos, art, folklore, heritage

КИРИШ

Бахшичилик санъати Марказий Осиё жумладан, Ўзбекистон билан чегарадош, қардош халқларнинг ноёб маънавий қадриятларидандир. Чунончи, мамлакатимизда истиқомат қилаётган кўплаб миллат ва элатларнинг ижтимоий

ҳамжиҳатлик ришталари ана шу қадриятлардан қувват олади. Зеро, ҳар бир бахши хотирасида ўтмиш анъаналарини сақлаб, уни авлодларга етказган ва бу ижтимоий анъана ҳар гал ижро жараёнида янада бойиб, янгиланиб борган. Шарофиддин Али Яздийнинг ёзишича, Амир Темур (1370–1405) ҳукмронлиги йилларида Давлатшоҳ бахши[1], “Акбарнома”да эса Мирбахши деган бош бахшининг номи қайд этилган бўлса, Аҳмад Югнакийнинг “Ҳибат ул- ҳақойиқ” асарида:

Қани амри маъруф, қани яхшилар?

Қани ҳақни айтган ҳақгўй бахшилар? [2]

дея ҳақиқатни куйловчилар васф этилади. Шунингдек, бир қатор Шарқ халқлари адабий меросининг нодир намуналарида “бахши” - Чигатой улуси, Олтин Ўрда, Қозон ва Қрим хонликларида котиблар, Бобирийлар давлатидаги ҳарбий қисмларнинг ҳисоб-китоб ишларини олиб борувчи ва уларга маош тўловчи йирик амалдорларни, Бухоро амирлигида маъмурий бинолар қурилишда маблағ (сарф-харажат) ҳисобини олиб борувчи кишилар сифатида эътироф этилади.

МУҲОКАМА ВА НАТИЖАЛАР

Бахшичилик санъатининг эътиборга молик яна бир хусусияти устоз ва шогирдлик анъаналари, аждодлар ва авлодлар, мерос ва ворислик, кеча билан бугуннинг, бугун билан эртанинг ўзаро алоқадорлиги ва қардош халқларнинг ўзаро итифоқлик фазилатлари унда тараннум этилади.

Жумладан тарихий тараққиёт жараёнида бир-бирига туташиб кетган ўзбек-тожик халқлари ўртасидаги ўзига хос дўстлик ва кўшничилик ришталари бугунги кунда ҳам янада мустаҳкамланиб бораётганлиги бу халқларнинг қадимдан халқ оғзаки ижоди билан бирлашиб камол топганидан далолатдир

Бахшичилик санъатига оид анъанавий мусиқа маданияти ҳам бой ва хилма-хил бўлиб, бир неча ҳудудий бахшичилик услубларидан ташкил топган. Ҳолбуки Суғд вилоятида азалдан ёнма-ён яшаб келган ўзбек ва тожик халқларининг ижодкорлик анъаналари ўзаро қоришиб иккала қардош халқ бахшичилик ижодида меҳнат, маиший ва маросим кўшиқларининг намуналари ширу-шакар – ўзбегим-тожик билан яқдил эканлигининг ифодасидир.

Бахшичилик кўпайиб боргани сари устоз-шогирд анъанаси вужудга келиши баробарида халқнинг сеvimли қаҳрамонлари жасорати ҳақидаги туркум дostonлар ўзбек, тожик, қозоқ, туркман, қорақалпоқ, татар, озарбайжон, грузин,

турк халқлари орасида кенг тарқалиб қалбларни-қалбларга вобаста этувчи ижодкорлик санъати жамоавийлик касб этган.

Маълумки, жанубий Ўзбекистон халқ оғзаки ижодини ўрганишга киришиш 1929 - йилдан бошланиб икки воҳа достончилигини илк бор тадқиқ этишга киришган фольклоршунос Х.Зарифов ҳисобланади ва у томонидан Чироқчилик Бойсари, Ражаб бахшиларни, китоблик Абдулла шоир Нурали ўғли, бойсунлик Холиёр юзбоши Абдукарим ўғли каби юксак маҳоратли бахшиларни аниқланиб, репертуардаги асарлардан намуналар ёзиб олганлиги[3] билан бирга бахшилар ижросидаги халқларнинг барҳаёт ижодини неча-неча асрлар қаридан сайқал топиб янада ўзида бирдамлик фазилати касб этаётганлигини кўрсатиб берган.

Қардош тожик халқ оғзаки ижодида ҳам “Гўрўғли” ва “Алпомиш” достонларининг айрим шакллари ҳамда кўринишлари учрайди, масалан таниқли шарқшунос И.С.Брагинский (1905–1989) “Гўрўғли” достонини Қурбон Сафар номли тожик бахшисидан 1933–35 йиллар ёзиб олган [4]. Бундан ташқари бахшичилик достонининг яна бир ноёб намунаси XX асрнинг 70-йиллари охири - 80-йилларнинг бошларида О. Собиров томонидан нашр қилинган «Ёзи билан Зебо» достонининг йиғма матни [5] қадрдон халқлар маскан топган Қашқадарё ва Сурхондарё воҳаси қишлоқлари, Фарғона водийсида, Қирғизистоннинг Ўш вилоятидаги Ўзган, Аравон, Олабуқа туманларида, Қозоғистоннинг Туркистон атроф қишлоқларида, жанубий Тожикистон атрофидаги қишлоқларда оммалашган вариантларида чорвадор, деҳқон ва боғбонларнинг ижтимоий турмуш тарзи билан боғлиқ маълумотлар борлиги [6] азалдан қардош миллатлар ўртасидаги тотувлик ва ҳамжиҳатликни мустаҳкамланишига хизмат қилганлигини кўриш мумкин.

«Ёзи билан Зебо» достони ўзбек халқ оғзаки ижодининг дурдона асарларидан ҳисобланиб кўп вариантлилиги ва кенг тарқалганлиги билан ҳам қардош миллатлар ўртасида бирдамлик, яқдиллик, муҳаббат ва вафонинг гўзал фазилатлари сифатида алоҳида қимматга эга. Шунингдек, 1975-йилнинг ёзида Наманган вилояти Янгиқўрғон туманида яшовчи Раззоқ бахши Қозоқбоев ижросида ёзиб олинган «Нени айтай?» термасида:

*Кел, Зебожон, Ёзи томошасига,
Зебоман Кал Ёзидан айтайми?*

мазкур достоннинг нафақат ўзбек ва тожик балки турли миллат бахшилари томонидан ижро этилганлиги диққатга сазавор Янгиқўрғон туманидаги ўн тўрт

киши томонидан бу дoston жамоа бўлиб ижро этганлиги О.Собировнинг “Ёзи билан Зебо” асарида келтирилган.

Айниқса Наманган вилояти Янгиқўрғон тумани худудида Қўлбуқон дostonчилик мактабининг вакилари Ҳайдар Бойча ўғли, Раззоқ Қозоқ ўғли, Усмон Маматқул ўғли, Бўри бахши, Маллавоё Ҳошимовлар ижодида Булунғур дostonчилик мактаби таъсири кучли бўлганлигини кўрсатади [7] мана шу жиҳат билан ҳам қадимдан шаклланган халқ ижодиётининг айнан кўплаб миллат ва элатга мансублиги умумбашарий кадрятларни ўзида мужассам этганлиги билан эътиборга лойиқдир. Бу асарнинг яна бир ўзига хос хусусияти унда ватан иймондек муқаддас неъмат эканлигининг таъкиди асар қаҳрамонлари томонидан васф этилиши билан дoston кўпгина парчалари халқ кўшиқларига айланиб кетганлигидадир.

*Дарадан келган шамолнинг гарди бор,
Сояда ётган йигитнинг дарди бор,
Қорайиб келган булут қор келтирар,
Келмайин кетган йигит ор келтирар...*

Бахшилиқ санъатининг ўзига хослиги, бор таровати ҳам бахши томонидан айтилаётган халқ ижодиёти воқеаларининг ҳаётийлиги, диалогларнинг оҳангдошлиги, шеърини нутқнинг равлонлиги, жозибадорлиги, қофияларнинг оригиналлиги, ифодавий безакларнинг хилма-хил товланиши билан қаҳрамон кайфиятини, унинг интиқ ва ғоят нозик кечинмаларини таъсирчан баён этилиши [8] Марказий Осиё халқлари бахшилари маҳорати ва истеъдоди билан уйғунлашади.

*Қош қоралиқдан қароғим қолмади,
Интизорликдан мадорим қолмади...
Ёнага ётиб эдим ёним билан,
Кийимим қотди менинг қоним билан...
Толга чиқдим толча бўйим толади...
 (“Ёзи билан Зебо дostonидан”)*

Дostonнинг йиғма вариантини ишлаб чиқишда, республикамизнинг Фарғона водийси билан жанубий туманларидан ёзиб олинган вариантларни ягона шаклга келтиришда талай қийинчиликларга дуч келинганлиги, Фарғона водийсидан ёзиб олинган дoston вариантларида халқ ҳаётининг деҳқончилик, боғдорчилик билан боғлиқ томонлари акс этган бўлса, жанубий туманлардаги вариантларда эса чорвадорларнинг тирикчилиги, яшаш тарзи, муҳити билан алоқадор тасвирлар кўп учраганлиги билан қадрдон халқларнинг турмуш тарзи,

анъаналари ва кадриятлари турлича бўлишидан қатъий назар қалблар муштараклиги, бахшичилик санъатининг ўзига хос сеҳри ҳам дилларни дилларга боғлаганлигидадир.

Асардаги кўпгина бандлар жуда кўп ижро этилганлигидан куйма ҳолга келиб сайқал топган. Шунинг учун 1922–1925-йиллари журналист Рафиқ Мўмин томонидан тўпланган вариантдаги парчаларни ярим аср ўтгач ёзиб олинган вариантларга солиштирилганда, жуда кўп бандлар ўзгармай куйланиб келинганлигидан бу асарнинг нақадар халқчил ва ҳаётбахш эканлигини билдиради.

ХУЛОСА

Хулоса ўрнида шуни айтиш мумкинки, тарихан қардош халқлар ижоди билан уйғунлашиб кетган бу кадриятларимизни асраб авайлаган ҳолда келажак авлодларга муносиб етказиш ва уни таракқий этишида юртимизда истиқомат қилувчи биродар-дўстларимиз билан яқдил, ҳамфикрликда юксак марраларни забт этишимиз мумкин. Зеро, мухтарам юртбошимиз Шавкат Мирзиёев Сурхондарёда халқаро бахшичилик санъати фестивали очилишига бағишланган тантанали маросимда нутқида “Бахшилар нафақат халқ о‘тмишининг акс-садоси, айна пайтда бугунги куннинг ҳам жарангдор овозидир... Агар биз бу ноёб сан’атни сақлаб қолиш учун бугун барчамиз биргаликда ҳаракат қилмасак, эртага, афсуски, кеч бо‘лади, келгуси авлодлар, тарих бизни кечирмайди”[9].

Илло, мазкур таъкид замирида мустақил ватанимизнинг эртанги куни, ёруғ келажаги, тенглар ичра тенглиги, ривожланган мамлакатлар қатори унинг ҳам ўз ўрни ва салоҳияти борлиги бунда ўз ифодасини топади.

REFERENCES

1. Шарафуддин Али Яздий. «Зафарнома» “Шарқ” нашриёт-матбаа концернинг Бош таҳрирнати, 1997 йил. 40-бет.
2. Аҳмад Югнакий. Ҳибатул ҳақойиқ. Т: 2012 йил. 20-бет
3. Жирмунский В.М. Зарифов Х.Т. Узбекский народный героический эпос. – М.: 1947. – 33-72, 472.
4. Раззоқов.Ҳ. Тўра Мирзаев. Собиров О, Имомов К. Ўзбек халқ оғзаки поэтик ижоди.Т.,1980. Бахши. ЎЗМЭ.1-том. 653 бет.
5. О.Собиров. “Ёзи билан Зебо”. Достон. Т.: «Ёш гвардия», 1978.
6. Самарқанд Давлат университети. Илмий ахборотномаси. 2017-йил, 2-сон. (102/1) 30-бет

-
7. Турсунов С.Н, Пардаев Т.Р, Турсунова Н.М, Муртазоев Б. “Ўзбекистонда бахшичилик санъатининг шаклланиши ва тараққиёти тарихи”. “Фан ва технология” 2014 йил. 41-бет
 8. Охунжон Собиров. «Ёзи билан Зебо». «Янги аср авлоди», 2010 –йил. 6-10-бетлар.
 9. <https://kun.uz> O‘zbekiston Prezidenti Shavkat Mirziyoyev Surxondaryoda xalqaro baxshichilik san'ati festivali ochilishiga bag‘ishlangan tantanali marosimda nutqi.

JAMIYAT MA'NAVIY MADANIYATI RIVOJIDA SAN'ATNING O'RNI

Karimov Oybek Mo'minjon o'g'li
Farg'ona DU Musiqiy ta'lim va madaniyat
kafedrasi o'qituvchisi
karimovoybek344@gmail.com

ANNOTATSIYA

Ushbu maqolada jamiyat ma'naviy madaniyatini takomillashtirish jarayonini xar tomonlama o'rganish, uning ijtimoiy –madaniy xodisalar tuzulmasidagi o'rnini aniqlash, davlatning jamiyat ma'naviy madaniyatini yuksaltirishga qaratilgan siyosiy islohatlar mavzu yuzasidan ilmiy-nazariy qarashlar keltirilib, tahlil etilgan.

Tayanch so'zlar: jamiyat, ma'naviyat, madaniyat, badiiy tafakkur, shart-sharoit, shakli, tuzilish, hajm, shakl, kompozitsiya.

ABSTRACT

In this article, scientific-theoretical views on the topic of comprehensive study of the process of improving the spiritual culture of the society, determining its place in the structure of social and cultural phenomena, political reforms aimed at improving the spiritual culture of the society are presented and analyzed.

Key words: society, spirituality, culture, artistic thinking, conditions, form, structure, volume, shape, composition.

АННОТАЦИЯ

В данной статье представлены научно-теоретические взгляды на тему комплексного изучения процесса повышения духовной культуры общества, определения его места в структуре социальных и культурных явлений, политических реформ, направленных на повышение духовной культуры общества. представлены и проанализированы.

Ключевые слова: общество, духовность, культура, художественное мышление, условия, форма, структура, объем, форма, композиция.

KIRISH

“Mustaqilligimizning dastlabki kunlaridayoq, - deb yozadi davlatimiz Prezidentimiz Sh.M.Mirziyoyev – Ajdodlarimiz tomonidan ko'p asrlar mobaynida yaratib kelingan g'oyat ulkan, bebaho ma'naviy va madaniy merosni tiklash davlat

siyosati darajasiga ko'tarilgan nihoyatda muhim vazifa bo'lib qoldi. Biz ma'naviy qadriyatlarni tiklashni- milliy o'zlikni anglashni o'sishidan, xalqning ma'naviy ildizlariga qaytishdan iborat, uzviy-tabiiy jarayon deb hisoblaymiz.”

Mustaqillik yillarida milliy mavzu va tarixga e'tiborning ortishi tarixiy janr rivoji katta turtki berdi. Falsafa va tabiatning, insonlar ongi va borliqning o'zgaruvchanligini bir vaqtni o'zida g'oyaviy ifodalab beruvchi yangi tasviriy san'at yo'nalishlari rivojlana boshladi. Bu o'z navbatida o'sib borayotgan jamiyat ongiga ta'sirini o'tkazib uning xulosasini ma'naviy madaniy timizning shakillanishi va rivojlanishida ko'rishimiz mumkin.

Jamiyatning ma'naviy madaniyatini shakillantirishda samarali vositalardan biri bu insonparvarlik va ma'naviy qadriyatlar tizimini to'g'ri shakillantirishdir. “Shu nuqtai-nazardan qaraganda, buyuk alloma va adiblarimiz, aziz-avliyolarimizning bebaxo merosi, sarkarda va arboblarning jasoratini yoshlar ongiga singdirish' ularda milliy g'urur va iftixor tuyg'ularini kuchaytirishga alohida etibor qaratishimiz kerak”¹³⁷. Albatta tarixiy meros va ma'naviy qadriyatlar jamiyat ma'naviy kamolotida o'rni va hamda ta'siri beqiyosdir.

MUHOKAMA VA NATIJALAR

Madaniyat tushunchasi ikki darajada talqin qilinadi. Oddiy-kundalik ong darajasi-u odamlarning kundalik amalyoti maxsuli sifatida amal qiladi. Unda shaxs o'ziga ta'sir qilayotgan barcha ma'lumotlarni qabul qiladi. Nazariy darajada – aqil imkoniyatlari namoyon bo'ladi, faqat o'zining ichki ma'naviy-ruxiy holatiga zarur bo'lganlarini saqlab qoladi va rivojlantiradi.

Madaniyat – bu insoniyatning yuksak ahloqiy ijtimoiy munosabatlari, madaniy ishlab chiqarishga doimiy ehtiyoj mahsulidir. Shuning uchun nafaqat shaxsning ma'naviy fazilatlarini bilan bog'liq bo'lgan ichki madaniyatni, balki tashqi madaniyatni ham shaxsning ichki, ma'naviy olamini namoyon etish shakli sifatida ajralib ko'rsatiladi. Madaniyat ma'lum qadriyatlar tizimi sifatida insonda aniq ehtiyojlar va yo'nalishlarni shakillantiradi. O'zlarining darajasi va sifati bo'yicha odamlar ko'pincha boshqalarning madaniyati darajasiga qarab baxo berishadi.

«Madaniyat» so'zining etimologiyasi ham, genezisi ham, «kultura» so'zidan farq qiladi. Shuning uchun ayrim tadqiqotchilar, masalan, V.Alimasov, «madaniyat», «kultura» aynan tushunchalar emas, «madaniyat» so'zi arablar orqali kirib kelgan, uning etimologik ma'nosi esa, musulmonlar sig'inadigan shaxar, “Madina” nomidan kelib chiqqan”, deb hisoblaydi¹³⁸. Bizning fikrimizcha madaniyat

¹³⁷ Mirziyoyev Sh.M. “Oliy Majlisga murojatnomasi”, Toshkent, 2019.

¹³⁸ Бобоев Х., Хамроев Т., Алимасов В. Маданиятшунослик. -Тошкент: Янги аср авлоди, 2001.-6-7 б.

tuzulmasiga tizimli yondashish uning ikki moddiy va ma'naviy ko'rinishlarga bo'lib taxlil etishga undaydi. Chunki insonning asosiy ijtimoiy faoliyati moddiy va ma'naviy boyliklarini ishlab chiqarishga qaratilgan.

Shu nuqtai nazardan ma'naviy madaniyatning o'zida aks ettirgan quydagi ta'rif e'tiborga loyiqdir. «Madaniyat tarkibiga,- deb yozadi S.Shermuhammedov, - quydagilar kiradi: fan, texnologiya, falsafa, axloq, siyosat, din, dunyoqarash, mafkura, e'tiqodlar, xuquqiy normalar, ijtimoiy va shaxsiy ideallar, insonning yuksak qadiryatlari sifatida tabiatga munosabati, atrof-muxit, odamlar o'rtasidagi millatlar, xalqlar o'rtasidagi munosabatlar, sog'liqni salash, maorif kiradi. Tarbiya, an'analar, rasm-rusmlar, marosimlar, ommaviy axborot vositalari, shu bilan birga biz yuqorida sanab o'tgan madaniyat sohalarini boshqaruvchi, amalga oshiruvchi, tashkilot va muassasalar majmuidir»¹³⁹. Bu fikrlar bizga madaniyatni mezonlarini tasniflashimizga asos bo'ladi, ular quydagilar: a) madaniyat murakkab, ijtimoiy hayotning, kishilar aro munosabatlarning barcha tamonlariga oid integral hodisadir; b) madaniyat tizimi ichida ma'naviy madaniyat uning o'zagini tashkil qiladi. s) madaniyat orqali jamiyatning qaysi taraqqiyot pog'onasida turganini va qayerga borayotganini bilish mumkin. Darhaqiqat bu mezonlar jamiyat ma'naviy madaniyati mohiyati unga rotsional yondashuvning zarurligini anglatadi. Ma'naviy madaniyat jamiyat madaniyatining individual shakli bo'lib, unda bilim va undan foydalana bilish maxorati muhim ahamiyatga ega. Jamiyatning ma'naviy madaniyatini rivojida albatta shaxs madaniyati katta o'rin tutadi. Shaxs ma'naviy madaniyati asosini aql, xissiyot, xis-tuyg'ular bilan bog'liq ideal faoliyat tashkil etadi. Bular ilmiy bilim, til, jamiyattomonidan o'rgatilgan axloq, qonun normalari va boshqalarda namoyon bo'ladi. Bu avvalo ta'lim va tarbiya tizimini qamrab oladi.

Bizning fikrimizcha dunyo shaxsning individual angida obrazlarda namoyon bo'ladi va u subyektiv madaniyatning inikosi sifatida amal qiladi. Shu boyisdan ham ma'naviy madaniyat ijodkor g'oyasi moddiy narsalarda-kitoblar, xaykallar, san'at asarlarida aks ettirilishi mumkin.

Demak ma'naviy madaniyat- an'anaviy faoliyatining mahsuli sifatida insonni ma'naviy uyg'otadigan, qo'llab-quvvotlaydigan va rivojlantiradigan madaniyat shaklidir. Shu sababli, ma'naviy madaniyat yaxshi o'qilgan yoki o'qimishli bo'lish bilan xarakterlanmaydi balki u bir odamni ongli va ma'suliyatli faoliyatiga qodir shaxsga aylantiradi.

Ma'naviy madaniyat inson faoliyati soxasi bo'lib, u jamiyat ma'naviy hayotining turli tomonlarini, shuningdek ma'lum bir madaniy va tarixiy birlikka yoki

¹³⁹Шермухамедов С. Ижтимоий тараққиёт ва маънавий маданиятнинг ўзаро таъсири. –Фарғона: 1999. -7 б.

umuman insonga hos bo'lgan bilimlar va dunyo qarash g'oyalari tizimini qamrab oladi. Shu nuqtaiy nazardan fikrimizni o'zbek faylasuf olimlari qarashlari bilan qiyoslashga xarakat qilamiz.

M.Abduraxmonov va H.Raxmonov fikricha ma'naviy madaniyat ta'lim va fan sohasiga oid ilmiy faoliyatni, axloqiy va estetik madaniyatni o'z ichiga oladi. Natijada ma'naviy madaniyat insonning layoqati va faoliyatining buyumlarda moddiylashgan shakilda, insoniyat tomonidan yaratilgan ma'naviy qadiryatlar (ilim, sa'nat, xuquq, axloq qoidalari) shaklida mavjud bo'ldi¹⁴⁰.

A.Ochildiyev ma'naviy madaniyat o'z mohiyatiga ko'ra ma'naviy ishlab chiqarish, ijtimoiy ong shakillarining rivojlanishi bilan bog'liq bo'lgan faoliyatning barcha sohalarini qamrab olishni takidlaydi. Fikirni davom ettirib u xar-xil tasavvur va go'yalar, ta'limotlar, ilmiy bilimlar, san'at asarlari va axloqiy normalar kabi ma'naviy madaniyatning turli shakillari anashu faoliyatning natijasidir, deb baho beradi. Ular o'z-o'zidan paydo bo'lmaydi, balki taraqqiyotning ma'lum bir bosqichida turgan va o'zoro ma'lum bir musbatlarga kirishgan kishilar tomonidan yaratilgan. Demak, ma'naviy madaniyat ma'naviy faoliyati natijasi sifatida chiqayotgan xodisalargina emas, balki ularni yaratish jarayonida kishilar o'rtasida yuzaga keladigan munosabatlarni ham ifodalaydi¹⁴¹.

Qiyosiy taxlil natijasida biz ma'naviy madaniyat inson faoliyatini ma'naviylashgan shakli natijalarini o'zida aks ettiradi hamda tasavvurlar, g'oyalar, ta'limotlar, ilmiy bilimlar, san'at asarlari va axloqiy normalar uning elementlaridir, degan hulosaga keldik.

Ma'naviy madaniyatning turli shakillari fan, din, falsafa, san'at, axloq, xuquq, siyosat, mafkura, milliy o'zlik kabilardir. "Ma'naviy madaniyatning ayrim shakillari ma'lum bir doirada, boshqalari esa barcha sohalarda amal qiladi. Masalan, axloqning shakillanishi va paydo bo'lishida butun jamiyat xizmat qilgan bo'lsa, san'atni noyob qobiliyat egalari yaratadi. Kundalik bilim xammaga ozmi-ko'pmi xoc bo'lsa, faqat buyuk mutafakkirlargina ilim tufayli daxolar darajasiga yeta oladilar¹⁴².

A.Ochildiyev ma'naviy madaniyatning strukturasi taxlil qilar ekan, u bunda axloqiy, diniy, xuquqiy, estetik, siyosiy, ekalogik madaniyat shakillarini farqlaydi. Jumladan, shaxs axloqiy madaniyatining shakillanishi kasb-kori, u yashayotgan milliy-madaniy va diniy muxit, turmush tarsi, tortilgan munosabatlarning xarakteri ham muxim ro'l o'ynaydi. Ular ayni payitda shaxs axloqiy madaniyati namoyon

¹⁴⁰ Абдурахмонов М., Рахмонов Н. Маданиятшунослик –Тошкент: 2008. – 37 б.

¹⁴¹ Очилдиев А. Маданият фалсафаси. –Тошкент: Муҳаррир, 2010. – 33 б.

¹⁴² Абдурахмонов М., Рахмонов Н. Маданиятшунослик. –Тошкент: 2008. – 35 б.

bo'ladigan o'ziga xos maydon xisoblanadi¹⁴³. Bu fikrlarda ma'naviy madaniyatni belgilashga, uning shakillanish sabablarini aniqlashga, ma'naviy boylik ijodkori va yaratuvchilari qanday sifatlarga ega bo'lishlari kerakligiga va ma'naviy ijodkorlik jarayonini izohlashga urungani ko'zga tashlanadi.

Har bir insonning ma'naviy madaniyati davlatning ijtimoiy boshqaruvi, siyosiy qarashlari ta'sirida rivojlanib boradi. Bunda subyektlarning bilimi intellektual motivatsiya muxum axamiyatga ega. Ular bir-biriga o'zoro ta'sir ko'rsatadi. Ma'naviy madaniyat fenomeni inson faoliyatining passiv aksi emas, balki faol tamoi, ijtimoiy-madaniy boshqaruv mavzusidir. Ma'naviy faoliyat jarayonida inson ichki bilimlarini shakillantirishda ularni kuzatuv va aloqa orqali oladi. Insonning faol shakli sifatida xar qanday jamiyatning ma'naviy madaniyatidaongni quydagi shakillari aniq ajralib turadi: 1) kundalik ong shakillari 2) nazariy ong shakillari 4) ongni diniy shakillari¹⁴⁴. Ush bu ong shakillarini barchasi madaniyat dunyosini, uning turli shakillarini yaratadi.

XULOSA

Xulosa qilib shuni aytamizki, san'at bu judaham keng dunyoli va nozik qirrali tushunchadir. Ijodkor ana o'sha dunyoni ichida yashovchi bir jon hisoblanadi. Ijodkorlar borliqdan ilxom olib yashaydi. Ma'naviy madaniyat qadim zamonlar insoniyat tarixi davomida sayqallanib kelayotgan ijtimoiy jarayonlardir. Insonlarni aqliy faoliyati kengayib borishi borliqqa bo'lgan munosabatlarini yanada takomillashtiradi. Tabiatni o'rganadi, odamlar bilan suxbatlashadi, jamiyat bilan ijtimoilashishga xarakat qiladi. Shu jihatlari orqali insoniyat tomonidan yaratilgan ijod maxsullariga o'z munosabatini bildiradi.

Ma'naviy madaniyat yuksalishi davlatning olib brogan islohatlariga ham bog'liq ekan. Bir davlatda tinchlik hukumronlik qilmas ekan san'at xam, madaniyat ham yuksalmaydi, jamiyat parokandaga uchraydi. Ijodkor namunalarida milliylik yo'qoladi, go'zallik yo'qoladi. Bu esa tomoshabinni ongida ma'naviy pasayishni olib keladi. Jamiyatni idrok etish qobilyati susayib boradi. Estetik zavq olish, yangilik yaratish, o'zlikni saqlab qolish, kelajak avlodlarga tarixni eslatib turishda aynan san'at juda katta ro'l o'ynaydi. Shu sabab viloyatlar, tuman markazlarida yangi ko'rgazma zallarini tash qilinishi kelajakdagi rassomlar qobiliyatini oshirishiga va o'z ustida ish olib borishiga sabab bo'ladi chunki ommani qamrab olish yuqori bo'ladi, insonlarni badiiy didi yuksaladi, ijod nima ekanligi, san'atning nozik qarashlarini o'z

¹⁴³ Ochildiyev A. Madaniyat falsafasi.-Toshkent: Muxarrir,2010.-35b.

¹⁴⁴ Ростовцева Т.А. Философия общественного сознания: опыт феноменологического анализа. Красноярск, 1996. – 79 с.

naznida tasavvur qila boshlaydi. Bu xolat yangi badiiy jarayonlarni takomillashishiga olib keladi. Qachonki tomashabinda san'at haqida tushuncha bo'lsagina ijodkordan yangicha qarashlarni kuta boshlaydi. O'z navbatida ijodkorlar ham o'z ustida ishlab yangi ijod namunalarni yarata boshlaydilar. Hozirgi kundagi davlatimizda Madaniyat sohalarida olib borilayotgan islohatlar yuqoridagi fikrlarimizni isbotidir.

FOYDALANILGAN ADABIYOTLAR (REFERENCES)

1. Mirziyoyev Sh.M. "Oliy Majlisga murojatnomasi", Toshkent, 2019.
2. Бобоев Х., Ҳамроев Т., Алимасов В. Маданиятшунослик. -Тошкент: Янги аср авлоди, 2001.-6-7 б.
3. Шермухамедов С. Ижтимоий тараққиёт ва маънавий маданиятнинг ўзаро таъсири. –Фарғона: 1999. -7 б.
4. Абдурахмонов М., Рахмонов Н. Маданиятшунослик –Тошкент: 2008. – 37 б.
5. Очилдиев А. Маданият фалсафаси. –Тошкент: Муҳаррир, 2010. – 33 б.
6. Ростовцева Т.А. Философия общественного сознания: опыт феноменологического анализа. Красноярск, 1996. – 79 с.
7. Mannopov, S., Karimov, A., Qurbonova, B., & Dilobar, J. (2022, February). THE EMERGENCE AND DEVELOPMENT OF MUSIC. In *Archive of Conferences* (pp. 49-52).
8. Mannopov, S., Karimov, A., Qurbonova, B., & Dilobar, J. (2022, February). THE EMERGENCE AND DEVELOPMENT OF MUSIC. In *Archive of Conferences* (pp. 49-52).
9. Mannopov, S. (2004). Uzbek folk music culture.(Study guide) Tashkent. *New Age Generation*.
10. Маннопов, С. (2018). Навобаш оҳанглар. Т.: IJOD-PRESS нашриёти.
11. Маннопов, С. У. Л. Т. О. Н. А. Л. И. (2004). Ўзбек халқ мусиқа маданияти. *Янги аср авлоди*.
12. Маннопов, С. (1852). Ходжи Абдулазиз Абдурасулов (1852-1936).
13. Abdusattorov, A. About Makom Melodies Adapted for Orchestra of Uzbek Folk Instruments. *International Journal on Economics, Finance and Sustainable Development*, 2(11), 28-30.
14. Kurbanova, B., Khurshid, M., & Tokhirjon, S. (2022, May). THE ROLE AND IMPORTANCE OF A SYSTEMATIC APPROACH TO TEACHING IN THE FINE ARTS. In *Archive of Conferences* (pp. 105-107)

15. Мамазияев Хуршиджон Аъзамжон Ўғли МАҚОМ САНЪАТИДА МУСИҚА ЧОЛҒУЛАРИНИНГ ТАДРИЖИ // SAI. 2022. №С3. URL: <https://cyberleninka.ru/article/n/ma-om-sanatida-musi-a-chol-ularining-tadrizhi> (дата обращения: 05.10.2022).
16. Mirzahamdamovna, K. B., Erkinovna, A. N., & Jumadillaevich, S. R. (2021). USE OF INNOVATIVE EDUCATIONAL TECHNOLOGIES IN FINE ARTS CLASSES OF HIGHER EDUCATION INSTITUTIONS.
17. Mirzahamdamovna, K. B., Erkinovna, A. N., & Jumadillaevich, S. R. (2021). USE OF INNOVATIVE EDUCATIONAL TECHNOLOGIES IN FINE ARTS CLASSES OF HIGHER EDUCATION INSTITUTIONS.
18. Sadikovna, S. G., Kurbonova, B., Akhmedova, N., & Sulaymanova, S. (2020). FUNDAMENTALS OF PROFESSIONALISM DEVELOPMENT ON THE EXAMPLE OF PRACTICAL EXERCISES ON FORMING THE SKILLS AND SKILLS OF FUTURE TEACHERS. *PalArch's Journal of Archaeology of Egypt/Egyptology*, 17(6), 8894-8903.
19. Barchinoy, K., Sevarakhon, S., & Mukhammadkodir, Y. (2021). EFFECTIVE METHODS OF TEACHING FINE ARTS AND DRAWING AT SCHOOL.
20. Barchinoy, K. (2019). Problems of Improving Artistic Perception of Future Art Teachers. *Cross-Cultural Communication*, 15(4), 79-82.
21. Qurbonova, B. (2021). The history of visual art and it's importance in people life. *ACADEMICIA: AN INTERNATIONAL MULTIDISCIPLINARY RESEARCH JOURNAL*, 11(2), 1558-1561.
22. Kakharovna, A. M., Tadjimatovich, Y. M., Rakhmatovich, S. O., & Mirzahamdamovna, Q. B. (2021). Modern Approaches to the Teaching of Fine Arts. *Solid State Technology*, 64(2), 4250-4254.
23. Nodirjon, M., Abdusalom, M., & Ozodbek, S. (2021). TECHNOLOGIES OF TEACHING FINE ARTS WITH MODERN METHODS.
24. Zulfiya, B., Rakhmonali, S., & Murodjon, K. (2021). A BRIEF HISTORY OF THE DEVELOPMENT AND TEACHING OF DRAWING SCIENCE IN UZBEKISTAN.
25. Nazokat, A., Ibrokhim, Y., & Makhpuzakhon, A. (2021). FACTORS OF DEVELOPMENT OF FINE ARTS.
26. Nazokat, A. (2021). Means of Ensuring the Integrity of the Image and Writing in the Performance of Visual Advertising.

RENESSANS-BO'LAJAK MUSIQA O'QITUVCHISINING KOMPETATSION TAKOMILI SIFATIDA

Namozova Dilorom Tursunovna

FarDU Musiqiy talim va madaniyat kafedراسi mudiri, dotsent

ANNOTATSIYA

Yurtimizda bo'layotgan islohotlar, ona Vatanimizda uchinchi Renessans poydevorini yaratishda bo'lajak musiqa o'qituvchilarining musiqa san'ati sohasida qo'shadigan hissalari haqida gap boradi.

Kalit so'zlar: *Renessans, kompetatsion, qayta tug'ilish, san'at, ta'lim, ijtimoiy ong, qadriyat, tizim, mahbub, dilbar, jabr, joziba.*

АННОТАЦИИ

Речь идет о проводимых в нашей стране реформах, о вкладе будущих учителей музыки в области музыки в создание фундамента третьего Возрождения на нашей родине.

Ключевые слова: *Возрождение, компетентность, возрождение, искусство, образование, общественное сознание, ценности, система, любовник, обаяние, угнетение, обаяние.*

ABSTRACT

We are talking about the reforms being carried out in our country, about the contribution of future music teachers in the field of music to the creation of the foundation of the third Renaissance in our homeland.

Key words: *Revival, competence, revival, art, education, public consciousness, values, system, lover, charm, oppression, charm.*

KIRISH

“Renessans” lug'aviy fransuzcha “qayta tug'ilish” degan ma'noni anglatadigan atama sifatida uning mazmuni ancha keng: madaniyatda, ilm-fanda, san'atda, ta'lim-tarbiyada, umuman, jamiyat hayotida uzoq muddatli turg'unlikdan keyin qayta jonlanib, tez rivojlanishni, ijtimoiy ong va qadriyatlar tizimi yangi sifat bosqichiga ko'tarilishini bildiradi.

“O'zbekiston Respublikasi mustaqilligining 29 yilligi munosabati bilan Prezidentimiz Shavkat Mirziyoev tantanali tabrik nutqida taraqqiyotimizning maqsadi uchinchi Renessans bo'lishi lozimligini ta'kidladi. Nihoyatda jozibali mazkur

strategik g'oya o'zining ulug'vorligi, milliy yuksalishning barcha jabhalarida qanday umumiy maqsadni ko'zlamog'i zarurligini ko'rsatadi"¹⁴⁵ -deya davlatimiz rahbari taraqqiyotning hozirgi bosqichida O'zbekiston milliy g'oyasining yangi va aniqlashtirilgan mazmunini ifodalab berdi.

Yangi O'zbekiston barpo etish jarayonlarida ilgari surilayotgan "Ozod va obod Vatan, erkin va farovon hayot" g'oyasini amalga oshirishda yuksak layoqad sohibi bo'lmish musiqa o'qituvchisi o'z takomili darajasi va tendensiyalaridan kelib chiqib axloqiy, e'tiqodiy, kasbiy-professional va boshqa qator talablarni bajaradi.

Prezident Shavkat Mirziyoev 2020 yil 25 dekabr kuni O'zbekiston yoshlari forumida qatnashib, «Biz yurtimizda qanday islohotlarga qo'l urmaylik, avvalo, siz kabi yoshlarga, sizlarning kuch-g'ayratingiz, azmu shijoatingizga suyanamiz. Barchangiz yaxshi bilasiz, bugun o'z oldimizga ulkan marralar qo'yganmiz. Ona Vatanimizda uchinchi Renessans poydevorini yaratishga kirishdik. Biz oila, maktabgacha ta'lim, maktab va oliy ta'limni hamda ilmiy-madaniy dargohlarni bo'lg'usi Renessansning eng muhim bo'g'inlari deb hisoblaymiz"¹⁴⁶ -deya ta'kidlar ekan, O'zbekiston Uchinchi Renessansi amaliyotida yoshlarimiz ma'naviyatini yuksaltirishda musiqa san'ati va uning rivojiga munosib hissa qo'shgan buyuk san'atkorlarimiz ijodiy hayoti hamda ular ijro etgan musiqiy asarlarini o'rganish dolzarblik kasb etishini anglash muhimdir. Chunki, xotira o'zlikni anglashga, bugun va kelajakdagi ustuvor vazifalarni belgilashda to'g'ri xulosa chiqarishga zamin yaratadi.

MUHOKAMA VA NATIJALAR

Shu bois davlatimiz tomonidan musiqa san'atiga, uning yaratuvchilari hamda ijrochilariga qaratilayotgan katta e'tibor bu noyob durdonaning fuqarolar ayniqsa, yoshlar tarbiyasida muhim ahamiyatga ega ekanligini yana bir bor tasdiqlaydi. O'zbekiston Respublikasi Prezidentining 2017 yil 17 noyabrdagi "O'zbek milliy maqom san'atini yanada rivojlantirish chora tadbirlari to'g'risida"gi qarori asosida har ikki yilda bir marotaba SHahrisabzda bo'lib o'tadigan "Maqom Art" xalqaro anjumani tashkil etildi. Bu anjumanning tashkil etilishi xalqimiz va yoshlar orasida milliy musiqamiz va maqom san'atiga bo'lgan qiziqishini va shunday ma'naviy merosga ega ekanligidan faxrlanish tuyg'ularini yanada kuchaytirdi. Prezidentimiz Sh.M.Mirziyoev "Agar biz, asl, haqiqiy san'atni bilmoqchi, o'rganmoqchi bo'lsak, avvalo, mumtoz maqom san'atini bilishimiz, o'rganishimiz kerak. Maqom ohanglari,

¹⁴⁵. Ўзбекистон Республикаси мустақиллигининг 29 йиллиги муносабати билан Президентимиз Шавкат Мирзиёев тантанали табрик нутқи.

¹⁴⁶. Президент Шавкат Мирзиёев 2020 йил 25 декабр куни Ўзбекистон ёшлари форумидаги нутқи.

maqom ruhi va falsafasi har bir inson qalbidan, avvalo, unib o'sib kelayotgan yosh avlodimizning ongi va yuragidan chuqur joy olishi uchun bor imkoniyatlarimizni safarbar etishimiz lozim¹⁴⁷-deya musiqiy tarbiyaga kengroq yondashish kerakligini ta'kidladilar. Aynan yosh avlod orasida milliy musiqamizni qanchalik ko'p targ'ib etsak, ularda milliy o'zlikni anglash hissi shakllanib boradi. Milliy urf-odat va qadriyatlarimiz, an'analarimizni asrab-avaylashga, hurmat qilishga o'rganadilar. Jumladan, "Shashmaqom"ni mukammal darajada ijro etib bizgacha asrab-avaylab yetkazib kelgan ulug' ajdodlar va hozirgi kunda ham barhayot ustozlarni e'zozlashga odatlanadilar.

Jumladan O'zbekiston xalq hofizi Ma'muron Uzoqov tomonidan (Alisher Navoiy g'azali, Doni Zokirov musiqasi bilan) "Ey sabo" ashulasini kuylanganda tongi pallasini, subhi sodiqni his etishn, har bir so'z, misra hamda baytdagi oshiqona holatga tushib qolganini bilmaydi kishi.

Ey sabo, holim borib sarvi xiromonimg'a ayt¹⁴⁸,

Yig'larimning shiddatin gulbargi xandonimg'a ayt... ya'ani, "ey **tong shabodasi** mening holimni sarvi xiromonimga (sarvi xiromon- "Tavrot"ga ko'ra abadiylik xususiyatiga ega daraxt) ayt, mening ayriliq dardlariga chiday olmay qay darajada yig'layotganimni gulbargi xandonimga (lablari tabassum qilib turgan yoringa) yetkaz.

Sabo – tasavvufda Alloh taoloning rahmoniy nafasiga nisbat berilib, xayrga bois bo'lishi aytiladi. U oshiqning ohu nolalarini Allohga, o'z navbatida, Allohning xabarini oshiqqa yetkazadi. Tasavvuf ahli tong chog'ida chekkan oh Alloh taologa yetib boradi, deb hisoblaydilar. Shayx Abu Bakr Kattoniy: "Alloh taoloning bir yeli bor – tong chog'ida esgay. Ul yel ohu nolishlarini eshitgay, uni Arshga olib chiqqay, undan Hazrati Parvardigorga yetkazgay".

Sarv–tik o'sadigan, ignabargli, doimo yashil daraxt. Yunonlarda – ta'ziya, ayriliq; "Tavrot"da – abadiylik, zardushtiylikda – jannatdan keltirilgan daraxt; arablarda – shajarat-ul hayot (tiriklik daraxti).

Gulbargi xandon – kulib turuvchi mahbub, go'zal yor, dilbar.

Buki aning ahdu paymonida men o'lsam dag'i

Yaxshi fursat topsang, ul bad'ahdu paymonimg'a ayt.

¹⁴⁷. Ўзбекистон Президенти Ш.М.Мирзиёев "Агар биз, асл, ҳақиқий санъатни билмоқчи, ўрганмоқчи бўлсак, аввало, мумтоз мақом санъатини билишимиз, ўрганишимиз керак. "Мақом Агт"

¹⁴⁸«Наводир уш-шабоб». 4-жилд. 85-ғазал. 64-бет.

Men uning ahdu paymonida o'lsam, ya'ni bergan (qat'iy qaror qilgan) va'dalarimga sodiq qolsam, sen (sabo) yaxshi bir fursat topsang, ul bad'ahdu paymonimga (oshiqlariga jabr qiluvchi) ayt.

Ahdu paymon – qat'iy qaror.

Bad'ahdu paymon – yomon qaror qiluvchi.

Buki aning zulfi zunnorida dinim hosili

Kufr ila bo'lmish mubaddal nomusulmoning'a ayt.

Uning zulfi zunnorida mening dinim hosili kufr bilan almashg'anini u nomusulmonimga ayt.

Zulf – Jaloliy tajalliy va tariqat mushkulotlari.

Zunnor – haqiqiy Mahbub xizmatiga kamar bog'lash, butkul unga itoat qilish, ya'ni toat-ibodatga astoydil bel bog'lash.

Kufr–fano martabasiga yetgan bandaning Haqdan o'zgani tan olmasligidir.

Nomusulmon–musulmon emas, g'ayridin, dinsiz; majozan oshiqlarini jabsitamlar bilan sinovchi yor.

Buki qilmishmen jahonu jonni aning sadqasi,

Yuz tuman jonu jahondin yaxshi jononimg'a ayt.

Unga jonu jahonni, ya'ni boru yo'g'imni sadqa qilganman, buni men uchun yuz tuman (million) jonu jahondan ham yaxshi jononimga ayt.

Buki yuz jon sadqasi qilsam pushaymon bo'lmag'um,

Vaslig'a bir va'da qilg'andin pushaymoning'a ayt.

Yana shuni aytki, men uning uchun yuz jonimni sadqa qilsam ham pushaymon emasman, vasliga bir va'da qilganligidan pushaymonimga ayt.

Buki yuz ming fitnako'zlug bo'lsa paydo onsizin,

Qilmag'um nazzora hargiz ko'zi fattonimg'a ayt.

Yana shuki, yuz ming fitna ko'zli paydo bo'lsa ham, u bo'lmasa, hech qachon ularning hech biriga nazar tashlamasligimni ko'zi fattonimga (nigohlari fitna soluvchimga) ayt.

Buki chok aylab yoqa, usruk chiqar el qasdig'a,

Men o'lib el jon topar, bebok nodonimg'a ayt.

Yana shuki, u yoqasini chok (butun go'zalligini namoyon) etib, mast bo'lib elning qasdig'a chiqar ekan, bundan men halok bo'lishimni, el esa jon topishini u bebok (qo'rqmas) nodonim (bilmasim yoki bilmaslikka oluvchim)ga ayt.

XULOSA

Xulosa o'rnida aytish joizki, ulkan o'zgarishlar jarayonida bo'lajak musiqa o'qituvchisining takomillashgan kompetentsiyasi o'z ta'siri doirasida yoshlarda

sabr-toqat, iroda va matonatni tarbiyalashga, yoshlarda esa, hissiyotlarni ijobiylashishiga va atrofdagi olam haqida o'zgacha tasavvur hosil qilishga ko'maklashadi.

FOYDALANILGAN ADABIYOTLAR (REFERENCES)

1. O'zbekiston Respublikasi mustaqilligining 29 yilligi munosabati bilan Prezidentimiz SHavkat Mirziyoev tantanali tabrik nutqi.
2. O'zbekiston Respublikasi Prezidenti SH.M.Mirziyoevning 2017 yil 17-noyabrdagi "O'zbek milliy maqom san'atini yanada rivojlantirish chora-tadbirlari to'g'risida" gi qarori.
3. O'zbekiston Respublikasi Prezidenti SHavkat MirziyoevNING 3 apreľ kuni yoshlar ta'lim-tarbiyasi uchun qo'shimcha sharoitlar yaratish, xotin-qizlar bandligini oshirishga qaratilgan kompleks chora-tadbirlari.
4. "Navodir ush-shabob". 4-jild. 85-g'azal. 64-bet.
5. Karimov I.A. "Istiqlol va ma'naviyat" T.: "O'zbekiston", 1994 y.
6. Mannopov, S., Karimov, A., Qurbonova, B., & Dilobar, J. (2022, February). THE EMERGENCE AND DEVELOPMENT OF MUSIC. In *Archive of Conferences* (pp. 49-52).
7. Mannopov, S., Karimov, A., Qurbonova, B., & Dilobar, J. (2022, February). THE EMERGENCE AND DEVELOPMENT OF MUSIC. In *Archive of Conferences* (pp. 49-52).
8. Mannopov, S. (2004). Uzbek folk music culture.(Study guide) Tashkent. *New Age Generation*.
9. Маннопов, С. (2018). Навобахш оҳанглар. Т.: *IJOD-PRESS* нашриёти.
10. Маннопов, С. У. Л. Т. О. Н. А. Л. И. (2004). Ўзбек халқ мусика маданияти. *Янги аср авлоди*.
11. Маннопов, С. (1852). Ходжи Абдулазиз Абдурасулов (1852-1936).
12. Abdusattorov, A. About Makom Melodies Adapted for Orchestra of Uzbek Folk Instruments. *International Journal on Economics, Finance and Sustainable Development*, 2(11), 28-30.
13. Kurbanova, B., Khurshid, M., & Tokhirjon, S. (2022, May). THE ROLE AND IMPORTANCE OF A SYSTEMATIC APPROACH TO TEACHING IN THE FINE ARTS. In *Archive of Conferences* (pp. 105-107)
14. Kirgizov, I., Imyaminovich, K. I., Nurmammedjanov, A., Sotvoldievich, S. B., Mamasodikovna, N. M., & Juraevna, A. S. (2021). The Pleasure of Singing,

Listening and Understanding Navoi. *Annals of the Romanian Society for Cell Biology*, 2410-2413.

15. Kirgizov, I., Kirgizov, I., Najmetdinova, M., & Atabayeva, S. (2022, February). THE GENESIS OF THE DEVELOPMENT OF MUSIC CULTURE. In *Archive of Conferences* (pp. 57-60).

16. Namozova, D. T. (2021). MUSIQA DARSLARIDA O'QUVCHILARNI KREATIVLIK HAMDA ERKIN TAFAKKURINI SHAKLLANTIRISHNI TASHKIL ETISH. *Scientific progress*, 2(2), 1313-1315.

17. Dilorom, N., & Tohirovna, A. Z. (2022). BRAYL NOTA TIZIMINING MUSIQA TA'LIMIDAGI ILK QADAMLARI. *Science and innovation*, 1(C2), 36-38.

18. Mannopov, S., Karimov, A., Ataboeva, S., Ergashev, A., & Usmanova, S. (2021). Development Of Symphonic Music in Uzbekistan. *Journal of Pedagogical Inventions and Practices*, 2(2), 53-56.

19. Ergashev, A., Ataboyeva, S., Djalalova, N., & Usmonova, S. (2021). THE ROLE OF COMPOSERY IN THE ART OF NATIONAL SINGING. *Galaxy International Interdisciplinary Research Journal*, 9(12), 863-867.

20. Kurbanova, B., Khurshid, M., & Tokhirjon, S. (2022, May). THE ROLE AND IMPORTANCE OF A SYSTEMATIC APPROACH TO TEACHING IN THE FINE ARTS. In *Archive of Conferences* (pp. 105-107).

МОДАЛ ВА ТОНАЛ ГАРМОНИЯ ҲАҚИДА

Орзибоев Рустам Абдимуталибович

Фарғона давлат университети
вокал ва чолғу ижрочилиги
кафедраси ўқитувчиси
rustamjon0888@gmail.com

Абдулмадатов Оғабек

Фарғона давлат университети
вокал ва чолғу ижрочилиги
кафедраси 21.26-гуруҳ талабаси

АННОТАЦИЯ

Мазкур мақола модал ва тонал гармония услублари, тарихий ривожланиш жараёнлари ҳақида бўлиб, турли даврларда буюк композиторлар ўз замонасига оид қарашлари, илмий, назарий ва методологик изланишлари баён этилган.

Калит сўзлар: *Классика, модал гармония, тоналлик, мажор ва минор, вокал.*

АННОТАЦИЯ

В данной статье описываются стили ладовой и тональной гармонии, исторические процессы развития, взгляды великих композиторов в разные периоды, их научные, теоретические и методологические исследования.

Ключевые слова: *Классика, ладовая гармония, тональность, мажор и минор, вокал.*

ABSTRACT

This article describes the styles of modal and tonal harmony, historical development processes, the views of great composers in different periods, their scientific, theoretical and methodological research.

Keywords: *Classics, modal harmony, tonality, major and minor, vocals.*

КИРИШ

XVIII аснинг биринчи ярмида мусикада, модал гармония услублари мутахасисларни ўз эътиборига тортган. Э. Курт шундай дейди: Бах ва Гендель вафотларидан олдин, классик тоналликларнинг принципи, бошқа омилларнинг харакатида ўзини йўқотган. Гармониянинг модал қирралари

хақида, монографияларда ва гармонияга тегишли бўлган китоб бўлимларида учрайди.

Бах мусиқасининг модал бошланиши, шу композиторнинг ижодидан жой олганлиги, адабиётларда таъриф берилган. Бахнинг асарлари гармониянинг классик шакиллари, бир вақтнинг ўзида модалликга эътибори бой материаллар билан тўлдириб беради.

Элементларнинг халқ мусиқасидаги илк классик гармониянинг диатоник ладлар тўғри харақатланиши, қўлланилиши тушунарли хисобланади. Шунини айтиб ўтиш керакки, кўпроқ Бахнинг c-moll орган посакальясида фригий ладининг бошланиши ва испан мусиқаси биргаликда келишини кўриш мумкин. Бундан ташқари халқ мусиқасининг колоритларига бой бўлган сюиталарида ва рақсларига секин- асталик билан тингловчининг қизиқиши ошган.

МУҲОКАМА ВА НАТИЖАЛАР

Модал гармониянинг тонал гармонияга айланиши хақидаги саволлар одатда гармониянинг эволюцияси эмас балки, аккордларнинг функционал алоқаларини гомофоник кўп овозлик таркибидаги тоналиклар нуқтайи назаридан кўриб чиқилади. Шу хақидаги кўп муаммолар ва тажрибалар К. Дальхаузнинг китобида келтирилган. Дальхаузнинг ўзи Жоскен Депренинг мотетларида, Ксара ва Тромбончини фротталларида ва ниҳоят Монтевердининг модригалларида гармоник тоналикларни секин аста пайдо бўлишини кузатади.

Бундан ташқари Холопов ҳам, додекафонияни ўзига қамраб оладиган тоналикларни кенг маънода кўрсатиб берган. Гармония хақидаги саволлар, тоналик муаммоларидан ҳам олдин кўриб чиқилган. Ўрта асрда гармония бир неча овознинг қўшилиши деб тушунилган. Турли хил қўшилишларда бу атамани XIII асрга тўғри келади ва биринчи бор гармониянинг уйғун кетма кетлигини Просодимус гапиради. Царлино учун гармония уйғунликлар кетма кетлиги, Рамо ва Аломбер учун гармония, аккордлар кетма-кетлиги хақида кўриш мумкин. Кейинроқ Рамо ва унинг издошлари, функционал гармонияни ўрганишни бошладилар. Лекин шунини айтиб ўтиш лозимки, улар фақат “микрогармония”нинг алоҳида аккордларига “макрогармония”ни четга сурган холда катта эътибор берган.

Модал гармония бир хил эмас балки, ўзгарувчандир. Унинг негизида секин функционал бошланишини ва гармоник тоналикларнинг ҳиссиётини

чиқаришган. Модал гармониянинг ривожланиш жараёни, уйғониш атамаси билан боғлиқ бўлган, ғарбий эвропа маданияти билан алоқадордир.

Модал гармониянинг ривожланиши анъанавий шакл ва жанрларнинг янгилари билан алмашилишида қийин кечган. Мотет ва мессалар билан кўпроқ, модригал ва шансонлар рақобатлаша бошлаган. Секин аста чолғу асарларда фантазиялар, ричерклар, токатта ва ракс асарлари ривожлана бошлади. Уйғўниш даврида халқ муסיқий ижоди, модал гармония асосида пайдо бўлган жанрлар, гармониянинг ривожига ва шакилланишига ўз таъсирини кўрсатган. Бу ҳолат аввал XV-XVI асрларда Италияда пайдо бўлган.

XVI асрнинг биринчи ярмида тоналлик фикрларга кириш тенденцияси кўриниб туради. Маълумки, гармониянинг ўша мухитдаги асосий жараёнлар аввал лютния муסיқасида, чолғу муסיқасидаги хроматика роли кўринади. Тахминан ярим асрлардан кейин, инструментал муסיқадаги ўзлаштирилган гармония хусусиятлари, вокал муסיқанинг мулкига айланди. XVI асрнинг 2-ярми композитор асарларида уйғун товушларнинг функционал алоқаларида аниқ бўлган, аниқ аккордлар тартиби сезилади. Айнан шундай асарлар таниқлилигини йўқотмайди. Булар қаторига Каноннинг, полифониянинг қўлланилиши билан қизиқарли, гармониянинг уйғунлашувидаги Орландо Лассонинг “Эхо” асарини мисол қилиш мумкин.

Классик гармония функционал аниқ, ташкилий образдаги охангдошликга аниқ алоқадорли гармония ҳисобланади. Унинг негизида мажор ва минор тоналикларининг кенг мухитдаги юқори даражали ладга тегишли фикрлар ётади. Бундай гармонияни тоналли гармония деб атаيمиз. Бу тушунча функционал гармония даврдан олдин аниқлаб берадиган кўрсаткичга ҳам ега. Уни модал гармония деб аташ мумкин, чунки у ўрта асир ладлари яъни, модуслар билан боғлиқ бўлган ладларга асосланган.

Модал гармонияни биз аввал полифония мухитидаги профессионал муסיқада, кейин гомофониянинг илк намуналарида учратишимиз мумкун. Гармониянинг бундай қонуниятлари оз ўрганилган ва унинг хорактеристикаси одатга кўра, функционал тузилмаларнинг йўқлиги билан чегараланган. Модал гармония тушунчасини ишлатганимизда, биз уни лад асосидаги ижобий характеристикасига интиламиз. Модал фикрлар тоналга қараганда, аввал ешитиш онгининг горизонтал йўналишида аниқланган. Кўп овозликнинг ривожланишида пьесаларни мисол қилишимиз мумкин.

ХУЛОСА

Илк классик гармониянинг модал ечимлари композиторларнинг аниқ бир ладга етибор кўрсатгани камдан-кам топилган. XVIII асрнинг биринчи ярмидаги асарлар Вена классицизми сингари бош дақиқадан бошлаб асосий тоналликни ўрнатиш бўлган. Тоналлик муносабати бўйича асарнинг тугалланиши ҳам қаттиқ бўлган. Асосий тоналикнинг йўқлиги, бошланишидаги ва тугалланишидаги тоналликларнинг тўғри келмаслиги, модал гармониянинг меъроси сифатида кўрсатилади.

Модал мухитдан олинган ноодатий аккордлар, мажорда миксолидий ладининг келиб чиқишига сабаб бўлади. Бу мажорнинг пасайтирилган VII поғонаси ва минорнинг V поғона учтовушлигидир. Чет ел муסיқашунослари кўп ишларида катта эътиборни, мажор ва минорнинг тоникасидан катта пастда жойлашган учтовушликларга берган. Илк классик услубларнинг катта муносабатдаги учтовушликлари, модал гармонияда сақланган ва тоника билан функционал эмас, балки мелодик тарзда уйғунлашади. Биз шуни кўрдикки минор лади мажорга қараганда кўпроқ модал аънаналарига яқин. Кейин эса модалликдаги хар-хил келиб чиқишлар фақат минорда еканлигини кўриб чиқишимиз мумкин. “Тўғри йўлли” иккита етакчи товушга эга бўлган мажор доим классик нормаларга тортилган. Минор эса бу тортилишни ушлаб турган ва модал аънаналарда аниқ диққатга ега бўлган. Иккаласининг рақобати классик тизимда ҳам сақланиб қолинган.

ФОЙДАЛАНИЛГАН АДАБИЁТЛАР(REFERENCES)

1. Mannopov, S., Karimov, A., Qurbonova, B., & Dilobar, J. (2022, February). THE EMERGENCE AND DEVELOPMENT OF MUSIC. In *Archive of Conferences* (pp. 49-52).
2. Mannopov, S., Karimov, A., Qurbonova, B., & Dilobar, J. (2022, February). THE EMERGENCE AND DEVELOPMENT OF MUSIC. In *Archive of Conferences* (pp. 49-52).
3. Mannopov, S. (2004). Uzbek folk music culture.(Study guide) Tashkent. *New Age Generation*.
4. Маннопов, С. (2018). Навобахш оҳанглар. Т.: IJOD-PRESS *нашриёти*.
5. Маннопов, С. У. Л. Т. О. Н. А. Л. И. (2004). Ўзбек халқ муסיқа маданияти. *Янги аср авлоди*.
6. Маннопов, С. (1852). Ходжи Абдулазиз Абдурасулов (1852-1936).

7. Abdusattorov, A. About Makom Melodies Adapted for Orchestra of Uzbek Folk Instruments. *International Journal on Economics, Finance and Sustainable Development*, 2(11), 28-30.
8. Kurbanova, B., Khurshid, M., & Tokhirjon, S. (2022, May). THE ROLE AND IMPORTANCE OF A SYSTEMATIC APPROACH TO TEACHING IN THE FINE ARTS. In *Archive of Conferences* (pp. 105-107)
9. Kirgizov, I., Imyaminovich, K. I., Nurmuhammedjanov, A., Sotvoldievich, S. B., Mamasodikovna, N. M., & Juraevna, A. S. (2021). The Pleasure of Singing, Listening and Understanding Navoi. *Annals of the Romanian Society for Cell Biology*, 2410-2413.
10. Kirgizov, I., Kirgizov, I., Najmetdinova, M., & Atabayeva, S. (2022, February). THE GENESIS OF THE DEVELOPMENT OF MUSIC CULTURE. In *Archive of Conferences* (pp. 57-60).
11. Namozova, D. T. (2021). MUSIQA DARSLARIDA O'QUVCHILARNI KREATIVLIK HAMDA ERKIN TAFAKKURINI SHAKLLANTIRISHNI TASHKIL ETISH. *Scientific progress*, 2(2), 1313-1315.
12. Dilorom, N., & Tohirovna, A. Z. (2022). BRAYL NOTA TIZIMINING MUSIQA TA'LIMIDAGI ILK QADAMLARI. *Science and innovation*, 1(C2), 36-38.
13. Mannopov, S., Karimov, A., Ataboeva, S., Ergashev, A., & Usmanova, S. (2021). Development Of Symphonic Music in Uzbekistan. *Journal of Pedagogical Inventions and Practices*, 2(2), 53-56.
14. Ergashev, A., Atabayeva, S., Djalalova, N., & Usmonova, S. (2021). THE ROLE OF COMPOSERY IN THE ART OF NATIONAL SINGING. *Galaxy International Interdisciplinary Research Journal*, 9(12), 863-867.
15. Kurbanova, B., Khurshid, M., & Tokhirjon, S. (2022, May). THE ROLE AND IMPORTANCE OF A SYSTEMATIC APPROACH TO TEACHING IN THE FINE ARTS. In *Archive of Conferences* (pp. 105-107).
16. Шокиров, Т. Н. (2022). МИЛЛИЙ МУСИҚА МАДАНИЯТИ ВА УНИНГ РИВОЖЛАНИШ ИСТИҚБОЛЛАРИ (фольклор, дostonчилик, мақом мисолида). *Science and innovation*, 1(C3), 31-38.
17. Atabayeva, Z. A. (2022, March). Accounting policy of the organization and its connection with tax planning. In *E Conference Zone* (pp. 35-38).
18. Yuldashev, F. A. (2020). Scientific analysis of cognitive processes in Al-Farabi's Teaching. *International Journal on Integrated Education*, 4(2), 375-379.

-
19. Yuldashev, F. A. (2020). Scientific analysis of cognitive processes in Al-Farabi's Teaching. *International Journal on Integrated Education*, 4(2), 375-379.
20. Yuldashev, F. A. (2021). Important features of Social-Philosophical analysis of human factors and interests. *Asian Journal of Multidimensional Research*, 10(11), 358-364.

MUSIC AS A FACTOR IN THE FORMATION OF SOCIAL IDENTITY AMONG YOUNG PEOPLE

Makhmudova Sumbula Abdumalikovna

Teacher of the Department of vocal and instrumental studies of the
Faculty of arts of Fergana State University
sumbulam806@gmail.com

ABSTRACT

The study is of interest to music specialists and allows them to take a fresh look at the problem of teaching music to young people.

Key words: *Musical identification, musical preferences, and musical identity.*

АННОТАЦИЯ

Исследование представляет интерес для специалистов в области музыки и позволяет им по-новому взглянуть на проблему обучения молодежи музыке.

Ключевые слова: *музыкальная идентификация, музыкальные предпочтения и музыкальная идентичность.*

ANNOTATSIYA

Tadqiqot musiqa sohasi mutaxassislarida qiziqish uyg'otadi va yoshlarga musiqani o'rgatish muammosiga yangicha qarash imkonini beradi.

Kalit so'zlar: *musiqiy identifikatsiya, musiqiy afzalliklar va musiqiy o'ziga xoslik.*

First, the music, but I'm free to talk about music..

B. Akhmadulina

INTRODUCTION

Self-identification of a person based on music has a multi-level nature. It can occur on a conscious or subconscious level, on a professional or socio-cultural level. Different stylistic and genre trends in music determine its multifunctional essence as a socio-cultural phenomenon, the scale of which we rarely think about, despite the fact that it has become a phenomenon of everyday life. The impact of a piece of music on the listener was studied by T. Adorno, who considered it a task of the sociology of music "to know the relations between listeners of music as socialized individuals and the music itself." As a musician and as a sociologist, he understood the close connection of music with the process of socio-cultural identification of the individual. T. Adorno, studying the influence of musical genres in art on the development of social structure, believed that "for sociology, music should mean

something more than ... awareness of its structures and purely informative knowledge of musical phenomena." He assumed that the sociological reading of music consists in a concrete decoding of the path of the non-musical into music and a concrete decoding of the musical as social.

DISCUSSION AND RESULTS

The irreversible process of historical and social development makes us look at music not only as an art phenomenon that blurs the boundaries between different cultures, historical epochs, and areas of knowledge, expanding the areas of contact between people, but also as a basis for social identification and self-identification of an individual at any stage of its cultural development.

In the modern social theory of identity, there are two approaches: socio-psychological and actually sociological. The socio-psychological approach to identity theory was developed by E. Erikson. He associated the acquisition of identity with the process of social adaptation of the individual, the resolution of the youth crisis that arose due to the mixing of identities during the period of introducing a young person to the system of social ideology, as well as with the development and development of a convincing picture of the world and finding a place for oneself in it. "The main thing in this process of identity acquisition," wrote Erickson, "is the coincidence between personal experiences and external circumstances." According to E. Erikson, the concept of identity "in addition to personal identity, immutability in space also implies integrity, continuity of personality in time, therefore, identity is thought of not only as personal, but also as a group one."

Representatives of symbolic interactionism (James, D. Mead), considered social interaction as the interaction of two autonomous systems—the individual and society—coming to the conclusion that their study should occur at the micro level in order to identify patterns of private and public. On the one hand, society defines the identity of the individual by setting norms and laws of existence; on the other hand, the individual sets his own definition in choosing goals and values: "By ridding the world of clearly defined communities, we create a space for greater differentiation, in which individuals are capable of self-determination." [5] The central concept of the microlevel remains the self as a synthesis of the history of society and the biography of a particular individual, "the highest measure of the development of the self is the acquisition of the ability to social activity and social interaction." [6]

The sociological form of discussion of identity theory consists in understanding identity as a personal source of meaning and experience. Harvey Ferguson, a Scottish

sociologist at the University of Glasgow, in his monograph "Self-identity and Everyday life" treats identity as referring to what is realized, what is thought to be realized, and as something that simply exists. Identity has a wide range of diverse forms that have internal contradictions or opposites of the singular and plural, objective and subjective. H. Ferguson concludes that " the construction of identity as a source of meaning and experience includes the following stages: similarity; difference and empathy." [8] Similarity, difference, and empathy are non-essential. Not only forms of interaction between group and personal principles, but also modern forms of identity acquisition both of an individual and of entire groups in various socio-cultural contexts. Empathy or empathy is the most common way of identification in modern day life. Unlike fundamental forms of identity, such as nationality, gender, ideologies, and others, "empathy is the borrowing for a relatively short time of such elements as, for example, style in clothing, preference in any art form, religious belief, or language, in order to" try on " one or the other the identity that exists in modern society. Such manipulations are not limited in time or space and can be associated with an actual or fictitious object." Empathy, according to Anthony O'Ger, "can be used as a methodological principle for understanding history, as a kind of way to understand the situation of other people who exist in a different social and cultural context." [10] As an example of empathy, one can cite Prokofiev's musical fairy tale "Peter and the Wolf", in which each character is endowed with a bright musical image, and a musical performance with the participation of fictional characters, representing a fictional world, evokes a sense of empathy, empathy, and the desire to include oneself in the action taking place among young viewers, and gives new impressions.

In the process of realizing the newfound identity, the individual acts as a social agent, taking into account the actions of other people. The author of the theory of communicative action that contributes to the social evolution of a person with developed cognitive abilities is Yu. Habermas. Taking into account the rationality of the worldview of modern man, he interpreted his social evolution as the development of cognitive abilities. The evolution of the " life world", according to Y. Habermas, leads to the fact that over time, human experience, including cognition and social interaction, is differentiated, and three relatively independent spheres are gradually distinguished in it: objective, social and subjective.

Thus, each social action should have a complex character, taking into account objective facts, social norms and personal experience. Identity does not exist outside of the mechanisms of social connections, it is social in nature. Music

as one of these mechanisms has a socially differentiated character, so it can act as a special identifier, including in the youth environment. Certain factors of the socialization process that are responsible for the acquisition of individual musical identity are combined in the concept of "musical socialization".

Musical socialization is "the process of the emergence and development of personality traits associated with music, depending on the social and material environment, which are more or less associated with music." [11] For example, the taste and attitude to music of the younger generation is influenced by the musical activity of parents; their social status depends on the musical activity of young people and their knowledge of music. The formation of musical taste and musical identity among young people also occurs through external factors (peers, classmates, fellow students, friends, and the media). The most important aspect is the connection between musical socialization and identification among young people. In addition to parents, the immediate environment, and the media, the musical socialization and identification of young people is influenced by such factors as socio-demographic and living conditions, the experience of musical socialization in school, or an interest group. The process of musical socialization and the state of a young person's personal development determine the conditions for using music in later life. Musical socialization and the state of personal development of young people are interrelated and are influenced by specific generally accepted life experience. T. Munch writes about this in his research

"Music, Media, and Adolescent Development". [13] He gives the following table, in which he compares the tasks of personal development and forms of musical activity. The table below describes in detail the tasks of personal development and the forms of musical activity corresponding to each of these tasks. We believe that this table is quite clear and does not need additional explanations and comments.

Relationship between the need for personal development and music

Task of personal development	Functions of music
- Establishment of friendly relations, social solidarity.	- Sharing a passion for music through intensive communication, such as membership in a fanclub or punk band.
- Formation of skills for unity.	- Developing your own musical preferences as opposed to the musical preferences formed in your parents' home.
- Initial self-affirmation of the individual.	
- Period of professional training.	
- Formation of political orientation	
- Formation of the ability of	

- orientation in the future of an adult.
- Formation of identification based on orientation in relation to a certain life style.
- Personal maturity.
- Group integration.
- Physical maturity.
- Group integration.
- Communication with music as a professional goal (making music, music journalism, music education).
- Acquisition of political knowledge from song lyrics and their interpretation; political positioning through music.
- Camaraderie based on connection with the youth musical culture and interpretation of it as a model for fulfilling the adult role of the individual.
- A partnership based on a connection to the youth subculture as a possible identity project.
- Turn to "adult music" and to the corresponding musical tastes.
- Adaptation of musical preferences to a certain circle of friends, making music together.
- Extensive body experience through reference to music, movement in dance.
- The first experience of contact with stars, moderators; falling in love with a musical interpretation that has a gender aspect.

From the table compiled by the German sociologist, music researcher Thomas Munch, we can see that there is a development of group and individual musical preferences in a young person in the social treatment of music, in contrast to the musical preferences formed in the parental home. Thus, as a result of analyzing the functions of music related to the tasks of personality development, Thomas Munch identifies the following orientations of young people in social treatment of music: parental, peer groups, individual. Attention is drawn to the fact that such types of group identity as intergenerational, socio-stratifying, gender, confessional, ethnic

influence musical identity, providing mutual influence and interrelation of personal and group aspects in determining musical identity.

CONCLUSION

Numerous domestic and foreign studies aim to show the power of music's influence on changing individual and social characteristics of a person and the ability of music to be a catalyst that accelerates the process of identification and socialization, the relationship between musical preferences and social stratification. Mathias Harnitz gives the following definition of the concept of social identity, based on the similarity of the theories of E. Erickson and G. Mead. "Musical identity," we read, " is a person's awareness of the uniqueness of their musical qualities." At the same time, there are three degrees of musical identity: interest in music, musical taste (interest or indifference to certain musical styles); musical skills and knowledge about music (playing musical instruments and singing, as well as certain theoretical knowledge about music); ways of dealing with music (a special approach, use of musical instruments). and understanding the functioning of music)".[14] Musical identification of young people is considered by us as an independent process of social identification, the main factor of which is music. Under the influence of music, a musical identity is formed, which manifests itself through musical preferences and musical activities. In musical preferences and in musical activities, the interaction of group and personal aspects of musical identity is clearly manifested. Thus, the three degrees of perception of a person's own musical capabilities can be compared with the "three pillars" of music teaching: listen-know – do.

REFERENCES

1. Адорно, Т. Избранное: Социология музыки./ Т. Адорно. СПб: Университетская книга, 1998, с. 65.
2. Адорно, Т. Избранное: Социология музыки./Т. Адорно. Пб.: Университетская книга, 1998, с. 145.
3. Erikson, E. Identity: youth and crisis/E. Erickson. Moscow: Progress Publishing Group, 1996, p. 17.
4. Erikson, E. Identity: youth and crisis/E.Erikson, Moscow: Progress Publishing Group, 1996, p.18.
5. Mead, G. H. Mind, Self and Society/ G. H. Mead. Chicago, 1976. P.167.
6. Abdumalikovna, M. S. (2021). Basit Koriev's Life became a milestone in the Development of musical and theatrical education. *Conferencea*, 52-54.

-
7. Tuichiev, A. I., & Sidikova, G. S. (2022). Game technologies and their significance in the Development and upbringing of a modern teenager. *Integration of science, education and practice. Scientific-methodical journal*, 3(6), 190-198.
 8. Mamasoliyevich, S. S., Abdumalikovna, M. S., & Kholmatova, N. (2022). A Life Sacrificed in the Development of Social Life. *Kresna Social Science and Humanities Research*, 3, 152-156.

МУСИҚА АНСАМБЛЛАРИНИ ТАШКИЛ ЭТИШНИНГ ИЛМИЙ-НАЗАРИЙ ВА МЕТОДОЛОГИК АСОСЛАРИ

Дилнозахон Обиджановна Абдурахмонова

Фарғона давлат университети

“Муסיқа ва санъат” йўналиши магистранти

jalilovadilinoza8@gmail.com

АННОТАЦИЯ

Ушбу мақолада муסיқа санъатида ансамбл жамоаларини ташкил этиши ва уларнинг фаолиятини амалга ошириш услублари ҳақида фикр юритилган. Шунингдек, гуруҳ бўлиб куйлаш жараёнидаги овоз машқлари ва ансамбл ижрочилигининг имкониятларидан фойдаланиш йўллари кенг ёритилган.

Калит сўзлар: Вокал ансамбли, стаккато, легато, овоз машқи, жўрнавоз.

ABSTRACT

This article discusses the methods of organizing ensemble teams and performing their activities in the art of music. Also, ways to use the possibilities of voice exercises and ensemble performance in the process of group singing are widely covered.

Key words: Vocal ensemble, staccato, legato, voice training, accompaniment.

АННОТАЦИЯ

В данной статье рассматриваются методы организации ансамблевых коллективов и исполнительской их деятельности в музыкальном искусстве. Также широко освещаются способы использования возможностей голосовых упражнений и ансамблевого исполнительства в процессе группового пения.

Ключевые слова: вокальный ансамбль, стаккато, легато, постановка голоса, аккомпанемент.

КИРИШ

Вокал ансамбли машқлари хонандаларнинг ашула айтиш маҳоратларини тарбиялашга ёрдам беради. Бу машқлар ансамбл раҳбари томонидан узлуксиз равишда ўтказилади. Машғулот ўтказиш вақти раҳбарнинг ўзи томонидан белгиланади. Бундай вокал ансамбл уюшмаси ижрочилик маҳорати, унинг тайёргарлиги ҳамда вокал техник даражасини қай ҳолатда эканлиги муҳим бўлиб, машқлар 10-15 дақиқадан то 30-40 дақиқагача давом этади. “Машқлар турли мақсадларни кўзлайди: овозни шакллантириш, диапазон (овоз ҳажми)ни

кенгайтириш, нафас олиш йўллари тўғрилаш, соф талаффуз, овоз регистрлари чегарасини текислаш, эшитиш қобилиятини ривожлантириш ва бошқалар”[1,22].

МУҲОКАМА ВА НАТИЖАЛАР

Бу машқлар хонандаларнинг ижрода вокал–техник усулларини ўзлаштириб олишга ёрдам беради. Одатда, машғулотлар оддий машқлардан бошланади. Ижро этиладиган машқлар диапазони тертсия, кварта ёки квинта интерваллар доирасида қулай тесситура, ўртача тезлик ва динамик тусларда *mf* ижро этилади. Шу йўсинда вокал техник машқлар мураккаблашиб, бир овозли машқлардан икки овозликка, сўнгра полифоник ва гомофоник улубида ёзилган машқларга ўтилади. Машқларни вокал-ансамблрегистрининг ўрта товушларидан бошлаш тавсия этилади. Бунда ижро майин, энгил, нафас олиш йўллари эса эркин ҳолда бўлиши керак. Машғулот давомида хонандаларнинг овоз йўллари билан эшитиш қобилиятини ривожлантиришга аҳамият бериш керак. Агар ижрода оҳангдорлик бузилса, у ҳолда раҳбар бунинг сабабини аниқлаши лозим. Бу нуқсонни бартараф этиш учун раҳбар соф товуш таратадиган жойларни паст товуш билан қулай регистрда, баъзан сўзсиз ижро этириши лозим. Хонандаларда соф товуш таратиш қоидалари қуйидаги ҳолатларда бузилади:

- а) хонандалар товушларнинг баланд-пастлигини илғаб ололмаганда;
- б) хонандалар нафас олиш қоидаларига риоя қилмаганларида;
- в) хонандаларнинг эшитиш қобилиятлари яхши ривожланмаган бўлса;
- г) хонандаларнинг товуш чиқариш йўллари хасталанганда ва чарчаган ҳолатида.

Бундай ҳолатларда хонанда билан 10-15 дақиқа яқка тарзда машғулот ўтказилса ижобий натижага эришиш мумкин. Бу машғулотларнинг услубиёти қуйидаги ишлардан иборат:

Биринчи навбатда хонанда овозининг диапазонида соф ижро этадиган товушларнинг аниқлаш керак. Аста-секин соф мусиқий талаффуздаги товушларга ёнидаги товушлар кўшилади. Бола уларнинг тўғри эшитиш ҳамда уни овози билан аниқ такрорлаб баён қилиш керак. Шу йўсинда унинг товуш диапазони кенгайди ва соф куйлаш кўникмалари ҳосил бўлади.

Мусиқий талаффузнинг софлиги регистр қулайлигига ҳам боғлиқ. Юқори регистрда ўрта регистрга кўра товушларни мусиқий талаффуз этиш анча мураккаб ҳисобланади. Шу сабабли юқори регистрдаги мураккаб жойларни

машғулот давомиди бир октава паст ижро этиб мусиқий талаффуз софлигига эришиш мумкин. Соф мусиқий талаффузга эришишга қуйидаги усуллар ёрдам беради: майин ва оҳиста товушда ижро – “*ми*” ёпик оғиз билан ижро; “*у*” унли товуш билан ижро; жўрсиз ижро. “Машқларни бефарқлик билан ижро этмасдан, балки тинглаш ва ижро аппарати ишини назорат этган ҳолда бажариш тавсия этилади. Одатда, хонандалик ансамбл машғулотида ансамбл асарлари, шунингдек, дастурдаги мусиқа асарларидан фойдаланилади”[2,23].

Хонандалик ансамблида машқлар ижро этиш алоҳида аҳамият касб этади. Бу орқали ижрочиларнинг овозлари ўзаро соланади ва мусиқий асар қуйлашдан аввал овозни “қиздириш” учун амалага оширилади.

Машқлар шошилмасдан, чўзиқ, бир нафасда ижро этилади. Охириги товуш занжирсимон нафасда чўзилиб турилади ва жўрнавоз ишорасига қараб тўхтатилади.

Турли унли товушлардан иборат бўғинлар бир хил ва юқори позитсияда жаранглашини кузатиш лозим. Буги қуйидаги машқ орқали амалга ўшириш мумкин:



Занжирсимон нафас олиш усулини пайдо қилиш учун машқлар. Машқлар ёпик ва турлича унли товушлар билан бажарилади. Раҳбар ўз истаги билан товуш кучини ўзгартириши мумкин. Масалан:



М (ёпик овозда)

О - - -

У - - -

Кенг нафасни ривожлантириш, жағ машқларини юмшатиш “*и*”, “*я*” товушлари каби унлиларни тўғри шаклланиши учун машқлар:





Ми - - - я - - - - Ми - - - я - - - -

Кенг нафасни ривожлантириш учун машқлар. До мажор гаммасини юқоридан пастга ижро этиш. Асоси «До» тони янги товуш билан алмаштириш раҳбарга юқори позитсиядаги кўникмаларни ўргатишда ёрдам беради. Юқори товуш ўз навбатида паст товуш сингари бир нафасда ижро этилмайди. Бу ўринда пастки регистрдан товушни юқори позитсияда муסיқий талаффуз билан ижро этиш керак. Бунда қуйи пардани юқори позитсияда ижро этиш билан



таъминланади.

До - до си - си ля - ля соль-соль фа - фа ми - ми ре - ре до - до

Куйлаш вақтида ва кўникмаларнинг алмашуви хонандалар овозининг равонлиги, ҳаракатчанлиги ва энгилигини уйғунлашувига ёрдам беради. Саккизталиқ ноталарни *стаккато*[3] кўникмалари билан ижро этганда нафас текис бўлиши лозим.

Вокал ансамбли сози - бу интервал ва аккордларнинг тўғри, соф муסיқий талаффуз этишдир. Вокал ансамбли иштирокчиларининг интервалларни тиниқ, соф ижро этиш мелодик (горизонтал) сози, интервал ва аккордларни биргаликда ижро этиш эса – гармоник (вертикал) сози деб аталади. Кичик ёшдаги болалар хори деган бўлимда соз устида ишлаш масалалари аниқ кўрсатилган. Вокал ансамбли сози устида олиб бориладиган ишлар хонандаларнинг муסיқавий ва ашула айтиш кўникмаларига оид эшитиш қобилиятларини ривожлантириш усуллари билан яқин боғланган. Муסיқавий эшитиш қобилияти - бу берилган куйни аниқ, равшан қайтара билиш. Ашула айтиш кўникмаларига оид эшитиш қобилияти эса, бу товушни пайдо бўлиш шакллари, юқори позитсиядаги куйлаш ва овоз тусини тўғри ифодалаш. Ашула айтиш кўникмаларига оид эшитиш қобилиятини ривожланишига қўшиқ айтиш ва солфеджио машқларини бажариш орқали эришиш мумкин. Бунинг учун

машқлар сифатида мусиқа намуналарини қуйидагича куйлаш жуда фойдали. Вокал ансамбли раҳбари ёш хонандалардан машқнинг биринчи қисмини ижро этишни илтимос қилади. Кейинги қисмининг куйини эса раҳбарнинг кўрсатмаси билан овоз чиқармасдан (ичида) ижро этишни тасаввур қилади ва бир неча вақтдан кейин раҳбарнинг талабига биноан тўлиқ овоз билан куйлашда давом етишади.

Шундай қилиб, хонандаларнинг уйғунликда куйлаш ва ички эшитиш



қобилияти кучаяди. Масалан:

Ма ме мо ми му Ма ме мо ми му Ма - - ме - - мо - - ми - - му

Вокал-ансамбл жамоаси гармоник товушларни эшитиш қобилияти ривожланишига катта аҳамият бериши лозим. Бундай имкониятлар кўп овозли асарларни ижро этганда пайдо бўлади. Бир овозли асарларни яхши ўзлаштиргандан кейин хонандаларга икки овозли қўшиқлар ўргатилади. Кўп овозли ижрочилик малакалари ривожланган сари машқлар ва асарлар дастури ҳам мураккаблашиши тавсия этилади. Вокал ансамбли сози соф ва тиник чиқиши учун хонандаларни тўғри ашула айтиш санъатига доир қонуният ва қоидаларга риоя қилиш руҳида тарбиялаш лозим. Бунда яхши нафасда, юқори қўшиқчилик позитсиясида куйлашни хонандаларга ўргатилади. Вокал ансамбли сози асарларнинг ўзига хос хусусиятларига боғлиқ. Шунинг учун соз устида олиб бориладиган ишлар ҳар бир мусиқавий манбага тааллуқлидир. Айрим асарлар ноқулай тоналликларда ёзилган бўлади. Бундай пайтларда раҳбар асарни қулай тоналликларга ўзгартириши мумкин ёки машғулот давомида қулай тоналликда асар устида ишлаб, концертда эса ўзини асл (оригинал) тоналликда ижро этиши мумкин. Гармоник сознинг тиниклиги овозларни қулай садоланишига ёрдам беради. Вокал ансамбли гуруҳида бир неча марта қайтариладиган ёки чўзимли товушлар учраганда оҳангни уйғунлигига аҳамият бериш лозим. Чунки бундай пайтларда ижрочилар куйлаётган тоналлик пардаларидан чиқиб кетишлари мумкин. Катта ва кичик секунда интервалининг куйлаш талаффузига алоҳида эътибор берилади. Раҳбар гамма ва интервалларни куйлашда мусиқий талаффуз қонунларига риоя қилиши керак. Тез ҳамда секин темпдаги асарларни ижро этишда мусиқий талаффузнинг уйғунлигига эришиш қийин. Қўшиқларда оҳангдошлик пайдо бўлиши учун тез темпдаги асарларни секин темпда ва аксинча секин темпдаги асарларни тез

темпда ўргатиш яхши натижаларга олиб келади. Асарларнинг динамик туслари ҳам сознинг софлигига таъсир этади. Кучли ва жарангдор ижрода эшитиш қобилияти пасаяди, уйғунсизлик пайдо бўлади. Овоз ҳажмининг юқори қисмларида куйлаш ҳам сознинг тиниқлигига таъсир кўрсатади. Раҳбар шу қийин жойларни болаларга овоз ҳажмини қулай қисмларида ўргатиб, ижрода асарнинг асл нусхасига амал қилиши тавсия этилади. Янги асарни ўрганиш даврида хонандалар ўз ансамблпартияларини яхши ўзлаштиришлари керак. Хонандаларни доимо жўрсиз кўшиқларни ижро этишга ўргатиш керак. Бу уларда муסיқавий ва ашула айтиш кўникмаларига оид эшитиш қобилиятларини ривожлантиришга ёрдам беради.

Хонандалик ансамбли – ансамбл ижросидаги таркибий қисмларнинг уйғунлиги ва оҳангдошлигидир. Вокал ансамбли ансамбли хусусий ва умумий бўлади. Хусусий ансамбл – бу ҳар бир гуруҳнинг муттасиллигидир. Умумий ансамбл – ансамбл гуруҳлари ўртасидаги оҳангдошлик, яъни бутун хорнинг ансамбли.

Вокал ансамбли ижросида ансамбл турли таркибий қисмлардан иборат:

1. Унисон ансамбл (бир овозли ижродаги ансамбл, бунда овозларнинг динамик, тембр, усул ва темп бирлиги);
2. Динамик ансамбл (овозлар садосининг бир хил тус олиши);
3. Усул ансамбли (ижро этилаётган асарнинг усулини хонандалар томонидан бир хилда ҳис этилиши);
4. Темп ансамбли (асарнинг бир хил тезликда ижро этилиши);
5. Тембр ансамбли (овоз тусининг бир хиллиги);
6. Муסיқий талаффуз ансамбли (хордаги барча гуруҳларни садоланиши);
7. Гармоник ансамбли (аккордлардаги барча товушларни оҳангдошлиги);
8. Якканавоз ижро билан ансамблўртасидаги ансамбл (якканавоз ижронинг еркинлигини таъминлашда ансамблгуруҳларининг ижроси босимли бўлишдан қочиш керак). Вокал ансамбли ижроси таркибий қисмларининг мукамаллиги жамоа иши жараёнида пайдо бўлади. Вокал ансамбли ансамбли соз, талаффуз ва нюансга риоя қилишга ёрдам беради. Юқорида кўрсатилган ансамближронинг турли таркибий қисмларнинг уйғунлигига ҳар бир ансамблгуруҳи садосининг бирлиги билан эришади. Бунда хонандалар ўзларини ҳамда бир-бирларига қўшилиб куйлашларига катта аҳамият берилади. Машқ сифатида занжирсимон нафасда унисон усулида ижро этиладиган куйлардан фойдаланиш мумкин. Ритмик ансамбллар устида ишлаганда хонандаларда асар суръати ҳамда кучли ва кучсиз метр хиссалари

такомиллаштирилишини тарбия қилиш лозим. Ижрочилар қўшиқни бараварига бошлаб, бараварига тамомлаш ва тўғри нафас олишларни ўрганишлари керак. Асар ҳар хил темпда ёзилган бўлса, бошидаги янги темпни илиб олишга хонанадаларни ўргатиш лозим. Секин темпдан тез темпга ўтганда нафасни янги, тез темпда олиш керак ва аксинча. Тез темпдан секин темпга ўтганда нафасни янги секин темпда олиш мақсадга мувофиқ. Овоз садолари тусининг ансамбли *ф, мф, мп, п* нюанслари устида ишлаганда амалга оширилади. Ундан кейин нюансларда ансамблга эришиш учун машқларга ўтиш мумкин. Динамик туслар ансамбли устида иш олиб борганда раҳбар қуйидагиларни билиши керак: ҳар бир жамоа ўзига хос овоз имкониятига эга, садонинг кучи табиий ва эркин янграши керак. Полифоник асарларда асосий оҳангни қуйлаётган овозлар ёрдамчи овозларга нисбатан равшанроқ ва ёркинроқ янграйди. Гармоник услубда ёзилган асарларда эса овозлар бир хил динамик тусда ижро этилади. Гомофонно - гармоник асар ижро этилганда эса асосий кўшни ижро этган овозлар ажратилади.

Қўшиқ ижро этганда сўз талаффузининг аниқ ва тўғри бўлишига катта аҳамият берилади. Аниқ талаффуз мусиқа мазмунини ёритишда энг муҳим бадий ифода воситаларидан бири ҳисобланади. Болалар ансамблюшмасининг дастлабки фаолиятида сўзларни нотўғри талаффуз қилиш, нутқ органларини (лаб, тил, ва ҳ.) яхши ишлата билмаслик сингари камчиликлар учраб туради. Шу каби камчиликлар товуш сифатига таъсир кўрсатади. Тил тутилиши ва лабнинг кам ҳаракатчанлиги, оғизнинг нотўғри очилиши, пастки жағнинг, бўйин ва юз мушакларининг қотиб қолиши сингари нуқсонлар талаффузнинг ноаниқлигига сабаб бўлади. Шунга кўра, бунинг олдини олиш учун зарур машқлардан фойдаланилади. Иш жараёнида фақат машқларгина эмас, балки дастурдаги мавжуд асарларни, ундаги айрим парчаларни бир ёки бир неча бўғинларда ижро этиш керак. Бўғинларни танлаш раҳбар қўйган аниқ масалаларга боғлиқ. Вокал талаффузи устида ишлаганда ундошларни чўзмаслик ва қаттиқ талаффуз қилмаслик тавсия этилади. Матнни ажратиш ва таъкидлаш вақтида бу усулдан тўлиқ фойдаланиш мумкин.

Ундошларни чўзмасдан, тушунарли ва аниқ талаффуз этиш керак. Вокал талаффузи нутқ талаффузидан ажралиб туради. Қўшиқ ижросида ундошларнинг бўғин охиридан кейинги бўғин бошига кўчиш қондаси мавжуд. Масалан: «Пахтайдан ассалом» ибораси шундай ижро этилади: «Па-хта-ой-ана-сса-ло-м» ёки «Ҳой ишчилар, ёзилган меҳнатчилар» иборасини шундай ижро этиш лозим: «Ҳо-йи-шчи-лар, э-зи-лга-нме-ҳна-тчи-лар» ва ҳоказо.

«Й» ундошли товушлар гуруҳига мансуб бўлиб, у ундошларни талаффуз қилиш қондасига кўра ижро қилинади. Ундошларни бўғин охиридан кейинги бўғин бошига кўчиши ижронинг равонлигини таъмин этади. Янги асарни ўрганиш чоғида ансамбловозларини секин темпда ижро этиш фойдали бўлиб, бунда ҳамма ижрочилар раҳбарнинг ишораси билан бўғиндан - бўғинга унли товушларни охиригача чўзиб ўтиши керак. Ундош товушлар талаффузи бир вақтда бўлиши лозим. Сўз охирида жарангли талаффуз этилишини унутмаслик керак. Масалан: уриб-урип, соз-сос, берсангиз-берсангис ва ҳоказо.

Ижро вақтида ёнма-ён турувчи иккита бир хил ундош одатда битта чўзиқ товуш билан талаффуз этилади. Масалан: «Лайлак келди» қуйидагича ижро этилади; «Ла-йла-ке-лди» ёки «Топиб берсангиз» ибораси «То-пи-бе-рса-гиз» каби айтилади. Вокал-ансамбл-талаффуз жараёнида раҳбарнинг асосий мақсади ансамблиштирокчиларининг сўзларини тушунган ҳолда ифодали ижро этилишига йўналтирилади. Сўз устида ишлашда унинг талаффузи ва маъносини ҳис қилиш керак. Ижро чоғида сўзлар она тилидаги жонли талаффуз каби ифодаланиши лозим. Бу ҳолда тилнинг аниқлиги ва фонетик софлиги ижро талаффузнинг ифодаси ўртасидаги зарурий уйғунликни келтириб чиқаради. Бундан соф фонетик ижро этиш билан боғлиқ талаффуз ифодаланиши ва тил нормасини мажбурий уйғунлиги келиб чиқади.

Вокал ансамбли шунос олимларнинг илмий кузатишлари ҳамда йиғилган тажриба шуни кўрсатадики, замонавий вокал-ансамбл-жамоаларини тўғри бошқариш учун объектив ва субъектив ташкилий омилларини ҳисобга олиш мақсадга мувофиқ. Кишилардаги қуйлашга бўлган маънавий эҳтиёжларнинг мавжудлиги, ансамбл-санъатининг жамоа ижро эканлиги ҳамда унинг оммабоплиги оммавий омилларга кирса, субъектив омилларга хонандаларнинг истак-муддаолари киради. Вокал-ансамбл жамоалари фаолиятида бу омиллар муҳим рол ўйнайди. Маълумки, вокал-ансамбл жамоаси хонандалар жамоага айнан бир мақсадни кўзда тутган ҳолда орзу-ҳавас билан келадилар, фаол қатнашадилар ёки жамоадан кетиб қоладилар. Мана шу орзу-ҳаваслар, интилишлар жамоа қатнашчисининг ўзига хос маънавий эҳтиёжи ҳисобланади. Агар маънавий эҳтиёжлар кишилар фаолиятининг асосини, моҳиятини ташкил қилса, хоҳиш-истаклар шу моҳиятнинг аниқ кўриниши сифатида гавдаланади.

Вокал-ансамбл раҳбарлари жамоа билан ишлаш жараёнида учрайдиган айрим қийинчиликларни бартараф қилиши учун хонандаларнинг орзу-истакларини тушуна билишлари зарур ва шундагина улар жамоада соғлом муҳитини юзага келтира оладилар.

Хонандалар жамоага куйидаги асосий омиллар туфайли келадилар:

- муסיкий-мулоқот;
- контсерт-ижрочилик;
- ўқув-билим олиш;
- касбий-ижодий.

Муסיкий орзуманд кишилар, одатда, яхши муסיкий қобилият соҳиблари бўлиб, улар жамоага куйлаб хордиқ чиқариш мақсадида келадилар. Мусохаба-мулоқотда бўлиш ниятида ҳам баъзи кишилар жамоага келадилар. Уларни жамоага бошқалар билан ўзаро муносабатда бўлиш эҳтиёжи етаклаб келади. Одамлар билан ўзаро муносабатда бўлиш, дардлашиш истаги ўзига хос бўлиб, унинг доирасида ўқув билим олиш, касбий-ижодий қизиқишлар деярли кўзга ташланмайди. Шунини айтиш керакки, ижодий муҳит ва педагогик таъсир туфайли мулоқот ва контсерт-ижрочилик ниятида келган кишиларда янги истаклар пайдо бўлиши мумкин. Бундай хонандаларнинг маълум қисмида аста-секин ҳақиқий ижрочилик маҳоратига эришиш иштиёқи пайдо бўлади. Улардаги илк орзулар ўзгариб, бошқалари шакллана боради. Концерт-ижрочилик истаги бор кишилар контсертларда чиқишни жон дилдан ёқтирадиган, жамоанинг контсерт-ижрочилик фаолиятида жонбозлик кўрсатувчи, кўпроқ яккахонлик қилишни ёқтирадиган ва яккахонлик қилувчи бўладилар. Кўп ҳолларда контсерт-ижрочиликка интилишдан ташқари ўқув-билим олиш, муסיқавий, ҳатто касбий қизиқишлари борлигини изҳор қиладилар ва кези келганда яккахонликка ҳам интиладилар. Ўқув-билим олиш мақсадида келган хонандалар асосан, ансамбл санъатини севувчи, муסיқа саводини ошириш ва жамоада куйлаш малакаларига эга бўлиш истаги бор кишилар бўладилар. Уларнинг баъзиларида ўқув-билим олишдан ташқари муסיқавий, касбий-ижодий интилишлари ҳам бўлади. Бундай хонандаларда (кўпинча ёшларда) ўзларининг муסיқавий билимлари ва ижрочилик маҳоратларини ошириш ва келгуси ҳаётларида (ўқишда, ишда) бундан фойдаланиш мақсади ҳам бўлади. Баъзи хонандалар эса келгусида ўқишга кириш ёки профессионал даргоҳга бориб ишлаш мақсадида эмас, балки ансамблсанъатини жон дилдан севганлари ва уни кенг тарғибот қилишда фаол қатнашиш учунгина муסיқавий билим оладилар ва ижро маҳоратини оширадилар.

Касбий-ижодий (профессионал) манфаатларга эга жамоа хонандаларининг аксарияти жамоага келганда шу жамоада олган сабоқларини ўзларининг келгуси профессионал фаолиятида фойдаланишни ўз олдларига

мақсад қилиб қўядилар. Бундай хонандалар, асосан, олдиндан хорда ёки бирор ижодий жамоада қатнашиб, тажриба орттирган бўладилар. Улар ижодий ўсиш мақсадида машғулотларга астойдил қатнашадилар ва ўзларини онгли равишда катта санъатга тайёрлашга ҳаракат қиладилар. “Касбий-ижодий интилишга эга кишилар орасида олдиндан хорда ёки бирор жамоада куйламаган, мусиқавий тайёргарликка эга бўлмаганлари ҳам учрайди. Лекин уларнинг кўпчилиги ўзининг тиришқоклиги ва мақсадга интилиши туфайли келгусида профессионал санъатчи бўладилар”[4,13]. Бу ҳол кўпроқ ёшларда содир бўлади. Чунки жамоага келгусида хонандалик касбига эга бўлиш ниятида келган кишилар таъсирида бутунлай бошқа иштиёқлар билан келган ёшларнинг майллари ўзгара боради ва уларда касбий-ижодий фаолиятга интилиш шакллана боради. Бу шаклланиш албатта, жамоадаги ижодий муҳит ва хонандаларнинг ижрочилик маҳорати ва шу билан бирга хонанданинг ўз интилишлари натижасида амалга ошади. Олимларнинг сотсиологик кузатишларидан маълумки, ўрта маълумотли кишиларнинг кўпчилигида контсерт-ижрочилик ва мулоқот истаклари бўлса, тўлиқсиз ўрта маълумотга эга кишилар кўпроқ касбий-ижодий истаклари борлигини сезадилар. Олий маълумотли кишиларнинг кўпроғи эса ўқув-билим ёки мусиқавий истаклари борлигини англайдилар. Ўрта ёшдаги кишиларга деярли мусиқавий, кексалар ва ёшларга кўпроқ мулоқот истаклари характерли бўлади. Балоғатга этган ёшларнинг кўпчилигида касбий-ижодий истаклар борлиги аниқланган.

Жамоадаги яхши ижодий-маънавий муҳит, раҳбарнинг юқори маданиятлиги ва унинг профессионаллик даражасидаги педагогик маҳорати хонандаларнинг ишга бўлган қизиқишини кучайтиради. Бу ўз навбатида жамоанинг ижодий фаоллиги ва ижтимоий фаолияти, ўқув-билим олиш истакларининг ўсишига имконият яратади. Иш жараёнида хонандаларнинг ўқув-билим олишга интилиши бошқа майллар билан ўзаро боғланиб, касбий-ижодий қизиқишларига айланади. Жамоага кириш сабабларининг ўзгариши икки: объектив ва субъектив сабаблар билан боғлиқлиги маълум. Субъектив сабаблар – хонандалар ҳаётида учрайдиган ҳар хил ўзгарувчан вазиятлар бўлса, объектив сабабларга раҳбарнинг педагогик таъсири ва жамоада олиб бориладиган барча ғоявий-сиёсий тарбия каби омиллар киради. Жамоага кириш омилларининг ўзгариши ижро қилинадиган дастурга ҳам боғлиқ.

Шуни таъкидлаш мумкинки, хонандалар жамоада фаол қатнаша бориши натижасида, яъни иш жараёнида хонандаларнинг иштиёқлари бир қадар

Ўзгаради ва уларда янги қизиқишлар вужудга келади. Маълумки, айрим сабабларга кўра баъзи хонандаларнинг жамоадан кетиб қолиш ҳоллари ҳам учрайди. Хонанданинг жамоадан кетиб қолиш сабабларини билиш жамоани педагогик жиҳатдан тўғри бошқаришга замин яратади. Хонанданинг жамоадан кетиши ички, яъни жамоа ва унинг фаолиятига дахлдор ва ташқи – жамоа ва унинг фаолиятига дахлсиз каби важ-сабаблар туфайли содир бўлади. Ички сабабларга жамоада олиб бориладиган ўқув тарбия ишлари ва машғулотларнинг қониқарсизлиги, ижодий муҳитнинг йўқлиги, жамоадаги маънавий вазиятнинг ёмонлиги, раҳбарнинг маданий савияси пастлиги, ўргатиладиган асарларнинг хонандалар дидига мос келмаслиги ва ниҳоят, раҳбарнинг тез-тез ўзгариб туриши кабилар киради. Ташқи сабабларга хонанданинг турар жойининг ўзгариб қолиши, ишда навбат билан ишлаши, оила аҳволининг ўзгариши кабилар киради. Жамоанинг мунтазам фаолиятини таъминлаш учун раҳбар ҳар бир хонанданинг ички дунёсини тушуна билиши, унинг инсоний ва ижодий хусусиятларини билиши зарур.

ХУЛОСА

Хулоса ўрнида шуни айтиш мумкинки, вокал-ансамблжамоаларини тўғри педагогик бошқариш учун хонандаларнинг жамоага кириш, унда фаол қатнашиш ва жамоадан кетиб қолиш важ-сабабларини билиш ва уларни ҳисобга олиб иш тутиш жамоани жипслаштиради, ижодий ютуқларга этаклайди. Ҳар бир машғулот ижодий муҳитда ўтиши, ҳар бир хонанда жамоада ўз ўрнини топиши ва ижодий жараёнда унинг ҳам ҳиссаси борлигини сезиши лозим.

Жамоанинг педагогик бошқаришнинг асосий омилларидан бири хонандаларнинг феъл-атворини билиш ҳисобланади. Тажриба ва айрим илмий кузатишлардан шу нарса маълумки, хонандаларнинг шартли равишда асосий тўрт – “зўраки”, “ҳассослар”, “мулоҳазакорлар”, ва “ижодий” тоифаларга бўлиниши маълум.

Хулоса қилиб шуларни таъкидлаш мумкинки, вокал-ансамбл жамоаларини бошқариш учун ансамблсанъатининг моҳиятини англаш, уни назарий ва услубий томондан чуқур ўрганиш, хонандаларнинг камчилигу фазилатлари ва уларнинг жамоада фаол қатнашиши важ-сабабларини билиб олиш талаб қилинади. Бу шартлар вокал-ансамблжамоасини педагогик бошқаришнинг методологик асоси ҳисобланади.

ФЙДАЛАНИЛГАН АДАБИЁТЛАР (REFERENCES)

1. Музафарова С.Х. Вокал ансамбли. Тошкент 2015 йил. 22-бет.

2. Музафарова С.Х. Вокал ансамбли. Тошкент 2015 йил. 23-бет.
3. “Стаккато” италянча “ажралган” ёки “ажралган” деган маънони англатади. Стаккатони атайлаб о'йнаш ҳар бир нотанинг белгиланган давомийлиги охирида бир оз тин олинади. Бир сўз билан айтганда, “стассато” “легато”нинг аксидир.
4. Азизбоев С. Ансамбл синфи. “Музыка” нашриёти. Тошкент 2018. 13-бет.
5. Namozova, D. T. (2021). MUSIQA DARSLARIDA O'QUVCHILARNI KREATIVLIK HAMDA ERKIN TAFAKKURINI SHAKLLANTIRISHNI TASHKIL ETISH. *Scientific progress*, 2(2), 1313-1315.
6. Dilorom, N., & Tohirovna, A. Z. (2022). BRAYL NOTA TIZIMINING MUSIQA TA'LIMIDAGI ILK QADAMLARI. *Science and innovation*, 1(C2), 36-38.
7. Mannopov, S., Karimov, A., Qurbonova, B., & Dilobar, J. (2022, February). THE EMERGENCE AND DEVELOPMENT OF MUSIC. In *Archive of Conferences* (pp. 49-52).
8. Mannopov, S., Karimov, A., Qurbonova, B., & Dilobar, J. (2022, February). THE EMERGENCE AND DEVELOPMENT OF MUSIC. In *Archive of Conferences* (pp. 49-52).
9. Mannopov, S. (2004). Uzbek folk music culture.(Study guide) Tashkent. *New Age Generation*.
10. Маннопов, С. (2018). Навобахш оҳанглар. Т.: *IJOD-PRESS* нашриёти.
11. Маннопов, С. (1852). Ходжи Абдулазиз Абдурасулов (1852-1936).
12. Abdusattorov, A. About Makom Melodies Adapted for Orchestra of Uzbek Folk Instruments. *International Journal on Economics, Finance and Sustainable Development*, 2(11), 28-30.
13. Kurbanova, B., Khurshid, M., & Tokhirjon, S. (2022, May). THE ROLE AND IMPORTANCE OF A SYSTEMATIC APPROACH TO TEACHING IN THE FINE ARTS. In *Archive of Conferences* (pp. 105-107)
14. Mannopov, S., Karimov, A., Qurbonova, B., & Dilobar, J. (2022, February). THE EMERGENCE AND DEVELOPMENT OF MUSIC. In *Archive of Conferences* (pp. 49-52).
15. Achildiyeva, M., Axmedova, N., Ikromova, F., Haydarova, O., Ibrahimova, G., & Abdurahmonov, A. (2021). TANBUR: ONE OF ANCIENT INSTRUMENTS. *Galaxy International Interdisciplinary Research Journal*, 9(6), 302-308.

AN'ANAVIY XONANDALIK IJROSIDA BASTAKORLIK IJODINING O'RNI

Abdulxay Karimov

O'zbekiston Respublikasida xizmat ko'rsatgan artist
Farg'ona davlat universiteti San'atshunoslik fakulteti «Vokal va cholg'u ijrochiligi»
kafedrasida o'qituvchisi,

ANNOTATSIYA

Mazkur maqolada o'zbek xalqining milliy qo'shiqchilik san'atida an'anaga aylanib kelgan o'zbek milliy qo'shiqlarimiz, maqomlar, yallalar va turli xildagi turkum asarlarimizni yetuk asar bo'lib sayqal topishida qadimdan xalq orasida yetishib chiqqan san'atkorlar, xonanda, sozanda xamda bastakorlarning o'rni beqiyos. Ular xalqimiz orasida xamda saroylarda ijro etilgan dastlabki asarlarni turkum shaklida jamlab, avloddan – avlodga xech qanday o'zgarishlarsiz yetkizib kelishgan. Ularni qilgan ishlari, yaratgan asarlarini hozirda ko'plab xonandalar tomonidan sevib o'rganib, ijro qilinib, xalqimizga xizmat qilib kelmoqdalar.

Kalit so'zlar: *Bastakor mumtoz xofizlar, an'anaviy musiqa, milliy urf-odatlar, termachi, navokash, mug'anniy, xonanda, ashulachi, dostonchi, baxshi, xalifa, shoir, g'azalxon, talqinchi, masnaviyxon, savtxon, nasrchi, "Xusravoniy", "Gulligi", "Binnigi", "Shikami", "Xonaqoxiy".*

АННОТАЦИЯ

В данной статье наши узбекские народные песни, ставшие традицией в национальном певческом искусстве узбекского народа, макомы, яллы и различные произведения нашей серии представлены как зрелые произведения исполнителей, выросших в народе с древних времен. роль певцов, музыкантов и композиторов несравнима. Они собирали в виде серии первые произведения, исполненные в нашем народе и во дворцах, и передавали их из поколения в поколение без каких-либо изменений. Их работы и творения любимы и исполняются многими певцами и служат нашему народу.

Ключевые слова: *Композитор, классическая музыка, национальные обычаи, термачи, навокаш, муганни, певец, певец, эпос, бакши, халфа, поэт, газель хан, переводчик, маснави хан, савхан, прозаик, «Хусравани», «Гуллиги», «Бинниги», «Шиками», «Хонакахи».*

ABSTRACT

In this article, our Uzbek national songs that have become a tradition in the national singing art of the Uzbek people, makoms, yallas and various works of our series are presented as mature works by artists who have grown up among the people

since ancient times. the role of singers, musicians and composers is incomparable. They collected the first works performed among our people and in the palaces in the form of a series and passed them down from generation to generation without any changes. Their work and creations are loved and performed by many singers and serve our people.

Key words: *Composer, traditional music, national customs, termachi, navokash, mughanni, singer, singer, epic writer, bakshi, khalfa, poet, ghazal khan, interpreter, masnavi khan, savkhan, prose writer, "Khusravani", "Gulligi", "Binnigi", "Shikami", "Khonakakhi".*

KIRISH

Xalqimizning milliy-ma'naviy merosini musiqa san'atisiz tasavvur etib bo'lmaydi. Azal-azaldan ajdodlarimiz tomonidan yaratilib, qadriyatlar sifatida shakllanib kelinayotgan milliy urf-odatlarimiz, an'anaviy tarzda avlodan avlodlarga o'tib, xalqimizning buyuk ma'naviy dunyosini namoyon etib kelmoqda. Xalq musiqa ijodiyoti, musiqa sohasidagi yozma manbalar, bastakorlik san'ati, kasbiy musiqa ijodiyoti bunga yorqin misoldir. Shuning uchun ham, bu jarayon musiqa san'atining barcha kasbiylik ahamiyatiga ega bo'lgan tarmoqlari uchun asos bo'lib, xizmat qilib kelmoqda.

Ma'lumki, yer yuzida mavjud xalqlar tarixiy shakllanish jarayonida insoniyatning eng go'zal fazilatlarini o'zida mujassamlashtirgan va qator an'analarni meros sifatida avloddan – avlodga yetkazib, avaylab kelganlar. Ayniqsa, ijtimoiy xayotdagi muxim voqea, omil va tadbirlarni, hamda, kundalik turmush bilan bog'liq bo'lgan urf – odat, qadriyat, udumlar va marosimlari saqlashga katta e'tibor berganlar.

Musiqa san'ati namunalarining talqinida ovoz vositasi, cholg'u talqini, raqs xarakatlari, imo – ishora kabi bir qator ijrochilik turlaridan iboratdir. Bevosita talqin jarayoni xam ijrochi namoyondalar tomonidan yakka, juft, guruhiy yoki ommaviy shakllarda amalga oshiriladi. Ovoz vositasi asosida talqin etuvchi namoyondalarni xalqimiz orasida ijro dasturlariga binoan qo'shiqchi, laparchi, termachi, navokash, navoog'oz, mutrib, mug'anniy, xonanda, ashulachi, dostonchi, baxshi, xalfa, shoir, g'azalxon, qissaxon, maddox, zokir, talqinchi, masnaviyxon, savtxon, nasrchi va xofiz kabi nomlar bilan atab kelishgan.¹⁴⁹

MUHOKAMA VA NATIJALAR

An'anaviy musiqamiz tarixiga nazar tashlaydigan bo'lsak, musiqa madaniyatimiz uzoq tarix bilan bog'langanligini ko'ramiz. X – XII asrlarda O'rta Osiyo musiqiy madaniyatida o'zgarishlar davri bo'lganligi manbalarda ko'rsatib

¹⁴⁹ Begmatov Soibjon "Xofizlik san'ati" o'quv uslubiy qo'llanma "Musiqa" nashriyoti Toshkent 2007.

o'tiladi. Lekin XV – XVII asrlarda ijod qilgan sozandalar, xofizlar va bastakorlarning nomlari va ularning ijodiy faoliyatlari xaqida juda kam ma'lumotlar saqlanib qolgan.

VII – X asrlarda esa turli ma'rosim va mexnat mavzulari uzoq o'tmishdan bastakorlar ijodiyotida ustuvor o'rin egallab kelgan. Markaziy Osiyolik mashxur xonanda, sozanda va bastakor Borbad Marvaziyning ijodi xam bunga misol bo'la oladi. Zero, u o'z faoliyatini dastlab xalq orasida o'tkazib, muayyan urf – odatlar, ba'zi rivoyatlar va xatto yaxlit yil taqvimini tizimi bilan bog'liq mavzularni o'z asarlarida aks ettirgan. Eron shohi Xusrav II xam Parviz saroyida xizmat qilgan yillari esa, bastakorlik tarixidagi ilk ko'p qismli “Xusravoniy”¹⁵⁰ turkumini yaratdi. Xusrav II bu turkumni yaratishi oqibatida bastakorlik ijodining yanada xam rivojlanishiga keng yo'l ochib berdi.

Isxoq Mavsiliy va Kindiy Sharqda ilk bor musiqa yozuvini ixtiro etishgan. Urmaviy esa ushbu yozuvni parda tizimiga moslashtirgan. Ayni shu davrda Markaziy Osiyaning qator voxalaridan Ramtin, Nakiso Changiy, Sarkash, ayollardan Ozodvor Changiy kabi Sharqda tan olingan bastakorlar yetishib chiqqan. Ota – bobolari Buxoro, Samarqand va boshqa shaxarlardan bo'lgan Ibn Surayj singari san'atkorlar xam Yaqin va O'rta Sharq mamlakatlarida tanilgan. Demak, musiqa folklori, mumtoz musiqa, bastakorlik ijodiyati an'analari zaminida arablar istilosiga qadar shakllangan edi. Tabiiyki, asosan bastakorlik san'ati taraqqiyoti bilan bog'liq bo'lgan va bularga o'xshash murakkab shaklli asarlarda davr xaroratigina emas, balki o'nlab ijodkorlar tafakkuri, dunyoqarashlari va badiiy umumlashmalari o'z aksini topgan. Shuning uchundir-ki, XVI – XVII asrlarga oid manbalar, xususan Boburning “Boburnoma”, Darvishali Changiyning “Tuxfat us-surur” musiqa risolasida bastakorlar ijodiga, ular yaratgan yuzlab asarlar ta'rifiga katta o'rin ajratilgan. Shu bilan birga badiiy adabiyotda xam noma, bayoz, munozara kabi janrlar vositasida nazmiy – musiqiy tafakkur uyg'unlashishi namunalarini uchratish mumkin. Musiqa san'ati axliga xomiylik bobida Temuriylar an'anasini Nodirabegim, Muxammad Raximxon Soniy, Amir Olimxonlar taxtda o'tirgan yillari davom ettirishdi.¹⁵¹

An'anviy qo'shiq ijrochiligining tarixida yana ko'rishimiz mumkinki, XIX asrning ikkinchi yarmi va XX asr boshlarida o'lkamizda bu muqaddas san'atning butun bir ijrochi avlodi yetishib chiqqanligining guvohi bo'lamiz. Ota Jalol Nosirov, Ota G'iyos Abdulg'ani, Xoji Abdulaziz Abdurasulov, Domla Xalim Ibodov, Levi Boboxonov, Sodirxon xofiz Bobosharifov, Zoxidxon xofiz, Madali xofiz, Mulla To'ychi Toshmuhammedov, Matyoqub Xarratov singari zabardast xofizlar shular jumlasidandir. O'tmishda nota rivojlanmagan bo'lib, Ovrupa musiqa terminlari

¹⁵⁰ “Xusravoniy” – bu ko'p qismli turkum asar. Bu asarni Xusrav II Eron shohi Parviz saroyida xizmat qilgan davrida yaratgan.

¹⁵¹ Farg'ona davlat universiteti san'atshunoslik fakulteti “Musiqa ta'limi kafedrasini o'qituvchisi Ulug'bek Rahmonov “O'zbek musiqa adabiyoti” fanidan o'quv qo'llanma.

o'rnida xofizlarimiz ovoz maromiga qarab "Gulligi", "Binnigi", "Shikami", "Xonaqo'xiy" deb atalmish nafas olish, chiqarish va ijro yo'llaridan foydalanishgan.

XX asrning ikkinchi yarmiga kelib an'anaviy qo'shiqchiligimiz guldastasi navbatdagi avlod qo'liga o'tdi. Ulardan Orif xoji Alimaxsumov, Ochilxon Otaxonov, Orifxon Xotamov, Muxammadjon Karimov, Odiljon Yusupov, Fattoxxon Mamadaliyev, Tavakkal Qodirov, Murodjon Axmedov, Ro'zimat Jumaniyozov, Rasulqori Mamadaliyev, Faxriddin Umarov, Tolibjon Badinov, Quvondiq Iskandarov, Eson Lutfullayev, Otajon Xudoyshukurov, Bobomurod Xamdov, Tojiddin Murodov, Kamoliddin Raximov, Qobiljon Yusupov singari mashhur xofizlarni misol qilib keltirishimiz mumkin.¹⁵²

Bundan tashqari buyuk istiqlolimiz sharofati tufayli an'anaviy qo'shiqchilik san'atimiz rivoj topayotgan davrda ulug' ustozlarimiz Jo'raxon Sultonov, Ma'murjon Uzoqov, Xoji Abdulaziz Abdurasulov, Komiljon Otaniyozov, Fattoxxon Mamadaliyev, Odiljon Yusupov, Tavakkal Qodirov, Otajon Xudoyshukurov, nomlari bilan o'tkazilayotgan respublikalar va vohalar yosh xonandalari ko'rik tanlovlari, "Sharq taronalari" xalqaro musiqa anjumanida xofiz va xonandalarimizning erishayotgan muvaffaqiyotlari, vatanimizni madx etuvchi qo'shiqlar ko'rik tanlovlarining xar yili an'anaviy tarzda o'tkazilishi qo'shiqchilik san'atimizning rivojlanishida muxim omil bo'lib xizmat qilmoqda.

Bugungi kunda ustozlar an'anasini davom ettirishib, qator yosh san'atkorlar muvaffaqiyatli ijod qilmoqdalar. Ular ustozlar maktabiga suyangan xolda o'zlariga xos ijro yo'llari va uslublari bilan qo'shiqchilik xazinasiga sezilarli xissa qo'shmoqdalar. Mana shunday ustozlar san'atini davom ettirib, ularning san'atini hozirgi yosh avlodga yetkazib kelgan, xatto hozirgi yoshlarimizga o'rgatib kelayotgan, moxir sozanda va xonanda, bastakor hamda O'zbekiston xalq artisti, professor Sultonali Mannopov xam bir qancha ishlarni amalga oshirib kelmoqda. Sultonali Mannopov o'z faoliyati davomida ustozlari Tavakkal Qodirovdan o'rgangan ilmlarni, xamda asarlarni o'zidan keyin o'sib kelayotgan yosh avlodga o'rgatib kelmoqda. Sultonali Mannopovni ijodi dasturida "Ushshoq", "Bayot", "Qalandar", "Abduraxmonbegi" kabi mumtoz ashula turkumlari, "Bog'aro" "Kirib bo'stonni kezdin" kabi katta ashulalar, "Ul kun jonon", "Ul parivash" va boshqa shu singari yallalar, zamonaviy bastakorlar yaratgan A.Ismoilovning "Gulzorga qaragam", K.Soliyevning "Vatanni sevmok iymondandur" kabi qo'shiqlari xamda o'zi bastalagan "Qalandar ishq", "Vodiy taronasi", "O'zbekistonim", "Kelsa sanamim" va boshqa shunga o'xshash asarlari o'rin olgan. Bundan tashqari Sultonali Mannopovni o'zbek musiqasi mazuidagi ilmiy ommabop hamda badiiy risolalar mavjud. Bulardan "An'anaviy qo'shiq ijrosi", "Tavakkal Qodirov", "So'nmas

¹⁵² Sultonali Mannopov "Navobaxsh oxanglar". Toshkent "IJOD-PRESS"2018.

navolar” singari to’plamlari ko’plab yosh avlod uchun xizmat qilib kelmoqda.¹⁵³ Sultonali Mannopov hozirda O’zbekiston Bastakorlar uyushmasi a’zosi, hamda Farg’ona davlat universitetida “Musika ta’limi” kafedrasini mudiri, professor kabi lavozimlarida faoliyat yuritib kelmoqda. Yana uni mohir dirijor, musiqashunos olim, yetuk sozanda va bastakor desak, mubolag’ada bo’lmaydi. Sultonali Mannopov o’zbek musika san’atini, jumladan, Farg’ona – Toshkent ijrochilik namoyondalari – Yunus Rajabiy, To’xtasin Jalilov, Muxtorjon Murtazoyev, Erka qori Karimov, Mamatbuva Sattorov, Jo’raxon Sultonov, Ma’murjon Uzoqov, Rasulqori Mamadaliyev, Tavakkal Qodirov, Fattoxxon Mamadaliyev singari ustozlar an’analariga suyangan xolda, ular ijodini ilmiy asoslab, o’ndan ortiq risolalar yaratdi. Uning “O’zbek xalq musika madaniyati”, “O’zbek madaniyati va san’at tarixi” singari o’quv qo’llanmalari, xamda “So’nmas navolar”, “Qo’shiq olami yulduzlari”, “O’zbekiston bulbuli” singari monografiyalari buning yorqin isbotidir. Shuningdek, Sultonali Mannopov ustoz san’atkor Tavakkal Qodirov ijrochilik maktabini ilmiy tahlil etib, uning xayoti xamda ijodi xaqida xam kitoblar va qator maqolalar e’lon qildi.

XULOSA

Shunday qilib, o’zbek bastakorlik ijodiyotida yana ko’plab ustozlarni ishlarini misol qilib keltirishimiz mumkin. Ularning barchasi o’z zamonasida bastakorlik ijodiyotida hamda o’zbek an’anaviy musiqamizni rivojlanib, sayqal qopishida xizmatlari katta. Hozirgi yosh avlod ham ularning yo’lidan borib, ularni ijodlarini, an’analarini davom ettirib, o’zidan o’sib kelayotgan avlodga saqlab, yetkazib berishdek mas’uliyatini xis qiladi. Ular o’zbek san’atini butun dunyoga namoyish etib, milliy musika namunalarimizning dunyoda qanday o’ringa ega ekanligini ko’rsatib kelmoqdalar.

FOYDALANILGAN ADABIYOTLAR RO’YXATI (REFERENCES)

1. Sultonali Mannopov. “Navobaxsh oxanglar” – Toshkent – “IJOD – PRESS” – 2018.
2. Rahmonov Ulug’bek. “O’zbek musika adabiyoti” fanidan o’quv qo’llanma.
3. Begmatov Soibjon “Xofizlik san’ati” o’quv uslubiy qo’llanma – “Musika” nashriyoti – Toshkent – 2007.
4. Muhabbat Solixova “An’anaviy xonandalik ansambli”. Toshkent – 2010.
5. Bahrom Madrimov “O’zbek musika tarixi” – Toshkent – 2015.
6. SOIBJON BEGMATOV “BASTAKORLAR IJODI”. Toshkent – “Niso Poligraf” – 2017.

¹⁵³ “O’zbekiston milliy ensiklopediyasi” – Davlat milliy nashriyoti_Toshkent – 2003.

7. Yuldasheva N., Raxmatova N. “O‘zbek musiqa adabiyoti” – Toshkent - «iqtisod -moliya» - 2016.
8. Mannopov, S., Karimov, A., Qurbonova, B., & Dilobar, J. (2022, February). THE EMERGENCE AND DEVELOPMENT OF MUSIC. In *Archive of Conferences* (pp. 49-52).
9. Mannopov, S., Karimov, A., Qurbonova, B., & Dilobar, J. (2022, February). THE EMERGENCE AND DEVELOPMENT OF MUSIC. In *Archive of Conferences* (pp. 49-52).
10. Mannopov, S. (2004). Uzbek folk music culture.(Study guide) Tashkent. *New Age Generation*.
11. Маннопов, С. (2018). Навобахш оҳанглар. Т.: *IJOD-PRESS* нашриёти.
12. Маннопов, С. У. Л. Т. О. Н. А. Л. И. (2004). Ўзбек халқ мусиқа маданияти. *Янги аср авлоди*.
13. Маннопов, С. (1852). Ходжи Абдулазиз Абдурасулов (1852-1936).
14. Абдусатторов А. О макомных мелодиях, адаптированных для оркестра узбекских народных инструментов. *Международный журнал по экономике, финансам и устойчивому развитию* , 2 (11), 28-30.
15. Abdusattorov, A. About Makom Melodies Adapted for Orchestra of Uzbek Folk Instruments. *International Journal on Economics, Finance and Sustainable Development*, 2(11), 28-30.
16. Kurbanova, B., Khurshid, M., & Tokhirjon, S. (2022, May). THE ROLE AND IMPORTANCE OF A SYSTEMATIC APPROACH TO TEACHING IN THE FINE ARTS. In *Archive of Conferences* (pp. 105-107)
17. Namozova, D. T. (2021). MUSIQA DARSLARIDA O‘QUVCHILARNI KREATIVLIK HAMDA ERKIN TAFAKKURINI SHAKLLANTIRISHNI TASHKIL ETISH. *Scientific progress*, 2(2), 1313-1315.
18. Dilorom, N., & Tohirovna, A. Z. (2022). BRAYL NOTA TIZIMINING MUSIQA TA’LIMIDAGI ILK QADAMLARI. *Science and innovation*, 1(C2), 36-38.

FOROBIY QARASHLARIDA BAXT-SAODAT TUSHUNCHASINING IFODALANISHI

Faxriddin Abduvasitovich Yuldashev

falsafa fanlari bo'yicha falsafa doktori, PhD

Farg'ona davlat universiteti San'atshunoslik fakulteti dekani

f.yuldashev73@mail.ru

ANNOTATSIYA

Baxt-saodat tushunchasining turli xil ma'nolarini maqsadli tahlil qilish o'rta asrlarning buyuk mutafakkiri al-Forobiyga o'zining fikrlash konsepsiyasini ishlab chiqishga imkon beradi. Ushbu tushunchani ilgari surgan Forobiy, shu bilan birga, fikrlash va borliqning o'ziga xosligi dialektikasini nozik tarzda ochib beradi. Mutafakkirning ilmiy, falsafiy va ma'naviy-axloqiy qarashlarining kognitiv faoliyati masalasi insonning baxt-saodatga erishuvi nuqtai-nazari bilan bog'liq tarzda muhokama qilinadi. Al-Forobiy ta'limotida yoritilgan qarashlarni o'rganish, tahlil qilish va hayotga tatbiq etishning ahamiyati yangilanayotgan O'zbekiston jamiyatini barpo etishning asosiy maqsadi va barkamol shaxsni tarbiyalash jarayoni sifatida ilmiy asoslangan. Ushbu maqolada "Ikkinchi Muallim" Abu Nasr Forobiyning falsafiy merosida baxt-saodatga erishuvning nazariy-metodologik asoslari haqida atroflicha fikr yuritiladi.

Kalit so'zlar: baxt, saodat, davlat, oqil rahbar, jamiyat farovonligi, inson xulq-atvori, yaxshilik, barkamol avlod

ПОНЯТИЯ СЧАСТЬЯ В ВОЗЗРЕНИЯХ ФАРАБИ

Фахриддин Абдуваситович Юлдашев

доктор философии PhD

Декан факультета искусствоведения

Ферганский государственный университет

АННОТАЦИЯ

Целенаправленный анализ различных значений понятия счастья позволяет великому мыслителю средневековья Аль-Фараби разработать собственную концепцию мышления. Выдвинув это понятие, Фараби в то же время тонко раскрывает диалектику мышления и самобытности бытия.

Вопрос познавательной деятельности научных, философских и духовно-нравственных взглядов мыслителя обсуждается в связи с точкой зрения достижения человеком счастья. Важность изучения, анализа и воплощения в жизнь взглядов, освещенных в учении Аль-Фараби, научно обоснована как основная цель построения обновляющегося общества Узбекистана и процесса воспитания гармоничной личности. В данной статье подробно рассматриваются теоретико-методологические основы достижения счастья в философском наследии “Второго учителя” Абу Насра Фараби.

Ключевые слова: *счастье, благополучие, государство, разумный руководитель, благосостояние общества, человеческое поведение, доброта, гармоничное поколение*

THE CONCEPTS OF HAPPINESS IN THE VIEWS OF FARABI

Fakhriddin Abduvasitovich Yuldashev

Doctor of Philosophy PhD

Dean of Art Faculty

Ferghana State University

ABSTRACT

A purposeful analysis of the various meanings of the concept of happiness allows the great thinker of the Middle Ages Al-Farabi to develop his own concept of thinking. Having put forward this concept, Farabi at the same time subtly reveals the dialectic of thinking and the identity of being. The question of cognitive activity of scientific, philosophical and spiritual-moral views of the thinker is discussed in connection with the point of view of achieving happiness by a person. The importance of studying, analyzing and implementing the views highlighted in the teachings of Al-Farabi is scientifically substantiated as the main goal of building a renewing society in Uzbekistan and the process of educating a harmonious personality. This article discusses in detail the theoretical and methodological foundations of achieving happiness in the philosophical heritage “The second teacher” Abu Nasr Farabi.

Keywords: *happiness, well-being, the state, a reasonable leader, the welfare of society, human behavior, kindness, a harmonious generation*

KIRISH

Insoniy qilmishning unday yoki bundayligi (biror qism ishning adolatli yoki nohaqlik ekanligi, yaxshilik yoki yomonlik ekanligi) inson axloqiga, xulqiga bog‘liq. Bu ilm-fan va san‘at bilan bog‘liq hodisa emas. Mana shu farq sababli, agar inson

qilgan ish yaxshilikka qaratilgan bo'lsa bu oqil odamning ishidir. Agar biror ish, qilmish yomonlik, jabr-zulm bo'lsa, bu ishni qilgan odam oqil emas, zolim, yovuz odamdir. Bunday shaxslar jamiyatning ijtimoiy va ma'naviy hayotini buzadi, izdan chiqaradi. Demak, oqil odamlarning ko'pligi jamiyatni taraqqiy ettiradi. Oqil odamlar ko'pincha o'zi ishlayotgan sohada barkamoldir. Bular ko'p hollarda o'zlari uchun yaxshilik keltiradilar. Donishmandlar hayratomuz, murakkab, ilohiy narsalar haqida mukammal bilimlarga ega, ammo bu bilimlar ularning o'zlariga foyda keltirmaydi. Donishmandlar butun insoniyatga yaxshilik keltiradilar, halol yashashga o'rgatadilar. Shu sababli donishmandlarni ming yillar davomida barcha xalqlar sevib, minnatdorchilik bilan eslaydilar, ulardan hikmatli bilimlarini o'rganadilar [5]. Biz donishmandlarning ko'pchiligi Sharq xalqlaridan chiqqanligini bilamiz. G'arblik Gomer, Fales, Solon, Suqrot, Platon, Aristotel, Plotin, Seneka, Siseron, Plutarx, M.Monten, Sh. Monteskye, I. Kant. I. V. Gyote, G. Gegel, I. Xerder, Volter, Russo kabi donishmandlari bilan faxrlansalar, biz Hasan Basriy, Abu Mansur al-Moturudiy, Imomi A'zam-Abu Xanifa, imom al-Buxoriy, Abu Iso at-Termiziy, Hakim Termiziy, Forobiy, al-Kindiy, Beruniy, ibn Sino, Nosir Xusrav, Yusuf Xos Hojib, Ahmad Yugnakiy, Mahmud Qoshg'ariy, Burxoniddin Marg'inoniy, Abul-Qosim Zamahshariy, Muhammad Xorazmiy, Ahmad Farg'oniy, Husayn Voiz Koshifiy, Jomiy, Navoiy kabi donishmandlarimiz bilan faxrlanamiz, ularning ma'naviy merosini o'rganib, barkamol avlodni voyaga yetkazishda, adolatli, huquqiy, demokratik jamiyat qurishda foydalanamiz.

MUHOKAMA VA NATIJALAR

Forobiy "Fozil odamlar shahri" asarining "Insonlarning birlashuvga, o'zaro yordamga ehtiyoji borligi haqida" deb atalgan 26-bobida inson jamiyatdagina kamol topishini tushuntiradi [2]. Inson tabiatan shunday mavjudotki, u o'zi yashashi uchun va eng yuksak kamolotga yetishish uchun ko'p narsalarga muhtoj bo'lib, bir o'zi ularni tayyorlay olmaydi, shu sababli u jamiyatga ishi tushadi. Jamiyat a'zolaridan har biri barcha insonlarga zarur bo'lgan narsalardan birortasini tayyorlab beradi. Demak, har bir inson shu ma'noda boshqa insonga ishi tushadi. Bir jamiyatda yashab, bir-birlariga yordam berganlaridagina insonlar eng yuksak kamolotga erisha oladilar. Jamiyat a'zolari birlashib, harakat qilganida har bir inson hayoti uchun ko'pgina narsalarni tayyorlay oladilar. Shu sababli, odamlar ko'payib, yer yuzining yashash mumkin bo'lgan qismlariga o'rnashganlar, buning oqibatida turli joylarda odamlarning jamiyatlari vujudga kelgan. Bu jamiyatdan ba'zilari to'liq, ba'zilari to'liq emas. To'liq jamiyatlar turlidir: azim (buyuk) jamiyat, o'rta (ijtimoiyot vusto) jamiyat, kichik (ijtimoiyot sug'ro) jamiyat. Lekin, shahar (davlat) jamiyati a'zolari

nisbatan inson vujudi a'zolari o'z vazifalarini tabiiy ravishda bajaradilar. Jamiyat a'zolari ham o'z vazifalarini tabiiy ravishda bajarishi kerak bo'lsa-da, odam tanasi a'zolaridan farqli o'laroq, o'z vazifalarini irodasi, istak-xohishi, ixtiyoriy (yoki majburiy) ravishda bajaradilar, bularda yaxshilik yoki yomonlik yo'lini tanlash erkinligi bor.

Arastu inson baxt-saodatining tarkibiy qismlari haqida qimmatli fikrlarini bildiradi: "Har bir insonda va barchalari birlashganida ham muayyan maqsadga, baxt-saodatga intiladilar. Baxt-saodat nima va u qanday qismlardan tashkil topadi. Nimalar insonni baxt-saodatga eltadi va nimalar undan uzoqlashtiradi? Baxt-saodatni nimalar (qanday illatlar) vayron qiladi? Shularni bilsak, biz o'sha narsalardan (illatlardan) qutilishga harakat qilamiz" [2].

Arastu fikricha, inson baxtli bo'lishi uchun quyidagilarga ehtiyoj sezadi:

- Nasl-nasab tozaligi, ya'ni nasl-nasabda turli yovuzlik qilgan, jinoyatchilar va shu kabilar emas, balki ezgu, buyuk ishlari bilan shon-shuhratli odamlarning bo'lganligi.
- Yaxshi (odobli, qobiliyatli) farzandlar ko'p bo'lishi.
- Boylik, halol ishlab topilgan boylik baxt keltiradi, jinoyat, poraxo'rlik, talonchilik, yulg'ichlik bilan topilgan boylik baxtsizlik keltiradi.
- Obro'-e'tibor.
- Jismoniy fazilatlar (sog'lomlik, kuch-quvvat, go'zallik va boshqalar).
- Yaxshi do'stlarning ko'pligi. Bu yerda Aristotel har qanday do'stlarning ko'pligi haqida emas, balki yaxshi do'stlarning ko'pligi haqida gapirmoqda. Chunki, yomon do'stlarning ko'pligi insonga g'am, tashvish va kulfat keltiradi.
- Baxtli keksalik, ya'ni uzoq va mazmunli hayot [2].

Atoqli polyak olimi Vladislav Tatarkevich jahonning ko'plab tillariga tarjima qilingan "Baxt-saodat va inson kamoloti" asarida Jan Jak Russoning "Har bir odam baxtli bo'lishni istaydi, ammo avval baxt nimada ekanligini bilish zarur" degan fikrini keltiradi. V.Tatarkevich shu kitobida baxt-saodat so'zini odamlar to'rt xil ma'noda tushunishlarini aytadi. V.Tatarkevichning fikricha, baxt-saodat umuman olganda yaxshilikni, ijobiy holatlarni bildirgani holda turli ma'nolarda talqin etiladi. Xalq jonli tilida baxt so'zi ikki ma'noda ishlatiladi.

1. Obyektiv ma'noda baxt - kimningdir hayotida yoqimli voqealar yuz berganini bildiradi.

2. Subyektiv ma'noda baxt – baxtli lahzalarni, go'zal hissiyotlarni ifodalaydi.

Falsafiy jihatdan ham baxt so'zi ikki xil ma'noda qo'llaniladi:

Obyektiv ma'noda – inson uchun yaxshi shart-sharoit tug'ilganligi, muvaffaqiyat qozonilgani tushuniladi.

Subyektiv ma'noda, adib Stefan Jeromskiy tasvirlaganiday, qalbdagi yoqimli to'liqlarni, kechinmalarni ifodalaydi.

Ammo, V.Tatarkevich, bu to'rt ma'noda aytilgan baxt vaqtincha, o'tkinchi, qisqa ekanligini aytadi va Epiktet hamda Mark Avreliy kabi donishmandlarning baxt-saodat boqiy emasligi haqidagi pessimistik fikrlarini keltiradi. Shundan so'ng V.Tatarkevich, Aristotel "Nikomax axloqi" kitobida, Boetsiy "Falsafa-yupanchim" asarida, Gerodot "Tarix" asarlaridagi oliy darajali baxt-saodat haqida aytganlarini keltiradi. Afsuski, polyak olimi V.Tatarkevich buyuk Sharq mutafakkiri Forobiyda baxt-saodat falsafasi chuqur tadqiq etilganligini bilmaydi. Shunga qaramay, uning komillik, va mukammallik haqidagi fikrlari Forobiyning fikrlariga ohangdoshdir [3].

Forobiy falsafiy merosining eng qimmatli tomonlaridan biri shundaki, u har bir zamondagi, davlat, jamiyat hayotining ma'naviy sog'lomligi, musaffoligi fuqarolarning ilg'or, vatanparvarlik, adolatparvarlik, insonparvarlik ruhidagi dunyoqarashi bilan axloqiy, ma'naviy boyligi yoki yanglish dunyoqarashi, ma'naviy qashshoqligi bilan bog'liqdir. Forobiy fikricha, haqiqat yo'lini tanlash har bir insonning xulqidagi yaxshi hislatlarga, fazilatlariga bog'liqdir [6]. Chin inson ezgulik (yaxshilik), adolat, haqiqat yo'lini tanlaydi. Insonning barcha ishlari, hatti-harakatlari, aqliy quvvatlari go'zal, ezgu maqsadlarga yo'nalgan bo'lsa, uni oqil va fozil inson deydilar. Agar inson aqliy qobiliyatlarini yovuzlik, yomonlik uchun sarf qilsa, uni ayyor, makkor odam, deydilar. Insonlar hayotida, taqdirida ilg'or dunyoqarashning buyuk ahamiyati haqidagi Forobiyning nazariy fikrlari inson uchun yuksak ma'naviyat zarurligi g'oyasi bugungi mustaqillik sharoitida ham juda qimmatlidir.

XULOSA

Demak, Forobiy jamiyatni ijtimoiy uyushishning oliy shakli deb hisoblagan. Agar inson bo'lib tug'ilmoqning hamda yashamoqning pirovard maqsadi baxt-saodatga erishmoqdan iborat bo'lsa, bu ulug' maqsad va martabaga erishmoq faqat jamiyat orqali, jamiyat vositasi bilangina ro'yobga chiqishi mumkin xolos. Baxt-saodatga erishish uchun inson kamolot kasb etmog'i, jamiyat unga bu borada har jihatdan ko'mak bermog'i, boshqacha aytganda, jamiyatda insonning eng oliy va oxirgi maqsadiga erishmoq uchun yetarli shart-sharoit yaratib berilgan bo'lmog'i lozim. Ana shu olijanob mavqe-darajaga qadar yuksalmoq uchun inson bilimli, yaxshi tarbiyalangan bo'lishi, boshqalarni ham hurmat qiladigan, insonparvar va

adolatparvar bo‘lmog‘i lozim. Forobiy shu tariqa jamiyat va shaxs kamoloti, uning ahamiyati, ilg‘or jamiyat masalalariga doir g‘oyat qimmatli fikrlarini olg‘a suradi.

FOYDALANILGAN ADABIYOTLAR RO‘YXATI (REFERENCES)

1. Abu Nasr Forobiy. Fozil odamlar shahri. T. Yangi asr avlodi, 2016, 320 b.
2. Arastu. Axloqi Kabir. Tarjimonlar Zohir A‘lam va urfon Otajon. – T: Yangi asr avlodi, 2015. - 352 b.
3. Татаркевич В. О счастье и совершенстве человека. - М.: Прогресс, 1981. стр. 31–32
4. Yuldashev F. A. Abu Nasr Forobiyning “Fi-ma’oniy-al-aql” asarida gnoseologik masalalar. // Monografiya. T.: Tamaddun, 2012. - 136 s.
5. Юлдашев Ф.Ю. Концепция познания аль-Фараби в истории философии. «Философия инноваций и социология будущего в пространстве культуры: научный диалог». Сборник статей Всероссийской научно-практической конференции с международным участием. Уфа, 2020 год. Стр. 389-393
6. Yuldashev F. A. Moral Values in Abu Nasr Farabi’s Philosophy //Ijtimoiy fanlarda innovasiya onlayn ilmiy jurnali. – 2021. – T. 1. – №. 4. – С. 42-45.

BO'LAJAK MUSIQA O'QITUVCHISINING AMALIY DARSLARGA TAYYORGARLIK FAOLIYATIDA KREATIVLIK JIHATLARI

Nigora Djalolova

Farg'ona davlat universiteti
Musiqiy ta'lim va madaniyat kafedrası o'qituvchisi
nx_djalolova@mail.ru

ANNOTATSIYA

Ushbu bayon etilayotgan maqolada Pedagogik Oliy ta'limning musiqa sohasida tahsil olayotgan bo'lg'usi kadrlarni kreativ bilimlarni egallashi, bu malakalarni egallashdagi muammolar va ularning yechimlari borasidagi takliflar haqida so'z yuritiladi.

Kalit so'zlar: *Kreativ pedagogika, musiqa, rassomchilik, adabiyot, teatr va san'at, Nasrullovi, musiqiy tuzilma.*

АННОТАЦИЯ

В данной статье рассматриваются вопросы приобретения творческих знаний будущими кадрами музыкального педагогического вуза, проблемы приобретения этих навыков и предложения по их решению.

Ключевые слова: *Творческая педагогика, музыка, живопись, литература, театр и искусство, Насруллаи, музыкальный строй.*

ABSTRACT

This article discusses the acquisition of creative knowledge by the future personnel studying in the field of music of the Pedagogical Higher Education, the problems in acquiring these skills and the suggestions for their solutions.

Keywords: *Creative pedagogy, music, painting, literature, theater and art, Nasrullayi, musical structure*

KIRISH

Ayni vaqtda, madaniyat sohasida jaholatga qarshi ma'rifat bilan kurashish, yoshlarimizni haqiqiy san'atni anglashga o'rgatish, ularning estetik olamini sog'lom asosda shakllantirish bo'yicha oldimizda juda muhim vazifalar turibdi.¹⁵⁴ Farzandlarimizning qobiliyatini ruyobga chiqarishga bolalikdan e'tibor berib,

¹⁵⁴Sh.Mirziyoev. "Xalqimizning roziligi bizning foliyatimizga berilgan eng loyiq bahodir". 196-bet

ularning kamoloti uchun barcha imkoniyatlarimizni safarbar etsak, yurtimizda yana ko'plab Beruniylar, Ibn Sinolar, Ulug'beklar yetishib chiqadi.¹⁵⁵

Iqtidorli yoshlarimizni har tomonlama qo'llab-quvvatlash, ularni ijodiy kamoloti uchun barcha sharoitlarni yaratib berish ustuvor vazifalarimizdan biri bo'lishi kerak.

O'zbekiston Respublikasi Prezidentining 2017-yil 31-may kungi "Madaniyat va san'at sohasini yanada rivojlantirish va takomillashtirishga doir chora-tadbirlar to'g'risida"gi qarorida yoshlarning madaniy saviyasini yuksaltirish, ularni milliy va umumbashariy madaniyatning eng yaxshi namunalaridan bahramand etish, shu asosda ma'naviy yetuk, barkamol shaxslarni tarbiyalash, yosh iste'dod egalarining qobiliyati va salohiyatini ro'yobga chiqarish borasida keng ko'lamli ishlar amalga oshirilganligi qayd etildi.

O'zbekiston Respublikasining 2017-2021 yillarda rivojlantirishning ustuvor yo'nalislari bo'yicha Harakatlar strategiyasining to'rtinchi bosqichi ijtimoiy sohani rivojlantirishga qaratilgan. Milliy tarbiya barcha tarbiyaning asosidir. Shuning uchun ham mustaqillikning dastlabki yillaridan eng avvalo ta'lim tizimini isloh qilish, uni milliy-ma'naviy qadriyatlar negizida shakllantirish, jismoniy sog'lom, ma'naviy yetuk, aqliy barkamol insonlarni tarbiyalashga asosiy e'tibor qaratildi.

ADABIYOTLAR TAHLILI VA METODLAR

Talaba-yoshlarimizning bo'sh vaqtlarini kamrab olish ularning qiziqish va ijodiy izlanishlari uchun barcha bosqichda amaliy yordam - ko'mak berish ustoz va murabbiylarga katta vazifalar yuklaydi. Jumladan Prezidentimiz tomonidan olg'a surilgan tashabbusning birinchi asosiy bandida aynanb yoshlarning musiqa, rassomchilik, adabiyot, teatr va san'atning boshqa turlariga qiziqishlarini rivojlantirish, ularning, iste'dodini yanada yuzaga chiqarishga hizmat qilinishi ta'kidlanganligi maqolani yaratishga turtki bo'ldi.

Shunday ekan, bugungi kunning musiqa o'qituvchisi o'quvchilarni darsga bo'lgan qiziqishlarini o'stirish va darsni yangi pedagogik texnologiyalardan unumli hamda o'rinli foydalanishi, shuningdek, maqbul shakl, usul va vositalar yordamida tashkil etishi lozim. Jumladan: texnik vositalar, komp'yuter va boshqa musiqiy cholg'ular uslublari, ko'rgazmali jihozlar, amaliy mashg'ulotlar, pedagogik va psixologik vositalar ilg'or o'qituvchining ilg'or tajribasi va mahorati hisoblanadi.

¹⁵⁵Sh.Mirziyoev. "Bilimli avlod-buyuk kelajakning, tadbirkor xalq-farvon hayotning, do'stona hamkorlik esa taraqqiyotning kafolatidir" T.O'zbekiston. 2018 yil. 21-bet

Kreativlik shaxsni yahlit holda yoki uni muayyan xususiyatlarini, zexni o'tkirligini tavsiflaydi. Shuningdek, kreativlik iqtidorlikning muhim omili sifatida aks etadi.[1] M.Usmonbayeva. "Kreativ pedagogika".

Har qanday mutaxassislar bo'lgani kabi bo'lajak pedagoglarning kreativ qobiliyatga ega bo'lishlari uchun talabalik yillarida poydevor qo'yiladi va kasbiy faoliyatni tashkil etishda izchil rivojlanib boradi. Bunda talaba Oliy ta'lim o'qituvchisi tomonidan o'zini-o'zi ijodiy faoliyatga yo'naltirishi va bu faoliyatni samarali tashkil eta olishi muhim ahamiyatga ega.

Buning uchun mashg'ulot davrida talabalar o'zaro mavzular yuzasidan muammoli masalalar yechishi, muammoli vaziyatlarni taxlil etishi, shuningdek, pedagogik harakterdagi ijod mahsulotlarini yaratishga alohida e'tibor qaratishlari zarur.

NATIJALAR

Talaba muammoli masala va vaziyatlarni hal qilish kerak ekan, ularning o'zaro masala yechishini topishga ijtimoiy yondashish, unda xissiy irodaviy sifatlarining rivojlanishiga yordam beradi. Pedagogik sohaga tayyorgarlik ko'rayotgan talaba kreativ sifatlarga ega bo'lishi uning shaxsiy qobiliyatlari, tabiiy va ijtimoiy quvvatini kasbiy o'rgatishni ko'paytiradi. Oliy ta'lim tizimida faoliyat yuritayotgan pedagoglarning kreativ sifatlarga ega bo'lishlari, ularning o'quv va taxlil jarayonlarini tashkil etishga an'anaviy yondashishdan farqli yangi g'oyalarni yaratish, bir qolipda fikrlamaslik, o'ziga xoslik, tashabbuskorlik, noaniqlikka toqat qilmaslikka yordam bo'ladi. Ayniqsa, kreativ sifatlarga ega bo'lish o'qituvchi kasbiy faoliyatini tashkil etishda ijodiy yondashish, yangi ilg'or talabalarning o'quv faolligini shaxsiy sifatlarini rivojlantirishga xizmat qiladigan g'oyalarni yaratishga faollik ko'rsatish, ilg'or pedagogic yutuq va tajribalarning mustaqil o'rganish, shuningdek, (hamkasblar) bilan pedagogik yutuq xususida doimiy, izchil fikr almashish tajribasiga ega bo'lishga e'tibor qaratiladi.

MUHOKAMA

Barcha shaxslarda bo'gani kabi pedagoglarda ham kreativ sifatlari o'z-o'zidan rivojlanmaydi.

Misol- Nasrullovi asarining musiqiy tuzilmasi bo'yicha tahliliy suhbat:

Transdistsiplinar manbaalar- turli interaktiv faoliyat turlari va ia'limiy o'yinlarni o'z ichiga oluvchi saytlarga tayanib Nasrullovi asarining alhon (kuy) birligi haqidagi suhbatimizda asarning (mel'tsel'ь metronomi) bo'yicha bir chorak notaning sadolanish tezligi 84-88 darajada, ya'ni naqr (ritm, usul, zarblar tengligi)ga ko'ra $6/8$ ($2/4; 4/4$) o'lchovi, saqil (uzun va qisqa bo'g'inlar munosabatiga asoslanuvchi she'riy vazn) ifodasiga mos keluvchi, zarbul qadim (ya'ni "bum" va

“bak”dan iborat birlamchi doira usuli (bum-bak, bak, bak-ka bum, bak) ijroviy qaydda o’z ifodasini topdi.

Asar sur’atini xotirada mustahkam saqlab qolish uchun metro-ritmik o’lchovni dirijyorlik harakatlarida takrorladik. Asar sarxati (maqom-ashula yo’llarining boshida keladigan ikki kuy jumlasini) taktoldi tamoyiliga binoan boshlanib, olti taktli sarahbor vazifasini o’tayotganligi qayd etildi. Asarning namud (ladning asosiy tayanch pardasi) tayanch asosi kalit yonida al’teratsiya belgisi yo’qligi bilan do major ladi ekanligi e’tirof etildi. Ifodaviy bezaklardan forshlag hamda liga belgilarining mohiyati tushantirildi. Mavjud yarimtalik, choraklik, nimchoraklik, o’n oltitalik hamda nuqtalik notalarning vazifalari ko’rsatib berildi.

Mashg’ulotimizning asosiy maqsadlaridan biri bo’lajak musiqa o’qituvchilari ruhiyatida asar shavqini saqlab qolish, ya’ni dilda paydo bo’lgan holatni yaqin qalblar bilan baham ko’rish, zavq lazzatini uyg’otish, ana shunday his-tuyg’ular tutashuvida uyg’unlashgan musiqa jarayonini yuzaga keltirish asnosida ularda kreativ komponentlik (ijodkorlik-yaratuvchilik) texnologiyalarini takomillashtirishga ko’maklashildi.

Asar bayti (she’rning nisbatan tugallangan mantiqiy bo’lagi) ning yakunida bir necha notalarni o’z qamroviga olgan zamzama (yarim ovozda hirgoyi qilish, she’rsiz “o” lab aytish) daromadidan miyonxatga payvand (qismdan-qismga silliq o’tish) va pardo (kuy va ohangga qo’shimcha zeb berish) vazifasini o’taganligi bo’lajak musiqa o’qituvchilari tomonidan ta’kidlandi. Bunday tahliliy mashqda jami 224 taktdan iborat g’azalning har bir misrasi asosida ijod qilingan kuy tarkiblari o’rganib chiqildi. Bu borada daromad, miyonxat, dunasr, avj, chuqur avjlar haqida bilim berildi. Ayniqsa asarning 105 va 130 taktlar orasida 24 taktdan iborat dunasr (f.t. ikkinchi ibtido-kuy boshlanishining yuqori pardalardagi ko’rinishi) ikkinchi oktavadan mavjlanib, rivojlangan hang (ashulla yo’llarida so’zsiz aytiladigan lavha), ijro davomida ikki bora uchraydigan Zul kull val hamsa (duodetsima intervalidan ham yuqori, ya’ni, Zul kull tarrataynga yaqin diopozonli sehrlil ko’lami ta’sirida bo’lajak musiqa o’qituvchilari chuqur meditatsiya (kuy ta’sirida ruhiy) holatga tushganliklarini qayd etdilar. Shuningdek bo’lajak musiqa o’qituvchilari musiqa shunchaki tovushlar majmuasi emas, aksincha parda va usullarning muvofiqlashgan tizimi, ya’ni, kuy-bu yoqimli tovushlar vositasida ifodalangan ma’no ekanligi, kuylar negizida xalq xotirasi mujassam bo’lishligini uqib oldilar.

XULOSA

Xulosa sifatida aytish mumkinki, bo’lajak musiqa o’qituvchilari cholg’u jo’rligida asarni shaxsan kuylar ekanlar, ko’zlaridagi mehr va g’urur, dillaridagi surur, yuzlaridagi nur, rost qaddilari bilan uyg’unlashib, Mulla To’ychi Toshmuhammedov,

Yunus Rajabiy, Domla Halim Ibodov, Hoji Abdulaziz Abdurasulov, Hojixon Boltaev, Mamatbuva Sattorov, Komiljon Otaniyozov, Jo'raxon Sultonov, Ma'mirjon Uzoqov, Tavakkal Qodirov, Fattoxon Mamadaliev kabi maqomchi xonanda va sozandalar izidan borishga, maqom san'ati vositasida yosh avlodning zavq-shavqini sarbaland etish, ularning qalbida Vatanga cheksiz muhabbat, milliy fahr tuyg'ulari jo'sh urishlari uchun o'z ijodiy qobiliyatlarini safarbar etgan holda yangi-yangi kreativ komponentlik usul va texnologiyalarini takomillashtirish uchun rag'bat uyg'otildi.

FOYDALANILGAN ADABIYOTLAR RO'YXATI (REFERENCES)

1. Sh.Mirziyoev. "Xalqimizning roziligi bizning foliyatimizga berilgan eng loyiq bahodir".196-bet
2. Karimova D.A. Musiqiy pedagogik mahorat asoslari. T. Iqtisod moliya. 2008. 103 bet.
3. Mirzahamdammovna, K. B., Erkinovna, A. N., & Jumadillaevich, S. R. (2021). Use of Innovative Educational Technologies in Fine ARTS Classes of Higher Education Institutions. *European Journal of Humanities and Educational Advancements*, 2(4), 25-27.
4. Usmonbayeva M. "Kreativ pedagogika". darslik, H. Omonov, N. Xo'jayev T., 2009
5. Musiqa o'qitish texnologiyalari va loyihalash, o'quv qo'llanma, D.Namozova, T, 2018
6. Musiqa o'qitish texnologiyalari va loyihalash, darslik, D.Namozova, T 2020
7. Sadikovna, S. G., Kurbonova, B., Akhmedova, N., & Sulaymanova, S. (2020). FUNDAMENTALS OF PROFESSIONALISM DEVELOPMENT ON THE EXAMPLE OF PRACTICAL EXERCISES ON FORMING THE SKILLS AND SKILLS OF FUTURE TEACHERS. *PalArch's Journal of Archaeology of Egypt/Egyptology*, 17(6), 8894-8903.
8. Barchinoy, K., Sevarakhon, S., & Mukhammadkodir, Y. (2021). EFFECTIVE METHODS OF TEACHING FINE ARTS AND DRAWING AT SCHOOL.
9. Barchinoy, K. (2019). Problems of Improving Artistic Perception of Future Art Teachers. *Cross-Cultural Communication*, 15(4), 79-82.
10. Qurbonova, B. (2021). The history of visual art and it's importance in people life. *ACADEMICIA: AN INTERNATIONAL MULTIDISCIPLINARY RESEARCH JOURNAL*, 11(2), 1558-1561.

11. Kakharovna, A. M., Tadjimatovich, Y. M., Rakhmatovich, S. O., & Mirzahamdammovna, Q. B. (2021). Modern Approaches to the Teaching of Fine Arts. *Solid State Technology*, 64(2), 4250-4254.
12. Nodirjon, M., Abdusalom, M., & Ozodbek, S. (2021). TECHNOLOGIES OF TEACHING FINE ARTS WITH MODERN METHODS.
13. Zulfiya, B., Rakhmonali, S., & Murodjon, K. (2021). A BRIEF HISTORY OF THE DEVELOPMENT AND TEACHING OF DRAWING SCIENCE IN UZBEKISTAN.
14. Nazokat, A., Ibrokhim, Y., & Makhpuzakhon, A. (2021). FACTORS OF DEVELOPMENT OF FINE ARTS.
15. Nazokat, A. (2021). Means of Ensuring the Integrity of the Image and Writing in the Performance of Visual Advertising.
16. Mannopov, S., Karimov, A., Qurbonova, B., & Dilobar, J. (2022, February). THE EMERGENCE AND DEVELOPMENT OF MUSIC. In *Archive of Conferences* (pp. 49-52).
17. Mannopov, S., Karimov, A., Qurbonova, B., & Dilobar, J. (2022, February). THE EMERGENCE AND DEVELOPMENT OF MUSIC. In *Archive of Conferences* (pp. 49-52).
18. Mannopov, S. (2004). Uzbek folk music culture.(Study guide) Tashkent. *New Age Generation*.
19. Маннопов, С. (2018). Навобахш оҳанглар. Т.: *IJOD-PRESS* нашриёти.
20. Маннопов, С. У. Л. Т. О. Н. А. Л. И. (2004). Ўзбек халқ мусиқа маданияти. *Янги аср авлоди*.
21. Маннопов, С. (1852). Ходжи Абдулазиз Абдурасулов (1852-1936).
22. Abdusattorov, A. About Makom Melodies Adapted for Orchestra of Uzbek Folk Instruments. *International Journal on Economics, Finance and Sustainable Development*, 2(11), 28-30.
23. Kurbanova, B., Khurshid, M., & Tokhirjon, S. (2022, May). THE ROLE AND IMPORTANCE OF A SYSTEMATIC APPROACH TO TEACHING IN THE FINE ARTS. In *Archive of Conferences* (pp. 105-107)

O‘ZBEKISTONDA ESTRADA VA MILLIY ESTRADANING SHAKLLANISHI

Axmadjonov Ahadjon Ikromjon o‘g‘li

FarDU, magistranti

ahadjon0077@gmail.com

ANNOTATSIYA

Estrada san‘ati ko‘p yillardan beri jahon va o‘zbek san‘ati rivojiga salmoqli hissa qo‘shib kelmoqda. O‘zbek san‘atiga estrada va milliy estradaning kirib kelish jarayoni katta boy tarixga egadir. Ushbu maqolada o‘zbek estradasining tarixi va rivojlanish bosqichlari haqida fikr yuritilgan

Kalit so‘zlar: *estrada san‘ati, konsert, professional qo‘shiqchilik, milliy estrada, xalqchilik, milliylik g‘ururi.*

АННОТАЦИЯ

Эстрада на протяжении многих лет вносит весомый вклад в развитие мирового и узбекского искусства. Процесс вхождения эстрады и национальной эстрады в узбекское искусство имеет богатую историю. В данной статье рассматриваются история и этапы развития узбекской эстрады.

Ключевые слова: *эстрадное искусство, концерт, профессиональное пение, национальная эстрада, фольклоризм, национальная гордость.*

ABSTRACT

Estrada has been making a significant contribution to the development of world and Uzbek art for many years. The process of entry of variety art and national variety art into Uzbek art has a rich history. This article discusses the history and stages of development of the Uzbek stage.

Key words: *pop art, concert, professional singing, national pop, folkism, national pride.*

KIRISH

Estrada san‘ati kundan-kunga rivojlanib, o‘z muxlislari sonini ko‘paytirib bormoqda. Hozirgi kunda “estrada” nomi bilan yuritilayotgan musiqa namunalari tobora ko‘plab tinglovchilar e‘tiborini o‘ziga jalb etmoqda. Bugungi kunda radio-televideniye va turli bayram tantanalari dasturlaridan keng o‘rin olgan bu turdagi musiqa nafaqat yoshlarni, balki jamiyatimizning turli yoshdagi millionlab vakillari ongi va ma‘naviyatiga sezilarli ta‘sir o‘tkaza boshladi.

“Estrada san‘ati” shakllanishidagi ilk jarayon, bu san‘at yo‘nalishini ifoda etuvchi va amaliyotda keng qo‘llanila boshlangan atamalar bilan bog‘liqligini e‘tirof etish lozimdir.

“Estrada” (fransuzcha ESTRADA, lotincha STRATUM) atamasi aslida taxtadan pol qurish ma‘nosini anglatadi. Shu bilan birga konsertlar o‘tkazish uchun maxsus qurilgan sahna(joy)ni bildiradi.

MUHOKAMA VA NATIJALAR

O‘zbekiston musiqa madaniyati ko‘p yillik tarixga ega. Uning hozirgi kunda yo‘nalishlari va janrlari kengayib bormoqda. Har bir san‘atning o‘z asosi bo‘lganidek, o‘zbek estradasining ham asosi professional qo‘shiqchilikka asoslangan. XIX asrning ikkinchi yarmidan boshlab xalq orasida «estrada», «estrada konserti», «estrada san‘ati» kabi atamalar iste‘molga kirib kela boshladi. Bu Turkiston o‘lkasining shaharlariga Rossiyadan gastrolga kelgan konsert guruhlarining chiqishlari bilan bog‘liq edi.

XX asrning 20-30-yillarida O‘zbekistonda tashkil etilgan «Ashula va raqs guruhi», «Mashshoqlar to‘dasi», «Musiqiy etnografik ansambl»larning xalq ommasiga ko‘rsatgan tomoshalarini «konsert», «estrada konserti» deb e‘lon qilish asta-sekin odat tusiga kirdi. Shu davrdan boshlab musiqachilar ahli va xalq orasida «konsert», «estrada», «ansambl» kabi atamalar xalq orasida ommalasha bordi. 1927-yili Ali Ardobus (Ibrohimov) Samarqand shahrida yosh havaskorlardan tuzgan «Ko‘k ko‘ylaklar» ansambl konsertini «estrada konserti» deb e‘lon qiladi.

O‘zbekistonda zamonaviy milliy estrada san‘atini tashkil etilishi va rivojiga Tamaraxonim (1906-1987) o‘zining ulkan hissasini qo‘shadi. O‘zbekistonda Yevropa uslubidagi estrada san‘atining turli xillari XX asming 40-yillaridan boshlab amaliyotga kirib keldi. Bu, asosan, Moskva va Leningrad shaharlarida bunyodga kelgan estrada orkestrlariga taqlid qilgan holda, rusiyzabon san‘atkorlarning tashabbusi bilan respublikamizning yirik korxonolari madaniyat saroylarida paydo bo‘ldi. 1940-yil Toshkent shahrida M. Jolkov rahbarligida «Myuzik xoll» estrada jamoasi va O‘zbekiston davlat filarmoniyasi tarkibida 1942-yili estrada ansambili, 1944-yili N. Zinin rahbarligida «Simfo-jaz orkestri» tuzdi. Ushbu ansamblarning ijro dasturi asosan rus kompozitorlarining qo‘shiq va cholg‘u musiqalaridan tuzilgan edi.

Estrada san‘ati O‘zbekistonda 1950-yillardan boshlab rivojlandi. Uning birinchi asoschilari Botir Zokirov va Enmark Salixovlardir. Shu kungacha san‘atning bu yo‘nalishida juda katta yutuqlarga erishildi. 1958-yili O‘zteleradio qoshida estrada orkestri tashkil qilindi. Kompozitorlar Sh.Ramazanov, I.Akbarov, E.Salixov, M.Leviyev, M.Burxonov, E.Qalandarov, V.Milov va boshqalar avval xalq folklor qo‘shiqlarini estrada yo‘nalishiga moslashtirib, keyinchalik esa o‘zlari shu yo‘nalishda ijod qila boshladilar. Ularning yozgan qo‘shiqlarini Botir Zokirov, Luiza

Zokirova, Yunus To'rayev, Ra'no Sharipova, Muhabbat Shamayeva va boshqa xonandalar kuylab ijod etganlar.

Bu paytda mualliflik qo'shiqlari bobida yetuk asarlardan biri Botir Zokirov ijrosidagi Mutal Burxonovning "Maftun bo'ldim" asari bo'ldi. Uning o'sha yillar ijro qilgan "Go'zal qiz", "Arab tangosi", "Muhabbat", "Jayron" kabi turli millat qo'shiqlari bugungi kun uchun ham namunaviy bo'lib turgan yangicha ohang tizimi milliy estrada qo'shiqchiligidagi noyob topilmalardandir. Hozirda turli uslubiy yondoshish orqali ushbu qo'shiq ijrosiga yosh estrada qo'shiqchilarimiz murojaat etayotganligi fikrimizni tasdiqlaydi.

70-yillarning boshlariga kelib ommaviy musiqa san'atida yangi yo'nalish - bit-musiqa ommalasha boshlanadi. Orkestr jamoasini faoliyatini saqlagan holda Botir Zokirov va Yunus To'rayevlar hamkorligida «Toshkent myuzik-xoll» ni tashkil topdi. Toshkent myuzik-xolli o'z yo'nalishida adabiy mazmun asosida, dramatik spektakllar orqali qiziqarli, rang-barang konsert dasturlarini tuzish va jamoaviy tarzda namoyish etish maqsadlarini amalga oshiradilar.

Teatrlashtirilgan ssenariylar asosida konsert namoyishlarini tashkil etadilar. Eng muhimi o'zbek estrada musiqasi ijrochiligi amaliyotida vokal-cholg'u ansambllari tuzila boshlanadi, estrada xonanda va sozandalarining yangi avlodi tarbiyalanadi. Myuzik-xoll yosh xonandalar uchun haqiqiy estrada maktabi vazifasini o'taydi.

E. Salixov, A. Kalvarskiy, E. Qalandarov, G. Xoliqov kabi kompozitorlar bu yo'nalishda samarali ijod qiladilar. Estrada san'atida yangi guruhlar va ijrochilar avlodi shakllanadi. Buning zaminida albatta o'zbek estrada simfonik orkestrlarining samarali faoliyati, respublikada zamonaviy estrada musiqa san'atini rivojlantirishda alohida ahamiyat kasb etdi.

O'zbek estrada musiqasi shakllanishi jarayonida an'anaviy xalq musiqa namunalari muhim zamin bo'lgan. Bunda, asosan, ularning raqsboqligi, yengil ohang usullarida ijro etilgani qo'l kelgan. Ayni payta bu holat o'zbek estrada musiqasining milliylik asosini ham ta'minlovchi muhim vositalardan biri bo'ldi desak, to'g'ri bo'ladi.

O'zbek milliy estrada qo'shiqchiligi tamal toshini qo'ygan Botir Zokirov va uning izdoshlari, zamondoshlari Yunus To'rayev, Staxan Rahimov, Alla Iyoshpe va boshqalar o'zbek estradasida sahnaida milily va nomilliy kuylash uslubini sintezlashtirish natijasida uni shaklan va mazmunan uyg'unlashtirishga erishganlar.

O'zbekiston mustaqillikka erishgan darvdan boshlab yaratilayotgan qo'shiqlar Vatan, Istiqlol, tabiat, do'stlik va muhabbat kabi mavzularda yozilgan.

O'zbekiston xalq shoiri Erkin Vohidov raisligida Milliy estrada san'atini rivojlantirish va muvofiqlashtirish Kengashi tuzildi. Kengash badiiy-musiqiy jamoalar oldiga bir qancha asosiy vazifalar va talablar qo'ydi.

Qo‘shiqalarda aks etgan milliylik g‘ururi, Vatanga sadoqat, milliy ohanglar tinglovchilar qalbida Vatan tuyg‘usini yanada jo‘sh urishiga zamin bo‘lmoqda.

Yulduz Usmonovaning «Dunyo», «O‘zbekiston», «Xalqim», Nilufar Rahmatovaning «O‘zbek elim», marhum Nuriddin Haydarovning «Men nechun sevaman O‘zbekistonni?», Sevara Nazarxonning «Vatanim», Gulsanam Mamazoitovaning «O‘zbekiston-ona tuproq» kabi qo‘shiqlari, mustaqillik davrining o‘ziga xos, yangicha talqindagi vatanparvarlik mavzusini barpo qildi. Bu mavzu san'atda eng qadimdan ulug'lanib kelgan.

FOYDALANILGAN ADABIYOTLAR RO‘YXATI (REFERENCES)

1. Umarov M – Estrada va ommaviy tomoshalar tarixi. –T., 2009
2. Гуревич Е. История зарубежной музыки. 2-е изд. - М., 2000.
3. История зарубежной музыки. Вып. 1-6. - М., - СПб., 1986-2001. I Т.-535 с., II Т.-277 с., III Т.- 533 с., IV Т.- 529 с., V Т.- 448 с.
4. Karomatov F.M. O‘zbek xalq muszika merosi. XX asr. 1-kitob. T., 1978,1982
5. O‘zbek musiqa tarixi. T.,1981.
6. Ibragimov O. O‘zbek musiqa ijodi. T., 1990.
7. Mannopov, S., Karimov, A., Qurbonova, B., & Dilobar, J. (2022, February). THE EMERGENCE AND DEVELOPMENT OF MUSIC. In *Archive of Conferences* (pp. 49-52).
8. Mannopov, S., Karimov, A., Qurbonova, B., & Dilobar, J. (2022, February). THE EMERGENCE AND DEVELOPMENT OF MUSIC. In *Archive of Conferences* (pp. 49-52).
9. Mannopov, S. (2004). Uzbek folk music culture.(Study guide) Tashkent. *New Age Generation*.
10. Маннопов, С. (2018). Навобахш оҳанглар. Т.: *IJOD-PRESS* нашриёти.
11. Маннопов, С. У. Л. Т. О. Н. А. Л. И. (2004). Ўзбек халқ мусиқа маданияти. *Янги аср авлоди*.
12. Маннопов, С. (1852). Ходжи Абдулазиз Абдурасулов (1852-1936).
13. Abdusattorov, A. About Makom Melodies Adapted for Orchestra of Uzbek Folk Instruments. *International Journal on Economics, Finance and Sustainable Development*, 2(11), 28-30.
14. Kurbanova, B., Khurshid, M., & Tokhirjon, S. (2022, May). THE ROLE AND IMPORTANCE OF A SYSTEMATIC APPROACH TO TEACHING IN THE FINE ARTS. In *Archive of Conferences* (pp. 105-107)

15. Kirgizov, I., Imyaminovich, K. I., Nurmammedjanov, A., Sotvoldievich, S. B., Mamasodikovna, N. M., & Juraevna, A. S. (2021). The Pleasure of Singing, Listening and Understanding Navoi. *Annals of the Romanian Society for Cell Biology*, 2410-2413.
16. Kirgizov, I., Kirgizov, I., Najmetdinova, M., & Atabayeva, S. (2022, February). THE GENESIS OF THE DEVELOPMENT OF MUSIC CULTURE. In *Archive of Conferences* (pp. 57-60).
17. Namozova, D. T. (2021). MUSIQA DARSLARIDA O'QUVCHILARNI KREATIVLIK HAMDA ERKIN TAFAKKURINI SHAKLLANTIRISHNI TASHKIL ETISH. *Scientific progress*, 2(2), 1313-1315.
18. Dilorom, N., & Tohirovna, A. Z. (2022). BRAYL NOTA TIZIMINING MUSIQA TA'LIMIDAGI ILK QADAMLARI. *Science and innovation*, 1(C2), 36-38.
19. Mannopov, S., Karimov, A., Ataboeva, S., Ergashev, A., & Usmanova, S. (2021). Development Of Symphonic Music in Uzbekistan. *Journal of Pedagogical Inventions and Practices*, 2(2), 53-56.
20. Ergashev, A., Atabayeva, S., Djalalova, N., & Usmonova, S. (2021). THE ROLE OF COMPOSERY IN THE ART OF NATIONAL SINGING. *Galaxy International Interdisciplinary Research Journal*, 9(12), 863-867.
21. Kurbanova, B., Khurshid, M., & Tokhirjon, S. (2022, May). THE ROLE AND IMPORTANCE OF A SYSTEMATIC APPROACH TO TEACHING IN THE FINE ARTS. In *Archive of Conferences* (pp. 105-107).

MUSIQA TA'LIMI SAMARADORLIGINI OSHIRISHDA INNOVATSION AXBOROT TEXNOLOGIYALARINING O'RNI

Alijon Ergashev

Farg'ona davlat universiteti vokal va cholg'u ijrochiligi kafedrasida o'qituvchisi

ergshevalijon309@gamil.com

ANNOTATSIYA

Mazkur maqolada O'zbekistonning yangi taraqqiyot bosqichida musiqa ta'limini rivojlantirish hamda sohada samaradorlikka erishishda innovatsion texnologiyalarni joriy etishning ahamiyati va o'rni yoritilgan. Shuningdek musiqa ta'limi sohasida qo'llanilayotgan dasturlar bo'yicha qiyosiy tahlillar bayon etilgan.

Kalit so'zlar: informatika, axborot, musiqa ta'limi, musiqa notallarini yozish, dastur, jamiyatni axborotlashtirish.

РОЛЬ ИННОВАЦИОННЫХ ИНФОРМАЦИОННЫХ ТЕХНОЛОГИЙ В ЭФФЕКТИВНОСТИ МУЗЫКАЛЬНОГО ОБРАЗОВАНИЯ

АННОТАЦИЯ

В данной статье рассматривается роль внедрения инновационных технологий в развитие музыкального образования на новом этапе развития Узбекистана и достижение эффективности в этой области. Также представлен сравнительный анализ программ, используемых в обучении в области музыкального образования.

Ключевые слова: информатика, информация, музыкальное образование, нотное письмо, программа, информатика.

THE ROLE OF INNOVATIVE INFORMATION TECHNOLOGIES IN THE EFFECTIVENESS OF MUSIC EDUCATION

ABSTRACT

This article discusses the role of the introduction of innovative technologies in the development of music education in the new stage of development of Uzbekistan and the achievement of efficiency in the field. Comparative analyzes of the programs used in teaching the field of music education are also presented.

Key words: *informatics, information, music education, music notation writing, program, community information.*

KIRISH

Informatika vositalari jamiyatimizning barcha jabhalariga tobora kirib borayotgani, axborotni tez va sifatli qayta ishlash malakasi o'sib kelayotgan har bir yoshning turmush talabiga aylanishini ko'rsatib bermoqda. Axborotning qimmatbaho tovarga aylanib borayotgani, informatika fanining nufuzi va ahamiyati o'sib borayotganidan dalolatdir[1;3].

Oliy ta'lim muassasalari ta'lim tizimini yanada rivojlantirish va takomillashtirishga qaratilgan eng yangi texnologiyalar va o'qitish uslublarini o'z ichiga olgan innovatsion o'quv dasturlarini tanlov asosida ishlab chiqish va joriy etish huquqiga ega. Axborot texnologiyalarini yanada faol o'zlashtirish uchun kompyuter savodxonligini, jumladan, turli dasturlar orqali oshirish zarur.

XX asr oxiri va XXI asr boshlarida axborot texnologiyalari inson faoliyatining deyarli barcha sohalarida, jumladan, ta'lim sohasida ham keng tarqalmoqda. Ta'lim sohasida kompyuterlashtirish, internetlashtirish, shuningdek, axborotlashtirish jarayonlari mavjud. Ana shunday o'zgarishlar natijasida ta'lim sifati, samaradorligi va qulayligi ortib bormoqda.

Ta'lim jarayoni - o'quvchiga yo'naltirilgan ta'lim va o'quvchilarning ijodiy qobiliyatlarini rivojlantirishga, shuningdek, o'quv jarayoniga axborot-kommunikatsiya texnologiyalarini joriy etishga, yagona interaktiv ta'lim axborot makonini yaratishga qaratilganligi bilan tavsiflanadi[2].

TADQIQOT NATIJALARI VA METODOLOGIYASI

An'anaviy o'qitish shaklida musiqa ta'limini yangi axborot texnologiyalaridan foydalangan holda o'qitish vositalari, shakl va uslublarini optimallashtirish, muayyan ta'lim muammolarining oqilona yechimlarini topish, o'quv jarayonini takomillashtirishning munosib yo'llarini tanlash imkonini beradi va bir qator qiyinchiliklarni bartaraf etishga yordam beradi. paydo bo'ladi.

Kompyuter o'quv dasturlarining quyidagi turlari mavjud:

elektron darslik;

elektron musiqa ensiklopediyasi;

kutubxona axborot-qidiruv tizimlari;

bilimlarni nazorat qilish uchun kompyuter dasturlari.

Bugungi kunga kelib musiqa ta'limining quyidagi asosiy yo'nalishlari bo'yicha musiqiy kompyuter dasturlari ishlab chiqilmoqda:

musiqachining badiiy tafakkurini tarbiyalash;

amaliy ko'nikmalarni shakllantirish;
musiqiy qobiliyatlarni rivojlantirish;
ijodiy faoliyat;
atamalarning asosiy tushunchalarini o'rganish;

Dasturlar, qoida tariqasida, ko'plab musiqiy atamalarni, musiqiy savodxonlik va musiqa nazariyasi elementlarini, notalar, akkordlarni aniqlash uchun test topshiriqlarini tushuntiruvchi o'yin va o'quv bo'limlarini o'z ichiga oladi.

Elementar musiqa nazariyasi, solfejio, garmoniya, polifoniya asoslarini vizual tarzda o'rgatish uchun mo'ljallangan dasturlar an'anaviy dars shakliga muvofiq nazariy fanlardan biridagi darsga taqlid qilish yoki uzoq muddatli mashg'ulotlarni talab qiladigan individual ko'nikmalarni rivojlantirishga qaratilgan.

Shu bilan birga, dastur talaba bilan dialog o'tkazishi, fikr-mulohazalarga ega bo'lishi va baholashi kerak.

Eshitish qobiliyatini rivojlantirishga qaratilgan dasturlar - intonatsiya, garmonik, melodik eshitish va boshqalarning sofligini rivojlantirish uchun turli treninglarni o'z ichiga oladi.

Ularda notalarni, intervallarni, shkalalarni va boshqalarni aniqlashni o'rgatish va intonatsiya sofligini nazorat qilish uchun balandlikning grafik fiksatsiyasi bilan mashq qilish imkonini beradigan eshitish diktanti turlari mavjud.

TADQIQOT NATIJALARI

Musiqiy adabiyot bo'yicha dasturlar - bu kitoblar, ensiklopediyalar, MIDI fayllari ko'rinishidagi musiqiy asarlar to'plamini o'z ichiga olgan turli musiqiy asarlarga oid kichik tasvirlangan qo'llanmalar, tegishli kompozitorlar va musiqachilarning qisqacha tarjimai hollari, ushbu material bo'yicha kichik viktorina bo'lishi mumkin.

Musiqa adabiyoti va musiqa tarixi bo'yicha ko'rsatuvlar matnlari slaydlar va reproduksiyalar, musiqiy asarlardan parchalar, videokliplar bilan tasvirlangan bo'lib, tanlangan musiqa va badiiy asarlar va maqolalar slayd-shou bilan birga bayonni o'z ichiga olishi mumkin.

Bunday dasturlar yordamida biz talabalarni turli mamlakatlar va davrlar bastakorlarining ijodi bilan tanishtirishimiz, ularning tarjimai holi bilan tanish, u yaratgan musiqalar haqida ma'lumot olishimiz, ayrim parchalarni notalar bo'yicha saralashingiz, musiqa san'atining turli janrlari, mashhur xonanda va sozandalar, musiqa asboblari haqida to'liq ibtazli tasavvurga erishtirishimiz imkonini yengillashtirasi. Giperhavolalar dasturning bir qismidan ikkinchi qismiga tez o'tish

imkonini beradi. Bastakor, rassom nomi, teg, musiqiy asar turi va vaqt davri yoki ma'lum bir mavzu bo'yicha dasturlar tarmoqli qidiruv imkoniyatiga ega.

Mutaxassislik bo'yicha bilim va ko'nikmalarni ta'minlaydigan dasturlar Ijodiy qobiliyatlarni rivojlantiruvchi dasturlar bo'lib, ular, ma'lum darajada, har qanday musiqa asbobini (fortepiano yoki sintezator, gitara) o'zlashtirishni ta'minlaydi.

Umumiy rivojlanish yo'nalishidagi o'yin o'quv dasturlari yirdamida qoida tariqasida talabalar bloklardan oddiy kuylar yaratishni yoki, masalan, oddiy ohanglarni yaratishni, turli ritmlar, asboblarda chalish va o'z kompozitsiyalarini yaratishni o'rganadilar.

Kombinatsiyalangan dasturlar - tarix, musiqa nazariyasi, kompozitsiya asoslari bo'yicha bilimlarni o'z ichiga oladi. Ularga ma'ruzalar, mashqlar, o'yinlar kiradi, ijodiy qobiliyatlarni rivojlantiradi.

Yangi axborot texnologiyalari zamonaviy musiqa amaliyotida tobora ko'proq foydalanilmoqda va zamonaviy madaniyatning bir qismiga aylanmoqda. Elektron musiqaning yangi navlari (sintezatorlar, musiqali kompyuterlar) ishlab chiqarish ko'paymoqda. Musiqa ta'limida multimedia tizimlaridan foydalanish musiqa ensiklopediyalari, kitoblar, ma'lumotnomalar, lazer kompakt disklarga yozilgan turli antologiyalardan o'quv maqsadlarida foydalanish imkonini beradi.

MUHOKAMA

Zamonaviy musiqa darsi - bu zamonaviy pedagogik texnologiyalar, kompyuter texnologiyalari, elektron musiqa asboblari qo'llaniladigan dars. Musiqa darsi ijodiy muhitni yaratish bilan tavsiflanadi, chunki musiqa darslarining mazmuni hissiyotlar va ularning sub'ektiv tajribasidan iborat. Bunday o'ziga xos tarkib turli usullar, ish turlari va yangi multimedia vositalarini tanlashni belgilaydi.

Musiqiy kompyuter texnologiyalari musiqiy mahsulotlarni texnik qayta ishlab chiqarishda mutlaqo yangi bosqichni ochdi: notada, amaliy musiqa janrlarida, ovoz yozish vositalarida, ovozni qayta ishlab chiqaruvchi uskunalarning sifat imkoniyatlarida, teatr va kontsert faoliyatida, ovozda. dizayn va musiqa eshittirish v.h.

Bugungi kunda musiqa ta'limi jarayoniga yangi innovatsion texnologiyalarni ta'lim jarayoniga joriy etish dolzarb vazifalardan biridir.

Respublikamizda musiqa pedagogikasi fanini rivojlantirishda innovatsion texnologiyalarni ta'lim jarayoniga tadbiq etishning dolzarb-ligi yuqori malakali, zamon talablariga mos kadrlar tayyorlash borasidagi vazifalar bilan belgilanadi. Bu yo'nalishda bo'lajak ta'lim beruvchi kadrlarning yuksak ma'naviy-ahloqiy sifatlarga ega bo'lishlari, yangi innovatsion texnologiyalardan oqilona foydalana olishlari

alohida ahamiyatga ega. Yoshlarda shunday ijobiy sifatlarni tarbiyalashda musiqa san'ati eng samarali vositalardan biri bo'lmog'ini lozim[3;2].

Musiqiy ta'limda Davlat standartlari ilg'or mamlakatlar andozasiga mos tarzda ta'lim oluvchilarning egallashlari kerak bo'lgan bilim, malaka va ko'nikmalari darajasini belgilab beradi.

Barcha fanlar qatori musiqa fani bo'yicha ta'lim va tarbiya borasida yangi zamonaviy talablarga mos va hos bo'lgan barcha ilg'or tajriba va yangiliklardan oqilona foydalanish mazkur sohada olib borilayotgan ishlarni mazmun va sifatini ko'tarishga xizmat qiladi[3;13].

Umumta'lim maktablarida "Informatika va hisoblash texnikasi asoslari", "Axborot texnologiyalari", "Informatika" fanlari o'quvchi va talabalarning kompyuter savodxonligiga qo'yilgan umumiy talablarni bajarishga, qondirishga qaratilgan. Hozirgi kunda kompyuterda musiqa yozish, kompyuterda musiqa notalarini yozish, kompyuterda aranjirovka qilish, ovoz ustida ishlash dasturlari yaratilgan. Kompyuterda notalarsiz musiqa yozish, kompyuterda musiqa notalarini yozish, kompyuterda aranjirovka qilish, ovoz ustida ishlash, yaratilgan musiqa asarlari va ularning notalarini chop etish dasturlarini o'rganish, ularni ta'lim jarayoniga tadbiiq etish dolzarb masala bog'liq bo'lib qolmoqda.

Kompyuterda musiqa yozish uchun yaratilgan dasturlar ko'p. Musiqa notalarini yozish, musiqani aranjirovka qilish, transpozitsiya qilish va juda ko'plab imkoniyatlarga ega bo'lgan dasturlar bor. Ularning har birini o'zlashtirish uchun vaqt, talab darajasidagi musiqiy nazariy bilim, amaliy ko'nikma va malakalarga ega bo'lish talab etiladi.

Kompyuterda musiqa yozish dasturlaridan musiqa ta'limi tizimining hamma bosqichlarida (maktabgacha ta'lim, umumiy o'rta ta'lim, pedagogika kollejlarda, oliy ta'lim bosqichida, oliy ta'limdan keyingi ta'limda, malaka oshirish institutlarida) foydalanish mumkin. Ayniqsa musiqa ta'limi yo'nalishidagi fanlarni (jamoat qo'shiqchiligi va amaliyoti, xor dirijyorligi, xonandalik, maxsus cholg'u, qo'shimcha cholg'u, bolalar asarlari ustida ishlash amaliyoti, musiqa adabiyoti, maktabda musiqa o'qitish uslubi, bolalar bog'chasida musiqa ta'limi uslubi, solfedjio, musiqaning elementar nazariyasi, garmoniya) o'qitishda ta'lim samaradorligini oshirishda katta ahamiyatga ega bo'ladi deb o'ylaymiz. Bu jarayonda "ko'rayapman, eshitayapman, ijro etyapman" tamoyili to'la to'kis amalga oshirilgan bo'ladi. Bu jarayonda ta'lim oluvchining o'quvchining musiqiy qobiliyatlari har tomonlama rivojlanadi. Bunda ta'lim oluvchining ko'rgazmali, mazmunli musiqiy fikrlash,

eshitib tahlil qilish, darsdan so‘ng kompyuter jo‘rnavozi bilan ansambl bo‘lib ijro etish qobiliyatlari, xotirasi, ko‘nikma va malakalari rivojlanadi.

Kompyuterda musiqa yozish dasturlaridan dars jarayonida ta‘lim beruvchilar, ta‘lim oluvchilar foydalanibgina qolmay, darsdan keyingi o‘z ustida ishlash jarayonida, ijrochilik mahoralarini oshirishda, ijod namunalari yaratishda va ulardan amaliyotda foydalanishlari mumkin. O‘zlari yaratgan asarlarni yozib, eshitib ko‘rib, asarlarning ifodaliligi, jozibaliligi ustida ijodiy izlanishlar olib borishdek imkoniyatlarga ega bo‘ladilar. Yaratilgan hamma dasturlarni o‘zlashtirishning keragi va iloji yo‘q, chunki ularni o‘zlashtirish ko‘p vaqtni talab etadi. Amaliyotda qaysi dastur qulay bo‘lsa o‘sha dasturdan foydalangan ma‘qul deb o‘ylayman.

XULOSA

“Musiqa notalari muharriri” dasturi yordamida musiqa ta‘limiga oid barcha fanlardan notali va ovozli testlar yaratish mumkin. Bu ko‘rgazmali va ovozli testlar ta‘lim oluvchilarning bilimini, eshitish va tahlil qilish kabi qobiliyatlarini va malakalarini baholash sifatini oshiradi.

Xulosa qilib shuni aytish mumkinki, yangi innovatsion texnologiya-lardan musiqa ta‘limi jarayonida foydalanish, musiqa ta‘limida nota muxarriri dasturida ishlash bo‘yicha to‘plangan ilmiy-amaliy natijalarni o‘quv-uslubiy qo‘llanma sifatida ommalashtirish dolzarb masala bo‘lib qolmoqda.

FOYDALANILGAN ADABIYOTLAR RO‘YXATI (REFERENCES)

1. Informatika va hisoblash texnikasi asoslari. 8-sinf. Toshkent. 3-bet. 2006 yil.
2. Бекенова, Д. У. Информационные технологии в музыкальном образовании / Д. У. Бекенова, Ж. А. Мухатаева. — Текст : непосредственный // Актуальные задачи педагогики : материалы III Междунар. науч. конф. (г. Чита, февраль 2013 г.). — Т. 0. — Чита : Издательство Молодой ученый, 2013. — URL: <https://moluch.ru/conf/ped/archive/67/3328/>
3. Нурматов Х.Н. Музиканинг долзарб назарий муаммолари. Тошкент-2002. 2-бет.
4. Гафурова Ш.А. Основы работы с нотным редактором “ENCORE” 4.0 Тошкент. 2003.
5. Rahmonov, U., Ergashev, A., Atabaeva, S., & Dilfuzakhon, S. Y. (2021, December). THE ROLE OF THE SPIRITUAL ENVIRONMENT IN THE PENETRATION OF POP MUSIC IN UZBEKISTAN. In *Archive of Conferences* (pp. 51-53).

6. Rahmonov, U., Ergashev, A., Nazhmetdinova, M., & Usmonova, S. (2021, November). IN THE FORMATION OF THE SOCIO-SPIRITUAL THINKING OF YOUNG PEOPLE IN THE MUSICAL ART OF THE GREAT SCHOLARS OF THE EASTERN RENAISSANCE POSITION HELD. In *Archive of Conferences* (pp. 36-39).
7. Abduvositovich, Y. F., Suleymanova, D., Rakhmonov, U., Ergashev, A., Kurbanova, B., & Axmadbekova, M. (2021). The role of the great scholars of the Eastern Renaissance in the art of music in shaping the socio-spiritual thinking of young people. *Annals of the Romanian Society*
8. Mannopov, S., Karimov, A., Ataboeva, S., Ergashev, A., & Usmanova, S. (2021). Development Of Symphonic Music in Uzbekistan. *Journal of Pedagogical Inventions and Practices*, 2(2), 53-56.
9. Rahmonov, U., Ergashev, A., Nazhmetdinova, M., & Usmonova, S. (2021, December). IN SHAPING THE SOCIO-SPIRITUAL THINKING OF YOUNG PEOPLE IN THE MUSICAL ART OF THE GREAT SCHOLARS OF THE EASTERN RENAISSANCE POSITION HELD. In *Archive of Conferences* (pp. 54-57).
10. Kirgizov, I., Kirgizov, I., Najmetdinova, M., & Atabayeva, S. (2022, February). THE GENESIS OF THE DEVELOPMENT OF MUSIC CULTURE. In *Archive of Conferences* (pp. 57-60).
11. Нажметдинова Мавлуда Мамасодиқовна (2022). ОММАВИЙ-МАДАНИЙ ТАДБИРЛАРНИНГ ЎЗИГА ХОС ХУСУСИЯТЛАРИ. *Science and innovation*, 1 (1), 892-903. doi: 10.5281/zenodo.653977
12. Abduvositovich, Y. F., Suleymanova, D., Rakhmonov, U., Ergashev, A., Kurbanova, B., & Axmadbekova, M. (2021). The role of the great scholars of the Eastern Renaissance in the art of music in shaping the socio-spiritual thinking of young people. *Annals of the Romanian Society for Cell Biology*, 25(6), 2846-2850.
13. Юлдашев, Фахриддин Абдуваситович (2022). ИЗУЧЕНИЕ НАСЛЕДИЯ АЛЬ-ФАРАБИ КАК ФАКТОР ФОРМИРОВАНИЯ НАЦИОНАЛЬНОГО САМОСОЗНАНИЯ В НОВОМ УЗБЕКИСТАНЕ. *Oriental renaissance: Innovative, educational, natural and social sciences*, 2 (Special Issue 23), 81-87. doi: 10.24412/2181-1784-2022-23-81-87
14. Асқарова, М., Намозова, Д., Мадаминов, Н., & Алихонова, Д. (2020). PSYCHOLOGICAL FEATURES OF PREPARING CHILDREN FOR SCHOOL. *Scientific Bulletin of Namangan State University*, 2(7), 402-407.

15. Nomozova, D. (2020). THE IMPORTANCE OF TEACHING VOCABULARY IN STAGES. *Архив Научных Публикаций JSPI*.
16. Namozova, D. T. (2021). MUSIQA DARSLARIDA O'QUVCHILARNI KREATIVLIK HAMDA ERKIN TAFAKKURINI SHAKLLANTIRISHNI TASHKIL ETISH. *Scientific progress*, 2(2), 1313-1315.
17. Namozova Dilorom, & Astanova Zumradxon Tohirovna (2022). BRAYL NOTA TIZIMINING MUSIQA TA'LIMIDAGI ILK QADAMLARI. *Science and innovation*, 1 (C2), 36-38. doi: 10.5281/zenodo.656980
18. Nurmuhhammadovich, R. O., & Nurullaevna, N. M. (2021). Social And Spiritual Importance of Lessons of Musical Culture. *Journal of Pedagogical Inventions and Practices*, 2(2), 50-52.
19. Nasritdinova, M., & Khokimova, K. (2021, October). LANGUAGE IS THE MIRROR OF THE NATION. In *Archive of Conferences* (pp. 92-94).
20. Nurullayevna, N. M., & Muhlisa, T. (2021, December). SOME PROBLEMS AND SHORTCOMINGS IN THE HIGHER EDUCATION SYSTEM. In *Archive of Conferences* (pp. 61-62).
21. Nasretdinova, M., Isakov, U. B., & Orziboyev, R. (2022). XALQ IJODIYOTINI RIVOJLANTIRISH ISTIQBOLLARI. *Scientific progress*, 3(2), 851-856.
22. Nasritdinova, M. (2021). PEDAGOGICAL COMPONENTS AND STAGES OF HEALTH OF DEVELOP CHILDREN THROUGH MUSIC EDUCATION. *Galaxy International Interdisciplinary Research Journal*, 9(05), 251-258.
23. Мадина Насритдинова (2022). МУСИҚА ТАЪЛИМИ ОРҚАЛИ РИВОЖЛАНИШИДА СОҒЛОМ БОЛАЛАРДАН ОРТДА ҚОЛГАН БОЛАЛАРНИ СОҒЛОМЛАШТИРИШНИНГ ПЕДАГОГИК ТИЗИМИНИ ТАКОМИЛЛАШТИРИШГА ДОИР ТАЖРИБА-СИНОВ ИШЛАРИ НАТИЖАЛАРИ. *Science and innovation*, 1 (1), 538-549.
24. Jo'Rayev Xamidjon, & Madina Nasritdinova (2022). DOIRA CHOLG'USIDA IJRO MAHORATINI YUKSALTIRISH (BOLALAR MUSIQA VA SAN'AT MAKTABLARI MISOLIDA). *Science and innovation*, 1 (C2), 26-28. doi: 10.5281/zenodo.663646
25. Mannopov, S., Karimov, A., Qurbonova, B., & Dilobar, J. (2022, February). THE EMERGENCE AND DEVELOPMENT OF MUSIC. In *Archive of Conferences* (pp. 49-52).
26. Sultonali Mannopov, A., AbdusalomSoliev, U., & TokhirShokirov, R. (2021). Development of Uzbek National Singing Art during Independence. *Annals of the Romanian Society for Cell Biology*, 6845-6853.

27. Abdulhay Karimov Tursinovich, & Alijon Ergashev Abdullayevich. (2022). MILLIY-AN'ANAVIY MUSIQIY CHOLG'U SOZLARINING TASNIFI. *Archive of Conferences*, 245-248. Retrieved from <https://conferencepublication.com/index.php/aoc/article/view/2096>
28. Ahmadjon Nurmuhamedjanov, & Ismoiljon Rustamov (2022). YOSHLARNING IJTIMOYIY FAOLLIGIDA MADANIYAT VA SAN'AT MUASSASALARIDAGI TO'GARAKLARNING O'RNI. *Science and innovation*, 1 (C2), 48-50. doi: 10.5281/zenodo.657842
29. Rustamov, I. (2022). The Place of Doira Instrument in Uzbek National Art. *Eurasian Journal of Humanities and Social Sciences*, 5, 74-77
30. Madina Nasretdinova, Ismoil Rustamov, & Oybek Karimov (2022). MUSIQA SAN'ATINING HOZIRGI KUNDAGI O'RNI. *Scientific progress*, 3 (2), 841-845.
31. Murodova, D. (2021). Scientific And Theoretical Aspects of Musical Thinking. *Zien Journal of Social Sciences and Humanities*, 1 (1), 196-199.
32. Durdona, M. (2021, May). ABOUT DUTOR AND HIS PERFORMANCE. In *Archive of Conferences* (Vol. 25, No. 1, pp. 29-31).
33. Nasritdinova, M., Nigora, M., & Murodova, D. (2022, February). UZBEK FOLK ART AND ITS PLACE IN PUBLIC LIFE. In *Archive of Conferences* (pp. 44-48).
34. Nasretdinova, M., Toshaliyev, D., & Murodova, D. R. Q. (2022). AN'ANAVIY IJROCHILIK SAN'ATINING HOZIRGI DAVR MUAMMOLARI. *Scientific progress*, 3(2), 846-850.
35. Murodova, D. (2021). THE CONCEPT OF MUSICAL THINKING AND ITS STAGES OF DEVELOPMENT. *Galaxy International Interdisciplinary Research Journal*, 9(05), 245-250.
36. Abdulhay Karimov Tursinovich, & Alijon Ergashev Abdullayevich. (2022). MILLIY-AN'ANAVIY MUSIQIY CHOLG'U SOZLARINING TASNIFI. *Archive of Conferences*, 245-248. Retrieved from <https://conferencepublication.com/index.php/aoc/article/view/2096>
37. Sultonali Mannopov, Abdulhay Karimov, Abdusalom Soliev, Ulugbek Isakov, Tokhir Shokirov, Rustam Orziboev. (2021). Development of Uzbek National Singing Art during Independence. *Annals of the Romanian Society for Cell Biology*, 6845 –. Retrieved from <https://www.annalsofrscb.ro/index.php/journal/article/view/3280>
38. Rahmonov, U., Ergashev, A., Atabaeva, S., & Dilfuzakhon, S. Y. (2021, December). THE ROLE OF THE SPIRITUAL ENVIRONMENT IN THE PENETRATION OF POP MUSIC IN UZBEKISTAN. In *Archive of Conferences* (pp. 51-53)..

-
39. Mannopov, S. (2004). Uzbek folk music culture.(Study guide) Tashkent. *New Age Generation*.
40. Маннопов, С. (2018). Навобахш оҳанглар. Т.: *IJOD-PRESS* нашриёти.
41. Mannopov, S., Karimov, A., Ataboeva, S., Ergashev, A., & Usmanova, S. (2021). Development Of Symphonic Music in Uzbekistan. *Journal of Pedagogical Inventions and Practices*, 2(2), 53-56.
42. Najmetdinova, M., & Odinahon, S. (2021, October). HISTORY OF TRADITIONAL PERFORMING ARTS. In *Archive of Conferences* (pp. 89-91).

ZAMONAVIY RANGTASVIR VA UNING O'ZIGA XOS JIHLTLARI

Karimov Oybek Mo'moinjon o'g'li

Farg'ona DU Musiqiy ta'lim va madaniyat

kafedrası o'qituvchisi

karimovoybek344@gmail.com

ANNOTATSIYA

Ushbu maqolada rangtasvirning yaratilishi, texnika va turlari, qo'llash usullari shu bilan bir qatorda boshqa san'at turlari bilan aloqadorligi haqida yoritilgan.

Tayanch so'zlar: rangtasvir, ranglar turiga qarab o'z pihologiyasi, kompozitsiya, Dastgohlik, Monumental (maxobatli) rangtasvir, miniatyura (mo'jaz) rangtasvir, dekorativ (bezak) rangtasvir, teatr-dekorativ (bezak) rangtasvir.

АННОТАЦИЯ

В данной статье рассказывается о создании живописи, приемах и видах, способах нанесения, а также о ее связи с другими видами искусства.

Ключевые слова: живопись, ее психология в зависимости от вида красок, композиция, станковая, монументальная живопись, миниатюрная живопись, декоративная живопись, театрально-декорационная живопись.

ABSTRACT

This article describes the creation of painting, techniques and types, methods of application, as well as its relationship with other types of art.

Key words: painting, its psychology depending on the type of colors, composition, easel, monumental painting, miniature painting, decorative painting, theatrical decorative painting.

KIRISH

Zamonaviy rangtasvir orqali ijodkor borliqda bo'layotgan jarayonlarni badiiy yechimlari orqali o'z ijod namunasida ifodalab beradi. Demak ko'rinib turibiki glaballashuv jarayonlar, axborot texnikalarini rivojlanishi, olib borilayotgan islohatlar hammasi ijodkorga tasirini o'tkazadi. Rangtasvir shunday tushunchaki uning maxsulini inson tinglamaydi yoki o'qimaydi balki ko'rish orqali ongli ravishda idrok qiladi. Shu jihatlari bilan insonlarga tasir o'tkazish jixatidan boshqa san'at turlaridan yuqoriroq turadi. Rangtasvirning yaratilishi, texnika va turlari, qo'llash usullari shu

bilan bir qatorda boshqa san'at turlari bilan aloqadorligi haqida ushbu bo'limda izohlab o'tamiz. Ma'naviyatimizni yuksaltirishga qaratilgan, davlat teatrlar, san'at va madaniyat maskanlari, diniy maskanlar, muqaddas qadam joylar rangtasvir bilan uyg'unligi, ulardagi dekarativ yechimlar va ramziy ma'nolar haqida tadqiqotni olib boramiz.

MUHOKAMA VA NATIJALAR

Rangtasvir deb tekis yuzada turli rang va materyallar yordamida bajariladigan tasvirga aytiladi. Bu tur uchun asosan bo'yoqlar akvarel, guash, tempera, moyli bo'yoqlar shuningdek rangli qalamlar, ko'mir, qalam, pastel, sous, sangiha kabi badiiy materyallar bilan ishlash harakterlidir. Rangtasvir asarlarini yaratishda ranglar muhum axamiyatga ega. Ranglarni tabiatda hosil bo'lishi, tarqalishi va uning o'ziga hos hususiyatlari qadimdan san'atshunoslar, olimlar va rassomlar diqqatini tortgan.

Rang haqida ilmiy tushuncha bo'lishisidan oldin odamlar yorug'lik va ranglar nisbatini to'g'ri anglab yetmaganlar. Bu haqida J.Vazariy shunday deydi: rassomlar avval faqat bir rangdan foydalanib ishlaganlar, shuning uchun greklar ularni (monohromatiklar – monos- bir va chroma-rang) deb atalgan. Bu ham yuksak mavqeyga egalikni ko'rsatgan¹⁵⁶. Keyinchalik Zavkis, Timanov, Palignot, Timanf kabi rassomlar to'rt xil rangdan foydalanganlar.

Asarlarni yorqinlashuvi va borliqni o'ziday aks ettirish maqsadida ranglar bir-biri bilan uyg'unlashinib yangi turlari yaratilgan. Rang odamlarning his-tuyg'ulari va ruhiy holatiga ta'ir qilishi, rangli tebranishlarning insonga ta'sirini o'rganib, hayotingizni ko'p jihatdan o'zgartirishingiz mumkin. Har bir rangni ohanglari befarkil uyushmalarga ega bo'lib, u shahisning idroki va obyektlarining hajmiga ta'sir qiladi. Rangli tebranishlar susaytirish, qo'zg'atish va o'ziga jalb qiliash yoki chalg'itishi mumkin. Rang palitrasi bo'yida to'xtatilgan harakatlar taskin topadi, aks ettirish va ijodkorlikka hissa qo'shadi. Rang vibratsiyalari insonni fiziologiyasiga ta'sir qilib uni ruhiy holatini o'zgartirishi mumkin. Shu jihatdan ranglar issiq va sovuq ranglarga bo'linadi.

Issiq ranglar- qizil, bordo, to'q sariq, sariq, jigarrang, kulrang va boshqalar.

Sovuq ranglar- oq, moviy, yashil, qora, ko'k va boshqa ranglar kiradi.

Ranglar turiga qarab o'z pihologiyasiga egadir. Qizil rang- extiros va fidokorli, faoliyat va maqsadga muofiqlik, harorat va yoruqlik holatlarini anglatadi.

¹⁵⁶ Аскарлов Ш. Архитектура Темуридов. Т., 2009.

2 Хакимов А.А. Ташкент: культурологический контекст урбанизма. // Доклад на научной конференции в Институте истории, посвященной 2200 юбилею города. – Ташкент, 2009. – С. 20-25.

Pushti rang- osmirlik, bolalik, aybsizlik bilan bog'liq. Shu bilan birga tushlar va ramontikani ifodalaydi. Bundan tashqari yoqimli va kuzatuvchanlikni oshiruvchi rang xisoblanadi.

Ranglarning ta'sirchan kuchidan rangtasvirchi rassomlar, zamonaviy tibbiyot, ijtimoiy sohalar keng foydalanmoqda.

Sariq rang- bu ilohiy kuch, quyosh enerdiyasi va oltinni ramzidir. Sariq rang iliq, quvonchli, yengil soya ma'nolarini anglatadi. Miyya faoliyatini qo'zg'atuvchi hisoblanib hotiralarni yangilaydi.

Binafsha rang- yurak xastaligi bor insonlarga kuchli ta'sir ko'rsatadi. Qon tomir to'qmalarni chidamliligini oshiradi.

Rangtasvir asarlari qog'oz, mato, devor, oyna va yog'och kabi tekis yuzalarga ishlanadi. Rangtasvir asosini rasm tashkil etadi. Xar qanday rangtasvir ishida avvalo uni (risunka) yani qoralama holati ishlab olinadi. Shundan so'ng kompazitsiya (joylashuv) amalga oshirilib ranglar orqali nur va soya texnikalari qo'llaniladi. Rangtasvir asarlari bajarilishi texnikasi jixadidan turlicha bo'lib, moy bo'yoqli, temperali, freskali, mazaykali, vitrajli, akvarelli, guashli, pastelli bo'lishi mumkin. Rangtasvir quydagi turlarga bo'linadi.

1. Dastgohlik rangtasvir
2. Monumental (maxobatli) rangtasvir
3. Miniatyura (mo'jaz) rangtasvir
4. Dekorativ (bezak) rangtasvir
5. Teatr-dekorativ (bezak) rangtasvir

Dastgohlik rangtasvir deyilganda rassomning mahsus asbobi dastgoh (molbert) yordamida ishlanadigan rur'atlar tushunuladi. Dastgohli asarlari uncha katta bo'lmagan mato, karton, faner va oynalarga ishlanadi. Dastgohlik rangtasvir ishlari kompuyutor grafikasi bilan bog'lanib ulardan asosan kinomotagrafiya va multtifikatsiya san'ati asarlarini jonlantirishda foydalaniladi. Misol uchun DISNEY kompaniyasi 20 soniyalik multfilim uchun 80 mingta chizilgan rasmlardan foydalanadi. Kino filimlarda persanajlardan tashqari orqa fondagi barcha dekaratsiyalar rassomlarni ijodi maxsulini jonlantirish orqali yaratiladi. Bundan tashqari kitob grafika san'ati va turli nashiryotlar, gazeta va jurnal bosmaxonalarda keng foydalaniladi.

Monumental rangtasvir (mahobatli) yani katta o'lchamdagi rangtasvir asarlari tushunuladi. Bu turdagi sarlar ko'pincha binoning ichki va tashqi qisimlariga tempera bo'yoqlari bilan ishlanadi. Monumental rangtasvirning mozaika, panno, vitraj, freska kabi turlari mavjud. Freska: asosan devorlaraga ishlanadi. Mozaika: turli tabiiy

ikkilamchi materyallar- rangli oyna parchalari, tashlar, sitetik materyallardan bino devorlariga yoki tekis materyallar ustiga ishlanadi. Vitraj: binolarning deraza va eshik oynalari ustiga bo'yoqlar yordamida ishlanadi. Vitrajlar uy ichi va tashqari tomonidan bir xil ko'rinadi. Bunday asarlardan memorchilik san'atida ko'proq qo'llaniladi. Binolarning interyer va eksteryerlarini bezashda binoning rang-barangligini oshirishda ishlatiladi. Asosan diniy binolar, teatr binolari va jamoat tashkilotlari binolariga ishlatiladi. Bu asarlardan foydalanish nafaqat bezakdorlik balkiy binoning muxtini yaratish, cherkov va manastrlarda dininy talimot berish uchun foydalaniladi.

Teatr dekorativ rangtasviri spektakl dekoratsiyalari, unda ishlatiladigan girim sahna jihadlari bilan bog'liq. Ular teatr rassomi tomonidan tayyorlanib spektakl mazmunini tomoshabinga keng va chuqurroq singdirishga yordam beradi. Bu bezaklarda rassomlar sahnani yoritilishi va ranglarga alohida e'tibor qaratadilar. Spektakl bezaklari unda ifodalangan voqeya sodir bo'layotgan joy, davr, muhit to'g'risida tomoshabin tasavvurlarini boyitadi, voqealarni idrok etishni osonlashtiradi va faollashtiradi. Shu jixatlari bilan teart san'ati va rangtasvir san'ati doimo hamohangdir.

Hozirgi kunda zamonaviy san'atning tez suratlarda o'sib borishi yangi yo'l va yangi g'oyalarni kashf qilmoqda. Bu esa san'at ijodkorlarini yanada ko'proq ishlashiga va xalqni ko'proq harakat qilishga undamoqda. San'at tarixiy taraqqiyot jarayonida hamisha ijtimoiy ehtiyojlarni qondirib kelgan. San'at ijtimoiy hayotning murakkab, rango-rang munosabatlari bilan aloqador bo'lib, u bir vaqtning o'zida ham mehnatning alohida turi, ham ijtimoiy ishlab chiqarishning maxsus sohasi, ham ijtimoiy ongning bir shakli, ham o'ziga xos bilim sohasi, ham ijodiy faoliyatning bir ko'rinishi sifatida amal qiladi. San'at ijtimoiy hayotning mustaqil bir sohasi bo'lib, o'ziga xos qonuniyatlari vazifalariga ko'ra u alohida jamiyat birligini ifodalaydi. San'at jamiyatning barcha tomonlariga ta'sir o'tkazadi, ijtimoiy ongning barcha shakllari bilan aloqaga kirishadi, hayotning turli jabhalarida odamlar faoliyat olib borishlarini rag'batlantiradi. Zamonaviy san'at bu yangicha qarash, yangicha yondashuv demakdir. Video art, instalyatsiya, audio art kabi yo'nalishlari esa tomoshabinning iloxiy va falsafiy tamondan ongini takomillashtirishga va o'tmish va kelajakni idrok qilishga chorlaydi.

XULOSA

Xulosa qilib shuni aytamizki, Rangtasvirdagi yo'nalishlar, XX asrning oxirlarida yurtimizda keng tarqalayotgan zamonaviylik aks etgan qartor yo'nalishlarni taxlil qilib ularni g'oyalarni ochib berdik. Bulardagi ranglarning mohiyati o'rganilib ijodda

qo'llash usullari rang-barangligi o'rganildi. Rangtasvirdagi qo'llanilgan ramzlar va belgilarning falsafiy yechimlari izohlandi. Demak zamonaviy san'atda ijodiy g'oyaning ochib berish uchun makon va zamon tushunchasi va ranglarning psixologik jixatlari katta ahamiyatga ega ekanligiga iqror bo'ldim. Shu jihatlari bilan Zamonaviy rangtasvir jamiyatning asosiy bo'gini bo'lgan inson ongiga kata ta'siri bilan ahamiyatlidir.

Asarlarni tushinish va ularni tahlilida albatta hikoyanafislikka e'tibor berish lozim yani asarning kompozitsiyasi (joylashuvi), ranglar jilosi, asar g'oyasi, qo'llanilgan texnika kabi birin-ketinlikda taxlil qilinadi. Shundan so'ng asar haqidagi rassomning ichki kechirmalari va badiiy ifodasi bilan tanishib chiqiladi. Asar haqida umumiy xulosa qilinadi. Ko'rib turganizdek rangtasvir san'ati ham o'z falsafasiga ega soha xisoblanadi. Uni tub mohiyatiga yetish uchun kishidan chuqur tafakkur, yuqori dunyo qarash talab qiladi. Bu sohani kengayishi yoshlarni kitobxonlikka, ma'naviy kuksalishga va shu bilan birga jamiyatimizni ma'naviy butunligini yanada mustaxkamlashishiga olib keladi.

FOYDALANILGAN ADABIYOTLAR RO'YXATI (REFERENCES)

1. Mirziyoyev Sh.M. "Oliy Majlisga murojatnomasi", Toshkent, 2019.
2. Аскарлов Ш. Архитектура Темуридов. Т., 2009.
3. Хакимов А.А. Ташкент: культурологический контекст урбанизма. // Доклад на научной конференции в Институте истории, посвященной 2200 юбилею города. – Ташкент, 2009. – С. 20-25.
4. Ахмедова Н.Р. Рассом – давр – тарих. // SAN'AT. – Тошкент, 2004. – №2. – Б.20
5. Ўзбекистон тасвирий санъати антологияси. 1 жилд. Рангтасвир. –Тошкент: Кўхи Нур, 2009. – 334 б.
6. Mirzahamdamovna, K. B., Erkinovna, A. N., & Jumadillaevich, S. R. (2021). USE OF INNOVATIVE EDUCATIONAL TECHNOLOGIES IN FINE ARTS CLASSES OF HIGHER EDUCATION INSTITUTIONS.
7. Mirzahamdamovna, K. B., Erkinovna, A. N., & Jumadillaevich, S. R. (2021). USE OF INNOVATIVE EDUCATIONAL TECHNOLOGIES IN FINE ARTS CLASSES OF HIGHER EDUCATION INSTITUTIONS.
8. Sadikovna, S. G., Kurbonova, B., Akhmedova, N., & Sulaymanova, S. (2020). FUNDAMENTALS OF PROFESSIONALISM DEVELOPMENT ON THE EXAMPLE OF PRACTICAL EXERCISES ON FORMING THE SKILLS AND

SKILLS OF FUTURE TEACHERS. *PalArch's Journal of Archaeology of Egypt/Egyptology*, 17(6), 8894-8903.

9. Barchinoy, K., Sevarakhon, S., & Mukhammadkodir, Y. (2021). EFFECTIVE METHODS OF TEACHING FINE ARTS AND DRAWING AT SCHOOL.

10. Barchinoy, K. (2019). Problems of Improving Artistic Perception of Future Art Teachers. *Cross-Cultural Communication*, 15(4), 79-82.

11. Qurbonova, B. (2021). The history of visual art and its importance in people life. *ACADEMICIA: AN INTERNATIONAL MULTIDISCIPLINARY RESEARCH JOURNAL*, 11(2), 1558-1561.

12. Kakharovna, A. M., Tadjimatovich, Y. M., Rakhmatovich, S. O., & Mirzahamdammovna, Q. B. (2021). Modern Approaches to the Teaching of Fine Arts. *Solid State Technology*, 64(2), 4250-4254.

13. Nodirjon, M., Abdusalom, M., & Ozodbek, S. (2021). TECHNOLOGIES OF TEACHING FINE ARTS WITH MODERN METHODS.

14. Zulfiya, B., Rakhmonali, S., & Murodjon, K. (2021). A BRIEF HISTORY OF THE DEVELOPMENT AND TEACHING OF DRAWING SCIENCE IN UZBEKISTAN.

15. Nazokat, A., Ibrokhim, Y., & Makhpuzakhon, A. (2021). FACTORS OF DEVELOPMENT OF FINE ARTS.

16. Nazokat, A. (2021). Means of Ensuring the Integrity of the Image and Writing in the Performance of Visual Advertising.

17. Mannopov, S., Karimov, A., Qurbonova, B., & Dilobar, J. (2022, February). THE EMERGENCE AND DEVELOPMENT OF MUSIC. In *Archive of Conferences* (pp. 49-52).

18. Mannopov, S., Karimov, A., Qurbonova, B., & Dilobar, J. (2022, February). THE EMERGENCE AND DEVELOPMENT OF MUSIC. In *Archive of Conferences* (pp. 49-52).

19. Mannopov, S. (2004). Uzbek folk music culture.(Study guide) Tashkent. *New Age Generation*.

20. Маннопов, С. (2018). Навобохш оҳанглар. Т.: IJOD-PRESS нашриёти.

21. Маннопов, С. У. Л. Т. О. Н. А. Л. И. (2004). Ўзбек халқ мусиқа маданияти. *Янги аср авлоди*.

22. Маннопов, С. (1852). Ходжи Абдулазиз Абдурасулов (1852-1936).

23. Abdusattorov, A. About Makom Melodies Adapted for Orchestra of Uzbek Folk Instruments. *International Journal on Economics, Finance and Sustainable Development*, 2(11), 28-30.

-
24. Kurbanova, B., Khurshid, M., & Tokhirjon, S. (2022, May). THE ROLE AND IMPORTANCE OF A SYSTEMATIC APPROACH TO TEACHING IN THE FINE ARTS. In *Archive of Conferences* (pp. 105-107)
25. Мамазияев Хуршиджон Аъзамжон Ўғли МАҚОМ САНЪАТИДА МУСИҚА ЧОЛҒУЛАРИНИНГ ТАДРИЖИ // SAI. 2022. №3. URL: <https://cyberleninka.ru/article/n/ma-om-sanatida-musi-a-chol-ularining-tadrizhi> (дата обращения: 05.10.2022).

INKLYUZIV YONDASHUV ASOSIDA O‘QUVCHILARDA MUSIQA MADANIYATINI SHAKLLANTIRISHNING PEDAGOGIK ASOSLARI

Dilobar Jo‘raboyeva

Farg‘ona davlat universiteti
Musiqiy ta‘lim va madaniyat kafedrası o‘qituvchisi
dilobarjurabaeva5@gmail.com

ANNOTATSIYA

Mazkur maqolada imkoniyati cheklangan, nogironligi mavjud o‘quvchi yoshlarni inklyuziv ta‘lim orqali musiqiy madaniyatini shakllantirishning pedagogik psixologik xususiyatlari atroflicha yoritilgan.

Kalit so‘zlar: *inklyuziv ta‘lim, inklyuziya, musiqiy tafakkur, pedagogik tamoillar, mezonlar, natija, uslub, imkoniyati cheklangan o‘quvchilar.*

ПЕДАГОГИЧЕСКИЕ ПРИНЦИПЫ ФОРМИРОВАНИЯ МУЗЫКАЛЬНОЙ КУЛЬТУРЫ СТУДЕНТОВ НА ОСНОВЕ ИНКЛЮЗИВНОГО ПОДХОДА

АННОТАЦИЯ

В данной статье подробно описаны педагогические и психологические особенности формирования музыкальной культуры учащихся с ограниченными возможностями здоровья посредством инклюзивного образования.

Ключевые слова: *инклюзивное образование, инклюзия, музыкальное мышление, педагогические принципы, критерии, результат, стиль, учащиеся с ОВЗ.*

PEDAGOGICAL PRINCIPLES OF FORMING MUSIC CULTURE IN STUDENTS BASED ON INCLUSIVE APPROACH

ABSTRACT

This article describes in detail the pedagogical and psychological features of the formation of musical culture of students with disabilities through inclusive education.

Keywords: *inclusive education, inclusion, musical thinking, pedagogical principles, criteria, outcome, style, students with disabilities.*

KIRISH

O‘zbekistonning yangi taraqqiyoti bosqichida mamlakatimizda bo‘layotgan o‘zgarishlar va yangilanishlar mustahkam ma’naviy-axloqiy qadriyatlar negizida amalga oshirilayapdi. Bu esa yoshlarning yuksak fazilatlarini shakllantirishda, shu bilan birga, ularning ma’naviy dunyoqarashini kengaytirishda ta’limning o‘rni va roli muhim ahamiyatga ega ekanligini ko‘rsatadi.

Bugungi kunda mamlakatimizda imkoniyati cheklangan bolalar ta’lim-tarbiyasi va ularning ijtimoiy hayotga moslashuviga qulay sharoitlar yaratib berilmoqda. Ularni jamiyatga integratsiya qilish, avvalo imkon qadar salomatligini tiklash maqsadida “Imkoniyati cheklangan bolalar uchun umumiy ta’lim loyihasi” asosida ish yuritib kelinmoqda. Bu borada Respublikamizda amalga oshirilayotgan bir qator ishlar alohida tahsinga sazovordir. Xususan, 2020 yil 13-oktabrda O‘zbekiston Respublikasi Prezidentining PQ-4360-son “Alohida ta’lim ehtiyojlari bo‘lgan bolalarga ta’lim-tarbiya berish tizimini yanada takomillashtirish chora tadbirlari to‘g‘risida”gi [1] Qarori respublika bo‘yicha rivojlanishida nuqsoni bo‘lgan bolalarning inklyuziv ta’lim-tarbiya olishi uchun bir qator afzalliklar yaratib berishga xizmat qilmoqda.

Inklyuziv ta’limni o‘rganish pedagogika fanida yangi, eng dolzarb muammolardan hisoblanadi. Muammoga doir tadqiqot ishlarini o‘rganish, ularni ilmiy jihatdan tahlil qilish asosida ma’lum bo‘ldiki, imkoniyati cheklangan yoshlarning tarbiyaviy muhiti hamma vaqt yaxshi, mo‘tadil bo‘lishi, hamisha alohida e’tiborda tutilishi, kattalarning nazaridan chetda qolmasligi lozim.

Inklyuziv ta’lim – davlatimiz tomonidan yosh avlodni tarbiyalashga qaratilgan asosiy masalalarning kun tartibidan o‘rin olganligi bilan va bu jarayonning o‘qituvchi-pedagoglar oldiga qo‘yilgan vazifalardan biri ekanligi, ta’lim yo‘nalishini joylarda amalga oshirish o‘zining yangiligi bilan namoyon bo‘lib kelmoqda. Olib borilayotgan tadqiqot bugungi kun uchun yangi hamda o‘z natijalarini ochish borasida o‘qituvchi-pedagoglar oldida turgan muammolar echimini isbotlashga qaratilganligi bilan diqqatlidir.

ADABIYOTLAR TAHLILI VA METODLAR

Bugungi kunda mamlakatimizda joylardagi XTVning halqaro YUNESEF tashkiloti bilan hamkorlikda “Inklyuziv” ta’lim orqali bolaga do‘stona munosabat muhitini shakllantirish” loyihasi amalga oshirilmoqda. Jumladan, 11ta tumanda jami 110 ta maktabda 210 nafar imkoniyati cheklangan bolalar inklyuziv tarzda ta’lim olishi aniqlangan. Manitoring natijalarining tahlillaridan bilish mumkinki,

hozirgi kunda inklyuziv sinflari mavjud maktablar soni mamlakatimizda 117 ta bo‘lib, inklyuziv sinflardagi imkoniti cheklangan o‘quvchilar soni 378 nafarga etgan.[1]

G‘arbiy Evropa mamalakatlari va AQSHda inson psixologik xususiyatlari bilan bog‘liq tajribalarga asoslangan ilmiy nazariya va yo‘nalishlar vujudga keldi. Bu nazariyalar ma‘lum darajada imkoniyati cheklangan bolalarning pedagogik psixologiyasining rivojlanishiga turtki bo‘ladi. Bu borada J.Bruner, J.Piaje, A.Vallon, S.Xoll, E.Meyerman, K.Byuler, E. Dyurkgeym, D.Lokk [2] va boshqalarning ilmiy tadqiqotlarini e‘tirof etish mumkin.

Jumladan, amerikalik psixolog olim S.Xoll “Har qanday bola o‘zining individual taraqqiyotida filogenezni ontogenezda takrorlaydi, shu bois bolalarga ibtidoiy instinktlarni og‘riqsiz, engil kechishi uchun qulay imkoniyatlar yaratib berish zarur”, - deb ataydi.[3;9] J.Bruner esa “SHaxsning tarkib topishi bilan ta‘lim o‘rtasida o‘zaro aloqa mavjudligini ta‘kidlab, insonning kamolot sari intilishi bilim olish samaradorligini oshirsa, o‘qitishning takomillashuvi uning ijtimoiylashuvini jadallashtiradi”, - deb uqtiradi.

SHuningdek, rus olimlaridan L.S.Vigotskiy, I.I.Mamaychuk, L.P.Koskovoy, O.S.Nikol’skaya, V.C.Manova-Tomova, YU.S.Alyonina, V.S.Muxina, A.A.Bodalyov kabi olimlar o‘zlarining ilmiy ishlarida imkoniyati cheklangan bolalarni pedagogik-psixologik korreksiyalash masalalari bo‘yicha tadqiqot ishlarini olib borganlar. [3.16]

O‘rta Osiyo mutafakkirlari Imom Buxoriy, Abu Iso Muhammad at-Termiziy, Ibn Sino, Forobiy, Beruniy, Mirzo Ulug‘bek, YUsof Xos Hojib, Imom G‘azzoliy, Bahovuddin Naqshband, Alisher Navoiy, Abdulla Avloniy, Avaz O‘tar kabi allomalarning asarlarida oila va jamiyatda yoshlar tarbiyasi va uning kamolotida pedagogik-psixologik yondashuv muammosi to‘g‘risidagi ilmiy va ilmiy pedagogik mushohadalari bizgacha etib kelgan. [4]

Hozirgacha mamlakatimizda ta‘lim muassasalarida nuqsonli bolalarga ta‘lim-tarbiya berishda inklyuziv ta‘lim muammolarini G‘.B.SHoumarov, R.SHomahmudova, A.Berdieva, O.U.Ablaev, D.S.Qaxarova kabi olimlarning tadqiqot ishlarida muammolar nazariy jixatdan o‘rganilgan.

Inklyuziv ta‘lim joriy qilingan maktablarda imkoniyatlari cheklangan bolalarning individual ehtiyojlari hisobga olingan holda o‘quv jarayoni barcha uchun birdek yo‘lga qo‘yilishi natijasida nogiron bolalar o‘z qobiliyat va iqtidorlarini ro‘yobga chiqarish, shuningdek, nogiron va sog‘lom bolalar o‘rtasidagi to‘siqlarni bartaraf etish, maxsus ta‘limga muhtoj bolalar, (ayrim sabablarga ko‘ra nogiron bo‘lgan) o‘smirlar rivojlanishda uchraydigan nuqsonlar yoki iqtisodiy

qiyinchiliklardan qat'iy nazar ijtimoiy hayotga moslashtirishga yo'naltirilgan umumta'lim jarayoniga qo'shishni ifodalovchi ta'lim tizimini yo'lga qo'yish va ularga yordam berish bo'yicha olib borilayotgan ishlarni ilmiy-nazariy jihatdan asoslashdir.

Inklyuziv ta'limni qo'llab-quvvatlagan holda O'zbekiston hukumati ta'lim barcha va har kim uchun ekanligi to'g'risidagi xalqaro huquqning tarafdori ekanligini isbotlamoqda. Imkoniyati cheklangan bolalarning individual ta'lim ehtiyojlarini qondirish zaruriyati va har bir bolaning yuzaga chiqishini ta'minlanishi imkoniyatlarini namoyon etish – jamiyat hayotidagi ishtiroki maqsadini amalga oshirishning muhim tamoyili hisoblanadi. Ushbu metodologiya inklyuziv ta'limga boshlang'ich sinf va boshqa fan o'qituvchilarini, maktabgacha ta'lim muassasalarining tarbiyachilarini, shuningdek, unga mos keluvchi ta'lim dargohining talabalarini o'qitish hamda o'qituvchilar, tarbiyachilar, maktab xodimlarini malakasini oshirish uchun ishlab chiqilgan. Metodologiya maxsus ta'lim ehtiyoji(maxsus ta'lim ehtiyoji)ga muhtoj bolalarga BMTning imkoniyati cheklangan kishilarning huquqlari to'g'risidagi Konvensiya, BMTning bola huquqlari to'g'risidagi konvensiyalarining to'la ta'lim hamda bolalarni ijtimoiy himoya qilish milliy siyosatimizga muvofiq, shuningdek, "Ta'lim barcha uchun" Milliy dasturi doirasi asosida o'qitish va ta'lim berilishiga asos bo'ladi.

Metodologiyada inklyuziv ta'limni ta'lim tizimiga, asosan, boshlang'ich va maktabgacha ta'lim muassasalariga kiritish yo'lining muhim jihatlari hamda tamoyillari berilgan. Metodologiya uslubiy o'qitish Paketining birinchi qismi hisoblanadi. Paket quyidagi qismlardan iborat:

- Maktabgacha ta'lim muassasalari va boshlang'ich ta'limda inklyuziv ta'lim metodologiyasi

I uslubiy qo'llanma – Inklyuziv bolalar bog'chalari va bolalar yoshi 2-7 yosh bo'lgan boshqa maktabgacha ta'lim muassasalari uchun;

II uslubiy qo'llanma – Boshlang'ich sinf o'quvchilari uchun (7-10 yoshli bolalarga).[12;29]

Uslubiy ta'lim berish paketining maqsadi, o'qituvchilar, ta'lim muassasalarida o'quvchilarni tayyorlash yoki malakasini oshirish,shuningdek, inklyuziv boshlang'ich sinf hamda maktabgacha ta'lim muassasalarida faoliyat olib boruvchilarning har bir bolaning o'ziga xos jihatlari hisobga olishlari, ayniqsa, maxsus ta'limga ehtiyojmand bolalarga sifatli ta'lim berishlari uchun yordam ko'rsatishdir. Paketda bolalarni qiziqtirish, diqqatini jamlash va o'qishlaridagi muvafaqqiyatlarini qanday baholashga doir tavsiyanomalar bor. Ikki uslubiy qo'llanma metodika va aniq

misollar, qisqa hikoyalar hamda amaliy tavsiyalarni o'z ichiga oladi. Metodika o'qituvchilarga o'quvchilarning kuchli jihatlari va maxsus ehtiyojlari bilan ishlashga yordam beradi. O'qituvchi va yordamchi xodim inklyuziv sinflarda ushbu materiallardan foydalanishlari mumkin bo'lgan holda har bir bolaning, maxsus ta'limga ehtiyojmand turli toifadagi – imkoniyati cheklangan bolalar, mayda etnik qatlamning farzandlari, qochoqlar, ruhiy-hissiy buzilishlarga ega bolalar, avval ilk va boshlang'ich ta'lim olmagan bolalar bilan ishlash jarayonida foydalanib, ta'lim sifatini yaxshilashlari mumkin. Metodologiya milliy va evropa ekspertlari tomonidan milliy qonunchilikni tavsifi va tahlili hamda amaliyotda qo'llanilishi; inklyuziv ta'lim sohasida milliy, evropa va xalqaro eng yaxshi tajribalarni qo'llashni davomli muhokamalar qilish orqali ishlab chiqilgan. Paket asosiy hamkorlar (RBIMM va XTV) hamda boshqa muvofiq keluvchi tomonlar tarafidan muhokama qilingan va tasdiqlangan, komponentga ko'ra maxsus maktab va resurs markazlarida boshqarilgan, shuningdek, o'qituvchilarga mo'ljallangan.

NATIJALAR

Imkoniyati cheklangan bolalarni umumta'lim sharoitida o'qitish ularni o'ziga xos xususiyatlari, nuqson turi, darajasi va sinfdagi bolalar sonini e'tiborga olgan holda tashkil qilinadi. Avvalo shuni ta'kidlash joizki, o'quvchilarning yoshlari bir xil bo'lsada, lekin ular bir birlariga o'xshamaydilar. Barcha bolalarning individual psixologik shaxs xususiyatlari, qabul qilish darajasi, zehn va idroki turlichadir. SHu bois maxsus ehtiyojga ega bo'lgan bola ta'lim olayotgan inklyuziv sinflardagi o'quv tarbiya jarayonini tashkil etish masalasi yanada murakkabroq muammolarni hal etishni talab etadi. Inklyuziv sinfdagi o'qituvchi bolalarning imkoniyatini e'tiborga olib, darslarni shunga muvofiq rejalashtira olsa, bolalarning nogironligi bilim olishiga qanday ta'sir qilishini bilib, bu qiyinchiliklarni bartaraf etishning uslubiy yo'llaridan foydalansa, maktab va oila hamkorligini to'la yo'lga qo'ya olsa hamda nogiron bolaning kelajagiga ishonch bilan qarasagina dars jarayoni muvaffaqiyatli kechishiga erishish mumkin. Har bir bola o'z imkoniyat darajasida rivojlanadi, buni L.S.Vigotskiyning ilmiy qarashlariga ko'ra "Har qanday ruhiy yoki jismoniy nuqsonda ham taraqqiyot davom etadi"[16.43] fikri bilan ham tasdiqlash mumkin.

CHunki alohida ehtiyojli bolalar inklyuziv ta'limining samarali tashkil etilishi natijasida:

- imkoniyati cheklangan farzandlari mavjud bo'lgan oilalarning moddiy va ma'naviy muammolariga barham beriladi va mahallarda ajratish iskanjasidan qutulishga imkon yaratiladi;

- imkoniyati cheklangan bolalarni maktablar va jamoatchilik orasida kamsitishlarning oldi olinadi, bolalar o‘rtasida teng huquqlilik ta‘minlanadi, do‘stona munosabatlar shakllanadi;

- maxsus ehtiyojli bolaning o‘z oilasi va jamiyat davrasida bo‘lishdek ulkan imkoniyat yaratiladi;

- jamiyatning yanada inklyuzivlashuviga olib keladi;

- barcha uchun ta‘lim sifati yanada yaxshilanadi;

- imkoniyati cheklangan bolalar sog‘lom tengdoshlari orasida tabiiy sharoitlarda yashash va mehnat qilishga moslashadilar;

- imkoniyati cheklangan bolalarning ijtimoiy jamiyatga erta va samarali moslashishlari ta‘minlanadi, ya‘ni jamiyatda boshqalar ko‘magiga qaramlar soni kamayadi.

MUHOKAMA

Inklyuziv ta‘limga yangicha fikrlarning talqin etilishi milliy, tashkiliy va uslubiy islohotlarni talab etadi. Maxsus ta‘limga muhtoj bolalar hozirgi maktab tizimida ehtiyojlari qondirilmayotgan bolalardir. SHu sababdan maktablar barcha bolalarning turli xildagi va umumiy maqsadlari, intilishlari, qiziqishlariga javob berishi va ularning bilim olishlarini ta‘minlashi lozim.

Inklyuziv ta‘limni rivojlantirish uchun umumiy ta‘lim tizimiga tarkibiy o‘zgartirishlar kiritish muhimdir. “Umum ta‘lim” va “maxsus ta‘lim” o‘rtasidagi to‘siqlar olib tashlanishi kerak. Maxsus ta‘lim oddiy ta‘limning bir qismi bo‘lishiga qaramasdan, o‘zining o‘quvchilari, o‘qituvchilari, boshqaruv jamoasi va ta‘minot tizimidan tashkil topgan ikkita ta‘lim tizimi amalda qo‘llanilib kelinmoqda. Barcha o‘quvchilarning talablariga javob beruvchi “Inklyuziv maktab”da bunday tizimga ehtiyoj qolmaydi.

Islohotlar ta‘lim maqsadlarining amaliyotini boshqarish mumkin, lekin ularning pedagogik amaliyotini to‘g‘ridan-to‘g‘ri boshqara olmaydi. SHu sababdan samarali bo‘lishi uchun islohotlar yaxshi muhokama qilinishi va ta‘lim tizimi boshqaruvchilar hamda uni amalda qo‘llovchilar tomonidan ko‘rib chiqilishi kerak.

YUqorida ta‘kidlagandek, imkoniyati cheklangan bolalar bilan bog‘liq ishlarning ahvoli etarli maktablarda muvofiqlashtirilmaganligi turli davlat muassasalari va jamoat tashkilotlarining hamkorligini yanada faollashtirish zarurligini ko‘rsatadi. Imkoniyati cheklangan bolalarni ijtimoiy ko‘niktirish bilan bog‘liq bo‘lgan, ular hayotini me‘yorga keltirish muammolar echimlarini topishda quyidagilarni amalga oshirish kerak deb o‘ylaymiz:

- tugʻma nogironlikni oldini olish, ota-onalarning bunday bolalardan voz kechishi va internat muassasalariga ularning yoppasiga jalb qilinishining oldini olish;

- bu toifadagi bolalarni internat muassasalarni belgilangan yoshga toʻlishi munosabati bilan bitirib chiqishi (yoki oʻzining oilasiga qaytishi, vasiylik yohud homiylikka berilishi, farzandlikka olinishi, boshqa shakllarda oilaga joylashtirilishi) bilan bogʻliq masalalar;

- yaxshilash, imkoniyati cheklangan bolalarni kasb-hunarga oʻrgatish uchun oʻquv-ishlab chiqarish markazlarini tashkil etish, ishga joylashtirishning huquqiy asoslarini hamda nogiron oila sharoitida tarbiyalanayotgan imkoniyati cheklangan bolalarning ijtimoiy integratsiyasini taʼminlash, ularga har tomonlama ijtimoiy koʻmak berish koʻlami va sifatini muttasil koʻpaytirish hamda kengaytirish;

- imkoniyati cheklangan oʻquvchilarning maʼnaviy, maʼrifiy va ijtimoiy rivojlanishiga eʼtiborni kuchaytirish, ularni tibbiy-ijtimoiy reabilitatsiyasining huquqiy asoslarini mustahkamlash, ijtimoiy yordamni tashkil etishni takomillashtirish;

- ijtimoiy joylashtirilishi shaklidan qatʼiy nazar, mazkur toifadagi oʻquvchilarni jamiyatga qoʻshilishi, ijtimoiy hayot kechirishning moʻtadil shakllariga yaqinlashishiga halaqit beradigan toʻsiqlarni bartaraf qilish, mustaqil hayot kechirish, iloji boricha meʼyordagi ijtimoiy va oilaviy muhitga ega boʻlishini taʼminlaydigan shart-sharoitlarni vujudga keltiruvchi huquqiy dasturlar ishlab chiqilishi kerak.

Bu borada, barcha davlat va jamoat tashkilotlarining faoliyati mazkur muammo va vazifalarni samarali hal etishga yoʻnaltirilishi, Oliy va oʻrta maxsus taʼlim vazirligi tizimidagi muassasalarda imkoniyati cheklangan oʻquvchilar bilan ishlash uchun mutaxassislarni tayyorlovchi maxsus guruhlar tashkil etish, maxsus adabiyotlar va oʻquv qoʻllanmalar bilan taʼminlashni ularga oid boʻlgan qonun hujjatlariga amal qilish zarurati barcha ijtimoiy xodimlarning faoliyatida oʻz oʻrnini topishi kerak.

XULOSA

Inklyuziv taʼlim bu barcha oʻquvchilar, shu jumladan imkoniyati cheklanganlar ham oʻz tumanlaridagi umumtaʼlim maktablarida oddiy sinflarda, yoshlariga muvofiq bilim olish uchun kerak boʻlgan yordamni olganlari va maktab hayotidagi barcha jabhalarda ishtirok etishlari hamda oʻzhissalarini qoʻshishlarini anglatadi.

Islohotlar taʼlim maqsadlarining amaliyotini boshqarishi mumkin, lekin ularning pedagogik amaliyotini toʻgʻridan-toʻgʻri boshqara olmaydi. SHu sababdan samarali boʻlishi uchun islohotlar yaxshi muhokama qilinishi va taʼlim tizimi boshqaruvchilari hamda uni amalda qoʻllovchilar tomonidan koʻrib chiqilishi kerak.

Inklyuziv taʼlimni iloji boricha oldinroq boshlangani maʼquldir. Asosiy ehtiyoj boshlanganligi zahoti, aralashuv uchun darrov chora koʻrish kerak. Bu bilan tuzilma

rivojlanishining kelgusi buzilishlarini oldi olinadi. YUqori malakali o'qituvchilar yaxshi yo'lga qo'yilgan qo'llab-quvvatlash tizimi va moliyalashtirishning muvofiq mexanizmlarida halqiluvchi ahamiyatga ega.

Inklyuziv ta'limning asosiy maqsadi – imkoniyati cheklangan o'quvchilarga samarali bilim olish uchun sharoit yaratishdir. Ushbu sharoitda imkoniyati cheklangan o'quvchilarga integratsiyalash va reabilitatsiya qilish, har bir bolaning rivojlanish darajasini hisobga olgan holda ularga mos samarali inklyuziv ta'lim turini tanlash lozim.

Hozirgi shiddat bilan rivojlanib borayotgan jamiyatimizda barcha uchun ta'lim olish imkoniyati mavjuddir. SHunday bolalar borki, ularning jismoniy imkoniyati cheklangan bo'lishiga qaramay iste'dodi, qobiliyati, aqliy salohiyati e'tiborga loyiqdir. SHuning uchun ularning kelajagiga befarq qaramaslik, ularni jamiyatimizga, davlatimizga munosib farzandalar qilib tarbiyalash biz pedagoglarning sharafli vazifamizdir.

FOYDALANILGAN ADABIYOTLAR RO'YXATI (REFERENCES)

1. Ўзбекистон Республикаси Президентининг ПҚ-4360-сон “Алоҳида таълим эҳтоёжлари бўлган болаларга таълим-тарбия бериш тизимини янада такомиллаштириш чора тадбирлари тўғрисида”ги Қарори
2. Қахарова Д.С. Инклюзив таълим технологияси. Монография –Т.: 2014. –Б. 9
3. А.Авлоний “Туркий Гулистон ёхуд ахлоқ” –Т.: 2000 йил
4. Ahrorova, R. U. (2021). SEMANTIC ANALYSIS OF PHRASEOLOGICAL UNITS REPRESENTING “YOUTH” IN FRENCH AND UZBEK LANGUAGES. *Theoretical & Applied Science*, (7), 122-126.
5. Akhrorova, R. (2022, April). LEXICAL-SEMANTIC EXPRESSION OF EARLY YOUTH/JEUNESSE IN FRENCH. In *МЕЖДУНАРОДНЫЕ НАУЧНЫЕ КОНФЕРЕНЦИИ С ВЫСШИМИ УЧЕБНЫМИ ЗАВЕДЕНИЯМИ* (Vol. 2, No. 18.03, pp. 617-620).
6. Nurmuhhammadovich, R. O., & Nurullaevna, N. M. (2021). Social And Spiritual Importance of Lessons of Musical Culture. *Journal of Pedagogical Inventions and Practices*, 2(2), 50-52.
7. Nasritdinova, M., & Khokimova, K. (2021, October). LANGUAGE IS THE MIRROR OF THE NATION. In *Archive of Conferences* (pp. 92-94).
4. Nurmamatovich, D. S. (2022). The Role of Modern Technologies in the Learning Process. *Journal of Ethics and Diversity in International Communication*, 1(8), 6-9.

8. Nurullayevna, N. M., & Muhlisa, T. (2021, December). SOME PROBLEMS AND SHORTCOMINGS IN THE HIGHER EDUCATION SYSTEM. In *Archive of Conferences* (pp. 61-62).
9. Sultonali Mannopov, A., Abdusalom Soliev, U., & Tokhir Shokirov, R. (2021). Development of Uzbek National Singing Art during Independence. *Annals of the Romanian Society for Cell Biology*, 6845-6853.
10. Mannopov, S., Karimov, A., Qurbonova, B., & Dilobar, J. (2022, February). THE EMERGENCE AND DEVELOPMENT OF MUSIC. In *Archive of Conferences* (pp. 49-52).
11. ¹ O'zbekiston Respublikasi mustaqilligining 29 yilligi munosabati bilan Prezidentimiz SHavkat Mirziyoev tantanali tabrik nutqi.
12. Respublikamiz Prezidenti SH.M.Mirziyoyevning 2017 yil 17-noyabrda "O'zbek milliy maqom san'atini yanada rivojlantirish chora-tadbirlari to'g'risida" gi qarori.
13. O'zbekiston Respublikasi Prezidenti SHavkat Mirziyoyevning 3 aprel kuni yoshlar ta'lim-tarbiyasi uchun qo'shimcha sharoitlar yaratish, xotin-qizlar bandligini oshirishga qaratilgan kompleks chora-tadbirlari.
14. "Navodir ush-shabob". 4-jild. 85-g'azal. 64-bet.
15. Karimov I.A. "Istiqlol va ma'naviyat" T.: "O'zbekiston", 1994 y.
16. Mannopov, S., Karimov, A., Qurbonova, B., & Dilobar, J. (2022, February). THE EMERGENCE AND DEVELOPMENT OF MUSIC. In *Archive of Conferences* (pp. 49-52).
17. Mannopov, S., Karimov, A., Qurbonova, B., & Dilobar, J. (2022, February). THE EMERGENCE AND DEVELOPMENT OF MUSIC. In *Archive of Conferences* (pp. 49-52).
18. Mannopov, S. (2004). Uzbek folk music culture.(Study guide) Tashkent. *New Age Generation*.
19. Маннопов, С. (2018). Навобаш оҳанглар. Т.: *IJOD-PRESS* нашриёти.
20. Маннопов, С. У. Л. Т. О. Н. А. Л. И. (2004). Ўзбек халқ мусиқа маданияти. *Янги аср авлоди*.
21. Маннопов, С. (1852). Ходжи Абдулазиз Абдурасулов (1852-1936).
22. Abdusattorov, A. About Makom Melodies Adapted for Orchestra of Uzbek Folk Instruments. *International Journal on Economics, Finance and Sustainable Development*, 2(11), 28-30.

23. Kurbanova, B., Khurshid, M., & Tokhirjon, S. (2022, May). THE ROLE AND IMPORTANCE OF A SYSTEMATIC APPROACH TO TEACHING IN THE FINE ARTS. In *Archive of Conferences* (pp. 105-107)
24. Kirgizov, I., Imyaminovich, K. I., Nurmammedjanov, A., Sotvoldievich, S. B., Mamasodikovna, N. M., & Juraevna, A. S. (2021). The Pleasure of Singing, Listening and Understanding Navoi. *Annals of the Romanian Society for Cell Biology*, 2410-2413.
25. Kirgizov, I., Kirgizov, I., Najmetdinova, M., & Atabayeva, S. (2022, February). THE GENESIS OF THE DEVELOPMENT OF MUSIC CULTURE. In *Archive of Conferences* (pp. 57-60).
26. Namozova, D. T. (2021). MUSIQA DARSLARIDA O'QUVCHILARNI KREATIVLIK HAMDA ERKIN TAFAKKURINI SHAKLLANTIRISHNI TASHKIL ETISH. *Scientific progress*, 2(2), 1313-1315.
27. Dilorom, N., & Tohirovna, A. Z. (2022). BRAYL NOTA TIZIMINING MUSIQA TA'LIMIDAGI ILK QADAMLARI. *Science and innovation*, 1(C2), 36-38.
28. Mannopov, S., Karimov, A., Ataboeva, S., Ergashev, A., & Usmanova, S. (2021). Development Of Symphonic Music in Uzbekistan. *Journal of Pedagogical Inventions and Practices*, 2(2), 53-56.
29. Ergashev, A., Ataboyeva, S., Djalalova, N., & Usmonova, S. (2021). THE ROLE OF COMPOSERY IN THE ART OF NATIONAL SINGING. *Galaxy International Interdisciplinary Research Journal*, 9(12), 863-867.
30. Kurbanova, B., Khurshid, M., & Tokhirjon, S. (2022, May). THE ROLE AND IMPORTANCE OF A SYSTEMATIC APPROACH TO TEACHING IN THE FINE ARTS. In *Archive of Conferences* (pp. 105-107).

MUSIQIY TA'LIMDA KOMPETATSION YONDASHUV

Saddixonov Akmal Arabovich

FarDU

misterbehruz20@gmail.com

ANNOTATSIYA

Ushbu maqolada musiqiy ta'limda kompetatsion yondashuv hamda bo'lajak musiqa o'qituvchilarining musiqa san'ati sohasida amalga oshirishi mumkin bo'lgan xizmatlari haqida gap boradi.

Kalit so'zlar: kompetatsion, qayta tug'ilish, san'at, ta'lim, ijtimoiy ong, qadriyat, tizim, mahbub, dilbar, jabr, joziba.

АННОТАЦИЯ

В данной статье рассматривается конкурсный подход к музыкальному образованию и услуги, которые могут оказать будущие учителя музыки в сфере музыкального искусства.

Ключевые слова: конкуренция, возрождение, искусство, воспитание, общественное сознание, ценность, система, возлюбленная, прелесть, страдание, влечение.

ABSTRACT

This article discusses the competitive approach to music education and the services that future music teachers can perform in the field of musical arts.

Key words: competition, rebirth, art, education, social consciousness, value, system, beloved, charming, suffering, attraction.

KIRISH

O'zbekiston Respublikasi Prezidenti Shavkat Mirziyoyevning Oliy Majlisga murojaatnomasida tasdiqlanganidek, "Biz o'z oldimizga mamlakatimizda Uchinchi Renessans poydevorini barpo etishdek ulug' maqsadni qo'ygan ekanmiz, buning uchun yangi Xorazmiylar, Beruniylar, Ibn Sinolar, Ulug'beklar, Navoiy va Boburlarni tarbiyalab beradigan muhit va sharoitlarni yaratishimiz kerak. Bunda, avvalo, ta'lim va tarbiyani rivojlantirish, sog'lom turmush tarzini qaror toptirish,

ilmfan va innovatsiyalarni taraqqiy ettirish milliy g'oyamizning asosiy ustunlari bo'lib xizmat qilishi lozim"¹⁵⁷.

Kompetensiya –muayyan fan bo'yicha o'quvchi egallagan nazariy bilim, ko'nikma va malakalarni kundalik hayotida duch keladigan amaliy va nazariy masalalarni echishda foydalanib, amaliyotda qo'llay olishdir.

MUHOKAMA VA NATIJALAR

Inson qaysi qasb sohibi bo'lishidan qat'iy nazar o'z ishiga, mashg'ulotiga qunt bilan, mehr bilan yondashsa, uning sir asrorini mukammal egallaydi, shu bilan birga o'z-o'zini anglaydi, shu sohada kamol topadi. O'qituvchi ham bolalarni sevsal, tarbiyalasa, o'zi ham ulg'ayadi, donishmandlik kasb etib boradi. O'qituvchi kelajak farzandini tarbiyalab bilim beradi. Zero kelajak yoshlar qolida, ular bizning ertangi kunimiz. Ularda kompetensiyalarni shakllantirilishi, dars davomida o'quvchining faqat tinglovchi yoki eshitganini takrorlovchi "to'ti"ga emas, balki chuqur mushohada yurituvchi, mustaqil fikrini bayon etuvchi, boshqalar bilan o'zaro hamkorlikda ishlovchi, o'zgaralar fikrini hurmat qiluvchi, keng dunyoqarashli shaxsga aylantirishda ilg'or pedagogik texnologiyalarning o'rni beqiyosdir. Interfaol metodlarni qo'llab dars o'tish o'quvchilarda har tamonlama ilmiy-nazariy bilimlarni mustaqil egallash, bilim va ko'nikma, malakalarini shakllantirish va shu asosida o'quvchilarning ilmiy dunyo-qarashlarini tarkib toptirish hamda faolligini oshirish, erkin fikr yuritish olishga o'rgatish, ijodiy qobiliyatlarini aniqlash va ro'yobga chiqarish, o'qituvchi –o'quvchi hamkorligini shakllantirish va nihoyat kafolatlangan yakuniy natijaga erishishni ta'minlaydi. Interfaol usullarda o'qituvchi o'quvchining mustaqil va mukammal bilim olishi uchun muhit yaratmog'i, fan asoslarini egallashga yo'naltirmog'i, qiziqish, mehr uyg'otish bilan shug'ullanadi. Yangi pedagogik texnologiya dars o'tish usullari va shakllarini o'zgartirib, ularni xilma-xil qilib, o'quvchini o'quv jarayonining faol qatnashchisiga aylantiradi. O'qitishning innovatsion, nostandart (interfaol) shakllari kompyuterli o'yinlar, internetdan foydalanish, elektron darsliklar bilan turli usullarda yangi mavzuga ko'proq e'tibor qaratish, o'qitishni suhbat, o'yin, musobaqa, sahna ko'rinishli, musiqali, savol-javob, aqliy hujm, mushohira sayyohat, intervyu, tijorat, bahs-munozara kabi usullarda dars o'tishni talab qiladi. Darsning borish jarayonida ta'limiy metodlar va usullar almashina boradi. Noan'anaviy darsda o'quvchi shaxsi birinchi o'rinda turadi. O'qituvchi o'quvchi bilan yakkama-yakka, interfaol usulida harakat qiladi.

¹⁵⁷ O'zbekiston Respublikasi Prezidenti SHavkat Mirziyoevning Oliy Majlisga murojaatnomasi. Xalq so'zi. 2020 yil 30 dekabr. №276. 2-bet

Mamlakatimizda izchillik bilan amalga oshirilayotgan ta'lim sohasidagi islohotlar zamirida Vatanimizni yanada taraqqiy ettirish, yoshlarni har jihatdan barkamol shaxs etib voyaga etkazish, sohalar uchun yuqori bilimga ega mutaxassislarni tayyorlashdek maqsadlar mujassamdir¹⁵⁸.

Milliy g'oya aslida muayyan xalqning oliy istiqbol maqsadini bir necha so'zlarda yoki iborada mujassam ifodalovchi tushunchalar yoki shior, iboradir. U xalqni o'sha maqsad yo'lida birlashtiradi, safarbar etadi. Xalq barcha sa'y-harakatlarini, intilishlarini, bunyodkorlik faoliyatini unga muvofiqlashtiradi. Zarur bo'lsa, iqtisodiy, ijtimoiy munosabatlarini, mamlakatning huquqiy, siyosiy, mafkuraviy asoslarini, ta'lim-tarbiya tizimini chuqur isloh qiladi.

Milliy g'oyaning asosiy vazifalaridan biri, avvalo, xalqning jipsligini, birligini, mamlakatning hududiy yaxlitligini saqlash va mustahkamlashdir. Ikkinchidan, millatning oliy maqsadini, rivojlanish marralarini, mo'ljallarini umumiy tarzda aniqlaydi. Milliy g'oya turli boralarda ifodalanishi mumkin. Lekin ifoda shaklidan qat'i nazar, xalqqa istiqbolni, ijtimoiy mo'ljalni ko'rsatishi shart¹⁵⁹.

Mustaqillikdan keyin biz shaxsga nisbatan "komil inson", yosh avlodga nisbatan "barkamol avlod" atamalarini qo'llay boshladik. Gap atamada emas. Qanday sifatni qo'llamaylik, kelajak insonini tarbiyalashda biz, avvalo, jamiyat taraqqiyoti tendensiyalarini va ayni paytda milliy ma'naviyatimiz xususiyatlarini hisobga olmog'imiz lozim. Binobarin, sun'iy intellekt va yuksak texnologiyalarga tayanadigan "to'rtinchi sanoat inqilobi" insonga qo'yadigan talablarini oldindan modellashtirishimiz va ta'lim-tarbiya tizimini ularga moslashtirishiz kerak.

Xuddi shunday milliy identlig(savodxonlik)gimizni saqlab qolish uchun ona tilimizni, tariximizni, adabiyotimiz va san'atimizni yetarlicha o'rgatishning optimal yo'llarini topmog'imiz lozim. Urf-odatlarimiz ham takomillashtirilishi va zamonaviylashtirilishi juda zarur. Ijtimoiy ongda, odamlarning xatti-harakatlarida burilish yuz berishi, yangi ideallar va qadriyatlar qaror topmog'i darkor.

Har qanday buyuk rejalar, buyuk g'oyalar inson ehtiyojlari, turmushi yaxshilanishi, erkinligi ortishi va ma'naviy kamoloti bilan bevosita bog'lansagina, hayotiylik va reallik kasb etadi. Aks holda u havoyi orzu havasligicha qolib ketadi.

Xabaringiz bor, O'zbekiston Respublikasi Prezidenti tomonidan 2019-yilning mart oyida beshta muhim tashabbus ilgari surildi. Bu – yoshlarni madaniyat, san'at va sportga keng jalb etish, ularda zamonaviy axborot texnologiyalaridan to'g'ri

¹⁵⁸ I.M. To'xtasinov. SamDCHTI rektori. Oliy ta'lim konsepsiyasi: zamonaviy ta'lim, ilm-fan, innovatsiya va ma'naviy tarbiya lokomotivi

¹⁵⁹ 16:19 08 Sentyabr 2020 [Jamiyat](#). Abdurahim Erkayev. Oliy Majlis Senati a'zosi. Uchinchi Renessans — milliy g'oya sifatida.

foydalanish ko'nikmasini shakllantirish, kitobxonlik madaniyatini yuksaltirish, xotin-qizlar bandligini ta'minlash vazifalarini o'z ichiga oladi¹⁶⁰.

Birinchi tashabbus yoshlarning musiqa, rassomlik, adabiyot, teatr va san'atning boshqa turlariga qiziqishlarini oshirishga, iste'dodini yuzaga chiqarishga xizmat qiladi¹⁶¹.

Davlatimiz rahbari joylardagi madaniyat markazlari, musiqa va san'at maktablarining moddiy-texnik bazasi va ulardan foydalanish holatini o'rganib, faoliyatini yaxshilash bo'yicha topshiriqlar berdi.

Madaniyat vazirligi va Xalq ta'limi vazirligiga hokimliklar bilan birgalikda tuman (shahar) madaniyat markazlari va umumta'lim maktablarida yoshlarning qiziqishidan kelib chiqib, qo'shimcha 1,5 mingta to'garak tashkil etish vazifasi qo'yildi. Tashabbuskor iste'dodli yoshlar va mahalliy homiylarni jalb etgan holda, madaniyat markazlarida badiiy-havaskorlik jamoalari, yoshlar teatr-studiyalari va "Yoshlar klublari" tashkil qilish zarurligi ta'kidlandi.

Atoqli san'atkor va iste'dodli ijodkorlarni tumanlardagi madaniy ishlarga ko'makchi sifatida biriktirish yaxshi natija berayotganini inobatga olib, bu tajribani butun mamlakatga yoyish bo'yicha ko'rsatmalar berildi. Unga muvofiq, taniqli artistlar tuman va shaharlarga ijodiy maslahatchi sifatida biriktirilib, o'sha joylarda madaniyat va san'atni rivojlantirishga mas'ul bo'ladi, tuman va shaharlar hokimlari esa ushbu ishlarga moddiy va tashkiliy jihatdan yordam beradi.

Musiqa fani ham o'quvchini mustaqil fikrlashga o'rgatib, ma'naviy dunyosini boyitishga xizmat qiladi. Avvalo o'qituvchining nutqi sof va chiroyli bo'lmog'i, u ishoralar, qochiriqlar, isteora va xalq maqollari, afarizmlardan o'rinli foydalana olishi, nutq ohangiga, so'z jozibasiga e'tibor berishi kerakligi talab etiladi.

Interfaol darslarni tashkil etishda o'qituvchining notiqlik san'ati, chiroyli so'zlash mahorati o'quvchining diqqatini jalb etadi. O'qituvchi – o'quvchi ruhini, psixologiyasini yaxshi bilishi har bir o'quvchi bilan individual ishlashni, unga nima topshiriq berishni yaxshi bilishi kerak. O'qituvchidan dars o'tishda ta'lim va tarbiyaning uygunligiga, fanlararo bog'liklik, davr yangiliklari, fan yangiliklaridan boxabar bo'lmoqlik, pedagogik ko'nikma va yuksak saviya, ijodkorlik talab etiladi.

XULOSA

O'qituvchilik nihoyatda mas'uliyatli va sharaflig kasb deb ulug'lanadi."Dunyo imoratlari ichida eng ulug'i maktab bo'lsa, kasblarning ichida eng sharaflisi o'qituvchilik va murabbiylikdir. O'qituvchi ming-minglab murg'ak qalblarga ezgulik

¹⁶⁰ [5 muhim tashabbus yoshlarga qanot \(yuz.uz\)](http://yuz.uz)

¹⁶¹ [Президент: ёшларни тарбиялашдаги муҳим 5 та ташаббус \(uzdaily.uz\)](http://uzdaily.uz)

yog'dusini baxsh etadigan, o'z o'quvchilariga haqiqatan ham hayot maktabini beradigan mo'tabar zotdir" ,- degan edilar birinchi prezidentimiz I.A.Karimov "Yuksak ma'naviyat- yengilmas kuch" asarida.

Darhaqiqat, mustaqil O'zbekistonimizning porloq istiqboli barcha fuqarolarning, shuningdek, umumxalq, umummilliy faoliyatiga aylandi, "Betakrorimsan, yagonasan, ona vatanim –go`zal O`zbekistonim " g`oyasini har bir dars va tarbiya bog`iniga` singdirish muhim omillardan biriga aylandi.

FOYDALANILGAN ADABIYOTLAR RO'YXATI (REFERENCES)

1. "Navodir ush-shabob". 4-jild. 85-g'azal. 64-bet.
2. [5 muhim tashabbus yoshlarga qanot \(yuz.uz\)](http://yuz.uz)
3. Abdusattorov, A. About Makom Melodies Adapted for Orchestra of Uzbek Folk Instruments. *International Journal on Economics, Finance and Sustainable Development*, 2(11), 28-30.
4. Dilorom, N., & Tohirovna, A. Z. (2022). BRAYL NOTA TIZIMINING MUSIQA TA'LIMIDAGI ILK QADAMLARI. *Science and innovation*, 1(C2), 36-38.
5. Ergashev, A., Ataboyeva, S., Djalalova, N., & Usmonova, S. (2021). THE ROLE OF COMPOSERY IN THE ART OF NATIONAL SINGING. *Galaxy International Interdisciplinary Research Journal*, 9(12), 863-867.
6. Karimov I.A. "Istiqloq va ma'naviyat" T.: "O'zbekiston", 1994 y.
7. Kirgizov, I., Imyaminovich, K. I., Nurmammedjanov, A., Sotvoldievich, S. B., Mamasodikovna, N. M., & Juraevna, A. S. (2021). The Pleasure of Singing, Listening and Understanding Navoi. *Annals of the Romanian Society for Cell Biology*, 2410-2413.
8. Kirgizov, I., Kirgizov, I., Najmetdinova, M., & Atabayeva, S. (2022, February). THE GENESIS OF THE DEVELOPMENT OF MUSIC CULTURE. In *Archive of Conferences* (pp. 57-60).
9. Kurbanova, B., Khurshid, M., & Tokhirjon, S. (2022, May). THE ROLE AND IMPORTANCE OF A SYSTEMATIC APPROACH TO TEACHING IN THE FINE ARTS. In *Archive of Conferences* (pp. 105-107)
10. TO TEACHING IN THE FINE ARTS. In *Archive of Conferences* (pp. 105-107).
11. Mannopov, S. (2004). Uzbek folk music culture.(Study guide) Tashkent. *New Age Generation*.

12. Mannopov, S., Karimov, A., Ataboeva, S., Ergashev, A., & Usmanova, S. (2021). Development Of Symphonic Music in Uzbekistan. *Journal of Pedagogical Inventions and Practices*, 2(2), 53-56.
13. Mannopov, S., Karimov, A., Qurbonova, B., & Dilobar, J. (2022, February). THE EMERGENCE AND DEVELOPMENT OF MUSIC. In *Archive of Conferences* (pp. 49-52).
14. Namozova, D. T. (2021). MUSIQA DARSLARIDA O'QUVCHILARNI KREATIVLIK HAMDA ERKIN TAFAKKURINI SHAKLLANTIRISHNI TASHKIL ETISH. *Scientific progress*, 2(2), 1313-1315.
15. O'zbekiston Respublikasi mustaqilligining 29 yilligi munosabati bilan Prezidentimiz SHavkat Mirziyoev tantanali tabrik nutqi.
16. O'zbekiston Respublikasi Prezidenti SHavkat MirziyoevNING 3 apreľ kuni yoshlar ta'lim-tarbiyasi uchun qo'shimcha sharoitlar yaratish, xotin-qizlar bandligini oshirishga qaratilgan kompleks chora-tadbirlari.
17. O'zbekiston Respublikasi Prezidenti Shavkat Mirziyoevning Oliy Majlisga murojaatnomasi. Xalq so'zi. 2020 yil 30 dekabr. №276. 2-bet
18. Respublikamiz Prezidenti SH.M.Mirziyoevning 2017 yil 17-noyabrdagi "O'zbek milliy maqom san'atini yanada rivojlantirish chora-tadbirlari to'g'risida" gi qarori.
19. To'xtasinov I.M. SamDCHTI rektori. Oliy ta'lim konsepsiyasi: zamonaviy ta'lim, ilm-fan, innovatsiya va ma'naviy tarbiya lokomotivi 16:19 08 Sentyabr 2020 Jamiyat.
20. Мамазияев Хуршиджон Аъзамжон Ўғли МАҚОМ САНЪАТИДА МУСИҚА ЧОЎЛУЛАРИНИНГ ТАДРИЖИ // SAI. 2022. №3. URL: <https://cyberleninka.ru/article/n/ma-om-sanatida-musi-a-chol-ularining-tadrizhi> (дата обращения: 05.10.2022).
21. Маннопов, С. (1852). Ходжи Абдулазиз Абдурасулов (1852-1936).
22. Маннопов, С. (2018). Навобахш оҳанглар. Т.: IJOD-PRESS нашриёти.
23. Маннопов, С. У. Л. Т. О. Н. А. Л. И. (2004). Ўзбек халқ мусиқа маданияти. *Янги аср авлоди*.
24. [Президент: ёшларни тарбиялашдаги муҳим 5 та ташаббус \(uzdaily.uz\)](#)

MADANIYAT VA SAN'AT SOHASINI BOZOR MUNOSABATLARI SHAROITIDA BOSHQARISH

B.Sobirov

FarDU San'atshunoslik fakulteti,
Musiq ta'lim kafedrası katta o'qituvchisi
b.sobirov440@gmail.com

ANNOTATSIYA

Ushbu maqolada madaniyat bozorining ijodkor xodimlar bilan is'temolchilar o'rtasidagi ixtiyoriy, kelishilgan, tovar-pul muomalasi qonunlariga asoslangan moddiy va ma'naviy munosabatlari haqidagi fikrlarni ilmiy tarzda yoritilgan.

Kalit so'zlar: *Bozor – ayirboshlash, munosabat, oldi-sotdi, taqsimot, is'temol, tamoyil, ehtiyoj, xizmat, faoliyat, madaniy boylik.*

АННОТАЦИЯ

В статье научно исследуемая идеи материальных и духовных взаимоотношений культурного рынка между творческими работниками и потребителями, основанные на законах добровольного, согласованного, товарно-денежного обращения.

Ключевые слова: *рынок - обмен, отношение, торговля, распределение, потребление, принцип, потребность, услуга, деятельность, духовные ценности.*

ABSTRACT

The article scientifically researches the ideas of material and spiritual relationships of the cultural market between creative workers and consumers, based on the laws of voluntary, coordinated, commodity-money circulation.

Key words: *market - exchange, attitude, trade, distribution, consumption, principle, need, service, activity, spiritual values.*

KIRISH

Madaniyat sohasining bozor munosabatlarida bajarishi lozim bo'lgan vazifalari tarkibiga xalq badiiy xunarmandchiligi va amaliy san'at ham kirib, unda xalqimizning durdonasi bo'lgan hunarmandchilik ichki bozorni kerakli mahsulotlar bilan to'ldirish, odamlarni ish bilan ta'minlabgina qolmay, xalq amaliy san'atini

takomillashtirish va kelajak avlodga meros qilib qoldirish, milliy qadriyatlarimizni, osori atiqalarimizni jahon bo'ylab namoyish etishda muhim ahamiyat kasb etadi.

MUHOKAMA VA NATIJALAR

Madaniyat bozori bu – ijodkor xodimlar bilan is'temolchilar o'rtasidagi ixtiyoriy, kelishilgan, tovar-pul muomalasi qonunlariga asoslangan moddiy va ma'naviy munosabatlardir¹. Bunday asosiy maqsad aholining turli xil madaniy-badiiy is'temol mollariga va xizmatlarga bo'lgan talabini qondirish yotadi¹⁶².

Madaniyat bozorining negizini madaniy-iqtisodiy aloqa tashkil qiladi. Bu aloqa vositasi is'temolchi oladigan madaniy boylik va undan keladigan moddiy manfaatdorlik hisoblanadi. Bunda hal qiluvchi mezon – is'temolchining ehtiyoji bo'ladi. Madaniyat bozorini boshqarishda iqtisodiy, tashkiliy, ma'muriy va nihoyat psixologik usullar qo'llaniladi¹⁶³.

Madaniyat va san'at sofi bozor negizida rivojlana olmaydi. U davlat tomonidan mablag' bilan ta'minlanishi lozim. Madaniyat soha mehnati natijasida real tovar mahsuloti yaratilmaydi. Bu jarayonda iqtisodiy munosabatlar asosan, qandaydir bir buyum shaklida gavdalanmasdan, balki faoliyat (xizmat) shaklida namoyon bo'ladi.

Madaniyatda mehnat ta'sir qiladigan ob'ekt tabiatdagi narsalar buyumlar bo'lmasdan, balki insonning o'zidir. Umumiy bozorda tabiiyki moddiy boylikning xaridori ko'proq bo'ladi. Madaniy boylik yaratuvchilar soni sanoqli bo'lganidek ular mahsuloti qadrini o'rniga qo'yadigan xaridorlar ham hisobli bo'ladi. Va nihoyat madaniyatda malakali mehnat hissasining yuksakligi bilan izohlanib, "mehnat quroli" ijodiy qobiliyat va bilimdir.

Shu bilan ham madaniyat bozori umumiy bozordan farq qiladi. Madaniyat, bozor iqtisodiyotining tamoyillarini ifodolovchi soha sifatida quyidagi – siyosiy, iqtisodiy, ijtimoiy vazifalarni hal etishni malakasiga, bilim va qobiliyatiga bog'liq ekanini unutmasligimiz lozim.

Biroq, sohaning ko'plab o'rta va quyi bo'g'in xodimlari tafakkurida madaniyat mehnat mazmunini bozor munosabatlariga xos tarkibiy yangilanishlarini amalga oshirishni strategik ustuvor yo'nalishlari o'ta muhim amaliy ahamiyat kasb etadi deb bo'lmaydi. SHu bois, bozorni biladigan tijoriy tafakkurga moyil yangi iqtisodiy

¹⁶² Mirziyoev SH.M.Qonun ustuvorligi va inson manfaatlarini ta'minlash – yurt taraqqiyoti va xalq farovonligining garovi // O'zbekiston Respublikasining Prezidenti SHavkat Mirziyoevning O'zbekiston Respublikasi Konstitutsiyasi qabul qilinganining 24 yilligiga bag'ishlangan tantanali marosimdagi ma'ruzasi 07-12-2016. – Toshkent: O'zbekiston, 2017. – 48 b.

¹⁶³ G'ulomov S.S Menejment asoslari². Toshkent-1998 yil

tafakkurda shakllangan madaniyat xodimlarini tarbiyalash, madaniyat sohasining bozor tamoyillari asosida boshqarishning asosidir.

Bozor iqtisodiyotida madaniyat soha faoliyatining natijasi tomoshabin tomonidan qay darajada qabul qilib olishi bilan o'lchanadi. Qaysi bir madaniyat muassasasi, is'temolchi istak talablaridan kelib chiqib o'z mehnatini tashkil etsa, shunchalik ko'p daromad oladi. Boshqacha aytganda madaniyat muassasalariga kelayotgan barcha daromadlar o'z mulki bo'lib, ularga bunga egalik qilish va uni tasarruf etish huquqi beriladi. Bu ishonch esa har bir xodimda o'z ish joyiga haqiqiy ho'jayinlik qilish hissini oshirib, ularda o'z-o'zini boshqarish uchun zamin yaratadi. Bozor iqtisodi har bir madaniyat muassasasini va ijodkorni yanada samaraliroq, sifatliroq ishlashga da'vat etadi. Eng muhimi, ular o'z is'tedodlarini, tashkilotchilik qobiliyatlarini ishga solish imkoniyatiga ega bo'ladilar. Natijada madaniyat jabhasida o'zaro sog'lom iqtisodiy va ijodiy raqobat yuzaga keladi. Umuman, madaniyat muassasalari va sa'y-harakatlarini tinglovchi va tomoshabin talabiga bo'ysundirilishi kerak bo'ladi. Bu holda madaniyat muassasalari tadbirlar soni bilan emas, balki tomoshabinlar soni bilan o'lchanadi.

Madaniyat sohasining bozor munosabatlarida bajarishi lozim bo'lgan vazifalari tarkibiga xalq badiiy xunarmandchiligi va amaliy san'at ham kirib, unda xalqimizning durdonasi bo'lgan hunarmandchilik ichki bozorni kerakli mahsulotlar bilan to'ldirish, odamlarni ish bilan ta'minlabgina qolmay, xalq amaliy san'atini takomillashtirish va kelajak avlodga meros qilib qoldirish, milliy qadriyatlarimizni, osoriyatlarimizni jahon bo'ylab namoyish etishda muhim ahamiyat kasb etadi.

Bozor iqtisodiyoti savdo-sotiq tijoratsiz amalga oshmaydi. Hunarmandlar tayyorlagan buyum va mahsulotlar ham bundan holi emas. Xonadon sharoitida yakka tartibda faoliyat ko'rsatuvchi hunarmand o'z mahsulotining narxlarini is'temol bozoridagi talab va taklifdan kelib chiqqan holda mustaqil ravishda belgilashi kerak. Shu bois, hunarmandlar va amaliy san'at namoyondalari tomonidan ishlab chiqarilgan buyum va mahsulotlarni kim oshdi savdosida sotishda, shu jumladan, eksport qilishda barcha shart-sharoitlarni yaratish muhimdir. Bu maqsadlarda Farg'ona vodiysi ya'ni Farg'ona, Andijon, Namangan viloyati tuman va shahar markazlarida tayyor mahsulotlarni sotish bo'yicha ixtisoslashgan hozirgi zamon talablariga javob beradigan do'konlar tashkil etish lozim.

Mazkur obidalar mustaqil O'zbekistonimizning tarixiy hurlik ramzi sifatida, bir tomondan xalqaro ahamiyatga molik bo'lib, davlatlar o'rtasida o'zaro munosabatlarni yaxshilash vositasi vazifasini o'tasa, ikkinchi tomondan, tarixiy, madaniy,

me'morchilik yodgorliklari bilan bevosita bog'liq bo'lgan sayyohlik davlatimiz iqtisodiyotini mustahkamlashga, uning jahon davlatlari qatorida tutgan o'rnini, obro'yi, sha'ni, qadr-qiyamatini yanada oshirishga xizmat qilmoqda. Fikrimiz dalili sifatida ayrim misollarni tahlil qilib chiqamiz. Birgina Farg'ona viloyatidagi turli shahar va tumanlariga 1994 yil 15 ming sayyoh tashrif etgan bo'lsa, 1995 yili ular soni 35 ming kishiga yetdi. Farg'ona "O'zbekturizm" kompaniyasi 1993 yili 1 million, 1994 yil 1,2 million, 1995 yili 1,8 million AQSH dollari miqdorida daromad ko'rgan bo'lsa, 1996 yilda mazkur milliy kompaniyaning daromadi mo'ljaldagi 55 million so'm o'rniga 100 million AQSH dollari miqdorini tashkil etadi¹⁶⁴.

XULOSA

Xulosa qilib shuni aytish mumkinki, uzoq yillar davomida madaniyat sohasida ishbilarmonlik, tadbirkorlik faoliyati, mulkchilikka bo'lgan erkin qarashlar man etilgan edi. Moddiy boyliklar singari madaniy boyliklar ham inson mehnati natijasida yaratiladi. Demak, bu soha mehnati ham iqtisod qonunlari asosida baholanadi. Madaniyat va san'at sohasi mehnati o'z tabiatiga ega bo'lib, uning samarasi ham birinchi navbatda moddiy hayotga, iqtisodiy poydevorga bog'liq. Madaniyat va iqtisodiyot bir-birini quvvatlab, o'zaro rivojlanib boradi. Prezidentimiz ta'biri bilan aytganda: "Biz iqtisodiy o'nglanish, iqtisodiy tiklanish, iqtisodiy rivojlanishni ma'naviy o'nglash, ma'naviy poklanish, ma'naviy yuksalish harakatlari bilan tamomila uyg'un bo'lishini istaymiz". Madaniyati va iqtisodiyoti yuksak elning tolei, qadr-qimmatini hamisha baland bo'lgan.

FOYDALANILGAN ADABIYOTLAR RO'YXATI (REFERENCES)

1. Mirziyoyev Sh.M. Qonun ustuvorligi va inson manfaatlarini ta'minlash – yurt taraqqiyoti va xalq farovonligining garovi // O'zbekiston Respublikasining Prezidenti Shavkat Mirziyoyevning O'zbekiston Respublikasi Konstitutsiyasi qabul qilinganining 24 yilligiga bag'ishlangan tantanali marosimdagi ma'ruzasi 07-12-2016. – Toshkent: O'zbekiston, 2017. – 48 b.
2. Karimov I. A. O'zbekistonning siyosiy-ijtimoiy va iqtisodiy istiqbolining asosiy tamoyillari. T. «O'zbekiston» 1995 yil.
3. G'ulomov S.S Menejment asoslari. Toshkent-1998 yil.

¹⁶⁴ Karimov I.A O'zbekistonning siyosiy-ijtimoiy va iqtisodiy istiqbolining asosiy tamoyillari³. T. «O'zbekiston» 1995 yil

4. Mannopov, S., Karimov, A., Qurbonova, B., & Dilobar, J. (2022, February). THE EMERGENCE AND DEVELOPMENT OF MUSIC. In *Archive of Conferences* (pp. 49-52).
5. Mannopov, S. (2004). Uzbek folk music culture.(Study guide) Tashkent. *New Age Generation*.
6. Маннопов, С. (2018). Навобохш оҳанглар. Т.: *IJOD-PRESS* нашириети.
7. Маннопов, С. У. Л. Т. О. Н. А. Л. И. (2004). Ўзбек халқ мусиқа маданияти. *Янги аср авлоди*.
8. Маннопов, С. (1852). Ходжи Абдулазиз Абдурасулов (1852-1936).
9. Abdusattorov, A. About Makom Melodies Adapted for Orchestra of Uzbek Folk Instruments. *International Journal on Economics, Finance and Sustainable Development*, 2(11), 28-30.
10. Kurbanova, B., Khurshid, M., & Tokhirjon, S. (2022, May). THE ROLE AND IMPORTANCE OF A SYSTEMATIC APPROACH TO TEACHING IN THE FINE ARTS. In *Archive of Conferences* (pp. 105-107)
11. Мамазияев Хуршиджон Аъзамжон Ўғли МАҚОМ САЊАТИДА МУСИҚА ЧОЛГУЛАРИНИНГ ТАДРИЖИ // SAI. 2022. №С3. URL: <https://cyberleninka.ru/article/n/ma-om-sanatida-musi-a-chol-ularining-tadrizhi> (дата обращения: 05.10.2022).
12. Mirzahamdammovna, K. B., Erkinovna, A. N., & Jumadillaevich, S. R. (2021). USE OF INNOVATIVE EDUCATIONAL TECHNOLOGIES IN FINE ARTS CLASSES OF HIGHER EDUCATION INSTITUTIONS.
13. Sadikovna, S. G., Kurbonova, B., Akhmedova, N., & Sulaymanova, S. (2020). FUNDAMENTALS OF PROFESSIONALISM DEVELOPMENT ON THE EXAMPLE OF PRACTICAL EXERCISES ON FORMING THE SKILLS AND SKILLS OF FUTURE TEACHERS. *PalArch's Journal of Archaeology of Egypt/Egyptology*, 17(6), 8894-8903.
14. Barchinoy, K., Sevarakhon, S., & Mukhammadkodir, Y. (2021). EFFECTIVE METHODS OF TEACHING FINE ARTS AND DRAWING AT SCHOOL.
15. Barchinoy, K. (2019). Problems of Improving Artistic Perception of Future Art Teachers. *Cross-Cultural Communication*, 15(4), 79-82.
16. Qurbonova, B. (2021). The history of visual art and its importance in people life. *ACADEMICIA: AN INTERNATIONAL MULTIDISCIPLINARY RESEARCH JOURNAL*, 11(2), 1558-1561.

-
17. Kakharovna, A. M., Tadjimatovich, Y. M., Rakhmatovich, S. O., & Mirzahamdorova, Q. B. (2021). Modern Approaches to the Teaching of Fine Arts. *Solid State Technology*, 64(2), 4250-4254.
 18. Nodirjon, M., Abdusalom, M., & Ozodbek, S. (2021). TECHNOLOGIES OF TEACHING FINE ARTS WITH MODERN METHODS.
 19. Zulfiya, B., Rakhmonali, S., & Murodjon, K. (2021). A BRIEF HISTORY OF THE DEVELOPMENT AND TEACHING OF DRAWING SCIENCE IN UZBEKISTAN.
 20. Nazokat, A., Ibrokhim, Y., & Makhpuzakhon, A. (2021). FACTORS OF DEVELOPMENT OF FINE ARTS.
 21. Nazokat, A. (2021). Means of Ensuring the Integrity of the Image and Writing in the Performance of Visual Advertising.

ОММАВИЙ-МАДАНИЙ ТАДБИРЛАРНИ ТАШКИЛ ҚИЛИШНИНГ ИННОВАЦИОН ОМИЛЛАРИ

Нажметдинова Мавлуда Мамасодиқовна

Фарғона давлат университети Мусиқа таълими

ва маданият кафедраси катта ўқитувчиси

Imronka@mail.ru

АННОТАЦИЯ

Мазкур мақолада оммавий-маданий тадбирлар тушунчаси ва уни ташкил қилишнинг инновацион омиллари ҳамда жамиятнинг маънавий янгиланиш жараёнидаги аҳамияти фалсафий нуқтаи назардан таҳлил қилинади.

Калит сўзлар: оммавий-маданий тадбирлар, инновация, маънавият, мусиқа, халқ сайиллари, сўз санъати, янгиланиш, юксалиш, ватанпарварлик, маънавий-маданий байрамлар.

АННОТАЦИЯ

В данной статье анализируется понятие культурно-массового мероприятия и инновационные факторы его организации, а также его значение в процессе духовного обновления общества с философской точки зрения.

Ключевые слова: культурно-массовые мероприятия, инновация, духовность, музыка, народные песни, искусство речи, обновление, развития, патриотизм, духовно-культурные праздники.

ABSTRACT

This article analyzes the concept of a cultural event and the innovative factors of its organization, as well as its significance in the process of spiritual renewal of society from a philosophical point of view.

Keywords: cultural events, innovation, spirituality, music, folk songs, art of speech, renewal, development, patriotism, spiritual and cultural holidays.

КИРИШ

Оммавий-маданий тадбирлар шахнинг инновацион имкониятларини эркин намоён қилишда сезиларли даражада муҳим роль ўйнайди. Мазкур байрамлар, ўзининг умумий тузилиши ва ижодий ўзгарувчанлик хусусиятига асосланган ҳолда шахнинг ижодий маънавий имкониятларини жамулжам қилиб тўплаш имкониятини берадиган маданий дам олиш тадбирларидир .

Байрам – халқнинг шодлик ва хурсандчилик кунидир, - деган эди Шарқнинг буюк олими Маҳмуд Қошғарий. Ҳақиқатан ҳам байрамлар туфайли

шодиёналар, тантанали воқеалар, муҳим саналар, улкан ютуқлар нишонланади[1,3]. Байрам – бу маълум вақтдаги идеал ҳаётдир[2,172]. Шунингдек, оммавий-маданий байрам тадбирларининг бадиий мазмуни ва талқиний даражаси шу даражада юксакки, оммавий халқ байрамларини ташкил қиладиган масъуллар зиммасига катта вазифалар юкланади. Демак, оммавий-маданий байрамлар шахсининг ижтимоий маданий имкониятларини тўла намоён қилиши учун зарур шарт-шароитлар яратади. Шунингдек, мазкур дам олиш оммавий байрам тадбирларидан самарали фойдаланиш шахс ва жамият маънавий соғломлигининг инновацион омили ҳисобланади.

МУҲОКАМА ВА НАТИЖАЛАР

Оммавий-маданий байрам тадбирлар – 100 ва ундан ортиқ кишилар иштирокида ўтказиладиган ижтимоий-сиёсий (анжуманлар, конференциялар, съездлар ва бошқалар), маънавий-маданий (мусикий, адабий ва бошда фестиваллар, концерт, театр, спорт, реклама тадбирлари, халқ сайиллари, цирк, миллий намойишлар ва ўйинлар, кўрик-танловлар ва бошқалар), шунингдек, халқаро, умумхалқ диний ва касб байрамларини ўтказиш мақсадида ташкил қилинадиган йиғинлардир.

Оммавий-маданий тадбирларнинг инновацион омиллари бўлган ахлоқий-тарбиявий томонларига алоҳида эътибор бериш лозим. Чунки ҳар бир оммавий-маданий инновацион байрам тадбирлари одамлар ўртасида меҳр-оқибат, иззат-ҳурмат, қадр-қиммат, мурувват каби инсоний фазилатларнинг раванқ топишида хизмат қилади. Мазкур байрамлар аждодларимизнинг энг яхши фазилатлари, фикрлари, тажрибалари, ютуқлари, қадриятларини мужассамлаштиргани учун жамиятимизни ахлоқий соғломлаштирувчи, инсонпарварликни барқарор этувчи ва аҳолининг маънавий камол топишига хизмат қиладиган муҳим инновацион омил сифатида намоён бўлади. Шунингдек, оммавий-маданий байрамлар одамлар орасида одоб-ахлоқ, имон-эътиқод, инсонпарварлик, меҳр-мурувват, саховат, одиллик, ҳалоллик, биродарлик, меҳмондўстлик каби хислатларни раванқ топтиришда муҳим омил ҳисобланади[1,15].

Оммавий-маданий тадбирлар драматургиясининг олий мақсади – янги Ўзбекистонда янги дунёқарашни шакллантириш, бой маданий тарихимизга юксак ҳурмат кўрсатиш, ватанпарварлик, диний бағрикенглик, тинчлик ва миллатлараро тотувлик тамойилларини ёритиш, кейинги даврида эришилган ютуқларни тарғиб этиш, таълим тизимидаги ислохотлар ва уларнинг самараси, шунингдек, тадбир аҳамиятини соғлом турмуш тарзи, спорт ва жисмоний тарбиянинг шахс камолотидаги ролини оширишга қаратилади. Шу билан бирга

оммавий-маданий тадбирлар томошабинлари тадбир давомида одоб-ахлоқ (кийиниш, муомала маданияти) ва жамоат жойларида ўзини тутиш қоидаларига қатъий риоя этишлари талаб этилади.

Оммавий-маданий тадбирларга алоқадор муассасалар фаолиятида ёшларнинг катта қисми билан узвий боғлиқ ҳолда ишлаш имкониятлари мавжуд. Демак, ушбу муассасалар фаолияти ёшлар онги ва қалбига кириб боришнинг асосий масканларидан биридир. Бу масканлар имкониятларидан миллий мафкура ғояларини тарғиб этишда самарали фойдаланиш мақсадга мувофиқ. Бунинг учун ушбу муассасалар иш режалари бўйича ўтказиладиган оммавий-маданий тадбирлар миллий ғоялар билан суғорилган бўлиши керак. Ёшлар қалбига таъсир этадиган, ҳеч кимни бефарқ қолдирмайдиган юрт ва халқ ҳаётига оид воқеа-ҳодисалар негизда махсус сценарийлар тайёрлаш лозим. Ўтказиладиган тадбирлар юртдошларимизда ўз юртига меҳр, миллати ва халқи манфаатлари учун фидоийлик, фаровон турмуш ва порлоқ истиқбол ўрнатиш борасида аниқ-равшан, мустақил фикрлаш каби сифатларни шакллантиришга қаратилган бўлиши лозим. Ижтимоий ҳаётдаги инновациялар таъсирида жавоб бермай қолган анъана ва байрамлар аста-секин унитила бошлайди. Моҳиятан халқчил, ижтимоий салмоққа эга бўлган анъаналар тараққий этади. Масалан, 21- март – Наврўз, 1- сентябр – Мустақиллик куни байрамлари, 14-январ – Ватан ҳимоячилари, 1- октябр – Ўқитувчилар куни, 9 - май – Ғалаба ва қадрлаш куни каби муҳим саналарга бағишланган оммавий-маданий тадбирлар шулар жумласидандир. Ҳар бир инновацион оммавий-маданий байрам тадбирлари тарбиявий таъсир кучи мазкур тадбирнинг мазмунини очишга хизмат қилувчи урф-одатлар, расм-русумлар билан мустаҳкамланади.

Оммавий-маданий байрам тадбирлар ижтимоий ҳаёт кўзгуси сифатида ҳар бир халқнинг инновацион ютуқларни кенг намоиш қилади. Байрамлар ижтимоий-сиёсий ва маданий аҳамияти шу билан белгиланадики, у муҳим анъаналарни қўллаб-қувватлаш асосида инсоният маданияти ютуқларини мустаҳкамлайди. Жойларда инновацион оммавий-маданий тадбирлар самарадорлигини амалга ошириш, кўп миллатли халқимиз ўртасида ҳамжихатликни янада мустаҳкамлаш, миллий қадрият, урф-одатларни кенг тарғиб қилиш, бадий ижод ва китобхонлик маданиятини фаол қўллаб-қувватлаш мақсадида “Янги Ўзбекистонда – янгича дунёқараш” шиори остида кенг қўламли тарғибот ишлари олиб борилмоқда[3,334-335].

Амалга оширилаётган тарғибот ишлари ёшлар эстетик дунёқарашини юксалтиришда муҳим аҳамият касб этиши керак. Чунки, эстетик дунёқарашини

юксалтириш орқали ёшлар миллий ғурур, миллий туйғу, миллий қадриятлар, миллий ўзликни англаш каби инсоний фазилатларга эга бўладилар. Демак, инновацион оммавий-маданий байрам тадбирлари билан шуғилланадиган муассасалар миллий анъаналаримизга ёт бўлган, ижтимоий турмушдаги қолоқ, реакцион иллатларни тарғиб этиш, миллий манфаатларимизга зид бўлган қадриятларни намоён этиш каби иллатлардан батамом кутилиб, аксинча, миллий урф-одатларимиз, маданий ўзига хослигимиздан иборат қадриятларимизни, асрлар давомида замонлар синовидан ўтган мумтоз меросимизни, Ватан, юрт, миллат, халқ ва унинг порлов келажаги манфаатларини улуғловчи қадриятларни тарғиб этишни ўзларининг асосий мақсади қилиб олишлари керак[4,28-29]. Ана шу талаблардан келиб чиққан ҳолда янги Ўзбекистонда инновацион оммавий-маданий тадбирларни ташкил жараёнида тегишли муассасаларда бир қатор янгиликлар вужудга келмоқда. Жумладан, оммавий-маданий ва концерт-томоша байрам тадбирларини ташкил этиш ва ўтказиш ҳамда уларда қатнашишнинг яхлит тизимини шакллантириш, оммавий-маданий ва концерт-томоша тадбирлар йўл ҳариталарини шакллантириш масалалари амалга оширилмоқда.

ХУЛОСА

Оммавий-маданий байрам тадбирлар жамият ҳаётининг бир қисми сифатида олдиндан белгиланган, муайян кунда нишонланади. Байрамлар моҳияти улар мазмуни ва ғоясига боғлиқ бўлади. Ўтказиладиган оммавий-маданий байрам тадбирлар асосини уларнинг ғоялари, яъни халқнинг ўйи, дарди, орзу-умидлари каби тушунчалар ташкил этади. Шунингдек, ўтказиладиган байрам тадбирларида мусиқий асарларга алоҳида эътибор қаратилиши лозим. Чунки, танланган мусиқий асарлар ташкил қилинадиган инновацион оммавий-маданий байрам тадбирларининг асл моҳиятини очиб беради.

REFERENCES

1. Қорабоев У. Ўзбек халқи байрамлари. –Т.: Шарқ нашриёт – матбаа акциядорлик компанияси бош таҳририяти. 2002. –Б. 3,15
2. Мазаев А.И. Праздник как социально-художественное явление. –М.: Наука. 1978. С. 172
3. Янги Ўзбекистоннинг истеъдодли ёшлари. –Т.: Таълим нашриёти. 2021. Ўзбекистон ёшлари – учинчи ренессансинг асосий драйвери. Илмий ишлар тўплами. 3-китоб. –Б. 334-335

4. Ҳозирги давринг долзарб ижтимоий, иқтисодий, маънавий-маърифий жараёнларини ўрганишга оид саволларга қисқача жавоблар. Фарғона политехника институти. –Фарғона.: 2003. –Б. 28-29
5. Ахаджонович, Q. A., & Мамасодиқовна, N. M. (2021, May). MARGILAN LARGE ASHULA SCHOOL. In *E-Conference Globe* (pp. 292-298).
6. Маннопов, S., Каримов, A., Қурбонова, B., & Дилобар, J. (2022, February). THE EMERGENCE AND DEVELOPMENT OF MUSIC. In *Archive of Conferences* (pp. 49-52).
7. Kirgizov, I., Kirgizov, I., Najmetdinova, M., & Atabayeva, S. (2022, February). THE GENESIS OF THE DEVELOPMENT OF MUSIC CULTURE. In *Archive of Conferences* (pp. 57-60).
8. Nasritdinova, M., Nigora, M., & Murodova, D. (2022, February). UZBEK FOLK ART AND ITS PLACE IN PUBLIC LIFE. In *Archive of Conferences* (pp. 44-48).
9. Mirzahamdammovna, K. B., Erkinovna, A. N., & Jumadillaevich, S. R. (2021). Use of Innovative Educational Technologies in Fine ARTS Classes of Higher Education Institutions. *European Journal of Humanities and Educational Advancements*, 2(4), 25-27.
10. Маннопов, S., Каримов, A., Атабоева, S., Ергашев, A., & Усманова, S. (2021). Development Of Symphonic Music in Uzbekistan. *Journal of Pedagogical Inventions and Practices*, 2(2), 53-56.
11. Маннопов, С. (2019). Шарқ маданияти ривожда ўзбек халқ мусика меросининг тутган ўрни. *Oriental Art and Culture*, (IV (1)), 29-36.
12. Камбаров, А. А., & Нажметдинова, М. М. (2019). НЕКОТОРЫЕ ОСОБЕННОСТИ РЕЛИГИОЗНЫХ ЦЕННОСТЕЙ В ФОРМИРОВАНИИ ЗДОРОВОГО ОБРАЗА ЖИЗНИ МОЛОДЕЖИ. In *Условия социально-экономического развития общества: история и современность* (pp. 148-151).
13. Нажметдинова, М. М. (2022). ОММАВИЙ-МАДАНИЙ ТАДБИРЛАРНИНГ ЎЗИГА ХОС ХУСУСИЯТЛАРИ. *Science and innovation*, 1(1), 892-903.
14. Нажметдинова, М. (2022). Оммавий-маданий тадбирларнинг назарий асослари. *Общество и инновации*, 3(3/S), 473-479.
15. Najmetdinova, M., & Odinahon, S. (2021, October). HISTORY OF TRADITIONAL PERFORMING ARTS. In *Archive of Conferences* (pp. 89-91).

SOCIAL PHILOSOPHICAL GENESIS OF THE DEVELOPMENT OF UZBEK MUSIC CULTURE

Isakov Ulugbek Tukhtasinovich

Teacher of the Department of Music Education
Faculty of Art History of Fergana State University
mail: isakov110675@gmail.com

ABSTRACT

This article discusses in detail the socio-philosophical factors in the development of Uzbek musical culture. In addition, the role of factors in the development of Uzbek music culture has been enriched.

Keywords and phrases: spirituality, Uzbek music culture, teacher-student style, socialization, national pride, pride, philosophical, social thinking.

АННОТАЦИЯ

В данной статье подробно рассматриваются социально-философские факторы развития узбекской музыкальной культуры. Кроме того, обогащается роль факторов в развитии узбекской музыкальной культуры.

Ключевые слова и фразы: духовность, узбекская музыкальная культура, стиль учитель-ученик, социализация, национальная гордость, гордыня, философское, социальное мышление.

INTRODUCTION

The upbringing of a harmoniously developed person has always been of great social importance. At present, in Uzbekistan, more and more attention is paid to the problems of educating the younger generation on the basis of socio-cultural factors, which is the result of the spiritual and moral development of modern society. The educational system serves as a leading factor, environment and pedagogical mechanism in the purposeful process of social, cultural and spiritual development of the individual.

As the first President of the Republic of Uzbekistan Sh.M. Mirziyoyev noted, "Musical art as a cultural phenomenon has unlimited opportunities for the upbringing and development of a new generation." [1:344]

Music tends to socialize a person, recreate certain events and situations, attract and direct his attention, and also increase the productivity of people. Music is a way of communicating without words and without the ability to see. Music is a means of educating feelings, it can be used as a means of mutual coordination and integration of mental and physical forces, a source of energy, a means of revealing reality, a

weapon for transforming the human mind. Finally, music is also a force that connects people to the universe. You can continue this list or expand each paragraph, but most importantly, it is necessary to use a social phenomenon such as music, which has so many opportunities to raise human consciousness and thinking to a higher level.

At a new stage in the development of Uzbekistan, it is recognized that our national musical heritage, like other aspects of our culture, is a big factor in enhancing people's sense of national pride and shaping it as patriotic. Musical values, tunes and melodies play an important role in shaping the spirituality of young people. To this end, various music festivals have recently been held in the country, cultural and educational events are held in secondary and higher educational institutions. Information about her culture was widely disseminated in a number of periodicals, radio TV shows, and also on websites. This topic is also important at the national level.

The formation of the spiritual world of a person, his manifestation as a person and a specialist depends on the harmony of upbringing. It will be possible to educate highly spiritual youth only if we use all available opportunities and means to educate our country at the level of modern requirements. The first President of Uzbekistan I. Karimov, emphasizing the importance of mature spirituality in the development of society, said: "Strengthening and developing the spiritual spirit of the people is the most important task of the state and society in Uzbekistan... This treasure gives a person stability in life." [2:143]

Spirituality as a socio-philosophical category is a comprehensive concept, a combination of the spiritual and intellectual world of a person, its role in the formation of a harmonious personality, in raising the spiritual and educational level of a person is an invaluable factor.

Music, on the other hand, is one of the means of spiritual maturity, and any genre of it can be the basis of spiritual education. Music contributes to the acquisition of solid knowledge, national values, spiritual improvement, the introduction into the minds of young people, the way of life of old traditions and primordial teachings.

MATERIALS AND METHODS

In the scientific heritage of Central Asian thinkers and scientists, musical science was interpreted as a factor that would lead to great changes in the social thinking of society and its members.[3:97] Moreover, if scientists-encyclopedias studied music as part of mathematics, then musical science developed as an independent science in the last centuries of the Renaissance. During the Renaissance, musical science included the sciences of iko, ilmu talif (al-musika al-nazariya) and

the art of composition and performance (al-musika al-amalliyya), each of which was widely studied in its own methodological approach. New studies of Uzbek orientalists and treatises of medieval thinkers on musical culture help us visualize the historical process of the development of traditional performing skills of the Uzbek people in the development of musical thinking.

The Book of Avesto and other monuments of ancient writing, as well as archaic elements of the Central Asian way of life, their customs and weddings testify that the musical culture was originally syncretic (mixed). formed.

The philosophical teachings of Eastern thinkers express a number of ideas about the art of music. They understood that the only task of education and upbringing is to prepare the ideal person who has the right to live in complete harmony, peace and prosperity, in full compliance with the requirements of society. Music, on the other hand, has been recognized as a social phenomenon that can fully express a person's spiritual world, along with the emotional aspects of his inner world, and create his mental strength and willpower, a holistic image. In their work, musical and educational views were interpreted in two ways. A) musical-theoretical (in the works of Abu Nasr Farobi, Ibn Sino, Al-Khorezmi, A. Jami). B) musical and didactic (in the works of Y. Kaykovus, A. Navoi).

RESULT AND DISCUSSION

In the first half of the twentieth century, A. Fitrat's contribution to the creation of the theoretical foundations of Uzbek music was great. His book "Uzbek classical music and its history" showed that new views were formed in the music culture of Uzbekistan.[4:43] According to him, it is possible to achieve creative achievements by perfecting the advanced traditions of Eastern and Western music in world music culture. In the second half of the twentieth century, along with classical melodies and melodies, pop music also developed in the republic. At present, its directions are being strengthened, which both positively and negatively affects the education of young people.

Makom - an invaluable spiritual heritage of our people. This art has gone through a long period of development, and many Hafiz-artists, composers-singers have contributed to its gradual development. They contain the subtlest nuances of human experience. When we talk about classical statuses, in our minds, of course, the image of master artists who showed spiritual courage and zeal in the difficult conditions of the recent past is embodied in the coming of this priceless value to us. Bukhara is the birthplace and place of revival of Shashmakom. Bukhara is also a multi-ethnic city, one of the oldest regions in the world, embodying the brightest

examples, traditions and styles of Uzbek and Tajik musical culture. It is worth acknowledging that the Uzbek maqoms have made a worthy contribution to the development of Shashmaqom to this day through the work of hafiz, musicians and composers who are masters of their profession.[5:1]

Today, as a result of the high attention paid to spirituality, the problems of improving the traditional performance skills of young people, updating this process, raising it in line with modern requirements and expanding the artistic and musical worldview of young people have become topical issues of society. The philosophical essence of the idea that "in order to preserve and study our classical musical heritage, to pass it on to the younger generation, many contests, prestigious international music conferences are held regularly" [6: 140] is to improve the process of renewal of youth musical thinking. focused on meeting the need.

The study of the rich musical heritage of the Uzbek people and its promotion among the general public was the responsibility of the enthusiastic initiators and talented performers of our art. Because in the direct transfer of the great musical heritage that has survived to our time from teacher to student, the saints not only served as a bridge, but also exemplified with their traditional performance skills.

In particular, Ota Jalol Nosirov, Ota Giyas Abduganiev, Hoji Abdulaziz Abdurasulov, Mulla Tuychi Tashmuhammedov, Shorahim Shoumarov, Matyusuf Kharratov, Matpano Khudoiberganov, Madrahim Yakubov (Sheroziy), Yunus Rajabiy, Domla Halim Ibodov, Usta Olim Satra, Sultanov, Mamadov, Mamad Tukhtasin Jalilov, Safo Mughanniy, Khodzhikhon Boltaev, Nurmuhammad Boltaev, Mamurjon Uzokov, Fakhridin Sodiqov, Komiljon Jabborov, Imomjon Ikramov, Ganijon Toshmatov, Saidjon Kalonov, Nabijon Khasanov, Mukhtorjon Murtazoev, Doniy Zokirov, Matiljon Fatiyazhonov, Komiljon Othonup Otanhonov, Rasulqori Mamadaliev, Tavakkal Kadyrov, Sultanali Mannopov and others are sacred teachers who are able to continue the centuries-old traditions passed from teacher to student and instill new content and new ideas.

From this point of view, the study of the role of musical culture in improving the traditional performance skills of young people and expanding their spiritual outlook is particularly relevant today.

“Maqom” is one of the works that have become a national value in the Uzbek national music culture. Their deep content amazes ordinary musicians as well as mature musicologists and opens up new horizons. Tanovor melodies, songs and dances are also a real national value of the Uzbek people. The National Anthem of Uzbekistan is also valuable among the socio-political musical works. This heritage

can serve as a means of ideological and emotional upbringing, which can provide a significant spiritual and spiritual nourishment in shaping the spirituality of our youth, bringing them up as full-fledged human beings.

In all types of folk songs, the lofty, noble idea is expressed in concise artistic forms. These include lapar, yalla, terma, songs, and are intended for most listeners. The content of the song should reflect the spirit of call to the youth and compatriots in general, the great value of the independence of the Motherland, its respect and protection, the duty and sanctity of the youth. In order to widely promote the unique national music and songs of the peoples of the East, preserve national traditions, strengthen friendship between peoples and expand the scope of creative cooperation and cultural and spiritual ties, during the years of independence in the republic "Sharq taronalari", "Asrlar sadosi", Conferences such as "Maqom" and "Handicraft" festivals will be held, and they will certainly be effective in educating the younger generation in the spirit of love for the art of national music.

CONCLUSION

Today's demand is to look at the national music, which is the highest example of the development of Uzbek music culture, not only as a meaningful means of recreation, but also as a wise way to raise the spirit and spirituality of our people. To this end, we offer the following recommendations in perpetuating the unique place of the forms and principles of our national musical genres, developed on the basis of the "teacher-student" method of education:

- Defining the role of the Uzbek national musical heritage in the development of society;
- to determine that traditional performance is an important psycho-emotional factor in personal development;
- creation of sufficient conditions for the development of musical abilities, talents, talents, creative activity of young people;
- It is necessary to develop modern pedagogical methods of traditional performance.

REFERENCES

1. Мирзиёев Ш.М. Миллий тикланишдан – миллий юксалиш сари. 4-жилд. – Тошкент: Ўзбекистон, 2020. – Б.344
2. И.Каримов “Юксак маънавият – енгилмас куч”, - Т.: Маънавият, 2009,143б.
3. Иброҳимов О. К семантике макомов San at 1998 № 1-3

4. Джумаев А. “Узбекская классическая музыка Фитрата и борьба идей» «Центральная Азия и Кавказ». Центр политических исследований (Швеция)1997-2005
5. <https://scholarzest.com/index.php/esj/article/view/852>
6. Каримов И.А. Юксак маънавият – енгилмас куч. –Т.: Маънавият. 2008. Б-140
7. NASRITDINOVA MADINA NURULLAEVNA /// THEORETICAL FUNDAMENTALS OF HEALTH DIRECTLY DEVELOPING CHILDREN BY MUSIC EDUCATION <https://khorezmscience.uz/archive/1634533306.pdf>
8. Ислом Каримов “Ўзбекистоннинг ўз истиқлол ва тараққиёт йўли”. – Т.: Ўзбекистон, 1992.
9. Имом ал - Бухорий. Ҳадис. (Ишонарли тўплам) 4 китоб. —Т.: Қомуслар бош таҳририяти, 1991 — 1996.
10. Джумаев А. “Узбекская классическая музыка Фитрата и борьба идей» «Центральная Азия и Кавказ». Центр политических исследований (Швеция)1997-2005
11. Манноров, S., Karimov, A., Qurbonova, B., & Dilobar, J. (2022, February). THE EMERGENCE AND DEVELOPMENT OF MUSIC. In *Archive of Conferences* (pp. 49-52).
12. Манноров, S., Karimov, A., Qurbonova, B., & Dilobar, J. (2022, February). THE EMERGENCE AND DEVELOPMENT OF MUSIC. In *Archive of Conferences* (pp. 49-52).
13. Манноров, S. (2004). Uzbek folk music culture.(Study guide) Tashkent. *New Age Generation*.
14. Маннопов, С. (2018). Навобахш оҳанглар. Т.: IJOD-PRESS нашириети.
15. Маннопов, С. У. Л. Т. О. Н. А. Л. И. (2004). Ўзбек халқ мусиқа маданияти. *Янги аср авлоди*.
16. Маннопов, С. (1852). Ходжи Абдулазиз Абдурасулов (1852-1936).
17. Abdusattorov, A. About Makom Melodies Adapted for Orchestra of Uzbek Folk Instruments. *International Journal on Economics, Finance and Sustainable Development*, 2(11), 28-30.
18. Kurbanova, B., Khurshid, M., & Tokhirjon, S. (2022, May). THE ROLE AND IMPORTANCE OF A SYSTEMATIC APPROACH TO TEACHING IN THE FINE ARTS. In *Archive of Conferences* (pp. 105-107)
19. Мамазияев, Х. А. Ў. (2022). МАҚОМ САНЪАТИДА МУСИҚА ЧОЛҒУЛАРИНИНГ ТАДРИЖИ. *Science and innovation*, 1(С3), 7-14.

“ФАРҒОНА ВОДИЙСИ МИЛЛИЙ САНЪАТИМИЗГА БЕШИК БЎЛГАН ЮРТ”

Султонали Маннопов

Ўзбекистон республикаси халқ артисти, профессор,
Фарғона давлат университети вокал ва чолғу
ижрочилиги кафедраси мудири,
Турон фанлар академияси академиги,
Ўзбекистон композиторлар ва бастакорлар уюшмаси аъзоси.

АННОТАЦИЯ

Мазкур тадқиқот жараёнида Фарғона миллий санъатининг ўзига хослиги, муסיқа санъат ва унинг тарихий жараёни, фарғона водийсининг бастакорлари ва хонандалари ҳақида фикрлар баён этилган.

Калит сўзлар: миллий санъат, “Шашмақом”, “Чормақом”, “Ҳофиз”.

АННОТАЦИЯ

В ходе данного исследования высказывались мнения об уникальности национального искусства Ферганы, музыкального искусства и его исторического процесса, композиторов и певцов Ферганской долины.

Ключевые слова: национальное искусство, «Шашмаком», «Чормаком», «Хафиз».

ANNOTATION

In the course of this research, opinions were expressed about the uniqueness of the national art of Ferghana, music art and its historical process, composers and singers of the Ferghana valley.

Key words: national art, "Shashmaqom", "Chormaqom", "Hafiz".

КИРИШ

Халқимиз мустақиллигимизнинг 31 йиллик қутлуғ тўйини катта шодиёналар билан кутиб олди. Вилоятларда, туманларда, маҳаллаларда, ҳар бир хонадонда бу қутлуғ байрам шукуҳи қалбларимизни завқ – шавққа тўлдириб, унутилмас дақиқаларни ҳадея этди. Мухтарам Президентимиз томонидан барпо этилган муҳташам Янги Ўзбекистон боғида бўлиб ўтган тадбир айниқса санъатимизни бугунги кундаги ривожини жаҳонга кўз – кўз қилгулик даражада юқори савияда ўтганлигига Янги Ўзбекистонда маданиятимиз ва санъатимиз янги босқичга қадам қўйганлигига барчамиз гувоҳ бўлдик. Хорижий меҳмонлар ҳам буни тан олмоқдалар. Ҳар бир халқда бўлганидек ўзбек халқининг санъати бугунги кунда ўзининг серқирра

йўналишлари билан жаҳон сахналарида намоён бўлмоқда. Албатта миллий санъатимиз ўзининг тарихий ривожланиши жараёнларида синовли даврларни, тарихнинг барча босқичларини босиб ўтганлиги ҳеч кимга сир эмас.

Икки дарё оралиғи Моварауннаҳр деб аталмиш қадимий муборак заминда мусиқа маданияти ва ижрочилик санъати ўзининг серқирра кўринишлари билан жилоланиб келган. Ушбу фикрларга суянган ҳолда, шундай хулоса қилиш мумкинки, тарихий шароитда мусиқий ижрочилик санъатимиз сайқалланган кўринишлари билан жилоланиб келган. Кейинчалик халқнинг этник жойлашиши, яшаш шароитлари, турмуш тарзига қараб уларнинг турлича маданий ривожланиш даврига асосланиб мақом йўллари ва бастакорлик санъати ижрочилик услублари ўз ўрнини топганлиги эҳтимолдан холи эмас. Натижада XVIII асрга келиб Бухоронинг “Шашмақом” и (олти мақом) “Бузрук”, “Рост”, “Наво”, “Дугоҳ”, “Сегоҳ”, “Ироқ” мақомлари ўзининг наср ва мушкилот қисмлари билан ривожланган бўлса, Хоразмнинг 6,5 мақоми айтим ва чертим йўллари билан ижро этиб келинган. Фарғонанинг “Чормақом” и, (Тўрт мақом), “Дугоҳ Хусайний” “Чоргоҳ” “Шахнози Гулёр” , “Баёт” йўлларининг савти ва тароналари билан жилоланиб, ижро этиб келинган. Халқ санъатининг улкан билимдони устоз Юсуфжон қизик Шакаржонов : “Миллий мусиқа санъатимиз бамисоли бир дарахт бўлиб, унинг томири Хоразм, танаси Бухоро, мевалари Фарғонадир” , - деб таърифлаган эканлар. Устознинг бу сўзларида катта маъно ётади. Шу тариқа Фарғона водийсининг мусиқа ижрочилиги ва ҳофизлик санъати ўз услуби, таниқли ижрочилари томонидан ижро этилиб халқимизнинг маънавий бойлигига айланиб келган. Шу билан бирга Фарғона ижро йўлларининг таъсири орасида юзага келган Тошкент ижрочилик услуби кўшилган ҳолда Фарғона – Тошкент ижро йўллари деб юритилади. Дарҳақиқат бу икки ижро йўлини бир – биридан ажратиб бўлмайди. Фақат бир – бирини тўлдириб туради ва яхлит ижро сифатида намоён бўлади.

МУҲОКАМА ВА НАТИЖАЛАР

Сўнгги асрларда Фарғона водийсида юзлаб улуғ санъаткорлар етишиб чикдилар. Бастакорлик, хофизлик созандалик борасида ўзларининг мактабларини яратиб миллий мусиқамизга беназир хиссаларини қўшдилар.

Азалдан Фарғона водийси деганда Фарғона, Андижон, Намангандан ташқари Тожикистон республикасининг Сўгд вилояти, Хўжанд шаҳри, Қирғизистон республикасининг Ўш Жалолобод, ҳозирги Баткен вилоятлари тушунилади. Юқоридаги номлари келтирилган худудларда яшаб ижод қилган

устоз санъаткорлар водий санъатининг ривожига баравар хисса кўшганлар. Шунинг учун бу анъана устозлардан мерос бўлиб келган.

Фарғона водийсида ҳофизлик санъати азалдан муқаддас саналган. “Ҳофиз” - арабча сўз бўлиб “ёдда сақламоқ” маъносини англатади. Водийнинг дарвозаси саналмиш Хўжанд шаҳрида ўз даврида Содирхон ҳофиз Бобошарифов, Зоҳирхон ҳофиз, Сулаймон ҳофиз, ота – бола Мирсолиҳ, Мирабдулла, Мирфаёқ, сингари донгдор ҳофизлар яшаб ижод қилганлар. Содирхон ҳофиз ўзининг “Содирхон ушшоқи” ашуласи билан донг таратиб водий ҳофизларига устозлик қилган. Хатто машҳур ҳофиз Жўраҳон Султонов устоз хузурига бориб 2 йил давомида шогирдлик вазифасини бажарган экан. Бешариқлик Хамроқул қори Тўрақулов (1873 - 1943) катта ашулани пири ҳисобланган.

Исфаралик Мадумар ҳофиз (1884 - 1935) ўз даврида Кўқон ижрочилик мактабига асос солган. Асл исми Худойберди бўлган улуғ устоз (1826- 1910) “Зебо пари” таҳаллуси билан машҳур бўлган. Унинг машҳурлигини бугунги кунда “Наво” каналида кўрсатилаётган “Зебо пари” кўрсатувини мисол қилиш мумкин. Фарғона – Тошкент ижрочилиги мактабининг улуғ намоёндаси Мулла Тўйчи Тошмухаммедов (1868 - 1943) ўз даврида “Баётлар” лар, “Гирья I-II”, “Тулёри Шахноз” сингари мумтоз ашулаларни пластинкалар орқали халққа етказган. (1905 йил “Роберт кенц” фирмасида чиққан пластинкаси камина архивида сақланади). Самарқандлик машҳур ҳофиз Хожи Абдулазиз Абдурасулов (1852 - 1936) ҳам Фарғона – Тошкент мактабига мойил “Гулузорим”, “Бозиргоний”, “Самарқанд ушшоқи” ижролари билан машҳур бўлган. Фарғона водийсига қайтадиган бўлсак, ҳар бир вилоятда ўзига хос ижро услубини гувоҳи бўламиз. Андижон вилоятида таваллуд топган Ортиқхўжа Имомхўжаев, Беркинбой Файзиев, Мўйдин хожи Нажмиддинов, Мўминхожи ҳофиз, Ашурали ҳофиз, Мирза Қосим ҳофиз, Умрзоқ полвон Сайдалиев, Одилжон Юсупов, Фаттоххон Мамадалиев, Очилхон Отахонов, Толибжон Бадинов, Юнусқори Юсупов сингари ҳофизлар ўз даврида машҳур бўлганлар.

Наманган ҳофизлик мактабининг намоёндалари Жалолхон Ҳофиз, Муҳаммаджон ҳофиз Раҳим Азизов, Абдулла тароқ, номларини келтириш мумкин. Санъатнинг барча йўналишлари борасида водийда Марғилон мактаби алоҳида ўринга эга. Халқ орасида “Куй Андижонда яратилади, Марғилонда ижро этилади” деган машҳур ибора юрар экан. Жиззах заминида таваллуд топган Ўзбекистон халқ ҳофизлари Эсон Лутфуллаев, Орифхон Хотамовлар ҳам Фарғона мактабидан баҳраманд бўлганлар. Машҳур устоз санъаткор

Юсуфжон қизик Шакаржонов (1869-1959) бутун водий санъаткорларини устози бўлган. Ҳофиз, созанда, раққос, қолаверса Юсуф қизик номи билан машхур бўлиб, юзлаб қизикчи аскиячи шогирдларга устозлик қилган. Санъат луғатига қизикчи, аския, латифа, луфт, роббия, тутол, ҳикоя, муқаллид сингари услубларни киритган. Матҳолик қизик, Зокир Эшон, Саъди Махсум, Охунжон қизик, Эрка қори, Мамаюнус, Турсунбува, Комил қори, Пўлат қизик, Ака Бухор, Хожи Сиддик, Теша қизик, Мухиддин Дарвишев, Зайнобиддин Юсупов, Мадаминжон Юсуповлар устоз мактабидан баҳраманд бўлганлар. Ўзбек миллий цирк санъатини ташкил этишга катта ҳисса қўшган. Рус цирки устаси Юпатов, Италия сеҳргари Колиостро, чавандоз Безано билан ҳамкорлик қилиб Европа бўйлаб ва Хитой давлатларида томошалар кўрсатган. Унинг номи ўзбек санъатида мустаҳкам ўрин олган.

Марғилон мактабининг улуғ намоёндалари Мадали ҳофиз Раҳматилло ўғли (1867-1930), Болтабой Ражабов (1878-1960), Мамадбобо Сатторов (1885-1969), Акбар Хайдаров (1893-1964), Жўрахон Султонов (1893-1965), Маъмуржон Узоқов (1904-1963), Солижон Хошимов (1898-1994) сингари улуғ ҳофизларнинг номлари халқимиз юрагидан жой олган. Айниқса Жўрахон Султонов ва Маъмуржон Узоқовларнинг номлари ўзбек кўшиқчилик санъатида алоҳида ўрин тутди. Уларнинг ҳамнафасликдаги ижодлари киноленталардан жой олган. Кўшиқчилик санъатида яна бир машхур хонанда Ўзбекистон халқ артисти Таваккал Қодиров (1926-1996) “Ўзбекистон булбули” деган халқ эътирофига сазовор бўлган. Ҳозиргача халқимиз унинг кўшиқларини севиб тинглашади. Устоз ҳофиз Расулқори Мамадалиев ўзининг алоҳида мактабини яратганлиги билан машхурдир. Ўзбекистон халқ ҳофизлари Қобилжон Юсупов, Махмуджон Тожибоев (1928-1976) мақом йўлларини ва замонавий ижро йўлларини эгаллаб ўзларини услубини яратганлар. Водийда Қўқон ҳофизлик мактаби алоҳида кадрланади. Уларни ижро услублари ўзига хос бўлиб, ажралиб туради. Маҳкам Хофиз (1865-1915), Ҳолқора Хофиз (1865-1910), Хамроқул Қори Тўрақулов (1872-1943), Эрка Қори Каримов (18880-1954), Шерқўзи Бойқўзиев (1894-1961) сингари устозлар катта ашуланинг пирлари деб тан олинган. Катта ашула ижроси фақат водийда ривожланганлиги билан кадрлидир. Ўзбек миллий бастакорлик санъатига назар солсак ўнлаб улуғ бастакорлар шу заминда таваллуд топганлигини гувоҳи бўламиз. Улар орасида улуғ устоз Тўхтасин Жалиловнинг номи алоҳида жаранглайди. Чунки, устоз ХХ – аср бастакорлик санъатининг сарбони деб тан олинган. У яратган 36 та мусиқали драма 500 дан ортиқ куй ва кўшиқлар унинг ижодини безаб

туради. Машхур бастакор созандалар Ғанижон Тошматов (1913-1994), Комилжон Жабборов (1914-1975) Мухторжон Муртозаев (1909 - 1994), Ғуломжон Хожикулов (1928-2014) сингари ўнлаб бастакорлар ўзларининг унутилмас асарлари билан мусиқа санъатимизга бебаҳо хисса қўшдилар. Уларнинг ҳар бирлари миллий бастакорлик санъатида алоҳида ўринга эгадирлар. Уларнинг яратган куй ва қўшиқлари бугун ҳам ёш санъаткорларга дастуруламал бўлиб хизмат қилмоқда. Албатта ашула, қўшиқ, куй ва ғазалнинг бирлигидан хосил бўлади. Улуғ ҳофизларимиз ва бастакорларимиз шу муборак заминда таваллуд топган улуғ шоир ва шоирларимизнинг шеър ва ғазалларидан илхом олган ҳолда ижод қилганлар. Водийда таваллуд топган, Амирий, Хазиний, Муқимий, Фуркат, Завқий, Собир Абдулла, Чархий, Чустий, домлаларнинг ғазаллари мумтоз ижроларимизда асосий ўрин эгаллайди. Айниқса, уларнинг ғазаллари Жаҳон отин Увайсий, Нодирабегим ғазаллари, шеърят гулшанини бегаб туради ва мумтоз ижроларимизда ўз ўрнини бермай келади.

Фарғона водийсида ривож топган яна бир санъат дурдонаси борки, бу театр санъатидир. Водийнинг отахон театрларидан бўлмиш Андижон, Фарғона, Наманган, Қўқон мусикали драма театрлари салкам бир асрдан буён республика театрлари орасида олдинги сафда ижод қилиб келишади. Бу масканларда минглаб истеъдодлар юзага чиқди. Улуғ санъаткорлар етишиб чиқдилар. Ўзбекистон халқ артистлари Андижон театридан Аббос Бакиров, Қамара Бурнашева, Айсар Иброхимов, Жалил Рахимов, Хадича Аминова, Малоҳат Исақова, Фарғона театридан Солижон Аҳмедов, Зунун Мадалиев, Яхёхон Маматхонов, Муроджон Аҳмедов, Жалолхон Охунов, Хафизахон Иброхимова, Ёркиной Хатамова, Наманган театридан, Мухридин Мансуров, Собир Рахмоний, Мукаррама Азизова, Маматхон Убайдуллаев, Турсуной Мамедова, Хабиба Охуова, Камолиддин рахимов, Ўринбой Нуралиев, Қўқон театридан Занжирали Мирзатов, Раҳимахон Мазохидова, Рашидхон Содиқов, Шарофатхон Убайдуллаева сингари машхур артистлар билан бир қаторда ўнлаб хизмат кўрсатган артистлар ва талантили театр фидоийлари театр санъати ва кинодаги образлари билан халқимиз эътирофига сазовор бўлдилар.

Фарғона водийсида таваллуд топиб, пойтахтда ишлаб жаҳон миқёсида донг таратган улуғ санъаткорлар Тамарахоним, Мукаррамахоним Турғунбоева жаҳоннинг 70 дан ортиқ давлатларида ўзбек рақс санъатини намоиш қилдилар. Уларнинг рақс ва яллалари орқали жаҳон аҳли ўзбек санъатидан бахраманд бўлдилар. Ўзларининг бетакор образлари билан барчани лол қолдирган

Лутфихоним Саримсоқова, Наби Рахимов, Машрабжон Юнусов, Сора Эшонтўраева ўзбек опера санъатини ва давлат филармониясини ташкилотчиси Мухиддин Қори Ёқубов, Боборахим Мирзаев, Саодат Қобулова сингари улуғ санъат дарғалари, ўзбек санъат тарихида ўчмас из қолдирганлар. Бугунги кунда ҳам ижодларини давом эттираётган Ёқуб Аҳмедов, Эркин Комилов, Меҳри Бекжонова сингари сахнамиз юлдузлари ҳамда яқинда вафот этган талантли актёр Мирза Азизоа ҳам шу заминда таваллуд топганлар. Замонавий хонандалик санъатида ўз ўрнига эга бўлган Ўзбекистон халқ артистлари Шерали Жўраев, Юлдуз Усмонова, Зулайхо Бойхонова, Гулсанам Мамазоитова сингари кўшиқчилигимиз юлдузлари изидан минглаб ёш исътедодлар ижод қилмоқдалар. Бироз чекиниш қилиб яна бир мисолни келтириш мумкин. 1926 йилда Марғилон шаҳрида Мухиддин Қори Ёқубов раҳбарлигида биринчи ўзбек давлат миллий этнографик ансамбли ташкил этилган. Бу ансамблга бутун водийдан Юсуфжон қизиқ Шакаржонов, Тўхтасин Жалилов, Жўраҳон Султонов, Маъмуржон Узоқов, Рустам Меҳтар, Ориф Гармон сингари 50 дан ортиқ таниқли санъаткорлар таклиф қилинган. Бу ансамбл узоқ йиллар фаолият кўрсатиб Республикамиз ва собиқ иттифоқнинг ўндан ортиқ шаҳарларида гостролда бўлишган. Яқунловчи концертни Москва шаҳрида Большой театрда ўтказиб, Москваликларни эътирофига сазовор бўлганлар. Ўша даврда Марғилон – Ўзбек санъатининг бешиги деб эътироф этилган. Шундай савол туғилади: Нега бу ансамбл ўша даврдаги пойтахт Самарқандда эмас, Тошкентда эмас, айнан Марғилонда ташкил қилинганлиги билан диққатга сазовордир. Бугунги кунда эса Марғилон шаҳрида шу анъана давом эттирилиб Республикада биринчи бўлиб давлат мақом театри ташкил этилди. Бу жамоа мувафақиятли ижод қилмоқда.

ХУЛОСА

Шундай фикр туғилади. Фарғона водийси заминида бунчалик дунёга ва Республикамизга машхур санъаткорлар таваллуд топиб, водий довуғини, оламга ёйганлар. Чунки, тарихан маданият ўчоғи хисобланган водийдаги давом этиб келаётган анъана бугунгача давом этмоқда. Иккинчи сабаб, водий ўзининг сўлим табиати, зилол сувлари, дарё ва сойлари, ширин – шакар мевалари ва серфайз одамлари билан машхур бўлган. Қолаверса бу кутлуғ заминда таваллуд топган Бурхониддин Марғилоний, Махдуми Аъзам Косоний, Захириддин Мухаммад Бобур, Боборахим Машраб, Хожаназар Хувайдо, сингари улуғ боболаримизнинг руҳлари ҳам хозир-нозирдир.

Бугунги кунда ҳам мухтарам Президентимиз томонидан Янги Ўзбекистонда янгича руҳ билан бошланган улуғвор ишларда улуғ боболаримизнинг муборак руҳлари хамиша қўллаб турсин.

REFERENCES

1. Манноров, S., Karimov, A., Qurbonova, B., & Dilobar, J. (2022, February). THE EMERGENCE AND DEVELOPMENT OF MUSIC. In *Archive of Conferences* (pp. 49-52).
2. Манноров, S., Karimov, A., Qurbonova, B., & Dilobar, J. (2022, February). THE EMERGENCE AND DEVELOPMENT OF MUSIC. In *Archive of Conferences* (pp. 49-52).
3. Манноров, S. (2004). Uzbek folk music culture.(Study guide) Tashkent. *New Age Generation*.
4. Маннопов, С. (2018). Навобахш оҳанглар. Т.: *IJOD-PRESS* намуриёти.
5. Маннопов, С. У. Л. Т. О. Н. А. Л. И. (2004). Ўзбек халқ мусиқа маданияти. *Янги аср авлоди*.
6. Маннопов, С. (1852). Ходжи Абдулазиз Абдурасулов (1852-1936).
7. Abdusattorov, A. About Makom Melodies Adapted for Orchestra of Uzbek Folk Instruments. *International Journal on Economics, Finance and Sustainable Development*, 2(11), 28-30.
8. Turabova, S. K., & Juraeva, V. F. (2019). THE SOCIO-POLITICAL SIGNIFICANCE OF THE PHENOMENON SCIENTIFIC DISCUSSION IN THE DEVELOPMENT OF THINKING OF THE PEOPLES OF THE EAST. *Scientific Bulletin of Namangan State University*, 1(8), 168-174.
9. Turabova, S. K. (2019). Social importance of the discussion in the development of civil society. *Scientific Bulletin of Namangan State University*, 1(6), 260-266.
10. Kattakulovna, T. S. (2022, April). SCIENTIFIC DISCUSSIONS AS AN INNOVATIVE METHOD OF COGNITION. In *Conference Zone* (pp. 116-117).
11. Kurbanova, B., Khurshid, M., & Tokhirjon, S. (2022, May). THE ROLE AND IMPORTANCE OF A SYSTEMATIC APPROACH TO TEACHING IN THE FINE ARTS. In *Archive of Conferences* (pp. 105-107)
12. Мамазияев, Х. А. Ў. (2022). МАҚОМ САНЪАТИДА МУСИҚА ЧОЛҒУЛАРИНИНГ ТАДРИЖИ. *Science and innovation*, 1(С3), 7-14.

БАСТАКОРЛИК ИЖОДИДА МУСИҚА ФОЛЬКЛОРИ

Абдисатторов Абдужалил Абдували ўғли

Фарғона давлат университети

Вокал ва чолғу ижрочилиги кафедраси ўқитувчиси

E-mail: abdisattorov@pf.fdu.uz

АННОТАЦИЯ

Мазкур тадқиқот жараёнида ўзбек мусиқаси ва унинг тарихий жараёни, бастакорлик сир асрорлари хусусида фикрлар баён этилган.

Калит сўзлар: Ўзбек фольклори, халқ мусиқаси, Тўхтасин Жалилов, бастакорлик йўли.

АННОТАЦИЯ

В ходе этого исследования были высказаны мнения об узбекской музыке и ее историческом процессе, секретах композиции.

Ключевые слова: узбекский фольклор, народная музыка, Стоп Джалилов, композиторский путь.

КИРИШ

Ўзбек мусиқаси ўзининг сержило, оҳанграбо, дил тортар наволари билан, кўплаб халқлар эътирофига сазовор бўлмоқда. Мусиқа ижодиётимизда халқимизнинг бой тарихи, анъаналари, маданияти, бошидан кечирганлари, орзу умидлари жуда теран тасвирланган. Ҳар бири тиллога тенг бўлган мусиқа асарларимизнинг бизгача етиб келишида халқимизнинг, етук созандалар ва бастакорларимизнинг ўрни беқиёсдир. Бастакор сўзи тожикча сўздан олинган бўлиб, (“баста”-боғланган, “кор”-иш, ишловчи маъноларида) оғзаки анъанадаги ижодкор маъноларини билдиради. Бастакор сўзи турли халқларда турлича номга эга. Улар қўшиқдан тортиб то мақомгача асарлар яратишган.

Бастакорлик тарихига юзлансак, у ўзининг ўн беш асрлик тарихига эга. Бастакорлар ўтмишда амалиёт ва ижод билан боғлиқ бўлган ҳолда ва шу билан бирга ижрочи, устоз, тарғиботчи бўлиб ижод қилиб келишган. Бастакорликнинг илк намоёндаларига мисол қилиб Барбад Марвий (Марвазий, 585-630) ни олишимиз мумкин. Барбад 7та “Хусравоний” туркуми, 30 та чолғу асарлари ва 360 та кўшиқлар ёзган. У бастакорлик ижодини нафақат Марказий Осиё, балки бутун Яқин ва Ўрта Шарқда илк маротаба мураккаб касб даражасига кўтарди ва бунинг натижасида бастакорлар мавқеини кенг халқ орасидан то сарой доирасигача тан олинишига эришади.

Барбаднинг Накисо Чангий, Ромтин каби бастакор замондошлари бўлган. Лекин ёзма манбаларда фақатгина Барбаднинг асарлари етиб келганлиги учун биз уни ўша даврнинг етук бастакори сифатида биламиз. Кейинчалик Абдурахмон ибн Сурайж, Ҳусайн Ҳирий, Абу Ҳивз Сўғдий, Абу Бакр Рубобий, Олловайх, Бузар каби бастакорларни ҳам мисол келтиришимиз мумкин.¹⁶⁵ Улар чолғу ва ашула йўлларида ижод этишган ҳамда ўрта асрларда олим сифатида ҳам танилган (Абдулқодир Мароғий, Абдулла Марварид, Юсуф Бурҳоний, Нажмиддин Кавкабий ва б.). Шашмақом туркумини шакилланишига ва тараққий топишига ўтмиш бастакорларимиз салмоқли хисса қўшишган. Шашмақомда бастакорлар исми кўп бўлмаса ҳам айримлари сақланиб қолинган. Масалан: Шашмақом таркибида 5 та Муҳаммас (Насрулло, Ҳусайний, Ҳожихўжа, Бастанигор ва Мирзаҳаким) 3 та Сақил (Ислимхон, Султон, Ашкулло) дан иборат чолғу асарлар, камида 5 та йирик шўъбалар (Насруллоий, Ҳусайний2та, Қаландарий, Самандарий) шулар жумласидандир.

МУҲОКАМА ВА НАТИЖАЛАР

XX аср бастакорлик ижодида кўплаб ижодкорлар сезиларли даражада ишлар олиб боришди. Улар анъанага кўра устоз, етук ижрочи, хонанда, шоир ва шу билан бирга тарғиботчи бўлишган. Бундай ижодкорларга Хожи Адулазиз Абдурасулов, Тўйчи Хофиз Тошмухаммедов, Тўхтасин Жалилов, Юнус Ражабий, Фахриддин Содиқов, Комилжон Жабборов, Муҳаммаджон Мирзаев, Имомжон Икромовва бошқаларни мисол келтиришимиз мумкин. Бу даврга келиб кўплаб бастакорлар фольклор намуналаридан бевосита ва билвосита фойдалана бошлашган. XX асргача бастакорлар яратган асарларнинг айримлари ўзининг номи билан, айримлари эса бастакор номи билан тарқалиб кетган. Бундай шахслардан бири Тўхтасин Жалиловдир.

Тўхтасин Жалилов ўз ижодида 40 га яқин мусиқали драма ва опералар ёзган ва шунинг ичида фольклор намуналаридан кенг маънода фойдаланган. Тўхтасин Жалилов оддий бастакорлик мактаби намоёндаси, ҳечқандай композиторлик техникасини эгалламаган ҳолда ажойиб миллий куйлар яратган. Т.Жалилов 1896-йилда Андижонда туғилган. Унинг биринчи танишган мусиқачиси Оппоқ Охун бўлиб, у халқ чолғуси бўлгансеторни жуда яхши чаларди. Тўхтасин Жалилов атоқли Қўқонсозандаларидан Эшон ғижжакчи, Мадамин дапчи, Юсуфжон чангчилар билан учрашиш умидида Қўқонга боради. Юсуфжон чангчи ёш мусиқачига ўзбек фольклорини ўргатади.

¹⁶⁵ Т. Ғофурбеков Сайланма 70 Тошкент-2009 123-бет.

Бастакор бу меросдан қолган куйларни тўплаб, шулар асосида асарлар яратган. Кейинчалик рус композиторлари билан ҳамкорликда ишлагандан кейин оригинал, янги, кўп овозли асарлар яратган. Тўхтасин Жалилов ўзининг ижодий фаолиятини С.Абдулланинг “Боғбон қиз” ва К.Яшиннинг “Ўртоқлар” пьесаларига мусиқа ёзишдан бошлади. Бу пьесаларнинг мусиқаси нотага олинмаган, улар ёддан ижро этиларди. Т.Жалиловнинг айтишига қараганда улар халқ мусиқаси асосига қурилган эди.

Т. Жалиловнинг йирик ишларидан бири 1942- йилда ёзилган “Нурхон” мусиқали драма (К. Яшин асари) сидир. Т. Жалилов бу асарида ҳам бевосита ўзбек фолклор кўшиқларига, мақомларга мурожат қилган. Хусусан Нурхоннинг “Эй, сабо” деб бошланган ариясининг бошланғич куй тузилишида “Тановор” халқ ашуласидан қискагина оҳангни киритган. Нурхоннинг “Бу бало зиндонидан” ариясида, Бузрук мақомининг Ироқ шобаси, Нурхон ва хўр сахнасида эса Самарқанд Ушшоғи, Нурхоннинг онаси Кимёнинг “Тўрт девор ” ариясида эса Ироқ мақомининг усулидан, қизлар хорида “Қайларга борай” деб номланган фолклор ва мақом намуналаридан фойдаланилган. Бундан кўриниб турибдики Т. Жалилов ўз ижодида фолклор, мақом намуналарини бениҳоят юксак дид билан қўллаган. Яна бир мисол сифатида Т. Жалиловнинг “Тўйлар муборак” кўшиғини олишимиз мумкин. Т.Жалилов бу кўшиғини биринчи бор “Тохир ва Зухра” операси ва мусиқали драмасида киритган. Биринчи бор бу кўшиқни Жўрахон Султонов “Тохир ва Зухра” кинофильмида ижро этган. Бу кўшиқни мохирона ижро этгани учун уни Жўрахон Султонов ижоди деб билишади.

Кўпчилик бастакорлар кўшиқлари халқ орасида оммалашиб, халқ кўшиқлари наъмунаси сирасига кириб кетган. Ю. Ражабийнинг “Раъноланмасун” кўшиғи шулар жумласидандир. Бу кўшиқ энгил уфур тарзида халқчил бўлганлиги учун халқорасида ўзгача меҳр билан ижро этилган.

Бастакорлар халқ ижодига мохирона ёндашишган. Халқ йўлидаги “Ол хабар” кўшиғи асосида дастлаб Беркинбой Файзийев ашула вариантини яратган ва вақтлар ўтиб Фаттохон Мамадалиев томонидан 80- йилларда янги ашула варианты яратилган. Т.Жалилов эса бу кўшиқни “Тохир ва Зухра” операсида Тохир ва Зухра дуэти тарзида киритган ва у “Отмагай тонг” номи билан оммалашиб кетган, ҳамда кўпгина ижрочилар томонидан талқин этилган.

ХУЛОСА

Хулоса қилиб айтганда Тўхтасин Жалилов халқ ижоди наъмуналаридан фойдаланар экан уларга сайқал бериб, уларни янги мухитга олиб кирди, яъни, бир овозли фольклор кўшиқларини композиторлик ижодига ва кўп овозли мусиқага олиб кирди. Бу билан фольклор наъмуналари янгича жило олди. Т. Жалилов кабибастакорлар халқнинг дилига пайваста бўлган куй кўшиқларни ўз ижодларида мохирона фойдаланишган, бу эса ўз навбатида халқнинг кўп овозли мусиқани тушуниши осон бўлишига хизмат қилган.

REFERENCES

1. Гофурбеков Т. Сайланма 70. Т.,2009
2. Мусиқа ижодиёти масалалари. Мақолалар тўплами. Т.,2002
3. Жалилов Т. Кўшиқлар гулдастаси. Т.,1989
4. Ражабов И. мақомлар. Т.,2006
5. Mannopov, S., Karimov, A., Qurbonova, B., & Dilobar, J. (2022, February). THE EMERGENCE AND DEVELOPMENT OF MUSIC. In *Archive of Conferences* (pp. 49-52).
6. Mannopov, S., Karimov, A., Qurbonova, B., & Dilobar, J. (2022, February). THE EMERGENCE AND DEVELOPMENT OF MUSIC. In *Archive of Conferences* (pp. 49-52).
7. Mannopov, S. (2004). Uzbek folk music culture.(Study guide) Tashkent. *New Age Generation*.
8. Маннопов, С. (2018). Навобахш оҳанглар. Т.: *IJOD-PRESS* нашриёти.
9. Маннопов, С. У. Л. Т. О. Н. А. Л. И. (2004). Ўзбек халқ мусиқа маданияти. *Янги аср авлоди*.
10. Маннопов, С. (1852). Ходжи Абдулазиз Абдурасулов (1852-1936).
11. Abdusattorov, A. About Makom Melodies Adapted for Orchestra of Uzbek Folk Instruments. *International Journal on Economics, Finance and Sustainable Development*, 2(11), 28-30.
12. Kurbanova, B., Khurshid, M., & Tokhirjon, S. (2022, May). THE ROLE AND IMPORTANCE OF A SYSTEMATIC APPROACH TO TEACHING IN THE FINE ARTS. In *Archive of Conferences* (pp. 105-107)
13. Мамазияев, Х. А. Ў. (2022). МАҚОМ САНЪАТИДА МУСИҚА ЧОЛҒУЛАРИНИНГ ТАДРИЖИ. *Science and innovation*, 1(С3), 7-14.

XALQ QO'SHIQLARI – USTOZLAR SAYQALIDA

Muydinov Jamoldin Sharobbidinovich

Farg'ona Davlat Universiteti Musiqiy ta'lim va madaniyat
kafedrasi o'qituvchisi
jamoliddi1116@gmail.com

ANNOTATSIYA

Maqolada xalq qo'shiqlarini madaniy-ma'naviy boylikka aylanganligi, o'zbek kompozitorlari tomonidan ularni xor uchun moslashtirib, zamonaviy sayqal berishlari sababli ularning jozibasi, umri va tarbiyaviy ahamiyati yanada ortib borayotganligi ko'rilgan.

Kalit so'zlar: akapella, lad, monodiya, garmoniya, faktura, polifoniya, kanon, antifon, imitatsiya, melizm, mordent, forshlag, dirijor, xormeyster.

АННОТАЦИЯ

В статье изучены и проанализированы народные песни обработанные узбекскими композиторами как жанр а капелла написанных для хора обогащённым и современным колоритом. Рассматриваются особенности национального исполнения произведений, значение народных песен в духовном развитии и воспитании молодого поколения.

Ключевые слова: акапелла, лад, монодия, гармония, фактура, полифония, канон, антифон, имитация, мелизм, мордент, форшлаг, дирижёр, хормейстер.

ABSTRACT

The article studies and analyzes folk songs processed by Uzbek composers as an a cappella genre written for the choir with an enriched and modern flavor. The features of the national performance of works, the importance of folk songs in the spiritual development and upbringing of the younger generation are considered.

Keywords: a cappella, fret, monody, harmony, texture, polyphony, canon, antiphon, imitation, melism, mordent, forschlag, conductor, choirmaster.

KIRISH

Musiq – ulkan ta'sirchan kuchga ega bo'lgan tarbiya vositasi, inson ruhiyatiga hayotbaxsh kuch beraoladigan jon ozug'idir. Qudratli kuchga ega bo'lgan musiq o'z jozibasi bilan inson qalbini qamrab oladi. Musiqani qalbi go'zallikka ishtiyoqmand kishilargina sevadi, anglaydi. Musiq tinglash va uni idrok etish bolalikdan tarbiyalanadi va singdirib boriladi, tarbiyalanadi. Insonning go'zallik tuyg'usini

taraqqiy ettirmay turib, ma'naviy barkamollik haqida gapirib bo'lmaydi. Musiqa ana shu nozik tuyg'ularni shakllantirish va tarbiyalashning qudratli vositalaridan biridir. Musiqa badiiy va tarbiyaviy ahamiyatga ega san'at turidir.

MUHOKAMA VA NATIJALAR

Davlatimiz rahbarining 2017 yil 17 noyabrdagi "O'zbek milliy maqom san'atini yanada rivojlantirish chora-tadbirlari to'g'risida" gi qarori milliy san'atimizga bo'lgan yuksak e'tiborni ifodalovchi tarixiy hujjat bo'ldi. Unga asosan, 2018 yildan boshlab Shahrizabz shahrida har ikki yilda bir marta Xalqaro maqom san'ati anjumani o'tkaziladi. 2018 yil 6 aprelda Prezidentimizning ushbu yo'nalishdagi navbatdagi hujjati – "Xalqaro maqom san'ati anjumanini o'tkazish to'g'risida" gi qarori qabul qilindi¹⁶⁶. San'at bayramining dastlabkisi 6-10 sentyabr kunlari bo'lib o'tishi belgilandi.

O'zbek xalq musiqasi xalqning turmush tarzi, axloq-odobi, diniy e'tiqodining ayrim jihatlarini o'zida mujassamlashtirib, orzu-umidlari, mehnatga, vatanga bo'lgan muhabbatni, sevgiga vafodorlikni tarannum etadi. Xalq bayramlari, sayillari, katta yig'inlari, to'y-tomoshalarini musiqasiz tasavvur etib bo'lmaydi. Ularda yangragan har bir kuy-qo'shiq, raqs ishtirokchilarining ruhiyatiga ijobiy ta'sir ko'rsatgan. Marosim, bayram va sayillarda ijro etilgan, xalq tomonidan yaratilgan qo'shiqlar tabiat manzaralariga, ijtimoiy voqelikka bo'lgan munosabatlari natijasida vujudga kelgan. O'zbek xalq musiqasi tabiat, jamiyat hodisalari va inson hulq-atvoridagi go'zallikni idrok etishga, ulardan zavqlanishga xizmat qiladi. Barcha xalq qo'shiqlari muayyan sharoitda yuzaga kelib hayotni o'zida aks ettiradi. Xalq musiqasi kishilar ongiga san'at asarlarining eng ta'sirchan vositasi sifatida tevarak-atrofdagi ro'y berayotgan voqea va hodisalarni singdirishga yordam beradi. Xalq qo'shiqlari va musiqasi ijodkorlarni har doim o'ziga jalb qilib kelgan. Har bir xalq folklorini qayta ishlash bastakordan asarlarni puxtalik bilan o'rganib chiqishni talab etadi. Ayniqsa, bu jarayon tabiatan bir ovozli bo'lgan xalq qo'shiqlari bilan ishlashda o'ta noziklik ila namoyon bo'ladi. Ko'povozli milliy musiqaning shakllanishi va rivojlanishida xalq qo'shiqlarining o'rni beqiyosdir. Buyuk, atoqli o'zbek kompozitori Mutavakkil Burxonov o'zbek va qardosh xalqlar qo'shiqlarini qayta sayqal berib, jamoaviy ijro uchun moslashtirgan birinchi kompozitorlardan. Uning badiiy yetuk darajada qayta ishlangan o'zbek xalq qo'shiqlari: "Yorlarim" ("Tanovar"), "Go'zalqizga" ("Ganji Qorabog'"), qoraqolpoq xalq qo'shig'i "Bibigul", uyg'ur xalq qo'shig'i "Sayra", tojik

¹⁶⁶ Xalqaro maqom san'ati anjumanini o'tkazish to'g'risida O'zbekiston Respublikasi Prezidentining qarori <https://mfa.uz/uz/press/library/2018/04/14429/>

xalq qo‘shlari “Zarra gul” va “Sari ko‘hi baland” kabi jo‘rsiz asarlari hali-hamon kompozitorlar va xor san‘ati ijodkorlariga namuna sifatida xizmat qilib ijro etib kelinmoqda. Ushbu asarlar o‘zbek xor musiqasining namunali, o‘ziga xos etaloniga aylandi. Uning iste‘dodli izdoshlari Sobir Boboev, Botir Umidjonov va bir qator xormeysterlar Sh.Yormatov, J.Shukurov, Ye.Nechaev, N.Sharafievalar xalq qo‘shlari uchun moslashtirishda mislsiz natijalarga erishdilar. Qayta ishlash — ijodiyotning qiziqarli va mustaqil sohasi bo‘lib, har bir xalq qo‘shiq madaniyatining betakror, o‘ziga xos xususiyatlarini ko‘rsatib berish, uning musiqiy tafakkurini ochib berish imkoniyatiga ega. Qayta ishlashning asosiy vazifasi turli ifodaviy vositalar orqali qo‘shiq mazmunining o‘ziga xos obrazlilik, uning milliy “rang-bo‘yoqlari”ni ochib berishdan iboratdir. S.Boboevning xor ijrochiligi uchun qayta ishlagan “Chaman ichra”, “Yali-yali”, “Galdir”, “Tanovor”, “Endi sendek” xalq qo‘shlari hozirgi kunda ham o‘quv va professional xorlar dasturida yangrab kelmoqda. Bu borada ayniqsa ustoz dirijor, ijodkor xormeyster, o‘zbek xor san‘ati bilimdoni, kompozitor Botir Umidjonovning yuzlab xalq qo‘shlari qayta ishlab, yangi, original asarlarni yaratib xor san‘atini xalqimizga manzur etishda xizmatlari juda kattadir. U “Ilillayor”, “Qorasoch”, “Chamandagul”, “Qilpillama”, “Lapar”, “Galbari” o‘zbek xalq qo‘shlari, hamda turli O‘rta Osiyo xalq qo‘shlari: “Diliman” (tojik), “Yapuray” (qozoq), “O‘ynamdu yaxshi”, “Dolan mekti”, “Almixan” (uyg‘ur), “Qomuzchu”, “Chaloyna” kabi nafaqat miniatyuralarini yaratdi, shuningdek, mumtoz an‘anaviy kasbiy musiqa bo‘lmish maqom namunalarini ko‘povozli xorga moslashtirishda ham B.Umidjonovning hissasi katta. Uning tomonidan qayta ishlangan “Segoh”(Xurshid g‘azali), “Chorgoh” (Furqat g‘azali), “Saraxbori Navo”(Hofiz g‘azali)lar xor ijrosida yangicha bo‘yoq va jarang bilan yangradi. Ustoz dirijor jo‘rsiz xor uchun pomir xalq qo‘shlari asosida “Dilbarume”, tatar xalq qo‘shlari asosida “Yashlar uloni” va “Baxt nuri” syuitalarini ham yaratdi B.Umidjonov xormeysterlik faoliyati jarayonida xor ijrochiligining akademik yo‘lini — milliy xonandalik an‘analari bilan muvofiqlashtirdi. O‘zbek milliy xor ijrochiligiga o‘ziga xos uslub va bezak topishda O‘zbekiston xalq artisti, buyuk xor dirijori, bastakor Botir Umidjonovning mehnatlari va kasbiy mahorati beqiyos bo‘lgan. Bu jamoa o‘zining milliy ijro uslubi bo‘yicha boshqa xor jamoalaridan ajralib turadi. Xor uchun moslashtirilgan ustozlarning barcha asarlarini asosan O‘zbekiston radio va televideniya sinifining oltin fondi magnit lentalariga “Respublikada xizmat ko‘rsatgan xor jamoasi” kuylab, xalqimizga manzur etib keldi. Turli xor jamoalari bilan muvaffaqiyatli faoliyat ko‘rsatgan ustoz professor Ye.Nechaevning o‘zbek xalq qo‘shlari: “Zar do‘ppi”, “Namanganning olmasi”, “Ho laylo”, “Qiyiq”,

uyg'ur xalq qo'shiqlari "Nazugum", "Dutarimning tarliri", "Chiraylig'im", "Seriq sebde", turkman xalq qo'shig'i "Bibijan", tojik xalq qo'shiqlari "Chashmoni siyoh tu", "Mavji jonon mezanad", qozoq xalq qo'shiqlaridan "Aytim salemqalam qas", qoraqalpoq xalq qo'shiqlaridan "Kizlar seyili", bugungi kunda ham hali faoliyat ko'rsatib kelayotgan professor N.Sharafievaning "O'zbekiston taronalari", "Ey, nozanin", "Xorazm navolari", "Sayri bog'", "Hazil", "Ey mexribonim", "Tasadduq", "Mustahzod", "Navro'z salomi", "Deydi-yo", tatar xalq qo'shiqlaridan "Tan atganda", qoraqalpoq xalq qo'shiqlaridan "Sonday kuldim" kabi bir qator asarlarini ham keltirish mumkin.

XULOSA

Ustozlar qo'shiq janri, kuy xarakteri, mazmuni, ohangining tarkibini xususiyatlariga qarab, xor yozuvining turli-tuman uslublarini qo'llaganlar. Bir ovozli qo'shiqlarni yevropacha turdagi ko'povozli keng ko'lamlil tarannumi tarkibiga kirishiga va uni ovoz osti-polifonik va fakturali jihatini shakllantirishga muvaffaq bo'ldilar.

REFERENCES

1. Matyoqubov O. Maqomat. "Musiq" nashriyoti. Toshkent 2004
2. Rajabov I. maqomlar masalasiga doir. Toshkent, 1963
3. Malikova, D. M. Xalq qo'shiqlari — ustozlar sayqalida /
4. Mannopov, S., Karimov, A., Qurbonova, B., & Dilobar, J. (2022, February). THE EMERGENCE AND DEVELOPMENT OF MUSIC. In *Archive of Conferences* (pp. 49-52).
5. Mannopov, S., Karimov, A., Qurbonova, B., & Dilobar, J. (2022, February). THE EMERGENCE AND DEVELOPMENT OF MUSIC. In *Archive of Conferences* (pp. 49-52).
6. Mannopov, S. (2004). Uzbek folk music culture.(Study guide) Tashkent. *New Age Generation*.
7. Маннопов, С. (2018). Навобахш оҳанглар. Т.: IJOD-PRESS нашриёти.
8. Маннопов, С. У. Л. Т. О. Н. А. Л. И. (2004). Ўзбек халқ музика маданияти. *Янги аср авлоди*.
9. Маннопов, С. (1852). Ходжи Абдулазиз Абдурасулов (1852-1936).
10. Abdusattorov, A. About Makom Melodies Adapted for Orchestra of Uzbek Folk Instruments. *International Journal on Economics, Finance and Sustainable Development*, 2(11), 28-30.

-
11. Kurbanova, B., Khurshid, M., & Tokhirjon, S. (2022, May). THE ROLE AND IMPORTANCE OF A SYSTEMATIC APPROACH TO TEACHING IN THE FINE ARTS. In *Archive of Conferences* (pp. 105-107)
 12. Мамазияев, Х. А. Ў. (2022). МАҚОМ САНЪАТИДА МУСИҚА ЧОЛҒУЛАРИНИНГ ТАДРИЖИ. *Science and innovation*, 1(С3), 7-14.

BOLALAR MUSIQA VA SAN'AT MAKTABLARIDA O'ZBEK XALQ CHOLG'U ORKESTR JAMOALARINI TASHKIL ETISH MUAMMOLARI

Zoxidova Guzal Erkinjanovna

Farg'ona davlat universiteti "San'atshunoslik" fakulteti
Musiqqa ta'limi va san'at yo'nalishi 2- bosqich magistranti

ANNOTATSIYA

O'zbek xalq cholg'u ijrochiligi betakrorligi, o'ziga xosligi, ohanglarning jozibadorligi bilan kishini o'ziga jalb etadi. Milliy cholg'ularimizdan tashkil topgan o'zbek xalq cholg'u orkestr ijrochiligining hozirgi kundagi bolalar musiqa va san'at maktablarida olib borayotgan faoliyati, uni tashkillash jarayonida uchrayotgan muammolar madaniyat sohasida muhim ahamiyat kasb etadi.

Kalit so'zlar: *O'zbek xalq cholg'u orkestri, ijrochilik, bolalar musiqa va san'at maktablari, ansambl, kompozitor, repertuar*

АННОТАЦИЯ

Исполнение на узбекских народных инструментах привлекает своей неповторимостью, самобытностью, притягательностью мелодий. Текущая деятельность узбекского народного оркестра в составе наших национальных инструментов в детских музыкальных и художественных школах, а также проблемы, возникшие в процессе его организации, имеют большое значение в сфере культуры.

Ключевые слова: *узбекский народный оркестр, выступление, детские музыкально-художественные школы, ансамбль, композитор, репертуар.*

ANNOTATION

The performance of Uzbek folk instruments attracts people with its uniqueness, originality, attractiveness of melodies. The current activities of the Uzbek folk orchestra consisting of our national instruments in children's music and art schools, as well as the problems encountered in the process of its organization, are of great importance in the field of culture.

Keywords: *Uzbek folk orchestra, performance, children's music and art schools, ensemble, composer, repertoire*

KIRISH

Bugungi kunga kelib san'at va madaniyat sohasiga bo'lgan e'tibor siyosat darajasiga ko'tarildi. O'zbekiston Respublikasi Prezidenti Shavkat Miromonovich Mirziyoyevning 2022-yil 2-fevraldagi «Madaniyat va san'at sohasini yanada rivojlantirish chora tadbirlari to'g'risida»gi PQ 112-sonli qaroriga asosan 2023/2024

o'quv yilidan boshlab ta'lim muassasalarida o'quvchi va talabalarning musiqiy bilim va ko'nikmalarini oshirish, ularning qalbida milliy madaniyatga bo'lgan muhabbatni shakllantirish maqsadida kamida uchta milliy cholg'uda ijrochilik ko'nikmasini egallash belgilandi.[1] Ushbu qarorga muvofiq bolalar musiqa va san'at maktablarida ham cholg'u ijrochiligini yuqori darajaga ko'tarish muhim ahamiyatga ega. Ayni paytda cholg'u ijrochiligida jamoa bo'lib ijro etishni yo'lga qo'yish ya'ni o'zbek xalq cholg'u ansambli va orkestrlari faoliyatini rivojlantirish dolzarb muammolardan biridir. Mazkur maqolamizda bolalar musiqa va san'at maktablarida o'zbek xalq cholg'u orkestr jamoalarini tashkil etish muammolari Farg'ona viloyatidagi bolalar musiqa va san'at maktablari misolida yoritiladi.

MUHOKAMA VA NATIJALAR

Orkestr (qadimgi yunoncha orchestra – yunon teatrida sahnaning old maydonchasi) – turli musiqa cholg'u asboblari chaluvchilardan tuzilgan va ular uchun yaratilgan asarlarni birgalikda ijro etuvchi sozandalar jamoasi. Orkestr kamer ansambldan dirijor tomonidan boshqarilishi va ba'zi partiyalar yakka sozlarda emas, balki sozandalar guruhi tomonidan ijro etilishi bilan farqlanadi. Sozlarning turlari va tuzilishiga ko'ra, orkestrlar simfonik orkestr, xalq cholg'u asboblari orkestri, kamer orkestr, puflamalar orkestri, torli cholg'ular orkestri, estrada orkestri, jaz orkestri va boshqa turlarga bo'linadi. O'zbekistonda orkestrlarning barcha turlari mavjud [3].

O'zbek xalq cholg'ulari orkestri – orkestr turi, o'zbek milliy cholg'ulardan tashkil topgan bo'lib beshta guruhdan iborat:

1. Puflama cholg'ular guruhi
2. Torli urma cholg'ular guruhi
3. Torli chertma (mizrobli) cholg'ular guruhi
4. Urma zarbli cholg'ular guruhi
5. Torli kamonli cholg'ular guruhi

O'zbekistonda birinchi xalq cholg'ular orkestri 1937-yil Nikolay Mironov tashkil etgan «Nota orkestri»dir. Mazkur jamoa O'zbek davlat filarmoniyasining ashula va raqs Katta ansambli (rahbar T. Jalilov) sozandalaridan qaror topdi. Tarkibi an'anaviy xalq cholg'ulari, fortepiano, truba, trombondan iborat bo'lib, repertuaridan qayta ishlangan "Qarinavo", "Segoh" kabi o'zbek mumtoz kuylari hamda chet el kompozitorlarining ommabop musiqa namunalari o'rin olgan. 1938 yilda O'zbek davlat filarmoniyasi qoshida O'zbek xalq cholg'ulari orkestri tashkil topdi. Asoschisi — A. Petrosyans. Mazkur jamoa tarkibiga dastlab an'anaviy (nay, qo'shnay, surnay,

g'ijjak, doira, nog'ora kabi), so'ngra qayta ishlangan (12 pog'onali teng temperatsiya qilingan tenor va bas changlari, afgon va qashqar ruboblari, dutor) hamda yangitdan yaratilgan (rubob prima, dutor bas, g'ijjak-kontrabas va boshqalar) sozlar kiritilgan. Repertuaridan M. Burhonov, S. Aliyev, S. Gabrielyan, B. Giyenko va boshqalar tomonidan qayta ishlangan o'zbek xalq kuylari, O'zbekiston kompozitorlari (S. Boboyev, Sayfi Jalil, G'. Qodirov, F. Nazarov, T. Qurbonov, F. Alimov va boshqalar) yozgan uvertyura, rapsodiya, poema, konsert va simfoniya kabi yirik shakldagi asarlar hamda chet el mualliflari (P. Sarasate, P. Chaykovskiy, G.Sviridov kabi)ning ommabop musiqa asarlari o'rin olgan. 1957-yil O'zbekiston radiosi qoshida Xalq cholg'ulari orkestri tashkil etildi. Asoschisi, birinchi badiiy rahbari va bosh dirijyori – D. Zokirov (1986–2000 yillarda – M. Bafoyev, 2002 yildan H. Rajabov). Ijro uslubida ko'p ovozli musiqa tamoyillari bilan milliy musiqa an'analari uyg'unlashgan. Orkestr tarkibida sozanda sifatida faoliyat ko'rsatgan bastakorlar (M. Mirzayev, F. Toshmatov, K. Jabborov, F. Sodiqov, S. Kolonov, X. Jo'rayev va boshqalar) orkestr uchun ko'pgina asarlar yaratishgan. Repertuaridan, shuningdek, D. Zokirov, T. Jalilov, S. Yudakov, S. Hayitboyev, M. Bafoyev va boshqa o'zbek kompozitorlari asarlari asosiy urin olgan. 1991-yil "So'g'diyona" o'zbek xalq cholg'ulari kamer orkestri tashkil topdi (asoschisi – O'zbekistonda xizmat ko'rsatgan artist, professor F. Abduraximova). Repertuaridan qayta ishlangan o'zbek kuylari hamda zamonaviy o'zbek kompozitorlari asarlari o'rin olgan. Mazkur jamoa chet el mamlakatlarida (AQSH, Ispaniya va boshqalar) gastrolida bo'lgan.[5]

O'zbek xalq cholg'ulari orkestri o'zbek xalq milliy musiqasi, kompozitorlik ijodi va jahon kompozitorlari asarlarini ham o'zbek xalq cholg'ulariga moslashtirib professional darajada ijro eta oladi. Shunisi diqqatga sazavorki, hozirgi kunda o'zbek xalq cholg'ulari orkestrlarida zamonaviy estrada musiqiy namunalari ham ijro etib kelinmoqda.

Bolalar musiqa va san'at maktablarida o'zbek xalq cholg'ular orkestri uchun repertuarlar F. Abdurahimova U. Yunusovlar ham muallifligida yaratilgan orkestr sinfi darsligi, bolalar musiqa va san'at maktablari o'qituvchi va jo'navozlari uchun M. B. Muhiddinova tomonidan ochilgan telegramm kanali orqali taqdim etilayotgan ko'plab kompozitorlar asarlari partituralardan foydalanib kelinmoqda. Biz shunchaki, o'zbek yosh kompozitorlarimiz eng avvalo o'zimizni o'zbek xalq cholg'ulari orkestri uchun asarlar yaratilish jarayonini birinchi o'ringa qo'yib, O'zbek xalq cholg'ulari orkestri repertuarini eng yuqori darajaga ko'tarilishi tarafdorimiz. O'zbek xalq cholg'ulari, xususan, ko'p ovozli orkestr ijrochiligi yo'lida hali juda ko'p qilinadigan ishlar bor. Xozirgi cholg'ularimiz va ijrochiligimiz ham o'z – o'zidan paydo bo'lib

qolgan emas. O'zbek xalq cholg'ularini yanada sifatini yaxshilash, ijrochilik maxoratini oshirish, yangi uslubiyat va repetuarlarni boyitish, biz kabi ijodkor yoshlardan izlanish, o'z ustida tinmay mehnat qilishni taqazo etadi.

Bolalar musiqa va san'at maktablarida o'zbek xalq cholg'u orkestrini tashkillashdagi muammolar- musiqa maktablarda kadrlar yetishmasligi va cholg'uchilarning kamligidir. Xozirda ayrim maktablarda chang, nay, prima rubobi, afg'on rubobi, dutor bass, dutor kontrabass, g'ijjak bass, g'ijjak kontrabass kabi cholg'ular bo'yicha kadrlar yetishmasli sababli orkestrni tashkillashda orkestr rahbarlari shu kabi muammolarga duch kelmoqdalar. Yana bitta muammolardan biri orkestrda cholguchi o'quvchilarning yetishmasligi. Bu kabi sabablar orkestrni tashkillashda, yoki tashkillangan holatda ham orkestr sayoz bo'lib qolishiga sabab bo'lmoqda. Bu kabi muammolarni yechimini topish uchun asosiy e'tibor har yili avgust oyida bolalar musiqa va san'at maktablarida bo'lib o'tadigan qabul jarayonlarida jamoaviy - orkestr, ansambl kabi darslarni xisobga olgan holda o'quvchilarni qabul qilishlari lozim. Ya'ni orkestrga qaysi cholg'ular yetishmasa shu cholg'uga o'quvchilarni qabul qilish maqsadga muvofiq deb o'ylaymiz. Orkestrni to'liq tashkillash va boshqarish orkestr rahbari-dirijordan katta mas'uliyat talab etadi. O'quvchilarni orkestr darsiga qiziqтира olish ham o'qituvchining pedagogik mahoratiga bog'liq bo'lib buning natijasida orkestr ijobiy tarzda tashkillanadi va rivojlanadi. Xozirgi kunga kelib yosh avlodni musiqaga bo'lgan qiziqishlarini yanada oshirish va iste'dodli yoshlarni izlab topish hamda ularni qo'llab quvvatlash maqsadida ko'plab tanlovlar tashkillangan.

O'zbekiston Respublikasi Prezidenti Shavkat Miromonovich Mirziyoyevning 2017-yil 31-maydagi 3022-sonli qaroriga asosan tayyorlangan bolalar musiqa va san'at maktablari orkestr, ansambl va ijodiy jamoalarning Respublika ko'rik-tanlovlari dasturi ishlab chiqildi. Dasturga muvofiq bu ko'rik tanlovlar har yili o'tkazilib kelinmoqda.[2] Bundan tashqari Milliy cholg'ular ko'p ovozli ansambl va orkestrlarning «Navro'z sadolari» nomli masofaviy xalqaro web musiqa ko'rik festivali ham o'tkazilib kelinmoqda.

Bugungi kunda taralayotgan milliy musiqa cholg'ular ohanglaridan tinglab baxramand bo'lmoqdamiz, ana shu xazinadan tarbiya olmoqdamiz. Biz ajdodlarimiz qoldirgan musiqiy merosini, musiqa ilmining tarixini, tarbiyaviy ahamiyatini mustahkam poydevorga qiyoslaymiz. Ana shu poydevor mavjud ekan musiqa shaxs ruhiyatining eng kerakli ma'naviy ozuqasi bo'lib abadiy yashaydi. Bugungi zamonaviy ijrochidan musiqani nozik tushunish, ijro etilayotgan asarning yoki

tinglayotgan biror kuy va qo‘shiqning mazmuni, shakli, xarakterini anglagan holda ijro etishi yoki tinglashi uning qay darajada komil va barkamol inson ekanligidan dalolat beradi. Albatta bunda har bir ustoz tarbiyasi birlamchi vazifasi hisoblanadi. Agar ustozlarimiz shu tamoilda faoliyat yuritsalar, kelajakdagi yosh avlodning tog‘ri yo‘ldan borayotganliklarini kafolatli deya olamiz va ko‘zlangan natijalar o‘z ijobiy samaradorligini beradi degan umiddamiz.[4]

XULOSA

Umimiy xulosa sifatida aytish mumkinki o‘zbek musiqasi san’atining har – bir yo‘nalishlarida o‘z ijodiy faoliyatlarini olib borayotgan mo‘jizakor yoshlar, kelajakda biz yuqorida ta’kidlab o‘tgan muammolarga chek qo‘yib, o‘z kasbining mohir ijrochisi bo‘lib kamol topishiga, milliy cholg‘ularimiz sexrli ohanglarini butun dunyo sahnalarida jarang sochishida pedagoglarning o‘rni alohida ahamiyatga ega bo‘lib, maxsus musiqa ta’limining boshlang‘ich bo‘g‘ini hisoblangan bolalar musiqa va san’at maktablaridagi dars jarayonlarini to‘g‘ri tashkil etishdan boshlash zarur deb hisoblaymiz.

REFERENCES

1. 02.02.2022-yildagi PQ-112 -sonli O‘zbekiston Respublikasi Prezidenti qarori 1- bet
2. O‘zbekiston Respublikasi Prezidentining 2017-yil 31-maydagi 3022-sonli qarori
3. Turdiyeva Sultonabegim Bitiruv malakaviy ishi
4. Internet web sahifasi Xalq cholg‘ulari orkestri [https:// uz.m.wikipedia.org](https://uz.m.wikipedia.org)
Ozoda Toshmatova
5. F. Abdurahimova , U. Yunusov «Orkestr sinfi» G‘afur G‘ulom nomidagi nashriyot-manbaa ijodiy uyi Toshkent – 2016
6. Mannopov, S., Karimov, A., Qurbonova, B., & Dilobar, J. (2022, February). THE EMERGENCE AND DEVELOPMENT OF MUSIC. In *Archive of Conferences* (pp. 49-52).
7. Mannopov, S., Karimov, A., Qurbonova, B., & Dilobar, J. (2022, February). THE EMERGENCE AND DEVELOPMENT OF MUSIC. In *Archive of Conferences* (pp. 49-52).
8. Mannopov, S. (2004). Uzbek folk music culture.(Study guide) Tashkent. *New Age Generation*.
9. Маннопов, С. (2018). Навобахш оҳанглар. Т.: *IJOD-PRESS науриети*.

-
10. Маннопов, С. У. Л. Т. О. Н. А. Л. И. (2004). Ўзбек халқ мусиқа маданияти. *Янги аср авлоди*.
 11. Маннопов, С. (1852). Ходжи Абдулазиз Абдурасулов (1852-1936).
 12. Abdusattorov, A. About Makom Melodies Adapted for Orchestra of Uzbek Folk Instruments. *International Journal on Economics, Finance and Sustainable Development*, 2(11), 28-30.
 13. Kurbanova, B., Khurshid, M., & Tokhirjon, S. (2022, May). THE ROLE AND IMPORTANCE OF A SYSTEMATIC APPROACH TO TEACHING IN THE FINE ARTS. In *Archive of Conferences* (pp. 105-107)
 14. Dilorom, N., & Tohirovna, A. Z. (2022). BRAYL NOTA TIZIMINING MUSIQA TA'LIMIDAGI ILK QADAMLARI. *Science and innovation*, 1(C2), 36-38.
 15. Namozova, D. T. (2021). MUSIQA DARSLARIDA O'QUVCHILARNI KREATIVLIK HAMDA ERKIN TAFAKKURINI SHAKLLANTIRISHNI TASHKIL ETISH. *Scientific progress*, 2(2), 1313-1315.

UO‘K 581.582.232/275.574.633

SHIMOLIY FARG‘ONA KANALI ALGOFLORASINING EKOLOGIK XUSUSIYATLARI

Yuldashova Muattarxon Pulatovna

Farg‘ona davlat universiteti dotsenti

ANNOTATSIYA

Maqolada, Shimoliy Farg‘ona magistral kanali algoflorasi turlar tarkibining 2019 – 2021 yil qish mavsumidagi taksonomik taxlili bayon etilgan. Bunda suvo‘tlarining 27 turkum, 12 oila, 8 tartib, 8 sinf va 4 bo‘lim bo‘yicha 74 ta tur va tur xillarining uchrashi aniqlandi. Ulardan Bacillariophyta (65) – 87,84 %, Pyrrophyta (3) – 4,05%, Chlorophyta (2) – 2,71 %, Cyanophyta (4) – 5,40 % ta tur va tur xillarini tashkil etdi.

Kalit so‘zlar: algoflora, taksonomiya, muhit, oqim, tur va tur xillari, suv havzasi, ekologik, tabiiy muhit, suv o‘tlari.

ANNOTATION

The article provides a taxonomic analysis of the species composition of the algal flora of the main channel of the Srimoli Fergana River in the winter season of 2019-2021. 74 species and varieties of algae were identified in 27 groups, 12 families, 8 orders, 8 classes and 4 divisions. Bacillariophyta (65) - 87.84%, Pyrrophyta (3) - 4.05%, Chlorophyta (2) - 2.71%, Cyanophyta (4) - 5.40% of species and species.

Key words: algoflora, taxonomy, environment, runoff, species and species, reservoir, ecology, natural environment, algae.

KIRISH

Suvo‘tlarning tarqalishi va rivojlanishi tashqi muhit omillariga bog‘liq. Yil mavsumlari davomidagi suv va havo harorati, tiniqlik, suvning kimyoviy tarkibi va boshqa qator omillarga bog‘liq. Algoflorada suvo‘tlarining mavsumlar bo‘yicha rivojlanishida tashqi muhit omillarining tutgan o‘rni haqida ilmiy adabiyotlarda ma‘lumotlar ko‘p[1].

Ayrim mualliflar, muhit omillaridan biri hal qiluvchi o‘rin tutadi deb yozsa, yana boshqalari omillarning kompleks ta’siri haqida yozishgan. Izlanuvchilarning ko‘pchiligi ekologik omillardan haroratning o‘zgarishi etakchi" desalar yana boshqalari biogen elementlar dinamikasi etakchi deb hisoblashgan.

MUHOKAMA VA NATIJALAR

A.M. Muzafarov (1958) ma‘lumotlariga ko‘ra, O‘rta Osiyoning xududlaridagi suvo‘tlarining rivojlanishini cheklovchi omil suvning loyqaligi deb hisoblanadi[2-3].

O'rta Osiyoning sun'iy suv havzalarida qish mavsumidagi past harorat ko'pgina turlarni rivojlanishiga to'sqinlik qiladi.

A.X. Alimjanova (1991, 2005) fikriga ko'ra, suvo'tlarining rivojlanishi ekologik omillar guruhiga bog'liq deb hisoblaydi[1].

Ilmiy tadqiqotning ob'ekti sifatida Norin daryosi o'zanlaridan boshlanuvchi SHimoliy Farg'ona kanalining algoflorasi o'rganildi.

Spimoliy Farg'ona magistral kanali. 1986 yilda Katta Andijon kanaliga suv tashlovchi sig'imi 7,0 m³/sek.ga ega bo'lgan Shimoliy kanali qurilib, 2003 yilda Katta Farg'ona kanaliga bog'lagan holda qayta rekonstruksiya qilinib suv sig'imi 20,0 m³/sek ga etkazildi.

Spimoliy Farg'ona magistral kanalining umumiy uzunligi 184.2 km bo'lib, kanal bosh qismida 20 m³/sek suv oqizish imkoni bor[4-7].

Kanalda yil mavsumlari davomida ro'y beradigan gidrokimyoviy, gidrofizikaviy o'zgarishlar natijasida algoflora tarkibida o'zgarishlar ro'y berib, suvo'tlarining tur va tur xillari sonini maksimal darajada 168 uchrashi aniqlandi

Spimoliy Farg'ona kanalida qish mavsumida oqimlari bo'ylab harorat, gaz rejimi, tiniqlik, mineralizatsiya, shuningdek, biogen elementlar miqdori mavsumga bog'liq holda o'zgardi. Qish mavsumida kanal oqimlari bo'ylab suvning harorati 1° ga qadar pasayishi mumkin, havo harorati 8° - 12°S oralig'ida, suvning tiniqligi 0,15 - 0,50 m, rN - 7, oqim tezligi 1,0 m/sekga o'zgaradi, suvning rangi bir oz tiniq emas. Bunday sharoitda kanal oqimlari bo'ylab qish mavsumida suvo'tlarining jami 74 ta tur va tur xillarini aniqladik[4-7].

Ulardan - diatom – 65 ta, ko'k-yashil - 4 ta, yashil - 2 ta, pirofita - 3 ta suvo'tlari ko'p rivojlanishi kuzatildi. Ipsimon suvo'tlari (*Spirogyra*, *Cladophora*) juda kam uchraydi, ularning o'simalari 0,3 mm.dan 1 sm gacha uzunlikka etadi xolos.

Geomorfologik belgilar bo'yicha kanal bosh, o'rta, quyi qismlarga bo'linadi. Kanal oqimlari bo'ylab algologik namunalarni yig'ish uchun kuzatuv nuqtalari xaritada belgilandi Spimoliy Farg'ona kanali oqimlari bo'ylab harorat, gaz rejimi, tiniqlik, mineralizatsiya, shuningdek, biogen elementlar miqdori mavsumga bog'liq holda o'zgardi[2-3].

Ekologik omillar suvo'tlarining rivojlanish va tarqalishida belgilovchi rol o'ynaydi. Shimoliy Farg'ona kanalida qish mavsumida quyosh nurining pasayishi va suv haroratini 1°S ga qadar pasayishi suvo'tlarining yashash sharoitlarida keskin o'zgarishiga olib keldi. Havo harorati esa 8° - 10° - 12° S oralig'ida, rN - 7, oqim tezligi 1,0 m/sek, tiniqlik 0,15 – 0,50 m ga teng. Bu mavsumda jami 74 ta tur va tur xillari rivojlanishi aniqlandi. Ulardan, diatomlar - 65 ta, ko'kyashil - 4 ta, yashil - 2 ta,

pirofita - 3 ta uchradi. Qish mavsumi davomida rivojlangan suvoʻtlariga – Bacillariophyta boʻlimidan - *Amphora ovalis. var. constricta* Skv., *Amphora ovalis. var. pedioculus* Kuetz., *Amphora ovalis var. gracilis* Ehr., *Amphora veneta* Kuetz., *Achnanthes hungarica* Grun., *Bacillaria paradoxa* Gmelin, *Cocconeis pediculus* Ehr., *Cocconeis Skvortsowii* (Skv.) Sheshukova, *Cymbella affinis* Kuetz., *Cymbella austriaca* Grun., *Cymbella cistula var. arctica* Lagerst, *Cymbella parva* (W. Sm) Cl., *Cymbella prostrata* (Berk.) Cl., *Cymbella turgida* (Greg.) Cl., *Diatoma anceps* (Ehr.) Kurchn., *Diatoma elongatum. var. tenue* (Ag.) V. H., *Diatoma hiemale* (Lyngb.) Heib, *Diatoma vulgare var. ovale* (Fricke.) Hust., *Fragilaria atomus* Hust., *Fragilaria construens var. subsalina* Hust., *Fragilaria pinnata* Ehr., *Fragilaria virescens* Ralfs., *Gomphonema Bohemicum* Reich. et Fricke, *Gomphonema constrictum* Ehr., *Gomphonema gracile* Ehr., *Gomphonema gracile var. auritum* (A. Braun) Cl., *Gomphonema olivaceum. var. minutissunium* Hust., *Gomphonema olivaceum* (Lyngb.) Kuetz., *Gomphonema parvulum* (Kuetz.) Grun., *Gomphonema tergestinum* (Grun.) Fricke, *Gyrosigma scalpoides* (Rabenh.) Cl., *Gyrosigma Spenceri* (W. Sm.) Cl., *Mastogloia Grevillei* W. Sm., *Mastogloia pumila* (Grun.) Cl., *Navicula Cari* Ehr., *Navicula cuspidata. F. elongata* Skv. et Meyer, *Navicula cincta* (Ehr.)Kuetz., *Navicula exigua* (Greg.) O.Muell, *Navicula gracilis* Ehr., *Navicula Gregaria* Donk., *Navicula hungarica* Grun., *Navicula incerta* Grun., *Navicula Kolbei* Poretzky et Anissemova, *Navicula radiosa var. tenella* (Breb.) Grun., *Neidium bisulcatum* (Lagerst.) Cl., *Nitzschia vermicularia* (Kuetz.) Grun., *Nitzschia apiculata* (Greg.) Grun., *Nitzschia distans* Greg., *Nitzschia lanceolata F. minor* V.H., *Nitzschia sigmoidea* (Ehr.) W. Sm., *Nitzschia sublinearis* Hust., *Nitzschia tubicola* Grun., *Nitzschia vermicularis* Grun., *Opephora Martyi* Herib., *Pinnularia appendiculata* (Ag.) Cl., *Surirella linearis* W. Sm, *Synedra actinastroides* Lemm., *Synedra berlinensis* Lemm., *Synedra pulchella* (Ralfs) Kuetz., *Synedra tabulata* (Ag.) Kuetz., *Synedra tabulata var. parva* (Kuetz.) Grun., *Synedra ulna* (Nitzsch.) Ehr., *Synedra vaucheriae* Kuetz., *Stauronneis anceps* Ehr., *Tabellaria tenestrata* (Lyngb.) Kuetz.; Cyanophyta boʻlimidan - *Oscillatoria chalybea* (Muert.) Gom., *Oscillatoria formosa* Bory, *Oscillatoria tenuis* Ag., *Gloeocapsa minor. F. Dispersa* (Keissl.) Hollerb.; Chlorophyta boʻlimidan – *Cladophora facta* Kuetz., *Closterium jenniferi. var. robustum* G.West f. Minus Skvorts.; Pyrrophyta boʻlimidan - *Cryptomonas rufescens* Skuja, *Cryptomonas ovate* Ehr., *Clenodinium edax* Schilling. va boshqalar uchradi.

Bu davrda suv haroratining oʻzgarishi bilan turlar soni va ularning uchrash darajasi keskin oʻzgarishi kuzatildi.

2019-2021 yil, qish mavsumida, ilmiy tekshirish ishlari natijasida Shimoliy Fargʻona kanalida oqimlar boʻylab tarqalgan suvoʻtlarining 74 ta tur va tur xillari (58-tur, 12-variatsiya, 3-forma) oʻzgarishi kuzatildi[4-8].

1-jadval

Shimoliy Fargʻona kanali oqimlari boʻylab suvoʻtlarining
qish mavsumida rivojlanishi (2019-2021 y.)

№	Suvoʻtlar boʻlimi	Taksonomik taxlil			
		Turlar	variatsiya	forma	Jami turlar
1	Cyanophyta	3	-	1	4
2	Bacillariophyta	52	11	2	65
3	Pyrrophyta	3	-	-	3
4	Chlorophyta	1	1	-	2
	Jami:	58	12	3	74

XULOSA

Shimoliy Fargʻona kanalida qish mavsumi davomida roʻy beradigan gidrokimyoviy, gidrofizikaviy oʻzgarishlar natijasida algoflora tarkibida oʻzgarishlar roʻy berib, suvoʻtlarining tur va tur xillari sonini qish mavsumida maksimal darajada 74 boʻlishi aniqlandi. Koʻkyashil, diatom va pirofita, yashil suvoʻtlari qish faslida barcha ekologik omillar yigʻindisi bilan birga haroratning oʻzgarishiga bogʻliq holda oʻzgardi va algoflorada tur va tur xillari soni jixatidan diatom suvoʻtlari etakchilik qiladi.

REFERENCES

1. Алимжанова Х.А. Закономерности распределения водорослей бассейна р. Чирчик и их значение в определении эколого-санитарного состояния водоемов. Дис. докт. биол. наук. - Ташкент, 2005. - 384 с.
2. Определитель пресноводных водорослей СССР. Вып. 13, 2, 5, 4, 6, 10 (1), 7, Определитель пресноводных водорослей Украинской ССР. Вып. 8., Определитель сине-зеленых водорослей Средней Азии., Определитель протококковых водорослей Средней Азии.

3. Эргашев А.Э. Закономерности развития и распределения альгофлоры в искусственных водоёмах Средней Азии. - Ташкент: Фан, 1976.-360с.
4. Yuldasheva, M., & Soliyeva, A. (2021, July). TAXONOMY AND ECOLOGY OF SPRING SEASON ALGOFLOA OF THE NORTH FERGANA CHANNEL. In *Конференции*.
5. Yuldasheva, M., & To'liqinov, A. (2021, July). THE SOUTH FERGANA CANAL IN THE SPRING SEASON TAXONOMIC AND ECOLOGICAL PROPERTIES OF ALGOFLOA. In *Конференции*.
6. Turginov, O. T., Makhkamov, T. X., Rakhmatov, A. A., Sattarova, G. S., Yusupova, Z. A., & Uzmanov, M. X. ENDEMICAL FOR THE FLORA OF UZBEKISTAN GENUS OF SPECIES ALLIUM L.(AMARYLLIDACEAE). *ILMIY XABARNOMA*, 11.
7. Khusanovna, A. M. Distribution of Species of the Genus Scutellaria L.(Lamiaceae) in the Flora of the Fergana Valley. *JournalNX*, 73-78.
8. Kadirova, K. A., Yusupova, Z. A., & Makhmudova, Y. S. (2020). DISTRIBUTION OF THE BRASSICACEAE EPHEMERA IN THE FLORA OF THE FERGANA VALLEY. *Scientific Bulletin of Namangan State University*, 2(10), 146-153.
9. Farg'ona vodiysi kanallaridan foydalanish boshqarmasi ma'lumotlari.

KO‘KAMARON - SCUTELLARIA L. (LAMIACEAE) TURKUMINING AYRIM DORIVOR VAKILLARI

Akbarova Muhayyo Xusanovna

Farg‘ona davlat universiteti katta o‘qituvchisi

Dadajonova Sevara O‘ktamjon qizi

Farg‘ona davlat universiteti magistranti

ANNOTATSIYA

Maqolada Scutellaria L. (Lamiaceae) turkumi turlari kimyoviy tarkibida biologik faol moddalar borligi uchun dorivor o‘simlik sifatida ishlatilishi, shu sababli turlarning tabiiy zaxiralarini aniqlash, senopopulyasiyalari zamonaviy holatini baholash, muhofazaga muhtoj turlarini tabiiy populyasiyalarini asrab qolish zarurligi to‘g‘risida qisqacha sharhlar berilgan.

Kalit so‘zlar: *Farg‘ona vodiysi, flora, provinsiya, flavonoid, glikozid, aglikon, vitalitet, genofond, senopopulyasiya, genofond, baykalin, baykalein vagonin.*

ANNOTATION

In the article, species of the Scutellaria L. (Lamiaceae) family are used as medicinal plants due to the presence of biologically active substances in their chemical composition, therefore, brief comments are given on the need to determine the natural reserves of the species, assess the current state of their hay populations, and preserve the natural populations of species that need protection.

Key words: *Ferghana Valley, flora, province, flavonoid, glycoside, aglycone, viability, gene pool, senopopulation, gene pool, baicalin, baicalein, wogonin.*

KIRISH

Bugungi kunda jahon miqyosida biologik faol moddalarga boy bo‘lgan o‘simlik turlarining kimyoviy tarkibini o‘rganish tadqiqotlariga katta e‘tibor qaratilmoqda. Bular jumlasiga Scutellaria L. turkumiga mansub o‘simliklar kirib, ularning 65 dan ortiq turlarining kimyoviy tarkibi o‘rganilgan, ulardan fenol karbon kislotalar, fenilpropanoidlar, iridoid glikozidlari, diterpenlar, flavonoidlar, lignanlar va boshqa tabiiy birikmalar ajratib olingan [1]. Tibbiyotda mazkur o‘simliklardan ajratib olingan lakrizid, lespeflan, flakarbin, flakumin, rutin, likviriton, datiskan, flamin, silibor kabi bir qancha moddalar tibbiyotda samarali dorivor vositalar sifatida keng ko‘lamda qo‘llaniladi.

Ko‘kmaron (Scutellaria L) – Yalpizdoshlar (Lamiaceae) oilasiga mansub bo‘lgan katta polimorf turkum. A.Patonning (1990 a, b) ma‘lumotiga ko‘ra, turkumga

taxminan 350-425 ga yaqin tur kiradi [1]. Arktika, Janubiy Afrikadan tashqari deyarli butun yer yuzida turlar tarqalgan, ular cho'l mintaqalarda va Amazonka daryosi havzasida topilmagan. Turlarning eng katta xilma – xilligi Eron-Turon provinsiyasida, O'rta Osiyoning tog'li hududlarida va Xitoyning Yunnan va Sichuan provinsiyasida qayd etilgan (Abdullaeva, 1987; Paton, 1990 y).

Scutellaria L. turlari ustida izlanish olib borishning yana bir zarurati shundaki, so'ngi yillarda yurtimizda faoliyat olib borayotgan kimyogar olimlar tomonidan O'zbekiston florasida tarqalgan Scutellaria L. turkumi turlarining kimyoviy tarkibini o'rganishga qaratilgan tadqiqotlarning ko'lami ortayotganligini ko'rish mumkin. A.M. Karimov (2017) va G.U. Siddiqovlar (2018) tomonidan O'zbekiston florasida tarqalgan Scutellaria L. ayrim turlaridan *S. sordifrons* Juz., *S. phyllostachya* Juz., *S. comosa* Juz., *S. haematochlora* Juz., *S. immaculata* Nevski ex Juz., *S. ocellata* Juz. ilk bor yangi bo'lgan flavonoidlar, glikozid va aglikonlar ajratib olishgan [10,11]. Mazkur moddalar biologik faolligi bilan parasetamol va geliotrin alkaloidlari singari yallig'lanishga va zaharlanishlarga qarshi, tinchlantiruvchi, qon bosimini me'yorda ushlab turuvchi ta'siri aniqlangan, undan tashqari mazkur moddalar orqali yarim jun, jun, ipak va boshqa matolarni bo'yash texnologiyasi ham taklif etilgan. Olimlar mazkur ishlarni amalga oshirishda Scutellaria turlarini bevosita tabiatdan yig'ib olishadi. Turlarni tabiatdan yig'ib olish tartibini ilmiy asoslash, tabiiy zaxirasi aniqlash hamda xatlovdan o'tkazish, senopopulyasiyalarining zamonaviy holatini baholash hamda kelgusida barqarorligini ta'minlash maqsadida genofondini saqlab qolish uchun tavsiyalar ishlab chiqish, turlarning tarqalishi va vitalitet holatini aks ettiruvchi xaritalarini tuzish, muhofazaga muhtoj turlarini tabiiy populyasiyalarini asrab qolish uchun chora tadbirlarni ishlab chiqish maqsadga muvofiqdir.

TADQIQOT OB'EKTI VA METODLARI

Ushbu ishni bajarishda tukumning 2019-2020 yillarda Farg'ona vodiysining turli mintaqalarida olib borilgan dala tadqiqotlarda yig'ilgan gerbariy namunalari hamda O'zbekiston Milliy gerbariysi (TASH), Moskva davlat universiteti gerbariy bazasida (MW) va Samarqand davlat universiteti Biologiya fakulteti gerbariy bazasi (SamDU) saqlanayotgan 1913-2020 yillar oralig'ida terilgan namunalardan foydalanilgan[2,3]. Turlarning tarqalish mintaqasi va umumiy areali "Opredelitel' Sredney Azii VI", "Flora SSSR", "Flora Uzbekistana" asosida amalga oshirildi. Turlarning nomlari so'ngi umumqabul qilingan International Plants Names Index (www.ipni.org), the World plants Catalogue of Life (www.catalogueoflife.org) bo'yicha, taksonlarning

mualliflari “Authors of Plant Names” R.K. Brummit, C.E. Powell (1992) qo‘llanmasi foydalanildi holda amalga oshirildi.

Mazkur ishda, Farg‘ona vodiysi florasida uchraydigan turkum dorivor turlarining umumiy ro‘yxati keltirilgan bo‘lib, ro‘yxatni shakllantirishda hozirga qadar amalga oshirilgan dala tadqiqotlari, Labitae in flora of Kyrgyzstan (2016) monografiyasi, mavjud dissertasiyalar hamda fondlarda saqlanayotgan gerbariy namunalardan foydalanildi [3,4].

MUNOZARA VA OLINGAN NATIJALAR

Mamlakatimizda mahalliy dorivor o‘simliklar asosida import o‘rnini bosuvchi tabiiy dori vositalarni yaratish, aholini sifatli dori-darmon bilan ta‘minlash borasida keng qamrovli chora-tadbirlar amalga oshirilmoqda. Xususan, O‘zbekiston Respublikasi hududlarida o‘suvi *Scutellaria L.* turlarining kimyoviy tarkibini tahlil qilish, bu o‘simliklardan flavonoidlarni ajratib olish, kimyoviy tuzilishi va farmakologik faolliklarini o‘rganish bo‘yicha ilmiy tadqiqot ishlari olib borilmoqda.

Turkum turlari ustida olib borilgan izlanishlarga tahliliga ko‘ra, so‘ngi 10 yil oralig‘ida fan uchun yangi turlar, turlarning kimyoviy tarkibi, endemizmi, morfologiyasi, populyasiyasi, ontogenizini o‘rganishgan bag‘ishlangan tadqiqotlar nisbatan ko‘proq ekanligi ma‘lum bo‘ldi [3,5].

Turkum turlarining kimyoviy tarkibiga bag‘ishlangan tadqiqotlarlar boshqa yo‘nalishdagi izlanishlarga qaraganda bir muncha ko‘pchilikni tashkil etadi. Hozirgi kunda dunyoda turkumning 65 dan ortiq turining kimyoviy tarkibi o‘rganilgan bo‘lib, ulardan 330 dan ortiq fenol tabiatli moddalar ajratib olingan [5,6]. Xorijda, shu kungacha, bu o‘simliklarning flavonoidlari kimyoviy tuzilishini tadqiq qilish, farmakologik xossalarni aniqlash va ular asosida yangi samarali dorivor vositalarni yaratish bo‘yicha xorij olimlaridan Y.Imoto, H.Kizu, T.Namba, N.Joshee, Y.Y. Zhang, C.R. Yang, Z.H. Zhoy, J. Miao, T. Tomimori, S.Shibata, Y. Kikuchi, Y. Miaichi, I.I. CHemesova, D.I. N.K.CHirikova, V.I.Litvinenko, T.P.Popova, M.Iinuma, A.L.Budansev va boshqalar ilmiy izlanishlar olib borgan. *Scutellaria* o‘simliklardan ajratib olingan baykalin, baykalein vagonin va boshqa moddalar antivirus, antibakterial xossalarga ega bo‘lib, yallig‘lanish, OITS, saraton va tutqanoqqa qarshi samarali dori vositalar ekanligi aniqlangan.

So‘nggi yillarda yurtimizda faoliyat olib borayotgan kimyogar olimlar tomonidan O‘zbekiston florasida tarqalgan *Scutellaria L.* turkumi turlarining kimyoviy tarkibini o‘rganishga qaratilgan tadqiqotlarning ko‘lami ortib borayotganligini ko‘rishimiz mumkin [12,13]. Jumladan, A.M. Karimov (2017) va

G'.U. Siddiqovlar (2018) tomonidan amalga oshirilgan izlanishlar o'ziga xosligi bilan ajralib turadi [10,11]. Olimlar olib borgan tadqiqotlari davomida O'zbekiston florasida tarqalgan *Scutellaria* L. ayrim turlaridan (*S. sordifrons* Juz., *S. phyllostachya* Juz., *S. comosa* Juz., *S. haematochlora* Juz., *S. immaculata* Nevski ex Juz., *S. ocellata* Juz.) ilk bor yangi bo'lgan flavonoidlar, glikozid va aglikonlar ajratib olingan. Mazkur moddalar biologik faolligi bilan paratsetamol va geliotrin alkaloidlari singari yallig'lanishga va zaharlanishlarga qarshi, tinchlantiruvchi, qon bosimini me'yorda ushlab turuvchi ta'siri aniqlangan, undan tashqari mazkur moddalar orqali yarim jun, jun, ipak va boshqa matolarni bo'yash texnologiyasi ham taklif etilgan (Karimov (2017) va G'.U. Siddiqov (2018) [10,11].

1-ladval. Farg'ona vodiysining O'zbekiston qismida tarqalgan *Scutellaria* L. turkumi turlari kimyoviy tarkibi

No	<i>Scutellaria</i> turlari	Kimyoviy tarkibi
11.	<i>S. adenostegia</i> Briq.	scutellarin , vogonin , oroksilin A (5,7-digidroksi, 6-metoksi flavon), Norvogonin (5,7,8- trigidroksi flavon), Kversetin (3,5,7, 3'',4''-penta gidroksiflavon), smola 2.5% gacha pirokatexin, guruhiga kiruvchi oshlovchi moddalar va efir moyi, Flavon, Baykalein.
2.	<i>S. comosa</i> Juz.	apigenin, skutellarein, lyuteolin, gispidulin
3	<i>S. cordifrons</i> Juz.	Flavon, Baykalein, Baykalein-7-O-β-D-Glcp, Baykalein-6-O-β-D-Glcua, Vogonin, Norvogonin, Norvogonin-7-O-β-Glcp, Vogonozid, Oroksilozid, Xrizin, Xrizin-7-O-MeGlcua, Apigenin-7-O-β-D-Glcua, Apigenin-7-O-glyukozid, Skutellarein-7-O-Glcp, Izoskutellarein, Lyuteolin-7-O-Glcua, Rivulyarin, Diosmetin-7-O-β-Glcp, 5,2',6'-trigidroksi -6,7,8-trimetoksiflavon, 5,8-dimetoksi-7-O-Glcua, 5,2',6'-Trigidroksi-7,8-dimetoksiflavon, (±)-5,2'-digidroksi-6,7,6'-trimetoksi-flavanon: R=H (-)-5,2'-digidroksi-6,7,8,6'-tetrametoksiflavanon
4	<i>S. filicaulis</i> Regel	apigenin, skutellarein, lyuteolin, gispidulin
5	<i>S. galericulata</i> L.	xrizin, 7-glyukuronid xrizin, baykalein, 7-glyukuronid baykalein, oroksilin, oroksilozid, vogonin, vogonozid,

		skutellarin xrizin, apigenin, 7-glyukuronid apigenin, lyuteolin, 7-glyukuronid lyuteolin, 6-gidroksilyuteolin, 7-glyukuronid 6-gidroksilyuteolin, digidrobaykalein, 7-glyukuronid digidrobaykalein, Efir moyi tarkibida kariofillen, trans-fi-farnezen, menton, okten1-ol-Z, r-sabinen, a-gumulen, germatsen D, limonen, baykalin, lyuteolin, skutellarin apigenin, skutellarein
6	S. haematochlora Juz.	-5,2`-Digidroksi-6,7,6`-trimetoksiflavanon (2.7), rivulyarin (5,2`- digidroksi-7,8,6`- trimetoksiflavon) (2.26), 5,2`,6`-trigidroksi-6,7,8- trimetoksiflavon (2.27), diosmetin-7-O-β-D- glyukopiranozid (2.28)
7	S. immaculata Nevski ex Juz.	Xrizin (5,7- digidroksiflavon) (2.1), apigenin (5,7,4`-trigidroksiflavon) (2.2), skutellarein (5,6,7,4`-tetragidroksiflavon)(2.3), izoskutellarein (5,7,8,4`-tetragidroksiflavon) (2.4), vagonin (5,7- digidroksi-8-metoksiflavon) (2.5), (□)-5,2`- digidroksi-6,7,8,6`-tetrametoksiflavanon (2.6), (□)-5,2`- digidroksi-6,7,6`-trimetoksiflavanon (2.7), xrizin-7-O-β-D- glyukuronid (2.8), kosmosiin (apigenin-7-O-□-D- glyukopiranozid) (2.9), norvagonin7-O-β-D- glyukopiranozid (2.10), skutellarein-7-O-β-D- glyukopiranozid (2.11), oroksilozid (oroksilin-7-O-β-D- glyukuronid) (2.12), vagonozid (vagonin-7- O-β-D- glyukuronid), (2.13), vagonin-7-O-β-D- glyukopiranozid (2.14), immakulozid (5,8dimetoksi-7-O-β-D- glyukopiranozilflavon (2.15)
8	S. intermedia Popov	apigenin, skutellarein, lyuteolin, gispidulin
9	S. ocellata Juz.	apigenin, skutellarein, lyuteolin, gispidulin, Norvagonin (5,7,8-trigidroksiflavon), Norvagonin 7—O—β—D-galakturonid – nepetozid A, Norvagonin 7—O—β—D-glyukopiranozid
10	S. oxystegia Juz.	Efir moylari 0.1 %. Alkaloidlar 0.21 %. Dubil moddalar 3.65 %.
11	S. pycnoclada Juz.	apigenin, skutellarein, lyuteolin, gispidulin

12	S. ramosissima Popov	apigenin, skutelarein, lyuteolin, gispidulin
----	----------------------------	--

1-rasm. Dorivor *Scutellaria* turlarining tarqalish xaritasi

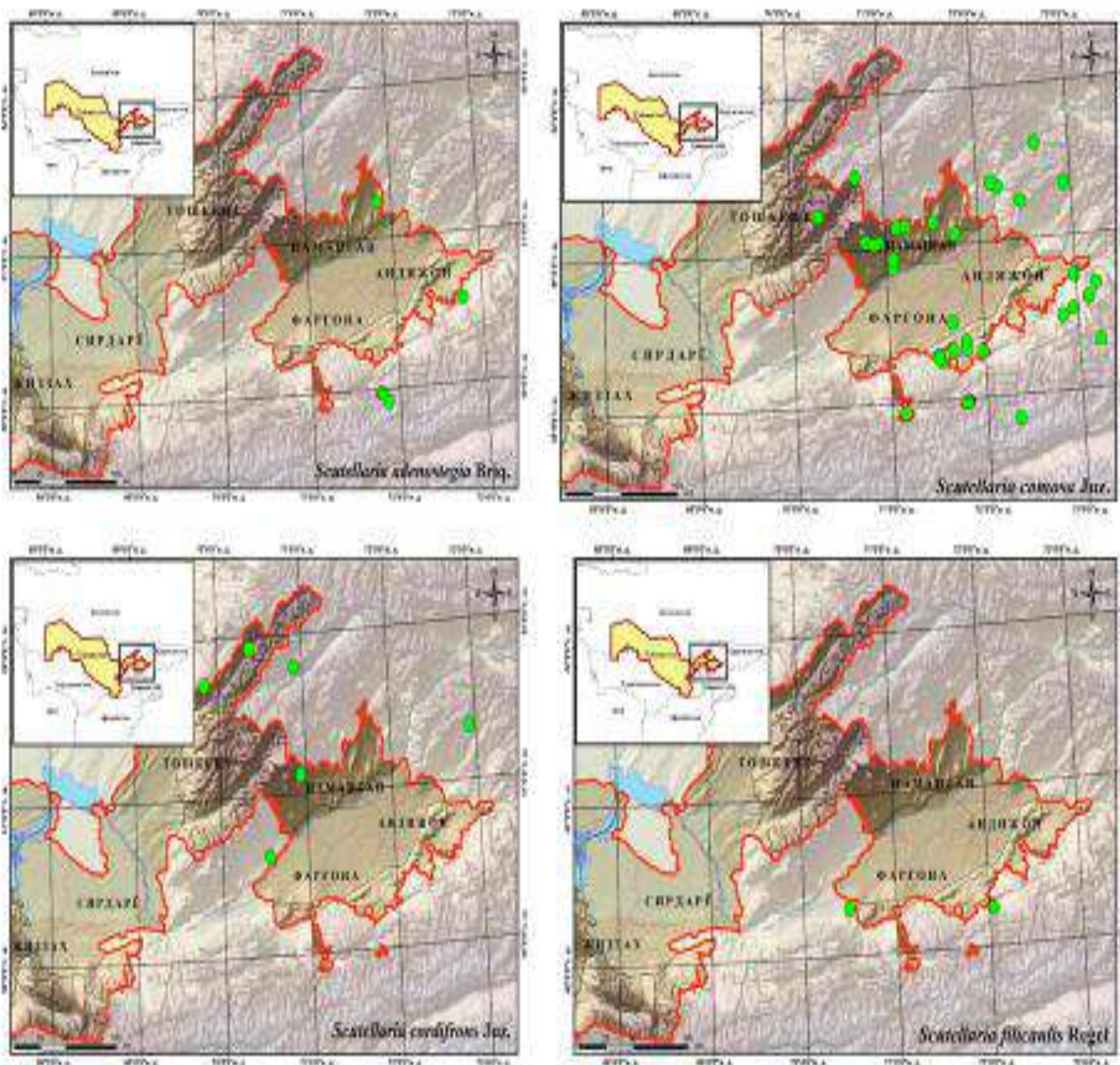

XULOSA

Mazkur tadqiqotlar uchun ob’ekt bo’lgan turlarning tabiiy zaxiralarini xatlovdan o’tkazish, senopopulyasiylarining zamonaviy holatini baholash hamda kelgusida barqarorligini ta’minlash maqsadida genofondini saqlab qolish uchun tavsiyalar

ishlab chiqish, turlarning tarqalishi va vitalitet holatini aks ettiruvchi xaritalarini tuzish, muhofazaga muhtoj turlarini tabiiy populyasiyalarini asrab qolish uchun chora tadbirlarni ishlab chiqish maqsadida “Farg‘ona vodiysida tarqalgan *Scutellaria* L. (Lamiaceae) turkumi turlarining biologik xususiyatlari va tabiiy zaxiralari” mavzusida tadqiqot ishi amalga oshirildi. Bu turkum o‘simliklarida tetiklashtiruvchi, qon bosimini mo‘tadillashtiruvchi, bakteriyalarga qarshi, antimetastatik va boshqa ko‘plab xossalar mavjudligi tufayli xalq tabobatida qo‘llaniladi. Xalq tabobatida o‘simlikning gullash davrida yig‘ilgan yer ustki qismidan qon bosimini pasaytiruvchi, organizmni tetiklashtiruvchi, bosh og‘rig‘ini qoldiruvchi vosita sifatida foydalanib kelinadi.

Yuqoridagi ma`lumotlarga asoslanib, *Scutellaria* L. turkumi turlarining Farg‘ona vodiysi hududida tarqalgan senopopulyasiyalarining zamonaviy holatini baholash hamda tabiiy zaxiralarni aniqlash, muhofazaga muhtoj turlari tabiiy populyasiyalarini asrab qolish uchun chora tadbirlarni ishlab chiqish dolzarb va ustivor vazifalardan ekanligi xulosa qilinadi.

REFERENCES

1. Абдуллаева М.Н. (1987.) Род *Scutellaria* L. – Шлемник. Определитель растений Средней Азии. – Ташкент.: Фан, Т. IX. С. 13-37.
2. Akbarova M. X., Nabijonova G. F., Juraev Z. N. (2020). Distribution of *Scutellaria adenostegia* Briq. (Lamiaceae) in botanical and geographical regions of Uzbekistan // ВВК 1 А28. - 2020. - С. 15.
3. Акбарова, М. Х. Обидов МВ Dorivor *Scutellaria comosa* Juz.(Lamiaceae) ning Fargona vodiysidagi senopopulyatsiya holati. *НамДУ илмий ахборотномаси-Наманган-2020*, 8, 78-87.
4. Акбарова, М. Х., Салимов, Н., Жураев, З., & Набижонова, Г. (2020). ОЦЕНКА СОСТОЯНИЯ ЦЕНОТИЧЕСКИХ ПОПУЛЯЦИЙ *SCUTELLARIA COMOSA* JUZ.(LAMIACEAE) ФЕРГАНСКОЙ ДОЛИНЫ. In *Рациональное природопользование-основа устойчивого развития* (pp. 12-17).
5. Акбарова, М.Х. (2020). Жураев ЗНУ Состояние ценопопуляций *Scutellaria adenostegia* Briq.(Lamiaceae) в Ферганской долине. *Science and Education*, 1, 4.
6. Акбарова, М.Х., Асадова М.Қ., & Жўраев, З.Н.Ў. (2021). *SCUTELLARIA COMOSA* JUZ.(LAMIACEAE) НИНГ ФАРҒОНА ВОДИЙСИДАГИ ТАБИЙ ЗАХИРАЛАРИ. *Academic research in educational sciences*, 2(3).
7. floruz.uz [Электронный ресурс]. – www.floruz.uz

8. Paton, A. (1990). A global taxonomic investigation of *Scutellaria* (Labiatae). *Kew Bull.* 45:399-450.
9. Тургинов, О. Т., & Акбарова, М. Х. (2020). Распространение видовой флоры рода *Scutellaria* L.(Lamiaceae) Ферганской долины. *American Journal of Plant Sciences*, 11, 1533-1544.
10. Karimov, A. M. (2017). Flavanoids of 4 Plants That Are the Member of the *Scutellaria* L. Specie Growing in Uzbekistan. Dis. Cand. *Biol. of Sciences, Tashkent*, 4.
11. Siddikov, G. U. (2018). Second Metabolites of Plants *S. phyllostachya* and *S. cordifrons*, Member of the Species *Scutellaria* L. Growing in Uzbekistan: Separation, Chemical Structure and Biological Activity. Dis. Cand. *Biol. of Sciences, Ferghana*.
12. Yusupova, Z. A. (2021). LABGULDOSHLAR OILASI VAKILLARIGA OID BOTANIK TADQIQOTLAR TARIXI. *Science and Education*, 2(3), 47-50.
13. Юсупова, З. А., & Бозоров, И. Э. Ў. (2021). Ялпиздошлар (Lamiaceae) оиласи шифобахш ва доривор турларнинг морфологик ва биоэкологик хоссалари. *Science and Education*, 2(4), 55-63.

O'RIK O'SIMLIGINING FITOKIMYOVIY TARKIBINI O'RGANISH

Amirova Toyiraxon Sheraliyevna

Farg'ona davlat universiteti kimyo kafedrası katta o'qituvchisi (PhD)

Karabayeva Ra'no Botirovna

Farg'ona davlat universiteti kimyo kafedrası katta o'qituvchisi (PhD)

Rasulova Ma'muraxon Obidjon qizi

Farg'ona davlat universiteti kimyo kafedrası o'qituvchisi

Abbosova Dinora Zokirjon qizi

Farg'ona davlat universiteti kimyo kafedrası o'qituvchisi

Mirzabdullaeva Dilbar Quadratjon qizi

Farg'ona davlat universiteti magistranti

ANNOTATSIYA

Ushbu maqolada o'rik o'simligi bargi tarkibidagi quyimolekulyar bioregulyatorlarni sifat tahlili natijalari keltirilgan. Olib borilgan tajribalar natijasida olingan ekstrakt tarkibida, taninlar, flavonoidlar, terpenoidlar, glikozidlar va kumarinlar mavjudligi aniqlangan.

***Kalit so'zlar:** o'rik, sifat tahlili, ekstrakt, tanin, flavonoid, terpenoid, glikozid, kumarin.*

АННОТАЦИЯ

В данной статье представлены результаты качественного анализа низкомолекулярных биорегуляторов, содержащихся в листьях растения абрикоса. В результате опытов установлено, что экстракт содержит дубильные вещества, флавоноиды, терпеноиды, гликозиды и кумарины.

***Ключевые слова:** абрикос, качественный анализ, экстракт, дубильные вещества, флавоноид, терпеноид, гликозид, кумарин.*

ABSTRACT

This article describes the results of the quality analysis of the lower molecular bioregulators contained in the leaves of the apricot plant. As a result of the experiments, it was determined that the extract contains tannins, flavonoids, terpenoids, glycosides and coumarins.

***Keywords:** apricot, quality analysis, extract, tannin, flavonoid, terpenoid, glycoside, coumarin.*

KIRISH

Shimoliy Hindiston, Eron, Turkiya, Italiya, Ispaniya, Shimoliy va Janubiy Afrika, Shimoliy Amerika mamlakatlari va Avstraliya, Markaziy Osiyo, Kavkazorti hamda Rossiyaning Yevropa qismi janubida yetishtiriladi. Markaziy Osiyoda va Xitoyda 5 ming yil, Janubiy Yevropada 2 ming yil oldin madaniylashtirilgan. 500 dan ortiq navi bor. O'zbekistonda, asosan, oddiy o'rik turi ekiladi. Bo'yi 5-8 m, shoxshabbasi keng. Bargi keng tuxumsimon, guli oq yoki pushti, barg yozishdan oldin ochiladi. Mevasi etli, yumaloq, tuxumsimon, oq, sariq, qizg'ish; danagidan ajraladigan va ajralmaydigan xillari bor, shirin, shirinnordon[1-5]. Tarkibida 14-16% qand, 0,6-1,2% olma, limon va boshqalar kislotalar, 28-31% quruq modda, C, PP vitamini, 0,38-1,27% pektin, 10 mg gacha karotin, danagi mag'zi shirin (ayrim navlariniki achchiq), tarkibida 29-58% yog' bor. Yangiligida yeyiladi, turshak, bargak solinadi, konserva (murabbo, jem, kompot), qaysa qilinadi. Danagidan danaksho'rak tayyorlanadi, xalq tabobatida mevasi va turshagidan yurakqon tomir tizimi kasalliklarini davolashda foydalaniladi. O'rik yaxshi asal beruvchi daraxt, danagidan va payvand qilib ko'paytiriladi. Payvandtag sifatida yovvoyi O'rik, olcha, bodom va shaftolidan foydalaniladi. Hosildorligi 80-120 s/ga. Ekilganidan so'ng 4-5 yili hosil beradi, 15-17 yoshda to'liq hosilga kiradi. O'zbekistonda mart-aprelda gullaydi, naviga qarab may-iyulda pishadi. O'rik issiqsevar, yorug'sevar, qurg'oqchilik va issiqlikka chidamli, lekin namlik yetishmaganda hosilli vdoxlari meva tugmaydi. Gullagan paytda bahorgi qorasovuqlardan zararlanadi. Ko'chati kuzda va bahorda 6×8, ihota daraxti sifatida 4×6 m sxemada ekiladi. O'rikka vazasimon yoki pog'onasimon shakl beriladi, bahorda bir yillik novdalarining 1/3, 2/3 qismi kesib turiladi. O'rik unumdor, serquyosh, bo'z hamda shag'altoshli sug'oriladigan yerlarda yaxshi o'sadi. O'zbekistondagi o'rikzorlarning asosiy qismi Farg'ona vodiysi va Zarafshon vohasida joylashgan, Markaziy Osiyoda o'rikning 500 dan ortiq navlari va klonlari uchraydi. 20-asrning 30-yillaridan boshlab 40 dan ortiq xalq va ilmiy selektsiya navlari rayonlashtirilgan. O'zbekistonda O'rikning Ahroriy, Subhoni, Gulungi luchchak, Mirsanjali, Ko'rsodiq, Xurmoi, Isfarak, Javpazak, Oq o'rik, Navoiy, Shalax, Ruhi Juvanon, Mohtobi va boshqalar ko'plab navlari ekiladi[6-10].

TAJRIBA QISMI

O'rik barglari ekstraktini tayyorlash. O'rik barglari Farg'ona viloyati Farg'ona tumani Log'on qishlog'i atrodidan yig'ib olingan. O'simlik barglari soyada havoda quritilgan va alohida laboratoriya tegirmonida maydalangan. Maydalangan 100 gramm o'simlik xona haroratida 24 soat davomida ultratovish ta'sirida 1 litr 80%

suvli etanolda ekstraksiya qilindi. Ekstraktsiyadan so'ng ekstrakt filtrlab olindi, so'ngra filtrat rotor bug'latgichda pasaytirilgan bosim ostida konsentrlandi. Xom ekstraktlar massasi tortib olindi va ishlatilgunga qadar sovitkichda saqlanadi.

Ekstraktda taninlar, glikozidlar, flavonoidlar, saponinlar, kumarinlar, antraxinonlar, triterpenlar va flobataninlar mavjudligini aniqlash uchun sifat reaksiylari o'tkazildi [11-13].

MUHOKAMA VA NATIJALAR

Quyida molekulyar bioregulyatorlarga sifat reaksiyalari yoradmada amalga oshirilgan fitokimyoviy skrining natijasida o'rik barglari ekstraktida glikozidlar, taninlar, flavonoidlar, kumarinlar va triterpenlar mavjudligi aniqlandi(1-Jadval).

1-Jadval. O'rik bargi ekstraktining fitokimyoviy tarkibi.

№	Fotokilyoviy komponentlar	O'rik barglari
1	Taninlar	++
2	Flavonoidlar	++
3	Terpenoidlar	+
4	Glikozidlar	+
5	Kumarinlar	+
6	Antraxinonlar	
7	Saponinlar	
8	Flobataninlar	

O'rik barglaridagi tanin bilan sifat tahlili turli reagentlar bilan amalga oshirildi. Turli reagentlar bilan o'zaro ta'sirlashganda taninlarning sifat reaksiyalari natijalari 2-jadvalda keltirilgan.

2-Jadval. O'rik bargi suvli ekstraktlarida taninlarga xos sifat reaksiyalar natijalar.

№	Reaktiv	Reaksiya natijasi	Reaksiyaga kirishuvchi birikma
1	Jelatinani 1% li eritmasi	Mo'l miqdorda reaktiv qo'shilganda yo'qoladigan loyqa	Taninlar
2	Temir-ammoniy achiqtoshi eritmasi	qora-yashil rang	kondensirlangan taninlar

3	Formaldegidni xlorid kislota bilan eritmasi	Cho'kma	kondensirlangan taninlar
4	10% sirka kislotasi va qo'rg'oshin atsetat o'rtatuzining 10% eritmalari	Loyqalanish	gidrolizlanadigan taninlar
5	Natriy nitrat va 0,1 n xlorid kislota eritmasi	qo'ng'ir rang	gidrolizlanadigan taninlar

Tahlillar shuni ko'rsatdiki, jelatinning 1% eritmasi bilan o'zaro ta'sirlashganda, loyqa paydo bo'lib, reaktivning ortiqcha miqdoridan yo'qoladi; temir-ammoniy achiqtoshi eritmasi bilan - qora-yashil rang (kondensirlangan taninlar) va cho'kma; xlorid kislota va 40% formaldegid eritmasi aralashmasi qo'shib qaynatilgandan so'ng cho'kma hosil bo'ladi (kondensirlangan taninlar); 10% sirka kislotasi eritmasi va qo'rg'oshin atsetat o'rta tuzining 10% eritmasi qo'shilganda, ozgina loyqak hosil bo'ladi (gidrolizlanadigan taninlar); ekstraktga natriy nitrat bilan 0,1 n xlorid kislota eritmasi qo'shilganda-qo'ng'ir rang hosil bo'ladi[14-18].

Flavonoidlarning sifat reaksiyalari natijalari 3-jadvalda keltirilgan. O'tkazilgan sifat reaksiyalar asosida o'rik barglarida flavonlar, flavonollar, 5-gidroksiflavonollar, 5-gidroksiflavonlar, kalkonlar, auronalar, katexinlar mavjudligi haqida taxmin qilindi [20-21].

3-Jadval. O'rik bargi suvli ekstraktlarida flavonoidlarga xos sifat reaksiyalar natijalari.

№	Reaktiv	Reaksiya natijasi	Reaksiyaga kirishuvchi birikma
1	Sianidin reksiyasi	Och-pushti rang	Flavonollar Flavanol-3-glikozidlar
2	Xlorid kislota	Qizil rang	Xalkonlar, auronlar, katexinlar, antosianidinlar
3	Vilson reaktivi	Sariq rang, sariq-yashil rangli fluoressensiya	5-gidroksiflavonlar, 5-gidroksiflavonollar
4	10% li ammiak eritmasi	Limon-sariq rangli	C ₃ va C ₅ holatda ikki

		fluoressensiya	oksiguruhga ega flavonoidlar
5	5% li aluyminiy xlorid eritmasi	qo'ng'ir rang	gidrolizlanadigan taninlar
6	1% temir(III) xlorid eritmasi	Qizil-qo'ngir rang	Flavonollar
7	Qo'rg'oshin atsetat	Sariq-jigar rang cho'kma	Halqada erkin ortogidroksil guruhga ega flavonlar xalkonlar va auronlar
8	Vanilining sulfat kislotadagi 1% li eritmasi	Malina-qizil rang	Katexinlar, floriglyutsin va rezortsin hosilalari

Kumarinlar uchun sifatli reaksiyalar natijasida ekstrakt 10% li kaliy gidroksid bilan o'zaro ta'sirlashganda va suv hammomida 5 daqiqa qizdirilganda (lakton sinovi) eritma sarg'ayishi, yangi tayyorlangan Kutachek bo'yicha Pauli diazoreaktivi qo'shilishi natijasida, eritma olcha-qizil rangga ega bo'lishi, o'rik barglarida kumarinlar mavjudligini ko'rsatdi(4-jadval).

4-Jadval. O'rik bargi suvli ekstraktlarida kumarinlarga xos sifat reaksiyalar natijalari.

№	Reaktiv	Reaksiya natijasi
1	Lakton sinovi (10% li kaliy gidroksid eritmasi va qizdirish)	Sariq rang
2	Azoqo'shilish reaksiyasi (Kutachek bo'yicha Pauli diazoreaktivi)	Olcha-qizil rang

XULOSA

O'rik barglaridan olingan ekstraktlarning sifat reaksiyalari natijalari shuni ko'rsatadiki, o'rganilayotgan ekstraktning fenol birikmalarini majmuasi asosan kondensirlangan taninlar, flavonlar, flavonollar, 5-gidroksiflavonollar, 5-gidroksiflavonlar, kalkonlar, aronlar, katexinlar, kumarinlardan iborat. Olingan ma'lumotlar o'rik barglarini biologik faol moddalar manbai sifatida, shu jumladan ekstraktlarni olish uchun, terapevtik va profilaktik maqsadlarda foydalanish uchun qiziqish uyg'otadi [23-24].

REFERENCES

1. <https://uz.wikipedia.org/wiki/O%CA%BBrik>
2. Саминов, Х. Н. У., Ибрагимов, А. А., & Назаров, О. М. (2021). ИССЛЕДОВАНИЕ ФИТОХИМИЧЕСКИХ КОМПОНЕНТОВ PÚNICA GRANÁTUMСОРТА” ҚАЮМ” ПРОИЗРАСТАЮЩЕЙ В УЗБЕКИСТАНЕ. *Universum: химия и биология*, (1-1 (79)), 57-60.
3. Карабаева, Р. Б., Ибрагимов, А. А., & Назаров, О. М. (2020). ОПРЕДЕЛЕНИЕ СОДЕРЖАНИЯ ЛИПИДОВ И КИСЛОТ В МАСЛЕ ЯДЕР КОСТОЧЕК ДВУХ ОБРАЗЦОВ PRUNUS PERSICA VAR. NECTARINA. *Universum: химия и биология*, (12-1 (78)), 51-55.
4. Карабаева, Р. Б., Ибрагимов, А. А., & Назаров, О. М. (2020). Определение содержания химических элементов и аминокислот в *Prunus persica* var. Nectarina. *Universum: химия и биология*, (9 (75)), 15-18.
5. Карабаева, Р. Б., Ханабатова, М. Т. К., & Абдуллаева, М. К. (2022). Определение жирнокислотного состава масла ядер семян *Prunus dulcis* var. amara. *Universum: химия и биология*, (6-2 (96)), 30-32.
6. Карабаева, Р. Б., Ибрагимов, А. А., & Назаров, О. М. (2020). Компонентный состав эфирного масла *Prunus persica* var. nectarina, произрастающего в Узбекистане. *Химия растительного сырья*, (4), 165-170.
7. Ибрагимов, А. А., Аббасова, Д. З., & Назаров, О. М. (2020). Определение содержания химических элементов в *Ephedra equisetina* bunge с использованием нейтронно-активационного анализа. *Universum: химия и биология*, (8-1 (74)), 36-39.
8. Назаров, О. М., & Амирова, Т. Ш. (2022). ОПРЕДЕЛЕНИЕ СОДЕРЖАНИЯ МАКРО-И МИКРОЭЛЕМЕНТОВ В РАЗЛИЧНЫХ ВИДАХ КОЖИ МЕТОДОМ МАСС-СПЕКТРОМЕТРИИ С ИНДУКТИВНО-СВЯЗАННОЙ ПЛАЗМОЙ. *Главный редактор*, 18.
9. Аббасова, Д. З. (2022). EFEDRA (EPHÉDRA EQUISETÍNA BUNGE) O ‘SIMLIK LARDAN XALQ TAVOBATIDA DORIVOR SIFATIDA QO ‘LANILISHI. *Журнал химии товаров и народной медицины*, 1(3), 94-106.
10. Amirova, T. S. H., Ibragimov, A. A., Nazarov O.M. *Annals of R.S.C.B.*, ISSN:1583-6258, Vol. 25, Issue 3, 2021, Pages. 7089 - 7093
11. Саминов, Х. Н. О., Ибрагимов, А. А., & Назаров, О. М. (2022). Изучение антиоксидантной активности масла семян púnica granatum l. сорта «каюм» и композиции на основе подсолнечного и хлопкового масел. *Universum: химия и биология*, (10-1 (100)), 53-56.

12. Абдуллаев, Ш. В., Маматкулова, С. А., & Назаров, О. М. (2019). Компонентный состав экстрактов *Raphanus sativus* L. произрастающего в Узбекистане. *Universum: химия и биология*, (8 (62)), 29-31.
13. Назаров, О. М., & Дусалиева, С. Ш. К. (2022). КОМПОНЕНТНЫЙ СОСТАВ ЭФИРНОГО МАСЛА ЛИСТЬЕВ *RUBUS IDAEUS* L. *Universum: химия и биология*, (5-2 (95)), 34-36.
14. Ибрагимов, А. А., Холматова, М. А., & Назаров, О. М. (2020). ОПРЕДЕЛЕНИЕ СОДЕРЖАНИЯ ХИМИЧЕСКИХ ЭЛЕМЕНТОВ В ОБРАЗЦАХ МЁДА С ИСПОЛЬЗОВАНИЕМ НЕЙТРОННО-АКТИВАЦИОННОГО АНАЛИЗА. *Universum: химия и биология*, (12-1 (78)), 95-98.
15. Саминов, Ҳ. Н. Ў., & Назаров, О. М. (2022). АНОР ЎСИМЛИГИНИНГ ҲАЛҚ ТАБОБАТИДА ТУРЛИ КАСАЛЛИКЛАРНИ ДАВОЛАШДА ҚЎЛЛАНИЛИШИ. *Oriental renaissance: Innovative, educational, natural and social sciences*, 2(Special Issue 4-2), 180-182.
16. Х.Н.Саминов, А.А.Ибрагимов, Назаров О.М. Определение содержания химических элементов *Púnica granátum* сорта "Каюм". *FarDU. ILMİY XABARLAR.2022. №1, Б.78-81.*
17. X.N.Abdikunduzov, A.A.Ibragimov, I.J.Jalolov, E.R.Akbarov, O.M.Nazarov. Uzum (*Vitis vinifera*) o`simligi *pinot noir* navining bargi tarkibidagi flavonoidlarni sifat va miqdor tarkibini aniqlash *FarDU. ILMİY XABARLAR.2022. №1, Б.65-69.*
18. D.Z.Abbasova, A.A.Ibragimov, O.M.Nazarov *Ephédra equisetína* Bunge o`simligidan ajratib olingan efedrin alkaloidi. *FarDU. ILMİY XABARLAR.2022. №3, Б.86-90.*
19. Назаров, О. М., & Амирова, Т. Ш. (2022). ОПРЕДЕЛЕНИЕ СОДЕРЖАНИЯ МАКРО-И МИКРОЭЛЕМЕНТОВ В РАЗЛИЧНЫХ ВИДАХ КОЖИ МЕТОДОМ МАСС-СПЕКТРОМЕТРИИ С ИНДУКТИВНО-СВЯЗАННОЙ ПЛАЗМОЙ. Главный редактор, 18.
20. Амирова, Т. Ш. (2022, June). Химический состав шелковых и шерстяных тканей. In *Conference Zone* (pp. 79-80).
21. Ибрагимов, А. А., Амирова, Т. Ш., & Иброхимов, А. (2020). СЕРТИФИКАЦИЯ И КЛАССИФИКАЦИЯ ТКАНЕЙ НА ОСНОВЕ ИХ БИОЛОГИЧЕСКИХ СВОЙСТВ И ХИМИЧЕСКОГО СОСТАВА. *Universum: химия и биология*, (10-1 (76)), 10-13.

-
22. Амирова, Т. Ш. (2022, April). ХИМИЧЕСКАЯ ПОДГОТОВКА ТКАНЕЙ ИЗ НАТУРАЛЬНОГО ШЁЛКА. In Conference Zone (pp. 137-138).
23. Ибрагимов, А. А., Амирова, Т. Ш., & Иброхимов, А. А. (2021). ХИМИЧЕСКИЙ СОСТАВ МАРГИЛАНСКОГО ШЁЛКА. Deutsche Internationale Zeitschrift für zeitgenössische Wissenschaft, (14), 12-15.
24. Ibragimov, A. A., Amirova, T. S., & Ibrokhimov, A. A. (2020). Certification and classification of tissues based on their biological properties and chemical composition. Universum: Chemistry and biology: Sci. Journ, (10 (76)), 10.

ГЕПАТИТДА ЖИГАР ХУЖАЙРАСИДА МОДДА АЛМАШИНУВИНИНГ БУЗИЛИШИ

Мавсумахон Абдуллаева

ФарДУ Кимё кафедраси ўқитувчиси

mavsumaxonabdullaeva@gmail.com

АННОТАЦИЯ

Жигарга захарли моддалар таъсир этиши натижасида организмда модда алмашинуви бузилишини ўрганиш.

Калит сўзлар: *Жигар, митохондрия, оқсил, липид, альбумин, глобулин, фосфолипид, холестерин, антиоксидант, ёғ кислоталари.*

АННОТАЦИЯ

Изучение нарушений обмена веществ в организме в результате воздействия токсических веществ на печень.

Ключевые слова: *Печень, митохондрия, белок, липид, альбумин, глобулин, фосфолипид, холестерин, антиоксидант, жирные кислоты.*

ANNOTATION

The study of metabolic disorders in the body as a result of exposure to toxic substances on the liver.

Key words: *Liver, mitochondria, protein, lipid, albumin, globulin, phospholipid, cholesterol, antioxidant, fatty acids.*

КИРИШ

Жигар хужайрасининг 80% ини гепатоцитлар, 15% ини эпителиал хужайралар ташкил этади. 1 дақиқадада жигар хужайраларидан 1,2 литр қон оқиб ўтади, унинг 70% дарвоза венасидан ўтиб, улар овқат ҳазм қилиш аъзоларига келади, қолган 30% и жигар артерияларидан келади. Бундай ҳолат жигарнинг моддалар ҳазм бўлишида, моддаларнинг ўзгариши, синтез бўлиши ва сўрилишида муҳим роль ўйнашини кўрсатади ва қон таркибидаги моддаларни бошқариб туришига олиб келади [Чернух А.М.ва б., 1975; Селезнев С.А. ва б., 1985].94.119.

Жигарда дарвоза венаси орқали қон билан келган глюкозадан гликогендан ташқари ёғлар, ёғ кислоталари ҳам синтез бўлади. Баъзи бир жигар касалликларида (цирроз) бириктирувчи тўқима элементларининг миқдори ортади ва қон томирлардаги босим ортиши натижасида ўт суюқлигининг

ажралиши ҳам бузилади. Жигарнинг массасининг 70% ини сув ташкил қилади, қуруқ массасининг 50% ини оқсил ташкил этиб, уларнинг 90% альбумин ва глобулинлардан иборат.

Жигарнинг массасини 5% липидлардан, асосан ёғлар, фосфолипидлар ва холестериндан иборат. Семиришда жигар массасини 20% гача ёғ ташкил қилади, жигарни ёғ босишида ёғ массаси 50% кўтарилади. Жигарда 150-200г гликоген бўлади. Жигарда заҳарли моддаларни синтез бўлиши натижасида организмнинг химояланиш жараёни кечади. Бунга мисол тариқасида сийдикчил (мочевина) синтезини олиш мумкин, заҳарли аммиак шу тарзда зарарсизлантирилади ва сийдик билан организмдан чиқариб юборилади [Шакина Л.С. Соколова А.Г 1993; А.А.Чиркин, Н.Ю.Коневлова, 1987; 18.48.120.121.122. Ю.А.Владимиров, 1989; Б.У.Ирускулов, 1997]. Кўпгина заҳарли моддалар жигарда сульфат кислота ва глюкоурон кислоталари таъсирида зарарсизланади. Сульфат ва глюкоурон кислоталар фаол ҳолатдагина зарарсизлантириш реакцияларига кириша олади. Уларнинг фаол ҳолати 3¹-фосфоаденозин-5¹-фосфосульфат ва уридил фосфоглюкоурон кислота ҳисобланади. Глюкоурон кислота модда алмашинувида ҳосил бўлган кўпгина моддаларни зарарсизлантира олади. Шулардан эркин билирубин маълум даражада заҳарли бўлиб, жигарда глюкоурон кислота билан моно- ва диглюкоуронид билурубин ҳосил қилиш йўли билан зарарсизлантирилади. Жигар энзимлари барча липид алмашинуви маҳсулотларини синтезлаш ва парчалаш хусусиятига эга. Натижада юқори ёғ кислоталари, триацилглицеридлар, фосфолипидлар ва холестеринлар синтез бўлади, юқори ёғ кислоталари оксидланади.

АДАБИЁТЛАР ТАХЛИЛИ ВА МЕТОДЛАР

Бутун жаҳон соғлиқни сақлаш қўмитаси маълумотларига кўра, экологик жараёнларнинг ўзгариши натижасида жигар касаллиги билан оғриган беморларнинг сони кундан кунга кўпаймоқда. Халқ хўжалиги маҳсулотларига талабнинг ортиб бориши натижасида турли кимёвий бирикмаларни қишлоқ хўжалигидаги ўсимликлар ҳосилдорлигини ошириш мақсадида қўлланилиши, шу туфайли аҳолининг доимий заҳарли кимёвий бирикмалар билан заҳарланиши натижасида жигар хасталиклари ортиб бормоқда. Ғалла ўсимликлари таркибида бўлган ёввойи ўсимликлар: туяқорин, кампирчопон каби ўсимликлар уруғларининг ғалла донлари таркибига кириши натижасида улар таркибидаги альколоидлар таъсирида сурункали жигар хасталиклари

келиб чиқмоқда, шу туфайли жигарнинг захарли моддалар таъсирида сурункали жароҳатланиши Ўрта Осиёда ўзига хос касалликлардан ҳисобланади [Н.Х.Абдуллаев, Х.Я. Каримов, 1989, Қ.Т.Тожибоев, Кодиралиева М.Р. 1999].1.109.

Гепатотоксик моддалар ўсимликлар маҳсулоти ёки кимёвий моддалар бўлиб, жигар хужайраларининг жароҳатланишида асосий ўрин эгаллайди. Бундай моддаларга фосфор ва хлорорганик бирикмалар киради. Улар қишлоқ хўжалигида, хонадонларда ишлатилиши натижасида, жигар хужайраларини сурункали яллиғланишига олиб келади. Таркибидаги гелиотроп моддаларга эга бўлган ўсимликлар ер юзасида кенг тарқалган: сенецифалин, сенецифалидин ва асосан, гелиотрин ва лазиокарпин алкалоидларини тутувчи, ёввойи ўсимлик, тукланган уруғли гелиотроп (*Heliotroph lasuocorum*) амалий аҳамиятга эга бўлган ўсимлик ҳисобланади [Абдуллаев Н.Х., Каримов Х.Я., 1989].

CCl_4 нинг уруғи бошоқли ўсимликлар уруғи билан ун ва нон маҳсулотлари таркибига кириб, ўзига хос токсик гепатит чақиради. Ўрта Осиё ва Қозоғистон Республикаларида бошоқли ўсимликлар таркибида бу альколоид учрайди. CCl_4 нинг токсик гепатитда этиологик омил эканлиги М.Н. Ханнинг экспериментал тажрибалари орқали исботланган [1956; 1963]. 114.115.Марказий Осиё, Африка, жанубий Америка давлатларида жигар хужайраларининг шикастланиши, цирроз ва бирламчи жигар ракини пиролизидин альколоидларидан гелиотроп ва лазиокарпинлар келтириб чиқариши аниқланган.

НАТИЖАЛАР

Маълумки, пирролизидин захарли модда бўлиб, шулардан гелиотриннинг захарлилиги пирролизидин халқасидаги тўйинмаган структурасига боғлиқ. Жигар метаболизми жараёнида тўйинмаган пирролизин алкалоидлари - N - оксидининг ноактив метаболити, ҳамда токсик бирикмалар пирроллар ҳосил бўлади. Булар нуклеофил гуруҳ, хужайра структураси билан ковалент боғланиш хусусиятига эга. Зарарланиш даражаси жигарда пиррол метаболитларини бўлишига боғлиқ. Кўпчилик муаллифлар томонидан турли параметрлар ўзгаришини текшириб, гелиотрин таъсирида организмни жароҳатлаш ва органларнинг функционал активлигини йўқотиш билан характерланиб, биринчи навбатда жигарда паренхима хужайраларининг характерли ўзгаришлари аниқланган.Кўпгина олимларнинг фикрича, гелиотрин билан захарланганда жигарнинг морфологик ўзгариши вирусли гепатитдаги

жигарнинг морфологик ўзгаришига ўхшаш бўлади [Абдуллаев Н.Х., Каримов Х.Я., 1989].1.

Эндемик гепатитда жигарнинг ҳар хил кимёвий ва ўсимлик таркибидаги гепатотоксик моддалар билан хасталанишида, жигарда морфологик ўзгаришлар бўлиб, жигарни дистрофик ва некротик ўзгаришига олиб келади. Бу жараён фақатгина жигарга ташқи заҳарли агентларнинг таъсири билангина келиб чиқмайди, балки жигар синусоидларида қон алмашинувининг бузилиши натижасида келиб чиқади. Жигарнинг ички қон айланиши бузилиши натижасида организмга гепатотоксик моддалар таъсир этганда жигар ҳужайраларида кислород етишмаслиги рўй беради; натижада ҳужайра ичидаги энзимларнинг фаоллигини пасайишига олиб келади [Абдуллаев Н.Х., Каримов Х.Я., 1989].1

МУХОКАМА

Жигар ёғ алмашинувида муҳим роль ўйнайди. Жигарга тушган ёғлар ёғ захираларидан энергия манбаи сифатида ажралиб чиқади. Экзоген (ташқи) ёғлар ичакдан лимфа орқали умумий қон айланиш доирасига тушади. Булар асосан учацилглицеридлар бўлиб, улар парчаланмаган ҳолда сўрилади ва у ичак деворида ёғлар ва фосфатидлар биосинтезида ишлатилмаган, юқори ёғ кислоталари ҳолида жигарга тушади, оз миқдордаги ёғлар ичакда сўрилганда дарвоза венаси орқали жигарга ташилади. Булар, асосан, қисқа занжирли ёғ кислоталари ҳисобланади. Умумий қон айланиш доирасига тушадиган триацилглицеридлар майда ёғ томчилари сифатида бўлади ва хиломикронлар деб аталади. Улар ичак деворида сўрилганда ҳосил бўлади ва улар ёғлар ҳазм бўлишида ёғларнинг асосий ташилувчи шакли ҳисобланади. Қондаги хиломикронларни қабул қилувчи аъзо асосан жигар, юрак ва ёғ тўқималари ҳисобланади [Подымова С.Д., 1984].84

Эндоген (ички) ёғлар жигарга ёғ тўқималаридан тушади. Ёғ тўқимаси фаол моддалар алмашинувида қатнашади. Ёғ захираларига карбонсувлар ташилиб туради ва улар ёғларга айланади. Ёғ тўқималари доимий ҳаракатда бўлиб, унда учацилглицеридлар парчаланиб ва синтез бўлиб туради. Ёғларнинг ёғ деполаридан ташилишида учацилглицеридлар парчаланиб, эркин юқори ёғ кислоталари қонга ўтади. Ёғ тўқималаридаги учацилглицеридлар ёғ алмашинувида карбонсувлар алмашинувидаги гликоген вазифасини бажаради.

Учацилглицеридлар физиологик фаол ҳолатда бўлади, гликоген организмнинг физиологик ҳолатларида уларни энергия билан таъминлаш учун

ишлатилади. Ёғ тўқималарида ёғларнинг учацилглицерид шаклида эмас, балки эркин ёғ кислоталари шаклида бўлганлиги учун қонда ёғ кислоталарининг миқдори юқори бўлиб, улар организмни 50-60% гача энергия билан таъминлайди. Ёғ кислоталарининг алмашинувида жигар миқдорий жиҳатдан 60% вазифани бажарса, бошқа аъзолар эса 40% вазифа бажаради.

ХУЛОСА

Жигар ва қонда тўйинмаган ёғ кислоталари миқдори тўйинган ёғ кислоталари миқдоридан кўпроқ. Жигарда липидлар таркибига кирадиган ёғ кислоталарининг янгилиниши бошқа аъзолардан кўра юқори даражада рўй беради. Ёғ кислоталарининг ярим парчаланиши жигарда 1-3 кунда бўлиб ўтса, бошқа аъзоларда эса 5-9 кунда бўлиб ўтади. Фосфолипидлар таркибига кирувчи ёғ кислоталарининг янгилиниши янада тезроқ бўлади.

Ёғ захираларидан ажратилган эркин ёғ кислоталарининг асосий қисми жигарга сўрилади. Эркин ёғ кислоталари учацилглицеридлар ва хиломикронлардан кўра осон оксидланади. Жигарда эркин ёғ кислоталари фаоллашиб, асосан учацилглицеридлар биосинтезига сарфланади, қисман фосфолипидлар ва холестерин эфирлари биосинтезида катнашади. Эркин ёғ кислоталарининг кўп қисми учацилглицеридлар таркибига, озроқ қисми эса фосфолипидлар таркибига киради. Демак, жигар қон оқимида ҳаракатланаётган эркин ёғ кислоталарининг учацилглицеридлар ва бошқа эфирли липид бирикмаларга айлантирувчи асосий аъзо ҳисобланади [Подымова С.Д., 1984].

REFERENCES

1. Азизова Д.Л., Исраилов Р.И. Морфологические и морфометрические особенности щитовидной железы при экспериментальном гепатите и коррекции кобавитом.//Патология. Масква. 2005. №1, С.7 – 10.
2. Тожибоев К.Т., Кодиралиева М.Р. Жигарда моддалар алмашинувининг узгаришига таъсир этувчи омиллар. “Фаргона водийсининг усимлик, хайвонот дунёси ва улардан оқилона фойдаланиш муаммолари” регионал анжуман материаллари. Андижон 1999.Б. 116-117 .
3. Тожибоев К.Т., Кодиралиева М.Р. Токсический гепатит и метаболизм. “Фаргона водийсининг усимлик, хайвонот дунёси ва улардан оқилона фойдаланиш муаммолари” регионал анжуман материаллари. Андижон 1999.Б. 114-115.

-
4. Тожибоев К.Т. Особенности секреции белка печенью крыс на разных стадиях отравления CCl_4 или гелиотримом. // Патологическая физиология и экспериментальная терапия. Москва.1989, №2,С. 57-60.
 5. Карабаева, Р. Б., Ибрагимов, А. А., & Назаров, О. М. (2020). ОПРЕДЕЛЕНИЕ СОДЕРЖАНИЯ ЛИПИДОВ И КИСЛОТ В МАСЛЕ ЯДЕР КОСТОЧЕК ДВУХ ОБРАЗЦОВ PRUNUS PERSICA VAR. NECTARINA. *Universum: химия и биология*, (12-1 (78)), 51-55.
 6. Карабаева, Р. Б., Ханабатова, М. Т. К., & Абдуллаева, М. К. (2022). ОПРЕДЕЛЕНИЕ ЖИРНОКИСЛОТНОГО СОСТАВА МАСЛА ЯДЕР СЕМЯН PRUNUS DULCIS VAR. AMARA. *Universum: химия и биология*, (6-2 (96)), 30-32.

ASALARICHILIK VA UNING AHAMIYATI

R.Q.Jamolov, D.M.Xatamova, M.A.Xolmatova
Farg'ona davlat universiteti o'qituvchilari

ANNOTATSIYA

Dunyoda 80% o'simliklar chetdan changlanadilar va bunda asalarilar asosiy rol o'ynaydi. Asalarilar tufayli hosil beda va dukkakli o'simliklarda 35-40%, kungaboqarda 45-50%, mevali daraxtlarda 50-60% va poliz ekinlarida 100% gacha, g'o'za maydonlarida 10-23% gacha ortganligi kuzatilgan. Hozirda har bir asalari oilasidan 30-40 kg gacha asal olinmoqda.

Kalit so'zlar: o'simliklar, chetdan changlanish, asalarilar, hosil, beda, dukkakli o'simliklar, kungaboqar, mevali daraxtlar, poliz ekinlari, g'o'za maydonlari.

АННОТАЦИЯ

В мире 80% растений опыляются извне, и пчелы играют в этом ключевую роль. Из-за пчел урожайность увеличилась на 35-40% у люцерны и бобовых, на 45-50% у подсолнечника, на 50-60% у фруктовых деревьев и на 100% у бахчевых культур и на 10-23% у гусиных полей. В настоящее время с каждой пчелиной семьи получают по 30-40 кг меда.

Ключевые слова: растения, опыление со стороны, пчелы, урожай, люцерна, бобовые, подсолнечник, фруктовые деревья, бахчевые культуры, гусиные поля.

KIRISH

Asalari yetti xazinaning biri – deydi dono xalqimiz. Bu haq gap! Asalarilar ko'plab shifobahsh asal, mum, propolis, gulchangi to'plashi bilan ayni paytda qishloq xo'jalik ekinlarini, ayniqsa paxtachilikni rivojlantirishga katta ijobiy ta'sir ko'rsatadi. Shu boisdan ham u qishloq xo'jaligida serdaromad sohalardan biri hisoblanadi.

Bugungi kunda O'zbekistonda asalarichilikka bo'lgan talab va uning shifobaxsh maxsuloti bo'lgan asal yetishtirishga oqilona ixtisoslashuvini saqlab qolish, mustaqil respublikamizning bozor iqtisodiyotiga o'tayotgan davrida kun sayin iqtisodiyotimizning asosini tashkil etadi. Respublikamiz asalarichilari oldiga har bir asalari oilasining mahsuldorligini oshirish hisobiga asal yetishtirishni ko'paytirish qat'iy vazifasi qo'yilgan. Buning uchun har bir asalarichidan va har bir rahbardan, asalari oilasini zooveterinariya qoidalari asosida parvarishlab, asalarilarni tez-tez serasal o'simliklar o'sadigan joylarga ko'chirib turishni talab qiladi.

MUHOKAMA VA NATIJALAR

Asalarilarning foydali va serdaromad tomonlari shundaki, ular o'simlik gullarini chetdan changlatish yo'li bilan ekinlar hosildorligini 10-60 % gacha oshirishga sabab bo'ladi. Respublikamiz sharoitida esa g'o'za, beda va dukkakli o'simliklar, ozuqabop hamda poliz ekinlari maydonlari kengayib borishi tufayli, qishloq xo'jalik ekinlarini changlatishda asalarilarning ahamiyati kun sayin ortib bormoqda [1].

Asalarilarning ana shunday beminnat xizmatlarini va u dehqonlarning qanotli yordamchisi ekanligini hisobga olib, hukumatimiz keyinigi yillarda asalarichilikni respublikada yanada rivojlantirish to'g'risida ko'pgina qarorlar qabul qildi. Shu munosabat bilan, O'zbekiston Respublikasi Prezidentining 2017-yil 16 oktyabrdagi "Respublikamizda asalarichilik tarmog'ini yanada rivojlantirish chora-tadbirlari to'g'risida"gi – 3327 sonli qarori qabul qilindi. Bu qaror yordamida respublikamizda asalarichilik bir muncha rivojlandi, uning moddiy-texnika ta'minoti, kadrlar bilan ta'minlash ishlari mustahkamlandi.

Respublikamizda sotsial va iqtisodiy rivojlantirishning 2026 yilgacha bo'lgan davrga mo'ljallangan asosiy yo'nalishlarida ham asalarichilikni jadal usulda rivojlantirish mo'ljallangan. Mamlakat oziq-ovqat dasturini amalga oshirishda ham asalarichilik katta ahamiyatga egadir [2].

Respublikada asalarichilikning rivojlanish taraqqiyoti va tarixi, istiqloq mafkurasi asosida, yaxlit bir tizim sifatida o'rganishga e'tibor qaratildi. Asalarichilik qishloq xo'jaligining tez sur'atlar bilan rivojlanib borayotgan tarmog'i bo'lib, uning o'zi ayni paytda qator mustaqil ilmiy bo'limlarga bo'linganligi e'tiborga molik.

Ma'lumki, qishloq xo'jaligi oliy o'quv yurtlari va kasb-xunar kollejlari asalarichilik bo'yicha tuzilgan darslik shu paytgacha yo'qligi ham, bu sohani talabalarga puxta o'rganishni qiyinlashtirmoqda. Asalarilarning tuzilishidagi o'ziga xos belgilarini va ko'chma asalarichilikda ular o'zgacha muhitga tez moslanishi bilan odamlarga va qishloq xo'jaligi uchun qanchalik katta ahamiyatga ega ekanligini o'rganish muhimdir. Asalarilarning biologik xususiyatlarini chuqurroq o'rganish, bu albatta seleksiya – naslchilik ishlarida, ularning zot sifatida xo'jalik foydali xususiyatlarini saqlab qolish va undan keng foydalanish imkoniyatini beradi [3].

Asalarilarga bo'lgan qiziqish qadim zamonlardan boshlangan. Ularga dastlab uni asaliga, shirin yegulik sifatida qaralgan bo'lsa, keyinchalik chorvachilik va dehqonchilik ishlari rivojlangach, asalarilarga bo'lgan qiziqish, yanada ortib

borgan. Shunda, ular foydali hasharotlar borligiga ishonch hosil qilganlar, natijada, odamlar asalarilarning foydasini tushunib, ularni xonakilashtirganlar, ya'ni asalarilarni maxsus loy, qamishdan to'qilgan va daraxt g'o'lalari ichini o'yib yasalgan uyalariga ko'chirganlar.

Ma'lum bo'lishicha, asalarichilik dastavval faqatgina Osiyo, Afrika, Yevropada tarqalgan. Taraqqiyotning va fanning boshqa sohalari kabi asalarichilik ham XVI asrdan boshlab keskin rivojlana boshlangan.

Respublikamizning ajoyib tabiati va iqlim sharoiti, qishloq xo'jaligining barcha sohalari kabi asalarichilikning ham muvoffaqiyatli rivojlantirish imkonini beradi. Cheksiz maydonlardagi o'tloqlarimiz, rang-barang adiru qirlarimiz, bepoyon paxtazorlarimiz, keng maydonlarni ishg'ol etgan bog' va gulzorlarimiz, asalarilar uchun ajoyib ozuqa manbai hisoblanadi. Shunga qaramay, hozirgi vaqtda xalq xo'jaligi tarmog'ining rivojlanish salmog'i, axolining kundan-kunga ortib borayotgan talablariga yetarli darajada javob bera olmaydi.

Asalarichilikning qishloq xo'jalik ekinlari hosilini oshirishdagi ahamiyati yanada katta. Ma'lumki, dunyodagi 80% gulli o'simliklar, chetdan changlanadilar. Ana shu o'simliklarning chetdan changlanishida, asalarilar asosiy rol o'ynaydi, chunki boshqa xil changlatuvchi hasharotlar soni juda kam va ularni kerakli paytda ekinlarni changlantirishga ko'chirib bo'lmasligi tufayli, asalarilar bunga juda mos keladi. Asalarilardan xohlagan paytda, kerakli o'simliklarni chetdan changlantirishda foydalanish mumkin.

Asalarilar tufayli chetdan changlanadigan beda va dukkakli o'simliklar hosili 35-40%, kungaboqar 45-50%, mevali daraxtlar 50-60% va poliz ekinlari esa 100% gacha oshganligi aniqlangan [4].

Asalarilarning, ayniqsa g'o'zalarning chetdan changlanishida va ularning hosildorligining oshirishdagi ahamiyati yanada katta. Tajribalardan shular aniqlanganki, asalarilar yordamida changlangan g'o'za maydonlarining hosili 10-23% gacha ortganligi va ularning ko'sagi yirik bo'lgan va pishib yetilish tezlashganligi kuzatilgan. Respublikamizdagi asalarichilar tajribasi shuni ko'rsatmoqdaki, paxta maydonlariga joylashtirilgan har bir asalari oilasidan 30-40 kg gacha asal olinmoqda. Demak paxtachilikda hosildorlikni oshirish uchun har bir paxta dalasida asalari oilasini joylashtirish kerak bo'ladi. Asalarilar qancha ko'p bo'lsa, undan olinadigan asal ham va qishloq xo'jalik ekinlari hosili ham shuncha ko'p bo'ladi [5].

Bulardan asalarichilikning har tomonlama foydali va daromadli ekanligi ko'rinib turibdi. Shunday ekan, bu sohada yetarli ahamiyat berish va uni har tomonlama rivojlantirish lozim.

Respublikada asalarichilikni sanoat asosidagi ishlab chiqarishga o'tkazish bilan, asalarichilikni boshqarishning yangi oqilona usullarini ishlab chiqish, asalarichilikda og'ir qo'l mehnatlarini mexanizatsiyalash katta ahamiyat kasb etadi. Buning uchun asalari oilasini rejali ko'paytirish, erta bahordan cho'l va tog' etaklarida ko'chirish va sersal o'simliklardan oqilona foydalanish, ko'chma asalarichilikni rejali texnologiyalar asosida, ishlab chiqish maqsadga muvofiqdir [6].

Asalarichilik maxsulotlarini ma'lum darajada ko'paytirishga qaratilgan kompleks tadbirlarning ishlab chiqilishi, asalarichilik xo'jaliklarida amalga oshirilayotgan tadbirlarga ma'lum darajada ta'sir ko'rsatadigan ko'chma asalarichilik, alohida ahamiyatga ega.

Respublikada asalari oilasini rivojlantirish maqsadida, asal yetishtirishning tezkor texnologiyasini ishlab chiqish va joriy etish, fan va texnika yutuqlarini, ilg'or tajribalarni asalarichilikka joriy etishni davr taqozo etmoqda. Asalarilarning yangi zotlarini yaratish va naslini yaxshilash borasida, ish olib borish ham muhim masalalardandir. Shuni ta'kidlab o'tish zarurki, respublikamizda yetishtirilayotgan ona asalarilarning ko'pchiligi kam mahsul bo'lib qolmoqda.

Asalarichilar oldida turgan vazifalardan yana biri, asalari kasalliklari va zararkunandalari bilan doimiy kurash olib borishdir. Hozirgi kungacha juda havfli yuqumli kasallik bo'lgan Amerika va Yevropa chirishi, varroatoz kasalliklari, mum parvonasini yo'qotish masalalari to'la-to'kis hal qilinmagan. Boshqa yirtqich xasharotlar va qushlarga qarshi kurashning amaliy tadbirlari ishlab chiqilmagan, asalarilarning turli kasalliklarini profilaktika qilish va sanitariya – veterinariya nazorati to'la yo'lga qo'yilmagan.

Asalarichilik fermer xo'jaliklari faqatgina bitta asal hosiliga qarab turmasliklari kerak. Buning uchun erta bahordan ona asalari va paketli asalarilar yetishtirib, sotib turishlari kerak. Bundan tashqari asalari suti va zahri ishlab chiqarish maqsadga muvofiqdir. Chunki, hozirgi kunda 1 gr asalari zahri jahon bozorida 100 AQSH dollariga va 1 kg asalari suti esa 1000 AQSH dollariga tengdir va bunday mahsulotlarni ishlab chiqarishda, xo'jalik katta iqtisodiy foyda ko'radi.

Propolis esa halq tabobatida juda ko'p kasalliklarni, jumladan, undan turli hil malhamlar, spirtli eritmalar, ekstraktlar tayyorlab, davolashda ishlatiladi. Propolisdan turli teri, tish kasalliklarini davolashda keng foydalaniladi [7].

Asalari mumi o'zining shifobahshlik xususiyatlari bilan birga, elektr va radiotexnikada tengi yo'q, aniq o'lchaydigan asboblarni izolatsiya qilish materialidir. Quyuvchilik ishida mum aniq detallar va san'at buyumlarini quyish uchun ishlatiladi. Ayni vaqtda asalari mumi halq xo'jaligining juda ko'p sohalarida, chunonchi, aviatsiya, avtomobil, oyna, ko'n, qog'oz, to'qimachilik sanoatlarida ham keng ishlatiladi.

Asalarichilik mahsulotlaridan kosmetikada ham keng foydalanadilar. Keyingi o'n yilliklarda ko'pgina mamlakatlarda tabiat in'omlari bo'lgan ba'zi bir mahsulotlarning tarkibidagi biologik faol moddalarning shifobaxshlik xususiyatlariga alohida e'tibor berilmoqda. Huddi shunday maqsadda, asalarichilik mahsulotlari tarkibidagi biologik faol moddalaridan kosmetikada har hil dori-darmonlar tayyorlashda ajoyib manbaa bo'lib xizmat qilishini aniqladilar. SHu tariqa asalarichilik mahsulotlaridan har hil kremlar, shampunlar, tish pastalari, sovunlar, lab bo'yoqlar tayyorlash keng yo'lga qo'yilgan.

Asaldan oziq-ovqat sanoatida keng foydalanadilar. Xususan, asaldan qandolatchilikda har hil konfetlar, holvalar, pechenyalar, tortlar, kekslar, muzqaymoqlar, bodroqlar tayyorlashda, shuningdek, asalli salqin va chanqov bosti ichimliklar tayyorlashda keng foydalanadilar. Bular inson organizmidagi ko'pgina xastaliklarni ham tezda davolaydi.

XULOSA

Asalarichilik mahsulotlaridan vinochilik sanoatida ham keng foydalanib kelinmoqda. Odatda vino uzum va boshqa xil mevaladan tayyorlanadi. Lekin asaldan tayyorlangan vinolar, o'zining ta'mi va xo'shbo'yligi bilan, hammani o'ziga maftun etadi. Asalarichilik mahsulotlari bo'lgan asal va propolisdan tayyorlangan har xil dorilar veterinariyada chorva mollarida uchraydigan ko'pgina kasalliklarni davolashda mohirona ishlatib kelinmoqda.

Endilikda mustaqil respublikamiz asalarichilari oldida, mavjud qiyinchiliklarni yengib, asalarichilikka keng yo'l ochib berish va uni rivojlantirishda keng qamrovli dastur tayyorlab, ishlab chiqarishga joriy etishdir.

REFERENCES

1. Крахотин Н.Ф. Ўзбекистонда асаларичилик. Тошкент. "Меҳнат". 1991.
2. O'zbekiston Respublikasi Prezidentining 2017 yil 16 oktyabrdagi "Respublikamizda asalarichilik tarmog'ini yanada rivojlantirish chora-tadbirlari to'g'risida"gi – 3327 sonli qarori.

3. Isamuhamedov A.I. Nikadamboev X.K. Asalarichilikni rivojlantirish asoslari. Toshkent. «Sharq» nashriyoti, 2013.
4. Тураев О.С. Технология содержание пчелиных семей в хлопкосиющей зон Бухарского области. Автореферат канд. диссертации. 2006.
5. Тўраев О.С. Асалари оиласини боқиш технологияси. «Ўзбекистон қишлоқ хўжалиги» журнали. 1992, № 8-9.
6. Qaxramonov B., Isamuhamedov A., Ballasov U., Ergashev S., To'raev O.S. SHaxsiy yordamchi, dehqon va fermer хо'jaliklarida asalari oilalarini parvarishlash. Toshkent, 2009.
7. Тўраев О. Умаров К. Бухоро вилоятида асалари захри олиш технологияси. «Қишлоқ хўжалигида экологик муаммолар» халқаро илмий-амалий анжуман материаллари тўплами. Бухоро, 2003.
8. Карабаева, Р. Б., Ибрагимов, А. А., & Назаров, О. М. (2020). КОМПОНЕНТНЫЙ СОСТАВ ЭФИРНОГО МАСЛА PRUNUS PERSICA VAR. NECTARINA, ПРОИЗРАСТАЮЩЕГО В УЗБЕКИСТАНЕ. *Химия растительного сырья*, (4), 165-170.
9. Карабаева, Р. Б., Ибрагимов, А. А., & Назаров, О. М. (2020). ОПРЕДЕЛЕНИЕ СОДЕРЖАНИЯ ЛИПИДОВ И КИСЛОТ В МАСЛЕ ЯДЕР КОСТОЧЕК ДВУХ ОБРАЗЦОВ PRUNUS PERSICA VAR. NECTARINA. *Universum: химия и биология*, (12-1 (78)), 51-55.
10. Карабаева, Р. Б., Ибрагимов, А. А., & Назаров, О. М. (2020). Определение содержания химических элементов и аминокислот в Prunus persica var. Nectarina. *Universum: химия и биология*, (9 (75)), 15-18.
11. Карабаева, Р. Б., Ханабатова, М. Т. К., & Абдуллаева, М. К. (2022). ОПРЕДЕЛЕНИЕ ЖИРНОКИСЛОТНОГО СОСТАВА МАСЛА ЯДЕР СЕМЯН PRUNUS DULCIS VAR. AMARA. *Universum: химия и биология*, (6-2 (96)), 30-32.

URTICA DIOICA O'SIMLIGI HAQIDA

D.M.Xatamova,

M.Q.Abdullayeva

Fargona davlat universiteti o'qituvchilari,

Nozima Abduqodirova

Farg'ona davlat universiteti Kimyo yo'nalishi magistranti

ANNOTATSIYA

Qichitqi o't tarkibida glikozid urtitsin, taninlar va oqsil moddalari, formic acid – chumoli kislota, vitaminlar (yangi xom ashyoda 0,15-0,17% gacha askorbin kislota va quruq tarkibida 0,6% gacha), K (naftoxinon) vitamini, pantoten kislota (vitamin B5) mavjud; karotenoidlar (yangi barglarda 13-14% gacha va quruq barglarda 50 mg / g gacha); xlorofill (2-5 %), sitosterol, gistamin, violaksantin mavjud. U o'zida flavonoidlar, nikotin, atsetilxolin, kumarinlar kabi organik birikmalar, temir, marganets, mis, kaliy, kaltsiy, bariy tuzlari kabi noorganik moddalar saqlaydi.

Kalit so'zlar: *Qichitqio't Urtica dioica L. va Urtica urens L. glikozid urtitsin, tannin, oqsil moddalar, chumoli kislota, vitaminlar, karotenoidlar sitosterol, gistamin, violaksantin, flavonoidlar, nikotin, atsetilxolin, kumarin, noorganik tuzlar.*

АННОТАЦИЯ

Крапива содержит гликозид уртицин, дубильные и белковые вещества, муравьиную кислоту, витамины (до 0,15 – 0,17% аскорбиновой кислоты в свежем сырье и до 0,6% в сухом), витамин С (нафтохинон), пантотеновую кислоту (витамин В5); каротиноиды (до 13-14% в свежих листьях и 0,6% в сухих в листьях содержится до 50 мг / г); хлорофилл (2-5 %), ситостерин, гистамин, виолаксантин. Он хранит в себе органические соединения, такие как флавоноиды, никотин, ацетилхолин, кумарины, неорганические вещества, такие как соли железа, марганца, меди, калия, кальция, бария.

Ключевые слова: *Крапива Urtica dioica L. и Urtica urens L. гликозид уртицин, дубильные вещества, белковые вещества, муравьиная кислота, витамины, каротиноиды ситостерин, гистамин, виолаксантин, флавоноиды, никотин, ацетилхолин, Кумарин, неорганические соли.*

KIRISH

Qichitqio't (chayono't, gazanda, chaqong'ich) o'simligining vatani Yevropa, mo'tadil Osiyoning ko'p qismi va Shimoliy Afrikaning g'arbiy qismi hisoblanadi. Yevropa va Shimoliy Afrikada kam, lekin ozroq bo'lsada tarqalgan. Shimoliy

Yevropa va Osiyoning katta qismida ko'p uchraydi. Rossiyaning Yevropa qismi o'rta zonasida, Ural, Kavkaz va Sibirda tarqalgan. U nam tuproqqa bo'lgan ehtiyoji tufayli cheklangan, U dunyoning boshqa ko'plab qismlarida ham uchraydi. Shimoliy Amerikaning Kanada va Qo'shma Shtatlarida keng tarqalgan bo'lib, u Gavayadan tashqari har bir provinsiya va shtatda uchraydi, shuningdek Meksikaning eng shimolida ham uchraydi. U Tinch okeanining shimoli-g'arbiy qismida, ayniqsa yillik yog'ingarchilik ko'p bo'ladigan joylarda ko'p o'sadi. Yevropa kenja turi Avstraliya, Shimoliy Amerika va Janubiy Amerikada ham uchraydi [1]. Ular asosan Shimoliy va ozroq Janubiy yarim sharlardagi mo'tadil zonalarda o'sadi. Bulardan eng keng tarqalgan qichitqi o'tlar - *Urtica dioica* L. va *Urtica urens* L.

MUHOKAMA VA NATIJALAR



Qichitqi o'tlar odamlarning turar-joylari va binolari bilan tutash joylarda ham uchraydi. Qichitqi o'tlar mavjudligi uzoq vaqt davomida tashlab ketilgan binoning joylashgan joyini va tuproq unumdorligini ham ko'rsatishi mumkin. Odamlar va hayvonlar chiqindilari tuproqdagi fosfat va azot konsentratsiyasining oshishiga sabab bo'lishi mumkin, bu esa qichitqi o'tlar uchun ideal muhit yaratadi.

Qichitqi o'tlar oilasiga mansub, ko'p yillik otsimon ikki uyli o'simlik (*Urtica dioica*)ning balandligi 60-170 sm. Uning uzun o'rmalovchi tarvaqaylab ketgan shnurga o'xshash ildizpoyasi va tugunlarida ingichka ildizlari bor. U soyali nam joylarda, jarliklarda, yo'l bo'ylarida, butalar orasida, bo'sh joylarda, uy-joy yaqinlarida ham o'sadi.



Qichitqi o'tlar oilasiga mansub, gulli o'simliklardan bo'lgan o'simlikning xalqaro ilmiy nomi - *Urtica dioica* L.dir. *Urtica dioica* turining nomi dioicusdan kelib chiqqan bo'lib, lotinchada "di - ikki marta" va "oicus - uy, turar joy" degan ma'noni anglatadi. Ya'ni ikki uyali demak [2].

Ushbu turdagi o'simliklarning poyalari va barglari yondiradigan darajada qichishtiradigan tuklar bilan qoplangan uchun lotinchada "uro — yonish, yonayotgan" ma'nosini bergan. Qichitqio't 50 dan ortiq [3] turni o'z ichiga oladi.

Ko'p yillik yoki ikki yillik, monoecious yoki dioecious otsimon o'simliklar, qarama-qarshi barglari bilan [4]. Poyasi tekis, tetrahedral. Barglari butun, qirralari tishli, serrat yoki 3-5-ajratilgan; stipulalar juftlashgan, ba'zan birlashtirilgan. O'simlikning barglari jarohatlaydi, ko'pincha yondiruvchi tuklar bilan qoplangan bo'ladi.

O'simlik ikki qavatli. Inflorescences aksillar, abrakteoz, dixazial yoki tirsoid, panikulyatsiya, bir jinsli, dallanadigan o'qi bilan. O'simliklar barg barglaridan uzunroq, o'ramasdan. Pistillat inflorescences gullashdan keyin cho'kadi. Birinchi (eng past) inflorescences 7-14-tugun darajasida hosil bo'ladi. Ko'pincha inflorescences aksillar kurtaklarida hosil bo'ladi. Inflorescences o'qlari-ko'plab oddiy tuklar bilan qoplangan.



To'rtta bargchadan iborat erkin periantli pistillat gullari: gullashdan keyin ikkita dorsal (ichki) bargchalar o'sadi va meva hajmiga etadi, lekin deyarli tekis, shishmagan; ikkita lateral (tashqi) barg esa deyarli o'zgarmaydi. Staminodlar yo'q. Tuxumdon yuqori, bitta uyali; stigmasi o'tirgan. Ginotsium pseudomonomerik bo'lib, ikkinchi tuxumdon to'liq qisqargan. Tuxumdon ortotrop, bazal yoki subbazal biriktirilgan.



Gullari bir jinsli mayda, sarg'ish-yashil, aktinomorf, to'rt o'lchovli, yassi idishga ega. Perianth gulbog'i oddiy, chashka shaklida, ko'plab oddiy tuklari bor. Gul barglari to'rtta bir xil segmentga bo'linadi; to'rtta stamens, "urtikoid" turi (gulkurtaklarida egilgan iplar bor va gullash paytida keskin to'g'rılanadi), gullari tepalariga qarama-qarshi joylashgan. Androecium teng kuchli, erkin; ibtidoiy tuxumdon mavjud.

Gul formulasi: erkagi – $P_{(4)}A_4G_0$ va urg'ochisi - $P_{(4)}A_0G_{(2)}$



qichitqio't guli urug'chisi (erkagi)



qichitqio't guli changchisi (urg'ochi)

Mevasi quruq, siqilgan, bikovululyar, bitta urug'li, sarg'ish yoki och jigarrang, jilosiz, yong'oq uzunligi 1-1, 4 mm bo'lgan tuxumsimon yoki elliptik shaklga ega. Bir o'simlik 22000 tagacha urug ' beradi.

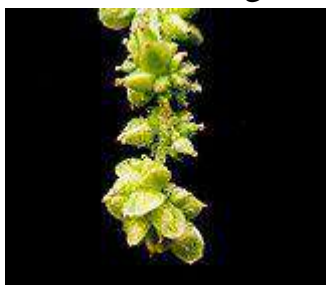

Qichitqio't mevasi

Maydan to kech kuzgacha gullaydi, mevalar bir vaqtning o'zida pishmaydi. Shamol tomonidan changlanadi. Xromosoma to'plami: $2n = 26,48,52$ [5]

Qichitqi o'tning ko'p turlari tanasining barcha qismlarida joylashgan yondiruvchi tuklar yordamida o'txo'r hayvonlardan o'zini himoya qiladi. Har bir tuk tibbiy ampulaga o'xshash katta hujayradir. "Ampula" ning yuqori qismi o'simlikning tashqi yuzasida atrofdagi hujayralardan tashqariga chiqadi. Uning tarkibida kremniy tuzlari mavjud bo'lib, salgina ta'sir bilan ham uchi sinadi. O'tkir uchi tirik mavjudotlar terisi osti va hujayrasiga kiradi. Hujayra sharbatida gistamin, xolin va formik kislota [6] mavjud bo'lib, ularning ta'siri o'simlikka tegib turgan joyda keskin "kuyish" hissi bilan namoyon bo'ladi.



Qichitqi o'tning aksariyat turlarining kuydirishi nisbatan zararsizdir, ammo bir nechta tropik turlari ma'lumki, ularga teginish juda og'riqli va hatto o'limga olib kelishi mumkin (*Urtica ferox*, yangi Zelandiyadan kelgan qichitqi o't daraxti).

Qichitqi o't tarkibida glikozid urtitsin, taninlar va oqsil moddalari, formik kislota, vitaminlar (yangi xom ashyoda 0,15-0,17% gacha askorbin kislota va quruq tarkibida 0,6% gacha), K vitamini, pantotenik kislota mavjud; karotenoidlar (yangi barglarda 13-14% gacha va quruq barglarda 50 mg / g gacha); xlorofill (2-5 %), sitosterol, gistamin, violaksantin mavjud. Qichitqi o't organik va minerallarga, iz elementlariga boy. Ular orasida flavonoidlar, nikotin, atsetilxolin, kumarinlar, temir, marganets, mis, kaliy, kaltsiy, bariy tuzlari mavjud. Qichitqi o't-multivitaminli o'simlik. Qichitqi o'tning ta'siri unda K vitamini mavjudligi bilan bog'liq.

Barglar o'ziga xos tabiiy multivitamin kontsentratidir. Ular tarkibida 170 mg% gacha (boshqa ma'lumotlarga ko'ra, 270 yoki 100-200) askorbin kislota, 20 mg% gacha (boshqa ma'lumotlarga ko'ra, 50 yoki 14-30) karotin, b, K vitaminlari (1 g da 400 biologik birlik) mavjud. 100 g qichitqi o'tida 41 mg temir, 1,3 mg mis, 8,2 mg marganets, 4,3 mg bor, 2,7 mg titan, 0,03 mg nikel mavjud; barglarida-8% gacha xlorofill, shakar, porfirinlar, sitosterol, fenolik kislotalar, taninlar, fitontsidlar, glikozid urtitsin, organik kislotalar.

Tarkibi: protein xom-ashyosi 22,2 %, toza oqsil 16,7 %, yog' 2,15 %, tola 35,6 %, azotsiz ekstraktiv moddalar 22,1 %, kul 17,8 %, askorbin kislota 49-72 mg% (yig'ish vaqti-may oyining o'rtalarida), 10% kraxmal, taxminan 1% shakar, ko'p miqdorda temir va kaliy tuzlaridan iborat.

Bir qator qichitqi o't turlari tibbiyotda qo'llaniladi va oziq-ovqat va chorva ozuqasi uchun ishlatilishi mumkin. Qichitqi o'tlar salatlar, sho'rvalar, karam sho'rva, piroglar orasiga solish uchun ishlatiladi, shuningdek tuzlanadi va fermentlanib ishlatiladi. Yangi va nozik barglaridan choy va quritilgan barglaridan ham damlamalar tayyorlanadi. Qichitqi o'tlar sochni parvarish qilishda ham qo'llaniladi,

yig'ib olingan pichanidan qishda tuyoqlilarni (ot, kiyik, yovvoyi cho'chqa va boshqalar) va uy parrandalarini boqish uchun o'rmon xo'jaligida ishlatiladi [7].

Qadim zamonlardan beri qichitqi o'ti turli xil uy-ro'zg'or buyumlarini tayyorlash uchun ishlatilgan. Ilgari yigirilgan iplar va iplarning tolalaridan qo'pol mato to'qilgan, ammo bu hunarmandchilik rivojlanmagan. Barglaridan jun uchun yashil bo'yoq, ildizlardan sariq rang olingan. Qichitqi o't ipidan kuchli yelkanlar, shuningdek, dag'al qichitqi o't matosidan sumkalar tikilgan. Yaponiyada qichitqi o'ti ipak bilan birgalikda qimmatbaho samuray zirklarini ishlab chiqarishda asosiy material bo'lib, qalqonlarni yog'ochdan yasalgan poyalardan va eng kuchli qichitqi tolasidan, eshilgan va mum surtilgan qalin iplardan kamon uchun foydalanilgan [8].

Qichitqi o'tning deyarli har qanday turining tolasi zig'ir va paxta kabi taniqli xom ashyo o'simlik tolalari bilan raqobatlasha oladigan ajoyib fazilatlarga ega. Yevropada o'sadigan "begona o'tlar" qichitqi o'ti Cheviot kabi yengil, issiq va gigienik mato olish uchun xom ashyo beradi. Viktor Gyugoning "Les Miserables" romanining qahramoni Jan Valjan og'ir mehnatdan qochib, ushbu matoning ishlab chiqaruvchisiga aylanadi. Xitoy qichitqi o'ti "Rami"dan ishlab chiqarilgan mato ipakka yaqin darajada. Kiyim-kechak ishlab chiqarish uchun xom ashyo sifatida qichitqi o'ti ming yillar davomida insoniyatga tanish bo'lgan, biroq hozirda juda kam ishlatiladi. Ammo qichitqi o't to'qimalarini boshqa barcha narsalardan ustun ko'radigan xalqlar mavjud: Rossiya va Yevropa zig'ir matosiga qanday munosabatda bo'lsa, Xitoy, Indoneziya, Filippin, Koreya, Yaponiya ham qichitqio't tolasiga huddi shunday muxabbat bilan qarashadi. Koreya milliy libosining alohida qismlari hech qachon boshqa matolardan tikilmaydi [8].

Gulchilikda qichitqi o'ti infuzioni bilan purkash changli chirishning oldini olish va shira bilan kurashish uchun ishlatiladi. Tayyorlanishi: 500-700 g yangi yoki 200 g quruq xom ashyo bir kun davomida 5 litr sovuq suvda turib olinadi [9].



Qichitqi o'tning foydali xususiyatlari juda keng, u yallig'lanishga qarshi, tiklovchi ta'sirga ega, qon ivishini yaxshilashga yordam beradi (qichitqi o'tning yaralar, jarohatlar, yaralar uchun gemostatik vosita sifatida foydasi qimmatlidir).

Qichitqi o't, shuningdek, anemiya uchun dori sifatida ishlatiladi, ko'z ostidagi qora doiralarni yo'q qilishga yordam beradi, hayz ko'rishni osonlashtiradi (ayniqsa og'ir va og'riqli xollarda).

REFERENCES

1. Ushbu maqolada tasvirlangan o'simliklar guruhi uchun ikkiuyalilar sinfini yuqori takson sifatida belgilashning konventsiyasi uchun “Двудольные” (Ikkiuyalilar) maqolasining "APG tizimlari" bo'limiga qaralsin.
2. *Urtica* (inglizcha) haqida Xalqaro assotsiatsiyaning o'simliklar taksonomiyasi *Index Nominum Genericorum* ma'lumotlar bazasidan olindi (IAPT).
3. *Urtica* (англ.). The Plant List. Version 1.1. (2013).
4. Крапива / Кравцова Т. И. // Большая российская энциклопедия : [в 35 т.] / гл. ред. Ю. С. Осипов. — М.: Большая российская энциклопедия, 2004—2017.
5. Крапива // Казахстан. Национальная энциклопедия. — Алматы: Қазақ энциклопедиясы, 2005. — Т. III. — ISBN 9965-9746-4-0. (CC BY-SA 3.0)
6. «Жало крапивы» Архивная копия от 2 июня 2021 на Wayback Machine // Элементы. — 11.11.2020.
7. Мищенко А. Крапива для подкормки // журнал «Охота и охотничье хозяйство», № 1, 1973. стр. 9.
8. «Частный корреспондент»: Тканый мир/Одежда от злых чар Архивная копия от 2 апреля 2011 на Wayback Machine
9. Панкратова Г. Болезни роз. 4 мая 2012.
10. Назаров, О. М., & Амирова, Т. Ш. (2022). ОПРЕДЕЛЕНИЕ СОДЕРЖАНИЯ МАКРО-И МИКРОЭЛЕМЕНТОВ В РАЗЛИЧНЫХ ВИДАХ КОЖИ МЕТОДОМ МАСС-СПЕКТРОМЕТРИИ С ИНДУКТИВНО-СВЯЗАННОЙ ПЛАЗМОЙ. Главный редактор, 18.
11. Амирова, Т. Ш. (2022, June). Химический состав шелковых и шерстяных тканей. In Conference Zone (pp. 79-80).
12. Ибрагимов, А. А., Амирова, Т. Ш., & Иброхимов, А. (2020). СЕРТИФИКАЦИЯ И КЛАССИФИКАЦИЯ ТКАНЕЙ НА ОСНОВЕ ИХ БИОЛОГИЧЕСКИХ СВОЙСТВ И ХИМИЧЕСКОГО СОСТАВА. *Universum: химия и биология*, (10-1 (76)), 10-13.

13. Амирова, Т. Ш. (2022, April). ХИМИЧЕСКАЯ ПОДГОТОВКА ТКАНЕЙ ИЗ НАТУРАЛЬНОГО ШЁЛКА. In Conference Zone (pp. 137-138).
14. Ибрагимов, А. А., Амирова, Т. Ш., & Иброхимов, А. А. (2021). ХИМИЧЕСКИЙ СОСТАВ МАРГИЛАНСКОГО ШЁЛКА. Deutsche Internationale Zeitschrift für zeitgenössische Wissenschaft, (14), 12-15.
15. Ibragimov, A. A., Amirova, T. S., & Ibrokhimov, A. A. (2020). Certification and classification of tissues based on their biological properties and chemical composition. Universum: Chemistry and biology: Sci. Journ, (10 (76)), 10.
16. Карабаева, Р. Б., Ибрагимов, А. А., & Назаров, О. М. (2020). КОМПОНЕНТНЫЙ СОСТАВ ЭФИРНОГО МАСЛА PRUNUS PERSICA VAR. NECTARINA, ПРОИЗРАСТАЮЩЕГО В УЗБЕКИСТАНЕ. *Химия растительного сырья*, (4), 165-170.
17. Карабаева, Р. Б., Ибрагимов, А. А., & Назаров, О. М. (2020). ОПРЕДЕЛЕНИЕ СОДЕРЖАНИЯ ЛИПИДОВ И КИСЛОТ В МАСЛЕ ЯДЕР КОСТОЧЕК ДВУХ ОБРАЗЦОВ PRUNUS PERSICA VAR. NECTARINA. *Universum: химия и биология*, (12-1 (78)), 51-55.
18. Карабаева, Р. Б., Ибрагимов, А. А., & Назаров, О. М. (2020). Определение содержания химических элементов и аминокислот в Prunus persica var. Nectarina. *Universum: химия и биология*, (9 (75)), 15-18.
19. Карабаева, Р. Б., Ханабатова, М. Т. К., & Абдуллаева, М. К. (2022). ОПРЕДЕЛЕНИЕ ЖИРНОКИСЛОТНОГО СОСТАВА МАСЛА ЯДЕР СЕМЯН PRUNUS DULCIS VAR. AMARA. *Universum: химия и биология*, (6-2 (96)), 30-32.
20. Тургунбаев, Ш. Ш. У., & Хаитбаев, А. Х. (2020). Получение экстрактивных веществ березы. *Universum: химия и биология*, (8-1 (74)), 27-31.

АЧЧИҚ ШУВОҚ (ЭРМОН) ЎСИМЛИГИНИ ДОРИВОРЛИК ХУСУСИЯТЛАРИ ВА КИМЁВИЙ ТАРКИБИ

Амирова Тойирахон Шералиевна

Фарғона давлат университети кимё кафедраси катта ўқитувчиси (PhD)

Назаров Отабек Мамадалиевич

Фарғона давлат университети кимё кафедраси дотценти (PhD)

Нишонова Робияхон Муҳаммадзоҳир қизи

Фарғона давлат университети кимё кафедраси магистранти

Юрсунбоева Мафтуна Илхомжон қизи

Фарғона давлат университети кимё кафедраси магистранти

Холиқова Маликахон Рузибойевна

Фарғона давлат университети кимё кафедраси магистранти

АННОТАЦИЯ

Келтирилган эрмон, аччиқ шувоқ элементлар бўйича олинган маълумотларни таҳлил қилиш шуни кўрсатадики, калций, магний, натрий, олтингугурт, фосфор, темир энг кўп миқдорда мавжуд. Микроэлементлар орасида селен, алюминий, титан, бор, марганец устунлик қилади. Бу элементларнинг барчаси жуда оз миқдорда. Макроэлементлар таркиби К 7410,072 г/кг, Mg 2937,753 г/кг, Na 2553,226 г/кг, Ca 1014,343 г/кг, S 531,587 г/кг, P 288,627 г/кг, Fe 89,577 г/кг. Микроэлементлар таркиби Si 400,250 г/кг, Al 265,25 г/кг, Ti 22,479 г/кг, B 7,088 г/кг, Mn 5,475 г/кг/. Кўриниб турибдики, калций, магний, натрий, калций, олтингугурт, фосфор, темир ўсимлик таркибида юзлаб марта, калий эса ўн минглаб марта кўп.

Калит сўзлар: эрмон, макро ва микроэлементлар, ёғлар, синсаплар, углеводлар, витамин б9.

ЛЕКАРСТВЕННЫЕ СВОЙСТВА И ХИМИЧЕСКИЙ СОСТАВ РАСТЕНИЯ ПОЛЫНЬ ГОРЬКАЯ (ЭРМОН)

Амирова Тойирахон Шералиевна

(PhD), старший преподаватель кафедры химии Ферганского государственного университета

Назаров Отабек Мамадалиевич

(PhD), доцент кафедры химии Ферганского государственного университета,

E-mail: fulluren777@mail.ru

Нишонова Робияхон Муҳаммадзоҳир қизи
магистрант Ферганского государственного университета
Юрсунбоева Мафтуна Илхомжон қизи
магистрант Ферганского государственного университета
Холиқова Маликахон Рузибойевна
магистрант Ферганского государственного университета

АННОТАЦИЯ

Анализ данных, полученных по указанным элементам эрмона, горькой полыни, показывает, что в наибольшем количестве присутствуют кальций, магний, натрий, сера, фосфор, железо. Среди микроэлементов преобладают селен, алюминий, титан, бор, марганец. Все эти элементы находятся в очень малых количествах. Состав макроэлементов K 7410,072 г/кг, Mg 2937,753 г/кг, Na 2553,226 г/кг, Ca 1014,343 г/кг, S 531,587 г/кг, P 288,627 г/кг, Fe 89,577 г/кг. Состав микроэлементов: Si 400,250 г/кг, Al 265,25 г/кг, Ti 22,479 г/кг, B 7,088 г/кг, Mn 5,475 г/кг. Видно, что кальция, магния, натрия, калия, серы, фосфора и железа в растении в сотни раз больше, а калия в десятки тысяч раз.

***Ключевые слова:** эрмон, макро и микроэлементы, жиры, белки, углеводы, витамин B9.*

КИРИШ

Ермон, аччиқ шувок-мураккабгулдошлар оиласи, шувоклар туркумига мансуб кўп йиллик ўт тури. Кавказ, Сибир ва Ўрта Осиёда тарқалган. Илдизи ўқилдиз. Пояси тик, кумушранг, майда туклар билан қопланган, ер остидаги куртакларидан март-майда кўкариб чиқади, кўзги ниҳоллари қишлайди. Бўйи 60-120 см, шоҳланган, барглари пацимон қирқилган, ёши катта ўсимликларда кетма-кет жойлашган [1-2]. Гуллари сарик, найсимон, тўпгули чочоқ. Июнь-сентябрда гуллаб, октябрда мевалайди. Уруғи тескари тухумсимон уруғча. Чўл, адир ва тоғ ён бағирларида, йўл ёқаларида ўсади. Пояси ва баргларида эфир мойи, С ва К витаминлари, каротин, аччиқ гликозидлар ва бошқалар моддалар бор. Препаратлари овқат хазм қилувчи, иштаҳа очувчи, ўт ҳайдовчи дори сифатида ишлатилади [2].

Шувок илдизи таркибида учувчи ёғлар, цинеол, фенхон, борнеол, камфен, туйон, инулин, смолали моддалар, органик кислоталар, баъзи танинлар мавжуд. Ушбу турдаги шувокнинг илдизларидан тайёрланган препаратлар инсон

танасига диуретик, антиспазмодик, антгелминт таъсир кўрсатади. Ошқозон функцияларини рағбатлантириш ва овқат ҳазм қилиш шарбатлари секрециясини ошириш [3-4].

Шувоқ ўтида прохамазулин аччиқ (абсинтин, анабсинтин, артабсин), тужол, тужон ва бошқа терпенларни ўз ичига олган абсинтол учувчи ёғи, смолали моддалар ва оз миқдорда танинлар, олма ва суксин кислоталари мавжуд. Шувоқ, шунингдек, овқат ҳазм қилишни яхшилайти, энгил лаксатиф таъсирга эга ва ўт йўллариининг ҳаракатчанлигини оширади. Шувоқ ўтида, санаб ўтилган ва илдиз қисмига хос бўлган аччиқ моддалар ва моддалардан ташқари, симен, камфен, захарли тужон ва дегидромартикарция эфири ҳам учрайди. Ушбу турдаги шувоқ инсон танасига умумий мустаҳкамловчи таъсир кўрсатади [5-6]. У оғрикни йўқотиш ва туғилиш жараёнини тезлаштириш амалиётида қўлланилади. Эрмон шувоқ ўти таркибида абсентол ва пинен, артимин ва тауремизин (нафас олишни рағбатлантиради, қон босимини оширади, ўткир юрак етишмовчилигида юрак фаолиятини яхшилайти), флавоноид аксиларозидни ўз ичига олган учувчи ёғлар мавжуд. Қрим шувоқининг доривор қиймати юрак мушакларининг кучайиши, асаб тизимига ҳаяжонли таъсири билан боғлиқ [7-9].

Эрмон, аччиқ шувоқ саратон, йўтал, иситма ва ўсмаларни даволаш учун ишлатилади. Бундан ташқари, у микробларга қарши хусусиятларда ишлатиладиган эфир мойини ўз ичига олади. абротанум ўсимликларининг физиологик жараёнлари ва метаболизмида микроелэментлар (темир, магний ва марганец муҳим рол ўйнайти) [10-12].

1-жадвал

Кимёвий таркиби ва озуқа моддаларининг мавжудлиги.

100 грамм қуритилган эрмон, аччиқ шувоқ таркибида:					
Асосий моддалар:	Г	Минераллар:	мг	Витаминлар:	мг
Сув	7,74	Калий	3020	С витамини	50
Синсаплар	22,77	Калций	1139	Витамин РР	8,950
Ёғлар	7,24	Магний	347	Витамин В6	2,410
Углеводлар	50,22	Фосфор	313	Витамин В2	1,339
Озиқ-овқат	7,4	натрий	62	Витамин В9	0,274

Толаси					
Тўйинган ёғли кислоталар	1,881	Темир	32,3	Витамин В1	0,251
Калория	295 ккал	Рух	3,9	А витамини	0,21

2-жадвалда эрмон, аччиқ шувоқ ўсимлигини 22 та элементни миқдори аниқлаш натижалари келтирилган. Массанинг ортиб бориш тартибда жойлашиш.

2-жадвал

Аччиқ шувоқ(эрмон) ўсимлигини минерал таркиби, г/кг

№ т/р	Элементла р	Аччиқ шувоқ(эрмон) ўсимлигини элементлар миқдори, г/кг	
		барги	банди
1 (7)	Li	0,377	0,047
2 (9)	Be	0,005	
3 (11)	B	7,088	-0,440
4 (23)	Na	2553,226	576,729
5 (24)	Mg	2937,753	455,768
6 (27)	Al	265,25	10,140
7 (28)	Si	400,250	121,027
8 (31)	P	288,627	34,336
9 (32)	S	531,587	174,874
10 (39)	K	7410,072	2458,217
11 (42)	Ca	1014,343	187,899
12 (48)	Ti	22,479	0,231
13 (51)	V	0,049	0,005
14 (52)	Cr	0,142	0,045
15 (55)	Mn	5,475	0,594
16 (57)	Fe	89,577	16,162
17 (59)	Co	0,014	0,002

18 (60)	Ni	0,126	0,065
19 (187)	Re	0,001	
20 (202)	Hg	-0,001	-0,002
21 (208)	Pb	0,006	-0,002
22 (238)	U	0,001	

*Қавс ичида - даврий жадвалдаги элементнинг тартиб рақами.

2-жадвалда келтирилган элементлар бўйича олинган маълумотларни таҳлил қилиш шуни кўрсатадики, калций, магний, натрий, олтингугурт, фосфор, темир, энг кўп миқдорда мавжуд. Микроэлементлар орасида селен, алюминий, титан, бор, марганец устунлик қилади. Бу элементларнинг барчаси жуда оз миқдорда. Макроэлементлар таркиби К 7410,072 г/кг, Mg 2937,753 г/кг, Na 2553,226 г/кг, Ca 1014,343 г/кг, S 531,587 г/кг, P 288,627 г/кг, Fe 89,577 г/кг. Микроэлементлар таркиби Si 400,250 г/кг, Al 265,25 г/кг, Ti 22,479 г/кг, B 7,088 г/кг, Mn 5,475 г/кг/. Кўриниб турибдики, калций, магний, натрий, олтингугурт, фосфор кулранг ўсимлик таркибида юзлаб марта, калий эса ўн минглаб марта кўп [13-15].

REFERENCES

1. Ермаков А.И., Арасимович В.В. 1982. В кн.: Методы биохимического исследования растений М. С.430.
2. Девени Т., Гергей Я. 1976. В кн.: Аминокислоты, пептиды и белки.С. 355
3. Назаров, О. М., & Амирова, Т. Ш. (2022). ОПРЕДЕЛЕНИЕ СОДЕРЖАНИЯ МАКРО-И МИКРОЭЛЕМЕНТОВ В РАЗЛИЧНЫХ ВИДАХ КОЖИ МЕТОДОМ МАСС-СПЕКТРОМЕТРИИ С ИНДУКТИВНО-СВЯЗАННОЙ ПЛАЗМОЙ. *Главный редактор, 18*.
4. Амирова, Т. Ш. (2022, June). Химический состав шелковых и шерстяных тканей. In Conference Zone (pp. 79-80).
5. Ибрагимов, А. А., Амирова, Т. Ш., & Иброхимов, А. (2020). СЕРТИФИКАЦИЯ И КЛАССИФИКАЦИЯ ТКАНЕЙ НА ОСНОВЕ ИХ БИОЛОГИЧЕСКИХ СВОЙСТВ И ХИМИЧЕСКОГО СОСТАВА. *Universum: химия и биология, (10-1 (76)), 10-13*.
6. Амирова, Т. Ш. (2022, April). ХИМИЧЕСКАЯ ПОДГОТОВКА ТКАНЕЙ ИЗ НАТУРАЛЬНОГО ШЁЛКА. In Conference Zone (pp. 137-138).

7. Ибрагимов, А. А., Амирова, Т. Ш., & Иброхимов, А. А. (2021). ХИМИЧЕСКИЙ СОСТАВ МАРГИЛАНСКОГО ШЁЛКА. *Deutsche Internationale Zeitschrift für zeitgenössische Wissenschaft*, (14), 12-15.
8. Ibragimov, A. A., Amirova, T. S., & Ibrokhimov, A. A. (2020). Certification and classification of tissues based on their biological properties and chemical composition. *Universum: Chemistry and biology: Sci. Journ*, (10 (76)), 10.
9. Карабаева, Р. Б., Ибрагимов, А. А., & Назаров, О. М. (2020). КОМПОНЕНТНЫЙ СОСТАВ ЭФИРНОГО МАСЛА PRUNUS PERSICA VAR. NECTARINA, ПРОИЗРАСТАЮЩЕГО В УЗБЕКИСТАНЕ. *Химия растительного сырья*, (4), 165-170.
10. Карабаева, Р. Б., Ибрагимов, А. А., & Назаров, О. М. (2020). ОПРЕДЕЛЕНИЕ СОДЕРЖАНИЯ ЛИПИДОВ И КИСЛОТ В МАСЛЕ ЯДЕР КОСТОЧЕК ДВУХ ОБРАЗЦОВ PRUNUS PERSICA VAR. NECTARINA. *Universum: химия и биология*, (12-1 (78)), 51-55.
11. Карабаева, Р. Б., Ибрагимов, А. А., & Назаров, О. М. (2020). Определение содержания химических элементов и аминокислот в Prunus persica var. Nectarina. *Universum: химия и биология*, (9 (75)), 15-18.
12. Карабаева, Р. Б., Ханабатова, М. Т. К., & Абдуллаева, М. К. (2022). ОПРЕДЕЛЕНИЕ ЖИРНОКИСЛОТНОГО СОСТАВА МАСЛА ЯДЕР СЕМЯН PRUNUS DULCIS VAR. AMARA. *Universum: химия и биология*, (6-2 (96)), 30-32.
13. Azamjon Askarovich Khaydarov, Masohat Abdulborievna Abdullaeva. Mathematical approach to solving problems in practical classes in chemistry 2020 *Universum Magazine*:
14. Абдсарова, Д. К., Хошимов, И. Э. У., Тожиев, Э. А., & Мирзахужаева, Н. Н. К. (2019). Получение спиртов из растительных отходов промышленным способом содержащих пятичленных гетероциклических спиртов. *Universum: технические науки*, (11-1 (68)), 96-98.
15. Турдибоев, И. Х. У. (2020). Использование фенолформальдегидно-фурановых связывающих в литейном производстве. *Universum: технические науки*, (7-3 (76)), 48-52.
16. Turdiboyev, I. (2020). ИСПОЛЬЗОВАНИЕ ФЕНОЛФОРМАЛЬДЕГИДНО-ФУРАНОВЫХ СВЯЗЫВАЮЩИХ В ЛИТЕЙНОМ ПРОИЗВОДСТВЕ. Главный редактор: Ахметов Сайранбек Махсутович, д-р техн. наук; Заместитель главного редактора: Ахмеднабиев Расул Магомедович, канд. техн. наук; Члены редакционной коллегии, 48.

-
17. Абдуганиев, Ё. Г., Аҳмедова, Д. М., Матякубов, Р., & Имомова, М. Ё. (2015). РАЗРАБОТКА ТЕХНОЛОГИИ ПОЛУЧЕНИЯ ФУРФУРИЛОВОГО СПИРТА, СТАБИЛЬНОГО ПРИ ХРАНЕНИИ. In АКТУАЛЬНЫЕ ПРОБЛЕМЫ И ДОСТИЖЕНИЯ В МЕДИЦИНЕ (pp. 62-64).
18. Нишонов, М. Ф., Юнусов, М. М., & Курбонова, Г. Р. (2020). ПРЕПОДАВАНИЕ ТЕМЫ «АЗОТНАЯ ПРОМЫШЛЕННОСТЬ» НЕТРАДИЦИОННЫМ МЕТОДОМ. *Проблемы современной науки и образования*, (12-2 (157)), 39-42.
19. Nishonov Mirkozimjon, & Yunusov Mirzokhid Mirzakarimovich. (2021). PREPARING FUTURE CHEMISTRY TEACHERS TO INTRODUCE REPRODUCTION. *European Journal of Humanities and Educational Advancements (EJHEA)*, 2(9), 94-96.
20. Mirzokhid, M. Y. (2020). Improving the methodology of teaching chemical technology in the integration of information and communication technologies and pedagogy. *ACADEMICIA: An International Multidisciplinary Research Journal*, 788-791.

ASALARILAR OILASINING YASHASH TARZI

**R.Q.Jamolov,
D.M.Xatamova,
M.A.Xolmatova**

Farg'ona davlat universiteti o'qituvchilari

ANNOTATSIYA

Asalarining oilasida Ona asalari bitta va 50-80 ming ishchi asalari mavjud. Bundan tashqari oilada tuxum, qurtchalar va g'umbakchalar ham bo'ladi. Asalarilarning bunday holda yashashi, ularni uzoq o'tmishdan beri biologik bir butun oila sifatida, jamoa bo'lib yashashga moslashganligidan darak beradi. Asalarilarning jamoa bo'lib yashash hayoti, uzoq davom etgan evolyutsion o'zgarishlar ta'sirida vujudga kelib, barcha ishlar qat'iy taqsimlangan.

Kalit so'zlar: ona va ishchi asalarilar, oila, tuxum, qurtchalar va g'umbakchalar, biologik, jamoa, evolyutsion o'zgarishlar.

АННОТАЦИЯ

В пчелиной семье одна матка и 50-80 тысяч рабочих пчел. Кроме того, в семье будут яйца, личинки и куколки. Тот факт, что пчелы живут в этом случае, указывает на то, что они были приспособлены к жизни как биологическое целое семейство, как сообщество с давних времен. Жизнь пчел в коллективе, возникшая под влиянием продолжительных эволюционных изменений, привела к тому, что вся работа была строго распределена.

Ключевые слова: матка и рабочая пчела, семья, яйца, личинки и куколки, биологические, коллективные, эволюционные изменения.

KIRISH

Asalarining normal oilasida 50-80 ming ishchi asalari mavjud, yoz faslida esa erkak asalarilar mingdan oshadi. Ona asalari esa bittadan tashkil topgan. Ular ana shu shaklda oilaning bir butunligini saqlab qoladi. Bundan tashqari oilada tuxum, qurtchalar va g'umbakchalar ham bo'ladi. Asalarilarning bunday holda yashashi, ularni uzoq o'tmishdan beri biologik bir butun oila sifatida, jamoa bo'lib yashashga moslashganligidan darak beradi. Shuning uchun ham ularning oilasida barcha bajariladigan ishlar qat'iy taqsimlangan. Asalarilarning jamoa bo'lib yashash hayoti, uzoq davom etgan evolyutsion o'zgarishlar ta'sirida vujudga kelib, avloddan avlodga o'tib kelmoqda.

MUHOKAMA VA NATIJALAR

Evolutsion jarayonning ana shunday uzoq davom etishi natijasida, asalarilar hayotida ko'p o'zgarishlar bo'lib o'tgan. Jumladan, jamoa bo'lib ozuqa to'plashi, yosh naslni parvarish qilishi, ko'payishi, qishga ozuqa zaxirasini to'plashi kabi ko'plab instinktlar vujudga kela boshladi. Keyinchalik asalari jamoasidagi a'zolar ichida, anatomik va fiziologik o'zgargan aloxida– aloxida vakillar vujudga kelib, oilada samarali ish taqsimotlari bo'lib o'tadi. Shundan so'ng oilada onalik funksiyasi aloxida tuxum qo'yuvchi vakil bo'lgan ona asalariga, tuxum va qurtchalarini boquvchi ishchi asalarilarga bo'linib ketgan [1].

Asalari oilasining ko'p qismini ishchi asalarilar tashkil etadi. Odatda ishchi asalarilar uyada ikki turga: uya asalarilarga, ya'ni uya ichidagi barcha ishlarni bajaruvchi yosh asalarilarga hamda uchadigan dala asalarilarga, ya'ni uyadan tashqaridagi barcha ishlarni bajaradigan katta yoshdagi asalarilarga bo'linadi.

Ishchi asalarilar mavsum davomida gul shira va gulchangi to'plash, gul shirani qayta ishlab, undan asal tayyorlash ishlarni bajaradi. Ish qaynagan paytda, ular 35-45 kun umr ko'radi. Kuz faslida chiqqan ishchi asalarilar esa, ishning ozligi tufayli, 5-6 oygacha yashashi mumkin. Ishchi asalari ham yakka holda hech vaqt uzoq muddat yashay olmaydi, chunki ular yashash sharoitiga instinktli jamoa bo'lib moslashgan.

Erkak asalari oilada vaqtinchalik a'zo hisoblanadi. Ularning birdan bir vazifasi ona asalarini urug'lantirishdir. Lekin, erkak asalarilar oilada yana ba'zi bir ishlarni ham bajarar ekan, chunonchi oilani shamolatishda, issiq kunlarda suv tashishda va boshqalar [2]. Erkak asalarilar bahorda vujudga keladi, ularni ishchi asalarilar shira bilan boqadi. Shira yig'ish mavsumi tugashi bilan erkak asalarilar uyadan uzil kesil xaydab chiqariladi. Ular sovuq va ochlikdan dalada nobud bo'ladi.

Ona asalari oilada yagona va hukmron urg'ochi asalari bo'lib, u barcha asalarilarning onasi yoki podshosidir. Asalari oilasining sog'lom bo'lishi, ona asalarining sifatiga bog'liq.

Ona asalari besh yilgacha yashashi mumkin, ammo ikki yoshga kirgach, uning tuxum qo'yish qobiliyati pasayadi, undan tashqari ona asalari ko'proq erkak asalari chiqadigan tuxum qo'ya boshlaydi. Shuning uchun ham tajribali asalarichilar ona asalarini har yili almashtirib turadilar.

Asalari oilasini bir butun organizim deyish mumkin. Bu oila a'zolari oiladan tashqari mustaqil holda yashay olmaydi. Agar bir nechta ishchi asalari boshqa katakchaga solinib oziq berib turilsa ham, ular ko'pi bilan uch to'rt kun

yashashi mumkin. Asalari oilasidan ajratib olingan erkak asalari ham tez nobud bo'ladi. Chunki, ular ishchi asalarilarsiz yashay olmaydi. Shuningdek, ona asalari ham, ishchi asalarilarning qarovisiz yashay olmaydi, chunki ona asalarini ishchi asalarilar boqib turadi.

Ishchi asalari urg'ochi jins bo'lishiga qaramay, ular asosan bola parvarishiga o'tib qolgan, lekin ularning jinsiy a'zolari rivojlanmagan.

Asalari oilasida har doim bitta ona asalari bo'ladi. Sun'iy yo'l bilan asalari oilasida ikkita va undan ko'proq ona asalari saqlab bo'ladi, ular vaqtincha bir birini ko'rmay yashashi mumkin. Lekin asalari oilasi to'liq biologik kuchga kirgach, oilada bitta ona asalari qoladi.

Asalari oilasida ikkita ona asalari bo'lganida, ular to'qnashgan paytda, bir-biriga juda tajovuskor holda tashlanadi va qattiq kurashadi, oxiri zo'r chiqqan ona asalari yengib, kuchi kamini o'ldiradi yoki qochiradi.

Oiladagi barcha ishchi asalari zotlari, bir-biri bilan qarindoshdir, chunki ular faqatgina bitta ona asalari tuxumlaridan chiqqan. Ularning qarindoshligi faqatgina ona asalarini oilada almashtirgandan so'ng, o'zgaradi. O'zbekistonning iqlim sharoiti va maxsulli davrlari boshqa mintaqalarga nisbatan uzoq davom etishini va qishning qisqaligini hisobga olib, ona asalarining har 1-2 yilda almashtirib turish tavsiya etiladi.

Ona asalarisi bor oila, bu to'liq biologik yetilgan oila hisoblanadi. Shuning uchun ham oilada ona asalari bo'lishi va bo'lmasligini ishchi asalari har xil belgilar va holatlar bilan, bir birlariga bildiradilar. Shulardan biri ona asalarisi bo'lmagan oilada har xil shovqinli tovushlar, ishchi asalarialarni uyada tez-tez chopqilab yurishi va boshqalar.

Asalari oilasidan ona asalarini olingandan so'ng, oilada tezda shovqin sodir bo'ladi, 20-30 daqiqadan so'ng, oiladagi barcha asalarilar ona asalarining yo'qligini biladi va ona asalarini qidirishga undaydi. Shundan so'ng zudlik bilan yangi ona asalari chiqarish maqsadida bir kunlik qurtchalardan onadonlar yasash uchun, romdagi katakchalarning chetki qismida, 1-3 tagacha mum kosachalari yasashga kirishadi. Ishchi asalarilar yangi chiqadigan ona asalari qurtchalarini boqishga o'tadilar.

Erta bahorda yoki kuzda oilada hech qanday urug' bo'lmaganda, ular nobud bo'ladi. Bunday onasiz oilalarda qishda ko'p miqdorda o'lim talofati bo'ladi, mavsumning eng qizg'in pallasida bunday xol vujudga kelsa, asalarilar oiladagi bor asal zaxirasini olib, o'z uyasini tark etadilar. Bunday holda asalarilar boshqa uyalardagi qo'nish taxtachalari ustiga qo'nib, yangi uyaga

kirish uchun, har xil harakatlar qiladi, tovush chiqaradi va qanot qoqib iltimos qilish harakatlarini bajaradi. Ana shunday hollarda yangi oiladagi asalarilar, bunday holatlarni sezib iltimos qiluvchi asalarilarni o'z oilasiga tez qabul qiladilar.

Shunday qilib ona asalarisi bo'lmagan oilada, yil davomida asalarining faollik darajasi pasayadi, daladan shira va gulchangi izlash ishlari ancha kamayadi, yangi mumpardali romlar to'qish to'xtab qoladi, oilada ishsizlar soni ko'payadi, natijada asalarilar o'z uyasini ham qo'riqlamay qo'yadi. Bunday sifatsiz, kam kuch oilalarni boshqa kuchli asalari oilalari tomonidan talanib, undagi barcha ozuqalarni tashib oladilar, natijada kuchsiz, onasiz oilalar nobud bo'ladi.

Bundan tashqari bunday oilalarda yosh lichinkalar bo'lmagan taqdirda, ishchi asalarilar tuxum qo'yishga kirishadi va bunday tuxumlardan faqatgina erkak asalarilar chiqadi. Bunday oilalarda erkak asalarilar soni oshgan bo'lib, ular ham tezda o'limga mahkum bo'ladi [3].

Ona asalarisi bor oilada har doim ishchi asalarilar o'z onalari bilan uzviy aloqada bo'ladilar. Buning uchun ishchi asalarilar ona asalariga o'z mo'ylovchalari bilan tegib, paypaslab turadi va ona asalari tanasidan ajralib chiqadigan "onalik moddasi"ni tilchalari bilan yalab turadilar. Bunday "onalik moddasi" urug'langan ona asalarining yuqori jag' bezlaridan ajratib turadi va butun tana bo'ylab tarqalgan bo'ladi. Bunday moddalarni oiladagi barcha asalarilar bir-biriga berib, oilada ona asalari borligidan doimo darak berib turadilar. Bordiyu onalik hidi oilada bo'lmay qolsa, asalarilar oilada tez shovqin soladi, izlaydi va yana yangi ona asalari chiqarishga harakat qiladi.

Asalari oilasida yosh ona asalari urug'lanmay qolsa, bunday holda, ular ma'lum vaqt o'tgach, urug'lanmagan tuxum qo'ya boshlaydi, bunday tuxumlardan esa faqatgina erkak asalarilar chiqadi. Bunday ona asalarini odatda "erkaklashgan ona asalari" deb aytiladi. Shunday bo'lsa ham asalarilardagi tug'ma instinkt ta'sirida, bunday erkak naslni boqishga kirishadilar, hatto ana shu tuxumlardan ona asalari yetishtirishga kirishadilar va ba'zida erkaklashgan ona asalarining tuxumlaridan ona asalari yetishtirilgan hollar ham bo'lgan. Erkaklashgan oiladagi ishchi asalarilar, ko'p miqdorda mum kosachalari quradilar, lekin ona asalari tuxum qo'ymagach, ularni buzib, qirqib tashlaydilar [4]. Faqatgina ana shunday kosachalarga tuxum qo'yilgandan so'nggina, ularni buzmay, ona asalari yetishtirishga harakat qiladilar.

Asalari oilasida sifatsiz ona asalarini almashtirishning eng oddiy va oson yo'li, bu - ko'ch ajratish yo'li bilan amalga oshiriladi. Bu paytda asalari oilasida hamda tabiatda juda ham qulay va barakali davr boshlanib, yangi ona asalari yetishtirishga barcha sharoitlar yaratilgan bo'ladi. Asalarilar ana shunday sifatsiz, talabga javob bermaydigan eski ona asalrining qanotlarini titkilab, yirtib, qirqib tashlaydi. Eski ona asalarining shunday belgilari bilan, yangi va sifatli ona asalaridan tezda farqlab olish mumkin.

Bundan tashqari sifatsiz ona asalarini almashtirishning boshqa yo'llari ham bor. Buning uchun asalari oilasi havoning issiq kunlarida ona asalarini almashtiradilar va bu holatga "tinch yo'l bilan almashinadigan ona asalari" deb aytiladi. Ona asalarini o'zi almashtiradigan xususiyatlar ko'pincha janubiy asalari zotlariga mos keladi. Chunki, bunday asalari zotlari ko'ch ajratishga kam moyil bo'ladi. Ana shunday davrda ishchi asalarilar romning tepa qismida 3-4 tagacha "tinch yo'l bilan almashinadigan" mum kosachalari quradilar. Ona asalari ularga tuxum qo'ygach, onalik qurtchalarni boqib, onadon yasashga kirishadi. Lekin ana shu davrda ham ona asalari tuxum qo'yishni davom ettiraveradi.

Faqatgina oiladagi onadonlarning og'zi yopilgandan so'ng yoki onadonlardan yangi ona asalari chiqishi oldidan, eski ona asalari g'oyib bo'ladi. Kamdan kam holatlarda, eski ona asalari bilan yangisi hamkorlikda yashagan va yangi ona asalari oilada qolgan [5].

XULOSA

Shunday qilib asalari oilasidan ona asalari olinganida yoki u o'lganida 8-10 soatdan so'ng, ishchi asalarilarning bir kunlik qurtchalari joylashgan katakchalari o'rtasiga, o'ndan ortiq onadon kosachalari quradilar. Bunday onadonlarni tinch yo'l bilan almashinadigan "tinch onadonlar" deb aytiladi. Ona asalarining bunday usulda tinchgina almashinishi, asalarichilikda katta ahamiyatga egadir.

REFERENCES

1. Isamuhamedov A.I. Nikadamboev X.K. Asalarichilikni rivojlantirish asoslari. Toshkent. «Sharq» nashriyoti, 2013.
2. Тураев О.С. Технология содержание пчелиных семей в хлопкосиющей зон Бухарского области. Автореферат канд диссертации. 2006.
3. Азимов Т.А. Изучения роста пчелиной семей и наращивания пчел для формирования пакетов в условиях Ташкентской области. Автореферат канд. диссертации. Ташкент. 1971 год.

-
4. Никадамбоев Х.К. Возраст личинок и продолжительность развития свишевых маток. «Сборник научных трудов института пчеловодства». Рыбное. 1980 год, Выпуск 67
 5. Тўраев О.С. Асалари оиласини боқиш технологияси. «Ўзбекистон қишлоқ хўжалиги» журнали. 1992, № 8-9.

ЖИГАР ЖАРОХАТИДА ЛИПИДЛАРНИНГ ЎРНИ

Мавсумахон Абдуллаева

ФарДУ Кимё кафедраси ўқитувчиси

mavsumaxonabdullaeva@gmail.com

АННОТАЦИЯ

Жигарнинг токсик жароҳатланишида липидлар микдорини ўзгариши, организмда кечадиган биокимёвий реакциялар натижасида ,ёғ алмашинуви бузилишига олиб келади.

Калит сўзлар: *Жигар, учацилглицерид, липопротеид, липид, альбумин, глобулин, фосфолипид, холестерин, антиоксидант, ёғ кислоталари. лизофосфатидилхолин, протеинкиназа, гликосфинголипид.*

АННОТАЦИЯ

Изменение количество липидов при токсическом поражении печени в результате биохимических реакций в организме приводит к нарушению жирового обмена.

Ключевые слова: *Печень, триацилглицерид, липопротеид , липид, альбумин, глобулин, фосфолипид, холестерин, антиоксидант, жирные кислоты. лизофосфатидилхолин, протеинкиназа, гликосфинголипид.*

ANNOTATION

A change in the amount of lipids in toxic liver damage as a result of biochemical reactions in the body leads to a violation of fat metabolism.

Key words: *Liver, triacylglyceride, lipoprotein , lipid, albumin, globulin, phospholipid, cholesterol, antioxidant, fatty acids, lysophosphatidylcholine, proteinkinase, glycosphingolipid.*

КИРИШ

Жигарда учацилглицерид ва юқори ёғ кислоталарининг алмашинуви фосфолипидлар билан боғлиқ. Ёғ кислоталари гидрофиль фосфолипид биосинтезида уларнинг таркибига кириб, жигардан осонлик билан ташилиши мумкин. Фосфолипидлар таркибидаги юқори ёғ кислоталари осон оксидланади. Кейинги вақтларда фосфолипидларнинг ёғлар алмашинувидаги муҳим роли тўғрисида маълумотлар пайдо бўлди.

Фосфолипидларнинг жигар ва қондаги микдори жигар ҳужайрасининг физиологик фаоллигини белгилайди. α - ва β -липопротеидлардан β -липопротеидлар муҳим аҳамиятга эга, чунки улар кўп микдорда учацилглицеридлар таркибига киради. Ёғ ва оксилларнинг электростатик

кучлар ёрдамида бириккан маҳсулоти ҳисобланади. Ёғ кислоталари жигарга тушгач оксидланади, натижада кетон таначалар ҳосил бўлади (β -оксимой кислота ва ацетат сирка кислота), улар кейинчалик оксидланишидан ацетатсирка кислота ҳосил бўлади. Демак, жигарнинг ёғ алмашинувидаги асосий вазифаси: 1) ёғ захираларидан тушадиган ёғ кислоталаридан учацилглицеридларни биосинтез қилиш; 2) юқори ёғ кислоталарининг кетон таначаларгача оксидлаш; 3) юқори ёғ кислоталарининг фосфолипидлар ва холестерин эфирлари биосинтезида қатнашиши; 4) β -липопротеидлар биосинтезида учацилглицеридларнинг жигардан ажралиб чиқишида қатнашиш.

АДАБИЁТЛАР ТАҲЛИЛИ ВА МЕТОДЛАР

Ҳозирги пайтда организмда ва ҳужайрада липидларнинг биоэффektorлик фаолияти тўғрисида жуда кўплаб маълумотлар олинган. Охирги йилларда липидларнинг организмда кечадиган энг муҳим физиологик жараёнларда (иммун жавоб, нейрон ахборотларини узатилиши, қон томири ва мушак тонусини бошқарилиши, гомеостаз сақланиши, шамоллаш ва ҳ.) ва одам ва ҳайвон ҳужайраларида кечаётган биокимёвий реакцияларда иштирок этадиган бошқарувчилик, медиаторлик ва биологик эфektorлик хусусияти борлиги маълум бўлди. Иккиламчи мессенджер сифатида ҳужайра ичига турли ташқаридан келаётган сигналларни узатади, ундан ташқари уларнинг ўзи ҳам ҳужайралар орасидаги медиаторлар бўлиб ҳисобланади [Kim D.U. et al., 1999]. Протеинкиназани базибир шакллари рағбатлантиришга, ҳужайра ичидаги деполардан кальцийни юборишга сигнал бериш жараёнларида иштрок этадиган фосфоинозитид цикли вакилларида диацилглицеринлар, инозитфосфат, инозит 1,4,5 учфосфат, фосфатид кислоталарнинг иштироки тўғрисида кўплаб маълумотлар олинган [Lisovitch M., Cantley L.C., 1994; Ткачук В.А., 1998 108, Қонда кўплаб биологик жараёнларни бошқарадиган 1-0 алкил 2-ацетилфосфатидилхолин (тромбоцитлар агрегацияси омили) кучли биоэфektor ҳисобланади [Куликов В.И., Музя Г.И., 1998].66

Оз миқдордаги лизофосфатидилхолин (1-10мкМ) протеинкиназаларни фаоллигини рағбатлантиради, ҳужайра пролиферациясини кучайтиради, лимфа ҳужайраларининг дифференцировкасини рағбатлантиради ва шу каби жараёнларда иштирок этиши аниқланган [Проказова Н.В. и др., 1998].83.

Гликофинголипидлар ҳужайрани ўсиши, дифференцировкасида ва билишда иштирок этади, ҳужайралар ўртасидаги ҳамкорликда, ҳамда сигналларни мембраналар ўртасида узатилишида антигенлиги ва фаол

иммуномодуляторлиги аниқланган. Оддийроқ сфинголипидлар ва уларнинг метаболитлари (сфингенин, сфингенин-1-фосфат, церамидлар) иккинчи мессенджер сифатида ҳужайранинг ўсиши, дифференцировкаси ва апоптозда қатнашади. Шпигель С. и др., 1998; Дятловицкая Э.В., 1998].34.

НАТИЖАЛАР

Жуда кўплаб ишлар ярим тўйинган ёғ кислоталари ва уларнинг унумлари (моноацилглицеринлар, амидлар, оксипипинлар) биоэффektorлик ролига бағишланган. Эркин тўйинмаган ёғ кислоталари фосфолипазаларнинг фаоллигини, ион каналларини, АТФ-азанинг фаоллигини, G оксилни, протеинкиназанинг фаоллигини бошқаради, фосфатидилинозит ва сфингомиелин цикларини моделлайди, гормонал ахборотни ташилишига ва генларнинг транскрипциясига таъсир кўрсатиши аниқланган [Когтева Г.С., Безуглов В.В., 1998].62. Ҳужайрада оксипипинлар тайёр кўринишда сақланмайди, балки биологик рағбатга жавобан полиен ёғ кислоталаридан синтезланади. Уларнинг таъсир кўрсатиши жуда хилма хил бўлиб, организмдаги кўплаб нормал ва патологик жараёнларни бошқаришда иштрок этади [Петрухина Г.Н., Макаров В.А., 1998; Сала А. и др., 1998].82,92.

Ҳар хил типдаги липидларнинг биоэффektorлик таъсирини таҳлил қилиб, ҳужайра бир вақтнинг ўзида бир қанча липидларнинг эффektorлик таъсирига учрашини қайд қилиш мумкин. Кўпинча липидли бошқарувчилар ва мессенджерлар ҳужайрага қарама-қарши (масалан, диацилглицеринлар протеинкиназа-С ни фаоллаштиради, сфингенин бўлса аксинча уни ингибирлайди, диацилглицеринлар апоптозни ингибирласа, церамидлар уни рағбатлантиради) таъсир кўрсатиши мумкин. Шунинг билан бирга битта энзимнинг ўзи ҳар хил липидли биорегуляторларнинг таъсирига учраши мумкин (масалан, инозит-1,4,5-трифосфат, сфингенин, сфингенин-2-фосфат, арахидон кислота, лизофосфатидилхолин, 2-арахидоноилглицерин ёрдамида кальцийни ишга солиниши, сфингенин ёки церамид билан апоптозни рағбатлантириш ва шунга ўхшашлар). Баъзан липидли эффektorлар синергизм хусусиятини намоён қилади. Лизофосфатидилхолин ва эркин ёғ кислоталари диацилглицеринлар билан индуцирлаган протеинкиназанинг айрим шаклларини фаоллигини ошириши аниқланган [Дятловская Э.В., Безуглов В.В., 1998].34.

МУХОКАМА

Шуни ҳам эсдан чиқармаслик керак, битта агонистнинг ўзи (масалан, ўсманинг некроз омили, γ -интерферон, интерлейкин-1 ν) ҳужайра юзасида

рецепторлар билан боғланиб, бир вақтнинг ўзида фосфолипаза А₂, фосфолипаза С, фосфолипаза Д ва сфингомиелиназани рағбатлантиради, бу эса арахидон кислотани ажралиб чиқишини ва сфингомиелин циклини рағбатлантиради, фосфатидилхолинни парчаланишини ва диацилглицеринларни генерациясини тезлаштиради [Liscovitch M., Caentley L.C., 1994]. Оқибат натижада, ҳужайрада биокимёвий жараёнларга таъсир этувчи бир неча липидли мессенджерлар бирданига пайдо бўлади. Жигарнинг токсик жароҳатида: 1) жигарда гликоген миқдори озайиши натижасида ёғлар ёғ захираларидан сарфланади; 2) юқори ёғ кислоталарининг оксидланиши бузилади; 3) ҳужайра ичидаги ёғларнинг парчаланиш жараёни бузилади; 4) ёғларнинг ташилувчан шакли β липопротеидлар ва фосфолипидлар етарли ҳосил бўлмайди [Подымова С.Д., 1984].84.

Сурункали гепатитда умумий липидларнинг 14-26% гача ортиши ва бу жараён нейтрал ёғлар ҳисобига бориши аниқланган. Жигар хасталигида қонда умумий липидлар, эркин ёғ кислоталарининг фосфолипидлар, холестерин миқдори ортиши кузатилади. Бундай ўзгариш жигар жароҳати билан тўғри боғлиқ ҳолда кузатилади Токсик гепатитда ёғ захираларидан жигарга ёғларнинг кўп миқдорда тушишидан ташқари, ёғларнинг жигардан чиқиш жараёни пасаяди, шунингдек, ёғ алмашинуви бузилади. Бу жараёнда қуйидаги ҳолатлар кузатилади: 1) учацилглицеридларнинг етарли даражада парчаловчи энзим тизими бузилади; 2) ёғ кислоталари тўлиқ оксидланмайди; 3) учацилглицеридларнинг жигарда синтез бўлиши кучаяди. Учацилглицеридларнинг парчаланишидан юқори ёғ кислоталарини ҳосил бўлиши уларнинг кейинчалик оксидланишига ва уларнинг фосфолипидлар таркибига кириб жигардан чиқарилишига олиб келади.

ХУЛОСА

Жигарнинг токсик жароҳатланишида ёғ кислоталарининг оксидланиши пасайиб, учацилглицеридларнинг биосинтези кучаяди. Фосфолипид ва в-липопротеидларнинг етарли миқдорда ҳосил бўлмаслиги, натижасида учацилглицеридлар жигарда тўпланиши кузатилади. Бу ҳолатда гликоген миқдорининг жигарда камайиши ёғ тўқималарида юқори ёғ кислоталарининг жигарга ажралиб чиқишини кучайишига олиб келади.

Организмга ССL₄ киритилганда жигар мембранасининг липид компонентлари ва мембрананинг фермент системаси бузилади, бузилган биомембраналарни SH-тутовчи бирикмалар ва антиоксидантлар ва

фосфолипидлар ёрдамида тиклаш усуллари адабиётларда ёритилган, Қ.Т.Тожибоев, 1989; А.И.Арчаков, 1990].

REFERENCES

1. Алматов К.Т., Мирталипов Д.Т., и др. Изменение фосфолипидного состава и окислительного фосфорилирования в митохондриях печени при гепатите. *Вопр. мед. химии*, 1996, Т. 232, С. 27-30.
2. Алматов К.Т. Ферментативные превращения фосфолипидов мембран митохондрий. Ташкент: Университет. 1993. 30 С.
3. Бычкова В.И., Ботченко Е.И. Значение показателей липидного обмена в диагностике цирроза печени. *Врачебное дело*, 1994, №1, С.55-61.
4. Владимиров Ю.А., Арчаков А.И. Перекисное окисление липидов в биологических мембранах. Москва: Наука, 1992, 252 с.
5. Тожибоев, К. Т. (1989). Особенности секреции белка печенью крыс на разных стадиях отравления СС14 или гелиотримом. *Ж. Пат. физиол. и эксперим. терапия*, (2), 57-60.
6. Тургунбаев, Ш. Ш. У., & Хаитбаев, А. Х. (2020). Получение экстрактивных веществ березы. *Universum: химия и биология*, (8-1 (74)), 27-31.
7. Khabibullaeva, N., Khaitbaev, A., & Turgunboev, S. (2021). Obtaining schiff bases of glucosamine with betulon aldehyde. *Збірник наукових праць SCIENTIA*
8. Карабаева, Р. Б., Ибрагимов, А. А., & Назаров, О. М. (2020). КОМПОНЕНТНЫЙ СОСТАВ ЭФИРНОГО МАСЛА PRUNUS PERSICA VAR. NECTARINA, ПРОИЗРАСТАЮЩЕГО В УЗБЕКИСТАНЕ. *Химия растительного сырья*, (4), 165-170.
9. Карабаева, Р. Б., Ибрагимов, А. А., & Назаров, О. М. (2020). ОПРЕДЕЛЕНИЕ СОДЕРЖАНИЯ ЛИПИДОВ И КИСЛОТ В МАСЛЕ ЯДЕР КОСТОЧЕК ДВУХ ОБРАЗЦОВ PRUNUS PERSICA VAR. NECTARINA. *Universum: химия и биология*, (12-1 (78)), 51-55.
10. Карабаева, Р. Б., Ибрагимов, А. А., & Назаров, О. М. (2020). Определение содержания химических элементов и аминокислот в Prunus persica var. Nectarina. *Universum: химия и биология*, (9 (75)), 15-18.
11. Карабаева, Р. Б., Ханабатова, М. Т. К., & Абдуллаева, М. К. (2022). ОПРЕДЕЛЕНИЕ ЖИРНОКИСЛОТНОГО СОСТАВА МАСЛА ЯДЕР СЕМЯН PRUNUS DULCIS VAR. AMARA. *Universum: химия и биология*, (6-2 (96)), 30-32.

SHAXS MA'NAVIY ONGINI SHAKLLASHTIRISHDA OILANING AHAMIYATI

Sh.M.Xalmatova,

Maxsudova Gulnora

Farg'ona davlat universiteti
Ekologiya kafedrası o'qituvchisi

АННОТАЦИЯ

Mazkur maqolada shaxsni ma'naviy ongini shakllantirishda oila va atrof muxitni ro'li haqida. Har bir shaxs xayoti davrida ongli ravishda yashashga kunikmalar xosil qilish va bu ko'nikmalarni oiladan boshlash haqida.

***Kalit so'zlar:** Oila jamiyat, ong shakllanishi, ota-ona, sog'lom ma'naviy muxit, farzand tarbiyasi, odobli, sofdil, rostgo'y.*

АННОТАЦИЯ

В данной статье рассматривается роль семьи и среды в формировании духовного сознания человека. У каждого человека есть навыки жить осознанно в течение своей жизни, и эти навыки должны начинаться с семьи.

***Ключевые слова:** семья, общество, формирование сознания, родители, здоровая духовная среда, воспитание детей, вежливость, честность, правдивость.*

KIRISH

Ong – psixik faoliyatning oliy shakli. U faqat insonga xos fenomendir. Ong, uning mohiyati masalasi eng qadimgi muammolardan biri. Ongni dastlab diniy va mifologik karashlar doirasida tushuntirishga uringanlar. Ongni liniy tushuntirish uni iloxiy hodisa, xudo yaratgan mo'jiza tarzida talkin qilishga asoslanadi. Ko'pgina dinlarda inson ongi buyuk ilohiy aqlning namoyon bo'lish shakli tarzida tavsiflanadi. Bunday qarashlarning ildizi juda qad. bo'lsada, ular hamon o'zining ko'plab tarafdorlariga ega. Kimki olam va odam yaratilganligini tan olar ekan, ong ham yaratganning qudrati deb hisoblaydi.

Inson miyasi nozik, murakkab tuzilishga ega bulgan tizimdir. Aynan uning murakkabligi ong paydo bulishi mumkinligining asosiy shartidir. Bunday xolat xam uzok davom etgan evolyutsiyaning tabiiy hosilasidir.

Ammo yuksak darajada tashkil topgan miyaning o'zi xam xali ong paydo bulishi uchun yetarli emasligini unutmazlik lozim. Bu miya normal funktsional faoliyat

kursatishi zarur. Va nihoyat, normal funktsional faoliyat kursatuvchi miya soxibi ijtimoiy munosabatlarga tortilgan bulishi shart.

Shu o'rinda vulgar materialistlar karashlariga yana bir marta murojaat kilish lozim. Agar ular xak bulganida edi, xayvonot olamiga tushib kolgan inson bolalarida xam ong shakllangan bulishi kerak edi. Ular xayvonlar orasida bulganida xam jigar safro ishlab chiqaraveradi. Ammo, miya ongni ishlab chikarmaydi. Bundan ongning ijtimoiy-ruhiy xodisa ekanligi va u fakat jamiyatdagina shakllanishi mumkinligi xakidagi xulosa kelib chiqadi.

MUHOKAMA VA NATIJALAR

Ong oila jamiyatning dastlabki va birlamchi zarrasidir, ikki tirik vujudning ittifoqidan paydo bo'lgan uchinchi bir olam bu oiladir. Oila tarixan tarkib topgan o'ziga xos ijtimoiy guruh bo'lib, uning a'zolari bir-biri bilan nikoh, qarindoshlik, umumiy turmush va o'zaro huquqiy, ahloqiy hamda boshqa munosabatlar bilan bog'langandir. Aynan ota va ona dastlabki ko'nikmalarini bola ongiga singdiruvchi uning irodasini charxlovchi insondir. Oilada ota-onaning tinch-totuvlikda yashashlari va unda iliq insoniy munosabatlar, sog'lom ma'naviy muhitning mavjudligi, bolaning har tamonlama yaxshi rivojlanishi, sog'lom, aqlli, kuchli iroda sohibi bo'lib kamolga etishiga imkon yaratadi.

Oilada ota onalar o'z farzandiga g'amho'rlik qilishi voyaga yetkazishi, ta'lim berib ulg'aytirishi uchun qilinadigan mehnatini odatda tarbiya deydilar. Tarbiya shaxs ongini muayyan jamiyatning maqsad va vazifasiga muvofiq ravishda tarkib toptirish va rivojlantirish, kishilarning ijtimoiy-iqtisodiy va madaniy hayotda faol ishtirok etishini ta'minlaydigan barcha ijobiy ta'sirlar yig'indisi hisoblanadi. Oilada insonning yaxshi tarbiyalanganligi esa uning odamiyligida, o'zini tuta bilishida, kishilarga hurmatda bo'lishida pokizaligida, kamtarligida va yuksak ahloqiy madaniyatida namoyon bo'ladi.

Birinchi prezidentimiz I.A.Karimov oilaning jamiyat oldidagi ma'sulyati va ahamiyati haqida shunday degan: Oila haqida gapirar ekanmiz, avvalombor, oila hayotining abadiyligini avlodlarning davomiyligini ta'minlaydigan, muqaddas urf-odatlarni saqlaydigan, shu bilan birga, kelajak nasllar qanday inson bo'lib yetishishiga bevosita ta'sir ko'rsatadigan tarbiya o'chog'i ekanini tan olishimiz darkor.

Zero oila farovonligi milliy farovonlik asosidir. Oila muammolari uning iqboli ham davlatimiz, ham jamiyatimiz e'tibor markazida bo'lishi kerak". Binobarin, farzandni odobli, sofdil, rostgo'y, vijdonli va mehnatsevarlik ruhida tarbiyalash va

ularning hatti harakatini doimo nazorat qilib, ijobiy erkin faoliyatga undash yo'lga solish, qobilyat va iste'dodini o'sishiga ko'mkaklashish va shart –sharoit yaratib berish, qiziqish va mayillarini hisobga olib, kasb-hunar tanlashga yo'naltirish oilaning muhim vazifalaridan biridir.

Shaxs ma'naviyati, uning dunyoqarashi asosan oilada shakllanadi. Shu ma'noda oila haqiqiy komillik o'chog'i tarbiya omilidir. Oila-uning asrlar mobaynida saqlanib kelinayotgan muqaddas an'analar orqali yoshlarda Vatanga muhabbat, imon e'tiqod, vatanparvarlik kabi ko'nikmalarni shakllantiradi. Shaxsning ma'naviy ongini shakllanishi ham dastlab oila muhitida paydo bo'ladi. Yetuk inson belgilari farzandlar ota ona tomonidan turli xil hikoyalar, dostonlar, rivoyatlar orqali oilada singdiriladi. Farzand asta sekin mahalla, keng ommaga kirib boradi.

Barkamollikni kamol toptiruvchi muhit sifatida mahalla maydonga chiqadi. O'z-o'zini boshqarishni milliy modeli bo'lgan mahalla xalqimizning azaliy udumlari uruf odatlari va an'analari tayangan holda ulkan tarbiyaviy vazifani bajaradi.

XULOSA

Qilib aytganda millatni ravnaq toptirishda jamiyatni rivojlantirishda barkamol avlod, ma'naviyati va madaniyati yuksak bo'lgan shaxsning faoliyati juda muhimdir. Yuqoridagilardan ko'rinib turibdiki, yosh avlod tarbiyasida asosiy o'rinni boshlang'ich bo'g'ini oila egallaydi. Qachonki ana shu oilalarda olib borilayotgan omil inson tarbiyalash ishlari mukammal yo'lga qo'yilar ekan xalqimiz ma'naviy yuksalaveradi, jahon bilim maydoniga kuchli ilimli salohiyatli zakovatli shu bilan birga ma'naviy yetuk insonlarni yetishtirib beraveradi.

REFERENCES

1. Xalmatova, SH., Usmanova, T., & Akramov, A. (2022). EKOLOGICHESKIE 'OSLEDSTVIYa VOZDEYSTVIYa CHELOVEKA NA RASTITELG'NQY I JIVOTNQY MIR. *THEORY AND ANALYTICAL AS'ECTS OF RECENT RESEARCH*, 1(5), 547-554.
2. Abarjon o'g'li, A. A., & Barchinoy, M. (2022). YER USTI VA OSTI SUVLARINI IFLOSLANTIRUVCHI ASOSIY MANBALAR. *IJODKOR O'QITUVCHI*, 2(20), 216-219.
3. Abarjon o'g'li, A. A. (2022). SHO 'RLANGAN ERLARDA DUKKAKLI DON EKINLARINI EKISHNING AFZALLIGI. *INNOVATION IN THE MODERN EDUCATION SYSTEM*, 2(18), 351-354.
4. Xolikulov, M., & Yoqubov, J. (2022). GULSHIRANING QAYTA-QAYTA OLINISHINI UNING UMUMIY MIQDORINI OSHIRILISHIGA IJOBIY

TA'SIRI. *INNOVATIVE DEVELOPMENTS AND RESEARCH IN EDUCATION*, 1(6), 81-86.

5. Xolikulov, M. R., & Xamidov, G. X. FLORISTICHSKIY SOSTAV MEDONOSNIX RASTENIY FERGANSKOY DOLINQ I 'UTI IX RATSIONALG'NOGO IS'OLG'ZOVANIYa I OXRANQ.

6. Xolikulov, M. R. (2020). THE HERB (*Ca'aris s'inosa L*) IS AN IM'ORTANT HONEY 'LANT. *Scientific Bulletin of Namangan State University*, 2(3), 165-170.

7. Usmonov, B. S., Rakhimov, F. H., & Dusmuhamedova, M. H. (2016). Ta'lim, fan va ishlab chiqarish innovatsion korporativ hamkorligi yangi bosqichda. *Ta'lim, fan va innovatsiya*, (1), 6-9.

8. Jo'raev N. "Avesto mo'jizasi" Toshkent. G'ofur G'ulom nomidagi nashr-matbaa ijodiy uyi. 2013

9. Shodimetov. Yu. Ijtimoiy ekologiya. (darslik). Toshkent. 2003 y

10. Nazarov M. Ekologiya fanidan xorijiy mamlakatlarda olib borilayotgan yangi texnologik va pedagogik texnologiyalar. (Malaka oshiruvchilar uchun) Farg'ona davlat universiteti qoshidagi kadrlar malakasini oshirish bo'limi) Farg'ona. 2018 yil.

11. Ўзбекистон Республикаси Президенти Ш.Мирзиёевнинг Олий Мажлисга Мурожатномасини ўрганиш ва кенг жамоатчилик ўртасида тарғиб этишга мулжалланган Илмий-оммабоп кулланма Тошкент-2019.

OO QAYIN PO‘STLOG‘IDAN BETULIN AJRATIB OLIISH

Turg‘unboev Shavkatjon Shuhratjon o‘g‘li

Farg‘ona davlat universiteti,
kimyo fanlari bo‘yicha falsafa doktori (PhD)
sh_turgunboev1992@mail.ru

ANNOTATSIYA

Ushbu maqolada O‘zbekiston hududida o‘svuchi oq qayin daraxti po‘stlog‘idan betulin moddasini ajratib olish sharoitini optimallashtirish, olingan ekstraktlar tarkibini o‘rganish ishlari yoritilgan.

Kalit so‘zlar: oq qayin, betulin, ekstraktsiya, YuQX, YuSSX, etanol, erituvchi.

АННОТАЦИЯ

В данной статье описаны оптимизация условий извлечения бетулина из коры березы, произрастающей на территории Узбекистана, и изучение состава экстрагируемых экстрактов.

Ключевые слова: березы, бетулин, экстракция, ТСХ, ВЭЖХ, этанол, растворитель.

ANNOTATION

This article describes the optimization of conditions for the extraction of betulin from birch bark growing in Uzbekistan, and the study of the composition of extractable extracts

Keywords: birch, betulin, extraction, TLC, HPLC, ethanol, solvent.

KIRISH

Jahonda biologik faol tabiiy moddalarni ajratib olish bo‘yicha bir qator ilmiy izlanishlar olib borilmoqda. Tabiiy metabolitlarni ajratib olish usullarini takomillashtirish, biologik faolliklarga ega bo‘lgan moddalarni yangi usullar yordamida ajratib olish, tarkibida N saqlovchi yangi hosilalari va turli suvda eruvchan birikmalar bilan suvda eruvchan supramolekulyar komplekslarini olish, kasalliklar terapiyasida lupan qatori triterpenoidlaridan olingan preparatlarni qo‘llashga alohida e‘tibor berilmoqda. Bu borada betulin asosida turli xil yuqumli kasalliklarni keltirib chiqaruvchi virus va bakteriyalarga qarshi qo‘llanilayotgan dori vositalarini sintez qilish va ularni tibbiyot sohasida qo‘llash muhim ahamiyat kasb etadi.

Tahlil natijalariga ko‘ra betulin va hosilalarining aksariyati antioksidantlik, OIV virusiga, gepatoprotektorlik va ko‘plab zamburug‘larda qarshi faolliklarga ega bo‘lishi aniqlangan.

ADABIYOTLAR TAHLILI VA METODLAR

Adabiyotlar ma‘lumotlarida betulinni ajratib olishning turli usullari bayon etilgan. Qayin po‘stlog‘idan betulin ekstraksiya qilishda ekstraktning unumi dastlabki xomashyoning o‘lchamiga bog‘liq. Agar o‘lchami 0.15–1.5 mm bo‘lsa, ekstraksiya ekstraktning turiga bog‘liq bo‘lmaydi. O‘lchami 0.8–4.0 mm bo‘lganda ekstraksiya unumi va samarasi ekstraksiya qiluvchi agent turiga bog‘liq. Qayin po‘stlog‘ining ishqoriy muhitda suv bug‘i bilan aktivlanishi ekstraksiya vaqtini kamaytirish va ekstraksiya unumdorligini oshirishga imkon beradi.

Betulinni turli xil organik erituvchilar, xususan etanol, benzol, dietil efir, dixlormetan va aseton bilan ekstraksiya qilish bo‘yicha juda ko‘p tadqiqot ishlari amalga oshirilgan [1-4].

Dixlormetan, metanol yoki butanol-2, propanol-2 ning azeotroplari yoki etanol kabi erituvchilar betulin va boshqa triterpenoidlarni tashqi po‘stloqdan suv bilan ajratib olishda juda samaralidir [5]. Ekstraksiya jarayonlari dixlormetan, metanol, izopropanol – suv azeotrop aralashmasida, etanolda, butanol-2 – suv azeotrop aralashmasida, asetonida olib borilganda natijalar qo‘yidagi tartibda kuzatilgan: dixlormetan < izopropanol < butanol-2 = atseton < metanol < etanol. [6].

NATIJALAR

Dastlab adabiyot ma‘lumotlaridan kelib chiqqan holda, betulinni ajratib olish usullari o‘rganildi. Ma‘lumotlardan ko‘rinadiki betulin ajratib olishda turli xil qutbli va qutbsiz organik erituvchilar va ularning aralashmalaridan foydalanilgan. Shularni inobatga olgan holda, ekstraksiya unumi va ekstrakt tarkibini aniqlash uchun turli erituvchilar bilan po‘stloq ekstraksiya qilindi. Tajriba uchun respublikamizning Zomin tumanida o‘sadigan oq qayin daraxti po‘stlog‘idan foydalanildi. Dastlab turli erituvchilardan foydalangan holda ekstraksiya unumi aniqlandi (1-jadval).

1-jadval

Turli erituvchilar yordamida ekstraksiya qilish natijalari

№	Erituvchi	Vaqt (soat)	Olingan po‘stloq miqdori (g)	Ajratib olingan modda miqdori	
				gr	%
1	Aseton	3	10	2.8	28
2	Etanol	3	10	3.6	36

3	Propanol-1	3	10	2.6	26
4	Propanol-2	3	10	1.7	17
5	Butanol-1	3	10	1.1	11
6	Butanol-2	3	10	1.75	17.5
7	Izobutil spirti	3	10	1.4	14
8	Izoamil spirti	3	10	1.0	10

Olib borilgan tajribalar asosida erituvchi sifatida etanoldan foydalanilganda betulin ajratib olish unumi yuqori bo‘lishi aniqlandi [7-8].

Olingan natijalarni quyidagicha diagramma ko‘rinishida tasvirlash mumkin:

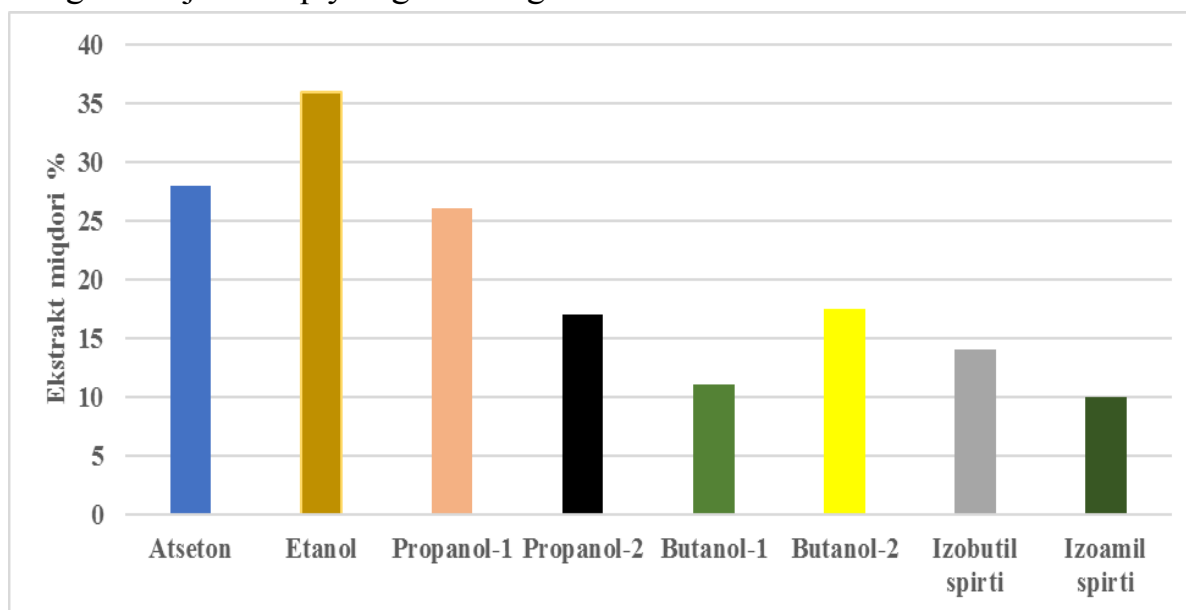

1-rasm. Turli erituvchilar yordamida ekstraksiya natijalari

Tajribalar davomida oq qayin po‘stlog‘idan ekstraktiv moddalarni ajratib olish uchun unum jihatidan eng yaxshi erituvchi etanol ekanligi aniqlab olingandan so‘ng, ekstraksiya jarayoni unumi turli boshqa omillar (erituvchi konsentratsiyasi, erituvchi miqdori, ekstraksiya vaqti) ga bog‘liqligi o‘rganildi [9].

Bunda quyidagicha natijalar olindi (2-jadval).

2-jadval

Ekstraksiya unumining ekstraksiya vaqtiga bog‘liqligi

Erituvchi	Ekstraksiya vaqti (soat)	Olingan po‘stloq miqdori (g)	Ajratib olingan modda miqdori	
			gr	%
Etanol	2	10	2.95	29.5
	2.5	10	3.2	32
	3	10	3.6	36
	3.5	10	3.6	36
	4	10	3.4	34

Olingan natijalardan ko‘rinib turibdiki, betulin moddasini ekstraksiya qilishda optimal vaqt 3 soatni tashkil qildi. Ekstraksiya jarayonining optimal vaqti topilgandan so‘ng, ajratib olinadigan ekstrakt unumining erituvchi miqdoriga bog‘liqligi o‘rganildi. Olingan natijalar quyidagi jadvalda keltirilgan:

3-jadval

Ekstraksiya unumining erituvchi miqdoriga bog‘liqligi

Erituvchi	Erituvchi miqdori (ml)	Olingan po‘stloq miqdori (g)	Ajratib olingan modda miqdori	
			gr	%
Etanol	150	10	2.6	26
	175	10	2.9	29
	200	10	3.6	36
	225	10	3.5	35
	250	10	3.5	35

Olingan natijalardan ko‘rinib turibdiki, betulin moddasini ekstraksiya qilishda optimal erituvchi miqdori 10 gr po‘stloqqa nisbatan 200 ml ni tashkil qildi.

Ekstraksiya jarayoni uchun optimal erituvchi miqdori topilgandan so‘ng, ajratib olinadigan ekstrakt unumining erituvchi konsentratsiyasiga bog‘liqligi o‘rganildi. Olingan natijalar quyidagi jadvalda keltirilgan:

4-jadval

Ekstraksiya unumining erituvchi konsentratsiyasiga bog‘liqligi

Erituvchi	Erituvchi konsentratsiyasi(%)	Olingan po‘stloq miqdori (g)	Ajratib olingan modda miqdori	
			gr	%
Etanol	70	10	2.6	26
	75	10	2.7	27
	80	10	3.0	30
	85	10	3.2	32
	90	10	3.3	33
	96	10	3.6	36

Betulin ajratib olishda eng yaxshi erituvchi etanol bo‘lib, ekstraksiya vaqti 3 soat, 96% li etanol 1:20 gidromodulda ishlatilganda eng optimal natija olinishi aniqlandi.

Ekstraksiya qilingan moddalarning xromatografik tahlili

Turli erituvchilar yordamida ajratib olingan ekstraktiv moddalar yig‘indisining tozalik darajasini aniqlash maqsadida YuQX, YuSSX qilindi, suyuqlanish haroratlari aniqlandi. Olingan natijalar quyidagi jadvalda keltirilgan.

2.6-jadval

Turli erituvchilar yordamida betulin ajratib olish

№	Erituvchi	Ekstrakt massasi (g)	Betulin miqdori (%)	R _f	T _{suyuq} ⁰ S
1	Etanol	3,6	56	0.35 0.56 0.70	232-234
2	Aseton	2,8	68	0.37 0.55	235-237
3	Propanol-1	2,6	72	0.23 0.56	242-245
4	Propanol-2	1,7	74	0.25 0.55	243-244
5	Butanol-1	1,1	83	0.55	255-256
6	Butanol-2	1,75	89	0.56	258-260
7	Izobutil spirti	1,4	84	0.56	256-258
8	Izoamil spirti	1,0	71	0.30 0.56	236-239

Sifat analizi va miqdoriy xisoblash ishlari standart betulingan nisbatan solishtirildi. Analiz natijalariga ko'ra asetonda olingan ekstraktiv moddaning tarkibida 68% (2-rasm), etanoldagida esa 56% (3-rasm) betulin, propanol-1 da olingan ekstrakt tarkibida 72%, propanol-2 da olingan ekstrakt tarkibida 74%, butanol-1 da olingan ekstrakt tarkibida 83%, butanol-2 da olingan ekstrakt tarkibida 89%, izobutil spirtida olingan ekstrakt tarkibida 84% hamda izoamil spirtida olingan ekstrakt tarkibida 72% betulin mavjudligi aniqlandi.

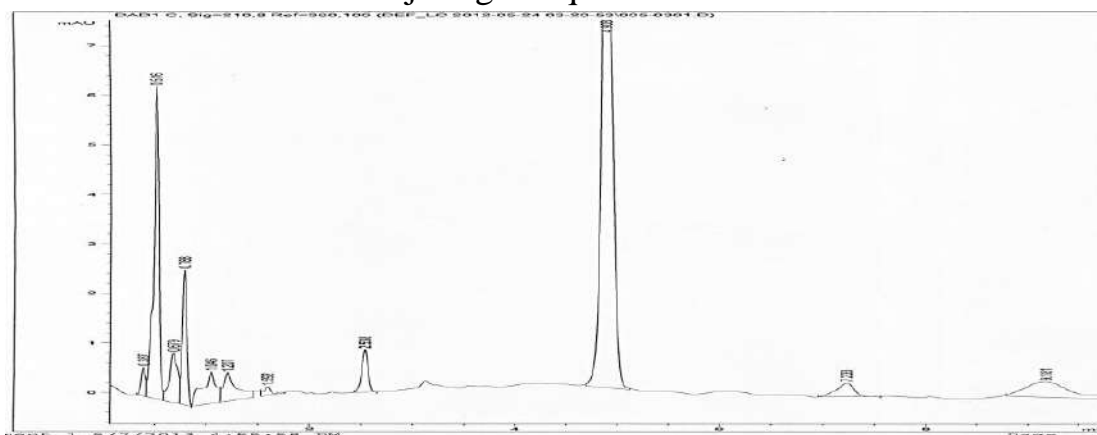

2-rasm. Asetonda olingan ekstraktiv moddaning YuSSX analizi

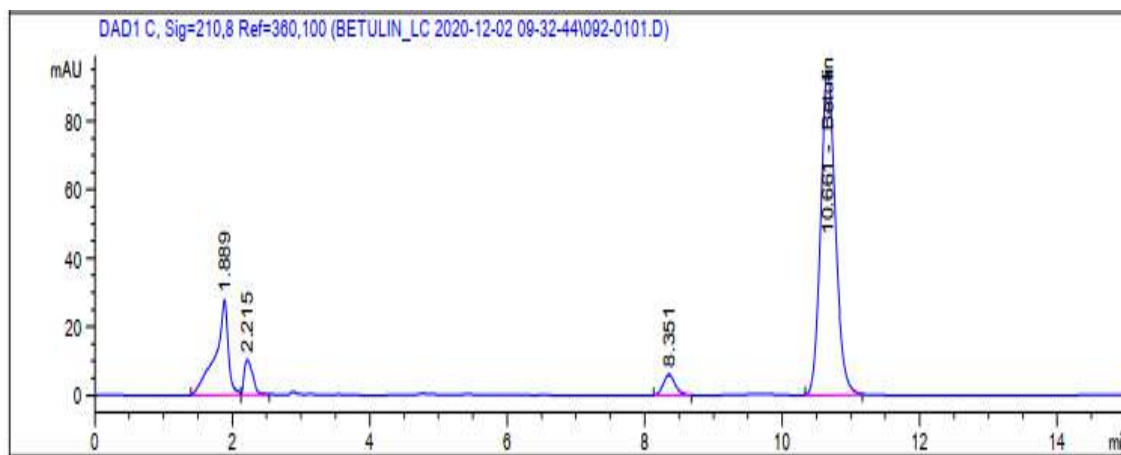

3-rasm. Etanolda olingan ekstraktiv moddaning YuSSX analizi

MUHOKAMA

Keltirilgan YuSSX ma'lumotlaridan ko'rinib turibdiki butanol-1, butanol-2 va izobutil spirti yordamida ekstraksiya qilib olingan mahsulotlar tarkibida betulinning tozalik darajasi, etanolda ekstraksiya qilingan mahsulot tarkibida esa betulinning chiqish unumi yuqori ekanligi aniqlandi. Shuningdek, etanolda ajratib olish jarayoni yangi usulda olib borilgan bo'lib, aralashma tarkibida qo'shimcha moddalar soni kamroq ekanligi ko'rildi. Olingan xromatogrammalardan ko'rinib turibdiki, ekstraktiv moddalar tarkibida betulindan tashqari yana bir qator moddalar mavjudligi aniqlandi. Adabiyotlardan ma'lumki, qayin po'stlog'i ekstrakti tarkibida betulindan tashqari yana betulin aldegid va betulin kislotasi, lupeol va lupeol aldegid kabi moddalar ham mavjud. O'zbekiston sharoitida o'sadigan qayin tarkibida ham shu moddalar mavjudligi va ularning foiz ulushlari bugungi kunda o'rganilmaganligi uchun, biz ekstraktiv moddalarimiz tarkibidagi komponentlarni identifikatsiyalash bo'yicha tadqiqotlarimizni suyuqlik xromatografiga moslashtirilgan mass-spektrometr yordamida amalga oshirildi.

XULOSA

Adabiyot ma'lumotlari, olingan natijalardan xulosa qilish mumkinki, respublikamiz hududida o'sadigan oq qayin tarkibidan ajratib olinadigan ekstraktiv moddalar uchun eng yaxshi erituvchi etanol hisoblanadi. Etanolda po'stloq ekstraksiya qilinganda optimal vaqt 3 soatni, optimal erituvchi miqdori 1:20 gidromodulni hamda optimal erituvchi konsentratsiyasi 96% ni tashkil etishi aniqlandi. Ajratib olingan ekstraktiv moddalar aralashmasi tarkibi YuQX, YuSSX va boshqa usullar yordamida tekshirildi.

REFERENCES

1. Erich W.H. H., Ulrich J., Wolfgang M. and Fritz S., A Bicentennial of betulin // *Phytochemistry*, № 28 (9), 1989. P 2229-2242.
2. Cole B.L.W., Bentley M.D., Hua Y and Lin B. Triterpenoid constituents in the outer bark *Betula alleghaniensis* (yellow birch) // *Journal of wood chemistry and technology*. № 11(12), 1991. P 209-223.
3. Патент РФ № 2172178 (2001)
4. Патент РФ № 2668976 (2018)
5. Патент РФ № 2623220 (2017)
6. Guidoin M.F, Yang J, Pichette A, Roy. [Betulin isolation from birch bark by vacuum and atmospheric sublimation. A thermogravimetric study](#) // *Thermochimica Acta*, № 398(1-2), 2003. P 153.
7. Турғунбаев, Ш. Ш. У., & Хаитбаев, А. Х. (2020). Получение экстрактивных веществ березы. *Universum: химия и биология*, (8-1 (74)), 27-31.
8. Турғунбаев, Ш. Ш. (2019). ИЗУЧЕНИЕ ЭКСТРАКТИВНЫХ ВЕЩЕСТВ *BETULA PENDULA* ПРОИЗРАСТАЮЩЕЙ В УЗБЕКИСТАНЕ. In *Россия молодая* (pp. 70210-70210).
9. Ш.Турғунбоев, А.Хаитбаев. Бетулин ажратиб олиш жараёнини оптималлаштириш // Международная конференция молодых ученых «Наука и инновации», С. 295-296. Ташкент 2019.

ЎЗБЕК ЖАДИД МУТАФАККИРИ АБДУЛЛА АВЛОНИЙНИНГ ИНСОН ВА ТАБИАТ МУНОСАБАТЛАРИГА ДОИР ИЖТИМОЙ- ПЕДАГОГИК ҚАРАШЛАРИ

Ходжиболаева Нозимахон Маъмуровна

Фарғона давлат университети мустақил тадқиқотчиси

АННОТАЦИЯ

Мақолада Абдулла Авлонийнинг шахснинг табиатга эстетик муносабатини жамият экологик онги ва маданияти билан корреляцион ва интегратив алоқадорлиги, инсон билан табиатнинг экоэстетик мулоқотини ривожлантириши, манфаат ва эҳтиёжларни оптималлаштириши, шахснинг табиатга эстетик муносабатини шакллантириши билан экологик онгни ривожланиши даражалари ўртасидаги ўзаро алоқадорликлар ҳақидаги қарашлари таҳлил қилинган.

***Калит сўз ва иборалар:** табиат, жамият, экология, этноэкология, табиатга муносабат, табиатни эстетиклаштириши, экологик муаммолар, иқлим ўзгариши.*

АННОТАЦИЯ

В статье проанализированы взгляды Абдуллы Авлони на эстетическое отношение личности к природе, корреляционную и интегративную связь общества с экологическим сознанием и культурой, развитие экоэстетического общения человека с природой, оптимизацию интересов и потребностей, формирование эстетического отношения личности к природе и взаимодействие между уровнями развития экологического сознания.

***Ключевые слова и фразы:** природа, общество, экология, этноэкология, отношение к природе, эстетизация природы, экологические проблемы, изменение климата.*

ANNOTATION

The article analyzes Abdulla Avloni's views on the aesthetic attitude of a person to nature, its correlation and integration with the environmental consciousness and culture of society, development of eco-aesthetic communication of nature with Man, optimization of interests and needs, formation of aesthetic attitude of a person to nature and interaction between the levels of development of environmental consciousness.

***Key words and phrases:** Nature, Society, Ecology, ethnoecology, attitude to nature, esthetics of nature, environmental problems, climate change.*

КИРИШ

Дунё илм-фанида халқлар этноэкологияси, этноэстетик муносабатларининг табиат ҳодисалари ва кундалик турмуш тарзини уйғунлаштириш, экологик онг ва маданиятнинг халқлар фольклорида акс этишини тадқиқи бўйича илмий-назарий тадқиқотлар олиб борилмоқда. Айниқса, анъанавий халқ экологик маданияти яхлит ва кўп қиррали ҳодиса сифатида ўрганиш, унинг тузилиши, асосий кўринишлари, шакллари аниқлаш муҳим аҳамият касб этади. Чунки халқ экологик маданиятининг тасарруфида унинг асосий соҳалари, жумладан, халқ донишмандлиги, халқ эътиқоди, халқ педагогика-си, байрам-маросим маданияти, халқ ўйинлари, халқ ижоди, халқ табобати каби комплекс этномаданий фалсафий мерос шаклланган. Шу сабабли табиат ва инсон эҳтиёжлари уйғунлиги муаммосини ўрганиш, халқ экологик маданияти анъаналарини тиклаш ва ривожлантириш тенденцияларини ишлаб чиқиш заруриятини тақозо этмоқда.

МУҲОКАМА ВА НАТИЖАЛАР

Мамлакатимизда барқарор экологик вазиятни, табиий атроф-муҳит мусавволигини сақлаш ва табиий ресурслардан оқилона фойдаланишнинг муҳим субъектив омили бўлган экологик онг ва маданиятни янада юксалтиришга алоҳида эътибор қаратилмоқда. “Энг муҳим масала – аҳолининг экологик маданиятини ошириш ҳақида жиддий бош қотиришимиз зарур.бунга ёш авлод қалбида она табиатга меҳр-муҳаббат, унга дахлдорлик ҳиссини тарбиялаш орқали эришиш мумкин”[1]. Шу сабабли республикаимизда экология соҳасида таълим-тарбия ва тарғибот-ташвиқот ишлари аҳволини яхшилаш билан бир қаторда ўзбек халқ экологик маданияти анъаналарини тиклаш ва ривожлантириш тенденцияларининг илмий-назарий асосларини ишлаб чиқиш ва такомиллаштириб бориш бугунги кунда объектив зарурат ҳисобланади.

Дунёда шахснинг табиатга эстетик муносабатини шакллантиришда экологик онг ва маданиятнинг ролини ошириш бўйича қатор, жумладан, куйидаги устувор йўналишларда тадқиқотлар олиб борилмоқда: шахснинг табиатга эстетик муносабатини шакллантиришда санъат асарлари ва бадиий маданиятнинг устуворлигини таъминлаш; шахсни табиатга экоэстетик муносабатини шакллантириш орқали соғлом турмуш тарзи ва табиат туризмини ривожлантириш; турли тарихий даврларда яратилган экоэстетик қадриятлар, табиатга эстетик муносабатни ифодаланиш усуллари ва

йўналишларини ишлаб чиқиш; атроф-муҳитни муҳофаза қилиш борасида институционал ўзгаришлар асосида шахс экоэстетик муносабати барқарорлигини таъминлаш.

Шахснинг табиатга эстетик муносабатини шакллантиришда экологик онг ривожланиш босқичлари ўртасидаги ворисийлик ва алоқадорлик, унинг санъат асарлари бадий образларида ифодаланиш хусусиятлари табиатни муҳофаза қилишда алоҳида аҳамиятга эга бўлган. Кейинчалик, “табиат-жамият-инсон” тизими элементлари ўртасидаги муносабатларнинг ривожланиб бориши билан экологик онг ва маданият бошқа ижтимоий онг шакллари интеграциялаштирувчи омилга айланган. Шу жумладан, табиатга эстетик муносабатда экологик мақсад устуворлашиб, унинг функционал йўналишини белгилаб беришини объектив жараён сифатида эътироф этиш керак. Зеро, табиатга эстетик муносабатни ривожлантиришда экологик онг даражаларининг функционал роли кучайиб ва аҳамиятининг ошиб бориши инсоният эҳтиёжларидан келиб чиқади ҳамда цивилизация келажаги манфаатларига мосдир.

Ҳар қандай тарихий даврда инсониятнинг экологик дунёқараши табиатга эстетик муносабатни шакллантириши билан муҳим ижтимоий функцияни бажариб келган. Лекин, бир томондан, тоталитар коммунистик мафкура ҳукмронлиги даврида табиатни санъат асарларида бадий ифодалаш ҳам муайян сиёсий мақсадларга бўйсундирилган ёки унинг талқинида мавжуд тизимга ошқора маддоҳлик бўлса ҳам, иккинчи томондан, табиат ҳақида яратилган санъат асарларида Она-заминга инсоний муносабат “чақириғи” баралла кўриниб ва эшитилиб турар эди. Бу эса, шахснинг санъатдаги “табиат борлиғига” эстетик муносабати характерини белгилайдиган интеллектуал салоҳиятига ва уни баҳолаш мезонларига боғлиқдир.

Инсоннинг комиллиги ва маданияти табиатга бўлган муносабати билан ҳам белгиланади. Олмон олими И.Кант табиатни инсон ахлоқи билан боғлаб тушунтираркан шундай дейди: «кимники бевосита табиат гўзаллиги қизиқтирса, бу унинг фикрлаш тарзида, йўқ деганда, ахлоқийликка, эзгуликка қобилияти мавжудлигидан далолат беради»[2].

Марказий Осиё ҳудудидаги халқлар, шу жумладан ўзбек халқи ҳар қандай шароитда ҳам тежамкорлик маданиятига амал қилади. Бу – меҳнат сарфланадиган барча маҳсулотларга, кундалик ҳаётга тегишлидир. Халқ орасида бу маданиятни қисқача, «увол» деб номлайдилар. Табиат ресурслари бўлмиш сув, тупроқ, ўсимликлардан бемақсад, хаддан ташқари фойдаланиш

ҳам увол ҳисобланади. Ахлоққа зид ҳаракатлар, яъни одамнинг ҳаддан зиёда еб-ичиши, табиат ашёларидан катта бойлик орттириш йўлида беаёв фойдаланиши, ўт-ўланларни пайҳон қилиши – буларнинг ҳаммаси увол ҳисобланади. Шунинг учун ўз вақтида жаҳид мутафаккири Абдурауф Фитрат барчани огоҳликка чақириб шундай ёзган эди: «Вакиллари исроф касаллигига йўлиққан миллат, шубҳа йўқки, нобуд бўлади. Агар олам тарихига назар солсангиз, дунёдаги қавмларнинг нобуд бўлиш сабабларидан бири шу исрофгарчиликдир»[3]. Ҳозирги пайтда борган сари кам ишлатилаётган бу тушунча одамларнинг ким бўлишларидан қатъи назар, барча қатламлари учун баб-баробар тааллуқли. Увол қилмаслик, ҳаддан ошмаслик, тежамкор бўлиш, баъзилар ўйлаганчалик ҳасислик белгиси эмас. Тежамкорлик юксак даражадаги маънавий маданият белгисидир.

Бу борада халқимизнинг атоқли фарзанди А. Авлонийнинг ҳам она табиатга нисбатан ўсиб келаётган ёш авлодда оқилона муносабат маданиятини шакллантириш зарурияти ҳақидаги қарашлари ҳозир ҳам ўз аҳамиятини йўқотмаган.

Абдулла Авлоний меросида табиатга муносабат масаласи ҳам алоҳида ўрин тутади. Авлоний ўзининг 1904 йилда усули жаҳид мактабини очади. Ушбу мактабда эса 6 ойда ўқиш-ёзиш, география, ҳисоб, табиатни ўргатиш йўлга қўйилган[4,6]. Авлоний ўз мактабида ёшларда табиатга оқилона муносабатни шакллантириш муаммосни назардан қочирмаган. Лекин, жоҳиллар Авлонийнинг прогрессив қарашларини тушуна олишмагани ортидан унинг мактабини 1908 йилда ёптиришади. Ушбу мактабнинг ёпилиш сабабларини мутафаккирнинг ўзи шундай хотирлаган эди: “Мактабимда ер, одамлар, тоғ-тошлар, дарё, осмон ҳақинда суҳбатлар ўтказмоққа ҳаракат қилганимни Миробод жоҳил кишилари билишиб, мени кофир бўлдинг деб, мактабимни ёпдилар...”[5] Бу фикрлардан англаш мумкинки, мактабнинг ёпилиши Авлонийнинг табиатшунослик масалаларига ёшларнинг эътиборини кўпроқ жалб қилганлиги билан изоҳланади.

Абдулла Авлоний ватанпарварлик, ватан туйғуси ҳақидаги мулоҳазаларида ҳам инсонларнинг бирор жойга муқим жойлашиб, унга муҳаббат ҳиссини туйиши, ватанининг иқлими, табиати қандай бўлса уни бутун борлиғи билан севишини содда, лекин чуқур фалсафий мазмун билан ёритиб беради: “Биз туркистонликлар ўз ватанимизни жонимиздан ортиқ суйдиғимиз каби, араблар Арабистонларини, қумлик, иссиқ чўлларини, эскимўлар Шимол тарафларини, энг совуқ қор ва музлик ерларини бошқа ерлардан зиёда суярлар. Агар

суймасалар эди, ҳавоси яхши, тириклик осон ерларга ўз ватанларини ташлаб, ҳижрат қилурлар эди”[2]. Ушбу фикрлар ҳозирги кунда ҳам ўз аҳамиятини йўқотмаган. Шу боис бугунги кунда ҳар бир фуқарода халқимизнинг табиат унсурларига бўлган азалий эҳтиром ва меҳр-мурувватни тиклаш ишини йўлга қўйиш; сувга, ерга, ўсимлик ва ҳайвонот оламига меҳр ва шафқатни ҳар бир ёш фуқарода инсоний маданият тарзида мужассам этиш учун ҳаракат бошлаб юбориш; табиат ва инсонлар эҳтиёжлари асосида пайдо бўлган Наврўз, Меҳржон байрамларини янада мукамал савияга кўтариш, Сув сайили ва Сада байрамларини замонавий ўзанда тиклаш ишларини олиб бориш; Гул байрами ва қушлар байрамини мунтазам, юксак замонавий савияда ўтказишни ташкил этиш; деҳқонларнинг соҳа байрамларини миллий анъаналар асосида, мукамал дастур билан мунтазам ўтказишни йўлга қўйиш; мактабларда экологиядан сабоқ бериш ва бу дарсларда халқимизнинг табиат билан боғлиқ қадимий маданий тадбирлари, анъаналари чуқур ўргатиш; табиатни муҳофаза қилиш жамиятлари, давлат қўмиталари ва экологияга оид барча ташкилотлар бевосита фуқаролар билан амалий иш олиб бориши; табиатнинг тўрт муқаддас унсури – ер, сув, нур ва ҳаво доим инсон эъзозидан бўлишига эришиш зарур.

Шунингдек, Абдулла Авлониёнинг ҳар бир миллат ўз тараққиётини таъминлаши учун ўз ватанининг табиий имкониятларидан илм-фан ютуқлари асосида фойдалана олиши муҳим аҳамиятга эга эканлигига алоҳида диққат қаратиб шундай ёзади: “Америкаликлар бир дона буғдой экуб, йигирма қадок буғдой олурлар. Ёврополиклар ўзимиздан олган олган беш тийинлик пахтаимизни кетуриб, ўзимизга 25 тийинга сотурлар!”[4]. Ушбу фикрларнинг бугунги кундаги аҳамиятини қуйидагилар билан изоҳлаш мумкин. Ижтимоий-экологик муаммолар ечимида замонавий инновацион ёндашувлар билан бир қаторда маҳаллий аҳолининг табиатдан фойдаланиш анъаналарига асосланган этноэкологик ёндашувнинг аҳамияти ҳақида республикамиз Президенти Ш.М.Мирзиёев шундай ёзади: «Халқларимизнинг табиатга унинг бойликларини асраб-авайлаган ҳолда муносабатда бўлиш ва умумий сув ресурсларидан биргаликда фойдаланиш борасида кўп асрлик анъаналарига суянган ҳолда биз ҳақиқатан ҳам улкан натижаларга эришамиз»[6]. Бундан ташқари, БМТнинг 2030 йилгача барқарор ривожланиш бўйича халқаро дастурида белгиланган 17 та «мақсад»лардан бири «Қуруқлик экосистемаларини муҳофаза қилиш ва тиклаш, улардан оқилона фойдаланиш, ўрмонларни рационал (оқилона) бошқариш, чўлланишга қарши курашиш, ерларнинг деградациясини тўхтатиш ва биологик хилма-хиллик йўқолишининг

олдини олиш»вазифалари ечимига йўналтирилган [7]. Мазкур вазифалар ечими демографик юки оғир, табиатга кўрсатилаётган антропоген босим миқдори юқори бўлган минтақаларда янада долзарб аҳамият касб этмоқда.

Абдулла Авлонийнинг лирик меросида табиатга муҳаббат масаласи ҳам кенг ўрин олган. Жумладан, мутафаккирнинг “Баҳор”, “Ёз”, “Куз”, “Қиш”, “Тулистондан бир нарса”, “Баҳор келди” каби шеърларида ватан табиати, ундаги фаслларнинг жозибадорлиги жуда юксак поэтик маҳорат билан тасвирлаб берилган. Шунингдек, Авлоний “Иккинчи муаллим” китобининг “Йилнинг фасллари”, “Ёз фасли”, “Куз фасли”, “Қиш фасли”, “Баҳор фасли” каби кичик бўлимларида йил фаслларининг ўзига хос хусусиятларини болалар учун содда тилди баён этади[8].

Авлоний экологик ҳолатнинг инсон ва хайвонот олами генофонди учун муҳимлиги ҳақида ҳам ўзининг қисқа, лекин кенг маъноли мулоҳазаларини баён этган. У шундай таъкидлайди: “Ифлослик балосидан поклик давоси ила қутулмоқ керак. Балиқнинг ҳаёти сув ила ўлдиғи каби, инсоннинг саломатлиги ҳаво иладир”[14]. Ушбу фикрлар ҳам бугунги кун учун ниҳоятда долзарбдир. Зеро, кейинги йилларда энг оғриқли глобал экологик муаммолардан бири сифатида ҳаво муҳитининг ифлосланиб, иқлимнинг ўзгариб бориши муаммоси юзага келди. Шунингдек, бугунги кунда инсониятга чучук сув захираларининг камайиб бориши, Орол денгизининг қуриши, экиладиган ерларнинг эрозияга учраши, ўрмонларнинг кесилиши, биологик хилма-хилликнинг йўқолиб кетиши, дарёлар, денгизлар ва океанлар сувларининг шафқатсизларча ифлослантирилаётгани каби глобал экологик хавфлар таҳдид солмоқда. Бу каби камчиликлар атроф-муҳитнинг ҳолатига салбий таъсир этиб, экологик мувозанатнинг бузилишига олиб келмоқда. Мана шу сабаблар нафақат табиий муҳитни, балки ижтимоий муҳитни ҳам ёмонлаштирмоқда.

Кундалик ҳаётимизда кўпинча локал экологик муаммоларнинг юзага келишига экологик норма ва меъёрларнинг кўпол равишда бузилаётгани, экологик маданият даражасининг пастлиги сабаб бўлмоқда. Оламдаги барча мавжудотларнинг соғломлиги, барқарор тараққий этишида ҳаво, сув, тупроқнинг мусоффолиги муҳим ўрин тутди. Мамлакатимиз миқёсида ҳар учала табиат ҳодисасига хос локал экологик муаммолар мавжудлигини кўришимиз мумкин. Шунингдек, статистик маълумотлардан мамлакатимиз фуқароларининг атроф-муҳитга ўтказаетган босимининг салбий натижаларини сезиш, англаш қийин эмас.

ХУЛОСА

Хулоса қилиб айтиш мумкинки, жаҳид мутафаккири, маърифатпарвар бобомиз Абдулла Авлоний ўзининг ижтимоий-фалсафий, педагогик қарашларида ўз аксини топган ёш авлоднинг табиатшунослик борасидаги билимларини ошириш, уларнинг табиат қонуниятларига монанд фаолият олиб бориш, табиат-жамият-инсон муносабатларини теран англаш, жамиятнинг экологик онги ва маданиятни юксалтириш муҳим вазифа эканлиги борасидаги фикрлари бугунги кунда ҳам ўз аҳамиятини йўқотмаган.

REFERENCES

1. Халматова, Ш., Усманова, Т., & Акрамов, А. (2022). ЭКОЛОГИЧЕСКИЕ ПОСЛЕДСТВИЯ ВОЗДЕЙСТВИЯ ЧЕЛОВЕКА НА РАСТИТЕЛЬНЫЙ И ЖИВОТНЫЙ МИР. *THEORY AND ANALYTICAL ASPECTS OF RECENT RESEARCH*, 1(5), 547-554.
2. Abarjon o'g'li, A. A., & Barchinoy, M. (2022). YER USTI VA OSTI SUVLARINI IFLOSLANTIRUVCHI ASOSIY MANBALAR. *IJODKOR O'QITUVCHI*, 2(20), 216-219.
3. Abarjon o'g'li, A. A. (2022). SHO'RLANGAN ERLARDA DUKKAKLI DON EKINLARINI EKISHNING AFZALLIGI. *INNOVATION IN THE MODERN EDUCATION SYSTEM*, 2(18), 351-354.
4. Холикулов, М., & Ёқубов, Ж. (2022). ГУЛШИРАНИНГ ҚАЙТА-ҚАЙТА ОЛИНИШИНИ УНИНГ УМУМИЙ МИҚДОРINI ОШИРИЛИШИГА ИЖОБИЙ ТАЪСИРИ. *INNOVATIVE DEVELOPMENTS AND RESEARCH IN EDUCATION*, 1(6), 81-86.
5. Холикулов, М. Р., & Хамидов, Г. Х. ФЛОРИСТИЧЕСКИЙ СОСТАВ МЕДОНОСНЫХ РАСТЕНИЙ ФЕРГАНСКОЙ ДОЛИНЫ И ПУТИ ИХ РАЦИОНАЛЬНОГО ИСПОЛЬЗОВАНИЯ И ОХРАНЫ.
6. Xolikulov, M. R. (2020). THE HERB (*Capparis spinosa* L) IS AN IMPORTANT HONEY PLANT. *Scientific Bulletin of Namangan State University*, 2(3), 165-170.
7. Ahmedova, D. M., & Maksudova, G. M. (2020). THE ROLE OF MOISTURE AS AN ECOLOGICAL FACTOR IN GROWTH OF COTTON PLANTS. *Theoretical & Applied Science*, (8), 73-76.
8. Ahmedova, D. M., & Maksudova, G. M. (2020). МОРФОЛОГИЯ ПЫЛЬЦЫ НЕКОТОРЫХ ВИДОВ И ГИБРИДОВ ХЛОПЧАТНИКА. *Theoretical & Applied Science*, (5), 84-87.

-
9. Zakirova, S., Axmedova, D., & Artikova, G. Z. (2021, July). AGROTECHNICAL MEASURES FOR SAND DEVELOPMENT. In *Конференции*.
 10. To'lanovna, M. A., & Erkinovna, U. T. (2022). FARG'ONA SHAHAR INFRASTRUKTURASIDA MANZARALI O 'SIMLIKLARNING TUTGAN O'RNI VA RO'LI. INNOVATION IN THE MODERN EDUCATION SYSTEM, 2(18), 360-365.
 11. Abdullayeva, M., & Gaybullayeva, M. (2022). NO 'XATNI FOTOSINTEZ JADALLIGI VA MAXSULDORLIGIGA EKOLOGIK OMILLAR TA'SIRI. *IJODKOR O'QITUVCHI*, 2(22), 341-346.
 12. Abdullayeva, M. (2022). KUZGI BUG 'DOYNING FOTOSINTEZ MAHSULDORLIGIGA KO 'CHAT VA O 'G 'ITLAR MIQDORINI TA'SIRI. *IJODKOR O'QITUVCHI*, 2(22), 334-340.
 13. Гайбуллаева, М. Ф., & Абдулазизова, Н. (2019). Роль развития экологического образования в Республике Узбекистан. *Молодой ученый*, (17), 64-66.
 14. Гайбуллаева, М. Ф., Баратова, Ф., & Норкузиева, Т. (2019). Общие проблемы экологии. *Молодой ученый*, (28), 203-205.
 15. Turdaliyev, A., Asqarov, K., & Xodjibolayeva, N. (2019). Geoenergetic features of lanthanoids and radioactive elements in irrigated soils. *Scientific journal of the Fergana State University*, 2(4), 53-57.

ATROF-MUHIT MUHOFAZASIDA CHIQINDILAR MUAMMOSI

Dilfuza Ahmedova Mahammadovna

Farg‘ona davlat universiteti, «Ekologiya» kafedrasida dotsenti,

biologiya fanlari nomzodi

ahmedova1965@gmail.com

Nizomov Nizomiddin,

Ahmedov Raxmiddin,

Turdiyeva Nilufar

FarDU magistrantlari

ANNOTATSIYA

Mazkur maqolada atrof muhitni maishiy chiqindilar bilan ifloslanishini oldini olish, ko‘p qavatli uylarda chiqindilardan samarali foydalanish uchun “Uy-joy mulkdorlari shirkati” qoshida yordamchi xo‘jalik sifatida chorvachilikni rivojlantirish rejasini ishlab chiqish masalalari yoritilgan. Atrof-muhitga chiqarib yuborilayotgan chiqindilarni keskin kamaytirish va ularni zararsizlantirishda chora-tadbirlari belgilangan.

***Kalit so‘zlar:** Atrof-muhit, maishiy chiqindilar, chiqindisiz texnologiya, utilizatsiya, biokonversiya.*

ANNOTATION

This article covers the issues of developing a plan for the development of animal husbandry as an auxiliary farm under the Housing Owners' Association for the prevention of environmental pollution with household waste and the effective use of waste in high-rise buildings. Measures have been defined for the drastic reduction of wastes released into the environment and their neutralization

***Key words:** Environment, household waste, waste-free technology, utilization, bioconversion.*

KIRISH

Atrof-muhitni ishlab chiqarish va iste‘mol chiqindilaridan muhofaza qilish, tabiiy resurslardan oqilona va kompleks foydalanish hamda ekologik toza texnologiyalarni amaliyotga tatbiq etish muammolari bilan uzviy bog‘liqdir.

Keyingi vaqtlarda yarim tayyor, muzlatilgan va konserva qilingan mahsulotlarni ko‘plab ishlab chiqarilishi munosabati bilan ularni maxsus yashik, quticha, maxsus idish, qog‘oz va selofan xaltachalarga o‘rab sotuvga chiqarilmoqda. O‘rash tarkibini avvalo qog‘oz, oyna, metall, selofan, plastmassa tashkil etadi. Eng muhimi ulardan ikkinchi marta foydalanib bo‘lmaydi. Ayniqsa, aholi zich yashaydigan ko‘p qavatli

uyalar mavjud ayrim xududlarda aholi tomonidan bu chiqindilar umumiy chiqindixonalarga tashlanmoqda. Bu esa maishiy chiqindilar hajmini bir necha barobarga ko'paytirmoqda. Bunday salbiy holatni yaxshilash va ijobiy tomonga o'zgartirish uchun tadbir choralari ishlab chiqish darkor.

ADABIYOTLAR TAHLILI VA METOD

O'zbekiston Respublikasining "Chiqindilar to'g'risida"gi Qonuni O'zbekiston Respublikasi xududida chiqindi bilan bog'liq ishlarni amalga oshirish sohasi fuqarolar hayoti va sog'lig'iga, atrof-muhitga chiqindilar zararli ta'sirining oldini olish, chiqindilar hosil bo'lishini kamaytirish va ulardan xo'jalik faoliyatida oqilona foydalanish munosabatlarini tartibga solishni belgilab berdi.

Bu borada O'zbekiston Respublikasi Prezidentining 2017 yil 21 apreldagi "2017-2021 yillarda maishiy chiqindilar bilan bog'liq ishlarni amalga oshirish tizimini tubdan takomillashtirish va rivojlantirish chora-tadbirlari to'g'risida" gi PQ 2916-sonli qarori qabul qilindi. Mazkur qaror mamlakatimiz tuman va shaharlarining sanitariya-epidemiologiya holatini yaxshilash, 2017-2021 yillarda chiqindi bilan bog'liq vazifalarni amalga oshirish tizimini tubdan takomillashtirish va rivojlantirishni yanada kuchaytirishga qaratilgan.

Sh.Ataxanov, R.Akramboev (2014) ta'kidlashicha, ikkilamchi xom ashyolar yuqori ozuqaviy va biologik qiymatga ega bo'lib, ularni qayta ishlanishining bir qancha afzallik tomonlari bor. Birinchidan, xom ashyo resurslarini tejash, ikkinchidan iste'mol bozorini to'ldirish va eksportbop mahsulot ishlab chiqarish valyuta zahirasini ko'paytirish imkonini beradi¹⁶⁷.

S.Gaibnazarov (2016) qayd etishicha, dunyo miqyosida sanoat va shaharga oid maishiy chiqindilarni yo'qotish jahonshumul masalaga aylandi chunki, uni yoqish atrof-muhitni, yerlarga ko'mish esa tuproqni ifloslaydi va har xil kasalliklar tarqatuvchi mikroblar ko'payishiga olib keladi. Yer usti resurslarining ifloslanishida sanoat korxonalarini, ayniqsa, kimyo-metallurgiya, issiqlik elektr stantsiyalaridan atmosferaga ko'tariladigan kul, qurum, gazlar va changlar yerga bevosita yoki yog'ingarchiliklar paytida tushib tuproqni ifloslaydi¹⁶⁸. Shuning uchun xo'jalik va sanoat chiqindilari tashlangan yerlar sanitariya zonalari tashkil etilib, profilaktika choralari ko'rilmasa, o'sha yerlardagi tuproq qatlami o'ta ifloslanib, tabiiy holda tozalana olmaydi.

¹⁶⁷ Sh.Ataxanov, R.Akramboev Sharbatchilikdagi ikkilamchi xomashyoni qayta ishlash O'zbekiston qishloq xo'jalik j. 2014 №6 40 b

¹⁶⁸ S.Gaibnazarov Tog'-kon va neft-gaz sanoatida atrof-muhit muammoalri hamda ularning yechimlari Ekologiya xabarnomasi 2016 №3 38 b

Mutaxassislarning hisob-kitoblariga qaraganda, yiliga yer aholisining odam boshiga 1 tonna ishlab chiqarish va uy-ro‘zg‘or chiqindilari to‘g‘ri keladi. Toshkent viloyatida esa bu ko‘rsatkich 2 barobar ko‘pdir. Hozirgi paytda faqat Olmaliq kimyo zavodida 60 mln tonnadan ko‘proq chiqindilar yig‘ilib qolgan. Ulardan qayta ishlashga hammasi bo‘lib 1% sarflanadi, xolos.

Chiqindisiz texnologiya jarayonlarni tadbqiq etish, bu ijtimoiy-iqtisodiy muammo, ayniqsa kimyoviy texnologiyada juda zarurdir. Buning uchun mavjud texnologik jarayonlardan eng optimallarini tanlash va ishlab chiqarishda qo‘llash kerak.

MUHOKAMA

Ma‘lumki, har bir xonadonda xilma-xil oziq-ovqat mahsulotlari iste‘mol qilinadi va bu mahsulotlardan ma‘lum miqdorda chiqindi (po‘choq, urug‘ va boshqa)lar ajralib chiqadi. Qishloq joylarida, ayniqsa, uy jonzoqlari (hayvonlar, parrandalar va boshqalar) parvarish qilinadigan xonadonlarda bu chiqindilar tashlab yuborilmaydi, ya‘ni uy hayvonlariga ozuqa sifatida beriladi. Bu bilan birinchidan atrof-muhit musafoligi saqlab qolinadi, ikkinchidan, uy jonzoqlari parvarish qilinadi, uchinchidan oila byudjetida qo‘shimcha mablag‘ hhsil bo‘ladi.

Afsuski, aholi zich yashaydigan ko‘p qavatli uylar mavjud ayrim xududlarda aholi tomonidan bu chiqindilar umumiy chiqindixonalarga tashlanmoqda. Bundan tashqari bunday salbiy holatni yaxshilash va ijobiy tomonga o‘zgartirish uchun aholi ko‘p qavatli zich uylar mavjud xududlarda quyidagi tadbirlarni amalga oshirish mumkin. Agar birgina uy-joy shirkati misolida oladigan bo‘lsak, shirkatga taxminan 20 ta ko‘p qavatli uy birlashtirilgan bo‘ladi. Har bir uyda o‘rtacha 40 tadan 60 tagacha xonadon bo‘lsa, shirkat bo‘yicha 800-1200 ta xonadon mavjud bo‘ladi. Har bir xonadonda o‘rtacha 3 kishidan iborat oila yashaydi. Bu oila bir hafta davomida o‘rtacha 2 kg kartoshka, 2 kg sabzi, 1 kg piyoz va boshqa oziq-ovqat mahsulot (poliz mahsulotlari, meva va boshqa) larni iste‘mol qiladi. Bu mahsulotlardan hayvonlar uchun o‘rtacha 0,5 kg ozuqa-chiqindi chiqadigan bo‘lsa, chiqindilardan samarali foydalanish uchun “Uy-joy mulkdorlari shirkati” qoshida yordamchi xo‘jalik sifatida chorvachilikni rivojlantirish maqsadga muvofiq bo‘ladi. Buning uchun “Uy-joy mulkdorlari shirkati” o‘zining hisob raqami mavjud bo‘lgan bankka biznes reja taqdim etishi lozim bo‘ladi. Biznes rejada 10 yoki 20 bosh qoramol sotib olish, ularni boqish va parvarishlash uchun binolar qurish hamda zarur uskunalar sotib olish, ularni tarqatib chiqish, turli xil tarqatma materiallar bilan ta‘minlash kabi ko‘rsatkichlar ko‘rsatilishi mumkin. “Uy-joy mulkdorlari shirkati” ushbu biznes reja asosida kredit yoki ssuda olishi va bu mablag‘ni maqsadli ishlatishi mumkin. “Uy-joy

mulkdorlari shirkati” har bir oilani va ularning a’zolarinii biznes rejadagi ishlarni amalga oshirishda faol qatnashishga jalb qiladi.

NATIJALAR

Har oiladan chiqadigan 0,5 kg ozuqa- chiqindi bir xafta davomida (0,5x800 yoki 1200) 400 kg yoki 600 kgni tashkil etadigan bo’lsa, bu ozuqa chiqindini qoramollarga ratsion asosida berib boriladi. Ozuqa chiqindini har bir oilada shirkat tomonidan tarqatiladigan maxsus yelim idishlarga solib, uni “Ozuqa-chiqindi to’plash markazi”ga olib boriladi. Ushbu markaz vakili ozuqa chiqindilarni qabul qilib olish ishlarini muntazam yo’lgan qo’yadi. Shu bilan birga qo’shimcha ozuqa sifatida shirkat xududida zarur yer maydoni ajratilib, yerga beda va makkajo’xori ekib, ma’lum miqdorda pichan, o’t yig’ishtirib olish mumkin. Ushbu tadbir barcha turdagi chiqindilarning inson hayoti va salomatligiga, atrof-muhitni sog’lomlashtirishga, isrofgarchilikni oldini olishga, ulardan xo’jalik faoliyatida oqilona foydalanib iqtisodiy samaradorlikka erishishga va eng muhimi halqimizning ma’naviy, iqtisodiy va ekologik tarbiyasini yanada yuksaltirishga yordam beradi.

Shuningdek, tarkibida uglevod bo’lgan chiqindi va yo’ldosh mahsulotlarni an’anaviy mikroblar bilan biyologik jarayonlar yo’li bilan qayta ishlash mumkin. Masalan, saharozani kristallash uchun boshlang’ich sirop hisoblangan va texnologik sikldan chiqarib tashlanadigan melassa – shakar olishdagi yo’ldosh mahsulot hisoblanadi. Uning tarkibida shakardan tashqari sulfitar, karbonatlar va kaltsiy, magniy tuzlari mavjud. Melassani biyologik jarayon davomida qolgan shakarning hammasi ham ishlatilmaydi. Kraxmal donlarning, kartoshka va maniokning quruq massasini 50%ini tashkil etadi. Bu mahsulot jo’hori va maniokdan olinadi. U kislotali yoki fermentativ gidrolizga oson uchraydi va undan dekstrin va glukoza olinadi. Ushbu glikozalardan spirt va fruktozali sirop olishda foydalaniladi.

Chiqindi boshqaruvining asosiy maqsadi – ishlab chiqaruvchi va iste’molchilarning mas’uliyatli bo’lishlarini talab qiladi. Bu borada mutaxassislar chiqindilarni boshqarishning vazifasini shunday izohlagan edi: “Chiqindilarni ishlab chiqarilishi ham ularni bartaraf ettirilishi ham shunday tartibga solinishi kerakki, bu insonlarning salomatligiga zarar keltirmasligi va foydalanishi uchun maqbul bo’lgan ekologik mahsulotlarni chegaralab qo’yimasligi lozim”. Bunda atrof-muhitni himoya qilishda profilaktik ekologik tamoyillarga tayaniladi.

XULOSA

Atrof-muhitga ta’sir ko’rsatadigan va iqtisodiy xarajatlarga sabab bo’ladigan barcha chiqinlar qayta ishlanishi yoki bartaraf etilishi lozim. Sog’liqni saqlash va

atrof-muhit muhofazasi hamda qayta ishlash orqali resurslarni saqlash qanchalik muhim bo'lsa, uning sifatiga qo'yilgan talab shunchalik baland bo'ladi. Ishlov berilmagan chiqindilarning joylashtirilishi eng past qimmatga sabab bo'ladi. Bu esa keyinchalik sezilarli darajada o'zining ta'sirini keltirib chiqarishi mumkin. Tabiiy atrof-muhitni saqlashda zaharli gazlarni va tashlamalarni umuman yuzaga keltirmasdan, balki atrof-muhitni himoya qilish chora-tadbirlari va uslublarini qo'llash orqali ularni kamaytirish va bartaraf ettirish lozim. Shaharlarning har yerlarida paydo bo'ladigan, ba'zan esa betartib ravishda hosil bo'lgan axlatxonalar atrof-muhit ifloslanishining jiddiy manbai bo'lib qolmoqda.

Sanoat tarmoqlari va xo'jaliklarda ishlab chiqariladigan har xil modda, mahsulot va materiallarning sifat-miqdor ko'rsatkichlarini saqlab qolgan holda, atrof-muhitga chiqarib yuborilayotgan chiqindilarni keskin kamaytirish va ularni zararsizlantirishda quyidagilar chora-tadbirlari belgilanadi:

1. Respublika hududi bo'yicha atrof-muhitning ifloslanishi darajasini ekologik-gigiena va sanitariya me'yorlarigacha pasaytirish;

2. Atrof-muhit ifloslanishi, tabiiy resurslardan foydalanish va chiqindilarni utilitatsiya qilish ustidan nazoratni kuchaytirish. Shu maqsadlarda, ilm-fan yutuqlarini va xalqaro standartlarni hisobga olgan holda, atrof-muhitni ifloslantiruvchi manbalarni samarali tozalash inshootlari va bilan jihozlash tizimiga e'tiborni qaratish;

3. Atrof-muhitni sog'lomlashtirish, isrofgarchilikni oldini olish, maishiy chiqindilardan xo'jalik faoliyatida oqilona foydalanib iqtisodiy samaradorlikka erishish;

4. Atrof-muhitni maishiy chiqindilar bilan ifloslanishi oldini olish va miqdorini kamaytirishda biokonversiya usulidan foydalanish;

5. O'zbekiston Respublikasining "Chiqindilar to'g'risida"gi Qonunini amalga oshirish mexanizmining eng ilg'or usullarini ishlab chiqish va takomillashtirib borish

REFERENCES

1. O'zbekiston Respublikasi Prezidentining 2017 yil 21 apreldagi "2017-2021 yillarda maishiy chiqindilar bilan bog'liq ishlarni amalga oshirish tizimini tubdan takomillashtirish va rivojlantirish chora-tadbirlari to'g'risida" gi PQ 2916-sonli qarori.
2. Национальный доклад о состоянии окружающей среды и использовании природных ресурсов в Республике Узбекистан. Tashkent, 2013
3. Ю.В Новиков, Р.И Бекназов, "Человек и окружающая среда" Москва, 1980.
4. A.Ergashev Umumiy ekologiya Toshkent, 2003

5. A.Ergashev, T.Ergashev. Ekologiya, biosfera va tabiatni muhofaza qilish. Toshkent. "Yangi asr avlodi", 2005.
6. Sh.Otaboev, M.Nabiev Inson va biosfera. Toshkent, O'qituvchi 1995.
7. Sh.Ataxanov, R.Akramboev Sharbatchilikdagi ikkilamchi xomashyoni qayta ishlash O'zbekiston qishloq xo'jalik j. 2014 №6 40 b
8. S.Gaibnazarov Tog'-kon va neft-gaz sanoatida atrof-muhit muammoalri hamda ularning yechimlari Ekologiya xabarnomasi 2016 №3 38 b
9. Ahmedova, D., & Akramov, A. (2021, July). USE OF MODERN TECHNOLOGIES IN THE EDUCATION SYSTEM. In *Конференции*.
10. Akhmedova, M., & Akhmedova, D. (2021). Clinical features and risk factors for the development of atopic bronchial asthma combined with allergic rhinosinitis in children. *ACADEMICIA: An International Multidisciplinary Research Journal*, 11(9), 1015-1020.
11. Abarjon o'g'li, A. A., & Barchinoy, M. (2022). YER USTI VA OSTI SUVLARINI IFLOSLANTIRUVCHI ASOSIY MANBALAR. *IJODKOR O'QITUVCHI*, 2(20), 216-219.
12. Abarjon o'g'li, A. A. (2022). SHO 'RLANGAN ERLARDA DUKKAKLI DON EKINLARINI EKISHNING AFZALLIGI. *INNOVATION IN THE MODERN EDUCATION SYSTEM*, 2(18), 351-354.
13. Халматова, Ш., Усманова, Т., & Акрамов, А. (2022). ЭКОЛОГИЧЕСКИЕ ПОСЛЕДСТВИЯ ВОЗДЕЙСТВИЯ ЧЕЛОВЕКА НА РАСТИТЕЛЬНЫЙ И ЖИВОТНЫЙ МИР. *THEORY AND ANALYTICAL ASPECTS OF RECENT RESEARCH*, 1(5), 547-554.
14. Ahmedova, D. M., & Maksudova, G. M. (2020). THE ROLE OF MOISTURE AS AN ECOLOGICAL FACTOR IN GROWTH OF COTTON PLANTS. *Theoretical & Applied Science*, (8), 73-76.
15. Ahmedova, D. M., & Maksudova, G. M. (2020). МОРФОЛОГИЯ ПЫЛЬЦЫ НЕКОТОРЫХ ВИДОВ И ГИБРИДОВ ХЛОПЧАТНИКА. *Theoretical & Applied Science*, (5), 84-87.
16. Abdullayeva, M., & Gaybullayeva, M. (2022). NO 'XATNI FOTOSINTEZ JADALLIGI VA MAXSULDORLIGIGA EKOLOGIK OMILLAR TA'SIRI. *IJODKOR O'QITUVCHI*, 2(22), 341-346.
17. Гайбуллаева, М. Ф., & Абдулазизова, Н. (2019). Роль развития экологического образования в Республике Узбекистан. *Молодой ученый*, (17), 64-66.

-
18. Turdaliyev, A., Asqarov, K., & Xodjibolayeva, N. (2019). Geoenergetic features of lanthanoids and radioactive elements in irrigated soils. *Scientific journal of the Fergana State University*, 2(4), 53-57.
19. Халматова, Ш., Усманова, Т., & Акрамов, А. (2022). ЭКОЛОГИЧЕСКИЕ ПОСЛЕДСТВИЯ ВОЗДЕЙСТВИЯ ЧЕЛОВЕКА НА РАСТИТЕЛЬНЫЙ И ЖИВОТНЫЙ МИР. *THEORY AND ANALYTICAL ASPECTS OF RECENT RESEARCH*, 1(5), 547-554.
20. Холикулов, М., & Ёкубов, Ж. (2022). ГУЛШИРАНИНГ ҚАЙТА-ҚАЙТА ОЛИНИШИНИ УНИНГ УМУМИЙ МИҚДОРНИ ОШИРИЛИШИГА ИЖОБИЙ ТАЪСИРИ. *INNOVATIVE*

УДК.2326+45226

АСАЛЛИ ЎСИМЛИКЛАРНИНГ ЎРГАНИЛИШ ТАРИХИ

Холикулов Муроджон Робилжонович

Фарғона давлат университети катта ўқитувчиси

murodholikulov1986@gmail.com

АННОТАЦИЯ

Бугунги кунда дунё миқёсида кўплаб озиқ-овқат маҳсулотлари ҳамда уларни ўрнини босувчи манбаалар етиштириляётган бўлсада, асаларичилик тармогининг маҳсулоти, парҳез таом асалга, она асалари сутига ва мумига бўлган эҳтиёж йил сайин ортиб бормоқда. Шу сабабли асаларичилик тармогини янада ривожлантириш, унинг маҳсулдорлигини оширишда муҳим омил ҳисобланган асалли (гулширالي) ўсимликларни тадқиқ қилиш, улардан самарали фойдаланиш усулларини ишлаб чиқиш муҳим илмий аҳамиятга эга. Шу сабабли уларни ўрнини босишда асосий хом ашё вазифасини асалли ўсимликлар эгаллайди. Мақсадимиз ўсимлик турларини захираларини аниқлаш, ареалларини топиш, асаларилар оилаларини табиий ва суний экосистемаларга кўчириб олиб ўтиш, ҳосилдорликни ошириш ҳамда сифатли асал олиб фойдаланишидир. Хозирги кунда ушбу гулширالي ўсимликлардан оқилона фойдаланиш давр талаби ҳисобланади.

Калит сўзлар: *Асалли ўсимликларнинг тур таркиби, гулшира маҳсулдорликлари, гулширани ажралиш динамикаси, гулчанги берувчи ўсимликлар, маданий ўсимликларнинг гулшира маҳсулдорликлари, асаларилар билан чанглатилганда ҳосилдорликни ортиши, Ўзбекистоннинг асалли ўсимликлари, асаларичилик, қишлоқ хўжалик экинларини асаларилар билан чангланиши.*

ANNOTATION

Although many food products and resources that replace them are grown worldwide today, the need for beekeeping network products, dietary food honey, Mother Bee milk and wax is increasing every year. Therefore, the further development of the beekeeping network, the research of honey (hyacinth) plants, which are considered an important factor in increasing its productivity, the development of methods for their effective use, are of significant scientific importance. For this reason, the main raw material in their replacement is occupied by Honey plants. Our goal is to determine the reserves of plant species, find their areals, transplant Bee families into natural and artificial ecosystems, increase productivity,

and use quality honey. Currently, the rational use of these hyacinth plants is a requirement of the period.

Keywords: *Species composition of honey plants, gulshira productivity, gulshira separation dynamics, flowering plants, gulshira productivity of cultivated plants, increased productivity when pollinated with bees, bee pollination of Uzbek honey plants, agricultural crops with bees.*

КИРИШ

Маълумки, асаларичиликни шаклланиши ва ривожланиши, уларнинг озука манбалари ҳисобланган асалли (нектарли, болли) ўсимликларга бевосита боғлиқ. Аксарият қадимги манбаларда асал ва асаларилар тилга олинса ҳам, асалли ўсимликларга кам эътибор қаратилади.

Абу Райҳон Беруний “Ас-Сайдана фит-тиб” китобининг бир бобини асалга бағишлайди. Унда XI – асргача бўлган асал ва асаларичиликка доир маълумотларни тўплайди ва баён қилади. Асалнинг хиллари ва уни келиб чиқишига тўхталади. Асарда ялпиз, тоғжамбил, астрагал, шамбала ва болкурай ўсимликларидан ҳосил бўлган асалнинг ширали ва мазали эканлигини маълум қилади.

Асалли ўсимликлар ва гулшира XIX – асрнинг охири ва XX – асрнинг бошларидан бошлаб чуқур ўрганила бошланди.

Асаларичиликни ривожланиши, ҳамда асалли ўсимликларни ўрганилишида “Туркистон қишлоқ хўжалиги” (“Туркестанское сельское хозяйство”) журнали муҳим роль ўйнайди, қайсики, у 1906 йилдан бошлаб Тошкентда нашр этила бошлайди. А.А.Александров (1906) биринчилардан бўлиб, журнал саҳифаларида Каттакўрғон, Самарқанд, Хўжанд ва Тошкент шаҳарларининг асосий асалли ўсимликларини таърифлаб, оқ акация уларнинг “маликаси” эканлигини таъкидлайди.

У Ўрта Осиёнинг мўътадил иқлим шароити ва хилма – хил ўсимликлар олами бу ерларда асаларичиликнинг ривожланишига омил эканлигини ёзади. Иссиқ иқлимли Ўзбекистон шароитида тухумак ва жўка дарахтларининг яхши асалли эканлигини маълум қилади. Шунингдек, ковул, учбарг, қашқарбеда ва бошқа ўсимликларни яхши нектар ажратишини И.А.Бржезиций (1907), А.Михайлов (1909), В.Юферов (1911), О.Т. Землянов ва А.Чайкинлар (1916) эълон қиладилар. [1]

Асалли ўсимликларни кенг миқёсда ўрганишга, Туркистон вилояти ўсимликлар оламини В.Л.Комаров., С.Н.Коржинский., Б.А.Федченко ва

бошқалар томонидан тадқиқ қилиниши ижобий туртки бўлади. Ўша вақтлардан бошлаб В.Н. Некрасованинг (1958) маълум қилишича ўсимликлар хомашёлари, жумладан, асалли ўсимликларни ўрганиш бошланади. Ф.Сусловнинг (1928) таъкидлашича Чимган асаларичилик туманида йилига 169 тоннадан асал олинган. Н.Ионов (1926) ёзишича, иқлим шароит яхши бўлган йиллари Фарғона водийсида ҳар бир асалари оиласидан 40 – 50 кгдан асал олинган. [2]

В.Д.Лайок (1949 – 1950) айрим мевали дарахтлар ва каноп ўсимлигини нектар миқдорини аниқлайди.

Ғарбий Тяншаннинг Пском, Угом ва Майдонтол массивларининг асалли ўсимликларга бойлиги Г.И.Печишева (1962) ва В.А.Роговлар томонидан (1968, 1969, 1970) таъкидланади. Тошкент ва унинг атрофидаги асаларичилик ҳудудларида 100 турдан ортиқ асалли ўсимликлар аниқланади. (Булгакова, Суворин (1961), Л.Л.Булгакова (1972, 1973, 1975, 1976, 1978) Сирдарёнинг қирғоқлари бўйича 220 турдаги асалли ўсимликларни аниқлайди. Шунингдек, Тошкент ботаника боғида иқлимлаштирилаётган жўка (липа) дарахти гуллари 4 – 6 дан 16-18 мг гача нектар ажратгани ва нектарнинг концентрацияси 55 – 60% эканлиги аниқланади (Шумаева, 1972).

Хоразм вилоятида Р.С.Собиров (1972, 1982) томонидан 236 тур асалли ўсимликлар аниқланади, қайсики улар 142 туркум ва 47 оилага мансуб.

Ғ.Ҳамидовнинг илмий раҳбарлигида аспирант Р.Муҳаматзянова (1977, 1980) Сурхондарё вилоятининг асал ширали ўсимликларни ўрганади. Мазкур вилоятда 487 тур асалли ўсимликлар борлиги аниқланади. Р.Х.Худойбергеновнинг (1959) маълумоти бўйича ковул ўсимлиги маданийлаштирилганда, унинг нектар маҳсулоти гектарига 990 кг га етган. [2]

Кўшни Қирғизистон ва Тожикистон республикаларининг асал ширали ўсимликларини қатор тадқиқотчилар Головова (1966), Зиёдов (1967), Лынов (1970, 1971, 1972) Кашенко, Бушкова (1971), Раҳмонов (1971) ўрганадилар.

Асаларилар туфайли четдан чанглатилганда беда ва дуккакли ўсимликлар ҳосили 35 – 40%, кунгабоқарники 50 – 60%, полиз экинлариники эса 100 – 150% га ошади (Пономарева, 1973, Глухов, 1974, Кривцов ва бошқалар).

МЕТОДЛАР

1960 йилдан бошлаб Ўзбекистон Республикаси ҒА ботаника институтида Ғ.Ҳамидов томонидан қарийиб барча вилоятлар, Қирғизистон, Тожикистон ва Қозоғистон республикаларининг бизга чегерадош ҳудудларида (Арслонбоб, Шохимардон, Поччаота, Зомин, Сангардак, Боботоғ, Кухитангтоғ) кенг

равишда асалли ўсимликлар ва уларнинг ресурслари ўрганилади. Ўзбекистон миёсида тарқалган ўрта толали (28 нав) ва ингичка толали (17 нав) пахта навларининг нектар ажратиши, нектарнинг концентрацияси аниқланади. Биринчи маротаба мамлакатимиз ўсимликлар қопламининг чўл, адир, тоғ ва яйлов минтақалари кесимида асалли ўсимликлар ресурслари аниқланади. Тажриба майдонларида эспарцет, рапс, арслонқуйруқ, хўкиз тили (синяк), қашқарбеда, тоғрайхон, лимон ўти, шалфей турлари, ҳаммаси бўлиб 38 тур ўсимликлар тажриба майдонларига экилиб, уларнинг биоэкологик ҳолатлари ва нектар ажратишига доир тадқиқотлар олиб борилган. Барча нектар ресурслари, табиий турлар, маданий турлар, пахта, каноп, мевали боғлар, полиз экинлари ва бошқалар ҳисоблаб чиқилади.

Ўзбекистоннинг асалли ўсимликлари ва нектарнинг ажралишига экологик омилларнинг таъсири ва бошқалар маълумотлар асаларичилик бўйича Халқаро Конгрессларда маъруза қилинди. Мазкур мавзу бўйича монография ва бир неча рисоалар чоп этилган. Биринчи марта муаллиф томонидан Ўзбекистоннинг асалли ўсимликлари ҳаритаси тузилди. (Карта медоносных угодий Узбекистана, масштаби 1: 1000 000, Ғ.Ҳамидов, 1985). [1]

Асаларичилик қишлоқ хўжалигининг муҳим тармоғи ҳисобланади ва у инсон учун ғоят фойдали таом бўлган асални ва саноат учун хом ашё ҳисобланган асалари сути, прополис, асалари маҳсулотлари таркибида 70 га яқин ферментлар, витаминлар, гормонлар ва бошқа кимёвий фаол моддалар аниқланган. Улар тиббиётда бир қанча касалликларни даволашда муҳим манба ҳисобланади. [2]

Булардан ташқари, асаларичиликни қишлоқ хўжалик экинларини ҳосилдорлигини оширишдаги аҳамияти катта. Маълум бўлишича, биосферамиздаги 80% гулли ўсимликлар четдан чангланишга мойил ва уларни четдан чангланишини таъминлайдиган ҳашаротлар орасида асалариларнинг улуши 80% га тенг (Пчелоопыление энтомофильных культур и медоносная база, 1981).

Асаларичиликнинг ривожланиши унинг етарли даражада озуқа манбаи билан таъминланишига боғлиқ. Уларнинг озуқа манбаини эса ўсимликлар гуллари томонидан ажраладиган нектар ва гул чанги ташкил қилади. Бизда асаларичилик тармоқлари учун асосий озуқа манбаини табиий ўтлоқзорлар, катта майдонлардаги боғлар, гулзорлар, пахтазорлар, йўнғичқазорлар, кунгабоқар, каноп плантациялар, полиз экинлари, манзарали ўсимликлар ва бошқалар ташкил қилади.

Асалариларнинг пахта плантацияларини четдан чангланиши ва уларнинг ҳосилдорлигини оширишдаги аҳамияти катта. Олиб борилган тажрибалар натижаси шуни кўрсатадики, асаларилар билан чанглатилган пахта майдонларининг ҳосилдорлиги 10–23% гача ошган. Илғор асаларичилик тажрибаси шуни кўрсатдики, пахта майдонларига жойлаштирилган ҳар бир асалари оиласидан 20–40 кг гача асал олиш мумкин (Ғ.Ҳамидов, 1976). [1]

Ҳисоб–китоблар шуни кўрсатадики, барча қишлоқ хўжалик экинларининг асаларилар туфайли чангланишидан олинadиган даромад, уларнинг бевосита маҳсулотлари даромадларидан бир неча марта ошиқ бўлар экан.

Фарғона вилоят асаларичилар уюшмаси вилоят хокимияти топшириғи билан, вилоятда мевали дарахтларни парвариш қиладиган фермерлар фаолиятини бошқарадиган Агролинкс лойиҳаси бўйича мевали боғларни саноат миқёсида чангланишини, уларнинг ҳосилдорлигига таъсири тадқиқ қилинади. Тажриба ишлари Қувасой ва Фарғона туманлари шароитида олиб борилди. Тажриба Фарғона водийсида, қолаверса Республикамиз миқёсида кенг тарқалган шафтоли, беҳи, хурмо, ўрик, олма, олхўри, бодом, гилос, Кўкон гилос (жами 9 турдаги) мевали дарахтлар билан олиб борилди. Тажриба натижаларидан маълум бўлишича, юқоридаги ўсимликлар асаларилар билан чанглатилганда уларнинг ҳосилдорлиги жуда юқори даражада яъни 1 – 2 дан, 8 – 10 мартагача ошганлиги аниқланди. Шунингдек, юқоридаги лойиҳа бўйича пахта ва кунгабоқар ўсимликлари ҳам асаларилар туфайли чанглатилганда, уларнинг ҳосилдорлиги 4,8 ва 11,2 ц/га ошганлиги аниқланган. Ушбу ва бошқа тадқиқотлардан маълум бўлишича, мевали дарахтлар, кунгабоқар, беда, эспарцет, полиз экинлари ва бошқаларни асаларилар туфайли чангланиши уларнинг ҳосилдорлигини салмоқли равишда оширилишига замин бўлар экан.

НАТИЖАЛАР

Мамлакатимизда асаларичилик ва асалли ўсимликларни ўрганишни келгуси истиқболлари назарда тутилганда, табиий ва маданий ўсимликлар ресурсларидан ўз вақтида самарали ва ҳар томонлама фойдаланишни ҳисобга олишимиз зарур. Сердаромад тармоқ ҳисобланган асаларичиликни ривожланиши учун бизда бениҳоя катта имкониятлар мавжуд. Ўсимликлар қопламанинг вертикал минтақалар бўйича тарқалиши, ўсимликларнинг биологик хоссаларига кўра уларнинг гуллашидаги кетма–кетлик, улар онтогенези давомийлигини ҳисобга олиш зарур. Асаларичилик тармоқларини маҳсулдорлигини оширишда илғор технология ва тажрибалардан фойдаланиш керак. Кучли асалари оилаларидан фойдаланиш, меҳнат унумдорлигини

ошириш, асалари касалликлари билан курашиш талаб этилади. Тармоқ маҳсулдорлигини ошириш хўжаликда кучли ва соғлом асалари оилаларидан фойдаланиш, уларни йил давомида етарли ва сифатли озуқа билан таъминлаш муҳим омил саналади. Соғлом асалари оиласини тараққиёти учун баҳорда 6–8 кг асал ва бир икки рамка гул чанги бўлиши мақсадга мувофиқ.

Республикамизда асаларичилик тармоғини озуқа манбаи билан таъминлашнинг истиқболларини ахтариш талаб этилади. Бу масалада куйидагиларга эътибор қаратишимиз зарур:

- Республикамизда барча мавжуд ўсимликлар қопламидан ўз вақтида ва самарали фойдаланиш;

- Барча мевали дарахтлар ва буталардан иборат боғларга (агроценозлар) ўз вақтида асалари оилаларини жойлаштириш;

- Барча пахта майдонларига асалари оилаларини жойлаштириш;

- Кунгабоқар, беда, эспарцет, рапс ва бошқа ўсимликлардан самарали фойдаланиш;

- Имконият даражасида чекланган майдонларга қашқарбеда, рапс, арслонқуйруқ, тоғрайхон, кийикўти, кўкўти (синяк) каби муҳим асалли ўсимликларни экиб, сунъий равишда асалли ўсимликлар манбаини ташкил қилиш;

- Ўсимликлар томонидан нектарнинг ажралишига ижобий таъсир этувчи омилларни аниқлаш;

- Нектарнинг ажралиш динамикасини аниқлаш;

- Ўсимликларнинг гуллари томонидан ажраладиган нектарнинг функциясини аниқланишига қаратилган тадқиқотлар олиб бориш;

-Асалари ва нектар ажратадиган ўсимликлар коэволюциясини тадқиқ қилиш;

- Нектар ажралишига ижобий таъсир этувчи агротехник ва бошқа омилларни тадқиқ этиш.

Республикамизнинг ажойиб табиати ва иқлим – шароити қишлоқ хўжалигининг барча соҳалари каби асаларичиликни ҳам муваффақиятли равишда ривожлантириш имконини беради. Бепоён ўтлоқзорларимиз, ранг – баранг қир – адирлар, чексиз боғлар, пахта майдонларимиз, манзарали бута, дарахтлар ҳамда гулзорлар асаларилар учун ажойиб озуқа манбаи ҳисобланади. Шунга қарамай, ҳозирги вақтда хўжаликнинг бу тармоғини ривожланиш салмоғи халқимизнинг кундан – кунга ошиб бораётган талаб ва эҳтиёжларини тўлиқ қондира олмайди, дейиш мумкин.

ХУЛОСА

Маълум бўлишича, энтомофил ўсимликларни ҳосилдорликлари ва ҳосилни сифатли бўлиши гулларнинг чангланишини сифатли бўлишига ҳам боғлиқ экан. Ҳар қайси гулга қанча кўп асалари кўнса, унинг чангланиши тўлиқ, яъни тўйинган чангланиш бўлади. Муаллифларнинг маълумотлари бўйича, асаларилар билан чангланган кунгабоқар 85,3% дан, 90,8% гача тўлиқ кунгабоқар пистасини берган. Сим тўр билан тўсиб чекланган кунгабоқар 48%, дока билан тўсиб чекланган 14,2% кунгабоқар пистасини туккан. Асаларилар билан чангланган 1000 дона кунгабоқар пистасининг оғирлиги 38,2 гр ва дока билан чекланган 28,4 граммга тенг бўлган. Бу кўрсаткичлар шуни кўрсатиб турибдики, тўйинган чангланиш ўсимликлар уруғ тугишини 2,5 – 3 баробарга кўпайтирар экан. Биосферанинг муҳим ва фаол компонентлари ҳисобланган қанотли дўстларимиз – асаларилар юртимиз аҳолисини экологик тоза асал, гул чанги, она ари сути, прополис ва бошқа маҳсулотларни етказиб берса, улар туфайли четдан чангланиш энтомофил ўсимликларни самарали чанглантириб, уларнинг генофондини яхшилашга омил бўлади.

Юқоридагилардан келиб чиққан ҳолда, Республикамизда асаларичиликни янада ривожлантириш, бепоён ўсимликларимиз плантацияларини ўз вақтида ва тўлиқ чанглантириш, шу куннинг кечиктириб бўлмайдиган тадбирларидан бўлиши керак. Маълумки, мазкур тармоқни ривожлантиришда мамалакатимиз флораси бойликларидан ҳисобланган асалли ўсимликлар турларини атрофлича тадқиқ қилиш, улардан самарали фойдаланиш асосий омиллардан ҳисобланади.

REFERENCES

1. Хамидов, Г. (1988). Медоносные ресурсы Узбекистана и пути их рационального использования. *Автореф. дисс.*
2. Хамидов Г.Х, Давидов М.А, Акбарова М.Х., Холикулов М.Р. Ўзбекистон асалли ўсимликлари ва асаларичилик истиқболлари. Фарғона: Poligraf Super Servis. 2019. 156 с.
3. Ҳамидов, Г., Холикулов, М., & Омонбоев, Т. (2022). АСАЛЛИ ЎСИМЛИКЛАР КЛАССИФИКАЦИЯСИ. *Central Asian Research Journal for Interdisciplinary Studies (CARJIS)*, 2(Special Issue 2), 173-179.
4. Холикулов, М. Р., & Хамидов, Г. Х. (2022). ФЛОРИСТИЧЕСКИЙ СОСТАВ МЕДОНОСНЫХ РАСТЕНИЙ ФЕРГАНСКОЙ ДОЛИНЫ И ПУТИ ИХ РАЦИОНАЛЬНОГО ИСПОЛЬЗОВАНИЯ И ОХРАНЫ. *В журнале представлены научные обзоры, статьи проблемного и научно-практического*

характера, 44.**KO'KALAMZORLASHTIRISH TIRIK ORGANIZMLAR
KAFOLATIDIR**

Abdullayeva Maxsuda To'lanovna
FDU Ekologiya kafedrası
abdullayevamaxsuda776@gmail.com

ANNOTATSIYA

Uzoq muddatli istiqbolda barqaror rivojlanishga erishish uchun biologik xilma-xillikni saqlash va undan barqaror foydalanish masalalarini zarur tashkiliy va moliyaviy resurslar yaratilgan holda, iqtisodiyotning barcha sektorlarni milliy rivojlanishi rejalariga kiritish dolzarb vazifalarimizdan hisoblanadi.

Kalit so'zlar: *fitonsidlik, fraksiyalarining mikroorganizm, vegetatsiya*

АННОТАЦИЯ

Для достижения устойчивого развития в долгосрочной перспективе одной из наших неотложных задач является включение вопросов сохранения и устойчивого использования биоразнообразия в национальные планы развития всех отраслей экономики, с созданием необходимых организационных и финансовых Ресурсы.

Ключевые слова: *фитонцид, микроорганизм его фракций, растительность.*

ABSTRACT

In order to achieve sustainable development in the long term, it is one of our urgent tasks to include the issues of biodiversity conservation and sustainable use in the national development plans of all sectors of the economy, with the creation of necessary organizational and financial resources.

Key words: *phytoncide, microorganism of its fractions, vegetation*

KIRISH

Keng jamoatchilik muhokamasi natijasida "Harakatlar srtategiyasidan – Taraqqiyot strategiyasi sari" tamoyiliga asosan yettita ustuvor yo'nalishdan iborat 2022-2026-yillarga mo'ljallangan Yang O'zbekiston taraqqiyot strategiyasi davlat dasturi tasdiqlandi. Unga muvofiq atrof-muhitni saqlash undan oqilona foydalanish, ekologik muammolarni oldini olish kabi qator yo'nalishlar ustuvor vazifa sifatida belgilandi. Ushbu vazifalardan biri biologik xilma-xillikni saqlash va undan oqilona foydalanishdir.

2019-2028-yillarda O'zbekiston Respublikasida biologik xilma-xillikni saqlash to'g'risida strategiyasi ishlab chiqildi va amaliyotga tadbiiq etilmoqda. Bu esa o'z

navbatida soha mutaxassislaridan zamon talablariga to'la javob beradigan ilmiy yangiliklar va fan yutyqlarini amaliyotga joriy etishlarini taqozo etadi.

Ekologiya va tabiatni muhofaza qilish muammolari keskinlashib, o'ta ziddiyatli tus olgan hozirgi vaqtda tabiat va jamiyat o'rtasidagi munosabatlarni uyg'unlashtirish asosiy vazifalardan sanaladi. Tabiat, inson va jamiyat o'rtasidagi o'zaro aloqadorlik muammosi qadimiy va abadiy muammolardan biridir. Tabiat har bir tarixiy davrlarda insonni yashash muhiti, moddiy va ma'naviy ehtiyojlarini qondirish manbai bo'lib kelgan va shunday bo'lib qoladi. Murakkab va tez o'zgaruvchan hozirgi zamonda, butun sayyoramiz miqyosida, barcha qit'alar va mamlakatlarda tabiat va jamiyat orasidagi munosabatlarni bir-birlariga muvofiqlashtirish, ularni optimallashtirish zarur. Ushbu muammolarni hal qilishda har bir davlat rahbarlari va siyosiy arboblari, donishmandlik bilan ish olib borishlari zarur. Bunda tabiat ham jamiyat ham o'z qonuniyatlari asosida ziddiyatsiz rivojlanishlari kerak.

Farg'ona viloyatining respublikada ishlab chiqaradigan sanoat mahsulotlaridagi ulushi 23,6% dan 27,5% etgan. Shuningdek, bugungi kunda yurtimizda qayta ishlanayotgan paxta tolasining qariyb 35% Farg'ona viloyati hissasiga to'g'ri kelmoqda o'simlik moyining 13,3% viloyat korxonalari hisobiga to'g'ri keladi.

So'nggi yillarda aholi punktlarini ko'kalamzorlashtirish, daraxt va butalarni muhofaza qilish hamda yashil maydonlarni kengaytirish borasida tizimli choralar ko'rilmoqda. Qimmatbaho navli daraxt va butalar kesilishiga moratoriy joriy qilinishi, daraxt kesganlik holatlari uchun jarima va kompensatsiyalar miqdorining oshirilishi shular jumlasidandir.

ADABIYOTLAR TAHLILI VA METODLAR

Daraxt, butalar va yashil hududlarni muhofaza qilish hamda ularning maydonlarini kengaytirish, ushbu sohada mas'ul tashkilotlar faoliyatini yanada samarali tashkil etish, shuningdek, O'zbekiston Respublikasi Prezidentining 2019-yil 30-oktabrdagi "2030-yilgacha bo'lgan davrda O'zbekiston Respublikasining Atrof-muhitni muhofaza qilish konsepsiyasini tasdiqlash to'g'risida"gi PF-5863-son Farmonida belgilangan vazifalarni bajarish maqsadida ushbu farmon chiqarildi.

Hozirgi vaqtda mamlakatimiz bo'yicha yetishtirilayotgan g'allaning 10 foizi, paxtaning 8 foizi, meva-sabzavotning 10 foizdan ziyodi Farg'ona viloyatiga to'g'ri kelishi viloyat dehqonlarining bu boradagi ulkan salohiyatidan dalolat beradi. Faqat ishning ko'zini biladigan, har qarich yerning qadriga yetib, unga butun mehrini, borlig'ini berib mehnat qiladigan insonlargina bunday yuqori natijalarga erishishga

qodir bo'radi. Sh. Mirziyoyev. "Buyuk kelajagimizni mard va oliyjanob xalqimiz bilan birga quramiz". Toshkent "O'zbekiston" 2019. 55b

Qishloq xo'jaligining asosiy tarmoqlari - paxtachilik, g'allachilik, pillachilik, bog'dorchilik va chorvachilik.

Olib borilgan kuzatishlar va tajribalar shuni ko'rsatdiki, o'simliklar dunyosi changni ushlab qolish xususiyatiga ega. Bunday bo'lishligi o'simliklarning bioekologik xususiyatlariga bog'liq, ayniqsa ularni barglari, poyalari, shoxlarini tukli – tuksiz bo'lishiga bog'liq. Quyida o'simlik organlari 1m² maydondagi changlarni ushlab qolishi berilgan (jadval–1).

1-jadval.

1 m² barg yuzasiga chang zarrachalarini ushlab qolishi.

№	Tur	Zavod bog'i			Nazorat		
		May	iyul	Sentyabr	May	Iyul	sentyabr
1.	Akatsiya	523	352	4450	740	750	72
2.	Dub	300	250	9,418	220	268	50
3.	Kashtan	576	1213	13,950	470	330	513
4.	Lipa	390	336	5400	116	312	520
5.	Klen	325	296	4518	200	52	301

Ushbu ma'lumotdan ko'rinib turibdiki, zavod bog'i atrofida o'simliklar ko'p miqdorda changlarni ushlab qolishligi ko'rsatilgan. Ko'p changlarni kashtan va dub daraxtlari ushlab qolgan. Har xil o'simliklar ushlab qolgan changlar har xil miqdorda. Bu har xillikni boisi o'simliklarni vegetatsiya davrida atmosferada bo'ladigan chang donachalarini har xil miqdorda bo'lishligiga bog'liq. Bu narsaga shamolni ta'sirini ham hisobga olish zarur. G.M.Ilkun va S.A.Anikinaning (1971) ma'lumoti bo'yicha o'rtacha yoshdagi qora terak barglari, qaysiki ular 50 m² ni tashkil qiladi. Bu esa vegetatsiya davrida 44 kg changni ushlab qoladi. Oq terak 53, oq tol esa 34, klen esa 30 kg ni tashkil qiladi. Umumiy vazni 1 kg(quruq moddaga qarab) daraxtlardan oq akatsiya barglari vegetatsiya davrida 69 kg SO₂ni to'playdi. Majnuntol, terak va kul daraxtlari Kul (Fraxinus) vegetatsiya davrida 200-250 g xlorni o'zlashtira oladi. Keltirilgan ma'lumotlarda ko'rinib turibdiki, o'simliklarning ko'paytirish atmosfera havosini tozalashda muhim ahamiyat kasb etadi.

Daraxt va butalarning fitonsidlik xususiyatlarini hisobga olmasdan ularning sog'lomlashtirish funksiyasini to'la tasavvur etib bo'lmaydi. O'simliklar o'zidan organik birikmalar chiqaradi, ular zararli mikroorganizmlarni yo'qotib, atrof-muhitga va inson organizmiga ijobiy ta'sir ko'rsatadi. Shahar havosi tarkibida ochiq daladagiga nisbatan ko'p miqdorda kasallik tarqatuvchi mikroblar mavjud. Hiyobon

va istirohat bog'larida ko'chalardagiga nisbatan bakteriyalar miqdori kam bo'ladi. Uchib yuruvchi fitonsidlar fraksiyalarining mikroorganizmlarga ta'siri o'simliklar tur tarkibiga chambarchas bog'liqdir. Masalan qarag'ay o'rmonlarida 1 m³ havo tarkibida bakteriyalar soni 170 ta, qayinzorda 1806, aralash o'rmonda (ninabargli va yaproq bargli) 1400 tani tashkil etadi. Biota daraxtlari mikroblar miqdorini 67% ga kamaytirishi aniqlangan. Ayniqsa, atlas kedri, *Mojjevelnik*, limon va mandarin daraxtlari, eman, oddiy shumurt daraxtlari yuqori fitonsidlik xususiyatiga ega. Yuqoridagi o'simliklar oddiy mikroorganizmlarni 3-5 daqiqada yo'qotishga qodir; momiq eman, rezavor mevali tiss, Yevropa grabi, kavkaz shamshodi, doim yashil kiparis, piramidasimon zarang – mikroblarni 6-15 daqiqada o'ldirishi; bularga nisbatan kamroq ta'sirli o'simliklar – oddiy behi, lavr, kedr, grek yong'og'i, tatar zarangi, qayin, kumush terak, lenkoran akatsiyasi – zararli mikroorganizmlarni 15-30 daqiqada nobud qilishi aniqlangan. Ko'kalamzorlashtirish ishlarini rejalashtirilganda daraxt va o'simliklarning fitonsidlik xususiyatlariga ham alohida e'tibor qaratish zarur.

O'simliklarning atrof-muhit sharoitlari talablaridan kelib chiqib, tegishli agrotexnika qoidalariga rioya qilingan holda barpo etilgan yirik o'simliklar massivlari sanitar-gigienik xususiyatlarini to'la namoyon eta oladi. Daraxt turlarini ularning ekologik va biologik xususiyatlarini: yorug'lik, tuproq, nanga talabi, vaqt va kenglikda o'zaro mutanosiblik darajasini inobatga olib joylashtirish maqsadga muvofiq hisoblanadi. O'simliklar hamda qurilishlar o'rtasidagi masofa kengligi daraxtlar shox-shabbalari o'sishini nazarda tutib tanlanishi kerak. Ekinzorlarni haddan tashqari qalinlashtirish yaramaydi, chunki bu holda daraxtlar bir-biriga yomon ta'sir qiladi shuningdek, o'simliklarning asosiy funksiyasi – havoni kislorod bilan boyitish va atrof-muhitni sog'lomlashtirish vazifasi susayib ketadi.

Ko'kalamzorlashtirishning asosiy jihati shundan iboratki, bunda tabiiy daraxt ekinzorlari hududidan foydalangan holda, qiyofasini o'zgartirib borish, tabiat namunalarini amaliy san'at ishlari bilan birlashtirib, yaxlit bir manzarani yaratishdir. Manzarabop ekinlarni ko'paytirish quldorlik jamiyati davrida vujudga kelgan. O'sha vaqtlarda ham saroylar, maqbaralar, badavlat xonadonlarda hiyobon va bog'lar barpo yetish va ko'kalamzorlashtirishga alohida e'tibor qaratilgan.

NATIJA

O'simliklardan ajralib chiqadigan fitonsid moddalar hajmi nihoyatda ko'p bo'lishi mumkinligi aniqlanilgan. Ninabargli o'rmonning 1 ga yeridan 1 sutka davomida 4 kg fitonsidlik xususiyatiga ega organik moddalar atmosferaga chiqariladi,

1 ga yaroq bargli o'rmondan esa 2 kg modda ajraladi. O'simliklar ta'sirida sutka davomida havodagi mikroblar soni ikki martadan ko'proq hajmga qisqaradi. Ko'kalamzorlashtirish ishlarini rejalashtirilganda daraxt va o'simliklarning fitonsidlik xususiyatlariga ham alohida e'tibor qaratish zarur.

XULOSA

Xulosa o'rnida shuni aytishimiz mumkin, o'simliklar hamda qurilishlar o'rtasidagi masofa kengligi daraxtlar shox-shabballari o'sishini nazarda tutib tanlanishi kerak. Ekinzorlarni haddan tashqari qalinlashtirish yaramaydi, chunki bu holda daraxtlar bir-biriga yomon ta'sir qiladi shuningdek, o'simliklarning asosiy funksiyasi – havoni kislorod bilan boyitish va atrof-muhitni sog'lomlashtirish vazifasi susayib ketadi.

Munozara bo'limi. Farg'ona shahri va viloyatimizda ma'lumotlar bo'yicha 104 tur manzarali o'simliklar tarqalgan bo'lib, ular 87 turkum va 41 oilaga mansub. Ularni orasida eng katta oilalardan Rosaceae, Oleaceae, Faloceae va Salixaceae turkumlarga boylardan Acer, Morus va boshqalar. Manzarali turlar hayotiy shakllari bo'yicha 71 daraxt va 33 tur butalardan iborat.

Shaharlarimiz va aholi yashaydigan joylarda hamon chinor, dub, jo'ka, gledichiya, tol, teraklar va boshqalar xukmron bo'lsa, hozirgi vaqtda esa kashtan, ipak akatsiya, qog'oz daraxti, katalpa, qarag'ayning turlari o'zlarini munosib o'rinlariga ega. Shaharlarimiz infrostrukturasida noyob va kamyob turlardan hisoblangan ginko-biloba, lola daraxti, kiparis kabilar uchraydi. Shuningdek, manzarali butalar ham shaharlarimiz maydonlarini bezab turadi: tuya, biota, budleya, siren, kann, yukka va boshqalar. Shuni alohida ta'kidlash joizki, manzarali o'simliklarning orasida ko'plab dorivorlik xususiyatiga ega bo'lgan, efir moyli, gullari asal shiraga boy bo'gan turlarni ham uchratamiz. Yurtimiz shahar va viloyatlari hududlarining issiq va quruq iqlim sharoitida mavjud daraxt, butalardan jumladan, manzarali o'simliklardan iborat o'simliklar olamining ahamiyati katta. Yuqoridagilarga asoslanib quyidagicha tavsiyalar beramiz. Umuman viloyatimizda kam uchraydigan forzitsiya, xind sireni, magnoliya, yapon behisi, tobulg'i, jasmin kabi noyob o'simliklarni muhofaza qilishga va ularni ko'paytirishga alohida e'tibor berilishi lozim. Har bir hududlarni obodonlashtirish va ko'kalamzorlashtirish ishlarida soha mutaxassislari bilan ilmiy asosda uzuluksiz yondashib, shahar manzarali o'simliklar tarkibini noyob, istiqbolli, tashqi qiyofasi bejirim, doimiy yashil, kasalliklarga bardoshli o'simliklar hisobiga boyitishni tavsiya etamiz. Bioekologiya fanidan malakaviy amaliyot davrida shahar hududidagi o'simliklarni mavsumiy kuzatish, ularni hayotiy shakllari, morfo-biologik xususiyati, noyob

manzarali turlarini gullash biologiyasi, urug' mahsuldorligi, urug'dan ko'paytirish kabi jihatlarini o'rganish bo'lajak mutaxassislarini ilmiy va amaliy bilimlarini mustahkamlashda muhim ahamiyat kasb etadi. Shuning uchun har qaysi daraxt va butaning biologik, ekologik xususiyatlarini o'rganish va xo'jalikdagi ahamiyatini yaxshi bilish lozim. Bu ulardan to'g'ri foydalanishga yordam beradi. Shularni e'tiborga olib, shaharda yangi daraxt va butalarni introduksiya qilish ishlarini avj oldirish, ularga ko'kalamzorlashtirish agrotexnikasini to'g'ri qo'llash choralari ko'rish lozim deb hisoblaymiz. Farg'ona shahrini iqtisodiy jihatdan yanada yuksaktirish uchun turuzm va servis sohalarida avtomobil yo'llarini ravonligi va ko'kalamzorlashtirish ishlariga rejali yondashish kerak deb hisoblaymiz.

REFERENCES

1. Sh. Mirziyoyev "Yangi O'zbekiston taraqqiyot strategiyasi" O'zbekiston Tosh. 2022. 322, -324 b.
2. O'zbekiston Respublikasi Prezidentning farmoni "Respublikada ko'kalamzorlashtirish ishlarini jadallashtirish, daraxtlar muhofazasini yanada samarali tashkil etish chora-tadbirlari" to'g'risida 2021 yil 30-dekabr PF-46.
3. Abdullayeva, M. T., Xabibullayeva, M. (2022). Ekologik ta'lim tarbiya yoshlar nigohida. *Central Asian Research Journal for Interdisciplinary Studies (CARJIS)*, 2(Special Issue 2), 180-185.
4. Abdullaeva, M. T., & Ibragimova, S. S. (2022, January). THE ROLE OF ECOLOGICAL EDUCATION IN THE DEVELOPMENT OF ECOLOGICAL CULTURE IN OUR YOUTH. In *International journal of conference series on education and social sciences (Online)* (Vol. 2, No. 1).
5. Abdullayeva, M. T. L., & Maqsudova, G. M. (2021). EKOLOGIK TA'LIM VA TARBIYADA XORIJIY TAJRIBA. *Oriental renaissance: Innovative, educational, natural and social sciences*, 1(10), 159-165.
6. Abdullayeva, M., & Gaybullayeva, M. (2022). NO 'XATNI FOTOSINTEZ JADALLIGI VA MAXSULDORLIGIGA EKOLOGIK OMILLAR TA'SIRI. *IJODKOR O'QITUVCHI*, 2(22), 341-346.
7. Abdullayeva, M. (2022). Kuzgi bug 'doyning fotosintez mahsuldorligiga ko'chat va o'g'itlar miqdorini ta'siri. *Ijodkor o'qituvchi*, 2(22), 334-340
8. To'lanovna, A. M., Maxammadjonovna, M. G. (2021). Ekologik ta'lim va tarbiyada xorijiy tajriba.
9. Зокирова, С. Х., Халматова, Ш. М., Абдуллаева, М. Т., Хаджибалаева, Н. М. (2020). Изучение режима орошения хлопчатника в условиях гидроморфных почв. *Universum: химия и биология*, (2 (68)), 12-15.

DRACAENA MARGINATA- AYRIM BIOEKOLOGIK XUSUSIYATLARI VA KO'PAYTIRISH USULI

Tadjibayeva Lolaxon Akbarali qizi
Farg'ona davlat universiteti o'qituvchisi

ANNOTATSIYA

Maqolada vatani tropik hamda subtropik mintaqa hisoblangan sukkulent buta-Dracaenaning turlari, foydali xususiyatlari, mintaqamiz sharoitida yetishtirish va ko'paytirish usullari haqida ma'lumotlar keltirilgan.

Kalit so'zlar: *Dracaena, sukkulent, ekzotik o'simlik, vegetativ organlar.*

АННОТАЦИЯ

В статье рассматриваются виды, полезные свойства, посадка и способы размножения в наших краях драцены, как суккулентный куст, который центр происхождения является тропические и субтропические районы.

Ключевые слова: *драцена, суккулент, экзотические растения, вегетативные органы.*

ABSTRACT

The article discusses the types, useful properties, planting and methods of reproduction in our area of dracaena, as a succulent bush, which originates from tropical and subtropical regions.

Key words: *dracaena marginata, succulent, exotic plants, vegetative organs.*

KIRISH

Dratsena (lot.Dracaena) –tropik va subtropik mintaqalarga xos bo'lgan daraxt yoki sukkulent buta bo'lib, yuzdan ortiq turni o'z ichiga oladi. Asparagaceae oilasining vakili bo'lib, ushbu oilaning ba'zi vakillari oranjeriyalar va xona o'simliklari sifatida mashhur. Yurtimizda eng ommalashgan turlari bular- Dracaena marginata, Dracaena fragrans, Dracaena deremensis, Dracaena reflexa. Ular chiroyli barglari, o'ziga xos-palma kabi ko'rinishi, ortiqcha parvarishni talab qilmasligi va oson ko'payishi sababli har qanday xona interyeriga mos keladi. Ulardan ofislar, muassasalar, davlat tashkilotlari binolarini ko'klamzorlashtirishda, dekorativ maqsadlarda foydalaniladi.

Dracaena marginata-kelib chiqishi Madagaskar oroliga mansub bo'lgan, balandligi 3-5 metrgacha, ofis va xona sharoitida balandligi 3 metrgacha yetadi. Barglari poyada xalqa shaklida, ketma-ket joylashgan. Barg shakli lentasimon, tugallanish qismi nayzasimon ingichkalashib boradi. Barglari chiroyli ko'rinishda bo'lib, yashil rangda, chetlari esa qizg'ish-binafsha rangda (1-rasm).

O'ziga xos xususiyatlari.

Dratsena sekin o'sadi, ammo uzoq yashaydi. Tabiatda ushbu doimiy yashil o'simlikda 35 yilgacha o'sish davri hisoblanadi, so'ngra mevalash davri boshlanadi. Qarish davri esa 100 yilga yaqin davom etadi. Eng yoshi ulug' dratsena daraxti Tenerife qirg'og'ida o'sadi, 400 yoshda bo'lib, bo'yi 17 metrni tashkil etadi¹⁶⁹.

Foydali xususiyatlari.

Ushbu o'simlik havoni namlaydi. Undagi formaldegid, trixloretilen, ksilol va boshqa zararli kimyoviy moddalarni kamaytiradi. Madagaskar axolisi dratsena sharbatidan matolar uchun bo'yoq, metall uchun qoplama, shuningdek, oshqozon va teri kasalliklarini davolash uchun ham foydalanadilar.

Parvarishlash texnologiyasi.

Ushbu o'simlik alohida parvarishni, sistemali sug'orishni talab qilmaydi, soyaga chidamli. Ammo yetarlicha yorug'lik bilan ta'minlansa, yaxshi o'sadi va rivojlanadi. Xona shariotida deyarli gullamaydi.

Dracaena marginata barglarini shikastlanishiga juda sezgir, poyasining mustahkamligi uchun tayanchdan foydalanish mumkin. Uni yaxshi yoritilgan, to'gridan-to'g'ri tushuvchi quyosh nurlaridan saqlagan holda joylashtirish maqsadga muvofiqdir.

Optimal harorat *dracaena marginata* uchun yoz oylarida 18-25⁰ C bo'lsa, qish oylarida xona harorati 15⁰ C dan kam bo'lmasligi kerak. Harorat yuqori bo'lgan paytlarda qo'shimcha sug'orish hamda havo namligini oshirish tavsiya qilinadi, purkagich orqali barglarni tez-tez namlab turish ham mumkin. Bunda barg uchlarining sarg'ayib qurib qolishini oldi olinadi. Shuningdek, yelvizak va sovuqdan himoyalash zarur.

Sug'orish 2-3 sm tuproq qatlami qurigach, amalga oshiriladi, ortiqcha namlik mumkin emas. Qishki oylarida sug'orish qisqartiriladi, amma tuproq qatlamini butunly quritish tavsiya etilmaydi, ayniqsa isitish tizimlari yaqin bo'lsa.

Dracaenani yil davomida o'g'itlash mumkin. Bahor-yoz mavsumida oyda 2 marta mineral hamda palma va *Dracaenalar* uchun maxsus o'g'itlarni almashlab, nam tuproqqa solinadi. Kuz-qish mavsumida oyda bir marta o'g'itlash tavsiya qilinadi.

Yosh *Dracaenalarni* har 1-2 yilda, kattaroq vakillarini 2-3 yilda bahorda ko'chirib o'tkazish tavsiya qilinadi. Ko'p yillik vakillarida esa 5 sm tuproq qatlamini almashtirish kifoya. Bunda tuproqning g'ovak bo'lishi va ortiqcha suvni chiqib ketishi uchun yaxshi drenaj zarur.

¹⁶⁹ floralife.com.ua. Комнатные растения. Драцена маргината.



Umumiy ko'rinishi



Qalamchalar yordamida ko'paytirish



1-rasm

Dracaena marginata shakl berish va shoxlanishi uchun poyasining yuqori qismi kesiladi. Kerakli namlikni saqlash maqsadida poyaning kesilgan qismi polietilen paket bilan yopiladi. Poyaning kesilgan qismida 3-5 ta yon shoxlar unib chiqishi uchun 1-2 oy talab etiladi, so'ng polietilen paket olib tashlanadi.

Ko'payishi.

Dracaena marginata qalamchalari yordamida oson ko'payadi. Buning uchun poyaning 10-15 sm uzunlikda kesib olingan yuqori qismidan foydalaniladi. Uni tuproqda yoki suvda tomirlatish mumkin.

XULOSA

Tajribada ko'p yillik *Dracaena marginata* poyasining uchki qismi 15-20 sm uzunlikda kesib olinib, qaynatib sovutilgan-xona haroratidagi suvga solindi. Namuna chirmasligi uchun suvga aktivlangan ko'mir tabletkasi tashlanadi. 14 aprel sanasida suvga solingan *Dracaena* qalamchalarida 13 may kuni tomirlanish boshlanganligi aniqlandi. Jami 4-5 haftada to'liq tomirlanib, substratga ekildi (1-rasm).

Dracaena marginata ortiqcha parvarishni talab qilmasligi, ko'paytirishning oson va qulayligi hamda salomatlikka ijobiy ta'sir ko'rsatganligi bois, uni istalgan xona yoki muassasada o'stirishingiz, go'zalligidan bahra olishingiz mumkin.

REFERENCES

1. Tadjibayeva L.A. (2022.) YIRIK SHAHARLARDA EKOLOGIK SOF MUHIT YARATISHDA MANZARALI O'SIMLIKLARNING O'RNI, ULARNI O'ZIGA XOS XUSUSIYATLARI. International conference on modern science and scientific studies. 68-73.
2. To'lanovna, M. A., & Erkinovna, U. T. (2022). FARG'ONA SHAHAR INFRASTRUKTURASIDA MANZARALI O'SIMLIKLARNING TUTGAN O'RNI

- VA RO'LI. INNOVATION IN THE MODERN EDUCATION SYSTEM, 2(18), 360-365.
3. Xalmatova, Sh., Usmanova, T., & Akramov, A. (2022). EKOLOGICHESKIE POSLEDSTVIYA VOZDEYSTVIYA CHELOVEKA NA RASTITELNYY I JIVOTNYY MIR. *THEORY AND ANALYTICAL ASPECTS OF RECENT RESEARCH*, 1(5), 547-554.
4. Холикулов, М., & Ёкубов, Ж. (2022). ГУЛШИРАНИНГ ҚАЙТА-ҚАЙТА ОЛИНИШИНИ УНИНГ УМУМИЙ МИҚДОРИНИ ОШИРИЛИШИГА ИЖОБИЙ ТАЪСИРИ. *INNOVATIVE DEVELOPMENTS AND RESEARCH IN EDUCATION*, 1(6), 81-86.
5. Холикулов, М. Р., & Хамидов, Г. Х. ФЛОРИСТИЧЕСКИЙ СОСТАВ МЕДОНОСНЫХ РАСТЕНИЙ ФЕРГАНСКОЙ ДОЛИНЫ И ПУТИ ИХ РАЦИОНАЛЬНОГО ИСПОЛЬЗОВАНИЯ И ОХРАНЫ.
6. Holikulov, M. R. (2020). THE HERB (*Capparis spinosa* L) IS AN IMPORTANT HONEY PLANT. *Scientific Bulletin of Namangan State University*, 2(3), 165-170.
7. Ahmedova, D. M., & Maksudova, G. M. (2020). THE ROLE OF MOISTURE AS AN ECOLOGICAL FACTOR IN GROWTH OF COTTON PLANTS. *Theoretical & Applied Science*, (8), 73-76.
8. Ahmedova, D. M., & Maksudova, G. M. (2020). МОРФОЛОГИЯ ПЫЛЬЦЫ НЕКОТОРЫХ ВИДОВ И ГИБРИДОВ ХЛОПЧАТНИКА. *Theoretical & Applied Science*, (5), 84-87.
9. Zakirova, S., Axmedova, D., & Artikova, G. Z. (2021, July). AGROTECHNICAL MEASURES FOR SAND DEVELOPMENT. In *Конференция*.
10. To'lanovna, M. A., & Erkinovna, U. T. (2022). FARG'ONA SHAHAR INFRASTRUKTURASIDA MANZARALI O 'SIMLIKLARNING TUTGAN O'RNI VA RO'LI. *INNOVATION IN THE MODERN EDUCATION SYSTEM*, 2(18), 360-365.
11. Abdullayeva, M., & Gaybullayeva, M. (2022). NO 'XATNI FOTOSINTEZ JADALLIGI VA MAXSULDORLIGIGA EKOLOGIK OMILLAR TA'SIRI. *IJODKOR O'QITUVCHI*, 2(22), 341-346.
12. Abdullayeva, M. (2022). KUZGI BUG 'DOYNING FOTOSINTEZ MAHSULDORLIGIGA KO 'CHAT VA O 'G 'ITLAR MIQDORINI TA'SIRI. *IJODKOR O'QITUVCHI*, 2(22), 334-340.
13. floralife.com.ua. Komnatnye rasteniya. Dratsena marginata.

ЭКОЛОГИК ТАЪЛИМДА “ОНГ” ТУШИНЧАСИНИ БОҒЧАДАН БОШЛАБ ШАКЛЛАНТИРИШ ЗАРУРЛИГИ

Холматова Шахистахон

Махсудова Гулнора

Фарғона давлат университети, Экология кафедраси ўқитувчиси

АННОТАЦИЯ

Мазкур мақолада Экологик таълимда “онг” тушинчаси, экологик онгни болаларни боғча ёшидан бошлаб шакллантириши ва аҳолини экологик онггини бошлангич нуқталарини шакллантиришидан иборат. Жамиятни экологик маданиятини шакллантириши аҳолини бошлангич нуқталаридан бошлаш ҳақида ҳулосалар қилинган.

***Калим сўзлар:** Экологик таълим, экологик онг, Атроф – муҳит муҳофазаси, Табиат ва инсон, боғча ёшидаги болалар, экологик маданият, экологик ҳолатни баҳолаш, экологик ҳулқ-атвор.*

АННОТАЦИЯ

В данной статье под понятием «сознательность» в экологическом образовании понимается формирование экологического сознания детей с детского возраста и формирование отправных точек экологического сознания населения. Сделаны выводы о том, что формирование экологической культуры общества должно начинаться с исходных пунктов населения.

***Ключевые слова:** Экологическое воспитание, экологическое сознание, охрана окружающей среды, природа и человек, дети детского возраста, экологическая культура, оценка экологической ситуации, экологическое поведение.*

ANNOTATION

In this article, the concept of "consciousness" in environmental education refers to the formation of environmental consciousness of children from kindergarten age and the formation of starting points for the ecological consciousness of the population. Conclusions are drawn that the formation of the ecological culture of society should begin with the starting points of the population.

***Keywords:** Ecological education, ecological consciousness, environmental protection, nature and man, children of kindergarten age, ecological culture, assessment of the ecological situation, ecological behavior.*

КИРИШ

2030 йилгача бўлган даврда Ўзбекистон Республикасининг атроф- муҳитни муҳофаза қилиш концепциясининг тасдиқлаш тўғрисидаги, Ўзбекистон Республикаси Президентининг фармонида кўрсатилганидек 2030 йилгача даврда барқарор ривожлантириш соҳасидаги миллий мақсад ва вазифаларга эришишни таъминлаш мақсадида: куйидагилар “аҳолининг экологик маданиятини шакллантириш, атроф-муҳитни муҳофаза қилиш соҳасида давлат органлари фаолиятини шафоқлик даражасини ошириш ва фуқорилик жамиятининг ролини кучайтириш “ вазифаси белгиланган.

Табиат муҳофазасини амалга оширишда ҳар қандай чора-тадбирларни қўллаш билан бирга аҳолининг онги ҳам муҳим аҳамият касб этади. Экологик онг табиатни авайлаб-асрашда, унга онгли муносабатда бўлишда, бойликлардан меъёрида фойдаланишда, нохуш ҳодисаларнинг олдини олишда, энг зарури атроф-муҳитни доимо тоза сақлашда намоён бўлади.

Экологик тарбияланмаган киши табиатни эъзозлай олмайди.

ТАҲЛИЛ ВА НАТИЖАЛАР

Таълимда экологик онг тушинчасини юртимиз олимлари ўз қарашларида турлича ифода этган: М.Нематова Т.Нематов (2012) экологик тарбия энг аввало жамият аъзоларини табиатга бўлган муносабатларни тўғри шакллантиришга ёрдам беради. Экологик тарбияни демак, боғча ёшидаги болалардан бошлаш керак. Агар биз болаларга кичик ёшдан изчил экологик тарбия бериб бошласак, уларда ўзлари яшаб турган муҳитга, табиатга ва унинг бойликларига бўлган муносабатлари тўғри шаклланади. Экологик тарбияни амалга оширишни оила – боғча – мактаб - жамоатчилик тизимида амалга оширишимиз зарур. Акс ҳолда биз болаларни экологик муҳитга бўлган қизиқиш муносабатларини ижобий томонларини шакллантира олмаймиз. Айни вақда экологик тарбияни бериш ҳам долзарб муаммолардан бири бўлиб, мактаб ўқув дарсликларида ҳам бу мавзуга тегишля манбалар талайгина.¹⁷⁰

М.Ниязымбетов (2012) фикрича экологик таълим моделини шакллантириш учун биз энг авалло экологик онг ва унинг компонентларини билишимиз талаб этилади. Илмий адабиётларда экологик онгни куйидаги элементларни ажратиб кўрсатади.¹⁷¹

¹⁷⁰ Вилоят табиатни муҳофаза қилиш кўмитаси минтақамиздаги экологик муаммолар ва уларнинг ечими илмий-амалий анжуман материаллари «Оилада ва маҳаллада экологик ва ҳуқуқий тарбия» М. Нематова Т.Нематов

¹⁷¹ Вилоят табиатни муҳофаза қилиш кўмитаси минтақамиздаги экологик муаммолар ва уларнинг ечими илмий-амалий анжуман материаллари «Экологик таълимнинг фалсафий-методологик асослари» М.Ниязымбетов

Экологик онгни ажралмас 3 та компонентини учратиш мумкин.

1. Экологик таълим.
2. Экологик ҳолатни баҳолаш.
3. Экологик ҳулқ-атвор

Табиат инсон учун ягона макон, у одамни турли озик-овқат маҳсулотлари, кийим-кечак, уй – жой ва зарурий буюмлар билан таъминлайди. Табиат- бу аввало ҳаёт белгиси, зилол сув, тоза ҳаво, она тупроқ, кислародни беминнат ишлаб чиқарувчи ўсимликлар олами. Инсон табиат қўйнида туғилади, яшайди, унинг барча имкониятларидан керагича фойдаланади.

Шундай экан, ҳар бир инсон табиий муҳитга меҳр-шафқатли бўлиши, унинг барча бойликларидан эҳтиёжга яраша ишлатишни амалга ошириш, табиатнинг турли чиқиндилар билан ифлосланишнинг олдини олиш, номақлуб ҳодисаларнинг вужудга келишини олдиндан аниқлаши ва кўз-қулоқ бўлиб туриши зарурлиги соғлом ақл эгаларига маълум. Бироқ бундай олийжаноб ва ҳар бир инсоннинг шахсий бурчи бўлган бу ишлар ҳамма жойларда баробарига тўлиқ ва ҳалол адо этилмайди. Кишиларнинг табиат муҳофазасига нисбатан турли муносабатларда бўлишининг асл сабабини экологик онгнинг етишмаслигидир, деб изоҳлаш мумкин. Кишиларнинг жойларда табиат қонунларига зид келадиган амалий ишларни бажараётганларида уларга нисбатан бефарқ бўлишлари атроф-муҳитнинг ифлосланишини янада кучайтирилмоқда. Экологик билимга эга бўлмаган кишилар, табиатнинг бағрикенг, у инсоннинг шунча етказган зулмларига шу вақтгача чидаб келди, энди бунисига ҳам чидаса керак, деган мантиқсиз фикрларга чулғониб юрадилар.

Ақл-заковатли муҳандислик илмининг соҳибкорлари табиатга кўпроқ бефарқ бўлишликлари сабабли табиий муҳит азият чекиб келмоқда. Бинобарин, ўша жойларда истиқомат қилувчи аҳоли ҳам жиддий зарар кўрмоқда, чунки ҳаво ва сувнинг ифлосланиши, чунки ҳаво ва сувнинг ифлосланиши, тупроқнинг зарарланиши ҳаёт тарзини мураккаблаштирмоқда, табиат қулайликларидан бебаҳра қолмоқда.

Боғча ёшидаги ёш болалардан тортиб мўйсафид отахон ва онахонларгача атроф-муҳитга нисбатан яқдил ижобий фикрда бўлишлари унга захмат келтирмаслик руҳида тарбияланмасликлари керак. Ҳар бир кишида “табиат- бу мен ва сен, биз яшайдиган макон, табиат бутун Ер курраси аҳолиси яшайдиган ягона макон” деган тушунчалар шаклланиши даркор. Биз аҳоли экологик онгнинг қанчалик юқори даражада бўлишлигига эриша олсак она-табиат -

биосферамиз шунчалик омон ва сермахсул, латофатли ва мафтункор бўлиб қолаверади.

Муҳаммад (с.а.в) пайғамбар Ҳадисларидан бирида шундай ёзилган “Албатта дунё ширин ва кўркем Аллоҳ таолло ўша дунёга эга қилиб қўйиб қанақа амал қилишингизни кузатади”.¹⁷²

Аҳолининг экологик онги ва маданиятини тарбиялаш узлуксиз бўлиши зарурлиги тўғрисидаги фикр илгаридан маълум. Бола туғилганидан тортиб то умрнинг сўнгги кунигача (мўйсафид ёшида) таълим – тарбиядан сабоқ олар экан, ушбу тарбиянинг муайян қисмини табиатга нисбатан ғамхўр, фидойи, меҳр-мухаббатли бўлиши ҳақидаги тарбия ташкили этади. Хўш, мазкур тарбия боланинг ёш хусусиятларини ҳисобга олган ҳолда қандай мазмунда амалга оширилиши лозим?

Бизнингча, бола туғилгандан сўнг маълум ёшгача уйда, ота-она қўлида тарбия топади, сўнгра боғчада тарбия топа бошлайди. Боланинг ёшлигиданоқ табиат ҳодисаларига нисбатан муносабатини шакллантириш лозим бўлади. Айтайлик, тоза сув нима, ифлос сув нима? Нима учун сув ифлос бўлади, “Оқиб турган сув жумрагини беркитиб қўй” ва боланинг ёшига мос келадиган бошқа сўзлар билан тарбиялаш зарур бўлади.

Бола 3-6 ёшларда боғчада тарбияланар экан, бу муддат атроф – муҳитга нисбатан муносабатларнинг шаклланишида асосий пойдевор вазифасини ўтайди. Бу ёшларда болалар ҳар бир нарсага қизиқувчан бўлади. Ҳар бир нарсани нима сабабдан шундай ҳолда, айтайлик, дарахтларнинг ўсиши, мева тугиши, гуллаши ва ҳаказо ҳақида қизиқиб сўрай беради. Уларни ушбу қизиқувчанлик хусусиятларидан, қулоғига ҳар бир уқтирилган яхши, фойдали насиҳатларни олишни самарали фойдаланиши муҳим амалий аҳамиятга эга. Бу жиҳатдан боғча опа ҳар бир болага атрофда кўриниб турган табиат ҳодисалари – мевали ва мевасиз дарахтлар, гуллар (гулдондаги гуллар ва ҳовлида ўсувчи атиргуллар, гулсафсар, райҳон, гулибеор ва бошқалар) ҳақида бирламчи, шу билан бирга илмийроқ билимларни содда тарзда тушинтиришга ҳаракат қилиши лозим. Ўсимликларнинг йил фаслларида ўзгариб туриши (баҳорда гуллаши, барг чиқариши, мева тугиши ва ҳаказо), ёзда, албатта, суғориш зарурлиги, юмшатиш, новдаларни синдирмаслик, пўстлоғини шилмаслик, дарахтларга миҳ қоқмаслик, уларнинг танасига ўйиб ёзмаслик ва шохларини синдирмаслик тўғрисида тушинтириб бориш, боғчада мавжуд бўлган дарахт турлари билан таништириш зарур. Боғча болалари альбомлар ва рангли

¹⁷² Муҳаммад (с.а.в) Пайғамбар ҳадисларидан

китоблар орқали ёввойи ҳайвонлар, уй ҳайвонлари ҳақида билимларни олиш ва уларни фарқларни билишлари лозим. Қушлар ва уларни болаларини учирма қилаётганда уларга озор бермаслик бошқа хавфлардан ҳимоя қилишни ўрганиш лозим бўлади. Бу борада қушлар боласига ким тегса, уни онаси қарғайди демак ёмон бўлади деб тушинтириш керак. Уларга “ гуноҳ” сўзининг маъносини изоҳлаш мақсадга мувофиқ, чунки болаларга шу ёшдан бошлаб нима қилса гуноҳ бўлади, нима қилса савоб бўлади деган ибораларни тушунтира бошлаш ижобий натижа беради.

Болалар кечқурун уйларига келганларида ота-оналари болаларидан бугун табиат тўғрисида боғчада нималарни ҳақида сўзлаб бергани ва нималарни ўрганганини сўраш ва уларни уй шароитида янада тўлдириш, ҳар бир ота-онанинг вазифаси эканлигини унутмаслик керак.

Бола 5-6 ёшда табиатга нисбатан ғамхўр бўлиши зарур эканини уларга юқорида поғонада тушунтириш лозим бўлади, чунки шу ёшдаги бола кўп нарсаларни фарқида боради.

ХУЛОСА

Аҳоли ўртасида экологик онгни ўстириш бугунги кунинг энг муҳим муаммолардан бири бўлиб қолмоқда. Экологик онгни ривожлантириш учун дастлабки кўрсаткичларни мактабгача таълим муассасаларидан бошлаш мақсадга мувофиқ бўлади. Боғча ёшидаги болалар қизиқувчан ва ғамхўр бўлади ва секин асталик билан атроф муҳитга меҳр муҳаббат ҳисси уйғонишни бошлайди, шу заминда инсониятда экологик онг шаклланиб боради.

Инсониятни ва жамиятни экологик онги ва маданиятини ривожлантириш учун турли омиллардан фойдаланиш ва экологик онгни ривожлантириш учун шароитлар яратилса, ҳар бир аҳоли катламларида турли экологик онг ва маданиятни шакллантиришда турли жабҳалардан яъни мактабгача таълим, умумий ўрта таълим ва олий таълимларда тушунтириш ишларини олиб борилса мақсадга мувофиқ бўлади.

REFERENCES

1. Халматова Ш.М. Олий таълимда экологик билим беришда инновацион технологияларни қўллашнинг айрим жиҳатлари. Инновационный сотрудничество между наукой образованием и производством как платформа для модернизации. Ферган, 2013
2. Назаров М, Ш.Халматова. Сув хавзаларининг санитар ҳолати. Фарғона, 2020 йил.

3. Халматова Ш.М. Экологик маданиятнинг муҳим омили. “Фарғона водийсида табиатдан фойдаланиш ва муҳофаза қилишнинг долзарб муаммолари” Республика илмий-амалий конференцияси материаллари. Наманган. 2014 йил
4. Abdullaeva, M. T., & Usmanova, T. E. (2022). FUNDAMENTALS OF ORNAMENTAL PLANT PROTECTION. *Eurasian Journal of Academic Research*, 2(1), 104-104.
5. Abdullaeva, M. T., & Ibragimova, S. S. (2022, January). THE ROLE OF ECOLOGICAL EDUCATION IN THE DEVELOPMENT OF ECOLOGICAL CULTURE IN OUR YOUTH. In *International journal of conference series on education and social sciences (Online) (Vol. 2, No. 1)*.
6. Abdullaeva, M. T., Usmonova, T. E., & Inomov, H. E. (2021). Influence of number of seedlings and amount of fertilizers on the development of root system of winter wheat. *Asian Journal of Multidimensional Research*, 10(10), 805-809.
7. Халматова, Ш., Усманова, Т., & Акрамов, А. (2022). ЭКОЛОГИЧЕСКИЕ ПОСЛЕДСТВИЯ ВОЗДЕЙСТВИЯ ЧЕЛОВЕКА НА РАСТИТЕЛЬНЫЙ И ЖИВОТНЫЙ МИР. *THEORY AND ANALYTICAL ASPECTS OF RECENT RESEARCH*, 1(5), 547-554.
8. Abarjon o'g'li, A. A., & Barchinoy, M. (2022). YER USTI VA OSTI SUVLARINI IFLOSLANTIRUVCHI ASOSIY MANBALAR. *IJODKOR O'QITUVCHI*, 2(20), 216-219.
9. Abarjon o'g'li, A. A. (2022). SHO 'RLANGAN ERLARDA DUKKAKLI DON EKINLARINI EKISHNING AFZALLIGI. *INNOVATION IN THE MODERN EDUCATION SYSTEM*, 2(18), 351-354.
10. Холикулов, М., & Ёкубов, Ж. (2022). ГУЛШИРАНИНГ ҚАЙТА-ҚАЙТА ОЛИНИШИНИ УНИНГ УМУМИЙ МИҚДОРНИ ОШИРИЛИШИГА ИЖОБИЙ ТАЪСИРИ. *INNOVATIVE DEVELOPMENTS AND RESEARCH IN EDUCATION*, 1(6), 81-86.
11. Холикулов, М. Р., & Хамидов, Г. Х. ФЛОРИСТИЧЕСКИЙ СОСТАВ МЕДОНОСНЫХ РАСТЕНИЙ ФЕРГАНСКОЙ ДОЛИНЫ И ПУТИ ИХ РАЦИОНАЛЬНОГО ИСПОЛЬЗОВАНИЯ И ОХРАНЫ.
12. Xolikulov, M. R. (2020). THE HERB (*Capparis spinosa* L) IS AN IMPORTANT HONEY PLANT. *Scientific Bulletin of Namangan State University*, 2(3), 165-170.

-
13. Ahmedova, D. M., & Maksudova, G. M. (2020). THE ROLE OF MOISTURE AS AN ECOLOGICAL FACTOR IN GROWTH OF COTTON PLANTS. *Theoretical & Applied Science*, (8), 73-76.
14. Ahmedova, D. M., & Maksudova, G. M. (2020). МОРФОЛОГИЯ ПЫЛЬЦЫ НЕКОТОРЫХ ВИДОВ И ГИБРИДОВ ХЛОПЧАТНИКА. *Theoretical & Applied Science*, (5), 84-87.

EKOLOGIK OMILLARNING INSON SALOMATLIGIGA TA'SIRI

Abdullayeva Maxsuda To'lanovna

FDU Ekologiya kafedrası

abdullayevamaxsuda776@gmail.com

Axmedova Gulmira Gjurayevna

FDU "Ekologiya" yo'nalishi II-kurs magistranti

Axmedovagulmira86@gmail.com

ANNOTATSIYA

Atrof-muhitni toza holda bo'lishida o'simliklar olami va suv havzalarining ahamiyati katta. Sanoat korxonalaridan ajralib chiqayotgan ko'plab zaharli chiqindilar tirik organizmlarga asoratli ta'sir ko'rsatadi. Sanoat korxonalaridan ajralib chiqayotgan zaharli moddalarni kamaytirish ustida ko'plab tadbirlar amalga oshirilmoqda.

Kalit so'zlar: *parnik effekti, sebarga, sulfid anhidridga, ftoridga, mox, lishayniklar.*

АННОТАЦИЯ

Растительность и водоемы имеют большое значение в поддержании чистоты окружающей среды. Многие токсичные отходы, выбрасываемые промышленными предприятиями, оказывают комплексное воздействие на живые организмы. Принимаются многочисленные меры по снижению выбросов токсичных веществ промышленными предприятиями.

Ключевые слова: *парниковый эффект, себарга, сульфидный ангидрид, фторид, мох, лишайники.*

ABSTRACT

The vegetation and water bodies are of great importance in keeping the environment clean. Many toxic wastes released from industrial enterprises have a complex effect on living organisms. Many measures are being taken to reduce toxic substances released from industrial enterprises

Key words: *greenhouse effect, sebarga, sulfide anhydride, fluoride, moss, lichens*

KIRISH

Insonlarning paydo bo'lishi bilan yashash muhit muammosi va insonni tabiatga ijobiy va salbiy ta'siri munosabati masalasi: hayvonot va o'simlik, yer, suv, havo va boshqa tabiiy unsurlar bilan munosabati masalasi qadimdan kishilarning doimiy nazoratida turganligini ko'rishimiz mumkin. Qadimdan ota-bobolarimiz atrof-muhitni,

tabiatni muqaddas sanashgan, ularni e'zozlab hurmat qilishgan, ayniqsa islom dinida tabiatni muqaddas sanashganligi to'g'risida tarixiy manbalarda aniq ko'rsatilgan.

Shuni ham ta'kidlash zarurki, ekologik omillar organizmlarga kompleks ta'sir etgandagina ular yuqori natija beradi. Bu omillarning birortasi o'z vaqtida bo'lmasa yoki yetishmasa organizmlarning normal o'sishi va rivojlanishi tugal o'tmaydi. Demak, ekologik omillarning har biri organizm uchun zarur bo'lib, ularning birini ikkinchisi almashtira olmaydi. Shu sababli ekologik omillar organizm hayotida bir xil ahamiyatga egadir. O'simliklar hayotidan misol keltirsak, g'o'zani o'stirish va parvarish qilishda o'g'it bermasdan faqat suv berish bilan g'o'zani to'la rivojlantirib bo'lmaydi. Yoki buning aksi ham xuddi shunday natijalarga olib keladi.

Tashqi muhit bilan o'zaro bog'lanmagan va uning ta'sirida bo'lmagan tirik organizmlarning shu jumladan, inson hayotini tasavvur etish mumkin emas. Tashqi muhit omillari jonli organizmlarga uch xil: minimal, optimal va maksimal darajada ta'sir etadi. Har qanday jonli organizm murakkab va o'zgaruvchan dunyoda yashaydi, doimiy ravishda ana shunday sharoitga moslashib boradi va o'zining hayotiy faoliyatini uning o'zgarishiga qarab tartibga soladi. Sayyoramizdagi jonli organizmlar o'zlarining rivojlanish tarixida to'rtta yashash muhitini o'zlashtirdilar

Atropogen omillarni organizmlarga ta'sirining o'ziga hosligini aniqlashdan iborat;

Yashash muhiti va muhit omillarining ekologik xususiyatlarini bo'lib insonlarga ta'sir qiluvchi omillarni o'rganish tadqiqot ob'ekti sifatida olindi.

Tirik organizmlarga juda ko'p omillar ta'sir ko'rsatadi. Ana shu omillarning ayrim organizmlarga ko'rsatgan ta'siri natijasi esa xilma-xildir. Omilning organizm hayoti uchun eng qulay darajasi - optimal daraja deyiladi. Har qanday ekologik omillarning eng yuqori darajasi maksimum va eng qo'yi darajasi minimum bo'ladi. Tabiiyki, har bir tirik organizm uchun u yoki bu ekologik omilning o'z maksimumi, minimumi va optimumi bo'ladi. Chunonchi, uy pashshasi 7°C dan 50°C gacha yashashi mumkin. Ular uchun yashashning optimum darajasi 36-40°C ni tashkil etadi.

Ekologik omillar organizmlarga kompleks ta'sir etgandagina ular yuqori natija beradi. Bu omillarning birortasi o'z vaqtida bo'lmasa yoki yetishmasa organizmlarning normal o'sishi va rivojlanishi tugal o'tmaydi. Demak, ekologik omillarning har biri organizm uchun zarur bo'lib, ularning birini ikkinchisi almashtira olmaydi. Shu sababli ekologik omillar organizm hayotida bir xil ahamiyatga egadir. Chunonchi, o'simliklar hayotidan misol keltirsak, g'o'zani o'stirish va parvarish qilishda o'g'it bermasdan faqat suv berish bilan g'o'zani to'la rivojlantirib bo'lmaydi. Yoki buning aksi ham xuddi shunday natijalarga olib keladi.

ADABIYOTLAR TAHLILI VA METODLAR

Organizmining hayot faoliyatini susaytiruvchi omilga cheklovchi omil (limitiruyushiy faktor) deyiladi. Organizmlarga ta'sir qiluvchi omillarning bittasi cheklovchi omil bo'lishi mumkin. Chunonchi, hayvonlar va o'simliklarning shimol tomonga qarab tarqalishi issiqlikning yetishmasligi natijasida janubga tarqalishi esa, namlikning yetishmasligi tufayli kechadi. Demak, organizmlarning shimolga tarqalishida cheklovchi omil bo'lib harorat hisoblansa, aksincha, janub tomonga tarqalishida esa cheklovchi omil bu namlikdir. Tabiatda omillar tirik organizmlarga alohida yoki birgalikda ta'sir etadi. Omillarni tasniflashda ularning xilma-xil ta'sir etishi emas, balki kelib chiqishi manbaiga qarab ajratish lozim. D.N.Kashkarov (1933) omillarni 3 guruxga ajratadi: iqlim, edafik va biotik.

V.V.Alyoxin esa (1950) iqlim, edafik, orografik, biotik, antropik va tarixiy omillarni ajratadi.

Omil organizmga to'g'ridan-to'g'ri ta'sir ko'rsatadi. Ammo tarixiy, geografik omillar tirik organizmlarga to'g'ridan-to'g'ri ta'sir etmaydi. Biror bir joyning dengiz sathidan absolyut balandligi, tog'liklarning qiyalik, burchaksimon suv havzasining chuqurligi kabi omillar shunday xususiyatga ega. Ular tirik organizmlarga to'g'ridan-to'g'ri ta'sir etmay, balki bilvosita ta'sir etgan xolda bosh omillar, yani harorat, bosim va boshqalarni ta'sir etish xususiyatini o'zida aks ettiradi.

NATIJA

Omil tirik organizmlarga to'g'ridan-to'g'ri ta'sir etuvchi muhitning ayrim bir qismidir. Omillarni ta'sir etuvchi va hayot sharoiti uchun guruhlariga ajratish mumkin. O'simliklarning havodagi turli zaharli moddalarga nisbatan sezgirligi turlichadir. Masalan, sebarga sulfid angidridga, lola va gladiolislar vodorod ftoridga, mox, lishayniklar va ba'zi zambrug'lar CO₂, HF, HCl larga nihoyatda sezgirdir.

Shubhasiz, o'simliklar havoni ma'lum darajada tozalaydilar. Havoning harakati – shamol ham ekologik omil sifatida organizmlarga katta ta'sir ko'rsatadi. Chunonchi, shamol ta'sirida o'simliklarda suv bug'lanib turadi, havoda gazlar oqimi, shu jumladan, uglerod (II) oksidi oqimi vujudga keladi. Bir qism o'simliklarda changlanish bo'lib o'tadi, o'simliklarning sporalari, urug' va mevalari yon – atrofga tarqaladi va hokazo.

Atmosferaning gaz balansi geografik qobiq uchun juda muhim ahamiyatga ega. Atmosferaning gaz tarkibi yer sharining uzoq tarixiy rivojlanishi natijasida vujudga kelgan. Yerdagi hayotning rivojlanishi ko'p jihatdan atmosferaning muayyan gaz tarkibiga bog'liq. Boshqa tomondan atmosfera gaz tarkibining o'zi ham hayotga

bog'liq. Masalan, havodagi erkin kislorod deyarli butunlay yashil o'simliklar mahsulidir.

Hozirda atmosferadagi SO₂ va zararli gazsimon, changsimon aralashmalarning miqdori ma'lum darajada insonning faoliyati bilan belgilanadi. Atmosfera gaz tarkibining inson tomonidan o'zgartirilishi umuman mahalliy (lokal) xarakterga ega bo'lsa- da, bu jarayon tobora kengayib, asta-sekin sayyorar tus olmoqda.

Atmosferaning asosiy komponentlari bo'lgan kislorod bilan CO₂, balansini birdan saqlab turish murakkab muammodir. To'g'ri, bu gazlarning atmosferadagi munosabati geologik o'tmishda barqaror bo'lgan emas. Ular balansida inson paydo bo'lgunga qadar ham muhim tebranishlar ro'y berib turgan. Olimlar yerda hayot paydo bo'lgunga qadar, ya'ni bundan 3-3,5 mlrd. yil avval, havoda kislorod hozirdagiga nisbatan 100-200 barobar kam, karbonat angidrid esa ancha ko'p bo'lgan, deb hisoblaydilar.

Organik hayotning paydo bo'lishi, fotosintez jarayonining vujudga kelishi va kuchayishi atmosferada kislorodning ko'payib, karbonat angidridning kamayishiga olib kelgan. Hayot uchun o'rtacha atmosferaning tarkib topishida, akademik V.I. Vernadskiy ko'rsatib o'tganidek, tirik organizmlar juda muhim rol o'ynagan. Biroq so'nggi 100 yil ichida, insonning xo'jalik faoliyati atmosferaning tabiiy rivojlanish jarayoniga qarama-qarshi bo'lgan o'zgarishlar kiritib, CO₂ gazining ko'payishi, O₂, kamayishiga sabab bo'lmoqda. Masalan, hozirgi taraqqiyot jarayonida yoqilg'ilar (ko'mir, neft, gaz)ni ko'plab yoqish natijasida atmosferadagi CO₂, gazi va chang miqdori ancha tez ortmoqda. Ayrim hisoblarga ko'ra, keyingi yarim asrda turli xil yoqilg'ilardan foydalanish natijasida Yer atmosferasiga 300 mlrd. t CO₂, ajralib chiqqan, ya'ni uning miqdori salkam 124 marta ortgan. CO₂, ko'payishiga yong'inlar ham katta ta'sir ko'rsatadi.

Hozirgi vaqtda atmosferaga yiliga 14 mlrd. t CO₂ qo'shilmogda. Amerika kimyo jamiyati maxsus komissiyasining hisoblari bo'yicha, 2020-yilda atmosferadagi CO₂, miqdori 10-15 yil oldinga nisbatan 20 barobar ortishi qayd etilgan. Atmosferadagi CO₂, miqdorini tartibga solib turishda fotosintez jarayoni va atmosfera bilan okean o'rtasidagi gaz almashinuvi muhim tabiiy omil sifatida katta rol o'ynaydi. O'rmonlar maydonining qisqarishi, okeanning sovuq va issiq joylarining neft bilan ifloslanishi (parnik effekti) og'ir ekologik holatlarni keltirib chiqaradi.

Atmosferadagi CO₂, balansi va uning tabiatda aylanish harakatining o'zgarishi havodagi kislorodning miqdori bilan ham bevosita bog'liqdir. Atmosferadagi erkin kislorod miqdorining o'zgansh sabablarini aniqlash va uni bartaraf qilish nihoyatda muhim hayotiy muammodir. Kislorod kimyoviy jihatdan nihoyatda aktivdir, shuning

uchun u xilma-xil moddalarni oksidlab, ular bilan birikadi. Yer landshaft qobig'idagi ikki atomli erkin kislorodning umumiy zahirasi $1,5 \cdot 10^{15}$ bo'lsa, litosfera, gidrosfera va biosferadagi bog'langan kislorod zahirasi esa bundan 100 barobar ko'p.

Odam paydo bo'lgunga qadar atmosferadagi O_2 , asosan chirishga, organizmlarning nafas olishi va karbonatlar hosil bo'lishiga sarflangan. Odam paydo bo'lgach, ayniqsa, sanoat rivojlangan sari uning atmosferadagi kislorod miqdoriga bo'lgan ta'siri kuchaya bordi. Hozirgi vaqtda kislorodning ko'mir, neft mahsulotlari, gaz va boshqa xil yoqilg'ilarni yoqishga sarf bo'lishi katta miqdorga ortdi. Gruzin olimi F.F. Davityanning (1972) hisobiga ko'ra, insoniyat butun tarixiy davr mobaynida, chunonchi 1969-yilga qadar yonish jarayoniga 273 mlrd. t O_2 sarflagan, shundan 246 mlrd. tonna O_2 keyingi 50 yil ichida ketgan.

Yer sharida kislorodning sarf bo'lishi yildan-yilga ortib bormoqda, YUNESKO ma'lumotlariga ko'ra, hozirgi vaqtda sayyoramiz aholisi sarflayotgan kislorodning miqdori 48 mlrd. t bemalol etadi. Butun dunyo mamlakatlaridagi ishlab turgan 260 min. dan ortiq avtomashinalar yiliga 800 min. t inson iste'mol qiladigan kislorodni sarflaydi. Ming km yurgan avtomobil bir kishiga bir yilga yetadigan kislorodni yutadi.

XULOSA

Issiq va quruq iqlim sharoiti organizmlarning yashashini chegaralaydi, xuddi shunday har qanday organizm ham shimolning sovuq iqlim sharoitlarida yashay olmaydi. Tirik organizmlarning shakli va vazifalari ham tashqi muhitga bog'liqdir. Masalan, suvda yashovchi baliqlarning shakli, tuzilishi va muhitga moslashishi yoki havo tarkibidagi kislorodning 21% bo'lishi tirik organizmlarda bo'ladigan modda almashishi jarayoni tezligining eng yuqori cho'qqisini belgilaydi.

Shuni ham ta'kidlash zarurki, ekologik omillar organizmlarga kompleks ta'sir etgandagina ular yuqori natija beradi. Bu omillarning birortasi o'z vaqtida bo'lmasa yoki yetishmasa organizmlarning normal o'sishi va rivojlanishi tugal o'tmaydi. Demak, ekologik omillarning har biri organizm uchun zarur bo'lib, ularning birini ikkinchisi almashtira olmaydi. Shu sababli ekologik omillar organizm hayotida bir xil ahamiyatga egadir. Chunonchi, o'simliklar hayotidan misol keltirsak, g'ozani o'stirish va parvarish qilishda o'g'it bermasdan faqat suv berish bilan g'ozani to'la rivojlantirib bo'lmaydi.

Organizmning hayot faoliyatini susaytiruvchi omilga *cheklovchi omil* deyiladi. Organizmlarga ta'sir qiluvchi omillarning bittasi cheklovchi omil bo'lishi mumkin. Chunonchi, hayvonlar va o'simliklarning shimol tomonga qarab tarqalishi issiqlikning

yetishmasligi natijasida janubga tarqalishi esa, namlikning yetishmasligi tufayli kechadi. Demak, organizmlarning shimolga tarqalishida cheklovchi omil bo'lib harorat hisoblansa, aksincha, janub tomonga tarqalishida esa cheklovchi omil bu namlikdir. Omilning faqatgina yetishmasligigina emas, balki ortiqchaligi ham cheklovchi ta'sir ko'rsatishi mumkin.

Tashqi muhit omillari jonli organizmlarga uch xil: minimal, optimal va maksimal darajada ta'sir etadi. Har qanday jonli organizm murakkab va o'zgaruvchan dunyoda yashaydi, doimiy ravishda ana shunday sharoitga moslashib boradi va o'zining hayotiy faoliyatini uning o'zgarishiga qarab tartibga soladi. Sayyoramizdagi jonli organizmlar o'zlarining rivojlanish tarixida to'rtta yashash muhitini o'zlashtirdilar.

Barcha organizmlar uchun yorug'likning ahamiyati katta, chunki ekosistemada kechadigan jarayonlarda sarflanadigan energiya bu asosan quyosh energiyasidir. Biologik ta'sir nuqtai nazaridan olinganda quyosh nuri uch xil spektrga bo'linadi: *ultrabinafsha*, *ko'rinadigan* va *infraqizil* nurlar. Ultrabinafsha nurlarning juda kam qismigina yer yuzasiga yetib keladi. Bu nurlarning to'lqin uzunligi 0,30-0,40 mkr.ga teng bo'lib, yuksak kimyoviy faollikka ega, ular tirik hujayralarni jarohatlashi mumkin, lekin ultrabinafsha nurlar organizmlar uchun kam miqdorda zarur hisoblanib, ularga foydali ta'sir ko'rsatadi.

Ko'pchilik hayvonlar, masalan, ilonlarning ayrim vakillari infraqizil nurlarning spektrini ko'radi va shuning uchun ham o'z o'ljasini kechasi tutadi. Asalarilar uchun spektr qismlar qisqa to'lqinli spektrlarga to'g'ri keladi. Ular rang sifatida ultrabinafsha nurni habul qiladilar, qizil rangni sezmaydilar. Muhit haroratining ko'tarilishi bu organizmlarda fizilogik jarayonlarning tezlashishiga olib keladi, aksincha muhit haroratining ma'lum diapazondan pasayishi metabolik jarayonlarining susayishi va organizmlarning o'lishiga olib keladi. Tabiatni asrash bir kishining, bir tashkilotning ishi emac. Bu butun xalqning, hammamizning muqaddas burchimizdir. Endi aqlni peshlab, ko'zni ochib, Orol fojiasidan natija chiqarib, Zarafshon daryosini, Farg'ona shahrining ekologik muvozanatini, tabiatni, uning holatini saqlash chora-tadbirlarini ko'rishimiz zarur.

REFERENCES

1. Sh. Mirziyoyev "Yangi O'zbekiston taraqqiyot strategiyasi" O'zbekiston Tosh.-2022. 322, -324 b.

2. O'zbekiston Respublikasi Prezidentning farmoni "Respublikada ko'kalamzorlashtirish ishlarini jadallashtirish, daraxtlar muhofazasini yanada samarali tashkil etish chora-tadbirlari" to'g'risida 2021 yil 30-dekabr PF-46.
3. Abdullayeva, M. T., Xabibullayeva, M. (2022). Ekologik ta'lim tarbiya yoshlar nigohida. *Central Asian Research Journal for Interdisciplinary Studies (CARJIS)*, 2(Special Issue 2), 180-185.
4. Abdullaeva, M.T.Ibragimova,S.S.(2022, January).The role of ecological education in the development of ecological culture in our youth. In *International journal of conference series on education and social sciences(Online)(Vol.2,No. 1)*.
5. Abdullayeva, M.T.L, Maqsudova, G. M. (2021). Ekologik ta'lim va tarbiyada xorijiy tajriba. *Oriental renaissance: Innovative, educational, natural and social sciences*, 1(10), 159-165.
6. Abdullayeva, M. T., Xabibullayeva, M. (2022). Ekologik ta'lim tarbiya yoshlar nigohida. *Central Asian Research Journal for Interdisciplinary Studies (CARJIS)*, 2(Special Issue 2), 180-185.
7. Abdullayeva, M., & Gaybullayeva, M. (2022). No 'xatni fotosintez jadalligi va maxsuldorligiga ekologik omillar ta'siri. *Ijodkor o'qituvchi*, 2(22), 341-346.
8. Abdullayeva, M. (2022). Kuzgi bug 'doyning fotosintez mahsuldorligiga ko 'chat va o 'g 'itlar miqdorini ta'siri. *Ijodkor o'qituvchi*, 2(22), 334-340
9. To'lanovna, A. M., Maxammadjonovna, M. G. (2021). Ekologik ta'lim va tarbiyada xorijiy tajriba.
10. Зокирова, С. Х., Халматова, Ш. М., Абдуллаева, М. Т., Хаджибалаева, Н. М. (2020). Изучение режима орошения хлопчатника в условиях гидроморфных почв. *Universum: химия и биология*, (2 (68)), 12-15.

BADIIY ADABIYOTDA OPA-SINGILLAR OBRAZI

Sidiqjon Xo‘jayev

Farg‘ona davlat universiteti katta o‘qituvchisi.

Abdumalikova Dilnavoz Rustamjon qizi

Farg‘ona davlat universiteti 2-kurs magistranti.

ANNOTATSIYA

Maqolada adabiyotshunoslikda obraz va timsollardan foydalanish, ularning asar badiyatini oshirishdagi hissasi, shuningdek, badiiy adabiyotda, opa va singil timsollaridan foydalanish, opa-singillar obrazining asardagi xarakterli xususiyatlari, Jahon hamda o‘zbek adabiyotidan o‘rin olgan opa-singillar bosh obraz darajasiga ko‘tarilgan asarlar haqida fikr yuritilgan.

Tayanch so‘z va iboralar : Badiiy obraz, talqin qilish, ta‘sirchanlik, tasvir, timsol, personaj, ramziy obraz, voqelik, shaxsiy qarashlar, Shekspir, “Qirol Lir”, O‘lmas Umarbekov, “Fotima va Zuhra”, “Andisha va G‘urur”, Abdulla Qahhor, “Nurli cho‘qqilar”.

ANNOTATION

In the article, the use of images and symbols in literary studies, their contribution to increasing the creativity of the work, as well as the use of the symbols of sister and sister in fiction, the characteristics of the image of sisters in the work, sisters from World and Uzbek literature are at the level of the main character. The collected works are discussed.

Key words and word expressions: Artistic image, interpretation, impressiveness, image, symbol, character, symbolic image, reality, personal views, Shakespeare, "King Lear", Olmas Umarbekov, "Fatima and Venus", "Andisha and Pride", Abdulla Qahhor, "Nurli Choghilar".

АННОТАЦИЯ

В статье использование образов и символов в литературоведении, их вклад в повышение креативности произведения, а также использование символов сестры и сестры в художественной литературе, характерные черты изображения сестер в произведении. , сестры из мировой и узбекской литературы - главные герои Обсуждается собрание сочинений.

Ключевые слова: Художественный образ, интерпретация, выразительность, образ, символ, характер, символический образ, действительность, личные взгляды, Шекспир, «Король Лир», Олмас Умарбеков, «Фатима и Венера», «Андиша и Гордость», Абдулла Каххор, «Нурли Чогилар» .

KIRISH

"Obraz" termini rus tilidan olingan bo'lib, o'zbekcha tarjimada "aks" degan ma'noni anglatadi. Badiiy obraz borliqning badiiy asardagi aksi. Biroq badiiy obraz o'sha borliqning oddiygina aksi emas, yo'q, u borliqning san'atkor k o'zi bilan ko'rilgan va ideal asosida ijodiy qayta ishlangan aksidir. Bu aksda borliqning ko'plab tanish izlarini topasiz, biroq bu endi biz bilgan borliqning ayni o'zi emas, balki tamoman yangi mavjudlik — badiiy borliqdir." ¹⁷³ L.N. Tolstoyning fikricha, adabiyotda ma'lum bir obraz yaratish uchun shu toifadagi juda ko'p kishilarga xos xususiyatlarni tanlab olib, badiiy bir butunlikka jamlash kerak. "Obraz umumlashma natijasi bo'ladi. Asarda tasvirlangan birgina obraz zamirida yuzlab, minglab kishilarga xos xislat va belgilar umumlashtirilib, jamlab beriladi". ¹⁷⁴ Ya'ni adib yaratgan obraz faqat bir kishining aynan nusxasi bo'lmasdan, atrofidagi insonlar ayrim hislatlarini o'zida mujassam etgan, ko'plab shaxslarning qaysidir xususiyatlarini badiiy bo'yoq bilan aks ettirgan jamlanmadir. Bundan kelib chiqadiki, ijodkor o'z asarida opa-singillarni jonlantirishi uchun juda ko'plab opa-singillarni kuzatishi, ularning qiyofasini belgilab beruvchi xarakterli xususiyatlarini, odatlarini ko'rib chiqishi kerak. Demak, asardagi personajlar real hayotdagi insonlarga juda o'xshasada, ularning aynan aksi bo'la olmaydi. Ya'ni adib yaratgan obraz faqat bir kishining aynan nusxasi bo'lmaydi.

Adabiyotshunoslikda tasvir, timsol va obrazlar qo'llash zamirida, shubhasiz, katta maqsad yotadi. Demak, muallif yaratayotgan har bir qahramon orqali o'zining asosiy maqsadini o'quvchiga yetgazishga, ijtimoiy va jamiyatda ko'ndalang bo'lib turgan muammolarni aynan o'zi yaratgan obrazlar orqali ko'rsatib berishga urinadi. Yozuvchi yozgan asarida o'sha davr mafkurasi, o'sha davr ijtimoiy hayoti, albatta, ma'lum ma'noda aks etadi. Binobarin, opa-singillar obrazi orqali ham birodarlik, birdamlik, o'zaro munosabatlarda iliqlik va yaqinlikni ifodalash asosiy maqsad qilib olinadi. Biroq, ba'zi asarlardagi opa-singillar faqat yaqinlikni ifodalashga xizmat qilmagan. Ularda qondoshlar orasidagi nizolar, mol-u dunyo har qanday yaqin rishtalarni ham uzishga qodirligi badiiy bo'yoqlar qatiga singib ko'rsatib berilgan. Bunga misol tariqasida, dastlab, jahon adabiyotiga yuzlanamiz.

MUHOKAMA

Jahon adabiyotida "Barcha zamonlarning tragediyasi" deb nom olgan Shekspirning "Qirol Lir" asarida tabiatlari bir biridan butkul farq qiladigan uch opa-

¹⁷³ Dilmurod Quronov. Adabiyotshunoslikka kirish. T.2008.49-bet

¹⁷⁴ To'xta Boboyev. Adabiyotshunoslik asoslari. T.2002.42-bet.

singil va ularning boshdan kechirgan voqealari fojiviy tarzda aks ettirilgan. Qirol Lirning uch qizi: Goneril, Regan hamda Kordeliya bo'lib, ular orasida Kordeliya otasiga bo'lgan mehri, hurmati hamda rostgo'yligi orqali opalaridan keskin farq qiladi. Ikki opasi Goneril va Regan riyokorlik hamda yolg'on bilan otasining merosxo'riga aylanadi, Kordeliya esa haqiqatni aytgani uchun otasi tomonidan jazolanadi va mamlakatidan quviladi. Biroq, qirolning xursandchiligi uzoqqa cho'zilmaydi. Ikkiyuzlamachilik ortidan otasining merosiga ega chiqqan qizlar tez orada asl yuzini ko'rsatishadi, qirol esa hech nimasiz ko'chada qoladi. Lekin, bu holatga Kordeliya shunchaki qarab turmaydi, otasiga mehribonchilik qilib, opalarining qilmishlari uchun Angilyaga yurish boshlaydi, biroq baxtga qarshi bu yurish Kordeliyaning mag'lubiyati bilan tugaydi hamda opalari tomonidan o'ldiriladi. Asarda e'tiborimizni tortadigan yana bir holat bor, ya'ni, bir biri bilan shu vaqtgacha hamkorlik qilgan Goneril va Regan tez orada dushmanga aylanadi. Regan Goneril tomonidan zaharlanib vafot etadi.

Tragediyani o'qish davomida jigarlarning o'zaro munosabati qanchalik soxta va mo'rt ekanligi insonni hayratga soladi. Opa-singillarning hech qanday his-tuyg'usiz, faqat, mol-dunyo ortidan quvib bir-birini o'ldirishga tayyor ekanligi Regan bilan Gonerilga nisbatan g'azabimizni qo'zg'aydi. O'z opasi-yu singlisini qadrlamagan qondoshlar, hatto, o'z otasiga g'amhorlik qilishga ham yarashmaydi. "Qirol Lir" tragediyasidagi opa-singillarning shafqatsizligi asarning o'quvchiga ta'sir kuchini yana kuchaytirishga xizmat qilgan.

O'zbek adabiyotida ham markazida opa-singillar obrazi aks etgan ijod na'munalari talaygina. Kichik hikoyalardan tortib, katta-katta romanlargacha opa-singillar bosh qahramon darajasiga olib chiqilgan asarlar o'z o'quvchilarning kitob javonidan muqim o'rin egallashga ulgurgan. Opa-singillar bosh obraz darajasiga ko'tarilgan asarlarni "Muayyan harakter va holatni aks ettiradigan so'zni qo'llab va uni o'z qolipiga tushgandek o'rnini topib ishlatish unga maroq bag'ishlaydigan"¹⁷⁵ kam so'z qo'llab, ko'p ma'no ifodalay oluvchi so'z san'atkori Abdulla Qahhor ijodidan boshlasak. Abdulla Qahhor barchaga mohir hikoyanavis sifatida tanish hamda sevimli. Uning "Nurli cho'qqilar" nomli hikoyasida egizak opa-singillar: Fotima va Zuhra hamda ularning bir biriga mutlaq o'xshamaydigan fe'l-atvori, his-tuyg'ulari, orzu-o'ylari hamda hayot yo'llari yoritilgan. Sho'x-shaddodligi, aqlli va bilimdonligi, shu bilan birga, ta'bi nozik hamda mag'rurligi bilan barchning e'tibor markazida bo'lgan Zuhra ota-onasi roziligisiz "... baxtli turmush quchog'idan oqib kelajakning nurli cho'qqilari tomon" yanglish yo'ldan yurganligi, Zuhraga qaraganda

¹⁷⁵ Matyaqub Qo'shjonov. Abdulla Qahhor mahorati. – T.:1988. 3- b

bo'shtobroq Fotima esa qishlog'ida, mehnati va harakati ortidan qishloqdoshlarining mehrini qozonib "Nurli cho'qqilar"iga yetib borganligi o'z ifodasini topgan.

Qodiriy ta'biri bilan aytganda "...bir onadan necha xil bola"¹⁷⁶ deganlaridek. "...Fotima va Zuhra bir olmaning ikki pallasi bo'lishiga qaramasdan"¹⁷⁷ hayotlari umuman boshqa-boshqa yo'nalishda ketadi. Aql va shijoat doim ham insonning taqdirini to'g'ri belgilashga xizmat qilmasligi, insonni mehnat ulug'lashi opa-singillar misolida, hikoyada o'z ifodasini topgan.

Endi adabiyotshunoslikdagi tasvir tushunchasiga to'xtalsak. Tasvir - voqelikning yagona, individual ko'rinishidagi umumlashtirilgan aks etishi - bu tushunchaning shunday umumiy ta'rifi. Ushbu ta'rifda eng asosiy xususiyatlar ta'kidlangan – umumlashtirish va individuallashtirilgan bo'ladi. . Darhaqiqat, bu ikkala xususiyat ham muhim. Ular har bir adabiy asarda mavjud.

Masalan, O'lmas Umarbekovning dedektiv yo'nalishdagi "Fotima va Zuhra" romanida shu davrga xos umumiy xususiyatlar yaqqol ko'rsatib o'tilgan. "Fotima va Zuhra" romanida mustaqillikdan oldin Respublikamizda ildiz otayotgan mafiya va uni qo'llab-quvvatlayotgan rahbarlar, ularning kirdikorlari, ularga qarshi kurashayotgan qonun posbonlari, bir oilaning butkul barbod bo'lib ketishi va bu holat uchun jinoyatchilarni jazolashga hech narsadan tab tortmasdan kirishgan jasur qiz Zuhraning sarguzashtlari ifoda etilgan.

Asarning bosh qahramonlari bo'lgan egizak opa-singillar Fotima va Zuhra bir biriga juda mehribon, inoq, qadrlil, sirdosh hamda aziz. Onalarisiz, otalarining qo'lida ulg'aygan qizlar bir birining yagona dardkashiga aylangan.

Fotima – maktabni medal bilan tamomlab, kelajakning shirin orzulari og'ushida suzayotgan bir paytda, barcha niyatlari akasi o'ynagan qimor ortidan barbod bo'ladi. Nomusining toptalishiga bardosh bera olmagan qiz, o'z joniga qasd qiladi. Fotimaning o'limiga sabab bo'lgan qotillarni topishga, qiz bola bo'lishiga qaramasdan Zuhra bel bog'laydi, hamda, katta qiyinchiliklar bilan bo'lsada buni uddasidan chiqadi. Jinoyatchilar, avvalo, Zuhra, so'ngra, qonun himoyachilari tomonidan qo'lga olinadi.

Roman qahramoni Zuhra yigit kishilarga xos bo'lgan – cho'rtkesarlik, mardlik, jasorat, bir so'zlilik, adolatlilik kabi hislatlarni o'zida mujassam etgan. Fotima esa o'zbek qizlarining chin ma'nodagi timsolini o'zining nazokati, oriyatliligi, oqillik va donoligi bilan ifodalagan. Asar davomida egizak opa-singillar ko'rinish jihatdan bir

¹⁷⁶ Abdulla Qodiriy. Mehrobdan Chayon.T.1994.

¹⁷⁷ Abdulla Qahhor. Tanlangan asarlar.Yangi Asr Avlodi. 2015.

biriga juda o‘xshasa ham xarakter jihatdan umuman boshqa-boshqa olam ekanligi zo‘r mahorat bilan tasvirlangan.

XULOSA

Xulosa qilib aytganda, badiiy asarda opa-singillar obrazidan foydalanish asar badiiyatini oshirishga, qon-qarindoshlik aloqalarini bor qirralai bilan ko‘rsatib berishga katta xizmat qiladi. Badiiy adabiyotda opa-singillar obrazlarini qo‘llash yuqoridagi asarlardan tashqari Asqad Muxtorning “Opa-singillar”, A.S.Pushkinning “Yevgeniy Onegin”, J.Ostenning “Andisha va G‘urur” O.Genrining “So‘nggi yaproq”, F. Dostoyevskiyning “Aka-uka Karamazovlar” asarlarida ham qo‘llanilgan.

REFERENCES

1. Gafurovich, S. A. (2021). Analysis Of The Poem" Autumn Dreams" By Abdulla Oripov. *The American Journal of Social Science and Education Innovations*, 3(01), 556-559.
2. Sabirdinov, A. . (2021). ASKAR KASIMOV IN THE UZBEK POETRY OF THE XX CENTURY THE ROLE AND IMPORTANCE OF CREATION. *Конференции*, 1(2).
3. Guzalkhan, M. (2020). The image of a creative person in the poetry of Erkin Vohidov. *Academicia: An International Multidisciplinary Research Journal*. Volume: 10, Issue: 11, November.
4. Mukhammadjonova, G. (2020, December). ARTISTIC INTERPRETATION OF THE CREATIVE CONCEPT IN WORLD LITERATURE. In *Конференции*.
5. Abdurashidovich, K. A. (2018). Motivation and National Character of Foolishness in Uzbek Literature. *ANGLISTICUM. Journal of the Association-Institute for English Language and American Studies*, 7(4), 47-51.
6. Qayumov, A. (2018). Creating of a national character through means of literature. *Theoretical & Applied Science*, (1), 235-240.
7. Kayumov, A. A., & Isakova, J. B. (2022). DESCRIPTION OF A CHILD'S IMAGE IN UZBEK LITERATURE. *Oriental Journal of Social Sciences*, 2(02), 115-122.
8. Kayumov, A. (2021). Character And Psychophysiology. *Zien Journal of Social Sciences and Humanities*, 3, 9-13.
9. Kayumov, A. (2021). Character And Psychophysiology. *Zien Journal of Social Sciences and Humanities*, 3, 9-13.
10. Джураева, М. А. (2020). THE CONCEPT OF A NEW HUMAN-BEING IN MODERN UZBEK STORIES. *Ученые записки Худжандского государственного*

университета им. академика Б. Гафурова. Серия гуманитарно-общественных наук, (2), 85-89.

11. Oripova, G. (2019). UZBEK POETRY AND THE WORLD LITERATURE IN THE YEARS OF INDEPENDENCE. *Scientific Journal of Polonia University*, 32(1), 116-120.

12. Murodilovna, O. G. (2019). The peculiarities of vazn meter in uzbek poetry of the independence period. *ANGLISTICUM. Journal of the Association-Institute for English Language and American Studies*, 8(2), 33-39.

13. Oripova, G. M. (2021). Genesis And Essence Of Genre Concept. *The American Journal of Social Science and Education Innovations*, 3(12), 90-94.

14. Akhmadjonova, O. A. (2021). Symbolic And Figurative Images Used In The Novel "Chinar". *The American Journal of Social Science and Education Innovations*, 3(03), 389-392.

15. Ahmadjonova, O. (2020, December). THE ARTISTIC SKILL OF THE CREATOR. In Конференции.6. Oripova G. M., Tolibova M. T. Q. Composition Of Modern Uzbek Stories //The American Journal of Social Science and Education Innovations. – 2021. – Т. 3. – №. 03. – С. 245-249.

16. Xasanova, X. (2020, December). THE MISSION AND LITERATURE OF LETTERS IN STORIES AESTHETIC FUNCTION. In Конференции.

17. Makhmidjonov, S. (2021). ARTISTIC INTERPRETATIONS OF THE EDGES OF THE HUMAN PSYCHE. *Интернаука*, (15-3), 75-76.

18. Yulchiyev, Q. (2019). The development of lyric chronotop in Uzbek poetry. *Scientific journal of the Fergana State University*, 2(2), 77-81.

19. Юлчиев, К. В. (2020). ЛИРИК ШЕЪРДА БАДИИЙ МАКОН МУАММОСИ. *МЕЖДУНАРОДНЫЙ ЖУРНАЛ ИСКУССТВО СЛОВА*, 3(5).

20. Azimovich, R. Z. Chronotope Image in the Novel" Ulugbek Treasure" by Odil Yakubov. *International Journal on Integrated Education*, 3(11), 183-186.

21. Rahimov, Z., & Gulomov, D. (2020, December). RETROSPECTIVE STRUCTURE IN FICTION. In Конференции.

22. Dehkonova, M. S. (2020). OYBEK'S POETRY THROUGH ANALYSES OF REPRESENTATIVES OF OYBEK STUDIES SCHOOL. *Theoretical & Applied Science*, (2), 13-17.

23. Hamidov, M. (2020, December). ARTISTIC FEATURES OF SHUKHRAT'S NOVEL" MASHRAB". In Конференции.

-
24. UMURZAKOV, R. (2018). Social environment and spiritual world of teenager in narrative “Saratov” by N. Fozilov. *Scientific journal of the Fergana State University*, 1(4), 104-105.
25. Umurzakov, R. (2021). ERA AND SPIRIT IN THE STORY “TWICE TWO IS FIVE”. *Journal of Central Asian Social Studies*, 2(02), 26-35.
26. Kasimov, A. Albert Camus in Uzbekistan.
27. Kasimov, A. A. (2020). PECULIARITIES AND SIMILARITIES OF SYMBOLIC EXPRESSION IN THE NOVELS “THE PICTURE OF DORIAN GRAY” AND “THE MAN AT THE MIRROR”. *Theoretical & Applied Science*, (5), 590-592.
28. JURAYEV, H., & ABDURAHIMOVA, J. (2018). Semantic layers of the expression in the Babur lyric. *Scientific journal of the Fergana State University*, 1(3), 111-112.
29. Rustamova I.I. Rhythm Views on the Plot of the Work // Badiy asar syujetida ritm ko’rinishlari. // International Journal of Innovative Research. – India, June, 2021, –P. 8355-8357.
30. PORTRAIT, R. I. (2021). ITS ARTISTIC-AESTHETIC FUNCTION IN THE WORKS OF ABDULLA QAHHOR. *Abdulla Qahhor asarlarida portretning badiiy-estetik funksiyasi//AMERICAN JOURNAL OF SOCIAL AND HUMANITARIAN RESEARCH.*–America, 230-234.

“JIMJITLIK” VA “SHOVQIN” ROMANLARINING QIYOSIY TAHLILI

Umurzakov Rustamjon

FarDU, filologiya fanlar bo'yicha falsafa doktori (PhD)

Azimjonova Muxtasar

FarDU 2-kurs magistranti

ANNOTATSIYA

Ushbu maqola O'zbekiston xalq yozuvchilari Said Ahmadning “Jimjitlik” va Erkin A'zamning “Shovqin” romanlarini qiyosiy tahliliga bag'ishlangan. Bir davr va makonda yaratilgan bu ikki romanlarning biri “Jimjitlik”, ikkinchisi “Shovqin” deb nomlangan. Maqolada ikki xil nomdagi romanlarni qiyoslash orqali davr manzarasi ko'rsatilgan.

***Kalit so'zlar:** badiiy muhit, qahramon, obraz, mahorat, badiiyat, sujet, uslub, kino, retrospeksiya*

АННОТАЦИЯ

Данная статья посвящена сравнительному анализу романов «Шовкин» Эркина Азама и «Молчание» народного писателя Узбекистана Саида Ахмеда. Один из этих двух романов, созданных в одно и то же время и в одном месте, называется «Молчание», а другой – «Шовкин». В статье показан пейзаж того периода путем сравнения романов с двумя разными названиями.

***Ключевые слова:** художественная среда, герой, образ, мастерство, артистизм, сюжет, стиль, кино, ретроспекция.*

KIRISH

O'zbekiston xalq yozuvchisi Said Ahmadning “Jimjitlik” romani yovuzlik bilan ezgulikning abadiy kurashiga bag'ishlangan. Ushbu roman ilk bora 1986-1987-yillarda “Sharq yulduzi” jurnalida davomli e'lon qilingan. Bu romanda 80-yillarning birinchi yarmidagi hayot haqiqati Mirvali Rixsiyev direktorlik qilayotgan qishloq misolida ochib berilgan. Yozuvchi yuzaki olib qaraganda bir me'yorda, sokinlik va jimjitlik bilan o'z yo'lidan beozor taraqqiy etib borayotgandek tuyuluvchi hayotimizdagi har xil illatlarni, keskin ziddiyatlarni, alg'ov-dalg'ovliklarni dalillar bilan yaqqol ko'rsatib bergan.¹⁷⁸

Asarning bosh qahramonlaridan biri Tolibjon hisoblanadi. Amaldorlarning tazyiqi bilan uzoq yillar davomida vatanidan olisda yashagan, ayoli va farzandi vafotidan keyin tug'ilib o'sgan uyiga qaytgan, onasining ta'biri bilan aytganda

¹⁷⁸ S.Mirzayev “XX asr o'zbek adabiyoti” – T.: “Yangi asr avlodi”.2005-yil.

“baxtini tuproqqa ko‘mib kelgan” inson. Muallif Tolibjon obrazi orqali insonning qadri, ishonchi, e‘tiqodi naqadar ulug‘ligini mahorat bilan ochib bergan.

Asarning yana bir muhim obrazlaridan biri Mirvali bo‘lib, u kolxoz raisi lavozimida ishlaydi. Adib Mirvali obrazida ikki xil insonni gavdalantiradi. Biri – ishbiarmon, tashabbuskor, salohiyatli, tashkilotchi. U aslini olganda shu jihatlari bilan butun boshli davlatni boshqarishga qurbi yetadi. Lekin uning xarakterida amalparastlik, vaxshiylik, yulg‘ichlik, xiyonat va jinoyat qilishdan hech ham tap tortmaslik singari yomon illatlar talaygina.

MUHOKAMA VA NATIJALAR

Asarda oddiy odamlarning shavqatsizlik va adolatsizlik qurboni bo‘lishi Nurmat tog‘a obrazi orqali ochib berilgan. Nurmat tog‘a qismati juda ham ta’sirli va haqqoniy tasvirlangan. Bu obraz o‘sha zamondagi ba’zi bir qo‘shirnoq ichidagi amaldorlar tomonidan ezilgan, butun boshli hayoti parchalangan vijdonli bir insonning obrazi sifatida juda haqqoniy va jonli qilib tasvirlangan. Nurmat tog‘a qamoqdan qaytgach, Mirvalining qo‘liga tushib, tog‘dagi shiyonda yolg‘izlikda ezilib hayot kechirishi, to‘satdan o‘zini shu ko‘yga tushishiga sababchi bo‘lgan Hojimurod Xolmatovni taqdirning o‘zi uning oyoqlari tagiga tashlashi kabi voqealarini muallif mahorat bilan bir zanjirga tergan misoli birlashtirgan.

Asar faqatgina yomon xarakterli qahramonlar chizig‘idan iboratgina emas, asarning asl mag‘zini chaqishimizga yordamga keluvchi ijobiy xarakterga ega obrazlar ham talaygina. Bu bilan adib me‘yorga, turmush haqiqatiga qat’iy amal qiladi. Lekin asardagi deyarli barcha yetakchi personajlar fojiiy qismat egalaridir.

Asarda adibning so‘z o‘yinlari ustasi ekanligi ham ko‘zga tashlanadi. Masalan, sovxo‘zda G‘afur G‘ulomning 60 yillik yubileyini nishonlashdagi Eralining nutqi, so‘ng o‘sha kungi xatosini tuzatish uchun direktorning buyrug‘i bilan G‘afur G‘ulomning uyiga borish voqealari kitobxonni beixtiyor kulguga tortadi.

Iste’dodli yozuvchi Erkin A‘zam ijodida Sharq va G‘arb badiiyatining sintezlashuvi o‘ziga xos o‘ringa ega. Bu xususiyat adibning “Shovqin” romanida yaqqol ko‘zga tashlanadi. Roman bir qarashda murakkab, ammo jiddiy siyosiy-ijtimoiy ramzlarga ishora beruvchi, kuchli adabiy parodiyaga to‘liq mos keladigan asar sanaladi.

Asar voqealari aslida Toshkentdan Moskvaga uchish vaqtiga teng muddatda bo‘lib o‘tadi. Asarning bosh qahramoni – kinodramaturg Farhod Ramazon kutilmagan ikki maktub tufayli Moskvaga yo‘lga tushadi. Shu vaqt ichida “bepoyon yurt”da o‘tgan yigitlik paytlarini sarhisob qiladi.

Asarning sujeti retrospeksiya asosida shakllantirilgan. Asarni o'qishni boshlaganingizda sizda ko'plab tushunmovchiliklar yuzaga keladi. Buning asosiy sababi shundaki, asarning asosiy qahramoni Farhod Ramazon samolyotda hayotini sarhisob qilayotganda bir voqeani esladimi, o'sha voqea ichidagi biror shaxs yoki holat bilan bog'liq ikkinchi bir voqeaga o'tib ketaveradi. O'quvchi beixtiyor kitobning o'tgan qismiga qaytishga majbur bo'ladi. Bu muallifning hech kimga o'xshamaydigan o'ziga xos uslublaridan biri hisoblanadi

Asarning deyarli barcha qahramonlari kino olamining odamlari, ya'ni kino yulduzlar, kino dramaturglar, kino rejissyorlar, kino tanqidchilar, kino ijodkorlari hisoblanadi. "Erkin A'zam roman markaziga ma'naviyat masalasini – sho'ro davrining qahramon bolaligi kechgan zafarli yillardan tortib, qayta qurish deb nomlangan jonhalak bosqichiga bo'lgan davrda asta-sekin yemirila borib, chalajon etilgan ma'naviyat, oyoq osti qilingan milliy qadriyatlar, siyosiy diydoyolar girdobiga g'arq etilgan shaxs erki, inson huquqi masalasini qo'ygan. Shuning uchun ham asar ma'naviyat targ'ibotchilari bo'lmish ziyolilar – kinochilar hayoti voqealari asos qilib olingan. Asrlardan olib o'tilgan sharqona mentalitetning, islomiy-milliy munosabatlarning "eksport" qilingan madaniyat bilan chatishuvidan paydo bo'lgan ma'naviyatsizlik, qiyofasizlik, moddiyunchilik izlari ko'ngli ketgan ayol bilan ko'ngilxushlik qilib ketaveradigan bosh qahramon – Farhod Ramazondan tortib, qizi tengi juvonga otasi uchun sovchilik qilishdan iymanmasa-da o'zini o'zbek sanaydigan Gulya Lagutinagacha; gulg'unchadek yosh nomahram "Sabo"lar oldida uyalmay cho'miladigan Ustozdan tortib, shon-shuhrat uchun xohlagan ishni qiladigan Munira-Irkagacha; og'zidan bodi kirib, shodi chiqadigan oliymaqom Akobirovdan tortib, xudoning yagonaligini Xudayakov degan xotini o'lgan o'risni er qilish bilan tan olgan kommunist Barfina Akobirovagacha, tikka turib bir stakan aroqni otadigan qari rus ayolning eri Toshpo'latdan tortib, o'ynashini kelinim deb tanishtirgan tabib Abusharof akagacha – barcha-barcha qahramonlar ichki va tashqi qiyofasida qaysidir darajalarda aks etadi."¹⁷⁹ Bu ma'naviyatsizliklarning bari yagona sovet xalqi tashkil topishi, millatlarning qo'shib ketishidan iborat mudxish siyosiy nazariyaning natijalari o'laroq idrok qilinadi. Milliy ruhning, qonning aynishi Tamara Salmonovanning o'g'li Samir, Lyuba, Natasha, Gugushidze, Valerka kabi epizodik qahramonlar siyratida ham namoyon bo'ladi.

Asarda Sobirjon Mansurovich degan obrazga ham duch kelamiz. Cholning fojiasi shundaki, u mustaqil fikrlashdan mahrum, yod olingan soxta nazariyalar, mafkuralar qurboniga aylangan, to'tiqushga aylangan bir odam. U o'z hayotini

¹⁷⁹ G'aniyev I., AfoqovaN. Iqror va isyon. - T.; "Turon zamin ziyo" 2014.

barbod qilgani yetmagandek yosh avlodni miyasini ham zaharlashdan tap tortmaydi. Bir qarashda u o'ta ma'naviyatli ko'rinadi, lekin keyinroq chetdan kuzatadigan bo'lsangiz soxta mafkuraga mukkasidan ketganligi anglashiladi. Farhod Ramazon bu choldan nihoyatda nafratlanadi va buni o'ziga ham aytishdan hech iymanmaydi.

Romanning nomlanishi ramziy xarakterga ega. Yozuvchining fikricha, barchamiz yashayotgan hayot to'laligicha shovqindan iborat. Har bir inson ana shu shovqinlar ichidan o'ziga mos ohang topa olishi yoki topa olmasligi o'ziga bog'liq.

Romanda tilga olingan asosiy voqealar zamon va makon jihatdan sobiq SSSRning parchalanib ketishi arafasidagi bir tizimdan ikkinchi yangi davrga o'tish arafasini qamrab olgan. Asarda san'at, adabiyot, tarix, va xatto folklordagi, ijtimoiy-siyosiy hayotdagi mashhur shaxslar nomi tez-tez tilga olinadi.

Asarning avvalida aslida ikkita maktub tufayli Moskvaga ketayotgan Farhod Ramazon o'zining hayollari bilan Moskvaga yetib boradi. U yerda sobiq sevgilisi Vika va ular orasida paydo bo'lgan kichik Farhodni ko'rishi bilan asar yakunlangan.

XULOSA

Xulosa qilib aytganda, Said Ahmadning 1988 - yilda yaratilgan "Jimjitlik" romani xalqimizning sho'ro hukumati davridagi zohiran tinch, turg'unlik, aniqrog'i, "jimjitlik" yillarida kechirgan kunlaridan hikoya qiladi. Asarda "qizil imperiya"ning rang-barang nayranglari tufayli hayoti fojiali kechgan kishilar taqdiri bo'yab-bejalmasdan, haqqoniy ko'rsatilgan.

"Shovqin" roman qahramonlari kino olamining odamlari, ya'ni, kino yulduzlar, kino dramaturglar, kino rejissyorlar, kino tanqidchilar, kino ijodkorlarning xulqi, fe'li, betartib, yengil-yelpi hayoti haqida yozilgandek taassurot qoldiradi. Asarda Farhod Ramazonning quloqdosh yozuvchi do'stining sharhi asarning o'zak mohiyatini topishimizda kalit vazifasini o'taydi.

REFERENCES

1. Gafurovich, S. A. (2021). Analysis Of The Poem" Autumn Dreams" By Abdulla Oripov. *The American Journal of Social Science and Education Innovations*, 3(01), 556-559.
2. Sabirdinov, A. . (2021). ASKAR KASIMOV IN THE UZBEK POETRY OF THE XX CENTURY THE ROLE AND IMPORTANCE OF CREATION. *Конференции*, 1(2).
3. Guzalkhan, M. (2020). The image of a creative person in the poetry of Erkin Vohidov. *Academicia: An International Multidisciplinary Research Journal*. Volume: 10, Issue: 11, November.

4. Mukhammadjonova, G. (2020, December). ARTISTIC INTERPRETATION OF THE CREATIVE CONCEPT IN WORLD LITERATURE. In *Конференции*.
5. Abdurashidovich, K. A. (2018). Motivation and National Character of Foolishness in Uzbek Literature. *ANGLISTICUM. Journal of the Association-Institute for English Language and American Studies*, 7(4), 47-51.
6. Qayumov, A. (2018). Creating of a national character through means of literature. *Theoretical & Applied Science*, (1), 235-240.
7. Джураева, М. А. (2020). THE CONCEPT OF A NEW HUMAN-BEING IN MODERN UZBEK STORIES. *Ученые записки Худжандского государственного университета им. академика Б. Гафурова. Серия гуманитарно-общественных наук*, (2), 85-89.
8. Oripova, G. (2019). UZBEK POETRY AND THE WORLD LITERATURE IN THE YEARS OF INDEPENDENCE. *Scientific Journal of Polonia University*, 32(1), 116-120.
9. Murodilovna, O. G. (2019). The peculiarities of vazn meter in uzbek poetry of the independence period. *ANGLISTICUM. Journal of the Association-Institute for English Language and American Studies*, 8(2), 33-39.
10. Akhmadjonova, O. A. (2021). Symbolic And Figurative Images Used In The Novel "Chinar". *The American Journal of Social Science and Education Innovations*, 3(03), 389-392.
11. Ahmadjonova, O. (2020, December). THE ARTISTIC SKILL OF THE CREATOR. In *Конференции*.
12. Oripova G. M., Tolibova M. T. Q. Composition Of Modern Uzbek Stories //The American Journal of Social Science and Education Innovations. – 2021. – Т. 3. – №. 03. – С. 245-249.
13. Xasanova, X. (2020, December). THE MISSION AND LITERATURE OF LETTERS IN STORIES AESTHETIC FUNCTION. In *Конференции*.
14. Makhmidjonov, S. (2021). ARTISTIC INTERPRETATIONS OF THE EDGES OF THE HUMAN PSYCHE. *Интернаука*, (15-3), 75-76.
15. Yulchiyev, Q. (2019). The development of lyric chronotope in Uzbek poetry. *Scientific journal of the Fergana State University*, 2(2), 77-81.
16. Юлчиев, К. В. (2020). ЛИРИК ШЕЪРДА БАДИИЙ МАКОН МУАММОСИ. *МЕЖДУНАРОДНЫЙ ЖУРНАЛ ИСКУССТВО СЛОВА*, 3(5).
17. Azimovich, R. Z. Chronotope Image in the Novel "Ulugbek Treasure" by Odil Yakubov. *International Journal on Integrated Education*, 3(11), 183-186.

18. Rahimov, Z., & Gulomov, D. (2020, December). RETROSPECTIVE STRUCTURE IN FICTION. In *Конференция*.
19. Dehkonova, M. S. (2020). OYBEK'S POETRY THROUGH ANALYSES OF REPRESENTATIVES OF OYBEK STUDIES SCHOOL. *Theoretical & Applied Science*, (2), 13-17.
20. Hamidov, M. (2020, December). ARTISTIC FEATURES OF SHUKHRAT'S NOVEL "MASHRAB". In *Конференция*.
21. UMURZAKOV, R. (2018). Social environment and spiritual world of teenager in narrative "Saraton" by N. Fozilov. *Scientific journal of the Fergana State University*, 1(4), 104-105.
22. Umurzakov, R. (2021). ERA AND SPIRIT IN THE STORY "TWICE TWO IS FIVE". *Journal of Central Asian Social Studies*, 2(02), 26-35.
23. Kasimov, A. Albert Camus in Uzbekistan.
24. Kasimov, A. A. (2020). PECULIARITIES AND SIMILARITIES OF SYMBOLIC EXPRESSION IN THE NOVELS "THE PICTURE OF DORIAN GRAY" AND "THE MAN AT THE MIRROR". *Theoretical & Applied Science*, (5), 590-592.
25. JURAYEV, H., & ABDURAHIMOVA, J. (2018). Semantic layers of the expression in the Babur lyric. *Scientific journal of the Fergana State University*, 1(3), 111-112.
26. Rustamova I.I. Rhythm Views on the Plot of the Work // Badiy asar syujetida ritm ko'rinishlari. // *International Journal of Innovative Research*. – India, June, 2021, –P. 8355-8357.
27. Rustamova I.I. PORTRAIT AND ITS ARTISTIC-AESTHETIC FUNCTION IN THE WORKS OF ABDULLA QAHHOR//Abdulla Qahhor asarlarida portretning badiiy-estetik funksiyasi//*AMERICAN JOURNAL OF SOCIAL AND HUMANITARIAN RESEARCH*. –America, December, 2021, –P. 230-234.
28. Kholmatov, O. U. U. (2020). Interpretation of "lost generation" in the creation of Erih Maria remark. *ACADEMICIA: An International Multidisciplinary Research Journal*, 10(11), 1654-1659.
29. Umarjon o'g'li, X. O. (2022). QAHRAMONLIK EPOSLARIDA URUSH KISHILARI TASVIRI: OBRAZ VA TALQIN. *SO 'NGI ILMIIY TADQIQOTLAR NAZARIYASI*, 1(1), 246-249.

ISAJON SULTONNING “ALISHER NAVOIY” ROMANIDA BADIY TO‘QIMA

Rahimov Zokirjon

FarDU dotsenti, filologiya fanlari nomzodi

Mamurova Muhabbatxon Ro‘zimatjon qizi

FarDU 2-kurs magistranti

ANNOTATSIYA

Ushbu maqolada Isajon Sultonning “Alisher Navoiy” romanida badiiy to‘qima tahlil qilingan. Tahlil jarayonida tarixiy manbalar bilan “Alisher Navoiy” romani qiyoslangan.

***Kalit so‘zlar:** tarixiy haqiqat, badiiy to‘qima, badiiy obraz, tarixiy voqelik, qiyosiy tahlil.*

ANNOTATION

This article analyzes the interpretation of artistic texture in Isajon Sultan's novel "Alisher Navoi". In the process of analysis, the novel "Alisher Navoi" is compared with historical sources.

***Keywords:** historical truth, artistic texture, artistic image, historical reality, comparative analysis.*

KIRISH

Badiiy adabiyotning asosiy vazifalaridan biri tarixiy o‘tmishda sodir bo‘lgan voqealar, yaqin yoki olis o‘tmishda yashagan tarixiy shaxslarga bag‘ishlangan asarlar yaratishdir. Yozuvchi yoki shoirning tarixiy mavzuga murojaat etishdan maqsadi, kitobxonlarni tarixiy o‘tmishdagi muhim voqealar, tarixiy shaxslar hayoti va faoliyati bilan tanishtirish, ularda o‘z xalqining tarixiy o‘tmishiga nisbatan hurmat tuyg‘usini uyg‘otish va shu yo‘l bilan ma‘rifatli avlodni tarbiyalash; zamondoshlarni tarixiy o‘tmish voqealaridan, tarixiy shaxslarning hayoti va faoliyatidagi ibratli tomonlardan saboq olishga undash; bugungi voqelikdagi ayrim noxush voqea va hodisalarga tarixiy o‘tmish voqealarini tasvirlash orqali munosabat bildirishdir.

Badiiy asarning qimmatini va uning o‘z kitobxonlarini topa olishi, bir jihatdan, adibning hayot haqiqatini qanchalik chuqur va haqqoniy aks ettirishi bilan belgilanadi. Biz badiiy asarlarda hayot haqiqatining murakkabliklari, turli-tuman qirralari qanchalik yorqin va haqqoniy ochilganligini, adabiy shakl vositalari hayot haqiqatini badiiy haqiqatga aylantirishga qanchalik xizmat qilganligini tahlil qilish va yoritishga alohida e‘tibor bilan qarashimiz kerak.

ADABIYOTLAR TAHLILI VA METODLAR

Adabiyotda "...badiiy to'qima qancha ko'p bo'lsa, shuncha yaxshi,- degan Aleksey Tolstoy.- Lekin badiiy to'qimani shunday amalga oshirish kerakki, undan o'quvchida chinakam turmush haqiqati degan narsa qolsin. Yozuvchi badiiy to'qimasiz yashay olmaydi. Zotan, butun adabiyot badiiy to'qimalardan iborat, chunki turmush hodisalari zamon va makon ichida sochilib yotadi. Masalan, bir odamni olaylik: u o'zining mohiyatini, tabiatini ochib beradigan bir so'zni bugun aytsa, ikkinchisini bir haftadan, uchinchisini bir yildan keyin aytishi va balki hech qachon aytmay o'tib ketishi ham mumkin. Yozuvchi ana shunday odamni ketma-ket so'zlatadi. Uning mohiyati va tabiati uchun xarakterli so'zlarning hammasini aytiradi. Bu esa turmushni badiiy to'qimalar vositasida aks ettirish bo'ladi. Ammo badiiy to'qimadagi hayot oddiy turmushdan ko'ra realroq va to'liqroqdir¹⁸⁰.

Konkret tarixiy shaxslarga bag'ishlangan adabiy asarlarda badiiy to'qima bir qadar kamroq ishlatiladi. Masalan, Alisher Navoiy haqidagi asarlarda, ko'pincha, Alisher Navoiy va Husayn Boyqaro o'rtasidagi nozik munosabat qalamga olinadi. Bu tarixiy faktni o'zgartirib tasvirlash mumkin emas. Ammo shu hayot faktining "Navoiy" romanida, "Alisher Navoiy" dramasida, "Navoiynoma" she'riy romanida va "Alisher Navoiy" badiiy filmida qanday tasvirlangani qiyosiy tahlil qilinsa, ularni yaratgan ijodkorlarning har biri tarixiy haqiqatga sodiq qolgani holda masalaga o'ziga xos tarzda yondashganini ko'ramiz. Bunday o'ziga xoslik badiiy to'qimadan asarlarning janr taqozosiga ko'ra foydalanish demakdir.

Badiiy to'qima hayotni tipiklashtirib tasvirlash usuli sifatida qo'llaniladi. Yozuvchi ijodiy fantaziyaga xayolga, badiiy to'qimaga qancha boy bo'lsa, u yaratgan obrazlar shu qadar haqqoniy, hayotiy, mukammal bo'ladi. Demak, badiiy to'qima qahramon obrazini yaratishda muhim ahamiyat kasb etadi¹⁸¹.

S.Mirvaliev ham voqelikni badiiy idrok etishda hayotiy dalillar va badiiy to'qimaning ahamiyati haqida quyidagilarni qayd etgan: "Har qanday fantaziya va to'qima tarixiy faktlarga, ularning umumiy yo'nalishiga bo'ysundirilishi lozim. Shundagina tarixiy taraqqiyotning to'g'ri yo'lini belgilash mumkin"¹⁸². Demak, tarixiy romanda real voqelik qayta ifodalanishi jarayonida badiiy to'qima va yozuvchi fantaziyasi aniq dalillar doirasidan chiqmasligi kerak bo'ladi. Bu esa yaratilayotgan tarixiy romandagi kompozitsiya, syujet tarkibiy qismlari va asar tiliga

¹⁸⁰ Russkiy pisateli o literaturnom truda. T.4. M., 1956, 489-bet.

¹⁸¹ Boboyev T. Adabiyotshunoslik asoslari. T., O'zbekiston-2002, 49- bet.

¹⁸² Mirvaliev S. Tarixiylik va zamonaviylik. – Toshkent: G'afur G'ulom nomidagi Adabiyot va san'at nashriyoti, 1979. – B. 182.

jiddiy yondashuvni talab etadi. Bu esa yozuvchi badiiy-estetik ideali, ijodiy niyatining mahsuli sanaladi.

N.Rahmonov tarixiy romanlar haqida fikr yuritayotib, “Tarixiy romanning bitta xususiyati bor: bu ham bo‘lsa tarixiy voqea bilan roman o‘rtasida muvozanatni saqlash va kitobxonni romandagi voqealarga ishonтира olishdir. Yozuvchi mahorati bilan o‘quvchi ishonchi uyg‘unlashgan nuqta adabiyotning yutug‘i sanaladi”,¹⁸³ deydi. Demak, tarixiy romanda tarixiy haqiqat va badiiy to‘qima o‘rtasidagi muvozanat bo‘lishi shart hisoblanib, tadqiqotchi tarixiy romanlar poetikasini o‘rganishda buni yodda tutishi lozim bo‘ladi. Tarixiy haqiqatni badiiy haqiqatga aylantirish jarayonining yana bir jihati shundan iboratki, unda yozuvchi tarixiy shaxslar obrazini yaratar ekan, mavjud faktlarni quruqqina qilib qayta bayon etib qo‘ya qolmaydi. Obrazlar obyektiv hayotiy voqea-hodisalar, turli ijtimoiy munosabatlar ta‘sirida kishida yuz beradigan ruhiy o‘zgarishlar tasviri, xarakterlar mantig‘i va yozuvchining badiiy-estetik niyatining dinamik o‘sib borishi negizida badiiy aks ettiriladi. Natijada har bir obraz – tarixiy shaxs o‘quvchi ko‘z oldida jonli, qo‘l cho‘zsa yetgulik darajada hayotiylik kasb etadi. Zero “Har bir ijodkorning estetik qarashlari shu san‘atkor badiiy ijodidagi o‘ziga xosliklarni izohlashda ochqich vazifasini o‘taydi. Chunki har bir yozuvchi badiiy asarlarida avvalo o‘z estetik printsiplari, estetik g‘oya va estetik ideallarini ilgari suradi”¹⁸⁴.

MUHOKAMA

Xususan, Isajon Sultonning “Alisher Navoiy ” romanida tarixiy haqiqat va badiiy to‘qimaning uyg‘unlashgan holatini ko‘rishimiz mumkin. Asarni o‘qish jarayonida yozuvchi kitobxonni o‘tmish voqealari sari chorlar ekan, badiiy to‘qimadan unumli foydalanadi, o‘z badiiy mahoratini o‘sha davrda yuz bergan voqeadek yetkazib bera oladi. Romandagi voqealar rivojining kaliti sifatida “Dumli yulduz siri” bobi asosiy o‘rin tutadi. Unga ko‘ra Iroq safaridagi bola Alisher ilk bor dumli yulduzga duch keladi:

“-Tag‘oyi, qarang! –deb qichqirdi Alisher.-Anavi yulduzning xuddi kuchukcha kabi dumi bor ekan!

Mirsaid Kobuliy u ko‘rsatgan tomonga qarab qoldi. Haqiqatan ham o‘zga yulduzlar oralab yorug‘roq bir yulduz uchar, quyrug‘i tikka ko‘tarilgan edi...

-Jonimning egasi bo‘lmish zotga qasamki, mo‘jiza yuz berdi!-Mirsaid tag‘oyi jiyanini mahkam quchib, peshanasidan o‘pdi. –Aytadilarki, kim quyrug‘i tikkaga

¹⁸³ Rahmonov N. Tarixdan oziqlanib. – Toshkent: Mumtoz so‘z, 2019. – B.15.

¹⁸⁴ Nazarov B. Hayotiylik – bezavol yangilik. – Toshkent: Yosh gvardiya, 1985. – B. 55.

ko'tarilgan dumli yulduzni hayotida uch karra ko'rsa, firdavsi a'loga kirarmish. Tangri hech shubhasiz, bilguvchidir."¹⁸⁵

Shundan so'ng Alisher hayotida turli voqealar yuz beradi: Lutfiy e'tirofi, Abulqosim Bobur saroyida xizmat qilishi, Kamol Turbatiy va Pahlavon Muhammad bilan uchrashuv, ota-ona va tog'alari vafoti, Samarqandda qashshoqlik davri kabilar.

Samarqandda taqdirning qora kunlaridan ko'ngli zada bo'lgan Alisher hayotida ikkinchi marta dumli yulduz ko'rinadi va qalbdagi so'nib borayotgan hayot zavqini qaytarib beradi:

“Shu on falak Qum shahrida ko'rsatgan karomat yana bir bor ro'y berdi: yulduzlardan biri o'z joyidan qo'zg'aldida, shiddat-la harakatlana boshladi. Bu haqiqatan ham ulug' hodisa edi. Biroz harakatlengach, tepaga qarab supurgi monand o'ralgan quyruq paydo qildi... Alisherning yuragi shodlikka to'ldi.”¹⁸⁶

Ikkinchi bor ko'ringan dumli yulduz voqeadan so'ng Navoiy hayotida ijobiy tomonga o'zgarishlar ro'y beradi. Xususan, Samarqand hokimi Ahmad Hojibek bilan uchrashadi, Hirot taxtiga Husayn Boyqaro keladi va Navoiy ona shahriga qaytadi, muhrdorlik va amiri kabir singari unvonlarga sazovor bo'ladi.

“Favoyid ul-kibar” bobida berilgan uchinchi bor dumli yulduz uchishi voqeasi buyuk “Xamsa” asarining yozilishi darakchisi sifatida beriladi.

“Mana shu to'lg'in asnoda, yigitlik chog'idan buyon muddao qilingan shoh asarga- “Xamsa”ga qo'l urish niyat qilingan edi.

Lekin bu ulug' ishning ibtidosida Alisher Navoiy hayotiga yuksaklik mujdasini olib kelgan yana bir hodisa ro'y berdi. O'sha tun ko'zga uyqu kelmay, binafshazorni ayylanarkan, tungi samodagi son-sanoqsiz yulduzlar orasida harakatlanayotgan bir yorug' yulduz ko'rindi. U samo toqidan qibla sari shitob bilan uchib, quyruq paydo qildi. Ko'kdagi bu mo'jizaning dumi supurgi misol xurpayib, yuqoriga qarab o'rlagan edi!”¹⁸⁷

Ushbu voqeadan so'ng shoir “Xamsa”, “Xazoyin ul-maoniy”, “Lison ut-tayr” singari asarlar yozadi, xalqqa yordam beradi, ota-bola o'rtasidagi nizolarga chek qo'yadi.

Butun umri davomida xalqqa xizmat qilish, ko'ngillarni shod etishni oliy maqom hisoblagan Navoiy hayoti davomida ko'plab yaxshiliklar qildi. Yoshlik chog'laridanoq elga ezgulik urug'ini sepdi. Yozuvchining badiiy mahorati tufayli yuzaga kelgan quyidagi voqea asarda o'ziga xos o'ringa ega. Tog'da suv chiqarish

¹⁸⁵ Isajon Sulton. Alisher Navoiy. Toshkent. Adabiyot, 2021. 60-bet.

¹⁸⁶ Isajon Sulton. Alisher Navoiy. Toshkent. Adabiyot, 2021. 150-bet.

¹⁸⁷ Isajon Sulton. Alisher Navoiy. Toshkent. Adabiyot, 2021. 264-bet.

maqsadida qazish ishlarini olib borayotgan yigit oldiga borgan bola Alisher unga moddiy yordam beradi. Suhbat chogʻida Xusrav ismli yigitga Shirin ismli yori suv chiqarish shartini qoʻygani va buning uchun xachir kerakligi, Xusravda esa aqcha yoʻq ekanligi maʼlum boʻladi.

“Alisher oʻylanib turib, hamyonida bori – bir necha oltin dinorni chiqarib, yigitga uzatgan edi, u qizarib-boʻzarib, “Olmayman” deya tixirlik qildi:

-Hay Alloh! Xizirmisiz desam, yosh yigitchasiz. Yoʻq desam, muncha aqcha hadya qilib turibsiz. Kimsiz, Xudo xayringizni bersin?

-Oling, Alloh yoʻliga,-dedi Alisher.- Suv chiqarsangiz, kelib bir yutum ichgaymiz.”¹⁸⁸

Yillar oʻtib Husayn Boyqaro taxtga oʻtirgan paytlarda xalq soliqlardan bezib gʻalayon koʻtaradi. El gʻazabini Navoiygina tinch yoʻl bilan bostira olishini bilgan saroy ahli uni gʻalayonni bostirgani yuborishadi. Elga oʻzini kim ekanligini tanishtirgan chogʻda ular orasidan togʻda suv chiqargan yigit paydo boʻladi:

“-Pirim!-degan qichqiriq eshitildi shu mahal olomon orasidan. –Xudoga shukur, sizni koʻrar kun bor ekan! Hoy jamoat! Bul zot oliyjanob, faqir koʻnglini olguvchi Alisher Navoiy-ku?-deb qichqirdi.-Pirim, meni tanidingizmi? Togʻ yoqasida suv chiqargan oʻsha yigitman, Xusravman!-dedi yuz-koʻzi quvonchdan yashnab.-Hoy xaloyiq, boltangni tushir! Bul kishi mening pirimdirlar!

Alisher Navoiy toʻlishib, sochlari oqara boshlagan Xusravni tanib quchoq ochdi:

-Tanidim, tanidim. Siz oʻsha, togʻdan suv chiqarmoq istagan Xusravsiz!

-Siz bergan aqcha ila Shiringa uylandim ,-dedi u kishi yashnab. – Suv ham chiqdi, goʻzal bir bogʻ boʻldi. U bogʻ sizning sharofatingizdan, nomi ham bogʻi Alisheriydir.

Yillar avval yuz bergan u voqea qishloq ahli aro mashhur ekan, bolalikdayoq shunchalar saxovatli boʻlgan Alisher Navoiy degan zot qanday kishi ekanini koʻrish uchun ustma-ust kelishardi.”¹⁸⁹

Yuqoridagi voqea badiiy toʻqima hisoblansada, yozuvchi tomonidan shu qadar mahorat bilan ishlanganligi bois, voqealar rivojidadagi izchillikni taʼminlab bera olgan.

XULOSA

Badiiy asarning qimmatini va uning oʻz kitobxonlarini topa olishi, bir jihatdan, adibning hayot haqiqatini qanchalik chuqur va haqqoniy aks ettirishi bilan belgilanadi. Biz badiiy asarlarda hayot haqiqatining murakkabliklari, turli-tuman

¹⁸⁸ Isajon Sulton. Alisher Navoiy. Toshkent. Adabiyot, 2021. 92-bet.

¹⁸⁹ Isajon Sulton. Alisher Navoiy. Toshkent. Adabiyot, 2021. 192-bet.

qirralari qanchalik yorqin va haqqoniy ochilganligini, shakl vositalari hayot haqiqatini badiiy haqiqatga aylantirishga qanchalik xizmat qilganligini tahlil qilish va yoritishga alohida e'tibor bilan qarashimiz kerak.

REFERENCES

1. Gafurovich, S. A. (2021). Analysis Of The Poem" Autumn Dreams" By Abdulla Oripov. *The American Journal of Social Science and Education Innovations*, 3(01), 556-559.
2. Sabirdinov, A. . (2021). ASKAR KASIMOV IN THE UZBEK POETRY OF THE XX CENTURY THE ROLE AND IMPORTANCE OF CREATION. *Конференции*, 1(2).
3. Guzalkhan, M. (2020). The image of a creative person in the poetry of Erkin Vohidov. *Academicia: An International Multidisciplinary Research Journal*, 10(11).
4. Mukhammadjonova, G. (2020, December). Artistic interpretation of the creative concept in world literature. In *the Conference*.
5. Abdurashidovich, K. A. (2018). Motivation and National Character of Foolishness in Uzbek Literature. *ANGLISTICUM. Journal of the Association-Institute for English Language and American Studies*, 7(4), 47-51.
6. Qayumov, A. (2018). Creating of a national character through means of literature. *Theoretical & Applied Science*, (1), 235-240.
7. Kayumov, A. A., & Isakova, J. B. (2022). DESCRIPTION OF A CHILD'S IMAGE IN UZBEK LITERATURE. *Oriental Journal of Social Sciences*, 2(02), 115-122.
8. Kayumov, A. (2021). Character And Psychophysiology. *Zien Journal of Social Sciences and Humanities*, 3, 9-13.
9. Kayumov, A. (2021). Character And Psychophysiology. *Zien Journal of Social Sciences and Humanities*, 3, 9-13.
10. Джураева, М. А. (2020). THE CONCEPT OF A NEW HUMAN-BEING IN MODERN UZBEK STORIES. *Ученые записки Худжандского государственного университета им. академика Б. Гафурова. Серия гуманитарно-общественных наук*, (2), 85-89.
11. Oripova, G. (2019). UZBEK POETRY AND THE WORLD LITERATURE IN THE YEARS OF INDEPENDENCE. *Scientific Journal of Polonia University*, 32(1), 116-120.

12. Murodilovna, O. G. (2019). The peculiarities of vazn meter in uzbek poetry of the independence period. *ANGLISTICUM. Journal of the Association-Institute for English Language and American Studies*, 8(2), 33-39.
13. Oripova, G. M. (2021). Genesis And Essence Of Genre Concept. *The American Journal of Social Science and Education Innovations*, 3(12), 90-94.
14. Akhmadjonova O. A. Symbolic And Figurative Images Used In The Novel "Chinar" //The American Journal of Social Science and Education Innovations. – 2021. – Т. 3. – №. 03. – С. 389-392.
15. Ahmadjonova, O. (2020, December). THE ARTISTIC SKILL OF THE CREATOR. In Конференции.6. Oripova G. M., Tolibova M. T. Q. Composition Of Modern Uzbek Stories //The American Journal of Social Science and Education Innovations. – 2021. – Т. 3. – №. 03. – С. 245-249.
16. Xasanova, X. (2020, December). THE MISSION AND LITERATURE OF LETTERS IN STORIES AESTHETIC FUNCTION. In Конференции.
17. Makhmidjonov, S. (2021). ARTISTIC INTERPRETATIONS OF THE EDGES OF THE HUMAN PSYCHE. *Интернаука*, (15-3), 75-76.
18. Yulchiyev, Q. (2019). The development of lyric chronotop in Uzbek poetry. *Scientific journal of the Fergana State University*, 2(2), 77-81.
19. Юлчиев, К. В. (2020). ЛИРИК ШЕЪРДА БАДИИЙ МАКОН МУАММОСИ. *МЕЖДУНАРОДНЫЙ ЖУРНАЛ ИСКУССТВО СЛОВА*, 3(5).
20. Azimovich, R. Z. Chronotope Image in the Novel "Ulugbek Treasure" by Odil Yakubov. *International Journal on Integrated Education*, 3(11), 183-186.
21. Rahimov, Z., & Gulomov, D. (2020, December). RETROSPECTIVE STRUCTURE IN FICTION. In Конференции.
22. Dehkonova, M. S. (2020). OYBEK'S POETRY THROUGH ANALYSES OF REPRESENTATIVES OF OYBEK STUDIES SCHOOL. *Theoretical & Applied Science*, (2), 13-17.
23. Hamidov, M. (2020, December). ARTISTIC FEATURES OF SHUKHRAT'S NOVEL "MASHRAB". In Конференции.
24. UMURZAKOV, R. (2018). Social environment and spiritual world of teenager in narrative "Saraton" by N. Fozilov. *Scientific journal of the Fergana State University*, 1(4), 104-105.
25. Umurzakov, R. (2021). ERA AND SPIRIT IN THE STORY "TWICE TWO IS FIVE". *Journal of Central Asian Social Studies*, 2(02), 26-35.
26. Kasimov, A. Albert Camus in Uzbekistan.

-
27. Kasimov, A. A. (2020). PECULIARITIES AND SIMILARITIES OF SYMBOLIC EXPRESSION IN THE NOVELS “THE PICTURE OF DORIAN GRAY” AND “THE MAN AT THE MIRROR”. *Theoretical & Applied Science*, (5), 590-592.
28. JURAYEV, H., & ABDURAHIMOVA, J. (2018). Semantic layers of the expression in the Babur lyric. *Scientific journal of the Fergana State University*, 1(3), 111-112.
29. Rustamova I.I. Rhythm Views on the Plot of the Work // Badiy asar syujetida ritm ko’rinishlari. // International Journal of Innovative Research. – India, June, 2021, –P. 8355-8357.
30. Rustamova I.I. PORTRAIT AND ITS ARTISTIC-AESTHETIC FUNCTION IN THE WORKS OF ABDULLA QAHHOR//Abdulla Qahhor asarlarida portretning badiiy-estetik funksiyasi//AMERICAN JOURNAL OF SOCIAL AND HUMANITARIAN RESEARCH. –America, December, 2021, –P. 230-234.

ISLOM BANKI VA AN'ANAVIY BANKLAR O'RTASIDAGI FARQLAR

Oybek Akhmadjonov

Qo'qon Universiteti katta o'qituvchisi

Akhrorjon Abdullaev

Qo'qon Universiteti Iqtisodiyot yo'nalishi 3-bosqich talabasi

Amrullohon Ubaydullayev

Qo'qon Universiteti Iqtisodiyot yo'nalishi 2-bosqich talabasi

Ibrohimjon Omonov

Qo'qon Universiteti Iqtisodiyot yo'nalishi 2-bosqich talabasi

Behzodjon Mirzamahmudov

Qo'qon Universiteti Iqtisodiyot yo'nalishi 2-bosqich talabasi

ANNOTATSIYA

Islom banking an'anaviy bank ishi o'rtasidagi asosiy farq shundaki, Islom banki shariat tamoyillariga asoslangan bo'lsa, an'anaviy bank ishi faqat inson tomonidan yaratilgan. Shunday qilib, mahsulotlarning xususiyatlari va biznes yondashuvi kabi operatsiyalarning barcha jihatlari shariat qonunlaridan kelib chiqqan bo'lib, bu an'anaviy banklarnikidan sezilarli farqga olib keladi. Ushbu maqolada shu va boshqa farqlar hamda umumiy foydalar hamda asosiy farqlari haqida ma'lumotlar berilgan. Ulardagi pul – kredit siyosatlari va foyda olish usullari yoritib berilgan.

Kalit so'zlar: *Islom banki, an'anaviy banklar, ribo, sukuk, mudoraba, muzoraba, foyda, zarar, obligatsiya, risk, foiz, moliya.*

ABSTRACT

The main difference between Islamic banking and conventional banking is that Islamic banking is based on Sharia principles, while conventional banking is purely man-made. Thus, all aspects of operations, such as product features and business approach, are derived from Shariah law, making it significantly different from traditional banks. This article provides information on these and other differences, common benefits, and key differences. Their money-credit policies and profit-making methods are explained.

Keywords: *Islamic bank, traditional banks, ribo, sukuk, mudarab, negotiation, profit, loss, bond, risk, interest, finance.*

KIRISH

Islom bank ishi shariat qonunlari tamoyillariga asoslanadi. Islom bankchiligida foizlar taqiqlangan, bu aktivlarga asoslangan moliyalashtirish bo'lib, unda elementlar

savdosi Islom tomonidan ruxsat etilmagan. An'anaviy bank ishi inson tomonidan yaratilgan qonunlarga asoslanadi va bank tizimi foyda olishga yo'naltirilgan.

An'anaviy bank faoliyatining maqsadi foizlar orqali pul ishlashdir. U shariat qonunlariga asoslanmagan, balki o'z mamlakatlaridagi bank qoidalari bilan tartibga solinadi. Islom banki va an'anaviy bank ishida risklarni taqsimlash omili farqlanadi. Moliyaviy bozorlarda risklarni boshqarish omillari va tavakkalchiliklar islom banki va an'anaviy bank ishida farqlanadi.

Islom bankchiligida bank moliyasining ikki xil shakli va islomiy qimmatli qog'ozlar mavjud bo'lib, ular sukuk deb ham ataladi. An'anaviy bankchilikda bular bank kreditlari va obligatsiyalar deb ataladigan bo'lsa-da, bu toifalar islom moliyasiga taalluqli emas.

Islom bankchiligida foizlar taqiqlanganligi sababli, agar tashkilot foizlarni to'lash majburiyati bilan qarz hisobidan moliyalashtirilsa, yo'qotish xavfi adolatli taqsimlanmaydi. Islom moliyasiga ko'ra, moliyalashtirish faoliyati foyda va zararni taqsimlash tamoyili asosida amalga oshiriladi. Shariat qonunchiligiga ko'ra, moliyalashtirish faoliyati turli xil shartnomalar bilan amalga oshiriladi. Shariat qonunchiligida mudoraba foyda va zarar tadbirkorlar va moliya institutlari o'rtasida qanday taqsimlanishini belgilaydi.

Foyda oldindan belgilangan nisbatda taqsimlanadi, shuning uchun biznesdagi daromadlar biznesning rentabelligiga qarab o'zgaradi. Yo'qotishlar moliya instituti tomonidan qoplanadi. Boshqa tomondan, an'anaviy bank ishida moliya instituti biznes faoliyatidan qat'i nazar, berilgan kreditlar bo'yicha foizlarni olish huquqiga ega.

MUHOKAMA VA NATIJALAR

Islom bank ishi islom shiati qoidalari va tamoyillariga muvofiq bank va tadbirkorlik faoliyatini amalga oshiruvchi islom moliya tizimidir. U savdo va biznesga oid islom huquqshunosligining fiqhal-muamalat yoki bitimlar bo'yicha islom qoidalari deb ataladigan e'tiqod va tamoyillariga amal qiladi. Qur'on, Sunnat va islom huquqining boshqa manbalari, jumladan, ijmo' (shariat ulamolari o'rtasida umumiy kelishilgan fikrlar), qiyos (o'xshatish) va ijtehad (shaxsiy mulohazalar) birgalikda asos bo'lib, ulardan fiqhal-muamalat qoidalari va amaliyotlari. Islom huquqshunosligi) olingan.

Islom bank ishi riba (sudxo'rlik-foiz), g'aror (noaniqlik), harom (taqiqlangan) savdo va alkogolli ichimliklar, pornografiya, qimor o'yinlari va hokazolarni moliyalashtirish kabi barcha taqiqlangan faoliyatlardan saqlaydi.

Islom bankining an'anaviy bank ishi o'rtasidagi asosiy farq shundaki, Islom banki shariat tamoyillariga asoslangan bo'lsa, an'anaviy bank ishi faqat inson tomonidan yaratilgan. Shunday qilib, mahsulotlarning xususiyatlari va biznes yondashuvi kabi operatsiyalarning barcha jihatlari shariat qonunlaridan kelib chiqqan bo'lib, bu an'anaviy banklarnikidan sezilarli farqga olib keladi.

Islom banki foyda ko'ruvchi tashkilot bo'lsa-da, Islom shiati qoidalariga murosaga kelmaydi. Islomiy bank ishi odatdagi foizga asoslangan banklar singari narx belgilash va pul ayirboshlash va foiz olishga asoslanmagan, balki u tovar va xizmatlar sotiladigan va shariatga muvofiq foyda olish uchun tavakkal qilib sarmoya kiritiladigan savdo tizimidir. Bu Qur'on amriga asoslanadi, unga ko'ra savdoga ruxsat berilgan va ribo taqiqlangan.

Islom banki foyda va zararni bo'lishib oladi. Shariat qonuni tavakkalchilikni bekor qilmaydi; u biznesning xavfli ekanligini tushunadi va banklar bu riskni boshqarishi va boshqarilishi mumkin bo'lgan xavfni saqlab turishi kerak. Islom banklari, shuningdek, tavakkalchilik spekulyativ xususiyatga ega emasligini ta'minlaydi, chunki shariat qonunlarida spekulyativ tavakkalchilik taqiqlangan. Xavfni kamaytirish uchun Islom banki tergov vositalaridan foydalanadi va ular moliyalashtirgan biznesni kuzatib boradi.

Islom bank ishi tavakkalchilikni taqsimlash, foyda va zararni taqsimlash va real faoliyatni amalga oshirishdan iborat axloqiy tamoyillarga asoslanadi. Islom bankchiligida aktivning qiymati boshqa faoliyat ko'rsatuvchi aktivga bog'liq bo'lgan lotinlar kabi moliyaviy vositalardan foydalanish imkoniyati yo'q.

Mutaxassislarining ta'kidlashicha, islom bank ishi islomiy foyda va zararni taqsimlash asosida ishlaydi. Islom banklari va sukuk shariat qonunlariga muvofiq tuzilgan shartnomalarga asoslanadi. U shariat tamoyillariga asoslanadi va shariat kengashi islomiy biznes shartnomalari haqida fikr bildiruvchi islom ulamolaridan iborat. Banklarda Shariat kengashi ham bankning shariat tamoyillari asosida ishlashini nazorat qiladi.

An'anaviy bank tizimi va islom bank tizimi o'rtasidagi farqlar

Quyida an'anaviy bank tizimi va islom bank tizimi o'rtasidagi farqlar keltirilgan.

An'anaviy bank tizimi	Islom bank tizimi
Pul - bu savdo qiymatiga ega bo'lgan mahsulot va ayirboshlash manbai.	Aktiv mahsulot, pul esa ayirboshlash manbaidir.
Foizlar kredit olingan muddatga qarab hisoblanadi.	Savdodan olingan foyda daromad olishning asosiy manbai hisoblanadi.

An'anaviy bank ishida zararni taqsimlash qo'llanilmaydi	Agar korxonada zarar ko'rgan bo'lsa, zararlar taqsimlanishi mumkin.
Foizlar biznesning samaradorligidan qat'i nazar undiriladi	Islomiy moliyalashtirishda foiz tushunchasi yo'q va yo'qotishlar taqsimlanadi.
Operatsion moliyalashtirish uchun naqd pul berish paytida tovarlar va xizmatlarni almashtirish bo'yicha kelishuv mavjud emas.	Murabaha, Salom va Istisna shartnomalariga ko'ra, mablag'larni taqsimlashda tovar va xizmatlarni almashish shartnomasi majburiydir.
Mablag'larni o'zlashtirish jarayonida tovarlar va xizmatlar mavjud emas. Pulning kengayishi inflyatsiyani keltirib chiqarishi mumkin.	Jamg'arma mablag'larini o'tkazish vaqtida tovarlar va xizmatlar mavjudligi mavjud. Pul kengaytirilmagani uchun inflyatsiya yuzaga kelmaydi.
Tadbirkorlik sub'ekti inflyatsiya tufayli tovarlar va xizmatlar narxini oshiradi. Mahsulot tannarxi narxni aniqlashda inflyatsiya aspektini o'z ichiga oladi.	Inflyatsiya ustidan yuqori nazorat o'rnatilgan va tadbirkorlik sub'ektlari tomonidan qo'shimcha narxlar undirilmaydi.
Uzoq muddatli moliyalashtirish va ko'pri kreditlari kapital mablag'lar asosida qayta ishlanmaydi.	Naqd Musharakani berishdan oldin va musharakani kamaytirish bitimlari amalga oshiriladi va bu loyiha uchun kapital mavjudligiga ishonch hosil qiladi.
Nazorat qiluvchi organlar kreditlarni markaziy bankdan va pul bozori faoliyati bilan oladi va bu kapital xarajatlarni boshlamasdan amalga oshiriladi.	Tovarlarni yetkazib berish Milliy investitsiya fondiga tasdiqlangach, hukumat pul-kredit agentliklaridan kredit olishi mumkin.
Pul bir necha qo'llar orasida aylanadi va haqiqiy o'sish bo'lmaydi.	Haqiqiy boylik ko'p qo'llarga o'tishi va pul turli odamlarda aylanayotganligi sababli, haqiqiy boylikning ko'payuvchi ta'siri bor.
Agar qarz to'lanmagan bo'lsa, u ishlamaydigan kreditga aylanadi va u	Agar loyiha muvaffaqiyatsiz bo'lsa, rahbariyat yo'qotishlarni bartaraf etish

hisobdan chiqariladi.	uchun egalik huquqini boshqa tashkilotga o'tkazishga qaror qiladi.
Qarz mablag'lari soliqqa tortiladigan daromadning bir qismi bo'lgan foizli xarajatlarga ega bo'lib, bu jismoniy shaxslarga soliq yukini keltirib chiqaradi va shu sababli jamg'arma daromadlariga jiddiy ta'sir ko'rsatadi, bu esa yalpi ichki mahsulotning qisqarishiga olib keladi.	Mudoraba va Musharakada foyda taqsimlanadi va bu maosh oluvchilarga yukning kamayishiga olib keladi va bu jamg'armalarni va yalpi ichki mahsulotning o'sishini ko'rsatadigan shaxslarning daromadlarini oshiradi.

Foyda va zararni taqsimlash. Buning o'rniga, islomiy moliya moliyani foyda va zararni taqsimlash tamoyili asosida ta'minlashni talab qiladi. *Shariat* qonunlariga ko'ra, moliya bir necha turdagi shartnomalar orqali ta'minlanishi mumkin. Har bir tur tavakkalchilik korxonasi va moliya yetkazib beruvchi o'rtasida qanday taqsimlanishini belgilaydi.

Bunday shartnomalardan biri *mudorabadir*. Bu moliyachi va tadbirkor o'rtasida foyda va zararlar qanday taqsimlanishini oldindan belgilab beradi.

Foyda oldindan belgilangan nisbatda taqsimlanadi, shuning uchun moliyachining daromadi biznesning rentabelligiga qarab o'zgaradi. Tadbirkorning firibgarligi yoki ehtiyotsizligi natijasida etkazilgan zararlar bundan mustasno, to'liq moliyachi qoplaydi.

An'anaviy kreditdan farqli o'laroq, moliyachi qarz oluvchilarning biznesining holatidan qat'i nazar, foizlarni (va kapitalni qaytarish) shartnoma huquqiga ega.

XULOSA

Islom banklari ijtimoiy mas'uliyatda muhim rol o'ynaydi. Qolaversa, islom iqtisodining asosi va ko'rsatmalari o'z-o'zidan adolat va tenglikka erishadi, bunga misol bo'lsa, islom banklari tomonidan yillik zakot to'lovi Qur'oni Karimda ta'kidlanganidek muhtojlarga va zakot kanallariga o'tkaziladi. qashshoqlikni yumshatishda. Zakot - bu bank sof daromadidan ushlab qolinadigan va har yili to'lanadigan diniy yig'im. Bundan tashqari, mikromoliya mahsulotlari cheklangan daromad toifasini moliyalash orqali jamiyatda ma'lum bir muvozanatga erishishga hissa qo'shadi.

Islom banklarining ijtimoiy mas'uliyati diniy, iqtisodiy va axloqiy majburiyatlarni bajarish bo'yicha amalga oshiradigan barcha faoliyatni anglatadi. Boshqacha qilib aytganda, islomiy banklar jamiyat oldida to'liq shariatga

muvofiq bank va xizmatlarni amalga oshirish, barcha muomala va biznesda Islom qoidalariga rioya qilish uchun mas'ul va majburiydir, bu diniy mas'uliyat bilan bog'liq. Iqtisodiy mas'uliyat nuqtai nazaridan islom banklari daromadli va moliyaviy jihatdan foydali biznes yuritishi, aksiyadorlar va omonatchilarning pul mablag'larini zaxiralashi va rivojlantirishi kerak. Axloqiy javobgarlik islom banklarining qonunlarda belgilanmagan diniy va urf-odatlarini jamiyatga hurmat va qadrlash majburiyatini anglatadi.

REFERENCES

1. Ahmadjonov, A Abdullayev, M Mamayusupov, O Umarjonov. (2021). Raqamli iqtisodiyotda boshqaruv muammolari. *Science and Education*, 2(10), 636-642.
2. AA, M. F. M. (2021). RAQAMLI IQTISODIYOT TUSHUNCHASI, AFZALLIKLARI VA AMALIY AHAMIYATI. *ÁXEOPOT-KOMMYHHKÁfjIX TEXHOMrnmÁPH BÂ TEÏÏEKOMMYHHKÁ^ mÁPHHHr 3ÁMOHÁBHH MYÁMMOÏÏÁPH BÂ EHHMÏÏÁPH OHÏÏÁHH PECnYEmKÁ HÏÏMHH-TEXHHKÁHMYMÁHMHMHRMÁrbPY3ÁÏÏÁP TmflÁMH*, 2(6), 794.
3. Abdullaev, A. (2021). RAQAMLI IQTISODIYOT-KADRLAR TAYYORLASHNING DOLZARB MASALALARI. *Ushbu maqolada raqamli iqtisodiyotning o'ziga xos xususiyatlari, uning.*
4. Akhmadjonov, A Abdullayev, A Abdupattayev, M Sultonov. (2021). ISLAMIC BANKING MANAGEMENT, ASSETS AND LIBILITIES. *Scientific progress*, 2 (6), 1525-1532.
5. M Mamadjonov, A Abdullayev, I Abdurahmonov, A Mamadaliyev. (2021). CHALLENGES OF MANAGEMENT IN THE DIGITAL ECONOMY. *Scientific progress*, 2 (6), 1533-1537.
6. MMQ Tojiyeva, AAU Abdullayev. (2021). THE USE OF MODERN TECHNOLOGIES IN STATISTICAL DATA COLLECTION. *Asian Journal of Multidimensional Research* 10 (12), 250-254.
7. O Akhmadjonov, A Abdullaev, B Umarjonov, M Shamsiddinov. (2021). ISLOM MOLIYASINING XUSUSIYATLARI. *Scientific progress* 2 (8), 634-638.
8. O Akhmadjonov, A Abdullaev, S Yusupov, J Anvarov. (2021). ISLOM BANKCHILIGIDAGI XAVF. *Scientific progress* 2 (8), 639-642.
9. O Akhmadjonov, A Abdullaev, S Karimova, F Solijonova. (2022). Jahon savdo tashkiloti boshqaruv tizimi. *Scientific progress* 3 (2), 343-347.
10. O Akhmadjonov, A Abdullaev, J Anvarov, S Ismoilov. (2022). ISLOM MOLIYASI. *Scientific progress* 3 (2), 45-47.

11. O Akhmadjonov, A Abdullaev, M Shamsiddinov, B Umarjonov. (2022). ISLAMIC FINANCE. *Scientific progress* 3 (2), 48-50.
12. A Abdullaev. (2022). BOBUR VA BOBURIYLAR SULOLASINING JAHON SIVILIZATSIYASINING YANGILANISHIGA QO‘SHGAN HISSASI. *NEW RESEARCH ON THE WORKS OF ALISHER NAVOI AND ZAHIRUDDIN MUHAMMAD BABUR 1 ...*
13. A Akhrorjon. (2022). Reasons, problems and consequences for the accession of the Uzbek economy to the WTO. *International scientific conference "Topical issues of the economy in modern ...*
14. A Akhrorjon, A Oybek. (2022). Danger in Islamic Banking. *International scientific conference "Topical issues of the economy in modern ...*
15. A Akhrorjon, A Oybek. (2022). Characteristics of Islamic Finance. *International scientific conference "Topical issues of the economy in modern ...*
16. A Akhrorjon. (2022). Uzbekistan and the World Trade Organization management system. *International scientific conference "Topical issues of the economy in modern ...*
17. A Abdullaev. (2022). O‘ZBEKISTON IQTISODIYOTI UCHUN JSTGA A’ZO BO‘LISH SABAB MUAMMO VA NATIJALARI. *RAQAMLI TEXNOLOGIYALAR VA TA’LIM ISTIQBOLLARI 1 (2), 113-121*

RAQAMLI IQTISODIYOTNING BUGUNGI RIVOJI: MUAMMO VA YECHIMLARI

Majidova Iroda G'ayratovna

Toshkent moliya instituti

“Elektron tijorat va raqamli iqtisodiyot” kafedrası

katta o'qituvchisi,

Madjidovairoda@gmail.com

ANNOTATSIYA

Ushbu maqolada raqamli iqtisodiyotning vujudga kelishi, dunyo iqtisodiyoti va jamiyat hayotida raqamli texnologiyalarning ahamiyati, raqamli platformalarning rivojlanishi, raqamli iqtisodiyotning afzallik va kamchiliklari tahlil qilingan. Tahlil asosida mavjud muammolarni bartaraf etish bo'yicha ayrim takliflar ishlab chiqilgan.

Kalit so'zlar: *Global Internet Protokol (IP) trafigi, innovatsion platformalar, onlayn platformalar, raqamli iqtisodiyot, raqamli platformalar, raqamli transformatsiya, “Raqamli O'zbekiston – 2030”, robototexnika, sun'iy ong, “super platforma”lar, tarmoq effekti, tranzaksion platformalar.*

ABSTRACT

In this article analyzes the emergence of the digital economy, the importance of digital technologies in the global economy and society, the development of digital platforms, the advantages and disadvantages of the digital economy. Based on the analysis, some recommendations were given to solve existing problems.

Key words: *Global Internet Protocol (IP) traffic, innovative platforms, online platforms, digital economy, digital platforms, digital transformation, “Digital Uzbekistan - 2030”, robotics, artificial intelligence, “super platforms”, industry effect, transaction platforms.*

KIRISH

Raqamli inqilob bizning hayotimiz va jamiyatlarimizni misli ko'rilmagan darajada o'zgartirib, 25 yil[1] ichida ulkan imkoniyatlar bilan bir qatorda ayrim muammolarni keltirib chiqardi. Raqamli iqtisodiyotni rivojlantirish AQSh, Buyuk Britaniya, Germaniya, Yaponiya kabi yetakchi mamlakatlar uchun ustuvor yo'nalishlardan biridir. So'nggi yillarda biznes va ijtimoiy soha faoliyatida rivojlanishning yangi to'lqini raqamli texnologiyalarning yangi avlodi, ya'ni sun'iy ong, robototexnika, simsiz aloqa texnologiyalari yordamida ro'y bermoqda. Yangi texnologiyalar Barqaror rivojlanish maqsadlarini amalga oshirishga katta hissa qo'shishi mumkin, ammo biz kutilgan ijobiy natijalarni ololmasligimiz mumkin.

Agar biz raqamli texnologiyalarning to'liq ijtimoiy va iqtisodiy potensialiga erishmoqchi bo'lsak, kutilmagan oqibatlarga yo'l qo'ymagan holda davlatlar o'rtasidagi hamkorliknizudlik bilan rivojlantirish zarur. Mamlakatimizda ham ushbu sohani rivojlantirishga alohida e'tibor qaratila boshlandi. Davlatimiz rahbari Sh.Mirziyoyev 2018-yil 28-dekabrdagi Oliy Majlisga Murojaatnomasida 2030-yilgacha "Raqamli O'zbekiston – 2030" dasturini amalga oshirishni taklif etdi [2].

MAVZUGA OID ADABIYOTLARNING TAHLILI

Raqamli iqtisodiyot tushunchasi ilk bor 1990-yillarda Yaponiya inqirozi davrida yapon professori tomonidan qo'llanilgan. 1995-yil Yevropada Don Tapskotning "Цифровая экономика: обещание и опасность в эпоху сетевой разведки" asari va 1995-yil Nikolas Negroponte (Masachusetts, AQSh) ning tadqiqot ishida qo'llanilgan [1].

MUHOKAMA VA NATIJALAR

Iqtisodiyot - bu xo'jalik faoliyatini yuritish bo'lib, bunda ishlab chiqarish va xizmat ko'rsatishdagi asosiy omil raqamlar ko'rinshidagi ma'lumotlar bo'lib, katta hajmdagi axborotlarni qayta ishlash va shu qayta ishlash natijasini tahlil qilish yordamida har xil turdagi ishlab chiqarish, xizmat ko'rsatish, texnologiyalar, qurilmalar, saqlash, mahsulotlarni yetkazib berishda oldingi tizimdan samaraliroq yechimlar tatbiq qilishdir. Boshqacha qilib aytgancha, raqamli iqtisodiyot bu onlayn xizmatlar ko'rsatish, elektron to'lovlar amalga oshirish, internet savdo, kraudfanding va boshqa turdagi sohalarni raqamli kompyuter texnologiyalarini rivojlanishi bilan bog'langan faoliyatdir [5]. Fikrimizcha raqamli iqtisodiyot – iqtisodiy resurslar taqchilligi sharoitida raqamli texnologiyalar yordamida amalga oshiriladigan va boshqariladigan iqtisodiy faoliyat. Har qanday iqtisodiy tizim oldida turgan asosiy muammo bu resurslar taqchilligi bilan bog'liq raqamli iqtisodiyotda ham asosiy e'tibor ushbu muammoni hal qilishga qaratilmog'i lozim. Tadqiqot metodologiyasi Maqolada raqamli platformalarning jahon iqtisodiyotidagi o'rnini o'rganishda qiyosiy tadrijiy tahlil, yuqori va quyi o'rinlardagi kompaniyalarning bozor kapitallashuvi, transmilliy kompaniyalarning raqamli platformalar asosida rivojlanish tendensiyalari tahlilida statistic matematik, hududlar kesimida Internet qamrovi statistik guruhlash va taqqoslash usullaridan foydalanildi. Shuningdek, raqamli iqtisodiyot rivojlanishi asosida internet trafiklaridan foydalanish holati dinamik tahlil asosida yoritib berilgan. Raqamli iqtisodiyotning quyidagi afzalliklari ajratiladi [6]: • mehnat unumdorligini 40 %gacha oshirishi taxmin qilinadi; • raqamli iqtisodiyot juda katta miqdordagi mashina o'qishi mumkin bo'lgan ma'lumotlarni (raqamli ma'lumotlar) to'plash,

foydalanish va tahlil qilish qobiliyatiga ega; • onlayn platformalar orqali sotiladigan yangi ish shakllarining yuzaga kelishi; • raqamli transformatsiya maxsus xizmatlar uchun savdo infrastrukturasi o'zgarishi; • sanoat mahsulotlari eksporti endilikda AKT mahsulotlari va xizmatlariga bog'liq bo'lib qolmoqda; • raqamli iqtisodiyot juda qisqa vaqt ichida ulkan boylklarni keltirib chiqardi, ammo bu boyluk oz sonli shaxs, kompaniya va mamlakatlar atrofida to'plangan. Amaldagi siyosat va qoidalar asosida ushbu traektoriya davom etishi mumkin, lekin bu tengsizlikning kuchayishiga olib keladi. Shu bilan birga ushbu iqtisodiyotning ayrim ziddiyatli tomonlari ham mavjud. Ular quyidagilar: • yangi texnologiyalar, ayniqsa sun'iy intellekt, muqarrar ravishda mehnat bozorida katta o'zgarishlarga olib keladi, jumladan, ba'zi tarmoqlarda ish o'rinlarining yo'qolib ketishi va boshqalarida keng miqyosda imkoniyatlar yaratilishiga olib keladi; • raqamli iqtisodiyot bir qator yangi va turli xil ko'nikmalar, ijtimoiy himoya siyosatining yangi avlodi, ish va bo'sh vaqt o'rtasidagi yangi munosabatlarni talab qiladi;

• raqamli iqtisodiyot, shuningdek, kiberxavfsizlik buzilishlaridan tortib noqonuniy iqtisodiy faoliyatga ko'maklashish va shaxsiy hayotning maxfiy tushunchalariga qadar yangi xavflarni keltirib chiqaradi. Raqamli iqtisodiyot deyarli hamma narsaga oid juda katta miqdordagi mashina o'qishi mumkin bo'lgan ma'lumotlarni (raqamli ma'lumotlar) to'plash, foydalanish va tahlil qilish qobiliyatiga asoslangan holda katta tezlikda rivojlanishda davom etmoqda [7]. Masalan, Global Internet Protokol (IP) trafigi, ma'lumotlar oqimi uchun proksi 1992-yilda kuniga 100 gigabaytdan (GB) 2017- yilda sekundiga 45000 Gb dan oshdi va dunyo faqat ma'lumotlarga asoslangan iqtisodiyotning dastlabki kunlaridadir. Shu yo'sinda 2022-yilga kelib global IPtrafik sekundiga 150,700 Gbaytga yetkazilishi prognoz qilinmoqda(1-rasm).

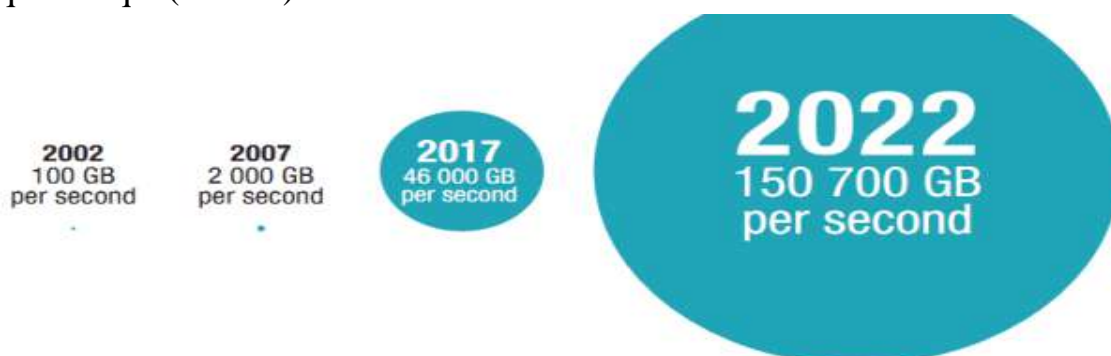

1-rasm. Tanlangan yillarda global internet-trafik evolyutsiyasi¹.

Ma'lumot to'plash va undan foydalanishning rivojlanishi va siyosati oqibatlari ma'lumotlar turiga bog'liq: ▪shaxsiy yoki shaxsiy bo'lmagan; ▪xususiy yoki jamoaviy; ▪tijorat yoki davlat maqsadlarida; ▪ko'ngilli, kuzatilgan yoki taxmin qilingan;

Ma'lumotlar to'plash, ma'lumotlardan tushunchalarni ishlab chiqarish, ma'lumotlarni saqlash, tahlil qilish va modellashtirishni qo'llab-quvvatlaydigan firmalarni o'z ichiga olgan "ma'lumotlar qiymati zanjiri" butunlay rivojlandi. Tannarx berilgan ma'lumotlar raqamli intellektga aylantirilib, tijorat masalalarida foydalanish uchun pulga aylantirilganda shakllanadi. Raqamli platformalar Internetda bir nechta tomonlarni birgalikda harakatlanish uchun birlashtirish mexanizmlarini ta'minlaydi. Tranzaksion platformalar va innovatsion platformalar mavjud bo'lib, tranzaksion platformalar - bu ikki yoki ko'p tomonlama bozor, u turli tomonlar o'rtasidagi almashinuvlarni qo'llab-quvvatlaydigan onlayn infratuzilma. Ular yirik raqamli korporatsiyalar (Amazon, Alibaba, Facebook va eBay singari), shuningdek, raqamli qo'llab-quvvatlanadigan tarmoqlarni (Uber, Didi Chuxing yoki Airbnb) ma'qul ko'radiganlar uchun asosiy biznes modeliga aylandi. Innovatsion platformalar, masalan, operatsion tizimlar (masalan, Android yoki Linux) yoki texnologiya standartlari(MPEG video)

shaklida ilova dasturlar va dasturiy paketlar ishlab chiqish uchun kod va kontent ishlab chiqarish uchun muhit yaratadi. So'nggi o'n yillikda butun dunyo bo'ylab raqamli ma'lumotlarga asoslangan biznes modellaridan foydalangan holda ko'plab raqamli platformalar paydo bo'ldi va ular mavjud sanoat tarmoqlari o'rnini egalladi. Platformalarning ustunligi shundaki, bozor kapitallashuvi bo'yicha dunyodagi yetakchi sakkizta kompaniyaning yettitasi platformaga asoslangan biznes modellaridan foydalanishadi.

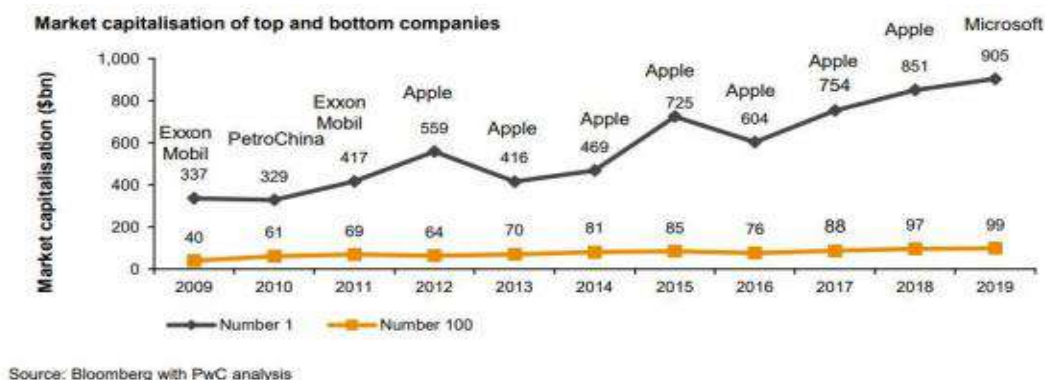

2-rasm. Yuqori va quyi o'rinlardagi kompaniyalarning bozor kapitallashuvi [8].

Raqamli iqtisodiyotda platformaga asoslangan biznes katta ustunlikka ega. Ham vositachi, ham infratuzilma sifatida ular onlayn harakatlar va platforma foydalanuvchilari o'rtasidagi o'zaro aloqalar bilan bog'liq barcha ma'lumotlarni yozib olish va o'chirish imkoniyatiga ega. Raqamli platformalarning o'sishi ularning raqamli ma'lumotlarni to'plash va tahlil qilish qobiliyatiga to'g'ridan-to'g'ri bog'liq,

ammo ularning qiziqishlari va xattiharakatlari daromad olish uchun ushbu ma'lumotlarni qanday qilib tijoratlashtirayotganliklariga bog'liq. Jug'rofiy jihatdan, raqamli iqtisodiyotning rivojlanishi juda notekis. Hozirgi vaqtda dunyo raqamli iqtisodiyotga o'tmagan va giperraqamli mamlakatlar o'rtasidagi keskin farq bilan ajralib turadi. Masalan, rivojlangan mamlakatlarda har besh kishidan to'rttasi, kam rivojlangan mamlakatlarda esa har besh kishidan bittasi Internetdan foydalanadi.

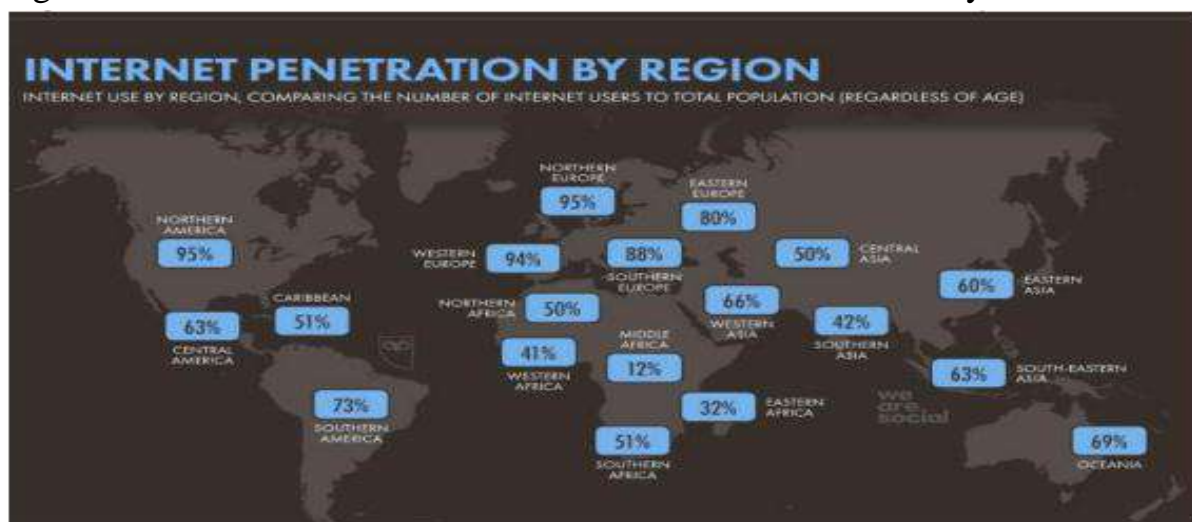

3-rasm. Hududlar kesimida Internet qamrovi [9].

Raqamli iqtisodiyotning iqtisodiy jug'rofiyasi Shimol va Janub o'rtasidagi an'anaviy farqni ko'rsatmaydi. Uni rivojlangan va izchil rivojlanayotgan – AQSh va Xitoy boshqarib kelmoqda. Masalan, ushbu ikki mamlakat blokchayn texnologiyalari bilan bog'liq barcha patentlarning 75 foizi, narsalar Interneti (internet of things - IoT)ga sarflanadigan xarajatlarning 50 foizi va umumfoydalanishdagi bulutli texnologiyalar dunyo bozorining 75 foizidan ortig'ini tashkil etadi. Va, eng ajablanarlisi, ular dunyodagi 70 ta eng yirik raqamli platformalar bozor kapitallashuv qiymatining 90 foizini tashkil etadi. Yevropaning ulushi 4 foiz, Afrika va Lotin Amerikasini esa atigi 1 foiz. Bu "super platforma"lar – Microsoft, undan keyin Apple, Amazon, Google, Facebook, Tencent, Alibaba umumiy bozor qiymatining uchdan ikki qismini tashkil qiladi. Shunday qilib, ko'plab raqamli texnologik ishlanmalarda dunyoning qolgan qismi, ayniqsa Afrika va Lotin Amerikasi AQSh va Xitoydan ancha orqada qolmoqda. Mavjud savdo friksiyalarining ayrimlari oxirgi texnologiyalar sohasida global miqyosda hukmronlik qilishga intilishni aks ettiradi. Raqamli iqtisodiyot qiymati, u bilan bog'liq qiymatlarni yaratish va egallashda ayrim qiyinchiliklarga duch kelish mumkin. Birinchidan, raqamli iqtisodiyotning umumqabul qilingan ta'rifi yo'q. Ikkinchidan, rivojlanayotgan mamlakatlarda uning asosiy tarkibiy qismlari va o'lchamlari to'g'risida ishonchli statistika yo'q. Vaziyatni

yaxshilash bo'yicha bir nechta tashabbuslar amalga oshirilayotgan bo'lsada, ular yetarli emas va raqamli iqtisodiyotning tez sur'atlar bilan rivojlanishiga qarshilik qilmoqda. Raqamli iqtisodiyot o'lchamlari dunyo yalpi ichki mahsulotining 4,5 foizidan 15,5 foizigacha o'zgardi. Axborot-kommunikatsiya texnologiyalari (AKT) sohasida qo'shilgan qiymatga kelsak, AQSh va Xitoy birgalikda dunyo YaIMning qariyb 40 foizini tashkil qiladi. Yalpi ichki mahsulotda ushbu tarmoq ulushi Xitoyning Tayvan provinsiyasi, Irlandiya va Malayziyada eng yuqori hisoblanadi. AKT sohasida kompyuter xizmatlari eng katta tarkibiy qism bo'lib, qo'shilgan qiymatning 40 foizini tashkil etadi. Butunjahon kompyuter xizmatlari sanoatida AQSh ustunlik qiladi; ushbu sohaning sanoat qo'shilgan qiymatidagi ulushi to'qqizta yirik iqtisodiyotning jami ulushidan katta. Bu borada Hindiston rivojlanayotgan davlatlar orasida eng katta ulushga ega. Barcha mintaqalar bo'yicha o'sib boradigan yagona tarmoq bo'lgan kompyuter xizmatlari ushbu sohada bandlikning asosiy omillaridan biri hisoblanadi. AKT ishlab chiqarishda qo'shilgan qiymat Sharqiy Osiyoda yuqori darajada to'plangan (Xitoy boshchiligida) va rivojlanayotgan mamlakatlar uchun ushbu sektordan qiymat olish imkoniyati cheklangan bo'lishi mumkin. So'nggi o'n yillikda, raqamli ravishda yetkazib berilishi mumkin bo'lgan AKT xizmati va xizmatlarining global eksporti umumiy xizmatlar eksportiga nisbatan ancha tez o'sdi, bu dunyo iqtisodiyotining tobora rivojlanib borayotganligini aks ettiradi. Raqamli ravishda yetkazib beriladigan xizmatlar eksporti 2018- yilda 2,9 trln AQSh dollar (2008-yilda 1,8 trln. AQSh dollar) yoki global xizmatlar eksportining 50 foizini tashkil etdi. Kam rivojlangan mamlakatlarda bunday xizmatlar umumiy xizmatlar eksportining qariyb 16 foizini tashkil etdi va 2005-yildan 2018-yilgacha ular uch baravar ko'paydi[10]. Raqamli platformalar dunyo iqtisodiyotida tobora muhim ahamiyat kasb etmoqda. Bozor kapitallashuvi 100 million AQSh dollaridan oshgan platforma kompaniyalarining umumiy qiymati 2017-yilda 7 trln dollardan oshiqroq baholandi – bu 2015-yilga nisbatan 67 foizga yuqori. Ba'zi global raqamli platformalar ma'lum sohalarda juda kuchli bozor pozitsiyalariga erishdilar. Masalan, Alphabet (Google) Internetda qidirish bozorining 90foiziga egadir. Facebook global ijtimoiy media bozorining uchdan ikki qismini tashkil qiladi va dunyo iqtisodiyotining 90 foizidan ortig'ida eng yaxshi ijtimoiy media platformasi hisoblanadi. Amazon dunyodagi onlayn chakana savdo faoliyatining qariyb 40 foiz ulushiga ega va uning Amazon Web Services global bulut infratuzilmasi xizmatlari bozoridagi ulushi ham shuncha ulushni tashkil etadi. Xitoyda WeChat (Tencentga tegishli) bir milliarddan ortiq faol foydalanuvchilarga ega va Alipay (Alibaba) bilan birgalikda uning to'lov yechimi deyarli butun Xitoy bozorini mobil to'lovlar uchun

egallab oldi. Shu bilan birga, Alibaba Xitoy elektron tijorat bozorining qariyb 60 foiziga ega. Ushbu raqamli gigantlarning dominantlikka tezda ko'tarilishini tushuntirishga bir nechta omillar yordam beradi: - tarmoq effekti bilan bog'liq (ya'ni, platformada qancha ko'p foydalanuvchilar bo'lsa, bu hamma uchun qadrli bo'ladi); - platformalarni ma'lumotlarni to'plash, boshqarish va tahlil qilish qobiliyati tarmoq effekti singari, ko'proq foydalanuvchilar ko'proq ma'lumotni anglatadi va ko'proq ma'lumotlar potensial raqiblarni ortda qoldirib, birinchi darajadagi afzalliklar va katta kapitallashtirish qobiliyatini anglatadi; - platforma tortishishni boshlagan va turli xil integratsiyalangan xizmatlarni taklif qila boshlaganidan so'ng, muqobil xizmat ko'rsatuvchi provayderga o'tishda foydalanuvchilar uchun xarajatlar o'sishni boshlaydi. Global raqamli platformalar potensial raqobatchilarni jalb qilish va qo'shimcha mahsulotlar yoki xizmatlarni kengaytirish orqali raqobatdosh pozitsiyalarini mustahkamlash uchun choralar ko'rdi. Raqamli platformalar tomonidan Microsoftning LinkedInni egallashi va Facebookning WhatsAppni sotib olishidir. Alphabet (Google) va Microsoft tegishli ravishda Motorola va Nokia kompaniyalarini sotib olib, telekommunikatsiya uskunalariga sarmoya kiritdilar. Yirik platformalar, shuningdek, chakana savdo, reklama va marketing sanoatida hamda noturar ko'chmas mulk sohasida boshqa yirik xaridlarni amalga oshirdi. Raqamli iqtisodiyot ishlashi uchun siyosat ko'plab mamlakatlarning birgalikdagi harakatlariga bog'liq. Bu mavjud siyosat, qonunlar va me'yoriy hujjatlarni moslashtirish, ko'plab sohalarda yangilarini qabul qilishni talab qiladigan katta vazifadir. Ko'plab mamlakatlar uchun raqamli iqtisodiyot va uning uzoq muddatli oqibatlari mavxum bo'lib qolmoqda. Ayrim muammolar milliy siyosat va strategiyalar orqali hal qilinishi mumkin bo'lsada, raqamli iqtisodiyotning global tabiati ko'proq darajadagi muloqot, konsensus va xalqaro miqyosda siyosat olib borishni talab qiladi. Ma'lumotlar maxfiyligi va ma'lumotlar xavfsizligi alohida e'tibor talab qiladi. Shaxsiy ma'lumotlar o'g'irlanishiga qarshi kurashish, shaxsiy ma'lumotlarning qanday to'planishi, ishlatilishi, uzatilishi yoki olib tashlanishi bo'yicha qoidalar o'rnatilishi va raqamli iqtisodiyotga asoslangan biznes modellari butun jamiyatga daromad keltirishi uchun qonun va qoidalar zarur. 2018-yil may oyida kuchga kirgan Yevropa Ittifoqining "Ma'lumotni himoyalashning umumiy qoidalari" (General Data Protection Regulation) bugungi kunda global ahamiyatga ega ma'lumotlarni himoya qilishning keng qamrovli yondashuvidir. Raqamlashtirish turli mamlakatlarga har xil ta'sir qiladi va individual hukumatlar turli xil qonuniy davlat siyosatining maqsadlarini bajarish uchun raqamli iqtisodiyotni tartibga solish uchun siyosiy maydonni talab qiladi. Raqamli ma'lumotlarga ishlov berish va tartibga

solish murakkab, chunki ular inson huquqlari, savdo, iqtisodiy qiymatni yaratish va egallash, huquqni muhofaza qilish va milliy xavfsizlikka tegishli. Ushbu turli o'lovchilarni hisobga oladigan siyosatni shakllantirish qiyin, ammo shunga qaramay zarurdir. Bundan tashqari, daromadlarning samarali taqsimlanishi va raqamli uzilishlar bilan kurashish ko'proq ijtimoiy himoya choralari va ishchilarni qutqarish uchun harakatlarni talab qiladi.

XULOSA VA TAKLIFLAR

Raqamli transformatsiya bugungi kunda, ayniqsa hozirgi pandemiya sharoitida juda ham muhim ahamiyatga ega bo'lib bormoqda. Raqamli iqtisodiyotning mamlakatlar iqtisodiyotidagi o'rni va jahon iqtisodiy taraqqiyotidagi ahamiyatini anglagan holda quyidagilarni amalga oshirish maqsadga muvofiqdir: • Raqamli iqtisodiyotda ilgari borayotgan davlatlarda qo'llab-quvvatlashning yanada keng qamrovli usullarini o'rganish; • mamlakatimizda raqamli iqtisodiyotning me'yoriy-huquqiy asoslarini yaratish; • raqamli iqtisodiyot uchun zarur infratuzilmani yaratish, avvalo Internetga kirish imkoniyati cheklangan yoki umuman mavjud bo'lmagan hududlarni tizimga ulash; • raqamli iqtisodiyot uchun zarur mutaxassis-kadrlarni tayyorlash tizimi faoliyatini takomillashtirish; • hukumatlar, fuqarolik jamiyati, akademiya, ilmiy hamjamiyat va texnologiya sohasi yangi echimlarni topish uchun birgalikda tadqiqot ishlarini rivojlantirish; • raqamli ishlab chiquvchilar strategiyalari va globallashuvning kelajakdagi konturlarini qayta aniqlashtirish uchun yangi texnologiyalardan oqilona foydalanish, sheriklik munosabatlarini mustahkamlash va intellektual yetakchilikni kuchaytirish zarur.

REFERENCES

1. Gulyamov, S.S. va b. (2019). Raqamli iqtisodiyotda blokcheyn texnologiyalari. - T.: Iqtisod-Moliya. 396 b.
2. Ayupov, R.X., Baltabaeva, G.R. (2018). Raqamli valyutalar bozori: innovatsiyalar va rivojlanish istiqbollari. -T: Fan va texnologiya. 172 b.
3. <https://www.texnoman.uz/post/raqamli-iqtisodiyot-nima.html>
4. United Nations Conference on Trade and Development (UNCTAD). Digital economy report 2019.
5. https://en.wikipedia.org/wiki/Digital_economy
6. <file:///C:/Users/user/Downloads/global-top-100-companies-2019.pdf>
7. Digital 2019: global digital overview. Value creation and capture: implications for developing countries. UNCTAD, 2020.

HARBIY FAKULTET TALABALARINI HARBIY XIZMATGA TAYYORLASHDA AXLOQIY TARBIYANING AHAMYATI

Po'latov Bahodir Abduraupovich

Farg'ona davlat universiteti harbiy ta'lim
fakulteti katta o'qituvchisi

ANNOTATSIYA

Ushbu maqolada bugungi kunda harbiy ta'lim jarayonida yoshlarni vatanparvarlik ruxida tarbiyalashda olib boriladiga ishlar, tadbirlar va ularni tarbiyasida asosiy bo'lgan vazifalar to'g'risida fikrlar bildirilgan.

***Kalit so'zlar:** harbiy tayyorgarlik, harbiy axloq, ijtimoiy munosabat, vatanparvarlik, kosmopolitizm.*

АННОТАЦИЯ

В данной статье высказываются мысли о задачах, мероприятиях и основных задачах воспитания молодежи в духе патриотизма в процессе военного образования на сегодняшний день.

***Ключевые слова:** военная подготовка, воинская этика, общественное отношение, патриотизм, космополитизм.*

KIRISH

O'zbekiston Respublikasi Konstitutsiyasida: inson huquqlari, erkinligi va burchi, jinsi, millati, tili, dini, ijtimoiy kelib chiqishi va mavqeidan qat'i nazar barcha fuqarolarning teng huquqliligi, fuqarolarni respublika hududi doirasida ham, uning chegarasi tashqarisida ham himoyasi, so'z va e'tiqod erkinligi to'g'risida, o'z fikriga ega bo'lish huquqi, dinidan qattiy nazar o'z ximoyasiga olishi belgilangan. Komandir buyruqlarining hal qilinishi, askarlarning ichki tartibi, moddiy - texnik ta'minoti qanday tashkil etiladi. Harbiy axloq to'g'risida talabalar quyidagilarni bilib oladilar: axloqiy harbiy madaniyat ijtimoiy o'zaro munosabatlarda, harbiy jamoalarda, ayniqsa, axloqiy - ma'naviy faoliyatda shakllanayotgan shaxsning tarbiyalanganlik, munosib xulq singari axloqiy fazilatlarini, harbiy axloq bu-qat'iy tartib, buyruqlarning bekamu - ko'st bajarilishi, vatanparvarlik bu - Vatanning, uning mustaqilligini, hududiy daxlsizligini, xavfsizligini, xalqning osoyishta turmushining himoyasi, davlat ramzlarini-madhiya, gerb, bayroqni (axloqiy tarbiya vositalari sifatida) bilish. Shaxsiy tarkibning hayoti va faoliyati, harbiy xizmatchilarning xulqi, ularning axloqiy ongi bilan bog'liq bo'lgan masalalar ko'rib chiqilmoqda. Axloqiy amaliyot va o'zaro munosabatlar uchun sharoitlar yaratilmoqda. Buyuk xalq qahramonlari-To'maris, Shiroq, Spitamen, Muqanna, Temur Malik, Najmiddin Kubro, Jaloliddin

Manguberdi, Amir Temurning harbiy tajribasi o'rganilmoqda; "harbiy axloq", "harbiy axloqiy tarbiya", "harbiy burch", "harbiyning axloqiy mas'uliyati", "harbiy qahramonlik", "harbiy intizom"; harbiy-axloqiy sifatlar - "talabchanlik va ishchanlik, "mardlik", "g'amxo'rlik", "harbiy sharaf" kabi va boshqa tushunchalar o'zlashtirilmoqda.

MUHOKAMA VA NATIJALAR

Harbiy xizmatchining ma'naviy - axloqiy tarbiyasining asosiy maqsadi harbiy vatanparvarlik tuyg'ularini shakllantirish, buyuk ajdodlarning boy madaniy merosi uchun iftixor, an'analarga bo'lgan sodiqlik, Vatanga bo'lgan muhabbat va sadoqat hissini tarbiyalashdan iboratdir.

Chaqiriqqacha harbiy ta'lim yo'nalishi talabalari, harbiy tadbirlar va axloqiy mazmunga ega bo'lgan an'analar ko'rsatilgan (harbiycha salomlashish, harbiy xizmatchilarning qasamyod vaqtidagi xulqi, harbiy bayroq va orden, qurol, harbiy texnikaning topshirilishi, rezervga, pensiyaga kuzatish vaqtidagi mukofotlash) O'zbekiston Respublikasi Qurolli Kuchlarining xizmat Nizomi bilan tanishadilar.

Ofitserning axloqiy fe'l - atvorining madaniyati jamoaviy hayot va harbiy xizmat tomonidan belgilangan hulq mezonlari kompleksining bajarilishi ko'rib chiqiladi, bu ofitserning ichki va tashqi madaniyatining yakdilligidir (mamlakatda ijtimoiy-axloqiy shaxsning shakllangan konteksti bo'yicha). Ofitser fe'l-atvori madaniyatining mezonlari, ularning harbiy xizmatchining mehnati samaradorligi sharti sifatida bajarilishi olg'a suriladi.

Umuman olganda, harbiy xizmatning axloqiy asoslari puxta o'rganilmoqda. Biroq, o'quv-tarbiyaviy jarayonning axloqiy-etik tomonlariga sust qaralmoqda.

Harbiy vatanparvarlik tarbiyaning asoslari fanida Chaqiriqqacha harbiy ta'lim oluvchilarning harbiy vatanparvarlik tarbiyasi asoslari o'rganiladi. Bu, boshqa harbiy va maxsus fanlar (umumharbiy Nizom, harbiy tarix, harbiy - tarbiyaviy ishning metodikasi va b.) bilan uzviy aloqada olib boriladi.

Harbiy vatanparvarlik tarbiyaning asoslari talabalarni Chaqiriqqacha harbiy ta'limga tayyorlash bo'yicha asosiy fanlardan biri hisoblanadi. Ushbu fan bo'yicha, harbiy kafedra bitiruvchilari tomonidan, oliy ta'lim muassasasini tamomlashda davlat attestatsiyasida himoya qilinadigan, bitiruv malakaviy ishlarning mavzulari ishlab chiqiladi.

Harbiy vatanparvarlik tarbiyaning asoslari fani bo'yicha dasturning muvaffaqiyatli amalga oshirilishi uchun harbiy fakultet o'qituvchilari o'rta ta'lim

muassasalarida harbiy vatanparvarlik tarbiyani tashkil qilish va o'tkazishning xususiyatlarini yaxshi bilishlari va tegishli ish tajribasiga ega bo'lishlari lozim.

Ushbu fanning o'rganilishi natijasida talabalar quyidagilarni bilishlari zarur:

- o'rta maxsus va kasbiy ta'lim muassasalaridagi o'quvchilarning harbiy-vatanparvarlik tarbiyasining asoslarini, o'qishdan tashqari vaqtda yoshlarning Chaqiriqqacha boshlang'ich tayyorgarligi bo'yicha mashg'ulotlarning o'tkazilishi davomida uni olib borishning shakl va metodlari, "Yoshlarning Chaqiriqqacha harbiy tayyorgarligi" kursini tamomlagandan keyin, ta'lim muassasalari va o'quv-dala mashg'ulotlarida, mudofaa-sport sog'lomlashtirish oromgohlarida mudofaa-ommaviy va sport ishlarini tashkil qilish va o'tkazish metodikasini, harbiy-sport ishlari va bayramini tashkil qilish va o'tkazish;

- o'rta maxsus va kasbiy ta'lim muassasasida o'quvchi yoshlarning harbiy vatanparvarlik tarbiyasi bo'yicha tadbirlarni rejalashtirish va amalga oshirish, O'zbekiston Respublikasi xalqining mehnat Shu hrati joylari bo'ylab yurishlar (poxodlar), urush va mehnat faxriylari, O'zbekiston Respublikasi Qurolli Kuchlari askarlari bilan uchraShu vlar, o'quvchilar bilan harbiy vatanparvarlik mavzulari bo'yicha nazariy konferentsiyalar va munozaralar, harbiy-sport o'yinlarini o'tkazish, oliy harbiy-ta'lim muassasalariga kirish uchun nomzodlarni tanlab olish va tayyorlash, harbiy ish asoslarini o'rganish bo'yicha harbiy-texnik to'garaklariga rahbarlik qilish.

XULOSA

Ushbu fan bo'yicha mashg'ulotlarning asosiga O'zbekiston Respublikasi Qurolli Kuchlarida xizmat qilishga amaliy tayyorgarlik bo'yicha talabalarga Chaqiriqqacha harbiy ta'lim o'qituvchisining metodlari va usullarini o'rgatishning qo'yilishi, ularda armiyaga nisbatan muhabbat hissini, O'zbekiston Respublikasiga mansubligi uchun faxr va Vatanni himoya qilishga doimo shay turishlik tuyg'usini tarbiyalash lozim.

Talabalarga, Chaqiriqqacha harbiy tayyorgarlikning bo'lg'usi o'qituvchilariga harbiy vatanparvarlik tarbiyasini tashkil qilish va o'tkazish uchun zaruriy metodik mashg'ulotlar va ko'nikmalar ta'lim muassasadagi barcha mashg'ulotlarda, o'quv-dala amaliyotida va o'qishdan tashqari vaqtda o'rgatiladi. Talabalarning harbiy vatanparvarlik tarbiyasi bo'yicha o'qishdan tashqari vaqtdagi tadbirlar jamoat tashkilotlari bilan o'zaro hamkorlikda fakultetlarda o'tkaziladi va yoshlarning Chaqiriqqacha harbiy tayyorgarligi bilan uzviy bog'liq bo'ladi.

REFERENCES

1. A.YU. Sotvoldiyev. "Chaqiruvga qadar harbiy ta'limni tashkil etish va uning metodikasi" O'quv qo'llanma, I, II - qismlar, 2007 yil, o'quv qo'llanma.

-
2. O.Ortikov va boshqalar. “Chaqiruvga qadar boshlang‘ich tayyorgarlik” I qism, 2007 yil, o‘quv qo‘llanma.
 3. B.B. Gafurov “Boshlang‘ich umumqo‘shin harbiy tayyorgarlik bo‘yicha” II qism, 2005 yil, o‘quv qo‘llanma.
 4. Ikromov I. Harbiy raxbar yo‘riqnomasi, 2010 yil, o‘quv qo‘llanma.
 5. O‘zbekiston Respublikasining «Jismoniy tarbiya va sport to‘g‘risida»gi Qonuni, 1992 y.
 6. O‘R QKlarida jismoniy tayorgarlikni tashkil etish bo‘yicha qo‘llanma, № 575 15.09.2012y.
 7. Sultanova M.M., Yanchenko N.V. Sport inshootlari nazariyasi, Shakli va o‘lchamlari. Toshkent. 1994 y.

ЎЗБЕКИСТОН РЕСПУБЛИКАСИДА СЕЙСМИК ХАВФСИЗЛИКНИ ТАЪМИНЛАШНИНГ АЙРИМ ЖИҲАТЛАРИ

Узаков Абдували Ортиқович

Фарғона давлат университети ҳарбий таълим факултети ўқитувчиси

АННОТАЦИЯ

Мақолада Ўзбекистонга ташириф буюрган чет эллик меҳмонларни сейсмик хавфдан ҳимоя қилиш ҳамда аҳолининг ушбу қатламини зилзиладан олдин, зилзила вақтида ва зилзиладан сўнг ҳаракатланишга тайёрлаш жараёнида тўлиқ қамраб олиш учун замонавий ахборот технологияларидан кенг фойдаланган ҳолда уларга билим бериш ва тушунча ҳосил қилиш каби муҳим вазифалар ҳал қилинади.

Ушбу масалаларни ҳал қилиш учун ривожланган хорижий мамлакатларнинг илғор тажрибасини ўрганган ҳолда ҳамда илмий-услубий тавсиялар асосида ишлаб чиқилган ҳаракатлар алгоритмининг дастлабки электрон лойиҳасини мобил иловага жойлаштириш орқали аҳолини барча қатламларини фавақулдда вазиятларда ҳаракатланишга сифатли тайёрлаш ишларида муҳим восита сифатида хизмат қилади.

***Калит сўзлар:** Зилзила, табиий офат, техноген, хавфсизлик маданияти, фавақулдда вазият, симуляция, ривожланган хорижий мамлакатлар, туристлар, хорижий давлатлар фуқаролари, элчихона, делегация.*

АННОТАЦИЯ

В данной статье отмечаются вопросы защиты от сейсмических опасностей иностранных гостей посещающих Узбекистан, а также, вопросы широкого использования современных информационных технологий для полного охвата этого слоя населения в процессе подготовки к действиям до землетрясения, во время землетрясения и после землетрясения.

Для решения этих проблем на основании изученного передового опыта развитых зарубежных стран и научно - методических рекомендаций был подготовлен первоначальный электронный проект алгоритма действий для закладке в мобильное приложение, что послужит важным инструментом в деле качественной подготовки всех слоев населения к действиям чрезвычайных ситуациях.

***Ключевые слова:** землетрясение, стихийное бедствие, техноген, культура безопасности, чрезвычайная ситуация, моделирование, развитые зарубежные страны, туристы, граждане зарубежных стран, посольство, делегация.*

ANNOTATION

This article highlights the issues of protection from seismic hazards of foreign guests visiting Uzbekistan, as well as the issues of widespread use of modern information technologies to fully cover this segment of the population in preparation for actions before an earthquake, during an earthquake and after an earthquake.

To solve these problems, based on the studied best practices of developed foreign countries and scientific and methodological recommendations, an initial electronic draft of an algorithm of actions for a bookmark in a mobile application was prepared, which will serve as an important tool in the qualitative preparation of all segments of the population for emergency situations.

Keywords: *earthquake, natural disaster, technoogen, security culture, emergency situation, simulation, developed foreign countries, tourists, citizens of foreign countries, embassy, delegation.*

КИРИШ

Оҳирги ўн йилликларда кузатилаётган табиий офатлар динамикасининг умумий ўсиб бориши дунё ҳамжамиятини ўзгача хавотирга солмоқда.

Бирлашган Миллатлар Ташкилотининг Табиий офатлар ҳавфини камайтириш бўйича Бошқармаси (UNISDR) томонидан эълон қилинган ҳисоботга кўра, сўнгги йигирма йил (2000-2019 й.й.) мобайнида дунёда табиий офатлар сони икки бароварга ошган. Улар оқибатида миллионлаб инсонлар ҳалок бўлган, 4,2 миллиард киши жабрланган. Дунё иқтисодиёти 3 триллион АҚШ доллари миқдорида зарар кўрган [1].

Табиий офатларнинг турлари ичида энг вайронкорларидан бири зилзила (ер қимирлаш) ҳисобланади. Зилзила — ер пўстида ёки мантиянинг юқори қисмида тўсатдан силжиш, синиш ёки ўпирилиш рўй бериши оқибатида вужудга келадиган ва тўлқинсимон тебранишлар тарзида узокларга тарқаладиган ер ости силкинишлари ва тебранишларидир.

Сайёрамизда зилзилалар сони йил давомида бир неча юз мингга етиши мумкин. Шулардан аксарият қисми сейсмографларгина сезадиган кучсиз зилзилалар бўлиб, одамлар сезадиганлари бир неча мингга, иқтисодиёт тармоқлари ва объектларига зарар етказадиган зилзилалар эса бир неча ўндан бир неча юзтагача бўлиши мумкин [2].

МУҲОКАМА ВА НАТИЖАЛАР

Зилзилалар ер шарининг тектоник жиҳатдан энг фаол бўлган тоғ тизмалари жойлашган ҳудудларда кўпроқ содир бўлади. Бу жойлар геологик иборада ер юзининг белбоғли (минтақали) бузилиш жойлари деб юритилади [3].



Ўзбекистон сейсмик жиҳатдан фаол зонада жойлашган боис, зилзилаларнинг аччиқ оқибатларини бир неча бор бошдан кечирган.

Жумладан, Сўнгги 60 йил ичида Ўзбекистон ва унга чегарадош ҳудудларда 40 га яқин кучли ер силкинишлари содир бўлган.

1966 йилдаги Тошкент зилзиласини ҳамма билса керак. 1976 ва 1984 йилларда Газлида Рихтер шкаласи бўйича 7, интенсивлик даражаси бўйича 9-10 даражали ер силкиниши кузатилган. 1980 йилда Назарбек кўрғонида 7-8 балли зилзила юз берди. 2013 йилнинг 24 май куни Тошкент шаҳри яқинидаги Туябўғиз поселкасида, орадан икки кун ўтиб, Жиззах ва Самарқанд вилоятлари оралиғидаги Маржонбулоқ қишлоғи ҳудудида 6,2 балл магнитудали ер силкиниши юз берган [4].

Дунё олимлари томонидан олиб борилган илмий изланишлар ва кўплаб ихтироларга қарамасдан ҳозирги кунда жаҳоннинг ҳеч бир мамлакатида зилзила ҳақида аниқ маълумот берадиган тизим яратилмаган. Шунинг учун ер силкинишининг аниқ вақти, кучи ва жойини айта оладиган услуб ва технологиялар ҳозирча дунёда кашф этилгани йўқ.

Шу боис, Ўзбекистон Республикасида сейсмик хавфсизликни ҳар тамонлама таъминлаш мақсадида сейсмология ва сейсмик чидамли қурилиш соҳасидаги илмий-тадқиқот ишлар ўтказиш, сейсмик хавфни баҳолашда ва зилзилалар даракчиларини қайд қилишда фойдаланиладиган станциялар тармоғининг моддий-техника базаси мустаҳкамлаш, соҳада замонавий ахборот-коммуникация технологияларини кенг татбиқ этиш қаторида мамлакатимизда аҳолининг барча қатламларини фавқулодда вазиятларда ҳаракат қилишга тайёрлаш бўйича ҳам кенг қамровли чора-тадбирлар олиб борилмоқда. Шу жумладан мамлакатимизда расмий иш билан, ташриф билан ҳамда мустақил

турист сифатида вақтинча бўлиб турган хорижий давлатлар фуқароларини зилзиладан олдин, зилзила вақтида ва зилзиладан сўнг ҳаракатларинишга тайёрлаш ишларига алоҳида эътибор қратилмоқда.

Ўтган қисқа давр мобайнида Ўзбекистон Республикаси аҳолиси ва ҳудудининг сейсмик хавфсизлигини таъминлаш ҳамда фавқулодда вазиятларнинг олдини олиш ва уларни бартараф этиш тизимини комплекс ривожлантиришга қаратилган ўнлаб норматив-ҳуқуқий ҳужжатлар қабул қилинди.

Жумладан, Ўзбекистон Республикаси Президентининг 2017 йил 9 августдаги “Сейсмология, сейсмик чидамли қурилиш ҳамда Ўзбекистон Республикаси аҳолиси ва ҳудудининг сейсмик хавфсизлиги соҳасида илмий тадқиқотлар олиб боришни такомиллаштириш чора-тадбирлари тўғрисида”ги ПҚ-3190-сон ҳамда 2020 йил 30 июлдаги “Ўзбекистон Республикаси аҳолиси ва ҳудудининг сейсмик хавфсизлигини таъминлаш тизимини тубдан такомиллаштириш чора-тадбирлари тўғрисида”ги ПҚ-4794-сон қарорлари [5]. Шунингдек, Ўзбекистон Республикаси Президентининг 2019 йил 6 мартдаги «Транспорт ва туризм объектларида жамоат хавфсизлигини таъминлашнинг самарали тизимини жорий этишга оид қўшимча чора-тадбирлар тўғрисида» ПҚ-4229-сон қарори, Ўзбекистон Республикаси Вазирлар Маҳкамасининг 2019 йил 9 сентябрдаги 754-сон, 2019 йил 13 августдаги 669-сон, 2019 йил 17 декабрдаги 1010-сон қарорлари [6] ва бошқа қатор қабул қилинган меърий-ҳуқуқий ҳужжатлар ҳужжатлар шулар жумласидандир.

Ўзбекистон Республикаси Вазирлар Маҳкамасининг 2019 йил 9 сентябрдаги “Аҳолининг барча қатламларини фавқулодда вазиятларда ҳаракат қилишга ва фуқаро муҳофазаси соҳасида тайёрлаш тартибини такомиллаштириш тўғрисида”ги 754-сон қарори [7] мувофиқ мамлакатимизга ташриф буюрган туристларни саёҳат давомида, уларга хизмат кўрсатувчи жисмоний ва юридик шахслар томонидан фавқулодда вазиятларда тўғри ҳаракат қилиш бўйича суҳбатлар ўтказиш, йўриқнома, буклет ва эслатмаларни тарқатиш орқали тайёргарликдан ўтказилиши белгиланган.

Маълумки, Ўзбекистон Республикаси Фавқулодда вазиятлар Академияси ҳузуридаги Фуқаро муҳофазаси институти давлат ҳокимияти ва бошқаруви органлари, вазирликлар, идоралар, муассасалар ва ташкилотлар раҳбарлари ва мутахассисларини яъни ишлаб чиқариш ва хизмат кўрсатиш соҳасида банд бўлган фуқароларни “Аҳоли ва ҳудудларни табиий ва техноген хусусиятли

фавкулудда вазиятлардан муҳофаза этиш” йўналиши бўйича тайёрлаш, қайта тайёрлаш ва малакасини оширишни амалга ошириб келмоқда.

Ҳозирги кунга қадар Фуқаро муҳофазаси институтида 20 минг нафардан зиёд олий бошқарув ва ташкилий звено мутахассислари ҳамда 6 минг нафардан зиёд Тошкент шаҳар фуқаро муҳофазаси ходимлари, қутқарувчилар ва ҳарбий хизматчилар йўналиш бўйича мақсадли тайёргарликдан ўтказилган. [8]

Бундан ташқари, 2015 йилдан бери Фуқаро муҳофазаси институти таркибида Зилзилаларни симуляция қилиш маркази фаолият кўрсатиб келмоқда. Ушбу марказда зилзилаларни сунъий симуляция қилиб берувчи махсус қурилма мавжуд бўлиб, унинг ёрдамида турли кучланишдаги ер тебранишларини симуляция қилинади ҳамда машғулотларда иштирок этиётган ўрганувчи ва тингловчилар зилзила пайтида тўғри ҳаракатланишлари бўйича зарурий психологик кўникмага эга бўлишади.

Зилзила симуляторининг конструкцияси асосан махсус гидравлик платформага монтаж қилинган китоблар жавони, стол ва стуллар ҳамда бошқа жихозлардан ташкил топган бир хонали уй шаклидаги яхлит қурилмадан иборат. Зилзилани симуляция қилиш қурилмаси компьютерлашган дастурий тизимга эга бўлиб, у оператор томонидан бошқарилади. Жумладан, 4-5 кишидан иборат ўрганувчилар гуруҳи симуляция қурилмасида мавжуд стулларга ўрнашиб олганларидан сўнг, оператор компьютерга вазифа параметорларини юклаши билан гидравлик амортизаторлар ҳаракат тушиб, чамаси 10-20 сонияли симуляцион тебранишлар содир бўлади. Ўз навбатида қурилмадаги барча мебеллар қимирлайди ҳамда потолокдаги люстра чайқалади. Мазкур вазиятда машғулот иштирокчилари ўзини йўқотиб қўймасдан зудлик билан стол тагига ёки хонанинг ҳавфсизроқ жойларига тананинг бош қисмини кўллар билан ёки ёстиқ билан тўсган ҳолда туриб олишлари керак.

Шунингдек, зилзиладан олдин, зилзила вақтида ва зилзиладан сўнг ҳаракатлариниш бўйича видеофилмлар намоиш қилиш ва бошқа интерактив усулларни қўллаган ҳолда ўрганувчилар билан дарс ва машғулотлар ўтказиб келинмоқда. Ушбу марказда шунингдек, зилзила тарихи музейи, экспонатлар зали, психологик тайёргарлик хонаси, тиббий ёрдам хоналари мавжуд бўлиб, бу жойларда тингловчилар зилзиланинг келиб чиқиш сабаблари, содир бўлган зилзилалар ва уларнинг оқибатлари, жароҳатланишларда ёрдам кўрсатиш турлари ва бошқалар ҳақида тўлиқ маълумотлар ва таассуротларга эга бўлишади[9].

Зилзилаларни симуляция қилиш марказида нафақат мамлакатимиз фуқаролари балки Ўзбекистон Республикасида расмий иш билан, ташриф билан ҳамда мустақил турист сифатида вақтинча бўлиб турган хорижий давлатлар фуқароларини ҳам зилзила вақтида ва зилзиладан сўнг ҳаракатларинишга тайёрлаш бўйича махсус дастурлар асосида ўқув курслар ташкил этилган.

Бунинг учун зилзилага оид барча маълумотларни ўз ичига олган дарслик ишлаб чиқиши лозим.

Жойларда Худудий Фавқулудда вазиятлар бошқармаларининг Хаёт фаолияти хавфсизлиги ўқув марказларида кучли зилзила ва унинг оқибатлари ҳақида билим бериш учун қатор мавзуларда машғулотлар олиб борилади:

Ушбу мавзуларда зилзилага оид ўқув саволлари киритилган. Бирок, таъкидлаш керакки, жойлардаги худудий ўқув марказларида Фуқаро муҳофазаси институтидаги каби зилзилани симуляция қилиб берувчи қурилмалар мавжуд эмас.

Ўзбекистон Республикаси Вазирлар Маҳкамасининг 2019 йил 13 августдаги 669-сон қарори билан тасдиқланган низомининг 2-илоvasида кўрсатилган “Намунавий шартнома”да Ички ишлар органларининг хавфсиз туризмни таъминлаш бўлинмалари томонидан фавқулудда ҳолатларда туристларнинг хавфсизлигини таъминлаш учун эвакуация, қутқарув ва бошқа тадбирларни амалга ошириш вазифаси белгиланган [10].

Шунингдек, Вазирлар Маҳкамасининг 2019 йил 17 декабрдаги 1010-сон қарорида асосан Ўзбекистон Республикаси Ички ишлар вазирлиги Транспортда хавфсизликни таъминлаш бош бошқармаси тузилмасида Ситуацион-тахлилий марказ ташкил этилган бўлиб, унинг асосий вазифаларидан бири бу транспорт ва туризм объектлари ҳамда уларга туташ ҳудудларда ҳуқуқбузарлик ҳолатлари, табиий ва техноген тусдаги ҳодисаларнинг олдини олиш ва уларнинг оқибатларини бартараф этиш юзасидан тезкор ва самарали чоралар кўриш бўйича таклиф ва тавсиялар ишлаб чиқиш ҳамда юзага келиши мумкин бўлган хавфлар тўғрисида тегишли идораларни тезкор маълумотлар билан таъминлашдан иборат [11].

Ҳозирги кунда, Ўзбекистон Республикасида кўплаб хорижий давлатларнинг элчиҳоналари ва консуллик идоралари, халқаро ташкилотларнинг ваколатҳоналари, чет эл компанияларнинг корҳоналари фаолият кўрсатмоқда. Шунингдек, мамлакатимизга йилдан йилга туристлар оқими ортиб бориши нафақат туризм соҳасини балки иқтисодиётнинг бошқа

тармоқлари, хусусан, транспорт, умумий овқатланиш, ҳунармандчилик, савдо-сотиқ ва бошқа тегишли соҳаларда ҳам салмоқли миқдордаги иккиламчи талабни юзага келтирмоқда, пировард натижада ўз миллий иқтисодиётимизни сезиларли даражада тараққий этишига сабаб бўлмоқда.

Маълумотларга кўра мамлакатимизда 100дан зиёт хорижий давлатларнинг элчиҳоналари ва консуллик идоралари, халқаро ташкилотларнинг ваколатҳоналари мавжуд. Шунингдек, 2021 йилнинг 1 март ҳолатига кўра, Республикада хорижий капитал иштирокида фаолият кўрсатаётган корхоналарнинг сони 12 069 тани ташкил этмоқда [12]. Уларда минглаб чет эл фуқаролари ишлаб келмоқда.

Статистик маълумотларга кўра, 2018 йил давомида Ўзбекистонга 5 346 200 нафар сайёҳ ташриф буюрган, 2019 йилда эса бу кўрсаткич 6 748 500 кишини ташкил қилган бўлиб туристлар оқими ҳисобот даврига нисбатан 26,2 фоизга ошган. Туризм хизматлари экспортдан тушган даромад 1,3-1,4 миллиард АҚШ долларини ҳамда туризмнинг ЯИМдаги улуши 2,3 фоизни ташкил қилган.

Жаҳондаги барча мамлакатлар туризмида Коронавирус пандемияси сабабли бошланган инқироз Ўзбекистонни ҳам четлаб ўтмади, 2020 йилда Ўзбекистонга туристик мақсадда ташриф буюрган чет эл фуқаролари сони 2019 йилга нисбатан 77,7 фоизга камайган [13].

Бундан кўриниб турибдики, сайёҳлик соҳаси бугунги куннинг энг муҳим иқтисодий соҳаларидан бирига айланди. Шу боис дунёнинг кўплаб давлатлари қаторида Ўзбекистонда ҳам ушбу соҳани янада ривожлантириш, бу борада тегишли инфраструктурани жаҳон стандартлари даражасида барпо этиш ва сайёҳлар оқимини ошириш бўйича барча чора-тадбирларни амалга оширилмоқда. Шунингдек, мамлакатимизда вақтинча бўлиб турган кўп миллионлик хорижий давлатлар фуқароларининг ҳуқуқ ва қонуний манфаатларини ҳимоя қилиш, хавфсизлигини таъминлаш, шу жумладан сейсмик хавфсизлигини таъминлаш соҳасига ҳам катта эътибор қаратилмоқда. Бу эса халқаро аренада Ўзбекистон Республикасининг ижобий имиджини мустаҳкамлашга сабаб бўлмоқда.

Ўзбекистон Республикаси иқтисодиётининг стратегик тармоғи сифатида туризмни жадал ривожлантириш учун қулай иқтисодий ва ташкилий-ҳуқуқий шароитлар таъминланаётганлиги сабабли мамлакатимизда расмий иш билан, ташриф билан шунингдек, мустақил турист сифатида вақтинча бўлиб турган хорижий давлатлар фуқароларининг сони йилдан йилга кўпайиши тенденциясига эга. Кўп миллионлик ушбу аҳоли катламини зилзиладан олдин,

зилзила вақтида ва зилзиладан сўнг ҳаракатларинишга тайёрлаш жараёнида тўлиқ қамраб олиш мақсадида мавзуга оид ва фойдали электрон китоб, буклет, эслатмалар, қўлланмалар жой олган мобил иловани ишлаб чиқиш, мазмун ва сифат жиҳатдан такомиллаштириб бориш лозим.

ХУЛОСА

Келгусида юртимиз фуқароларни ҳамда Ўзбекистон Республикасида расмий иш билан, ташриф билан ҳамда мустақил турист сифатида вақтинча бўлиб турган хорижий давлатлар фуқароларини ҳам кучли зилзила билан боғлиқ фавқулодда вазиятларга тайёрлаш тизимини такомиллаштириш бўйича куйидагилар тавсия этилади:

Фуқаро муҳофазаси институтида зилзила ва унинг иккиламчи оқибатларига оид барча маълумотларни жамлаган дарслик ишлаб чиқиш.

Аҳолини зилзила билан боғлиқ фавқулодда вазиятларда ҳаракат қилишга тайёрлашда симуляция марказининг ўрни катталигини ҳисобга олиб жойлардаги ўқув марказларини кўчма мобил зилзилани симуляция қилиш қурилмалари таъминлаш.

Шунингдек, аҳолини барча қатламларини қамраб олиш мақсадида суҳбатлар ўтказиш, маърузалар ўқиш, ўқув филмларини намойиш этиш, ўқув машқлари ва машғулотлар ўтказиш тадбирларидан ташқари қўлланмалар ва эслатмаларни тарқатиш, радио ва теледастурларни эфирга узатиш ҳамда Интернет жаҳон ахборот тармоғидаги мобил иловаларга соҳага оид маълумотларни жойлаштириш орқали тайёргарликдан ўтказиш ишларига ҳам катта эҳтибор қаратишимиз зарур.

REFERENCES

1. Мамажонов, Р. А., & Ахунов, И. И. (2020). Ҳарбий ватанпарварлик тарбиясида бадиий адабиёт, кино, театр ва тасвирий санъатнинг аҳамияти. *Интернаука*, (22-3), 64-66.
2. Ikhom, A., Rakhmiddin, M., Ugli, K., Nurmukhammad, K., Ugli, K., & Kuyoshbek, Y. (2021). Factors of Educating Young People in the Spirit of Patriotism. *International Journal of Human Computing Studies*, 3(4), 10-12.
3. Xoshimovich, A. B., Musajonovich, X., & Ibragimovich, A. I. (2022). About 5 Initiatives Approved by the President. *Zien Journal of Social Sciences and Humanities*, 8, 3-5.

ТАБИЙ ВА ИС ГАЗИДАН ЗАҲАРЛАНИШДАН ОГОҲ БЎЛИНГ!

Мамадалимов Азимжон Хасанобоевич

Фарғона давлат университети ҳарбий таълим факултети махсус
тайёргарлик цикли бошлиғи

Хасанов Иброхимжон Анваржон ўғли

Фарғона давлат университети ҳарбий таълим факултети 3-босқич
20.136-гуруҳ талабаси

АННОТАЦИЯ

Мақолада Ўзбекистон халқини хавфдан ҳимоя қилиш ҳамда аҳолининг ушбу қатламини ис газидан сақланиш бўйича ҳаракатларини тўлиқ қамраб олиш учун замонавий ахборот технологияларидан кенг фойдаланган ҳолда уларга билим бериш ва тушунча ҳосил қилиш каби муҳим вазифалар ҳал қилинади.

Калит сўзлар: ис газидан, заҳарланиш, Бахтсиз ҳодиса, иситиш печлари.

АННОТАЦИЯ

В статье рассматриваются важные задачи защиты населения Узбекистана от опасности и обеспечения его знаниями и пониманием с широким использованием современных информационных технологий с целью полного освещения действий этого слоя населения по избеганию газа.

Ключевые слова: угарный газ, отравление, авария, отопительные печи.

КИРИШ

Бугунги кунда ушбу масалаларни ҳал қилиш учун ривожланган хорижий мамлакатларнинг илғор тажрибасини ўрганган ҳолда, ҳамда илмий-услубий тавсиялар асосида ишлаб чиқилган ҳаракатлар алгоритмининг дастлабки электрон лойиҳасини мобил иловага жойлаштириш орқали аҳолини барча қатламларини ис газидан сақланиш бўйича фавқулодда вазиятларда ҳаракатланишга сифатли таёрлаш ишларида муҳим восита сифатида хизмат қилади.

2022 йилнинг илк 25 кунда Ўзбекистонда ис газидан билан боғлиқ 16 та ҳолат қайд этилган, бунинг оқибатида эса 9 киши заҳарланган ва 28 киши вафот этган. Бахтсиз ҳодисаларга асосан кўлбола ясалган печлардан фойдаланиш, дудбўронларни нотўғри ўрнатиш, ҳаво алмашмайдиган хоналарда кўмир ва ўтин ёқиш сабаб бўлган. Бундай мудҳиш фожияларни олдини олиш мумкин эдику, ахир.

МУҲОКАМА ВА НАТИЖАЛАР

Таҳлилларга кўра, ис газидан заҳарланиш ҳолатларининг аксарияти куйидаги сабабларга кўра юзага келган:

- фуқаролар томонидан газ ва муқобил ёқилғи (кўмир, ўтин ва бошқа) турларидан фойдаланишда хавфсизлик чораларига риоя этмаслик;
- ностандарт (қўлбола ясалган) ёки сертификатга эга бўлмаган иситиш печлари ва анжомларидан фойдаланиш;
- иситиш печларининг дудбўронларини нотўғри ўрнатиш;
- газ ёки бошқа муқобил ёқилғига мослаштирилган иситиш печлари (анжомлари)ни дам олиш (ухлаш) хоналарига олиб кириш;
- ҳаво алмашмайдиган хоналарни иситишда очик олов (кўмир ва ўтин чўғлари)дан фойдаланиш;
- ҳавони алмаштирувчи шамоллатиш шахталари ёки туйнукларни беркитиб (тўсиб) қўйиш шулар жумласидан.

Бундан ташқари, ФВВ газ-ҳаво аралашмаси натижасида юзага келган чакнаш, портлаш ҳамда ёнғинлар бўйича таҳлилни келтирди. Улардан:

- 30 фоизи электр ускуналаридан фойдаланиш қоидаларининг бузилиши;
- 23 фоизи очик оловдан эҳтиётсизлик билан фойдаланиш;
- 20 фоизи иситиш печларини қуриш ва ишлатиш қоидаларининг бузилиши;
- 9 фоизи болалар шўхлиги оқибатида;
- 8 фоизи чекишдаги эҳтиётсизлик;
- 3 фоизи газ жиҳозларидан фойдаланиш қоидаларининг бузилиши;
- шунингдек, 16 таси ҳаво ва газ аралашмасининг чакнашидан содир бўлган.

Келтирилишича, айнан қиш мавсумида ўртача ҳар 3 та ёнғиннинг биттаси иситиш мосламаларидан нотўғри фойдаланиш ёки носоз ва ностандарт иситиш мосламаларининг ишлатилишидан келиб чиққан.

Қишнинг совуқ кунларида фуқаролар уйларини иситиш мақсадида табиий газ ёки турли хилдаги ёқилғи маҳсулотларидан фойдаланишади. Ёқилғи маҳсулотлари ичида бошқаларига нисбатан ҳавфлироқ бўлгани, бу-табиий газ хисобланади. Табиий газнинг тўлиқ ёнмаслиги оқибатида ҳосил бўладиган ис газининг салбий таъсири, хонадонлар иситиш тизимларига табиий газ уланишида меъёрий талабларга риоя этилмаслиги, табиий газдан фойдаланишда техника хавфсизлиги қоидаларига риоя қилинмаслиги, иситиш учун мўлжалланган печкалар ҳамда мўриларининг соз ҳолатда эмаслиги, яхши тозаланмаганлиги, газ оқимининг бехосдан узилиб қолиши, хона ичида газ

тўпланиши, газни ёқиб қаровсиз қолдириш, иситиш тизимларига газни улашда хавфсизлик қоидаларига риоя қилмаслик оқибатида портлаш, ёнғин содир бўлиши ҳамда табиий ва ис газларидан захарланиш ҳолатлари билан боғлиқ фавқулодда вазиятлар кузатилиши мумкин.

Газ, электр таъминоти корхоналари билан ҳамкорликда электр, газ ускуналарининг созлиги текширилиб, нотўғри фойдаланиш ҳолатларига чек қўйилмоқда.

Ис гази (CO) рангсиз, хидсиз, корхона шароитида энг кўп учрайдиган захарли бирикма. Ёқилғи чала ёнса, ўша жойларда ис гази ҳосил бўлади. Тутун таркибида 3%гача, ишланган газда 13% гача, портловчи газлар таркибида 50 дан 60% гача ис гази фақат саноат корхоналари ишчиларига эмас, балки корхона ёнида жойлашган аҳоли пункти фуқаролари ва бошқаларга ҳам таъсир кўрсатиши мумкин.

Ис гази-хонадонларимизда фойдаланиладиган табиий газнинг тўлиқ ёнмаслиги, кўмир ва органик моддаларнинг чала ёнишидан ҳосил бўладиган газдир. Ис гази инсон организмнинг нафас йўллари ва нафас аъзоларига кучли таъсир қилади, нафас йўллари орқали организмни, хусусан марказий асаб тизимини зарарлайди. Ис газининг асосий хавфли томони шундаки, у ўпка орқали қон ҳужайраларига тез кириб олиб, унда мавжуд бўлган кислород ўрнини эгаллайди. Бунинг натижасида организмда кислород очлиги келиб чиқади.

ХУЛОСА

Ис газидан қатор органик моддалар синтез қилувчи корхоналарда, гаражларда вентиляция ёмон бўлганда, янги бўялган шамоллатилмайдиган хоналарда шунингдек, уй шароитларида табиий газ ёниб турганда ва печка билан иситиладиган уйларда, печка қопқоғи ўз вақтида ёпилмаганда инсон захарланиб қолиш мумкин. Захарланган кишини зудлик билан тоза ҳавога олиб чиқиб, нашатир спирти хидлатиш керак, кўкракни уқалаб, грелка қўйиб, танани иситиш тавсия этилади. Ичимлик сифатида аччиқ қайноқ чой, кофе ёки қатиқ бериш, нафас олиш ва томир уришини кузатиш, зарур бўлса сунъий нафас олдириш лозим ва тез тиббий ёрдам чақиритиш зарур.

REFERENCES

1. Мамажонов, Р. А., & Ахунов, И. И. (2020). ҲАРБИЙ-ВАТАНПАРВАРЛИК ТАРБИЯСИДА БАДИИЙ АДАБИЁТ, КИНО, ТЕАТР ВА ТАСВИРИЙ САНЪАТНИНГ АҲАМИЯТИ. *Интернаука*, (22-3), 64-66.

-
2. Ilkhom, A., Rakhmiddin, M., Ugli, K., Nurmukhammad, K., Ugli, K., & Kuyoshbek, Y. (2021). Factors of Educating Young People in the Spirit of Patriotism. *International Journal of Human Computing Studies*, 3(4), 10-12.
 3. Kattakulovna, T. S. (2022, April). SCIENTIFIC DISCUSSIONS AS AN INNOVATIVE METHOD OF COGNITION. In Conference Zone (pp. 116-117).
 4. Xoshimovich, A. B., Musajonovich, X., & Ibragimovich, A. I. (2022). About 5 Initiatives Approved by the President. *Zien Journal of Social Sciences and Humanities*, 8, 3-5.

KASBIY MUTAXASSISLIK FANLARINI O'QITISHDA ZAMONAVIY PEDAGOGIK TEXNOLOGIYALARDAN FOYDALANISHNING USLUBIY IMKONIYATLARI

Akbarov Anvar Tojimatovich

Farg'ona davlat universiteti harbiy ta'lim fakulteti

Pedagogika fanlar nomzodi

Ubaydullayev Saidakbar Saydaliyevich

Farg'ona davlat universiteti harbiy ta'lim fakulteti 2- bosqich kursanti

ANNOTATSIYA

Mazkur tadqiqot jarayonida mutaxassislik fanlarini o'qitishda zamonaviy pedagogik texnologiyalarning xususiyati va ularni qo'llash metodlari borasida fikrlar ilgari surildi.

Kalit so'zlar: *metod, texnologiya, uslubiy metod, pedagogik texnologiya.*

АННОТАЦИЯ

В ходе данного исследования были высказаны мнения о сущности современных педагогических технологий и методов их применения в преподавании профильных предметов.

Ключевые слова: *метод, технология, методический прием, педагогическая технология.*

ANNOTATION

In the course of this research, opinions were put forward about the nature of modern pedagogical technologies and methods of their application in the teaching of specialized subjects.

Keywords: *method, technology, methodological method, pedagogical technology.*

KIRISH

Harbiy ta'lim tizimida ta'lim-tarbiya jarayonini tashkil etishda zamonaviy pedagogik texnologiyalardan foydalanishning dolzarbligi quyidagi zaruriyatdan kelib chiqadi:

- jahon talablari darajasida harbiy mutaxassis kadrlar tayyorlash;
- zamonaviy harbiy harakatlar talablariga moslashish;
- ta'lim tizimiga yondashuvlar va dars o'tish metodlarini tanlash, ishlab chiqish;
- o'qituvchining o'quv jarayonida tutgan o'rni, ta'lim-tarbiyaviy jarayonga qo'yilgan talab, erishilgan natija va h.k.

Albatta, kasbiy mutaxassislik fanlarini o'qitishda interfaol metodlardan foydalanishning imkoniyatlari katta bo'lib, bunda dars o'tish metodlari ta'lim qonuniyatlari va didaktik prinsiplaridan kelib chiqqan holda tanlanadi.

MUHOKAMA VA NATIJALAR

Dars talabalarga bilim berishning asosiy tashkiliy shaklidir. Hozirgi zamon darslari qanday bo'lmog'i kerak? Bugungi o'qituvchi darsda qanday natijalarga erishishi kerak? Talaba darsdan qanday bilimlar olib ketishi kerak?

Bugungi dars talabada ijodiy qobiliyatni o'stirishi, aqliy salohiyatni kengaytirishi, ilmiy dunyoqarashni tarkib toptirishi va har bir yangilikni to'g'ri qabul qila olishni o'rgatishi kerak. Shunday ekan, darsda o'qituvchi va talaba munosabatlari qanday tashkil etilishi, o'qituvchi darsda o'quv maqsadlarini amalga oshirish uchun metod va vositalarni to'g'ri tanlay olishi g'oyat muhim ahamiyatga ega. Bugun darsda o'qituvchining asosiy vazifasi darsni boshqarish hisoblanadi. Darsni boshqarish uchun darsda o'quv-metodik ta'minot to'liq bo'lishi kerak. O'qituvchi dars maqsadlarini to'g'ri belgilashi kerak. Darsda o'qitish vazifalari bilan tarbiya vazifalari o'zaro bog'liq bo'lib, muayyan tushunchalar, g'oyalar tarkib topishi natijasida ilmiy dunyoqarash va e'tiqodlar hosil qilishi muhim ahamiyatga ega. Darsda talabalarning erkin, ijodiy ishlashlari uchun sharoit yaratish kerak. Buning uchun darslarning har bir qismi uchun o'quv materialini to'g'ri va aniq tanlash kerak. An'anaviy ta'lim metodlari bilan birga noan'anaviy ta'lim metodlaridan – interfaol metodlardan foydalanish dars samaradorligini oshirishning muhim shartlaridan biridir. Interfaol metodlardan foydalanganda talabalarning ijodiy ishlashlariga imkon berilishi g'oyat muhim. Interfaol metodlar o'quvchida erkin fikrlash, ijodiy qobiliyatni shakllantirishga xizmat qiladi. O'quvchi (talaba)lar bu metodlardan foydalanganda yangi bilim va tushunchalarni tez va mustaqil o'zlashtirib oladilar. Ular o'z fikrlarining to'g'ri yoki xato ekanligini isbot qila oladilar. Interfaol metodlardan foydalanganda quyidagi talablarga amal qilish lozim:

- dars o'quv dasturi asosidagi ta'limiy-tarbiyaviy va rivojlantiruvchi maqsad hamda vazifalarni hal qilishga qaratilgan bo'lmog'i lozim;
- dars maqsadlari amaliyotdagi tajribalarga asoslanib, metodlar qo'llanilganda to'liq hal qilinishi muhim;
- metod barkamol shaxsni tarbiyalash mezonlariga asosan axloq-odob me'yorlariga mos kelishi zarur;
- metod tashkil qilinishi mantiqiy ketma-ketlikka ega bo'lishi kerak;

- interfaol metodlardan foydalanganda didaktik prinsiplarga amal qilingan holda eng kam vaqt sarflashga erishish kerak.

Interfaol metodlardan foydalanib dars o'tganda, talabalarning alohida va o'ziga xos xususiyatlari to'liq namoyon bo'ladi. Ular ijodiy ishlaydilar, berilgan muammo ustida qo'shimcha manbalar hamda o'z kuzatishlari asosida xulosalar chiqaradilar. Yangi g'oya va fikrlar asosida o'zlariga ishonch, o'rtoqlari fikriga hurmat bilan qarash sifatlari tarkib topadi. Bunday darslarda belgilangan maqsad va vazifalar to'liq amalga oshiriladi va yakuniy natija kafolatlanadi.

Quyida "Chaqiriqqa qadar boshlang'ich tayyorgarlik va uni o'qitish metodikasi" fanidan "O'zbekiston Respublikasi Qurolli Kuchlari Davlat mudofaasining asosi" mavzusida-gi 3X3 texnologiyasi asosida o'tkazilgan darsdan misol keltiramiz:

Intizomlilik bu :

- shaxs faoliyati, tartib, inson ziynati;
- qonun-qoidalar me'yori; xatti-harakatlar yig'indisi; vatanparvarlik tuyg'usi;
- axloqiy burch; ongli munosabat; burchga sadoqat

Ta'rif: Intizomlilik shaxs faoliyati bo'lib, ma'lum tartib-qoidalarga ongli ravishda bo'ysunish va yuksak mas'uliyatli kasb egasi bo'lishdir.

Vatanparvarlik bu:

- Vatan oldidagi mas'uliyat; Vatan taraqqiyoti uchun hissa qo'shish; fidoyilik;
- halollik; xalq manfaati uchun yashash; xalqqa foyda keltirish; millatga sodiqlik;
- insonparvar bo'lish; jonkuyarlik.

Ta'rif: Vatanparvarlik Vatan oldidagi burch va mas'uliyatni his qilish, unga sadoqat va foyda keltiradigan shaxs sifatidir.

Jamoatchilik bu:

- ko'pchilik bilan birga kelishilgan holda fikrlashib, barcha yo'llar ichidan eng to'g'risini tanlab, uni amalga oshirish, ko'pchilikni bir maqsadga chorlash;
- jamoadagi har bir shaxsning fikrini inobatga olish;
- tarbiya prinsipi; talabalarni jipslashtirish; bir maqsadda harakat qiluvchi insonlar guruhidir;
- jamoada tarbiyalangan shaxslar yig'indisidir; birgalikdagi harakat;
- ma'lum an'analarga ega kishilar guruhi.

Ta'rif: Harbiy jamoa bu – faollik, tashkilotchilik, intiluvchilik hislatlariga ega bo'lishdir.

Bu darsda talabalar jamoatchilik, vatanparvarlik, intizomlilik kabi tushunchalarni o'zlari yakka tartibda va kichik guruhlar bilan ishlab, ta'riflar

chiqaradilar. Pedagogikadan “Chaqiriqqa qadar boshlang’ich ta’lim faninini o’qitishning shakllari” mavzusi-dagi “Yelpig’ich” texnologiyasi asosida o’tkazilgan darsdan bir lavha keltiramiz.

5-shakl.

TA’LIM SHAKLLARI					
INDIVIDUAL		DARS		NOAN’ANAVIY	
Afzalligi	Kamchiligi	Afzalligi	Kamchiligi	Afzalligi	Kamchiligi
O’quvchi-tala-ba topshi-riqni ongli ravishda ba-jarishga o’r-ganadi.	O’qituvchi o’quvchi-ta-laba bilan har kuni ishlay ol-maydi	Talaba-larni jamoa bo’lib ishlashga o’rgatadi	Talaba-larning barchasi mavzuni chuqur o’zlashtira ol-maydi	O’qituvchi iz-lanadi, yangi-lik yaratadi	Bitta shaklni ikkinchi marta takrorlab bo’l-maydi
Mustaqil o’z ustida ish-lashga o’rga-nadi	O’z fikrni o’z-galarda n ustun qo’yadi.	Dars aniq maqsad-larni amalga oshiradi.	Talaba-larning bilimni bir qolipga solib qo’yadi	O’quvchi-tala-balarning in-tiluvchanligi , bilimdonligi ortadi	Talaba-larning diqqati chalg’iydi.
O’zi qiziq-qan mavzu bo’yicha ko’proq bilimga ega bo’ladi	O’quvchi-ta-laba zerika-di va char-chaydi. Ja-moatchilik yo’qoladi.	Talaba-larning ma’naviy-madaniy dunyo-qarashini shakl-lantiradi	Har bir o’quvchi bilan alohida ishlash imkoniyati yo’q	O’qituvchi va o’quvchi-tala-ba ijodkorligi shakllanadi	Dars rejasi buzilsa, aniq natijaga erishib bo’l-maydi
Mehnatse-varlikka o’rganadi		Darsda tartibintizomga o’rganadi.	Vaqt qat’iy chegaralangan.	Berilgan bilimlarni mustahkamligi ta’minlanadi	Metod noto’g’ri tanlansa, o’quv-chi-talaba psi-xologiyasiga salbiy ta’sir ko’rsatadi

Aqli fikrlash qobiliyati, nutqi, dunyoqarashi shakllanadi		Jamoa bo'lib mehnat qilishga o'rganadi		Dars to'liq o'z maqsadlarini amalga oshiradi	
		Dars qat'iy jadval asosida, belgilangan vaqtda o'tkaziladi		O'qituvchi va talabalarning mehnatsevarligi va qiziquvchanligi ortadi	

XULOSA

Ta'limning har bir shakli o'z vaqtida to'g'ri tanlansa, talabalarga tugallangan va to'liq bilim beradi, ularning dunyoqarashini shakllantirib, aqliy qobiliyatlarini o'stiradi. Noan'anaviy ta'lim shakli talabalarning ijodiy qobiliyatlarini shakllantirishda muhim o'rin tutadi.

Bunday pedagogik hamkorlik jarayoni o'ziga xos bo'lib, ularga quyidagilar kiradi:

- talabaning dars davomida befarq bo'lmasligi, mustaqil fikrlashni, ijod etishi va izlanishga majbur etishi:
- talabaning o'quv jarayonida bilimga bo'lgan qiziqishlarini doimiy ravishda bo'lishini ta'minlashi:
- talabaning bilimga bo'lgan qiziqishini mustaqil ravishda har bir masalaga ijodiy yondashgan holda kuchaytirishi:
- pedagog va talabaning muntazam hamkorlikdagi faoliyatini tashkil etishi.

Zamonaviy pedagogik texnologiyalarning eng asosiy negizi bu o'qituvchi va talabaning hamkorlikda belgilangan maqsaddan kafolatlangan natijaga erishishlari uchun tanlangan texnologiyalariga bog'liq, ya'ni o'qitish jarayonida, maqsad bo'yicha kafolatlangan natijaga hamkorlikda erishishlari uchun tanlangan texnologiyalariga bog'liq, ya'ni o'qitish jarayonida, maqsad bo'yicha kafolatlangan natijaga erishish-da qo'llaniladigan har bir ta'lim texnologiyasi o'qituvchi va talaba o'rtasida hamkorlik faoliyatini tashkil eta olsa, o'quv jarayonida talabalar mustaqil

fikrlay olsalar, ijodiy ishlay olsalar, izlansalar, tahlil eta olsalar, o'zlariga, guruhga, guruh esa ularga baho bera olsa, o'qituvchi ularning bunday faoliyatlari uchun imkoniyat va sharoit ya-rata olsa, ana shu o'qitish jarayonning asosi hisoblanadi. Har bir dars mavzusi, o'quv predmetining o'ziga xos texnologiyasi bor, ya'ni o'quv jarayonidagi pedagogik texnologiya - bu yakka tartibdagi jarayon bo'lib, u talabaning ehtiyojidan kelib chiqqan holda bir maqsadga yo'naltirilgan, oldindan loyihalashtirilgan va kafolatlangan natija berishiga qaratilgan pedagogik jarayondir.

Ya'ni zamonaviy pedagogik texnologiyalarning xislati shundaki, unga qo'yilgan maqsadga erishish kafolatini beruvchi o'quv jarayoni rejalashtiriladi va amalga oshiriladi. Darhaqiqat, mashg'ulotning muvaffaqiyatli o'tishining 80 foizi o'quv jarayonini to'g'ri loyihalashtirish, tashkil etish va uni amalga oshirishga bog'liq.

O'quv jarayonini loyihalashtirish quyidagi uch bosqichdan iborat:

- o'quv maqsadlari va natijalarini belgilash;
- natijalar asosida nazorat topshiriqlari va baholash mezonlarini ishlab chiqish;
- o'quv jarayonining texnologik xaritasi (dars ishlanmasi xaritasi)-ni ishlab chiqish.

O'quv jarayonini loyihalashtirishda ta'lim mazmunini, maqsadini, o'tilayotgan natijani to'g'ri belgilash, ta'lim metodlari, shakllari va vositalarini to'g'ri tanlash, talabalarning bilim, ko'nikma va malakalarini baholashning aniq mezonlarini oldindan ishlab chiqish, mashg'ulotga ajratilgan vaqt ichida ularni to'g'ri amalga oshirish va bir-biri bilan uyg'unlashuviga e'tiborni qaratish maqsadga muvofiq.

Maqsadni amalga oshirish va kafolatlangan natijaga erishish, ham o'qituvchi, ham talabaning hamkorlikdagi faoliyati hamda ular qo'ygan maqsad, mazmun, metod, shakl, vosita, ya'ni texnologiyaga bog'liq.

Zamonaviy ta'lim texnologiyasi quyidagi elementlardan tashkil topgan:

1. Ta'lim beruvchi.
2. Ta'lim oluvchi.
3. Ta'lim shakllari.
4. Ta'lim maqsadi.
5. Kutilayotgan natija.
6. Ta'lim metodlari.
7. Ta'lim vositalari.
8. Nazorat va baholash.

Elementlardan eng asosiysi maqsad va kutilayotgan natijalardir.

O'quv maqsadi - bu muayyan ta'lim jarayonini yakunida ta'lim oluvchi tomonidan o'zlashtirilishi, ya'ni hosil qilinishi lozim bo'lgan bilim, xatti-harakat

bilan bog'liq bo'lgan amaliy topshiriqni uddalay olish mahorati, shaxsiy fazilatlari va xulqini belgilaydi. O'quv maqsadi va natijalarni belgilashda aniq o'lchanadigan, real amalga oshiriladigan, erishish mumkin bo'lgan imkoniyat inobatga olinadi.

O'qituvchi va o'quvchi talabaning maqsaddan natijaga erishishda qanday texnologiyani tanlashlari ular ixtiyorida, chunki har ikkala tomon-ning asosiy maqsadi aniq: natijaga erishishga qaratilgan, bunda o'quv-chi-talabalarning bilim saviyasi, guruh xarakteri, sharoitga qarab ishlatiladigan texnologiya tanlanadi, masalan, natijaga erishish uchun balki, kompyuter bilan ishlashi lozimdir, balki film, tarqatma material, chizma va plakatlar, turli adabiyotlar, axborot texnologiyasi kerak bo'lar, bular o'qituvchi va talabaga bog'liq.

REFERENCES

1. Tojimatovich, A. A., Musajanovich, K. M., & Khoshimovich, A. B. (2022). On Approval of the Concept of Education of Youth in the Spirit of Military and Patriotism. *Journal of Pedagogical Inventions and Practices*, 13, 6-8.
2. Jumakulovna, A. X. (2022). DAVLAT TILINI O'QITISHDA INTERFAOL METODLARDAN FOYDALANISH. *O'ZBEKISTONDA FANLARARO INNOVATSIYALAR VA ILMIY TADQIQOTLAR JURNALI*, 1(8), 306-308.

NURALI QOBIL HIKOYALARIDA NUTQ SHAKLI VA QAHRAMONLARNING MA'NAVIY QIYOFASI

Yo'lchiyev Qahhor Vahobovich,
professor, filologiya fanlar doktori(PhD),
Farg'ona davlat universiteti professori
Muhiddinov Davlatbek Muxtor o'g'li,
FarDU 2-bosqich magistranti

ANNOTATSIYA

Ushbu maqolada Nurali Qobil hikoyalarida qahramonlarning nutqi orqali xarakteri, fe'l-atvori, ma'naviy qiyofasi ochib berilgan. Badiiy nutq shakllari, muallif nutqi, qahramon nutqi, roviy nutqi ularning farqi tushuntirilgan.

Kalit so'zlar: Nutq, monolog, xarakter, dialog, personaj nutqi, portret, badiiy matn.

THE FORM OF SPEECH AND THE SPIRITUAL IMAGE OF THE CHARACTERS IN THE STORIES OF NURALI KABUL

ABSTRACT

In this article, the character, character, and spiritual image of the heroes in the stories of Nurali Kabul are revealed through their speech. Forms of artistic speech, author's speech, hero's speech, narrator's speech, their differences are explained.

Key words: Speech, monologue, character, dialogue, character speech, portrait, artistic text.

ФОРМА РЕЧИ И ДУХОВНЫЙ ОБРАЗ ПЕРСОНАЖЕЙ В ПОИСКАХ НУРАЛИ КАБИЛ

АННОТАЦИЯ

В данной статье характер, характер и духовный образ героев рассказов Нурали Кабула раскрываются через их речь. Объясняются формы художественной речи, авторской речи, речи героя, речи рассказчика, их различия.

Ключевые слова: Речь, монолог, персонаж, диалог, речь персонажа, портрет, художественный текст.

KIRISH

Badiiy nutq alohida tur nutq bo'lib, u davrning muhim ijtimoiy masalalarini badiiy obrazlar va badiiy bo'yoqlar vositasida tasvirlaydi hamda kitobxonga birinchi

galda estetik ta'sir ko'rsatadi. Zero, "har qanday badiiy matn, avvalo, nutq parchasidir. Nutq esa ijrosi, bayoni, amaliyoti uchun vaqt talab qiladi"[1,80] Shu ma'noda, yozuvchi asar tilida so'z yordamida aniq makon va vaqt birligidagi manzara, obraz va uning o'ziga xos xarakterini, xususiyatlarini yaratadi. Uning mahorati, tajribasi, tilni qadrlashi ayni mana shu vaqtda namoyon bo'ladi. O'quvchini ishontirish uchun, ishontirishgina emas, unga g'oyaviy va estetik jihatdan ta'sir qilish, unda yuksak his-tuyg'ular uyg'otish uchun ijodkor voqealar, manzaralarni oddiy qora-oq tasvirda emas, kamalak ranglaridek turfa ranglarda, turli badiiy tasvir vositalari (o'xshatish, sifatlash, jonlantirish, mubolag'a va boshqalar)dan foydalangan holda tasvirlaydi.

MUHOKAMA VA NATIJALAR

Badiiy asarda turli-tuman personajlar qatnashar ekan, albatta, ularning har biriga xos nutq ham yaratilishi kerak. Bu nutq individualligi, obrazlilik bilan har bir shaxsning dunyoqarashini, tajribasini, xulq-atvorini, ma'naviyatini, salohiyatini, boringki, butun borlig'ini mubolag'ali va ishonchli qilib ochib berishi – ko'rsatishi lozim. Chunki har bir odamning nutqida uning bo'yi basti(ruhiy kayfiyati, his-tuyg'ulari ham) aks etadi, shuning uchun ham so'z – xarakter ko'zgusi sanaladi. Personaj nutqi dialog va monolog vositasida voqe bo'ladi.[3,132]

Monolog (gr. monos – bir va logos – so'z, nutq) badiiy asardagi qahramonning o'z-o'ziga yoki o'zgalarga qaratilgan nutqidir. Bu nutq, odatda, qahramonlarning ichki iztirob va dardlarining "po'rtanalari", "to'lqinlari"ni ifoda qiladi. Lirik asarda monologning tashqi ko'rinishi (bunda lirik qahramon o'z nutqini ovoz chiqarib ifoda qiladi) yaqqol ko'zga tashlanadi, lirik qahramonning ichki tug'yonlarini ochish orqali uning xarakterini namoyon etadilar: Yozuvchining "Do'stimurod bobo" hikoyasida "bir to'p aft-angori changga belangan qishloq bolalari kuniga ikki marta bo'lmasayam bir marta qorin to'ygulik darajada meva-cheva o'g'irlardik. Bog'-u roqqa serob qishlog'imizda buning uchun bizni hech kim jiddiy tergamas, enamning odamning umr bo'yi qiladigan savob ishlarini qayd etib yuradigan o'ng yelkasidagi va gunohlarini yozib yuradigan chap yelkasidagi farishtalar haqidagi haqidagi gaplariga esa hayiqmay qolgan edim"[2,28] Bola tilidan aytilgan ushbu monologik nuqtda bolalar har kuni emas faqat bir kunda bir marotaba o'g'irlik qilishlari aytilgan. Bu bolalarni qishloqcha samimiyligini, to'g'ri so'zligini anglatadi. O'g'irlaganda ham ko'p emas "qorin to'ygulik" daraja o'g'irlik qilishlari aytilgan. Ushbu nuqt orqali yana shuni anglash mumkinki, nutq egasini endi yosh bola emas kattaroq bola bo'lib qolganini quyidagi jumla orqali bilishimiz mumkin *enamning odamning umr*

bo'yi qiladigan savob ishlarini qayd etib yuradigan o'ng yelkasidagi va gunohlarini yozib yuradigan chap yelkasidagi farishtalar haqidagi haqidagi gaplariga esa hayiqmay qolgan edim. Bola endi yosh bola emas biroz ulg'aygan, buvising har qanday gapiga ishonib ketadigan bola emas balki bolaning ruhiyati ham shaxsiyati ham shaklanish davrida ekanligini birgina bola tilidan aytilgan monologik nutq orqali sezishimiz mumkin. Yozuvchi hikoyalarda monologik nutq turidan keng foydalangan hikoyalarda asosan bola tilidan so'zlaydi. Dialogik nutq turidan foydalanganida, asosan, bola va keksalar o'rtasidagi suhbatlardan foydalangan. Yozuvchi nutq orqali o'sha davr siyosiy tuzumi, xalq kayfiyati, qahramonlar ichki dunyosi, holat va hissiyotlari ochib berishga uringan. Insonlar qiyofasidagi ma'naviy o'zgarishlarni ham sezish mumkin. Hayot hukmi nomli hikoyada brigadr va direktor o'rtasidagi dialogik nutq orqali sezish mumkin:

– Rahmat, uka, yoshlarni rag'batlantirish kerak, menga nimani lozim ko'rsangiz, mayli, ishlayveraman, lekin bu brigadada ishlay olmayman.

– Hali, umuman, cho'l havosi sog'lig'imga to'g'ri kelmadi, deb Bahmalga ko'chib ham ketarsiz? – ovozi balandlatdi direktor. – O'rningizga odam yo'q. Bizdan ham ishni so'raydiganlar bor.

– Bitta brigada boshlig'ini topish u qadar qiyin emasdur, uka. Hisobchimiz Eshmirzani qo'ysangiz ham bemalol eplaydi. Besh yil bo'ldi hisobchilik qilayotganiga. O'zim yo'l-yo'riq ko'rsatib turaman.

– Ishlashni xohlamagan odamning yo'l-yo'rig'i kimga kerak?

– Unda o'zingiz bilasiz. Lekin men ishlay olmayman. – ovozi titrab ketdi Xolboy akaning.

– Unda partiyabiletni ham stol ustiga qo'yishga to'g'ri keladi.

– Partiyabiletni menga siz berganingiz yo'q.

– Lekin, qaytarib olishim mumkin.

– mayli, mana, ariza, Hozircha brigadirlikni olib turing.[2,63]

Ushbu dialogik nutqda ikki bolasini qabrga qo'ygan ota va faqat shahardan keltirilgan buyruqlarni bajarishni biladigan rahbar suhbatlari keltirilgan. Hikoya qahramoni Xolboy Mirzacho'lni obod qilishda qatnashgan birinchi insonlardan. Xolboy aka uzoq yillar davomida cho'lda mehnat qildi. Cho'lni obod qildi, shu yillar oralig'ida ikki farzandidan ayrildi. Har tong dala yerlariga tutashib ketgan qabriston oldidan o'tar ekan yarasi yangilanaverdi. Direktordan ruhsat so'rash uchun kirganida o'ziga nisbatan taqiq qo'yildi, yani o'sha davrning mafkurasi uchun xizmat qilgan "partiyabilet"ni olib qo'yish bilan dag'dag'a qilindi. Nurali qobul hikoyalariada shuni anglash mumkinki hikoyalarda faqatgina bola va bobo suhbatlari, qushlar, tabiat tasviri,

bolalik xotiralaridan iborat emas. Hikoyalarda turli insonlar taqdiri siyosiy hayot manzalarini ko'rish mumkin.

Xolboy akaning nutqidan keltirilgan monologik nutqda o'sha davr rahbarlarining ma'naviy qiyofasi ochib berilgan "...Sen xalq uchun jonini jabborga beradigan, odamlar yuragini ochib, sitqidildan yaxshi ko'radigan, rahbar emassan! Kishilar sendan hayiqqanidan, sen bilan teng bo'lishni o'zlariga ep ko'rmaganidan, gapingni ikki qilishsa, ishlari yurishmasligi uchun, qolaversa, orqangda "tog'laring" borligi uchun aytganingni qilishadi...[2,64]

Yozuvchining Shikoyat nomli hikoyasi qahramonlarning nutqida o'sha davr boshliqlarning ma'naviy qiyofasini yana bir bor ko'rishimiz mumkin. Hikoyaning boshlanishi tugun qismdan (Yozuvchi hikoyalarining aksar qismi xuddi shunday tugundan boshlanadi) boshlanadi. JEK¹⁹⁰ boshlig'i Turdiyevga ko'p qavatli uylarning birida istiqomad qiluvchi fuqaroning uyida qo'y boqilyotganligi haqidagi shikoyat xati kelib tushganidan hikoyaning sujet qismi boshlanadi. Hikoyada bunday muammoni qanday hal qilish voqealar rivojini davom ettiradi.

–Ey! Sen qo'ng'iz mo'ylovli terak! Ishlaysanmi, yo'qmi? Odammisan o'zi? Nega aytganni qilmaysan? To'rta familiyani yozib kiritishga ikki kun ketadimi? A?

Ayt-chi? Ijroko'mdagilardan oladiganimni oldim-ku? – O'shqirdi boshliq boshliq Qodirqulovga.

–Orifjon Turdievich! Avval meni tinglang, avval meni tinglang, – derdi bosh injener Turdievichning gapini bo'lib.[2,67]

Ushbu dialogik nutq yozuvchining obrazlar qiyofasini ochib berishda katta ahamiyatga ega. Olimjon Turdievichning qayta qayta savol bilan Qodirqulovga o'shqirishi boshliqning qattiq jahli chiqqanligini anglatadi. Rahbar qanchalik jahldor bo'lmasin, qanchalik achchiqlangan bo'lmasin, Qodirqulovning gapga chechan ustamon rahbarlar bilan qanday muomala qilishni biladigan inson ekanligini uning nutqida anglash mumkin. Masalan, **Orifjon Turdievich! Avval meni tinglang, avval meni tinglang** so'z birikmasining takrori orqali qahramonning qay darajada ayyor, o'z ishining ustasi ekanligini yozuvchi mahorat bilan ko'rsata olgan. Hikoyada yana bir e'tibordan chetda qoladigan bir jihat bor bu narsa hikoya qahramonlaridan biri "Qodirqulov"ning nomlanishi bilan bog'liq. Nomga etibor qaratsak qodir+qul so'z qo'shilmasi chiqadi bu jihat ham yozuvchining qahramoni qay darajada ayyor ekanligini ko'rsatib berishga yordam beradi.

¹⁹⁰ JEK-Uylardan foydalanish idorasi

Qodirqulovga yuklatilgan vazifa fuqaroning uyida saqlanayotgan qo‘yni yo‘qotish uchun idora xodimlaridan komissiya tuzish kerakligi yuklatilgan edi. Lekin Qodirqulov buni o‘z vaqtida bajara olmaydi.

–Sizdek mo‘tabar insonning topshiriqlarini bajara olmaganimdan yuzim shuvut bo‘lib oldingizga kira olmay o‘tirgandi – g‘uldiradi Qodirqulov.

Qodirqulovning nutqidan boshliqqa nisbatan **Sizdek mo‘tabar insonning** degan jumlaning keltirilishi qanchalik ustamon odam ekanligini ko‘rsatadi.

–Invalidroq chol ekan, sekinroq chiqyapti, –deb qaytib keldi Qodirqulov.

–O‘zi invalid-u tag‘in qo‘y boqqaniga balo bormi? –qo‘shib qo‘ydi ishxonada nima ish qilishini hech kim aniq bilmaydigan Berdiyorova.[2,69] Yozuvchi o‘zi yozgan hikoyalarida obrazlarga tarif berib o‘tirmaydi. Qahramonlar qiyofasi ularning nutqi va yozuvchining nutqidan bilib olishimiz mumkin. Xuddi shunday Berdiyorovaga berilgan tarif ...*qo‘shib qo‘ydi ishxonada nima ish qilishini hech kim aniq bilmaydigan Berdiyorova*. Shu birgina jumlada Berdiyorovani qanday xodim ekanligini sezib olish qiyin emas. Qurilish idorasida nima ish qilishini bilmay yurgan, ishga bo‘lsa qandaydir kimsalar oraqli joylashib olgan hamshiraning qiyofasi ochib berilgan.

XULOSA

Xulosa qilib aytganda Nurali Qobil hikoyalarida nutqning turli shakllaridan foydalanish orqali qahramonlar xarakteri, portreti, fe‘l-atvori mahorat bilan ochib berilgan. Yozuvchining qator hikoyalarida bolalik xotiralari yoritib berilgan. Hikoyalarni o‘qish jarayonida yozuvchining o‘z shaxsiy “meni” duyoqarashi, insoniyligi, pokligini bilib olishimiz mumkin.

REFERENCES

1. Gafurovich, S. A. (2021). Analysis Of The Poem" Autumn Dreams" By Abdulla Oripov. *The American Journal of Social Science and Education Innovations*, 3(01), 556-559.
2. Sabirdinov, A. . (2021). ASKAR KASIMOV IN THE UZBEK POETRY OF THE XX CENTURY THE ROLE AND IMPORTANCE OF CREATION. *Конференции*, 1(2).
3. Guzalkhan, M. (2020). The image of a creative person in the poetry of Erkin Vohidov. *Academicia: An International Multidisciplinary Research Journal*, 10(11).
4. Mukhammadjonova, G. (2020, December). ARTISTIC INTERPRETATION OF THE CREATIVE CONCEPT IN WORLD LITERATURE. In *Конференции*.

5. Abdurashidovich, K. A. (2018). Motivation and National Character of Foolishness in Uzbek Literature. *ANGLISTICUM. Journal of the Association-Institute for English Language and American Studies*, 7(4), 47-51.
6. Qayumov, A. (2018). Creating of a national character through means of literature. *Theoretical & Applied Science*, (1), 235-240.
7. Джураева, М. А. (2020). THE CONCEPT OF A NEW HUMAN-BEING IN MODERN UZBEK STORIES. *Ученые записки Худжандского государственного университета им. академика Б. Гафурова. Серия гуманитарно-общественных наук*, (2), 85-89.
8. Oripova, G. (2019). UZBEK POETRY AND THE WORLD LITERATURE IN THE YEARS OF INDEPENDENCE. *Scientific Journal of Polonia University*, 32(1), 116-120.
9. Murodilovna, O. G. (2019). The peculiarities of vazn meter in uzbek poetry of the independence period. *ANGLISTICUM. Journal of the Association-Institute for English Language and American Studies*, 8(2), 33-39.
10. Akhmadjonova, O. A. (2021). Symbolic And Figurative Images Used In The Novel "Chinar". *The American Journal of Social Science and Education Innovations*, 3(03), 389-392.
11. Ahmadjonova, O. (2020, December). THE ARTISTIC SKILL OF THE CREATOR. In Конференции. 6. Oripova G. M., Tolibova M. T. Q. Composition Of Modern Uzbek Stories //The American Journal of Social Science and Education Innovations. – 2021. – Т. 3. – №. 03. – С. 245-249.
12. Xasanova, X. (2020, December). THE MISSION AND LITERATURE OF LETTERS IN STORIES AESTHETIC FUNCTION. In Конференции.
13. Makhmidjonov, S. (2021). ARTISTIC INTERPRETATIONS OF THE EDGES OF THE HUMAN PSYCHE. *Интернаука*, (15-3), 75-76.
14. Yulchiyev, Q. (2019). The development of lyric chronotop in Uzbek poetry. *Scientific journal of the Fergana State University*, 2(2), 77-81.
15. Юлчиев, К. В. (2020). ЛИРИК ШЕЪРДА БАДИИЙ МАКОН МУАММОСИ. *МЕЖДУНАРОДНЫЙ ЖУРНАЛ ИСКУССТВО СЛОВА*, 3(5).
16. Azimovich, R. Z. Chronotope Image in the Novel" Ulugbek Treasure" by Odil Yakubov. *International Journal on Integrated Education*, 3(11), 183-186.
17. Rahimov, Z., & Gulomov, D. (2020, December). RETROSPECTIVE STRUCTURE IN FICTION. In Конференции.

18. Dehkonova, M. S. (2020). OYBEK'S POETRY THROUGH ANALYSES OF REPRESENTATIVES OF OYBEK STUDIES SCHOOL. *Theoretical & Applied Science*, (2), 13-17.
19. Hamidov, M. (2020, December). ARTISTIC FEATURES OF SHUKHRAT'S NOVEL "MASHRAB". In Конференции.
20. UMURZAKOV, R. (2018). Social environment and spiritual world of teenager in narrative "Saraton" by N. Fozilov. *Scientific journal of the Fergana State University*, 1(4), 104-105.
21. Umurzakov, R. (2021). ERA AND SPIRIT IN THE STORY "TWICE TWO IS FIVE". *Journal of Central Asian Social Studies*, 2(02), 26-35.
22. Kasimov, A. Albert Camus in Uzbekistan.
23. Kasimov, A. A. (2020). PECULIARITIES AND SIMILARITIES OF SYMBOLIC EXPRESSION IN THE NOVELS "THE PICTURE OF DORIAN GRAY" AND "THE MAN AT THE MIRROR". *Theoretical & Applied Science*, (5), 590-592.
24. JURAYEV, H., & ABDURAHIMOVA, J. (2018). Semantic layers of the expression in the Babur lyric. *Scientific journal of the Fergana State University*, 1(3), 111-112.
25. Rustamova I.I. Rhythm Views on the Plot of the Work // Badiy asar syujetida ritm ko'rinishlari. // International Journal of Innovative Research. – India, June, 2021, –P. 8355-8357.
26. Rustamova I.I. PORTRAIT AND ITS ARTISTIC-AESTHETIC FUNCTION IN THE WORKS OF ABDULLA QAHHOR//Abdulla Qahhor asarlarida portretning badiiy-estetik funksiyasi//AMERICAN JOURNAL OF SOCIAL AND HUMANITARIAN RESEARCH. –America, December, 2021, –P. 230-234.
27. Kholmatov, O. U. U. (2020). Interpretation of "lost generation" in the creation of Erih Maria remark. *ACADEMICIA: An International Multidisciplinary Research Journal*, 10(11), 1654-1659.
28. Umarjon o'g'li, X. O. (2022). QAHRAMONLIK EPOSLARIDA URUSH KISHILARI TASVIRI: OBRAZ VA TALQIN. *SO 'NGI ILMIIY TADQIQOTLAR NAZARIYASI*, 1(1), 246-249.

FURQAT MUXAMMASLARINING BADIYYATI

Habibullo Jo'rayev

Farg'ona davlat universiteti professori, f.f.d.

Nuriddinova Madinabonu

FarDU 2-bosqich magistranti

ANNOTATSIYA

Ushbu maqolada o'zbek adabiyotining zabardast vakili Zokirjon Xolmuhammad o'g'li Furqat qalamiga mansub muxammaslar, ularning badiiyati, shuningdek, mustaqil va taxmis tariqasida yaratilgan muxammaslarning xususiyatlari haqida so'z boradi.

Kalit so'zlar: *muxammas, taxmis, musammat, hasbi hol, ijtimoiy ruh, an'ana va izdoshlik, g'azal, lirika, hijron, ishq.*

ABSTRACT

This article talks about the mukhammas written by Furkat the leading representative of Uzbek literature, their art, as well as the characteristics of the mukhammas created independently and tentatively

Keywords: *Mukhammas, guess, musammat, case in point, social spirit, tradition and followership, ghazal, lyric, hijran, love.*

KIRISH

O'zbek adabiyotiga yangicha yo'nalishlar kiritgan shoir Furqat adabiy merosining asosiy qismini lirika tashkil etadi. U o'zbek adabiyotida gumanistik lirikaning rivojiga hissa qo'shgan shoirdir. Furqat o'zining eng yaxshi lirik asarlarida Lutfiy, Navoiy, Fuzuliy, Bobur, Mashrab, Ogahiy singari ustozlarning tajribalariga suyangan holda o'zbek lirikasining ifoda imkoniyatlarini kengaytirdi. U she'rlarida insonning g'oyat murakkab, to'liq tasvirlash mushkul bo'lgan ruhiy holatlarini ifodalay olish iqtidorini ko'rsatdi.

ADABIYOTLAR TAHLILI

Furqat ijodini o'rganar ekanmiz, undagi janrlar xilma xilligi va rang-barangligini kuzatishimiz mumkin. Furqat, avvalambor, lirik shoirdir. Uning ijodida g'azal, muxammas, musaddas, manzuma, masnaviy kabi janrlar yetakchi o'rin egallaydi. Shuningdek, uning asarlari orasida muxammaslar alohida o'rin tutadi. Avvalambor, muxammas atamasiga to'xtalib o'tsak: mumtoz adabiyotimizda besh misradan iborat she'r shakliga muxammas deyiladi. Muxammaslar ikki xil bo'ladi: mustaqil muxammaslar va taxmis muxammaslar. Mustaqil muxammas har bandi besh

misradan iborat she'r sifatida yozilgan, shaklan unga juda o'xshash bo'lgan taxmis aslida bir shoir tomonidan boshqa bir shoir baytlariga uch misradan orttirilib, har bandi beshlik shakliga keltirilgan she'rdir. Shuning uchun taxmis, asosan, ikki shoir qalamiga mansub bo'ladi. Ba'zan shoir o'z g'azaliga ham o'zi taxmis bog'lashi mumkin. Adabiyotshunos Yoqubjon Is'hoqovning ta'kidlashicha, "...taxmis usuli har bir shoir uchun mahorat sinovi, ilhomlantiruvchi kuch yoki biron muhim fikrni ro'yobga chiqarish vositasi bo'lishi mumkin". Furqat ijodida biz muxammasning har ikki turini ham uchratish uchratishimiz mumkin. Furqatning "Istar ko'ngil", " Bu nechuk savdo", "O'ynabtular", "Adashganman", " O'zingsan" , "Biri" , "Kurub" , "Do'st", "Vasl orzusi", "Sadqasi", "Kavlama", "Kokuling", "Etti falak" kabi muxammaslari mavjud. Bulardan "Birodarlar, mening boshimg'a tushgan bu nechuk savdo", "Do'stlar, aysh-u tarab, fasli bahor Istar ko'ngul", "Ey ko'ngul, hushyor bo'l, bu kecha yor o'ynabtular", "Kishi holimni bilmas mehribonimdin adashganman", "Manam sho'rida bulbul bo'stonidin adashganman" kabi misralar bilan boshlanuvchi muxammaslar mustaqil muxammaslardir. Ularda shoir rang -barang g'oya va mavzularni yoritadi.

MUHOKAMA VA NATIJALAR

Furqat ijodini o'rganish davomida u yaratgan lirik qahramonning eng muhim xususiyati- hayotni sevishi ekanini kuzatishimiz mumkin. U hayotga doim yaxshi tomondan qarashga, uning go'zalliklaridan bahra olishga intiladi. Yor-mashuqa, va uning husn-u latofati, noz-u karashmalari haqidagi qo'shiq shu hayot go'zalliklarining timsoli sifatida namoyon bo'ladi. Furqat lirikasiga xos bo'lgan bu chuqur lirizm uning quyidagi misralarida ham to'la namoyon bo'ladi:

Do'stlar, aysh-u tarab, fasli bahor istar ko'ngul,
Har kuni sahroda sayr-u lolazor istar ko'ngul,
Aylamak har sori ohular shikor istar ko'ngul,
Kabk raftorin ko'rarg'a ro'zsor istar ko'ngul,
Dog'i xursand etgusi har neki bor istar ko'ngul.

Afsuski, bu hayot faqat shodlik va go'zallikdan iborat emas. Dunyo yaralibdiki, bir-biriga qarama-qarshi ikki kuch: yaxshilik va yomonlik, yorug'lik va zulmat hamisha yonma- yon yuradi. Olamga katta umid va ishonch bilan boqqan shoir ham qayta va qayta nohaqlik qurboniga aylanadi. Ko'p mashaqqatlar chekadi. Shoirning bu paytdagi ruhiy holati esa, tabiiyki, misralarida namoyon bo'lmay qolmaydi:

Birodarlar, mening boshimg'a tushgan bu nechuk savdo?

Qarorim yo'q quyun yang'lig, na menda manzulu ma'vo,
Biyoboni taxayyurda qolib men voloi tanho,
Na yor-u hamdamim bordur, na qo'lda hosili dunyo,
Zamona purxatar, dushman adadsiz, do'st beparvo.

Furqat muxammaslarida bunday ijtimoiy hayot tasvirlari bilan bir qatorda, mumtoz adabiyotimizda yetakchi o'rin tutgan ishq mavzusi ham kuylanadi. Lirik qahramon mashuqasiga cheksiz muhabbat izhor etgan holda, unga yetishishga intiladi. Furqat lirikasiga xos bo'lgan musiqiylik va satrlardagi joziba ushbu muxammaslarda o'zining bor jozibasi bilan namoyon bo'ladi.

Ey ko'ngul, hushyor bo'l bu kecha yor o'ynabtular,
Qoshi yo,kiprik sinon, ko'zi xumor o'ynabtular,
Zulf chin-chin maxjabin bezo nigor o'ynabtular,
Ahli majlisdin olib sabru qaror o'ynabtular,
O'zgacha raftor ila mastonavor o'ynabtular.

Shoir tarjimai holini o'rganar ekanmiz, u umrining ko'p qismini Vatandan olisda, yurt sog'inchi va diydor ilinji ila o'tkazganiga guvoh bo'lamiz. Taqdir taqozosi va davr o'yinlari bois shoir yurtidan olislarda yashashga majbur bo'ladi. Bu holdan chuqur qayg'uga tushgan shoir o'zini gulzoridan ayrilgan bulbul, oshyonidan judo bo'lgan „murg'i vahshiy“ deya tasvirlaydi:

Kishi holimni bilmas mehribonimdin adashganman,
Vatan ovoradurmen bo'stonidin adashganman,
Vatansiz benavodurmen, makonidin adashganman,
G'aribi kuyi g'urbat xonumonidin adashganman,
Va yo bir murg'i vahshiy oshyonidin adashganman.

„Adashganman“ radifli ushbu muxammas hasbi hol ruhida bo'lib, unda shoir o'zini azoblayotgan dard-u iztiroblarini ifoda etgani yo'q, u shunchaki Vatandan emas, tandagi jonidan ayrilgan. Falak bir aylandi-yu, u boshidagi soyabonidan ayrildi. Boshiga g'urbat oftobi tushdi. Bu olamga nur, hayot berguvchi odatdagi oftob emas, aksincha, hayotni so'ndiruvchi, borliqni yo'q etuvchi «olamtob» (olamni kuydiruvchi)dir. Shoir oftobga butunlay yangi ma'no beradi, g'urbat mazmunini anglashga xizmat ettiradi.

Shoirning „Adashganman“ radifli yana bir muxammasi bor bo'lib, unda ham yuqoridagi kabi g'oyalar ifodasini topgan. Biroq professor Nurboy Jabborov o'zining "Furqat fonomeni" nomli maqolasida ushbu muxammas haqida quyidagi fikrlarni aytib o'tadi: "Furqatning shu paytga qadar faqat Vatandan ayriliq iztiroblari ifodasi

sifatida talqin etib kelingan “Adashganman” radifli muxammasining mavzu ko‘lami aslida ancha keng. Asarda shoirning dunyoqarashi, xususan, Shayx Abdulqodir Jiyloniya bo‘lgan ixlosi izhori yuksak san’atkorlik bilan aks etgan, ushbu taxallusni tanlashi sababi ifodalangan misralar ham mavjud. Muxammasda banddan bandga o‘tgan sari tasvir quyuqlasha boradi. Lirik qahramonning “adashish” sabablari tobora “oydinlashadi”:

Boshimda hush yo‘q, hayronlig‘imning boisi shuldur,

Ketib aql-u xirad, nodonlig‘imning boisi shuldur,

Yetim qo‘zi kabi nolonlig‘imning boisi shuldur,

Xarob-u besar-u somonlig‘imning boisi shuldur –

Ki, bir sohibkaromat ostonidin adashganman.

Shoir ta’kidlagan sohibkaromat kim? Ma’lumki, sohibkaromat – avliyolarga beriladigan nisbat, Demak, bu orqali piri komil nazarda tutilgan. Keyingi band mazmunidan shoir “tariqat mulkini shohi, haqiqat sirrin ogohi” deganda Abdulqodir Jiyloniyni nazarda tutgani ayon bo‘ladi.

Ma’lumki, tasavvuf ta’limoti bo‘yicha, inson toki bu foni dunyoda ekan, Haq taolo visolidan ayriliqda, firoqda yashaydi. Ahli Haqlarning hayotdagi bosh maqsadi – Alloh taoloning jamolini ko‘rish. Uning diydoriga vosil bo‘lish. Tabiiyki, qodiriya tariqatining vakili sifatida Furqat ham xuddi shu maqsad-muddao bilan yashagan. Demak, Furqat taxallusi xuddi shunday e’tiqod, dunyoqarashdan kelib chiqib tanlangan va Haq taolo vaslidan ayriliq ma’nosini ifodalaydi”.

Bundan ko‘rinib turibdiki, shoir ijodi mavzu ko‘lami anchayin keng hamda chuqurdir.

Furqat adabiyotimizga yangi zamon jarchisigina emas, balki mumtoz an’analarni davom ettirgan shoir bo‘lib kirib keldi. U o‘ziga ustoz deb bilgan shoirlarning g‘azallariga taxmis tariqasida ham muxammaslar yaratdi Shoirning "Vasl orzusi " , "Do'st " , "Ko'rub" muxammaslari Navoiy g‘azallariga, "Sadqasi" muxammasi Fuzuliy g‘azaliga va " Kowlama" radifli muxammasi Mashrab g‘azaliga taxmis tariqasida yaratilgan.

XULOSA

Xulosa qilib shuni aytish mumkinki, Furqatning barcha ijod namunalari kabi muxammaslari ham chuqur mazmun va mohiyatga ega bo'lgan, adabiyotimizning ulkan xazina asarlari hisoblanadi. Ularda ishqiy mavzular bilan bir qatorda ona yurt muhabbati, dunyo go'zalliklari, chin insoniy fazilatlar, hayot shodliklaridan quvonish va turmush tashvishlaridan shikoyat qilish, umuman, olam va odam, kishilarning ma'naviy dunyosi yuksak mahorat bilan tasvirlaydi.

REFERENCES

1. Gafurovich, S. A. (2021). Analysis Of The Poem" Autumn Dreams" By Abdulla Oripov. *The American Journal of Social Science and Education Innovations*, 3(01), 556-559.
2. Sabirdinov, A. . (2021). ASKAR KASIMOV IN THE UZBEK POETRY OF THE XX CENTURY THE ROLE AND IMPORTANCE OF CREATION. *Конференции*, 1(2).
3. Guzalkhan, M. (2020). The image of a creative person in the poetry of Erkin Vohidov. *Academicia: An International Multidisciplinary Research Journal*, 10(11).
4. Mukhammadjonova, G. (2020, December). ARTISTIC INTERPRETATION OF THE CREATIVE CONCEPT IN WORLD LITERATURE. In *Конференции*.
5. Abdurashidovich, K. A. (2018). Motivation and National Character of Foolishness in Uzbek Literature. *ANGLISTICUM. Journal of the Association-Institute for English Language and American Studies*, 7(4), 47-51.
6. Qayumov, A. (2018). Creating of a national character through means of literature. *Theoretical & Applied Science*, (1), 235-240.
7. Kayumov, A. A., & Isakova, J. B. (2022). DESCRIPTION OF A CHILD'S IMAGE IN UZBEK LITERATURE. *Oriental Journal of Social Sciences*, 2(02), 115-122.
8. Kayumov, A. (2021). Character And Psychophysiology. *Zien Journal of Social Sciences and Humanities*, 3, 9-13.
9. Kayumov, A. (2021). Character And Psychophysiology. *Zien Journal of Social Sciences and Humanities*, 3, 9-13.
10. Джураева, М. А. (2020). THE CONCEPT OF A NEW HUMAN-BEING IN MODERN UZBEK STORIES. *Ученые записки Худжандского государственного университета им. академика Б. Гафурова. Серия гуманитарно-общественных наук*, (2), 85-89.

11. Oripova, G. (2019). UZBEK POETRY AND THE WORLD LITERATURE IN THE YEARS OF INDEPENDENCE. *Scientific Journal of Polonia University*, 32(1), 116-120.
12. Murodilovna, O. G. (2019). The peculiarities of vazn meter in uzbek poetry of the independence period. *ANGLISTICUM. Journal of the Association-Institute for English Language and American Studies*, 8(2), 33-39.
13. Oripova, G. M. (2021). Genesis And Essence Of Genre Concept. *The American Journal of Social Science and Education Innovations*, 3(12), 90-94.
14. Akhmadjonova O. A. Symbolic And Figurative Images Used In The Novel "Chinar" //The American Journal of Social Science and Education Innovations. – 2021. – Т. 3. – №. 03. – С. 389-392.
15. Ahmadjonova, O. (2020, December). THE ARTISTIC SKILL OF THE CREATOR. In Конференции.6. Oripova G. M., Tolibova M. T. Q. Composition Of Modern Uzbek Stories //The American Journal of Social Science and Education Innovations. – 2021. – Т. 3. – №. 03. – С. 245-249.
16. Xasanova, X. (2020, December). THE MISSION AND LITERATURE OF LETTERS IN STORIES AESTHETIC FUNCTION. In Конференции.
17. Makhmidjonov, S. (2021). ARTISTIC INTERPRETATIONS OF THE EDGES OF THE HUMAN PSYCHE. *Интернаука*, (15-3), 75-76.
18. Yulchiyev, Q. (2019). The development of lyric chronotop in Uzbek poetry. *Scientific journal of the Fergana State University*, 2(2), 77-81.
19. Юлчиев, К. В. (2020). ЛИРИК ШЕЪРДА БАДИИЙ МАКОН МУАММОСИ. *МЕЖДУНАРОДНЫЙ ЖУРНАЛ ИСКУССТВО СЛОВА*, 3(5).
20. Azimovich, R. Z. Chronotope Image in the Novel" Ulugbek Treasure" by Odil Yakubov. *International Journal on Integrated Education*, 3(11), 183-186.
21. Rahimov, Z., & Gulomov, D. (2020, December). RETROSPECTIVE STRUCTURE IN FICTION. In Конференции.
22. Dehkonova, M. S. (2020). OYBEK'S POETRY THROUGH ANALYSES OF REPRESENTATIVES OF OYBEK STUDIES SCHOOL. *Theoretical & Applied Science*, (2), 13-17.
23. Hamidov, M. (2020, December). ARTISTIC FEATURES OF SHUKHRAT'S NOVEL" MASHRAB". In Конференции.
24. UMURZAKOV, R. (2018). Social environment and spiritual world of teenager in narrative "Saraton" by N. Fozilov. *Scientific journal of the Fergana State University*, 1(4), 104-105.

-
25. Umurzakov, R. (2021). ERA AND SPIRIT IN THE STORY “TWICE TWO IS FIVE”. *Journal of Central Asian Social Studies*, 2(02), 26-35.
26. Kasimov, A. Albert Camus in Uzbekistan.
27. Kasimov, A. A. (2020). PECULIARITIES AND SIMILARITIES OF SYMBOLIC EXPRESSION IN THE NOVELS “THE PICTURE OF DORIAN GRAY” AND “THE MAN AT THE MIRROR”. *Theoretical & Applied Science*, (5), 590-592.
28. JURAYEV, H., & ABDURAHIMOVA, J. (2018). Semantic layers of the expression in the Babur lyric. *Scientific journal of the Fergana State University*, 1(3), 111-112.
29. Rustamova I.I. Rhythm Views on the Plot of the Work // Badiy asar syujetida ritm ko'rinishlari. // International Journal of Innovative Research. – India, June, 2021, –P. 8355-8357.
30. Rustamova I.I. PORTRAIT AND ITS ARTISTIC-AESTHETIC FUNCTION IN THE WORKS OF ABDULLA QAHHOR//Abdulla Qahhor asarlarida portretning badiiy-estetik funksiyasi//AMERICAN JOURNAL OF SOCIAL AND HUMANITARIAN RESEARCH. –America, December, 2021, –P. 230-234.

POETIK NUTQDA SINONIMLARDAN FOYDALANISH MAHORATI

Rasulova Azizaxon Muydinovna

FarDU o'qituvchisi, filologiya fanlari bo'yicha falsafa doktori (PhD)

azizakhon.rasulova@gmail.com

Xusanova Ma'rifat Axmadjonovna

FarDU o'qituvchisi

xusanovamarifat84@gmail.com

ANNOTATSIYA

Maqolada poetik asarlarda qo'llangan sinonimlarning ekspressivlik ifodalash imkoniyati xususida fikr yuritiladi. Sinonimlarni qo'llashdagi o'ziga xoslik hamda muallifning uslubiy mahorati tahlil etiladi. Mavzuga doir fikrlar Farida Afro'z poetik asarlari misolida dalillanadi.

***Kalit so'zlar:** sinonimlar, emotsional-ekspressiv bo'yoq, adabiy til, poetik nutq, individual uslub, ifodalilik, mahorat.*

УМЕНИЕ ИСПОЛЬЗОВАТЬ СИНОНИМЫ В ПОЭТИЧЕСКОЙ РЕЧИ

АННОТАЦИЯ

В статье рассматриваются возможности выражения экспрессивности синонимов, используемых в поэтических произведениях. Анализируются оригинальность использования синонимов и методическое мастерство автора. Мнения на эту тему подтверждаются на примере поэтических произведений Фариды Афруз.

***Ключевые слова:** синонимы, эмоционал-экспрессивный краска, литературный язык, выразительность речи, индивидуальный стиль, эффективность выражения, навик.*

THE SKILL OF USING SYNONYMS IN POETIC SPEECH

ABSTRACT

The article discusses the possibilities of expressiveness of synonyms in poetic works. The originality of use of synonyms and the autor's stylistic skills are analyzed. The ideas on the subject are proved by the example of Farida Afroz's poetic works.

***Keywords:** synonyms, expressiveness of speech, literature language, poetic works, individual style, the effectiveness of the expression, skill.*

KIRISH

Sinonimlar talaffuzi, yozilishi har xil, lekin bir umumiy birlashtiruvchi ma'noga ega bo'lgan so'zlardir. Sinonimlar, albatta, qo'shimcha ma'no nozikligi, emotsional va ekspressiv bo'yog'i, qo'llanish doirasi va bir qator shu kabi boshqa xususiyatlari bilan bir-biridan farqlanadi. Ularda mavjud bunday xususiyatlar sinonimlarning juda katta stilistik imkoniyatlarga ega ekanligini ko'rsatadi.

ADABIYOTLAR TAHLILI VA METOD.

Sinonimlar predmet va voqea -hodisalarning eng kichik, hatto sezilar-sezilmas nozik belgilarni, bu belgilarga bo'lgan subyektiv munosabatni va boshqalarni ko'rsata olar ekan, ular, albatta, tilning tasviriy vositalari sifatida qaraladi. Binobarin, A.I.Yefimov stilistikaning markaziy muammosi deb sinonimiyani hisoblaydi: "Nutq vositalarining sinonimiyasi stilistikaning eng muhim markaziy masalasidir. Saylash, tanlab olish bor joydan stilistika boshlanadi¹⁹¹", - deb yozadi.

Tilimiz sinonimlarga benihoya boydir. Buni buyuk mutafakkir Alisher Navoiy ham o'zining mashhur "Muhokamat ul-lug'atayn" nomli risolasida alohida mamnuniyat va faxr bilan qayd etgan edi. Shubhasiz, tilning sinonimlarga boyligi so'zga benihoya ehtiyotkorlik bilan munosabatda bo'lishni talab etadi. Xususan, sinonimlar boyligini chuqur va mukammal egallamay turib nutqning aniqligi, ifodaliligi va ravonligiga erishish mumkin emas. Kishidagi lug'at boyligining kambag'alligi fikr ifodasining qashshoqligiga, so'zlarni o'rinsiz takror holda qo'llashga, so'zlarning ma'nolaridagi tovlanishlarni ilg'ay olmaslikka olib keladi. Nutq lig'atining boyligi esa fikr va tuyg'ular ifodasini mukammal, to'g'ri va "aynan" aks ettirish imkonini beradi. Buning uchun tilimizning imkoniyatlari cheksiz. Zero, A. Qodiriy aytganlaridek: "Juda boy va chiroyli tilimiz bor, bu tilda ifoda qilib bo'lmaydigan fikr, tuyg'uning o'zi yo'q. Bu tilda so'zlamoq uchun uzoq andisha kerak."

MUHOKAMA

Sinonimlar poetik nutqda o'ziga xos ko'rinishlarda juda keng qo'llaniladi. Avvalo, she'riy misradagi bo'g'inlar miqdorini tenglashtirish orqali ifodalilikka erishish, so'zlarning rang-barangligini semalar ifodasi bilan ko'rsatish maqsadida keng qo'llanadi. Bunda ohangdorlik ta'minlanib, ta'sirchanlik oshadi:

a) *Uch, deding, bog'la qanot,
ko`kda maloyiklar bilan,
Oh, dedim, ovora bo'ldim,
osmoningda adashdim.*

¹⁹¹ Стилистика художественной речи, М., 1961., с-252.

b) *Ey, Ayol!*

*Osmonlar qomati pastdir,
Sen agar qaddingni ko'tarsang shamshod.
Sen balki falakka intilgan yog'du,
Yo ufq nuriday boqiy, barhayot.*

d) *Va Kibriyo Arsh uzra,
"Bo'lsin!" dedi, - sen uchun,
Olam aro tengi yo`q
Yaratay sirli ochun.*

NATIJARLAR

Har bir sinonimik qatordagi so'zlar o'ziga xos bir sistema sifatida o'zaro doimiy aloqaga ega. Shuning uchun sinonimi mavjud bo'lgan har bir so'z nutqda qo'llanar ekan, u albatta sinonimik qatordagi boshqa so'zlar bilan qiyoslangan holda tushuniladi, qabul qilinadi. Ekspressiv bo'yoqli so'zlar o'zlarining neytral sinonimlariga nisbatan anglanadi. Quyidagi she'riy parchalarda muallif sinonimlarning ma'no qirralaridagi farqlarga urg'u berish, ularni aniq aks ettirish maqsadida uyushtirib qo'llaganligini ko'rishimiz mumkin:

a) *Garchi, mehribonsan, beadam, behad,,
Menga tikan kirsan, jonlaring halak.
Qush sayrasa, nogahon, singlim kelar deb,
Jizzali non yopib, kutasan ilhaq.*

b) *Turon tufrog'ida yovqur va yovar,
Bugun bor, erta ham borsan muqarrar.*

Quyidagi nutq parchasida ertak so'zining sinonimi **cho'pchak** shevaga xos so'z bo'lsa ham, hududiy belgini ifodalash uchun emas, balki "uydirma," "yolg'on" ma'nosini bo'rttirish uchun qo'llangan:

*Mana yana bir kunim ertak,
Bevalikning ming bir kechasi.
Shahrizodam, cho'pchakni tugat,
Boshi berkdir ko'ngil ko'chasin.*

Sinonimlarni qo'llashda bir so'z ikkinchisining ma'nosini izohlab, oydinlashtirib kelish hollari ham uchraydi. Ya'ni asosiy bo'lak bilan, bo'lakni izohlab kelgan ajratilgan izoh bo'lak sinonim bo'ladi:

*Sen duv-duv to'kasan, meva qurtlasa,
Sen zaif ildizning, mo'rtning zavoli.*

Sen borsan, sinov bor, imtihon, jazo,

“Adolat peshvosi” -

Qo`qon shamoli.

Sinonimlarni uyushtirib qo`llashning ham yana bir ko`rinishi o`ziga xos boshqa ma`noni yuzaga chiqarishga xizmat qiladi. Ularni juft holda qo`llash ma`noni yanada kuchaytirib, ta`sirchanlikni oshiradi:

a) *Sizga bo`lsin sha`n-u shavkat, muhtalolik biz uchun,*

Sizga bog` sayr-u sayohat, karbololik biz uchun.

Sizga tug`, kayf-u safo, davron bilan ovoralik,

Bizga ishq ranj-u riyozat, xarj-u adolik biz uchun.

b) *Hiyla –nayrang, fisq-u fasod, bosh ko`targan chog`,*

Zanjirband, zindonbanddir, isyoni borlar.

XULOSA

Umuman, sinonimlardan foydalanishning yuqoridagi va boshqa bir qator ko`rinishlariga ko`plab misollar keltirish mumkin. Bu esa tilimizning naqadar boy va jozibador ekanligini, ta`sirchanlikka erishish uchun sinonimlardan o`rinli hamda ijodiy foydalanish nutq muallifi – ijodkorning mahoratiga bog`liq ekanligini ko`rsatadi. Sinonimlar tilning tasviriy vositalaridan biri sifatida ifodaga ekspressivlik baxsh etishda muhim o`rin tutadi.

REFERENCES

1. Akhmadjonovna, K. M., & Akhmadjonovna, K. M. (2022). ROLE OF OCCASSIONAL UNITS IN FARIDA AFRUZ'S IDIOSTYLE. *Thematics Journal of Education*, 7(2).
2. Rasulova, A. (2022). THE STUDING BARRIER CONNECTION IN THE WORLD LINGUISTICS. *Thematics Journal of Education*, 7(2).
3. Rasulova, A., & Karimov, U. (2022). Socio-Pedagogical aspects of the formation of reading culture and skills. *Asian Journal of Multidimensional Research*, 11(4), 114-118.
4. Muydinovna, R. A. (2021). As for the units that represent the conditional relationship. *ACADEMICIA: An International Multidisciplinary Research Journal*, 11(3), 2036-2040.
5. Расулова А. К вопросу выражения уступительных отношений в текстах на узбекском языке. *ELMI IŞ beynəlxalq elmi jurnal 1.518 Yüksək İmpakt Faktorlu Bakı – 2021. B. 37-40 ISSN: 2663-4619ю DOI:http://www.doi.org/10.36719/2663-4619/66/37-40*

6. Rasulova A. LEARNING A CONCESSIVE ATTITUDE AT THE GRAMMATICAL LEVEL. EPRA International Journal of MULTIDISCIPLINARY RESEARCH (IJMR) 2020 432-434
7. Rasulova A. The grammar level attendance. INTERNATIONAL CONFERENCE: ACTUAL PROBLEMS AND SOLUTIONS OF MODERN PHILOLOGY. Published by Research Support Center. 2020 205-210
8. Стилистика художественной речи, М., 1961., с-252.
9. Sabirdinov, A. (2019). Sketches to the novel “Night and day” by Chulpan. Scientific journal of the Fergana State University, 1(6), 119-120.
10. Sabirdinov, A. G. (2021). Interpretation of Characters in Utkir Hoshimov’s Story “Yanga”. International Journal of Multicultural and Multireligious Understanding, 8(6), 196-200.
11. Sabirdinov, A. (2020, December). ASKAR KASIMOV IN THE UZBEK POETRY OF THE XX CENTURY THE ROLE AND IMPORTANCE OF CREATION. In Конференции.
12. Sabirdinov, A. G. (2021). Interpretation of the banned period in the stories of Naim Karimov. Asian Journal of Multidimensional Research, 10(11), 4-91.
13. Сабирдинов, А. Г. (1993). Слово и образ в поэзии Айбека.
14. Oripova, G. (2019). UZBEK POETRY AND THE WORLD LITERATURE IN THE YEARS OF INDEPENDENCE. Scientific Journal of Polonia University, 32(1), 116-120.
15. Murodilovna, O. G. (2019). The peculiarities of vazn meter in uzbek poetry of the independence period. *ANGLISTICUM. Journal of the Association-Institute for English Language and American Studies*, 8(2), 33-39.
16. Murodilovna, O. G. (2020). Melody and musicality in Liryics. *ACADEMICIA: An International Multidisciplinary Research Journal*, 10(11), 656-664.
17. Oripova G. M., Tolibova M. T. Q. Composition Of Modern Uzbek Stories //The American Journal of Social Science and Education Innovations. – 2021. – Т. 3. – №. 03. – С. 245-249.
18. Oripova, G. (2020, December). RHYTHM AND MYTHING IN LYRICAL GENRE. In Конференции.
19. Oripova, G. (2019) "Traditions of folk ballads and distinctiveness of uzbek poetry of independence period," Scientific journal of the Fergana State University: Vol. 2 , Article 12.
20. Oripova, G. M. (2021). Genesis And Essence Of Genre Concept. The American Journal of Social Science and Education Innovations, 3(12), 90-94.

МАМЛАКАТИМИЗ ТАЪЛИМ ТИЗИМИДА ПЕДАГОГИКА ИНСТИТУТЛАРИНИНГ ЎРНИ ВА РОЛИ

Абдуллаев Ўктам Шералиевич

Қарши муҳандислик-иқтисодиёт институти доценти в.б., тарих фанлари
бўйича фалсафа доктори (PhD)

АННОТАЦИЯ

Ушбу мақолада Ўзбекистондаги олий таълим муассасалари ва билим юртларининг педагог кадрлар тайёрлашдаги эришган ютуқлари, муаммолари ҳамда уларнинг қай даражада ечим топганлиги, педагогик кадрлар тайёрлашда айниқса Ўзбекистон Миллий университети, Андижон, Фаргона, Наманган, Самарқанд, Бухоро, Қарши ва Термиз давлат университетлари, Тошкент давлат педагогика университети, Қўқон, Навоий, Жиззах, Нукус давлат педагогика институтларининг ўрни ҳақидаги маълумотлар баён этилади.

Калит сўзлар: *Ўзбекистон, таълим, мактаб, педагогика, институт, университет, ўқитувчи, талаба, йўналиш, билим, олий, факультет.*

АННОТАЦИЯ

В данной статье рассматриваются успехи высших учебных заведений Узбекистана в подготовке педагогических кадров и как они были решены, особенно при подготовке педагогических кадров, в частности национального университета Узбекистана, Андижанская, Ферганская, Наманганская, Самаркандская, Бухарская и Термизская государственный университет, Ташкентский государственный педагогический университет информация о роли государственного педагогического института Джизакского, Нукусского, Навоинского, Кокандского.

Ключивые слова: *Узбекистан, образования, школа, педагогика, институт, университет, преподаватель, студент, направления, знания, высший, факультет.*

ANNOTATION

This article discusses the successes of higher education institutions and educational institution in Uzbekistan in the training of Pedagogical staff and how they havt been solved especially in the preparation of Pedagogical personnel particularly national university of the Uzbekistan, Andijan, Fergana, Namangan, Samarkand, Bukhara and Termiz state university, Tashkent state pedagogical

university the information of the role of the pedagogical institute of the Jizzakh, Navoi, Nukus, Kokand.

Keywords: *Uzbekistan, education, school, pedagogy, institute, university, teacher, student, directions, knowlence, higher, faculty.*

КИРИШ

Жаҳон мамлакатлари тарихига назар солсангиз, албатта, уларда таълим, соғлиқни сақлаш, илм-фан ривожлантирилиб, тартиб-интизом ва қонунлар ижроси қатъий таъминланганини кўрамиз. Ҳаёт-мамотимиз, эртанги кунимиз, Ватанимизнинг дунёдаги энг ривожланган давлатлар қаторидан муносиб ўрин олиши, халқимизни рози қилиш билимли ва соғлом фикрли авлодни тарбиялашимизга бевосита боғлиқдир[1].

Ўзбекистонни жаҳоннинг ривожланган давлатлари қаторига олиб чиқишнинг асосий шартларидан бири – маънавий салоҳиятни юксалтириш, истиқлол учун хизмат қилувчи комил инсонларни тарбиялаб етиштириш, бу вазифаларни бажаришга масъул бўлган ўқитувчиларни тайёрлаш ишларини такомиллаштиришдир. Билимли, ижодкор, ўз тажрибасини ёш авлодга бахшида этган ўқитувчиларни тайёрлаш бугунги куннинг энг долзарб муаммоларидан биридир. Ўзбекистонда вақтинчалик иқтисодий қийинчиликлар мактабларни ўқитувчилар билан таъминлаш ва уларнинг турмуш шароитларини яхшилаш муаммосини келтириб чиқарди.

Таълим муассасаларида ўқитувчиларнинг етишмаётганлиги миллий мактаблар тизимини яратишда жиддий муаммо бўлмоқда эди.

Мустақилликнинг дастлабки йилларида Ўзбекистонда 6 та педагогика институти, 30 дан ортиқ педагогика билим юртлири ўқитувчи кадрлар тайёрлаш билан шуғулланди [2, 45-47].

Мактабларда ўқитувчи кадрлар етишмаслиги туфайли педагогика институти битирувчи курс талабалари мактабларга ўқитувчи сифатида жалб этилди. Бундан бир томондан, ижобий ҳол кузатилса, яъни талаба ўзини амалиётчи деб эмас, ўқитувчи деб ҳис этса, иккинчи томондан, битирувчи курс талабаларининг тўлиқ билим бериш имкониятлари нисбатан чекланиб қолган эди.

МУҲОКАМА ВА НАТИЖАЛАР

Ўзбекистонда кейинги йилларда таълим тизимидаги ислохотлар педагогик кадрлар тайёрлаш ишига ижобий таъсир кўрсатди. Бугунги кунда Ўзбекистонда педагогик кадрлар асосан 20 дан зиёд олий таълим

муассасаларида амалга оширилмоқда. Бунда айниқса, Ўзбекистон миллий университети, Андижон, Фарғона, Наманган, Самарқанд, Бухоро, Қарши ва Термиз каби давлат университетлари, Тошкент давлат педагогика университети, Қўқон, Навоий, Жиззах, Нукус каби педагогика институтларини ўрни каттадир.

Тошкент давлат педагогика университети Низомий номидаги педагогика институтининг базасида 1998 йили ташкил этилган бўлиб, ҳар йили Республика таълим муассасаларига минглаб кадрларни тайёрлаб берди. Масалан, биргина 2006 йили университетда 13753 нафар талаба таҳсил олди[3,382].

Педагогика йўналишидаги университетлар асосан педагогика институтлари базасида ташкил этилди. Масалан, Андижон, Фарғона, Наманган, Урганч, Бухоро, Қарши, Термиз давлат университетлари шулар жумласидандир. Уларга асосан 1992 йили университет мақоми берилди.

Навоий Давлат педагогика институтида Қизилқум минтақаси учун ўзига хос бўлган ўзбек, қозоқ, рус ва инглиз тилларида дарс берадиган муаллимлар тайёрланишига эътибор берилди. Шу боис институт жамоаси кўшни давлатларнинг педагогика олий таълим муассасалари билан алоқалари йўлга қўйилди. Минтақада миллий тилда дарс берадиган педагог кадрлар тайёрлаш муаммоси ҳар доим кун тартибининг долзарб муаммоси бўлиб келди[4].

Мустақиллик йилларида институт олий маълумотли педагогларга бўлган эҳтиёжлардан келиб чиқиб, кимё ва экология, биология ва ҳаётий фаолият муҳофазаси, физика ва астрономия, миллий истиклол ғояси, ҳуқуқ ва маънавият асослари, жисмоний тарбия, мусиқий таълим йўналишлари бўйича мутахассислар тайёрлади[4].

Навоий давлат педагогика институтида 2003 йили факультетлар сони 7 тага, кафедралар сони 25 тага етди. Институтда таълим 15 та бакалаврият йўналишлари кундузги ва сиртқи шаклларида ўзбек, қозоқ, ва рус тилларида олиб борилди. Бу даврда институтда 3 та магистрлик ихтисосликлари бўйича мутахассислар тайёрлаш йўлга қўйилди. Институтда 2003 йили талабалар сони 5200, профессор-ўқитувчилар сони 308 нафарни ташкил этди. Шундан 15 нафари фан доктори ва профессор, 58 нафари фан номзоди ва доцент эди[4].

2000-2003 йиллари институтда 13 та махсус ўқув лабораториялари, кафедралар қошида 20 дан ортиқ фан кабинетлари жиҳозланди. Умумий физика кафедраси қошидаги “Электр”, “Оптика”, “Кимё” кафедраси ҳузуридаги “Анорганик кимё”, Ўзбек адабиёти кафедраси ҳузуридаги “Ўзбек халқ оғзаки ижоди”, Бошланғич таълим методикаси кафедраси қошидаги “Математика ўқитиш методикаси” кабинетлари фаолият кўрсатди[4].

Қўқон давлат педагогика институтида ҳам мустақиллик йилларида таълим тизимида ислохотлар изчиллик билан амалга оширилиб борилди. 2007 йили Қўқон давлат педагогика институтида 7 та факультетда 5600 нафар талаба таҳсил олди. Уларга 420 дан ортиқ профессор-ўқитувчилар таълим берди. Таълим жараёнини янада ривожлантириш мақсадида институт олимлари томонидан дарслик, ўқув қўлланмалари ва маъруза матнлари яратишга жиддий эътибор қаратилди[5].

2007-2008 ўқув йилидан бошлаб мазкур институт талабалари бир сменада ўқишга ўтилди. Бу уларнинг кўпроқ изланишлари, кутубхонада шуғулланишлари учун вақтлари етарли бўлишига имкон берди. Институтда замонавий жиҳозланган спорт саройи, турли фан тўғараклари фаолияти йўлга қўйилди. Институтда янги ташкил қилинган, сўнги русумдаги компьютерлар билан жиҳозланган "Ахборот ресурс маркази"да ёшлар электрон ўқув адабиётлари билан танишиб, ўз мутахассисликлари бўйича хориж тажрибасини ўрганиш имкони яратилди. Шунингдек, талабаларнинг компьютер саводхонлигини ошириш тadbирлари ҳам олиб борилиб, қисқа муддатли курслар ташкил этилди. Ўқув курсини тугатган талабаларга компьютер мутахассислиги бўйича сертификатлар берилди.

Албатта, олий ўқув юр்தларининг нуфузи унинг илмий салоҳияти билан белгиланади. Турли мўъжиза ва кашфиёт яратиш учун, аввало, илм эгаллаш керак. 2005-2006 йиллар давомида институтда 12 та номзодлик, 3 та докторлик диссертацияси ҳимоя қилинди[5].

Ажиниёз номидаги Нукус Давлат педагогика институтида илмий кадрлар тайрлашга алоҳида эътибор қаратилди. 2007 йили мазкур институтда 17 фан доктори, 107 тага яқин фан номзодлари шунингдек, бир неча профессор ва доцентлар талабаларга таълим-тарбия берди. Б.Жаллибеков, Б.Алламуратов, А.Пахратдинов, М.Тилеумуратов, У.Доспанов, Ғ.Асенов, С.Пирназаров каби олимлар халқаро академиялар академиклари қилиб сайланди[6].

Шу билан бирга институтнинг қатор профессор-ўқитувчилари давлат мукофотлари билан тақдирланди. Айниқса, институтнинг ўзбек филологияси кафедраси катта ўқитувчиси, филология фанлари номзоди Илья Дильманов Ўзбекистон Республикаси мустақиллигининг 15 йиллиги муносабати билан фидокорона меҳнатлари учун "Шухрат" медали билан мукофотланди. Шунингдек, унга Халқаро илмий академиясининг доктори илмий даражаси ҳам берилди. 2006 йилнинг ўзида 15 нафар ўқитувчилар номзодлик диссертацияларини ҳимоя қилдилар[6].

Педагогика институтлари олимлари доимий равишда рисола ва монографиялар, илмий мақолалар нашр этириб борди. Бу йўналишдаги институтларда газета ва журналлар фаолияти ҳам йўлга қўйилди. Масалан, Нукус давлат педагогика институтида “Илм ва жамият” журнали ҳамда “Нукус пединститути” газетаси нашр этилди. Бундан ташқари институтда ўнлаб тўгараклар, “Тўмарис” ансамбли, институт қошида ташкил этилган талабаларнинг театр студияси фаолият кўрсатди. Ижодий жамоалар фақат институт доирасидагина эмас, балки бутун Ўзбекистон бўйлаб танилди. Улар ҳар хил танловларда иштирок этиб совринли ўринларни эгаллади[6].

Ҳар йили иқтидорли қизлар ўртасида ўтказиладиган Зулфия номидаги Давлат мукофоти танловида институт талаба қизлари фаол иштирок этиб келди. Масалан, 2006 йил бу танловда Нукус давлат педагогика институти тарих-география факультети талабаси Юлдуз Қаландарова иштирок этиб, барча босқичлардан муваффақиятли ўтди. Институтнинг спорт соҳасидаги ютуқлари ҳам эътиборга лойиқ бўлди. 2006 йилда спортнинг турли кўринишлари бўйича Жаҳон ва Ўзбекистон чемпиони етишиб чиқди. Жумладан, институтнинг жисмоний тарбия факультети талабаси Жамшид Камалов муай-тай спорт тури бўйича Тошкентда ўтказилган халқаро турнирда ғолибликни қўлга киритиб, жаҳон чемпиони бўлди[6].

ХУЛОСА

Ўзбекистонда мустақилликнинг дастлабки йилларида таълим тизимидаги ислохотлар педагогик кадрлар тайёрлаш масаласига ҳам чамбарчас боғлиқ бўлди. Республика умумтаълим мактабларини педагогик кадрлар билан таъминлаш энг жиддий муаммолардан бири бўлди. Мустақилликнинг дастлабки даврида муаммони бартараф этиш учун ҳукумат томонидан муайян ишлар олиб борилсада, аммо билимли, тажрибали кадрлар танқислиги туфайли кўзланган мақсадга эришилмади. Ўзбекистонда педагогик кадрлар тайёрлашда Қўқон, Нукус, Навоий каби педагогика институтлари муайян даражада роль уйнади. Бу таълим даргоҳларида талабалар билим олишларида имкон қадар яхши шарт-шароитлар яратиш борасида чора-тадбирлар олиб борилди.

REFERENCES

1. Мактаб – ҳаёт-мамот масаласи, келажак масаласи // Халқ сўзи, 2019, 27 август.
2. Эргашев Қ. Ўқитувчи тайёрлаш муаммолари // Халқ таълими, 1996, №3, 45-47.

3. Ўзбекистон Миллий Энциклопедияси. 12 жилд.–Тошкент, 2006.– Б. 382.
4. Таълим ва ислохот// FIDOKOR, 2003 й, 8 май.
5. Ҳамраева Ҳ. Таълим ва давр талаби// FIDOKOR, 2007, 12 апрель.
6. Курамбоев Қ. Ютуқларимиз фаолликка ундайди// FIDOKOR, 2007, 5 апрель.
7. Turabova, S. K., & Juraeva, V. F. (2019). THE SOCIO-POLITICAL SIGNIFICANCE OF THE PHENOMENON SCIENTIFIC DISCUSSION IN THE DEVELOPMENT OF THINKING OF THE PEOPLES OF THE EAST. *Scientific Bulletin of Namangan State University*, 1(8), 168-174.
8. Turabova, S. K. (2019). Social importance of the discussion in the development of civil society. *Scientific Bulletin of Namangan State University*, 1(6), 260-266.
9. Мамасалиев, М. М., & Бўриев, И. И. (2019). Информационная безопасность учащихся-одно из основных направлений деятельности педагога. In *Фундаментальные основы инновационного развития науки и образования* (pp. 188-190).
10. Mamasaliyev, Mirzoulug‘ Mirsaidovich (2022). AMIR TEMUR DAVRIDA MARKAZLASHGAN BOSHQARUV TIZIMINING SHAKLLARI. *Oriental renaissance: Innovative, educational, natural and social sciences*, 2 (5-2), 1120-1129. doi: 10.24412/2181-1784-2022-5-2-1120-1129
11. Kattakulovna, T. S. (2022, April). SCIENTIFIC DISCUSSIONS AS AN INNOVATIVE METHOD OF COGNITION. In *Conference Zone* (pp. 116-117).
12. Axmedov, B. (2021). Qorako'lchilik sohasini ilmiy tadqiqotlarda o'rganilishining ahamiyati.

МАЪНАВИЙ ТАРҒИБОТДА ИЛҒОР ХОРИЖИЙ ТАЖРИБАЛАР

Расулов Ҳаким Маманович

Термиз давлат педагогика институти доценти,
сиёсий фанлар номзоди

АННОТАЦИЯ

Мақолада маънавий тарғибот жараёнининг дунё тажрибасида синовдан ўтган энг таъсирчан усуллари таҳлилга эътибор қаратилган. Тарғибот-ташвиқот яъни, ахборот тарақатиши жараёнида муваффақиятга эришиши учун турли манбалардан фойдаланиши йўллари хусусидаги ёндошувлар таҳлилга эътибор қаратилган. Тарғибот жараёни билан боғлиқ дунё тажрибаси жамият ҳаётининг турли жабҳаларида унинг қўлланилиши ва турлари таснифланган.

Калим сўзлар: *Тарғибот, ишонтириши, ахборот, глобаллашув, ахборот алмашинуви, дезинформация, сиёсий, иқтисодий, ҳарбий, дипломатик, дидактик, мафкуравий тарғибот, тарғиботдан қочиши.*

ПЕРЕДОВОЙ ЗАРУБЕЖНЫЙ ОПЫТ ДУХОВНОГО ПРОПАГАНДА

Расулов Ҳаким Маманович

Доцент Термезского государственного педагогического института,
кандидат политических наук

АННОТАЦИЯ

В статье делается акцент на анализе наиболее эффективных методов духовно-пропагандистского процесса, апробированных в мировом опыте. Акцентируется внимание на анализе подходов к использованию различных источников для достижения успеха в пропаганде, то есть в процессе распространения информации. Классифицируется мировой опыт, связанный с пропагандистским процессом, его применением и видами в различных аспектах жизни общества.

Ключевые слова: *Пропаганда, убеждение, информация, глобализация, информационный обмен, дезинформация, политическая, экономическая, военная, дипломатическая, дидактическая, идеологическая пропаганда, уклонение от пропаганды.*

ADVANCED FOREIGN EXPERIENCE OF SPIRITUAL PROPAGANDA

Rasulov Khakim Mamanovich

Termez State Pedagogical Institute, Candidate of Political Science,
Associate Professor

ABSTRACT

The article focuses on the analysis of the most effective methods of the spiritual propaganda process tested in the world experience. Attention is focused on the analysis of approaches to the use of various sources to achieve success in propaganda, that is, in the process of information dissemination. The world experience related to the propaganda process, its application and types are classified in various aspects of society's life.

Keywords: *Propaganda, persuasion, information, globalization, information exchange, disinformation, political, economic, military, diplomatic, didactic, ideological propaganda, avoidance of propaganda.*

КИРИШ (ВВЕДЕНИЕ / INTRODUCTION)

Тарғибот жараёнининг шаклланиши гарчи узоқ тарихий тараққиётга эга бўлса-да, уни назарий ва амалий жиҳатдарини таҳлил қилиш, ундан турли замонавий воситаларда фойдаланишга эътибор асосан XX асрнинг бошларидан бошланган. Давлатимиз раҳбари Ш.М.Мирзиёев “Янги Ўзбекистон Стратегияси” номли асарида тарғибот жараёнидаги вазифа сифатида, “мамлакатимиз аҳолиси, аввало, ёшлар қалбида амалга оширилаётган ислохотларга дахлдорлик хиссини кучайтириш, шу йўналишдаги маънавий-маърифий ишларнинг таъсирчанлигини янада оширишимиз зарурлиги давр талабига айланиб бормокда”¹⁹² деб бу борадаги ислохотларнинг провард мақсадига эътибор қаратади.

АДАБИЁТЛАР ТАҲЛИЛИ ВА МЕТОД

АҚШлик назариётчи-тарғиботчилар Гарт С. Жоветт ва Виктория Доннелл ўзларининг “Тарғибот ва ишонтириш” китобида тарғиботни “тарғиботчининг исталган ниятини амалга ошириш, жавобга эришиш учун ҳисларни шакллантириш, идрокни манипуляция қилиш ва тўғридан-тўғри хатти-ҳаракатларга қасддан, тизимли уриниш” деб таърифлайдилар. Яна бир амарикалик сиёсатшуносга кўра, “кенг маънода тарғибот - бу вакилликларни

¹⁹² Мирзиёев Ш.М. Янги Ўзбекистон Стратегияси Т.: “Ўзбекистон” 2021, 280-бет.

манипуляция қилиш орқали инсон ҳаракатларига таъсир қилиш техникаси. Бу тасвирлар оғзаки, ёзма, тасвирий ёки муסיқий шаклда бўлиши мумкин”.¹⁹³

МУҲОКАМА (ОБСУЖДЕНИЕ / DISCUSSION)

Замонавий дунёда ҳам тарғибот масаласига алоҳида эътибор қаратилади. Жумладан, Россияда ташвиқот материалларини ишлаб чиқариш ва турли ОАВлари орқали матнлар, видео ва аудио материаллар тарзида тарқатиш кенг ривожланган. Ахборот маконининг глобаллашуви сабаб интернет, ижтимоий тармоқлар, сунъий йўлдошлар орқали тарғибот жараёни кучайиб бормоқда.

Экспериментал тадқиқотлар шуни кўрсатадики, тарғибот-ташвиқот яъни, ахборот тарақатиш жараёнида муваффақиятга эришиш учун турли манбалар муҳим аҳамиятга эга. а) Бир нечта манбалар биттадан кўра ишончлироқдир, айниқса бу манбалар бир хил хулосани қўллаб-қувватлаш учун турли далиллар келтирса; б) турли манбалардан бир хил ёки ўхшаш хабарни олиш анча ишонарлироқдир; в) Одамлар турли манбалардан олинган маълумотлар, эҳтимол, турли нуқтаи назарларга асосланган ва шунинг учун эътиборга лойиқ деб ҳисоблашади.

Тарғибот жараёнида манбаларнинг сони ва қамрови ҳам муҳим. Бу **биринчидан**, кўп сонли фойдаланувчиларнинг маъқулланиши истеъмолчиларнинг ишончини, уларнинг ахборот ишончилигига ишончини сезиларли даражада оширишга олиб келади. Шу билан бирга, камдан-кам одам бундай розиликни билдирганларнинг ишончилиги ҳақида ўйлайди. **Иккинчидан**, истеъмолчининг қизиқиши паст бўлса, хабарнинг ишончилиги сифатига эмас, балки уни ҳимоя қилишдаги далиллар сонига боғлиқ¹⁹⁴.

Тарғибот жараёнида муайян воқеа ҳодисага бошқаларнинг қарашлари муҳим аҳамиятга эга, айниқса хабар қабул қилувчи билан бир хил хусусиятларга эга бўлган манбадан келган бўлса. а) Қабул қилувчи тегишли бўлган гуруҳлардан келган хабарлар ишончли деб қабул қилинади. Худди шу тамойил, агар манба қабул қилувчига ўхшаш деб ҳисобса, тўғри бўлади. Агар тарғибот канали қабул қилувчи шахсини аниқлаган гуруҳга тегишли бўлса (ёки ўзини мансуб деб кўрсатса), у ҳолда канал маълумотлари ишонарли сифатида қабул қилиниши эҳтимоли юқори; б) ишонч ҳам ижтимоий бўлиши мумкин; яъни, агар бошқалар уни шундай деб ҳисобласа, одамлар маълумот манбасини ишончли деб қабул қилиш эҳтимоли кўпроқ. Бу таъсир манбанинг

¹⁹³ Propaganda techniques // https://en.wikipedia.org/wiki/Propaganda_techniques

¹⁹⁴ Расулов, Ҳаким. "СИЁСАТ-МАДАНИЯТ, ҲОДИСА ВА ФАН СИФАТИДА." *Oriental renaissance: Innovative, educational, natural and social sciences* 2.7 (2022): 691-702.

ишончилигини баҳолаш учун етарли маълумот бўлмаган шароитда янада кучлироқдир; в) ахборот миқдори кичик бўлса, олувчилар эксперт фикрларини маъқуллайдилар, аммо маълумотлар кўп бўлса, улар бошқа фойдаланувчилар томонидан билдирилган фикр ва маълумотларга кўпроқ хайрихоҳлик билан қарашади. г) Онлайн форумларда оппонентларнинг тажрибаси, билими ёки ишончилигига қарши тажовузкор изоҳлар уларнинг ишончини обрўсизлантиради ва ўқувчилар ўқиган маълумотларга асосланиб бирор нарса қилиш эҳтимолини камайтиради.

Илмий-таҳлилий адабиётларда муаммонинг даражаси, тарқалган информациялар тенг кучга эга бўлса, кўпроқ ҳажмда ва турли манбалардан олинган маълумотлар ишончлироқ бўлади. Демак, миқдорнинг ўзида сифат бор. **Биринчидан**, кўп сонли хабарлар эътиборни жалб қилиши, шунингдек, потенциал аудиториянинг мавжуд имкониятларини кенгайтириши ва рақобатдош хабарларни бостириши мумкин. **Иккинчидан**, кўп сонли хабарлар рақобатдош хабарларни танқидлар оқими билан босиб кетиши мумкин. **Учинчидан**, бир нечта тарқатиш каналлари мақсадли аудитория томонидан қабул қилинадиган хабарлар эҳтимолини оширади. **Тўртинчидан**, хабарни турли йўллар билан ва турли манбалардан қабул қилиш, бу хабарни ишончли деб қабул қилишни кучайтиради.

Тарғибот борасида дунё тажрибаси шуни кўрсатадики, АҚШ, Франция, Германия Россия каби мамлакатларда ташвиқот жараёни оператив, узлуксиз ва цикликдир. Кўпчилик ҳолларда тарғибот воситаларининг асосий мақсади объектив воқеликни ёритишга қаратилмаган бўлганлиги учун тарғиботчиларига фактларни текшириш ва фикрларни тасдиқлаш асосий масала бўлмайди. Бошқача айтганда мавзуларни қўллаб-қувватлаш ва мақсадларига эришиш учун энг яхши хизмат қиладиган воқеалар талқинини тарғиб қилишади. Бундай ёндашув эса тарғиботчидан тезкорликни талаб этади.

Кўпинча “янгиликлар” (шунингдек, сохта янгиликлар, яъни ҳақиқатда содир бўлмаган) ҳақида биринчи бўлиб хабар беради. Кейин улар дезинформацияни такрорлайдилар. Ҳафталик дезинформацион Ревью журналининг 2016-йил 14-январ сонидан илгари рад этилган Россия тарғиботи ҳикояларининг янги босқичи ҳақида хабар берилган. Бунга Польша президенти Анжей Дуда гўёки Украинани собиқ Польша ҳудудларини қайтаришга ундаётгани, “Исломий давлат” жангарилари украинапараст кучлар сафига қўшилгани ва Киевдаги тўнтаришни Ғарб қўллаб-қувватлагани ҳақидаги

хабарлар киради¹⁹⁵. Баъзида Россиянинг ташвиқот хабарлари қонуний оммавий ахборот воситалари томонидан олинади ва келтирилади деб ҳисобланади. Аммо кўпинча ижтимоий тармоқларда Россия ташвиқотини тарқатиш учун турли каналлардан ахборот майдонида пайдо бўладиган мавзулар, хабарлар ва тўлдиришлар такрорланади. Мисол учун, 2014 йил бошида Германиядаги ахборот манбалари Украинадаги ваҳшийликлар ҳақида Россиянинг дезинформациясини тарқатди ва Европа Иттифоқининг украиналик эркак ёшлар учун визани бекор қилиш режалари ҳақидаги ёлғон маълумотлар Украина оммавий ахборот воситаларида шунчалик тез-тез тилга олиндики, мамлакат расмийлари буни рад этиш зарурлигини англаб этди¹⁹⁶.

Одатда биринча манбада олинган маълумотлар, хабарлар, таассуротлар жуда барқарор бўлади. Умуман олганда, такрор такрор кўрилган ва эшитилган маълумотлар охир оқибат мазкур ахборотларни қабул қилишга олиб келади: а) Баёотни доимий равишда қабул қилиш уни ҳақиқат деб қабул қилиш имкониятини оширади; б) бу “хаёлий ҳақиқат эффекти” яхши ўрганилган. Одамлар, агар у бутунлай янги хабар бўлганидан кўра, уни илгари эшитган бўлса, уни ҳақиқат деб қабул қилиш эҳтимоли кўпроқ; в) одамлар бирор мавзуга унчалик қизиқмай қолса, улар такрорлаш натижасида танишликни ахборотнинг ҳақиқат белгиси сифатида қабул қиладилар. г) ахборотни қайта ишлашда истеъмолчилар тез-тез эшитган нарсаларига кўпроқ ишониб, вақт ва кучни тежашлари мумкин; д) кулгили ҳикоялар ва шаҳар афсоналари бўлса ҳам, уларни кўп марта эшитганлар уларга ишонишади; е) агар бирор киши у ёки бу гап ёки аргумент билан аллақачон таниш бўлса (аллақачон кўрган бўлса), у бу маълумотни камроқ танқидий қабул қилади ва кўпинча заиф далилларни кучлилардан ажрата олмайди¹⁹⁷.

Тарғибот жараёни билан боғлиқ дунё тажрибаси жамият ҳаётининг турли жабҳаларида унинг қўлланилиши ва турларини қуйидагича таснифлаш имконини беради:

1. Сиёсий тарғибот-ташвиқот. Ҳокимиятни эгаллаш ёки ўрнатиш ва сақлаб қолишга қаратилган ташвиқотнинг барча турларини ўз ичига олади. Бу нафақат

¹⁹⁵ Disinformation, “Weekly Disinformation Review,” Disinfo, January 14, 2016//

https://www.rand.org/content/dam/rand/pubs/perspectives/PE100/PE198/RAND_PE198z1.russian.pdf

¹⁹⁶ Примеры размножения российской дезинформации взяты соответственно из Milan Lelich, “Victims of Russian Propaganda,” New Eastern Europe, July 25, 2014, и Paul A. Goble, “Top 10 Fakes of Russian Propaganda About Ukraine in 2015,” Euromaidan Press, December 26, 2015.

https://www.rand.org/content/dam/rand/pubs/perspectives/PE100/PE198/RAND_PE198z1.russian.pdf

¹⁹⁷ Расулов, Хаким Маманович. "ВЫБОРНЫЙ ЯВЛЕНИЕ И ПРОБЛЕМА СОВЕРШЕНСТВОВАНИЯ ЭЛЕКТРОКУЛЬТУРЫ НАСЕЛЕНИЯ." *Восточно-европейский научный журнал* 11-6 (75) (2021): 28-32.

рақобатлашаётган партиялар ўртасидаги қарама-қаршилик, балки сиёсий ҳокимиятнинг асосини ташкил этувчи халқпарварлик, ватанпарварлик, миллатпарварлик, фуқаролик итоаткорлиги кўринишида ҳам намоён бўлди. Байроқлар, зафарлар, мадҳиялар, сиёсий ҳокимиятни мустаҳкамлашга қаратилган ва унинг хавфсизлигини таъминловчи сиёсий ташвиқот воситаларидир. Ю.Цезар, Наполеон, Гитлер каби сиёсий арбоблар бу усулларнинг кўзга кўринган амалиётчилари бўлган.

2. Иқтисодий ташвиқот. Бунга товарлар, хом ашё, ёқилғи, ер, пул, акцияларни сотиш ва сотиб олиш ва сақлаш операцияларида ишонтиришнинг барча шакллари киради. Бу иқтисодиётнинг психологик иродасига айланган сиёсий имиджнинг иқтисодий эквиваленти - ишонч ва махфийлик муҳитини яратишдир.

3. Ҳарбий тарғибот. Ахборот таъсирининг алоҳида шакли сифатида, уруш пайтида душманларни фош қилишга, ўз халқини, армиясини ва иттифоқчиларнинг ғалабасини руҳлантиришга интилиш. Бунга қуролли рейдларга чақирувчи варақалар ва таслим бўлишга чақирувчи варақалар киради.

4. Дипломатик тарғибот-ташвиқот. Ушбу турдаги ахборот таъсири одатда потенциал иттифоқдош ёки потенциал душманликга мойиллик ёки душманлик яратиш учун ишлатилади. Бисмаркнинг худди шу ҳужжатдан француз халқида урушга салбий муносабат, ўз халқи ўртасида жангари кайфиятни шакллантириш мақсадида фойдаланишини ана шундай ташвиқотнинг классик намунаси деб ҳисоблаш мумкин.

5. Дидактик ташвиқот. Бу аҳолини биргаликда яшаш тамойилларига ўргатади: хато ва касалликлар, ахлоқсизлик ва тартибсизлик, антисоциал ёмон одатлар билан курашиш, аҳолининг ҳаддан ташқари кўпайиши муаммосини хал қилиш. Атроф-муҳитдаги хавфли тенденциялардан хабардор бўлган бугунги мураккаб жамият бундай ташвиқотга тобора кўпроқ мурожаат қилмоқда. У сезиларли кучга эга ва ҳатто нототалитар давлатларда ҳам қабул қилинади, жамиятни янада ривожлантириш ва мустаҳкамлаш воситаси, шунингдек, мумкин бўлган ўзгаришлар воситаси ҳамдир.

6. Мафкуравий тарғибот. Ғояларнинг бутун тизимини ёйиш, динни конвертация қилиш билан боғлиқ. Бу кўпинча, инсон онгини ҳиссий жиҳатдан қайта қуришни англатади. Бундай тарғиботнинг амалиётчилари, пайғамбарлар, диний арбоблар, диний соҳа ходимлари, миссионерлар ҳисобланади.

7. Тарғиботдан қочиш. Буни сиёсий ташвиқотнинг бир кўриниши деб ҳисоблаш мумкин, лекин унинг ўзига хос фарқли хусусиятлари бор. У баъзан

нотўғри йўл тутади, келишувга эришиш учун оммавий ахборот воситаларидан ўйин-кулги сифатида фойдаланади. Масалан, Қадимги Римдаги цирклар, томошалар, оммани тинчлантирувчи таъсир кўрсатадиган барча турдаги томошалар ҳар қандай ғояларни пассив қабул қилишга олиб келишга ёки аҳолини маълум бир йўналишга қарши қўйишга хизмат қилган. Бошқача айтганда аҳолининг асосий диққат марказини жамиятининг оғрикли нуктасидан узоқлаштиришга қаратилганлиги билан фарқланади¹⁹⁸.

Табиийки, тарғибот таъсирининг санаб ўтилган ҳар бир йўналиши нафақат соҳанинг ўзига хос хусусиятлари билан белгиланади. Тарғибот- ташвиқот интегротив характерга эга бўлиши мумкин. Биринчи ҳолда, мақсад одамларнинг эътиборини муайян муаммоларга қаратишга ҳаракат қилишдир, одатда тез ва аниқ қайд этилган ўзгаришларда ўзини намоён қилади. Иккинчи ҳолда, таъсир интеграция характерига эга бўлиб, унинг якуний натижаси назорат вазифалари учун мақбул бўлган пассив ёндошувни шакллантиришдан иборат. Кўриниб турибдики, интеграциялашган ташвиқот анча нозик ва мураккаброқ бўлиб, шунчаки ташвиқот эмас, балки ҳодиса ҳамдир. У инсонга вақтинчалик таъсир кўрсатишга эмас, балки уни ўз хоҳишига кўра ичкаридан бутунлай қайта қуришга интилади. Бунда тарғибот-ташвиқот тез ва самарали таъсир кўрсатади, интегротив тарғибот эса аста-секин ва сезилмасдан ҳаракат қилади. Аҳолининг ижтимоий фаол қатлами, зиёлилар, деҳқонларга қараганда интеграция ташвиқотига кўпроқ мойил бўллади. Шундай қилиб, ижтимоий воқеликнинг турли соҳаларида тарғибот-ташвиқотнинг мавжудлиги ва натижада ушбу соҳаларни тартибга солувчи ижтимоий институтлар билан ўзаро таъсири ҳақида хулоса қилиш мумкин. Шу муносабат билан АҚШлик олим Т.Парсонснинг ўзаро таъсир қилувчи тизимлар ва қуйи тизимларнинг ахборот алмашинуви ҳақидаги концепциясига мурожаат қилайлик. Т.Парсонснинг асосий ғояси шундан иборатки, энг муҳим ижтимоий жараён ахборот ҳаракати жараёнидир. Ахборотни узатиш жараёни жамиятнинг ижтимоий ривожланиши ва унинг барқарорлиги билан бевосита боғлиқдир. Т.Парсонс фикрича, ижтимоий жараёнларнинг катализатори ўзаро таъсир қилувчи тизимлар ва қуйи тизимларнинг ахборот алмашинувидир. У ҳар қандай тизим катта ахборот потенциалига эга бўлган ва энг кам энергия сарфлайдиган кичик тизим томонидан бошқарилади, деган ниҳоятда муҳим тезисни илгари

¹⁹⁸ Mamanovich, Rasulov Hakim. "THE MASS MEDIA AS A SUBJECT OF POLITICAL AND LEGAL PROPAGANDA." *European International Journal of Multidisciplinary Research and Management Studies* 2.10 (2022): 122-128.

суради. Парсоннинг бу тезиси бизнинг саволимизнинг ечими билан бевосита боғлиқ.

НАТИЖАЛАР (РЕЗУЛЬТАТЫ / RESULTS)

Юқорида тарғиботнинг тизимли хусусияти “ғоялар тарқалиши” эканлигини белгилаб олдик. Бундай ҳолда, ташвиқотнинг ўзи маълумот ишлаб чиқармаслиги, ғоялар яратмаслиги, у бошқа ижтимоий институтлар томонидан ишлаб чиқилган нарсдан фойдаланади, билимларни, хабарларни, афсоналарни ва ҳоказоларни талқин қилади. унинг асосий вазифасини ҳал қилиш – жамиятдаги мавжуд ижтимоий муносабатлар тизимини мустаҳкамлашдир.

Таҳлиллар шуни кўрсатмоқдаки, тарғибот-ташвиқот очиқ, ўз-ўзидан ривожланаётган тизим дейиш имконини беради. Бироқ, тарихий тадқиқот ушбу тизимнинг ички тузилиши ва ўзаро боғлиқлигини кўрсатишдан кўра, кўпроқ ташқи ҳолатларни белгилаб, ташвиқот динамикасини белгиловчи шарт-шароитларни шакллантиришга қисман имкон берди. Шунингдек, ташвиқотнинг мавжудлиги ва ўзгаришининг ташқи ва ички омилларини батафсилроқ таҳлил қилиш вазифаси турибди.

Хулоса қилиб айтганда ривожланган мамлакатлар томонидан ахборот тарқатишдан мақсад ўз турмуш тарзини ташвиқот қилиш натижасида ғоявий ҳукмронликка эришишдан иборат. Бундай ҳукмронлик, ўз навбатида: сиёсий, иқтисодий, маданий ва бошқа ҳукмронликларга олиб боради.

REFERENCES

1. Мирзиёев Ш.М. Янги Ўзбекистон Стратегияси Т.: “Ўзбекистон” 2021, 280-бет.
2. Propaganda techniques // https://en.wikipedia.org/wiki/Propaganda_techniques
3. Расулов, Ҳаким. "Сиёсат–маданият, ҳодиса ва фан сифатида" *Oriental renaissance: Innovative, educational, natural and social sciences* 2.7 (2022): 691-702.
4. Disinformation, “Weekly Disinformation Review,” Disinfo, January 14, 2016// https://www.rand.org/content/dam/rand/pubs/perspectives/PE100/PE198/RAND_PE198z1.russian.pdf
5. Примеры размножения российской дезинформации взяты соответственно из Milan Lelich, “Victims of Russian Propaganda,” *New Eastern Europe*, July 25, 2014, и Paul A. Goble, “Top 10 Fakes of Russian Propaganda About Ukraine in 2015,” *Euromaidan Press*, December 26, 2015. https://www.rand.org/content/dam/rand/pubs/perspectives/PE100/PE198/RAND_PE198z1.russian.pdf

6. Расулов, Хаким Маманович. "Выборный явление и проблема совершенствования электрокультуры населения." *Восточно-европейский научный журнал* 11-6 (75) (2021): 28-32.
7. Mamanovich, Rasulov Hakim. "THE MASS MEDIA AS A SUBJECT OF POLITICAL AND LEGAL PROPAGANDA." *European International Journal of Multidisciplinary Research and Management Studies* 2.10 (2022): 122-128.
8. Mustafayev, U. U., Mustafayeva, S. U., & Haydarov, O. E. (2022). TURMUSHDAGI ISLOM: NAMOYON VO 'LISHI VA MONIYATI. *Oriental renaissance: Innovative, educational, natural and social sciences*, 2(1), 914-921.
9. Хайдаров, О. Э. (2022). СУРХОН ВОҲАСИ АҲОЛИСИНИНГ ЁЗ ВА КУЗ МАВСУМИ БИЛАН БОҒЛИҚ МАРОСИМЛАРИ ВА УРФ-ОДАТЛАРИ. *Oriental renaissance: Innovative, educational, natural and social sciences*, 2(7), 134-140.
10. Хайдаров, О. Э. (2022). ДУНЁ ХАЛҚЛАРИНИНГ ЙИЛ ҲИСОБИ БИЛАН БОҒЛИҚ ҚАРАШЛАРИ ВА АСТРОНОМИК ВАҚТ ҲИСОБИ УСУЛЛАРИНИНГ ПАЙДО БЎЛИШИ. *Oriental renaissance: Innovative, educational, natural and social sciences*, 2(10), 658-667.
11. Хайдаров, О. Э. (2022). ҚАДИМГИ ТУРКИЙ ЙИЛ ҲИСОБИ. *Oriental renaissance: Innovative, educational, natural and social sciences*, 2(10), 675-680.
12. Мустафаев, У. У. (2022). ИСЛАМ В СФЕРЕ БЫТА: СУЩНОСТЬ, СТЕПЕНЬ ПРОЯВЛЕНИЯ. *Academic research in educational sciences*, 3(NUU Conference 2), 386-390.
13. Мустафаев, У. У. (2021). УЧИНЧИ РЕНЕССАНС ПОЙДЕВОРИ ШАКЛЛАНАЁТГАН ДАВРДА ФАЛСАФИЙ ФАНЛАРНИ ЎҚИТИШНИ ИСЛОҲ ҚИЛИШ ЯНГИ ЎЗБЕКИСТОН ЭҲТИЁЖИ. *Oriental renaissance: Innovative, educational, natural and social sciences*, 1(Special Issue 2), 99-108.
14. Мустафаев, У. У., & Жўраев, А. Н. (2022). ЯНГИ ЎЗБЕКИСТОН: ҚАДРИЯТЛАРНИ ҲИМОЯЛАШ ФАЛСАФИЙ ФАНЛАРНИНГ ДОЛЗАРБ МАСАЛАСИ. *Oriental renaissance: Innovative, educational, natural and social sciences*, 2(7), 124-133.
15. Мустафаев, У. У. (2022). ТИББИЙ ТАЪЛИМ ВА ФАЛСАФА. *Academic research in educational sciences*, (Conference), 49-54.
16. Мустафаев, У. У., & Мустафаева, С. У. (2022). ҲОЗИРГИ ТРАНСФОРМАЦИОН ЖАРАЁНЛАР ВА ЁШЛАР ТАЪЛИМ-ТАРБИЯСИНИНГ ДОЛЗАРБ МУАММОЛАРИ. *Oriental renaissance: Innovative, educational, natural and social sciences*, 2(Special Issue 23), 697-706.

ТЕРРОРИЗМНИНГ МОҲИЯТИ



<https://doi.org/10.24412/2181-1784-2022-10-2-827-831>

Л. Эрийгитова

Ш. Даминов

Термиз мухандислик – технология институти
“Ижтимоий-гуманитар фанлар” кафедраси ўқитувчилари

АННОТАЦИЯ

Ушбу мақолада муаллиф терроризмнинг моҳияти тўғрисида ўз қарашларини баён қилган. Бугун терроризм дунё миқёсида барча мамлактларга бирдек хавф солиб келмоқда. Сиёсий тузуми ва тараққиёт даражасидан қаътий назар бу ижтимоий иллат барча мамлакатларнинг равнақи йўлига жиддий тўсиқ бўлиши, террор ва ақидапарастлик айниқса ёшлар келажигига катта зиён етказиши таҳлил қилинган. Ўзбекистон ўз истиқлолига эришган дастлабки кунларданоқ бу мудҳиш иллатга қарши курашишида жаҳон ҳамжамиятидаги барча кучларни бирлаштириши тақлифлари билан чиқиши ҳамда бу борада катта натижаларга эришгани ва ўзига хос намуна мактаби яратганлиги таҳлил қилиб берилган.

Калит сўзлар: *антиррор, терроризм, ақидапарастлик ва фундамантизм, ислом жиҳоди, ақоид илми, янги ижтимоий гоялар ва маърифат концепцияси.*

АННОТАЦИЯ

В данной статье автор высказал свои взгляды о сущности терроризма. Сегодня терроризм представляет равную угрозу для всех стран и уровня развития этого социального зла одинаково угрожает всем странам. А также, анализируется что это серьезно навредит будущему молодёжи. Узбекистан с первых дней независимости предложил объединить все силы мирового сообщества в борьбе с этой страшной болезнью, а также то, что добился больших результатов на этой сфере и создал уникальную образцовую школу.

Ключевые слова: *антиррор, терроризм, фанатизм и фундаментализм, исламская жихат, концепция просветания, социальные идеи.*

КИРИШ

Терроризм – ҳозирги замоннинг энг хавфли ва олдиндан билиб бўлмайдиган ижтимоий сиёсий ҳодисалари сирасига киради. Бугунги кунда терроризм муаммоси бутун дунёда энг долзарб муҳокама этиладиган

муаммолардандир. Сайёрамизда тобора хилма – хил шаклдаги таҳдидли даражада кучайиб бораётган жаҳоншумул офат тегиб ўтмаган мамлакат ҳам жой ҳам йўқ. Терроризм такомиллашиб, тобора хавфли тус олиб бормоқда. Ўзбекистон 1993 йилдан буён дунё ҳамжамиятини бу офатнинг оқибатларидан огоҳлантириб келмоқда. Халқаро кўламдаги бу мудҳиш воқеанинг олдини олиш ва унга қарши курашни кучайтириш мақсадида 2000 йил декабридаги Ўзбекистон Республикасининг “Терроризмга қарши кураш тўғрисида”ги қонун қабул қилинди.¹

Зотан, бу каби ҳужжатни ҳамма мамлакатлар қабул қилинмаган Жаҳон ҳамжамияти терроризмнинг тобора нозиклашиб бораётган усулларига, жумладан, кибертерроризмга қарши ишга солиниши мумкин бўлган биологик ёки кимёвий ялпи қирғин қуролланишига қатъият билан қаршилиқ кўрсатишга доимо шай бўлиб туриши лозим. XXI асрга келиб шундай даҳшатли қиёфада касб этган терроризмга қарши кураш усулларини такомиллаштириш бутун инсоният кучини авж олиб бораётган ушбу офатга қарши кураш борасидаги умумий стратегияни ишлаб чиқиш ва ишга солишга бирлаштириш зарурияти юзага келди. Зотан, бугунги кунда моҳиятан қараганда, эълон қилинмаган уруш айнан терроризм орқали кетмоқда. Халқаро терроризмга қарши курашда БМТ бугунга қадар 20 га яқин ҳужжат, 16 та конвенция, 10 га яқин протоколни қабул қилган. 2006 йилдан буён БМТ Бош Асамблеяси Глобал террористик стратегияни тасдиқлаётган, уни босқичма – босқич амалга оширмоқда. Сўнгги йилларда терроризмнинг чин моҳиятини очиқ беришга бағишланган кўплаб тадқиқотлар олиб борилди. Аммо уларнинг кўпчилигида терроризм ва у билан боғлиқ муаммолар бирмунча бир ёқлама кўриб чиқилган ёхуд терроризм бирор бир тадқиқот муаллифининг ихтисослашувидан келиб чиққан ҳолда, ижтимоий – сиёсий, ҳуқуқий ёки психологик муаммолар нуқтаи – назаридан ёритилган. Шу нарса аниқки, терроризм табиатини, моҳиятини билиш йўлида ушбу ҳодисанинг хусусиятидан келиб чиқадиган қийинчиликлар анчагина.

МУҲОКАМА ВА НАТИЖАЛАР

Масалан ўтган асрнинг сўнгги йигирма йили давомида ахборотлар оқимидан жангари исломнинг фаоллашуви маълумотларини ажратиш кўрсатиш ўзига хос “одат” га айланди. Шунинг таъсирида ҳозирги пайтда жаҳон ҳамжамиятининг ислом динига эътиқод қилмайдиган қисмига қарши жиҳод

¹ қаранг: Ўзбекистон Республикаси қонуни “Терроризмга қарши кураш тўғрисида” Ўзбекистон Олий Мажлисининг Ахборотномаси.- 2000, №1,2, (5- модда)

қилиш шиори остида жаҳон ислом frontiга бирлашишга уринаётган ислом радикал гуруҳларининг террористик ҳаракатлари келтириб чиқараётган ҳарбий-сиёсий можоралар учун айнан ислом динини ниқоб қилиб олинаётганлигига урғу берилмоқда.

Ўзбекистон Президенти Ш.Мирзиёев 2017 йил 19-22 сентябрь кунларида бўлиб ўтган 72- сессиясида қуйидаги таклифларни илгари сурди – барча учун таълим олиш имкониятларини тақдим этиш, саводсизлик ва билимсизликни бартараф этишдан иборат. БМТ Бош Асамблеясининг 2018 йил 12 декабрда “Маърифатли ва диний бағрикенглик” махсус резолюциясини қабул қилди. Резолюция БМТ га аъзо давлатлар томонидан қабул қилинди. У ҳужжатни 50 дан ортиқ давлатлар қўллаб – қувватламоқда.² Терроризмга қарши курашда Ўзбекистон ўз тажрибасига эга. Экстремизм бағрикенглик, ранг – баранглик ва рад этиш билан бирга мамлакат тараққиёти ҳамда фуқаролараро ҳамжиҳатликка раҳна солади. Ақидапараст террорчилар нафақат ижтимоий ҳаётнинг сийсий, иқтисодий ва маданий соҳаларга зиён келтиради, жамиятга оммавий тарзда психологик босим ўтказиб энг мудҳиш шакллардаги зўравонлик, агрессивлик мафқурасини ёядилар. Шу нуқтаи - назардан жамиятда диний асосги низолар чиқишига йўл қўймаслик, диний сиёсатлаштириш ва сохталаштириш орқали мамлакатдаги ижтимоий барқарорликни издан чиқаришга қаратилган ҳар қандай ҳаракатнинг олдини олиш давлат ва жамиятнинг олдида турган ҳаётий муҳим масалалардан бири ҳисобланади. Бугунги кунда экстримизм ва терроризм алоҳида мамлакатларнинг миллий хавфсизлиги ва умуман жаҳон ҳамжамиятига жиддий таҳдид уйғотаётган омилларга айланди. Умумбашарий муаммога айланган экстремизм ва терроризмни жаҳон ҳамжамияти фақат биргаликда турли тор геосиёсий манфаатлардан воз кечган ҳолда ҳаракат қилибгина қолмай, енга олиш мумкинлиги аксарият давлатлар томонидан тан олинган айни ҳақиқатдир. Сўнги пайтда терроризм кучайиб бораётгани ҳақида Президентимиз Ш.Мирзиёев қуйидаги фикрларни таъкидлаб ўтган эди: “Айни вақтда дунёнинг баъзи минтақаларида юзага келган нотинч вазият аҳоли миграцияси кучайишига, бу эса ўз навбатида терроризм ва экстремизм тарқалишига ҳамда уларнинг глобал муаммоларидан бирига айланишига олиб келмоқда. Бундай вазиятда миллий давлатчилигимиз, мустақиллигимиз, аҳолимизнинг тинч ва

² Қарор – 167- II - сон

осойишта ҳаёти ва ҳавфсизлигимизни сақлаш биз учун энг устивор вазифага айланиб бормоқда.³

Шуни алоҳида таъкидлаш жоизки, терроризм ташкилотлар бизнинг минтақамиздаги давлатлардаги ижтимоий – сиёсий вазиятни издан чиқаришга қаратилган фаолиятни давом эттирмоқда. Шу боисдан юртбошимиз жаҳон ҳамжамияти эътиборини Марказий Осиёда хавфсизлик ва барқарорликни таъминлаш мақсадида амалий ҳамкорликни янада мустаҳкамлаш, терроризм ва экстримизм, трансмиллий жиноятчилик ва наркотрафик таҳдидларга қарши самарали курашишни БМТ превентив дипломатия усулларида фойдаланган ҳолда, шунингдек, МДХ, ШХТ, ЕХХТ ва бошқа нуфузли халқаро ҳамда минтақавий тузилмалар механизмлари доирасида таъминлаш мумкин эканига, хавфсизликка таҳдидлар ўзини ёки бошқаларники деб ажратишдан воз кечиш “яхлит хавфсизлик” тамойилига амалда риоя қилиш зарурлигини кузатишмоқда. Ўзбекистон терроризм ва экстримизм таҳдидлари ва зарарларини бошдан кечирган 1999, 2000, 2005 йиллар бунга мисол бўла олади. Бу жирканч иллатга қарши курашда бошқаларга намуна бўладиган тажрибага эга. Бу намуна аввало куйидагиларда кўринади: биринчидан, тўғри йўлдан адашганларни ижтимоий реабилитация қилиш ва уларни соғлом ҳаётга қайтариш мақсадида мазкур шахслар билан кенг жамоатчиликни жалб қилган ҳолда тушунтириш профилактика ишларини олиб бориш, уларни махсус рўйхатлардан чиқариш механизмини яратилди. Ўткан даврда авф этилганлар 16 мингдан ортиқни ташкил этиши жамиятда ижобий резонансни ташкил қилади. Иккинчидан, ёшларни илм- маърифатга, касб – ҳунарга ўргатиш, ислом динининг инсонпарварлик моҳиятини, аجدодларимизнинг улкан маънавий меросини чуқур ўрганиш, жамиятда диний ва миллий толерантлик ва ҳамкорликни қарор топтириш орқали аҳоли айниқса, ёшларда ақидапарастлик ғояларига қарши мустаҳкам маънавий ҳимоя қобиғи яратиш мақсадида Имом Бухорий, ва Имом Термизий халқаро илмий маркази фаолияти йўлга қўйилди. Самарқандда ҳадис ва калом илми мактаб Қашқадарёда ақоид мактаби, Фарғонада фикҳ мактаби ташкил этилди. Ислом академияси халқаро академияга айлантирилди. Республикада диний конфессия раҳбарлари билан мулоқотлар уюштирилиб, барча дин вакилларига кенг имкониятлар яратиб берилди. Учинчидан, йили аҳолининг турли қатлами орасида терроризм ва ақидапарастлик ғоялари олдини олишга қаратилган семинар, учрашув ва

³ Ўзбекистон Республикаси Президенти Ш.М.Мирзиёевнинг Нью-Йоркда БМТ Бош Асамблеясининг 72 - сессиясида сўзлаган нутқидан. 2017 йил, сентябрь

давра суҳбатлари ўтказиш йўлга қўйилди. Тўртинчидан, Оммавий ахборот воситалари ва бошқа ахборот бериш воситаларидан самарали фойдаланишга урғу берилмоқда. Бешинчидан, хориждаги меҳнат мигрантлари ва вақтинча ишсизлар орасида турли зарарли оқимлар таъсиридан ҳимояланиш учун махсус ташрифлар, тарғибот ўтказилмоқда. Шу билан бирга терроризм таҳдидини оқибати билан эмас, балки, сабаб ва омилларига қарши курашиш учун аҳолининг, аввало ёшлар онгиу тафкуррини маърифат асосида шакллантириш ва тарбиялаш энг муҳим вазифадир.

ХУЛОСА

Хулоса қилиб айтганда, минтақамизда ва жаҳондаги вазиятнинг мураккамлигига қараб мамлакатимизнинг янги ислоҳатлар даврида юртбошимиз раҳбарлигида амалга ошираётган оқилона ички ва ташқи сиёсати, халқимизнинг кучли иродаси, меҳнатсеварлиги ва бағрикенглиги, маърифатпарварлиги туфайли юртимизда тинчлик ва барқарорлик таъминлаб келинмоқда. Шундай экан, юртимизда ҳукм сураётган тинч ва осуда ҳаётни асраш, унинг истикболи ва барқарорлигига ҳисса қўшиш – ҳар биримизнинг, шу Ватанда яшаётган миллат ва дин вакиллариининг энг асосий вазифаси бўлмоғи даркор.

REFERENCES

1. Грачев А.С. Политический экстримизм.- Москва, Мқсль, 1996,
2. Жаринов В. Терроризм и террористы . – Минск, Харвест, 1999,
3. Пахрутдинов Ш. Таҳдид - ҳалокатли куч. Тошкент, Академия, 2001,
4. Требин М.Н. Терроризм в XXI веке. Минск, Харвест, 2003 ,
5. Эрийгитова Л.Қ. Аёл иқдорлари, Термиз, китоб – нашр , 2022 ,
6. Ғойибназаров Ш.Ғ. Ижтимоий ривожланиш сабоқлари. 20 – йиллар таҳлиллари – Тошкент, Ўзбекистон, 1994,
7. Эрийгитова Л.Қ. Оилавий ажримлар: муаммо ва ечимлар, Термиз, “Сурхон – нашр”, 2021

MAQSUD SHAYXZODA IJODINING RUHI VA SEHRI

Valiyev Lochin Azamatovich

Toshkent davlat transport universiteti
“Ijtimoiy fanlar” kafedrası tayanch doktoranti
valiyevl33@gmail.com
+998946227632

Raxmonova Nurjaxon Odilovna

Toshkent davlat transport universiteti talabasi
raxmonovanurjaxon54gmail.com
+998881304114

ANNOTATSIYA

Ushbu maqolamizda shoirning bosib o‘tgan yo‘li haqida to‘xtalib, asosan shu yerlaridagi ijodiy va uyg‘unlik sehriga ko‘proq e‘tibor qaratamiz. Bundan tashqari o‘zining hayotida bo‘lib o‘tgan qiyinchiliklarni she‘rlarida aks etgani she‘rlarini hayotiyiligini ko‘rib o‘tamiz.

Kalit so‘zlar; *Shoir, qondosh, badiiyat, she‘riyat, ibtido, firqa, oshno, jamol, muhit, surgun, sho‘ro hukumati, tole’, Jumhuriyat, karvon.*

АННОТАЦИЯ

В этой статье мы остановимся на пути поэта и уделим больше внимания магии творчества и гармонии в этих местах. Кроме того, мы рассмотрим жизненную силу его стихов, поскольку он отразил в своих стихах трудности своей жизни.

Ключевые слова; *Поэт, кровопийца, искусство, поэзия, начало, секта, ошно, джамал, среда, изгнание, шура, толе, республика, караван*

ANNOTATION

In this article, we will dwell on the poet's path and pay more attention to the magic of creativity and harmony in these places. In addition, we will consider the vitality of his poems as he reflected the difficulties in his life in his poems.

Keywords; *Poet, bloodsucker, art, poetry, beginning, sect, oshno, jamal, environment, exile, shura government, tole’, Republic, caravan*

KIRISH

Aslida qondosh ozarbayjon naslidan bo‘lib, keyinchalik o‘zbek xalqining chinakam sevimli shoiri, yozuvchisi, dramaturgi, zabardast olimi sifatida dong taratgan Maqsud Shayxzoda 1908 yili Ozarbayjonning Ganja viloyatiga qarashli Oqtosh shahrida tug‘ildi. Otasi Ma’sumbek elu-yurtda katta obro‘ga ega shifokor edi.

U san'at va adabiyotni sevar, tarix va falsafaga qiziqardi, Oqtosh ziyolilari bilan turli masalalarda suhbatlashardi. Yosh Maqsud Nizomiy va Firdavsiy, Navoiy va Fuzuliy, Pushkin va Shekspir kabi buyuklar nomini ilk marotaba ana shu gurunglarda eshitadi va bu muhit unga adabiyotga bo'lgan qiziqishini uyg'otadi. [2]

Maqsud Shayxzoda Oqtoshda ibtidoiy maktabni bitirgach, 1921 yili Boku dorilmualliminiga o'qishga kiradi va uni tugatgach Dog'istonning Darband, Bo'ynoq shaharlarida muallimlik qilgan. U 1926 yili Adhem Fayziy tashkilotiga a'zo etilgan «Milliy firqa» tashkilotiga a'zo bo'lib, musovotchilar harakatida faol qatnashgani uchun 1928 yili hibsga olinib, Toshkentga surgun qilingan. Umrining oxiriga qadar shu yerda yashab, ijod qilgan. Albatta, sho'ro hukumati Shayxzodani O'zbekistonda ham ta'qiblar va tahqirlardan benasib qoldirgani yo'q.

Muhimi shundaki, Shayxzoda «tole' doim erkalamaganiga» qaramay, umrining oxiriga qadar o'zbek xalqining sadoqatli farzandi sifatida faoliyat ko'rsatdi va O'zbekiston uning ikkinchi vatani bo'lib qoldi. Shayxzoda Toshkentga kelgach, avval Narimonov nomidagi texnikumda dars beradi, keyin «Sharq haqiqati», «Qizil O'zbekiston», «Yosh leninchi» gazetalarida ishlaydi. 1929 yili yosh shoirning o'zbek tilidagi dastlabki she'ri «Sharq haqiqati» gazetasi sahifalarida bosilib chiqadi. Oradan ko'p o'tmay, Shayxzodaning birinchi to'plami «O'n she'r», keyinroq «Undoshlarim» (1933), «Uchinchi kitob» (1934), «Jumhuriyat» (1935) kabi to'plamlari nashr etiladi.

MUHOKAMA VA NATIJALAR

Maqsud Shayxzoda «xalqimizning mehnat qahramonligi, kurash va jang, ozodlik va do'stlik, baxt va alam, yurtning go'zal manzaralari va insonning ma'naviy jamoli mening qalamimga oshno, dilimga mazmun bo'lib keldi» deb ta'kidlagan edi.»[2.] Shoirning bu fazilatlari, eng avvalo, hayotdagi, voqelikdagi va odamlarimizning ruhiy olamidagi o'zgarishlar, holatlarni ifodalashga qodir yangi, betakror obrazlarida namoyon bo'ldi. Bu Tarix - Yo'l - Safar - Kema -Karvon, Xarita (yer kurrasi va Vatani), Manzil, Raqam, Sur'at va Vaqt obrazlaridir. Bular bir-biri bilan uzviy bog'langan bo'lib, insoniyat tarixi yaxlitdir va doim olg'a qarab harakat qiladi, bu insoniyat karvonini - kemani to'xtatib bo'lmaydi, u insoniyat orzusi - baxt-saodat manzili sari harakat qiladi. Buni Shayxzodaning o'z kitoblariga «O'n besh yillik daftari» yoki «Chorak asr devoni» deb sarlavha qo'yishidan ham bilish mumkin. Shoirning o'zi «Inson umri cheklangan muhlatli daftar», demak bu daftarni foydali, ezgu ishlar - «yozuvlar» bilan to'ldirish lozim deydi. «Raqamlar» she'rida esa shunday satrlar bor:

“Men na munajjimman va na hisobdon va lekin ko‘raman sonlar mag‘zida osmoncha ma‘nolar, yurtni obodon”. “Qo‘llar» she‘rida qo‘llarda insonning borlig‘ini, uning ichki olamining muhrini ko‘radi”[1].

Uningcha, “g‘oyat shafqatli, hayotbaxsh qo‘llar” ham “ayovsiz, yovuz, go‘r kabi sovuq, tanbal” qo‘llar ham bor, qisqasi, har bir qo‘l “yurakning navkarlaridir”, yurak neni buyursa, qo‘l shuni ijro etadi.

Maqsud Shayxzoda ijodiy balog‘atidan dalolat beruvchi asarlardan biri “Toshkentnoma” dostonidir. Adabiy jamoatchilik o‘z vaqtida bu dostonni shoirning adabiyotimizning yirik ijodiy muvaffaqiyati sifatida baholadi. Chindan ham, “Toshkentnoma” Shayxzoda dostonlari ichida eng barkamoli bo‘lib, unda shoir shaxsiyatining o‘ziga xos qirralari ancha yorqin namoyon bo‘lgan. Dostondagi o‘ziga xoslik shundaki, asar yaxlit voqea asosiga qurilgan emas. Shayxzoda ko‘pqirrali iste‘dod sohibi edi. U she‘rlar va dostonlar bilan birga, juda yuksak badiiy quvvatga ega bo‘lgan dramalar ham yaratdi. Shayxzoda umrining so‘ngida yozishga kirishgan, lekin tugatib ulgurmagan “Beruniy” dramasini hisobga olmaganda ham, uning “Jaloliddin Manguberdi” va “Mirzo Ulug‘bek” dramalari allaqachon xalqimizning badiiy mulkiga aylanib qoldi.

Shayxzoda ikkinchi jahon urushi yillarida yozgan “Jaloliddin Manguberdi” (1944) tragediyasida o‘z yurtining ozodligi va mustaqilligi uchun mo‘g‘ul istilochilariga qarshi kurashgan so‘nggi Xorazm shohining jangovar jasoratini tarixan aniq va haqqoniy tasvirlagan. Oybek bilan G‘afur G‘ulom o‘sha vaqtda asarga yuqori baho berishib: “Tarixiy jarayonning haqiqiy mazmunini, uning ichki ma‘nosini” ochib bergan, “Kompozitsiyasi pishiq, dramatik to‘qnashuvlarga boy bir asar. 1946 yilgacha “Jaloliddin Manguberdi” dramasidan ayrim parchalar “Armug‘on” to‘plamida bosilgan edi. Shundan keyin 43 yil davomida asar tilga olinmadi va dunyo yuzini ko‘rmadi. Asar sahnadan olingandan keyin ko‘p utmay Shayxzoda qamaldi. Bu asarga o‘tmish ideallashtirilgan degan siyosiy ayb qo‘yildi. Musodara etilgan buyumlar ichida dramaning qo‘lyozmasi ham bor edi. Muallif oqlanib, qaytib kelganidan keyin muayyan tashkilotlar “yo‘qoldi” degan bahonalar bilan qo‘lyozmani qaytarib bermadilar. Shayxzoda uni bir necha yil qidirishga majbur bo‘ldi va nihoyat, teatrning sobiq suflyorlaridan uning bir nusxasini topishga muvaffaq bo‘ldi. Lekin shunda ham asarning matni e‘lon qilinmay qolaverdi.

Taqdirning o‘yinini qarangki, muallif bu asarining chop etilganini ko‘rmay olamdan ko‘z yumdi. “Jaloliddin Manguberdi”ning to‘la matni birinchi marta Bokuda ozarbayjon tilida Shayxzodaning ikki jildlik saylanmasida bosilib chiqarildi. Faqatgina 1988 yildagina Jaloliddin Manguberdi” birinchi marta o‘zbek tilida

yoʻzuvchining “Boʻqiy dunyo” degan kitobida toʻla bosilib chiqarildi. Maqsud Shayxzodaning xalqimiz tarixiga, jumladan, Jaloliddin Manguberdi taqdiri va kurashiga odilona yondoshganligi, haqiqatni himoya qilganligi Birinchi Prezidentimiz Islom Karimov imzosi bilan eʼlon qilingan Oʻzbekiston Respublikasi Vazirlar Mahkamasining 1998 yil 24 sentabrdagi “Jaloliddin Manguberdi tavalludining 800 yilligini nishonlash toʻgʻrisida” qarori ham yana bir bor tasdiqlaydi.

Shayxzodaning yoʻzuvchilik shuuri va ijodkorlik zehning oʻtkirliigi yana bir bor isbotlandi. Maqsud Shayxzodaning oʻzbek adabiyotiga qoʻshgan yana bir ulkan hissasi “Mirzo Ulugʻbek” tragediyasidir. Tragediya 1964 yili yozildi, oʻsha yili bu asar Hamza teatri sahnasida qoʻyildi, keyinchalik uning asosida kinofilm yaratildi. Maqsud Shayxzoda yuksak ilm egasi edi. Ayniqsa, u oʻzbek mumtoz adabiyotini chuqur bilar edi. 1941 yilda Toshkentda nashr etilgan “General shoir” toʻplami adabiyotshunos olim Shayxzodaning Navoiy ijodiga oid ilmiy maqolalaridan tashkil topgan. Navoiy sheʼriyatining bu chuqur ilmiy tadqiqi navoiyshunoslikda hamisha alohida oʻrin egallab qoladi. Shayxzoda Navoiy mahoratini, uning sanʼatkorligini teran oʻrganishni boshlab bergan oʻtkir tadqiqotchi edi. Filologiya fanlari nomzodi, dotsent Maqsud Shayxzoda Toshkent Davlat universiteti (hozirgi Oʻzbekiston Milliy universiteti)da, Toshkent Davlat pedagogika instituti (hozirgi Toshkent Davlat pedagogika universiteti)da uzoq yillar davomida oʻzbek adabiyoti tarixidan oʻqigan maʼruzalari, maxsus kurslari oʻzbek adabiyoti tarixi boʻyicha eng qimmatli darslar edi.

Maqsud Shayxzodaning butun ijodi chuqur siyosiy publitsistik ruh bilan toʻla. Uning sheʼriy, dramatik asarlari qaysi mavzuga bagʻishlangan boʻlmasin, zamona bilan hamohangdir. Shuning uchun ham shu tipdagi ijodkorning bevosita publitsistika janrida xizmat qilishi tasodifiy hol emas. Uning zoʻr badiiy janrga ega boʻlgan publitsistik maqolalari va nutqlari bu isteʼdodli adib ijodining mazmundorligi va rang-barangligidan yorqin nishonadir. Isteʼdodli shoir mohir tarjimon ham edi. U jahon adabiyoti mumtoz shoirlarining asarlarini oʻzbek tiliga tarjima qilishda katta xizmat qildi. Jumladan, Shekspirning “Hamlet” va “Romeo va Juletta” asarlari oʻzbek drama teatrlari sahnasida Shayxzoda tarjimasida sahnalashtirildi. Pushkin, Lermontov, Bayron sheʼrlarini oʻzbek oʻquvchisiga ilk bor taqdim etgan shoirlar avlodi ichida Shayxzoda ham bor. Shoir mahoratining oʻsishiga, uning jahon adabiyoti klassiklarining asarlarini gʻoyat sevib oʻrgangani, ularning boy badiiy tajribasini ustalik bilan oʻzlashtirgani ham sabab boʻldi. U Gʻarbiy Yevropa va rus adabiyotini mukammal bilgani holda oʻzining Vatan adabiyotini - Sharq sheʼriyati merosini ham toʻla oʻrgangan edi.”[5]

Maqsud Shayxzodani 50 - yillar boshida mutlaqo asossiz ravishda qamoqqa oladilar va 25 yilga surgun qiladilar. Stalin vafot etgach, tuhmat bilan nohaq qamalganlarning ishi qayta ko‘rildi. Shu tariqa 1955 yili ko‘pgina fidoyi ziyolilarimiz qatori Shayxzoda ham oqlanib chiqdi. Lekin 5 yillik qamoqxona azoblari natijasida shoirning sog‘ligi juda yomonlashib qolgan edi. Shunga qaramay, umrining oxirigacha 10 yil davomida baland uyning eng yuqori qavatida yashashga majbur bo‘ldi. Ana shunday og‘ir sharoit va xastalikda ham hayotidan sira nolimay umrining oxirigacha ijod qilishdan to‘xtamadi.”[5]

Yaxshi bilasiz, ziyo degani nur, yorug‘lik, oydinlik demakdir. Haqiqatan ham ziyolilarimiz elga bilim, ma‘rifat, madaniyat ulashish, ta‘lim-tarbiya berishdek savob ishlarga da‘vat etilgan...” Bu so‘z bilan go‘yo sehrlangan majlis zalida o‘tirganlar gulduros qarsaklar chalib yuborishgan edi. U qisqa hayot kechirdi - 60 yoshga ham to‘lmay, 1967 yil 19 fevral kuni uzoq vaqt davom etgan xastalikdan so‘ng olamdan ko‘z yumdi. Shayxzoda ijodi eng gullagan paytda, shiraga to‘lgan vaqtda olamdan ketdi.

Boshidan qanchadan-qancha musibatli kunlar o‘tgan bo‘lmasin, u hech zorlanmagan. Uning iymon-e‘tiqodi, dunyoqarashi, yuqoridagi misralarda teran bayon qilingan. U hech qachon alamzadalik bilan yashamadi. Aksincha, unga xiyonat qilgan, uni azob uqubatlarga, jiddiy xastaliklarga duchor qilganlar haqida hech qayerda, hech narsa demagan. Shayxzoda o‘zining insoniy fazilatlariga sodiq qolib, doimo xayrixohlik va balandlik xislatlari bilan yuksalib yashadi. Chunki uning chinakam, sodiq do‘stlari ham oz emas edi. Oybek, G‘afur G‘ulom, Hamid Olimjon, Komil Yashin, Mirtemir, Shukur Burxonlar haqiqiy do‘st edi.”[Ўлжабоев, У. Бархаётлик: [8]

Dastlabki she‘riy to‘plami - „Loyiq soqchi“ (1932). Shundan keyin shahrining „O‘n she‘r“ (1932), „Undoshlarim“ (1933), „Uchinchi kitob“ (1934), „Jumhuriyat“ (1935), „O‘n ikki“, „Yangi devon“ (1937), „Saylov qo‘shiqlari“ (1938), „Kurash nechun?“ (1942), „Jang va qo‘shiq“, „Ko‘ngil deydiki...“ (1943), „O‘n besh yilning daftari“ (1947), „Yurt she‘rlari“ (1948), „Zamon torlari“, „Olqishlarim“ (1949), „Yillar va yo‘llar“ (1961), „She‘rlar“ (1964) va boshqa she‘riy to‘plamlari nashr etilgan. shahrining dastlabki ijodida va qisman 50y.lardagi ayrim she‘rlarida ozarbayjon she‘riyatiga xos ohanglar, minbar she‘riyat belgilari ustuvorlik qilgan. Ammo Shayxzoda o‘zbek mumtoz va zamonaviy she‘riyatining tili va uslubini egallagani sayin uning she‘rlarida o‘zbekona musiqiy ravonlik kuchaya bordi. Shayxzoda voqelikka faol munosabatda bo‘lishga intilib, xalq va mamlakat hayotida ro‘y bergan muhim voqealarni tasvirlashga, mehnat va kurash qahramonlari obrazini

yaratishga alohida e'tibor berdi. U shu maqsadda doston janriga qo'l urib, „O'rtoq mulk“ (1933), „Chirog“, „O'rtoq“, „Meros“, „Tuproq va haq“ (1936), „Ovchi qissasi“, „Iskandar Zulqarnayn“ (1940), „O'n birlar“, „Jenya“, „Oqsoqol“ (1943), „Axmadjonning hikmatlari“, „Uchinchi o'g'il“ (1944), „Nurmat otaning tushi“ (1947) singari liroepik asarlar yozdi. Shoirning 30 – 40 yillardagi she'riyatiga ham, keyingi ijodiga ham xos muhim fazilatlaridan biri syujetlilikdir. Shoir lirik syujet yaratishga moyil shoir sifatida xalq afsonalari va tarixiy o'tmish sahifalariga, shuningdek, zamondoshlari hayotiga murojaat etib, o'z she'rlariga balladaga xos poetik belgilar va turli poetik tafsilotlarni olib kirgan, so'zning she'riy qurilmadagi mavqeini oshirish choralari ko'rgan. Shu bilan birga Shoir qofiyaning yangi badiiy imkoniyatlarini kashf etib, o'zbek she'riyatiga yangi vazn va shakl ko'rinishlarini olib kirgan. Shoir ijodiga xos bu tamoyil uning, ayniqsa, „Toshkentnoma“ (1958) lirik dostonida yorqin ifodasini topgan.”[7]

XULOSA

Xulosa o'rnida shuni aytishimiz mumkinki, shoir Maqsud Shayxzoda sherlarida insonlarning dardi tashvishi, quvonch – shodliklarini aks ettiribgina qolmay, ulardagi falsafiy ijod namunalari ham ko'rsatib beradi. Uning ijodi naqadar teran ma'no aks etishi natijasi o'laroq ko'pgina davlatlar adabiyotida yorqin yulduz sifatida porlab kelmoqda. Bundan tashqari Maqsud Shayxzoda ijodi ikki xalq o'rtasidagi uzilmas do'stlik rishtalari vazifasini ham o'tab kelmoqda. Shu bois ham biz adabiyot va san'atni do'stlik elchisi deya bekorga ta'riflamaymiz.

REFERENCES

1. Maqsud Shayxzoda. Tanlangan asarlar/V tom/G'afur G'ulom nomidagi Adabiyot va sa'nat nashriyoti, T :1973-y,5-bet.
2. Naim Karimov. Maqsud Shayxzoda/ ma'rifiy-biografik roman.- T.:“Sharq”,2010.-6-bet.
3. Наим Каримов, Мақсуд Шайхзода: Маърифий-биографик роман. -Т.: “Шарқ”, 2009.
4. Қ.Йўлдошев, В. Қодиров, С. Махсумхонов, С. Холтўраев. “Ўзбек адабиёти”. 5 -11-синфлар учун тузилган дастур. ОШ, 2009 йил. 34-б.
5. Ш.М.Мирзиёев. Адабиёт ва санъат, маданиятни ривожлантириш – халқимиз маънавий оламини юксалтиришнинг мустаҳкам пойдеворидир мавзусидаги нутқи. 2020.3.08. shavkat_mirziyoyev

-
6. М. Шайхзода. Мирзо Улуғбек: Беш пардали тарихий фожиа/ М. Шайхзода. - Тошкент: Ўқитувчи, 1994
 7. Шайхзода М. Чорак аср девони: Танланган асарлар. М. Шайхзода. - Тошкент: Ўзбекистон давлат бадиий адабиёт нашриёти, 1958.
 8. Ўлжабоев, У. Барҳаётлик: [Мақсуд Шайхзода таваллудининг 75 йиллигига] / У. Ўлжабоев; М. Хўжаев // Ўзбекистон адабиёти ва санъати. – 1983.

METAPHOR IN ENGLISH AND UZBEK STORIES OF THE XXI CENTURY

Kurbanova Asaloy

Master of the Uzbekistan State University of World Languages

ANNOTATION

Metaphor is one of the most productive means by which reality is verbalized. It is also a universal way of knowing and conceptualizing the real world. Metaphor successfully plays the role of a prism through which a person performs an act of worldview and is one of the most expressive speech means, characterized by high information content and semantic capacity.

Metaphor as a linguistic phenomenon is found not only in oral speech, but also in writing. The great importance of metaphor lies in its use in works of art. There is not a single author who would not use metaphorical transfer in order to describe heroes, various phenomena and actions in bright colors. The following article is devoted to the study of the use of metaphor in English and Uzbek stories of the XXI century.

Keywords: *metaphor, literary device, stylistics, poetry, prose, comparison, metaphor is a highly useful, western culture the phrase, metaphorical comparison, metaphorical comparison*

АННОТАЦИЯ

Метафора — одно из наиболее продуктивных средств вербализации действительности. Это также универсальный способ познания и осмысления реального мира. Метафора успешно играет роль призмы, через которую человек осуществляет акт мировоззрения, и является одним из наиболее выразительных речевых средств, отличающихся высокой информативностью и смысловой емкостью.

Метафора как языковое явление встречается не только в устной речи, но и в письменной. Большое значение метафоры заключается в ее использовании в произведениях искусства. Нет ни одного автора, который бы не использовал метафорический перевод для того, чтобы в ярких красках описать героев, различные явления и поступки. Текущая статья посвящена изучению использования метафоры в англоязычных и узбекских рассказах XXI века.

Ключевые слова: метафора, литературный прием, стилистика, поэзия, проза, сравнение, метафора весьма полезная, западная культура фраза, метафорическое сравнение, метафорическое сравнение

ANNOTATSIYA

Metafora voqelikni so'z bilan ifodalashning eng samarali vositalaridan biridir. Bu shuningdek, haqiqiy dunyoni bilish va kontseptsiyalashning universal usulidir. Metafora prizma sifatida muvaffaqiyatli foydalaniladi, bu orqali odam dunyoqarash harakatini amalga oshiradi. Yuqori axborot mazmuni va semantik qobiliyati bilan ajralib turadigan eng ifodali nutq vositalaridan biridir.

Metafora til hodisasi sifatida nafaqat og'zaki nutqda, balki yozma nutqda ham keng foydalaniladi. Metaforaning katta ahamiyati uning badiiy asarlarda ishlatilishidadir. Qahramonlarni, turli hodisa va harakatlarni yorqin ranglarda tasvirlashda metaforaviy ko'chimlardan foydalanmaydigan muallif yo'q. Quyidagi maqola XXI asr ingliz va o'zbek hikoyalarida metafora qo'llanilishini o'rganishga bag'ishlangan.

Kalit so'zlar: metafora, adabiy vosita, stilistika, she'riyat, nasr, qiyos, metafora juda foydali, g'arb madaniyati iborasi, metaforik taqqoslash.

INTRODUCTION

A metaphor is a figure of speech that makes a comparison between two non-similar things. As a literary device, metaphor creates implicit comparisons without the express use of “like” or “as.” Metaphor is a means of asserting that two things are identical in comparison rather than just similar. This is useful in literature for using specific images or concepts to state abstract truths.

Metaphor is a key component of all forms of literature, including poetry, prose, and drama. This is not only because metaphor is a highly useful literary device, but also because it is such a vital part of all language and communication. Many cognitive theorists have researched and written about the importance of metaphor in the way we understand the world around us. For example, in western culture the phrase “time is money” is quite prevalent. This is not just a cliché, though; we talk about time in terms of wasting it, spending it, saving it, and so on. The metaphorical comparison of these two concepts ends up influencing the way people in cultures actually perceive time. It should come as no surprise, therefore, that there are examples of metaphor in literature from every culture. The use of metaphor allows authors to present unfamiliar ideas or situations in ways that the reader is able to comprehend by comparing unknown things to known things. This can be a good

technique for fantasy writers or science fiction writers to make the worlds they create seem more familiar to the reader. Metaphors can also be used, however, to compare very common things to one another. This type of usage forges a cognitive link between previously unrelated objects and makes readers appreciate them in a new way.

For example, one of the most famous metaphors in literature is featured in this line from William Shakespeare's *Romeo and Juliet*: *What light through yonder window breaks? It is the East, and Juliet, the sun!* (from act.2 scene 2) In this metaphor, Juliet is compared to the sun. In fact, this figure of speech claims that Juliet is the sun. Of course, the reader understands that Romeo does not believe that Juliet is literally the sun. Instead, the comparison demonstrates the idea that Romeo equates Juliet with the beauty, awe, and life-giving force of the sun. To Romeo, symbolically, Juliet and the sun are the same.

Overall, as a literary device, metaphor functions as a means of creating a direct comparison between two seemingly different things. This is effective for readers in that metaphor can create an association between two dissimilar entities or ideas that, because of the metaphor, illuminate each other and deepen the meaning of both. Metaphor is an essential figure of speech for writers of both poetry and prose.

MATERIALS AND METHODS

It's important that writers construct proper metaphors so that the comparative meaning is not lost for the reader. In fact, metaphors are dependent on the understandable combination of a principal term and a secondary term. The principal term conveys the concrete or literal entity, and the secondary term is used figuratively to add meaning. For example, in the metaphor "the car was a lemon," the principal term is "car" and the secondary term is "lemon". The use of *lemon* adds figurative meaning for the car.

It can be observed that Uzbek storytelling is developing in two different methodological directions: traditional realist and modernist. Modern Uzbek writers, with the creative experiences of master Uzbek storytellers, as well as world storytelling, widely use modernist forms and methods characteristic of Western literature in terms of symbolic and metaphorical images and style, and create new artistic and aesthetic innovations in storytelling. They include a deeper insight into the hero's psyche, literary hallucinations, illusion-like images, new symbolic-psychological images, and even the interpretation of artistic-romantic textual images created by the writer's fantasy.

Literary critic B. Sarimsakov dwells on the theoretical nature and characteristics of metaphor, metaphorical image, and in his book “Badiiylik asoslari va mezonlari” (Fundamentals and Criteria of Art) gives the following opinion: *“Increasing the intensity of experience in a work of art is characteristic of a metaphorical image. Metaphor is the creator's negative attitude towards this or that thing, event also serves to express directly”*. Agreeing with the opinion of the scientist, we would like to emphasize that sometimes when naming an image in a work of art, a writer can not only express a negative attitude, but express an impartial and open attitude. However, as Bahadir Sarimsakov rightly pointed out, the metaphorical image mainly embodies a negative attitude.

In addition, the stories of Sobir O’nar and Abduqayum Yo’ldosh are mainly built in traditional realistic style, and they are dominated by domestic, spiritual and social problems. For instance, Sobir O’nar in the story “Tarvuz” (Watermelon) reveals the essence of a person through the behavior and spirit of the image of Khudoyqul, who prefers money and wealth to the world over true friendship and inhumanity, by narrating scenes from everyday life. In the story, watermelon is a psychological symbol. The arrival of a watermelon at the house of Omondavlat’s friend, the arrival of Xudoyqul’s friends, the placing of watermelon on the table, and the throwing of watermelon in the garbage dump are all connected and served to express an important artistic idea in the story.

CONCLUSION

In our conclusion, Xudoyqul, in fact, with his meaning, outwardly shiny, but internally thin appearance restores the external state of the watermelon. We can say that Tarvuz is smooth, shiny, and motley, so Khudoyqul, by nature, is a symbolic representation of such a person, who by nature will finish any work in society smoothly with money. Culture related vocabulary of the writer shed a great light on the customs and traditions of the nation.

REFERENCES

1. Bakhronova D. Comparative analysis of linguistic anthropozoomorphic totems in Spanish and Uzbek. – Art Logos, 2/4, 2018. – P. 117-122.
2. Бахронова, Д. К. (2020). Метафоры в языковой картине мира (на материале английского и испанского языков). Молодой ученый, (1), 225-228.

-
3. Teliya V. Metaphor as a model of meaning production and its expressive and evaluative function // Metaphor in language and text. – Moscow, 1988. - S. 26-52. ON.
 4. Theory of metaphor / General. ed. N.D. Arutyunova and M.A. Zhurinskaya. – Moscow, 1990.
 5. Kharchenko V. Metaphor Functions. – Voronezh, 1992.
 6. Sarimsakov B. Badiiylik asoslari va mezonlari (Fundamentals and Criteria of Art). – Toshkent: Fan, 2004.
 7. O’nar S. “Tarvuz” hikoyasi – Ziyouz.com kutubxonasi.
 8. Shakespeare W. Romeo and Juliet. - <https://shakespeare.folger.edu/>

TERMINOLOGICAL APPARATUS OF AXIOLOGICAL RESEARCH IN LINGUISTICS

Islom Urol ugli Minnikulov

Doctor of Philosophy in Philological Sciences (PhD),

The First English faculty, UzSWLU,

Associate Professor of the Department of English

language teaching methodology,

Tashkent, Uzbekistan

+998998934291,

e-mail: mr.islom19@gmail.com

ABSTRACT

This article is dedicated to the use of axiological terms in linguistics and their meaning. In particular, the axiological terms determine the terminological-methodological base of the research conducted in this field. Appropriate interpretation and application of these terms allows for the correct formulation and implementation of the research methodology.

Key words: *axiology, axiological linguistics, axiosphere, axiological code, axiological environment, axiological scale.*

АННОТАЦИЯ

Данная статья посвящена употреблению аксиологических терминов в языкознании и их значению. В частности, аксиологические термины определяют терминологико-методологическую базу исследований, проводимых в этой области. Адекватное толкование и применение этих терминов позволяет правильно сформулировать и реализовать методологию исследования.

Ключевые слова: *аксиология, аксиологическая лингвистика, аксиосфера, аксиологический код, аксиологическая среда, аксиологическая шкала.*

INTRODUCTION

Different methods and ways are used in scientific knowledge of the universe. In particular, general logical method, theoretical and empirical methods are among them. Any research has a scientific-theoretical and terminological-methodological basis. Based on this base, a certain research is conducted. In this sense, it should be noted that conducting research in a certain field requires thorough and accurate knowledge of the terms of this field. Field terms must be fully understood and interpreted by the researcher. This means that the researcher's knowledge of the field is scientifically

rich. In particular, this article covers the meaning of the following terms that are widely used in the field of axiological linguistics: axiological environment, axiological code, axiological scale, axiosphere, etc.

RESEARCH METHODOLOGY

The research is theoretical in nature, and the following theoretical methods are used: abstraction, generalization, induction, deduction. The results of the research are significant from a qualitative point of view, and they were achieved in an analytical-descriptive method. Scientific-theoretical approach prevails in research.

RESULT AND DISCUSSION

In accordance with T.V. Evsukova et al., the axiological environment is a set of value judgments based on social, psychological, religious, moral, legal or universally recognized ideas and views about culture in a certain period. Therefore, each period has its own axiological environment. This environment is filled with different values. Also, the author notes that within the same culture, its different representatives may follow different sets of values (Evsukova et al., 2018, 679). It is clear that according to people's values, they can be different even within the same culture. Also, according to the Uzbek linguist M. Solijonov, people differ according to a certain culture and this is reflected in their language (Solijonov, 2020, 3658).

Also, as T.V. Evsukova et al. note that while thinking about the axiological code, they say: the axiological code is a set of axiological relations related to a certain object or event of objective reality, "determining the worldview of a person, his attitude to the indicated object". It is clear from this that the axiological code acts as a basis for determining a person's attitude to the objective world, worldview to a certain extent. Also, when distinguishing the axiological code from the cultural code, the authors put forward such an opinion: the components of the axiological code are mutually different from the components of the cultural code, that is, they are treated differently. The components of the axiological code have a certain hierarchical structure and are governed by dominant relations that determine behavior at the national level (Evsukova et al., 2018, 680-681). According to its structure, the axiological code has a structure of elements, in this structure the elements form a mutual hierarchy.

Y.A. Andreyeva and et al. suggest two vectors (positive and negative) on the axiological scale: actions on an increasing scale of values determine a positive axiological vector, and actions on a decreasing scale determine a negative axiological vector. The direction of action of the axiological vector can change from anti-value to

value and vice versa (Y.A. Andreyeva et al., 2019, 138). It seems that the axiological scale has a positive and negative vector, and through these vectors it is possible to get information about a certain value, axiological dyad or two natures of axiologemes.

Also, to describe the problem more clearly, they give the following explanation on the example of phraseological units: the axiological vector of the phraseological unit is determined by the core of the phraseological unit (its semantics) and can change under the influence of linguistic and extralinguistic factors or anti-value) is the value. Axiological vector refers directly or figuratively to value or anti-value in the analysis of the internal form of these axiologemes. It is clear from this that the axiological vector (value) of a certain language unit is determined by analyzing its semantics, taking into account linguistic and extralinguistic factors. In this case, the axiological vector of this language unit can be expressed directly or figuratively. The authors give the following examples of the direct expression of the axiological vector of the axiological dyad "life and death": aphorisms (If you love life, then you are afraid of death), proverbs and sayings (Live and learn) and phraseological units (A rattle for life or death) (YA Andreyeva et al., 2019, 138). So, it is clear that the axiological vector of a certain language unit can be implicitly or explicitly expressed in the process of analyzing the internal form of this unit.

As a result of researching the axiological vector of phraseological units in Russian and German, the authors come to the following conclusion: in Russian and German phraseology, the attitude to "life and death" is characterized by the phenomenon of ambivalence, that is, value turns into counter-value and vice versa (Andreyeva et al., 2019, 140). Obviously, the phenomenon of ambivalence can also be observed in the axiological analysis of language units.

Axiological scale can be interpreted as a measurement of axiological relations in the subject-object system, where there is an object of evaluation and a subject who perceives and evaluates speech (Irina A. Anashkina, 2018, 111). Since the axiological scale means measuring the axiological relations in the subject (evaluator)-object (evaluator) system, these relations are evaluated as a system based on this scale.

Marina R. Zheltukhina et al. connecting the axiosphere, which is the sphere of values, with the noosphere, which is the sphere of personal knowledge, they specifically recognize the connection between man and language, that is to say, the unexplored aspects of the principle of "man in language". (Marina R. Zheltukhina et al., 2016, 10413). It seems that if the axiosphere is closely related to the noosphere, the linguo-axiological analysis makes it possible to know a person better and thus once again increases the relevance of the principle of language and human connection.

CONCLUSION

In axiological research, including linguoaxiological research, the following notions and concepts occupy the main place: axiological environment, axiological code, axiological scale, axiosphere, etc. Axiological environment is a set of value judgments based on social, psychological, religious, moral, legal or generally accepted ideas and views. Axiological code is a set of axiological relations that to a certain extent serve as a basis for determining a person's attitude to the objective world, worldview. According to its structure, the axiological code has a structure of elements, in this structure the elements are located in a hierarchical relationship. The axiological scale is a measure of the assessment of the two natures of a certain value, axiological dyad or axiologemes in positive and negative vectors. The axiological vector of a certain language unit can be implicitly or explicitly expressed in the process of analyzing the internal form (semantics) of this unit. Linguistic and extralinguistic factors are important in this. The phenomenon of ambivalence can also be observed in the axiological analysis of language units. The axiosphere is a sphere of values, which in connection with the noosphere (sphere of human knowledge) makes the task of studying the laws of language and human communication even more urgent.

REFERENCES

1. Evsukova T.V., Barabanova I.G., Glukhova O.V., Kotelnikova E.V. The Foreign Language Trademarks and Axiological Code Transformation Under the Host Culture Influence//European Research Studies Journal Volume XXI, Special Issue 2, 2018.-P. 678-689.
2. Irina A. Anashkina. Studying Cultural-Axiological Aspect of Spoken Discourse by Axiological Scaling// Arts and Humanities Open Access Journal, Volume 2 Issue 2 – 2018, P. 110-113.
3. Marina R. Zheltukhina et al. Identity as an Element of Human and Language Universes: Axiological Aspect//International Journal of Environmental & Science Education, LOOK Academic Publishers, 2016, VOL. 11, NO. 17, P. 10413-10422.
4. Solijonov, M. (2020). On the linguocultural analysis of the conceptual field in the text. *European Journal of Molecular & Clinical Medicine*, 7(3), 3656-3660.
5. Y.A. Andreyeva, I. G. Korneva and B. I. Fakhrutdinov. "Life" and "Death" in Axiological Paradigm//J Sociology Soc Anth, 10(4): 2019, P. 137-141.

БАДИЙ ТАРЖИМАДА ҲИССИЙ БАҲОЛАШ ЛЕКСИКАСИНИНГ БЕРИЛИШИ (ИНГЛИЗ ВА ЎЗБЕК ТИЛЛАРИ МИСОЛИДА)

Дилдора Шавкатовна Комилова

Ғарб тиллари кафедраси ўқитувчиси, ТДШУ

АННОТАЦИЯ

Ушбу мақолада инглиз ва ўзбек тиллари бевосита таржималарида ҳиссий баҳолаш лексикасининг берилиши ҳақида фикрлар боради. Образли ҳамда хис-хаяжонни ифодаловчи лисоний воситалар бадий асарнинг ўта муҳим ва ажралмас бадий-эстетик воситалари эканлиги туфайли, таржима тилида тенг қийматли лисоний воситалар танлаш йули билан уларни таржимада мазмуний ва вазифавий беками-кўст акс эттириши бадий нутқ хусусиятининг аслиймонанд талқинига олиб келади.

Калит сўзлар: *Ҳиссий баҳолаш лексикаси, бадий таржима, услубий вазифалар, бадий нутқ, илмий-киёсий тадқиқ.*

АННОТАЦИЯ

В данной статье есть мысли о даче лексика эмоциональной оценки в прямых переводах с английского и узбекского языков. В связи с тем, что образно-эмоциональные языковые средства являются очень важными и незаменимыми художественно-эстетическими средствами художественного произведения, их содержательно-функциональное плавное отражение в переводе путем выбора равнозначных языковых средств в языке перевода приводит к оригинальной интерпретации художественного произведения. особенность художественной речи.

Ключевые слова: *Лексика эмоциональной оценки, художественный перевод, методические задачи, художественная речь, научно-сопоставительное исследование.*

КИРИШ

Бадий таржимада ҳиссий баҳолаш лексикасининг берилиши асосан лисоний воситалар луғавий-мантиқий ва контекстуал маъноларининг ўзаро муносабатга киришуви заминиди пайдо бўлиб, нутқнинг таъсирчанлиги ва жозибдорлигини вужудга келтиради, таъсир кувватини оширади, фикрнинг янада мукамалроқ ва теранроқ ифода этилишига кўмаклашади. Лисоний воситаларнинг хиссий-таъсирчан маънолари луғавий-мантиқий маъноларидан фарқли ўлароқ, хис-хаяжон ифодаси учун қўлланилгани холда, сўзловчининг ҳаяжонли холатини, хис туйғусини, атрофдаги воқеа ходисаларга муносабатини

акс эттиради. Чунки атроф воқеа-ходисалари билан чамбарчас боғлиқ инсон фаолияти ҳамиша хиссиёт оғушидадир.

Чунончи, инсон бирор нарса ёхуд воқеа-ходисага мухаббат ёки нафрат хисси билан қарайди, диққат-эътиборини бир нуқтага тўплаб ҳаяжон билан суҳбатдошини тинглай бошлайди, жаҳл отига минади, жазава қилади, шодланади, завқланади. Инсон табиатидаги бундай ўзгаришлар нафақат унинг юзида, ҳаракатларида, балки нутқида ҳам ўз аксини топади.

АСОСИЙ ҚИСМ

Лисоний воситаларни она тилига адекват талқин этиш таржима амалиётининг жуда муҳим, шу билан бирга ута мураккаб муаммоларидан хисобл анадди. Зеро, таржимонлар хиссий -таъсирчан лисоний воситаларни ўзбек тилига угиришда анча-мунча хато ва камчиликларга йўл қўядиларки, бу ҳол нутққа алоҳида жозоба ва таъсирчанлик бахш этувчи мазкур тил бирликларининг табиатан мураккаблиги билан боғлиқдир. Ҳиссий -таъсирчан лисоний бирликлар ўз услубий вазифаларига кўра аксарият тилнинг огзаки нутқ жанрига тааллуқли воситаларидирларки, уларнинг бундай хусусияти таржимон зиммасига нафақат уларга хос услубий бўёқни - оғзаки нутқ жанрига оидлик хусусиятини, балки ифоданинг хиссий -таъсирчанлигини ҳам қайта яратиш вазифасини юклайди.

Муайян ҳаяжонли ҳолат гурли тилларда турлича ўзига хос ифода восита ва усулларига эга бўлиб, улар бир-бирларидан аксарият ҳолларда ссзиларли даражада фарқ қилишлари туфайли таржимон ўз эътиборини мазкур восита ва усулларни ўз тилида моддий тиклашга ҳаракат қилишдаи кўра улар воситасида ифода этиладиган фикрни, жозоба ва таъсирчанликни зарурий йўналишда қайта яратишга қаратмоғи лозим. Бадиий нутқ таркибида қўлланилган хиссий-таъсирчан лисоний воситалар тизими асарнинг умумий-эстетик хусусиятини вужудга келтиргани ҳолда, муаллифнинг бадиий-гоявий максadini руёбга чиқаради. Бадиий асар таркибида огзаки (асосан диалогик) нутқ намуналарини намоиш этадиган бундай лисоний воситалар сўзловчининг атрофдаги воқеа-ходисаларга нисбатан ҳам ижобий, ҳам салбий муносабатини ифода этади. Мазкур муносабатлар дўстона ўз тарзда намоён бўлиши ҳам, ҳазиломуз, кинояли, илтифотсиз шаклда кўзга ташланиши ҳам, таҳқиромуз, ҳақоратом ўз оханг касб этиши ҳам мумкин.

Отажон Ҳошимнинг образлар хусусида билдирган фикрларн ҳам диққатга сазовордпр. У шундай ёзади: Ҳиссий баҳолаш лексикасини деганда олдимизга

умуман адабий асарнинг (агар у ҳақиқий адабий асар бўлса) асосий хусусиятидан иборат бўлган кенг маънода образ масаласи гавдаланади. Маълум, адабий асарнинг асосий объекти— одам, белгили типик ҳаёт шароитида яшовчи типик одамни кўрсатишдир, ҳамда у одам орқали ҳаётни, воқеликни тасвирлашдир. Бадиий асарда кўрсатадиган ҳаёт ва табиат кўринишлари, белгили жамият одамларини тасвир қилиш учун зарурий умумий бир фондир. Демак, бадиий асарда одамни кўрсатиш — одам орқали уни ўраган, етиштирган типик ижтимоий ҳам табиий ҳаётни кўрсатишдан иборатдир.

Бадиий ёдгорликнинг умумий хиссий -таъсирчан оҳангини таржимада тўла-туқис қайта яратиш масъулияти санъаткордан таржима тилида аслиятда қўлланилган турли-туман хиссий-таъсирчан лисоний бирликлар маъно ва услубий вазифаларини акс эттирадиган муқобил ифода воситалари қидириб топишни, бунинг учун, биринчи навбатда, қиёсланаётган тиллар синонимик бойликларини семантик-услубий жиҳатдан илмий-қиёсий тадқиқ қилиб улар орасидаги мувофиқлик ва ўзгачалик ҳолатларни муаян этишни талаб қилади.

ХУЛОСА

Шундай бўлар экан таржимада ҳам маълум бадиий асарнинг образларини, типларини аслидай қилиб беришнинг аҳамияти ўз-ўзидан маълум бўлиб қолади» Отажон Ҳошим асардаги образларнинг хусусиятлари ҳақида гапирар экан, аввало қаҳрамонларнинг келиб чиқишини ижтимоий ҳаёт билан, улар вояга етган муҳит билан боғлаб талқин этади. Таржимондан ҳам ҳақиқати равишда воқеликнинг оригиналга хос берилишини талаб қилади.

REFERENCES

1. Ҳошимов О. «Евгений Онегин» таржимаси тўғрисида.— А. С. Пушкин. Евгений Онегин. Ойбек таржимаси. Тошкент, Уздавнашр, 1937.
2. Мусаев К. Таржима назарияси асослари: Дарслик.Т.: Узбекистан Республикаси ФА «Фан» нашриёти, 2005.-352 б.
3. Абдуллаева М. Р. Инглиз тилидан Ўзбек тилига илк бевосита таржималарда мазмун ва шакл мутаносиблиги. Termiz Davlat Universiteti. "Adabiy aloqalar va madaniyatlarning uzaro tasiri." Xalqaro ilmiy konferensiya 2019 -б. 237-239
4. Бархударов Л. С. Язык и перевод. - ИМО, 1975. - 339 с
5. Гачечиладзе Г. Р. Вопросы теории художественного перевода. - Тбилиси: Изд-во Тбил. Университета, 1970. - 284 с.

-
6. Abdullayeva M. R. Give a classification of works by translating national events and concepts. Materials of the XVII international scientific and practical conference CUTTING EDGE SCIENCE -2020. Pages133-135.
 7. Mirabdullayeva, Z. O., & Bakhadirova, D. A. (2021). EFFECTIVE USE OF MODERN TECHNOLOGIES IN FOREIGN LANGUAGE TEACHING. *Emergent: Journal of Educational Discoveries and Lifelong Learning (EJEDL)*, 2(09), 12-16.. <https://doi.org/10.17605/OSF.IO/WAUBJ>
 8. Mirabdullayeva Zulfiya Olimjonovna, & Bakhadirova Dildora Azodovna. (2020). Problems Of Adequacy And Equivalency In Translation . *The American Journal of Social Science and Education Innovations*, 2(10), 385–390. <https://doi.org/10.37547/tajssei/Volume02 Issue 10-62>

СИНТАКСИЧЕСКИЙ ПАРАЛЛЕЛИЗМ КАК СРЕДСТВО ОРГАНИЗАЦИИ ВЫСКАЗЫВАНИЯ И СЛОЖНОГО СИНТАКСИЧЕСКОГО ЦЕЛОГО В ХУДОЖЕСТВЕННОМ ТЕКСТЕ

Таштемирова Замира Сатвалдиевна

кандидат педагогических наук, доцент ФерГУ

Избаева Нодира

Преподаватель ФерГУ

АННОТАЦИЯ

В данной статье описаны параллельные конструкции в художественном тексте, проводится их анализ на базе осознания целостности, т.е. неразрывного единства в них структурных и семантических данных. Известно, что любое явление на ступенях своей конкретизации характеризуется наличием как плана содержания, так и плана выражения, а это предполагает постоянное соотнесение структурных схем с той семантической структурой, которая создается и реализуется.

Ключевые слова: композиционные приёмы, синтаксический параллелизм, предложение, сложно-синтаксическое целое, текст, экспрессивная функция, художественный текст.

ANNOTATION

This article describes parallel constructions in a literary text, their analysis is carried out on the basis of an awareness of integrity, i.e. inseparable unity of structural and semantic data in them. It is known that any phenomenon at the stages of its concretization is characterized by the presence of both a content plan and an expression plan, and this implies a constant correlation of structural schemes with the semantic structure that is created and implemented.

Key words: compositional techniques, syntactic parallelism, sentence, complex syntactic whole, text, expressive function, literary text.

ВВЕДЕНИЕ

В настоящее время возрос интерес лингвистов к стилистическому аспекту языковых явлений. При этом упор делается на изучение организованных функционально-речевых систем (стилей речи), в основе чего лежит рассмотрение характерных языковых фактов и стилистических приемов, использование которых типично для той или иной функционально-речевой сферы. Выработка типовых приемов композиционной организации художественной прозы связана с появлением устойчиво повторяющихся

синтаксических построений, ожидаемых в определенных частях структуры художественного текста.

Синтаксический параллелизм – языковое явление, заключающееся в одинаковом или сходном порядке синтаксических конструкций: смежных предложений и фраз. Будучи связанный с несколькими языковыми уровнями (словосочетания, предложения и текста) он выполняет в русском языке несколько функций. Параллельные синтаксические конструкции акцентирует внимание читателя на определенной мысли, подчеркивая связи нескольких элементов. Помимо этого, параллелизм, выполняя экспрессивную функцию усиливает эмоциональность высказывания. Выделяют полный и неполный параллелизм.

ОБСУЖДЕНИЕ И РЕЗУЛЬТАТЫ

Полный параллелизм характеризуется абсолютным структурным тождеством параллельно организованных компонентов семантико-структурного единства параллелизма. Например:

«Впрочем, приезжий делал не всё пустые вопросы; он с чрезвычайною точностью расспросил, кто в городе губернатор, кто председатель палаты, кто прокурор, — словом, не пропустил ни одного значительного чиновника; но еще с большею точностью, если даже не с участием, расспросил обо всех значительных помещиках: сколько кто имеет душ крестьян, как далеко живет от города, какого даже характера и как часто приезжает в город; расспросил внимательно о состоянии края: не было ли каких болезней в их губернии — повальных горячек, убийственных каких-либо лихорадок, оспы и тому подобного, и все так обстоятельно и с такою точностию, которая показывала более, чем одно простое любопытство».

В данном отрывке в придаточных кто в городе губернатор, кто председатель палаты, кто прокурор одинаковое количество входящих в каждую составляющую лексических единиц, одинаковые синтаксические отношения членов внутри параллельно оформленных компонентов и одинаковый порядок слов, что позволяет нам утверждать, что перед нами полный параллелизм синтаксических конструкций.

Неполный параллелизм предполагает отступления от полной структурной тождественности. Н.Ш. Мамедов, выделяет следующие виды неполного параллелизма: неполный параллелизм с распространением, неполный параллелизм с несовпадением синтаксических функций соотнесенных

грамматических членов, неполный параллелизм с неадекватным порядком соотнесенных слов, неполный параллелизм с усечением [6, с. 9-10]. Им даются определенные характеристики:

1) неполный параллелизм с распространением имеет место при различных выражениях необязательной, но предсказуемой связи, результатом него и является не соотносительное распространение одних членов предложения другими при одинаковых синтаксических потенциях элементов параллельной конструкции:

«Покамест ему подавались разные обычные в трактирах блюда, как-то: щи с слоеным пирожком, нарочно сберегаемым для проезжающих в течение нескольких недель, мозги с горошком, сосиски с капустой, пулярка жареная, огурец соленный и вечный слоеный сладкий пирожок, всегда готовый к услугам; покамест ему все это подавалось и разогретое, и просто холодное, он заставил слугу, или полового, рассказывать всякий вздор о том, кто содержал прежде трактир и кто теперь, и много ли дает дохода, и большой ли подлец их хозяин; на что половой, по обыкновению, отвечал: «О, большой, сударь, мошенник».

В данном отрывке первые и вторые придаточные предложения, связанные с главным, с однородным подчинением начинаются в сходном порядке слов (Покамест ему подавались и покамест ему все это подавалось) и относятся к целому предложению, определяя время протекания действия (когда?).

Примеры кто содержал прежде трактир и кто теперь тоже являются синтаксически параллельными конструкциями, поскольку выполняют функцию одного члена предложения (дополнение), относятся к одному соотносительному слову в главной части (о том), и наблюдается тождество фраз.

2) неполный параллелизм с несовпадением синтаксических функций соотнесенных грамматических членов как вид неполного параллелизма обнаруживается при отклонении от соотношения структурных моделей частей сложного предложения:

«Когда половой все еще разбирал по складам записку, сам Павел Иванович Чичиков отправился посмотреть город, которым был, как казалось, удовлетворен, ибо нашел, что город никак не уступал другим губернским городам: сильно била в глаза желтая краска на каменных домах и скромно темнела серая на деревянных».

3) неполный параллелизм с неадекватным порядком соотнесенных слов наблюдается в тех параллельных конструкциях, во второй предикативной части

которых обнаруживается инверсия определенных элементов по сравнению с первой предикативной частью. В качестве примера можем привести и много ли дает дохода, и большой ли подлец из вышеприведённого отрывка.

4) неполный параллелизм с усечением означает такой вид неполного параллелизма, который имеет место в результате контекстуальной неполноты или эллипсиса, что обуславливается стремлением к экономии языковых средств и другими причинами. Например:

Следствием этого было то, что губернатор сделал ему приглашение пожаловать к нему того же дня на домашнюю вечеринку, прочие чиновники тоже, с своей стороны, кто на обед, кто на бостончик, кто на чашку чаю.

Здесь параллелизм кто на обед, кто на бостончик, кто на чашку чаю. В данном образце параллелизм создаётся не только с помощью повторов и идентичности частей, но и опущением глагольной конструкции. В следующем примере также глагольный эллипсис обуславливает параллелизм:

«Губернатор об нем изъяснился, что он благонамеренный человек; прокурор — что он дельный человек; жандармский полковник говорил, что он ученый человек; председатель палаты — что он знающий и почтенный человек; полицеймейстер — что он почтенный и любезный человек; жена полицеймейстера — что он любезнейший и обходительнейший человек».

Способность синтаксического параллелизма к усилению эмоционального фона высказывания признается одним из главных его стилистических свойств. Это свойство параллелизма обуславливается выделением логической стороны высказывания в определенном контексте. Чаще всего параллельные конструкции используются для выражения или углубления контраста. Синтаксический контраст/эмоциональный контраст имеет большое значение там, где необходима внезапная перемена тональности повествования, связанная с изменением темы:

«О себе приезжий, как казалось, избегал много говорить; если же говорил, то какими-то общими местами, с заметною скромностью, и разговор его в таких случаях принимал несколько книжные обороты: что он незначащий червь мира сего и не достоин того, чтобы много о нем заботились, что испытал много на веку своем, претерпел на службе за правду, имел много неприятелей, покушавшихся даже на жизнь его, и что теперь, желая успокоиться, ищет избрать наконец место для жительства, и что, прибывши в этот город, почел за неперемный долг засвидетельствовать свое почтение первым его сановникам».

Синтаксический параллелизм усиливает лексическое нарастание значимости компонентов высказывания и вследствие этого служит эффективным приемом для создания эмоционального подъема. Любой повтор, будь то отдельное слово или группа слов, в конструкциях с синтаксическим параллелизмом компонентов создает впечатление нарастания излагаемых фактов по степени их важности. В этом смысле синтаксический параллелизм представляет собой эмоционально-дифференцированный вариант синтаксической организации высказывания. Повторяемые синтаксические структуры образуют некий тематический состав высказывания, оттеняя за счет своей однородности новизну рематического состава. Экспрессивный эффект основан на контрасте повторяющейся и новой информации.

Наличие в синтаксическом параллелизме контраста, т.е. противопоставления слов по их семантическому ряду, содействует изобразительности и меткости таких конструкций в тексте. Яркая эмоционально-экспрессивная насыщенность в них создается и отдельными компонентами параллелизма, и тем значением, которое возникает в результате противопоставительного сочетания компонентов.

«Кучеру Селифану отдано было приказание рано поутру заложить лошадей в известную бричку; Петрушке приказано было оставаться дома, смотреть за комнатой и чемоданом».

Главная особенность рассматриваемого явления в его текстовом статусе видится исследователям в его целостном образовании, обладающем характерными семантическими, синтаксическими, стилистическими и ритмическими взаимосвязями составляющих это образование компонентов. Именно семантико-структурное единство порождает новые качества и свойства, не присущие отдельным его составляющим, но возникающие в результате их взаимодействия в определенной системе текстовых связей.

«Наружный фасад гостиницы отвечал ее внутренности: она была очень длинна, в два этажа; нижний не был выщекатурен и оставался в темно-красных кирпичиках, еще более потемневших от лихих погодных перемен и грязноватых уже самих по себе; верхний был выкрашен вечною желтою краской; внизу были лавочки с хомутами, веревками и баранками».

Таким образом, синтаксический параллелизм является широко распространенным в художественном тексте композиционным приемом, обеспечивающим своеобразие авторского синтаксиса, раскрывающее его замысел и выступает как средство связи между частями сложного предложения

и сложных синтаксических целых. Симметрия частей, образующая его строение является стилистическим фактором, что обуславливает выразительность высказывания или соответствующего участка текста.

REFERENCES

1. Таштемирова, З. С., & Давлятова, Г. Н. (2020). ВОПРОСЫ ДУХОВНОСТИ В УЧЕБНО-ВОСПИТАТЕЛЬНОМ ПРОЦЕССЕ ВУЗА. *Актуальные вопросы науки*, (60), 33-37.
2. Таштемирова, З. С., & Мамаджанова, Г. М. (2018). ИЗУЧЕНИЕ И ОПИСАНИЕ ТЕРМИНОВ "КУЛЬТУРЕМА" И "ЛИНГВОКУЛЬТУРЕМА" В ЛИНГВИСТИКЕ. *Современные гуманитарные исследования*, (1), 64-66.
3. Таштемирова, З. С. (2021). Ситуативные задания как средство развития русской речи учащихся узбекской школы. In *ЦЕННОСТИ ПОЛИКУЛЬТУРНОГО МИРА И ИХ ОТРАЖЕНИЕ В УЧЕБНЫХ И КОНТРОЛЬНЫХ МАТЕРИАЛАХ ПО РУССКОМУ ЯЗЫКУ КАК ИНОСТРАННОМУ И ДРУГИМ ИНОСТРАННЫМ ЯЗЫКАМ* (pp. 59-62).
4. Травников, С. Н., Петривня, Е. К., Июльская, Е. Г., Таштемирова, З. С., Давлятова, Г. Н., & Мухиддинов, А. Г. (2021). *Филологическая акмеология*. Де'Либри.
5. Давлятова, Г. Н., & Таштемирова, З. С. (2020). ЛИНГВОКРАЕВЕДЧЕСКИЙ МАТЕРИАЛ ОБ УЧЁНОМ-ЭНЦИКЛОПЕДИСТЕ В ОБУЧЕНИИ РУССКОМУ ЯЗЫКУ. *Актуальные вопросы науки*, (60), 14-18.
6. Таштемирова, З. С., & Газиева, Д. М. (2020). ВОПРОСЫ КЛАССИФИКАЦИИ ЖАНРОВ В СТИЛИСТИКЕ. *Актуальные вопросы науки*, (60), 25-29.
7. Таштемирова, З. С., & Мамаджанова, Г. М. (2019). МЕНТАЛЬНЫЕ ОСОБЕННОСТИ КОНЦЕПТОВ РУССКОГО И УЗБЕКСКОГО ЯЗЫКОВ И ИХ ИЗУЧЕНИЕ. *Вопросы гуманитарных наук*, (2), 46-48.
8. Таштемирова, З. С., & Давлятова, Г. Н. (2019). ПОЛИКУЛЬТУРНОЕ ПРОСТРАНСТВО И ДИАЛОГ КУЛЬТУР. *Вопросы гуманитарных наук*, (2), 80-82.
9. Таштемирова, З. С., & Давлятова, Г. Н. (2018). ЯЗЫКОВАЯ ТОЛЕРАНТНОСТЬ В РЕСПУБЛИКЕ УЗБЕКИСТАН. *Современные гуманитарные исследования*, (1), 60-63.
10. Таштемирова, З. С., & Давлятова, Г. Н. (2017). "Голос" поэтессы Зульфийи на занятиях русского языка. *Педагогические науки*, (1), 39-41.

11. Давлятова, Г. Н., Таштемирова, З. С., & Мамаджанова, Г. М. (2017). Первые шаги в науку. *Педагогические науки*, (1), 6-8.
12. Таштемирова, З. С., & Давлятова, Г. Н. (2016). ПОЛИЯЗЫКОВОЕ ОБРАЗОВАНИЕ В РЕСПУБЛИКЕ УЗБЕКИСТАН. *Педагогические науки*, (1), 12-14.
13. Давлятова, Г. Н., & Таштемирова, З. С. (2015). Лингвокультуроведческая проблематика и возрождение риторики в вузах. *Современные гуманитарные исследования*, (1), 50-52.
14. Таштемирова, З. С., & Давлятова, Г. Н. (2014). Гимн памяти великого поэта Востока на занятиях русского языка в вузе. *Вопросы филологических наук*, (2), 28-30.
15. Таштемирова, З. С., & Давлятова, Г. Н. (2014). Многоязычие на Востоке: вчера, сегодня, завтра. *Вопросы филологических наук*, (2), 63-64.
16. Таштемирова, З. С., & Давлятова, Г. Н. (2011). ПРОЦЕССЫ ГЛОБАЛИЗАЦИИ И ФУНКЦИОНИРОВАНИЕ ЯЗЫКОВ В РЕСПУБЛИКЕ УЗБЕКИСТАН. *Вопросы филологических наук*, (2), 61-63.
17. Таштемирова, З. С., Давлятова, Г. Н., & Наркобилова, Г. (2007). СОЦИОЛОГИЧЕСКОЕ НАПРАВЛЕНИЕ В ИЗУЧЕНИИ ТРИАДЫ "ЧЕЛОВЕК-ЯЗЫК-ОБЩЕСТВО". *Актуальные проблемы современной науки*, (3), 62-63.
18. Таштемирова, З. С., & Давлятова, Г. Н. (2007). ЯЗЫК, ГУМАНИЗМ И ДУХОВНОСТЬ. *Актуальные проблемы современной науки*, (3), 40-41.
19. Алимов, Т. Э. (2020). Использование учебных текстов в процессе обучения русскому языку в дидактических и коммуникативных целях. *Молодой ученый*, (52), 393-395.
20. Alimov, T. E., & Gimadetdinova, V. G. (2022). NEGATIVE EUPHEMISMS IN THE MEDIA. *INNOVATIVE DEVELOPMENT IN THE GLOBAL SCIENCE*, 1(5), 25-33.

EHTIMOLIY-STATISTIK TUSHUNCHALARNI KOMPYUTER TEXNOLOGIYASIDAN FOYDALANIB O'RGANISH IMKONIYATLARI

U.X. Xonqulov

Farg'ona davlat universiteti dotsenti, (PhD)

M.M. Abdumannopov

Farg'ona davlat universiteti o'qituvchisi

u_xonqulov@mail.ru

ANNOTATSIYA

Maqolada oliy o'quv yurtlari amaliy matematika yo'nalishida ehtimollar nazariyasi va matematik statistika fanini kompyuter texnologiyasidan foydalanib o'rganish imkoniyatlari va uning muhim jihatlarini bayon qilingan. Ushbu jarayonni amalga oshirish bo'yicha qilingan amaliy ishlar sifatida yaratilgan elektron o'quv resurslar haqida ma'lumotlar keltirilgan.

Kalit so'zlar: kombinatorika, ehtimollar nazariyasi va matematik statistika elementlari, gipergeometrik taqsimot, o'rinlashtirish, gruppalash, kompyuter texnologiyasi, statistik funktsiyalar, hisoblash algoritmi.

ВОЗМОЖНОСТИ ОБУЧЕНИЯ ВЕРОЯТНО-СТАТИСТИЧЕСКИМ ПОНЯТИЯМ С ИСПОЛЬЗОВАНИЕМ КОМПЬЮТЕРНЫХ ТЕХНОЛОГИЙ

Хонкулов Улугбек

доцент, (PhD), Ферганский государственный университет;

М.М. Абдуманнопов

Преподаватель Ферганский государственный университет

u_xonqulov@mail.ru

АННОТАЦИЯ

В статье описаны возможности изучения науки теории вероятностей и математической статистики в области прикладной математики в ВУЗ с использованием компьютерных технологий и ее важные аспекты. Имеются сведения об электронных образовательных ресурсах, созданных по мере практической работы, проделанной для реализации этого процесса.

Ключевые слова: гипергеометрическое распределение, компьютерная технология, статистическая функция, алгоритм вычисления, размещение, сочетание(комбинации).

POSSIBILITIES OF TEACHING PROBABLY STATISTICAL CONCEPTS USING COMPUTER TECHNOLOGIES

U.KH. Khankulov

(PhD). Assistant professor of Ferghana State University

M.M. Abdumannopov

Teacher of Ferghana State University

u_xonqulov@mail.ru

ANNOTATION

The article describes the possibilities of studying the science of probability theory and mathematical statistics in the field of applied mathematics at a university using computer technology and its important aspects. There is information about electronic educational resources created as a result of the practical work done to implement this process.

Keywords: *gipergeometric distribution, computer technology, statistical function, algorithm of the calculation, accommodation, combinations.*

KIRISH

Hozirgi vaqtda kompyuter texnologiyasi xalq xo'jaligining barcha sohalariga chuqur kirib borgan. Shu bois, oliy o'quv yurtini tamomlagan mutaxassislarga qo'yiladigan asosiy talablardan biri bu kasbiy faoliyatida vujudga keladigan amaliy masalalarni yechish uchun kompyuterdan foydalana olish ko'nikmasi hisoblanadi. Ma'lumki, o'quv mazmunini o'rganishda kompyuter texnologiyasi va vositalariga tayanilganda fanlararo bog'liqlik ta'minlanishi bilan birga mustaqil ish ulushining o'sishi, bilishga bo'lgan qiziqish rivojlanishi hamda talabaning o'quv faoliyatini boshqarishga erishiladi.

ADABIYOTLAR TAHLILI

O'quv jarayoniga kompyuter texnologiyasini tatbiq qilishning turli masalalari, jumladan, matematika o'quv predmetiga qiziqishni shakllantirishda kompyuter texnologiyasining ta'siri yuzasidan mahalliy va xorijlik tadqiqotchilar tomonidan ko'plab ilmiy izlanishlar olib borilgan. Bular sirasiga A.A. Abduqodirov, M.O' Ashurov, V.R.Mayer, M.L. Fokin va boshqalarning ilmiy tadqiqotlarini keltirishimiz mumkin.

Ehtimollar nazariyasi va matematik statistika o'quv fanini o'rganishda kompyuter texnologiyasidan foydalanish bo'yicha tadqiqotlar matematikaning boshqa tarmoqlariga nisbatan taqqoslaganda kam ulushni tashkil qiladi va bunday

tadqiqotlar S.A. Samsonova, M.A. Suvorova, A.S. Rasulov va boshqalar tomonidan olib borilgan. S.A. Samsonova ishlab chiqqan metodikada ehtimollar nazariyasi va matematik statistika elementlarini o'rganishda standart matematik paketlardan (MathCAD, Mathematica) foydalanish taklif etilgan. U kompyuterni hisoblash uskunasi sifatida qo'llashga urg'u beradi. A.S. Rasulov ham oliy o'quv yurtlari uchun tavsiya etgan o'quv qo'llanmasida ehtimollar nazariyasi va matematik statistika kursining amaliy mashg'ulotlarida kompyuterdan foydalanish maqsadida Excel dasturining ayrim standart funksiyalari imkoniyatlarini keltiradi. Ushbu o'quv qo'llanma iqtisodiyot yo'nalishida tahsil olayotgan talabalar uchun mo'ljallangan bo'lib, unda asosan iqtisodiy, ijtimoiy mazmundagi misol va masalalar tanlangan.

TADQIQOT METODOLOGIYASI

Maqolada oliy ta'lim muassasalarida ta'lim o'qitish tizimini sifatini oshirish maqsadida ehtimoliy-statistik tushunchalarni kompyuter texnologiyasidan foydalanib o'rganish imkoniyatlari muhokama qilinadi. Uning asosiy tarkibiy omillari va qismlari tavsiflanadi. Kompyuter dasturlari yordamida matematik jarayonlarni amalga oshirish bo'yicha qilingan amaliy ishlar sifatida yaratilgan elektron o'quv resurslar haqida ma'lumotlar o'rganildi.

TAHLILLAR VA NATIJALAR

Tahlillar natijasida aytish mumkinki, oliy o'quv yurtlarida ehtimollar nazariyasi va matematik statistikani kompyuter texnologiyasidan foydalanib o'rganish metodikasi takomillashtirish zarur. Takomillashtirish mazmuni quyidagi jihatlarga qaratilgan bo'lishi lozim deb hisoblaymiz:

-ehtimoliy statistik tushunchalarni o'rganishda zamonaviy texnologiyalar, vositalar va multimediali elektron o'quv adabiyotlardan foydalanish ko'lamini chuqurlashtirish;

-S.A. Samsonova, G.V. Gorelova va A.S. Rasulov tomonidan ishlab chiqilgan takliflarni inobatga olgan holda kompyuterni hisoblash uskunasi sifatida qo'llash, kombinatorik, ehtimoliy-statistik tushunchalarni Excel dasturining grafikaviy imkoniyatlari va standart matematik va statistik funksiyalarini tatbiq qilish orqali o'rganishni kuchaytirish;

-o'quv mazmuni kasbiylashtirish, ehtimollik va uning tatbiqlariga oid tabaqalashtirilgan amaliy masalalar va tarixiy-biografik xarakterdagi materiallar bilan boyitish.

Oliy ta'limda ehtimoliy-statistik materiallarni kompyuter texnologiyasidan foydalanib o'rganish jarayonida o'quv maqsadlar, o'quv mazmun, metodlar, vositalar va o'rganish shakli muhim ahamiyatga ega.

O'rganishning maqsadi ta'limiy, tarbiyaviy, rivojlantiruvchi maqsadlar hamda o'rganish vazifalari va tamoyillaridan tashkil topgan bo'lib, o'quv jarayonida multimediali elektron o'quv adabiyotlar va elektron ilovalardan foydalanishni oshirish orqali o'quv materialining ko'rgazmaliligini ta'minlash, bilishga bo'lgan motivitsiyaning pasayishini oldini olish, amaliy dasturlar (Excel, MathCAD, Mathematica, Statistika) imkoniyatlari orqali o'quv materialini avtomatik takrorlashga erishish, taqribiy hisoblashga o'rgatish, o'z bilimlarini sinovdan o'tkazish va amalda tatbiqlay olish ko'nikmasini rivojlantirish asosiy o'rinni egallaydi[1].

Ehtimoliy-statistik tushunchalarni kompyuter texnologiyasidan foydalanib o'rganishda quyidagi vazifalar belgilangan:

-o'quv jarayoniga kompyuter texnologiyasini keng jalb qilish orqali talabalarni mustaqil bilim olishga o'rgatish;

-kombinatorika, ehtimollar nazariyasi va matematik statistika elementlarining qonuniyatlari va metodlari turli sohalarga tatbiq qilinishi, integratsiya, fanlararo aloqadorligi bo'yicha kasbiy kompetentsiyani shakllantirish.

Pedagogik adabiyotlarda ta'lim va tarbiya bilan bog'liq bir qancha tamoyillar keltirib o'tilgan.

Biz ehtimoliy-statistik materiallarni o'rganishda yuqoridagi maqsad, vazifalar asosida quyidagi tamoyillarga tayanish matematika ta'limi takomillashuviga muayyan darajada xizmat qiladi deb hisoblaymiz.

Ilmiylik: Ilmiylik tamoyili talabalarning ehtimollar nazariyasi va matematik statistika faniga qiziqishini rivojlantirishi bilan birgalikda komp'yuter dasturlari imkoniyatlarini amaliyotda tatbiq etish hamda multimediali elektron o'quv adabiyotlar bilan ishlash madaniyatini tarbiyalashni nazarda tutadi.

Tizimlilik va izchillik: O'rganishning tizimliliigi tushunchalarni yangisini ilgari o'rganilgani bilan bog'lash, shu orqali talabalarning tasavvur doirasini kengaytirish, materilni qismlari bo'yicha o'rganish, ma'lumotlarni tizimga solish va umumlashtirishni nazarda tutadi. Kompyuter texnologiyasidan foydalanib kombinatorik, ehtimoliy-statistik materiallarni o'rganish jarayonida tizimlilik va izchillik tamoyilining mohiyati quyidagilarda o'z aksini topadi:

-o'quv materialini o'rganishga kompyuter dasturlari statistik funktsiyalarini tizimli va izchil, mavzulashtirilgan shaklda taqdim qilish;

-multimediali elektron o'quv adabiyotlarga singdirilgan o'quv mazmuni talabalarning individual qobiliyatlariga muvofiqligini ta'minlash;

-o'quv materialining har bir bo'limi bo'yicha talabada shakllanadigan kasbiy kompetensiyaning rivojlanishini inobatga olish;

-bilim berish va olish jarayonini o'rganish mantig'i, maqsadi, vazifasi bilan aniqlanadigan ketma-ketlikda qurish.

Ko'rgazmalilik: ko'rgazmalilikni ta'minlash talablari mohiyati talaba tomonidan o'rganilayotgan ilmiy tushunchalar, elementlar, ularning maketlari yoki modellarini sezgili qabul qilish, eshitish, ko'rish va shaxsan kuzatishni hisobga olish zaruriyatini bildiradi. Ibn Sinoning qayd qilishicha qo'rgazmalilik tushunchasi idrok etishning har xil turlari-ko'rish, eshitish, sezish va hokazolalar bilan bog'langan. Oliy ta'limda xususan, amaliy matematika yo'nalishida ehtimollar nazariyasi va matematik statistikaning kompyuter texnologiyasidan foydalanib o'rganishda ko'rgazmalilikni ta'minlash uchun quyidagilar o'quv elektron vositalar shakllantirildi:

-multimediali elektron o'quv adabiyotlardan foydalanish jarayonida (elektron o'quv adabiyotining III va IV-kategoriya mezonlariga mos maxsus tayyorlangan "Ehtimollar nazariyasi va matematik statistika" nomli multimediali elektron o'quv adabiyoti vositasida);

-MathCAD, Mathematlca, Statistika, Excel, dasturining grafikaviy illyustratsiyalarini qo'llash orqali tajriba natijasini tahlil qilishda gistogramma, poligon va hokazolardan foydalanish imkoniyatlari orqali;

-MathCAD, Mathematlca, Statistika, Excel dasturining standart funktsiyalarini tadbqiq qilishga yo'naltirilgan maxsus ishlab chiqilgan misollar tizimi va metodik ko'rsatmalar vositasida.

-differentsial va individual yondashuv. O'quv jarayonida kompyuter texnologiyasini tadbqiq qilish natijasida talabalar bilan ko'proq ishlash, ayniqsa mustaqil ta'limni tashkillashtirish, nazorat ishlarini individuallashtirish, tabaqalashtirish imkoniyatlari mavjud. Amaliy mashg'ulotlarda o'qituvchi topshiriqlarni individuallashtirish va tabaqalashtirish orqali ularni murakkablashtirib borishi, talabalarning xarakterli xususiyatlarini hisobga olib kichik guruhlarga ajratishi va ular bilan ishlashni amalga oshirishiga qulay sharoit tug'iladi.

-mustaqil bilim olish: taklif etilgan metodikada mustaqil bilim olish tamoyili kompyuter dasturlarining statistik funktsiyalarni tadbqiq qilish orqali echiladigan maxsus ishlab chiqilgan misol va masalalar tizimi hamda mustaqil ta'lim olish, ilmiy ma'lumotlarni har tomonlama samarador o'zlashtirishga mo'ljallangan multimediali elektron o'quv adabiyotlardan foydalanishni kuchaytirish orqali amalga oshiriladi.

Ishlab chiqilgan “Ehtimollar nazariyasi va matematik statistika” nomli multimediali elektron o‘quv adabiyoti matnli, grafikli, ovoqli, videoko‘rinishli, animatsiyali materiallar va qo‘shimcha o‘rganish uchun ma‘lumotlar o‘zida jamlab mustaqil, individual bilim olish, o‘zlashtirilgan bilimlarni baholash, nazorat qilish, amaliyot bilan bog‘lash va mustahkamlashga xizmat qiladi hamda auditoriya mashg‘ulotlaridan tashqari mustaqil bilish olishda qulay didaktik vosita hisoblanadi.

-tarixiy ahamiyatlilik: o‘quv jarayonida mavzuga oid tarixiy ma‘lumotlarni taqdim etilishi talabalarda faollik va ilmiy dunyoqarashni rivojlantiradi. Tarixiy ahamiyatlilik tamoyili talabalarda tarixiy o‘tmishga chuqur hurmat, vatanparvarlik, insonparvarlik, avlodlardan faxrlanish, buyuk olimlarning izlanishlaridan ijobiy jihatlarni o‘zlashtirish ko‘nikmalarini hosil qiladi hamda ularning tarbiyasi, ma‘naviy-ahloqiy sifatlarni shakllanishida katta ahamiyatga ega. Biz tomonimizdan ishlab chiqilgan “Ehtimollar nazariyasi va matematik statistika” nomli multimediali elektron o‘quv adabiyotning “tarixiy sharxlar”, “so‘z boshi o‘rnida”, “nazariy ma‘lumotlar”, “qo‘shimcha materiallar”, “taqdimotlar” kabi bo‘limlarida tarixiy materiallar mavjud. Talabaga ushbu bo‘limlar orqali ehtimollar nazariyasi va matematik statistikaning rivojlanish tarixi, xorijiy ta‘lim muassasalarida o‘qitilish holati, mamlakatimizda etishib chiqqan olimlar, ularning ijod yo‘li haqida qiziqarli materiallarni o‘rganish taklif etiladi.[2]

Oliy o‘quv yurtlarining amaliy matematika yo‘nalishi talabalari uchun ehtimollar nazariyasi va matematik statistikaning kompyuter texnologiyasidan foydalanib o‘rganishni takomillashtirish maqsadida o‘quv mazmunga quyidagi materiallarni kiritish tavsiya etiladi:

-komp‘yuter dasturlarining grafikaviy illyustratsiyalari va standart funktsiyalarini tadbiq qilishga yo‘naltirilgan o‘quv mazmun hamda misol va masalalar;

-tarixiy-biografik xarakterdagi materiallar, ehtimollik va uning tadbiqlariga oid kasbiy, tabaqalashtirilgan amaliy masalalar. [3,4]

Kompyuter texnologiyasidan foydalanib ehtimoliy-statistik materiallarni o‘rganishni quyidagi shakllarda olib borish mumkin deb hisoblaymiz: guruhli, frontal, individual, mustaqil ta‘lim va masofaviy ta‘lim. Shuningdek, D. Poya tomonidan o‘rganilgan “misol va masalalar orqali matematikani o‘rgatish” metodi keng qo‘llaniladi. Pedagogik adabiyotlarda o‘rganishning ko‘plab metodlari keltirilgan va ularni quyidagilarga bo‘lish mumkin:

-o‘rganish jarayonida talabalarning jamoaviy va shaxsiy o‘zaro munosabatlarini boshqarishga mo‘ljallangan;

-tafakkur, xotira, diqqat va xayolning alohida operatsiyalarini tarkib toptiradigan va faollashtiradigan;

-talabalarning o'quv materialini o'zlashtirish bilan bog'liq kechinmalari va hissiyotlarini faollashtiradigan;

-fikrlash faoliyatida muammoli va izlanishli vaziyatlarni paydo qiladigan;

-nazorat va talabalarni o'zini-o'zi nazorat qilishga yo'naltirilgan.

Bobokalonimiz Al Farobiy o'rganish metodlari talabalarga turli bilimlar berishi bilan birgalikda mustaqil holda bilim olish yo'llarini ko'rsatishi, ularni bilimlarning zarurligiga ishonitirish kerakligini uqtirgan.

XULOSA

Xulosa qilib aytish mumkinki, yuqoridagi fikrlarga muvofiq shuningdek V.A. Dalinger, M.N. Skatkin, Yu.K. Babanskiylar tomonidan tasniflangan va o'rganilgan (tushuntirish, induktiv, deduktiv, reproduktiv, muammoli bayon qilish, qisman izlanish, tadqiqotchilik, texnik vositalar bilan ishlash) metodlari hamda, V.N. Kasatkin tavsiya etgan kompyuterli modellashtirish va interfaol metodlarni amalga oshirish imkoniyatida kompleks qo'llash maqsadga muvofiq.

REFERENCES

1. U.X. Xonqulov. Matematika o'quv fani amaliy mashg'ulotlarini takomillashtirishning ayrim masalalari. Namangan davlat universiteti ilmiy axborotnomasi. - Namangan, 2019. -№ 7. -B.256-262.
2. Kh, K. U. About the principles of selection of teaching content of stochastic elements of mathematics. Science and world.–Volgograd, Russia, 2018. №.–P. 56-57. *Impact Factor 0,325*.
3. Kh, U. (2016). Khankulov. Description of methodical system of teaching the line of stochastic elements of mathematics by using computer technologies. *Eastern European Scientific Journal*, (6).
4. Wisner R.A., Khan B.H. Learning on Demand ADL and the Future of e-learning *Advanced Distributed Learning*, 2010.-P 339-340.

ТАЛАБА-ЁШЛАР МАЪНАВИЙ ДУНЁҚАРАШИНИ ШАКЛЛАНТИРИШНИНГ САМАРАЛИ УСУЛЛАРИ

Раматов Ж.С.

Тошкент давлат транспорт университети
“Ижтимоий фанлар” кафедраси мудири

Ҳасанов М.Н

Тошкент давлат транспорт университетининг
“Ижтимоий фанлар” кафедраси ўқитувчиси

Жуманиёзова Н.С

Ташкент давлат транспорт университети
“Ижтимоий фанлар” кафедраси катта ўқитувчиси

АННОТАЦИЯ

Мақолада янги Ўзбекистонда Талаба-ёшлар маънавий-ахлоқий дунёқарашини шакллантиришда маърифат алоҳида аҳамият касб этилганлиги. Зеро, маърифат – маънавиятга олиб келадиган йўл, уни шакллантирувчи воситаси кўрсатилган. Маърифат миллат тарихининг ажралмас таркибий қисми каби масалалар тахлил этилган.

Таянч сўзлар: Талаба-ёшлар, виждон, маънавий-ахлоқий дунёқараши, сўз эркинлиги, маърифат, касб-ҳунар, таълим-тарбия .

АННОТАЦИЯ

В статье просветительство имеет особое значение в формировании духовно-нравственного мировоззрения учащихся нового Узбекистана. Ведь просвещение – это путь, ведущий к духовности, и показан инструмент, его формирующий. Просвещение является неотъемлемой частью истории нации.

Ключевые слова: Студенческая молодежь, совесть, духовно-нравственное мировоззрение, свобода слова, просвещение, профессия, образование.

КИРИШ

Бугунги кунда Ўзбекистон Республикаси Президенти Ш.М.Мирзиёев анъанага содиқ қолган ҳолда, ёшларнинг таълим-тарбиясига алоҳида эътибор қаратиш давр талаби эканлигини таъкидлайди: “Юксак маънавиятли, замонавий билим ва касб-ҳунарларга, ўз мустақил фикрига эга бўлган ёшларни миллий ва умуминсоний кадриятлар руҳида тарбиялаш биз учун энг муҳим масалалардан

биридир. Бу борада биз асрлар мобайнида шакллланган миллий анъаналаримизга, аждодларимизнинг бой маънавий меросига таянамиз”¹⁹⁹.

Талаба-ёшлар маънавий-ахлоқий дунёқарашини шакллантиришда маърифат алоҳида аҳамият касб этади. Зеро, маърифат – маънавиятга олиб келадиган йўл, уни шакллантирувчи воситадир. Маърифат миллат тарихининг ажралмас таркибий қисми ҳисобланади. Президентимиз Ш.М.Мирзиёев томонидан БМТ Бош Ассамблеясининг “Маърифат ва диний бағрикенглик”²⁰⁰ деб номланган махсус резолюциясини қабул қилиш таклифи ҳам давлатимизни халқаро миқёсда нуфузини янада кўтарди. Бу ҳужжатнинг асосий мақсади – барчанинг таълим олиш ҳуқуқини таъминлашга, саводсизлик ва жаҳолатга барҳам беришга кўмаклашишдан иборат. Ушбу резолюция бағрикенглик ва ўзаро ҳурматни қарор топтириш, диний эркинликни таъминлаш, эътиқод қилувчиларнинг ҳуқуқини ҳимоя қилиш, уларнинг камситилишига йўл қўймасликка кўмаклашишга қаратилган.

МУҲОКАМА ВА НАТИЖАЛАР

Шарқ уйғониш даври мутафаккирларининг фикрича, покиза хулқ-атвор, гўзал ахлоқ-одоб, ҳалоллик, илоҳий маърифат – комиллик даражасига етиш манбаидир. Комил инсонларгина миллатнинг ёрқин кўзгуси бўлиши мумкин. Фақат маънавиятли ва маърифатли инсонларгина халқ ва давлат манфаати, равнақи йўлида меҳнат қилишга қодирдирлар. Машҳур Шарқ мутафаккири Шайх Азизиддин Насафий комил инсон фазилатлари ҳақида гапириб, унинг юксак ахлоқли, ўзини англаган, дунёвий ва илоҳий билимларни эгаллаган маънавиятли ва маърифатли бўлиши зарурлигини айтади: “Билгилки, Комил инсон деб, шариат, тариқат ва ҳақиқатда етук бўлган одамга нисбатан айтадилар ва агар бу иборани тушунмасанг, бошқа ибора билан айтайин: билгилки, комил инсон шундай инсондирким, унда куйидаги тўрт нарса камолга еткан бўлсин: яхши сўз, яхши феъл, яхши ахлоқ ва маориф”²⁰¹.

Ёшларни жаҳолатга қарши маърифат билан курашиш руҳида тарбиялашда, уларга жаҳолатнинг объектига кўра қуйидаги кўринишларда, яъни жаҳолатпарастликнинг: 1) ич-ичидан мавжуд дунёвий тартибни кўролмасдан, унга нисбатан илмсизларча, яъни унинг моддий ва маънавий ҳаётидаги ижобий ўзгаришларга нодонларча салбий муносабатда бўлишида; 2) давлат ҳокимияти

¹⁹⁹ Ш.М.Мирзиёев. Миллий тараккиёт йўлимизни қатъият билан давом эттириб, янги босқичга кўтарамиз. – Тошкент: “Ўзбекистон”, 2018. – Б.89.

²⁰⁰ Ўзбекистон Республикаси Президенти Шавкат Мирзиёев 19 сентябрь куни Бирлашган Миллатлар Ташкилоти Бош Ассамблеясининг 72-сессиясида нутқи. Халқ сўзи газетаси. 2017 йил 20 сентябрь.

²⁰¹ Қаранг: Комилов Н. Тасаввуф ёки комил инсон ахлоқи. 1-китоб. – Тошкент: Ёзувчи, 1996, 147-бет.

томонидан амалга оширилаётган иқтисодий, сиёсий, ҳуқуқий, маданий ислохотларнинг моҳиятини тушунмасдан, уларга жаҳл билан ақлсизларча қаршилик кўрсатаётганлигида; 3) узоқ ва яқин қўшни давлатлар билан тенглик ва ўзаро ёрдам тарзида ўрнатилаётган муносабатларга раҳна солишига уринишларида; 4) элат, миллат ва халқларнинг қадриятларини менсимасдан, уларни ваҳшийларча вайрон қилишига ҳаракат қилаётганликларида; 5) илм-фан ютуқларини тан олмасдан тараққиётга тўсқинлик қилаётганликларида; 6) дин ниқоби остида халқлар ўртасида низо чиқариб, мавжуд ҳокимиятни аздариб ташлаб ўзларининг ҳокимиятини ўрнатишни авж олдираётганликларида; 7) инсонни олий қадрият деб ҳисобламасдан, болалар ва аёлларнинг ҳақ-ҳуқуқларини паймол қилиб, уларни сотиб юбориш эвазига катта маблағ тўплаётганликлари каби хатти-ҳаракатларида яққол намоён бўлишини тушунтирмоқ зарурдир.

Шу билан бир қаторда жаҳолатнинг субъектига кўра қуйидаги кўринишларда, яъни жаҳолатпарастликнинг: а) жамият ҳаётида вужудга келган муаммоларни ақл, илм билан эмас, балки жисмоний куч ишлатиши йўли билан ҳал этишига уринишида; б) ўзига-ўзи маҳлиё бўлиб маърифатгўй донишмандларнинг маслаҳатларига қулоқ солмасдан ўта ўжарлик билан иш бажаришида; в) мансабпарастлик балосига чалиниб барча одамлар унга бўйсунганини, ўзи ҳеч кимга бўйсунмаслигини хоҳлашида, бўйсунмаганларни ўзига ва жамиятга душман деб билишида; г) ўтқинчи, юзаки нарсалар, мол-дунё, жисмоний лаззатлар, ҳирсу шаҳват, обрў, амал, шон-шуҳратни ҳақиқий бахт, фаровонлик деб ўйлашида ва билишида; д) обрўпарастлик балосига йўлиқиб, ўзаро бир-бирларини макташ, кўкка кўтаришни яхши кўришида, уларни бошқалар сўзда ҳам ишда ҳам улуғлашларини ишашларида; ж) мутлоқ ҳокимиятга эга бўлиб, ўзга халқларни қурол кучи билан қўрқитиб ўзига тобе қилиб олишига, яъни яққа ҳукмронлик гаштини суришига бўлган хатти-ҳаракатлари шаклида намоён бўлишини кўрсатиб бермоқ керак.

Бу ҳақда Ш.М.Мирзиёев: “Биз “жаҳолат” деганда одатда диний жаҳолат, ақидапарастликни тушунамиз. Лекин бугунги ҳаётини жараёнлар жаҳолат ҳамма соҳада ҳам учраши, агар унга қарши ўз вақтида кураш олиб борилмаса, ўта оғир оқибатларга олиб келиши мумкинлигини кўраемиз. Биз бугун жаҳолат деган балога иқтисодиёт соҳасида ҳам таълим-тарбия, соғлиқни сақлаш, маданият тизимида ҳам қўйингки, ҳаётимизнинг барча жабҳаларида дуч келаяпмиз ва бу иллат қўл-оёғимизда бамисоли кишан бўлиб турибди. Бу

кишандан холос бўлмасдан туриб, тараққиёт ва ривожланиш ҳақида ҳеч қандай сўз бўлиши мумкин эмас”²⁰², – деган эди.

Бугунги жаҳолатга қарши маърифат билан курашнинг замонавий тактик усуллари куйидагилардан иборат: бузгунчи вайронкор ғоя ва мафкуралар тўрига тушиб қолган, аммо кўли “қон”га ботмаган ҳолда қайтиб келган фуқароларга нисбатан кечиримли бўлиш, яъни уларни авф этиш; кечирилган фуқароларни, уларнинг ота-оналари, оила аъзолари ва қариндош уруғларини камситмаган ҳолда иш билан таъминлаб ижодий меҳнатга, жамоат ишларига жалб қилиш; авф этилганларга нисбатан ҳар бир оила, ижтимоий гуруҳ, маҳалла ва бошқа жамоат ва меҳнат жамоаларида яхши маънавий-мафкуравий муҳитни яратиш; узоқ вақт давомида кўшни мамлакатлардан келиб, мамлакатимизда яшаб, ҳалол меҳнат қилиб, шу юртни танлаган, бироқ фуқаролик ҳуқуқига эга бўлмаганларни фуқароликка қабул қилиниши ва шу асосида уларнинг руҳини кўтариш; тўғри йўлдан адашиб, чет элларда хор-зор бўлиб, азоб-уқубатларни кўриб, тавбасига таяниб ўз ватанига қайтиб келган фуқаролар билан ёшларнинг учрашувларни ташкил этиб, бузгунчи-вайронкор ғояларнинг асл моҳиятини уларнинг вужудида чуқур ҳис эттириш, уларни Ш.М.Мирзиёев кўрсатиб ўтганидек: “Билим билан, ақл ва маърифат, намунали ишлар билан ишонтириш керак. Тарихдан, бугунги ҳаётимиздан олинган ҳаётий, таъсирчан мисоллар билан инонтириш керак”.

Маълумки, жамият тараққиётида, унинг ижтимоий-иқтисодий ривожланишида инсоннинг ижтимоий фаолияти, хусусан, унинг ахлоқий камолоти биринчи ўринда туриши керак. Ана шу ахлоқий жиҳат қанча юқори бўлса, биргина оилада эмас, балки бутун жамиятда ҳам инсонийлик юзага чиқиб, фаровон ҳаёт кечиришга имкон яратилади, чунки жамиятнинг энг катта бойлиги ана шу инсонлар ва уларнинг гўзал тақдиридир. Агарда юксак маънавиятли жамият шаклланишига қатъий ишонган, бунга чуқур эътиқод этадиган кадрлар етиштирилса, аввало шундай жамият бўлишига комил ишончи ва эътиқоди бўлган имонли, баркамол инсонларни тарбиялай олинсагина ана шу жамият ва давлатда барқарорлик, фаровонлик, осойишталик, тараққиёт тезлашади. Шунинг учун ҳам мамлакатимизда мустақилликнинг дастлабки йилларидан бошлаб, токи бугунги кунга қадар бу масалага давлат сиёсати даражасида қараб келинган. “Бугунги кунда фарзандларимизнинг

²⁰² Мирзиёев Ш.М. Адабиёт ва санъат, маданиятни ривожлантириш – халқимиз маънавий оламини юксалтиришнинг мустаҳкам пойдеворидир// Халқимизнинг розилиги бизнинг фаолиятимизга берилган энг олий баҳодир. 2-жилд. – Тошкент: Ўзбекистон. НМИУ, 2018.– Б.195-196.

маънавий оламини юксалтириш, уларни миллий ва умуминсоний қадриятлар руҳида тарбиялаш масаласи биз учун энг долзарб вазифа бўлиб қолмоқда.

Ахлоқий онгнинг намоён бўлиш шаклларида бири – кишида маълум ҳаёт шароитлари ва тарбия таъсирида қарор топган қатъий билимлар ва ахлоқий тартиб-қоидаларга эмоционал муносабатдан иборат бўлган ишонч ҳисобланади. Ишонч хулқ меъёрини субъектив қабул қилиш бўлиб, киши намуна оладиган ахлоқ тамойилларининг тўғрилиги ва адолатли эканлигига ишонч билдиришидир. Фақат ахлоқий ишонч бу билан чекланмайди, чунки бу фақатгина ахлоқий заруратни ақлий ҳиссиёт билан тушунишдир. Ахлоқий ишонч шахснинг бирон фаолият йўналишини, унинг мақсад сари интилиши, хулқнинг яширин мотивлари тузилмасини ҳамда унинг умумий нуқтаи назарини, ҳаётдаги ўрнини, яшаш маъносини белгилайди. Ахлоқий ишонч ўзида рационал ва эмоционал томонларни ифодалайди, бунда инсон ҳар қандай қийин шароитларда ҳам ўз тамойилларидан қайтмайди.

Маънавий камолот қирралари ва муаммолари ҳақида жуда кўп фикрлар айтиш мумкин, имкониятдан келиб чиқиб биз маънавий камолотнинг мезонларидан бири бўлган мустақил фикрлаш ҳақида сўз юритмоқчимиз. Мустақил фикрлаш элементлар шаклида деярли ҳар бир кишиларда мавжуд, яъни энг оддий ҳолатларда ҳам киши ўз-ўзини бошқаради. Аммо биз фикр юритадиган мустақил фикрлаш, юртимизда бўлаётган ҳар бир жараён ва унта оид бўлган ҳар бир муносабатга нисбатан, ўз вақтида тўғри ва объектив фикр билдириш ва ўз муносабатини белгилаб олишдир.

Ёшларнинг мустақил фикрлаши ҳақида сўз борар экан, аввало, ҳозирги кунда ёшлар ўртасида айнан шу фазилатнинг етишмаслиги оқибатида жамиятда келиб чиқаётган иллатлар ҳақида бир фикр юритайлик. Бу иллатларнинг кенг тарқалганлари:

1. Ёшлар ўртасида гиёҳвандлик;
2. Ғоявий иммунитетнинг пастлиги оқибатида бузғунчи ғоялар таъсирига тушиб қолиш;
3. Ёшлар жиноятчилиги ва ҳуқуқбузарлиги.

Шу уч иллат, охир-оқибат ёшларимизга жиноятчи муҳрини босиш ва уларни том маънода йуқотишимизга сабаб бўлмоқда. Аслини суриштирганда буларнинг заминиди, мафкуравий тарбияга эътиборнинг камлиги натижасида ёшларнинг бу каби иллатларни келиб чиқиш сабаблари ва моҳиятини билмаслиги ёки очикдан-очиқ бу каби ҳодисаларга маънавий жиҳатдан

қаршилик қилишга ожизлик, яъни мустақил фикрлай олмаслик, ўзгаларнинг фикрига, йўлига кўр-кўрона бўйсунуши ётибди.

Ўзбекистон Республикаси Биринчи Президенти И.А.Каримов таъкидлаганларидек, моддий ва маънавий олам уйғунлашиб, инсоннинг кўш қанотига айлансангина, жамиятнинг тўлақонли эркин ривожланиши таъминланади. Лекин, афсуски, маънавий инқирознинг олдини оладиган, ёшларни юксак маънавиятли шахс сифатида шакллантиришни кафолатлайдиган таълим-тарбия тизими дунёда хали яратилмаганлигини бугун ҳаётнинг ўзи тасдиқлаб кўрсатмоқда. Ҳақиқатдан ҳам, бугун мураккаб вазиятда маънавият соҳасида вужудга келаётган долзарб муаммолар, хусусан, жаҳоннинг айрим минтақаларида тобора кучайиб, илдиз отиб бораётган маънавий инқироз хавфи халқимиз маънавиятини асраш баробарида уни юксалтириш, айниқса, ёш авлоднинг қалби ва онгини турли зарарли ғоя ва мафкуралар таъсиридан ҳимоя қилишни талаб қилмоқда.

Ҳеч шубҳасиз, дунёнинг қайси бурчагида бўлмасин, маънавиятга қарши қандай таҳдиднинг пайдо бўлиши ўзининг бугунги куни ва эртанги истиқболни ўйлаб яшаётган ҳар бир онгли инсон, ҳар бир халқни ташвишга солади. Албатта, бундай маънавий таҳдид ва мафкуравий хуружлар миллий ва диний томирларимизга болта уриши, улардан аввало фарзандларимиз кўпроқ азият чекиши мумкинлиги, ёшларда маънавий-ахлоқий онги янада юксалтиришни тақозо этмоқда.

Таълим тизимининг барча босқичларида бу фазилатларни шакллантириш ўзига хос хусусиятларга эгадир. Хусусан, юқоридаги маънавий-ахлоқий фазилатлар олий таълимда янада мустаҳкамланади ва ҳаётда фаолият мезонига айланади. Тарбиявий ишлар тўғри йўлга қўйилган таълим муассасаларида талабаларда ўз фаолиятида мақсадли кураш олиб бориш, мустақил фикрга эга бўлган фидокор, тарихни тўғри англаш, ўз кучига ишончни қабул қилиш, ислохотларда фаол иштирок этиш, урф-одатларни, анъаналарни асраш, демократияга ҳурмат билан қараш, эзгу ғояларга садоқат, маърифатни ёт ғояларга қарши қўя билиш, огоҳликни, бунёдкорликни, маънавий юксакликни намоён этиш, жамоа ташкилотларида фаол иштирок этиш, мафкуравий таҳдидга қарши кураш, глобаллашувнинг салбий жиҳатларини фож этиш, юрт тинчлигини сақлаш, демократия экспорти моҳиятини фож этиш фазилатлари намоён бўлади.

ХУЛОСА

Шунингдек, мустақилликни мустаҳкамлашнинг фаол курашчиси бўлиб, миллий байрамлардан, маросимларда ғоявий тарғиботдан фойдаланиш, глобализм иллатларига, ахборот хуружига, “оммавий маданият” таҳдидига нисбатан ғоявий курашчанликни намоён қилиш, миллий ўзликни ҳимоя қилиш учун кураша олиш, бузғунчи ғояларига, хоинликка, лоқайдликка, маҳаллийчиликка, терроризмга, космополитизмга қарши курашиш, буюк келажакка ишонч ҳисси билан яшаш фазилатлари шаклланади.

Шу боисдан ҳам ёшлар тарбиясининг муҳим бўғинларидан бири – олий таълим муассасалари деб ҳисоблаймиз. Бизнинг фикримизча, олий ўқув юртларида давлатимиз томонидан яратиб берилган имкониятлардан кенг ва самарали фойдаланиб, таълим-тарбия ишларига катта эътибор қаратиш зарур. Олий таълим муассасасида тарбиянинг барча соҳалари ва айниқса, ушбу йўналишлари бўйича алоҳида таълим-тарбия ишлари олиб борилиши мақсадга мувофиқдир.

REFERENCES

1. Ш.М.Мирзиёев. Миллий тараққиёт йўлимизни қатъият билан давом эттириб, янги босқичга кўтарамиз. – Тошкент: “Ўзбекистон”, 2018. – Б.89.
2. Ўзбекистон Республикаси Президенти Шавкат Мирзиёев 19 сентябрь куни Бирлашган Миллатлар Ташкилоти Бош Ассамблеясининг 72-сессиясида нутқи. Халқ сўзи газетаси. 2017 йил 20 сентябрь.
3. Қаранг: Комилов Н. Тасаввуф ёки комил инсон ахлоқи. 1-китоб. – Тошкент: Ёзувчи, 1996, 147-бет.
4. Мирзиёев Ш.М.Адабиёт ва санъат, маданиятни ривожлантириш – халқимиз маънавий оламини юксалтиришнинг мустаҳкам пойдеворидир// Халқимизнинг розилиги бизнинг фаолиятимизга берилган энг олий баҳодир. 2-жилд. – Тошкент: Ўзбекистон. НМИУ, 2018.– Б.195-196.
5. To‘raboev, Sh. G., Toirov, Z. T., Abdullaev, J. Z., G‘ulomov, Sh. M., Hasanov, M. N. (2022). FOROBIYNING FALSAFIY ASARLARIDA INSONNING KELIB CHIQISHI.
6. Mirshod Numonovich Hasanov ABU NASR FOROBIYNING INSONNI AHLAKKII KAMALOTI TUGRISIDAN KARASHLARI SHAKLANNISININING IJTMOYTARIHIKHIY MANBALARI // Pedagogik fanlarda akademik tadqiqotlar. 2022 yil. 6-son. URL: <https://cyberleninka.ru/article/n/abu-nasr-forobiyning-insonni->

ahlo-iy-kamoloti-t-rishniy-arashlari-shaklanishining-izhtimoiytarihiy-manbalari
(kirish sanasi: 29.10.2022).

7. Ramatov, J.S., & Khasanov, M.N. (2022). ANALYSIS OF THEORETICAL MODEL OF INNOVATION INVOLVEMENT IN EDUCATIONAL PRACTICE. Oriental renaissance: Innovative, educational, natural and social sciences, 2 (6), 937-942.
8. Раматов, Ж. С., Муратова, Д., Султанов, С. Ҳ., Тухтабоев, Э., Кушаков, Ф., & Хасанов, М. Н. (2022). ИЖТИМОЙ АДОЛАТ ВА ҚАДРИЯТЛАР ПЛЮРАЛИЗМИ. World scientific research journal, 8(1), 102-108.
9. Ж. С. Раматов, Л. А. Валиев, & М. Н. Хасанов (2022). АУРОБИНДО ГҲОШ ТАЛҚИНИДА ИНСОН БОРЛИҒИНИНГ АНТРОПОЛОГИК ЖИҲАТЛАРИ. Academic research in educational sciences, 3 (6), 688-695.
10. Раматов, Ж.С., Баратов, Р.Ў., Султанов, С.Ҳ., Муратова, Д.А., Хасанов, М.Н., & Эрнийёзов, У.К. (2022). ЁШЛАР ЗАМОНАВИЙ МАДАНИЙ ҚИЁФАСИ ВА УМУМИНСОНИЙ ҚАДРИЯТЛАР ТУШУНЧАСИНИНГ МАЗМУН-МОҲИЯТИ. Oriental renaissance: Innovative, educational, natural and social sciences, 2 (10), 376-386.
11. Раматов, Ж.С., Баратов, Р.Ў., Султанов, С.Ҳ., Кушаков, Файзулла Абдуллаевич., Валиев, Л.А., & Хасанов, М.Н. (2022). ҲОЗИРГИ ДАВРДА ИЖТИМОЙ АДОЛАТ ҲАҚИДАГИ ИЛМИЙ-ФАЛСАФИЙ ҚАРАШЛАРНИНГ ЎЗИГА ХОС ТАЛҚИНИ. Oriental renaissance: Innovative, educational, natural and social sciences, 2 (9), 647-656.
12. Ж. С. Раматов, & М. Хасанов (2022). ШАХС ДИНИЙ ДУНЁҚАРАШИНИНГ ШАКЛЛАНИШИДА ИЛМНИНГ АҲАМИЯТИ. Academic research in educational sciences, 3 (7), 35-39.
13. Ш.Ф.Турабоев, З.Т.Тоиров, Ж.З.Абдуллаев, Ш.М.Фуломов, & М.Н.Хасанов. (2022). ФОРОБИЙНИНГ ФАЛСАФИЙ АСАРЛАРИДА ИНСОННИНГ КЕЛИБ ЧИҚИШИ . JOURNAL OF NEW CENTURY INNOVATIONS,4(3),141–146.
14. Бобошев, З. Н., Хасанов, М. Н., & Нуруллаев, Э. А. (2022). АБУ НАСР ФОРОБИЙНИНГ ПЕДАГОГИКА ФАНИНИНГ АСОСЧИСИ СИФАТИДА.
15. Рашит Ўсарович Баратов (2022). ТРАНСПОРТ ТИЗИМИДА ТАЪЛИМ ИСЛОҲОТЛАРИ ВА ИСТИҚБОЛЛАРИ. Academic research in educational sciences, 3 (TSTU Conference 1), 90-95.
16. Baratov, R. U. (2019). INTEGRATION OF A SCIENCE, FORMATION AND MANUFACTURE IN THE COURSE OF PROFESSIONAL TRAINING. In

ОБЩЕСТВЕННЫЕ НАУКИ В СОВРЕМЕННОМ МИРЕ: ПОЛИТОЛОГИЯ, СОЦИОЛОГИЯ, ФИЛОСОФИЯ, ИСТОРИЯ (pp. 51-54).

17. Раматов, Ж.С., Баратов, Р.Ў., Султанов, С.Х., Муратова, Д.А., Хасанов, М.Н., & Эрнийёзов, У.К. (2022). ЁШЛАР ЗАМОНАВИЙ МАДАНИЙ ҚИЁФАСИ ВА УМУМИНСОНИЙ ҚАДРИЯТЛАР ТУШУНЧАСИНИНГ МАЗМУН-МОҶИЯТИ. *Oriental renaissance: Innovative, educational, natural and social sciences*, 2 (10), 376-386.

18. Раматов, Ж.С., Баратов, Р.Ў., Султанов, С.Х., Кушаков, Файзулла Абдуллаевич., Валиев, Л.А., & Хасанов, М.Н. (2022). ҲОЗИРГИ ДАВРДА ИЖТИМОИЙ АДОЛАТ ҲАҚИДАГИ ИЛМИЙ-ФАЛСАФИЙ ҚАРАШЛАРНИНГ ЎЗИГА ХОС ТАЛҚИНИ. *Oriental renaissance: Innovative, educational, natural and social sciences*, 2 (9), 647-656.

ТЕХНОЛОГИЯ ФАЛСАФАСИНИНГ ИЛМИЙ – НАЗАРИЙ АСОСЛАРИ

Кушаков Файзулла Абдуллаевич

ТДТрУ «Ижтимоий фанлар» кафедраси катта ўқитувчиси

kushakovfayzullo@gmail.com

+99897 777 25 83

АННОТОЦИЯ

Мазкур мақолада техник фанларнинг ривожланиши, унинг фалсафий аҳамияти ҳусусида тахлилий масалалар кўриб чиқилди. Теникология тушунчаси замонавий ёндашув ва илмий – назарий жиҳатлари ўрганиб чиқилди. Ҳозирги кунда техника фанига оид соҳалардаги илмий ютуқларининг инсон ва жамият фаолиятига таъсирига алоҳида тўхталиб, илмий янгиликларнинг салбий ва ижобий жиҳатлари тадқиқ қилинди.

Калит сўзлар: *Техникология, техника, технология, сунъий интеллект, вертуал олам, интернет, антропол, метафизика.*

АННОТАЦИЯ

В данной статье были рассмотрены аналитические вопросы, касающиеся развития технической науки и ее философского значения. Изучены современный подход и научно-теоретические аспекты концепции технологии. В настоящее время исследуются отрицательные и положительные стороны научных инноваций, особое внимание уделяется влиянию научных достижений в областях технических наук на человеческую и общественную деятельность.

Ключевые слова: *Технология, техника, технология, искусственный интеллект, виртуальный мир, интернет, антропология, метафизика.*

ANNOTATION

This article examined analytical issues related to the development of technical science and its philosophical significance. The modern approach and scientific and theoretical aspects of the concept of technology are studied. Currently, the negative and positive aspects of scientific innovations are being investigated, special attention is paid to the impact of scientific achievements in the fields of technical sciences on human and social activities.

Key words: *Technology, technique, technology, artificial intelligence, virtual world, Internet, anthropology, metaphysics.*

КИРИШ

Бугунги кунда техник фанлар жамланмаси ҳали ўз номига эга бўлишдек шарафга сазовор бўлмаган[1]. Инглиз тилида сўзлашувчи муаллифлар буни технология деб аташади, лекин технология ҳам маълум бир маҳсулотни, масалан, қанд лавлагидан шакарни ишлаб чиқариш бўйича операциялар мажмуи ҳисобланади. Вахолангки, бутун техник назарияларни технология деб аташни мақсадга мувофиқ бўлар эди[2]. Бу фаннинг алоҳида соҳаси ҳисобланиб, ушбу фикрлар ҳар доим мунозарали бўлиб келган. Илмий билимларни таснифлаш бўйича таклиф этилаётган лойиҳаларда биз фан ва техника соҳалари ҳақида гапирамиз. Бу эса технология ҳақидаги илмий билимларнинг фан билан бир қаторда қўйилади-ю, лекин у нинг таркибий қисмига киритилмайди. Ҳар қандай фаннинг, мисол учун физика ва иқтисодни мақоми унинг усуллари билан белгиланади. Физика, иқтисод ва технология бир хил концептуал трансдукция усуллари билан бошқарилади. Шунга асосланиб, технологияни фан соҳаларидаги тизимга киритмаслик илмнинг ривожланиш қонуниятларига хилофдир. Шу ўринда шуни таъкидлаймиз лозимки, технологиянинг моҳияти техник артефактлар, хусусан, самолётлар ва ядро реакторлари эмас, балки ўз ҳаётида техник объектларни унумдорлиги, ишончлилиги ва хавфсизлиги каби асосий қадриятларни ишлаб чиққан ва ишлаб чиқаётган одамлардир.

МУҲОКАМА ВА НАТИЖАЛАР

Технология фанлар тизимида энг кўп тармоқланган соҳа бўлиб, тахминан у 140 га яқин фанларни ўз ичига олади. Бошқа фан соҳаларида эса 60га яқин фан тармоқларини ўз ичига олади. Файласуфлар илмий-техник билимларни XIX-аср охири XX-аср бошларида ўзлаштира бошладилар. Шу муносабат билан Е. Капп, А. Еспинас, П. К. Енгелмейерларнинг номларини тилга олиш жоиз. Кейинчалик техниканинг ривожланиш жараёнлари экзистенциалистлар М.Хайдеггер, К.Ясперс, Н.А.Бердяевнинг, шунингдек, бошқа кўплаб фалсафий йўналишлар вакиллари диққатини тортди.

Шу даврдан бошлаб файласуфлар техниканинг жамиятдаги ўрнини аниқлашга интилишди хусусан: М.Хайдеггер уни инсоният тараққиёти учун асосий таҳдид деб билган бўлса, К.Марксга тарафдорлари техника тараққиётини ижтимоий-иқтисодий шаклланишлар суръати белгилайди деб ҳисоблашди. Файласуфлар технологиянинг умумий моҳиятини баҳолашга қодирмиз деган тахминда улар технологик назарияларнинг моҳиятини чуқур

ўрганишмади. Бу бу фикрларда метафизик такаббурлик мавжуд. Файласуфлар технологик концепцияларнинг ютуқлари ва муваффақиятсизликларини умумлаштиришда катта хатоликларги йўл қўйишган эди. Ушбу хатоликлар эса, техникология фалсафасини принципиал жиҳатдан амалга ошириб бўлмас эди. Шу билан бирга унинг долзарблиги ҳеч қандай шубҳалар йўқ эди, чунки техникология инсониятни ҳаёт фаолиятининг энг муҳим омилига айланиб бўлганди. Техникологиянинг тавсифи унинг ўзига хос хусусиятларини ҳисобга олмаса аниқ ва тўлиқ ҳисобланмайди.

Ҳозирги кунда техника фалсафасининг фалсафий йўналишлар таснифида эътиборга олингани диққатга сазовордир. Бу борада айниқса феноменолог (Д.Айд)[3], неомарксист (А.Финберг)[4] ва прагматист (Л.А.Ҳикман)[5] фаол ҳисобланишади. Лекин ўзларидан олдингилар – мос равишда Е. Гуссерл, К. Маркс ва Ж. Дюи каби метафизик услубдаги илмий йўналишдалар. Техникология назарий ҳолати ҳисобга олинаётгани йўқ. Шу сабабли инсоният тушунчасида техника фалсафаси ҳали шаклланиш босқичида. Ҳозирча унинг шаклланишида асосан метафизика катта аҳамиятга эга.

XXI-аср ахборот ва техника асри деб эътироф этилганига анча бўлди. Техника соҳасида рўй бераётган тараққиёт бошқа соҳаларга ҳам ўз таъсири ўтказмоқда. Жамият ва инсоният ижтимоий ҳаётига техник соҳадаги янги тушунчалар кириб келмоқдаки инсонлар ушбу тушунчаларсиз кундалик ҳаётини тасаввур қила олмайди. Сунъий интеллект, вертуал олам каби тушунчалар бунга яққол мисол бўла олади. Инсоният нега ақлли машиналарни ўйлаб топди? деган саволга ўзимизнинг нуқтаи назардан жавоб беришга ҳаракат қилиб кўраимиз:

- ❖ Инсон ақлий фаолияти нисбатан кам бўлади;
- ❖ Ақлли машиналар фаолиятида маъсулият тушунчаси камаяди;
- ❖ Инсон омили оқибатида хатоликлар камаяди;
- ❖ Вақт тежалиши натижасида инсонга имкониятлар эшиги очилади;
- ❖ Янги фаолият турлари ва тармоқлари вужудга келади;
- ❖ Жисмоний жиҳатдан мураккаб бўлган вазифаларни кийинчиликларсиз бажариш;

Сунъий интеллект - анъанавий равишда инсоннинг имтиёзи деб ҳисобланган ижодий функцияларни бажариш учун ақлли тизимларнинг мулки, ақлли машиналарни, айниқса, ақлли компютер дастурларини яратиш фан ва технологияси ҳисобланади. Ақлли машиналарни, айниқса ақлли компютер дастурларини яратиш фан ва технологияси. Инсон интеллектини тушуниш учун

компьютерлардан фойдаланишга ўхшаш вазифа билан боғлиқ, аммо биологик жиҳатдан ишончли усуллар билан чекланиб қолмайди.

Вертуал олам- компьютер технологиясига асосланган дастурлаш орқали қурилган сунъий яратилган дунё. Вертуал оламлар, фойдаланувчиларнинг вақтларини ўтказишлари учун мўлжалланган бўлиб, уларнинг ҳозирги кўринишида асосан онлайн мултиплейер ўйинлари кўринишида тақдим этилган. Интерактив вертуал 3D муҳит фойдаланувчилар мавжуд имкониятларидан фойдаланиш орқали ўзларини ифода этадиган индивидуал веб-сайтларда исм, тахаллус, фотосурат ёки аватар - сизнинг график ёки матн тасвирингиз реал ҳаётдагидан анча фарқ қилиши ва бу ўта махфий код орқали ҳимояланиши кафоланган дунёдир. Шу сабабдан реал ҳаётда ўз фикри ва имкониятларини рўйга чиқара олмаган антрапол (инсон) вертуал оламдаги чексиз имкониятлардан фойдаланган ҳолда фаолият олиб боради. Чунки, вертуал оламда:

- ❖ Ҳуқуқ ва имкониятлар чекланмайди;
- ❖ Хатолар жазоланмайди;
- ❖ Хатти – ҳаракатлар назоратга олинмайди;
- ❖ Маъсулият тушунчаси мавжуд эмас;
- ❖ Вертуал оламда орзуларни амалга оширишда ҳеч қандай тўсиқ йўқ.

Техника ривожини инсониятни янги босқичдаги ақл-идрок даражасига олиб чиқмоқда. XX-аср антрополи билан XXI-аср антрополи орасида тафовут жуда катта. XXI-аср ахборот оқими ва илмий янгилар сони шу даражада кўпки, маълумотларни таҳлил қилмасдан қабул қилиш жуда кўп англашилмовчиларга олиб келмоқда. Инсонга онгини бошқариш, унга ғоявий таъсир ўтказишни энг кўп ва самарали йўли бу интернет хисобланади. Дунёнинг исталган нуқтасидан туриб инсонларнинг шахсий маълумотларидан фойдаланган ҳолда, ўз мақсадларини амалга ошириш кийин, бажариб бўлмас иш эмас.

Ҳозирги кунда дунёнинг бир қатор давлатларида уруш, фуқаролик уруши, терроризмга қарши кураш каби низолар мавжуд. Ана шундай низолардан фойда кўрадиган минглаб гуруҳлар мавжуд. Асосий вазифалари ахборотни фейк етказиш, ёш авлодни ғоявий бўшлиғидан фойдаланиб, уларни ўз мақсадлари йўлида тобъэ қилиш, тартибсизлардан унумли фойдаланиш, ноқонуний қурол-яроқ сотувида воситачилик, давлат тўнтаришларида фаол иштирок этиш орқали даромат топиш ва яна шунга ўхшаш кўплаб мисолларни келтириш мумкин.

Дунёдаги сиёсий жараёнларни техник соҳадаги ривож юқори, илмий тараққиёти баланд, замонавий қурол- яроқларга эга ва иқтисодий мустахкам давлатлар назорат қилишга интилоқда.

Техникани назарий ва амалий жиҳатдан янги босқичга чиқиши натижасида дунёдаги сиёсий жараёнларни белгилаб бермоқда. Хавфсизлик тушунчаси муаммони марказига чиқиб, давлат, жамият ва инсониятни узликсиз фаол фаолиятда бўлишини талаб қилади. Эътиборсизлик ва маъсулиятсизлик дархол жазоланиши ҳеч кимга сир эмас. Шу сабабдан доимий сафарбарлик юқори даражада бўлиши лозим.

ХУЛОСА

Хулоса қилиб айтганда техниканинг илмий ва назарий жиҳатдан ривожланиши тўхтатиб бўлмайдиган жараён ҳисобланади. Инсоният ушбу жараёндан унумли фойдаланса, ер шаридаги ҳаёти узоқ давом этади, агарда бунинг акси бўлса, инсоният ўз кашфиётлари қурбонига айланиб, қирилиб кетиши ҳеч гап эмас. Илмий янгиликларни инсониятга амалий фойда келтиришга сафар қилиш энг маъқул йўл ҳисобланади. Илмий кашфиётлар инсон ҳаётига ижобий таъсир қилиши

REFERENCES

1. Шавкат Мирзиёев. Таълим ва маърифат – тинчлик ва бунёдкорлик сари йўл. Ислом ҳамкорлик ташкилоти Ташқи ишлар вазирлиги Кенгаши 43 – сессияси ясининг очилиш маросимидаги нутқ. 2016-йил 18-октябр. 27-бет
2. Kanke V.A. Metascientific Foundations of Understanding of Status of Technology // Nuclear Energy and Technology. 2017. № 3. P. 243-248.
3. Канке, В. А. (2019). История, философия и методология техники и информатики.
4. Ihde D. Husserl's Missing Technologies. New York: Fordham University Press, 2016.
5. Baratov, R. U., & Nazarova, R. (2022). YOSHLAR HAYOTIY STRATEGIYASINI SHAKLLANTIRISHDA TA' LIMNING O' RNI. *Academic research in educational sciences*, 3(TSTU Conference 1), 830-833.
6. Кушаков, Ф. А. (2022). ПЕРСПЕКТИВЫ РАЗВИТИЯ СОВРЕМЕННОЙ ФИЛОСОФИИ ТЕХНИКИ. *Academic research in educational sciences*, 3(TSTU Conference 1), 50-54.

7. Baratov, R. U., & Nazarova, R. (2022). YOSHLAR HAYOTIY STRATEGIYASINI SHAKLLANTIRISHDA TALIMNING O'RNI. *Academic research in educational sciences*, 3(TSTU Conference 1), 830-833.
8. Раматов, Ж. С., Ҳасанов, М., & Валиев, Л. А. АУРОБИНДО ГХОШ ҲАЁТИ ВА ИЛМИЙ ФАЛСАФИЙ МЕЪРОСИ.
9. Раматов, Ж. С., Ҳасанов, М., & Валиев, Л. А. (2022). ИНСОН ДУНЁҚАРАШИНИНГНИНГ ДИНИЙ ВА ДУНЁВИЙ ТАЛҚИНИ. *Central Asian Academic Journal of Scientific Research*, 2 (7), 78-82.
10. Ж. С. Раматов, & М. Н. Ҳасанов (2022). АБУ НАСР ФОРОБИЙНИНГ ЖАҲОН ИЛМ-ФАН ТАРАҚҚИЁТИГА ҚЎШГАН ҲИССАСИ ВА УНИНГ БУГУНГИ КУНДАГИ АҲАМИЯТИ. *Academic research in educational sciences*, 3 (TSTU Conference 1), 648-653.
11. Ж. С. Раматов, & М. Ҳасанов (2022). МИЛЛИЙ ҚАДРИЯТЛАР – ЖАМИЯТИМИЗ БАРҚАРОРЛИГИ ВА ЁШ АВЛОД ТАРБИЯСИНИНГ МУҲИМ ОМИЛИ. *Academic research in educational sciences*, 3 (6), 973-979.
12. Раматов, Ж. С., Рахимова, М. И., & Ҳасанов, М. Н. (2022). МАФКУРАВИЙ ТАҲДИДЛАРНИ ОЛДИНИ ОЛИШДА ИСЛОМИЙ ҚАДРИЯТЛАРНИНГ ЎРНИ. *Academic research in educational sciences*, 3(6), 1031-1036.
13. Журабоев, Н. Ю., & Ҳасанов, М. Н. (2022). ЯНГИ ЎЗБЕКИСТОНДА ИЖТИМОЙ-ИҚТИСОДИЙ СОҲА РИВОЖИ: ИСЛОҲОТ ВА ИСТИҚБОЛ. *Oriental renaissance: Innovative, educational, natural and social sciences*, 2(6), 1274-1283.

ДАСТЛАБКИ ШАРТНОМА ЮРИДИК КУЧГА ЭГАМИ?

Мехмонов Қамбариддин Мирадхамович

Тошкент давлат юридик университети мустақил изланувчиси,
юридик фанлар бўйича фалсафа доктори, доцент
E-mail: q.mehmonov@tsul.uz

АННОТАЦИЯ

Дастлабки шартномани тушуниш унга доир қоидаларнинг моҳиятини, принципларини англаш билан боғлиқ. Мақолада дастлабки шартноманинг моҳияти ва зарурати таҳлил этилган. Таклиф этилган тадқиқот дастлабки шартноманинг пайдо бўлиши, унинг зарурати, қўллаш соҳалари, бу борадаги қонунчилик, суд ва ҳуқуқни қўллаш амалиётидаги низоли вазиятлар, муаммоларни ҳал этиш тенденциялари ҳақида тўлиқ маълумот олишга имкон беради. Сўнги йилларда Ўзбекистон ва жаҳонда дастлабки шартномани тузиш ва талқин этиш, дастлабки шартнома асосида асосий шартномани тузишга мажбурлаш борасидаги ёндашувлар ўрганилган. Шу билан бирга, шартномавий муносабатларни ҳуқуқий тартибга солиш учун Ўзбекистон қонунчилигини халқаро талабларга мослаштириш зарурати кўрсатиб берилади. Мақолада олимларнинг илмий нуқтаи назарлари, тараққиёт стратегияси даврида Ўзбекистон Республикаси қонунчилиги атрофлича ўрганилган. Муаллиф муайян таклиф-ғояларни илгари суради.

Калит сўзлар: шартнома, дастлабки шартнома, шартнома олди музокараси, опцион, шартнома нарсаси, муҳим шартлар, қонунчиликни такомиллаштириш.

АННОТАЦИЯ

Толкование предварительного договора связано с пониманием сути и принципов правил, связанных с ним. В статье анализируются сущность и необходимость предварительного договора. Предлагаемое исследование позволяет получить полную информацию о возникновении предварительного договора, его необходимости, сферах применения, конфликтных ситуациях в законодательстве, судебной и правоприменительной практике, тенденциях решения проблем. В последние годы в Узбекистане и мире изучаются подходы к составлению и толкованию предварительного договора, принуждающие к заключению основного договора на основании предварительного договора. При этом показана необходимость адаптации законодательства Узбекистана к международным требованиям правового регулирования договорных

отношений. В статье подробно изучены научные взгляды ученых, законодательство Республики Узбекистан в период стратегии развития. Автор выдвигает определенные предложения и идеи.

Ключевые слова: договор, предварительный договор, преддоговорные переговоры, опцион, предмет договора, существенные условия, совершенствование законодательства.

КИРИШ

Одатда, ҳуқуқий муносабат субъектлари ўз ҳуқуқ ва манфаатларини амалга ошириш, баъзида эса, ҳаттоки ҳимоя қилиш (масалан, судда адвокат сифатида иштирок этиш) учун шартномавий муносабатга киришади. Бу ўринда ҳар қандай шартнома, шу жумладан дастлабки шартноманинг юридик кучи ва заруратини аниқлаш муҳим масала ҳисобланади.

Фуқаролик муомиласи муносабат иштирокчиларидан вижон ва инсоф билан ҳаракат қилишни тақозо этади. Айниқса, тугал бўлмаган, асосий шартноманинг ўзига хос тамал тоши вазифасини бажаришга мўлжалланган дастлабки шартномада ушбу жиҳат яққол намоён бўлади.

Фуқаролик кодекси дастлабки шартномага доир қондани белгилайди, унга кўра, дастлабки шартнома бўйича тарафлар келгусида мол-мулк бериш, ишлар бажариш ёки хизматлар кўрсатиш ҳақида дастлабки шартномада назарда тутилган шартлар асосида шартнома тузиш (асосий шартнома) мажбуриятини оладилар (ФК 361-модда)²⁰³.

Аввало, дастлабки шартнома қаердан ва қандай пайдо бўлганига эътибор қаратиш ўринли бўлади. *Pactum de contrahendo* – рим ҳуқуқида мавжуд конструкция XIX асрда немис ҳуқуқида ҳам маълум бўлган²⁰⁴. Шартнома олди музокараси, олдиндан келишиб олиш сифатида қаралган²⁰⁵. Тарафлар бир-бирини муайян ҳаракатни содир этишига ихтиёрий мажбурлашни аниқлаган. Расмий бўлмаган, даъво билан таъминланмаган ҳуқуқий конструкция. *Stipulatio* – реал шартнома шаклини олганида даъво билан таъминланган. Яъни, ашёни топшириш, пулни тўлаш ва ҳ.к.

²⁰³ Ўзбекистон Республикасининг Фуқаролик кодекси. Т.: Адолат. 2021. 620-б.

²⁰⁴ Гражданское право: учебник: в 4 т. /отв.ред. Е. А. Суханов. -2-е изд., перераб. и доп. - Москва: Статут, 2020. Т. 3: Общие положения об обязательствах и договорах. Договорные обязательства по передаче вещей в собственность или в пользование. - 480 с.

²⁰⁵ Ensieh Farkhondehpay. Identifying Barriers and Enablers for Adoption of E-Contracting in B2B market in Iran. //Luleå University of Technology. MASTER'S THESIS. 2010. 13-6. Б.57.

МУҲОКАМА ВА НАТИЖАЛАР

Дастлабки шартнома тузиш зарурати нимада?

Биринчидан, тарафлар ҳали асосий шартномани тузишга қатъий қарор қилмаган, бироқ агар тарафлардан бири талаб қилса, ҳуқуқий муносабат билан ўзаро боғланишни хоҳлайди.

Иккинчидан, дастлабки шартнома орқали боғланишни хоҳлайди, бироқ асосий шартнома учун формал асослар мавжуд эмас. Асосий шартномани туза олмайди. Тарафлардан бири лицензия олмаган, бино фойдаланишга топширилмаган, мулк ҳуқуқини рўйхатдан ўтказмаган ва ҳ.к. ҳолатларда табиийки, дастлабки шартнома тузишнинг потенциал имконияти мавжуд бўлади.

Одатда , дастлабки шартномалар олди сотди, ижара сифатида тузилади. Дастлабки шартнома тузмасдан, асосий шартномани тузиб мажбуриятни бажариш юклатилса ёки кечиктириш шarti билан тузса бўлмасмиди? деган ўринли савол туғилади.

Биринчидан, тараф тасарруфида объект мавжуд эмас бўлгани сабабли асосий шартномани тузиш мумкин эмас.

Иккинчидан, асосий шартномада мол-мулкни идентификациялаш ўрнига алгоритмлар кетма-кетлиги билан аниқлаш мумкин эмас.

Кечиктирилган шартларнинг амал қилиши ҳақида шуни таъкидлаш лозимки, агар тарафлар ҳуқуқ ва бурчларнинг келиб чиқишини юз бериши ёки бермаслиги номаълум бўлган ҳолатга боғлиқ қилиб қўйсалар, битим кечиктириш шarti билан тузилган ҳисобланади. Агар тарафлар ҳуқуқ ва бурчларнинг бекор бўлишини юз бериши ёки бермаслиги номаълум ҳолатга боғлиқ қилиб қўйсалар, бундай битим бекор бўлиш шarti билан тузилган битим ҳисобланади (ФК 104-модда).

Интеллектуал мулк объектига нисбатан патент эгаси ўзининг истисно ҳуқуқини тўлиқ ҳажмда бошқа шахсга интеллектуал мулкни тасарруф этиш ҳақидаги шартномага мувофиқ ўтказиши мумкин. ФКнинг 1084-моддасига кўра, патент олиш ҳуқуқи, талабномани рўйхатдан ўтказишдан келиб чиқадиган ҳуқуқлар, патентга эгалик ҳуқуқи ва патентдан келиб чиқадиган ҳуқуқлар бошқа шахсга тўлиқ ёки қисман берилиши мумкин. Бу ўринда ҳам дастлабки шартнома ҳақида сўз бориши мумкин.

Дастлабки шартнома ва шартнома музокараси нисбати қандай?

Фукаролик кодекси дастлабки шартномани мажбурият сифатида белгилайди. Яъни, тарафлардан бирининг талаб қилиши билан ижро қилиниши

тақазо этилади. Бирок, шартнома олди музокараси борасида Фуқаролик кодекси алоҳида қоидаларни белгиламаган. Фақат шартнома шартларини шарҳлашда ундаги сўз ва ибораларнинг асл маъноси, уни бошқа шартларга ва бутун шартноманинг маъносига таққослаш орқали шарҳлаш ва мазмунини аниқлашга етарли бўлмаса, тарафларнинг ҳақиқий умумий хоҳиш-иродаси шартноманинг мақсадини ҳисобга олган ҳолда аниқланиши керак. Бунда барча тегишли ҳолатлар, шу жумладан шартнома тузиш олдидан олиб борилган музокаралар ва ёзишмалар, тарафларнинг ўзаро муносабатларида қарор топган амалиёт, иш муомаласи одатлари, тарафларнинг кейинчалик ўзларини қандай тутганлиги эътиборга олинади (ФК 363-модда).

Шартнома олди музокараси шартнома тузувчиларнинг ахлоқий муносабатлари дейиш мумкинми? Ҳа. Музокаралар – психологик функцияни бажаради. Дастлабки шартнома эса, тўлиқ мажбурият ҳуқуқий муносабатни вужудга келтиради. Кейинчалик суд орқали мажбурлаш, мажбуриятни бузганлик учун етказилган зарарни қоплаш ҳуқуқи вужудга келади.

Дастлабки шартнома ва ўхшаш ҳуқуқий конструкциялар дастлабки музокараларни ўтказиш, опцион, имтиёзли ҳуқуқ ва бошқалардан фарқланади. Музокаралар ўтказиш хулқ-атворга доир мажбурият ҳисобланади. Масалан, рақобатчи билан параллел музокаралар олиб бормаслик, музокаралар бўйича ҳаражатларни қоплаш ва ҳ.к. Инсофли бўлиш стандартини белгилайди. Яна бир фарқи иккинчи тарафнинг талаби билан шартнома тузиш мажбуриятини вужудга келтирмайди. Энг кўрқинчлик оқибат бунда етказилган зарарни қоплаш билан чекланади.

Муҳокама қилинган ҳолатлар орасида музокаралар олиб боришнинг қабул қилинган тактикаси ва тегишли маълумотларни ошкор қилиш ёки ҳаққоний маълумотларни тақдим этиш мажбурияти ўртасидаги чегара, музокаралар давомида олинган маълумотларнинг узатилиши ёки ишлатилиши ўртасидаги чегара ва дастлабки келишувнинг мақбул хатти-ҳаракат учун аҳамияти бор-йўқлиги муҳокама қилинади²⁰⁶.

Бундан фарқли равишда, дастлабки шартнома қатъий алоқани ўрнатади. Агар тарафлардан бири рози бўлмаса, суд тартибида мажбурланади (ФК 377-моддаси). Шунингдек, кўшимча равишда етказилган зарар ҳам қопланади.

Оммавий шартнома қандай оқибат келтириб чиқаради? Ташкилот томонидан тузилган ҳамда унинг бундай ташкилот ўз фаолияти хусусиятига

²⁰⁶ Grov Gaute Hellenes. Master thesis. The law of pre-contractual liability in China and Norway: A comparison of the main features. The University of Bergen. 2019. 26-28-б.

кўра ўзига мурожаат қиладиган ҳар бир шахсга нисбатан амалга ошириши шарт бўлган товарлар сотиш, ишлар бажариш ёки хизматлар кўрсатиш соҳасидаги вазифаларини (чакана савдо, умумий фойдаланишдаги транспортда йўловчи ташиш, алоқа хизмати, энергия билан таъминлаш, тиббий хизмат, меҳмонхона хизмати ва ш.к.) белгилаб кўядиган шартнома оммавий шартнома дейилади. Бундай ташкилот оммавий шартнома тузишда бир шахсни бошқа шахсга нисбатан афзал кўришга ҳақли эмас, қонунчиликда назарда тутилган ҳоллар бундан мустасно (ФК 368-модда).

Дастлабки шартнома ва опцион.

Дастлабки шартнома опциондан фарқланади. Ўзбекистон Республикасининг “Биржалар ва биржа фаолияти тўғрисида”ги қонуннинг 23-моддасига кўра, опцион битимлар товарларни ёки товарлар етказиб бериш контрактларини белгиланган нарх бўйича келгусида сотиб олиш ёки сотиш ҳуқуқларига доир олди-сотди битимлари тузилиши мумкин²⁰⁷.

Мажбурият ҳуқуқий муносабатми ёки секундар (ҳуқуқни вужудга келтирувчи) ҳуқуқми? Дастлабки шартнома – келгусида асосий шартнома тузишга доир мажбуриятни вужудга келтиради. Опцион – секундар (ҳуқуқни вужудга келтирувчи) ҳуқуқ. Тарафлардан бирининг эрки иродаси туфайли (акцепт) асосий шартномани амалга киритади. Гарчи ўхшашлик бўлсада, турлича ҳуқуқий феномендир.

Опционда асосий шартнома кучга кириши учун бир тараф эрк-иродаси етарли. Дастлабки шартномада бир тарафнинг эрк-иродаси етарли бўлмайди. Келишув бўлмаса, низо суд орқали ҳал қилинади. Демак, опцион муайян маънода қулай конструкция ҳисобланади.

Ҳуқуқни қўллаш амалиётида шундай ҳолатлар ҳам бўлиши мумкинки, дастлабки ижара ёки кўчмас мулк олди-сотди шартномаси тузилди, бироқ кўчмас мулк топширилмади. Қандай чора кўрилади? Дастлабки шартномага кўра, асосий шартномани тузишга мажбурлаш ҳақида даъво киритилади ва даъво қаноатлантирилгач, асосий шартнома кучга киради. Кейин эса, кўчмас мулкни топшириш ҳақида даъво киритилади. Баъзан даъво бирлаштирилиши ҳам мумкин. Шундан сўнг дастлабки шартномадан кўзланган мақсад ва манфаатга эришилади.

Опцион – асосий шартнома тузилган ҳисобланади. Фақат асосий мажбуриятни бажариш талаб қилингунча кечиктирилади. Табиийки, дастлабки шартномада бўлгани каби икки маротаба судлашиш шартмас.

²⁰⁷ Ўзбекистон Республикаси Олий Кенгашининг Ахборотномаси, 2001 й., 9-10-сон, 171-модда.

Дастлабки шартнома асосида тузиладиган асосий шартнома вариантлари қандай? Фуқаролик кодексида мол-мулк бериш, ишлар бажариш ёки хизматлар кўрсатиш ҳақида шартнома тузишга ўзига хос кўрсатма беради. Бироқ, бу дегани бошқа назарда тутилмаган шартномалар тузишни таъқиқламайди. Хусусан, мажбурият ҳуқуқий ёки ашёвий ҳуқуқий шартнома тузиш имконияти мавжуд. Акциядорлар келишуви, оддий ширкат, маҳфийлик шартномаси, лицензия шартномаси ва ҳ.к. – мажбурият ҳуқуқий келишув бўлса, келгусида сервитут ўрнатиш, ипотека – ашёвий ҳуқуқий шартнома сифатида кўрилади. Демак, дастлабки шартнома асосида тузилиши мумкин бўлган асосий шартнома доираси чекланмаган.

Дастлабки шартнома тузишнинг айрим ҳолатлари масалан, артистдан кинода рол ўйнашга мажбурлаш мумкинми? -Йўқ. Бироқ, фильмни суръатга олиш бўйича асосий шартнома тузиш ҳақида дастлабки шартнома тузиш имконияти мавжуд. Натижа эса, тарафлар учун манфаатни таъминлаши мумкин. Бундай ҳолатда агар артист асосий шартнома тузишдан бош тортса, етказилган зарарни қоплаш талаб қилинади.

Бу ўринда бошқа бир табиий савол туғилади: Дастлабки шартнома нарчаси нима? ФКнинг 364-моддасига кўра, шартноманинг нарчаси тўғрисидаги шартлар, қонунчиликда бундай турдаги шартномалар учун муҳим ёки зарур деб ҳисобланган шартлар, шунингдек тарафлардан бирининг аризасига кўра келишиб олиниши зарур бўлган ҳамма шартлар муҳим шартлар ҳисобланади.

Фикримизча, дастлабки шартноманинг нарчаси – иккинчи тарафдан чиқадиган дастлабки шартномада келишилган **талаб, ташаббус, таклиф** ҳисобланади. Масалан, асосий шартномани тузишга оферта расмийлаштирилди. Иккинчи тараф офертани олгач, асосий шартномани тузади (акцептлайди). Бу билан дастлабки шартномадан кўзланган мақсадга эришилади.

Агар дастлабки шартномада олди-сотди ёки ижара асосий шартномасини тузилишига келишилган бўлса у ҳолда бегоналаштириладиган мулкни тавсифи керак. Борди-ю, шартнома нарчаси ҳали мавжуд бўлмасачи ва уни индивидуаллаштириш имкони бўлмаса? Масалан, ҳали объект куриб битказилмаган, кадастр маълумотлари йўқ. Бу ҳолда бўлажак объектнинг тавсифи бўлиши шарт.

Демак, дастлабки шартноманинг ҳар икки тарафи талаб қилинган, мажбуриятни бажаради. Агар тегишли талаб ўз вақтида берилса, асосий шартнома тузиш вақти келди ва бажарилиши шарт. Акс ҳолда, ҳуқуқий алоқа

бекор бўлиши ҳақида сўз кетади ва жавобгарлик ёки суд тартибида мажбурлаш мумкин бўлади.

Дастлабки шартномада қўшимча мажбуриятлар

Дастлабки шартнома бўйича қандай шартлар белгиланиши мумкин? Дастлабки шартномада тарафларнинг мажбурияти сифатида қуйидагилар:

а) шартноманинг тарафидан бири кечиктирилган шартни вужудга келишини таъминлайди ёки бунга шароит яратади;

б) муайян ҳолат юз берганлиги ҳақида ахборот тақдим этади (масалан, жамият молиявий кўрсаткичлари ўзгарганлиги ва бошқалар).

в) негатив мажбурият бажарилади ва асосий шартнома тузилгунча тийилиб туриш (масалан, гаров шартномасини тузмаслик) назарда тутилади;

г) иккинчи тараф билан ҳаракатларини келишиб олиш (масалан, таъмирлаш ишларини) келишиб олиши зарур.

д) шартнома мажбурияти сифатида чекловларни бартараф этиш (масалан, ипотекадан ечиш);

е) асосий шартномани тузиш учун учинчи шахсдан розиликни олиш (масалан, умумий мулк бўлса эр-хотиндан бирининг розилиги).

Тарафлар юқоридаги мажбуриятлар бажарилмаса, зарар ва ёки неустойка, жиддий бузилганида дастлабки шартномани бекор қилиш мумкин.

Бугунги кунда ҳуқуқни қўллаш амалиётида қийнаётган масалалардан бири бу дастлабки шартномада ҳақ тўлаш масаласидир. Масалан, дастлабки шартнома бўйича ҳақнинг асосий қисмини ёки 15%, 25%, 50% тўланиши шартми? –Албатта йўқ. Агар тўлов амалга оширилса, суд талқини қандай бўлиши лозим? Фикримизча, суд амалиёти бу ҳолатда шартномани дастлабки шартнома сифатида кўрмаслиги зарур. Бунда асосий шартнома тузилган, чунки дастлабки тўлов (аванс) тўлаш назарда тутилган, муқобил мажбуриятни бажариш талаб қилинганда контрагент ҳам мажбуриятни амалга оширади. Тўловни амалга оширган тарафнинг талабига кўра асосий шартномани тузиш талабини тегишлича ҳақи олинган мажбурият сифатида ўзи томонидан ҳам муқобил мажбуриятни бажариш сифатида кўриш лозим бўлади.

У ҳолда дастлабки шартнома суд томонидан асосий шартнома сифатида талқин қилинса-ю, унинг муҳим шартлари белгиланмаган бўлсачи? Масалан, келажакда тузиладиган кўчмас мулк олди-сотди шартномасининг баҳоси кўрсатилмади. ФК талаби бўйича баҳо муҳим шартми? –Ҳа. Кўчмас мулкни сотиш шартномасида ана шу мулкнинг баҳоси назарда тутилган бўлиши лозим. Шартномада тарафлар ёзма равишда келишган кўчмас мулкнинг баҳоси

тўғрисидаги шарт бўлмаса, уни сотиш тўғрисидаги шартнома тузилмаган ҳисобланади. Бунда ФК 356-моддасининг тўртинчи қисмида назарда тутилган баҳо белгилаш қоидаси қўлланмайди (ФК 485-модда). Қолаверса, *favor contractus* принципига кўра, низоли ҳолатда шартнома кучида қолади деб талқин қилиниши керак.

Дастлабки шартномада асосий шартномани тузиш муддати кўрсатилмаган ҳолатларда қандай йўл тугилади? Дастлабки шартномада тарафлар қанча муддатда асосий шартномани тузиш мажбуриятини олиши кўрсатилади. Агар дастлабки шартномада бундай муддат белгилаб қўйилган бўлмаса, асосий шартнома дастлабки шартнома тузилган пайдан бошлаб бир йил ичида тузилиши шарт. Бунда ҳавола ФК 377-моддасига берилган. Бироқ, тараф қанча муддатда судга беради? Бизнинг миллий қонунчилигимиздан фарқли равишда Россия Федерацияси Гражданлик кодексининг 429-моддасида бу борада олти ойлик муддат кўрсатилган²⁰⁸. ФКда шартнома нарчаси ҳақидаги даъвога нисбатан муддат бир йилни ташкил қилади. Мажбурлаш ҳақидаги даъвога нисбатан муддат кўрсатилганми? –Йўқ. Бу ўринда умумий даъво муддати татбиқ этилиши масаласи ҳам юзага келиши мумкин. Бироқ, ФК 377-моддасининг талабига кўра, ушбу Кодексга ёки бошқа қонунларга мувофиқ оферта (шартнома лойиҳаси) йўлланган тараф учун шартнома тузиш мажбурий бўлган ҳолларда (дастлабки шартномада бу мажбурий бўлади – муаллиф) бу тараф оферта олинган кундан бошлаб ўттиз кун мобайнида бошқа тарафга акцепт тўғрисида ёки акцептдан бош тортиши тўғрисида ёхуд офертани бошқа шартларда акцептлаши тўғрисида (шартнома лойиҳасига келишмовчиликлар баённомаси) билдириш йўллаши керак²⁰⁹.

Дастлабки шартномада асосий шартномани тузиш муддати қанча? Дастлабки шартномада муддат уч йил этиб белгиланиши мумкинми? –Ҳа. Масалан, орадан бир йил ўтгач, тарафлардан бири асосий шартномани тузишни талаб қилди. Иккинчи тараф унда ҳали икки йил вақт борлигини айтади. Шундан сўнг судга зарарни қоплаш ва мажбурлаш ҳақида муурожаат қилиш мумкин деб ўйлайди. ФК 242-моддасига кўра, агар мажбуриятни бажариш муддати кўрсатилмаган ёки талаб қилиб олиш пайти билан белгилаб қўйилган бўлса, кредитор ҳар қачон ижрони талаб қилишга, қарздор эса – ижрони ҳар қачон амалга оширишга ҳақли бўлади. Мажбуриятни дарҳол бажариш вазифаси

²⁰⁸ http://www.consultant.ru/document/cons_doc_LAW_5142/97b643126817ac88d7d189c4e90a598045ca555c/

²⁰⁹ Договорное право (общая часть) постатейный комментарий к статьям 420–453. Гражданского кодекса Российской Федерации [Электронное издание. Редакция 2.0] / Отв. ред. А.Г.Карапетов. – Москва: М-Логос, 2020. –1425 с.

қонун, шартнома ёки мажбуриятнинг моҳиятидан англашилмаса, қарздор бундай мажбуриятни кредитор талаб қилган кундан бошлаб етти кунлик муддат ичида бажариши шарт. Демак, дастлабки шартнома асосида асосий шартномани тузиш талаб қилинганда ФК 377-моддасига кўра, бир ойлик муддат амал қилади.

Дастлабки шартнома ва асосий шартноманинг ҳақиқийлиги нисбати қандай бўлади?

Дастлабки шартнома ҳақиқий бўлмаса, асосий шартномани ҳақиқий эмаслигини келтириб чиқарадими? -Йўқ. Агар дастлабки ва асосий шартномани тузаётганда эрк-иродада нуқсон бўлган бўлса, у ҳолда ҳақиқий эмас, яъни -Ҳа деб жавоб бериш мумкин.

Агар дастлабки шартнома ҳақиқий эмас деб топилса, асосий шартнома тузиш мажбурияти бекор бўлади. Агар асосий шартнома тузилган бўлса, автоматик равишда ҳақиқий эмас деб топилмайди. Ҳақиқий эмаслик учун асосий шартнома бўйича эрк-иродада нуқсон бўлиши керак.

Дастлабки шартнома шакли қандай?

Дастлабки шартнома асосий шартнома учун белгиланган шаклда, борди-ю, асосий шартноманинг шакли аниқланмаган бўлса, ёзма шаклда тузилади. Дастлабки шартноманинг шакли тўғрисидаги қоидаларга риоя қилмаслик унинг ҳақиқий саналмаслигига сабаб бўлади.

Кўчмас мулкни дастлабки олди-сотди шартномаси ёзма, нотариал тасдиқланган ёки давлат рўйхатидан ўтган бўлиши керакми? Бу ўринда ёзма ва нотариал тартибда тасдиқдан ўтиши талаб қилинади. Ушбу шаклга риоя қилинмасдан, асосий шартнома тузиш ҳақида даъво қўзғатилса, қандай қарор қабул қилинади? У ҳолда даъво рад қилинади.

Дастлабки шартноманинг муҳим шартлари қандай?

Дастлабки шартномада асосий шартноманинг нарсасини, шунингдек бошқа муҳим шартларини белгилаб қўйиш имконини берадиган шартлар бўлиши керак. Агар барча муҳим шартлар бўлса, у ҳолда асосий шартномани тузиш зарурати бўладими? –Ҳа. Бу борада Фуқаролик кодекси муҳим шартни мажбурий деб белгилайди. Шартнома нарсаси ҳисобланган мажбуриятлар, тарафлар келишиб олган шартлар етарли эмасми? – Бу борада ҳозирча, юқоридаги жавоб, яъни, Фуқаролик кодекси дастлабки шартномада асосий шартноманинг муҳим шартини мажбурийлигини кўрсатади.

Агар дастлабки шартномада асосий шартноманинг муҳим бўлмаган шартлари кўрсатилмаган бўлса ва тарафлар келиша олмаса?

Масалан, асбоб-ускунини дастлабки олди-сотди шартномасида баҳо белгиланмаган. Суд орқали асосий шартномани тузишга мажбурлашда суд унинг баҳосини белгилай олмайди. Акс ҳолда хусусий ишларга аралашуш ва шартнома эркинлигини чеклаш бўлади. Чунки, бу ўринда баҳо муҳим шарт эмас. ФК 356-моддасини қўллаш мумкин.

Агар дастлабки шартномадаги шартлар асосий шартноманинг шартларига мос келмаса? -Шартнома тузиш эркинлиги принципи амал қилади.

Дастлабки шартнома шартларини бузиш оқибатлари қандай? -Дастлабки шартномани тузган тараф асосий шартномани тузишдан бош тортган тақдирда ушбу Кодекс 377-моддасининг олтинчи ва еттинчи қисмларида назарда тутилган қоидалар қўлланилади.

Асосий шартномани тузиш учун учинчи шахснинг розилиги талаб қилинса масалан, умумий мулк бўйича эр-хотиннинг розилиги, гаровга олувчининг розилиги ва бу борада розилик олишга мажбурлаш ҳақида даъво киритилса, қандай ҳал қилинади? -Розилик мавжуд бўлмаса, мажбурлаш ҳақидаги даъво рад этилади.

Ҳуқуқни қўллаш амалиёти нуқтаи назаридан бошқа бир масала муҳим. Яъни, асосий шартномани бажариш учун даъвогар қодир бўлмаса, асосий шартномани тузишга мажбурлаш мумкинми? Масалан, дастлабки олди-сотди шартномаси бўйича асосий шартномани тузиш ҳақида сотувчи даъво киритган, бироқ ўзи уни ипотека шартномаси асосида бериб юборган. Учинчи шахслар ҳуқуқидан ҳоли топшир олмайди. –Бу ўринда даъвони рад этиш мумкин. Акс ҳолда, дастлабки шартнома асосида мажбурий шартнома тузиш моҳияти йўқолади.

Дастлабки шартномани бекор бўлиши

Агар тарафлар асосий шартномани тузишлари лозим бўлган муддатнинг охиригача у тузилмаса ёки тарафларнинг биронтаси ҳам иккинчи тарафга ана шундай шартнома тузиш ҳақида таклиф юбормаса, дастлабки шартномада назарда тутилган мажбуриятлар бекор бўлади.

Contra legem: дастлабки шартнома тузилгач, асосий шартномани тузиш ҳақида талаб берилмаган бўлса у бекор бўлади. Яъни, мажбуриятни бажариш талаб қилинмади. Демак, дастлабки шартномада белгиланган муддатда шартнома тузишга эмас, балки оферта – таклиф беришга улгуриш лозим. Бундай ҳолда дастлабки шартнома муддати тугаса ҳам, даъво киритиш мумкин.

REFERENCES

1. Ўзбекистон Республикасининг Фуқаролик кодекси. Т.: Адолат. 2021. 620-б.
2. Гражданское право: учебник: в 4 т. /отв.ред. Е. А. Суханов. -2-е изд., перераб. и доп. - Москва: Статут, 2020. Т. 3: Общие положения об обязательствах и договорах. Договорные обязательства по передаче вещей в собственность или в пользование. - 480 с.
3. Ensieh Farkhondehpay. Identifying Barriers and Enablers for Adoption of E-Contracting in B2B market in Iran. //Luleå University of Technology. MASTER'S THESIS. 2010. 13-б. Б.57.
4. Grov Gaute Hellenes. Master thesis. The law of pre-contractual liability in China and Norway: A comparison of the main features. The University of Bergen. 2019. 26-28-б.
5. Ўзбекистон Республикаси Олий Кенгашининг Ахборотномаси, 2001 й., 9-10-сон, 171-модда.
6. http://www.consultant.ru/document/cons_doc_LAW_5142/97b643126817ac88d7d189c4e90a598045ca555c/
7. Договорное право (общая часть) постатейный комментарий к статьям 420–453. Гражданского кодекса Российской Федерации [Электронное издание. Редакция 2.0] / Отв. ред. А.Г.Карапетов. – Москва: М-Логос, 2020. –1425 с.
8. O'G'Li, I. D. B. (2022). YURIDIK SHAXSLARNING UMUMIY YIG 'ILISH QARORLARINI HAQIQIY EMAS DEB TOPISHNING HUQUQIY OQIBATLARI. *Oriental renaissance: Innovative, educational, natural and social sciences*, 2(1), 430-447.
9. Imomniyozov, D. B. O. G. L., & Atalikova, G. S. (2022). INGLIZ VA MILLIY HUQUQIMIZDA SHARTNOMAVIY JAVOBGARLIKNING ASOSLARI. *Central Asian Academic Journal of Scientific Research*, 2(2), 84-95.
10. Мехмонов, К. М. (2021). ОСОБЕННОСТИ ПРАВОВОГО РЕЖИМА ЦИФРОВЫХ ПРАВ. *ЖУРНАЛ ПРАВОВЫХ ИССЛЕДОВАНИЙ*, 6(1).
11. Мехмонов, К. М. (2021). САНОАТ МУЛКИ ОБЪЕКТЛАРИНИ ХУҚУҚИЙ МУҲОФАЗА ҚИЛИШНИНГ ДОКТРИНАЛ АСОСЛАРИ. *ЖУРНАЛ ПРАВОВЫХ ИССЛЕДОВАНИЙ*, 6(4).
12. Нуруллаева, А., & Мехмонов, К. (2021). Спорт соҳасида агентлик шартномасининг муҳим шартлари хусусидаги қонунчилик ва корпоратив нормалар таҳлили. *Общество и инновации*, 2(4/S), 46-51.

ЎЗБЕКИСТОН РЕСПУБЛИКАСИДА АВТОМОБИЛГА БЎЛГАН ТАЛАБ ОРТИШИ БИЛАН МУҚОБИЛ ЭНЕРГИЯ МАНБАЛАРИНИНГ ЎРНИ

Эсанов Темурмалик Бекназар ўғли

Қарши муҳандислик-иқтисодиёт институти ассистенти

АННОТАЦИЯ

Мақолада охириги йилларда Ўзбекистон Республикасида автомобилларга (шу жумладан электромобилларга) бўлган талаб ортгани ва экологияга етказилаётган зарарни камайтириш учун қайта тикланадиган энергия манбаларидан фойдаланиш назариялари тадқиқ этилган.

Калит сўзлар: автомобиллар, автотранспорт воситалари савдоси, электр тармоғи, гибрид автомобилларни, электромобиллар.

АННОТАЦИЯ

В последние годы в Республике Узбекистан увеличился спрос на автомобили (в том числе электромобили) и исследуются теории использования возобновляемых источников энергии для снижения экологического ущерба.

Ключевые слова: легковые автомобили, продажа автотранспортных средств, электросеть, гибридные автомобили, электромобили.

ABSTRACT

In recent years, the demand for cars (including electric cars) has increased in the Republic of Uzbekistan and theories of using renewable energy sources to reduce environmental damage are being explored.

Keywords: cars, sale of vehicles, power grid, hybrid cars, electric cars.

КИРИШ

Ўзбекистон Республикаси Президентининг “Электромобиллар ишлаб чиқариш ва улардан фойдаланишни ташкил этишни кўллаб-қувватлаш чоралари тўғрисида”ги қарори лойиҳаси муҳокама учун эълон қилинди.

Қарорга кўра, республикада электромобиллар оммавийлашувини таъминлаш, унинг бозорини шакллантириш ҳамда электромобиллардан фойдаланишда зарур инфратузилмани яратиш учун:

-хорижий мамлакатларнинг илғор тажрибаси асосида халқаро стандартларга мос келувчи энергия самарадорлиги ва экологик тавсифлари юқори бўлган электромобилларни олиб кириш ва улардан хусусий, бюджет

ташкilotлари, давлат корхоналари ва жамоат транспорти эҳтиёжларида фойдаланишни кенгайтириш;

-республикадаги мавжуд қонунчилик асослари ва инфратузилмани қайтадан кўриб чиқиш, электромобиллар харид қилишни қўллаб-қувватлаш ҳамда улардан фойдаланиш учун зарур шарт-шароитларни яратишни давлат томонидан рағбатлантириш;

-яшил иқтисодиётни ривожлантириш доирасида яшил энергия манбалари маҳсулотларини лойиҳалаш, ишлаб чиқариш ва молиялаштирганлик учун юридик ва жисмоний шахсларга нисбатан солиқ ва божхона имтиёзларини назарда тутувчи рағбатлантириш тизимини йўлга қўйиш белгиланмоқда.

Шу билан бирга, электромобилларни республика ҳудудида ишлаб чиқаришни йўлга қўйиш ва 2030 йилга бориб республикада сотилаётган автотранспорт воситаларининг камида 15 фоизини электромобиллар ташкил этишига эришиш учун:

Республикада электромобиллар ишлаб чиқаришни ташкил этиш ва уларнинг рақобатбардошлигини ошириш учун республикадаги мавжуд табиий ресурслар (литий, графит ва мис) асосида бутловчи ва эҳтиёт қисмларини ўзлаштириш ва электромобилларга ҳизмат кўрсатиш тизимини яратиш;

-электромобиллар ва бутловчи қисмларни ишлаб чиқаришнинг тўлиқ циклини яратиш, Мис саноати кластери базасида электр қувватлантириш станцияларини ишлаб чиқаришни йўлга қўйиш ва инновацион илмий-тадқиқот лойиҳаларни ҳамда конструкторлик бюроларини ташкил этишни рағбатлантириш ва қўллаб-қувватлаш тизимини йўлга қўйиш;

-соҳа учун кадрлар тайёрлаш тизимини ривожлантириш кўзда тутилган.

Шунингдек, электромобиллар соҳасида рақобат муҳитини яратиш ва уни ривожлантириш учун:

-республика ҳудудида электромобиллар ишлаб чиқарувчи корхоналар сонини кўпайтириш;

-электромобиллар бозорининг барча иштирокчилари учун ягона қоидаларни жорий этиш белгиланмоқда.

Жаҳон автотураргоҳи ҳар йили 5-8% ва ундан кўпроқ ошади. Мисол учун, Ўзбекистонда, масалан, 2020 йилга нисбатан 14,5% га кўп транспорт воситаларининг рўйхатдан ўтган. 2020 йил охирига келиб Ўзбекистонда жисмоний шахсларга тегишли бўлган автотранспорт воситаларининг сони 2 955 295 тани ташкил этган.

Автомашиналар сони Ўзбекистон Республикасида 2021-йил 1-январь ҳолатига ко‘ра: енгил автомобиллар — 2767126 та, юк автомобиллари — 168810 та, автобуслар — 5711 та, микроавтобуслар — 8518 та, махсус транспортлар — 5130 та.

Шу муносабат билан замонавий автомобилларнинг зарарини бартараф этиш, хусусан, чиқинди газлар билан атмосфера ифлосланишини бартараф этиш вазифаси йил сайин тобора долзарб аҳамият касб этмоқда.

МУҲОКАМА ВА НАТИЖАЛАР

Республикада рўйхатга олинган ва қайта рўйхатга олинган автомобиллар сони барча вилоятларда (Сирдарё вилоятидан ташқари) юқори суръатларда ошди. Энг юқори ўсиш суръатлари Наманган (22,6%), Навоий (20,9%), Самарқанд (18,8%), Фарғона (16,2%) ва Тошкент (16,4%) вилоятларида қайд этилди.

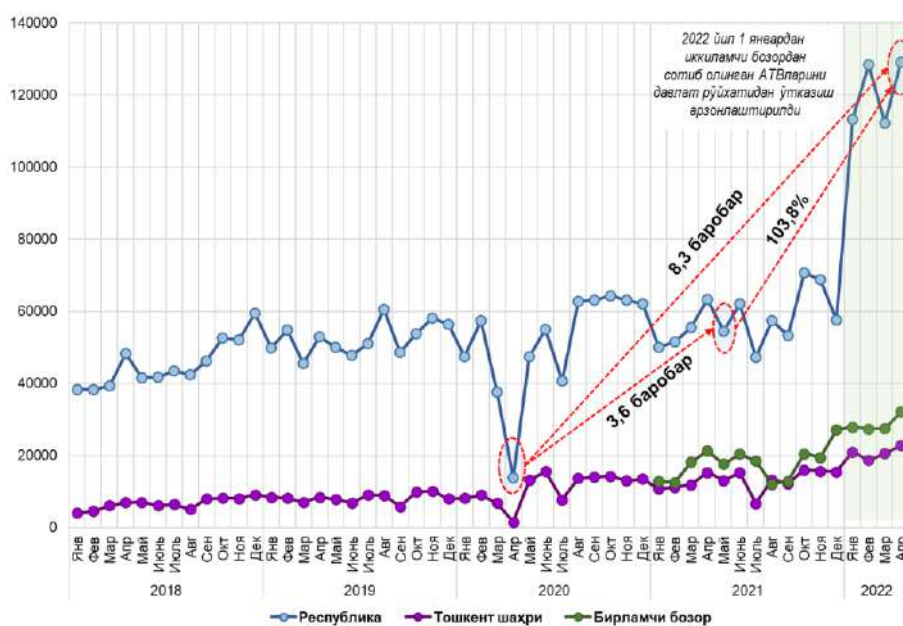

1-расм. 2022 йил апрель ойида рўйхатга олинган ва қайта рўйхатга олинган автомобиллар сони ўзгариши индекси

Таҳлил натижалари шуни кўрсатмоқдаки, автокредитлар ҳажми ва автомобилларга бўлган талаб ўртасида сезиларли даражада боғлиқлик мавжуд. Автокредитлар ҳажмининг 10%га ошиши рўйхатга олинган ва қайта рўйхатга олинган автомобиллар сонининг 4% га ошишига олиб келади.

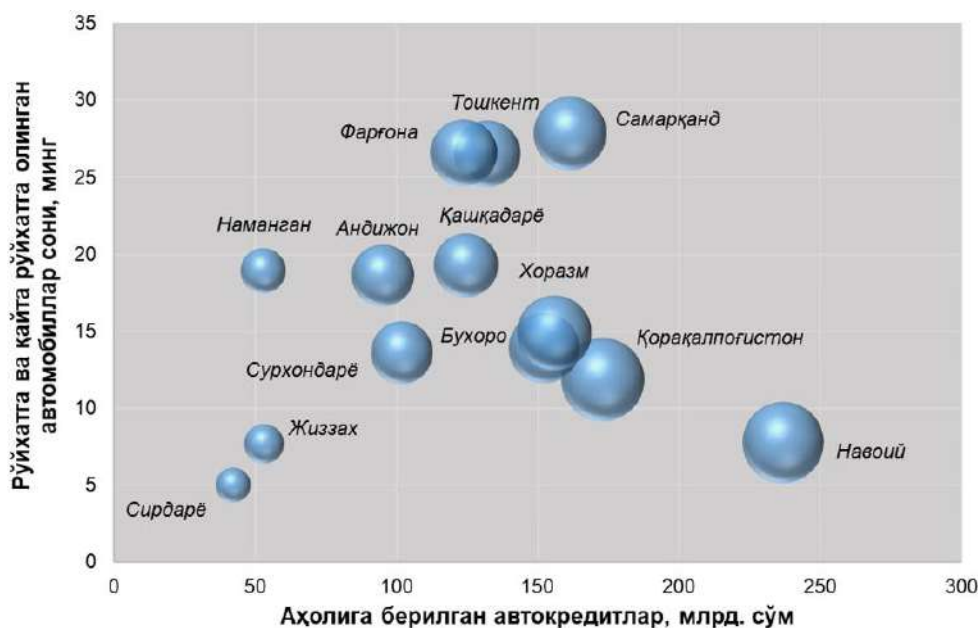

2-расм. 2021 йил январь-май ойларида автомобиль кредитлари ва автомобилларга бўлган талаб ўртасидаги боғлиқлик

Таъкидлаш жоизки, жорий йилнинг январь-май ойларида республика бўйича аҳолига 2,67 трлн. сўмлик автокредитлар берилди. Бу эса 2020 йилнинг шу даврига нисбатан 40,5%га кўпроқдир. Энг юқори ўсиш суръатлари Тошкент шаҳрида (ўсиш - 104,2%га ёки 1,1 трлн. сўм), Хоразм (66,5% га ёки 155,7 млрд. сўм), Бухоро (49,8% га ёки 152,2 млрд. сўм), Андижон (42,7% га ёки 95,2 млрд. сўм) вилоятларида ва Қорақалпоғистон Республикасида (56,3% га ёки 173 млрд. сўм) кузатилди²¹⁰.

2021 йилнинг июнь ойида 18,9 мингта янги автомобиль рўйхатга олинди. Улардан 1171 таси (6,2%) чет элда ишлаб чиқарилган автомобиллардир.

Чет элда ишлаб чиқарилган автомобиллар энг кўп сотилган ҳудудлар Тошкент шаҳри (янги автомобилларнинг 11,8%), Тошкент (5,7%), Самарқанд (3%) ва Хоразм (2,4%) вилоятлари бўлди.

Ўтган йилда Ўзбекистон автомобиль бозори талаб ошгани инobatга олинса, коронавирус таъсирини минимал деб ҳисоблаш мумкин. Республикада карантиннинг энг оғир босқичи апрель ойига тўғри келди ва автотранспорт воситалари савдосининг 73,8% га пасайишига олиб келди, бироқ июнь ойида

1 Пиримов О. Ж., Эсанов Т. Б. ЭЛЕКТР ТРАНСПОРТ ВОСИТАЛАРИНИ ҚУЁШ ЭЛЕКТР СТАНЦИЯЛАРИ ЁРДАМИДА ҚУВВАТЛАНТИРИШ УЧУН ЛОЙИХА ВА МОДЕЛЛАР //Oriental renaissance: Innovative, educational, natural and social sciences. – 2022. – Т. 2. – №. 10. – С. 835-844.

автосалонлар яна иш бошлади ва йилнинг иккинчи ярмида бозорда ўсиш кузатилди²¹¹.



3-расм. Маҳаллий ва чет элда ишлаб чиқарилган янги енгил автомобиллар савдоси улуши

Иккиламчи бозор 2021 йилда иккиламчи бозорда бир ойда ўртача 40 минг дона автотранспорт воситалари сотилган бўлса, жорий йил апрель ойида ушбу кўрсаткич 96,9 минг донани ташкил этди, январь ойида 85,3 минг донага, февраль ойида 101 минг донага, март ойида 84,7 минг донага етган эди.

Бирламчи бозорда сотиб олинган автомобиллар сони 32,1 минг донани ташкил этиб, март ойига (27,5 минг) нисбатан 16,9 фоизга кўпайди. 2021 йил апрель ойига (21,3 минг) нисбатан автомобиль савдоси 51 фоизга ошди.

Март ойи билан таққослаганда янги автомобиллар савдосида сезиларли даражада ўсиш Наманган (77%), Қашқадарё (38%), Тошкент (37%) вилоятларида кузатилди. Шу билан бирга, Самарқанд (-4%) вилоятларида пасайиш қайд этилди.

² Tadjiboyev S. et al. Selection of electric motors power for lifting a flat survey in hydraulic structures //AIP Conference Proceedings. – AIP Publishing LLC, 2022. – Т. 2432. – №. 1. – С. 030114.

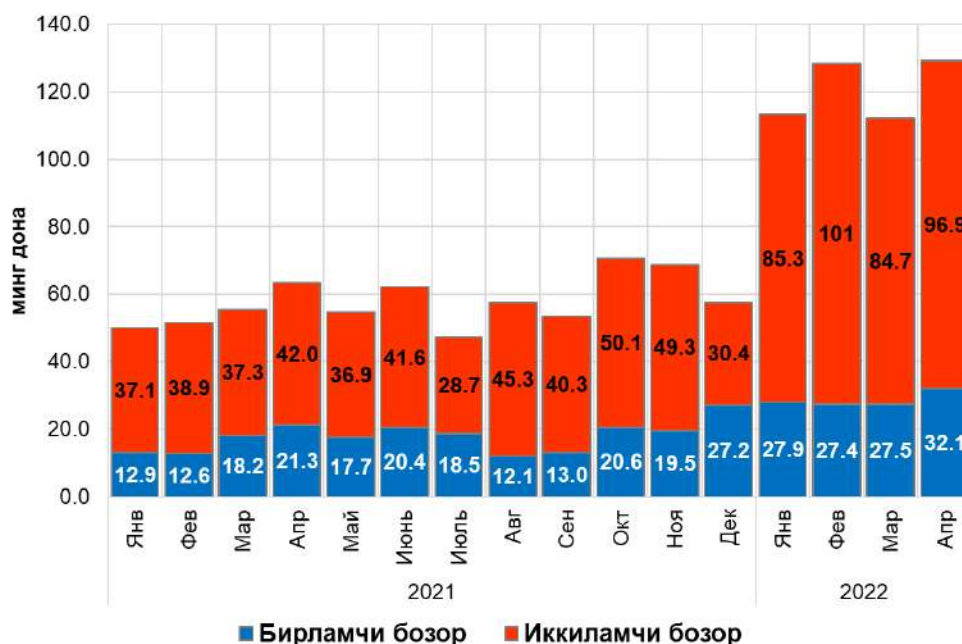

4-расм. Бирламчи ва иккиламчи автомобиль бозорлари

World Energy Council (Бутунжаҳон энергетика кенгаши) маълумотларига кўра, глобал зарарли газлар чиқиндиларининг тахминан 17%и транспорт воситаларининг ишлаши натижасида атроф-муҳитга чиқарилади. Россияда автомобиллар ифлосланишининг тахминан 42% ни ташкил қилади ва йирик метрополияларда бу кўрсаткич 90% га етиши мумкин. Шундай қилиб, 2022 йилда Ўзбекистон учун олиб борилган тадқиқотларга кўра, транспорт воситаларидан ҳаво ифлосланиши муаммоси ҳали ҳам шаҳарлар учун энг долзарб бўлиб қолмоқда: 2022 йилда транспорт воситалари томонидан ифлослантирувчи моддаларнинг умумий эмиссияси ифлослантирувчи моддаларнинг умумий эмиссиясининг 90% дан ортиғини ташкил этди. Бу чиқинди газлар жуда захарли бўлиб, улар таркибида углерод оксиди, азот оксиди, углеводородлар, алдегидлар, куйиқиш ва бошқалар каби бирикмалар мавжуд. Ифлосланган ҳаво инсон саломатлигига бевосита салбий таъсир кўрсатади, захарли моддалар органларга кириб, уларнинг нормал фаолиятини бузади ва нафас олиш тизимининг турли касалликларини ривожланишига олиб келади, шунингдек, саратон ўсмалари ривожланишининг хавф омилларидан биридир.

Атмосферани чиқинди газлар билан ифлослантиришдан ташқари, транспорт воситалари ҳам шовқини инсонлар ва табиатнинг зарар кўришининг асосий омиллари ҳисобланади. Шундай қилиб, шовқин жуда ёқимсиз

хусусиятга эга – бу нафақат эшитиш органига, балки бутун организмга ҳам таъсир қилади, бу эса узоқ вақт давомида хотира бузилиши, қон босими ортиши, асаб бузилиши ва бошқа касалликларга олиб келади. Шундай қилиб, йирик шаҳарларда ифлосланиш даражасининг ортиб бориши атмосферадаги захарли моддалар миқдорини камайтириш ва шовқин даражасини пасайтириш бўйича чора-тадбирлар комплексини ишлаб чиқиш масаласини кўтаради. Бугунги кунда ушбу муаммоларни ҳал қилиш бир неча йўналишда кетмоқда, улардан бири амалда захарли бўлмаган ва овозсиз транспорт воситаларини ишлаб чиқишдир. Ушбу транспорт воситаларига электромобиллар ва гибрид автомобиллар киради. Қуйида гибрид транспорт воситалари деганда фақат гибрид автомобилларни ҳайдаш учун энергия манбаларидан бири сифатида электр моторидан фойдаланадиган транспорт воситалари тушунилади. Аккумулятор батареялари электр моторининг ишлаши учун зарур бўлган энергияни сақлаш учун автомобиллар таркибий қисми ҳисобланади²¹².

Бугунги кунда дунёда электр тармоғидан ишлайдиган зарядлаш станциялари инфратузилмасини ривожлантириш анча юқори суръатларда давом этмоқда. Юқорида айтиб ўтилган икки турдаги станциялардан энг кенг тарқалгани одатий заряд станциялари бўлиб, уларнинг сони аллақачон дунё бўйлаб 50 мингдан ошади. Батареяни алмаштириш станцияларига келсак, ҳозир уларнинг бир нечаси бор, аммо вақт ўтиши билан бу вазият ўзгариши керак. Бундан ташқари, нисбатан яқинда қайта тикланадиган энергия манбаларидан ишлайдиган зарядлаш станциялари дунёнинг кўплаб мамлакатларида, хусусан, қуёш ва шамол энергиясидан пайдо бўла бошлади. Дунёдаги бундай станцияларнинг умумий сони аллақачон бир неча юзтани ташкил этади.

ХУЛОСА

Қайта тикланадиган энергия манбаларидан электр транспорт воситаларини зарядлаш станцияларини электр билан таъминлаш, биринчи навбатда, атроф-муҳит омилларини ҳисобга олган ҳолда бугунги кунда жуда муҳимдир. Ҳозирда кўпчилик билган электр станцияларида қайта зарядланганда, автомобилларни электр транспорт воситаларига алмаштириш орқали чиқиндиларни камайтириш самараси қисман иссиқлик электр станциялари чиқиндиларининг ўсишини қоплайди, бу эса ушбу янги турдаги электр станцияларининг қувватини оширишни таъминлайди. истеъмомчилар. Шундай

³ Kholmurodovich E. M. Use of Maple and Microsoft Excel Programs In Teaching Spheric Trigonometry //INTERNATIONAL JOURNAL OF DISCOURSE ON INNOVATION, INTEGRATION AND EDUCATION. – 2021. – Т. 2. – №. 2. – С. 580-584.

қилиб, маълум бўлишича, электромобиллар фақат улар қўлланиладиган ҳудудларда экологик вазиятни яхшилашга ёрдам беради, иссиқлик электр станциялари жойлашган ҳудудларда эса, аксинча, атмосфера ифлосланиши кўпаяди. Қайта тикланадиган энергия манбаларига асосланган ишлаб чиқариш станцияларида ишлайдиган станциялар бундай камчиликдан деярли маҳрум, чунки бу ҳолда уларнинг ишлаши учун зарур бўлган электр энергияси маҳаллий экологик тоза энергия манбалари (қуёш, шамол ва бошқалар) ёрдамида ишлаб чиқарилади. Бундан ташқари, қайта тикланадиган энергия манбаларига асосланган қурилмалар, зарядлаш станциялари ва батареяларни алмаштириш станцияларини ўз ичига олган энергия мажмуалари электр транспорт воситаларини заряд қилиш учун иссиқлик электр станцияларида ишлаб чиқарилган электр энергиясини алмаштириш орқали қазиб олинадиган ёқилғиларни самарали тежашга олиб келади.

REFERENCES

1. Пиримов, О. Ж., & Эсанов, Т. Б. (2022). ЭЛЕКТР ТРАНСПОРТ ВОСИТАЛАРИНИ ҚУЁШ ЭЛЕКТР СТАНЦИЯЛАРИ ЁРДАМИДА ҚУВВАТЛАНТИРИШ УЧУН ЛОЙИҲА ВА МОДЕЛЛАР. *Oriental renaissance: Innovative, educational, natural and social sciences*, 2(10), 835-844.
2. Tadjiboyev, S., Qurbonov, X., Akhmedov, I., Voxidova, U., Babajanov, F., Tursunova, E., & Xodjakulova, D. (2022, June). Selection of electric motors power for lifting a flat survey in hydraulic structures. In *AIP Conference Proceedings* (Vol. 2432, No. 1, p. 030114). AIP Publishing LLC.
3. Kholmurodovich, E. M. (2021). Use of Maple and Microsoft Excel Programs In Teaching Spheric Trigonometry. *INTERNATIONAL JOURNAL OF DISCOURSE ON INNOVATION, INTEGRATION AND EDUCATION*, 2(2), 580-584.
4. “O‘zbekiston Respublikasi qishloq xo‘jaligini rivojlantirishning 2020 — 2030-yillarga mo‘ljallangan strategiyasida belgilangan vazifalarni 2021-yilda amalga oshirish chora-tadbirlari to‘g‘risida” 2021-yil 26-fevraldagi PQ-5009-son qarori. <https://lex.uz/docs/-5828747>.
5. Гнатов А. В. Визначення оптимальних параметрів навантаження для ефективної роботи кремнієвих сонячних батарей / А. В. Гнатов, Щ. В. Аргун, О.А. Дзюбенко // - Харків : Вісник ХНАДУ. – 2018. – № 80. – С. 53–58.
6. Гнатов А.В. Сонячна енергія – основні види та типи сонячних електростанцій / А.В. Гнатов, Щ.В. Аргун, В.О. Череватий, О.А. Ул’янець // Автомобиль и электроника. Современные технологии. – 2017. – № 12. – С. 12–21.

ТОПОГРАФИК ҲАРИТА ҲАКИДА ТУШИНЧА

Мустайев руслан Дамирович

Фаргона давлат университети
ҳарбий таълим факултети ўқитувчиси

Юсупов Шаҳзодбек Баҳодирович

Фаргона давлат университети
ҳарбий таълим факултети курсанти

АННОТАЦИЯ

Мазкур тадқиқот жараёнида топографик ҳарита ва унинг асосий хусусиятлари борасида таҳлиллар музокара қилинган.

Калит сўзлар: Топографик хариталар, географик хариталар, масштаб.

АННОТАЦИЯ

В ходе этого исследования обсуждались анализы топографической карты и ее основных особенностей.

Ключевые слова: Топографические карты, географические карты, масштаб.

ANNOTATION

In the course of this research, analyzes of the topographic map and its main features were discussed.

Key words: Topographic maps, geographic maps, scale.

КИРИШ

Топографик хариталар ҳақида тушунча. Одатда, географик хариталарнинг масштаби жуда кичик бўлади, уларда ер юзаси тасвири миллион марта ва ундан кўпроқ марта кичрайтириб кўрсатилади. Ер юзасининг кичик қисмини тасвирловчи йирик масштаби (1:200 000 ва ундан каттароқ) хариталар топографик хариталар деб аталади. Мазмунига кўра, улар умумий географик хариталар ҳисобланади. Йирик масштаби (1:25 000, 1:50 000, 1:100 000) топографик хариталар жойда бажариладиган топографик ўлчов ишлари ҳамда аэросуратлар асосида тузилади.

Йирик масштаби топографик хариталарда катта майдонлар тасвирланадиган бўлса, харита жуда катталашиб кетади. Шунинг учун бундай хариталар айрим-айрим варақларга бўлинади ва улар кўп варақли бўлади.

Йирик масштаби топографик хариталарнинг ҳар бир варағида ер юзасининг кичик қисми тасвирланади. Шунинг учун бундай хариталарда майда масштаби хариталарга нисбатан хатоликлар жуда кам бўлади, чунки кичик

майдон юзаси текисликка яқин бўлади. Хаританинг масштаби унинг барча қисмида бир хил бўлади.

МУҲОКАМА ВА НАТИЖАЛАР

Топографик хаританинг ҳар бир варағи ён томонларда меридиан, юқори ва паст томонларда параллеллар билан чегараланади. Масалан, масштаби 1:100 000 бўлган хаританинг ҳар бир варағи ҳар 6° дан ўтказилган меридианлар ва ҳар 4° дан ўтказилган параллеллар билан чегараланган. Натижада, ер юзасида узунлиги 6° ва кенглиги 4° га тенг бўлган трапециялар (трапеция шаклидаги ҳудудлар) ҳосил бўлади. Йирик масштабли топографик хариталар учун ўлчами кичикроқ бўлган трапециялардан фойдаланилади. Масалан, масштаби 1:100 000 бўлган харита трапециясининг ўлчами узунлик бўйича $30'$ ва кенглик бўйича $20'$ га тенг, масштаби 1:25 000 ли харита трапециясининг ўлчами узунлик бўйича $7'30''$, кенглик бўйича $5'$ га тенг бўлади.

Топографик хариталарнинг ҳар бир варағи километрли катакларга ҳам бўлинган бўлади. Ҳар бир катакнинг томонлари 1000 м (1 км) га тенг қилиб олинади. Бинобарин, хариталар масштабига қараб катаклар ҳар хил катталиқда бўлади. Агар харита масштаби 1:100 000 бўлса, катак томонлари 1 см, 1:50 000 бўлса, 2 см, 1 : 25 000 бўлса, 4 см (расм), масштаб 1:10 000 бўлса, катак томонлари 10 см га тенг бўлади. Бундан ташқари, хаританинг пастки рамкасида бошлаб юқори томонга йўналиш х билан, ўнг томонга горизонтал йўналиш еса й билан белгиланиб, уларнинг неча километрга тенг еканлиги ёзиб қўйилади. Мана шу рақамларга қараб, харитадаги ҳар бир нуқтанинг вертикали ва горизонтали нечанчи км ларда еканлигини аниқласа бўлади.

Топографик хариталарнинг шартли белгилари. Расмда келтирилган топографик хаританинг мазмунини аниқлаймиз. Бунинг учун топографик хаританинг шартли белгиларини кўриб чиқамиз ва уларни қуйидаги турларга бўламиз.

Давлат геодезия тўри таянч нуқталари. Уларнинг шартли белгиси — тўғри учбурчакдан иборат. Унинг марказида нуқта тасвирланган, нуқта геодезия таянчининг ҳақиқий ўрнига тўғри келади: унинг географик координатаси Ёер юзасидаги ҳақиқий ўрнини билдиради (харитада Каттатепа деб номланган). Шартли белги ёнига ёзилган сонлар унинг мутлақ баландлигини билдиради. Аҳоли манзилгоҳлари улар егаллаган майдонлар қиёфаси билан, аҳоли манзилгоҳларининг номлари турли катталиқдаги ҳарфлар билан берилади ва уларнинг катта ёки кичиклигини кўрсатади: масалан, шаҳарлар номи йирик ҳарфлар ва қишлоқлар номи кичикроқ ҳарфлар билан ёзилади. Аҳоли

манзилгоҳлари номи остидаги рақамлар улардаги хонадонлар сонини ифодалайди.

Масштабсиз шартли белгилар билан саноат ва маданий бинолар, корхоналар, баъзи заводлар, электростансия, конлар кўрсатилади.

Дарёлар, сойлар ҳамда уларнинг ирмоқлари кўк рангда, чизиқли шартли белгилар билан, кўллар, сув омборлари, ҳовузлар ҳаворанг билан тасвирланади. Кўк рангли рақамлар билан дарё ва кўллардаги сув сатҳининг мутлақ баландлиги, кўрсаткич чизиқлар ва сўзлар билан дарёоқимининг йўналиши, тезлиги, кенглиги, чуқурлиги, кечув жойлари кўрсатилади. Махсус шартли белгилар билан еса паромлар, кўприклар ва кема тўхташ жойлари кўрсатилади.

Йўллар турли хил қалинликдаги ва рангдаги чизиқлар билан тасвирланади (темирйўллар, автомобил йўллари, тошйўллар ва ҳ. к.). Шартли белгининг шакли ва ранги йўлнинг турини тасвирлайди, махсус белгилар билан йўлнинг кенглиги, темирйўлнинг рақами ва йўлнинг нима билан қопланганлиги кўрсатилади.

Ўсимлик қоплами турли хил қалинликдаги зангори-яшил ранглар билан берилади. Алоҳида белгилар билан ўтлоқлар, боғлар, ботқоқлар ва ҳоказолар тасвирланади.

Рельеф топографик хариталарда горизонталлар билан кўрсатилади. Ёнбағир қанча кўп горизонталлар билан тасвирланса, у шу қадар баланд бўлади. Горизонталлар бир-бирига қанча яқин бўлса, ёнбағир шунча тик бўлади. Бинобарин, горизонталларга қараб, бир хил нуқталарнинг бошқалардан баланд ёки пастлигини, қўшни горизонталлар орасидаги масофага қараб еса ёнбағирларнинг қанчалик тиклигини билиб олиш мумкин

Топографик хариталар билан ишлаш. Топографик хариталарда берилган жойнинг координаталарини аниқлаш жуда осон. Хаританинг пастки ва юқориги рамкалари ёнига географик узунлик (й) ҳам даражаларда, ҳам километрларда ёзиб қўйилади. Ён рамкалари ёнига еса географик кенглик (х) худди шундай ёзиб қўйилади. Аниқланиши лозим бўлган нуқта катаклар ичида бўлса, у миллиметрларга бўлинган чизғич ёрдамида аниқланиб, рамка ёнида ёзилган рақамларга қўшилади.

Расмда кўрсатилган харитадаги М нуқтанинг географик координатасини километрларда аниқлаш керак бўлсин. Бунинг учун масштаб ёрдамида катакнинг жанубий ва ғарбий ёнларидан М нуқтагача бўлган масофа неча метр эканлиги топилади. Ҳосил бўлган рақам тегишли километрли чизиқларнинг рамка чеккасида кўрсатилган рақамларга қўшилади. Бунда М нуқтанинг

координаталари $x = 65750$, $y = 13500$ қийматга ега бўлади. Бу М нуқтанинг 65—13-катакда жойлашганини ва катакнинг 65- рақамли горизонтал ёнидан 750 м масофада, 13- рақамли вертикал ёнидан 500 м масофада эканини билдиради.

Топографик хариталарда ёнбағирларнинг қиялиги хаританинг пастки рамкаси остида берилган баландликлар шкаласи ёрдамида аниқланади (расм). Шу шкала тагида ёзиб қўйилган рақамлар ёнбағирларнинг неча даража қия эканини билдиради. Вертикал чизиқлар бўйлаб қўшни горизонталлар орасидаги масофа харита масштабига мувофиқ ёзиб қўйилган.

Ёнбағирнинг қиялиги неча даража эканлиги харитадаги икки қўшни горизонтал оралиғини сиркул билан ўлчаб, сўнгра баландликлар шкаласига қўйиш билан аниқланади.

Харитага қараб азимутларни аниқлаш. Атрофи очик жойдаги нарсалар (предметлар) кўриниб турадиган йерларда топографик харитага қараб томонларни аниқлаш мумкин. Лекин ўрмонларда, деярли бир хил манзарали дашт, чўлларда уфқ томонларини аниқлаш, бинобарин, босиб ўтилган йўлларни, бориш керак бўлган йўналишларни харитага аниқ тушириш қийин бўлади. Бундай ҳолларда харита билан бирга компасдан фойдаланилади. Компас стрелкаси магнит меридиани ҳолатини кўрсатади. Харитада еса йўналишлар географик (ҳақиқий) меридианга нисбатан белгиланиши керак.

Харитада берилган нуқта азимутини аниқлаш ва уни белгилаш керак дейлик. Азимут шимолга йўналиш чизиғи билан берилган нуқтага йўналиш чизиғи орасидаги бурчак эканини сиз яхши биласиз. Лекин азимутни аниқлаш учун ҳақиқий меридиан билан магнит меридиани орасидаги бурчакни, яъни магнит оғиш бурчагини аниқ билиш керак. Магнит оғиш бурчаги топографик хариталар пастки рамкаси остида чап томонга ёзилган бўлади. Магнит оғиш бурчаги ғарбий оғиш бурчаги ёки шарқий оғиш бурчаги бўлиши мумкин. Агар шарқий оғиш бурчаги бўлса, унинг қиймати магнит меридианига қўшилса, ҳақиқий меридиан ўрни аниқланади. Ҳақиқий меридиан билан берилган нуқта йўналиши чизиғи орасидаги бурчак берилган йўналишнинг азимути бўлади.

Енди матнда берилган топографик харитада А—Б йўналишнинг ҳақиқий азимутини аниқлаймиз. Бунинг учун: 1) харита варағининг шимолий ва жанубий рамкаларидаги минутларни кўрса- тадиган рақамлардан фойдаланиб, А нуқта орқали ҳақиқий меридиан ўтказамиз; 2) А нуқтадан Б нуқтага йўналиш чизамиз; 3) А нуқта шимолий йўналиши билан Б нуқтага йўналиш орасидаги бурчакни соат стрелкаси йўналиши бўйлаб транспортёр билан аниқлаймиз. Бу ҳақиқий азимут. Бизнинг мисолда 59° га тенг.

REFERENCES

1. ДАМИРОВИЧ М. Р., ИБРАГИМЯНОВИЧ Т. И., УГЛИ К. Н. К. (2021). Роль семьи, общины и воспитания в развитии патриотического духа у молодежи. *Журнал NX*, 7(1), 311-314.
2. Тожиматович А. А., Сайдалиевич, США (2021). Формирование науки как ценности и классификация ценностей. *Техасский журнал междисциплинарных исследований*, 3, 172-178.
3. Damirovich, M. R., Kholikulovna, M. E., & Ibragimovna, A. S. (2022). THE USE OF INNOVATIVE TECHNIQUES IN TEACHING THE RUSSIAN LANGUAGE. *IJODKOR O'QITUVCHI*, 2(19), 483-488.
4. Дамирович, М. Р., и Ибрагимович, Т. И. (2022). Саттарович А.В. РОЛЬ ДУХОВНО-ПРОСВЕТИТЕЛЬСКИХ МЕРОПРИЯТИЙ В ПРОПАГАНДЕ ИДЕЙ РЕЛИГИОЗНОЙ ТОЛЕРАНТНОСТИ И МЕЖДУНАРОДНОГО ЗДОРОВЬЯ. *Galaxy International Interdisciplinary Research Journal*, 10, 1.
5. Damirovich, M. R., Kholikulovna, M. E., & Ibragimovna, A. S. (2022). THE USE OF INNOVATIVE TECHNIQUES IN TEACHING THE RUSSIAN LANGUAGE. *IJODKOR O'QITUVCHI*, 2(19), 483-488.
6. Юсупов, А., & Убайдуллаев, С. С. (2022). ЮКСАК ВАТАНПАРВАРЛИК. *SO 'NGI ILMIY TADQIQOTLAR NAZARIYASI*, 1(2), 155-158.
7. Abdugafurovich, T. T. (2022). ЁШЛАРДА СОҒЛОМ МАФКУРА ВА ВАТАНПАРВАРЛИК ТУЙҒУСИНИ ШАКЛЛАНТИРИШ. *O'ZBEKISTONDA FANLARARO INNOVATSIYALAR VA ILMIY TADQIQOTLAR JURNALI*, 1(8), 846-849.

СЕЛ ВА УНИНГ ОҚИБАТЛАРИ

Мамажанов Сойибжон Халилович

Фарғона давлат университети ҳарбий таълим факултети махсус
тайёргарлик цикли катта ўқитувчиси

АННОТАЦИЯ

Мақолада Ўзбекистон халқини хавфдан ҳимоя қилиш ҳамда аҳолининг ушбу қатламини селдан сақланиш бўйича ҳаракатларини тўлиқ қамраб олиш учун замонавий ахборот технологияларидан кенг фойдаланган ҳолда уларга билим бериш ва тушунча ҳосил қилиш каби муҳим вазифалар ҳал қилинади.

Калим сўзлар: Сел, сел хавфи, Фавқулодда вазиятлар, сел ўчоғи.

АННОТАЦИЯ

В статье рассматриваются важные задачи защиты населения Узбекистана от опасности и обеспечения его знаниями и пониманием с широким использованием современных информационных технологий с целью полного освещения действий данного слоя населения по предотвращению наводнений.

Ключевые слова: наводнение, риск наводнения, чрезвычайные ситуации, очаг наводнения.

ANNOTATION

The article deals with the important tasks of protecting the people of Uzbekistan from danger and providing them with knowledge and understanding with the wide use of modern information technologies in order to fully cover the actions of this segment of the population to avoid floods.

Key words: Flood, flood risk, Emergency situations, flood center.

КИРИШ

Сел доимо тоғли ва тоғ олди ҳудудларда яшовчи аҳоли ўртасида ваҳима уйғотиб келган. Ўтмишда одамлар уни сеҳргарларнинг иши, арвоҳларнинг ёвуз қилмишлари, худоларнинг қаҳрли ғазабидан, деб тушунтириб келишган. Улар зилзила, вулқон отилиши, тоғлардаги жала ёки ёз ойларида қорларнинг кескин эриши тоғлардан келадиган лойли оқимларнинг бошланишидан дарак беришини ҳам билганлар. Сел худди қутурган ёввойи отлар подаси тезлигида ўтиб, йўлида учраган барча нарсани – экинзорлар, яйловлар, қишлоқлар ва бутун бошли шаҳарларни яқсон қилиб ташлайди. Сел ўтган жойда фақатгина чўл қолади.

Сел – тоғ дарёлари ўзанларида тўсатдан юзага келувчи, катта ҳажмдаги қум, тош ва тоғ жинслари бўлаклари аралашмасидан иборат лойқа ёки лойтошли оқимдир.

Ер юзида бу каби ҳодисалар ҳар йили такрорланиб, кўпгина вайронагарчиликлар ва инсонларнинг нобуд бўлишига олиб келади.

Ўзбекистон Республикасининг деярли барча тоғли ва тоғ олди ҳудудлари сел хавфи мавжуд зоналарга киради. Сел Тошкент, Сурхондарё, Жиззах, Фарғона ва Наманган вилоятларида бошқа жойларга нисбатан кўп рўй беради. Сел оқимлари кўпроқ апрель-июнь ойларида юз беради.

Ўзбекистонда ҳар йили табиий офатлар ўртача 1,4 миллион кишига таъсир ўтказган ҳолда, 3 миллиард долларга яқин зарар етказади. Бу ҳақда 22 ноябрь куни Иқтисодий тараққиёт ва камбағалликни қисқартириш вазирлиги Жаҳон банки ва Марказий Осиё минтақавий экологик маркази билан биргаликда ўтказган давра суҳбатида маълум қилинди.

МУҲОКАМА ВА НАТИЖАЛАР

Фавқулудда вазиятлар мониторинги ва башоратлаш маркази ахборотларида келтирилишича, апрель ойига сел фаолиятининг 27% тўғри келгани ҳолда, май ойида бу кўрсаткич 33% ни ва июнда 17% ни ташкил этади. Фарғона вадийсида ҳатто август ойида ҳам сел хавфи сақланиб туради.

Республикамизнинг тоғли ва тоғ олди ҳудудларида 1850 дан ортиқ сел хавфи мавжуд ҳавзалар аниқланган.

Сел вужудга келадиган ёки рўй бериш эҳтимоли юқори бўлган жойлар сел **ўчоғи** деб юритилади. Сел ўчоғи пайдо бўлишининг асосий кўрсаткичи гидрометеорологик шароит ҳисобланади. Узоқ муддатли жала ёғиши ва музликларнинг қисқа муддатда жадал эриши оқибатида дарё ўзанларидаги сув миқдори кескин кўпайиб кетади. Катта кучга эга бўлган оқим пайдо бўлиши натижасида майдоннинг қуйи қисмларида кўпгина вайронагарчиликлар юз беради. Шу сабабга кўра селлар икки гуруҳга бўлинади: **гляциал** – музлик ва қорларнинг тез эриши ва **жалали** – кўп миқдорда ёмғир ёғиши натижасида пайдо бўладиган селлар.

Одатдаги оқимлардан фарқли ўлароқ сел узлуксиз оқим сифатида эмас, балки алоҳида тўлқинлар тарзида ҳаракат қилади. Шунингдек, ўзи билан юзлаб тонна, айрим ҳолларда миллионлаб кубометр ёпишқоқ массани олиб келади. Айрим тош бўлақларининг ўлчами кўндалангига 3-4 метрга етади. Сел тўсиққа учраганидан сўнг уларни ошиб ўтади ва янада кучли бўла боради.

Сел 2-10 м/сония ва ундан катта тезликда ҳаракат қилади. 1 куб метр сел оқимининг оғирлиги 2 тоннагача етади. Битта жойнинг ўзида кучли сел оқимларининг пайдо бўлиш эҳтимоли катта эмас. Чунки сел ҳосил бўлиши учун фақатгина ёғингарчиликнинг кўп бўлиши етарли эмас. Бунинг учун сув оқими олиб кетиши мумкин бўлган тоғ массаси ҳам мавжуд бўлиши зарур. Тоғ массаси эса ўз навбатида тоғ жинсларининг емирилишидан ҳосил бўлади. Унинг пайдо бўлиши учун 5-6 йилдан 20-25 йилгача вақт кетади.

Сел ҳосил бўлиши учун бир вақтнинг ўзида учта зарурий шароит бўлиши талаб этилади:

- тоғ ёнбағирларида емирилган тоғ жинслари массасини (қум, тош, ҳарсанг ва ҳ.к.) осонлик билан олиб кетиши мумкин бўлган сел ўзани;

- тоғ ёнбағирларидан тош ва қаттиқ жинсларни ўзи билан олиб кета оладиган ҳажмдаги сув;

- камида 10-15⁰ катталиқдаги нишаблик.

Сел кенглиги у келаётган ўзан кенлигига боғлиқ бўлиб, 3-100 м. га тенг бўлади. Оқимнинг чуқурлиги 1,5-2 м (сезиларли чуқурликдаги селлар), 10-15 ўнлаб километрга етади. метр (ҳалокатли селлар)ни ташкил этиши мумкин. Сел ўзанларнинг узунлиги бир неча

Сел сув-тошли, лойли ва лой-тошли оқим тарзида бўлиши мумкин. Оқим таркибидаги тош бўлаклари айниқса катта вайронагарчилик келтиради.

Сабаблари. Кучли ва узлуксиз давом этган ёғин, ҳарорат кўтарилиши натижасида қор ва музликларнинг фаол эриши, дарё ўзанларига катта ҳажмдаги тупроқнинг ўпирилиб тушиши, зилзила ва инсон фаолияти селнинг юзага келиши учун сабабчи бўлади.

Шикастловчи омиллари. Катта кучга ва юқори тезликка эга бўлган селлар ўз йўлларидаги бинолар, йўллар, гидротехник ва бошқа иншоотларни вайрон қилади, алоқа, электр узатиш тармоқларини ишдан чиқаради, боғлар, экинзорларни пайхон қилади, инсон ва жонзотларнинг нобуд бўлишига сабабчи бўлади.

Муҳофаза тадбирлари. Сел ҳосил бўлишида иштирок этувчи омилларнинг анчагина кўплиги уни ўз вақтида прогнозлашни қийинлаштириб юборади. Шунга қарамай, сел мавсумининг бошланиш вақтини олдиндан айтиб бериш мумкин.

Деярли барча сел хавфи мавжуд ҳудудлар мутахассислар ва туб аҳолига яхши маълум. Ҳар бир ҳудуд учун сел юзага келиши сабабларининг ўз статистикаси ҳам бор. Масалан, тоғли ҳудудларда юзага келадиган селларга

жала ва ёмғир (85%), қорларнинг эриши (6%), тоғ кўлларида сувларнинг тошиб чиқиши (5%), табиий тўғонларнинг ёрилиши (4%) сабаб бўлади.

Аҳолини муҳофаза қилишни ўз вақтида ташкил этишда хабар бериш ва алоқа тизими биринчи ўринда туради. Аммо шуни ҳам назарда тутиш керакки, бундай ҳолларда вақт жуда оз бўлади ва аҳоли хавф тўғрисида бир неча ўн дақиқа (айрим ҳолларда бир неча соат) олдингина огоҳлантирилиши мумкин.

Селга қарши курашиш чораларидан бири ер юзасини дарахт ўтқозиш йўли билан мустаҳкамлаш, тоғ ёнбағирларидаги ўсимлик қоплами майдонларини кенгайтиришдир. Пурмаъно халқимизнинг «Сердарахт қишлоқни сел олмас» деган мақоли бекорга айтилмаган.

Инсон қадим замонлардан буён селдан муҳофазаланиш йўллари ахтариб келган. Шундай йўллардан бири унинг йўлини тўсишдан иборат. Шу мақсадларда ўта хавфли жойларда махсус деворлар – селтутқич, дамбалар, бошқа муҳофаза иншоотлари қурилади. Тошкент яқинидаги Оқтош дарахтзорлари ва Самарқанд жанубидаги Омонқўтон яқинидаги ихотазорлар бунга мисолдир. Тасаввур қилинга, лой-тошли сел оқими шовқин-сурон билан дара бўйлаб келмоқда. Бироқ, унинг йўлида селтутқич турибди. Тошлар уюми атрофга учкун сачратиб панжарага урилади ва шу жойда тўхтади. Суюқ лой устунлар орасидан ўтиб тоғ қояларига ёйилади. Бироқ эндиликда у вайронагарчиликларга қодир бўлмайди.

Бундан ташқари сел хавфи мавжуд жойлардаги дарё ўзанлари, сув омборлари, каналлар қирғоқларини мустаҳкамлаш зарур. Бундай иншоотлар бўлмаган жойларда сел оқими тузоқлари, оқимни аҳоли манзилгоҳларига зарари тегмайдиган жойларга йўналтирувчи тармоқларни қуриш лозим.

Кун ҳаддан ортиқ исиб кетган вақтда қор эриши тезлигини камайтириш учун тутунли пардалар ҳосил қилиш мумкин. 15-20 дақиқадан сўнг ҳавонинг ер юзасига яқин қисмида ҳарорат пасаяди ва оқим ярмига қадар камаяди.

Аҳоли ҳаракати. Селдан хавфли ҳудудларда яшовчи аҳоли сел келиши эҳтимоли бўлган йўналишларни ва ушбу хавфли ҳодисанинг белгиларини билиши зарур. Аҳолига сел хавфи туғилганда хабар бериш сигналинини бериш тартиби тўғрисида маълумот берилиши лозим. Сел хавфи белгилари (гумбурлаш, сув лойқаланиши) пайдо бўлиши билан асло ваҳимага тушмаслик керак. Ваҳима инсоннинг тезликда вазиятга оқилона баҳо бериб, тўғри ҳаракат режаларини тузишига ҳалақит беради. Аксинча, дарҳол энг зарур буюмларни олиб, олдиндан белгилаб қўйилган йўналишда хавфсиз жойларга кўчиб ўтиш лозим. Бунда йўл сел ўзанлари тубидан ўтмаслигига эътибор бериш лозим.

Сел хавфи туғилганлиги тўғрисидаги бирламчи маълумот сел станциялари, партиялари ва «Ўзгидромет» постларидан келиб тушади. Энг муҳими, бу ахборот аҳолига ўз вақтида етказилиши керак. Эвакуация эълон қилингудек бўлса, уйдан чиқишдан аввал селнинг шикастловчи омиллари таъсирини пасайтирувчи тадбирлар кўрилиши зарур. Бунинг учун ҳовлилардаги анжомларни хавфсиз жойга олиб қўйиш, олиб кетишнинг иложи бўлмаган қимматбаҳо буюмларни нам етмайдиган жойларга жойлаштириш лозим.

Хавфсиз жойга қўчишнинг иложи бўлмай қолганида эса катта, баланд тош бўлаги ёки дарахт устига чиқиб олиш ва оқим ўтиб кетишини кутиш зарур. Одатда, сел оқими 3-5 соатдан сўнг тўхтади.

ХУЛОСА

Сел оқими ўтиб кетганидан сўнг ҳам сел ўзанига тушиш керак эмас, чунки биринчи оқим кетидан иккинчиси келиши мумкин. Албатта турар жой биносининг ҳолатини текшириб кўриш, электр, газ ва ичимлик суви тармоқларидаги носозликларни аниқлаш зарур. Шундан сўнггина бино ичига кирса бўлади. Мобайло уй ўпирилган қирғоқ яқинида бўлса ёки пойдевор қисман ювилиб кетган бўлса бундай жойда қолиш хавfli ҳисобланади.

Шунинг учун ҳам селларни пайдо бўлиш тарихини ва ундан ўз вақтида хулоса чиқариб, ундан ҳимояланиш чора-тадбирларини кўриш, хавфсизлик қоидаларига риоя қилиш тавсия этилади.

REFERENCES

1. Мамажонов, Р. А., & Ахунов, И. И. (2020). Ҳарбий ватанпарварлик тарбиясида бадиий адабиёт, кино, театр ва тасвирий санъатнинг аҳамияти. *Интернаука*, (22-3), 64-66.
2. Ikhom, A., Rakhmiddin, M., Ugli, K., Nurmukhammad, K., Ugli, K., & Kuyoshbek, Y. (2021). Factors of Educating Young People in the Spirit of Patriotism. *International Journal of Human Computing Studies*, 3(4), 10-12.
3. Xoshimovich, A. B., Musajonovich, X., & Ibragimovich, A. I. (2022). About 5 Initiatives Approved by the President. *Zien Journal of Social Sciences and Humanities*, 8, 3-5.
4. Kattakulovna, T. S. (2022, April). SCIENTIFIC DISCUSSIONS AS AN INNOVATIVE METHOD OF COGNITION. In *Conference Zone* (pp. 116-117).

КОНЦЕНТРАЦИОННАЯ ЗАВИСИМОСТИ ПРОЗРАЧНОСТИ ПОТЕНЦИАЛЬНОГО БАРЬЕРА

С.Зайнолобидинова

Л.Рахимова

Ферганские государственные университет

s.zaynolobidinova@pf.fdu.uz

АННОТАЦИЯ

В работе приведены концентрационная зависимости прозрачность барьера, образованного поверхности состояние на граница кристаллитов полупроводниковых поликристаллов, при произвольной статистике электронов в зависимости от температуры, концентрация, параметров барьера и материала зерен.

Ключевые слова: *полупроводник, поликристалл, концентрация, электрон, поверхность состояния, температура, термоактивация, прозрачность, кристаллит, толщины барьера, высота барьера.*

ANNOTATION

The paper presents the concentration dependences of the transparency of the barrier formed by the surface state at the crystallite boundary of semiconductor polycrystals, with arbitrary electron statistics depending on temperature, concentration, barrier parameters and grain material.

Keywords: *semiconductor, polycrystal, concentration, electron, surface of state, temperature, thermal activation, transparency, crystallite, barrier thicknesses, barrier height.*

ВВЕДЕНИЕ

При решении такой задачи нас будет интересовать случай невырожденной статистики носителей заряда (статистика Больцмана). В соотношения

$$E = \left(\frac{2C}{C^2 + 1} \right)^2 \varphi(0), \quad C = \exp \frac{1}{4} \sqrt{\frac{e^2 \hbar^2 N_d}{\epsilon \epsilon_0 m_{dn} k^2 T^2}} \quad (1) \quad \text{и}$$

$$D(E) = A \cdot B \exp \left(-\frac{C^2 - 1}{C^2 + 1} \frac{\varphi(0)}{kT \ln C} \right) \quad (2)$$

входят параметры N_d и T , первый из них характеризует концентрацию электронов в материале основы поликристалла, а второй – состояние внешней среды. Посмотрим как эти параметры могут влиять на прозрачность

потенциального барьера. Рассуждения будем вести на примере поликристалла классического полупроводника – германия.

Пусть зерна поликристалла легированы только одной, донорной примесью, например, фосфором до концентрации от 10^{16} до $5 \cdot 10^{18}$ см^{-3} . Будем рассматривать интервал температур от азотной (77К) до комнатной (300К). В этой области температур примесь в германии можно считать полностью ионизированной [1], т.е. в этом случае каждый атом примеси поставляет в зону проводимости один электрон $n=N_d$. В указанном интервале n «работает» бoльцмановская статистика (невырожденный случай). Будем считать, что на граница кристаллитов ГК имеются поверхность состояние ПС с энергией $E_s=E_c - 0,1 - 0,15$ эВ. Расчет показывает, чтобы удовлетворить условию

$$N_s < \sqrt{\frac{8\epsilon\epsilon_0 N_d (E_F - E_s)}{e^2 g^2}} = N_s^* \quad (3)$$

во всем интервале принятых выше концентраций носителей заряда, необходима концентрация ПС $N_s > 3 \cdot 10^{12}$ см^{-2} . При расчетах приняты значения $\epsilon=16$, $m_{dn} \approx 0,25m_0$ (m_0 -масса свободного электрона), заимствованные из [1-4]. Расчетное значение N_s соответствует $g=2$; если считать, что $g=1$, из-за кулоновского отталкивания второго электрона занятым уровнем ПС, то необходимо принять $N_s > 4,5 \cdot 10^{12}$ см^{-2} . Такая концентрация ПС на ГК в поликристаллах Ge вполне реальна. Согласно [2-7], постоянная решетки в Ge $a \approx 0,56575$ нм, поэтому чтобы N_s была такой, как принято выше, достаточно углов разориентации зерен $\geq 13^\circ$.

ОБСУЖДЕНИЕ И РЕЗУЛЬТАТЫ

Если выполняется условие (3), то уровень Ферми «завязывается» с уровнем ПС и определяется соотношением

$$\varphi(0) \approx E_F - E_s + kT \ln \left(\frac{N_s}{N_s^*} - 1 \right) \quad (4)$$

Поскольку все соотношения, полученные в предыдущем разделе, «работают» по энергии с точностью до kT , не теряя смысла для получаемых впредь результатов, вместо (4) положим

$$\varphi(0) \approx |E_s - E_F| \approx 0,1 \text{ эВ} \quad (5)$$

На рис.1. отражены расчетные концентрационные зависимости прозрачности потенциального барьера на ГК в поликристалле Ge в рамках введенных выше условий. Кривые прозрачности, рассчитанные согласно



Рис. 1. Концентрационные зависимости прозрачности потенциального барьера на ГК при различных температурах.

(2.22), сравниваются с прозрачностями тех же барьеров без учета туннелирования. Им на рис. 1. соответствуют штриховые линии.

Чтобы дать более полную характеристику зависимостям $D(N_d)$ на рис.1, оценим толщину потенциальных барьеров у их оснований для нескольких значений уровней легирования N_d . Оценку будем проводить по формуле

$$\varphi(x) = \frac{e^2 N_d}{2\epsilon\epsilon_0} \left(\frac{l}{2} - x \right)^2 \quad (6).$$

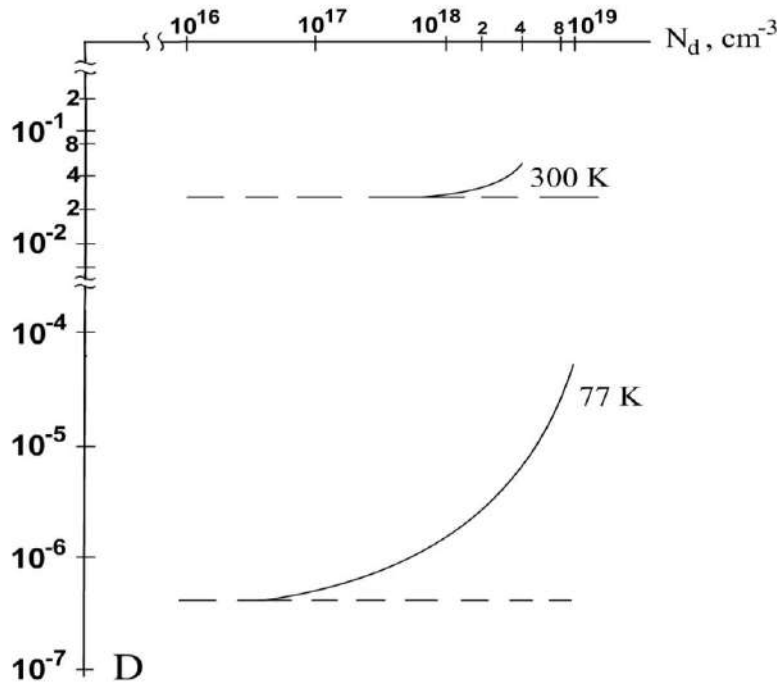
Для всех значений N_d величину $|E_s - E_F|$ будем считать равной $0,1 \text{ эВ}$, как это и делалось при расчете D .

Используя приведенные параметры Ge , получим следующие расчетные значения l : 370 нм (10^{16} см^{-3}), 53 нм ($5 \cdot 10^{17} \text{ см}^{-3}$) и 17 нм ($5 \cdot 10^{18} \text{ см}^{-3}$). Как видно из расчетов увеличение уровня легирования зерен ведет к значительному уменьшению ширины потенциального барьера и увеличению согласно

$$P_T(E) = B \exp \left\{ - \frac{2}{\hbar} \int_{x_1(E)}^{x_2(E)} \sqrt{2m_{dn}(\varphi(x) - E)} dx \right\} \quad (7)$$

туннельной составляющей прозрачности. При этом термоактивационный член

$$P_a(\varphi(0)) \approx \exp\left(-\frac{\varphi(0)}{kT}\right)$$

от толщины барьера вовсе не зависит (штриховые линии на рис. 1). Таким образом, механизм прохождения носителя заряда через барьер существенно зависит от уровня легирования зерен.

Посмотрим, как зависит прозрачность барьера от температуры при различных уровнях легирования зерен. На рис. 2. даны расчетные зависимости прозрачности барьера при изменении температуры от 77 до 300 К. Если брать во внимание только термоактивацию носителей заряда через потенциальный барьер, то расчетная зависимость прозрачности барьера независимо от уровня легирования зерен будет отображаться кривой 1.

Если использовать общий подход (2), то можно видеть увеличение прозрачности барьера (кривая 2). Сравнивая зависимости 2 и 3, можно констатировать - увеличение уровня легирования сильно изменяет, как мы и отмечали выше, вклад туннелирования через барьер в величину прозрачности. Более того, при достаточно высоких уровнях легирования носители заряда преодолевают потенциальный барьер в основном за счет туннельного эффекта (кривая 3 на рис. 2.) [8-10].

Таким образом, анализируя расчетные данные рис. 1 и 2, можно утверждать, что во многих случаях, несовпадение или существенное различие экспериментальных результатов и теоретических расчетов для поликристаллических барьерных структур связано с игнорированием туннельной составляющей прозрачности барьера. Иначе говоря, туннелирование может быть, по сути, обязательным атрибутом даже не квантовых эффектов.



Рис. 2. Температурная зависимость прозрачности потенциального барьера на ГК в Ge без учета туннелирования (1) и при его учете (2,3). Концентрация примеси N_d , $\text{см}^{-3} \cdot 10^{16}$ (1,2) и $5 \cdot 10^{18}$ (3). Правая ось ординат относится к кривой 3.

REFERENCES

1. Атакулов.Ш.Б., Зайнолобидинова С.М. К теории аномальных фотоэлектрического и фотомагнитного эффектов в полупроводниковых пленках. // Узб. физ. журнал, 2011, №4-(13).-с.255-260.
2. Карпович И.А., Шилова М.В., Акатова К.Н. Явление высоковольтной фотоэдс в аморфных слоях Sb_2S_3 // ФТТ, 1967.- №10(9).- с.3014-3016.
3. Зайнолобидинова, С. М. (2017). ИДЕНТИФИКАЦИЯ ВКЛАДА ГРАНИЦ ЗЕРЕН В ТОКОПЕРЕНОС В ПОЛИКРИСТАЛЛИЧЕСКИХ ПЛЕНКАХ ПОЛУПРОВОДНИКОВ. *Интеграция наук*, (2), 16-17.
4. Атакулов, С. Б., Зайнолобидинова, С. М., Отаджонов, С. М., & Тухтаматов, О. А. (2011). Проницаемость потенциального барьера на границах зерен в

полупроводниковых поликристаллах. *Узбекский физический журнал*, 13(5), 334-340.

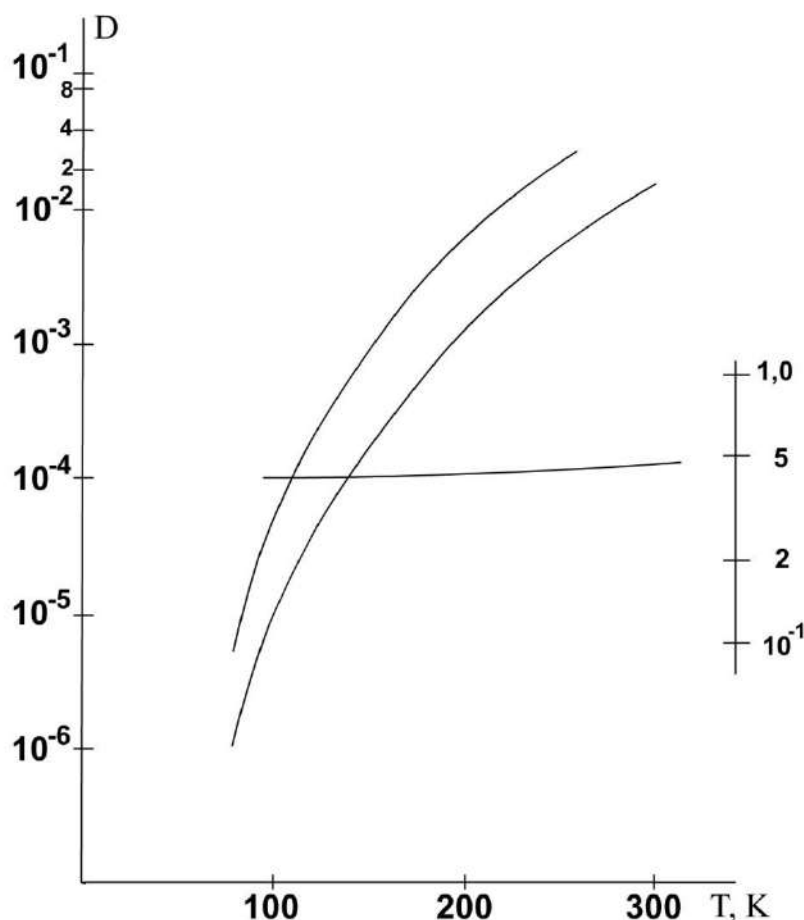
5. Атакулов, С. Б., Зайнолобидинова, С. М., Набиев, Г. А., & Отаджонов, С. М. (2011). К теории аномальных фотоэлектрических и фотомагнитных эффектов в полупроводниковых пленках. *Узбекский физический журнал*, 13(4), 255-260.

6. Алимов, Н. Э., Зайнолобиддинова, С. М., Отажонов, С. М., Халилов, М. М., Юсупова, Д. А., & Якубова, Ш. (2016). Змінювання потенційних бар'єрів низькорозмірних тонких плівок р-CdTe в умовах зовнішніх впливів. *Журнал фізики та інженерії поверхні*, 1(1), 52-56.

7. Шамирзаев, С. Х., Онаркулов, К. Э., Юсупова, Д. А., & Мухамедиев, Э. Д. (2006). Простые модели усталостной повреждаемости гетерогенных материалов с очень сложной динамикой. *Фізична інженерія поверхні*, (4, № 1-2), 91-96.

8. Mamadalimov, A. T., Onarkulov, K. E., & Parpiev, T. K. (1996). Gamma-radiation effect on kinetic coefficients of Pb 1-x Sn x Te films. *Fizika i Tekhnika Poluprovodnikov*, 30(4), 652-655.

9. Onarkulov, K., Gaynazarova, K., & Tashlanova, D. (2022). TERMOELEKTRIK SAMARADORLIKNI QOTISHMALARDAGI ELEKTRONLAR VA TESHIKLARNING HARA KATCHANLIGIGA BOG'LANISHI. *Science and innovation*, 1(A4), 56-59.

BUGUNGI KUNDAGI OVQATDAN ZAHARLANISHNING DOLZARB MUOMMOLARI VA YECHIMLARI

Qilichev Ibrohim Fayzullayevich

O‘zbekiston Respublikasi Qurolli kuchlar akademiyasi Radiatsion kimyoviy
va biologik muhofaza yo‘nalishi 4-bosqich kursanti

Qilichev Jasurbek Fayzullayevich

Toshkent tibbiyot akademiyasi Termiz filiali davolash fakulteti talabasi

Mingturayev Dilshod Karimovich

Toshkent tibbiyot akademiyasi Termiz filiali davolash fakulteti talabasi

ANNOTATSIYA

Bugungi kunda ovqatdan zaharlanish kasalliklari juda ham ko‘payib avj olib bormoqda. Inson organizmida turli xil patogenezlar kuzatilib borishi oddiy holga aylandi. Bu zaharlanishdan kegin bemorlarning axvoli qanday axvolda bo‘ladi va uning asoratlari qanday? Bemor qancha vaqtdan keyin tuzaladi. Tuzalishi uchun qancha mablag‘ talab qiladi. Bu maqola bizga yuqorida keltirilgan va barcha sizni qiynagan savollarga javob beradi.

Kalit so‘zlar: Asoratlari, Suvsizlanish, Gemolitik uremik sindrom.

АННОТАЦИЯ

Сегодня пищевые отравления находятся на подъеме. В организме человека стало обычным явлением наблюдать различные возбудители. Каково состояние больных после этого отравления и каковы его осложнения? Как долго пациент будет восстанавливаться? Сколько стоит ремонт? Эта статья даст нам ответы на все волнующие вас вопросы.

Ключевые слова: осложнения, дегидратация, гемолитико-уремический синдром.

KIRISH

Ovqatdan zaharlanish zaharlar yoki patogenlar (masalan, bakteriyalar) tomonidan buzilgan ovqatni iste'mol qilish natijasida paydo bo‘ladi. Odatda alomatlar oshqozon og‘rig‘i, diareya va qayt qilishdir. Oziq-ovqat zaharlanishi odatda bir necha kun ichida o‘z-o‘zidan davolanadi. Ammo og‘irroq holatlarda bemorlar kasalxonada davolanishi kerak.

Oziq-ovqat zaharlanishining alomatlari (shu jumladan oziq-ovqat infeksiyasi) sababga qarab bir oz farq qilishi mumkin. Deyarli har doim paydo bo‘ladigan klassik belgilar:

- ko‘ngil aynish

- Qusish
- diareya
- Oshqozon kramplari

Oziq-ovqat zaharlanishida alomatlar odatda buzilgan yoki zaharli ovqatni iste'mol qilgandan keyin bir necha daqiqadan soatgacha seziladi. Kamdan kam hollarda - masalan, Campylobacter bakteriyasi bilan yuqtirish - bu inkubatsiya davri bir necha kun bo'lishi mumkin.

MUHOKAMA VA NATIJALAR

Oziq-ovqat zaharlanishining alomatlari ko'pincha o'rtacha darajada bo'ladi va bir necha kundan keyin o'z-o'zidan o'tib ketadi. Ammo ba'zida shiddatli qusish, juda qonli diareya yoki kuniga o'ndan ortiq diareya kabi juda aniq belgilar bilan kuchli zaharlanish mavjud. Keyin albatta shifokorga borishingiz kerak!

Keltirib chiqaruvch sabablar: Oziq-ovqat infeksiyasiga sabab bo'lishi mumkin bo'lgan ko'plab boshqa patogenlar mavjud. Infeksiyaning ba'zi bir misollari va odatiy belgilari:

✓ **Escherichia coli:** E. coli bakteriyasi asosan xom mol va xom sutda uchraydi. Odamdan odamga yuqishi ham mumkin. E. coli infeksiyasi dastlab suvli, keyinchalik qonli diareyani keltirib chiqaradi.

✓ **Stafilokokklar:** Ushbu bakteriyalar oshxonada noto'g'ri ishlov berilganda qo'ldan ovqatga tushishi va shu bilan ovqatdan zaharlanishiga olib kelishi mumkin (ovqatni qizdirish mikroblarni o'ldirmaydi). Alomatlar past harorat va qon aylanishining yomonligi.

✓ **Yersiniya:** Yersiniya bakteriyasi odatda yuqtirgan hayvonlar bilan aloqa qilish yoki hayvonlarning ifloslangan ovqatini iste'mol qilish yo'li bilan yuqadi. Kasallikning umumiy belgilari - bosh og'rig'i, titroq va isitma.

✓ **Kampilobakter:** Kampilobakteriya bakteriyasi asosan etarlicha qizdirilmagan parranda go'shti va xom tuxumdan tayyorlangan mahsulotlarda uchraydi. Uni ovqat pishirib o'ldirish mumkin. Campylobacter oziq-ovqat zaharlanishining alomatlari orasida yuqori isitma, bosh og'rig'i, charchoq va suvli diareya mavjud.

✓ **Shigella:** Ushbu mikroblar gigiena me'yorlari etarli bo'lmagan iliq joylarda tez-tez uchraydi, axlat yoki kanalizatsiya oziq-ovqat yoki ichimlik suvini ifloslantiradi. Shigella tomonidan kelib chiqqan oziq-ovqat zaharlanishi qorin og'rig'ini, og'riqli ichak harakatlarini va diareyani keltirib chiqaradi.

✓ **Asoratlari:** Ba'zi hollarda oziq-ovqat zaharlanishi suvsizlanish, gemolitik uremik sindrom yoki boshqa asoratlarga olib kelishi mumkin. Biroq, jiddiy asoratlar kam uchraydi. Aksariyat hollarda oziq-ovqat zaharlanishi qisqa vaqt davom etadi va ko'pchilik odamlar asoratlarni rivojlantirmasdan tiklanadi.

Aksariyat hollarda ovqatdan zaharlangan odamlar tibbiy yordamisiz o'z-o'zidan tuzalib ketadi. Suvsizlanishni oldini olish uchun yo'qolgan suyuqlik va elektrolitlarni almashtirish orqali oziq-ovqat zaharlanishini davolashingiz mumkin. Ba'zi hollarda retseptsiz sotiladigan dorilar simptomlarni engillashtirishga yordam beradi.

Suvsizlanish: Suvsizlanish oziq-ovqat zaharlanishining eng keng tarqalgan asoratidir. Oziq-ovqat zaharlanishi sizni qusish yoki diareyaga olib kelganda, tanangiz suyuqlik va elektrolitlarni yo'qotadi. Agar siz ushbu suyuqlik va elektrolitlarni almashtirmasangiz, suvsizlanishingiz mumkin. Agar siz suvsizlansangiz, tanangiz to'g'ri ishlashi uchun yetarli suyuqlik va elektrolitlarga ega emas. Suvsizlanish ayniqsa bolalar, kattalar va immuniteti zaif odamlar uchun xavflidir. Agar siz suvsizlansangiz, jiddiy sog'liq muammolarining oldini olish uchun darhol shifokorga murojaat qiling. Davolashsiz suvsizlanish organlarning shikastlanishi, koma yoki hatto o'lim kabi muammolarga olib kelishi mumkin.

Gemolitik uremik sindrom: Gemolitik uremik sindrom (GUS) - qizil qon tanachalari vayron bo'lganda va buyraklarning filtrlash tizimini blokirovka qilganda sodir bo'lgan buyrak kasalligi. Agar buyraklaringiz ishlashni to'xtatsa, sizda o'tkir buyrak shikastlanishi - buyrak funktsiyasining to'satdan va vaqtincha yo'qolishi.

Gemolitik uremik sindromining eng keng tarqalishiga sabab bo'lgan E. coli deb nomlangan Escherichia coli (E. coli) bakteriyasi shtammi bilan infeksiya bo'lib, boshqa bakteriyalar va viruslar ham bu holatni keltirib chiqarishi mumkin. (GUS) ko'pincha 5 yoshgacha bo'lgan bolalarda uchraydi.

Ovqatdan kasallangan bemorlarni davolash: Aksariyat hollarda ovqatdan zaharlangan odamlar tibbiy yordamisiz o'z-o'zidan tuzalib ketadi. Suvsizlanishni oldini olish uchun yo'qolgan suyuqlik va elektrolitlarni almashtirish orqali oziq-ovqat zaharlanishini davolashingiz mumkin. Ba'zi hollarda retseptsiz sotiladigan dorilar simptomlarni yengillashtirishga yordam beradi. Oziq-ovqat zaharlanishiga duchor bo'lganingizda, ovqatdan keyin qusishingiz yoki qisqa vaqt ichida ishtahani yo'qotishingiz mumkin. Ishtahangiz qaytsa, diareya davom etsa ham, odatdagi ovqatlanishingizga qaytishingiz mumkin. Ovqatdan zaharlanish paytida nima ovqatlanish kerakligi haqida maslahatlar toping. Agar bolangizda qusish yoki diareya kabi ovqatdan zaharlanish belgilari bo'lsa, maslahat uchun shifokorni chaqirishdan tortinmang. Agar sizda qonli diareya yoki isitma bo'lsa - bakteriya yoki parazit

infektsiyalari belgilari bo'lsa, diareyani davolash uchun retseptsiz dori-darmonlarni ishlatmang. Davolash uchun shifokorga murojaat qiling.

Oziq-ovqatlarni to'g'ri saqlash, pishirish, tozalash va ishlov berish orqali ba'zi oziq-ovqat zaharlanishining oldini olishingiz mumkin. Masalan,

- ✓ xom go'sht, parranda go'shti, dengiz mahsulotlari va tuxumni boshqa oziq-ovqatlardan alohida saqlang
- ✓ buzilishi mumkin bo'lgan oziq-ovqatlarni zudlik bilan sovutib qo'ying yoki muzlatib qo'ying ovqatdan oldin va keyin qo'lingizni sovun va suv bilan yuving meva va sabzavotlarni ovqatdan, kesishdan yoki pishirishdan oldin yuving
- ✓ zararli mikroblarni o'ldirish uchun ovqatlarni etarlicha uzoq va yuqori haroratda pishiring har foydalanishdan keyin idishlar va yuzalarni yuving
- ✓ 2 soatdan ortiq o'tirgan yoki 90 darajadan yuqori haroratda 1 soatdan ortiq vaqt davomida buzilgan ovqatlarni iste'mol qilmang.



XULOSA

Ovqatdan zaharlanishni oldini olish bugungi kuga kelib dolzarb muommalardan biri hisoblanadi shuning uchun bu zaharlanishning oldini olish uchun har doim ovqatning rangiga, hidiga va ta'miga e'tibor bering. Noxush chirigan hid, ta'mning nordonligi, tilning achishi sergak torttirishi kerak. Mahsulot sifati buzilganligi belgisi sifatida uning konsistentsiyasi o'zgarishi, uning yuzasida shilliq hosil bo'lishi ham xizmat qilishi mumkin. Mog'or bilan qoplangan, buzilgan meva va sabzavotlarni, shishgan konserva bankalari va sut va sut mahsulotlari paketlarini afsuslanmasdan tashlab yuborish kerak. Temir qopqoq bilan «yopilgan» banka o'ziga xos ovoz bilan ochilishi kerak, bu uning germetik yopilganini ko'rsatadi. Agar ovoz bo'lmasa, konservalarni iste'mol qilmaslik kerak. Sotib olayotganda, mahsulotning ishlab chiqarish muddati va yaroqlik muddati, o'ramning yaxlitligini tekshirish kerak. Shuningdek, muzlatgichni muntazam ravishda ko'zdan kechirish lozim.

REFERENCES

1. U.S. Food and Drug Administration. Foodborne illness: what you need to know. <https://www.fda.gov/food/resourcesforyou/consumers/ucm103263.htm> External link. Updated September 5, 2018. Accessed April 4, 2019.
2. Scallan E, Griffin PM, Angulo FJ, Tauxe RV, Hoekstra RM. Foodborne illness acquired in the United States—unspecified agents. *Emerging Infectious Diseases*. 2011;17(1):16–22.
3. Fakhouri F, Zuber J, Frémeaux-Bacchi V, Loirat C. Haemolytic uraemic syndrome. *Lancet*. 2017;390(10095):681–696.
4. Ong KL, Apostol M, Comstock N, et al. Strategies for surveillance of pediatric hemolytic uremic syndrome: foodborne diseases active surveillance network (FoodNet), 2000–2007. *Clinical Infectious Diseases*. 2012;54 Suppl 5:S424–S431.

FARG‘ONA VODIYSIDA TARQALGAN YALPIZDOSHLAR (LAMIACEAE) OILASI TURLARNING SHIFOBAXSH VA DORIVOR BIOEKOLOGIK XUSUSIYATLARI

Yusupova Zohidaxon Abdumalikovna

Farg‘ona davlat universiteti

ANNOTATSIYA

So‘nggi yillarda dorivor o‘simlik turlari xomashyolarining mahalliy va sanoat ishlab chiqarishiga keng jalb etilishi ularning biologik xususiyatlarini o‘rgangan holda ko‘paytirish choralari ishlab chiqish va zaxiralariga salbiy ta‘sir etuvchi omillarni bartaraf etish zaruriyati kelib chiqmoqda. Yalpizdoshlar (Lamiaceae) oilasi Yalpizkabilar kichik sinfi, Yalpiznamolar qabilasiga mansub yer yuzidagi eng yirik oilalardan biri hisoblanadi. Uning vakillari asosan issiq va mo‘tadil iqlimli mamlakatlarda keng tarqalgan. Lamiaceae oilasi turlarining xalq xo‘jaligida foydalanilishi va ishlatilishi bo‘yicha tahlil qilinganda quyidagilar ma‘lum bo‘ldi, 238 turdan eng ko‘p 143 tur asal-shirali 60%, 69 ta dorivor 29%, 100 ta efir moyli 42%, 27 ta dekorativ, ya‘ni manzarali 11,3%, 19 ta oziq-ovqat 8% ni tashkil qildi. Oilaga mansub 74 tur o‘simlikdan esa hozircha foydalanilmasligi ma‘lum bo‘ldi.

Kalit so‘zlar: *Yalpizdoshlar (Lamiaceae) oilasi, dorivor o‘simliklar, efir moyli o‘simliklar, manzarali o‘simliklar, asal-shirali o‘simliklar*

ABSTRACT

In recent years, the wide involvement of raw materials of medicinal plant species in local and industrial production has led to the need to study their biological properties, develop measures for their reproduction and eliminate factors that negatively affect their reserves. The mint family (Lamiaceae) is one of the largest families on earth. Its representatives are widespread mainly in countries with a warm and temperate climate. When analyzing the use of species of Lamiaceae family in the national economy, the following was found out: out of 238 species, the 143 species are honeydew – 60%, 69 are medicinal – 29%, 100 are with essential oil – 42%, 27 decorative, - 11.3%, 19 used for food – 8%. It became known that 74 species of plants belonging to the family are not used yet.

Keywords: *Lamiaceae family, medicinal plants, plants with essential oil, decorative plants, plants with honeydew.*

KIRISH

Dunyoda iqtisodiy ahamiyatga molik o‘simlik turlariga bo‘lgan talabning kundan kunga ortib borishi ularning xilma-xilligini saqlash, muhofaza qilish va

zaxiralarini tiklashni talab etmoqda. So‘nggi yillarda, ayniqsa, dorivor o‘simlik turlari xomashyolarining mahalliy va sanoat ishlab chiqarishiga keng jalb etilishi ularning biologik xususiyatlarini o‘rgangan holda ko‘paytirish choralarini ishlab chiqish va zaxiralariga salbiy ta‘sir etuvchi omillarni bartaraf etish zaruriyatini belgilab bermoqda. Bu o‘rinda, farmasevtika sanoatida xom ashyolariga ehtiyoj kuchli bo‘lgan farm zonalarni aniqlash, biologik xususiyatlarini o‘rganish asosida ularni ko‘paytirish va populyasiyalarini saqlab qolishning zamonaviy usullarini ishlab chiqish, xom ashyo zaxiralarini yaratish va sifatli xom ashyo tayyorlash ilmiy va amaliy ahamiyat kasb etadi.

METODOLOGIYA

Yalpizdoshlar (Lamiaceae) oilasi Yalpizkabilar kichik sinfi, Yalpiznamolar qabilasiga mansub yer yuzidagi eng yirik oilalardan biri hisoblanadi. Uning vakillari asosan issiq va mo‘tadil iqlimli mamlakatlarda keng tarqalgan. Bu oilaga 200 ga yaqin turkum va 3000 tur kiradi. O‘rta Osiyoda 53 turkumga mansub 360 tur, O‘zbekistonda esa 39 turkumga mansub 238 tur, Farg‘ona vodiysida esa 26 turkumga oid 59 tur o‘ssishi ma‘lum. Yalpizdoshlar oilasi O‘zbekiston florasida ham keng tarqalgan oilalardan biri bo‘lib, foydali turlarga boyligi bilan boshqa oilalardan ajralib turadi. Yalpiz, Marmarak, Kiyiko‘t, Bozulbang, Tog‘rayhon, Limono‘t, Arslonquyruq kabi turkumlarning vakillari juda qadimdan beri tibbiyotda, oziq ovqat, qandolatchilik va parfyumeriya sanoatida foydalanib kelinmoqda.

NATIJALAR

Lamiaceae oilasi turlarining xalq xo‘jaligida foydalanilishi va ishlatilishi bo‘yicha tahlil qilinganda quyidagilar ma‘lum bo‘ldi, 238 turdan eng ko‘p 143 tur asal-shirali 60%, 69 ta dorivor 29%, 100 ta efir moyli 42%, 27 ta dekorativ, ya‘ni manzarali 11,3%, 19 ta oziq-ovqat 8% ni tashkil qildi. Oilaga mansub 74 tur o‘simlikdan esa hozircha foydalanilmasligi ma‘lum bo‘ldi.

1-jadval

Dorivor	Asalli	Efir moyli	Oziq-ovqat	Yem-Xashak	Dekorativ	Bo‘yoqbop	Dubil	Xushboy-ziravor	Zaharli, alkaloidli	Ishlatilmaydi
69	143	100	19	5	27	9	2	10	5	74
29%	60%	42%	8%	2,1%	11,3%	3,8%	0,8%	4,2%	2,1%	31%

Lamiaceae oilasi turlarining xalq xo'jaligida foydalanilishi va ishlatilishi
2- jadval

	Turkum nomi	Dorivor	Asalli	Efir moyli	Oziq-ovqat	Yem-xashak	Dekorativ	Bo'yoqbop	Dubil	Xushbo'y ziravor	Zaharli, alkaloidli	Ishlatilmaydi
1.	Phlomis L.		39								1	6
2.	Scutellaria L.	2	2	2				1			1	36
3.	Salvia L.	7	21	21	2		21					
4.	Nepeta L.	3	19	19			1					
5.	Lagochilus Bunge	11										5
6.	Dracocephalum L.	7	6	1			1					7
7.	Phlomis L.	2	15	15		1		2				
8.	Ziziphora L.	8	8	8	8					8		
9.	Lophanthus Adans.		6	6								
10.	Otostegia Benth.											5
11.	Leonurus L.	1	1									3
12.	Stachys L.	4	3	3								
13.	Perovskia Kar.	4	4	4				4				
14.	Thymus L.	1	4	4	1					1		
15.	Mentha L.	3	3	3	3	3	1					
16.	Lycopus L.	2	2	2				2	2			
17.	Hypogomphia Bunge											1
18.	Lamium L.	2	2	1			1					
19.	Stachyopsis Popov											2
20.	Drepanocaryum Pojark.										1	
21.	Marrubium L.	1	+	+							+	
22.	Kudrjaschevia Pojark.											1
23.	Lallemantia Fisch.	1		+								
24.	Hymenocrater Fisch.											1
25.	Prunella vulgaris L.	1	+	+		+	+					
26.	Ajuga L.	1										
27.	Sideritis L.	1	+	+	+							
28.	Thuspeinantha Durand.			1								

29.	Phlomidosche ma											1
30.	Chamaesphac os Schrenk											1
31.	Teucrium L.	1		+							+	
32.	Melissa L.	1	+	+	+							
33.	Satureja L.	1	+	+	+							
34.	Micromeria Benth.											1
35.	Antonina Vved.											1
36.	Clinopodium L.	1	+	+								
37.	Acinos Mill.	1										
38.	Hyssopus L.	1	+	+	+					+		
39.	Origanum L.	1	+	+	+							

MUHOKAMA

Quyida *Lamiaceae* oilasining ayrim dorivor vakillari bioekologik xususiyatlari haqida ma'lumotlar beriladi.

Har xil tishli devortagi o'ti - Marrubium alternidens Rech. Ko'p yillik, ko'p sonli poyali, kam shoxlanandigan dag'al tuklangan, balandligi 30-80 sm. Barglari yumaloq uzun bandli, tishchali-egatchali. Gullari ko'p sonli bo'lib xalqasimon joylashgan kosachasi 9-11 mm uzunlikda, yulduzsimon tuklari bilan qoplangan. Toj barglari oq, tashqi tomonini yulduzsimon tuklar egallagan, uzunligi 9-11 mm, bargi ikki bo'lakli qirqilgan. Yong'oqchasi uch qirrali tuxumsimon, 1,5 mm uzunlikda. May-sentyabr oylarida gullab urug'laydi.

Begona o't sifatida bog'larda, ekinzorlar chetida va tashlandiq yerlarda o'sadi. Toshkent, Farg'ona, Samarqand, Buxoro va Surxondaryo viloyatlarida tarqalgan.

Xalq tabobatida yer ustki qismi ishlatiladi. Yer ustki qismining qaynatmasi xalq orasida tomoq og'rig'i, nafas yo'llarining surunkali shamollashi va tish og'rishi kabi kasalliklarda og'iz va tomoq chayishda ishlatiladi. Surmasi (nastoykasi) esa tinchlantiruvchi va qon bosimini pasaytiruvchi ta'sirga ega ekanligi tajribada aniqlangan.

Dorivor limono't - Melissa officinalis L. Ko'p yillik, poyasi tik, asosidan shoxlanuvchan, qalin dag'al bezlar va tuklar bilan qoplangan, limon singari hidga ega, 30-60 sm balanlikdagi o't o'simlik. Barglari tuxumsimon, chetlari yirik tishchali, ostki tomoni tuksiz, ust tomoni siyrak kalta tuklangan. Gullari uzun tutqichli, xalqasimon joylashgan. Kosachasi 7-8 mm uzunlikda, uzun tolali tuklarga ega. Tojbargalari oq, tashqi tomoni biroz tuklangan, 13-14 mm uzunlikda. Yong'oqchasi

uch qirrali, to‘q-qo‘ng‘ir 1.7 mm uzunlikda. Iyul-avgust oylarida gullab, iyul-sentyabr oylarida urug‘i yetiladi. Tog‘larning o‘rta mintaqalarida, qoyalar, soyalarda o‘sadi. Toshkent, Qashqadaryo, Farg‘ona, Surxondaryo viloyatlarida tarqalgan.

Tibbiyotda yer ustki qismi ishlatiladi. Yer ustki qismining (ba‘zan bargining) damlamasi ovqat hazm bo‘lishi buzilganda uni tartibga solish, kamqonlik, ba‘zi asab va yurak kasalliklarini davolash uchun hamda tirishishga qarshi ta‘sir etuvchi, og‘riq qoldiruvchi, surgi, siydik va yel haydovchi vosita sifatida qo‘llaniladi. Limono‘t asosan xalq tabobatida ishlatiladi.

Dala yalpizi (suv yalpizi) – Mentha arvensis L. Ko‘p yillik, poyasi tik o‘sovchi, asosidan shoxlanuvchi, poyasi to‘rt qirrali, 25-50 sm balandlikdagi o‘t o‘simlik. Barglari uzunchoq nashtarsimon, qalin, kalta tuklar bilan qoplangan. Gullari shoxlar va poyaning uchida boshhoqsimon to‘p gullar hosil qiladi. Kosachasi 2,5 mm uzunlikda uch qirrali o‘tkir tishchali. Tojbarglari pushti-binafsha rangda, 4-5 mm uzunlikda. Iyul-avgustda gullab, avgust-sentyabrda urug‘lari yetiladi. Tekisliklarda va tog‘ oldi tumanlarida ariq va suv havzalarida qirg‘og‘ida, zax yerlarda o‘sadi. Toshkent, Farg‘ona viloyatlarida tarqalgan.

Tibbiyotda bargi va efir moyi ishlatiladi. Bargining dori preparatlari damlamasi, surmasi (nastoykasi), suvi ko‘ngil aynishiga va qusishga qarshi hamda ovqat hazm qilishni yaxshilashda ishlatiladi. Yalpiz suvi yana og‘iz chayqash va suyuq dorilar ta‘mini yaxshilash uchun qo‘llaniladi. Bargi tinchlantiruvchi, o‘t haydovchi va me‘da kasalliklarida ishlatiladigan choylar yig‘malar, efir moyi qorin og‘rig‘ini qoldiruvchi tabletka va tomchilar, mentol ingofen tarkibiga kiradi. O‘simlikning bargi zdrenko yig‘masi tarkibiga kiradi.

Mayda gulli tog‘ rayhoni – Origanum tytthanthum Jontseh. Ko‘p yillik, poyasi tik o‘sovchi, ko‘p sonli, yuqori qismidan shoxlanuvchi balandligi 30-60 sm. Bargi tuxumsimon yoki uzunchoqroq, to‘mtiq asosi ponasimon chetlari tekis, yuzasi tuksiz. Gullari o‘troq boshhoqsimon yarim soyabonsimon qalqonsimon to‘pgullarga to‘plangan. Kosachasi 3 mm uzunlikda kalta tuklangan. Tojbargi och ko‘kish-pushti, 5 mm uzunlikda. Yong‘oqchasi to‘q-qo‘ng‘ir 0,75 mm uzunlikda. Iyul-avgust oylarida gullab iyul-sentyabr oyida urug‘lari yetiladi. Tog‘larning o‘rta va pastki mintaqalaridagi toshli-shag‘alli joylarida o‘sadi. Toshkent, Andijon, Farg‘ona, Samarqand va Surxondaryo viloyatlarida tarqalgan.

Yer ustki qismi tarkibida efir moyi, triterpen kislotalar, kumarinlar, flavonoidlar va boshqa moddalar bor. Oddiy tog‘ rayhonning yer ustki qismining Suyuq ekstrakti nafas yo‘llari kasalliklarida balg‘am ko‘chiruvchi vosita sifatida, ichak yurishi zaiflashganda, ishtaha ochish, ovqat hazm qilishni yaxshilash, siydik va yel haydash

uchun qo'llaniladi. Suyuq ekstrakti nafas yo'llari kasalligida va ko'k yo'talda ishlatiladigan pertussin tarkibiga kiradi. Timol og'iz shilliq qavatini dezinfeksiya qilish va tish og'rishini qoldirish hamda terining zamburug'li kasalliklarini davolash, ba'zan, gijjalarni haydash uchun ishlatiladi.

Dag'al tukli bozilbang – Lagochilus hirsutissimus Vved. Ko'p yillik, poyalari yog'ochlanuvchi, tik o'suvchi, kam shoxlanuvchi, balandligi (10)-15-30 sm. Barglari rombik tuxumsimon, chuqur o'yilgan, uchki qismi tuklangan. Gullari barg qo'ltig'ida 4-8 tadan o'troq joylashgan. Kosachasi qo'ng'iroqsimon, uchlari tikansimon uchli, ostki kosachasi 20-25 mm uzunlikda. Tojbarglari oq unda qo'ng'ir nurlari bor, uzunligi 25-27 mm. Iyun-iyul oylarida gullaydi.

Tog' oldi tumanlarida shag'alli-mayda tuproqli joylarda o'sadi. Farg'ona viloyati (Qurama tizmasini) tog' oldida tarqalgan.

Qon quyulishini tezlatishda, ya'ni qon ketishini to'xtatish uchun qo'llaniladi.

Turkiston arislonquyruq'i – Leonurus turkestanicus V.Krecz.et, Kuprian. Ko'p yillik, poyasi ko'p sonli tik o'suvchi, yuqori qismidan shoxlanuvchan, mayda tuklangan, 40-50 sm balandlikda. Barglarining ko'rinishi doirasimon besh panjali bo'laklarga bo'lingan. Gullari o'troq, kam sonli halqasimon joylashgan. Kosachasi 8-9 mm uzunlikda, kalta tuklangan, uzun uchlari tikanga aylangan. Tojbarglari pushti-qizg'ish, tashqi tomoni tuklangan 12-13 mm uzunlikda. Yong'oqchali mevasi ochiq qo'ng'ir, o'tkir uch qirrali. Iyun-iyul oylarida gullab, iyul-avgust oylarida urug'lari yetiladi.

Tog'larning o'rta mintaqalarida nam, shag'alli tuproqli joylarda o'sadi.

Toshkent, Smarqand, Qashqadaryo va Surxandaryo viloyatlarida tarqalgan.

Yer ustki qismi tarkibida flavonoidlar (rutin, kversetin va kvinkvelozid), alkaloidlar, efir moyi vitamin C, karotin, oshlovchi va moddalar bor. Dori preparatlari damlamasi, surmasi (nastoykasi) va Suyuq ekstrakti tinchlantiruvchi vosita sifatida qon bosimi oshishi, asabiylanish va ba'zi yurak kasalliklari, yurak nevrozida hamda kardiosklerozni davolash uchun qo'llaniladi.

O'rmon quddusi – Stachys silvatica L. Ko'p yillik, poyasi to'g'ri o'suvchi, balandligi 1m. Bargi yirik, katta arrasimon tishli, ikki yuzasi siyrak tuklangan, bandli. Gullari siyrak xalqasimon bo'lib, gul barglar qo'ltig'ida joylashgan. Kosachasi 8-9mm uzunlikda uchburchak shaklda bo'lib uchki qismi tikanga aylangan. Tojibarglari to'q qo'ng'ir qizil, 14-16 mm uzunlikda, ostki lab tojibargi 1.5 marta uzun yuqoridagidan. Iyunda gullaydi.

Tog'larning o'rta mintaqasida butazorlarda o'sadi. Farg'ona viloyatida (Chodaksoy) tarqalgan.

Yer ustki qismidan tayyorlangan suyuq ekstrakti yallig'lanish, fibromioma natijasida qon ketishiga qarshi, bachadonni tez qisqartirishda qo'llaniladi.

O'tkirtangachali ko'kamaron – Scutellaria oxystegia Juz. Ko'p yillik, siyrak ko'p sonli yostiqsimon, bir yillik novdalari ingichka 5-10 sm uzunlikda, o'tsimon o'simlik. Barglari ellipsisimon, ayrim hollarda chetlari tkis. Gullari yuqoridagi barglar qo'ltig'ida joylashgan. Kosachasi 2 mm uzunlikda, Urug'i yetilishida biroz uzunlashadi. Tojibarglari och sariq, 25-30 mm uzunlikda. Iyun-avgustda gullab, iyul-sentyabrda urug'lari yetiladi.

Tog'larning o'rta mintaqalaridagi qoyalarda o'sadi. Toshkent (shag'altog') Farg'ona, Samarqand viloyatlarida tarqalgan.

Ushbu o'simlikni ildizidan spazmatik xastaliklariga qarshi qo'llaniladi.

Ingichka cho'l yalpiz – Ziziphora tenuior L. Bir yillik, asosidan shoxlanuvchi, momiq tuklangan, gullar to'plamlarida uzun tuklar joylashgan, balandligi 5-30 sm. Barglari poyada 2 juft uzunchoq tuxumsimon kalta bandli tez to'kilib ketuvchi, kosachasi nashtarsimon 5-8 mm uzunlikda. Uchburchaksimon uchli, tishchali. Tojibarglari ochiq binafsha rangli. 8-11 mm uzunlikda. Yong'oqchasi 3 qirrali uzunchoq nashtarsimon. Qo'ng'ir rangda. 1.5 mm uzunlikda.

May-iyun oylarida gullab, iyun-avgust oylarida urug'lari yetiladi.

O'zbekistonni barcha tog' oldi va tog'larni o'rta mintaqalaridagi toshli, gil tuproqli, shag'alli joylarida tarqalgan.

O'simlikdan tayyorlangan qaynatma yurak ish faoliyatini yaxshilash uchun ichaklar ish faoliyatini yaxshilashda, ichburug'da va ich qotishida ishlatiladi.

Zarafshon tog'jambuli – Thymus serpyllum L. Ko'p yillik, yer bag'irlab o'suvchi, ildizlari oldidagi qismlari yog'ochlangan chala buta. Yangi novdalari tuklangan, balandligi 5-10 (15) sm. Barglari teskari tuxumsimon o'troq. 3-4 tadan tomirlangan, tuksiz, chetlari tekkis. Gullari poyalarini uchki joylashgan boshhoqsimon to'p gullardir. Kosachasi 4-5 mm uzunlikda. Tojibarglari 5-7 mm uzunlikda pushti-qizg'ish, pushti-qizil ranglarda. Iyun-avgust oylarida gullab, iyul-sentyabrda urug'lari yetiladi. Tog'larning o'rta va yuqori mintaqalaridagi toshli va mayda shag'alli tuproqlarda o'sadi. Toshkent, Farg'ona va Samarqand viloyatlarida o'sadi. Yer ustki qismi damlamasi og'riq qoldiruvchi, radikulitda, yo'talga qarshi, ich burug'da qo'llaniladi.

Muxallis barg qisraq (xapri) – Perovskia serophulariifolia Bunge. Ko'p yillik, yo'g'onlashuvchan poyali, qo'ng'ir qobiqli chala buta, balandligi 60-120 sm. Barglari uzunchoq yoki tuxumsimon, to'ntoq tishchali, Gullari kalta tutqichli kam gulli, halqasimonga o'xshash joylashgan shingili to'pgul hosil qiladi. Kosachasini

uzunligi 5-6 mm, binafsha rangli, barcha qismi uzun tuklar bilan qoplangan. Tojibarglari binafsha rangda, uzunligi 11-12 mm, siyrak momiq. Iyun-iyulda gullab, iyul-avgust oylarida yetiladi.

Tog'larning pastki mintaqalaridagi suyurma toshlar, shag'alli joylarda o'sadi. Xalq tabobatida yer ustki qismi ishlatiladi. Yer ustki qismidan tayyorlangan qaynatmasi xalq orasida qo'tir va teri kasalliklarini davolash uchun qo'llaniladi. Yer ustki qismining surmasi (nastoykasi) va damlamasidan tayyorlangan surtmasi bakteritsid ta'siriga hamda yaralarni davolash xossasiga ega ekanligi tajribada aniqlangan va shu maqsadda ilmiy tibbiyotda ishlatishga tavsiya etilgan.



Ziziphora



Z. tenuior L. pedicellata Pazij. et Vved.



Prunella vulgaris L



.Origanum tythanthum Gontsch.



Eremostachys Mentha speciosa Rupr.asiatica Boriss.

	Turkumlar	Turlar soni	Umumiy tur soni nisbati %
1	<i>Lagochilus Bunge ex Benth.</i>	11	16 %
2	<i>Ziziphora L.</i>	8	11,6 %
3	<i>Salvia L.</i>	7	10,1 %
4	<i>Dracocephalum L.</i>	7	10,1 %
5	<i>Perovskia Kar.</i>	4	5,8 %
6	<i>Stachys L.</i>	4	5,8 %
7	<i>Qolgan 20 turkum</i>	28	40,6 %
		69	100 %

XULOSA

Lamiaceae oilasining 26 turkumga mansub 69 turi dorivor shifobaxsh xususiyatga ega bolib, turkumlar orasida *Lagochilus Bunge ex Benth.* 11 ta, *Ziziphora L.* 8 ta, *Salvia L.* 7 ta, *Dracocephalum L.* 7 ta turga ega bo'lib yetakchilik qiladi. *Perovskia Kar.*, *Stachys L.* 4 tadan, *Mentha L.*, *Nepeta L.* 3 tadan, *Lycopus L.*, *Lamium L.*, *Scutellaria L.* 2 tadan, qolgan 14 turkumning faqat 1 tadan dorivor vakillari borligi ma'lum bo'ldi.

REFERENCES

1. Abdullaev M.N. Genus *Scutellaria L.* // Def. Middle Asia Tashkent: Fan, 1987, vol. 9, p. 13-37.
2. Flora of Uzbekistan, Tashkent: Publishing House of the Academy of Sciences of the Uzbek SSR. 1961.-- v. 5. from. 263-415.
3. Khudaiberdiev T.Kh. Labretted Alai Range. Tashkent: Fan, 1987.-- 80 p.

4. Yuzepchuk, S.V. Sixty new helmets / S.V. Yuzepchuk // Botanical materials of the herbarium of the V.L. Komarov Academy of Sciences of the USSR. - 1951. - T. XIV. S. 356–453.
5. Yuzepchuk, S.V. Rod Rod Shlemnik - Scutellaria L. / S.V. Yuzepchuk // Flora of the USSR. - M., L. : Publ. USSR Academy of Sciences, 1954. - T. XX. - S. 183–184.
6. Adylov T.A., Kamelin R.V., Makhmedov A.M. Notes on the family Lamiaceae, I // News of the System.Higher., 1986. - v.23. - p. 110-114.
7. Allanazarova U., Butkov A.Ya., Nabiev M.M. Vegetation of variegated lowlands // Vegetation cover of Uzbekistan. Tashkent: Fan, 1976. - v. 3. - p. 229.
8. Guseva, A. A. Ontogenesis of Tuvinian Scutellaria (Scutellaria tuvensis Jus.). / A. A. Gusev // Ontogenetic atlas of medicinal plants: scientific publication. - Yoshkar-Ola: Mari State University, 2013. T. VII. - S. 125–127
9. Goncharov N.F. A new species of the genus Scutellaria L. from Central Asia // Tr. Nerd. Institute of Academy of Sciences of the USSR, 1933. 1, ser 1. - p. 171-172.
10. Zakirov K.Z. Flora and vegetation bass. Zarafshan River. Tashkent: Publ. Academy of Sciences of the Uzbek SSR, 1955. - 1961. - v. 1-2, 207 and 446 p.
11. The Red Book of Uzbekistan (2009) Plants and mushrooms. Chinor Publishing House, Tashkent, Vol. 1, 356.
12. Key to plants of Central Asia. Tashkent: Fan, 1987. -- T. 9. - from. 1-175.
13. Turginov O. T., Akbarova M. H. Distribution of the Species Genus Scutellaria L.(Lamiaceae) Flora of the Ferghana Valley //American Journal of Plant Sciences. – 2020. – T. 11. – C. 1533-1544.
14. Yusupova, Z. A. (2021). LABGULDOSHLAR OILASI VAKILLARIGA OID BOTANIK TADQIQOTLAR TARIXI. Science and Education, 2(3), 47-50.
15. Юсупова, З. А., & Бозоров, И. Э. Ў. (2021). Ялпиздошлар (Lamiaceae) оиласи шифобахш ва доривор турларнинг морфологик ва биоэкологик хоссалари. Science and Education, 2(4), 55-63.
16. Turginov, O. T., Makhkamov, T. X., Rakhmatov, A. A., Sattarova, G. S., Yusupova, Z. A., & Uzmanov, M. X. ENDEMICAL FOR THE FLORA OF UZBEKISTAN GENUS OF SPECIES ALLIUM L.(AMARYLLIDACEAE). ILMIIY XABARNOMA, 11.
17. Kadirova, K. A., Yusupova, Z. A., & Makhmudova, Y. S. (2020). DISTRIBUTION OF THE BRASSICACEAE EPHEMERA IN THE FLORA OF THE FERGANA VALLEY. Scientific Bulletin of Namangan State University, 2(10), 146-153.

ЎЗНИНГ С-01 НАВИ ХОСИЛДОРЛИГИНИ АЙРИМ ЭКОЛОГИК ОМИЛЛАРГА БОҒЛИҚЛИГИ

Дилфуза Аҳмедова Маҳаммадовна

Фарғона давлат университети, «Экология» кафедраси доценти,
биология фанлари номзоди
ahmedova1965@gmail.com

АННОТАЦИЯ

Ушбу мақолада Фарғона вилоятининг оч қўнғир тупроқларида С-01 истиқболли ғўза навларининг ҳосилдорлигига боқилиш майдонининг таъсири ва навларнинг экологик шароитига мослашуви ўрганилади.

Калит сўзлар: *Озиқланиш майдонининг таъсири, турғунлик зичлиги, ғўза навларининг маҳсулдорлиги, атроф-муҳит омиллари*

ABSTRACT

This article examines the impact of the feeding area on the yield of C-01 promising cotton varieties on the light-brown soils of Fergana region and their adaptation to the environmental conditions of the variety.

Keywords: *Influences of feeding area, standing density, cotton variety productivity, environmental factors.*

КИРИШ

Аграр тармоқни ривожлантиришнинг истиқболли дастурида қишлоқ хўжалиги экинлари навларини вилоятлар ва туманларнинг табиий иқлим шароитларини ҳисобга олган ҳолда жойлаштириш, маҳсулот сифати ва экинлар ҳосилдорлигини оширишга алоҳида эътибор қаратиш зарурлиги кўрсатиб ўтилган. Бунинг учун юқори ҳосилли, касаллик ва зараркунандаларга чидамли, янги ва истиқболли, экологик тоза, маҳсулот сифати бозор талабларига жавоб берадиган навларни яратиш долзарбдир.

Пахтачиликни ривожлантиришда замонавий энергия тежовчи технологияларни қўллаш юқори сифатли, серҳосил ғўза навларини экиш билан бирга барча агротехник тадбирларни ўз вақтида сифатли амалга ошириш ҳамда турли экологик омиллар таъсирига боғлиқдир.

Маълумки, ғўза парваришининг агротехникаси ҳар бир минтақанинг ўзига хос бўлган тупроқ иқлим шароитларида синалиб, ишлаб чиқаришга жорий қилинмоқда. Чунки бир минтақадаги ғўза навлари бошқа минтақа шароитларида турлича ўсиб ривожланади, ҳосилдорлиги ва тола сифати ҳам

ўзгаради. Экинларни ўстириш ва ҳосилдорликни оширишда сув, озиқа ва кўчат сонининг турли даражада бўлиши муҳим омиллардан саналади.

АДАБИЁТЛАР ТАҲЛИЛИ ВА МЕТОД

И. Бўриев (2012) ғўза навларида пахта ҳосилдорлиги кўчат қалинлигига боғлиқ бўлиб, кўчат қалинлиги ортган сари ўсимликда кўсақлар сони камайиб, кўчат қалинлиги юқори бўлганда умуман кўсаксиз ғўзалар учрашини қайд этган²¹³.

Д.М. Аҳмедова, Г. Махсудова (2020) қайд этишича, 60x15-1 схемада экилган ғўзанинг пахта ҳосилдорлиги қатор оралари ва жойлаштириш усули, ва унинг ўзгариши парвариш қилиш шароитига боғлиқ бўлар экан. Шунингдек, ёруғлик ва тупроқ намлиги етарли бўлиб, қулай шароит яратилганда ғўзага кўшимча озиқ сифатида бериладиган органик ва минерал ўғитларнинг самарадорлигини оширади²¹⁴.

Юқоридагиларни эътиборга олган ҳолда тажрибалар Фарғона вилоятининг оч тусли бўз тупроқ шароитида олиб борилди. Бунинг учун истиқболли «С-01» ғўза нави турли (60x10-1, 60x12,5-1, 60x15-1, 60x20-1) схемада экилиб, навнинг экологик шароитга мослашиши ва экиш тартибини тўғри танлаш мақсад қилиб олинди.

«С-01» (Кармана) ғўза нави Пахта селекцияси, уруғчилиги ва етиштириш агротехнологиялари илмий-тадқиқот институти олимлари: к/х.ф.д. профессор Х. Сайдалиев, к/х.ф.н. М. Холиқова ва Навоий илмий-тажриба станцияси мутахассислари билан ҳамкорликда яратилган.

Тажрибада навлари бўйича кўчатнинг тўлиқ униб чиқиши, ёппасига гуллаш, пишиш даврининг бошланиши, касалликларга чидамлилиги, навларнинг ётиб қолишга чидамлилиги, чанокдаги пахтанинг тўкилишига чидамлилиги бўйича фенологик кузатувлар олиб борилди. Униб чиқиш ҳар бир бўлинманинг қаторларидаги кўчатлар тўлиқ униб чиққандан кейин ҳисобга олинди.

МУҲОКАМА

Тажрибада жараёнида ўтказилган фенологик кузатишлар навларнинг биологик, экологик хусусиятларини асослашга имкон берди. Бунинг учун Фарғона вилоятининг оч тусли бўз тупроқ шароитида С-01 истиқболли ғўза нави турли (60x10-1, 60x12,5-1, 60x15-1, 60x20-1) схемаларда экилиб,

²¹³ Бўриев И. Ғўза навлари кўчат қалинлигининг пахта ҳосилдорлигига таъсири Ўзб. қишлоқ хўжалиги ж. № 4, 2012, 25 б.

²¹⁴ Аҳмедова Д., Махсудова Г. Экологик муҳитнинг истиқболли ғўза навларининг ҳосилдорлигига таъсири. Агро илм-Ўзбекистон қишлоқ ва сув хўжалиги ж. 2020 (2) 18-19 б.

кўчатнинг тўлиқ униб чиқиши, ёппасига гуллаш, пишиш даврининг бошланиши, касалликларга чидамлилиги, навларнинг ётиб қолишга чидамлилиги, чанокдаги пахтанинг навлар бўйича тўкилишига чидамлилиги ўрганилди. Униб чиқиш ҳар бир бўлинманинг қаторларидаги кўчатларни тўлиқ униб чиққандан кейин ҳисобга олинди. Ёппасига гуллаш – ҳар бир бўлинмадаги кўчатларнинг 75% гуллаган кун ҳисобга олинди. Кузатиш бўлинмада 1-2 кўчат гуллагандан сўнг ҳар куни ўтказилди.

Пишиш даврининг бошланиши – ҳар бир бўлинма ўртасидаги 2 қатордаги кўчатлар кузатилди. Кузатиш қаторлардаги 50-60% кўчатда 1 тадан кўсак очилганда ҳисобга олинди. Кузатиш кун оралатиб ўтказилди.

Бўлинма катталиги ва озуқа майдони

1- жадвал

Т/р	Экиш вариантлари	Бўлинмадаги қаторлар сони	Қатордаги ўсимликлар оралиғи (см)	Қатор оралиғи (см)	1та ўсимликнинг озуқа майдони	Бўлинма майдони м ²		Белги ланган ўсимлик сони	Бўлинманнинг ҳисобдаги майдонда белгиланган ўсимлик сони (та, дона)
						умумий	Ҳисобланадиган		
1	60x10-1	4	10	60	0,06	60	50	160000	800
2	60x12,5-1	4	12,5	60	0,08	60	50	130000	650
3	60x15-1	4	15	60	0,1	60	50	100000	500
4	60x20-1	4	20	60	0,125	60	50	80000	400

Истикболли гўза навининг ҳосилдорлигига озиқланиш майдонининг таъсирини ўрганиш учун С-01 нави турлича 60x10-1, 60x12,5-1, 60x15-1, 60x20-1 схемада экилди.

НАТИЖАЛАР

2016 йилда ўтказилган тажрибада фенологик кузатиш натижаларига кўра, 60x10-1 схемада экилганда, ёппасига шоналаш фазасининг бошланиши 19.06 куни, 60x12,5-1 схемада экилганда 19.06 куни, 60x15-1 схемада экилиб 100 000 кўчат қолдирилган 15.06 куни, 60x20-1 схемада экилиб 80 000 кўчат қолдирилганда эса 13.06 куни кузатилган. Гуллаш фазасининг бошланиши

60x10-1 ва 60x12,5-1 схемада 9.07 куни, 60x15-1 схемада экилган вариантда 7.07 куни, 60x20-1 схемадаги вариантда 6.07 куни кузатилди.

Ҳосилнинг пишиш муддати 60x10-1 схемада 10.09 куни, 60x12,5-1 схемада 8.09 куни, 60x15-1 схемадаги вариантда 2.09 кунига, 60x20-1 схемадаги вариантда эса 1.09 кунига тўғри келди.

Ғўзани униб чиққандан пишишигача бўлган давр 60x10-1 схемада 126 кунни, 60x12,5-1 схемада 124 кунни, 60x15-1 схемада экилган вариантда 120 кунни, 60x20-1 схемадаги вариантда 119 кунни ташкил этди.

Тажрибада пишиш даврининг бошланиши, ҳар бир бўлинма ўртасидаги 2 қатордаги кўчатлар кузатилди. Кузатиш қаторлардаги 50-60 % кўчатда 1 тадан кўсак очилганда ҳисобга олинди. Кузатиш кун оралатиб ўтказилди. Ўсимликларнинг ёппасига униб чиққан кундан бошлаб то пишиш даври бошланишининг ўртача санаси белгиланган кунгача бўлган муддат ўсимликларнинг эртапишар, ўртапишар ва кечпишарлигини белгилайди.

Ўтказилган тажриба натижаларига кўра, С-01 ғўза навининг 60x10-1 схемада экилган вариантда I ва III такрорлашларда жами 200 та кўчатдан 18 таси яъни 9 % касалланган. 60x12,5-1 схемадаги вариантда 22 та кўчат. Яъни 11,% ўсимлик кучсиз вилт билан касалланган. 60x15-1 схема вариантыда жами 200 та кўчатдан 24 таси, яъни 12 %, 60x20-1 схемадаги вариантда эса жами 200 та кўчатдан 30 та ўсимлик кучсиз яъни 15 % вилт билан касалланган.

2017 йилда ўтказилган тажрибаларда экиш санаси 24.04 бўлиб, барча вариантларда ёппасига униб чиқиши 2.05 кунда ҳисобга олинган.

60x10-1 схемада экилган вариантда ғўзаларнинг шоналаш даври 11.06 куни, 60x12,5-1 схемадаги вариантда 10.06 куни, 60x15-1 ва 60x20-1 схемаларидаги экилган вариантларда 9.06 куни кузатилди. Ўсимликларни гуллаши 60x10-1 схемадаги вариантда 26.06 кунига, 60x12,5-1 схемада 24.06 кунига, 60x15-1 схемада экилган вариантда 23.06 куни, 60x20-1 схемада эса 22.06 кунига тўғри келди. Пишиш даврининг бошланиши, 60x10-1 вариантыда 29.08 кунда, 60x12,5-1, 60x15-1 ва 60x20-1 вариантларида 26.08 кунда кузатилди. Униб чиққандан пишгунгача бўлган давр 60x10-1 вариантыда 118 кун, 60x12,5-1 схемада 117 кун, 60x15-1 ва 60x20-1 схемада экилган вариантларда 115 кундан иборат бўлди.

2017 йилда ўтказилган тажрибалар таҳлилига кўра, С-01 ғўза навининг 60x10-1 схемада экилган кўчат қалинлиги гектарига 160 000 та бўлган вариантда I ва III такрорлашларда ҳисобган олинган 200 та ўсимликдан 10 таси яъни 5 % касалланган. 60x12,5-1 схемада экилган кўчат қалинлиги гектарига 130 000 та

бўлган вариантда 200 та кўчатдан 16 таси яъни 8,%, 60x15-1 схемада экилган кўчат қалинлиги гектарига 100 000 та бўлган вариантыда 200 та кўчатдан 20 таси, яъни 10 %, 60x20-1 схемада кўчат қалинлиги гектарига 80 000 бўлган вариантда эса 200 та намунадаги ўсимликдан 34 таси яъни 17% кучсиз вилт билан касалланган.

Истиқболли С-01 нави турлича озикланиш майдонида асосий кўрсаткичлари ўртача ҳосилдорлик, толанинг чиқими, толанинг умумий миқдори, 1га кўсакдаги пахта вазни, униб чиққандан пишгунгача бўлган даври, вилт билан касалланиш даражаси ўрганилди.

Олиб борилган тажриба натижалари таҳлил қилганимизда 60x10-1 схемадаги вариантда ўртача ҳосилдорлик 35,9 ц/га, жумладан 30.09 кунигача 21 ц/га, тола чиқими 35,8 %, толанинг умумий ҳосили 12,9 ц/га, ўсимликни униб чиққандан пишгунгача бўлган даври 122 кун, вилт билан касалланиш 7 % ни ташкил этди. 60x12,5-1 вариантыда ўртача ҳосилдорлик 38 ц/га, жумладан 30.09 кунигача 25,5 ц/га, тола чиқими 36,1 %, толанинг умумий ҳосили 13,7 ц/га, униб чиққандан пишгунгача бўлган даври 121 кун, вилт билан касалланиш 9,5 % , 60x15-1 вариантыда ўртача ҳосилдорлик 45,8 ц/га, жумладан 30.09 кунигача 35,3 ц/га, тола чиқими 36,7 %, толанинг умумий ҳосили 16,8 ц/га, униб чиққандан пишгунгача бўлган даври 118 кун, вилт билан касалланиш 11 % , 60x20-1 схемадаги вариантда ўртача ҳосилдорлик 42,5 ц/га, жумладан 30.09 кунигача 36,3 ц/га, тола чиқими 36,8 %, толанинг умумий ҳосили 15,6 ц/га, униб чиққандан пишгунгача бўлган даври 117 кун, вилт билан касалланиш 16 % ташкил этди.

ХУЛОСА

Тажриба натижалари шуни кўрсатадики, 1 га ерга 100 000 кўчат қолдирилганда, ҳосилдорлик ўртача 45,8 ц/га ни ташкил этиб, 160 000 та кўчат қолдирган вариантдан +9,9 ц/га, 130 000 кўчат қолдирган вариантдан +7,8 ц/га, 80 000 кўчат қолдирган вариантдан эса +3,3 ц/га кўп ҳосил олинди. 30 сентябр кунигача териб олинган пахта ҳосилини таҳлилига кўра, 100 000 кўчат қолдирилганда ўртача ҳосилдорлик 35,3 ц/га ташкил этиб, 160 000 кўчат қолдирилган вариантдан +14,3 ц/га кўп, 130 000 кўчат қолдирилган вариантдан +9,8 ц/га кўп ҳосил олишга эришилди (2-жадвал) .

Ўтказилган тажрибалар натижаси асосида Фарғона вилоятининг оч тусли бўз тупроқларида истиқболли С-01 ғўза навини 60x15-1 схемада экиб, 1 га экин майдонига 100 000 кўчат қолдириш билан юқори ҳосил олишга эришилади.

**Экиш схемасининг асосий кўрсаткичларини вариантлар бўйича
ўзгариши**

2-жадвал

Т/р	Экиш схемаси	Тажриба йиллари	Ўртача ҳосилдорлик	30.09.кунигача ҳосил.ц/га	Тола чиқими %	Толанинг умуми ҳосили %	1га кўсақдаг пахта вазни гр.	Униб чиққанда пишгунгача кун	Вилт билат касалланиш
1	60x10-1	2016	35,2	21,5	35,0	12,3	4,3	126	9,0
		2017	36,5	20,5	36,6	13,4	4,1	118	6,0
		ўртача	35,9	21	35,8	12,9	4,2	122	7,0
2	60x12,5-1	2016	37,8	28,5	35,4	13,4	4,7	124	11,0
		2017	38,3	22,5	36,8	14,0	4,5	117	8,0
		ўртача	38,0	2,5	36,1	13,7	4,6	121	9,5
3	60x15-1	2016	44,5	37,5	35,7	15,9	5,2	120	12,0
		2017	47,0	33,0	37,6	17,7	5,3	115	10,0
		ўртача	45,8	35,3	36,7	16,8	5,3	118	11,0
4	60x20-1	2016	42,6	37,1	35,8	15,2	5,6	119	15,0
		2017	42,5	35,5	37,8	16,0	5,8	115	17,0
		ўртача	42,5	36,3	36,8	15,6	5,7	117	16,0

REFERENCES

1. Во'риев И. Г'о'за навлари ко'чат қалинлигининг пaxта ҳосилдорлигига та'сiri О'зб.қишлоқ хо'жалиги ж. № 4, 2012, 25 б.
2. Аҳмедова Д., Махсудова Г. Экологик муҳитнинг истиқболли гўза навларининг ҳосилдорлигига таъсири. Агро илм-Ўзбекистон қишлоқ ва сув хўжалиги ж. 2020 (2) 18-19 б.
3. Синягин И.И. Площадь питания растений. М.Агропромиздат. 1975
4. Языков П.П. Густота стояния хлопчатника при квадратно-гнездовом посеве. Ташкент «Мехнат» 1968
5. Назаров М. Гўзани озикланиши ва ҳосилдорлик. Тошкент "Мехнат" 1991
6. Ahmedova, D., & Akramov, A. (2021, July). USE OF MODERN TECHNOLOGIES IN THE EDUCATION SYSTEM. In *Конференция*.
7. Akhmedova, M., & Akhmedova, D. (2021). Clinical features and risk factors for the development of atopic bronchial asthma combined with allergic rhinosituitis in

children. *ACADEMICIA: An International Multidisciplinary Research Journal*, 11(9), 1015-1020.

8. Abarjon o'g'li, A. A. (2022). SHO 'RLANGAN ERLARDA DUKKAKLI DON EKINLARINI EKISHNING AFZALLIGI. INNOVATION IN THE MODERN EDUCATION SYSTEM, 2(18), 351-354.

9. Халматова, Ш., Усманова, Т., & Акрамов, А. (2022). ЭКОЛОГИЧЕСКИЕ ПОСЛЕДСТВИЯ ВОЗДЕЙСТВИЯ ЧЕЛОВЕКА НА РАСТИТЕЛЬНЫЙ И ЖИВОТНЫЙ МИР. THEORY AND ANALYTICAL ASPECTS OF RECENT RESEARCH, 1(5), 547-554.

10. Ahmedova, D. M., & Maksudova, G. M. (2020). THE ROLE OF MOISTURE AS AN ECOLOGICAL FACTOR IN GROWTH OF COTTON PLANTS. *Theoretical & Applied Science*, (8), 73-76.

11. Ahmedova, D. M., & Maksudova, G. M. (2020). МОРФОЛОГИЯ ПЫЛЬЦЫ НЕКОТОРЫХ ВИДОВ И ГИБРИДОВ ХЛОПЧАТНИКА. *Theoretical & Applied Science*, (5), 84-87.

12. Халматова, Ш., Усманова, Т., & Акрамов, А. (2022). ЭКОЛОГИЧЕСКИЕ ПОСЛЕДСТВИЯ ВОЗДЕЙСТВИЯ ЧЕЛОВЕКА НА РАСТИТЕЛЬНЫЙ И ЖИВОТНЫЙ МИР. *THEORY AND ANALYTICAL ASPECTS OF RECENT RESEARCH*, 1(5), 547-554.

13. Холикулов, М., & Ёкубов, Ж. (2022). ГУЛШИРАНИНГ ҚАЙТА-ҚАЙТА ОЛИНИШИНИ УНИНГ УМУМИЙ МИҚДОРНИ ОШИРИЛИШИГА ИЖОБИЙ ТАЪСИРИ. *INNOVATIVE DEVELOPMENTS AND RESEARCH IN EDUCATION*, 1(6), 81-86.

14. Abdullayeva, M., & Gaybullayeva, M. (2022). NO 'XATNI FOTOSINTEZ JADALLIGI VA MAXSULDORLIGIGA EKOLOGIK OMILLAR TA'SIRI. *IJODKOR O'QITUVCHI*, 2(22), 341-346.

15. Гайбуллаева, М. Ф., & Абдулазизова, Н. (2019). Роль развития экологического образования в Республике Узбекистан. *Молодой ученый*, (17), 64-66.

16. Turdaliyev, A., Asqarov, K., & Xodjibolayeva, N. (2019). Geoenergetic features of lanthanoids and radioactive elements in irrigated soils. *Scientific journal of the Fergana State University*, 2(4), 53-57.

17. Abarjon o'g'li, A. A., & Barchinoy, M. (2022). YER USTI VA OSTI SUVLARINI IFLOSLANTIRUVCHI ASOSIY MANBALAR. *IJODKOR O'QITUVCHI*, 2(20), 216-219.

FOTO QARSHILIKLAR YORDAMIDA SANOATDAGI ROBOTLARNI MAHALLIYLASHTIRISH

Xolov Orif Tolipovich

Qarshi shahar prezident maktabi robototexnika to'garagi rahbari

Sadikov Akramjon Ro'ziboyevich

Usmonov Diyorbek Anvar o'g'li

Qarshi muhandislik - iqtisodiyot instituti

ANNOTATSIYA

Hozirgi kunda sanoatdagi robotlarni ULN2803 mikrosxema va 2ta LDR Foto qarshilik yordamida robotlarni boshqarish mahalliy qurilmasi.

Kalit so'zlar: ULN2803 keladigan signallarni boshqarish, LDR fotoqarshilik R1,R2doimiy qarshilik.

АННОТАЦИЯ

В настоящее время промышленные роботы оснащены чипом ULN2803 и 2 LDR. Локальное управление роботами с помощью фоторезистора

Ключевые слова: управление входящим сигналом ULN2803 фоторезистор LDR R1,R2 постоянное сопротивление.

ABSTRACT

Currently, industrial robots are equipped with ULN2803 chip and 2 LDRs Local control of robots using photoresistor

Keywords: ULN2803 incoming signal control, LDR photoresistor R1,R2 constant resistance.

KIRISH

Hozirgi kunda sanoatda va ishlab chiqarish zavodlarida har-xil turdagi dasturli avtomatik qurilmalarni chet ellardan sotib olinadi. Biz shu dasturlashgan avtomatik qurilmalarda har-xil turdagi datchiklardan foydalanib kelmoqdamiz va do'konlardan eng kami 50-100 ming so'm bo'lgan narxlarda sotib olinadi, masalan IR-01 infraqizil nur datchigini 70 ming so'mgacha narxlarda sotib olamiz. IR-01 infraqizil nur datchigini o'z qo'limiz bilan o'zimiz mahalliyashtirib yasaganimizda ancha arzon narxda yasagan bo'lar edik. Oddiygina maktablarda chetdan kelgan masofadan turib boshqariladigan robotchalarni juda qimmat narxlarda davlat byujetidan sotib olinadi. Shu avtomatik qurilmalarni eng arzoni 500 ming so'm turadi, masofadan boshqarish qurilmalarni elementlarini o'zini sotib olib mahalliy sharoitdan kelib chiqib yasasak arzon tushadi.

MAVZUGA OID ADABIYOTLAR SHARHI

Mazkur maqolani yoritish jarayonida SH.M. Mirziyoyevning asarlari metodologik manba sifatida belgilandi. Ushbu maqolada ilmiy bilishning mantiqiylik, tarixiylik, izchillik, obyektivlik usulidan foydalanilgan bo'lib, mavzuni yoritishda tavsifiy, qiyosiy metodlardan foydalanildi. Tadqiqot jarayonida Mahalliy sharoitda yasalgan fotoqarshilik yordamida robotatexnikada motorlar orqali ishlab chiqarishni jadal rivojlantirish masalasi obyektiv tahlil qilib o'tildi.

MUHOKAMA VA NATIJALAR

Biz masofadan boshqariladigan dasturli mashinalarni dastursiz mahalliy masofadan boshqarsak bunga ikki dona fotoqarshilik, ikki dona doimiy qarshilik, bir dona ULN2803 mikrosxema, ikki dona uch voltli motorchalar, bir dona elementlarni qotirish uchun eni 10sm, bo'yi 20sm bo'lgan doskadan foydalandik natijamiz esa yuqori darajada boldi. Bu avtomatik qurilmada xarajatlar 100 ming so'mni tashkil qildi. Robotatexnikada har-xil turdagi motorlar ishlatiladi, bu motorlarni boshqarish uvhun har-xil drayverlardan foydalaniladi. Bu drayverlar tayyor sotib olinsa qimmatga tushadi, shu drayver qurilmasini ham o'z qo'limiz bilan yasasak tayyor drayver 70 ming so'mlik xarajatdan 20 ming so'mga tushadi. Arduino qurilmasini bajaradigan ishlarini o'z qo'limiz bilan qismlarga bo'lib yasalsa ilmiy tomondan ham juda kata yutuqlarga erishamiz. Oliy o'quv yurtlari talabalari, maktab o'quvchilari to'garaklarida ko'proq amaliy shug'ullantirsak maqsadga muvofiq bo'ladi. Maktab o'quvchilarini laboratoriya sharoitida ko'pgina har xil turdagi datchiklarni o'z'lay yasaydi va natijalar olishadi. ARDUINO qurilmasini imkoniyatlari juda kata to'garaklarda shu qurilmani imkoniyatlarini mahalliyashtirishni yo'lga qo'yishimiz kerak. Shunda biz maktab o'quvchilarini va oliy ta'limda o'qiydigan talabalarni ilmiy salohiyatini oshirishga erishamiz.

Birinchi LDR fotoqarshiligimizdan keladigan signal mikroxemaning 1 ayog'iga ulanadi va mikroxemaning 18 ayog'idan matorga kuchlanish chiqadi. Ikkinchi LDR fotoqarshiligimizdan keladigan signal mikroxemaning 5 ayog'iga ulanadi va mikroxemaning 13 ayog'idan matorga kuchlanish chiqadi (1-rasm)

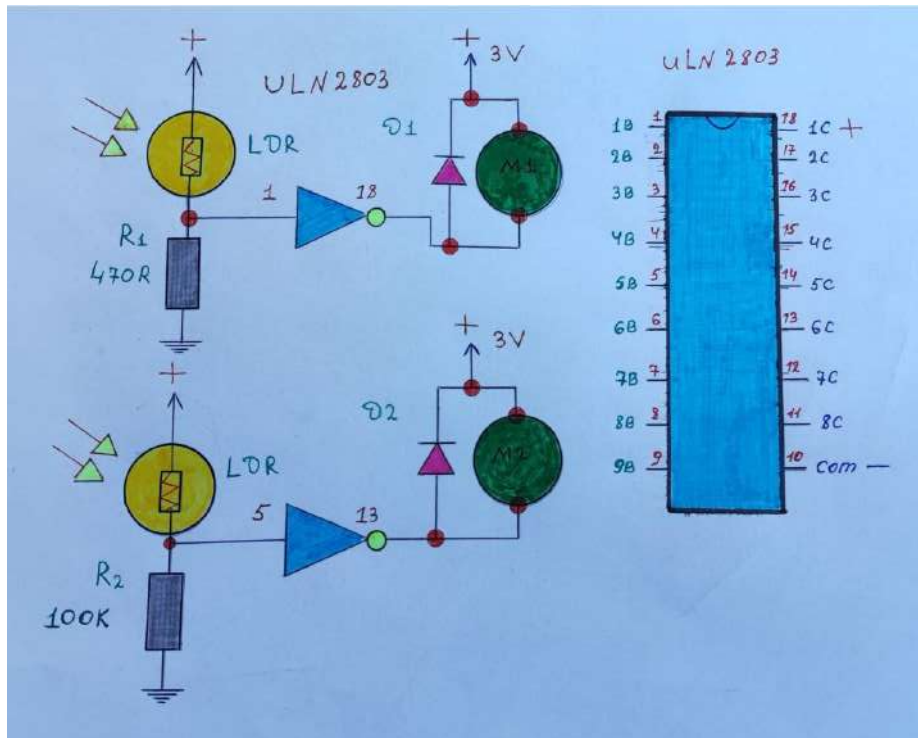

1-rasim. Mahalliy sharoitda yasalgan fotoqarshilik yordamida robotatexnikada motorlarni boshqarish sxemasi

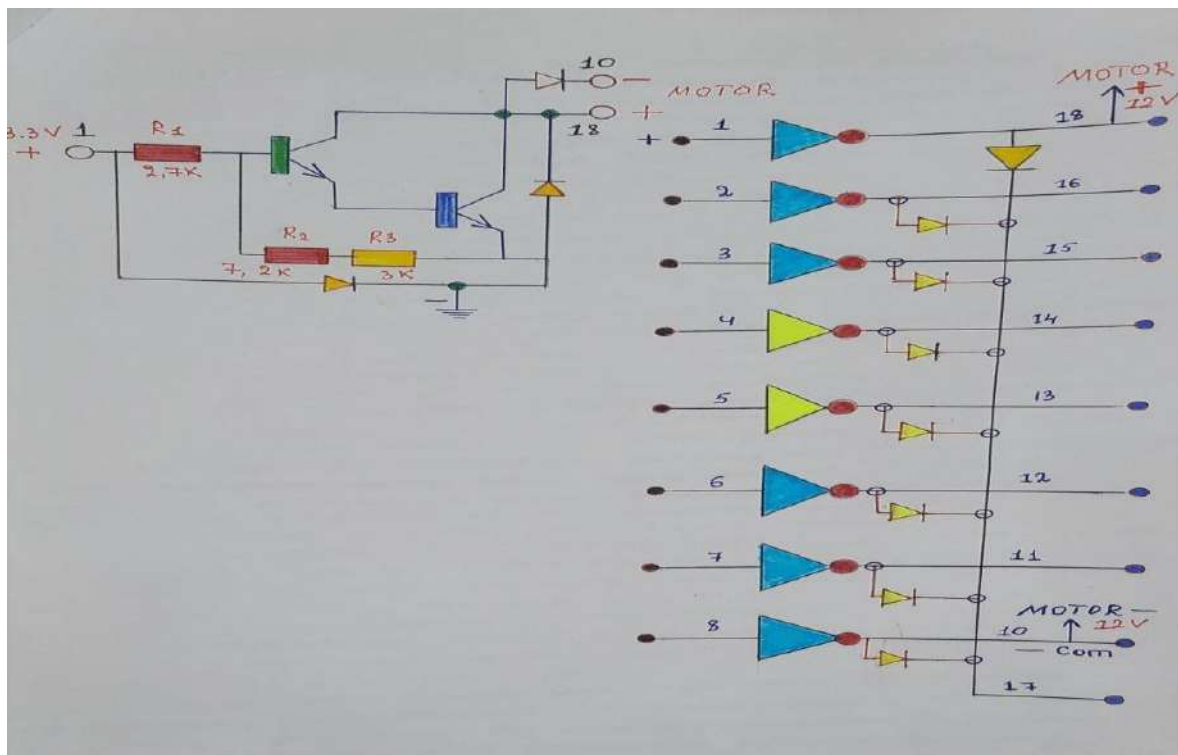

2-rasim. ULN2803 keladigan signallarni boshqarish ichki tuzilish sxemasi

XULOSA

Avtomatik qurilmalarni eng arzoni 500 ming so‘m turadi, masofadan boshqarish qurilmalarni elementlarini o‘zini sotib olib mahalliy sharoitdan kelib chiqib yasasak arzon tushadi. Arduino qurilmasini bajaradigan ishlarini o‘z qo‘limiz bilan qismlarga bo‘lib yasalsa ilmiy tomondan ham juda kata yutuqlarga erishamiz.

REFERENCES

1. O‘zbekiston Respublikasining birinchi prezidenti I.A.Karimov, “Jahon moliyaviy-iqtisodiy inqirozi, O‘zbekiston sharoitida uni bartaraf etishning yo‘llari va choralari”, O‘zbekiston: Toshkent, 2009y., 486 b.
2. O‘zbekiston Respublikasini yanada rivojlantirish bo‘yicha Harakatlar strategiyasi to‘g‘risida. - T.:2017 yil 7 fevral, PF-4947-sonli Farmoni.
3. J.T.Ro‘zimurodov “Amaliy elektronika asoslari” O‘quv qo‘llanma, Samarqand 2021y
4. <https://www.youtube.com/watch?v=ISWV3x1d6Gc>
5. <https://www.instructables.com/Controlling-Motor-Using-LDR/>
6. <https://www.hackster.io/Manishkr/controlling-servo-motor-using-ldr-8bb04f>

ВАТАН ҲИМОЯСИ – МУҚАДДАС БУРЧ

Нажимитдинов Музаффар Камолитдинович

Пулатов Баходир Раупович

Халилов Ислонжон Дилшодбек угли

Фаргона давлат университети Ҳарбий таълим факултети

АННОТАЦИЯ

Мазкур тадқиқот жараёнида ёшларни ватан олдидаги бурчи, вазифаси ва ватанпарварлик руҳида тарбиялашнинг асосий хусусиятлари ҳақида мулоҳазалар ёритилди. Ҳар бир инсонни ватанга бўлган муҳаббатини миллий қадрият ва миллий ўзлик тамойили асосида онгига сингдириш асосий мақсадларимиздан биридир.

Калит сўзлар: Ватан ҳимояси, Ватан, Туғилган жой, ватансизлик, бурч, масъулят, эъозлаш.

АННОТАЦИЯ

В ходе данного исследования были выделены основные особенности воспитания молодежи в духе патриотизма, долга и патриотизма. Одна из наших главных целей – привить каждому человеку любовь к Родине на основе принципа национальных ценностей и национального самосознания.

Ключевые слова: Защита Отечества, Родина, Родина, безгражданство, долг, ответственность, честь.

*Миллатим насли башардур, Ватаним – куррайи арз,
Иккисин хизмати фарздур, иккисидин жон қарз!*

Ҳамза Ҳакимзода Ниёзий.

КИРИШ

Она Ватан! Нима учун Ватанни она сўзи билан ёнма-ён ишлатамиз? Чунки, Ватан ҳам онамиз сингари азиз, меҳрибон ва қадрлидир. Инсон дунёга келмасидан аввал онанинг вужудида улғайса, дунёга келганидан кейин эса энди Она Ватанда униб ўсади.

Кишининг туғилганда киндик қони тўкилган ер унинг Ватани ҳисобланилади. Мана шу Ватанини асраб-ардоқлаш, ҳимоя қилиш ҳар бир инсоннинг муқаддас бурчидир. Ахир доноларимиз бекорга айтишмаганку:

Бу дунёда шундай бир илоҳий калом борки, уни тилга олган ҳар бир кишининг қалбида олам-олам ғурур, ифтихор, фахрланиш ҳисси жўш уради.

Бу Ватан сўзидир. Бу калом ўз замирида қанчадан қанча маънони мужассам этган. Ватан бизнинг туғилиб ўсган тупроғимиз, илк қадам қўйган

остонамиз, муқаддас саждагоҳимиздир. Уни жондан-да ортиқ севиш, ардоқлаш, уни хавф-хатарлардан ҳимоя қилиш шу Ватанда яшаётган ҳар бир инсоннинг бурчидир. Бу дунёда Ватандан ортиқ мўтабар жой йўқ. Инсон ўз онасини қанчалар ҳурмат қилиб, севса, ўз ватанини ҳам шунчалар ардоқлаши зарур. Чунки меҳрибон онамиз бизни гўдакликдан оқ ювиб, оқ тараб вояга етказди. Ватанимиз ҳам бизни ўзининг қайноқ кучоғида улғайтиради. Шунинг учун ҳам биз Ватан сўзини дунёдаги энг муқаддас зот номи билан тилга оламиз, уни Она Ватан, дея ардоқлаймиз. Ватанимиз Аллоҳ томонидан бизларга берилган энг улуғ неъматдир

Туғилган ердан кўнгил узилмас, Юрт қўриганининг юрти бузилмас.

Юртда ватанни севадиган, ардоқлайдиган ва ҳимоя қиладиган мардлар бор экан шу юрт доимо юксалаверади, гуллайверади. Ҳар бир эл, ҳар бир миллат учун ўзининг туғилиб ўсган ватанидан ардоқлироқ маскан бўлмаса керак. Расулulloҳ (с.а.в.) Мадинаи мунавварага ҳижрат қилиб кетаётганларида Маккаи мукаррама томонга юзланиб: «Агар қавмим мени Маккадан чиқиб кетишга мажбур қилмаганида, ҳечам ўз ихтиёрим билан уни ташлаб кетмаган бўлар эдим», - деган эканлар.

МУҲОКАМА ВА НАТИЖАЛАР

Демак, она ватанини севиш, ундаги бор нарсаларни ардоқлаш ва соғиниб яшашлик инсоният фитратида мавжуд бўлган нозик ҳис-туйғудир. Қаерга бормасин киши ўз ватанини барибир қумсайверади. Чунки, инсон дунё юзини кўргач биринчи бўлиб ватанидаги ҳаводан нафас ола бошлайди, ватанидаги тупроқда илк қадамларини қўйиб юришни ўрганади, дунёни танишни шу ватанни англашдан бошлайди. Илк киндик қони тўкилган, дастлабки қадамларини қўйган тупроқни ҳимоя қилишлик барчамизнинг Ватан олдидаги муқаддас инсонийлик бурчимиз ҳамдир.

Ёшларни ватанпарварлик руҳида тарбиялаш, маънавий етук авлодни камолга етказиш бугун ҳар биримизнинг муқаддас бурчимизга айланди. Бу борада Тошкент ҳарбий округ қўмондонлиги тасарруфидаги барча бўлинма ва қисмларда манзилли Дастур асосида иш олиб борилмоқда. Жумладан, Қибрай, Бўстонлик, Ўрта Чирчиқ, Юқори Чирчиқ ҳамда Паркент туманларда жойлашган ҳарбий қисм ва муассасалар, туман ва шаҳар ҳокимликлари, мудофаа ишлари бўлимлари, Тошкент вилояти Ёшлар агентлиги, туман ва шаҳар Ёшлар иттифоқининг етакчилари билан ҳамкорликда “Ватанпарварлик” ойлиги доирасида кенг қамровли тадбирлар ўтказилди.

Ўзбекистон Республикаси Мудофаа вазирлиги, Тошкент ҳарбий округ кўмондонлиги ташаббуси билан бошланган маънавий-маърифий ишлар кўлами кун сайин кенгаймоқда. Бундай тадбирлардан бири Чирчиқ Олий танк кўмондонлик-муҳандислик билим юрти билан ҳамкорликда ўтказилди. Чирчиқ шаҳридаги 26-сонли умумий ўрта та'лим мактаби ўқувчи ёшлари фаол иштирок этган жараёнда ёшларни ҳарбий ватанпарварлик руҳида тарбиялаш, Қуролли Кучларимизда олиб борилаётган ислоҳотлар ва ҳарбий хизматчилар учун яратилаётган шарт-шароитлар билан яқиндан таништириш бош мақсад қилиб белгиланди. “Ер йигитнинг эр йигитга айтган гапи та'сирли бўлади” шиори остида ҳарбий хизматчиларнинг кўл жанги бўйича кўргазмали чиқишлари ҳамда қурол-аслаҳа ва техникалар намоиши ўқувчи ёшларда Ватан ҳимоясига бўлган севги ва садоқат туйғуларини ортишида муҳим омил бўлди.

Она Ватанимиз Яратган томонидан бизларга инъом этилган илоҳий неъматдир. Ватан инсоннинг киндик қони тўкилган хонадон тупроғидан бошланади. Шу боис, инсон илк бор нафас олиб, улғайиб вояга етган она заминга меҳр-муҳаббат ва садоқатда бўлиши, унинг ҳар бир ховуч муқаддас тупроғини кўзларига тўтиёдек суртиши, унга нисбатан бир умр фарзандлик ҳисси билан яшаши унинг учун ҳам фарз, ҳам қарзидир. Уни кўз қорачиғидай асраб-авайлаш, ҳимоя қилиш нафақат, Ватан ҳимоячиларининг, балки шу ўлкада истиқомат қилаётган ҳар бир инсоннинг бурчидир. Инсон бу дунёга келар экан, ўзига берилган неъматларнинг қадрига етиб, шукр қилиб яшаши керак. Жонажон диёримизни ҳам асраб-авайлаш бизга аجدодларимиздан қолган муқаддас ва шарафли вазифадир. Тарихга назар солсак, боболаримиз ҳам Ватан учун ўз жонларини фидо қилганлар, унинг хурлиги, тинчлиги йўлида курашганлар. Жалололдин Мангуберди, Темур Маликлар она юртини мўғул босқинчиларидан ҳимоя қилиш учун ўз ҳаётини қурбон қилган бўлсалар, Соҳибқирон Амир Темур Ватаннинг фаровонлиги, ободлиги, тинчлиги йўлида улкан ишларни амалга оширган. Маҳмудхўжа Беҳбудий, Абдурауф Фитрат, Абдулла Қодирий, Чўлпон, Абдулла Авлоний, Мунавварқори сингари боболаримиз миллатнинг эртаси, Ватаннинг озодлиги, тарққиёти йўлида шаҳид бўлганлар. Биз она юртимизни ҳимоя қилишни, уни асрашни шу инсонларнинг фаолиятларидан ўрганишимиз лозим. Бу улуғ зотларнинг ибратли ҳаёти бугунги кун ёшлари учун ўрнақдир. Бугунги кун ёшлари ҳам она юрт ҳимояси учун ҳар доим тайёр турмоқлари лозим. Истиқлол йилларида жадал ривожланаётган Ўзбекистонимиз тинчлиги ва фаровонлиги биз, келажак эгалари бўлган ёшларнинг қўлидадир. Мамлакатимиз Президенти Шавкат

Мирзиёев ташаббуслари билан қабул қилинган “Ўзбекистон Республикасини янада ривожлантириш бўйича Ҳаракатлар стратегияси”нинг бешинчи бандида ҳам хавфсизлик масаласи ўз ифодасини топган.

Ҳозирги ёшлар ўз аждодларига муносиб равишда мамлакат хавфсизлиги, тинчлиги йўлида хизмат қилиши зарур. Ҳар йили мамлакатимиз миқёсида кенг нишонланадиган 14- январ “Ватан ҳимоячилари” куни бугунги осуда кунларимизнинг қадрига етиш, ҳар бир фуқаронинг кўнглида она юртга бўлган меҳр-муҳаббатни кучайтиришга қаратилган қутлуғ байрамдир. Ўзбекистон Республикасининг Биринчи Президенти Ислом Абдуғаниевич Каримов ўзларининг “Миллий армиямиз – мустақиллигимизнинг, тинч ва осойишта ҳаётимизнинг мустаҳкам кафолатидир” асарларида: “Ватан ҳимоячилари кунини фақат ҳарбий хизматчилар эмас, айти вақтда армия сафларида ўз бурчини ўтаб қайтган ватандошларимиз ва эртага хизматга борадиган минг-минглаб навқирон фарзандларимизнинг қутлуғ байрами деб қабул қилишимиз, уни энг улуғ ва энг азиз байрам – Мустақиллик байрами сингари юксак даражада нишонлашимиз лозим”,-деган эдилар. Боболаримиз бизга шундай Ватанни мерос қолдирганлар. Улар бугунги кун каби дориломон кунларни орзу қилганлар. Не бахтки, биз шундай кунларда яшаймиз, ҳаёт кечиряпмиз. Шунинг учун ҳам ҳар бир фуқаро ўз диёрини, туғилиб ўсган она тупроғини ҳимоя қилмоғи даркор. Бу аждодларимиздан биз авлодларга мерос бўлиб қолган шарафли бурчдир!

Буюк адиб Ғафур Ғулом ўзининг “Йигитларга” дея номланган шеърда шундай сатрларни келтиради:

“Йигитлар халқларнинг мактови, кўрки,
Наслнинг жавҳари, давлат таянчи.
Юртнинг ободлиги, тўйлар сабаби,
Елнинг гуркираши, файзи, қувончи,
Йигит омон бўлса, хавф-у хатар йўқ!”

Дарҳақиқат, йигитлар юртнинг, миллатнинг таянчи, ҳимоячиси ҳисобланади. Ватанни чин дилдан севадиган, ардоқлайдиган, юрагида Ватанга бўлган муҳаббат ҳисси жўш уриб турадиган йигитларгина Ватаннинг ҳақиқий ҳимоячиси деган шарафли номга муносибдир. Улар ўз юрти олдидаги йигитлик бурчини ўташ учун сидқидилдан хизмат қиладилар. Кун-у тун Ватанимиз сарҳадларида сергак туриб уни кўриқлайдилар. Бугунги кунда ҳам ўз юртининг тинчлиги йўлида фидо бўлган жасур, мард аскарлар бисёр. Улар ўзларининг йигитлик бурчини бажариш йўлида ҳалок бўлаганлар. Шундай жасур

аскарлардан бири бахмаллик қаҳрамон Ботир Валиевдир. У Қирғизистондан Ўзбекистон чегарасини ноқонуний тарзда бузиб ўтмоқчи бўлган жиноятчиларга қарши курашиш чоғида ҳалок бўлган эди. Ботир Валиев ва у каби мард аскарларнинг фидойиликлари ҳеч қачон унутилмайди. Зеро, Ватан ҳимояси йўлида жон берганлар халқнинг, миллатнинг хотирасида мангу яшайди!

Биз навқирон авлод баркамол, етук бўлиб вояга етсак, ўзимизда ор-номус, миллий ғурурни изчил шакллантириб борсак, Ватанимиз шунчалик қудратли давлатга айланади. Ватанни, халқимиз тинчлиги ва осойишталигини ишончли ҳимоя қилиш, ватанпарвар бўлиш, содиқлик, фидойилик туйғуларини ҳис этиб яшаш жаннатмакон Ўзбекистонимизда яшаётган ҳар бир инсоннинг шарафли бурчидир!

REFERENCES

1. “Ватанни ҳимоя қилиш – муқаддас бурч” Ҳарбий нашриёти, 2000 й
2. А.И.Ибрагимов. Х.Х.Султонов “Ватан туйғуси” Т. 1996 й.Ўзбекистон Республикаси ёшларни ватанпарварлик руҳида тарбиялаш концепсияси.
3. Jurayev, S. S. O. (2021). Abu Ali ibn Sinoning falsafiy qarashlarida baxt-saodat masalasi. *Academic research in educational sciences*, 2(Special Issue 1), 395-401.
4. Jurayev, S. S. O. G. L. (2022). ABU ALI IBN SINONING INSON VA UNING MA’NAVIY KAMOLOT MASALASIGA MUNOSABATI. *Oriental renaissance: Innovative, educational, natural and social sciences*, 2(Special Issue 23), 902-908.

O‘SIMLIKLAR OLAMIGA INSON FAOLIYATINING SALBIY TA‘SIRI, HAMDA UNI OLDINI OLIISH CHORA TADBIRLARI

Xalmatova Shoxistaxon

FDU Ekologiya kafedrası dotsenti q.x.f.n, dmire905@gmail.com.

Gaybullayeva Madina

FDU Ekologiya kafedrası katta o‘qituvchisi,
gaybullayevamadina35@gmail.com

Akramov Adhamjon

FDU Ekologiya kafedrası o‘qituvchisi
adhamjonakramov93@gmail.com

ANNOTATSIYA

Insonni tabiatga, tirik mavjudotlarga ta’siri, albatta qadim davrlardan oq boshlangan. Qadimgi kishilik jamiyatidagi formatsiyalarda tabiatdan foydalanish, rejasiz va tartibsiz bo‘lgan. Agar insonlar faoliyati tartibsiz holda rivojlansa, ya’ni ongli ravishda boshqarilmasa, u o‘zidan so‘ng faqat cho‘lni qoldiradi. O‘simliklarni dunyosi tiklanadigan tabiiy resurslarga kiradi, ularni yaxshi xususiyatlari borki, ular doimo o‘shish, rivojlanishida, yangilanib turishda. Lekin bunday normal holatda ularni tiklanib turishi uchun ularga ko‘rsatilayotgan ta’sirlar ham bir me’yorda bo‘lishi kerak. Agarda ularga bo‘lgan ta’sir shu qadar beqiyos va kuchli bo‘lsa tiklanadigan tabiiy resurslar ham tiklanmaydigan holatga tushib qoladi. Shuning uchun ularni hayotida inson ongli ravishda ishtirok etishi, bu jarayonni me’yorlab, boshqarib borishi zarur. Tabiatda o‘simliklar dunyosiga ko‘rsatiladigan antropogen omillarning salbiy ta’sirini kamaytirish yoki ularni batamom yo‘qotish kerak.

***Kalit so‘zlar:** tabiiy resurslar, o‘simliklar, antropogen omil, tabiat, flora, fauna, qizil kitob, populyatsiya.*

ABSTRACT

Man's influence on nature and living creatures has certainly started since ancient times. In the formations of ancient human society, the use of nature was unplanned and irregular. If human activity develops in a disorderly manner, that is, if it is not consciously controlled, it will leave behind only a desert. The world of plants is a renewable natural resource, which has good properties that are constantly growing, developing, and renewing. But in order for them to recover in such a normal state, the effects shown to them should be of the same standard. If the impact on them is so incomparable and strong, the renewable natural resources will also

become non-renewable. Therefore, it is necessary for a person to consciously participate in their life, regulate and manage this process. It is necessary to reduce or completely eliminate the negative impact of anthropogenic factors on the flora in nature.

Key words: *natural resources, plants, anthropogenic factor, nature, flora, fauna, red book, population.*

KIRISH

Butun evolyutsiya davomida yer yuzida hayot juda murakkab va barcha tirik organizmlarni o‘zaro birligi, bir-birini taqozo etishlari bois, uni o‘zi uchun zarur bo‘lgan biogen elementlarni doimiy ravishda ta‘minlanib kelingan. Tirik moddaning muhim bioximik funksiyasi bor ya‘ni hayot doimiy ravishda davom etib kelgan. Bu jarayonda, birinchi o‘rinda insonni roli katta. Yer yuzini o‘zgartirishda, oxirgi asrlarda, ayniqsa insonni ta‘siri kuchayib ketdi, bu insonni biologik tur sifatida ta‘siri emas balki, uni xo‘jalik faoliyati tufayli sodir bo‘lmoqda.

Insonni tabiatga, tirik mavjudotlarga ta‘siri, albatta qadim davrlardan oq boshlangan. Insonni hayvonlardan foydalanishi, dehqonchilik bilan shug‘ullanishi o‘zlashtirib olishi, asta-sekin tabiiy o‘simliklar qoplamlarini o‘zgarishiga olib keladi. Qadimgi kishilik jamiyatidagi formatsiyalarda tabiatdan foydalanish, rejasiz va tartibsiz bo‘lgan. Agar insonlar faoliyati tartibsiz xolda (istisno, o‘zi bilarmonlik) rivojlansa, ya‘ni ongli ravishda boshqarilmasa, u o‘zidan so‘ng faqat cho‘lni qoldiradi.

MUHOKAMA VA NATIJALAR

Ma‘lumki inson o‘simliklar dunyosiga, qadim zamonlardan buyon ta‘sir etib kelgan va ta‘sir etmoqda. Bunday bo‘lmasligini ham iloji yo‘q, chunki o‘simliklar, ularni hosili, mevalari insonlar uchun muhim ist‘emol qiladigan manbalari sanaladi. Nafaqat ular ist‘emol qilinadigan, hamda keng ravishda boshqa maqsadlar uchun ham ishlatilgan. Ulardan o‘tin sifatida, qurilish materiallari sifatida, dori-darmon va boshqa manbalar sifatida foydalanib kelingan.

Oldingi paytlarda ibtidoiy odamlar o‘simliklarni mevalarni, ildizlarini (kartoshkalari) terib ist‘emol qilganlar. Bunday ta‘sirlar uncha kuchli bo‘lmagan, ularga uncha salbiy ta‘sir etmagan. Keyingi vaqtlarda yer yuzida insonlar sonini ko‘payib borishi, ularni ehtiyojini ham haddan tashqari oshirib yubordi, ya‘ni antropogen ta‘sirlarining miqyosi va xillari oshib ketdi. O‘simliklar dunyosiga bo‘lgan ta‘sir, tazyiqning ortib ketishi, o‘simliklarning holatini yomonlashtirdi, ularning tiklanish jarayonlarini susaytirib yubordi.

O‘simliklarni dunyosi tiklanadigan tabiiy resurslarga kiradi, ularni yaxshi xususiyatlari borki, ular doimo o‘shish, rivojlanishida, yangilanib turishda. Lekin bunday normal holatda ularni tiklanib turishi uchun ularga ko‘rsatilayotgan ta’sirlar ham bir me’yorda bo‘lishi kerak. Agarda ularga bo‘lgan ta’sir shu qadar beqiyos va kuchli bo‘lsa tiklanadigan tabiiy resurslar ham tiklanmaydigan holatga tushib qoladi. Shuning uchun ularni hayotida inson ongli ravishda ishtirok etishi, bu jarayonni me’yorlab, boshqarib borishi zarur.

Insonni tabiatga, jumladan o‘simliklar dunyosiga bo‘ladigan ta’siri ongsiz va ongli ravishda sodir bo‘ladi. Insonning ongi ravishda o‘simliklarni ko‘plab yig‘ishi, o‘rmonlarni kuydirib yuborishi, ularga (ya’ni o‘simliklarga) salbiy ta’sir ko‘rsatgan. Hozir ham ongsiz ravishda odam bir joydan, ikkinchi joyga borib, o‘zi bilan birga, ya’ni o‘zi bilmagan holda ayrim o‘simliklarni (bodom, pista, yong‘oq, zira, zirk) olib borib yangi joyga tushirishi mumkin. Bu esa o‘sha joylarda yangi o‘simliklarni paydo qiladi, bora-bora ular ko‘payib ketishi mumkin.

Insonlar yangi-yangi unumdor yerlarni o‘zlashtirish uchun tikonli, chakalakzorlarni kuydirib yuborgan. Natijada o‘sha yerlardagi qimmatli va noyob o‘simliklar turlarini yo‘qolib ketishiga olib kelgan. Ongsiz ravishda bir o‘simlikni ko‘paytirish deb ikkinchi, u o‘ylamagan turni keltirib chiqarishi ham mumkin.

Insonlar o‘zlari uchun qulay va yaxshi hisoblangan mashina, traktor va samolyotni ixtiro kildi, lekin ular atrof-muhitga zarali gazlarni chiqarib o‘simliklarga salbiy ta’sir etmoqda. Transport vositalari ko‘plab kislorodni sarf qilib, karbonat angidrid gazini atmosferaga chiqarmoqda, demak insonlarning faoliyati bilan bog‘li holda atmosferani tarkibi o‘zgarib, u esa o‘simliklar dunyosiga salbiy ta’sir etmoqda.

Biz O‘zbekistonda uzoq yillar mobaynida Mirzacho‘lni, Nishoncho‘lini, Malikcho‘lini, Jizzaxcho‘lini, Surxondaryo va Qashqadaryo viloyatlaridagi qo‘riq va bo‘z yerlardan 1,5 mln gektar maydonlarni o‘zlashtirdik va shu darajadagi ko‘p sug‘oriladigan yerlarni qishloq xo‘jaligi tarkibiga kiritdik. Bu jarayon tufayli esa juda katta maydonlardagi tabiiy muhitni o‘zgartirib, sun‘iy muhitga aylantirdik. Natijada juda katta-katta maydonlardagi tabiiy o‘tloqzorlarni, pichanzorlarni yo‘q qilib yubordik.

O‘simliklar qoplami hosil qiluvchi daraxt va butalarni, ayniqsa yo‘q qilib yuborildi. Ma’lum bo‘lishicha bundan bir necha asrlar muqaddam Afrikada qalin o‘rmonzorlar bo‘lgan, hozir ular o‘zgartirilib ham daraxtlardan, butalardan iborat bo‘lgan savanna, yarimsavanna deb ataluvchi saxro elementlarigina saqlanib qoldi xolos.

Markaziy Osiyo mamlakatlarining tog‘larida tarqalgan keng bargli daraxtlardan, hamda archazorlardan iborat o‘rmonlar mislsiz darajada antropogen ta’sirlarga uchradi. Natijada qadim zamonlarda qalin bo‘lgan o‘rmonzorlarning maydonlari keskin qisqardi. Bunday daraxtlardan tog‘li rayonlarda keng tarqalgan mahalliy aholi o‘tin va qurilish materiallari sifatida foydalanganlar. Shunday qilib qadim zamonlarda keng tarqalgan yong‘oqzorlar, olmozorlar, olchazorlar do‘lanazorlarning populyasiyalari hamda maydonlari kamayib ketgan.

Hozirgi vaqtda juda kam maydonlardagina saqlanib qoldi xolos. Bu borada ulug‘ hamyurtimiz Zaxiriddin Muhammad Bobur mashxur “Boburnoma” asaridan ko‘p manbalarni bilamiz. Bular ma’lum bo‘lishicha tog‘li hududlarda pistazorlar, bodomzorlar bo‘lganini bilamiz. Flora va faunamizning qadim zamonlarda juda boy va xilma-xilligini bilamiz.

Buyuk allomalarimizdan biri Zaxiriddin Muhammad Bobur bir joyni o‘zida 32 ta lola turini sanaganini yozadi. Hozirda esa bunday lolazorlar butunlay yo‘q bo‘lib ketgan. Ma’lum bo‘lishicha ilgari butun tog‘-oldi (adir) rayonlarda qalin bodomzorlar va pistazorlar bo‘lgan ekan. Faqatgina hozir Farg‘ona shahridan chiqaverishda Vodil yo‘lida (o‘rikzorni atrofida) qadimgi pistazorlarning qoldiqlari qolgan xolos.

Archazorlarni ko‘plab maydonlari yaxshilarcha kesib yuborilgan, ayniqsa archa daraxtlari yaxshi qurilish materialli bo‘lgan. A.YA. Butkovning (1938) habar berishicha Surxondaryoning yuqori Machay degan qishlog‘ida (tog‘li qishloq) har bir uyni qurilishi uchun 40-50 tadan archa daraxtidan foydalanilgan ekan.

Hozirgi vaqtdagi iqtisodiyotiga o‘tish davrida dori-darmon manbalarining taqchilligi tufayli tabiiy shifobaxsh o‘simliklarga bo‘lgan talab va extiyojning ortib borishi tufayli qator salbiy xolatlar kuzatilmoqda. Bir qator tog‘li xududlardagi aholi yashaydigan qishloqlarni atrofida juda ko‘plab dorivor o‘simliklarni ko‘p miqdorda terib olingan, ularni zaxiralarini keskin kamayishiga olib keldi. Shu bois Bo‘stonliq, Parkent, Oxangaron, Angren xududlaridagi, mashxur Shoximardon va Arslonbob masivlarida qator shifobaxsh o‘simliklarni zaxiralari tugatildi. Bunday o‘simliklardan choy o‘ti, ayiq o‘ti, kiyik o‘ti, arslonquyruq, sug‘ur o‘ti, parpi, oltin tomir, sachiq o‘t, bozulbang, o‘lmas o‘t va boshqalar.

Ilgarigi vaqtlarda Surxondaryo viloyatining mashxur Sangardon va To‘palangsoy havzalarida mashxur yurak xastaligining dorisi sifatida ishlatiladigan omonqora o‘simligining zaxiralari qariyb tugatildi. Huddi shuningdek Qashqadaryo va Samarqand viloyatlarida tarqalgan anzur piyozlari. Buxoro va Samarqand viloyatlarining dasht zonalarida tarqalgan bozulbang o‘simliklarini ham zaxiralari tugatilib, ular “Qizil kitob” larga kiritildi. Shu kabi Surxondaryoning mashxur

Bobotog'ida ko'zoynak ilon, toshbaqa, echkamar kabi hayvonlarni populyatsiyalariga katta zarar etkazilgan.

Yuqorida biz ongli ravishda insonni tabiiy floramizga bo'lgan salbiy ta'sirini ko'rdik. Endi esa xuddi shuningdek salbiy tasirot chorva mollari tomonidan ham sodir etilmoqda. Tog'li xududlarda hozir ham juda ko'p chorva mollari archazorlar, olmalar, do'lanazorlar va na'matazorlar orasida me'yoriy ravishda boqilmoqda. Ular buta va daraxtlarni shox-novdalarni sindirib payxon qilmoqda va ularni tiklanish imkoniyatlarini keskin susaytirmoqda. Chorva mollarni o'rmonzorlarda boqmaslik kerak yoki ularni me'yorda boqishni keltirish zarur.

Yana shu narsani ta'kidlash joizki, atrof-muhitdagi chiroyli va xushbo'y gullaydigan o'simliklarga ham kuchli tazyiq tushmoqda. Shu bois, yaqin aholi yashaydigan tog'li xududlarning atroflarida lolalar, shirachalar, gulisalim kabi manzarali o'simliklarning zaxiralari kamayib, ularni areallari keskin qisqarib bormoqda.

O'simliklar dunyosiga salbiy tasir ko'rsatadigan antropogen omillariga, yana kimyoviy birikmalar bilan qishloq xo'jalik ekinlariga ishlov berishni kiritish mumkin. Bunda begona o'tlarga qarshi ayrim gerbitsidlar ishlatiladi, bu jarayonda ayrim ko'ngilsiz xodisalar ham bo'ladi. Begona o'tlar bilan bir qatorda boshqa o'simliklar ham yo'qotiladi. Gerbitsid, pestitsid, insektitsidlar foydali xususiyati bilan birgalikda salbiy tomonlari ham bor.

Xullas tabiatda o'simliklar dunyosiga ko'rsatiladigan antropogen omillarning salbiy ta'sirini kamaytirish yoki ularni batamom yo'qotish kerak.

Insonni o'simliklarga va o'simliklar qoplamiga ta'sirini quyidagi guruhlariga bo'lish mumkin.

1. Florani boyitish (Yoki uni butunlay o'zgartirish). Bunda botanika bog'lari, qo'riqxonlar, buyurtmaxonalar orqali floramiz yoki o'simlik qoplamlari o'zgartiriladi. Muhofazaga muhtoj turlar aniqlanib ular "Qizil kitob" larga kiritiladi va ular muxofaza etiladi.

2. Areallarni qisqarish yoki turlarni yo'qolib borishi. Bunda ongli va ongsiz ravishda insonlar florani o'zgartiradi. Muhofazaga muhtoj turlar aniqlanib ular "Qizil kitob" larga kiritiladi va ular muxofaza etiladi.

3. Yerni xaydash, o'rmonlarni maydonlarini qisqarishi o'simliklarga salbiy ta'sir etadi, ko'pchilik turlar yo'q bo'lib ketadi.

4. Suv chiqarish, sug'orish tufayli o'simliklarning holatini yahshilanadi, ularni hosildorliklari ortadi. Sun'iy agrofitsenozlar hosil qilish mumkin va zarur.

5. Insonlarning ish faoliyati va mexnat qilish dastgohlari (zavod va fabrikalarda) orqali atmosferaga tutun chang va boshqa kimyoviy birikmalar chiqarib o'simliklarga salbiy ta'sir etadi.

6. Ruderal begona o'tlarni keltirib chiqarish axlat va boshqa xo'jalik chiqindilari tashlangan joylarda sodir bo'ladi.

7. Suniy fitotsenozlarning hosil qilish. Bunda yuqori xosilli o'simliklar tanlab olinib, ular suniy ravishda o'stirilishi zarur.

XULOSA

Xulosa o'rnida shuni takidlash joizki, o'simliklar olamini va inson hayotidagi o'rni va ro'li g'oyat katta. Ular doimiy ravishda atmosferani kislorod bilan boyitib, karbonat anhidrid gazini kamaytirib turadi. Hech mubolag'a qilmay aytish mumkinki, Yer yuzidagi o'simliklar dunyosini hayotning asosi, barcha tirik mavjudodlar borlig'ini taminlovchi asosiy manba sanaladi.

Shuning uchun yashil xazinamiz hisoblangan o'simliklar dunyosini muhofaza qilish barchamizning qarzimiz va farzimizdir. Zero bu olam ham hozirgi va kelgusi avlodlarga uzoq yillar xizmat qilmog'i kerak.

REFERENCES

12. Халматова, Ш., Усманова, Т., & Акрамов, А. (2022). ЭКОЛОГИЧЕСКИЕ ПОСЛЕДСТВИЯ ВОЗДЕЙСТВИЯ ЧЕЛОВЕКА НА РАСТИТЕЛЬНЫЙ И ЖИВОТНЫЙ МИР. *THEORY AND ANALYTICAL ASPECTS OF RECENT RESEARCH*, 1(5), 547-554.
13. Abarjon o'g'li, A. A., & Barchinoy, M. (2022). YER USTI VA OSTI SUVLARINI IFLOSLANTIRUVCHI ASOSIY MANBALAR. *IJODKOR O'QITUVCHI*, 2(20), 216-219.
14. Abarjon o'g'li, A. A. (2022). SHO 'RLANGAN ERLARDA DUKKAKLI DON EKINLARINI EKISHNING AFZALLIGI. *INNOVATION IN THE MODERN EDUCATION SYSTEM*, 2(18), 351-354.
15. Холикулов, М., & Ёкубов, Ж. (2022). ГУЛШИРАНИНГ ҚАЙТА-ҚАЙТА ОЛИНИШИНИ УНИНГ УМУМИЙ МИҚДОРИНИ ОШИРИЛИШИГА ИЖОБИЙ ТАЪСИРИ. *INNOVATIVE DEVELOPMENTS AND RESEARCH IN EDUCATION*, 1(6), 81-86.
16. Холикулов, М. Р., & Хамидов, Г. Х. ФЛОРИСТИЧЕСКИЙ СОСТАВ МЕДОНОСНЫХ РАСТЕНИЙ ФЕРГАНСКОЙ ДОЛИНЫ И ПУТИ ИХ РАЦИОНАЛЬНОГО ИСПОЛЬЗОВАНИЯ И ОХРАНЫ.

17. Xolikulov, M. R. (2020). THE HERB (*Capparis spinosa* L) IS AN IMPORTANT HONEY PLANT. *Scientific Bulletin of Namangan State University*, 2(3), 165-170.
18. Ahmedova, D. M., & Maksudova, G. M. (2020). THE ROLE OF MOISTURE AS AN ECOLOGICAL FACTOR IN GROWTH OF COTTON PLANTS. *Theoretical & Applied Science*, (8), 73-76.
19. Ahmedova, D. M., & Maksudova, G. M. (2020). МОРФОЛОГИЯ ПЫЛЬЦЫ НЕКОТОРЫХ ВИДОВ И ГИБРИДОВ ХЛОПЧАТНИКА. *Theoretical & Applied Science*, (5), 84-87.
20. Zakirova, S., Axmedova, D., & Artikova, G. Z. (2021, July). AGROTECHNICAL MEASURES FOR SAND DEVELOPMENT. In *Конференции*.
21. To'lanovna, M. A., & Erkinovna, U. T. (2022). FARG'ONA SHAHAR INFRASTRUKTURASIDA MANZARALI O 'SIMLIKLARNING TUTGAN O'RNI VA RO'LI. INNOVATION IN THE MODERN EDUCATION SYSTEM, 2(18), 360-365.
22. Abdullayeva, M., & Gaybullayeva, M. (2022). NO 'XATNI FOTOSINTEZ JADALLIGI VA MAXSULDORLIGIGA EKOLOGIK OMILLAR TA'SIRI. *IJODKOR O'QITUVCHI*, 2(22), 341-346.
23. Abdullayeva, M. (2022). KUZGI BUG 'DOYNING FOTOSINTEZ MAHSULDORLIGIGA KO 'CHAT VA O 'G 'ITLAR MIQDORINI TA'SIRI. *IJODKOR O'QITUVCHI*, 2(22), 334-340.
24. Гайбуллаева, М. Ф., & Абдулазизова, Н. (2019). Роль развития экологического образования в Республике Узбекистан. *Молодой ученый*, (17), 64-66.
25. Гайбуллаева, М. Ф., Баратова, Ф., & Норкузиева, Т. (2019). Общие проблемы экологии. *Молодой ученый*, (28), 203-205.
26. Turdaliyev, A., Asqarov, K., & Xodjibolayeva, N. (2019). Geoenergetic features of lanthanoids and radioactive elements in irrigated soils. *Scientific journal of the Fergana State University*, 2(4), 53-57.
27. Madina, G., & Adakhamjon, A. (2021). Conservation of flora. *Asian Journal of Multidimensional Research*, 10(11), 195-198.
28. Ahmedova, D., & Akramov, A. (2021, July). USE OF MODERN TECHNOLOGIES IN THE EDUCATION SYSTEM. In *Конференции*.

CONTENT / СОДЕРЖАНИЕ / MUNDARIJA

Yunusaliyev M.T. // <i>Dekorativ kompozitsiyalarda kontrast va nyuans'larning ahamiyati</i>	5
Yuldashev I. // <i>Borliqni idrok etish va tasvirlashga doir dastlabki ma'lumotlar hamda ularni xarakterli jihatlari</i>	9
Sulaymanova S.B. // <i>Badiiy yo'nalishdagi oliy ta'lim muassasalarida tasviriy san'atda perspektivaga rioya qilish metodikasini takomillashtirishning pedagogik nazariya va ta'lim amaliyotidagi tahlili</i>	16
Кадиров М.Ю. // <i>Учебный спомогательный материал как средство углубление учебного процесса при изучении графических дисциплин</i>	24
Джалилова Р. // <i>Тасвирий санъатда рус реалистик бадий мактабининг асосчилари</i>	31
Омонov D.A. // <i>Tasviriy san'at yo'nalishi talabalarini axborot texnologiyalari orqali o'qitish usullari</i>	36
Ахмедова Н.Э. // <i>Марказий Осиёда Темур ва темурийлар даври меъморий безак турларини таҳлил қилиш натижасида ёшларни ақлий ва маънавий тарбиялаш салоҳиётига таъсир қилиш омили</i>	41
Мадаминов Н.М. // <i>Таълим жараёнида тасвирий санъатни ривожлантириши ва компьютер графикасидан кенг фойдаланиш ечимлари</i>	46
Бобоева З. // <i>Ижтимоий фаолликни ривожлантиришида тасвирий санъатнинг ўрни</i>	51
A'zamjonov A.A. // <i>Umumta'lim maktablarida tasviriy san'at fanini o'qitishga innovatsion yondashuv yo'llari mavzusi bo'yicha amaliy ishlanma</i>	56
Soliyev O.R. // <i>Tasvirning asarga aylanishidagi muhim omillar</i>	61
Qurbonova B.M. // <i>Bo'lajak tasviriy san'at o'qituvchilarini o'quvchilarida badiiy tafakkurni shakllantirishga amaliy san'atning o'rni</i>	65
A'zamjonov A., Hamdamov K. // <i>Tasviriy san'at mashg'ulotlari mazmunining davlat ta'lim standartlari bilan bog'liqligi</i>	71
Yuldashev I. // <i>Urf-odat va marosimlar milliy liboslarni shakllantiruvchi asosiy vosita</i>	78
A'zamjonov A., Muhammadali Ch. // <i>Tasviriy san'at darslarini tashkil etishda zamonaviy pedagogik texnologiyalardan foydalanish usullari</i>	84
Sulaymanova S.B. // <i>Badiiy oliy ta'lim muassasalarda tasviriy san'at fanini o'qitishga bo'lgan ehtiyojning oshishi va uning bugungi holati</i>	89

Omonov D.A. // <i>Ranglarning insoniyat bilan uzviy bog'liqligi</i>	97
A'zamjonov A., Abdumannopov M. // <i>Umumta'lim maktablarida tasviriy san'at fanini o'qitishga innovatsion yondashuv yo'llari mavzusi bo'yicha amaliy ishlanma</i>	101
Qurbonova B.M. // <i>Me'moriy obidalarning badiiy, estetik qiymatidan samarali foydalanish</i>	106
O'rinov M.X. // <i>Talabalar mustaqil ta'limida axborot texnologiyalarining chizmachilik fanidagi o'rni</i>	110
Мадаминов Н.М. // <i>Масофавий таълим платформалари имкониятларини олий таълимда такомиллаштириши муаммолари</i>	115
Kadirov M.Y. // <i>“Chizmachilik” va “Chizma geometriya” fanlaridan musobaqalarda qatnashishi orqali texnika oliy o'quv yurtlari talablarining mustaqil ishlarini faollashtirish</i>	120
Ахмедова Н.Э. // <i>Мўъжаз санъатнинг бетакрор нафосат олами</i>	125
Mamatov D.X. // <i>Chizmachilik darslariga o'qitishning zamonaviy uslublarini joriy qilish</i>	131
Ma'murov A.A. // <i>Tarbiya jarayonida amaliy san'atdagi ustoz va shogird odobi</i>	138
Сулайманова С.Б. // <i>Badiiy ta'limda talabalarni o'qitishda samarali didaktik prinsiplardan foydalanish usullari</i>	143
A'zamjonov A., Ibrohimov A. // <i>O'zbekiston tasviriy san'ati merosi an'alarini ilmiy pedagogik jihatlarini o'rganishning amaliy asoslari</i>	151
Кадиров М.Ю. // <i>Компьютерная графика, черчение, инженерная графика и начертательная геометрия - основа компетентности конструктора проектировщика</i>	157
O'rinov M.X. // <i>Chizmachilik fani darslarida uyg'unlashgan texnologiyalardan foydalanish</i>	167
Yunusaliyev M.T. // <i>Rangtasvirda kontrast va nyuans'larning ahamiyati</i>	174
Ахмедбекова М.К., Дадажонова М.Ё. // <i>Мутахассисни касбий тайёрлаш жараёнини моделлаштириши</i>	183
Omonov D.A. // <i>Tasviriy faoliyat mashg'ulotlarini olib borish shakllari va usullari</i>	195
Мадаминов Н.М. // <i>Таълимда информацион технологияларни ривожлантириши ва талабаларда касбий кўникмаларни шакллантириши</i>	200

Ахмедова Н.Э. // <i>Бугунги ёш авлодни ахлоқий, когнитив ва эстетик тарбиясини шакллантиришда китобот санъатининг ўрни</i>	204
Yuldashev I. // <i>Qadimgi an'analar davomiyligi usul va uslublarni turli yo'nalishlarda tasvirlashda kitobat hamda miniatyura san'atining o'ziga xos xususiyatlari</i>	209
Қурбонова Б.М. // <i>Тасвирий санъатда композиция асослари</i>	217
Boboyeva Z.A., Mo'minova D.B. // <i>Talabalarning kreativlik qobiliyatlarini rivojlantirishning nazariy asoslari</i>	221
Sohibov R. // <i>Ranglarning asosiy xususiyatlari</i>	234
Qurbonova B.M. // <i>Dunyo madaniy taraqqiyotida sharq kitobatchilik san'atining o'ziga xos hamda beqiyos o'rni</i>	239
Джалилова Р. // <i>Тасвирий санъат асарлари миллий истиқлол гоёсининг тарихий ва фалсафий асослари</i>	243
Soliyev O.R. // <i>Sharq mumtoz san'atiga xos ma'naviylikni zamonaviy ifodasi</i> ...	251
Sohibov R. // <i>Kompozitsiyaning nazariy asoslari.kompozitsiya haqida umumiy tushunchalar</i>	256
Namozova D., Astanova Z.T. // <i>Brayl nota tizimining musiqa ta'limidagi ilk qadamlari</i>	260
Hojimamatov A. // <i>Chang cholg'usi tarixiga bir nazar va uning ornamental bezaklari</i>	265
Нурмухамеджанов А., Рустамов И. // <i>Ёшларни ахлоқий, эстетик тарбиялашда Ўзбек халқ чолгу ансамбллари ва оркестрларининг ўрни</i>	276
Мансурова Н.Р. // <i>Замонавий олий таълимда аксиологик ёндашувдан фойдаланишнинг педагогик асослари ва ижтимоий аҳамияти</i>	283
Yuldasheva D. // <i>Yangi O'zbekiston rivojida madaniyat va san'at sohasiga kreativ yondashuv</i>	293
Maxmudov Sh.O'. // <i>O'zbekistonda milliy ansambllar ijrochiligida ilg'or xorijiy tajribalar</i>	298
Numonjonov B., Allanazarova D. // <i>Musiqa darslarida pedagogik muomala shakllarini qo'llashning o'ziga xosligi</i>	308
Sultonov A. // <i>Musiqiy idrokka ta'sir etuvchi transformatsion tendensiyalarni shakllantirishda innovatsion texnologiyalarning samaradorligi</i>	314
Oripova M.U. // <i>Kreativlik tushunchasi, mazmun mohiyati va uning nazariy metodologik asoslari</i>	324

Qirg'izov I. // <i>O'zbek musiqa san'ati rivojining asosiy omillari</i>	331
Qahhorov B.Sh. // <i>Bolalar musiqa san'atining rivojlanishida xor janrining ahamiyati</i>	337
Achildiyeva M. // <i>Shashmaqom mushkilot bo'limining nazariy asoslari</i>	344
Шокиров Т.Н. // <i>Абу Наср Форобийнинг musiqa ilmiга қўшган ҳиссаси</i> ...	353
Jalilova Z.B. // <i>Buyuk ipak yo'li asosida tarqalgan buyuk madaniyat</i>	360
Saminjonova Z.I., Abduvositov X.F. // <i>Yolg'izlik hodisasining nazariy tahlili</i> ...	368
Abdusattorov A.A., Yusupjonova D.O., Anvarova B.D. // <i>O'quvchi yoshlarni musiqiy ongini rivojlantirishda amalga oshirilayotgan islohotlar</i>	376
Ataboyeva Sh.J. // <i>O'zbek milliy cholg'u sozlarining yosh avlod tarbiyasidagi o'rni</i>	379
Насритдинова М.Н. // <i>Научно-теоретические основы исцеления детей с патологией, связанных с гипоксии, посредством искусств</i>	385
Djalalova N.X. // <i>Fortepianoda ijro etish yoshlarni musiqiy tafakkurini faollashtiruvchi omil sifatida</i>	394
Муродова Д. // <i>Талаба ёшларнинг музикаий шуурини ривожлантириши – давр талаби</i>	400
Исаков У. // <i>Ўзбек музика санъати ва унинг ёшлар маънавий дунёқараши шаклланишида тутган ўрни</i>	405
Ismoilova M.A., Qirg'izov I. // <i>Mustaqillik yillarida baxshichilik san'ati rivojiga yaratilayotgan imkoniyatlar</i>	412
Mannorov S., Kattaboyev A. // <i>Farg'ona vodiysi maqom ijrochiligida katta ashula</i>	417
Юлдашева М.Б. // <i>Исследование личностных детерминантов одиночества</i>	422
Мамазияев Х.А. // <i>Мақом ижрочилигида чолгуларнинг аломати</i>	429
Namozova D.T., Astanova Z.T. // <i>Ko'zi ojiz yoshlarning musiqiy savodxonligini takomillashtirish yo'llari</i>	436
Нурмухамеджанов А. // <i>Ёшлар ижтимоий фаоллигини оширишида бўйи вақтдан фойдаланиши</i>	442
Муродова Д.Р. // <i>Бўлажак музика таълими ўқитувчиларининг бадиий-эстетик компетентлигини ривожлантиришининг инновацион педагогик технологияси</i>	447

Орзибоев Р. // <i>Марказий Осиё мутафаккирларининг мусиқа маданиятига доир асарлари таҳлили</i>	452
Шокиров Т.Н. // <i>Ворисийлик ва миллий маданият</i>	457
Mamadjanov U.V. // <i>Maqom san'atining shakllanishida temuriylar davrining ijodiy muhiti</i>	465
Yuldasheva D. // <i>Yangi O'zbekiston rivojida madaniyat va san'at sohasiga kreativ yondashuv</i>	469
Maxmudov Sh.O'. // <i>Ohanglarda jilolangan qadriyatlar</i>	474
Султонов А., Абдисатторов А. // <i>Ўрта Осиёда мусиқа илми ривожланишида бахшичилик санъатининг ўрни ва аҳамияти</i>	478
Karimov O.M. // <i>Jamiyat ma'naviy madaniyati rivojida san'atning o'rni</i>	484
Namozova D.T. // <i>Renessans-bo'lajak musiqa o'qituvchisining kompetatsion takomili sifatida</i>	491
Орзибоев Р.А., Абдулмадатов О. // <i>Модал ва тонал гармония ҳақида</i>	497
Makhmudova S.A. // <i>Music as a factor in the formation of social identity among young people</i>	503
Абдурахмонова Д.О. // <i>Мусиқа ансамбллари ташкил этишининг илмий-назарий ва методологик асослари</i>	510
Karimov A. // <i>An'anaviy xonandalik ijrosida bastakorlik ijodining o'rni</i>	522
Yuldashev F.A. // <i>Forobiy qarashlarida baxt-saodat tushunchasining ifodalanishi</i>	528
Djalolova N. // <i>Bo'lajak musiqa o'qituvchisining amaliy darslarga tayyorgarlik faoliyatida kreativlik jihatlari</i>	534
Axmadjonov A.I. // <i>O'zbekistonda estrada va milliy estradaning shakllanishi</i>	540
Ergashev A. // <i>Musiqa ta'limi samaradorligini oshirishda innovatsion axborot texnologiyalarining o'rni</i>	545
Karimov O.M. // <i>Zamonaviy rangtasvir va uning o'ziga xos jihatlari</i>	555
Jo'raboyeva D. // <i>Inklyuziv yondashuv asosida o'quvchilarda musiqa madaniyatini shakllantirishning pedagogik asoslari</i>	562
Saddixonov A.A. // <i>Musiqiy ta'limda kompetatsion yondashuv</i>	572
Sobirov B. // <i>Madaniyat va san'at sohasini bozor munosabatlari sharoitida boshqarish</i>	578

Нажметдинова М.М. // <i>Оммавий-маданий тадбирларни таъкил қилишнинг инновацион омиллари</i>	584
Isakov U.T. // <i>Social philosophical genesis of the development of Uzbek music culture</i>	589
Маннопов С. // <i>“Фарғона водийси миллий санъатимизга бешик бўлган юрт”</i>	595
Абдисатторов А.А. // <i>Бастакорлик ижодида музика фольклори</i>	602
Muydinov J.Sh. // <i>Xalq qo‘shiglari – ustozlar sayqalida</i>	606
Zoxidova G.E. // <i>Bolalar musiqa va san‘at maktablarida o‘zbek xalq cholg‘u orkestr jamoalarini tashkil etish muammolari</i>	611
Yuldashova M.P. // <i>Shimoliy Farg‘ona kanali algoflorasining ekologik xususiyatlari</i>	617
Akbarova M.X., Dadajonova S.O’. // <i>Ko‘kamaron - scutellaria L. (Lamiaceae) turkumining ayrim dorivor vakillari</i>	622
Amirova T.Sh., Karabayeva R.B., Rasulova M.O., Abbosova D.Z., Mirzabdullaeva D.Q. // <i>O‘rik o‘simligining fitokimyoviy tarkibini o‘rganish...</i>	630
Абдуллаева М. // <i>Гепатитда жигар хужайрасида модда алмашинувининг бузилиши</i>	638
Jamolov R.Q., Xatamova D.M., Xolmatova M.A. // <i>Asalarichilik va uning ahamiyati</i>	644
Xatamova D.M., Abdullayeva M.Q., Abduqodirova N. // <i>Urtica dioica o‘simligi haqida</i>	650
Амирова Т.Ш., Назаров О.М., Нишонова Р.М., Юрсунбоева М.И. Холиқова М.Р. // <i>Аччиқ шувоқ (эрмон) ўсимлигини дориворлик хусусиятлари ва кимёвий таркиби</i>	659
Jamolov R.Q., Xatamova D.M., Xolmatova M.A. // <i>Asalarilar oilasining yashash tarsi</i>	666
Абдуллаева М. // <i>Жигар жарохатида липидларнинг ўрни</i>	672
Xalmatova Sh.M., Maxsudova G. // <i>Shaxs ta‘naviy ongini shakllashtirishda oilaning ahamiyati</i>	677
Turg‘unboyev Sh.Sh. // <i>Oq qayin po‘stlog‘idan betulin ajratib olish</i>	681
Ходжиболаева Н.М. // <i>Ўзбек жадиид мутафаккири Абдулла Авлонийнинг инсон ва табиат муносабатларига доир ижтимоий-педагогик қараишлари</i>	688
Ahmedova D.M., Nizomov N., Ahmedov R., Turdiyeva N. // <i>Atrof-muhit muhofazasida chiqindilar muammosi</i>	696

Холикулов М.Р. // <i>Асалли ўсимликларнинг ўрганилиши тарихи</i>	703
Abdullayeva M.T. // <i>Ko'kalamzorlashtirish tirik organizmlar kafolatidir</i>	710
Tadjibayeva L.A. // <i>Dracaena marginata- ayrim bioekologik xususiyatlari va ko'paytirish usuli</i>	716
Холматова Ш., Махсудова Г. // <i>Экологик таълимда “Онг” тушинчасини боғчадан бошлаб шакллантириши зарурлиги</i>	720
Abdullayeva M.T., Axmedova G.G. // <i>Ekologik omillarning inson salomatligiga ta'siri</i>	727
Хо'jayev S., Abdumalikova D.R. // <i>Badiiy adabiyotda opa-singillar obrazi</i>	734
Umurzakov R., Azimjonova M. // <i>“Jimjitlik” va “Shovqin” romanlarining qiyosiy tahlili</i>	741
Rahimov Z., Mamurova M.R. // <i>Isajon Sultonning “Alisher Navoiy” romanida badiiy to'qima</i>	747
Akhmadjonov O., Abdullaev A., Ubaydullayev A., Omonov I., Mirzamahmudov B. // <i>Islom banki va an'anaviy banklar o'rtasidagi farqlar</i> ...	755
Majidova I.G'. // <i>Raqamli iqtisodiyotning bugungi rivoji: muammo va yechimlari</i>	762
Ро'latov B.A. // <i>Harbiy fakultet talabalarini harbiy xizmatga tayyorlashda axloqiy tarbiyaning ahamiyati</i>	770
Узаков А.О. // <i>Ўзбекистон Республикасида сейсмик хавфсизликни таъминлашнинг айрим жиҳатлари</i>	774
Мамадалимов А.Х., Хасанов И.А. // <i>Табиий ва ис газидан захарланишдан огоҳ бўлинг!</i>	782
Акбаров А.Т., Ubaydullayev S.S. // <i>Kasbiy mutaxassislik fanlarini o'qitishda zamonaviy pedagogik texnologiyalardan foydalanishning uslubiy imkoniyatlari</i>	786
Yo'lchiyev Q.V., Muhiddinov D.M. // <i>Nurali Qobil hikoyalarda nutq shakli va qahramonlarning ma'naviy qiyofasi</i>	793
Jo'rayev H., Nuriddinova M. // <i>Furqat muxammaslarining badiiyati</i>	800
Rasulova A.M., Xusanova M.A. // <i>Poetik nutqda sinonimlardan foydalanish mahorati</i>	807
Абдуллаев Ў.Ш. // <i>Мамлакатимиз таълим тизимида педагогика институтларининг ўрни ва роли</i>	812
Расулов Х.М. // <i>Маънавий тарғиботда илгор хорижий тажрибалар</i>	818

Эрйигитова Л., Даминов Ш. // <i>Терроризмнинг моҳияти</i>	827
Valiyev L.A., Rahmonova N.O. // <i>Maqsud Shayxzoda ijodining ruhi va sehri</i> ...	832
Kurbanova A. // <i>Metaphor in english and uzbek stories of the XXI century</i>	839
Minnikulov I.U. // <i>Terminological apparatus of axiological research in linguistics</i>	844
Комилова Д.Ш. // <i>Бадий таржимада ҳиссий баҳолаш лексикасининг берилиши (инглиз ва ўзбек тиллари мисолида)</i>	848
Таштемирова З.С., Избаева Н. // <i>Синтаксический параллелизм как средство организации высказывания и сложного синтаксического целого в художественном тексте</i>	852
Xonqulov U.X., Abdumannopov M.M. // <i>Ehtimoliy-statistik tushunchalarni kompyuter texnologiyasidan foydalanib o'rganish imkoniyatlari</i>	859
Раматов Ж.С., Ҳасанов М.Н., Жуманиёзова Н.С. // <i>Талаба-ёшлар маънавий дунёқарашини шакллантиришининг самарали усуллари</i>	866
Кушаков Ф.А. // <i>Технология фалсафасининг илмий – назарий асослари</i>	875
Меҳмонов Қ.М. // <i>Дастлабки шартнома юридик кучга эгами?</i>	881
Эсанов Т.Б. // <i>Ўзбекистон Республикасида автомобилга бўлган талаб ортиши билан муқобил энергия манбаларининг ўрни</i>	892
Мустайев Р.Д., Юсупов Ш.Б. // <i>Топоаграфик ҳарита хақида тушинча</i>	900
Мамажанов С.Х. // <i>Сел ва унинг оқибатлари</i>	905
Зайнолобидинова С., Раҳимова Л. // <i>Концентрационная зависимости прозрачности потенциального барьера</i>	910
Qilichev I.F., Qilichev J.F., Mingturayev D.K. // <i>Bugungi kundagi ovqatdan zaharlanishning dolzarb muommalari va yechimlari</i>	916
Yusupova Z.A. // <i>Farg'ona vodiysida tarqalgan yalpizdoshlar (Lamiaceae) oilasi turlarning shifobaxsh va dorivor bioekologik xususiyatlari</i>	921
Ахмедова Д.М. // <i>Ўзанинг С-01 нави ҳосилдорлигини айрим экологик омилларга боғлиқлиги</i>	931
Xolov O.T., Sadikov A.R., Usmonov D.A. // <i>Foto qarshiliklar yordamida sanoatdagi robotlarni mahalliyashtirish</i>	938
Нажимитдинов М.К., Пулатов Б.Р., Халилов И.Д. // <i>Ватан ҳимояси – муқаддас бурч</i>	942
Xalmatova Sh., Gaybullayeva M., Akramov A. // <i>O'simliklar olamiga inson faoliyatining salbiy ta'siri, hamda uni oldini olish chora tadbirlari</i>	947

“Oriental Renaissance: Innovative, educational, natural and social sciences”.
Ilmiy jurnal. Uzbekistan: www.oriens.uz. 2022. – 962 b.

ISSN 2181-1784

Mazkur to'plamda O'zbekiston Respublikasi Prezidentining 2020 yil 6-noyabrdagi “O'zbekistonning yangi taraqqiyot davrida ta'lim-tarbiya va ilm-fan sohalarini rivojlantirish chora-tadbirlari to'g'risida”gi PF-6108-sonli Farmonida ko'zda tutilgan vazifalarning ijrosini ta'minlash maqsadida “Oriental Renaissance” MChJ tomonidan ta'sis etilgan “**ORIENTAL RENAISSANCE: INNOVATIVE, EDUCATIONAL, NATURAL AND SOCIAL SCIENCES** (oriens.uz)” ilmiy jurnalining 2-bo'lim 10-son 2-qismi o'rin egallagan.

Mas'ul muharrir:
falsafa fanlari nomzodi, dotsent M. Qodirov

Ilmiy kotib:
J.B. Sulaymonov
SH.N. Pulatov
I.R. Ikramova

Texnik muharrir:
Sh.S.Jurayev

