



ISSN: 2181-1784
SJIF 2022= 5.947
ASI-Factor = 1.7



TOGETHER WE REACH THE GOAL



ORIENTAL RENAISSANCE:

*Innovative, educational,
natural and social sciences*

www.oriens.uz

Exact sciences

Natural sciences

Engineering sciences

Pedagogical sciences

Social and Human sciences

Philological sciences

Philosophy sciences

Economic sciences

VOLUME 2

**No11
2022**



**ORIENTAL RENAISSANCE: INNOVATIVE, EDUCATIONAL,
NATURAL AND SOCIAL SCIENCES
SCIENTIFIC JOURNAL**

VOL. 2 / ISSUE 11
ISSN 2181-1784
Impact Factor: 5.947
ASI Factor = 1.7

November
2022

**ORIENTAL RENAISSANCE: INNOVATIVE, EDUCATIONAL, NATURAL
AND SOCIAL SCIENCES
SCIENTIFIC JOURNAL**

EDITOR-IN-CHIEF

Dr. KADIROV MUKHAMMADJON

Candidate of philosophical sciences, Associate professor of the department of
“Oriental philosophy and culture” of Tashkent state university of oriental studies

EDITORIAL BOARD

Dr. Y. KURAMBOEV

Doctor of Medical Sciences,
Associate Professor of the 2nd Department of
Medical Biological Sciences at the Termez
branch of TTA

PhD. SUHROB M. BURONOV

Doctor of Philosophy (PhD) In Political Sciences,
Lecturer of the Department of Oriental Politics
and International Relations, Tashkent State
University of Oriental Studies

Dr. ZAMIRA A. NUROVA

Candidate of Biological sciences
Associate professor of Termez branch of the
Tashkent Medical Academy

Dr. SANAM J. AKHMEDOVA

Candidate of Philosophical Sciences Senior
Lecturer of Tashkent State University of
Oriental Studies

Prof. Dr. NAZIRILA N. MAHMUDOV

Doctor of technical sciences
Dean of the Faculty of Engineering Technology
of Tashkent State Technical University

Prof. Dr. ULFATKHON MUHIBOVA

Doctor of Philological Sciences
Head of the department of South and Southeast
Asian Languages of Tashkent State University of
Oriental Studies

Prof. Dr. SULTON F. AMIROV

Doctor of technical sciences
Head of the department of Electricity Supply of
Tashkent State University of Transport

Prof. Dr. TULKIN M. TOGAEV

Doctor of Philological Sciences
Head of the Department of Uzbek Linguistics of
Tashkent State University of Uzbek Language and
Literature named after Alisher Navoi

PhD. AZIZA A. SHAYUSUPOVA

Candidate of Pedagogical Sciences Associate
professor of the department of Pedagogy and
Psychology of Tashkent State University of
Oriental Studies

Dr. IMAM K. WAHYUDI

Doctor of Philosophy (PhD)
in Philological Sciences
Head of Office of International Affairs and
Faculty Member, Faculty of Teacher Training and
Education of Universitas Islam Malang, Indonesia

Dr. AZIZ KH. KHUDOYBERDIEV

Candidate of Historical Sciences, Associate professor of the department of Eastern countries and Anthropology of Tashkent State University of Oriental Studies

Dr. SAYYORA N. KHAMRAEVA

Doctor of Philosophy (PhD) in economics
Head of the department of Innovative Economics of Karshi Institute of Engineering and Economics

Dr. ALISHER N. NAZAROV

Doctor of Philosophy in Political Sciences (PhD), Senior Lecturer of the Department of Oriental Politics and International Relations, Tashkent State University of Oriental Studies

Dr. ERKIN A. RAKHMATOV

Doctor of Philosophy (PhD) in Technical Sciences, Head of the Department of Oil and Gas Processing Technology, Karshi Engineering and Economics Institute

Dr. PHOOL BADAN

Doctor of Philosophy in Political Sciences (PhD), Professor of the School of International Studies, Jawaharlal Nehru University

Dr. SIROJIDDIN S. NURMATOV

Candidate of Philological Sciences
Associate professor of Tashkent State University of Oriental Studies

Dr. METIN ORBAY

Doctor of physics and mathematical science (DSc), Professor of Faculty of Education of Amasya University

Prof. PhD. SAO FEY

Professor of Hangzhou Normal University, Linguist.

Prof. Dr ASIF MAHBUB KARIM

Doctor of Philosophy in Business administration (PhD), Dean, professor Binary Graduate School, Binary University of Management & Entrepreneurship

Prof. YALCHIN KAYALI

Ankara University, Faculty of Languages and History-Geography, Department of Eastern Languages and Literatures, Sub-Department of Indology, Faculty Member.

Dr. NIGORA Z. SAYDALIEVA

Candidate of Philosophical Sciences
Senior Lecturer of the department of Oriental Philosophy and Culture of Tashkent State University of Oriental Studies

Dr. K.K. KHAKBERDIEV

Doctor of Philosophy (PhD) In Economics
Director of the Center for Scientific analysis of the study of the development of Eastern Countries at the Tashkent State University of Oriental Studies

PhD. CHJAN KONG

School of Humanities and Communication, Zhejiang University of Finance and Economics

Dr. NAUMENKO A. OLEG

Candidate of Philosophical Sciences Associate Professor of the Department of Social Sciences and Technologies, National Research Technological University MISIS, Moscow, Russia

БЎЛАЖАК ИҚТИСОДЧИЛАРНИ УМУМИЛМИЙ ЛЕКСИК КОМПЕТЕНЦИЯЛАРИНИ ТАКОМИЛЛАШТИРИШ

Норбоева Малохат Худойбердиевна

ТДИУ ўқитувчиси

АННОТАЦИЯ

Ушбу мақолада бўлажак иқтисодчиларни умумилмий лексик компетенцияларини такомиллаштириш, тил нормаси нутқ маданияти масаласи билан чамбарчас боғлиқ бўлиб, тил назарияси муоммолари қаторида мустаҳкам ўрин олган ҳолда, талабалар асосан тўғри нотиқликдан ажрата билиш, иқтисодчи талабаларни хорижий тилларда сўзларни бемалол қўллай олишлардан каби вазифаларни қўяди.

***Калит сўзлар:** бўлажак иқтисодчилар, нутқ маданияти, миллий тил нормалар, лексик компетенциялари, эквивалент.*

ABSTRACT

In this article, improving general lexical competence of future economists, the language norm is closely related to the issue of speech culture, and taking a strong place among the problems of language theory, students are mainly able to distinguish right from wrong, and economic students are able to use words in foreign languages easily.

***Key words:** future economists, speech culture, national language norms, lexical competences, equivalent.*

КИРИШ

Одатда барча бўлажак иқтисодчиларни умумилмий лексик компетенцияларини такомиллаштириш нормаси ёшлиқдан ўрганилган, одатланилган воситалар норма сифатида қабул қилинади. Бинобарин, ҳар бир диалект соҳиблари ҳам ўзларининг нутқларини энг тўғри ҳисоблаганлари ҳолда, бошқа диалектларда гапирувчиларни ҳатто адабий нутқда сўзловчиларни ҳам тил нормасини бузаётганликда айблайдилар. Аммо ҳаммабоп умумхалқ тили нутқининг адабий формаси бўлиб, бу формани эгаллашнинг асосий шартининг адабий нормаларини ўзлаштириб олишдир. Сўзловчи адабий тил нормаларини нутқига сингдириб олар экан, ҳамisha унинг бузилишига қараши онгли равишда курашади ва ўз кундалик ҳаёти ва

фаолиятида ундан иложи борича унумли фойдаланишга, энг нозик ва ранг-баранг маъно оттенкаларини ҳам тўғри ва силлиқ ифода этишга ҳаракат қилади.

Баён этилган фикрларни умумлаштириб шуни айтиш мумкинки, ҳар бир миллий тил нормалар йиғиндисидан таркиб топган экан, фикрнинг табиий ёки ғайри табиий ифода этилиши булажак иқтисодчи талабаларнинг ана шу нормаларга қай даражада риоя қилишига боғлиқ бўлиб, бу масала асосан куйидагича хулосаларга келиш имкониятини беради:

1. Баъзан таржимонлар иқтисодий терминларни оригиналдаги бирликларнинг ясаишлари ва компонентларининг ўзаро бирикишларини, жумлаларнинг қурилишлари ва сўз тартибларини ўзича сақлаб қолиш йўли билан таржима тили учун ёт бўлган шаклларни ҳосил қиладилар. Бу ҳол ифоданинг ғайри табиий жаранглашига, ҳатто кўп ҳолларда кўзда тутган лексик фикрнинг талабаларга етиб бормай қолишига ҳам олиб келади. Чунки ҳар бир бирлик ўзининг норма сифатида қабул қилинган шаклида маълум маъно ва стилистик функция ифодаси учун хизмат қилади.

2. Маълум маъно ва стилистик функция турли тилларда қатор ҳолларда турлича семантикали компонентлар бирикувидан ҳосил бўлган иқтисодий бирликлар воситасида ифода этилар экан, амалий машғулот жараёнида ҳар қайси тилда норма сифатида қабул қилинган компонентлар уюшмасини назарда тутишга функционал уйғунликни юзага келтириши мумкин.

3. Жонли адабий нутқ нормаси сифатида қараладиган иқтисод принципининг бирликлар таркибларида бузилиши стил ғализлигига олиб келади.

4. У ёки бу предметни аташда халқлар асосан шу предметнинг ҳар хил хусусиятларига асосланар эканлар, бу жараёнга ҳар қайси халқнинг мустақил равишда ёндашиши туфайли предмет номи турли тилларда турлича семантикали сўзлардан ёки компонентлар бирикмасидан ташкил топган бўладик, таржима жараёнида айна жиҳатнинг ҳисобга олиш ишигина фикрнинг нормал баёнини таъмин этади.

5. Оригинал тилнинг ўзига хос нутқ штампларини таржима тилидаги муқобил вариантлари билан алмаштирмасдан, уларнинг функцияларини сўзма-сўз таржима ёрдамида қайта тиклашга уриниш асосан ҳеч қандай самара бермайди. Чунки бу бирликлар назарда тутилган функцияларни ўз шакл ва лексик таркиблари воситасидагина ўтай олганлари ҳолда, бу шакл ва лексик таркиблар бошқа тилларда зарурий стилистик эффект ярата олмайди.

МУҲОКАМА ВА НАТИЖАЛАР

Иқтисодий эквивалент бирликларни бир-бирлари билан билиб-билмай алмаштиравермасдан, уларнинг қамров имкониятларини, ихтисослашиш хусусиятларини ҳисобга олиш ҳам фикрнинг адабий тил нормаси доирасига баён этилишида аҳамияти катта.

Бўлажак иқтисодчиларни умумилмий лексик компетенцияларини такомиллаштириш усули воситасида ўгирилиши натижасида хорижий тилида пайдо бўлган бирликлар кўп ҳолларда тил нормасининг ҳазм даражасида жаранглаб, фикр баён қилишнинг зарурий воситалари сифатида тилнинг луғат таркибидан мустақкам ўрин олсалар, таржима тилида оригиналдаги фрезеологик бирликнига баъзи компонентлари ўхшамайдиган эквивалент воситанинг мавжудлиги бирликнинг моддий жиҳатдан аниқ таржимаси натижасида ҳосил бўлган бирикманинг табиий оҳанг касб этишига ҳалал беради: бирикма таржима тилидаги бирликнинг бузиб қўлланилган шаклига ўхшаб, кулоққа ғайри табиий эшитилади.

Бир-бирларидан таркибларида ўзлари мансуб бўлган халқлар турмуш тушунчаларини акс эттирадиган компонентлари мавжудлиги билан фарқ қиладиган шакл тил эквивалент бирликларининг таржима жараёнида бирини иккинчиси орқали ўгиришда таржимонлар олдида асосан икки хил хавф кўндаланг бўлади:

Биринчидан, оригинал тили бирлиги компонентини таржима тили бирлиги компоненти орқали алмаштириш йўли билан асл нусхани миллийлаштириб қўйиш;

Иккинчидан, оригиналдаги компонентни ўзича қолдириб, автор кўзда тутган стилистик эффектнинг китобхонларга етиб боришини таъминлай олмасликдир. Бу мушкулотларни енгишнинг бирдан-бир шарт таржимонларнинг ўз масъулиятларига ижодий муносабатда бўлганлари ҳолда амалий фаолиятнинг адекват таржималар яратиш бобидаги ютуқларидан унумли фойдаланишларидир.

ХУЛОСА

Ўзлари мансуб бўлган халқлар тарихи, ҳар хил афсоналари, урф-одатлари, диний, сиёсий ва эстетик қарашлари асосида пайдо бўлган эквивалентларга эга бўлмаган тилларга моддий жиҳатдан аниқ таржима қилиш ижобий натижа бермайди: бирлик асосида ётган этимология таржима тили вакиллари

тушунарли бўлмаганлиги сабабли, ҳосил бўлган бирикма оригинал маъносини китобхонларга етказиб беришга ожизлик қилади.

Бўлажак иқтисодчиларни умумилмий лексик компетенцияларини такомиллаштириш, мустақил ўрганиш жараёнини бошларидан кечиришлари, маълум маъно ва лексик функцияларнинг ифодаси учун қўлланиладиган турли тиллар фрезоологик бирликларнинг кўп ҳолларда турлича лексик таркиблардан иборат бўлиб қолишларига сабаб бўлар экан, бундай бирликларни бир тилдан иккинчи тилга мавжуд муқобил вариантлари ёрдамида ўгирмасдан, моддий жиҳатдан аниқ таржима қилиш камдан-кам ижобий натижа беради. Чунки ҳосил бўлган иқтисодий бирикмаларининг мантикий-тарихий асосдан ҳоли бўлишлари, уларнинг назарда тутилган маъно ва функцияларни тил нормаси ҳазм қила олдиған даражада акс эттиришларига йўл қўймайди.

REFERENCES

1. Abbasovna, S. M. (2020). The importance of listening and understanding in basic foreign language in higher education institutions. *International Journal of Psychosocial Rehabilitation*, 24(5), 1104-1111.
2. Mirqosimova, X. M., & Avlaev, O. U. (2021). THE INTELLECTUAL DYNAMICS OF ADOLESCENTS. *Herald pedagogiki. Nauka i Praktyka*, 1(2).
3. Avlaev, O. U. (2020). The role of social intelligence in personal development. *JournalNX*, 692-698.
4. Djuraeva, S. N. (2018). Specificity and Features of Application Modern Innovative Technologies Training to Higher Education. *Eastern European Scientific Journal*, 4, 136-139.
5. Abdullayeva, M. R. (2021). Fe'liy frazemalarni o 'zbek tilidagi muqobil varianti guruhlanishi (agata kristi asarlari tarjimalari misolida). *Oriental renaissance: Innovative, educational, natural and social sciences*, 1(8), 227-231.
6. Nutfulloyevna, Z. U. (2022). DUNYO TILSHUNOSLIGIDA O 'QUV LUG 'ATI TERMINING PAYDO BO 'LISHI. *Conferencea*, 99-107.
7. Saidova, M. A. (2021). DEVELOPMENT OF STUDENTS'ORAL SPEECH IN GERMAN LANGUAGE WITH THE HELP OF PREZI PROGRAM. *Journal of Central Asian Social Studies*, 2(01), 75-79.
8. Akramxodjaeva, D., Nasretdinova, M., & Abdullayeva, M. (2020). Translation of national events and concepts in fiction. *International Journal of Scientific and Technology Research*, 9(2), 2984-2986.

-
9. Abbasovna, S. M. (2022). DETERMINE PRAGMATIC COMPETENCE BY LISTENING IN PRACTICAL SESSIONS. *Journal of Academic Research and Trends in Educational Sciences*, 1(6), 139-142.
10. Абдуллаева, М. (2022). Инглиз–ўзбек бадий таржималарида муқобил вариантни шаклланиш ва ривожланиш босқичлари. *Переводоведение: проблемы, решения и перспективы*, (1), 78-81.

TADBIRKORLIK TAVAKKALCHILIGINI SUG'URTALASH TIZIMINI SHAKLLANTIRISH VA RIVOJLANTIRISHDA FUQAROLIK-HUQUQIY TARTIBGA SOLISH MUAMMOLARI

Donayeva Aziza Inomjon qizi

Toshkent davlat yuridik universiteti,
Xalqaro huquq va qiyosiy huquqshunoslik
fakulteti 3-bosqich talabasi

G-mail: donayevaaziza@gmail.com

+998998389077

Ilmiy rahbar: Akmal Akramov

ANNOTATSIYA

Mazkur maqolada tadbirkorlik faoliyati bilan shug'ullanuvchi insonlarga, tadbirkorlik tavakkalchiligi va tadbirkorlik xavfini oldini olish choralari, shuningdek, ushbu tavakkalchilikni bartaraf etish sifatida sug'urtalash tizimiga alohida e'tibor berilib o'tiladi. Va, albatta ushbu tizimdagi kamchilik va muammolarni ko'rib chiqamiz.

***Kalit so'zlar:** tadbirkorlik; tadbirkorlikda tavakkalchilik; sug'urta; sug'urta tarixi; fuqorolik-huquqiy munosabat; sug'urtalash sohasidagi muammolar.*

ABSTRACT

In this article, special attention is paid to people engaged in business activities, business risk and measures to prevent business risk, as well as the insurance system as a means of eliminating this risk. So, we will consider the shortcomings and problems of this system.

***Keywords:** entrepreneurship; risk in business; insurance; insurance history; civil-legal relationship; problems in the field of insurance.*

KIRISH

“Saqlab qolingan 1 dollar, ishlab topgan 1 dollorga teng”.
(Benjamin Franklin)

Avvalo, tadbirkorlik o'zi nima? Tadbirkorlikda foyda va yo'qotish xavfi kabi tushunchalarga to'xtalib o'tamiz. Tadbirkorlik - o'z tavakkalchiligi ostida amalga oshiriladigan, mulkka egalik qilish, tovarlarni sotish, ishlarni bajarish yoki xizmatlar ko'rsatishdan muntazam ravishda daromad olishga qaratilgan mustaqil faoliyat turi hisoblanadi. Bundan ko'rinib turibdiki, tadbirkorlik katta tavakkalchilik asosida vujudga keladi. Tavakkalchilik bor joyda katta xavf bo'lishi oddiy hol. Biroq, bu tavakkalchilikdan ham bir qancha usullar orqali hal qilish mumkin. Bular quyidagilar;

- Tavakkalchilikdan qochish;
- Ushlab qolish;
- Birovga berish.

Ushbu tushunchalarga atroflicha ta'rif berib o'tishimiz mumkin. Tavakkalchilikdan qochish – keltirilgan tadbirlardan chetlanish yoki ehtiyotkorlik bilan harakat qilishdir. Bunday harakat orqali foydadan quruq qolish ham hech gap emas.

Ushlab qolish – investitsiya faoliyatini olib borayotgan shaxsga ya'ni investorga barcha tavakkalchilikni yuklash tushuniladi. Bu vaziyatda barcha javobgarlik investorning bo'ynida bo'ladi.

Birovga berish – investor tomonidan barcha javobgarlikni boshqa bir shaxsga yoki biron tashkilotga berish tushiniladi, misol uchun sug'urta jamiyatiga.

MUHOKAMA VA NATIJALAR

Sug'urta faoliyati.

Bugungi kunda sug'urtalash jarayoni ikki tomonlama manfaatni aks ettiruvchi muhim yo'nalishlardan biriga aylanib bormoqda. Sug'urtaning ahamiyati aholi farovonligini yaxshilashga xizmat qilishi bilan ham muhim hisoblanadi. Tadbirkorlik tavakkalchiligida havfni bartaraf etishda sug'urtaning o'rnini ko'rib chiqishimiz maqsadga muvofiq, hamda hozirgi davr nuqtai nazaridan olib qarasaq, eng samarali yo'l hisoblanadi. Avvalo, sug'urta faoliyatining tarixiga nazar solib o'tamiz. Dastlab, 12 asrda Italiyada paydo bo'lgan bo'lib, keyinchalik asta-sekinlik bilan boshqa hududlarga ham tarqala boshlagan. Italiyada paydo bo'lganligi sababi, dengizda suzib yuruvchi kemalarga qaroqchilar hujum qilishi oqibatida, savdogarlar birlashib sug'urta jamiyatini tashkil etishgan. Sug'urta jamiyatini asosiy faoliyati himoya qilish vazifasini bajarish hisoblanadi. Yanada aniqroq bo'lishi uchun bir qancha sodda misollar orqali ko'rib chiqamiz. Sug'urtani "soyabon" deb hisoblasak, osmondan yog'ayotgan qor yoki yomg'irni risk yoki havf-xatar deb olamiz. Bunday mavsumda doim soyabon qo'lingizda bo'lishi lozim. Shunday ekan, sug'urta ham tadbirkorlik bilan shug'ullanuvchi insolarga doim tog'ri yo'lni targ'ib qiladi. Yoki, sug'urtani "xavfsizlik kamari" deb hisoblasak, e'tibor qaratgan bo'lsangiz, har bir avtomobilga ushbu kamar o'rnatilgan. Sug'urta faoliyatiga ham nazar tashlasangiz, butun dunyo bo'ylab, sug'urta bozori ancha kengaymoqda. Bu faoliyat turi bilan butun dunyo shug'ullanmoqda va insonlar uchun asosiy himoya vositasi hisoblanmoqda.

Sug'urta faoliyati tadbirkorga nima beradi?

Ya'ni, tadbirkorlik tavakkalchiligini sug'urtalash tizimi. Ushbu jarayonni so'zlar orqali to'liq ko'rsatib o'tamiz. Avvalo, tadbirkorlik xavfi tushunchasiga to'xtalib o'tsak. Tadbirkor o'zining kiritgan sarmoyasidagi biznesiga xavf-hatar paydo bo'lsa, qanday yo'l bilan saqlab qolishi yoki qanday yo'l tutishi lozim? Bu vaziyatda riskni boshqarish yo'llarini aniqlash hamda, vaqt tezligini rejalashtirish maqsadga muvofiq. Riskni ya'ni tadbirkorlik tavakkalchiligini 4 xil usul orqali o'z foydamizga hal qilishimiz mumkin.

- Voz kechish;
- O'tkazib yuborish yoki taqsimlash;
- Kamaytirish;
- Qabul qilish;

Ushbu riskni bartaraf qilish yo'llarini kundalik hayotimizda mavjud bo'lgan, vaziyatlar orqali yoritsak, maqsadga muvofiq bo'ladi. Tasavur qiling, erta tongda ishga ketish maqsadida, ko'chaga chiqdingiz, ko'chada qor yog'moqda. Siz tushunib yettingizki, avtomobilingizni ushbu muzli yo'lda haydab ketishingiz katta risk ya'ni avtohalokatga uchrash omili katta. Bunday vaziyatda, siz birinchi usul ya'ni voz kechishdan foydalansangiz, metroda ketish variantini tanlagan bo'lasiz. Bu holda siz riskdan voz kechdingiz.

Ikkinchi usul, o'tkazib yuborish yoki taqsimlash. Bu vaziyat aynan sug'urta bilan bog'liq. Ya'ni, siz avtomobilingizni sug'urta qilgansiz, hech qanday qo'rquvingiz yo'q, qandaydir vaziyat sodir bo'lsa ham, sug'urta yetkazilgan zararni to'lab beradi.

Ushinchi usul, riskni kamaytirish. Vaziyatni ko'rdingiz, angladingiz, tushundingizki ushbu vaziyatda sizga yordam kerak. Va siz juda ehtiyotkor bo'lasiz yoki shu sohada mukammal bo'lgan shaxsni yordamga chaqirasiz. Bu orqali siz sodir bo'lishi mumkin bo'gan riskni kamaytirgan hisoblanasiz.

So'nggi usul, riskni qabul qiladi. Sodir bo'lishi mumkin bo'lgan voqeani tan oladi, kelib chiqish mumkin bo'lgan hodisaga rozi bo'ladi.

Bundan ko'rinib turibdiki, tadbirkorlik xavfi — tadbirkorning kontragentlari o'z majburiyatlarini buzishi yoki tadbirkorga bog'liq bo'lmagan vaziyatlarga ko'ra bu faoliyat shart-sharoitlarining o'zgarishi tufayli tadbirkorlik faoliyatidan kutilgan daromadlarni ololmaslik tavakkalchiligi¹dir. Bu vaziyatda eng samarali va foydali yo'l tadbirkorlik havfini sug'urta qilish deb hisoblaymiz. Ko'plab insonlarni ongida

¹ <https://lex.uz/uz/docs/-1433001>.

sugʻurta faoliyatiga nisbatan, negativ hodisa boʻlishi kerak degan tushuncha mavjud. Aslida unday emas, sugʻurta qilish uchun tadbirkorlikka, avtomobilga yoki sogʻliqqa putur yetkan boʻlishi shart emas, shunchaki boʻlishi mumkin boʻlgan hodisani oldini olgan boʻlasiz. Xalqimizda ajoyib naql bor: “Doʻstingga yaqin boʻl, dushmaningga undan ham yaqin” - degan. Shunday ekan, boʻlishi mumkin boʻlgan xavfdan qoʻrqmang. Shunchaki, uni oldini olish zarur. Tadbirkor faoliyat boshlashdan oldin, katta risk qiladi, sarmoya kiritadi, boshlagan ishi uchun mahoratli boʻlishga harakat qiladi. Bularning barchasi ushbu faoliyat natijasidan naf olish. Va u bilan doim katta risk yonma-yon yuradi. Ushbu “dushmandan” qoʻrqmaslik, bosh tortmaslik kerak. Shundaygina u oʻzi xohlagan nafni ola oladi. Demak, sugʻurta faoliyati tadbirkorning yaqin “doʻstlaridan” biri, u bilan hamkorlik qilish tadbirkor uchun katta foyda hisoblanadi. Sugʻurtalovchi yaʼni sugʻurta – tegishli turdagi sugʻurtani amalga oshirish uchun litsenziyaga ega boʻlgan va sugʻurta shartnomasiga muvofiq sugʻurta tovoni (sugʻurta puli) toʻlovini amalga oshirish majburiyatini oluvchi tijorat tashkiloti boʻlgan yuridik shaxs² hisoblanadi. Sugʻurta faoliyati qadimdan mavjud boʻlgan, bu soha koʻpchilikni fikriga koʻra, yangi kirib kelgan soha turi emas. Qadimdan nazar tashlasangiz, Amir Temur davridan ham sugʻurtani ayrim koʻrinishlari mavjud boʻlgan. Bunga misol tariqasida, jang natijasida olgan foydani, barcha jangchilarga teng boʻlgan, hattoki, jang paytida vafot etgan jangchilarning ulushini ham ularning oila aʼzolariga yetkazib bergan. Bejizga, “Kuch - adolatdadir” degan shior ostida harakat qilmagan. Shunday ekan, qadimdan mavjud boʻlgan ushbu sugʻurta bozori hozirgi davr miqyosida olib qarasak, bir boʻlagiga aylanib boʻlgan. Yanada rivojlantirish uchun sugʻurta qiliuvchilarni huquqiy ongini rivojlantirishimiz lozim. Aholining va tadbirkorlik subyektlarining moliyaviy savodxonligi darajasini oshirish choralari koʻrish³, shuningdek, sugʻurta faoliyati toʻgʻrisidagi qonunda ham belgilab qoʻyilgan. Yaʼni har bir sugʻurta qildiruvchi oʻz huquq va majburiyatlarini toʻliq bilishi va amal qilishi lozim. Sugʻurta qildiruvchi — sugʻurtalovchi bilan sugʻurta shartnomasini tuzgan, sugʻurta shartnomasida kelishilgan sugʻurta mukofotini (sugʻurta toʻlovini) toʻlovchi va sugʻurtalovchi bilan aniq sugʻurta munosabatlariga kiruvchi har qanday tashkiliy-huquqiy shakldagi yuridik shaxs yoki yakka tartibdagi tadbirkor⁴ hisoblanadi.

² <https://lex.uz/uz/docs/-1433001>.

³ <https://lex.uz/docs/-5739117#-5740205>.

⁴ <https://lex.uz/uz/docs/-1433001>.

Tartibga solishdagi muammolar.

Avvalo, ushbu faoliyat turida kutilgan daromadni qanday aniqlash masalasi ustuvor masala hisoblanadi. Hammaga ma'lumki, sug'urtalashning bir qancha turlari majud. Biroq, tadbirkorlik xavfini sug'urta qilish boshqa sug'urta turlaridan farqli ravishda, tadbirkorlik xavfida sug'urta hodisasi birdaniga yuzaga kelmaydi. Buning boisi, bunday turdagi sug'urtada xavf uzoq davom etadigan tadbirkorlik faoliyati natijasida bo'ladi. Shuning uchun ham, sug'urta shartnomasida sug'urta hodisasini yuz berish vaqtini aniqlab olish muammoli vaziyat hisoblanadi, odatda bu kabi kamchiliklar, kuzatishlar natijasiga ko'ra ko'plab nizolarni keltirib chiqarmoqda. Shuningdek, sug'urta hodisasi sabab bo'ladigan holatlar, sug'urta shartnomasi tuzilganidan oldin boshlangan bo'lishi ham mumkin, natijasi esa shartnoma tuzilgandan keyin yuzaga chiqishi mumkin. Misol uchun, mulkni sug'urta qilish jarayonini ko'rib chiqadigan bo'lsak, mulk yong'inda zararlangan bo'lsa, yong'in sodir bo'lgan vaqt, sug'urta hodisasi yuz bergan vaqt hisoblanadi. Biroq, tadbirkorlik xavfini sug'urta qilishda sug'urta hodisasi qachon sodir bo'lganligini aniqlash borasida amaliyotda bir qancha muammolar mavjud. Shuningdek, soha rivojiga to'sqinlik qilayotgan ayrim muammolar ham mavjud. Jumladan, sug'urta tashkilotlari tomonidan sug'urtalanuvchi yoki sug'urta ob'ektlariga nisbatan noqonuniy talablar qo'yib, sug'urtalash ishlarini amalga oshirishda kamchiliklarga yo'l qo'yilayotgani shulardan biri⁵. Ba'zan esa sug'urta kompaniyalari sug'urtalash jarayonida sug'urtalanuvchilarga ularning haq-huquqlarini to'liq va to'g'ri tushuntirmayotgani sababli tomonlar o'rtasida kelishmovchiliklar kelib chiqib, ishlar sudlarga qadar yetib boryapti. O'z navbatida, sug'urta hodisasi sodir bo'lganda, to'lovlarni to'liq amalga oshirmaslik yoki bu jarayondagi byurokratik to'siqlar qayta sug'urtalash imkoniyatlarini yo'qqa chiqarib, fuqarolarning sug'urta bozoriga bo'lgan ishonchi pasayishiga olib kelmoqda⁶. Bu kabi ushbu sohadagi ba'zi muammolarni keltirib o'tishimiz mumkin. Biroq bizning asosiy maqsadimiz muammoli vaziyatlarni va kamchiliklarni bartaraf etish hisoblanadi. Shu sababli ham, 2021-yil 23-noyabr kuni sug'urta faoliyatiga oid munosabatlarni tartibga solish haqida O'zbekiston Respublikasi tomondan 730-sonli qonun qabul qildi. Bundan ko'zlangan asosiy maqsad, sug'urta faoliyatini davlat tomonidan tartibga solish va yanada rivojlantirish edi. Shuningdek, Prezidentimizning joriy yil 2-avgustdagi "O'zbekiston Respublikasining sug'urta bozorini isloh qilish va uning jadal rivojlanishi ta'minlash

⁵ "Xalq so'zi" gazetasi.

⁶ <https://uzbekinvest.uz/uz/news/sugurta-bozorining-professional-ishtirokchilari-uchun-olij-ta-limda-imtiez-beriladi>;

chora-tadbirlari to'g'risida"gi qarori bu muammolarni hal qilish, ularning kelib chiqishiga sabab bo'layotgan omillarni bartaraf etishga qaratilgani bilan ahamiyatlidir. Qarorga muvofiq, sug'urta bozorini isloh qilish va jadal rivojlantirishning asosiy yo'nalishlari belgilandi. Sug'urta sohasida normativ-huquqiy bazani takomillashtirish, bu yo'nalishdagi faoliyatni tartibga solish tizimini institutsional rivojlantirish, sug'urta bozori professional ishtirokchilarining kapitallashuv darajasini, to'lov qobiliyati va moliyaviy barqarorligini oshirish kabilar shular sirasidandir.

XULOSA VA TAKLIFLAR

Bularning natijasi sifatida, so'ngi yillarda mamlakatimizda moliya bozorining sug'urta segmentini rivojlantirishga alohida e'tibor berilmoqda. Jumladan, respublikada sohaning turli yo'nalishlarida faoliyat ko'rsatayotgan 30 ta sug'urta kompaniyasi tomonidan 2018-yil mobaynida to'langan sug'urta to'lovlari hajmi 461,1 mlrd. so'mni tashkil etgan. Bu esa oldingi yildagiga nisbatan 71 foizga ko'p. Sug'urta kompaniyalarining investitsiyalari hajmi esa 2 trln. so'mga yetib, 35 foiz ortgan⁷. Shuningdek, "Sug'urta bozorini raqamlashtirish va hayot sug'urtasi sohasini rivojlantirish bo'yicha qo'shimcha chora-tadbirlar to'g'risida"gi 2021-yil 23-oktabr Prezident qarori qabul qilindi. Milliy sug'urta bozorining jadal rivojlanishini ta'minlash, iste'molchilarning sug'urta bozoriga bo'lgan ishonchini oshirish, shuningdek, 2022-yil 1-iyuldan boshlab, sug'urtaning barcha turlarini (klasslarini) elektron shaklda amalga oshirishga ruxsat berish. Va, barcha sug'urta turlari bo'yicha sug'urta polislari Moliya vazirligi huzuridagi Sug'urta bozorini rivojlantirish agentligi Sug'urta to'lovlarini kafolatlash jamg'armasi bilan birgalikda yuritadigan yagona avtomatlashtirilgan axborot tizimida ro'yxatga olinishi⁸, kerakligi aytib o'tilgan va asta-sekinlik bilan amolyotga tadbiq etilmoqda.

Shu o'rinda sug'urta faoliyatiga oid bir qancha takliflar berib o'tishimiz maqsadga muvofiq. O'zbekiston Respublikasining sug'urta bozorini isloh qilish va jadal rivojlantirishning asosiy yo'nalishlari belgilash va qayta ko'rib chiqish soha faoliyati uchun samarali deb hisoblaymiz. Sug'urta sohasini isloh qilish uchun kamchiliklar mavjud, ushbu kamchiliklarni bartaraf etish maqsadida bir qancha takliflar berish mumkin:

1. Ma'lumki, jahon amaliyotida yirik tavakkallarni sug'urtalashda mamlakatdagi bir necha sug'urta tashkilotlarini guruhlariga, jamiyatlarga yoki uyushmalarga jamlash orqali, qayta sug'urtalash tashkilotlarini tuzish tajribasi XIX asrdayoq yo'lga

⁷ <https://uzbekinvest.uz/uz/news/sugurta-bozorining-professional-ishtirokchilari-uchun-olij-ta-limda-imtiyoz-beriladi>.

⁸ "SUG'URTA BOZORINI RAQAMLASHTIRISH VA HAYOT SUG'URTASI SOHASINI RIVOJLANTIRISH BO'YICHA QO'SHIMCHA CHORA-TADBIRLAR TO'G'RISIDA"gi [PQ-5265-son, 23.10.2021-y](#)

qo'yilgan. Mamlakatimizda esa, shu kunga qadar bu muhim mexanizmdan foydalanilmayapti. Sug'urta sohasidagi og'riqli nuqtalardan yana biri kadrlar salohiyati bilan bog'liqdir. Bugungi kunda soha xodimlarining bor yo'g'i 32 foizi oliy va 30 foizi o'rta maxsus ma'lumotga ega. Boz ustiga, ularning aksariyati sug'urtaga aloqasi bo'lmagan kasb egalaridir. Bu kabi ko'plab muammolar sug'urta bozorining mamlakat yalpi ichki mahsulotidagi ulushiga ham salbiy ta'sir ko'rsatmoqda⁹. Hammamizga ma'lumki, sug'urta faoliyatida "adjuster" nomli shtat mavjud. Ushbu shaxs sug'urta va sug'urta qiluvchi o'rtasida ishtirok etadi va xizmat ko'rsatadi. Ushbu shtatda tegishli mutaxassislarga ega bo'lgan yuridik shaxs yoki professional bilim va malakaga ega bo'lgan jismoniy shaxslar ishlashi mumkin. Biroq, adjuster faoliyati uchun tegishli mutaxassislarni olish, yetuk kadrlarni tayyorlash bo'yicha amalyotda biroz kamchiliklarga duch kelmoqdamiz. Bu muammoni hal qilish uchun quyidagi jarayonlarni amalga oshirsak, maqsadga muvofiq deb o'ylayman. Milliy sug'urta bozorining ijobiy imijini shakllantirish va yuqori darajada ushlab turish hamda investitsiyaviy jozibadorligini yanada oshirib, sug'urta bozori mutaxassislarni tayyorlash, qayta tayyorlash va ularning malakasini oshirish tizimini takomillashtirish, sug'urta sohasida ta'lim berishning zamonaviy usullarini qo'llash, ilmiy-tadqiqot faoliyatini rag'batlantirish. Ushbu protsesslarni ketma-ketlikda va o'z o'rnida bajarsak, mijozlarga xizmat qilish yanada yaxshilanadi va o'z sohasining yetuk mutaxassislari tomonidan amalga oshiriladi.

2. Ikkinchi taklifimiz, sug'urta faoliyatini to'laqonli raqamlashtirishga o'tkazish. Elektron qurilmalarning rivojlanishi, albatta, hayotning har bir burchagida ulardan ortiqcha foydalanish orqali odamlar o'rtasidagi huquqiy munosabatlarni o'zgartirishga ta'sir qiladi¹⁰. Ya'ni har qanday mijoz uyida o'tirgan holda sug'urta xizmatidan foydalana olsun. Polislarni yuborish, sug'urta to'lovlari to'lash, to'lovlarni qabul qilib olish, barcha protokollar elektron shaklga o'tkazish hozirgi zamon talabi hisoblanadi. Yuridik shaxslar sug'urta qildirishi uchun, birinchi navbatda, ularga ishonch kerak. Jismoniy shaxslarga esa to'g'ri ma'lumot. Shu sababli, soha mutaxassislarga sug'urta bozorini raqamlashtirish sistemasiga o'tkazish talabi qo'yimoqda. Albatta, bu jarayon katta kuch talab qiladi. Yangi innovatsion sug'urta mahsulotlarini joriy etish va talab yuqori bo'lgan an'anaviy mahsulotlarni rivojlantirish orqali ko'rsatilayotgan sug'urta xizmatlari hajmlarini, turlarini

⁹ Sharapova M. A. Iqtisodiy islohotlar sharoitida O'zbekiston Respublikasida sug'urta bozorini rivojlantirish yo'llari //Science and Education. – 2022. – T. 3. – №. 3. – C. 1177-1183.

¹⁰ Akramov, Akmaljon Anvarjon O'G'Li. "RAQAMLI MEROSNI FUQAROLIK HUQUQIY HIMOYASI VA ELEKTRON VASIYATNOMALARI." *Oriental renaissance: Innovative, educational, natural and social sciences* 2.8 (2022): 40-51.

kengaytirish va sifatini oshirish. Sug'urta faoliyatini tashkil etish va tartibga solish sohasida zamonaviy axborot texnologiyalaridan keng foydalanish, sug'urta xizmatlarining elektron turlarini faol joriy etish va rivojlantirish. Shu va boshqa natijalar tufayli sug'urta faoliyatining ish samaradorligi yanada ortadi.

3. Uchinchidan, mahalliy davlat hokimiyat organlarining sug'urta faoliyatiga aralashuvini cheklash. Qisqa qilib aytganda, qonunosti hujjatlaridagi turli to'siq va cheklovlar, mablag'lardan samarali foydalanish, jumladan, ularni sug'urta kompaniyalarining ustav kapitaliga jalb etish imkonini bermaydi. Bir so'z bilan aytganda, qonun hujjatlaridagi eskirgan normalar, tafovutlar, chalkashliklar va boshqa kamchiliklar bu kompaniyalar uchun istiqbol eshiklarini yopib qo'ygan. Bu muammoni bartaraf etish orqali, sug'urta faoliyati bir muncha mustaqillikka erishadi. Ayni damda, sug'urta faoliyatiga ko'plab aralashuvlar sababli, o'z erkinligi kamaygan. Agar biz sug'urta faoliyatini erkinligini ta'minlasak, sug'urta faoliyatiga insonlarning munosabati butkul o'zgaradi. Ya'ni sug'urta asosan xalq uchun xizmat qiladi, davlat organlari aytgan buyruqlarga emas. Buning uchun sug'urta xizmatlari iste'molchilari va sug'urta faoliyatining boshqa subyektlari huquqlari himoyasini kuchaytirish, aholining sug'urta savodxonligini va sug'urtaga bo'lgan ishonchini oshirish, sug'urta bozorining ochiqligi va shaffofligini ta'minlash, shuningdek, sug'urta sohasida normativ-huquqiy bazani takomillashtirish, shu jumladan xalqaro tashkilotlarning standartlari va tavsiyalarini hamda ushbu sohadagi eng yaxshi jahon tajribalarini izchil joriy etish¹¹ talab etiladi.

2019-yil may oyida O'zbekiston Respublikasi Oliy Majlisi Senatining o'n to'qqizinchi yalpi majlisida Senat raisi N.Yo'ldoshev sug'urta bozoridagi kamchiliklar haqida to'xtalib, o'z fikrlarini bildirdi: "Qonunchilikdagi bo'shliqlar, ayrim vazirlik va idoralar mas'ullarining sovuqqonligi va e'tiborsizligi oqibatida milliardlab mablag'lar mamlakat iqtisodiyoti rivojiga jalb etilmasdan, chetga chiqib ketmoqda. Xususan, bundan 15 yil avval qabul qilingan va takomillashtirilmagan "Sug'urta faoliyati to'g'risida"gi qonun sug'urta bozoridagi zamonaviy talablarga javob bermay qolgan. 200 nafar professional ishtirokchi faoliyat ko'rsatadigan sug'urta bozorini Moliya vazirligi huzuridagi bor yo'g'i 6 nafar xodim ishlaydigan sug'urta nazorati inspeksiyasi "nazorat qilmoqda". Mazkur tashkilot o'z zimmasidagi vakolat hamda vazifalarini to'laqonli amalga oshirish imkoniyatiga ega emas. U aksariyat hollarda tegishli hisobotlarni umumlashtirish bilangina shug'ullanmoqda. Oqibatda mamlakat sug'urta bozori nazoratdan deyarli chetda qolib ketmoqda. Bu

¹¹O'zbekiston Respublikasi Prezidentining qarori, 02.08.2019 yildagi PQ-4412-son. <https://lex.uz/docs/-4459802#-4460442>.

esa, faqat o‘z manfaatlarini yo‘lida ishlaydigan ayrim sug‘urta tashkilotlari va ularning rahbarlariga qo‘l kelmoqda”.

Mamlakatimiz sug‘urta bozorini rivojlangan mamlakatlar darajasiga yetkazishning eng muhim va asosiy omillaridan biri bu, O‘zbekistonda xorijiy mamlakatlar tajribasidan kelib chiqqan holda o‘zaro sug‘urtani joriy etishdir va bunda davlatning tashabbuskorligidan foydalanish sug‘urta sohasidagi bugungi kunning dolzarb masalasidir. Mamlakatda o‘zaro sug‘urtani joriy etish uchun avvalambor uning huquqiy ta‘minotini yo‘lga qo‘yish, o‘zaro sug‘urtani rivojlantirish maqsadida ushbu sohaga taalluqli imtiyoz va preferensiyalarni taqdim etish zarur deb hisoblaymiz. Shunday holatda o‘zaro sug‘urta, sug‘urtaning alohida shakli sifatida tijorat sug‘urtasi bilan parallel ravishda rivojlanadi va ko‘p sonli potensial sug‘urtalanuvchilarni sug‘urtaga jalb etish barobarida fuqarolarning moddiy farovonligini oshishida, ularning tadbirkorlik faoliyati bilan bog‘liq tavakkalchiliklarini kafolatlashda, korxonalar va tashkilotlarning barqaror faoliyat ko‘rsatishida muhim omil bo‘lib xizmat qiladi¹². Shu va boshqa takliflarni o‘z o‘rnida amalga oshirsak, sug‘urta bozori rivojlanadi, hamda insonlarni sug‘urtaga bo‘lgan ishonchi yanada ortadi.

REFERENCES

1. O‘zbekiston Respublikasi Prezidentining 2017-yil 29-sentabrdagi PF-5197-sonli Farmoni asosida tayyorlandi.
2. O‘zbekiston Respublikasi Prezidentining 2019 yil 2 avgustdagi “O‘zbekiston Respublikasining sug‘urta bozorini isloh qilish va uning jadal rivojlanishini ta‘minlash chora-tadbirlari to‘g‘risida” PQ-4412-son qarori <https://lex.uz/docs/-4459802#-4460442>.
3. <https://www.senat.uz> O‘zbekiston Respublikasi Oliy Majlisi Senatning rasmiy sayti
4. Mirziyoyev Sh., 2019 yil 10 iyuldagi sug‘urta xizmatlari bozorini rivojlantirish masalalari bo‘yicha yig‘ilish. <https://sputniknews-uz.com>
5. “Sug‘urta faoliyati to‘g‘risidagi” qonun;
6. O‘zbekiston milliy ensiklopediyasi;
7. <https://lex.uz/uz/docs/-1433001>;
8. <https://lex.uz/uz/docs/-1433001>;
9. <https://lex.uz/docs/-5739117#-5740205>;

¹² Sharapova M. A. Iqtisodiy islohotlar sharoitida O‘zbekiston Respublikasida sug‘urta bozorini rivojlantirish yo‘llari //Science and Education. – 2022. – T. 3. – №. 3. – C. 1177-1183.

-
10. <https://uzbekinvest.uz/uz/news/sugurta-bozorining-professional-ishtirokchilari-uchun-olij-ta-limda-imtiez-beriladi>;
 11. “Xalq so'zi” gazetasi;
 12. <https://uzbekinvest.uz/uz/news/sugurta-bozorining-professional-ishtirokchilari-uchun-olij-ta-limda-imtiez-beriladi>;
 13. “SUG‘URTA BOZORINI RAQAMLASHTIRISH VA HAYOT SUG‘URTASI SOHASINI RIVOJLANTIRISH BO‘YICHA QO‘SHIMCHA CHORATADBIRLAR TO‘G‘RISIDA”gi [PQ-5265- son, 23.10.2021-y.](#)
 14. Akramov, A. A. O. G. L. (2022). RAQAMLI MEROSNI FUQAROLIK HUQUQIY HIMOIYASI VA ELEKTRON VASIYATNOMALARI. *Oriental renaissance: Innovative, educational, natural and social sciences*, 2(8), 40-51.
 15. Gulyamov, S. S., Rustambekov, I., & Bozarov, S. S. (2020). Legal bases for business activities in free (special) economic zones of the Republic of Uzbekistan. *PalArch's Journal of Archaeology of Egypt/Egyptology*, 17(10), 1884-1895.

ФАРҒОНА ШОИРЛАРИ ШЕЪРЛАРИДА МИЛЛИЙ-МАДАНИЙ ХУСУСИЯТЛАРНИ ИФОДАЛОВЧИ ТУРГУН БИРИКМАЛАРНИНГ ҚЎЛЛАНИЛИШИ

Гулноза Исомова,

Қўқон давлат педагогика институти тадқиқотчиси

АННОТАЦИЯ

Ушбу мақолада мақолларда ўзбек халқининг маданияти, урф-одати, менталитети ақс этиши лингвокультурологик жиҳатдан ўрганилган. Охунжон Ҳаким, Баҳодир Исо, Иқбол Мирзо шеърларидаги мақоллар таҳлил қилинган.

Калит сўзлар: лингвомаданиятишунослик, лингвокультурология, паремеологик бирлик, зарбулмасал, тил, шеърят.

ANNOTATION

In this article, the culture, customs and mentality of the Uzbek people are reflected in proverbs from a linguistic and cultural point of view. The proverbs in the verses of Okhunjon Hakim, Bahadur Isa, Iqbal Mirza are analyzed.

Key words: linguistics, linguistic culture, parmeological unit, dialect, language, poetry.

АННОТАЦИЯ

В данной статье культура, обычаи и менталитет узбекского народа отражены в пословицах с лингвокультурологической точки зрения. Проанализированы пословицы в стихах Охунджона Хакима, Бахадура Исы, Икбал Мирзы.

Ключевые слова: языкознание, лингвокультура, паремеологическая единица, диалект, язык, поэзия.

КИРИШ

Халқнинг доно, пурҳикмат ифодалари, йирик маданият арбоблари, олимлар, давлат арбобларининг иборатомуз гаплари, халқнинг ҳаётий тажрибалари асосида юзага келган доно фикрларини ихчам шаклда ифодаловчи асарлар мақоллардир. “Мақол” сўзи арабча бўлиб, “сўз” деган маънони билдириб, “оталар сўзи” ҳам дейилади. Чунки мақол ота-боболаримизнинг узоқ йиллар давомида кўрган -кечирганлари, тажрибалари асосида юзага келган, қадим-қадимлардан шу пайтгача эскирмаган, унутилмаган ҳикматли сўзлардир. Масалан, “Она юртинг омон бўлса, ранги-рўйинг сомон бўлмас” мақолида она Ватан тинчлиги билан боғлиқ хулоса, ҳикмат мавжуд.”Ўзгалар юртида султон

бўлгунча, ўз элингда чўпон бўл” мақолида эса мусофирчилик билан боғлиқ аламлар тажрибаси бор.

Мақолда халқнинг тарихи, урф-удуми, турмуш тарзи, феъл-атвори, руҳияти, бутун борлиғи акс этади. Шунга кўра, мақоллар хилма-хил: дўстлик, ватан, меҳнат, илм-хунар эгаллаш, ботирлик, саховат, адолат каби ўнлаб мавзуларда бўлиши мумкин.

Мақолларда фикр аниқ, хулоса тугал, ифода лўнда ва, албатта, ҳукм тарзидаги ибратли фикр бўлади.

МУҲОКАМА ВА НАТИЖАЛАР

Ёзма адабиётда халқ мақолларидан кенг фойдаланилади. Шеърятда халқ мақолларидан фойдаланиш ирсоли масал санъатини юзага келтиради. Масалан Лутфийнинг “Аёқинга тушар ҳар лаҳза гэсу” деб бошланадиган беш байтли ғазали тўлиқ мақол асосига қурилган. Алишер Навоийнинг “Маҳбуб ул-қулуб” асарида бир қатор халқ мақоллари ишлатилган. Шоирнинг ўзи ҳам кўплаб мақоллар ижод қилган. Гулханийнинг “Зарбулмасал” асарида 400дан зиёд халқ мақоллари қушлар тилидан берилади. Абдулла Қаҳҳор ҳикоя ва қиссаларида халқ мақолларини қаҳрамон характерини очишда бадиий восита сифатида ишлатган.

М.Баннобованинг” Ўзбек халқ мақолларида қариндошлик терминларининг қўлланиши ҳақида” мақоласида мақоллар ҳақида қуйидагича фикрларга дуч келдик: ”Мақол деб халқнинг ижтимоий-тарихий ,ҳаётий-маиший тажрибаси, умумлашган бадиий образли мулоҳазалардан иборат ҳикматли сўзларга айтилади. Мақолларда сўз қиммати алоҳида ёрқин ифодаланади. Чунки мақоллардаги сўзларни бошқаси билан алмаштириш бирон сўз қўшиш мумкин эмас. Улар миллий қизғин изланишлар олиб борилаётган бир пайтда, мақолларнинг ҳар тарафлама жиҳатларини ўрганиш паремиология соҳасининг асосий вазибаларидан биридир.

Мақол халқ ҳаётий тажрибалари хулосасини бадиий жиҳатдан мукамал ифодаловчи ҳикматли сўзлардан иборатдир. мМақолларда ифодаланиши лозим бўлган фикр ва мазмун кенг қамровли бўлади.мБизнинг фикримизча,мҳар бир мақолнинг вужудга келишида бирорта ибратли воқеа рўй берган ва бу воқеа ўта зукко, синчков доно аждодларимиз вакили томонидан кузатилишига сабаб бўлган. “Девону луғотут турк “дан олинган қуйидаги мисолларга мурожаат қилайлик: ”Беш қўл баробар эмас”,м”Хўкизнинг оёғи бўлгунча, бузоқнинг

боши бўлган яхшироқ“, ”От курагидаги яғир болаларига мерос бўлиб қолади“, ”Кудукда сув бор, аммо ит бурни тегмайди“.

Демак , мақоллар ёрдамида биз қисқаликка, ихчамликка ва гапираётган гапимизнинг мазмундорлигини ошириш учун ҳам ишлатишимиз мақсадга мувофиқ бўлар эди¹³.

Д.Тошпўлатованинг”Ўзбек ва инглиз фолклоршунослигида мақол ва афоризм муносабати” мақоласида мақол ҳақида қизиқ фактларга дуч келдик. ”Мақолга таъриф бериш минг йилликлар мобайнида кўплаб олимларнинг диққат-эътиборида ўрганиш объекти сифатида ўз тақомилига етиб келди. Неча ўн асрлардан бери ўзбек фольклоршунослигида муҳим ўрин эгаллаган, ғоявий-фалсафий, тарбиявий хусусиятларни ўзида жамлаган мақол жанри жуда катта тарихий тараққиёт даврини босиб ўтди. Ушбу вақт мобайнида у *масал, оталар сўзи, ҳикмат, нақл* каби атамалар билан номланишга улгурган бўлса-да, бу унинг спецификасига ҳеч қандай таъсир ўтказмади. Жумладан, турли луғатларда мақолга қуйидагича таърифлар келтирилган:

Мақол – мақола, кичик асар; сўз, нутқ. Ҳаётий тажриба асосида халқ томонидан яратилган, одатда панд-насихат мазмунига эга бўлган ихчам, образли, тугал маъноли ва ҳикматли ибора, гап.

А.Навоийнинг умри сўнгида битилган, ҳаётий тажрибаларининг хулосаларини барча асарларида илгари сурилган фикрларининг қаймоғи сифатида юзага келган “Маҳбуб ул-қулуб” асари афоризмларга бой. Шоирнинг “Тилга ихтиёрсиз – Элга эътиборсиз”, ”Билмаганин сўраб ўрганган олим ,Орланиб сўрамаган ўзига золим “, ”Оз-оз ўрганиб доно бўлур, Қатра-қатра йиғилиб дарё бўлур”, ”Вафосизда ҳаё йўқ, Ҳаёсизда вафо йўқ”, ”Сихат тиласанг кўп ема, Иззат тиласанг кўп дема“, ”Оғзига келганни демоқ нодоннинг иши, олдига келганни емоқ ҳайвоннинг иши”, ”Сувнинг мазаси сув билан, Ошнинг мазаси туз билан сингари кўплаб ҳикматли сўзлари ҳозирги кунда ўзбек халқ мақоллари сирасига киритилган. Зотан, паремиологик хазинасининг бойишида бу каби афоризмларнинг ўрни беқиёс¹⁴.

¹³.Filologiya ta’limi masalalari:muammo va uning innovatsion yechimlari mavzusidagi xalqaro ilmiy-amaliy anjuman materiallari to’plami.2-qism 2022-yil 11-may.Farg’ona 2022.M.Bannobova FarDu magistranti.”O’zbek xalq maqollarida qarindoshlik terminlarining qo’llanishi haqida 160-163 betlar.

¹⁴ Filologiya ta’limi masalalari:muammo va uning innovatsion yechimlari mavzusidagi xalqaro ilmiy-amaliy anjuman materiallari to’plami.2-qism Toshpo’latova Dildora O’zb.Jahon tillari doktoranti “O’zbek va ingliz folklorshunosligida maqol va aforizm munosabati 311-313 betlar

Мақолларда ўзбек халқига хос бўлган ўзбек халқининг маданияти, урф-одати қисқа, лўнда фикрлар билан акс этади. Шу ўринда севимли шоиримиз О.Ҳаким шеър ва ғазалларидаги мақолларга тўхталиб ўтсак. Унинг шеър ва ғазаллари содда ва тиниқлиги, халқчил ва таъсирчанлиги ва миллийлиги билан ажралиб туради. Шоирнинг “Аввал ўйлаб сўйлагил” ғазалида мақоллардан унумли фойдаланилган. Ғазал 7 байтдан иборат бўлиб, деярли ҳар бир байтида ўзбек халқ мақолларидан фойдаланилган. Ушбу ғазал тўлиқ мақол асосига қурилган. Ғазал мавзуси “тил” ҳақида. Ғазалда шоир мақоллардан ўринли фойдаланиб, ўзбек халқимизга хос бўлган маданият, яъни инсон ҳар доим ўйлаб, мулоҳаза қилиб гапириши ҳақида фикр юритади. Бир оғиз ёмон айтилган сўз инсоннинг қалбини оғритиши, уни саросимага тушириши, соғлиғига путур етказиши мумкинлиги, шунинг учун ҳар бир инсон ҳар доим ширинсухан бўлиши, ўйлаб гапириши, инсонларнинг дилини оғритмаслиги ҳақида ғазалда фикр билдиради. Демак ушбу ғазалдан қуйидагича мақолларни ва ҳикматли сўзларни келтириб чиқаришимиз мумкин:

1. Аввал ўйла, кейин сўйла.
2. Тил – суяксиз.
3. Тиғ яроси битгуси, тилнинг яроси битмагай.
4. Ким дилозор – тангри ҳам ул касдан безор.
5. Аччиқ сўз ҳам ширин сўз ҳам бир оғиздан чиқгай.

Яна бир фарғоналик забардаст шоиримиз Баҳодир Исо шеърларида ҳам жуда кўп ўринларда мақолларга дуч келдик. Шоирнинг “Худо ҳар банданинг ўзига берсин” шеърида “Беш кўл баробар эмас” мақолини учратдик. Шеърда ўзбек халқимизга хос хислатлар очиб берилган. Шеърда ушбу мақол ўринли келтирилган.

Унинг яна бир “Ватан ҳимоячиларига” шеърида “Ўзингга маҳкам бўл” деган нақлга дуч келдик. Шоирнинг ушбу шеърига мақол узукка кўз кўйгандек мос келган. Умуман олганда, шоир ижодида бундай мисолларни талайгина учратишимиз мумкин.

ХУЛОСА

Севимли шоиримиз Иқбол Мирзо шеъриятида ҳам мақолларга дуч келдик. Масалан, унинг “Бўлмагай” шеъридан “Ҳасадгўйнинг кўрғонига қуш ҳам қўнмас, Худойимнинг берганига номард қўнмас” мақолини учратдик. Шеър ўзбек халқига хос бўлган ижобий хислатларга эга бўлиш ҳақида фикр юритади. Шеърда яхшилик қилиш ғояси илгари сурилади. Яна шоирнинг ижодидаги

“Бачкана кун” шеърида “Қирқига чидаган бирига чидаиди”, ”Йигит” шеърида “ Осмонга ой, Йигитга от ярашар”, ”Муҳаммад Юсуф“ шеърида “Ёмонга ўлим йўқ, Яхшига кун йўқ”, ”Тирикка меҳр йўқ, марҳумга қаҳр” каби кўплаб мақолларга дуч келдик.

Умуман олганда, юқоридаги ижодкорлар ўз шеърларида мақоллардан, ўзбек халқига хос бўлган ҳикматли сўзлардан унумли фойдалана олган. Улар ўз шеърларида мақолларни келтириш орқали шеърятимиз тараққиётига, миллийлигимизни ривожлантиришга катта ҳисса қўшганлар.

REFERENCES

1. Сиддиқов М., Юнусова З. Тил ва адабиёт маърифати. Адабиёт. 2- китоб. Тошкент: “Турон-Иқбол”, 2009. – 14-15-бет.
2. Юсупова Д. Адабиёт. Тошкент: Академнашр, 2014. – 10-1-бет.
3. Баннобова М. Ўзбек халқ мақолларида қариндошлик терминларининг қўлланиши ҳақида // Филология таълими масалалари: муаммо ва унинг инновацион ечимлари мавзусидаги халқаро илмий-амалий анжуман материаллари тўплами. 2-қисм 2022. Фарғона, 2022. 160-163-бетлар.
4. Тошпўлатова Д. Ўзбек ва инглиз фолклоршунослигида мақол ва афоризм муносабати // Филология таълими масалалари: муаммо ва унинг инновацион ечимлари мавзусидаги халқаро илмий-амалий анжуман материаллари тўплами. 2-қисм 2022-йил 11-май. Фарғона, 2022. - 311-313-б.

Манбалар:

5. Охунжон Ҳаким “Малаклар сурати” Тошкент “Шарқ”2004 39-40 бетлар.
6. Баҳодир Исо “Қишлоқдаги шоир “ “Фарғона” 2016 13,34-бетлар.
7. Иқбол Мирзо “Агар Жаннат кўқда бўлса” Тошкент.”Шарқ”2011 19-20 бетлар.
8. Иқбол Мирзо “Сизни куйлайман” Тошкент “Шарқ”2007 63,67,89-бетлар.

CRIME COMPOSITION OF SUBJECTIVE ELEMENT AND HISTORY OF ITS ORGANIZATION

Latipova Soniya

Lecturer. Tashkent State University of Economics

s.latipova.tf@tsue.uz

ABSTRACT

In the course of this research is highlighted of crime composition of the subjective element and history of its organization. Some people believe that crimes first surfaced about the same period as humans. This is due to the fact that demons are typically linked to people.

Keywords: *Crime, subjective element, organization.*

АННОТАЦИЯ

В ходе исследования выделен состав преступления на субъективный элемент и история его организации. Некоторые считают, что преступления впервые появились примерно в то же время, что и люди. Это связано с тем, что демоны обычно связаны с людьми.

Ключевые слова: *Преступление, субъективный элемент, организация,*

INTRODUCTION

However, it may be claimed that crimes began to occur when their social bonds were being formed, or as they were socializing. A system to combat crime and punish crime existed even before structures associated to the protection of human rights emerged, and they mainly served the needs of the state. Nowadays, safeguarding individual interests has taken on significant legal significance. The prevention of crime and the battle against it have developed into significant governmental mechanisms in our country.

The advancement of science has affected every area of law, including criminal law. Theoreticians from throughout the world undertook research to advance the field of criminal law.

LITERATURE ANALYSIS AND METHODS

The majority of foreign literature on the history of criminal law was utilized in the preparation of this article. The methods of analysis, synthesis, literature analysis, deduction, and induction were utilized to analyze the topic of the paper.

RESULTS

As a consequence of this essay, new methods were provided and the tariffs supplied in regard to the subjective aspect of the composition of the crime as well as the composition of the crime were critically studied throughout the history of the philosophy of criminal law.

DISCUSSION

In the philosophy of criminal law, the idea of crime takes center stage. Theorists use a variety of methods to describe the idea of crime. The four components of the criminal structure that make up the idea of crime — the subject, the subjective side, the object, and the objective side — took root by the 19th century and have remained its crucial, obligatory components ever since. It's important to identify the components of this crime before talking about a person's culpability. As a foundation for prosecution, the subjective component of the crime—the existence of guilt—must also be established. First of all, historically, the ideas of convicting someone of a crime and having that person confess to it are repeated. The idea of crime was not immune to the effect of religion and other systems that establish particular social standards. We analyze crimes through their interpretation as a result. Sharia law generally stipulates that crimes may be done willfully or negligently. For instance, "Hidaya" by B. Marghinani identifies 5 different sorts of murder.

1. deliberate killing;
2. Premeditated killing;
3. unintentional (negligent) killing;
4. accidental killing (reckless form of carelessness);
5. Due to murder [1, P.625].

It appears that guilt is the foundation of crime. Only guilt eliminates the necessity to identify the other components of the crime. We can see that the notion of crime is primarily constructed on the foundation of the sign of the subjective side and holds the primary key place in Islamic law. The idea of "criminal structure"—also known as the real condition of the crime—was originally used in the field of crime and punishment by A. Freibach, who is regarded as the creator of the theory of criminal structure. The basis for this idea, according to the theory of substantive criminal law, is "the collection of signals of human conduct or events included in the legal notion of a given type of illegal act - the legal status of the crime (corpus delicti)" [2, P.78-79].

This strategy essentially places the idea of criminal structure in the driving seat. At the same time, it is clear that A. Freybach regarded the crime's objective foundation as its main component. He contends that committing an illegal act, whether directly or negligently, is a crime. This indicates that he was unconcerned about the subjective side's indication. The creation of the contemporary criminal system is said to have been influenced by the classical views of I. Kant and F. Hegel on the philosophy of law. These concepts serve as the foundation for the separation of Hegelian and Kantian perspectives on the nature of crime into two categories. German scientists added the external indicators of crime, in particular the indicators of the objective side that represent the criminal conduct (activity or inaction) of the criminal, based on Kant's theories. In this instance, the subjective aspect of the criminal structure and the subject-related components were overlooked and disregarded as essential components of the crime structure [3, P.106]. According to our assessment, each component of the crime's structure has an equal legal standing, thus it would be incorrect to give any one of them a lower priority or a different location. The notion of criminal structure was approached by A. Feuerbach, who was trained on the basis of Kant's philosophy, exclusively in terms of the signals of the objective side and did not take into account the indicators of the subjective side in the structure of the crime. The subjective party only sometimes included guilt (intention), which is seen as an essential indicator, into the offense [4, P.4]. The subjective side's indication is not just confined to guilty, therefore it is clear that the criminal law students of this era were unable to completely convey the nature of the crime.

A. Feuerbach's usage of the phrase "thatbestand," which refers to the elements of the crime, subsequently came to signify that in addition to the indications of the objective side, the signs of the subjective side should also be taken into account. Because of this, the identity of the perpetrator will not be concealed without the subjective component of the crime structure. While the subjective side depicts the presence of the offender, the objective side portrays the actuality of the crime. When a crime happens, our system of crime and punishment is put into place on one side. If we make sure that the mechanism is complete, we must then put the mechanism of punishment into place, at which point it is important to establish the subjective side. [5, P.242].

A. Feuerbach's followers have defined the concept of the composition of the crime as consisting of both objective and subjective elements in response to his contradictory views on the subject (on the one hand, the de jure exclusion of subjective elements in the composition of the crime, and on the other hand, their de

facto inclusion in some circumstances). created a complex, leading them to believe that it is the only factor that qualifies someone for criminal culpability. The necessity to research guilt and its manifestations in crime stems from this idea itself. [6, P.106]. We have now started studying the subjective elements of the criminal structure, which are essential for the operation of the criminal justice system, using this methodology. The subjective signals are crucial in determining the penalty as a result. One of Hegel's philosophers, A.F.Berner, asserted that the structure of a crime consisted of four components: the crime's object, its objective side, its subjective side, and its subject [7, P.463, 467]. We can see that Hegel's philosophy academics have examined every component of the criminal system, and we may concur with their conclusions. The objective side represents the external side of the offense, while the subjective side represents the criminal will, according to M. Buri, one of the successors of the German criminologists, who focuses on the subjective and objective sides of the composition of the crime in completed crimes [8, P.55].

In my view, there is one factor to which we should pay close attention. It should be kept in mind that the components of the criminal structure may be found not only in finished crimes but also in their planning and execution. N. Ratovsky provides a comprehensive strategy in this area. He concentrates on the objective and subjective sides of the crime structure, which are regarded as two aspects of the crime structure, in his dissertation study on attempted crimes and characterizes it as the expression of evil will in the outside world [9, P.18]. A.F. When discussing the factors that make up a crime, Kistyakovskiy advanced the theory that there are a number of "major necessary" elements, and the lack of any one of these elements renders the commission of the act inadmissible as a crime. The author separated the criminal organization into these four parts:

The following four distinctions are made:

1. "person (entity) who committed a crime,"
2. "object or subject"
3. "internal mental attitude of the person who committed a crime," and
4. "deed and its repercussions or exterior acts of the subject and its consequences" [10, P.265].

We might claim that this strategy was a more thorough approach to the era's philosophy of criminal law. Contradictions with the second object or topic are conceivable. This is necessary because the crime's object is a component that must always be present. The object must be present for the subject to exist even if it is not a required indication. Subject and object are both required elements, with the latter

being optional. P.P. Pustoroslev said in his lectures on criminal law that the essential need for classifying an offense as a crime is the simultaneous presence of all the elements and symptoms that constitute a crime. The three essential signs are the total of the common signs:

1) subject or criminal organizer.

2) object or criminal subject.

3) constitutes a criminal conduct. According to him, "signs depicting one type of crime or comparable crimes" make up the collection of unique signs [11, P.199].

P.P. What makes Pustoroslev's explanation special and significant is the requirement that all of the components of the criminal enterprise exist simultaneously. This component has not yet been included in thoughts regarding how the crime was put together. The composition of the crime (*corpus delicti*), according to L.S. Belogrity, Kotlyarevsky, N.D. Sergeev, and I. Ya. Foyntskolar's criminal law textbook, is a group of indications that express the outward and internal aspects of the idea of "crime." They also distinguished between the crime's general and unique characteristics. Common signs were defined as "if there is a collection of signs that are comparable and serve to ensure the existence of the crime in practice"; special signs were defined as "a set of indications that are characteristic for particular types of crimes and serve to separate crimes from one another." The following characteristics of the criminal structure are listed by the authors: 1) subject of crime; 2) object of crime; 3) included the criminal act and the consequences [12, P.43]. In our opinion, such an approach is not a complete idea. Because of this, the presence of general signs of the criminal structure requires the clarification of special signs.

CONCLUSION

We would like to emphasize one more particular technique based on the writers' opinions mentioned above. The following are general (required) indicators of the nature of the crime: a social attitude, a socially harmful conduct, a crime, a physical person, mental maturity, and the legally defined age of criminal responsibility. Special (optional) elements of the crime structure include: the victim of the crime, the socially dangerous consequence, the causal link between the socially dangerous act and the socially dangerous consequence, the time, place, and manner in which the crime was committed, as well as the means or weapon used to commit the crime. Naturally, this rule is not rigorous, but the fact that these indicators are unique and essential is based on the standards set forth in criminal law, and occasionally it may

be regarded as an essential sign. This circumstance is connected to the peculiarities and character of the crime.

REFERENCES

1. Бурхониддин Марғиноний. Ҳидоя. Т., 1983, (1. Burhoniddin Marginani. Hidayat. T., 1983)
2. Фейербах П. А. Уголовное право. СПб., 1810. (Feuerbach P. A. Criminal law. SPb., 1810)
3. Пионтковский А. А. Преступление // Курс советского уголовного права: в 6 т. / А. А. Пионтковский, П. С. Ромашкин, В. М. Чхиквадзе. Иркутск, 1970. Т. 2. (Piontkovsky A. A. Crime // Course of Soviet criminal law: in 6 volumes / A. A. Piontkovsky, P. S. Romashkin, V. M. Chkhikvadze. Irkutsk, 1970. Vol. 2.)
4. Таганцев Н. С. Курс русского уголовного права. Часть общая. Кн. 1: Учение о преступлении. СПб., 1874. (Tagantsev N.S. Course of Russian criminal law. The part is common. Book. 1: The doctrine of crime. SPb., 1874)
5. Учение о составе преступления в уголовном праве России и Китая: сравнительно-правовое исследование / под ред. В. С. Комиссарова, А. И. Коробеева, Хе Бенсуна. СПб., 2009. (The doctrine of the composition of the crime in the criminal law of Russia and China: a comparative legal study / ed. V. S. Komissarov, A. I. Korobeev, He Bensun. SPb., 2009.)
6. Пионтковский А. А. Преступление // Курс советского уголовного права: в 6 т. / А. А. Пионтковский, П. С. Ромашкин, В. М. Чхиквадзе. Иркутск, 1970. Т. 2 (Piontkovsky A. A. Crime // Course of Soviet criminal law: in 6 volumes / A. A. Piontkovsky, P. S. Romashkin, V. M. Chkhikvadze. Irkutsk, 1970. Vol. 2)
7. Бернер А. Ф. Учебник уголовного права. Части общая и особенная. С примечаниями, приложениями и дополнениями по истории русского права и законодательству положительному Н. Неклюдова. Т. 1: Часть общая. СПб., 1865. (Berner A. F. Textbook of criminal law. Parts general and special. With notes, appendices and additions on the history of Russian law and positive legislation N. Neklyudova. T. 1: General part. SPb., 1865.)
8. Колоколов Г. К учению о покушении. М., 1884. (17. Kolokolov G. To the doctrine of the attempt. M., 1884.)
9. Ратовский Н. О покушении на преступление. Казань, 1842. (Ratovsky N. On attempted crime. Kazan, 1842.)
10. Пионтковский А. А. Преступление // Курс советского уголовного права: в 6 т. / А. А. Пионтковский, П. С. Ромашкин, В. М. Чхиквадзе. Иркутск, 1970. Т. 2.

(Piontkovsky A. A. Crime // Course of Soviet criminal law: in 6 volumes / A. A. Piontkovsky, P. S. Romashkin, V. M. Chkhikvadze. Irkutsk, 1970. Vol. 2.)

11. Пусторослев П.П. Русское уголовное право. Общая часть. Юрьев, 1907. (Pustoroslev P.P. Russian criminal law. A common part. Yuriev, 1907.)

12. Краткий курс русского уголовного права. Киев, 1908. (22. Short course of Russian criminal law. Kyiv, 1908.)

ЎЗБЕКИСТОНДА ПУЛ АЙЛАНМАСИНИ МУСТАҲКАМЛАШНИНГ АЙРИМ ДОЛЗАРБ МАСАЛАЛАРИ

Турдиева Якитжон Хайитбаевна

Тошкент Давлат иқтисодиёт
университети ўқитувчиси

АННОТАЦИЯ

Мақолада иқтисодиётда пул айланмасини мустаҳкамлаш мақсадида нақд пулсиз ҳисоб – китобларнинг ахамияти каби масала ёритилган.

Калит сўзлар: пул айланмасини, ижтимоий-иқтисодий тараққиёт, инновацион ривожланишни.

НЕКОТОРЫЕ АКТУАЛЬНЫЕ ВОПРОСЫ УКРЕПЛЕНИЯ ДЕНЕЖНОГО ОБРАЩЕНИЯ В УЗБЕКИСТАНЕ

Турдиева Якитжон Хайитбаевна

Преподаватель Ташкентского государственного
экономического университета

АННОТАЦИЯ

В этой статье рассматривается значение безналичных денежных расчетов для укрепления денежного обращения экономики

Ключевые слова: денежное обращение, социально-экономическое развитие, инновационное развитие.

SOME TOPICAL ISSUES OF STRENGTHENING MONETARY CIRCULATION IN UZBEKISTAN

Turdieva Yakitjon Khayitbaevna

Teacher of the Tashkent State University of Economic

ANNOTATION

This article discusses the importance of cashless payments to strengthen the monetary circulation of the economy

Key words: money circulation, socio-economic development, innovative development.

КИРИШ

Барқарор ижтимоий-иқтисодий тараққиётни инновацион ривожланишни, кенг кўламли илмий-техник кооперациясиз ва янги технологиялар, илм-фан ва

техника ютуқларини жорий этмасдан тасаввур қилиб бўлмайди. Бундай ютуқлар иқтисодиётнинг ҳар бир соҳасида бўлгани сингари пул-кредит соҳасида ҳам тадбиқ этилиши давримизнинг энг долзарб масалаларидан биридир. Айнан пул-кредит муносабатлари ривожланишининг бугунги босқичида нақд пулсиз ҳисоб-китобларни амалга ошириш ресурслар тежамкорлигини асосий омилига айланаётгани учун ҳам муҳим масала сифатида олсак бўлади. Бугунги кунда нақд пулсиз ҳисоб-китоблар ҳаётимизнинг ажралмас қисми бўлиб, унинг ривожини миллий иқтисодиётнинг барқарорлиги ҳамда маблағлар айланишининг тезлашишига олиб келади. Юқоридагиларни инобатга олган ҳолда мамлакатимизнинг ҳар бир минтақасида аҳоли учун қулайликлар яратиш мақсадида нақд пулсиз ҳисоб китоблар тизимини ривожлантиришга давлат сиёсати даражасида аҳамият қаратилмоқда.

МЕТОДОЛОГИЯ

Пул муомаласини мустақамлашнинг аҳамияти ва долзарблиги шундан иборатки, бозор иқтисодиёти шароитида иқтисодиётни ривожлантиришнинг энг муҳим омилларидан бири – бу пул айланмасини тўғри ва аниқ ташкил қилишдан иборат, чунки, тараққиётнинг янги босқичида бозор иқтисодиёти товар-пул муносабатларининг ҳолати ва тараққиёти билан чамбарчас боғлиқдир. Корхона ва ташкилотлар ўзларининг хўжалик фаолияти жараёнида доимо бир-бирлари билан алоқада бўладилар. Улар ўртасида товар айирбошлаш жараёни пул ва пулли ҳисоб-китоблар ёрдамида амалга оширилади. Товар айирбошлашнинг ўзи эса пул айланмасининг моддий асоси ҳисобланади. Унинг асосида бошқа пулли муносабатлар, жумладан, пенсия фонди, суғурта фонди, солиқ идоралари, банк муассасалари билан бўладиган пулли муносабатлар вужудга келади. Ўзбекистон Республикаси ҳудудида нақд пулсиз ҳисоб-китоблар, Ўзбекистон Республикаси Вазирлар Маҳкамасининг 1995-йил 4-сентябрдаги “Нақд пулсиз ҳисоб-китобларига олиб бориш тўғрисида” ги 60-сонли қарорига мувофиқ олиб борилади. Унда айтилишича

“Пул айланмаси - нақд пуллик ва нақд пулсиз шакллардаги пул белгиларининг узлуксиз ҳаракат жараёнидир. Қийматнинг ўзидан ажралганлиги, ҳозирги пул айланмасининг ўзига хос хусусияти ҳисобланади. Бошқача айтганда, ҳозирги пул айланмаси металл пуллар муомаласи шароитидаги каби

қийматли эмас, чунки пул белгисининг қиймати номиналдан анча кам ва унинг аҳамияти бўлмаслиги мумкин.¹⁵

Чакана савдо ва аҳолига пулли хизмат кўрсатиш асосан нақд пулда амалга оширилади. Бундан ташқари, нақд пуллар айланмасига коммунал хизматлар учун тўловлар, маиший хизматлар учун тўловлар, ишчи – хизматчиларга иш хақи ва шунга тенглаштирилган тўловларни тўлаш, суғурта ташкилотларга бадаллар тўлаш, уй-жой ва бошқа мақсадлар учун аҳоли томонидан олинган кредитни нақд пул кўринишида қайтариш билан боғлиқ тўловларнинг тўланиши киради. Иқтисодиётда бўладиган пул айланмасининг 70-80 фоизини нақд пулсиз айланма ташкил этади. Нақд пулсиз айланма нақд пулсиз ҳисоб-китоб шакллари асосида олиб борилади. Нақд пулсиз ҳисоб-китобларнинг кенг ишлатилишига кўп тармоқли банк тизимининг ривожланиши, давлат томонидан макроиқтисодий жараёнларни ўрганиш ва уни тартибга солиш нуқтаи назаридан давлатнинг қизиқиши, мулкчилик шакллариининг кўпайиши ва турли мулкчилик шаклларига тегишли бўлган хўжалик юритувчи субъектлар ўртасидаги муносабатларнинг кенгайиб бориши асос бўлади. Нақд пулсиз ҳисоб-китоблар деганда, корхона ва ташкилотларнинг товар айирбошлаш, хизмат кўрсатиш ва товарсиз операциялари бўйича бир-бирига бўлган талаб ва мажбуриятларни нақд пул ишлатмасдан пул маблағларини бир ҳисобварақдан иккинчи ҳисобвараққа ўтказиш орқали амалга ошириш тушунилади. Масалан , “тўлов топшириқномалари билан ҳисоб-китоблар, мемориал ордерлар билан ҳисоб-китоблар, тўлов талабномалари билан ҳисоб-китоблар, инкассо топшириқномалари билан ҳисоб-китоблар, аккредитивлар бўйича ҳисоб-китоблар”¹⁶ Бу борада нақд пулсиз ҳисоб- китобларни амалга ошириш тамойилларини тўлиқ бажариш катта аҳамиятга эга, чунки айнан улар пул айланмасининг пулсиз ҳисобини таъминловчи иқтисодий дастак бўлиб хизмат қилади. Нақд пулсиз ҳисоб-китобларни амалга ошириш тамойиллари қуйидагилардан иборат: улар миқдорларга маблағларни сақлаш ва ўтказиш учун очиладиган банк ҳисоб варақлари бўйича амалга оширилади; ҳисоб варақлардан тўловлар банклар томонидан ҳисоб варақлар эгаларининг фармойиши бўйича тўловларнинг улар белгилаган навбатлилиги тартибида ва ҳисоб варақдаги маблағларнинг қолдиғи доирасида амалга оширилиши лозим¹⁷.

¹⁵ Ўзбекистон Республикаси Вазирлар Маҳкамасининг 1995-йил 4-сентябрдаги “Нақд пулсиз ҳисоб-китобларига олиб бориш тўғрисида” ги 60- сонли қарори

¹⁶ Ўзбекистон Республикаси Марказий банки бошқарувининг қарори, 13.04.2020 йилда рўйхатдан ўтган

¹⁷ Ўзбекистон Республикасининг Қонуни, 01.11.2019 йилдаги ЎРҚ-578-сон

Бундан ташқари банклар мижозларнинг шартномали муносабатларига аралашмайди; тўловнинг шартномаларда, Молия вазирлиги йўриқномаларида назарда тутилган муддатлар асосидаги муддатлилиги; тўловнинг таъминланганлиги, тўловчида (ёки унинг кафилида) пулларни олувчи олдидаги мажбуриятларни узиш учун қўлланилиши мумкин бўлган, ликвидли маблағларнинг мавжудлиги масалалари ҳам муҳим аҳамиятга эга.

НАТИЖА

Иқтисодиётда амал қиладиган умумий тўлов айланмасининг таркибий қисмларидан бири - нақд пуллик айланма ҳисобланади. Кўпинча пул маблағлари айланмасининг бу қисмини пул муомаласи дейилади. Пул муомаласи пул айланмасининг нақд пул маблағларининг муомаласи, пул белгиларининг бир юридик ва жисмоний шахслардан бошқа шахсларга доимий тарзда ўтиб юриши билан боғлиқ қисмидир. Бугунги кунда мамлакатимиз банк тизими соҳасида нақд пулли ҳисоб-китоблар муомаласини қуйидаги инфографика орқали кўришимиз мумкин. Масалан, 2022 йил январь-сентябрь ойларида банклар орқали нақд пул айланмаси ҳажми 503,0 трлн. сўмни ташкил этгани ҳолда, 2021 йилнинг мос даврига нисбатан 39,3 фоизга ошди.¹⁸

Жумладан, банк кассаларига нақд пул тушумлари 244,3 трлн. сўмни, ўз навбатида, чиқим қилинган нақд пуллар 258,7 трлн. сўмни ташкил этди.

Нақд пул тушумлари ҳажми ва таркиби динамикаси

(2020-2022 йилларнинг январь-сентябрь ойлари) млрд. сўмда

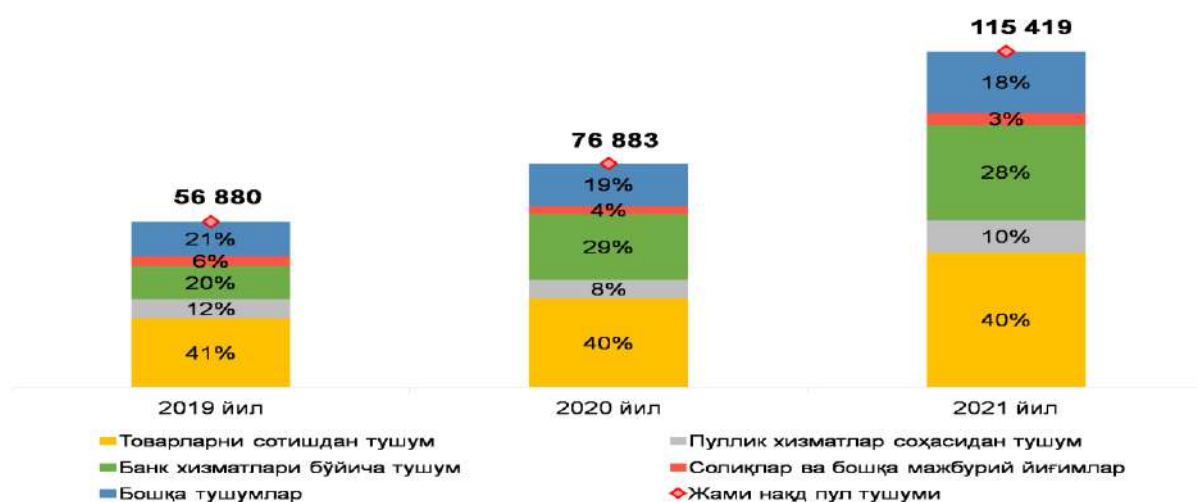

1-расм

¹⁸ https://cbu.uz/oz/press_center/reviews/703261/

Жорий йилнинг январь-сентябрь ойларида банк кассаларига жами нақд пул тушумлари ўтган йилнинг шу даврига нисбатан 36,7 фоизга ошган бўлса, савдо ва хизматлар соҳасидан тушумлар 27,5 фоизга (24,7 трлн. сўм) ва банк хизматларидан нақд пул тушумлари 62,3 фоизга (31,8 трлн. сўм) ошди. Жами тушумлар таркибида савдо ва хизматлар соҳасидан тушумлар улуши 3,4 фоиз бандга камайиши кузатилди. 2022 йилнинг 9 ойида савдо ва хизматлар соҳасидан жами тушумлар 183,1 трлн. сўмни ташкил қилиб, шундан 62,6 фоизи (114,6 трлн. сўм) нақд шаклда, 37,4 фоизи (68,5 трлн. сўм) терминаллар орқали банк ҳисоб рақамларига кирим қилинди. Ўтган йилнинг шу даврида мос равишда 64,4 фоизи (89,9 трлн. сўм) нақд шаклда, 35,6 фоизи (49,6 трлн. сўм) терминаллар орқали банк ҳисоб рақамларига кирим қилинган.

Жорий йилнинг январь-сентябрь ойларида банк кассаларидан (шу жумладан, банкоматлардан) берилган нақд пуллар 2021 йилнинг мос даврига нисбатан 41,8 фоизга (76,2 трлн. сўм) кўпайди. Ушбу ўсишнинг асосий қисми банк карталаридан нақд пул ечиш миқдори 38,6 трлн. сўмга (ўтган йилнинг шу даврига нисбатан ўсиш 57,7%), аҳолининг омонат ҳисоб рақамларидан нақд пуллар олиш ҳажмининг 4,9 трлн. сўмга (38,7 %) ва банклар томонидан нақд чет эл валютасини сотиб олиш операцияларини 17 трлн. сўмга (35,6%) ошиши ҳисобига юзага келди.

Банклардан нақд пулдаги чиқимлар ҳажми ва уларнинг мақсадлари бўйича таркибий динамикаси

(2020-2022 йилларнинг январь-сентябрь ойлари) млрд. сўмда

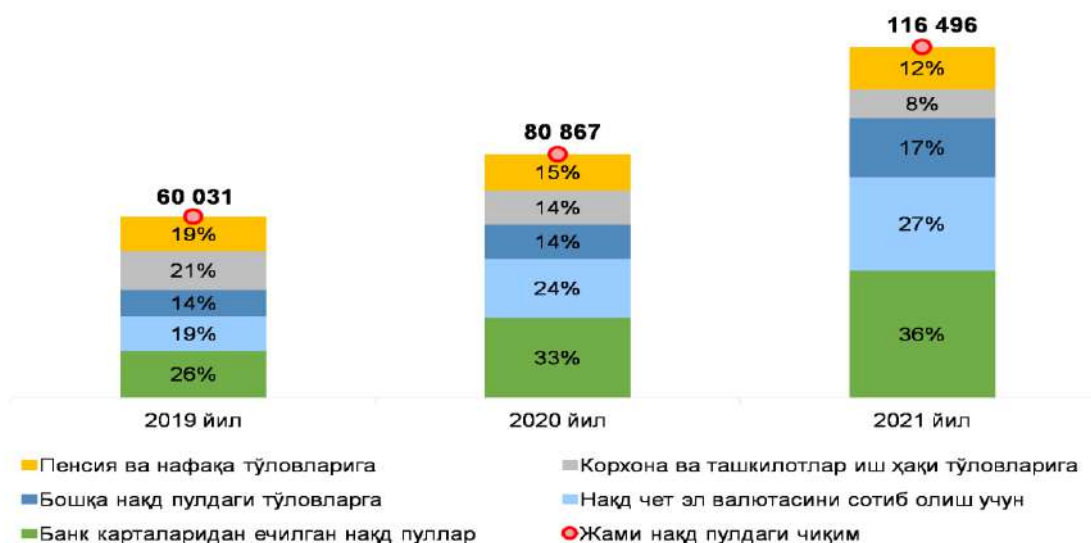

2-расм

Банк карталарига келиб тушган маблағлар ва уларни нақдлаштириш ҳажмлари динамикаси

(2020-2022 йилларнинг январь-сентябрь ойлари)

млрд.сўмда

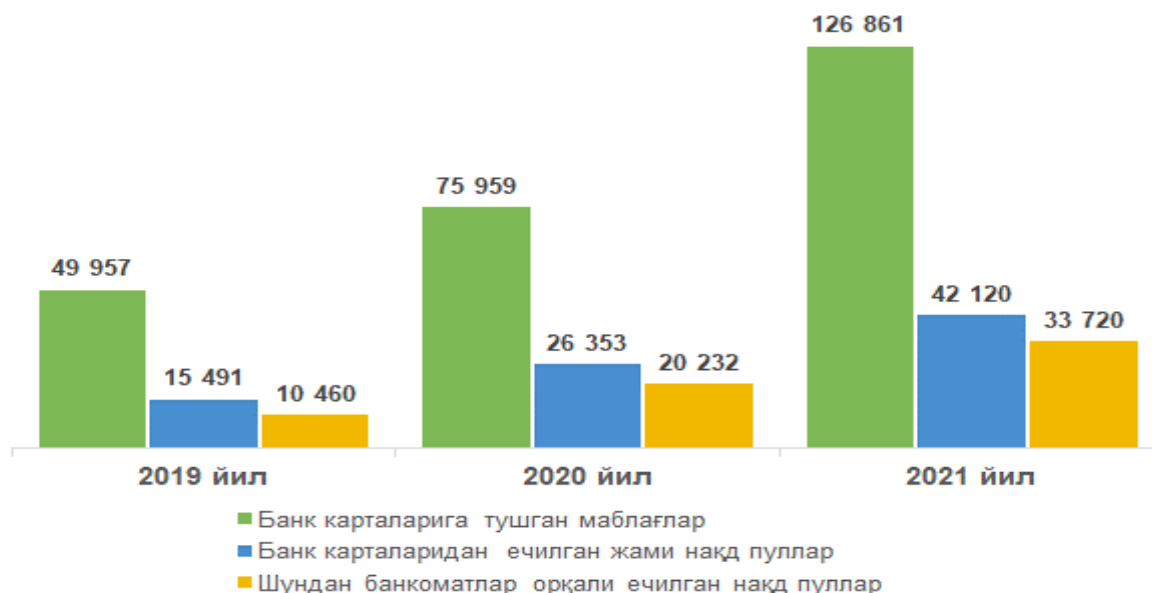

3-расм

Шуни қайд қилиш керакки, нақд пуллик айланма бир қатор афзалликларга эга, улар қуйидагилардан иборат:

- маблағларнинг тез етказиб берилиши; ҳисоб-китобларнинг ўтказилиши тўғрилигини зудлик билан текшириш мумкинлиги;
- мавжуд ресурслар миқдори юзасидан аниқ ахборотнинг мавжудлиги;
- қарзларнинг пайдо бўлиши имкониятининг истисно қилиниши.

Пул айланмаси таркибида нақд пуллик ёки нақд пулсиз ҳисоб китоблар ҳажмининг паст ёки юқори эканлиги қатор омиллар билан изоҳланади.

Ушбу омиллар таъсирини билиш, улар мазмун-моҳиятини ўрганиш нақд пулсиз ҳисоб-китоб орқали пул айланмасини янада мустаҳкамлашга имкон яратади. Нақд пулсиз ҳисоб-китоблар ҳажмининг ўзгаришига қуйдаги омиллар таъсир этиши мумкин:

- мамлакатнинг ижтимоий – иқтисодий ҳолати, аҳолининг маънавий, иқтисодий ва ҳуқуқий онги; миллий иқтисодиётни вошқариш тартиби ва ривожлвнгвнлик даражаси;

- мамлакат банк тизимининг ривожлвнгвнлик даражаси ва унга аҳоли ишончининг мустаҳкамлиги;

- реал секторларнинг ривожланганлиги ва иқтисодийнинг рақобатбардошлиги;

- марказий банкнинг пул – кредит сиёсатини амалга ошириш бўйича мустақиллигининг таъминланганлик даражаси.

Пул айланмаси пул маблағлари ҳаракатининг муайян йўлларида таркиб топади. Ана шу ҳаракат йўлларида пул маблағлари қай даражада тезкорлик ва тўлиқлик даражада бўлишлиги, уларнинг узилиб қолмаслиги пул айланмаси барқарорлигини белгилайди.”¹⁹ Пул айланмаси доирасида, пул маблағлари қуйидаги йўллар орқали ҳаракатланади:

-мблағларнинг марказий банк билан тижорат банклари ўртасидаги ҳаракати;

-пул маблағларининг тижорат банклари ўртасидаги ҳаракати;

-фирмалар ва ташкилотлар ўртасидаги ҳаракат; банклар, фирмалар ва ташкилотлар ўртасидаги ҳаракат;

-банклар ва аҳоли ўртасидаги ҳаракат;

-фирмалар, ташкилотлар ва аҳоли ўртасидаги ҳаракат;

-банклар ва молия институтлари ўртасидаги ҳаракат;

-молия институтлари ва аҳоли ўртасидаги ҳаракат;

- жисмоний шахслар ўртасидаги ҳаракат.

Пул айланмаси моҳиятини янаям чуқурроқ аниқлаш учун унинг объекти ва субъектларига эътибор бериш мақсадда мувофиқ. Пул айланмаси субъектлари сифатида давлат ва нодавлат муассасалари, Марказий банк, кредит ва молия муассасалари, мамлакат резиденти ва норезидентлари, корхона ва ташкилотларни мисол келтириш мумкин. Унинг объекти эса товар ва товарсиз операциялар жараёнида вужудга келадиган иқтисодий муносабатлар, яъни айланмалар ҳисобланади. Бозор иқтисодиёти ҳукмронлик қилганида, ҳисоб-китобни амалга оширишнинг нақд пуллик тури энг устун ўринни эгалламасада, лекин тўлов воситаларидан фойдаланишнинг умумий ҳажмининг катта қисмини ташкил этади. Ва, ниҳоят, постиндустриал иқтисодиётга ўтишда нақд пул маблағлари аслида иқтисодиётда амал қилмай қўяди. Уларнинг ўрнини, ҳисоб-китоблар ҳамма жойда электрон пул воситаларидан фойдаланиш орқали бажариладиган, нақд пулсиз шакл эгаллайди.

¹⁹ Ўзбекистон Республикаси Вазирлар Маҳкамасининг 1995-йил 4-сентябрдаги “Нақд пулсиз ҳисоб-китобларига олиб бориш тўғрисида” ги 60- сонли қарори

ХУЛОСА

Шундай қилиб, тараққиётнинг янги босқичида мамлакатларнинг кўпчилиги иқтисодий контрагентлар ўртасидаги ҳисоб-китобларни амалга оширишнинг нақд пуллик шаклидан секин-аста воз кечиш тенденциясини бошдан кечиришмоқда. Дунёда кечаётган бундай ўзгаришлар шароитида мамлакатимизда ҳам пул айланмасини мустаҳкамлашда, унга таъсир этувчи омиллар назоратини кучайтириш ва ҳисоб-китоб шакллари кўллаш амалиётини янада кенгайтириш лозим.

Хулоса ўрнида қайд этиш жоизки, нақд пулсиз ҳисоб-китобларнинг такомиллашуви ва ривожланиши натижасида банкларда ҳисоб-китобларни ташкил этиш самарадорлигининг янада ошишига, операцион харажатларнинг камайишига ҳамда пул маблағлари айланиш жараёнининг тезлашишига эришилади. Натижада, мамлакатимиз иқтисодиёти янада барқарорлашиб, пировардда мамлакатда ҳисоб-китоб интизоми мустаҳкамланади ва иқтисодиётнинг янада ривож топишига асос бўлади.

REFERENCES

1. Ўзбекистон Республикаси Вазирлар Маҳкамасининг 1995-йил 4-сентябрдаги “Нақд пулсиз ҳисоб-китобларига олиб бориш тўғрисида” ги 60- сонли қарори.
2. Ўзбекистон Республикасининг “Тўловлар ва тўлов тизими тўғрисида” ги 01.11.2019 йилдаги ЎРҚ-578-сонли қарори
3. Абдуллаева Ш. Пул, кредит ва банклар. Дарслик – Тошкент, Молия, 2007.
4. www.lex.uz.
5. 2005-2022 Ўзбекистон Республикаси Марказий банки сайти

ELEKTRON BIZNES VA ELEKTRON TIJORAT MAQSADLARI VA ASOSIY YO'NALISHLARI

Raximbayev Musobek Komiljon o'g'li

Toshkent davlat iqtisodiyot universiteti o'qituvchisi

Vafojev Asadbek Normurot o'g'li

Toshkent davlat iqtisodiyot universiteti talabasi

ANNOTATSIYA

Ushbu maqolada raqamli iqtisodiyotning muhim yo'nalishi hisoblanmish elektron biznes va elektron tijorat sohasini rivojlantirish yuzasidan fikr va mulohazalar yuritiladi. Raqamli iqtisodiyot shuningdek, elektron tijorat tushunchasi mamlakatimizdagi yosh va jadal rivojlanayotgan sohalardan biri ekanligi sababli, ushbu yonalish haqida manbalar afsuski yetarlicha topilmaydi. Joriy yetishmovchiliklarni to'ldirishda o'z xissamizni qo'shish maqsadida, maqolada turli mulohaza va takliflar taqdim etiladi.

Kalit so'zlar: raqamli iqtisodiyot, raqamlashtirish, internet, elektron biznes, elektron tijorat.

АННОТАЦИЯ

В данной статье собраны мысли и мнения по поводу развития электронного бизнеса и электронной коммерции, что является важным направлением цифровой экономики. Поскольку концепция цифровой экономики и электронной коммерции является одним из молодых и быстро развивающихся направлений в нашей стране, ресурсов об этом явлении, к сожалению, недостаточно. С целью устранения текущих недостатков в статье представлены различные замечания и предложения.

Ключевые слова: цифровая экономика, цифровизация, Интернет, электронный бизнес, электронная коммерция.

ABSTRACT

This article contains thoughts and opinions on the development of e-business and e-commerce, which is an important direction of the digital economy. As the concept of digital economy and e-commerce is one of the young and rapidly developing areas in our country, resources about this phenomenon are unfortunately not enough. In order to eliminate the current shortcomings, the article presented various comments and suggestions.

Key words: digital economy, digitization, Internet, e-business, e-commerce.

KIRISH

Bugungi kunga kelib jahondagi barcha rivojlangan mamlakatlar iqtisodiyotini raqamlashtirdi desak noto'g'ri bo'lmaydi. Tabiiyki XX asrning 60-yillarida g'arb davlatlarida kompyuter texnologiyalarining tarqalishi, raqamli iqtisodiyot bilan bir qatorda elektron tijorat sohasi ham rivojlanishining bosh me'zoni bo'ldi. Albatta bizning yurtimizda ham soha rivoji uchun keng ko'lamli ishlar amalga oshirilmoqda. So'zimizning isboti sifatida yurtboshimizning: "Tarmoq va hudud rahbarlari raqamlashtirish natija, rivojlanish bo'lmasligini tushunib yetishi shart. Barcha darajadagi rahbarlar buni o'ziga kundalik vazifa sifatida belgilab, raqamlashtirish sohasini alifbosidan boshlab chuqur o'rganishi kerak"²⁰ degan fikrlarini keltirishimiz mumkin. Berilayotgan e'tiborga qaramasdan mazkur yo'nalishda o'z faoliyatlarini boshlamoqchi bo'layotgan tadbirkorlar o'zbek segmentida yetarlicha ma'lumotlar topishlarida muammolarga duch kelishmoqda. Raqamli iqtisodiyot hamda, elektron tijorat borasida qilingan nazariy va amaliy ishlarni tahlil qilgan holda yangidan-yangi takliflar va metodlarni yaratish borasida bir qancha ilmiy izlanishlar qildik. Zero qilingan ilmiy izlanish davomida ko'plab masalalarga yechimlar topishni maqsad qildik.

MUHOKAMA

Elektron biznes kelib chiqishiga nazar tashlaydigan bo'lsak, XX asrning ikkinchi yarmi boshlarida axborot texnologiyalari sohasi taraqqiy eta boshlagani bunga turtki bo'lganini kuzatishimiz mumkin. Tabiiyki, korxonalar o'rtasida va ularning ichida ma'lumotlar almashuvini soddalashtirish va arzonlashtirishda axborot-kommunikatsiya texnologiyalarining (AKT) roli beqiyos. Yirik korporatsiyalar pulni, vaqtni, binolarni va kuchni tejash maqsadida hujjatli ishlarni qog'ozsiz texnologiyalarda amalga oshira boshladilar. Bu jarayon albatta ma'lumot almashinuv tezligini ortishiga ham ko'maklashdi. Shuni ta'kidlash kerakki, elektron tijorat kontseptsiyasi tushunchasi hali internet globallashtirishdan oldin paydo bo'ldi. Ammo faqat 2000-yillarga kelibgina elektron biznes bank sektori va elektron ma'lumotlar almashuvidan tashqariga chiqdi va biznesni yuritishning samarali vositasi sifatida keng rivojlandi. Yurtimizda soha rivojining ilk uchqunlari XX asr oxiri va XXI asr boshlariga to'g'ri keladi. Shunga qaramasdan ushbu qisqa muddat ichida elektron tijorat yo'nalishi ancha rivojlandi. So'ngi besh yillikda O'zbekistonda internet tezligining oshishi hamda, chekka chekka hududlarga ham yetib borishi, soha

²⁰ O'zbekiston Respublikasi Prezidenti Shavkat Mirziyoyev 2022-yil 22-sentyabr kuni tarmoq va hududlarda raqamli iqtisodiyot hamda elektron hukumatni joriy qilish masalalari bo'yicha videosektor yig'ilishidan

rivojini jadallashtirdi. Mamlakatimiz prezidenti o'z qaror, farmon va farmoishlari bilan raqamli iqtisodiyot va eketron tijoratga bo'lgan e'tiborni oshirmoqda.

O'zbekiston Respublikasi Prezidentining 2018 yil 3-iyuldagi PQ-3832-sonli qarori²¹ ga binoan iqtisodiyotning raqamli sektorini rivojlantirish borasida davlat tomonidan keng ko'lamli chora-tadbirlar ko'rilmoqda, elektron hujjat aylanishi tizimlari joriy etilmoqda, elektron to'lovlar rivojlantirilmoqda va elektron tijorat sohasidagi normativ-huquqiy baza takomillashtirilmoqda.

Ma'lumotlarning taqsimlangan reyestri texnologiyalari, "sun'iy aql", superkompyuterlar imkoniyatlaridan foydalanish, shuningdek, kripto-aktivlar bo'yicha faoliyat jahonning ko'plab mamlakatlarida raqamli iqtisodiyotni rivojlantirish yo'nalishlaridan biri hisoblanadi. Ma'lumotlarning taqsimlangan reyestri texnologiyalari nafaqat iqtisodiyotning ko'plab sektorlariga, balki davlat boshqaruvi tizimiga va boshqa jamoatchilik munosabatlariga asta-sekin joriy etilmoqda.

O'z navbatida keng qamrovli xizmat - korporativ mijozlarga ham, oxirgi iste'molchiga ham xizmat ko'rsatadigan Internet-vositachilar paydo bo'lmoqda. Ular avtomatlashtirilgan axborot kanallari orqali mijozlariga xizmat ko'rsatish boyicha ishlarni olib boradi:

- sotishdan oldin ishlar potensial xaridorlar va buyurtmachilar bilan ishlash, onlayn marketing;
- onlayn buyurtmalar (bevosita bitim bilan bog'liq vazifalari) - xizmat xaridorlar va iste'molchilar, maxfiy axborotni muhofaza qilish;
- moliyaviy xizmatlar – buyurtmalarni bajarish bilan bog'liq onlayn-tranzaktsiyalarning tarkibiy qismlari;
- sotishdan keyingi ishlar – buyurtma, hisob-kitob, almashtirish, nizolarni hal qilish holatini kuzatish.

Bundan tashqari taqdim etilgan ma'lumotlarga o'zgarish kiritish osonligi va shu tariqa vaqt va harajatlarni tejab qolinishi raqamli iqtisodiyot va elektron tijoratning inson hayotida naqadar muhim o'rin egallaganligini ko'rsatadi. Sohaning izchil rivojlanayotgani va keng ommaga tarqalayotganining sababi ham aynan shu.

²¹ (Qonun hujjatlari ma'lumotlari milliy bazasi, 04.07.2018-y., 07/18/3832/1452-son; Qonunchilik ma'lumotlari milliy bazasi, 24.07.2021-y., 06/21/6268/0700-son; 28.04.2022-y., 06/22/121/0354-son)

NATIJA

Kuzatishlar shuni ko'rsatadiki elektron tijorat sodda qilib aytganda ijtimoiy tarmoqlar hamda boshqa internet sahifalari kabi elektron vositalar ko'magida ehtiyojlarimizni qondiradigan xizmatlar va tovarlarni sotib olish yoki aksincha sotish kabi online tijorat amaliyotidir. Mamlakatimizda bozor munosabatlari hukmronlik qilgan ekan siz kabi tadbirkorlarning faoliyati rivojlanishi davlat rivojlanishi hamdir desak mubolag'a bo'lmaydi. Demak jahon standartlarida ishlashimiz biznesimizni takomillashtirib tovarlarimizni jahon bozorlariga milliy brend tarzida olib kirishimizda raqamli texnologiyalarning o'rni beqiyos. Ammo har qanday raqamli biznesni boshlashdan oldin, u qaysi modelga kirishini bilishingiz kerak. Siz tushunganingizdek, elektron tijoratni amalga oshirishdan oldin uni qayerda shakllantirishingizni bilishingiz kerak. Avvalam bor ichki bozorda o'zingizni sinab ko'rib, keyinchalik faoliyatingizni kengaytirishingiz mumkin. Har qanday holatda ham ular bir xil boshqaruv modeliga ega bo'ladi va bunga faqat o'zingiz tanlagan biznes modelining o'ziga xos xususiyatlari ta'sir qiladi.

Elektron tijorat quyidagilardan iborat²²:

- Elektron malumot almashish (Electronic Data Interchange,EDI);
- Elektron kapital harakati (Elektronic Funds Transfer, EFT);
- Elektron savdo (inglizcha e-trade);
- Elektron pullar (e-cash);
- Elektron marketing e-marketing);
- Elektron bank (e-banking);
- Elektron sug'urta xizmatlari (e-insurance).

Elektron tijorat amaliyotida shuni ko'rish mumkinki, aksariyat holatlarda elektron tijoratning yuqori samaradorligi muomaladagi xarajatlarni minimallashtirish orqali ta'minlanadi. Ushbu sohada elektron tijorat samaradorligini baholashga uslubiy yondashuv quyidagicha bo'lishi mumkin:

- elektron tijoratning samaradorligini baholash uchun o'rganilayotgan obyekt sohasini aniqlash;
- ushbu sohadagi tadbirkorlik subyekting maqsadli funksiyasini aniqlash;
- maqsadga erishish uchun ishlanish ko'rsatkichlarini aqlash;
- ishlash mezonlarini shakllantirish;
- samaradorlik ko'rsatkichlarini aniqlash uchun zarur statistik va Boshqa ma'lumotlarni olishni tashkil etish;

²² (G'.M. Porsaev, B.SH. Safarov, D.Q. Usmanova "Raqamli iqtisodiyot asoslari" (darslik))

- ko‘rsatkichlar va ishlash mezonlarini hisoblash;
- natijalarni tahlil qilish va qarorlar qabul qilish.

Elektron tijorat dasturlari tobora keng qamrovli yo‘nalishlarni taqdim qilib bormoqda, qo‘llanilishning ham yangi yo‘nalishlari paydo bo‘la boshladi. Buguni kunda bir necha to‘liq shakllangan elektron tijorat tizimlarini sanab o‘tishimiz mumkin.

Kompaniyaning bozor strategiyasiga qarab, Internetdagi quyidagi shakllari mavjud:

- elektron biznes karta;
- elektron katalog;
- elektron do‘kon;
- internet do‘kon.
- savdo internet-tizimlar;

Elektron biznes kartasi bir necha sahifalardan iborat bo‘lgan kompaniya va uning faoliyati haqida ma‘lumot. Bunday saytning asosiy vazifasi – potensial mijozga oddiy biznes ma‘lumotnomasi yoki reklama e‘loniga o‘xshash bo‘lib kompaniyaning xizmatlari bilan tanishish uchun imkoniyat berish.

Mijozni xabardor qilishning yanada rivojlangan shakli – bu tovarlar va xizmatlar haqida batafsil ma‘lumot beruvchi va ko‘pincha hozirgi narxlar bilan xabardor qiluvchi *elektron katalog*.

Elektron do‘kon sizga nafaqat mahsulot yoki xizmatni tanlash, balki Internet orqali Buyurtma berish va xarid qilish imkoniyatini beradi.

Internet do‘kon oddiy do‘kon bo‘lib, tovarlar va xizmatlarni sotish lekin onlayn uslubda, shuningdek maqsadli auditoriyaga yo‘naltirilgan bo‘ladi. Asosiy maqsad – mahsulotlar sotuvi. Savdo hajmini oshirish asosiy maqsadi hisoblanadi. Ko‘pincha savdo bo‘limining murakkab tashkiliy tuzilishibilan farqlanadi.

Nihoyat, *savdo internet-tizimi* umumiy logistika izimi, Tovar zahiralarini boshqarishni, internet-do‘konni va odatiy do‘konlarni yagona tizimga birlashtiradi.

XULOSA

XXI asr axborot asri. Xulosa o‘rnida takidlashimiz kerakki, iqtisodiyotini raqamlashtirgan mamlakatlar allaqachon jahon maydonida mustahkam o‘rin egallamoqda. Bizning yurtimiz ham jahonning rivojlangan mamlakatlari bilan bir qatorda tilga olinadigan vaqt keldi. Bizdan talab qilinadigan yagona narsa iqtisodiy jihatdan yetuk davlatlar tajribalarini mukammal o‘rganib chiqib, hayotimizda tadbiq qilish. Albatta raqamli iqtisodiyot va elektron tijorat bu yo‘lda “mayoq” vazifasini

o'taydi desak mubolag'a bo'lmaydi. Endi siz elektron tijoratning har xil yo'nalishlarini yaxshiroq tushunganingizdan so'ng, ularni kompaniyangiz uchun ishlatish vaqti keldi. Elektron do'kon, ijtimoiy media marketing xizmatlari va boshqa ko'p imkoniyatli xizmatlarni taklif qilish orqali biznesingizni rivojlantirishingiz mumkin.

REFERENCES

1. G'.M. Porsaev, B.Sh. Safarov, D.Q. Usmanova. Raqamli iqtisodiyot asoslari 2020-yil.
2. United Nations Conference on Trade and Development (UNCTAD). Digital economy report 2019.
3. Digital 2019: global digital overview. Value creation and capture: implications for developing countries. UNCTAD, 2020.
4. World Trade Statistical Review 2019 - World Trade Organization.
5. Kurpayanidi, K., Ilyosov, A. (2020) Problems of the use of digital technologies in industry in the context of increasing the export potential of the country// ISJI Theoretical & Applied Science. p. 113-117.

MAMLAKAT IQTISODIY XAVFSIZLIGINI TA'MINLANISHIDA INNOVATSIYALARNING AHAMIYATI

Safarov G'iyosiddin Abdullayevich

Toshkent moliya instituti dotsenti

Bahodirov Zokirjon Olimjon o'g'li

Toshkent moliya instituti "Iqtisodiyot" fakulteti,
"Iqtisodiy xavfsizlik" guruhi talabasi

ANNOTATSIYA

Ushbu maqolada mamlakatda innovatsiyalarning joriy etilishi, mamlakat iqtisodiy xavfsizligini ta'minlanishi, uning taraqqiy etishidagi o'rni va ahamiyati hamda innovatsion loyihalarni moliyalashtirishdagi imtiyozlar haqida keltirib o'tilgan.

Kalit so'zlar: *Innovatsiya, mamlakat iqtisodiy xavfsizligi, innovatsion g'oyalar, innovatsion faoliyat, nau – xau, "aqlli" texnologiyalar, iqtisodiyot raqobatdoshligi, marketing innovatsiyalari, innovatsiya salohiyati, innovatsiya sohasi, innovatsiya dasturi, innovatsiya infratuzilmasi.*

ABSTRACT

This article talks about the introduction of innovations in the country, ensuring the country's economic security, its role and importance in its development, and the benefits of financing innovative projects.

Key words: *Innovation, economic security of the country, innovative ideas, innovative activity, know-how, "smart" technologies, economic competitiveness, marketing innovations, innovation potential, innovation sector, innovation program, innovation infrastructure.*

АННОТАЦИЯ

В данной статье говорится о внедрении инноваций в стране, обеспечении экономической безопасности страны, ее роли и значении в ее развитии, преимуществах финансирования инновационных проектов.

Ключевые слова: *инновации, экономическая безопасность страны, инновационные идеи, инновационная деятельность, ноу-хау, «умные» технологии, экономическая конкурентоспособность, маркетинг инноваций, инновационный потенциал, инновационный сектор, инновационная программа, инновационная инфраструктура.*

KIRISH

Iqtisodiyotda boshqaruv tizimi eskirgani, innovatsion g'oyalarni qo'llab – quvvatlash bo'yicha samarali mexanizmlar o'z vaqtida joriy qilinmagani ham jiddiy muammo bo'lib qolmoqda. Shuningdek texnologik qoloqlik, resurs va energiyani tejaydigan texnologiyalar, muqobil energiya manbalarini tadbiiq etishning sustligi ham iqtisodiy taraqqiyot yo'lida to'siq bo'lmoqda²³.

Innovatsiyalar to'g'risida so'z borar ekan, mamlakatdagi keskin ijtimoiy – iqtisodiy o'zgarishlar, bozor munosabatlariga o'tish yangi turdagi mahsulot va texnologik jarayonlarni o'zlashtirish, nomenklatura va assortiment bo'yicha o'zgarishi muammolarini vujudga keltirdi. Iqtisodiy o'sishning an'anaviy resurslaridan foydalanish imkoniyatlarining torayib ketishi birinchi o'ringa innovatsion jarayonlarni muhimligini, ular iqtisodiy o'zgarishlarning ajralmas qismi va bo'g'ini bo'lib qolmoqda. Innovatsion jarayonlarni ilmiy va samarali tashkil qilish masalalari ayniqsa dolzarbdir. Shu o'rinda, mamlakat iqtisodiy xavfsizligi ta'minlanishi hamda milliy iqtisodiyotning raqobatdoshligini oshirish va dunyo bozorlariga chiqish, birinchi navbatda iqtisodiyotni izchil isloh qilish, yuqori texnologiyalarga asoslangan yangi korxonalar va ishlab chiqarish tarmoqlarining jadal rivojlanishini ta'minlash hisobidan amalga oshirish mumkin. Boshqacha qilib aytganda, mamlakat iqtisodiy xavfsizligi ta'minlanishida innovatsiya faoliyatini rivojlantirish muhim e'tiborga sazovordir.

MAVZUGA OID ADABIYOTLAR TAHLILI

Prezidentimiz Shavkat Mirziyoyevning 2018 yil 28 dekabrda Oliy Majlisga murojatnomasi. "Innovatsiya – bu kelajak degani. Biz buyuk kelajagimizni barpo etishni aynan innovatsion g'oyalar asosida boshlashimiz zarur. Innovatsion rivojlanish va raqamli iqtisodiyot yo'liga o'tishimiz bejiz emas. Chunki zamon rivojlanib borayotgan hozirgi davrda kim yutadi? Yangi fikr, yangi g'oyaga, innovatsiyaga tayangan davlat yutadi".

TADQIQOT METODOLOGIYASI

Tadqiqot jarayonida statistik, analitik, qiyosiy kuzatuv, induktiv, deduktiv, mantiqiy, monitoring, ekspress – baholash va boshqa tahlil usullaridan foydalanildi. O'rganilgan adabiyotlar natijasida mavzu to'liq yoritib berildi. Xorijiy davlatlar bilan hamkorlikda olib borilayotgan islohotlar ko'rib chiqildi.

²³ O'zbekiston Respublikasi Prezidenti, Sh. M. Mirziyoyev.

TAHLIL VA NATIJALAR

Bundan bir necha yil oldin “innovatsiya” so’zi ko’pchilik uchun notanish tushuncha edi. Xorijdan kirib kelib qulog’imizga tez – tez chalina boshlagan ushbu atamani ahyon ahyonda qo’llay boshladik. Ammo ko’p o’tmay – Yangi O’zbekiston islohotlari avvalida rivojlana boshlagan zamonaviy texnologiyalar va bilimlar sabab bugun “innovatsiya” bugun til lug’atimizda asosiy so’zlardan biriga aylandi. Hozirgi kunda dunyoda innovatsion taraqqiyot modellarini joriy etish, ilg’or g’oyalar, “nau – xau” va “aqlli” texnologiyalarni eksport qilish hisobidan tez sur’atlar bilan rivojlanayotgan davlatlar soni tobora ortib bormoqda. Tan olishimiz kerak, ma’lum muddat mamlakatimizda bu yo’nalishda amalga oshirilgan ishlar qoniqarli bo’lmadi. Shu bois davlatimiz rahbari o’z lavozimini egallagan dastlabki yillardanoq bu yo’ldagi dolzarb muammolarni hal etishga qat’iy kirishdi.

Prezidentimiz ta’kidlaganidek, “Innovatsiya – bu kelajak degani. Biz buyuk kelajagimizni barpo etishni aynan innovatsion g’oyalar asosida boshlashimiz zarur. Innovatsion rivojlanish va raqamli iqtisodiyot yo’liga o’tishimiz bejiz emas. Chunki zamon rivojlanib borayotgan hozirgi davrda kim yutadi? Yangi fikr, yangi g’oyaga, innovatsiyaga tayangan davlat yutadi”.

“**Innovatsiya**” so’zi inglizcha “*innovation*” so’zidan olingan bo’lib, kiritilgan yangilik, ixtiro degan ma’nolarni anglatadi. Innovatsiya so’zi tor ma’noda, texnika va texnologiya avlodlarini almashtirishni ta’minlash uchun iqtisodiyotga sarflangan mablag’lar; keng ma’noda ilmiy – texnika yutuqlari va ilg’or tajribalarga asoslangan texnika, texnologiya, boshqarish va mehnatni tashkil etish kabi sohalardagi yangiliklar, shuningdek ularning turli sohalar va faoliyat doiralarda qo’llanilishi tushuniladi.

Demak, uning mazmun – mohiyatidan kelib chiqqan holda, innovatsiyani hayotga joriy qilishdan maqsad biror bir ijobiy natijaga erishishdir. Bundan shuni anglash mumkinki, innovatsiya sohasi o’z-o’zidan investitsiya sohasi bilan chambarchas bog’liqdir. Milliy iqtisodiyotni rivojlantirish sharoitida innovatsion-investitsion faoliyatning ustuvor yo’nalishlari sifatida quyidagilarni ko’rishimiz mumkin:

- korxonalarni modernizatsiya qilish, texnik va texnologik qayta jihozlashni yanada jadallashtirish, zamonaviy, moslashuvchan texnologiyalarni keng joriy etish;
- eksportga mahsulot chiqaradigan korxonalarining tashqi bozorlarda raqobatdosh bo’lishini qo’llab-quvvatlash bo’yicha aniq chora-tadbirlarni amalga oshirish va eksportni rag’batlantirish uchun qo’shimcha omillar yaratish;

•ishlab chiqarish xarajatlari va mahsulot tannarxini kamaytirishni rag'batlantirish hisobidan real sektor korxonalarining raqobatdoshligini oshirish;

•elektroenergetika tizimini modernizatsiya qilish, energiya iste'molini kamaytirish va energiya tejashning samarali tizimini joriy etish choralarini amalga oshirish;

•ichki bozorda talabni rag'batlantirish orqali mahalliy ishlab chiqaruvchilarni qo'llab-quvvatlash.

Albatta, milliy iqtisodiyotni modernizatsiyalash, uning raqobatbardoshligini oshirishda innovatsiyalarning o'rni beqiyos. Lekin mamlakatda innovatsiya faoliyatining tashkil etilishi va rivojlanishi uchun quyidagi shartlarning mavjud bo'lishi va bajarilishi talab etiladi: [2]

•*davlat innovatsiya siyosati* – O'zbekiston Respublikasi davlat hokimiyati organlari tomonidan mamlakatning innovatsion strategiyasi maqsadlari va ustuvor innovatsion dasturlar va loyihalarni qo'llab-quvvatlash mexanizmlarining ishlab chiqilishi va belgilanishi;

•*investitsiya salohiyati* – davlat, tarmoq, korxonalar va tashkilotning turli ko'rinishdagi resurslar yig'indisi (moddiy, moliyaviy, intellektual, ilmiy-texnikaviy, iqtisodiy va boshqalarni qamrab olgan holda);

•*innovatsiya sohasi* – innovatsiyalarni yaratish va tarqatishni o'z ichiga qamrab oluvchi innovatsiya mahsulot (ish, xizmat)larini ishlab chiqaruvchilar va iste'molchilarning faoliyat sohalari;

•*innovatsiya infratuzilmasi* – innovatsiya faoliyatining amalga oshirilishiga imkon beruvchi, ta'sir ko'rsatuvchi turli muassasalar;

•*innovatsiya dasturi* (korxonalar, tarmoq, hudud, davlat, mintaqalar, davlatlararo) – innovatsiya loyihalari resurslari, ijrochilari va ularni amalga oshirish muddatlari bo'yicha kelishilgan hamda yangi turdagi mahsulotlarni o'zlashtirish va joylashtirish bo'yicha vazifalarning samarali hal etilishini ta'minlovchi innovatsion loyihalar va tadbirlar kompleksi.

Innovatsiyalarni loyihaviy moliyalashtirishning bir necha turlari mavjud. Loyihaning o'zining, uning ishtirokchilarining kredit qobiliyati, ularning kreditni uchinchi shaxslar tomonidan to'lash kafolatlari hisobga olinmagandagi yashash qobiliyatiga asoslangan moliyalashtirish asosiy bo'ladi. Loyihani amalga oshirish natijasida generatsiyalanadigan pul oqimlari qarzni to'lashning manbai bo'luvchi investitsiyalarni moliyalashtirishni uchinchi tur deb hisoblash mumkin.

Moliyalashtirishning shunday turi uchinchi deb hisoblanadiki, bunda ham loyihani amalga oshirish natijasida generatsiyalanadigan naqd mablag'lar oqimlari va ham korxonalar aktivlari kreditni ta'minlanishi bo'lib xizmat qiladilar. Korxonaning o'zining iqtisodiy va texnik yashash qobiliyati kreditni ta'minlashi loyihaviy moliyalashtirishning to'rtinchi turi bo'ladi[3].

Hozirgi kunda investitsiyalarni innovatsion loyihalarni moliyalashtirish uchun yo'naltirishga alohida ahamiyat berilmoqda. Xususan, bank tomonidan investitsion loyihalarni moliyalashtirishga bir qancha imtiyozli shartlar qo'yilgan:

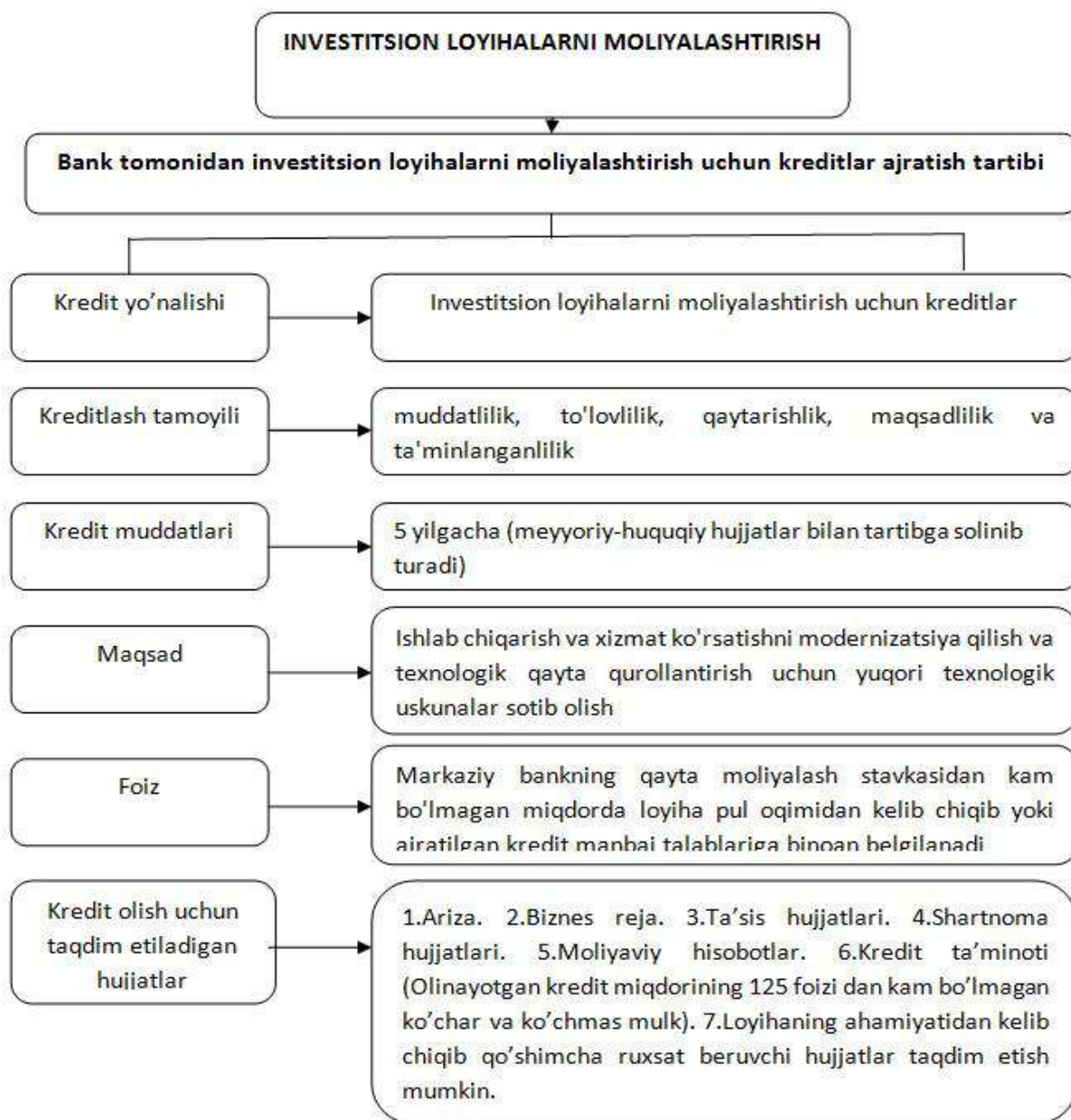

1 – rasm. Bank tomonidan investitsion loyihalarni moliyalashtirish uchun kreditlar ajratish tarkibi.

Bilamizki, samarali innovatsiya loyihalarini amalga oshirish iqtisodiyot tarmoqlarida mahsulot tannarxini pasaytirish, mehnat unumdorligini oshirish, mahsulotlar sifatini oshirish va umuman iqtisodiyotning raqobatbardoshligini ta'minlashda muhim ahamiyat kasb etadi. Jahon amaliyotida loyihaviy moliyalashtirish ostida ko'pincha moliyalashtirishni tashkil qilishning shunday turi nazarda tutiladiki, unda loyihani sotishdan olingan daromadlar qarz majburiyatlarini to'lashning yagona manbai bo'ladi. Shunga qaramay har xil mamlakatlarda "loyihaviy moliyalashtirish" atamasi har xil talqin qilinadi. Masalan, AQSHda uning ostida moliyalashtirishni shunday tashkil qilish tushuniladiki, unda investitsion loyihalarning katta qismi ta'sischi shaxsiy mablag'lari hisobiga moliyalashtiriladi, loyihani sotishda daromad qarz majburiyatlarini to'lashning yagona manbalaridan bo'ladi. Yevropada bu atama loyihalarni amalga oshirish uchun zarur bo'lgan moliyaviy resurslarni taqdim etishning har xil variantlari va yo'llariga nisbatan qo'llaniladi. Keyingi vaqtda "loyihaviy moliyalashtirish" atamasi ham banklar tomonidan taqdim etiladigan kreditlarga va ham vositali byudjetli qo'llab-quvvatlashga, har xil davlat tashkilotlari, investitsion fondlar, sug'urta kompaniyalari va boshqa manfaatdor sarmoyadorlarning qo'llab-quvvatlashiga asoslangan moliyaviy va tijorat operatsiyalari tizimiga nisbatan qo'llaniladi[1]. O'zbekiston iqtisodiy holatining innovatsiyalar bilan o'zaro bog'liqligini quyidagi asosiy jihatlarda ko'rish mumkin, ya'ni innovatsiya faoliyatining milliy iqtisodiyotga ta'sirini tadqiq etish nuqtai nazaridan davlatning moddiy asosi sifatida butunligicha ko'rish; innovatsiyalarning alohida korxonalar faoliyatiga ta'sirini tahlil qilishda alohida bozor subyekti sifatida qarash; innovatsiya siyosatini amalga oshirishning ijtimoiy-iqtisodiy natijalarini o'rganish. O'zbekistonda iqtisodiyotni modernizatsiyalash sharoitida innovatsiyalar, avvalo uning barqaror o'sishi uchun zarurdir. Yangi texnologiyalarga investitsiyalar raqobatbardosh, yuqori talab bilan iste'mol etiladigan tovarlar ishlab chiqarishga yordam beradi.

Mamlakat iqtisodiyoti va iqtisodiyot subyektlarining tadbirkorlik faoliyatiga ta'sir ko'rsatishning asosiy vositalaridan biri – davlat iqtisodiy siyosatining bo'g'inlaridan hisoblanuvchi innovatsiya siyosatidir. Davlat innovatsiya siyosati yordamida bevosita ishlab chiqarish hajmi sur'atlari oshishiga, fan-texnika taraqqiyoti tezlashishiga, ijtimoiy ishlab chiqarish tuzilishi o'zgarishi, ijtimoiy muammolarni hal qilishga ta'sir o'tkaza oladi.

Iqtisodiy faoliyat turlari kesimida marketing innovatsiyalarni joriy qilgan korxonalar va tashkilotlar soni:

2021 – yil yakuniga ko'ra mamlakatimizda marketing innovatsiyalarini joriy etgan barcha korxonalar va tashkilotlar soni jami – 29 tani tashkil etgan.

Marketing innovatsiyalarini joriy qilgan korxonalar va tashkilotlar soni (faoliyat turlar kesimida):

- Ishlab chiqarish sanoati – 9;
- Qurilish – 2;
- Axborot va aloqa – 1;
- Moliyaviy va sug'urta faoliyati – 4;
- Ta'lim – 1;
- Iqtisodiy faoliyatning boshqa turlari – 12.

Iqtisodiy faoliyat turlari kesimida texnologik innovatsiyalarni joriy qilgan kichik korxonalar va mikrofirmalar soni (2021 – yil yakuniga ko'ra, ular 1038 tani tashkil etgan):

- Qishloq, o'rmon va baliqchilik xo'jaligi – 28;
- Tog' – kon sanoati va ochiq konlarni ishlash – 25;
- Ishlab chiqarish sanoati – 658;
- Qurilish – 62;
- Axborot va aloqa – 15;
- Ta'lim – 2;
- Sog'liqni saqlash va ijtimoiy xizmat ko'rsatish – 4;
- Iqtisodiy faoliyatning boshqa turlari – 244.

Hududlar kesimida texnologik innovatsiyalarni joriy qilgan kichik korxonalar va mikrofirmalar soni. (2021 – yil yakuniga ko'ra, ular 1038 tani tashkil etgan):

- Qoraqalpog'iston Respublikasi – 6;
- Andijon – 12;
- Buxoro – 33;
- Jizzax – 34;
- Qashqadaryo – 39;
- Navoiy – 199;
- Namangan – 23;
- Samarqand – 44;
- Surxondaryo – 107;
- Sirdaryo – 74;
- Toshkent viloyati – 111;

- Farg'ona – 98;
- Xorazm – 18;
- Toshkent shahri – 240.

Albatta, yurtimizda innovatsiyalarni joriy etilishi uning ijtimoiy – iqtisodiy jihatdan rivojlanishi, dunyoda yetakchi mamlakatlar safiga qo'shilishiga ayniqsa juda kata hissa qo'shadi desak mubolag'a bo'lmaydi.

XULOSA

Xulosa qilib aytsak, O'zbekiston Respublikasida innovatsion iqtisodiyotni shakillantirish va yanada rivojlantirish maqsadida bir qancha asosiy ishlar va chora-tadbirlar majmuini qisqacha yoritib o'tsak:

- rivojlangan mamlakatlardagi biz uchun kerak bo'lgan barcha texnologik bilim va yangiliklarni o'rganish, va respublika iqtisodiyoti tarmoqlariga bosqichma-bosqich milliy manfaatlarimizdan kelib chiqqan holda tatbiq qilish;
- asosiy ahamiyatga ega bo'lgan ichki innovatsion loyihalarga investorlarni hamda xorijiy kapitalni jalb qilish;
- texnologik innovatsiyalarga bag'ishlangan bilimlar bazasini tashkil qilish va unda internet portal orqali barcha fuqarolar foydalana olishlariga erishish;
- innovatsiyani rivojlantirish, bu sohadagi yutuqlarni yuqori qo'shilgan qiymatli mahsulotga aylantirishda intellektual mulkning ishonchli himoyasini ta'minlash.

REFERENCES

1. Prezidentimiz Shavkat Mirziyoyevning 2018 yil 28 dekabrda Oliy Majlisga Murojatnomasi. <http://uza.uz>.
2. Вертакова Ю.В. Симоненко Б.С. Управление инновациями: теория и практика. –М.: Высшее экономическое образование, 2008.
3. Borut Likar, co-editors Peter Fatur, Urshka Mrgole; translation Arslingue K.Jontar, TEFL, TBE. — 1st. ed. — El. knjiga. — Ljubljana INNOVATION management [Elektronskivir] Korona plus — Institute for Innovation and Technology, 2013.
4. Гончаренко Л.П., Олейников Е.А., Березин В.В. “Инновационный менеджмент” учебное пособие/М.: КНОРУС, 2005, — 544 с.
5. Зинов В.Г. «Менеджмент инноваций: кадровое обеспечение» Учебник — М.:Дело 2005 – 496 с.
6. «Инновационная экономика» А.А.Динкин и другие. – М.: Наука , 2001.

-
7. Мухамедьяров А.М. “Инновационный менеджмент” учебное пособие – М.:Инфра – М, 2006. — 127 с.
 8. Оголева Л.Н. Инновационный менеджмент: Учебное пособие / Под ред. д.э.н., проф. Л.Н. Оголевой. — М.: ИНФРА-М, 2006, — 238 с.
 9. Yo`ldoshev N.Q. va boshqalar. «Innovatsion menejment». Darslik. TDIU. 2011y. — 312 b
 10. A. Taniyev., “Innovatsion iqtisodiyot” darslik.
 11. <https://stat.uz/uz/component/search?searchword=innovatsiya&searchphrase=all> “Innovatsiya statistikasi”
 12. <https://e-journal.uz/2020/11/02/iqtisodiyotda-innovatsiyalarning-tutgan-orni/>

XITOIY OG‘ZAKI NUTQIDA MAQTOV VA TASDIQ UCHUN FOYDALANILADIGAN TURG‘UN BIRLIKLAR VA ULARNING XUSUSIYATI

Badalbayev Dilshod Farxod o‘g‘li

TDSHU Xitoyshunoslik fakulteti,

Xitoy filologiyasi kafedrası stajor-o‘qituvchisi

dilixiade@gmail.com

ANNOTATSIYA

Ushbu maqolada bevosita xitoy og‘zaki tilida maqtoV va tasdiq uchun ishlatiladigan birikmalar bilan yaqindan tanishib o‘tamiz. Ushbu maqoladan ko‘zlangan asosiy maqsad og‘zaki nutqda ularning ishlatish usullarini o‘rganishdir. Zero, bu orqali dialoglarda uchragan birikmalarni to‘g‘ri tarjima qilishni o‘rganamiz.

Kalit so‘zlar: *birikma, konstruksiya, nutq, maqtoV*

АННОТАЦИЯ

В этой статье мы более подробно рассмотрим комбинации, используемые для похвалы и утверждения в разговорном китайском языке. Основной целью данной статьи является изучение способов их употребления в устной речи. Ведь через это мы учимся правильно переводить сочетания, встречающиеся в диалогах.

Ключевые слова: *соединение, конструкция, речь, похвала*

ANNOTATION

In this article, we will take a closer look at the combinations used for praise and affirmation in spoken Chinese. The main goal of this article is to study the methods of their use in oral speech. After all, through this, we learn to correctly translate the combinations encountered in dialogues.

Keywords: *compound, construction, speech, praise*

KIRISH

Chet tilini o‘rganish jarayonida quyidagi holat nisbatan qiyin hisoblanadi. Ma‘lum bir sodda gap ko‘rinishidan tushunarli bo‘ladi-yu, lekin asl ma‘nosini chiqarish biroz mushkul sanaladi. Bunday gaplarni, albatta, kerakli kitoblar yordamida tahlil qilgan holda anglab olamiz. Masalan, ma‘lum bir gapni yoki dalilni tasdiqlab, odamlar shunga ahamiyat berishlari kerakligini bildirish uchun “你还别说” (to‘g‘ridan-to‘g‘ri tarjimasi: “sen gapirma”) iborasini ishlatishadi. Xitoy tilini

o‘rganuvchi esa bu gapni eshitib ajablanishi tabiiy, albatta, va u ichida “men nima dedim, nima uchun gapirmasligim kerak” deb o‘ylaydi.

MUHOKAMA VA NATIJALAR

Qarshi tomonning xatti-harakati bizga ma‘qul kelganda, ularni maqtab qo‘yishimiz, qo‘llashimiz, rag‘batlantirishimiz lozim bo‘ladi. Ana shu birikmalar xitoy tilida qanday beriladi, ularning o‘ziga xos qanday xususiyatlari mavjud. Bularning barini quyida ko‘rib chiqamiz. [3.15]

好家伙hǎojiāhuo

Izoh:

表示赞叹或惊讶。

Maqtash yoki ajablanishni anglatadi. “Balli”, “barakalla”, “ofarin”, “yasha” deb tarjima qilsak to‘g‘ri bo‘ladi.

Misollar:

- (1) 好家伙！这儿可真热闹哇！
- (2) 好家伙！你做了这么多菜呀！ [7.453]

还真是hái zhēnshì

Izoh:

认为对方说得对。

Qarshi tomonning fikrini tasdiqlaydi. “Ha, albatta”, “shubhasiz” deb tarjima qilinadi.

Eslatma:

有时用于赞同对方的说法，有时表示自己本来没想到，经过事实验证，证明对方说得没错。

Ba‘zi paytda qarshi tomonni maqtashni bildiradi. Ba‘zi holatlarda esa aslida o‘zi kutmagan holatda qarshi tomondan to‘g‘ri gapni eshitishni ifodalaydi.????

Misollar:

- (1) 甲：其实咱们老人也不图什么，一家人平平安安的比什么都强。
乙：还真是，钱再多也不能带走。
- (2) 甲：你们看，他的耳朵会动。
乙：是吗？我看看。哎，还真是。 [7.22]

还行 hái xing

Izoh:

表示比较好。

Nisbatan yaxshi ekanligini bildiradi. “Bo‘ladi” deb tarjima qilinadi.

Eslatma:

有时肯定的语气比较强。

Ba'zida tasdiq ma'nosini anglatib urg'u beradi.

Misollar:

(1) 甲：那双有点儿小？这双呢？合适吗？

乙：这双**还行**，穿着挺舒服的。

(2) 甲：你的孩子在学校学习成绩怎么样？

乙：**还行**，在班里能排在前五名呢。[7.98]

还说呢hái shuō ne

Izoh:

反问句，意思是“别说了”，强调问题的原因不在自己。

Ritorik so'roq gap bo'lib, "gapirma" deb qilinadi. Muammoning sababi o'zi emasligiga urg'u beradi.

Eslatma:

有懊恼或嗔怪的语气，常用于关系亲近的人之间。

Azob chekkanlik ma'nosini anglatib, asosan, yaqin munosabatga ega odamlar o'rtasida ishlatiladi.

Misollar:

(1) 甲：你身上怎么弄得这么脏啊？

乙：**还说呢**！今天下雨，我没带伞，往回跑的时候又被汽车溅了一身泥？

(2) 甲：你怎么考得那么差？

乙：**还说呢**，都是因为你，昨天跟我聊得那么晚，我都没好好复习。
[6.42]

好说 hǎo shuō

Izoh:

当别人请求帮助时，表示没问题、愿意帮忙。

Kimdir iltimos qilgan yoki yordam so'ragan paytda unga nisbatan hech qanday muammosiz yordam berishini bildiradi. "Gap yo'q", "albatta", "kelishdik" deb tarjima qilinadi.

Misollar:

(1) 甲：我想请你帮我买一张明天去上海的飞机票。

乙：**好说**。

(2) 甲：我刚来，以后有什么事情请多多关照。

乙：行，那还不好说？ [6.234]

好样的hǎoyàngde

Izoh:

表示对有胆量、有骨气或有作为的人的称赞。

Mard, jasur, vijdonli odamni maqtash uchun ishlatiladi. “Ha, yasha”, “ofarin” deb tarjima qilinadi.

Eslatma:

1) 一般不用于对上级、长辈的称赞。2) 有时也可用于称赞某种对人有帮助的动物。

1) Odatda yuqori darajali hamda yoshi katta insonlarga nisbatan foydalanilmaydi. 2) Ba’zi paytda insonga yordam bergan hayvonga nisbatan ham ushbu iborani ishlatsa bo’ladi.

Misollar:

(1) 看，三号带球连过两人，射门啦！**好样的！**球进啦！

(2) 甲：刚才听说起火的房间里还有人困在里面，你儿子毫不犹豫就冲进去，把人救了出来。

乙：**好样的！**

(3) 甲：要不是这条狗，你儿子就被几个坏人绑架了。

乙：是啊，多亏了它，真是**好样的！**

就是不一样 jiùshì bù yīyàng

Izoh:

强调某人或某事物与众不同。

Ma’lum bir shaxs yoki predmetlar o’rtasida umuman o’xshashlik yo’qligiga urg’u beradi.

Eslatma:

有肯定的语气。

Tasdiq ma’nosida keladi.

Misollar:

(1) 看看人家小王，名牌大学毕业的，**就是不一样。**

(2) 到底是大城市，**就是不一样**，交通多方便哪，出门就上车。

就是嘛 jiùshì ma

Izoh:

意思是“你说的正是我想的”

“Sen aynan men o‘ylayotganni aytding” degan ma’noni beradi. “Ayni muddao” deb tarjima qilsa ham bo‘ladi.

Eslatma:

完全同意对方的观点或在别人为自己说话时加以肯定。

Qarshi tomonning fikrini butunlay qo‘llab-quvvatlashni bildiradi.

Misollar:

(1) 甲：我觉得应该先调查一下市场情况，然后再讨论我们的生产计划。

乙：就是嘛，不了解市场需求，计划也是瞎计划。

(2) 甲：经理，我理解小张的意思，他不是有意反对您，实际上他提出的意见都是为您着想。

乙：就是嘛，经理，您真的误会我了。[7.67]

.....就这样jiù zhèyàng

Izoh:

表示某种令人不可理解或不能接受的情况是由某种特定因素决定的。

Tushunarsiz ma’lum bir holatni aynan shunday ekanligini tasdiqlashni anglatadi. “...ha shunday”, “xuddi shunday” deb tarjima qilinadi.

Misollar:

(1) 甲：我知道他说得都对，可你们看他说话的那个态度！

乙：他这个人就这样，心直口快，你别介意。

(2) 甲：你们学校怎么这么忙啊，连暑假都要上课。

乙：我们这儿就这样。听说过去连春节都不休息。

(3) 甲：奶奶，您年轻的时候跟爷爷没见过面就订婚了？

乙：可不是嘛？那个时候就这样，婚姻都是由父母做主的。

没错儿 méicuòr

Izoh:

表示肯定。

Tasdiqni ifodalaydi. “Ha”, “ha, albatta” deb tarjima qilamiz.

Misollar:

(1) 甲：便宜没好货，好货不便宜。

乙：没错儿，一分钱一分货嘛。

(2) 甲：那天你看到的拦路抢劫的人是他吗？

乙：没错儿，就是他。

没的说 *méi de shuō*

Izoh:

表示不成问题，没有申说的必要。表示没有什么条件可讲，是应该做的。

Hech qanday muammo yo‘qligini, barchasi aytgani bo‘yicha bo‘lishini ko‘rsatadi. “Gap bo‘lishi mumkin emas” deb tarjima qilinadi.

Misollar:

(1) 甲：新来的那个老师业务水平怎么样？

乙：没的说，教学，科研，样样都拿得起来。

(2) 甲：我女儿这次出国留学，要请你们多照顾了。

乙：没的说，咱们两家是多年的老朋友了，这不是应该的吗？

(3) 这完全是你们的产品质量有问题，当然得无条件退货，没说的。

[7.109]

没问题 *méi wèntí*

Izoh:

表示完全可以做到，没有阻碍或麻烦。

Ishni batamom o‘zi qilishini, hech qanday to‘sqinlik yoki ovoragarchilik yo‘qligini bildiradi. “Ha”, “bo‘ldi”, “muammo yo‘q” deb tarjima qilinadi.

Eslatma:

常用于同意或向别人保证。

Rozi bo‘lishlik yoki qarshi tomonga kafolat berayotganda foydalaniladi.

Misollar:

(1) 没问题，这是包在我身上，你就放心吧。

(2) 甲：你有时间，给他辅导辅导，行吗？

乙：没问题。 [6.27]

没准儿 *méi zhǔnr*

Izoh:

不一定，说不定。

Aytish qiyin, har doim ham unday emas kabi ma’nolarni anglatadi.

Eslatma:

有时肯定的语气比较强，表示很有可能。

Ba’zida tasdiq ma’nosida kelib, ijobiy ohangi kuchliroq bo‘ladi, bunda uning ehtimoli yuqori ekanligini ko‘rsatadi.

Misollar:

(1) 甲：你晚上一定要来参加我们的晚会呀！

乙：那可没准儿，最近工作比较忙，常加班。

(2) 甲：周末早上我还想多睡会儿呢，你可别那么早来找我爬山哪。

乙：那可没准儿，要是早上天气好，咱们得一早就出去。

(3) 甲：你会不会因为这件事自杀呀？

乙：没准儿，他这个人心眼小，容易想不开。

那是 nà shì

Izoh:

表示赞同对方的话。

Qarshi tomonning gapini ma'qullashni anglatadi.

Eslatma:

有时有得意的语气。

Ba'zi hollarda mamnunlik ma'nosida keladi.

Misollar:

(1) 甲：钱不是万能的，可是没有钱也不行。

乙：那是，现在干什么不得要钱哪。

(2) 甲：做生意讲究诚信，像你这样老靠耍小聪明怎么行呢？

乙：那是那是。

(3) 甲：你球打得真不错啊。

乙：那是！我在专业队打过好几年呢！

你说呢 nǐ shuō ne

Izoh:

表示向听听对方的意见。

Qarshi tomonning fikrini tinglashni istayotganligini anglatadi. “Qani aytchi”, “sendan eshitaylikchi” deb tarjima qilinadi.

Eslatma:

1) 有时有商量的语气。2) 有时用于希望对方同意自己说法。3) 有时用于指出事情是显而易见的。

1) Ba'zida maslahatlashish ma'nosida keladi. 2) Ba'zida qarshi tomon fikrini qo'llab-quvvatlashini umid qilgan holda ushbu ibora qo'llaniladi. 3) Ba'zida yaqqol ko'rinib turgan ishni tasdiqlashni ko'rsatadi.

Misollar:

(1) 咱们还是多跑几个地方，比较一下价格，再决定买哪个吧。你说呢？

(2) 甲：对这种不守信用的人，就该让他们吃点苦头。你说呢？

乙：没错，对他们就不能客气。

(3) 甲：你的生意是我应该给你们一些补偿？

乙：你说呢？把人撞成这样，总不能甩手就走吧！ [7.83]

让你说着了 ràng nǐ shuōzhao le

Izoh:

表示对方的猜测很对。

Qarshi tomonning taxmini to'g'ri ekanligini bildiradi. "To'g'ri topding" deb tarjima qilinadi.

Misollar:

(1) 甲：看来你不喜欢旅游。

乙：让你说着了，我就喜欢待在家里看书。

(2) 甲：你不喜欢上早上的课，是吧？

乙：让你说着了。早起对我来说是很痛苦的事。

谁说不是呢 shei shuō bú shì ne

Izoh:

表示非常赞同对方的话。

Qarshi tomonning gaplarini butunlay ma'qullashini bildiradi. "Kim yo'q dedi" deb tarjima qilinadi.

Misollar:

(1) 甲：他们家的房子真大，还带花园呢，真让人羡慕！

乙：谁说不是呢！咱们什么时候能住上这样的房子！

(2) 甲：咱们真不应该买这便宜货！

乙：谁说不是呢！便宜没好货。 [6.245]

说的是 shuō de shì

Izoh:

表示同意对方所说的。

Qarshi tomonning gapiga rozi bo'lishlikni bildiradi. "Ha", "ha, aytganingdek", "ha, shunday" deb tarjima qilinadi.

Misollar:

(1) 甲：要是再多一间房子该多好啊！

乙：说的是，那样咱们就能把父母接来一起住了。

(2) 甲：其实咱们这些老人，对孩子们也没什么要求，不就是想让他们

多陪陪咱们吗？

乙：说的是啊，可就这么点儿心愿也实现不了。

说好了 **shuōhǎo le**

Izoh:

表示经过协商，双方同意按所商量的去做。

Ikki tomon maslahatlashib, biror-bir to‘xtamga kelishganligini bildiradi.
“Kelishdik” deb tarjima qilinadi.

Misollar:

(1) 甲：别争了，这次我请客吧。你要是觉得过意不去，下次你再请我不就行了。

乙：那咱们说好了：下星期五晚上，咱们还在这儿，你把全家都带来。

(2) 甲：咱们请老孙给咱家儿子辅导英语的事，你跟他说好了吗？

乙：说好了，从下周开始，每星期来两回。[7.89]

REFERENCES

1. Abduazizov A. Tilshunoslik nazariyasiga kirish. – Toshkent: Sharq, 2013.
2. Hojiev. A. Tilshunoslik terminlarining izohli lug’ati. – T: O‘zbekiston Milliy Ensiklopediyasi, 2002.
3. Sultanova L.A. Xitoy tili leksikologiya. – Toshkent, 2015. – 102-bet.
4. Семенов А.Л. Лексика китайского языка. – Москва: Восток-Запад, 2005.
5. O‘zME. Birinchi jild. Toshkent, 2000-yil
6. 汉俄大辞典，北京语言大学，2008年
7. 刘德联，刘晓雨“汉语口语常用句式例解”北京 2009年
8. <http://www.baidu.com/> (XXR maxsus qidiruv sayti)
9. <http://www.cdmd.cnki.com.cn/> (XXR ilmiy tadqiqotlar sayti)

ABDULLA QAHHOR HIKOYALARIDA MAQOL VA MATALLARNING QO'LLANISHI

Abdullayeva Nozima Anvarxonovna

Farg'ona Davlat Universiteti
Lingvistika (ingliz tili) yo'nalishi magistranti

nozima.anvarxonovna@gmail.com

Mirzayeva Dilshoda Ikromjonovna, PhD

Farg'ona Davlat Universiteti

ANNOTATSIYA

Maqolada xalq badiiy san'atining namunasi bo'lgan maqol va matallarning o'zaro farqli jihatlari, badiiy asarlarda qo'llanishi maqsad- vazifalari, asarni ma'nodor qilishdagi ahamiyati va ularning o'quvchiga qanday yetkazib berilishi haqida Abdulla Qahhor asarlari misolida o'rganib chiqiladi.

***Kalit so'zlar:** ibora, maqol, matal, ko'chma ma'no, epigraf, mavzu, munosabat, antonimiya, sinonim, sodda gap, sintaksis, millat, Abdulla Qahhor, fosh qilmoq.*

ABSTRACT

In the abstract the differences between proverbs and sayings, the aim of the usage in the literature, the importance of interpreting the work meaningful and implying them to the reader by means of proverbs and sayings are searched by the works of uzbek writer Abdulla Qahhar.

***Keywords:** phrase, proverbs, sayings, figurative meaning, epigraph, subject matter, attitude, antonymy, synonym, simple sentence, syntax, nation, Abdulla Qahhar, reveal*

KIRISH

Har bir xalq va millat o'zining yashash sharoiti, ijtimoiy holati, tarixi va buguni, erishgan yutuqlari hamda yo'qotganlarini ma'lum bir qolipga solib, ulardan tajriba o'rgangan holda xalqqa tegishli bo'lgan hikmatli so'zlar, maqol va matallarni yaratadi va ular umumxalq mulki hisoblanadi. Ushbu maqollarni oddiy kishilar kundalik so'zlashuvda, adabiyot vakillari esa yaratayotgan ijod namunalarida ularni sayqallash uchun qo'llaydi. Xalq maqollari shaxs nutqini bezashga, uni so'zamol qilib ko'rsatishga yordam bersa, yozma adabiyotda esa asarni yanada ta'sirchan, tushunarli bo'lishini ta'minlaydi. Hamda maqollar o'quvchini asarni yengil o'qa olishiga, maqol mazmuni va unda ishlatilayotgan so'zlariga, badiiy san'atiga qarab asar yaratilgan zamon haqida ham keng tushuna olishiga turtki bo'ladi.

MUHOKAMA VA NATIJALAR

Maqollar haqida turli tilshunos va adabiyotshunos olimlar o'z fikrlarini qayd etganlar. Maqollar ko'pincha qofiyali tarzda, saj' yoki tazod san'atiga xos tuzilishda bo'ladi. O.Safarov maqollarni o'rganib, ularni she'riy yoxud nasriy shaklidan qat'iy nazar, ular epik yoki lirik turga mansub emasligini izohlaydi. O'zbek tilining izohli lug'atida maqol so'ziga quyidagicha ta'rif beriladi: Maqol- maqola, kichik asar, so'z, nutq, hayotiy tajriba asosida xalq tomonidan yaratilgan, odatda pand-nasihat mazmuniga ega bo'lgan ixcham, obrazli, tugal ma'noli va hikmatli ibora, gap. "Sut bilan kirgan, jon bilan chiqar" (A.Qodiriy Mehrobdan chayon). Maqollarda istiora, o'xshatish, sifatlash, qiyoslash kabi tasviriy vositalardan ko'p foydalaniladi. Maqollar so'z turkumlariga boy bo'lib, ot, sifat, son, ravish va fe'llardan she'riy yoki nasriy qofiya orqali tuziladi. Shuningdek, antonimiya, ma'no kuchaytirish, sifatlash, jonlantirish kabi san'atlar faol ishtirok etadi. Maqollarni qo'llashdan dastlabki maqsad ta'lim –tarbiya bo'lib, nafaqat yosh avlodni balki katta yoshdagilarni ham tarbiyalashda muhim o'rin tutadi. Bundan tashqari vaziyatga oqilona baho berishda (Olmani tagiga olma tushadi, Qush uyasida ko'rganini qiladi) so'zlovchi nutqida ishlatiladi.

To'ra Mirzayev maqollarning o'rganilishi haqida "Maqolga adabiy nuqtayi nazardan qiziqish, asar badiiyligini oshirish va badiiy til ravonligini ta'minlash uchun undan foydalanish hamma zamon so'z san'atkorlarining diqqat markazida bo'lgan. Yusuf Xos Hojib, Ahmad Yassaviy, Rabg'uziy, Lutfiy, Alisher Navoiy, Bobur, Abulg'oz Bahodirxon, Munis, Ogahiy, Nodira, Muqimiy, Furqat, Avaz, Hamza, Sadridin Ayniy, Fitrat, Cho'lpon, Abdulla Qodiriy, Oybek, G'afur G'ulom, Abdulla Qahhor va boshqa o'nlab ijodkorlarning asarlari sinchiklab o'rganilsa, ularning tarkibida qanchadan qancha maqollar ba'zan aynan, ba'zan o'zgargan holda mavjudligiga ishonch hosil qilamiz", deb fikr bildiradi.

Shuningdek, maqol kabi matal ham xalq og'zaki ijodida donolik, so'zamollik namunasi bo'lib, aksar hollarda maqol bilan birga ifodalanadi yoki adashtiriladi. So'z boyligi yaxshi bo'lgan kishilar matallardan o'z o'rnida foydalanib, tinglovchini o'zlariga jalb qila oladilar.

O'zbek tilining izohli lug'atida matal so'ziga quyidagicha ta'rif beriladi: Matal (1. Tugal ma'no ifodalamaydigan obrazli ibora, hikmatli so'z (qizil qor yoqqanda, tuyaning dumi yerga tekkanda). 2. Qissa, masal Qulmurodning mataldek bo'lib eshitilayotgan dard –alamli hikoyasi ostida Shokir qachonlar uyqu daryosida g'arq bo'lgan edi. (S.Ayniy, Qullar)

O.Madayev fikriga ko'ra, maqol va matallar bir-biriga shakl va mazmun jihatdan yaqin, ammo maqollar nisbatan mustaqil janr bo'lib, matalda bu mustaqillik ko'zga tashlanmaydi. Quyidagilarni matalga misol qilib keltiradi: Alifni kaltak deydi. Attorning qutisida ham yo'q gaplar. Betga chopdi. Bilsa hazil, bilmasa chin. Bor otangga, bor onangga. Igna tashlasang, yerga tushmaydi. Oyog'ingni qo'lingga olib yugur. Popugi pasayib qoldi. Tomdan tarasha tushganday.

Ma'lumki, A.Qahhor o'z asarlarida eng ko'p xalq donishmandlik namunalari murojaat qilgan yozuvchi. U asar nomi, epigrafi, dastlabki abzasi, tarkibi yoki xulosa qismida maqollarni ishlatib, asar mazmundorligini oshirgan hamda ular asar tarkibining mustahkam ajralmas qismiga aylanishiga xissa qo'shgan.

Abdulla Qahhor hikoyalarini tahlil qilganda, asardagi maqollarni hikoyalarning qaysi o'rnida ishlatgani, maqollardan foydalanishdagi maqsadi nima, maqollar gapda qanday vazifani bajarishi hamda ular sintaktik jihatdan o'zgartirilganligi ko'rib chiqiladi.

Abdulla Qahhor "O'g'ri" hikoyasining epigrafida "Otning o'limi, itning bayrami" deb yozadi. Epigrafni o'qib o'quvchi hikoyaning mavzusi kimningdir qiyin vaziyatga tushib qolishi boshqa birovga xursandchilik olib kelishi mumkinligini anglab yetadi. Bunda o'lim va bayram so'zlari antonim sifatida qo'llangan. Ot va it ham salbiy qarama-qarshilikni keltirib chiqaradi. Maqolning tuzilishiga hech qanday o'zgarish kiritilmagan va asl holicha qoldirilgan. Shuningdek, hikoyada "Begim deguncha belim sinadi", "Tekinga mushuk oftobga chiqmaydi", "Berganga bitta ham ko'p, olganga o'nta ham oz", "Quruq qoshiq og'iz yirtadi", "O'ynashmagil arbob bilan – seni urar har bob bilan" kabi maqollar asar bosh qahramonining nochor holda qolgan bo'lsada, yakkayu yagona boquvchi sigirini topish uchun qo'lidan kelganicha yuqori mansabdagi shaxslarga sovg'a-salomlar ulashib, bor-budini soviriishi nazarda tutiladi va bu holat hikoya oxirigacha davom etadi.

"Bemor" hikoyasi epigrafida Qahhor uslubiga xos bo'lgan qisqa va lo'nda "Osmon yiroq, yer qattiq" maqoli qo'llanadi. Bunda osmon va yer o'zaro qarama-qarshi tushunchalar bo'lib, kambag'al va omi kishining vaziyatdan chiqib keta olmasligi, hech qanday imkoni yo'qligini ta'riflaydi. Ushbu hikoyada bemorga qarashga mablag'i bo'lmagan turmush o'rtog'ining holatiga nisbatan "Bunday paytlarda yo'g'on cho'ziladi, ingichka uziladi" maqolidan foydalanilgan. Yo'g'on va ingichka o'zaro zid ma'noda ishlatilib, bosh qahramon misolida mablag'i bor odam vaziyatdan chiqa oladi, qashshoq esa uziladi, ya'ni vaziyatning qurboni bo'ladi, degan natijani izohlashga xizmat qiladi.

Abdulla Qahhor hikoyalarida nafaqat o'zbek tilidagi balki chet tillaridagi maqollardan ham unumli foydalanadi. Misol tariqasida, "To'yda aza" hikoyasining epigrafida tojik tilidagi "Zori behuda miyon meshikanad" ya'ni behuda zorlanish o'rtasidan kesiladi/uziladi, maqolini aytish kerak. Maqolning tojik tilidagi ko'rinishi yaxlit holda olingan va hech qanday o'zgartirish kiritilmagan. Bu maqolda antonimlik hodisasi kuzatilmaydi lekin sabab (natija) ergash gap bo'lib, yozuvchi hikoya bosh qahramoni mahalladagi savlatli, obro'li universitet o'qituvchisining turmush o'rtog'i vafot etgach, o'zining yosh talabasiga uylanish oqibatida tashqi ko'rinishini yoshlarday o'zgartirib, qo'ni-qo'shnilar orasida bebro' bo'lishi hamda ikkita og'ir chamadonni shoshib mashinaga joylab, so'ng kutilmaganda vafot etishligi sabab va natijalarini birgina maqol orqali o'quvchiga yetkazib beradi.

"So'ngan vulqon" hikoyasi nihoyasida "Yer tepganni, el tepadi" maqolini bosh qahramon tili bilan aytadi. Ushbu hikoyada Sheramat aka yoshi o'tib, mansabidan tushar ekan, bu holatni qabul qila olmay, o'ziga nisbatan baho berib shunday deydi. "Ikki yorti bir butun" hikoyasi sarlavhasi maqol bo'lib, asar mazmunini ochib berishga xizmat qiladi. Hikoyadagi ikki erkak o'zaro suxbatidan bir-biriga mos tushgan xarakterli shaxslar ekanligi ushbu maqolda yoritib berilgan. Yorti va butun so'zlari qarama-qarshi so'zlardir. Shuningdek, hikoya tarkibidagi "Eshakni yashirsangiz, hangrab sharmanda qiladi" deganida esa ko'pincha ikkinchi shaxs birlik ko'rinishida mavjud bo'lgan maqolni ko'plik ya'ni xurmat ma'nosida ishlatgan. "Bashorat" hikoyasida epigraf sifatida "Ola qarg'a qag' etadi, o'z ko'nglini chog' etadi" maqolini har kim qandayligidan qat'iy nazar o'z xursandchiligini nishonlashini aytadi, "Sep" hikoyasida esa "Mashqda qiynalsang, urushda qiynalmaysan" kabi maqollardan samarali va o'z o'rnida hikoya qahramonining asl holatini tasvirlash maqsadida foydalanadi.

Abdulla Qahhor asarlarida kamdan-kam holatda maqolning sintaktik tuzilishini o'zgartirgan. Ya'ni, ega yoki kesimni shaxs va sonda o'zgartiradi. Bu o'zgartirishda maqol kimning tilidan kimga qarata aytilayotganini inobatga oladi.

Abdulla Qahhor asarlarida maqollardan tashqari matallarni ham unumli ishlatadi. "Bemor" hikoyasidagi ko'ngilga armon bo'lmasin deb, chilyosin ham qildirishga to'g'ri keldi, "To'yda aza" hikoyasidagi: yaxshining yuzida zuluk ham xol bo'lib ko'rinadi, "Nurli cho'qqilar" hikoyasida: kesakdan o't chiqqaniga xursandligini izhor qilib; Fotima qari qiz bo'lib o'tirib qoladi; tappi tappidan yiroq tushmas ekan, "Mahalla" hikoyasida: mening bir oyog'im go'rda, sening ikki oyog'ing to'rdami?, "So'ngan vulqon" hikoyasida sendan ugina, mendan bugina; Isoning alamini, Musodan oladi; sizlaganni xushlab, senlaganni mushtlaydigan bo'lib

qoldilar; o't kech desa, o't kechganman, suv kech desa, suv kechganman; "Dumli odamlar" hikoyasida: yo'lovchi har bir xurgan itning ortidan quvsa, manzilga qachon yetadi; bunga gap uqtirish, qorong'u uyga kesak otganday gap; "Ikki yorti bir butun" hikoyasida : eshakni yashirsang, hangrab sharmanda qiladi; "Yillar" hikoyasida : birovning ishiga saratonda qo'l sovqotadi matallari asar ma'no mazmunini yanada yaqqol ochib berishga xizmat qiladi.

XULOSA

Xulosa qilib aytganda, o'zbekning atoqli va zabardast yozuvchisi, o'tkir qalam sohibi Abdulla Qahhor hikoyalarida xalq maqollari hamda qardosh xalqlar maqollarini unumli ishlatib, o'zining yashayotgan davridagi siyosiy tuzum oqibatida qiyinchilik bilan hayot kechirayotgan xalqning, millatning kundalik hayotini yoritishda ustalik bilan foydalanadi. Shuningdek, aksar hollarda maqolning asl tuzilishini o'zgartirmaydi va qarama-qarshi ma'noli so'zlardan ko'p foydalanib, maqol va matallarni hikoyaning istagan qismiga mos ishlata oladi. Maqollardan ma'no kuchaytirish va vaziyatni fosh qilish kabi maqsadlarda foydalanadi. Hikoyani o'qishdan oldin maqolni o'qigan o'quvchi bir butun hikoya ma'nosini anglab yetadi. Abdulla Qahhor asarlari tarkibidagi kabi maqol va matallar asrlar osha bir-biridan ajralmagan holda rivojlanib, o'z qolipini saqlab qolgan holda badiiy adabiyotda muallaq o'rniga ega janrlar bo'lib kelmoqda.

REFERENCES

1. A. Qahhor, Anor. Qissa va hikoyalar to'plami, Toshkent, G'afur G'ulom, 2012.
2. A. Madvaliyev tahriri ostida, O'zbek tilining izohli lug'ati, Toshkent, 1981.
3. B. Jo'rayeva, O'zbek xalq maqollarining lingvistik asoslari. Toshkent, Akademiya nashri, 2019.
4. M. Sulaymonov, O'zbek xalq og'zaki ijodi (Akademik litseylar uchun o'quv qo'llanma), Namangan nashriyoti, 2010.
5. O. Madayev, Xalq og'zaki poetik ijodi, Sharq, Toshkent, 2010.
6. Safarov Ohunjon, O'zbek xalq og'zaki ijodi: pedagogika oliy o'quv yurtlari uchun darslik. Toshkent, Musiqqa, 2010.
7. Mirzayeva, D. (2019). PROVERB AS A KIND OF PAREMIOLOGICAL FUND AND AS AN OBJECT OF LINGUISTIC AND METHODOLOGICAL RESEARCH. *Мировая наука*, (11), 33-36.

-
8. O'G, S. S. R. Z. (2021). O'ZBEK XALQ MAQOLLARIDA DIFFERENSIAL SEMALARNING IFODALANISHI. *Oriental renaissance: Innovative, educational, natural and social sciences*, 1(4), 923-928.
 9. Ikromova, L. (2021). MAQOL VA MATALLARNING MILLIY-MADANIY JIHATLARI. *Журнал иностранных языков и лингвистики*, 2(6).
 10. Toshboyeva, B., & Mirzayeva, D. (2022). INGLIZ VA O 'ZBEK TILLARIDA INSON RUHIY HOLATIGA OID MUBOLAG 'ALASHGAN FRAZEOLGIK BIRLIKLARNING OKKAZIONAL TRANSFORMATSIYALARINING OZIGA XOSLIGI. *Science and innovation*, 1(B6), 920-924.
 11. Mirzaeva, D. (2021). THE ROLE OF PAREMIA IN THE SYSTEM OF NATIONAL CULTURAL HERITAGE. *Журнал иностранных языков и лингвистики*, 2(3).
 12. <https://ilmlar.uz/wp-content/uploads/2021/11/Abdulla-Qahhor-hikoyalari-haqida>.

PEDAGOGICAL POSSIBILITIES OF IMPROVING STUDENTS' ACTIVITY

Sodikova Iroda Ilkhom kizi

Lecturer, Tashkent state university of economics, Uzbekistan.

ANNOTATION

In the article, the pedagogical possibilities of improving the educational activities of students in higher education institutions are widely adopted, teaching in accordance with the abilities and opportunities of students, the introduction of a differentiated approach and the use of advanced pedagogical technologies of education, factors influencing the formation of students as specialists, the professional development of our higher education pedagogues in the modern education process. Competency levels that are important in the activity are covered in detail.

Key words: *pedagogical activity, educational technologies, educational motivation, professional, qualified teacher, professional ability.*

АННОТАЦИЯ

В статье широкое распространение получили педагогические возможности совершенствования учебной деятельности студентов в высших учебных заведениях, обучение в соответствии со способностями и возможностями студентов, внедрение дифференцированного подхода и использование передовых педагогических технологий обучения, факторы влияющих на формирование студентов как специалистов, на профессиональное развитие наших педагогов высшей школы в современном образовательном процессе. Уровни компетентности, которые важны в деятельности, рассматриваются подробно.

Ключевые слова: *педагогическая деятельность, образовательные технологии, учебная мотивация, профессионал, квалифицированный педагог, профессиональные способности.*

INTRODUCTION

In order to organize and manage pedagogical processes in the educational institution on a scientific basis, and to create a comfortable educational environment in the team, the leaders of higher education institutions should know and rely on various modern methods of evaluating the quality of education, be able to determine the direction of developing ideas, regularly study best practices and scientific and technical achievements, it is necessary to implement it in its activity, to be able to organize innovative activities in the process of management. Therefore, it is

necessary to create the possibility of proper management of personnel activities in production and to seriously analyze a number of problems in choosing a profession and training specialists, pedagogues working in all higher educational institutions who are determined to start students and young people on the right path, professors working with students, in the process of choosing a profession aimed at young people and the general public. It is known that the leading activity of a student is studying.

In the process of educational activities, the main goals of training specialists are achieved. Study activity affects the development of the characteristics of the student's mental processes, the acquisition of important professional characteristics, skills and qualifications. If reading turns into creativity, it has a positive effect on the emotional areas of students, satisfies attention and memory, and creates a sense of satisfaction. Therefore, it is appropriate to consider these characteristics of students when planning their educational activities. The size of the educational loads in the higher education institution is such that strong motivations are needed to emphasize their success.

MATERIAL AND METHODS

N. Leontiev, L. N. Bojovich, P.Ya. Yakobson, V. Okonov and others' studies show that it is impossible to achieve the expected result if students and pupils are taught without positive motivation. The relationship between students' academic performance and self-assessment is also of great interest in academic performance.

A correlation is seen in academic performance except for students who do well, i.e. they rate themselves higher than the group. Researchers come to the following conclusions, looking at the self-awareness and evaluation of a person as an important element. Low-assimilation students are characterized by an uncritical approach to the assessment of their basic social psychological characteristics. Learning motivation is variable; it will be very strong in the first months of study. It remains unchanged in one-third of students. The following factors affect educational motivation: content of classes, teaching methodology, achieved results, competitions. Often students are dissatisfied with the level of teaching. Educational activities focused on creativity and research are interesting for them. Experimental positive learning conducted with students makes it possible to determine some conditions that depend on the formation of motivation. They are:

- 1) Understanding of immediate and recent perspective studies of education.
- 2) Understanding the theoretical and practical importance of the knowledge taught.

- 3) Presentation of scientific information in emotional form.
- 4) Newness of educational materials and delivery of its content.
- 5) Professional orientation of the educational material.
- 6) Selection of counter-informative tasks in educational activity.
- 7) Support curiosity and curiosity in groups.

RESULT AND DISCUSSION

The second level of human activity is higher than the previous one, but this activity has an inner psychic character; the subject hopes that other people will act to satisfy his needs. Such an expectation does not motivate the subject to take any action to satisfy his need.

Some negative changes can be seen in times of academic community service hardships. Mental processes include loss of internal concentration, memory loss, deterioration of thinking, reduction of accuracy of practical actions, reduction of activity, reduction of working capacity. Therefore, the competent approach of the pedagogue is important today in the introduction of modern educational technologies. In general, pedagogical activity is the labor activity of people who are responsible to the people and the state to prepare the young generation for life and work, specially trained to educate student.

The activities of teachers are aimed at the formation of human personality. Each student has his own behavior and character. When raising student, it is extremely difficult to take these characteristics into account and learn them. It uses special methods that reflect the complexity of social relations between people. Young people preparing for pedagogical activity should know its features. Creativity is needed only when a person faces a problem. Teaching activity has such a characteristic. The main essence of pedagogical creativity is related to the purpose and nature of pedagogical activity. A teacher should have such qualities as aiming for a clear goal, determination, sweet speech. If the teacher has high manners and culture, is kind and generous to people, he will quickly gain respect. Formation of student's professional competences is to ensure that he successfully acts on the basis of practical experience and knowledge in solving professional issues. Studying and solving problems related to the formation of professional skills in work activities, training qualified specialists through the formation of professional training is an urgent issue of today. The historical experience of the most developed countries of the world shows that when they took a step towards independence and development, they spent the main attention and resources on education and upbringing of young people. And such a

policy has justified itself in historical experience. Faithful, educated, ethical young people, qualified professionals worked intelligently, increased the power of their homeland, and were able to provide a high standard of living for their people.

Formation of professional competences of college students in the educational process is the ability to successfully act on the basis of practical experience and knowledge in solving professional issues. Forming the professional competence of today's teacher is to increase his daily ability and work efficiency. To ensure the effectiveness of competence skills of future pedagogues in the future. Studying and solving problems related to the formation of professional skills in work activities, preparing qualified specialists through the formation of professional training. A teacher's competent approach is a combination of setting educational goals, choosing educational content, organizing the educational process, and evaluating the educational outcome.

The most demanding quality and requirements for a qualified teacher:

- self-development;
- ability to solve problems through communication (oral and written communication);
- ability to work in cooperation with others;
- know how to use information technologies;
- adaptation in the labor market, successful participation, business activities.

Must have self-determination, analysis, self-assessment skills. A common culture alone is not enough for a modern teacher. Also, observing their student based on special knowledge and skills, comparing the important things in their growth with the main social ideas that have arisen in the society, determining the ways and methods of developing the educational process, showing educational influence with various means, analyzing, pedagogical research and achievements in a scientific way. it is desirable to systematize.

Of course, the teacher should be demanding, kind, patient, calm and confident in his profession. A teacher who loves a child with all his heart smiles more and frowns less. Along with imparting knowledge to student, at the same time, he is able to transfer his character to them, he appears to them as an example of humanity. Pedagogical-psychological theories are of great importance in the formation of the teacher's professional skills, because the theories about the activities of great people who are self-sufficient in the formation of our spirituality, about the demands placed on them and modern pedagogical technologies serve as the main source of professional skill formation. Thus, the activity of the student should prepare for an

independent life. Development and formation of necessary knowledge, skills and competences is the process of achieving the goal.

CONCLUSION

The use of scientific pedagogical information is important in improving pedagogical experiences. Because modern science and technology development requires the teacher to be creative, to be able to think freely about the important problems of science, to be able to convey the achievements of science to students, and finally to be able to teach students to think positively and do research. Therefore, it is necessary for a teacher to conduct research and acquire skills in this field first of all. While conducting scientific research, the teacher collects experiences, analyzes them, and draws conclusions based on them. In the process of using these conclusions in his practical work, he acquires very important knowledge that is necessary for a modern teacher.

REFERENCES

1. Abbasovna S.M. The importance of listening and understanding in basic foreign language in higher education institutions. International Journal of Psychosocial Rehabilitation. eISSN: 1475-7192
2. Valieva, M. S., & Avlaev, O. U. (2021). THE INFLUENCE OF EDUCATIONAL FACTORS ON THE FORMATION OF PERSONALITY. Herald pedagogiki. Nauka i Praktyka, 1(2).
3. Mirqosimova, X. M., & Avlaev, O. U. (2021). THE INTELLECTUAL DYNAMICS OF ADOLESCENTS. Herald pedagogiki. Nauka i Praktyka, 1(2).
4. Avlaev, O. U. (2020). THE ROLE OF SOCIAL INTELLIGENCE IN PERSONAL DEVELOPMENT. In Association with Novateur Publication India's A Multidisciplinary Peer Reviewed Journal, 692-698.
5. Djuraeva, S. N. (2018). Specificity and Features of Application Modern Innovative Technologies Training to Higher Education. Eastern European Scientific Journal, 4, 136-139.
6. Jorayeva, O. N., & Juraeva, S. N. (2020). STRATEGIES FOR USING ALTERNATIVE ASSESSMENT METHODS IN LANGUAGE AND LITERATURE CLASSES. International Journal of Innovations in Engineering, Research and Technology (IJIERT), 141-146.
7. Jo'rayeva, S. N., & Jumayev, S. Q. (2021). PSIXOLOGLARNING ETIKET TAMOYILLARI. O.,zbekiston Respublikasi Milliy gvardiyasi Harbiy-texnik instituti axborotnomasi, 1(13), 95-101. 13.

-
8. Saidova, M. A. (2021). DEVELOPMENT OF STUDENTS' ORAL SPEECH IN GERMAN LANGUAGE WITH THE HELP OF PREZI PROGRAM. *Journal of Central Asian Social Studies*, 2(01), 75-79.
 9. Akramxodjaeva, D., Nasretdinova, M., & Abdullayeva, M. (2020). Translation of national events and concepts in fiction. *International Journal of Scientific and Technology Research*, 9(2), 2984-2986.
 10. Saidova Makhsudakhon Abbasovna. (2022). DETERMINE PRAGMATIC COMPETENCE BY LISTENING IN PRACTICAL SESSIONS. *Journal of Academic Research and Trends in Educational Sciences*, 1(6), 139–142. Retrieved from <http://ijournal.uz/index.php/jartes/article/view/103>

ЗАМОНАВИЙ ПЕДАГОГЛАРНИНГ КАСБИЙ КОМПИТЕНСИЯЛАРИНИ ШАКЛЛАНТИРИШ ОМИЛЛАРИ

Жўраев Х.М.

Фа.ДУ. Кимё кафедраси ўқитувчиси

АННОТАЦИЯ

Ушбу мақолада бўлажак педагоглар учун бутун дунёга ўзларининг буюк ишлари билан донг таратган улуг боболаримизнинг илмий ҳулосалари ва ўғитларидан мисоллар келтирилади. Қолаверса, замонамиз олимларининг ҳам фикрлари таҳлил қилинади. Ўтмиш ва бугунги замонавий педагогика соҳалари таққосланади.

***Калит сўзлар:** Педагогик қобилият, педагогик компетенция, ўқитувчи матонати, лойихалаштириш кўникмалари, кузатувчанлик, рефлексия, умумий қобилиятлар.*

ФАКТОРЫ ФОРМИРОВАНИЯ ПРОФЕССИОНАЛЬНЫХ КОМПЕТЕНЦИЙ СОВРЕМЕННЫХ ПЕДАГОГОВ

Х.М. Джураев

Преподаватель кафедры химии, ФГУ.

АННОТАЦИЯ

В данной статье для будущих педагогов представлены примеры научных выводов и примеры наших прадедов, прославивших весь мир своими великими трудами. Кроме того, анализируются мнения современных ученых. Сравниваются прошлое и настоящее современной педагогики.

***Ключевые слова:** Педагогические способности, педагогическая компетентность, упорство учителя, умение планировать, наблюдательность, рефлексия, общие способности.*

КИРИШ

«Ўқитувчи-дейди Ал Форобий - ақл-фаросатга, чиройли нутққа эга бўлиши ва ўқувчиларга айтмоқчи бўлган фикрларини тўла ва аниқ, ифодалай олишни билмоғи зарур». У ўз фикрини давом эттириб, «Ўқитувчи ва раҳбарнинг вазифаси доно давлат раҳбари вазифасига ўхшайди, шу сабабли ўқитувчи эшитган ва кўрганларининг барчасини эслаб қолиши, ақл-фаросатга, чиройли нутққа эга бўлиши ўқувчиларга айтмоқчи бўлган фикрларини тўла ва аниқ, ифодалаб беришни билмоғи лозим. Шу билан бирга ўз ор-номусини кадрлаши,

адолатли бўлиши лозим. Ана шундагина у инсонийликнинг юксак даражасига эга бўлади ва бахт чўққисига эришади» деб таъкидлайди. Қомусий олим Абу Али ибн Сино фикрича, «Ўқитувчи матонатли, соф виждонли, ростгўй ва болани тарбиялаш методларини, ахлоқ-қоидаларини яхши биладиган одам бўлмоғи лозим.

МУҲОКАМА ВА НАТИЖАЛАР

Ўқитувчи ўқувчининг бутун ички ва ташқи дунёсини ўрганиб унинг ақл қатламларига кира олмоғи лозим». Носириддин Тусий ўзининг «Ўқитувчиларни тарбиялаш тўғрисида» асарида шундай дейди: «Ўқитувчи мунозараларини олиб боришда исбот қилишни билиши, ўз фикрларининг тўғрилигига ишониши, нутқи эса мутлақо тоза, жумлалари мантиқий ифодаланадиган бўлиши лозим. Ўқитувчи нутқи ҳеч қачон ва ҳеч қаерда захархандалик, кўпол ёки қаттиқ бўлиши мумкин эмас. Дарс пайтида ўқитувчининг ўзини тута олмаслиги ишни бузиши мумкин». Юсуф Хос Хожиб «Мен аъзолар касаллигини даволашдан олдин одамларнинг руҳиятини даволашни зарур деб топдим. Бунга мен ўқитувчилик йўли билан эришаман, бунга менинг ишончим комил. Чунки аъзолар касаллиги билан юзларча, мингларча одамлар ҳалок бўлсалар, нодонлик билимсизлик туфайли ўн минг ва юз мингларча одамлар ҳалок бўладилар...» Жомий бола дунёқарашининг камол мтопишида мактаб ва муаллимнинг ролига катта баҳо беради. Унинг фикрига қараганда, муаллим ақлли, адолатли, ўзида барча юксак фазилатларни мужассамлаштирган бўлиши керак. Ўзини номуносиб тутган одам, ҳеч вақт болаларга билим бера олмайди, деган фикрни билдиради. Улуғ шоиримиз Алишер Навоий ҳам ўқитувчи меҳнатини холисона баҳолаб «Агар шогирд подшоликка эришса ҳам унга (муаллимга) қуллуқ қилса арзийди». «Ҳақ йўлида ким сенга бир ҳарф ўргатмиш ранж ила, айламак бўлмас адо онинг ҳаққин юз ганж ила» каби сатрларни битган.

Педагог шахсининг муҳим касбий сифатларига қуйидагилар киради:
билимдонлик;

- мақсадни кўзлаш;
- амалий ва диагностик тафаккури;
- интуиция;
- импровизация (бадиха)
- кузатувчанлик;
- оптималлик;

- топқирлик;
- олдиндан кўра билиш;
- рефлексия;

Ҳар қандай фан ўқитувчисининг психологик қиёфаси ўзида қуйидаги тузилиш компонентларини мужассам этади:

- ✓ Инсоннинг индивидуал сифатлари яъни унинг индивид сифатидаги хусусиятлари темперамент, лаёқати ва бошқалар;
- ✓ Унинг шахсий сифатлари, яъни шахс сифатидаги хусусиятлари-инсоннинг ижтимоий моҳияти.
- ✓ Коммуникатив сифатлари.
- ✓ Даража-позицияли хусусиятлар яъни ҳолат, роллар, жамоадаги муносабатлар хусусиятлари.
- ✓ Фаолиятга доир (касбий-фанга доир) хусусиятлар.
- ✓ Ташқи ҳуқ- атвор кўрсаткичлари

Ўқитувчининг касбий муҳим сифатларининг 10 гуруҳи В. Г. Рындак бўйича:

I. Ўқитувчининг билим даражаси.

- ўқитувчининг умумий маданияти;
- ўқитиладиган фанини билиши;
- ўқитиладиган фан методикаларини билиши;
- таълим фалсафасини билиши;
- психологияни билиши;
- етакчи педагогик технологиялар ва инновацияларни билиши;
- социологияни билиши;
- физиологияни билиши;

II. Ўқитувчи фаолияти натижалари.

- Ўқувчиларда мустаҳкам ва чуқур фанга доир билимларнинг бўлиши;
- Ўқувчиларда фанга бўлган қатъий қизиқишнинг шаклланганлиги;
- Ўқувчиларда фан бўйича билимларни ўқув ва дарсдан ташқари фаолиятда мустақил қўллаш, мустаҳкам кўникма ва малакалар, ўқув меҳнати малакаларининг мавжудлиги;
- Ўқувчиларнинг ижодий қобилияти ўз-ўзини ривожлантиришга бўлган қобилиятнинг шаклланганлиги;
- Ўқувчилар тафаккурининг ривожланганлиги.

III. Гностик кўникмалар.

- Мустақил таълим олиш йўли билан ўз билимларини тизимли бойита олиш кўникмаси;
- Ҳамкасбларнинг тажрибасини ўрганиш орқали ўз билимларини тизимли кенгайтира олиш кўникмаси;
- Реал педагогик жараёнда янги билимларни олиш кўникмаси;
- Ўқувчилар шахси ва жамоа қобилиятлари уларнинг ривожланиш даражаси ва таълим-тарбия натижаларига таъсир этувчи шароитларни юзага чиқариш мақсадида ўрганиш кўникмаси;
- Ўз шахси ва фаолиятининг ютуқ ва камчиликларини ўрганиш ва ўз фаолияти унинг мақсадларини амалга оширишга мувофиқ равишда қайта ташкил этиш кўникмаси;
- Ўқув материали ўқув қўлланма таълим воситаларининг методик таҳлил қила олиш ва амалий баҳолаш ҳамда уларнинг ижодий қўллаш кўникмаси.

IV. лойиҳалаштириш кўникмалари.

- Дарс ва дарслар тизимини таълим мақсади, материал характери, таълим босқичларига мувофиқ равишда, фанлараро алоқани ҳисобга олган ҳолда режалаштириш;
- Таълимда фанни ўзлаштиришнинг психологик қонуниятларини ҳисобга олган ҳолда режалаштириш, ўқувчиларда учраши мумкин бўлган қийинчиликларини кўра билиш;
- Ўқувчилар фаолиятининг бир мунча рационал турларини билиши, маълумотни ўзлаштириш ва уларнинг ўқувчиларга қийинчилик туғдиришини олдиндан мақсадга мувофиқ равишда аниқлаш;
- Дарс олиб боришнинг самарали метод ва усулларини аниқлаш;
- Синфдан ташқари ишларини, фан бўйича ўқув-тарбиявий жараён мақсад ва вазифаларини биргаликда режалаштириш;
- Дарснинг мақсад ва вазифаларига мувофиқ равишда кўргазмали кўролларни лойиҳалаштириш ва яратиш кўникмаси;
- Кўргазмалилик вазиятлари ва Т.Т.В (таълимнинг техник воситалари)ни дарс ва синфдан ташқари ишларда мақсадга мувофиқ равишда (методик мақсадга мувофиқ равишда) қўллаш кўникмаси;
- Ижодий ишлар ва уй вазифаларини режалаштириш.

V. Конструктив кўникмалар

- Таълимнинг умумий ва хусусий мақсадларини ҳисобга олган ҳолда таълимнинг усул ва услубларини танлаш;

- Ўқув материални унинг хусусиятлари ва ўқувчиларнинг тайёргарлик даражасини ҳисобга олган ҳолда тўплаш ва меъёрга келтириш.
- Материални осон ва енгилдан қийин ва мураккабга нисбатан тақсимлаш;
- Дарсда кўргазмали қуролларнинг жойи ва хусусиятини аниқлаш; Топшириқ ва машқ уларнинг ўқувчилар учун қийинлигини ортиб бориши тартибида тақсимлаш;
- Маълумотларни ўзлаштириш жараёнини назорат қилишнинг объектив усулларини ва кўникмаларининг шаклланган даражасини аниқлаш.
- Ўқувчиларнинг у ёки бу фаолият туридаги вужудга келиш мумкин бўлган қийинчиликларини кўра билиш, ишнинг умумий, гуруҳий ва индивидуал шакллари танлаш кўникмаси;
- Вақтни дарснинг алоҳида босқичларига рационал тақсимланиш, бир босқичдан иккинчисига ўтишда мантиқийликка эътибор бериш;
- Ҳар бир дарсда ўқувчиларнинг фаолиятларини бошқариш хусусиятлари ва дарс ўтишнинг ўзгарувчан вариантларини аниқлаш.

VI. Ташкилотчилик кўникмалари.

- *Синф жамоаси ва уларнинг фаолиятини ушбу ўқувчилар жамоасининг бутун ўқув курси давомида ривожланиш динамикасини ҳисобга олган ҳолда педагогик жараёни мақсадга мувофиқ бошқаришни ташкил этиш;*
- *Дарс жараёнини педагогик фаолиятни илмий ташкил этишнинг асосий тамойилларига риоя қилган ҳолда амалга ошириш мақсадида ўз фаолияти ва ўқувчилар фаолиятини ташкил этиш;*
- *Жамоавий, гуруҳий ва индивидуал фаолият ва ўқувчиларнинг ўзаро ёрдамни рационал бирлаштириш;*
- *Ўқувчилар қизиқишларини ҳисобга олган ҳолда факультатив машғулотни ташкил этиш;*
- *Ўқувчиларнинг кўргазмали воситалари ва Т.Т.В ни яратиш бўйича фаолиятларини ташкил этиш;*
- *Синфдан ташқари ишлар бўйича белгиланган режани амалга ошириш, баҳолаш ва коррекция қилиш;*
- *Ўқувчиларнинг ўқув, меҳнат, ижтимоий фойидали, фаолиятга олиб киришнинг кўп образли шакллари қўллаш;*
- *Педагогик вазифаларни ечими билан боғлиқ бўлган фаолиятни ташкил этиш кўникмаси;*
- *Янги мулоқат усулларини қўллаш.*

VII. Коммуникатив кўникмалар

- Педагогик мақсадга мувофиқ муносабатларни ўрната билиш кўникмаси (ўқитувчи -синф, ўқитувчи-ўқувчи, ўқувчи -синф, ўқувчи-ўқувчи).
- Жамоа ва ҳар бир ўқувчи шахсининг ривожланиб бориш тизимини намоён этиш, ўқувчиларда муваффақиятга ишонишни синдириш кўникмаси;
- Ўқувчи шахсининг кучли томонларини топиш ва уни ўзига бўлган ишончини синдириш;
- Ўқувчилар билан ўзаро муносабатларда талабчанлик ва адолатлиликни намоён этиш;
- Авторитетни тан олиш орқали ўқувчиларга таъсир кўрсатиш;
- Педагогик жараён иштирокчилари билан педагогик мақсадга мувофиқ ўзаро муносабатларни ўрнатиш ва ривожлантириш;
- Низоларни бартараф этиш ва ҳал этиш;

VIII. Йўналганлик

- Сўз ва ишнинг бирлиги;
- Ўз касбига бўлган муҳаббат;
- Жавобгарлик, виждонлилик;
- Фаолият билан шугулланиш, меҳнатсеварлик;
- Ўқув-тарбиявий фаолиятдаги ижодкорлик;
- Ўз фанига бўлган муҳаббат.
- Болаларга бўлган муҳаббат.



X. Қобилиятлар

1. Онгининг равшанлиги ва танқидийлиги, кўрғазмалилик;
2. Ривожланган тассавур;
3. Хотиранинг мақсадга йўналганлиги;
4. Нутқнинг ифодалилиги
5. Кузатувчанлик, эътиборлилик;
6. Артистик қобилият.

Педагогик қобилиятлар таснифи (В. А.Крутецкий бўйича)

1. Дидактик қобилият- ўқувчиларга мос ўқув материални бера олиш қобилияти. Маълумот ёки муаммолар аниқ ва тушунарли бериш, фанга нисбатан қизиқишларини уйғотиш, ўқувчиларнинг фаол мустақил фикрлашларини кучайтиришдан иборат.

2. Академик қобилият-фаннинг баъзи соҳаларига бўлган (математика, физика, биология, адабиёт ва ҳоказолар) қобилият ҳисобланади.

3. Перцептив қобилият-ўқувчиларнинг ички оламига кириб бора олиш қобилияти, психологик кузатувчанлик билан изоҳланади.

Педагогик қобилиятлар таснифи (В. А.Крутецкий бўйича)

1. Дидактик қобилият- ўқувчиларга мос ўқув материални бера олиш қобилияти. Маълумот ёки муаммолар аниқ ва тушунарли бериш, фанга нисбатан қизиқишларини уйғотиш, ўқувчиларнинг фаол мустақил фикрлашларини кучайтиришдан иборат.

2. Академик қобилият-фаннинг баъзи соҳаларига бўлган (математика, физика, биология, адабиёт ва ҳоказолар) қобилият ҳисобланади.

3. Перцептив қобилият-ўқувчиларнинг ички оламига кириб бора олиш қобилияти, психологик кузатувчанлик билан изоҳланади.

4. Нутқ қобилияти -Ўз фикрлари, ҳиссиётини нутқ ёрдамида, шунингдек, мимика ва пантомимика ёрдамида аниқ ва равшан ифодалаш қобилияти.

5. Ташкилотчилик қобилияти- биринчидан, ўқув жамоасини ташкил этиш уни муҳим вазифаларини ҳал этишга ундаш қобилияти, иккинчидан, ўз шахсий ишини тўғри ташкил этиш қобилиятидир.

6. Авторитар қобилият-ўқувчиларга бевосита ҳиссий-иродавий таъсир кўрсата олиш қобилияти ва унинг негизида авторитетга айланиш қобилиятидир.

7. Коммуникатив қобилият-болалар билан мулоқатга киришиш, ўқувчиларга тўғри ёндашувни топиш, улар билан педагогик нуқтаи назардан

мақсадга мувофиқ ўзаро муносабатларни ўрнатиш қобилияти, педагогик тактнинг мавжудлиги билан белгиланади.

8. Педагогик тасавур (ёки башорат қила олиш қобилияти) ўқувчи шахсини тарбиявий лойиҳалаштириш яъни ўз ҳаракатларини (олдиндан) оқибатларини олдиндан кўра билиш қобилияти.

9. Диққатни тақсимлаш қобилияти- у ўқитувчи учун муҳим аҳамият касб этиб, диққатни бир вақт бир неча фаолиятга қаратишдан иборат қобилиятдир.

Педагогик қобилиятлар таснифи (Н.В.Кузмина бўйича).

Н.В.Кузмина ва унинг мактаби томонидан ишлаб чиқилган педагогик қобилиятлар концепцияси бугунги кунда бир мунча тўлиқ тизимли талқинни ифодалайди:

Биринчи даража

Перцептив-рефлексив педагогик қобилиятлар у ўзида:

Ҳиссийликнинг уч турини мужассам этади: а) Объектни ҳис этиш ўқувчилар эҳтиёжларини талаблар билан мос келишининг эмпатияси ва баҳоси билан боғлиқ;

Б) Меъёр ёки тактни ҳис этиш; в) Тегишлилик ҳисси.

Бу ҳиссийликларнинг намоён бўлиши педагогик интуициянинг асоси ҳисобланади

Иккинчи даража.

Проектив педагогик қобилият-таълимнинг янги самарали усулларини ишлаб чиқишга бўлган ҳиссийлик билан мувофиқлаштирилади.

Гностик қобилият- ўқувчиларнинг ўқитиш методикаларининг тез ва ижодий эгаллашда, таълимнинг турли усулларини яратишда намоён бўлади ҳамда улар ўқитувчининг ўз ўқувчилари, ўзи ҳақидаги маълумотга эга бўлишини таъминлайди.

Лойиҳалаштириш қобилияти- тарбияловчи таълимнинг якуний натижаларини режалаштиришида намоён бўлади.

Конструктив қобилият- биргаликдаги ҳамкорлик фаолиятини ижодий иш атмосферасини яратишда намоён бўлади.

Коммуникатив қобилият-алоқа ва педагогик мақсадга мувофиқ муносабатларни ўрнатишда намоён бўлади у қуйидагилар орқали таъминланади:

- индентификацияга бўлган қобилият;
- ўқувчиларнинг индивидуал қобилиятларига бўлган ҳиссийлик;
- яхши ривожланган интуиция;
- суггестив хусусиятлар;

- нутқ маданияти омиллари (мазмунийлик, таъсирчанлик)
(Л. Д. Столяренкага кўра)

Ташкилотчилик қобилияти- ўқувчиларнинг гуруҳда ўқув материални ўзлаштиришда ташкил этиш қобилиятига бўлган ўзига хос ҳиссийликда намоён бўлади.

Педагогик қобилиятлар таснифи (Н. А. Аминов)

Н.А.Аминовнинг фикрича, муваффақият педагогик қобилиятлар табақалашувининг асоси сифатида юзага келади. Унинг икки тури ажратилади :

- индивидуал (инсоннинг ўзига нисбатан).
- ижтимоий (инсоннинг бошқаларга нисбатан).

Терминал қобилият (шахснинг қобилиятлар)ни тадқиқотчи инсоннинг унинг нафақат қандайдир фаолиятдаги муваффақиятини таъминловчи ҳамда уларда рақобатчиликни оширувчи, яъни рақобат вазиятидаги муваффақиятни таъминловчи индивидуал-психологик хусусиятлар сифатида белгилайди.

Инструментал қобилият А.Н.Аминов уларнинг инсонни рақобатсиз ўзини шакллантиришда муваффақиятга эришишни таъминловчи усуллар (психологик ресурслар) сифатида кўриб чиқади. Бу қобилиятларни олим 2-гуруҳга бўлади:

- Умумий (перцептив) қобилиятлар;
- Махсус қобилиятлар:
- Эмоционал;
- Иродавий;
- Хотирага оид;
- Аттенцион;
- Ифодалаш.

REFERENCES

1. А.И. Avazboyev, Y.U. Ismadiyrov “KASBIY PEDAGOGIKA” –CHOLPON – 2014
2. M.Ochilov, N.Ochilova “ Oliy maktab pedagogikasi” “ALOQACHI” NASHRIYOTI -2008y
3. M.Nishonov, SH.Mamajonov, V.Xujaev. Kimyo o‘qitish metodikasi. T-2002.
4. L.V.Golish «Talimning faol usullari: mazmuni, tanlash, amalga oshirish». T.: Orta mahsus kasb-hunar talimi markazi, 2001.

KALIY RUDALARINI YER OSTI USULIDA QAZIB OLISHNING ASOSIY BOSQICHLARI

Karimov Yoqub Latipovich

Qarshi muhandislik iqtisodiyot instituti “Konchilik ishi” kafedrasida dotsenti v.b.

E-mail: zuhridin.latipov7@gmail.com

Latipov Zuhridin Yoqub o‘g‘li

Qarshi muhandislik iqtisodiyot instituti “Konchilik ishi” kafedrasida dotsenti v.b.

t.f.f.d. (PhD)

Turdiyev Jasurbek Normurod o‘g‘li

Qarshi muhandislik iqtisodiyot instituti 2-kurs talabasi

ANNOTATSIYA

Maqolada kaliy rudalarini yer osti usulida qazib olishning asosiy bosqichlari, kaliy rudalarini qazib olishning bir necha usullari, kaliy tuzini qazib olish usullarining o‘ziga xos afzallik va kamchiliklari, Tepaquton kaliy tuzlari konida qazish ishlari texnologiyasi atroflicha o‘rganilgan va nazariy tahlil qilingan.

***Kalit so‘zlar:** kaliy, kaliy shaxtasi, yer ostida ishqorlash, havzali qazib olish usuli, panel, kon lahimi, shtrek, yer osti qazish kombayni.*

ABSTRACT

In the article, the main stages of underground mining of potassium ores, several methods of mining of potassium ores, specific advantages and disadvantages of mining methods of potassium salt, the technology of excavation works in the Tepaquton potassium salt mine are thoroughly studied, and theoretically analyzed.

***Key words:** potash, potash mine, underground alkalization, basin mining method, panel, mining slab, strip, underground mining combine.*

KIRISH

Jahonda kaliy o‘g‘itlari tabiiy turdagi silvinit rudasi olinadi va ular agrar sohada o‘simliklarda kaliy yetishmasligini qoplab, yuqori hosil olishga imkon beradi. Kaliyli ruda konlarini qazib olishda yer osti usuli qo‘llanilganda qazilgan hududning geologik-strukturaviy holatining buzilishi va qazish ishlarida yuqori unumdorlikka ega bo‘lgan texnikalardan foydalanish alohida ahamiyat kasb etadi. Jahon amaliyotida kaliy konlari tajribasida 1960-2000-yillar davomida rudani qazib olishning asosiy usuli burg‘ulash va portlatish bo‘lib, u ko‘p operatsiyali va past mahsuldorlik ega bo‘lgan. 2000-yillardan boshlab kaliy qatlamlarini qazishning kombinatsiyalangan usuli, kombayn texnologiyalarining oqilona parametrlarini

aniqlash va turli sharoitlarda kaliy zaxiralarni ochish, tayyorlash va qazib olish usullarini ishlab chiqish bo'yicha ko'plab tadqiqotlar olib borildi[1-10].

ADABIYOTLAR TAHLILI VA METODLAR

Kaliy rudalarini yer osti usulida qazib olish ishlari bo'yicha Baturin Ye.N., Bachurin B.A., Belkin P.A., Blinov S.M., Boboshko A.Yu., Vostresov S.P., Dyakov S.P., Ilin V.P., Klementev V.P., Korolev V.A., Kraynev B.A., Krupskaya L.T., Kuznesov N.V., Lapinskaya V.O., Menshikova Ye.A., Brennera B.A., Vorobeva V.A., Jelnina Yu.A., Kovaleva O.V., Kovtuna V.Ya, Leonovicha M.F., Lixina P.A., Permyakova R.S., Pinskogo V.L., Sobolya A.V., Soloveva V.A., Shumaxer A.I., Bor M., Koca M., Ozdemir F., Turkan I. va shu kabi boshqa olimlar katta hissa qo'shishgan[1-20].

NATIJALAR

Kaliy rudalarini qazib olishning bir necha usullari mavjud, ulardan asosiylari:

- havzali qazib olish usuli;
- yer ostida ishqorli yeritish usuli;
- yer osti shaxtalari yordamida qazib olish usuli.

Havzali usulda tuz qazib olishning mohiyati shundaki, dengizdan qumli tuproq yoki qum tepalar bilan ajratilgan daryolardagi tuzni cho'ktirish jarayonini suniy ravishda ko'paytirish va bu yerda quruq va issiq havoda tuz to'planishi natijasida, uni yig'ish va qayta ishlashga yuborish mumkin. Buning uchun ekologik toza qirg'oq zonalarida dengiz bilan birlashadigan basseynlar barpo etilmoqda. Quyosh va shamol ta'sir qilishi natijasida suvli tuz tabiiy ravishda bug'lanib, qattiq tuz hovuz tubida cho'kib qoladi, undan keyin u buldozerlar yordamida yig'iladi. Dengiz tuzini qazib olish texnologiyasi asrlar davomida o'zgarmagan va mahsulotning tabiiy tarkibini saqlashga imkon beradi. Kaliy rudalarini havzali qazib olish usuli Xitoy, Isroil, Iordaniya va Chilida keng qo'llaniladi [5-6].



1-rasm. Kaliy rudalarini havzali qazib olish usuli.

Yer ostida ishqorli eritish usuli asosan yer osti shaxtalari yordamida qazib olish usuli mumkin bo'lmagan joylarda qo'llaniladi. Kondagi tuz qatlamining qalinligi va chuqurligiga qarab, skvajinalar qazilgan bo'lib, ularga tuz toshini eritish uchun toza issiq suv quyiladi. Suyultirilgan sho'r suv eritmasi shlam tortuvchi nasoslar yordamida so'rib olinadi. Kam bosim bilan ulkan vakumli rezervuarlarga kirib, sho'r suv bug'lana boshlaydi, natijada tuz kristallari hovuz tubiga cho'kadi. Yer ostida ishqorli eritish usuli yordamida kaliy rudalarini qazib olish asosan Kanadaning Saskatchewan konida amalda qo'llaniladi[5-9].

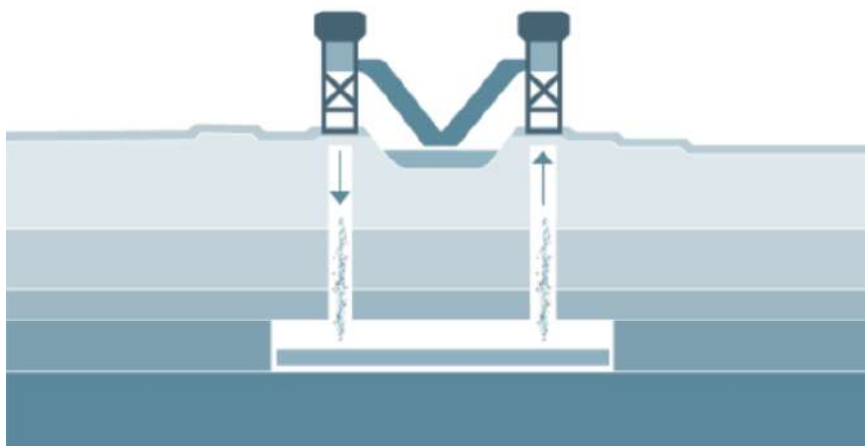

2-rasm. Kaliy rudalarini yer ostida ishqorli eritish usuli.

Yer osti shaxtalari yordamida qazib olish usuli keng tarqalgan bo'lib, ushbu usul yordamida jahonda taxminan 80% kaliy konlari qazib olinadi, chunki odatda kaliy tuzi konlari 100 metrdan 600 metrgacha chuqurlikda uchraydi. Kaliy shaxtasi deganda ko'z oldimizga tabiiy tuz qatlami yo'nalishida o'tilgan va foydali qazilmani qazish, yer yuzasiga chiqarish ishlarini bajarish uchun foydalaniladigan lahimlar majmuini tushinamiz. Asosiy va uzoq muddat xizmat qilishi lozim bo'lgan lahimlar foydali qazilma markazi tomon bo'ylamasiga o'tkazilib, raqamlangan panellarning ichki kameralaridan va texnologik galeriyalardan iborat. Panellar joylashuvi qazilmaning geologik tavsifi bilan bog'liq holda o'ng va chap qanotlarda juft va toq sonlar guruhiga ajratilib joylashtiriladi. Hosil qilingan galeriyalarda qazib olingan kaliy tuzi g'aramlanib hamda yer osti me'yorlashtirish ishlari amalga oshirilib, loyiha asosida berilgan transportlar (shaxta temir yo'li, konveyer, maxsus yuk liftlari yoki o'ziyurar yuk aravachalari)da yer yuzasiga chiqarilib, rudani boyitish uchun qayta ishlash majmuasiga yuk tashuvchi avtosamosvallar, osma sim arqonli yo'llar, temir yo'l transporti yordamida yetkazib beriladi. Dunyodagi barcha kaliy tuzi konlari mavjud davlatlarda kaliy rudalarini yer osti shaxtalari yordamida qazish amalga oshiriladi[8].



3-rasm. Kaliy rudalarini yer osti shaxtalari yordamida qazib olish.
Kaliy tuzini qazib olish usullarining o'ziga xos afzallik va kamchiliklari
1-jadvalda taqqoslangan.

1-jadval

Kaliy tuzini qazib olish usullarining o'ziga xos afzallik va kamchiliklari

Baholash	Havzali qazib olish usuli	Yer ostida ishqorli yeritish usuli	Yer osti shaxtalari yordamida qazib olish usuli
Atrof-muhitga ta'siri	Tuz qazib olinadigan tabiiy hududlarning ekologiyasiga minimal ta'siri	Ishqorlash olib boriladigan hududda puch tog' jinslarining qolishi va gurunt suvlarining birlamchi holatga qaytishi imkon mavjudligi, rekultivatsiya ishlarini olib borishga ehtiyojni yo'qligi	Chuqur yer osti bo'shliqlarning paydo bo'lishi va yer yuzasida ag'darmalarning hosil qilinishi sababli tabiiy ekotizimni sho'rlanishi oqibatida atrof-muhitga negativ tasirni yuqoriligi
O'zbekiston Respublikasi hududida ushbu usullarni qo'llanilish imkoniyati	Geografik muhitning o'ziga xos xususiyatidan kelib chiqib tadbiq etishni imkoniyatini mavjud emasligi	Hududda ushbu usulni ost qoplamaning va qo'llaniladigan ishqorlarning aniqlangan tavsifi asosida qo'llash mumkinligi(masalan yer osti grunt suvlariga salbiy tasiri)	Har qanday iqlim va ob havo sharoitida ushbu usuldan foydalanish mumkin va rudani qazib olishga imkon beradi
Rudani qazish uchun ketadigan sarf xarajatlar	Kerakli jihozlarning qimmatligi va minimal ishchi xodimlarning jalb qilinishi	Tuzli eritma tan narxining yuqori emasligi, yer qa'rida chuqur joylashgan konlarda kaliyni qazish imkoniyati, minimal ishchi xodimlarning jalb qilinishi	Zaruriy qurilma, uskunalar tan narxining qimmatligi va ishchi xodimlarning jalb qilinishi

Mehnat sharoitining xavfsizligi	Xavfli holatlarning ishchi xodimlarga ta'sirini kamligi	Xavfli holatlarning ishchi xodimlarga ta'sirini kamligi	Kasbiy kasalliklar va xavfli holatlarning ishchi xodimlarga ta'sirini nisbatan yuqoriligi
Qazilgan ruda sifati	Boyitishga bo'lgan ehtiyojni mavjudligi tuz sifatining nisbatan yuqoriligi (80-90%)	Boyitishga bo'lgan ehtiyojni mavjudligi tuz sifatining nisbatan yuqoriligi (60-75%)	Boyitishga bo'lgan ehtiyojni zarurligi tuz sifatining nisbatan pastligi (22-32%)

Kaliy rudalari asosan Kanada, Rossiya, Belorussiya, Braziliya, Xitoy, Germaniya, AQSh, O'zbekiston, Turkmanistonda qazib olinadi.

O'zbekiston Respublikasi birinchi Prezidentining 17.12.2007 yildagi № PP-748 sonli farmoniga asosan "Dexqonobod kaliy o'g'itlari zavodi" qurilishi tasdiqlandi.

Tog'-kon majmuasining Silvinit rudasini qazib olish yillik loyihaviy quvvati 700 ming tonnani tashkil qiladi [12-13].

Rudnikning loyihada ko'zda tutilgan quvvatiga erishish uchun zamonaviy kon tayyorlov va qazish uskunalaridan foydalaniladi.

Loyihani ishlash quyidagilardan tashkil topgan:

1. Konni ochish sxemasi;
2. Silvinit rudasini yer osti usulida qazishga tayyorlash va qazib olish.

Tepaqo'ton koni Qashqadaryo viloyati Dehqonobod tumani va Turkmaniston Respublikasining Chorjuy viloyati hududida joylashgan. Davlatlararo chegara Sho'rdaryo daryosini yoqalab o'tgan davlat chegarasi bo'ylab ajratilgan. O'zbekiston Respublikasi hududidagi kon maydoni Dehqonobod shahridan janubiy g'arb tomonga 26 km uzoqlikda joylashgan. Konning uzunligi janubiy-g'arbdan shimoliy sharqqa tomon 24 km, 7 km enlikda Lalmikon burmalanishida joylashgan. O'zbekiston Respublikasi hududidagi konning eni 1,5 da 3,0 km gacha cho'zilgan. Konning umumiy zaxira maydoni 69,6 km², shundan 31,4 km² O'zbekiston Respublikasi hududida joylashgan. Struktura – tektonik jihatdan Tepoqo'ton koni janubiy-g'arb Hisor megaantiklinalida joylashgan.

MUHOKAMA

Shaxta maydonini tayyorlash sxemasi va usullari shaxta maydonini tayyorlash sxemasini tanlash uchun Quyi II qatlamning qiya joylashishi hisobga olinadi (o'rtacha yotish qiyaligi 140). Shu munosabat bilan shaxta maydonida bosh tayyorlov lahimlarini shunday joylashtiriladiki, ularning qiyalik burchagi 60 dan oshmasligi

kerak. Bu o'ziyurar yordamchi transport va tasmali konveyerlardan foydalanish uchun qulaylik yaratadi. Shaxta maydonini umumiy yuzasi 78 panelga bo'linadi. Dastlabki panellar shaxta maydonining markaziy qismida joylashtiriladi. Panel qazib shtreklaridan qazib olingan stvolning rudasini konveyer shamollatish shtrekiga tashish BGA-2M-04 burg'ilash uskunasi yordamida qazilgan 500 mm diametrni ruda tushiruvchi skvajina yordamida amalga oshiriladi. Panel tayyorlash lahimlari ko'ndalang kesim yuzasi $15,5 \text{ m}^2$, balandligi 3,1 m va eni 5,1 metr bo'lgan Ural-20R kombayni yordamida o'tiladi.

Hozirgi vaqtda Tepaquton kaliy tuzlari konida qazish ishlari texnologiyasi quyidagicha:

- kombayn silvinit rudasini parchalaydi;
- parchalangan rudani vaqtincha yukni tushirish va ortish uchun ishlatiladigan mashina bunkerida saqlaydi;
- o'ziyurar vagon foydali qazilmani uzatuvchi bunkerdan rudani tushirish joyiga yetkazib beradi.

Amaldagi texnologiyaning asosiy kamchiliklari "Ural" tipidagi qazish kombaynlarining unumdorligi boshqa zamonaviy kombaynlarga nisbatan pastligi, kombaynning qazish ishlari olib boriladigan shtrekdan uzoqlashishi bilan uning bekor turib qolish vaqtining ko'payishi hisobiga kombayn kompleksining unumdorligini pasayishi, shuningdek qazib olish jarayonida rudaning yo'qolishi va aralashuvini oshiradi.

Kaliy konlarining aksariyati kamerali qazib olish tizimi va ustunli qazib olish tizimidan foydalangan holda yer ostida o'zlashtiriladi. AQSh, Ispaniya, Fransiya va Belorusiya kaliy shaxtalarida kaliy rudalarini ishlab chiqarishda kamera ustunli qazib olish usulidan foydalaniladi. Ushbu ishlab chiqish texnologiyasi mineral qazib olishning yuqori darajasini (95% gacha) ta'minlaydi, shuningdek, silvinit qatlamlarini qazish imkonini beradi[8].

Dunyo miqyosida foydali qazilma konlarini yer ostida qazib olish amaliyoti shuni ko'rsatadiki, kon ishlarida rudani qazish majmualarining maksimal ish unumdorligiga erishish uchun, ushbu komplekslar va kombaynlarning orqasida rudalarni uzluksiz yetkazib berish vositalari ya'ni konveyerlardan tashkil bo'lganda erishiladi.

Taklif etilayotgan variantda "Dexqonobod kaliy zavodi" AJ tog'-kon majmuasi kon qazish ishlari misolida Tepaquton konining qazib olish samaradorligini oshirishni nazarda tutadi. Shu maqsadda JOY firmasining zamonaviy yuqori samarali qazish tozalash uskunalaridan JOY 12CM27 markali kombayn maksimal ishlash quvvati 19

t/min bilan birgalikda bo'lgan JOY FCT markali barabani yordamida buriluvchan konveyer poezdi doimiy kon kombaynini joriy etish orqali konni qazib olish texnologiyasi taklif etilmoqda[15-19].

Taklif qilinayotgan uzluksiz yetkazib berish uskunalarining asosiy afzalliklari quyidagilardan iborat:

- vagonlarni almashtirish yoki foydali qazilmalarni kondan tashish tizimlari uchun vaqt talab qilinmaydi;

- har qanday vaqtda kombayn qazishga qodir bo'lsa, kon massasini tashishga tayyor;

- masofadan boshqarish bitta odam tomonidan amalga oshiriladi;

- minimal miqdordagi chang va to'kilishni hosil qiladi (katta bo'lmagan yuklash va tushirish holatida);

- boshqa uzluksiz uzatish tizimlarga qaraganda shovqinsizroq ta'minot tizimi;

- foydali qazilmalarni tashish paytida elektr energiyasini kamroq sarf qiladi;

- kombayn va kabellarni doimiy nazorat qilish.

XULOSA

Kaliy rudasini intensiv ravishda qazib olish texnologiyasi kombayn kompleksining o'rtacha kunlik unumdorligini 2 barobardan ziyod ko'paytirish, foydali qazilma chiqish koeffitsientini deyarli 1,5 barobar oshirish va mehnat unumdorligini 1,4 baravar kamaytirish imkonini beradi.

REFERENCES

1. Батури́н Е.Н. Меньшикова Е.А. Блинов С.М. Наумов Д.Ю. Белкин П.А. Проблемы освоения крупнейших калийных месторождений мира.
2. Латипов, З. Ё. У., Бобомуродов, А. Й. У., Хасанов, Ш. Р. У., & Абдиназаров, У. Б. У. (2022). Расчет производительности комбайновых комплексов в условиях рудника Тюбегатанского месторождения калийных солей. *Universum: технические науки*, (1-2 (94)), 5-9.
3. Латипов, З. Ё. У., Мухаммадов, А. А. У., & Исмоилов, М. И. У. (2022). К ВОПРОСУ ОТХОДОВ ДОБЫЧИ И ПЕРЕРАБОТКИ КАЛИЙНЫХ СОЛЕЙ ТЮБЕГАТАНСКОГО МЕСТОРОЖДЕНИЯ. *Universum: технические науки*, (4-6 (97)), 5-8.
4. Заиров, Ш. Ш., Уринов, Ш. Р., Каримов, Ё. Л., Жумаев, И. К., Латипов, З. Ё. У., & Эшкулов, О. Г. У. (2021). Повышение технологии проходки калийных пластов в условиях тюбегатанского месторождения калийных солей. *Universum: технические науки*, (10-2 (91)), 59-63.

5. Заиров, Ш. Ш., Уринов, Ш. Р., Каримов, Ё. Л., Латипов, З. Ё. У., & Аvezова, Ф. А. (2021). Изучение экологических проблем и анализ способов снижения негативного воздействия отходов калийных руд на окружающую среду. *Universum: технические науки*, (4-2 (85)), 46-50.
6. Каримов, Ё. Л., Жумаев, И. К., Латипов, З. Ё., & Хужакулов, А. М. (2020). Повышение эффективности использования хвостохранилища для размещения солеотходов обогатительной фабрики Дехканабадского завода калийных удобрений. *Горный вестник Узбекистана.–Навои*, (4), 45-48.
7. Каримов, Ё. Л., Жумаев, И. К., Латипов, З. Ё. У., Шукуров, А. Ю., & Нарзуллаев, Ж. У. У. (2020). Рекомендации по применению технологии противифльтрационной защиты солеотвала и рассолосборника № 1. *Universum: технические науки*, (12-2 (81)), 34-37.
8. Каримов, Ё. Л., Латипов, З. Ё. У., Каюмов, О. А. У., & Боймуродов, Н. А. (2020). Разработка технологии закрепления солевых отходов рудника Тюбегатанского горно-добывающего комплекса. *Universum: технические науки*, (12-3 (81)), 59-62.
9. Латипов, З. Ё. У., Каримов, Ё. Л., Шукуров, А. Ю., Худойбердиев, О. Д., & Норкулов, Н. М. У. (2021). Моделирование и установление координат центра масс отвала и хвостов Тюбегатанского калийного месторождения. *Universum: технические науки*, (2-2 (83)), 25-28.
10. Каримов, Ё. Л., Хужакулов, А. М., & Латипов, З. Ё. У. (2020). Гидравлическая закладка выработанного пространства при подземной добыче калийных руд. *Journal of Advances in Engineering Technology*, (1), 25-28.
11. Каримов Ё.Л., Латипов З.Ё., Хужакулов А.М. Технология проходки выработок на Тюбегатанском месторождении калийных солей // Социально-экономические и экологические проблемы горной промышленности, строительства и энергетики сборник научных трудов 15-й международной конференции. – Минск – Тула – Донецк, 29-30 октября 2019 г. .– С. 102-104.
12. Каримов Ё.Л., Якубов С.И., Аликулов Г.Н., Латипов З.Ё. Геодинамические активные зоны Тюбегатанского месторождения калийных солей // Горный вестник Узбекистана. – Навои, 2018. –№2. – С. 41-44.
13. Каримов Ё.Л., Якубов С.И., Муродов Ш.О., Нурхонов Х., Латипов З.Ё. Экологические аспекты Дехканабадского рудного комплекса по добыче калийных руд // Горный вестник Узбекистана. – Навои, 2018. – №3. – С. 23-27.
14. Лапинская В.О. Способы снижения засоления земель в районах разработки калийных месторождений // Молодежный научный семинар «Социальная

экология как основа экологизации общества». – Кемерово, 08-09 декабря 2014 г. – С. 23-26.

15. Латипов З.Ё., Каримов Ё.Л., Жумаев И.К., Кораев Б.М. Тепакутон калий конининг ташқи майдонидан оқилона фойдаланишни математик моделлаштириш // Инновацион технологиялар. – Қарши, 2020. – №3. С. 7-12.

16. Латипов З.Ё., Каримов Ё.Л., Хўжакулов А.М., Авлакулов А.М., Шукуров А.Ю., Калий рудаларини ўзлаштириш ва чиқиндиларнинг атроф-муҳитга салбий таъсирини пасайтириш муаммолари // Инновацион технологиялар. – Қарши, 2020. – №4. С. 18-22.

17. Латипов З.Ё., Каримов Ё.Л., Шукуров А.Ю., Худойбердиев О.Д., Норкулов Н.М. Моделирование и установление координат центра масс отвала и хвостов тюбегатанского калийного месторождения // Universum: технические науки – Москва, 2021. С. 25-29.

18. Латипов З.Ё., Бобомуродов А.Й., Хасанов Ш.Р. Выбор параметров системы разработки при отработки панели № 5 на горнодобывающем комплексе Дехканабадского завода калийных удобрений // Universum: технические науки. – Москва, 2022. – №10(103). – С. 11-13.

19. Соловьев В.А., Секунцов А.И. Разработка калийных месторождений: практикум. — Пермь: Изд-во Перм. нац. исслед. политехн. ун-та, 2013. — 265 с.

20. Холиёрова Х.К., Якубов С.Х., Латипов З.Ё. Математические модели оптимизации цилиндрических оболочек с подкрепленными ребрами жесткости // Universum: технические науки. – Москва, 2021. – №2(83). С. 31-33

TUZ(0,9% KONSENTRATSIYALIK), OQSIL VA MODEL SUYUQLIKLARNING SUVSIZLANISH KINETIKASI

Ergashev Erkinjon Abdusattor o'g'li

Farg'ona davlat universiteti, Farg'ona, O'zbekiston.

+998911233818

E-mail: erkinjonebk@mail.ru

ANNOTATSIYA

Biologik suyuqlikning kristallanishi bo'yicha tadqiqotning asosiy yo'nalishlari kristallanishning suyuqlik tarkibida mavjud bo'lgan moddalar va ularning miqdorlariga bog'liq holda o'zgarishini aniqlashdan va biologik suyuqliklarning suvsizlanish jarayonida sodir bo'ladigan, molekulalararo tarkiblanish jarayonini axborot berish imkonini o'rganishdan iborat.

Ilm-fan sohasida erishilgan ko'plab ma'lumotlar, insondagi biologik suyuqlik (so'lak) asosiy tadqiqotlarda va tibbiy tashxislarda foydalanish uchun katta salohiyatga ega bo'lgan noyob moddadir degan xulosaga kelishimizga yordam beradi.

Kalit so'zlar: *Biologik suyuqlik, kristallanish, bug'lanish.*

АННОТАЦИЯ

Основными направлениями исследований кристаллизации биологических жидкостей являются определение изменений кристаллизации в зависимости от присутствующих в жидкости веществ и их количества, а также изучение процесса межмолекулярного состава, происходящего при обезвоживании биологических жидкостей и дающего информацию. .

Многочисленные научные данные позволяют сделать вывод о том, что биологическая жидкость человека (слюна) является уникальным веществом с большим потенциалом для использования в фундаментальных исследованиях и медицинской диагностике.

Ключевые слова: *Биологическая жидкость, кристаллизация, испарение.*

KIRISH

Hozirgi kunda diagnostik maqsadlar uchun biologik suyuqlik (so'lak)ni tahlil qilish istiqbollari o'rganishga katta e'tibor qaratilmoqda. Biologik suyuqlik(so'lak) tananing ichki muhitining dinamik barqarorligini aks ettiradigan kompleks vosita bo'lib shu bilan birga, og'iz suyuqligi turli omillar ta'sirida turli, fizik-kimyoviy va biologik xususiyatlarga ega bo'lishi mumkin va organizm reaktivligining

ko'rsatkichlaridan biri hisoblanadi. Biologik suyuqliklarning ichki tuzilishi va uning miqdorlariga bog'liq holda bug'lanish jarayonida bo'ladigan fizikaviy o'zgarishlar va qattiq fazasini baholash usullari laboratoriya diagnostikasida juda keng qo'llanilishi, biologik suyuqlikni olish jarayonining soddaligi, shuningdek, yuqori sezuvchanlik va axborot olish imkoniyatining mavjudligi o'rganila boshlangan dolzarb muammolardan biridir. Ma'lumki, tuzilish va funktsiya o'rtasidagi munosabatlar tushunchasi fizika, biologiya va tibbiyotda markaziy o'rinni egallaydi. Biroq, zamonaviy biologiya va tibbiyotda morfologik yondashuv asosan hujayra elementlariga qaratilgan bo'lsada, klinik tibbiyot manfaatlari uchun biologik suyuqliklarning strukturaviy tahlili muammosi tadqiqotchilar tomonidan haqiqatda e'tiborga olinmagan.

Tadqiqot Maqsadi. Tadqiqotning maqsadi tomchi shaklidagi suvsizlanish ya'ni qattiq fazaga o'tish jarayonida biologik suyuqliklarni strukturalashtirishning asosiy mexanizmlarini eksperimental va nazariy asoslash, biologik suyuqliklarning qattiq fazasidagi tarkibiy o'zgarishlarning tabiatini aniqlash, avtomatlashtirilgan tahlil algoritmlarini yaratish, biologik suyuqliklarning qattiq fazasining strukturaviy portretida patologik holatlarning morfologik belgilarini aniqlash.

Odatda ushbu usuldan foydalanishda tekshirilayotgan biologik suyuqlik (so'lak)ning tomchi ko'rinishini oluvchi ma'lum miqdorini bug'lanishi jarayonida bo'ladigan fizik jarayonlar va bug'langanidan so'ng hosil bo'ladigan qattiq ko'rinishdagi cho'kma (fatsiya)ni morfologiyasi o'rganiladi.

Biologik suyuqlik(so'lak) organizmdagi inson DNKlari va klinik tahlillarini o'rganish

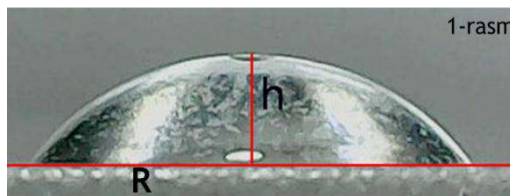

uchun manba bo'lishi mumkin chunki so'lakdagi muayyan molekullarning tarkibi ularning qondagi konsentratsiyasini aks ettiradi. Turli laboratoriya testlari uchun so'lakni qo'llash, ayniqsa, bolalar va qariyalarda sinab ko'rishda qonni ishlatishdan ancha soddaroq, xavfsizroq va arzonroq.

Tadqiqot usuli. Har kuni odamda 1-1,2 litrgacha biologik suyuqlik (so'lak) ajraladi. Biologik suyuqlik (so'lak) tarkibidagi anorganik moddalarda natriy, kaliy, kalsiy, va boshqa mikroelementlar uchraydi. Biologik suyuqlik (so'lak) tarkibidagi organik moddalar asosan oqsillardan va tuzlardan iborat. Biologik suyuqliklarning bug'lanishi va qattiq fazasining tuzilishini o'rganish uchun quyidagi uslub ishlab chiqildi. Hajmi 2 mm^3 - 5 mm^3 oralig'ida bo'lgan biologik suyuqlik gorizontol ravishda gorizontol holda joylashgan yassi oynaga tomiziladi. Bir tomchisining

diametri 2-5 mm oralig'ida, temperetaurasi esa 20-25 °C oralig'ida va nisbiy namlikni o'zgartirmagan holda kuzatiladi.

Biologik suyuqlikning shisha oynaga tomchi ko'rinishida joylashtirib (1-rasm, gorizontol holatdan qaralganda ko'rinishi) dastlabki ko'rinishdan boshlab qattiq faza holatiga kelgunigachor bo'lgan oraliqdagi jarayon birinchi marta o'rganildi.

Suyuqlikning bir tomchisi toza shisha oyna sirtiga joylashtirilsa, bug'lanish jarayonida uning balandligi pasayib boradi, asosining diametri quritish paytida o'zgarmaydi bug'lanish jarayonida uning sirtidan suyuqlik chiqib ketishi natijasida qolayotgan suyuqlikning ko'rinishi 2(a)-rasmdagi shaklida emas, balki 2(b)-rasmdagi ko'rinish holatini oladi.

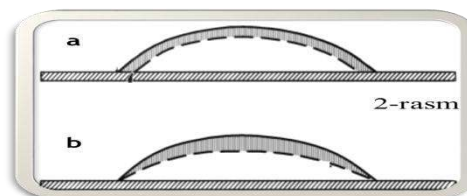

Tekshiruv obyekti. Odatda ushbu usuldan foydalanishda tekshirilayotgan biologik suyuqlikning tomchi ko'rinishini oluvchi ma'lum miqdorini quritilgandan so'ng hosil bo'ladigan qattiq ko'rinishdagi cho'kma (fatsiya)ni morfologiyasi o'rganiladi.

Bizning maqsadimiz biologik suyuqliklarning suvsizlanish jarayonida sodir bo'ladigan, uning tarkibiga bog'liq ravishda molekulararo tarkiblanish jarayonini axborot berish imkonini o'rganishdan iborat.

Tekshirishlarning obyekti bo'lib biologik suyuqlik 0,9%, lik konsentratsiyali NaCl aralashmasi hamda 10%, lik konsentratsiyali albumin(oqsil) suyuqliklari va ular yordamida aralashma hosil qilinib namuna sifatida olindi

Tadqiqot natijalari.

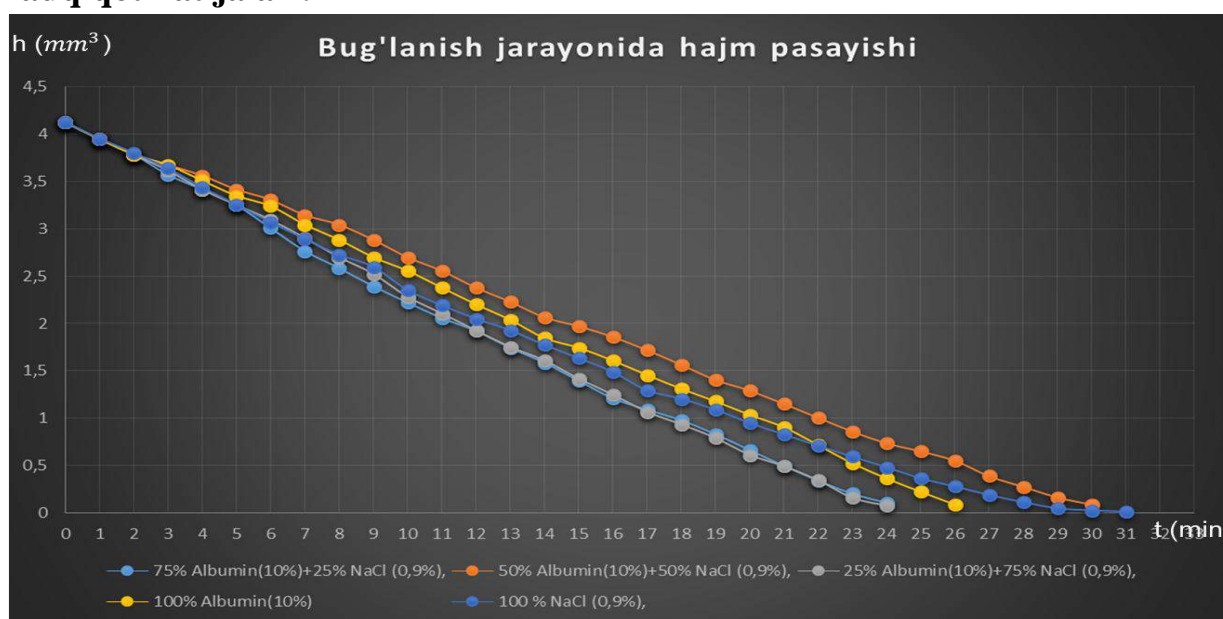

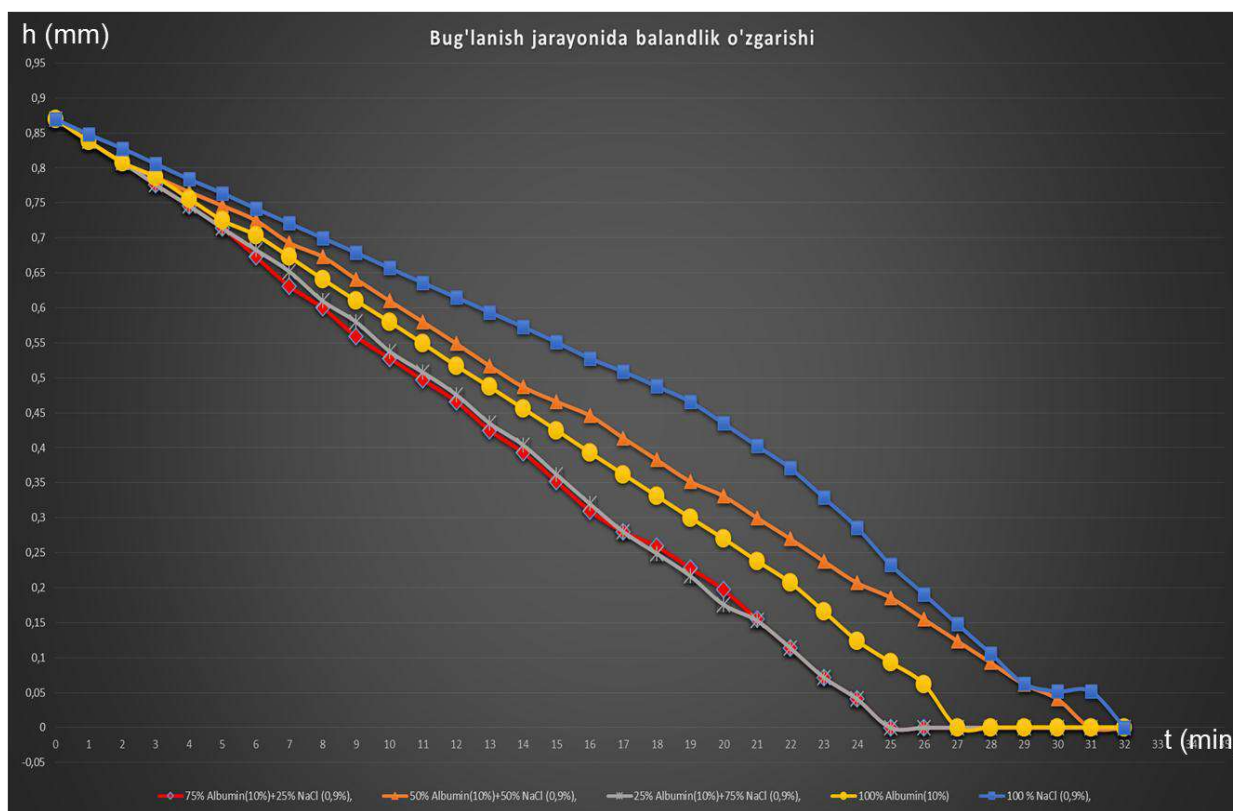

XULOSA

Yaqin vaqtgacha biologiya va tibbiyotda morfologiya tushunchasi faqat hujayra to'qimalariga taalluqli edi va biologik suyuqliklar (qon zardobi, ko'z yoshlari, og'iz suyuqligi(so'lak), va boshqalar) morfologik tadqiqotlar doirasidan tashqarida edi. Biroq, so'nggi yillarda ishlab chiqilgan biologik suyuqliklarni o'rganish fizik usullari bu munosabatni o'zgartirishga imkon berdi. Aniqlanishicha, odatda biosuyuqliklarda qattiq fazada tegishli sifat va miqdoriy ko'rsatkichlarga ega bo'lgan ma'lum tuzilmalar ko'rinishida mustahkamlangan tartib mavjud. Shu bilan birga, tananing patologik sharoitlari ushbu tartibni sezilarli darajada buzilishiga olib keladi. Natijada, tuzilmalar diagnostik belgilar sifatida qaraladigan yangi xususiyatlarga ega bo'ladi.

Biologik suyuqlik tomchisini suvsizlantirish jarayonini o'rganishda uning hajmi va sirti o'zgarishini o'rganish ilk bor tajribada amalga oshirildi va buning natijasida biologik suyuqlik(so'lak) tarkibida mavjud bo'lgan moddalar (0,9% konsentratsiyali NaCl eritmasi va 10% konsentratsiyadagi oqsil)ning miqdori o'zgarishi natijasida uning suvsizlanishda vaqt o'tishi bilan suyuqlik hajmi turlicha kamayishi, suvsizlanish jarayonining vaqti turlicha bo'lishi kuzatildi .

Ushbu ishning fan va amaliyotga qo'shgan muhim hissasi shundaki, u klinik diagnostikada fizik-matematik yondashuvlar tamoyillarini ishlab chiqadi, bu nafaqat

biokimyoviy tadqiqotlar ma'lumotlarini to'ldiradi, balki tizimli ravishda prinsipial jihatdan yangi diagnostika ma'lumotlarini olish imkonini beradi.

REFERENCES

1. Камолова, М. (2022). МЕХАНИЗМ ВЗАИМОДЕЙСТВИЯ НОСИТЕЛЕЙ ЗАРЯДА С ЗАРЯЖЕННОЙ ГРАНИЦА КРИСТАЛЛИТОВ В ПОЛИКРИСТАЛЛАХ МЕТОДОМ ИЗУЧЕНИЯ ПОПЕРЕЧНОГО ЭФФЕКТА НЕРНСТА-ЭТТИНГСГАУЗЕНА. *Oriental renaissance: Innovative, educational, natural and social sciences*, 2(10), 129-134.
2. Qoraboyev, M. Q., Onarqulov, K. E., Ergashev, E. A. O. G. L., & Nazirjonov, S. B. O. G. L. (2022). KICHIK HAJMGA EGA BO 'LGAN SUYUQ MODDALARNING (NaCl va Oqsil) SUVSIZLANISH KINETIKASI. *Oriental renaissance: Innovative, educational, natural and social sciences*, 2(Special Issue 4-2), 933-941
3. Kamolova, M. M., & Usmonov, I. M. (2022). INVESTIGATION OF PHOTOELECTRIC PROPERTIES OF THIN FILMS BASED ON CDTE. THEORY AND ANALYTICAL ASPECTS OF RECENT RESEARCH, 1(5), 241-244.
4. Краевой, С. А., & Колтовой, Н. А. (2013). Диагностика по капле крови. *Кристаллизация биожидкостей. Книга, 1*, 67-71.
5. Karabayevich, K. M., Abdusattor-ugli, E. E., & Muxtorovna, G. N. (2021). Evaluation of the degree of crystallization of biological fluid (Saliva). *ACADEMICIA: AN INTERNATIONAL MULTIDISCIPLINARY RESEARCH JOURNAL*, 11(1), 1032-1036.
6. Камакин, Н. Ф., & Мартусевич, А. К. (2003). Современные подходы к кристаллоскопической идентификации состава биологических жидкостей организма человека. *Экология человека*, (5), 23-25.
7. Ugli, O. B. U., Ugli, E. E. A., & Ugli, H. H. A. (2022). Possible for alloying taking and inspection of thermoelectric materials in Quartz cracks.
8. Qoraboyev, M. Q., Onarqulov, K. E., Ergashev, E. A. O. G. L., & Nazirjonov, S. B. O. G. L. (2022). KICHIK HAJMGA EGA BO 'LGAN SUYUQ MODDALARNING (NaCl va Oqsil) SUVSIZLANISH KINETIKASI. *Oriental renaissance: Innovative, educational, natural and social sciences*, 2(Special Issue 4-2), 933-941.
9. Karabaev, M. K., & Ergashev, E. A. (2019). Effect of Sodium Chloride on Morphology Self-Organization of Saliva During Their Dehydration.

-
10. Маловская, Е. А., Голованова, О. А., Панова, Т. В., Герк, С. А., & Осинцев, В. А. (2013). Кристаллизация фосфатов кальция из прототипов биологических жидкостей на костных образцах. *Бутлеровские сообщения*, 36(10), 21-28.
 11. Голованова, О. А., & Корольков, В. В. (2018). Математическое моделирование кристаллизации малорастворимых соединений в биожидкости. *Вестник Омского университета*, 23(4), 87-92.
 12. Бельская, Л. В., Голованова, О. А., Шукайло, Е. С., & Турманидзе, В. Г. (2011). Экспериментальное исследование кристаллизации биологических жидкостей. *Вестник ОНЗ РАН*, 3(6012).

SOYA O'SIMLIGINI MORFOLOGIK XUSUSIYATLARI VA UNDA UCHRAYDIGAN KASALLIKLAR XUSUSIDA

G'ofurova Ominaxon Muxammadzikirovna¹

Sodiqova Maftuna Baxromjon qizi²

Farg'ona davlat universiteti Botanika va Biotexnologiya
kafedrası o'qituvchisi^{1,2}

ominagafurova1990@gmail.com¹

Aminjonova Gulasal Faxriddin qizi³

Farg'ona davlat universiteti Tabiiy fanlar fakulteti 3 bosqich talabasi³

ANNOTATSIYA

*Ushbu maqolada dukkakdoshlar oilasiga mansub soya (*Glycine maxim*) o'simligining morfoloqik hususiyatlari o'sishi va rivojlanishi oziq-ovqat sanoatida tutgan o'rni, biologik tasnifi, yetishtirilishi haqida ma'lumotlar keltirilgan.*

Kalit so'z: *Dukkakdoshlar, oqsil, lizin, qandlar, organik kislotalar, vitamin, karotin, izoflavon glikozidlar, mineral.*

АННОТАЦИЯ

*В данной статье приведены сведения о морфологической характеристике сои (*Глицин максим*), ее роли в пищевой промышленности, ее биологической классификации и возделывании.*

Ключевые слова: *Бобовые культуры, белок, лизин, сахара, органические кислоты, витамин, каротин, изофлавоновые гликозиды, минеральные вещества.*

ABSTRACT

*This article presents information about the morphological characteristics of soybean (*Glycine maxim*), its role in the food industry, its biological classification, and its cultivation.*

Key word: *Legumes, protein, lysine, sugars, organic acids, vitamin, carotene, isoflavone glycosides, mineral.*

KIRISH

Hozirgi kunda aholi sonining kundan kunga ortib borish natijasida bir qator donli ekinlar shular jumlasidan, soya, marjumak, bug'doy, arpa, suli, yasmiq, loviya, no'xat, makkajo'xori kabi ozuqaviy jihatidan yuqori o'rinlarda turadigan o'simliklarga bo'lgan talab ortib bormoqda.

Moyli ekinlarning ekilishi birinchidan aholining asosiy oziq-ovqat mahsulotlariga bo'lgan talab va ehtiyojini qondirishga yordam bersa, ikkinchidan narh-navolar tendensiyasining pasayishida muhim ahamiyat kasb etadi. Qolaversa, sanoat uchun zarur bo'lgan qimmatbaho xom-ashyoning barqarorligini ta'minlashga xizmat qiladi. Respublikamizda dehqonchilik madaniyatini yuksaltirish fan texnika rivovlanib bormoqda. Texnika yutuqlari va ilg'or tajribasini ishlab chiqarishga keng imkoniyatlar yaratilmoqda. Ekinlarning hosildorligini oshirish, uning sifatini yaxshilash, ayniqsa mamlakatimizda don ta'minlash ustida katta tadbirlar amalga oshirilmoqda. Yuqoridagilarni inobatga olib hamda respublikada soya ekini maydonlarini yanada kengaytirish, serhosil va ertapishar soya navlarini yaratish, birlamchi urug'chilikni tashkil etish, soya yetishtirishda yangi zamonaviy agrotexnologiyalarni qo'llash, aholining soya yog'iga bo'lgan ehtiyojini ta'minlash, parrandachilik korxonalariga soya shroti mahsulotini yetkazib berish hamda O'zbekiston Respublikasi Prezidentining "2017 — 2021-yillarda respublikada soya ekishni ko'paytirish va soya dukkakli ekinlarini o'stirishni tashkil etish chora-tadbirlari to'g'risida" 2017-yil 14-martdagi PQ-2832-son qarori ijrosini ta'minlash maqsadida Vazirlar Mahkamasi qaror qiladi: [1,2,3,4]

MUHOKAMA VA NATIJALAR

Hozirgi kunda O'zbekistonda soya asosiy ekin sifatida foydalanib kelinmoqda soya ekishning maqbul muddatlari janubiy hududlarda 25-martdan 5-aprelgacha, markaziy hududlarda 1-apreldan 15-aprelgacha, shimoliy hududlarda esa 15-apreldan 25-aprelgacha bo'lgan muddatlar hisoblanadi. Soyaning ertapishar navlarni esa may oyining o'rtasigacha bo'lgan muddatlarda ekish mumkin. Takroriy ekin sifatida ekish muddati iyun oyida kuzgi boshqoli don ekinlarining yig'im-terimidan so'ng amalga oshiriladi. [5, 6]. Hosilni yig'ish ishlari ekish vaqtiga va navlarning erta yoki kechpisharligiga bog'liq holda amalga oshiriladi. Shu bois, soya yog'siz unidan parranda va kichik uy hayvonlari (qo'y, echki) sut va go'shtli qoramollarning ratsionida oqsil manbai sifatida foydalaniladi. Shu bilan birga soya yog'i inson organizmida hazm qilinishi osonligi va bezararligi bilan ham ahamiyatlidir. Soya oqsilidan sut, qatiq, tvorog, pishloq, turli go'sht, ekologik toza sifatli yog' olinadi. Soya unidan tayyorlangan non mahsulotlari bir necha kungacha yumshoq holda saqlanishi va to'yimliliigi bilan ham ajralib turadi. Soya o'simligini quyida bir qator qimmatli xususiyatlari ko'rsatib o'tilgan. Soya o'simligi oziq-ovqat, em-xashak va texnik o'simlik hisoblanadi. Uning qiymati soya tohumlari tarkibida proteinlar (40-48%) va yog' (22%). Soya o'simligini rivojlanishining bosqichlarini bilish juda

muhim orin tutadi. Vaqti- vaqti bilan qayta ishlash, sug'orish, oziqlantirish va yig'ish jarayoni rivojlanish davrlarining boshlanishi va davomiga bog'liq. [7] Xozirada soya oziq ovqatda, texnikada, sut, qandolat mahsulotlari ishlab chiqarishda, konserva tayyorlashda keng foydalanilani kelinmoqda. Bundan tashqari chorva mollari va parrandalar uchun sifatli oziq vazifasida qo'llaniladi. Soyaning bunday ko'p sohada ishlatilishi soyaga bo'lgan talabni va uning tarkibi bilan bog'liq natijalar hisoblanadi. Soya o'simligi tarkibidagi organik moddalar: oqsil 30-52%, 17-27% moy, 20% gacha karbon suvlar mavjud hisoblanadi. [10,11] Soya o'simligining oqsili boshqa dukkakdoshlar oilasi vakillaridan ozroq farq qiladi, ya'ni suvda yaxshi eriydigan, yengil hazm bo'ladigan yuqori sifatli bo'lib tarkibida glitsin aminokislotalar ko'p bo'ladi va aminokislotalar tarkibi bo'yicha go'sht oqsiliga yaqin bo'ladi. Soya qimmatbaho moyli ekin hisoblanadi. Keltirilgan ma'lumotlarga ko'ra, 2002 yilda dunyoda soya oqsili ishlab chiqarish o'simlik oqsilining 68 foizini, soya yog'i - oziq-ovqat yog'ining 3,2 foizini tashkil etdi. Yildan yilga soya proteinini iste'mol qilish so'nggi 12 yil ichida 86% ga oshdi. 1990-1991 yillarda soya yog'i iste'moli 15,7 mln.t.ni tashkil etdi va 2002-2003-yillarda. -30,1 mln so'nggi 20 yil ichida dunyoda soya ekish maydonlari ikki baravar ko'paydi. 2002-yilda dunyoda soyaning yalpi hosili 184 million tonnani tashkil etdi. [12,13] Dunyoda soya osimligiga bo'lgan talab oshib bormoqda AQSH birinchi o'rinda (yiliga 75 million tonna), ikkinchi o'rinda Braziliya (2001 yilda 37,5 million tonna).), uchinchi - Argentina (2001 yilda 26 mln. tonna). Butun dunyo bo'yicha o'rtacha hosildorlik 2,29 t/ga. Bu ko'rsatkich bo'yicha Italiya birinchi (3,6...3,7 t/ga), Braziliya ikkinchi (2,71 t/ga), Argentina uchinchi (2,6 t/ga), AQSH to'rtinchi (2,56 t/ga) o'rinda turadi. Sifati yaxshilangan - yog'li yoki oqsil miqdori yuqori, turli tabiiy sharoitlarga moslashgan va soyaning yuqori mahsuldor navlarini yaratish. Hozirgi kunda soya o'simligining erta pishar, o'rta pishar, kech pishar navlari mavjud. Erta pishar navlari 90-100 kun, o'rta pishar navlari 110-120 va kech pishar 130-140 kun ichida pishib yetiladi. [8,9]

O'simlikning vegetatsiya davri o'sish va rivojlanish, unib chiqish, shonalash, g'ujlanish, gullash, pishish, kabilarni o'z ichiga oladi. Soya o'simligining doni bo'rtishi va unib chiqish uchun quruq vazniga nisbatan 130-160 % suv talab qiladi. Don bo'rtgandan keyin 2-3 kun ichida murtaklar rivojlanadi. So'ya o'simligining urug'palla barglari urug' ekilgandan 7-8 kun o'tib yer yuziga chiqadi. Dastlabki bir hafta mobaynida murtak ildizchasi va urug'palla poyachasi urug' hisobidan oziqlanib o'sadi. Soya o'simligi boshlang'ich vegetatsiya davrida sekin rivojlanadi. Unib chiqqan soya 20-25 kun mobaynida 15-20 sm gacha o'sadi. Soyaning uch qo'shaloq

bargi o'simlik unib chiqqandan 5-7 kundan so'ng hosil bo'ladi. Keyingilari 4-6 kunda paydo bo'ladi. Xozirgi kunda soya o'simligi yangi ekin turi bo'lgani uchun undagi kasalliklar deyarli uchramaydi. Hashoratlardan or'gamchak kana tunlam va karadrina uchraydi, ayniqsa pahtaga yaqin ekiladigan dalalarda bu xashorotlar soya bargini so'rib tashlaydi. [12, 13, 14, 20]

Fuzarioz kasaligi : Fuzarioz bilan zararlanganda o'simlikni unib chiqqan maysalarni asosiy qismi chirib nobud bo'ladi. Fuzarioz kasaligi bilan asosan soya o'simligini urug'lari zararlanadi. Urug'lar kuchli zararlangan so'ng ko'p qismi chirib ketadi yoki ulardan juda nimjon o'simliklar unib chiqadi. Soya o'simligi vegetatsiya davrida fuzariozga chalinganda uo'sish va rivojlanishdan to'xtashi natijasida barglar sarg'ayib to'kila boshlaydi.

Ildiz chirish kasaligi: Bu kasallik chalingan yosh soya o'simlining ildizi qo'ng'ir rangga kiradi va chiriydi, bundan tashqari, yon ildizlari o'sishdan toxtaydi. Kasallik infeksiyalari asosan urug' va tuproqda saqlanib kasallik zamburug'larda past harorat va yuqori namlikda kuchli rivojlanadi.

Oq chirish yoki sklerotinoz kasaligi - Bu kasallik soya ekiladigan barcha joylarda deyarli uchraydi. Bu kasallik bilan butun o'simlik yoki uning ayrim poyasi, yon shoxlari, dukkagi va urug'i zararlanadi. Dukkak hosil qilish davrida o'simlikning so'lishi kasallikning dastlabki alomatidir. Keyinchalik esa (ayrim hollarda) o'simlik qurib qolishi ham mumkin. O'simlikning kasallangan qismida qalin oq g'ubor paydo bo'ladi, zararlangan to'qima rangsizlanadi, keyinchalik chiriydi. Dukkaklarni zamburug' tanalari, ya'ni oq rangdagi mitseliyalar o'rab oladi. Sklerotinoz kasaligi nam havoda, urug'lar qalin ekilgan erlarda kuchli rivojlanadi. [15]

Bakterial kuyish. Bu kasallik o'simlik bargida mayda ignasimon dog'lar paydo bo'ladi, bu dog'lar dastlab jigarrang, keyin qoramtir tusga kiradi. Bargning orqa qismida bakterial donachalar paydo bo'ladi. Keyinchalik ular qo'shib butun barg yuzasini qoplaydi va bargni quritadi, natijada barg to'kilib ketadi. Havorang dog'lar. Janubiy hududlarda keng tarqalgan bu kasallikni ham bakteriyalar keltirib chiqaradi. Asosan barg, kamdan-kam hollarda esa poya va soya dukkaklarini zararlaydi. Kasallik bargda ko'k va jigarrang dog'lar paydo qilish bilan boshlanadi. Zararlangan joydagi barg to'qimasi ko'tarilib, ko'kish dog'lar hosil bo'ladi. Keyinchalik barg to'qimasi qizg'ish jigarrang tusga kiradi va qurib to'kilib ketadi. Bargning orqa tomonidan qaraganda kasallik belgilari ko'zga tashlanmaydi. Havoning quruq va issiq bo'lishi kasallikning ko'payishi uchun qulay sharoit yaratadi. [16]

Zamburug'li kasalliklar. Bu kasallikni asosan zamburug'lar chiqaradi. Bu kasallik urug', maysa, barg va dukkaklarni zararlaydi. Dastlab urug' palla bargining

ustki va ostki qismida yupqa g'ubor hosil bo'ladi, barg so'ngra sarg'ayadi va keyinchalik to'kilib ketadi. Kasallikka chalingan o'simlikda turli belgilar nomoyon bo'lishi kuzatiladi. Ular kam shoxli bo'lib, dukkaklar oz miqdorda vujudga keladi yoki umuman hosil bo'lmaydi. Kasallikni qo'zg'atuvchi zamburug' spora holida qishlaydi va qishlab chiqqan sporalar kasallik tarqatuvchi asosiy manba hisoblanadi. O'simlikning o'sish davrida zamburug'lar kanidiya sporolari orqali tarqaladi. Zamburug'ning inkubatsion davri o'simlikning turli holati va havo haroratiga bog'liq bo'ladi. [17]

G'o'za tunlami. Bu zararkunanda juda ko'p uchraydi. Kapalagining yirik oldingi qanoti o'rtasida bitta yumaloq katta buyraksimon dog' mavjud bo'ladi bo'lib kapalak soyaning dastlabki fazalarida tuxum qo'yadi. Qurtning tanasida mayda tukchalar mavjud bo'lib dog'lar bilan qoplangan yashil barglarni eb oziqlanishiga ko'ra to'q yashil rangda bo'ladi, bu qurtlar oldin barglar, keyinchalik g'uncha gullari bilan oziqlanadi. [18, 19]

XULOSA

Bundan ko'rinib turibdiki, soya o'simligini yetishtirish mamlakatimiz iqtisodiyoti uchun har taraflama foyda keltirib, oziq-ovqat va chorvachilik mahsulotlari bilan boyitish, bozorlarni arzon va sifatli noz-ne'matlar bilan to'ldirishga qo'shimcha imkoniyatlarga yo'l ochilmoqda. Shuning uchun kelgusida klaster tizimida ham soya yetishtirishni chora tadbirlari amalga oshirilmoqda. Bu borada xorijning ilg'or usullarni o'rganish, va yangi texnologiyalarni ishlab chiqich nazarda tutulgan. Nafaqat g'o'za va soya, balki boshqa ekin turlari misolida qo'llash ustida izlanishga kirishgan. Ushbu sa'y-harakatlar tez orada o'zining yuqori natijalarini berishi, shubhasizdir.

REFERENCES

1. O'zbekiston Respublikasi Vazirlar Mahkamasining «Soya ekinini yetishtirish va aholini soya o'simlik moyiga bo'lganehtiyojini to'laqonli qondirish chora-tadbirlari to'g'risida»gi qarori 13.02.2017 yil.
2. D.Yormatova, M.Hamrayeva, A.Nodirov. «Soya-istqbolli ekin». 06.03.2017 yil.
3. I.Xolboyev. «Soya o'simligini yetishtirish». 10.03.2017 yil.
4. Nurmatov Sh., Atabayeva X.N., Israilov I.A., Umarova N. "Sug'oriladigan yerlarda soya yetishtirish bo'yicha tavsiyanoma". Toshkent, 2011 yil.
5. Atabayeva X.N., Israilov I.A., Umarova N. "Soya-morfologiya, biologiya, yetishtirish texnologiyasi". Toshkent, 2011 yil.

6. Anarbayev I., Sattarov M. Soya-serdaromad ekin. O‘zbekiston qishloq xo‘jaligi jurnali, 2012, №5, 11 b. Бабич А.А. Соя на корм-М, 1994г-С 35-40.
7. Беликов И.Ф. Вопросы биологии и возделывания сои - В кн: Биология возделывания сои. Владивосток.
8. Atabayeva X.N., Israilov I.A., Umarova N. "Soya-morfologiya, biologiya, yetishtirish texnologiyasi". Toshkent, 2011 yil
9. D.Yormatova, M.Hamrayeva, A.Nodirov. «Soya-istqbolli ekin». 06.03.2017 yil.
10. I.Xolboyev. «Soya o‘simligini yetishtirish». 10.03.2017 yil.
11. Mirzahalilov, M. M., Muqimov MA, N. M. S., Kim, S. I., & Mustafaeva, Z. A. (2006). Hydrochemical indexes and phytoplankton composition of different types of water bodies in the fergana valley. O‘zbekiston biologiya jurnali, 36.
12. Juraeva, K. (2021). Principles of using network tools in improving the methods of distance teaching “human anatomy and physiology” in higher education. *Current research journal of pedagogics*, 2(10), 133-137.
13. Жўраева, Х. (2021). Лойихавий ёндашув асосида “Одам ва унинг саломатлиги” курсини масофавий ўқитиш жараёни самарали ташкил этиш усуллари. *Интернаука*, (22-4), 94-95.
14. Mukimov, M. K. A., Mirzakhililov, M. M., & Nazarov, M. S. (2021). Assessment Of Hydrochemical Analysis And Phytoplankton Community Of Different Ponds Of A Fish Farm. *The American Journal of Applied sciences*, 3(05), 140-047.
15. Yuldasheva, S., Gofurova, O., & Askarova, G. (2022). Prospects of crop growing and significance. *Science and innovation*, 1(D6), 298-302.
16. Akbarova, M. X., Bekchonova, M. F., GOfurova, O. M., & Usmanova, T. E. (2021). The Medicinal Types Of Scutella (Lamiaceous) Group Spread Over Fergana Valley. *The American Journal of Applied sciences*, 3(04), 105-110.
17. Каюмова, Ё. К., Мухамедиева, И. Б. К., Гофурова, О. М., & Гуйчиева, Х. З. К. (2021). Вопросы использования педагогических технологий в преподавании валеологии. *Вестник науки и образования*, (9-2 (112)), 16-20.
18. Sadokat, S. A., Ominakhon, M. G., & Maftuna, T. T. (2021). The Importance of the Study of Dendrofag Solids in the Fergana Valley. *Annals of Plant Sciences*, 10(12), 4467-4469.
19. Xalilovich, G. K., Mamatyusufog'li, M. A., Abdulazizovna, X. B., Maxammadzikirovna, G. O., & Tursunaliyevna, T. M. (2021). " The impact of environmental pollution on the variability of fruit gardens and soilkomomokomplexes

(fergana-margilan-quvasoy industrial node)". *Journal of Contemporary Issues in Business & Government*, 27(4)

20. Акбарова, М. Х., Ёкубов, А. А., & Махмудов, М. У. (2020). Состояние ценопопуляций *Scutellaria adenostegia* (Lamiaceae) Ферганской долины. *Advances in Science and Technology*, 21-22.

ЗАРАРКУНАНДАЛАРГА ҚАРШИ ХОНҚИЗИ (*COCCINELLIDAE*) ОИЛАСИГА ВА ЙИРТҚИЧ ҚЎНҒИЗЛАРГА МАНСУБ ТУРЛАРНИ ҚЎЛЛАШ

Юнусов Мирзакарим Мирзахалилович

Фарғона давлат университети, б.ф.н. доцент

mirzakarimyunusov@gmail.com

АННОТАЦИЯ

Мақолада дала биоценозида учровчи кўпгина паразит ва йиртқич бўғимоёқлилар бор, жумладан, жуужелицалар, браконидлар, афидиидлар, ихнеумонидлар, чумолилар, ўргимчаклар ва бошқалар. Буларнинг кўпчилиги биргаликда табиатдаги ценоз мувозанатини сақлаб туришга ўз ҳиссасини қўшади. Зараркунандаларига қарши курашда ихтисослашган биологик усул, энтомофагларнинг табиий популяцияларидан самарали фойдаланилган ҳолда, ҳосилни сақлаб қолиш тўғрисида маълумот берилган.

Калит сўзлар; Қаттиқ қанотлилар, шира, цикада, комсток курти, фитонимус, куя, интеграциялаш, объектлар, биоценотик, агротехник, энтомофаг, акарифаг, микробиологик, биолоборотория, трихограмма, апантелс, бракон, кокцинеллид, тунлам, механизация.

АННОТАЦИЯ

В статье приведены многочисленные паразитические и хищные членистоногие, встречающиеся в полевых биоценозах, в том числе жуужалецы, бракониды, афидииды, ихневмониды, муравьи, пауки и др. Многие из них в совокупности способствуют поддержанию равновесия ценоза в природе. Специализированные биологические методы борьбы с вредителями, эффективное использование природных популяций энтомофагов, информация по сохранению урожая.

Ключевые слова; Жесткокрылки, тля, цикада, комстокский червь, фитонимус, моль, интеграция, объекты, биоценотические, агротехнические, энтомофаги, акарифаги, микробиологические, биолобораторные, трихограммы, апантелы, браконы, кокцинеллиды, тунламы, механизация.

ABSTRACT

The article presents numerous parasitic and predatory arthropods found in field biocenoses, including females, braconids, aphidiids, ichneumonids, ants, spiders, etc. Many of them together contribute to maintaining the balance of the cenosis in nature.

Specialized biological methods of pest control, effective use of natural populations of entomophages, information on crop conservation.

Keywords: *Coleoptera, aphid, cicada, comstock worm, phytonomus, moth, integration, objects, biocenotic, agrotechnical, entomophages, acariphages, microbiological, biolaboratory, trichograms, apantels, bracons, coccinellids, tunlams, mechanization.*

КИРИШ

Кокцинеллидлар – қаттиқ қанотлилар (Coleoptera) туркумининг хонқизи (Coccinellidae) оиласига мансуб хашаротлар. Кокцинеллидлар оиласига мансуб вакиллар кенг тарқалган бўлиб, улар экинларга тушадиган хавфли зараркунандаларни йўқотишда катта аҳамиятга эга. Ширалар, каналар, қуртлар, қалқондорлар, фитономус қуртлари ана шундай хавфли зараркунандалар қаторига киради.

Қўнғизнинг танаси юмалоқ, тепаси қуббали, ости елкаси ва қанот устлиги равон қуббали ҳолда кўзга ташланади. Тухумлари сариқ рангли бирмунча йирик, узунчоқ шаклда бўлади.[1, 2]

Кокцинелла оиласига мансуб қўнғизлар тухумларини ширалар колониялари ёнидаги ўсимликларнинг ҳар хил қисмларига тўп-тўп қилиб қўяди. Йиртқич тухумдан очиб чиққан личинкалари ширалар билан озиқланади. Эндигина очиб чиққан личинкалар бирмунча вақт тухум пўстлоқларида (бир-бирига қаттиқ қисилиб) ўтиради ва ширани топиши биланок уни ейишга киришади.

Кичик ёшдаги қуртлар у қадар ҳаракатчан бўлмайди. Ёши ошган сайин жуда ҳаракатчан бўлиб, шираларнинг тўпидан тўпига ўтаверади. Личинкалар тўрт ёшни ўтайди. Ғумбакланиш пайти келганда личинкалар танасининг кейинги томони билан бирор нарсага илиниб олади. [3, 4, 21, 22]

Ғумбаклар кам ҳаракат бўлади, лекин безовталанганда танасининг олд қисмини кўкқисдан кўтариб, перпендикуляр ҳолатда туриб олади. Ғумбакладиган жойлар ҳар хил бўлиши мумкин. Ғумбаклар кўпинча личинкалар озиқланган ўсимликларнинг баргларида ёки шохчаларида жойлашади. Ғумбаклардан чиққан қўнғиз шираларни зўр бериб киради ва 10-12 кун ўтгач жуфтлашишга киришади, бир-икки кун ўтиши билан тухум қўя бошлайди. Урғочилари тухумларини равон қўймайди.

Тухум қўйишга киришгандан кейин 10-15 кун ўтгачгина энг кўп (қунига 38-42 та) тухум қўйилади. Урғочиларнинг тухум қўйиш даври 45 кунгача

чўзилади. Битта урғочи зот 250 дан 2900 тагача тухум қўйиши мумкин. Кокцинеллид қўнғизлари турли баландликдаги тоғларда қишлайди.

Баҳорда қишлоқ жойларидан анча барвақт ўқиб чиқади. Баҳорда қишлоқ жойларидан анча барқат ўқиб чиқади. Қишлоқ жойларидаги ҳавонинг ҳарорати ва намлиги қўнғизлар фаол ҳолатга ўтишига олиб келадиган асосий шартлардандир. [5, 6]

МУҲОКАМА ВА НАТИЖАЛАР

Қишлоқдан чиққан қўнғизлар апрель бошида ёки ўрталарида яъни ўртача бир кеча-кундузлик ҳарорат 12-15 ° га етганда бедазорда, шафтолизор боғларда ва ёввойи ўсимликларда пайдо бўлади. Озуқанинг миқдори ва сифатига ҳамда об-ҳаво шароитларига қараб уларнинг қўшимча озиқланиши 10-22 кунга чўзилади. Сўнгра улар жуфтлашиш ва тухум қўйишга киришади

Йиртқич хонқизлар орасида энг ҳаммаҳўри 7 нуқтали қўнғизлар ҳисобланади. Ҳар бир қўнғиз бир кеча-кундуз давомида 50 дан 100 тагача шира ейди, личинкалари айниқса баднафс бўлади. Барча маконларда ширалар нуфузи кескин камайиши натижасида июль охири август бошларида қўнғизларнинг кўпи ёзги уйқуга кетиш учун тоғли туманларга ўқиб кетади.

Етти нуқтали ва ўзгарувчан хонқизи қўнғизлари Тошкент вилоятидаги Оқтош, Хўжакент, Хумсон, Сувкўкда, яъни денгиз сатҳидан 800-2500 метр баландликда тўпланади. Улар кўпинча яқка ҳолда, баъзан эса 15-20 тадан бўлиб, ўтлар ва буталар тагида, ҳазон ва эзилган барглари остида жойлашиб қолади.[7,8,9]

Кузги совуқлар тушиши билан қўнғизлар тўпланган жойларидан тўғонлар ёнидаги энг баҳаво жойларга ва тоғларга ўқиб бориб, у ерларда минглаб йиғилишади. Қишлоқга тўпланган айрим тўплари бир-бирларига яқин жойлашади.

Улар одатда ҳар йили бир хил жойларга қишлайди, бу эса қишлайдиган тўпларнинг жойланишини картага олиш имконини беради. Ўзбекистонда кокцинеллидларнинг энг самарали турларига қуйидагилар киради: 7 нуқтали хонқизи, ўзгарувчан беш нуқтали, 2 нуқтали семиадалия ҳамда брумус. Бошқа хил турлари кам учрайди. [10]

Йиртқич қандалалар. Қандалалар ярим қаттиқ қанотлилар (Hemiptera) туркумига мансуб, улар тўлиқсиз ривожланади. Ўзга бўғимоёқли жониворлар ҳисобига яшайдиган 7 та оиласига мансуб қандалалар қайд қилинган. Буларнинг оиласига айниқса *Antocoridae* оиласига мансуб ориус қандаласининг

(*Orius albidepennis* Reut va *Orius niger* Wolff) аҳамияти катта. Кенг тарқалиб кучли урчидиган бу кушандалар ўргимчаккананинг тухум ва личинкаларини сўриб фойда келтиради. Буларнинг ҳар бири бир кунда 100 дан ортиқ тухум ва личинка билан озикланиши мумкин. Булардан ташқари йиртқич қандалалардан набиусларни - *Nabidae* оиласи, ҳамда миридларни –*Miridae* оиласи, қайд этиб ўтиш мумкин. Йиртқич қандалалар ўргимчакканадан ташқари шира, трипс, майда куртларни сўриб озикланади. Йиртқич қандалалар ҳатто ғўза тунламининг тухумларини 50% гача камайтириб туриши мумкин. [11]

Йиртқич қандалалар етук зот шаклида турли ўсимлик қолдиқларининг остида қишлаб қолиб, мартдан октябргача фаол ҳаёт кечирилади. Бу даврда 4-5 та бўғин бериб, кўпгина зарарли ҳашарот ва ўргимчаккананинг нуфузини сезиларли даражада камайтиради.

Канахўр трипс. Пуфакоёқлилар ёки трипслар туркумига Thripidae оиласига мансуб бу тўлиқсиз ривожланадиган ҳашарот Ўрта Осиё шароитида кенг тарқалган ҳамда ўргимчаккана сонини камайтириб турадиган энг самарали йиртқич кушандаларнинг бири.

Канахўр трипснинг улғайган урғочилари оч сариқ тусли бўлади. Бўртиб чиққан қора кўзлари бор. Саккиз бўғимли мўйловларининг учки қисми тўқ тусли бўлади. Олд қанотларидаги учта тўқ кулранг холлари шу йиртқичга мансуб хусусиятдир. Бош ва кўкрагининг олд қисми япалоқ ҳолатда бўлади. Қанотлари қорин қисмининг охиригача етиб туради. Урғочисининг тана узунлиги 1.16мм гача боради. Ҳашаротнинг тухум, личинка (2 ёш) прони́мфа ва етук зот шакллари мавжуд. Бир йилда 9-10 та бўғин бериб ривожланади. Ўргимчаккананинг ихтисослашган кушандаси бўлиб, зараркунандага нисбати 1:20 гача бўлганда унинг сонини кескин камайтириб, 81-98 % самара бериши қайд қилинган.

Ушбу ҳашаротнинг энг нозик жойи қишлаб чиқишидадир. Ҳашарот совуққа чидамсиз, одатда кўп қисми (прони́мфадан ташқари) қишлоқ пайтида қирилиб кетади. Қолгани эса баҳорда (март-апрель) ўргимчаккана билан бирга ривожлана бошлайди ва кузгача ўз нуфузини тиклаб олади. Бунга унинг ниҳоятда ҳаракатчанлиги ва хўра эканлиги ёрдам беради. Бир кунда битта канахўр трипс 50 тагача ўлжа шакллари қиради. [12]

Стеторус қўнғизи – ўргимчаккананинг яна бир самарали ихтисослашган йиртқич кушандаси, қўнғизлар – Coleoptera туркуми, хонқизлар оиласига мансуб. Улғайган қўнғизлар ғўза экилган далаларда тупроқнинг юза қаватида 5 см.гача чуқурликда, қалин тутзорлар ости, ариқ ёқаларидаги тўкилган барглр

ости, дала уватлари ва дарахт пўстлоғи ёриқларида қишлайди. Баҳорда ҳавонинг ўртача ўн кунлик ҳарорати қарийб 14° бўлганда қўнҳилар қишлоқдан чиқа бошлайди. Бу март охири-апрель бошларига тўғри келади. Урғочи қўнғизлар қўшимча озикланишга муҳтож бўлади. Урғочи қўнғизлар учиб чиққанидан кейин 10-15 кун ўтгач тухум қўйишга киришади. Улар баргларидаги ўргимчаккана уяларига якка-якка қилиб, жами 150 тагача тухум қўйиши мумкин. Стеторуснинг ҳар бир бўғини учун зарур самарали ҳарорат йиғиндиси 360° ни ташкил этади. Мавсум давомида стеторус бештагача бўғин бериб ривожланади. Бу йиртқич жуда очофат. Қўнғиз ва унинг личинкалари ўргимчаккана билан озикланади. Шу билан бирга, биринчи ёшдаги личинкалари асосан тухумлар, катта ёшдагилари эса тухум ва етук каналар билан овқатланади. Битта личинка ҳаёти давомида 800-1100 тагача кана ейди. Баҳорда ёш личинкалар кунига 50 тадан, ёзда 200 тагача канани еб қўяди. Стеторус қўнғизлари ўргимчаккана тухумлари билан озикланишга ўч бўлади. Улар личинкаларга қараганда анча хўра бўлади. Улғайган қўнғиз қарийб икки ой яшайди ва шу вақт мобайнида 8-9 минг ўргимчакканани еб қўяди. Тажрибалар шуни кўрсатадики, иккита личинка ва учта етук қўнғиз беш кун давомида 3 мингдан кўпроқ тухум ва канани йўқота олади. Ғўзада стеторуснинг энг кўп тарқалган даври ёз ўрталарига (июнь охири – июль бошига) тўғри келади.[13, 14]

Кокциеллидлар – қаттиқ қанотлилар (Coleoptera) туркумининг хонқизи оиласига мансуб вакиллар ҳашаротлар. Кокциеллидлар оиласига мансуб вакиллар кенг тарқалган бўлиб, улар экинларга тушадиган хавфли зараркунандаларни йўқотишда катта аҳамиятга эга. Ширалар, каналар, қуртлар, қалқондорлар, капалакларнинг тухумлари ва кичик ёшлардаги қуртлари ҳамда фитонимус қуртлари ана шундай хавфли зараркунандалар қаторига кирилади. Қўнғизнинг танаси юмалоқ, тепаси куббали, ости ясси, ярим шаклида бўлиб, ён томондан қаралганда олделкаси ва қанот устлиги равон куббали ҳолдақўзга ташланади. Тухумлари сариқ рангли, бирмунча йирик, узунчоқ шаклда бўлади.[15]

Кокциелла оиласига мансуб қўнғизлар тухумларини ширалар колониялари ёнидаги ўсимликларнинг ҳар хил қисмларига тўп-тўпкилиб қўяди. Йиртқич тухумидан очиб чиққан личинкалари ширалар билан озикланади. Эндигина очиб чиққан личинкалар бирмунча вақт тухум пўстлоқларида (бир-бирига қаттиқ қисилиб) ўтиради ва ширани топиши биланоқ уни ейишга киришади. Кичик ёшлардаги қуртлар у қадар ҳаракатчан бўлмайди. Ёши ошган

сайин жуда ҳаракатчан бўлиб, шираларнинг тўпидан тўпига ўтаверади. Личинкалар тўрт ёшни ўтайди. Ғумбакланиш пайти келганда личинкалар танасининг кейинги томони билан бирор нарсага илиниб олади. [16]

Ғумбаклар кам ҳаракат бўлади, лекин безовталанганда танасининг олд қисмини кўкқисдан кўтариб, перпендикуляр ҳолатда туриб олади. Ғумбакланадиган жойлар ҳар хил бўлиши мумкин. Ғумбаклар кўпинча личинкалар озикланган ўсимликларнинг баргларида ёки шохчаларида жойлашади. Ғумбаклардан чиққан кўнғизлар шираларни зўр бериб қиради ва 10-12 кун ўтгач жуфтлашишга киришади, бир-ики кун ўтиши билан тухум қўя бошлайди. Урғочилари тухумларини равон қўймайди. Тухум қўйишга киришгандан кейин 10-15 кун ўтгачгина энг кўп (кунига 38-42 та) тухум қўйилади. Урғочиларнинг тухум қўйиш даври 45 кунгача чўзилади. Битта урғочи зот 250 дан 2900 тагача тухум қўйиши мумкин. Кокоцинеллид кўнғизлари турли баландликдаги тоғларда қишлайди. Баҳорда қишлоқ жойларидан анча барвақт учиб чиқади. Қишлоқ жойларидаги ҳавонинг ҳарорати ва намлиги кўнғизлар фаол ҳолатга ўтишига олиб келадиган асосий шартларидандир.[17]

Қишлоқдан чиққан кўнғизлар апрель бошида ёки ўрталарида яъни ўртача бир кеча-кундузлик ҳарорат 12-15⁰ га етганда бедазорда, шафтолизор боғларда ва ёввойи ўсимликларда пайдо бўлади. Озуқанинг миқдори ва сифатига ҳамда об-ҳаво шароитларига қараб, уларнинг қўшимча озикланиши 10-22 кунга чўзилади. Сўнгра улар жуфтлашиш ва тухум қўйишга киришади.

Кузги совуқлар тушиши билан кўнғизлар тўпланган жойларидан тўғонлар ёнидаги энг баҳаво жойларга ва тоғларга учиб бориб, у ерларда минглаб йиғилишади. Қишлоқга тўпланган айрим тўплари бир-бириларига яқин жойлашади. Улар одатда ҳар йили бир хил жойларда қишлайди. Бу эса қишлайдиган тўпларнинг жойланишини картага олиш имконини беради. [18]

Йиртқич каналар. Зарарли бўғимоёқлилар сонини камайтиришда йиртқич каналарнинг аҳамияти ҳам юқори. Каналар ўргимчаксимонлилар синфининг 2 туркумига мансубдир. Ўзбекистон шароитида йиртқич каналарнинг 11 оила ва 27 авлодга мансуб 43 та маҳаллий турлари аниқланган. Бу турларнинг кўпчилиги асосан инсектицидлар кам ишлатиладиган боғ биотопларида ҳамда дала экинларининг атрофидаги ўтларда учрайди. Йиртқич каналарнинг табиатда апрельнинг охири – май ойининг бошларида пайдо бўлиб, ўсимликхўр каналарнинг тухум, личинка ва етук зотларига ҳамла қилади. Битта йиртқич ҳаётида 30-35 та тухум ва 20 дан ортиқ ўргимчаккананинг ҳаётий шакллари

йўқотиш мумкин. Йиртқич каналар ўргимчакканага нисбатан тезроқ ривожланиб, йилига 20 дан ортиқ бўғин беради. Самарадорлиги зарарли канага нисбатан 1:8-10 бўлганда, айниқса юқори бўлади.

Йиртқич пашшалар. Икки қанотлилар ёки пашшалар (Diptera) туркумига мансуб. Қишлоқ хўжалик энтомологиясида бу ҳашаротларнинг аҳамияти каттадир. Экинларнинг зарарли организмларини қиришда йиртқич пашшалардан визилдоқ пашша ёки сирфидлар, галлицалар ва кумушсимон товланувчи пашшалар (серебрянки) аҳамиятлидир. Булардан ташқари, личинкалари турли ҳашаротларнинг жисмига кириб паразитлик қилувчи тахина пашшалари ҳам алоҳида ўрин тутади.

Визилдоқ пашшалар ёки гул пашшалари ёрқин тусли, ари ёки асалариларга ўхшайдиган йирик пашшалардир. Бу ҳашаротларни кўпинча ўсимлик гуллари устида визиллаб учиб ёки кўниб турганининг гувоҳи бўламиз. Етук зотлари 500 тагача тухумини шира колонияси ичига қўямиз. Оёқсиз, ноксимон шаклга эга бўлган личинкалари ўсимлик ширалари билан йиртқичлик қилиб озиқланади. Катталиги 6-20 мм, танаси олд томонига қараб торайиб боради, ранги сарик, яшил, қизғиш ва ҳоказо, секин ва бесўнақай ҳаракат қилади. Ҳаёти давомида ҳар бир личинка 2 марта пўст ташлаб 200 га яқин ширага ҳамла қилиши мумкин. Етилгач, личинка ўз ўрнида сохта пупарий ичида ғумбакланади ва 2-3 ҳафта ўтгач, янги бўғинни бошлаб беради. Бир йилда ҳар хил турлари биттадан бир нечтагача бўғин бериб ривожланади. Тез кўпайиши ва кўп озиқланиши туфайли сирфид пашшаларини жуда самарали энтомофаглар қаторига қўшиш мумкин. Шунинг учун кейинги йиллари бу ҳашаротларни биологаторияларда сунъий кўпайтириб, иссиқхоналарда ишлатиш устида тадқиқотлар амалга оширилмоқда. [19]

Галлицалар. Унча катта бўлмаган (2мм) бу пашшалар чивинни эслатади. Ўзбекистон шароитида йиртқич галлица афидомиза кенг тарқалган. Бу ҳашаротнинг етук зотлари апрель-май ойларида пайдо бўлиб, деярли озиқланмайди, урчиб шира колонияларига якка-якка ёки кичик тўп қилиб тухум қўяди. Тухумлари фақат юқори намлик мавжудлигидагина ривожлана олади. Ёз пайтида ҳаво намлиги 45 % дан пасайса, тухумларда личинкалар ривожланмайди. Шунинг учун бу ҳашаротлар Ўрта Осиё шароитларида тоғли туманларида ҳамда баҳор ва куз фаслларида ҳамда иссиқхоналарда яхши ривожланади.

Личинкалари (2,2мм) ингичкароқ, ранги қизғиш-сарик, ўз ҳаётида 40-80 та ширани қуриши мумкин. Ривожланишни тугатиб, ерга тушади ва 4-5 см

чуқурликда ғумбакланади. 2 ҳафтадан кейин янги бўғин пашшалари уча бошлайди. Бир йилда турли хил ширалар билан озиқланиб, 8-10 бўғин беради. Бу пашшаларни ҳам сунъий кўпайтириб, иссиқхоналарда шираларга қарши ишлатиш усули яратилган. [20]

Кумушсимон товланувчи пашшалар. Буларнинг 100 дан ортиқ турлари мавжуд. Айниқса левокпис авлодига оид турлари аҳамиятлидир. Пашшалари майда (1.5-2.5 мм) чиройли, кўкрагининг уст томонида узунасига жойлашган қорамтир чизиклари, қорин устининг ўрталарида эса иккита доғи бор. Етук зотлари май-июнь ойларида уча бошлайди. Куннинг иссиқ соатларида айниқса серҳаракат, урчиб тухум қўйишга киришади.

Урғочилари 50-70 та тухумни шира колонияси ичига қўяди. 2-4 кунда улардан личинкалар чиқиб, шира, қалқондорларнинг «дайди» личинкалари ва бошқа майда юмшоқ танли жониворлар билан озиқлана бошлайди. Личинкалари ўзига хос, одимчи қуртлар сингари тўлқинсимон ҳаракат қилади. 4-5 кунда етилиб, ўсимликнинг ўзида ёки тупроқда ғумбакланади. Ғумбаги бочкасимон, қизғиш сохта пилла ичида 10 кунча ривожлангач, янги бўғинни бошлаб беради. Бир йилда 3-4 бўғин бериб ривожланади.[3, 10]

Тахина пашшалари. Бу оилага кирувчи пашшалар йирик ва сертук бўлгани учун улар «ежемухи» ёки типратикан пашшалар деб ҳам аталган. Тахиналарнинг кўпчилиги турли ҳашаротларда паразитлик қилиб ҳаёт кечиради. Барг устига қўйиб кетилган пашша тухумини қуртлар барг эти билан бирга ютиб юборади. Бундай тухумдан очиб чиққан пашша личинкаси қурт танасини еб вояга етади ўлжа ғумбакланганидан кейин танасидан учиб чиқади.

ХУЛОСА

Шунингдек, ҳар бир дала биоценозида кўпгина бошқа бирламчи паразит ва йиртқич бўғимоёқлилар бор, табиийки уларнинг барчасини батафсил ифодалаш имкониятига эга эмасмиз, шундай бўлса-да уларнинг систематик оила номини эслатиб ўтамиз: жужелицалар, браконидлар, афидидлар, ихнеумонидлар, чумолилар, ўргимчаклар ва бошқалар. Буларнинг кўпчилиги биргаликда табиатдаги ценоз мувозанатини сақлаб туришга ўз хиссасини қўшади. Зарарли организмларни йўқотишда ишлатиладиган биологик воситалар орасида энтомопатоген микроорганизмлардан (бактерия, замбуруғ, вирус, энг оддий организмлар) фойдаланиш алоҳида аҳамиятга эга. У микробиологик sanoat томонидан бир неча хил биопрепаратлар ишлаб чиқарилади.

Ғўзанинг ўргимчаккана, ўсимлик шираси, оққанот, қандала каби сўрувчи зараркундаларига қарши курашда ихтисослашган биологик усул фаол устунлик қилмаган вазиятларда бошқа усулларни, жумладан кимёвий кураш усулини қўллаш жоиздир. Шу боисдан ҳар иккала усул уйғунлаштирилган ҳолда бир-бирини тўлдириш ва энтмофагларнинг табиий популяцияларидан самарали фойдаланилган ҳолда, ҳосилни сақлаб қолишдек умумий мақсадга хизмат қилмоғи лозим.

REFERENCES

1. Энтмология, қишлоқ хўжалик экинларини ҳимоя қилиш ва агротоксикология асослари. Ш.Т.Хўжаев, Э.А.Холмурадов. Тошкент “Фан” нашриёти – 2009 йил.
2. Муродов С.А. Умумий энтмология курси. – Тошкент, “Меҳнат”, 1986-271 б.
3. Олимжонов Р.А.Энтмология - Тошкент: “Ўқитувчи”, 1977 – 275 б.
4. Яхонтов В.В. Ўрта Осиё Қишлоқ хўжалиги зараркундалари, - Тошкент: Ўрта ва олий мактаб, 1962- 693 б.
5. Алимухаммедов С.Н. Хўжаев Ш.Т. Ғўза зараркундалари ва уларга қарши кураш – Тошкент: “Меҳнат”, 1978 (1 нашр)
6. Яхонтов В.В. Ўрта Осиё қишлоқ хўжалиги ўсимликлари ҳамда маҳсулотларининг зараркундалари ва уларга қарши кураш – Тошкент “Ўрта олий мактаб”, 1962- 693 б.
7. Ҳамроев А.Ш. Ҳасанов Б.О. Очилов Р.О. Азимов Ж.А. ва бошқ. Ғалла ва шолини зараркунанда, касалликлар ва бегона ўтлардан ҳимоя қилиш. Т., 1999-122 б
8. Инсектицид, акарицид, биологик фаол моддалар ва фунгицидларни синаш бўйича услубий кўрсатмалар (мақолалар тўплами, Ш.Т.Хўжаев таҳрири остида) Тошкент, давлат кимё комиссияси, 2004-103 б.
9. Yunusov, M. M., & Zokirov, I. I. (2021). Farg ‘ona vodiysining ayrim dendrofil shiralari (*Homoptera, Aphidoidea*) bioekologiyasi. Academic research in educational sciences, 2(6), 1289-1299.
10. Mirzakhililovich, Y. M., Nabibullaevich, K. F., & Abdulazizovna, K. B. (2021). Ecological-Geographical Distribution Of Aphids (*Homoptera Aphidinea, Aphididae*) In The Fergana Valley.
11. Юнусов, М. М., & Хабибуллаев, Ф. Н. (2021). Қаттиққанотлиларни йиғиш ва улардан коллекциялар тайёрлаш. Scientific progress, 1(4), 103-107.

12. Mirzaxalilovich, Y. M., & Nabibullayev, X. F. (2022). Asalarilarda parazitlari keltirib chiqaradigan kasalliklar. Theory and analytical aspects of recent research, 1(5), 478-480.
13. Akhmadjonova, S., & Turkistonova, M. (2020). USE OF DIDACTIC GAME TECHNOLOGY IN TEACHING YOUTH PHYSIOLOGY LESSONS. In *ПРОРЫВНЫЕ НАУЧНЫЕ ИССЛЕДОВАНИЯ: ПРОБЛЕМЫ, ЗАКОНОМЕРНОСТИ, ПЕРСПЕКТИВЫ* (pp. 171-173).
14. Ахмаджонова, С. Ш., & Каюмова, О. И. (2021). Биология фанини ўқитишда муаммоли таълим технологиясидан фойдаланиш. *Общество и инновации*, 2(4/S), 42-45.
15. Ахмаджонова, С. Ш., & Каюмова, О. И. (2021). Использование технологии проблемного обучения в преподавании биологии. *Общество и инновации*, 2(4/S), 42-45.
16. Mirzahalilov, M. M., Muqimov MA, N. M. S., Kim, S. I., & Mustafaeva, Z. A. (2006). HYDROCHEMICAL INDEXES AND PHYTOPLANKTON COMPOSITION OF DIFFERENT TYPES OF WATER BODIES IN THE FERGANA VALLEY. *O 'ZBEKISTON BIOLOGIYA JURNALI*, 36.
17. Муқимов, М. К. А., Мирзахалилов, М. М., & Назаров, М. Ш. (2021). КАЧЕСТВЕННЫЙ И КОЛИЧЕСТВЕННЫЙ АНАЛИЗ НЕКУЛЬТИВИРУЕМЫХ РЫБ В ВЫРОСТНЫХ ПРУДАХ РЫБХОЗА «НАМАНГАН БАЛЫК». *Academic research in educational sciences*, 2(5), 726-733.
18. Mukimov, M. K. A., Mirzakhilov, M. M., & Nazarov, M. S. (2021). Assessment Of Hydrochemical Analysis And Phytoplankton Community Of Different Ponds Of A Fish Farm. *The American Journal of Applied sciences*, 3(05), 140-047.
19. Муқимов, М. К. А., Мирзахалилов, М. М. Ў., Назаров, М. Ш., & Шарипова, Б. С. (2022). СРАВНИТЕЛЬНАЯ ОЦЕНКА МОРФОБИОЛОГИЧЕС
20. Marupov, A. A. (2021). Biology and harmfulness of long-beetled beetles (Coleoptera: Cerambycidae) flowing on poplars. *Scientific Bulletin of Namangan State University*, 3(1), 56-61.
21. Мустафакулов, Х., Юнусов, М., Юлдашова, Ш., & Шерматов, А. (2012). Некоторые экологические особенности озимой совки в Ферганской долине. *Аграрный вестник Урала*, (12 (104)), 37-38.
22. Мустафакулов, Х., Юлдашева, Ш., Юнусов, М., & Шерматов, А. (2013). Роль сорной растительности при формировании полезной энтомофауны агробиогеоценозов Ферганской долины. *Аграрный вестник Урала*, (3 (109)), 12.

ОДАМ АНАТОМИЯСИ ВА ФИЗИОЛОГИЯСИ ФАНИНИ МАСОФАВИЙ ЎҚИТИШДА ЗАМОНАВИЙ АХБОРОТ ТЕХНОЛОГИЯЛАРИНИНГ ИНТЕГРАЦИЯЛАНИШИ БИЛАН БОҒЛИҚ ЯНГИ АТАМАЛАР

Жўраева Хушрўя Яхёхон қизи

Фарғона давлат университети Зоология ва умумий
биология кафедраси ўқитувчиси
xushroydjurayeva@gmail.com

АННОТАЦИЯ

Ушбу мақолада масофавий ўқитишда замонавий ахборот технологияларининг интеграцияланиши билан боғлиқ янги атамалар ҳақида сўз юритилган. Масалан таълимни ахборотлаштириш учун нималарга эҳтибор қаратиш керак. Ахборот технологиялари, масофавий таълим, масофавий ўқитиш ва бошқалар ҳақида маълумотлар берилган.

Калит сўзлар. *Масофавий таълим, Замонавий техник воситалар, ахборот технологиялари, ўқитишнинг компьютер технологиялари, компьютер.*

АННОТАЦИЯ

В данной статье говорится о новых терминах, связанных с интеграцией современных информационных технологий в дистанционное образование, например, на что следует обратить внимание, чтобы информировать образование. Дается информация об информационных технологиях, дистанционном обучении, дистанционном обучении и т.д.

Ключевые слова: *Дистанционное образование, Современные технические средства, информационные технологии, компьютерные технологии обучения, компьютер.*

ABSTRACT

This article talks about new terms related to the integration of modern information technologies in distance education. For example, what should be paid attention to in order to inform education. Information about information technologies, distance education, distance education, etc. is given.

Key words: *Distance education, Modern technical means, information technologies, computer technologies of teaching, computer.*

КИРИШ

Ўзбекистон Республикасида узлуксиз таълим тизимини такомиллаштириш, таълим сифатини яхшилаш ва самарадорлигини таъминлашда моддий омиллар

ўрнида олий таълим муассасадарида биология фанини масофавий тарзда ташкил этишни такомиллаштириш даражаси, салоҳияти ҳам зарур. Масофавий таълим жараёнида одам анатомияси ва физиологияси фанини ўқитиш методикасини такомиллаштириш ва давр талабларига мувофиқ фаолият юрита олишлари учун зарур шарт-шароит яратишда олий таълим тизими алоҳида ўрин тутади.

МУҲОКАМА ВА НАТИЖАЛАР

Қонунчилик палатаси томонидан 2020 йил 19 майда қабул қилинган Сенат томонидан 2020 йил 23 сентябрда маъқулланган Ўзбекистон Республикасининг “Таълим тўғрисида”ги ЎРҚ-637 сонқонунида ҳам таълим сифатини яхшилаш, талабаларнинг турли шаклларда таълим олиши (ишлаб чиқаришдан ажралган ҳолда таълим олиш (кундузги); ишлаб чиқаришдан ажралмаган ҳолда таълим олиш (сиртки, кечки, масофавий); дуал таълим; оилада таълим олиш ва мустақил ишлаш фаолияти; катта ёшдагиларни ўқитиш ва уларга таълим бериш; инклюзив таълим; экстернат тартибидаги таълим; муҳофаа, хавфсизлик ва ҳуқуқни муҳофаза қилиш фаолияти соҳасида кадрлар тайёрлаш) белгилаб кўйилган. Шундай экан, юқоридагиларни инobatга олиб масофавий таълим жараёнини такомиллаштириш, «Одам анатомияси ва физиологияси» фанини мукамал ўргатишга қаратилган мотивацияни кучайтириш муҳим вазифа ҳисобланади. [3,4,5]

Бугунги кунда ахборот технологиялари фани ва жумладан, инсон билимларининг ривожланишида кескин ўзгаришлар амалга оширилмоқда. Бунда инсоннинг ички тузилиши, моҳияти, психологик қонуниятлари ва тафаккурининг хусусиятлари янгича намоён бўлмоқда. Долзарб ва муҳим бўлган вазифалардан бири масофавий таълим олиш фаолияти онгли равишда ўқув-билув фаолиятини шакллантириш, амалий тажрибаларга асосланган ҳолда маълум бир мақсадларни кўзлаб, тафаккур операцияларини бажариш алоҳида талабалар томонидан ўзлаштирилган билимлар ва кўникмаларнинг пухталиги, барқарорлиги ва мустаҳкамлигини масофавий таълим жараёнида “Одам анатомияси ва физиологияси” фанини ўқитиш методикасини такомиллаштириш ва ўқувчанлигининг ривожига кўп жиҳатдан боғлиқдир.

Ривожланган мамлакатларда юз бераётган глобал ахборотлаштириш жараёнининг ривожланиши бутун дунёда миллионлаб одамларнинг ҳаётида янги ахборот турмуш тарзининг шаклланишига олиб келди. Дунё ҳамжамиятининг бошқа кўплаб мамлакатларида кейинги ўн йилликлар ичида

цивилизация ривожланишининг энг муҳим стратегик муаммоси сифатида таълимни ахборотлаштириш муаммосига тобора кўпроқ эътибор қаратилмоқда.

Таълимни ахборотлаштириш, Олий таълим муассаларини ўқитишнинг замонавий техник воситалари – медиатека, юқори технологик ўқув жиҳозлари, кенг йўлкали Интернет, саводли дарсликлар ва интерфаол ўқув қўлланмалари билан таъминлаш уни модернизациялаш шартларидан бири ҳисобланади.

1991 йилда Калифорния университети ахборот ва компьютерлаштириш фанлари ва физиканинг фахрли профессори А.Ворк келажакда таълим тизимини ривожлантирилишига нисбатан башорат қилди: “... биз 2010 йилга келиб дунёнинг кўп қисмларида компьютер таълимни етказиб беришнинг асосий тизимларидан бири бўлишини кутамиз”. [6,7,8]

Ахборот-телекоммуникацион тармоқларнинг ҳамда ахборот технологияларининг кейинги йиллардаги функционал имкониятлари ва техник тавсифномалари ўта тез ўсиб бормоқда, уларнинг таннари эса оғишмай пасайяпти, бу эса оммавий фойдаланувчилар учун бундай воситаларни олиш имкониятларини кўпайишига олиб келяпти. Имкониятлар бугунги кундаёқ жамиятнинг фойдаланиш учун талаб қилинадиган тайёргарлигидан ўзиб кетган ва жамиятнинг таълим соҳасини ривожлантириш билан узвий боғлиқ бўлган янги ахборот маданиятини ривожлантириш муаммосини келтириб чиқаради.

Жамиятни ахборотлаштириш жараёни таълим тизимига замонавий ахборот технологияларининг интеграцияланиши билан боғлиқ янги атамашуносликнинг шаклланишига олиб келди. Бизнинг тадқиқотимизда фойдаланиладиган асосий атамаларни муҳокама қилиш зарур деб ҳисоблаймиз. [9,10,11]

Таълимни ахборотлаштириш–таълим соҳасини ўқитишнинг, тарбиянинг психолого-педагогик мақсадларини амалга оширишга йўналтирилган замонавий АКТ воситаларини ишлаб чиқиш ва оптимал фойдаланиш методологияси ва амалиёти билан таъминлаш жараёнидир.

Ахборот технологиялари – бу ахборотни сақлаш, қайта ишлаш, узатиш ва акс эттиришни таъминловчи ҳамда меҳнат самарадорлиги ва ишлаб чиқарувчанлигини оширишга йўналтирилган методлар, усуллар ва воситалар мажмуаси. Ахборот технологиялари (АТ) инсон ва жамиятнинг интеллектуал, бошқарувчилик ва ишлаб чиқариш фаолиятининг кўпчилик турларининг ажралмас қисмидир. Замонавий шароитда ахборот технологияларининг ривожланиши ҳисоблаш техникаси ва у билан боғлиқ ахборот жараёнларини автоматлаштиришнинг методлари ва воситаларидан фойдаланишга асосланган.

Ф.С.Воройский бу воситаларининг фойдаланиш даражасидан келиб чиқиб, ахборот технологияларини анъанавий ва замонавийларга ажратади.

Профессор Н.Муслимов ўзининг “Elektron darslik yaratish metodik tamoyillari va texnologiyalari” номли қўлланмасида куйидагиларни келтириб ўтади: анъанавий ва инновацион методлар, ўқитиш воситалари ва формаларини ўз ичига олган сиртки ва кундузги таълим сингари ахборот ва телекоммуникация технологияларига асосланган таълим формасидир.

Масофавий ўқиш – бу янги ахборот технологиялари, телекоммуникация технологиялари ва техник воситаларига асосланган таълим тизимидир. У таълим олувчига маълум стандартлар ва таълим конун-қоидалари асосида ўқув шартшароитлари ва ўқитувчи билан мулоқотни таъминлаб бериб, талабадан кўпроқ мустақил равишда шуғулланишни талаб қилувчи тизимдир. Бунда ўқиш жараёни таълим олувчини қайси вақтда ва қайси жойда бўлишига боғлиқ эмас.

Масофавий таълим – масофадан туриб ўқув ахборотларини алмашувчи воситаларга асосланган, ўқитувчи махсус ахборот муҳит ёрдамида, аҳолининг барча қатламлари ва чет эллик таълим олувчиларга таълим хизматларини кўрсатувчи таълим мажмуидир.

Масофавий ўқитиш тизими – масофавий ўқитиш шартлари асосида ташкил этиладиган ўқитиш тизими. Барча таълим тизимлари сингари масофавий ўқитиш тизими ўзининг таркибий мақсади, мазмуни, усуллари, воситалари ва ташкилий шаклларига эга. [12,13,14]

Замонавий ахборот технологияларининг тадбиқ этилиши таълим муассасаларида куйидагиларнинг мавжуд бўлишини кўзда тутаяди:

- ўқитишнинг техник воситалари сифатида замонавий компьютерлар ва коммуникация воситалари;
- тизимли ва амалий дастурий таъминот;
- ўқув-тарбиявий жараёнда янги ахборот технологияларини қўллаш бўйича методик ишланмалар.

Таълим муассасаларида компьютерларнинг сони ва сифати эмас, балки олий таълим муассасаларида талабаларни, уларнинг ота-оналарини, педагогик жамоани ва маъмуриятни бирлаштириб турувчи ягона ахборот таълим муҳитининг мавжудлиги янги ахборот технологияларидан фойдаланиш самарадорлигининг ҳақиқий мезони бўлиши керак.

Д.Н.Маматов ўқитишда ахборот технологияларидан фойдаланишнинг педагогик мақсадларини:

• талабанинг шахсини ривожлантириш, ахборот жамияти шароитида мустақил маҳсулдор фаолиятга тайёрлаш;

• замонавий жамиятни ахборотлаштириш билан боғлиқ ижтимоий буюртмани амалга ошириш;

• ўқув-тарбиявий жараённинг барча даражаларини жадаллаштириш.

Таълимни ахборотлаштириш туфайли Олий таълим муассасалари талабалари ва таълим муассасасига қатнаш имкониятга эга бўлмаган талабалар зарур билим ва амалий малакаларни оладилар, бу эса табиий ҳодисаларда, инсоният жамиятида, шунингдек инсоннинг ҳаётий фаолиятини таъминлашда ахборотнинг ва ахборот жараёнларининг ҳал қилувчи ролини тушунишга асосланган янги дунёқарашни шаклланишини таъминлайди. [15,16,17]

А.Абдуқодиров фанга “*ўқитишнинг янги ахборот технологияси*” атамасини талабага ахборотни узатиш жараёни сифатида киритди, уни амалга ошириш воситаси эса компьютер ҳисобланади. Педагогик технологиялар соҳасидаги мутахассис Ў.Қ.Толиповнинг фикрича, замонавий тушунишда, ўқитишнинг ахборот технологияси – бу ахборот билан ишлаш учун махсус усулларни, дастурий ва техник воситаларни (кино, аудио- ва видеотехника, компьютерлар, телекоммуникация тармоқлари) қўлловчи педагогик технологиядир. Таълимни ахборотлаштиришнинг маъноси ҳам педагоглар, ҳам талабалар учун маданий, ўқув ва илмий ахборотларга эркин кириш учун қулай шароитларни яратишдан иборат. [2,18,19,20]

Н.Н.Азизходжаева “ўқитишнинг компьютер технологиялари” тушунчаси янги воситаларни (электрон таълим ресурслари, компьютерлар, коммуникациялар) ўқув жараёнини ташкил қилиш ва ўтказиш методлари билан бирлаштиради, деб ҳиоблайди.[1]

Компьютер таълим соҳасида турлича вазифаларни бажаради:

❖ ўрганиш предмети сифатида;

❖ ўқув-тарбиявий жараёнда восита сифатида;

❖ педагогик бошқарув тизимининг компоненти сифатида;

❖ таълим муассасаларини бошқариш компоненти сифатида;

❖ илмий-педагогик фаолият воситаси сифатида. Ўқув жараёнини турли технологиялар асосида ташкил қилиш тегишли ўқитиш воситаларини қўллашни талаб қилади.

XULOSA

Ўқитиш талабаларга маълумотни узатишни ҳам ўз ичига олади, демак ахборот технологиялари кенг маънода ўқитишда доимо қўлланилиб келган. Ҳар қандай педагогик технология – бу ахборот технологияси, чунки методикалар ёки педагогик технологиялар ахборотни узатиш ёки қайта ишлаш усулларини талабалар энг яхши ўзлаштирадиган қилиб тавсифлаб берадилар. Компьютерлар таълимда кенг қўлланила бошлаганда ўқитишнинг ахборот технологиялари ҳақида гапириш зарурати пайдо бўлди, бироқ ахборот технологиялари ўқитиш жараёнида анча аввал қўлланилиб келмоқда.

REFERENCES

1. Димухаметов, Р. С., & Мунарбаева, Б. Г. (2013). Компоненты эталонной модели креативной фасилитационной образовательной среды подготовки бакалавров педагогики. *Вестник Южно-Уральского государственного гуманитарно-педагогического университета*, (5), 26-42.
2. Толипова, Ж. О. (2005). Биология ўқитувчисининг илмий-методик тайёргарлиги даражасини орттиришнинг назарияси ва амалиёти. Монография. Т.: Фан, 114.
3. Juraeva, K. (2021). Principles of using network tools in improving the methods of distance teaching “human anatomy and physiology” in higher education. *Current research journal of pedagogics*, 2(10), 133-137.
4. Жўраева, Х. (2021). Лойихавий ёндашув асосида “одам ва унинг саломатлиги” курсини масофавий ўқитиш жараёни самарали ташкил этиш усуллари. *Интернаука*, (22-4), 94-95.
5. Тоштемирова, М. А. (2022). Масофавий таълим жараёнида “Одам анатомияси ва физиологияси” фанидан анатомик ва физиологик билимларни шакллантириш методикаси. *Scienceandinnovation*, 1(JSSR), 11-17.
6. Jo'raeva, X. (2021). Олий таълим муассасаларида биологияни масофавий ўқитишда масофавий ўқитиш воситалари ва уларнинг жaxon мамлакатларидаги талқини. *Инновации в педагогике и психологии*, 4(8).
7. Kobiljonovna, Y. S. (2022). Characteristics of species composition and distribution of insects. *pedagogs jurnali*, 18(1), 108-114.
8. Kobiljonovna, Y. S., & Zaylobidinovna, S. R. (2022). The importance of biological protection in cooperated fight against plant pests.

9. Мустафакулов, Х., Юнусов, М., Юлдашова, Ш., & Шерматов, А. (2012). Некоторые экологические особенности озимой совки в Ферганской долине. *Аграрный вестник Урала*, (12 (104)), 37-38.
10. Abdullaeva, B., & Toshtemirova, M. (2020). Improving the methodological preparation of future primary school teachers to form their attitude to the environment. *Journal of Advanced Research in Dynamical and Control Systems*, 12(6), 1159-1162.
11. Mukimov, M. K. A., Mirzakhilov, M. M., & Nazarov, M. S. (2021). Assessment Of Hydrochemical Analysis And Phytoplankton Community Of Different Ponds Of A Fish Farm. *The American Journal of Applied sciences*, 3(05), 140-047.
12. Toshtemirova, M. A. (2021). A model for the formation of students' responsible attitudes towards the environment for future primary school teachers. *Current research journal of pedagogics*, 2(10), 158-162.
13. Юнусов, М. М., Сабирова, Г. Х., & Хабибуллаев, Ф. Н. (2022). Проблема здоровья в воспитании детей. *Science and innovation*, 1(D3), 89-90.
14. Юнусов, М. М., Сабирова, Г. Х., & Абдурахимов, И. Н. У. (2022). Инфекционные заболевания и их профилактика. *Science and innovation*, 1(D3), 87-88.
15. Sodikova, M. B. K., & Isagaliyeva, S. M. (2021). Rhyachites aaratas and rhyne kites auratas s. sp. bioecological properties of types. *Academic research in educational sciences*, 2(12), 1341-1346.
16. Akbarova, M. X., Bekchonova, M. F., GOfurova, O. M., & Usmanova, T. E. (2021). The Medicinal Types Of Scutella (Lamiaceous) Group Spread Over Fergana Valley. *The American Journal of Applied sciences*, 3(04), 105-110.
17. Каюмова, Ё. К., Мухамедиева, И. Б. К., Гофурова, О. М., & Гуйчиева, Х. З. К. (2021). Вопросы использования педагогических технологий в преподавании валеологии. *Вестник науки и образования*, (9-2 (112)), 16-20.
18. Sadokat, S. A., Ominakhon, M. G., & Maftuna, T. T. (2021). The Importance of the Study of Dendrofag Solids in the Fergana Valley. *Annals of Plant Sciences*, 10(12), 4467-4469.
19. Khalilovich, G. K., Mamatyusufog'li, M. A., Abdulazizovna, X. B., Maxammadzikirovna, G. O., & Tursunaliyevna, T. M. (2021). "The impact of environmental pollution on the variability of fruit gardens and soilkomomokomplexes (fergana-margilan-quvasoy industrial node)". *Journal of Contemporary Issues in Business & Government*, 27(4).

-
20. Maftuna, T., &Maftuna, S. (2022). Importance of pea plant in improving soil fertility and morphological characteristics of pea plant. *European Journal of Interdisciplinary Research and Development*, 8, 13-15.
21. Муқимов, М. К. А., Мирзахалилов, М. М. Ў., Назаров, М. Ш., & Шарипова, Б. С. (2022). СРАВНИТЕЛЬНАЯ ОЦЕНКА МОРФОБИОЛОГИЧЕСКИХ ПОКАЗАТЕЛЕЙ АМУРСКОГО ЧЕБАЧКА (PSEUDORASBORA PARVA) КАК ИНВАЗИВНОГО ВИДА. *Science and innovation*, 1(D2), 50-54.

ЭКОЛОГИЯ - ТАБИАТДАН ОҚИЛОНА ФОЙДАЛАНИШ ВА ТАБИАТНИ МУҲОФАЗА ҚИЛИШНИНГ НАЗАРИЙ, ТАБИЙ-ИЛМИЙ АСОСИ

Тоштемирова Муаззам Акмалжоновна

Фарғона давлат университети Зоология ва умумий

биология кафедраси ўқитувчиси

toshtemirovamuazzam3@gmail.com

АННОТАЦИЯ

Ушбу мақолада бошланғич синф ўқитувчисининг экологик тарбияни амалга оширишга тайёрлигига, ўқитувчи шахсининг мактаб ўқувчиларида табиатга қадриятли муносабатини шакллантиришни таъминловчи назарий, табиий-илмий хоссалари ҳақида сўз юритилади.

Калим сўзлар: экологик тарбия, оқилон фойдаланиш, экологик таълим экологик билим, глобал.

АННОТАЦИЯ

В данной статье говорится о теоретических, естественнонаучных свойствах готовности учителя начальных классов к осуществлению экологического воспитания, формированию у школьников ценностного отношения к природе.

Ключевые слова: экологическое образование, рациональное использование, экологическое образование, экологические знания, глобальность.

ABSTRACT

This article talks about the theoretical, natural-science properties of the readiness of a primary school teacher to implement environmental education, the formation of a value attitude towards nature among schoolchildren.

Keywords: environmental education, rational use, environmental education, environmental knowledge, globality.

КИРИШ

Бўлажак бошланғич синф ўқитувчиларининг ўқувчиларда атроф-мухитга масъулиятли муносабатни шакллантиришга тайёргарлигини такомиллаштиришда табиатдан фойдаланиш эҳтиёжларини соғломлаштириш тизимини ишлаб чиқиш лозимлиги намоён бўлди.[1] Атроф – мухитга масъулиятли муносабатда бўлиш – бу инсон томонидан ўзининг ҳаётини таъминлаш мақсадида атроф мухитнинг моддаларидан ва хоссаларидан фойдаланиш. Табиатдан оқилон фойдаланиш реал ҳаётнинг яхлит ходисаси

бўлишига қарамай, у кўпгина тармоқлар ва фаолият соҳаларига тарқалиб кетган. Табиатдан фойдаланишда фаолиятнинг иккита йўналиши ўзаро бир-бири билан узвий алоқа қилади. Бўлажак бошланғич синф ўқитувчисининг кичик мактаб ёшидаги ўқувчиларда табиатдан рационал фойдаланиш ҳақидаги тасаввурларни шакллантиришга тайёрлигининг таркиби ва тузилмасини базавий ва табақалаштирилган таълим шароитида, бизнинг фикримизча, бошланғич синф ўқитувчиларининг фаолиятнинг мазкур турига тайёргарлигини танқидий таҳлил қилмай туриб очиб бериш мумкин эмас. [2,3,18,19]

МУХОКАМА ВА НАТИЖАЛАР

Ўрта асрларда Ўрта Осиёда яшаб, ижод қилган олимлар ҳали экология атамаси дунёга келмаган даврда табиат ва ундаги мувозанат, ўсимлик ва ҳайвонлар дунёси, табиатни эъзозлаш ҳақидаги ўзларининг қимматли илмий фикрларини айтишган. Масалан; Муҳаммад Мусо ал Хоразмий (782-847) “Сурату-л-арз китоби” асарида Птоломейнинг “География” номли китобини бутунлай қайта ишлаб чиқди. Асарда ер қуррасининг одамлар яшайдиган қисмидаги шаҳарлар, тоғлар, денгизлар ва уларнинг ороллари, дарё ва булоқлари, ҳақида маълумотлар келтириб ўтилган. Хоразмий ўрта аср фани тарихида биринчи бўлиб орол ва касбий денгизларини иккита алоҳида денгиз эканини исботлаган. [4,5,6,10]

Абу Наср Форобий ўз класификацияси бўйича тирик табиат ўлик табиатдан минераллардан озикланиши, ҳаракат қилиш, ўсиши, кўкариши ва кўпайиш хусусиятлари билан фарқ қилади. Бу хусусият ўсимлик ҳайвонот ва инсонга ҳосдир.

Абу Райхон Беруний биринчилардан бўлиб табиатда симметрия қоидаси мавжуд эканини эътироф этган бўлиб табиат ўз ишларида янгиланиш, ўз жойида жойлашуви нотўғри ортирилса, ўринсиз, вазифаси бўлса “Табиат янглишади” дейилади. Табиатни - оламини идора қилувчи манба (тузулиш ва бузилиш) дан иборат зиддиятдир, деган фикрни Беруний қўллаб қувватлаган [7,8,16,17].

Миронов А.З. ўқитувчи фаолиятининг тузилмасини ўрганиб, “ўқитувчи – табиий муҳит” тизими амал қилишининг учта вариантыни таклиф қилади:

1. Ўқитувчи табиат билан бевосита алоқа қилади. Ўқитувчининг фаолияти: табиатдан саломатликни мустаҳкамлаш мақсадида фойдаланиш; маънавий ва моддий эҳтиёжларни қондириш (табиатдан фойдаланиш); табиат муҳитини муҳофаза қилиш ва яхшилаш (муҳитни оптималлаштириш).

2. Ўқитувчи табиат муҳити билан ўқувчилар воситасида ўзаро алоқа қилади. Ўқитувчи фаолиятининг катта қисми – мактаб ўқувчиларига экологик таълим ва тарбия бериш.

3. Ўқитувчи табиат билан бошқа шахслар (ўқувчилардан ташқари), жамоатчилик гуруҳлари орқали алоқа қилади. Асосий фаолияти – аҳолининг экологик маълумотини ошириш. [9,10,11]

Фаолиятнинг айтиб ўтилган йўналишлари ўзаро боғлиқлигига қарамай, ўқувчиларнинг экологик таълими бош фаолият ҳисобланади, чунки бу фаолият ўқитувчининг касбий мажбурияти билан белгиланган. Қуйидаги мақолалардаги ҳам юқоридаги мавзулар ҳақида фикр юритилган. [12,13,14,15]

ХУЛОСА

Шундай қилиб, ўқитувчининг экологик тайёргарлиги мақсадига унда табиат билан оптимал ўзаро алоқа қилишга, мактаб ўқувчиларига самарали экологик таълим беришга, аҳолига экологик билим беришга тайёрликни шакллантириш деб таъриф бериш мумкин. Мажмуавий экологиянинг умумий педагогик назарияси ва асосий қоидаларига мос равишда экологик таълимнинг мазмуни жамиятнинг табиат билан ўзаро алоқасининг илмий, кадриятли, меърий ва фаолиятли жиҳатларини очиб бериши, экологик муаммолар ва табиатдан фойдаланишни оптималлаштириш ғояларининг глобал аҳамиятини тавсифлаб бериши керак. Кадриятли-меърий жиҳати мамлакат (минтақа) табиатининг универсал кадриятларини, тарихий боғланишларини, табиий бойликларни ўзлаштиришнинг ноанъанавий усулларини, табиатдан фойдаланиш ва муҳофазаси қилиш билан боғлиқ халқ анъаналарини очиб беришни кўзда тутди. Бу жиҳатига шунингдек республикада, мамлакатда, дунёда инсон билан табиат муносабатларини бошқарувчи билимлар ҳам киради.

REFERENCES

1. Тоштемирова, М. А. (2021). БОШЛАНҒИЧ СИНФ ЎҚУВЧИЛАРИНИНГ АТРОФ-МУҲИТ ҲАҚИДАГИ ТАССАВУРЛАРИНИ ШАКИЛЛАНТИРИШ. *Интернаука*, (22-4), 98-99.
2. Тоштемирова, М. (2022). Бошланғич синф ўқувчиларининг атроф–муҳит ҳақидаги тассавурларини шакллантириш бўйича методларини ва шаклларини аниқлаш малакасининг мавжуд бўлиши. *Zamonaviy dunyoda pedagogika va psixologiya: Nazariy va amaliy izlanishlar*, 1(24), 146-149.

3. Toshtemirova, M. A. (2021). A model for the formation of students' responsible attitudes towards the environment for future primary school teachers. *Current research journal of pedagogics*, 2(10), 158-162.
4. Abdullaeva, B., & Toshtemirova, M. (2020). Improving the methodological preparation of future primary school teachers to form their attitude to the environment. *Journal of Advanced Research in Dynamical and Control Systems*, 12(6), 1159-1162.
5. Каюмова, Ё. К., Мухамедиева, И. Б. К., Гофурова, О. М., & Гуйчиева, Х. З. К. (2021). Вопросы использования педагогических технологий в преподавании валеологии. *Вестник науки и образования*, (9-2 (112)), 16-20
6. Juraeva, K. (2021). Principles of using network tools in improving the methods of distance teaching "human anatomy and physiology" in higher education. *Current research journal of pedagogics*, 2(10), 133-137.
7. Turkistonova Maftuna. Importance of pea plant in improving soil. Fertility and morphological characteristics of pea plant. // *European Journal of Interdisciplinary Research and Development-2022*. 13-15 p.1
8. Sodikova, M. B. K., & Isagaliyeva, S. M. (2021). Rhyachites aaratas and rhyne kites auratas s. Sp. Bioecological properties of types. *Academic research in educational sciences*, 2(12), 1341-1346
9. Kobiljonovna, Y. S. (2022). Characteristics of species composition and distribution of insects. *Pedagogs jurnali*, 18(1), 108-114.
10. Юнусов, М. М., Сабирова, Г. Х., & Абдурахимов, И. Н. У. (2022). Инфекционные Заболевания И Их Профилактика. *Science and innovation*, 1(D3), 87-88.
11. Mirzahalilov, M. M., Muqimov MA, N. M. S., Kim, S. I., & Mustafaeva, Z. A. (2006). Hydrochemical indexes and phytoplankton composition of different types of water bodies in the fergana valley. *O'zbekiston biologiya jurnali*, 36.
12. Муқимов, М. К. А., Мирзахалилов, М. М., & Назаров, М. Ш. (2021). Качественный и количественный анализ некультивируемых рыб в выростных прудах рыбхоза «Наманган балык». *Academic research in educational sciences*, 2(5), 726-733.
13. Mukimov, M. K. A., Mirzakhililov, M. M., & Nazarov, M. S. (2021). Assessment Of Hydrochemical Analysis And Phytoplankton Community Of Different Ponds Of A Fish Farm. *The American Journal of Applied sciences*, 3(05), 140-047.

14. Mirzakhililovich, Y. M., Nabibullaevich, K. F., & Abdulazizovna, K. B. (2021). Ecological-Geographical Distribution Of Aphids (Homoptera Aphidinea, Aphididae) In The Fergana Valley.
15. Marupov, A. A. (2021). Biology and harmfulness of long-beetled beetles (Coleoptera: Cerambycidae) flowing on poplars. Scientific Bulletin of Namangan State University, 3(1), 56-61.
16. Mamatyusuf o'g'li, M. A., & Baxtiyorovich, N. B. (2022). Taxonomic and Ecological Description of Some Coccinellides. Eurasian Scientific Herald, 8, 273-276.
17. Yoqubov, A. A. O. G. L., & Mirmuxsin, M. U. O. G. L. (2022). Komplementar irsiylanishga doir masalalarni yechishda x2 metodi asosida f2 dagi ajralishni statistik usulda tekshirish. Oriental renaissance: Innovative, educational, natural and social sciences, 2(1), 270-284.
18. Мустафакулов, Х., Юлдашева, Ш., Юнусов, М., & Шерматов, А. (2013). Роль сорной растительности при формировании полезной энтомофауны агробиогеоценозов Ферганской долины. Аграрный вестник Урала, (3 (109)), 12.
19. Мустафакулов, Х., Юнусов, М., Юлдашова, Ш., & Шерматов, А. (2012). Некоторые экологические особенности озимой совки в Ферганской долине. Аграрный вестник Урала, (12 (104)), 37-38.
20. Холиков, М. Й., & Маърупов, А. А. (2020). Смешанные инфекции и их профилактика. In наука и образование: сохраняя прошлое, создаём будущее (pp. 223-225).

АНТИРАДИКАЛЬНАЯ АКТИВНОСТЬ ЭКСТРАКТОВ ПУСТЫРНИКА, ШИПОВНИКА И БОЯРЫШНИКА

Собирова Гулрух Хасан кизи

Ферганский Государственный университет, Преподаватель биологии

muratovagulrux@gmail.com

АННОТАЦИЯ

Свободные радикалы – высокореактивные соединения, которые могут нарушить структуру и функцию животных и растительных клеток. Доказано, что они участвуют в развитии более 50 заболеваний, в том числе и трудно излечимых. Применение целебных трав и аптечных сборов на их основе в традиционной и народной медицине в настоящее время особенно актуально, что обусловлено существенным преимуществом растений по сравнению с химическими медикаментозными препаратами. В связи с этим возникает необходимость поиска наиболее перспективных растений, обладающих высоким потенциалом по содержанию биологически активных веществ. Исходя из этого изучение антирадикальных свойств экстрактов шиповника, пустырника и боярышника приобретает особый интерес.

Ключевые слова: АРА - антирадикальная активность; АФА - активные формы азота; АФК - активные формы кислорода; БАВ - биологически активные вещества; БАД - биологически активная добавка; ДФПГ - 2,2-дифенил-1-пикрилгидразил; пустырник, шиповник и боярышник.

ANNOTATSIYA

Erkin radikallar hayvonlar va o'simliklar hujayralarining tuzilishi va funksiyasini buzishi mumkin bo'lgan yuqori reaktiv birikmalardir. Ular 50 dan ortiq kasalliklar, jumladan, davolash qiyin bo'lgan kasalliklarning rivojlanishida ishtirok etishlari isbotlangan. Dorivor o'tlar va ularga asoslangan farmatsevtik preparatlardan an'anaviy va xalq tabobatida foydalanish hozirgi vaqtda o'simliklarning kimyoviy dorivor preparatlarga nisbatan muhim afzalligi tufayli ayniqsa dolzarbdir. Shu munosabat bilan, biologik faol moddalarning yuqori salohiyatiga ega bo'lgan eng istiqbolli o'simliklarni izlash zarurati tug'iladi. Shunga asoslanib, yovvoyi gul, onaxon va do'lana ekstraktining antiradikal xususiyatlarini o'rganish alohida qiziqish uyg'otadi.

Kalit so'zlar: АРА - antiradikal faollik; АФА - azotning faol shakllari; ROS - reaktiv kislorod turlari; BAS - biologik faol moddalar; BAD - biologik faol qo'shimcha; DPPH - 2,2-difenil-1-pikrilhidrazil; onaxon, yovvoyi gul va do'lana.

ABSTRACT

Free radicals are highly reactive compounds that can disrupt the structure and function of animal and plant cells. It has been proven that they are involved in the development of more than 50 diseases, including those that are difficult to treat. The use of medicinal herbs and pharmaceutical preparations based on them in traditional and folk medicine is currently particularly relevant, due to the significant advantage of plants in comparison with chemical medicinal preparations. In this regard, there is a need to search for the most promising plants with a high potential for the content of biologically active substances. Based on this, the study of the antiradical properties of extracts of wild rose, motherwort and hawthorn is of particular interest.

Key words: ARA - antiradical activity; AFA - active forms of nitrogen; ROS - reactive oxygen species; BAS - biologically active substances; BAD - biologically active additive; DPPH - 2,2-diphenyl-1-picrylhydrazyl; motherwort, wild rose and hawthorn.

ВВЕДЕНИЕ

Свободные радикалы образуются постоянно в результате естественных метаболических процессов, происходящих в клетке.

Окислительный стресс связан с повышенным содержанием в организме человека реакционных кислородных и азотных соединений, в т.ч. свободных радикалов. Научные исследования последнего десятилетия показывают, что окислительный стресс предшествует или сопутствует многим болезням – сердечнососудистым, онкологическим, сахарному диабету, нарушениям мозгового кровообращения, воспалительным, ревматоидным, нейродегенеративным (Паркинсона, Альцгеймера, шизофрении, аутизму). Подавляющее большинство теорий старения также основано на свободнорадикальном окислении. [1,2]

АНАЛИЗ ЛИТЕРАТУРЫ И МЕТОДОЛОГИЯ

Применение целебных трав и аптечных сборов на их основе в традиционной и народной медицине в настоящее время особенно актуально, что обусловлено существенным преимуществом растений по сравнению с химическими медикаментозными препаратами. Главное из них - отсутствие побочных эффектов и комплексное воздействие на организм. В связи с этим возникает необходимость поиска наиболее перспективных растений, обладающих высоким потенциалом по содержанию биологически активных веществ. [3,4,5,6]

В статье представлены результаты исследований антирадикальной активности экстракты пустырника, шиповника и боярышника. [7,8]

МЕТОДОЛОГИЯ

В работе использовали экстракты шиповника, пустырника и боярышника. Экстракты получали следующим образом: растительное сырье экстрагировали 70% этиловым спиртом, экстракт концентрировали в вакууме ($t = +50^{\circ}\text{C}$) до 60-70% по содержанию сухого остатка. Антирадикальную активность экстрактов определяли стандартным методом измерения кинетику оптической плотности спиртового раствора свободного радикалаДФПГ (1,1-дифенил-2-пикрилгидразил). Концентрация свободного радикала составляла 0,1 мМ. СоотношениеДФПГ/полифенол составляла 1:10. [9,10]

РЕЗУЛЬТАТЫ

В экспериментах было исследовано антирадикальная активность (АРА) экстрактов шиповника, боярышника и пустырника, концентрация водных растворов которых составлял 30 мг/50 мл, 300 мг/50 мл и 500 мг/50 мл, соответственно. Для этого нами была использована методика, основанная на способности экстрактов восстанавливать молекулы 2,2-дифенил-1-пикрилгидразида (ДФПГ). Изучалась кинетика рекомбинации экстрактов со стабильным радикаломДФПГ. При добавлении экстрактов в спиртовой растворДФПГ происходит изменение окраски раствора, что соответствует переходуДФПГ в нерадикальную форму. На рисунки (экспериментальными точками) представлена кинетика изменения оптической плотности раствораДФПГ при добавлении исследуемых нами трех препаратов. [11, 15]

Из экспериментальных данных следует, что изучаемые экстракты обладают высокой способностью к тушению свободных радикалов. [18]. Для количественной оценки антирадикальной активности использовали параметр t_{50} – время необходимое для снижения исходной концентрации.

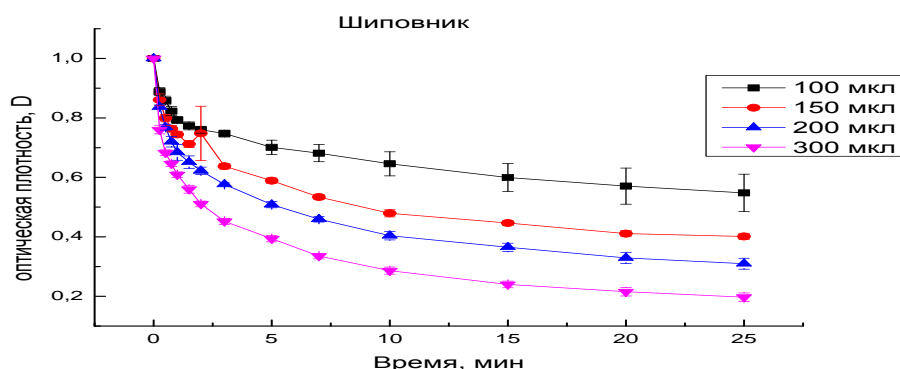



Рис.

Изменение относительной оптической плотности раствора ДФПГ в этиловом спирте при добавлении экстрактов.

Концентрация ДФПГ 0,1 мМ. стабильных радикалов при реакции их с изучаемыми экстрактами на 50%. В реакции ДФПГ с экстрактами t50 при комнатной температуре, добавленные в количестве 100 мкл раствора экстрактов, составляли: для шиповника – 625 с, боярышника – 135 с и для пустырника – 186 с (табл.). Следовательно, учитывая, что растворы экстрактов были приготовлены для шиповника 30 мг/50 мл, боярышника 300 мг/50 мл и

пустырника 500 мг/50 мл, по реакционной способности экстракт шиповника превосходит остальные экстракты. [13,19]

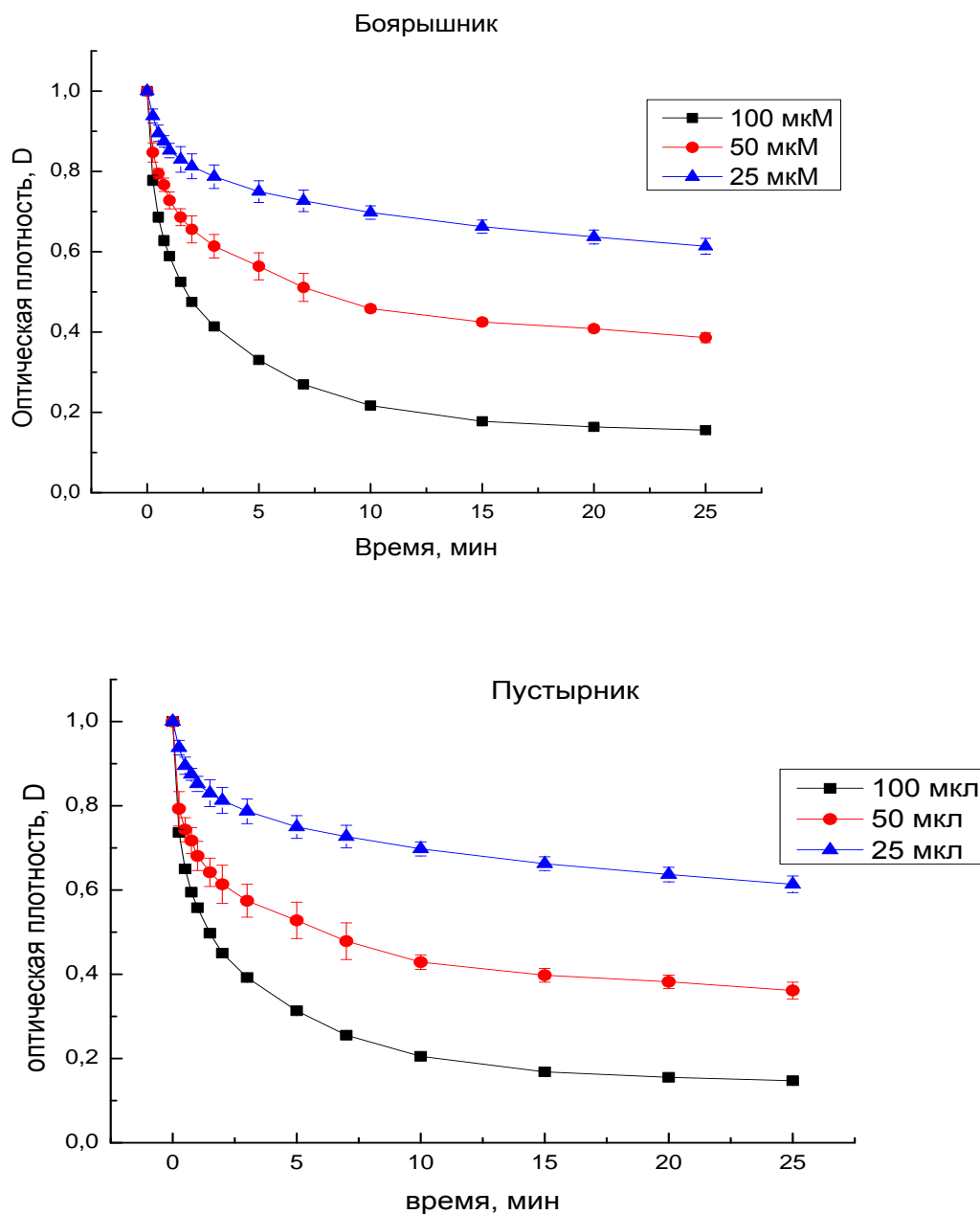
Помимо органических свободных радикалов и активных форм кислорода (ROS) в последние годы исследователями все больше внимание уделяется и активным формам азота (RNS) и, в частности оксиду азота (NO*), его роли как универсального трансмиттера в развитии различных патологических состояний.

Количественная оценка антирадикальной активности экстрактов

Таблица

экстракты	$K \cdot 10^{-3}, c^{-1}$	IC ₅₀ , мг	t ₅₀ , сек при 100 мкл раствора экстрактов
шиповник	$6 \cdot 10^{-5}$	0,25	625
боярышник	$4,2 \cdot 10^{-6}$	0,35	135
пустырник	$1,3 \cdot 10^{-6}$	0,42	186

Свободнорадикальная природа NO* позволяет ему как активировать цепные свободнорадикальные реакции, так и ингибировать их. Кроме того, оксид азота способен вступать в окислительно-восстановительные превращения, образуя многочисленные азотсодержащие соединения, в которых валентность атома азота может изменяться от -3 до +6. [12, 14]

По полученным результатам видно, что экстракт шиповника проявляет способность восстанавливать активные формы азота. При концентрации 100 мкл экстракта наблюдалось полное подавление активной формы азота, что свидетельствует об антиоксидантной активности экстракта по отношению NO*. [16]

ОБСУЖДЕНИЕ

Исходя из этого, далее было исследовано способность экстрактов шиповника ингибировать активные формы азота, основанная на восстановлении атома азота в молекуле натрия нитропруссиды.

По полученным результатам видно, что экстракт шиповника проявляет способность восстанавливать активные формы азота. При концентрации 100 мкл экстракта наблюдалось полное подавление активной формы азота, что свидетельствует об антиоксидантной активности экстракта по отношению NO*. [17,20]

ВЫВОДЫ

1. Экстракт шиповника проявляет способность восстанавливать активные формы азота.

2. При концентрации 100 мкл экстракта наблюдалось полное подавление активной формы азота, что свидетельствует об антиоксидантной активности экстракта по отношению NO*.

REFERENCES

1. Юнусов, М. М., Сабирова, Г. Х., & Хабибуллаев, Ф. Н. (2022). ПРОБЛЕМА ЗДОРОВЬЯ В ВОСПИТАНИИ ДЕТЕЙ. *Science and innovation*, 1(D3), 89-90.
2. Юнусов, М. М., Сабирова, Г. Х., & Абдурахимов, И. Н. У. (2022). ИНФЕКЦИОННЫЕ ЗАБОЛЕВАНИЯ И ИХ ПРОФИЛАКТИКА. *Science and innovation*, 1(D3), 87-88.
3. Maftuna, T., & Maftuna, S. (2022). IMPORTANCE OF PEA PLANT IN IMPROVING SOIL FERTILITY AND MORPHOLOGICAL CHARACTERISTICS OF PEA PLANT. *European Journal of Interdisciplinary Research and Development*, 8, 13-15.
4. Tursunaliyeva, T. M. (2022). Soft of Wheat New Varieties in Cultivation Modern Technologies. *American Journal of Social and Humanitarian Research*, 3(10), 63-66.
5. Sodikova, M. B. K., & Isagaliyeva, S. M. (2021). Rhyachites aaratas and rhyne kites auratas s. sp. bioecological properties of types. *Academic research in educational sciences*, 2(12), 1341-1346.
6. Sadokat, S. A., Ominakhon, M. G., & Maftuna, T. T. (2021). The Importance of the Study of Dendrofag Solids in the Fergana Valley. *Annals of Plant Sciences*, 10(12), 4467-4469.
7. Juraeva, K. (2021). Principles of using network tools in improving the methods of distance teaching “human anatomy and physiology” in higher education. *Current research journal of pedagogics*, 2(10), 133-137
8. Turkistonova Maftuna. Importance of pea plant in imporoving soil. Fertility and morphological characteristics of pea plant.// *Europen Journal of Interdisciplinary Research and Development-2022*.13-15 p.1
9. Toshtemirova, M. A. (2021). A model for the formation of students’responsible attitudes towards the environment for future primary school teachers. *Current research journal of pedagogics*, 2(10), 158-162
10. Тоштемирова, М. А. (2022). МАСОФАВИЙ ТАЪЛИМ ЖАРАЁНИДА “ОДАМ АНАТОМИЯСИ ВА ФИЗИОЛОГИЯСИ” ФАНИДАН АНАТОМИК ВА ФИЗИОЛОГИК БИЛИМЛАРНИ ШАКЛЛАНТИРИШ МЕТОДИКАСИ. *Science and innovation*, 1(JSSR), 11-17.
11. Jo'raeva, X. (2021). ОЛИЙ ТАЪЛИМ МУАССАСАЛАРИДА

БИОЛОГИЯНИ МАСОФАВИЙ ЎҚИТИШДА МАСОФАВИЙ ЎҚИТИШ
ВОСИТАЛАРИ ВА УЛАРНИНГ ЖАХОН МАМЛАКАТЛАРИДАГИ
ТАЛҚИНИ. *ИННОВАЦИИ В ПЕДАГОГИКЕ И ПСИХОЛОГИИ*, 4(8).

12. Собирова, Г. Х., & Умурзакова, Ф. (2022). РАСТЕНИЕ ФИЗАЛИС И ЕГО
ЛЕЧЕБНЫЕ СВОЙСТВА. *O'ZBEKISTONDA FANLARARO INNOVATSIYALAR
VA ILMIY TADQIQOTLAR JURNALI*, 1(12), 86-89.

13. Мирзакулов, А. М. (2022). ФИЗИК ХОДИСАЛАРНИНГ ЧИЗИКЛИ
РЕГРЕССИЯ ТАХЛИЛИ. *Science and innovation*, 1(A3), 97-102.

14. Муқимов, М. К. А., Мирзахалилов, М. М. Ў., Назаров, М. Ш., & Шарипова,
Б. С. (2022). СРАВНИТЕЛЬНАЯ ОЦЕНКА МОРФОБИОЛОГИЧЕСКИХ
ПОКАЗАТЕЛЕЙ АМУРСКОГО ЧЕБАЧКА (*PSEUDORASBORA PARVA*) КАК
ИНВАЗИВНОГО ВИДА. *Science and innovation*, 1(D2), 50-54.

15. Мустафакулов, Х., Юлдашева, Ш., Юнусов, М., & Шерматов, А. (2013).
Роль сорной растительности при формировании полезной энтомофауны
агробиогеоценозов Ферганской долины. *Аграрный вестник Урала*, (3 (109)), 12.

16. Мустафакулов, Х., Юнусов, М., Юлдашова, Ш., & Шерматов, А. (2012).
Некоторые экологические особенности озимой совки в Ферганской долине.
Аграрный вестник Урала, (12 (104)), 37-38.

17. Mirzahalilov, M. M., Muqimov MA, N. M. S., Kim, S. I., & Mustafaeva, Z. A.
(2006). HYDROCHEMICAL INDEXES AND PHYTOPLANKTON
COMPOSITION OF DIFFERENT TYPES OF WATER BODIES IN THE
FERGANA VALLEY. *O 'ZBEKISTON BIOLOGIYA JURNALI*, 36.

18. Муқимов, М. К. А., Мирзахалилов, М. М., & Назаров, М. Ш. (2021).
КАЧЕСТВЕННЫЙ И КОЛИЧЕСТВЕННЫЙ АНАЛИЗ
НЕКУЛЬТИВИРУЕМЫХ РЫБ В ВЫРОСТНЫХ ПРУДАХ РЫБХОЗА
«НАМАНГАН БАЛЫК». *Academic research in educational sciences*, 2(5), 726-
733.

19. Mukimov, M. K. A., Mirzakhalilov, M. M., & Nazarov, M. S. (2021).
Assessment Of Hydrochemical Analysis And Phytoplankton Community Of
Different Ponds Of A Fish Farm. *The American Journal of Applied sciences*, 3(05),
140-047.

20. Marupov, A. A., & Zokirov, I. I. (2021). Uzunmo 'ylov qo 'ng 'izlar
(*Coleoptera: Cerambycidae*) faunasiga doir yangi malumotlar. *Academic research in
educational sciences*, 2(6), 603-611.

OLMAZOR ENTOMOKOMPLEKSI DOMINANT TURLARINING BIOEKOLOGIYASI (QUVA HUDUDI OLMA BOG‘LARI MISOLIDA)

Zokirova Gulnora Mamadjonovna

Zoologiya va umumiy biologiya kafedrası o‘qıtuvchisi
Farg‘ona davlat universiteti

Nabijonova Mukarramxon Adhamovna

2-bosqich magistranti
Farg‘ona davlat universiteti

Abduvaxobova Gulshanoy G‘ayratjon qizi

2-bosqich magistranti
Farg‘ona davlat universiteti

ANNOTATSIYA

Maqolada Quva tumani sharoitidagi olma bog‘larda hasharotlarning bioekologiyasi o‘rganildi. Izlanishlar davomida olmalı bog‘lar entomokompleksida olma qurti, kurtakxo‘r, to‘rvali kuya, Bargxo‘rlar, Olma kuyasi, Girdak kuya, Tengsiz ipakchi, Buzoqbosh qo‘ng‘izlari, Po‘stloqxo‘rlar, Tilla va uzun mo‘ylov qo‘ng‘izlar, Gunafsha rang qalqondor, Olma qandalasi, Yashil olma shirasi kabi hasharotlarning asosiy dominantlar sifatida qayd etildi.

Olmali bog‘larda uchrovchi hasharotlar faunasini keng qamrovli tadqiq etish orqali, u yerdagi zararkunandalariga qarshi kurash, ko‘payishining oldini olish imkonini beradi.

Kalit so‘zlar. Olma bog‘lari, hasharotlar, bioekologiya, entomokompleks, fauna, zararkunanda.

BIOECOLOGY OF THE DOMINANT SPECIES OF THE OLMAZOR ENTOMOCOMPLEX (EXAMPLE OF APPLE ORCHARDS OF THE KUVA REGION)

Zokirova Gulnora Mamadjonovna

Teacher of the Department of Zoology and General Biology
Fergana State University

Nabijonova Mukarramkhan Adhamovna

Graduate student
Fergana State University

Abduvakhobova Gulshanoy Ghairatjon kizi

Graduate student
Fergana State University

ABSTRACT

In the article, the bioecology of insects in apple gardens in the conditions of Kuva district was studied. In the course of the researches, in the entomocomplex of apple agrosenosis, apple worms, bug eaters, bag moths, leaf-eaters, apple moths, whirling moths, silkworms, calf-head beetles, bark-eaters, golden and long moths were found. Insects such as weeping beetles, yellow leaf beetles, apple gnats and green apple aphids were recorded as the main dominants.

Through a comprehensive study of the fauna of insects found in apple orchards, it is possible to fight against their pests and prevent their reproduction.

Keywords. *Apple gardens, insects, bioecology, entomocomplex, fauna, pest.*

KIRISH

Mevali bog'lar faqat sanoatga mahsulot yetkazib berish bilan birga, o'rmonlar, meliorativ daraxtzorlarni barpo qilishda va joylarni ko'kalamzorlashtirishda keng foydalanadigan nabototdir. Bundan tashqari, inson iste'molining asosiy qismi meva, sabzavot va poliz ekinlari hisobiga qondiriladi. Ularning yetishtirilishida hasharotlar u yoki bu darajada o'ziga xos ahamiyat kasb etadi.

Hasharotlar olami yer yuzining eng keng tarqalgan jonzoatlari sanalib, 1,5 mlnga yaqin turni birlashtiradi. Bizning hududimizda hasharotlarning o'simliklarga jiddiy zarar keltiruvchi 700 dan ortiq turlari hisobga olingan.

Shu o'rinda ta'kidlash joizki, O'zbekiston faunasida hasharotlar biologik xilma-xilligi juda boy hisoblanadi. Jumladan, yurtimiz faunasida chigirtkalarining 100 dan ortiq turi, tengqanotli xartumlilarning 1000 dan ortiq turi, yarim qattiqqanotlilarning – 700 ga yaqin, qo'ng'izlarning – 2000 ga yaqin, to'rqanotlilarning – 30 ga yaqin, tangachaqanotlilarning – 1500 ga yaqin, pardaqanotlilarning 800 dan ortiq va ikkiqanotlilarning 4000 ga yaqin turi qayd etilgan.

Turli agrobiotsenozlar entomokomplekslarini o'rganish bo'yicha ko'p tadqiqotchilar tomonidan izlanishlar olib borilgan [6, 7, 8, 10, 17, 18]. Biroq ularning tadqiqotlari ayrim guruh hasharotlarini o'rganish va zararini aniqlashga qaratilgan bo'lib [1, 2, 3, 4, 5, 9, 11, 12, 13, 14, 15, 16], bizning tadqiqot hududimizda olmazor entomokompleksi maxsus tadqiq etilmagan.

MATERIAL VA TADQIQOT USLUBLARI

Tadqiqotlar Farg'ona viloyati tumanlarining mevali olma bog'larida olib borildi. Materiallar, asosan, mart oyidan noyabr oyiga qadar yig'ildi.

Olma daraxtlarida uchrovchi hasharotlar biologiyasi, ekologik xususiyatlari, hayotiy sikllari, tarqalishini o'rganishga oid kuzatish hamda eksperimentlar doimiy

kuzatish joylari Fargʻona viloyatining Quva adirliklarida barpo etilgan olma yetishtirishga ixtisoslashgan fermer xoʻjaliklarida olib borildi.

Materiallar umumiy qabul qilingan entomologik uslublar asosida yigʻildi va qayta ishlandi. Tadqiqotlar davomida hasharotlardan yuzdan ortiq namunalari yigʻildi hamda oʻlcham va morfometrik belgilari jihatdan zarur boʻlgan individlardan laboratoriya sharoitida doimiy preparatlar va kolleksiyalar tayyorlandi. Turlarni aniqlashda N.N.Plavilshikov aniqlagichidan foydalanildi [19].

MUHOKAMA VA NATIJALAR

Fargʻona viloyatining Quva tumani olma bogʻlarida 2021-2022 yillar davomida olib borilgan kuzatishlar davomida entomokompleksdagi asosiy dominant turlardan quyidagilar qayd etildi va ularning ayrim bioekologik xususiyatlari oʻrganildi.

Cydia pomonella L. (olma qurti) Oʻzbekistonning koʻpgina bogʻlarida uchraydi. Bu qurt olma, nok va behidan tashqari, Fargʻona vodiysida oʻrikni ham zararlaydi va baʼzan olxoʻri, shaftolini ham zararlaydi. Olma qurti tushgan mevalar toʻkiladi, toʻkilmay pishib yetilganlarining sifati pasayib ketadi.

C.pomonella Fargʻona viloyati sharoitida uch boʻgʻin avlod beradi. Mevalarni tuxumdan chiqqan lichinkalar zararlaydi. Birinchi koʻklamgi kapalaklari olma daraxtlari gullab boʻlgan vaqtda, yaʼni aprelning oxirgi dekasida paydo boʻladi va mayning oxirigacha bogʻlarda uchadi. Kapalaklar kunduzi yashirilib, kech kirishi bilan novda, barg va mevalarga tuxum qoʻyadi. M.V.Korsakov maʼlumotlariga koʻra, bitta urgʻochi kapalak 50 dan 350 donagacha tuxum qoʻyadi. Quvasoy sharoitida bu koʻrsatkich 60-70 tadan, 320 tagachani tashkil etdi (Qalacha, 2022). Bu tuxumlardan 5-12 kun ichida qurtchalar chiqadi. Tuxumdan chiqqan lichinkalar meva, novda va barglarning sirtida oʻrmlab yuradi, soʻngra meva poʻstini teshib mevaning ichiga kiradi. Zararlangan mevaning qurt kirgan teshigidan qipiqchaga oʻxshash qoʻngʻir rangli ekskrement chiqib turadi. Oziqlanib boʻlgan qurtlar mevadan tashqariga chiqib gʻumbakka aylanadi va bu gʻumbaklardan yangi kapalaklar vujudga keladi.

Oʻsib yetilgan oxirgi boʻgʻin qurtlarning koʻpchiligi poʻstloq tagidagi, tana va shoxlarning yoriqlaridagi, shox qoʻltiqlaridagi pillalarda, bir qismi esa daraxtning ildiz boʻgʻizi atroflarida qishlaydi. Qishlab chiqqan qurtlar koʻklamda gʻumbakka aylanadi.

Anthonomus pomorum L. (kurtakxoʻr) Olma daraxtining kurtagi, gul va mevalarini hamda barglarini zararlaydi. Fargʻona viloyatining deyarli barcha bogʻdorchilik fermer xoʻjaliklarida qayd etildi. Bir mavsumda ikki boʻgʻin avlod beradi. Ikkinchi boʻgʻin lichinkalari daraxt tanalarining koʻchayotgan poʻstloqlari

tagida va yoriqlarida qishlaydi. Lichinkalari aprel boshida – kurtaklar boʻrtib yozila boshlagan vaqtda uygʻonadi. Kurtaklarning shikastlangan joylaridan shira chiqadi, kurtaklarning oʻzlari esa oʻrgimchak iplari bilan oʻralgan boʻladi. Bu qurtchalar yozilayotgan barglarning chetlarini oʻrgimchak iplari bilan oʻrab olib, barglarni ham shikastlaydi, natijada barglar soʻpoqlashadi.

Fargʻona viloyati sharoitida lichinkalar mayning ikkinchi dekadasida gʻumbakka aylanadi va oyning oxirida ulardan kapalaklar uchib chiqa boshlaydi. Iyul oxirida yangi kapalaklar uchib chiqib, tuxum qoʻya boshlaydi. Bu tuxumlardan ikkinchi boʻgʻin lichinkalar paydo boʻladi. Ikkinchi boʻgʻin avlodi avgust oyida, birinchi boʻgʻin avlodi esa iyun-iyulda meva va barglar bilan oziqlanadi.

***Canephora hirsuta* Poda.** (Toʻrvali kuya). Toʻrvali kuya Fargʻona viloyati sharoitida olma, oʻrik, nok, gilos, olcha, bodom, shaftoli daraxtlariga tushadi. Bu zararkunandaning qurtchalari avvalo daraxtning boʻrtayotgan barg va gul kurtaklarini, keyin gʻuncha, barg va yosh mevalarini kemirib teshadi. Shikastlangan kurtaklar quriydi, gʻunchalar tuguncha hosil qilmay toʻkilib ketadi, barglarda dastlab oʻta koʻrinadigan och rangli dogʻlar vujudga keladi, soʻngra ular asta-sekin qorayadi va ilma-teshik boʻlib qoladi.

Vodiy sharoitida bu zararkunandalar boshqa hududlardagi kabi bir boʻgʻin avlod beradi. Toʻrvali kuyaning uchinchi yoshdagi qurtchalari daraxt shoxlarida va novda qoʻltiqlarida qishlaydi. Bu qurtchalar mart oxirida uygʻonib, oziqlana boshlaydi. Aprel oxiri – may boshida qurtchalar oziqlanishdan toʻxtab, daraxtning tanasiga oʻtadi. Soʻngra bu qurtchalar poʻstloq tagiga va poʻstloq yoriqlariga kirib, toʻrvacha ichida gʻumbakka aylanadi. Bir oy oʻtgach bu gʻumbaklardan kapalaklar uchib chiqadi va har bir kapalak daraxt barglariga 50-70 dona tuxum qoʻyadi. Toʻqqiz-oʻn kun oʻtgach, tuxumlardan qurtchalar chiqadi va barg etining ichiga kirib unda taxminan bir hafta yashaydi va shu paytda dastlabki toʻrvachasini yasab oladi. Qurtlar oʻsgan sari tashqariga chiqadi va toʻrvachalarini barg toʻqimalari hisobiga tobora kengaytirib, uni oʻzlarining alohida bezlaridan chiqargan suyuq modda bilan yopishtirib qoʻyadi. Qurtlar sentyabrda uchinchi yoshga oʻtib oziqlanishdan toʻxtaydi va qishki uyquga kiradi.

***Luperus xanthopoda* (Schrank)** (Bargxoʻr). Asosan olma va oʻrik daraxtlarini zaradlaydi, baʼzan olcha, gilos, shaftoli va boshqa danakli meva daraxtlariga ham tushadi. Yiliga bir boʻgʻin avlod beradi. Qurtlari daraxtlarga oʻrgimchak ipidan pilla oʻrab, shu pilla ichida qishlaydi, bu qurtlar koʻklamda pilladan chiqib gul va barg kurtaklari, gʻuncha, gul hamda yosh bargchalar bilan oziqlana boshlaydi. Ular koʻpincha bargni nayga oʻxshatib oʻraydi yoki bir necha kurtak, gul yoxud

bargchalarni o'rgimchak iplari bilan bir-biriga ulab uya yasaydi va shu uyada barg eti bilan oziqlanib yashaydi.

Qurtlari qizg'ish, qo'ng'ir, ba`zan och qizil yoki ko'kish tusda, taxminan 6 mm uzunlikda bo'ladi. Bu qurtlar oldinga va orqaga qarab o'rmalay oladi. Qurtlar may boshida oziqlanishdan to'xtaydi, daraxt tanasining po'stlog'i ostiga yoki yoriqlari ichiga yoxud yer ustidagi har xil narsalar tagiga kirib pilla o'raydi va shu pilla ichida g'umbakka aylanadi. Iyun boshida bu g'umbaklardan kapalaklar chiqib tuxum qo'ya boshlaydi. Bitta kapalak 80 ta va undan ham ko'proq tuxum qo'yadi. 15 kundan keyin bu tuxumlardan qurtchalar chiqadi, ular bargni kemirib, uning to'qimalari ichiga kiradi va barg eti bilan oziqlanib yashaydi. Shuning natijasida barg to'qimalarida «mina» deb ataladigan kanallar hosil bo'ladi. Sentyabr oxirida qurtchalar «mina»lardan chiqib, daraxtning har xil joylariga tig'iz qilib pilla o'raydi va shu pillalar ichida qishlab qoladi.

***Yponomeuta malinellus* Zeller.** (Olma kuyasi). Bu zararkunanda o'rgimchak iplaridan uya yasab, shu uya ichida oziqlanadi.

Olma kuyasi yiliga bir bo'g'in avlod beradi. Kapalaklar o'z tuxumlarini «qalqoncha» bilan qoplab qo'yadi, tuxumdan chiqqan qurtchalar ana shu «kalqoncha» ostida qishlaydi.

Ko'klamda kurtaklar yozilishi bilanoq qurtchalar to'da-to'da bo'lib «qalqoncha» ostidan chiqadi va rivojlanayotgan bargchalarni kemirib, ularning to'qimalari ichiga kiradi. Ular bu joyda taxminan 10 kun yashaydi. Olma gullayotganida qurtchalar novda uchlaridagi yondosh bargchalarni o'rgimchak iplari bilan o'rab olib, o'zlariga uya yasaydi va shu joyda oziqlanadi. Kuya tushgan daraxtlar gullaganidan keyin ularning hamma barglari tezda nobud bo'ladi, keyinchalik barglar yangidan o'sib chiqsa ham, bu daraxtlar o'sha zararlangan yili va kelasi yilda hosil qilmaydi.

O'sib yetilgan qurtning bo'yi 18 mm gacha yetadi, orqasi bo'ylab ikki qator qora nuqta o'tadi. Qurtlar may o'rtasidan iyun o'rtasigacha o'rgimchak ipidan o'ralgan cho'ziq oq pilla ichida g'umbakka aylanadi. Bunday pillachalar yakka-yakkadan yoki bir necha o'nta va yuztadan to'p-to'p qilib birlashtirilgan bo'ladi. 10-15 kun o'tgach pillalardan kapalaklar chiqadi va daraxt shoxlari yoki novdalariga to'da-to'da qilib tuxum qo'yadi. Tuxum to'dalarining sirti bir xil shilliq modda bilan qoplanadi, bu shilliq qotadi, qorayadi va uning tusi bilan daraxt po'stlog'ining tusi o'rtasida deyarli farq bo'lmaydi. Bunday tuxum to'dalarini «qalqoncha» deyiladi. O'n kun o'tgach tuxumlardan qurtchalar chiqadi va ular tuxum qalqonchalari tagida qishlab qoladi.

Girdak kuya. Girdak kuyabog‘ hamda ko‘chatzorlardagi olma daraxtlarining barglarini zararlaydi. Bu hasharot ba‘zan nok, behi va boshqa meva daraxtlarining barglarini ham shikastlaydi. Girdak kuya qurtlari bargning etini yeb, qoramtir dog‘lar hosil qiladi. Barglar qattiq zararlanganida ulardagi dog‘lar bir-biriga qo‘shilib qetadi, sarg‘ish qo‘ng‘ir tusga kirib quriydi va vaqtdan ilgari to‘kiladi.

G‘irdak kuyaning birinchi kapalaklari aprel o‘rtasida uchib chiqib, barglarning pastki tomoniga tuxum qo‘yadi. Tuxumdan chiqqan qurtlar bargni kemirib, uning ichiga kiradi va unda yashaydi. 15 kun o‘tgach qurtlar barg ichidan chiqadi va o‘rgimchak ipiga osilib daraxtdan yerga tushadi, so‘ngra daraxt po‘stlog‘ining tagiga va yoriqlariga, yerga to‘kilgan barg va mayda kesaklar ostiga kirib g‘ukbakka aylanadi. Keyinchalik bu g‘umbaklardan yangi kapalaklar uchib chiqadi.

Quva sharoitida girdak kuya yiliga to‘rt bo‘g‘in avlod beradi. G‘umbaklari o‘rgimchak ipiday o‘ralgan oq pillachalarda qishlaydi.

Tengsiz ipakchi. Farg‘ona vodiysining boshqa tumanlari kabi Quva hududida ham bu zararkunanda ko‘pincha olma va o‘rik daraxtlariga tushadi. Yoz davomida bir bo‘g‘in avlod beradi.

Tengsiz ipakchining tuxumlari qishlaydi. Aprel-may oylarida, barglar endi yozilayotganida tuxumlardan qurtlar chiqadi. Bu qurtlar tuxumdan chiqishi bilanoq barglarni kemira boshlaydi va bir oydan keyin o‘sib yetiladi.

O‘sib yetilgan qurt to‘q kul rang tusda, 70 millimetrgacha uzunlikda va tanasining orqa tomoni juft-juft sertuk so‘gallar bilan qoplangan bo‘ladi. So‘gallarning oldingi besh jufti ko‘k tusda, ketingilari esa qizil tusda bo‘ladi. Qurtlari oziqlanayotgan daraxtning tana va shoxlariga o‘rgimchak iplaridan siyrak qilib o‘ralgan pillalarda g‘umbaklanadi. Iyun-iyul oylarida g‘umbaklardan kapalaklar uchib chiqa boshlaydi. Kapalagi daraxt tanalari yoki shoxlariga to‘da-to‘da qilib 300-500 tadan tuxum qo‘yadi va bu to‘dalarning ustini o‘z qornidagi och qo‘ng‘ir rangli tukchalar bilan qoplaydi. Natijada sarg‘ish qo‘ng‘ir rangli tuxum shaklidagi “yostiqlar”lar hosil bo‘ladi, tengsiz ipakchining tuxumlari ana shu “yostiqlar”lar ichida qishlaydi.

Gryllotalpidae (Buzoqbosh qo‘ng‘izlari). Buzoqbosh qo‘ng‘izlari vodiyning barcha tumanlari uchraydi. Ular ko‘chatzorlar va yosh bog‘lar uchun ayniqsa xavflidir. O‘zbekistonning hamma joylarida bu zararkunandaning zararli buzoqbosh qo‘ng‘izi, uch tishli buzoqbosh qo‘ng‘izi, mart buzoqbosh qo‘ng‘izi degan uch turi uchraydi. Ularning tashqi ko‘rinishlari bir-biridan farq qilsa ham, yashash tartibi umuman bir xilda bo‘ladi. Bularning lichinkalari butun umrini tuproq ichida kechiradi va daraxt hamda o‘tsimon o‘simliklarning ildizlarini kemirib yashaydi.

Daraxt ildizlarining anchagina qismi nobud bo'lishi natijasida olmozorlardagi yosh daraxtlarning ko'pchiligi qurib qoladi. O'sib yetilgan daraxtlar asta-sekin quriydi. Dastlab bu daraxtlarning barglari sarg'ayib maydalashadi, so'ngra daraxt yalang'ochlanadi, ayrim shoxlarning uchlari, keyinchalik butun shoxlar quriydi. Uch-to'rt yildan keyin bunday daraxtlar tamoman qurib qoladi.

Buzoqbosh qo'ng'izlarining lichinkalari yo'g'on, semiz, sarg'ish tusda bo'ladi, tanasi yoyga o'xshab bukilib turadi. Ko'kragida yaxshi rivojlangan uch juft oyog'i bo'ladi. Uch xil shaklga kirib voyaga yetadi.

Scolytinae (Po'stloqxo'rlar). Po'stloqxo'r lichinkalari daraxtlarning po'stlog'i tagida yashaydi. Lichinkalarning oziqlanishi (kemirishi) natijasida daraxt yog'ochligining tashqi yosh qatlami hamda po'stloqning ichki qatlami parchalanib qoladi. Bu ahvol daraxtlarda shira harakati to'xtalishiga, ayrim shoxlar va xatto butun-butun daraxtlar qurib ketishiga sabab bo'ladi.

Po'stloqxo'rlar hamma meva daraxtlarni, ayniqsa agrotexnika qoniqarsiz bo'lishi sababli kuchsizlanib qolgan daraxtlarni zararlaydi. Bu zararkunanda kuchli va sog'lom daraxtlarni shikastlay olmaydi.

Lichinkalarining tanasi oq, boshi qo'ng'ir, jag'lari qora tusda, gavdasi yoyga o'xshash bukilgan va oyoqsiz bo'ladi. Yiliga ikki bo'g'in avlod beradi. Birinchi bo'g'inning qo'ng'izlari aprelda, ikkinchisniki – avgustda ucha boshlaydi.

Po'stloqxo'r tushgan daraxtlarning barglari siyraklashib, maydalashib va oqarib qoladi, so'ngra shox uchlari quriydi, shoxlarning po'stlog'ida juda ko'p kichkina teshikchalar bo'ladi. Danakli meva daraxtlarida bunday teshikchalardan qotib qoladigan daraxt yelimi oqib chiqadi. Zararlangan daraxtning po'stlog'i tagida chirindi bilan to'lgan egri-bugri yo'llar ko'rinib turadi. Po'stloq tagidagi yosh qo'ng'izlar uchib chiqishdan oldin po'stloqni teshadi.

Cerambycidae (Tilla va uzun mo'ylov qo'ng'izlar) hamma mevali daraxtlarga tushadi. Daraxtlarni qo'ng'izlarning lichinkalari zararlaydi. Ular daraxtning va yo'g'on shoxlar po'stlog'i tagida ko'pi bilan ikki mavsumgacha yashab, so'ngra g'umbakka aylanadi. Lichinkalar daraxtning yog'ochligi bilan oziqlanayotganida uni kemirib ko'plab yo'llar yasaydi, daraxtga oziq moddalar o'tkazib turadigan to'qimalarni kesadi, buning natijasida daraxt quriydi. Bu zararkunanda tushgan daraxtlar, po'stloqxo'r tushgan daraxtlarga nisbatan, tezroq quriydi, chunki tilla va uzun mo'ylov qo'ng'izlarning lichinkalari po'stloqxo'r lichinkalariga qaraganda yirikroq bo'ladi. G'umbakdan chiqqan qo'ng'izlar daraxt po'stlog'ini teshib tashqariga chiqadi. Urg'ochi qo'ng'izlar o'z tuxumlarini kasallangan yoki qoniqarsiz

parvarish qilish natijasida kuchsizlanib qolgan daraxtlarning po'stloq yoriqlariga qo'yadi.

Bu zararkunandalarning eng xavflilari shahar uzun mo'ylovi, asosan olma daraxtlariga zarar yetkazadigan ko'kimir tilla qo'ng'iz va danakli meva daraxtlarini shikastlaydigan o'rik tilla qo'ng'izi hisoblanadi.

Parlatoria oleae (Colvee) (Gunafsha rang qalqondor) asosan olmazorlarga zarar yetkazadi. Shu bilan birga nok, behi, o'rik, shaftoli, olcha, gilos va bodom daraxtlarini ham shikastlaydi. Kuzatishlarimizdan Quvadagi olma bog'lariga eng ko'p zarar yetkazishi ma'lum bo'ldi. Bu zararkunanda daraxtlarning shox, novda, barg va mevalariga joylashib olib shirasini so'radi, natijada daraxtlar juda kuchsizlanib qoladi. Qalqondorlarning so'rishi sababli yosh novdalarda, barg va meva bandlarida, ayniqsa mevalarda ko'plab qizg'ish-gunafsha rang dog'lar paydo bo'ladi. Buning natijasida mevalarning sifati pasayadi. Qattiq zararlangan bog'larda kurash olib borilmaganida qalqondorlar daraxtlarning 80-90 % ni shikastlaydi.

Urg'ochi qalqondorning tanasi tuxumsimon va gunafsha rangli bo'ladi, tanasining diametri 1-1,5 mm ga keladi. Oyoq, mo'ylov va ko'zlari bo'lmaydi. Xartumchasi yo'g'on, kalta, uning uchi uzun tuklar bilan qoplangan bo'ladi.

Tuxumdan chiqqan lichinkasining bo'yi 0,2 mm keladi, tanasi gunafsha rang. Bu lichinka oyoqli va mo'ylovli bo'lib, o'simlik tanasiga yopishib olguncha tartibsiz harakatlanadi. O'simlik tanasiga yopishib olgandan keyin umrining oxirigacha o'sha joyda turib qoladi, shu sababli uning oyoq, mo'ylov va ko'zlari qurishib, bo'shashib qoladi va ikkinchi yoshga kirganida yo'q bo'lib ketadi.

Quva sharoitida gunafsha rang qalqondorning ikki bo'g'ini rivojlanadi. Ikkinchi bo'g'inining urug'langan urg'ochi qalqondorlari daraxtlarning shox, novda va tanalarida qishlaydi. Urg'ochi qalqondorlar aprelning ikkinchi yarmida daraxt tanasidagi qalqoncha tagiga 50 tagacha tuxum qo'yadi. 6-12 kunda tuxumlardan daydi lichinkalar chiqadi va daraxt tanasida o'rmalab yuradi. Mayning ikkinchi yarmida lichinkalar ko'plab tuxumdan chiqadi. Bir bo'g'inining tuxumdan chiqib o'sib yetilishi ikki oygacha cho'ziladi. Ikkinchi bo'g'inining tuxum va lichinkalari iyul-avgust oylarida ko'plab paydo bo'ladi. O'sib yetilmagan lichinkalar, shuningdek urg'ochi qalqondorlarning ba'zi qismi qish faslida nobud bo'ladi.

Halyomorpha halys Stal. (Olma qandalasi) asosan olma daraxtining barglarini shikastlaydi. O'sib yetilgan qandalalar va ularning lichinkalari barglarning shirasini so'radi, natijada barglar rangsizlanib qoladi va qattiq zararlanganida vaqtdan ilgari to'kiladi. Daraxtlarda qandala bor-yo'qligini zararlangan barglarga qarab aniqlash

mumkin. Qandala tushgan barglarning pastki tomonida qandalaning ko'pdan-ko'p qora nuqtalar shaklidagi axlati ko'rinib turadi.

Bu qandala Quva sharoitida bir yilda ikki bo'g'in avlod beradi. Ikkinchi bo'g'inning o'sib yetilgan qandalalari yerga to'kilgan barglar va daraxt po'stlog'i tagida qishlaydi. Ko'klamda – aprelning birinchi yarmida qandalalar daraxtlarda paydo bo'la boshlaydi. Urg'ochi qandalalar barg etining pastki tomoniga tuxum qo'yadi. Qandala tuxumlari qora tusda bo'ladi. Birinchi bo'g'in lichinkalar iyun boshida, ikkinchi bo'g'in lichinkalar esa iyul-avgust oylarida ko'plab chiqadi.

Aphis pomi de Geer (Yashil olma shirasi) haqidagi dastlabki ma'lumotlar shved entomologi Degeer (De Geer, 1773) tomonidan keltirilgan. Fabritsius (Fabricius, 1775) tomonidan bu tur *Aphis mali* Fabr. deb nomlangan. Yashil olma shirasining asosiy ozuqa o'simliklari bo'lib, o'rmonda o'suvchi yovvoyi olma turlari xususan: o'rmon olmasi (*Malus silvestris* Mill.) sibir olmasi (*M. baccata* Borkn), olxo'risimon bargli olma (*M. prunifolia* Borkn.), manchjuriya olmasi (*M. manshurica* Maxim), past bo'yli olma (*M. pumilla* Mill.), sharq olmasi (*M. orientalis* Uqlizk), turkman olmasi (*M. turkmenorum* Jur. et Pop.), hisor olma (*M. hissarica* S. Kurd) lari bo'lib hisoblanadi. Shiralar yovvoyi turlardan madaniy turlarga jumladan madaniy olma navi (*Malus domestica* Borkh.), olmadan tashqari ryabina (*Sorbus aucuparia* L., *S. aria* Crantz.), o'tkir tikonli do'lana (*Crataegus oxyacantha* L.), Spireya (*Spiraea* sp.), Qizilbosh (*Cotoneaster vulgaris* Lindl), nok (*Pirus communis* K.), olxo'ri (*Prunus domestica* L.), oddiy va cho'zinchoq behi (*Cydonia vulgaris* Pers., *C. oblonga* Mill) ga ko'chib o'tadilar.

Quvada yashil olma shirasi olmaning *Malus kirghisorum*, *Malus sieversii*, *Malus domestica*, *Malus niedzwetzkyana* turlarida yashab, zararkunandalik qiladi.

Shira asoschilari dastlab o'suv nuqtasiga yaqin joylashgan nozik barglarda oziqlanadi va jadal ko'payadi. Asoschilarning birinchi bo'g'ini - qanotsiz tirik tug'uvchi urg'ochi shiralar sirkalari yosh novdalarning yuqori qismida ham dastlabki to'dalarni hosil qila boshlaydi. Bu davrda ular o'simlikning quyosh nuri ko'proq tushadigan tomonida oziqlanishni xush ko'radi. Shiralar tez rivojlanadi va sirkalar voyaga yetib ko'payadi (K.Ganiev, 2005).

Aprel oyining birinchi yarmi shiralarning ko'plab ko'payish davrining boshlanishi hisoblanadi. Shu davrdan boshlab shiralar to'dalari kattalashib, miqdor zichligi ko'tarilib boradi.

Yashil olma shirasining mavsumiy rivojlanishi dekabr oyining oxiriga qadar, ba'zan yanvarning birinchi o'n kunligiga qadar davom etadi.

Quva sharoitida yashil olma shirasi to'liq hayotiy sikliga ega va uning mavsumiy rivojlanishi mart oyidan boshlab yanvarga qadar davom etadi va bu holat mahalliy shart-sharoitlar va, birinchi navbatda, ozuqa o'simligining vegetatsiya muddatlari bilan bog'liq bo'ladi.

XULOSA

Tadqiqotlar shuni ko'rsatdiki, Farg'ona viloyatining Quva sharoitida olma bog'larda hasharotlarning ko'plab vakillfri uchraydi va oziqlanadi. Izlanishlar davomida *Cydia pomonella* L. (olma qurti), *Anthonomus pomorum* L. (kurtakxo'r), *Canephora hirsuta* Poda. (To'rvali kuya), *Luperus xanthopoda* (Schrank) (Bargxo'r), *Yponomeuta malinellus* Zeller. (Olma kuyasi), Girdak kuya, Tengsiz ipakchi, *Gryllotalpidae* (Buzoqbosh qo'ng'izlari), *Scolytinae* (Po'stloqxo'rlar), *Cerambycidae* (Tilla va uzun mo'ylov qo'ng'izlar), *Parlatoria oleae* (Colvee) (Gunafsha rang qalqondor), *Halyomorpha halys* Stal. (Olma qandalasi), *Aphis pomi* de Geer (Yashil olma shirasi) kabi hasharotlarning bioekologiyasi va hayotiy sikallari o'rganilib, mevali bog' agrotsenoziga zararli ta'siri tahlil etildi.

Olmali bog'larda uchrovchi hasharotlar faunasini keng qamrovli tadqiq etish kelgusida madaniy senozlar zararkunandalariga qarshi kurash, ko'payishining oldini olish bilan bir qatorda, hasharotlar sistematik o'rnini baholashda o'zining samarasini berishi shubhasiz.

REFERENCES

1. Ahmedov, M., & Mansurxo'jaeva, M. (1998). Iqlimlashtirilgan daraxt va butalar shiralari aniqlagichi [Determinant of the sap of acclimatized trees and shrubs].
2. Akbarovich, M. A., Ilkhomjonovich, Z. I., & Sharibjonovich, S. D. (2021). Ecological-Faunistic Analysis of Longhorn Beetles (Coleoptera: Cerambycidae) of Fergana Valley. *Annals of the Romanian Society for Cell Biology*, 6819-6830.
3. Kapizova, D. ., & Zokirov, I. I. . (2022). New Data on the Bioecology of Some of the Castles Encountered in the Conditions of Eastern Fergana. *International Journal of Development and Public Policy*, 2(6), 84–88. Retrieved from <https://openaccessjournals.eu/index.php/ijdpp/article/view/1446>
4. Masodiqova, M. A. Q., & Zokirova, G. M. (2021). FARG 'ONA VODIYSI SHAROITIDA APHIS PUNICAE PASSERINI, 1863 SHIRASINING BIOLOGIYASI VA HAYOTIY SIKLI. *Academic research in educational sciences*, 2(6), 381-387.

5. Yunusov, M. M., & Zokirov, I. I. (2021). FARG ‘ONA VODIYSINING AYRIM DENDROFIL SHIRALARI (HOMOPTERA, APHIDOIDEA) BIOEKOLOGIIYASI. *Academic research in educational sciences*, 2(6), 1289-1299.
6. Zokirov, I. I., Mansurkhodjaeva, M. U., Akhmedova, Z. Y., Khashimova, M. K., & Turaeva, Z. R. (2020). Phytophagous insects of vegetable and melon agrocenosis of Central Fergana. *International Journal of Agriculture, Environment and Bioresearch (IJAEB)*, 5(02), 64-71.
7. Zokirov, I. I. (2019). Markaziy Fargonaning sabzavot-poliz ekinlari hasharotlari faunasi va ekologiyasi [Fauna and ecology of insects of melon crops of Central Fergana]: Abstract of a doctoral dissertation in biological sciences.
8. Zokirov, I. I., & Azimov, D. A. (2019). The Fauna of Insects of Vegetables and Melons of Central Fergana, Especially Its Distribution and Ecology. *International Journal of Science and Research.(IJSR).-India, Raipur*, 8(8), 930-937.
9. Zokirov, I. I., & Khusanov, A. (2012). Mechanisms of aphid’s behavior according to the theory of functional system. *БКК 28.6 Қ 18*, 103.
10. Zokirov, I. I., Mirzayeva, G. S., & Abdullayeva, D. R. (2019). Ecological and Faunistic Review of Entomocomplexes of Adyr Zones of the Fergana Valley. *International Journal of Science and Research (IJSR)*, 8(10), 1231-1234.
11. Zokirova G.M., Kapizova D.R., Zokirov I.I., Oxunova N.K. Lachnidae va Diaspididae (*Homoptera*) oilalari vakillarining ochiq urug‘li o‘simliklarda oziqlanish xususiyatlari // *Scientific Bulletin of NamSU-Научный вестник НамГУ-NamDU ilmiy axborotnomasi*. –2022-yil. 9-сон -В. 56-63.
12. Mamadjonovna, Z. G., & Ilkhomjonovich, Z. I. (2022). SEASONAL VARIABILITY AND POPULATION DENSITY OF APHIDS OF GYMNOSPERM PLANTS IN THE FERGANA VALLEY.
13. Ахмедов, М. Х., Зокиров, И. И., Хусанов, А. К., & Урманова, Д. Э. (2011). РОЗАННЫЕ ТЛИ (НОМОПТЕРА, АРХИДИНЕА), ИХ РАСПРОСТРАНЕНИЕ И ОСОБЕННОСТИ ИСПОЛЬЗОВАНИЯ КОРМОВОГО РАСТЕНИЯ. *Естественные и технические науки*, (2), 102-105.
14. Зокиров И.И. Ўзбекистон ляхнина (*Homoptera, Lachninae*) ширалари (хаёт цикли, этологияси, газлар алмашинуви): Биол. фан. номз. ...дисс. –Тошкент, 2009. - 120 б.
15. Mukimov, M. K. A., Mirzakhalilov, M. M., & Nazarov, M. S. (2021). Assessment Of Hydrochemical Analysis And Phytoplankton Community Of Different Ponds Of A Fish Farm. *The American Journal of Applied sciences*, 3(05), 140-047.

16. Зокиров, И. И. (2019). Ecological analysis of the distribution of melon fly (*Myiopardalis pardalina* Bigot, 1891) in the Ferghana valley. *Scientific Bulletin of Namangan State University*, 1(5), 122-126.
17. Зокиров, И. И., Маърупов, А. А., Султонов, Д. Ш., & Азамов, О. С. (2021). Узунмўйлов кўнғизларнинг (Coleoptera: Cerambycidae) озука ўсимликлари билан биоценодик алоқалари. *Academic research in educational sciences*, 2(5), 349-355.
18. Зокиров, И. И., Зокирова, Г. М., & Капизова, Д. Р. (2021). Адвентивные виды насекомых (Insecta) овощебахчевых культур ферганской долины. *Academic research in educational sciences*, 2(12), 39-46.
19. Зокиров И. Фарғона водийси шароитида очик уруғли дарахт ва буталарнинг сўрувчи фитофаглари (*lachnidae*, *diaspididae*): фаунаси ва экологияси // *Medical science of Uzbekistan*. – 2022.
20. Плавильщиков Н.Н. Определитель насекомых. – М., 1950. - 542 с.
21. Мустафакулов, Х., Юлдашева, Ш., Юнусов, М., & Шерматов, А. (2013). Роль сорной растительности при формировании полезной энтомофауны агробиогеоценозов Ферганской долины. *Аграрный вестник Урала*, (3 (109)), 12.

ЗАРАРКУНАНДАЛАРГА ҚАРШИ ОЛТИНКЎЗ (*CHRYSOPIDAE*) ОИЛАСИГА МАНСУБ ТУРЛАРНИ ҚЎЛЛАШ

Ахмаджонова Садоқат Шокиржоновна

Фарғона давлат университети, б.ф.н. катта уқитувчи.

sadoqatxonahmadjonova1974@gmail.com

АННОТАЦИЯ

Мақолада олтинкўзнинг биологияси, ривожланиш даврида ташиқи муҳит омилларининг таъсири, куртлик даврида энтомофаг сифатида зараркунандаларга қарши қўллашнинг самарадорлиги, олтинкўзнинг ахамияти, ундан шира битларини ва ўргимчак каналарни йўқотишида фойдаланиш йўллари тахлил этилган.

Калит сўзлар: *Олтинкўз, цикада, комсток курти, фитономус, куя, интеграциялаш, объектлар, биоценотик, агротехник, энтомофаг, акарифаг, микробиологик, биолоборатория, трихограмма, бракон, кокцинеллид, тунлам, механизация.*

АННОТАЦИЯ

В статье анализируются биология златоглазки, влияние факторов внешней среды в период развития, эффективность использования против вредителей в качестве энтомофага на личиночной стадии, значение златоглазки, способы ее использования для уничтожения тли и паутиного клеща.

Ключевые слова: *золотойглаз, цикада, комстокский червь, фитономус, моль, интеграция, объекты, биоценотические, агротехнические, энтомофаговые, акарифаг, микробиологические, биолобораторные, трихограмма, бракон, кокцинеллида, совка, механизация.*

ABSTRACT

The article analyzes the biology of the golden eye, the influence of external environmental factors during the development period, the effectiveness of using it against pests as an entomophagus during the larval stage, the importance of the golden eye, ways of using it to eliminate aphids and spider mites.

Key words: *goldeneye, cicada, comstock worm, phytonomus, moth, integration, objects, biocenotic, agrotechnical, entomophageous, acariphage, microbiological, biolaboratory, trichogramma, bracon, coccinellida, scoop, mechanization.*

КИРИШ

Бу оилага мансуб ҳашаротларни ўрганилиш ҳолати Европа, Осиё, Африка ва Америкада кенг тарқалган. Ҳозирги вақтда Ўрта Осиёда унинг 24, Озарбойжонда 33, Қозоғистонда 15 тури аниқланган. Ўзбекистон шароитида олтинкўзларнинг тур таркиби ҳамда энг кўп тарқалган ва истиқболли турларининг баъзи биоэкологик хусусиятларини А.К.Мансуров, Ф.М.Успенский, О.Ш.Юзбашьян, М.Х.Ахмедов, И.И.Зокиров ва бошқалар ўрганишган. Улар олтинкўзларнинг қарийб 11 турини аниқлашган. Бу олтинкўзлар табиий биоценозлардагина эмас, балки ҳар хил экинларда ва дарахтларда ҳам учрайди.

МУҲОКАМА ВА НАТИЖАЛАР

Олтинкўзлар тўрқанотлилар (*Neuroptera*) туркумига, олтинкўз (*Chrysopidae*) оиласига мансуб ҳашаротлардир. Олтинкўзлар тилласимон оч яшил тусли жуда нозик ҳашаротлар ҳисобланади. Уларнинг анча кенг, садафсимон ёки камалаксимон товланадиган қанотлари ёйилганда 19 дан 55 мм гача етади. Мўйловлари туксимон, пешонаси ясси бўлади. Ёруғлик томон яхши учади. Эндигина қўйилган тухумлари оч яшил тусли, кейин эса аста-секин қораяди. Урғочиси тухумларини ғўзанинг шохига, баргларига ёки шона тугунчаларига биттадан ёки тўп-тўп қилиб, нозик ипаксимон асосга қўяди.

Олтинкўз куртининг танаси олд ва орқа томонидан ихчам бўлиб, тез югуришга ривожланган оёқлари ёрдам беради. Туси оч яшилдан оч сарикгача. Панжаларидаги тирноқлари ўртасида эмподиялари бор. Кўкрак ва қорин сегментларида тананинг ёнларида учи илмоқли йирик туклар билан қопланган жуфт бўртиклари ривожланган. Личинканинг катта ялпоқ бошидаги узунчоқ, ўроқсимон эгилган юқори жағлари ўлжани тутиб олишга мослашган. Пастки жағлари юқорисига зичлашиб, ёпиқ най ҳосил қилади.

Бу найча орқали юборилган махсус ҳазм қилиш шираси воситасида олдиндан эритилган ўлжа ички аъзолари ва тўқималари мазкур най орқали сўрилади. Личинканинг оғиз бўшлиғига парда тортилган. Озиқланиб бўлган учинчи ёшдаги қурт мальпиги найчалари маҳсули бўлмиш ипаксимон иплардан юмалоқ оқ пилла ўрайди. [5, 8, 9]

Бир неча кун ўтгач, қурт охирги марта пўст ташлаб ғумбакка айланади. Очиқ типда тузилган ғумбак яшил тусли бўлади. Ривожланиш охирида ҳаракатчан бўлиб қолади, пилланинг юқори қисмини кемиради ва шу қисми қопқоқ сингари очилади.

Ҳосил бўлган тешиқдан ғумбак ташқарига чиқади ва қулай жойни танлаб, субстратга маҳкам ёпишиб олади ва туллайди, пировардида етук зот учиб чиқади. Олтинкўзнинг қуртларигина йиртқичлик қилиб ҳаёт кечиришади, улар ниҳоятда хўра бўлади, жойдан-жойга тез кўчиш ва аъло даражада излаш хусусиятларига эга. Жуда ҳаммаҳўр бўлиб, бўғимоёқлиларнинг 70 дан зиёд турлари билан, жумладан, каналарнинг 11 тури билан озикланади.

Олтинкўзнинг ҳаёт кечириш даври қуйидагича кечади. У етук зот шаклида ва қисман пилла ичидаги ғумбак ҳолида тупроқ кесакларда, ўсимлик қолдиқлари остида, дарахт ва бино ёриқлари каваклариди қишлайди. О.Ю.Юзбашяннинг маълумотларига бошқа иморатлар ичида фақат етук зот шаклида қишлаб чиқади. Қишлаб чиққан олтинкўзлар табиий шароитларда эрта баҳорда, март охири –апрель бошларида, ўртача бир кеча-кундузлик ҳарорат 10-11⁰ га етганда фаоллашади. [1, 2, 3, 4]

Қишлоvdан чиққан ҳашаротлар бу вақтда гулли ўсимликларнинг гул чанги билан озикланишади, жуфтлашади, сўнгра эса тухум қўйишга киришади. Тухумларни ўсимлик барглариининг юзаси ва ост томонларига ва бошқа жойларга биттадан ёки бир нечтадан тўп-тўп қилиб қўяди, улар ингичка пояча ҳолида субстратга илашади.

Кўпинча олтинкўз тухумларини шира жуда кўпайган жойларда, личинкалари учун озуқа осон топиладиган ерларга қўяди. Тухум қўйиш текис кечади. Битта урғочи кун давомида 65 тагача, бутун умри давомида эса 500-750 тагача тухум қўя олади.

Эмбрионлик ривожланиш давомийлиги об-ҳаво шароитларига қараб 4 кундан 15 кунгача давом этади. Личинканинг тухумни ёриб чиқиши бир неча минутга чўзилади, шундан кейин улар бирмунча вақт кимираммай қолади. Териси қуриб қотгандан кейин личинка тухум банди бўйлаб пастга тушади ва зўр бериб озуқа қидира бошлайди. [1, 2]

Личинкалар (айниқса кичик ёшдагилари) жуда серҳаракат бўлади. Озикланиш вақтида улар икки марта туллайди. Сўнгги туллаш пилла ичида кечади. Личинкалик даврининг ривожланиш давомийлиги атроф-муҳит ҳароратига ва озуқа мавжудлигига қараб 7 кундан 21 кунгача давом этади. Биринчи ёшдаги личинкалар асосан ҳашаротларнинг тухумлари, ширалар ва каналар билан озикланади.

Иккинчи ва учинчи ёшдагилари кам ҳаракат бўлади ҳамда йирикроқ ўлжалари афзал кўради ривожланиш даври давомида личинка 300 тагача шира, ўргимчаккана ва зарарли тунламларнинг тухумларини ейди.

Катта ёшдаги личинкалари озикланишни поёнига етказиб пилла ўрайди ва бевосита ўсимликларда, унинг турли пана жойларида ғумбакланади. Ғумбакланишга кириш даври 2 кундан 7 кунгача ғумбак даври эса 5 кундан 16 кунгача давом этади. Ғумбакдан очиб чиққан етук ҳашарот 5-7 кун озикланади ва кидириб топиб тухум қўя бошлайди. [6]

Улар куннинг кечки ва эрталабки соатларида жуда фаол бўлади. Урғочилари бутун ҳаёти давомида (бирмунча вақт оралатиб) тухум қўяди. Олтинкўзнинг етук зоти табиий шароитда гиёҳ ширалари, гулли ўсимликларнинг гулчанглари ҳамда барг, мева ва бошқаларнинг суюқликлари билан озикланади.

Ўзбекистон шароитида олтинкўзларнинг асосий турлари 4-5 бўғун бериб кўпаяди. Табиатда олтинкўзнинг бўғин бериш миқдори иқлим шароитларига ҳамда атрофдаги ўсимликларда бўғимоёқли жониворларнинг зичлигига боғлиқ бўлади.

Масалан, олтинкўз бир бўғунининг ривожланиш ҳароратга (19-21⁰ дан 35-37⁰ гача) ва ҳаво намлигига қараб 25 кундан 55 кунгача давом этиши мумкин. Ҳарорат 37-40⁰ С ва ҳавонинг нисбий намлиги 30-40% бўлганда бир бўғуннинг ривожланиши 15-19 кунда тугалланади. [4, 5]

Оддий олтинкўз личинкаси ва хонқизи шираларнинг ҳар хил турлари ўргимчаккана, цикада, комсток қурти, токка тушадиган ун қурти, фитонотус, беда қандаласи личинкалари, ғўза ва бошқа тунламларда ҳамда турли хил мевали дарахтлар қуяларининг тухум ва қуртлари билан озикланиши мумкин. Етук олтинкўзлар ўз бўғунларини озуқа билан таъминлаш учун мавсум давомида турли экинларга кўчиб юришади.

Қурти учун етарли миқдорда озуқа манбаи топилиши биланоқ урғочиси дарҳол тухум қўйишга киришади. Эрта баҳорда бедазорларга, арпа, буғдой экинларида, бегона ўтларда, тут, мева дарахтларида кўплаб олтинкўзларни топиш мумкин. Ғўза ниҳолларида шира пайдо бўлаётган даврда улар шундай пайкалларга ўтиб обдон ривожланади. Кейинчалик улар бошқа экин майдонларига туша бошлайди.

Бироқ, уларнинг нуфузи турли маконларда турлича бўлиши мумкин. Улар мавсум давомида беда, ғўза экинларига ва мевали дарахтларга энг кўп тушади. Масалан, ғўза майдонида май ўрталарида ҳар 100 туп ўсимликда 8-15 та етук зот, 20-25 та тухум, 2-5 та личинка, 1-2 та ғумбак учратиш мумкин.

Ғўза суғорила бошлаганда ҳамда асосий ўлжалар кўпайганда, олтинкўзларнинг етук зот ва личинкаларнинг ҳаёт фаолияти учун энг қулай

шароит вужудга келади. Октябрь охири-ноябрь бошлартида табиатда олтинкўз кам учраши мумкин. Ана шу даврда қишлаб чиқадиган бўғуннинг етук зотлари пайдо бўлади. Уларнинг учиши ноябрь охиригача, куз жуда илиқ келганда эса декабрь ўрталаригача давом этади. [7,8]

Олтинкўзлар агробιοценозда муайян ўрин эгаллашига қарамай юқори ҳарорат, ҳаво нисбий намлигининг пастлиги, табиий кушандалар, ғўзани ҳар хил зараркунандалардан ҳимоя қилишга қаратилган заҳарли кимёвий воситалар таъсирида уларнинг нуфузи ва фойдали фаолияти анча пасаяди. Шу боис шира, ўргимчаккана ва бошқалар тушган майдонларга олтинкўзларни мавсумий чиқариш усули катта қизиқиш уйғотади.

Ҳозирги вақтда олтинкўзларни лабораторияларда табиий озуқаларда ҳамда сунъий озуқали муҳитларда оммавий тусда кўпайтириш усули тузиб чиқилган. Табиий озуқаларда кўпайтириш учун дон куяси капалагининг эндигина қўйган ёки қизарган тухумларидан муваффақиятли фойдаланилади. Олтинкўзлар оммавий тусда кўпайтирилганда унинг ҳар бир ривожлантириш даври учун турли ўртача бир кеча-кундузлик ҳарорат ва ҳаво намлиги талаб этилишини ҳисобга олиш лозим.

Биринчи ёшдаги личинкалар учун 80% ҳаво намлиги билан уйғунлаштирилган 25⁰ ҳарорат мақбул ҳисобланади. Ғумбаклар бирмунча кам талабчан, бироқ улар ўша шароитларда энг кўп яшаб қолиши қайд этилган, бироқ улар ўша шароитларда энг кўп яшаб қолиши қайд этилган. Тухумлар, иккинчи ва учинчи ёшдаги қуртлар ҳамда ғумбак олди ҳолати ҳароратларнинг кенг диапазонида (20-30⁰- ҳарорат) ва намликда (50-80%) муваффақиятли ривожланаверади. [8, 9, 10]

Етук зот ривожланиши учун юқори намлик (80%) ва мўътадил ҳарорат (20⁰ атрофида) мақбул ҳисобланади. Ана шундай шароит мавжуд бўлганда ҳашаротнинг яшовчанлиги энг юқори даражада бўлади, узок (80-82 кун) умр кечиради ва энг кўп миқдорда (750 тагача) тухум кўяди.

Б.П.Адашкевичнинг маълумотларига кўра, олтинкўз тухумларининг ривожланиш давомийлиги ҳароратга қараб, 3 кундан 7 кунгача боради. Личинка 15-28 кун, ғумбак эса 8-17 кун ривожланади. Етук зот бир ойгача яшайди. Бир бўғуннинг ўртача ривожланиш давомийлиги 52 кунни ташкил этади.

Табиатда олтинкўз анча нуфузли бўлади. Унинг етук зоти ҳар хил экинларга кўчиб юради. Озуқанинг мўл-кўллигига қараб гоҳ у, гоҳ бу далада тўпланади. Муайян даладаги ширалар ёки каналар сонини камайтириш учун

олдиндан лабораторияда кўпайтирилган олтинкўзларнинг қуртларини сунъий равишда тарқатиш керак. [3, 11, 12]

Олтинкўзларнинг оммавий тусда урчитиш усули кўпчилик давлатлар каби бизнинг мамлакатимизда ҳам тузиб чиқилган. У ҳозирча кўлда кўпайтирилаяпти. Лекин амалда яратилган усулни ишлатишга мўлжалланган биофабриканинг лойиҳаси ҳозирдаёқ тузиб чиқилган.

Олтинкўз урчитиш технологияси қуйидаги тухумларни инкубация қилиш, личинка ва етук зотни тарбиялаш, тухум олиш ва уларни йиғиштириш, биоматериални сақлаш. Субстратдан ажратилган олтинкўз тухумларини 25⁰ ҳарорат ва 80 % нисбий ҳаво намлигида икки-уч кун тутилади.

Бундай шароитларда личинкалар 4-5 кунда очиб чиқади. Қурт чиқишидан бир кун олдин (яккалатиб ўстириш учун) тухумлар катакли садкаларга жойлаштирилади ёки ярим литрли шиша банкаларда гуруҳлаб ўстирилади. Олтинкўз қуртларига каннибализм (бир-бирини еб қўйиш) хосдир. Шунинг учун бу ҳашаротни кўпайтиришда якка-якка қилиб махсус уяли садкаларда ўстириш ёки маълум қурбонлар билан гуруҳли ўстириш усули ишлатилиши қиммат бўлганлиги сабабли гуруҳли ўстиришни таърифлаб ўтамиз. [13, 14]

Олтинкўз қуртларини гуруҳли усулда ўстириш учун муайян қоидаларга риоя этиш талаб қилинади. Озуқани мўл-кўл қилиб бериш керак. Лабораториядаги шароит қуртлар учун ҳамиша оптимал бўлиши лозим. Ҳарорат 20-27⁰, ҳаво намлиги 50-70%. Қуртларни гуруҳлаб парваришlash каннибализмдан тўлиқ ҳоли қила олмайди.

Шунинг учун уларни ярим литрли шиша банкага 50 тадан оширмай жойлаш шарт. Ҳар бир банкага 100-200 тагача ҳашарот жойлаштирилса, зичлик ошиши оқибатида қурт чиқиши 18-20% камаяди. Олтинкўзларни қуртлик даврида тарқатиш кўзда тутилганда уни гуруҳлаб боқиш яхши самара беради.

Биолаборатория ва биофабрикаларда олтинкўзни оммавий тусда урчитиш борасидаги муаммолардан бири –қуртларни озуқа билан таъминлаш масаласидир. Олтинкўзлар ҳозиргача дон қуяси капалаги тухумларида ўстирилмоқда. Лекин нисбатан қиммат бўлса ҳам қуртларни озиқлантириш учун сунъий озуқа муҳитларининг бир нечта рецептларга яратилган.

Бир ҳафта боқилгандан кейин уч-беш кун ўтгач личинкалар озиқланишдан тўхтаб, катакчаларда пилла ўрашга киришади. Пилла ҳосил бўлгандан кейин олти-етти кун ўтгач улғайган ҳашаротларни парваришlash учун уларни садкаларга кўчирилади. Бунинг учун диаметри 30 см ва деворларининг

баландлиги 10 см келадиган ичи бўш цилиндрдан иборат садоклардан фойдаланилади.

Садокнинг туби майда тўрдан иборат бўлади. Садокнинг тепаси қалин мато ёки қора қоғоз билан ёпилади. Мато ёки қоғоз, шунингдек капрон тўр ҳам винт билан қисиб қўйиладиган махсус халқалар ёрдамида цилиндрга маҳкамланади. [15,16,17]

Улғайган ҳашаротларни озиклантириш учун асал ва пиво ачитқиларининг 40 % ли автолизация фойдаланилади. Ҳаётининг дастлабки беш кунда ҳашаротлар фақат асал, сўнгра эса автолизат билан боқилади, улар садок деворларига навбат билан томизилади. Поролоннинг кичик бўлакчаларига автолизат шимдирш ҳам яхши. Автолизат тайёрлаш учун янги пиво ачитқиларини эмал кюветкаларга қўйиб, термостатда 50⁰ ҳароратда икки кун тутилади. Тайёр бўлган автолизат совутгичларда 5-8⁰ ҳароратда кўпи билан 15 кун сақланади.

Олтинкўзнинг урғочилари қора мато ёки қоғозга тухум қўяди. Ўткир юпқа пичоқ воситасида поячаларни кесиб, тухумлар йиғиштирилади. 5⁰ ҳарорат ва ҳавонинг 60-80% нисбий намлиги олтинкўз тухумларини сақлашнинг мақбул шароити ҳисобланади. ана шундай шароит яратилса, бир-икки кунлик тухумлар 30-35 кунгача сақланади, шу билан бирга ҳаётий хусусиятлари пасаймаган куртлар 70-80% чиқади. [18]

Йиртқичнинг биринчи ёшдаги куртларини 30-40 кун, иккинчи ва учинчи ёшдагиларини кўп билан 20 кун сақлаш мумкин. Ғумбакларни бир ойгача сақлаш мумкин, лекин улардан очиб чиққан ҳашаротларнинг пуштдорлиги яхши бўлмайди. Олтинкўзларнинг улғайган диапаузага кирадиган зотларини сақлаш жуда самаралидир.

Фаол урғочилари диапаузага киритиш учун ёруғлик куни 10 соатгача қисқартирилади. Қанотларининг ранги яшил ёки салат рангидан оч пушти рангга ўзгариши ҳашарот диапаузага киришидан далолат беради.

Мамлакатимизда иссиқхоналардаги сабзавот, кўкат ва манзарали экинларга тушадиган шира, ўргимчаккана ва бошқаларга қарши кураш олиб боришда олтинкўзларни мавсумий чиқариш усулини муваффақиятли қўлашга доир ечимлар мавжуд. Очiq майдондаги тажрибаларда бу усулнинг муқаррар ижобий натижалар бериши тасдиқланган.[19, 20]

ХУЛОСА

Ҳозирги вақтда ғўзанинг энг асосий зараркунандаларига қарши курашда олтинкўзларнинг самарадорлигини синаш борасида олиб борилаётган тадқиқотлар поёнига етказилган. Бироқ бу йирткични кўплаб урчитиш ишлари сермеҳнат ва қиммат бўлганлиги туфайли уни катта майдонларда қўллаш имкони бўлмади турибди.

Дала шароитида ўтказилган тажрибалар асосида қуйидаги хулосаларга келиш мумкин; ширалар ва ўргимчаккана мажмуига қарши олтинкўз қўллашдан юксак самара олиш учун энтомофагнинг хўжайинига нисбати 1:10 бўлганда 2-ёшдаги личинкаларини гектарига камида 150-200 мингта чиқариш зарур.

Шунда биологик самарадорлик 84,2 % га етади. Кўриниб турибдики, ҳозирда амалиётда ишлатилаётган усул далага олтинкўзнинг тухум ёки етук зотини ҳамда оз миқдорда (500-1000 дона/га) тарқатиш, кутилган самарани бермайди.

Асосий сабаблари: биринчидан тухум ҳали курт (личинка эмас). Далага тарқатилган тухумнинг кўп қисми чумолилар томонидан ташиб кетилади. (кузатиш натижаларидан маълумки, май ойида ғўза экилган майдоннинг ҳар м² да 12 тадан 224 тагача турли хил чумолилар изғиб юрганини кўриш мумкин).

Иккинчидан етарли самара берадиган сарфлаш мьёри юқори бўлганлиги сабабли, олтинкўзни “тирик инсектицид” сифатида ишлатиш жуда қимматга тушади (100 мингдан 1 млн.сўмгача).

REFERENCES

1. Хўжаев, Ш. Т., & Холмуродов, Э. (2010). Энтомология, қишлоқ хўжалик экинларини ҳимоя қилиш ва агротоксикология асослари. *Тошкент, Ўзбекистон Республикаси Давлат матбуот қўмитасининг*, 21-0941.
2. Муродов С.А. Умумий энтомология курси. – Тошкент, “Меҳнат”, 1986-271 б.
3. Олимжонов Р.А. Энтомология - Тошкент: “Ўқитувчи”, 1977 – 275 б.
4. Яхонтов В.В. Ўрта Осиё Қишлоқ хўжалиги зараркунандалари, - Тошкент: Ўрта ва олий мактаб, 1962- 693 б.
5. Алимухаммедов С.Н. Хўжаев Ш.Т. Ғўза зараркунандалари ва уларга қарши кураш – Тошкент: “Меҳнат”, 1978 (1 нашр)

6. Яхонтов В.В. Ўрта Осиё қишлоқ хўжалиги ўсимликлари ҳамда маҳсулотларининг зараркунандалари ва уларга қарши кураш – Тошкент “Ўрта олий мактаб”, 1962- 693 б.
7. Yunusov, M. M., & Zokirov, I. I. (2021). FARG ‘ONA VODIYSINING AYRIM DENDROFIL SHIRALARI (HOMOPTERA, APHIDOIDEA) BIOEKOLOGIYASI. *Academic research in educational sciences*, 2(6), 1289-1299.
8. Mirzakhalilovich, Y. M., Nabibullaevich, K. F., & Abdulazizovna, K. B. (2021). ECOLOGICAL-GEOGRAPHICAL DISTRIBUTION OF APHIDS (HOMOPTERA APHIDINEA, APHIDIDAE) IN THE FERGANA VALLEY.
9. Юнусов, М. М., & Хабибуллаев, Ф. Н. (2021). Қаттиққанотлиларни йиғиш ва улардан коллекциялар тайёрлаш. *Scientific progress*, 1(4), 103-107.
10. Mirzaxalilovich, Y. M., & Nabibullayev, X. F. (2022). Asalarilarda parazitlari keltirib chiqaradigan kasalliklar. *Theory and analytical aspects of recent research*, 1(5), 478-480.
11. Мустафакулов, Х., Юлдашева, Ш., Юнусов, М., & Шерматов, А. (2013). Роль сорной растительности при формировании полезной энтомофауны агробиогеоценозов Ферганской долины. *Аграрный вестник Урала*, (3 (109)), 12.
12. Мустафакулов, Х., Юнусов, М., Юлдашова, Ш., & Шерматов, А. (2012). Некоторые экологические особенности озимой совки в Ферганской долине. *Аграрный вестник Урала*, (12 (104)), 37-38.
13. Akbarovich, M. A., Pkhomjonovich, Z. I., & Sharibjonovich, S. D. (2021). Ecological-Faunistic Analysis of Longhorn Beetles (Coleoptera: Cerambycidae) of Fergana Valley. *Annals of the Romanian Society for Cell Biology*, 6819-6830.
14. Mirzahalilov, M. M., Muqimov MA, N. M. S., Kim, S. I., & Mustafaeva, Z. A. (2006). Hydrochemical indexes and phytoplankton composition of different types of water bodies in the fergana valley. *O ‘zbekiston biologiya jurnali*, 36.
15. Муқимов, М. К. А., Мирзахалилов, М. М., & Назаров, М. Ш. (2021). Качественный И Количественный Анализ Некультивируемых Рыб В Выростных Прудах Рыбхоза «Наманган Балык». *Academic research in educational sciences*, 2(5), 726-733.
16. Mukimov, M. K. A., Mirzakhalilov, M. M., & Nazarov, M. S. (2021). Assessment Of Hydrochemical Analysis And Phytoplankton Community Of Different Ponds Of A Fish Farm. *The American Journal of Applied sciences*, 3(05), 140-047.
17. Муқимов Мухаммад Карим Адхамович, Мирзахалилов Мираббос Мирзакарим Ўғли, Назаров Мухаммадрасул Шаропович, & Шарипова Барно

Салимовна (2022). Сравнительная Оценка Морфобиологических Показателей Амурского Чебачка (*Pseudorasbora parva*) Как Инвазивного Вида. *Science and innovation*, 1 (D2), 50-54. doi: 10.5281/zenodo.6596120

18. Ахмаджонова, С. Ш., Хамзаев, Р. А., & Халимов, Ф. З. (2019). Трофические связи *Agriotes meticulosus* (Coleoptera: Elateridae) в естественных и искусственных биоценозах. *Бюллетень науки и практики*, 5(7), 20-27.

19. Ахмедов, М. Х., & Ахмаджанова, С. А. (2011). К экологии щелкунов (*Coleoptera, Elateridae*) ферганской долины. *Аспирант и соискатель*, (2), 157-159.

20. Ахмаджонова, С. Ш., & Каюмова, О. И. (2021). Использование технологии проблемного обучения в преподавании биологии. *Общество и инновации*, 2(4/S), 42-45.

ТЕОРЕТИЧЕСКИЕ ОСНОВЫ ФРАЗЕОЛОГИИ РУССКОГО ЯЗЫКА

Эминова Гулёра Мансуржоновна
магистрант 2 курса,
Ферганский государственный университет
Нишанов Яшин Изатуллаевич,
старший преподаватель,
Ферганский государственный университет

АННОТАЦИЯ

В современной лингвистике к фразеологизмам принято относить «устойчивые, воспроизводимые, экспрессивные сочетания слов, которые имеют единое целостное значение и в предложении выполняют единую синтаксическую функцию».

Ключевые слова: фразеологизм, этимология, парафраз, структура, семантика, морфология, синтаксис, номинация, лексика.

ANNOTATION

In modern linguistics, it is customary to refer to phraseological units as “stable, reproducible, expressive combinations of words that have a single integral meaning and perform a single syntactic function in a sentence.”

Keywords: phraseology, etymology, paraphrase, structure, semantics, morphology, syntax, nomination, vocabulary.

ВВЕДЕНИЕ

Под устойчивостью фразеологизма понимается постоянство закрепленного за ним смысла и лексического состава, под воспроизводимостью — регулярная повторяемость, возобновляемость в сознании человека в виде готовой лексической единицы, под экспрессивностью — наличие коннотативной (эмоционально-оценочной) окраски, под целостностью — наличие единого целостного значения, которое во многих случаях не вытекает из суммы сложенных вместе значений слов этого устойчивого оборота, сравн.: сесть в лужу, водить за нос, пускать пыль в глаза, родиться в сорочке, закрывать глаза, стреляный воробей, кот наплакал» [Большой лингвистический словарь 2008: 684–685].

Термин «фразеологизм» объединяет несколько семантически разнородных типов сочетаний: «1) идиомы, характеризующиеся переосмыслением их лексико-грамматического состава и обладающие целостной номинативной функцией (выносить сор из избы, по горячим следам, белая ворона), к ним

примыкают сочетания-фразеосхемы, в которых переосмыслены синтаксическое строение и определенная часть лексического состава, а остальная часть заполняется в контексте (что ни день / час / год..., то..., в отцы / дочери / сыновья... годится), а также сочетания, в которых лексически переосмыслено только одно слово при сохранении отдельной номинативной функции за каждым из слов-компонентов (вступать в спор, вступать в разговор, железное терпение, сети заговора), к ним близки речевые штампы типа прошу слова, как дела и т. п.; 2) пословицы и поговорки, сформировавшиеся в фольклоре (не в свои сани не садись, легок на помине), и крылатые слова — речения афористического характера, восходящие к определенному автору или анонимному литературному источнику (Зри в корень! и т. п.). Переосмысление, или семантическая транспозиция, лексико-грамматического состава, устойчивость и воспроизводимость – основные и универсальные признаки фразеологизмов».

ОБСУЖДЕНИЕ И РЕЗУЛЬТАТЫ

Ещё в XVIII веке М.В. Ломоносов называл фразеологизмы «фразесами», «идиоматизмами». Позднее появились следующие термины для наименования описываемых языковых единиц: «ходячие выражения», «слитные речи», «обороты речи», «идиомы», «устойчивые выражения», «неизменные словосочетания», «фразеологический оборот» и др. Но наиболее распространенным термином является «фразеологическая единица». Именно фразеологические единицы стали объектом описания в статье В.В. Виноградова «Основные понятия русской фразеологии как лингвистической дисциплины»

Ещё в XVIII веке М.В. Ломоносов называл фразеологизмы «фразесами», «идиоматизмами». Позднее появились следующие термины для наименования описываемых языковых единиц: «ходячие выражения», «слитные речи», «обороты речи», «идиомы», «устойчивые выражения», «неизменные словосочетания», «фразеологический оборот» и др. Но наиболее распространенным термином является «фразеологическая единица». Именно фразеологические единицы стали объектом описания в статье В.В. Виноградова «Основные понятия русской фразеологии как лингвистической дисциплины».

Фразеологизмы, как все единицы языка, со временем развиваются, и в последние десятилетия динамика изменения фразеологического состава русского языка привлекает большое внимание исследователей. В нашей работе также исследуется динамический аспект русской фразеологии.

Основными признаками фразеологизмов являются воспроизводимость и устойчивость; данные атрибуты сохраняют актуальность и при анализе новых фразеологизмов.

В современной лингвистике существуют различные подходы к классификации фразеологических оборотов. Одни учёные опирались на грамматику и структуру, другие — на стилистические свойства фразеологизмов, третьи — на значение и тему. Рассмотрим наиболее распространённые типы классификаций фразеологизмов.

Согласно Н.М. Шанскому, фразеологизмы современного русского литературного языка бывают четырех типов. Кроме охарактеризованных В.В. Виноградовым сращений, единств и сочетаний, Н.М. Шанский ввел во фразеологию понятие фразеологических выражений: «Фразеологическое выражение — это устойчивый в своем составе и употреблении фразеологический оборот, который не только является семантически членимым, но и состоит целиком из слов со свободным значением. От фразеологических сочетаний фразеологические выражения отличаются тем, что в них нет слов с фразеологически связанным значением: Любви все возрасты покорны; Волков бояться — в лес не ходить; оптом и в розницу; всерьез и надолго; процесс пошёл; рыночная экономика» [Шанский 1996: 69]. От свободных сочетаний фразеологические выражения отличаются своим постоянным составом и воспроизводимостью.

Такое широкое понимание фразеологии разделяют далеко не все лингвисты. Например, В.П. Жуков считает, что к фразеологизмам относятся только фразеологические сращения и фразеологические единства [Жуков 1986: 14-20].

Согласно А.И. Смирницкому, фразеологизмы делятся на два структурносемантических типа. Некоторые из них, подобные производным словам, имеют один семантически однозначный элемент и могут быть условно названы одновершинными (например, без боя, в годах, не до жиру и др.). У других, подобных сложным словам, таких однозначных компонентов не менее двух, но может быть и больше — так же, как и число компонентов сложных слов. Фразеологические единицы этого рода учёный называет двухвершинными и многовершинными (давать зелёную улицу, оставаться с носом, подлить масла в огонь и др.).

А.В. Кунин расширяет эту классификацию. По семантической структуре А.В. Кунин делит фразеологизмы на четыре группы:

1) номинативные, то есть обозначающие предмет, явление; к этой группе относятся следующие единицы: субстантивные фразеологизмы (белая кость, голубая кровь и др.), адъективные фразеологизмы (короче воробьиного носа, нечист на руку и др.), адвербиальные фразеологизмы (и так и сяк, спустя рукава и др.), предложные фразеологизмы (в ходу, с головой и др.);

2) фразеологизмы без предметно-логического значения, выражающие эмоции, — такие фразеологизмы называются «междометными» и «модальными» (черта с два! как пить дать и др.);

3) фразеологизмы, имеющие предикативную структуру, они называются «коммуникативными»; к этой группе относятся поговорки (чудеса в решете, волк в овечьей шкуре, сердце петухом запело и др.), пословицы (Делу — время, а потехе — час и др.) и крылатые фразы (Со щитом или на щите; Хотели как лучше, а получилось как всегда и др.);

4) к классу номинативных и номинативно-коммуникативных единиц относятся глагольные фразеологизмы, так как одни из них являются словосочетаниями, а другие — как словосочетаниями, так и предложениями.

В составе глагольных фразеологизмов есть глагол (изобретать велосипед, наносить удар и др.).

Н.Н. Амосова считает, что анализ фразеологического фонда с помощью контекстологического метода способствует созданию контекстологической классификации фразеологизмов.

По её мнению, «фразеологические единицы признаются единицами постоянного контекста, свободные словосочетания — единицами переменного контекста».

«В данной классификации под контекстом понимается сочетание семантически реализуемого слова (т.е. слова, относительно реализации которого контекст вычленяется) с указательным минимумом (элементом речевой цепи, несущим требуемое семантическое указание)».

«Переменный контекст определяется вариантностью лексического состава указательного минимума, т. е. при подмене слов указательного минимума значение семантически реализуемого слова остается неизменным. Например, прилагательное немой реализуется при сочетании с существительными, обозначающими одушевленное существо» [Там же], т.е. контекст реализации этого значения переменный (немой мальчик/ юноша/ старик); значение 'исполненный безмолвия, не нарушаемый никакими звуками' прилагательного немой актуализируется при указательном минимуме немая тишина.

«При постоянном контексте указательный минимум является постоянным и единственно возможным для реализации данного значения семантически реализуемого слова, это значение слова является фразеологически связанным» [Там же]. Например: белые деньги 'легальный доход', белая кость 'человек знатного (чаще дворянского) происхождения', белая ворона 'человек, резко отличающийся от окружающих, не такой, как все' и др.

Единицы постоянного контекста Н.Н. Амосова делит на «фраземы» и «идиомы».

«Фраземы – бинарные единицы, в которых семантически реализуемое слово является фразеологически связанным. Они могут иметь структуру атрибутивного сочетания с препозитивным определением в виде прилагательного чёрные деньги 'доходы, скрытые от налогообложения или полученные незаконным путем'. Фраземы могут быть глагольного типа — бить рекорды 'превосходить количественно или качественно кого-либо или что-либо'. Во фраземах один из компонентов является фразеологически связанным, а другой — свободным.

Идиомы — единицы постоянного контекста, в которых указательный минимум и семантически реализуемый элемент составляют тождество и которые характеризуются целостным значением. Значение целого не выводимо из суммы значений элементов идиомы. Примеры: собаку съел 'тот, кто сделал или может сделать что-либо очень трудное, является, несомненно, мастером своего дела', ломиться в открытую дверь 'настойчиво утверждать, доказывать то, что очевидно, всем хорошо известно и не вызывает возражений' и др.»

ЗАКЛЮЧЕНИЕ

Итак, в традиционной науке фразеологизмы могут классифицироваться по разным критериям (по тематическому признаку, по семантической слитности, по грамматической структуре и на основе контекстологического подхода и др.). Для нашего исследования основной является классификация по тематическому признаку составляющих компонентов, но мы учитываем и структурную (грамматическую) оформленность ФЕ. Поскольку основной материал исследования был извлечен из современных словарей неологизмов, то можно утверждать, что в работе реализовано широкое понимание фразеологии. Мы также осознаём, что не все рассмотренные в данной диссертации устойчивые сочетания, зафиксированные нами в современном языке СМИ, станут полноценными фразеологизмами русского языка.

REFERENCES

1. Абдуллаева, Б. Х., & Алимов, Т. Э. (2022). О ПОНЯТИИ СИНЕРГЕТИЧЕСКОЙ ПАРАДИГМЫ. *Вестник науки и образования*, (2-2 (122)), 21-23.
2. Алимов, Т. Э., & Усманов, И. А. (2022). Основы переводческой компетенции. *Вестник науки и образования*, (1-2 (121)), 72-75.
3. Алимов, Т. Э., & Хомидова, Л. Р. (2022). ВЛИЯНИЕ ПЕРЕВОДЧЕСКИХ ТЕХНОЛОГИЙ НА ПРОЦЕСС И ПРОДУКТ ПЕРЕВОДА. *Вестник науки и образования*, (1-2 (121)), 75-78.
4. Алимов, Т. Э., & Гимадетдинова, В. Г. (2020). Формирование информационно-лексической компетенции на уроках литературы посредством новых информационных технологий. *Молодой ученый*, (44), 317-319.
5. Алимов, Т. Э., & Фазилова, К. Б. (2022). ФУНКЦИИ ПОЛИТИЧЕСКИХ ЭВФЕМИЗМОВ. *Вестник науки и образования*, (8 (128)), 41-43.
6. Алимов, Т. Э., & Махмудова, Ш. А. (2022). ЯВЛЕНИЕ ИНТЕРФЕРЕНЦИИ В УСЛОВИЯХ ФОРМИРОВАНИЯ КОММУНИКАТИВНОЙ КОМПЕТЕНЦИИ СТУДЕНТОВ-БИЛИНГВОВ. *International scientific review*, (LXXXVI), 74-76.
7. Алимов, Т. Э. (2020). Использование учебных текстов в процессе обучения русскому языку в дидактических и коммуникативных целях. *Молодой ученый*, (52), 393-395.
8. Нишанов, Я. И., & Утанова, Т. Г. (2021). Интернет-сленг и интернет-общение. *Вестник науки и образования*, (10-2 (113)), 48-50.
9. Нишанов, Я. И. (2017). Маргинальное пространство как знак пути "поколения сороколетних" в романе В. Маканина "Андеграунд, или Герой нашего времени". *Молодой ученый*, (13), 705-709.
10. Нишанов, Я. И. (2022). МИГРАЦИОННАЯ ПОСТКОЛОНИАЛЬНАЯ ЛИТЕРАТУРА. *Ответственный редактор*, 19.
11. Nishanov, Y. (2021). Marginal Space As A Sign Of The Path Of The "Generation Of The Forties" In V. Makanin's Novel "The Underground, Or A Hero Of Our Time". *The American Journal of Applied sciences*, 3(05), 47-55.
12. Izzatullaevich, N. Y. (2022). Specific Features of the Use of Borrowings in the Language of Advertising. *Texas Journal of Multidisciplinary Studies*, 8, 21-23.
13. Izzatullayevich, N. Y. (2022). A look at the history of the migration of plots. *ACADEMICIA: An International Multidisciplinary Research Journal*, 12(4), 430-433.

14. Maya, T. (2020, December). BORROWING AS A METHOD OF REPLENISHMENT DICTIONARY COMPOSITION OF MODERN RUSSIAN LANGUAGE. In *Конференции*.
15. Турсунова, М. Ф. ЗАИМСТВОВАНИЯ КАК СПОСОБ ПОПОЛНЕНИЯ СЛОВАРНОГО СОСТАВА СОВРЕМЕННОГО РУССКОГО ЯЗЫКА.
16. Турсунова, М. Э. (2022). К ВОПРОСУ О ВЗАИМОДЕЙСТВИИ ЯЗЫКА И КУЛЬТУРЫ. *Central Asian Journal of Literature, Philosophy and Culture*, 3(10), 130-132.
17. Doronina, I. N. (2021). Modernist trends in the literature of the twentieth century: features of futurism and its varieties. *ACADEMICIA: AN INTERNATIONAL MULTIDISCIPLINARY RESEARCH JOURNAL*, 11(2), 238-243.
18. Doronina, I. N. (2021). Interactive learning and its methodology. *ASIAN JOURNAL OF MULTIDIMENSIONAL RESEARCH*, 10(5), 653-655.
19. Stovbun, E. V., Lodygina, V. P., Badamshina, E. R., Grigor'eva, V. A., Doronina, I. V., & Baturin, S. M. (2020). The Role of Intermolecular Interactions in Polyurethane Formation. In *Heterophase Network Polymers* (pp. 129-138). CRC Press.
20. Sobirova, Z. (2020). Hoarding and opportunistic behavior during Covid-19 pandemics: A conceptual model of non-ethical behavior. *International Journal of Management Science and Business Administration*, 6(4), 22-29.
21. Mahmudovna, S. Z. (2020). The Role Of Sufism Teaching In Spiritual Education Of Youth. *The American Journal of Social Science and Education Innovations*, 2(08), 553-556.
22. Madumarovna, A., Esonalievna, N. D., Makhmudovna, S. Z., & Mukhutdinovich, A. N. (2020). The role of religious and secular views in the spiritual and moral education of the young generation. *International Journal of Psychosocial Rehabilitation*, 24(4), 3162-3168.
23. Mahmudovna, S. Z. (2020). Using Model Of Intellegent Jadids In The Propoganda Of Education And Enlightenment. *The American Journal of Applied sciences*, 2(12), 151-155.
24. Давлятова, Г. Н., & Таштемирова, З. С. (2020). ЛИНГВОКРАЕВЕДЧЕСКИЙ МАТЕРИАЛ ОБ УЧЁНОМ-ЭНЦИКЛОПЕДИСТЕ В ОБУЧЕНИИ РУССКОМУ ЯЗЫКУ. *Актуальные вопросы науки*, (60), 14-18.
25. Таштемирова, З. С., & Давлятова, Г. Н. (2019). ПОЛИКУЛЬТУРНОЕ ПРОСТРАНСТВО И ДИАЛОГ КУЛЬТУР. *Вопросы гуманитарных наук*, (2), 80-82.

КОНСТИТУЦИОННО-ПРАВОВЫЕ ОСНОВЫ ОХРАНЫ ОКРУЖАЮЩЕЙ СРЕДЫ В РЕСПУБЛИКЕ КАРАКАЛПАКСТАН

Пирниязова Г.Ж.

Самостоятельный соискатель Каракалпакского Государственного
Университета имени Бердаха

АННОТАЦИЯ

В статье рассматриваются на основе законодательства Республики Каракалпакстан и мнения ученых основы охраны окружающей среды.

Ключевые слова: окружающая среда, природа, рациональное использования природных ресурсов, здоровье населения.

ABSTRACT

The article discusses the fundamentals of environmental protection on the basis of the legislation of the Republic of Karakalpakstan and the opinions of scientists.

Key words: environment, nature, rational use of natural resources, public health.

ВВЕДЕНИЕ

Важнейшим инструментом сохранения окружающей среды в Республике Каракалпакстан и ее устойчивого развития является законодательное закрепление основных принципов, механизмов, гарантий и критериев охраны окружающей природной среды.

Так, в соответствии статьи 48 Республики Каракалпакстан граждане обязаны бережно относиться к окружающей природной среде. Так как состояние окружающей среды и организация рационального природопользования становятся все более актуальной проблемой современности, особенно в развитых государствах.

На сегодняшний день проблема Аральского моря вышла за рамки нашей страны став проблемой мирового масштаба. Выступая на 75 Генеральной Ассамблеи ООН глава государства «предложил принять специальную резолюцию Генеральной Ассамблеи ООН об объявлении региона Приаралья зоной экологических инноваций и технологий, а день принятия этого важнейшего документа – объявить Международным днем защиты и восстановления экологических систем»²⁴.

²⁴ Шавкат Мирзиёев «Картина мира после пандемии будет совершенно другой» выступление в онлайн на 75-й сессии Генассамблеи ООН от 23 сентября 2020 года

Конституция Республики Каракалпакстан, закрепив наиболее важные права человека (конституционные права), предусматривает специфический набор средств и методов защиты природной окружающей среды.

Кроме этого, Конституциях европейских государствах получили отражение экологические проблемы и основные способы регулирования отношений человека, общества, государства с окружающей природной средой, предупреждения ее деградации. В Конституции Республики Каракалпакстан также закреплён целый блок приоритетных направлений, направленных на охрану окружающей среды.

ОБСУЖДЕНИЕ И РЕЗУЛЬТАТЫ

Результатом приоритетного направления охраны природной окружающей среды стало принятие Концепцию охраны окружающей среды Республики Узбекистан до 2030 года где определено, что одной из наиболее острых экологических проблем Центральноазиатского региона является ситуация в Приаралье.

В настоящее время в Узбекистане заметна тенденция к усилению сезонных засух, что свидетельствует о проявлении отрицательного влияния процесса высыхания Арала на климатические условия региона. Аральская катастрофа усугубила континентальность климата, усилив сухость и жару в летнее время, удлинив холодные и суровые зимы.

На сегодняшний день водный баланс остаточного Аральского водоема находится в несбалансированном состоянии вследствие ограниченного, а в отдельные годы отсутствия стока рек Амударья и Сырдарья, в результате чего происходит дальнейшее падение уровня моря, сокращение площади его поверхности и повышение концентрации растворенных в нем элементов.

Вынос солей и пыли с осушенного дна Арала штормовыми ветрами, насыщенными токсичными веществами, оказывает серьезную опасность для здоровья населения, вызывая хронические заболевания крови, дыхательных путей, почек, желудочно-кишечного тракта, сердечно-сосудистой системы, а также желчнокаменные, онкологические и другие заболевания²⁵.

Так развитие национального достояния Республики Каракалпакстан качество жизни и здоровье населения могут быть обеспечены только при

²⁵ Указ Президента Республики Узбекистан «Об утверждении Концепции охраны окружающей среды Республики Узбекистан до 2030 года» от 30 октября 2019 г., № УП-5863

условии сохранения природных систем и поддержания соответствующего качества природной среды.

Важнейшим инструментом сохранения окружающей среды и ее устойчивого развития является законодательное закрепление основных принципов, механизмов, гарантий и критериев охраны окружающей природной среды. Поэтому действующее законодательство в сфере охраны окружающей среды должно быть ориентировано на регулирование общественных отношений в сфере взаимодействия общества и природы в целях активизации юридических механизмов, направленных на сохранение, рациональное использование природных ресурсов, их воспроизводство, сохранение благоприятной окружающей природной среды для настоящего и будущих поколений. Для конкретизации данных положений особое значение имеет их отражение и реализация в конституционно-правовых основах Республики Каракалпакстан.

Так, Республика Каракалпакстан располагает уникальными большими природными, минерально-сырьевыми и сельскохозяйственными ресурсами, трудовым потенциалом, дорожными, транспортными и инженерно-коммуникационными сетями, производственной инфраструктурой, удобным географическим расположением и значительной территорией.

Кроме этого принятие постановления Президента Республики Узбекистан «О мерах по комплексному социально-экономическому развитию Республики Каракалпакстан в 2020-2023 годах» от 11 ноября 2020 года придало новый импульс продвижению важнейших отраслей экономики в соответствии с «точками роста» городов и районов. Поставленные задачи по повышению экономического потенциала региона, занятости и уровня благосостояния населения, необходимости ускорения социально-экономического развития территорий и отраслей предопределяют важность эффективного использования имеющихся возможностей и ресурсов Каракалпакстана.

Однако отсутствие четкой действенной государственной природоохранной политики создает реальные и очень существенные угрозы экономической и экологической безопасности Республики Каракалпакстан.

Так, следует наибольшее внимание уделить так называемым ближайшим факторам формирования и развития экологического законодательства, которые самым непосредственным образом сказываются на его состоянии, структуре, источниках права, качестве законов, принципиальной возможности, потенциальной эффективности стоимости реализации правовых норм.

Конституцией Республики Каракалпакстан статьей 53 закреплено, что земля, ее недра, воды, растительный и животный мир и другие природные ресурсы являются общенациональным богатством, подлежат рациональному использованию и охраняются государством. Это означает, что правовое регулирование в области установления и гарантирования экологических прав граждан закреплен Основным законом страны. Важные вопросы регулирования экологических отношений должны решаться на уровне Жокаргы Кенес Республики Каракалпакстан, как правило, с учетом местных условий и особенностей (вопросы, связанные с опасными зонами, многообразием местного животного и растительного мира, техногенными и природными авариями, разделом продукции).

Как отметил отечественный ученый Холмуминов Ж.Т. исследовавший вопросы обеспечения экологической безопасности пришел к выводу о том, что с учетом существующей многие годы в республике практики широкомасштабной эксплуатации ресурсов недр, реальной становится угроза возможностям удовлетворения потребностей будущих поколений в этих ресурсах. Это обстоятельство предопределяет необходимость законодательного установления права будущих механизмов его соблюдения и защиты²⁶.

В свою очередь зарубежный ученый О.К. Алиев отметил, что несмотря на то, что в стране существует разветвленная система законодательства, защищающая экологические права человека, можно констатировать, что все без исключения экологические права человека в России нарушаются властными структурами всех уровней.²⁷

Таким образом, анализируя законодательство Республики Каракалпакстан в сфере охраны природной окружающей среды нам позволяет прийти к выводу, что необходимо определить основные стратегические пути обеспечения экологической, безопасности. Пути преодоления экологического кризиса следующие: уменьшение загрязненности; сохранение и восстановление природной среды; экологическое образование, воспитание, просвещения и пропаганда; развитие экологического законодательства.

Для решения этих экологических проблем требуется постоянная, целенаправленная и упорная работа. Основное внимание должно быть уделено, прежде всего, профилактическим мероприятиям, так как затраты на них в 10-15

²⁶ Холмуминов Ж.Т. Некоторые правовые вопросы обеспечения экологической безопасности и охраны окружающей природной среды в Республике Узбекистан // Право и жизнь – Т., 2015. №7. С.200-212

²⁷ Алиев О.К. Теоретико-правовые проблемы обеспечения экологической безопасности // Вестник ДГУ. - Право. - Вып.5. - Махачкала: ИПЦ ДГУ, 2019.-0,6 п.л.

раз меньше, чем на ликвидацию последствий нарушения баланса социально-экологических систем.

ЗАКЛЮЧЕНИЕ

Таким образом, совершенствование конституционно-правовых основ, устанавливающих права и обязанности человека, общества и государства по отношению к окружающей среде и ее природным ресурсам. Климатические, экологические особенности не только оказывали влияние на появление первых государств, но и в настоящее время именно экологический фактор станет решающим в дальнейшем укреплении конституционных основ охраны окружающей среды в Республике Каракалпакстан, что повлечет необходимость превращения региона в экологически устойчивую страну.

REFERENCES

1. Конституция Республики Каракалпакстан РК., 2021 г.
2. Шавкат Мирзиёев «Картина мира после пандемии будет совершенно другой» выступление в онлайн на 75-й сессии Генассамблеи ООН от 23 сентября 2020 года.
3. Указ Президента Республики Узбекистан «Об утверждении Концепции охраны окружающей среды Республики Узбекистан до 2030 года» от 30 октября 2019 г., № УП-5863
4. Холмуминов Ж.Т. Некоторые правовые вопросы обеспечения экологической безопасности и охраны окружающей природной среды в Республике Узбекистан // Право и жизнь – Т., 2015. №7. С.200-212
5. Алиев О.К. Теоретико-правовые проблемы обеспечения экологической безопасности // Вестник ДГУ. - Право. - Вып.5. - Махачкала: ИПЦ ДГУ, 2019.- 0,6 п.л.

“ҚУТАДҒУ БИЛИГ” АСАРИДА ТИЛ ВА СЎЗ ОДОБИ МАСАЛАЛАРИ

Абдуллаева Насиба Бўроновна

ЎЗМУ, Фалсафа ва маънавият асослари кафедраси
профессор в.б.,ф.ф.д

АННОТАЦИЯ

Мақолада XI-XII-асрларда яшаган аллома Юсуф Хос Ҳожибнинг фалсафий-дидактик асари "Қутадғу билиг" ("Саодатга элтувчи билим") асарида сўз, тил одоби ва ахлоқий қарашлари таҳлил этилган. Туркий ёзма адабиётнинг илк йирик обидаси, туркий халқлар дидактик фалсафасининг ўзига хос кўриниши бўлган "Қутадғу билиг" асари ўз даврининг илгор ижтимоий-сиёсий, маънавий-ахлоқий масалалари, туркий халқлар тарихи, маданияти, илм-фани, урф-одат ва анъаналари, турмуш тарзи, қадриятлари хусусида батафсил маълумот беради.

Поэтик усулда ёзилган ушбу асар мавзулари зоят кенг қамровли, мазмундор бўлиб айниқса инсон, унинг ижтимоий моҳияти, тафаккури, ахлоқига оид масалалар образли, бадиий юксак мисралар, шеърий ҳикматлар ва мақоллар орқали баён этилган.

Мутафаккирнинг асаридаги рамзлар, тимсоллар орқали инсон ва имон-эътиқод, инсон ва жамият, инсон ва бурч каби масалалари сўз ва тил одоби билан алоқадорликда таҳлил этилган ва замонавий аҳамияти кўрсатилган.

***Калит сўзлар:** билим, инсон, жамият, ахлоқ, одоб, тил, муомала, маърифат, бурч*

АННОТАЦИЯ

В статье анализируется философско-дидактический труд ученого Юсуф Балас агуни жившего в XI-XII веках, «Қутадғу Билиг» («Благодатное знание») и содержащиеся в нем нравственные и духовные воззрения. Первый крупный памятник тюркской письменной литературы, произведение "Қутадғу билиг", являющееся своеобразным проявлением дидактической философии тюркских народов, содержит подробную информацию по передовым общественно-политическим, духовно-нравственным вопросам своего времени истории, культуры, науки, традициям и устоям тюркских народов, образ жизни, ценности. Темы этого произведения очень всеобъемлющи и вопросы человека в частности, его социальной сущности, мышления, морали описаны через художественные образы, поэтические пословицы и поговорки. Современное

значение взглядов мыслителя на речь и языковой этикет проявляется через символы, приметы и условные обозначения и освещение таких вопросов, как человек и вера, человек и общество, человек и долг.

Ключевые слова: знание, человек, общество, мораль, порядочность, язык, просвещение, долг

ABSTRACT

The article analyzes the philosophical and didactic work of the scientist Yusuf Khasan Hadjib Balasaguni, who lived in the XI-XN centuries, "Kutadgu Bilig" ("Blessed knowledge") and the moral and spiritual views contained therein. The first major monument of Turkic written literature, the work "Kutadgu bilig", which is a kind of manifestation of the didactic philosophy of the Turkic peoples, contains detailed information on the advanced socio-political, spiritual and moral issues of its time, history, culture, science, traditions and foundations of the Turkic peoples, lifestyle, values. The themes of this work are very comprehensive and the issues of man in particular, his social essence, thinking, morality are described through artistic images, poetic proverbs and sayings. The modern meaning of the thinker's views on speech and language etiquette is manifested through symbols, signs and symbols and coverage of such issues as man and faith, man and society, man and duty.

Keywords. knowledge, human, society, morality, decency, language, enlightenment, decency

КИРИШ

Аждодларимиз қолдирган маданий меросда барча даврлар учун керак бўладиган илғор фикрлар борки, булар бугунги тараққиёт учун ҳам ўз аҳамиятини йўқотмайди. Мутафаккирларимизнинг мероси инсоннинг яшашдан мақсади, жамиятда тутган ўрни, тарбияси, ҳаёти ҳақидаги пурмаъно фикрлари юксак тафаккур маҳсулидир. Улар халқимизнинг маънавий дунёсини янада бойитишда, шахсни камол топтиришда ёрдам бериб келмоқда. Шу нуқтаи назардан Юсуф Хос Хожиб асарларини тадқиқ этиш долзарб масалалардан саналади.

Ушбу мақсадни амалга ошириш учун қуйидаги вазифалар белгилаб олинди:

Юсуф Хос Хожибнинг “Қутадғу билиг” асарида сўз ва тил одоби ҳақидаги қарашларни таҳлил қилиш;

“Кутадғу билиг” асарида сўз ва тил одобининг ахлоқ билан ўзаро боғлиқлигини очиб бериш;

“Кутудағу билиг” даги асар қаҳрамонларнинг ақлий заковатида, фикрлаш тарзида, суҳбатдошига бўлган ўзига хос ижтимоий-маънавий муносабатини таҳлил қилиш;

“Кутадғу билиг” асарининг замонавий аҳамиятини асослашдан иборат.

Тадқиқотнинг назарий ва амалий аҳамияти. Шарқ пандномаларининг фалсафий-ахлоқий жиҳатлари масалалари бўйича олиб борилаётган тадқиқотлар учун назарий-методологик манба сифатида фойдаланиш мумкин.

Методлар. Юсуф Хос Хожиб меросининг сўз ва тил одоби, муомала маданияти, ахлоқий маданиятга таъсири масалаларини ўрганишда герменевтик таҳлил, тарихийлик ва мантикийлик, анализ ва синтез, умумлаштириш, таққослаш каби мантикий усуллардан фойдаланилган.

Илмий муаммони кўйилиш. Юсуф Хос Хожиб меросини ўрганиш бўйича ғарб ва шарқ олимлари томонидан бир қанча йўналишларда кўплаб тадқиқотлар олиб борилган. Жумладан, Г.Вамбери, М.Купрулизода, В.В.Радлов, С.Е.Малов, Н.Н.Юдахин, А.Самойлович, П.М.Мелиоранский, В.В.Бартольд, Н.А.Баскаков, Е.С.Бертельс, А.Фитрат, А.Саъдий, А.Н.Кононов, А.А.Валитова, И.В.Стеблева, Н.М.Маллаев, А.П.Қаюмов, Ғ.А.Абдурахмонов, Қ.Каримов, Қ.Содиқов, томонидан мутафаккир асарлари тарихий, ижтимоий-гуманитар, лингвистик, умумфилологик, матншунослик, шеършунослик, этнографик, педагогик жиҳатдан таҳлил қилинган.²⁸

Фитрат асар ҳақида «Кутадғу билиг» санъатли бир шеър мажмуаси эмас, манзум бир ахлоқий, идорий китобдир. Бунда инсон сифатларидан адолат, давлат, ақл, қаноатни мажоз йўли билан тўрт киши этиб кўрсатиладир. Булардан адолат хоқон бўлуб, оти «Қунтуғди»; давлат унинг вазири бўлуб, оти «Ойтўлди»; ақл вазирнинг ўғли бўлиб, оти

²⁸ Бартольд В.В. Богра-хан, упомянуты в «Кутадгу билиг». Соч., т. У. М., Наука, 1968, с. 420. Валитова А.А. К вопросу о фольклорных мотивах в поэме «Кутадгу билиг». Сов. Восток. М.: 1958, № 5, с. 88-102; Радлов В.В. Кутадгу билиг. Факсимила уйгурской рукописи императорской и королевской придворной библиотеки в Вене. СПб., 1990, - 220 с.; Из Сибири. Страницы 1 дневника. - М.: Наука, 1989, -749 с. Фитрат. Кутадгу билиг. - Абдурауф Фитрат Танланган асарлар. 11 жилд. Илмий асарлар. Нашрга тайёрловчи ва изоҳлар муаллифи Ҳ.Болтабоев. - Т.: Маънавият, 2000, 11-17-бетлар; .Стеблева И. В. Поэтика "Кутадгу билиг".- СТ, 1970, №4, с. 94-100. Каримов Қ Илк бадиий дoston. - Т.. Фак, 1976. Содиқов З. “Кутадгу билиг” таржималарининг қиёсий- типологик таҳлили. - Т.: Фан, 2007. - 171 б

«Угдулмиш»; қаноат вазирнинг қариндоши бўлиб, оти «Узғурмиш»дир дейди ²⁹

Филолог олим Боқижон Тўхлиев “Қутадғу билиг”даги фикр-мулоҳазаларнинг бошқа бирорта ижодкорга ўхшамаган бадиий ифодаси, айниқса, соф туркона сўзларнинг жаранги, улар замиридаги юксак инсоний туйғулар³⁰ ни таъкидлаб ўтади.

Шунингдек, замонавий тадқиқотчи олимлардан Ж.Т. Амребаева Юсуф Хос Ҳожиб фалсафасининг рационал ва амалий жиҳатлари, дунёқарашига Марказий Осиё мутафаккирларининг таъсири масалаларини, А.К. Ахметовалар “Қутадғу билиг” асарнинг қадриятлилиқ жиҳатлари, маърифий-педагогик аҳамияти хусусида тадқиқотлар олиб боришган.³¹

И.Фомин “Қутадғу билиг”нинг бир қанча шарқ халқлари маънавий ютуқларини ўзида бирлаштирганини ундаги бадиий анъаналар орқали кўриш мумкинлигини айтиб ўтади.³² Туркий халқлар ўзаро маданий ва диний ҳамкорлигини янги босқичга кўтаришда Юсуф Хос Ҳожиб асарининг аҳамияти Д.А.Брусилловский томонидан таъкидланади.³³ Аммо мутафаккир меросининг фалсафий дидактик, маънавий-ахлоқий жиҳатлари етарлича таҳлил этилмаган. Ушбу мақолада аллома меросидаги маънавий-ахлоқий масалалар, жумладан сўз одоби, муомала одобининг айрим қирраларига эътибор қаратилади.

Асосий қисм. Мусулмон шарқи минтақаси тафаккурида ахлоқнинг моҳиятини тушунтирувчи ва ахлоқийликни тарғиб этувчи пандномалар кенг тарқалган бўлиб, одоб, ахлоқий меъёрларни қизиқарли ҳикоятлар ва ривоятлар орқали баён этилиши билан ўзига хосдир. X-XI аср маънавий ҳаётида панднома — насихатнома руҳида асар ёзиш анъанаси пайдо бўлган эди. «Қутадғу билиг» ҳам шундай фалсафий, дидактик руҳдаги асардир. «Қутадғу билиг» сўз санъатининг нодир намунаси бўлиб, унда ўз даврининг илғор ижтимоий-сиёсий, маънавий-ахлоқий масалалари бадиий талқин қилинган, туркий халқлар тарихи, маданияти, илм-фани, урф-одат ва анъаналари, турмуш тарзи, қадриятлари хусусида батафсил маълумот берилган. Қорахонийлар салтанатида вазирлик

²⁹ Фитрат. Қутадғу билнг. - Абдурауф Фитрат Танланган асарлар. 11 жилд. Илмий асарлар. Нашрга тайёрловчи ва изохлар муаллифи Ҳ.Болтабоев. - Т.: Маънавият, 2000, 11-17-бетлар;

³⁰ Боқижон Тўхлиев. Юсуф Хос Ҳожиб ва туркий халқлар фолькори. Баёз” нашриёти. Тошкент – 2013.Б.5

³¹ Амребаева, Ж.Т. Мир ценностей в «Қутадғу билиг» («Благодатное знание») Юсуфа Бала-сагуни дисс. на соискание степени канд. философских наук. – Алматы:[б.и.], 2001 Ахметова А.К. Педагогические взгляды Юсуфа Хас Хаджиба Баласагунского (по поэме "Қутадғу билиг"): Автореф.. канд. пед. наук. - Т, 1990. - 17

³² И.Фомкин. Поэтическая картина мира Юсуф Баласагуни. <https://cyberleninka.ru/article/n/poeticheskaya-kartina-mira-yusufa-balasanguni-k-950-letiyu-poemy-kutadgu-bilig/viewer>

³³ Д.А.Брусилловский. Юсуф Баласагунский как качественно новый этап межкультурного и межрелигиозного сотрудничества в тюркоязычном мире.Международный научный журнал. Символ науки. 2016 №3 С.92-95

лавозимини эгаллаган Буюк шоир ва мутафаккир Юсуф Ҳос Ҳожибнинг ушбу асари эзгу инсоний фазилатларни тараннум этувчи машҳур пандномалардан бўлиб, бугун ҳам замонавий аҳамиятини йўқотмаган. 130000 мисрани ўз ичига олган ушбу шеърий асар туркий халқларнинг ахлоқий қомуси дейиш мумкин. Асар милодий 1069-1007 йилларда ёзилган. «Қутадғу билиг» (Саодатга элтувчи билим) инсонни комилликка ундовчи насихатномадир. Асарда рамзлар, тимсоллар орқали инсон ва имон-эътиқод, инсон ва жамият, инсон ва бурч каби масалалар ғоят содда ва гўзал шеърий услубда баён этилган Асар номидан ҳам англаш мумкинки, инсон шу фазилатларга эга бўлса, панд насихатлар, йўл-йўриқларга амал қилса бахт-саодатга эришади.

Шеърий усулда ёзилган “Қутадғу билиг” асари мавзулари ғоят кенг қамровли, мазмундор бўлиб айниқса инсон, унинг ижтимоий моҳияти, тафаккури, ахлоқига оид масалаларнинг моҳияти образли, бадиий юксак мисралар, шеърий ҳикматлар ва мақолларда орқали баён этилган.

Асардаги тўрт қаҳрамон Кунтуғди-адолат, Ойтўлди- бахт ва давлат, Ўгдулмиш-ақл, Ўзгурмиш- қаноат тимсолидир. Ана шу тимсоллар орқали аллома ўз фалсафий қарашларини баён этади.

Мутафаккир асарида икки муҳим жиҳат кўзга ташланади. Бири ахлоқ у жамиятдаги мувозанат ва осойишталикнинг асосий сифатида изоҳланади. Айниқса сўз одоби, муомала одоби масалаларига катта эътибор қаратилади. Иккинчидан билим, инсоннинг қадри унинг билими ва тафаккури, ақл-идроқи билан эканлигини таъкидланади. Ақлга таяниш, билимга чорлаш, ижтимоий адолат, марғуб ахлоқни ақл, заковат кучи билан ўрнатишга ишонч ташкил қилади. Биз мутафаккирнинг муомала, сўз, тил одобига оид қарашларига эътибор қаратамиз.

Ушбу асарда тилнинг фазилат ва манфаатлари, инсон ҳаётида тутган ўрни, сўз одоби масалаларига жуда катта ўрин берилган. Ўринли гапириш, қисқа ва мазмундор сўзлаш, эзмалик, лақмаликни, тилёғмаликни қоралаш, кексалар, устозлар олдида нутқ одобини сақлаш, тўғри рост ва дангал гапириш, ҳақида гап боради. Албатта миллий сезги ва миллий руҳнинг шаклланишида тили ҳал қилувчи аҳамиятга эгаллиги, тил фикр ифодалаш, дунёни билиш, билим, тажрибаларни тўплаш, сақлаш ва кейинги авлодларга етказиш воситаси.

Юсуф Ҳос Ҳожиб укув ва билимнинг таржимони тил, кишига яхшилик, эзгулик, қут-иззат, обрў-эътибор тил орқали келишини таъкидлайди. Тилни нотўғри қўллаш эса уни кўпчилик олида изза қилади, ўз бошига бало келтиради. Асарда тил фазилати, фойда зарарлари ҳақида алоҳида боб

ажратилган, шунингдек, кўплаб бобларда баён қилинган. Бу ҳақида мутафаккир шундай дейди.

Тил арслон мисоли ётар қафасда
Беҳабар бошини у ер нафасда
Тилидан тутилган не деяро, эшит
Амал қил бу сўзга, ўзингга иш эт
Бало келтиради бошга бу тилим
Сўзингни тийиб юр, бошинг ёрмасин
Тилингни тийиб тур тишинг синмасин.³⁴

Мутафаккир тил, ақл, фаросатни ўз вақтида ва ўз ўрнида ишлатиш лозимлигини уқтиради. Унинг фикрича инсонга бахт саодат келтирувчи ҳам, уни бахтсиз қилувчи ҳам тилдир. Сўзнинг таъсири, унинг ижтимоий аҳамиятига ҳам катта эътибор бериши керак. Инсонийлик у сўзлаган матннинг нечоғли аҳамиятга эга эканлиги билан белгиланади. Ўзига эсонлик тилаган ҳар бир одам ўйламасдан гапирмайди, билиб сўзлаган сўз донолик белгиси эканлигини таъкидлайди. Оз ва маъноли сўзлаш, сўзларга кўпроқ маъно сингдириш лозим. Бу ҳақида Юсуф Хос Ҳожиб “тилингни авайла омондир бошинг, сўзингни авайла узаяр ёшинг” деб таъкидлайди.

Асарда инсондан қоладигани эзгу сўз, у тиллардан-тилларга, диллардан-дилларга кўчиб юради. Инсон оламдан ўтар лекин унинг сўзи мангу деб таъкидланади. Инсон икки нарса туфайли қариллик нималигини билмайди, уларнинг бири хуш қилиқ, бошқаси эзгу сўз. Туғилган одамдан қоладиган мерос унинг эзгу сўзи, унга амал қилган инсон эса фойда ва наф олади.

Аллома муомала одоби ҳақида тўхталар экан дағал сўз кишига офат келтиради, ҳасадли сўз кишининг рангини сомонга айлантиради.

Яшил кўкдан инди бу бўз ерга сўз,
Сўз билан инсонда ёруғ бўлди кўз.

Маъноли ва бежирими гапириш, сўзнинг орқа-ўнгини, муносиб ўрнини фарқлай билиш, нутқий фаҳм-фаросат, нозик нутқ одоби каби фазилатлар Туронда инсон умумий ахлоқининг, маънавий расолигининг таянч устунларидан саналган. Тил одобининг муҳим жиҳатларидан бири катталардан олдин сўз бошлаш, сўрамасдан олдина жавоб бериш инсоний одатларга зидлиги айтилади. Тил туфайли инсон бошига бало орттириш мумкинлиги аллома томонидан таъкидланади. Тилиннга маҳкам бўл, бўлар-бўлмас гапларни гапириш инсон бошига бало келтиради. Керак сўзни айтиш лозим, чунки

³⁴ Юсуф Хос Ҳожиб. Қутадғу билиг. Тошкент. 1971 ФАН нашриёти. 1990, 87 бет

кўпгина фойдали сўзлар пинҳон қолса у бефойда бўлиб қолади. Аллома тирик киши сўзламасдан юра олмайди, билимли сўзласа суҳбат гулига айланар, билимсиз эса ўз бошига етиши мумкин дейди аллома.

Юсуф Хос Хожибнинг билимга оид қарашларида тилни билим белгиси сифатида келтиради, киши ўнта сўзни ўйлаб, биттасини айтмоғи керак. Ноўрин айтилган киши кўнглини хуфтон қилади, орўсини кетқазади. Сўзни донадан эшитиб, нодонларга қўллаш лозим, шундагина у фойдали бўлади дейди.

Юсуф Хос Хожиб Ойтўлди тимсолида камтар, доно, ростсўзли инсонни келтиради. Ойтўлди ўғли Ўгдўлмишга тил одоби хусусида қатор насихатлар қилади. “Кимки фароғатли кунни истаси, у феъл-атворини созлаши, тўғрилиқ ва ростликни танлаши лозим. Кўпчиликка бош бўлган кишининг йўли адолат, феъли равон, қилмиши эзгулик бўлмоғи, ёмонлардан узоқ турмоғи шарт”³⁵

“Қутадғу билиг”да шоирлар хусусида алоҳида таъкидлаб ўтилган. Сўзнинг турфа маъноларидан фойдаланиш ва муомалага киритишда шоирларнинг роли муҳим. Шеър нафақат китобхон ҳиссиётларига таъсир қилади, балки унинг дунёқарашини ва тил бойлигини шакллантиришда ҳам муҳим. Асарда шоирлар сўз терувчилар дейилади.

Энди шоир қолди, у сўз терувчи,

Тилда олқиш ёки сўкиш берувчи.

Қиличдан ўткирроқ буларнинг тили.³⁶

Шоирни сўзини тинглаб қулоғингга ол, сеvimли кишининг юзи белгили, тил очса маъноси сўзи белгили дейди аллома.

Асарда нафақат сўзлаш, балки тинглаш одоби ҳақида ҳам фикр юритилади. Сўрамоқ осон иш, жавоб бермоқ-мушкул. Бироқ сўзлашдан кўра эшитмоқ афзал. Жаҳонда кўпни кўриб, кўпни синаган донишмандлар оз сўзлаб, кўп тинглашни маслаҳат беришганлигини таъкидлайди.

Ушбу пандномаларда рост сўзнинг хосияти, воизнинг сийрати ва сурати масалаларига тўхталиб ўтилади ва нутқни таъсирчан, равон, жозибали, бўлиши-тил одоби масалалари турли ҳаётий ҳикоялар ва тимсоллар мисолида таҳлил этилади ва хулосалар чиқарилади.

Киши кўрки сўзу бу сўз бепоён.

Э тил, макта эзгу кишини ҳар он!

Масал бор туркчада, бунга қиёслаб.

Ўшани дейин мен сўзимга мослаб.

³⁵ Юсуф Хос Хожиб. Қутадғу билиг. Тошкент: Юлдузча, 1990, 32-бет.

³⁶ Ўша манба, 94 бет

Уқув кўрки сузу бу тил кўрки сўз.

Киши кўрки юзу бу юз кўрки кўз.³⁷

Яъни мутафаккир фикрича киши сўзини тил билан сўзлайди. Сўзлари яхши бўлса, унинг юзи сув олади, яъни обрў қозонади, эътибор топади.

Юсуф Ҳос Ҳожиб асарида нотиклик ахлоқ шаклида, ахлоқ билан чамбарчас ривожланган бўлиб, шахс маънавий қиёфасининг муҳим таркибий қисми сифатида баҳоланган. Ушбу пандномаларда сўзни эшит, аммо дарров ишона қолмагин, сабрли ва тўғри сўз бўл деб таъкидланади.

Тилингдан чиқарма бу ёлғон сўзинг,

Бу ёлғон туфайли қорадир юзинг³⁸

Аллома сўзни олтинга тенглайди, ҳар бир оғиздан чиқаётган сўздан бохабар бўлишни айтади.

Сўзни сўзламасанг соф олтин сана,

Тилдан чиқса мисга тенгдир росмана³⁹

Ҳар бир киши муомала, тил қонун-қоидаларига, тил одобига, тилнинг нозик томонларига эътибор қаратиши лозим. Юсуф Ҳос Ҳожиб қаламига мансуб «Қутадғу билиг» асари ўша даврда вужудга келган қомусий асарлар силсиласидан муҳим ўрин олган. «Қутадғу билиг» нинг ўзагини соф туркий анъаналар, қадим миллий маданиятга бевосита дахлдор бўлган қадриятлар ташкил этади.

Юсуф Ҳос Ҳожиб “Қутадғу билиг”да инсонда тил туйғуси тарбияси тугал бўлиши, у алоқа воситасигина эмас суҳбатдошига таъсир этиш, унда эзгу ниятларни юзага келтириш воситаси эканлигини таъкидлайди.

ХУЛОСА

Умуман олганда, асарда тил билим ва заковат калити сифатида таърифланади, шунинг учун у фақат эзгу кишилар, эзгу ишларни баён қилиш керак.

Кишининг кўрки сўздир, сўз эса талайдир,

Кел эй тилим эзгу сўзли киши (лар) мадҳини қил⁴⁰ дейди аллома.

Тил кишини, сўз кишини кадр-қимматини оширади, улуғликка олиб боради шу билан бирга ўйламай айтилган сўз уни қадрини ҳам туширади.

³⁷ Юсуф Ҳос Ҳожиб. Қутадғу билиг. Тошкент: Юлдузча, 1990, 16-бет.

³⁸ Ўша манба 36 бет

³⁹ Юсуф Ҳос Ҳожиб. Қутадғу билиг. Тошкент: Юлдузча, 1990, 44 бет

⁴⁰ Юсуф Ҳос Ҳожиб. Қутадғу билиг. Тошкент. 1971. ФАН нашриёти. 1990, 101бет

Юсуф Хос Ҳожибнинг “Қутадғу билиг”идаги сўз ва тил одоби хусусидаги фикр мулоҳазалар бугун ҳам аҳамиятлидир.

Биринчидан, маиший ҳаётда муомала жараёнида, касбий фаолиятда ҳам ҳар бир сўзни ўйлаб гапириш, ўзгани тинглай билиш ижтимоий муносабатлар самарадорлигини таъминлайди. Зеро, тил инсон онгли фаолияти ва тафаккурининг бир элементи, у маълумотлар тўпловчи, жамловчи, биринчи борликни акс эттирувчи бир бутун системадан иборат бўлиш билан бирга, ҳам интеллектуал ҳам руҳий-маънавий олам яралишида иштирок этади.

Иккинчидан, тил нафақат фикрни ифодалаш ёки фикр алмашиш воситаси, балки ижтимоий онгда фикрларни шакллантириш ва мустаҳкамлаш воситаси ҳам ҳисобланади. У жамият аъзоларининг ўзаро алоқасини амалга оширади, инсоннинг моддий ва маънавий турмушида рўй берадиган барча воқеа ҳодисалар ҳақидаги билимларни жамлайди ва улардан хабардор қилади. Ҳожиб ўз асарига тилни эзгу амал, эзгу ният ифодачиси, ахлоқий онгдан ахлоқий ҳатти ҳаракатга ундовчи восита бўлишини таъкидлайди.

Учинчидан, тил халқнинг маданияти, урф-одати, унинг турмуш тарзи, тарихи, олам барқарорлигининг асоси, шу нуқтаи назардан “Қутадғу билиг”даги тилга оид фикр-мулоҳазалар аҳамиятини йўқотмайди.

REFERENCES

1. Бартольд В.В. Бограхан, упомянутъш в «Қутадғу билиг». Соч., т У. М., Наука, 1968, с 420.
2. Валитова А.А. К вопросу о фольклорных мотивах в поэме «Қутадғу билиг». Сов. Восток. М.: 1958, № 5, с. 88-102;
3. Фитрат. Қутадғу билиг. - Абдурауф Фитрат Танланган асарлар. 11 жилд. Илмий асарлар. Нашрга тайёрловчи ва изоҳлар муаллифи Ҳ.Болтабоев. - Т.: Маънавият, 2000
4. Каримов Қ Илк бадиий дoston. - Т.. Фан, 1976.
5. Отахўжаев, А, Қ.Содиқов. Қадимги ёзма ёдгорликлар. - Тошкент, Ёзувчи, 2000. - 230 бет;
6. Боқижон Тўхлиев. Юсуф Хос Ҳожиб ва туркий халқлар фолькори. Баёз” нашриёти . Тошкент – 2013.Б.5
7. Амребаева, Ж.Т. Мир ценностей в «Қутадғу билиг» («Благодатное знание») Юсуфа Бала-сагуни дисс. на соискание степени канд. философских наук. – Алматы:[б.и.], 2001

-
8. Ахметова А.К. Педагогические взгляды Юсуфа Хас Хаджиба Баласагунского (по поэме "Кутадгу билиг"): Автореф.. канд. пед. наук. - Т, 1990. - 17
9. И.Фомкин. Поэтическая картина мира Юсуф Баласагуни [.https://cyberleninka.ru/article/n/poeticheskaya-kartina-mira-yusufa-balasaguni-k-950-letiyu-roemy-kutadgu-bilig/viewer](https://cyberleninka.ru/article/n/poeticheskaya-kartina-mira-yusufa-balasaguni-k-950-letiyu-roemy-kutadgu-bilig/viewer)
10. Д.А.Брусиловский .Юсуф Баласагунский как качественно новый этап межкультурного и межрелигиозного сотрудничества в тюркоязычном мире.Международный научный журнал. Символ науки. 2016 №3 С.92-95

4-МАЙ ҲАРАКАТИГАЧА БЎЛГАН ДАВРДА ХИТОЙ ШЕЪРИЯТИДА ЮЗ БЕРГАН ЭВОЛЮЦИОН ЖАРАЁНЛАР

Очиллов Озоджон Мардиевич

Тошкент давлат шарқшунослик университети

Хитой филологияси кафедраси доценти, PhD

ozodochilov85@gmail.com

АННОТАЦИЯ

Хитойда ҳукм сурган империализмнинг сўнги йилларида юз бераётган ижтимоий-сиёсий ўзгаришлар адабиётга ҳам ўз таъсирини кўрсатди. Хусусан, шеъриятда инқилоб даражасидаги ҳаракатлар юзага кела бошлади. Бу жараён қисқа давр ичида бир нечта босқичларда баъзан муваффақиятли, баъзан муваффақиятсиз тарзда амалга оширилди. Шеърият эски анъаналардан воз кечиб, имкон қадар халққа яқинлашиши сари борди. Мақолада бу жараённинг 19-аср охиридан то 4-май ҳаракатигача бўлган даврда қандай кечганлиги, унинг хитой замонавий шеъриятининг пайдо бўлишидаги ўрни таҳлил қилинади.

Таянч тушунчалар: янги шеърият, шеърият инқилоби, байхуа, эволюция, адабий мактаблар, 4-май ҳаракати, вэнян

АННОТАЦИЯ

Социально-политические изменения, происшедшие в последние годы империализма, господствовавшего в Китае, отразились и на литературе. В частности, в поэзии стали зарождаться революционные движения. Этот процесс осуществлялся в короткий срок в несколько этапов, иногда успешно, иногда безуспешно. Поэзия отказалась от старых традиций и максимально приблизилась к народу. В статье анализируется, как происходил этот процесс с конца XIX века до движения 4 мая, и его роль в становлении современной китайской поэзии.

Ключевые понятия: новая поэзия, поэтическая революция, байхуа, эволюция, литературные школы, Движение 4 мая, вэнянь

ABSTRACT

The socio-political changes that have taken place in the last years of the imperialism of China have also had an impact on literature. Particularly, there were some activities equal to revolution in poetry. This process was carried out in a short period of time in several stages, sometimes successfully, sometimes unsuccessfully. Poetry has abandoned old traditions and moved closer to the people

as much as possible. The article analyzes how this process took place from the end of the 19th century to the May 4 movement, and its role in the development of modern Chinese poetry.

Keywords and expressions: new poem, poetic revolution, baihua, evolution, literary schools, May 4 movement, wenyuan

КИРИШ

Хитойда ҳукм сурган империализмнинг сўнгги йилларида юз бераётган ижтимоий-сиёсий ўзгаришлар адабиётга ҳам ўз таъсирини кўрсатди. Хусусан, шеъриятда инқилоб даражасидаги ҳаракатлар юзага кела бошлади. Бу жараён қисқа давр ичида бир нечта босқичларда баъзан муваффақиятли, баъзан муваффақиятсиз тарзда амалга оширилди. Шеърият эски анъаналардан воз кечиб, имкон қадар халққа яқинлашиш сари борди. Мақолада бу жараённинг 19-аср охиридан то 4-май ҳаракатигача бўлган даврда қандай кечганлиги, унинг хитой замонавий шеъриятининг пайдо бўлишидаги ўрни таҳлил қилинади.

АДАБИЁТЛАР ТАҲЛИЛИ ВА МЕТОДЛАР

Хитой маърифатпарвар зиёлилари Ху Ши, Тан Ситонг, Хуанг Зунсян, Лянг Чичао кабиларнинг асарлари методологик манба сифатида фойдаланилди. Мазкур мақолани таҳлил қилиш жараёнида илмий билишнинг тарихийлик, мантиқийлик, анализ, синтез, ва объективлик усулларидан фойдаланилди. Тадқиқот жараёнида хитой маърифатпарвар адиблари томонидан олиб борилган кенг қамровли тадрижий ҳаракатларнинг замонавий шеъриятининг юзага келишидаги аҳамияти таҳлилга тортилди.

МУҲОКАМА ВА НАТИЖАЛАР

Йирик давлатлар томонидан қуршаб олинган, мамлакат хавф-хатар остида қолган давр фонида буржуа зиёлилари манжурлар империясининг феодал мафқурасида қутулишга ҳаракат қилиб, миллий янгилашиш ва ўз-ўзини такомиллаштириш имкониятларини излай бошлашди. Бунинг натижасида макуравий ва мадания жабҳада эскилик ва янгилик ўртасидаги курашни акс эттирувчи адабий новаторлик ҳаракати вужудга келди. Бу ҳаракат Хитой буржуазия ислоҳоти ва макуравий маърифатчилик ҳаракатини кучли тарғиб қилибгина қолмай, балки адабиётнинг ўзига хос янгилик ва тараққиёти учун ҳам катта аҳамиятга эга бўлиб, 4 май адабий инқилобининг пешқадамига айланди. Улар орасида шеърий инқилобдаги мавжуд эски ва янги шеърий

услугларнинг метаморфозаланиши ва қайта туғилиши 4-май янги шеърият инқилоби билан узлуксиз ривожланиш жараёнида бўлиб, бу бевосита замонавий хитой шеъриятининг юзага келишига сабаб бўлди, бу эса маълум даражада илк байхуа тилидаги эстетик интилишларни белгилаб берди. Мазмун жиҳатига кўра, сўнгги Чинг сулоласи давридаги шеърий услубларнинг такомиллашуви Ғарбга оид янги ғоялар, янги мотивлар, янги воқеяликлар, янги бадий тасаввурларни ифода қилишни, ватанпарварлик ва демократик ғояларни тарғиб қилишни тақозо этган, мафкуравий маърифат ва ислохотларга хизмат қила бошлади; вэнян ва байхуанинг интеграциялашувини тарғиб қилиш, оммалаштириш ва либераллаштириш йўлига ўтилди. Умуман яйтганда 4-май ҳаракатигача бўлган давр уч босқичда ривожланти дейиш мумкин: янги шеърият, янги оқим шеърияти ва мусиқий хусусиятга эга шеърият.

Янги шеърият босқичи (新学诗阶段)

Лянг Чичао “Иждохона муҳокамалари”да шундай ёзади: “Тан Ситонг янги шеърлар ёзаётганидан бахтиёр эди... Ўша пайтдаги “янги шеърчилар” янги отларни қўллаётганидан бағоят хурсанд бўлдилар. Улар эски шаклдан яхши фойдаландилар. Ся Суйчинг уларни қўллаб қувватлар, Тан Ситонгнинг бундан боши кўкда эди.[1;49]” Бундан маълум бўладики, эски бешлик-еттилик шакл сақланиб қолган ҳолда янги отлардан фойдаланган. Масалан, Тан Ситонгнинг қуйидаги шеъри:

尔为上首普观察，承佛威神说偈言。一任法田卖人子，独从性海救灵魂。
纲伦惨以喀私德，法会感于巴力门，大地山河今领取，庵摩罗果掌中论。

Шеърда “каста” (喀私德 *Kā sī dé*), “парламент” (巴力门 *Bā lì mén*) каби сўзлардан фонетик калкалаш усули ёрдамида фойдаланилган. “Каста” Ҳиндистонда мавжуд ижтимоий табақаланишни англатса, “парламент” Англиянинг парламентар бошқарув тизимида ишора қилган. Лянг Чичао бу шеърда танқидий баҳо берар экан, унда буддизмга оид атамалар, европача тил аралашиб кетгани, бу эса энди шоирликка хос эмас, дея таъкидлайди[2;15]. Лянг Чичаонинг фикрича, бу шеър эски шеърий меъёрларга риоя қилиш мақсадида транслитерация қилинган ғарб атамаларини кўшиб қўйган, бу эса чиндан ҳам хитой мумтоз шеъриятининг бадий тушунчаси ва жозибаси гўзаллигини бузади. Шундай бўлсада, Лянг Чичао позитив қарашларни ҳам илгари суради: “Тарчанд, илмий дунёимизга Европанинг на ҳақиқий руҳи, на ҳақиқий тафаккури кириб келган бўлса, шеъриятга нима деймиз?... Бугунга келиб инқилоб имкониятлари секин-асталик билан пишиб етилмоқда, Колумб

ва Магилланларимиз тез орада албатта туғилажак. Санаб ўтилган шоирлар инқилоб армиясининг ёрқин пойдеворини яратадилар.[3;16]”

Янги оқим шеърияти - 新派诗

“Шеърият инқилоби” истилоҳи дастлаб Лянг Чичаонинг 1900 йилда ёзилган “Тавай саёҳатномасида” учрайди. Унинг фикрича, шеърият дунёсининг Колумб ёки Магеллани бўлиш учун шоир учта жиҳатга эътибор қаратиши шарт: биринчи, янги бадий концепция; иккинчи, янги жумла ярата олиш ҳамда албатта, юқоридаги жиҳатларни мумтоз шеърий услубга сингдириш[4;14-16]. Бу қарашларни 1868 йил Хуанг Зунсян томонидан ёзилган 《杂感》 шеърида келтирилган “我手写我口” яъни “қўлим оғзимдан чиққанини ёзади” шиорининг мантиқий давоми сифатида кўриш мумкин. 1895 йилда Лянг Чичао, Ся Цэнг-ё ва Тан Ситонглар Пекинда шеърият инқилоби масалалари юзасидан катта муҳокама ва мунозаралар бўлиб ўтади. Бунинг натижасида 1902 йил Лянг Чичао янги шеърият хусусидаги барча қарашлари ва тажрибалари киритилган “Ижодхона муҳокамалари” (《饮冰室诗话》) асарини ёзади. 1904 йилга келиб ўзи бошчилик қиладиган “Янги халқ газетаси” (《新民丛报》)нинг шеърият рукнида 500 дан ортиқ янги шаклдаги шеърлар эълон қилинди. Янги оқим шеъриятининг асосий эстетик изланишлари Лянг Чичао таъкидлаганидек, “янги жумлалар”, “янги бадий концепция” ва “қадимгилар услубини қўллаш”дан иборат эди. “Янги бадий концепция” бу янгича ғоя, тафаккур ва қарашлар, айниқса, мамлакатни сақлаб қолиш умиди боғланган Ғарб буржуа маданиятини ёйишдан иборат эканлигини англатади; “янги жумлалар” деганда янги воқеликларни ва янги ғояларни, шу жумладан европа тилларига оид сўзларнинг тўғридан-тўғри транслитерация орқали шеъриятга олиб кириш тушунилади. Янги бадий концепция ва янги жумлалар бевосита ғарб маданияти ғояларига йўғрилганлигини кўриш қийин эмас, “қадимгилар услубини қўллаш”га келсак, бунда қадимги шеъриятнинг миллий услуби ва шакли назарда тутилиб, унга хос бўлган тил, гап қурилиши, шакл ва ритмни ўз ичига олади. Янги оқим шеърияти илгари сурган ғоялар бир қадар шеъриятнинг жонланишига олиб келган бўлсада, барқарор ривожланиб кета олмади. Бунинг энг асосий сабабларидан бири, янгилик ва эскилик ўртасидаги тафовут эди, яъни янги ғоя, янги жумлалар эски шакл, эски ритмга мослаша олмади. Суй Тинг айтганидек, поэтик формал меъёрларнинг барқарор механизми ва изчиллиги одатда шеърнинг бой мазмунга эга бўлишига ва тилнинг эркин ифодасига зид кела бошлади[4;24]. Қисқа қилиб айтганда янги оқим шеърияти энг ғоя ва янги

жумлаларни қадимги услубга сингдиришга уринишди, амалда у муваффақиятсизликка учради.

Бу давр шеърятига чуқурроқ назар ташлайдиган бўлсак, қадимги услуб ёрдамида ўзининг ўткир ғоялари ва мураккаб поэтик тилини ифодалаб бера олмаганда шоирлар кўп ҳолларда шеър меъёрларини бузиб турли ноанъанавий эркин шеърлар ёзганини кўрамиз. Янги концепция ва янги жумлаларни қадимги услубга бир мунча уйғунлаштишда Хуанг Зунсян нисбатан муваффақиятга эришгани кузатилади. У “Инсоният дунёси” («人境庐诗草») номли шеърый тўпламининг кириш қисмида шундай ёзади: “услуб масаласига келсак, Цао Жи, Бао Жао, Тао Юанминг, Сие Лингюн, Ли Бай, Ду Фу, Су Шэдан тортиб то ҳозирги замон шоирларимиз фақат бир услуб билангина чекланиб қолишганлари йўқ. Мен ҳам ўз услубимни яратишимиз керак. Агар буни эпласам, бу қадимгилардан ўтиб кетганимиз эмас, балки ноёб бир ишнинг уддасидан чиққан ҳисобланарман. Аммо бунга интилишларим бисёр бўлсада, бунга қодир эмасман. Шеърларим етарлича мукамал битилмади, ичимда албатта бунга етман деб ўйлайман.[5;3]” Хуанг Зунсян от сўз туркумига оид янги сўзларни шеърятга киритиш борасида Ся Цэнгуо ва Тан Сэтонг кабилардан фарқ қилади. Миқдор жиҳатдан қарайдиган бўлсак, унинг шеърларида янги отлар коэффциенти катта эмас, фойдаланилган янги отлар ўз ўрнида вэнянь лексикаси билан жуда силлиқ уйғунлаша олади. Масалан, “Бугунги хайрлашув” (《今别离》) шеъри “юэфу” жанри шаклида ёзилган, аёлнинг турмуш ўртоғини узоқ сафарга жўнатиш воқеаси тасвирланган бўлиб, шеърда поезд (火车), параход (轮船), телеграмма (电报), фотоаппарат (照相), глобус (东西半球) каби янги нарса-буюмлар орқали соғинч ҳиссиётларини яхши акс эттириб бера олган. Хуанг Зунсян қуйидаги тўртта ғояни илгари суради: биринчи, қадимги шеърятга хос ифода воситалари (бэ. сэнг)дан фойдаланиш; иккинчи, рэтмик қоидаларга амал қилиш; учинчи, кўпроқ халқ оғзаки ижодига хос бўлган “лисао” (离骚), “юэфу” (乐府) жанрларига хос қофия тизимидан фойдаланиш, шаклий хусусиятларидан воз кечиш; тўртинчи, қадимги асарлардаги шеърятдан уйғун ҳолда фойдаланиш[5;3]. Кўринадики, Хуанг Зунсян имкон қадар қадимги шеърятга хос бўлган услуб ва шаклларни сақлаб қолган ҳолда янги ғояларни сингдиришга ҳаракат қилган.

Хуанг Зунсяннинг ташаббуси ва амалий ҳаракатлари Лянг Чичао томонидан фаол қўллаб-қувватланди. У Хитойнинг кенг маънодаги шеърый қарашлар (қофия)ни тиклаш таклифи билан чиқди, унинг мақсади тор

маънодаги қатъий қоидалардан (бўғинлар сони, оҳанг мослашуви ва ҳ.к.) воз кечиб, шеъриятнинг эркин ривожланиши учун кенг макон яратишдан иборат эди. Масалан унинг “20-аср Тинч уммони” номли шеърида шундай сатрлар учрайди:

海电兮既没，舰队兮愈张。

西伯利亚兮，铁路卒业，巴拿马峡兮，运河通航。

尔时太平洋中二十世纪之天地，悲剧喜剧壮剧惨剧齐鞞。

吾曹生此岂非福，饱看世界一度两度兮沧桑。

沧桑兮沧桑，转绿兮回黄。 [6;19]

Денгизга телеграф келмаган ҳамон, флот тараққий қилмоқда мудом.

Сибрь, темир йўл ўқиши тугади мана, Панама бўғози, кемалар кетмоқда каналга томон.

Айни пайт уммонда йигирманчи юз йиллик кезар, уммон саҳнасида ким трагедия, кимдир комедия ўйнар.

Ҳаётда наҳотки бахтли бўлмаймиз, Яхшилаб боқ қанча ўзгарган дунё.

Ўзгарган дунё бу, ўзгарган дунё, Яшилга, сариққа айланган дунё.

Шеър жами юз мисрага яқин бўлиб, 1363 иероглифдан ташкил топган. Бу шеърда кўплаб янги назариялар, янги билимлар акс этган бўлиб, шоирнинг аср бошида биринчи марта бўлиб турган янги муҳитдаги туйғулари тасвирланган. Лянг Чичао таъбири билан айтганда, айнан “янги бадий концепция”дир. У бу янги бадий концепцияни ифодалаш учун эллиқдан ортик “янги жумлалар”дан фойдаланган, уларнинг аксари тўғридан-тўғри япончадан олинган таржималардир. Масалан, *Капитан Куук, Колумб, Магиллан, Герман* каби антропонимлар, *Тинч океани, Осиё, Европа, Америка, Ўрта ер денгизи, Болтиқ денгизи, Сибрь, Панама бўғози, АҚШ, Шарқий Осиё* каби топонимлар, *республика, тўрт эрканлик, Монро доктринаси, миллий империализм* каби сиёсий атамалар, *пароход, темир йўл, электр сими, телеграф* каби ихтиролар ўрин олган. Аксар ўқувчи янги жумлалар, хусусан янги сўзларни тушунмаслиги ҳисобга олиниб, уларнинг кўпчилигига изоҳлар ҳам бериб ўтилган. Мисраларни етилиқ бўғин асосида шакллантиришга ҳарчанд уринган бўлмасин, янги жумлаларнинг кенг қўлланилиши бунга тўсқинлик қилган ва бунинг натижасида уч-ўн уч бўғинли мисралар ҳам кўзга ташланади. Шеърнинг тили халқ тушунадиган даражада соддалаштирилган, фольклор шеърларга хос ритмик хусусиятлардан фойдаланилган. Лянг Чичаонинг ғояларидан яна бири, шеър шеърга ўхшаши учун унга қадимий услубга хос хусусиятлар албатта

сингдирилиши керак. Бу шеърда айнан шу жиҳатлар яққол намоён бўлади. Бу учун қадимий адабиётлардан кўплаб иқтибослар олинган, мумтоз сюжет ва аллюзиялардан ҳамда қадимги шеърятга хос ифода усулларидан фойдаланган. Шоир бу орқали шеърни нисбатан анъанавий шеърларга яқинлаштириш, ўқувчи осон тушуниш, осон қабул қилиш ва онгига, шуурига етказиш каби натижаларга эришишни мақсад қилган кўринади. Бу услуб жиҳатдан Хуанг Зунсян шеърятига яқин, бироқ Лянг Чичаода энг асосий мақсад шеър моҳиятини, унинг ғоясини ўқувчига батафсил етказиб бериш эканлиги яққол кўзга ташланади. Айнан шу жиҳатдан унинг янги оқим шеърятни аввалгиларидан фарқланиб туради. Лянг Чичао “20 аср Тинч уммони” шеърда анъанавийлик ва замонавийлик, эскилик ва янгилик, Шарқ ва Ғарб, Хитой ва дунё, умидсизлик ва умидворлик, кулфат ва яшнаш каби контрастлардан фойдаланиб шеърнинг таъсирчанлигини оширади ҳамда сиёсатшунос, файласуф ва адабиётшунос сифатида Хитойнинг янги аср бошидаги аҳволига қайғуради.

Кўшиқ шеърлар босқичи - 歌体诗

Шеъринг инқилоб ижодий фаолиятида халқона шеъринг жанрлар билан бир қаторда омабоп шеъринг ва мусиқий услублардан ҳам кенг фойдаланилди. Шеърят инқилобчиларида янги шеърятнинг қатъий метрик шаклдан эркин ва мослашувчан услубга ўзгаришини яхшироқ тарғиб қилиш учун нафақат жонли халқона шеъринг жанрлардан, балки шеърнинг мусиқийлигига ҳам алоҳида эътибор қаратиш кераклиги ғояси туғилди. Уларнинг наздида шеърятнинг бундай шакли оддий халқ онгига ва қалбига тезроқ сингиши, кўзланган мақсадга тезроқ эришиш имкониятини яратиш керак эди. Шеърятни ислоҳ қилиш мобайнида кўплаб шеъринг жанрлар пайдо бўлди, лекин улардан бири мусиқа билан бевосита боғлиқ бўлган жанр, янаям аниқроқ айтганда мусиқа басталаб куйлаш мумкин бўлган кўшиқ-шеър жанри алоҳида аҳамият касб этди. Албатта, фольклор шеърлар ичида куйлаш мумкин бўлганлари кўп учрайди, табиийки уларни ҳам кўшиқ-шеър жанридаги шеърлар қаторига киритиш мумкин. Чунки халқ оғзаки ижоди ва назм бир-биридан алоҳида ажралиб турадиган ёки мутлақо тенг тушунчалар эмас, балки табиий ўзаро боғланган ва умум кесишувчи нуқталарга эга икки концепдир. Яна бир муҳим жиҳати ўткан аср бошларида шаклланган ва индивидуаллашган шеър-кўшиқларнинг субъектив хусусиятлари юқори бўлиб, ўша даврдаги сиёсий нуқтаи-назарни ифодалаш билан анча эркин мавзулардан иборат бўлган фольклор шеърятдан фарқланиб туради.

Хитойнинг айрим қадимий асарларига эътибор қаратилса, қадимдан шеър, кўшиқ, мусиқа ва рақс бир тана сифатида тушунилган. Масалан, мил.ав. III аср ўрталарида ёзилган Люй Бувей қаламига мансуб “Устоз Люйнинг баҳор ва куз йилномалари” (《吕氏春秋》) асарининг “Қадимги куй-кўшиқлар” (古乐) бўлимида шундай дейилади: “昔葛天氏之民，三人操牛尾，投足以歌八阕：一曰载民，二曰玄鸟，三曰遂草木，四曰奋五谷，五曰敬天常，六曰达帝功，七曰依地德，八曰总禽兽之极” яъни, “Қадим замонларда Гэтянши номли давлат бўлган, ижро чоғида уч киши сизирнинг думидан тутиб, оёқларини ерга урганча куйлаб рақсга тушган ва бу жараён саккиз босқичдан иборат бўлган: биринчиси “халқ рақси”, иккинчиси, “қора хўроз”, учинчиси, “майсазорлар оралаб”, тўртинчиси “донларни элаш”, бешинчиси “Худога сажда”, олтинчиси “подшога шараф”, еттинчиси “ибодат машқлари”, саккизинчиси “борлиқ интиҳоси” дир.”; мил.ав. II асрда Дай Шенг (戴圣) томонидан ёзилган “Одобнома” (《礼记》) асарида шундай ёзилади: “诗，言其志也；歌，咏其声也；舞，动其容也：三者本于心，然后乐气从之” яъни, шеър, тилда ифодаланур; кўшиқ, хониш қилинур; рақс, ҳаракат равон бўлур: ҳар учаласи қалбга жо бўлгач мусиқа ҳосил бўлур.”

Кўплаб тадқиқотлардан маълумки Конфуций томонидан мил.авв.V асрда тўплам ҳолатига келтирилган “Назмнома”даги шеърлар айнан кўшиқлар эканлиги ўз исботини топган. Ваҳоланки, тўпламда 300 дан ортиқ шеърлар бўлиб, улар мил.авв.ги XI- V I асрларга оиддир. Кўринадики, хитой мумтоз шеърляти қадимдан мусиқа билан чамбарчас боғлиқ бўлган, аниқроқ айтганда шеърлар мусиқага солиш учун яратилган. Вақт ўтиш натижасида, айнан Танг сулоласи даврига келиб мусиқага мосланган шеърлятдан ташқари, алоҳида қатъий қоидаларга бўйинсунган метрик шеърлят тўла шаклланиб бўлди ва мусикадан узоқлашиб борди. Бундай шеърларнинг муҳим хусусияти улар равон ва кироат билан ўқишга мўлжалланган эди. Шундай бўлсада, бу каби шеърлар ритмик жиҳатдан мусиқийликка яқин.

Аслини олганда, шеърлят инқилобчилари халқ кўшиқларининг жозибаси, энгил ўқилиши ва осон куйланиши ҳамда мусиқийлигига эътибор қаратишади. Бу уларнинг тарғиботи учун қулай бўлиб кўринди. Хуанг Зунсян ва Лянг Чичао каби адиблар бу ғояни дадил илгари сурганликлари бежиз эмас[7;345].

Хуанг Зунсян, Лянг Чичао, Канг Ёвей, Жанг Жэ-ё ва шеъринг инқилобнинг бошқа раҳбарлари эркин ва мослашувчан шеър-кўшиқ услубини яратиш учун турли хил уринишлар ва ҳаракатларни амалга оширдилар. Турли манбалар ва

ҳаракат йўналишига кўра уларни тахминан уч турга бўлиш мумкин: бири анъанавий шеър-қўшиқлар услубини мерос қилиб олиш ва ўзгартириш орқали шеърятнинг эркин шаклини қайта тиклаш; иккинчиси, хориж адабиётига оид шеърларни таржима қилиш ва жорий этиш орқали улардан янги шеър услубини яратиш учун манба ва қолип сифатида фойдаланиш; учинчиси, юқорида санаб ўтилган икки манба асосида яхлит бир янги услубни яратиш. Сирасини айтганда, шеърят инқилобчилари асосий эътиборни шеърни осон “ўқиш” ҳолатидан осон “қуйлаш” ҳолатига ўтказиш, яъни унутилган эски мусиқий анъаналарни тиклашга қаратди. Шундай услуб тарафдори бўлган шоирлар кучли ритм ҳисси ва эркин шакл орқали ўзларининг жўшқин ҳис-туйғулари ва ғояларини ифодалай бошлади. Қуйида Лянг Чичаонинг шу туркумга хос 《去国行》 шеърида шундай сатрлар бор:

...吁嗟乎!

古人往矣不可见，山高水深闻古踪。

潇潇风雨满天地，飘然一身如转蓬，披发一啸览太空。

前路蓬山一万重，掉头不顾吾其东。...

...Э воҳ!

Кўришиб бўлмагай ўтмишининг улуғлари-ла,

Юксак тоғлар, дарёлардан эшитилар уларнинг изи.

Эсар шамол ёғар ёмғир еру кўкни тўлдириб,

Танасин учирар хасдек шамол гирдоби.

Сочларим ёйилган уввос солдим самога томон.

Йўлим олис, тизилган виқорли тоғлар,

Қайрилиб қаролмайман менинг Шарқимга! ...

Ушбу шеър-қўшиқ вазнли шеърятдан бутунлай фарқ қилувчи бир қатор хусусиятларни намоён этади: гап қурилишининг узун-қискалиги турлича, гаплар турли безаклардан холи бўлсада ҳиссиёт яхши берилган, бу шоирга туйғулар оқимини эркин бошқаришга имкон беради; кучли ва заиф ритмларнинг ўзаро алмашилиб туриши муаллифнинг теран ва мураккаб ҳис-туйғулари ҳамда ғояларини тўла ифодалаб беришга йўл очган. Энг муҳими бу туркумга хос шеър-қўшиқларда сўзлардан фойдаланиш, гапларнинг ўзаро уйғунлашиши, шаклий тартиб амалдаги қўшиқ матнларидан енгил ва эластик хусусиятларга эга бўлиб, бу шеър-қўшиқларнинг янги тенденцияси пайдо бўлишига олиб келди, деган хулосага келишга асос бўлади. Шундай мазмундаги шеърлардан яна учратиш мумкин. Бу каби шеърлар аёллар эрки ва

озодлиги учун кураш байроғини кўтариб, хотин-қизлар озодлиги билан миллий озодлик ҳаракатини уйғунлаштирди. Шеърий инқилобнинг бу трансценденциялари кейинроқ юзага келган “4-май ҳаракати” янги шеъриятига ҳам мерос бўлиб ўтди ва ривожланди. Шунингдек, бу даврда манзара, саёҳат хотиралари ва шу каби туркумга хос шеърият ҳам тараққиётдан тўхтаб қолмади, улар кундалик, маиший мавзуларда бўлсада, мазмунан келажак сари юзланганлигини кўриш мумкин, шу жиҳатдан ҳам улар “4-май ҳаракати”нинг янги шеъриятини илҳомлантира олди ва хитой замонавий шеъриятининг ғоявий асоси сифатида майдонга келди.

ХУЛОСА

Хитой адабиёти тарихида 19-аср охири адабиётда, хусусан шеъриятда туб бурилиш даври бўлди. Бу даврда ўта кескин ўзгаришлар рўй бермаган бўлсада, шеърият инқилобининг юзага келиши учун зарур туртки бера олди. 20-аср бошларига келиб, эски мумтоз шеърият қонун-қоидаларидан батамом воз кечиш ҳаракати кучайди, байхуада шеърлар ёзиш кескин кўпайди, шеъриятда минг йиллардан бери дярли ўзгармай келатган қонун-қоидаларга қарши бориш, ўз фикри, ғояларини эмин-эркин баён қилишга интилиш тимсолида маънан эскирган чиркин феодал жамият тартибларига қарши кураш, фикр эркинлига интилиш шиддатли тус олди. 4-май ҳаракатига қадар давом этган бу давр адабиёти, хусусан шеъриятининг 30-40 йиллик эволюцияси хитой замонавий шеъриятининг мустаҳкам асосига айланди.

REFERENCES

1. 梁启超：《饮冰室诗话》第六十则，北京·人民文学出版社 1959 年 4 月第 1 版
2. 梁启超：《夏威夷游记》，见《中国现代诗歌理论经典》，苏州·苏州大学出版社，2007 年 12 月第 1 版
梁启超：《夏威夷游记》，见《中国现代诗歌理论经典》，苏州·苏州大学出版社，2007 年 12 月第 1 版
3. 许霆：《趋向现代的步履——百年中国现代诗体流变综论》，南京·南京师范大学出版社，2008 年 4 月第 1 版
4. 黄遵宪：《人境庐诗草·自序》，《人境庐诗草笺注》，钱仲联笺注，上海·上海古籍出版社，1981 年 6 月第 1 版

-
5. 梁启超：《饮冰室合集·第五册·文集之四十五（下）·诗》，北京·中华书局，1988年版第1版
 6. 梁启超.饮冰室诗话·七十七, 梁启超全集, 第十八卷. 北京: 北京出版社, 1999:5333.
 7. Зиямухамедов, Ж. Т. (2016). Пу Сунглин ва ўрта аср хитой новеллалари. Тошкент: Чўлпон НМИУ.
 8. Очилов, Озоджон Мардиевич (2022). Хитойда “янги шеърият” инқилобининг ғоявий асослари. Oriental renaissance: Innovative, educational, natural and social sciences, 2 (9), 219-226.

РОЛЬ ТРУДОВ ВЕЛИКИХ МЫСЛИТЕЛЕЙ В ВОСПИТАНИЕ НАЦИОНАЛЬНЫХ И АКСИОЛОГИЧЕСКИХ МАТРИЦ В ТЕХНИЧЕСКОМ ВУЗЕ

**Д.ф.н. Юнусова Г.С.,
Сайидова С.Ё., старший преподаватель,
Бухарский инженерно-технологический институт,
Республика Узбекистан**

АННОТАЦИЯ

Данная статья освещает глобальную проблему, которая затронула все стороны жизни общества. Они встречаются, как в поле зрения педагогической аксиологии, так и в духовно-нравственной культуре нашего народа. Здесь идет речь о господствующих аспектах материальных ценностях над духовными, которые искажают представление о доброте, милосердии, справедливости, великодушии и любви к своему народу и своей Родине.

Ключевые слова: *великие мыслители, духовно-нравственная культура, национальная ценность, общечеловеческая ценность, разрушение личности, воспитание молодежи, социальная проблема.*

ABSTRACT

This article highlights a global problem that has affected all aspects of society. They are found both in the field of view of pedagogical axiology and in the spiritual and moral culture of our people. Here we are talking about the dominant aspects of material values over spiritual ones, which distort the idea of kindness, mercy, justice, generosity and love for one's people and one's Motherland.

Keywords: *great thinkers, spiritual and moral culture, national value, universal value, destruction of personality, education of youth, social problem.*

ВВЕДЕНИЕ

Современная действительность имеет особую актуальность трансформации в структуре науки и технологии. Во второй половине XX века человечество столкнулось с глобальными проблемами, которые затронули все стороны жизни общества и поставили под угрозу само существование человека (экологические катастрофы, социально-экономический кризис, террористические акты, межнациональные конфликты). Но самая большая опасность, подстерегающая наше общество сегодня, - не в развале экономики, не в смене политической системы, а в разрушении личности. Материальные ценности господствуют над духовными, поэтому у детей искажены

представления о доброте, милосердии, великодушии, справедливости, гуманности и любви к своей Родине. Прославленная общественность уже давно пришла к представлению о том, что истинный двигатель цивилизации - это не техника, ни оборудование, аппараты и экономика, а молодое поколение – будущий работник, который в будущем создает всё, что надобно для дальнейшего формирования цивилизационного государства. Страна, вкладывающее ресурсы в молодёжные организации, её образованности, грамотности, развитие, цивилизацию и здоровье – инвестирует своё прогрессивное будущее. Они во многом предопределяет не только настоящее, но и завтрашний день государства. Молодое поколение – стратегический и кадровый ресурс, сила нашей державы. На сегодняшний день на молодежь совершается очень высокая ставка, чтобы обеспечить будущее нашего государства, будущее грядущего поколения. Рассчитывая на это, президент Республики Узбекистан Ш.М.Мирзиёев доверительно относится к нынешнему поколению и протягивать руку помощи все на молодежные инициативы. А главная задача молодого поколения - непрестанное разыскивание, самосовершенствование, духовное воссоздание. У нашей молодёжи есть страна, оказывающая поддержку своему подрастающему поколению! Президент Республики Узбекистан Шавкат Мирзиёев в своём докладе на 72-сессии Генеральной Ассамблеи ООН говорил: «Завтрашний день и благосостояние нашей планеты зависят от того, какими становятся и достигают совершенства наши дети. Наша главная задача – создать необходимые условия для проявления молодёжью своего потенциала» [1].

ОБСУЖДЕНИЕ И РЕЗУЛЬТАТЫ

Действительно, сегодняшние дети в будущем будут определять судьбу страны. Поэтому для каждого общества становится обязательным воспитание сильной и интеллектуальной молодежи. Молодежь страны - это её сила. У них есть безграничные запасы энергии, воли, способностей, рвения и энтузиазма, и они способны сформировать судьбу нации.

Сегодня подрастающее поколение часто обвиняют в безразличности, без духовности, несерьезности, агрессивности, поэтому проблема духовно-нравственного воспитания так актуальна. Решение этой проблемы требует поиска новых путей развития цивилизации в направлении внутреннего преобразования человечества, переориентации его с идеологии иждивенчества на духовно-нравственное возрождение.

Наряду с широкомасштабными реформами, проводимыми в модернизирующемся Узбекистане, духовная сущность национальных и общечеловеческих ценностей уходит в далекое прошлое. Когда мы глубоко анализируем научные наследия, которые нам оставили после себя такие мыслители и ученые, как Алишер Навои, Хорезми, Аль-Бухари, ат-Тирмизи, Абдулла Авлани, Абдулкадир Гилони, Абдулхалик Гиждувани, Ахмад Яссави, мы можем понять, что оно имеет значение для воспитания, улучшения религиозных и мирских знаний молодого поколения. Дополнив список таких великих мыслителей, мы можем говорить о научных наследиях Кинди, Фараби, Бируни, Авиценна, Аверроэс, Туси, Ибн-Халдун и др., которые рассматривали педагогические проблемы не как абстрактную теорию, а как часть живого процесса развития человечества. Такой подход во многом объясняет и значительное влияние мыслителей Востока на европейских просветителей последующих эпох [2, с.185]. Я считаю, что великие труды социально-этических, философских взглядов, созданные этими шейхами, некоторые из которых переведены и заслуживают изучения для будущих поколений, имеют большое место и значение в воспитании молодого поколения. Один из мыслителей востока Бахауддин Накшбанд показывался проповедником довольства маленьким и добровольной бедности. Он был сторонником простоты и непритязательности вплоть до аскетизма, и отвергал обряды и показную набожность. Он зарабатывал на хлеб своим трудом, удовлетворялся старой циновкой и разбитым кувшином и считал грехом для суфия иметь слуг или рабов. После смерти Накшбанда был признан святым и ходатаем перед Богом, чудодеем и покровителем Бухары. Он считал, что задача учителя - учить. Чтобы учить, он должен принять во внимание все привязанности и предубеждения своих учеников. Например, он должен говорить языком Бухары с бухарцами и языком Багдада с багдадцами.

Это проблема является одним из основных социологических, этических, философских исследованиях в Узбекистане для устойчивого развития современного и молодого поколения. Наряду с учебными заведениями в формировании совершенствовании духовности любого народа роль и влияние семьи не сравнимы, так как самые невинные и искренние чувства, которые свойственны человеку, первые представления о жизни, отношение к родным и близким, отношение к окружающему миру, формирующее прежде всего в семье. Там же пробуждаются и божественные критерии, устанавливающие идеология и нрав подрастающего молодого поколения как совершенного,

безукоризненного, безупречного человека в будущем. Духовность семьи олицетворяется во взаимном уважении, взаимопомощи, взаимной поддержки, старшего и молодого поколения, манерах, воспитании и других человеческих чувствах ее членов. В противном случае такие обстоятельства, как болезненная семейная атмосфера, неумение находить общий язык между членами семьи, отрицательно отражаются на формировании фамильной духовности. Члены семьи, особенно молодое поколение, проявляют и другие негативные черты, такие как обман, предательство и неуверенность.

ЗАКЛЮЧЕНИЕ

В данное время наряду с учебной, главная цель образования в школе воспитать — формирование высококонкретной, гармоничной, свободномыслящей, имеющей своего мнения, физически развитой и духовно и физически здоровой личности, способной к творчеству и самоопределению на основе национальных и общечеловеческих ценностей, достижений науки и практики.

Духовное воспитание молодого поколения проходит на любом этапе урока. В процессе обучения такое влияние может оказать сам педагог, как личность-его поведение, его речь, жесты, манера общения с ним и другими студентами, в разных обстоятельствах, его общение с другими педагогами и манера одеваться. От требовательности и организованности педагога зависит результат воспитания и у них формируется основа нравственного поведения, духовной культуры. Это может осуществляться через содержание наглядного материала, через программного содержания, в самом начале (оргмомент) или в течение всего урока. Каждый педагог при своей деятельности выступает и в роли воспитателя, который требует от своих студентов-воспитанников аккуратности, ответственности, дисциплинированности.

REFERENCES

1. Указ Президента Республики Узбекистан «Об утверждении Концепции развития системы высшего образования Республики Узбекистан до 2030 года» от 8 октября 2019 года. // [Электронный ресурс]. Режим доступа: <https://lex.uz/ru/docs/4545887/> (дата обращения: 12.04.2021).
2. Yorikulovna, S. S. (2022). Spiritual and Moral Foundations of Heroism in Sufism. *European Journal of Life Safety and Stability* (2660-9630), 15, 31-37.

-
3. Сайидова С.Ё. Духовно-философское мировоззрение в рамках ислама, Бухоро мухандислик-технология институти, «Узбек тили ва адабиёти» кафедраси, «Накшбандия-камолот йули» 2022 й. 26 март. с. 115.
 4. Yunusova, G. S., & Qodirova, M. (2021). THE DOCTRINE OF ABDULQADIR GIYLANI AND QADIRIYA. *NVEO-NATURAL VOLATILES & ESSENTIAL OILS Journal| NVEO*, 9583-9590.
 5. Yunusova, G. S., & Kazimova, G. K. (2020). WRITTEN SPEECH AS A TYPE OF SPEECH ACTIVITY WHEN LEARNING A LANGUAGE. *Theoretical & Applied Science*, (5), 218-220.
<https://dx.doi.org/10.15863/TAS.2020.05.85.45>
 6. Yunusova, G. S. (2018). The viewpoints of Abdulkadir Giloni about the human and man conceptions. *Theoretical & Applied Science*, (9), 176-178.

МИКРОМАТНЛАРГА НУТҚ СИСТЕМАСИ СИФАТИДА ЁНДАШУВ

М. Халилова,

ФарДУ ўзбек тили ва адабиёти кафедраси ўқитувчиси,

мустақил тадқиқотчи

А.Расулова,

ФарДУ ўзбек тили ва адабиёти кафедраси катта ўқитувчиси, (PhD).

АННОТАЦИЯ

Ушбу мақолада матнга яхлит бир бутун нутқий система сифатида қараш хусусидаги янгича назарий фикрлар билдирилган бўлиб, унинг таркибидаги микроматн ўз ичидаги мавжуд кичик birlikлар учун система саналиши билан бир қаторда, ўзи мансуб макро-матн учун эса шакллантирувчи элемент вазифасида қўлланиши ишончли далиллар асосида тадқиқ этилган.

Калит сўзлар: *матн, матн категорияси, матн тузилишида устун турувчи структуралар, система, нутқий система, матн системаси, муайян яхлитлик, элементлар йиғиндиси, яхлит система, нутқий ҳодиса, макро-матн ички системаси, микро-матн, тасвирий воситалар, тасвир ифодаси, руҳият ифодаси, мазмуний муносабатлар, сабаб-натига муносабати, бириктириши муносабати, микро-матнда ифодаланувчи маъно, фонема, лексема, фразема, синтаксема, морфема, контекст, сўзлар қуршови, маъно оттенкалари, системанинг яхлитлиги.*

АННОТАЦИЯ

В данной статье приведены теоретические аспекты рассмотрения текста как единой целостной речевой системы; на основе достоверных фактов исследован микротекст, который выполняет роль системы для существующих других малых единиц, а в составе макротекста он используется в качестве формообразующего элемента.

Ключевые слова: *текст, категория текста, структуры в создании текста, система, речевая система, система текста, целостность, совокупность элементов, целостная система, речевое явление, внутренняя система макротекста, микротекст, изобразительные средства, изобразительное выражение, выражение духовности, смысловые отношения, причинно-следственные отношения, соединительные отношения, смысл, содержащийся в микротексте, фонема, лексема, фразема, синтаксема,*

морфема, контекст, окружение слов, смысловые оттенки, целостность системы.

ANNOTATION

The text is considered as a whole system in the article. The microtext, which plays the role of a system speech for existing other small units in it and in the content of macrotext microtext is used as a forming element.

Key words: *text, the category of text, dominant structures in text formation, system, system speech, integrity, cohesion, coherence, speech occurrence, macrotext, expressive means, imagery, spiritual expression, cause and effect relations, phoneme, lexeme, phraseme, syntaxeme, content in microtext, morpheme, context, word choice, microtext, meaning shadowing, sense modality.*

КИРИШ

Матн категориясини стилистик жиҳатдан ўрганиш маълум бир нутқ парчасининг бирор нутқ услубига хосланганлигини аниқлаш, ҳар бир нутқ услубидаги матнларнинг услубий хусусиятларини белгилашга, матн тузилишида устун турувчи структураларни таҳлил қилишга йўл очади. Матн таҳлилида унинг ички структурасининг очиб ташланишига имконият яратилиши матн таркибидаги бирликлар ўртасидаги энг характерли боғланишлар ва қисмларнинг бир тартибда, изчил берилиши унинг бир қанча объектив қонуниятларга асосланганлигини белгилашга имкон беради. Демак, матнга система сифатида қараш унинг таркибий қисмларга бўлинишини, матнни ташкил этувчи бирликларнинг ўзаро муносабатини, микроматнларда эса уни ташкил этувчи компонентларнинг ўзаро муносабатини, микроматннинг макроматнда туган ўрнини очиб бериш учун хизмат қилади.

Маълумки, ўзаро муносабат ва алоқада бўлган ҳамда муайян яхлитликни ташкил этувчи элементлар йиғиндиси система деб юритилади. Лингвистикага доир изоҳли луғатларда *система* тушунчасига шундай таъриф берилади: Ўзаро турғун муносабатлар билан боғланган, бир бутун бўлиб уюшган элементлар мажмуи: *Тил системаси. Сўз ясалishi системаси* [5, 37].

Аристотель бутун ўз қисмлари йиғиндисидан каттарокдир, деганда ҳам система ва уни ташкил этувчи элементларни назарда тутуди[4,425].

Ҳозирда таҳлил объектимиз бўлган микроматн ҳам нутқий ҳодиса бўлиб, нутқ системасининг катта матн, яъни макроматн ички системасининг тузилиш элементлари ҳисобланади. Микроматнлар ўзаро мазмунан ва грамматик жиҳатдан боғланган бир ёки бир нечта нисбий мустақил гаплардан ташкил

топган, маълум бир кичик мавзуни ёритишга қаратилган тугалланган фикр англлатувчи нутқ кўринишидир.

Матн таркибига кирувчи нисбий мустақил гаплар – компонентлар мазмунан умумий бир темани ифодалаш учун хизмат қилади. Мана шу мавзу матн компонентлари ёрдамида ҳар томонлама ёритилади. Ана шу умумий тема матннинг мазмуний ядроси ҳисобланади. Бир мазмуний ядронинг яна бошқа бир мазмуний ядро билан боғланиши – алоқага кириши билан макротекстлар ҳосил қилинади.

МУҲОКАМА ВА НАТИЖАЛАР

Коммуникатив функция бажариши даражаси жиҳатидан текст биринчи ўринда туради. Текст тил бирликлари йиғиндисининг ҳаракатдаги кўринишидир...[2, 9 – 12].

Айни вақтда микроматннинг ўзи ҳам яхлит системадир ва у ҳам маълум элементлардан ташкил топади. Микроматн система сифатида қурилма экан, у, албатта, тузилишга эга бўлади. Микроматнни ташкил этган элементларнинг ички алоқаси микроматн структурасини ташкил этади.

Профессор А.Мамажонов матннинг семантик – синтактик – стилистик бутунлик эканлигини таъкидлаб, ўзига хос мураккаб структурага эга эканлигидан келиб чиққан ҳолда, унинг бирликлари сифатида қуйидагиларни белгилайди:

- а) гап – (соғда ёки қўшма гаплар, уларнинг мураккаблашган кўринишлари);
- б) суперфразали синтактик бутунликлар;
- в) абзац;
- г) период [2, 12].

Демак, микроматн ўзидан кичик бирликлар учун система саналади, бунда кичик бирликлар (гап, суперсинтактик бутунликлар, абзац, периодлар) матнни ташкил этувчи элементлар бўлса, микроматн ҳам макроматн учун элемент, яъни макроматнни шакллантирувчи қисм ҳисобланади. Масалан,

«Бепоён Қизилқумнинг бир чеккаси Қорақалпоғистоннинг Эллик қалъа тумани кенгликларига тутайиб кетган. Сахро дегани фақат қумликдан иборат эмас, ора-сира тақирликлар ҳам учрайди. Одатда, ёгингарчилик кезлари бу ерларда сув тўпланиб, кўлмаклар ҳосил бўлади.

Кўз ўнгимизда чинакам сахро қиёфаси юз очганда эса, чегарасиз бу кенглик маҳобати қаршисида беихтиёр лол туриб қоламиз. Яна одим, атиги

бир одимгина олга боссак, сахро кенглиги бизни ими-жимидида ютиб юборадигандек туюлади...»

(Н. Норқобилов Сахро кенгликларида. Ўз АС газетаси, 2011-йил, №4, 2-бет).

Келтирилган микроматн 5та нисбий мустақил гаплар, икки абзацдан ташкил топган бўлиб, ҳар иккала абзац мазмунан макон тасвирини ифодалашга қаратилган. Унда қаҳрамоннинг ҳаракат-ҳолати табиат тасвири ифодасига монанд тарзда, уйғунлашган ҳолда очиб берилган. Ҳолат ва тасвир ифодаси матндаги метафора, ўхшатиш, сифатлаш, жонлантириш сингари тасвирий воситаларнинг мохирлик билан ишлатилиши орқали ёритиб берилган. Ушбу кичик матндан катта матнга киришиш мақсадида, қаҳрамоннинг руҳий ҳолатига монанд тарзда мақоладаги реал ҳодисалар юз бериши мумкин бўлган ўрин-жой тасвирини беришда фойдаланилган. Ва у катта матн – бир бутун асарнинг қурилиш бирлиги вазифасини ҳам бажарган. Бу микроматн ўзидан олдинги ва кейинги қисмларга нисбатан элемент – қисм ҳисобланади. Ушбу парча катта матн таркибидаги макон ёки қаҳрамон ҳолатини ифодаловчи юқоридаги тасвир кўриниши яна бошқа изоҳлаш муносабатини, пайт муносабатини ифодаловчи бошқа шундай кичик матнлар билан муносабатга киришиб, бир бутун система ҳосил қилган: реал воқеликка асосланган ҳодисалар бўлиб ўтадиган жой ва ундаги замонамиз қаҳрамонлари ҳақидаги оммабоп нутққа хос асарнинг яратилишига хизмат қилган.

Агар система деб қаралаётган бутунлик таркибидан бирор элемент чиқариб ташланса ёки мантиқан бири иккинчисини тақозо этмаса, бундай бирликни система деб қараш мумкин бўлмайди, системалик мақомини йўқотади. Худди шунингдек, микроматнлар таркибидаги гаплар мазмунан бири иккинчисини тақозо этмаса, ўртадаги мантиқий боғлиқлик узилиб, бирор бўлак бошқача мазмунда ишлатилган бўлса, бундай микроматнларни ҳам система деб аташ ножоиз. Структурани ташкил этувчи элементларнинг оддий йиғиндиси системани ташкил этмагани каби, микроматнни ташкил этувчи элементлар ҳам микроматнда янги сифатга эга бўлади. Ҳар қандай ўзаро муносабатда бўлган элементлардан ташкил топган бир бутунлик системани ташкил этавермаслиги, шунингдек, системани ташкил этган бир бутунлик ўзаро муносабатда бўлган элементларнинг оддий йиғиндиси эмаслиги бутунги кунда аниқ кўриниб қолди. Яъни системани ташкил этган бир бутунлик унинг элементларида мавжуд бўлмаган янги сифатга ҳам эга бўлади [3, 6].

Демак, система деб қаралаётган бутунлик таркибий қисмларининг оддий йиғиндисидан иборат эмас. У таркибий қисмларда системага киргунга қадар мавжуд бўлмаган янги сифатга ҳам эга бўлади. Масалан,

Иссиқ демаса, совуқ демаса, тракторда силкинса, комбайнда силкинса, уйга келиб бола боқса, бешик қучоқласа, тасанно, тасанно бу зотга!

(А. Қаххор)

Бу микроматн яхлит система сифатида маълум элементлардан, қисмлардан ташкил топган. Аммо микроматн уни ташкил этган сўзлар йиғиндисига тенг эмас, яъни ундаги ҳар бир сўзнинг матн таркибида ўрни бўлиши билан бирга, айнан шу микроматнда ифодаланувчи маънога ҳам эгадир. Жумладан, матнда ишлатилган “тасанно” сўзи ундов сўз сифатида олқиш, хайратланиш каби маъноларни ифодалайди. Аммо микроматн таркибида бу сўз олқиш эмас, кесатиш, киноя маъносида эркактарга, жамиятга нисбатан ишлатилган. Демак, микроматн яхлит система сифатида уни ташкил қилган қисмлар йиғиндисидан катта бўлади. “Тасанно” сўзи матн таркибига киргунча кесатиш маъносини ифодаламаган. Ушбу сўз бадий матн таркибида янги сифатга эга бўлди, яъни кесатиш, киноя маъносига эга бўлди. Бундай янгича сифатга эга бўлиш бадий матн таркибида, шунингдек, сўзлашув нутқида системани ташкил этган элементлар қуршовида ойдинлашади[6, 172 – 175]. Бу ўринда микроматн битта система деб қаралса, уни ташкил этган қисмлар, элементлар фонема, морфема, лексема, фразема, синтаксема; улар ўзаро муносабатга киришганда аввалги ўзи ёлғиз, яқка турган ҳолатига нисбатан янги сифатга, янги маънога эга бўлади. Бу фикрни яна бадий нутққа хосланган кичик матнлар мисолида ҳам кўришимиз мумкин:

Зухра онасининг баъзан ярим ҳазил – ярим чин қилиб дадасига айтган гапларини эшитиб қоларди. «Ўзингиз раҳбар ходим бўла туриб мени ўқитмадингиз. Дипломим йўқ», дерди у кулиб. Сулаймон Рустамович тамомила жиддий қиёфада бош чайқаб қўярди. «Унақа деманг... Жамиятга яхши инсон етказиб беришининг ўзи энг аъло диплом! Мана шу тўртта боланинг халққа фойдаси тегса, шунинг ўзиям катта бахт...»

(Ў. Ҳошимов. ТА. III жилд, 160- бет).

Одатда диплом олий таълим дастурларини тўла ўзлаштирган, юксак ахлоқли, яхши тарбияланган етук шахсларга бериладиган муҳим ҳужжат маъносини билдиради. Матнда Сулаймон Рустамович нутқида келтирилган “энг аъло диплом” ибораси олий маълумоти бўлмаса-да, уйда, оилада фарзандларини билимдон, яхши хулқли, юксак маънавиятли қилиб тарбиялаб

вояга етказган, ўқитган шу билан жамиятга ўз хиссасини қўшган онага берилган эътироф ... мазмунини билдириб келган. Унинг матндаги маъноси “жамиятга яхши инсон етказиб бериш” бирикмалари ҳамда сўнги гап орқали ойдинлашиб келмоқда. Ёзувчи онанинг сифат ва фазилатларини санаб ўтирмай, унинг турмуш ўртоғининг нутқида келтирилган ушбу жумла орқали аёлнинг билимдонлиги ва маънавиятлилигини ошкора ифодалаб берган. Билимдон, маънавиятли аёлларга нисбатан қўлланган бу ибора маълум мақсад талаби билан ишлатилган ҳамда ёзувчига хос индивидуал қўлланиш ҳисобланади.

Кўришиб турибдики, кўп ҳолларда, бир лексеманинг маъноси матн ичида – контекстда реаллашади, сўзнинг ўз луғавий маъносидан бошқача тарзда ифодаланадиган маънолари бошқа сўзлар қуршовида матнда ойдинлашади. Матнда у яна бошқача бир маъно оттенкаларига эга бўлиши мумкин. Сўзнинг ўз луғавий маъносидан яна бошқа бир маъноларини намоён қилиш эмоционал-экспрессив бўёқдорлигини кўрсатиб жозибага эга бўлиши, яна бошқача маъноларда ифодаланиши бошқача бир товланишлари эга бўлиши матн орқали билинади. Янги сифат янги маънога эга бўлган сўз матндаги бошқа сўзлар қуршовида, бошқа лексик бирликлар қуршовида система ҳосил қилиб, ўзининг янги маъно жиловланишларига, товланишларига эга бўлади. Улар бошқа матн ичида, бошқа система таркибида яна бошқа сифатларга эга бўлади. Демак, системанинг бир-бирини тақозо этиб келувчи элементларнинг бир бутунлик ичида жойлашиб, системани нутқ орқали юзага чиқаришида матннинг роли жуда катта бўлади. система нутқда яхлит ҳолда матн орқали вужудга келади.

ХУЛОСА

Айтиб ўтилган мулоҳазалар ва лисоний далиллар таҳлили шуни кўрсатадики, тил бирликларининг янгича сифат ва мазмунга эга бўлиш хусусиятлари она тилимиз бойлиги ва кўп маънолилиги имкониятларининг ифодаланиши тарзида система ичида намоён бўлса ва бошқа шартланган шундай бирликлар билан системани вужудга келтирса, бу системанинг бор яхлит хусусияти матндагина зоҳир бўлади. Шунингдек, фикрларимизни исботлаш мақсадида публицистик ва бадий нутққа хос матнларнинг қурилиш системаси ҳисобланган микроматнларни лисоний далиллар сифатида таҳлил қилиб бериш мисолида биз микроматнга янгича ёндашув, яъни микроматнни нутқ системаси сифатида талқин қилиб ўтдик.

Демак, микроматнларнинг системавийлик табиати ҳақида гапирилганда, тилнинг барча биликлари ўзаро шартланган муносабатга киришиб, кичик матнларни ҳосил қилади, у ўзини ташкил этувчиларга нисбатан катта

системани ташкил этади, яъни кичик бирликлар унинг қурилиш элементи бўлади. Кичик матнлар бир-бири билан турли муносабатларга киришиб катта матнларни ҳосил қилади, макроматнга нисбатан микроматн эса унинг қурилиш бирлигидир, деб қаралса тўғри бўлади.

REFERENCES

1. Мамажонов А., Абдупаттоев М. Матн назарияси. – Фарғона, 2016.
2. Мамажонов А. Текст лингвистикаси. – Т., 1989.
3. Nurmonov A., Iskandarova Sh. Tilshunoslik nazariyasi. –Farg‘ona, 2011.
4. Философия луғати. – Тошкент, 1976.
5. Ҳожиёв А. Лингвистик терминларнинг изоҳли луғати. – Т.:Ўқитувчи, 1985.
6. Khalilova, M. (2019). Use of the elements of the conversational speech in Uzbek literary texts. *Theoretical & Applied Science*, (1), 172-175.
7. Khalilova, M. STYLISTIC FEATURES OF UZBEK OFFICIAL SPEECH TEXTS.
8. Oripova, G. (2019). UZBEK POETRY AND THE WORLD LITERATURE IN THE YEARS OF INDEPENDENCE. *Scientific Journal of Polonia University*, 32(1), 116-120.
9. Murodilovna, O. G. (2019). The peculiarities of vazn meter in uzbek poetry of the independence period. *ANGLISTICUM. Journal of the Association-Institute for English Language and American Studies*, 8(2), 33-39.
10. Murodilovna, O. G. (2020). Melody and musicality in Lirycs. *ACADEMICIA: An International Multidisciplinary Research Journal*, 10(11), 656-664.
11. Oripova, G. M., & Tolibova, M. T. Q. (2021). Composition Of Modern Uzbek Stories. *The American Journal of Social Science and Education Innovations*, 3(03), 245-249.
12. Oripova, G. (2020, December). RHYTHM AND MYTHING IN LYRICAL GENRE. In Конференции.
13. Oripova, G. (2019) "Traditions of folk ballads and distinctiveness of uzbek poetry of independence period," *Scientific journal of the Fergana State University: Vol. 2* , Article 12.
14. Oripova, G. M. (2021). Genesis And Essence Of Genre Concept. *The American Journal of Social Science and Education Innovations*, 3(12), 90-94.

INFLUENCE OF SUFFIXES AND PREFIXES ON WORD MEANING IN ENGLISH

Artikova Aziza Azamat kizi

Faculty of foreign Philology of Urgench State University,
Teacher of English language at school No. 38, Urgench district.

ANNOTATION

In this article we will talk about common suffixes and prefix suffixes in English. They are cases of how to change the meaning and shape of a word as well as examples to show the use of suffixes and prefix suffixes.

Keywords: *suffix, prefix, word-making suffixes, form, linguistic system, word categories;*

АННОТАЦИЯ

В этой статье мы поговорим о распространенных суффиксах и префиксных суффиксах в английском языке. Это примеры того, как изменить значение и форму слова, а также примеры, показывающие использование суффиксов и префиксных суффиксов.

Ключевые слова: *суффикс, префикс, словообразовательные суффиксы, форма, языковая система, категории слов;*

INTRODUCTION

Adverbs in English, elements of the word after the root. They help us form new words. Some adverbs change the part of the sentence, for example, turning the verb into a noun. Changing the shape of a word, one should also not forget about adverbs that do not affect its meaning.

Making any word in the English language is like a children's game "delicacy". In addition, having understood the principles of making new words using prepositions and suffixes, a language learner can easily translate words, form a nation.

MAIN PART

It turns out that it is absolutely not necessary to set a record for the number of words studied. Indeed, in English, there is a concept of "one-root words", which differ from each other only in suffixes and prefixes. Therefore, knowing, for example, the meaning of the verb paint (paint, paint), you can easily understand that an artist is an artist.

Speakers see some English suffixes as endings. For example, the-ed suffix is called the suffix, which ends in some English textbooks. All suffixes in English are

divided into two large groups: formative and word-making. Thanks to the first, the word does not change its meaning, but only changes its shape.

Word-making suffixes in English often form a new word with a different meaning, although similar to the meaning of the original word. For example, a neighbor (neighbor) is a neighborhood (neighborhood).

In English, one word can not be so much. This is due to the fact that in English, many grammatical meanings of a word, such as verb tense, are expressed not by the word itself, but through various auxiliary elements (articles, auxiliary verbs, etc.). In English, the adjective favorite (favorite) may not change at all, but we will assume its exact form from the context (environment): This is my favorite book (This is my favorite). favorite book). - He is my favorite writer (he is my favorite writer).

In English, word-making suffixes contribute to the formation of a number of nouns. We owe them the appearance of the name of many professions. The list of suffixes for names is quite extensive.

In English, a huge number of adjectives are formed from nouns and verbs. Some suffixes are used to make both nouns and adjectives (for example, -al, -ing). But most of the suffixes we see are not found in nouns and verbs with the "what" fragment. Let's consider the use of suffixes in relation to words in the following cases.

1. Suffixes-land (-or). It is used to make a noun from additional verbs (in the infinitive case, the doer denotes the person who performs this action. When reading words of such a derivative, it is important to remember that the addition of stress no and is therefore pronounced as a neutral sound.

2. Suffixes-ist. It is a very common addition, whether professionals, community supporters or scientific direction. It can be attached to nouns and adjectives.

Task 2. Read and give Russian equivalents.

Specialist [ə "speʃəlɪst], naturalist [ə "nætʃrəlɪst], scientist [ə "saɪəntɪst], chemist [ə "kemɪst], economist, "botanist", "moralist".

3. Suffixes-ian. Nouns with this suffix indicate nationality or career and profession, for example: Russian ["rʌʃən] - Russian, academic [ə, kædə "mɪʃən] - academic, musician. Darwinist-Darwinist. Words formed by adding an addition-ian, can also be translated as an adjective.

4. Suffix -ity (spelling options-ety, -chin) makes an abstract noun with the meaning of status, quality, status. Suffix -ity corresponds to the suffix -porch, for example: able (able) - ability [ə "bɪlɪtɪ] ability; active (active) - activity [æk "tɪvɪtɪ] activity, activity; real (real, justified, effective) - validity efficiency, fairness, legality, validity.

5. Suffix -ing makes a noun from verbs, for example: meet (meet) - meet ["mi: tɪŋ] meet, continue (continue) - continuing practice, proceedings, works, notes (scientific society).

6. Suffix -hood makes a noun in the meaning of "status, position, quality", for example: child (child) - childhood ["tʃaɪldhʊd] childhood, male (male) - masculinity ["mænhʊd] masculinity.

7. Suffix -ment makes a noun that denotes an action, for example: to act (to act) - action ["mu: vmənt] - action. Some words with this suffix take on the meaning of a set of objects, for example: equipment ["kwɪpmənt] equipment.

8. Suffix -like makes a noun in the meaning of "State, quality", for example: Dark (Dark) - Dark ["dɑ: knɪs] dark, good (good) - good ["gʊdnɪs] kindness, great (great) - greatness ["greɪtnɪs] greatness.

Prefixes in English are also used to create a word. They can change the meaning of a word, but in most cases they do not change the part of speech. Most often they are attached to verbs, adjectives, nouns, participles.

From the very beginning of the word formation, the place of the preposition as a branch of the science of language in the system of linguistics and other issues prefixes was repeatedly considered, but did not arouse much interest.

There are no clear rules for adding prefixes, since English prefixes are derived from French, Greek and Latin. Therefore, words with prefixes and their meaning are remembered separately. But knowing about prefixes will help you memorize new words faster.

Prefixes or prefixes in English are used to create a word. They can change the meaning of a word, but in most cases they do not change the part of speech. Most often they are attached to verbs, adjectives, nouns, participles.

There are no clear rules for adding prefixes, since English prefixes are derived from French, Greek and Latin. Therefore, words with prefixes and their meaning are remembered separately. But knowing about prefixes will help you memorize new words faster.

The prefixes Un-, in-, im-, il-, ir-, a-, non-, dis-, as well as other - are used to form the negation form of a word or its antonym. Most often they are associated with adjectives. In a sentence, they can be replaced by a particle of negation.

The prefix Un - is often used and is attached to words that begin with a vowel and a consonant letter.

unable - be able helpless - useless unknown - unknown uncomfortable -
uncomfortable unfinished - unfinished - be able to help - useful known - known
convenient - convenient finished-finished.

The in-prefix is used with vowels (except i and it) and words that begin with
consonants.

clear → wrong organic → inorganic fit → wrong smart → crazy

The prefix Im-is added only to words that begin with consonants m and P.

moral → immoral (immoral) mobile → Immobile (immovable) possible →
impossible (impossible) polite → obscene (obscene)

The prefix Il-is added only to words that begin with the consonant L.

legal → illegal (illegal)

CONCLUSION

In conclusion, it can be said that suffixes and prefixes in the English language
change a certain meaning to a word when it is added to it. In some cases,
however, the word composition can also come to look completely different. It can be
seen that English is a much richer word in terms of word composition.

REFERENCES

1. Antonenko N.V. Semantic power-a kind of prefix pronunciations of the
Berlucchi cores of water (re -, over -, under-prefixes based on modern English):
Sciences. SPB., 2001 year.
2. Belyaeva T.M. derivative Valence is the nature of the feel cores in the Inglis
language. M.: High school, 1979.
3. Petrochenkov A.V. English for business special purposes. English-Russian
dictionary noah Business Dictionary. M.: Good book, 2007. SPB.: Litera, 2010. 64 s.
4. Economics. Tolkoviy slovar. URL: [http://
dic.academic.ru/dic.nsf/econ_dict/14998](http://dic.academic.ru/dic.nsf/econ_dict/14998) (data Abra-tsheniya: 18.07.2013).
5. Gazial H. Handbuch der Englischen Wortbildungslehre. Heidelberg, C. Winter,
1937.
6. Krusinga E. Present-Day English of a Handbook. P. II. English evidence and
Syntax, 1932. Groningen : P. Naordhoff, 1932.

АКТУАЛЬНОСТЬ ИСПОЛЬЗОВАНИЯ ИНТЕРАКТИВНЫХ МЕТОДОВ В ДИСТАНЦИОННОМ ОБУЧЕНИИ ЛАТИНСКОМУ ЯЗЫКУ СТУДЕНТОВ-МЕДИКОВ

Эрматова Р.О.,

Старший преподаватель Термезского филиала ТМА

Пайгамова.З.Х.,

Старший преподаватель Термезского филиала ТМА

Абдугаппаров Б.М.,

студент Термезского филиала ТМА

АННОТАЦИЯ

За последние годы в Республике Узбекистан активно проводятся реформы в сфере образования и науки, в том числе в сфере высшего образования, где, в частности, поэтапно внедряются новые технологии, и стандарты, об этом свидетельствуют принятые за последний период постановления и концепции.

***Ключевые слова:** дистанционное обучение, moodle, hemis, электронный учебный модуль, контролируемая интенсивная самостоятельная работа, гибкость, модульность, параллельность, охват, самоорганизация.*

ABSTRACT

In recent years, reforms have been actively carried out in the Republic of Uzbekistan in the field of education and science, including in the field of higher education, where, in particular, new technologies and standards are being gradually introduced, as evidenced by the resolutions and concepts adopted over the recent period.

***Keywords:** distance learning, moodle, hemis, electronic learning module, supervised intensive independent work, flexibility, modularity, parallelism, coverage, self-organization.*

ВВЕДЕНИЕ

Постановление Президента Республики Узбекистан № ПП-4623 «О мерах по дальнейшему развитию сферы педагогического образования» от 27.02.2020 года, в котором подчеркивается, что одним из приоритетных направлений данной сферы является «подготовка профессиональных педагогических кадров, прочно освоивших методы воспитания и обучения, информационно-коммуникационные технологии и иностранные языки, обладающих навыками применения современных педагогических технологий в образовательном

процессе», готовы ли преподаватели к использованию цифровых платформ и сервисов в образовательном процессе; во-вторых, как на расстоянии посредством дистанционных технологий организовать взаимодействие педагога и студента, сохраняя при этом содержательность учебного контента.

Всё вы в связи с угрозой распространения корона вирусной инфекции все высшие учебные заведения страны перешли на дистанционное обучение. Переход на дистанционное обучение – это была вынужденная мера, которая заставила оперативно перестроить весь образовательный процесс. Такой резкий переход на новую форму обучения поставил перед преподавателями вузов ряд вопросов: во-первых перечисленное обуславливает актуальность данного исследования.

Цель исследования : темы «Превосходная степень прилагательных .Целью исследования является анализ существующей системы дистанционного обучения Moodle, Nemis для практического применения в процессе обучения латинскому языку. Изучить теоретические и практические задачи модуля с использованием новых педагогических технологий обучения на занятиях латинского языка при изучении . Степени сравнения, образованные от разных основ»», а также разработать электронный учебный модуль и предложения, заключения по совершенствованию обучения.

Основные задачи исследования заключаются в следующем: - изучить приоритетные направления развития обучения латинскому языку и использования новых педагогических технологий дистанционно;

- дать обзор инноваций и передового зарубежного опыта при изучении превосходной степени прилагательных;

раскрыть сущность содержания курса Латинский язык для студентов медицинских вузов;

- подготовить разработку электронного учебного модуля;

- выработать предложения и рекомендации по совершенствованию методики преподавания темы “Превосходная степень прилагательных. Степени сравнения, образованных от разных основ”.

Практическая значимость исследования состоит в том, что разработанный принцип использования новых педагогических технологий при изучении модуля «Превосходная степень прилагательных. Степени сравнения, образованных от разных основ» в аудитории может быть использован при обучении студентов всех направлений медицинских вузов. Основные результаты исследования могут быть включены в содержание повышения

квалификации руководителей и преподавателей образовательных учреждений Республики Узбекистан, а также в качестве опорного материала в преподавании латинского языка в медицинском вузе.

Что же такое дистанционное обучение? Существует множество определений этого феномена, но суть его в том, что в системе обучения учитель и ученик разделены физическим пространством, которое преодолевается путем коммуникации посредством соответствующих технологий. Дистанционная форма - не синоним заочной формы обучения, так как здесь предусматривается постоянный контакт с преподавателем, с другими учащимися, имитация всех видов очного обучения, но специфичными формами.

Дистанционное обучение (ДО) является формой получения образования, наряду с очной и заочной, при которой в образовательном процессе используются лучшие традиционные и инновационные методы, средства и формы обучения, основанные на компьютерных и телекоммуникационных технологиях. Основу образовательного процесса при ДО составляет целенаправленная и контролируемая интенсивная самостоятельная работа обучающегося, который может учиться в удобном для себя месте, по индивидуальному расписанию, имея при себе комплект специальных средств обучения и согласованную возможность контакта с преподавателем по телефону, электронной и обычной почте, а также очно.

Методика дистанционного обучения является одной из самых молодых методик. Эта форма до недавнего времени не применялась очень широко в области преподавания языков. Говоря о методике дистанционного обучения, прежде всего, следует начать с содержательной и методологической части программы. Мы должны учитывать, что обучение латинскому языку на расстоянии должно строиться на особой основе, так как обучаемым передаются не только готовые знания, но в то же время обучаемых стимулируют к добыванию знаний в процессе учебно-познавательной деятельности. При этом не надо забывать о принципе новизны в изучении языков, например, больше использовать вариативность текстов разного содержания, пусть даже построенных на одном и том же материале, что предполагает отказ от простого заучивания и способствует развитию речевых умений. Дистанционное обучение хотя и отличается от других методик, но его методические принципы схожи с принципами других методик, так как прежде всего принцип коммуникативности служит платформой для любой из них. То есть надо помнить, что "общение - это лучшее обучение общению".

Превосходная степень (кроме прилагательных на -er) образуется от основы положительной степени путём прибавления суффикса -issim- и родовых окончаний: -us (m), -a (f), -um (n).

Основа положительной + Суффикс + Родовые окончания степени

long-(longus,a,um) + -issim + us (m), -a (f), -um (n)

longissimus – самый длинный, длинейший, -ая, - ee

longissima – самая длинная, длинейшая, -ий, -ee

longissimum – самое длинное, длинейшее, -ий, -ая

Склоняются эти прилагательные по I и II склонениям, так же, как и прилагательные 1-ой группы, т.е. в родительном падеже единственного числа для мужского и среднего рода окончание -ī, а для женского рода окончание – ae. Превосходная степень на -er образуется путём прибавления суффикса – rim и родовых окончаний –us, -a, -um к форме именительного падежа. Прилагательные мужского рода, стоящего в положительной степени.

Not.sing.m.p. Суффикс Родовые окончания

прил на -er в + -rim + us (m), -a (f), -um (n)

полож.степени

ruber (m) ruberrimus

rubra (f) - rim ruberrima

rubrum (n) ruberrimum

У некоторых прилагательных степени сравнения образуются от разных основ.

Положительная степень Сравнительная степень Превосходная степень

magnus, a, um major, jus maximus,a, um

parvus, a, um minor, us minimus, a, um

Превосходная степень от прилагательного superior, ius – верхний, supremus, a, um -наивысший.

Примечание. Прилагательные *maximus,a, um* и *supremus, a, um* иногда переводятся одинаково - *наивысший*

Прилагательные в превосходной степени согласуются с существительными по общему правилу согласования, напр.:

musculus longissimus – длинейшая мышца

linea longissima – длинейшая линия

Следует обратить внимание на следующую особенность: прилагательные в превосходной степени передаются русскими эквивалентами *большой / малый* в трех анатомических терминах:

Muscūlus glutaеus maxīmus – большая ягодичная мышца

Muscūlus glutaеus minīmus – малая ягодичная мышца

Muscūlus adductor minīmus – малая приводящая мышца

Работа над текстом кости черепа Os occipitale образуют заднюю и нижнюю стенки черепной коробки участвуя одновременно и в своде черепа, и в его основании. Соответственно этому на (будучи смешанной костью) окостеневают и как покровная кость на почве соединительной ткани, а также на почве хряща. У человека она является результатом слияния нескольких костей, существующих самостоятельно у некоторых животных. Поэтому она состоит из отдельно закладывающихся частей, срастающихся в единую os лишь в возрасте 3-6 лет.

Эти части, замыкающие foramen magnum следующие: спереди pars basilaris, по сторонам – латеральные части и сзади squama occipitalis.

Squama occipitalis, как покровная кость имеет вид пластинки, выпуклой снаружи и вогнутой изнутри. Так, в центре наружной поверхности находится protuberantia occipitalis externa. От выступа латерально идет на каждой стороне по изогнутой линии –linea nuchae superior. Немного выше встречается менее заметная linea nuchae suprema. От затылочного выступа вниз до заднего края большого затылочного отверстия идет по средней линии crista occipitalis externa. Нижняя половина продольного гребня более острая носит название crista occipitalis interna. Верхняя же и обе половины снабжены хорошо выраженными бороздами: sulcus sinus sagittalis superioris и sulcus sinus transversi.

ЗАКЛЮЧЕНИЕ

Актуальность данной работы определялась необходимостью усилить обучающий и воспитательный эффект при обучении латинскому языку с учетом профессионального компонента. Работая над этой проблемой, пришли к выводу, что обучение латинскому языку студентов медиков будет более эффективным, если в содержание будет введен профессиональный компонент, отражающий трудности в усвоении студентами латинского языка. Таким образом, инновационные технологии и интерактивные методы обучения показывают новые возможности, связанные, прежде всего, с налаживанием межличностного

взаимодействия путем внешнего диалога в процессе усвоения учебного материала. Между учащимися в группе возникают определенные межличностные взаимоотношения. И от того, какими они будут, во многом зависит успешность их учебной деятельности. Умелая организация взаимодействия студентов на основе учебного материала может стать мощным фактором повышения эффективности учебной деятельности в целом.

REFERENCES

1. Бондаренко.М.А. – Латинский язык и основы медицинской терминологии.Учебник.Киев.2007 г.
2. Ристамова.С.Ш.Сайдуллаева М.А. Абдуллаева Р.М.Латинская и медицинская терминология.Учебник.Ташкент.2017 г.
3. Турдиева.К.Березовская.Р.Хамракулова.М.Махкамов М.Учебник по медицинской терминологии.Ташкент.2016 г.
4. Чернявский М.Н.Латинский язык и основы медицинской терминологии.Учебник.Г.Москва.2007 г.
5. Словарь латино-греко-русско-англо-узбекских медицинских терминов. Ташкент.2017.Агентство интеллектуальной собственности Республики Узбекистан ДГУ 04860
6. www.gov.uz.-Правительственный портал Республики Узбекистан.
7. www.gov.uz.tma/uz/
8. www/ziyonet.uz

ESP NEEDS ANALYSIS MODEL

Shermatova Nazokat Nuriddin kizi

Master of the Chirchik Pedagogical Institute,
Tashkent region

Supervisor (PhD). Maksudova Hilola

ABSTRACT

In this article we aim to discuss some sample models of identifying needs analysis in teaching English for specific purposes. This issue demands to clarify every significant aspect related to students` interests, weak points and also to their chosen spheres. We will cover some scientists` theories and ideas to discuss the topic.

Keywords: *questionnaire, academic standing, future goal, major area, learning experience.*

АННОТАЦИЯ

В этой статье мы стремимся обсудить некоторые модели анализа выявления потребностей при обучении английскому языку для конкретных целей. Этот вопрос требует прояснения каждого существенного аспекта, связанного с интересами студентов, слабыми сторонами, а также с выбранными ими сферами. Мы рассмотрим некоторые теории и идеи ученых, чтобы обсудить эту тему.

Ключевые слова: *анкета, академический статус, будущая цель, основная область, опыт обучения.*

INTRODUCTION

Needs of learning plays a critical role in affecting students learning motivation, attitude and outcome (Rahman, 2015). Therefore, needs analysis is the initial stage in the procedure of designing any kind of language courses. Brown (1995) explained that needs analysis in language courses as identifying possible language skills the learners need in the target language environment when they are asked to fulfil certain purpose in professional tasks. Rossi, Lipsey and Freeman (2004) defined the term as the method by which the researcher explores the specific needs for a programme and the most suitable content should be provided.

As the initial phase of any ESP course, researchers in this field developed different kind of models to conduct the analysis (McDonough, 1984; Robinson, 1991;

Jordan, 1997; Dudley-Evans & St. John, 1998). To some extent all the mentioned models contain some of the basic needs analysis components. The model developed by Dudley-Evans and St. John (1998) is considered to be the most integrated and holistic model for exploring the needs for ESP course (Rahman, 2015).

This model in Figure 1 as presented above emphasizes and covers all the concepts in the investigation of learners' information, lack, and needs concerned both learning in the course and language use in the workplace. Liao (2009) designed a 50-item questionnaire to explore students understandings about how important the four language skills are needed at work, the result conformed that the needs for ESP course may be affected by variables like "academic standing, future goal, major area, and learning experience". But Rahman (2015) argued that the ideas of other stakeholders in the professional area should also be taken into consideration. Bacha & Bahous (2008) reported that teachers and students have different thought about how importance of writing skills as well as other language skills the author suggested joint efforts from all the concerned sides to develop proper materials to meet students' real language needs in workplace.

Different groups of people may have different perceptions about language needs in the working context and inclusion of all sides guarantee a full understanding of the specific language needs and in turn facilitate the material selection and course design in ESP.

The term "analysis of needs" first appeared in the 1920's in the West Bengal, a province of India when Michael West introduced the concept of "needs" to cover what learners will be required to do with the foreign language in the target situation and how learners might best master the language during the period learning. After 1920's the term, needs analysis came to an end to exist until 1960 when the term, 'English for Specific Purposes' appeared at the Makerere Conference (Commonwealth Education Committee in 1961) as West states. The key stage in ESP is needs analysis. Needs analysis is the corner stone of ESP and leads to a focused course. According to Robinson [4, p7], "needs analysis is generally regarded as critical to ESP, although ESP is by no means the only educational enterprise which makes use of it". Strevens suggests that needs analysis is a necessary first step for specific purposes language teaching; it is more concerned with the nature of scientific discourse. Hutchinson and Waters argue, "any language course should be based on needs analysis".

Hamp-Lyons opines that needs analysis is fundamental component to an ESP/EAP approach in term of course design. Dudley-Evans & St John define as,

“needs analysis is the process of establishing the what and how of a course”. They argue as, “needs analysis is neither unique to language teaching-needs assessment, for example, is the basis of training programs and aid-development programs-nor, within language training, is it unique to LSP (Language for Special Purposes) and thus to ESP”. They stress three aspects of needs analysis. Dudley-Evans & St John [5, p126] state as: “First, needs analysis aims to know learners as people, as language users and as language learners. Second, needs analysis study also aims to know how language learning and skills learning can be maximized for a given learner group. Third, needs analysis study aims to know the target situations and learning environment so that data can appropriately be interpreted”. It is obvious that needs analysis is a very crucial first step prior to designing and developing a language course, producing materials for teaching and learning, and developing language test. West states that language needs analysis is essentially a pragmatic activity focused on specific situations, although grounded in general theories, such as the nature of language and curriculum. Therefore, in the ESP/EAP context, needs analysis is crucial in determining the aspects of language that are crucial for a particular area of teaching. Robinson suggests, needs analysis is not only just for determining the “what and how of a language of teaching”. She also suggests that needs analysis should be repeated so that it can be built into the formative process. She also suggests that this would lead to a very informative database of learners, sponsors, subject-specialists and above all ESP practitioners’ view and opinions of English language [4].

DISCUSSION AND RESULTS

ESP practitioners should undertake the needs analysis. The main sources for needs analysis are the learners, people working or studying in the field, ex-students, documents relevant to the field, clients, employers, colleagues and ESP research in the field . The main instruments for executing needs analysis study are questionnaire, analysis of authentic spoken and written texts, discussions, structured interviews, observations and assessments. It is important for ESP practitioners to carry out needs analysis study prior to developing and designing an ESP syllabus, a course, selecting a teaching approach and other relevant processes that require needs analysis.

Different components of language needs analysis are employed to investigate different focuses and issues in language planning, development, teaching and learning. Many ESP scholars suggest that TSA (Target Situation Analysis), LSA (Learning Situation Analysis), PSA (Present Situation Analysis) are the fundamental components for assessing language needs of learners.

1. Target Situation Analysis (TSA) Target Situation Analysis (TSA) refers to form of needs analysis, which centers on identifying the learners' language requirements in the occupational or academic setting. "The earliest TSA procedures were designed to determine 'how much English' was used".

2. Learning Situation Analysis (LSA) Learning Situation Analysis (LSA) refers to subjective, felt and process-oriented needs [5]. LSA also directs what learners want to learn. Dudley-Evans and St. John state that LSA means effective ways of learning the skills and language.

3. Present Situation Analysis (PSA) Robinson delineates that PSA (Present Situation Analysis) seeks to ascertain what the students are akin to at the start of their language course, looking into their strengths and weaknesses. Dudley-Evans & St. John state that PSA estimates strengths and weaknesses in language, skills and learning experiences.

4. Means Analysis Holliday and Cook assert that means analysis can be considered as an adjunct to needs analysis to establish a workable course design. Dudley-Evans & St John state that means analysis directs the environment in which a course will be run or the environment in which a project will take root, grow healthily and survive. Means analysis involves information of the local situation (e.g., the teachers, teaching methods, management, students facilities, etc) to see how a language course may be implemented. Mountford (1988) and Swales (1989) have developed the scope of means analysis further by suggesting other factors which need to be considered by curriculum specialist if they want to the courses to have the possibility to succeed in an 'alien' learning environment. Swales list five factors:

1. Classroom culture
2. EAP staff profiles
- Pilot target-situation analysis
- Status of service operations

Study of change agents Swales (1989) argues that based on the data collected, means analysis can be carried out and decisions can be made of the approach and content to the specific programs. He also reasons that means analysis aims to reduce the probability of providing/teaching something that is not directly related to students' learning needs in ESP/EAP contexts.

CONCLUSION

Generally speaking where there is no needs analysis, there is no ESP course. In summary, a language needs analysis is a process that must be conducted prior to a

language course and syllabus design, materials selection, teaching and learning methodology and evaluation. The ESP practitioners should be able to utilize the results of needs analysis research which they conduct to develop a language course or training program that is suitable, practical and successful for a particular context. The main instruments for executing language needs analysis study are questionnaire, structured interviews, observations, analysis of authentic spoken and written texts, discussions and assessments.

REFERENCES

1. Dudley-Evans, T. & ST John M. J.. Developments in English for specific purposes. Cambridge: Cambridge University Press; 1998.
2. Ellis M. & Johnson C. Teaching business English. Oxford: Oxford University Press; 1994.
3. Hamp-Lyons. English for academic purposes. In R. Carter and D. Nunan, (Eds.). The Cambridge guide to teaching English to speakers of other languages. Cambridge University Press: Cambridge; 2001.
4. Momtazur R. English for Specific Purposes (ESP): A Holistic Review. Universal Journal of Educational Research 3(1): 24-31, 2015
5. Robinson P. ESP today: A practitioner's guide. New York: Prentice Hall; 1991.

O‘QUVCHILAR SAVODXONLIGINI OSHIRISHDA PISA XALQARO BAHOLASH DASTURINING AHAMIYATI

To‘raqulov Iqboljon,

Farg‘ona viloyati Pedagoglarni yangi
metodikalarga o‘rgatish milliy markazi
Maktabgacha, boshlang‘ich va maxsus ta‘lim
metodikalari kafedrası o‘qituvchisi

ANNOTATSIYA

Maqolada ta‘lim sifatini baholash bo‘yicha xalqaro tajribalarni o‘rganish, mavjud tizimni har tomonlama qiyosiy tahlil qilish, ta‘lim sifatini baholash bo‘yicha xalqaro loyihalarni amalga oshirishning muhim omillari tadqiq etilgan.

***Kalit so‘zlar:** savoxonlik, ta‘lim sifati, xalqaro tajribalar, xalqaro dastur, innovatsiya, dunyoqarash.*

ABSTRACT

The article examines the study of international experiences on the assessment of the quality of education, a comprehensive comparative analysis of the existing system, and the important factors of the implementation of international projects on the assessment of the quality of education.

***Key words:** literacy, quality of education, international experiences, international program, innovation, worldview.*

АННОТАЦИЯ

В статье рассматривается изучение международного опыта по оценке качества образования, комплексный сравнительный анализ существующей системы, а также важные факторы реализации международных проектов по оценке качества образования.

***Ключевые слова:** грамотность, качество образования, международный опыт, международная программа, инновации, мировоззрение.*

KIRISH

Bugungi globallashuv jarayonida kelajagimiz davomchilari bo‘lgan yoshlarni ijodiy g‘oyalari va ijodkorligini har tomonlama qo‘llab-quvvatlash, ularning bilim, ko‘nikma va malakalarini davlat ta‘lim standartlari asosida shakllantirish hamda il g‘or xorijiy tajribalar, xalqaro mezon va talablar asosida baholash tizimini takomillashtirish muhim ahamiyatga egadir. Shunday ekan, ta‘lim sifatini baholash bo‘yicha xalqaro tajribalarni o‘rganish, mavjud tizimni har tomonlama qiyosiy

tahlil qilish, ta'lim sifatini baholash bo'yicha xalqaro loyihalarni amalga oshirish, zamon talablariga javob beradigan munosib milliy baholash tizimini takomillashtirish muhim ahamiyat kasb etadi.

ADABIYOTLAR TAHLILI VA METODOLOGIYA

Dunyoning rivojlangan davlatlarida ta'lim-tarbiya jarayonining natijasini qiyosiy taqqoslash, o'quvchilar bilimining rivojlanish dinamikasini hamda ta'lim sifatini muntazam tahlil qilib borish maqsadida xalqaro tadqiqotlar takomillashib bormoqda. Mazkur tadqiqotlarga Matematika va tabiiy fanlar sifatini baholash bo'yicha xalqaro tadqiqot TIMSS (Third International Mathematics Science Study) yoki 15 yoshli bolalarning hayotiy ko'nikmalarni egallaganligini o'rganishga qaratilgan PISA (Programme for International Student Assessment), PIRLS, Ta'lim yutuqlarini baholash xalqaro assotsiatsiyasi IEA (International Association of Evaluation of Educational Achievements), Ta'limni baholash xizmati ETS (Educational Testing Service) va boshqalar kiradi.

PISA - o'quvchilarni ta'lim sohasidagi yutuqlarini baholash bo'yicha xalqaro dastur bo'lib, undagi test jahon davlatlaridagi maktab o'quvchilarining bilimi va ularni amaliyotda qo'llay olish mahoratini baholaydi. Dasturning asosiy maqsadi 15 yoshli o'quvchilar ta'lim dargohida olayotan bilim va tajribalarini ijtimoiy munosabatlarda va inson faoliyatida uchraydigan turli xil hayotiy vazifalarni yechishda qanchalik foydalana olish qobiliyatini baholashdir. Ushbu sinov har uch yilda bir marotaba o'tkaziladi. Testda faqat 15 yoshdagi o'smirlar ishtirok etadi.

MUHOKAMA

Maktabdagi ta'lim sifatini monitoring qilishga qaratilgan PISA dasturi asosiy uch yo'nalishda:

- 1) o'qish
- 2) matematika
- 3) ijtimoiy fanlar savodxonligi bo'yicha olib boriladi.

Birgina 2015-yilning o'zida 70 dan ortiq davlatlar PISA xalqaro dasturi sinovida ishtirok etgan. Umuman olganda, PISA dasturi davlatlarning ta'lim sohasidagi siyosatiga sezilarli darajada ta'sir o'tkazadi. Har bir davlat o'tkazilgan tadqiqot natijalari asosida o'zining ta'lim sohasidagi kuchli va kuchsiz tomonlarini xolisona aniqlab, boshqa davlatlarga nisbatan mavqeini ko'radi hamda ta'lim muassasalarida o'quv jarayonini takomillashtirishda o'z yo'nalishlarini va strategiyasini belgilab oladi.

PISA xalqaro baholash dasturi shuningdek, o'quvchilar munosabati va motivatsiyasi haqida qimmatli ma'lumotlar to'playdi, o'quvchilarda muammoni hal qila olish kabi ko'nikmalarni ham baholaydi. Masalan, global ahamiyatga ega masalalarni hal etishda o'quvchi-yoshlarning fikr-mulohazalari, ular bergan taklif va yechimlarni baholaydi. PISA xalqaro baholash dasturlarining natijalari asosida dunyo mamlakatlari o'quv dasturlarida mavjud bo'lgan talablar doirasida o'quvchilarning bilim va ko'nikmalarni qo'llash, fikrlash va muloqot qilish qobiliyatlariga baho beriladi. PISA hech qanday o'quv dasturini belgilamaydi yoki tarqatmaydi yoki umumiy e'tirof etishni taqozo etmaydi. Ishtirokchi mamlakatlar ekspertlari va iqtisodchilarining fikriga ko'ra, o'quvchilarda tabiiy fanlardan o'zlashtirilgan bilim va ko'nikma darajalari shakllanishi, mustahkamlanishi davlatlarning kelajakdagi muvaffaqiyati uchun muhim dastlabki qadamlar, deb hisoblanishini e'tirof etadi.

PISA tadqiqoti Iqtisodiy hamkorlik va taraqqiyot tashkiloti IHTT (OECD – Organisation for Economic Cooperation and Development) tomonidan amalga oshiriladigan dastur hisoblanadi. Tadqiqot ilk bor 2000-yilda o'tkazilgan bo'lib, har uch yilda bir marotaba o'tkazib boriladi. Navbatdagi tadqiqotlar 2021- yilda o'tkazilishi rejalashtirilgan.

PISA tadqiqoti o'ziga xos xususiyatlarga ega. Jumladan:

- ta'lim sohasidagi eng yirik, keng ko'lamli xalqaro monitoring tadqiqotlaridan biri sanaladi;
- tadqiqotda umumiy o'rta ta'lim muassasalarida ta'lim olayotgan 15 yoshli o'quvchilar ishtirok etadi;
- tadqiqotda o'quvchilarning "hayotga tayyorlik" darajasi, ya'ni ularning maktabda egallagan bilim va ko'nikmalarini hayotda qo'llay olish layoqati baholanadi;
- tadqiqotda o'quvchilarning matematika, o'qish (matnni tushunish), tabiiy y o'nalishdagi fanlar va global muammolarni hal etish sohasidagi funktsional savodxonligi baholanadi;
- tadqiqotda ishtirokchi mamlakatlar ta'lim tizimining o'ziga xosligi bo'yicha ma'lumot olish imkonini beradigan kontekst axborot to'planadi.

PISAning asosiy vazifasi – mamlakatlarni ta'lim siyosatiga oid ma'lumotlar bilan ta'minlash va qarorlar qabul qilishda ularni qo'llab-quvvatlashdan iborat. Tadqiqotning har uch yilda o'tkazilishi esa mamlakatlarga siyosiy qarorlarni va tegishli dasturlarning ta'sirini hisobga olish uchun ma'lumot va tahlillarni o'z ichiga olgan holda, o'z vaqtida axborot berish imkoniyatini yaratib beradi. Agar tadqiqotni

o'tkazish davriyligi qisqa muddatda amalga oshirilsa, o'zgarishlar va yangilanishlar uchun yetarli vaqt hamda kerakli ma'lumotlarni to'play olmaslik muammosini vujudga keltiradi. Tadqiqot doirasi 15 yoshli o'quvchi yoshlar orasida o'tkazilishiga asosiy sabab, aksariyat Iqtisodiy hamkorlik va taraqqiyot tashkilotiga (IHTT) a'zo davlatlarda ushbu yosh majburiy ta'lim bosqichining yakuniy davri hisoblanadi. Shuning uchun PISA xalqaro baholash dasturi butun dunyoda keng qamrovli va muntazam ravishda o'tkazib kelinayotgan dasturdir. Mazkur xalqaro baholash dasturida qariyb 80 dan ortiq davlatlar ishtirok etishgan. Tadqiqotning har uch yilda bir marotaba o'tkazilishi esa, davlatlarga o'z ta'lim tizimida kelajakda erishish k o'zda tutilgan asosiy maqsadlarni aniqlab olish imkoniyatini yaratib beradi. Shuningdek, dastur 15 yoshdagi o'quvchilarning bilim va k o'nikmalarini baholash b o'yicha yagona xalqaro baholash loyihasi hisoblanadi.

PISA sinovlarida to'rt xil sinov usulidan foydalaniladi:

1. Bir javobli testlar;
2. Bir nechta javobli testlar;
3. Qisqa yoki batafsil javob yoziladigan savollar;
4. Biror muammoning yechimi bo'yicha o'quvchi fikri (odatda bunday savollarda tekshiruvchida umumiy javoblar bo'ladi, o'quvchi javobi test tuzuvchi javobiga aynan mos kelishi talab qilinmaydi, o'quvchi ijodkorligi qo'llab quvvatlanadi).

PISAning asosiy yo'nalishlari quyidagilarni o'z ichiga oladi:

O'qish savodxonligi: Insonning matn shaklida berilgan ma'lumotlarni tushuna olishi va ularga reaksiya bera olish k o'nikmasi, jamiyat hayotida faol qatnashish jarayonida o'qigan ma'lumotlaridan o'z maqsadlari yo'lida foydalana olish, bilim va imkoniyatlarini oshira olish layoqati. Bu yerda o'qish savodxonligi tushunchasi keng ma'no kasb etadi. Bu yo'nalish maqsadi o'quvchining berilgan badiiy asardan parcha, biografiya, xat, hujjat, gazeta va jurnallardan olingan maqolalar, turli qo'llanmalar, geografik kartalar kabi rang-barang tematikadagi tarkibida matnni ochib berishga mo'ljallangan diagrammalar, rasmlar, kartalar, grafik va jadvallar berilgan matnni tushunishi, mazmuni haqida fikr yurita olish, matn mazmuniga baho berish va o'qiganlari haqida o'z fikrini bera olishi kabi kompetentsiyalarini aniqlash hisoblanadi.

Matematik savodxonlik: Insonning matematikaning o'zi yashayotgan olamdagi o'rnini bilishi, matematik jarayonlarni to'g'ri va to'liq asoslay olishini tekshiradi. SHaxsning matematikadan yaratuvchan, qiziquvchan va fikrlovchi insonning hozirgi

va kelajakdagi matematik bilimlarga b o'lgan ehtiyojini qondira oladigan darajada foydalana olishini ta'minlash bu b o'limning asosiy maqsadidir. Asosiy e'tibor matematik bilimlardan turli xil hayotiy vaziyatlarda fikrlash va intiutiv qaror qabul qilish talab qilinadigan turli uslublaridan q o'llagan holda foydalana olish nazarda tutiladi. Lekin bu turdagi savollarga javob berishda maktab dasturida beriladigan bilim va k o'nikmalar zarur b o'lishi mumkin. Bu y o'nalish sinovlarida odatda hayotning turli sohalarida (tibbiyot, turar joy, sport va h.k) duch kelinishi mumkin b o'lgan matematikaga oid vaziyatlar taklif qilinadi.

Tabiiy-ilmiy fanlar savodxonligi: hayotiy hodisalarda ilmiy usulda hal qilinishi mumkin b o'lgan muammolarni aniqlash, kuzatuv va tajribalar asosida xulosalar chiqarish kompetentsiyasidir. Bu xulosalar atrofimizdagi olamni tushinish va inson faoliyati natijasida unda sodir b o'layotgan o'zgarishlarni anglab yetish, shunga k o'ra kerakli qarorlar qabul qila olish k o'nikmasini rivojlantirishning asosiy maqsadidir. Bu savodxonlik asosi fizika (astronomiya elementlari bilan birga), biologiya, kimyo va geografiya fanlari o'qitilishi jarayonida berilishi ko'zda tutilgan.

XULOSA

Xulosa qilib aytganda, ta'lim sifatini baholash bo'yicha xalqaro tajribalarni o'rganish, mavjud tizimni har tomonlama qiyosiy tahlil qilish, ta'lim sifatini baholash bo'yicha xalqaro loyihalarni amalga oshirish, zamon talablariga javob beradigan munosib milliy baholash tizimini takomillashtirish rivojlanish sari qo'yilgan qadamdir.

REFERENCES

1. The PISA results can be followed in the host of publications offered on the OECD webpage <http://www.pisa.oecd.org>. For an overview and analysis of the German results see Deutsches PISA-Konsortium (2001, 2003a).
2. https://en.wikipedia.org/wiki/Programme_for_International_Student_Assessment
3. <https://nces.ed.gov/surveys/pisa/>
4. Oripova, G. (2019). UZBEK POETRY AND THE WORLD LITERATURE IN THE YEARS OF INDEPENDENCE. Scientific Journal of Polonia University, 32(1), 116-120.
5. Murodilovna, O. G. (2019). The peculiarities of vazn meter in uzbek poetry of the independence period. *ANGLISTICUM. Journal of the Association-Institute for English Language and American Studies*, 8(2), 33-39.
6. Murodilovna, O. G. (2020). Melody and musicality in Liryics. *ACADEMICIA: An International Multidisciplinary Research Journal*, 10(11), 656-664.

-
7. Oripova, G. M., & Tolibova, M. T. Q. (2021). Composition Of Modern Uzbek Stories. *The American Journal of Social Science and Education Innovations*, 3(03), 245-249.
 8. Oripova, G. (2020, December). RHYTHM AND MYTHING IN LYRICAL GENRE. In Конференции.
 9. Oripova, G. (2019) "Traditions of folk ballads and distinctiveness of uzbek poetry of independence period," *Scientific journal of the Fergana State University: Vol. 2 , Article 12.*
 10. Oripova, G. M. (2021). Genesis And Essence Of Genre Concept. *The American Journal of Social Science and Education Innovations*, 3(12), 90-94.

УДК 621.315.592:621.382:621.385

ФОТОЭЛЕКТРИЧЕСКИЕ СВОЙСТВА ГАЗОРАЗРЯДНОЙ ЯЧЕЙКИ С ПОЛУПРОВОДНИКОВЫМИ ЭЛЕКТРОДАМИ

Хайдаров З¹., Хайдаров Б.З².

¹Ферганский Государственный университет

²Ферганский политехнический институт

E-mail: zokir_nursuh@mail.ru

АННОТАЦИЯ

В данной работе приводятся результаты экспериментальных исследований изучения физических процессов в газоразрядной ячейке с полупроводниковыми электродами. Экспериментально подтверждается, что основной механизм формирования изображения в полупроводниковой ионизационной камере является автоэлектронная эмиссия. В рамках этой работы установлено, что обнаруженный эффект в виде нормального изменения фототоков и аномального изменения темнового токов, обеспечивает разрешающую способность фотографического процесса в газоразрядной ячейке полупроводниковой ионизационной камеры.

Ключевые слова: газоразрядная ячейка, фотоэлектроника, ионизационная камера, кремний, платина, арсенид галлий, фотоэлектрический гистерезис, фотографический эффект.

ANNOTATION

This paper presents the results of experimental studies of the study of physical processes in a gas-discharge cell with semiconductor electrodes. It is experimentally confirmed that the main mechanism of image formation in a semiconductor ionization chamber is field emission. As part of this work, it was found that the detected effect in the form of a normal change in photocurrents and an anomalous change in dark currents provides the resolution of the photographic process in a gas-discharge cell of a semiconductor ionization chamber.

Keywords: gas discharge cell, photoelectronics, ionization chamber, silicon, platinum, gallium arsenide, photoelectric hysteresis, photographic effect.

ВВЕДЕНИЕ

Газоразрядная ячейка с плоским полупроводниковым электродом нашла достаточно широкое применение в области фотоэлектроники при регистрации оптического и инфракрасного излучения [1-10]. С уменьшением газового зазора

газоразрядной ячейки в полупроводниковой фотографической ионизационной камере (ПФИК) существенно расширяется область пространственной стабилизации тока, так по диапазону давлений газа, так и по значениям допустимых приложенных напряжений [2, 3]. В последнее время расширяется круг используемых полупроводниковых материалов в ПФИК [11-19]. Полная картина процессов в газоразрядной ячейке при малых зазорах ($10 \div 100$ мкм) не может быть удовлетворительно интерпретирована в рамках простой теории газового разряда [4,5]. Условия возникновения разряда в этих зазорах достаточно неизучены.

Впервые идеи по созданию полупроводниковой фотографической системы для регистрации инфракрасного излучения с управляемым электронным затвором и полупроводниковым электродом давал С.М. Рывкин в 1970 году [6]. В 1972 году эту идею решили, применят для ПФИК с газоразрядным зазором.

После постановки задачи С. М. Рывкиным, Ш. С. Касымов и Л. Г. Парицкий вели поиск для решения этой проблемы и только через год подобрали условие для фотографирования объектов в газоразрядной ячейке [7]. Однако до сих пор нет удовлетворительного объяснения для механизма происходящих физических процессов в газоразрядной ячейке. В настоящей работе приводятся результаты исследования, которые объясняют механизмы происходящих процессов в газоразрядной ячейке с полупроводниковым электродом, длина которой составляет от 10 до 100 мкм.



Рис. 1. Вольтамперные характеристики автоэлектронной эмиссии с GaAs: 1 - в темноте, 2 - при освещении.

Методы исследования

Исследования вольтамперных характеристик (ВАХ) проводились в следующей конфигурации элементов, состоящих из пластины кремния, легированного платиной – $Si<Pt>$ [8] для работы при охлажденном варианте камеры. В этой камере внутренняя поверхность фотоприемников была отделена от контрэлектрода из волоконно-оптической шайбы с проводящим прозрачным

покрытием, диэлектрической пластиной из слюды, имеющей в центре круглое сквозное отверстие.

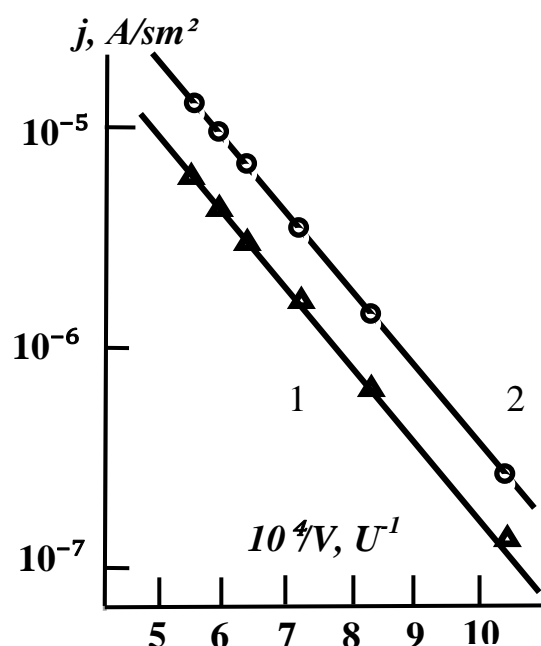
Были проведены исследования тока газоразрядной ячейки при относительно высоком вакууме, когда длина свободного пробега электрона значительно превосходит толщину разрядного зазора и полностью исключается ионизация газа в камере изготовленного из полистирола. При этом исследование проводилась при комнатной температуре с пластиной из монокристаллического арсенида галлия – *GaAs*.

Нами, также были исследованы влияние автоэлектронной эмиссии на фото-термоэлектрические характеристики газоразрядной ячейки в ПФИК при охлажденном варианте камеры. Фотоприемник из *Si<Pt>* был охлажден до температуры жидкого азота, затем температура медленно поднималась. При этом наблюдались темновые и фототоки газоразрядной ячейки. Эксперимент проводился при остаточном давлении газа (воздуха) 0,2 атм. В ПФИКе между фотоприемником и контрэлектродом подавалось постоянное напряжение 1200 В. Интенсивность освещения имела значение 10^{-4} Вт/см² в области длин волн $\lambda = 2,4$ мкм.

Результаты исследования

На рис. 1 приведены ВАХ газоразрядной ячейки при толщине газоразрядного зазора $d = 10$ мкм в темноте (кривая 1) и при освещении



Рис. 2. Зависимость автоэлектронного тока от радиуса отверстия в диэлектрической прослойке.
V, кВ: 1 - 1,5; 2 - 1.



Рис. 3. Температурные зависимости темнового (кривая 1) и фототоков (кривая 2) в ПФИК с фотоприемником из *Si<Pt>*.

(кривая 2) фотоприемника из $GaAs$. Очевидно, что природа тока здесь может быть связана с автоэлектронной эмиссией, либо с утечкой по поверхности диэлектрического зазора в сильном электрическом поле по периметру отверстия, ограничивающего вакуумный зазор, то есть за счет краевого эффекта. Для разрешения этой альтернативы были проведены измерения ВАХ при нескольких значениях диаметра сквозного отверстия в диэлектрической слюде. При этом предполагалось, что при преобладающем токе утечки величина общего тока с ростом диаметра будет возрастать линейно (соответственно увеличению длины окружности отверстия), а при преобладании автоэлектронной эмиссии – квадратично (соответственно увеличению площади отверстия).

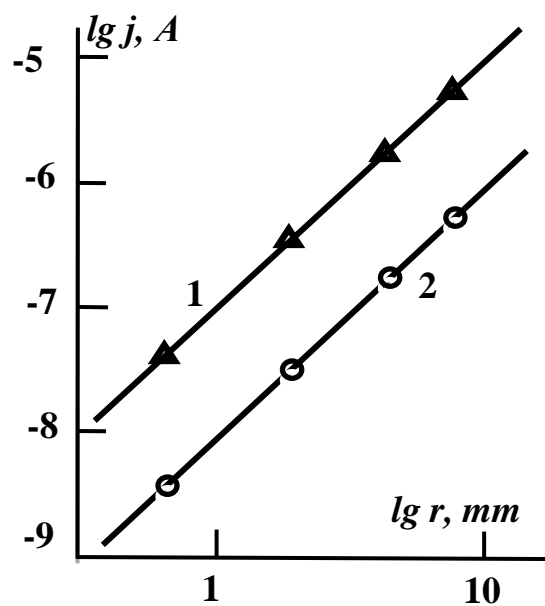
На рис. 2 приведены результаты измерений, из которых однозначно следует, что ток возрастает, пропорционально площади поперечного сечения и краевая утечка не вносит существенного вклада.

На рис. 3 приведены температурные зависимости темнового и фототоков, откуда видно, что в основном, они повторяют полученные нами результаты предыдущей работы [11]. Однако в области низких температур ($T = 85 \div 105 K$) имеет место скачкообразное изменения токов, причем зависимость фототока является нормальным, а темнового тока – аномальным.

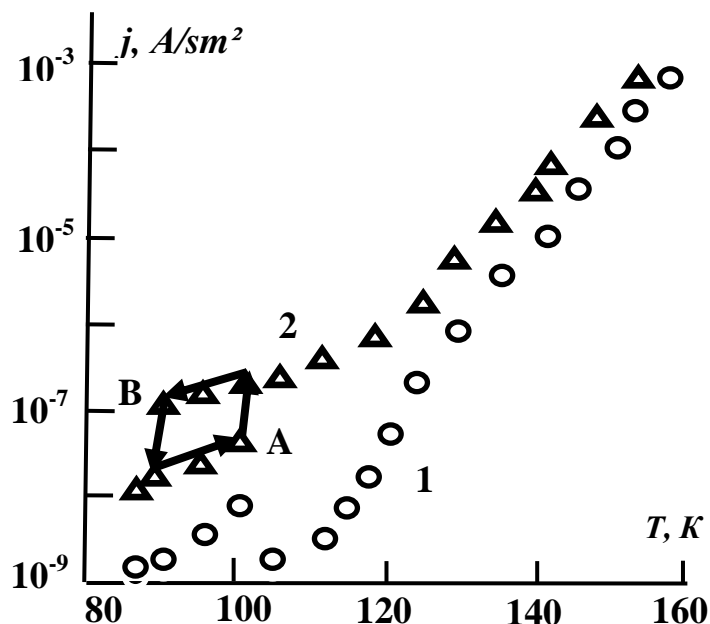
На рис.4 приведены характеристические кривые фотографического процесса с использованием фотографической регистрации фотокамерой с объективом, обладающим светосилой 1:2, на фотопленку, типа РФ-3. Кривая 1 соответствует фотографической регистрации без усиления инфракрасного



Рис. 4. Характеристическая кривая (абсолютной величины оптической плотности изображения от экспозиции) фотографического процесса в ПФИК для спектрального диапазона длин волн $\lambda = 2,6 \div 4,2$ мкм: 1 – без усиления инфракрасного изображения; 2 – усиленное инфракрасное изображение с помощью ЭП-16.

изображения, а кривая 2 – фотографической регистрации усиленного инфракрасного изображения с экрана ЭП–16.

ОБСУЖДЕНИЕ РЕЗУЛЬТАТОВ

Приведенных на рис. 1 вольтамперных зависимостях экспериментальные точки удовлетворительно располагаются по прямым линиям. Это свидетельствует о выполнении функциональной зависимости для автоэлектронного тока, определяемой известной формулой Фаулера-Нордхейма [9], модифицированной [10] с учетом эффекта Шоттки,

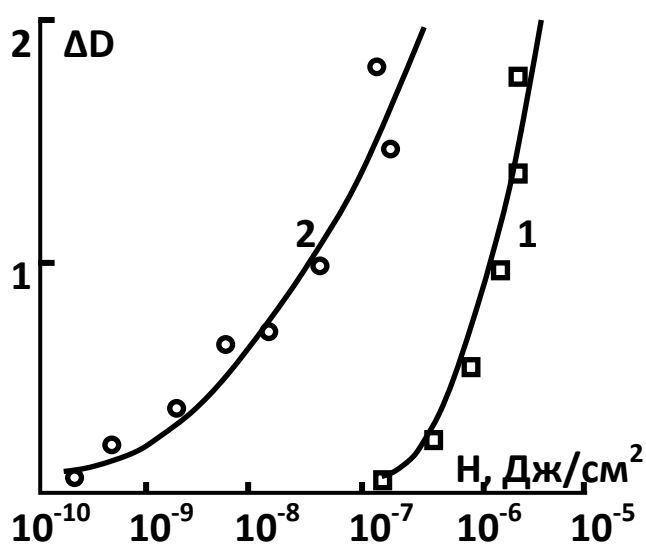
$$j = 1,55 \cdot 10^{-6} \frac{E^2}{\varphi} \exp \left[\frac{6,86 \cdot 10^7 \varphi^{\frac{3}{2}}}{E} f(y) \right],$$

где j – плотность тока в A/cm^2 , E – напряженность поля в V/cm , φ – работа выхода в эВ, $f(y)$ – эллиптическая функция Нордхейма.

Полученные экспериментальные результаты, по-видимому, можно объяснить следующим образом: автоэлектронную эмиссию при темновом токе образуют равновесные носители тока. Их концентрация при низких температурах намного меньше, с повышением температуры их число и, тем самым, сила тока растет. Однако энергия равновесных электронов, вырванных автоэмиссией с поверхности полупроводника недостаточна для образования лавин таунсенда. В наших условиях при температуре 100 K темновой ток скачкообразно падает (рис. 3). Основная часть равновесных электронов, вырванных автоэмиссией с поверхности фотоприемника, ускоряется в электрическом поле. Дальнейшее повышение температуры приводит к увеличению числа равновесных носителей и нарастанию темнового тока (кривая 1). Фототок (кривая 2) в области температур ~ 100 K имеет скачок вверх, это наблюдается при повышении температуры по пути A . При снижении температуры по пути B , то есть при охлаждении системы, фототок в области температур ~ 90 K скачком падает. Таким образом, в сверхтонкой газоразрядной ячейке с фотоэлектродом из кремния, легированного платиной (Si<Pt>) при неравновесных процессах наблюдается **фотоэлектрический гистерезис**, связанный с автоэлектронной эмиссией. С самого начала концентрация неравновесных носителей, вырванных автоэмиссией всегда больше, только лишь их интенсивность недостаточно для лавин таунсенда. При повышении температуры равновесные носители играют роль подачи дополнительной энергии для размножения ионов. И с этого момента со скачком начинается таунсендовский разряд.

Заметим, что скачкообразное уменьшение темнового тока и скачкообразное увеличение фототока – есть **новый положительный эффект**, влияющий на увеличение контрастности (кратности – отношение фототока к темновому току), то есть на чувствительность ПФИК.

Необходимо отметить, что подобное явление в неохлаждаемом варианте, то есть при комнатной температуре с фотоприемником из GaAs не наблюдается. Здесь, по-видимому, неравновесных носителей при комнатной температуре всегда достаточно для образования лавин таунсенда. Однако, можно заметить, что в этом случае при подаче достаточного пробивного газового зазора напряжения, сначала развивается таунсендовский разряд и затем мгновенно начинается тлеющий разряд. Поэтому вышеуказанный эффект не наблюдается.

Как следует из приведенных характеристических кривых (рис.4), фотографическая чувствительность определяется величиной порядка $(0,4 \div 0,5) \cdot 10^7$ см²/Дж без усиления, а с усилением на электронно-оптическом преобразователе типа ЭП-16 производство России, это величина составляет $(0,4 \div 0,5) \cdot 10^9$ см²/Дж. Для выше указанного спектрального диапазона длин волн достигнутая фотографическая чувствительность является достаточно высокой. Заметим, что при этом на экране ЭП-16 визуально наблюдается достаточно четкое изображение.

ВЫВОДЫ

Экспериментально установлено, что наличие автоэлектронной эмиссии оказывает положительное воздействие на пространственную стабилизацию газового разряда. Поток электронов, вырывааемых полем из фотокатода, не только обеспечивают условия развития таунсендовского или тлеющего разрядов, но и, приводит к интенсивной нейтрализации объемного заряда положительных ионов в разрядном промежутке, и тем самым устраняет искажения распределения электрического поля в газоразрядной ячейке. Экспериментальными данными, полученными в [12], при малой величине разрядных промежутков это подтверждается. Автоэлектронная эмиссия при газовом заполнении играет роль поставщика электронов для лавин таунсендовского или тлеющего разрядов в сверхтонкой газоразрядной ячейке с полупроводниковым электродом. Отметим, что наблюдаемый автоэлектронный ток контролируется фотосопротивлением полупроводника, то есть интенсивностью излучения, при этом изображение объекта получается отчетливо контрастным. Фотографирование объектов при инфракрасном

излучении с помощью ПФИК всегда надёжны и просты с высокой разрешающей способностью ($10\div 15$ лин/мм) [20-33].

REFERENCES

1. Haydarov, Z., & Juraev, N. (2008, June). PHOTOGRAPHIC PROCESS IN THE SUPERTHIN BACKLASH OF THE DISCHARGE CELL IN SEMICONDUCTOR OF THE IONIZATION CAMERA. In *ICEIC: International Conference on Electronics, Informations and Communications* (pp. 1118-1118).
2. Paritskii L.G., Khaidarov Z. et al. Spatial stabilization of the current in semiconductor – gas discharge system, *Fiz. Tekh. Poluprovodn.* 11-12, 2017 (1993) [*Sov. Phys. Semicond.* 11-12, 1104 (1993)].
3. Haydarov Z. Advanced semiconductor Ionization Chamber on the Basis of an Image Intensifier (II) at the Thermoelectric Cooling. Abstracts on XVIII International Scientific and Engineering Conference on Photo electronics and Night Vision, May 25 – 28, 2004, Moscow, p. 109.
4. Raiser Yu. P. *Physics of the Gas Discharges* [in Russian], Moscow (1987).
5. Howatson A. M. *An Introduction to Gas Discharges*, Pergamon Press Ltd., New York (1976).
6. Paritskii L. G. and Rifkin S. M., *Fiz. Tekh. Poluprovodn.* 4, 754 (1970) [*Sov. Phys. Semicond.* 4, 645 (1970)].
7. Касымов Ш.С. Автореферат кандидатской диссертации. ФТИ имени А. Ф. Иоффе. Ленинград, 1976 г.
8. Хайдаров З. и др. //Авторское свидетельство России №1672879 от 22.04.1991.
9. R. N. Fowler, L. W. Nordheim //*Procs. Roy. Soc.*, A119, 175 (1928).
10. L. W. Nordheim //*Procs. Roy. Soc.*, A181, 626 (1928).
11. Хайдаров, З. (2006). Особенности автоэлектронной эмиссии в сверхтонком зазоре газоразрядной ячейки в полупроводниковой ионизационной камере. *Физическая инженерия поверхности. Украина*, 3(1-2), 207-209.
12. Haydarov, Z. (2004). Advanced Semi-Conductor Ionization Chamber on the Basis of an Image Intensifier (II) at the Thermoelectric Cooling. In *Abstracts on XVIII International Scientific and Engineering Conference on Photo electronics and Night Vision Devices* (p. 109).
13. Хайдаров З. //Фотоэлектрический эффект в сверхтонкой газоразрядной ячейке с полупроводниковым электродом. Тезисы докладов в XIX

Международной научно-технической конференции по фотоэлектронике и приборам ночного видения. 23 – 26 мая 2006, Москва, Россия, с. 212.

14. Astrov Yu. A., Portsel L. M., Lodygin A. N., Shuman V. B. Gas-phase doping of silicon with sulfur. *Semicond. Sci. Technol.*, 2011, v. 26, p. 5.

15. Gurevich E. L., Kittel S., Hergenroder R., Astrov Yu. A., Portsel L. M., Lodygin A. N., Tolmachev V.F., Ankudinov A. V. Modification of GaAs surface by low-current Townsend discharge. *J. Phys. D-Appl. Phys.*, 2010, v. 43, p. 27.

16. Astrov Yu. A., Portsel L. M., Lodygin A. N., Shuman V. B., Abrosimov N. V. Planar sulfur-doped silicon detectors for high-speed infrared thermography. *Infrared Phys. Technol.*, 2009, v. 52, No. 1, pp. 25-31.

17. Portsel L. M., Lodygin A. N., Astrov Yu. A. Townsend-like discharge: the suppression of instabilities by a semiconductor electrode. *J. Phys. D-Appl. Phys.*, 2009, v. 42, p. 23.

18. Astrov Yu. A., Portsel L. M., Lodygin A. N., Shuman V. B. Planar microdischarge device for high-speed infrared thermography: Application of selenium-doped silicon detectors. *J. Appl. Phys.*, 2008, v. 103, p. 11.

19. Astrov Y. A., Shuval-Sergeev N. A., Beregin E. V., Lodygin A. N., Portsel L. M. Control of the breakdown delay time in a micro-discharge system by small dc bias current. *J. Phys. D-Appl. Phys.*, 2008, v. 41, p.13.

20. Хайдаров, З., Хайдарова, К. З., & Йулдашев, Х. Т. (2017). Высокочувствительная полупроводниковая ионизационная фотографическая камера для инфракрасного диапазона. *Прикладная физика*, 1, 65-69.

21. Хайдаров З., Йулдашев Х.Т. Новый эффект в сверхтонкой газоразрядной ячейке полупроводниковой ионизационной камеры для инфракрасного фотографирования IV международная конференция. // «Актуальные проблемы молекулярной спектроскопии конденсированных сред», Самарканд, 2013 год 29-31 май, Ст. 169-170.

22. Хайдаров З., Касымов Ш.С. Исследование влияния токового усиления преобразовательных и выходных характеристик преобразователя изображений ионизационного типа. “Вестник Санкт-Петербургского Государственного университета, 2017, №3, ст 13-19.

23. Касымов Ш.С., Хайдаров З., Йулдашев Х.Т. Усилительные процессы в узкой ионизационной системе с полупроводниковым электродом // «Современные проблемы физики – 2016» 8-10 июня 2016 г. Минск, Беларусь. Ст. 116-119.

24. Хайдаров Б.З., Йулдашев Х.Т., Урмонов С.Р., Мирзажонов З. Исследование характеристик полупроводниковых фотографических систем ионизационного типа // Сборник статей по материалам XXVIII-XXIX международной научно-практической конференции.- Москва, изд. «Интернаука» 2015, ст. 118-123.
25. Абдурахмонов К.П., Хайдаров Б.З., Йулдашев Х.Т. Исследование кинетика пробоя в газоразрядной ячейке с полупроводниковым электродом. Материалы III международной конференции «Оптические и фотоэлектрические явления в полупроводниковых микро- и наноструктурах». Фергана, 2014. Ст. 139-142.
26. Utamuradova Sh. B., Saparov F.A., Khaydarov Z. Physical processes at the semiconductor-plasma contact of a gas discharge in a thin gas-discharge cell // Science and world International scientific journal, 2021, №9 (97), ст. 8.
27. Utamuradova Sh. B., Daliev Kh. S., Khaydarov Z., Rakhmanov D.A. Effective method for photographic recording of heat fields of objects and laser radiations based on a gas discharge cell // Academician: An International Multidisciplinary Research Journal, Vol 11, Issue 9, September 2021, ст.29-33.
28. Хайдаров З., Хайдаров Б.З., Сапаров Ф.А., Юлдашев Х.Т. Физические свойства на контакте полупроводник – плазма газового разряда в тонкой газоразрядной ячейке // Научно технический журнал Фер ПИ, 2021, Том 25, №3, ст.115-118.
29. Далиев Х.С., Хайдаров З., Йулдашев Х.Т., Юлдашев Н.Х. Неравновесные процессы на контакте полупроводник – плазма газового разряда // Физика полупроводников и микроэлектроника, 2019, т.1, в.4, ст. 22-29.
30. Хайдаров З., Йулдашев Х.Т. Переходные фотоэлектрические процессы в сверхтонкой газоразрядной ячейке с полупроводниковыми электродами. // Журнал физики и инженерии поверхности, 2018, том 3, № 3, ст. 106–113.
31. Хайдаров З., Йулдашев Х.Т. Новый фотографический эффект в сверхтонкой газоразрядной ячейке с полупроводниковым электродом // Прикладная физика, 2017, № 1, ст. 65-69.
32. Хайдаров З., Хайдарова К.З., Йулдашев Х.Т. Высокочувствительная полупроводниковая ионизационная фотографическая камера для инфракрасного диапазона // Прикладная физика, 2017, № 5, ст. 75-80.
33. Йулдашев Х.Т., Хайдаров З., Касымов Ш.С. Кинетика пробоя в системе «Полупроводник – газоразрядной промежутки» // Вестник Санкт-Петербургского университета. Серия 4. Физика. Химия 2017, Т4, №1, ст. 16-22.

TRANSLATION PROCEDURES AND STRATEGIES

Matenova Feruza Makhamatali kizi

Chirchik State Pedagogical University

2nd year master's degree of foreign languages and literature

Research Advisor: PhD Abduganiyeva Djamilya Rustamovna

ABSTRACT

Translating culture-specific concepts (CSCs) in general and allusions in particular seem to be one of the most challenging tasks to be performed by a translator; in other words, allusions are potential problems of the translation process due to the fact that allusions have particular connotations and implications in the source language (SL) and the foreign culture (FC) but not necessarily in the TL and the domestic culture. There are some procedures and strategies for rendering CSCs and allusions respectively.

The present paper aims at scrutinizing whether there exists any point of similarity between these procedures and strategies and to identify which of these procedures and strategies seem to be more effective than the others.

Keywords: *Allusion, culture-specific concept, proper name, SL, TL.*

АННОТАЦИЯ

Перевод культурно-специфических понятий (CSC) в целом и аллюзий в частности кажется одной из самых сложных задач, которые должен выполнять переводчик; другими словами, аллюзии являются потенциальными проблемами в процессе перевода из-за того, что аллюзии имеют определенные коннотации и значения в исходном языке (ИЯ) и иностранной культуре (ИК), но не обязательно в ПЯ и отечественной культуре. Существуют некоторые процедуры и стратегии для рендеринга CSC и аллюзий соответственно.

Настоящая статья направлена на тщательное изучение того, существует ли какое-либо сходство между этими процедурами и стратегиями, и на определение того, какие из этих процедур и стратегий кажутся более эффективными, чем другие.

Ключевые слова: *Аллюзия, культурно-специфический концепт, имя собственное, ИЯ, ПЯ.*

INTRODUCTION

Translation typically has been used to transfer written or spoken SL texts to equivalent written or spoken TL texts. In general, the purpose of translation is to reproduce various kinds of texts—including religious, literary, scientific, and

philosophical texts—in another language and thus making them available to wider readers.

If language were just a classification for a set of general or universal concepts, it would be easy to translate from an SL to a TL; furthermore, under the circumstances the process of learning an L2 would be much easier than it actually is. In this regard, Culler (1976) believes that languages are not nomenclatures and the concepts of one language may differ radically from those of another, since each language articulates or organizes the world differently, and languages do not simply name categories; they articulate their own (p.21-2). The conclusion likely to be drawn from what Culler (1976) writes is that one of the troublesome problems of translation is the disparity among languages. The bigger the gap between the SL and the TL, the more difficult the transfer of message from the former to the latter will be.

The difference between an SL and a TL and the variation in their cultures make the process of translating a real challenge. Among the problematic factors involved in translation such as form, meaning, style, proverbs, idioms, etc., the present paper is going to concentrate mainly on the procedures of translating CSCs in general and on the strategies of rendering allusions in particular.

Translation procedures and strategies

The translating procedures, as depicted by Nida (1964) are as follow:

I. Technical procedures:

- A. analysis of the source and target languages;
- B. a through study of the source language text before making attempts translate it;
- C. Making judgments of the semantic and syntactic approximations. (pp. 241-45)

II. Organizational procedures: constant reevaluation of the attempt made; contrasting it with the existing available translations of the same text done by other translators, and checking the text's communicative effectiveness by asking the target language readers to evaluate its accuracy and effectiveness and studying their reactions (pp. 246-47).

Krings (1986:18) defines translation strategy as "translator's potentially conscious plans for solving concrete translation problems in the framework of a concrete translation task," and Seguinot (1989) believes that there are at least three global strategies employed by the translators: (i) translating without interruption for as long as possible; (ii) correcting surface errors immediately; (iii) leaving the monitoring for qualitative or stylistic errors in the text to the revision stage.

Moreover, Loescher (1991:8) defines translation strategy as "a potentially conscious procedure for solving a problem faced in translating a text, or any segment

of it." As it is stated in this definition, the notion of consciousness is significant in distinguishing strategies which are used by the learners or translators. In this regard, Cohen (1998:4) asserts that "the element of consciousness is what distinguishes strategies from these processes that are not strategic."

Jaaskelainen (1999:71) considers strategy as, "a series of competencies, a set of steps or processes that favor the acquisition, storage, and/or utilization of information." He maintains that strategies are "heuristic and flexible in nature, and their adoption implies a decision influenced by amendments in the translator's objectives."

Product-related strategies, as Jaaskelainen (2005:15) writes, involves the basic tasks of choosing the SL text and developing a method to translate it. However, she maintains that process-related strategies "are a set of (loosely formulated) rules or principles which a translator uses to reach the goals determined by the translating situation" (p.16). Moreover, Jaaskelainen (2005:16) divides this into two types, namely global strategies and local strategies: "global strategies refer to general principles and modes of action and local strategies refer to specific activities in relation to the translator's problem-solving and decision-making."

Newmark (1988b) mentions the difference between translation methods and translation procedures. He writes that, "while translation methods relate to whole texts, translation procedures are used for sentences and the smaller units of language" (p.81). He goes on to refer to the following methods of translation:

- *Word-for-word translation*: in which the SL word order is preserved and the words translated singly by their most common meanings, out of context.

- *Literal translation*: in which the SL grammatical constructions are converted to their nearest TL equivalents, but the lexical words are again translated singly, out of context.

- *Faithful translation*: it attempts to produce the precise contextual meaning of the original within the constraints of the TL grammatical structures.

- *Semantic translation*: which differs from 'faithful translation' only in as far as it must take more account of the aesthetic value of the SL text.

- *Adaptation*: which is the freest form of translation, and is used mainly for plays (comedies) and poetry; the themes, characters, plots are usually preserved, the SL culture is converted to the TL culture and the text is rewritten.

- *Free translation*: it produces the TL text without the style, form, or content of the original.

• *Idiomatic translation*: it reproduces the 'message' of the original but tends to distort nuances of meaning by preferring colloquialisms and idioms where these do not exist in the original.

• *Communicative translation*: it attempts to render the exact contextual meaning of the original in such a way that both content and language are readily acceptable and comprehensible to the readership (1988b: 45-47).

CONCLUSION

Although some stylists consider translation "sprinkled with footnotes" undesirable, their uses can assist the TT readers to make better judgment of the ST contents. In general, it seems that the procedures 'functional equivalent' and 'notes' would have a higher potential for conveying the concepts underlying the CSCs embedded in a text; moreover, it can be claimed that a combination of these strategies would result in a more accurate understanding of the CSCs than other procedures.

Various strategies opted for by translators in rendering allusions seem to play a crucial role in recognition and perception of connotations carried by them. If a novice translator renders a literary text without paying adequate attention to the allusions, the connotations are likely not to be transferred as a result of the translator's failure to acknowledge them. They will be entirely lost to the majority of the TL readers; consequently, the translation will be ineffective.

It can be claimed that the best translation method seem to be the one which allows translator to utilize 'notes.' Furthermore, employing 'notes' in the translation, both as a translation strategy and a translation procedure, seems to be indispensable so that the foreign language readership could benefit from the text as much as the ST readers do.

REFERENCES

1. Albakry, M. (2004). Linguistic and cultural issues in literary translation. Retrieved November 17, 2006 from <http://accurapid.com/journal/29liter.htm>
2. Bell, R. T. (1998). Psychological/cognitive approaches. In M. Baker (Ed), *Routledge encyclopedia of translation studies*. London & New York: Routledge.
3. Cohen, A.D. (1984). On taking tests: what the students report. *Language testing*, 11 (1). 70-81.
4. Culler, J. (1976). *Structuralist poetics: structuralism, linguistics, and the study of literature*. Cornell: Cornell University Press.
5. Graedler, A.L. (2000). Cultural shock. Retrieved December 6, 2006 from <http://www.hf.uio.no/.../top7culture.html>

6. Harvey, M. (2003). A beginner's course in legal translation: the case of culture-bound terms. Retrieved April 3, 2007 from <http://www.tradulex.org/Actes2000/harvey.pdf>
7. Hervey, S., & Higgins, I. (1992). *Thinking Translation*. London & New York: Routledge.
8. Jaaskelainen, R., (2005). Translation studies: what are they? Retrieved November 11, 2006 from <http://www.hum.expertise.workshop>.
9. Jaaskelainen, R., (1999). *Tapping the process: an explorative study of cognitive and effective factors involved in translating*. Joensuu: University of Joensuu Publications in Humanities.
10. Krings, H.P. (1986). Translation problems and translation strategies of advanced German learners of French. In J. House, & S. Blum-Kulka (Eds.), *Interlingual and intercultural communication* (pp. 263-75). Tübingen: Gunter Narr.
11. Leppihalme, R. (1997). *Culture bumps: an empirical approach to the translation of allusions*. Clevedon: Multilingual Matters.
12. Loescher, W. (1991). *Translation performance, translation process and translation strategies*. Tübingen: Gunter Narr.
13. Newmark, P. (1988a). *A Textbook of Translation*. Hertfordshire: Prentice Hall.
14. Newmark, P. (1988b). *Approaches to Translation*. Hertfordshire: Prentice Hall.
15. Newmark, P. (1991). *About Translation: Multilingual Matters*. Clevedon, Philadelphia, Adelaide: Multilingual Matters Ltd.

ҲИС-ТУЙҒУЛАР УНИВЕРСАЛЛИГИ ВА ҲИССИЙ-ЛИСОНИЙ ОЛАМ МАНЗАРАСИГА ПСИХОЛИНГВИСТИК ЁНДАШУВ

Дилором Бузрукова

Фарғона давлат университети
мактабгача таълим кафедраси ўқитувчиси

АННОТАЦИЯ

Мақолада ҳиссий-лисоний олам манзарасини ўрганишда миллий дунёқараиш, оламнинг лисоний ва концептуал манзараси муҳим аҳамиятга эга эканлиги ҳақида сўз юритилади, шунингдек, фанда ҳис-туйғуларнинг универсаллиги ёки этник шартлилиги ва шунга мос равишда универсал – этномахсус ҳиссий олам манзарасининг мавжудлиги масаласини ҳал қилишнинг 3 та махсус ёндашувини замонавий психология ва психолингвистика шартли равишда ажратиб кўрсатиб бериши кўриб чиқилади.

Калит сўзлар: *Стереотип, психология, психолингвистика, универсал, интегратив, миллий-маданият, этник мансублик, эмоционал, концептосфера, концептуал.*

ANNOTATION

The article talks about the importance of national outlook, linguistic and conceptual landscape of the world in studying the landscape of the emotional-linguistic world, as well as 3 special ways of solving the issue of the universality or ethnic conditionality of emotions in science and, accordingly, the existence of a universal-ethnospecific landscape of the emotional world. It is considered that modern psychology and psycholinguistics conditionally distinguish the approach.

Key words: *Stereotype, psychology, psycholinguistics, universal, integrative, national-cultural, ethnic, emotional, conceptual, conceptual.*

КИРИШ

Инсонларга хос бўлган барча ҳиссий ҳолатлар ва кечинмалар мажмуи сифатида юзага келадиган ҳиссий-лисоний манзара алоҳида вазиятларни қайта кодлаш натижасида таркиб топади. Барча маданият вакиллари учун мавжуд бўлган ҳис-туйғуларнинг ижтимоий ядроси, хулқ-атвор шакллари ва ҳиссий вазиятларнинг стереотиплари ҳиссий маъно ифодаловчи концептлар барқарорлиги ва тан олиниши билан белгиланади.

Ҳозиргача фанда ҳис-туйғуларнинг универсаллиги ёки этник шартлилиги ва шунга мос равишда универсал-этномахсус ҳиссий олам манзарасининг мавжудлиги масаласи мунозарали бўлиб қолмоқда. Ўрганишларимизга кўра,

замонавий психология ва психоллингвистика бу масалани ҳал қилишнинг 3 та махсус ёндашувини шартли равишда ажратиб кўрсатмоқда:

1) Маданий-релятивистик ёндашув вакилларининг таъкидлашича, барча ҳис-туйғулар этник жиҳатдан ўзига хосдир, уларнинг ички ва ташқи намоён бўлиш хусусиятлари миллий характер, маданият ҳамда анъаналар билан боғлиқ. (А.Вежбицкая, У.Джеймс, Р.Джек, Б.Гаррод ва бошқалар)

2) Универсал ёндашув тарафдорлари инсонларга хос барча ҳис-туйғуларни универсал деб ҳисоблайдилар. Барча инсонлар ўзининг миллатидан ва маданий омиллардан қатъий назар уларни бир хил тарзда бошдан кечирадилар деб ҳисоблайдилар. (С.С.Тимкинс, Р.Мак Картер, П.Эман, В.И.Фриесен, Ж.Д.Боучер).

3) Интегратив ёндашув вакиллари эса, ҳар иккала ёндашувни ҳам инкор этмайдилар, лекин миллий-маданият ва этник мансублик кишиларнинг эмоционал ҳолатида ҳамда уларнинг ҳис-туйғуларида ўзига яраша из қолдиради дея таъкидлайдилар. Масалан, бошдан кечирилган кучли ҳис-туйғуларнинг шиддатлилиги ва давомийлиги, уларнинг юзага келишига сабаб бўлган вазиятлар мажмуи каби. Шунингдек, шахснинг ҳиссий вазиятдаги ҳатти-ҳаракатларига сабаб бўлиши мумкин бўлган вазиятлар мажмуини ҳам алоҳида белгилайдилар. Уларнинг таъкидлашича, ижтимоий шартланган иккинчи даражали, яъни умуминсоний туйғулар асосида туғилган ва универсал ҳисобланган ҳис-туйғулар. Қолганлари эса этник жиҳатдан хосланган.

Универсалистларнинг кўпчилиги П.Е.Клобуковнинг фикрича, тадқиқот тилининг гаровига айланиб қоладилар. Улар инглиз халқининг таксономиясини ҳиссий ҳолатларнинг объектив модели сифатида тайинлайдилар⁴¹.

МУҲОКАМА ВА НАТИЖАЛАР

Ҳар қандай шахс ижтимоий мавжудот бўлганлиги сабабли, маълум бир этник жамоага таалуқлилики унинг онгли ва онгсиз борлигида, сўнгра унинг дунёқарашида ва оламга муносабатида из қолдиради. Этник жиҳатдан хосланишига кўра ажратилган ҳиссиётлар умуминсоний туйғулар билан кескин фарқланмаслиги тўғрисида ҳам қарашлар йўқ эмас. Шу сабабли биз тадқиқотимизда интеграциялашган ёндашувга амал қилишни маъқул топдик.

⁴¹. Клобуков П. Е. Эмоции, сознание, культура (особенности отражения эмоций в языке) // Язык, сознание, коммуникация: сб. статей / ред. В. В. Красных, А. И. Изотов. – Москва : Филология, 1998. – Вып. 4. – С.113 (110 – 123).

Айнан шу ёндашув олам ҳиссий-лисоний манзарасини аниқлашни ўз ичига олади. Ҳиссий-лисоний олам манзарасини ўрганишда - миллий дунёқараш, оламнинг лисоний ва концептуал манзараси муҳим аҳамиятга эга. А.А.Селиванованинг таъкидлашича, оламнинг концептуал манзараси инсон томонидан ўзлаштирилган дунёнинг онгдаги тасвири сифатида белгиланади⁴². Воқеликнинг яхлит қиёфаси сифатида концептуал олам манзараси инсон билиш фаолиятининг барча ҳаракатлари учун воситачи бўлиб хизмат қилади. Демак, у инсон интеграциясининг ўзаги ва инсон фаолиятининг турли соҳаларини уйғунлаштирувчи ҳамда уларнинг бир-бири билан алоқасини боғлаш вазифасини бажаради⁴³.

ОЭМ ва оламнинг лисоний манзарасининг сифат жиҳатидан фарқи шундаки, шахснинг онгида эмоционал билиш жараёнида реал объектларнинг ўзи ёки реал дунё ҳодисалари акс этмайди, балки шахснинг уларга нисбатан субъектив муносабати акс этади⁴⁴.

ХУЛОСА

Концептуал олам манзарасини ташкил этувчи концептларни эса, инсон онгини фикрлаш жараёнида ҳаракатга келтирувчи билимлар миқдори сифатида ҳам белгилаш мумкин. Олам тўғрисидаги билимлардан тузилган ва тартибланган концептлар тизими воқелик ва инсон онгида ички акс эттириш тажрибасининг натижалари индивидуал ва жамоавий бўлиши мумкин. У ёки бу соҳа билимларини қамраб олган концептосфера эса концептуал олам манзарасининг таркибий қисми ҳисобланади.

Маълум бир жамоага тегишли концептуал тизим, хусусан, миллий концептлар концептуал олам манзарасида этник гуруҳнинг жамоавий тажрибасини, билимларини умумлаштириб тақдим этади. Бу эса уларга, яъни унинг вакилларига ўзаро тушуниш ва таъсир қилиш имконини беради⁴⁵.

REFERENCES

1. Клобуков П.Е. Эмоции, сознание, культура (оссебенности отражения эмоций в языке)//Язык, сознание, коммуникация: сб. статей/ ред. В.В. Красных, А.И.Изотов.- Москва: Филология, 1998. – Выш. 4. – С.113 (110 – 123).

⁴². Селиванова О. О. Лінгвістична енциклопедія. – Полтава : Довкілля-К, 2010. – 300 р. (844) с.

⁴³. Роль человеческого фактора в языке: Язык и картина мира / Серебренников Б. А., Кубрякова Е. С., Постовалова В. И., Телия В. Н., Уфимцева А. А. / Б. А. Серебренников (ред.). – Москва : Наука, 1988. – 25 с. (215) с.

⁴⁴. Мадаминаова Н.Г. Оламнинг лисоний манзарасида эмоционал концептлар. Филол.фан. д-ри. ...(DSc) дисс. – Тошкент, 2021. –69 б.

⁴⁵ Попова З. Д., Стернин И. А. Когнитивная лингвистика : учеб. изд. – Москва : АСТ; Восток-Запад, 2007. – 21с.

-
2. Мадаминова Н.Г. Оламнинг лисоний манзарасида эмоционал концептлар. Филол. фан. д-ри....(ДSc) дисс.- Тошкент. 2021.-69 б.
 3. Попова З.Д., Стернин И.А. Когнитивная лингвистика : учеб. изд.– Москва : АСТ; Восток-Запад, 2007. - 21с.
 4. Роль человеческого фактора в языке: Язык и картина мира / Серебренников Б.А., Кубрякова Е.С., Поставалова В.И., Телия В.Н. Уфимцева А.А. / Б.А. Серебренников (ред). – Москва: Наука,1998. – 25с. (215) с.
 5. Селіванова О.О. Лінгвістична енциклопедія. – Полтава : Довкілля-К, 2010.- 300 р. (844)с.

УЛТРАТОВУШ АППАРАТИ ОПЕРАЦИОН СИСТЕМАСИ ВА ФУНКЦИЯЛАРИНИ ЎРГАНИШ

Муратали Базарбаев Ирисалиевич

Тошкент тиббиёт академияси Биотиббиёт муҳандислиги, биофизика ва информатика кафедраси мудири, физика-математика ф.н. доц.

Қиёмова Маржона Муродхўжа қизи

Тошкент тиббиёт академияси Биотиббиёт муҳандислиги йўналиши 2-босқич талабаси

АННОТАЦИЯ

Тиббиёт муассасаларида ултратовуш текиширувидан фойдаланиш умумий амалиёт шифокорлари орасида кенг тарқалган ва клиник кўрсаткичларнинг кенг доирасини қамраб олади. Ушбу мақолада ултратовуш техникасининг асосий қисмлари ва функцияларига тўхталиб ўтамиз.

Калит сўзлар. Ултратовуш, операциял системa, монитор, функция, сенсор, датчиклар, конвекс, линеер, режим.

АННОТАЦИЯ

Использование ультразвука в медицинских учреждениях широко распространено среди врачей общей практики и охватывает широкий спектр клинических показаний. В этой статье мы подробно остановимся на основных частях и функциях ультразвуковой диагностики.

Ключевые слова. Ультразвук, операционная система, монитор, функция, датчик, датчики, выпуклый, линейный, режим.

ABSTRACT

The use of ultrasound in medical institutions is widespread among general practitioners and covers a wide range of clinical indications. In this article we will focus in detail on the main parts and functions of ultrasound diagnostics.

Keywords. Ultrasound, operating system, monitor, function, sensor, sensors, convex, linear, mode.

КИРИШ

Тиббиёт ривожланиб борган сари, тиббиёт техникалари, технологиялари янгилашиб боради. Бу эса ўз навбатида тиббиёт аппаратларини чуқурроқ ўрганиш ва ўргатишни, яратиш ва сервис хизмат кўрсатишни талаб қилади. “Тиббиётдаги ислохотлар инсон қадрини учун” очик мулоқотида “Тиббиёт техникаси олиб келяпмиз, лекин сервис йўқ, республика бўйича сервис йўқ”

деб қайд қилди, Президент Ш.М.Мирзиёев. Сўнгги йилларда ултратовуш илмий-амалий тадқиқотларда муҳим аҳамият касб этмоқда, жумладан акустик оқим, ултрасоник кавитация соҳасида экспериментал ва назарий тадқиқотлар, жарроҳлик операциялари, стоматология, гинекология соҳаларида алоҳида аҳамият касб этмоқда. Туғма ва ирсий касалликларни барвақт аниқлашда замонавий скрининг хизматидан фойдаланишни таъминлаш, ҳомиладор аёлларни ултратовуш текширувидан тўлиқ ўтказиш тизими йўлга қўйилган бўлиб, бунда ултратовуш доплер хизмати самарали натижа бермоқда. Замонавий анестезиология беморни турли наркознинг салбий оқибатларидан асраш тарафдори бўлиб бунда, “регионар анестезия” шиддат билан ривожланмоқда. Ултратовуш аппарати эса бажариладиган амалиётни аниқ ва самаралигини таъминлаб бера олади. Ривожланган мамлакатларда анестезиологлар фақат операция жараёнида эмас, балки амбулатор шароитда ҳам сурункали оғриқ синдроми бор бўлган беморларга алголог сифатида ёрдам кўрсатишади. Алгологиянинг вазифаси фақат оғриқни қолдирибгина қолмай, интенсив даволаш бўлимларида ишловчи реаниматологларнинг ултратовушдан оқилона фойдалана олишлари инвазив амалиётлар: магистрал томирлар катетеризацияси, турли пунксияларни амалга оширишда кўл келади ва ёмон оқибатлардан сақлайди, оғир аҳволга тушган беморни тезкор ташхислашда ултратовушдан фойдаланиб керакли маълумотларни осон билиб олади. Замонавий тиббиётда ултратовуш техникасининг амалий аҳамияти ортган сайин, тизим ва функцияларини чуқурроқ ўрганиш ва татбиқ қилиш муҳимдир.

Стационар ултратовуш беморлар ташриф буюриши учун мўлжалланган. Қурилманинг “юраги” ултратовушли трансдусер бўлиб, ултратовуш аппарати пьезоэлектрик эффект асосида ишлайди. Монокристалли датчиклари 90% самарадорликни намоиш этади. Монокристалли технологиядан фойдаланиш Б режими тасвирининг сифатини ва нурга кириш чуқурлигини тубдан яхшилайти, датчик ичида кварц, титаниум ёки барийнинг микрокристаллари мавжуд. Электр токи қўлланилганда, кристаллар ичида механик тебранишлар пайдо бўлиб, ултратовуш тўлқинларини ҳосил қилади.

Портатив. Сканерлар ноутбукга ёки букланадиган клавиатура билан конфетга ўхшайди. Бундан ташқари, бир кўл билан ушлаб туриш осон бўлган мобил портативлари, текис сканерлари мавжуд. Уй шароитида, шунингдек хоналар (палаталар) ўртасида тез ўтиш, ётоқда ётган беморларнинг ётоғида диагностика қилиш ва уйга ташриф буюриш учун мўлжалланган.

Дисплей туфайли текширилган орган ва унинг атрофидаги тўқималар ва тузилмалар расмини кўришингиз мумкин. Тасвирни янада сифатли қилиш учун ултратовуш аппаратида радио частотали кучайтиргич, видео ва овоз кучайтиргич мавжуд. Курсор ва клавиатура ёрдамида мутахассис маълум параметрларни киритади ёки олинган маълумотларни қайта ишлайди, ултратовуш тўлқинлари трансдусерга қайтарилади ва марказий процессорга узатилади.

1. Монитори -19 дюм, ва монитор ричаги.



2. **МОНИТОР ОПЦИОНАЛ** - N/A ҳар бир гуруҳ учун билдиришнома. Билдиришномаларни фойдали контекст билан динамик равишда тўлдириш учун кўп оғоҳлантиришда баҳоланган ҳар бир гуруҳ учун ёрлик ўзгарувчилари мавжуд.



3. **Touch screen** - Сенсорли экран бўлиб, кириш ва чиқиш мосламаси, бу унга тегиш орқали таъсир қиладиган экран.

4. **Weight** - вазни.

5. **Probe connector** - Улагичлар, тиббий улагичлар ва кабеллар ултратовуш ускуналари каби рақамли тиббий технологияларнинг



муҳим таркибий қисмидир. Ултрасоник зонд кабелли агрегатлари одатда ускунанинг оғирлиги ва ўлчамларини камайтириш ва кабелнинг мослашувчанлигини таъминлаш учун 10-14 дюмгача 42-36(AWG) бўлган, нозик калибрланган микрокоакс кабелдан фойдаланади.

6. **Height adjustment control panel** - Бошқарув назорат панели.

7. **Battery** - Ултратовуш аппарати қувватлагичи. (80 минут давомида)



8. **Hard disk - qattiq disk.** 500GB HDD(1TB optional).



9. **Gel warmer** - Гел бурнерлари одатда беморларни қулайлигини ошириш ва текширишни енгиллаштириш учун қўлланилади.



10. **USB** - 6 та.



11. **ARTICULATED ARMS** - Иккита бўғинли қўл мослашувчан озиқлантириш тизими сифатида ишлатилади, бу ерда режим сифатини сақлаб қолиш муҳимдир. Сонограф кенгайтмалари ва бошқа ноёб функциялар мавжуд. Эҳтиёткорлик билан ишлаб чиқилган компонентлар аниқ қўл билан бошқариладиган ҳаракатлар учун инерция, ишқаланиш ва айланишнинг энг яхши комбинациясини таъминлайди.



12. **Ҳеро Кит** - тўпلام беморнинг хавфсизлигини яхшилади. Янада мураккаб муаммо бартараф қилиш учун.



13. **Image Technology**

Янги технологиялар: FHI - Family health international

(Оила саломатлигини муҳофаза қилиш халқаро агентлиги) +Q-
image(tasvir)+Q-flow(oqim)+Q-beam+X-contrast+AIO

14. **DCFT Technology** - Ушбу model асосида дискрет **Chirp-Fourier Transform** (ДФТ) усули қўлланилди, ДСФТ ДФТга ўхшайди.

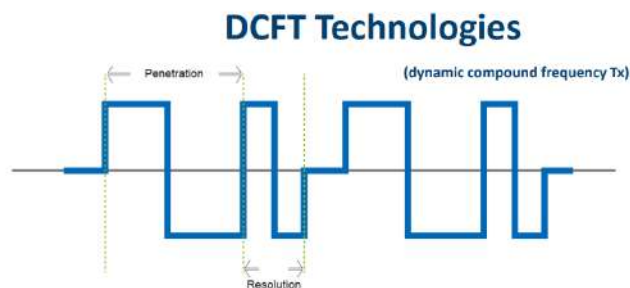

15. Кўрсатиш тартиби: **Б, 2б, 4Б, Б/М, М, СФМ, ПВС, Мвт** кўрсатиш режими (ихтиёрий), **Trapezoidal** режими, **Б/БС** режими (option), **Triplex** режими (option), **ТДИ** (option), **СПА** (ПД) режими (option), **Б** Режими икки ўлчовли учун асосий режими ҳисобланади, 4Б режимида тасвир кўриш учун. Лекин фақат битта тасвир мавжуд. Уни яна бир марта босиш ҳолатни реал вақтда тўртта расм ўртасида алмаштиришга имкон беради. **Х / М** Режими [М] тугмасини босинг, реал вақтда тасвир **Б** ва реал вақтда тасвир **М** бир вақтнинг ўзида кўрсатилади. Ва расм майдонида **б** режимида танлов қатори пайдо бўлади, бу расм учун фаол танлов ҳолатини кўрсатади **М** тасвир соҳасида **Б**. трекбол ёрдамида намуна олиш чизиғини ҳаракатлантиринг. **М** режимида тасвир намуна олиш чизиғидаги тўқима ҳаракати ҳолатини кўрсатади. **М** режимидаги тасвир вақт ўтиши билан ўзгаради, шунинг учун у асосан **кардиологик дастурлар** учун ишлатилади. **СФМ** режими СФМ-бу нисбий тезлик билан боғлиқ юқори сифатли ранг кодли маълумотларни қўшиш учун мўлжалланган Допплер режими ва суяқлик ҳаракатининг **б** режимидаги тасвирга йўналиши.

Трансдусер деб ҳам аталадиган ултратовуш текшируви ултратовуш тизимининг беморнинг танасига тегадиган қисмидир. Унда товуш импульсларини юборадиган ва қабул қиладиган кристаллар мавжуд. Конвертор энергияни бир шаклдан бошқасига ўзгартирадиган қурилма сифатида тавсифланади масалан, лампочка ёки телевизион антенналар. Худди шундай, проб электрни товушга айлантиради ва аксинча, кейин маълумотларни қайта ишлаш ва намоиш қилиш учун ултратовуш машинасига юборади.

Линеер датчиклар текис матрица ва кўринишга эга. Чизикли зонднинг пьезоэлектрик кристаллари тўғридан-тўғри товуш тўлқинини яратиш учун чизикли тарзда жойлаштирилган. Линеер датчиклар қон томир, кўкрак, қалқонсимон без бошқалар каби кенг қўламли дастурлар учун ишлатилиши мумкин. Ушбу датчиклар одатда майдонга яқин ўлчамлари юқори бўлган

тўртбурчаклар нурга эга ва тасвирнинг яхшироқ ўлчамларини олиш учун юқори частотада ишлайди.

Конвекс датчиклар (Қаварик) кенгроқ кўриш майдонини таъминлайдиган эгри матрицага эга. Қаварик матрицали пробиркадаги пиезоэлектрик кристалларнинг таркиби эгри тартибда жойлаштирилган. Ушбу турдаги ултратовуш датчиклар мураккаб ва уларнинг кристалли таркибида 500 дан ортиқ элементларни ўз ичига олиши мумкин. Қоида тариқасида, улар янада чуқурроқ текширувлар учун жуда яхши. Ушбу сенсорлар турли мақсадларга хизмат қилади ва қон томирлари, қорин бўшлиғи аъзолари, акушерлик ва гинекология, асаб ва мушак-скелет тизимини текшириш учун жуда яхши. Шакли туфайли конвекс датчиклар асосан кенгроқ ва чуқурроқ кўриниши туфайли қорин бўшлиғини сканерлаш учун ишлатилади.



Бир босқичма-босқич **ПЗ - Е** билан текшириш, 1,5-5,3 Мгц частота диапазони бор кардиология юрак текширишда фойдаланиш учун мумкин, турли бурчак ва марказида чуқурлиги билан ултратовуш нурларини ҳосил қилади.

Функциялари

Elastography. Турли тўқималарнинг эластиклигини турли хил рангларда кўрсатиб беради. (эластография).

Кўпроқ клиник маълумотларни тақдим этади, айниқса кўкрак, қалқонсимон без, жигар ва простата ўсмалари, деформация коэффициентини ўлчаш миқдорий жиҳатдан нисбатни беради. Ўрта деформация ўртасида танланган ҳудуд ва яқин оддий тўқималарнинг жойлари кўрсатилади.

4D (Virtual HD)

Triplex. Ранглар оқим тасвири (триплекс ултратовуш деб ҳам аталади) Допплер ултратовуш технологиясининг ривожланган шакли. Дуплекс ултратовуш текширувига ўхшаш процедура қон оқимининг йўналишини таъкидлаш учун рангдан

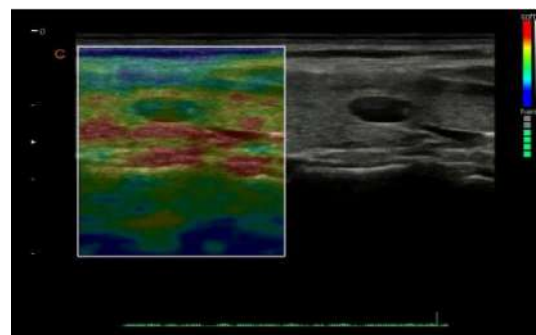

фойдаланади. Қон оқадиган томирлар бир йўналишда оқим учун қизил рангга, иккинчисида оқим учун кўк рангга, оқим тезлигини акс эттирувчи ранг шкаласига эга. Қон оқимининг йўналишини кўрсатиш учун турли хил ранглардан фойдаланилганлиги сабабли, ушбу Допплер усули ултратовуш маълумотларини талқин қилишни осонлаштиради.

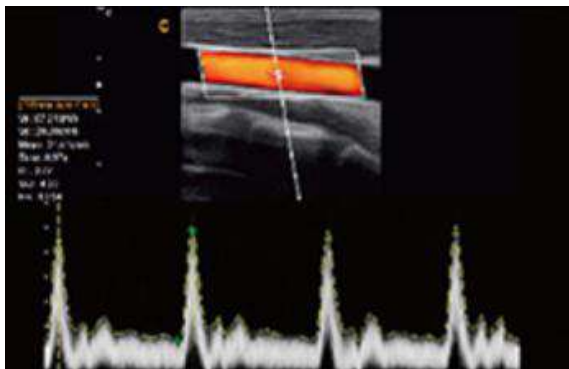

Quadplex

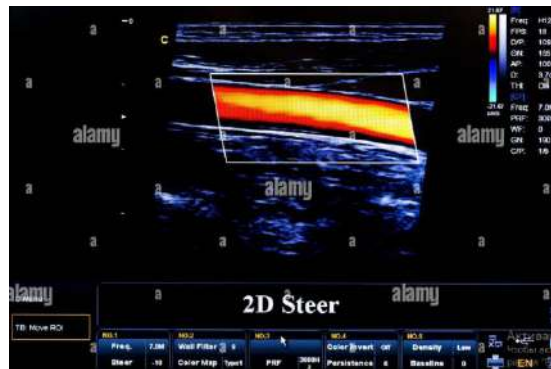

2D Steer 2D Steer

Дуплекс ултратовуш қон оқимининг тезлигини ва оёқ томирларининг тузилишини аниқлаш учун юқори частотали товуш тўлқинларидан фойдаланишни ўз ичига олади. “Дуплекс” атамаси иккита ултратовуш режимдан фойдаланилганлигини англатади: доплер ва Б режими. Режимдаги конвертор (микрофон каби) ўрганилаётган кеманинг тасвирини олади. Doppler пробаси томирдаги қон оқимининг тезлиги ва йўналишини баҳолайди. Масалан, бўйин ёки каротис артерия шохларининг каротис артерияларининг окклюзиясини (блокранишини) ёки стенозини (торайишини) баҳолаш учун каротис артерияни дуплекс сканерлаш мумкин. Ушбу турдаги Допплер тадқиқотлари артерияларнинг 2 ўлчовли (2-Д) тасвирини беради, шунинг учун артерияларнинг тузилишини ва окклюзиянинг жойлашишини, шунингдек қон оқимининг даражасини аниқлаш мумкин.

ХУЛОСА

Ҳозирги кунда кўзи ожизлар юрганда олдидаги тўсиқ мавжудлиги ва қанча масофада жойлашганлигини аниқлашда ҳам ултратовуш қурилмалардан қўлланилиши жадал ривожланиб бормоқда. Ултратовушдан нафақат диагностика, балки терапевтик агент сифатида ҳам ишлатилади. Ултратовуш таъсирида моддаларнинг ўтказилиши эпидермис ва тери безлари, хужайра

мембраналари ва деворлари орқали фонорез қилиш қулайдир, чунки бунда терапевтик модда йўқ қилинмайди.

Бизнинг бу қурилмани тўлиқ ўрганишимизга сабаб, қурилма ёрдамида олинган барча бирламчи тиббий маълумотларни математик қайта ишлаш учун, қурилманинг ҳар бир функцияларидан олинган маълумотларни ўзаро боғлиқлиги, боғлиқлик кучи ва бу эса олиб борилаётган изланишларнинг қанчалик аниқ бажарилганлиги, жараённинг ҳаққонийлиги ва хатоликларига баҳо беришда фойдаланиш учун асос бўлиб хизмат қилади. Қурилманинг функциялараро боғлиқлиниги қанчалик яхши ўргансак, шунчалик аниқ маълумот оламиз, улардан фойдаланиб ҳулоса қиламиз ва бирор бир қарорга келамиз, оддий жараёнлардан фарқли мураккаб жараёнларни ўрганишга интеграл ва дифференциал ёндашамиз. Бу эса ўз навбатида олдимизга қўйилган мақсадга эришишнинг энг мақбул йўли бўлиб хизмат қилади.

REFERENCES

1. Борсуков А. В. Малоинвазивные вмешательства под ультразвуковым контролем при заболеваниях желчного пузыря и поджелудочной железы /А. В. Борсуков, А. В. Мамошин /Под ред. В. Г. Плешкова. - М.: Медпрактика-М, 2007. - 128 с.
2. Жамоат саломатлиги. №8 (12) 2-3 стр.
3. Митьков В.В., Чубарова К.А., Заболотская Н.В., Митькова М.Д. и др. Эластография сдвиговой волной в мультипараметрической ультразвуковой диагностике злокачественных опухолей молочной железы различных размеров//Ультразвуковая и функциональная диагностика. 2015. №2. с. 9-18
4. Васильев А. Ю. Ультразвуковая диагностика в детской практике /А. Ю. Васильев, Е. Б. Ольхова. - М.: ГЭОТАР-Медиа, 2007. - 160 с.
5. Васильев А. Ю. Ультразвуковая диагностика в детской андрологии и гинекологии /А. Ю. Васильев, Е. Б. Ольхова. - М. : ГЭОТАР-Медиа, 2008.-152 с.
6. www.Ziyonet.uz Ўз - ахбарот таълим ресурслар интернет портали.
7. wikipedia.org

“O‘ZBEKISTON TEMIR YO‘LLARI” AJ LOKOMOTIV PARKI TAHLILI

Abdulaziz Yusufov Maxamadali o‘g‘li

Toshkent davlat transport universiteti tayanch doktoranti

E-mail: abdulazizyusufovv@bk.ru

<https://orcid.org/0000-0001-8310-8225>

ANNOTATSIYA

Ushbu maqolada “O‘zbekiston temir yo‘llari” AJning lokomotiv parki tahlili keltirib o‘tilgan. O‘zbekiston Respublikasidagi “O‘zbekiston temir yo‘llari” AJ va o‘zining temir yo‘llariga ega bo‘lgan yuridik shaxslarning lokomotiv parkidagi xizmat muddati tugayotgan lokomotivlarni zamonaviy texnik diagnostika usullaridan foydalanib qoldiq xizmat muddatini uzaytirish tartibi keltirib o‘tilgan.

Kalit so‘zlar: lokomotiv asosiy ramasi, texnik diagnostika, lokomotiv parki, qoldiq xizmat muddati.

АННОТАЦИЯ

В данной статье представлен анализ локомотивного парка АО «Железные дороги Узбекистана». Представлен порядок продления остаточного срока службы локомотивов локомотивного парка АО «Железные дороги Узбекистана» и юридических лиц, владеющих собственными железными дорогами, с использованием современных методов технической диагностики.

Ключевые слова: главная рама локомотива, техническая диагностика, локомотивный парк, остаточный ресурс.

ABSTRACT

This article presents an analysis of the locomotive fleet of Uzbekistan Railways JSC. The procedure for extending the residual service life of locomotives of the locomotive fleet of “Railways of Uzbekistan” JSC and legal entities owning their own railways, using modern methods of technical diagnostics, is presented.

Keywords: locomotive main frame, technical diagnostics, locomotive fleet, residual life.

KIRISH

Dunyoda eng arzon transport turi bo‘lgan dengiz transportiga to‘g‘ridan-to‘g‘ri chiqish imkoniga ega bo‘lmagan qirqdan ortiq mamlakat bor. O‘zbekiston Markaziy Osiyo mintaqasidagi dengiz transportiga to‘g‘ridan-to‘g‘ri kirish imkoniga ega bo‘lmagan davlatlar bilan chegaradosh bo‘lib, dunyodagi nafaqat dengizga chiqish imkoniyatiga ega bo‘lmagan, balki dengiz yo‘llariga chiqish imkoniyatiga ega

bo‘lmagan davlatlar bilan chegaradosh ikki davlatdan biridir. Shu sababli Respublikamizda yuk va yo‘lovchi tashish hajmining katta ulushi temir yo‘llarning xissasiga to‘g‘ri keladi. O‘zbekiston Respublikada yildan-yilga yuk va yo‘lovchi tashish xajmi ortib bormoqda bu esa o‘z navbatida tortuv harakat tarkibi turlari bo‘yicha har doim soz holatda ushlab turish dolzab vazifa hisoblanadi[1].

MUHOKAMA VA NATIJALAR

“O‘zbekiston temir yo‘llari” AJ lokomotiv parki yuk va yo‘lovchi tashuvchi zamonaviy elektrovozlar bilan doimiy ravishda yangilanmoqda. Quyidagi 1-jadvalda “O‘zbekiston temir yo‘llari” AJning 2020-2022 yillardagi lokomotiv parkini 2022-yilning noyabr oyidagi soni bo‘yicha tahlil keltirib o‘tilgan[2-3].

1-jadval: “O‘zbekiston temir yo‘llari” AJning 2020-2022 yillar oralig‘idagi lokomotiv xo‘jaligining tortuv harakat tarkibini turlarini soni bo‘yicha tahlili

№	Temir yo‘l tortuv harakat tarkibining turlari	Lokomotiv parkining 2020-yildagi holati	Lokomotiv parkining 2021-yildagi holati	Lokomotiv parkining 2022-yildagi holati (reja)
1	Elektrovozlar	109	126	137
2	Magistral teplovozlar	94	95	87
3	Elektroseksiyalar	18	18	18
4	Manyo vr lokomotivlari (TƏM2 va 4MƏ3)	173	173	184
5	Jami lokomotivlar	394	412	434

* Ushbu j advalda o‘zining temir yo‘llariga ega bo‘lgan yuridik shaxslarning lokomotiv xo‘jaligining lokomotiv turlari bo‘yicha soni keltirib o‘tilmagan.

Yuqoridagi 1-jadvalni tahlil qilish natijasida, quyidagi 1-3 diagrammalar ko‘rinishiga keladi.

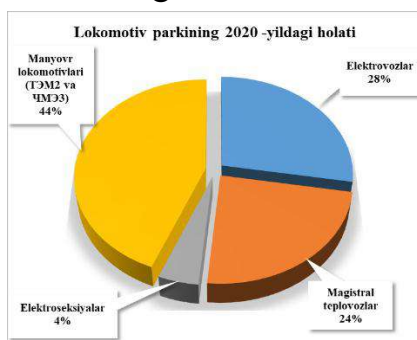

1-diagramma: Lokomotiv parkining 2020-yildagi holati

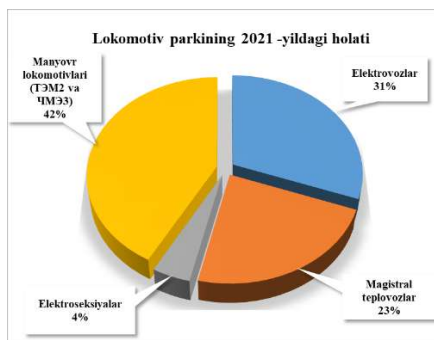

2-diagramma: Lokomotiv parkining 2021-yildagi holati

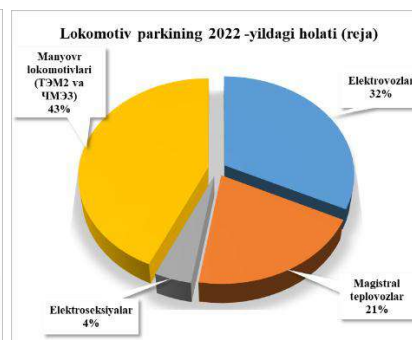

3-diagramma: Lokomotiv parkining 2022-yildagi holati

“O‘zbekiston temir yo‘llari” AJning 2020-2022 yillar oralig‘idagi soni bo‘yicha 1-3 diagrammalar tahlili shuni ko‘rsatadiki, elektroksiyalarning ulushi 4%ni tashkil etadi. 2020-yilda manyo vr lokomotivlarini ulushi 44 %, 2021-yilda 42 % va 2022-yilda esa 43 %ni tashkil etgan bo‘lsada, ularning umumiy sonida o‘zgarish

kuzatilmagan. 2020-yilda elektrovozlarning ulushi 28 %ni, bu ko‘rsatgich 2022-yilga kelib 32 %ni tashkil etib, o‘shish 4 %ni tashkil etdi. Bu 4 % o‘shishga “O‘zbekiston temir yo‘llari” AJ tomonida lokomotiv xo‘jaligida yangi zamonaviy elektrovozlarni harid qilish hisobiga erishilgan. Magistral teplovozlarning tahlili esa 2020-yilda ulushi 24 %ni tashkil etgan bo‘lsa, 2022-yilga kelib 21 %ni tashkil etdi, natijada esa umumiy parkdan 3 % kamayish kuzatildi. Kamayishni asosiy sababi, xizmat muddatini o‘tab bo‘lgani uchun magistral teplovozlarni xisobdan chiqarilganligi (списания) sababli o‘zgargan[3]. Tortuv harakat tarkibini turlari va soni, ularni ishlab chiqarilgan yillari (yoshi) bilan uzviy bog‘liqligi asosida lokomotiv parkini o‘rtacha yoshini aniqlash imkonini beradi.

Quyidagi 2-jadvalda «O‘zbekiston temir yo‘llari» AJ ning lokomotiv parkidagi 2022-yilda holatiga ko‘ra foydalanishdagi tortuv harakat tarkibining turlarini ishlab chiqarilgan yillari (yoshi) kesimidagi tahlili keltirib o‘tilgan[4-6].

2-jadval: “O‘zbekiston temir yo‘llari” AJning lokomotiv parkidagi hozirgi vaqtdagi ekspluatatsiyadagi tortuv harakat tarkibining turlarini yoshi.

№	Temir yo‘l tortuv harakat tarkibining turlari	10 yoshgacha	10-20 yoshgacha	20-30 yoshgacha	30 yoshdan oshgan	Jami
1	Elektrovozlari	44	12	30	30	116
2	Magistral teplovozlari	45	7	9	99	160
3	Manyovr lokomotivlari (ТЭМ2 va ЧМЭ3)	-	-	12	185	197
4	Jami lokomotivlar	89	19	51	314	473

Yuqoridagi 2-jadvalni tahlil qilish natijasida quyidagi diagrammalar ko‘rinishiga keladi.



4-diagramma: “O‘zbekiston temir yo‘llari” AJ lokomotiv parkidagi tortuv harakat tarkiblarini yoshi bo‘yicha tahlili

Yuqoridagi 4- diagramma tahlili shuni ko‘rsatadiki, “O‘zbekiston temir yo‘llari” AJ lokomotiv parkini 19 % ulushi 10 yoshgacha, 4 % ulushi 10-20 yosh orasida, 11 % ulushi 20-30 yosh orasida va 66 % ulushi 30 yoshdan oshgan tortuv harakat tarkibini tashkil etadi. Quyidagi 5-8 diagrammalarda esa, tortuv harakat tarkibini turlarini yoshi bo‘yicha tahlili keltirib o‘tilgan.



5-diagramma: Tortuv harakat tarkibini tarkibini 10 yoshgacha tahlili



6-diagramma: Tortuv harakat 10-20 yoshgacha tahlili

“O‘zbekiston temir yo‘llari” AJning lokomotiv parkidagi tortuv harakat tarkibini turlarini 10 yoshgacha bo‘lgan tahlili ya‘ni, 5-diagramma ko‘ra magistral teplovozzlar 51 %, elektrovozzlar 49 %ni tashkil etadi. Tortuv harakat tarkibini turlarini 10-20 yoshgacha tahlili 6-diagrammada keltirib o‘tilgan. Bunda magistral teplovozzlar 37%, elektrovozzlar esa 63 %ni tashkil etadi. Manyovr lokomotivlarini 5-6 diagrammalarda yo‘qligini ko‘rishimiz mumkin. Bunga esa asosiy sabab oxirgi 20 yil davomida “O‘zbekiston temir yo‘llari” AJ tomonidan manyovr lokomotivlari sotib olinmagan.

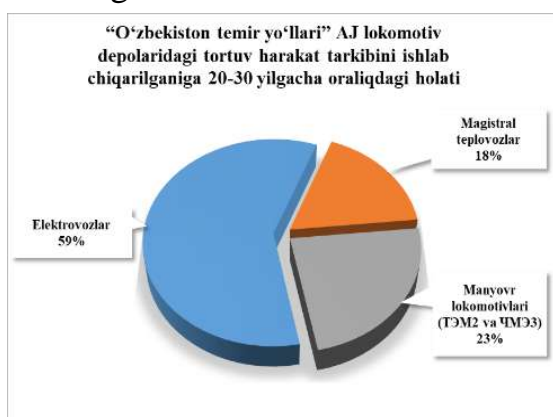

7-diagramma: Tortuv harakat tarkibini tarkibini 20-30 yoshgacha tahlili



8-diagramma: Tortuv harakat 30 yoshdan oshgan tahlili

Yuqoridagi 7-diagrammada yoshi 20-30 yilgacha bo‘lgan tortuv harakat tarkibini turlarini tahlili aks etgan. Tahlilga ko‘ra magistral teplovozzlar 18 %, elektrovozzlar

59 % va manyovr lokomotivlari 23 %ni tashkil etadi. 7-diagramma 30 yoshdan oshgan tortuv harakat tarkibi turlarida magistral teplovozlar 31%, elektrovozlar 10 % va manyovr lokomotivlari 59 %ni tashkil etadi.

Yuqoridagi jadval va diagrammalar tahlili shuni ko'rsatadiki O'zbekiston Respublikasi temir yo'llaridagi yuk va yo'lovchi tashish uchun xizmat qiladigan lokomotivlarni normativ texnik xujjatlar asosida xizmat qilish muddati tartibga solingan va bu xizmat muddatini lokomotivni ishlab chiqargan korxonaga belgilaydi. Bir tomondan lokomotivlarning ekspluatatsion nosozliklari, ikkinchi tomondan, O'zbekiston Respublikasi temir yo'l transportida ("O'zbekiston temir yo'llari" AJ) yuk tashish hajmining barqaror o'sish sur'ati tufayli tortuv harakat tarkibi sonini ko'paytirishning usullarini izlashga majbur etadi. Ushbu muammoni hal qilishning mumkin bo'lgan usullaridan biri sifatida, belgilangan xizmat muddati tugagandan so'ng, lokomotivlarini kapital ta'mirlash davrida xizmat muddatini uzaytirish ishlari amalga oshirish talab etiladi[7-10].

Modernizatsiya qilingan temir yo'l transporti ob'ekti yetarlicha tez o'zini oqlasa, samarali bo'ladi va bu uning metall konstruksiyali tarkibiy qismlarini (asosiy rama, arava ramalari, kuzov, kabina va boshqalar) saqlab qolish zaruriyatini ta'minlaydi[11].

Lokomotivlarning qoldiq xizmat muddatini aniqlash va qoldiq xizmat muddatini uzaytirish quyidagi tartibda amalga oshiriladi.

1. Belgilangan xizmat muddatini o'tab bo'lgan lokomotiv;
2. Texnik hujjatlari va lokomotivdan foydalanish shartlarini tahlili;
 - normativ texnik xujjatlar va foydalanish va ta'mirlash hujjatlari. Ishlab chiqarish texnologiyasi, materiallari kabi ma'lumotlarni o'rganib chiqish.
3. Texnik holatini tekshirish;
 - vizual tekshirish, geometrik o'lchovlar, defektoskopiya, metallografiya, statik va dinamik sinovlar.
4. Texnik holatining kritik parametrlarini aniqlash;
 - kuchlanganlik-deformatsiya holati, chegaraviy holati va uning mezonlari.
5. Mezonlarni tanlash;
 - statik mustahkamlik, charchoq, hayotiylik.
6. Qoldiq resursini baholash;
7. Qaror qabul qilish;
 - hisobdan chiqarish (списания) yoki modernizatsiya qilish va ta'mirlash.
8. Lokomotivning foydalaniladigan ish sharoitlarini qayta ko'rib chiqish va ma'lum vaqtdan keyingi ekspluatatsiya.

Yuqoridagi ketma-ketlik asosida xizmat muddatini o‘tab bo‘lgan lokomotivlarni diagnostika orqali ayni vaqtdagi texnik holatini aniqlash ishlari amalga oshiriladi[12].

Lokomotiv uzal-agregatlari kapital ta‘mirlash mobaynida ta‘mirlanadi yoki ta‘mirlashga yaroqsiz extiyot qismlari yangisiga almashtiriladi. Uzal-agregatlarni ta‘mirlash jarayonida ishlash qobiliyati qisman saqlanib qoladi va tortish rejimiga ta‘sir etmaydi. Barcha ta‘mirlash ishlari lokomotiv turiga ko‘ra ta‘mirlashni texnologik jarayon ketma-ketligi asosida amalga oshiriladi.

Lokomotivlarni qoldiq xizmat muddati lokomotiv strukturasi ajralmas qismi bo‘lgan va lokomotivning ishlash muddatini belgilaydigan va lokomotivni ishdan chiqarishdan oldin texnologik tarafdin almashtirish mumkin bo‘lmagan tayanch qismlari bilan belgilanadi. Lokomotivning tayanch qismlari esa lokomotivning asosiy ramasi va aravacha ramalari hioblanadi. Asosiy ramaning tayanch konstruksiyasi lokomotivlarning ekspluatasiya davomida “O‘zbekiston temir yo‘llari” AJda texnik foydalanish qoidalari (TFQ) talablariga muvofiq lokomotivning ishonchliligi, funktsionalligi va harakat xavfsizligini ta‘minlashi kerak.

Lokomotivning qolgan xizmat muddati asosiy rama va aravacha ramasi texnik holati bilan belgilanadi. Lokomotivning asosiy ramasi tayanch metall konstruksiyasi vertikal, tortish, zarb, tormozlash va inersion kuchlarni o‘ziga qabul qilib oladi va ekipaj qismining asosiy qismlariga, arava ramalari (o‘qlari) va zarb-tortuv moslamalariga (avtoulagichga) o‘tkazadi [13-14].

XULOSA

O‘zbekiston Respublikasi temir yo‘llaridagi xizmat muddati tugagan lokomotivlarni tayanch qismlarini diagnostika, tajriba-sinov natijalari asosida aniqlash qoldiq xizmat muddatini aniqlash orqali xavfsiz foydalanish muddatini uzaytirish orqali lokomotiv parkini bosqichma-bosqich modernizatsiya qilish imkonini beradi.

REFERENCES

1. Хамидов, О. Р., Юсуфов, А. М. У., Кодиров, Н. С., Жамилов, Ш. Ф. У., Абдурасулов, Ш. Х., Абдулатипов, У. И. У., & Сейдаметов, С. Р. (2022). ПРОГНОЗИРОВАНИЕ ОСТАТОЧНОГО РЕСУРСА ГЛАВНОЙ РАМЫ И ПРОДЛЕНИЕ СРОКОВ СЛУЖБЫ МАНЕВРОВЫХ ЛОКОМОТИВОВ НА АО “УТЙ”. *Universum: технические науки*, (4-5 (97)), 47-54.
2. Хамидов, О. Р., Юсуфов, А. М. У., Кодиров, Н. С., Жамилов, Ш. Ф. У., & Эркинов, Б. Х. У. (2022). ОЦЕНКА ОСТАТОЧНОГО РЕСУРСА ГЛАВНЫХ

РАМ МАНЕВРОВЫХ ТЕПЛОВОЗОВ. *Universum: технические науки*, (2-3 (95)), 59-62.

3. Хамидов, О. Р., Юсуфов, А. М. У., Кодиров, Н. С., Жамилов, Ш. Ф. У., Эркинов, Б. Х. У., Абдулатипов, У. И. У., & Сейдаметов, С. Р. (2022). ОЦЕНКА ТЕХНИЧЕСКОГО СОСТОЯНИЯ ДИЗЕЛЬ-ГЕНЕРАТОРНОЙ УСТАНОВКИ (ДГУ) ТЕПЛОВОЗОВ С ПОМОЩЬЮ АППАРАТНО-ПРОГРАММНОГО КОМПЛЕКСА «БОРТ». *Universum: технические науки*, (4-5 (97)), 41-46.

4. Юсуфов, А. М., Жўраев, А. К., Вохидов, А. П., & Рахимназаров, Р. Т. (2022). ПРОГНОЗИРОВАНИЕ ТЕХНИЧЕСКОГО СОСТОЯНИЯ ДИЗЕЛЬ-ГЕНЕРАТОРНОЙ УСТАНОВКИ (ДГУ) ТЕПЛОВОЗОВ С ПОМОЩЬЮ АППАРАТНО-ПРОГРАММНОГО КОМПЛЕКСА «БОРТ». *Oriental renaissance: Innovative, educational, natural and social sciences*, 2(9), 573-579.

5. Yusufov, A. M., Jo'rayev, A. K., Vohidov, A. P., & Raximnazarov, R. T. (2022). LOKOMOTIVLARNING TEXNIK HOLATINI BORT TIZIMI YORDAMIDA ANIQLASH. *Oriental renaissance: Innovative, educational, natural and social sciences*, 2(9), 600-605.

6. Yusufov, A. M., Jo'rayev, A. K., Vohidov, A. P., & Raximnazarov, R. T. (2022). TEMIR YO'L TORTUV HARAKAT TARKIBI ISSIQLIK KUCH QURILMALARINI AVTOMATIK BOSHQARISH VA DIAGNOSTIKA TIZIMI. *Oriental renaissance: Innovative, educational, natural and social sciences*, 2(9), 613-618.

7. Abdulaziz Yusufov | Sabir Azimov | Shukhrat Jamilov "Determination of Residential Service of Locomotives in the Locomotive Park of JSC "Uzbekistan Railways"" Published in International Journal of Trend in Scientific Research and Development (ijtsrd), ISSN: 2456- 6470, Volume-6 | Issue-3, April 2022, pp.413-417, URL: www.ijtsrd.com/papers/ijtsrd49552.pdf.

8. Хамидов, О. Р., Юсуфов, А. М., Кудратов, Ш. И., Абдурасулов, А. М., & Азимов, С. М. (2022). ОЦЕНКА СРЕДНИХ НАПРЯЖЕНИЙ ЦИКЛА В НЕСУЩИХ РАМАХ ТЕПЛОВОЗОВ НА ОСНОВЕ, КОНЕЧНО-ЭЛЕМЕНТНОГО, РАСЧЕТА ОТ СТАТИЧЕСКИХ НАГРУЗОК. *Academic research in modern science*, 1(9), 118-124.

9. Абдулазиз Юсуфов Махамадали ўғли, Қодиров Нозим Солиевич, Жамилов Шухрат Фармон ўғли, Келдибеков Зокир Оллабердиевич. (2022). “Ўзбекистон темир йўллари” акциядорлик жамияти локомотив паркани техник ҳолатини таҳлили. “Yosh Tadqiqotchi” Jurnalı, 1(1), 198–205. doi.org/10.5281/zenodo.6298747.

10. Хамидов, О. Р., Юсуфов, А. М., Абдурасулов, А. М., Жамилов, Ш. Ф., & Кудратов, Ш. И. (2022). ПРОДЛЕНИЮ ОСТАТОЧНОГО РЕСУРСА ГЛАВНОЙ РАМЫ ТЕПЛОВОЗА СЕРИИ ТЭМ2 С МЕТОДОМ КОНЕЧНЫХ ЭЛЕМЕНТОВ (МКЭ). *Инновационные подходы, проблемы, предложения и решения в науке и образовании*, 1(1), 148-153.
11. Хамидов, О. Р., Кодиров, Н. С., Юсуфов, А. М., & Абдулатипов, У. И. (2022). ВИДЫ ПОВРЕЖДЕНИЙ НЕСУЩИХ КОНСТРУКЦИЙ И ТЕХНОЛОГИЧЕСКИЕ АСПЕКТЫ ИХ ВОЗНИКНОВЕНИЯ. *Инновационные подходы, проблемы, предложения и решения в науке и образовании*, 1(1), 142-147.
12. Хамидов О.Р, Юсуфов А.М, Кудратов Ш.ИЗ Абдурасулов А.М, Жамилов Ш.М. (2022). ОБСЛЕДОВАНИЕ ТЕХНИЧЕСКОГО СОСТОЯНИЯ МАНЕВРОВОГО ТЕПЛОВОЗА СЕРИИ ТЭМ2. <https://doi.org/10.5281/zenodo.6720581>.
13. Djanikulov, A. T., Jamilov, S. F. O. G. L., & Miravazov, A. R. O. G. L. (2022). LOKOMOTIV TORTUV ELEKTR MASHINALARINING O'TKAZGICHLARI IZOLYATSIYASIGA NAMLIKNING TA'SIRI. *Oriental renaissance: Innovative, educational, natural and social sciences*, 2(3), 953-956.
14. Сафаров, Ў. И., Якубов, Ж. К., & Абдулатипов, У. И. Ў. (2021). 2ТЭ10М РУСУМИДАГИ ТЕПЛОВОЗИДА ЎРНАТИЛГАН РД-3010 ТИПИДАГИ ЎТИШ РЕЛЕСИНИ ТАЪМИРЛАШДАН СЎНГ ЭЛЕКТР АППАРАТЛАРИНИНГ АВТОМАТЛАШТИРИЛГАН СТЕНДИДА ТЕКШИРИШНИ ТАКОМИЛЛАШТИРИШ. *Academic research in educational sciences*, 2(5), 751-756.

ОЦЕНКА МИНЕРАЛЬНО-СЫРЬЕВОГО ПОТЕНЦИАЛА МАГНЕЗИАЛЬНЫХ ПОРОД И ПЕРСПЕКТИВЫ РАЦИОНАЛЬНОГО ЕГО ИСПОЛЬЗОВАНИЯ В ЗАПАДНОМ УЗБЕКИСТАНЕ (ЮЖНЫЙ ТЯНЬ-ШАНЬ)

Асабаев Д.Х. (ученый секретарь ГУ ИМР, г. Ташкент, ул. Олимлар 64а),
Бадалов Ф.А. (начальник лаборатории ГУ ИМР, г. Ташкент, ул. Олимлар 64а),
Эргашов А.М. (к.г.-м.н., старший научный сотрудник ГУ ИМР. г. Ташкент, ул.
Олимлар 64а).

АННОТАЦИЯ

Минерально-сырьевой потенциал Западного Узбекистана в отношении магнезиальных минералов и горных пород обусловлен особенностями геологического строения территории. Преобладающая часть месторождений и проявлений (пироксениты, серпентиниты, тальковый камень) приурочены к областям развития магматических образований, мафит-, ультрамафитового состава. Часть месторождений связана с доломитами осадочного происхождения и минеральными солями сформированных в аридных условиях Приаралья.

В статье рассмотрены особенности вещественного состава перспективных месторождений и проявлений магнезиальных минералов и горных пород, его рационального использования на основе результатов минералого-технологических исследований, выполненных сотрудниками ГУ «ИМР».

Ключевые слова: *минерально-сырьевой потенциал; магнезиальное сырье; Западный Узбекистан; серпентинит; доломит.*

ABSTRACT

The mineral resource potential of Western Uzbekistan in relation to magnesian minerals and rocks is due to the peculiarities of the geological structure of the territory. The predominant part of the deposits and manifestations (pyroxenites, serpentinites, talc stone) are confined to areas of development of igneous formations, mafic-, ultramafic composition. Some of the deposits are associated with dolomites of sedimentary origin and mineral salts formed in the arid conditions of the Aral Sea region.

The article discusses the features of the material composition of promising deposits and manifestations of magnesian minerals and rocks, its rational use based

on the results of mineralogical and technological studies carried out by employees of the State Institution "MRI".

***Key words:** mineral resource potential; magnesian raw materials; Western Uzbekistan; serpentinite; dolomite.*

ВВЕДЕНИЕ

В мировой практике магнезиальные породы и продуктов их переработки используются в различных отраслях промышленности: металлургической, огнеупорной, стекольной, керамической, химической, а также в сельском хозяйстве. К магнезиальному сырью относятся минералы и горные породы (магнезиты, доломиты, дуниты, серпентиниты, магнезиальные скарны, бруситовые мрамора, талькиты, калийно-магнезиальные соли) являющиеся источниками промышленного получения магниевых соединений. Силикаты магния, наряду с глинами и кремнеземом, являются одним из наиболее важных видов керамического сырья. Большое значение имеют породы, промежуточные по составу между оливинитом и серпентинитом – дуниты, а тальк является одним из наиболее широко используемых видов керамического сырья [1].

Благодаря структурным особенностям и механическому составу магнезиальные силикаты обладают ценными технологическими свойствами, которые позволяют получать изделия с хорошими диэлектрическими и термическими характеристиками, а также химической стойкостью.

Минерально-сырьевой потенциал Западного Узбекистана в отношении магнезиального сырья представляют прежде всего магматические образования основного и ультраосновного состава, среди которых наибольшим площадным распространением пользуются перидотиты и их производные серпентиниты.

В настоящей статье представлены обобщенные данные о потенциальных ресурсах магнезиального сырья Западного Узбекистана, основанные на результатах изучения региона в ходе геолого-съёмочных, тематических и поисковых работ на разные виды полезных ископаемых, зафиксированных в большом количестве опубликованной литературы и фондовых материалов.

История изученности и освоения недр. К 1941 году горные области Центральной Азии были покрыты среднемасштабными (1:200 000) съёмками, а в 1943 г. для всей территории Узбекистана, за исключением Устюрта, составлена мелкомасштабная (1:500 000) геологическая карта.

В 1946-1949 гг. проводились геолого-съёмочные работы в хребте Султануиздаг Я.С. Висьневским и И.Ф. Мереньяниным.

В 50-х годах основные горнорудные районы Узбекистана были покрыты крупномасштабными геолого-съёмочными работами. Их результаты служили обоснованием для постановки специализированных научных и тематических исследований в перспективных районах.

Это способствовало в дальнейшем выявлению многочисленных проявлений и месторождений серпентинитов, пироксенитов, талька, доломитов и большого числа других магнийсодержащих минерализаций.

В Кызылкумах геологическое картирование проводилось К.К. Пятковым, А.К. Бухариным и многими другими геологами (1956-65 гг.)

В Центральных Кызылкумах крупномасштабное картирование проводилось Я.Б. Айсановым, А.Н. Подпопаевым, О.И. Кимом в Нуратау а в Мальгузарских горах – Х.Х. Урмановым, И.Г. Ташпулатовым и др.

В 1955-1965 гг. Х.В. Рыскиной проводились геолого-съёмочные работы среднего масштаба в горах Нуратау.

В 1961 г. А.А. Попович и Е.И. Семечкина проводили поисково-оценочные работы на камнелитейное сырьё.

В 1966 г. В.С. Бадаевым проведены разведочные работы на серпентиниты Арватена.

В 1979 г. В.Н. Чеботаревичем и др. проведены поисковые работы на серпентиниты Амандары.

Ф. Ващенко и др. в 1992 году изучали площадь Ямчисай с целью определения возможностей промышленной добычи талька и других метасоматитов.

В Нуратинском регионе проявления талька и асбеста, такие как Сентяб, Каттабогдан, Таньгисай обследованы И.Х. Хамрабаевым (1958). В результате проведенных геологоразведочных работ и тематических исследований получены сведения о закономерностях размещения интрузивных ультрамафитов и мафитов, более подробное описание геолого-петрографические и геологические особенности.

В 1953 году проводились геолого-съёмочные работы в Мальгузарских горах В.А. Табачковым и Ю.В. Финкельштейном (1958).

Характеристика магматизма основных пород в Зирабулакских горах освещены в работе Х.Н. Баймухамедова (1958), где на северном склоне горы выделены серпентинизированные перидотиты, в составе которых присутствуют оливин, пироксен, серпентин, тальк, карбонат и магнетит.

Массив серпентинитов Кутчи на восточном окончании гранитоидного интрузива Кутчи изучен при проведении геолого-съёмочных работ В.П. Корсаковым (1961) и несколько позже обозначен на карте Е.И. Барковской (1963).

Большой вклад в проведении тематических исследований огнеупорного минерального сырья (доломит, магнезит, серпентинит, тальк и др.) внесли В.Н. Шульженко, В.В. Вировец (1993), О.Р. Кишинская (1999), Р.А. Хамидов (2005), Н.Т. Ходжаев (2008).

Серпентиниты. По структурно-текстурным признакам и химическому составу метаморфизованных пород первичный состав массивов отвечает дунитам, перидотитам гарбургитового, лерцолитового типа. В центральной части Султанувайса известно 3 крупных месторождения талька.

Преобладающая часть проявлений приурочена к областям развития магматических образований базит-гипербазитового состава, формирование которых связано с палеозойскими эндогенными процессами в пределах структурно-вещественных комплексов гор Султанувайс и Тамдытау.

Главная масса серпентинитов располагается в Султанувайсе в виде двух полос. Первая объединяет подавляющий объем ультрамафитов и прослеживается в северной части хребта. Серпентиниты этой полосы залегают главным образом среди основных эффузивов джамансайской свиты ($D_{1ds_{1-2}}$).

Вторая полоса располагается несколько южнее первой и объединяет значительно меньший объем ультрамафитов. Они образуют межформационные линзы по контакту терригенно-осадочных пород коксайской (D_{1-2ks}) и осадочно-эффузивных пород джамансайской свит. Общая площадь серпентинитов, вскрытых эрозией достигает 22 км². Серпентиниты образуют линзы (до 3,5-9x0,5-0,6 км – Ащенинтау), ленты мощностью 0,3-0,4 км длиной 20 км и более. Содержание окиси магния колеблется от 35 до 39%.

Таблица 1

Химический состав следующих ультрамафитов (в %)

Вид п/и	SiO ₂	TiO ₂	Al ₂ O ₃	Fe ₂ O ₃	FeO	MnO	MgO	CaO	Na ₂ O	K ₂ O
Серпентиниты Ащенинтау Султанувайс ан.	36,58	0,18	3,35	6,68	2,95	0,03	34,73	2,73	0,08	0,00
Серпентиниты антигоритовый Менажат	37,95	0,10	0,27	7,10	2,67	0,00	39,28	1,35	0,00	0,00

Султанувайс 1 ан.										
Серпентиниты Ср.7 ан. Тескудук Тамдытау	38,78	0,06	1,43	5,92	3,42	0,18	36,25	10,0	1,22	2,86
Серпентиниты проявления Амандара	39,54	0,02	0,69	7,50	0,68	0,03	37,28	0,35	0,03	0,03

Проявление серпентинитов Менажат. В геологическом строении принимают участие осадочно-метаморфические и изверженно-метаморфические породы палеозоя. Последние представлены серпентинитами и плагиоклазовыми амфиболитами. Серпентиниты представляют собой измененную межпластовую интрузию, прослеживающуюся на восток и северо-восток от горы Казгантау в виде линейно вытянутой прерывистой полосы мощностью от 50 до 250 м [2]. С поверхности серпентиниты прослежены на 13,5 км с углами падения 60-70°.

Помимо высокой концентрации окиси магния в серпентинитах отмечены в заметных количествах микроэлементы: марганец – до 0,3%; медь – до 0,1%; никель – до 0,03%, кобальт – до 0,03% и цинк – до 0,02%. Высокое содержание магния и присутствие микроэлементов является основанием для рекомендации использования их в качестве макро- и микроудобрения. В этом же аспекте предлагается исследование серпентинитов плато Ащенынтау, Тебинбулака, Зинельбулака, поскольку в них содержатся повышенные концентрации тех же самых микроэлементов [3]. Среди серпентинитов, иногда встречаются разности антигорит-хризотилового и реже хризотилового составов.

Анализ проб (табл. 1) как антигоритовых, так и хризотиловых серпентинитов главной и южной полосы гипербазитов Султанувайса показал, что они соответствуют пробам месторождения «Белореченский массив» (Сев. Кавказ, Россия), используемым для производства огнеупоров, из чего можно заключить о перспективности их в качестве сырья для изготовления огнеупоров.

О перспективах использования серпентинитов Султанувайса (проявления Ащенынтау, Менажат) в качестве строительного и облицовочного камня можно судить по целому ряду их физических свойств: морозостойкость, механическая прочность в сухом и водонасыщенном состоянии, водопоглощение и другие

параметры, определяемые ГОСТами 9479-76. По заключению Л.Б. Когана [2] ввиду большой прочности на сжатие 1692 см/кг^2 , высокой абразивностью серпентиниты Менажата могут быть использованы как бутовый и облицовочный камень.

Подсчитанные прогнозные ресурсы серпентинитов на глубину 50 м при протяженности 13,5 км, ширине выхода 150 м, объемном весе 2,57 составляют 270 млн. т.

Проявление серпентинитов Тескудук. Массив ультрамафитов Тескудук находится в северо-западной части Тамдынского гранитоидного массива и образуют Тескудук-Ченгельдинское, Учкудук-Тюменбайское и Ажрыктинские продуктивные толщи. Массив размещается среди песчано-сланцевых, кремнистых и эффузивных пород кынгырской (S_2ld) и балпантауской (S_2+D_1) свит [4].

Массив имеет форму согласного межформационного интрузивного тела, среди них выделяются апоперидотитовые и апопироксенитовые серпентиниты, пироксениты, лерцолиты, спорадически дуниты.

Химический состав пород Тескудукского массива согласно вышеприведенной таблице 1, включая контактовые изменения ультрамафитов выражается в их антигоритизации, отальковании и асбестизации серпентинитов. Мощность антигоритизации и асбестизации 2-3 м, отальковании 7-10 м, приуроченная к серпентинитовым породам и имеет сложную жилообразную структуру с раздувами и пережимами.

Серпентиниты зеленовато-черные, плотные разновидности, дающие довольно крупные блоки ($0,2-0,3 \text{ м}^3$) являются декоративными и поделочными камнями. Монолитные, плотные серпентиниты мелко-тонкозернистого сложения, трещиноваты. Вдоль трещин наблюдается образование благородного светло-зеленого змеевика (сапрофита) с частыми зеркалами скольжения, породы также имеют многочисленные поперечно-продольные прожилки хризотил-асбеста.

Тамдынский массив ультраосновных пород разделен на 3 участка – Центральный, Промежуточный и Западный. Серпентиниты на всех участках имеют три разновидности: хризотилловые, бастито-хризотилловые, антигоритовые [5].

Хризотилловые серпентиниты отличаются обычно типично выраженной петельчатой структурой. Петельчатая структура в них подчеркивается сеткой рудных просечек. Рудный минерал обычно принадлежит магнетиту. Бастито-

хризотилловые серпентиниты отличаются от хризотиловых, по существу, только присутствием некоторого количества бастита. Антигоритовые серпентиниты в основном состоят из антигорита и характеризуются лепидобластовой структурой. Пироксениты развиты сравнительно широко и залегают в виде крупных залежей чаще всего между серпентинитами и габбро. Прогнозные ресурсы серпентинитов проявления Тескудукского массива Тамдытау составляет 124 тыс. т.

Проявление серпентинитов Амандара (Чеботаревич В.Н. и др., 1979). В геологическом строении принимают участие отложения силура и карбона, а также интрузивные образования ультраосновного и основного составов (рис 2.2.13). Хлорит-серицитовые сланцы и алевролиты нижней пачки средней подсвиты иттунысайской свиты, прорванные жилообразным телом гипербазитов, почти нацело превращенных в серпентиниты.

На севере алевролиты и сланцы контактируют с известняками надлудловского яруса, на юге - также по разлому - с зелеными сланцами нижней подсвиты иттунысайской свиты. Выход гипербазитов пространственно приурочен к зоне глубинного Северо-Нуратинского разлома. Ширина выхода гипербазитов составляет порядка 160-180м.

Гипербазиты под действием термальных растворов почти нацело превращены в серпентиниты, отмечаются реликты первичных пород. В средней части тела серпентиниты пронизаны серией карбонатных прожилков, создавая видимость брекчиевидной текстуры пород. Отмечаются сильно перетертые серпентиниты, превращенные в труху. В этих местах серпентиниты как правило осветлены.

Характерной особенностью серпентинитов участка Амандара является весьма ограниченное распространение слабо измененных массивных разновидностей. В большинстве случаев они представлены дезинтегрированными, интенсивно катаклазированными и перетертыми породами [6].

В свежем изломе в серпентинитах видна вкрапленность хромшпинелидов. Количество их меняется от редких знаков до 3-5% от объема породы.

Тальк и тальковый камень. Минерально-сырьевая база талькового сырья региона представлена месторождениями и проявлениями связанных с гипербазитовыми комплексами. Везде, где имеются выходы серпентинизированных пород, там, как правило отмечается их оталькование.

Примером могут служить ультрамафиты, таких как в Султанувайсе, Тамдытау и Нуратау.

Наиболее изучены типичные представители гипербазитовой группы месторождения хребта Султанувайс, образующий единое тальковое поле из трех месторождений Кызылсай, Зинельбулак и Казгантау. На всех трех месторождениях рудные тела залегают согласно с осадочно-метаморфической толщей, с крутым 60-90° падением. Тальковый камень состоит из талька – 63%, брейнерита – 32%, тремолита, доломита.

Средний химический состав талькового камня Султанувайса в %: SiO₂ – 40,04; Fe₂O₃ – 6,34; Al₂O₃ – 2,02; CaO – 1,37; MgO – 31,60; п.п.п. – 17,18. Общая площадь распространения тальковой минерализации в Султанувайсе составляет более 500 тыс. м², соответственно ресурсы – 600 млн. т. Тальковые образования, контактирующие с гнейсами и сланцами представлены талькитами, а прилегающие к ультрамафитам – талько-брейнеритовым тальковым комплексами.

Месторождение Зинелбулак. Серпентиниты и приуроченные к ним тальковые тела прослеживаются к западу почти непрерывно до Кызылсая, в среднем течении которого располагается месторождение Зинельбулак [2]. Представлено одним крупным тальковым телом длиной 2000 м при мощности 100-280 м. В северной части месторождения серпентиниты почти полностью перешли в тальковые руды, их довольно крупные выходы (до 100 тыс.м²); имеются также в южной части более мелкие тела.

В качественном и количественном отношении наибольший интерес представляет участок «Северный» площадью 10 га. По большинству проб содержание основных компонентов равномерное, как по всей площади, так и на глубину, т.е. тальковый камень имеет довольно однородный химический состав. Технологическими и полужаводскими испытаниями, выполненными институтами «Огнеупоров», «Уралмеханобр», САИГИМС, установлена возможность использования талькового камня в производстве магнетитового металлургического порошка, огнеупоров, инсектофунгицидов, керамики и т.д. [7].

Детальной разведкой Северного участка Зинельбулакского месторождения подсчитаны и утверждены запасы в тыс. т: В – 2010; C₁ – 4772; В+C₁ – 6782; C₂ – 15730.

К наилучшим керамическим талькам относятся руды разрабатываемого месторождения Шабровское (Россия). Сопоставление результатов химического

анализа и перерасчета среднего химического состава пород на минералогический по Зинельбулакскому и эксплуатируемому Шабровскому месторождениям свидетельствует об идентичности их химического и минералогического составов табл. 2.

Таблица № 2

Сравнительная характеристика химического и минерального составов тальковых руд

Месторождение	Содержание компонентов, %					
	SiO ₂	MgO	CaO	Al ₂ O ₃	Fe ₂ O ₃	MgO/SiO ₂
Шабровское	38,95	33,7	0,84	2,02	5,97	0,87
Зинельбулакское	39,29	31,88	1,10	1,85	6,41	0,81

Продолжение таблицы

Месторождение	Минеральный состав, %				
	тальк	брейнерит	хлорит	магнезит	Доломит
Шабровское	57,0	34,0	7,0	2,0	-
Зинельбулакское	63,0	32,0	2,1	2,0	0,9

Поскольку Шабровские тальк-карбонатные породы считаются наилучшим сырьем для керамики, следовательно, и Зинельбулакские тальк-магнезитовые образования следует относить к высококачественным разностям. Однако, несмотря на неплохие свойства, тальк Зинельбулака, необходимо обогащать.

Институтом «Уралмеханобр» разработана технологическая схема, которая позволяет получить из полезной толщи Зинельбулака тальковый концентрат, удовлетворяющий требованиям ГОСТ 879-52 для резиновой и керамической промышленности. Естественно, добыча талька для использования в керамической промышленности, из-за небольших объемов потребления талька этой отраслью, может оказаться нерентабельной. Поэтому отработка тальковых пород Зинельбулака для керамики должна вестись одновременно с отработкой его для использования в качестве огнеупоров и инсектофунгицидов, для которых произведены технико-экономические расчеты и установлена рентабельность их освоения [8].

Проявление Кызылсай. В геологическом строении участвуют кварц-сланцевые сланцы и гнейсы верхнего силура, пара амфиболиты и сланцы каратауской свиты среднего девона, цоизитовые амфиболиты и серпентиниты.

Серпентиниты располагаются крутопадающими линзами мощностью 10-20 м, большая часть из которых превращена в тальково-хлоритовые, тальково-тремолитовые, тальково-карбонатные и тальковые породы, залегающие согласно с вмещающими породами. Характерной особенностью этого проявления является наличие существенно тальковых, а иногда и почти мономинеральных рудных тел [2].

Прогнозные ресурсы тальковых руд Кызылсая составляют 30 тыс. т.

Технологическими испытаниями природных типов Зинельбулакского месторождения талька с применением обогащения по флотационно-магнитной схеме установлена для получения тальк-магнезитового огнеупорного кирпича, тальк-магнезитовой муки для инсектофунгицидов, талькового порошка 1 сорта – керамического и резинового магнезитового порошка, пригодного как заправочная металлургическая смесь и как добавка в производстве форстерита и периклаза, производства огнеупоров, а также для получения металлического магния. Тальк, который может быть получен флотацией из тальковых руд месторождения, обладает сравнительно высокой железистостью, из-за чего не может применен в отраслях, требующих белизны.

Тальк-карбонатные породы месторождений и проявлений тальковых руд Султанувайса следует рассматривать в качестве потенциальных источников талькового камня. Аналогичные породы на территории Финляндии на протяжении более 100 лет добываются и с успехом используются в производстве теплоаккумулирующих печек и каминов [9].

Лабораторные исследования свойств тальковых пород месторождений Карелии показали, что при термообработке тальковый камень приобретает высокую пористость и прочность, стойкость к воздействию агрессивных сред, которые позволяют использовать его в футеровке тепловых агрегатов, для изготовления обожженных прессованных изделий, в качестве наполнителя для композиционных материалов, производства керамических изделий с улучшенными свойствами [10].

Доломиты Западного Узбекистана приурочены к отложениям палеозоя и мезокайнозоя. Минерально-сырьевая база доломитов представлена многочисленными месторождениями и проявлениями в Центральных Кызылкумах, Мальгузар и Нуратинских горах.

Основным потребителем доломитов является металлургия, в большом объеме использующая доломитовые огнеупоры. Качество потребляемого сырья определяется прежде всего содержанием оксидов магния, кремния, алюминия и

железа. Особый промышленный интерес представляют соответствующие по качеству требования огнеупорной промышленности, поскольку из них можно получить путем обжига периклаз, как основная составляющая магнезиальных огнеупорных изделий, обладающая наибольшей огнеупорностью в пределах 2000°C.

Ориентированные на ведущую роль применения доломита аргументируется наличием в республике достаточно большого числа месторождений и проявлений этого вида полезного ископаемого. Известно около четырех десятков (в пределах 10 из которых приходится на рассматриваемый регион) перспективных ресурсов доломитов, содержащих оксида магния более 20%.

Сопоставлением химических составов изученных доломитов (табл. 3) с таковыми разрабатываемыми месторождениями России (Шелковское, Билимбаевское, Никитовское) установлено, что по качеству доломиты Западного Узбекистана отвечают первому сорту используемого сырья.

Химический состав доломитов Западного Узбекистана (в %)

Таблица 3

Место взятия	SiO ₂	TiO ₂	Al ₂ O ₃	Fe ₂ O ₃	FeO	MgO	MnO	CaO	Na ₂ O	K ₂ O	SO ₃
Карасу Мальгузар	1,76	0,08	0,53	0,06	0,51	21,11	0,01	29,60	0,08	0,04	43,86
Щушактау Тамдытау	1,93	0,04	0,60	0,03	0,36	26,80	0,03	33,23	0,09	0,11	0,03
Ингичка Зирабулак	0,22	0,09	0,67	0,5	0,61	21,87	0,02	29,63	0,05	0,06	0,01

Проявление Шушактау. Проявление представлено возвышенной карбонатной грядой мощностью 500-1500 протяженностью до 7000 м. Гряда сложена преимущественно крупно и среднезернистыми мраморами, и доломитами. Доломиты светло-серого цвета мелкокристальной массивной текстуры, образуют два крупных блока-ксенолита среди кальцитовых мраморов. Размеры блоков: 1-100 x 450 м; 2-300 x 400 м; 3-600 x 200 м; 400 x 500 м. [5]. Средний химический состав доломитов, (табл. 3), свидетельствующий о соответствии их требованиям промышленности для производства магнезиальных огнеупоров.

Возраст карбонатных пород девон-карбоновый. В горах Актау верхняя граница доломитовых толщ не поднимается выше эйфельского яруса среднего

девона, в горах Шушактау, т.е. на востоке Тамдытау она проходит в низах верхнего девона, а на западе постепенно поднимается до низов верхневизейского подъяруса.

Верхняя пачка нижнего девона представлена, в основном доломитами. Они развиты в горах Тамдытау, на севере гор Актау, несколько изолированных выходов обнажаются вблизи сел. Тамдыбулак в горах Шушактау, где они слагают основание карбонатной толщи.

Литологически доломиты относительно однообразные по составу и окраске, мелко-и среднезернистые, светло-серые, темно-серые, искристые. Мощность доломитов в горах Тамдытау – 150, Актау – 250 м. [11].

По данным специальных исследований они, имеют первично-седиментационное и седиментационно-диагенетическое происхождения. Прогнозные ресурсы доломитов Тамдытау при минимальной глубине распространения 50 м составляет 150 тыс. м³.

Проявление Ингичка. Карбонатная толща проявления, представленная чередующимися пластами известняков, мраморов и доломитов, приурочена к отложениям верхнего силура, которые на западе и юге контактируют с лейкократовыми гранитами проявлений Каттасай I - II. Доломиты приурочены к вершинам холмов и образуют площадь выхода порядка 12000 м² цвет светло-розовые, бежевые, коричневые, массивные, интенсивно ожелезненные [12].

Средний химический состав доломитов (6 проб, в %): SiO₂ - 0,22; Fe₂O₃ - 0,62; MnO - 0,11; Al₂O₃ - 0,67; CaO - 29,63; MgO - 21,8; P₂O₅ - 0,05; SO₃ - 0,01, что свидетельствуют о высоком содержании магния пригодные для производства огнеупоров.

Прогнозные ресурсы составляют проявления Ингичка 100 тыс. м³, которые могут быть увеличены за счет доломитовых пород, залегающих к юго-востоку от данного проявления.

Проявление Карасу. Описываемые доломиты приурочены к двум широтно вытянутым карбонатным грядам, расположенным на юго-востоке горы Мальгузар по правобережью реки Санзар. Полоса черных доломитов мощностью 250-300 м вытягивается в широтном направлении на расстояние нескольких километров.

В геологическом строении участка принимают участие в основном отложения живетского яруса среднего девона. Они представлены переслаивающимися серыми и темно-серыми, тонкослоистыми и

грубослоистыми доломитами и доломитистыми известняками, с редкими пропластками мергелей и глинистых сланцев [13].

Контакты их с более древними отложениями по большей части тектонические. В основании доломитов залегают сланцы слюдисто-кварцевые, слюдисто-карбонатные с прослоями известняков, доломитов и углисто-кремнистых пород нижнего силура. Прослой известняков мощностью 5-6 м серого цвета, мелкозернистые, перекристаллизованные, тонкослоистые и рассланцованные с остатками перекристаллизованных морских лилий.

Средний химический состав доломитов (3 проб в %): SiO_2 – 1,76; TiO_2 – 0,08; Al_2O_3 – 0,53; Fe_2O_3 – 0,06; FeO – 0,51; MnO – 0,01; MgO – 21,11; CaO – 29,60; Na_2O – 0,08; K_2O – 0,04; P_2O_5 –0,06; CO_2 – 43,86; H_2O – 0,26; Собщ – 0,22; п.п.п. – 45,09. Из химического состава, по содержанию магния и кальция видно, что доломиты являются качественными и могут быть использованы как сырье для производства огнеупоров, магнезиальных цементов и стекла [14]. Прогнозные ресурсы доломитов проявления Карасу превышают 49,0 млн. т.

Минеральные соли. В Приаральском регионе Республики Каракалпакстан важную роль играют природные озёрные минеральные соли. Здесь разведано и предварительно оценено 5 месторождений солей магния, натрия и каменной соли со значительными запасами и еще 4 проявления представляющие промышленный интерес.

Месторождение Кушканатау. Полезная толща месторождения, представленная соляной залежью, приурочена к акчагильскому ярусу, четвертичной системы, вытянутого в восточном, северо-восточном направлениях. В пределах залежи выделена астраханитовая зона, основными минералами которой являются астраханит (39,6-64,88%) и галит (13,0-55,18%). Эта зона слагает северную часть залежи и рекомендуется для отработки методом подземного выщелачивания. Протягивается зона на 7-8 км, при ширине 1,8-2,5 км. Мощность солей от 3,6 до 14,0 м [15].

В соляной толще содержатся межкристальные рассолы объемом порядка 36 млн. м³. Технологические исследования твердых солей и межкристальных рассолов показали, что сырье пригодно для получения сульфата натрия 1 сорта, поваренной соли 1 сорта отвечающих требованиям ГОСТа. Поскольку полезная толща имеет неоднородный состав и самые различные сочетания астраханита с галитом, рекомендуется разработка только галит-астраханитовой зоны, позволяющей получить вышеназванные продукты. В связи с низким содержанием галита в астраханитовой зоне при эксплуатации ее возможно

получение только бесхлорных солей, сульфата натрия эпсомита ($\text{MgSO}_4 \cdot 7\text{H}_2\text{O}$). Последний может служить сырьем для производства окиси магния.

Технологическими исследованиями установлено, что окись магния, полученная из бишофита или концентрированных хлормagneиевых щёлоков, пригодна для производства огнеупоров. Из полученной окиси магния, содержащей после обжига порядка 93-97% MgO , рекомендуется производить [6] следующую продукцию: 1) магнезитовые изделия (кирпич, сталеразливочные стаканы и вкладыши для них; 2) магнезитовый металлургический порошок; 3) форстеритовые огнеупорные изделия.

В северной части месторождения предварительной разведкой выделена галит-астраханитовая зона, которая рекомендована к разработке (подземное выщелачивание) для получения бишофита, сульфата магния. Как показали расчеты, производство окиси магния из хлормagneиевых щелоков с содержанием 27-29% MgCl_2 значительно выгодней по сравнению с извлечением ее из бишофита. Причем окиси магния извлекается в 2 раза больше.

Запасы солей в кондиционных блоках галит-астраханитовой зоны площадью 8625 тыс. m^2 (862,5 га) составили 145033 тыс. т [16]. Прогнозные ресурсы разведанной площади месторождения составляют 600 млн. т.

Для данного месторождения единственным способом разработки является метод подземного выщелачивания. Участок соляной залежи, намеченный для эксплуатации месторождения методом подземного выщелачивания, входит в контур кондиционного блока солей галит-астраханитовой зоны площадью 862,5 га. Соляная залежь этой зоны представлена чередующимися слоями пород: астраханитовой, галитовой и галито-астраханитовой. Средняя мощность соляного тела по блоку 7,9 м. При подземном выщелачивании нижние 0,3 м не могут быть извлечены по условиям принятой системы отработки. С учетом особенностей выщелачивания средняя полезная мощность соляной толщи составит 7 м.

Технологическими исследованиями солей Кушканатау определено, что 1 тонна окиси магния может быть получена из 5,2 тонн бишофита. Следовательно, при годовой добыче бишофита на месторождении, равное 12,5 тыс. т можно каждый год на протяжении 40 лет получать 2,4 тыс. т окиси магния [8] и народное хозяйство страны будет обеспечено местным огнеупорным сырьем.

Следует отметить также, что реальным источником магнезиального сырья кроме описанного месторождения являются перспективные толщи солей

месторождения Караумбет, проявлений солей Аккола и солончаки гипсо-магнезитового состава Сайлаукдук в Навоийской области.

ЗАКЛЮЧЕНИЕ

Западный Узбекистан обладает значительным минерально-сырьевым потенциалом магнезиальных промышленных минералов и горных пород, представленных тальком апоультрамафитового типа, серпентинитами, доломитами и магнезиальными солями. К магнезиальному огнеупорному сырью относится значительное количество минералов и горных пород магматического, экзогенного и метаморфогенного генезиса.

Среди магматических пород – это основные и ультраосновные породы и производное от них – серпентиниты, перидотиты, дуниты и пироксениты. Из контактово-метасоматических – магнезиальные скарны, образованные в результате метасоматического замещения доломитов с высоким содержанием магния; из гидротермальных – средне-низкотемпературные залежи магнезита и талька; из экзогенных – осадочные залежи гипсо-магнезита, доломита, магнезиальных солей.

Природные силикаты магния – серпентиниты, используются для производства из них путем обжига магнезиальных форстеритовых огнеупоров, выдерживающих температуру обжига превышающую 2000°C. Залежи серпентинитов установлены в горах Султанувайс, Тамдытау, Южного Нуратау и др.

Использование тальковых руд в качестве огнеупора обусловлено тем, что при их обжиге тальк теряя воду переходит в минерал клиноэнстатит, отличающийся высокой температурой плавления. Этот продукт используется для футеровки кислотостойких вращающихся печей. Сырьевая база тальковых камней представлена месторождениями Зинельбулак, Казгантау и Кызылсай в горах Султанувайс.

Основная часть доломитов является сырьем для получения огнеупоров, применяемых в металлургии и других отраслях промышленности. Широко развиты залежи доломитов с высокими содержаниями магния в Центральных Кызылкумах, Мальгузарских горах.

Рапа природных солей Приаралья при усовершенствованной технологии извлечения магнезии с успехом может быть использован для производства огнеупоров.

Применение магнезиального сырья в производстве огнеупоров дает возможность экономии валютных средств страны, организации новых производств, удовлетворения потребности промышленности республики.

REFERENCES

1. Асабаев Д.Х., Хамидов Р.А., Бадалов Ф.А. – Магнезиальное минеральное сырье: общие сведения, условия формирования, промышленные типы, требования промышленности к качеству Журнал. Геология и минеральные ресурсы. Ташкент. 2020. №1. С.55-63.
2. Коган Л.Б., Кулаченко В.В. Отчет «Доразведка северного участка Зинельбулакского месторождения талькового камня в хр.Султануиздаг». Ташкентгеология, 1964г. 308с.
3. Кромская К.М., Баранов В.В. Новые данные о рудоносности гипербазитов Узбекистана. Сб. научных трудов Узглавгеологии. Вып. 4, Ташкент, 1964. С.48-53.
4. Мудрый С.Л., Попович А.А. Отчет по геологоразведочным работам, проведенным на Тамдынском месторождении хризотил-асбеста. Химгеолнеруд, 1961г. 204 с.
5. Диваев Ф.К., Миркамалов Р.Х., Проявление доломита и мрамора Шушактау. Тез. Докл. Междунар.науч.-техн. конф. Т. ГП. «НИИМР», 2014. С. 228-229.
6. Асабаев Д.Х., Хамидов Р.А., Бадалов Ф.А. Магнезиальное минеральное сырье: общие сведения, условия формирования, промышленности к качеству. Журнал: Геология и минеральные ресурсы. Ташкент 2022. №1. С. 55-63.
7. Хамидов Р.А., Асабаев Д.Х., Ишниязов Ш.Я. – Базиты, гипербазиты и связанные с ними полезные ископаемые. Журнал. Геология и минеральные ресурсы. Ташкент. 2020. №4. С.49-55.
8. Каримов М.Ю., Бородина В.И. и др. Отчет «Геолого-экономическая оценка месторождений огнеупорного сырья Узбекской ССР и прилегающих районов соседних республик». Ташкент, «Химгеолнеруд», 1967 г. 450с.
9. Фурман В.Н. – Отчет о результатах поисков тальковых руд и тальк-хлоритового камня в Республике Карелия в 1990-1994 гг. Петрозаводск, КГЭ, 1995.
10. Соколов В.М. – Тальк-хлоритовые сланцы Карелии и пути их комплексного использования. Петрозаводск. Кар. НЦ РАН, 1995.

11. Набиев К.А. и др. Литология и стратиграфия девонских и каменноугольных карбонатных отложений Центральных Кызылкумов // Узб. геологич. журнал № 3, 1967. С.48-54.
12. Ходжаев Н.Т., Галишников О.Б. и др. Определение направлений ГРП на новые виды нерудного сырья на Восточном окончании Зирабулакских гор. ИМР, 2004 г. С. 231
13. Финкельштейн Ю.В., Хренов В.А. Отчет о геологоразведочных работах с подсчетом запасов ртути по месторождению Карасу. Самаркандгеология, 1966г. 417с.
14. Асабаев Д.Х., Бадалов Ф.А. Доломиты проявления Карасу (горы Мальгузар) и пути их использования. II Молодежная научно-образовательная конференция ЦНИГРИ. ФГБУ «ЦНИГРИ». Москва. 2021. С.11-17.
15. Давидзон С.П. Отчет по работам, проведенным в районе Кушканатауского месторождения галита в Каракалпакской АССР в 1967г. 249 с.

MATEMATIKANI O'QITISH JARAYONIDA O'QUVCHILARNI MANTIQUIY KOMPETENTLIGINI SHAKLLANTIRISH

Komiljon Kodirov

Farg'ona davlat universiteti dotsenti

kkodirov65@mail.ru

Azizbek Nishonboyev

Farg'ona davlat universiteti kata o'qituvchisi

azizbek.nishonboev@mail.ru

Moxinur Yunusaliyeva

Farg'ona davlat universiteti talabasi

bakirov_t75@mail.ru

ANNOTATSIYA

Ushbu maqolada o'quvchilarining mantiqiy kompetentligini shakllantirish mezonlari va matematikani o'qitish jarayonida uni shakllantirishning didaktik shartlari o'rganilgan.

Kalit so'zlar: kompetentlik, intellektual, mantiq, metodologiya, didaktika, pedagogik-psixologik.

АННОТАЦИЯ

В данной статье исследуются критерии развития логической компетенции у учащихся и дидактические условия их формирования при обучении математике.

Ключевые слова: компетентность, интеллект, логика, методология, дидактика, педагогическая и психологическая

ANNOTATION

This article explores the criteria for the development of logical competence in students and the didactic conditions for their formation in teaching mathematics.

Keywords: competence, intelligence, logic, methodology, didactics, pedagogical and psychological

KIRISH

XXI asrning boshlari, avvalambor, bilim va yangi texnologiyalarga asoslangan, ijtimoiy-iqtisodiy rivojlanishning eng muhim omili bo'lgan va jamiyatning butun hayot tarzini belgilaydigan texnologik taraqqiyotning misli ko'rilmagan darajada qurilgan jamiyatiga o'tish davrini belgiladi. Zamonaviy jamiyatda ro'y berayotgan global ijtimoiy-iqtisodiy o'zgarishlar odamdan dunyoqarashini kengaytirish, ijodiy

qobiliyatlarini, tobora oʻsib borayotgan axborot oqimini anglash qobiliyatini, yangi texnologiyalarni oʻzlashtirish, mustaqil ravishda qaror qabul qilish va ijtimoiy hayotning doimiy oʻzgarib turadigan ijtimoiy sharoitlariga tez moslashishni talab qiladi.

Umumiy taʼlimning bilim olish tizimini oʻzlashtirishga anʼanaviy yoʻnalishi zamonaviy ijtimoiy buyurtma talablariga javob bermaydi, bu esa jamiyatning mustaqil, faol va masʼuliyatli aʼzolarini tarbiyalashni talab qiladi, ular ijtimoiy, ishlab chiqarish va iqtisodiy muammolarni hal qilishda oʻzaro hamkorlik qilishga qodir. Taʼlim natijasi sifatida bilim va koʻnikmalar zarur, ammo axborot jamiyatida muvaffaqiyat qozonish uchun etarli emas. Bugungi kunda maktab oʻquvchilarining mustaqil faoliyatini kuchaytirish, shaxsiy fazilatlari va ijodiy qobiliyatlarini rivojlantirish, tez oʻzgaruvchan dunyoda yangi bilimlarni mustaqil ravishda oʻzlashtirish qobiliyati, olingan bilimlarni amalda hayotiy muammolarni hal qilishda qoʻllash qobiliyatini kuchaytirish obʼektiv zaruratga aylanib bormoqda. Maktab nafaqat mamlakatning intellektual salohiyatini qayta tiklashi, balki erkin, tanqidiy fikrlaydigan, oʻz qobiliyatlarini angalaydigan va rivojlantiradigan, hayotda oʻz oʻrnini topa oladigan va oʻzini anglay oladigan shaxsni shakllantirish uchun sharoit yaratishi kerak [1].

MUHOKAMA VA NATIJALAR

Kompetentlikka asoslangan yondoshuv maktab bitiruvchilarining hayotida va keyingi kasbiy tayyorgarligida bevosita talab qilinadigan umumiy va maxsus koʻnikmalarni aktallashtiradi, umumiy taʼlimning maqsadi va mazmunini yangilash, uning oʻquv, amaliy va amaliy yoʻnalishini kuchaytirishga yoʻnaltirilgan. Kompetentlikka asoslangan yondashuv oʻquvchilarni nafaqat bilim va koʻnikmalarni, balki tajriba, shuningdek, qadriyatlarni shakllantirishga yoʻnaltirilgan. Bu talabalarning asosiy vakolatlarini shakllantirishni oʻz ichiga oladi. Bugungi kunda rivojlangan mantiqiy fikrlash maktab oʻquvchisining taʼlimdagi muvaffaqiyatining eng muhim sharti sifatida emas, balki uning ragʼbatlantiruvchi faoliyatini shakllantirish uchun asos, real hayotda yuzaga keladigan muammolarni hal qilish qobiliyati va faoliyatini baholash qobiliyati sifatida qaraladi. Shaxsning qadriyat yoʻnalishini shakllantirishda, uning barqarorligini, maʼlum bir xatti-harakat va faoliyatning uzluksizligini taʼminlaydigan, shaxsning motivatsiyasini tartibga soluvchi va uning tuzilishining eng muhim elementi boʻlgan mantiqiy fikrlashning roli juda katta [2-5].

Matematik o'qituvchilarning ish tajribalarini tahlil qilish shuni ko'rsatdiki, umumiy o'rta ta'lim maktabining o'quvchilari kompetentlikga asoslangan yondashuv nuqtai - nazaridan mantiqiy tayyorgarlikning yangi sifatiga erishish uchun zarur bo'lgan mantiqiy savodxonlik va mantiqiy fikrlashni shakllantirmaydilar.

Matematika yordamida mantiqiy fikrlashni rivojlantirish uchun, ma'lum tushunchalar va mantiq qonuniyatlarini bilish zarur.

Tadqiqot gipotezasi: Agar umumiy o'rta maktabining o'quvchilariga matematikani o'qitish jarayonida barcha usullar matematik tayyorgarlik maqsadlariga va o'quvchilarining mantiqiy kompetentlikning tuzilishiga mos keladigan maxsus metoddan foydalanilsa, bolani o'rganish predmeti sifatida yo'naltirilgan ta'lim faoliyatini ta'minlashga qaratilgan bo'lsa, unda bu amalga oshiriladi va o'quvchilarining mantiqiy kompetentlikni shakllantirishga hissa qo'shadi, xususan:

- mantiqiy savodxonlik, ya'ni mantiqiy fikrlashni rivojlantirish uchun zarur asosni tashkil etadigan tushuncha va qonunlarning ma'lum bir majmuasiga ega bo'lish;

- o'quv faoliyati va hayotda mantiqiy savodxonlik, mantiqiy fikrlashni qo'llash ko'nikmalarini shakllantirish;

- mantiqiy savodxonlikka va uning asosida olib boriladigan o'z o'quv va maktabdan tashqari mashg'ulotlar tajribasiga qiymat-shaxsiy munosabat.

Tadqiqot maqsadiga erishish uchun va tadqiqot gipotezasiga muvofiq quyidagi vazifalarni hal qilish kerak:

1. Matematikani o'qitish jarayonida o'quvchilarda mantiqiy kompetentlikni shakllantirishning nazariy va amaliy shartlarini aniqlash.

2. O'quvchilarning mantiqiy kompetentlikning tarkibini fan va fan vakolatlarining tarkibiy qismi sifatida aniqlash.

3. O'quvchilarning mantiqiy kompetentlikni shakllantirish mezonlarini ishlab chiqing va uni samarali shakllantirish uchun didaktik shartlarni aniqlash.

4. O'quvchilarda matematikani o'qitish jarayonida mantiqiy kompetentlikni shakllantirish metodologiyasini ishlab chiqish va eksperimental ishda uning samaradorligini tekshirish zarur.

Vazifalarni echishda quyidagi tadqiqot usullari qo'llash maqsadga muvofiq:

- tadqiqot mavzusi bo'yicha psixologik-pedagogik, metodik adabiyotlar, maktab standartlari, matematikadan dasturlar va darsliklar tahlili;

- Ilgari surilgan tadqiqotlar va o'quvchilarda matematikani o'qitish jarayonida mantiqiy kompetentlikni shakllantirish metodologiyasini amaliy xulosalar asosida tuzatish bilan ilgari surish;

- ish faoliyatini tahlil qilish; pedagogik kuzatishlar, anketalar, o'quvchilar va matematika o'qituvchilari bilan suhbatlar;

- pedagogik tajriba va uning natijalarini matematik statistika usullari bilan qayta ishlash.

Tadqiqotning predmeti va maqsadlari aniqlanadi, gipoteza ilgari suriladi, pedagogik eksperiment dasturi ishlab chiqiladi. Mantiqiy kompetentlikni shakllantirishning didaktik shartlari aniqlandi; Tadqiqotning birinchi bosqichi natijalarini umumlashtirish va tizimlashtirish. Psixologik-pedagogik fan ma'lumotlari asosida o'quvchilarida matematikani o'qitish jarayonida mantiqiy kompetentlikni shakllantirish metodikasi ishlab chiqilgan bo'lib, ularda o'qitishning maqsadi, mazmuni, usullari va tashkiliy shakllari mavjud.

Mantiqiy kompetentlikni shakllantirish mezonlari mantiqiy kompetentlik tuzilishining har bir tarkibiy qismini shakllantirish mezonlari sifatida ishlab chiqilgan. O'quvchilarda mantiqiy kompetentlik tarkibiy qismlarining har bir tarkibiy qismini shakllantirishni psixologik-pedagogik diagnostika usullari eksperimental ishda maxsus texnikalarni qo'llash samaradorligini kuzatish uchun belgilanadi.

Tadqiqotning ilmiy yangiligi shundan iboratki, matematikani o'rganish jarayonida umumiy o'rta ta'lim maktablarining o'quvchilarida mantiqiy kompetentlikni shakllantirish uchun metodologiya ishlab chiqilgan.

Tadqiqotning nazariy ahamiyati shundan iboratki, o'quvchilarning mantiqiy kompetentlikning tuzilishi va uni shakllantirish mezonlari ishlab chiqilgan va o'quvchilarning mantiqiy kompetentlikni shakllantirish uchun didaktik shart-sharoitlar matematikani o'qitish jarayonida aniqlangan, bu o'quvchilarning mantiqiy kompetentlikni shakllantirish usullarini ishlab chiqish uchun ilmiy sharoit yaratishi mumkin. boshqa yosh guruhlarini, shuningdek talabalarga matematikani o'qitish jarayonida boshqa fan qobiliyatlari.

XULOSA

Tadqiqotning amaliy ahamiyati shundan iboratki, Farg'ona shahar xalq ta'limiga qarashli umumiy o'rta ta'lim maktabining matematika fani o'qituvchilari uchun matematikani o'qitish jarayonida 9-10-sinf o'quvchilarida mantiqiy kompetentlikni shakllantirish bo'yicha uslubiy tavsiyalar ishlab chiqilgan va nashr etilgan; kurslarning tematik moduli ishlab chiqilib, viloyat maktablarida mantiqiy

kompetentlikni shakllantirish metodologiyasini amalga oshirish bo'yicha pedagogik faollik shakllantirildi.

O'quvchilarda matematikani o'qitish jarayonida mantiqiy kompetentlikni shakllantirish uchun quyidagi didaktik shart-sharoitlarni yaratish zarur:

a) matematikaning mazmuniga mantiqiy tafakkurni rivojlantirish uchun zarur bo'lgan rasmiy va matematik mantiq elementlarini kiritish;

b) matematikani o'qitish jarayonida o'quvchilarning o'quv faoliyati maqsadlarini, ularni ushbu jarayonda bolaning shaxsiy fazilatlarini rivojlantirishga yo'naltirishni aniqlashtirish;

c) faoliyatga qo'shilish, o'quv faoliyati uchun ichki motivlarni shakllantirish, o'quvchilar faoliyatida muammoli o'quv vaziyatlarini yaratish; talabalarning o'z faoliyati bo'yicha tajribasini shakllantirish;

d) o'quvchilarda mantiqiy savodxonlikka va unga asoslangan o'z faoliyati tajribasiga qiymatga asoslangan munosabatni shakllantirishga yordam beradigan o'qitishning maxsus usullari va shakllaridan foydalanish zarur.

Matematikani o'qitish jarayonida o'quvchilarda mantiqiy kompetentligini shakllantirishga yordam beradigan didaktik shartlarni amalga oshirish uchun quyidagi printsiplar asosida ishlab chiqilgan maxsus texnikadan foydalanish zarur:

a) O'quvchilarni matematik tayyorgarliklarini muvofiqligi;

b) O'quvchilarning mantiqiy vakolatlari tarkibiga muvofiqligi;

c) O'quvchilar uchun yaratilgan qulayliklar;

d) O'quvchilarning bilim va bilim faoliyati ustidan o'zini o'zi boshqarish va o'zini o'zi baholashni takomillashtirish;

e) baholash faoliyatini takomillashtirish va ta'minlash zarur.

REFERENCES

1. Варламова Т.П. Формирование логической компетентности в процессе обучения математике – Красноярск, 2006 г. – 195 с.
2. Қодиров К.Р., Нишонбоев А.С., Қодирова Х.К. Ўқувчиларнинг мантикий компетентликни шакллантириш мезонлари ва математикани ўқитиш жараёнида уни шакллантиришнинг дидактик усуллари. НамДУ илмий ахборотномаси. 2021. №4. 371–376 б.
3. Kodirov, K. R., & Nishonbaev, A. S. (2021). On the scientific basis of forming students' logical competence. *ACADEMICIA: An International Multidisciplinary Research Journal*, 11(3), 123-128.

4. Қодиров К.Р., Нишонбоев А.С., Қодирова Х.К. 5-6 синф ўқувчиларини математика ўқитиш жараёнида мантикий компетентлигини шакллантириш. НамДУ илмий ахборотномаси. 2021. №4. 353 –357 б.
5. Тургунбаев Р.М., Қодиров К.Р., Нишонбоев А.С. Математика ўқитишда фаолиятли ёндашув ва унинг аҳамияти. НамДУ илмий ахборотномаси. 2022. №9. 518 –523 б.
6. Yunusalievich, B. T. (2022). Use of practical training and independent work in teaching mathematics. *Academicia Globe: Inderscience Research*, 3(7), 1-4.
7. Yunusalievich, B. T. (2022). IMPROVEMENT OF TEACHING MATHEMATICS IN SCHOOLS AND UNIVERSITIES ON THE BASIS OF SYSTEMATIZATION. *Web of Scientist: International Scientific Research Journal*, 3(8), 602-607.
8. Bakirov, T. Y., & Turgunbaev, R. M. (2019). IMPROVING THE TEACHING OF SCIENTIFIC CONCEPTS ABOUT THE LINE IN INTERDISCIPLINARY COMMUNICATION IN THE PROCESS OF PREPARING FUTURE MATHEMATICS TEACHERS. *Scientific Bulletin of Namangan State University*, 1(10), 278-287.
9. Бакиров Тўлқинжон Юнусалиевич Бўлғуси математика ўқитувчиларида интеграллашган билимларини шакллантиришда бинар ўқув лойиҳалардан фойдаланиш. *Ilm sarchashmalari*, 2020 й № 7 77-84

ШТАМП ЮЗАЛАРИНИНГ СИФАТИНИ ОШИРИШ МАҚСАДИДА ҚОПЛАМАЛАРНИНГ НАЗАРИЙ ХИСОБЛАШ УЧУН МАТЕМАТИК МОДЕЛЛАРИНИ ЎРГАНИШ

Файзиматов Шухрат Нуманович,

Фарғона политехника институти профессори, т.ф.док.

Номанжонов Сохибжон Номанжон ўғли

Фарғона политехника институти таянч докторанти

АННОТАЦИЯ

Ваннадаги электролиз таркибидаги моддаларни чуқиши олдини олиш учун, ҳамда деталь юзасига тасири хақида тушунчалар формулалар ва чизмалар ёрдамида тўлиқ кўрсатилган.

***Калит сўзлар:** Металл, вольфрам, ток кучи, электролит, катод, электролиз, регрессия, қотишма таркиби.*

АННОТАЦИЯ

Были созданы новая технология и курильма. Концепции воздействия ванны на поверхность детали с целью предотвращения поглощения веществ, содержащихся в ванне электролиза, полностью указаны с помощью формул и чертежей.

***Ключевые слова:** Металл, вольфрам, электрический ток, электролит, катод, электролиз, регрессия, состав сплава.*

ABSTRACT

The concepts of the effect of the bath on the surface of the part in order to prevent the absorption of substances contained in the electrolysis bath are fully indicated using formulas and drawings.

***Keywords:** Metal, tungsten, electric current, electrolyte, cathode, electrolysis, regression, alloy composition.*

КИРИШ

Ҳозирги вақтда электрокимё саноатида катод таёқчалари билан ўрнатиладиган қурилмалар қўлланилади. Катодли пластинка тебраниш тизими қоплама пайтида ишлов берилган қисмлар юзасида чиқарилган газ пуфакчаларини олиб ташлаш учун мўлжалланган. Маълум бўлган электромагнитли мосламанинг иш режими (минутига 10 - 40 тебранишларни ўзгартириш) диффузион чекланишларни самарали камайтиришга имкон бермайди, бу эса юқори ток зичликларида қопламалар сифатини сезиларли

даражада пасайтириб юборади. Шунинг учун диффузия чекловларни самарали равишда камайтирадиган қурулма ўрнатишни ишлаб чиқиш зарур бўлди.

МУҲОКАМА ВА НАТИЖАЛАР

Катод тебранишнинг юқори частотаси, минутига 1500 га яқин бўлиб катод тебраниши туфайли диффузия чекланишларини олиб ташлашни таъминлайди.

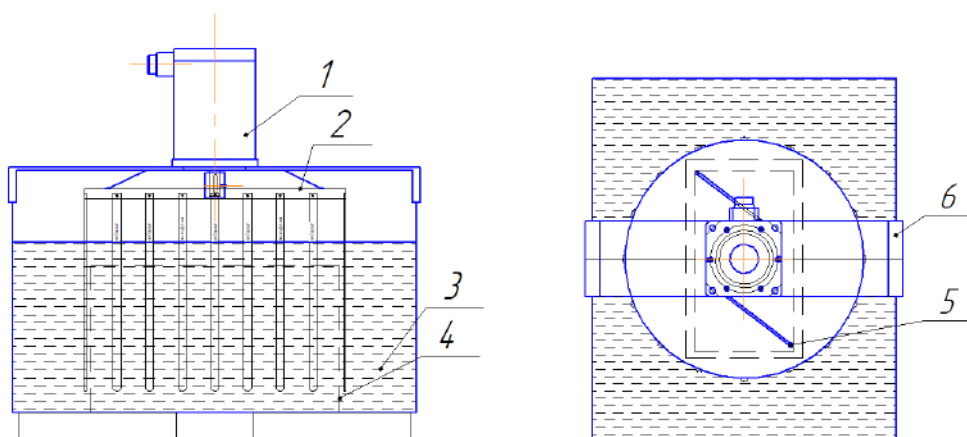

2-расм Катод тебраниши учун тадқиқот схемаси

1-қадамли двигател; 2-мисли пластинка; 3-электролиз; 4-детал;
5-ток ўтказувчи контакт; 6-двигателни маҳкамлаш мосламаси.

Қопламаларнинг физик - механик хусусиятлари - микроҳардлик, ейилишга чидамлик, ички ёриқлар, сифатининг муҳим характеристикаси бўлиб, маълум иш шароитида ушбу қопламани қўллаш доирасини аниқлайди.

Кобалт-волфрам қотишма қопламаси учун қуйидаги физик-кимёвий ва механик хусусиятлар аниқланди: қоплама юзасининг аниқлиги, қопламанинг металлларга ёпишиш кучи, ички ёриқлар, микроҳардлик, ейилиш қаршилиги ва магнит хусусиятлари.

Ички кучланишлар эгилувчан катод усули билан ўлчанди, бунда қотишманинг чўкиши вақтида катодни ёпишиши аниқланди. Ички кучланишларни ҳисоблаш формуласи [3]

$$\sigma = \frac{E \cdot d_n \cdot (d_n + d_{oc}) \cdot a}{3 \cdot (l^2 + a^2) \cdot d_{oc}} \quad (13)$$

бу ерда E - қопланаётган металнинг эластиклиги, МПа;

d_n, d_{oc} - қопланаётган металнинг қалинлиги ва чўкинди, м;

a - катоднинг бурилиш бурчаги, м;

l - қопланган катод қисмининг узунлиги, м.

Қопламаларни чўктириш катоднинг фақат бир томонида амалга оширилади, иккинчи томони лак билан ажратиб олинади. Намуналарнинг еластик хоссаларига лак қатламининг қалинлиги, қуритиш режими, кесиш ва бошқа омиллар таъсир этганлиги учун намуналарнинг эластиклик ҳолатни аниқлаш учун дастлабки назорат олиб борилди. Намунадаги бир учи маҳкамланган бўлиб иккинчи учи эркин ҳолатда ўрнатилган юкланган юк вазн 0.0005 кг. Бундай ҳолда, эркин учи маълум бир миқдор билан белгиланади. Тадқиқот учун оғишнинг энг кичик ўзгариши бўлган намуналар олинди. Катоднинг юқори учи қаттиқ ўрнатилди, пастик учи электродепозиция пайтида пайдо бўладиган ички кучланишлар таъсири остида вертикал ҳолатдан четга чиқди. Катод учининг оғиши ҳар 0,25 микрондан 3 микрон қоплама қалинлигига қадар қайд этилди.

Қопламанинг ишқаланишда ёпишиш кучи учишдан олдин катодни иккала йўналишда ейилиш орқали аниқланди. Шу билан бирга, қоплама синган жойларда тозаланмаслиги керак.

Қопламаларнинг микроқаттиқлиги МРА-3 модели роквель ўлчагичида ўлчанди. Бундай ҳолда, юқори қисмида бурчакли тўрт қиррали олмос пирамидаси қоплама қатламига перпендикуляр равишда 0.1дан 1 Н юк билан босилган [5].

Ҳисоблашларда қуйидаги формуладан фойдаланилди:

$$H = \frac{[2P \cdot \sin(\alpha / 3)]}{d^2} = \frac{1,854 \cdot P}{d^2} \quad (14)$$

бу ерда P - олмос пирамидасига тушадиган юк, H ;

d - чоп этилган нусханинг диагоналининг узунлиги, м ;

H - қаттиқлик миқдори, Па .

Технологик жараёнда ажралиб чиқадиган пуфаклар таъсирини камайтириш учун намуна қалинлиги 8....10 микрон билан қопланган.

Электроқопламанинг ейилишга чидамлилигини синаш махсус қурилмада 3 мкм қалинликда ўрганилаётган қотишма билан қопланган вольфрам намуналаридан фойдаланиб амалга оширилди. Намуна ҳаракатланувчи текисликнинг паралел платформасига ўрнатилади ва унда 0,001 м диаметрли пўлат шарчадан алоқа сифатида фойдаланинган. Олмос шарчанинг вертикал ҳаракати мумкин бўлган тарзда жойлаштирилади ва унинг силлиқ юриши ёки тикилиб қолишни ҳамда бузилишини олди олинади. Қопланган намуна ўзаро ҳаракатни бажаради ва пўлат учи таъсирида ўрганилаётган қоплама асосий металлга қопланади. Қопламанинг ейилиш қаршилиги зарбаларнинг (цикллари)

сони билан аниқланди. Электролиз қопламалари сиртининг морфологияси электрон микроскоп ёрдамида ўрганилди.

ХУЛОСА

Шундай қилиб, катод тебраниши учун ишлаб чиқилган ускуна, олинган қопламалар сифатини пасайтирмасдан, ортиб бораётган ток зичликларида металллар ва қотишмаларни электродепозиция қилиш жараёнига имкон беради.

REFERENCES

1. Кудрявцев Н.Т. Электрохимические покрытия металлов. - М.: Химия, 1979.- 352 б.
2. Ахназарова С.Л. Оптимизация эксперимента в химии и химической технологии. -М.:1978. - 319 б.
3. Саутин С.Н. Планирование эксперимента в химии и химической технологии. – Л.: Химия, 1975. - 78 б.
4. Галлямов А.Р., Ибатуллин И.Д., Емельяно С.Г. Малогабаритное устройство для вневанного нанесения хром-алмазных покрытий на режущие кромки металлообрабатывающего инструмента -2014 г. -378 б.
5. Мамаев В. И. Функциональная гальванотехника. Учебное пособие -2013 г.- 33 б.

UDK 669.181.57

МИС БОЙИТИШ ФАБРИКАСИ ЧИҚИНДИЛАРИДАН ТЕМИРНИ АЖРАТИБ ОЛИШ

Ҳасанов Абдурашид Солиевич

АЖ ОКМК Илм-фан бўйича бош мухандис ўринбосари, т.ф.д., профессор.

Толибов Бехзод Иброҳим ўғли

Навоий давлат кончилик ва технологиялар университети

“Металлургия” кафедраси доценти. т.ф.д.

Сирожов Талант Толибович

Навоий давлат кончилик ва технологиялар университети

“Металлургия” кафедраси катта ўқитувчиси

АННОТАЦИЯ

Мақолада бойитиш фабрикаси чиқиндиларидан темир метални ажратиб олиш технологияси бўйича олиб борилган тадқиқотлар натижалари тақдим этилган. Бунга кўра, бойитиш фабрикалари чиқиндиларини қайта ишлаш бўйича маҳаллий ҳамда хорижий адабиётларни таҳлил қилиш асосида чиқиндилар таркибидан темир ва унинг бирикмаларини ажратиб олишнинг пирометаллургик ва гидрометаллургик технологиялари ўрганиб чиқилиб, уларнинг ютуқ ва камчиликлари аниқланди. Мис ишлаб чиқаришда сульфидли мис-молибден рудаларини флотацион бойитиш даврида ва темир рудаларини магнитли усулда бойитишдан сўнг оксидланган бирикмалардан иборат катта миқдорда чиқинди ҳосил бўлиши аниқланди. Бу чиқиндиларни кимёвий анализи унинг таркибида кўп миқдорда оксидланган темир бирикмалари борлигини кўрсатди.

Калит сўзлар: Мис, чиқинди, бойитма, флотация, шлак, кокс, эритма, кек, сульфат кислота, танлаб эритиш, шихта.

АННОТАЦИЯ

В статье представлены результаты исследований технологии извлечения черных металлов из отходов обогатительных фабрик. Соответственно, на основе анализа отечественной и зарубежной литературы по переработке концентраторов изучены классические пирометаллургическая и гидрометаллургическая технологии выделения железа и его соединений из отходов и выявлены их преимущества и недостатки. Показано, что производство меди приводит к образованию большого количества окисленных отходов при флотационном обогащении сульфидных медно-молибденовых руд

и после магнитного обогащения железных руд. Химический анализ отходов показал, что они содержат большое количество окисленных соединений железа.

Ключевые слова: Медь, отходы, концентрат, флотация, шлак, кокс, раствор, кек, серная кислота, выщелачивание, шихта.

ABSTRACT

The article presents the results of research on the technology of extraction of ferrous metals from concentrator waste. Accordingly, based on the analysis of local and foreign literature on the processing of concentrators, the classical pyrometallurgical and hydrometallurgical technologies for the separation of iron and its compounds from the waste were studied and their advantages and disadvantages were identified. Copper production has been shown to generate large amounts of oxidized waste during flotation enrichment of sulfide copper-molybdenum ores and after magnetic enrichment of iron ores. Chemical analysis of the waste showed that it contained large amounts of oxidized iron compounds.

Key words: Copper, waste, concentrate, flotation, slag, coke, solution, cake, sulfuric acid, leaching, charge.

КИРИШ

Ҳозирги вақтда жаҳон амалиётида рангли ва нодир металлларнинг бой конларининг камайиши саноат ишлаб чиқарилишига тобора камбағал минерал хомашёларини ва кам миқдорли табиий ва техноген чиқиндиларни жалб қилишга сабаб бўлмоқда. Табиий ва техноген хомашёларни, яъни олтинни қайта ишлаш заводларининг саноат техноген чиқиндилари, металлургия саноати эритиш тошқоллари, қолдиқлар ва балансдан ташқари чиқиндиларни қайта ишлаш рангли ва нодир металлларни олишнинг самарали технологияларини яратишга янгича ёндашувларни талаб қилади. Хом ашё ва чиқиндиларни комплекс қайта ишлаш иқтисодиёт нуқтаи назаридан ҳам, атроф-муҳитни муҳофаза қилиш нуқтаи назаридан ҳам муҳим аҳамиятга эга. Шу билан бирга, турли саноат чиқиндиларидан қимматбаҳо (Au, Pt, Pd, Rh, Ag) металлларини инновацион усуллар билан ажратиб олиш технологияларини ишлаб чиқиш, такомиллаштириш ва амалиётга жорий этиш алоҳида аҳамиятга эга. Мис бойитиш фабрикаси чиқиндилари таркибида мис миқдори кўп бўлганлиги учун уни тикловчи куйдириш ўтказиб темир олинади. [2;б.3].

ТАҲЛИЛ ВА НАТИЖАЛАР

Бойитиш фабрикаси чиқиндиларидан тиклашда тикловчининг 30% сарфланишида, 900-1000°C ҳароратда ва 120 дақиқа изотермик сақлаб туришда чиқиндилардан тиклашнинг энг юқори даражасига эришилди.

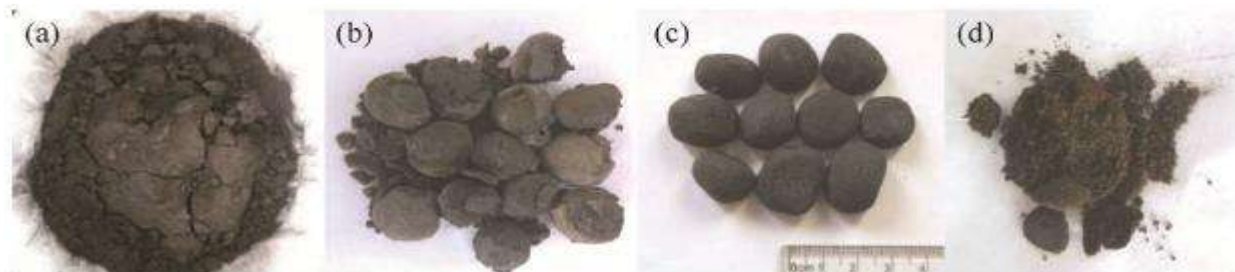

2-расм. Ҳар хил ҳароратларда: (a) 600 °C; (b) 800 °C; (c) 900 °C; (d) 1000 °C тикланган донадор зарралар суратлари

Тажрибалар материал массасининг 10,15,20,25,30,40% тикловчи сарфланишида, 900-1000°C ҳароратда ва 90 дақиқа изотермик сақлаб туриш вақтида олиб борилди. 2-расмда турли ҳароратларда тикланган намуналар суратлари тақдим этилган. 1000°Cда тикланган донадор зарралар энг яхши физико-механик хоссаларни, масалан, зич юза, яхши мустаҳкамлик ва юқори даражали антиоксидант хусусиятларни кўрсатди (2-расм). Бирок, ҳароратнинг кейинги ошишида (1200° C) тикланган окатишлар қизиб бирикди ва ярим эритмаларга айланди, бу саноат шароитларида меъёрдагидек ишлашга халақит беради. Масалан, никель ва темир каби металлларни тиклаш учун одатдаги жиҳоз саналган айланма печь ҳолатида қизиб бириккан материал айланма печь деворига осонгина ёпишади, бу тикланган материалнинг бир текис ўтишида қийинчиликлар туғдириши мумкин. Бундан ташқари, намуналар сув билан тоблангандан сўнг, 1200°C да тикланган намуна атроф муҳитда осонгина оксидланади. Ушбу натижалар асосида тиклашнинг мақбул ҳарорати 1000°C аниқланди [1;б.4]. Камайишга кўмирнинг дозаланиши таъсири кўмирнинг массали ўзаро нисбатларида текширилди: 5–40% намуна (кўмирдаги углерод миқдори мувофиқ реакцияда кўмирнинг 15% миқдори назарийдан 0,9 марта юқори эди). [4;б.2].

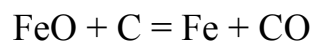

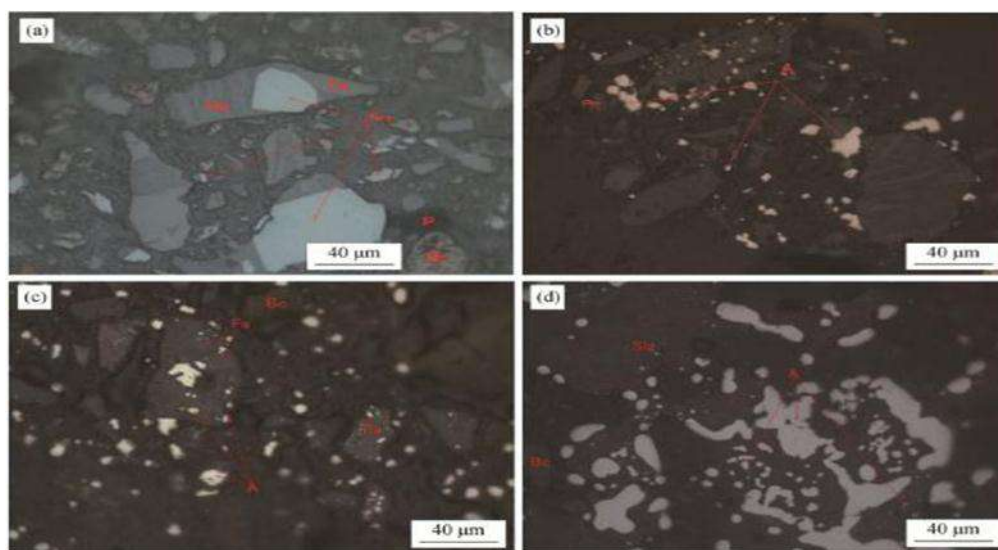

3-расм. Турли ҳароратларда: (a) 600 °C; (b) 800 °C; (c) 900 °C; (d) 1000 °C тикланган донатор зарраларнинг оптик микроскопияси. А - металли фаза; Вс – қора кўмир; Frr - феррит; Fa - фаялит; P - тешиқлар; Slg - шлак; Hd - геденбергит

Чиқиндилар учун изотермик сақлаб туриш вақтининг тиклаш даражасига таъсири лаборатория тажрибаларида қуйидаги ўлчамларда аниқланди: ҳарорат 900-1000°C, тикловчи сарфи темир таркибли чиқиндилар ва шлак массасининг 20 % миқдориди, изотермик сақлаб туриш вақти 90, 120 минут. Концентратдаги темир миқдори тиклаш вақти ортиши билан ошиб борди ва 120 дақиқадан сўнг энг юқори чўққига эришди, бу вақтда ажратиб олиш деярли ўзгармади. Концентратнинг юқори сифатини таъминлаш учун мақбул вақт 120 дақ.га тенг деб белгиланди. [7;б.3].

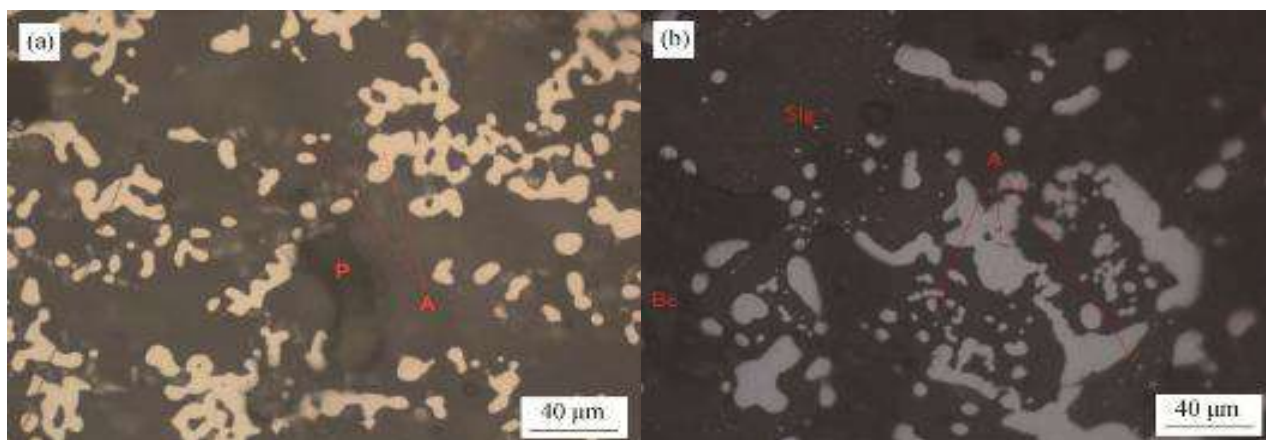

4-расм. Кўмирнинг турли дозаларида: а) 15%; (b) 25% тикланган донатор зарраларнинг оптик микроскопик тасвирлари. А - металли фаза; Slg - шлак; Вс – қора кўмир; P - тешиқлар

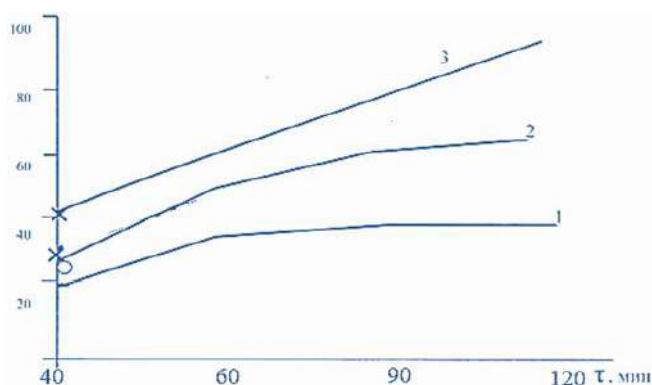

1 - 900°C, 2- 900°C, 3 - 1000°C.

5-расм. Турли ҳароратларда шлакда темирни тиклаш даражаси ўзгаришининг изотермик сақлаб туриш давомийлигига боғлиқлиги

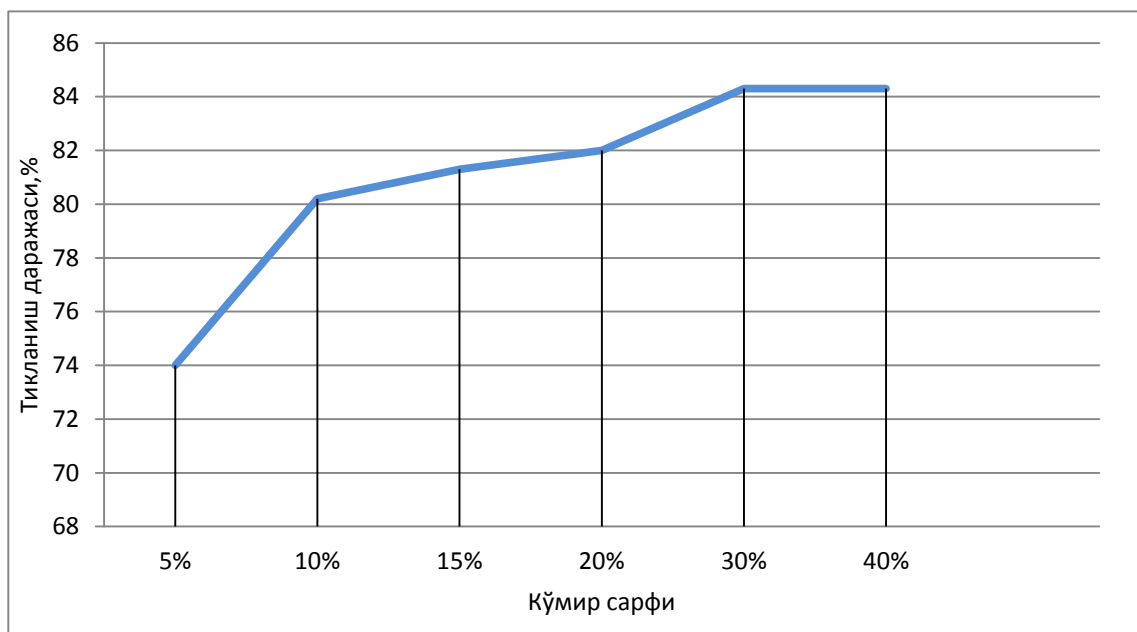

6-расм. Тикловчи модда сарфининг тикланиш жараёнига таъсири

1-Таблица

Тикловчи модданинг сарфи

Тикловчи сарфи, %	Температура, С	Магнитли фракция %	Магнитсиз фракция %
5	900	74	26
10	900	80.2	19.8
15	900	81.3	18.7
20	900	82	18
30	900	84.3	15.7
40	900	84.3	15.7

ХУЛОСА

1. Мис бойитиш фабрикаси чиқиндисининг кимёвий ва минералогик таркиби ўрганилди;
2. Дунё амалиётида тикловчи сифатида қиммат бўлган кокс ўрнини маҳаллий бўлган Ангрен кўмири билан алмаштирилди;
3. Мис бойитиш фабрикаси чиқиндилари таркибидаги FeO , Fe_2O_3 , Fe_3O_4 ларни тикловчи куйдириш орқали темиргача қайтаришга эришилди;
4. Куйиндидан магнитли сепаратор ёрдамида магнитли фракция олишга эришилди;

REFERENCES

1. К.С. Санакулов, А.С. Хасанов „Переработка шлаков медного производства” Ташкент Издательство «Фан» Узбекистан 2007 г.
2. Хасанов А.С., Сирожов Т.Т., Уткирова Ш. И., Муртозаева М.М. “Исследование влияния хлоридовозгоночного обжига переработки медных шлаков” UNIVERSUM: ТЕХНИЧЕСКИЕ НАУКИ №3 (84).
3. Хасанов А.С., Толибов Б.И., Сирожов Т.Т., Ахмедов М.С. “Новые направления по созданию технологию грануляции шлаков медного производства” ЕВРАЗИЙСКИЙ СОЮЗ УЧЕНЫХ (ЕСУ). № 2 (71) / 2020
4. Сирожов Т.Т., Арипов А.Р., Уткирова Ш., Жумаев М. “Современное состояние теории и практики подготовки шлаков медного производства” Academy. № 1 (52), 2020.
5. Эшонкулов У.Х, Олимов Ф.М, Саидахмедов А.А, Туробов Ш.Н, Сирожов Т.Т., Шодиев А.Н. “Обоснование параметров контурного взрывания при сооружении горных выработок большого сечения в крепких породах” Научно-методический журнал. Достижения науки и образования. №19 Россия. 29-декабрь. 2018 года. 10-13с.
6. Ванюков А.В., Зайцев В Я. Шлаки и штейны цветной металлургии. М.Металлургия. 1969. 408 с.
7. Хасанов А.С. Физическая химия медного производства. Навои. 2003.
8. Хасанов А.С., Санакулов КС, Атаханов А.С Технологическая схема комплексной переработки шлаков Алм.ГМК. М//Известия ВУЗов. 2003.9 с.
9. Хасанов А.С. Физическая свойства жидких шлаков и штейнов II Горный вестник Узбекистана, 2004. № 3/18 С.84-85

IKKI O'ZGARUVCHILI FUNKSIYANING EKSTREMUMIDAN FOYDALANIB, TEKISLIKDAGI IKKITA FIGURA ORASIDAGI MASOFANI TOPISH

Bozarov Dilmurod Uralovich

Qarshi muhandislik-iqtisodiyot instituti assistenti

E-mail: d.bozorov@inbox.ru

ANNOTATSIYA

Mazkur maqolada tekislikdagi ikkita figura orasidagi masofani topish masalasi qo'yilgan. Bunda dastlab, ikki o'zgaruvchili funktsiyaning xususiy hosilalari, ekstremumlari hamda eng katta va eng kichik qiymatlar haqida tushunchalar keltirilgan. Maqolada metrika tushunchasi, metrik fazo va unga doir misollar ham batafsil yoritilgan. Maqola so'ngida, metrik fazodagi ikkita to'plam orasidagi masofani ikki o'zgaruvchili funktsiyaning xususiy hosilalari yordamida topish masalasi ko'rilgan.

***Kalit so'zlar:** xususiy orttirma, ekstremum nuqtalar, metrika, metrik fazo, cheklanish, to'plam va masofa.*

НАЙТИ РАССТОЯНИЕ МЕЖДУ ДВУМЯ ФИГУРАМИ НА ПЛОСКОСТИ ПО ЭКСТРЕМУМУ ФУНКЦИИ ДВУХ ПЕРЕМЕННЫХ

Базаров Дилмурод Уралович

Ассистент Каршинского инженерно-экономического института

E-mail: d.bozorov@inbox.ru

АННОТАЦИЯ

В данной статье рассматривается задача нахождения расстояния между двумя фигурами на плоскости. Сначала представлены понятия специальных производных, экстремумов, наибольшего и наименьшего значений функций двух переменных. Понятие метрики, метрического пространства и связанные с ними примеры подробно рассматриваются в статье. В конце статьи была рассмотрена задача нахождения расстояния между двумя множествами в метрическом пространстве с помощью специальных производных функции двух переменных.

***Ключевые слова:** частным приращением, точки экстремума, метрика, метрическое пространство, предел, множество и расстояние*

FIND THE DISTANCE BETWEEN TWO FIGURES IN A PLANE USING THE EXTREMUM OF A FUNCTION OF TWO VARIABLES

Bozarov Dilmurod Uralovich

Assistant of Karshi Institute of Engineering and Economics

E-mail: d.bozorov@inbox.ru

ANNOTATION

This article deals with the problem of finding the distance between two figures on a plane. At first, concepts of special derivatives, extrema, and the largest and smallest values of two-variable functions are presented. The concept of metric, metric space and related examples are covered in detail in the article. At the end of the article, the problem of finding the distance between two sets in a metric space using special derivatives of a two-variable function was considered.

Key words: private increment, extremum points, metric, metric space, constraint, set and distance.

1. Ikki o'zgaruvchili funksiyaning birinchi va ikkinchi tartibli xususiy hosilalari

Ikki o'zgaruvchili $z = f(x, y)$ funksiya berilgan bo'lsin. x o'zgaruvchiga Δx orttirma bersak, u holda z funksiya (x_0, y_0) nuqtada x ga nisbatan *xususiy orttirma* deb ataluvchi $\Delta_x z = f(x_0 + \Delta x, y_0) - f(x_0, y_0)$ orttirmaga ega bo'ladi. Agar $\lim_{\Delta x \rightarrow 0} \frac{\Delta_x z}{\Delta x} = \lim_{\Delta x \rightarrow 0} \frac{f(x_0 + \Delta x, y_0) - f(x_0, y_0)}{\Delta x}$ limit mavjud bo'lsa, u holda bu limit z funksiyaning (x_0, y_0) nuqtada x bo'yicha olingan xususiy hosila deyiladi va $\frac{\partial z}{\partial x}$, z'_x yoki $f'_x(x_0, y_0)$ larning biri kabi belgilanadi. Demak, ta'rif bo'yicha

$$z'_x = \lim_{\Delta x \rightarrow 0} \frac{\Delta_x z}{\Delta x} = \lim_{\Delta x \rightarrow 0} \frac{f(x_0 + \Delta x, y_0) - f(x_0, y_0)}{\Delta x}$$

bo'lar ekan.

Xuddi shunga o'xshahs, z funksiyaning (x_0, y_0) nuqtada y bo'yicha olingan z'_y xususiy hosila

$$z'_y = \lim_{\Delta y \rightarrow 0} \frac{\Delta_y z}{\Delta y} = \lim_{\Delta y \rightarrow 0} \frac{f(x_0, y_0 + \Delta y) - f(x_0, y_0)}{\Delta y}$$

kabi topiladi, bu yerda $\Delta_y z = f(x_0, y_0 + \Delta y) - f(x_0, y_0)$ ifoda $z = f(x, y)$ funksiyaning (x_0, y_0) nuqtada y ning Δy orttirmasiga mos erishgan xususiy orttirmasi.

Xususiy hosilalar dastlabki x, y argumentlarning funksiyalari bo'lgani uchun bu xususiy hosilalardan yana xususiy hosilalar olinishi mumkin. Ikkinchi marta olingan xususiy hosilalar berilgan funksiyaning *2-tartibli xususiy hosilalari* deyiladi. Bunda turli o'zgaruvchilarga nisbatan ketma-ket olingan hosilalar *2-tartibli aralash xususiy hosila* deyiladi.

Shunday qilib,

$z'_x = f'_x(x, y), z'_y = f'_y(x, y)$ hosilalar 1-tartibli xususiy hosilalar bo'lib, ular x va y o'zgaruvchilarga bo'g'liq funksiyalardir.

$z''_{xx} = f''_{xx}(x, y), z''_{xy} = f''_{xy}(x, y), z''_{yx} = f''_{yx}(x, y), z''_{yy} = f''_{yy}(x, y)$ hosilalar 2-tartibli xususiy hosilalar bo'lib, bu yerda $z''_{xy} = f''_{xy}(x, y)$ va $z''_{yx} = f''_{yx}(x, y)$ hosilalar aralash xususiy hosilalardir.

1.1. Ikki o'zgaruvchili funksiyaning ekstremum nuqtalari. $z = f(x, y)$ funksiya berilgan bo'lib, (x_0, y_0) nuqta $f(x, y)$ funksiya aniqlanish sohasining qandaydir ichki nuqtasi bo'lsin.

1-ta'rif. Agar (x_0, y_0) nuqtaning shunday

$$U_\varepsilon(x_0, y_0) = \{(x, y): (x - x_0)^2 + (y - y_0)^2 < \varepsilon\}$$

ochiq atrofi topilib, bu atrofning (x_0, y_0) dan farqli ixtiyoriy (x, y) nuqtalari uchun $f(x, y) < f(x_0, y_0)$ tengsizlik bajarilaversa, u holda (x_0, y_0) nuqta $z = f(x, y)$ funksiyaning (*lokal*) *maksimum* nuqtasi deyiladi.

2-ta'rif. Agar (x_0, y_0) nuqtaning shunday

$$U_\varepsilon(x_0, y_0) = \{(x, y): (x - x_0)^2 + (y - y_0)^2 < \varepsilon\}$$

ochiq atrofi topilib, bu atrofning (x_0, y_0) dan farqli ixtiyoriy (x, y) nuqtalari uchun $f(x, y) > f(x_0, y_0)$ tengsizlik bajarilaversa, u holda (x_0, y_0) nuqta $z = f(x, y)$ funksiyaning (*lokal*) *minimum* nuqtasi deyiladi.

Funksiyaning maksimum va minimum nuqtalari uning *ekstremum nuqtalari* deyiladi.

1.2. Ikki o'zgaruvchili funksiya ekstremum nuqtasi bo'lishning zaruriy sharti. Agar (x_0, y_0) nuqta $z = f(x, y)$ funksiyaning ekstremumi nuqtasi bo'lsa, u holda

$$\begin{cases} f'_x(x_0, y_0) = 0, \\ f'_y(x_0, y_0) = 0 \end{cases} \text{ (zaruriy shart)}$$

bo'ladi.

Teskarisi o'rinli emas, ya'ni $f'_x(x_0, y_0) = 0$ va $f'_y(x_0, y_0) = 0$ tengliklardan (x_0, y_0) nuqtaning ekstremum nuqta ekanligi kelib chiqmaydi.

3-ta'rif. Agar (x_0, y_0) nuqta:

1) berilgan $z = f(x, y)$ funksiya aniqlanish sohasining ichki nuqtasi;

2) 1-tartibli xususiy hosilalarning noli, ya'ni $\begin{cases} f'_x(x_0, y_0) = 0, \\ f'_y(x_0, y_0) = 0 \end{cases}$

bo'lsa, u holda (x_0, y_0) nuqta $z = f(x, y)$ funksiyaning *statsionar nuqtasi* deyiladi.

4-ta'rif. Agar $z = f(x, y)$ funksiya uchun $f'_x(x_0, y_0) = 0$, $f'_y(x_0, y_0) = 0$ bo'lsa, yoki bu xususiy hosilalarning hech bo'lmaganda bittasi mavjud bo'lmasa, u holda (x_0, y_0) nuqta $z = f(x, y)$ funksiyaning *kritik nuqtasi* deyiladi.

1.3. Ikki o'zgaruvchili funksiya ekstremum nuqtasi bo'lishning yetarli sharti. $z = f(x, y)$ funksiya va uning biror $M(x_0, y_0)$ statsionar nuqtasi berilgan bo'lsin, u holda $f'_x(x_0, y_0) = 0$ va $f'_y(x_0, y_0) = 0$ tengliklar bajariladi.

$A = f''_{xx}(M)$, $B = f''_{xy}(M)$, $C = f''_{yy}(M)$, $\Delta = AC - B^2$ belgilashlarni kiritaylik.

Yetarli shart. Agar:

$\Delta > 0$ va $A < 0$ bo'lsa, u holda M nuqta $z = f(x, y)$ funksiyaning maksimum nuqtasi bo'ladi;

$\Delta > 0$ va $A > 0$ bo'lsa, u holda M nuqta $z = f(x, y)$ funksiyaning minimum nuqtasi bo'ladi.

Agarda $\Delta < 0$ bo'lsa, unda $z = f(x, y)$ funksiya $M(x_0, y_0)$ nuqtada ekstremumga ega emas deyiladi.

1.4. Ikki o'zgaruvchili funksiyaning eng katta va eng kichik qiymatlari. $z = f(x, y)$ funksiyaning qandaydir to'plamdagi eng katta va eng kichik qiymatlarini topish uchun quyidagi amallarni bajarish kerak:

- to'planning barcha ichki kritik nuqtalarini topiladi;
- funksiya aniqlanish sohasining chegarasida yotuvchi va ikkala xususiy hosilalarni ham nolga aylantiruvchi barcha nuqtalar olinadi;
- hosil qilingan bu nuqtalar to'plamidan funksiya eng katta va eng kichik qiymatlarga erishadigan nuqtalar ajratiladi.

2. Metrika tushunchasi

5-ta'rif. X bo'sh bo'lmagan to'plam bo'lsin. Ushbu

(M1) Nomanfiylik:

$$\forall x, y \in X: \rho(x, y) \geq 0;$$

(M2) Ayniylik aksiomasi:

$$\forall x, y \in X: \rho(x, y) = 0 \Leftrightarrow x = y;$$

(M3) Simmetriya aksiomasi:

$$\forall x, y \in X: \rho(x, y) = \rho(y, x);$$

(M4) Uchburchak aksiomasi:

$$\forall x, y, z \in X: \rho(x, y) + \rho(y, z) \geq \rho(x, z);$$

shartlarni qanoatlantiruvchi $\rho: X \times X \rightarrow \mathbb{R}$ funksiya X dagi *metrika* deyiladi.

(X, ρ) juftlik *metrik fazo* deyiladi. Qisqalik uchun ko'pincha metrik fazoni bitta X harfi orqali belgilashadi. Metrik fazoning elementlari uning nuqtalari deb yuritiladi.

1-misol. $R = (-\infty, +\infty)$ haqiqiy sonlar to'plami va

$$\rho(x, y) = |y - x|$$

tenglik bilan aniqlangan $\rho: R \times R \rightarrow R$ funksiyaning qaraylik.

$\rho(x, y)$ funksiya R da metrika bo'ladi. (R, ρ) metrik fazo \mathbb{R} orqali belgilanadi.

Agar (X, ρ) metrik fazo va $Y \subset X$ bo'lsa, u holda $(Y, \rho|_{Y \times Y})$ juftlik ham X metrik fazoning qismfazosi deb ataluvchi metrik fazo bo'ladi. Bu yerda $\rho|_{Y \times Y}$ orqali ρ funksiyaning $Y \times Y \subset X \times X$ qismto'plamga *cheklanishi* belgilangan.

2-misol. $N \times N$ ko'paytmada aniqlangan

$$d(m, n) = |m - n|$$

funksiya 1-misolda aniqlangan $\rho: R \times R \rightarrow R$ funksiyaning cheklaninishi, ya'ni

$$d = \rho|_{N \times N}$$

funksiya $N = \{1, 2, \dots, n, \dots\} \subset \mathbb{R}$ to'plamda metrika bo'ladi.

(X, ρ) metrik fazoning A qismto'plamini qaraylik. Agar ushbu aniq yuqori chegara

$$\sup\{\rho(x, y): x, y \in A\}$$

chekli bo'lsa, u holda bu chegara A to'plamning diametri deyiladi va $\text{diam}A$ kabi belgilanadi:

$$\text{diam} A = \sup\{\rho(x, y): x, y \in A\}.$$

Quyidagi misolda tekislikdagi Evklid metrikasining uchburchak aksiomasini qanoatlantirishi Koshi-Bunyakovskiy tengsizligini qo‘llamasdan isbotlandi.

3-misol. Haqiqiy sonlar to‘plamining R^2 Dekart ko‘paytmasi va

$$\rho(x, y) = \sqrt{(y_1 - x_1)^2 + (y_2 - x_2)^2}$$

tenglik bilan aniqlangan $\rho: R^2 \times R^2 \rightarrow R$ funksiyani qaraylik, bu yerda $x = (x_1, x_2), y = (y_1, y_2) \in R^2$. Ravshanki,

$$(M1) \forall x, y \in X: \rho(x, y) \geq 0;$$

$$(M2) \forall x, y \in X: \rho(x, y) = 0 \Leftrightarrow x = y;$$

$$(M3) \forall x, y \in X: \rho(x, y) = \rho(y, x)$$

bo‘ladi, ya‘ni nomanfiylik, ayniylik, simmetriklik shartlari bajariladi.

Uchburchak aksiomasini, ya‘ni

$$(M4) \forall x, y, z \in X: \rho(x, y) + \rho(y, z) \geq \rho(x, z);$$

tengsizlikni o‘rnatish qoldi. Ushbuga egamiz

$$\begin{aligned} \rho(x, z) &= \sqrt{(z_1 - x_1)^2 + (z_2 - x_2)^2} \stackrel{1}{=} \sqrt{|z_1 - x_1|^2 + |z_2 - x_2|^2} \stackrel{2}{=} \\ &= \sqrt{|z_1 - y_1 + y_1 - x_1|^2 + |z_2 - y_2 + y_2 - x_2|^2} \stackrel{3}{\leq} \\ &\leq \sqrt{(|z_1 - y_1| + |y_1 - x_1|)^2 + (|z_2 - y_2| + |y_2 - x_2|)^2} \stackrel{4}{\leq} \\ &\leq \sqrt{(z_1 - y_1)^2 + (z_2 - y_2)^2} + \sqrt{(y_1 - x_1)^2 + (y_2 - x_2)^2} = \\ &= \rho(x, y) + \rho(y, z). \end{aligned}$$

Barcha $a \in \mathbb{R}$ uchun o‘rinli bo‘lgan $|a|^2 = a^2$ tenglikdan 1 tenglik kelib chiqadi.

2 tenglik bajarilishi ko‘rinib turibdi.

3 tengsizlik absolyut qiymatning

$$|a + b| \leq |a| + |b|$$

xossasidan kelib chiqadi, $a, b \in \mathbb{R}$.

4 tengsizlikni isbotlash uchun uning ikkala tarafini kvadratga oshiramiz

$$\begin{aligned} &(z_1 - y_1)^2 + 2|z_1 - y_1||y_1 - x_1| + (y_1 - x_1)^2 + (z_2 - y_2)^2 + \\ &+ 2|z_2 - y_2||y_2 - x_2| + (y_2 - x_2)^2 \leq \\ &\leq (z_1 - y_1)^2 + (z_2 - y_2)^2 + \\ &+ 2\sqrt{((z_1 - y_1)^2 + (z_2 - y_2)^2)((y_1 - x_1)^2 + (y_2 - x_2)^2)} + \\ &+ (y_1 - x_1)^2 + (y_2 - x_2)^2. \end{aligned}$$

Ixchamlashtirgach

$$|z_1 - y_1||y_1 - x_1| + |z_2 - y_2||y_2 - x_2| \leq \sqrt{((z_1 - y_1)^2 + (z_2 - y_2)^2)((y_1 - x_1)^2 + (y_2 - x_2)^2)}$$

Hosil bo'lgan tengsizlikning ikkala tarafini kvadratga oshirib, navbati bilan quyidagi tengkuchli tengsizliklarga ega bo'lamiz:

$$(z_1 - y_1)^2(y_1 - x_1)^2 + 2|z_1 - y_1||y_1 - x_1||z_2 - y_2||y_2 - x_2| + (z_2 - y_2)^2(y_2 - x_2)^2 \leq (z_1 - y_1)^2(y_1 - x_1)^2 + (z_1 - y_1)^2(y_2 - x_2)^2 + (z_2 - y_2)^2(y_1 - x_1)^2 + (z_2 - y_2)^2(y_2 - x_2)^2,$$

$$2|z_1 - y_1||y_1 - x_1||z_2 - y_2||y_2 - x_2| \leq (z_1 - y_1)^2(y_2 - x_2)^2 + (z_2 - y_2)^2(y_1 - x_1)^2,$$

$$(|z_1 - y_1||y_2 - x_2|)^2 - 2(|z_1 - y_1||y_2 - x_2|)(|y_1 - x_1||z_2 - y_2|) + (|y_1 - x_1||z_2 - y_2|)^2 \geq 0,$$

$$(|z_1 - y_1||y_2 - x_2| - |y_1 - x_1||z_2 - y_2|)^2 \geq 0.$$

Oxirgi tengsizlik barcha $x = (x_1, x_2), y = (y_1, y_2), z = (z_1, z_2) \in \mathbb{R}^2$ nuqtalar uchun o'rinli ekanligidan [4] tengsizlikning to'g'ri ekanligi kelib chiqadi. Shu bilan (M4) aksioma (uchburchak aksiomasi) isbotlandi.

Shunday qilib, $\mathbb{R}^2 \times \mathbb{R}^2$ da aniqlangan

$$\rho(x, y) = \sqrt{(y_1 - x_1)^2 + (y_2 - x_2)^2}, \quad x = (x_1, x_2), y = (y_1, y_2) \in \mathbb{R}^2,$$

funksiya \mathbb{R}^2 da metrika bo'ladi. $\mathbb{R}^2 = (\mathbb{R}^2; \rho)$ belgilash kiritamiz.

3. Metrik fazodagi ikkita to'plam orasidagi masofani topishda ikki o'zgaruvchili funksiyaning xususiy hosilalarining tatbiqi

Metrik fazodagi ikkita M va N to'plamlar orasidagi masofa deb, ushbu nomanfiy songa aytiladi

$$\rho(M, N) = \inf\{\rho(x, y) : x \in M, y \in N\}.$$

Quyidagi misol to'plamlar orasidagi masofa tushunchasining ahamiyatini oshirishga xizmat qiladi. Bu misolda umumiy o'rta ta'lim va oliy ta'lim

muassassalari matematika kurslarida uchraydigan amaliy masalalardan biri – ikkita egri chiziq orasidagi masofani topish metodikasi keltiriladi.

4-misol. \mathbb{R}^2 dagi $x_2 = \frac{1}{x_1}$ giperbolaning ikkita shoxlari orasidagi masofani toping.

Yechish. Ushbu to‘plamlar

$$M = \left\{ \left(x, \frac{1}{x} \right) : x > 0 \right\}, \quad N = \left\{ \left(x, \frac{1}{x} \right) : x < 0 \right\} \subset \mathbb{R}^2$$

giperbolaning shoxlari bo‘ladi.

$x = (x_1, \frac{1}{x_1}) \in M, y = (y_1, \frac{1}{y_1}) \in N$ – ixtiyoriy nuqtalar bo‘lsin. Ushbuga egamiz

$$\rho(x, y) = \sqrt{(y_1 - x_1)^2 + \left(\frac{1}{y_1} - \frac{1}{x_1} \right)^2}.$$

Ikkita x_1 va y_1 o‘zgaruvchining $\rho(x, y) = \rho(x_1, y_1)$ funksiyasining eng kichik qiymatini topish talab etiladi. Xususiy hosilalarni topamiz:

$$\frac{\partial \rho}{\partial x_1} = \frac{-2(y_1 - x_1) + \frac{2}{x_1^2} \left(\frac{1}{y_1} - \frac{1}{x_1} \right)}{2 \cdot \sqrt{(y_1 - x_1)^2 + \left(\frac{1}{y_1} - \frac{1}{x_1} \right)^2}} = \frac{-2(y_1 - x_1)x_1^2 y_1 + 2(y_1 - x_1)}{2 \cdot \sqrt{(y_1 - x_1)^2 + \left(\frac{1}{y_1} - \frac{1}{x_1} \right)^2}} = \frac{(y_1 - x_1)(x_1^3 y_1 + 1)}{x_1^3 y_1 \sqrt{(y_1 - x_1)^2 + \left(\frac{1}{y_1} - \frac{1}{x_1} \right)^2}};$$

$$\frac{\partial \rho}{\partial y_1} = \frac{-2(y_1 - x_1) + \frac{2}{y_1^2} \left(\frac{1}{y_1} - \frac{1}{x_1} \right)}{2 \cdot \sqrt{(y_1 - x_1)^2 + \left(\frac{1}{y_1} - \frac{1}{x_1} \right)^2}} = \frac{-2(y_1 - x_1)x_1 y_1^3 + 2(y_1 - x_1)}{2 \cdot \sqrt{(y_1 - x_1)^2 + \left(\frac{1}{y_1} - \frac{1}{x_1} \right)^2}} = \frac{(y_1 - x_1)(x_1 y_1^3 + 1)}{x_1 y_1^3 \sqrt{(y_1 - x_1)^2 + \left(\frac{1}{y_1} - \frac{1}{x_1} \right)^2}};$$

Ushbu tenglamalar sistemasini yechamiz

$$\begin{cases} \frac{\partial \rho}{\partial x_1} = 0, \\ \frac{\partial \rho}{\partial y_1} = 0. \end{cases}$$

$x_1 - y_1 \neq 0$ ekanligidan

$$\begin{cases} x_1^3 y_1 + 1 = 0, \\ x_1 y_1^3 + 1 = 0. \end{cases}$$

Birinchi tenglamadan ikkinchisini ayirib, hosil bo‘lgan tenglamani y_1 ga nisbatan yechamiz:

$$\begin{aligned} x_1^3 y_1 - x_1 y_1^3 &= 0, \\ x_1 y_1 (x_1^2 - y_1^2) &= 0, \\ x_1 y_1 (x_1 - y_1)(x_1 + y_1) &= 0, \end{aligned}$$

$$y_1 = -x_1.$$

Bunda $x_1 \neq 0, y_1 \neq 0, x_1 - y_1 \neq 0$ ekanligi e'tiborga olindi. $x_1^3 y_1 + 1 = 0$ tenglamada y_1 ning o'rniga $-x_1$ qo'yib, x_1 ni va unga mos y_1 ni topamiz:

$$-x_1^4 + 1 = 0,$$

$$x_1 = -1, \quad y_1 = 1;$$

$$x_1 = 1, \quad y_1 = -1.$$

Biroq $(x_1; \frac{1}{x_1}) \in M$ ekanligidan $x_1 > 0$ bo'ladi. Shuning uchun $x_1 = 1$. Bundan $y_1 = -1$. Shunday qilib, stasionar nuqta: $(1, -1)$.

Ikkinchi tartibli xususiy hosilalarni topamiz:

$$\frac{\partial^2 \rho}{\partial x_1^2} = \frac{(x_1^4 y_1 - 4x_1^2 + 3x_1 y_1) \left((y_1 - x_1)^2 + \left(\frac{1}{y_1} - \frac{1}{x_1} \right)^2 \right) - 2(x_1 - y_1)^2 (x_1^3 y_1 + 1)^2}{x_1^5 y_1 \left((y_1 - x_1)^2 + \left(\frac{1}{y_1} - \frac{1}{x_1} \right)^2 \right) \sqrt{(y_1 - x_1)^2 + \left(\frac{1}{y_1} - \frac{1}{x_1} \right)^2}},$$

$$\frac{\partial^2 \rho}{\partial x_1 \partial y_1} =$$

=

$$\frac{(x_1^7 y_1 - 2x_1^6 y_1^2 + x_1^5 y_1^3 - x_1^4 y_1^4 - x_1 + x_1^5 y_1^2 + y_1) \left((y_1 - x_1)^2 + \left(\frac{1}{y_1} - \frac{1}{x_1} \right)^2 \right) - \frac{x_1^2}{y_1^2} (x_1 - y_1) (x_1^3 y_1 + 1) (x_1^4 y_1 + x_1 - x_1^5 y_1^2 - y_1)}{x_1^6 y_1^2 \left((y_1 - x_1)^2 + \left(\frac{1}{y_1} - \frac{1}{x_1} \right)^2 \right) \sqrt{(y_1 - x_1)^2 + \left(\frac{1}{y_1} - \frac{1}{x_1} \right)^2}},$$

$$\frac{\partial^2 \rho}{\partial y_1^2} = \frac{(x_1 y_1^4 - 4y_1^2 + 3x_1 y_1) \left((y_1 - x_1)^2 + \left(\frac{1}{y_1} - \frac{1}{x_1} \right)^2 \right) - 2(x_1 - y_1)^2 (x_1 y_1^3 + 1)^2}{x_1 y_1^5 \left((y_1 - x_1)^2 + \left(\frac{1}{y_1} - \frac{1}{x_1} \right)^2 \right) \sqrt{(y_1 - x_1)^2 + \left(\frac{1}{y_1} - \frac{1}{x_1} \right)^2}}.$$

Ushbularni topamiz:

$$A = \left. \frac{\partial^2 \rho}{\partial x_1^2} \right|_{\substack{x_1=1, \\ y_1=-1}} = 4\sqrt{2}, \quad B = \left. \frac{\partial^2 \rho}{\partial x_1 \partial y_1} \right|_{\substack{x_1=1, \\ y_1=-1}} = -\frac{\sqrt{2}}{2},$$

$$C = \left. \frac{\partial^2 \rho}{\partial y_1^2} \right|_{\substack{x_1=1, \\ y_1=-1}} = 3\sqrt{2}, \quad \Delta = AC - B^2 = 24 - \frac{1}{2} = 23\frac{1}{2}.$$

$\Delta > 0, A > 0$ bo'lgani uchun $(1, -1)$ – minimum nuqtasi bo'ladi. Shunday qilib,

$$\rho(M, N) = \inf_{\substack{(x_1, \frac{1}{x_1}) \in M, \\ (y_1, \frac{1}{y_1}) \in N}} \rho \left(\left(x_1, \frac{1}{x_1} \right), \left(y_1, \frac{1}{y_1} \right) \right) = \rho((1, 1), (-1, -1)) = 2\sqrt{2}.$$

REFERENCES

1. А.А. Зайтов. Элементы линейной алгебры и аналитической геометрии. Учебное пособие. – Ташкент: «Zuxra baraka biznes.» – 123 с.

2. А. А. Зайтов. Элементы дифференциального исчисления. Учебное пособие. – Ташкент: изд-во ТГПУ. – 131 с.
3. А. А. Zaitov, A. Ya. Ishmetov. Matematika 1. O‘quv qo‘llanma. – Toshkent: “Zuxra baraka biznes” – 225 bet.
4. Бозаров, Д. У. (2022). DETERMINANTLAR MAVZUSINI MUSTAQIL OQISHGA DOIR MISOLLAR. *Журнал Физико-математические науки*, 3(1).
5. Uralovich, B. D. (2022). CHIZIQLI ALGEBRAIK TENGLAMALAR SISTEMALARIGA OID MASALALAR. *Science and innovation*, 1(A2), 163-171.
6. Uralovich, B. D., Normamatovich, R. B., & O‘gli, A. Z. A. (2021). SONLARDAN ILDIZ CHIQRARISH HAQIDA. *Oriental renaissance: Innovative, educational, natural and social sciences*, 1(4), 1428-1432.
7. Бозаров Д. У. MATRITSALAR MAVZUSINI MUSTAQIL O‘ZLASHTIRISHGA DOIR MISOLLAR //Муғаллим ҳам узликсиз билимлендирий. – 2022. – Т. 3. – №. 3.
8. Bozarov D. U. CHIZIQLI VA KVADRATIK MODELLASHTIRISH MAVZUSINI MUSTAQIL O‘RGANISHGA DOIR MISOLLAR // EURASIAN JOURNAL OF MATHEMATICAL THEORY AND COMPUTER SCIENCES. – 2022. – Т. 2. – №. 6. – С. 24-28.
9. Olimovich T. E., Uralovich B. D., Matlubovich M. J. Effective Methods in Teaching Mathematics //International Journal on Orange Technologies. – Т. 3. – №. 3. – С. 88-90.
10. Uralovich B. D., Normamatovich R. B., Kholmatovich K. J. Development Of Mathematics In Different Periods //European Journal of Research Development and Sustainability. – 2021. – Т. 2. – №. 3. – С. 53-54.
11. Maxmudovna G. M., Olimovich T. E., Uralovich B. D. Types and uses of mathematical expressions //ACADEMICIA: An International Multidisciplinary Research Journal. – 2021. – Т. 11. – №. 3. – С. 746-749.
12. <https://t.me/zaamath>
13. <https://in-academy.uz/index.php/EJMTCS/article/view/2606>

UDK:616.831-005.8:616.12-008.331.1

ЮРАК ПАТОЛОГИЯСИ БОР БЕМОРЛАРДА ТРАНЗИТОР ИШЕМИК АТАКАДА КОГНИТИВ БУЗИЛИШЛАРНИНГ ПАЙДО БЎЛИШ ЧАСТОТАСИ

**Уринов Мусо Болтаевич
Рахматова Санобар Низамовна
Убайдуллаев Шохрух**

Бухоро Давлат Тиббиёт институти, неврология кафедраси

АННОТАЦИЯ

Юрак ишемик касалликлари бор беморларда транзитор ишемик атакада когнитив функция бузилишларини аниқлаш мақсадида, нейрпсихологик ва кенгайтирилган нйрпсихологик текширувлар ўтказилиб, олинган натижалар кўрсаткичлари индивидуал таҳлил қилинди.

Калит сўзлар: транзитор ишемик, Ж. Тоучон, Р. Petersen, Ландольдта Тести.

АННОТАЦИЯ

С целью выявления нарушений когнитивных функций при транзиторной ишемической атаке у больных ишемической болезнью сердца проведено нейрпсихологическое и расширенное нейрпсихологическое обследование, полученные результаты проанализированы индивидуально.

Ключевые слова: транзиторная ишемия, Дж. Тушон, Р. Петерсен, Ландольдта Тест.

ABSTRACT

Neuropsychological and extended neuropsychological examination was carried out in order to identify cognitive dysfunctions in patients with transient ischemic attack in patients with coronary heart disease, the results were analyzed individually.

Key words: transient ischemic, J. Touchon, R. Petersen, Landoldta Test.

КИРИШ

Когнитив бузилишларни аниқлаш мақсадида 2005 йилда таклиф этилган Н. Н. Яхнонинг диагностика мезонларидан фойдаланган холда[1,3,5,8]. Ушбу мезонларга кўра, когнитив бузилишларни ажратиш учун қуйидаги шартлар зарур: мустақил равишда ёки шифокор томонидан фаол сўроқ қилиш билан ифодаланган хотирани йўқотиш ёки ақлий ишлаш ҳақида шикоятлар; нейродинамик характерга эга бўлган когнитив бузилишларни нейрпсихологик

тестлар ёрдамида текшириш натижасида аниқлаш ; когнитив бузилишнинг йўқлигини, деменцияни аниқлайдиган шкаласи натижаларига кўра камида 28 балл бўлган руҳий ҳолатнинг қисқа шкаласи натижасини таҳлил қилиш; когнитив бузилишларнинг умумий шкаласи бўйича 2-босқичини аниқлаш; энг мураккаб шакллари кулламаган ҳолда, кундалик фаолиятни аниқлаш. [2,3,4,6]. Синов натижаларига кўра, юрак етишмовчилигидан кейин транзитор ишемик атакада пайдо буладиган когнитив бузилиш мезонларига жавоб берадиган хусусиятларни аниқлаш.

МУҲОКАМА ВА НАТИЖАЛАР

Когнитив бузилишининг юзага келишини аниқлаш мақсадида биз Ж. Тоучон ва Р. Petersen 2004, модификацияланган диагностика мезонларидан фойдаландик. [1,7,8,9]. Ушбу мезонларга кўра, когнитив бузилишларни ажратиш учун қуйидаги шартлар зарур: беморни ўзи ёки унинг яқин қариндошлари когнитив ҳолатни бузилишини тасдиқлаб бериш; яқин орада содир бўлган шахс нормасига нисбатан когнитив қобилиятнинг ёмонлашув белгилари; нейрпсихологик тестлар ёрдамида аниқланган когнитив бузилишнинг объектив далиллари (нейрпсихологик тестлар натижаларининг ўртача ёш меъёридан камида 1,5стандарт оғишларга пасайиши); беморнинг кундалик фаолиятининг одатий шакллари бузилмайди, мураккаб фаолиятда қийинчиликлар бўлиши мумкин; деменция йўқ – MMSE шкаласи натижаси камида 24 балл. Синов натижаларига кўра, 49 (27,2%) мезонларига жавоб берадиган когнитив бузилишларни аниқлайди.

1-жадвал

Кенгайтирилган нейрпсихологик тестларнинг меъёрий кўрсаткичлари

Тест	Курсаткичлар	Диапазон
Ландольдта Тести	АКИТ	1,23-2,50
	ЎУ	270-533
	ЎА	0,91-0,99
	АК	-0,19
Горбова Методи «кизил-кора табица»	ВПВ	1,61-2,29
	«Шифровка» Тести	9--15
«Санаш» Методи	ХБ	0-1
	ЎХ	0-1

«Векслера» хотира шкаласи	ЭЖК	94-137
	ШПВ4	7--20
	ШПВ5	8--15
	ШПВ6	5--15
	ШПВ7	9--16
10 суз тести	БТКУАСС	3--9
	КТУЗБЭКАСС	2--9

Эслатма: АКИТ-ахборотни қайта ишлаш тезлиги кўрсаткичи; УУ-10 дақиқада ўртача унумдорлик кўрсаткичи; ЎА-10 дақиқада ўртача аниқлик кўрсаткичи; АК-аниқлик коэффициенти; дав-диққатни алмаштириш вақти; қисқа миқёсли баҳолаш; ХБ-хато бирликлари; ЎХ-ўнликлардаги хатолар; ЭЖК-эквивалент хотира кўрсаткичи; Шпв4, ШПВ5, ШПВ6, ШПВ7 - Векслер хотира шкаласидан мос равишда 4, 5, 6, 7-субтестлар; БТКУАСС -биринчи такрорлашдан кейин ўйлаб айтилган сўзлар сони; КТУЗБЭКАСС - қайта такрорлаш учун зарур бўлган эслатишлардан кейин айтилган сузлар сони;

Назорат гуруҳини натижаларидан олинган кўрсаткичларни стандартлаштириш ушбу гуруҳ текширилган беморлар учун нормани ҳар бир қиймат учун таҳлил қилинган тест кўрсаткичлари учун барча қийматларнинг 95% ни ўз ичига олган диапазон шаклида аниқлаш учун амалга оширилди. 2-гуруҳ текшириляётган беморлар учун нормани аниқлаш учун нормал тақсимотга яқин бўлган стандарт четланишлар. 2-жадвал.

Юрак ишемик касалликлари бор беморларда транзитор ишемик атакада когнитив функция бузилишларини аниқлаш мақсадида, нейропсихологик ва кенгайтирилган нйропсихологик текширувлар ўтказилиб, олинган натижалар кўрсаткичлари индивидуал таҳлил қилинди.

2-жадвал

ЮИК бор ТИА ўтказган беморларда когнитив ҳолатни аниқлайдиган кенгайтирилган нейропсихологик текширув натижалари.

Тесты	Курсаткичлар	Меъёрида бўлмаган беморлар сони	Меъёрида бўлмаган оғишлар частотаси
Ландольдта	АКИТ	84	46,67%
	ЎУ	84	46,67%
	ЎА	84	46,67%

Тести			
	АК	45	25,00%
Горбова Методи «кизил-кора»	ВПВ	59	32,78%
«Шифровка» Тести	ШО	86	47,78%
«Санаш» Методи	ХБ	54	30,00%
	ЎХ	16	8,89%
«Векслера» хотира шкаласи	ЭХК	43	23,89%
	ШПВ4	42	23,33%
	ШПВ5	18	10,00%
	ШПВ6	12	6,67%
	ШПВ7	12	6,67%
10 суз тести	БТКУАСС	57	31,67%
	КТУЗБЭКАСС	96	53,33%

Эслатма: АКИТ-ахборотни қайта ишлаш тезлиги кўрсаткичи; УУ-10 дақиқада ўртача унумдорлик кўрсаткичи; ЎА-10 дақиқада ўртача аниқлик кўрсаткичи; АК-аниқлик коэффиценти; дав-диққатни алмаштириш вақти; қисқа миқёсли баҳолаш; ХБ-хато бирликлари; ЎХ-ўнликлардаги хатолар; ЭХК-эквивалент хотира кўрсаткичи; Шпв4, ШПВ5, ШПВ6, ШПВ7 - Векслер хотира шкаласидан мос равишда 4, 5, 6, 7-субтестлар; БТКУАСС -биринчи такрорлашдан кейин ўйлаб айтилган сўзлар сони; КТУЗБЭКАСС - қайта такрорлаш учун зарур бўлган эслатишлардан кейин айтилган сузлар сони;

Юрак ишемик касалликлари бор беморларда транзитор ишемик атакада кенгайтирилган нейропсихологик текшириш натижаларини таҳлил қилишда 44% да хотира йўқолиши, 77% да диққат бузилиши, 70,8% да ижро этиш функцияси бузилиши, Касалланган барча 180 та бемордан 46,9 % беморлар ахборотни қайта ишлаш тезлигининг пасайиши кўринишидаги нейродинамик бузилишлар аниқланди.

Ландольдт синовига кўра диққат концентрациясининг пасайиши 46,67% да, Ландольдт синовига кўра 25,0% да ва "ҳисоблаш" усули бўйича 8,89% да, Горбов "кизил-кора " усули бўйича тақсимланди ва эътиборни ўзгартирди - 32,78% да, "шифрлаш" тести бўйича диққат - 86 (47.78%) да ўзгарди. Ландольдт тести бўйича диққатнинг барқарорлиги бузилган 16 беморда

"ҳисоблаш" усули бўйича бундай бузилишлар кузатилмади. Шу билан бирга, "ҳисоблаш" усули ёрдамида диққат барқарорлиги бузилган беморлар ҳам Ландольдт тестида ушбу диққат функциясининг бузилишини намойиш этдилар. Бу ҳақиқатдан юрак ишемик касалликлари бор беморларда транзитор ишемик атакада ёш ва ўрта ёшдаги беморларда диққатнинг барқарорлигини баҳолаш учун "ҳисоблаш" техникасидан фойдаланишнинг мақсадга мувофиқлиги тўғрисида тавсияномани шакллантиришга имкон берди. Юрак ишемик касалликлари бор беморларда транзитор ишемик атакада хотиранинг турли хил турлари пасайиши аниқланди: қисқа муддатли-96 (53,3%), мантиқий - 42 (23,3%), оператив - 18 (10%), визуал - 42 (6,7%), ассоциатив - 12 (6,7%). Тадқиқотимизда Сперман корреляцион таҳлили давомида диққат бузилиши, хотира ва ҳаракат функциялари ўртасидаги тўғри корреляция аниқланмади. ($p > 0.05$).

REFERENCES

1. Волженин В.Е. Анализ предикторов снижения мозгового кровотока при кардиальных и цереброваскулярных заболеваниях. // Кардионеврология: труды I Национального конгресса, (1–2 декаб., 2008 г.). – Москва, 2008. – С. 87 – 93.
2. Разумникова О.М., Вольф Н.В. Реорганизация связи интеллекта с характеристиками внимания и памяти при старении // Журнал высшей нервной деятельности. 2017. Т. 67. № 1. С. 55–67.
3. Разумникова О.М., Николаева Е.И. Тормозные функции мозга и возрастные особенности организации когнитивной деятельности // Успехи физиологических наук. 2019. Т. 49. № 1. С. 1–15.
4. Старчина Ю.А. Ранняя диагностика и лечение когнитивных расстройств у пациентов с артериальной гипертензией. Автореф. Дисс.на соиск.к.м.н.– Москва.– 2006.
5. Титов В. Н. Атеросклероз как патология полиеновых жирных кислот. // Вестник Российской академии медицинских наук. – 2001.–№ 5.–С. 48–53.
6. Яхно Н. Н. Когнитивные расстройства в неврологической практике // Неврологический журнал –2006. – Приложение № 1. – С.4–12.
7. Яхно Н.Н., Захаров В.В. Сосудистые когнитивные расстройства. РМЖ–Т 13.– №12–2005–стр.789–793.
8. Raxmatova S.N. Nazarova J.A, (2021). Clinical and statistical characteristics of patients with cerebral stroke. Uzbek Medical Journal, 2(1).

WAYS TO REDUCE HARMFUL IMPACTS EXHAUST GASES OF INTERNAL COMBUSTION ENGINES

Uralova Hilola

Zakirjon Musabekov

Botir Ergashev

Tashkent State Transport University
Tashkent State Technical University
named after Islom Karimov ,Uzbekistan
Corresponding author:botiravto@mail.ru

ABSTRACT

The purpose of this study is to analyze the components of exhaust gases of internal combustion engines of cars for their toxicity, environmental impact and ways to reduce their emissions. Information is given on the use of catalysts for exhaust gases of internal combustion engines, which contain platinum, palladium and rhodium group metals. In addition, the calculation of the heat flow transmitted to the environment through the body of the catalytic converter is given.

Keywords: *exhaust gas, carbon monoxide, nitrogen oxides, aldehydes, soot, catalytic converter, platinum, palladium, rhodium, exhaust gas components, ecology.*

АННОТАЦИЯ

Целью данного исследования является анализ компонентов выхлопных газов двигателей внутреннего сгорания автомобилей на их токсичность, воздействие на окружающую среду и пути снижения их выбросов. Приведены сведения об использовании катализаторов выхлопных газов двигателей внутреннего сгорания, в состав которых входят металлы группы платины, палладия и родия. Кроме того, приведен расчет теплового потока, передаваемого в окружающую среду через корпус каталитического нейтрализатора.

Ключевые слова: *выхлопные газы, угарный газ, оксиды азота, альдегиды, сажа, каталитический нейтрализатор, платина, палладий, родий, компоненты выхлопных газов, экология.*

INTRODUCTION

The main normalized toxic components of engine exhaust gases are carbon, nitrogen and hydrocarbon oxides. In addition, with exhaust gases, marginal and unsaturated hydrocarbons, aldehydes, carcinogenic substances, soot and other

components enter the atmosphere. When the engine is running on leaded gasoline, lead is present in the exhaust gases, and soot is present in diesel engines.

Carbon monoxide (CO – carbon monoxide). Transparent, odorless poisonous gas, slightly lighter than air, poorly soluble in water. Carbon monoxide is a product of incomplete combustion of fuel, it burns with a blue flame in the air with the formation of carbon dioxide (carbon dioxide).

Nitrogen oxides (NO, NO₂, N₂O, N₂O₃, N₂O₅, hereinafter – NO_x). Nitrogen oxides are among the most toxic components of exhaust gases. Under normal atmospheric conditions, nitrogen is a very inert gas. At high pressures and especially temperatures, nitrogen actively reacts with oxygen. In the exhaust gases of engines more than 90 % of the total amount NO_x is nitrogen oxide NO, which is still in the exhaust system, and then in the atmosphere is easily oxidized to dioxide (NO₂). Nitrogen oxides irritate the mucous membranes of the eyes, nose, and destroy human lungs, since when moving through the respiratory tract, they interact with the moisture of the upper respiratory tract, forming nitric and nitric acids. As a rule, poisoning of the human body NO_x does not manifest itself immediately, but gradually, and there are no neutralizing agents

Aldehydes. In diesel engines, aldehydes are formed during the course of cold-flame fuel oxidation reactions. Both in diesels and gasoline Internal combustion engine aldehydes can be formed in cold wall-mounted (near the surfaces of the walls of parts that limit the inner-cylinder volume) layers of the fuel-air mixture at low temperatures of the working fluid in the cycle, as well as when engines are running on over-compacted mixtures, in particular, in engines with layered mixing

Soot. The soot formed in the engine cylinder and entering the exhaust gas of the internal combustion engine is a solid dispersed carbon product containing more than 90% by weight of pure carbon, as well as 1-3% by weight of chemically or physically bound hydrogen. The formation of soot is a process of volumetric pyrolysis (decomposition under the action of a high temperature of the working fluid in the cycle) of fuel hydrocarbons in a gaseous state (in the vapor phase), occurring under conditions of a significant shortage or complete absence of an oxidizer, in particular, air oxygen.

Exhaust Gas components	Content by volume, %		Note
	Engines		
	petrol	diesel	
Nitrogen	74,000 - 77,000	76,000 - 78,000	non-toxic
Oxygen	0,300 - 8,000	2,0 - 18,000	non-toxic

Water vapor	3,000 - 5,500	0,5 - 4,000	non-toxic
Carbon dioxide	5,000 - 12,000	1,0 - 10,000	non-toxic
Carbon monoxide	0,100 - 10,000	0,01 - 5,000	toxic
Hydrocarbons are not carcinogenic	0,200 - 3,000	0,009 - 0,500	toxic
Aldehydes	0 - 0,200	0,001 - 0,009	toxic

Table 1. Exhaust gas composition

Improvements in fuel economy and reduction of emissions of harmful substances can be achieved by the introduction of design solutions aimed at reducing the specific energy of the vehicle movement, such as weight reduction, improved aerodynamic performance, improvement of transmission structures and other components associated with a reduction in energy losses (increase in efficiency), reduction of cyclic energy losses in the process of vehicle movement (energy recovery), improvement of existing energy sources, both traditional internal and external combustion engines and electrochemical, creation of promising systems combining various energy sources (hybrid power as the same measures aimed at the development of fundamentally new energy sources (fuel and fuel cells). Catalytic converters, in general, are technical devices of varying degrees of complexity located in the exhaust system of the engine, and contain the following main functional components: the material itself (directly a catalyst for certain chemical reactions), having chemical activity and under certain conditions capable of activating the oxidation (or reduction) of incomplete oxidation products of fuel, not changing, at the same time, substantially their physical and chemical properties and characteristics; the inert base on which the catalytic material is placed; the housing. In many cases, catalytic converter devices also perform the functions of exhaust noise silencers. The catalytic converter of a diesel engine is not used to reduce emissions of nitrogen oxides in exhaust gases. This function in a diesel engine is performed by an exhaust gas recirculation system or a more advanced selective catalytic neutralization system

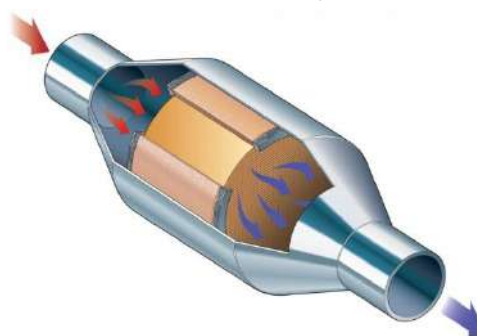

Pic 1. Selective catalytic neutralization system

DISCUSSION AND RESULTS

Calculation of the heat flow transmitted to the environment through the body of the catalytic converter. The heated body of the catalytic converter is cooled, giving thermal energy to the environment. Since the considered process of heating the Catholic neutralizer housing is non-stationary, the jointly occurring process of heat transfer from the housing to the surrounding atmosphere is also non-stationary. Case temperature 206 varies from large to smaller in the direction of movement of the exhaust gas flow inside the neutralizer, The steady-state heat flux emanating from the heated entire surface of the KN body dissipated in the atmosphere is calculated in accordance with the law Newton-Richman equation

$$Q_{CIRCUM} = \alpha_B F_{ENCLOSURES} \Delta T$$

where: α_B the coefficient of heat transfer from the catalyst body to the environment; ΔT the average temperature difference between the surface of the catalyst body and the surrounding air, deg.

To determine the heat transfer coefficient Q_{CIRCUM} , as well as when calculating heat losses from the catalyst body to the atmosphere, we assume that heat transfer from outside the neutralizer occurs under conditions of free movement into the surrounding unlimited space. The coefficient is found by empirical criteria formulas.

$$\alpha_B = \frac{Nu_d \cdot \lambda_B}{d_{ENCLOSURES}}$$

where: Nu_d is the Nussle number. We calculate using the criteria equations. The regularity of the number change The Nussle for calculating the average heat transfer for horizontal pipes located in the air (I. M. Michael's formula) has the form

$$Nu_d = 0.46 Gr_{d.f}^{0.25}$$

where: $Gr_{d.f}^{0.25}$ Grashof number.

$$Gr = \frac{g d_{ENCLOSURES}^2}{v_B^2} \frac{1}{T_B} \Delta T$$

where: ΔT the temperature difference of the housing wall and the ambient air

Calculating the Nussle number and substituting its value into the formula (3), we determine the heat transfer coefficient α_B characteristic for a specific temperature pressure ΔT After that, substituting the coefficient value into the formula (2), it is possible to calculate the heat loss Q_{CIRCUM} from the catalytic converter housing to the surrounding atmosphere

CONCLUSION AND RECOMMENDATION

In spark-ignition engines, in order to reduce the formation of harmful substances (incomplete oxidation products), it is advisable to influence the working processes occurring in their cylinders in the following main directions:

- providing the widest possible range of engine operation on depleted mixtures;
- improvement of the quality of mixing (including an increase in the degree of homogenization of the fuel-air mixture, an increase in the uniformity and uniformity of the distribution of the combustible mixture across cylinders and cycles, etc.);
- reduction of the negative effect of flame extinguishing zones on the nature of the combustion (oxidation) gorenje processes;
- reduction of inter-cycle instability and fluctuation of work processes;
- improving the quality of gas exchange processes.

In diesel engines, the main toxic components of exhaust gases are nitrogen oxides and soot. Therefore, the methods of influencing the processes of the working cycle of engines of this type consist mainly in a local decrease in the concentration of the oxidizer (air oxygen) in the combustion zone (with a decrease in nitrogen oxide toxicity), as well as in carrying out measures aimed at reducing the formation of soot, and improving the conditions for its burnout during the expansion of the working bodies in a cylinder.

REFERENCES

1. Sharoglazov B. A. Internal combustion engines: theory, modeling and calculation of processes. / M. F. Farafontov, V. V. Klementyev// Textbook on the course "Theory of work processes and modeling of processes in internal combustion engines". –Chelyabinsk: SUSU Publishing House, 2005. – 403 p.
2. Ivanova A.V. Modeling of gas dynamics of catalytic processes of waste gas purification. /I. I. Mitrichev, A.V. Zhensa, E. M. Koltsova// D.I. Mendeleev Russian University of Chemical Technology, Advances in Chemistry and Chemical Technology. VOLUME XXX. 2016. No. 4. Moscow: 2016. C.
3. Maintenance and repair manual.-Moscow: Publishing House Third Rome, 2003.- 192 p.

ANOR AGROBIOTSENOZI ZARARKUNANDA HASHAROTLARIGA DOIR TADQIQOTLAR TAHLILI

Umurzaqova Xosiyatxon Saydali qizi

Fargʻona davlat universiteti tayanch doktoranti

ANNOTATSIYA

Maqolada Markaziy Osiyo, jumladan Oʻzbekiston sharoitida anorzor zararkunanda hasharotlarining oʻrganilish tarixi bayon etilgan. Tadqiqotlarning koʻrsatishicha, oʻtgan bir asrdan ortiq davr mobaynida anor zararkunandalari turli yoʻnalishlarda tadqiq etib kelingan. Ularni quyidagi uchta bosqichga boʻlish mumkin: Oʻzbekiston entomofaunasining dastlabki oʻrganilish davri; 20-asrning ikkinchi yarmida olib borilgan entomologik izlanishlar davri hamda Mustaqillik yillaridagi entomologik tadqiqotlarning taraqqiy etish davri.

Barcha davrlarda ham anorzorlarda uchrovchi zararli turlar tadqiq etilgan. Shunga qaramay, alohida olingan hududlarda kompleks tadqiqot natijalari nisbatan cheklangan. Bu esa, oʻz navbatida, keng koʻlamli tadqiqotlar olib borish zarurligini taqozo etadi.

Kalit soʻzlar: *anor agrobiotsenozi, fitofag, zararkunanda, shiralar, qalqondorlar, entomofaglar, olimlar, tadqiqot davrlari.*

ABSTRACT

The article describes the history of the study of pomegranate pests in the conditions of Central Asia, including Uzbekistan. Studies show that pomegranate pests have been studied in different directions for more than a century. They can be divided into the following three stages: the initial study period of the entomofauna of Uzbekistan; The period of entomological research carried out in the second half of the 20th century and the period of development of entomological research in the years of Independence.

Harmful species found in pomegranate groves have been studied in all periods. Nevertheless, the results of comprehensive research in individual regions are relatively limited. This, in turn, requires extensive research.

Key words: *pomegranate agrobiocenosis, phytophagus, pest, aphids, shields, entomophages, scientists, research periods.*

KIRISH

Bugungi kunda dunyo miqyosida oziq-ovqat mahsulotlariga boʻlgan talabning muntazam oshib borishi, yetishtirilayotgan qishloq xoʻjalik ekinlari hosilining salmogʻi va sifatiga alohida eʼtibor berishni taqozo etmoqda. Respublikamizda ham

aholining ehtiyoji va bozor talablaridan kelib chiqib, qishloq xo'jalik ekinlarining turlari yildan-yilga ko'payib bormoqda. Bu borada, o'tgan yaqin yillar ichida ushbu sohalarga ixtisoslashgan minglab yangi fermer xo'jaliklari va agroklastlar tashkil etildi [22, 23, 24].

Keyingi yillarda Respublikamizda anor yetishtirish sohasiga ham jiddiy e'tibor qaratilmoqda. O'zbekiston anori bo'yicha brend yaratish, Farg'ona viloyatida yaqin yillarda anorzorlarni 20 ming gektarga yetkazish, ko'chatchilikni kengaytirish, danaksiz anor navlarini o'zlashtirish, anorchilik bo'yicha ham bozor talabini o'rganadigan, zamonaviy bilimlarni tatbiq etadigan, mahsulotning hosildorligi va sifatini ta'minlaydigan mutaxassislar tayyorlashga e'tibor berish bo'yicha islohotlar olib borilmoqda [6, 7, 12, 22, 23, 24].

Shu bilan bir qatorda, anor agrobiotsenozlarini zararkunanda va kasalliklardan himoyalash bo'yicha alohida tadqiqotlar olib borish maqsadga muvofiqdir.

Shundan kelib chiqib, sohaning asosiy jihatlari e'tibor qaratish va tadqiqot yo'nalishlarimizni belgilash maqsadida hozirga qadar ushbu sohada olimlar tomonidan olib borilgan fundamental hamda amaliy tadqiqot natijalari o'rganilib, tahlil etib chiqildi.

Olimlarning anor zararkunandalari bo'yicha yuzdan ortiq ilmiy manbalariga tayangan holda, ularning tadqiqot ishlarini davrlashtirishga harakat qilindi.

OLINGAN NATIJALAR VA ULARNING MUHOKAMASI

Ma'lumki, turli agrobiotsenozlarda muhim dominant turlarning zarar keltirish xususiyatlari, ularning iqtisodiy oqibatlari uzoq yillardan olimlarni tashvishga solib keladi.

Agrotsenozlardagi hasharotlarning xilma-xilligi, tarqalishi, ekologiyasi va ularga qarshi kurash usullari bo'yicha ilmiy tadqiqotlar dunyoning ko'plab ilmiy-tadqiqot markazlari tomonidan olib borilmoqda. Xususan, Markaziy Osiyo, jumladan O'zbekiston hududida o'tkazilgan ekspeditsiyalar va izlanish natijalarining e'lon qilinishi bir asrdan oshdi. Shundan kelib chiqib, ilmiy natijalarni davrlar kesimida qiyosiy tahlil etish muhim ilmiy-nazariy ahamiyat kasb etadi.

1-bosqich. O'zbekiston entomofaunasining dastlabki o'rganilish davri.

Mamlakatimizda hasharotlarni faunistik tadqiq etishga oid ilk manbalar 19-asrning 30-yillarida e'lon qilingan F.Gebler va E.Reyterlarning ilmiy asarlarida uchraydi. Shu bilan bir qatorda, A.P.Fedchenko boshchiligidagi Turkiston faunasini o'rganish bo'yicha 1868-1871 yillardagi ekspeditsiyaning ilmiy xulosalari ham sohadagi tadqiqotlarning asosiy poydevori hisoblanadi. Uning ishlari keyinchalik

V.V.Yaxontov tomonidan mantiqiy davom ettirilib, hasharotlarning yirik kolleksiyalari jamlandi. To'plangan hasharotlar kolleksiyalari bir qancha entomolog olimlar tomonidan har tomonlama tadqiq etildi [11].

Hasharotlarni rejali tarzda o'rganish fitopatolog A.A.Yachevskiy, entomologlar B.M.Vasilev va I.M.Vasilevalar tashkilotchiligidagi Markaziy Osiyoda ilk marta Murg'ab (1909) va Turkiston (1911) entomologiya stansiyalarining tashkil etilishi bilan bog'liqdir.

1911-yilda Toshkentda Turkiston entomologiya stansiyasining tashkil etilishi, ushbu hududda qator zararkunandalar to'g'risida qimmatli ilmiy ma'lumotlarni yig'ilishiga sabab bo'ldi. Turkiston entomologiya stansiyasining dastlabki ma'lumotlari va hisobotlarida hasharotlar sinfining zararkunanda vakillarining mevali, manzarali daraxtlar, qishloq xo'jaligi ekinlarida ko'plab uchrashligi ta'kidlangan [10].

Turli mintaqalarda hasharotlarning o'rganilishi o'tgan asr boshlarida bir muncha jadallashdi. Jumladan, bog'dorlichilikka jiddiy zarar keltirayotgan mevali bog'lar zararkunanda hasharotlarini o'rganish bo'yicha izlanishlar olib borila boshlandi. Bu borada P.P.Arhangelskiy (1917), V.P.Nevskiy (1929) ishlari alohida ahamiyatga ega. Bundan tashqari, A.G.Davletshina, M.M.Doniyorova, R.P.Rakauskas, Ye.I.Valentyuk, G.X.Shaposhnikov, A.A.Sharov, L.S.Nekrasova, G.A.Arutyunyan, D.A.Belovlar tomonidan ham entomofaunaga doir fundamental tadqiqotlar amalga oshirigan [2, 5].

2-bosqich. 20-asrning ikkinchi yarmida olib borilgan entomologik izlanishlar davri.

Ushbu davrda Sobiq Ittifoq miqyosida fundamental tadqiqotlarga qaraganda mevali bog'lar, jumladan anorzorlar zararkunandalariga qarshi kurash bo'yicha kompleks yondashuvlar ko'proq amalga oshirildi. Asosiy e'tibor zararkunandaga qarshi kurash ishiga qaratildi.

Sharqiy Zakavkaziya (Ayrapetov, 1940), Gruzziya, Ozarbayjon, Armaniston (Arakelyan, 1963), Moldaviya (Bichina, 1981), Bolgariya (Shikrenov, 1958) hamda Qrimda (Tkachuk, 1986) sitrus mevali bog'lar qatorida anor butasi zararkunandalariga qarshi kurashga oid tadqiqotlar olib borilgan [14].

B.M.Peregonchenko (1952) tomonidan Tojikiston sharoitida anor shirasiga qarshi kurash chora-tadbirlari bo'yicha ilmiy izlanishlar olib borilgan.

I.I.Lindt (1964) mevali bog'larda yashovchi tangachaqanotlilar turkumi vakillarining tarqalishi, biologiyasini tadqiq etib, ularning rivojlanish xususiyatlarini birmuncha keng izohlab beradi [16].

V.G.Kovalenkov (1969) sitrus mevali daraxtlar zararkunandalarining biologiyasi va unga qarshi kurash choralari haqida bir qator ma`lumotlarni keltiradi [78].

Ozarbaydjonda Olloxberdiev (1994) tomonidan Qorabog` hududida anor zararkunandalariga qarshi kurash bo`yicha tadqiqot ishlari olib borilgan [1].

“O`zbekiston” davlat nashriyoti tomonidan 1962-yilda nashr etilgan “Bog`, tokzor va sabzovot-poliz ekinlarini zararkunanda hamda kasalliklardan himoya qilishga oid spravochnik”da ham anor zararkunanda va kasalliklari haqida ma`lumotlar qayd qilingan. Jumladan, anorning muhim zararkunandalaridan bo`lgan anor kanasi, anor shirasi, komstok qurtlarining tashqi ko`rinishi, hayot kechirishi va ularga qarshi kimyoviy kurash choralari ko`rsatib o`tilgan.

V.V.Yaxontov (1962) tomonidan olib borilgan ilmiy izlanishlar esa, ham amaliy, ham nazariy ahamiyatga molik bo`lib, ko`plab zararkunanda hasharotlarni, jumladan anor butasida zararkunandalik qiladigan hasharotlarni o`rganish va qarshi kurash usullariga ham bag`ishlangan. Olimning ta`kidlashicha, anorning birlamchi zararkunandalaridan biri komstok qurti hisoblanib, u birinchi marta Toshkentda va uning atrofida topilgan. Komstok qurtining zararidan novdalar qing`ir – qiyshiq bo`lib, barglar sarg`ayadi va qurib qoladi. Komstok qurti tut daraxtidan tashqari, shaftoli, katalpa, anorga shuningdek, makkajo`xori, kartoshka, sabzi, lavlagi, karam, pomidor, qovoq, tarvuz va boshqa daraxtsimon o`simliklarga zarar yetkazadi [20].

V.I. Piskunov tomonidan Gelechiidae oilasi vakillarining sitrus mevalarga keltiradigan zarari ilmiy asosda o`rganilgan [9].

S.M.Pospelov, M.V.Arsenevalarning “O`simliklarni himoya qilish” asarida komstok qurtining biologiyasi va ekologiyasga oid, hamda komstok qurtining dunyoning ko`p mamlakatlarida Kavkazorti, Markaziy Osiyo va Qozog`istonda uchrashi keltirilgan.

V.V.Pashchenko, K.B.Pashchenkolarning fikrlariga ko`ra komstok qurti polifag zararkunandadir. 300 xil o`simlik turida yashashi, u anorning gulkosalariga o`rnashib olib, o`sha yerga tuxum qo`yishi, natijada anor mevalari ifloslanib sifatsiz bo`lib qolishi qayd etilgan. Bundan tashqari mazkur mevalar komstok qurtining tarqalishiga sabab bo`lishi mumkinligi ta`kidlangan.

Tojikiston sharoitida B.M. Peregonchenko (1952), M.N.Narziqulov (1954), Qozog`istonda L.A.Yuxnevich (1968), Farg`ona vodiysi sharoitida A.A.Muhammadiyev (1979), M.H.Ahmedov (1996) lar o`simlik shiralarini, shu jumladan, mevali bog`larga zarar keltiruvchi turlarini keng qamrovli o`rganib, tadqiq qilishgan [3; 4; 8].

Anor shirasi anorning umumiy zararkunandalari sifatida V.V. Yaxontov (1962), V.V. Pashenko, K.V.Pashenko, B.V.Romanovich, A.A.Nagaybakov, V.I.Serbinovlarning monografiya hamda qisqacha yo'riqnomalarida ko'rsatilgan. Bu tur shiraning kushandalari to'g'risidagi ma'lumotlar T.Vohidovning "Farg'ona vodiysining asosiy so'ruvchi zararkunandalarining entomofaglari" (1986) nomli ilmiy ishida qayd etilgan.

Anor qurti (*Euzophera punicella* Moor) ning o'rganilishi o'tgan asrning o'rtalaridan boshlangan bo'lib, asosan anor mevasiga katta zarar keltirishi tufayli anor mevaxo'ri deb nomlanadi. M.M.Berenskoy (1951) o'z ilmiy ishlarida anor qurtining biologiyasiga oid ma'lumotlarni bayon etib, mevaxo'rning uchta avlod berib ko'payishi, I avlod kapalaklari maydan – iyungacha, II avlod iyundan – sentabrgacha, III avlod sentabr oyidan paydo bo'lib, qurt holidagi qishlashi hamda zararkunandalarga qarshi choralari haqida ma'lumotlar keltirilgan.

A.A.Ribakov (1959) tahrirligida chop etilgan "Mevachilik" nomli asarida anor qurtini anor mevasida yashab anorlarga jiddiy zarar keltirishi O'zbekiston hududida tarqalishi bioekologiyasiga oid ma'lumotlar yoritilgan. Asarda yozilishicha o'sib kelayotgan qurtning tanasi ko'kimtir. Bosh kapsulasi jigarrang tusda bo'lib, bo'yi 15 mm. yopilgan g'umbaklari, qurtlari to'kilgan mevalarda, meva po'stida, tuproqning pana joylarida va daraxt shoxlarida tig'iz qilib o'ralgan ipaksimon oq pillalar ichiga kirib qishlashi ko'rsatib o'tilgan.

V.V.Yaxontov (1962) ma'lumotlariga ko'ra subtropik ekinlardan bo'lgan anor butasiga, anor tunlami, komstok qurti, gunafsharang qalqondor, vergulsimon qalqondorlar ham zarar keltirishi qayd etilgan. Anor tunlami Buxoroda, Shaxrisabz atroflarida va Eronda topilgan. Shuningdek ushbu zararkunandalarning bioekologiyasi o'g'risida qisqacha ma'lumotlar keltirilgan. Mualliflarning ta'kidlashicha anor qurti ko'proq keksa butalarga zarar keltiradi. Ilgari Tojikistonning ba'zi joylarida, Eron, Hindiston, Yugoslaviyada ma'lum bo'lgan, so'nggi paytlarda aniqlanishicha Turkmaniston, Dog'iston, Ozarbayjon, Gruziya va Armanistonda tarqalganligi bayon etilgan. Biologiyasiga oid ma'lumotlarda qurtlarning hayot kechirishi, ko'payishi va qarshi kurashish choralari ko'rsatib o'tilgan [69].

O.P.Kulkovning (1986) "O'zbekistonning subtropik mevasi ekinlari" asarida O'zbekistonda anor butasida uchraydigan zararkunandalar va anor mevaxo'ri haqida ham ma'lumotlar bayon etilgan.

D.D.Kashkarova, G.P.Migarevichlar o'z tekshirishlari asosida yozgan maqolalarida Ozarbayjon hududida tarqalgan anor mevaxo'rining avlodlari, ularning

ko'payishi, zarari va qarshi kurashish choralari haqida hamda anor butasining boshqa zararkunandalariga ham ahamiyat berib o'tganlar.

3-bosqich. Mustaqillik yillaridagi entomologik tadqiqotlarning taraqqiy etish davri

Qayd etish joizki, O'zbekiston olimlari tomonidan qishloq xo'jaligi ekinlarining zararkunanda va foydali hasharotlarini fundamental va amaliy tadqiq etish borasida erishilgan natijalar ko'p jihatdan e'tirofga molikdir (M.I.Kosobutskiy, V.V.Yaxontov, Sh.T.Xo'jaev, G.Sh.Shomuratov, I.K.Maxnovskiy va b.). Jumladan, S.Alimuxmedov va Sh.Xo'jaevlar yurtimizda qishloq xo'jaligining ravnaq topishida munosib hissa qo'shdi. Mualliflar zararkunanda hasharotlarning jadal ko'payishiga yo'l qo'ymaydigan tejamkor agrotexnik tadbirlar ishlab chiqishga muvaffaq bo'ldilar. Har xil asosiy ekinlar zararkunandalarining sistematik holati va turli sharoitda zarar yetkazish darajasi aniqlab berildi [15; 16; 17, 20].

P.A.Olimjonov "Entomologiya" asarida anor zararkunandalari haqida ma'lumot berib, cherves va qalqondorlar yoki koksiddar (*Coccinea*) hasharotlarning teng qanotlilar turkumiga qarashli kenja turkumga kirishi, Markaziy Osiyo va Qozog'iston maydonlarida 300 ga yaqin turi, shundan 30 dan ortiqroq turi mevali va ihota daraxtlarga, tut va tokka, anor va anjirga jiddiy zarar yetkazishi bayon etilgan. Shuningdek qalqondorlarning biologiyasi, morfologik belgilari va tarqalishiga oid fikrlar bayon etilgan. Komstok qurtining 300 dan ortiq tur o'simliklarda uchrashi va ularning entomofaglari xaqida ham ma'lumotlar keltirilgan [19].

Anor qurtining tarqalishiga va biologiyasiga oid ma'lumotlar X.X.Kimsanoyev, R.Sh.O'lmasboyev, K.N.Xoshimovlarning asarlarida ham keltirilgan. Bog', tokzor va sabzavot poliz ekinlarining zararkunanda hamda kasalliklardan himoya qilishga oid ma'lumotnomada anor zararkunandalarining morfologiyasi va hayot kechirishi yuzasidan ma'lumotlar berilgan bo'lib, shuningdek anor qurtining biologiyasi ham ko'rsatilgan.

X.K.Kimsanboyev, R.Sh.O'lmasboyeva, Q.X.Halimovlar (2002) ning ko'rsatishicha anor qurti anor mevasiga zarar yetkazadi. Ayrim joylarda anorning qurtidan zararlanishni 11,7% dan 94,2% gacha, ayniqsa qari daraxtlarni ko'p zararlashadi. Ba'zan anor qurti anor daraxtining po'stlog'iga ham zarar yetkazib, ularni kuchsizlantirib qo'yadi [89].

S.Mirzayeva, M.Yusupovalar (2008) anor mevaxorining o'ziga xos tabiiy kushandalari haqida ma'lumotlar keltirib, uning qurtiga juda ko'p hammaxo'r bo'g'imoyoqli (ari, beshiktebratar, pashshalar, ninachilar va boshqalar) hasharotlar hamda umurtqali hayvonlar (qushlar) hujum qilishi mumkinligini ta'kidlashgan.

Mevaxoʻrlarning tanasiga yaydoqchi hasharotlar (trixogramma, temnomidlar va yirtqich lichinkalar); qurtiga esa – koʻplab ixneumonid va brakonid hasharotlar, gʻumbagini yirtqichlar va parazitlar shikastlashini bayon etganlar [13; 15].

A.Yusupov tomonidan mevali bogʻlar tangachaqanotlilari sonini boshqarishga bagʻishlangan doktorlik dissertatsiyasida (2016) anor mevaxoʻrining zarar keltirish xususiyatlari va unga qarshi biologik kurash chora-tadbirlari haqida ham maʼlumotlar keltirib oʻtilgan [18].

M.Ahmedov va M.Shermatovlarning eʼlon qilgan maqolalarida Fargʻona vodiysida Komstok qurti (*Pseudococcus comstocki* Kuw.)ning zarar keltirish xususiyatlari hamda ozuqa oʻsimliklari roʻyxati keltirilgan [19].

Umuman olganda, Oʻzbekistonda anor zararkunandalari haqidagi bir qator maʼlumotlarda (Mirzayeva, 2010; Xoʻjaev, 2009; 2010) asosiy eʼtibor ularga qarshi kurash chora-tadbirlariga qaratilgan boʻlib, Qayumova tomonidan olib borilgan ilmiy izlanishlar (2014; 2015; 2016) esa, anor qurtining biologiyasi va ekologik xususiyatlarini oʻrganishga bagʻishlangan [13; 15; 16; 17].

Soʻnggi yillarda anorda uchrovchi shiralar va koksidlarni oʻrganish boʻyicha ilmiy-tadqiqot natijalari boshqa mualliflar tomonidan eʼlon qilina boshlandi [7, 8, 12, 24].

XULOSA

Ilmiy manbalarning tahlili shuni koʻrsatadiki, horijiy mamlakatlar va respublikamizda anor zararkunandalarini oʻrganishga oid tadqiqotlar mavjud boʻlib, biroq alohida olingan hududlarda kompleks tadqiqot natijalari nisbatan cheklangan va keng qamrovli emas. Bu esa, Fargʻona vodiysining anorzor agroekotizimlarida tarqalgan hasharotlarning tur tarkibi, asosiy turlarning bioekologiyasini oʻrganish, trofik aloqalarini tahlil etish hamda zararkunanda turlarga qarshi ilmiy asoslangan kurash chora-tadbirlarini takomillashtirishga doir keng koʻlamli izlanishlar olib borishni taqozo etadi.

REFERENCES

1. Аллахвердиев Ш. Г. Распространенность гранатовой огневки-плодожорки и поврежденность растений ею в условиях Миль-Карабахской зоны. // Актуальные вопросы защиты сельскохозяйственных культур от вредителей, болезней и сорняков в Азербайджанской республике. - Баку. -1991.-С. 116-120.
2. Арутюнян Г.А. Вредная энтомофауна декоративных насаждений некоторых городов Армянской ССР. Автореф. дисс. на соиск. учен. степ, канд. биол. наук. - Ереван, 1968. - 17 С.

3. Ахмедов М.Х. Дендрофильные тли Западного Тянь-Шаня (фауна, формирование и зоогеографические особенности). Автореф. дис. ...канд. биол. наук. - Баку, 1980, - 26 с.
4. Ахмедов М.Х. Тли - афидиды (Homoptera, Aphidinea, Aphididae) аридно-горных зон Средней Азии (экология, фауногенез, таксономия).: Автореф. дис... докт. биол. наук. -Т. 1995. 45 с.
5. Давлетшина А.Г. Тли рода *Aphis* L. фауны Узбекистана. -Ташкент: Наука, 1964. -134 с.
6. Зокиров, И. И., Зокирова, Г. М., & Капизова, Д. Р. (2021). Адвентивные виды насекомых (Insecta) овощебахчевых культур ферганской долины. *Academic research in educational sciences*, 2(12), 39-46.
7. Капизова, Д. Р., Зокиров, И. И., Зокиров, К., & Собиров, О. Т. (2020). Шарқий Фарғона шароитидаги дендрофил кокцидлар энтомофагларининг биоэкологик хусусиятлари. *АДУ. Илмий хабарнома.–Scientific bulletin. Series: Biological Research*, (8), 52.
8. Мухамедиев А.А. Тли Ферганской долины. - 1979. -Т.: Фан. -80 с.
9. Пискунов В.И. Сем. Gelechiidae выемчатокрылые моли. - Определитель насекомых европейской части СССР. Чешуекрылые. - Л.: Наука, 1981.-т. 4, ч. 2.-С. 659-748.
10. Плотников В. Отчет о деятельности Туркестанской энтомологической станции. -1915. -С. 7-40.
11. Яхонтов В.В. Развитие энтомологии в Узбекистане // Защита растений. – Москва, -1967. -№6. –С. 8-9.
12. Masodiqova, M. A. Q., & Zokirova, G. M. (2021). FARG ‘ONA VODIYSI SHAROITIDA APHIS PUNICAE PASSERINI, 1863 SHIRASINING BIOLOGIYASI VA HAYOTIY SIKLI. *Academic research in educational sciences*, 2(6), 381-387.
13. Mirzaeva S., Xo‘jaev Sh.T., Xudayberdieva M. Anor mevaxo‘riga qarshi uyg‘unlashgan kurash tizimi //Yosh olimlar q/x fani va amaliyotini yuksaltirishda etakchi kuch. Respublika ilmiy-amaliy anjumani (ilmiy maqolalar to‘plami).– Toshkent, Agroilm, 2008. – 228-232 b.
14. Mirzayeva S.A. Anor va anjir zararkunandalariga qarshi uygunlashgan kurash tizimini yaratish. Biol. fan. nomz. avtoref., –Toshkent, 2010.
15. Xo‘jaev Sh.T., Yusupova M., Xalilov A., Mirzaeva S. Anjir zarkunandalari // O‘zbekiston qishloq xo‘jaligi jurnali. – Toshkent, 2007. - №4. – 11 b.

16. Xo'jaev Sh.T., Jamalov A., Mirzaeva S. Anor mevaxo'ri // O'zbekiston qishloq xo'jaligi jurnali. – Toshkent, 2007. - №7.- 20 b.
17. Xo'jaev Sh.T., Mirzaeva S. Anorni mevaxo'rdan himoya qilishning bezarar usuli //O'simliklarni zararkunandalardan himoya qilishda ilg'or tajriba (maqolalar to'plami). – Toshkent, Talqin, 2008.- 93-95 b.
18. Xo'jaev Sh.T., Mirzaeva S., Yusupova M., Jamalov A. Anor va anjirni zararkunandalardan uyg'unlashgan himoya qilish bo'yicha tavsiyalar. – Toshkent, QT Ruta-Print, 2008. – 23 b.
19. Shermatov M. Tut parvonasi (Glyphodes pyloalis Walker)ning Farg'ona vodiysida tarqalishi, biologiyasi va ekologik xususiyatlari: Biol. fan. nomz. ...diss. – Toshkent, 2010. - 120 b.
20. Yaxontov V.V. O'rta Osiyo qishloq xo'jaligi o'simliklari hamda mahsulotlarining zararkunandalari va ularga qarshi kurash. –Toshkent: O'rta va oliy maktab, 1962. – 696 b.
21. Yunusov, M. M., & Zokirov, I. I. (2021). FARG 'ONA VODIYSINING AYRIM DENDROFIL SHIRALARI (HOMOPTERA, APHIDOIDEA) BIOEKOLOGIYASI. *Academic research in educational sciences*, 2(6), 1289-1299.
22. Ilkhomjonovich, Z. I., & Khasanbaevna, Y. S. (2021). FOOD SPECTRUM OF THE BEET ARMYWORM (SPODOPTERA EXIGUA (HÜBNER, 1808))(LEPIDOPTERA, NOCTUIDAE) IN RAINFED AGRICULTURE OF THE FERGANA VALLEY.
23. Mamadjonovna, Z. G., & Ilkhomjonovich, Z. I. (2022). SEASONAL VARIABILITY AND POPULATION DENSITY OF APHIDS OF GYMNOSPERM PLANTS IN THE FERGANA VALLEY.
24. Zokirov, I. I., & Kapizova, D. R. (2021). DENDROFIL KOKSIDLAR ENTOMOFAGLARINING TADQIQIGA DOIR (SHARQIY FARG 'ONA HUDUDI MISOLIDA). *Academic research in educational sciences*, 2(8), 47-54.
25. <http://mevazor.uz/uz/pests/type/3/pests/?page=2>
26. <https://www.insectidentification.org/bugfinder-start.asp>

УДК: 615.099.036.8: 618.2-055.27:616.9

АСПИРАЦИОН ПНЕВМОНИЯДАН НОБУД БЎЛГАН ЧАҚАЛОҚЛАР БУЙРАГИНИНГ МОРФОЛОГИК ЎЗГАРИШЛАРИ

Эгамов Б.

Тошкент тиббиёт академияси Урганч филиали

АННОТАЦИЯ

Чақалоқларда юзага келадиган аспирацион пневмонияда ички аъзолардан асосан паренхиматоз аъзоларнинг гипоксияси кузатилади. Айнан гипоксияга сезгир бўлган аъзолар буйрак, жигар ва буйрак усти беги хисобланади. Гипоксия жараёнининг давомийлигига қараб паренхиматоз аъзоларда хар хил дараждаги дистрофик, некробиотик ўзгаришлар ривожланади. Айни тадқиқот ишимизда, аспирацион пневмония сабабли ривожланган гипоксия жараёнининг давомийлиги буйрак тўқимасида клиник морфологик жиҳатдан динамик ўзгаришларга ва моддалар алмашинуви бузилишига билан намоён бўлади.

Калит сўзлар: чақалоқ, аспирация, буйрак морфологияси, пневмония, гипоксия.

МОРФОЛОГИЧЕСКИЕ ИЗМЕНЕНИЯ ПОЧЕК У ДЕТЕЙ РАННЕГО ВОЗРАСТА, УМЕРШИХ ОТ АСПИРАЦИОННОЙ ПНЕВМОНИИ

Эгамов Б.

Ургенчский филиал Ташкентской медицинской академии

АННОТАЦИЯ

Гипоксия внутренних органов, преимущественно паренхиматозных органов, наблюдается при аспирационной пневмонии, возникающей у детей раннего возраста. Органами, чувствительными к гипоксии, являются почки, печень и надпочечники. В зависимости от длительности процесса гипоксии в паренхиматозных органах развиваются дистрофические, некробиотические изменения различной степени. В данном исследовании длительность гипоксического процесса на фоне аспирационной пневмонии проявляется клинико-морфологическими динамическими изменениями и метаболическими нарушениями в ткани почек.

Ключевые слова: новорожденный, аспирацион синдром, морфология почки, пневмония, гипоксия.

MORPHOLOGICAL CHANGES IN THE KIDNEYS IN YOUNG CHILDREN WHO DIED FROM ASPIRATION PNEUMONIA

Egamov B.

Urgench branch of the Tashkent Medical Academy

ABSTRACT

Hypoxia of internal organs, mainly parenchymal organs is observed in pneumonia that occurs in young children. Organs sensitive to hypoxia are the kidneys, liver and adrenal glands. Depending on the duration of the hypoxia process, dystrophic, necrobiotic changes of varying degrees develop in the parenchymal organs. In this study, the duration of the hypoxic process against the background of pneumonia is manifested by clinical and morphological dynamic changes and metabolic disorders in the kidney tissue.

Key words: child, neonatal period, kidney morphology, pneumonia, hypoxia.

КИРИШ

Неонатал даврда чақалоқлар ички аъзоларининг постнатал ривожланиш онтогенезида ҳар қандай таъсирловчи омилларга сезгир бўлишлигини ва ҳали такомил топаётган ва тўлиқ шаклланмаган аъзоларнинг морфологик тузилишидаги ўзгаришларини ўрганиш давом этаётганлиги тадқиқот ишини долзарблигини билдиради. Неонатал давр шартли равишда иккита даврни ўз ичига олади. Эрта неонатал давр чақалоқ туғилганидан 0-7 кунгача бўлган ва кечки неонатал давр 8-28 кунгача бўлган муддат [2,4]. Неонатал даврда аксарият ички аъзоларнинг ривожланиши ҳар қандай таъсирловчи омилларга жавобан тизимли жавоб реакцияси кўринишида намоён бўлади. Жумладан эрта неонатал даврда (0-7 кун) чақалоқларда ривожланган аспирацион пневмонияларда кўзгатувчиларнинг вертикал манбаи хомиладор она хисобланиши мумкин. Бу даврда хомиланинг ривожланиш даврида гематоплацентар тўсиқнинг онадаги инфекциялар таъсирида шикастланиши кузатилади. Натижада дунёга келган чақалоқлар инфицирланган ҳолатда бўлади. Айни ишимизда ушбу патологик ўзгаришлар буйрак тўқимасининг постнатал онтогенезида куйидаги морфологик ўзгаришлар билан ривожланади [1,3,5]. Буйрак тўқимаси янги туғилган чақалоқларда ўртача 10-15 гр атрофида бўлиб, микроскопик текширувларда буйракнинг пўстлоқ ва мағиз қаватлари тузилмаларида гиперхужйралилик белгилари билан намоён бўлади. Айнан коптокчалар шакли жиҳатида ярим оволсимон кўринишда бўлиши, Боумен капсуласи хужайраларининг тўлиқ шаклланмаганлиги, ажойиб тўр

капиллярлари бзларида подоцитларнинг кам бўлиши, асосан эндотелиоцитлар пролиферациясининг фаол бўлиши, проксимал каналча эпителиларининг бўйлама қалинлигини кичик бўлиши, проксимал эпителий хужайралари юзасида микроворсинкаларнинг кам бўлиши, дистал каналча эпителиларининг нисбатан ясси бўлиши транзитор типдаги ўтувчи жараёнларнинг устунлиги билан намоён бўлади[6,7]. Жумладан, анурия, олигурия, албуминурия, сийдик кислотали инфарктларнинг ривожланиши неонатал даврда ўпка патологиялари сабабли, ривожланган гипоксия жараёнини кучайтириши буйракда патологик ўзгаришлар ривожланишини янада чуқурлаштиради. Чақалоқларнинг илк туғилган пайтида 10% гина 1 нчи суткасида 12-24 соат ичида диурез кузатилиб, 6 мл атрофида иккиламчи сийдик ажаралади [8,9]. Бу кўрсаткич буйрақларнинг ўзига хос морфофункционал хусусият бўлиб, нормал ривожланаётган чақалоқларда 2 нчи хафтага келиб диурез жараёни меърий кўрсаткичларга келади. Аспирацион синдромларда бу кўрсаткичнинг кескин пасайиши кузатилади[10].

Ишнинг мақсади аспирацион синдромдан вафот этган чақалоқлар буйрагининг постнатал онтогенездаги ривожланишининг ўзига хос морфологик ўзгаришларини ойдинлаштириш.

Тадқиқот объекти ва предмети. Республика патологик анатомия марказида 2018-2022 йиллардаги неонатал даврда жами 142 нафар, жумладан 72 нафар неонатал даврнинг эрта (0-7 кунлик) даврида нобуд бўлган чақалоқлар ва 70 нафар кечки неонатал давр (8-28 кунлар)да нобуд бўлган чақалоқларнинг буйрак тўқимаси материаллари олинган.

Олинган натижалар. Буйрак тўқимасининг микроскопик текширувлари неонатал даврда аспирацион пневмония ташхиси билан касалланиб нобуд бўлган чақалоқлар аутопсиясида ажратиб олинган буйрак тўқимасини морфологик ўзгаришларини ўрганишимиз шуни кўрсатадики. Хали такомил топаётган буйрак тўқимасининг пўстлоқ қаватида жойлашган коптокчалар шаклан хали такомил топмаганлиги, филтрация қилинган бирламчи сийдик таркибида эритроцитларнинг бўлиши, коптокчалар томонидан филтрацияланган бирламчи сийдик таркибидаги оқил тузилмаларини проксимал каналча девори ва бўшлиғи бўйлаб конденсацияланиши, шу билан бир қаторда хали такомил топаётган проксимал каналча эпителиларининг инфилтратив функциясининг етишмовчилиги оқибатида дистал каналчаларда ҳам гомоген тўрсимон кўринишдаги оқсил тузилмаларининг учраши аниқланади (2 ва 3-расмларга қаранг).

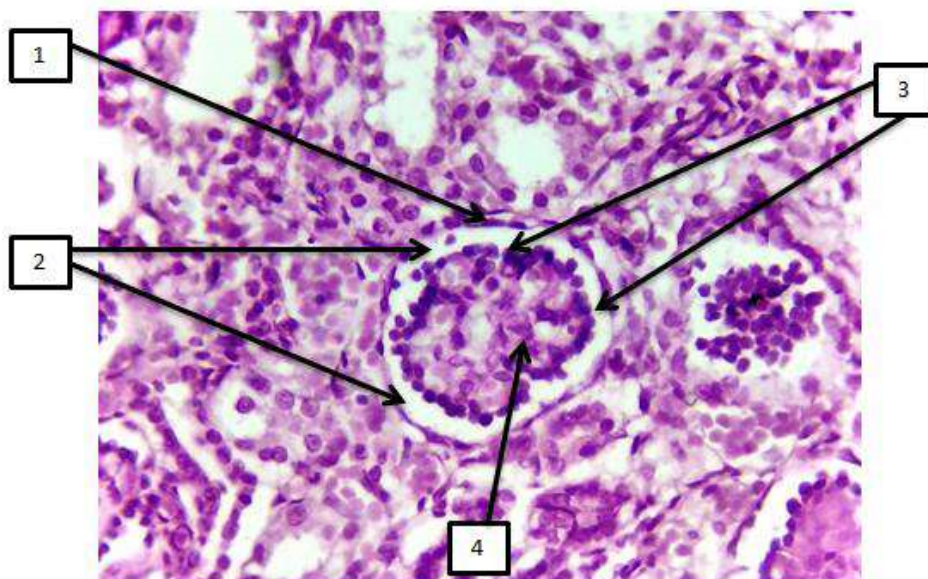

1-Расм. 3 кунлик нобуд бўлган чақалоқ (Баённома 108-Д) буйрак тўқимаси. Коптокчалар шакли юмалоқ (1). Боумен бўшлиғи кенгайган (2). Ажойиб тўр атрофида хали такомил топаётган подоцитлар тўплами (3). Ажойиб тўр марказида мезангиал хужайралар пролиферацияси (4). Бўёқ Г-Э. Ўлчами 20x10.

Натижада проксимал каналчалар бўшлиғининг ярим ёки тўлиқ ёпилиши шу сохага яқин коптокчаларда яримойсимон бўшлиқларнинг пайдо бўлиши билан характерланади (1- расмга қаранг).

Оқибатда, подоцитларнинг қирғоқ бўйлаб жойлашишива бирламчи сийдикни филтрация қилиш жараёнинга адаптив мослашиши аниқланади (1 ва 2 расмларга қаранг). Коптокчаларда димланган бирламчи сийдик димланиши коптокча капсуласи ясси эпителийларини шикастланишига олиб келади ва шу сохада фокал шаклан ярим оволсимон деформацияланган коптокчаларнинг шаклланиши билан характерланади. Натижада бирламчи сийдикнинг кам филтрацияланиши, хали инфилтрацияга учрамаган бирламчи сийдикни куюкклашишига ва сийдик таркибини концентрацияланишига сийдик кислоталари концентрациясининг ошишига олиб келади.

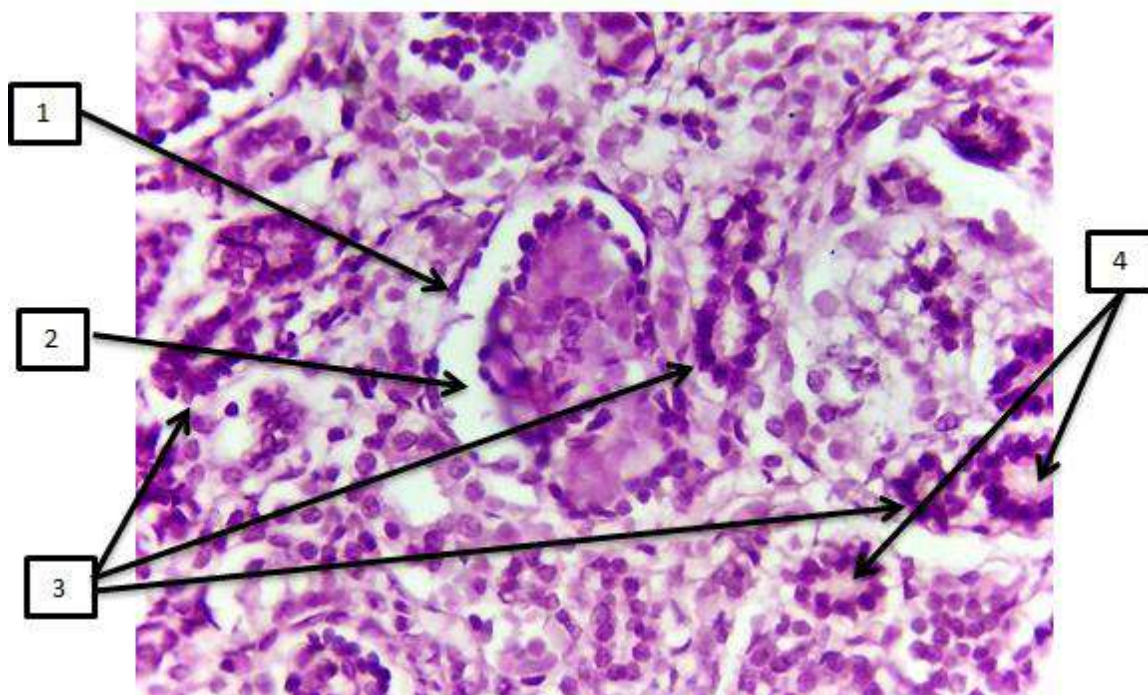

2-Расм. 3 кунлик нобуд бўлган чақалоқ (Баённома 112Д) буйрак тўқимаси. Коптокча шакли ярим овалсимон, деформацияланган (1). Боумен бўшлиғи яримойсимон кўринишда (2). Гиперхужайралик аксарият каналчалар эпителийсида сақланган (3). Проксимал каналча бўшлиқларида тўрсимон гомоген оксил тузилмаларнинг каналча девори бўйлаб жойлашгани аниқланади (4). Бўёқ Г-Э. Ўлчами 20x10.

Проксимал ва дистал каналчалар бўшлиғида сийдик кислоталарининг кристаллари пайдо бўлиши, тўрсимон гомоген оксил тузилмаларининг дистал каналчаларда бўлиши (албуминурия) иккиламчи сийдик харакатини бузилишига ва каналчаларнинг обтурациясига олиб келиши мумкин (М.И. Лисенко. 2014). Бу ўзгаришлар пневмония сабали гипоксия кузатилаётган чақалоқ жуда кўплаган оралиқ метаболитларнинг ҳам хосил бўлиши сабабли кучайиши, такомил топаётган эпителиал хужайраларда апаптоз ва некроз жараёнини стимуллади. Бу ўзгаришлар коптокчалар шаклини ўзгаришига: яримойсимон кўринишдаги шишлар, ажойиб тўр капиллярлари оралиғида мезангиал хужайраларнинг пролиферациясига ва эндотелий хужайраларининг шикастланишига олиб келади. Бу ўзгаришлар клиник жиҳатдан ўткир буйрак етишмовчили кўринишида намоён бўлади.

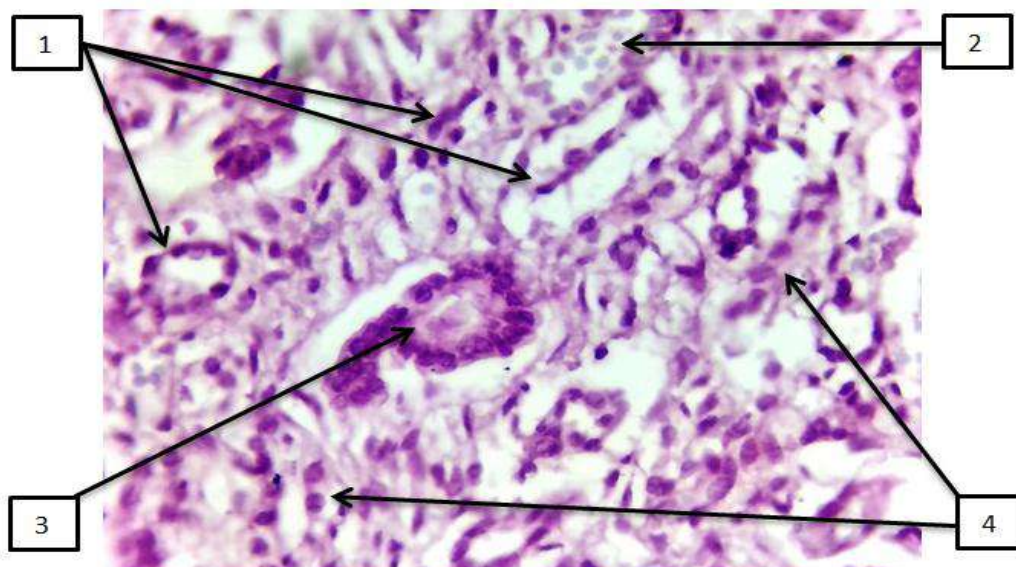

3-Расм. 5 кунлик нобуд бўлган чақалоқ (Баённома 116Д). Буйрак мағиз сохаси дистал каналча эпителийлари шаклан яссилашган (1), бўшлиқларида эритроцитлар ҳам аниқланади(2). Проксимал каналча девори бўйлаб коагуляцияланган оксил тузилмалари аниқланади (3). Аксарият проксимал каналча эпителийлари такомил топиш даврида. Бўёқ Г-Э.Ўлчами 20x10.

Натижада, жуда кўплаган проксимал каналча эпителийларида сегментар некротик нефрознинг ривожланишига олиб келади. Бир вақтнинг ўзида периканаликуляр жойлашган қон томирларда гидростатик босимнинг ошиши қон томирларнинг кенгайишига ва тўлақонлик ривожланишига олиб келади. Умумий фонда буйрак каналчалари атрофида узун чизиксимон веноз тўлақонлик маназаралари шаклланади.

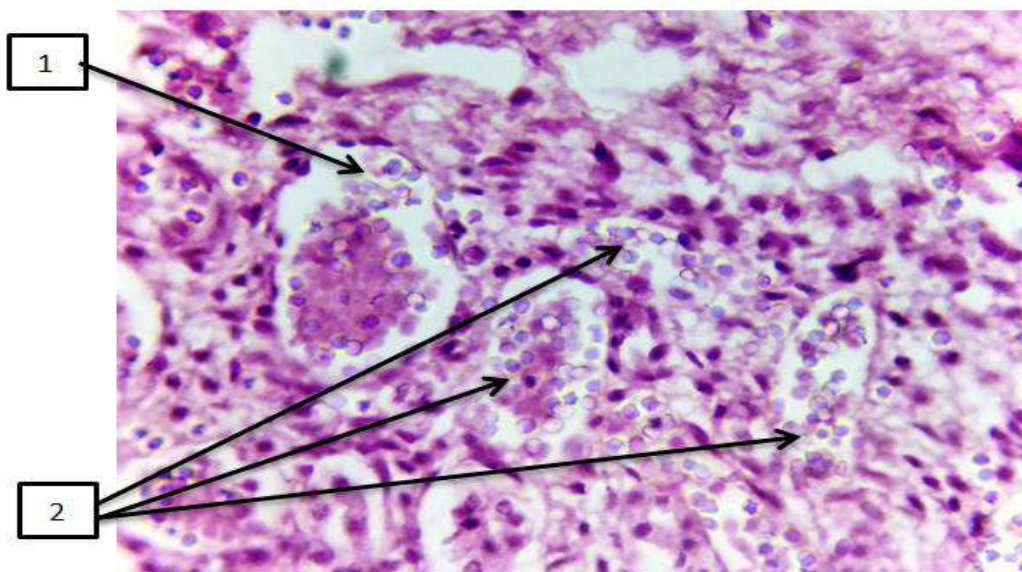

4-Расм. 5 кунлик нобуд бўлган чақалоқ (Баённома 116Д). Буйрак коптокчалари бўшлиғида кам сонли эритроцитлар аниқланади (1). Коптокчалар хали шаклланиш даврида. Коптокча фильтрациясида ҳосил бўлган бирламчи сийдик билан ажралган эритроцитларнинг проксимал ва дистал каналча бўшлиқларида пайдо бўлиши (2). Бўёқ Г-Э. Ўлчами 20x10.

Коптокчаларда юзага келган димланишлар сабали юқори далтон бирлигидаги оксил фракциялари ва эритроцитларнинг ажойиб тўр орқали бирламчи сийдик таркибига ўтиб қолиши натижасида микро ва макрогематурия кўринишидаги клиник белгилар билан намоён бўлади (4-расмга қаранг). Протеинурия ҳам дистал каналча бўшлиқларида гомоген пушти рангли тўрсимон тузилмалар кўринишида пайдо бўлади. Бу ўзгаришлар асосан сегментар ёи фокал некротик нефрознинг ривожланиши ва клиникада ўткир буйрак етишмовчилиги билан бирга юзага келиши мумкин. Бу ўзгаришлар макроскип жиҳатдан, буйрак тўқимасини кўздан кечирганда, пўстлоқ ва мағиз қавати чегараларининг баъзи бир проекцияларда аниқлаш имконини бўлмаслиги билан намоён бўлади. Пўстлоқда пушти оч рангдаги вонсизланган кўринишда намоён бўлади.

ХУЛОСА

1. Эрта неонатал даврдаги (0-7 кунгача бўлган давр) чақалоқлар буйраги хомила ичи пневмонияси билан туғилиб 3 суткада нобуд бўлган чақалоқлар буйрагида сегментар некротик нефроз ўчоқларининг ривожланиши билан намоён бўлди.

2. 7 кунгача бўлган даврда аспирацион пневмония билан касалланган чақалоқлар буйраги гипоксия сабабли, коптокчаларининг шаклан деформациялангани оқибатида, коптокча ажойиб тўр тузилмаларида мезангиал хужайраларнинг пролифератив фаоллигини ошганлиги аниқланди.

3. Соғлом туғилган чақалоқлар сийдиги таркибидаги сийдик кислоталарининг меёрда катталарга нисбатан 3 баравар ошиқ бўлиши ва бу кўрсаткичлар гипоксияга олиб келувчи ҳар қандай сабабларда яънада ошиб кетиши ва дистал каналчалар ички юзасида сийдик кислотали кристал чўкмаларининг яънада кўп тўпланишига олиб келиши аниқланади.

4. Хомила ичи инфекцияси сабабли, ривожланган пневмонияда чақалоқлар буйрагида венотўлақонликни ривожланиши, периканаликуляр томирларда тўлақонлик ва дистал каналчалар реабсорцион фаолиятининг

кескин пасайишига олиб келиши аниқланди. Натижада некробиоз ва некроз жараёнининг ривожланиши кузатилади.

REFERENCES

1. Зеленцова В. Л. Морфологические особенности почек у плодов и новорожденных, перенесших гипоксию / В. Л. Зеленцова, В. И. Шилко, С. Ю. Медведева // Архив патологии. – 2003. – № 6. – С. 40–44.
2. Попов С. В. Особенности нарушения функции мочевыделительной системы у новорожденных с гипоксическим поражением ЦНС тяжелой степени / С. В. Попов, В. Н. Облазницкий // Вісник СумДУ. Серія Медицина. – 2008. – Т. 2, – С. 88–91.
1. Konermann S, Brigham MD, Trevino AE, et al. Genome-scale transcriptional activation by an engineered CRISPR-Cas9 complex. *Nature*. 2015;517:583–588.
2. Qi LS, Larson MH, Gilbert LA, et al. Repurposing CRISPR as an RNA-guided platform for sequence-specific control of gene expression. *Cell*. 2013;152:1173–1183.
3. Liao HK, Hatanaka F, Araoka T, et al. In vivo target gene activation via CRISPR/Cas9-mediated trans-epigenetic modulation. *Cell*. 2017;171:1495–1507 e1415.
4. Wang H, Yang H, Shivalila CS, et al. One-step generation of mice carrying mutations in multiple genes by CRISPR/Cas-mediated genome engineering. *Cell*. 2013;153:910–918.
5. Wang X, Cao C, Huang J, et al. One-step generation of triple genotargeted pigs using CRISPR/Cas9 system. *Sci Rep*. 2016;6:20620.
6. Estrada JL, Martens G, Li P, et al. Evaluation of human and nonhuman primate antibody binding to pig cells lacking GGTA1/CMAH/beta4GalNT2 genes. *Xenotransplantation*. 2015;22:194–202.
7. Reyes LM, Estrada JL, Wang ZY, et al. Creating class I MHC-null pigs using guide RNA and the Cas9 endonuclease. *J Immunol*. 2014;193:5751–5757.
8. Niu D, Wei HJ, Lin L, et al. Inactivation of porcine endogenous retrovirus in pigs using CRISPR-Cas9. *Science*. 2017;357:1303–1307.
9. Yang L, Guell M, Niu D, et al. Genome-wide inactivation of porcine endogenous retroviruses (PERVs). *Science*. 2015;350:1101–1104.
10. Turner M, Leslie S, Martin NG, et al. Toward the development of a global induced pluripotent stem cell library. *Cell Stem Cell*. 2013;13:382–384.

11. Almeida MFB, Kawakami MD, Moreira LMO, Santos RMVD, Anchieta LM, Guinsburg R. Early neonatal deaths associated with perinatal asphyxia in infants ≥ 2500 g in Brazil. //J Pediatr (Rio J). 2017 Nov-Dec;93(6):576-584.
12. Антонов А. Г. и др. Проект протокола по диагностике, профилактике и лечению бронхолегочной дисплазии //Неонатология: Новости. Мнения. Обучение. – 2014. – №. 1 (3). – С. 161-175.
13. Буштырева И. О., Чернавский В. В., Колганова А. А. Синдром аспирации мекония //Саратовский научно-медицинский журнал. – 2010. – Т. 6. – №. 2.
14. Кассиль В. Л., Выжигина М. А., Свиридов С. В. Острый респираторный дистресс-синдром в современных представлениях об острой дыхательной недостаточности //Анестезиология и реаниматология. – 2013. – №. 2. – С. 85-89.
15. Цыркунов В. М. и др. Клиническая морфология печени: холестаза //Журнал Гродненского государственного медицинского университета. – 2018. – Т. 16. – №. 4. – С. 468-480.
16. Бочкарев Г. Г. Морфологическая характеристика изменений легких при врожденном сепсисе новорожденных //Медицинская наука и образование Урала. – 2008. – Т. 9. – №. 4. – С. 75-76.

УДК 666.972:678.683.

ASETON-FORMALDEGID SMOLALARI (ACF)

Axmadaliyev Maxamadjon Axmadaliyevich

FDU kimyo kafedrası professori,t.f.d.,

E-mail: axmadaliyev1948@bk.ru

Davronov Bahodirjon

FDU kimyo kafedrası 2-kurs magistranti

Toshmatov Nodirbek

FDU kimyo kafedrası 2-kurs magistranti

Matmurodov Ubaydullo

FDU kimyo kafedrası 1-kurs magistranti

ANNOTATSIYA

Ushbu maqolada aseton-formaldegid smolalarining hosil bo'lish reaksiyalari ishlatilishi va ishlab chiqarish bilan bog'liq bo'lgan monoatsetonformaldegid -MAF, diatsetonformaldegid-DAF, monoatsetonformaldegidfurfurol-MAFF monomerlarini hosil bo'lish jarayonlari umumiy ko'rinishda bayon etilgan.

***Kalit so'zlar:** Aseton, furfurol, formaldegid, reksiya mexanizimi, natriy gidrooksid, monoatsetonformaldegid -MAF, diatsetonformaldegid-DAF, monoatsetonformaldegidfurfurol-MAFF.*

АЦЕТОНО-ФОРМАЛЬДЕГИДНАЯ СМОЛЫ (АЦФ)

АННОТАЦИЯ

В данной статье представлен обзор реакции образования ацетоноформальдегидных смолы, а именно моноацетонформальдегид-МАФ, диацетонформальдегид-ДАФ, моноацетонформальдегидфурфуrol-МАФФ, возможности их применение в качестве связующих.

***Ключевые слова:** Ацетон, фурфуrol, формальдегид, механизм реакции, гидрооксида натрий, monoatsetonformaldegid -MAF, diatsetonformaldegid-DAF, monoatsetonformaldegidfurfurol-MAFF.*

ACETONE FORMALDEHYDE RESINS (ACF)

ABSTRACT

This article provides an overview of the formation reaction of acetone-formaldehyde resins, namely monoacetone-formaldehyde-MAF, diacetone-

formaldehyde-DAP, monoacetone-formaldehyde-furfural-MAFF, and the possibility of their use as binders.

Key words: Acetone, furfural, formaldehyde, reaction mechanism, sodium hydroxide, monoatsetonformaldegid -MAF, diatsetonformaldegid-DAF, monoatsetonformaldegidfurfurol-MAFF.

KIRISH

Aseton-formaldegid smolalari (ACF) ishqoriy muhitda 1:2 yoki 1:3 molyar nisbatda aseton va formaldegidning polikondensatsiyasi mahsulotidir. Katalizator sifatida 5% natriy gidroksid eritmasi ishlatiladi. Aseton va formaldegid nisbatiga qarab, ACF-2 va ACF-3 navlarining oligomerlari olinadi. Bunda. 25% erkin suv o'z ichiga olgan bir oz rangli suyuqlik.

Atseton formaldegid smolalari atseton bilan formaldegidning 1:1 nisbatdan 4:1 nisbatlarda ishqoriy muxitda Ph - 10±0,5 oralig'ida olinadi.

Formaldegid bilan asetonning birikish reaksiyasi ishkoriy katalizatorlar ta'sirida kondensatsiyalanish yo'li bilan borib, murakkab reaksiyalar natijasida xosil bo'ladigan moddalarning yig'indisidan iborat bo'ladi [1-3]. Reaksiyaning borishiga reaksiya vaqti, temperaturasi, katalizator va formaldegidning sifati katta ta'sir ko'rsatishini ko'rib chiqamiz.

MUHOKAMA VA NATIJALAR

Ma'lumki [4] aldegidlar bilan ketonlar ishqoriy muhitda quyidagicha reaksiyaga kirishi natijasida → α,β - to'yinmagan keton hosil bo'ladi:

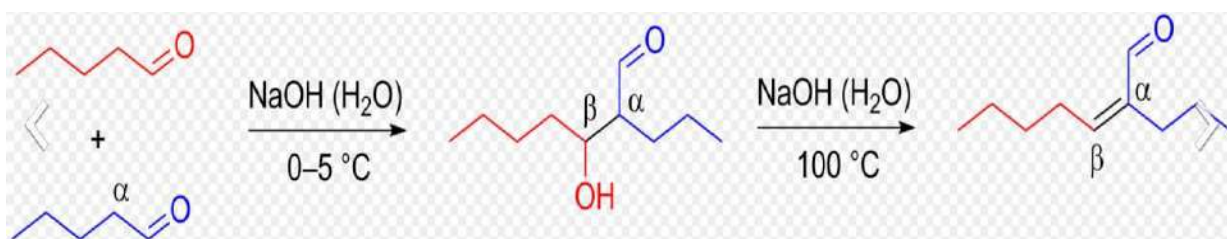

Furfurol bilan atseton gidroksid natriy ta'sirida bir payitning o'zida kuyidagi reaksiyalar borishi kuzatilgan:

1. Furfurol natriy gidroksidi bilan birikib natriy gidroksifurfuraldegidat xosil bo'lishi:

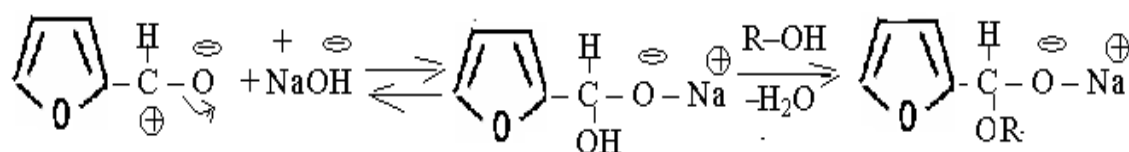

2). So'ngra natriy gidrooksi furfuraldegidat atseton bilan birikib monofurfurilidenatsetonning yenonini xosil bo'lib uning parchalanib suv ajrab chiqishidan - MFA xosil bo'lishi;

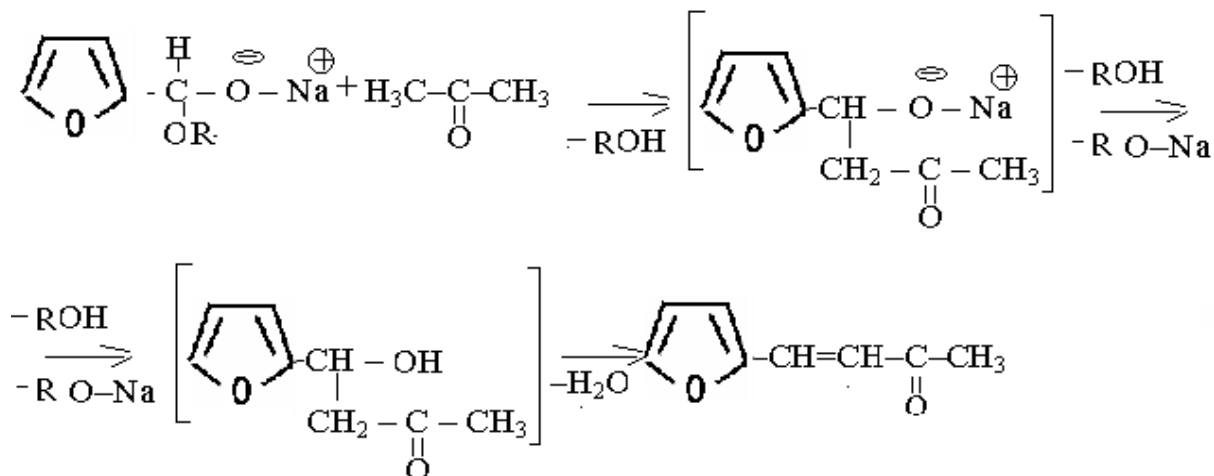

3. Monofurfurilidenatsetona, natriy R-oksi furfuraldegidat bilan birikib oraliq maxsulot DIFA-difurfurilidenatsetonning yenoni xosil bo'lishi va DIFAning yenonini parchalanib suv ajralib chiqishidan DIFAning xosil bo'lishi kuzatilgan

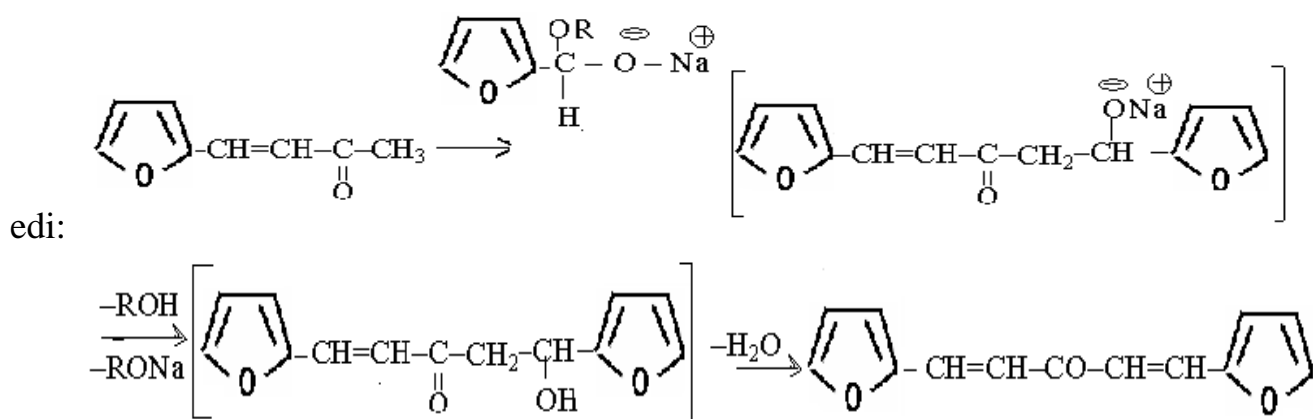

Bizning olib borgan ilmiy tadqiqotlarimiz, difurfurilidenatsetonning hosil bo'lishda furfurol bilan asetonning kondensatsiyasi; monofurfurilidenatseton bilan furfurolning kondensatsiya va furfurolning ishqoriy muhitda reaksiyaning borishiga turli omillarning ta'siri jumladan: katalizator miqdori va turini ta'siri; aldegid bilan ketonning nisbatlarini ta'sir; reaksiya haroratining ta'siri; erituvchilarning ta'siri; reaksiyaning olib borish vaqtining ta'siri va boshqa omillar o'rganilgan. Olingan tajribalar natijalari asosida DIFA hosil bo'lishi mexanizmi isbotlangan [4-8]. Aldegidlar atseton bilan birikib **α -to'yinmagan keton** xosil bo'ladi;

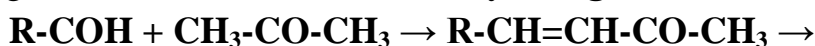

$\rightarrow \alpha$ -to'yinmagan keton

α -to'yinmagan keton bilan aldegid brikib **α, β - to'yinmagan keton** hosil bo'ladi;

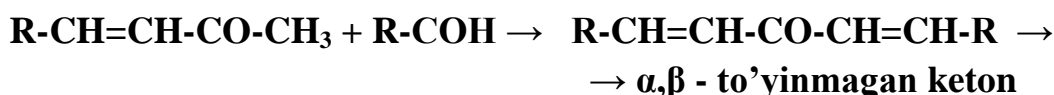

Bu yerda R= Furfurol; Benzaldegid; formaldegid; Atsetaldegid va boshqa aldegidlar bo'lishi mumkin;

Yuqoridagi ilmiy tadqiqotlar asosida formaldegidlar bilan atsetonning orasidagi kondensatsiya mahsulotlarining olinganda, birikmalar past molekulyar og'irlikdagi, ammo murakkab keton spirtlari ekanligi aniqlandi. Tadqiqotlar shuni ko'rsatdiki, polimer beton uchun bog'lovchi sifatida ACF-2 qatronidan foydalanish eng yaxshisidir. ACF qatronlarining erimaydigan va erimaydigan holatga o'tishi anion qatroniga muz ishqorlari kiritilganda sodir bo'ladi. Shunday qilib, engil rangga ega bo'lgan va ishqorli mahsulotlar bilan mustahkamlangan yangi, nisbatan arzon bog'lovchi olindi, bu yog'lar va boshqa turdagi neft mahsulotlariga yuqori darajada chidamli bo'lgan keng rangdagi polimer beton ishlab chiqarish imkonini berdi. Tuz va ishqor eritmalari. Bundan tashqari, ACF qatronlari asosidagi polimer betonlar, gidroksidi mavjudligi sababli, tsement betonlari bilan yaxshi kombinatsiyalangan. Aseton-formaldegid bog'lovchini furfurol yoki furfural spirti bilan o'zgartirganda, fizik va mexanik xususiyatlar yaxshilanadi va kislota qarshiligi sezilarli darajada oshadi. Foydalanish sohasi betonga modifikator sifatida qo'shiladi, er osti inshootlari; shaxtalar, nasos stansiyalari, metropoliten yoriqlarini, tunellarning yoriqlarini yamashda, beton mahsuldor qatlamlarning suv bosgan oraliqlarini ta'mirlash va izolyatsiyalash ishlarini bajarish, ishlab chiqarish korpusini muhrlash va qo'shimcha ravishda muhrlash, chuqurlik hosil bo'lish zonasining zaif sementlangan jinslarini mahkamlash va toshqinlarni bartaraf etishga muvaffaqiyatli ta'sir etadi 1-jadvalda atseton formaldegid smolasining xossalari keltirilgan.

1-жадвал

Atseton formaldegid smolasining xossalari.

No.	Ko'rsatgichlar nomi	Texnik shart bo'yicha ko'rsatgichlari
1.	Tashqi ko'rinishi	Rangsizdan jigarrang bo'lgan suyuqlik
2.	Quriq modda % xisobidan, kam emas	75
3.	Erkin formaldegid miqdori %, dan lo'p emas	1,5

4.	Qovushqoqligi V3-4 da ($20\pm 0,5^{\circ}\text{C}$), kam emas	65
5.	pH - vodorod ko'rsatgichi, kam emas	6,5
6.	Suvda eruvchanligi 20°C da, kam emas	To'liq
7.	Solishtirma og'irligi $20\pm 1^{\circ}\text{C}$, g/sm^3 dan kam emas	1,200

REFERENCES

1. Doronin Yu.G., Miroshnichenko S.N. Svitkina M.M. Yog'ochga ishlov berishda sintetik qatronlar. M.: Dars. prom-st, 1987. 224 b.
2. Berge A., Kvaeven B., Ugelstad J. European Polymer Journal, 1970, № 6, 981-bet.
3. Jons F.N., Ramachandran P.S. Polimerik materiallarshunoslik va muhandislik, 1997. No 77. P. 389.
4. Реутов О. А. и др. Органическая химия. В 4 частях. — М.: Бином. Лаборатория знаний, 2010. — Т. 3. — С. 124—134.
5. Ахмадалиев М.А. ФарДУ илмий хабарномаси. 2015, № 4, 20-27 б.
6. Ахмадалиев М.А., Якубова Н.М., “Кимё технология фанларининг долзарб муаммолари” анжуман материаллари. Тошкент, 10-11.03.2021й
7. Ахмадалиев М.А. Universum: технические науки: научный журнал.- 7(88) 25 июля 2021 г.с.45-47., <https://7universum.com/tech>.
8. Ахмадалиев М.А., “Исследование процесса образования дифурфурилиденацетона-ДИФА и продуктов его олигомеризация” (Монография), Из-во “Poligraf Super Serviz”, г.Фергана 2022.
9. Ахмадалиев М.А., Якубова Н.М., Научная вестник ФерГУ, 2022, № 3, с.97-101.

THE IMPORTANCE OF MEDIA LITERACY IN ADOLESCENCE

Djumakulova Shakhlo Davlyatovna

Termez Engineering and Technological Institute Academic Lyceum

ABSTRACT

In our increasingly connected world, it is nearly impossible to go a full day without using or experiencing some type of media. Imagine a day without reading (email, blogs, billboards, books, magazines), listening to recorded music (radio, streaming), watching recorded video (TV, DVD, streaming), or playing a video game (handheld, console, internet). Screens are increasingly common in all sorts of restaurants and large retailers. The use of most cell phones requires at least a basic level of media literacy: identifying the correct icon in order to open the desired app or function. “Media awareness and awareness of the content these produce is paramount today, and not only where young people are concerned. It thrills me to see how many young people nowadays show such deep social and societal commitment to creating content of value”, Deputy Foreign Minister Georg Georgiev said, speaking to the crowd on behalf of Minister Zaharieva.

Key words. *Media awareness, Western society, Media Literacy, TeenStation explained, Parents, life skills, TV, DVD, streaming, handheld, console, internet.*

АННОТАЦИЯ

В нашем все более взаимосвязанном мире почти невозможно прожить целый день без использования или использования каких-либо средств массовой информации. Представьте себе день без чтения (электронная почта, блоги, рекламные щиты, книги, журналы), прослушивания записанной музыки (радио, потоковое вещание), просмотра записанного видео (телевидение, DVD, потоковое вещание) или видеоигр (портативное устройство, консоль, Интернет). Экраны все чаще встречаются во всевозможных ресторанах и крупных магазинах розничной торговли. Использование большинства мобильных телефонов требует хотя бы базового уровня медиаграмотности: определение правильного значка, чтобы открыть нужное приложение или функцию. «Осведомленность СМИ и осведомленность о контенте, который они производят, сегодня имеют первостепенное значение, и не только в том, что касается молодежи. Меня восхищает то, как много молодых людей в наши дни проявляют такую глубокую социальную и общественную приверженность созданию ценностного содержания», — сказал заместитель

министра иностранных дел Георг Георгиев, выступая перед собравшимися от имени министра Захариевой.

Ключевые слова. Осведомленность СМИ, Западное общество, Медиаграмотность, Объяснение TeenStation, Родители, жизненные навыки, ТВ, DVD, потоковое вещание, портативное устройство, консоль, Интернет.

INTRODUCTION

“I commend you for this initiative which is being held in a time when not an insignificant part of a student’s daily life is spent online. What this shows is that digital skills are key, not only in education or the path to employment; they are life skills. Media literacy occupies an equally important place in education as reading literacy. Regardless of age, everyone needs the right skills necessary to read, understand and look at online content critically, as well as being able to discern what might be hiding behind that content”, the Bulgarian EU Commissioner said, addressing the public.

DISCUSSION AND RESULTS

The most famous approach to understanding media’s effects may be Cultivation Theory, proposed by George Gerbner and his colleagues in the 1970s (Gerbner et al., 2002). Noting that television shows rely on a small number of storylines repeated with infinite variations, the theory argues that repeated and heavy exposure leads people to believe the real world behaves like the world-on-TV. Although today’s media are more varied in content and storylines, the basic premise holds, particularly when a single genre is examined. Other approaches focus on how and why people use particular forms of media. Issues of active vs. passive engagement, identification with particular characters or individuals, perceived realism, viewing motives, and interpretation of media messages have been examined, and each has an effect on adolescent consumers. These factors can impact an individual’s understanding and incorporation of media and thus may impact a teen’s beliefs, behaviors, or identity (Ward, 2003).

“According to Eurostat data, Bulgaria and Romania are on the bottom of the ranking where the digital skills of young people are concerned, with 58 and 56 percent of youth having basic online skills, compared to 97 percent in Croatia. This is why I consider all of you young people with your conceptual projects to be ambassadors of digital skills and media literacy among your peers. Your task is to inspire them and help them acquire the necessary skills, while fighting the challenges

that have been presented to us by the coronavirus crisis together. This is why I have two questions for you: What are the new skills that young people must develop in order to adapt to a post-COVID-19 reality? And how can these skills be acquired remotely and digitally?” UNICEF Representative for Bulgaria Dr Jane Muita said, speaking to the crowd of youths.

The unique advantage of these projects is that they are aimed at teenagers and have been developed entirely from their point of view, albeit after a thorough preparation process and mentoring by experts.

“Teenagers having the ability to use the internet and social networks safely will allow them to quickly identify false information, protect themselves from people with malicious intents, identify online bullies and avoid them, so that they will be able to make the most of technologies which, where knowledge, databases and a means of communication are concerned, are otherwise extremely beneficial and have become ingrained into our daily lives. These skills have become a key element in education, active participation in society and employment. This is why we at Sofia Tech Park will continue to support similar initiatives that contribute to the furtherance of the digital security and literacy of our children”, said Todor Mladenov, Executive Director of Sofia Tech Park, who hosted the event.

“For several years now, the digitalisation of education is one of the main causes VIVACOM has supported. This is precisely why we are so pleased with the large number of interesting and exciting proposals we received for using technology to solve current problems”, Ekaterina Buzalakova from VIVACOM said.

“These young people have demonstrated so much skill, perseverance and creativity, and I am convinced that great things lie ahead of them. I hope their ideas will get the support they deserve”, said Kristina Hristova, Chairperson of the Media Literacy Coalition.

It is important to give the floor to young people, instead of poking around trying to understand what is important to them. When young people collaborate, they accumulate a great potential. Our role is to support them in this process”, Evelina Blagoeva from TeenStation explained.

What sets this hackathon apart is that, due to the emergency situation, everything was done online, from the preparation the students did to their work on the conceptual projects, and the students had never met previously to their participation in the hackathon, and did not interact in a physical environment. Despite these challenges, the youngsters managed to exceed the most daring expectations of the

event organisers, as they worked together to create original and well-thought-out projects.

CONCLUSION

Parents, as well as representatives from national institutions, the business sphere, the private sector and the media were all present during the unveiling of the ideas. The aim is to develop these ideas into real projects with the help of all of the beforementioned in order to reach as many young people in Bulgaria as possible and to increase their media literacy, digital skills, social activism and civic awareness – all valuable components of the so-called ‘21 century skills’, which support every developed and inclusive society that has children’s and youths’ best interests at heart.

REFERENCES

1. Center for Media Literacy. (n.d.). Five key questions form foundation for media inquiry. Retrieved from <http://www.medialit.org/reading-room/five-key-questions-form-foundation-media-inquiry>
2. <https://www.unicef.org/bulgaria/en/press-releases/media-literacy-teenagers-present-their-solutions>
3. Andrew Smiler, PhD is the author of *Challenging Casanova: Beyond the Stereotype of the Promiscuous Young Male*. As a developmental psychologist, Smiler’s training and research highlight adolescence and early adulthood. Visit his website at: www.andrewsmiler.com
4. Brown, J. D., Halpern, C. T., & L’Engle, K. L. (2006). Mass media as a sexual super peer for early maturing girls. *Journal of Adolescent Health*, 36, 420–427. doi:10.1016/j.jadohealth.2004.06.003
5. Chen, Y. C. (2013). The effectiveness of different approaches to media literacy in modifying adolescents’ responses to alcohol. *Journal of Health Communication*, 18(6), 723–739. doi:10.1080/10810730.2012.757387
6. Friedlander, L. J., Connolly, J. A., Pepler, D. J., & Craig, W. M. (2013). Extensiveness and persistence of aggressive media exposure as longitudinal risk factors for teen dating violence. *Psychology of Violence*, 3(4), 310–322. doi:10.1037/a0032983
7. Kupersmidt, J. B., Scull, T. M., & Benson, J. W. (2012). Improving media message interpretation processing skills to promote healthy decision making about substance use: The effects of the middle school media ready curriculum. *Journal of Health Communication*, 17(5), 546–563. doi:10.1080/10810730.2011.635769

-
8. Pinkleton, B. E., Austin, E. W., Cohen, M., Chen, Y.-C., & Fitzgerald, E. (2008). Effects of a peer-led media literacy curriculum on adolescents' knowledge and attitudes toward sexual behavior and media portrayals of sex. *Health Communication*, 23, 462–472. doi:10.1080/10410230802342135
 9. Nielsen. (2012, February 10). Cross-platform report Q3 2011. Retrieved from <http://www.nielsen.com/us/en/reports/2012/cross-platform-report-q3-2011.html>
 10. U.S. Census Bureau. (2008, May 29). Conversion from analog to digital-TV -- Feb. 17, 2009. Facts for Features. Retrieved from <http://www.census.gov/newsroom/releases/pdf/cb08-ffse03.pdf>

**“THE STUDY AND EVALUATION OF THE HISTORY OF THE
DEVELOPMENT OF FINE ARTS AND ITS SIGNIFICANT ASPECTS
TODAY”**

Mamadjonova Shakhlo

Student of the Faculty “art studies” of Namangan State University

ANNOTATION

In the process of covering this article, These were paid attention to in its excellent quality that many artists and creators have grown up and shared their creations to this day on the way to fine art and its development. Attention was also paid to the remarkable aspects of the artists of the XXI century and the artists of the previous period.

Keywords: *profession, profession, labor, thinker, scientist, ganj, sustenance, dependent, need, material, inheritance.*

АННОТАЦИЯ

В процессе освещения данной статьи было обращено внимание на то, что в ее превосходном качестве выросли и поделились своими творениями многие художники и творцы по сей день на пути к изобразительному искусству и его развитию. замечательные стороны художников XXI века и художников предшествующего периода.

Ключевые слова: *профессия, профессия, труд, мыслитель, ученый, гандж, пропитание, иждивенец, потребность, материал, наследство.*

INTRODUCTION

Fine art not only describes what can be seen, but also expands the possibilities of ideological assimilation of the world, reflecting in its works the temporary development of phenomena, one or another part of it (fabula), free storytelling, dynamic movements. Fine art also illuminates the spiritual outfit of a person, his interaction with others, the psychological and emotional content of the visual State. Sometimes it also gives rise to images that do not exist, which are the product of the artist's imagination. Reflects different periods in the history of mankind. Not only the emotional state of the era, but also its ideological essence, political, philosophical, aesthetic and ethical ideas become the content of Fine Art.

The exhibitionism of the images of fine art allows the artist to highly express his attitude to a particular phenomenon of life; thanks to this, as an active form of cognition of life, a significant role in the social life of society, in the decision-making of the mass consciousness of a particular system. As one of the forms of cognition of

the universe, it forms social consciousness, and is also of great importance as a form of expression of folk dreams. In modern conditions, it appears as a branch of universal struggle.

DISCUSSION AND RESULTS

On the basis of human labor activity, beliefs, religious views, Fine Art appeared and developed. Already at the first stage of the ancient stone age, a person developed the concepts of comfort, purposefulness in the process of creating items necessary for his needs, making clothes, dwellings, and a sense of rhythm, symmetry increased. Farewell to marxums, spatial thinking, spaciousness, latitude, understanding and imagination of the visual arts were formed in the customs of burials of various objects to the Tomb of marxums at funeral ceremonies. Stone, bone, various forms and sculptures later made of ceramic, painted on rockeries, Gore walls, painted in color, embodied the ideas of primitive man about labor activity, about the world, about being, about the other world (see primitive art). The crisis of the structure of the social community and the occurrence of the division of Labor, the separation of mental labor from physical labor occupy an important place in the development of Fine Arts. Fine art has become a known field of human activity, becoming a source that reflects the psyche of the era, its political, spiritual and, finally, aesthetic views. Qad. In the countries of the East, including Qad. In Egypt, fine art became a weapon to glorify the world, the concepts and perceptions of being, the Pharaohs who rose to the level of the gods. In Greece, fine arts focused on the free citizen of society and perfected the ideas of ancient mythology in the form of plastic materialized, Qad. In Roman realism, a complex human body was manifested

Considered one of the most important foci of human civilization, Central Asia, an integral part of which is also on the territory of Uzbekistan, fine art occupies an important place in social life and reflects the era and subtle changes in human thinking. Hence the evidence of Zarautsoy paintings, monumental sculptures and paintings of Khorezm, Sughd, Bactria. Medieval fine art is colorful in terms of style, with a wide range of types and hilmahil, rare examples of monumental sculpture emerged during this period. Unique sculptural works were created in India, Indonesia, the Hindikhitoy territories. While a specific type of miniature was created in the countries of the Middle East, sculpture and painting in Medieval European culture discovered a specific direction and, content on the ground of religious beliefs and worldviews, icon art flourished.

In the architectural monuments in which the Roman style and gothic were erected, excellent examples of the synthesis of arts were created. In the Fine Arts of the 13th-16th centuries, the intensification of secular themes and views is determined by the increase in the forms and manifestations present in being in images. In this movement and development, interest in the study of the laws of Fine Arts on a scientific basis increased. Important studies have been carried out on optics, anatomy, perspective, the theory of norsoya. The watermark technique was perfected, the creators tried to materialize the ideas of the Renaissance humanism, relying on the traditions of ancient art. In the 14th and 19th centuries, the visual arts began to expand the art world with the development of rangbarang, national local schools in terms of style. During this period, especially monumental art went through its real flowering period, artists, architects, sculptors, craftsmen created excellent examples of the synthesis of Arts. The place of artists and sculptors in these yutuks is in alohd. The species and genres of Fine Art increased, genres of realistic orientation (portrait, landscape, still life, domestic genre) began to take the leading place. The place of restraint, line, color, invoice proportionality characteristic of the visual art of the Renaissance is observed by an increase in the features of decorativeness, taking over the game of vibrant shapes and colors. From the 17th century, there was an increase in the creation of works reflecting existence in forms similar to itself, with the direction of classicism prevailing in the Fine Arts. The establishment of the academic education system ensured the progress of professor art schools. The Fine Art of the 20th century is complex and controversial. On the one hand, there is a focus on the expressiveness of classical realistic art with a jump in demand and styles, a desire to fill each worked image with deep figurative content, but on the contrary, the strength of the desire to find new means of expression and image in the style of unconventional visual art, to create a completely new art is manifested. The Fine Arts of Uzbekistan are in solidarity with the processes taking place in the i world community, characterized by the fact that a ghar creative person seeks to express his views and experiences in New Ways and forms.

CONCLUSION

as an integral part of medieval art and today's fine art, we can say about the historical aspects of the development and development of our great artists arzidi. Biz the younger generation is obliged and necessary to fight and be in constant motion on the way to further world heights of Fine Arts.

REFERENCES

1. Ш.Шарипов, Н.Муслимов, М.Исмоилова: “Касбий таълим педагогикаси”.Методик қўлланма. – Т. 2005 й.
2. Худойкулов Х.Ж. Жуманова Ф.У. КАСБИЙ ПЕДАГОГИКА (ЎҚУВ ҚЎЛЛАНМА) ТОШКЕНТ – 2020
3. Муслимов Н. Касб таълим ўқитувчисини касбий шакллантиришнинг назарий-методик асослари: дис. Автореферат. -Тошкент; ТДПУ, 2007.
4. Нуртаев У. Методика изучения изобразительного искусства Узбекистана в системе подготовки будущих учителей. Автореферат. -Москва: 1994.
5. https://en.wikipedia.org/wiki/Art_education_in_the_United_States
6. https://en.wikipedia.org/wiki/Americans_for_the_Arts

TA'LIM JARAYONIDA ZAMONAVIY PEDAGOGIK TEXNOLOGIYALARDAN FOYDALANISH

Norboyeva Sayyora Muratovna

Gul.DU Boshlang'ich ta'lim metodikasi kafedrası katta o'qituvchisi

Xudoyberdiyeva Durdona G'ulomjon qizi

Gul.DU Boshlang'ich ta'lim metodikasi kafedrası talabasi

Abduqunduzova Malika Tolibjon qizi

Gul.DU Boshlang'ich ta'lim metodikasi kafedrası talabasi

ANNOTATSIYA

Mazkur tadqiqot jarayonida zamonaviy jamiyatda o'qitishning innovatsion texnologiyalaridan foydalangan holda ta'lim jarayonini tashkil etish bosqichlari tahlil qilib o'tildi. Hozirgi kunda ta'lim jarayonida interaktiv metodlar, innovatsion texnologiyalar, zamonaviy pedagogik va axborot texnologiyalarini o'quv jarayonida qo'llashga bo'lgan qiziqish, e'tibor yildan yilga kuchayib bormoqda,

***Kalit so'zlar:** metod, innovatsiya, novatsiya, pedagogik texnologiya, zamonaviy ta'lim.*

АННОТАЦИЯ

В ходе данного исследования были проанализированы этапы организации образовательного процесса с использованием инновационных технологий обучения в современном обществе. В настоящее время с каждым годом возрастает интерес и внимание к использованию интерактивных методов, инновационных технологий, современных педагогических и информационных технологий в образовательном процессе.

***Ключевые слова:** метод, инновация, новация, педагогическая технология, современное образование.*

KIRISH

Bugungi kunda zamonaviy pedagogik texnologiyalarning rivojlanish sabablaridan biri shuki, shu vaqtgacha an'anaviy ta'limda o'quvchi talabalarni faqat tayyor, bir qolipdagi bilimlarini egallashga o'rgatilgan bo'lsa, zamonaviy texnologiyalar ularni egallayotgan bilimlarini o'zlari qidirib topishlariga, mustaqil o'rganib tahlil qilishlariga, hatto xulosalarni ham o'zlari keltirib chiqarishlariga o'rgatadi. O'qituvchi va talabalar bunday jarayonda shaxsning rivojlanishi, shakllanishi, bilim olishi va tarbiyalanishiga sharoit yaratadi va shu bilan bir qatorda boshqaruvchilik, yo'naltiruvchilik vazifasini bajaradi. Ta'lim jarayonida o'quvchi talabalar asosiy figuraga aylanadi. Shuning uchun oliy o'quv yurtlari va fakultetlarida

malakali kasb egalari va mutaxassislarni tayyorlashda zamonaviy o'qitish metodlari interaktiv metodlardan unumli foydalaniladilar.

Innovatsion texnologiyalarning ta'lim jarayoniga tadbiiq qilish jarayonida talaba va o'qituvchi o'rtasidagi munosabatlar birinchi planga chiqadi. Pedagogik texnologiya va pedagogning maxoratiga oid bilim, tajriba va intiraktiv metodlar o'quvchi talabalarning bilimli, yetuk malakaga ega bo'lishlarini ta'minlaydi.

MUHOKAMA VA NATIJALAR

Zamonaviy innovatsion texnologiyalar pedagogik jarayon hamda o'qituvchi va talaba faoliyatiga yangilik, o'zgarishlar kiritish bo'lib, uni amalga oshirishda asosan interaktiv metodlardan to'liq foydalaniladi. Interaktiv metodlar - bu jamoa bo'lib fikrlash deb yuritiladi, ya'ni pedagogik ta'sir etish usullari bo'lib ta'lim mazmuninng tarkibiy qismi hisoblanadi. Bu metodlarnig oziga xosligi shundaki, ular faqat pedagog va o'quvchi-talabalarning birgalikda faoliyat ko'rsatishi orqali amalga oshiriladi.

Bunday pedogogik hamkorlik jarayoni o'ziga xos xususiyatlarga ega bo'lb, ularga quyidagilar kiradi:

a) o'quvchi-talabaning mashg'ulotlar davomida befarq bo'lmaslikka, mustaqil fikrlash, ijod etish va izlanishga majbur etishi;

b) o'quvchi-talabalarni o'quv jarayonida bilimga bo'lgan qiziqishlarini doimiy bo'lishini ta'minlashi;

d) o'quvchi-talabaning bilimga bo'lgan qiziqishini mustaqil ravishda har-bir masalaga ijodiy yondashgan holda kuchaytirishi;

e) pedogog va o'quvchi-talabaning hamisha hamkorlikdagi faoliyatini tashkillanishi.

Pedagogik texnologiyalar masalalari, muammolarini o'rganayotgan o'qituvchilar, magistrilar, mustaqil ilmiy-tadqiqodchilar, amaliyotchilarning fikricha, pedogogik texnologiya - bu nafaqat axborot texnologiyasi bilan bog'lq, balki o'qitish jarayonida qo'llanilishi zarur bo'lgan IT, kompyuter, masofali o'qish yoki turli xil texnikalardan foydalanish deb belgilanadi. Bizning fikrimizcha, zamonaviy pedagogik texnologiyalarning eng asosiy negizi - bu o'qituvchi va o'quvchi-talabaning belgilangan maqsaddan kafolatlangan natijaga hamkorlikda, birga erishshlari uchun tanlangan texnologiyalarga bog'liq deb hisoblaymiz, ya'ni o'qitish, bilim berish jarayonida maqsad bo'yicha kafolatlangan natijaga erishishda qo'llaniladigan har bir ta'lim texnologiyasi o'qituvchi va o'quvchi o'rtasida hamkorlik faoliyatini tashkil eta olsa, har ikkalasi ijobiy natijaga erisha olsa, o'quv jarayonida o'quvchi-talabalar mustaqil fikrlay olsalar, ijobiy ishlay olsalar,

izlansalarni tahlil eta olsalar, o'zlari xulosa qila olsalar, o'zlariga, guruhga, guruh esa ularga baho bera olsa, o'qituvchi esa ularning bunday faoliyatlari uchun imkoniyat va sharoit yarata olsa, bizning fikrimizcha ana shu o'qitish jarayonining asosi hisoblanadi. Har bir dars, amaliy mashg'ulot, seminar mashg'uloti, mavzu, o'quv predmetining o'ziga xos xususiyatlari va texnologiyasi bor, ya'ni o'quv jarayonidagi pedagogik texnologiya bu yakka tartibdagi jarayon bo'lib, u o'quvchi-talabanning ehtiyojidan kelib chiqqa holda bir maqsadga yo'naltirilgan, oldindan loyihalashtirilgan va kafolatlangan bo'ladi. Maqsadni amalga oshishi va kafolatlangan natijaga erishish, ham o'qituvchi, ham o'quvchining hamkorlikdagi faoliyati hamda ular qo'ygan maqsad, tanlangan mazmun, metod, shakl, vositaga, ya'ni texnologiyaga bog'liq. O'qituvchi va o'quvchi-talabanning belgilagan maqsaddan natijaga erishishida qanday texnologiyani, metodlarni tanlashlari ularning ixtiyorida, chunki har ikkala tamonning tanlagan asosiy maqsadi aniq: natija va samaraga erishishga qaratilgan, bunda o'quvchi –talabalarning bilim saviyasi, guruh xarakteri, shart-sharoitga qarab ishlatiladigan texnologiya tanlanadi, masalan, natijaga erishish uchun balkim kompyuter bilan ishlash lozimdir, balkim film, tarqatma material, chizma va plakatlar, turli adabiyotlar, axborot texnologiyasi kerak bo'ladi, bular o'qituvchi va o'quvchi-talabaga bog'liq, albatta.

Shu bilan bir qatorda, o'qitish jarayonini, mashg'ulotni oldindan loyihalashtirish zarur, bu jarayonda o'qituvchi o'quv predmetining o'ziga xos tamonini, joy va sharoitni, eng asosiysi, o'quvchining imkoniyati va ehtiyojini hamda hamkorlikdagi faoliyatini tashkil eta olishini hisobga olishi kerak, shundagina, kerakli kafolatlangan natijaga erishish mumkin. Qisqa qilib aytganda, o'quvchi-talabani ta'limning markaziga olib chiqishi kerak. O'qituvchi tomonidan har bir darsni yaxlit holatda ko'ra bilish va uni tasavvur etish uchun bo'lajak dars jarayonini loyihalashtirib olishi zarur. Bunda o'qituvchiga u tomonidan bo'lajak darsni ya'ni mashg'ulotni texnologik xaritasini tuzib olishi katta ahamiyatga egadir. Chunki dars, mashg'ulotlarning texnologik xaritasi xar bir mavzu, xar bir dars uchun o'qitilayotgan predmet, fanning xususiyatidan, o'quvchi-talabalarning imkoniyati va ehtiyojidan kelib chiqqan holda tuziladi.

XULOSA

O'qituvchi tomonidan o'zi o'qiyotgan fanning har bir mavzusi, har bir dars mashg'uloti bo'yicha tuzilgan yuqoridagi kabi texnologik karta unga fani, predmetini yaxlit holda tasavvur etib yondashishga, tushunishiga, yaxlit o'quv jarayonining boshlanishi, erishiladigan natijasini ko'ra olishiga yordam beradi. Ayniqsa, texnologik

kartani o'quvchi-talabanning imkoniyati, ehtiyojidan kelib chiqqan holda tuzilishi uni shaxs sifatida ta'limning markaziga olib chiqishga olib keladi. Bu esa o'qitishning samaradorligini oshirishga imkon yaratadi. O'qitish jarayonida o'quvchi talabalarga shaxs sifatida qaralishi, turli pedagogik texnologiyalar hamda zamonaviy metodlarni qo'llanilishi ularni mustaqil, erkin fikrlashga, izlanishga, har bir masalaga ijodiy yondashish, ma'suliyatni sezish, ilmiy tadqiqod ishlarini olib borish, tahlil qilish ilmiy adabiyotlardan unimli foydalanishga, eng asosiysi, o'qishga, fanga, pedagogga va o'zi tanlagan kasbiga bo'lgan qiziqishlarni kuchaytiradi.

REFERENCES

1. Ta'lim mutafakkurlari / tahrir. Perspektivlar 2017 yil.
2. Yanushkevich F. Oliy ta'lim tizimida o'qitish texnologiyasi. M.: Oliy maktab, 1986. 133b.
3. Karpenko M. Ta'limning yangi paradigmasi. XXI asr // Oliy. Rossiyada ta'lim. 2007. No 4. S. 93-98.
4. Axmetova D., Gurye L. Universitet o'qituvchisi va innovatsion texnologiyalar // Oliy. Rossiyada ta'lim. 2001. No 4. S. 138-145.

THE ESSENCE OF NATIONAL-CULTURAL CODE IN LANGUAGE

Gulnoza Narziyeva

Senior teacher of Samarkand branch of Tashkent University
of Information Technologies

ANNOTATION

Linguistics, which is one of the directions of modern linguistics, researches on the basis of language such concepts as national consciousness, national thinking, national culture, national spirituality, national mentality, national character and national-cultural code, which are widely used now. It should be said that the study of units in the language in the linguistic and cultural aspect reflects the uniqueness of people's perception and understanding of the world through language, i.e., national-cultural information directly in this comparison standard. A cultural code is a rule of interrelation of information with certain signs (symbols), which allows to understand the transformation of meaning into essence, and an approach to language, culture and society from the point of view of the theory of knowledge to describe them in a mono-system of semiological categories and the complex use of verbal and cultural codes to create speech, perception allows to present as

Key words: *cultural code, culture, language, linguoculturology, language units, mentality.*

АННОТАЦИЯ

Лингвистика, являющаяся одним из направлений современного языкознания, исследует на основе языка такие понятия, как национальное сознание, национальное мышление, национальная культура, национальная духовность, национальный менталитет, национальный характер и национально-культурный код, которые широко используются в настоящее время. Следует сказать, что изучение единиц языка в лингвокультурологическом аспекте отражает своеобразие восприятия и понимания людьми мира через язык, т. е. национально-культурную информацию непосредственно в этом эталоне сравнения. Культурный код – это правило взаимосвязи информации с определенными знаками (символами), позволяющее понять превращение смысла в сущность, и подход к языку, культуре и обществу с точки зрения теории познания для их описания. в моносистеме семиологических категорий и комплексном использовании вербальных и культурных кодов для создания речи восприятие позволяет представить как

Ключевые слова: культурный код, культура, язык, лингвокультурология, языковые единицы, менталитет.

INTRODUCTION

The issue of national-cultural code in language is one of the most urgent problems of modern linguistics. Any natural language describes the level of nationality of a people in a certain way. V.A. Maslova believes that “language is the cultural code of the nation”⁴⁶. The “cultural code” of language units and their research is also important to study the interrelationship of issues such as the national thinking, cultural views, perception of information and its expression through language units.

The mentality and cultural identity of the people are reflected in a certain way in language units, especially in figurative words, phrases and visual means. Already, such language units were born as a product of people's worldview and thinking. Therefore, the psyche and mentality of the people cannot be imagined without language. Already K.M. Bykov: “... we use words to describe various objects and events in the world around us and carry out the synthesis characteristic of each sentence, i.e. various connections of word signals. This leads to the collection of words specific to our speech in a single sentence, to a clear reflection of the world around us,” he writes⁴⁷.

It reflects the stagnated national perception as a product of the people's way of thinking with a national image. Language is a tool that forms a person who accepts mentality, traditions and customs and a unique way of understanding the world through language.

DISCUSSION AND RESULTS

As we all know, the problem of studying the phenomenon of mentality stands at the intersection of many social sciences and humanities. In the study of mentalities from the point of view of linguistics, it is necessary to emphasize the role of the language that models the mind. We can see that the language affects the formation of mentality in the unique spiritual and spiritual image of the people who are considered to be the owners of the language. W. von Humboldt interpreted language as a phenomenon between thinking and the world and emphasized the difference between the concepts of «between» and «view of the world». The first of these is a stable

⁴⁶ Маслова В.А. Лингвокультурология: учеб. пособие для студентов высш. учеб. заведений. М.: Академия, 2001. . 208 с.

⁴⁷ Быков К.М. Учение И.П.Павлова и философские вопросы психологии. – М.: Изд-во АН СССР, 1952. – С. 29–30.

product of linguistic activity and it determines the perception of being by a person, the spiritual-spiritual object is its unity. The landscape of the world is a dynamic, dynamic essence that is formed through linguistic intervention in existence. Speech act is its unit⁴⁸. Culturalization of language and speech or increasing the level of their culturalization depends on the extent to which language and speech tools necessary for communication are developed, polished, standardized. In general, «culture is to know how to use many things, to be able to manifest something that is currently created and relevant in itself and through itself⁴⁹. All researchers who seriously study the relationship between language and culture, language and thinking, refer to the “cultural code” theory, because it is with the help of this hypothesis that it is possible to understand the national-cultural characteristics of the language, which are difficult to explain by any other method. After all, the cultural code makes it possible to establish a correspondence between the denomination and its meaning - to reveal the deep meanings of unique cultural phenomena.

Emphasizing that the cultural code is formed at the bottom of the national culture, which mediates between man and the world, A.P. Markov believes that it forms the keys and symbols necessary for thinking about man and the world, understanding the meaning of information about the present, past and future.

According to O.B. Kafanova: “cultural code” (or mentality) refers to the uniqueness of the worldview and behavior of a particular nation determined by national concepts⁵⁰.

According to Y.M. Lotma (referring to the historicity of culture), this is the specific reading of the concept of “cultural code”, which is defined as the main “construction” that allows maintaining the stability of the “cultural edifice” of a certain ethnic group over a long period of time, including a large meaning. explains to the carriers of the culture that they are closely related to their national culture and that it is necessary to support the feeling of ethno-cultural identity⁵¹.

The cultural code allows to understand the transformation of meaning into content, as well as to understand the “set of signs” (symbols) meanings (and their

⁴⁸ Гумбольдт В. Фон. Язык и философия культуры. – М.: Прогресс, 1985. – С. 324.

⁴⁹ Teshabayeva D.M. The inquiry of mass media means in the cultural aspects of speech (in the sample of Uzbekistan mass media) Doctoral dissertation. – Tashkent, 2012. - P. 213.

⁵⁰ Кафанова О. Б. Национально-культурные коды: дефиниции и границы // Филологическое образование: современные стратегии и практики: сб. науч.-метод. ст. – СПб.: ЛОИРО, 2011. – Вып. 1. –С. 284. 334 с.

⁵¹ Аванесова Г. А., Купцова И. А. Коды культуры: понимание сущности, функциональная роль в культурной практике // В мире науки и искусства: вопр. филологии, искусствоведения и культурологии: сб. ст. по мат-лам XLVII Междунар. науч.-практ. конф. – Новосибирск: СибАК, 2015. – № 4 (47). – С. 28–37 194 с.

units) reflected in any objects of human material and spiritual activity⁵². According to G.V. Zubkov, “cultural code” means the original sign structure - a sign of a specific matrix, which includes all the components of the cultural paradigm of people that have not yet manifested themselves and their behavior⁵³.

N.V. Bukin considers the “cultural code” to be information encoded in a certain form that allows to define the culture, as well as a set of information signs that allows a person to adequately perceive the processes occurring in the space and time in cultural life and express his attitude to them... because, in essence, each cultural code is an element of the human psyche⁵⁴. V.A. Maslova summarizes various concepts of the cultural code and states that the cultural code is a network of universal and national specific events that make up the national landscape of the world, it is a repertoire of signals and, at the same time, a method of systematizing cultural knowledge⁵⁵.

A cultural code defines a set of images associated with a harmonious unity of certain stereotypes in the mind. It is the cultural unconscious, not something clearly expressed or realized, but something hidden from understanding but manifest in action.

M.S. Sitova talks about the cultural code as the optimal form of storing information about signs and symbols⁵⁶.

N.I. Stepanova argues that cultural codes are a conceptual type, with the help of which native speakers categorize, structure (construct) and evaluate the world around them and their personal inner world⁵⁷.

Often, the concept of “cultural code” is used arbitrarily by authors as a certain mental formation, and sometimes it appears as a synonym of mentality (mentality).

K.Rapay defines the cultural code as the primary meaning that people attach to any object (a car, local food, a way of interaction between people, and finally the country) and is formed under the influence of the national culture in which these

⁵² Меркулова Н. Г. Менталитет — культурный код — язык культуры: к вопросу о корреляции понятий <file:///C:/Users/User/Downloads/mentalitet-kulturnyy-kod-yazyk-kultury-k-voprosu-o-korrelyatsii-ponyatiy.pdf>

⁵³ Зубко Г.В. Проблемы реконструкции культурного кода футболе: Западная Африка: дис. ... д-ра культурологии. М., 2004. 412 с.

⁵⁴ Букина Н.В. К вопросу методологии исследования культурных кодов // Вестн. Бурят. гос. ун-та. 2010. № 2. С. 236

⁵⁵ Маслова, В. А.(2010). Национальные ценности и язык: духовный код культуры. Лінгвистика № 2 (20). 19-30.

⁵⁶ Ситова М.С. Комическое как код культуры (на материале мультикультурного общества современной Германии): автореф. дис. ... канд. культурологии. Ярославль, 2013. 22 с.

⁵⁷ Ситова М.С. Комическое как код культуры (на материале мультикультурного общества современной Германии): автореф. дис. ... канд. культурологии. Ярославль, 2013. 22 с.

people are socialized⁵⁸. In other words, cultural code is called national mentality⁵⁹. However, N. G. Merkulova states that cultural code and mentality should not be equated⁶⁰.

The cultural code, as a rule, can be considered as an element of the mentality of a certain person, which allows to understand the importance of information and its correlation with certain signs (symbols) that make it meaningful. This definition was given by V.V. Kozlovsk. According to him, the mentality is:

- 1) the system of meanings is relevant for the ideas of this type of thinking;
- 2) values are the principles of personal (individual) and group perception in social situations;
- 3) typical intellectual and affective reactions are ways of rational and emotional development of the world;
- 4) cultural codes;
- 5) accepted and rejected forms of behavior, attitude to behavior, stereotypes, expectations;
- 6) social thinking - the world of thoughts of social groups;
- 7) Habitus - habitus is a system of tendency to master a certain culture⁶¹.

Thus, on the basis of the tariff (definition) of this category of cultural code lies a set of rules that can serve as a basis for the emergence of unique cultural phenomena. Despite different emphasis on the interpretation of the ontological status and activity of the cultural code, scholars emphasize that the cultural code does not essentially describe cultural phenomena, but is a part of the cultural process, its semantic matter. In other words, the cultural code is a rule of association of information with certain signs (symbols), which allows us to understand the transformation of meaning into essence.

Cultural code as a set of basic concepts - relations, values and norms (an element of the human psyche, appearance) enters the mental system of a certain human society and allows to move from the meaning (generally recognized sign) to the essence (an element of the language of a specific culture).

⁵⁸ Худoley Н.В. ХУДОЖЕСТВЕННЫЙ ТЕКСТ КАК ТРАНСЛЯТОР КУЛЬТУРНОГО КОДА НАЦИИ.
<http://www.kgau.ru/new/all/konferenc/konferenc/2013/g25.pdf>

⁵⁹ Меркулова Н. Г. Менталитет — культурный код — язык культуры: к вопросу о корреляции понятий <file:///C:/Users/User/Downloads/mentalitet-kulturnyy-kod-yazyk-kultury-k-voprosu-o-korrelyatsii-ponyatiy.pdf>

⁶⁰ Ментальности (менталитет). URL: http://www.krugosvet.ru/enc/gumanitarnye_nauki/sociologiya/MENTALNOSTI_MENTALITET.html (дата обращения: 25.02.2015).

⁶¹ Козловский В.В. Понятие ментальности в социологической перспективе // Социология и социальная антропология: межвуз. сб. тр. к 60-летию со дня рождения проф. А.О. Бороноева. СПб.: Изд-во «АЛЕТЕЙЯ», 1997. С. 37.

Currently, three types of global cultural codes can be distinguished: before the appearance of writing, pre-literate (traditional), written (bookish) and screen type, which is currently in the stage of formation.

Each culture type (type) has a primary cultural code that is subject to change (changeable) and is open to the creation of new, self-generating secondary cultural codes.

A cultural code is a «net» that a culture «throws» into the surrounding world, segments it, categorizes it, structures it, and evaluates it. Cultural codes interact with the most ancient archetypal representations of man. In essence, cultural codes “encode” these perceptions⁶².

Culture is multilingual in the semiotic sense of the word and often uses several languages in the same text.

In this case, the text is understood not as a sequence of written or spoken words, but as objects with a symbolic meaning and a sequence of speech associated with them, as well as a sequence of certain actions and actions⁶³.

Specific features of meaning and designation of language units within a certain cultural code can be conditionally divided into two groups. A.V. Papsheva cultural code is hierarchically divided into subcodes. Speaking about the generality of cultural codes, he believes that the horizontal and vertical relationships of codes form the figurative system of culture⁶⁴.

As noted by V.N.Telia, in some linguistic units culturally important information is embodied in the denotative aspect of meaning (these are words that express the realities of material culture or the concepts of spiritual and social culture), in others “culturally important information” is expressed in the connotative aspect of meaning⁶⁵. In other words, in one case, the object to which the word refers has a symbolic function, while in the second case, this function is performed not by the realia (reality) it refers to, but by the word itself⁶⁶.

⁶² Меркулова Н. Г. Менталитет — культурный код — язык культуры: к вопросу о корреляции понятий. <file:///C:/Users/User/Downloads/mentalitet-kulturnyy-kod-yazyk-kultury-k-voprosu-o-korrelyatsii-ponyatiy.pdf>

⁶³ Меркулова Н. Г. Менталитет — культурный код — язык культуры: к вопросу о корреляции понятий. <file:///C:/Users/User/Downloads/mentalitet-kulturnyy-kod-yazyk-kultury-k-voprosu-o-korrelyatsii-ponyatiy.pdf>

⁶⁴ Папшева А.В. Структурно-семантические характеристики английского лингвокультурного кода «Природа»: дис. ...к. филол. наук. Самара, 2010. 178 с.

⁶⁵ Савицкий В.М. Лингвокультурные коды: к обоснованию понятия. Вестник МГОУ. Серия: Лингвистика. ISSN 2072-8379. 2016 / № 2.

⁶⁶ Телия В. Н. Русская фразеология. –М. 1996, с. 235

CONCLUSION

Thus, a set of rules that can serve as a basis for the emergence of national-cultural phenomena based on the cultural code is considered as a basis for describing cultural phenomena, and it is reasonable that it is a part of any cultural process, its semantic matter. The cultural code connects any information with certain symbols, and it allows us to understand that any meaning becomes an essence based on certain national rules. Among the main concepts of the cultural code can be included: attitudes, values and norms. These collections enter the mental system of a certain society and allow to pass from the general norm and meaning to the essence, that is, to the element of the language of a specific culture.

REFERENCES

1. Аванесова Г. А., Купцова И. А. Коды культуры: понимание сущности, функциональная роль в культурной практике // В мире науки и искусства: вопр. филологии, искусствоведения и культурологии: сб. ст. по мат-лам XLVII Междунар. науч.-практ. конф. – Новосибирск: СибАК, 2015. – № 4 (47).
2. Букина Н.В. К вопросу методологии исследования культурных кодов // Вестн. Бурят. гос. ун-та. 2010. № 2.
3. Быков К.М. Учение И.П.Павлова и философские вопросы психологии. – М, 1952.
4. Гумбольдт В. Фон. Язык и философия культуры. – М.: Прогресс, 1985.
5. Зубко Г.В. Проблемы реконструкции культурного кода фульбе: Западная Африка: дис. ... д-ра культурологии. – М., 2004.
6. Кафанова О. Б. Национально-культурные коды: дефиниции и границы // Филологическое образование: современные стратегии и практики: сб. науч.-метод. ст. – СПб.: ЛОИРО, 2011. – Вып. 1.
7. Картавцев В.В. Философема как элемент культурного кода // Вестн. Моск. гос. обл. ун-та. Сер.: Философ. науки. 2011. № 3.
8. Козловский В.В. Понятие ментальности в социологической перспективе // Социология и социальная антропология: межвуз. сб. тр. к 60-летию со дня рождения проф. А.О. Бороноева. – СПб.: Изд-во «АЛЕТЕЙЯ», 1997.
9. Марков А. П. Русская цивилизация в глобальном мире: вызовы, угрозы, ресурсы преобразования. – СПб.: СПбГУП, 2017.
10. Маслова В.А. Лингвокультурология: учеб. пособие для студентов высш. учеб. заведений. – М.: Академия, 2001.

11. Маслова, В. А. Национальные ценности и язык: духовный код культуры. Лингвистика № 2 (20). 2010.
12. Мельникова Л.А. Татуировка как форма репрезентации социокультурных кодов визуальности (на материалах исследования молодежных субкультур города Владивостока): автореф. дис. ... канд. культурологии. – Комсомольск-на-Амуре, 2013.
13. Ментальности (менталитет). URL: http://www.krugosvet.ru/enc/gumanitarnye_nauki/sociologiya/MENTALNOSTI_MENTALITET.html (дата обращения: 25.02.2015).
14. Меркулова Н. Г. Менталитет — культурный код — язык культуры: к вопросу о корреляции понятий <file:///C:/Users/User/Downloads/mentalitet-kulturnyy-kod-yazyk-kultury-k-voprosu-o-korrelyatsii-ponyatiy.pdf>
15. Михайлин В.Ю. Мужские пространственно-ориентированные культурные коды в индоевропейской традиции: автореферат дис. ... д-ра филос. наук. Саратов, 2006;
16. Папшева А.В. Структурно-семантические характеристики английского лингвокультурного кода «Природа»: дис. ...к. филол. наук. – Самара, 2010.
17. Савицкий В.М. Лингвокультурные коды: к обоснованию понятия. Вестник МГОУ. Серия: Лингвистика. ISSN 2072-8379. 2016 / № 2.
18. Ситова М.С. Комическое как код культуры (на материале мультикультурного общества современной Германии): автореф. дис. ... канд. культурологии. – Ярославль, 2013.
19. Степанова Н.И. Интертекстуальная природа визуального текста рекламы: дис. ... канд. культурологии. Кемерово, 2013.
20. Телия В. Н. Русская фразеология. –М. 1996.
21. Худолей Н.В. ХУДОЖЕСТВЕННЫЙ ТЕКСТ КАК ТРАНСЛЯТОР КУЛЬТУРНОГО КОДА НАЦИИ. <http://www.kgau.ru/new/all/konferenc/konferenc/2013/g25.pdf>

THE TRAGEDY OF KOVRIN'S DELUSIONAL IDEAS IN THE STORY "THE BLACK MONK" BY A.P. CHEKHOV

Nuridinov Zukhriddin Shukhratovich

Lecture, Fergana State University

Ynwazur97@gmail.com

ABSTRACT

This article examines the religious and mystical problems of A.P. Chekhov's novel "The Black Monk" and vainly analyzes the characters in a comparative aspect. The main attention in the work is focused on the conflict between the two worldviews of "kovrinists" and "pesotskists".

Keywords: *thanatology, megalomania, euphoria, Messianism, Nietzscheanism, nihilism, religious and mystical ideas.*

АННОТАЦИЯ

В данной статье рассматриваются религиозно-мистические проблемы повести А.П. Чехова «Черный монах» и тщетно анализируются герои в сравнительном аспекте. Основное внимание в работе акцентируется на конфликт между двумя мировоззрениями «ковринистов» и «песоцкистов».

Ключевые слова: *танаталогия, мания величия, эйфория, мессианство, ницшеанство, нигилизм, религиозно-мистические идеи.*

INTRODUCTION

The story "The Black Monk" was written by A. P. Chekhov in 1893. According to the author, the idea of the story came in a dream, which proves the originality of the story.

The main character of the story Andrey Vasilyevich Kovrin, a master of philosophy, a scientist is ill with megalomania. To treat his shattered nerves, he goes to his guardian Pesotsky, a gardener and his daughter Tanya. For the Pesotskys, Kovrin is a scientist with a great future, and they love him. By marrying Kovrin's daughter, Pesotsky's age-old dream came true and he is happy that Kovrin will be a worthy heir to the farm. The appearance and influence of the black monk in the life of the protagonist aggravates the relationship between his wife, leading a double life.

The further course of events revolves around Kovrin's conversations with the black monk, who convinces that he is the chosen one, a genius, leading everyone behind him. The black monk here, we can say, is a double of Kovrin, his subconscious, a reflection of the most hidden, hidden thoughts.

Chekhov in the story resolved, in essence, the issue of psychiatry (Chekhov himself called the story medical), religion and thanatology (the meaning of life and death).

The literary critic emphasized that Chekhov was probably familiar with the theory of the Italian psychiatrist Lombroso, according to whose teachings brilliant people go hand in hand with insanity, as well as S. Korsakov's "Course of Psychotherapy", in which it is stated that delusional ideas appearing in the mind pursue a person. In this case, the monk is Kovrin's painful condition, his double, in fact his subconscious.

DISCUSSION AND RESULTS

In the conceptual judgments of Kovrin and the black monk, Kovrin's ideas and thoughts from the story are shown to be much similar and not indifferent to Chekhov. In His memoirs, Chekhov repeatedly admitted that there is no God, that he does not believe, although the judgments of many characters prove the opposite. To Kovrin 's question : "Do you believe in the immortality of people?" The monk answers: "Yes, of course. A great, brilliant future awaits you people." In Chamber No. 6, Gromov states: "deeply believing that if there is no immortality, sooner or later a great human mind will invent it." In the stories "Volodya the Big and Volodya the Little", "Fear" from the lips of the heroes, an open confession is heard about the existence of a Great Mind, about the immortality of the soul, about eternal life.

The appearance of the black monk has no metaphorical meaning, it was not invented by the author himself, but probably taken from the biblical testament about the resurrection every thousand years sent by God and Christ to earth.

The Black Monk, according to the meaning of the legend, turns out to be the harbinger of the Last Judgment. He calls Kovrin the same apostle. The phrase about "God's chosen ones" acquires a direct meaning here. Because of the tragic meaning of the story, it can be judged that the black monk in parallel with Byron's black monk has a negative meaning, carries evil, perhaps he is the Devil, chained for a thousand years and released for a short time. He is the false prophet who deceives people.

How do we know that Kovrin is actually an exceptional, gifted person? In the story, Chekhov does not give an exact answer, what successes he had, what scientific works he had, what he read at lectures. We know he's just a master of philosophy. The author's position is that he is not a genius at all, but an ordinary, mediocre one, it was not his relatives who provoked him, including Pesotsky ("You are a scientist, an extraordinary person" "We are small people and you are a great person" - says Tanya

"He amazed us with his mind..." confirms Egor Semenysh). It was Kovrin's environment that gave rise to delusional ideas. In a state of euphoria of greatness Kovrin felt happy, although he knew his mediocrity in the depths of his soul, which upset him.

The tragedy of delusional ideas was characteristic in the highest circles of the 19th century as Messianism, Nietzscheanism, nihilism, preaching election. From this point of view, the tragedy of judging Raskolnikov, Ivan Karamazov, Bazarov can include the tragedy of Kovrin's outcome. The betrayal of false dreams and harm contrary to public morality lead to a tragic end. Unlike other "chosen ones" who transgressed the moral boundary in actions and deeds, Kovrin violated this law in self-perception, in thoughts.

The absurdity of reality, the comprehension of life and death is end-to-end in Chekhov's work. Whoever a person would be, famous or a simple worker, chosen or mediocre, is still absurd before the greatness of death. Chekhov expressed his conceptual judgments about the absurdity of life in a number of works such as "Boring Story", "Hopalong", "Uncle Vanya", etc. Like everyone else in other works, the heroes of the story "The Black Monk" end tragically. Dreams, hopes end in failure. Hopes are dying, heroes themselves are dying, a beautiful garden is dying.

Usually, describing his characters, Chekhov does not condemn, does not give his point of view, leaving it to the readers. This approach is also observed in the "Black Monk". He subjects the characters to an analytical judgment, not giving preference to any of the opposing characters, equating both Kovrin and Pesotsky with the same dependence on life and fate.

It can be noticed that Chekhov Kovrin, with his greatness, genius, does not oppose other heroes, but rather compares them. Literary critics and critics have interpreted the characters differently. Hence, those who gave sympathy to Kovrin were called "Kovrinists" and others "pesotskists".

Kovrinists claim that a person must live with a certain goal – a high, sublime goal, otherwise life loses its meaning. There is nothing wrong with a person dreaming, even this is a dream of a crazy, abnormal state of the world in which greatness and happiness remain only in "dreams", and mentally healthy people are sick with ordinariness. Every person has a need to be significant, to be recognized by society. If a person has no opportunity to show himself, if there is no criterion for evaluating human dignity, how to be a talent?

The master's madness, megalomania, in fact, saved him from the tragedy of a vulgar everyday existence. Under the influence of the black monk, he was ready to

serve humanity with heroic dedication, and the healthy were forced to put up with the surrounding mediocrity.

In a word, Kovrin's image is a revolt against vulgar, everyday life, a challenge and a protest against the inability to show himself even in his madness, a person who has his own idea and his priorities in life is doomed to death.

Pesotskists, on the contrary, claimed that Kovrin, indulging in false dreams, false morality and faith, repelled the closest people and led to the tragedy of the Pesotskys' life. Having exposed a fake philosopher, intoxicated with the drug of religious and mystical ideas, they contrasted Kovrin with simple hardworking people in the image of Tanya and her father. Even Pesotsky was compared with Michurin. In their opinion, the false beauty of false dreams, which leads away from real life, is criminal because it destroys the real beauty and joy of life.

CONCLUSION

As already seen, it is difficult for heroes to make a single judgment. It is impossible to find out who is impressed by the author. But definitely, from the above thoughts, it can be argued that delusional ideas are a disease of the human soul. This is the most terrible thing that can happen to a person when the essence itself is abnormal, unhealthy.

A twofold conclusion can be drawn from the story. First, without striving for a real earthly ideal, a person spiritually descends, perishes.

The second is the long life of the human soul in joy. Real happiness in a normal everyday life.

REFERENCES

1. Nuridinov, Z. S. (2022). INTERMEDIALITY AND EKPHRASIS IN MODERN LITERARY STUDIES. *Oriental renaissance: Innovative, educational, natural and social sciences*, 2(5), 726-730.
2. Fatihovich, G. E., Samadovna, A. Z., & ShukhratUgli, N. Z. (2021). Specific Features of Evtushenko's Lyrics. *CENTRAL ASIAN JOURNAL OF LITERATURE, PHILOSOPHY AND CULTURE*, 2(4), 23-26.
3. Xodjaeva, N. T. (2022). LANGUAGE MEANS OF REALIZING THE TOURIST PICTURE OF THE WORLD AND THE CONCEPT OF TOURISM. *INNOVATIVE DEVELOPMENT IN THE GLOBAL SCIENCE*, 1(6), 17-21.
4. Akbarov, O. A., & Nafisakhon, K. (2022). L. Petrushevskaya's Non-Traditional Genres. *Central Asian Journal of Literature, Philosophy and Culture*, 3(10), 102-104.

5. Ходжаева, Н. Т. (2022). ЛИНГВОСТИЛИСТИЧЕСКИЕ ОСОБЕННОСТИ ТЕРМИНОЛОГИИ МЕЖДУНАРОДНОГО И РЕГИОНАЛЬНОГО ТУРИЗМА. *Results of National Scientific Research International Journal*, 1(8), 9-15.
6. Ходжаева, Н. Т. (2022). LANGUAGE MEANS OF REALIZING THE TOURIST PICTURE OF THE WORLD AND THE CONCEPT OF TOURISM. *INNOVATIVE DEVELOPMENT IN THE GLOBAL SCIENCE*, 1(6), 17-21.
7. Sobirov N., Gizdulin E. TRACES OF PRISONERS OF THE FIRST WORLD WAR IN KYZYL-KIYA (KYRGIZSTAN): <https://doi.org/10.47100/conferences.v1i1.1286> //RESEARCH SUPPORT CENTER CONFERENCES. – 2021. – №. 18.05.
8. Ходжаева N. RESEARCH OF LINGUOCULTURAL ASPECTS OF THE TERMINOLOGY OF INTERNATIONAL AND REGIONAL TOURISM //CURRENT RESEARCH JOURNAL OF PEDAGOGICS. – 2021. – Т. 2. – №. 11. – С. 83-86.
9. Ходжаева N. RESEARCH OF LINGUOCULTURAL ASPECTS OF THE TERMINOLOGY OF INTERNATIONAL AND REGIONAL TOURISM. – 2021.
10. Ходжаева N. RESEARCH OF LINGUOCULTURAL ASPECTS OF THE TERMINOLOGY OF INTERNATIONAL AND REGIONAL TOURISM //CURRENT RESEARCH JOURNAL OF PEDAGOGICS. – 2021. – Т. 2. – №. 11. – С. 83-86.
11. Ходжаева N., Shevchenko E. V. STYLIZATION AS A METHOD OF LITERARY STYLE //Journal of Central Asian Social Studies. – 2021. – Т. 2. – №. 02. – С. 13-18.
12. Gizdulin, E. (2022). THE MOTIVES OF EASTERN MYSTICISM IN THE WORKS OF RUSSIAN WRITERS OF THE XIX CENTURY. *Oriental renaissance: Innovative, educational, natural and social sciences*, 2(5), 731-736.
13. Sobirov N., Gizdulin E. TRACES OF PRISONERS OF THE FIRST WORLD WAR IN KYZYL-KIYA (KYRGIZSTAN) //Конференции. – 2021.

XAYRIDDIN SULTON QISSALARIDA BADIY TASVIR VA SYUJET

Sabirdinov Akbar Gofurovich,

FarDU professori, filologiya fanlari doktori

Mo'minov Muhriddin Zuhridin o'g'li

Farg'ona davlat universiteti

2-kurs magistranti

ANNOTATSIYA

Mazkur maqola Xayriddin Sultonning qissalaridagi xronotop masalalariga bag'ishlangan bo'lib, unda, asosan, Xayriddin Sultonning qissalaridagi syujet liniyalari, badiiy qahramonlar taqdiri, tipik obrazlar hamda zamon va makon konsepsiyalari haqida so'z boradi. Xayriddin Sultonning qissalaridagi xronotopning tutgan o'rniga alohida to'xtalib o'tiladi. Maqolani yozishda muallif bir nechta ilmiy adabiyotlar va internet materiallaridan foydalangan.

Kalit so'zlar: *xronotop, ekspozitsiya, tugun, voqea rivoji, kulminatsiya, yechim, kompozitsiya, kategoriya.*

АННОТАЦИЯ

Данная статья посвящена вопросам хронотопа в новеллах Хайриiddина Султана, в основном речь идет о сюжетных линиях, судьбах художественных персонажей, типичных характерах и представлениях о времени и пространстве в новеллах Хайриiddина Султана. О роли хронотопа в рассказах Хайриiddина Султана будет сказано отдельно. При написании статьи автор использовал ряд научной литературы и интернет-материалов.

Ключевые слова: *хронотоп, экспозиция, узел, развитие события, кульминация, решение, композиция, категория.*

KIRISH

Bugungi o'zbek nasrida o'ziga xos ovoz, o'ziga xos yo'l bilan borayotgan yozuvchilardan biri bu - Xayriddin Sultonovdir. X.Sultonov ijodining boshidanoq adabiyotga dadil qadamlar bilan kirib keldi. Uning hikoyalari va qissalari pishiq, puxtaligi bilan ajralib turadi. X.Sultonovning ijodi 70-yillarning ikkinchi yarmidan boshlangan. Uning bir qancha hikoyalar va qissalar to'plami nashr etildi. Uning ilk hikoyalar to'plami «Quyosh barchaga barobar» nomi bilan 1980 yilda chop etiladi. Shundan so'ng turli yillarda qator to'plamlari bosilib chiqdi. Jumladan, «Bir oqshom ertagi» (1983) «Onamning yurti» (1987), «Umr esa o'tmoqda» (1988), «Boburning tushlari» (1992) kabilardi. Yozuvchining «Yo, Jamshid», «Dunyoning siri», «Bir oqshom ertagi», «G'ulomgardish» kabi hikoyalari, «Yozning yolg'iz yodgori»

(«Adash Karvon»), «Saodat sohili», «Ajoyib kunlarning birida» kabi qissalari adabiyotga yangi mavzu, yangi qahramonlar olib kirdi. Uning personajlari nihoyatda tabiiyligi, hayotiyliigi, milliyliigi va zamon bilan makonning uzviyligi bilan ajralib turadi.

X.Sultonov asarlarida insonning qalb kechinmalari, ruhiy tugʻyonlari milliylikka yoʻgʻrilgan holda tasvirlanadi. Adib oʻz asarlarida bir maqsad - insonning qalb kechinmalari, qalb sirlarini yechishni oʻz oldiga vazifa qilib qoʻydi. Personajlar haqida soʻzlar ekan, ular haqida, ularning hayoti haqida batafsil hikoya qilish yoʻlidan bormaydi, balki qahramonlar boshidan kechirgan eng murakkab vaziyatni yoki mana shu vaziyatga dahldor voqeani oladi va shu asosda xarakter yaratadi. Personajlarning xatti-harakatlari, ichki kechinmalari psixologik jihatdan asoslanadi, personajlar nutqi shunday mahoratlar bilan beriladiki, kitobxon beixtiyor qahramonlarning samimiyligiga ishonadi.

MUHOKAMA VA NATIJALAR

Oʻzbek adabiyotshunoslaridan Izzat Sultonov, M. Qoʻshjonov, B. Imomov, S. Mamajonov, O. Sharofiddinovlarning ham badiiy asar sujeti va kompozitsiyasi xususida qimmatli fikrlari mavjud boʻlib, bular hozirgi milliy adabiyotimizda yaratilayotgan badiiy asarlarning gʻoyaviy-badiiy xususiyatini oʻrganishda dasturulamal boʻlishi shubhasizdir. Adabiyotshunoslik ilmida sujetni badiiy asarning muhim uch elementidan biri sifatida taʼriflar ekan, u birinchi navbatda asardagi xarakterlar toʻqnashuvi va rivojini koʻzda tutgan edi. Haqiqatan ham xarakter harakatga kelishi bilan sujetni harakatga keltiradi va oʻz navbatida, oʻzini syujetda koʻrsatadi. Biroq shuni unutmaslik kerakki, bularning barchasi badiiy asar kompozitsiyasi bilan bogʻliq holda amalga oshiriladi. Shuning uchun badiiy asar sujetini kompozitsiya qonuniyatlaridan ayri holda olib tekshirish mumkin emas.

Hozirgi oʻzbek adabiyoti taraqqiyotida badiiy kompozitsiya estetik jihatdan alohida tadqiqotlar olib borishni taqozo etmoqda. Chunki har qanday toʻla maʼnodagi sanʼat asarida badiiy kompozitsiya oʻsha konkret asarning umumiy qiyofasini, gʻoya va xarakterini, syujet qurilishidagi oʻziga xoslikni yoritishda asosiy tekshirish obyektini hisoblanadi. Koʻpgina yetuk adabiyotshunoslar va ijodkorlar kompozitsiyani turli-tuman kletkalaridan tarkib topgan tirik organizmga tenglashtirib, sanʼat asarini ham jonli toʻqimalardan tarkib topgan, har bir boʻlagida hayot barq urib turgan bir butunlikdan yuzaga keladi, deb taʼriflaydilar va ana shu jarayonda uning asar yaxlitligini taʼminlashdagi ahamiyatiga urgʻu beradilar. Haqiqatdan ham, kompozitsion qurilish yozuvchining ijodiy niyati bilan, tanlangan mavzu va hayotiy

materialning xarakteri bilan bog'liq holda, syujetning xususiyatlari bilan bog'liq holda, asosiy konturlarni belgilab olish, uni boblarga, qismlarga ajratishning barcha konkret tomonlarini ham qamrab oladi. Shuni ham ta'kidlash kerakki, syujet va kompozitsiya tahliliga bag'ishlangan ishlarda ularning o'zaro munosabati xususida turli xil qarashlarni uchratish mumkin. Dastavval, kompozitsiyaning tabiati haqida ba'zi adabiyotshunoslarning uni to'g'ridan-to'g'ri shakl masalasiga olib borib, asar qurilishi, qismlarning joylashtirilishi deb izoh berishlari ko'zga tashlanadi. Kompozitsiyani shakl masalasi deb qarash bir yoqlamalikka olib boradi. Kompozitsiya haqida gapirganda uning asar mazmunini, g'oyasini ochib berish funksiyasini esdan chiqarmaslik lozim. Sujet va kompozitsiya masalasini tekshiruvchilarning ba'zilar ularni biri ikkinchisiga tobe kategoriya deb qaraydilar va ularning asardagi rolini pasaytiradilar.

Boshqa bir adabiyotshunoslar esa sujetni kompozitsiya tarkibiga kiruvchi element sifatida talqin etadilar. Yana bir tadqiqotchilar esa syujet va kompozitsiyani boshqa komponentlar, xususan, xarakter va konflikt singari badiiy asardagi barcha elementlar bilan o'zaro organik aloqada bo'lsa-da, muayyan nisbiy mustaqillikka ega deb hisoblaydilar. Shunga ko'ra, ularning fikricha, bu kategoriyalar ajralib va chegaralanib ham o'rganilishi mumkin. Ma'lumki, badiiy bir butun bo'lgan asarni tarmoqlarga ajratib, bo'lib yuborish mazmun bilan shaklni shartli ravishda ajratishdek bir gap. Har bir syujet elementida mazmun qamrab olinganidek, mazmunning har bir jihatida syujetning shakliy bir elementi - forma mavjud bo'lishi turgan gap. Shu boisdan ham badiiy asarning har bir bo'lagi ayni bir vaqtda ham mazmun, ham shakliy jihatdan to'ldirilgan, mukammallashtirilgan bo'ladi. Shu sababli kompozitsiyani badiiy asarning shunday boshlang'ich nuqtasi sifatida ta'riflash mumkinki, ijodiy jarayonning bu nuqtasida badiiy fikr o'z formasiga kiradi. Yuqoridagilardan shunday xulosaga kelish mumkinki, kompozitsiyaning badiiy asardagi ahamiyati shubhasiz, kattadir. U badiiy asarning o'ziga xos arxitekturasi bo'lib, uning ichki va tashqi mukammalligini asarning boshidan oxirigacha barcha elementlarni qamrab olib, ularni o'ziga xos birlikka keltiradi, estetik yaxlitlikka, mukammal san'at hodisasiga aylantiradi. Demak, kompozitsiya badiiy asar qurilishining manbaini - mavzu va yozuvchi niyatini, obrazlar galereyasini va ko'lamini, hayotiy material va badiiy to'qimaning hajmini, chegaralarini, voqea rivojining shart-sharoitlarini, bosh sujet liniyasining tarmoqlanib ketish imkoniyatlarini, konflikt va xarakterning o'zaro munosabatlarini, ayniqsa asardagi xronotopning o'ziga xosligini, xullas g'oyaning konkret shaklga o'tishdagi barcha jarayonlarni oldindan belgilab, aniqlab olishni o'z ichiga oladi. Kompozitsiyaning

yuzaga kelishida asarga material bergan davrning siyosiy, estetik, falsafiy jihatdan badiiy tadqiq qilib berilishi muhim ahamiyat kasb etadi.

Shu boisdan badiiy asar kompozitsiyasi haqidagi masala zamon va makon kategoriyasi bilan, o'tmishni zamonga xizmat qildirish bilan, hayotda yuz bergan voqealar tartibini badiiy ijod jarayonida qaytadan tartiblashtirishga bo'ysundirish, badiiy tafakkurning hokimligini ta'minlash bilan ham uzviy bog'lanib ketadi.

Yozuvchining «Ajoyib kunlarning birida» qissasi sujet va kompozitsiyasining o'ziga xosligi bilan ajralib turadi. Turmushdagi voqea-hodisalardek sujet ham nimadandir boshlanadi, rivojlanadi va nima bilandir tamomlanadi. Shunga ko'ra sujetni uzviy bo'laklarga ajratib o'rganish mumkin.

«Yirik hajmli asarlarda sujetning ekspozitsiya, tugun, voqea rivoji, kulminatsiya va yechim deb nomlangan asosiy unsurlari bo'ladi. Ba'zi asarlarda esa syujetdan tashqari unsurlar - prolog va epiloglar uchraydi. Syujetning bunday elementlari asar to'qimasida o'ziga xos funksiyani o'taydi»¹. Ekspozitsiya sujetning kirish, boshlanma qismi va badiiy asarda xronotopni belgilab ko'rsatadigan vosita. Ekspozitsiyada asar voqealari bo'lib o'tadigan joy, qahramonlarning konfliktgacha bo'lgan paytdagi qiyofasi, holatini namoyon etadigan vaziyat, shart-sharoit tasvirlanadi. Ekspozitsiya harakatni aniqlamaydi, aksincha harakat uchun fon vazifasini o'taydi. Ekspozitsiyaning syujet tugunidan farqi shundaki, u tugunga o'xshab asardagi voqeaning keyingi rivojiga ta'sir etmaydi.

X.Sultonovning «Ajoyib kunlarning birida» qissasida ekspozitsiya quyidagicha beriladi: «Bu voqea ajoyib kunlarning birida ro'y berdi. Ochig'ini aytganda, bu kunni bu qadar ajoyib deb ham bo'lmasdi(havo sovuq, yer balchiq, yo'l-yo'lklar shilta-shalobbo, samolyotga bilet yo'q, «Paxtakor» birinchi ligaga tushib ketgan... Lekin, baribir bu ajoyib bir kun edi(Odamlar shoshib ishga borar, maydonlarda gala-gala kaptar o'ynar, do'konlarda savdo chaqqon, radiodan Munojot «Munojot»ni qarsillatib aytib turar, namchil xiyobonlarda shamsiya tutgan oshiqalar ohista kezar edi. Xullas bu voqea ana shunday kunlarning birida ro'y berdi. Olis tog' etagidagi qishloqdan kelgan qirq uch yashar bir kishi kechqurun «Semurg'» mehmonxonasining ma'murasiga ro'para bo'lib, odatdagidek umidvor ohangda(-Joy bormi?-deb so'radi».

Ekspozitsiya asardagi o'rniga ko'ra turlicha bo'ladi(to'g'ri ekspozitsiya, kechiktirilgan ekspozitsiya, teskari ekspozitsiya). «Ajoyib kunlarning birida» qissasidan olingan yuqoridagi parcha to'g'ri ekspozitsiyaga misol bo'ladi. Tugun - badiiy asar syujetida konflikt va harakatning paydo bo'lishida, boshlanishiga sabab bo'ladigan voqea. Tugun harakatni belgilaydi, voqealar rivojiga turtki bo'ladi, unga

aniq yoʻnalish beradi. Koʻpgina asarlarda asosiy voqea tugundan soʻng yuz beradi. Tugun kitobxonning asar mavzuini toʻgʻri tushunishiga yordam beradi, oʻquvchini voqealar ichiga yetaklaydi, qahramonlar taqdiriga, boʻlib oʻtadigan voqealarning zamon va makoniga qiziqtiradi.

«Ajoyib kunlarning birida» qissasining tuguni asar syujetidagi ichki harakat dinamikasiga mos ravishda, yaʼni bosh qahramonning oʻy- fikrlari, oʻz-oʻzi bilan suhbat, xayolan mehmonxona maʼmurasini bilan suhbat tarzida beriladi(«Afsuski devorlarning tili yoʻq, Maʼmura singlim. Boʻlmasa, shunday haqiqatlarni oshkor etardiki, hayratdan yoqa ushlab qolarmiding... Agar ularning tili boʻlganida edi, har bir gʻisht tagida kimlarning manglay teriyu, kimlarning bir parcha umri qolib ketganini soʻylab berardi...Turib-turib, odamga alam qiladi(nainki jonsiz imoratning umri odamzod umridan koʻra uzunroq, sobitroq boʻlsa?! Inson hoki turob boʻlib ketsayu uning mehnat samari yashayversa? Haq gap, bor gap lekin baribir... Senga alam qilmaydimi, Maʼmura singlim(senga ketsangu jondan ortiq koʻrgan mana shu yumshoq kursing qolaversa, manavi zangori darpardalar qolaversa, manavi moviy osmon qolaversa?... Alam qiladi, alam qiladi!

Men bir oʻylab olishim kerak, Maʼmura singlim. Shu bois ham bu qadar xiralik qildim. Boʻlmasa, koʻchada qolgan musofir emasman. Ana, ikki qadam narida jiyanimning oʻrdadek uyi. Agar bu yerga qoʻnganimni bilsa arazlab, uch kun yuzimga qaramaydi. Lekin... Boshpana soʻrab kelgan mehmonning rad javobi olishi qanchalik ogʻir ekanini sen xayolingga ham keltirolmaysan. Chunki hammamiz ham aslida bu dunyoga mehmonmiz, oʻlmas Hofiz aytganidek, «Dunyo ikki darbozali bir saroyga oʻxshaydi, har kuni unda yangi mehmon». Maʼmura singlim, menga olam uyidan joy qolmadi, safarim qaridi, muddatim bitdi. Bu yerga soʻnggi bir ilinj bilan kelgan edim. Agar bunda ham... Berilgan parcha, yaʼni qahramonning oʻy-xayollari kitobxonda qiziqish uygʻotadi, bunday oʻy-fikrlarning yuzaga kelish sababini bilishga, keyingi voqealarni kuzatishga undaydi. Syujet tugunidan soʻng asarda voqeaning zoʻrayib, kengayib, keskinlashib borishi voqea rivoji deyiladi. Odatda, asarda voqealar tugundan boshlab kulminatsiyagacha bosqichma-bosqich rivojlanib, oʻsib boradi.

Voqea rivoji jarayonida obrazlarning oʻzaro munosabatlari - ziddiyatlari, kurashlari, qahramonlarning xarakterlari shakllanadi, obrazlarning eng muhim xususiyatlari yechiladi. Agar kitobxon tugun orqali asarda qoʻyilgan muammo bilan tanishsa, voqea rivoji orqali esa shu muammoning qay darajada yoritganligini kuzatadi. «Ajoyib kunlarning birida» qissasidagi sujetning oʻziga xosligi shundaki, asar sujetida ichki harakat dinamikasi yetakchilik qiladi. Yaʼni qahramonning oʻy-fikrlari, his-kechinmalari tahliliga koʻproq eʼtibor qaratiladi. Lekin bu asarda tashqi

harakat dinamikasiga asoslangan sujet chizig'i yo'q degani emas. Asar qahramoni Sultonni jiyani Abdulla va Abdullaning do'sti Kamol mehmonxonaga izlab keladi. Ular birgalikda restoranda o'tirib gurunglashadilar. Keyinroq mashhur qo'shiqchi Nozim Qodirovnikiga boradilar. Qissada Sultonning shifoxonadagi hayoti ham qisman tasvirlanadi. Biroq qissa voqealari asosan Sultonning xotira ko'zgusi orqali tasvirlanayotgan voqealardan iborat. Qahramon bosib o'tgan yo'lini, yashab o'tgan hayotini sarhisob qiladi. Ma'lum bir xulosalar, saboqlar chiqarishga intiladi, qilgan gunohlari, xatolari uchun iztirob chekib, tavba-tazarru qiladi. Qissadan mana shu jihatlariga asoslanib uning sujetiga ichki harakat dinamikasi yetakchilik qiladi deyishimiz mumkin.«U derazadan tashqariga xomush, bemurod tikilib turarkan, birdan hayoti mazmunsiz romandek zerikarli bo'lib qolganini, xayoli siyqa betayin sahifalar uzra tinimsiz yozayotganini payqadi. Bemaza kitobni-ku jonga tekkan joyida shartta yopib qo'ysa bo'lar, biroq umr kitobini... yaxshi-yomonmi, azob-uqubatmi, baribir uning so'nggi sahifasigacha birdek aziz, birdek yurakni entiktiradi! Shu kungacha ishida, tashvish va intilishlarida o'zi anglab yetmagan, anglab yetganida aslo qadriga yetmaydigan bebaho bir ma'no mujassam edi.. Har bir arziyas narsa ham yuragida qariyb unutilgan, xotiralarini qayta tiriltiradi, ammo ko'pincha voqealarni aksariyati hozirgi ahvol-ruhiyatiga mutlaqo daxldor bo'lmaydi, lekin uning ishongisi kelmaydi, shubhalanadi, negadir, olamda hamma narsa bir-biriga bog'liq, yo'qsa, mening bularni eslashimdan ne murod-maqсад bor, deb o'ylaydi; bir bog'liqlik borki, ular meni iztirobga soladi, faqat men bundan qanday sirli robita ekanini bilmayman, xolos. Ba'zan o'ziga-o'zi, xayoli og'ib qolmaydimikan, degan vahima bilan murojaat qiladi, miyasida og'riq turadi, bunday damlarda tezroq kimdir kelishini xatto dushmanlarning bo'lsa-da, ovozi eshitishni istab qoladi. Ikki yildirki, shu ahvol. Oblast kasalxonasidan chiqqanidan buyon o'zini qo'yarga joy topolmaydi. Daf'atan qulog'iga chalinib qoladigan gap- so'zlarda, baytu g'azallarda endi butunlay o'zgacha ma'no ko'radi. «Sen uzoq yashaysan, hammadan ziyod, hali toychoqlaring o'ynab yuribdi, menichi, shum ajal naq ostonada egarlangan otday kutib turibdi». U bir oqshom palatada mana shunday yolg'iz edi, yostiq ustida tranzistor yotardi, birdan mashhur shoir she'r o'qiy boshladi(«Sen uzoq yashaysan...» Nazarida, vujudi simobdek erib tushdi, boshini devorga tirab unsiz yig'layverdi, yig'layverdi...»). Asardagi voqealar rivojining yuksak cho'qqisi kulminatsiya deyiladi. Kulminatsiyada asardagi konflikt - kurash g'oyatda keskin tus oladi, qahramon xarakteri yorqin ochiladi. Kulminatsiya badiiy asar sujetining boshida, o'rtalarida va oxirida kelishi mumkin. Ko'p rejali asarlarda kulminatsiya asarning birgina joyida bo'lmasdan asar liniyasining har birini o'z kulminatsiyasi bo'lishi mumkin. Biroq ular asarning

umumsujet oqimiga bo'ysungan holda bo'lishi lozim. «Ajoyib kunlarning birida» qissasidagi Sultonning o'z farzandlariga yozgan xatini asarning kulminatsion nuqtasi deyish mumkin. «O'n besh yillik hayot hamrohiga aytolmay, dilida qolib ketgan armonlarini ham u farzandlariga bag'ishladi - borlig'i, shitob bilan yozdi, goh qadrdon ota bo'lib, goh ma'naviy ustoz bo'lib yuragida neki bo'lsa, barini bayon qildi. «Bolalarim men bu xatni sizlardan uzoqda, olis kasalxonada yotib yozyapman,»-deb boshladi u. -Erta bir kun ulg'ayib aqlingizni taniganingizda shu gaplarimni bir mulohaza qilib ko'rarsizlar. Men sizlarni halol mehnatim, peshona terim bilan boqdim, buning uchun vijdonim pok. Afsuski, bedavo dardga chalinib, sizlarga o'zim istagandek tarbiya va bilim berolmadim, buning uchun esa armonim cheksiz. Ammo farzandlarim, sizlar mard bo'linglar, har qanday qiyinchilikni ham bardosh bilan yengishni o'rganinglar. Sardorjon, botir o'g'lim sen endi oilamizda yagona erkak bo'lib qolyapsan, onang, onang bilan singlingni hech qachon, hech kimga xafa qildirib qo'ymagin. Otam, men seni uchuvchilikka o'qitmoqchi edim, osmoni falaklarda parvoz qilsang, derdim, katta bo'lganingda albatta shuni o'ylab ko'rgin».

Yechim asarda tasvirlangan voqealarning rivojlanishi natijasida yuzaga kelgan qahramonlarning holati, ular o'rtasidagi kurashning xotimasidir. Badiiy sujetning qalbi bo'lgan konflikt tugundan boshlanib asar kulminatsiyasi o'zining yuqori nuqtasiga yetadi va yechimda uzil-kesil hal bo'ladi. «Ajoyib kunlarning birida» qissasidagi sujet quyidagicha yechim topadi. «Hayot qaytib keldi...-deb shivirladi Sulton va ko'zlaridan tirqirab yosh chiqib ketdi. -Qaytib keldi!» Endi shu go'zal, ardoqli va armonli hayotning-tengi yo'q, timsoli yo'q shu buyuk mo'jizaning har bir soniyasi qadriga yetmoq lozim edi, u xayolan ana shunga qasamyod qildi. Qolgan umr endi foydaga qoldi. Biroq kechagi kun xatolari, xotiralari... Abdullaga bergan xatlari-chi?... Diydor quvonchi va ayriliqlar azobi, mubham dard iztiroblariyu umidvor dil o'rtanishlari bilan kechgan keyingi kunlarini bir-bir xayolidan o'tkazarkan, Sulton yurak bag'ri to'kilib, uyini, farzandlarini, Zumradni chidab bo'lmas darajada sog'inganini his qildi.»Chinakam realistik asarda sujet, kompozitsiya va zamon bilan makon bir-biriga mutanosib bo'ladi - bir-biriga to'la muvofiq bo'ladi. Sujet qahramon xarakterining shakllanishi, namoyon bo'lishini ifodalovchi voqea-hodisalar majmui bo'lsa, kompozitsiya birinchi navbatda mazmuni uyushtiruvchi, g'oyani yaxlit ifodalovchi vazifasini o'taydi.

XULOSA

Shuningdek asar to'qimasidagi ayrim unsurlar, sujet tarkibiga kirmasligi ham mumkin. Masalan, sarlavha, epigraf, qistirma epizod kabilar. Kompozitsiya esa asar

to'qimasidagi barcha unsurlarni qamrab oladi. Ammo kompozitsiya, asosan, bir maqsadga - qahramon xarakterini ochishga, asar g'oyasini yorqin va jozibali ifodalashga xizmat qiladi. Shuning uchun yozuvchi asar sujeti ustida qanchalik mashaqqat bilan mehnat qilsa, kompozitsiya ustida ham ter to'kib xizmat qiladi. Bularning har ikkalasi ham ijodkordan katta iste'dod va mahorat talab qiladi.

Xullas, Xayriddin Sulton qissalarida asar qahramonlarining taqdirleri voqelik bilan uzviy holda ya'ni syujet, kompozitsiya va xronotop tasvirida oydinlashadi. Bu esa ijodkorning o'ziga xos uslubini belgilab ko'rsatadi.

REFERENCES

1. Gafurovich, S. A. (2021). Analysis Of The Poem" Autumn Dreams" By Abdulla Oripov. *The American Journal of Social Science and Education Innovations*, 3(01), 556-559.
2. Sabirdinov, A. (2021). ASKAR KASIMOV IN THE UZBEK POETRY OF THE XX CENTURY THE ROLE AND IMPORTANCE OF CREATION. *Конференции*, 1(2).
3. Guzalkhan, M. (2020). The image of a creative person in the poetry of Erkin Vohidov. *Academicia: An International Multidisciplinary Research Journal*, 10(11).
4. Mukhammadjonova, G. (2020, December). ARTISTIC INTERPRETATION OF THE CREATIVE CONCEPT IN WORLD LITERATURE. In *Конференции*.
5. Abdurashidovich, K. A. (2018). Motivation and National Character of Foolishness in Uzbek Literature. *ANGLISTICUM. Journal of the Association-Institute for English Language and American Studies*, 7(4), 47-51.
6. Qayumov, A. (2018). Creating of a national character through means of literature. *Theoretical & Applied Science*, (1), 235-240.
7. Джураева, М. А. (2020). THE CONCEPT OF A NEW HUMAN-BEING IN MODERN UZBEK STORIES. *Ученые записки Худжандского государственного университета им. академика Б. Гафурова. Серия гуманитарно-общественных наук*, (2), 85-89.
8. Oripova, G. (2019). UZBEK POETRY AND THE WORLD LITERATURE IN THE YEARS OF INDEPENDENCE. *Scientific Journal of Polonia University*, 32(1), 116-120.
9. Murodilovna, O. G. (2019). The peculiarities of vazn meter in uzbek poetry of the independence period. *ANGLISTICUM. Journal of the Association-Institute for English Language and American Studies*, 8(2), 33-39.

10. Akhmadjonova, O. A. (2021). Symbolic And Figurative Images Used In The Novel "Chinar". *The American Journal of Social Science and Education Innovations*, 3(03), 389-392.
11. Ahmadjonova, O. (2020, December). THE ARTISTIC SKILL OF THE CREATOR. In Конференции.
12. Oripova, G. M., & Tolibova, M. T. Q. (2021). Composition Of Modern Uzbek Stories. *The American Journal of Social Science and Education Innovations*, 3(03), 245-249.
13. Xasanova, X. (2020, December). THE MISSION AND LITERATURE OF LETTERS IN STORIES AESTHETIC FUNCTION. In Конференции.
14. Makhmidjonov, S. (2021). ARTISTIC INTERPRETATIONS OF THE EDGES OF THE HUMAN PSYCHE. *Интернаука*, (15-3), 75-76.
15. Yulchiyev, Q. (2019). The development of lyric chronotop in Uzbek poetry. *Scientific journal of the Fergana State University*, 2(2), 77-81.
16. Юлчиев, К. В. (2020). ЛИРИК ШЕЪРДА БАДИИЙ МАКОН МУАММОСИ. *МЕЖДУНАРОДНЫЙ ЖУРНАЛ ИСКУССТВО СЛОВА*, 3(5).
17. Azimovich, R. Z. Chronotope Image in the Novel "Ulugbek Treasure" by Odil Yakubov. *International Journal on Integrated Education*, 3(11), 183-186.
18. Rahimov, Z., & Gulomov, D. (2020, December). RETROSPECTIVE STRUCTURE IN FICTION. In Конференции.
19. Dehkonova, M. S. (2020). OYBEK'S POETRY THROUGH ANALYSES OF REPRESENTATIVES OF OYBEK STUDIES SCHOOL. *Theoretical & Applied Science*, (2), 13-17.
20. Hamidov, M. (2020, December). ARTISTIC FEATURES OF SHUKHRAT'S NOVEL "MASHRAB". In Конференции.
21. UMURZAKOV, R. (2018). Social environment and spiritual world of teenager in narrative "Saraton" by N. Fozilov. *Scientific journal of the Fergana State University*, 1(4), 104-105.
22. Umurzakov, R. (2021). ERA AND SPIRIT IN THE STORY "TWICE TWO IS FIVE". *Journal of Central Asian Social Studies*, 2(02), 26-35.
23. Kasimov, A. Albert Camus in Uzbekistan.
24. Kasimov, A. A. (2020). PECULIARITIES AND SIMILARITIES OF SYMBOLIC EXPRESSION IN THE NOVELS "THE PICTURE OF DORIAN GRAY" AND "THE MAN AT THE MIRROR". *Theoretical & Applied Science*, (5), 590-592.

-
25. JURAYEV, H., & ABDURAHIMOVA, J. (2018). Semantic layers of the expression in the Babur lyric. *Scientific journal of the Fergana State University*, 1(3), 111-112.
26. Oripova, G. M., Akhmadjonova, O. A., Kholmatov, O. U. U., & Muminova, T. S. (2022). INTERPRETATION OF MOTHER IMAGE IN LITERATURE. *International scientific journal of Biruni*, 1(2), 304-309.
27. Sabirdinov, A. G. (2021). Interpretation of Characters in Utkir Hoshimov's Story "Yanga". *International Journal of Multicultural and Multireligious Understanding*, 8(6), 196-200.
28. Murodilovna, O. G. (2020). Melody and musicality in Lirycs. *ACADEMICIA: An International Multidisciplinary Research Journal*, 10(11), 656-664.
29. Oripova, G. M. (2021). Genesis And Essence Of Genre Concept. *The American Journal of Social Science and Education Innovations*, 3(12), 90-94.

В. Р. ПОТТЕРНИНГ ГЛОБАЛ БИОЭТИКА КОНЦЕПЦИЯСИ

Умирзакова Наргиза Акмаловна, (PhD),

Тошкент давлат стоматология институти

Ижтимоий фанлар биоэтика курси билан кафедраси доценти

n.a.umirzakova@mail.ru

АННОТАЦИЯ

Биотиббиёт фани ва биотехнологияларнинг жадал ривожланиши ахлоқий нуқтаи назардан ўта мураккаб ва зиддиятли бўлган масалаларни кун тартибига қўйди. Биотиббиёт соҳасида техника ва технология ўз ривожида шундай даражага етдики, врач илгари ўлиши муқаррар бўлган беморларнинг ҳаётини эндиликда сунъий равишда сақлаб тура олиш имкониятига ҳам эга бўлди. Бундай шароитда инсон ҳаёти ва ўлими чегараларига оид янги саволлар пайдо бўлди ва уларга жавоб излаш зарурияти янги фан – биоэтика фанини пайдо бўлишини тақозо этди. Маълумки, биоэтика фалсафа ва тиббиётнинг қўшилиши натижасида юзага келди, моҳир врачга ҳаёт ва мамот масалаларини ҳал қилишда катта муваффақиятларга эришиш имконини берадиган амалий фалсафага айланди. Биоэтика, классик тиббиёт этикасидан фарқ қилувчи янги йўналиш сифатида, XX асрнинг иккинчи ярмида пайдо бўлди ва жадал ривожлана бошлади.

***Калит сўзлар:** биотиббиёт, тиббиёт, технологиялар, этика, биоэтика, клонлаш, холизм, глобал биоэтика, инсонпарварлаштириш парадигмаси, инсоний қадриятлар.*

ABSTRACT

The rapid development of biomedical science and biotechnologies has put on the agenda issues that are extremely complex and controversial from an ethical point of view. Techniques and technology in the field of biomedicine have developed to such an extent that the doctor now has the opportunity to artificially preserve the life of patients who would have otherwise died. In such conditions, new questions about the limits of human life and death arose, and the need to find answers to them required the emergence of a new science - the science of bioethics. It is known that bioethics arose as a result of the fusion of philosophy and medicine, becoming a practical philosophy that allows a skilled doctor to achieve great success in solving life and death issues. Bioethics, as a new direction different from classical medical ethics, appeared in the second half of the 20 th century and began to develop rapidly.

Key words: *biomedicine, medicine, technologies, ethics, bioethics, cloning, holism, global bioethics, humanization paradigm, human values.*

КИРИШ

Биотиббиёт ва биотехнологияларнинг жадал ривожланиши ахлоқий нуқтаи назардан ўта мураккаб ва зиддиятли бўлган масалаларни кун тартибига кўйди. Инсон ҳужайра ва тўқималарини клонлаш, ўзак ҳужайралардан фойдаланиш, сунъий уруғлантириш, ирсий инженериянинг ривожланиши ва унинг ютуқларини амалга жорий этилиши, инсон аъзолари ва тўқималарини трансплантация қилиш шулар жумласидандир. Биотиббиёт соҳасида техника ва технология ўз ривожига шундай даражага етдики, врач илгари ўлиши муқаррар бўлган беморларнинг ҳаётини эндиликда сунъий равишда сақлаб тура олиш имкониятига ҳам эга бўлди. Техника соҳасидаги ютуқлар бемор, ўлим тўшагида ётган ва ногиронларнинг ҳуқуқларини юридик жиҳатдан асослашнинг янги-янги шакллари ва усулларини пайдо бўлишига олиб келмоқда. Бундай шароитда инсон ҳаёти ва ўлими чегараларига оид янги саволлар пайдо бўлди ва уларга жавоб излаш зарурияти янги фан – биоэтика фанини пайдо бўлишини тақозо этди. Маълумки, биоэтика фалсафа ва тиббиётнинг кўшилиши натижасида юзага келди, моҳир врачга ҳаёт ва мамот масалаларини ҳал қилишда катта муваффақиятларга эришиш имконини берадиган амалий фалсафага (амалий этикага) айланди. Биоэтика фан соҳаси сифатида социология, психология, ижтимоий психология, мантиқ, ҳуқуқшунослик, менежмент, педагогика ҳамда бошқа тиббий ва нотиббий фанларнинг ютуқларини ўзида жамлади, амалий тиббиётнинг ахлоқий муаммоларини, врач ва пациент муносабатларининг ахлоқий жиҳатларини ўз объекти деб олди.

Биоэтика ривожига В.Р.Поттер шахси ва ғояларининг аҳамияти муҳим, чунки у замонавий фанлараро йўналиш ҳисобланган биоэтиканинг дунёқараш ва метаэтик шарт-шароитлари, тамойил ва нормаларини ифодалади, шу орқали уларни амалиётга татбиқ этиш учун назарий ва услубий замин яратди.

АДАБИЁТЛАР ТАҲЛИЛИ ВА МЕТОДЛАР

Биотиббиёт ва унга асосланган технологик инновациялар соҳасидаги илмий тараққиётнинг жамият ҳаётидаги самарасини тўғри таъминлаш учун клиник тиббиётда янги назарий билимларни қўллашдан олдин уларнинг инсон соғлиги ва ҳаётига таъсирларини оптимал прогнозлаш, ҳар томонлама холис баҳолаш зарурияти кун сайин ортиб бормоқда. Илмий тадқиқотларни

ижтимоий баҳолаш ҳилма-ҳил, кўп қиррали ва ўта зиддиятли жараён бўлиб, фаннинг ижтимоий-маданий ходиса сифатида ривожланишининг ўзига хос хусусиятларининг ранг-баранглиги билан белгиланади. Тиббий ахлоқ ҳақидаги қарашлар моҳиятан тиббиётни инсонпарварлаштириш масаласига мос бўлиб, илк бор Гиппократ, Гален маънавий меросида содда шаклда ифода этилган. Шарқ мутафаккирлари Исҳоқ ибн Ал-Руҳовий, Закариё ал-Розий, Абу Али Ибн Синолар «Одоб ал-табиб» ахлоқий қадриятлар тизимини яратдилар. Ғарб мутафаккирлари биоэтиканинг назарий асосларини ўрганиб, унинг эволюциясини таҳлил қилишган. Америкалик Д.Каллахан, Э.Пеллегрини, У.Т.Райх, Т.Энгельгарт, германиялик Х.Йонас, франциялик Д.Грасиа, англиялик М.Чарльзворт, италиялик Э.Сгречча, В.Тамбоне каби хориж олимлари биоэтика бўйича фундаментал тадқиқот ишларини олиб боришган [1]. Ғарбда биоэтиканинг инсоният томонидан ўзлаштирилган ва маълум бир даврнинг ижтимоий-маданий ривожланишининг ўзига хос хусусиятлари биоэтика фанини юзага келиши ва шаклланишида ҳам акс этган.

Биоэтика, классик тиббиёт этикасидан фарқ қилувчи янги йўналиш сифатида, XX асрнинг иккинчи ярмида пайдо бўлди ва жадал ривожлана бошлади. «Биоэтика» атамасини америкалик машҳур онколог врач, олим ва инсонпарвар Ван Ранселер Поттер (1911-2001) илмий муомалага киритди. Иккинчи жаҳон уруши арафасида у Жанубий Дакота (Брукингс ш.) университетининг биология факультетини (биохимия ихтисослиги бўйича), сўнг – Висконсин университети (Мэдисон ш.)да магистратурани тамомлади. Докторлик илмий даражасини олганидан сўнг, Поттер Стокгольм биохимия институтида проф. Х.А. Кребс билан ҳамкорликда Шеффилд университетида, сўнгра – Чикаго университетида илмий тадқиқотлар олиб борди. Дастлаб Поттер узоқ йиллар Висконсин университетида онкология профессори, сўнгра – Мак Ардел лабораторияси директорининг ассистенти бўлиб ишлади. 50-йилларда Поттер саратон касаллигини даволашда хужайра ўстириш ингибиторлари ва кимёвий даволаш комбинациясининг мусбат терапевтик самарасини биринчилардан бўлиб намоиш этди.

Ўз илмий фаолияти давомида Поттер жуда кўп илмий жамиятлар: Америка гуманитар ва табиий фанлар академияси, Америка илм-фанни ривожлантириш уюшмаси, Миллий фан академиясига аъзо бўлди, Америка саратон касаллигини тадқиққилиш уюшмасининг Президенти этиб сайланди ва ҳ.к. Биохимия, саратон касаллиги муаммоларини тадқиққилиш ва биоэтикани ривожлантириш

соҳаларида эришган ютуқлари учун у Пол-Левис, Бертнер, Клоус, Нобел фонди, Бристол-Мейр, Биоэтика халқаро жамияти мукофотларига сазовор бўлди.

Поттер биохимия ҳамда саратон касаллигини тадқиқ қилиш соҳаларида 350 дан ортиқ асарларнинг ва биоэтика соҳасида 50 дан ортиқ мақола ва китобларнинг муаллифидир. Асосий китоблари: «Ферментлар, хужайраларнинг ўсиши ва саратон касаллиги» (1950), «Биоэтика –келажакка кўприк» (1971), «ДНК тузилиши модели» (1959), «Ресурслар ва ечимлар» (хаммуаллифликда) (1974), «Нуклеин кислота ҳақида мақолалар» (1960), «Глобал биоэтика» (1988). Ўз асарларида Поттер нафақат биохимияга, балки физиология, экология, фалсафа ва социологияга ҳам оид кенг муаммоларни қамраб олган. «Биоэтика – келажакка кўприк» китобини бугунда мумтоз асарлар қаторига киритиш мумкин. Ўзининг машҳур «Биоэтика» атамасини Поттер айнан шу китобда биринчи мартаба қўллаган, биоэтика ҳақидаги замонавий қарашларнинг асосларини яратган, бугунги кунда халқаро амалиётда кенг қулоч ёйган этика бўйича фанлараро қўмиталар ташкил этиш ғоясини илгари сурган. Поттернинг асосий ғоясига кўра, ер юзида ҳаётни сақлаб қолиш муаммосини ҳал қилиш учун гуманитар фанлар ва биология фанининг саъй-ҳаракатларини бирлаштириш, (айниқса, биотиббий технологиялар соҳасидаги) фан-техника тараққиётининг узоқ муддатли оқибатларини эътиборга олиш зарур [2].

НАТИЖАЛАР

Нормал ва барқарор цивилизацияда инсоннинг тур сифатида узоқ муддат яшаб қолиши этика нормалари тизимини ривожлантириш ва қўллаб-қувватлашни тақозо этади. Этика нормаларининг мазкур тизимини В.Р. Поттер глобал биоэтика деб номлади. Глобал биоэтика тиббиёт этикаси, биоэтика, атроф муҳит этикаси нормалари тизимини ўз ичига олади. Поттернинг фикрига кўра, биоэтика инсониятнинг яшаб қолишини таъминлаш ва бутун кишилик жамиятининг соғлиғини сақлаш учун тиббиёт этикаси билан атроф муҳит этикаси (экоэтика)ни жаҳон миқёсида бирлаштирувчи кўприк бўлиши лозим.

Биоэтика ўтган асрнинг 70-йилларида Ван Ранселлер Поттер томонидан яратилган таълимот бўлиб, у биотиббий фактлар ва ахлоқий кадриятлар ўртасида боғловчи бўғин сифатида талқин этилди.

XX асрнинг иккинчи ярмидан бошлаб, «Биология фанлари ўз билимлари ва техник имкониятлари доирасини тобора кенгайтириб бораётган бир пайтда, унинг тараққиёти ҳаётини кадриятлар моҳиятига таъсир кўрсатаяпти, бу эса

бутун тириклик келажагига хавф туғдираяпти»[3], деб В.Р.Поттер куюниб изоҳлади.

В.Р.Поттер (1911-2001) – биокимё, фан этикаси ва биоэтика соҳалари бўйича 300 дан ортиқ илмий ишлар муаллифи. Унинг «Биоэтика - келажакка кўприк» (1971) ва «Глобал биоэтика» (1988) номли монографиялари XX аср экологик ҳаракатларининг жонкуяри Альдо Леопольд томонидан илгари сурилган ғояларига асосланган ҳолда яратилган.

В.Р.Поттер ғояларининг меросхўрлари ҳисобланган олимларнинг фикрича, «биоэтика» атамаси В.Р.Поттер томонидан шотландиялик эмбриолог ва зоолог олим К.Уаддингтон таъсири остида таклиф этилган. «Инсониятнинг ҳар бир янги авлодига назария ёки фалсафий мушоҳадага таянган этика эмас, балки «биологик донолик» зарур, чунки у бизга ахлоқий қоидаларни танлашимизга кўмаклашади. Шунингдек, доноликни излаш жараёнининг ўзи ҳам ахлоқдир»[4], деб ёзади В.Р.Поттер.

1970 йилда В.Р.Поттер ўзининг «Биоэтика - омон қолиш илми» мақоласида инсониятнинг мақбул яшаши мақсадини илгари сурадиган, мураккаб фанлараро билимларни ўзида жамлаган «биоэтика» тушунчасини таклиф қилди. У «Биоэтика - келажакка кўприк» монографиясида янги илмий ва амалий йўналиш ҳисобланган биоэтиканинг келиб чиқиши ва табиатини тушуниш учун муҳим бўлган мавзулари мақсад ва вазифалари ҳамда асосий қоидаларини белгилаб берди[5].

Унинг асосий ғояси шундан иборат бўлдики, инсоний қадриятларни биологик воқеликдан ташқарида деб билиш нотўғри, чунки инсон борлиғи доимо ҳаётий биологик эҳтиёжларга жуда қарам; «Агар ўсимликлар қуриб ўлса, ҳайвонлар кўпая олмаса, демак, инсон насли тез орада касал бўлиб ўлади ва ўз турини давом эттира олмайди, деган оддий ҳақиқатни унутган «муҳандис, технолог ва сиёсатчилар» дунёсида инсон жуда ожиздир»[6], деб ёзади.

В.Р.Поттер инсоннинг ҳаётий эҳтиёжлари амалга ошириладиган турли хил жиҳатларни ўрганади: «Ер этикаси, ёввойи табиат этикаси, популяция этикаси, истеъмол этикаси, шаҳар ахлоқи, халқаро этика, гериатрик пик ва бошқалар». У кўриб чиққан муаммолар қадриятлар ва биологик далилларни билишга асосланган ҳаракатга чорлайди. У «Инсон фаолиятининг кўплаб соҳаларини ўзида жамлаган, метаэтика вазифаларини бажарувчи, ушбу этикаларнинг барчасини бирлаштирувчи биоэтикани, яхлит ҳолдаги алгоритм, схема, фундаментал ахлоқий тамойиллар ва қадриятлар тизими»[7] сифатида таклиф этади.

МУҲОКАМА

Бугунги кунда инсониятнинг омон қолишини кафолатлаш учун инсоннинг табиий инстинктларининг умумий йиғиндиси етарли эмас. Табиат қонунлари таъсирини минималлаштириш шароитида одамга индивидуал ҳаётни сақлаб қолиш ва ривожлантириш учун янги ёндашув ва усуллар керак, олимлар, шифокорлар, психологлар, файласуфлар аҳоли ва индивидуал ҳаётнинг янги тушунчаларига муҳтож.

Инсоният инқирозни енгиши учун экологик ва ахлоқий холизм (яхлитлик) – табиат ва жамият оламини яхлит борлиқ деб биладиган қарашга, «мавжуд билимларни қандай ишлатишни билиш»га қаратилган янги доноликка, эҳтиёж ортади. «Омон қолиш илми бўлган биоэтиканинг мақсади инсон, умуман, жамият ҳаёти сифатини яхшилаш, одамларга жамият ҳаёти тарзига мос моделларни таклиф қилиш, янги ижтимоий сиёсатни шакллантиришга ҳисса қўшишдан иборат бўлиши керак. Ушбу фан фанлараро ёндашувга асосланиши керак: унинг доирасига биологиянинг энг муҳим элементлари, шунингдек, ижтимоий ва гуманитар фанлар киритилган бўлиб, улардан «доноликни севиш» деб таъриф берилган фалсафага алоҳида аҳамият тегишли»[8], деб урғу беради В.Р.Поттер. Дарҳақиқат, бугунги инқилобий кашфиётлар даврида илм-фан янгиликларининг инсониятга фойдаси, шу билан бирга, зарар ёки хавфи фалсафий мушоҳадани талаб қилади.

В.Р.Поттернинг сўзларига кўра, икки маданият – табиий-илмий ва гуманитар соҳаларнинг бирлашиши туфайли ахлоқ янада амалий ва самарали, фан эса ахлоқий бўлиши мумкин. Унингча, «Агар ... икки маданият - табиатшунослик ва гуманитар билимлар» мавжуд бўлса, улар, эҳтимол, мулоқот қилишга қодир бўла олмаса, бу келажак бўлишига шубҳа уйғотадиган сабаблардан бири бўлса, унда ушбу янги фан – биоэтика ёрдамида биз икки маданиятни боғлайдиган кўприк – «келажакка кўприк» қуришимиз мумкин»[9].

Инсониятнинг омон қолиши ва ҳозирги инқироздан чиқиш йўлида турган муаммолардан бири – «хавfli билимлар» деб аталадиган ҳодиса билан курашдир. Унинг таъкидлашича, табиатшунослик фанларининг тобора ривожланиши кўпроқ янги билимларни юзага келтиради, бинобарин, кўплаб хавф-хатарларнинг манбаи бўлиб хизмат қилади. Бунда «хавф» ва «олдиндан башорат қилиб бўлмаслик» тушунчаларини фарқлаш лозим.

Янги билимларнинг хавfliлиги уни қўллаш жараёнида юзага келади, аниқроқ илмий башоратлар ёрдамида бартараф этилиши мумкин; олдиндан башорат қилиб бўлмаслик эса маълум бир фикрлаш усули, назария ва

амалиётни рационаллаштириш, шунингдек, ушбу вазиятни ўзгартириш учун бирон-бир қадамлар қўйилмаётганлиги, ҳаракатнинг йўқлиги билан боғлиқ жараён саналади. Олдиндан башорат қилиб бўлмаслик асосида тасодиф омили ётади, у нафақат биологик, балки маданий эволюциянинг муҳим лаҳзаси ҳисобланади. Ҳар бир инсон ўзига хослиги туфайли, ўз ҳаёт тарзида тартиб ва қоидаларни яратадиган инсон ҳаётида тартиб ва тасодифийлик комбинацияси намоён бўлади. Инсон зотига тегишли бир хил жиҳатлар борлиги туфайли у тирикликнинг бошқа шаклларида фарқланади (онг, нутқ ва ҳ.к.), ҳаётда ўзлаштирилган одатлари туфайли индивидуал равишда инсон атроф-муҳитга осон мослашади. Худди шу қонунлар инсоннинг турли хил жамоавий фаолиятига, жамият ва универсумга хосдир. Маданият ва тамаддун эволюцияси учун зарур бўлган «тартибли тартибсизлик» каби универсум фақат такрорланиш, тасодиф ва тартиблилик (тартиб ва тартибсизликлар)нинг алмашинуви сифатида мавжуд бўлиши мумкин.

Олдиндан башорат қилиб бўлмаслик, тасодиф ва тартибсизликка қарши курашиш учун одамнинг тасодифий, олдиндан башорат қилиб бўлмайдиган бузғунчи хатти-ҳаракатларини хавфсиз томонга йўналтирадиган муайян механизмлар керак, чунки «техник жиҳатдан мумкин бўлган ҳамма нарса ҳар доим ҳам ахлоқий нуқтаи назардан тўғри эмас; табиат ва атроф-муҳитга, шу жумладан, ёввойи табиат ва одамлар табиатида бизнинг аралашувимизни назорат қилиш керак»[10].

В.Р.Поттер янги технологияларни биоэтикавий экспертизасини ўтказиш учун махсус орган, алоҳида ижтимоий институт, келажак ва истиқбол масалалари бўйича фанлараро кенгаш яратишни таклиф қилади: «Мен янги билимларни амалда қўллаш натижасида юзага келиши мумкин бўлган оқибатларни олдиндан айтиб берадиган ташкилот яратишни таклиф қиламан. Ушбу ташкилот сиёсатдан четда бўлиши керак, фанлараро соҳаларни бирлаштирган бўлиб, «бегоналардан эмас», балки табиий фанлар ва гуманитар фанлар соҳасидаги турли уюшмалар, ташкилотлар ва муассасаларнинг манфаатдор вакилларида иборат бўлиши керак»[11].

Асосий илмий дастурлар натижаларини кўриб чиқиш ва миллий эҳтиёжларга мувофиқ зарур тавсияларни ишлаб чиқиш учун тузилган бундай кенгаш ҳукуматнинг тўртинчи тармоғига айланиши мумкин. В.Р.Поттер қонун чиқарувчи органлар ва ҳукуматга энг янги технологияларга оид таклиф ва тавсиялар ишлаб чиқди ҳамда давлат ва жамият сиёсатини шакллантиришга амалий ёрдам берди.

Дунёга холистик, биоэтикавий қараш инсоният олдидаги режаларга барчага таълим олиш имкониятини таъминлаш, инсонларни ахлоқий жиҳатдан камол топтириш, инсон ҳаёти шароитларини тобора яхшилаш, табиат ва инсонни сақлаб қолиш, келажак ҳақида қайғуриш, инсониятнинг глобал муаммоларини ҳал қилишда одамлар ўртасидаги ўзаро алоқаларни яхшилаш каби «узоқ муддатли мақсадларни» киритишни ҳам назарда тутди.

Маърифатпарварлар ғояларини ривожлантирганидек, В.Р.Поттер аҳоли учун табиий фанлар ва гуманитар билимлардан имкон қадар кенг фойдаланиш керак, деган хулосага келади, уларсиз инсон ўзи ҳаётий мақсадларини эркин танлай олмайди, атроф-муҳит билан барқарор муносабатларни ўрната олмайди. Унинг ғоялари кўп жиҳатдан В.И.Вернадский ғояларига яқин бўлиб, унга кўра, «Инсоният ўз ривожининг сифат жиҳатидан янги босқич – ноосферага ўтди. Унда биологик эволюциянинг классик қонунлари ишламаяпти, назорат ва ўзини ўзи бошқаришнинг маданият ва илмий фикр кўринишидаги ноосферик қонунлари кучга кирмоқда»[12]. Лекин ўз эътиборини табиий-илмий далилларига қаратган, «илмий фикр сайёра ҳодисаси» мавжудлиги деб эътироф этган В.И. Вернадскийдан фарқли ўларок, у умуминсоний кадриятлар, гуманитар билимлар, ахлоқий механизм ва тамойилларга мурожаат қилиб, ёрдам сўради[13].

В.Р.Поттернинг XX аср 80-йилларнинг охирида яратган кейинги асарларида, унинг сўзлари билан айтганда, биоэтика «180 даражага бурилди» - у «биологик донолик» деб таърифлаган биоэтика таълимотини глобал биоэтика концепциясига ўзгартирди. Инсоният цивилизациясининг омон қолиши учун фан ва технологияларни баҳолаш кераклиги бунда асосий ғоя бўлди. Буни амалга ошириш учун фанлараро янги ёндашув – биоэтика керак, бир-биридан узилган илмий оламлар – табиий-илмий ва гуманитар билимларни бирлаштирмаса бўлмайди[14], деб эътироф этди олим.

ХУЛОСА

Бугунги ҳаётимизда биотиббий технологияларнинг тобора ривожини ва уларни амалиётда қўллаш қутилмаган ҳуқуқий ва ахлоқий масалаларни юзага келтириб чиқармоқда, янги, аввал бўлмаган, чигал муаммоларни пайдо қилмоқда. Демак, бугунги кунда фалсафий муаммоларнинг долзарб онтологик ва гносеологик муаммолар ечимини топиш ниҳоятда долзарб вазифа саналади, бу вазифани эса биоэтика бажаради. Замонавий таълимда ўқув жараёнига биотиббий фанлар билан бир қаторда, ижтимоий фанларнинг ўзаро алоқаси,

боғлиқлиги ва диалектикасини таъминлаш, инсонпарварликни шакллантириш ва сингдириш, айниқса, бугунги кунда зарур ҳисобланади.

Таълим соҳасини инсонпарварлаштириш учун табиий фан парадигмасининг мутлақлаштириш ғоясидан воз кечиб, ўзгартириш талаб этилади ва биотиббий парадигмадан инсонпарварлаштириш парадигмасига, шифокор – бемор ўртасидаги патерналистик деонтологик моделдан биоэтик ҳамкорлик моделига ўтиш талаб этилади.

АДАБИЁТЛАР РЎЙХАТИ: (REFERENCES)

1. Умирзакова Н.А. Таълимни инсонпарварлаштириш контекстида биоэтиканинг онтологик ва гносеологик жиҳатларининг методологик таҳлили: фалс. фанлари ... доктори дисс... – Тошкент: ЎзМУ, 2022, - 133 б. (Umirzakova N.A. Methodological analysis of ontological and epistemological aspects of bioethics in the context of humanization of education: Philosophical sciences ... doctor's diss... - Tashkent: UzMU, 2022, - 133 p.).
2. Umirzakova N.A. The Roles of Bioethics in the Formation of Professional Competence of Students of Medical Universities in Uzbekistan // Eubios journal of Asian and international ejaib. Vol. 31(5). July. 2021. – P. 258-260. (№3; SCOPUS); (№40, ResearchGate).
3. Potter V. R. Bioethics, science of survival / V. R. Potter I I Persp. biol. med.,1970. - № 14.-P. 127-153
4. *Potter, V. R. Global bioethics. Building on the Leopold Legacy / V. R. Potter. - Michigan: Michigan State University Press, 1988. - 203 p.*
5. *Поттер, В. Р. Биоэтика - мост в будущее / В. Р. Поттер; ред. С. В. Вековщина, В. Л. Кулиниченко; пер. Т. Г. Будковская, С. В. Вековщина. - К.: Вадим Карпенко, 2002. -215 с.*
6. *Potter, V.R. Global bioethics. Building on the Leopold Legacy / V.R. Potter. – Michigan: Michigan State University Press, 1988. – 203 p.*
7. уша манба. - 203 p.
8. *Potter, V. R. Global bioethics. Building on the Leopold Legacy / V. R. Potter. - Michigan: Michigan State University Press, 1988. - 203 p.*
9. *Поттер В. Р. Биоэтика – мост в будущее / В. Р. Поттер; ред. С. В. Вековщина, В. Л. Кулиниченко; пер. Т. Г. Будковская, С. В. Вековщина. – К.: Вадим Карпенко, 2002. – С.215.*
10. *Potter, V. R. Global bioethics. Building on the Leopold Legacy / V. R. Potter. - Michigan: Michigan State University Press, 1988. - 203 p.*

-
11. Поттер, В. Р. Биоэтика - мост в будущее / В. Р. Поттер; ред. С. В. Вековщина, В. Л. Кулиниченко; пер. Т. Г. Будковская, С. В. Вековщина. - К.: Вадим Карпенко, 2002. – С.215.
 12. Поттер В. Р. Биоэтика - мост в будущее / В. Р. Поттер; ред. С. В. Вековщина, В. Л. Кулиниченко; пер. Т. Г. Будковская, С. В. Вековщина. - К.: Вадим Карпенко, 2002. – С.215.
 13. Умирзакова Н.А. Биоэтиканинг пайдо бўлиши, фан сифатида шаклланиши ва ўрганадиган муаммоларининг фалсафий-методологик таҳлили // Фалсафа ва ҳаёт. – Тошкент, 2020. - №1(8). - Б. 56-69. (Umirzakova N.A. Philosophical-methodological analysis of the emergence of bioethics, its formation as a science and the problems it studies // Philosophy and life. - Tashkent, 2020. - № 1(8). - P. 56-69.).
 14. Potter V. R. Bioethics, science of survival / V.R. Potter I I Persp. biol. med., 1970. - № 14.-P. 127-153.

АЛПОМИШ ДОСТОНИДА ҚАДИМИЙ, ДИНИЙ ЭЪТИҚОДЛАР БИЛАН БОҒЛИҚ ФРАЗЕОЛАГИЗМЛАР ВА УЛАРНИНГ СЕМАНТИКАСИ

Ахмедов Хакимжан Ярашевич

Термиз давлат университети ўқитувчиси

E-mail:hakim93@uqituv.chi

АННОТАЦИЯ

Ушбу мақолада Алпомиш достонидаги қадимий, диний эътиқодлар билан боғлиқ фразеологизмлар, уларнинг мавзувий гуруҳлари, семантикаси ва ўзаро муносабати тадқиқ этилган.

***Калит сўзлар:** диний фразеологизмлар, эътиқод билан боғлиқ фразеологизмлар, теоним компонентли фразеологик бирликлар, мифоним компонентли фразеологик бирликлар, семантик таҳлил.*

ABSTRACT

In this article, phraseologisms related to ancient, religious beliefs, their thematic groups, semantics and interrelationships are investigated in the Alpomish saga.

***Keywords:** religious phraseology, phraseology related to faith, phraseological units with theonymic component, phraseological units with mythonymous component, semantic analysis.*

АННОТАЦИЯ

В данной статье исследуются фразеологизмы, относящиеся к древним, религиозным верованиям, их тематические группы, семантика и взаимоотношения в саге об Алпомышях.

***Ключевые слова:** религиозная фразеология, фразеология, связанная с верой, фразеологизмы с теонимическим компонентом, фразеологизмы с мифонимическим компонентом, семантический анализ.*

КИРИШ

Тилнинг фразеологик фондининг ярим қисмини диний тушунчалар билан боғлиқ элементлар ташкил этади. Улар тилимизга тайёр ҳолда кириб келган эмас, балки миллий лингвокултурологик маҳсулот сифатида кейин пайдо бўлган [Байзаков, 1967:19]. Арабча, форсча, ҳамда туркийча диний ономастик лексика бундай турдаги теофразеологик бирликлар семантикасида Аллоҳ ва унинг қудрати, инсонни яхшилик ва исломий эътиқодга даъват қилувчи

ниятлар ва дуолар билан боғлиқ тарзда ранг-барангдир [Омонтурдиева, 2022:503].

МУҲОКАМА ВА НАТИЖАЛАР

“Теоним” (юнунча *теог* - худо (Оллоҳ) + *онома* – ном, атоқли от) – *Оллоҳнинг номи ва атрибутларининг атоқли оти* деган маънони билдиради. “Теонимия” диний характердаги атоқли отларнинг тўплами, йиғиндиси, “теонимика” диний, илоҳий ономастик кўламга мансуб атоқли отларни ўрганувчи соҳа маъносини билдиради. Ўзбек ономастикасининг ҳақиқий билимдонларидан бири профессор Е.Бегматов диний (худо, пайғамбарлар ва авлиёлар) ва муқаддас жойлар (жаннат, дўзах, Каъба...) каби ономастик бирликларни теоним деб атайди.

Хизр, Лукмон каби авлиёлар ва Азроил, Жаброил, Исрофил, Мекоил, Мункар, Накир сингари фаришталарнинг номлари, шунингдек, Азозил, Молик, Уззо, Узоё, Хорут, Морут каби антропонимлар ҳам фаришталарнинг исмлари бўлиб, улар ҳам теонимлар саналади.

Ислом таълимотига кўра, Аллоҳ таоло – юксак фазилатлар соҳиби. Диний амалларнинг барчаси Аллоҳ ва унинг элчилари – пайғамбарлари билан боғлиқ. “Алпомиш” достонида ҳам Аллоҳнинг хислат ва хулқларини ифода этувчи номлар асосий ўрин тутуди ва достонда исломий дин руҳни таъминлайди. Ўзбекча диний матнларида Аллоҳ, туркий (мўғулча) тангри, форс-тожикча худо сўзларининг барчаси қўлланади. Аллоҳ лафзи барча тилларда, тангри фақат туркий тилларда, худо сўзи форс-тожик, ўзбек, ҳинд, урду, пушту, дарий ва туркий тилларда ишлатилади. Демак, Аллоҳ сўзи бугунги кунга келиб, экзотизмлик хусусиятини йўқотиб, тилга ўзлашган. Бироқ юқорида тилга олинганидек, Аллоҳ шундай улуг қудрат ва ҳикмат, фазилат ва хулқлар эгасики, бу унинг номларида ўз ифодасини топган. Чунинчи: ўзбекча диний матнларда Аллоҳ, худо, тангри сўзларига одатда сифат қўшиб, Аллоҳ таоло, Худойи таоло, Тангри Таоло шаклида ишлатилади: Таоло сўзи арабча бўлиб, улуг ва олий деган маъноларни билдиради.

Абдуназар Поёнов ижросидаги “Алпомиш” достони тилида қўлланилган фразеологик бирликлар орасида ислом дини, хусусан, Аллоҳ номи билан боғлиқ компонентли фразеологик бирликлар ҳам талайгина. Ушбу фразеологизмлар таркибида теоним компонент сифатида худо, Аллоҳ, *Яратган (Яратган эгам), Қодир эгам, ё Раббим* каби ономосиологик бирликлар фаол қўлланади: *Худо ўғил берса (16), Худонинг суйган қули (16), Худо берибди (24),*

Якка худога иши аён бўлмоқ (69), Худо урган (70), Худо борлиқни берсин (121), Худога топширмақ (254), Худо ато қилсин (307), Худо қилсин корингни (364); Яратгандан тилаб ётмоқ (22), Яратганинг ўзи беайб (22), Яратган эгам ниятини берсин (23); Аллоҳни ёд этмоқ (23), Аллоҳ ақл ҳушини олмоқ (71), Аллоҳ ёринг бўлсин (125), Оллоҳ сақласин (175), Аллоҳ иноят кўрсатмоқ (305), Оллоҳдан мадад тиламоқ (303); Ё Раббим, мушкулумни осонидан бер (303) каби.

Достон матнида Аллоҳнинг 99 гўзал исми ('асмā' аллāх ал-Нуснā) деярли учрамайди. Бунга асосий сабаб сифатида бошқа достонлар сингари "Алпомиш" достонида ҳам халқ жонли тили ўз аксини топганини алоҳида таъкидлаш лозим. Шунингдек, жонли нутқда фаол қўлланувчи қадимги туркийча *Тангри* номи билан боғлиқ иборалар ҳам учрамайди. Бизнингча, достон китоб ҳолига келтирилгунча қайта таҳрир қилинган ва Тангри лексемаси юқорида келтирилган исм (Аллоҳ, Худо, Яратган эгам ...)ларга алмаштирилган.

"Алпомиш" достонида келтирилган теоним компонентли фразеологизмларнинг маълум қисми диалектал бирикмалар саналади. Масалан,

*Менга ўтказиб зўрингни,
Танимай устоз пирингни.
Мени сен урган бўлсанг,
Худо қилсин корингни (364).*

Келтирилган ушбу парчада "*Худо қилсин корингни*" иборасидаги "кор" сўзи форсча – *иш, меҳнат, юмуш; бирор мақсадда қилинган ҳаракат* деган маънони билдиради. Бу иборада Аллоҳнинг мавжудлиги, Аллоҳнинг кўриб турувчи эканлиги, ҳар бир ўтказилган зулм ва азоб-уқубатлар учун Аллоҳ жазолаши таъкидланмоқда.

Теоним компонентли ибораларда теоним бирлик доимо ўз маъносида қўлланади. Иборадаги кейинги компонентлар кўчма маънода ёки нутқда аввалдан тайёр ҳолда қўллангани учун ҳам муҳим семантик вазифа бажаради.

Ономомастикага доир илмий тадқиқотларда теоним тушунчасига ёндош ҳодиса сифатида демонизм термини тилга олинади. Демонизм – юнонча "даимон" – "руҳ", "жин" сўзидан келиб чиққан бўлиб, инсонларнинг ёвуз руҳлар, шайтоний хислатларини ифодаловчи термин ҳисобланади.

Русча синонимлар лугатида демон сўзининг қуйидаги маънодошлари берилган: қора, руҳ, шайтон, лаънати, сатир, азазел, рақшас, нопок руҳ, душман, жин, иблис, ёвуз куч, иситма, нопок каби. Демон, демонизм сўзлари монизм, яъни ягоналик (Аллоҳнинг ягоналигига ишора қилинган) сўзига зид

сўзлардир. Яъни демонизм яккахудолик эмас, балки кўп худоликни тарғиб этувчи ҳодисадир, шу туфайли бу термин салбий маъно англатувчи ҳисобланади [Худойназарова, 2021:24]. Ислом динида Аллоҳ ва унинг бирлиги, ҳақлиги, унинг дини (ислом) тамойилларига сўзсиз амал қилиши муҳим ҳисобланади.

Абдуназар Поёнов ижросидаги “Алпомиш” достони **фразеологик бирликлар орасида Шайтон номи билан боғлиқ компонентли фразеологик бирликлар ҳам учрайди.**

“**Шайтон**” арабча сўз бўлиб, ислом, христианлик ва бошқа динларнинг таълимотларига кўра, ёвуз руҳ ёки ёвуз рухларнинг бошлиғи, дунёдаги ёвузликларнинг айбдори, одамларни гуноҳга етакловчи куч.

“Қуръони карим”да айтилишича, Шайтоннинг айби билан Одам Ато ва Момо Ҳаво жаннатдан қувилади. Шайтонни Аллоҳ оловдан яратган: “Жинни (яъни, Иблисни) эса одамдан илгари оташ-оловдан яратган эди” (Қуръон, 181-б.). Кейинчалик, Аллоҳ уни ўз амрига бўйсунмагани учун тошбўронга сазовор деб лаънатлаган. Лекин Аллоҳ бандаларини синаб кўриши учун Шайтонга муҳлат берган. “Қуръони карим”да ва бошқа диний адабиётларда шайтон сўзининг юқорида келтирилгандек, синоними сифатида Иблис, айрим ўринларда Жин атамаси ҳам қўлланади: “Биз фаришталарга Одамга таъзим қилинг дейишимиз билан саждага эгилдилар, фақат Иблис кибр ва ор қилиб кофирлардан бўлди” (Қуръон, 9-б.)

“Алпомиш” достонида Шайтон компонентли қуйидаги фразеологизмлар учрайди: Шайтон шобирига тушмоқ (112), Шайтон думини ушлаб келмоқ (118), Шайтоннинг измида бўлмоқ (147), Шайтон жиловини ушламоқ (153), Шайтонга бўла бўлмоқ (207), Шайтонлаб қочмоқ (434) ва ҳ.к.

Ушбу фразеологик бирликларнинг аксарияти диалектал иборалардир. Ушбу иборалар тилшунослигимизнинг асосий бош луғати “Ўзбек тилининг изоҳли луғати” ва бошқа фразеологизмлар изоҳи берилган луғатлар, илмий манбаларда учрамайди. Қуйидаги матнда **шайтоннинг шобирига тушмоқ** ибораси диалектал характер касб этиб, “шобирига тушмоқ” – найрангига учмоқ, измига кирмоқ каби маъноларни ҳосил қилади. Достонда Бойсарининг Қалмоқ юртига келиб қизи Барчин талашда қолганлиги, ўз юртини ташлаб акаси Бойбўрига аччиқ қилиб, шайтон измига кириб, манманлик қилиши оқибатида азоб уқубатларга дучор бўлиши, достон ижро этувчи бахши томонидан Бойсарининг тилидан шундай таъсвирланади. Масалан: *Равон йўлимдан адашдим*

*Шайтон шобирига тушдим
Зўрлик кўриб куйиб пишдим
Манманлик қип ҳаддан ошдим. (112).*

“Шайтон думини ушлаб келмоқ” ибораси ҳам диалектал характер касб этиб, *шайтонга эргашиб келиш, ёмонлик олиб келиш, ёмон ва ёвуз ниятда келиш* каби маъноларни билдиради. Достонда Бойсари ва Барчин томонидан Бойбўрининг работига Барчиннинг қалмоқлар орасида талашда экани, Бойсарининг ахволи) танг бўлиб қолгани ҳақидаги хабарни олиб келган чопарлар ҳақида, достон ижро этувчи бахши томонидан Бойбўри тилидан қуйдагича тасвирланади

– *Файри қадам ташлаб келган
Юрагимни нишлаб келган
Айғир отдай кишнаб келган
Шайтон думин ушлаб келган
Кимларни киш-кишлаб келган
Бошимга жудолик солиб
Бир балони бошлаб келган. (118)*

Айрим илмий манбаларда муқаддас деб билинувчи нарсалар ва шахслар номи *агнонимия* термини билан аталиши таъкидлаб ўтилади. Достонда бундай номлар жуда кўп ва ўринли қўлланилган. “Алпомиш” достони тилида ҳам теонимлар асар қаҳрамонларининг миллий қадриятларини, диний дунёқарашини ифодалаш учун хизмат қилган. Асар қаҳрамони Алпомишга илоҳий кучлар, яъни пир-у пайғамбарлар мададкор эканлиги тасвирланади. Қаҳрамон ожиз бўлган ҳолатда доим пирларидан мадад сўрайди. Достонда Алпомишнинг Аллоҳга, пайғамбарга, пирларга илтижоси ва унинг ижобати тасвири ҳам шундан далолат.

Ёд айладим аввал *Одам сайфулло,*
Садағангиз бўлайин *Нуҳи набилло,*
Миллатим денг, ё *Иброҳим ҳалилло,*
Умматим денг, ё *Муҳаммад Мустафо,*
Мадакор бўлинг, азиз-авлиё (303).

Ёки:

Жиловида *Бобо Қамбар* жиловдор,
Ғамингда отланди *Шоҳимардон пирлар* (96-бет).

Пайғамбарларнинг исмлари теонимларнинг асосий қисмини ташкил этади. “Пайғамбар” сўзи форсча бўлиб, “пайғом” – хабар, “бурдан” – келтирмак,

яъни “хабар келтирувчи”, “элчи” маъноларини билдиради. Диний адабиётларда, хусусан Қуръон ва ҳадисларда пайғамбарларга нисбатан “наби” ва “расул” сўзлари қўлланган

“Алпомиш” достонида пайғамбарлар, хусусан, Муҳаммад (с.а.в.) номлари иштирок этган иборалар деярли учрамайди. Юқорида таъкидланганидек, дostonда қахрамонлар қийин вазиятларга тушганда улардан мадад сўрайди.

*Гирдингиз тутган қанчалар ҳиммат,
Мўмин қулга кўрсатдингиз шафоат,
Бу зиндондан чиқсам соғу саломат,
Умматим, деб каромат қилинг, эй ҳазрат,
Оллоҳ дўсти, пайғамбарим Муҳаммад (304).*

Шунингдек, ислом динида Муҳаммад (с.а.в.) пайғамбарнинг замондошлари бўлган тўрт чорёр (форсийча сўз бўлиб, тўрт дўст)ларга ҳам мурожаат учрайди:

Тангридандир аввал бошдан ихтиёр,
Бир бандангман, қилма мени хору зор,
Ота-энам йўлга қараб интизор,
Мададкор бўнг, отингиздан яхшилар,
Дўстим денг, айланай, *тўртта чориёр (304).*

Ўзбек халқи *фаришта* тимсолида энг олий ўзбек қадриятлари ва урф-одатларини ўзида мужассам этган, ботиний ва зоҳирий олами гўзал аёллар образида кўрадилар. Фаришталарнинг Аллоҳ хабарчиси, ер юзидаги вакиллари эканлиги ҳаммамизга Муқаддас китобларимиз орқали маълум [Худойназарова, 2021:27].

Бундан ташқари дostonда кўп қўлланган теоним компонентли фразеологик бирликлар орасида исломий қарашлар таснифида шакилланган “Пир”компонентли фразеологик бирликлар ҳам талайгина бўлиб тасаввуф таълимотида пир ва пир тутиш тушунчаси муҳим аҳамиятга эга эканлиги таъкидланади. “Алпомиш” достонида пирларга бўлган муносабат, уларга бўлган ишонч, қийин ҳолатларга тушиб қолганда улардан мадад сўраш тасвирлари кўплаб ўринларда учрайди.

ПИР (форс. — кекса, қари) — суфийлик анъанасида тарикатларнинг олий раҳнамолари ёки обрўли раҳнамолар. Шунингдек, ҳар бир мурид ўз муршидини ҳам Пир деб атаган. Халқ орасида «Пир» тушунчаси бўйича икки хил қараш мавжуд **1) авлиё, маълум бир хунарнинг асосчиси маъносида ҳам ишлатилади** [<https://qomus.info/>].

Юқорида таъкидлаб ўтилгандек “Пир” тушунчаси халқ орасида кенг тарқалган бўлиб, ҳар бир касб-хунар эгасининг пири бор деган тушунча кишилар орасида илгари сурилган. Хусусан, пирларга эътиқод қилиш уларга ҳурмат бажо келтириш халқнинг эътиқодий қарашлари ва касб-кори негизида пайдо бўлган жараён дир. Халқ орасида *Ҳазрати Довуд (темирчининг пири), Деҳқон ота (деҳқончиликнинг пири), Чўпон ота (чорваччиликнинг пири), Сулаймон ота (сувнинг пири) Ҳазрати Жалтанг (ўғрининг пири) Йигит пирлари ва бошқа пирларга эътиқодий қарашлари мавжуд бўлган.* 2) *Халқ орасида пайғамбаримизнинг авлодлари бўлган саидларга нисбатан ҳам эътиқод нуқтаи назаридан “Пир”, “Пиримиз” жумласи қўлланилинади. Жумладан, дostonда – «Пирлар мадад бермоқ».(33) “Пирини ёд қилмоқ” (309) “Пирларга сизинмоқ”, “Ё пирим демоқ”, “ Тўққиз пирдан дуо олмоқ” (391)Шоҳимардон пирим қўлласин (335) Айланай тахти Сулаймон пирим (335) Ҳазрати Жалтанга сизинмоқ (277) каби Пир билан боғлиқ бўлган фразеологик бирликлар фаол иштирок этган. Масалан,*

Созланиб келар Гунча

Ўзи зиёд парилардан

Бадани тоза қордан

Дуо олган тўққиз пирдан (391)

Дostonда *тўққиз пирдан дуо олмоқ* иборасида Гунча келиннинг фарзанд истаб илоҳий авлиё пирларга эътиқод қилиб, уларнинг мазорини зиёрат қилиш назарда тутилган бўлса иккинчи томондан бахши тўққиз пир деб Бухородаги етти авлиё пирга (1. *Хўжа Абдуҳолиқ Фиждувоний*, 2. *Хўжа Ориф Регварий*, 3. *Хўжа Маҳмуд Анжир Фағнавий*, 4. *Хўжа Али Ромитаний*, 5. *Хўжа Муҳаммад Бобойи Самосий*, 6. *Хўжа Саид Амир Кулол*, 7. *Хўжа Баҳоуддин Нақшбанд*) ва Сурхондарёдаги иккита авлиё пирга (*Муҳаммад Зоҳид ҳазратлари*, (*Сурхондарё вилояти Олтинсой туманида*), *Алауддин Аттор ҳазратларига Денов туманида*) ишора қилганлигини таъкидлаб ўтади. Бундан ташқари “пир” тушунчаси юқорида таъкидлаганимиздек, халқ орасида авлиё, маълум бир хунарнинг асосчиси маъносида тушунилишдан ташқари Ўзбекистоннинг жанубий вилоятларида хусусан, Сурхондарёда саид, эшонларга нисбатан ҳам “пир” атамаси қўлланилиб келинади. Кўриниб турибдики “Алпомиш” дostonи ислом дини пайдо бўлгандан сўнг юзага келган халқ оғзаки ижодидир, зеро дoston ижро этувчи бахши замонлар оша дostonни замонга ҳамнафас ижро этган.

Фразеологизмлар моҳиятида ижтимоий ёки субъектив тарзда англанивчи, инсон ҳаётининг муҳим моддий, ақлий, руҳий томонини акс эттирувчи, тарихий илдизларига эга бўлган халқнинг ҳаётий тажрибасини акс эттирадиган мазмун туради. Фразеологизмлар образли, эмоционал-экспрессив хусусиятга эга тил бирлигидир. Фразеологизмлар халқнинг маънавий-марифий, ижтимоий-иқтисодий, турмуш тарзи ҳамда ўзига хослигини ёрқин ифода этади. Фразеологизмлар шаклланиши ва қўлланиши механизмларини тадқиқ этиш тил вакиллариининг вербал фикрлаш хусусиятларини аниқлайди, чунки, айнан, фразеологизмларда инсоннинг нарса-ҳодисаларни англаш ва инсоннинг эмоционал, ҳис-ҳаяжон манзараси ифода этади [Маматов А. Болтаева, 2018:8].

ХУЛОСА

Тил ҳар бир миллатнинг тарихий бойлигини, маданий меросини, адабиётини, санъатини юзага чиқарувчи, кўз-кўз қилувчи восита ҳамдир. Маълумки, туркий халқлар қадимдан бой маданий меросга эга. Бу уларнинг кўпгина ёзма ёдгорликларида ўз аксини топган. Шу маънода нутқимиз кўрки, тилимизнинг бебаҳо бойлиги бўлган иборалар ҳам сўз сингари тилда луғавий ва халқнинг ижодий бойлиги саналади [Маматов А. Болтаева, 2018:15]. Абдуназар баҳши Поёнов куйлаган “Алпомиш” достонида Теоним компонентли фразеологик бирликларнинг маълум қисми “Ўзбек тилининг изоҳли луғати” (2 ва 5 жилдлик луғатлар), Ш.Раҳматуллаев томонидан тузилган “Ўзбек тили фразеологизмларининг қисқача изоҳли луғати”да учрамайди. Ушбу иборалар диалектал характерга эга бўлиб, уларни семантик таҳлил қилиш доно халқимизнинг тафаккури, ижтимоий муносабатлари, энг муҳими, тилимизнинг жозибадорлигини аниқлашда муҳим аҳамиятга эга.

REFERENCES

1. Абдиев А.Т. «Алпомиш» достони тилининг лексик-семантик ва стилистик хусусиятлари (Хўкиз жирова варианты асосида): Филол. фан. номз... дисс. автореф. – Нукус, 2011
2. Аврорин В.А. Проблемы изучения функциональной стороны языка. - Ленинград: Наука, 1975, - с 154.
3. Омонтурдиева.Ш. Ўзбекча диний матнлар фразеологияси. Наманган давлат университети илмий ахборотномаси №6 2022. Б-503.
4. Ashurov D.A. “Alpomish” dostonining lingvokulturologik xususiyatlari. Fil.fan.bo`y. fal.fan.dok.diss. -Namangan, 2021, 123-b.

5. Байзаков Ж. Лексические особенности казахского героического эпоса “Алпамыс”: Автореф. дисс. ... канд. филол. наук. – Алма-Ата, 1967. –19 с.
6. Бегматова Г. Ўзбек миллий корпусида идиомалар базасини яратиш. Фил.фан.бўйича фалсафа доктори (PhD) дисс. -Термиз: -2021, 18-б.
7. Галиева М.Р. “Дунёнинг лисоний тасвирида диний-мифологик тафаккурнинг акс этиши”, Фарғона, 2019, филология фанлари доктори илмий даражасини олиш учун ёзилган диссертация автореферати
8. Мирзаев Т., Эшонкул Ж., Фидокор С. “Алпомиш” достонининг изохли луғати. – Тошкент: Елмус-Пресс-медиа, 2007.
9. Маматов А. Болтаева Б. Фразеологик бирликларнинг лингвомаданий ва семантик прагматик тадқиқи. -Тошкент, 2018, 8-б.
10. Махмараимова Ш. Ўзбек тили теоморфик метафораларининг қисқача концептуал луғати. – Тошкент: Чўлпон, 2018.
11. Жуманазарова Г., Болтаева Б., Кулбоева Д. Фраземаларнинг нутқда қўлланиши. -Тошкент: “Turon zamin ziyo”, 2017. - Б.76.
12. Xolnazarov U. The use of phraseological metaphors in T. Murad's story “Stars burn forever” (“Yulduzlar mangu yonadi”). *Academicia an international multidisciplinary research journal*. India – 2020.
13. Худойназарова Ў.А. Ўзбек ва инглиз тилларида мифоним компонентли фразеологизмларнинг лингвокультурологик тадқиқи. Фил.фан. бўй. фалс.докт. дисс. (PhD), -Термиз, 2021. –Б. 27.

ЖАДИДЧИЛИК ХАРАКАТИНИНГ МИЛЛАТ МАЪНАВИЯТИ ВА МАЪРИФАТИНИ КЎТАРИШДАГИ ЎРНИ

Манзаров Юсуп Хуррамович

ҚарМИИ доценти

АННОТАЦИЯ

Мазкур тадқиқот жараёнида жамиятни илмий-маърифатли қилиб тарбиялаш мақсадида қилинган ҳаракатнинг жадинчилар тимсоли асосида таҳлил қилиб ўтилди. Жадин-маърифатпарварлар ўзларининг илгор қараишларини оддий халқ ўртасида ёйиш учун миллий матбаачиликни ривожлантириш орқали, замонавий таълими тизимини жорийлаш, илгор ғарб мамлакатларига маҳаллий ёшлар вакилларини таълим ва таҳсил олишга жўнатиш йўли билан амалга оширишга интилдилар.

***Калим сўзлар:** Жадин, миллат, маънавият, маърифатли жамият, жадинчилик.*

ABSTRACT

In the course of this research, the movement made in order to educate the society in a scientific and enlightened manner was analyzed on the basis of the image of modernists. The modern-enlightenment leaders sought to implement their progressive views by developing a national printing press, introducing a modern education system, and sending representatives of local youth to the advanced western countries for education and training.

***Key words:** Jadid, nation, spirituality, enlightened society, Jadidism.*

КИРИШ

XIX аср охири XX аср бошларидаги Туркистоннинг ижтимоий-сиёсий ва маданий, маърифий ҳаётига назар соладиган бўлсангиз, маърифатпарварлик ғоялари демократик ва миллий ватанпарварлик ҳаракатларининг ғоявий моҳиятини ташкил қилганини кўриш мумкин. Маърифатпарварлик ғояларининг юзага келишига асосий сабаблар қуйидагилар эди: рус истилочилик сиёсатининг чуқурлашиб бориши ва унинг оқибатида пайдо бўлган миллий озодлик ҳаракатлари, ғарбдан кириб келаётган демократик ҳаракатларнинг истилочилар томонидан бўғиб қўйилиши, учинчидан, миллатпарвар, маърифатпарвар фидоий инсонларнинг қаттиқ таъқиблар остига олиниши ва хатто уларнинг қатл этила бошланиши эди.

Жадинчилик ҳаракати вакиллари ўзларининг маърифатпарварлик ғояларига бир томондан ўша давр учун муҳим бўлган демократик ғояларни, яъники илм-

фанни ўрганиш, янгиликлар ва техника ютуқларидан бохабар ҳамда баҳраманд бўлиш, табиий ва бошқа илмий фанларни ривожлантириш, сўз ва фикр эркинлигини жорий қилиш, демократик давлат қурилишига асосланган миллий давлатчиликни вужудга келтириш, маҳаллий зиёлилар қатламини шакллантириш, адабиёт ва санъатнинг замонавий жанрларини ривожлантириш, иккинчи томондан мустамлакачилик сиёсати таъсири остида ўз миллий қиёфасини йўқотаётган туркий тил ва миллий қадриятларни тиклаш, миллий маънавий-ахлоқий таомилларни янада кучайтириш, миллий ўзликни англаш, миллий онг, миллий тафаккурни ва диний эътиқодларни мустаҳкамлаш каби ғояларни асос қилиб оладилар. Албатта бу вазифаларни амалга оширишда анъанавий ислом дини, шариат асослари ва ҳадислар ҳам ўз таъсир кучини сақлаб турган таълимотга суянадилар.

Алалхусус, Х1Х аср сўнгига келиб маҳаллий зиёлилар биринчидан, халқни илмли ва маърифатли қилмоқ натижасида миллий онг ва тафаккурни уйғотишга, иккинчидан, миллий давлатчиликни тиклаш, туркий тил бирлигига эришиш, диний ҳамда маънавий қадриятларни янада мустаҳкамлаш, учинчидан, Марказий Осиё халқларини янги замонавий, халқчил тараққиёт йўлига олиб киришга уриндилар.

МУҲОКАМА ВА НАТИЖАЛАР

Жадидчилик том маънода маърифатпарварлик ҳаракати кўринишидир. Маърифат тушунчасининг луғавий маъноси билиш, таниш, билим демакдир, ёки кишилар билими, маънавиятини оширишга қаратилган таълим-тарбия жараёнидир. Маориф тушунчаси эса, табиат, жамият ва инсон моҳияти ҳақидаги турли билимларни акс эттиради. Маърифатли киши деганда фаннинг бир ёки турли соҳаларидан маълум билим ва йўналишларни эгаллаган деган мазмун касб этади. Маърифатни ҳаётга сингдириш маориф тизими орқали амалга оширилади. Демак, маърифат билим ва маданиятнинг қўшма мазмуни бўлиб, маориф эса ана шу мазмунни ёйиш воситасидир. Маърифатпарвар маърифат учун курашувчи, билим тарқатувчи ва берувчидир.

Жамият тараққиётида бир босқичдан кейинги босқичга ўтиш маърифатпарварликдан бошланиб, замонанинг етук, онгли, билимли кишилари маънавият ва маърифат тарқатишган. Алалоқибат, маърифатли кишилар маънавий қарамлик, кўрқув ҳамда ҳадиксирашларни бартараф этиб, бекиёс куч-қудрат, салоҳият эгаси бўладилар. Маърифатли кишилар миллат ва Ватан озодлиги, халқнинг маънавий уйғоқлиги ва маърифати учун курашадилар. Айнан

шу нуқтаи назардан халқимиз ҳаминша илму маърифатга интилиб келишган. Халқимизнинг етук вакиллари дунёвий ва диний илмларни уйғунлаштириб, жаҳон тараққиётига буюк ҳисса қўшиб келишган. Булар Форобий, Ибн Сино, Хоразмий, Аҳмад Фарғоний, имом Бухорий, Термизий, Мотуридий, Улуғбек ва бошқа кўплаб буюк алломаларимиздир.

XIX аср охири ва XX аср бошларида Туркистон жамиятида маънавий инқироз чуқурлашган бўлиб, миллий маданиятни кўтармай туриб, умуминсоний кадрятлардан халқ баҳраманд бўлмасдан, маърифий ва тарбиявий ишлар кенг йўлга қўйилмасдан, ижтимоий ва иқтисодий тараққиётга қадам босмоқ мушкул эди. Шу сабабдан жадиждлар миллатнинг маънавий камолоти маърифатга эришув билан юз беради, дея тушундилар. Бунинг учун мактабларда дунёвий билимларни бериш билан ислохотлар қилиш заруриятини уқтиришар ва миллий уйғониш ва миллий онг уйғонишида жиддий роль ўйнаган эдилар.

Жадидчилик қарашларини чуқур ишлаб чиқиб, уни ҳаётга тадбиқ қилишда фаоллик кўрсатганлардан Маҳмудхўжа Бехбудий, Фитрат, Чўлпон, Абдулла Қодирий, Абдулла Авлоний, Мунаввар Қори, Файзулла Хўжаев, Суфизода, Исоқжон Ибрат ва бошқалар миллат камолотини юксалтириш, қадрини ерга уришга йўл қўймаслик учун сайъ ҳаракатларни кучайтиришди. Маърифатпарвар жадидлар жуда оғир шароитларда, ғоявий-сиёсий тазйиқларга қарамасдан миллат маънавий юксалиши учун шарт-шароит ва имкониятлар яратишга ҳаракат қилдилар. Бундай тарихнинг мураккаб бурилиш палласида миллатнинг миллий онгини уйғотиш ва юксалтириш, миллий ифтихор туйғуларини кучайтиришни биринчи даражали вазифа дея англадилар. Улар халқ болалари учун мактаблар очар, ўқув қўлланма, дарслик, китоблар, мақолалар ёзар, дарс ҳам берардилар. Бу йўлда ҳатто ўз шахсий маблағларини ҳам аяшмаган. Бундай саховатпешалик бизнинг ҳозирги кунда ҳаётини зарурат ва аҳамияти беқиёсдир.

Жадидчилик ҳаракатидаги маънавият шунда кўринадикки, булар, биринчидан, озодлик ва мустақилликка урушлар билан эмас, балки халқнинг саводини чиқариш, уларнинг маърифатини кўтариш орқали эришилишини, иккинчидан, миллий онгни ривожлантириш, миллий ҳамжихатликни юзага келтириш сиёсий тараққиётга олиб боровчи омиллигини, учинчидан, жадидчилар маърифатпарварлик ғояларини фақат илгари суриш йўли билангина чекланмасдан, ўз маблағлари ҳисобидан бўлса ҳам мактаблар очишлари, дарслик ва қўлланмалар чиқаришларидир. Жадид маърифатпарварлар оғир моддий қийинчиликлар, тазйиқларга қарамай, миллат маънавий раванқи учун имкониятлар яратишга

тинмасдан сайъ кўргуздилар. Мана шу ишлари билан жади́дчилик ҳаракати миллий маънавиятимиз ривожига буёқ ҳисса қўшдилар.

Маърифатпарварлик ғояларини халқ орасида тарғиб қилишга хизмат қилувчи газета ва журналлар нашр этила бошланди; жади́длар томонидан чоп қилинган “Нажот”, “Улуғ Туркистон”, “Ойна”, “Туркистон вилоятининг газети”, “Тараққиёт”, Хуршид” сингари газета ва журналларда илм-маърифатни тарғиб этувчи мақолалар бериб борилди. Жади́дчилик ҳаракати томонидан амалга оширилган маънавий тарғибот кишилар дунёқараши ва руҳиятини тубдан ўзгартиришда, маърифатпарварлик ғояларининг жамият ҳаётидан ўрин олишида, миллий мустақилликнинг маънавий-маданий ва ғоявий-назарий асосларини яратишда муҳим аҳамиятга эга бўлди.

Туркистон маърифатчилик мактаби бой ўтмиш ва улкан меросга эга. Жумладан, Маҳмудхўжа Бехбудий, Мунаввар қори Абдурашидхон ўғли, Абдуқодир Шақурий, Ашурали Зоҳирий, Саидрасул Саид Азизий, Аҳмад Дониш, Чўлпон, Фитрат, Авлоний, Тавалло, Айний каби маърифатпарвар зиёлилар XIX асрнинг иккинчи ярмида, мамлакатни миллий зулм ва қолоқликдан қутқаришнинг ягона чораси халқни маърифатга эриштириш деб тушуниб, шу йўл орқали озодлик учун кураш олиб борганлар. Улар дунё мамлакатларини кўриб келиб, мустамлака зулмидан илму маърифат чироғини ёқиш билангина қутулмоқ мумкинлигини англаб етганлар. Шулар боис ҳам янги мактабларда назарий ва амалий ишларни амалга оширишга интилдилар. Улар жади́длар деб аталди. Демак, жади́дчилик миллатни маърифат ва маънавиятга бошлаган ўзига хос ижобий ҳаракатдир.

Жади́дчилик – янгилашиш, янгилик тарғибдори бўлиш, янги замонавий мактаб-маорифни тарғиб этувчи ғоя сифатида Туркистонни феодализм қолоқлик, хурофотлардан қутқариш, миллат ва Ватанни илғор тараққиёт йўлига сафарбар қилиш орқали миллий давлат барпо этиш, Конституция, парламент ва Президент бошқаруви асосида озод ва ривож топган жамият қуриш, туркий тилларга давлат мақомини бериш, миллий армия тузиш сингари улуғ мақсадлардан иборат ҳаракат эди. Англашиладики, Туркистонда жади́дчилик миллий-озодлик ҳаракати сифатида тарихга кирган бўлиб, улар дунёқарашида ватанпарварлик, миллатпарварлик, маърифат ва тараққиётга эришиш фикри-ғоялари мужассам эди. Улар эркинликка эришиш йўлида миллий онг ва ўзлиқни англашни янада кучайтириш зарурлигини доимо таъкидлашган.

Россиядаги мазлум халқларнинг орасида янгиликлар, ислохотлар қилиш фикрини илк бор қримлик Исмоилбек Ғаспирали ўртага ташлаган эди. Ғаспирали

бу ислохотларни мактабдаги таълим тизимини бутунлай ислох қилишдан бошлаш кераклигини илгари сурди. Бу халқнинг юксалиши, тарихини чуқурроқ англаши, замонавий касбларни эгаллаши, миллий манфаатларини теранроқ англашига олиб келади, деб ҳисоблайди. Мактаб ислоҳоти билангина чекланмасдан, И.Ғаспирали бутун туркий халқлар бирлиги, умумий адабий тилни яратиш, маданий бирлик, миллий ғурур ғояларини олдинга сурди. Унинг бундай ғоялари бутун Туркистонга ҳам ёйилди. Беҳбудий, Мунавварқори, Авлоний, Фитрат сингари кўплаб маърифатпарвар зиёлилар бундай ғояларни қўлладилар ва уларни ривожлантиришга киришдилар. Бундай маърифатпарварлар сайъ ҳаракатлари, ижоди ва олиб борган фаолиятлари бизнинг миллат тарихида уйғониш ва жаҳид маърифатпарварлиги даври дейилди.

Бу ҳаракат кўпчиликти уйғотган эди. Бизнинг Туркистон заминидан ҳам аста-секинлик билан фаоллик кучая борди, миллий ўзликни англаш ўса борди. Тошбосма китоблар пайдо бўлди, газетачилик йўлга қўйилди, Халқнинг маърифати ўсишида, маънавияти ва маданияти юксала боришида жаҳид маърифатпарварларнинг ўрни беқиёс эди.

XIX асрнинг иккинчи ярми - XX асрнинг бошларида маърифатпарварлик ғоялари Марказий Осиёда ҳам тарқалди. Бунинг қатор ижтимоий ва сиёсий сабаблари бор эди. Чунончи, XIX асрнинг иккинчи ярмига келиб, минтақадаги ижтимоий-иқтисодий тузум инқирозга юз тутди, фуқароларнинг турмуш даражаси кескин пасая бошлади. Чор Россияси томонидан амалга оширилган мустамлакачилик сиёсати эса вазиятни ўнглаш учун ҳеч қандай имконият қолдирмади. Айни пайтда маҳаллий зиёлилар орасида калом фалсафаси, шариат ахлоқига оид классик адабиётларни мутолаа қилиш, турли мадрасаларда мушоиралар ўтказиш, маърифий суҳбатлар авж олиб бораётган эди.

Марказий Осиё маърифатпарварлигининг биринчи босқичида мавжуд ижтимоий тузум танқидига катта эътибор берилди, ижтимоий-иқтисодий ва маънавий-маданий қолоқликдан қутулишнинг ягона йўли маърифат билан боғлиқлиги асослаб берилди. Бундай сайъ-ҳаракатларни Аҳмад Дониш, Бердимурод Бердах, Сатторхон Абдулғаффоров, Фуркат, Муқимий, Завқий, Ҳамза ижодида кўриш мумкин. Иккинчи босқичда эса маърифатпарварлик ғояларини халқ орасида тарғиб қилиш ишларига эътибор қаратилди. Бунда жаҳидчилик ҳаракатининг роли ниҳоятда катта бўлди.

“Жаҳидчилик – жаҳон цивилизацияси ютуқлари, хусусан илғор илм-фан, маданият-маънавиятга, миллий ва умуминсоний кадриятлар бирлигига

асосланган, ижтимоий-иқтисодий, маданий-маънавий қолоқликка, Чор Россиясининг мустамлакачилик истибдодига қарши, миллий мустақилликни барқарор этишга қаратилган демократик ҳаракат эди.”⁶⁷ Жадидчилик намоёндалари томонидан амалга оширилган маънавий тарғибот ишларининг қуйидаги хусусиятлари кўзга ташланади:

ХУЛОСА

Маърифатпарварлик ғоялари билан суғорилган дарслик ва ўқув қўланмалари авлоди яратилди; масалан, биргина Маҳмудхўжа Бехбудий томонидан “Қисқача умумий жўғрофия”, “Болалар учун китоб”, “Ислоннинг қисқача тарихи”, “Аҳоли жўғрофиясига кириш” каби кўплаб дарсликлар тайёрланди;

Дунёвий маърифат тарқатишга мўлжалланган илк мактаблар барпо этилди, биргина Мунаввар қори Абдурашидхонов томонидан ташкил қилинган жадид мактабида 1915 йилда 150 ўқувчи таҳсил олган. Уларнинг 30-35 фоизи бепул ўқиган бўлса, қолганлари ойига 50 тийиндан 1 сўмгача тўлаб илм ўрганганлар⁶⁸.

REFERENCES

1. Чориев А. Инсон фалсафаси. Инсон тўғрисидаги фалсафий фикрлар тараққиёти. Биринчи китоб.- Т.: Чинор, 1998.- Б.151-152.
2. Холбоев С. Мунаввар қори.// Мулоқот, 1997, №1.- 24-25-бб.
3. Turabova, S. K. (2019). Social importance of the discussion in the development of civil society. *Scientific Bulletin of Namangan State University*, 1(6), 260-266.
4. Kattakulovna, T. S. (2022, April). SCIENTIFIC DISCUSSIONS AS AN INNOVATIVE METHOD OF COGNITION. In *Conference Zone* (pp. 116-117).
5. Манзаров, Ю. (2017). ДЕМОКРАТИЧЕСКИЕ ПРЕОБРАЗОВАНИЯ И ОБЕСПЕЧЕНИЕ МЕЖНАЦИОНАЛЬНОГО СОГЛАСИЯ В УЗБЕКИСТАНЕ В ГОДЫ НЕЗАВИСИМОСТИ. *Журнал научных публикаций аспирантов и докторантов*, (4), 28-30.
6. Манзаров, Ю. Х., & Джумаева, Ш. С. (2016). СОЦИОДИНАМИКА ДУХОВНОСТИ СТУДЕНЧЕСКОЙ МОЛОДЁЖИ В ГОДЫ НЕЗАВИСИМОСТИ. *Журнал научных публикаций аспирантов и докторантов*, (1), 41-42.

⁶⁷ Чориев А. Инсон фалсафаси. Инсон тўғрисидаги фалсафий фикрлар тараққиёти. Биринчи китоб.- Т.: Чинор, 1998.- Б.151-152.

⁶⁸ Холбоев С. Мунаввар қори.// Мулоқот, 1997, №1.- 24-25-бб.

-
7. Манзаров, Ю. Х. (2021). НАУКА В ВОСТОЧНОЙ ЭПОХЕ ВОЗРОЖДЕНИЯ. *Проблемы науки*, (2 (61)), 5-7.
 8. Мамасалиев, М. М., & Бўриев, И. И. (2019). Информационная безопасность учащихся-одно из основных направлений деятельности педагога. In *Фундаментальные основы инновационного развития науки и образования* (pp. 188-190).
 9. Mamasaliev, M. M., & Elboeva, S. B. (2019). RELIGIOUS-PHILOSOPHICAL DOCTRINES OF SARVEPALLI RADHAKRISHNAN. *Theoretical & Applied Science*, (11), 339-342.
 10. Туробова С. Талабаларнинг аргументатив компетентлигини ривожлантиришда бахс-мунозара методининг ахамияти //Общество и инновации. – 2020. – Т. 1. – №. 1/s. – С. 496-500.
 11. Манзаров Ю. Х. НОВЫЙ УЗБЕКИСТАН НА ПУТИ ТРЕТЬЕГО РЕНЕССАНСА //Academy. – 2021. – №. 5 (68). – С. 34-38.

ГЛОБАЛЛАШУВ ЖАРАЁНИДА “ОММАВИЙ МАДАНИЯТ” НИНГ ЁШЛАР ТАРБИЯСИГА ТАҲДИДИ

Солижон Ибрагимов

ҚМИИ “Фалсафа” кафедраси катта ўқитувчиси

АННОТАЦИЯ

Ушбу мақолада Ғарб оламида юзага келган “оммавий маданият”нинг сиёсий ва маданий илдизлари борасида, унинг мамлакатимизга кириб келиши ва ёшлар тарбиясига хатарли таҳдиди ҳамда ёшларимизда мафкуравий иммунитетни шакллантириш ҳақида сўз боради.

Калит сўзлар: мафкура, глобаллашув, оммавий маданият, ғоя, Ахлоқий бузуқлик.

АННОТАЦИЯ

В данной статье рассматриваются политические, культурные корни поп-культуры западного мира, причины, последствия её появления в нашей стране, а также вопросы формирования идейного иммунитета у нашей молодежи против этого явления.

Ключевые слова: идеология, глобализация, массовая культура, идея, Нравственное разложение.

ABSTRACT

The political, cultural roots of West countries' "pop-culture", causes, consequences of their appearance in our country, also the problems ideological immunity of our youth against this occurrence are described in the article.

Key words: ideology, globalization, mass culture, idea, Moral corruption.

КИРИШ

“Оммавий маданият” ходисаси Ғарб оламида XIX аср ўрталарида пайдо бўлди. Маълумки, “оммавий маданият” асосини маънавий ва ахлоқий тубанлик иллатлари ташкил қилади. „Оммавий маданият” шахс маданий онгини нотўғри шакллантиради, миллий маданиятни бузади, умуминсоний маданий кадриятларни шубҳа остида қолдиради. Ҳозирги вақтда ахлоқсизликни маданият деб билиш ва аксинча, асл маънавий кадриятларни менсимасдан, эскилик сарқити деб қараш билан боғлиқ ҳолатлар бугунги тараққиётга, инсон ҳаёти, оила муқаддаслиги ва ёшлар тарбиясига катта хавф солмоқда. Бу ҳақиқатни зинҳор унутиб бўлмайди.

Педагогика фанлари доктори, профессор, Муҳаммаджон Қуронов шундай ёзадилар: “Бугун ёшларимизнинг ўнг қўлидан – миллий маданият, чап қўлидан

– “оммавий маданият” тортаяпти. Ким енгар экан? Ҳар биримизнинг олдимизда уч йўл бор. Бири - миллий маданиятимизга ёрдам бериш, иккинчиси - бефарқ қараб туриш, учинчиси – “оммавий маданият”га ёрдам бериш”.

МУҲОКАМА ВА НАТИЖАЛАР

Ҳозирги вақтда бутун жаҳонда глобаллашув жараёнларининг кучайиб бориши билан Ер юзида тинчлик-барқарорликни сақлаш, аҳоли фаровонлиги, унинг муносиб турмуш даражаси, ижтимоий-иқтисодий тараққиётни таъминлаш, умумбашарий муаммолар билан биргаликда, миллий маданият, санъат ва урф-одатларни сақлашдек масалалар ҳам кун тартибига чиқмоқда. Глобаллашув жараёни билан боғлиқ зиддиятлар, аввало, маънавий ва маданият соҳасида яққол намоён бўлмоқда. “Шу жиҳатдан глобаллашувга бутун дунёни қамраб олган маданий инқилоб деб таъриф бериш ҳам мумкин” [1].

Ўзбекистон мустақилликка эришиб, жаҳон ҳамжамиятида ўз ўрнига, нуфузига эга бўлиб бораётган бугунги кунда, глобаллашув жараёни таъсиридан четда туриши мумкин эмас. Мамлакатимиз тинчлигига раҳна солаётган муаммолардан бири эса “оммавий маданият” таҳдидидир.

Халқимизнинг маънавий оламини бундай таҳдидлардан асраш, ўта мураккаб бир замонда халқаро майдонда содир бўлаётган жараёнларнинг туб моҳиятига етиб бориш, улар ҳақида холис ва мустақил фикрга эга бўлиш бугунги куннинг энг долзарб вазифаларидандир.

«Оммавий маданият» туб моҳиятига кўра миллий маданиятларнинг кушандаси бўлиб, у маданий хилма-хилликни хушламайди, унинг асл мақсади – бу оламни яқраб кўриш. Собиқ шўро давлатида ҳам худди шунга ўхшаш амалиёт ўтказилган эди. Оммавий «совет халқи»ни «ясаш» ниятида «совет граждани», «совет гражданининг ахлоқ кодекси» сингари мағзи пуч тушунчалар зўр бериб тарғиб қилинди, миллатлар бора-бора ягона совет халқига қўшилиб кетиши керак эди. Ҳатто миллат, қадрият, менталитет деган тушунчалар луғатлардан ўчириб ташланишига бир баҳя қолди.

«Оммавий маданият»нинг ёвузлиги шундаки, у одамзоднинг фикрлашига тиш-тирноғи билан қарши. Тўғри, бир қарашда «оммавий маданият» ҳурфикрлик, инсон эрки тарафдоридек кўринади, лекин барча «илму амали»нинг негизига эътибор берилса, инсоннинг фикрлашига, тафаккур қилишига зид экани аён бўлади.

Хўш бундан кўзланган мақсад нима?

Фикрсизлик оқибатида тобе бўлиш-куч билан бўйсундирилгандан кўра минг чандон фожиали. Тарих кўп бор гувоҳ бўлган: қурол-аслаҳа воситасида бўйсундирилган халқлар кўп йиллар, ҳатто асрлар ўтсада, барибир озодликка эришишган. Чунки қурол-аслаҳа миллий тафаккурини, қалбини забт эта олмаган одамлар онгида озодликка эришишдек улуғ орзу яшайверган! Аммо халқнинг онги маҳв этилса-чи? Бундай халқ миллий озодлик ҳақида ўйлашга қодир бўлмаслиги, бунга қурби етмаслиги кундай равшан. Миллат учун, халқ учун бундан оғирроқ фожа борми? Миллий озодликни унутиш миллатнинг изсиз йўқолиши эмасми?

“Биз бир нарсани ҳеч қачон эсимиздан чиқармаслигимиз зарур.-Дейди Ш. Мирзиёев Ўзбекистон ижодкор зиёлилари вакиллари билан учрашувдаги маърузасида - Агар “оммавий маданият” таҳдиди фақат четдан – Ғарбдан кириб келади, десак, қаттиқ адашамиз. Бу бало, афсуски, ўзимиздан, ўз орамиздан ҳам чиқиши мумкин. Мен бу гапларни осмондан олиб айтаётганим йўқ. Юртимизда нашр этилаётган айрим газета-журналлар, китобларни, суратга олинаётган баъзи клип ва киноларни, эфирга берилаётган кўшиқ ва рақсларни кузатиб, соғлом фикрлайдиган ҳар қандай одам шундай хулосага келиши табиий”[2].

«Оммавий маданият» жамиятнинг маънавий, ахлоқий қадриятларини, бир сўз билан айтганда миллий маиший ҳаётни зимдан таъқиб қилиб боради. Ҳатто миллий, диний тарбиядан, урф-одатлардан бегоналашиш, уларни менсимасликка даъват қилиш ҳоллари ҳам кузатилаётгани ташвишланарли, албатта. Оммавий маданият” аста-секин инсонга хос бўлмаган қўйидаги хусусиятларини кучайтириб боради: **Ахлоқий бузуклик**. Жамоат жойларида ўпишиш, шахвоний фильмлар кўриш каби иллатлар пайдо бўлмоқда.**Зўравонлик**. Зўравонликни тарғиб қилувчи фильмлар, компьютер ўйинларига одатланиб қолиш. **Индивидуализм**. “Ўзим бўлсам бўлди, ўзга билан нима ишим бор” деган “принцип”нинг таркиб топиши. **Эгоцентризм**. Барча нарсага шахсий манфаат нуқтаи назардан ёндошиш ва ҳ.к.

“Оммавий маданият” ёшларнинг маданий онгининг тўғри шаклланишига салбий таъсир кўрсатади. Шу маънода “айрим ёш ижрочи ва ижодий гуруҳларнинг жамоатчилик эътиборига тақдим этаётган „асар”лари санъатнинг ҳеч қандай талаб ва мезонларига жавоб бермайди. Нафақат мавзу, мусиқа ва ижро усуллари, балки сахна ҳаркатларида ҳам очикдан-очик ажнабий „оммавий маданият” кўринишларига тақлид қилиш, „юлдузлик” касалига чалиниш ҳолатлари тез-тез учраб тураётган чинакам санъат мухлисларини ранжитмасдан қолмайди” [3].

Бундай салбий ҳолатлар ёшлар маданий онгининг нотўғри шаклланишига олиб келади. Ўтган асрнинг 60 - 70 йиллари Ғарбий Европа ва АҚШда мафкурасизлашувга, яъни ижтимоий ҳаётни мафкурадан холи этишга уриндилар. Лекин бу йўл ўзини оқламади. Чунки тарбиядаги мафкуравий бўшлиқ ўз асоратларини кўрсата бошлади. Бундай ҳолат ҳақида нуфузли немис нашрларида: "...ҳозирги ёшларимиз ўртасида лоқайдлик, рухсизлик, бефарқлик, англомаган норозилик, беқарорлик кайфиятлари тарзида номаён бўлаётган "ёшлар маданияти" деб аталувчи хатти-ҳаракатлар кучаймоқда. Бу – ёшларнинг ўз аждодлари ижтимоий ва маданий кадриятларидан бегоналашаётганликларининг белгиларидир"[4], - деган ташвишли фикрлар билдирила бошланди. Патрик Жозеф Бьюкенен ҳам ўзининг машҳур «Ғарбнинг ҳалокати» асарида маданий инқилобнинг таъсири ҳақида шундай ёзади: «Абортлар, ажралишлар, туғилишнинг пасайиши, ўспиринлар ўртасида ўз-ўзига суиқасд холларининг кўпайиши мактабларнинг криминаллашуви, гиёҳвандликнинг оммавий тус олганини қайд этган статистик маълумотлар маданий инқилоб келтириб чиқарадиган инқироз қанчалик чуқур илдиз отганидан далолат беради. Бир сўз билан айтганда, жинсий инқилоб болаларимиз ўртасида ажал уруғини сепмоқда...»[5].

Натижада, "Мафкуравий янгиланиш", "қайта мафкуравийлашув"га кучли зарурат туғилди ва мафкурасизлик хатосини тузатишга киришилди. Шу тариқада, Ғарбий Европа ва АҚШнинг позитивистик педагогикаси эътиборни ижтимоий кадриятларга, мафкуравий тарбияни ўз ичига олувчи "мактабда ўқувчиларни сиёсий индоктринациялашни амалга ошириш" концепциясини ишлаб чиқиб, амалга ошира бошлади.

Ғарбнинг ўзида вазифасини бажариб бўлган, умумий танқидга учраган "Маданий инқилоб", "Жинсий инқилоб", "Ёшлар маданияти" каби "Оммавий маданият" ғояси, ҳамон баъзи сиёсий кучлар томонидан янги сиёсий, иқтисодий ва ижтимоий маконларга суқилиб кириш қуроли, воситаси сифатида қўлланилиб келинмоқда.

Ғарбона индивидуализм, инсон ҳуқуқлари ва шахс эркинлиги шиори остида "Мавжудлик", "Эркинлик", каби фалсафий таълимотлар таъсирида юзага келган адабиёт ва санъатдаги йўналишлар, ҳамда оқимлар бутун бошли авлодларни вояга етишиши, ахлоқий нормаларни орқага чекиниши, никоҳ ва оилага эскилик сарқити деб, эркинликни буғиш деб қарашни шакллантирди.

"Оммавий маданият" таъсирида аёлларнинг оиладаги анъанавий вазифаларидан озод этилиши эса уларнинг оила ва никоҳга муносабатини

тубдан ўзгартириб юборди. Бугунги кунда миллионлаб Америкалик хотин-қизлар феменист аёлларнинг қарашини қабул қилиб, турмуш қуриш ва бола туғишдан воз кечмоқда. Шу сабабли П. Бьюкенен Америка халқига қарата дейди: “1950 – йилларда бошланган „оммавий маданият” ҳаракати 1990 – йилларга келиб миллатимизни наслсизлик балосига дучор қилди” [Ўша асар].

“Оммавий маданият” муайян сиёсий кучлар томонидан илгари суриладими, ёки янги марксистлар, социалистлар томонидан тарғибот қилинадими, барибир натижаси миллий маданиятга зарба беришдир. «Оммавий маданият»нинг асл мақсади ҳар куйга солиш мумкин бўлган оломонни шакллантириш бўлгани боис, у маънавий озик берадиган, бадий юксак, ўқувчини мушоҳадага ундаб, тасаввур оламининг кенгайишига хизмат қиладиган асарларнинг яқинига йўлатмайди.

60 йиллардан ривожланган Рок ҳаракати XX асрнинг иккинчи ярмидаги бадий ҳаётнинг ёрқин тимсолига айланди. У Англия ва АКШдан оёқ олиб бутун дунёни эгаллаб олди. Оммавий маданиятнинг туб илдизларидан қувват олган бу рок-ҳаракатнинг ижодкорлари Элвис Пресли, “Бетлиз” ва бошқа гуруҳлар ўз чиқишлари билан машхур бўлдилар.

Аслида, Мусиқанинг тарбиявийлик хусусияти уни тинглаш, ҳис этиш, муносабат билдириш каби эстетик маданият тизими орқали изоҳланади. Лекин баъзи бир ҳолларда айрим эстрада мусиқа намуналари ёшларнинг ахлоқий оламига зўрлик билан таъсир кўрсатишга уринмоқда. Улар асосан Ғарб мусиқаси намуналари ёки уларга тақлиддир. Ҳозирги давр ультра мусиқасининг айрим турлари (“бит”, “рок”, “реп”, “поп”) ёшларни маънавий қашшоқликка, тубанликка бошламоқда. Бундай бемаъни ва беҳаё мусиқаларнинг баъзи «намуналари» бизга ҳам етиб келган. Ғарб мусиқасининг шиддат билан ёшларимиз ҳаётига ва онгига кириб келишини гарчанд янгилик сифатида қабул қилсак ҳам, уларнинг феъл-атворида жиддий бурилиш ясалаётганлиги бор гапдир. Уларнинг таъби, диди шуни талаб қиляпти. Лекин жазавага тортувчи, бир хил сўзларни кўп такрорлайверадиган, бир хил ритмга асосланган мусиқани кўп тинглайдиган ёшлар, шубҳасиз миллийликдан йироқлашади. Уларнинг онгу шуурига шовқин-суронли мусиқа шу даражада ўрнашади-ки, натижада юриштуриши ҳам ўзгара бошлайди. Ёшларда тўғри эстетик дидни, инсоннинг маънавий дунёсини бойитувчи ҳақиқий гўзал мусиқага муҳаббатни тарбиялаш, янги инсон – мустақил давлат қурувчисини камол топтириш учун кураш жамиятимизнинг муҳим вазифасидир, дейди санъатшунос Р.Алланбаев [6].

Маданий инқилоб бир неча авлод хаёти мобайнида ғалабага эришган бўлса, уни енгиш учун камида яна шунча вақт талаб қилади. Дунё мафкуравий полигонга айланган ва ғоявий кураш манфаатлар курашида асосий восита бўлар экан, ундан кейин жанглар сиёсий майдонда эмас, ахлоқ, тафаккур ва маънавият соҳасида кечади. Зеро рақиблар шунчаки бир сиёсий партия бўлмасдан, у ўзга эътиқод, ғоя ва мафкураларга ва аниқ мақсадга эга бўлган кучлардан иборат бўлади. Бунда мактаб таълими, оммавий ахборот воситалари ҳамда миллий ғоя муносабати ва нуқтаи назари ҳал қилувчи кучга айланади. Бу ўринда сўз ғоят муҳим масала- ёшларнинг онги ва қалби хусусиятида бораётир.

Европапарастлик ва америкача маданият таъсири, шу таъсирга жиддий мойиллик – «оммавий маданият»га эргашиш, одатда дунёқараши, онги тўлиқ шаклланмаган, миллий ғоя ва қадриятлар моҳиятини англаб етмаган ёшлар орасида кўпроқ кузатилмоқда. Миллий асослари, мазмун-моҳиятидан бегона руҳиятда вояга етаётган ёшлар табиий равишда санаб ўтилган маданиятларга тақлид қилади ва бундан манфаат изловчи турли ёт кучлар қурбонига айланиб боради [7].

Ёшларимиз ёт мафкуралар тарғиботининг “меҳрибонлиги”, “холислиги” ва “бетарафлиги”, “ёқимлилиги”, “дўстоналиги”нинг ортида нима ётганини доимо билишлари лозим. Яъни уларнинг заминида Ўзбекистоннинг ривожланиб кетишига қараб мунтазам тактикасини ўзгартириб турувчи жонсарак ақидапарастлик тарғиботи натижаси ва амалиёти ётганини, уларнинг анъанавий фундаменталистик назарияси ва ғояларни замонавий усулларда “жонлантираётганлигини” тушуниш зарур. Хозирги даврда инсон онги ва қалбини эгаллаш учун кураш бораётгани ҳеч кимга сир эмас. Шунинг учун ёт ғоявий таъсирларга қарши курашда узилишларга йўл қўйиб бўлмайди. Бундай шароитда бегона ғояларнинг қўпоровчи тасирига қарши доимий ва узликсиз аксил тарғиботни ташкил этиш муҳим саналади. Айтиш керакки, маданиятнинг оммавийлашуви ва “оммавий маданият” тушунчалари бир хил маънони бермайди. Биринчиси, маданиятлар алмашинуви, миллий маданиятларнинг ривожланиши ва унинг элементларини оммавийлашувини билдирса, иккинчиси, ғоявий таъсир воситаси, миллий маданиятнинг кушандаси сифатида хизмат қилади.

ХУЛОСА

Хулоса қилиб айтганда, «оммавий маданият» таҳдиди, бугунги замон воқеликка очиқ кўз билан, реал ва хушёр қарашни, жаҳонда ва ён-атрофимизда

мавжуд бўлган, тобора кучайиб бораётган маънавий таҳдид ва хатарларни тўғри баҳолаб, улардан тегишли хулоса ва сабоқлар чиқариб яшашни талаб этади. Шу боис юртдошларимиз, айниқса, ёш авлод онгида мураккаб ва таҳликали ҳаёт ҳақида, унинг шафқатсиз ўйинлари тўғрисида бирёклама ва сохта тасаввур бўлмаслиги лозим. Унутмаслигимиз керакки, огохлик ва хушёрлик, мафкуравий етуклик ва маънавиятлилик давримизнинг талабидир.

REFERENCES

1. Саидов У. “Оломон адабиёти”, “Тафаккур” журнали, 2008, №2, 5-бет.
2. Мирзиёев Ш. “Адабиёт ва санъат, маданиятни ривожлантириш – халқимиз маънавий оламини юксалтиришнинг мустаҳкам пойдеворидир”. «Халқ сўзи», 04.08.2017.
3. И.Каримов. Юксак маънавият – енгилмас куч. Т., “Маънавият”, 2008, 142-бет.
4. Миллий истиқлол ғояси. Дарслик.Т., “Академия” нашриёти, Т, 2005, 114-бет.
5. Бьюкенен П. Ғарбнинг ҳалокати. “Жаҳон адабиёти” журнали, 2007, 1-сон, 35-бет.
6. Алланбаев Р. “Ёшлар маънавиятини шакллантиришда мўсиқа санъатининг ўрни”. ЎзДСМИ хабарлари — 2018, №1(5), 38-бет.
7. Ибрагимов С.И. “Ёшлар тарбиясида “Оммавий маданият” ва унинг таҳдиди”, “Sohibqiron yulduzi”, №1 (47), 139-141 бетлар.
8. Turabova, S. K. (2019). Social importance of the discussion in the development of civil society. Scientific Bulletin of Namangan State University, 1(6), 260-266.
9. Kattakulovna, T. S. (2022, April). SCIENTIFIC DISCUSSIONS AS AN INNOVATIVE METHOD OF COGNITION. In Conference Zone (pp. 116-117).

ODIL YOQUBOV QISSALARIDA TASVIR VA TALQIN

Sabirdinov Akbarali

filologiya fanlari bo'yicha fan doktori, professor

Davronova Muxlisa

Farg'ona davlat universiteti 2-bosqich magistranti

ismoilovamuxlisa114@gmail.com

ANNOTATSIYA

Maqolada Odil Yoqubov qissalaridagi tasviriy vositalar, ularga oid misollar va badiiy asar mohiyatini yoritishdagi yozuvchi iste'dodi ifodalangan. Shuningdek, yozuvchining qissachilik mahorati atroflicha tahlil qilingan, qahramon va personajlarni ichki va tashqi dunyosini chizishdagi funksiyasi tahlil etilgan. Odil Yoqubov ijodida nafaqat o'quvchi ichki dunyosiga oson kirib bora oladigan, balki unda o'zidan takrorlanmas iz qoldira oladigan asarlar ko'pchilikni tashkil etadi. Maqolada yozuvchining asosiy ish quroli hisoblanmish so'z vositasida ajib o'xshatishlar, o'ynoqi tasvirlardan adibning naqadar ustalik bilan foydalanganini ko'ramiz.

***Kalit so'zlar:** obraz, tasvir, metaforiklik, badiiy mahorat, o'xshashlik, tasviriy vositalar, misollar, funksiya, qahramon, personaj, so'z san'ati, o'xshatish.*

ANNOTATION

The article describes the visual means in Odil Yakubov's stories, examples of them, and the writer's talent in illuminating the essence of the artistic work. Also, the writer's story-telling skills were thoroughly analyzed, and his function in drawing the inner and outer world of heroes and characters was analyzed. Odil Yaqubov's work contains many works that can not only easily enter the inner world of the reader, but also leave an indelible mark on him. In the article, we will see how skillfully the writer uses strange similes and playful images, which are the main tools of the writer.

***Key words:** image, image, metaphoricity, artistry, simile, visual aids, examples, function, hero, character, word art, simile*

KIRISH

Badiiy adabiyotda so'z ma'nodorligi, ifodaviyligi, musiqiyiligi matn mohiyatini o'qish jarayonida namoyon bo'ladi. Ijodkor qaysi janrga doir asar yaratmasin, unda so'z tirikligi, tabiiyligi, samaradorligiga e'tibor beradi. Bitta mavzuga turlicha nigoh, tafakkur bilan yondashish, uni yangi ohang, rang, tasvir bilan boyitish mumkin. Hayot adabiyotning mazmunini belgilaydi. Shu bilan birga adabiy shakllarning yuzaga kelishida ham hayot katta rol o'ynaydi. [1;70] Binobarin, yuqorida tilga

olingan badiiy asarlarning har birida hayotdan olingan taassurot va mazmun asarning shaklini ham belgilaganini ko‘rish mumkin. Kishi ongi hayotni aks ettirishda oynaga o‘xshab ketsa ham, oynadan keskin ravishda farq etadi. Oyna hayotni befarqlik bilan aks ettiradi, kishi ongi esa faol ravishda aks ettiradi, ya‘ni aks ettiriluvchi narsani kishi moddiy va ma‘naviy ehtiyojlari jihatidan baholaydi ham. Bu qoida adabiyotga ham taalluqli. [2;19-20]Kishi ongi bilan hayot orasidagi munosabatlar aniq amaliy mazmunga ega, ya‘ni odam tabiat va jamiyat qonunlarini faqat bilib qo‘y ish uchungina emas, balki o‘z hayotini saqlash va yaxshilash, moddiy va ma‘naviy ehtiyojlarini qondirish maqsadida ham o‘rganadi. Adabiyot ham shunday o‘rganishning bir shaklidir. Hayotni o‘rganish jihatidan olim bilan yozuvchining orasida jiddiy farq yo‘q. Yuqorida tilga olingan badiiy asarlarda yozuvchi o‘zi aytmoqchi bo‘lgan g‘oyani o‘quvchiga bayon etishdan avval, ko‘pincha, bu g‘oyani butunlay bayon etmay, bizning ko‘z oldimizda hayot manzarasini namoyon qiladi. Bu man-zara shunday tasvirlanadiki, biz yozuvchi bilan birga hayotning hamma ikir-chikirlarini ko‘ramiz, kishilar hayotida sodir bo‘lgan hodisalar va ularning psixologiyasidagi o‘zgarishlarning guvohi bo‘lamiz.

Odil Yoqubov suhbatlarning birida “Bilasizlarmi, ijodkorda avvalo dard bo‘lishi lozim. Dardi yo‘q ijodkor katta yozuvchi bo‘la olmaydi”[3;@saviya.uz]degan edi. O‘z tabiri bilan aytganda Odil Yoqubov chinakam dard ila yozadigan ijodkijor edi. Uning “Diyonat”, “Ko‘hna dunyo”, “Ulug‘bek xazinasi” kabi romanlarida, “Ota izidan”, “Matluba”, “Qaydasan, Moriko” singari qissalarida insonni o‘yga toldiruvchi, yurak qa‘ridagi takrorlanmas hislarni junbushga keltiruvchi nodir tuyg‘ular yotadi. Adib yozgan deyarli barcha asarlardagi badiiy obrazlarni o‘quvchi tez va oson tushuna oladi. Chunki har bir obraz o‘ziga xos favqulotda xarakter xususiyati bilan ajralib turadi. Albatta, o‘quvchi ongida yaqqol namoyon bo‘la oladigan obrazlarni yaratish anchayin mehnat talab qiladi. Odil Yoqubov o‘z qahramonlarining metaforik tasviriga alohida urg‘u berish yo‘li bilan buning uddasidan chiqa olgan yozuvchi edi.

ADABIYOTLAR TAHLILIVA METODLAR

Ma‘lumki, nutq jarayonida, xususan, badiiy nutqda so‘zlar o‘z ma‘nosida ham, ko‘chma ma‘noda ham qo‘llanishi mumkin. Ko‘chma ma‘noda qo‘llangan so‘zlarning umumiy nomi ko‘chim deb yuritiladi. Adabiyotshunoslikda bunga sinonim sifatida trop (yunoncha “ko‘chim”)termini ham ishlatiladi. Mumtoz adabiyotda esa majoz istilohi qo‘llangan. [4;274] Ko‘chimning badiiy nutqdagi eng ko‘p va samarali qo‘llanuvchi turi istiora – metafora hisoblanadi.

Adabiyotshunosligimizda bu ikki termin sinonim sifatida qo'llanadi. Qizig'i, ikkala termin ham avval umuman ko'chim(trop) ma'nosida qo'llangan bo'lsa, keyincha ko'chimning faqat o'xshashlik asosidagi turini anglata boshlagan.[5;11,14] Odil Yoqubov so'z san'atida o'ziga xos yo'nalishga ega. Xususan, uning ijodida ham o'xshatishlardan ko'p o'rinlarda foydalanilgan. "Billur qandillar" qissasida o'xshatishning go'zal va takrorlanmas na'munalarini uchratamiz. Misol tariqasida ulardan ayrimlarini keltirib o'tsak:

- 1) qizil shoyiga o'ralganday tuyulgan qirmizi rang o'riklar;
- 2) oqqushning bo'yniday nozik, oppoq qo'llar;
- 3) dehqonlarning qoramtir qo'llarini eslatuvchi o'rik va o'rikzorlar;
- 4) toshqinday jilovsiz quvonch;
- 5) o'rikka yopirilgan bir gala chug'urchiqday;
- 6) motam kuyiday sovuq qaytish xabari;
- 7) mohir usta tergan g'ishtday bir-biriga zich terilgan oppoq yirik tishlar;
- 8) qilichday yarqiragan tishlar;
- 9) oqargan yuziga anor suvi yugurdi
- 10) muloyim yuzi gulxan taptida qizarganday lov-lov yondi;
- 11) hammomdan chiqqanday qip-qizarib ishshaymoq;
- 12) yirik harflarni ipga tergan sadafday termoq;
- 13) o'rgimchak to'riga tushgan pashshaday ojiz...

Yozuvchi o'xshatishlar vositasida tabiatning rangin manzarasini aks ettirishga erishadi. "Qizil shoyiga o'ralganday qirmizi o'riklar" birikmasida o'riklarning qizil rangi uni qizil shoyi kabi ko'rinish kasb etishini ta'minlagan. Yoki "mohir usta tergan g'ishtday bir-biriga zich terilgan tishlar" birikmasidagi "tish" va "g'isht" obektlari o'rtasidagi o'xshashlik, ya'ni "mohir usta tergan kabi zich" belgisi ular o'rtasidagi umumiy xususiyatni ifoda etgan va o'zgacha tasvirni yuzaga keltirgan. Yozuvchi asarida o'zi keltirib o'tgan har bir istioradan mohirona foydalangan holda nafaqat tabiat go'zalligini balki asar qahramonlarining ichki ruhiyatidagi o'zgarishlarni ham ko'z oldimizda gavdalantiradi. Misol uchun, "dehqonlarning qoramtir qo'llarini eslatuvchi o'rik va o'rikzorlar" tasviri atrofdagi manzarani yorqin tasavvur etishimizga imkon beradi. "Muloyim yuzi gulxan taptida qizarganday lov-lov yondi" birikmasi orqali o'zining sobiq sevgilisi Hikmatilloning oldida yuzi uyalgan va hijolatda qolgan Nilufardagi o'zgarishni yaqqolroq tasvirlashda muhim o'rin tutadi. Yoki "kiyikday dik-dik sakrab turgan", "oqqushning bo'yniday nozik, oppoq qo'llarini"ini mashq qildirayotgan qizlar tasvirida yozuvchi obrazlarning yosh va go'zal ekanligini chiroyli ifodalashga erishgan.

NATIJALAR

Badiiy obrazga xos muhim xususiyatlardan biri metaforiklik sanaladi. Faqat bu o‘rinda “metaforiklik”ni birmuncha keng ma’noda tushunish, uni “o‘xshashlik” tushunchasining o‘zi bilangina bog‘lab qo‘ymaslik lozim bo‘ladi. Ya’ni “metaforiklik” deganda badiiy obrazning bir narsa mohiyatini boshqa bir narsa orqali ochishga intilishi, san’atga xos fikrlash yo‘sini tushuniladi. Chinakam, san’atkor nigohi mohiyatga qaratilgan bo‘lib, u voqelikdagi narsa-hodisalarning barchamizga ko‘rinib turgan tashqi o‘xshashligi emas, bizning nigohimizdan yashirin ichki o‘xshashligiga tayangan holda fikrlaydi. Mohiyatga nazar tashlagan san’atkor biqiq muhit qobig‘ida yashayotgan odam bilan sassiq hovuzdagi tilla baliqcha yoxud o‘zida cheksiz kuch-qudrat sezgani holda maqsaddan mosuvo yashayotgan odam bilan bemaqsad uchib yurgan burgut orasida (A.Oripov), turg‘unlikning biqiq muhitida yashayotgan ziyoli bilan bir izdan beto‘xtov yurayotgan tramvay (A.A’zam) yoxud qatag‘on sharoitida ijod qilayotgan shoir bilan vahshiy qoyalar orasida quyoshga oppoq gul uzatgancha nafis chayqalayotgan na’matak (Oybek) orasida o‘xshashliklar topadi, birining mohiyatini ikkinchisi orqali ochib beradi.[4;94-95]

“Qaydasan, Moriko” qissasi chindan ham yozuvchining badiiy mahorati yuksak ekanligini isbotlay oladi. Asarda metaforik tasvirlar ko‘p o‘rinlarda keltirilgan va asardagi o‘ziga xoslikni ta’minlashda katta ahamiyatga ega. Quyida shunday tasvirlardan ayrimlarining izohlarini keltirib o‘tamiz:

1.Allaqachon yodimdan chiqqan, biroq chamasi ko‘nglimning bir chekkasida ***mudrab yotgan ham ma’yus, ham kuz oftobiday tiniq esdaliklar*** selday yopirilib keldi-yu, xayolimni olib qochdi;

Ushbu parchada *mudrab yotgan, mayus* kabi tasvirlar odatda insonlarga xos holatlar hisoblanadi. Ammo bu o‘rinda yozuvchi o‘z xotiralari va esdaliklarini qalbining tub-tubida uzoq muddat saqlaganligi, shunga qaramay, ularning hamon *kuz oftobiday tiniq* ekanligini ifodalash maqsadida shoirona tashbexdan foydalanadi.

2.Bizlarni, ust-boshimiz chok-chokidan ketgan, kiyimlarimiz Gobi sahrosi changalzorlarida dabdala bo‘lib, faqat paytavada qolgan, ***soch-soqollarimiz tikanday g‘ovlab ketgan*** sho‘r peshona soldatlarni shu vodiy bo‘ylab yana podaday haydab ketishdi;

3.Bu yerda xuddi ***konservaga tiqilgan selyodka baliqday*** qizil vagonlarga tiqishib olib ketishdi. Odam xuddi ***g‘imirlagan pashshaday***, ularni qandaydir shaharlardan (keyin bilsak bu — Mukdsi va Xarbin degan shaharlar ekan) olib o‘tgach, bir hafta deganda haligi qizcha aytgan Port-Artur shahri atrofida yapasqi qirlarga olib borib, xuddi ***gugurt qutisidagi gugurt cho‘plariday*** to‘kib tashlashdi.

Soch-soqollarning g'ovlab ketgan tikanga qiyoslanishi asar bosh qahramonining ayni paytdagi sharoiti naqadar og'ir ekanligini yaqqol tasavvur etishimizga imkon beradi. Konservaga tiqilgan salyodka baliqday, g'imirlagan pashshaday, gugurt donalarigay kabi tasvirlar esa ikkinchi jahon urushi daxshatlarini, uning oqibatida inson qadr-qimmati zarracha ahamiyatga ega bo'lmaganligini ko'z oldimizda gavdalandiradi. Bundan ko'rinadiki, metaforik tasvirning qamrab olish imkoniyati cheklanmagan. Badiiy asardagi portretlarni, tabiat manzaralarini, obrazlarning ruhiy holatlarini yoki atrofda sodir bo'layotgan voqea-hodisalarni tushunarli va aniqroq chizishda metaforik yondashuv yozuvchiga keng imkoniyatlar eshigini ochadi.

1. Uning kulgisi ham, rus so'zlarini buzib talaffuz qilishi ham endigina tilga kirgan go'dakning bidirlashiday yoqimtoy edi;

2. U bir talpindi-da, xuddi ho'l baliqday sirpanib, quchog'imdan chiqib ketdi va bolalarcha sevinib kuldi;

3. Nazarimda, xonam, nainki xonam, butun jahon ajib bir nurga to'lganday tuyuldi-yu, qizning iltijosi yodimdan chiqib, tol chiviqday ingichka egik belidan quchdim;

4. U yana o'sha bolalarcha quvnoq ovozda xandon otib keldi-da, tag'in g'aroyib kapalak misol o'zini eshikka urdi;

Yuqoridagi tasvirlarda esa yozuvchining ayol go'zalligini mohir musavvir kabi chizganligini ko'rishimiz mumkin. Odil Yoqubovning deyarli barcha qissalarida ayollarga hos bo'lgan nozik jihatlarni turli tashbexlar asosida berilganligiga guvoh bo'lamiz. Chunki xoh nazm bo'lsin, xoh nasr ayollar qadimdan tengsiz ilohiy joziba sohibalari sifatida tasvirlanadilar. Bu borada har bir ijodkor o'z yo'nalishiga ega. "Muallif hayot haqida nimaiki demoqchi bo'lsa, shuning hammasi pirovardida badiiy asarda tasvir etilgan odamlarning yashash sharoiti, xulq-atvori, ruhiyati, ishlari, intilishlari va o'ylarida o'z ifodasini topadi".[6;32-34]

MUHOKAMA

Yozuvchi "Qaydasan, Moriko?" qissasida sofdil va sodda yapon qizi Morikoning tashqi qiyofasi, xatti-harakatlari, o'zini tutishi orqali uning ichki qalb go'zalligini, aniqrog'i, faqatgina ayol qalbiga xos bo'lgan betakror tuyg'u – muhabbatni kashf etganligini aytishga urinadi. Shu bilan birga asarni o'qish davomida Morikoning asar qahramoni bilan bo'lgan uchrashuvlari davomida biror marta ham odob doirasidan chiqmaganligi va o'z sha'nini qattiq himoya qilganligini, yapon sobiq generalining qizlarining or-nomusini naqadar qattiq e'zozlashini ko'ramiz. Yapon millatiga xos bo'lgan tarbiyaning muhim jihatlari o'zbek

xalqining sharqona odobiga o'xshashlikda, uyg'unlikda tasvirlash va uni o'quvchiga ham isbotlay olish yozuvchidan katta e'tibor talab qiladi. Faqatgina o'zbeklarda emas, boshqa jamiki Sharq millatlarida or-nomus, sadoqat va pok muhabbat ayolga xos eng yuqori fazilatlar ekanligini shu mo'jazzgina hikoya orqali anglab yetamiz.

Odil Yoqubov ijodi inson his-tuyg'ularini to'lqinlantiradigan, hayajonga soladigan tasvirlarga boy. Mutafakkir adib Chingiz Aytmatov yozuvchining "Ulug'bek xazinasi" romani haqida shunday fikrlarni bildirgan: " "Ulug'bek"ni ancha kechikib, ammo zavq bilan o'qib chiqdim. Yangi asar haqida so'z yuritish quvonchlidir. bu – yuksak va benihoya qimmatli asar, o'zining badiiy qiymati bilan ham e'tiborga molik tarixiy roman meni qattiq hayajonga soldi. hayajonimning asosiy sababchisi – roviylikning sehri, usuli, biroq barchasidan tashqari sening asaringni o'qiyturib, men ulug' turkiy g'ururni his etdim. Ulug'bek bizni hamisha oqlovchi kuch, u bizning dardimiz va dunyo haqida fikr yuritishga, unga to'la hakamlik qilishga huquq beradigan yuksak tajribaviy iztiroblarimizdir.

Bu yuksak tajriba Ulug'bek – garchi uning kashfiyotlari olamshumul ahamiyat kasb etsa-da – buyuk olim bo'lganda emas, balki ziyoli va haqqo'y insonning fojeasi Ulug'bek shaxsi vataqdirida kechganidadir. ulug'bek menga faqat o'rta asrning atoqli olimi bo'lgani uchungina qadrli emas, aksincha, taqdir uni eng mashaqqatli va ulug'vor fojeani boshidan kechirishga va shunday murakkabhayot yo'lini bosib o'tishga majbur etganki, u o'z davrining qabul qilgan hamma tartib-qoidalariga qarshi borib, shunga qarshi isyon ko'targan shaxs sifatida ham buyukdir.

Har qanday davrning, hatto ma'rifatli zamonlarning ham o'z Ulug'beklari bor. Buning ustiga, Ulug'beklarning ayancli qismati bo'lmaganida ularning olim ekanliklarini muayyan qatlamlardagi mutaxassislardan bo'lak hech kim bilmas edi. Va shuning barobarida jahon san'ati Shekspir, Hyote, Tomas Mann va hatto Tolstoy singari so'z san'atkorlarining paydo bo'lishi ham gumon edi." [7;2018/2]

Yozuvchini anglash, idrok etishga intilish o'z xalqini jondan sevgan ulug' adibning bepoyon olami sirlaridan voqif etadi. Bu hol Odil Yoqubovning beqiyos tarixiy asarlari, go'zal qissalari, takrorlanmas hikoyalaridagina emas, balki fikri-zikri, o'y mulohazalarida ham aks etganiga shubha yo'q. Zero, o'z ichki his-tuyg'ularidan oziqlangan ijod ahli dil va til birligiga erishibgina samimiy hamsuhbat topa oladi. Odil Yoqubov suhbatlarning birida "Bilasizlarmi, ijodkorda avvalo dard bo'lishi lozim. Dardi yo'q ijodkor katta yozuvchi bo'la olmaydi" ¹degan edi. O'z tabiri bilan aytganda Odil Yoqubov chinakam dard ila yozadigan ijodkvor edi. Uning "Diyonat", "Ko'hna dunyo", "Ulug'bek xazinasi" kabi romanlarida, "Ota izidan", "Matluba", "Qaydasan, Moriko" singari qissalarida insonni o'yga toldiruvchi, yurak

qa'ridagi takrorlanmas hislarni junbushga keltiruvchi nodir tuyg'ular yotadi. Adib yozgan deyarli barcha asarlardagi badiiy obrazlarni o'quvchi tez va oson tushuna oladi. Chunki har bir obraz o'ziga xos favqulotda xarakter xususiyati bilan ajralib turadi. Albatta, o'quvchi ongida yaqqol namoyon bo'la oladigan obrazlarni yaratish anchayin mehnat talab qiladi. Odil Yoqubov o'z qahramonlarining metaforik tasviriga alohida urg'u berish yo'li bilan buning uddasidan chiqa olgan yozuvchi edi.

XULOSA

Xulosa qilib aytadigan bo'lsak, "Odamlarni, umuman, o'quvchini halollikka, iymonga, diyonatga chorlagan ijodkorning o'zi halol, iymonli bo'lishi kerak. Aks holda, uning yozganlari yolg'on bo'ladi. Hech kim ishonmaydi,"[8;2019]- degan edi Odil Yoqubov. O'z so'zi bilan aytganda yozuvchi ko'nglida borini ro'yi-rost yozgan ijodkorlardan edi. Adibning "ko'ngil mulki" hisoblanmish asarlari hali uzoq yillar o'quvchilar qalbida o'z izini qoldirib yashaydi deb ishonch bilan ayta olamiz. Odil Yoqubovni ijod sohasiga kirib kelishida otasi katta o'rin tutgan. Yozuvchi bolalik xotiralarini eslar ekan: "Har oqshom katta mehmonxonamiz odamga to'lib ketadi. Qo'ni-qo'shnilar, qarindosh-urug'lar, qiz-kelinchaklar yig'iladi. Aksariyati yoshlar. Dadam taxmondagi kitoblar orasidan jigarrang jildli qalin bir kitobni olib sekin varaqlaydi. Men uning tizzasiga suyanib kitobning bezaklari, ajoyib suratlarini tomosha qilaman. Bu kitob – "Ming bir kecha"ning 1905-yili bosilgan rus nashri edi. Dadam kitobni o'qimaydi, bir necha betini o'ychan varaqlaydi-da, keyin sekin hikoya qila boshlaydi. Bu hikoyalar aksariyat tun yarmigacha, ba'zan xo'roz qichqirguncha davom etadi, men ham oyimlarning "yot" deyishlariga quloq solmay, mijja qoqmay eshitaman"[9;102] Bu xotiralar shundan dalolat beradiki, Odil Yoqubov yoshligidanoq kitobga mehr qo'ygan, adabiyotning chinakam ixlosmandi edi. Uning asarlari xuddi Pirimqul Qodirov, Oybek, Asqad Muxtor, Shukur Xolmirzayev, Mirkarim Osim, O'tkir Hoshimov kabi yozuvchilar asarlaridek o'quvchilarning qalbidan joy olishga loyiq kitoblardir.

ADABIYOTLAR RO'YXATI (REFERENCES):

1. Gafurovich, S. A. (2021). Analysis Of The Poem" Autumn Dreams" By Abdulla Oripov. *The American Journal of Social Science and Education Innovations*, 3(01), 556-559.
2. Sabirdinov, A. (2021). ASKAR KASIMOV IN THE UZBEK POETRY OF THE XX CENTURY THE ROLE AND IMPORTANCE OF CREATION. *Конференции*, 1(2).

3. Guzalkhan, M. (2020). The image of a creative person in the poetry of Erkin Vohidov. *Academicia: An International Multidisciplinary Research Journal*, 10(11).
4. Mukhammadjonova, G. (2020, December). ARTISTIC INTERPRETATION OF THE CREATIVE CONCEPT IN WORLD LITERATURE. In *Конференции*.
5. Abdurashidovich, K. A. (2018). Motivation and National Character of Foolishness in Uzbek Literature. *ANGLISTICUM. Journal of the Association-Institute for English Language and American Studies*, 7(4), 47-51.
6. Qayumov, A. (2018). Creating of a national character through means of literature. *Theoretical & Applied Science*, (1), 235-240.
7. Джураева, М. А. (2020). THE CONCEPT OF A NEW HUMAN-BEING IN MODERN UZBEK STORIES. *Ученые записки Худжандского государственного университета им. академика Б. Гафурова. Серия гуманитарно-общественных наук*, (2), 85-89.
8. Oripova, G. (2019). UZBEK POETRY AND THE WORLD LITERATURE IN THE YEARS OF INDEPENDENCE. *Scientific Journal of Polonia University*, 32(1), 116-120.
9. Murodilovna, O. G. (2019). The peculiarities of vazn meter in uzbek poetry of the independence period. *ANGLISTICUM. Journal of the Association-Institute for English Language and American Studies*, 8(2), 33-39.
10. Akhmadjonova, O. A. (2021). Symbolic And Figurative Images Used In The Novel “Chinar”. *The American Journal of Social Science and Education Innovations*, 3(03), 389-392.
11. Ahmadjonova, O. (2020, December). THE ARTISTIC SKILL OF THE CREATOR. In *Конференции*.
12. Oripova, G. M., & Tolibova, M. T. Q. (2021). Composition Of Modern Uzbek Stories. *The American Journal of Social Science and Education Innovations*, 3(03), 245-249.
13. Xasanova, X. (2020, December). THE MISSION AND LITERATURE OF LETTERS IN STORIES AESTHETIC FUNCTION. In *Конференции*.
14. Makhmidjonov, S. (2021). ARTISTIC INTERPRETATIONS OF THE EDGES OF THE HUMAN PSYCHE. *Интернаука*, (15-3), 75-76.
15. Yulchiyev, Q. (2019). The development of lyric chronotop in Uzbek poetry. *Scientific journal of the Fergana State University*, 2(2), 77-81.
16. Юлчиев, К. В. (2020). ЛИРИК ШЕЪРДА БАДИИЙ МАКОН МУАММОСИ. *МЕЖДУНАРОДНЫЙ ЖУРНАЛ ИСКУССТВО СЛОВА*, 3(5).

17. Azimovich, R. Z. Chronotope Image in the Novel "Ulugbek Treasure" by Odil Yakubov. *International Journal on Integrated Education*, 3(11), 183-186.
18. Rahimov, Z., & Gulomov, D. (2020, December). RETROSPECTIVE STRUCTURE IN FICTION. In *Конференции*.
19. Dehkonova, M. S. (2020). OYBEK'S POETRY THROUGH ANALYSES OF REPRESENTATIVES OF OYBEK STUDIES SCHOOL. *Theoretical & Applied Science*, (2), 13-17.
20. Hamidov, M. (2020, December). ARTISTIC FEATURES OF SHUKHRAT'S NOVEL "MASHRAB". In *Конференции*.
21. UMURZAKOV, R. (2018). Social environment and spiritual world of teenager in narrative "Saraton" by N. Fozilov. *Scientific journal of the Fergana State University*, 1(4), 104-105.
22. Umurzakov, R. (2021). ERA AND SPIRIT IN THE STORY "TWICE TWO IS FIVE". *Journal of Central Asian Social Studies*, 2(02), 26-35.
23. Kasimov, A. Albert Camus in Uzbekistan.
24. Kasimov, A. A. (2020). PECULIARITIES AND SIMILARITIES OF SYMBOLIC EXPRESSION IN THE NOVELS "THE PICTURE OF DORIAN GRAY" AND "THE MAN AT THE MIRROR". *Theoretical & Applied Science*, (5), 590-592.
25. JURAYEV, H., & ABDURAHIMOVA, J. (2018). Semantic layers of the expression in the Babur lyric. *Scientific journal of the Fergana State University*, 1(3), 111-112.
26. Oripova, G. M., Akhmadjonova, O. A., Kholmatov, O. U. U., & Muminova, T. S. (2022). INTERPRETATION OF MOTHER IMAGE IN LITERATURE. *International scientific journal of Biruni*, 1(2), 304-309.
27. Sabirdinov, A. G. (2021). Interpretation of Characters in Utkir Hoshimov's Story "Yanga". *International Journal of Multicultural and Multireligious Understanding*, 8(6), 196-200.
28. Murodilovna, O. G. (2020). Melody and musicality in Liryics. *ACADEMICIA: An International Multidisciplinary Research Journal*, 10(11), 656-664.
29. Oripova, G. M. (2021). Genesis And Essence Of Genre Concept. *The American Journal of Social Science and Education Innovations*, 3(12), 90-94.

ACTIVATION OF THE QUALITATIVE MEANING OF COLOR- IMAGE IN TRANSLATIONS

Maksudova Dilshoda Kakhramonovna

Teacher of the department of Western languages, TSUOS.

ANNOTATION

Revealing the meaning of adjectives on the basis of illustrative examples, analyzing its semantic structure, showing its valence, thereby solves one aspect of the realization of the meaning characteristic of lexicography; is an achievement. In particular, in order to reveal the meanings of color adjectives on the basis of illustrative examples, it is permissible to divide them into groups according to their meaning and then approach them. Because they are divided into such groups according to their meaning that their meanings cannot be revealed on the basis of the same illustrative example.

Key words: Denoting color, lexical units, language elements, color terms, main part, color-image words, color-image lexemes.

АННОТАЦИЯ

Выявление значения прилагательного на основе иллюстративных примеров, анализ его семантической структуры, показ его валентности, тем самым решает один аспект реализации значения, характерного для лексикографии; является достижением. В частности, для раскрытия значений прилагательных цвета на основе иллюстративных примеров допустимо разделить их на группы по значению и затем подойти к ним. Потому что они разделены на такие группы по своему значению, что их значения не могут быть раскрыты на основе одного и того же иллюстративного примера.

Ключевые слова: Обозначение цвета, лексические единицы, языковые элементы, цветообозначения, главная часть, цветообразные слова, цветообразные лексемы.

АННОТАЦИЯ

Сифатларнинг маъносини иллюстратив мисоллар асосида очиш, унинг семантик таркибини таҳлил этиш, валентлигини намойён этиш шу билан лексикографияга хос маъно реаллаштиришининг бир томонини ҳал, этиш ҳисобланади. Хусусан, ранг-тус билдирувчи сифатлар маъноларини иллюстратив мисоллар асосида очиш учун уларни маъно хусусиятларига кўра гуруҳдарга ажратиб, сўнг уларга ёндашиш жоиздир. Чунки улар маъно

хусусиятига кўра шундай гуруҳдарга бўлинадики, уларнинг маъноларини бир хил иллюстратив мисол асосида очиш мумкин эмас.

Калим сузлар: Ранги ифодаловчи, лугавий бирликлар, тил элементлар, ранг атамалари, асосий қисми, ранг-тасвир сўзлари, ранг-тасвир лексемалари.

INTRODUCTION

The meanings of color adjectives are divided into several groups according to their logical structure in translations. It is known that the quality expresses a specific color, and a specific color is definitely reflected in something in nature. In this case, if the color-denoting adjective comes in the determining compound with the word that expresses the characteristic color, the meaning of the adjective is activated. That is, its identification acts as a realizer. Example: White cotton is a pride of our country (News). In the sentence by, white is given as a qualifying compound with the word "cotton". And what is expressed in the word cotton is mostly white. He is embodied in the eyes of the Uzbek people with this color. The word cotton as an object serves to activate the meaning of its determiner. When it is necessary to realize a quality that expresses a specific color in the composition of a defining compound, it is necessary to pay attention to the selection of the defined.

For example: *The yellow teapot is on the stove* (Pearl S). In this sentence, the adjective yellow is given by the word teapot. As we know, the teapot is made of brass. The color of brass is yellow.

The same method can be used to reveal the meaning of the quality of red we give an example of realizing what a color is by giving the name of the color as a basis and the name of the object to which this color belongs as a standard in the composition of analogical devices: With a red face I was forced to admit that I had no idea, The fresh of his cheeks seemed to have red (Pearl S).

MAIN PART :

In the analogical device, the word red is considered as the base word. The standard in it is the word red face, fresh of his cheeks red. As we know, the face is mostly red. The meaning of the word red mentioned in the poem is compared to the color of a clear face. As a result, the color expressed in the word "red" is clearly visible in front of a person's eyes. Adjectives that describe color are usually used with the accusative degree. They can also be recorded in the dictionary. For example: *Sister Munira's face is suffocating in the heat, red as a pomegranate.*

Apricots are floating on the surface of the water, they are yellow and appetizing. The adjectives yellow-yellow, crimson-red in these sentences are used in the accusative degree. The word apricot in the sentence is enough to realize the colour expressed by the yellow quality. Because its characteristic colour is mainly yellow. The word appetizing compound shows the emotionality of the speaker and the exaggeration of the colour. There are also certain colour-denoting adjectives, which can be seen as being darker or lighter than another, or more inclined to another colour. When explaining the meaning of such adjectives by means of examples, it is necessary to take into account both the main colour and the colour to which it is inclined, as well as the degree of inclination as much as possible. For example: the word scarlet means *deep red* in Uzbek.

In the example, first of all, a tool representing redness should be given, and then its muffledness, i.e. tendency to black, should find its expression. For this, let's pay attention to the statement ... her scarlet lipstick (Pearl S). The colour expressed in the combination of scarlet lipstick means light red. And she painted her lips with lipstick. Now his lips are no longer whitish, they are black. The second type of adjectives denoting colour are adjectives denoting a mixture of more than one colour. If there are several colour expressions in the composition of adjectives denoting a mixture of multiple colours, it means that they are alternately used side by side on the same surface.

In order to realize the meaning of such adjectives, along with the use of its determiner, it is necessary to include in this device words denoting the colors included in it. For example: when the meaning of the adjective variegated has "white" and "black" respectively, the words "*white*" and "*black*" clarifying that meaning should also find their place in the sentence. That is, mixed colour coat was more black than white and torn.

Other adjectives have similar properties. There is also more than one color in the word kasha. For example; *white-faced horse, black-faced cow combinations may have white or black withers, and other parts may be white and black*. Another color adjective is the color characteristic of a thing. It is clear from the core what the meaning of such qualities is.

Therefore, it is sufficient to quote them as determiners or to be given as the predicate of a predicate clause.

For example: *quicksilver - mainly refers to a white yellow color*. But it means not just any white, but a dull, shiny white-yellow. Therefore, the opening words of these characters should be included in the example.

For example: *quicksilver movements or changes are very fast and unpredictable.* (Pearl S). In this sentence, the meaning of the quality of mercury is mainly revealed in the combination of quicksilver. Because the word mercury is annotated with the words movements or changes, the object it represents is always white-blue in color. The words "*movements*" or "*changes*", which are the qualifiers of the word "*quicksilver*", have realized the element that gives the shine in the meaning of the word "*quicksilver*".

The number of lexical units representing colour is extremely wide, but they are formed based on the combination of certain linguistic elements. Of course, the main part of colour terms is made up of basic colour-image words: *white, black, red, brown, green, blue, yellow, orange, pink, grey, purple.*

A.T. Vasilevich divides colour image lexemes into four main groups: the first group includes simple, basic colour image lexemes as well as compound words: red, violet, crimson. blood red, navy blue, bottle green, etc. The second group consists of defining words: pale red, bright green, shocking pink, deep purple, etc. The third group covers two-component adjectives made in the "colour + colour" pattern: *red, yellow, blue green, shocking pink, reddish ginger, pinkish violet, etc.*

The scope of the semantic formula expressed in the private model is narrower. For example, within the framework of the general model, the meaning of "a certain appearance of the color characteristic of the material " is explained: *snow+white=snow-white.*

Variants of these adjectives refer to specific water-making tools. For example, variants are distinguished within the attributes of a private metaphorical model, and for them the name of a plant, animal, natural creature. For example, *green+ish=greenish.*

The three-level structure is not the same for all quality lexemes, some models do not have special appearance and options: white-blue, yellow-gray, black-green, etc.

These adjective lexemes sometimes have no variants: *red-and-white, yellow-and-black.*

All types of color image models are divided into formal-semantic, semantic and formal types within the framework of the relationship between the formative and formed words.

Within the framework of formal-semantic and formal models, compound and artificial words are distinguished.

In particular, the model of qualitative meaning takes place among formal-semantic models. Because on the basis of a compound word, a new lexical unit is

formed, which differs from the constituent lexemes in terms of form and content. Compare: *red-orange*.

For this reason, it is necessary to analyze formal-semantic models in two directions, that is, in terms of expression and content.

It is taken into account that the adjective form has the same expressive and artificial word form. Naturally, such models are interpreted in terms of content. For example: the nominative case is one of the conversion methods: *cherry, rose, amethyst, steel, gold, etc.*

In the same line, there are patterns that reflect the metaphorical transfer of adjectives.

CONCLUSION

In derivational processes within the framework of the formal model, only the form of the constituent word changes (flaxen, golden). In this model, only the form of the root word changes while the meaning is preserved. The existence of formal models negates the principle of economy in the language, because in this case a larger word is created than the previous one.

The first of the color image quality lexemes to be constructed in this model is the color-representing quality. For example: *grey+coloured – gray – coloured*. The colored element has become a semi-affix in these artificial compounds. Sometimes the reason for the difficulty in distinguishing formal-semantic and formal models is that the word-forming base has homonyms. In particular, the compound words formed by means of the colored element are formed from nouns and adjectives in the same way. In the first case, the model has a formal-semantic character, and in the second case, it takes a completely formal form: saffron-colored and red-colored. Semes that make up quality lexemes of color image are divided into primary, secondary and mixed types:

Adjectives of primary derivation include adjectives made from words that do not refer to color images. For example: *pink (clove) quality; orange (orange) from the word orange (yellow)*.

Secondary derivatives include adjectives formed from other color image words. For example, if bluish is made as blue, black-blue is formed by joining the words black and blue.

Mixed derivational derivatives brick-red are formed from the combination of the noun brick ("*brick*") with the adjective red.

REFERENCES

1. Rasulov R., Narzieva M. Studying lexicology / For higher education institutions, - Tashkent: Ukituchy, 1992. - B, 23;
2. Safarov F. Number-quantity microfield in Uzbek and its linguistic-speech features: Philol. Ph.D. ... diss. - Samarkand, 2004
3. Sodikova M. Adjectives expressing color in Uzbek: Filol. Ph.D. ... diss. - Tashkent, 1963;
4. Mamarajabova Z. Connotative meanings of adjectives in Uzbek: Philology. candidate of sciences... diss - Tashkent, 2004.
5. Abdullayeva M. R. Give a classification of works by translating national events and concepts. Materials of the XVII international scientific and practical conference CUTTING EDGE SCIENCE -2020. Pages133-135.
6. Абдурахмонова Н. (2000) Бадиий таржима программаси «Филология масалалари», 2000.
7. Хамидов Х. Мақол ва идиомалар таржимаси муоммолари. Тошкент: ТДШУ, 2017. – Б.128.
8. Соипова М. Таржимада миллий ўзига хосликни қайта яратиш//Таржима муаммолари. 2-китоб. – Тошкент, 1991. – Б.72.

UBAYDIY SHE'RIYATIDA RUBOIY JANRINING ROLI VA AHAMIYATI

I.S.Mannopov,

Farg'ona davlat universiteti doktoranti

S.O'.Inomov

Farg'ona davlat universiteti magistranti

ANNOTATSIYA

Ushbu maqolada Shayboniylar sulolasi vakili shoh va shoir Ubaydullaxonning ijodi haqida atroflicha ma'lumot berildi. Uning qalamiga mansub bir qator ijod namunalari o'rganildi. Shoirning diniy va tasavvufiy qarashlari ayrim she'rlari kesimida tahlilga tortildi.

Kalit so'zlar: Ubaydiy, tasavvufiy qarashlar, ruboiy, hikmatnavislik an'anasi, ruboiynavis, diniy motiv, tavhid g'oyasi.

АННОТАЦИЯ

В этой статье подробно рассказывается о творчестве шаха и поэта Ubaydullaxana, представителя династии Шайбанидов. Был изучен ряд образцов творчества, принадлежащих его перу. Религиозные и мистические взгляды поэта были подвергнуты анализу в разрезе некоторых его стихов.

Ключевые слова: Ubaydi, мистические взгляды, рубаи, традиция мудрости, рубаи, религиозный мотив, идея монотеизма.

ANNOTATION

This article describes in detail the work of the Shah and poet Ubaydullahan, a representative of the Shaibanid dynasty. A number of samples of creativity belonging to his studies were studied. The poet's religious and mystical views were analyzed in the context of some of his poems.

Keywords: Ubaydi, mystical views, rubai, tradition of wisdom, rubai, religious motive, idea of monotheism.

KIRISH

Hammamizga ma'lumki, o'zbek adabiyotiga haqiqiy tamal toshi qo'ygan ijodkor Alisher Navoiydir. Zahiriddin Muhammad Boburning ham sarkarda, ham hukmdor, ham shoir ekanligi ham hech kimga sir emas. Ammo XV asr oxiri – XVI asr boshlarida temuriylar sulolasi hokimiyati parkandalikka uchrab, qulagandan so'ng Movarounnahr va Xuroson zaminida ham she'riyat an'analari davom etavergan. Mana shu narsa ko'pchilikka ma'lum emas, chunki bu borada tadqiqotlar juda kam amalga oshirilgan. Temuriylardan keyin taxtga kelgan shayboniylar sulolasi tarixida

ham shoir, ham podsho bo'lgan hukmdorlar ham ko'plab topiladi. Masalan, Movarounnahrni zabt etgan ko'chmanchi o'zbeklar sultoni Muhammad Shayboniyxon, uning jiyani Ubaydullaxon ham shoir o'tishgan. "Boburnoma"da ham Shayboniyxonning ismi "Shohbaxt" shaklida tilga olinib, uning nazmga ishtiyoqi va iqtidori baland ekanligi haqida yoziladi. Shayboniyxon va shayboniylar sulolasi davrida garchi she'riy an'analari temuriylardagichalik rivojlanishga erisha olmasa-da, o'ziga xos yo'nalish va an'alar yaralishiga asos bo'lgan. Misol uchun, Shayboniyxonning Movarounnahr, Xuroson va Xorazmga qarshi yurishlari aks ettirilgan "Shayboniynoma" asarini tarixchi va shoir Muhammad Solih nazmiy yo'l bilan yaratgan. Tarixiy asarlar turkiy adabiyotda ko'proq nasr orqali yozilishi odat tusiga kirgan edi. Hatto hazrat Navoiy ham "Tarixi anbiyo va hukamo" va "Tarixi muluki Ajam" asarlarini nasriy yo'l bilan yaratgan. Bobur ham o'zining "Boburnoma" memuarida tarixiy faktik materiallarni keltirib, ularning mazmuniga mos ruboiy va g'azallarni ilova qilgan.

MUHOKAMA VA NATIJALAR

Shayboniylar sulolasida Muhammad Shayboniyxondan keying eng qudratli, dovyurak va ziyrak hukmdor Ubaydullaxon bo'lgan. Ubaydullaxonning to'liq ismi: Abulg'oziy Ubaydulloh Bahodir ibn Mahmud Sulton ibn Shoh Budog' Sulton ibn Abulxayrxon. Ubaydullaxon 1486-yili qadimgi Xorazm zaminiga tegishli Vazir shahri yaqinidagi Tirsak mavzeyida dunyoga kelgan. Otasi Mahmud Sultonning iltimosiga ko'ra, mashur din peshvosi va valiy zot Xoja Ubaydulloh Ahror unga o'z ismini bergan. *"O'z nomlarini berishlari ul zotning zo'r marhamatlaridan bo'ldiki, shuning uchun ham uning bebaho asarlari va yaxshi nomlarining oqibati olamda boqiydir"*, - deb yozadi bu haqida mashhur muarrix Hofiz Tanish Buxoriy. Ubaydullaxon yoshligidan islom dini va tasavvuf ruhida tarbiyalangan. Tasavvuf bo'yicha dastlabki saboqni otasining piri Mavlono Muhammad Qozidan olgan. Ubaydullaxonga o'z davrining mashhur ulamolari Fazlulloh ibn Ro'zbexon, Maxdumi A'zam, Mavlono Muhammad Azizon, Mavlono Xoja Muhammad Sadr va boshqalar ustozlik qilgan. Xususan, unga davlat arbobi va sarkarda amir Abdulla Yamaniy (Buxoroda Mir Arab nomi bilan mashhur bo'lgan) harbiy san'atdan saboq bergan va o'ziga murid qilib olgan. Xorazm va Buxoro hokimi bo'lgan otasi Mahmud Sulton Qunduzda vafot etgach (1504), unga O'rusbek Do'rmon (1512-yili Ko'li Malikda bo'lgan jangda o'ldirilgan) otaliq qilib tayinlangan. Harbiy ishda jasur va dovyurak bo'lib ulg'aygan Ubaydullaxon amakisi Shayboniyxonning harbiy yurishlarida faol ishtirok etgan. Jumladan, Xorazm (1505), Balx (1506), Hirot va

Mashhad (1507) uchun janglarda o‘zining jasurligi va tezkorligini namoyish qilgan. 1510-yili Shayboniyxon Marvdagi jangda forslar tomonidan qatl etilgach, mamlakatdagi chigal siyosiy vaziyatni yechish hamda parokandalikka barham berish aynan uning zimmasiga tushgan. Eron shohi Ismoil Safaviy va uning madadiga tayangan Boburning lashkarlarini 1512-yilda Ko‘li Malik va G‘ijduvon muhorabalarida tor-mor qilgan Ubaydullaxon Movarounnahrni yana shayboniylar hukmronligi ostiga qaytargan. Shayboniylarda an‘anaga muvofiq, taxtga Yoshi katta sulola vakili o‘tirishi zarur edi. Shuning uchun Ubaydullaxon Shayboniyxonning amakivachchasi Ko‘chkunchixonni taxtga o‘tqazgan. 1513-yil yanvarda Xurosonga yurish qilib safaviylarga zarba bergan. Shu yili martda esa Marv shahrini egallagan. Uzoq davom etgan harbiy to‘qnashuvlardan so‘ng, Hirot va mashhad ham forslardan tortib olinadi (1529). Ubaydullaxon 1533-yilda taxtga chiqqach, davlat poytaxtini Samarqanddan Buxoroga ko‘chiradi. Uning davrida davlat rasman Buxoro xonligi deb nom oldi. Buxoroning siyosiy, iqtisodiy va madaniy mavqeyi oshdi. Buxoro shahrida Mir Arab madrasasi, Mirak Sayyid G‘iyos bog‘i, Zarafshon daryosi ustiga Mehtar Qosim ko‘prigi qurildi.

Yuqorida keltirilgan barcha ma‘lumotlar Ubaydullaxonning siyosiy va harbiy faoliyatiga doir ma‘lumotlardir. Uning she‘riyatdagi faoliyatiga ham alohida to‘xtalib o‘tish kerak. Ubaydullaxon yassaviya va naqshbandiya tariqatlariga e‘tiqod qilib, shayx sifatida muridlari ham tarbiyalagan. Ubaydullaxon *“she‘r ilmlarida sohibi fan”* bo‘lib, “Ubaydiy”, “Qul Ubaydiy”, “Ubaydulloh” taxalluslari bilan o‘zbek, fors va arab tillarida ijod qilgan. Uning uchala tildagi devonlarini o‘z ichiga olgan kulliyoti keyinchalik Mir Husayn al-Husayniy tomonidan ko‘chirilgan (1583). Ubaydullaxonning turkiy devonida 310 g‘azal, 428 ruboiy, 11 tuyuq, 18 masnaviy, 7 muammo, 2 yor-yor mavjud. Shuningdek, devondan diniy-tasavvufiy va axloqiy-didaktik ruhdagi “Omonatnoma”, “Shavqnoma”, “G‘ayratnoma”, “Sabrnoma” manzumalari o‘rin olgan. *“Ubaydiyning bu nomalarni yozishdan maqsadi inson kamolotini ta‘minlashga xizmat qiladigan axloqiy masalalarni yoritish bo‘lgan”* Forsiy devonida esa 163 g‘azal, 418 ruboiy, 7 qit‘a, 1 fard, 1 masnaviy, 1 tarje‘band va 3 muammo bor. Arab tilidagi merosi 35 ga yaqin g‘azal, qit‘a va fardlardan iborat. Ubaydullaxon Ahmad Yassaviy asos solgan hikmatnavislik an‘anasini rivojlantirgan. Undan 1786 baytdan iborat 220 dan ortiq hikmat yetib kelgan. Ubaydullaxon ijodida diniy-tasavvufiy g‘oyalar yetakchilik qiladi.

Ubaydullaxon o‘zbek va fors adabiyotidagi yirik ruboiynavislardan hisoblanadi. Uning bu 2 tildagi ruboiylari 850 ga yaqin. Xususan, o‘zbek adabiyotida ruboiyning Boburdan keyingi taraqqiyoti Ubaydullaxon nomi bilan bog‘liq. Shoir she‘rlarida

o‘zbek tilining boy imkoniyatlaridan, o‘ziga xos xususiyatlaridan mahorat bilan foydalangan.

Ko‘rguz manga ul sho‘x vafosin, yo Rab!
Ko‘rguzma aning manga jafosin, yo Rab!
Yo Rab, ne duo qilursen – o‘z lutfung ila
Bu qulnung ijobat et duosin, yo Rab.

Ubaydiy qalamiga mansub ushbu ruboiyda diniy motiv yetakchilik qiladi. Chunki 1, 2 va 4-misralar oxirida qofiyalanib kelgan “yo Rab” so‘zi Tangri taologa qilingan murojaatni anglatadi. Shoir ruboiysida Yaratgandan yorning sho‘x vafosini unga ko‘rguzishini, aksincha, yor jafosini unga ko‘rsatmaslikni tilamoqda. Birinchi va ikkinchi misralardagi “vafo” va “jafo” so‘zlari qofiyadosh bo‘lish bilan birga, zid ma’noli so‘zlar (antonim) hisoblanadi. Bu bilan Ubaydiy she’rda tazod san’atini qo‘llagan. Ubaydiy ruboiy oxirida Alloh azza va jallaga qul bo‘lgan bandaning duosini ijobat et, deya munojaat etmoqda. Mumtoz o‘zbek she’riyatida tasavvufiy masalalar hamda sof e’tiqodni jo qilish mavzusi juda keng tarqalgan xususiyatdir. Ubaydiy ham oldingi davrda yashagan barcha mutasavvuf shoirlar ijodini davom ettirgan holda ruboiy va g‘azallarida shu an’anaga amal qilgan.

Sabr etsa kishi, murodig‘a yetgusidir,
O‘zini sabur ahlidin etgusidir.
Sabr etmakidin anga yetib xurramliq,
G‘am xayli aning xotiridin ketgusidir.

Ushbu ruboiyning bosh mavzusi esa sabrdir. Ma’lumki, sabr fazilati insonga berilgan eng yuksak ne’matlardan biridir. Inson boshiga biror musibat kelsa sabr qiladi, moliyaviy yoki ruhiy qiyinchiliklarga duch kelsa yana sabr qiladi. Agar sabr bo‘lmaganda insoniyat allaqachon tushkunlik va razolat botqog‘iga botib, bir-biridan tinimzsiz alam oladigan darajada tubanlashib ketgan bo‘lar edi. Ubaydiy ham ruboiysida sabr qilgan kishining murodiga yetishi, o‘zini sabur – sabr qiluvchilar ahlida qilmog‘i haqida fikr berilgan. Ruboiyning uchinchi misrasidagi “xurramliq”, ya’ni xursandchilik so‘zi oxirgi misradagi “g‘am” so‘ziga nisbatan qarshi ma’noni anglatib bu yerda ham tazod san’atini vujudga keltirgan. Darhaqiqat, sabr qilgan kishi boshidan g‘am-alamlar ketishi, boshiga xursandchilik yetishi rost gap.

Yetkurdi Nabiy payom: “Ollohu ahad!”

Ummatlarga salom: “Ollohu ahad!”

Nozil bo‘ldi hiynig‘a ro‘za oyi,

Qur’onkim erur kalom: “Ollohu ahad!”

Ushbu ruboiyda esa tavhid g'oyasi yetakchilik qilgan. Tavhid – bu Alloh taoloning yagonaligiga iymon keltirish, unga shirk keltirmaslik va Alloh qudratli zot ekanligini e'tirof etish. Ruboiyning ilk misrasida Nabiy alayhissalomning ummatlariga payom (mujda, xabar) keltirgani ta'kidlangan. Ikkinchi misrada esa bu xabarning ummatlarga salom ekanligi aytilgan. Ushbu xabar va salom esa “Ollohu ahad”, ya'ni “Alloh yagona” kalimasi ekanligi aytilmoqda. Ubaydiyning yoshlikdan tasavvuf namoyondalaridan saboq olganligi uning ruboiylarida aniq-ravshan bilinadi. Negaki bu she'rlarda Allohning yagonaligi, unga qilingan munojotlar, faqat undagina panoh tilash va undan umid qilish lozimligi bot-bot tilga olinadi. Ruboiyning oxirgi misralarida ro'za oyida nozil qilingan Qur'oni Karimning tavhid g'oyasiga tayanch ekanligi ta'kidlab o'tilgan.

Mardona bo'lub g'amima, ey pokzamid,

Har necha Vazir ahli qilsa tadbir.

Oz kunda ko'rungki, bot nigunsor bo'lub,

Bo'lg'usidurur zeru zabar shahri Vazir.

Shoir va hukmdor Ubaydiy she'riyatida tavhid, kalom ilmi va hadislarga murojaat bilan birga ijtimoiy-siyosiy masalalarga ham alohida e'tibor qaratilgan. Yuqoridagi ruboiyda Ubaydullaxonning Buxoro xoni sifatida Xorazmning vazir shahriga qilgan yurishi haqida gap ketadi. Tarixdan ma'lumki, XVI asr boshlarida Movarounnahr mintaqasi Xiva xonligi va Buxoro xonligi deb atalgan ikki o'zbek davlatiga bo'linadi. Bu ikki davlat bir-biri bilan tinimsiz urush olib borar, kurashlarda yuzlab begunoh insonlar qurbon bo'lardi. Ana shunday yurishlardan biri 1537-1538-yillarda Buxoro xoni Ubaydullaxonning Xivani bosib olish uchun olib borgan yurishidir. Bu yurish natijasida Xorazmning bir qancha yirik markazlari vayron etiladi, Xiva xoni Avanesxon va uning oilasi qatl qilinadi, Xprazmxalqiga zulm ortadi. Ruboiyda ham Xorazmdagi vazir shahri qanchalik chora-tadbir qilmasin, tez orada yer bilan yakson etilishini ta'kidlamoqda. Bu she'rdagi Ubaydiyning hukmdorlik sifatleri yaqqol ko'zga tashlanadi. U mintaqani yagona davlatga birlashtirishga harakat qiluvchi, bu yo'lda barcha raqiblarga nisbatan shafqatsiz, dushmanga qattiqqo'l, harb ilmi va siyosatda ehtiyotkor va mohir ekanligini anglash mumkin.

XULOSA

Ubaydiyning she'riy me'rosi ancha salmoqli va rang-barangdir. Unda esa ruboiy janri alohida ahamiyat kasb etadi. Adabiyotshunos olim Ergash Ochilov nashrga tayyorlagan va Ubaydiyning 400 ga yaqin ruboiysi jamlangan “Diydor orzusi” (2007) kitobi Ubaydiy ruboiylarini o'rganishda muhim manba bo'la oladi. Ubaydiy mumtoz

o‘zbek adabiyotida eng ko‘p ruboiy yozgan shoir bo‘lish barobarida, Bobur kabi u ham she‘riy iste‘dodini ko‘proq ruboiyda namoyon etgan. Qolaversa, shoirning na turkiy, na forsiy, na arabiy merosi to‘la nashr etilgan bo‘lib, biz ushbu to‘plam bahonasida Ubaydiy ijodining bir qirrasini haqida axborotga ega bo‘lamiz. Ubaydiy ruboiylarida tasavvufiy qarashlar bilan birga, ijtimoiy-siyosiy qarashlar hamda ishq mavzusi ham bayon etilgan.

ADABIYOTLAR RO‘YXATI (REFERENCES)

1. Ubaydiy. Diydor orzusi. T.; “Sharq” – 2007.
2. Ruboiy gulshani. T.; “O‘zbekiston” – 2010.
3. Mirzo Muhammad Haydar. Tarixi Rashidiy. T.; 1966.
4. Hofiz Tanish al-Buxoriy. Abdullanoma. 1-jild. T.; 1999.
5. Hasanxoja Nisoriy. Muzakkiri ahhob. T.; 1993.
6. Zayniddin Vosifiy. Badoe’ ul-vaqoe’. T.; 1979.
7. Abdullayev M. Ubaydiy hayoti va adabiy faoliyati. Avtoreferat. –T.;2000.
8. Hayitmatov A. Adabiy merosimiz ufqlari. T.; 1997.
9. Gafurovich, S. A. (2021). Analysis Of The Poem" Autumn Dreams" By Abdulla Oripov. *The American Journal of Social Science and Education Innovations*, 3(01), 556-559.
10. Sabirdinov, A. . (2021). ASKAR KASIMOV IN THE UZBEK POETRY OF THE XX CENTURY THE ROLE AND IMPORTANCE OF CREATION. *Конференции*, 1(2).
11. Guzalkhan, M. (2020). The image of a creative person in the poetry of Erkin Vohidov. *Academicia: An International Multidisciplinary Research Journal*, 10(11).
12. Mukhammadjonova, G. (2020, December). ARTISTIC INTERPRETATION OF THE CREATIVE CONCEPT IN WORLD LITERATURE. In *Конференции*.
13. Abdurashidovich, K. A. (2018). Motivation and National Character of Foolishness in Uzbek Literature. *ANGLISTICUM. Journal of the Association-Institute for English Language and American Studies*, 7(4), 47-51.
14. Qayumov, A. (2018). Creating of a national character through means of literature. *Theoretical & Applied Science*, (1), 235-240.
15. Kayumov, A. A., & Isakova, J. B. (2022). DESCRIPTION OF A CHILD'S IMAGE IN UZBEK LITERATURE. *Oriental Journal of Social Sciences*, 2(02), 115-122.
16. Kayumov, A. (2021). Character And Psychophysiology. *Zien Journal of Social Sciences and Humanities*, 3, 9-13.

17. Kayumov, A. (2021). Character And Psychophysiology. *Zien Journal of Social Sciences and Humanities*, 3, 9-13.
18. Джураева, М. А. (2020). THE CONCEPT OF A NEW HUMAN-BEING IN MODERN UZBEK STORIES. *Ученые записки Худжандского государственного университета им. академика Б. Гафурова. Серия гуманитарно-общественных наук*, (2), 85-89.
19. Oripova, G. (2019). UZBEK POETRY AND THE WORLD LITERATURE IN THE YEARS OF INDEPENDENCE. *Scientific Journal of Polonia University*, 32(1), 116-120.
20. Oripova Gulnoza Murodilovna. (2019). THE PECULIARITIES OF VAZN METER IN UZBEK POETRY OF THE INDEPENDENCE PERIOD. *International Journal of Anglisticum. Literature, Linguistics and Interdisciplinary Studies*. Volume: 8 /Issue:2/. – Macedonia, 2019. –P.33-39.
21. Oripova, G. M. (2021). Genesis And Essence Of Genre Concept. *The American Journal of Social Science and Education Innovations*, 3(12), 90-94.
22. Akhmadjonova O. A. Symbolic And Figurative Images Used In The Novel "Chinar" //The American Journal of Social Science and Education Innovations. – 2021. – Т. 3. – №. 03. – С. 389-392.
23. Ahmadjonova, O. (2020, December). THE ARTISTIC SKILL OF THE CREATOR. In Конференции.6. Oripova G. M., Tolibova M. T. Q. Composition Of Modern Uzbek Stories //The American Journal of Social Science and Education Innovations. – 2021. – Т. 3. – №. 03. – С. 245-249.
24. Xasanova, X. (2020, December). THE MISSION AND LITERATURE OF LETTERS IN STORIES AESTHETIC FUNCTION. In Конференции.
25. Makhmidjonov, S. (2021). ARTISTIC INTERPRETATIONS OF THE EDGES OF THE HUMAN PSYCHE. *Интернаука*, (15-3), 75-76.
26. Yulchiyev, Q. (2019). The development of lyric chronotop in Uzbek poetry. *Scientific journal of the Fergana State University*, 2(2), 77-81.
27. Юлчиев, К. В. (2020). ЛИРИК ШЕЪРДА БАДИИЙ МАКОН МУАММОСИ. *МЕЖДУНАРОДНЫЙ ЖУРНАЛ ИСКУССТВО СЛОВА*, 3(5).
28. Azimovich, R. Z. Chronotope Image in the Novel" Ulugbek Treasure" by Odil Yakubov. *International Journal on Integrated Education*, 3(11), 183-186.
29. Rahimov, Z., & Gulomov, D. (2020, December). RETROSPECTIVE STRUCTURE IN FICTION. In Конференции.

30. Dehkonova, M. S. (2020). OYBEK'S POETRY THROUGH ANALYSES OF REPRESENTATIVES OF OYBEK STUDIES SCHOOL. *Theoretical & Applied Science*, (2), 13-17.
31. Hamidov, M. (2020, December). ARTISTIC FEATURES OF SHUKHRAT'S NOVEL "MASHRAB". In Конференции.
32. UMURZAKOV, R. (2018). Social environment and spiritual world of teenager in narrative "Saraton" by N. Fozilov. *Scientific journal of the Fergana State University*, 1(4), 104-105.
33. Umurzakov, R. (2021). ERA AND SPIRIT IN THE STORY "TWICE TWO IS FIVE". *Journal of Central Asian Social Studies*, 2(02), 26-35.
34. Kasimov, A. Albert Camus in Uzbekistan.
35. Kasimov, A. A. (2020). PECULIARITIES AND SIMILARITIES OF SYMBOLIC EXPRESSION IN THE NOVELS "THE PICTURE OF DORIAN GRAY" AND "THE MAN AT THE MIRROR". *Theoretical & Applied Science*, (5), 590-592.
36. JURAYEV, H., & ABDURAHIMOVA, J. (2018). Semantic layers of the expression in the Babur lyric. *Scientific journal of the Fergana State University*, 1(3), 111-112.
37. Rustamova I.I. Rhythm Views on the Plot of the Work // Badiy asar syujetida ritm ko'rinishlari. // International Journal of Innovative Research. – India, June, 2021, –P. 8355-8357.
38. Rustamova I.I. PORTRAIT AND ITS ARTISTIC-AESTHETIC FUNCTION IN THE WORKS OF ABDULLA QAHHOR//Abdulla Qahhor asarlarida portretning badiiy-estetik funksiyasi//AMERICAN JOURNAL OF SOCIAL AND HUMANITARIAN RESEARCH. –America, December, 2021, –P. 230-234.
39. <https://www.ziyouz.com/portal-haqida/xarita/uzbek-sheriyati/o-zbek-mumtoz-adabiyoti/ubaydiy-1486-1540>

ISAJON SULTONNING “OZOD” ROMANIDA SHARQONA MOTIVLAR TALQINI

Solijonov Yo‘ldoshxo‘ja

FarDU professori, filologiya fanlari doktori.

Qo‘chqarov O‘tkir O‘ktamjonovich

FarDU 2-kurs magistranti

ANNOTATSIYA

Mazkur maqola Isajon Sultonning "Ozod" romanida sharqona motivlar talqini, motiv aslida nima ekanli qisqacha, Isajon Sultonning “Ozod” romani sharqona mumtoz falsafa va bugungi postmoderncha dunyoqarashi haqida batafsil ma’lumotlar berilgan.

Kalit so‘zlar: *Motiv, modern adabiyot, badiiylik, ifodaviylik, uslub, ramziylik, shukronalik, sharqona qarash.*

АННОТАЦИЯ

В данной статье представлена подробная информация об интерпретации восточных мотивов в романе Исаджона Султана «Озод», о том, что это за мотив на самом деле, романе Исаджона Султана «Озод», восточной классической философии и сегодняшнем постмодернистском мировоззрении.

Ключевые слова: *Motiv, современная литература, художественность, выразительность, стиль, символизм, благодарность, восточный взгляд.*

KIRISH

Motiv (psixologiyada) — inson faoliyatida muayyan maqsadni bajarishga sabab bo‘luvchi omil va motiv shaxsni harakatga va faoliyatga undovchi, ehtiyojning yuksak shakli sifatida paydo bo‘luvchi ichki turtki hisoblanadi. Ehtiyoj va instinkt, mayl va hissiyot, ideal va boshqa motivlar jumlasiga kiradi. Hozirgi zamon psixologiyasida motiv atamasi sub’yektni faollashtiruvchi turli hodisa va holatlarni ifodalash uchun qo‘llanadi. Motiv ehtiyoj negizida vujudga keladi va shakllanadi. Ba’zan "motiv" tushunchasini "emotsiya", "maqsad", "ustanovka" atamaları bilan almashtirish hollari uchraydi. Goho turtki, qo‘zg‘ovchi, undovchi tushunchalari bilan aynanlashtiriladi.

Isajon Sultonning “Ozod” romanida sharqona motivlar borligini anglashimiz mumkin. Isajon Sultonning “Ozod” romanining umumlashtiruvchi jihati ham muayyan sinovlari bilan insonni komillik sari eltuvchi motivlarning borligida ko‘rinadi.

MUHOKAMA VA NATIJALAR

Isajon Sultonning “Ozod” romani sharq adabiyoti an’analariga xos mumtoz falsafa va bugungi postmoderncha dunyoqarashni o’zida birlashtira olgan asardir. Romanni o’qish davomida musulmon olamiga xos bo’lgan sharqona qarashlarning zamonaviy falsafiy ifodalariga duch kelamiz. “Ozod” romani ramziy ma’nolar bilan ifoda etilgan o’zbek adabiyotidagi postmodernizm yo’nalishidagi romanlarning eng yaxshi namunasidir. Bu asar o’zida turli xil badiiy yo’nalishlarni birlashtirgan. Asarda ramzlar orqali islom falsafasining qadimiy urf-odatlarini zamonaviy psixologik tasvir vositalari yordamida tasvirlangan. Yuzaki qaraganda “Ozod” o’z maqsadiga yetishish uchun yo’lga chiqqan va o’z yo’lida turli xil odamlar hamda voqealarga duch kelgan, o’z maqsadi yo’lida intilayotgan Vatanning er yigiti haqidagi qissa. Aslida esa asardagi har bir obraz, joy, narsa-buyum, o’t-o’lan, barcha tabiat hodisalari o’zida inson hayoti davomida duch kelishi mumkin bo’lgan hayotiga, qismatiga ta’sir o’tkazadigan ramzlar – akslardir. Asar mazmunan Paolo Keoloning “Alkimyogar” asarini yodga soladi. Santyago xazina qidirib yo’lga chiqqan bo’lsa, Ozod o’z muhabbati uchun Lolani ko’zlab yo’lga chiqadi. Bu ikki asarda ham yo’l bu qismatning, ya’ni inson hayot yo’lining ramzidir. Bu asarlarda asosiy e’tibor manzilga qaratilmagan, asosiy diqqat markazi yo’ldagi voqealarga, ya’ni yo’l davomida inson ongining rivojlanib, sayqallanib, o’z xatolarini anglab, tom ma’noda komillikka yetib borishi tasvirlangan. Yo’l tasviriga – ramziga e’tibor berish sharq musulmon falsafiy adabiyotida, xususan, A. Navoiy, J.Rumiy, F.Attor asarlarida ham ko’rish mumkin.

Ozodga hamrohlik qiluvchi shamol motivi bu – inson taqdiridir. Taqdir bilan hamnafas bo’lib, Ozod juda olis, mashaqqatli yo’lni bosib o’tadi. Manzilga yetganda esa u o’z tafakkuri tufayli shamolni, ya’ni taqdirini boshqarish mumkinligini anglab yetadi. Asarni islomiy tushunchalar bilan bog’laydigan yana bir jihat Ozod o’z maqsadiga – Lolaga yetish uchun yettita manzildan - sinovdan o’tishi kerak bo’ladi (Uch yong’oq, Tuz cho’li, Oydin ko’l, Biyobon, Harsangli joylar, Baland tog’lar va Iskandar devori). Yetti raqami musulmon olamida, Navoiy asarlarida juda mashhur yetti osmon, yetti mo’jiza, yetti qasr kabi...

Adib ushbu asarida ezgulik va yovuzlik o’rtasidagi mangu kurash, omonsiz jang, insonning o’ziga bo’lgan muhabbati, ma’rifat, insoniylik kabi tushunchalarni tahlil qilishni maqsad qiladi. Unda qo’llanilgan ishora va tafsilotlar negizida erkin va fikrlashga o’rganayotgan, o’zini anglashga intilgan, ichki ehtiyojini hayot mazmuniga aylantirgan inson obrazini ko’ramiz.

Asar kompozitsiyasi Ozodning Oydin qizga baxt lolasini olib kelish uchun safarga chiqishidan boshlanadi. Qahramon zimmasidagi vazifa kechga qadar lolani olib kelish: *“Tushgacha yetib boraman, cho‘qqilarga chiqib-tushgunimcha yana biroz vaqt o‘tsa, shomga qadar izimga qaytsam kerak”* [9;151]Yo‘l umrga ishoradir. Shom umrning poyoni, lola esa farovon va to‘kin hayot ramzidir. Kimki lolaga yetsa, uning hayoti baxt-saodatga to‘ladi. Bu ezgu niyatga asoslangan tushuncha asrlar osha xalq orasida an’anaga aylanib ketgan. Odamlar bunga ishonadilar va har bir bo‘yi yetgan yigit albatta mo‘jizakor lolani olib kelish haqida o‘ylaydi: *“Minglar u mahal baquvvat, chayir, o‘ktam yigit edi, mana shu ayoliga fотиha qilinganida qoyalar-u o‘ngirlar osha borib, taqdir lolasini uzib kelgan, deydilar. Odamlar o‘shanda lolani ko‘rishdan umidvor bo‘lib Minglarning uyi oldiga yig‘ilishdi. Biroq, horib-charchab, nechundir o‘zgarib-yoshi ulg‘ayganday bo‘ib qaytib kelgan Minglar hech kimga ko‘rsatmadi. Minglarning nikohidan keyin ham lolani birov ko‘rmadi, ammo bu oila g‘oyat sarishta, uvali-juvali, qutli-barakatli bo‘lib chiqdi”*[9;23-b].

“Ozod” romanida ham aks qahramonga e‘tibor bersak, roman qahramoni ham baxtning timsoli lolani qidirib yo‘lga chiqarkan, manzilga qadar turli voqealar-u sinovlarni boshdan kechiradi. Ahiyri, manzilga yetgan Ozod lolaning o‘ziday nochor, uning o‘ziday baxtga orzumand maxluqot ekanligi ko‘rib bariga tushunadi: *“Baxt-u saodat nima ekanini endi-endi anglamoqdaman... yo‘limda uchragan hamma narsa aslida xulosa chiqarishim va ma‘nisini anglashim uchun ataylab yo‘llarimga sohib qo‘yilganini ham tushunyapman.”* Shunda Ozod o‘zidagi mislsiz kuchni yurtiga qaytgandagina his qiladi, izlagani o‘z yurtida ekanligini tushunib yetadi. Ayni shu jihatlar, har roman syujetini Sharq mumtoz adabiyoti namunalariga borib tutashtiradi.

Asarda ilgari surilgan sharqona g‘oyalar ichida eng diqqatga sazovori shuki, ota va farzand munosabatlarida farzandning otaga nisbatan hamisha itoatda bo‘lmoqligidir.

“Bilib qo‘y, otaga tik boqib, so‘z qaytarib bo‘lmaydi, yurganida undan oldinga o‘tib ketib bo‘lmaydi, otadan avval taomga qo‘l uzatish mumkin emas, qarshisida qo‘l qovushtirib, bo‘yin bukib turish shart, qoshida qattiq ovoz bilan gapirish mumkin emas! Otaning so‘zi qonun unga so‘z qotishning o‘ziga xos yo‘sini bor... Shu sababdan ota rozi-xudo rozi deb aytdilar, mana bu o‘git ham ota zotining ulug‘ligidan bahs etmayaptimi?

*Ey ko‘zimning shami-yu ham nuri diydam ravshani,
Odamiy iymonga yetmay hech vaqt bo‘lmas g‘ani
Mardumozori qilib bo‘lma Xudoni dushmani,
Osmonga yetsa boshing qilmag‘il movumani,*

To otang rozi emas, tavbang qabul bo'lmas sani.” [9;193]

Balki otaning salobati ulug' bo'lgani ko'p narsani zimmasiga olib umrini bolalariga bag'ishlagani uchun ham bu so'zlar aytilgandir.

Yana bir o'rinda esa asar qahramoni Eranning tilidan aytilgan “... *Haybati bir dunyo otam bobomning oldiga kelganida yosh boladay bo'lib qoladi. Oyoqlarini yuvadi, uqalaydi, yaxtagini almashtiradi. Bobom otamni ham ko'p koyiydi...*” shu kabi jummalarda sharqona qarashlarga ko'ra bola hatto ulug' yoshga yetgan bo'lsa ham, agar otasi hayot bo'lsa, otaga bo'lgan hurmat va itoat tuyg'ulari sharqliklarga xos tarzda saqlanib qolaverishini ko'rishimiz mumkin.

Ijodkor sharq ayollariga xos bo'lgan nomus va hayoning naqadar kuchli ekanligini Eran va Diloromning suhbatini orqali shunday ifodalaydi:

“Shu gaplarni aytarkan qo'llaridan tutgim keldi... U esa bug'doyning bitta somonini olib yerga tashladi.

- O'rtada chegara bor, - dedi u. – Bundan o'tib bo'lmaydi. O'tilsa, dunyo buzilib ketadi.” [9;199]

"Ozod" romani yurak tubidagi po'rtanalardan bahs etadi. Basirat so'qmoqlarida o'z yo'lini topmoq ilinjida sarosar kezayotgan tasavvur orzu, havas, armon, pushaymonlik, hasrat, nadomat kabi turfa tuyg'ular iskanjasida qoladi. Adib inson taqdiri uning Muhabbat va Iymoni darajasiga ko'ra o'zgaradi,- degan xulosaga keladi. Shu ma'noda bu asarni tasavvur va tafakkur romani deyish mumkin".

Professor, adabiyotshunos olim Abdug'afur Rasulov esa, Isajon Sultonning "Ozod" to'plamidan o'rin olgan hikoyalarini tahlil etar ekan uning tabiat hodisalari, turfa mavjudotlarga ma'no yuklashini yuksak baholaydi:

"Isajon Sulton asarlarida shamol - yozuvchi imkoniyatidagi tunganmas poetik imkoniyat. Yaratilajak timsollar moyasi. Yozuvchi nafaqat shamol, bo'ron, to'fonni, o'rni-o'rni bilan hashorat-u hayvonotni, parranda-yu parq-u bulutni, kapalaklar, ninachilarni tasvirlaydi. Ularning har biri ma'no qati, ramzi sifatida aks eta boshlaydi. Xullas, postmodernistik asarda hamma narsa o'z o'rnida betakror timsol vazifasini o'taydi".

Isajon Sultonning "Ozod" romanida syujet va kompozitsiya tig'izligi yaxlitlik intizomiga bo'ysundirilgan. Ramziy talqin negizida kechayotgan muloqot zalvori favqulodda kechinmalarga aylanib ketadi. "Ko'r kishining hikoyasi" faslidan olingan ushbu lavhada qahramon his qilayotgan ma'nolar bilan yana-da jonlantirilgan. Asarda ko'r kishining aslida ko'r emasligi, bir paytlar ko'zi ochiq bo'lganligi haqida axborot beriladi. Biroq uning ko'p sir-u asrorlarni bilib olishida ochiq ko'zga muhtoj emasligi, qalb ko'zining ochiqligini ko'rsatadi. Ozod bu hikoyadan o'ziga tegishli

xulosalar chiqarish barobarida, mustaqil fikrlash qobiliyatini sinovdan o'tkazadi. Demak, hol tili – barcha yaratilgan jonliyu jonsiz predmetlar gapirish xususiyatiga ega ekanligi, hodisotlarning kutilmaganda ro'y berishi, azaldan taqdirga bitilgan qismat deya, anglab qoladi. Taqdirning puchmoqlarida ro'y berayotgan hodisotlar, aslida qahramonning tashqi dunyoga bergan savollariga javob yanglig' yuzaga chiqadi. Ayniqsa, "avom ham olim ham so'z aytdi" jumlasida yana-da tiniq mantiqqa duch kelamiz. Oddiy avom so'zi zaif, olimniki salmoqli ekanligi tafakkur darajalarini chamalab kelayotgan personaj ruhiyatini yanada kengroq inkishof qilishga kalit vazifasini o'taydi. Shu o'rinda bilim to'g'risida gapirgan adib Jon Golsuorsi haq. U aytadi: "Asrimizning xatarli tomoni bizning nodon bo'lib qolishimizda emas, balki bizning o'ylash-o'ylanish qobiliyatini yo'qotib borayotganimizda.

XULOSA

Oldimizda turli-tuman vazifalar borgan sari ko'proq ko'ndalang bo'lib bormoqda, lekin biz krossvordlarga yoki detektiv romanlardagi jumboqlarga topgan yechimlarimizdan tashqari hayot oldimizga qo'ygan savollarga javob bera olamizmi? Javob bersak ham, to'g'ri javoblarimiz borgan sari kamayib ketmoqda. Biz borgan sari osonroq va jo'nroq narsalarga moyillik bildiramiz. Ammo bilimga olib boradigan yengil yo'l hamisha eng olis yo'l bo'lib chiqadi. O'zimiz mustaqil ravishda erishadigan bilimimiz har narsadan qadrliroq va mustahkamroq bo'ladi.

ADABIYOTLAR RO'YXATI (REFERENCES)

1. Gafurovich, S. A. (2021). Analysis Of The Poem" Autumn Dreams" By Abdulla Oripov. *The American Journal of Social Science and Education Innovations*, 3(01), 556-559.
2. Sabirdinov, A. . (2021). ASKAR KASIMOV IN THE UZBEK POETRY OF THE XX CENTURY THE ROLE AND IMPORTANCE OF CREATION. *Конференции*, 1(2).
3. Guzalkhan, M. (2020). The image of a creative person in the poetry of Erkin Vohidov. *Academicia: An International Multidisciplinary Research Journal*, 10(11).
4. Mukhammadjonova, G. (2020, December). ARTISTIC INTERPRETATION OF THE CREATIVE CONCEPT IN WORLD LITERATURE. In *Конференции*.
5. Abdurashidovich, K. A. (2018). Motivation and National Character of Foolishness in Uzbek Literature. *ANGLISTICUM. Journal of the Association-Institute for English Language and American Studies*, 7(4), 47-51.
6. Qayumov, A. (2018). Creating of a national character through means of literature. *Theoretical & Applied Science*, (1), 235-240.

7. Kayumov, A. A., & Isakova, J. B. (2022). DESCRIPTION OF A CHILD'S IMAGE IN UZBEK LITERATURE. *Oriental Journal of Social Sciences*, 2(02), 115-122.
8. Kayumov, A. (2021). Character And Psychophysiology. *Zien Journal of Social Sciences and Humanities*, 3, 9-13.
9. Kayumov, A. (2021). Character And Psychophysiology. *Zien Journal of Social Sciences and Humanities*, 3, 9-13.
10. Джураева, М. А. (2020). THE CONCEPT OF A NEW HUMAN-BEING IN MODERN UZBEK STORIES. *Ученые записки Худжандского государственного университета им. академика Б. Гафурова. Серия гуманитарно-общественных наук*, (2), 85-89.
11. Oripova, G. (2019). UZBEK POETRY AND THE WORLD LITERATURE IN THE YEARS OF INDEPENDENCE. *Scientific Journal of Polonia University*, 32(1), 116-120.
12. Murodilovna, O. G. (2019). The peculiarities of vazn meter in uzbek poetry of the independence period. *ANGLISTICUM. Journal of the Association-Institute for English Language and American Studies*, 8(2), 33-39.
13. Oripova, G. M. (2021). Genesis And Essence Of Genre Concept. *The American Journal of Social Science and Education Innovations*, 3(12), 90-94.
14. Akhmadjonova O. A. Symbolic And Figurative Images Used In The Novel "Chinar" //The American Journal of Social Science and Education Innovations. – 2021. – Т. 3. – №. 03. – С. 389-392.
15. Ahmadjonova, O. (2020, December). THE ARTISTIC SKILL OF THE CREATOR. In Конференции.6. Oripova G. M., Tolibova M. T. Q. Composition Of Modern Uzbek Stories //The American Journal of Social Science and Education Innovations. – 2021. – Т. 3. – №. 03. – С. 245-249.
16. Xasanova, X. (2020, December). THE MISSION AND LITERATURE OF LETTERS IN STORIES AESTHETIC FUNCTION. In Конференции.
17. Makhmidjonov, S. (2021). ARTISTIC INTERPRETATIONS OF THE EDGES OF THE HUMAN PSYCHE. *Интернаука*, (15-3), 75-76.
18. Yulchiyev, Q. (2019). The development of lyric chronotop in Uzbek poetry. *Scientific journal of the Fergana State University*, 2(2), 77-81.
19. Юлчиев, К. В. (2020). ЛИРИК ШЕЪРДА БАДИИЙ МАКОН МУАММОСИ. *МЕЖДУНАРОДНЫЙ ЖУРНАЛ ИСКУССТВО СЛОВА*, 3(5).
20. Azimovich, R. Z. Chronotope Image in the Novel "Ulugbek Treasure" by Odil Yakubov. *International Journal on Integrated Education*, 3(11), 183-186.

21. Rahimov, Z., & Gulomov, D. (2020, December). RETROSPECTIVE STRUCTURE IN FICTION. In *Конференция*.
22. Dehkonova, M. S. (2020). OYBEK'S POETRY THROUGH ANALYSES OF REPRESENTATIVES OF OYBEK STUDIES SCHOOL. *Theoretical & Applied Science*, (2), 13-17.
23. Hamidov, M. (2020, December). ARTISTIC FEATURES OF SHUKHRAT'S NOVEL" MASHRAB". In *Конференция*.
24. UMURZAKOV, R. (2018). Social environment and spiritual world of teenager in narrative "Saraton" by N. Fozilov. *Scientific journal of the Fergana State University*, 1(4), 104-105.
25. Umurzakov, R. (2021). ERA AND SPIRIT IN THE STORY "TWICE TWO IS FIVE". *Journal of Central Asian Social Studies*, 2(02), 26-35.
26. Kasimov, A. Albert Camus in Uzbekistan.
27. Kasimov, A. A. (2020). PECULIARITIES AND SIMILARITIES OF SYMBOLIC EXPRESSION IN THE NOVELS "THE PICTURE OF DORIAN GRAY" AND "THE MAN AT THE MIRROR". *Theoretical & Applied Science*, (5), 590-592.
28. JURAYEV, H., & ABDURAHIMOVA, J. (2018). Semantic layers of the expression in the Babur lyric. *Scientific journal of the Fergana State University*, 1(3), 111-112.
29. Rustamova I.I. Rhythm Views on the Plot of the Work // Badiy asar syujetida ritm ko'rinishlari. // *International Journal of Innovative Research*. – India, June, 2021, –P. 8355-8357.
30. Rustamova I.I. PORTRAIT AND ITS ARTISTIC-AESTHETIC FUNCTION IN THE WORKS OF ABDULLA QAHHOR//Abdulla Qahhor asarlarida portretning badiiy-estetik funksiyasi//*AMERICAN JOURNAL OF SOCIAL AND HUMANITARIAN RESEARCH*. –America, December, 2021, –P. 230-234.

MUSTAQILLIK DAVRI SHE'RIYATIDA MILLIY DETALLARNING IFODALANISHI

Abdulhamidova Hikmatoy Ahrorjon qizi

Farg'ona davlat universiteti adabiyotshunoslik kafedراسi o'qituvchisi

Tel: 93 372-91-96

e-mail: hikmatoyxasanova@mail.ru

Saminjonova Muxlisaxon Olimjon qizi

Farg'ona davlat universiteti talabasi

e-mail: muxlisanaminjonova47@gmail.com

ANNOTATSIYA

Mazkur tadqiqot jarayonida milliy detallarning Mustaqillik davri she'riyatidagi talqini tahlil etilgan. Istiqlol davriga qadam qo'yish bilan xalqimizning milliy ongi shakllana bordi, milliy g'urur, iftixor, milliy mafkura kabi tushunchalarning mazmuniga kengroq ahamiyat qaratildi.

***Kalit so'zlar:** mustaqillik, obraz, detal, ramz, metafra, she'riyat, muhit, kolorit, xususiyat, iishora.*

REPRESENTATION OF NATIONAL DETAILS IN THE POETRY OF THE INDEPENDENCE PERIOD

ABSTRACT

In the course of this research, the interpretation of national details in the poetry of the Independence period was analyzed. With the entry into the period of independence, the national consciousness of our people began to form, the content of concepts such as national pride, pride, and national ideology was given greater importance.

***Key words:** independence, image, detail, symbol, metaphor, poetry, atmosphere, color, characteristic, gesture.*

РЕПРЕЗЕНТАЦИЯ НАЦИОНАЛЬНЫХ ДЕТАЛЕЙ В ПОЭЗИИ ПЕРИОДА НЕЗАВИСИМОСТИ

АННОТАЦИЯ

В ходе данного исследования была проанализирована интерпретация национальных деталей в поэзии периода Независимости. С вступлением в период независимости начало формироваться национальное сознание нашего народа, большее значение придавалось содержанию таких понятий, как национальная гордость, гордыня, национальная идеология.

Ключевые слова: самостоятельность, образ, деталь, символ, метафора, поэзия, атмосфера, цвет, характеристика, жест.

KIRISH

Bu nafaqat siyosatda, iqtisodda, san'atda, balki, millatni o'zida akslantirgan adabiyotda ham namoyon bo'ldi. Mustaqillik davri ijodkorlarining nasriy hamda she'riy asarlarida o'ziga xos milliy g'urur timsoli gavdalanadi. Xususan, Iqbol Mirzo, Sirojiddin Sayyid, Usmon Azim, Halima Xudoyberdiyeva, Oydin Hojiyeva, Mahmud Toir, Xosiyat Rustamova kabi ijodkorlar she'riyatida o'zbek millatiga xos bo'lgan detallardan foydalanish, xalqona muhit hamda obraz tasvirini yoritishga keng o'rin berilgan. Iqbol Mirzoning "O'zbek" she'rida bu xususiyatlar ko'zga tashlanadi.

Manglayga kaft qo'yib olisga boqsam,
Edildan ko'rinar bo'ylaring, o'zbek.
Tush kabi jimirlab ming yil oqsa ham,
Noming aytar enasoylaring, o'zbek.

Ijodkor she'rda xalqimizga xos insoniy fazilatlar, ma'naviy sifatlarni, azaliy qadriyat va an'analarni qalamga olgan holda o'zbek xalqining tipik umumlashma obrazini yaratadi. She'rning o'zbek xalqiga faxriya sifatida yozilganligi e'tiborga molikdir.

Milliy detallar orqali muhitni mohirona obrazli va jonli tasvirini yaratish ham davr ijodkorlari she'riyatining xarakterli jihatidir.

Qir ustida yonboshlagan bobom chaylasi,
Bu dunyoda kimlarningdir orzu-havasi.
Dimog'imda yomg'ir isi, shabnamlar isi,
Momom ekib ketgan jambil, rayhonim vatan.
Quloq solsam shivirlagay hatto toshlaring,
Oy-u quyosh kamalaklar ko'z-u qoshlaring.
Beshigimni tebratgandir qaldirg'ochlaring,
Oy-u quyosh ko'rpa solgan ayvonim, vatan.

Sirojiddin Sayyidning "Vatan" she'rida chayla, rayhon, jambil, beshik, ayvon, ko'rpa, dasturxon kabi milliy detallar xalqona ruhiyatni yaratishga xizmat qilgan. "Chayla"-qirlarda chorva boqib yoki dehqonchilik qilib, tunab qolsa bo'ladigan pana joy, kapa. Lirik qahramon tasvirlayotgan chayla uning bobosiga tegishli. Ma'lum bo'ladiki, bobosi poliz ekadi yoki chorva boqadi. Yoshi ulug' boboning tinib-tinchimasligi, mehnatkashligi o'zbek nuroniylariga xos xususiyatdir. Nega aynan chayla? Hovli yoki uy emas. Chunki, "chayla" so'zida xalqonalikka, soddalikka,

oddiylikka ishora bor. Shu bobosining oddiygina chaylasi ham kimlargadir orzu. Kimlardir bobo yoshiga yetolmagan yoki kimlarningdir hayotidagi notinchliklar tufayli sokinlikda, oddiygina chaylada yotib mehnat qilishga imkoni yo‘q. Lirik qahramonga momosi ekib ketgan jambil, rayhonlar judayam bebaho, sababi, ularda momosining islari, bolaligining shirin xotiralari bordek go‘yo. Vatani ham ana shunday bebaho uning uchun. Beshigini tebratgan qaldirg‘ochlar. Qaldirg‘och – bahorning darakchisi, barakaga, to‘kinlikka ishora. Qaldirg‘ochlarning o‘zbek farzandi beshigini tebratishi esa uning kelajagi buyukligidan dalolat beradi.

MUHOKAMA VA NATIJALAR

Yuqoridagi she‘rlardan mavzu jihatidan farqli bo‘lgan Oydin Hojiyevaning ushbu she‘rida milliy detallar orqali original tashbehlar, metafralar hosil qilingan.

Kuzning tiniq osmoni
Kabi xayolim vazmin.
Quyoshning chidirmasi
Qizdirmas yozning bazmin.
Bog‘lar – ko‘kqarg‘a bozor,
Behilar yombi oltin.
Shamol chertadi dutor,
Teraklar chayqar boshin.
Cho‘ponlarning nayiday
Kuylab yotar jilg‘lar.
Boqsang ko‘zni olguday
Kuzak taqqan jig‘alar.

She‘rda kuz manzarasini mahoratli rassomday tasvirlagan shoiraning xayoli negadir vazmin. “Quyosh chidirmasi” birikmasi bejizga qo‘llanmagan. Kuz osmoniga ko‘zimiz tushsa quyosh va uning nurlari childirmaning gardishiga o‘xshab qolganining guvohi bo‘lamiz. Tasvirda kuz oxirlab qolgani sababli shu “quyoshning chidirmasi” yozning bazmini qizdirmayapti, ya‘ni, havo juda issiq emas. Buni keyingi misralarda keltirilgan qishning elchilari – ko‘kqarg‘alarning uchib kelishi, behilarning yombi oltin kabi sarg‘ayib qolganligidan ham ilg‘ashimiz mumkin. Shamolning dutor chertishiga hamohang tarzda teraklarning bosh chayqab, raqsga tushishlari tasavvurimizda real manzarani gavdalantiradi. Jilg‘alarning yoqimli shildirashlari cho‘ponlarning nay sadolariga o‘xshatilgan. Kuzak quyoshi jig‘a taqib olgandek ko‘zni oladi. Bu tasvirlarning barchasi yurtimizga kirib kelgan kuz faslining lirik qahramon nigohidagi aksidir.

Shoiraning yana bir she'rida o'zbek ayolining matonati, fidoyiligi, mashaqqatli mehnatini tasvirlash maqsadida xalqona detallardan foydalanilgan.

Ko'ksida yarqillab qizil marjoni-
Ayol egatlarda yurar jonsarak.
Har tup g'o'zasiga bog'liqday joni,
Har nihol boshida xayoli xalak.
Qadoq qo'llaridan yerga inar jon,
G'o'zaning ildizi emar harorat.
Shoxi ko'ylagiga tirmashib oqshom,
Go'dakday ergashar har nihol, ko'kat.

1980-yillarda Sho'ro hukumati tomonidan yurtimizda paxta yetishtirishga bo'lgan talabning haddan tashqari ortib ketishi, o'zbek ayollarining oilasi, farzandlariga ajratishi kerak bo'lgan vaqtlari paxta maydonlarida o'tishiga sabab bo'lgan. She'rda ayol (yarqiragan qizil marjon taqib olganiga qaraganda yoshgina juvon)ning dalasiga qay darajada bog'lanib qolgani, har bir tup g'o'za uchun sarflagan mashaqqatli mehnati mohirona tasvirlangan. Uning qadoq qo'llari ana shu ayovsiz mehnatning nishonasi. Qadoq qo'llaridan yerga jon inib, go'zaning ildiziga harorat emadi. Xuddi farzandiga mehr ko'rsatgani kabi yerga, g'o'zaga haroratini baxshida etyapti. O'z farzandiga aylanib qolgan nihollar oqshomda uning etagiga tirmashib, ergashyapti. She'rning mohiyatiga nazar tashlasak, nihollar- ayollarning uyda qarovsiz qolgan yoki paxta dalalarida sarson bo'lib yurgan go'daklariga ishora. Onalarining daladan, go'zadan ortib ularga mehr bergani, to'ydirib ko'krak tutgani, holidan xabar olgani imkoni yo'q. She'rda birgina ayol misolida butun jamiyat ayollarining turmush tarzi qalamga olingan.

Yoki Oydin Hojiyevaning "Mustaqil Vatanni baxt nuri chaysin" nomli she'rida ham kirza etik, shonalangan g'o'za ,ketmon, chopiq, shiypon, cho'yan, dutor kabi milliy detallar yordamida o'zbek ayolining umumlashma obrazi yaratilgan.

Ota uyim eshigida chim bo'lmadim,
So'ritokni bog'lagan bir sim bo'lmadim,
Birodarlar kim bo'ldim men, kim bo'lmadim?
Onam yuzim unutsada kutaverdi,
Kutgan sari azoblarim ortaverdi.

Iqbol Mirzo ushbu she'rida bolaligining eng yorqin damlari o'tgan "ota uyining eshigi"ni sog'inch bilan tilga oladi. Nega aynan "ota uyi" birikmasini qo'llaymiz, "ona uyi" yoki "bobo uyi" emas? Sababi, o'zbek xalqida oilaning boshlig'i ota hisoblanadi, har qanday qarorlar uning ruxsati bilan qabul qilinadi. Undan tashqari,

urf-odatga ko‘ra ayollar erkak kishining xonadoniga kelin bo‘lib boradi. Ehtimol, shuning uchun ham “ota uyi” degan tushuncha xalqimiz ongida paydo bo‘lgandir. “Chim”- ajriq o‘tining ildizlari bilan birga ko‘chadigan tuproq. Lirik qahramon o‘zining jonajon uyida hatto chim bo‘lishga yaramaganligidan nadomat chekyapti. “So‘ritok”. Qishloqlarda ishkorni so‘ritok deyishadi. Bu milliy detal ham shoirga qishlog‘ini, bolaligini eslash hamda afsuslarini yorqinroq, ta‘sirchanroq ifodalash uchun ko‘maklashgan. Onaning farzandi yuzini unutishida uning uyga anchadan beri kelmaganiga hamda onasining yoshi o‘tib qolganiga ishora bor. She‘rdagi reallik ta‘sirchanlikni ortishiga xizmat qilgan

Singiljonim, esingizdami,
Manov yerda ayvon bo‘lardi.
Ayvon oldi gulpoya edi,
Gul ichida rayhon bo‘lardi.
Bog‘ chetida behi shoxida
Ko‘zni olar ketmon bo‘lardi.
Tuk bog‘lagan oltin behilar
Har biri naqd botmon bo‘lardi.
Suyangandi devorga tandir,
Bostirmada narvon bo‘lardi.
Shu shotidan kuzatar edik,
Turnalar bir karvon bo‘lardi...

Shoirning bolaligini yodiga olib yozilgan yana bir she‘ri. O‘zbek qishloqlarida ayvonlar, uylar oldida kichkinagina gulzorlar bo‘ladi. Shu gulzorga gullardan tashqari, rayhon, jambil, o‘sma kabi har xil o‘simliklar ekilardi. Shoir eng yaxshi xotiralarini shu oddiygina detallarga tayangan holda eslaydi. Behi shoxiga ilingan ketmon-u, tuk bog‘lagan oltin behilar, devorga suyangan tandir-u, bostirmadagi narvon... hamma hammasi beg‘ubor bolalikning parchalari. “Manov yerda ayvon bo‘lardi” jumlasiga e‘tibor qaratsak, lirik qahramon qalbi haliyam qishlog‘ining sodda tiliga moyil ekanligining guvohi bo‘lamiz. “Behi shoxidagi ko‘zni olar ketmon” - chin dildan qilingan mehnatning belgisi, chunki, ko‘p marta foydalanilgan ketmongina ko‘zni olar darajada yarqirashi mumkin. “Devorga suyangan tandir” birikmasida esa singlisiga suyanib qolgan lirik qahramonga metafrik ishora mavjud bo‘lsa, “turnalar karvoni” - birdamlik ramzidir.

Ikki tolga bog‘langan belanchaklar tebrantar.
Quyosh yondiryapti.
Tort tomon paxta.

Baxtigul – sinfdoshim – ketmonni qo‘yib,
men bilan suhbatlashgani yo‘l chetiga chiqar...
– Erkinim beshikda o‘ldi, – deydi,
– To‘lqinim to‘shimda o‘ldi, – deydi,
– Qo‘rqmasim beshikda o‘ldi, – deydi,
– O‘lmasim eshikda o‘ldi, – deydi...
– Faqat Yodgorim qoldi, – ishora qildi u ikki tol tarafga.
Ikki tolga belanchak bog‘langan.
Qizdiryapti.
To‘rt tomon paxta.
Yodgor!
Nimadan yodgorligingni unutma, Yodgor...

Usmon Azimning chuqur mushohadaga chorlovchi ushbu she‘ri bilan yuqorida tahlil qilingan Oydin Hojiyevaning ayol haqidagi she‘ri o‘rtasida g‘oyaviy mushtaraklik bor. O‘sha davr muhitini milliy detallar, ramziy timsollar orqali yaratib bera olgan ijodkor she‘r so‘ngida “Yodgor”ning ismida butun bir jamiyat fojeasiga ishora qiladi. Go‘dakning ismi ana shu fojeani yodga solib turishini ta‘kidlaydi. Millatning ahvoli, aytmagan nolasi, ichki sezimlarini oddiygina manzarada ifodalash shoir ijodining kamolotidan darak beradi.

Milliy detallarning obraz yaratishda, muhit va koloritni yoritishdagi ahamiyati qay darajada ekanligini yuqorida Mustaqillik davri she‘riyati vakillari ijodida ko‘rib chiqdik. Har bir she‘rdagi xalqona ifor, joziba ijodkorlar mahoratining namunasidir.

REFERENCES

1. Abdulkhamidova Hikmatoy Akhrorjon qizi. International Journal on Integrated Education Poetic Characteristics of Chronotopy of Photos in Isajon Sultan's Novel "Free" Indaneziya 2021
2. Abdulkhamidova Khikmatoy Akhrorjon Qizi. Хоразм Маъмун Академияси Ахборотномаси. Isajon Sultonning “Ozod” romanida aks xronotopi. Xorazm 2021
3. Isajon Sulton "Boqiy darbadar" 2010-yil 6-son "Sharq yulduzi"
4. Sulton I Asarlar:roman va qissalar. – Toshkent: “G‘ofur G‘ulom”, 2017 2-jild.
5. Isajon Sulton nasri badiiyati. Ilmiy maqola va risolalar to‘plami Toshkent. “Turon zamin ziyo” 2017.
6. Khushbokov Jovli, Isadjan Sultan. Conversation. If the prayer of the hand is lucky // Literature and art of Uzbekistan // Issue 31. July 29, 2016.
7. Oxunjon Safarov " O‘zbek xalq og‘zaki ijodi" Musiqqa nashriyoti. Toshkent 2010

8. T. Boboyev "Adabiyotshunoslik asoslari" Toshkent. "O'zbekiston" 2002
9. Xalq og'zaki poetik ijodi O. Madaliyev. T. Sobitova. Sharq nashriyoti . Matbaa Aksiyadorlik kompaniyasi
10. Xasanova, X. (2020, December). THE MISSION AND LITERATURE OF LETTERS IN STORIES AESTHETIC FUNCTION. "Actual problems of classical and modern uzbek literature" In *Конференции*.
11. Xasanova, X. EPRA International Journal of Research and Development (IJRD) ARTISTIC AESTHETIC FUNCTION OF LETTERS IN THE NOVEL "PAST DAYS 2020. 532-534-betlar"
12. Oripova, Gulnoza Murodilovna, Akhmadjonova, Okila Abdumalikovna, Kholmatov, Oybek Umarjon Ugli, & Muminova, Tabassum Siddigovna (2022). INTERPRETATION OF MOTHER IMAGE IN LITERATURE. International scientific journal of Biruni, 1 (2), 304-309.
13. . Oripova, G. (2019). UZBEK POETRY AND THE WORLD LITERATURE IN THE YEARS OF INDEPENDENCE. Scientific Journal of Polonia University, 32(1), 116-120.
14. Oripova Gulnoza Murodilovna. (2019). THE PECULIARITIES OF VAZN METER IN UZBEK POETRY OF THE INDEPENDENCE PERIOD. International Journal of Anglisticum. Literature, Linguistics and Interdisciplinary Studies. Volume: 8 /Issue:2/. – Macedonia, 2019. –P.33-39.
15. Murodilovna, O. G. (2020). Melody and musicality in Lyrics. *ACADEMICIA: An International Multidisciplinary Research Journal*, 10(11), 656-664.
16. Oripova G. M., Tolibova M. T. Q. Composition Of Modern Uzbek Stories //The American Journal of Social Science and Education Innovations. – 2021. – T. 3. – №. 03. – C. 245-249.
17. Oripova, G. (2020, December). RHYTHM AND MYTHING IN LYRICAL GENRE. In *Конференции*.
18. Oripova, G. (2019) "Traditions of folk ballads and distinctiveness of uzbek poetry of independence period," Scientific journal of the Fergana State University: Vol. 2 , Article 12.
19. Oripova, G. M. (2021). Genesis And Essence Of Genre Concept. The American Journal of Social Science and Education Innovations, 3(12), 90-94.

SOCIOLINGUISTIC ASPECT IN MEDIA LANGUAGE: FUNCTIONAL ALIGNMENT

Muqaddas Isroil

Uzbekistan State University of World Languages
Candidate of philological sciences, associate professor

ANNOTATION

With the rapid development of modern mass media, the mass media has become not only a means of information exchange, but also a source reflecting the cultural phenomenon, which is an integral part of the individual's consciousness. During the studies devoted to the study of media language and style, it is important to study journalistic style within the sociolinguistic aspect, which is reflected in linguistic units at all levels. Media text is created on the basis of socio-political events of the society and has its place in human consciousness and its impact on culture. Observations about the function of media texts in journalism are also important, because it manifests its own speech styles in a modified form and takes control of the process related to language policy.

Key words: *sociolinguistics, journalism, text, media language, functional style, linguistics, information*

АННОТАЦИЯ

С бурным развитием современных средств массовой информации СМИ стали не только средством обмена информацией, но и источником, отражающим культурный феномен, являющийся неотъемлемой частью сознания личности. В исследованиях, посвященных изучению языка и стиля СМИ, важным является изучение публицистического стиля в социолингвистическом аспекте, который находит свое отражение в языковых единицах всех уровней. Медиа текст создается на основе общественно-политических событий общества и имеет свое место в сознании человека и свое влияние на культуру. Наблюдения о функции медиатекстов в публицистике также важны, поскольку она проявляет собственные речевые стили в видоизмененной форме и берет на себя управление процессом, связанным с языковой политикой.

Ключевые слова: *социолингвистика, журналистика, текст, язык СМИ, функциональный стиль, лингвистика, информация.*

INTRODUCTION

The current stage of the development of society, which has received the names “newest”, “information” in various scientific sources, is characterized by significant transformations in all spheres of public life.

The features of human activity as a whole determine the features of human speech activity, the product of which is language. As you know, human activity takes place in different areas, and for each of these areas sociolinguistics finds its own system of conceptual and linguistic coordinates, such as the common origin of the language, the common cultural values and traditions, the common language, the common territory, supplemented by the common social political warehouse and the reflection of this phenomenon in the language, etc. The study of the language situation in the media has recently received much attention not only from the side of linguists themselves, but also from scientists of other specialties (ethnographers, historians, political scientists, etc.). The influence of social factors on human speech behavior, as well as the role of language in the development of society, is the subject area of sociolinguistics. This is due to the fact that “using the language in their social practice, they treat the language differently, to the same linguistic phenomena and, preferring some, reject others”⁶⁹. Since it is social factors that determine various social assessments of linguistic phenomena, these factors also become the subject of sociolinguistic analysis.

After all, “Language is the main communication tool of mass media”. Therefore, there is a need to study it, first of all, from the linguistic point of view. However, data reception is certainly related to several other humanities. If the research of mass media language is conducted in connection with the issue of its reception, it will be possible to think more objectively about it. Language is considered as the most important tool for learning and thinking. It is a necessary condition and tool for the socialization of an individual, language appears during human activities, without language it is impossible to learn culture, social norms and rules, and without language it is impossible to imagine a person himself. The sociality of the language determines its communicative, cognitive, informative and pragmatic functions⁷⁰. It is understood that language is capable of performing a consolidating function only at a certain stage in the development of a growing community, and when considered genetically, it appears to be derivative and secondary in relation to other social factors. Only by spreading in interethnic communication does it strengthen the

69 Диахроническая социолингвистика. Отв. ред. В.К.Журавлев. – М., 1993.

70 Гегель Г.В. Эстетика. – М.: Наука, 1968. –Т. 1. – С. 506.

unifying unit and objectively stand in line with other social factors that have an active influence on the process of community consolidation⁷¹.

DISCUSSION AND RESULTS

No linguistic discipline can ignore the social nature of language. But for sociolinguistics, taking into account the social essence of language is not just a prerequisite for solving other problems. The study of language as “a social phenomenon constitutes - in the most general terms - the very essence of sociolinguistic analysis”⁷².

The concept of «media language» has the following characteristics:

- 1) Media language - subject to language laws, including language and speech styles;
- 2) Internal system of stable language;
- 3) a set of texts in mass media;
- 4) mixed sign system consisting of the proportion of verbal and audiovisual parts of the mass media⁷³.

The sociolinguistic principle opens up a wide range of possibilities for the complete visualization of the unique socio-linguistic phenomenon called media language. Studying the language of the mass media in the sociolinguistic aspect also requires studying the important features of speech influence processes⁷⁴.

Assessing the contribution of sociolinguistics to the development of the theory of mass communication, it is necessary first of all to note the works aimed at studying the features of the perception of a journalistic text in the conditions of mass communication.

Modern sociolinguistics is developing as an interdisciplinary field. In this, he relies on the achievements of sociology, psychology, linguistics and philosophy. Therefore, in sociolinguistic research, linguistic facts are considered in connection with extralinguistic facts. The balance of linguistic and non-linguistic features is a characteristic and constant phenomenon of media genres. They complement each other when used wisely. Media language is also studied as a field of journalistic creativity. Media texts are considered, first of all, from the point of view of genre

⁷¹ Швейдер А.Д., Никольский Л.Б. введение в социоллингвистику. Москва «высшая школа», 1978. –С. 23.

⁷² <https://iling-ran.ru/web/ru/publications/journals/sociolinguistics>

⁷³ Бакиева Г.Х, Тешабаева Д.М. Медиамаконда матн. – Тошкент: Турон-Иқбол, 2019. – Б. 60.

⁷⁴ Тешабаева Д.М. Оммавий ахборот воситалари тилининг нутқ маданияти аспектида тадқиқи (Ўзбекистон Республикаси ОАВ мисолида): Филол.фан.д-ри. дисс. – Тошкент, 2012. – Б.36

characteristics. Genre is a form of structure of certain material in solving a creative problem⁷⁵.

It should be said that this characteristic of mass media texts is clearly visible when they are studied not only from sociological, but also from other aspects. Journalist's language skills are important in the communication of messages in political, economic, social, cultural and other fields by mass media. After all, the standard and expressiveness of the text in journalistic style is a constructive principle. Expression is a defined element of a media text that indicates the author's approach and assessment.

Sociolinguistics operates on the following concepts: language community; language situation; socio-communicative system; language socialization; communicative competence; language code; switching codes; bilingualism (bilingualism); diglossia; language policy, etc⁷⁶.

It should be noted that some concepts are borrowed from other branches of linguistics: language norm, speech communication, speech behavior, speech act, language contact, mixing languages, intermediary language, etc. In addition, also from sociology, social psychology: the social structure of society, social status, social role, social factor and some others⁷⁷.

One of the founders of modern sociolinguistics, American researcher William Labov, defines sociolinguistics as a science that studies “language in its social context”⁷⁸.

Sociolinguistics - it is clear that it arose at the junction of two other sciences - sociology and linguistics. In the works of N. Chomsky, sociolinguistics does not deal with an ideal native speaker, who generates only correct statements in a given language, but with real people who, in their speech, can violate norms, make mistakes, mix different language styles, etc.

A complex science that uses the methods of linguistics, sociology and ethnography to study the social nature of language and its social functions⁷⁹.

The development of sociolinguistics is most directly related to the study, evaluation and analysis of social phenomena and processes. “... there is a point of application of sociological theory in sociolinguistics”⁸⁰.

⁷⁵ Радиожурналистика: Учебник / Под. ред. А.А. Шереля. – М.: Изд-во Моск. ун-та, 2000. -С.30.

⁷⁶ https://www.krugosvet.ru/enc/gumanitarnye_nauki/sociologiya/SOTSIOLINGVISTIKA.html

⁷⁷ Звегинцев В.А. О предмете и методе социолингвистики. – Известия АН СССР. Серия литературы и языка, вып. 4. М., 1976

⁷⁸ https://www.krugosvet.ru/enc/gumanitarnye_nauki/sociologiya/SOTSIOLINGVISTIKA.html

⁷⁹ <https://languages.oup.com/google-dictionary-ru/>

⁸⁰ <https://iling-ran.ru/web/ru/publications/journals/sociolinguistics>

Russian scientist I.P. Lysakova lists sociolinguistic approaches to the study of the press, which are based on such objective grounds as:

- social differentiation of the language, which reflects the social differentiation of society;
- an extensive media system oriented to different audiences and expressing the political position of various social forces and government bodies;
- reflection in the language of the media as a derivative of the policy and ideology of the class, party, social group of the linguistic features of the publisher and orientation to the definition of definition in order to more effectively influence it⁸¹.

It is in the language of mass media that socio-ideological changes in society are reflected more quickly, new concepts and ideologies are recorded. For example, it is enough to compare the style of media texts of the Soviet period and the period after the collapse of the former Soviet Union⁸².

The study of media language in the sociolinguistic aspect provides the basis for the following conclusion: “Professional assessment serves as a rich source in the analysis of principles and phenomena in the development of media language. Based on the information presented in media texts, the researcher can draw a conclusion about the extent to which the social phenomenon is realistically reflected in it”. Sociology of mass media, in turn, studies the basic laws of the press, the nature of influencing the audience, the methods and methods of forming public opinion in the information channels of mass media, the components that make up the communication process, especially its content, through various sociological methods⁸³.

It is important to interpret the main sociolinguistic features of the media language in relation to the concept of the text. It can be said that the concept of text has been studied from the perspective of other directions in the study of media language. Among them, Yu.M. It can be seen that Lotman's theory of the text deserves special attention. It is recognized and approved by all experts. According to him, culture is interpreted as a set of texts, a collection or a “complex structured text”. According to the scientist, the text is a “mechanism that grows information”. After all,

⁸¹ Лысакова И.П. Язык газет и типология прессы. Социоллингвистическое исследование. – СПбЮ: Филологический факультет СПбГУ, 2005.- 256 с. – С. 6.

⁸² Артикова М.Р. Медиамаатнда прецедентлик феноменининг лингвомаданий аспекти (ўзбек ва испан газеталари мисолида). Филол.фан. фалсафа доктори (PhD) ... дис.автореф. – Тошкент, 2022. – Б. 12.

⁸³ Федотова Л.Н. Контент анализ в арсенале социологии // Язык СМИ как объект междисциплинарного исследования. Ч. 2. – М., 2004. – С. 222.

it fills the space of culture and collects information in various texts, that is, it embodies the memory of culture (cultural memory)⁸⁴.

In modern newspaper and journalistic texts of various periodicals, oriented to different readers, is largely due to the interpretation of the event based on different conceptual systems of the addressee⁸⁵.

Today, journalists are interested in text linguistics as a science, which deals with the creation of text, modeling of its structure, and the study of this activity process. This is due to the fact that linguists describe the modern state of the living language based on a wide spectrum of linguistic and speech traditions and on the basis of various factors.

It should not be overlooked that the language-related aspect of mass media activity is the result of certain goals. In order to determine all the components of mass media activity, the efforts of scientists with different specialties - sociologists, political scientists, philosophers, linguists - will be needed. By bringing together these different categories of experts, cognitive science can best perform the task of performing a comprehensive analysis of media problems.

CONCLUSION

In conclusion, it should be noted that the importance of the mass media in processes related to language policy is incomparable. Changes in the society, the variety of information are determined by the implementation of new information technologies along with their socio-political and mental characteristics. It also includes qualitative changes in general linguistic culture. Because any speech act, first of all, is aimed at making a change in the value system underlying our perceptions of the world, this process is determined by the peculiarities of the technologies of discursive practice in mass communication. It seems that the study of the specific features of media texts within the framework of sociolinguistics is characteristic of the linguistic and cultural framework of the language, and although there is a strong tendency among researchers to study the media language as a separate sociolinguistic phenomenon, it is noted that this problem is not well studied within the journalistic method. In particular, the language of newspaper journalism is recognized as a comprehensively complex phenomenon, because all styles of modern language are reflected in it within the newspaper discourse.

⁸⁴ Лотман Ю. М. Внутримыслящих миров. Человек – текст – семиосфера – история. – М., 1988. – С. 22.

⁸⁵ Чернышева Т.В. Тексты СМИ в ментально-языковом пространстве современной России. Автор.дисс...доктора филол.наук. – Барнаул, 2005. – С.4.

REFERENCES

1. Артикова М.Р. Медиаматнда прецедентлик феноменининг лингвомаданий аспекти (ўзбек ва испан газеталари мисолида). Филол.фан. фалсафа доктори (PhD) ... дис.автореф. – Тошкент, 2022.
2. Бакиева Г.Х, Тешабаева Д.М. Медиаматнда матн. – Тошкент: Турон-Иқбол, 2019.
3. Гегель Г.В. Эстетика. – М.: Наука, 1968. –Т. 1.
4. Диакроническая социоллингвистика. Отв. ред. В.К.Журавлев. – М., 1993.
5. Звегинцев В.А. О предмете и методе социоллингвистики. – Известия АН. Серия литературы и языка, вып. 4. – М., 1976.
6. Лотман Ю. М. Внутримыслящих миров. Человек – текст – семиосфера – история. – М., 1988.
7. Лысакова И.П. Язык газет и типология прессы. Социоллингвистическое исследование. – СПбЮ: Филологический факультет СПбГУ, 2005
8. Радиожурналистика: Учебник / Под. ред. А.А. Шереля. – М.: Изд-во Моск. ун-та, 2000.
9. Тешабаева Д.М. Оммавий ахборот воситалари тилининг нутқ маданияти аспектида тадқиқи (Ўзбекистон Республикаси ОАВ мисолида): Филол.фан.д-ри. дисс. – Тошкент, 2012.
10. Федотова Л.Н. Контент анализ в арсенале социологии // Язык СМИ как объект междисциплинарного исследования. Ч. 2. – М., 2004.
11. Чернышева Т.В. Тексты СМИ в ментально-языковом пространстве современной России. Автор.дисс...доктора филол.наук. – Барнаул, 2005.
12. Швейдер А.Д., Никольский Л.Б. введение в социоллингвистику. Москва «высшая школа», 1978.
13. https://www.krugosvet.ru/enc/gumanitarnye_nauki/sociologiya/SOTSIOLINGVISTIKA.html
14. <https://languages.oup.com/google-dictionary-ru>
15. <https://iling-ran.ru/web/ru/publications/journals/sociolinguistics>

LINGUAPRAGMATIC FEATURES OF ADVERTISEMENTS

Ne'matova Arofat Dilshod kizi

Student of Master's degree department

Uzbekistan state world languages university

Scientific adviser: Mukhamedova Nigora Abdulkhaevna

Senior teacher of English teaching methodology department-3

Uzbekistan state world languages university

ANNOTATION

In this article, in addition to the linguistic analysis of linguapragmatic features in advertising texts, information about why advertising texts are actually needed, the characteristics and types of advertising texts is analyzed. An interesting aspect of the advertising text is that it serves not only to stimulate the consumption of the population, but through it it is possible to achieve the transfer of certain social, educational or cultural values.

Key words: *advertising texts, linguapragmatic features, fixed combination, literary, visual and audience, linguistics, coherence, brands.*

АННОТАЦИЯ

В данной статье, помимо лингвистического анализа лингвопрагматических особенностей в рекламных текстах, анализируются сведения о том, зачем собственно нужны рекламные тексты, характеристики и виды рекламных текстов. Интересным аспектом рекламного текста является то, что он служит не только для стимулирования потребления населения, но и через него можно добиться передачи определенных социальных, образовательных или культурных ценностей.

Ключевые слова: *рекламные тексты, лингвопрагматические признаки, фиксированное сочетание, художественность, визуально-аудитория, лингвистика, когерентность, бренды.*

INTRODUCTION

Lingupragmatic features of advertisements are that it is written with the intention of persuading or persuading readers of something. It is a widely used tool in advertising, because it is a type of text aimed at potential customers to buy or use a certain product or service. Each word in the language differs from each other according to its lexical-grammatical characteristics. This feature can also be said about word combinations. Words and phrases are combined in certain ways.

This is a consequence of grammatical abstraction. In this research, we used comparative, contrastive and descriptive analysis methods, translation method and analysis of linguistic and methodological literature, stylistic method of literary translation analysis. For this study, the “Multilingual Dictionary of Translation Terms” manual was used. In creating the article, it was approached from the point of view of these two meanings and analysis. Komissarov V.N., Yakobson R., Salomov G., Panjiyeva N., Fayziyeva A., Dolimov Sh. on the basis of the works of local and foreign scientists, the theoretical considerations of explaining the difficulties of the linguapragmatic characteristics of advertisements were introduced.

Main part

Advertising text uses many linguistic and literary sources, pictures or music. Among the literary sources, we can observe the use of humor, metaphor, rhyme, riddle, typical expressions, hyperbole (that is, exaggeration) and others.

Advertising usually comes with short phrases (or slogans) that are repeated over and over to stick in the minds of readers, viewers, and consumers in general. Through advertising text, something called popular culture can be created. With this type of text, the reader-consumer can usually feel himself recognized, and it is with this identity that the receiver moves (in other words, buys).

The meaning of fixed conjunctions does not come from the words taken separately, but from their sum. Fixed conjunctions based on the image ensure that the text is also stylistically colored. The colorfulness of the original text requires that it be reflected in the translation and that the means of expression are fully preserved.

In order to ensure the expressiveness and colorfulness of the text, the translator must find a variant of stable combinations with adequate images in the translated text.

Just the first thing that comes to mind is the brand Nike. You can't avoid this advertising on billboards, television, radio, magazine or newspaper brands or their advertisements. A brand is not limited to just one place or culture. Brands are now growing all over the world.

As the advertising industry rises to the top and the international presence of brands is felt, the challenges of translation for the advertising industry are also increasing. Advertising written in one language will not work for everyone. For example, a German brand ad cannot be used in the United States. For example, a German brand cannot be advertised in the US because all Americans must be fluent in German to advertise it. Translator when it comes to the picture, the translator of the advertising industry should provide the traditional value of the translation and the same text and content that suits them.

The translator is expected to convey the message in its original meaning, using the correct words. However, advertising translation will not be simple. Some of the challenges faced by translators working in the advertising industry are worth noting, as advertising copy can be enough to make or break a brand's image. Translation of slogans can cause many difficulties. It is difficult to translate a brand's slogan in one language into another language. A translated slogan can have a completely different meaning and does not always convey the original meaning. In such a scenario, the brand cannot sustain itself. A similar wordplay is another tragedy of advertising translation. It is almost impossible to translate repeated words and phrases into another language impossible. Sometimes a native speaker may not be able to understand a phrase.

It can be concluded from researcher S.N. Berdishev's opinion that the advertising text allows the listener to think positively, and also controls the outcome of the shopping activity, and also teaches the science of persuasion to easily overcome the difficulties and questions arising in it (about shopping). Therefore, the text should be able to find a place in the mind of the buyer and help him to get out of the situations that make his tongue dull.

The motto of the Canadian Monarchist League is “Fidelitate Coniuncti”. Translated, it means “Loyalty blinds us.” But when translated literally into Arabic, “Loyalty to blind us!” an inappropriate slogan may appear. Translated ad copy should not offend anyone's feelings and clearly communicate the original. Advertising copy or text should be well understood and relatable by the target audience. If something is funny in one culture, it may be frowned upon in another. The consequences can be banning of the brand or product, and sometimes changing the advertising campaign to suit the target consumer. Always keep sentimental values in mind before taking the plunge.

Transcreation is a method of translation through re-creation, and now that we understand the challenges of translation for the advertising industry, the next step is to find different ways to overcome these obstacles.

Transcreation is the process of translating a text into another language while preserving the intent, tone, style, and context of the text. Transcreation is a proper and appropriate solution to this problem is a method. To determine the success of an advertising company, it is necessary to refer to cultural expressions or sounds. A professional translator must fully understand the culture of the target audience, intelligently, accurately and culturally can create appropriate ad copy.

Translating through re-creation is effectively conveying the source message without resorting to humor, idioms, puns, and puns. Transcription can be useful for translating slogans, puns, and country-specific expressions. This is very useful for avoiding messy cultural and colloquial translations. The logic behind this is to evoke the emotions and effects of the source text from the target text.

When it comes to translation, the close relationship between the verbal and nonverbal components of advertising cannot be overlooked. Verbal elements include branding, billing, tagline, body copy, etc., while nonverbal elements include audio or includes visual parts. They work together to convey the message and together form the creative concept behind the ad. A clear example of these two important components can be seen in the anti-smoking campaign ad shown below, where the visual reference - the shadow of a cigarette in the background - reinforces the popular slogan “Smoking kills”.

Often, the way these elements interact can be more subtle than the example above, but it is always crucial to the success of a campaign. As a result, the strong potential of both the image and the strapline is completely lost. In short, the creative behind the ad the idea is not successfully translated. Translation of advertisements basically, it means focusing on the message rather than the words. A word-for-word approach to advertising translation can be a big mistake.

CONCLUSION

In conclusion, we can agree with the opinion of E.V.Medvedeva, L.V.Minaeva, A.Yu.Morozov, N.A.Khimunina, S.N. Usachyov, who conducted research on the linguistic analysis of advertising texts, that - intercultural from the point of view of communication, the task of linguists is to clarify the linguopragmatic features of advertising texts, which are considered the property of different language cultures in the conditions of global globalization, to have a more complete idea of the potential of the people, the national image of its world, because the advertising message is a large number that can be interpreted only from the point of view of a specific culture is a carrier of symbols. Conveying the same message across all markets is critical. If words are given too much weight, novelty, impact, and ultimately overall impact can be lost.

Effective headlines incorporate a variety of elements, not just metaphors, but expressions, humor, and tone of voice. Often, this is not easily translated into another language, and as a result is something that the reader immediately recognizes as a translation.

REFERENCES

1. Baxadirov, J. A. (2020). THE PECULARITY OF CREOLIZING THE COLOUR AND TEXT IN SOCIAL ADVERTISING IN ENGLISH. *European Journal of Research and Reflection in Educational Sciences Vol*, 8(10).
2. YUSUPOVA, K. U. (2021, April). GIVING STABLE COMPOUNDS AND EXPRESSIONS IN TRANSLATION. In *E-Conference Globe* (pp. 477-481).
3. Mamirova, D. (2018). Some comments about the characteristics of advertising texts. *Foreign Philology: language, literature, education*, 3(3(68)), 56-59.
4. ABDUMAJITOVICH, B. J. (2020). Semiotic Lines Of Social Advertising. *JournalNX*, 6(09), 260-262.
5. Ju-yuan, L. I. (2007). Implications and Conclusions: A Study of Advertising Texts. *Journal of Hunan University of Science and Technology*, 1.
6. Lahoz, J. W. (2007). *Linguistic Strategies of Advertising Texts* (Vol. 92). UOC editorial office.
7. Kamoljnovich, Solizhonov Juraali. "JK ROWLING'S FANTASY LINGUISTIC-PERSPECTIVE OF ANTHROPONYM IN HIS WORKS ISSUES." *Central Asian Research Journal for Interdisciplinary Studies (CARJIS)* 2.1 (2022): 334-343.
8. Markhabo Raxmonkulovna Abdullayeva. (2022). CONVEY THE NATIONAL SPIRIT IN TRANSLATIONS. *International Scientific and Practical Conference "Modern Psychology and Pedagogy: problems and solutions"*, ANGILYA. <https://doi.org/10.5281/zenodo.6531998>
9. Kholboboeva A. (2020). THE NOTION OF ADVERTISING DISCOURSE IN MODERN UZBEK LINGUISTICS. *Philology Matters*, 2020(2), -p. 102-113.

LINGUOCULTURAL FEATURES OF FATHER AND CHILD SPEECH IN UZBEK AND ENGLISH LANGUAGES

Bakhora Abdukhakim kizi Khamraeva

Student of Master's degree department

Uzbekistan State World Languages University

Scientific adviser: Aziza Arslanovna Muminova

PhD, Department of General Linguistics

Uzbekistan State World Languages University

ABSTRACT

This article deals with the problems of modern linguistics, such as the linguistic image. Parent-child relations, which are mainly carried out by researching a culturally marked linguistic phenomenon, are mainly studied by sociology, but the opinions about the reality of the diversity of parent and child speech are highlighted.

Key words: *English and Uzbek society, parent-child relations, linguocultural features, interpersonal development, emotions, linguistic culture.*

АННОТАЦИЯ

В данной статье рассматриваются такие проблемы современной лингвистики, как языковой образ. Родительско-детские отношения, которые в основном осуществляются путем исследования культурно маркированного языкового феномена, в основном изучаются социологией, но выделяются мнения о реальности многообразия родительской и детской речи.

Ключевые слова: *англо-узбекское общество, детско-родительские отношения, лингвокультурные особенности, межличностное развитие, эмоции, языковая культура.*

INTRODUCTION

The attitude reflected in the linguistic image of the world makes it an object of linguistics. In addition, it allows to learn and implement the reflection of family relations in a foreign language. Cross-cultural analysis through the means of linguoculturalology, research data were selected from various sources in English and Uzbek languages. Analysis of phraseological units in the English and Uzbek languages allows to identify similarities, differences, uniqueness and originality related to parent-child relationship.

The context of this phenomenon includes such concepts as “parents are irreplaceable people”, “parental love” and “children's behavior at different ages”, “children's associations”, etc. creates a clear picture, which is expressed in language

that makes enough sense. Exploratory analysis can be used in cross-cultural studies, can be useful for translation classes and further research in this field.

Allows you to get acquainted with anthropocentrism specific ethnic culture through language. It is emphasized that the relationship between language and culture is a bridge between a person's worldview, mentality, nationality, national characteristics and language, because all of them are manifested in the language that a person speaks.

Since the anthropocentric orientation in linguistics has attracted the attention of scholars, many studies have been conducted with culture and language as the main topic. Traditions, which are considered an integral part of any national culture, are, as a rule, expressed in the language. Family traditions are an important part of traditions, which are characteristic of the culture of the British and Uzbek peoples. The results of the research show that parental relations reflected in proverbs are vividly expressed cultural characteristics of English and Uzbek family traditions.

In order to reveal the similarities, differences and unique features of some family traditions reflected in English and Uzbek linguo-cultural studies, we turned to speech of these languages.

We hope that this will help the reader to understand the use of speech in English and Uzbek languages.

Main part

The concept of family traditions includes not only holidays, celebrations and rituals, customs, but also traditional relationships passed from generation to generation. A person's relatives, whether they are near or distant, have a certain thing his place in life. Kinship can be divided into blood relatives and relatives according to the degree of closeness. In this study, we aimed to do a comparative analysis of the relations between this type of relatives in the English and Uzbek languages. Family, families and kinship relations form the culture of the people and show its specific characteristics, and help to realize the national, linguistic image of the world on a large scale. The issue of family relations applies not only to sociology, but also to cultural and linguistic studies. It is natural to approach this problem from the point of view of linguistic and cultural studies. Linguistic units with a cultural-national character attract the attention of researchers with the study of linguistics.

Representation of the native speaker's world. Phraseological and paremiological units embodying the national cultural outlook play a cultural role stereotypes.

Research requires determining who belongs to the group of blood relatives. Russian linguist, historian says the following classification of blood relatives:

- 1) Me and my brothers;
- 2) My father, mother and their descendants;
- 3) My grandparents and their descendants;
- 4) My children;
- 5) All my grandchildren.

For children, the family is one of the main places of residence, development and psychological formation. It is a family that creates relationships between family members.

Parents are the main sources of interpersonal development for their children (parent-child relationships, parent-ancestor relationships). This issue has attracted attention the attention of many scientists. So what is the relationship between parents and children? The relationship between parents and children is explained by Dunn & Brown. As they noted, this form of relationship allows the child to understand emotions, because in the conversation when a small child tells his parents about various situations, stories full of joy, surprise and other emotions, emotional speech between parents and children is inevitable. Another scientist says that a sincere conversation in the parent-child relationship guarantees respect, trust and security for the child's psychology.

A number of studies have specifically addressed the importance of a parent-child relationship in the family. Despite the love of parents, they need to develop the skills of communicating with children and listening to them.

Communication depends on two interlocutors and under no circumstances should Hisham Altalib, Abdul Hamid Abu Sulaiman and OmarAltalib be interrupted. Relationship quality largely depends on parent-child communication, parental feelings of burden Moore, Christine and Busby, Andrea and Bundy, Tawana. Another group of scientists supports the idea that the earlier the parent-child relationship is formed, the more successful the relationship is established, because communication is related to emotional survival, understanding feelings. However, parents differ in the extent to which they discuss feelings with their children. Insecure parents versus secure parents may feel more comfortable discussing positive and negative emotions with their children, and as a result, children of secure parents may have more opportunities to discuss and reflect on feelings. Although most of the work on predicting children's emotion understanding has focused on both parental characteristics such as depression. One longitudinal study provides evidence of a link between parental attachment and children's understanding of emotions.

English and Uzbek languages belong to different language families, and research is not simple. The different culture, mentality, and life experience of these two nations are expressed in language, especially in proverbs.

Contrasting and lingucultural analysis of discourses about parent-child relations in English and Uzbek is new for linguistic research, as close studies are conducted to identify culturally specific aspects of the studied issue. English and Uzbek people have different stereotypes about parental relations. These patterns are reflected in the language, especially in proverbs, sayings and idioms. At this point, it makes sense to discuss the possibilities of proverbs as a linguistic phenomenon in revealing the cultural characteristics of a certain ethnic group.

In linguistics, the terms comparative and contrastive refer to two different approaches: the first focuses on the similarities between two (or more) sets of objects of the same category, while the contrastive mainly refers to the explanation, study, synchronic plane describe and explain the differences between linguistic elements. However, in paremiology these terms are often used as synonyms. It should be noted that with comparative, that is, diachronic research, in both linguistics and proverb studies, it is proposed to understand diachronic or historical research, which takes into account the development of the text or the chronological change of some aspects of the proverb.

Approaches to the study of parent-child relationships are made from different perspectives, such as psychiatry and psychology. Sociologists, psychologists, sociolinguists and linguists for many years. Based on literary texts, mass communication publications, poems, Lavitsky describes the concept of “Children” of the Vitebsk region of Belarus in his scientific article. It explores children's lives from different perspectives, in which the role and place of parents is inevitable. Go Pintin approaches this issue as a family tradition, comparing Chinese and Russian parent-child relationships based on proverbs and sayings of the two languages. Biktagirova makes a comparative analysis of the issue of the concept of “Family” based on the materials of different languages systematically, such as English, Turkish and other languages.

S.M.Adamova explored this issue in her research on interpersonal relations between English and Lak (a language of the North-Eastern Caucasus). Another study examines the concepts of “Mother, father and children” in Kuban phraseology as an expression of “one's” world.

The main direction of the research was the analysis of proverbs about parent-child relations in English and Uzbek society. To achieve this goal, we have selected English and Uzbek proverbs, which reveal the diversity of father-child relationships.

A comparative analysis shows that there are potential and significant similarities and differences between English and Uzbek in terms of parent-child relationships. The study of parent-child relations in linguistic culture allows to get acquainted with the linguistic image of a certain nation.

CONCLUSION

Our analysis of the data showed that the parent-child relationship is culturally specific and reflected in the linguistic representation of the world mainly in proverbs. Examining the different manifestations of parent-child relationships in English and Uzbek cultures showed that cultural factors play an important role in this issue. Our analysis of the data showed that the parent-child relationship is culturally specific and reflected in the linguistic representation of the world mainly in proverbs. Examining the different manifestations of parent-child relationships in English and Uzbek cultures showed that cultural factors play an important role in this matter.

REFERENCES

1. Saidakbarova Saodat. The Study of Phraseology and Its Theoretical Features. Journal of Foreign Language Teaching and Applied Linguistics Issue 7, Page.97-101. 2021/11
2. Djampulatova, N. M. (2021). COMMUNICATIVE DIFFICULTIES IN ENGLISH AND WAYS TO OVERCOME THEM. *Гуманитарный трактат*, (100), 10-11.
3. Абдуллаева, М. (2022). Инглиз–ўзбек бадий таржималарида муқобил вариантлари шаклланиши ва ривожланиши босқичлари. *Переводоведение: проблемы, решения и перспективы*, (1), 78-81.
4. Adamova S.M. Proverbs and sayings reflecting interpersonal relationship in the languages of different culture: Lak and English. Extended Abstract of Candidate Dissertation, Makhachkala, “Firma KIT” IP Dagermanov I.D. (2015).
5. Maletzke, G. Intercultural Communication. For interaction between people of different cultures. Opladen: West German publishing house, (2013).
6. Telia V.N. Russkaya frazeologiya: Semanticheskii, pragmaticheskii i lingvokulturologicheskii aspekti. M.: Shkola “Yaziki russkoy kultury”, 288-289, (1996).

7. Kattakulovna, T. S., Khudoiberdievich, T. B., Evatovich, R. A., Norkulovich, J. B., & Buriniyozovna, E. S. Increasing protection of the rights and interests of youth in Uzbekistan.[Electronic Resource]. URL: <https://philosophicalreadings.org/2021-13-4/>(date of access: 15.06. 2022).
8. Turabova, K. K., & Turabova, S. K. (2021). THE ROLE OF SCIENTIFIC DISCUSSION IN THE FORMATION OF SCIENTIFIC AND CREATIVE ABILITIES AND PROFESSIONAL SKILLS. *CURRENT RESEARCH JOURNAL OF PEDAGOGICS*, 2(06), 167-170.
9. Vorkachov, S.G. Lingvoconceptology and crosscultural communication: sources and aims *Philologicheskiye nauki*, pp.76-83,(2005).
10. Abdullayeva, M. R. (2022). CONVEY THE NATIONAL SPIRIT IN TRANSLATIONS. International Scientific and Practical Conference" Modern Psychology and Pedagogy: problems and solutions", ANGILYA.
11. Raxmonkulovna, A. M. (2021). Ingliz tilidan o'zbek tiliga tarjima yaraishi va o'ziga xos xususiyatda. *Innovation, integration va ta'lim bo'yicha xalqaro ma'lumot jurnali*, 2 (2), 297-306.

TINCHLIK MADANIYATI - BARQARORLIKNI TA'MINLASHNING MUHIM OMILI

Baymatov Alisher Kaxramonovich

Termiz Davlat Pedagogika Instituti

“Falsafa va ma’naviyat asoslari” kafedrası o’qituvchisi

E-mail: alisher@terdupi.uz

ANNOTATSIYA

Hozirgi globallashuv jarayonlari shiddat bilan kechayotgan murakkab davrda insonlar o’rtasida tinchlik va barqarorlikni ta’minlash o’ta muhim masalaga aylanib bormoqda. Insonlar ongida sodir bo’layotgan g’oyaviy va mafkuraviy xurujlar ta’siriga tushub qolishi, buning asosiy sababidir. Buni oldini olish uchun esa insonlar ongida tinchlik madaniyatini shakllantirish kerak deb o’ylaymiz. Tinchlik madaniyati globallashuv va axborotlashuv davrida eng muhim masala bo’lib, barcha mamlakatlarning iqtisodiyoti tinchlik va barqarorlik g’oyasi ustiga qurilgan hamda bu fuqarolar qalbi va ongida vatanparvarlik tuyg’usi rivojlanishini talab qiladi. Maqolamizda tinchlik madaniyatining mazmun-mohiyati, hayotimizda tutgan o’rni va uni shakllantirish usullari to’g’risida fikr-mulohazalar yuritilgan.

Kalit so’zlar: *Tinchlik madaniyati, barqarorlik, bag’rikenglik, tolerantlik madaniyati, insonparvarlik, urush madaniyati, preventiv diplomatiya, ijtimoiy hamkorlik.*

АННОТАЦИЯ

Обеспечение мира и стабильности между людьми становится очень важным вопросом в сложную эпоху нынешних процессов глобализации. Основная причина этого в том, что сознание людей подвержено идеологическим и идеологическим атакам. Чтобы этого не допустить, мы считаем, что необходимо создать в сознании людей культуру мира. Культура мира является важнейшим вопросом в эпоху глобализации и информации, экономика всех стран строится на идее мира и стабильности, и требует развития чувства патриотизма в сердцах и умах людей. В нашей статье рассматривается сущность культуры мира, ее место в нашей жизни и методы ее формирования.

Ключевые слова: *культура мира, стабильность, толерантность, культура толерантности, гуманизм, культура войны, превентивная дипломатия, социальное сотрудничество.*

ABSTRACT

Ensuring peace and stability among people is becoming a very important issue in the complex era of the current globalization processes. The main reason for this is that people's minds are affected by ideological and ideological attacks. In order to prevent this, we think that it is necessary to create a culture of peace in people's minds. The culture of peace is the most important issue in the era of globalization and information, the economy of all countries is built on the idea of peace and stability, and it requires the development of a sense of patriotism in the hearts and minds of citizens. Our article discusses the essence of the culture of peace, its place in our lives, and the methods of its formation.

Key words: *Culture of peace, stability, tolerance, culture of tolerance, humanitarianism, culture of war, preventive diplomacy, social cooperation.*

KIRISH

Hozirgi kundagi murakkab xalqaro va mintaqaviy ijtimoiy-siyosiy taraqqiyot muammolari orasida davlatlararo, millatlararo, dinlararo o'zaro fuqarolik munosabatlarini tartibga keltirish, o'zaro hamkorlikni mustahkamlash o'ta dolzarb ijtimoiy-siyosiy masalaga aylanib qoldi. Bugun jahon hamjamiyatining asosiy e'tibori tinchlik, barqarorlik va xavfsizlikni ta'minlash bo'lib, shu bois, dunyoviy o'zgarishlar xususiyatlari, xavfsizlik mexanizmlari, umuminsoniy manfaatlarining ustuvorligi, ma'rifat, diniy bag'rikenglik, barqaror taraqqiyot kabi omillarga alohida e'tibor berilmoqda.

Mamlakatimizda ham tinchlik va barqarorlikni, millatlararo totuvlik, diniy bag'rikenglikni, fuqarolar o'rtasida o'zaro hurmatni mustahkamlash borasida salmoqli ishlar amalga oshirilmoqda. Jumladan, 2022-yil 28-yanvarda qabul qilingan "2022-2026 yillarda mo'ljallangan Yangi O'zbekistonning Taraqqiyot strategiyasi" PF-60-sonli farmonining V-Ma'naviy taraqqiyotni ta'minlash va sohani yangi bosqichga ko'tarish yo'nalishida aynan shu masalalarga katta e'tibor qaratiladi. Hech shubhasiz, bu bizning zaminimizda tinchlik va osoyishtalikning mustahkam kafolati, xalqimizning bunyodkorlik salohiyatini, uning ertangi kunga bo'lgan ishonchini oshirishning asosi bo'lib xizmat qilmoqda.⁸⁶

ADABIYOTLAR TAHLILI VA METOD

Tinchlik madaniyati bu, tenglik, adolat, demokratiya, inson huquqlari, bag'rikenglik va hamjihatlik tamoyillariga asoslangan shuningdek, birgalikda yashash va baham ko'rishni qo'llab-quvvatlaydigan madaniyatdir.

⁸⁶ Mirziyoyev Sh.M. Yangi O'zbekiston strategiyasi. – T.: O'zbekiston, 2021. - B. 305.

Amerikalik sotsiolog Elis Boulding o'zining "Tinchlik va konflikt tadqiqotlar asoslari" asarida tinchlik madaniyatini "Eng oddiy sharoitlarda tinchlik madaniyati, tinchlik xilma-xilligini rag'batlantiradigan madaniyatdir. Bunday madaniyat o'zaro munosabatlarga va farovonlikka yordam beradigan taraqqiyot, e'tiqod namunalari, qadriyatlar, xatti-harakatlar va korporativ tuzilmalarni o'z ichiga oladi, bu farqni baholash, boshqarishni va resurslarni adolatli almashishni o'z ichiga oladi.... Insoniyatning turli-tumanliklarida o'zaro birdamlik tuyg'usini, shuningdek, tirik mavjudot bilan yaqin munosabatlarni anglatadi" deb ta'riflaydi. Tinchlik madaniyati va barqarorlik haqida rus olimi A.N.Samarinning asarlarida shuningdek, V. Alimasovning "Tinchlik madaniyati va global muammolar", Mannopov X va Ahmadaliyev A larning "Yoshlarda tinchlik madaniyatini shakllantirishning falsafiy mazmun-mohiyati" nomli maqolalarida fikr-mulohazalar yuritilgan.

"Tinchlik madaniyati" tushunchasi aksariyat hollarda boshqa ijtimoiy-falsafiy tushunchalar bilan qiyosiy tahlil qilinadi. Shuning uchun ham ayrim tadqiqotchilar, masalan, Rossiyalik A.N.Samarin fikricha, "Tinchlik madaniyati va urush madaniyati quyidagi belgilarga ko'ra farqlanadi: davlatda tinchlik madaniyati o'zgacha fikrlashga qarshilik va har qanday qarshilik har xillikning bostirilishi bilan karakterlanadi"⁸⁷.

MUHOKAMA (ОБСУЖДЕНИЕ / DISCUSSION)

Kishilik jamiyatining rangbaranglik olamida birga yashash uchun aloqalar xalqlararo zaruriyat bo'lsa, alohida olingan bir davlatda turli millat va dinlarga e'tiqod qiluvchilar orasida ijtimoiy hamkorlikni o'rnatish jamiyat taraqqiyot kafolatidir. Shu ma'noda tolerantlik madaniyatini shakllantirish bobida jahon hamjamiyati bir qator sa'y-harakatlarni faol amalga oshirmoqda. 1995-yil YUNESKO tomonidan «Bag'rikenglik tamoyillari» Deklaratsiyasini qabul qilinishi, MDH va boshqa davlatlarda tolerantlik milliy institutlari tashkil etilishi va milliy dasturlar qabul qilinishi kabilar fikrimizning dalilidir⁸⁸.

Darhaqiqat, tolerantlik madaniyati eng zamonaviy umumbashariy muammo bo'lib demokratik jamiyatning yashash mezonini, ma'rifiylikni belgilovchi omildir. Davlatlar va ularning turli irq, millat, din va kasb-korlarga ega fuqarolari o'rtasida ijtimoiy adolat, qonun ustuvorligi asosida har biriga munosib turmush shart-sharoitlarini ta'minlash kundan-kunga og'irlashib bormoqda. Shu boisdan

⁸⁷Самарин А.Н. Культура мира как открытый междисциплинарный проект / А.Н.Самарин // Конфликтология. Теория и практика. –М.:СПб., 2005. №1. –С.13-21.

⁸⁸ Bag'rikenglik tamoyillari deklaratsiyasi // Demokratlashtirish va inson huquqlari. -2004, -№1, -B. 7

Deklaratsiyada bag'rikenglikka "...bizning dunyomizdagi turli madaniyatlarni, o'zini ifodalash va insonning alohidaligini namoyon qilishning xilma-xil usullarini hurmat qilish, qabul qilish va to'g'ri tushunishni anglatadi. Uni bilim, samimiyat, ochiq muloqot hamda hur fikr, vijdon va e'tiqod vujudga keltiradi. Bag'rikenglik turli tumanlikdagi birlikdir. Bu faqat ma'naviy burchgina emas, balki siyosiy va huquqiy ehtiyoj hamdir. Bag'rikenglik- tinchlikka erishishni musharraf qilguvchi va urush madaniyatsizligidan tinchlik madaniyatiga eltuvchidir."⁸⁹- deb tariflanadi.

Tinchlik madaniyatining madaniyatning boshqa turlaridan farq qiladigan jihati uning har qanday faoliyatning diqqat markazida bo'lishidadir, ya'ni, siyosat, boshqaruv va hakozo. Bunday mamlakatda madaniy yoki diniy xilma-xilliklarga tolerant munosabat hukmron bo'ladi. Bugungi kunda turli millatlar va diniy e'tiqoddagi odamlar o'rtasida tolerant munosabatlarni rivojlantirish dolzarb masala hisoblanadi.

Bizning fikrimizcha, quyidagi tamoyillardan kelib chiqqan holda bu masalani hal etish mumkin:

Muloqot va uqtirish vositasi sifatida zo'ravonlik, agressiyadan voz kechish tamoyili;

Majburlamaslik tamoyil, boshqalarga emas o'ziga talabchan bo'lish tamoyil. Har bir inson shu tamoyillarga amal qilmog'i shart. Oddiy hayotni kuzatadigan bo'lsak ba'zi insonlar adolatliligi, rostgo'yiligi, hurmati, turli odamlarga sabrliligi tufayli ilg'or odamga aylanmoqda. Xuddi shunday fazilatlariga ega bo'lgan, umuman inson shaxsini hurmat qiladigan har qanday inson jamiyatda qadrlanadi. Bulardan ma'lum bo'ladiki, har bir mamlakat bosim o'tkazishni emas, boshqa odamlarning fikriga hurmat bilan qarashi va alohida shaxsning zo'ravonlik qilmasligi jahon madaniyatini qayta o'zgartirishi ham mumkin. Shu jihatdan olganda, tinchlik madaniyatiga yangi paradigma, ijtimoiy voqelik sifatida qarash, uning ichki tarkibiy qismlari, ijtimoiy funksiyalari, milliy va umuminsoniy jihatlarni o'rganishni taqozo etadi.

Tinchlik madaniyati atamasini ilm-fanga olib kirgan YUNESKOning sobiq Bosh kotibi Ferediriko Mayor fikriga ko'ra, "Tinchlik madaniyati" o'ziga xos ijtimoiy hodisa bo'lib zamonaviy taraqqiyotning ayrim tomonlarini aks ettiradi. Tinchlik madaniyati etnoslar, millatlar va qit'alar o'rtasida o'zaro hamkorlikka, integratsiyaga xizmat qiladi, bu jarayonlarni amalga oshirishni ta'minlaydi. Inson

⁸⁹ Bag'rikenglik tamoyillari deklaratsiyasi // Demokratlashtirish va inson huquqlari. -2004, -№1, -B. 7

huquqlarini kamsitishga, rassizmga qarshi birlashish da'vati tinchlik madaniyatining mohiyatini tashkil qiladi.⁹⁰

Tinchlik madaniyatini tadqiq etishda turli yondoshuvlar mavjud: Siyosiy, tarixiy, falsafiy, sotsiologik, aksiologik, funksional, didaktik, semiotik, antropologik va gumanistik yondashuvlar. Ushbu yondoshuvlarning har biri o'ziga xos ma'no-mazmunga ega bo'lsa-da, ularga xos umumiylik tinchlikparvarlik tamoyili doirasida yorqin namoyon bo'ladi.

Xalqaro huquqda ham "tinchlik madaniyati" degan atama ko'p ishlatiladi. Buning ma'no-mazmuni, xususan:

- mamlakatda urushga yo'l qo'ymaslik;
- davlatlararo nizo va mojarolarni siyosiy vositalar bilan hal etish;
- ichki siyosatda turli kelishmovchiliklarni tinchlik yo'li bilan bartaraf qilish;
- inson huquqi va qonun ustuvorligini ta'minlash, deganidir.

Tinchlik madaniyatining umumbashariy omillarining namunasi sifatida jamiyat va inson manfaatlariga xizmat qiluvchi Greenpeas tabiatni ifloslanishdan himoyalovchi ijtimoiy tashkilot faoliyatini keltirsa bo'ladi. Shuningdek, dunyo miqyosida amalga oshirilayotgan ocharchilik, qashshoqlik yoki kasalliklarni bartaraf qilishdagi fidoyilik, sog'liqni saqlash, sanoat, fan-ta'lim soha mutaxassislari tinchlikparvar siyosatining ijtimoiy maqsadlarga yo'naltirilishi ham bunga misol bo'ladi.

O'zbekiston Respublikasi Prezidenti Sh.Mirziyoyev "Bag'rikenglik va insonparvarlik madaniyatini rivojlantirish, millatlararo va fuqarolararo hamjihatlik va totuvlikni mustahkamlash, yosh avlodni shu asosda, Vatanga muhabbat va sadoqat ruhida tarbiyalash davlatimiz siyosatining muhim ustuvor yo'nalishlaridan biriga aylangan"⁹¹, – deb yozadi.

O'zbekistonning mustaqilligini mustahkamlash, rivojlantirish, tinchlik va barqarorlik ta'minlash yo'lida preventiv diplomatiya qo'llash orqali urush madaniyatsizligidan tinchlik madaniyatiga o'tish shart-sharoitini yaratish uchun quyidagi omillarga e'tibor qaratish lozim.

birinchidan, ozodlik, adolat va demokratiya tamoyillariga asoslangan do'stona va ittifoq madaniyatiga erishish;

⁹⁰ Alimasov V. Tinchlik madaniyati va uning global muammolari // Mustaqil O'zbekiston: Falsafa fanlarining dolzarb muammolari (ma'ruzalarning qisqacha matnlari 2002 yil 5 iyun). Respublika VIII ilmiy-nazariy konferentsiyasi. – T.: I.Mo'minov nomidagi Falsafa va huquq instituti, 2002. –B.38.

⁹¹ Mirziyoyev Sh.M. Yangi O'zbekiston strategiyasi. – T.: O'zbekiston, 2021. - B.306

ikkinchidan, zo'rovonlikni qaytaruvchi va turli nizolar paydo bo'lganida, uni bartaraf etishga chorlaydigan, muammolarni muloqot yoki muzokaralar yo'li bilan hal etuvchi madaniyatni ta'minlash;

uchinchidan, o'z jamiyatining ichki rivojida uning barcha huquqini, har kishining to'la miqyosda bor imkoniyatlarini amalga oshirishda to'liq ishtirokini ta'minlovchi madaniyatga erishish kabi ilg'or g'oyalarni qo'llab-quvvatlash kerak.

XULOSA (ЗАКЛЮЧЕНИЕ / CONCLUSION)

Tinchlik madaniyati deganda, mamlakat boshqaruvida xalq ishtirok etishi, demokratiya tamoyillarining hukmronligi ayniqsa inson va fuqaro huquqlarining tan olinishi va ularni real amalga oshirilishi, siyosiy va g'oyaviy plyuralizm, ijtimoiy-siyosiy tashkilot va odamlarning hukumatga ta'sir etishining real imkoniyati tushuniladi. Tinchlik madaniyati bu yuksak ijtimoiy-siyosiy va insonparvar tamoyillaridan biri, urushlarga yo'l qo'ymaslik, davlatlararo nizo va mojarolarni, mamlakat ichidagi kelishmovchiliklarni tinchlik yo'li bilan hal qilish, inson huquqi va qonun ustuvorligini ta'minlashga oid integral madaniy hodisadir. Hozirgi kunda dunyo miqyosida tinchlik va barqarorlikni qaror toptirish uchun, avvalo, qonli mojarolarga barham berish, tolerantlik va totuvlikni qaror toptirish, madaniy meros, osori-atiqalar, urf-odatlarini asrab avaylash, dunyo xalqlarining ilmfan yutuqlaridan birdek bahramand bo'lishiga erishish zarur. Bunday madaniy o'zgarishlar tizimida tinchlik madaniyati o'ziga xos o'rinni egallaydi; hozirgi kunda har qanday davlatni aynan tinchlik madaniyati mezoni orqali qaysi taraqqiyot pog'onasida turganini va qayerga borayotganini bilish mumkin.

Tinchlik madaniyati bu atrof muhitga bog'langanlik demakdir. Ya'ni, mahalla hududini, uyingiz oldidagi yerlaringizni, jamoat joylarini farovonlashtirishda ishtirok etayotgan bo'lsangiz – tinchlik madaniyati yo'nalishida hayot kechirmoqdasiz.

REFERENCES

1. Mirziyoyev Sh.M. Yangi O'zbekiston strategiyasi. – T.: O'zbekiston, 2021. - B.306
2. Bag'rikenglik tamoyillari deklaratsiyasi // Demokratlashtirish va inson huquqlari. -2004, -№1, -B. 7
3. Alimasov V. Tinchlik madaniyati va uning global muammolari // Mustaqil O'zbekiston: Falsafa fanlarining dolzarb muammolari (ma'ruzalarning qisqacha matnlari 2002 yil 5 iyun). Respublika VIII ilmiy-nazariy konferentsiyasi. – T.: I.Mo'minov nomidagi Falsafa va huquq instituti, 2002. –B.38.

-
4. Самарин А.Н. Культура мира как открытый междисциплинарный проект / А.Н.Самарин // Конфликтология. Теория и практика. –М.:СПб., 2005. №1. – С.13-21.
 5. Mustafayev, U. U. (2021). YANGI O ‘ZBEKISTON: QADRIYATLAR VA FALSAFIY FANLARNING DOLZARB MUAMMOLARI BO ‘YICHA AYRIM MULOHAZALAR. *Oriental renaissance: Innovative, educational, natural and social sciences*, 1(10), 568-577.
 6. Rasulov Hakim Mamanovich. Ma’naviy targ’ibotda ilg’or xorijiy tajribalar. *Oriental Renaissance: Innovative, educational, natural and social sciences* jurnali. 2022

ШАЙХ УЛ-АКБАР МУҲЙИДДИН ИБН АЛ- АРАБИЙ ВА ШАРҚ МУТАФАККИРЛАРНИНГ АСАРЛАРИДА “КОМИЛ ИНСОН” ТУШУНЧАСИНИНГ ЎРГАНИЛИШИ

Рамазанов Азиз Кучкарович

Фалсафа факультети, “Фалсафа ва маънавият асослари” кафедраси

1-курс таянч докторанти (PhD)

+998 99 877 58 34

ANNOTATSIYA

“Komil inson” g‘oyasi o‘nlab falsafiy va irfoniy nazariyalardan iborat bo‘lib, u tasavvufning diniy-falsafiy ta‘limotida ratsionallik darajasida mustaqil o‘rin egallaydi, ijtimoiy va axloqiy nazariya nuqtai nazaridan asosiy ma‘naviy yo‘llarning dirijyori hisoblanadi. Irfon falsafasiga “Komil inson” atamasini “al-Inson al-komil” shaklida kiritgan va uni islom falsafiy tafakkur tarixida alohida falsafiy islohot sifatida ishlatgan shaxs Shayx ul-akbar Muhyiddin ibn al-Arabiyladir. (1165-1240). Lekin bu nazariyaning ilmiy-nazariy asoslari Shayx Aziziddin Nasafiy (1240, Nasaf - 1300, Abrkoh) asarlarida "Insani Komil" va "Zubdat ul-haqoyiq" nomi bilan yaratilgan.

Biz ushbu maqolada Sharq mutafakkirlari Mavlono Abdurahmon Jomiy (1414-1492)ning falsafiy va irfoniy, ma‘naviy, ratsionalistik qarashlari tizimidagi “Komil inson” tushunchasini qisqacha tahlil qilishga harakat qildik.

Kalit so‘zlar: *Insoni Komil (Komil inson), Tasavvuf, Irfon, Jomiy, Ibn al-Arabiyl, Aziziddin Nasafiy va Sharq mutafakkirlari, falsafiy-tasavvufiy qarashlar, ta‘limotlar, amallar.*

АННОТАЦИЯ

Идея «Совершенного человека» состоит из десятков философско-ирфанских теорий, на уровне рациональности занимает самостоятельное место в религиозно-философском учении суфизма, является проводником основных духовных путей с точки зрения социальной и моральной теории. Человеком, который ввёл термин «Совершенный человек» в Ирфанскую философию в форме «аль-Инсан аль-Камиль» и использовал его как особую философскую реформу в истории исламской философской мысли, является Шейх уль- Акбар Мухиддин ибн аль-Араби (1165-1240). Но научно-теоретические основы этой теории были созданы в трудах шейха Азизиддина Насафи (1240, Насаф - 1300, Абркох) под названием «Инсани Комиль» и «Зубдат ул-хакойик».

В данной статье мы попытались кратко проанализировать понятие «Совершенный человек» в системе философско-ирфанских, духовных, рационалистических взглядов восточных мыслителей Маулана Абдуррахмана Джамии (1414-1492).

***Ключевые слова:** Инсони Комил (Совершенный человек), суфизм, Ирфан, Джамии, Ибн аль-Араби, Азизиддин Насафи и восточные мыслители, философско-мистические воззрения, учения, практики.*

ABSTRACT

An idea of a “Perfect Man” consists of dozens of philosophical-Irfan theories, at the level of rationality it occupies an independent place in the religious and philosophical teaching of Sufism, and is a conductor of the main spiritual paths from the point of view of social and moral theory. The person who introduced the term “Perfect Man” into Irfan philosophy in the form of “al-Insan al-Kamil” and used it as a special philosophical reform in the history of Islamic philosophical thought is Sheikh ul-Akbar Muhyiddin ibn al-Arabi (1165-1240). However, the scientific and theoretical foundations of this theory were created in the works of Sheikh Aziziddin Nasafi (1240, Nasaf - 1300, Abrkoh) under the name “Insani Komil” and “Zubdat ul-haqoyiq”.

In this article, we tried to analyse briefly the concept of “Perfect Man” in the system of philosophy and Irfan, spiritual, rationalistic views of Maulana Abdurrahman Jami (1414-1492).

***Keywords:** Insani Kamil (Perfect Man), Sufism, Irfan, Jami, Ibn al-Arabi, Aziziddin Nasafi and Eastern thinkers, philosophical and mystical views, teachings, practices.*

КИРИШ

Аллоҳ инсонга пуфлаган нарса бу илоҳий нур ва ўзлигидир. Аллоҳдан келадиган барча нарса Илоҳий нурдир. Аллоҳ барча илоҳий нурларнинг Нури, манбасидир! У чексиз, чегарасиз илоҳий нур денгизидир!...

Шу сабабли инсон жисмоний тана ва руҳдан иборатдир. Аллоҳ одамдан бошқа ҳеч бир жонзотга Ўзининг Руҳидан пуфламади. Шунинг учун инсон зотида сабаб (ходисаларни тушуниб етиш) ва фикрлаш (ғоялар) мавжуд. Одам турли хил фанларни ва илоҳий билимларни ана шу сабаб ва фикрлаш орқали ўрганади. Билим ўзига хос жиҳат-сифат бўлиб, у Аллоҳга тегишлидир. Сабаб ва фикрлаш Руҳнинг ўзига хос жиҳати ёки сифатидир. Шунинг учун одам

Аллоҳгагина тегишли бўлган илоҳий билимга эришади ва Рух орқали ўзини, Яратувчисини ва бутун коинотни ўрганади.

Бутун маънавият тарихи шуни кўрсатадики, цивилизация дегани - бу рационаллик яъни инсон ўз-ўзини англаши, ўзини камол топтириш ва одоб-ахлоқ, илим маърифат оқилоналик учун олиб борган курашининг ҳосиласидир. Барча динлар, таълимотлар, тафаккур даҳолари инсон қобилияти, руҳияти ва ахлоқини ўрганиш, инсонни тарбиялаб, тўғри йўлга бошлаш, ноҳисликлар, иллатлардан халос этиш билан шуғулланиб келдилар. *Инсон нима?* Нима сабаб Парвардигор уни шунчалик буюк ақлли, қилни қирқ ёрадиган ақил заковатли, мўъжизалар яратишга муносиб қилиб танлади. Лекин инсон шу яхши иқтидор ҳолатларнинг борлигини билиб тубан ишларга қўл уради. Ҳайвоний ҳирсу нафс домига тушиб ўзини хароб этади, деган саволлар бутун Шарқ мутафаккирларининг қалбини кўпдан бери безовта қилиб келган ва келмоқда. Буюк даҳо, мутафаккирларимизнинг тинимсиз изланишлари, асосида фанда, тасаввуфда “Комил инсон”, Илим-маърифат, маънавиятда “Комил инсон”, Одоб ахлоқ, Оқилоналик тушинчаси ва назариясига асос солдилар ва бу ўрганишлар изланишлар, фанда қандай илмий таҳлилларини берди.

Ҳар қандай метод маълум назария асосида яратилади ва тадқиқотнинг зарурий шарти сифатида намоён бўлади. Ҳар бир методнинг самарадорлиги унинг чуқур мазмун ва моҳиятга эгаллиги, назариянинг фундаменталлиги билан асосланади. Ўз навбатида, метод мазмуни кенгайиб боради, яъни билимнинг чуқурлашиши ва кенгайиши, тажрибага татбиқ этилиши билан методнинг кўлами ҳам ўзгаради.

Комил инсон ҳақидаги ғоялар тасаввуфнинг моҳиятини ташкил этади.

Тасаввуф ҳақидаги кўпдан-кўп илмий рисоалар, шърый асарларда инсон, камолоти, ахлоқий покланиш ва маънавий юксалиш тавсиф этилади. Инсон ҳилқати таҳлил ва тадқиқ қилинади. Аждодларимиз инсонни инсоннинг ўзига тушунтириш, инсондаги илоҳийлик, эзгуликларни ривожлантириш учун курашганлар, бу борада ҳикмат бўлиб жаранглайдиган, дунё илму-фанини бойитадиган оқилона бебаҳо фикрлари билан дунёни забт этганлар. Уларнинг ўлмас асарлари бугунги кунимиз учун айниқса қимматли ва ардоқлидир. Чунки, бугун миллий маънавият пойдеворини кўяр эканмиз, улуғ боболаримизнинг оқилона сўзлари, ёлғон гапирмаслик, ваъдасини ўз вақтида бажаришга бўлган иштиёқи ва муқаддам ғояларига таянамиз. Ана шу ғоялар инсонда мужассамлигини асослашга киришган ва дунё фанларига етказишда, беминнат хизмат қилган буюк алломаларимиз бор.

Биз ҳам мутафаккирларимизни денгиздан бир томчидек айрим фикир қарашларини шарҳлаб, муносабат билдириб, ёшларга ўқувчиларга ибратли жиҳатларини кўрсата олсак, ўзимизни бахтиёр деб ҳисоблаймиз.

«Комил Инсон»! Бу тушунча ақл, илим-маърифат, одоб, ахлоқ, оқилоналик химати маънавият ва ҳ бу сўзларнинг энг баланд чўққиси “Комил инсон деб аталади! «ал-Инсон ал-Комил» тарзида ирфон фалсафасига олиб кирган ва уни Ислоом фалсафий тафаккури тарихида алоҳида касб этган, фалсафий истилоҳ сифатида қўллаган киши бу Шайх ул-акбар Муҳйиддин Ибн ал-Арабийдир (1165-1240). Комил инсон назариянинг илмий-назарий асосларини, Шайх Азизиддин Насафий (1240, Насаф – 1300, Абркўҳ) нинг “Инсони Комил” ва “Зубдат ул-ҳақойиқ” номли асарларида яратилди. Ибн ал-Арабий Комил Инсонни бир неча турларга мослигини аниқлайди. [1] «ал-Инсон ал-Ҳақиқи». [2] «Ал-Инсон ал-Арфаъ» [3] «Ал-Инсон ал-Аввал» деб атайди, уни Ҳақнинг Ердаги халифаси, кўкда фаришталарнинг муаллими, энг гўзал шаклу шамойилда яратилган хилқат [4] Энг комил, мушоҳада билан фикр юритиб, Ҳаққа ибодат этгувчи ягона ва ақилли мавжудот [5] Парвардигорнинг комил тимсоли, барча илоҳий сифатларни ўзида мужассамлаштирган комил инсон, маърифат, маънавиятнинг етук соҳибидир [6] Парвардигор, мартабасини, Халқ мартабасидан юксакроқ, Ҳақ ва халқ (оламда яратилган барча мавжудотларнинг) ўртасидаги асл восита деб билади. Тарихимизни маънавият олими, ўз даврининг етук саркардаси, Амур Темур даврида ҳам комил инсон, тасаввуф таълимоти маънавият, илм-марифат кенг ривожланди. Соҳибқирон тасаввуф қоидаларидан мамлакатдаги салбий иллатларни йўқотишда, турли хил келишмовчиликларни, жанжал ва низоларни бартараф қилишда, ҳақиқат, адолат ўрнатишда, инсонпарварлик ғояларини тарқатишда одоб, ахлоқ маънавият ва комил инсоннинг рационаллик яъни инсондаги билиш ва интилиш қобилиятидан ўринли фойдаланган. Амур Темур тасаввуфдаги покланиш, тўғри ва софдил бўлиш, зино ва фаҳш ишлар билан шуғулланмаслик, ҳаром-ҳариш ишлардан қочиш, ҳалол меҳнат қилиш, бирор касбни эгаллаш, мухтожларга меҳр-шафқат кўрсатиш каби ғояларни халққа сингдириш учун кураш олиб борди. Нақшбандийлик тариқатининг йирик шайхлари бўлмиш Саййид Амир Кулол, Шайх Абу Бакр Тайободий, Мир Саййид Баракалар Темурнинг пирлари бўлиб, соҳибқирон улар билан тез-тез, комил инсон, илим маърифат юрт ривожи учун маслаҳатлашиб, яхши машваратлар ўтказиб турган. Ҳазрат Алишер Навоийнинг ижодий меросида ҳам инсонпарварлик ва комил инсон ғояси муҳим ўринни эгаллайди. Унинг ижоди фалсафий фикрларга бой

бўлиб, унда жамият, инсон муносабати, инсоннинг бахт-саодати, комил инсон, фозил жамоа, таълим-тарбия ҳақидаги фикр-ўйлари ўз ифодасини топган. Алишер Навоийнинг ижтимоий-фалсафий қарашларининг муҳим хусусияти шундан иборатки, унда фалсафий фикрлар мажозий тарзда, бадиий ўхшатиш, рамзий иборалар ёрдамида, зоҳирий ботиний маъноларда ҳам кенг баён қилинади.

Дин, фалсафа, адабиёт, санъат ва ҳоказо — буларнинг ҳаммаси шу муаззам дарахтининг шоҳлари, унинг илдзи эса халқнинг ижоди, дунё қараши ва фикрий кашфиётларидир [7]. Дунёвий таълим асосида ҳам, Юқоридаги фикрларимизни замирида ҳам умумилмий тадқиқот методлари туради.

Умумилмий тадқиқот методлари. Улар фалсафа билан махсус фанларнинг фундаментал назарий-методологик қоидалари ўртасида ўзига хос «оралиқ методология» бўлиб хизмат қилади. Умумилмий тушунчалар қаторига кўпинча «ахборот», «модель», «тузилма», «функция», «тизим», «элемент», «оқилоналик», «эҳтимоллик» сингари тушунчалар киритилади.

Шу нуқтаи назардан қараганда, талиқли тасаввуфшунос олим, Маҳмуд Асъад Жушоннинг фикрига кўшилсак бўлади. У “Хулқлар ўзгарадими?”-деган саволга, “ўзгаради, фақат таълим-тарбия туфайли”,- деб жавоб беради. Таниқли Турк олимининг айтишича, инсондаги туғма ёки руёбга чиқмаган фазилат ҳам тарбияга мухтож. “...потенциал(имконият) сифатида инсоннинг ичида яхши хулқлар мояси бўлиши мумкин. Унинг миждида, зуваласида бордир бу “моя”, бу асос. Аммо уни ривожлантириш керак. Бу эса оқилоналик, таълим-тарбия билан бўлади” [8],-дейди тасаввуфшунос олим, Маҳмуд Асъад Жўшон ҳазратлари. Ҳудди шундай етук ва камолотга етган инсонни тарбиялаш ўз-ўзидан бўлмайди. Етук шахслартўғрисидаги яхши тасаввурлар, илм-маърифат, одоб-ахлоқ, оқилоналик маънавияти, хушёрлиги ҳар бир даврда ривожланиб амалда тадбиқ этилиб келинмоқда.

МУҲОКАМА ВА НАТИЖАЛАР

Ўз замонасининг нуфузли олими Абдурахмон Жомий наздида ҳам «Комил инсон» тушунчаси икки маънога эга: **Биринчиси**, яратилган мавжудотлар ичида энг мукамал мавжудот бу инсондир. **Иккинчиси**, инсоният ичида энг Комил Инсон. Инсон ҳақиқати (жавҳари, моҳияти, субстанцияси) эса Ҳақ ва халқ тажаллийгоҳидир. Абдурахмон Жомий ўзининг “*Шарҳи рубоиёт фи исботи ваҳдати вужуд*” номли асарининг «*Ҳазароти хамс*» тушунчасига берган шарҳида бешинчи ҳазратни «Комил Инсон мартабаси» деб атайди.

Мавлоно Жомий Комил Инсон сифатларини санаб ўтиш ё унинг таърифу тавсифини келтиришни лозим топмайди, балки Илоҳий борлиқнинг Комил Инсон вужудида тажаллий этишини айтиб ўтади [9].

Инсон зотининг ҳақиқати илм-маърифат китобат, шеър, маънавият илми, асл инсонийлик, оқилоналик хикмати, ҳалол, поклик каби яна бир қанча санъатлар ва қобилиятларга эга. Аммо бу санъат ва бу маҳоратлар ҳар кимга ҳар хил берилган. Абдурахмон Жомий Комил Инсон сифатларини санаб ўтиш ё унинг таърифу тавсифини келтиришни лозим топмайди, балки Илоҳий борлиқнинг Комил Инсон вужудида тажаллий этишини ўз асарларида айтиб ўтади. Чунки Комил инсон борлиги билан ҳам, қалби билан борлиқни ёритиб туради! Яна хикматли, оқилона сўзлари ҳам инсонларни ақли-у заковвати, илм-маърифати ва ундаги эзгулик амаллари яна-да, камол топишида дастурул амал бўлиб хизмат қилади. Худдики, Абул вафо ҳазратлари, Баҳрул доно ҳазратлари ва бошқа улуғ мутафаккирларимиз бунга мисол бўла олади.

Комиллик ҳақида сўз юритар эканмиз, Мавлоно Муҳаммад Жалолиддин Румийнинг ҳикматлари, маъноли фикрлари, юқоридаги фикрларимиз асосини яна-да, тўлдириб кўркамлаштиради. Ҳазрат Муҳаммад Мавлоно Жалолиддин Румий айтадилар: **“Бутун бир Қуръони каримни кўлимга олиб қараканман, Бутун бошли Қуръони каримни ҳар бир саҳифаси одоб-ахлоқдан оқилоналиқдан иборат экан деб айтадилар”!** Аллоҳ иймон-эътиқоди мустаҳкам бўлган чин мўминнинг қалбидадир. Бу чин мўминлар қалбида фақат Аллоҳ бор ва улар Аллоҳнинг яқин дўстларидир. Унинг юраги катта электр чироғига ўхшайди. Уни топган инсон Аллоҳни топдим дея ҳисоблайди, чунки унинг юрагидан илоҳий нур ёруғлик таралади. Мўминлар уни кўрган пайтида унинг юзидаги илоҳий нурни кўришади ва улар бунинг таъсири одоб-ахлоқ, эзгулик йўли эканини билиб шу йўлда бардавом бўлишга аҳд қилишади. **Комил инсон У жисмонан ва руҳан сокин, хуш феъл инсондир!**

Ғазал: “Валий (Комил инсон) қалби иккала дунёда ҳам чексиз нуфузга эга”

У ўлди деб ҳеч қачон айтмангиз. Ўладиган фақат жисмоний танадир; ундаги Аллоҳнинг нури (руҳи) эса абадийдир [10]. Руҳ Аллоҳнинг қаттиқлигидир (қиличидир) ва уни тери ўраб туради. Ўз қинидан чиққан қилич эса янада кўпроқ афзаликка эга. Пайғамбаримиз (с.а.в.) “Менинг дўстларим худди осмондаги юлдуз кабидирлар. Пайғамбаримизнинг бу муборак сўзлари айни ҳақиқатдир, чунки самода катта ёруғ юлдузлар ва кичик ёруғ юлдузлар бор. Кичик юлдузлар сони жуда кўп, аммо катта юлдузлар жуда ноёбдир. Бу

ёруғ ва улкан юлдузлар Валийлар – Аллоҳнинг дўстларини рамзий ифодасидир. Бу каби буюк шахсларга Ҳазрати Али (р.а.), Абу Бакр Сиддиқ (р.а.) ва шу кабилар киради. Ҳақ жамоли фақатгина озода қалбда зухур этади. Қалб поклиги эса тавба билан ҳосил бўлур. Чин тавбага эришган кимса, уни такрор бузишга кўрқади. Худди “Насуҳнинг тавбаси” ҳикоятидаги Насуҳ тимсоли каби. Мавлоно Румий ҳазратларининг “Маънавий Маснавий” асарида гўзал ишқ қиссалари мавжуд. Аллоҳнинг марҳамати ила ишқ тўсатдан, кутилмаганда қалбга кириб келади. Қалбдаги ишқ, уйга келган меҳмон янглиғ барчадан азиз, мукаррам саналади. Меҳмоннинг ҳар қандай истагига шай бўлиб турганимиз каби, комил инсоннинг, асил инсоийликка бўлган талаб истаклари, ишқнинг ҳам талаб истаклари, туғёнлари қаршисида баъзан ожиз қоламиз [11].

“Маънавий маснавий” ни комил инсон эмас, балки комилликка интилган инсон ва унинг қисмати, комил ишқи тўғрисидаги энг бебаҳо асар деб айта оламиз. Бу муҳим фалсафий-Илоҳий категориялар орқали мавлоно Жалолиддин Румий ўз замонининг ва ундан кейинги даврларнинг муҳим муаммоси бўлган масалаларга мурожаат қилади: [12]

Ислом таълимотида тақдир нимани англади.? Умуман, тақдир инсонга ҳукмронми, инсон тақдирнинг яратувчисими? Оллоҳ қудрати ва одам қисматида унинг ҳукмронлик мавқеи? Одам болалари тақдир саҳнасида ким? Қисмат нима? Худога инонмоқ нима?

Айтиш жоизки, бу муаммолар олис ўтмишдан бугунги кунга қадар турли фалсафий оқимлар, мазҳаб ва мактаблар томонидан ўрганилди ва ҳамон ўрганилмоқда. Бу ўртада ғоялар, назариялар ихтилофи хусусида истаганча мисоллар келтириш мумкин. Аммо ишмиз доирасидан чекинмаслик мақсадида биз бу мухталиф мазҳаблар хусусида баҳс юритмоқдан тийиламиз.

ХУЛОСА

1. Камолот соҳибларининг ҳаётларини, ёзганларини ўрганиб тадқиқ қилар эканмиз, комиллик аслида инсонга ҳадя қилинадиган арзон буюм эмаслигини яна бир бор англаймиз. Комиллик сирларини, унинг қоидаларини ҳар қандай инсон умрни, вақтни сарфлаб ёки энг азиз нарсасини қурбон қилиб ўрганади. Бу неъмат кишига ранжу машаққатсиз берилмаслиги, унга меҳнат, тақво, илим-маъриф, ҳикмат, оқилоналик, сабр, шукр, ибрат ва асосийси Комил инсондаги, ишқ ва ишқ эришилишини Мавлоно Жалолиддин Румий ҳазратлари “Маънавийи Маснавий” асарининг ҳар бир ҳикоятида исботини берганлар десак муболаға бўлмас.

2. Ҳикоятдаги кучли мантиқ, ўткир қарашлар, ғоялар айниқса Қуръон карим, оятларига таянганлиги учун ҳам, ҳадиси шарифларни эътироф этганлиги учун ҳам ўзининг бебаҳо қадрини йўқотмаган ва дунё тургунча жамият ҳамда давлатга яхшилик йўлида хизмат қилади. Инсоннинг маънавий комолот даражаларини топишига ёрдам беради.

3. Биз, Мавлоно сингари ва етук алломаларимизни ижодини ўрганар эканмиз, уларнинг барчасида бир нарсани – яъни камолга эришиш орзусини кўраемиз. Бундай орзу бугунги ҳаётимиздаги, ер юзидаги барча инсонлар қалбини тарқ этмаслигини тилаймиз.

АЛЛОҲ бизларни комил инсоннинг Илоҳий чақирғини эшитадиган, унинг буюклигини ва Илоҳий илм сирларини, илм-маърифат сирларини тушуниб етадиган, яхши комил инсонларидан қилсин!

REFERENCES

1. Қаранг: Муҳйиддин ибн ал-Арабий. Футуҳот ул-Маккия. -С. 300. Биринчи снозка
2. Қаранг: Муҳйиддин ибн ал-Арабий. Иншо уд-давоир. -Лайдан. 1331. -С. 4. икинчи снозка
3. Қаранг: Муҳйиддин ибн ал-Арабий. Ақлат ал-муствафиз. -Лайдан. 1331. -С. 94. Учунчи снозка
4. Қаранг: Муҳйиддин ибн ал-Арабий. Футуҳот ул-Маккия. 1-жилд. -С. 260. тўртинчи сноза
5. Ўша манба, 2-жилд. -Б.441. бешинчи снозка
6. Қаранг: Абдурраззоқ Кошоний. Шарҳи Фусус. -С. 11. Олтинчи снозка
7. Қаранг: Нажмиддин Комилов. Тасаввуф ёки Комил Инсон ахлоқи. 1-китоб. Т.: "Ёзувчи", 1996. – 1бет.
8. Маҳмуд Асъад Жўшон. Тасввуф ва гўзаллик.-Т.: Адолат,2004.-134 б.
9. Қаранг: Нажмиддин Комилов. Тасаввуф ёки Комил Инсон ахлоқи. 1-китоб. –Т.: "Ёзувчи", 1996. –Б143 10) Ж.Румий.Маъанвий маснавий, А.Маҳкам тарж // I – жилд. Т.,Шарқ. 1999 й. 8-б.
10. Ж.Румий.Маъанвий маснавий, А.Маҳкам тарж // I – жилд. Т.,Шарқ. 1999 й. 60-б
11. С. Мейлиева. Кўзни юмгил, кўзга айлансин кўнгил, Ноширлик ёғдуси” нашриёти, 2011 й, 45 б.

YOZUVNING KELIB CHIQISH TARIXI VA UNING RIVOJLANISH BOSQICHLARI

B.Musayev

Farg'ona davlat universiteti
Ingliz tili va adabiyoti fakulteti o'qituvchisi

Z.Nazirova

Farg'ona davlat universiteti talabasi

ANNOTATSIYA

Ushbu maqolada yozuv va uning kelib chiqishi haqida batafsil ma'lumot berilgan. Yozuvning har xil turlari yozuvning rivojlanish bosqichlarida tahlil qilinadi. Bu yozuvning bugungi hayotimizda va tilshunoslikda naqadar muhim ahamiyatga ega ekanligini isbotlaydi. Shuningdek, yozuv turlari misollar yordamida tushuntiriladi va ulardan foydalanish holatlari ko'rib chiqiladi.

Kalit so'zlar: *yozuv, piktografik yozuv, ideografik yozuv, mixxat yozuvi, logogrammalar, belgi, tovush, shakl, grafik, fotosurat, transkripsiya, bo'g'in, fonografik yozuv, stenografiya, alifbo, brayl.*

ABSTRACT

This article provides a detailed account of the inscription and its origins. Different types of writing are analyzed in stages of writing development. It proves how important writing is in our life and in linguistics nowadays. Also, the types of writing are explained with the help of examples and the situations in which they are used are considered.

Key words: *script, pictographic script, ideographic script, cuneiform script, logograms, sign, sound, shape, graphic, photo, transcription, syllabic, phonographic script, shorthand, alphabet, braille.*

KIRISH

Har qanday kishilik jamiyatida insonlar o'zlarining ma'lum bir ehtiyojlarini qondirish maqsadida biror bir narsani o'zlari yaratishga majbur bo'lishadi. Qadimda ham ana shu ehtiyoj tufayli yozuv paydo bo'lgan. O'sha davrlarda insonlar biror narsani eslab qolmoqchi bo'lganlarida biror bir predmet orqali eslab qolishgan. Ularning asosiy vositasi xotira bo'lgan. Misol uchun, qarama-qarshi qabila vakillarining ketma-ket trubka chekishi tinchlik timsolini berib, ular bu ishoralar orqali o'z avlodlariga yozma emas og'zaki ya'ni shunchaki imo ishoralar orqali o'z meroslarini qoldirishgan. Bunga yana boshqa misollar ham bo'lgan. O'qish va tozish hozirgi kunda shunchalik odat tusiga kirib qolganki, go'yoki til va yozuv bir umr

birga bo'lgandek ko'rinadi. Lekin yozuvning paydo bo'lishi tilning paydo bo'lishichalik uzoq o'tmishga ega emas. Olimlarning ta'kidlashicha, yozuvning tarixi taxminan o'n-o'n besh yildan ko'p emas. Ba'zi tillarning esa haligacha o'z yozuvi yo'q. Masalan, Amerika qit'asining ba'zi mahalliy aholilarida⁹².

MUHOKAMA VA NATIJALAR

Yozuv paydo bo'lganidan beri bizga misli ko'rilmagan imkoniyatlarni ochib bergan. Uni taraqqiyotning kashfiyotchisi desak ham bo'ladi. Negaki, agar bizda yozuv bo'lmaganda edi, ajdodlarimiz yaratgan meroslari bizgacha yetib kelmagan va biz ulardan foydalana olmagan bo'lardik. Yozuv insoniyat hayotida juda katta rol o'ynaydi. Dunyoning har qanday burchagida, har qanday sohada bo'lsin, yozuv doimo foydalanilib kelmoqda. Yozuv axborot almashinuv jarayonida ham o'zining beqiyos hissasini ko'rsatmoqda. Agar yozuv bo'lmaganda bilasizmi qanday katta fojia yuz berardi, agar u bo'lmaganda biz buyuk allomalarimizning buyuk asarlaridan, ko'ngilga xush yoquvchi satrlaridan va hikmatli so'zlaridan bahramand bo'lolmagan bo'lardik. Bu juda ham tassavur qilib bo'lmas holat, albatta. Yana shuningdek, biz yozuv tufayli tildagi turli xil fonetik va gramatik o'zgarishlardan xabardormiz. Negaki insoniyat yozuv tufayli juda katta ishlarga qodir bo'lyapti, ayniqsa, hozirgi kunda. Yozuvsiz hayotni tasavvur qilish biroz qiyin, albatta.

Yozuv asrlar osha rivojlanib turli xil bosqichlardan o'tib kelmoqda. Olimlar yozuvning paydo bo'lishi va ahamiyati to'g'risida turli xil asarlar yozishgan. Masalan, Abu Nasr Forobiy Aristotelning "Ritorika" asariga yozgan sharhida yozuv tizimi, uslubiyat haqidagi fikrlarida o'z ifodasini topgan. U tilshunoslikning mundarijasini olti bo'limdan iborat deb hisoblab, beshinchisini "yozuv qonunlari va to'g'ri talaffuz (orfoepiya) haqidagi fan" ekanligini ta'kidlagan. Bundan tashqari olim "Kitob fi sanoat al-kitoba" ("Yozuv san'ati haqida kitob"), nomli asar yozgan. Abu Rayhon Beruniy tilshunoslikning juda ko'p masalalari bilan birgalikda yozuv haqida ham atroflicha fikr yuritadi.⁹³

Shuningdek, yozuv o'zining taraqqiyotida turli xil bosqichlarni bosib o'tgan. Dastlab yozuv bo'lmagan davrlarda insonlar ko'proq yuqorida aytib o'tganidek xotira bilan ko'proq ishlashgan. Lekin bu faqat biror narsa yoki ish harakatni eslatardi holos. Axborot uzatish uchun esa hech narsa yo'q edi. Ular biror bir buyumga shakl berish orqali ma'lumotlarni bir biriga yetkazishgan. Buyumga ma'no biriktirishning bu usuli "buyumli yozuv" deb atalgan. Shundan boshlab, ya'ni, yozuv

⁹²Xolmanova Z. Tilshunoslikka kirish. Toshkent 2007. 124-bet

⁹³ Prof. Karimov S.A "Tilshunoslik nazariyasi" Samarqand 2012. 54-bet

taraqqiyotining boshqa bosqichlarida uning turli xil turlari kelib chiqqan. Bundan ko`rinib turibdiki, har bir bosqich bu bittadan yozuv turi degani.

Keling, endi biz yozuvning turlari haqida so`z yuritsak. Har bir yozuv bu o`z davrida insoniyatning ehtiyojlarini qondira olgan. Demak, o`tmishda yozuvlar hali paydo bo`lmagan davrlarda odamlar ba`zi hodisalarni boshqalarga yetkazish uchun rasmlardan foydalanishgan. Turli xil jonli va jonsiz narsalarning rasmini chizib orqali o`z maqsadlarini tushintirib berishgan. Bunday yozuv *piktografik yozuv* deb nomlangan. Bu yozuvning birliklarini *piktogrammalar* deb atashgan. AQSHning taniqli olimi L.Blumfeld bu yozuvga quyidagicha misollarni keltiradi: Amerikaning mahalliy odjibva qabilasining bir a`zosida daraxtning uzun po`stlog`i bo`lgan. Po`stlog`da bir qancha belgilar chizilgan bo`lib(tulki, boyo`g`li va boshqalar), u aytiladigan muqaddas qo`shiq tartibini ko`rsatar edi. Yana bir misol: Mandan qabilasining bir a`zosi savdogarga ikki bir birini kesib o`tgan bir chiziq va bu kesmalarning bir tomoniga bir miltiq bilan qunduz va uning yoniga o`ttizta parallel chiziqchalarni, ikkinchi tomonda esa savsar, suvsar va qo`tosning surati chizilgan maktubni yuborgan . Bu xatning ma`nosi quyidagicha bo`lgan: “Men savsar, suvsar va qo`tos mo`ynalarini bir miltiq va o`ttizta qunduzning terisiga almashtirishga roziman”.⁹⁴

Lekin bu yozuvni tushunish ham boshqalarga tushuntirish ham biroz qiyin. Negaki, yozuvning bunday turini hamma ham o`z tartibida joylashtirib tasvirlab bera olmaydi. Misol uchun o`zimiz ham maktab darsliklarida, turli jurnallarda rasmlari rebuslarni ko`rib, ularni tushunishda va to`g`ri ma`no chiqarishda qiyinchikka duch kelamiz. Chunki berilgan rasm hammaga har xil ta`sir ko`rsatadi. Misol uchun, berilgan rasmlardan kelib chiqib asar nomini toping deyilsa, rasmlarning ketma ketligiga qarab asar nomini taxmin qilishimiz mumkin. Topshiriqda birin-ketinlikda yulduzlar va osmon tasvirlangan. Sizningcha bu qaysi kitobga ishora qilyapti? Menda bu rasmga ikkita taxmin bor, birinchisi “Yulduzli tunlar”, ikkinchisi “Yulduzlar mangu yonadi”. Endi, bu haqida o`quvchilar nima deb o`ylashi mumkin? Albatta, hamma har xil fikrga boradi. Masalan, yulduzlarning yorqinligini ko`rib bir o`quvchi bu asarni “Yulduzlar mangu yonadi” asari desa, yana biri tundagi yulduzlarni ko`rib, bu asarni “Yulduzli tunlar asari deydi. Ya`ni rasmda kim nimani ko`rsa o`shani aytadi. Men bu misol bilan nima demoqchiman, mening fikrimcha, ushbu yozuv asosida qadim zamonda ham hozirgi kunda ham biroz qiyinchiliklar bo`lgan, ma`nolarni tushunish va tahlil qilish bo`yicha. Shuning uchun ham yozuvning taraqqiyot bosqichlarida bu yozuv ortda qolib, uning davomida yangi

⁹⁴ M.T. Irisqulov. “Tilshunoslikka kirish”. Toshkent. “Yangi asr avlodi” 2009. 221-bet

yangi yozuvlar paydo bo`la boshlagan. Piktografik yozuvni ortda qolgan deb ham aytolmaymiz, chunki, bu yozuv asta-asta rivojlanib, *ideografik yozuv* ga aylangan. Ba`zi olimlar ushbu yozuv turini *logografik yozuv* deb ham atashadi, chunki bundagi so`zlar faqat narsalarni aks ettirmay, tildagi so`zlarni ham ifodalaydi. Tildagi har bir so`z o`z simvoliga egadir. *Idiografik yozuvning* birligini *idiogramma* deb yuritishadi. Shuningdek, logogramma bilan piktogrammaning bir biridan farqi shundaki, piktogrammada predmet aks ettiriladi, logogrammada esa so`zlarning ma`nosi izohlanadi. Qadimgi arablar “yuz ming” sonini itbaliqning shakli orqali izohlashgan. Xitoyliklar esa, “yaxshi” so`zini ayol kishi bilan bola ramzi orqali ko`rsatishgan. Logografik yozuvning biroz mukammalashgan shakli *iyeroglifik yozuv* deb nom olgan. Iyerogliflarda oz bo`lsa ham, ifodalanuvchi narsa bilan bog`langan biror xususiyat saqlanib turadi. Bu yozuv qadimgi Arabistonga va hozirgi Xitoyga bog`liq.⁹⁵

Shu bosqichga kelib iyeroglifik yozuvlar asosida alfavit tushunchasi ham kirib keladi. Chunki endi bu yozuvda turli xil shartli belgilar va iyerogliflar eslab qolish kerak bo`lgan. Hamma bir xilda tushunishi uchun va ular ifodalayotgan ma`lumotlar orasida farq bo`lmasligi uchun alfavit eng yaxshi yo`l edi. Logografik yozuvga yana bir misol qilib, Qadimgi Mesopotamiyada qo`llanilgan *mixxat* yozuvini ham keltirishimiz mumkin. Lekin bu yozuvlar bora bora ozgarib, o`z ahamiyatini yo`qota boshladi. Bunga sabab bu yozuvlarning loyga yozilganligidir. Keyinchalik esa odamlar yana yozuvning boshqa mukammalroq turiga ehtiyoj sezishdi. Bu ehtiyojlarga juda ko`p narsalar misol bo`ladi. Asosan, o`qish va yozish, undan keyin savdo-sodiq va davlatlarni barpo etish yangi yozuvi kashf qilinishini tezlashtirib yubordi. Insonlar yozuvni iloji boricha soddalashtirishga harakat qilishdi va buning natijasida *fonografik yozuvni* kashf qilishdi. Fonografik yozuv tilni faqat grammatik tuzilishini ifodalamay, uning fonetik tuzulishini va tovush tarkibini ko`rsatgan. Fonetik yozuvning juda ko`p ko`rinishlari bor, shulardan biri – sillabik yoki bo`g`in yozuvidir. Bu yozuv qo`shma so`zlarni qismlarga bo`lish bilan hosil bo`ladi. Bu esa hozirgi bo`g`inlarga to`g`ri keladi. Bu yozuvga qadimgi hind yozuvi *devanagari* yaxshi misol bo`ladi.

Fonografik yozuv paydo bo`lishi natijasida harf - yozuv davri boshlandi. Hozirgi vaqtda jahon aholisining taxminan to`rt dan uch qismi mana shu yozuvdan foydalanishadi. Harf tovush yozuvi hozirgi vaqtda, asosan, to`rtta asosiy yozuv sistemasidan iborat. Lotin yozuvidan jahon aholisining 30%, slavyan-krillitsa yozuvidan 10%, arab yozuvidan 10%, hind yozuvidan 20% aholi foydalanadi.

⁹⁵ M.T. Irisqulov. “Tilshunoslikka kirish”. Toshkent. “Yangi asr avlodi” 2009. 222-bet

Yuqorida aytib o'tganimdek, fonografik yozuvning bir nechta ko'rinishlari bor. Birinchisi, sillabik yoki bo'g'in yozuvi bo'lsa, ikkinchisi, so'z shakllarini fonetik birliklar – tovushlar orqali ifodalash hisoblanadi. Dastlabki alifbeli yozuv Nil daryosi vodiysiga bostirib kelgan giksoslar orqali yaratilgan. Ular Misr ieroglifik yozuvlaridan yigirmattasini olib, shular orqali o'z tilining unli va undosh tovushlarini ifodalaydigan alifbeni yaratganlar. Alifbe so'zi giksoscha alif – ho'kiz, be<bet – uy demakdir.⁹⁶ Shuningdek, dunyoda alifbolarning turlari son jihatdan juda ham ko'p. Ularning eng kattasi Kambodja alifbosi bo'lib, unda 74 ta harf bor. Eng kichik alifbo esa Solomon orolidagi alifbosi hisoblanib, unda jami 11 ta harf bor ekan.

Garchi fonografik yozuv eng keng tarqalgan yozuvlar sirasiga kirishiga qaramasdan, yozuvning bundan tashqari yana ko'plab turlari ham mavjud. Bu yozuvlar bir biri bilan uzviy bog'liq va jamiyatda hammasining o'ziga xos o'rni bor. Misol uchun, piktografik yozuv bugungi kunda ko'proq reklama uchun, to'g'ri yo'lni ko'rsatuvchi belgi-suratlar uchun, til bilmaydigan chet elliklarga osonlik yaratish uchun, ya'ni, mehmonxona va boshqa joylani ko'rsatuvchi belgilar uchun foydalaniladi.

Ideogrammalar esa ko'proq ko'cha harakatlarida, territoriyalarni belgilashda va turli xil son va belgilarda ishlatiladi. Piktogrammalarda idiogrammalar kabi yo'l belgilari ishlatiladi. Lekin ularning bir – biridan farqi shundaki, piktogrammalarda ko'proq rasmlar va suratlar rol o'ynaydi. Ideogrammalarda esa asosan shakllar va belgilar ma'lum bir ma'noni ifodalaydi. Shuningdek, ularning bir-biriga o'xshash jihatlari ham bor. Ular qisqa va tushunarli bo'lganligi uchun hozirgi kunda ham o'z ahamiyatini yo'qotgani yo'q. Yuqorida keltirilgan barcha yozuv turlarini *grafika* bo'limi o'rganadi va bugungi kunda bu yozuv turlaridan tashqari yana maxsus yozuv turlari ham bor. Bu yozuv turlariga misol qilib, stenografiya va transkripsiyalarni olishimiz mumkin.

Stenografiya bu biroz murakkab yozuv turi hisoblanib, buni yozish uchun maxsus tayyorgalik bo'lishi kerak bo'ladi. Uni harfli yozuv bilan solishtirish ham mumkin. Chunki ular maxsus vaziyatlarda va og'zaki nutqni tezroq qog'ozga yozib olish uchun foydalaniladi. Buning foydali tomoni shundaki, bu yozuv og'zaki nutqda aytilayotgan gaplarni tez va oson yozib olish imkoniyatini beradi. Ushbu yozuv turidan ko'proq ma'ruzalarda va majlislarda keng foydalanishadi.

Transkripsiya esa huddi stenografiya kabi maxsus yozuv turi hisoblanadi. Ushbu yozuvdan biz ko'proq so'zlarning talaffuzini yozishda foydalanamiz. Biz bilamizki ingliz tilidagi so'zlar o'zbek tilidagi so'zlardan ko'proq o'qilishi bilan farq qiladi .

⁹⁶ Prof. Kaimov S. A. "Tilshunoslik nazariyasi". Samarqand 2012. 55-bet

Bunda biz ingliz tilidagi soʻzlarni toʻgʻri talaffuz qilishimiz uchun transkripsiyadan foydalanamiz va oʻrganishimizni yanada osonlashtiramiz. Lekin, transkripsiya hamma uchun birdek emas. Bu yozuv maʼlum bir ehtiyoj uchun foydalaniladi holos. Uning imkoniyatlari boshqa yozuv turlariga qaraganada biroz kamroq. Bu yozuvning chet tillarini oʻqish va oʻqitishdagi ahamiyati va roli juda ham katta. Hattoki, hozirgi kunda bu yoʻnalishda Xalqaro Fonetik Assotsiatsiyasining lotin tili grafikasi asosida yaratilgan transkripsiyasi ham keng qoʻllaniladi. Transkripsiyaning yana bir tarmogʻi bu – *transliteratsiya* hisoblanadi. Transliteratsiya bu bir tildagi belgi yoki harflarni ikkinchi tildagi belgi va harflar bilan ifodalashdir. Misol uchun, ingliz tilidagi *summit* soʻzining transkripsiyasi [sʌmit] yoki *card* soʻzi [ka:d] boʻladi. Bu bizga talaffuzimizni yaxshilashimizga yordam beradi.

Bugungi kundagi zamonaviy yozuvlardan biri bu koʻzlari koʻr insonlar uchun yozuv hisoblanadi. Bu yozuv oʻz ichiga Brayl alifbosini oladi. Brayl alifbosi – bu boʻrtma harflardan iborat shriftlar. Bu alifbo L.Brayl tomonidan yaratilgan. Brayl shrift asosida 6 nuqtani turli vaziyatlarda qoʻllash yotadi. Lekin ixtirochi bu alifboga lotin tilidagi harflar ketma ketligini asos qilib olgan. Bu alifbo boʻyicha oʻzbek yozuvchilaridan A. Qodiriy (“Oʻtgan kunlar”) va V. Gʻafurov (“Vafodor”) asarlari nashr qilingan. Koʻzi ojizlar uchun hozirgi kunda bu yozuv tufayli juda koʻplab kitoblar shu yozuv boʻyicha nashr qilinyapti. Nafaqat kitoblar, balki, elektron maʼlumotlar ham ular uchun maxsus ishlab chiqilyapti. Bu ular uchun juda ham katta imkoniyatlarni ochib beradi.

XULOSA

Yuqorida keltirilgan barcha maʼlumotlardan shunday xulosaga kelishimiz mumkinki, yozuvning hayotimizdagi ahamiyati biz tasavvur qilganimizdan koʻra koʻproq. Har bir rivojlanayotgan til uchun yozuvning oʻrni beqiyos. Chunki til rivojlanishi uchun ham yozuv kerak. Yozuvlarning barcha turi esa oʻziga hos vazifani bajaradi. Biz har xil vaziyatlarda har xil yozuv turlaridan foydalanamiz. Faqat asosiy muammo yozuvlardan toʻgʻri aniq foydalanishdir. Buning uchun esa yozuv haqida umumiy tushunchaga ega boʻlishimiz kerak.

REFERENCES

1. Xolmanova Z. Tilshunoslikka kirish. Toshkent 2007.
2. M.T. Irisqulov. “Tilshunoslikka kirish”. Toshkent. “Yangi asr avlodi” 2009
3. Prof. Karimov S.A “Tilshunoslik nazariyasi” Samarqand 2012
4. OʻzME. Birinchi jild. Toshkent, 2000-yil

5. Maxmudov N., Yozuv tarixidan qisqacha lug`at ma`lumotnoma, T.,1990.
6. Fridrix I., Istoriya pisma, per. s nem., M., 1979.
7. Abdullayeva, N. (2022). FORMATION OF PROFESSIONAL COMPETENCE AMONG STUDENTS-FUTURE TRANSLATORS USING A TEACHING THESAURUS. *Eurasian Journal of Academic Research*, 2(6), 1207-1210.
8. Gafforov, I., & Abdulkhay, K. (2022). The Role of Assessment in Language Teaching. *INTERNATIONAL JOURNAL OF INCLUSIVE AND SUSTAINABLE EDUCATION*, 1(4), 31-34.
9. kizi Shermamatova, S. U. NEOLOGISMS IN MODERN UZBEK AND ENGLISH AND THE HISTORY OF THEIR ORIGIN.
10. Kosimov, A. (2022, January). THE ROLE OF THE ENGLISH LANGUAGE IN THE FURTHER DEVELOPMENT OF THE ECONOMY OF UZBEKISTAN. In *International journal of conference series on education and social sciences (Online)* (Vol. 2, No. 1).
11. Shermamatova, S., & Nazirova, Z. (2022, April). SCIENTIFIC ANALYSIS OF LEXICOGRAPHY IN UZBEK LANGUAGE. In *International Virtual Conference on Language and Literature Proceeding* (Vol. 1, No. 2).
12. Shermamatova, S., & Yusupova, S. (2022, April). TRANSLATION THEORIES OF NEOLOGISMS. In *International Virtual Conference on Language and Literature Proceeding* (Vol. 1, No. 2).
13. Sotvoldiyevich, T. A. (2020, August). ROLE OF INTONATION IN LEARNING ENGLISH. In *Archive of Conferences* (Vol. 3, No. 3, pp. 29-31).
14. Sultanovna, U. S. (2020). Artistic psychologism in the work of s. Richardson “pamela or the rewarded virtue”.
15. Sultanovna, U. S. (2020). Social and philosophical foundations of the Uzbek and English enlightenment movement in literature. *Проблемы современной науки и образования*, (3 (148)), 33-36.
16. Umarova, M. (2021). THE ROLE OF CULTURE IN THE LEARNING ENVIRONMENT. *Frontline Social Sciences and History Journal*, 1(08), 90-99.
17. Umarova, M. (2022). THE IMPORTANCE OF STUDENTS OPTIONS WHILE LEARNING A FOREIGN LANGUAGE IN THE UZBEK EDUCATION SYSTEM. *Involta Scientific Journal*, 1(4), 239-251.
18. Umarova, M. (2022, April). THE CHALLENGES OF LISTENING COMPREHENSION FOR LEARNERS IN LEARNING FOREIGN LANGUAGES. In *Multidiscipline Proceedings of Digital Fashion Conference* (Vol. 2, No. 2).

19. Umarova, X. (2020, December). A WORK OF ART IN OKTAM USMANOV'S NOVEL " GIRDOB" EXPRESSION OF LANGUAGE FEATURES. In *Конференции*.
20. Usmanova, S. (2022). Interpretation of the Image of Woman in English Enlightenment Literature. *CENTRAL ASIAN JOURNAL OF LITERATURE, PHILOSOPHY AND CULTURE*, 3(4), 19-24.
21. Usmonova, S. (2021). The national revival period in Uzbek enlightenment literature.
22. Usmonova, S. S. (2019). Literature of the period of English and Uzbek enlightenment and its stages of development. *Мировая наука*, (9), 57-58.
23. Xolmatov, S., & Yuldosheva, M. (2022). O 'ZBEK VA INGLIZ TILLARIDA OMONIMLARNING USLUBIY XUSUSIYATLARI. *Eurasian Journal of Academic Research*, 2(7), 144-149.
24. Yunusova, Z., & Haydarova, U. (2022). The Semantics and Use of the Verb „Open “in Different Spheres of Uzbek Language. *EUROPEAN JOURNAL OF INNOVATION IN NONFORMAL EDUCATION*, 2(5), 121-123.
25. Абдуллаева, Н. Ш., & Ибрагимова, Д. Ш. (2020). ORGANIZATIONAL-PEDAGOGICAL CONDITIONS OF SELF-LEARNING TECHNOLOGY. *Интернаука*, (24-2), 66-68.
26. Абдуолимова, М. Н. (2021). TURLI TIZIMLI TILLARDAGI SHART-ISTAK MAYLINING QIYOSIY TAHLILI. *МЕЖДУНАРОДНЫЙ ЖУРНАЛ ИСКУССТВО СЛОВА*, 4(6).
27. Галимуллина, Л. (2021). Некоторые особенности в переводе фразеологических единиц с английского языка на узбекский язык. *Общество и инновации*, 2(8/S), 205-213.
28. Игамбердиева, Ш. (2021). Развитие навыков творческого сотрудничества будущих преподавателей иностранного языка при использовании технологии «бит-урок». *Общество и инновации*, 2(11/S), 190-198.
29. Мамаева, М. Э., & Шокирова, М. Ш. (2020). Educational potential of foreign languages. In *Проблемы развития современного общества* (pp. 400-403).
30. Мамаева, М. Э., & Шокирова, М. Ш. (2016). Роль лингвистического образования в развитии культуры личности студента. *Потенциал современной науки*, (1), 140-143.
31. Усманова, С. С. (2021). ЧЎЛПОН ВА С. РИЧАРДСОН РОМАНЛАРИДА БАДИИЯТ МУАММОЛАРИ. *МЕЖДУНАРОДНЫЙ ЖУРНАЛ ИСКУССТВО СЛОВА*, 4(1-1).

-
32. Шокирова, М., & Абдуллаева, Н. (2021). Стилистический анализ в процессе преподавания английского языка. *Общество и инновации*, 2(6/S), 110-116.
33. Холматов, Ш., & Йўлдошева, М. (2021). Инглиз ва ўзбек тилларида сўз урғуси даражаларининг аҳамияти ва ўзига хос хусусиятлари. *Academic research in educational sciences*, 2(3), 810-816.
34. Тоирова, Н. И. (2012). Зеркало как символ в узбекском фольклоре и в творчестве Алишера Навои. *Вестник Челябинского государственного университета*, (13 (267)), 127-129.

TA'LIMNING JAMIYATDAGI AHAMIYATI

D.Jumaniyozov

Farg'ona davlat universiteti
Ingliz tili va adabiyoti fakulteti o'qituvchisi

D.Karimova

Farg'ona davlat universiteti 2-bosqich talabasi

ANNOTATSIYA

Ta'lim jamiyatni rivojlantiradi. Inson o'z yo'lini ilm nuri bilan yoritmasa, zulmat va jaholat ko'chasida qoladi. Inson qalbining nuri ilm va ma'rifat bilan mustahkamlanadi. Insoniyatning qadr-qimmatini bilim yaratadi. Ilm-fandan hali hech kim zarar ko'rmagan. Bilim olish - bu san'at.

Kalit so'zlar: *Ta'lim, FLEX, Jamiyat, til, o'z-o'zini mustaqillik, milliy daraja, dastur, axborot, taraqqiyot, ahamiyat, o'qitish, ta'lim tizimi, hayot.*

ABSTRACT

Education develops society. If a person does not illuminate his path with the light of knowledge, he will remain in the street of darkness and ignorance. The light of a person's heart is strengthened by knowledge and enlightenment. The value of humanity is created by knowledge. No one has yet been harmed by science. Acquiring knowledge is an art.

Key words: *Education, FLEX, Society, language, self-independence, national level, program, information, progress, importance, teaching, education system, life.*

KIRISH

Ta'lim-bilim berish, malaka va ko'nikmalar hosil qilish jarayoni, kishini hayotga va mehnatga tayyorlashning asosiy vositasi. Ta'lim jarayonida ma'lumot olinadi va tarbiya amalga oshiriladi. Ta'lim tor ma'noda o'qitish tushunchasini anglatadi. Lekin u turli xil turdagi o'quv muassasalarida emas balki oila va boshqa sohalarda ham ma'lumot berish jarayonini ham bildiradi. "Hammamizga ayonki, taraqqiyotning tamal toshi ham, mamlakatni qudratli, millatni buyuk qiladigan kuch ham bu — ilm-fan, ta'lim va tarbiyadir. Ertangi kunimiz, Vatanimizning yorug' istiqboli, birinchi navbatda, ta'lim tizimi va farzandlarimizga berayotgan tarbiyamiz bilan chambarchas bog'liq" - Shavkat Mirziyoyev. Ta'lim har bir millatning ko'zguvidir. Inson hayoti davomida doimo bilim olishga intiladi. Bilim olish mobaynida turli xil to'siqlarga, qiyinchiliklarga duch keladi. Lekin zamonaviylashib borayotgan turmush tarzimizda bilim olish uchun barcha sharoitlar mujassam. O'tmishda ta'lim sohasida bugungi kungidek imkoniyatlar mavjud bolmagan lekin

ajdodlarimiz ta'lim olishni uddalaganlar. Abu Nasr Farobiy⁹⁷-o'rta asrning bir qancha ilmiy yutuqlari, umuman Yaqin va O'rta Sharq mamlakatlarida taraqqiyparvar ilmiy-falsafiy tafakkur rivoji uning nomi bilan bog'liq. Ayrim manbalarga ko'ra u 70 dan ortiq tilni bilgan. O'sha davr uchun bu juda ham katta natija. "Ta'lim dunyoni o'zgartirmaydi, balki dunyoni o'zgartirmoqchi bo'lgan odamlarni o'zgartirad" degan edi Paulo Freire. Ta'limsiz kelajak yo'q, hamma uchun yaxshiroq, barqaror, qo'llab-quvvatlovchi va adolatli dunyo umidi, bu ularning olgan bilimlariga bog'liq. Bugunning bolalari ertangi kunning yetakchilari bo'lishadi va xatolarni o'rnini bosish uchun ulardan saboq olishdan yaxshiroq yo'l yo'q. Ta'lim va tarbiya uyg'un bo'lishi kerak. Bundan ming yil muqaddam buyuk mutafakkir Mahmud Qoshg'ariy "Devonu lug'otit turk" asarida tarbiya, axloq masalalariga to'xtalib, "Zamon butunlay ozdi. Ilm, hikmat, poklik kamaydi. Tuban, yomonlar ko'paydi, fazilat egalari yo'qolayotir", deya yozgan ekan. Turli davrlarda yashagan donishmandlarning bu singari qarashlarini dunyodagi ko'plab xalqlar tarixida kuzatish mumkin. Ammo zamon, jamiyat taraqqiyotiga ko'ra yoshlar tarbiyasi masalasida yangi muammolar tug'ilgan hamda tarbiyachilar, ustozlarning oldida vazifalar ko'payib borgan. Odamlar yaxlit, bir butun holda yaxshi yoki yomonga bo'linmaydi. Agar shunday bo'lganda edi, tarbiya masalasi osonlikcha hal bo'lardi. Yaxshi fazilatlar va yomon odatlarning, turli g'oyalarning bir odamning qalbi va ongini egallash uchun kurashi — tarbiya masalasining naqadar murakkab ekanini anglatadi. "Tarbiya" so'zining ma'nolari ko'p bo'lsa-da, milliy an'analardan kelib chiqsak, tasavvurda avvalo uning "axloqiy" sifati uyg'onadi. Boisi, ota-bobolarimiz bola axloq-odobini tarbiyaning boshqa turlariga nisbatan ustun qo'yishgan. Fitrat ta'lim olishni ham tarbiya sirasiga qo'shib, uni "aqliy tarbiya" deb ataydi. Shuningdek, farzandni sog'lom voyaga yetkazish, ya'ni "jismoniy tarbiya" sig'a ham jiddiy e'tibor qaratib, tarbiyaning ushbu uch turiga xulosa berar ekan, zamonaviy til bilan aytganda, "shaxsning ijtimoiylashuvi"ni sodda ifodalaydi: "...bolalarning tarbiyasi bu farzandni jismonan, fikran va axloqan tarbiya qilib, kamolga yetishtirish demakdir. Ya'ni ularni urinish va tirishish sahrosiga, ya'ni hayot-mamot maydoniga kuchli badan, sog'lom fikr va yaxshi axloq bilan qurollantirib yuborish demakdir". Shu o'rinda "ta'lim" va "tarbiya" so'zlarining lug'aviy ma'nosiga to'xtalib o'tish maqsadga muvofiq.

MUHOKAMA VA NATIJALAR

Milliy tarbiya tarixining atoqli namoyandalari Fitrat va Abdulla Avloniy qarashlarida "tarbiya" so'zining ma'no qamrovi "ta'lim"ga qaraganda birmuncha

⁹⁷ O'rta Osiyo mutafakkiri

kengligini ta'kidladik, hatto "ta'lim" mazmun-mohiyati jihatidan "fikr tarbiyasi" yoki "aql tarbiyasi" sifatida tarbiyaning tarkibiy qismi sanaladi. Umuman, tarbiya so'zida yoshlarni (ham jismonan, ham axloqan, ham aqlan) barkamol avlod sifatida tarbiyalash tushuniladi. Ya'ni sodda qilib aytganda, "tarbiyali bola" barkamol avlod demakdir. O'zbek tilining izohli lug'atida tarbiya so'zi arabcha so'z bo'lib, "rivojlantirish, parvarish qilish, o'stirish; o'rgatish; ilm berish" singari bir qator ma'nolarni anglatishi yozilgan. Izohli lug'atni sinchiklab o'rganganimizda "ta'lim" so'zidan ko'ra "tahsil" so'zi ham kengroq ma'noni ifodalaydi. Aqliy va axloqiy tarbiya mushtarakligiga xalqimiz azaldan o'ta zukkolik bilan yondashgan. Ta'lim tizimi jamiyatni rivojlantiradi. Ta'lim olish jarayonining eng muhim bosqichi bu tarbiya hisoblanadi. Abdulla Avloniy aytganidek: „ Tarbiya biz uchun yo hayot-yo mamot, yo najot-yo halokat, yo saodat-yo falokat masalasidir”. Tarbiyaning maqsad-mohiyati davrlar o'tishi bilan o'zgarmaydi, barcha millat uchun ham bir darajada ahamiyatli. Milliy va umuminsoniy qadriyatlar, an'analar tarbiya mazmun-mohiyatini belgilaydi. Bugun nemis, rus yoki ingliz maktabida ham, o'zbek maktabida ham ta'lim muassasasining tarbiyaviy vazifalarini kuchaytirish, ta'limning "tarbiyalovchi" faoliyatidan qoniqmaslik holatlari olimlar tomonidan e'tirof etilmoqda. Tarbiyaga asoslangan maktablar, o'quvchini hayotga tayyorlashni, ijtimoiylashuvini asosiy maqsad bilayotgan ta'lim muassasalari tajribalarini o'rganishga ehtiyoj tug'ilayotganini ta'kidlash joiz. Ta'lim berish yuksak darajada tashkil qilingan yapon yoki koreys maktablari bitiruvchilari o'z xalqining milliy qadriyatlari asosida tarbiya topganini bir qarashda, ularning oddiygina salomidan sezamiz. Demak, ta'lim sohasida dunyo mamlakatlarining ilm-fan yutuqlarini o'qib o'rganish mumkin, ammo tarbiyada milliy qadriyatlar, urf-odatlardan chekinish yoki ularni ikkinchi darajaga tushirib qo'yish mumkin emas. Tarbiyaning ibratga, namunali amaliy faoliyatga asoslanganini ham unutmaslik joiz. Ya'ni aqliy tarbiya (ta'lim) aniq dastur va rejalar asosida oddiydan murakkabga tomon rivojlanib borsa, tarbiyada (axloqiy tarbiya) jamiyatda ro'y berayotgan voqea-hodisalarga nisbatan yoshlarda o'z vaqtida tegishli munosabat uyg'otish, aniq maqsad va natijaga yo'naltirilgan reja va dasturlar ijrosiga qo'shimcha ravishda ijodiy yondashuv, ijtimoiy muhitni sinchiklab o'rganish taqozo etiladi. Aqliy tarbiyaga nisbatan axloqiy tarbiyaning faoliyat qamrovi, oldiga qo'yilgan vazifalar katta bo'lib, buning samarali ijrosi uchun maktab imkoniyati torlik qiladi. Shunday bo'lsada, ta'lim muassasasi tarbiya jarayonining tashkilotchisi, muvofiqlashtiruvchisi bo'lishi maqsadga muvofiq. Chunki oilalar bolalarni nafaqat ta'limiy (fikriy), balki axloqiy va jismoniy tarbiyalash borasida turli darajada, hatto farzandiga odob qoidalarini o'rgatishga qodir bo'lmagan ota-onalar ham oz emas.

Pedagogik jarayonda axloqiy tarbiyani ham, ta'lim tizimidagidek (davlat ta'lim standartlari singari) uzluksizlik talablaridan kelib chiqib shakllantirish qanchalik katta va murakkab masala bo'lsa-da, amalga oshirish lozim. Albatta, ma'naviy-axloqiy tarbiya tushunchalarini qolipga solib bo'lmaydi, ammo talablar shaklida hayotdan ajralmagan holda ifodalash mumkin. Bu boradagi samarali vositalardan biri, shubhasiz, milliy adabiyot o'qitishni yanada takomillashtirishdir. Chunki milliy adabiyotimiz azaldan odobga asoslanganligini yodda tutishimiz lozim. Tarbiya umr bo'yi davom etadigan jarayon. Hayotdagi har bir kishi tarbiyaviy ta'sirga ega. U hayot maktabida tarbiyalanar ekan, tarbiyachi sifatida, tarbiya vositasi sifatida o'zi ham ijtimoiy muhit yaratishga xizmat qiladi. Ta'lim tizimini rivojlantirish orqali davlatni rivojlantirish mumkin. Mutaxassislar fikriga ko'ra, dunyoning eng yaxshi ta'lim tizimi Finlandiyada ekan. Finlandiya Yevropaning rivojlangan mamlakatlaridan biri hisoblanadi. Ma'lumki, Finlandiya Yevropaning shimolida joylashgan kichik mamlakat. Katta tabiiy boyliklar, savdo imtiyozlari yoki boshqa sezilarli daromad manbaalariga ega emas. XX asr boshlarida Finlandiya Yevropaning eng qashshoq mamlakatlaridan biri bo'lgan. Finlandiya maktablari shiori shunday: Biz bolani yo hayotga tayyorlaymiz, yo – imtihonga. Biz birinchisini tanladik". Shuning uchun ham Finlandiya maktablarida faqat bir marta – o'quvchi 16 yoshga to'lganda imtihon topshiriladi. Maktablarda eng asosiysi — o'quvchini mustaqil hayotga tayyorlashi, deb hisoblanadi. Shuning uchun ham ularga mustaqil bilim olishni o'rgatishadi. Finlandiyada "o'qituvchi" kasbi – obro'li kasb hisoblanadi. Oliy ta'lim maskanlarida o'qituvchi bo'lish, ishlashga juda katta konkurs mavjud. Finlandiyada umumiy o'rta ta'lim – bepul. Buning ichiga bepul tushlik, ekskursiya, maktab avtobuslari va kitoblar kiradi. Ota-onalardan pul yig'ish ta'qiqlangan. O'zbekistonda ham ta'lim sohasiga katta ahamiyat beriladi. O'zbekiston Respublikasida „Ta'lim to'g'risida“ qonun shakllangan. Va bu qonunlar O'zbekiston Respublikasining Konstitutsiyasida belgilab qo'yilgan. Har kim bilim olish huquqiga ega. Bepul umumiy ta'lim olish davlat tomonidan kafolatlanadi. Maktab ishlari davlat nazoratidadir.⁹⁸ Talim tizimini yaxshilash uchun xalqaro dasturlar mavjud. Bulardan biri maktab, litsey va kollej o'quvchilari uchun. Bu dastur FLEX (Future Leaders Exchange) ⁹⁹ - bu dasturda o'quvchilar 1 yil davomida AQSHda talim olib qaytadilar. Dasturda ishtirok etish mutlaqo bepul hisoblanib barcha harajatlar to'liq davlat tomonidan qoplanadi. Bu dastur orqali o'quvchilar chet el ta'lim tizimi haqida ma'lumotga ega bo'ladilar va til o'rganadilar. FLEX dasturida ishtirok etish uchun

⁹⁸ O'zbekiston Respublikasi Konstitutsiyasining 41-moddasi

⁹⁹ Kelajak Liderlari Almashinuvi

Ingliz tilini bilish talab etiladi. Chunki hozirgi rivojlanayotgan jamiyatda chet tillarini o'rganishga katta ahamiyat berilmoqda. Xususan, Ingliz tili kundalik ehtiyojlarimiz uchun muhimdir. Bugungi kunda ingliz tili fan, texnika va turizm tili hisoblanib xalqaro tildir. Ko'plab davlatlarning ikkinchi tili ingliz tili hisoblanadi. Shuning uchun ham ingliz tiliga bo'lgan e'tibor kundan kunga ortib bormoqda. Til bilgan - el biladi degan maqol bejiz emas albatta. Til o'rganish davomida o'quvchining lug'at boyligi va dunyo qarashi ortadi. Bu esa o'quvchini ta'limga bo'lgan e'tiborini ortishiga yordam beradi. Ta'lim dunyoni o'zgartirish uchun qo'llashimiz mumkin bo'lgan eng kuchli quroldir!" Nelson Mandela. Ta'lim inson hayotida muhim ahamiyat kasb etadi yani inson hayoti uchun talim zinapoyadir. Bilim olib inson yuksak cho'qqilarga erisha oladi. Yoki ta'lim va tarbiyasiz inson kundan kunga qashshoqlashib boradi. Oilada ta'lim va tarbiya bir butunlik kasb etadi. Avvalo inson tarbiya olmay turib talim ololmaydi. Oilada tarbiyaning o'rni muhimdir. Talimsiz tarbiyani, tarbiyasiz talimni tasavvur etib bolmaydi. Shuning uchun ham ota bobolarimiz bolaning tarbiyasiga ko'p e'tibor berishgan.

Ta'lim nima uchun muhim?

Ta'lim nima ekanligi haqida juda ko'p turli xil tushunchalar va ta'riflar mavjud, ammo bitta narsani umumiy qabul qilish mumkin, bu ta'limning muhimligi va buning sabablari.

1. Barqarorlikni ta'minlaydi.

Ta'lim hayotda barqarorlikni ta'minlaydi va hech kim uni sizdan hech qachon tortib ololmaydigan narsadir. Yaxshi ma'lumotga ega bo'lish va diplomiga ega bo'lish orqali siz yaxshi martaba imkoniyatlariga ega bo'lish imkoniyatingizni oshirasiz va o'zingiz uchun yangi eshiklarni ochasiz.

2. Moliyaviy xavfsizlikni ta'minlaydi.

Barqarorlikdan tashqari, ta'lim moliyaviy xavfsizlikni ham ta'minlaydi, ayniqsa bugungi jamiyatda. Yaxshi ta'lim yuqori maoshli ishga olib keladi.

3. Tenglikni ta'minlaydi.

Butun dunyo haqiqatan ham teng bo'lishi uchun uni ta'limdan boshlash kerak. Agar hammaga ta'lim olish uchun bir xil imkoniyatlar berilsa, ijtimoiy tabaqalar o'rtasidagi tafovut kamroq bo'lar edi. Har bir inson yuqori maoshli ishlarda teng imkoniyatga ega bo'lishi mumkin.

4. Mustaqillikni ta'minlaydi.

O'qigan inson hech qachon boshqalarni fikriga qaram bo'lmaydi. O'zining shaxsiy fikri bo'ladi.

5. Orzularni amalga oshishini ta'minlaydi.

Agar orzu qila olsangiz, unga erisha olasiz. Ta'lim siz ega bo'lishingiz mumkin bo'lgan eng kuchli quroldir va u bilan siz barcha orzularingizni ro'yobga chiqarishingiz mumkin.

6. Xavfsizlikni ta'minlaydi.

Ta'lim nafaqat shaxsiy darajada, balki global miqyosda ham zarur bo'lgan narsadir, chunki bu bizning dunyomizni xavfsiz saqlaydigan va uni yanada tinchroq joyga aylantiradigan narsadir. Ta'lim odamlarga to'g'ri va noto'g'ri o'rtasidagi farqni o'rgatadi va odamlarga xavfli vaziyatlardan qochishga yordam beradi.

7. Ishonch.

O'ziga ishonch - hayotda muvaffaqiyat qozonishning muhim qismidir. Va bu ishonchni qozonishning ta'limdan ko'ra yaxshiroq yo'li bormi? Sizning ta'lim darajangiz ko'pincha bilimingizni isbotlashning bir usuli hisoblanadi va bu sizga o'z fikringizni bildirish va fikringizni aytish uchun ishonch berishi mumkin.

8. Ta'lim insonni jamiyatning bir qismiga aylantiradi.

Bugungi jamiyatda ta'limga ega bo'lish atrofdagilar tomonidan qabul qilinishining muhim qismi hisoblanadi. Ta'lim olish sizni jamiyatning foydali qismiga aylantiradi va o'zingizni hissa qo'shadigan a'zo sifatida his qilishingizga yordam beradi.

9. Milliy darajada iqtisodiy osishni ta'minlaydi.

Ma'lumotli inson jamiyatning iqtisodiy o'sish uchun juda muhimdir. Biz doimo innovatsion bo'lishimiz uchun odamlar o'rganish va izlanishda davom etishlari kerak. Savodxonlik darajasi yuqori bo'lgan mamlakatlarda ham iqtisodiy vaziyat yaxshilanadi. Aholisi bilimli bo'lsa, ish o'rinlari yanada kengayadi.

10. Ta'lim himoya qila oladi.

Ta'lim insonni bilganidan ko'ra ko'proq himoya qilishi mumkin, bu nafaqat moliyaviy darajada, balki o'qish va yozishni bilish orqali, masalan, hech qanday soxta hujjatlarga imzo chekmaslikni bilish orqali sizdan foydalanishlarini oldini olishga yordam beradi.

XULOSA

Ushbu maqola davomida talim tizimining jamiyatdagi ahamiyatini yoritib berishga harakat qilindi. Ta'lim-millat ko'z gusidir. Har bir rivojlangan davlat ortida ta'lim tizimi mavjud. Ta'lim va tarbiyaga bo'lgan e'tibor juda ham katta ahamiyatga ega. Jaloliddin Rumiy aytganidek „Inson tabassumi bilan tarbiyasini, nimaga kulgani bilan saviyasini namoyon qiladi“. Ta'lim va tarbiya inson xarakterining ajralmas

qismi hisoblanadi. Inson umrining ko'p qismini talim olishga sarflaydi, tarbiya olishni esa tug'ilishi bilan boshlaydi. Ta'limning asosi tarbiyadir.

REFERENCES

1. O'zbekiston Milliy Ensiklopediyasi (OzME). Birinchi jild. Toshkent, 2000
2. O'zbekiston Respublikasi Konstitutsiyasining 41-moddasi
3. Jaloliddin Rumiy "Hikmatlar"
4. O'zbekiston tarixi 7-sinf darslik (94-95 betlar) Toshkent, 2017
5. Kholmatov, S., & Yuldosheva, M. (2022). DIFFERENCES BETWEEN PUN AND DOUBLE ENTENDRE. *Involta Scientific Journal*, 1(7), 174-177.
6. Kholmatov, S., & Yuldosheva, M. (2022). HOMONYMY IN ITS STYLISTIC USE: ANALYSIS OF PUNS. *Involta Scientific Journal*, 1(7), 178-181.
7. Kholmatov, S. Z. O., & Mushtariybegim, Y. M. Q. (2022). IMPORTANCE OF WORDPLAY IN ENGLISH LANGUAGE (IN THE EXAMPLE OF PUN). *Academic research in educational sciences*, 3(6), 869-873.
8. kizi Shermamatova, S. U. NEOLOGISMS IN MODERN UZBEK AND ENGLISH AND THE HISTORY OF THEIR ORIGIN.
9. Shavkatovna, A. N., & Sharifovna, S. M. (2022). The Role of Electronic Resources in English Language Teaching. *International Journal of Discoveries and Innovations in Applied Sciences*, 2(4), 79-83.
10. Shavkatovna, A. N. (2022). FORMATION OF PROFESSIONAL COMPETENCE AMONG STUDENTS-FUTURE TRANSLATORS USING A TEACHING THESAURUS. *INTEGRATION OF SCIENCE, EDUCATION AND PRACTICE. SCIENTIFIC-METHODICAL JOURNAL*, 3(6), 35-39.
11. Shermamatova, S., & Nazirova, Z. (2022, April). SCIENTIFIC ANALYSIS OF LEXICOGRAPHY IN UZBEK LANGUAGE. In *International Virtual Conference on Language and Literature Proceeding* (Vol. 1, No. 2).
12. Shermamatova, S., & Yusupova, S. (2022, April). TRANSLATION THEORIES OF NEOLOGISMS. In *International Virtual Conference on Language and Literature Proceeding* (Vol. 1, No. 2).
13. Sultanovna, U. S. (2020). Social and philosophical foundations of the Uzbek and English enlightenment movement in literature. *Проблемы современной науки и образования*, (3 (148)), 33-36.
14. Ugli, Q. N. K., Qizi, D. U. B., & Ugli, K. S. Z. (2020, August). Teaching vocabulary to high-level students. In *Archive of Conferences* (Vol. 3, No. 3, pp. 9-12).

-
15. Umaralieva, M. M. (2014). THE IMPORTANCE OF COMMUNICATIVE LANGUAGE TEACHING AND LEARNING. In *ПРОФЕССИОНАЛЬНОЕ ЛИНГВООБРАЗОВАНИЕ* (pp. 433-436).
 16. Umaralieva, M. (2021). Some challenges in encouraging independent learning. *Academic research in educational sciences*, 2(4), 1878-1882.
 17. Umaraliyeva, M., & Abdurahimzoda, S. (2022). OMMAVIY AXBOROT VOSITALARIDA TOGRI MULOQOTNI BOSQICHMA BOSQICH YARATISH USULLARI. *Eurasian Journal of Social Sciences, Philosophy and Culture*, 2(6), 70-73.
 18. Umarova, M. (2021). THE ROLE OF CULTURE IN THE LEARNING ENVIRONMENT. *Frontline Social Sciences and History Journal*, 1(08), 90-99.
 19. Umarova, M. (2022). THE IMPORTANCE OF STUDENTSOPTIONS WHILE LEARNING A FOREIGN LANGUAGE IN THE UZBEK EDUCATION SYSTEM. *Involta Scientific Journal*, 1(4), 239-251.

EDUCATION SYSTEM OF UNITED KINGDOM AND UZBEKISTAN

S.Shermamatova

Fergana State University,

Foreign language and literature faculty, teacher

D.Abdullayeva

Fergana State University, student

ABSTRACT

This article provide information about differences and similarities of United Kingdom and Uzbekistan education system. You can see a big difference between the two countries. The education system of United Kingdom and Scotland(which is part of the United Kingdom)is more developed than Uzbekistan. While reading article, you may understand what education is important part of our life. I hope, you may take information about how to control and work education system in schools, colleges and so on.

Key words: *education, schools, universities, knowledge, languages, uniform, timetable.*

АННОТАЦИЯ

В этой статье представлена информация о различиях и сходствах систем образования Соединенного Королевства и Узбекистана. Вы можете увидеть большую разницу между двумя странами. Система образования Соединенного Королевства и Шотландии (которая является частью Соединенного Королевства) более развита, чем в Узбекистане. Читая статью, вы можете понять, что образование является важной частью нашей жизни. Я надеюсь, что вы можете получить информацию о том, как управлять и работать с системой образования в школах, колледжах и так далее.

Ключевые слова: *образование, школы, вузы, знание, языки, форма, расписание.*

INTRODUCTION

What is education? Education is both the act of teaching knowledge to others or the act of receiving knowledge from someone else. The real education is a journey from converting the human being in to being human. Education is not only what we learn in school, college or university. Everything we learn in life is also education. Education help us to get knowledge, information, experience and also it can help you improve in your career and your personal growth. It helps you take the right decisions in life.

I will explain and give information about difference and similarities United Kingdom and Uzbekistan education system in my article. As we know, United Kingdom is made up of England, Scotland, Wales and Northern Ireland. The education system of England, Wales, Scotland and Northern Ireland have continued to diversify in recent years. Scotland has its own qualification framework. While the system in England, Wales and Northern Ireland share some similarities. If I begin United Kingdom education system, The United Kingdom education system is worldwide reputed for its high quality and standards. The education system in the United Kingdom is divided into four main parts. They are primary education, secondary education, further education and higher education. Traditionally pre-school begins at the age of 2-3. Children in the United Kingdom have to legally attend primary and secondary education which begin from 5 years old until the student is 16 years old. The primary school include from 5 to 11 years old. The school week runs from Monday to Friday. Normally school day start between 8:00 and 9:00 ends between 15:00 and 16:00. Primary schools may also have afternoon breaks. Some schools have a shorter day on Friday. Children focus on the core subjects of math, science or literacy. Pupils between 12 and 16 years are legally required to attend a secondary school. Pupils learn all subjects this stages. Pupils also should learn at least one foreign language. This stages of compulsory education is called "lower secondary". After finished lower secondary, pupils may choose to start work or vocational training. Or they can go on collage or sixth form, when 16 to 18 years old prepare for university. When it comes to higher education, higher education is third level education after leave school. It takes place at universities or collages.

DISCUSSION AND RESULTS

Studying higher education can also help you to develop skills and qualities that employers value, for example as problem solving or communication skills. It can also help you to have career for future. There are 164 universities in United Kingdom. 14 United Kingdom universities are among the top 100 educational institutions in the world. Moreover, students usually enter higher education from 18 years old, and can study a different type of vocational and academic qualifications. Higher education often begin with a three-year bachelor degree. Higher education gives you the chance to learn a subjects which you are interested in and can boost your career prospects. The cost of higher education can vary depending on where you study. Higher education qualification include: diplomas, bachelor degree, foundation degree, post-graduate degree, doctoral degrees.

Futhemore, when it comes to England education system, England also has a tradition of independent school(some of which call themselves public schools)and home education. Some of parents may choose to educate their children at home. The England educational system is divided into primary, secondary and higher education. Pupils are required to start school at the age of five. Compulsory education lasts until the age of sixteen. Most pupils transfer from primary to secondary education at the age of eleven. Then students may continue their secondary study at the age of 11 years old, also they remain there until 18 years old. Then they move higher education from 18 years old. As well, Independent or private or public primary schools in England usually doesn't have entrance exams for new pupils, although sometimes it is necessary to go through an assesstment. For the majority of secondary school a child will have to have 11+exams.School uniform are worn in over 90% of secondary school in England. Parents are required to purchase uniform for their children.

On the other hand, Education is a most important part of society and Scotland is a nation where a fist-class, world-leading education is accessible to all. Scotland is home to an education sector with a long and proud history and a future on innovation. Scotland has free education to all children living in Scotland. Scotland's schools provides knowledge, skills and attributes for learning and life to all nursery, primary and secondary schooling between the ages of 3-18.In Scotland, there is a wide range of top universities and colleges. However, Scottish education can be unique from other countries, with different meaning for "university", "college" and "school". They were the first country in the world to provide universal education open to both boys and girls, as early as the 17th century. Children complete seven year of education at primary school (from P1 to P2) and a further six year at secondary school (from S1 to S6). There is a five level of education. Early stage-pre-school and P1, First level up to the end of P4, second level up to the end of P7,third land fourth level from S1 to S3,senior level S4 to S6,college and so on.

Pupils remain at primary school for seven years. Then aged eleven or twelve, they begin school for a compulsory four year with the following two year being optional. Students move into higher education at the age of 17(rather than 18). Scotland is also home to four "ancient universities". There are 15 universities and three other higher education institutions in Scotland. The school year covers there terms and lasts at least 190 days(38 weeks).The school year usually start in the second or third week of august. Also some educational schools have a short break in mid-february. Furthemore, the school day usually runs from about 9am until about

3:30-4:00pm, from Monday to Friday, although some schools close at lunchtime on Friday.

Wales is a small country that is part of the United Kingdom and the island of Great Britain. The Welsh school system is relatively small. Education is compulsory in Wales from the age of 5 to 16, but 98% of children begin their education as 4-years-old and 80% continue beyond 16. Most parents choosing to educate through school-based provision, however, enroll their children in the reception year in September of that school year. The period of compulsory education is divided into four stages. Vocational education is available for students in post-compulsory education and students may take a combination of academic and vocational courses. Children usually enter primary school at the age four, enter secondary school at the age eleven and take their GCSEs at age of 16. After that, they have the option of staying at school to study A-level or enrolling in further education. From the age of 18, they may study at university. Also, in fact that for all school in Wales, including schools where Welsh is not the principle language, the study of the Wales language is compulsory until age sixteen. I should say that education for children between the ages of 5 and 16 is compulsory in Wales attending school is not. A small proportion of children in Wales are home schooled. If you are aged between 16 and 18 you usually won't have to pay tuition fees. If you are over 19 you might need to pay tuition fees. Some FE colleges offer free or discounted tuition to: learner from low income families, disabled learner, learner on benefits. Children may be able to receive help with the cost of childcare while they are studying. They should contact with their school and college about this. The typical first degree offered at Welsh universities is the bachelor's degree, usually taking three years to complete full-time. Also some institutions offer an undergraduate master's degree as a first degree, typically lasting four years. And some universities offer a vocationally based foundation degree, typically two years in length.

The education system in Northern Ireland differs from other systems that are available in the United Kingdom, but is most similar to the Welsh system. While the school year in Northern Ireland also start in September. Pupils who is 5-16 must be in full time education. The department of education is responsible for the administration of pre-school, primary and post-primary education in Northern Ireland. Most of the pupils continue on after post-primary to further education and third-level education. Children begin primary school between the ages of 4 and 11. At the ages of 11 and 12 pupils transfer to secondary education and follow the national curriculum. Publicly funded secondary education is provided in secondary schools or grammar schools.

All pupils learn a broad base of subjects which include geography, English, mathematics, physical, science education, also, as well as, music and modern languages on entering secondary education. At the age of 16 pupils sit their GCSE examination which also marks the end of compulsory education. There are three universities, two university colleges and agricultural college in Northern Ireland. The Northern Ireland is based on the national curriculum used in England and Wales, but with no sats. Children are assessed every year through teacher assessments, and formal results are reported to their parents at the end of years 4 and 7.

Half term holiday may be less than a week long, and most Northern Ireland schools do not have a half term holiday at all in the summer term. The Christmas and easter holidays are often less than two weeks but summer holidays usually last for whole of july and august. All children between the age of four and 16 are entitled to a free school place. Also, the majority of schools are grant-aided, although there are around 10 independent school in Northern Ireland.

According to official sources, about 60 % of Uzbekistan's population is covered under the system of education, pupils should study from 11 to 9 years of compulsory education for boys and girls. Pre-school training begins from 3 to 6 years old. General secondary education begins from 6 to 15 years old. Secondary education is divided into two stages. The first stage consists of 9 years of compulsory schooling with the same program all over Uzbekistan. The second stage covers education and vocational training after nine years. Most of the pupil study general secondary education while staying in school for 10 and 11 grades. Also, there is a choice of between 2 to 3 years of upper education at general and vocational schools. The former gives a certificate of completed secondary education and the opportunity to apply university, the latter diploma of specialized secondary education, through a network of secondary vocational institution. According to the National program for personal training higher education is based on the secondary specialized education (academic lyceum), vocational specialized education (professional college) and includes 2 level: a bachelor's degree level and master's degree level. Approximately 80 % of pupils will go to professional colleges upon completion of the mandatory 9 years in general secondary education. After that, they may continue their study 2 year in academic lyceums or colleges. Pupils after finishing there with certificate or diploma, they may enter to the university after passing specialized exam.

Bachelor's degree level is a basic higher education providing fundamental and applied knowledge in 4 years. After graduating bachelor with diploma, they may start professional own work. The master's degree level is higher education with

fundamental and applied knowledge in concentrate field in during 2 years. I should say that only students who have finished bachelor's degree, they may apply for the corresponding master's course.

Moreover, there is a presidential school in Uzbekistan. The presidential school is a specialized public educational institution whose activities are aimed at identifying and educating talented children through the use of advanced technologies in the educational process, also support and encourage gifted youth in order to develop generation. The presidential school's goal is that to prepare the future leaders and students of the nation who will win international Olympiads and competitions and apply the best universities in the world. They are training leaders who can compete on the world stage. 14 presidential school will be established in Uzbekistan. Now, there are presidential schools in Tashkent, Khiva, Nukus and Namangan.

CONCLUSION

As you can see, both United Kingdom and Uzbekistan have some difference and similarities on their education system. The education system of Wales, Northern Ireland and England have some same part, but Scotland has own education framework. It is not same with United Kingdom. For example, in United Kingdom, the pre-school begins at the age of 2-3. However, in Uzbekistan, the pre-school training begins 3-6 years old. Also, the UK's pupils study from Monday to Friday. When it comes to Uzbekistan, pupils study from Monday to Sunday. In UK, lessons start at 8:00 or 9:00am but in Uzbekistan, lessons usually begin 8:00am. What's more, after graduating UK's colleges you take diploma and degree, you may find reasonably well-paid employment in the professions. In Uzbekistan, after graduating a college, you only take diploma. It is difficult to find well-paid job. In order to work high salary you should graduate university.

All in all, as you can see, there are big differences between United Kingdom and Uzbekistan education system. But there are some similar points, like both UK's and Uzbekistan's pupils should wear uniform at school. Nowadays, we may see, Uzbekistan is also making great progress in the education system.

REFERENCES

1. <https://www.brightworldguardinships.com>
2. <https://en.m.wikipedia.org>
3. <https://www.scotland.org>
4. <https://hozir.org>
5. <https://www.goodschoolsquide.co.uk>

6. kizi Shermamatova, S. U. NEOLOGISMS IN MODERN UZBEK AND ENGLISH AND THE HISTORY OF THEIR ORIGIN.
7. Kosimov, A. (2022). THE SIGNIFICANCE OF MODERN TEACHING METHODS IN EFL CLASSROOM AND SECOND LANGUAGE ACQUISITION.(IN THE EXAMPLE OF FOCUS ON FORM AND FOCUS ON FORMS IN PRIMARY SCHOOLS). *Involta Scientific Journal*, 1(4), 157-164.
8. Kosimov, A., & Latipov, S. (2022). THE IMPORTANCE OF LANGUAGE EDUCATION POLICY AND PRACTICE IN STATE EDUCATION SYSTEMS. *Involta Scientific Journal*, 1(9), 23-27.
9. Gafforov, I., & Kosimov, A. (2022, September). LANGUAGE ENVIRONMENT, LANGUAGE IDEOLOGY AND PREJUDICE IN UZBEKISTAN. In *INTERNATIONAL SCIENTIFIC AND PRACTICAL CONFERENCE" THE TIME OF SCIENTIFIC PROGRESS"* (Vol. 1, No. 1, pp. 82-86).
10. Shermamatova, S., & Nazirova, Z. (2022, April). SCIENTIFIC ANALYSIS OF LEXICOGRAPHY IN UZBEK LANGUAGE. In *International Virtual Conference on Language and Literature Proceeding* (Vol. 1, No. 2).
11. Shermamatova, S., & Yusupova, S. (2022, April). TRANSLATION THEORIES OF NEOLOGISMS. In *International Virtual Conference on Language and Literature Proceeding* (Vol. 1, No. 2).

INGLIZ REKLAMA SHIORLARINING STILISTIK TAHLILI VA ULARNING O'ZBEK TILIGA TARJIMA JARAYONIDA SAQLANISHI

Toshpo'latova Xusniya Mamayusub qizi

Termiz muhandislik texnologiya instituti assistent o'qituvchisi
husniyatoshpolatova96@gmail.com

ANNOTATSIYA

Ushbu maqolada bugungi kunda hayotimizning ajralmas qismiga aylangan reklama matnining tarkibiy qismi hisoblangan reklama shiorlarining jarangdorligi va samaradorligini ta'minlashda stilistik vositalarning o'rni, ularning turlari hamda ishlatilishi haqida so'z yuritilgan. Ingliz reklama shiorlarini yaratishda alliteratsiya, assonans, antiteza, takrorlar, so'z o'yini, giperbola va litotalarning ishlatilishi tahlil qilinib, ularning o'zbek tiliga tarjima jarayonida saqlanish holatlari tadqiq qilingan. Bu jarayonda takrorlar, antiteza, qisman alliteratsiya hodisalari o'z shaklini saqlashi, ammo so'z o'yinlari va assonans hodisalarini tarjima tilida saqlash mushkulligi yuzasidan xulosalar berilgan.

***Kalit so'zlar:** reklama tili, reklama shiori, tarjima, stilistik vositalar, antiteza, assonans, giperbola, litota, so'z o'yini, alliteratsiya, takrorlar.*

STYLISTIC ANALYSIS OF ENGLISH ADVERTISING SLOGANS AND THEIR PRESERVATION IN THE PROCESS OF TRANSLATION INTO UZBEK

Toshpulatova Khusniya Mamayusub qizi

Assistant teacher of Termez Engineering technology institute
husniyatoshpolatova96@gmail.com

ABSTRACT

This article discusses the role, types and usage of stylistic devices in ensuring the resonance and effectiveness of advertising slogans, which are an essential part of the advertising text that has become an integral part of our lives today. Besides, the use of alliteration, assonance, antithesis, repetition, puns, hyperbole and litotes in the creation of English advertising slogans is analyzed, and their preservation in the process of translation into Uzbek is investigated. In this process, it is concluded that repetitions, antithesis and in some cases, alliteration retain their form, while puns and assonance are difficult to preserve in the translation.

***Keywords:** advertising language, advertising slogan, translation, stylistic devices, antithesis, assonance, hyperbole, litotes, pun, alliteration, repetition.*

СТИЛИСТИЧЕСКИЙ АНАЛИЗ АНГЛИЙСКИХ РЕКЛАМНЫХ СЛОГАНОВ И ИХ СОХРАНЕНИЕ В ПРОЦЕССЕ ПЕРЕВОДА НА УЗБЕКСКИЙ ЯЗЫК

Тошпулатова Хусния Мамаюсуб кизи

Ассистент Термезского инженерно- технологического института

husniyatoshpolatova96@gmail.com

АННОТАЦИЯ

В этой статье рассматриваются роль виды и использование стилистических инструментов в обеспечении резонанса и эффективности рекламных слоганов, которые являются неотъемлемой частью рекламного текста, который стал важной роль нашей жизни сегодня. Было проанализировано использование аллитерации, ассонанса, антитезиса, повторения, игра слов, гипербола и литоты при создании рекламных слоганов на английском языке и изучена их сохранность в процессе перевода на узбекский язык. В ходе этого процесса был сделан вывод, что повторения, антитезисы и аллитерации сохраняют свою форму, но что игра слов и ассонанса трудно сохранить в переводе.

Ключевые слова: рекламных язык, рекламных слоган, перевод, стилистических инструмент, антитезис, ассонанс, гипербола, литота, игра слов, аллитерация, повторение.

KIRISH

Reklama shunday jarayonki, unga har kuni, har yerda har bir kishi duch keladi. Har qanday reklama esa axborotni ifodalash uchun xizmat qiladi. Demak, har qanday reklamanning birlamchi va asosiy elementi bu tildir. Shuning uchun ham so'nggi yillarda reklama matnlari bilan asosan tilshunoslar shug'ullanmoqdalar. Reklama yaratishda ishlatiladigan til kundalik vaziyatlarda ishlatiladigan tildan farq qiladi. "Garchi reklama tili she'riy yoki adabiy vositalardan keng foydalansa ham, uni she'r deb atab bo'lmaydi. Reklama tili – bu aniq belgilangan til bo'lib, shu bilan birga boshqa til sohalari elementlarini ham o'zida jamlaydi" [5, 10].

MUHOKAMA

Reklama shiorlarining ta'sirini va ohangdorligini oshirishda stilistik bo'yoqdor so'zlar yoki stilistik figuralarning o'рни kattadir. "Stilistik vositalar nutqni ohangdor, ta'sirchan va jozibali qilish uchun ishlatiladi. Asosan, tinglovchining tushunishiga

osonlik yaratadi. Shu jihatdan ular nutq musiqasi deb yuritiladi” [7, 64]. Rus tilshunosi I. R. Galperin [3, 110] stilistik vositalarni quyidagicha guruhlarga bo’ladi:

- 1) Fonetik stilistik vositalar
- 2) Leksik stilistik vositalar
- 3) Sintaktik stilistik vositalar

Ushbu vositalarga alliteratsiya, anafora, epifora, takrorlar, antiteza, so’z o’yinlari, giperbola, litota, apostrofa, anomatopiya, perifraz, epitet kabi ko’plab tushunchalarni kiritish mumkin. Quyida ushbu stilistik vositalarning ingliz reklama shiorlarini yaratishda ishlatilishi va tarjimada saqlanishi xususida so’z yuritamiz.

Alliteratsiya. Lotincha “litera” so’zidan olingan bo’lib, bir xil undosh tovushlarning so’zboshida takror ishlatilishi alliteratsiyadir [7, 40]. Tilshunos A. Hojiyevning fikricha, alliteratsiya misralar, undagi so’zlar boshida bir xil undosh tovushlarning takror qo’llanilishi hisoblanadi. [4, 12] Reklama shiorida, hatto brend nomida ham tovushlar takrori unga alohida musiqiylik va ohang baxsh etadi. Masalan, Coca Cola, Kit Kat.

t/r	Brend nomi	Inglizcha reklama shiori [8]	O’zbekcha reklama shiori
1	Intel	Intel inside	Ichkarida Intel
2	Lilt	The totally tropical taste	To’laligicha tropik ta’m
3	FA	Feel fantastic	Fantastik his-tuyg’ular
4	Sprite	Taste its tingling tartness	Titrayotgan nordon ta’mini tatib ko’r
5	Toyota	Today Tomorrow Toyota	Tongdan tungacha Toyota

Jadvaldan ko’rinib turganidek, ingliz reklama shiorlarida mavjud alliteratsiyani o’zbek tilida ham aynan keltirish mushkul. “**Today Tomorrow Toyota**” Toyota brendining shiori bo’lib, unda alliteratsiyadan unumli foydalanilgan hamda o’zbek tilidagi tarjimada ham bu o’z aksini topgan: *Tongdan tungacha Toyota*. Yaxna choy mahsulotlari ishlab chiqaruvchisi Lilt brendi shiori ham tarjimada o’z ohangdorligini saqlaydi. Intel va Sprite brendi shiorlarida ohangdorlik qisman saqlansa, FA kompaniyasi shiorida esa bu holni kuzatmaymiz.

Takrorlar. So’z birikmasi yoki gaplarning ta’sirchanligini oshirish va aynan bir so’zga alohida urg’u berish uchun reklama shiorlarida takrorlardan foydalaniladi. Takror bu ayni so’zning sintaktik birlik sifatida ikki va undan ortiq holda

qo'llanilishidir. Takrorlarning qaysi o'rinda bo'lishiga qarab ikki xil turi bor: anafora va epifora. "Anafora – bir qancha gaplar, abzaslar boshida bir xil takrorlanuvchi so'zlarning ishlatilishi. Bu parallelizm hosil qilib, tinglovchi-o'quvchi diqqati takrorlanuvchi so'zga tortiladi. Epifora esa uning teskarisidir. Gap oxirida bir xil konstruksiyalarning takrorlanishi epifora deyiladi" [6, 228].

t/r	Brend nomi	Ingliz tilida RSh [8]	O'zbek tilida RSh
1.	Mazda	Zoom, zoom, zoom (takror)	Tezlash, tezlash, tezlash
2.	Hershey	Real ingredients. Real ice cream. Real smiles (anafora)	Haqiqiy mahsulotlar. Haqiqiy muzqaymoq. Haqiqiy tabassumlar.
3.	Energizer	It keeps going, and going, and going (epifora)	Harakatda davom et, davom et va yana davom et
4.	Nestle	Good food, good life (anafora)	Sifatli mahsulot, ko'rkam hayot
5.	Kodak	Share moments. Share life (anafora)	Lahzalarni baham ko'r. Hayotni baham ko'r.
6.	Sharp	Sharp minds. Sharp products. (anafora)	Kuchli idrokdan sifatli mahsulotlar
7.	Lipton	Drink better – live better (epifora)	Ajoyib ichimlik – ajoyib hayot

Bu o'rinda takrorlarning ba'zilari (Hershey, Kodak) tarjima jarayonida ham saqlanib, shaklan va mazmunan mos tushadi, ba'zilari esa qisman shakliy va mazmuniy o'zgarishlarga uchraydi. Avtomobillar ishlab chiqaruvchi Mazda brendi shioridagi "zoom" so'zi "tez va shovqinli harakatlanmoq" degan ma'noni ifodalaydi. Biroq tarjimada bu so'zni aynan takrorlash bilan maqsadga erishib bo'lmagani uchun uni "Tezlash, tezlash, tezlash" shaklida o'zgartirish mumkin. Nestle, Lipton va Sharp kompaniyalari shiorlaridagi takrorlanuvchi so'zlar (good, better va sharp) ni esa kontekstdagi ma'nodan kelib chiqqan holda boshqa so'zlar bilan almashtirish shiorning muvaffaqiyatliroq bo'lishini ta'minlaydi.

Assonans. Gapdagi yoki so'z birikmasidagi bir biriga yaqin unli tovushlarning ohangdorligi assonans deyiladi [7, 40]. Lug'atlardan uning ta'rifiga qaraydigan bo'lsak, so'zlardagi yoki bo'g'inlardagi unli yoki undosh tovushlarning o'xshashligi assonans deb ataladi [1]. Boshqacha aytganda, assonans hodisasi qofiyadosh so'zlar

tushunchasiga ham ancha yaqindir. Bu hodisani ko'plab ingliz reklama shiorlarida uchratish mumkin, ammo tarjima jarayonida uni saqlab qolish juda mushkul.

t/r	Brend nomi	Inglizcha RSh [8]	O'zbekcha RSh
1.	Mars	Pleasure you can't measure	O'lchab bo'lmas lazzat
2.	Fanta	Wanna Fanta, don't you wanta?	Fanta xohlaysiz, shundaymi?
3.	Pringles	Once you pop, you can't stop	Bir marta paqillatsangiz, o'zingizni to'xtata olmay qolasiz
4.	Ford	The best never rest	Eng zo'ri hech qachon charchamaydi
5.	Jaguar	Grace... Space... Pace...	Harakat... Bo'shliq... Sur'at...
6.	Chevrolet	Eye it. Try it. Buy it.	Qara. Urinib ko'r. sotib ol

Jadvaldan ko'rinib turganidek, ingliz reklama shiorlaridagi assonans hodisasi o'zbek tiliga tarjima jarayonida so'zma –so'z tarjimada o'z aksini topmaydi. Buning uchun tarjimaga ijodkorona yondashish talab etiladi.

Antiteza. Stilistik figuralar ichida keng tarqalganlardan yana biri bu – antiteza hodisasi hisoblanadi. U grekcha so'z bo'lib, qarama- qarshi qo'yish ma'nosini bildiradi. Antitezadan ifodalilikni kuchaytirish uchun qarama-qarshi tushunchalarni qiyoslash yoki bir xil narsa-hodisalarning daraja jihatidan qarama-qarshi holatini tasvirlash uchun foydalaniladi [7, 65]. **Tide** brendi shiori *Tide's in, dirt's out* bo'lib, u butunlay antiteza vositasida yaratilgan: tide – dirt (tozalik – kir), in – out (ichkari - tashqari), ya'ni *Tozalik kiradi, kirlar chiqib ketadi* degan ma'no mujassam. **Golden ice cream** muzqaymog'i reklama shiori esa "*Soft to eat, hard to beat*". Bu holatda *soft – hard (qattiq - yumshoq)* sifatlari o'zaro qarama – qarshi qo'yilgan hamda o'zbek tiliga *Yeyish uchun yumshoq, tishlash uchun qattiq* ma'nosini beradi. **Whirpool** korporatsiyasi shiori "*Work globally, act locally*" birikmasida *globally – locally* (dunyo miqyosida - mahalliy) ravishlari antiteza hodisasini hosil qilgan. Ushbu shiorni o'zbek tiliga *Dunyo miqyosida ishla, mahalliy harakat qil* tarzida

talqin qilish mumkin. Yuqoridagi misollardan kelib chiqib aytish mumkinki, antiteza hodisasi reklama shiorlari tarjimai jarayonida ham saqlanadi.

So'z o'yini. Reklama shiorlarining samaradorligini oshirishda so'z o'yinlarining ham o'rni katta. Bu holatda so'zlarning ko'p ma'nolilik xususiyatlaridan keng foydalangan holda iste'molchilar diqqati jalb etiladi. Jumladan, **Mercury** nomli avtomobillar ishlab chiqaruvchi kompaniya shiori "Imagine yourself in a Mercury now" – "O'zingni Merkuriyda tasavvur qil" ifodasida "Mercury" so'zi ikki xil ma'noni ifodalashga xizmat qiladi. Biri ushbu brend nomiga ishora qilsa, ikkinchisi Merkuriy sayyorasi nomini bildiradi. *Maybe she's born with it, and maybe it's Maybelline – Ehtimol bu tabiiydir, balki bu Maybellinedir* kosmetik tovarlar ishlab chiqaruvchi **Maybelline** brendi shiori bo'lib, unda *maybe* hamda *Maybelline* so'zlaridagi qofiyadoshlik asosida so'z o'yini qilingan, ammo bu o'zbek tiliga tarjima qilinganda saqlanmaydi. Ushbu kompaniya reklama shiorlaridan yana biri "*The make up of make up artists*" – *Pardoz ustalarining jamlanmasi* birikmasida "*make up*" so'zi orqali so'z o'yini ishlatilgan. *Make up* grim, pardoz qilish ma'nolaridan tashqari tashkil topish, tarkib ma'nolarini ifodalaydi. **Mars** shokoladi shiorlaridan biri "*A Mars a day helps you work, rest and play*" esa bir qarashda ohang va qurilish jihatdan ingliz maqoli "*An apple a day keeps you doctor away*" ni yodga soladi. Bu o'rinda reklama shiori yaratishda paramiyadan unumli foydalanilgan.

Ammo bunday so'z o'yinlarini tarjima qilish ular til leksikasining o'ziga xos tarkibiga kirganligi uchun anchayin murakkab jarayondir. Bunda eng to'g'ri yo'l xabarni originalga yaqin holda tarjima qilishdir, yo'qsa reklama shioridagi so'z o'yinlari o'z ahamiyatini yo'qotadi va ommani jalb qilish vazifasini bajarmaydi. [2, 20.]

Giperbola va litota. Giperbola (mubolag'a) grekcha so'zdan olingan bo'lib, bo'rttirish, orttirib ko'rsatish ma'nolarini ifodalaydi. Litota esa, aksincha, kichraytirib ko'rsatish ma'nosini bildiradi [6, 244]. Ko'p hollarda reklama shiorlarida o'z mahsulot va xizmatlariga ortiqcha baho berishda giperboladan foydalaniladi. *Redbull gives you wings – Redbull sizga qanot bag'ishlaydi* ushbu **Redbull** ichimligi shiorida uni ichgan kishida qanot paydo bo'lishi bo'rttirib ko'rsatilgan. Yoki **Bounty** shokoladi shiori *A taste of paradise – Jannat ta'mi* iborasida mahsulotning shirin ta'mi haqida aytish uchun, uni bo'rttirib Jannat ta'miga qiyoslangan. Sport kiyimlari ishlab chiqaruvchi **Reebok** brendi shiori *Run on air – Havoda yugur* birikmasida esa mahsulot sifatining yuqori ekanligini aytish uchun ushbu firma mahsulotini harid qilsang, yerda emas, havoda yugurasan ma'nosida giperboladan foydalanilgan. **Lay's** firmasi mahsulotlari reklama shiori *Betcha can't eat just one – Betcha bitta ham yeya*

olmaydi birligida esa, aksincha, litota orqali mahsulotga talab yuqori ekanligi ta'kidlanmoqda.

XULOSA

Yuqorida ko'rib o'tilgan tahlillar natijasida aytish mumkinki, barcha stilistik figuralar reklama shiorlarining muvaffaqiyatli va jarangdor bo'lishida, iste'molchilar ongida mahsulot haqidagi xabarning tez eslab qolinishida muhim o'rin tutadi, hamda ular tarjima jarayonida o'ziga xos ijodkorona yondashuvni talab etadi.

REFERENCES

1. Chambers 21st century dictionary. Indexed edition. Published by Chambers, London, 1996.
2. Dan, L. Techniques for the Translation of Advertising Slogans. Discourse as a form of multiculturalism in literature and communication, Arhipelag XII Press, 2015.
3. Galperin I.R. "Stylistics". – M., Nauka, 1981.
4. Hojiyev A. Tilshunoslik terminlarining izohli lug'ati. T: "O'zbekiston milliy ensiklopediyasi" Davlat ilmiy nashriyoti, 2002.
5. Schmidt, Petra Monika. Translation problems in Advertising. A study of selected South African and German advertising slogans. Johannesburg. 1982
6. Shomaqsudov A., Rasulov I., Qo'ng'urov R., Rustamov H. "O'zbek tili stilistikasi". T.: "O'qituvchi" nashriyoti, 1983. – 248 b.
7. Sultonsaidova S., Sharipova O'. O'zbek tili stilistikasi: - T.: "Yurist-media markaz" nashriyoti, 2009. – 112b.
8. www.sloganlist.com

ABDULLA AVLONIYNING O'ZBEK TAMADDUNIDAGI O'RNI XUSUSIDA BA'ZI MULOHAZALAR

Madiyeva Oyisha Sanoyevna

Buxoro viloyati Shofirkon tumani 5-maktab ona tili
va adabiyot fani o'qituvchisi

ANNOTATSIYA

Ushbu maqolada Abdulla Avloniy hayoti, jadidchilik harakatidagi samarali yutuqlari, asarlari hamda "Olam ichra ko'rmadim" she'rining qisqacha tahlili yoritib berilgan.

***Kalit so'zlar:** jadidchilik, «Birinchii muallim», «Ikkinchi muallim», «Turkiy Guliston yoxud axloq», «Maktab gulistoni», «Adabiyot yoxud milliy she'rlar», aruz, barmoq.*

АННОТАЦИЯ

В данной статье освещается жизнь Абдуллы Авлони, его достижения в революционном движении, его творчество, дается краткий анализ поэмы «Олам ичра кормадим».

***Ключевые слова:** борьба, «Первый учитель», «Второй учитель», «Школа Гулистан», «Литература или народные поэмы», аруз, палец.*

KIRISH

*Har g'amning poyoni border, har alamning oxiri,
Har zimistonning bahori, har xazonning oxiri.*

(Abdulla Avloniy)

Ijodkorning adabiyot sohasiga kirib kelishi har xil kechadi. Lekin ayrim iste'dod sohiblariga nisbatan "kirib kelish" degan ibora unchalik to'g'ri emasday tuyuladi. Chunki ular kutilmaganda yarq etib paydo bo'ladilar-u kechagina junjikib turgan yuraklarga hamal quyoshiday yoqimli iliqlik baxsh etadilar. Inson qalbini amalga kirgan daraxtlarday uyg'otadilar, ko'ngil novdalariga ezgulik mujdalarini ila boshlaydilar. Shunday sevimli ijodkorlardan biri, mashhur o'zbek ma'rifatparvari, milliy Uyg'onish davri o'zbek adabiyotining taniqli vakili, shoir va jamoat arbobi Abdulla Avloniy 1878-yil 12-iyulda Toshkentda Mergancha mahallasida hunarmand-to'quvchi oilasida dunyoga kelgan. Shoirning otasi —Miravlon aka, onasi —Fotima opa farzandining shunday yetuk shaxs bo'lib yetishishlariga katta hissa qo'shganlar.

Abdulla Avloniy 7 yoshida O'qchi mahallasidagi eski maktabga borib, Akromxon domlodan savod chiqaradi, uni 90-yilda tugatgach, shu mahalladagi madrasada tahsil olgan. Ilmga bo'lgan mehri tufayli keyinchalik u Shayxontohurdagi Abdumalikboy madrasasida Mulla Umar Oxunda tahsil oladi. Ammo tirikchilikning og'irlashuvi o'qishga imkon bermaydi : “1891-yildan boshlab, faqat qish kunlarida o'qub, boshqa fasllarda mardikor ishladim”¹⁰⁰,— deb yozadi. Ko'p o'tmay bu ham barham topadi. U butunlay ishga sho'ng'ib ketdi, g'isht quyish, suvoqchilik, pechkachilik, duradgorlik, binokorlik kabi kasblar bilan shug'ullandi.

MUHOKAMA VA NATIJALAR

Abdulla Avloniyda she'riyatga oshuftalik bolalik chog'laridanoq shakllangan bo'lsa-da, ilk she'riy mashqlarini 15-16 yoshlarida yoza boshlaydi. Uning ilk she'ri 1894-yilda bitilgan , 1905-yildan boshlab u o'z she'rlari bilan matbuotda qatnasha boshlagan. Yosh Abdulla Navoiy she'riyatiga, Fuzuliy g'azallariga mehr qo'ygan. So'ngra zo'r ishtiyoq bilan fors tilini o'rganadi. Sa'diy va Hofizning sehrli olamidan zavq-shavq oldi. Nihoyat, bular o'z samarasini berib , shoirning o'zi kamtarona qayd qilganidek, “she'r yozishga tutindi”.Afsuski, shoirning yoshlikdagi she'rlari bizgacha saqlanmagan. 1905-yildan boshlab yaratilgan asarlarigina bizga yetib kelgan.

1904-yilda Avloniy Mirobodda usuli jadid maktabini ochadi. Toshkent Davlat universitetida(hozirgi Nizomiy nomidagi Toshkent davlat pedagogika universiteti) uzoq yillar dars bergan taniqli pedagog , marhum Yusuf Tohiriy mazkur maktab haqidagi xotiralarida shunday yozgan edi:

“ Shaharning qarama-qarshi chekkasida, temiryo'l ishchilari istiqomat qiladigan Mirobodda yangi tipdagi maktabning fazilatlarini haqida shov-shuvlar, uning muallimi Avloniyning dovruqi butun shaharga tarqaldi. Hammaning tilida :“Miroboddagi maktab 6 oyda o'qish-yozishni o'rgatarmish, jug'rofiya, hisob, tabiatni o'rganish degan darslar o'qitilarmish”,— degan gap yurardi. Bizga juda sirli tuyulgan bu maktabni va uning donishmand muallimini ko'rishga hammamiz oshiqardik. Nihoyat, bir kuni uch-to'rttamiz borishga jazm qildik.

Maktab pastakkina, nim qorong'i bo'lib, masjid yo'lagida joylashgan edi. Xonaning tepasidagi yorug'lik uchun qoldirilgan tuynukdan qish va bahorda qor bilan yomg'ir ham tushib turardi. Lekin xonada o'quvchilar va o'qimoq uchun kelganlar soni ko'p edi. Xayolimizda domlaning allaqanday bir sirli tomoni bor edi. Bizni qotmagina, kichik jussali, qorachadan kelgan istarasi issiq, cho'qqisoqol bir kishi kutib oldi.Bu nomi tilga tushgan Avloniy edi.O'qishga qabul qilindik.Ko'p

¹⁰⁰ A.Avloniy Toshkent tongi . T.. 1979. 373-bet

o'tmay ko'z oldimizda yangi bir dunyo ochilganiga to'la ishonch hosil qildik. Ular o'qish –yozishda hisob masalalarini hal etishda , tabiat hodisalaridan xabardor bo'lishlari, juda ko'p she'r va hikoyalarni yod bilishlari bilan hammamizni lol qoldirdi. Ayni zamonda bizning eski maktabimiz bo'shab , Miroboddagi Abdulla Avloniy maktabi bizdan borgan bolalar bilan liq to'ldi. Shu tariqa bu maktab tobora shuhrat topib bordi"¹⁰¹

Shuning uchun ham adibning 1909— 1917-yillar davomida maxsus maktab bolalari uchun yozilgan o'ndan ortiq kitobi maydonga keldi. Uning “Birinci muallim”, “Ikkinchi muallim”, “Turkiy Guliston yoxud axloq”, “Maktab gulistoni” singari darsliklari, “Adabiyot yoxud milliy she'rlar” to'plami inqilobga qadar bir necha bor qayta bosilib chiqdi va Turkistonning juda ko'p yangi usul maktablari uchun qo'llanma bo'lib xizmat qildi. “Muallim afandilar va adabiyot muhoblari banim bu asari nochiz onalarimni iltifotsiz qoldurmadilar. Turkistonning eng mashhur muallimlari dars jadvalina kiritub, maydoni ta'lima qo'ydilar"¹⁰²³, — deb yozgan edi Avloniy mamnuniyat bilan.

She'riyat bir bahri mavj bo'lsa, Abdulla Avloniy uning mohir g'avvozidir. “1894-yildan boshlab she'r yozishga tutungan” bo'lsa-da, u she'rlar bizgacha yetib kelmagan . Uning Oktabr inqilobigacha bo'lgan poetik merosi, asosan , “Adabiyot” nomli 6 qismdan iborat she'riy to'plamlarida jamlangan.

Ma'lumki, ming yillik mumtoz she'riyatimiz barmoq va aruz vaznlarida yozilgan. Aruz vazni XX boshidagi she'riyatda asosiy vazn edi. Lekin Navoiygacha bo'lgan va undan keyin yaratilgan xalq og'zaki ijodi — barmoq vaznida. Mumtoz adabiyotimizda barmoqda yozilgan she'r deyarli uchramaydi. Lekin aruz o'sha davrning g'alvakor ovozini bor ro'y-rosti bilan olamga yoyish kuchiga yetarli emas edi. Shuning uchun ham Avloniy muhim ijtimoiy masalalardan bahs ochuvchi ko'pgina she'rlarini barmoqda yozdi. “Barmoq”ni xalq og'zaki ijodidan yozma adabiyotga olib o'tdi.

Yo'lga soldi til ila yo'ldoshin,
Maktabga moyil ayladi boshin.
Soldi o'rtog'ining so'zina quloq,
Bosdi ul ham o'quv yo'lina oyog'.
Ikkisi birga bo'ldilar mullo,
Chiqdi xat-u savod ham imlo.

Klassik adabiyotimizda ming yillardan beri ishlanib kelgan gul, bulbul, yor,

¹⁰¹ Y . Tohiriy. Dono murabbiy, “Toshkent oqshomi ” g . 1966 –yil 10-noyabr

¹⁰² Bir- ikki so'z, 4- juz, 1- tab', Orifjonov litogr., T.,1916, 2- bet.

agʻyor, may, charx (dunyo) kabi obrazlar bu davr adabiyotida, jumladan, Avloniy ijodida boshqacha ohang, boshqacha mazmun kasb etdi:

***Bahor oʻlsa, shabi hijron hamisha zor oʻlur bulbul,
Gulining ishqida faryodi xushguftor oʻlur bulbul.***

(“Hijroni bulbul”)

Bu yerdagi bulbul oshuqaning “ishqida faryod” urib, muhabbat mulkida sulton boʻlgan oshiq emas. Bu sheʼr “asrlarni yigʻlatgan sevgi¹⁰³” haqida ham emas. Mustamlaka zulmining “achchiq” qamchisi “yegan”, xalq dardida yashagan bulbullar-u oʻsha davrda jahannam maydoni boʻlgan Turkiston haqidadir.

Abdulla Avloniyning “Olam ichra koʻrmadim...” deb nomlangan sheʼrida bu foniy olamning azob-uqubatlari, adolatsizliklaridan larzaga tushayotgan lirik qahramon iztiroblari ifodalanadi.

***Olam ichra koʻrmadim kizb-u xiyonatdan boʻlak,
Mehr-u shafqat oʻrnigʻa shaxsiy adovatdan boʻlak.
Hamshikamlar, hamnafaslardan farogʻat koʻrmadim,
Oh, koʻnglum pora-pora, dil jarohatdan boʻlak.
Oshino yor-u birodardan muqarrar chektim al,
Hech bir shay koʻrmadim gʻiybat, haqoratdan boʻlak.
Demak istarman xuruji Mahdii Iso qarib,
Uchramas bir shay koʻza ayshu sharoratdan boʻlak.
Shayxlar sayyod oʻlub, saydi murid oʻldi, darigʻ,
Zuhd-u taqvoni na qilsunlar sayohatdan boʻlak.***

Ushbu ijod namunasi gʻazal janri singari qofiyalanish koʻrinishiga ega (a-a, b-a, d-a...). Dastlabki bandida tazod sanʼatidan mohirona foydalanilgan (mehr-u shafqat — adovat, kizb-u xiyonat). Bu olamda lirik qahramon yolgʻon (kizb)-u xiyonatdan, mehr-u shafqat oʻrnida shaxsiy adovatdan boʻlak hech narsa koʻrmaganligi aytilgan. Keyingi baytda tanosub (koʻngul, dil), taʼdid (hamshikamlar, hamnafaslar), tazod (farogʻat, jarohat) sanʼatlarini koʻrishimiz mumkin. Asar tazod sanʼati asosida qurilgan desak, mubolagʻa boʻlmaydi. Gʻoyaviy davomiylik ikkinchi baytda davom etadi: hamnafaslaridan farogʻat koʻrmaydi, koʻngli pora-pora-yu, dili jarohatdan oʻzgasini topmaydi. Uchinchi baytda shoir taʼdid (oshino, yor, birodar) va tanosub (al, gʻiybat, haqorat) sanʼatidan foydalangan: yor-oshinosidan doimo xavf (al) chekkani, gʻiybat, haqoratdan boʻlak hech bir narsa (shay) koʻrmaganligi aytilgan.

¹⁰³ Usmon Nosir. Tanlangan asarlar 1-jild “Monolog” sheʼri

To'rtinchi bayt talmeh(Mahdii Iso) san'ati asosida qurilgan.Lirik qahramonni Alloh yo'liga boshlovchi Isoni istashi xuruj qiladi,ammo ishrat(aysh)-u yaramaslik (sharorat)dan boshqa hech narsa(shay) uchramadi.Beshinchi baytda shayxlar bamisoli ovchi(sayyod) bo'lib, ovlari o'z ergashuvchilari(muridi) ekanligi afsus(darig') bilan aytiladi.Ular toat-ibodat(zuhd)-u taqvonni qo'yib, faqat sayohat qilishlari qoralangan.

XULOSA

Xulosa qilib aytganda, ma'rifatparvar shoirning ijodini tahlil qilish jarayonida, dastavval, mustamlaka davr pafosi, jonkuyar millat farzandlarining ichki kechinmalari, ilm-u ma'rifat sohibqadamlarining ruhiyati juda ta'sirli ravishda ochib berilganligini ko'rishimiz mumkin. Asarlarining tili juda sodda va o'ynoqi. Bu soddalik o'qilishda yengillik yaratishi bilan bir qatorda yodda ham tez qoladi.

Abdulla Avloniy – o'zbek farzandi. Xalqi dardiga hamdard bo'libgina qolmay, xalqiga baxt va ozodlik yo'lini izlagan, muqaddas g'oyalar uchun kurashishga da'vat etgan millat o'g'loni. Chin ma'noda o'zbek tamadduniga tamal toshini qo'ygan jadid.

REFERENCES

1. A.Avloniy Toshkent tongi . T.. 1979. 373-bet
2. Y . Tohiriy. Dono murabbiy, "Toshkent oqshomi " g . 1966 –yil 10-noyabr
3. Bir- iki so'z, 4- juz, 1- tab', Orifjonov litogr., T.,1916, 2- bet.
4. Usmon Nosir.Tanlangan asarlar 1-jild "Monolog" she'ri
5. [https:// uz.m.wikipedia.org](https://uz.m.wikipedia.org)

THE RENAISSANCE PERIOD IN ENGLISH AND UZBEK LITERATURE

S.Shermamatova

Fergana state university

English language and literature faculty, teacher

M.Ibrokhimova

Fergana State University, student

ABSTRACT

The Renaissance period one of the most important part of Europe and oriental countries' history. During this period, countries experienced great changes in all spheres of life, especially in the field of art. In the history english and uzbek literature, the renaissance remained history as a period when new writers, styles and genres were discovered. Alisher Navoi and William Shakespeare and other writer like them are especially recognized in literature as bright representatives of this period.

Keywords: Renaissance, genre, Elizabethan age, University Wits, King's men, metaphysical school, sonnet, Turkic language, Khamsa.

АННОТАЦИЯ

Эпоха Возрождения – одна из важнейших частей истории Европы и стран Востока. В этот период в странах произошли большие изменения во всех сферах жизни, особенно в области искусства. В истории английской и узбекской литературы ренессанс остался историей как период открытия новых писателей, стилей и жанров. Алишер Навои и Уильям Шекспир и другие подобные им писатели особенно признаны в литературе как яркие представители этого периода.

Ключевые слова: Ренессанс, жанр, елизаветинская эпоха, университетские умы, королевские люди, метафизическая школа, сонет, тюркский язык, хамса.

INTRODUCTION

The reason why countries have reached their current state of development lies in the fact that they have gone through several stages and various changes have taken place over the centuries. One of such periods is the renaissance period, which is considered the basis of great changes in all spheres of states and peoples, the height of the sphere of art and culture. What is the renaissance period and what does it mean? It is natural that everyone thinks about this question at the beginning of the topic.

“Of course, the term *renaissance* occurred first in a European context. The Italian artist Giorgio Vasari (1511–1574) seems to have first used the word to characterize the developments in Italian architecture, painting, and sculpture that he described in the biographical sketches he included in his *Lives of the Artists*. Later writers expanded the meaning of the word to describe a flowering of new knowledge, a vastly expanded European acquaintance with the writings of ancient Greek and Roman authors, and a sensibility that expressed itself in novel artistic and literary forms that were often based on the works of the ancients.”¹⁰⁴ Renaissance (Italian word means “re-birth”) was a great cultural movement, especially in art and architecture, in the early 13th century, than spread another european countries in the late 1400's and ended early in the 17th century.¹⁰⁵

MATERIALS AND METHODS

During the renaissance period, the British also faced several changes. The influence of the Renaissance was also reflected in the English language. English people began to speak and write modern English, a change that dates back to the late 1500s.¹⁰⁶

Unlike English literature, Uzbek literature faced the renaissance period twice. These periods correspond to the 9th-12th and 14th-15th centurie.¹⁰⁷ Scientists such as Khorezmi, Beruni, Farabi, Alfraganus, writers Mahmud Koshgari, Ahmad Yugnaki, Ahmad Yassav as the bright representatives of the first renaissance period, brought all fields of science to a high level. Jami, Nizami, Navoi, K. Behzod, etc. remained in history as mature scientists of the second renaissance period.

The English Renaissance period

English renaissance period includes 1485-1603s years. English renaissance period dividing into three parts. The rising action of renaissance under the Tudor monarchs (1500-1558), climax of the renaissance under the Elizabeth I (1558-1603) and falling action of the renaissance under the Stuart monarchs (1603-1649).¹⁰⁸

“In England there was an important change in religion and politics when King Henry VIII made himself the head of the Church of England, bringing church and state together (1529-39). He cut all contact with Catholic Church and the Pope in Rome, part of a reaction against the Catholic Church in many parts of Europe.

¹⁰⁴ James Wyatt Cook (2006) Encyclopedia of renaissance literature (9-10p)

¹⁰⁵ И.В.Гредина «THE PERIOD OF RENAISSANCE IN ENGLISH LITERATURE» учебное пособие (4p)

¹⁰⁶ Edited by J.I. Luebering (2011). ``English literature from old english period through the renaissance``

¹⁰⁷ Tojiboyeva Shalola ``Sharq va G`arbda uyg`onish davri`` article

¹⁰⁸ И.В.Гредина «THE PERIOD OF RENAISSANCE IN ENGLISH LITERATURE» учебное пособие (4-5p)

Protestantism became more and more important and gave a whole new vision of man's relations with God. The king or queen became the human being on earth who was closest to God, at the head of the Great Chain of Being which led down to the rest of mankind, animals, insects and so on. The Dutch thinker, Erasmus, wrote of mankind as central to the world, and this humanist concern was the basis of most Renaissance thought"¹⁰⁹.

The accession of King Henry VIII marked the beginning of a period of many changes for the English and dramatically changed the country. The new policy led to the change of the main notion of this period, and now humanism has become the main idea of the renaissance period. Humanity became the main topic in literature and found a clear expression in the works of that time.

The new, unmarried, 25-years old Queen Elizabeth I (1558-1603) ascended the throne and the years of her reign went down in history as the most prosperous phase of the English Renaissance. The Elizabethan era became the golden age of English drama. Due to the young queen's interest in science and literature, and strong management skills, great works were carried out throughout the country. Through more than 100 gymnasiums opened for all sections of the population, the general literacy level of the people has also increased¹¹⁰. During this period, English drama was also at its height, and dramas that had been staged in large squares in the central streets were now staged in the first playhouse theaters founded by James Burbage. A group of Elizabethan dramatists of this period who graduated from famous English universities such as Oxford and Cambridge were called "University Wits". These playwrights include Robert Greene, Christopher Marlowe, and George Peel. Marlowe was the foremost dramatist among wits. In the early years of the new century, the Queen's old age and childlessness led to the accession of a new Stuart dynasty to the throne after her death, and in 1603, King James of Scotland (son of Mary, Queen of Scots) became the king of England.

James I's lack of knowledge about England caused several problems in the development of the country. During the reign of Elizabeth I, the balance between Catholics and Protestants was lost during the Steward period, and chaos grew. Despite this, the development of drama in literature continued, and Shakespeare became the author of great dramas. Under the patronage of King James, Shakespeare founded his acting company, which became known as King's Men.

Styles and writers

¹⁰⁹ И.В.Гредина «*THE PERIOD OF RENAISSANCE IN ENGLISH LITERATURE*» учебное пособие (4р)

¹¹⁰<http://www.hozir.org/main-directions-of-the-english-literature-in-the-early-middle.html?page=10>

The renaissance period in English literature went down in history as a period of discovery of many new genres and new writers. The reign of Elizabeth 1 is the most important period. It is known as the golden age of British prosperity in commerce, art and nationalism. This period is considered the height of English drama and saw the discovery of great playwrights such as Shakespeare, Christopher Marlowe and Ben Jonson. This century is also famous for its poetry and Edmund Spenser is one of the best poets.

“The word ‘Renaissance’ often conjures up poetry of this highly self-conscious kind, which may seem to owe more to ancient Arcadia and the courts of Italy than to southern England. But the British Renaissance transformed those southern landscapes as it transformed so many poetic conventions it had borrowed from other cultures”.¹¹¹

The renaissance period is a period in which great changes took place, many new genres were created, the main ideas of the period were put forward and revived as a rebirth in the true sense in poetry.

In the same way, Renaissance individualism began as a process of imitation, of recovering lost voices from the past. What was reborn in the Renaissance was in the first instance the culture of classical antiquity. That culture, of course, had never been entirely lost, and there had been many earlier periods of recovery. In the medieval academic curriculum, however, which came to centre on Aristotle, the Greek texts were studied in Latin translations and overlaid by elaborate commentaries which sought to systematize them into an all-embracing canon of knowledge¹¹².

At the beginning of the 18th century, a new school of poetry appeared in literature, and this was the metaphysical school of poetry that arose in the period known as the Jacobean age (1603-1625) and Caro-line (1625-1649) age.¹¹³ This direction is connected with philosophical ideas, in which mainly love, faith, soul, and death were the main themes. Poets used a lot of wonder, intelligence and arrogance in their poems. They mainly preferred conversational tone and did not pay serious attention to meters and rhymes. The major poets of this school of poetry were Donne, Andrew Marvel, George Herbert, Henry Vaughan, and Richard Crashaw.

¹¹¹ The Penguin Book of Renaissance Verse. *Selected and with an Introduction* bDAVID NORBROOK Edited by H. R. WOULDHUYSEN (2005)

¹¹² The Penguin Book of Renaissance Verse. *Selected and with an Introduction* bDAVID NORBROOK Edited by H. R. WOULDHUYSEN (2005)

¹¹³ James Wyatt Cook (2006). ``Encyclopedia of renaissance literature``

SIR THOMAS WYATT founder old english sonnet and unlike the Italian sonnet, the English sonnet has a line of 10 syllables, each syllable receiving alternating light and heavy stress to form a five meter foot.¹¹⁴

Also ,at that time, the direction of drama, tragedy and comedy also developed, blank verse was introduced into the language by Surrey, and became the main form in writing tragedy, comedies.

Uzbek renaissance period

In the period from the IX to XII century – the era sometimes referred to as the Age of the Eastern Renaissance – Central Asia produced some of the most enlightened thinkers, who went on to make groundbreaking contributions in such fields as physics, chemistry, mathematics, astronomy, geography, medicine, art and agriculture.¹¹⁵

Compared to the western renaissance, the eastern renaissance started earlier and was more comprehensive than the western renaissance. The renaissance period occurred twice in the eastern world, the first renaissance period included the IX- XII centuries, that is, the period after the Arab invasion and the introduction of a new language, religion and culture to the east is clearly reflected in the literature of that time. The second renaissance period is considered to be the period after the Mongol conquest, and it corresponds to the XIV -XV centuries.¹¹⁶

In the East, the literature of the Renaissance is divided into two period:

The literature of the early Renaissance (VIII-XIV)

The literature of the Renaissance (XIV-XVIII)¹¹⁷

Early Renaissance literature was heavily influenced by Islam, with Arabic becoming the primary script and a key link between the two Renaissances. In this period, written literature began to form in Central Asia, and the works were mainly written in a didactic spirit, however, we can also find works written in the style of scientific and dedication to the kings of that time. Writers such as Mahmud Koshgari, Ahmad Yugnaki, Ahmad Yassavi are the well-known writers of this period.

Mahmud Koshgari is considered to be the author of "Devoni Lug'ati Turk", which is considered important in the history and literature of the Turkic peoples, and this work is a bright example of the literature of the early renaissance period. The work is written in Arabic, which has become the language of science and religion in

¹¹⁴ Edited by J.I. Luebering (2011). ``English literature from old english period through the renaissance``.

¹¹⁵ `` Great central Asianscholars`` <https://www.lolakarimova.com/history-and-culture-of-uzbekistan/great-central-asian-scholars/>

¹¹⁶ Tojiboyeva Shalola ``Sharq va G`arbda uyg`onish davri``

¹¹⁷ Tojiboyeva Shalola ``Sharq va G`arbda uyg`onish davri``

the Near East, and it shows how rich and colorful the Turkic language is. The book contains 7 epics, love songs, pandnoms, mysteries about the creation of the universe, ancient legends and narratives about the history of Turkic peoples, about 300 proverbs and more than 700 lines of poetic fragments.¹¹⁸

The Renaissance (XIV-XVIII)¹¹⁹ was the most prosperous period in the East and in Uzbek literature. Literary genres developed, mysticism became the main theme of works. During this period, great personalities such as Alisher Navoi, Abdurrahman Jami, Zahiriddin Muhammad Babur created great works that have a high place in literature.

Alisher Navoi is a great poet and statesman. He is a major figure of Uzbek literature, who wrote in two languages (Turkic and Persian) under the pseudonyms Navoi and Foni.

The scope of Alisher Navoi's creativity is wide and varied, he wrote poems in 16 out of 21 genres of oriental literature. Alisher Navoi raised Uzbek literature to a new level through his poetry. Alisher Navoi is the author of "Khamsa" (a work consisting of 5 epics) written for the first time in Turkic language. He entered the history of literature as the "Khamsa" that created these epics in the shortest time (in 1483-1485) with 50,000 lines (misra). During his life, Alisher Navoi wrote in various genres of poetry. His religious works such as "Arbain" and "Munajot" are also highly acclaim in literature. Alisher Navoi is considered a person not only of Uzbek literature, but also of the Eastern Renaissance period.¹²⁰

CONCLUSION

As a conclusion, I should say that The Renaissance left an indelible mark on the history of all countries. Although the Renaissance of the West and the East were very different from each other, we can find some commonalities. In the literature of both countries, the renaissance became a period of discovery of great works and great writers.

The flourishing of drama in English literature, the discovery of new genres and new literary directions has raised English literature to another level. Many achievements were achieved through the great attention given by the kingdom to science and literature.

The renaissance, which became an indelible stage of Uzbek and Eastern literature, gave literature many writers and works that are still considered important

¹¹⁸ <https://kh-davron.uz/kutubxona/multimedia/mahmud-koshgariy-va-uning-devoni-lugatit-turk-asari-videodars-devoni-lugatit-turk-3-jildlik.html>

¹¹⁹ Tojiboyeva Shalola ``Sharq va G`arbda uyg`onish davri``

¹²⁰ <https://forum.ziyouz.com/index.php?topic=1807.10>

today. Although the two-stage Uzbek renaissance has a difference in periods, the main idea of the renaissance has not changed and science has reached its great heights.

The renaissance, which caused many changes and developments, is now a period that holds a special place in literature and is important to study.

REFERENCES:

1. James Wyatt Cook (2006). "Encyclopedia of renaissance literature"
2. Edited by J.I. Luebering (2011). "English literature from old english period through the renaissance"
3. Anthony Burgess (2000). "English literature: A survey for student"
4. David Norbrook, H. Woudhuysen (2005). "The penguin book of renaissance verse: 1506-1659"
5. И.В.Гредина "THE PERIOD OF RENAISSANCE IN ENGLISH LITERATURE" учебное пособие
6. G.C. Thornley and Gwyneth Roberts (1984). "An Outline of English Literature"
7. Anthony Burgess (1970). "Shakespeare. Cape"
8. Abdulloh Abdumominov (2022). "Uzbek literature"
9. H.B. Paksoy (2016). "Central Asia reader: the rediscovery of history"
10. S. Frederick Starr (2015). "Lost Enlightenment: Central Asia's Golden Age from the Arab..."
11. Tojiboyeva Shalola "Sharq va G`arbda uyg`onish davri"
12. Lola Karimova "Great central Asian scholars"
13. Igamberdieva, S. (2022, September). PRINCIPLES FOR TEACHING FOREIGN LANGUAGES. In *INTERNATIONAL SCIENTIFIC CONFERENCE "INNOVATIVE TRENDS IN SCIENCE, PRACTICE AND EDUCATION"* (Vol. 1, No. 2, pp. 212-216).
14. Kholmatov, S., & Yuldosheva, M. (2022). DIFFERENCES BETWEEN PUN AND DOUBLE ENTENDRE. *Involta Scientific Journal*, 1(7), 174-177.
15. Kholmatov, S., & Yuldosheva, M. (2022). HOMONYMY IN ITS STYLISTIC USE: ANALYSIS OF PUNS. *Involta Scientific Journal*, 1(7), 178-181.
16. Kholmatov, S. Z. O., & Mushtariybegim, Y. M. Q. (2022). IMPORTANCE OF WORDPLAY IN ENGLISH LANGUAGE (IN THE EXAMPLE OF PUN). *Academic research in educational sciences*, 3(6), 869-873.
17. kizi Shermamatova, S. U. NEOLOGISMS IN MODERN UZBEK AND ENGLISH AND THE HISTORY OF THEIR ORIGIN.

18. Klaraxon, R., & Igamberdieva, S. H. (2021). Ingiliz Tili Fanini Oliy Ta'lim Tizimida O'qitishda Zamonaviy Axborot Texnologiyalaridan Foydalanish Tajribalari. *BARQARORLIK VA YETAKCHI TADQIQOTLAR ONLAYN ILMIY JURNALI*, 1(1), 90-91.
19. Kosimov, A. (2021). The impact of self-efficacy in enhancing English proficiency among Uzbek high school students. *British View*, 6(1).
20. Kosimov, A. (2022). THE IMPORTANCE OF CHOOSING APPROPRIATE ASSESSMENT TOOLS IN LANGUAGE TEACHING AND ITS IMPACT TO SECOND LANGUAGE ACQUISITION. *British View*, 7(1).
21. Kosimov, A. (2022, February). THE ROLE OF CRITICAL READING STRATEGIES ON READING COMPREHENSION IN EFL STUDENTS AND ITS IMPACT TO SECOND LANGUAGE ACQUISITION. In *International journal of conference series on education and social sciences (Online)* (Vol. 2, No. 2).
22. Shermamatova, S., & Nazirova, Z. (2022, April). SCIENTIFIC ANALYSIS OF LEXICOGRAPHY IN UZBEK LANGUAGE. In *International Virtual Conference on Language and Literature Proceeding* (Vol. 1, No. 2).
23. Shermamatova, S., & Yusupova, S. (2022, April). TRANSLATION THEORIES OF NEOLOGISMS. In *International Virtual Conference on Language and Literature Proceeding* (Vol. 1, No. 2).
24. Sultanovna, U. S. (2020). Artistic psychologism in the work of s. Richardson "pamela or the rewarded virtue".
25. Sultanovna, U. S. (2020). Social and philosophical foundations of the Uzbek and English enlightenment movement in literature. *Проблемы современной науки и образования*, (3 (148)), 33-36.
26. Ugli, Q. N. K., Qizi, D. U. B., & Ugli, K. S. Z. (2020, August). Teaching vocabulary to high-level students. In *Archive of Conferences* (Vol. 3, No. 3, pp. 9-12).
27. Umaralieva, M. M. (2014). THE IMPORTANCE OF COMMUNICATIVE LANGUAGE TEACHING AND LEARNING. In *ПРОФЕССИОНАЛЬНОЕ ЛИНГВООБРАЗОВАНИЕ* (pp. 433-436).
28. Umaralieva, M. (2021). Some challenges in encouraging independent learning. *Academic research in educational sciences*, 2(4), 1878-1882.
29. Umaraliyeva, M., & Abdurahimzoda, S. (2022). OMMAVIY AXBOROT VOSITALARIDA TOGRI MULOQOTNI BOSQICHMA BOSQICH YARATISH USULLARI. *Eurasian Journal of Social Sciences, Philosophy and Culture*, 2(6), 70-73.

-
30. Umarova, M. (2021). THE ROLE OF CULTURE IN THE LEARNING ENVIRONMENT. *Frontline Social Sciences and History Journal*, 1(08), 90-99.
31. Umarova, M. (2022). THE IMPORTANCE OF STUDENTS OPTIONS WHILE LEARNING A FOREIGN LANGUAGE IN THE UZBEK EDUCATION SYSTEM. *Involta Scientific Journal*, 1(4), 239-251.
32. Umarova, M. (2022, April). THE CHALLENGES OF LISTENING COMPREHENSION FOR LEARNERS IN LEARNING FOREIGN LANGUAGES. In *Multidiscipline Proceedings of Digital Fashion Conference* (Vol. 2, No. 2).
33. Umarova, X. (2020, December). A WORK OF ART IN OKTAM USMANOV'S NOVEL " GIRDOB" EXPRESSION OF LANGUAGE FEATURES. In *Конференции*.

CRITERIA FOR DEVELOPMENT OF LEADERSHIP SKILLS IN THE MANAGEMENT PROCESS

Kodiraliev Abror Tojimurot ugli

Teacher of the Department of History and Philosophy
of the Denov Institute of Entrepreneurship and Pedagogy
qodiraliyev31@gmail.com
+998975353007

ANNOTATION

This article reflects the image of the leader in management, the role of the leader in conflict situations arising in the course of work, forms of communication between the leader and employees, improving the skills of the leader in today's information society.

Keywords: Management, method, image, conflict, employee, leader, communication, purpose

АННОТАЦИЯ

В статье отражены образ лидера в управленческой деятельности, роль лидера в конфликтных ситуациях, возникающих в процессе работы, формы общения лидера и сотрудников, совершенствование навыков лидера в современном информационном обществе.

Ключевые слова: Управление, метод, образ, конфликт, сотрудник, руководитель, общение, цель

ANNOTATSIYA

Ushbu maqolada boshqaruv faoliyatida rahbarning imidji, ish davomida kelib chiqadigan ziddiyatli vaziyatlarda rahbarning o'rni, rahbar va xodimlar o'rtasidagi muloqot shakllari, bugungi axborotlashgan jamiyatda rahbarning mahoratini oshirish masalalari o'z aksini topgan.

Kalit so'zlar: Boshqaruv, metod, imidj, ziddiyat, xodim, rahbar, muloqot, maqsad.

INTRODUCTION

Any person, whether he is an ordinary citizen or a leader, must first of all follow the norms of the state and society, fulfill his obligations, duties and tasks within the law, in accordance with justice and moral principles. In particular, the issue of the leader's spirituality is very sensitive and very important. Because he is a person who acts on behalf of the state in the eyes of the nation. If the leader is tolerant, highly

moral and cultured, and does not treat people well, he will never be respected by the team or the nation.

When analyzing according to the function of management activity, it can be seen that communication is considered not only a condition of this activity, but also its content and independent part. R.L. Krichevsky, while analyzing management activities, defines communication as a communicative-regulating or communicative-organizational function of leadership. Management communication ensures the effectiveness of management activities. Management communication is a special type of communication. It differs from other types of communication in that management tasks are solved through and with its help. Therefore, management communication is defined as a type of communication, the purpose and result of which is to solve specific management tasks.

DISCUSSION AND RESULTS

"Management communication, like other types of communication, has three facets.

1. Communicative (exchange of information)
2. Perceptive (understanding each other during communication)
3. Interactive (joint action or exchange of behavior in the process of communication)"

In practice, in the process of communication, all of them are mixed and complement each other. Management communication has a specific structure and can be said to be embedded in the "blood" of any management activity: a manager spends 2/3 to 3/4 of his working day on various forms of communication. Correct organization of management communication is a catalyst of management activity. On the contrary, the leader's lack of management communication skills and abilities and communication culture puts into question the successful work of both him and his employees. Therefore, at the same time as mastering management actions, it is also very important to master communication methods, skills, and abilities, and to form a culture of communication. Here it is necessary to pay attention to one thing: any communication based on management according to the form is not the same in essence. It can be a management communication only if the following two conditions are met:

1. Management tasks are solved by means of it;
2. Its participants will have the opportunity to express themselves, develop themselves, and achieve success.

Only when these two conditions are fulfilled is the essence of management communication will be more effective. According to the famous psychologist A. Yu. Panasyuk,

"The importance of management communication is that during its process, the employee not only understands what the manager wants, but also moves from the inside to the manager." Panasyuk calls this rule the First Law of Management Communication. Therefore, the fact that the employee understood his manager does not mean that he agrees with his manager's request. This, in turn, causes various disruptions in the process of task execution at almost all stages of communication, i.e.: at the first stage, when tasks and instructions are given, at the second stage, at which the execution of the task is monitored, and finally, at the third stage, at the stage where the work performed by the employee is evaluated. . Conflicts between a leader and an employee usually arise during the process of delivering information in the nature of an assignment. Because in this process, the employee is particularly strongly influenced and pressured. Any job can be done poorly, satisfactorily, well, or excellently.

If a person does something according to his will or against his will, the result can be neither bad nor good, but average or satisfactory.

Doing a job well means looking for new, effective ways to solve a task, using one's creative potential, and showing initiative. If the employee is dissatisfied with the manager's request, he will perform the task at the required level or as he wants just to avoid punishment. In order to have a correct understanding of each other in the process of communication of task-related information by the manager, the following are important: uniformity of professional language, consideration of intellectual level, completeness of information or task, logic of statement, and employee's focus on the issue. Information should be conveyed in such a way that it:

- does not contradict the views of the employee, his point of view on any issue;
- shows the employee that he is interested in performing the task in this way;
- the employee should not be affected in any way while performing his duties;

Sometimes the employee opposes the manager because he does not like him as a person shows. In this case, disagreements in relationships turn from work-related conflicts into emotional conflicts. By dismissing employees who do not like him, and changing the location of personnel, the leader moves from persuasion to coercion. This, in turn, does not hurt the work process and quality. Therefore, at the first stage of communication with employees, the leader should take into account the second law of management communication. According to him: under certain conditions,

people are more likely to favor a person with whom they have a positive emotional relationship (favor, friendship, sympathy, love) than a person with whom they have a negative emotional relationship. (dislike, antipathy, jealousy, invisibility), they hardly accept (often deny) people's points of view. The task of the leader is to move his employees who are on the left side of the scale to the right side. It is necessary for the leader to create attraction (Latin-"attrahent"-to like, attract to oneself), to create a tendency towards him. For this, he is required to:

- 1) be a pleasant person and look positive;
- 2) acting and liking like a nice person;
- 3) satisfaction of basic needs and interests arising in the process of communication.

These requirements are called "social perception.". "Social perception," in other words, is called social understanding. American psychologist Jerome Bruner was the first to introduce this term into social circulation. He focuses on the fact that despite all the individual differences in understanding, there are some common social-psychological mechanisms of understanding that are formed in the process of communication and joint life. Bruner conducted a series of experiments in the process of researching understanding and found that understanding both objects and other people depends not only on individual-personal but also on socio-cultural factors. For example, children from poor families perceive the size of coins as larger than their actual size, while children from rich families have the opposite. The formation of the image of people is also subject to the laws that form the image of any object. But understanding a person by another person has its characteristics, one of the most important of which is the understanding of his personality. In the process of understanding other people by a person, there are moral (good - bad), aesthetic (beautiful - ugly), and axiological (valuable - worthless) descriptions. People organize their behavior to make others think positively about them. One of the most problematic issues in the leader's work is the conflict, conflicts, and mutual relations with the employees. Many well-known and famous psychologists have done several works on this issue. Our main goal is to form a constructive attitude towards conflict in leaders, to make them understand that conflict is the main tool of management, and to explain that it is difficult to properly manage the work in the team if conflicts are not eliminated. Some leaders do not deeply study the mechanisms of conflict, and some avoid such situations and become indifferent. Both of these views are wrong. The indifference of the leader leads to the deepening of conflicts. Conflicts can be transmitted to other people "from generation to generation".

For example, in some cases, it may be useful for the future of work. Even if the cause of some dispute disappears, it may arise again. A conflict situation can harm the person himself - his health. A person's mood drops after a conflict, and he may not be able to go to work. The conflict situation can be divided into four parts:

- oriented towards an objective goal;
- not aimed at an objective goal;
- subjective goal-oriented;
- not directed to a subjective goal.

If small conflicts are not paid attention to, if they are not eliminated, they can turn into big conflicts and develop. Conflict situations in organizational-technological, economic, and micro-social systems arise independently of people's will. Imagine you were transferred to another job. You will be satisfied if your new job is not far from your home, is similar to your old job, and has a good monthly salary. But since your new job is good, your old acquaintances are not here, you need to communicate with new acquaintances in a new place. When people start a new job, they study the situation there. In time, he will leave this place, and a new employee will come to work in his place. This situation will continue, one will come and another will go. If the chief accountant enters the meeting with the manager, no one will say that he will not sit in his place. Everyone does their job. The workplace is a component of the organization. Every obligation must be determined by the law. If we consider the relationships between workplaces, these relationships are divided into three: technological, informational, and hierarchical. Technological relations in the organizational-technological system are related to the production process. Technological communication depends on how many years people have been working, their behavioral psychology, skills, and qualifications. One of the factors that causes conflict is that one employee is instructed by several superiors. As a result, the employee does not know whose instructions to follow. The fewer employees in the team, the fewer conflicts between the manager and employee. The more team members there are, the more the leader is bound to them only with tasks related to creating conditions, and the opportunity to communicate directly with employees decreases. Some leaders entrust all the work, even management, to their deputies, and they run away from responsibility. But if work is carried out in this way, conflicts and problems may arise. One of the sources of conflicts and problems is the lack of a proper approach to tasks in management. The peculiarity of business communication is that it occurs on the basis and as a result of a certain type of activity related to a job. In this case, the participants of the work-related dialogue are

in an official position that determines the necessary norms and standards of human behavior. Business communication, like all types of communication, has a historical character, and it appears at different stages of the social system and in different forms.

J. Rockefeller knows the importance of communication in business activity knowingly said: "To be able to communicate with people skill is a commodity that can be bought with money, just like sugar or coffee. I'm willing to pay more for that skill than any commodity in the world."

So, what should be understood by being able to communicate? This it means being able to distinguish between people and build one's relationship with them on this basis. For this, it is necessary to know the psychology of communication. In the process of communication, people understand each other, exchange information, and work together. The following types of communication can be distinguished.

1. Direct (direct) communication
2. Indirect (indirect) communication

Indirect forms of communication include advertising, visual information or it is possible to enter a restaurant menu that carries certain information. One person's understanding of another emerges as a mandatory component of communication and constitutes perception. We "read" another person based on the external side of behavior, we try to understand the significance of his appearance. The impressions created in this process play an important regulatory role during communication. Because, first of all, the person himself is formed in the process of understanding another person. Secondly, how accurately you can "read" another person allows you to organize joint actions with him in the future. Based on what signs do we determine the superiority of a person, for example, according to his social status, or according to his intellectual potential? To determine this indicator, we have two sources of information at our disposal. These are:

- a person's clothes, his external "decoration", including special signs, glasses, hairstyles, badges, jewelry, and, in certain cases, equipment of a car, home, office, etc.;
- human behavior (how to sit, walk, talk, where to look, etc.).

Information about superiority is usually based on clothing and behavior because they always show that a person belongs to one or another social group. There will be signs indicating this.

The influence of the attractiveness factor on knowing a person is due to its effect; other people either overestimate or underestimate some of the qualities of this

person. The mistake here is that if a person likes us from the outside, we think that he is an intelligent, good, interesting person. The attitude factor works in such a way that we rate people who treat us well more highly than people who treat us poorly. Anything that indicates our partner's approval or disapproval of us is seen as a sign of our relationship. The process of understanding each other is experienced in the process of reflection. In social psychology, reflection means understanding how an individual in action perceives himself or herself in a conversation. It's not just knowing the other person anymore, but also knowing how much they understand you, in other words, mirroring each other.

In conclusion, it should be said:

First: Each leader should be distinguished by his diligence and initiative skills about the task he holds and be an example to subordinate employees;

Second, every leader who considers himself a leader should be able to control himself, control his emotions, and be an example to his employees with moral culture and spirituality;

Thirdly, the leader must master management skills, develop the ability to be demanding, and consult with subordinates;

Fourthly, every young leader entering the management process must be able to master the art and skills of management at a perfect level.

REFERENCES

1. Karimova V. Ijtimoiy psixologiyasi. –T: TDIU.- 2012
2. Robbins Stephen P. Management / Stephen P. Robbins, Mary Coulter. — 11th ed. R5647 2012.
3. Qosimova D. S., Menejment nazariyasi. Darslik. T.: “Tafakkur -Bo‘stoni”, 2011.
4. Брушлинский А.В. Проблемы психологии субъекта. - М.: «Институт психологии» РАН, 2017, Karimova V. Ijtimoiy psixologiyasi. –T: TDIU.- 2012
5. Turabova, S. K., & Juraeva, V. F. (2019). THE SOCIO-POLITICAL SIGNIFICANCE OF THE PHENOMENON SCIENTIFIC DISCUSSION IN THE DEVELOPMENT OF THINKING OF THE PEOPLES OF THE EAST. Scientific Bulletin of Namangan State University, 1(8), 168-174.
6. Turabova, S. K. (2021). Socio-Historical and Logical-Epistemological foundations of the development of the art of dispute. ASIAN JOURNAL OF MULTIDIMENSIONAL RESEARCH, 10(5), 58-61.
7. <https://physoc.org>
8. <https://genderi.org>
9. <https://strategy.uz>

G‘O‘ZA YETISHTIRISHGA SALBIY TA‘SIR ETUVCHI OMILLAR

Shixnazarov Raximboy Rashidbek o‘g‘li,

Toshkent kimyo-texnologiya instituti

“Vinochilik texnologiyasi va sanoat uzumchiligi” fakulteti

“Biotexnologiyasi” kafedrası 2 kurs magistratura talabasi.

N.A.Xo‘jamshukurov,

Toshkent kimyo-texnologiya instituti

“Vinochilik texnologiyasi va sanoat uzumchiligi” fakulteti

“Biotexnologiyasi” kafedrası b.f.d. prof., ilmiy rahbar.

D.T.Babaeva,

O‘zR FA akademik O. S. Sodiqov nomidagi

Bioorganik kimyo instituti katta ilmiy xodimi, b.f.n.

Abdullayeva Feruza Bayjon qizi,

“Oziq-ovqat texnologiyasi” yo‘nalishi magistranti

ANNOTATSIYA

Ushbu maqolada g‘o‘za yetishtirishga salbiy ta‘sir etuvchi turli xil kasalliklar va ularni kelib chiqishi, kasalliklarga qarshi chidamliligi, ularga qarshi kurashish choralari to‘g‘risida ma‘lumotlar keltirib o‘tildi.

***Kalit so‘zlar:** g‘o‘za, gulxayridoshlar oilasi, xromosomalar, g‘o‘za kasalliklari, ko‘k kasallik, gommoz, vertitsillyoz va fuzarioz.*

ABSTRACT

This article provides information on various diseases that adversely affect cotton cultivation, their origin, disease resistance, and measures to combat them.

***Key words:** cotton, the family of florets, chromosomes, cotton diseases, blue disease, gommosis, verticilliosis and fusarium.*

KIRISH

G‘o‘za mamlakatimizda ekib o‘stiriladigan madaniy o‘simliklar ichida eng muhimidir. Avvalo, undan sanoatning deyarli barcha tarmoqlari uchun qimmatli xom ashyo hisoblangan paxta tolasi, chigitdan oziq - ovqat sanoatida va boshqa tarmoqlarda ko‘p ishlatiladigan paxta moyi olinadi. Mamlakatimizda tayyorlanadigan o‘simlik moylarining asosiy qismini paxta moyi tashkil qiladi. Chigitdan olinadigan kunjara chorva mollari uchun oqsilga boy qimmatli oziq hisoblanadi. Gossipoldan tozalangan chigit unidan texnikaviy maqsadlarda va oziq-ovqat sanoatida hamda meditsinada ishlatiladigan oqsillar va boshqa juda ko‘p kimyoviy moddalar olinadi. G‘o‘za barglaridan turli-tuman organik kislotalar olinadi. Go‘zapoya va ko‘sak

chanoqlari sintetik smolalar va plastmassalar tayyorlashda ko'p ishlatiladigan furfurol manbaidir.

MUHOKAMA VA NATIJALAR

Shuningdek g'oz — gulxayridoshlar oilasiga mansub o'simliklar turkumidir. U 3 ta kenja turkum (Gossypium, Karpas, Sturtia)ni o'z ichiga oladi. Bular bir yillik va ko'p yillik butalar, daraxtlar hamda tropik mintaqqa buta va o'tlaridir. G'ozaning 50 turi ma'lum. G'oz turkumida xromosomalar soni diploid ($2l = 26$) va tetraploid ($2p = 52$) bo'lgan turlari bor. Genomining tarkibiga ko'ra ular 6 guruhga (A, V, D, S, Ye, G') bo'linadi. Tetraploidlarda genomi AD. Turlar guruhlar ichida oson, guruhlar o'rtasida esa qiyin chatishadi yoki duragaylarning to'liq bepushtligi kuzatiladi. Bugungi kunda g'ozalarni yetishtirishga salbiy ta'sir etuvchi omillardan biri bu ularning kasallanishidir.

G'oz kasalliklari to'g'risida birinchi ma'lumot 1903 yilda A. A. Yachevskiy tomonidan yozilgan edi. Hozirgi vaqtda g'oz kasalliklari yetarli o'rganilgan va ko'pchiligi uchun qarshi kurash tadbiriy choralarini to'liq ishlab chiqilgan. Dunyoda g'ozada 100 dan ortiq kasalliklar uchraydi va ular hosilning ancha qismini nobud qiladi. G'oz kasalliklarining tarqalishi har xil bo'lib, ba'zilar dunyo bo'yicha barcha mintaqalarda keng ko'lamda tarqalgan bo'lsa, boshqalari faqat 1 yoki 2 ta mamlakatda yoki 1 yoki 2 ta mintaqada uchrayishi mumkin. Masalan ko'mirsimon ildiz chirish asosan Hindiston va Pokistonning ayrim hududlarida uchrasa, virus qo'zg'atadigan "ko'k kasallik" - faqat markaziy Afrikada, "eskobilla" (antraknozning bir turi) – Venesuela va Braziliyada, texas ildiz chirishi esa AQShning janubiy-g'arbiy shtatlari va shimoliy Meksikaning ishqorli qora tuproqli mintaqalarida uchraydi. Demak, dunyoning barcha paxta yetishtiriladigan mintaqalarida g'ozaning unayotgan urug'i, nihol va ildiz chirish kasalliklari majmuasini va boshqa ikki-uch turdagi asosiy kasalliklarini uchratish mumkin. Shuning uchun ham paxtakor dehqonlar va ayniqsa, o'simliklarni himoya qilish sohasidagi mutaxassislar o'z mintaqalarida g'oz uchun xavf tug'diradigan kasalliklarni ajrata olishi, ularni rivojlanish fazalarini, qo'zg'atuvchi organizmlar turlarini bilishi davr talabidir; bu bilim ularning malakasini oshiradi, kurash choralarini tanlashda, rejalashda va amalga oshirishda katta yordam beradi. G'ozada kasallik qo'zg'atuvchi sabablar jumlasiga viruslar, mikoplazmalar, bakteriyalar, zamburug'lar, nematodalar va fiziologik o'zgarishlar kiradi. Dunyoda viruslar va mikoplazmasimon organizmlar qo'zg'atadigan 18 ta g'oz kasalliklari ma'lum, ammo ulardan hech biri O'zbekistonda uchramaydi. G'ozada bakteriya chaqiradigan

yagona kasallik gommoz bo'lib, u O'zbekistonda keng ko'lamda tarqalgan va xavfli kasalliklardan biridir. Zamburug'lar g'o'zada ko'plab kasalliklarni qo'zg'atadi. Ularning qatoriga unayotgan chigit, nihol va ildiz chirishi, vertitsillyoz va fuzarioz so'lish (vilt) kasalliklari, barg va tola dog'lanishlari, karantin kasalliklari va boshqalar kiradi. Fiziologik kasalliklar paydo bo'lishining asosiy sabablari qatoriga havo haroratining keskin pasayishi, tuproqning yaxshi yumshatilmaganligi va uning ustki qismini qatqaloq bo'lishi, kuchli yomg'ir yoki do'l yog'ishi, o'simlikka oziqa moddalar yetishmasligi yoki ortiqchaligi, suv tanqisligi, pestitsidlarni noto'g'ri qo'llash va boshqa biotik omillar kiradi. Viltga qarshi kurashishning asosiy yo'li viltga chidamli g'o'za navlarini yaratish va almashlab ekishni to'g'ri yo'lga qo'yishdir. Fuzarioz qarshi kurashishning asosiy yo'li viltga chidamli g'o'za navlarini yaratish va almashlab ekishni to'g'ri yo'lga qo'yish. G'o'za kasalliklariga qarshi kurashishda asosan yangi nav yaratish bardoshli va chidamli va almashlab ekishni to'g'ri yo'lga qo'yish kerak.

FOYDALANILGAN ADABIYOTLAR:

1. Xolmurodov E.A. va boshqalar. Qishloq xo'jalik fitopatologiyasi. 72-79betlar (Darslik) "Navro'z" nashryoti. -Toshkent, 2014.
2. Sattarova R.K., Xolmurodov E.A., Xakimova N.T., Allayarov A.N. Umumiy fitopatologiya. 50-57betlar (Darslik) "Navro'z" nashryoti. -Toshkent, 2017 .
3. A.E.Egamberdiyev., SH.I.Ibragimov., A.B.Amanturdiyev. G'o'za selleksiyasi, urug'chiligi va biologiyasi 40-47 betlar "Fan" nashryoti. 2009

QADIMIY GAZLAMALARNI SAQLASH MUAMMOLARI



<https://doi.org/10.5281/zenodo.7369336>

Saidova Ziyoda Mirvosilovna

Kamoliddin Bexzod nomidagi MRDI katta o'qituvchisi

ANNOTATSIYA

Mazkur maqolada turli matolardan tikilgan kiyimlar va kostyumlarni saqlash, kimyoviy va fizik xususiyatlarini qiyosiy tahlil qilish jarayonlarini aniqlashga qaratilgan.

Kalit so'zlar: tadqiqot, omil, mato, mulk, saqlash, jarayon, harorat, namlik, tabiiy va sun'iy muqaddaslash.

АННОТАЦИЯ

Статья посвящена малоизученной проблематике, сохранения тканей и костюмов сшитых из разных тканей, проведения сравнительного анализа химических и физических свойств и выявления установки процессов сохранения.

Ключевые слова: исследование, фактор, ткань, свойство, хранение, процесс, температура, влажность, естественное и искусственное освящение.

ABSTRACT

Article is devoted to a poorly studied perspective, preservations of the fabrics and suits sewed from different fabrics, carrying out the comparative analysis of chemical and physical properties and identification of installation of processes of preservation.

Keywords: research, factor, fabric, property, storage, process. temperature, humidity, natural and artificial consecration.

KIRISH

Gazlamalarning kelib chiqish tarixi uzoq o'tmishga borib taqaladi. Buni biz arxeologik topilmalar, qadimiy tasviriy va amaliy san'at namunalardagi tasvirlardan bilishimiz mumkin. Qadimiy gazlamalarning o'zi esa, juda kam miqdorda bo'lib, faqat yaqin o'tmishga taalluqlilari bizning davrimizgacha yetib kelgan. Gazlamalar o'tmishda tabiiy tolalardan, hayvonlarning yungidan, qo'lda yoki to'quv dasgohlarida to'qilgan, pardoqlangan va ular tez eskirish xususiyatiga ega.

MUHOKAMA

Jun va tabiiy ipak gazlamalarning tarkibida oqsillarga o'xshab, ko'pgina aminokislotalar birlashib tuzilgan bo'lib, ular pektid bilan bog'lanib yuqori

polimerlash makro molekular birikmasiga - ipak- fibroin, va jun kerotinigga aylanadi. Fibroin va kerotin organik eritmalar kislotalarga chidamli, lekin yorug'lik, bakteriya va zamburug'larga chidamsiz bo'ladi. Jun va tabiiy ipak gazlamalarning tarkibida oqsillarga o'xshab, ko'pgina aminokislotalar birlashib tuzilgan bo'lib, ular -CO-MH-pektid bilan bog'lanib yuqori polimerlash makro molekular birikmasiga - ipak-fibroin, va jun - kerotininga aylanadi. Fibroin va kerotin organik eritmalar va kislotalarga chidamli, lekin yorug'lik bakteriya va zamburug'larga chidamsiz bo'ladi.

Ipak fibroini esa yorug'likka juda ta'sirchan. O'simlik tolalarga paxta, kanop, kanoptola va boshqalar kiritiladi. Sellyuloza $C_6H_7O_2(OH)_3$ - o'simlik tolalarni asosi. U shelog, namlik, quyosh nurlariga va organik eritmalariga chidamli lekin mineral kislotalar unga zarar keltiradi. Ipak fibroini esa yorug'likka juda ta'sirchanligi aniqlangan [1]. Gazlamalar mineral yoki o'simlik buyoqlar bilan bo'yalgan bo'lib, ular oltin, kumush, dur va qimmatbaxo toshlar bilan bezatilgan.

Tadqiqot jarayonida gazlamani saqlash jarayonlari o'rganildi. Buning uchun avvalambor gazlamalarning fizikaviy va kimyoviy xususiyatlari, qanday tayyorlanishi, turlari, ularning shikastlanishiga olib keladigan sabablar har tomonlama o'rganib chiqilishi lozimligi aniqlandi.

Ularni saqlash nihoyatda murakkab masalalardan hisoblanadi. Gazlamalarda doimiy ravishda eskirish jarayoni kuzatilishi tabiiy va uni to'xtatib bo'lmaydi, faqat buni sekinlashtirish va minimumga tushirish mumkin xolos. Saqlash jarayonida asosiy o'rinni iqlim egallaydi - bu xarorat, namlik yoritish va tozalik uyg'unligidir. Parorat - namlik tartibining beqarorligi, turli fasllarda keskin o'zgarib turishi gazlamalarning eskirish jarayonini tezlashtiruvchi asosiy omillardan biridir.

Harorat va namlik darajasining gazlamaga ta'sir kuchi va tavsifi, ko'plab omillarga bog'liq bo'lib, gazlama tayyorlangan material, uning tuzilishi, turgan muhiti shular jumlasidandir. Gazlama va undan qilingan buyumlar ham yuqori, ham past namlikdan talofat ko'radi. Bu narsalar saqlanayotgan joydagi havoni ifloslanishiga qarshi kurashish, shuningdek harorat-namlik tartibining zarur parametrlarini saqlab turish uchun havoni changsizlashtiradigan, tozalaydigan, haroratni, namlikni me'yorida ushlab turadigan zamonaviy uskunalardan foydalaniladi. Harorat-namlik tartibini nazorat qilish psixometr, gigrometr, termometr yoki o'zi yozuvchi uskunalar gigrograf va termograflar yordamida amalga oshiriladi.

NATIJA

Bizning davrimizgacha yetib kelgan gazlamalar orasida turli ko'rinishdagi gazlamalar va ulardan tikilgan liboslar mavjud. Gazlamalar iplarning o'rilishi, ularning eni, pardoiz turlari, ishlatilishi bilan bir-biridan ajraladi va ularning pishiqlik,

kirishuvchanlik, cho'ziluvchanlik, qalinlik xossalari bor. Gazlamalarning pishiqligi tanda va arqoq iplarining pishitilishi va o'rilishiga bog'liq [2].

Tadqiqot jarayonida aniqlanishicha, har xil turdagi gazlamalardan tashqari, har xil usulda ishlangan gazlamalar ham mavjud. Naqsh bilan bezatilgan, bo'yalgan gazlamalar, har xil chok uslublarida tikilgan kashtalar, kundalik va bayram kiyimlari uchun moslangan gazlamalar va xokazo.

Gazlamalar, ayniqsa kashtalarga ko'pincha yaltiroq iplar, munchoklar, qimmatbaho toshlar va boshqa bezaklar bilan ishlov berilgan. Gazlamalarning turi va ulardagi bezaklarning xilma xilligi tufayli ularni saqlashda tashqi muhitning ta'siri ham kuchli bo'ladi. Gazlama va ulardan tikilgan liboslarning shikastlanishiga olib keladigan sabablar har xil. Ulardan biri tolalarning yorug'lik va issiklik yordamida kislorod bilan oksidni zamburug' va kuya kapalaklarni ta'siri va havodagi gazlar ta'siridan kelib chiqadigan destruksiya xolati [3]. Bunday omillar ta'siridan gazlamalarning tolalari keyinchalik kukunga aylanishi mumkin.

Gazlamalarning tabiiy eskirishini oldini olish uchun, yorug'lik tartibiga ham rioya qilish zarur. Yorug'lik ta'sirida, ayniksa, ultrabinafsha nurlari ostida, gazlamalar bilan fotokimyoviy o'zgarishlar sodir bo'lishi ular oqarishi yoki rangsizlanishi mumkin. Ayniqsa, tabiiy yorug'lik ta'siri kuchli yemiruvchilik xususiyatiga ega. Yorug'lik tartibi gazlamaning rangi va saqlanganlik darajasiga qarab o'rnatiladi. Gazlamalar saqlanadigan xonaga 50-75 lyuks atrofida yorug'lik berish tavsiya etiladi. Yorug'likka eng ta'sirchan gazlama bu ipak, kanop tolalari hisoblanadi.

Gazlamalarni shikastlanishiga olib keladigan omillardan eng asosiysi-bu ultrabinafsha nurlariga boy bo'lgan quyosh nuri. Bu nurlar ta'sirida ozon va vodorod hosil bo'lib, tolalarni va ularni kimyoviy-fizikaviy xususiyatlarini o'zgarishga olib keladi. Buyoklardan esa anilik bo'yoqlar yorug'likka juda ta'sirchan bo'ladi. Anilik bo'yoqlar XIX asrning ikkinchi yarmidan ishlatilib kelinmoqda. By vaqtgacha bo'yoqlarni tayorlashda turli o'simlik va minerallar ishlatilar edi. Ular yorug'likka chidamsiz bo'lib, suvda tez yuvilib ketardi.

Namlik yuqori ko'rsatkichni ko'rsatganda tolani buzilishiga havodagi xlor, ammiak na oltingugurt gazlar sababchi bo'ladi. Oltingugurt gazi tosh ko'mirni yonishida hosil bo'lib, suvda erigandan keyin oltingugurt kislotaga aylanadi. Bunday kislota ayniqsa o'simlik tolalari va buyoklarga zarar yetkazadi. Yuqori namlik ham tolalarni shikastlanishga olib keladi. Namlik yuqori bo'lganda yorug'lik ham kuchliroq zarar yetkazadi. Yuqori namlik chang, mog'or va hashoratlarni paydo bo'lishiga olib keladi. Agar havoni nisbiy namligi 80% bo'lsa gazlamalarni tolasi

kengayadi va mustaxkamligi pasayadi, nisbiy namlik pasaysa, tolaning “qurishiga” olib keladi va bunday holatda tolalarni yumshoqligi, egiluvchanligi yuqoladi. Gazlamalarni mikroorganizmlar, hashoratlar va kemiruvchilar ham shikastlantirishi mumkin, shuning uchun biologik tartibga ham rioya qilish zarur. Harorat namlik tartibining buzilishi, chang, oziq-ovqat omborxonalarining gazlama va liboslar saqlanadigan binoga yaqin joylashgan bo'lishi, qayta ishlov berilmasdan qabul qilingan, zararlangan gazlamalar-biologik zararkunandalarning ko'payishiga olib keladi.

Mikroorganizmlar-bakteriyalar va mog'or ko'p turdagi gazlamalarni yemiradi. Mog'orning barcha turlari ketkazish qiyin bo'lgan dog' hosil qiladi, ba'zilar esa tolalarni yemiradi. Ayniqsa, namlik 70%, harorat +20°s bo'lsa mog'orlash jarayoni tezlashadi. Mog'or zamburuglarini yuqtirish, zamburug' bo'laklari va havo orqali o'tadigan sporelar yoki zararlangan gazlamalar bilan aloqada bo'lganda sodir bo'ladi. Shuning uchun mog'orlangan gazlama alohida saklanadi. Mog'orlashni oldini olish maqsadida formaldegidning 2% spirtli aralashmasdan foydalaniladi. Agar havoni nisbiy namligi yuqori bo'lsa gazlamalar mog'orlashni boshlaydi. Mog'orni paydo bo'lishi uchun gazlamalar tolasidagi birikmalar changdagi va mineral tuzlar asos bo'ladi. Ular gazlamalarda paydo bo'lgandan keyin tolalarni shikastlantiradi va gazlamalar o'z xususiyatini yo'qotadi (rangi o'zgaradi va mustaxkamligi yo'qoladi). Havoning nisbiy namligi o'zgarib tursa, gazlamalarning tolalari shikastlanadi va tez eskiradi.

Gazlamalarning orasida yig'ilib qoladigan chang organik va mineral zarrachalardan iborat bo'lib, yuqori namlikni oksid yoki qotishmalar hosil qilib, tolalarga nojuya ta'sirini yetkazadi. Bu unsurlar tolalarda hashoratlarni paydo bo'lishiga olib keladi. Ulardan eng ko'p uchraydigan turi kuya kapalak hisoblanadi. Gazlamalardagi chang vaqt o'tgan sari ketmaydigan dog'ga aylanadi. Quruq, yaxshi yoritilgan va tez-tez shamollatib turilgan xonalarda mog'or paydo bo'lmaydi. Zang va yog'dan qolgan dog'lar ham tolalarni shikastlanishiga olib keladi.

Gazlamalarni o'zining og'irligi ham tolalarni mexanik shikastlashga olib keladi. Agar turli gazlamalardan tikilgan liboslar osilib turgan holatda saqlansa, ularni asosiy tolalari cho'zilib mustaxkamligini yuqotadi. Lekin, tolalar mexanik harakat natijasida paydo bo'lgan o'zgarishlarni bartaraf etib, o'z holatiga qaytadigan xususiyatga ega. Shuning uchun libos yoki gazlamalarni vaqti vaqti bilan olib gorizontol holatda saqlansa ular o'z holatiga qaytadi. Juda qadimgi tilla va kumush kashtalar bilan bezatilgan gazlama va liboslar faqat gorizontol holatda saqlanishi va namoyishiga qo'yilishi kerak.

XULOSA

Tadqiqot natijalari asosida, qadimiy, noyob va nodir gazlamalarni fizikaviy va kimyoviy xususiyatlaridan kelib chiqqan holda, harorat-namlilik va yorug'lik tartibini yaratib berib, eskirish jarayonlarini sekinlashtirish mumkinligi aniqlandi.

REFERENCES

1. Насирова С. Проблемы хранения текстиля в музей фонда в XXI веке/Статья в сборнике конференции «Толстовские чтения» М., 2020. С. 409-414.
2. Громина Т. Применение оптических методов для исследования степени деструкции волокон в музеях тканей Исследование, консервация и реставрация тканей и ковров. Науч сем. Тезиси докладов. М., 1989, с.29.;
3. Zaripova, M. A. (2021). Tolali moddalardan tayyorlangan muzey kolleksiyalarining tadqiqot jarayonlari. Oriental renaissance: Innovative, educational, natural and social sciences, 1(Special Issue 2), 34-49.

PEDAGOGIK FAOLIYAT VA UNING TURLARI

Isoqova Muxlisa Faxriddin qizi

Muhammad Al-Xorazmiy nomidagi Toshkent

axborot texnologiyalari universiteti talabasi

Isoqovamuhlisa8@gmail.com

ANNOTATSIYA

Mazkur ilmiy ish doirasida pedagoglar kimlar, qanaqa faoliyat turi bilan shug'ullanishi, pedagogik faoliyat turlari haqida, qadimdagi pedagogika fanini rivojlanishiga hissa qo'shgan olimlar ro'yxati, pedagogik faoliyatdagi muammolar tahlil qilib o'tildi.

***Kalit so'zlar:** Tarbiyaviy ishlar, o'quv muhiti, psixologiya, insoniy faoliyat, ta'lim doirasida, ta'lim samaradorligiga erishish, o'qitish tizimi, o'qitish metodlari, pedagogning ro'li, Pedagog kadrlarni qayta tayyorlash.*

АННОТАЦИЯ

В рамках данной научной работы были проанализированы, кто такие педагоги, каким видом деятельности они занимаются, виды педагогической деятельности, список ученых, внесших вклад в развитие древней науки педагогики, проблемы в педагогической деятельности.

***Ключевые слова:** воспитательная работа, образовательная среда, психология, деятельность человека, в рамках образования, достижение эффективности образования, система обучения, методы обучения, роль педагога, переподготовка педагогических кадров.*

KIRISH

Pedagogika qadim qadimdan ishlatilib kelgan so'zlardan biridir. Pedagogika yunoncha so'z bo'lib "bola yetaklovchi" degan ma'noni bildiradi. Pedagogikani shaxs tarbiyasini rivojlantirishda o'rni beqiyos. Pedagogika – ta'lim, tarbiya berishning nazariy ham amaliy ko'rinishidagi fandır. Asosan bolalarni nazariy tomondan ya'ni bilim berish bilan shug'ullangan. Bola albatta birinchi tarbiyani uyida, ota onasidan, oiladagi muhitdan olib katta bo'ladi. Ikkinchi etapda bog'cha, maktabga chiqib o'zini psixologiyasini, dunyo qarashini, qiziqishlarini, TARBIYASINI shakllantirib boradi. Bolani mukammal, komil inson bo'lib yetishida ham pedagogikani ro'li katta. Pedagogika nafaqat maktab bolalaridan balki, hozirgi kunga kelib yoshi katta insonlarga ham o'rgatilmoqda. Bunda albatta yosh bolaga o'rgatadigan narsalarni yoki tarbiyalarni o'rgatmasdan ularni yoshi, dunyo qarashi, fikrlashidan kelib chiqib tanlanadi ta'lim jarayoni. Bunda shaxslar bilan muloqotda ham pedagogikani

oʻrni muhim. Insonlar orasida yashash kerakli bilimlarni olish, oʻzini tuta bilish jamoat joylarida, kelajakdagi oliy martabalarga erishish uchun ham pedagogikani yaxshi oʻrganish maqul deb bilaman. Pedagogika asosan insonda odamiy hislatlarni uygʻonishiga yordam beradi yaʼni mehribonlik, rahmdillik, yaxshilik, yomonlikdan qaytish, dinni yaxshi bilish kabi . Pedagogika fani koʻplab fanlar bilan chambarchas bogʻliqdir. Xuddi bir-biriga zanjir kabi bogʻlangan . Ular: psixologiya, falsafa, tarix, matematikalardir. Albatta pedagogikani yaxshi oʻrgangan har bir odamni komil inson deb bilaman . Komil inson nima degan fikr kelgan boʻlsa u xudbin insonning teskarisi yaʼni xudbin odam faqat oʻzini xohishlarini qondirish uchun boshqalarda foydalanadi, faqat va faqat oʻzini oʻylaydi, boshqalarni yutuqlarini koʻra olmaydi va h.k. Men har bir odamni komil inson boʻlishi xohlar edim shunda davlatimiz yanada rivojlanib yuksalar edi.

MUHOKAMA VA NATIJALAR

Pedagogikaning taʼlim jihatidan koʻplab oʻrganiladigan sohalari mavjud. Tarixdan bizga maʼlumki maʼnan yetuk koʻplab bilim va tajribaga ega shaxslar yashab oʻtgan . Ularni hayoti va ijodini oʻrgansangiz beqiyos bilim olishga boʻlgan qiziqishingiz ortadi.

Qadimgi pedagog shaxslarga misollar:

Fransiyalik olim J.Godfrua

Vilgelm Vundt (1832-1920)

R.S.Nemov

Erazm Rotterdamskiy (1465 — 1536)

Yan Amos Komenskiy (1592 — 1670)

Djon Lokk (1632 — 1704)

Mixail VasilevichLomonosov (1711-1765)

Konfutsiy (551 d.n.e — 479 d.n.e)

Kvintilian (35 n.e.- 96 n.e.)

Iogann Genrix Pestalotssi (1746-1827)

Nikolay Ivanovich Pirogov (1810 — 1881)

Gerbert Spenser (1820 — 1903)

Fridrix Fryobel (1782 — 1852)

Adolf Disterveg (1790 — 1866)

Konstantin Dmitrievich Ushinskiy (1824-1871)

Lev Nikolaevich Tolstoy (1828 — 1910)

Georg Kershenshteyner (1854 — 1932)

Pavel Petrovich Blonskiy (1884 — 1941)

Anton Semyonovich Makarenko (1888 — 1939)

Djon Dyui (1859 — 1952)

Mariya Montessori (1870-1952)

Pedagogik jarayonda pedagogik faoliyat turlari o'quv va tarbiyaviy ishlardir.

Tarbiyaviy ish – bu insonlarning komil inson bo'lib yetishishi, har xil muammolarni hal etish uchun o'quv muhitini tashkil etish uchun, shaxslarni turli xil faoliyat turlarini boshqarishga qaratilgan pedagogik faoliyat. Bola tarbiyasida pedagogikaning o'rni beqiyos. Tarbiyaviy ishda bolaning ruhiyatidan kelib chiqib ish ko'rish zarur. Bunda bizga psixologiya fani juda katta yordam beradi. Kattalarga bo'lgan hurmat, insoniy fazilatlarni, har xil tarbiyaviy jarayonlarni o'z ichiga oladi. Hozirgi kunda katta yoshli odamlar ham pedagogika fanini qiziqib o'rganishmoqda. Nega deganda ular o'zlarini xato kamchiliklarini ko'rgan holda ya'ni: xudbin insonga aylanishi, tarbiyani buzuvchiligi, qo'pol so'zlar harakatlar tufayli lekin ular bir vaqtning o'zida ham psixologiya fani bilan ham shug'ullansalar shunda ta'siri sezilarli bo'lar edi. Pedagogika sohasida faoliyat yuritayotgan kadrlarimiz albatta o'zlarining ta'lim tarbiyasi, fe'l atvori yaxshi bo'lishi va oliy ma'lumotli pedagog bo'lishi kerak. Pedagogik faoliyat faqat "ta'lim doirasi"da olib borilmaydi. Demokimki, faqat maktab, kollej, universitet emas. Masalan hunar o'rganadigan odamlar qanchadan qancha. O'rganilayotgan faoliyatni chuqur o'rganish uchun o'sha sohani yaxshi biladigan o'rgata olish qobiliyati, yetqizib berish kabi salohiyatlarga ega bo'lishlari zarur. Bu ham pedagogik jihatlarga borib taqaladi. Ta'lim sohasini asosiy maqsadi - ta'lim samaradorligiga erishish, qo'yilgan maqsadga erishish. Tarbiyaviy jarayonda maqsadga erishishga intilinmaydi, chunki tarbiyaviy jarayonda tashkiliy ishlar ma'lum bir vaqt ichida bola psixikasida, tarbiyasida shakllanadigan jarayondir. Bunda faqat aniq maqsadga yo'naltirilgan vazifalarni izchil olib boriladi.

O'quv jarayoni bu ikkinchi etap hisoblanadi:

Bolani bilish qobiliyati o'tilyotgan darsdan boshlab shakllanadi unda nazariy idrok etish, tafakkur qilish qobiliyatlari rivojlanadi. Shu bilan birga o'quvchilarga vazifalar berib borish uni tekshirish ularda bo'lgan mas'uliyat hisini uyg'otadi va olgan bilimlarini mustahkamlaydi.

O'quv ishida o'qitish tizimi, o'qitish metodlari kiradi. O'quv jarayoni bu o'qituvchilar bilan izchil ravishda bog'liq. Matematika fanidagi to'plam

tushunchasini quyudagicha qo'llashimiz mumkin : o'quv jarayonini bir to'plam deb qaraydigan bo'lsak . Unda o'qituvchi , o'quvchi, kitob, daftar, kerakli jihozlar, dosaka va hokozolar to'planning elementi deyishimiz mumkin . Pedagogik faoliyatning eng muhim xususiyatlaridan biri uning birgalikdagi xususiyatidir. Bu, albatta, o'qituvchini va u o'rgatgan, tarbiyalaydigan, rivojlantiradigan kishini o'z ichiga oladi. Ushbu faoliyat o'qituvchining o'zini o'zi anglashini va uning talabani o'zgartirishdagi maqsadli ishtirokini (uning tayyorgarlik, tarbiya, rivojlanish, ta'lim darajasi) birlashtiradi.

Pedagogik faoliyatni mustaqil ijtimoiy hodisa sifatida tavsiflab, uning quyidagi xususiyatlarini ko'rsatishimiz mumkin.

Birinchidan, u o'ziga xos tarixiy xususiyatga ega. Demak, bunday faoliyatning maqsadi, mazmuni va xarakteri tarixiy voqelikning o'zgarishiga mos ravishda o'zgaradi. Masalan, L.N. Tolstoy o'z davri maktabini ta'limning dogmatik tabiati, byurokratizm, o'quvchi shaxsiga e'tibor va qiziqishning kamligi bilan tanqid qilib, maktabda insonparvarlik munosabatlariga, o'quvchining talab va manfaatlarini hisobga olishga chaqirdi. uning shaxsiyatining shunday rivojlanishi uchun o'sib borayotgan insonni barkamol, yuksak axloqiy, ijodkor qiladi.(<https://peskiadmin.ru/uz/professionalnaya-pedagogicheskaya-deyatelnost-e-vidy-i-struktura.html>)

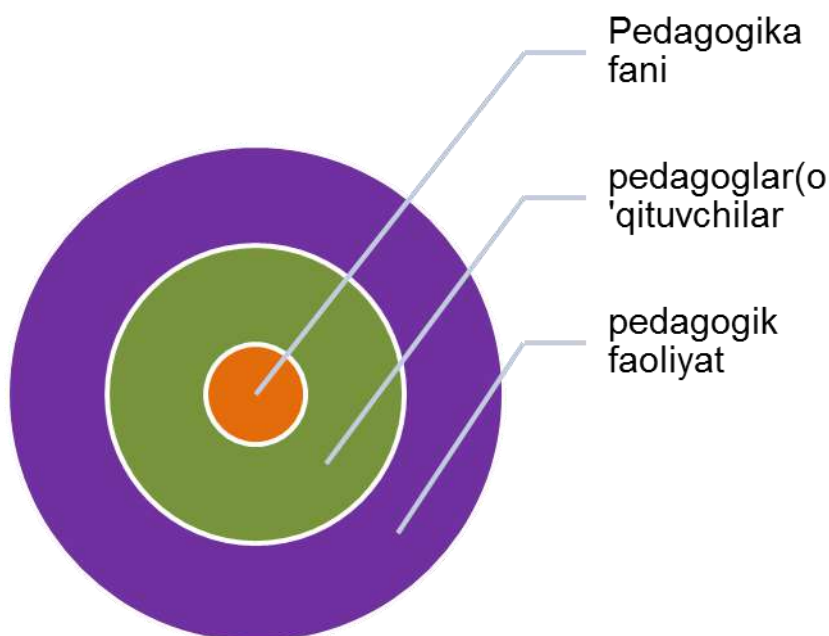

Pedagogik faoliyatdagi dolzarb muammolarni muhokama qilamiz:

1. Pedagogika va ilmiy tadqiqot ishlarini o'zaro uzviylikda birlashtirib olib borish
2. Pedagog kadrlarni qayta tayyorlash
3. Oliy malakali pedagoglarning yetishmasligi
4. Pedagogik faoliyat jarayonida innovatsion muhitni yaratish
5. Pedagogik metodlardan foydalanish
6. Pedagoglarni tahlil qilish qobiliyatini shakllantirish

Kadrlarni qayta tayyorlash malakasini oshirish borasida qator chora tadbirlar amalga oshirildi. O'zbekiston Respublikasi Vazirlar Maxkamasini qarori 16.02.2006 yildagi 5-son : pedgoglarni malakasini oshirish o'quv-metodikalardan , zamonaviy axborot texnologiyalaridan foydalanishi ta'lim jarayonida oliy malakali kadrlarni ko'paytirish bo'yicha so'z boradi. Bunda davlat qo'ygan talablarga ham rioya qilgan holda dars jarayonlarini olib borishadi. Pedagog kadrlarni qayta tayyorlash va ularning malakasini oshirishga qo'yiladigan davlat talablari o'quv rejalari va dasturlarini, shuningdek, qayta tayyorlash va malaka oshirish ta'lim muassasalarining o'quv jarayonini, ta'lim sifatini nazorat qilish va baholash tartibini, ular faoliyatini attestatsiyadan o'tkazish tartib-qoidalarini tartibga soladigan boshqa hujjatlarni ishlab chiqish uchun asos hisoblanadi.

Pedagog kadrlarni qayta tayyorlash va ularning malakasini oshirishga qo'yiladigan davlat talablarining bajarilishi idoraviy mansubligi va mulkchilik shakllaridan qat'i nazar O'zbekiston Respublikasi hududida joylashgan barcha turdagi ta'lim muassasalari uchun majburiydir.

Pedagog kadrlarni qayta tayyorlash va ularning malakasini oshirishga qo'yiladigan davlat talablariga mamlakatni ijtimoiy-iqtisodiy rivojlantirish istiqbollariidan, ta'lim muassasalarining ehtiyojlaridan, yangi pedagogik texnologiyalarni va o'qitishning noan'anaviy shakllarini rivojlantirishdan, pedagog kadrlarni qayta tayyorlash va ularning malakasini oshirish sohasidagi jahon yutuqlari va an'analaridan kelib chiqib Kadrlar tayyorlash milliy dasturini amalga oshirish davomida tuzatishlar kiritilishi va to'ldirilishi mumkin¹²¹. O'zini sohalaridan kelib chiqib bilimlarini mustahkamlash yanada chuqurlashtirish maqsadida qilinadigan jaroyondir. Kadrlar malakasini oshirish va ularni qayta tayyorlash ta'lim muassasalaridagi o'qish natijalariga ko'ra davlat tomonidan tasdiqlangan namunadagi guvohnoma yoki sertifikat topshiriladi.

¹²¹ <https://lex.uz/uz/docs/-973504?ONDATE=28.04.2021%2000>

Hozirda ta'lim tizimida (oliy ta'limda) ilm-fanni rivojlantirish , oliy pedagoglarni tayyorlash borasida ishlar olib borilmoqda shu bilan birga ilmiy ishlar qilgan pedagoglarimiz oladigan darajalari PhD ,DsC dan kelib chiqib ular o'zlarini qilgan va qilayotgan ilmiy ishlari bilan birga o'zlarining dars faoliyatini ya'ni talabalarga dars o'tish jarayonini qilayotgan ilmiy ishlariga ta'sir qilmagan holda o'tishlari talab qilinib qolinadi. Chunki dars jarayonlarida talabarga bilim berish bilan birga dars jaroyoniga tayyorgarlik ko'rishlari ilmiy ishlariga ajratgan vaqtlarini kamayishiga olib keladi.

XULOSA

O'zbekistonimizda bugungi zamonaviy muhitda faoliyat yuritib kelayotgan pedagoglarni axborot texnologiyalari sohasida bilimlarini yetishmasligi, zamonaviy texnologiyalardan dars jaroyonida ko'proq qo'llamasligi ta'limning sifat darajasini tushushiga olib kelmoqda. Hozirda oliy ilmiy pedagoglarimizni qanchalar tajribalari dars o'tish qobilyatlari zo'r bo'lishidan tashqari ular dars jarayonlarini qiziqarli innovatsion texnologiyalardan foydalanib innovatsion ko'rgazmlai qurollardan foydanmasalar darsning sifat darajasi pasayishi mumkin deb o'yliman . Chunki XXI asr bolalariga eski dars usulida dars o'tib ularni qiziqtirish qiyin. Keyin har bir pedagog o'z ustida ko'p ishlashi dars jarayonlariga chuqur tayyorgarlik ko'rishi . Bilmagan bilimlarini o'rganib fanga taqbiq qila olishlari kerak. Shundagina davlatimizda ta'lim sifati yaxshilanib yaxshi pedagoglar yetishib chiqadi.

REFERENCES

1. Turabova, S. K. (2021). Socio-Historical and Logical-Epistemological foundations of the development of the art of dispute. *ASIAN JOURNAL OF MULTIDIMENSIONAL RESEARCH*, 10(5), 58-61.
2. Turabova, S. K. (2019). Social importance of the discussion in the development of civil society. *Scientific Bulletin of Namangan State University*, 1(6), 260-266.
3. Kattakulovna, T. S. (2022, April). *SCIENTIFIC DISCUSSIONS AS AN INNOVATIVE METHOD OF COGNITION*. In Conference Zone (pp. 116-117).
4. <https://uz.wikipedia.org/wiki/Pedagogika>
5. <file:///C:/Users/User/Downloads/oquvchilarning-bilish-faoliyatini-kengayishida-ta-lim-jarayonlarining-orni.pdf>
6. Умумий педагогика. Н.С.Атаева
7. https://kitobsevar.uz/kxpv/xrpt_hlgveznpz65sxsryts1lbz2ois4h7gkets1yhee709ovp7iao0lpyd67xzes7pyo9ndfshcsfre.pdf

O‘ZBEKISTON RESPUBLIKASI KONSTITUTSIYASINING YARATILISH TARIXI VA AHAMIYATI

Mamadayupova Vasila Shonazarovna,
TDYU, Xorijiy tillar kafedrasida katta o‘qituvchisi
v.mamadayupova@mail.ru

ANNOTATSIYA

O‘zbekiston o‘z mustaqilligini e‘lon qilgan sanadan e‘tiboran dunyo sahnida yangi, suveren davlat qaror topgan bo‘lsa, birinchi Konstitutsiya qabul qilinishi barobarida mustaqillikning huquqiy tamal toshi o‘rnatildi. Ushbu maqolada davlatimiz ramzlaridan biri bo‘lgan Konstitutsiya haqida ma‘lumotlar beriladi.

Kalit so‘zlar: konstitutsiya, modda, bob, mustaqillik, demokratik, qonun.

ANNOTATION

Since the day Uzbekistan declared its independence, a new, sovereign state has been established on the world stage, and the legal foundation stone of independence was established with the adoption of the first Constitution. This article provides information about the Constitution, which is one of the symbols of our country.

Key words: constitution, article, chapter, independence, democratic, law.

KIRISH

O‘zbekiston Respublikasi Konstitutsiyasining yaratilish tarixi haqida so‘z yuritishdan avval “Konstitutsiya nima?” degan savolga javob berish maqsadga muvofiqdir.

Konstitutsiya (lotincha “Constitution” – tuzilish, tuzuk) – davlatning Asosiy Qonuni. U davlat tuzilishini, hokimiyat va boshqaruv organlari tizimini, ularning vakolati hamda shakllantirilish tartibi, saylov tizimi, fuqarolarning huquq va erkinliklari, jamiyat va shaxsning o‘zaro munosabatlari, shuningdek, sud tizimini hamda davlat va jamiyatning o‘zaro munosabatlarini belgilab beradi.

“Konstitutsiya” atamasi Qadimgi Rimdayoq ma‘lum bo‘lgan (imperator Konstitutsiyasi deb atalgan qonun). Amir Temur “Tuzuklar”i Sharq va Osiyo mamlakatlari sivilizatsiyasiga xos alohida shakldagi konstitutsiyaviy hujjat xususiyatiga ega bo‘lib, shariat qonunlari bilan bir qatorda Markaziy Osiyo mintaqasi xalqlari taqdiriga kuchli ta‘sir o‘tkazgan.

ASOSIY QISM

Asosiy Qonunimiz yaratilishining murakkab va muhim, ayni chog‘da sharaflari solnomasiga nazar solar ekanmiz, hech shubhasiz, O‘zbekiston Konstitutsiyasi

xalqimizning mustaqillik sari uzoq yoʻldagi izlanishlari natijasi ekaniga komil ishonch hosil qilamiz.

Avvalambor, konstitutsiyaviy “bino”ni qurishda uch ming yillik milliy davlatchilik tajribasiga tayanilgan. Bugungi Oʻzbekiston qadimgi Xorazm va Soʻgʻdiyona, Qoraxoniylar, Xorazmshohlar, Amir Temur va Temuriylar, oʻzbek xonliklari, maʼrifatparvar ajdodlarimiz, xalqimizning tarixiy anʼanalari va uning mustaqil davlat haqidagi koʻp asrli orzusini mujassam etgan.

Qolaversa, manfaatlarimiz va intilishlarimizdan kelib chiqqan holda, asosiy Qonunimiz Sharq va Gʻarb, Janub va Shimolning 97 ta mamlakati toʻplagan ilgʻor konstitutsiyaviy tajribani hisobga olib yaratilgan.

Shu oʻrinda Suveren Oʻzbekistonning birinchi Konstitutsiyasini tayyorlash, muhokama etish, qabul qilish va uning amal qilishi yoʻlidagi 10 ta huquqiy qadamni bu boradagi eng muhim tarixiy voqealar sifatida sanab oʻtish lozim. Zotan, Konstitutsiyani yaratish tarixi – bu mustaqillik uchun kurashning uzviy tarkibiy qismidir. Konstitutsiyani yaratish yoʻlidagi birinchi huquqiy qadam – oʻzbek tiliga davlat tili maqomi berilishidir. Bu haqda gap borganda, avvalambor, 1989 yilning 21 oktabr kuni qizgʻin bahs va tortishuvlardan soʻng siyosiy-maʼnaviy hayotimizdagi unutilmas hodisa amalga oshirilgani – milliy qadriyatlarimizning asosiy ustunlaridan biri boʻlgan ona tilimizga davlat tili maqomi berilgani istiqloq tarixining eng yorqin sahifalaridan birini tashkil etishini alohida taʼkidlash oʻrinlidir. “Oʻz ona tilini bilmagan odam oʻzining shajarasini, oʻzining ildizini bilmaydigan, kelajagi yoʻq odam, kishi tilini bilmaydigan uning dilini ham bilmaydi”, degan fikrlar oʻrinlidir. Har qaysi millat, katta yo kichikligidan qatʼiy nazar, oʻz ona tilini hurmat qilishi kerak.

Birinchi Prezidentimizning “Oʻzbekiston mustaqillikka erishish ostonasida”, “Yuksak maʼnaviyat – yengilmas kuch” asarlarida mustaqillik arafasida oʻzbek tiliga davlat tili maqomini berish masalasida qanday qizgʻin, baʼzida keskin va murosasiz bahslar boʻlib oʻtgani alohida eslab oʻtilgani bejiz emas.

Oʻsha qaltis va murakkab vaziyatda, Islom Karimov haqli ravishda qayd etganidek: “Ogʻir-vazminlik bilan ish tutib, har tomonlama oʻylab, mulohaza qilib, barcha siyosiy va ijtimoiy guruhlarining talablarini qondiradigan, eng muhimi, xalqimiz va Vatanimiz manfaatlariga javob beradigan yagona toʻgʻri yoʻlni topishga erishdik”.

Shunday qilib dastavval, “Davlat tili toʻgʻrisida”gi qonunda mustahkamlangan muhim huquqiy qoidalar endilikda Asosiy Qonunimizning 4-moddasida quyidagicha muhrlab qoʻyildi:

“O‘zbekiston Respublikasining davlat tili o‘zbek tilidir. O‘zbekiston Respublikasi o‘z hududida istiqomat qiluvchi barcha millat va elatlarning tillari, urf-odatlari va an‘analari hurmat qilinishini ta‘minlaydi, ularning rivojlanishi uchun sharoit yaratadi”.

Konstitutsiyani yaratish yo‘lidagi ikkinchi huquqiy qadam – Prezidentlik instituti ta‘sis etilishi va yangi davlat ramzlarini tayyorlash bo‘yicha komissiya tuzilishi bilan bog‘liq. Yurtimiz hayotidagi bu g‘oyat muhim va hayajonli voqealar 1990 yilning mart oyida bo‘lib o‘tganini eslash joiz. O‘sha davr, ya‘ni Mustaqilligimiz e‘lon qilinishidan bir muncha vaqt oldin, Oliy Kengashning o‘n ikkinchi chaqiriq, birinchi sessiyasida sobiq ittifoq tarkibidagi respublikamizda Prezidentlik lavozimi joriy etildi, davlat ramzlari haqidagi masala muhokama qilinib, bu borada maxsus komissiya tuzildi. Mustaqil O‘zbekistonning birinchi Konstitutsiyasini yaratish g‘oyasi ilk bor ana shu sessiyada ilgari surildi.

Konstitutsiyani yaratish yo‘lidagi uchinchi huquqiy qadam – “Mustaqillik deklaratsiyasi”ning e‘lon qilinishidir. O‘zbekiston Oliy Kengashi tomonidan 1990 yil 20 iyunda e‘lon qilingan “Mustaqillik deklaratsiyasi”ning 8-bandida O‘zbekiston “o‘zining taraqqiyot yo‘lini, o‘z nomini belgilaydi va davlat belgilarini (gerb, bayroq, madhiya) o‘zi ta‘sis etadi” degan qoida mustahkamlangan.

Deklaratsiyaning 12-bandida esa ushbu hujjat respublikaning “yangi Konstitutsiyasini ishlab chiqish uchun asos” bo‘lishi qayd etilgan.

O‘shanda bunday mazmundagi hujjat sobiq ittifoq hududida birinchi bo‘lib O‘zbekistonda qabul qilingan edi.

Konstitutsiyani yaratish yo‘lidagi to‘rtinchi huquqiy qadam – Konstitutsiyaviy komissiyaning tashkil etilishiga borib taqaladi.

Oliy Kengash qarori bilan 1990 yil 21 iyun kuni O‘zbekiston Respublikasining Birinchi Prezidenti Islom Karimov raisligida davlat arboblari, deputatlar, mutaxassislardan iborat 64 nafar a‘zoni o‘zida jamlagan Konstitutsiyaviy komissiya tuzildi va Konstitutsiya loyihasi ana shu komissiya tomonidan 2 yildan ortiq vaqt mobaynida tayyorlandi.

Birinchi Prezidentimiz Konstitutsiyaviy komissiya ish boshlashi bilan mamlakatimizning o‘ziga xos jihatlarini va xususiyatini munosib ravishda aks ettiradigan, xalqaro standartlarga to‘liq javob beradigan, jahon tajribasini, demokratiya va eng rivojlangan mamlakatlar konstitutsiyaviy qonunchiligi erishgan yutuqlarni inobatga oladigan Asosiy Qonun loyihasini tayyorlashga bevosita rahbarlik qildi. Ushbu vazifalarni amalga oshirishda Birinchi Prezidentimiz buyuk davlat va jamoat arbobi, iste‘dodli siyosiy yetakchi sifatida namoyon bo‘ldi. Shu

ma'noda, O'zbekiston Konstitutsiyasining tashabbuskori, ilhomlantiruvchisi va asosiy muallifi mamlakat Prezidenti hisoblanadi. Binobarin, taqdir Islom Karimov zimmasiga jamiyatni yangilash, o'tish davrining murakkab sharoitida davlatimizni ijtimoiy-iqtisodiy, siyosiy, davlat-huquqiy va ma'naviy-ma'rifiy jihatdan rivojlantirishning pishib yetilgan muammolarini hal qilish, jumladan, bo'lajak mustaqil yurt Konstitutsiyasini yaratish kabi tarixiy vazifalarni yuklagan edi.

Konstitutsiyani yaratish yo'lidagi beshinchi huquqiy qadam – birinchi Prezidentimizning Hindistonga 1991 yilgi tashrifi bilan chambarchas bog'liq.

Aytish kerakki, birinchi Prezidentimiz Islom Karimovning 1991 yil 17-19 avgust kunlari "Hindiston Respublikasiga rasmiy tashrifi O'zbekiston Prezidentining xorijga qilgan birinchi mustaqil – tarixiy tashrifi edi". Yurtboshimiz Hindistonda bo'lgan bir paytda – 19 avgust kuni o'zini "Davlat favqulodda holat qo'mitasi", ya'ni GKChP deb atagan bir guruh siyosiy avantyuristlarning davlat to'ntarishini sodir etishga qaratilgan murojaati e'lon qilindi.

Afsuski, O'zbekiston rahbarining safarda ekanidan foydalanib, GKChPning noqonuniy qarorlarini qo'llab-quvvatlaydigan rahbarlar yurtimizda ham topildi. Tarix buni yaxshi eslaydi.

Bu voqealarning davomi "O'zbekiston mustaqillikka erishish ostonasida" kitobining so'zboshi qismida shunday bayon etilgan:

"Prezident Islom Karimov GKChP e'lon qilinganini Agrada eshitib, 19 avgust kuni zudlik bilan Toshkentga qaytadi. Toshkent aeroportida Yurtboshimizni rasmiy kishilardan tashqari, Turkiston harbiy okrugi bosh qo'mondoni hamda Markazdan kelgan 3 nafar general kutib oladi.

Bu o'sha paytdagi mavjud rasmiy protokol qoidalariga zid bo'lib, tagdor siyosiy ma'noga ega edi.

Metodlar bo'limi

Konstitutsiya loyihasini ikki bosqichda muhokama etish uchun matbuotda e'lon qilinishining ma'nosi shundan iborat ediki, fuqarolar Konstitutsiyaning qayta ishlangan variantida Konstitutsiya loyihasini muhokama qilishdagi o'z ishtiroklarining natijasini ko'ra oldilar.

Konstitutsiya loyihasining yangi variantida umumxalq muhokamasining dastlabki bosqichida kelib tushgan ko'plab fikr-mulohazalar va takliflar o'z ifodasini topdi. Fuqarolarimiz Konstitutsiyaviy komissiya tomonidan ularning ovozi eshitilganiga, takliflari tegishli ravishda ko'rib chiqilib, inobatga olinganiga ishonch hosil qildilar.

TADQIQOT NATIJALARI:

Konstitutsiyaga ko‘ra, O‘zbekiston – Prezidentlik boshqaruv shaklidagi suveren demokratik respublika hisoblanadi. Konstitutsiyada davlatni, jamiyatni rivojlantirishning demokratik omillari belgilab berilgan bo‘lib, unda Xalq davlat hokimiyatining birdan bir manbai hisoblanishi ko‘rsatib o‘tilgan.

O‘zbekiston Respublikasi Konstitutsiyasi oliy yuridik kuchga ega: prezident Konstitutsiyaga, qonunlarga asoslanib hamda ularni ijro etish yuzasidan respublikaning butun hududida majburiy kuchga ega bo‘lgan farmonlar, qarorlar, farmoyishlar qabul qiladi.

XULOSA

Xulosa qilib aytganda, Konstitutsiyani ishlab chiqish, muhokama etish va qabul qilish jarayoni Birinchi Prezidentimiz Islom Karimovning “Konstitutsiya davlatni davlat, millatni millat sifatida dunyoga tanitadigan Qomusnoma” bo‘lganligi, u “xalqimizning irodasini, ruhiyatini, ijtimoiy ongi va madaniyatini” aks ettirishi, uning “xalqimiz tafakkuri va ijodining mahsuli” ekani haqidagi hikmatli xulosalari to‘g‘ri va asoslangan ekanini yaqqol tasdiqlaydi.

REFERENCES

1. Ўзбекистон Республикаси Олий Мажлисининг Ахборотномаси, 2003 й., 1-сон, 2-модда; 2015 й., 52-сон, 645-модда; Қонун ҳужжатлари маълумотлари миллий базаси, 19.04.2018 й., 03/18/476/1087-сон
2. Нажимов М.К. Норма и жодкорлиги. Дарслик. –Тошкент: ТДИОУ, 2018. – Б.81.
3. <https://uza.uz>
4. Lex.uz

VOYAGA YETMAGANLAR JINOYATCHILIGINING O'ZIGA XOS XUSUSIYATLARI

Sattorova Muharram Abdurazzoqovna

Toshkent shahar yuridik texnikumi jinoiy-huquqiy fanlar kafedrası mudiri
Telefon: +99894-684-9215

ANNOTATSIYA

Bugungi kunda voyaga yetmaganlar huquqlarini ta'minlash davlat siyosati darajasidagi ustuvor vazifalardan biri sifatida belgilab olingan. Ta'kidlash joizki, qo'yilgan barcha vazifalarning negizi bo'lib, eng avvalo, inson huquqlari himoyasining kafolatlarini so'zsiz ta'minlash, qonun hamda adolat ustuvorligini qaror toptirish hisoblanadi. Shu bois bizdan ushbu mas'uliyatli vazifalarni bajarish uchun o'z vakolatlarimiz, bilimimiz, tajribamiz va bor imkoniyatlarimizni to'liq safarbar etish, bunda asosiy e'tiborni huquqbuzarliklarni barvaqt aniqlash hamda oldini olishga qaratish va bu borada bir qancha vazifalarni amalga oshirish, huquqiy mexanizimni ham takomillashtirish talab etiladi.

Kalit so'zlar: Jarima, jazo, ozodlikni cheklash, qamoq, ozodlikdan mahrum etish, majburiy jamoat ishlari, axloq tuzatish ishlari.

АННОТАЦИЯ

Сегодня обеспечение прав несовершеннолетних определено как одна из приоритетных задач на уровне государственной политики. Стоит отметить, что в основе всех поставленных задач лежит, прежде всего, безусловное обеспечение гарантий защиты прав человека, определение приоритета закона и справедливости. Поэтому нас просят в полной мере мобилизовать наши силы, знания, опыт и все наши возможности для выполнения этих ответственных задач, сосредоточив внимание на своевременном выявлении и предупреждении нарушений, и в связи с этим реализовать ряд задач, укрепить правовой механизм, также требуется улучшение.

Ключевые слова: Штраф, наказание, ограничение свободы, лишение свободы, лишение свободы, обязательные общественные работы, исправительные работы.

ABSTRACT

Today, ensuring the rights of minors is defined as one of the priority tasks at the level of state policy. It is worth noting that the basis of all the assigned tasks is, first of all, unconditional provision of guarantees of human rights protection, determination of the priority of law and justice. Therefore, we are asked to fully

mobilize our powers, knowledge, experience and all our capabilities to fulfill these responsible tasks, focusing on early detection and prevention of violations, and in this regard, to implement a number of tasks, to strengthen the legal mechanism. improvement is also required.

Keywords: *Fine, punishment, restriction of liberty, deprivation of liberty. imprisonment, compulsory community service, correctional labor.*

KIRISH

Bugungi kunda davlatimiz tomonidan yoshlar uchun yaratib berilgan bir qator imkoniyatlarga qaramay, ular o'rtasidagi sodir etilayotgan jinoyatchilik masalasi keng jamoatchlikni jiddiy tashvishga solmoqda.

O'zbekiston Respublikasi qonunchilik amaliyotida ilk bor Jinoyat kodeksining Umumiy qismida voyaga yetmaganlarning javobgarligiga xos xususiyatlarni aks ettiruvchi qoidalarni tartibga solishga bag'ishlangan maxsus oltinchi bo'lim ajratilgan. Bunday qoidalarning o'rnatilishi voyaga yetmagan shaxslarning shakllanishidagi biologik, fiziologik va ijtimoiy omillar bilan bog'liq bo'lib, ushbu shaxslar toifasiga xos bo'lgan xususiyatlardan kelib chiqadi

Ushbu vazifalarni hal qilishda jinoyat sodir etgan voyaga yetmaganlarning jinoiy javobgarligi va jazolanishiga xos xususiyatlarni tartibga soluvchi jinoyat qonunining ahamiyati katta bo'lib, u adolat, insonparvarlik, qonuniylik, demokratizm, fuqarolarning qonun oldida tengligi, ayb uchun javobgarlik, jazoning muqarrarligi prinsiplari amalga oshishi uchun huquqiy asos hisoblanadi.

Jinoyat kodeksida voyaga yetmaganlar javobgarligini belgilovchi normalar insonparvarlik va odillik prinsiplaridan kelib chiqadi. Voyaga yetmagan uning jismoniy va aqliy jihatdan hali rivojlanmaganligi maxsus himoyaga va e'tiborga, maxsus huquqiy himoyaga muhtojdir, shuning uchun ham, jamiyat voyaga yetmaganlarga nisbatan katta yoshdagilarga qo'yiladigan talablarni qo'ya olmaydi. Ikkinchi tomondan voyaga yetmagan shaxs psixologiyasini hisobga olgan holda ularga nisbatan yengilroq turdagi jazo choralarining belgilanishi jinoiy jazo maqsadlariga erishish imkonini beradi. Ularda hali ta'sirchanlik, taqlidchilik kuchli bo'ladi. Shunga ko'ra, voyaga yetmasdan jinoyat sodir qilgan shaxslar uchun jinoyat qonunida alohida javobgarlikning belgilanishi ijtimoiy nuqtai nazardan ham, insonparvarlik nuqtai nazardan ham maqsadga muvofiqdir.

Voyaga yetmaganlarning ruhiy xususiyatlarini hisobga olib, ularga nisbatan yengilroq turdagi jazolarning tayinlanishi jazoning maqsadlaridan biri bo'lgan mahkumni axloqan tuzatish vazifasini amalga oshishiga yordam beradi. Ijtimoiy xavfi katta bo'lmagan, uncha og'ir bo'lmagan yoki birinchi marta jinoyat sodir qilgan

voyaga yetmaganlarni tarbiyalashda jinoiy jazo hisoblanmagan tarbiyaviy xususiyatdagi majburiy choralarni qo'llash jazoning maqsadiga tarbiyaviy xususiyatdagi choralar orqali erishish imkoniyatini beradi. I.Klepitsiskiyning aytishicha "voyaga yetmaganlarni axloqan tuzatishning usullaridan biri ularga nisbatan jinoiy jazo hisoblanmagan tarbiyaviy choralarning qo'llanishidir"¹²².

Shuning uchun ham O'zbekiston Respublikasining 1994 yil 22 sentyabrda qabul qilingan Jinoyat kodeksida birinchi marta voyaga yetmaganlarning javobgarligi alohida ajratilib JKning oltinchi bo'limida berildi. Ko'plab davlatlar jinoyat qonunida Rossiya, Tojikiston, Ozorbayjon, Avstriya, Germaniya, Yaponiya kabi davlatlar Jinoyat qonunlarida ham voyaga yetmaganlar javobgarligini belgilovchi alohida normalar mavjud.

MUHOKAMA VA NATIJALAR

Jinoyat huquqida voyaga yetmagan shaxs deganda, jinoyat sodir etgunga qadar 14 yoshga to'lgan, ammo 18 yoshga to'lmagan shaxs tushuniladi.

O'zbekiston Respublikasi Jinoyat kodeksining 17-moddasiga muvofiq, jinoyat sodir etgunga qadar 16 yoshga to'lgan, aqli raso, jismoniy shaxslar jinoyatning umumiy sub'ekti sifatida javobgarlikka tortiladilar.

Jinoyat sodir etgunga qadar o'n to'rt yoshga to'lgan shaxslar javobgarlikni og'irlashtiradigan holatlarda qasddan odam o'ldirganliklari (97-m.2-q) uchungina javobgarlikka tortiladilar.

Jinoyat sodir etgunga qadar o'n to'rt yoshga to'lgan shaxslar odam o'ldirganlik (JK 97-m 1-q), qasddan badanga og'ir shikast yetkazish (JK 104-moddasi), qasddan badanga o'rtacha og'ir shikast yetkazish (JK 105-m), nomusga tegish (JK 118-m), bosqinchilik (JK 164-m), tovlamachilik (JK 165-m), talonchilik (JK 166-m), firibgarlik (JK 168-m), o'g'irlik (JK 169-m), bezorilik (JK 277-m.2-,3-q.) va boshqa jinoyatlar uchun javobgarlikka tortiladilar.

JK 17-moddasiga asosan 16 yoshga to'lgan aqli raso jismoniy shaxslar jinoiy javobgarlikka tortilishi mumkin. Yuridik adabiyotlarda ko'pincha voyaga yetmaganlarni ikki turkumga bo'ladilar. O'n to'rt yoshdan o'n olti yoshgacha bo'lgan shaxslarni kichik yoshdagi voyaga yetmaganlar, o'n olti yoshdan o'n sakkiz yoshgacha bo'lganlarni katta yoshdagi voyaga yetmaganlar deb hisoblaydilar.

¹²² Уголовная право Российской Федерации. Общая часть: Учебник / Под.ред. проф. Б.В.Здравомыслева. – М. Юрист, 2000. – С. 446.

JKning 17-moddasi 5-qismiga muvofiq, o'n sakkiz yoshga to'lgunga qadar jinoyat sodir etgan shaxslar umumiy qoidalarga assosan va JKning oltinchi bo'limida nazarda tutilgan xususiyatlar hisobga olingan holda javobgarlikka tortiladilar.

Voyaga yetmaganlarning javobgarligi bir qator jinoyatlar uchun istisno etiladi, chunki ilk bor javobgarlik 18 yoshga to'lish bilan boshlanishi belgilab qo'yildi (JK 17-m. 4-q.). Voyaga yetmaganlarga maxsus maqom berildi, chunki voyaga yetmaganlarning javobgarlik chegaralari ular yetgan yoshga qarab (14, 16 va 18 yosh), muayyan toifadagi jinoyatlarga nisbatan farqlanadi.

Ko'pchilik davlatlarning jinoyat qonunchiligida voyaga yetmaganlarni jinoiy javobgarlikka tortishning eng kam yosh chegarasi belgilangan. Bu yoshga yetmagan, lekin jinoyat sodir etishda aybdor, deb topilgan voyaga yetmagan shaxslar jinoiy javobgarlikka tortilmasdan, balki ijtimoiy yordamga muhtoj bo'lishadi.

1989 – yil BMT ning Bosh assambleyasi tomonidan “Bolalar huquqlari to'g'risida” gi Konvensiya qabul qilingan bo'lib, u jinoiy yo'lga kirib qolgan bolalar va voyaga yetmaganlarning huquqlarini himoya qilish bo'yicha qator normalari o'z ichiga oladi. Konvensiyaga muvofiq bolalar deganda, o'n sakkiz yoshga to'lmagan shaxslar tushiniladi.¹²³ Bu ta'rif O'zbekiston Respublikasi Jinoyat kodeksidagi voyaga yetmaganlar tushunchasiga mos keladi. Konvensiya voyaga yetmaganlarni jinoiy javobgarlikka tortishning minimal muddatini belgilaydi. Lekin qator davlatlarda bu yosh chegarasi belgilanganidan ham kam bo'lishi mumkin. Masalan, Irlandiya jinoyat qonunchiligida sub'ekt yoshi 7 yosh, Yaponiyada 13 yosh, Niderlandiyada 12 yosh qilib belgilangan. Jinoyat qonunchiligida sub'ekt yoshning bunday belgilanishi shaxsning aqliy va jismoniy rivojlanganlik darajasidan kelib chiqqan.

Voyaga yetmaganlar 2 ga bo'linadi: 1) jinoyat sodir etishga qadar voyaga yetmaganlarga nisbatan qo'llaniladigan normalar; 2) norma qo'llanguncha qadar voyaga yetmagan shaxslarga nisbatan qo'llaniladigan majburlov choralari.

Voyaga yetmagan shaxslarga nisbatan qo'llaniladigan normalar o'ziga xos xususiyatga ega bo'lib, ularni quyidagi ikki guruhga bo'lish mumkin.

Birinchi guruh normalarga – jazo turi, jazo tayinlash, jazodan shartli ozod qilish, javobgarlik va sudlanganlik muddatini belgilovchi normalar;

Ikkinchi guruh normalarga – jazoni o'tash koloniyasi turlarini belgilovchi, tarbiyaviy xususiyatdagi majburlov choralari kiradi.

Huquqshunos olimlar, davlatning oliy hokimiyat organlari voyaga yetmaganlar jinoyatchiligiga qarshi kurashishda jinoyat huquqiy normalarini takomillashtirish,

¹²³ Конвенция «О правах ребенка» // [хтти://www.ун.орг/ру/документс/десл_сонв/сонвентионс/чилдсон.штмл](http://www.ун.орг/ру/документс/десл_сонв/сонвентионс/чилдсон.штмл)

qonunchilikni rivojlantirish va uni samaradorligini oshirishning fundamental nazariy qoidalarini ishlab chiqarish, hamda ularni muayyanlashtirish masalasiga katta e'tibor qaratmoqdalar.

“Bolalar huquqlari to'g'risida”gi Konvensiyada bolalarni jismoniy, aqliy, ijtimoiy rivojlanishi uchun zarur sharoitlarni yaratib berish jamiyatning voyaga yetmaganlar oldidagi burchi ekanligi belgilab ko'yilgan. Voyaga yetmaganlarning jinoyat sodir etishi muayyan ma'noda jamiyat tomonidan yuqoridagi majburiyatlarning bajarilmaganligini ifodalaydi¹²⁴.

Voyaga yetmaganlarga nisbatan ko'llanadigan jazo tizimi, jinoyat qonuni bilan belgilangan va sud uchun majburiy, hisoblangan jazo choralarining ro'yxati bo'lib, ular o'z navbatida muayyan tartibda joylashtirilgan va ko'llanish tartibi choralari belgilangan ro'yxatdir.

Voyaga yetmaganlar o'rtasidagi jinoyatchilikka qarshi kurash jamiyat va davlat hayotida alohida muhim ahamiyat kasb etganligini inobatga olib, ushbu masala yuzasidan, avvalo, jinoyat-huquqiy normalarni tahlil qilish, mavjud muammo va kamchiliklarni bartaraf etish yuzasidan ayrim mulohazalarni bayon etishni lozim topdik:

Birinchi, voyaga yetmaganlar tomonidan jinoyat sodir etilishi holatida ularni residiv jinoyat deb hisoblashda munozarali masalalar mavjud. Jinoyat kodeksi 34-moddasida residiv jinoyat tushunchasi va turlari berilgan. Unga ko'ra, ilgari qasddan sodir etgan jinoyati uchun sudlangan shaxsning qasddan yangi jinoyat sodir etishi residiv jinoyat deyiladi. Residiv jinoyat bir qancha jinoyatlar tizimida eng xavfli shakli bo'lib, ilgari qasddan qilgan jinoyati uchun shaxs muayyan turdagi jazoga hukm qilinganidan keyin qasddan yangi jinoyat sodir qilganlikdan iboratdir.

Residiv jinoyatning bir qancha jinoyatlarning boshqa shakllaridan xavfliroq ekanligi shundaki, oldingi qasddan qilingan jinoyat uchun jinoyat huquqida nazarda tutilgan jazo chorasi qo'llanilganidan keyin sodir etilganligi bilan ifodalanadi. Shaxsning ilgari sodir qilgan jinoyati uchun jinoyat qonunida nazarda tutilgan jinoiy jazo degan majburlov chorasi qo'llanilganligiga qaramay, shaxsning o'z muammolarini hal qilish uchun aynan jinoyat yo'lini tanlaganligidan dalolat beradi.

Jinoyat kodeksining 77-moddasiga ko'ra, sudlanganlik – shaxsning sodir etgan jinoyati uchun hukm qilinganidan kelib chiqadigan huquqiy oqibatdir. Demak, agar shaxs sud hukmi e'lon qilingandan keyin jinoyat sodir qilsa residiv jinoyat deb topiladi. Residiv jinoyatning JKda uchta turi mavjud: oddiy residiv, xavfli residiv, o'ta xavfli residiv.

¹²⁴ Конвенция « О правах ребенка »// [хттп://www.ун.орг/ру/документс/десл_сонв/сонвентионс/чилдсон.штмл](http://www.ун.орг/ру/документс/десл_сонв/сонвентионс/чилдсон.штмл)

Ma'lumki, shaxs faqatgina sudning hukmi bilangina o'ta xavfli residivist deb topilishi mumkin. Shaxsni o'ta xavfli residivist deb topish to'g'risidagi masala hal qilinayotgan vaqtda uning o'n sakkiz yoshga to'lgunga qadar sodir etgan jinoyati uchun sudlanganligi, shuningdek qonunda belgilangan tartibda sudlanganlik muhlatlarining o'tib ketganligi yoki olib tashlangan sudlanganligi inobatga olinmaydi.

Demak, faqatgina o'ta xavfli residivist deb topishda shaxsning 18 yoshga to'lgunga qadar sodir etgan jinoyati hisobga olinmas ekan.

Bizningcha, shaxsni residivist deb topishda uning 18 yoshga to'lgunga qadar sodir etgan jinoyati uchun hukm qilinganligi hisobga olinmasligi kerak. L.V.Inogamova-Xegayning fikricha ham shaxsni voyaga yetgunga qadar sodir etgan jinoyati hisobga olinmasligi lozim 125. Chunki, voyaga yetmaganlarning ko'p hollarda jinoyat sodir etishiga tengdoshlari orasida o'zini ko'rsatishga urinishi, jamiyatdagi ayrim jinoyatchi shaxslarga taqlid qilishi yoxud tajribali jinoyatchilar tomonidan jinoyat sodir etishga jalb qilinishi sabab bo'ladi. Ikkinchidan, ularni residivist deb topmaslik, jinoyat qonunining insonparvarlik va odillik prinsiplariga to'la mos kelib, yoshlarning manfaatlarini ifoda etadi. Shundan kelib chiqib, ko'plab davlatlar, masalan, RF JKda 18 yoshga to'lgunga qadar sodir etgan jinoyati residivist jinoyat deb topish uchun asos bo'lmasligi belgilangan.

XULOSA VA TAVSIYALAR

Voyaga yetmaganlar javobgarligi mavzusini o'qitishning nazariy va amaliy jihatlari mavzusi yuzasidan o'tkazilgan tadqiqot natijalari bo'yicha quyidagi taklif va tavsiyalar bildiriladi:

Voyaga yetmaganlarga jinoyatchiligi quyidagi asosiy xususiyatlarga ega:

- yoshlar orasidagi jinoyatchilik asosan guruhiy xususiyatga ega bo'lib, jinoyatchi qanchalik yosh bo'lsa, u jinoyatni shunchalik kam hollarda yolg'iz sodir etadi;
- yoshlar jinoyatchiligi ijtimoiy nazoratning holati bilan chambarchas bog'liq;
- yoshlar orasidagi jinoyatchilik ijtimoiy muhitdagi o'zgarishlarga juda ta'sirchandir. Yoshlarning shaxsi muhitning ham ijobiy, ham salbiy ta'siriga oson uchraydi. Bu esa profilaktika ishlarini amalga oshirish zarurati va imkoniyatini keltirib chiqaradi. Profilaktika ishining samaradorligi ko'rilayotgan choralarning o'z vaqtida bo'lishiga bog'liq. Mamlakatimizning siyosiy, ijtimoiy va ma'naviy sohalarida yuz berayotgan o'zgarishlarning salbiy oqibatlari yoshlar orasida

¹²⁵ Российское Уголовное право: 2 т. Т1. Общая часть: учеб./ ГНБорзенко и др. ; под ред. Л.В.Иногамовой – Хегай, В.С.Комисарова, А.И.Парога. – М.: ТК Велби, «Прозспект», 2006. –С. 287.

jinoyatchilikning keskin ko‘payishini, uning uyushgan, qurollangan, shafqatsiz bo‘lishini, yoshlarning umumiy jinoyatlari orasida mast va narkotik moddalar ta‘sirida sodir etilgan jinoyatlar ulushining ko‘payishini, jinoyatlar ishtirokchilari orasida ish va o‘qish bilan band bo‘lmaganlar hissasining ko‘payishini keltirib chiqardi. Bu esa yoshlar orasida, jamiyatda yuz berayotgan jarayonlarni va ularning jinoyatchilik holatiga ta‘sirini o‘rganishni talab qilmoqda.

FOYDALANILGAN ADABIYOTLAR RO‘YXATI

1. Mirziyoyev Sh.M. Qonun ustuvorligi va inson manfaatlarini ta‘minlash – yurt taraqqiyoti va xalq farovonligining garovi. O‘zbekiston Respublikasining saylangan Prezidenti Shavkat Mirziyoevning O‘zbekiston Respublikasi Konstitutsiyasi qabul qilinganining 24 yilligiga bag‘ishlangan tantanali marosimdagi ma‘ruzasi. // www.press-service.uz.
2. Mirziyoyev Sh. Milliy taraqqiyot yo‘limizni qat‘iyat bilan davom ettirib, yangi bosqichga ko‘taramiz. Asarlar. I-jild. – Toshkent: O‘zbekiston, NMIU, 2017. – 592 b.
3. Mirziyoyev Sh.M. Buyuk kelajagimizni mard va olijanob xalqimiz bilan birga quramiz. – Toshkent: “O‘zbekiston”, 2017. – 488 b.
4. Yangi O‘zbekiston taraqqiyot strategiyasi asosida demokratik islohotlar yo‘lini qat‘iy davom ettiramiz // Yangi saylangan O‘zbekiston Respublikasi Prezidenti Shavkat Mirziyoevning lavozimga kirishish tantanali marosimiga bag‘ishlangan Oliy Majlis palatalari qo‘shma majlisidagi nutqi 2021 yil 6 noyabr

Normativ-huquqiy hujjatlar

1. O‘zbekiston Respublikasining Konstitutsiyasi 2021 y.
2. O‘zbekiston Respublikasi jinoyat kodeksi 2021 y.
3. Mirziyoyev Sh.M. “Sudlar faoliyatini takomillashtirish va odil sudlov samaradorligini oshirishga doir qo‘shimcha chora-tadbirlari to‘g‘risida”gi, 2020 yil 24 iyuldagi PF-6034-sonli farmoni. 2020 y.
4. Mirziyoyev Sh.M. 2022 yil 28 yanvar kungi PF-60 sonli Farmoni bilan tasdiqlangan “2022-2026 yillarga mo‘ljallangan Yangi O‘zbekistonning taraqqiyotlar strategiyasi”.

Internet saytlari:

1. www.lex.uz
2. <http://www.parliament.am/legislation.php>.
3. <http://www.wipo.int/wipolex/ru/text>.

TILSHUNOSLIKDA ESKIRGAN SO'ZLARNING KELIB CHIQISHI VA ULARNING QIYOSIY TAHLILI

I.Gafforov

Farg'ona davlat universiteti,
Ingliz tili va adabiyoti fakulteti o'qituvchisi

Sh.Anvarjonova

Farg'ona davlat universiteti 2-bosqich talabasi

ANNOTATSIYA

Ushbu maqolada tilshunoslikda eskirgan so'zlarning kelib chiqishi, ularning turlari, lug'atlar bilan bog'liq masalalar muhokama qilinadi. Ushbu maqolada ushbu sohani o'rganayotgan olimlarning xulosa va tahlillarini ham ko'rishimiz mumkin va eskirgan so'zlar lug'atidan foydalanish, uning muammo va kamchiliklari haqida munozaralar berilgan.

***Kalit so'zlar:** lug'at, termin, eskirgan lug'at, tarixiy so'zlar, istorizmlar, arxaizmlar, til, neologizmlar, lingvistika, sinonimlar.*

ABSTRACT

This article discusses the origin of obsolete words in linguistics, their types, and issues related to dictionaries. In this article, we can also see the conclusions and analyzes of scientists studying this field and discussions are given on how to use the dictionary of obsolete words and its problems and shortcomings.

***Key words:** dictionary, term, obsolete dictionary, historical words, historicisms, archaisms, language, neologisms, linguistics, synonyms.*

KIRISH

Tilshunoslik o'z ichiga juda ko'p sohalarni qamrab olgan. Bu sohalarni o'rganish davomida biz albatta eskirgan so'zlarga duch kelamiz. Negaki, tilshunoslik juda keng ma'noda o'rganilib, uning har bir sohasi bir-biriga chambarchas bog'liq. Shuning uchun ham eskirgan so'zlarning tilshunoslikda ahamiyati juda katta. Eskirgan so'zlar bu turli xil sabablarga ko'ra hozirgi kunda nutqda qo'llanilmaydigan so'zlarning maxsus guruhi hisoblanadi. Bu so'zlarga qadimda qo'llanilgan lekin hozirda umuman qo'llanilmaydigan so'zlar kiradi. Biz bu so'zlarni ularning sinonimlari orqali tushunishimiz va foydalanishimiz mumkin bo'ladi.

MUHOKAMA VA NATIJALAR

Lekin, hozirgi kunda ba'zi bir eskirgan so'zlarning o'rnini bosuvchi sinonimlari yo'q va biz ularga hech qanday ehtiyoj ham sezmaymiz. Ular tarixiy so'zlar deb

atalib, turli xil tarixiy manbalarda qo'llaniladi xolos. Masalan: jallod, yasovul, ellikboshi, qamal va boshqalar. Bilamizki, hozirda ushbu so'zlardan deyarli og'zaki nutqda ham, yozma nutqda ham foydalanmaymiz. Lekin biz biror bir tarixiy jarayon haqida gapirmoqchi bo'lganimizda yoki biror bir tarixga oid asarni tahlil qilganimizda, undagi voqealikni tasvirlash uchun biz bu so'zlardan foydalanishimiz mumkin bo'ladi. Biz bunday tarixiy so'zlarni ko'proq Navoiy, Lutfiy, Bobur va boshqa tarixiy siymolar asarlarida va shuningdek, Tolstoy, Dostoyevskiy va Mayakovskiy asarlarida uchratishimiz mumkin. Biz ularni to'g'ri tushunishimiz uchun lug'atlarga murojat qilib, ularning ma'nosini bilib olishimiz kerak. Bu esa bizga biroz qiyinchilik tug'dirishi mumkin, albatta. Shuning uchun ham bizning kitob tarjimonlarimiz bu muammoga kamroq duch kelishimiz uchun o'zlari bu so'zlarning ma'nolarini tayyor qilib matnning past qismiga joylashtirib qo'yishyapti. Bu esa kitobxonga o'qiyotgan kitobining mavzusini yana ham atroflicha tushunishga yordam beradi. Masalan, Pirmqul Qodirovning "Yulduzli tunlar"¹²⁶ romanini o'qiganimizda juda ham ko'p tarixiy so'zlarga duch kelamiz. Lekin ayrim kitobxonlar bu kitobni tushunishga qiynaladi. Chunki yuqorida ta'kidlanganidek, kitobda biz bilmagan tarixiy so'zlar o'zining ma'nosi bilan birgalikda berilgan. Ayni paytda, ushbu asardagi tarixiy so'zlarni tahlil qilgan Toshkent viloyati Chirchiq davlat pedagogika instituti talabasi Baxtiyorova Rayxonaning "Yulduzli Tunlar" romanida tarixiy so'zlar etimologiyasi"¹²⁷ mavzusidagi maqolasini misol qilsak maqsadga muvofiq bo'ladi. U ushbu maqolasida asardagi tarixiy so'zlarga misollar keltirgan. Masalan, yog'iy – yov, raqib, dushman degan ma'nolarni anglatib, asarda ham huddi shu ma'nolarda qo'llanilgan. Tarh – arabchadan olingan bo'lib qurilish, imorat, bog'ning bichimi, loyihasi degan ma'nolarni anglatadi. Asarda ham qurilish uchun tayyorlangan bino ma'nosida qo'llanilgan. Yana shunga o'xshash tarixiy so'zlar ushbu asarda juda ham ko'p. Shuningdek, kitobning yana bir ijobiy tomoni tarixiy shaxslarga ham qisqacha ta'rif berilib ketganidir. Chunki biz har bir tarixiy shaxsni ham taniyvermaymiz. Shu kabi asarlar yana talaygina topiladi. Lekin bu degani biz tarixiy so'zlarni bemalol qo'llay olamiz degani emas. Ularni faqat ma'lum bir maqsad doirasida va tarixiy voqealik haqida gapirganimizda foydalanamiz.

Eskirgan so'zlarning yana bir katta tarmog'i bu arxaizmlardir. Ular istorizmlarning kichik bir guruhi bo'lib, tarixiy so'zlarga biroz o'xshab ketadi. Arxaizmlarning tarixiy so'zlardan farqi shundaki, bu so'zlarni ularning sinonimlari bilan almashtirish mumkin. Masalan, bart-botir, bitik-kitob, ochun-dunyo, al-qo'l,

¹²⁶ Pirmqul Qodirov, "Yulduzli tunlar".

¹²⁷ R.Baxtiyorova, "Yulduzli tunlar" romanida tarixiy so'zlar etimologiyasi". Kinds of popular scientific articles. 2022

raimem-yelkalar, tuga-qayg'u, paguma-o'lim va boshqalar. Yana biz arxaizmlarga misol qilib, ko'pincha, Aleksandr Sergeyevich Pushkinning ijodini olishimiz mumkin. Uning ijodidagi juda ko'p asarlarda biz arxaik so'zlarga duch kelamiz. Masalan, Pushkinning ko'pchiligimiz biladigan va maktab darsliklarida ham o'qigan asarimiz, mashhur "Kapitan qizi"¹²⁸ asarida bunday so'zlarni juda ko'p uchratamiz: "Qayerda passport? (1-bob); "Men hech qachon unutilmaydigan tush ko'rdim va tushimda hali ham bashoratli narsani ko'raman. Menimcha(=solishtiring) u bilan hayotimning g'alati holatlarini" (2-bob); O'shanda men shunday tuyg'u va uhiy holatda edim. Moddiylik(=haqiqat), orzularga bo'ysunib, birinchi tushning noaniq vahiyalarida ular bilan birlashadi" (2-bob); "Maslahatchi(=konduktor) mina sezilarli darajada miltilladi..." (2-bob); To'g'ri bu misollarni tushunish boshida biroz qiyin bo'lishi mumkin. Lekin qayta o'qilganda biz so'zlarning qavs ichidagi ma'nolari hozirgi tilimizga mos tushishini ko'rishimiz mumkin. Shuningdek, arxaizmlarni qo'llashda ehtiyot bo'lishimiz kerak. Buning uchun bizga tushuntirish lug'ati va eskirgan so'zlar lug'ati kerak bo'ladi. Umuman olganda biz tarixiy so'zlardan ko'ra arxaizmlardan juda ko'p foydalanamiz. Chunki bizda tarixiy so'zlarga bo'lgan ehtiyoj deyarli yo'q. Arxaizmlarni esa biz ularning sinonimlari orqali jamiyatda juda ko'p foydalanamiz. Yana, shuningdek, arxaizmlarni tushunish tarixiy so'zlardan ko'ra biroz osonroq. O.S.Axmanova arxaizmga quyidagi ta'riflarni beradi: "1.Kundalik foydalanishdan chiqib ketgan va shuning uchun eskirgan deb qabul qilingan so'z yoki ibora: rus haykaltaroshi, beva, beva, shifo, behuda, behuda, qadimdan ochko'zlik, tuhmat, qo'zg'atish. 2. Qadimgi so'z yoki iborani tarixiy svilizatsiya maqsadida qo'llash, nutqqa yuksak stilistik rang berish, kulgili effektga erishish va hokazolardan iborat bo'lgan".¹²⁹

Lekin arxaizmlarni biz hozirgi zamonga qanday mos kelishiga qarab bir necha turlarga ajratamiz. Bunda biz L.I.Rahmonova va V.N.Suzdaltsevalarning "Arxaizmlar tipologiyasi"¹³⁰ ni asos qilib olishimiz mumkin. Ular leksik-fonetik, leksik-hosilaviy, semantik, frazeologik va gramatik arxaizmlardir. Bu turlarga ko'ra biz qaysi so'zga qanday ma'no qo'llashimiz kerak va qaysi so'zning sinonimi qaysi so'zga tushadi degan savollarga javob olishimiz mumkin. Arxaizmlar mana shu turlar bo'yicha tahlil qilinadi va farqlanadi. Arxaizmlarning katta bir guruhi – istorizmlar deb ataladi. Istorigmlar leksik, semantik, frazeologik xarakterga ega bo'ladi. Eskirib

¹²⁸ Aleksandr Sergeyevich Pushkin, "Kapitan qizi" 1-2-boblar

¹²⁹ Axmanova 1966: 6.

¹³⁰ Raxmonova, Suzdaltseva 2003.

iste'moldan chiqqan, o'z sinonimiga ega bo'lmagan so'zlarga *leksik istorizmlar* deyiladi: omoch, cho'ri, yuzboshi kabi.

So'z ma'nosi anglatgan narsa, voqea, hodisalar eskirmay, uning ma'nosida yangilanish yuz berib, oldingi ma'nosi iste'moldan chiqsa, *semantik istorizm* deyiladi. Masalan, arbob – aristocrat, arbob – fan arbobi; saroy – podsho qarorgohi, saroy – san'at saroyi; vazir – podshoning o'rinbosari, vazir – ministr; rais – shayxlar rahnamosi, rais – jamoa xo'jaligi boshlig'i kabi. Eskirib iste'moldan chiqqan, o'z ekvivalentiga ega bo'lmagan iboralarga *frazeologik istorizmlar* deyiladi. Masalan, *madrasa tuprog'ini yalamoq, tarki dunyo qilmoq* holatlari hayotda mavjud bo'lmasa ham, ularning ifodasi tarixiylik sifatida saqlanib qolgan¹³¹.

Eskirgan so'zlar haqida gap borganda biz alabatta uning har tomonlama biz uchun qanchalik muhim ekanligini bilishga harakat qilamiz. Eskirgan so'zlar bu bizni tarix bilan bog'lab, bizni yanada tarixga yaqinroq qiladi va bizni izlanishdan to'xtamaslikka undaydi. Shuningdek har bir tilning eskirgan so'zlari bor. Ular o'sha tilning qay darajada boy bo'lganini va qay darajada taraqqiy topganini ko'rsatib beradi. Bunday so'zlar, biz bilgan ingliz tilida ham rus tilida ham o'zbek tilida ham mavjud. Ayniqsa, rus tili biz uchun ikkinchi til hisoblangani uchun bizdagi eskirgan so'zlar ham rus tilidagi so'zlarga o'xshab ketadi. Lekin asli rus tilining o'z eskirgan so'zlari bor. Masalan, «Балакать» - bu so'zning ma'nosi rus tilidagi «ГОВОРИТЬ» so'ziga to'g'ri keladi ya'ni «gapirmoq» degani o'zbek tilida. «Благость» - bu so'z «доброта» so'zining sinonimi hisoblanib «yaxshilik» degan ma'noni anglatadi. «Купно» - rus tilida bu so'z «вместе» so'ziga sinonim bo'lib keladi va o'zbek tilida «birgalashib», «birgalikda» degan ma'nolarni beradi. «Абы» - ushbu so'z «чтобы, дабы» degan ma'nolarni anglatadi. Bu esa «uchun» tarjimasini beradi. «Льзя» - rus tilida bu so'zga «можно» so'zini sinonim qilib olishimiz mumkin va buning tarjimasini «mumkin» bo'ladi. Hammamiz bilgan «мне» so'zi oldin «ми» tarzida foydalanilgan ya'ni u «meni, menga» degan tarjimini bergan. «Мнить» so'zi esa «думать, считать» so'zlariga to'g'ri kelgan va «o'ylamoq, hisoblamoq» degan ma'nolarni anglatgan. «Неть» - ushbu so'zni rus tilidagi «нет» so'ziga, o'zbek tilidagi «yo'q» so'ziga to'g'ri kelmasak bo'ladi. Shunda maqsadga muvofiq bo'ladi. Yana «Яства» so'zining «еда, кушанья» kabi sinonimlari bo'lib bular o'zbek tilida «ovqat, yegulik» degan ma'nolarni anglatadi¹³². Shu va shu kabi so'zlarni biz juda ko'p joylarda uchratishimiz mumkin. Asosan, rus adabiyotchilarining asarlarida bunday so'zlar talaygina topiladi, albatta. Faqat biz bu so'zlarning hozirgi tildagi

¹³¹ Asqarova M, Abdurahmonov G «Hozirgi o'zbek tili» Toshkent 1986, 28-32 betlar

¹³² Words.online.ru

sinonimlarini bilib, ma'nolarini tushuna olsak kifoya. Yuqorida ta'kidlaganimdek, bunda bizga lug'atlar yordamga keladi.

Ingliz tilidagi eskirgan so'zlar ko'pincha rasmiy holda bo'lgan. Lekin hozir ular muomalada va yozma ishlarda kamdan-kam yoki deyarli foydalanilmaydi. Bularga misol qilib quyidagi so'zlarni olishimiz mumkin: "Gay"- ushbu so'zning hozirgi kundagi ma'nosini tarjima qiladigan bo'lsak, u qisqa qilib aytganda erkak kishini bildiradi, lekin u bir vaqtlar "happy" so'zining sinonimi sifatida ishlatilgan. "Betwixt"- bu so'z "orasida" degan ma'noni anglatib, "between" so'zi bu so'zga sinonim bo'la oladi. "Dame" – XX asrning 1-yarmida bu so'z "ayol" kishi uchun sinonim sifatida foydalanilgan. "tis" – bu so'z hozirgi ingliz tilidagi "It is" ning qisqartirilgan shakli hisoblangan. "Yea" - "yes" bu so'zdan biz foydalanamizku deyishingiz mumkin, albatta. Lekin bu arxaik so'z hisoblanadi va hozirgi kunda ma'lum bir maqsad uchun rasmiy tillarda foydalaniladi. Yana shunga o'xshab rasmiy tilda foydalaniladigan bir so'z bor. Bu "Nay" so'zi bo'lib, uning ma'nosi hozirgi "no" so'ziga to'g'ri keladi. "Cordwainer" – ushbu so'z poybzal yasovchi usta ma'nosini beradi. "Wench" – yosh qiz yoki ayol so'zining ma'nodoshi sifatida ishlatilgan. Biz doimo gramatikada ham og'zaki nutqda ham foydalanadigan "said" so'ziga sinonim bolgan eskirgan so'z bu – "quoth" so'zidir. Bu so'z biroz hazilomuz so'z sifatida ham talqin qilinadi. "Carl" – qadimda bu so'z quyiroq tabaqa kishilariga nisbatan ishlatilgan"¹³³. Ingliz tilida ham xuddi rus tilidagi kabi bundan tashqari eskirgan so'zlar qatori juda ham katta. Bu yerda faqat oddiy, hammamiz biladigan so'zlarni misol qilib ko'rsatdik, xolos. Agar biz yana ham ko'proq eskirgan so'zlarni bilishni istasak, turli xil davrga oid manbalarga va tarixiy asarlarga murojaat qilishimiz mumkin. Shunda biz bunday so'zlarga duch kelishimiz ehtimoli ko'proq. Chunki, aslida, eskirgan so'zlar ma'lum bir tarixiy davr uchun xos bo'lgan va hozirgi kunda iste'moldan chiqib ketgan so'zlardir.

O'zbek tilida ham eskirgan so'zlar juda ko'p. Hozir ularning ba'zilarini ko'rib chiqamiz va tahlil qilamiz. Bilamizki, ba'zi so'zlar chet tillaridan kirgan so'zlar bo'lib, ularni tushunish biroz qiyin bo'ladi. Chunki o'zimizning davlat tilimizga o'tishimizdan oldin bu so'zlar bizga singib ketgan edi. Keyinchalik esa bizga yangi so'zlar kirib kelganligi tufayli eski so'zlarga ehtiyoj qolmagan. Masalan, "Arie" – "darhol, beri" degan ma'nolarni anglatadi. "Anbar" – "ombor" ya'ni bu non yoki mahsulotni saqlash uchun tuzilma ma'nosida kelgan. "Qadrsiz" – muammo, og'ir sinov, vaqt, shuningdek, aniq bo'lmagan va harakatlanuvchi qo'llab-quvvatlash nuqtasi bo'lgan. Oziq-ovqat vaqti, shuningdek, oziq-ovqat, ovqatning bir qismini

¹³³ Study.com.academy

anglatuvchi soʻz bu – “Shirin” deb atalar ekan. “Soqchilar” bu soʻzni hammamiz eshitganmiz, albatta, tarixiy asarlarda va tarixiy kinolarda. Ushbu soʻzning maʼnosi “tanlangan imtiyozli qoʻshinlar; Suverenlik yoki qoʻmondonlik uchun xavfsizlik sifatida xizmat qiladigan harbiy qismlar”. “Geenna” bu “doʻzax” maʼnosida kelsa, “Golome” – “ochiq dengiz” maʼnosini beradi. “Delinkka” – doimiy ravishda band boʻlgan, hunarmandchilik. “Armaniston” – sukun yoki jun matodan erkaklar tashqi kiyimi. “Ababa” – “bu tartibda” degan maʼnoni anglatgan. Koʻrib turganingizdek, oʻzbek tili juda ham boy til. Tarixga qancha koʻp nazar tashlasak, shuncha koʻp yana biz bilmagan maʼlumotlar kelib chiqadi. Ayniqsa, tilshunoslik oʻzining keng qamrovli sohalarida bir qancha maʼlumotlarga ega va ularni sanab sanogʻiga yeta olmaymiz. Shuning uchun ham insonlar faqatgina oʻzlariga kerakli maʼlumotlarnigina oʻrganishadi, xolos.

Eskirgan soʻz terminiga keladigan boʻlsak, uning ahamiyati hozirgi kunga kelib juda ham muhim boʻlib kelmoqda. Eskirgan lugʻat esa xalq tarixi haqidagi bilimlarni shakllantirish, uni milliy kelib chiqishi bilan tanishtirish uchun qimmatli materialdir. Bu bizni tarix bilan bogʻlaydigan aniq iplardir. Uni oʻrganish ajdodlarning tarixiy, ijtimoiy, iqtisodiy faoliyati haqidagi maʼlumotlarni qayta tiklash, xalqning turmush tarzi haqida bilim olishga imkon beradi. Eskirgan soʻzlar – bu nutqni diversifikatsiya qilish, unga hissiyot qoʻshish, muallifning voqealikka munosabatini ifodalash imkonini beruvchi vositadir¹³⁴.

XULOSA

Toʻplangan barcha maʼlumotlardan shunday xulosaga kelishimiz mumkinki, eskirgan soʻzlar har bir millat uchun birdek zarur va muhim hisoblanadi. Negaki, har qanday yangi kirib kelgan soʻz boʻladimi yoki eskirgan soʻzmi bu oʻsha millatning tarraqiyotini, rivojlanish bosqichlarini va shuningdek, qanday tarixga ega ekanligini koʻrsatib beradi. Shuning uchun ham biz eskirgan soʻzlarga past nazar bilan qarab, u endi bizga kerak emas, axir biz undan foydalanmaymizku deyishimiz notoʻgʻri. Chunki, tilshunoslikdagi har bir soha, har bir yoʻnalish oʻzining maʼlum bir vazifasi borligi tufayli ham hozirgacha yashayapti va oʻrganilyapti. Eskirgan soʻzlar ham xuddi shunday, oʻzining vazifasi va oʻrniga ega. Demak, eskirgan soʻzlar, arxaizmlar, istorizmlar, tarixiy soʻzlar, neologizmlar va yana shunga oʻxshash terminlardan biz maʼlum bir sohalarida va maʼlum bir jarayonda foydalanishimiz mumkin ekan. Ularning tahliliga nazar tashlaganimizda ham ular turli xil vazifalarni bajarishini va

¹³⁴ Optolov.ru

eng muhimi ularni qayerda, qanday ishlatish kerakligini ham tahlil qildik deb o'ylayman.

REFERENCES

1. M.T.Irsiqulov, "Tilshunoslikka kirish". Toshkent. "Yangi asr avlodi" 2009
2. Pirumqul qodirov, "Yulduzli tunlar"
3. R.Baxtiyorova, "Yulduzli tunlar romanida tarixiy so'zlar etimologiyasi". Kinds of popular scientific articles. 2022
4. Axmanova 1966: 6
5. Raxmonova, Suzdaltseva 2003.
6. Asqarova M, Abdurahmonov G "Hozirgi o'zbek tili" Toshkent 1986, 28-32 betlar
7. Aleksandr Sergeyevich Pushkin, "Kapitan qizi" 1-2-boblar
8. Words.online.ru
9. Study.com.academy
10. Abduolimova, M. N. Q. (2022). KOGNITIV METAFORA NAZARIYASI: YANGI YO 'NALISHLAR. *Oriental renaissance: Innovative, educational, natural and social sciences*, 2(3), 153-161.
11. Abduolimova, M., & Ibrokhimova, M. (2022, February). EFFECTIVE STRATEGIES OF LEARNING INDEPENDENTLY. In *International journal of conference series on education and social sciences (Online)* (Vol. 2, No. 2).
12. Abduolimova, M. (2022). METAFORANING TILSHUNOSLIKDA NAMOYON BO 'LISHI VA UNING ILMIY AHAMIYATI. *Oriental renaissance: Innovative, educational, natural and social sciences*, 2(2), 650-657.
13. Alimuhammad, V. (2022). The Analyses of "Taras Bulba" and Main Approaches to Nikolai Gogol's Writing Style. *International Journal of Formal Education*, 1(9), 74-78.
14. Aliyeva, S. A. Q. (2021). LINGUOCULTURAL PROPERTIES OF PHRASEOLOGICAL UNITS. *CURRENT RESEARCH JOURNAL OF PHILOLOGICAL SCIENCES* (2767-3758), 2(11), 135-140.
15. Axadali o'g'li, A. Q., & Sotvoldiyevich, A. T. (2022). MIF VA METAFORALAR. MIFLARNING METAFORIK XUSUSIYATLARI. *INTEGRATION OF SCIENCE, EDUCATION AND PRACTICE. SCIENTIFIC-METHODICAL JOURNAL*, 3(6), 29-34.

16. Gafforov, I., & Abdulkhay, K. (2022). The Role of Assessment in Language Teaching. *INTERNATIONAL JOURNAL OF INCLUSIVE AND SUSTAINABLE EDUCATION*, 1(4), 31-34.
17. kizi Shermamatova, S. U. NEOLOGISMS IN MODERN UZBEK AND ENGLISH AND THE HISTORY OF THEIR ORIGIN.
18. Shermamatova, S., & Nazirova, Z. (2022, April). SCIENTIFIC ANALYSIS OF LEXICOGRAPHY IN UZBEK LANGUAGE. In *International Virtual Conference on Language and Literature Proceeding* (Vol. 1, No. 2).
19. Shermamatova, S., & Yusupova, S. (2022, April). TRANSLATION THEORIES OF NEOLOGISMS. In *International Virtual Conference on Language and Literature Proceeding* (Vol. 1, No. 2).
20. Turdimatova, M. (2021). SEMANTIC NOTION OF DIMINUTIVES IN THE FORMATION OF UZBEK AND ENGLISH. *Журнал иностранных языков и лингвистики*, 2(2).
21. Sotvoldiyevich, T. A. (2020, August). EARLY STAGES OF PSYCHOLOGY OF RELIGION IN UZBEKISTAN. In *Archive of Conferences* (Vol. 3, No. 3, pp. 19-21).
22. Sotvoldiyevich, T. A. (2020, August). INTERACTION OF LANGUAGE, CULTURE AND RELIGION. In *Archive of Conferences* (Vol. 3, No. 3, pp. 22-24).
23. Мамаева, М. Э., & Шокирова, М. Ш. (2016). Роль лингвистического образования в развитии культуры личности студента. *Потенциал современной науки*, (1), 140-143.
24. Усманова, С. С. (2021). ЧЎЛПОН ВА С. РИЧАРДСОН РОМАНЛАРИДА БАДИИЯТ МУАММОЛАРИ. *МЕЖДУНАРОДНЫЙ ЖУРНАЛ ИСКУССТВО СЛОВА*, 4(1-1).
25. Шокирова, М., & Абдуллаева, Н. (2021). Стилистический анализ в процессе преподавания английского языка. *Общество и инновации*, 2(6/S), 110-116.
26. Холматов, Ш., & Йўлдошева, М. (2021). Инглиз ва ўзбек тилларида сўз урғуси даражаларининг ахамияти ва ўзига хос хусусиятлари. *Academic research in educational sciences*, 2(3), 810-816.
27. Тоирова, Н. И. (2012). Зеркало как символ в узбекском фольклоре и в творчестве Алишера Навои. *Вестник Челябинского государственного университета*, (13 (267)), 127-129.

-
28. Тоирова, Н. И. (2016). ПОРТРЕТ КАК СИМВОЛ ПСИХОЛОГИЧЕСКОГО ДРАМАТИЗМА В ПРОЗЕ. *Восточно-европейский научный журнал*, 13(3), 94-96.
29. Xolmatov, S., & Yuldosheva, M. (2022). O ‘ZBEK VA INGLIZ TILLARIDA OMONIMLARNING USLUBIY XUSUSIYATLARI. *Eurasian Journal of Academic Research*, 2(7), 144-149.
30. Umarova, M. (2021). THE ROLE OF CULTURE IN THE LEARNING ENVIRONMENT. *Frontline Social Sciences and History Journal*, 1(08), 90-99.

АНВАР ШОҲ КАШМИРИЙНИНГ УСТОЗ ВА ШОГИРДЛАРИ

Низомиддинов Ҳошимжон Муҳаммаджонович
Ўзбекистон Халқаро Ислом Академияси докторанти
Ўзбекистон, Тошкент
+998901682955
hoshimjonizomiddinov@yandex.ru

АННОТАЦИЯ

Ушбу мақолада буюк муҳаддис аллома Муҳаммад Анваршоҳ Кашмирий ҳаёти ва фаолияти хусусида қисқача таҳлилий маълумотлар баён этилган. Муҳаддис олимнинг устоз ва шогирдлари, уларнинг илмий фаолияти, таълим олган масканлари ва Ҳиндистон ҳадисишунослик мактабига қўшган ҳиссалари ҳақида ҳам бир қатор маълумотлар бериб ўтилган.

Калит сўзлар: *Муҳаммад Анваршоҳ Кашмирий китоблари, аллома, илм, “Девбанд дорул улум (университети)”, “Саҳиҳи Бухорий”, “Муснаду Аҳмад”, устоз, шогирд, илмий.*

ANNATATION

This article provides a short analysis of the life as well as activity of the l whopping scholar Muhammad Anvarshoh Kashmiriy. A great deal of deeds have been given the Muhaddith scholar’s masters and novices, scientific activity, his educational institutions as well as his contribuition to the school of hadith.

Keywords: *Muhammad Anvarshoh Kashmiriy’s books, scholar, ology, Devban dorul ulm (university), “Al jome’ as-sahih”, “Musnad Ahmad”, master, novice, scientific.*

КИРИШ

Асрининг ҳофизи, муҳаддис, муфассир, фақиҳ, тилшунос, шоир, имом, шайх, буюк Аллома Муҳаммад Анвар Шоҳ Кашмирий ибн Шайх Муъзам Шоҳ ибн Шоҳ Абдулкабир ибн Шоҳ Абдулхолик ибн Шоҳ Муҳаммадакбар ибн Шоҳ Муҳаммадориф ибн Шоҳ Ҳайдар ибн Шоҳ Али ибн Шайх Абдуллоҳ ибн Шайх Масъуд Ан-нарварий Кашмирий 1875 йил 26 ноябр (1292 ҳижрий йил 27 шаввол) шанба¹³⁵ кунини эрталаб Ҳиндистонинг Кашмир шаҳридаги Водвон қишлоғида дунёга келди. Унинг аждодлари Бағдоддан Ҳиндиистоннинг Мултон шаҳрига кириб, ундан Лоҳур шаҳрига, сўнгра Кашмир шаҳрига кўчишган.

¹³⁵ Юсуф Баннурий.Нафхатул анбар фи ҳаяти Анвар.–Каротиший:Мақтабатул Баннурийя.2 нашр.1424.–Б. 1 (pdf 10).

Анвар Шоҳ зиёли оилада дунёга келди, отаси Сухровардия тариқатидаги шайх, катта олимлардан эди. Онаси ҳам ўта ибодатли, солиҳа, тақводор аёл бўлган. Кашмирий солиҳ, карамли ота-онасининг меҳрибонлиги соясида, нозик ва гўзал тарбияси остида ўсди. Отаси таҳажжуд намозига турганда, уни ҳам турғизиб ёнига оларди. Гўдаклигидаёқ унга барака эшиклари очилиб, унинг тарбиясида бундай эътибор кейинчалик ўзининг юксак таъсирини ўтказди. Натижада буюк олимлардан, энг катта фақиҳлардан, замонасининг ниҳоятда улуғ даражадаги муҳаддисларидан бирига айланди.

Отаси ва Кашмирдаги устозларидан кўпгина илмларни жамлагач 1305/1888 йили улуғ олимлар йўлидан юриб, илм йўлида сафарга чиқди ва Ҳиндистоннинг Шимолий қисмига бориб, у ердаги мохир ва тақводор олимлардан 3 йил давомида билимини оширди.

Кейинчалик 1310/1893 йили бу зот Ҳиндистоннинг энг гуллаган, ёрқин жойи – “Девбанд дорул улум (университети)”га борди. Ҳақли равишда Девбанддаги бу университет Ҳинд ўлкасининг “Қуртуба (Кардоба)”си ва “Азҳар”и деб саналарди. Бу даргоҳ нақлий ва ақлий билимлар устаси, мохир, дунёга машҳур уламолари ила чароғон эди. Анвар Шоҳ бу илм масканида шундай шахслар билан суҳбатда бўлдики, улар умумий билимлар соҳиби бўлишдан ташқари ўзларида орифлик, авлиёлик сифатларини жамлашганди. Шунингдек, улар ўткир фикрли, ўта сезгирликларидан ташқари ширинсухан, меҳрибон, виқорли, суннат ва тақво, зуҳду парҳезгорлик соҳиби эдилар. Уларга Шайх Маҳмуд Ҳасан ибн Зулфиқор Али Девбандий¹³⁶ бошчилик қиларди. Кашмирий бу улуғ устоздан ўзи интиқ бўлган ҳикматларни топди ва унинг зоҳирий ва ботиний илмлари булоғидан қониб-қониб ичди. Девбандда Анвар Шоҳ яна бир аллома, муҳаддис Муҳаммад Исҳоқ Маданийга шогирд тутинди. Ушбу икки буюк устозларидан ҳадиси шариф китобларини ўтказиб олди. Кашмирий: “Мен “Саҳиҳи Бухорий”ни, “Сунани Абу Довуд”ни, “Жомеъут Термизий”ни ҳамда Марғилонийнинг “Ҳидоя” асаридан охирги икки жузъини шайхимиз Маҳмуд (қуддиса сирруҳу, ваф: 1339/1902)га ўқиб берган бўлсам, “Саҳиҳи Муслим”, Насойининг кичик сунанлари, ибн Можанинг сунанларини Шайх Муҳаммад Исҳоқ Кашмирийга ўқиб берганман”¹³⁷, дея хабар беради. Девбанддаги учинчи энг катта устози Шайх Халил Аҳмад Соҳаранпурий (ваф: 1346/1908) бўлиб унинг ҳузурда ҳам кўплаб китобларни таълим олди. Бу

¹³⁶ Юсуф Баннурий. Нафхатул анбар фи ҳаяти Анвар. – Каротиший: Мактабатул Баннурийя. 2 нашр. 1424. – Б. 6.

¹³⁷ Юсуф Баннурий. Нафхатул анбар фи ҳаяти Анвар. – Каротиший: Мактабатул Баннурийя. 2 нашр. 1424. – Б. 6.

*Аллома Анваршоҳ Кашмирий. Атгасрийху бима тавотара фий нузули Масийх. – Байрут: Дорул қалам. 5 нашр. 1412. – Б. 15.

устози илми Шайх Яъқуб Нонутий ва Шайх Мазҳар Нанутийлардан олган. Анвар Шоҳ 1313/1896 йили ушбу таълим масканини тамомлади ва тафсир, ҳадис каби фанларнинг асл, ўзак китобларидан таҳсил олиб, замонасининг бармоқ билан саналадиган, ўткир қарашли, тақводор, фазилатли олимларидан бирига айланди.¹³⁸

МУҲОКАМА ВА НАТИЖАЛАР

Аллома Анваршоҳ Кашмирийнинг илмидан баҳраманд бўлиш учун узоқ-яқиндан кўплаб илм истовчилар келиб, ундан турли билимларни ўзлаштиришарди. Алломадан таълим олганлар сони икки мингдан ошади. Шу ўринда Кашмирийнинг илмий таъсирининг ёйилишини баҳолаш учун шогирдларидан энг кўзга кўринганлари, машҳурлари ҳақида қисқача сўз юритамиз.

1. Шайх Бадрул олам Миртаҳий 1316/1898 йили туғилган бўлиб, Ҳиндистонда туғилиб ўсган. Дастлаб замонасининг билимларини ўзлаштирган, кейин шаръий билимларни ўрганишга киришган. Ҳадис китобларини Аллома Кашмирий ҳузурида ўқиган. Сўнгра Мадинага кўчиб бориб, ўша ерда Бақий қабристониде дафн этилган.

Миртаҳийнинг ҳадис илмига қизиқиши юқори бўлиб, урду тилида ҳадис борасида “Таржумону-с-сунна” номли китоб ёзган. Бу мавзуда ушбу тилда бу китобга ўхшаши бўлмаган. “Файзу-л-борий” китобида Кашмирийнинг илмий жиҳатини жамлаган. Шунингдек, қодиёнийликка қарши кўпгина раддия китоблар ёзган.

2. Муфтий Муҳаммад Шафиъ ибн Муҳаммад Ёсин 1314 ҳижрий йилда зиёли оилада туғилган. Қуръонни ёдлаб, бошланғич диний таълимни отасидан олгач, Девбанд университетиде ўқиган. У ерда Кашмирий бошчилигидаги олимлардан ўқув дастурларини тўлиқ ўзлаштирди. Кейинчалик Ушбу Университетда саккиз йил давомида фатво бериш мансабиде ишлади.

Ҳиндистон инқилобидан кейин Муфтий Муҳаммад Шафиъ Покистоннинг Каротиший шаҳрига борди ва мадраса ҳамда шариат қонунлари билан фаолият олиб боровчи бир жамиятни ташкил этди. Унинг тафсир, ҳадис, фикҳ борасида, шунингдек, қодиёнийликка қарши ҳамда замонавий янги пайдо бўлган масъалаларга нисбатан раддиялари бор.

Муфтий Муҳаммад Шафиъ 1396 ҳижрий йили 10 шавволда Каротишийда вафот этди.

¹³⁸ Абдулҳай Лакнавий.Нузҳатул хавотир.–Байрут:Дорул ибн Ҳазм.1420.Ж.–Б.81.

3. Муҳаммад Юсуф Баннурий ибн Саййид Закариё 1326/1908 йили туғилган. Бошланғич таълимни Афғонистоннинг Кобул шаҳрида олди. Сўнгра ўрта таълимни Пешоварда, ундан кейин Девбанд университетида олий таълимни олган. Устози Кашмирий Девбанддан айрилгач, у билан бирга Добҳил деган жойга борди ва устозининг вафот этгунига қадар ёнида туриб, ундан кўп илм ўрганди. Кашмирий вафотидан сўнг Добҳилдаги мадрасада устозининг ўрнига таълим бериш ва бошқарув ишларига масъул бўлди. Ҳиндистондаги инқилоб ва сиёсий бўлинишлардан сўнг у ҳам Покистондаги Каротиший шаҳрига бориб, машҳур бир мадрасага асос солди. Унинг кўплаб асарлари бўлиб, “Маорифу-с-сунан фи шарҳи Сунан Термизий” уларнинг энг машҳуридир. Лекин уни охиригача етказа олмасдан 1977 йили вафот этган¹³⁹.

Баннурий Қоҳирадаги Ислом олами кенгаши ва Маккадаги Ислом олами алоқалар кенгашида бир неча марталаб аъзо сифатида қатнашган. Покистон ҳукуматидан қодиёнийликнинг нотўғри эътиқод ва қараш эканлигини тасдиқловчи қарор чиқарилишида катта ҳисса қўшган.

4. Шайх Муҳаммад Идрис ибн Ҳофиз Муҳаммад Кандехлавий 1317/1900 йили Ҳиндистоннинг Баҳуфол шаҳрида туғилган. Қуръонни ёдлаб, сўнгра бошланғич таълим олган. Кейинчалик ҳадис, тафсир илмларини Шайх Халил Аҳмад ва Кашмирийдан олган. Бу икки олим илмидан фойдалангач Аминия мадрасасида, ундан кейин саккиз йил Девбанд университетида мадаррислик қилган.

Ҳиндистон инқилобидан кейин Покистонга кўчиб борган ва Боҳовалфур шаҳридаги Аббосия, сўнгра Балоҳурдаги Ашрафия университетида шайул ҳадис лавозимида ишлаган.

Умрини ҳадисларни ўрганиш ва ўргатишга бағишлаган бу олимнинг асарлари юздан ошган. Асарлари ичида “Ат-таълиқу-с-собих фи шарҳи мишкотул масобих”, “Сийратул мустафо”, “Ал-хилофату-р-рошида”, “Ал-ислом ва-н-насония” энг машҳурларидандир. Шайх Муҳаммад Идрис 1394/1974 йили вафот этган.

5. Ҳинд диёрида ҳадис илмида энг машҳур муҳаддислардан Ҳабибурроҳман Аъзамий 1319 ҳижрий йили туғилган бўлиб, ўзи туғилган шаҳрида бошланғич таълим олгач, 1337 йили Девбанд университетига кириб, у ерда Кашмирийдан таълимни тугал қилди. Шайх Аъзамий ҳадис, фикҳ, тафсир,

¹³⁹ Муҳаммад Абдуллоҳ Ансорий. “Аш-шайх Муҳаммад Анвар Шоҳ Кашмирий ароухул иътиқодийя”. Уммул куро унив. Макка 2000. – Бет.46.

адабиёт бўйича катта олим бўлим етишди. Аммо ҳадис ва рижол илмида кўпроқ шуҳрат топди. Машҳур ҳадис тўпламларини тадқиқ ва таҳқиқи билан шуғулланди. Уламолар унинг ҳинд ичида ва ташқарисидаги илмий изланишларини юқори баҳолаб, ҳадис илмидаги фазли ва юксак даражасини эътироф этишди.

Ҳабибурроҳман Аъзамийнинг ёзган машҳур таҳқиқлари: Абдурраззоқнинг (ваф. 211 х.)¹⁴⁰ “Мусанниф” китоби, Саид ибн Мансурнинг “Сунан” китоби, Абдуллоҳ ибн Муборакнинг (ваф. 227 х.) “Зухд ва рақоик” китоби, Ҳофиз ибн Ҳажар Асқалонийнинг (ваф. 852 х.) “Ал-матолибул олийя бизаваиди-л-масаниди ас-саманийя” китоби, Ҳайсамийнинг (ваф. 807 х.) “Кашфул асрор ʻан заваиди-л-баззор”, Ҳумайдийнинг (ваф. 219 х.) “Ал-муснад” китоби. Аъзамий ушбу асарларга таҳқиқ ёзиш билан бир каторда, яна кўплаб урду тилидаги асарлар ҳам ёзган. Ёзган асарлари илмий қитлам томонидан жуда яхши қабул қилиниб, қайта-қайта нашр этилган. Аъзамий 1412/1992 йили вафот этган.

6. Муҳаммад Манзур Нуъманий ҳам машҳур ҳинд олимларидан бўлиб, ўзи ўсиб улғайган қишлоғида бошланғич таълимни олгач, 1343 ҳижрий йили Девбанд университетига ўқишга кирди ва у ерда икки йил ўқиб 1345 йили битирди. Ушбу муддат ичида Аллома Кашмирийнинг илмидан кўп фойдаланди. Кейинги ҳаётини ислом динига одамларни қизиқтириш, одамларни ислоҳ қилиш, китоб ёзиш, барлавий ва шийъа каби адашган оқимларга қарши раддия бериш билан ўтказди. Унинг кўпгина асарлари бўлиб, улар ичида саккиз жилдли “Маорифул ҳадис” асари алоҳида ажралиб туради. Ушбу урду тилида ёзилган ҳадис тўплами жуда манфаатли шарҳи сабабли бирор бир олимни қизиқтирмай қолмайди. Муҳаммад Манзур Нуъманий 1417¹⁴¹ ҳижрий йили вафот этган.

REFERENCES

1. Абдулҳай Лакнавий. Нузҳатул хавотир. –Байрут:Дорул ибн Ҳазм.1420.Ж.8. –Б.1198;
2. Абул Фаттоҳ Абу Ғудда. Муқаддимату ала “Атасрийҳу бима тавотара фий нузули Масийҳ ли Анваршоҳ Кашмирий. –Байрут: Дорул қалам. 5 нашр, 1412.
3. Кашмирий. Расоилу имом Кашмирий. –Каротиший:Идоратул Қуръон.1 нашр.1416.Ж.1. –Б.843.

¹⁴⁰ Муҳаммад Абдуллоҳ Ансорий. “Аш-шайх Муҳаммад Анвар Шоҳ Кашмирий ароухул иътиқодийя”. Уммул қуро унив. Макка 2000. – Бет.48.

¹⁴¹ Муҳаммад Абдуллоҳ Ансорий. “Аш-шайх Муҳаммад Анвар Шоҳ Кашмирий ароухул иътиқодийя”. Уммул қуро унив. Макка 2000. – Бет.49.

-
4. Муҳаммад Юсуф Баннурий. Нафҳатул анбар фи ҳяати Анвар.–Каротиший: Мактабатул Баннурийя.2 нашр.1424.–Б. 349.
 5. Анзаршоҳ Кашмирий. Ҳаёту Кашмирий. 436 бет. Абдулхай Лакнавий. Нузҳатул хавотир. –Байрут:Дорул ибн Ҳазм.1420.Ж.8. –Б.1198.
 6. Муҳаммад Абдуллоҳ Ансорий. “Аш-шайх Муҳаммад Анвар Шох Кашмирий ароухул иътиқодийя”. Уммул куро унив. Макка 2000. – Бет.400.

MAKTABGACHA TA'LIM YOSHDAGI BOLALARGA AXLOQIY TARBIYA BERISHNING AHAMIYATI

Musayeva Umida Xaydarovna

Angor Pedagogika kollejining Maxsus fan o'qituvchisi
+99899377707

ANNOTATSIYA

Ushbu maqola maktabgacha ta'lim yoshidagi bolalarni axloqiy jihatdan tarbiyalash vazifasi va mazmuni bolaning ma'naviy dunyosini, uning ongini, axloqiy hislarini, shaxsiy sifatlarini tarbiyalash va rivojlantirishni taqozo etadi. Bolalarda axloqiy his-tuyg'ular, tasavurlar va xatti-harakatlarni tarbiyalash. Axloqiy bilim berish bir qancha tarbiyaviy vazifalarni bajaradi, inson hayoti va madaniyatining axloqiy qadriyatlari to'g'risida keng tasavvur, tushunchalar berilgan.

Tayanch so'zlar: axloq, odob, tarbiy qadriyat, shaxs, rivojlanish, muhit, ma'naviyat, madaniyat, ijtimoiy.

ABSTRACT

The task and content of the moral education of children of preschool age requires the education and development of the child's spiritual world, his mind, moral feelings, and personal qualities. Education of moral feelings, ideas and behavior in children. Providing moral knowledge fulfills a number of educational tasks, a broad vision and understanding of the moral values of human life and culture is provided.

Key words: morality, manners, educational value, personality, development, environment, spirituality, culture, social.

KIRISH

Bugun O'zbekistonda maktabgacha yoshdagi bolalarga ta'lim berish, rivojlantirish va tarbiya qilish davlat ta'lim siyosatining muhim vazifasi hisoblanadi. 2019 yil 16-dekabr kuni O'zbekiston Respublikasi Prezidenti SH.M.Mirziyoyev Qonunchilik palatasi tomonidan 22 oktyabrda qabul qilingan va 14 dekabrda Senat tomonidan ma'qullangan "Maktabgacha ta'lim va tarbiya to'g'risidagi" Qonunni imzoladi. Qonun maktabgacha ta'lim va tarbiyani bolalarni o'qitish va tarbiya qilish, ularni aqliy, ma'naviy-axloqiy, estetik va jismoniy rivojlantirish hamda umumiy o'rta ta'limga tayyorlashga qaratilgan uzluksiz ta'limning bir qismi sifatida belgilaydi.

Inson ijtimoiy hayotga aralashar ekan, ijtimoiy munosabatlar ta'siriga tushadi. Ijtimoiy munosabatlar o'zgarishi bilan shaxsning ma'naviy qiyofasi, yangi dunyoqarashi, g'oya va tasavvurlari, jumladan axloqi ham, shuningdek, unga bo'lgan

qarashlar ham o'zgarib boradi. Har qanday shaxs o'z dunyoa qarashi, axloqiy qoidalarni va ular ta'sirida shakllangan odat va ko'nikmalarni o'zlashtirib borishi bilan birga, aniq ijtimoiy voqealarga, o'zini o'rab olgan narsa va hodisalarga, kishilarning xatti-harakatlarga, yurish-turish va muomalalariga muayyan hayotiy muayyan hayotiy mavqeda turib, maqsadga muvofiq tarzda baho beradi. Axloq so'zi - lotincha «myeros», ya'ni moral, mantiq so'zidan kelib chiqib, u hech qayerda qat'iy yozib qo'yilmagan ijtimoiy qonundir. Inson kundalik hayotida undan (axloq normalaridan) norma sifatida foydalanadi. Axloqiy tarbiya normalari har bir jamiyatning huquqiy normalariga asos bo'ladi. Axloqiy tarbiyada kishi axloqiy bilimlarni o'zlashtiribgina qolmay, har qanday vaziyatlarda o'zini ana shu normalarga munosib tuta oladigan kishilar axloqiy tarbiyalangan hisoblanadi. Axloqiy tarbiyalangan kishida barqaror ma'naviy motivlar shakllangan bo'ladi. Bu motivlar esa o'sha kishini jamiyatda munosib xulq-atvoriga rag'batlantiradi. Yosh avlodni jamiyatga, mehnatga, o'ziga munosabatni ochib beruvchi ma'naviy fazilatlarga muvofiq ravishda tarbiyalash tarbiyalanuvchi shaxsni, axloqiy tarbiyaning pedagogik va psixologik asoslarini chuqur bilishni talab qiladigan murakkab jarayondir. Axloqiy bilimlarni ongli ravishda o'zlashtirib olishgina o'quvchilarga atrofdagi kishilar xatti-harakatidagi qaysi jihatlar yaxshi-yu, qaysilari yomon ekanligini anglab olishga yordam beradi. Axloqiy tushunchalarning turli yosh davrlarida shakllanish darajasi Axloqiy onglilik Axloq ijtimoiy ong shakllaridan biri bo'lib, muayyan jamiyatda yashovchi kishilar amal qilishi zarur bo'lgan ma'lum xatti-harakat qoidalari yig'indisidir. Axloq odamlarning bir-biriga, jamiyatga, davlatga, xalq mulkiga, oilaga munosabatini muayyan tartibga soladigan xatti-harakat qoidalari tizimida namoyon bo'ladi. Axloq - kishining ichki olami, e'tiqodi, fazilatlari sifatida mavjud bo'lsa, odob - shaxsning ko'zga tashlanadigan mulozamati, xulq-atvori, muomala-munosabatlarida namoyon bo'ladi. Qadimgi faylasuflar-u, donishmandlar ijodida odob-axloq malasalari markaziy o'rinni egallab kelgan. Ular axloq-odobni jamiyatning «poydevori» deganlar. Shuning uchun jamiyatning har bir a'zosining xulqi-odobiga alohida e'tibor bilan qaraladi. Muqaddas Qur'oni Karimda va payg'ambarimiz Muhammad Alayhissalomning hadislarida insoniy axloq-odobning barcha qirralari o'z ifodasini topgan. Quyidagi hadislarini misol tariqasida keltirishimiz mumkin: «Farzandlaringizni izzat-ikrom qilish bilan birga axloq-odobini ham yaxshilangizlar», «Men barcha yaxshi axloqni takomillashtirish uchun yuborilganman», «Mo'min kishida quyidagi ikki xislat bo'lmasligi kerak: baxillik va axloqsizlik». Ma'lumki, ota-bobolarimiz qadimdan bebaho boylik bo'lmish ilm-u ma'rifat, ta'lim va tarbiyani inson kamoloti va millat ravnaqining eng asosiy sharti deb bilganlar. Albatta, ta'lim-tarbiya - ong mahsuli,

lekin ayni vaqtda ong darajasi va uning rivojini ham belgilaydigan, ya'ni xalq ma'naviyatini boyitadigan eng muhim omildir»

MUHOKAMA VA NATIJALAR

Ma'lumki har bir xalqning o'z afsonaviy qahramonlari, pahlavonlari bo'ladi. Shu ma'noda xalq og'zaki ijodining noyob durdonasi bo'lmish «Alpomish» dostoni millatimizning o'zligini namoyon etadigan, avlodlardan avlodlarga o'tib kelayotgan qahramonlik qo'shig'idir. Bu mumtoz asarda tarix to'fonlaridan, hayot-mamot sinovlaridan omon chiqib, o'zligini saqlagan, el-yurtimizning bag'rikenglik, matonat, olijanoblik, vafo va sadoqat kabi axloqiy fazilatlarini o'z ifodasini topgan. Shu bois «Alpomish» dostoni bizga vatanparvarlik fazilatlaridan saboq beradi. Abdulla Avloniyning «Turkiy guliston yoxud axloq» kitobining «Haqqoniyat» deb atalgan bobida rostlik va to'g'ri so'zlikni insonning eng insoniy sifatlaridan biri deb hisoblaydi. U bola tarbiyasida o'sayotgan shart-sharoit va tarbiyaning roliga alohida e'tibor beriladi. A.Navoiy ijodida ham axloq-odob masalalariga katta ahamiyat berilgan. «Odobli inson barcha odamlarning yaxshisidir va barcha odamlar uchun yoqimlirog'idir» - deydi mutafakkir A.Navoiy. A.Navoiyning «Mahbub-ul qulub» asarida odob, axloqqa oid g'oyalar ilgari surilgan. Insonparvarlik g'oyalari ulug'langan.

Pedagogika fani yosh avlodni axloqiy rivojlanishida tarbiya va ta'limni muhim omil deb hisoblaydi. Pedagogika va ruhiyatga oid tadqiqotlar natijalarining ko'rsatishicha, Maktabgacha ta'lim davri bolaning ma'naviy shakllanishida eng muhim bosqichidir. Shu davrda ma'lum maqsadga qaratilgan ta'limtarbiya ta'sirida shaxsning axloqiy sifatleri shakllana boshlaydi. 6-7 yoshda ijobiy xulq normalarining ancha barqaror shakli yuzaga keladi. Bola atrofdagilar bilan bo'ladigan munosabatlarida egallab olgan axloq normalariga asoslangan holda ish tutadigan bo'lib qoladi. Shuning uchun bolalarga ilk yoshdan boshlab axloqiy tarbiya berib borish muhimdir.

Maktabgacha ta'lim yoshidagi bolalarni axloqiy jihatdan tarbiyalash vazifasi va mazmuni bolaning ma'naviy dunyosini, uning ongini, axloqiy hislarini, shaxsiy sifatlarini tarbiyalash va rivojlantirishni taqozo etadi. Bolalarda axloqiy his-tuyg'ular, tasavurlar va xatti-harakatlarni tarbiyalash. Axloqiy bilim berish bir qancha tarbiyaviy vazifalarni bajaradi, inson hayoti va madaniyatining axloqiy qadriyatlarini to'g'risida keng tasavvur, tushunchalar beradi.¹⁴² Axloqiy tasavvurlar, qarash, mulohaza, baho berish kabi tushunchalarni shakllantirishga va shu asosda

¹⁴²Qodirova F., Toshpo'latova. Sh., Kayumova .N, Azamova .N Maktabgacha ta'lim pedagogikasi Toshkent-2019

axloqiy e'tiqodni yuksaltirishga ta'sir ko'rsatadi, ya'ni: Xulq madaniyati va ijobiy munosabatlarni tarbiyalash. Bolalarni o'zlarining axloqiy tajribalarini mushohada qilishlari va boyitishlariga yordam beradi; Shaxsni o'zini axloqiy tarbiyalashga zamin yaratadi. Axloqiy bilim, asosan axloqiy suhbatlar, ma'ruzalar, kechalar, turli kasb egalari bilan uchrashuvlar va boshqa vositalar bilan amalga oshiriladi. Maktabgacha ta'lim muassasalarida axloqiy tarbiya berish har xil vositalar yordamida amalga oshiriladi. Birinchi galda bolalarni har xil faoliyatlar vositasida kattalar mehnati bilan tanishtirish, mashg'ulotlarda va mashg'ulotlardan tashqari vaqtlarda ta'lim berish orqali amalga oshiriladi. Har xil bayramlar, ijtimoiy hayot voqealari, bolalar adabiyoti, musiqa, o'yin materiallari, ommaviy axborot vositalari - oynayi jahon, radio va boshqalar bolalarning axloqiy tarbiyasiga katta ta'sir ko'rsatadi. Kichik yoshli bolalar axloqiy tasavvur va bilimlarni faqat o'yin mashg'ulotlarida yaxshi o'zlashtirib oladilar. Bolalar tomonidan o'zlashtirib olingan axloqiy tasavvurlarni ular ongli ravishda tushunib yetishlari dastlab mashg'ulotlarda, keyinchalik o'yin, mehnat jarayonlarida, sayrda, mustaqil faoliyatlar orqali amalga oshiriladi.

XULOSA

Xulosa qilib aytganda Maktabgacha ta'lim yoshidagi bolalarni axloqiy jihatdan tarbiyalash vazifasi va amalga oshirish vositalari shaxsning muhim ma'naviy sifatleri bo'lgan axloqiy ong, hissiyot va xulqni shakllantirish, vatanparvarlik, vatanga muhabbat, O'zbekiston gerbi, bayrog'i, madhiyasiga hurmat, insonparvarlik, mehnatga munosabat, jamoa bilan birgalikda qilinadigan izlanishlarga munosabat, ongli intizom va boshqa tuyg'ularni kamol toptirish axloqiy tarbiyaning muhim vazifasi hisoblanadi. Maktabgacha yoshdagi bolalarni axloqiy jihatdan tarbiyalash vazifasi va mazmuni bolaning ma'naviy dunyosini, uning ongini axloqiy hislarini shaxsiy sifatleri va xulqini tarbiyalash va rivojlantirishni taqozo etadi.

REFERENCES

1. O'yin orqali ta'lim olish metodik qo'llanma Toshkent -2020
2. Qodirova F., Toshpo'latova. Sh., Kayumova .N, Azamova .N
3. Maktabgacha ta'lim pedagogikasi Toshkent-2019
4. Rasulov .Y, Nurmatova .O Pedagogika fanidan o'quv qo'llanma Toshkent -2014
5. Mavlonova .R, To'rayeva .O, Xoliqberdiyev .K Pedagogika Toshkent- 2011
6. Turabova, S. K. (2021). The relationship between the development of innovative thinking and argumentative competence. *ACADEMICIA: An International Multidisciplinary Research Journal*, 11(5), 297-300.

ЎЗБЕКИСТОН МУСУЛМОНЛАРИ ИДОРАСИНИНГ ТАШКИЛ ТОПИШИ ТАРИХИ

Муродов Шухрат Комил ўғли
ТерДУ магистранти

АННОТАЦИЯ

Ушбу тадқиқот ишининг асосий мақсади Ўзбекистон мусулмонлари идорасининг ташкил топиши тарихини ўрганиш ва унинг фаолиятини таҳлил этишдан иборат. Собиқ иттифоқ давридан буён фаолият кўрсатиб келаётган идора ҳозирги янги Ўзбекистонда етакчи диний идора вазифасини бажариб келмоқда.

Калит сўзлар: *Диний бошқарма, Мир Араб, Тошкент Ислон институти, Виждон эркинлиги, ISESCO*

ABSTRACT

The main purpose of this research work is to study the history of establishment of the Office of Muslims of Uzbekistan and analyze its activities. The office, which has been operating since the time of the former union, is the leading religious office in modern Uzbekistan.

Key words: *Religious Department, Mir Arab, Tashkent Islamic Institute, Freedom of Conscience, ISESCO*

КИРИШ

Ислон дини инсониятнинг маънавий-руҳий камолотга эришиш йўлларини кўрсатиб беришга хизмат қиладиган ғоя ва қарашларни ўзида мужассам этганлиги сабабли бутун дунёда унга бўлган қизиқиш тобора ошиб бормоқда. XX аср бошларига келиб Ўзбекистон ҳудудида асрлар давомида шаклланиб ва ривожланиб келган анъанавий таълим тизими трансформацияга учради¹⁴³. 1917 йилда совет ҳокимиятининг ўрнатилиши билан янгича қиёфадаги совет шахсини шакллантириш мафкураси илгари сурилди. Бу ўлкадаги анъанавий таълим тизими муассасалари – эски усулдаги мактаб ва мадрасаларнинг тугатилишига олиб келди. II жаҳон уруши йилларида сиёсий вазиятнинг ўзгариши 1943 йилда минтақада муҳим диний идора – Ўрта Осиё ва Қозоғистон мусулмонлари Диний бошқармасининг ташкил этилишига олиб келди. Республикада амалда “виждон эркинлиги” мавжудлигини халқаро майдонда намоиш этиш мақсадида бошқарма таркибида янги кўринишдаги, анъанавий

¹⁴³ Бу ҳақда тўлиқроқ: Демидов Г.В. Светскость и религия: трансформация понятия “религиозное образование” в современном мире // Вестник ГГГУ Научный журнал. 2016. №4 (6). – С.43-61.

таълим тизимидан муайян даражада фарқ қиладиган Мир-и Араб¹⁴⁴ (1946) ва Бароқхон¹⁴⁵ мадрасалари (1956-1961) очилди ҳамда Имом Бухорий номидаги Тошкент Ислон институти (1971) ташкил этилди. Айнан Ўзбекистонда ушбу диний таълим муассасаларининг ташкил этилиши совет ҳукуматининг ўзига хос диний сиёсати билан боғлиқ бўлса-да, ҳозирги кунгача бу масала алоҳида муаммо сифатида тадқиқ этилган эмас. Совет даврида ҳукуматнинг диний сиёсати бир хилда бўлмай, ички ва ташқи омиллар таъсирида ислон динига бўлган муносабат ўзгариб турган. Айрим йилларда динга нисбатан ён босиш сиёсати олиб борилган ва диндорларга баъзи енгилликлар ва эркинликлар берилган.

МУҲОКАМА ВА НАТИЖАЛАР

Тадқиқотчилар 1928 йилдан II жаҳон урушигача бўлган даврни “исломни, шунингдек СССРдаги бошқа динларни таъқиб ва қувғин қилиш, ёки шафқатсизлик билан тор-мор қилиш даври”, – деб изоҳлайдилар¹⁴⁶. Чунки бу йилларда ўлкадаги барча масжидлар оммавий ёпилган, дин вакиллари қатағон қилинган, мусулмон диний тузилмалари тугатилган эди. Аксарият адабиётларда кейинги йиллар, айниқса, II жаҳон уруши йилларида давлатнинг ислон динига бўлган муносабатларига алоҳида эътибор қаратиб, 1941-1945 йиллардаги уруш СССР ҳукумати сиёсий барқарорликни таъминлаш мақсадида дин борасида, хусусан, ислон дини борасида ҳам баъзи бир ён беришларга олиб келганини таъкидлашади¹⁴⁷. Совет давлати олдинги ғоявий кўрсатмаларни рад этиш орқали динга ва диний эътиқодга ижобий муносабатда бўлиш, шу йўл билан халқнинг рухий-сиёсий бирлигини мустаҳкамлаш, жисмоний кучини урушга

¹⁴⁴ Мир-и Араб мадрасаси Бухоро олий ҳукмдори Шайбонийлар сулоласининг вакили Убайдуллахон инъом этган маблағ ҳисобига Шайх Абдулла томонидан 1530-1536 йилларда қурилган. Ушбу ном Мир Араб, Мири Араб шаклида ҳам учрайди. Биз тадқиқотимизда мадрасанинг этимологик ва халқаро илмий адабиётларда учрайдиган номини ҳисобга олиб, Мир-и Араб сифатида қўллашни лозим топдик. Бу ҳақда қаранг: Бабаджанов Б.М. Мири Араб // *Культура кочевников на рубеже веков (XVI-XX вв.): проблемы генезисов и трансформации.* – Алматы. 1995. – С. 88-102; Мири Араб // *Ислоншунослик қомусий луғати.* – Тошкент: Movogounnahr. 1-жилд. 2013. – Б. 244-245; Eren Tasar. *The Official Madrasas of Soviet Uzbekistan // Journal of the Economic and Social History of the Orient.* 2016. – Vol.59. – P. 265-302.

¹⁴⁵ Булатова В.А. Медресе Барак-хана (комплекс Хазрет-имам). – Ташкент: Ўзбекистон, 1977. – Б. 9; Бароқхон мадрасаси // *Ислон нури.* 2012 йил 29 февраль, 6-бет; Бароқхон // *Ислоншунослик қомусий луғати.* – Тошкент: Movogounnahr. 1-жилд. 2013. –Б. 102-103.

¹⁴⁶ Bennigsen A. *Islam in the Soviet Union // Journal of the South Asian and Middle Eastern Studies.* – Villanova. 1985. Vol.8. №4. – P. 115-133; Арапов Д.Ю. *Ислам и советское государство (1944-1990) Документы.* –М.: Марджани, 2011. – С. 14-17.

¹⁴⁷ Bennigsen, A (co-authorship Lemercier-Quelquejay Ch). *Islam in the Soviet Union.* – New York: Praeger, 1967. – 272 p.; Harry Lipset. *Education of Moslems in Tsarist and Soviet Russia // Comparative Education Review,* Vol.12, No.3, October, 1968. – P. 310-322; Devin DeWeese. *Islam and Soviet Legacy of Sovietology: A Review essay on Yaacov Ro'i's Islam in Soviet Union // Journal of Islamic Studies,* 13:3, 2002. – P. 298-330; Khalid Adeeb. *Islam after Communism. Religion and Politics in Central Asia* – London, 2007. – P. 78.

сафарбар этиши керак эди. Бу жараёнда давлат уруш йилларида армия ва халққа рухий ва моддий ёрдам кўрсатиш, халқларнинг ғалабага бўлган ишончини ошириш мақсадида фронт ортида иккинчи линияни очишга мажбур бўлди. Бунинг асносида 1942-1943 йилларда Совет Иттифоқидаги қатор шаҳарларда диний марказлар очилишига рухсат берилиб, Буйноқда Шимолий Кавказ мусулмонлари бошқармаси, Бокуда Кавказорти мусулмонлари диний бошқармаси, Уфада Россия ва Сибирь мусулмонлари диний бошқармаси, 1943 йилда Тошкентда расмий Ўрта Осиё ва Қозоғистон мусулмонлари диний бошқармаси (кейинги ўринларда – ЎОҚМБ) ташкил этилади. Диний бошқарма Эшон Бобохон ибн Абдулмажидхоннинг¹⁴⁸ сазъ-ҳаракати билан 1943 йил 20 октябридан расмий фаолият олиб бора бошлаган. 1957-1982 йилларда уни З.Бобохонов¹⁴⁹, 1982-1989 йилларда Ш.Бобохонов¹⁵⁰, 1989-1993 йилларда Муҳаммад Содик Муҳаммад Юсуф¹⁵¹ бошқарган. Диний бошқармаларнинг асосий вазифалари сифатида ўлкада диний урф-одатларни бошқариш, дин масаласида фатволар чиқариш, диний китобларни нашр қилиш, мусулмонларни диний руҳда тарбиялаш, хорижий мусулмонлар билан алоқалар ўрнатиш каби ишлар белгилаб олинган бўлса-да, аммо совет ҳукуматининг турли йилларда олиб борган диний сиёсати натижасида бу ташкилот давлатнинг мақсадларини амалга оширувчи восита вазифасини бажариб келди. Шунингдек, унинг фаолияти “махсус орган”ларнинг доимий назоратида бўлди. Бунинг учун 1944 йилдаёқ назоратни амалга ошириш мақсадида СССР Министрлар Совети таркибида Дин ишлари бўйича Кенгаш (“Совет по делам религиозных культов”, 1965 йилдан эса, “Совет по делам религий”) тузилди. Шу билан бирга, СССР ХКСнинг 1944 йил 20 майдаги ва ЎзССР ХКСнинг 1944 йил 9 августдаги қарорларига асосан республикада Диний ишлар кенгаши вакиллиги таъсис этилди¹⁵². Бу билан давлат, биринчидан, дин ёрдамида уруш йилларида халқнинг ғалабага бўлган ишончини мустаҳкамлаш, унинг сафарбарлигини

¹⁴⁸ Бабахановы // Ислам на территории бывшей Российской империи: Энциклопедический словарь. Вып. 4. – М.: Восточная литература. 2003. – С. 12-14; Йўлдошхўжаев Х., Қаюмова И. Ўзбекистон уламолари. – Тошкент, Monogounnahr. 2015. – Б. 65-81.

¹⁴⁹ Бобохонов Ш. Сўнмас зиё. Шайх Зиёвуддинхон хазратларининг ҳаёт ва фаолиятлари. – Тошкент, Маънавият. 1998. – 144 б.; Шайх Зиёвуддинхон ибн Эшон Бобохон // Замонамиз уламолари. Имом ал Бухорий халқаро жамғармаси. Таҳр. З.Мунавваров ва бошқ. – Тошкент, 2001. – Б. 6-26; Турсун А. Улуғларни эласак раҳмат ёғилар // Ҳидоят. 2006 йил 8-сон. – Б. 8.

¹⁵⁰ Усмонхўжаев А. Шамсиддинхон Бобохонов ибрати // Ҳидоят. 2012. 4-сон. – Б. 22-23; Усмонхўжаев А. Дарёдил аллома. Рисола. – Тошкент, Фафур Фулом нашриёти. 2017. – Б. 149-150.

¹⁵¹ Шайх Муҳаммад Содик Муҳаммад Юсуф // Ислам на территории бывшей Российской империи: Энциклопедический словарь. Вып.4. – М.: Восточная литература. 2003. – С. 53-55.

¹⁵² ЎзР МДА, Р-2456 жамғарма, 1-рўйхат, 2-ийғажилд, 2-варак; Арапов Д.Ю. Ислам и советское государство (1944-1990) Документы. – М.: Марджани, 2011. – С. 14-17.

ошириш мақсадини кўзлаган бўлса, иккинчидан диний ташкилотлар воситасида ҳудудлардаги бошқарувни назоратга олишга эришди. Бошқача айтганда, давлат ўз мақсадини амалга оширишда диний эътиқодга ён босиш (компромисс)га киришди. Келишув икки томонлама бўлиб, совет ҳукумати мусулмон Диний бошқармаларни ташкил қилишда ўз мақсадларини кўзлаган бўлса, мусулмон уламолари ислом динининг яшаб қолиши ва мавжудлигини таъминлаш мақсадида ён беришга ҳаракат қилганлар. Диний бошқарманинг мавжудлиги давлатнинг дин устидан назорат регламентациясини амалга ошириш вазифасини бажарган деб баҳолаш мумкин. Идора Ўзбекистондаги мусулмонлар ўртасида диний ишларни бошқариб туради, фатволар беради, масжидларга имом-хатиблар тайинлайди, диний ходимлар тайёрлайди. Моддий жиҳатдан мусулмонлардан масжидларга тушадиган хайр-эҳсон, ёрдамчи хўжаликлар ва бошқалар ҳисобига таъминланади. Идора раҳбар органи – Олий ҳайъат. Унинг раиси муфтий ҳисобланади. Идоранинг ҳуқуқшунослик, халқаро алоқалар, таълим ва кадрлар тайёрлаш, масжидлар ва фатво бўлимлари бор. Тошкентдаги Имом Бухорий номидаги ислом институтида (1971) ва 9 та ўрта махсус ислом билим юрти (шулардан 2 таси хотин-қизлар билим юрти)да кадрлар етиштирилади. Идора муассислигида «Ҳидоят» журнали ва «Ислом нури» газетаси нашр этилади. Идора тасарруфидаги «Мовароуннахр» нашриёти диний адабиётлар, диний тақвим ва бошқаларни чоп этади. Мусулмонлар идораси хорижий мамлакатлардаги кўпгина диний ташкилотлар билан алоқа қилади. Ҳар йили 3,5–4 минг кишининг ҳаж сафарини уюштиришда фаол иштирок этади. Идора ўз фаолиятида Ўзбекистон Республикасининг Конституцияси, «Виждон эркинлиги ва диний ташкилотлар тўғрисида»ги қонунга риоя қилади. Ўзбекистон Республикаси Вазирлар Маҳкамасининг «Дин соҳасидаги маънавий-маърифий, таълим ишларини ва фаолиятини янада такомиллаштиришда ижтимоий кўмак ва имтиёзлар бериш тўғрисида» 2003 йил 23 августдаги 364-сон қарорига асосан идора қошида махсус жамғарма ташкил этилди. У ислом динининг асл инсонпарварлик моҳиятини асраш, халқимиз, айниқса, ёшларимизни диний ақидапарастлик ва экстремизм хатаридан ҳимоя қилиш, мамлакатимизда ижтимоий-маънавий муҳитни янада соғломлаштириш ҳамда дин соҳасидаги маънавий-маърифий ва таълим ишларини янада такомиллаштиришга хизмат қилади. Халқаро Ислом конференцияси ташкилотининг Таълим, фан ва маданият бўйича муассасаси ISESCO (АЙСЕСКО) Тошкентни 2007 йилда Ислом маданияти пойтахти деб эълон қилиши муносабати билан Ҳастимомда Ўзбекистон Республикаси Президенти

Ислом Каримов ташаббуси билан кенг кўламда бунёдкорлик ишлари олиб борилди, хусусан, Ўзбекистон Мусулмонлари идораси учун янги, замонавий мухташам бино қурилди. Унинг ҳар бир хонаси энг замонавий иш қуроллари ва компьютер техникаси билан жиҳозланди.

Хулоса сифатида шуни айтиш мумкинки, Ўзбекистон мусулмонлари идораси давлатимиз ва жамиятимиздаги диний масалалар юзасидан, халқимизга ёшларимизга йўл кўрсатувчи идора вазифасини бажариб келмоқда.

REFERENCES

1. З.Халилова 1945-1991 йилларда Ўзбекистонда ислом таълими: ҳолати ва замонавий тарихшунослиги .Тарих фанлари бўйича фалсафа доктори (Phd) диссертацияси автореферат.Тошкент : 2018
2. Йўлдошхўжаев А. Қаюмова И. Ўзбекистон уламолари. Тошкент: Мовароуннаҳр, 2015. 29-30 бетлар.
3. Булатова В.А. Медресе Барак-хана (комплекс Хазрет-имам). – Ташкент: Ўзбекистон, 1977. – Б. 9; Бароқхон мадрасаси // Ислом нури. 2012 йил 29 февраль, 6-бет; Бароқхон // Исломшунослик комусий луғати. – Тошкент: Мовороуннаҳр. 1-жилд. 2013. –Б. 102-103.
4. ЎЗР МДА, Р-2456 жамғарма, 1-рўйхат, 2-йиғмажилд, 2-варак; Арапов Д.Ю. Ислам и советское государство (1944-1990) Документы. – М.: Марджани, 2011. – С. 14-17.
5. Бабахановы // Ислам на территории бывшей Российской империи: Энциклопедический словарь. Вып. 4. – М.: Восточная литература. 2003. – С. 12-14; Йўлдошхўжаев Х., Қаюмова И. Ўзбекистон уламолари. – Тошкент, Мовороуннаҳр. 2015. – Б. 65-81.
6. Benningsen A. Islam in the soviet union // Journal of the South Asian and Middle Eastern Studies. – Вилланова. 1985. Vol.8. № 4. – P. 115-133.
7. Арапов Д.Ю. Ислам и советское государство (1944-1990) Документы. –М.: Марджани, 2011. – С. 14-17.
8. Kattakulovna, T. S. (2020). The Importance Of The Discussion Method In The Development Of Argumentative Competence In Students. The American Journal of Social Science and Education Innovations, 2(09), 442-446.
9. Turabova, S. K., & Juraeva, V. F. (2019). THE SOCIO-POLITICAL SIGNIFICANCE OF THE PHENOMENON SCIENTIFIC DISCUSSION IN THE DEVELOPMENT OF THINKING OF THE PEOPLES OF THE EAST. Scientific Bulletin of Namangan State University, 1(8), 168-174.

НЕЛОКАЛЬНАЯ ЗАДАЧА ДЛЯ УРАВНЕНИЯ СМЕШАННОГО ТИПА

МУМИНОВ Фарход Маликович

канд.мат-физ. наук, доцент,

Алмалыкский филиал Ташкентского государственного технического
университета,

E-mail: farxod.muminov.58@inbox.ru

КАРИМОВ Сардор Яшинович

Ассистент, Алмалыкский филиал Ташкентского
государственного технического университета,

E-mail: mr_man89@mail.ru

УТАБОВ Умид Абсалямович

Ассистент, Алмалыкский филиал Ташкентского
государственного технического университета,

E-mail: deadknight19950324@mail.ru

АННОТАЦИЯ

В этой статье приводится постановка нелокальных задач для уравнения смешанного типа. При определенных условиях на коэффициенты и правую часть уравнения доказывается корректность этих задач

Ключевые слова: *уравнения опорные понятия, уравнения смешанная нелокальная зада, сингулярная интегральная уравнения.*

ABSTRACT

This article presents the formulation of non-local problems for a mixed-type equation. Under certain conditions, the correctness of these problems is proved on the coefficients and the right side of the equation.

Keywords: *the equations are basic concepts, the equations are mixed nonlocal back, singular integral equations.*

ВВЕДЕНИЕ

Теория уравнений смешанного типа является в настоящий момент одним из важнейших разделов современной теории дифференциальных уравнений с частными производными.

С частными производными новым толчком в развитии теории краевых задач для уравнений смешанного типа послужили исследования А.М. Келдыша, М.Л. Лаврентьева, С.Л. Христиановича, А.Б. Бицадзе, А.М. Нахушев, Б.А. Бубнов, В.К. Врагова, В.П. Михайлов, А.И. Кожанов и другие ^[1-9] в которых было указана на важность исследования уравнений смешанного типа для задач

околозвуковой газовой динамика бесконечно малых изгибание поверхностей, магнитно динамике и других разделов механики и физики.

Пусть D_- квадрат $0 < -y, x < 1$, а D_+ -односвязная область при $y \geq 0$, ограниченная простой дугой G с концами в точках $(0,0)$, $(1,0)$ и интервалом $J = (0,1)$ оси X . Обозначим через j множества всех точек, лежащих на диагональ D_- , а на ∂D_- отметим точки $a(x,1)$, $b(0,x-1)$, $c(1-x,0)$, $d(1,-x)$, $e(x,0)$, $f(1,x-1)$, $g(-1,x-1)$, $h(0,-x)$.

Задача. Определить в $D_+ \cup D_-$ решение $u(x,y)$ уравнения

$$u_{xx} + \operatorname{sgn} y u_{yy} = 0 \quad (1)$$

Классе $C(\overline{D_+}) \cup C(\overline{D_-}) \cap C'(\overline{D_+} \cup J) \cap C'(\overline{D_-} \cup J \setminus j)$

$C^2(D_+) \cap C^2(D_- \setminus j)$ удовлетворяющее условиям

$$u|_G = \varphi(t), \quad t \in G \quad (2)$$

$$a_j(x)u(a) + \dots + h_j(x)u(h) = \psi_j(x) \quad (3)$$

$$x \in [0,1], \quad j = 1,2,3$$

$$u(x,-0) = \alpha(x)u(x,+0) + j_0(x), \quad x \in [0,1] \quad (4)$$

где ${}_+0(-0)$ означает предел при $y \rightarrow 0$ из $D_+(D_-)$. В окрестностях концов J производные u_x, u_y могут обращаться в бесконечность интегрируемого порядка. Предполагается, что $\alpha, j_0, a_i, \dots, h_j, \psi_i \in C_\mu^2[0,1)$, $(j = 1,2,3)$, $\varphi \in C_\mu(\overline{G})$

$j_i \in C_\mu^k[0,1)$, $\beta = \operatorname{const} \neq 0$. Под C_μ^k понимается пространство k раз непрерывно дифференцируемых функций с гельдеровой k -ой производной.

2. сначала рассмотрим в D_- задачу об отыскание решение уравнения (1) по условиям (3)-(5). Общее решение берем в форм

$$u = F_0(x-y) + F_1(x+y) \quad (6)$$

при не ограничивающем общности предположении $F_0(0) = 0$.

Введя в D_- гармонически сопряженную к $u = (x,y)$ функцию $v = (x,y)$ с условием $v(0,0) = 0$ и пользуясь формулой Коши-Римана, приводим (5) к виду

$$F_0(x) - F_1(x) = \beta v(x,0) - \int_0^x j_1(t) dt - \alpha(0)\varphi(0) \quad (7)$$

Подставляя (6) в (3) имеем

$$P_{j1}(x) - F_1(x+1) + P_{j2}(x)F_0(1-x) + P_{j3}(x)F_1(x) + P_{j4}(x)F_1(-x) = P_{0j1}(x)F_0(1-x) +$$

$$+ P_{0j2}(x)F_0(x) + P_{0j3}(x)F_1(1-x) + P_{0j4}(x)F_1(x-1) + \psi_j(x)$$

$$x \in [0,1], j = 1,2,3$$

(8)

$$P_{j1} = a_j + d_j, P_{j2} = b_j + c_j, P_{j3} = e_j + f_j, P_{j4} = g_j + h_j,$$

$$-P_{0j1} = f_j + g_j, -P_{0j2} = e_j + h_j, -P_{0j3} = c_j + d_j, -P_{0j4} = a_j + b_j.$$

(9)

Если в дополнения л (9) обозначить $P_{43} = -1, P_{042} = 1$ положив остальные $P_{4j}, P_{04j} j = (1,2,3,4)$ равным нулю, а затем ввести матрицы $\Phi(x) = \|P_{xj}(x)\|,$
 $\Phi_0(x) = \|P_{0xj}(x)\|$ то при условиях

$$\det \Phi(x) \neq 0, \det \Phi_0(x) \neq 0$$

(10)

используя рассуждения статьи [2], найдем из (7)-(8)

$$F_k(k \pm x) = \alpha_k^\pm(x) \cup (x, +0) + \beta_k^\pm(x) \cup (1-x, 0) + w_k^\pm$$

(11)

где $\alpha_k^\pm, \beta_k^\pm, w_k^\pm$ - вполне определенные функции класса $C[0,1] \cap C^2(0,1)$.

Для обеспечения непрерывности решения в D_- следует потребовать при $k = 0,1$ записывая с помощью (6), (11) функцию $u(x, y)$ в характеристическая треугольнике \bar{b} , примыкающим снизу к J и учитывая условие (4), приходим к соотношению

$\alpha(x)u(x, +0) + m(x) \cup (x, +0) - n(x) \cup (1-x, +0) = w(x)$ где $x \in [0,1]$, а $m(x), n(x)$ есть линейные комбинации $\alpha_k^\pm, \beta_k^\pm$. Взяв последнее равенство сначала на

$\left[0, \frac{1}{2}\right]$, а затем на $\left[\frac{1}{2}, 1\right]$ и заметив в первом случае x на $\frac{1}{2} + x$, а во втором на $\frac{1}{2} - x$, получим при $x \in \left[-\frac{1}{2}, 0\right)$

$$\alpha\left(\frac{1}{2} + x\right)u\left(\frac{1}{2} + x, 0\right) + m\left(\frac{1}{2} + x\right) \cup \left(\frac{1}{2} + x, +0\right) + n\left(\frac{1}{2} + x\right) \cup \left(\frac{1}{2} - x, +0\right) = w\left(\frac{1}{2} + x\right),$$

$$n\left(\frac{1}{2} - x\right) \cup \left(\frac{1}{2} + x, +0\right) + 2\left(\frac{1}{2} - x\right)u\left(\frac{1}{2} - x, +0\right) + m\left(\frac{1}{2} - x\right) \cup \left(\frac{1}{2} - x, +0\right) = w\left(\frac{1}{2} - x\right)$$

(13)

Итак, мы пришли к задаче об отыскании аналитической в D_+ функции $u + iv$ по условиям (2), (13) с дополнительными требованиями (12). В общем случае эта задача редуцируется к полному сингулярному интегральному уравнению.

3. С целью получения принципе экстремума типа А.В. Бицадзе [3], остановим на задаче для области D_- получающейся путем добавления к однородным условиям (3) соотношения (4) при $j_0 = 0$. В векторно-матричной форме условия этой задачи имеют вид

$$\Phi_+(x)w(x) + \Phi_0(x)w(1-x) + \Phi_0(x) \quad (14)$$

где $w(x) = [F_0(x+1), F_0(1-x), F_1(x), F_1(-x)]$, $\Phi_+(x)$ отличается от $\Phi(x)$ лишь тем, что “-1” в последней строке заменено на “+1”, а $\psi_0(x) = [0, 0, 0, 2(x), \tau(x)]$ $\tau(x) = u(x, +0)$. Оказывается, требования (10) позволяет из (14) найти

$$w(x) = \Gamma^*(x)\psi_0(x) + \Gamma(x)\psi_0(1-x) \quad (15)$$

$$\Gamma(x) = \|j_{xi}(x)\| = Q(x)\Phi_+^{-1}(x)\Phi_0(x)\Phi_+^{-1}(1-x)$$

$$\Gamma^*(x) = \|j_{xj}^+(x)\| = Q(x)\Phi_+^{-1}(x)$$

$$Q(x) = E - \Phi_0^{-1}(1-x)\Phi_+(1-x)\Phi_0^{-1}(x)\Phi_+(x) \quad (16)$$

Из (15) определим значения $u(x, y)$ в треугольнике D затем вычисляем $u_y(x, 0)$ и заменяем u по формуле (5) при $j_1 \equiv 0$. Если потребовать выполнения тождества

$$j_{34}(x) + j_{24}^*(1-x) \equiv 0 \quad (17)$$

То получаемый при этом результат можно записать в форме

$$\beta^2 u_y(x, +0) = \beta \alpha(x) [j_{34}^*(x) - j_{24}(1-x)] \tau'(x) + \beta \left\{ \alpha(x) [j_{24}'(1-x) + j_{24}^*(x)] + \alpha'(x) [j_{34}^*(x) - j_{34}^*(1-x)] \right\} \tau(x)$$

Отсюда с помощью леммы Зарембы легко выводится утверждение принцип максимума: при однородных (3)-(5) решение рассматриваемой задачи не может достигать во внутренних точках J ни положительного максимума, ни отрицательного минимума, если имеют место тождество (17) и неравенство

$$\beta \left\{ \alpha(x) [j_{24}'(1-x) + j_{34}^*(x)] + \alpha'(x) [j_{34}^*(x) - j_{24}(1-x)] \right\} \geq 0 \quad (18)$$

Ясно, что условия (17)-(18) обеспечивают единственность решения задачи. Левые части этих формул вычисляющая с помощью (16) [5-10].

REFERENCES

1. Нахушев А.М. Дифференциал уравнения, 1970 т.б, 1с 190-191 критерий единственности задачи Дирихле для уравнений смешанного типа цилиндрической области.
2. Келдыш М.Б. О некоторых случаях вырождения уравнений эллиптического типа на границе области. //Докл. А.К.СССР 1951г. Т77, №2 стр. 181-183
3. Лаврентев М.А., Бицадзе А.В., К проблеме уравнений смешанного типа. // Докл. А.К.СССР 1950г Т70 №3 стр373-376.
4. Бубнов Б.А. Краевая задача для одного класса ультра гиперболических уравнений. В Корректные краевые задачи для неклассических уравнений Мат. Физики. Новосибирск. ИМСОАН 1981г. Стр. 34-40
5. Михайлов В.П. Дифференциальные уравнения в частных производных. М. Наука. 1983г стр.423
6. Кожанов А.И. Краевая задача для одного класса уравнений третьего порядка. // Докл. А.К. СССР 1979г. Т249. Стр. 536-540
7. Соболев С.И. Пример корректности кривой задачи для уравнения колебаний струны с данными на всей границе Докл. А.К. СССР. 1956. Т109№4 с 707-709
8. Бицадзе А.В. К проблеме уравнений смешанного типа. Труды математического института АК СССР. 1953 Т4. стр.3-57
9. Врагов В.К. К вопросу о постановка корректных краевых задач для неклассических уравнений математической физике. Новосибирск, 1981 с 24-31
10. Muminov F. M., Dushatov N. T., Miratov Z. M. (2022). Boundary Problem for a Third Order Equation of a Mixed Composite Type. Eurasian Journal of Physics, Chemistry and Mathematics, 5, 12-16.
11. Муминов Ф. М., Самандаров И. Р., Душатов Н. Т., Миратоев З. М. (2022). О НЕКОТОРЫХ ЗАДАЧАХ ДЛЯ УРАВНЕНИЯ ТРЕТЬЕГО ПОРЯДКА СМЕЩАННОГО-СОСТАВНОГО ТИПА. Oriental renaissance: Innovative, educational, natural and social sciences, 2(4), 260-265.
12. Муминов Ф. М., Самандаров И. Р., Душатов Н. Т., Миратоев З. М. (2022). КРАЕВАЯ ЗАДАЧА ДЛЯ ОДНОГО КЛАССА УРАВНЕНИЙ ТРЕТЬЕГО ПОРЯДКА. Oriental renaissance: Innovative, educational, natural and social sciences, 2(4), 218-224.
13. Muminov F. M., Dushatov N. T., Miratov Z. M. (2022). NONLOCAL BOUNDARY VALUE PROBLEMS FOR A THIRD-ORDER MIXEDCOMPOSITE

TYPE EQUATION. Web of Scientist: International Scientific Research Journal, 3(4), 600-605

14. Муминов Ф. М., Миратоев З. М. (2021). О нелокальной краевой задаче для одного неклассического уравнения. Scientific progress, 1(6), 922-927.

15. Муминов Ф. М., Душатов Н. Т., Миратоев З. М., Ибодуллаева М.Ш. (2022) ОБ ОДНОЙ КРАЕВОЙ ЗАДАЧЕ ДЛЯ УРАВНЕНИЯ ТРЕТЬЕГО ПОРЯДКА СМЕШАННО-СОСТАВНОГО ТИПА. Oriental renaissance: Innovative, educational, natural and social sciences, 2(6), 606-612.

**ТЕХНИКО-ЭКОНОМИЧЕСКАЯ ЭФФЕКТИВНОСТЬ
РАЗРАБОТАННОЙ ТЕХНОЛОГИИ ПОПУТНОГО ПОЛУЧЕНИЯ
ВОЛЬФРАМОВОГО КОНЦЕНТРАТА ПРИ ПЕРЕРАБОТКЕ
ЗОЛОТОСОДЕРЖАЩЕЙ РУДЫ**

Хамидуллаев Б.Н.¹, Хасанов А.С.¹, Камолов Т.О.²,

Раупова Д.Н.², Эшонкуло У.Х.³.

Университет геологических наук

ГУ «Институт минеральных ресурсов»¹

ГУП «Фан ва тараккиёт» ТашГТУ²

«Карши инженерно-экономический институт» КарИЭИ³

АННОТАЦИЯ

В ходе исследования проведен анализ технико-экономической эффективности разработанной технологии получения вольфрамового концентрата при переработке золотосодержащей руды.

Ключевые слова: золото, руда, технология, вольфрамовый концентрат.

ABSTRACT

In the course of the study, an analysis of the technical and economic efficiency of the developed technology for obtaining tungsten concentrate during the processing of gold ore was carried out.

Key words: gold, ore, technology, tungsten concentrate.

ВВЕДЕНИЕ

В мире вольфрам принадлежит к широко используемым в промышленности металлам. Однако в последние годы его потребление резко упало, вследствие общего снижения экономической активности особенно в отраслях - основных потребителях металла (военная промышленность, машиностроение, добыча нефти, газа и твердых полезных ископаемых), а также с увеличением использования заменителей (керамика, композиты, алмазы и прочие). С другой стороны, приблизительно в 40-50% случаев потребления вольфрама не может быть заменен другими материалами. Во всем мире последние годы горнодобывающей промышленности уровень добычи вольфрамита значительно уменьшился. Многие из них отрабатываются старательскими методами, сезонно; запасы руд (особенно богатых и легкообогатимых) заканчиваются, а крупные обогатительные предприятия либо остановлены, либо работают не на полную мощность [1].

ОБСУЖДЕНИЕ И РЕЗУЛЬТАТЫ

В связи с этим, вопросы использования отходов обогащения имеют как экономические, так и экологические аспекты.

В области использования отходов рудообогащения важнейшим является детальное минералого-технологическое исследование каждого конкретного, индивидуального техногенного месторождения, результаты которого позволят разработать эффективную и экологически безопасную технологию промышленного освоения дополнительного источника рудно-минерального сырья [2].

С целью определения технической возможности и экономической целесообразности вовлечения в переработку лежалых вольфрамсодержащих хвостов были проведены исследования, опытно-промышленные испытания и выполнены технико-экономические расчеты. Экономические показатели составляют при сквозном извлечении для переработки 100 тыс. т хвостов перечистки гравиконоцентрата. При переработке 100 тыс. т хвостов перечистки гравиконоцентрата по разработанной схеме количество получаемого вольфрамового концентрата составит 83 т.

При среднегодовой цене на мировом рынке за 2021 г составляет 14 413 долларов США за 1 т вольфрамового концентрата с содержанием 60% трехоксида вольфрама, стоимость полученного концентрата за 1 год составит 981 060 долларов США без учета расходов на переработку (табл. 1).

Таблица 1

Исходные данные для предварительных технико-экономических расчетов переработки хвостов перечистки гравиконоцентрата

Показатели	Ед. измерения	Сумма
Количество исходного материала	тыс. т/год	100
Содержание в исходном материале	%	0,12
Выход вольфрамового концентрата	%	0,083
Содержание трехоксида вольфрама	%	60,865
Извлечение в концентрат	%	42,1
Стоимость (среднегодовая цена вольфрамового концентрата на 2021 г.)	\$/т	14 604
Количество товарной продукции	т	83,0
Стоимость товарной продукции	\$	1 212 132

При переработке хвостов перечистки гравиоконцентрата по рекомендуемой схеме с учетом переработки 100 000 т количество получаемого концентрата составит 83 т. При цене на мировом рынке 14 604 долларов США за 1 т концентрата стоимость полученного концентрата составит 1 212 132 долл. США.

ВЫВОД

Таким образом, при переработке пробы хвостов перечистки гравиоконцентрата по рекомендуемой схеме можно получить кондиционный вольфрамсодержащий концентрат. Полученный концентрат отвечает требованиям ГОСТ 213-83 по содержанию основного компонента, соответствует марке КШ1 (концентрат шеелитовый первого сорта) и является пригодным для производства ферровольфрама и производства вольфрамового ангидрида для твердых сплавов.

REFERENCES

1. Хасанов, А. С., Хасанов, А. А., & Муталова, М. А. (2020). Разработка рациональной технологии извлечения вольфрамового промпродукта содержащего не ниже 40% WO₃ из отвальных кеков НПО АО «Алмалыкский горно-металлургический комбинат». *Композиционные материалы*, (4), 144-148.
2. Ахмедов Х., Нурмухамедов И.С., Садуллаев Б.С., Хамидуллаев Б.Н. Разработка технологии получения железного концентрата из отходов переработки каолинов месторождения Ангрен. Материалы Международной научно-тех. конфер. «Интеграция науки и практики как механизм эффективного развития геологической отрасли Республики Узбекистан» 2018.с.378-379.
3. Шодиев, А. Н., Азимов, О. А., & Хамидов, У. А. (2020, November). Исследование залежей руд урана. In *Международная научно-практическая конференция Научно-технологические исследования как основа инновационного развития общества* (Vol. 9, pp. 87-90).
4. А.С.Хасанов, К.Ж.Хакимов, А.Н.Шодиев, У.Х.Эшонкулов - Уран и Золото // Мухофаза+ Ижтимиой-сийосий, илмий-амалий ва бадий журнал. – 2018 – № 01 (157), С. 13.
5. Эшонкулов, У. Х. У., Олимов, Ф. М. У., Саидахмедов, А. А., Туробов, Ш. Н., Шодиев, А. Н. У., & Сирожов, Т. Т. (2018). Обоснование параметров контурного взрывания при сооружении горных выработок большого сечения в крепких породах. *Достижения науки и образования*, (19 (41)), 10-13.

6. Шодиев, А. Н. У., Раббимов, Х. Т., Аликулов, Ш. Ш., Хужакулов, А. М., & Каюмов, О. А. У. (2021). Исследования характеристики района и особенности добычи урана из слабопроницаемых руд. *Universum: технические науки*, (11-5 (92)), 20-24.
7. Шодиев, А. Н. У., Хамидов, С. Б., & Туробов, Ш. Н. (2020). Исследование сорбционной технологии извлечения молибдена и рения из отходов. *Universum: технические науки*, (11-1 (80)), 86-90.
8. Хасанов, А. С., Шодиев, А. Н., & Каюмов, О. А. (2022). ИЗУЧЕНИЕ СОДОВО–СОРБЦИОННАЯ ТЕХНОЛОГИЯ ПЕРЕРАБОТКИ МОЛИБДЕНОВОГО ОГАРКА. *FAN VA TEXNIKA TARAQQIYOTIDA INTELLEKTUAL YOSHLARNING O 'RNI*, 244.
9. Латипов, З. Ё. У., Каримов, Ё. Л., Шукуров, А. Ю., Худойбердиев, О. Д., & Норкулов, Н. М. У. (2021). Моделирование и установление координат центра масс отвала и хвостов Тюбегатанского калийного месторождения. *Universum: технические науки*, (2-2 (83)), 25-28.
10. Шодиев, А. Н. У., Пирматов, Э. А., Хасанов, А. С., & Туробов, Ш. Н. (2022). АНАЛИЗ И СПОСОБЫ ПЕРЕРАБОТКИ МОЛИБДЕНСОДЕРЖАЩЕГО СЫРЬЯ. *Universum: технические науки*, (5-3 (98)), 35-38.
11. Шодиев, А. Н. У., Аликулов, Ш. Ш., Уринова, Х. Ш., Темиров, К. А. У., & Абдуллаев, З. О. У. (2022). СТЕНДОВЫЕ ИСПЫТАНИЯ ГИДРОДИНАМИЧЕСКОГО ПРОЦЕССА ПРИ ПОДЗЕМНОМ ВЫЩЕЛАЧИВАНИИ УРАНА. *Universum: технические науки*, (2-6 (95)), 14-19.
12. Шодиев, А. Н. У., Хасанов, А. С., Каюмов, О. А. У., & Ёрматов, Д. А. У. (2022). ИССЛЕДОВАНИЕ РАЗРАБОТКИ ТЕХНОЛОГИИ ИЗВЛЕЧЕНИЯ МОЛИБДЕНА И ДРУГИХ ЦЕННЫХ КОМПОНЕНТОВ ИЗ ХВОСТОВ МАГНИТНОЙ СЕПАРАЦИИ. *Universum: технические науки*, (2-2 (95)), 30-35.
13. Хасанов, А. С., Шодиев, А. Н., & Каюмов, О. А. (2022). ИЗУЧЕНИЕ ТЕХНОЛОГИИ ПЕРЕРАБОТКИ МОЛИБДЕНОВОГО КОНЦЕНТРАТА И ИЗВЛЕЧЕНИЕ МОЛИБДЕНА ИЗ РАЗЛИЧНЫХ СБРОСНЫХ ОТХОДОВ И РАСТВОРОВ. In *Научные основы и практика переработки руд и техногенного сырья* (pp. 125-129).
14. Шодиев, А. Н., & Туробов, Ш. Н. (2022). МОЛИБДЕН ТАРКИБЛИ ЧИКИНДИЛАРДАН МОЛИБДЕН АЖРАТИБ ОЛИШ ТЕХНОЛОГИЯСИНИ ТАДҚИҚ ҚИЛИШ. *Инновацион технологиялар*, 2(2 (46)), 55-61.

TEPAQO‘TON KONI SHAROITIDA TUZ CHIQINDILARINI ELEKTROSILIKATLASH USULI ORQALI QOTIRISH

Latipov Zuhridin Yoqub o‘g‘li

Qarshi muhandislik iqtisodiyot instituti

“Konchilik ishi” kafedrasi dotsenti v.b.

t.f.f.d. (PhD)

zuhridin.latipov7@gmail.com

Xasanov Shaxzod Rasul o‘g‘li

Qarshi muhandislik iqtisodiyot instituti 2-kurs magistranti

ANNOTATSIYA

Maqolada Tepaqo‘ton koni sharoitida tuz chiqindilarini elektrosilikatlash usuli orqali qotirish kaliyni ishlab chiqarish jarayonida hosil bo‘lgan tuz chiqindilarni qayta ishlash majmuasida yig‘ish, jo‘natish, saqlash jarayonlarini amalga oshirish zaruriyati va saqlanadigan joylarda yer maydonlaridan foydalana olmaslik kabi muammolar atroflicha o‘rganilgan va nazariy tahlil qilingan.

***Kalit so‘zlar:** kaliy, tuz chiqindisi, qayta ishlash majmuasi, elektrosilikatlash usuli, silvinit, grunt, eritma, sulfat kislota.*

ABSTRACT

In the article, in the conditions of the Tepaqo'ton mine, salt waste generated during the production of potash by the method of electrosilication of salt waste, the need to collect, send, store the salt waste in the processing complex, as well as problems such as the inability to use the land in the storage areas, are discussed. studied and theoretically analyzed.

***Key words:** potash, salt waste, processing complex, electrosilication method, sylvinite, soil, solution, sulfuric acid.*

KIRISH

Bugungi kunda kaliy tuzini ishlab chiqarish atrof-muhitga salbiy antropogen ta'sir ko'rsatmoqda va bu jiddiy ekologik oqibatlariga olib kelishi mumkin. Kaliy tuzi konlarini ekspluatatsiya qilish jarayoni, ishlab chiqarish faoliyati davomida bir qator salbiy ekologik muammolarni keltirib chiqarishi aniqlandi. Salbiy oqibatlar tarkibiga kon hududi va kongra chegaradosh hududlarda yer sathining cho'kishi, kaliyni ishlab chiqarish jarayonida hosil bo'lgan tuz-chiqindilarni qayta ishlash majmuasida yig'ish, jo'natish, saqlash jarayonlarini amalga oshirish zaruriyati va saqlanadigan joylarda yer maydonlaridan foydalana olmaslikda namoyon bo'ladi [1-10].

ADABIYOTLAR TAHLILI VA METODLAR

Sanoat chiqindilarining atrof-muhitga salbiy ta'sirini kamaytirish nazariyasini ishlab chiqishga Baturin Ye.N., Bachurin B.A., Belkin P.A., Blinov S.M., Boboshko A.Yu., Vostresov S.P., Dyakov S.P., Ilin V.P., Klementev V.P., Korolev V.A., Kraynev B.A., Krupskaya L.T., Kuznesov N.V., Lapinskaya V.O., Menshikova Ye.A., Brennera V.A., Vorobeva V.A., Jelnina Yu.A., Kovaleva O.V., Kovtuna V.Ya, Leonovicha M.F., Lixina P.A., Permyakova R.S., Pinskogo V.L., Sobolya A.V., Soloveva V.A., Shumaxer A.I., Bor M., Koca M., Ozdemir F., Turkan I. va shu kabi boshqa olimlar katta hissa qo'shishgan[1-33].

NATIJALAR

Kaliy rudalarini qazib olish va qayta ishlash juda ko'p miqdordagi tuz chiqindilarining paydo bo'lishiga olib keladi. Shunday qilib, faqat Tepaqo'ton kaliy tuzlari konining chiqindilari texnik tuz ag'darmasi va chiqindi ag'darmasida 6 million tonnadan ortiq tuz chiqindilari to'plangan. Kelajakda ushbu tuz chiqindilarining asosiy qismi tog'-kon va kimyo sanoati uchun qayta ishlanuvchi xom ashyo hisoblanadi va ular atrof-muhitni ifloslanishi, tabiiy ekotizimlar va yer yuzining sho'rlanishini ortib ketishiga asosiy manba bo'lib xizmat qiladi. Natijada atrof-muhitning ifloslanishi, tabiiy ekotizimlar, kon hududi va konga chegaradosh hududlarda sho'rlanish sodir bo'ladi.

Tuz chiqindilari tashqi maydondan oqilona foydalanish va sirtini fizik-kimyoviy jarayon yordamida qotirish usullarini qo'llash, sho'rlanishni atrof-muhitga ta'sirini minimallashtirish hamda oldini olish bilan bir qatorda istiqbolli yo'nalishlaridan biri hisoblanadi.

Hozirgi vaqtda qishloq xo'jaligi ehtiyojlarining 95% dan ortig'ini ta'minlaydigan asosiy kaliyli o'g'it kaliy xloriddir. Kaliyning eng muhim minerali silvinit - tarkibida erimaydigan moddalarni aralashmalar sifatida o'z ichiga olgan silvin KCl va galit NaCl aralashmasidir.

Tepaqo'ton konida qazib olingan silvinit rudasi boyitish majmuasida qayta ishlanadi, kaliy xloridni olish uchun flotatsiya usulida silvinit rudasi boyitiladi. Shu bilan birga, flotatsiya usuli tuzli aralashmani o'z ichiga olgan silvinit rudalaridan kaliy xloridni ajratib olish uchun samarali hisoblanadi. Kaliy xloridni ajratib olish darajasi 92-96% ga yetadi.

Kaliy o'g'iti tayyorlashning texnologik jarayonining asosiy bosqichlarini amalga oshirishda (qazilgan rudani maydalash, tayyor mahsulotni quritish va granula holatiga keltirish) silvinit, kaliy xlorid hamda boshqa moddalar chang va bug' holatida

atmosfera ga chiqariladi. Bundan tashqari, kaliy xloridni quritganda, azot, oltingugurt, uglerod oksidlari, qurum va ishlatiladigan tabiiy gazning to'liq yonmagan qismi atmosfera ga chiqarilib noqulay ekologik vaziyatni yuzaga keltiradi.

Xom ashyo yani silvinit rudasini qayta ishlash va boyitish jarayonida har yili yuz minglab tonna qattiq galit chiqindilari va minglab tonna tuproq(glina)-tuzli shlamlar hosil bo'ladi. Tuz chiqindilari egallagan maydon asta-sekin kengayib bormoqda va shlamni saqlash joylari ekologik xavfli hududlarga aylanmoqda. Silvinitni qayta ishlash jarayonida foydali komponentning chiqindi tarkibiga qo'shib chiqib ketishini kamaytirishni ta'minlash uchun tuproq(glina) shlamdan to'g'ri foydalanishni tashkil etish chiqariladigan mahsulot hajmini oshirish barobarida chiqindilar ag'darmasi maydonini sezilarli darajada kichraytirilishi va atrof-muhitga tarqaladigan zararni kamaytirilishiga erishiladi.

Tepaqo'ton konidagi tog'-kon majmuasidan qazib olingan silvinit rudalari boyitish uchun 46,5 km masofaga avtosamasvillar yordamida qayta ishlash majmuasiga tashiladi. Zavodda qayta ishlash-boyitish jarayoni qoldiq galit chiqindilari tog'-kon majmuasiga qaytariladi. Silvinit rudasini qayta ishlash natijasida hosil bo'lgan chiqindilarining tarkibi quyidagi 1-jadvalda keltirilgan.

1-jadval.

№	Silvinit rudasini qayta ishlash natijasida hosil bo'lgan chiqindilarining tarkibi	%
1.	NaCl	90-95
2.	HO erimaydigan qoldiq	2-6
3.	KCl	3,8
4.	CaSO4	2
5.	MgCl2	0,2

Elektrosilikatlash – bu tuz chiqindilarini elektrokimyoviy qotirish usullaridan biridir. Bu usul tuz chiqindilarini silikatlash va elektr bilan qayta ishlash kombinatsiyasiga asoslangan.

Elektrosilikatlash usulining mohiyati quyidagicha, bir vaqtning o'zida elektrod bo'lib xizmat qiladigan tuz chiqindilariga botgan shpurli quvurlar-inektorlari orqali qotiruvchili silikat eritmalari yuboriladi va doimiy elektr toki o'tkaziladi. Silikat eritmasi va elektr tokining tuz chiqindilariga birgalikdagi ta'siri eritmaning tezlashishiga yordam beradi va tuz chiqindilarining suvsizlanishi hamda agregatsiyasini shuningdek unda kremniy kislotasi geli hosil bo'lishini keltirib chiqaradi. Natijada, tuz chiqindilarining suvbardoshligi va qotirish mustahkamligi 0,5-0,8 MPa ga erishiladi.

MUHOKAMA.

Elektrosilikatlash usuli dastlab Polshadagi binolarning poydevori ostidagi tuproqlarni qotirish uchun qoʻllanilgan.

Polsha usulining mohiyati temir inektorlari orqali tuproqqa natriy silikat va kalsiy xlorid eritmalarini ketma-ket kiritish natijasida hosil qilinadi. Keyin elektrodlar sifatida bir vaqtning oʻzida xizmat qilgan inektorlarga toʻgʻridan-toʻgʻri elektr toki oʻtkaziladi.

Bu usul oradan yillar oʻtib Ruminiya, Xitoy va Yaponiyada baʼzi oʻzgarishlar bilan qoʻllanila boshlandi[27].

Ruminiya usulining retsepti Polshaliklarning retseptidan farq qilmadi. Eritmalarning tarqalish zonasini koʻpaytirish uchun nafaqat bosim ostida inʼeksiya qoʻllanildi balki katod elektrodlarida vakuum hosil qilindi.

Xitoy usulida birinchi eritma sifatida natriy silikat, achchiq toshli aluminiy va kalsiy xloriddan iborat aralashma ikkinchi eritma sifatida kalsiy xlorid ishlatilgan.

Yapon usuli natriy silikat va kalsiy xlorid eritmalarining quyi konsentratsiyasi bilan ajralib turadi. Glinali gruntlarni qotirishda katod elektrodiga natriy silikat eritmasi anod elektrodiga kalsiy xlorid eritmasi quyildi, qumli gruntlarni qotirishda esa aksincha[25].

Gruntga natriy silikat va elektr toki taʼsir qilganda, unda quyidagi fizik-kimyoviy jarayonlar sodir boʻladi [25-33]:

- 1) eritmaning grunda aralashuvini osonlashtiradigan elektroosmoz;
- 2) grunda kalsiy aluminiy gidroksidi hosil boʻlishiga hissa qoʻshadigan elektroliz va atrof-muhit reaksiyasining oʻzgarishi;
- 3) gel hosil boʻlishining tezlashishi (silikat eritmasining koagulyatsiyasi) tuzilish shakllanishi (zarralarning birlashishi) va kimyoviy birikmalarning kristallanishi.

Ushbu jarayonlar natijasida tuz chiqindilari qaytarilmas darajada qattiqlashadi va suvga chidamli boʻladi.

Elektrosilikatlash ikkita eritmali va bitta eritmali usullarga boʻlinadi. Birinchi holda, inektorlarga natriy silikat va kalsiy xlorid eritmaları, ikkinchisida bitta eritma natriy silikat, sulfat kislota va natriy aluminiy sulfat aralashmasi retsepti joʻnatiladi.

Ikki eritmali silikatlashni qoʻllash sohasi tuz chiqindilarining filtrlash qobiliyatiga bogʻliq. Bunda zichligi $\rho=1,14-1,18$ g/sm³ boʻlgan natriy silikat va $\rho=1,05-1,08$ g/sm³ zichlikdagi kalsiy xlorid eritmaları ishlatiladi.

Silikatlashning bir eritma usulida natriy silikati zichligi $\rho=1,18$ g/sm³, sulfat kislota zichligi $\rho=1,06$ g/sm³, sulfat kislota boʻlgan aluminiy eritmaları zichligi

$\rho=1,06$ g/sm³ bo'lgan aralashmasi ishlatiladi. Aralashmaning tarkibiy qismlari orasidagi nisbat gellanish vaqtiga qarab tanlanadi.

Tuz chiqindilarining eng katta mustahkamligi R_{sj} anodning o'rta zonalarda erishiladi va silikatlashning bitta eritma usulidan foydalanganda 0,5-0,6 MPa, ikkita eritma silikatlash 0,7-0,8 MPa ga teng. Katod zonasida mustahkamlik ishqoriy muhit hosil bo'lishi tufayli 1,5 baravar past bo'ladi.

Yuqori sifatli qotirish uchun quyidagi shartlar bajarilishi kerak:

1) qotiruvchi eritmalarining bir qismini 0,5 MPa dan yuqori bo'lmagan bosim ostida tuz chiqindilariga yetkazib berish (bosim ostida quyiladigan eritmalarining ulushi tuz chiqindilariga kiritilgan eritmalar umumiy miqdorining 50-60 foizini tashkil qiladi);

2) sho'r chiqindilariga eritmalar yetkazib berish bilan bir vaqtning o'zida tok oqimni yoqish, eritmalar yetkazib berish tugagandan so'ng uni bir muncha (optimal) vaqtga o'tkazish;

3) suvni katod zonasidan davriy ravishda haydash, bu holat esa ushbu zonadagi ishqoriylikni kamaytiradi va qotirish jarayonini tezlashtiradi.

To'g'ridan-to'g'ri elektr tokining tuz chiqindilariga eritmalarining kirib borish chuqurligiga, qotirish mustahkamligiga ta'siri bo'yicha maxsus tadqiqotlar o'tkazildi.

Elektrosilikatlash bo'yicha ishlarni bajarishda tuz chiqindilarining filtrlash koeffitsienti katta ahamiyatga ega.

Ikkala eritma elektrolizi bir eritmadan farq qilmaydi. Natriy silikat va kalsiy xlorid eritmalarini yetkazib berish xuddi shu sxemaga muvofiq amalga oshiriladi. Natriy silikat va kalsiy xloridning tuz chiqindilariga kirib borishini kuzatish tahlili shuni ko'rsatadiki, dastlabki davrda eritmalar tuz chiqindilariga asosan bosim ta'sirida kirib boradi, Vaqt o'tishi bilan bosimning roli sezilarli darajada pasayadi va eritmalar tuz chiqindilariga tusha boshlaydi.

XULOSA

Shunday qilib, ekologik muammolarni tahlil qilib, kaliy tuzini ishlab chiqarish atrof-muhitga sezilarli ta'sir ko'rsatadi degan xulosaga kelish mumkin. Shu bilan birga, xavfsizlik darajasi nisbatan mukammal zamonaviy innovatsion texnologiyalardan foydalanish ishlab chiqarish faoliyatining tabiiy muhitga salbiy ta'sirini sezilarli darajada kamaytirishi mumkin.

Sho'rlanishni oldini olish va minimallashtirishning eng samarali usullaridan biri mavjud va istiqbolli tuz ag'darmalari va chiqindi saqlash omborlarini yer yuzasi hududida rayonlashtirishni hisobga olgan holda, oqilona joylashtirish va tartibga

solishdir. Yer osti usulida kaliy tuzlarini qazib olishda, rudani boytish jarayonida hosil bo'lgan chiqindilarni saqlash uchun ajratilgan katta maydonlarning qazish ishlari olib borilmaydigan qismida ruda va tuz omborlarini joylashtirish va samarali foydalanish imkoniyati yaratiladi, bu chiqindilar egallagan maydonni sezilarli darajada qisqartirishi, shuningdek, ularning ost zaminidagi filtrli ekran yaratish xarajatlarini kamaytirishi mumkin.

Yuqorida aytib o'tilganlarga asoslanib biz quyidagicha xulosa qilishimiz mumkin, tuz chiqindilari uchun eng mos usul faqat silikatlashning bir eritmali usuli hisoblanadi.

Qotirishning mustahkamligi chiqindi qatlamining geotexnologik va fizik-kimyoviy xususiyatlariga bog'liq. Qotirish sifatini oshirish uchun qattiq tuz chiqindilarining kimyoviy va strukturaviy xususiyatlariga yaqin bo'lgan tabiiy aluminosilikat yoki fosfosilikat tarkibiy qismlarini o'z ichiga olgan qotiruvchi moddalarni qo'shish kerak.

ADABIYOTLAR RO'YXATI (ИСПОЛЬЗОВАННАЯ ЛИТЕРАТУРА)

1. Лапинская В.О. Способы снижения засоления земель в районах разработки калийных месторождений // Молодежный научный семинар «Социальная экология как основа экологизации общества». – Кемерово, 08-09 декабря 2014 г. – С. 23-26.
2. Латипов, З. Ё. У., Бобомуродов, А. Й. У., Хасанов, Ш. Р. У., & Абдиназаров, У. Б. У. (2022). Расчет производительности комбайновых комплексов в условиях рудника Тюбегатанского месторождения калийных солей. *Universum: технические науки*, (1-2 (94)), 5-9.
3. Латипов, З. Ё. У., Мухаммадов, А. А. У., & Исмоилов, М. И. У. (2022). К ВОПРОСУ ОТХОДОВ ДОБЫЧИ И ПЕРЕРАБОТКИ КАЛИЙНЫХ СОЛЕЙ ТЮБЕГАТАНСКОГО МЕСТОРОЖДЕНИЯ. *Universum: технические науки*, (4-6 (97)), 5-8.
4. Латипов, З. Ё. У., Бобомуродов, А. Й. У., & Хасанов, Ш. Р. У. (2022). ВЫБОР ПАРАМЕТРОВ СИСТЕМЫ РАЗРАБОТКИ ПРИ ОТРАБОТКИ ПАНЕЛИ № 5 НА ГОРНОДОБЫВАЮЩЕМ КОМПЛЕКСЕ ДЕХКАНАБАДСКОГО ЗАВОДА КАЛИЙНЫХ УДОБРЕНИЙ. *Universum: технические науки*, (10-3 (103)), 11-13.
5. Заиров, Ш. Ш., Каримов, Ё. Л., & Латипов, З. Ё. У. (2021). Исследование химического процесса закрепления солевых отходов в горнодобывающем

- комплексе дехканабадского завода калийных удобрений. *Проблемы недропользования*, (3 (30)), 40-53.
6. Заиров, Ш. Ш., Уринов, Ш. Р., Каримов, Ё. Л., Жумаев, И. К., Латипов, З. Ё. У., & Эшкулов, О. Г. У. (2021). Повышение технологии проходки калийных пластов в условиях тюбегатанского месторождения калийных солей. *Universum: технические науки*, (10-2 (91)), 59-63.
7. Заиров, Ш. Ш., Уринов, Ш. Р., Каримов, Ё. Л., Латипов, З. Ё. У., & Авезова, Ф. А. (2021). Изучение экологических проблем и анализ способов снижения негативного воздействия отходов калийных руд на окружающую среду. *Universum: технические науки*, (4-2 (85)), 46-50.
8. Каримов, Ё. Л., Жумаев, И. К., Латипов, З. Ё., & Хужакулов, А. М. (2020). Повышение эффективности использования хвостохранилища для размещения солеотходов обогатительной фабрики Дехканабадского завода калийных удобрений. *Горный вестник Узбекистана.–Навои*, (4), 45-48.
9. Каримов, Ё. Л., Жумаев, И. К., Латипов, З. Ё. У., Шукуров, А. Ю., & Нарзуллаев, Ж. У. У. (2020). Рекомендации по применению технологии противofiltrационной защиты солеотвала и рассолосборника № 1. *Universum: технические науки*, (12-2 (81)), 34-37.
10. Каримов Ё.Л., Латипов З.Ё., Каюмов О.А., Боймуродов Н.А. Разработка технологии закрепления солевых отходов рудника Тюбегатанского горно-добывающего комплекса // *Universum: технические науки*. – Москва, 2020. – №12(81). – С. 59-63
11. Каримов Ё.Л., Латипов З.Ё., Каюмов О.А., Боймуродов Н.А. Моделирование и установление координат центра масс отвала и хвостов Тюбегатанского калийного месторождения. // *Universum: технические науки*. – Москва, 2021. – №2(83). – С. 25-29
12. Каримов Ё.Л., Латипов З.Ё., Хужакулов А.М. Гидравлическая закладка выработанного пространства при подземной добыче калийных руд // *Journal of Advances in Engineering Technology – Navoi*, 2020. – №1. P. 25-28
13. Каримов Ё.Л., Латипов З.Ё., Хужакулов А.М. Технология проходки выработок на Тюбегатанском месторождении калийных солей // *Социально-экономические и экологические проблемы горной промышленности, строительства и энергетики сборник научных трудов 15-й международной конференции*. – Минск – Тула – Донецк, 29-30 октября 2019 г. .– С. 102-104.

14. Каримов Ё.Л., Якубов С.И., Аликулов Г.Н., Латипов З.Ё. Геодинамические активные зоны Тюбегетанского месторождения калийных солей // Горный вестник Узбекистана. – Навои, 2018. – №2. – С. 41-44.
15. Каримов Ё.Л., Якубов С.И., Муродов Ш.О., Нурхонов Х., Латипов З.Ё. Экологические аспекты Дехканабадского рудного комплекса по добыче калийных руд // Горный вестник Узбекистана. – Навои, 2018. – №3. – С. 23-27.
16. Латипов З.Ё. Мировое производство и проблемы освоения калийных руд // Марказий Осиё минтақасида замонавий илм-фан ва инновацияларнинг долзарб муаммолари халқаро конференция материаллари. – Жиззах, 2020. С. 173-174.
17. Латипов З.Ё., Каримов Ё.Л., Жумаев И.К., Кораев Б.М. Тепакутон калий конининг ташки майдонидан оқилона фойдаланишни математик моделлаштириш // Инновацион технологиялар. – Қарши, 2020. – №3. С. 7-12.
18. Латипов З.Ё., Каримов Ё.Л., Хўжакулов А.М., Авлакулов А.М., Шукуров А.Ю., Калий рудаларини ўзлаштириш ва чиқиндиларнинг атроф-муҳитга салбий таъсирини пасайтириш муаммолари // Инновацион технологиялар. – Қарши, 2020. – №4. С. 18-22.
19. Латипов З.Ё., Каримов Ё.Л., Шукуров А.Ю., Худойбердиев О.Д., Норкулов Н.М. Моделирование и установление координат центра масс отвала и хвостов тюбегетанского калийного месторождения // Universum: технические науки – Москва, 2021. С. 25-29.
20. Шкуратский Д.Н., Русаков М.И. Использование отходов производства калийных удобрений в породных смесях для закладки выработанных пространств. Изв.ТулГУ. Науки о земле. 2015, вып.3. С.87-97
21. Холиёрова Х.К., Якубов С.Х., Латипов З.Ё. Математические модели оптимизации цилиндрических оболочек с подкрепленными ребрами жесткости // Universum: технические науки. – Москва, 2021. – №2(83). С. 31-33
22. Холиёрова Х.К., Якубов С.Х., Латипов З.Ё., Шукуров А.Ю., Турсунов А.Б. Решение обратной задачи расчета фундаментальных плит силосных корпусов // Universum: технические науки. – Москва, 2021. – №2(83). С. 34-38
23. Якубов С.Х., Латипов З.Ё., Холиёрова Х.К. Оптимизация осесимметричных усеченных конических оболочек // Universum: технические науки – Москва, 2020. . – №12(81). С. 29-34
24. Якубов С.Х., Холиёрова Х.К., Латипов З.Ё. Решение задач оптимизации с учетом специфики процесса проектирования инженерных конструкций на основе системного анализа // Инновацион технологиялар. – Қарши, 2021. – №3(43). С. 37-41

25. Ржаницин Б.А. Химическое закрепление грунтов в строительстве. – Москва: «Стройиздат», 1986. – 264 с.
26. Ахметов Н.С. Общая и неорганическая химия. – М.: Высшая школа, 1988.
27. Закрепление и уплотнение грунтов в строительстве // Тез.докл. на X Всесоюзном науч. техн. совещ. – М.: «Стройиздат», 1983. – 378 с.
28. Безрук В.М., Гурячков Н.Л., Луканина Т.М и др. Укрепленные грунты. – М.: «Транспорт», 1982. – 230 с.
29. Блескина Н.А., Федоров Б.С. Глубинное закрепление грунта синтетическими смолами – М.: «Стройиздат», 1980. – 147 с.
30. Соколович В.Е. Химическое закрепление грунтов. – М.: «Стройиздат», 1980. – 118 с.
31. Леденев В.И., Матвеева И.В., Аленичева Е.В., Гиясова И.В. Организация и технология ремонтно-строительных работ при реконструкции и капитальном ремонте гражданских зданий». – Ч. 1. Общие сведения. Восстановление и усиление оснований и фундаментов. – Тамбов: Изд. Тамбов ГТУ, 2006. – 100 с.
32. Реконструкции промышленных предприятий: в 2т. – М.: «Стройиздат», 1990. – Т.1. – 623с.
33. Паромонов В.Н., Богов С.Г. Математическое моделирование инъекционного закрепления грунтов ЖКХ городов // Науч. тех. сбор. – Москва, 2000. – №3. – С. 454-457.

LM358 MIKROKONTROLLER ORQALI 12V LI AGREGATLARNI MAHALLIY SHAROITDAN KELIB CHIQUIB O'NGGA VA CHAPGA AVTOMATIK AYLANTIRISH QURILMASI

Xolov Orif Tolipovich

Qarshi shahar prezident maktabi robototexnika to'garagi rahbari

Abdinazarov Kamoliddin Abdizoir o'gli

Xursanov Kamoliddin Begali o'g'li

Qarshi muhandislik - iqtisodiyot instituti,
Elektronika va asbobsozlik yonalishi 3-kurs talabalari

ANNOTATSIYA

Ushbu maqola ishlab chiqarish korxonalarida matorlarni oldinga va orqaga aylantirish haqida ma'lumot berilgan.

***Kalit so'zlar:** LM358 mikrokontroller, 5V li relelar, Arduino UNO, Arduino NANO*

АННОТАЦИЯ

В этой статье представлена информация о прямом и обратном вращении двигателей на заводах-изготовителях.

***Ключевые слова:** микроконтроллер LM358, реле 5В, Arduino UNO, Arduino NANO.*

ANNOTATION

This article provides information on the forward and reverse rotation of motors in manufacturing plants.

***Keywords:** LM358 microcontroller, 5V relays, Arduino UNO, Arduino NANO*

KIRISH

Hozirgi kunda maktab, litsey, kollej, oliy ta'lim radiotexnika, sxematexnika, robototexnika to'garaklari tashkil etilgan. Sanoatdagi avtomatika qurilmalarining chapga va o'ngga aylantirish uchun har xil turdagi relelar yoki puskatellardan foydalanib kelinmoqda. Misol uchun robototexnikada arduino yordamida agregatlarni o'ngga va chapga aylantirish uchun dasturdan foydalaniladi.

MAVZUGA OID ADABIYOTLAR SHARHI

Mazkur maqolani yoritish jarayonida SH.M. Mirziyoyevning asarlari metodologik manba sifatida belgilandi. Ushbu maqolada ilmiy bilishning mantiqiylik, tarixiylik, izchillik, obyektivlik usulidan foydalanilgan bo'lib, mavzuni yoritishda tavsifiy, qiyosiy metodlardan foydalanildi. **LM358** mikrokontroller yordamida **12V**li

motorlarni chapga va o'ngga aylantirish jarayonini o'z qo'limiz bilan mahalliyashtirib qurilmasini yasash.

MUHOKAMA VA NATIJALAR

Qarshi shahridagi Prezident maktabida sxematexnika va robototexnika to'garaklarida biz o'quvchilar bilan **LM358** mikrokontroller yordamida **12V** li motorlarni chapga va o'ngga aylantirish jarayonini o'z qo'limiz bilan mahalliyashtirib yasadik. Bu avtomatik jarayonlarni **5V** lik relelar yordamida yasab boshqarib ko'rdik. Sxemalarni birdaniga platalarga payka qilib yasasak talabalar va o'quvchilar o'zlashtirishga qiynalib qolishlari mumkin. Bunday avtomatik jarayonlarni eni **5 sm**, bo'yi **12 sm**li plastikga elementlarni iloji boricha har tomonlama aniq ko'rinadigan qilib, havoda joylashtirib yasab ko'rsatsak, talaba va o'quvchilar juda tez o'zlashtirishadi va tezda tasavurga ega bo'lishadi.

Dasturlash orqali har-xil turdagi relelarni, svetadiodlarni o'chirib yoqish, tranzistorlarga signal berib boshqarishni, foto qarshilik, foto transistorlarni va shunga o'xshash elementlar va elementlar jamlanmasini dastur yordamida boshqarishni ko'pi bilan 6 oy mobaynida tezda mukammal o'zlashtirib olishadi.

Ishlab chiqarishdagi katta kuchlanishli jarayonlarni boshqarishda sxematexnikani o'rni juda katta ahamiyatga ega. Biz to'garak rahbarlari sanoatdagi avtomatik jarayonlarni laboratoriya sharoitida o'z qo'limiz bilan yasab, natijalar olib ko'rsatishimiz kerak. Shu avtomatik jarayonlarni aytib o'tilganidek shisha yoki plasmassalarda havoda elementlarni joylashtirib yasab ko'rsatsak tez o'rganishadi.

Elementlarni keyin plataga payka qilib ishni boshlasalar yaxshi natijalarga erishadi. To'garaklarda elementlar montaj bortiga joylashtirib jarayon boshqarib ko'rsatiladi. Lekin montaj bortini ichki sxemasini doskaga chizishimiz kerak. Undan keyin bir dona transistordan kuchaytirgichni ishlatib ko'rmoqchi bo'lsak, transistorni oyoqlariga payatnik bilan elementlarni bir-biriga payka qilib yasab ko'satsak, payat qilishni tez o'rganadi. Ishlab chiqarish sanoatda ham elektr toki bilan ishlashga o'ziga ishonch bilan mustaqil ishlashiga ko'nikma hosil qiladi.

Elektronika sohasi avtomatik qurilmalarni ochib ichki sxemalariga e'tibor beradigan bo'lsak shunda jarayon ko'rinadi. Biz avtomatik qurilmalarni to'garak jarayonida oddiydan murakkab sxemalarni yasab *Energetika sohasi, Elektronika sohasi, Sxematexnika sohasi, Robototexnika, Mexotronika* sohalarini o'zlashtira olamiz. Bizdan faqat o'z ustimizda ko'proq ishlashimiz talab qilinadi. Misol uchun oddiygina telefon zaryadchikni olsak, magazin bozorlardan sotib olamiz. To'garak rahbarlari shu qurilmani o'z qo'limiz bilan mahalliy sharoitdan kelib chiqib yasab

ko'rsatsak talaba va o'quvchilar shu qurilmani yasalganini ko'rib katta tasavvurga ega bo'lib o'zlari yasaydilar va natija oladilar. To'garak jarayonlarida oldimizga faqatgina Arduino qurilmasi emas balki katta-katta yasalgan maishiy texnikalarni talabalar va o'quvchilarni yoniga ochib, buzib tashlashimiz kerak bo'ladi. Bunday ishdan chiqqan maishiy texnikalar juda ko'p. Har birimiz uyimizda bu maishiy texnikalar katta va qo'pol yasalgani uchun shu maishiy texnikalarni tashlab yubormasdan kichik avtomatik laboratoriya qurilmalariga aylantirishimiz kerak.

Elektronika sohasi, Sxematexnika sohasi, Robitotexnika, Mexotronika sohalarini puxta mukammal o'rganishimiz kerak bo'ladi. Bu sohani hozirgi kunda o'rganish qiyin emas. Sababi Oliy ta'lim, Prezident maktablarida internetdan cheksiz foydalanib har qanday ma'lumotni topish mumkin.

Faqatgina shu sohaga kirishib qiziqish kerak bo'ladi. Biz Qarshi muhandislik iqtisodiyot va Prezident maktabidagi to'garaklarda 60-70 turdagi dasturli va dastursiz avtomatik qurilmalarni mahalliyashtirib yasadik.

Bundan maqsad chetdan sotib olinadigan qurilmalarni o'zimizda ishlab chiqarishni rejalashtirmoqdamiz va bundan maqsad davlatimiz budjetiga katta foyda keltirishdir.

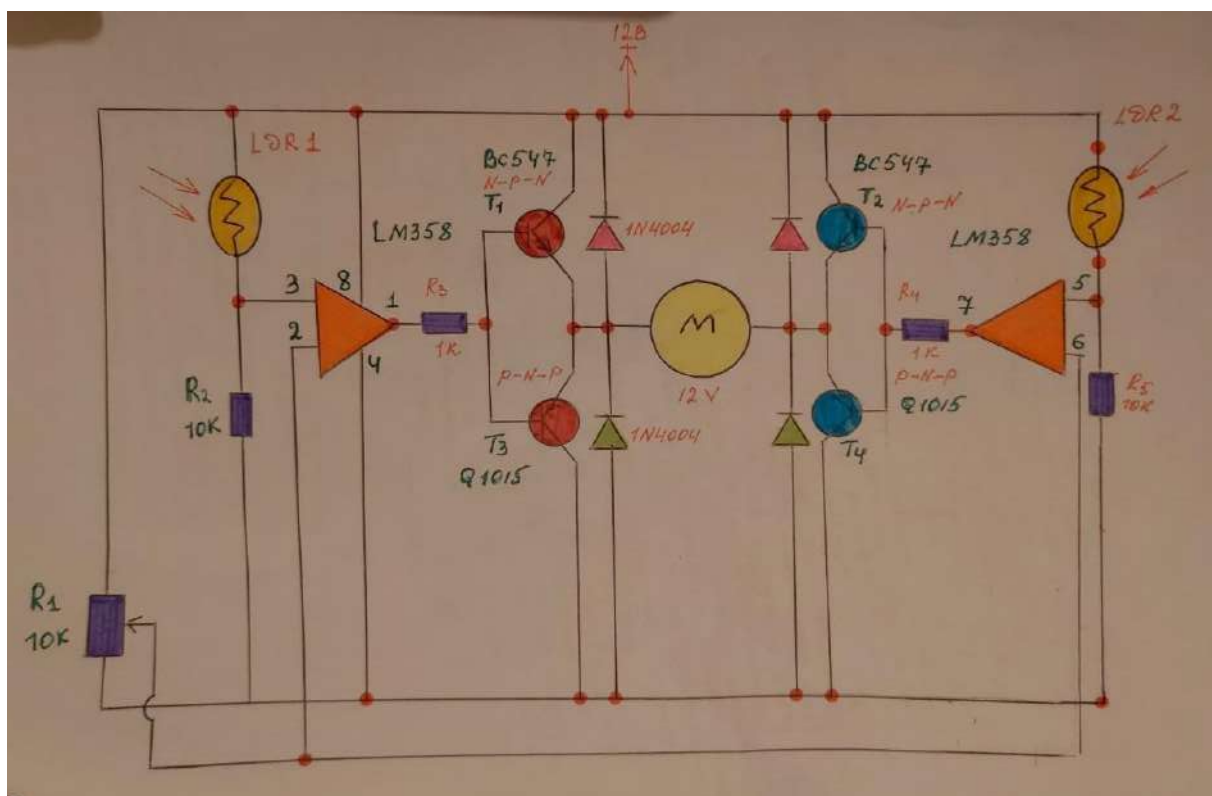

1-rasm. Sanoatdagi agregatlarni fotoqarshilik yordamida onga va chapga aylantirish maxaliylashtirilgan avtomatik qurilmasi

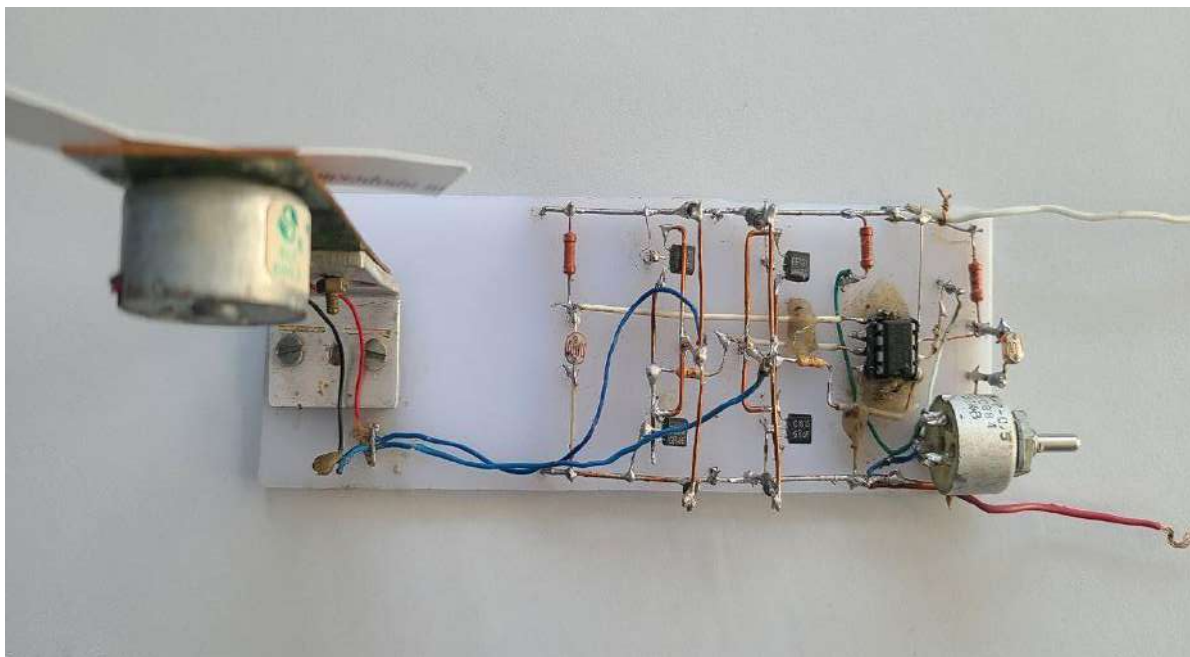

2-rasm. Talabalar va o'quvchilar mahalliy sharoitdan kelib chiqib laboratoriya sharoitida yasab natijalar olingan holati avtomatik qurilmasi

XULOSA

Hozirgi kunda sanoat va ishlab chiqarishlarga ko'pgina avtomatik qurilmalarni chetdan qimmat narxlarda sotib olinadi masalan rabotatexnika qurilmalarni har bir elementi juda qimmat turadi. Biz shu avtomatik har xil vazifalarni bajaruchi Sensorlar, Datchiklar, har xil turdagi Arduino UNO, Arduino NANO, Arduino MEGA, dasturlovchi qurilmalarni ham juda katta narxlarga chettan sotib olinadi va dasturlab laboratoriya sharoitida avtomatik qurilma va har xil turdagi robotlarni yasaymiz. Arduino qurilmasini bajaradigan ishlarini o'z qo'limiz bilan qismlarga bo'lib yasalsa ilmiy tomondan ham juda kata yutuqlarga erishamiz.

REFERENCES

1. O'zbekiston Respublikasining birinchi prazidenti I.A.Karimov, "Jahon moliyaviyiqtsodiy inqirozi, O'zbekiston sharoitida uni bartaraf etishning yo'llari va choralari", O'zbekiston: Toshkent, 2009y., 486 b.
2. O'zbekiston Respublkasini yanada rivojlantirish bo'yicha Harakatlar strategiyasi to'g'risida. - T.:2017 yil 7 fevral, PF-4947-sonli Farmoni.
3. J.T.Ro'zimurodov "Amaliy elektronika asoslari" O'quv qo'llanma, Samarqand 2021y
4. <https://www.alldatasheet.com>
5. <https://www.datasheetspdf.com>
6. <https://www.hackster.io/Manishkr/controlling-servo-motor-using-ldr-8bb04f>

CHEKLI KOMPONENTALI TO'PLAMLAR GIPERFAZOSIDA AKSLANTIRISHLAR

Toshbuvayev B.M.

Farg'ona davlat universiteti o'qituvchisi

toshbuvayevboburmirzo@gmail.com

ANNOTATSIYA

Ushbu maqolada chekli komponentali to'plamlar giperfazosida ω -yopiq to'plamlar hamda $\exp_n : Comp \rightarrow Comp$ va $C_n : Comp \rightarrow Comp$ funktorlar orasidagi munosabatlar o'rganilgan. Eksponensial funktorning akslantirish deyarli-ochiq turiga ta'siri ko'rib chiqilgan.

Kalit so'zlar: Kategoriya, eksponensial funktor, topologiya bazasini, chekli komponentali, faktor-funktor, subfunktor, deyarli-ochiq akslantirish .

KIRISH.

Aytaylik X - topologik T_1 - fazo bo'lsin. X fazoning barcha bo'sh bo'lmagan yopiq qism to'plamlar oilasini $\exp X$ ko'rinishda belgilaylik. Quyidagi ko'rinishdagi barcha to'plamlar $\exp X$ to'plamda topologiya bazasini tashkil etadi⁴:

$$O\langle U_1, \dots, U_n \rangle = \left\{ F : F \in \exp X, F \subset \bigcup_{i=1}^n U_i, F \cap U_i \neq \emptyset, i = 1, 2, \dots, n \right\}$$

bu yerda, U_1, \dots, U_n lar - X fazodagi ochiq to'plamlar ketma-ketligi. Bu fazo quvvati n dan oshmaydigan yopiq to'plamlardan tashkil topgan $\exp_n(X)$ ni o'z ichiga oladi. Bizga ma'lumki, eksponensial funktor kompakt fazolar kategoriyasida harakatlanuvchi funktor hisoblanadi.

ADABIYOTLAR TAHLILI VA METODLAR

Aytaylik X - topologik T_1 - fazo bo'lsin. X fazoning barcha bo'sh bo'lmagan yopiq qism to'plamlar oilasini $\exp X$ ko'rinishda belgilaylik. Quyidagi ko'rinishdagi barcha to'plamlar $\exp X$ to'plamda topologiya bazasini tashkil etadi⁴:

$$O\langle U_1, \dots, U_n \rangle = \left\{ F : F \in \exp X, F \subset \bigcup_{i=1}^n U_i, F \cap U_i \neq \emptyset, i = 1, 2, \dots, n \right\},$$

bu yerda U_1, \dots, U_n lar - X fazodagi ochiq to'plamlar ketma-ketligi. Yuqoridagi baza orqali $\exp X$ da kiritilgan topologiya Vietoris topologiyasi deyiladi. $\exp X$

to'plam esa Vietoris topologiyasi bilan birgalikda X fazoning eksponensial fazosi yoki giperfazosi deyiladi. [2]

1-ta'rif: Agar Y ning ixtiyoriy $y \in Y$ elementi uchun X ning shunday $x \in f^{-1}(y)$ element mavjud va x ning har bir U atrofi uchun $f(U)$ atrof y ning atrofi bo'lsa, f ga deyarli-ochiq akslantirish deyiladi.[6]

NATIJALAR

Giperfazolarning ω -yopiq qism to'plamlari

3-ta'rif . X topologik fazoning biror A qism to'plami uchun $\forall B \subset A, |B| \leq \omega, [B] \subset A$ bo'lsa, A qism to'plami ω -yopiq deyiladi.

Eslatma: ω -yopiqlikdan yopiqlik kelib chiqmaydi.

1-misol. $X = R$ to'plamda quyidagi topologiyani qaraylik.

$$\tau = \{U : U \subset R \mid R \setminus U \mid \leq \omega_o\} \cup \{\emptyset\}$$

(X, τ) topologik fazoning A qism to'plami sifatida irratsional sonlar to'plamini olsak, u yopiq emas. Lekin ixtiyoriy M - irratsional sonlar to'plamining sanoqli qismi bo'lib $|M| \leq \omega_0$. Bunda $[M] = M$ ekanligi kelib chiqadi. Chunki $V = R \setminus M$ tenglik o'rinli va $|M| = |R \setminus V| \leq \omega_0$ munosabatdan V ning ochiq to'plam ekanligi kelib chiqadi. Demak M yopiq to'plam.

Bundan ko'rinadiki, $[M]$ ham irratsional sonlar to'plamiga qism to'plam bo'ladi. Shunday qilib irratsional sonlar to'plami ω_0 -yopiq.

1-natija. X topologik fazo berigan bo'lsin. Agar $A \subset X$ ω -yopiq bo'lsa, quyidagi

$$\Gamma = \{F \in \exp X; F \cap A \neq \emptyset\}$$

fazo ω -yopiq bo'ladi.

2-natija. X cheksiz regulyar fazo. $\exp X$ giperfazoning har bir B ω -yopiq qism fazolari birlashmasi $(\cup B)$ ω -yopiq bo'ladi.

Chekli komponentali to'plamlar giperfazosi.

Quyidagi $\mathcal{F}_i : \varphi \rightarrow \varphi', i=1,2 - \varphi = (\theta, \mathbf{M})$ kategoriyadan $\varphi' = (\theta', \mathbf{M}')$

kategoriyagacha bo'lgan ikkita kovariant funktoir bo'lsin.

$$\Phi = \{f_X : \mathcal{F}_1(X) \rightarrow \mathcal{F}_2(X), X \in \theta\} \subset \mathbf{M}' \quad (1)$$

(1) - epimorfizmlar oilasi.

Agar har bir $f : X \rightarrow Y$ morfizm uchun, φ kategoriyaning kommutativ diagrammasi quyidagicha aniqlangan bo'lsin.

$$\begin{array}{ccc} \mathcal{F}_1(X) & \xrightarrow{f_X} & \mathcal{F}_2(X) \\ \downarrow \mathcal{F}_1(f) & & \downarrow \mathcal{F}_2(f) \\ \mathcal{F}_1(Y) & \xrightarrow{f_Y} & \mathcal{F}_2(Y) \end{array}$$

Agar shunday $\Phi = \{f_X\} : \mathcal{F}_1 \rightarrow \mathcal{F}_2$ epimorfizm mavjud bo'lsa, \mathcal{F}_1 funktoir \mathcal{F}_2 funktoirning qism funktoiri deyiladi, yoki \mathcal{F}_2 funktoir \mathcal{F}_1 funktoirning faktor-funktoiri deyiladi. [2]

3-natija.

$\exp_n : \mathbf{Comp} \rightarrow \mathbf{Comp}$ funktoir

$C_n : \mathbf{Comp} \rightarrow \mathbf{Comp}$ funktoirning subfunktoiri. Bundan tashqari,

$C_n : \mathbf{Comp} \rightarrow \mathbf{Comp}$ funktoir $\exp : \mathbf{Comp} \rightarrow \mathbf{Comp}$ funktoirning subfunktoiridir

$$\begin{array}{ccc} \exp_n X & \xrightarrow{f_X} & C_n(X) \\ \downarrow \exp_n f & & \downarrow C_n f \\ \exp_n Y & \xrightarrow{f_Y} & C_n(Y) \end{array}$$

Exponensial fazo tushunchasini bergan edik. Bu fazoni quyidagicha aniqlangan qismini $\exp_n X = \{F \in \exp X, |F| \leq n\}$ deb belgilaylik. Bu yerda n natural son.

Bizga $f : X \rightarrow Y$ deyarli-ochiq akslantirish berilgan bo'lsa.

1-teorema. Agar f deyarli-ochiq akslantirish bo'lsa, $\exp_n f$ deyarli-ochiq akslantirish bo'ladi.

Isbot: $f : A \rightarrow B$ deyarli-ochiq akslantirish berilgan bo'lsin. Ixtiyoriy $y \in Y$ uchun shunday $x_i \in X$ mavjud va uning ixtiyoriy U_{x_i} atrofini $f(U_{x_i})$ obrazi y ni atrofi boladi. Ixtiyoriy $y \in Y$ uchun $x_i \in f^{-1}(y_i)$ mavjud va $y \in \text{Int}(f(U_{x_i}))$. $i = \overline{1, n}$

Ixtiyoriy $C \in \exp_n Y$ ni olaylik. Bunda $C = \{y_1, y_2, \dots, y_n\}$ ko'rinishda bo'ladi.

$$(\exp_n f)^{-1}(C) = (\exp_n f)^{-1}(\{y_1, y_2, \dots, y_n\}) \quad (2)$$

\exp_n -normal funktor bo'lganidan (2) quyidagiga teng:

$$\exp_n(f^{-1}(\{y_1, y_2, \dots, y_n\})).$$

Bundan ko'rinadiki shunday $C' = \{x_1, x_2, \dots, x_n\} \in \exp_n X$ to'plam mavjud va $x_i \in f^{-1}(y_i)$ $i = \overline{1, n}$ inobatga olsak,

$$C' = \{x_1, x_2, \dots, x_n\} \subset (\exp_n f)^{-1}(\{y_1, y_2, \dots, y_n\})$$

munosabat o'rinli bo'lishi kelib chiqadi.

$C' \in O\langle U_1, U_2, \dots, U_n \rangle$ bo'lsin. Umumiylikni buzmagun holda $x_1 \in U_1$, $x_2 \in U_2, \dots, x_n \in U_n$ deyish mumkun.

$f(x_i) \in \text{Int}f(U_i)$ $i = \overline{1, n}$. $\text{Int}f(U_i) = V_i$ belgilashdan ko'rinadiki $C \in O\langle V_1, V_2, \dots, V_n \rangle$.

$\exp f(O\langle U_1, U_2, \dots, U_n \rangle) = O\langle f(U_1), f(U_2), \dots, f(U_n) \rangle$ tenglik va $\text{Int}f(U_i) \subset f(U_i)$, $\forall V_i \in O\langle V_1, V_2, \dots, V_n \rangle \subset f(U_i)$ ekanidan

$$O\langle V_1, V_2, \dots, V_n \rangle \subset \exp_n f(O\langle U_1, U_2, \dots, U_n \rangle)$$

munosabat o'rinli ekanligi kelib chiqadi.

Eeslatma: Ixtiyoriy uzluksiz akslantirish deyarli-ochiq akslantirish bo'ladi.

2-misol: Bizga $f(x) = [x]$ qoida bilan aniqlangan $f : (R, \tau_E) \rightarrow (Z, \tau_d)$ akslantirish berilgan bo'lsin. $[x]$ - sonning butun qismi, τ_E - tabiiy topologiya, τ_d - diskret topologiya.

Bu akslantirish uzluksiz emas va lekin deyarli-ochiq akslantirish. Ya'ni shunday $U \in \tau_d$ mavjud va $f^{-1}(U) \notin \tau_E$. Lekin $\forall y \in Z$ uchun $f^{-1}(y)$ mavjud va uning ixtiyoriy U atrofi uchun $y \in \text{Int}(f^{-1}(U))$ munosabat doim o'rinli bo'ladi.

$f(x) = [x]$ -deyarli-ochiq akslantirish ekanligidan $\exp_n f : \exp_n R \rightarrow \exp_n Z$ ni deyarli-ochiq akslantirish ekanini ko'rsataylik. Ixtiyoriy $C \in \exp_n Z$ ni olaylik. Bunda $C = \{y_1, y_2, \dots, y_n\}$ ko'rinishda bo'ladi.

$$(\exp_n f)^{-1}(C) = (\exp_n f)^{-1}(\{y_1, y_2, \dots, y_n\})$$

\exp_n -normal funktor bo'lganidan (1) quyidagiga teng:

$$\exp_n(f^{-1}(\{y_1, y_2, \dots, y_n\})).$$

Bundan ko'rinadiki shunday $C' = \{x_1, x_2, \dots, x_n\} \in \exp_n R$ to'plam mavjud va $x_i \in f^{-1}(y_i) \quad i = \overline{1, n}$ inobatga olsak,

$$C' = \{x_1, x_2, \dots, x_n\} \subset (\exp_n f)^{-1}(\{y_1, y_2, \dots, y_n\})$$

munosabat o'rinli ekani kelib chiqadi.

$C' \in O\langle U_1, U_2, \dots, U_n \rangle$ bo'lsin. Umumiylikni buzmaganda holda $x_1 \in U_1$, $x_2 \in U_2, \dots, x_n \in U_n$ deyish mumkin.

$f(x_i) \in \text{Int}f(U_i) \quad i = \overline{1, n}$. $\text{Int}f(U_i) = V_i$ belgilashdan ko'rinadiki $C \in O\langle V_1, V_2, \dots, V_n \rangle$.

$\exp f(O\langle U_1, U_2, \dots, U_n \rangle) = O\langle f(U_1), f(U_2), \dots, f(U_n) \rangle$ tenglik va $\text{Int}f(U_i) \subset f(U_i)$, $\forall V_i \in O\langle V_1, V_2, \dots, V_n \rangle \subset f(U_i)$ ekanligidan

$$O\langle V_1, V_2, \dots, V_n \rangle \subset \exp_n f(O\langle U_1, U_2, \dots, U_n \rangle)$$

munosabat o'rinli bo'lishi kelib chiqadi.

FOYDALANILGAN ADABIYOTLAR

1. Энгелькинг Р. Общая топология. Москва: Мир, 1986. – 752 с.
2. Федорчук В.В., Филиппов В.В. Общая топология. Основные конструкции. Москва, 2014 г.

-
3. Александров П.С. Мемуар о компактных топологических пространствах М.: Наука.- 1971.- 144 с
 4. Архангельский А.В. Основы общей топологии в задачах и упражнениях / А.В. Архангельский, В.И. Пономарев. М.: Наука. 1974.423 с.
 5. Quvatov Q, Toshbuvayev B.M. On the functor of closed sets of finitely many components. *"Problems of Modern Mathematics"* 70th anniversary of A.A. Borubaev Июнь 16-19, 2021, Бишкек, Киргизистан.
 6. Y. Ge, *Weak forms of open mappings and strong forms of sequence-covering mappings*, *Matematički Vesnik* **59** (2007), 1–8.
 7. Mamadaliev N.K., Toshbuvayev B.M. On τ -closed subsets of hyperspaces. *Modern Probl. of Appl. Math. and Inform. Techn.* – Al-Khwarizmi 2021.122-bet.

GALILEY FAZOSIDA SIKLIK SIRTLARNI O'RGANISH NAZARIYASI

Safarov To'lqin Nazarovich

Termiz davlat universiteti,
Algebra va geometriya kafedrası o'qituvchisi
tolqin@mail.ru

ANNOTATSIYA

Ushbu ishda Galiley fazosidagi siklik sirtlar o'rganilgan bo'lib, Yevklid fazosidagi egarsimon sirt bilan solishtirilgan. Ya'ni Yevklid fazosidagi egarsimon sirtlar Galiley fazosida ikkita turga bo'linishi ko'rsatilgan. Yevklid fazosidagi giperbolik paraboloid galiley fazosida egarsimon va siklik sirt ekanligi misol sifatida keltirilgan. Unda Galiley fazosidagi sirtning vektor ko'rinishdagi tenglamasi, sirtning birinchi va ikkinchi kvadratik formalari, to'la egriliklari keltirilib chiqarilgan. Galiley fazosida siklik sirtlar oilasi yetarlicha yoritilgan. Oliy ta'lim muassalarida matematika fanlari ixtisosligi bo'yicha tahsil olayotgan talabalarning geometrik bilimlarini rivojlantirish uchun Yevklid va Galiley fazolarida egarsimon sirtlarni farqlash hamda ularning umumiy jihatlariga ochib berilgan.

Kalit so'zlar: *Yevklid fazosi, Galiley fazosi, noyevklid geometriyasi, egarsimon sirtlar, siklik sirtlar, sirt tenglamalari, birinchi va ikkinchi kvadratik formalar, to'la egrilik.*

ABSTRACT

Cyclic surfaces in the Galilean space were studied in this work and compared with the saddle-shaped surface in the Euclidean space. That is, it was shown that the saddle-shaped surfaces in the Euclidean space are divided into two types in the Galilean space. An example is that a hyperbolic paraboloid in Euclidean space is a saddle-shaped and cyclic surface in Galilean space. In it, the equation of the surface in the Galilean space in vector form, the first and second quadratic forms of the surface, and the full curvatures were derived. The family of cyclic surfaces in Galilean space is sufficiently illuminated. In order to develop the geometrical knowledge of students majoring in mathematics in higher education institutions, the distinction between saddle-shaped surfaces in Euclidean and Galilean spaces and their general aspects are revealed.

Keywords: *Euclidean space, Galilean space, non-Euclidean geometry, saddle surfaces, cyclic surfaces, surface equations, first and second quadratic forms, full curvature.*

KIRISH

Dunyoda matematika fanining o'sish tendensiyalari ko'rsatishicha, ta'limning ilg'or va zamonaviy shakllari va texnologiyalari rivojlangan davlatlar bilan bir qatorda o'rta osiyoda xususan mamlakatimizda ham rivojlanib bormoqda. Oliy ta'lim muassasalarida matematika fanlarini o'qitishda bilim bilan birgalikda ilg'or pedagogik iqtidor talab qilinadi. Buning uchun iqtidorli yoshlarni fanga qiziqtirib kelajakda fan ustida ilmlarini rivojlantirib soxaga o'z xissalarini qo'shish uchun ularda fanga bo'lgan qobiliyatlarini rivojlantirib borish kerak bo'ladi. Bu o'rinda oliy ta'lim muassasalarida geometriyani o'qitishda fazoviy tasavvurlarini rivojlantirishga alohida e'tibor berish katta ahamiyat kasb etadi.

Matematika ixtisosligi bo'yicha ta'lim olayotgan talabalarning geometriya fanidagi bilimlar bazasini kengaytirish maqsadida ushbu ishda noeyevklid geometriyasining ba'zi masalalarini ko'rsatib bermoqchimiz.

Galiley fazosi geometriyasi

Bizga A_3 affin fazo berilgan bo'lsin.

Ta'rif-1. Ikki vektorning skalyar ko'paytmasi $(XY)_1 = x_1x_2$, $(XY)_1 = 0$ bo'lsa $(XY)_2 = y_1y_2 + z_1z_2$ shaklda aniqlangan A_3 affin fazoga uch o'lchovli Galiley fazosi deyiladi.

Misol-1.

1. $\bar{a}(1,3,4)$; $\bar{b}(-1,2,6)$ skalyar ko'paytmani birinchi koordinatalar yordamida hisoblanadi: $(\bar{a}\bar{b}) = 1\cdot 2 - 1 = -1$

2. $\bar{a}(0,3,1)$; $\bar{b}(-4,2,3)$ birinchi koordinatalar ko'paytmasi nol bo'lganligi uchun ikkinchi koordinatalar orqali skalyar ko'paytma hisoblanadi: $(\bar{a}\bar{b}) = 3\cdot 2 + 1\cdot 3 = 9$

Ta'rif-2. Vektorning normasi deb shu vektorlarning o'z-o'ziga skalyar ko'paytmasini ildizdan chiqarilganiga aytiladi. $|\bar{a}| = \sqrt{(\bar{a}\bar{a})}$

Misol-2

Quyidagi vektorlarning uzunliklarini toping?

1. $\bar{a}(4,3,6)$ vektor uzunligi ta'rifga ko'ra $|\bar{a}| = 4$ bo'ladi.

2. $\bar{a}(0,-3,4)$ vektorning birinchi koordinatasi nol bo'lganligi uchun $|\bar{a}| = 5$ bo'ladi.

$A(x_1, y_1); B(x_2, y_2)$ ikkita nuqta orasidagi masofa deb ikkita nuqta tutashtiruvchi vektorning uzunligiga aytiladi: $AB = |\vec{AB}|$ bu yerda $|\vec{AB}| = |x_2 - x_1|$; agar $|\vec{AB}| = 0$ bo'lsa, u holda $|\vec{AB}| = |y_2 - y_1|$ bo'ladi. (1-rasm)

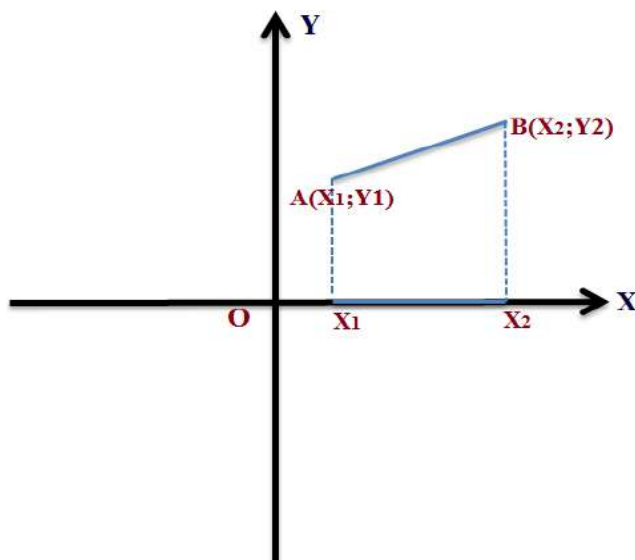

1-rasm. Ikki nuqta orasidagi masofa

Ta'rif-3. Berilgan nuqtadan teng uzoqlashgan nuqtalarning geometrik o'rni aylana deyiladi. Evklid fazosidagi bu ta'rifni Galiley fazosidagi metrika bilan qarasaq unda bu fazosida aylana quyidagi ko'rinishda bo'ladi. (2-rasm).

Markazi koordinatalr boshi radiusi $|OA| = r$ bo'lsa ta'rif-3 ga ko'ra quyidagilarga egamiz: $|OA|^2 = r^2$ bundan $(x - x_0)^2 = r^2$ bo'lsa, $x^2 = r^2$ bo'ladi. Bu esa $x_{1,2} = \pm r$ (2-a rasm). Huddi shunday fazoda bu tenglama sferani aniqlaydi. (2-b rasm)

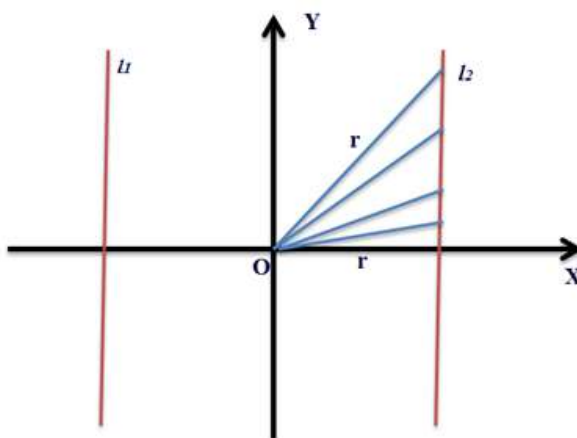

2-a rasm. Galiley fazosida aylana

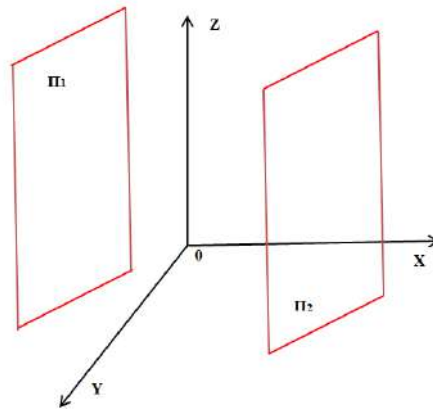

2-b. rasm. Galiley fazosidagi sfera

Galiley fazosida burchak tushunchasi quyidagicha kiritiladi: $a(x_1, y_1); b(x_2, y_2)$ vektor berilgan bo'lsa ular orasidagi burchak (3-rasm)

yangi vektorlar hosil qilib olamiz. $\bar{a}(1, \frac{y_1}{x_1}); \bar{b}(1, \frac{y_2}{x_2})$ so'ngra ular orasidagi

burchakni topamiz: $a \parallel b = (\frac{y_2}{x_2} - \frac{y_1}{x_1})$.

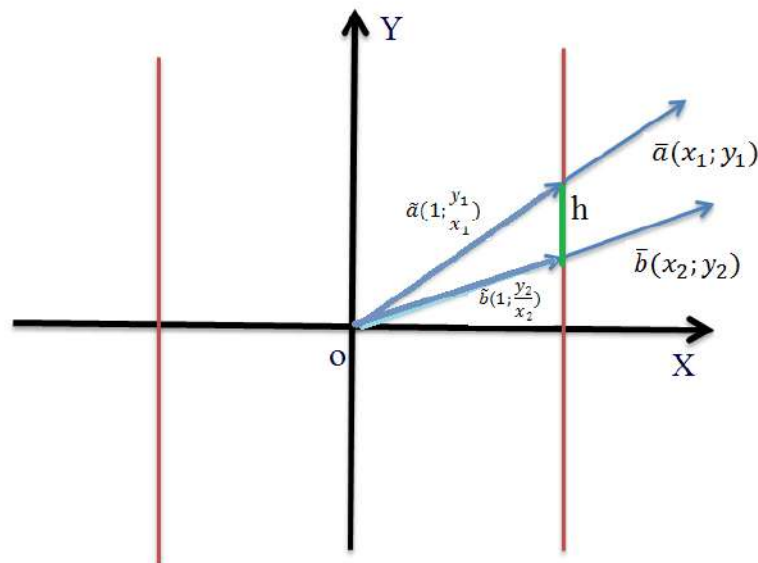

3-rasm. h-ikki vektor orasidagi burchak

Agar $\bar{X}\{x_1, y_1, z_1\}$ va $\bar{Y}\{x_2, y_2, z_2\}$ vektorlar fazoda berilgan bo'lsa, Bu vektorlar bo'yicha yo'nalgan birlik vektor koordinatalari quyidagi ko'rinishga ega:

$\bar{X}\{1, \frac{y_1}{x_1}, \frac{z_1}{x_1}\}, \bar{Y}\{1, \frac{y_2}{x_2}, \frac{z_2}{x_2}\}$. Bu yerda $x_1 x_2 \neq 0$ bo'lishi talab e'tiladi.

Bu vektorlar radiusi birga teng bo'lgan sferani radius-vektor nuqtalari hisoblanadi. Vektorlar orasidagi burchak – sferadagi birlik vektorlar orasidagi masofa orqali topiladi va quyidagicha hisoblanadi:

$$h = \sqrt{\left(\frac{y_2}{x_2} - \frac{y_1}{x_1}\right)^2 - \left(\frac{z_2}{x_2} - \frac{z_1}{x_1}\right)^2}$$

Bu yerda, $0 < h < \Gamma$. Agar $h = 0$ bo'lsa, u holda $\overset{\circ}{X}$ va $\overset{\circ}{Y}$ vektorlar parallel bo'ladi. $\overset{\circ}{X}\{x_1, y_1, z_1\}$ vektor va $\overset{\circ}{Y}\{0, y_2, z_2\}$ mahsus vektorlar orasidagi burchak ushbu

$$f = \frac{(\overset{\circ}{X} \overset{\circ}{Y})}{|\overset{\circ}{Y}|_2} = \frac{\frac{y_1}{x_1} y_2 + \frac{z_1}{x_1} z_2}{\sqrt{y_2^2 + z_2^2}}$$

formulaga ko'ra topiladi.

Galiley tekisligi affin tekisligi bo'lib, unda ikki nuqta orasidagi masofa, nuqtalarning absissa o'qidagi proeksiyasi sifatida aniqlanadi. Agar asissadagi proeksiya nolga teng bo'lsa, masofa nuqtaning ordinata o'qdagi proeksiyalariga teng. Shuning uchun ordinata o'qiga parallel to'g'ri chiziqlar Galiley tekisligining maxsus chiziqlari deb ataladi.

ADABIYOTLAR TAHLILI VA METODLAR

Ma'lumki „to'la geometriya“ geometriyadagi ko'plab klassik masalalar o'z yechimlarini o'tgan asrning 50-70-yillarda A.V. Pogorelov [6], I.Ya. Bakelman, A.L. Verner, B.Y. Kontor[7], H.F. Yefimov, E.G. Poznyak [9], E.V. Shikinishlarida tomomila o'z ifodasini topdi.

Bu natijalar uch o'lchovli Yevklid fazosida va umumlashgan n -o'lchovli Yevklid fazosida hal qilingan. Oxirgi yillarda psevdoyevklid, yarimyevklid va Galiley fazolarida geometriya intensiv o'rganilyapti.

Galiley fazolar geometriyasiga oid ilmiy ishlar chop etilgan. A. Artiqboyev, D.D. Sokolov[1], A. Kurudirek [5], Хачатурян, I.A. Dalgarev, E.K. Kurbonov[10], va boshqalarning ishlari shular jumlasiga kiradi.

Galiley fazosidagi egarsimon sirt, Yevklid fazosida ham o'zining maxsusligini saqlaydi. Galiley fazosidagi siklik sirt, Yevklid fazosidagi egarsimon sirt ko'rinishida bo'ladi. Sirtning siklik nuqtasi atrofi geometriyasini o'rganishda birinchidan ba'zi yangi masalalarni ko'rish zaruriyati paydo bo'ladi.

NATIJALAR

Galiley fazosida sirtlar nazariyasini qaraymiz. Galiley fazosida sirtning vektor ko'rinishidagi tenglamasi quyidagi ko'rinishda berilgan bo'lib

$$\bar{r} = \bar{r}(u, v) = \overset{r}{u}i + \overset{r}{y(u, v)}j + \overset{r}{z(u, v)}k \quad (1)$$

Bu yerda sirtni *Oyz* tekislik bilan kesganda $u = const$ chiziq hosil bo'ladi. $v = const$ chiziq esa ixtiyoriy $u = const$ chiziq bilan to'rt tashkil qiluvchi chiziq bo'ladi.

Endi Yevklid fazoda (1) tenglama bilan berilgan sirtni Galiley fazosidagi sirt bilan solishtiramiz. Bu yerda biz birinchi va ikkinchi kvadratik formalarini va ularning koeffitsientlarini, to'la egriliklarining formulalarini keltiramiz.(1-jadval)

Yevklid fazosi	Galiley fazosi
Sirt $\bar{r} = \bar{r}(u, v) = \overset{r}{u}i + \overset{r}{y(u, v)}j + \overset{r}{z(u, v)}k$ tenglama bilan berilganda;	
Hususiylar $r_u = i + y_u j + z_u k, \quad r_v = y_v j + z_v k$ $r_{uu} = y_{uu} j + z_{uu} k, \quad r_{uv} = y_{uv} j + z_{uv} k, \quad r_{vv} = y_{vv} j + z_{vv} k$	
Birinchi kvadratik forma koeffitsientlari	
$E = 1 + y_u^2 + z_u^2,$ $F = y_u y_v + z_u z_v,$ $G = y_v^2 + z_v^2$	$E_1 = 1,$ $F = y_u y_v + z_u z_v,$ $G = y_v^2 + z_v^2$
Birinchi kvadratik forma	
$ds^2 = I = Edu^2 + 2Fdudv + Gdv^2$	$ds^2 = I_1 = du^2$ agar $I_1 = 0$ bo'lsa $ds^2 = I_2 = G(v)dv^2$
Birluk normal vektor	
$\overset{\circ}{n} = \frac{\begin{vmatrix} \overset{\circ}{y}_u & \overset{\circ}{z}_u \\ \overset{\circ}{y}_v & \overset{\circ}{z}_v \end{vmatrix} \overset{\circ}{e}_1 - z_v \overset{\circ}{e}_2 + y_v \overset{\circ}{e}_3}{\sqrt{y_v^2 + z_v^2}}$	$\overset{\circ}{n} = \pm \frac{z_v \overset{\circ}{e}_2 - y_v \overset{\circ}{e}_3}{\sqrt{y_v^2 + z_v^2}}$
ikkinchi kvadratik forma ikkala fazoda ham bir hil bo'lib faqat koeffitsientlari bilan farqlanadi. $II = Ldu^2 + 2Mdudv + Ndv^2$	
$L = (\overset{\circ}{r}_{uu} \overset{\circ}{n}) = \frac{-y_{uu}z_v + z_{uu}y_v}{\sqrt{G(u, v)}},$ $M = (\overset{\circ}{r}_{uv} \overset{\circ}{n}) = \frac{-y_{uv}z_v + z_{uv}y_v}{\sqrt{G(u, v)}},$ $N = (\overset{\circ}{r}_{vv} \overset{\circ}{n}) = \frac{-y_{vv}z_v + z_{vv}y_v}{\sqrt{G(u, v)}}$	$L = (\overset{\circ}{r}_{uu} \overset{\circ}{n}) = \frac{y_{uu}z_v - z_{uu}y_v}{\sqrt{G(u, v)}},$ $M = (\overset{\circ}{r}_{uv} \overset{\circ}{n}) = \frac{y_{uv}z_v - z_{uv}y_v}{\sqrt{G(u, v)}},$ $N = (\overset{\circ}{r}_{vv} \overset{\circ}{n}) = \frac{y_{vv}z_v - z_{vv}y_v}{\sqrt{G(u, v)}}$
To'la egrilik.	

$1) K = \frac{LN - M^2}{EG - F^2}$ $2) K = -\frac{1}{2\sqrt{EG-F^2}} \left\{ \frac{\partial}{\partial y} \frac{E_v - F_u}{\sqrt{EG-F^2}} - \frac{\partial}{\partial x} \frac{F_v - G_u}{\sqrt{EG-F^2}} \right\}$	$1) K = \frac{LN - M^2}{G(u, v)}$ $2) K = \frac{1}{\sqrt{G}} \left(\frac{F_u - \frac{1}{2}E_v}{\sqrt{G}} \right)_v - \frac{1}{\sqrt{G}} \frac{\partial^2 \sqrt{G}}{du^2}$
--	--

(1-jadval)

Galiley fazosida egarsimon sirtlar.

Ma'lumki [1] yevklid fazosida sirtning indikatrissasi giperbola bo'lgan nuqta giperbolik nuqta deb ataladi. Galiley fazosida esa [2] sirtning indikatrissasi giperbola bo'lgan xol ikki turga bo'linadi bu giperbola va siklik. Mos ravishda barcha nuqtalari giperbolik nuqtalardan iborat sirt egarsimon sirt deb, barcha nuqtalari siklik bo'lgan sirt esa siklik sirt deb atalgan [1,2,4,10].

Sirtlarni klasifikatsiya qilganda agar $N = 0$, $M \neq 0$ shartlar sirtning barcha nuqtalarida bajarilsa, u holda bu sirt siklik sirt bo'ladi.

Siklik sirtning umumiy tenglamasi quyidagicha yozish mumkin:

$$r(u, v) = ui + vj + j(u)vk \quad (2.)$$

(2) tenglama bilan berilgan siklik sirt uchun birinchi va ikkinchi kvadratik formalarni quyidagicha yoza olamiz:

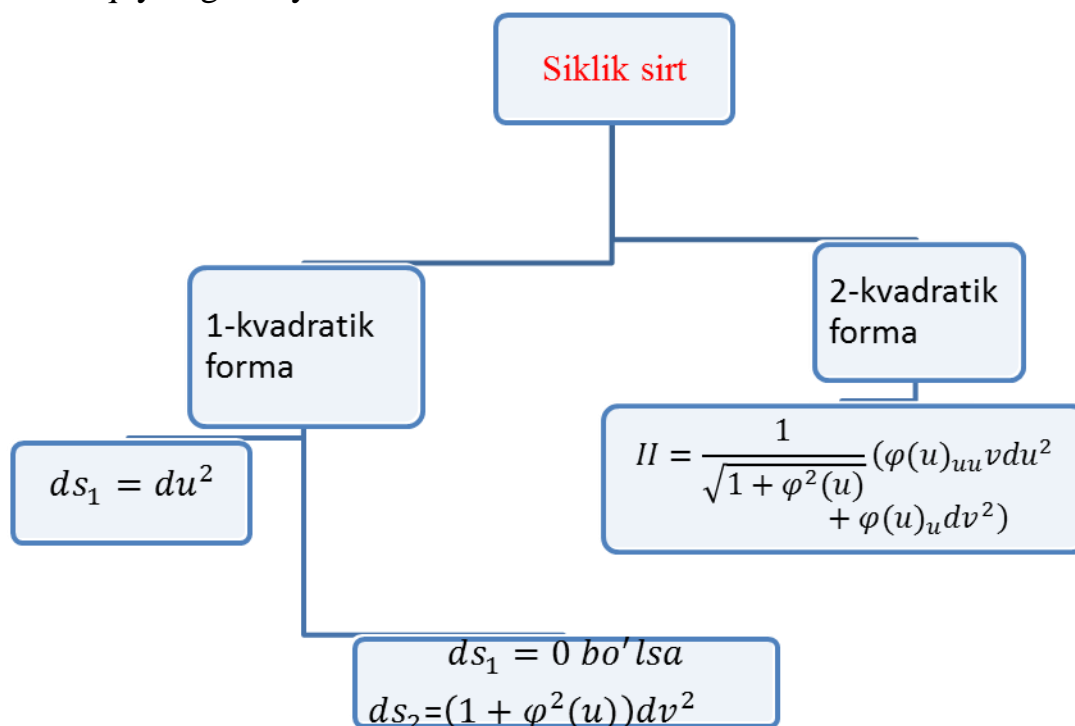

1-sxema Siklik sirtning birinchi va ikkinchi kvadratik formalari

MUHOKAMA

Sirt siklik nuqtasi atrofida formaga ega va bu Yevklid fazosidagi sirtning giperbolik nuqtasi o'xshash, lekin ular bir xil bo'lmaydi, sirdagi giperbolik nuqtasida ikkila asimtotik yo'nalishdagi bittasi maxsus tekislikka tegishli, ya'ni maxsus yo'nalish bilan ustma-ust tushadi. Galiley fazosidagi maxsus yo'nalishni tekislikka o'tkazish mumkin emas va aksincha. Bundan Galiley fazosidagi giperbolik va siklik nuqtalarda turlicha tushuntiriladi

Agar bir vaqtning o'zida uch o'lchovli affin fazosida, yevklid va galiley metrikalarini qarasaq berilgan sirtning yevklid va galiley fazolariga doir xossalarini solishtirish mumkin. Bunday usul ustma-ust qo'yish usuli deb yuritiladi va fizika mutaxasislari tomonidan ko'p qo'llaniladi.

Ustma-ust qo'yish usulidan foydalanilsa, ushbu yevklid fazosida bir biridan koordinatalar sistemasini Oz o'qi atrofida 45^0 ga burishdan hosil bo'ladigan ikki sirt

$$z_1 = xy, \quad z_2 = \frac{1}{2}(x^2 - y^2)$$

o'zaro teng va egarsimon bo'ladi. Ammo galiley fazosida ulardan birinchisi siklik sirt ikkinchisi egarsimon sirtidir.(4-a,b rasmlar)

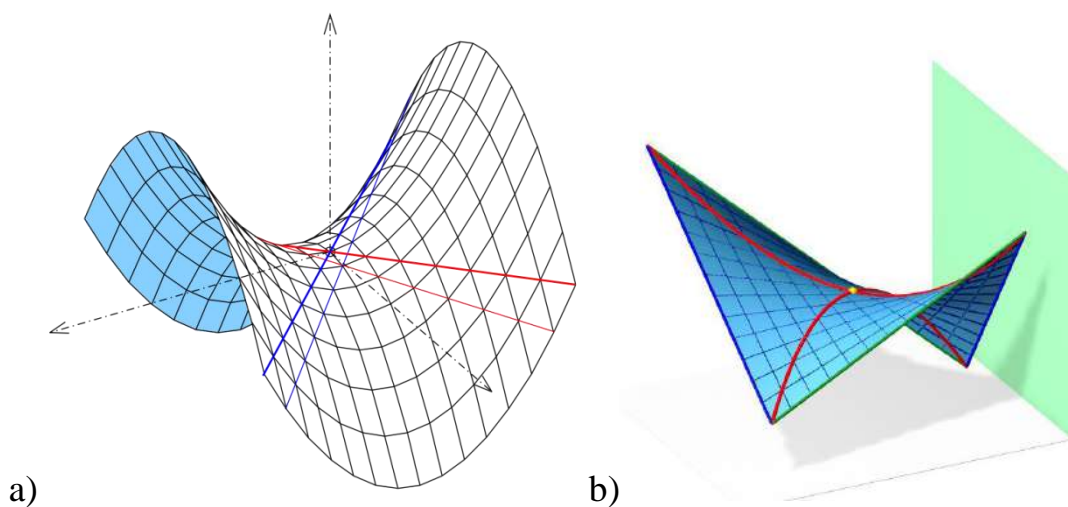

4-rasm. a) Giperbolik parabaloid, b) Siklik sirt

Quyidagi jadvalda egarsimon va siklik sirt larning differensial harakterlarini ya'ni kvadratik formalari va to'la egrikliklarini keltiramiz.

Yevklid fazosi	Galiley fazosi
$z = \frac{1}{2}(x^2 - y^2)$	$z = xy$
Hususiy hosilalari	
$r_u = i + 2uk, \quad r_v = j - 2vk$	$r_u = i + vk, \quad r_v = j + uk$

$r_{uu} = 2k, \quad r_{uv} = 0, \quad r_{vv} = -2v$	$r_{uu} = 0, \quad r_{uv} = k, \quad r_{vv} = 0$
Birinchi kvadratik forma koeffisientlari	
$E = 1 + 4u^2,$ $F = -4uv,$ $G = 1 + 4v^2$	$E_1 = 1,$ $F = 0,$ $G = 1 + u^2$
Birinchi kvadratik forma	
$ds^2 = I = (1 + 4u^2)du^2 - 4uvdudv + (1 + 4v^2)dv^2$	$ds^2 = I_1 = du^2$ agar $I_1 = 0$ bo'lsa $ds^2 = I_2 = (1 + u^2)dv^2$
Birlik normal vektor	
$n = \frac{-2ui + 2vj + k}{\sqrt{1 + 4u^2 + 4v^2}}$	$n = \pm \frac{ui - k}{\sqrt{1 + u^2}}$
ikkinchi kvadratik forma koeffisientlari	
$L = (r_{uu} n) = \frac{2}{\sqrt{1 + 4u^2 + 4v^2}},$ $M = (r_{uv} n) = 0,$ $N = (r_{vv} n) = -\frac{2}{\sqrt{1 + 4u^2 + 4v^2}}$	$L = (r_{uu} n) = 0,$ $M = (r_{uv} n) = \frac{-1}{\sqrt{1 + u^2}},$ $N = (r_{vv} n) = 0$
Birinchi kvadratik forma	
$II = \frac{2}{\sqrt{1 + 4u^2 + 4v^2}} du^2 - \frac{2}{\sqrt{1 + 4u^2 + 4v^2}} dv^2$	$II = \frac{-1}{\sqrt{1 + u^2}} dudv$
To'la egrilik.	
$1) K = -\frac{4}{(1 + 4u^2 + 4v^2)^2}$	$1) K = -\frac{1}{1 + u^2}$

XULOSA

Siklik va egarsimon sirtlar uchun quyidagilar o'rinli:

- 1) Yevklid fazosida egarsimon sirt Galiley fazosida siklik va egarsimon sirtlar bo'ladi;
- 2) Galiley fazosidagi siklik sirtlarning asimptotik yo'nalishlardan biri har doim to'g'ri chiziq bo'ladi;

3) Yevklid fazosidagi $z_1 = xy$, $z_2 = \frac{1}{2}(x^2 - y^2)$ 1-sirt 45° burish natijasida ikkinchi sirt hosil bo'ladi, ammo Galiley fazosida birinchisi siklik ikkinchisi egarsimon sirt bo'ladi.

4) Galiley fazosida galiley harakati bilan egarsimon egarsimonga, siklik sirt siklik sirtga o'tadi.

REFERENCES

1. Артыкбаев А., Соколов Д.Д. Геометрия в целом в пространстве-время //Ташкент издательство "Наука". 179 с .1991г.(Geometry as a whole in space-time)
2. Artikbayev A., Safarov T.N., Sobirov J.A.. Features of the Galilean Space Geometry. Jour of Adv Research in Dynamical & Control Systems, Vol. 12, No. 5, 2020
3. Artikbayev A., Xatamov I. . Tekislikda to'qqiz geometriya. Toshkent- 2021.154 bet (Nine geometries on the plane)
4. Artikbayev A., Safarov.T.N., Properties of saddle surfaces of Galilean space. Physical and mathematical Sciences. 2020 No 3
5. Kurudirek A. Methods of using non-Euclidean geometry concepts in the educational process. Bull. Inst. Math., 2022, Vol.5 pp/1-5
6. А. В Погорелов Внешняя геометрия выпуклых поверхностей.. Издательство «Наука», Главная редакция физико-математической литературы, 1969 г. 760 с.(External geometry of convex surfaces)
7. И.Я.Бакельман, А.Л.Вернер, Б.Е.Кантор. Введение в дифференциальную геометрию «в целом». М.: НАУКА, 1973 г. 440 с.(Introduction to differential geometry "in the large")
8. Яглом И. М. Принцип относительности галилеевой и неевклидовой геометрии.// Наука, Москва, 394 с. 1969 г(The principle of relativity of Galilean and non-Euclidean geometry)
9. Позняк Э.Г., Шикин Е.В. Дифференциальная геометрия // издательство Московского университета 390 с. 1990г .(Differential geometry)
10. Э.К. Курбонов. Циклические поверхности галилеева пространства. \\ УзМЖ, 2001, №2, стр.51-57.(Cyclic surfaces of Galilean space)
11. Ishmuhamedov R., Abduqodirov A.,Pardaev A. Ta'limda innovation texnologiy alar. // Toshkent. «Iste'dod» 2008. 24-b.(Innovative technologies in education)

ИЗУЧЕНИЯ ХАРАКТЕРИСТИКИ КОНЕЧНОГО ВОЛЬФРАМОВОГО КОНЦЕНТРАТА ПРИ ПЕРЕРАБОТКЕ ЗОЛОТОСОДЕРЖАЩЕЙ РУДЫ

Хамидуллаев Б.Н¹., Хасанов А.С¹., Камолов Т.О²., Раупова Д.Н².

Университет геологических наук
ГУ «Институт минеральных ресурсов»¹
ГУП «Фан ва тараккиёт» ТашГТУ²

АННОТАЦИЯ

В ходе исследования проведен анализ технико-экономической эффективности разработанной технологии получения вольфрамового концентрата при переработке золотосодержащей руды.

Ключевые слова: *золото, руда, технология, вольфрамовый концентрат.*

ABSTRACT

In the course of the study, an analysis of the technical and economic efficiency of the developed technology for obtaining tungsten concentrate during the processing of gold ore was carried out.

Key words: *gold, ore, technology, tungsten concentrate.*

ВВЕДЕНИЕ

Вольфрамовые руды Узбекистана являются сложным объектом для обогащения. Это, в первую очередь, касается присутствия в рудах сульфидов и карбонатов (Яхтон, Саутбай и Чуюн), а также больших количеств оксидов и гидроксидов железа (Чуюн, Джин и Западный Чаштепа).

Каждая руда имеет свои особенности, что определяет построение схемы обогащения. Основными методами, использованными при испытаниях на обогатимость, являются флотация и гравитация. Гравитационные методы предпочтительнее для обогащения окисленных руд (Джин, Западный Чаштепа), флотационный - для сульфидных (Яхтон, Саутбай, Чуюн). При значительном содержании карбонатов целесообразно применять предварительное обогащение в тяжелых суспензиях (либо радиометрическую сепарацию). Магнитная сепарация может использоваться при обогащении руд, аналогичных рудам Западный Чаштепа. Таким образом, Республика Узбекистан с учетом ранее эксплуатировавшегося Ингичкинского месторождения обладает базой для развития вольфрамовой промышленности [1].

Одной из основных частей направления рудной отрасли, в том числе вольфрамовой, считают рост использования отходов рудообогащения, как дополнительного источника минерального сырья. Кроме того, хранилища отходов несут экологическую опасность из-за их негативного влияния на атмосферу, гидросферу и литосферу на обширных территориях. Хвостохранилища - техногенные месторождения, которые являются малоизученными, их использование поможет получить ещё один источник минерального сырья при значительном сокращении масштабов нарушения экологической обстановке в регионе [2-3].

ОБСУЖДЕНИЕ И РЕЗУЛЬТАТЫ

Исходя из анализа существующих работ, надо отметить, что для науки и практики переработка хвостов гравитации с извлечением попутных ценных компонентов имеет важное значение.

В связи с этим работа посвящена разработке технологии попутного получения вольфрамового концентрата при переработке золотосодержащей руды.

Конечным продуктом обогащения хвостов перечистки гравиоконцентрата по рекомендуемой схеме является гравиоконцентрат доводки. Изучение вещественного состава его проводилось с помощью полуколичественного спектрального, оптико-эмиссионного спектрального и полного химического анализов.

В табл.1 приведены результаты полуколичественного спектрального анализа конечного концентрата, в табл.2 – фазового анализа, в табл.3 – полного химического анализа.

Таблица 1

Результаты спектрального анализа конечного концентрата

Наименование элементов	Содержание, $10^{-3}\%$	Наименование элементов	Содержание, $10^{-3}\%$
Ba	>4%	Ni	700
Be	70	Sn	10
V	5	Pb	150
Bi	>50	Ag	1
W	>110	Sb	300
Ga	<0,5	Ti	>1,1%

Ge	<0,1	Cr	30
Cd	<0,1	Zn	500
Co	<0,1	Au	>6
Mn	700	Nb	<0,4
Cu	15	Ta	<10
Mo	>50	Li	<3
As	>1,1%		

Таблица 2

Результаты фазового анализа на вольфрам конечного концентрата

Форма нахождения	Содержание WO ₃ , %	Соотношение, %
Тунгстит	0,869	1,43
Шеелит	38,925	63,95
Вольфрамит	21,069	34,62
Итого:	60,863	100



Рис.1. Фазовый состав конечного вольфрамового концентрата

Как показали результаты фазового анализа конечного концентрата, вольфрам в данном продукте на 1,43% представлен тунгститом, на 63,95% шеелитом и 34,62% вольфрамитом.

По результатам оптико-эмиссионного спектрального анализа, в конечном концентрате доводки содержание суммы редкоземельных элементов составило 935,2 г/т.

Таблица 3

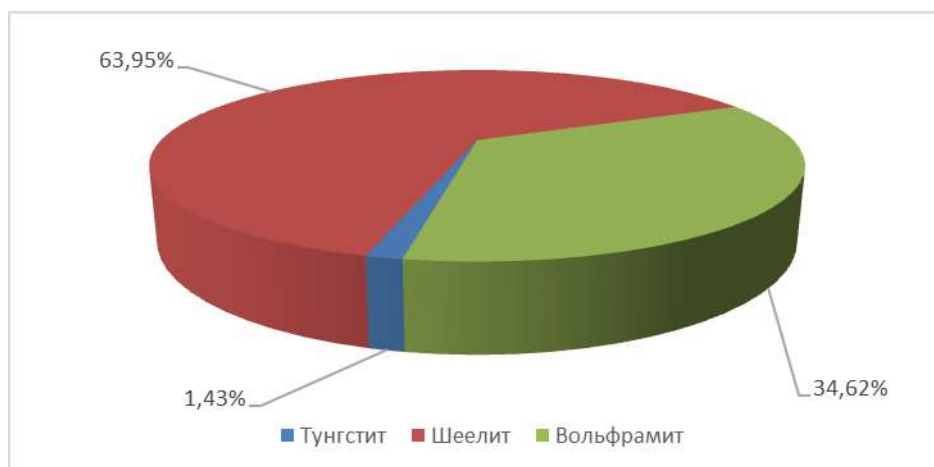
Результаты полного химического анализа конечного концентрата

Название компонентов	Содержание , %	Название компонентов	Содержание , %
SiO ₂	0,31	Na ₂ O	0,5
Fe ₂ O ₃ общ.	23,41	S _{общ.}	4,94
Fe ₂ O ₃	6,78	S _{сульфид.}	4,9
FeO	14,98	SO ₃	0,1
TiO ₂	0,71	CO ₂	1,42
MnO	0,4	P ₂ O ₅	0,22
Al ₂ O ₃	1,01	-H ₂ O	0,16
CaO	10,09	п.п.п.	11,22
MgO	0,48	WO ₃	60,86
K ₂ O	0,13	Au, г/т	11,25

По результатам химического анализа видно, что в конечном концентрате сравнительно высокое содержание имеют следующие компонент: оксиды железа, кальция и фосфора, сера.

REFERENCES

1. Беликов В.В., Корженевский Л.А. Эффективность применения гидрометаллургических и химических процессов при обогащении руд цветных, черных металлов и вторичного сырья. // Горный журнал. - № 4. – 1997. – С. 46-48.
2. Новиков А.А., Сазонов Г.Т. Состояние и перспективы развития рудно-сырьевой базы цветной металлургии РФ, Горный журнал - 2000 г - №8, С. 92-95.
3. Нурмухамедов И.С., Хамидуллаев Б.Н, Садуллаев Б.С., Попов Е.Л., Ахмедов Х. Разработка технологии обогащения железной руды участка Мингбулак. Сб. тезисов Международный научно-тех. конфер.«Интеграция науки и практики как механизм эффективного развития геологической отрасли Республики Узбекистан», 2014 с.521-524.
4. Аликулов, Ш. Ш., & Шодиев, А. Н. (2016). Теоретические основы кольматации пород при фильтров-вой зоны пласта. *Известия высших учебных заведений. Горный журнал*, (5), 89-94.
5. Шодиев, А. Н. У., Хужакулов, А. М., Олимов, Ф. М. У., Ахмедова, Д. А., & Туробов, Ш. Н. (2020). Исследование возможности извлечения редких

металлов из отходов металлургического производства Узбекистана. *Вестник науки и образования*, (13-1 (91)), 26-31.

6. Шодиев, А. Н., Азимов, О. А., & Хамидов, У. А. (2020, November). Исследование залежей руд урана. In *Международная научно-практическая конференция Наукоемкие исследования как основа инновационного развития общества* (Vol. 9, pp. 87-90).

7. А.С.Хасанов, К.Ж.Хакимов, А.Н.Шодиев, У.Х.Эшонкулов - Уран и Золото // *Мухофаза+ Ижтимиой-сийосий, илмий-амалий ва бадиий журнал*. – 2018 – № 01 (157), С. 13.

8. Эшонкулов, У. Х. У., Олимов, Ф. М. У., Саидахмедов, А. А., Туробов, Ш. Н., Шодиев, А. Н. У., & Сирожов, Т. Т. (2018). Обоснование параметров контурного взрывания при сооружении горных выработок большого сечения в крепких породах. *Достижения науки и образования*, (19 (41)), 10-13.

9. Шодиев, А. Н. У., Раббимов, Х. Т., Аликулов, Ш. Ш., Хужакулов, А. М., & Каюмов, О. А. У. (2021). Исследования характеристики района и особенности добычи урана из слабопроницаемых руд. *Universum: технические науки*, (11-5 (92)), 20-24.

10. А.Н.Шодиев, С.Б.Хамидов, Ш.Н.Туробов - Исследование сорбционной технологии извлечения молибдена и рения из отходов // *Universum: технические науки*. – 2020 г - № 11-1 (80), С. 86-90.

11. А.С.Хасанов, А.Н.Шодиев, О.А.Каюмов - Изучение содово–сорбционная технология переработки молибденового огарка. // *Fan va texnika taraqqiyotida intellektual yoshlarning oʻrni*. – 2022/4/21, С. 244.

12. Каримов Ё.Л., Латипов З.Ё., Каюмов О.А., Боймуродов Н.А. Моделирование и установление координат центра масс отвала и хвостов Тюбегатанского калийного месторождения. // *Universum: технические науки*. – Москва, 2021. – №2(83). – С. 25-29.

13. К.Ж.Хакимов, Н.А.Боймуродов - Анализ научно-аналитических исследований функционирования геотехнологических скважин при подземного выщелачивания // *Oriental renaissance: Innovative, educational, natural and social sciences*. – 2022/5. - №5-2. – С. 575-580.

14. А.Н.Шодиев, Э.А.Пирматов, А.С.Хасанов, Ш.Н.Туробов - Анализ и способы переработки молибденсодержащего сырья // *Universum: технические науки*. – 2022 г. - № 5-3 (98). – С. 35-38.

15. А.Н.Шодиев, Ш.Ш.Аликулов, Х.Ш.Уринова, К.А.Темиров, З.О.Абдуллаев - Стендовые испытания гидродинамического процесса при

подземном выщелачивании урана. // Universum: технические науки. – 2022 г. - № 2-6 (95). – С. 14-19.

16. ИССЛЕДОВАНИЕ РАЗРАБОТКИ ТЕХНОЛОГИИ ИЗВЛЕЧЕНИЯ МОЛИБДЕНА И ДРУГИХ ЦЕННЫХ КОМПОНЕНТОВ ИЗ ХВОСТОВ МАГНИТНОЙ СЕПАРАЦИИ // Universum: технические науки : электрон. научн. журн. Шодиев А.Н. [и др.]. 2022. 2(95). URL: <https://7universum.com/ru/tech/archive/item/13176>

17. АНАЛИТИЧЕСКИЙ ОБЗОР СПОСОБОВ ПЕРЕРАБОТКИ И МОЛИБДЕНОВЫХ КОНЦЕНТРАТОВ И ПРОМПРОДУКТОВ // Universum: технические науки : электрон. научн. журн. Шодиев А.Н. [и др.]. 2022. 5(98). URL: <https://7universum.com/ru/tech/archive/item/13732>

18. А.С.Хасанов, А.Н.Шодиев, О.А.Каюмов - Изучение технологии переработки молибденового концентрата и извлечение молибдена из различных сбросных отходов и растворов // Научные основы и практика переработки руд и техногенного сырья. – 2022 г. – С. 125-129.

19. А.Н.Шодиев, Ш.Н.Туробов - Молибден таркибли чиқиндилардан молибден ажратиб олиш технологиясини тадқиқ қилиш // Инновацион технологиялар. – 2022 г. - № 2 (46) – С. 55-61.

20. Norov Y., Karimov Y., Latipov Z., Khujakulov A., Boymurodov N. Research of the parameters of contour blasting in the construction of underground mining works in fast rocks // IOP Conference Series: Materials Science and Engineering 1030 (1), 012136.

ОКАЗАНИЯ СПЕЦИАЛИЗИРОВАННОЙ МЕДИЦИНСКОЙ ПОМОЩИ ПАЦИЕНТАМ С ВИРУСНОЙ ПНЕВМОНИЕЙ, ВЫЗВАННОЙ SARS–COV–2

Назаров Феруз Юсуфович

Самаркандский Государственный Медицинский Университет

Кафедра пропедевтики внутренних болезней

АННОТАЦИЯ

Основным осложнением новой коронавирусной инфекции является вирусная пневмония, вызванная SARS–CoV–2, которая сама по себе или в сочетании с другой патологией определяет основную потребность в специализированной медицинской помощи, оказываемой в стационарных условиях, и занимает основной удельный вес в структуре всех госпитализированных пациентов (Есипов А. В. с соавт., 2020; Тюрин И. Е. с соавт., 2020; Фурман Е. Г. с соавт., 2020). Это, в свою очередь, требует соответствующих условий оказания медицинской помощи, дополнительного ресурсного обеспечения, кардинальной перестройки деятельности инфекционных стационаров и перепрофилированных под них медицинских организаций. Вирусная инфекция SARS– CoV–2 во многом остается неизученной. При этом крайне важным является проведение клинических исследований, носящих прогностический характер, что позволит повышать качество диагностики и предотвращать неблагоприятные исходы заболевания. Одним из таких наиболее актуальных направлений является генотипирование по HLA.

При этом до настоящего времени неизученными остаются такие важные в части оптимальной организации медицинской помощи и адекватной диагностики вирусной пневмонии, вызванной SARS–CoV–2, аспекты, как: закономерности формирования потребности в госпитализации и ее состава; исходы госпитализации и факторы, влияющие на них; клиничко–генетические детерминанты особенностей течения вирусной пневмонии, вызванной SARS– CoV–2, у госпитализированных пациентов и возможности генотипирования по HLA в целях прогнозирования течения и исходов заболевания; медико–организационные особенности длительности стационарного лечения во взаимосвязи со стоимостными параметрами. Требуют своего изучения поведенческие установки госпитализированных пациентов с новой коронавирусной инфекцией COVID– 19, а также социально–психологические

особенности деятельности медицинского персонала инфекционного стационара («ковидного госпиталя») в условиях чрезвычайной эпидемической ситуации, обоснование его нагрузки и численности в новых организационно-технических условиях. Все это укладывается в необходимость комплексного научного обоснования и разработки основ оказания специализированной медицинской помощи взрослому населению при вирусной пневмонии, вызванной SARS-CoV-2, в стационарных условиях на примере одной из наиболее распространенных форм ее организации – перепрофилированной для этих целей многопрофильной больницы.

Ключевые слова: *коронавирусная инфекция, SARS-CoV-2, HLA-генотипирования,*

ВВЕДЕНИЕ

Для реализации цели и поставленных задач определен методологический аппарат, включающий совокупность методов: изучения и обобщения опыта, аналитический, сравнительного анализа, статистический, математического моделирования, социологический, клинического обследования, HLA-генотипирования, социологический, экономический, психологического тестирования, метод прогнозирования, нормирования труда и монографического описания.

Идеология настоящего исследования базируется на применении метода монографического описания, позволяющего на примере одного репрезентативного объекта провести глубокое изучение и подробное описание изучаемого явления. В рамках данного исследования это крупнейший в инфекционный стационар для оказания медицинской помощи пациентам с новой коронавирусной инфекцией COVID-19.

Методы исследования: Методом дискриминантного анализа были получены решающие правила в виде линейных классификационных функций (ЛКФ) (таблица 1). Данные правила были положены в основу уравнений, представляющих собой математический каркас разработанной в исследовании прогностической модели.

Таблица 1 – Коэффициенты линейных классификационных функций (F) по исходам госпитализации пациентов с вирусной пневмонией, вызванной SARS-CoV-2

Переменная	xn	Исход госпитализации (F)	
		G2 p= 0,18156	G5 p= 0,17635

Конкурирующее заболевание	x1	0,37251	5,73821
Тяжелое	x2	0,44195	4,21361
Крайне тяжелое	x3	- 0,24513	5,16646
Легкой степени	x4	1,49954	0,90848
Сопутствующее заболевание	x5	1,05783	2,38014
Обращение через неделю	x6	1,53683	1,34916
КТ-0	x7	1,90966	- 0,56120
КТ-3	x8	2,46187	4,50090
КТ-4	x9	2,30917	7,18136
КТ-2	x10	2,46580	3,27072
80 и старше	x11	1,46421	2,77279
75-79 лет	x12	1,62278	3,34983
70-74 года	x13	1,37727	2,57507
Константа		- 1,27968	- 7,15812

Полученные ЛКФ в дальнейшем позволили нам получать математические решения, которые показывают, какой конкретный исход госпитализации можно прогнозировать у данного пациента с вирусной пневмонией, вызванной SARS-CoV-2.

Исходя из этого и была разработана компьютерная программа, производящая в автоматическом режиме расчет математических уравнений. Врачу, принимающему на лечение пациента с вирусной пневмонией, вызванной SARS-CoV-2, достаточно 13 научно обоснованных информативных признаков для того, чтобы произвести прогнозирование возможного исхода госпитализации. Программа разработана на стандартной площадке электронных таблиц Microsoft Excel, куда заранее внесены формулы предложенных нами уравнений.

Далее разрабатывали подходы к прогнозированию исходов лечения вирусной пневмонии, вызванной SARS-CoV-2, на основе генотипирования по HLA.

Молекулы главного комплекса гистосовместимости класса I (ГКГС-I), кодируемые генами HLA-A, HLA-B и HLA-C (англ. Human Leukocyte Antigen), являются одними из ключевых медиаторов первых звеньев развития специфического иммунного ответа на вирус SARS-CoV-2, вызывающий COVID-19. Вирус SARS-CoV-2 поражает клетки, экспрессирующие поверхностные рецепторы ангиотензин-превращающего фермента 2 (АПФ2). Активная репликация и высвобождение вируса приводит к гибели зараженной клетки (Karik и др., 2021). Дендритные клетки, как и макрофаги, привлеченные продуктами клеточной гибели к очагу инфекции, поглощают патогены или их фрагменты, мигрируют в региональные лимфатические узлы и с помощью молекул ГКГС-I презентуют наивным цитотоксическим T-лимфоцитам пептиды вируса SARS-CoV-2 (Alamgi и др., 2021). В процессе презентации цитотоксические T-лимфоциты получают сигнал активации и начинают активно пролиферировать, через 2-3 дня образуя популяцию вирусоспецифических цитотоксических CD8 + T-лимфоцитов (цитT-лимфоцитов). В процессе жизнедеятельности вирус SARS-CoV-2 инициирует трансляцию своих белков в зараженной клетке. Некоторые из этих белков попадают в протеасомы – внутриклеточные белковые комплексы, разрушающие дефектные белки инфицированной клетки, расщепляются до пептидов длиной 8-12 аминокислотных остатков и связываются с белками ГКГС-I. После связывания комплекс, состоящий из молекулы ГКГС-I и вирусного пептида, переносится на поверхность инфицированной клетки, где он может взаимодействовать с T-клеточным рецептором CD8+ активированного цитT-лимфоцита. Распознав комплекс молекулы ГКГС-I и вирусного пептида, цитT-лимфоциты способны разрушать инфицированные клетки с помощью перфоринов и сериновых протеаз (Wherry, Ahmed, 2004), прерывая тем самым процесс размножения вируса.

Существует три основных типа молекул ГКГС-I, кодируемых генами HLA-A, HLA-B и HLA-C. В геноме человека каждый ген может быть представлен в двух вариантах (аллелях), унаследованных от родителей. В популяции существуют десятки вариантов каждой аллели. Совокупность из шести аллелей генов HLA-A, HLA-B и HLA-C (по две аллели каждого гена) образует HLA-I генотип человека. Каждая аллель кодирует молекулу ГКГС-I, обладающую индивидуальной способностью распознавать и презентировать

различные чужеродные белки. Распределение аллелей зависит от населения/страны.

Информация о взаимосвязи генотипа HLA-I и тяжести течения новой коронавирусной инфекции (COVID-19), вызванной SARS-CoV-2, немногочисленна. Было показано, что количество пептидов с высокой константой взаимодействия связано с индивидуальным генотипом HLA-I: чем больше вирусных пептидов с высокой аффинностью связывается с молекулами ГКГС-I, тем легче протекает заболевание (Corgeale и др., 2020).

Мы проверили гипотезу о взаимосвязи генотипа HLA-I с критическим течением COVID-19. Было проведено генотипирование HLA-I 111 умерших пациентов с подтвержденным COVID-19 (на базе ГКБ № 15 им. О. М. Филатова) и контрольной группы, состоящей из 428 добровольцев. Умершие пациенты были разделены на две группы: взрослые (возраст смерти менее или равный 60 годам) и пожилые люди (возраст смерти более 60 лет). Выбор порогового возраста был обусловлен тем, что пациенты в возрасте более 60 лет имеют более высокий риск тяжелого течения и смерти от COVID-19 (Drake и др., 2021; Liu и др., 2020). Демографические и клинические данные когорты сравнения представлены в таблице 3. Хотя пациенты с тяжелыми сопутствующими заболеваниями были исключены из исследования, 76,6% умерших пациентов имели хотя бы одно сопутствующее заболевание. Только частота цереброваскулярных заболеваний статистически значимо различалась при сравнении групп взрослых и пожилых людей (3,8% против 34,1%, точный критерий Фишера $p = 1,89 \times 10^{-3}$).

Поскольку размеры рассматриваемых когорт были недостаточны для проведения частотного анализа на уровне полных генотипов HLA-I, мы преобразовали генотипы пациентов из дискретного пространства в числовые значения, связанные с аффинностью взаимодействия с пептидами вируса SARS-CoV-2. Для реализации этой идеи мы сначала построили матрицу аффинностей связывания вирусных пептидов с молекулами ГКГС-I. Для этого мы спрогнозировали последовательности вирусных пептидов, полученных из штаммов SARS-CoV-2, выделенных в г. Москве. Затем была рассчитана аффинность связывания для каждого из предсказанных пептидов и молекул ГКГС-I, кодируемых каждой аллелью, присутствующей у пациентов из анализируемых когорт.

Для каждой из рассмотренных аллелей генов HLA–A, HLA–B и HLA–C получили список аффинностей связывания с 6548 уникальными пептидами SARS–CoV–2.

Для того чтобы выяснить, связана ли предлагаемая оценка риска с различными паттернами тяжести заболевания, мы повторно проанализировали данные исследования роли генотипа HLA–I в COVID–19 в когорте испанских пациентов (Iturrieta–Zuazo и др., 2020). Данные включали генотипы пациентов с тяжелой ($n = 20$), средней ($n = 20$) и легкой ($n = 5$) формой течения COVID–19. Модель оценки риска была применена к данным без перенастройки коэффициентов – те же веса ГК использовались для когортоспецифичных аллелей. В результате мы обнаружили статистически значимое различие в уровне RS у пациентов с тяжелыми симптомами по сравнению с умеренными (U–критерий $p = 0,0157$) и легкими ($p = 0,0161$) симптомами. Таким образом, разработанная модель позволила найти зависимости между генотипами HLA–I и тяжестью заболевания в независимой когорте пациентов из другой популяции. Можно заключить, что генотип HLA–I вносит значимый вклад в тяжесть течения COVID–19 у пациентов в возрасте до 60 лет.

ЗАКЛЮЧЕНИЕ

Средняя длительность пребывания пациентов с вирусной пневмонией, вызванной SARS–CoV–2, в отделении реанимации и интенсивной терапии (ОРИТ) составляет $2,4 \pm 0,3$ дня, в инфекционных отделениях стационара – $13,2 \pm 0,62$ дня. Данный показатель дифференцируется в зависимости от степени тяжести пациентов при госпитализации и от этапа оказания медицинской помощи. В ОРИТ: при тяжелом состоянии показатель составляет $3,54 \pm 0,54$ дня, при крайне тяжелом состоянии – $0,41 \pm 0,11$ дня ($P < 0,01$); в инфекционном отделении при легкой степени тяжести – $3,45 \pm 1,02$ дня, при средней степени – $34,36 \pm 4,47$ дня и при тяжелой – $1,31 \pm 0,34$ дня. Это доказывает, что уровни показателя обусловлены состоянием пациентов при поступлении в стационар, а также чрезвычайную важность своевременного обращения за медицинской помощью, оказывающего свое влияние на длительность лечения и его стоимость, а также на исход заболевания. Стоимость лечения дифференцируется в зависимости от принадлежности случая госпитализации к одной из пяти разработанных нозологических моделей пациентов.

REFERENCES

1. Alisherovna, K. M., Rustamovich, T. D., & Baxtiyorovich, U. J. (2022). The Use of Trimetazidine in Patients with Type 2 Diabetes Mellitus Who Have Suffered a Myocardial Infarction. *Czech Journal of Multidisciplinary Innovations*, 10, 35-41.
2. Djamshedovna, K. D. (2021). ECHOCARDIOGRAPHIC SIGNS F CHF IN PATIENTS WITH ESSENTIAL HYPERTENSION. *Web of Scientist: International Scientific Research Journal*, 2(11), 192-196.
3. Erkinovna, K. Z., Davranovna, M. K., Toshtemirovna, E. M. M., & Xudoyberdiyevich, G. X. (2022). CORRECTION OF COMPLICATIONS IN CHRONIC HEART FAILURE DEPENDING ON THE FUNCTIONAL STATE OF THE KIDNEYS. *Web of Scientist: International Scientific Research Journal*, 3(5), 565-575.
4. Habibovna, Y. S., & Kayumovna, A. S. (2021). STUDY OF THE FUNCTIONAL STATE OF THE MYOCARDIUM IN PATIENTS WITH HYPERTENSION. *Web of Scientist: International Scientific Research Journal*, 2(11), 170-174.
5. Habibovna, Y. S., Buriboevich, N. M., Abrorovna, V. N., Hudoyberdiyevich, G. K., & Totliboevich, Y. S. (2021). Assessment of Structural and Functional Heart Changes in Patients with Diabetes Mellitus with Diastolic Heart Failure. *Annals of the Romanian Society for Cell Biology*, 12154-12159.
6. Kayumovna, A. S., & Nizomitdinovich, H. S. (2022). COVID-19 AND KIDNEY DAMAGE. *Galaxy International Interdisciplinary Research Journal*, 10(3), 241-245.
7. Nazarov, F. Y. (2021). CHANGES IN CYTOKINE SPECTRA AND THEIR SIGNIFICANCE IN COVID-19 VIRAL INFECTION COMPLICATED WITH PNEUMONIA. *Web of Scientist: International Scientific Research Journal*, 2(06), 62-69.
8. Nazarov, F. Y. (2021). CORRECTION OF HEMODYNAMIC DISORDERS IN PATIENTS WITH OUTSIDE BILATERAL TOTAL PNEUMONIA. *Web of Scientist: International Scientific Research Journal*, 2(11), 151-155.
9. Nazarov, F. Y., & Makhmudova, K. D. (2022). THE USE OF STATINS AND DRUGS THAT INHIBIT THE ABSORPTION OF CHOLESTEROL IN PATIENTS WITH CORONARY HEART DISEASE. *Galaxy International Interdisciplinary Research Journal*, 10(1), 306-309.

10. Nizamitdinovich, K. S., Alisherovna, K. M., Erkinovna, K. Z., & Davranovna, M. K. (2022). Heart Lesions in Rheumatological Diseases. *Texas Journal of Medical Science, 13*, 91-94.
11. Rustamovich, T. D., Alisherovna, K. M., Baxtiyorovich, U. J., & Abdurakhmonovich, M. M. (2022). Painless Cardiac Ischemia in Women with Rheumatoid Arthritis. *Texas Journal of Medical Science, 13*, 95-98.
12. Salkhidinovna, B. M., & Abrorovna, V. N. (2022). The Relationship Between Elevated Pulse Pressure and Natriuretic Peptide. *Miasto Przyszłości, 25*, 119-121.
13. Toshtemirovna, E. M. M., Alisherovna, K. M., Totlibayevich, Y. S., & Muxtorovna, E. M. (2022). HEARTS IN RHEUMATOID ARTHRITIS: THE RELATIONSHIP WITH IMMUNOLOGICAL DISORDERS. *Spectrum Journal of Innovation, Reforms and Development, 4*, 34-41.
14. Xudoyberdiyevich, G. X. (2022). Heart Failure, Diabetes Mellitus, Beta Blockers And The Risk Of Hypoglycemia. *Spectrum Journal of Innovation, Reforms and Development, 4*, 42-48.
15. Xudoyberdiyevich, G. X., Alisherovna, K. M., Toshtemirovna, E. M., & Jamshedovna, K. D. (2022). FEATURES OF PORTAL BLOOD CIRCULATION AND ECHOGRAPHIC STRUCTURE OF THE LIVER IN PATIENTS WITH CHRONIC HEART FAILURE. *Web of Scientist: International Scientific Research Journal, 3(5)*, 576-581.
16. Yarmukhamedova, S. K., Bekmuradova, M. S., & Nazarov, F. Y. (2020). Diagnostic value of natriuretic peptide in identifying patients with asymptomatic systolic or diastolic dysfunction. *Achievements of Science and Education, 8(62)*, 84-88.
17. Yarmukhamedova, S. K., Normatov, M. B., & Amirova, S. A. (2021). Modification of structural and functional indicators of the heart in diabetes mellitus patients with diastolic heart failure. *Journal of Advanced Medical and Dental Sciences Research, 9(5)*, 1-4.
18. Yarmukhamedova, S., Nazarov, F., Mahmudova, X., Vafoeva, N., Bekmuradova, M., Gaffarov, X., ... & Xusainova, M. (2020). Features of diastolic dysfunction of the right ventricle in patients with hypertonic disease. *Journal of Advanced Medical and Dental Sciences Research, 8(9)*, 74-77.
19. Yarmukhamedova, S., Nazarov, F., Mahmudova, X., Vafoeva, N., Bekmuradova, M., Gafarov, X., ... & Xusainova, M. (2020). Study of indicators of intracardial hemodynamics and structural state of the myocardium in monotherapy of

patients with arterial hypertension with moxonidin. *Journal of Advanced Medical and Dental Sciences Research*, 8(9), 78-81.

20. Бекмурадова, М. С., & Хайдаров, С. Н. (2022). СВЯЗЬ МЕЖДУ ПОВЫШЕННЫМ ПУЛЬСОВЫМ ДАВЛЕНИЕМ И НАТРИЙУРЕТИЧЕСКИМ ПЕПТИДОМ. *Журнал кардиореспираторных исследований*, 3(1).

21. Вафоева, Н. А. (2020). Особенности клинической картины хронического пиелонефрита у женщины. *Вестник науки и образования*, (18-2 (96)), 92-94.

22. Ярмухамедова, С., Назаров, Ф., Махмудова, Х., Вафоева, Н., & Норматов, М. (2020). ДИАСТОЛИЧЕСКАЯ ФУНКЦИЯ ПРАВОГО ЖЕЛУДОЧКА У БОЛЬНЫХ С РАЗЛИЧНЫМИ СТАДИЯМИ ГИПЕРТОНИЧЕСКОЙ БОЛЕЗНИ ПРИ ПРИСОЕДИНЕНИИ СЕРДЕЧНОЙ НЕДОСТАТОЧНОСТИ. In *Colloquium-journal* (No. 24-1, pp. 34-36). Голопристанський міськрайонний центр зайнятості= Голопристанский районный центр занятости.

**ANOR QURTINING (EUZOPHERA PUNICAELLA MOOR)
MORFOMETRIK BELGILARI VA RIVOJLANISHI HAQIDA**

Umurzaqova Xosiyatxon Saydali qizi

Fargʻona davlat universiteti 1-bosqich tayanch doktoranti

Nabijonova Mukarramxon Adhamovna

Fargʻona davlat universiteti magistranti

Ahmadjonova Gulshodaxon Farxodjon qizi

Fargʻona davlat universiteti magistranti

ANNOTATSIYA

Maqolada anor qurti (Euzophera punicaella Moor) morfometrik belgilari va rivojlanish bosqichlariga oid ma'lumotlar ifodalangan. Anor qurti Fargʻona vodiysi sharoitida keng tarqalgan, dominant tur boʻlib, agrobiotsenozlardagi jiddiy zararkunanda hisoblanadi. Yigʻilgan materiallar anor qurtining barcha rivojlanish bosqichlaridagi oʻlchamlari tahlil etildi. Fargʻona sharoitida ushbu tur keng tarqalib rivojlanish xususiyatiga ega. Uning imgosi qanotlarini yozganda 15 - 20 mm ga, tana uzunligi esa $10,5 \pm 0,1$ mm ni tashkil etadi.

Kalit soʻzlar: anor qurti, morfometrik, dominant tur, agrobiotsenoz, imago, zararkunanda, *Euzophera punicaella*.

АННОТАЦИЯ

*В статье представлены сведения о морфометрических признаках и стадиях развития гранатового плодожорка (*Eusophera punicaella* Moor). Гранатовое плодожорка является широко распространенным доминирующим видом в условиях Ферганской долины и считается серьезным вредителем агробиоценозов. Собранный материал анализировали на размеры гранатового плодожорки на всех стадиях развития. В условиях Ферганы этому виду присуще широкое распространение. Раскрыв крыльев 15-20 мм, длина тела $10,5 \pm 0,1$ мм.*

Ключевые слова: гранатовый червь, морфометрия, вид-доминант, агробиоценоз, имаго, вредитель, *Euzophera punicaella*.

ABSTARCT

*The article presents information about the morphometric features and stages of development of the pomegranate codling moth (*Eusophera punicaella* Moor). The pomegranate codling moth is a widespread dominant species in the conditions of the Ferghana Valley and is considered a serious pest of agrobiocenoses. The collected material was analyzed for the size of the pomegranate codling moth at all stages of*

development. In the conditions of Fergana, this species is characterized by a wide distribution. Wings open 15-20 mm, body length 10.5 ± 0.1 mm.

Key words: pomegranate worm, morphometric, dominant species, agrobiocenosis, imago, pest, *Euzophera punicaella*.

KIRISH

Fargʻona vodiysi sharoitida anor agroekotizimlarida Anor mevaxoʻri, Karob kuyasi, Anor shirasi, Oʻrta Yer dengizi meva pashshasi, Komstok qurti, Chipor bronzovka qoʻngʻizi, Turon bugʻusimon qoʻngʻizi, Zararli buzoqboshi qoʻngʻizi (xrush), Mart buzoqboshi qoʻngʻizi, Vergulsimon qalqondor, Qoʻngʻir meva oʻrgimchakkanasi, Sitrus oqqanoti, Meva poʻstloqxoʻri, Oddiy oʻrgimchakkana kabi zararkunandalar uchraydi.

Hozirgi kunda vodiylar sharoitida anor qurti keskin kpayib anor mevalarini jiddiy shikastlab, hosildorlikki jididiy putur yetkazayotgan turlardan sanaladi. Uning Fargʻona vodiysi sharoitida dominantligi va zarar keltirish darajasi yuqori boʻlib bormoqda.

Shundan kelib chiqib, Fargʻona viloyati anorzor agrobiotsenozlarida anor qurtining tarqalishi, biologiyasi va hayotiy sikllariga oid izlanishlar olib borildi.

Mavzuning oʻrganilganlik holati va tadqiqot uslublari

Fargʻona vodiysining oʻziga xos iqlim sharoiti, ozuqa resuslari bu yerda entomofaunaning turli yoʻnalishlarda shakllanishiga sabab boʻlgan. Tadqiqotchilar tomonidan vodiylar faunasini tadqiq etish boʻyicha koʻplab izlanishlar olib borilmoqda ayniqsa, keying yillarda turli entomosenozlar tadqiqiga bagʻishlangan ishlar koʻlami kengaydi [1, 2, 7, 8, 9, 10, 11, 12, 13, 15, 16, 18, 19, 20, 21, 22].

Xususan, anor qurtining oʻrganilishi oʻtgan asrning oʻrtalaridan boshlangan boʻlib, asosan anor mevasiga katta zarar keltirishi tufayli anor mevaxoʻri deb nomlanadi. M.M.Berenskoy 1951-yilda oʻz ilmiy ishlarida anor qurtining biologiyasiga oid maʼlumotlarni bayon etib, mevaxoʻrning uchta avlod berib koʻpayishi haqida maʼlumotlarni bayon etgan [4].

Anor zararkunandalari uzoq yillardan buyon koʻplab olimlarni, ayniqsa, qishloq xoʻjaligi xodimlari va axolini tashvishga solib kelgan. Bu borada amaliy ahamiyatga molik izlanishlar ham olib borilgan. Jumladan, Oʻzbekistonda anor zararkunandalari haqidagi bir qator maʼlumotlarda [3, 4, 5, 6] asosiy eʼtibor ularga qarshi kurash chora-tadbirlariga qaratilgan boʻlsa, boshqalarida esa [14] esa anor qurtining biologiyasi va ekologik xususiyatlari haqida ham maʼlumotlar keltirilgan.

Tadqiqotlar 2020-2022 yillar davomida Fargʻona viloyatining anorchilikka ixtisoslashgan fermer xoʻjaliklari hamda aholi tomorqalarida olib borildi. Materiallar umumiy qabul qilingan uslublar asosida yigʻildi va qayta ishlandi [17]. Oʻlchamlarni olish, ularni qayta ishlash va saqlash boʻyicha preparatlar tayyorlash Fargʻona davlat universiteti entomologiya laboratoriyasida tashkillandi.

OLINGAN NATIJALAR VA ULARNING MUHOKAMASI.

Ilmiy manbalarga koʻra, anor qurti kapalaklar (yoki tangacha qanotlilar) (*Lepidoptera*) turkumi, parvona kapalaklar (*Pyralidae*) oilasi, *Euzophera punicaella* Moor turiga mansub hasharot boʻlib, uning rivojlanishida kapalak, tuxum, qurt va gʻumbaklik davri farqlanadi. Anor qurtining kapalagi toʻq kulrang, qanotlarini yozganda kattaligi 15 - 20 mm, oldingi qanot toʻq kulrang boʻlib, ikkita oqish kulrang yoʻllari bor (Kulkov, 1983). Tinch turganda qanotlarining kattaligi 12 - 14 mm ni tashkil etadi.

Fargʻona viloyatining Quva tumani hududidan yigʻilgan namunalarda hasharot tanasining uzunligi $10,5 \pm 0,1$ mm ni tashkil etdi. Oldingi qanoti kambarsimon tuzilishga ega boʻlib, uzunligi $7,3 \pm 0,09$ mm, eni $3,9 \pm 0,1$ mm. Keyingi qanotining rangi och jigarrang, serbar tuzilishga ega boʻlib, uzunligi $5,6 \pm 0,3$ mm eni $3,9 \pm 0,7$ mm qanotlarining uchlarida bir tekis joylashgan mayda tukchalari bor. Tanasi och jigarrang, jigarrang, och va toʻq kulrangdagi turli shakldagi tangachalar bilan qoplangan. Bosh qismining uzunligi $4,2 \pm 0,4$ mm, eni $2 \pm 0,01$ mm boʻlib, yuqori tomonida $7 \pm 0,1$ mm uzunlikdagi moʻylovlar joylashgan. Moʻylovlar 45 boʻgʻimdan iborat. Urgʻochilarining moʻylovlarida kalta va zich joylashgan tukchalar boʻlib, asos qismi yaltiroq toʻq kulrang boʻlib, ularda uzun va siyrak joylashgan tukchalari bor.

Koʻkrak qismining uzunligi $2,8 \pm 0,02$ mm va eni $2,7 \pm 0,01$ mm hasharotning bu qismi $0,7$ mm uzunlikdagi toʻq kulrang tukchalar bilan qoplangan. Koʻkrak qismida och kulrangdagi 3 juft oyoqlar joylashgan boʻlib, birinchi juft oyoqlari boshqa oyoqlariga nisbatan kichikroq, son qismining uzunligi $2,3 \pm 0,03$ mm, boldiri $2,5 \pm 0,04$ mm, panja qismi $3,5 \pm 0,01$ mm ni tashkil qiladi. Oʻrta oyoq son qismining uzunligi $3,5 \pm 0,02$ mm, boldir $3 \pm 0,01$ mm, panja qismi esa $4 \pm 0,02$ mm ni tashkil qiladi. Orqa oyoq son qismining uzunligi $2,5 \pm 0,01$ mm, boldir $3 \pm 0,01$ mm, panja qismi ham $3 \pm 0,02$ mm ga teng. Ikkinchi, uchinchi juft oyoqlari boldirni panjaga qoʻshilgan qismida uzunligi $1 \pm 0,01$ mm atrofida oʻsimtalarga ega.

Kapalakning qorin qismi och kulrang, aniq ajralgan beshta boʻgʻimdan va tashqi jinsiy oʻsimtadan iborat, $4,5 \pm 0,01$ mm, eni $1,2 \pm 0,03$ mm ni tashkil qiladi. Urgʻochi kapalak qorin qismi erkak kapalaknikiga nisbatan kattaroq, oxirgi boʻgʻimi ingichka,

biroz uzunroq bo'lib, sternitlari qirrali tuzilishga ega. Erkak kapalak qorin qismining oxirgi bo'g'imi biroz kengroq bo'lib, tashqi jinsiy o'simtani tashkil qiladi.

Anor qurtining gavdasi chuvalchangsimon ko'rinishda, bosh qismi yirik bo'lib ajralib turadi. Qurtlarning uzunligi 2 mm dan $20 \pm 0,01$ mm qadar bo'ladi. Tuxumdan chiqqan qurtlar, dastlab och sariq rangda, oziqlanishni boshlaganda esa och pushti rangga kira boshlaydi. Kichik yoshdagi qurtlarning tana bo'g'imlari ko'zga tashlanmaydi. Bir yoshli qurtlar tanasining uzunligi $4,5 \pm 0,03$ mm, og'irligi 0,3-0,7 mg atrofida bo'ladi. Bosh qismining uzunligi $2,5 \pm 0,01$ mm, eni $3 \pm 0,04$ mm, bosh qismi va birinchi bo'g'imining hoshiyasi och jigarrangda bo'ladi. Boshida uzun va kalta tukchalar joylashgan. Tanasining har bir bo'g'imida tukchalar bo'lib, bosh va qorinning keyingi qismidagi tukchalar uzunligi $2 \pm 0,01$ mm, ko'krak va qorin qismidagi tukchalar $1,5 \pm 0,07$ mm atrofida bo'ladi. Tanasi och pushti rangda, har bir bo'g'imlar oqish rangdagi yo'llar bilan ajralib turadi. Tanasida nuqtalar shaklidagi oqish dog'lari bor.

Ikkinchi yosh qurtlarning uzunligi $8 \pm 0,1$ mm, og'irligi 4-8 mg, tanasi och pushti yaltiroq rangda, bosh qismi och jigarrang, birinchi bo'g'imning yuqorisida ham jigarrangdagi hoshiyasi bor. Har bir bo'g'imning ikkita yelka tomonida va ikkita yon tomonida tuklar joylashgan. Uchinchi yosh qurtlar uzunligi $12 \pm 0,1$ mm, og'irligi esa 13-18 mg keladi. To'rtinchi yosh qurtlarning uzunligi $15 \pm 0,9$ mm, og'irligi 26-40 mg bo'ladi. Beshinchi yosh qurtlarning uzunligi $17-20 \pm 0,8$ mm, og'irligi 45-65 mg ni tashkil etadi. Katta yoshdagi qurtlarning ko'krak, qorin oyoqlari va bosh kapsulasini oddiy ko'z bilan ko'rish mumkin. Tanasi och pushti rangda.

Anor qurtining tanasi 12 bo'g'imdan iborat, katta yoshdagi qurtlarning bosh qismi to'q jigarrangda, uzunligi, 0,6 – 0,65 mm, eni 0,7 – 0,75 mm ni tashkil qiladi. Peshona choki va chaspagi qora rangdagi yo'llar bilan ajralib turadi. Chaspagi peshonasiga nisbatan qoramtir jigarrangda bo'lib, 4 juft kalta tuklar joylashgan. Peshonasida 3 juft tuklar, boshining ikki yon tomonida oldiga bo'rtib chiqqan holda, och jigarrangdagi ko'zlari joylashgan. Ko'zlarining ikki yonida bir donadan tukchalari bor. Ostki jag'ida ikki juft tukchalar joylashgan.

Tanasining ikki yon tomonida bir qator, yelka tomoni bo'ylab esa ikki qator to'q jigarrangdagi nuqtalar bor, har bir nuqtada bittadan tukchalar joylashgan.

Ikki yon tomonidagi tukchalar uning yelka tomonidagi tukchalaridan uzun. Tanasining yon tomonidagi tukchalar uzunligi 0,45-0,50 mm ni tashkil etadi.

Tanasining birinchi bo'g'imida to'q jigarrangdagi hoshiyasi bo'lib, uning ustki tomonida 3 juft tuklar joylashgan. 2-3 – bo'g'imlarning yelka tomonlarida bir juftdan tuklar, qolgan bo'g'imlarning yelka tomonida ikki juftdan tuklari bir – biriga qarama

– qarshi holatda joylashgan. 11-12 – bo‘g‘imlarda ham 2 juftdan tuklar joylashgan. 4 – bo‘g‘imdan boshlab, tanasining ikki yon tomonida nafas teshiklari joylashgan. Tanasining ostki qismida siyrak holda mayda tukchalar bor.

Anor qurtining tanasida och jigarrangda 3 juft ko‘krak oyoqlari, 5 juft qorin oyoqlari joylashgan. 2, 3, 4 – bo‘g‘imlarda ko‘krak oyoqlari, 7, 8, 9, 10 va 12 – bo‘g‘imlarda qorin oyoqlari joylashgan. Ko‘krak oyoqlari 4 bo‘ginli bo‘lib, uchki qismi tirnoqsimon ko‘rinishda. Bo‘g‘imlarda mayda siyrak holda tukchalar joylashgan. 4 juft qorin oyoqlari so‘rg‘ichsimon tuzilib, ikki qator ilmoqli tuklar bilan, oxirgi juft oyoqlari ham so‘rg‘ichsimon tuzilgan bo‘lib, bir qator ilmoqli tuklar bilan qoplangan.

Katta yoshdagi qurtlar diapauza holatiga o‘tadi. Diapauza holatidagi qurtlarning tanasi oqish pushti, bosh qismi to‘q jigarrangda bo‘ladi. Diapauzadagi qurtlarning og‘irligi kamayib, uzunligi 8-14 mm ni tashkil qiladi va tanasi yig‘ilgan holatda bo‘ladi.

Haroratning isishi bilan tanasi to‘q pushti rangga bosh qismi va birinchi bo‘g‘imining hoshiyasi jigarrangga kirib g‘umbakka aylanishni boshlaydi. G‘umbakka aylanish davrida katta yoshdagi qurtlar tanasining ostki qismi oqish rangga kira boshlaydi oradan 2-3 kun o‘tkach dum qismidan boshlab, tanasi oqara boshlaydi. Tanasi to‘liq oqish tusga kirgandan so‘ng, qurt bo‘g‘imlarni qisqartirib boshini qorin tomoniga bukib oladi. G‘umbaklik davrining uchinchi davrida tanasining ostki tomoni och jigarrangga, ustki qismi to‘q jigarrangga kiradi va to‘liq g‘umbakka aylanadi. G‘umbak tanasi 9 bo‘g‘imdan iborat. Boshning ikki yonida oq rangdagi ko‘zi joylashgan.

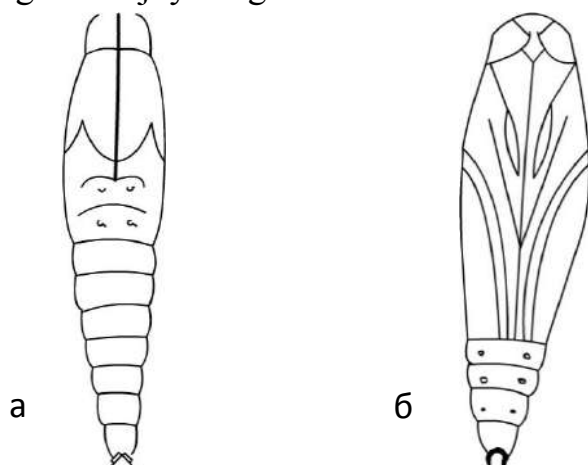

1-rasm. Anor qurti g‘umbagining ustki (a) va ostki (b) tomonidan ko‘rinishi.

G'umbakning 4 va 5-kunida ko'zlari qora rangga kiradi. Har bir ko'zning yuqori qismida 1 juftdan tukchalar joylashgan. Boshning tepa qismi o'rtasida qoramtir jigarrang yo'li yelka qismigacha davom etadi.

Tanasi 8 yoki 9-bo'g'imidan boshqa hamma bo'g'imlarining ustki qismida 1 juftdan qoramtir rangli o'simtalar joylashgan. Bo'g'imlarning ustki tomonida 2 juftdan, ikki yon tomonidan bir juftdan mayda ilmoqchali tuklari bor. Yelkasining ikki yon tomonida ikkinchi bo'g'imdan yettinchi bo'g'imgacha nafas teshikchalari joylashgan. Oxirgi bo'g'imning uchki qismida qora rangdagi o'simtasasi bor. G'umbakning ostki tomonida qanotlar tanaga yopishgan holda bo'lib, oxirgi 4 ta bo'g'imini oddiy ko'z bilan ko'rish mumkin. Boshlang'ich qanoti ostki qismining ikkita bo'g'imining kichik, bir juft o'simta va mayda siyrak holdagi tukchalar joylashgan.

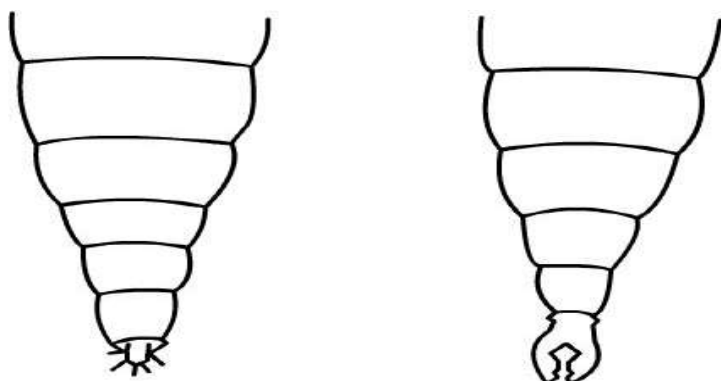

2-rasm. Urg'ochi (a) va erkak (b) kapalak qorin qismi o'simtalarining ko'rinishi.

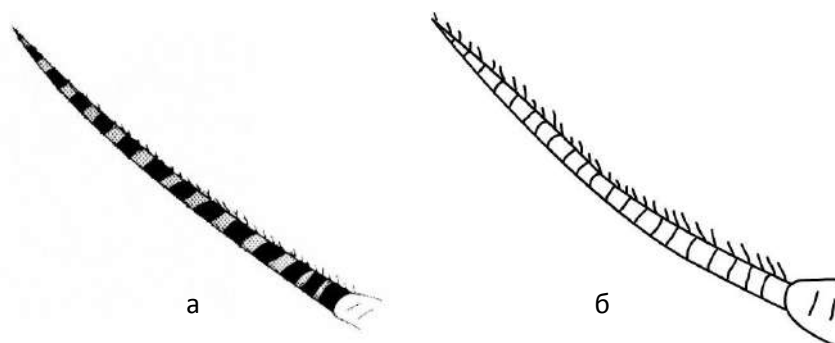

3-rasm. Urg'ochi (a) va erkak (b) kapalaklari mo'ylovlarining tuzilishi

XULOSA

Anor qurti Farg'ona vodiysi sharoitida keng taqalgan, dominant tur bo'lib, agrobiotsenozlardagi jiddiy zararkunanda hisoblanadi.

Anor qurtining zararini o'rganish va unga qarshi kurash bo'yicha izlanishlar olib borilgan.

Yig'ilgan materiallar asosida anor qurtining barcha rivojlanish bosqichlari o'lchamlari olinib, o'rtacha arifmetik qiymati asosida tahlil etib chiqildi. Uning imgosi o'rtacha kattalikdagi kapalak hisoblanib, qanotlarini yozganda 15 - 20 mm ga boradi. Quva tumani agrotsenozlaridan yig'ilgan namunalarda uning tana uzunligi $10,5 \pm 0,1$ mm ni tashkil etdi.

Urg'ochi va erkak namunalarning bir-biridan farq qiluvchi morfometrik belgilari rangi, shakli va o'lchami jihatida qiyoslandi.

Umuman olganda, anor qurti Farg'ona vodiysi sharoitida qulay rivojlanib, ko'payuvchi va zarar keltirish xususiyati kengayib bormoqda.

REFERENCES

1. Akbarovich, M. A., Ilkhomjonovich, Z. I., & Sharibjonovich, S. D. (2021). Ecological-Faunistic Analysis of Longhorn Beetles (Coleoptera: Cerambycidae) of Fergana Valley. *Annals of the Romanian Society for Cell Biology*, 6819-6830.
2. Masodiqova, M. A. Q., & Zokirova, G. M. (2021). FARG 'ONA VODIYSI SHAROITIDA APHIS PUNICAE PASSERINI, 1863 SHIRASINING BIOLOGIYASI VA HAYOTIY SIKLI. *Academic research in educational sciences*, 2(6), 381-387.
3. Mirzaeva S., Xo'jaev Sh.T., Xudayberdieva M. Anor mevaxo'riga qarshi uyg'unlashgan kurash tizimi //Yosh olimlar q/x fani va amaliyotini yuksaltirishda etakchi kuch. Respublika ilmiy-amaliy anjumani (ilmiy maqolalar to'plami).– Toshkent, Agroilm, 2008. – 228-232 b.
4. Mirzayeva S.A. Anor va anjir zararkunandalariga qarshi uyg'unlashgan kurash tizimini yaratish: Biol. fan. nomz. avtoref, –Toshkent, 2010. -20 b.
5. Xo'jaev Sh.T., Jamalov A., Mirzaeva S. Anor mevaxo'ri // O'zbekiston qishloq xo'jaligi jurnali. – Toshkent, 2007. - №7.- 20 b.
6. Xo'jaev Sh.T., Mirzaeva S., Yusupova M., Jamalov A. Anor va anjirni zararkunandalardan uyg'unlashgan himoya qilish bo'yicha tavsiyalar. – Toshkent, QT Ruta-Print, 2008. – 23 b.
7. Zokirov, I. I., & Azimov, D. A. (2019). The Fauna of Insects of Vegetables and Melons of Central Fergana, Especially Its Distribution and Ecology. *International Journal of Science and Research.(IJSR).*-India, Raipur, 8(8), 930-937.

8. Zokirov, I. I., & Kapizova, D. R. (2021). DENDROFIL KOKSIDLAR ENTOMOFAGLARINING TADQIQIGA DOIR (SHARQIY FARG ‘ONA HUDUDI MISOLIDA). *Academic research in educational sciences*, 2(8), 47-54.
9. Zokirov, I. I., Mirzayeva, G. S., & Abdullayeva, D. R. (2019). Ecological and Faunistic Review of Entomocomplexes of Adyr Zones of the Fergana Valley. *International Journal of Science and Research (IJSR)*, 8(10), 1231-1234.
10. Ilkhomjonovich, Z. I., & Khasanbaevna, Y. S. (2021). FOOD SPECTRUM OF THE BEET ARMYWORM (SPODOPTERA EXIGUA (HÜBNER, 1808))(LEPIDOPTERA, NOCTUIDAE) IN RAINFED AGRICULTURE OF THE FERGANA VALLEY.
11. Zokirov I.I. Markaziy Farg‘onaning sabzavot-poliz ekinlari hasharotlari faunasi va ekologiyasi: Biol. fan. dokt. (DSc) ...diss. avtoref. – Toshkent, 2019. - 59 b.
12. Zokirov I.I. O‘zbekiston lyaxnina (Homoptera, Lachninae) shiralari (hayot sikli, etologiyasi, gazlar almashinuvi): Biol. fan. nomz. ...diss. – Toshkent, 2009. - 120 b.
13. Zokirova Gulnora Mamadjonovna, & Zokirov Islomjon Ilkhomjonovich. (2022). Seasonal variability and population density of aphids of gymnosperm plants in the Fergana Valley. *European Journal of Humanities and Educational Advancements*, 3(1), 62-65. Retrieved from <https://scholarzest.com/index.php/ejhea/article/view/1743>
14. Аллахвердиев Ш. Г. Изучение видового состава паразитов гранатовой плодоярки //Материалы Всесоюзной конференции студентов, молодых ученых и специалистов. -Гянджа, 1991.-С. 172-173.
15. Закиров И. И. и др. Фарғона водийси шароитида очик уруғли дарахт ва буталарнинг сўрувчи фитофаглари (lachnidae, diaspididae): фаунаси ва экологияси //Медицинская наука Узбекистана. – 2022. – №. 1. – С. 11-15.
16. Зокиров И. И., Зокирова Г. М., Капизова Д. Р. Адвентивные виды насекомых (Insecta) овощебахчевых культур ферганской долины //Academic research in educational sciences. – 2021. – Т. 2. – №. 12. – С. 39-46.
17. Палий В.Ф. Методика фенологических и фаунистических исследований насекомых. Фрунзе: Изд-во АН Кир ССР, 1966. - 180 С.
18. Yunusov, M. M., & Zokirov, I. I. (2021). FARG ‘ONA VODIYSINING AYRIM DENDROFIL SHIRALARI (НОМОПТЕРА, АРHIДОIDEА) BIOEKOLOGIYASI. *Academic research in educational sciences*, 2(6), 1289-1299.
19. Мирзахалилов, М. М. Ў. (2022). ГИДРОХИМИЧЕСКИЙ СОСТОЯНИЕ ПРУДОВ РЫБОВОДНЫХ ХОЗЯЙСТВ И СЕЗОННЫЕ ИЗМЕНЕНИЯ ИХ. *International scientific journal of Biruni*, 1(2), 108-113.

-
20. Akramjonovna, O. S. (2022). UY PARMALOVCHISI (ANOBIMUM PERTINAX L.) NING BIOLOGIYASI, OZIQA MANBALARI VA ZARARI. *Ta'lim fidoyilari*, 8, 135-140.
21. Marupov, A. A. (2021). Biology and harmfulness of long-beetled beetles (Coleoptera: Cerambycidae) flowing on poplars. *Scientific Bulletin of Namangan State University*, 3(1), 56-61.
22. Мустафакулов, Х., Юлдашева, Ш., Юнусов, М., & Шерматов, А. (2013). Роль сорной растительности при формировании полезной энтомофауны агробиогеоценозов Ферганской долины. *Аграрный вестник Урала*, (3 (109)), 12.

УДК: 616-056.3-02-07:613.2

ОЗИҚ-ОВҚАТ МАҲСУЛОТЛАРИДА ЯШИРИН АЛЛЕРГЕНЛАРНИ АНИҚЛАШ БЎЙИЧА ТАВСИЯЛАР

Абдуллаева Дилафруз Гайратовна

Тошкент тиббиёт академияси,
Болалар, ўсмирлар ва овқатланиш гигиенаси
кафедраси доценти., (PhD)

АННОТАЦИЯ

1-75 ёшдаги аллергия хасталиклар (бронхиал астма, аллергия ринит, аллергия риноконъюнктивит, атопик дерматит, ўтқир ва сурункали қаварчиқлар) билан касалланган беморлар (n=161) қон зардобда иммуноглобулин E (IgE) махсус антитаначаларни иммуноблот усули (Rida qLine Allergy R–Biorpharm, Германия) ёрдамида аниқланди. Тадқиқотлар натижасида юртимизда кенг тарқалган озиқ-овқат аллергенларидан болаларда глютен, буғдой уни, гречка, гуруч, сизир сути, тухум, ёнгоқлар, йогурт, лимон, қулупнай каби мевалар; катталарда кунжут, шафтоли, қулупнай, помидор, ёнгоқлар, апельсин аллергенлари аниқланди.

***Калим сўзлар:** овқат аллергияси, озиқ-овқат маҳсулотлари, аллергенлар, полисенсублизация.*

РЕКОМЕНДАЦИИ ПО ВЫЯВЛЕНИЮ СКРЫТЫХ АЛЛЕРГЕНОВ В ПИЩЕВЫХ ПРОДУКТАХ

Абдуллаева Дилафруз Гайратовна, PhD, доцент

Кафедра гигиены детей, подростков и питания,
Ташкентская медицинская академия, Ташкент, Узбекистан

АННОТАЦИЯ

У больных (n=161) с аллергическими заболеваниями (бронхиальная астма, аллергический ринит, аллергический риноконъюнктивит, атопический дерматит, острая и хроническая крапивница) в возрасте 1-75 лет в сыворотке крови в помощь метода иммуноблоттинга (Rida qLine Allergy R–Biorpharm, Германия) обнаружены антитела к иммуноглобулину E. Как показали результаты исследования, наиболее распространенными пищевыми аллергенами у детей в нашей республике являлись глютен, пшеничная мука,

гречиха, рис, коровье молоко, яйца, орехи, йогурт, лимон, клубника; у взрослых – кунжут, персики, клубника, томат, орехи, апельсины.

Ключевые слова: пищевая аллергия, пищевые продукты, аллергены, полисенсibilизация.

RECOMMENDATIONS FOR IDENTIFYING HIDDEN ALLERGENS IN FOOD

Abdullaeva Dilafruz Gayratovna

Department of hygiene of children, adolescents and food hygiene,
Tashkent medical academy, Tashkent, Uzbekistan

ANNOTATION

In patients with allergic diseases (bronchial asthma, allergic rhinitis, allergic rhinoconjunctivitis, atopic dermatitis, acute and chronic urticaria) at the age of 1-75 years (n=161) in serum blood immunoglobulin E antibodies (IgE) were detected by immunoblotting method (Rida qLine Allergy R – Biopharm, Germany). Among the most common food allergens in the country in children we found gluten, wheat flour, buckwheat, rice, cow's milk, eggs, nuts, yogurt, lemon, strawberries; in adults – sesame, peach, strawberry, tomato, nuts, orange.

Key words: food allergy, food, allergens, polysensitization.

КИРИШ

Аллергик касалликлар билан хасталанган беморларнинг хавфсиз овқатланишини таъминлаш масаласи ҳозирги кунда муҳим муаммолардан бири саналади. Озиқ-овқат маҳсулотлари таркибидаги аллергенлар сезувчанлиги бўлган беморларда касаллик симптомларининг кучайишига олиб келиши, айниқса, болалар ва ёши катта беморларда кўп қийинчиликлар туғдириши мумкин. Болаларда озиқ-овқатларга аллергия реакциялар кенг тарқалган бўлиб, сугир сути, тухум, соя, балиқ, ер ёнғоқ, ёнғоқлар ва глютен каби аллергенлар томонидан чақирилади. Пархезга риоя қилиш, касаллик сиптомларини келиб чиқишига олиб келадиган маҳсулотлар истеъмолини чеклаш даволашдаги энг яхши стратегиялардан бири ҳисобланади [5]. Ҳозирги кунда овқат аллергиясига аниқ ва тезкор ташхислаш усули инсон қон зардобидида махсус антитаналарни аниқлаш саналади [1].

Озиқ-овқат маҳсулотларини қадоқлашда ингредиентини кўрсатиш шарт эмаслиги муаммолар келтириб чиқаради ва маҳсулотда аллергияни яширин сақланишига имкон туғдиради. Чунки турли давлатларда озиқ-овқат

маҳсулотларини ишлаб чиқариш амалиёти тубдан фарқ қилади. Бирон бир озиқ-овқат маҳсулотига сезувчанлиги бўлган беморлар яширин аллерген манбалари ҳақидаги маълумотга эга бўлиши келажакда нохуш аллергик симптомларни олдини олиши мумкин [2, 4].

Озиқ-овқат аллергенларига толерантлик ва сезувчанлик асосида ётувчи патофизиологик механизмлар ҳақида билимларни яхшиланиши овқат аллергияси клиник ёндашуви радикал ўзгаришига олиб келди. Кейинги йиллардаги эпидемиологик тадқиқотлар овқат аллергияси дунё бўйлаб глобал ўсишини кўрсатган, овқат аллергиясининг турли ёш қатламларида учраши, ташқи муҳит ва овқатланиш хусусиятларининг ўзгариши, кейинги йилларда янгидан-янги озуқа моддалари, қўшимчалари, дори-дармонлар ишлаб чиқарилиши бу ҳолатга сабаб бўлиши мумкин. Ичак микробиотасининг ўзгаришини чуқурлаштирилган тадқиқотларида шиллиқ қават иммун тизимида овқат антигенларига нисбатан иммунологик мослашувнинг муҳим механизмларини аниқланди. Оқибатда овқат аллергияси билан хасталанган беморларга индивидуал ҳамда давлатлар миқёсида ёндашувнинг янгича профилактик моделлари ва инновацион терапевтик стратегиялари пайдо бўлмоқда [3].

Кейинги йилларда беморлар орасида, айниқса, болаларда ёнғоқларга нисбатан аллергия кенг тарқалган. Онанинг овқатланиш хусусиятлари, бошқа аллергенлар билан кесишган аллергик реакциялар орасидаги боғлиқлик сабаблари чуқур таҳлил қилиниши мақсадга мувофиқ. Бунда беморлар аллергенни элиминацияси йўли билан даволанади. Перорал ёки сублингвал иммун терапиянинг муқобил даволаш усули сифатидаги тадқиқотлари амалга оширилмоқда [6].

Таъкидлаш жоиз-ки, овқат истеъмоли натижасида анафилаксия учраш сони ўсиб бормоқда, ер ёнғоқ, ёнғоқлар, сут ва денгиз маҳсулотларига сезувчанлиги бўлган беморларда бу ҳолат хавфи энг юқори саналади. Аммо турли мамлакатларда пархез турфа бўлиб, кўпчилик уйдан ташқарида овқатланишга мажбур бўлади, таомлар таркибида эса турлича ингредиентларни сақлаши мумкин. Аллергик реакциялар комбинирланган овқат истеъмоли натижасида келиб чиқиши мумкин, бунда «айбдор» аллерген ёки таомдаги қўшимчалар аллергик ҳолатни чақирганини аниқлаш мушкул бўлиб қолади. Комбинирланган озиқ-овқат маҳсулотлари таркибида бир неча аллерген сақлаши мумкин. Бу «яширин» аллергенлар хантал, селдир, зираворлар, люпин, нохот, озуқа бўёқлари, консервантлари ва ҳоказони ўз ичига олиши мумкин.

«Яширин» аллергиялар идиопатик, яъни сабаби номаълум аллергия реакциялар келиб чиқишига олиб келиши мумкин. Европа давлатларида овқат аллергиясининг буғдойга боғлиқ турида жисмоний юклар, қизил гўшт сақлаган таомлар истеъмоли, яллиғланишга қарши ностероид дори воситалари ҳамда алкогольли ичимликлар қабулида оғир анафилаксия келиб чиқиши ҳақидаги тадқиқотлар мавжуд. Ушбу омилларнинг кўпчилиги умумий боғлиқликка эга, овқатланиш маданияти, жисмоний машқлар, гўшт ва буғдой ўрнини босувчи озуқа қўшимчалари маркетинги «яширин» аллергиялар муаммосини кучайтиради. Беморлардан аллергия реакция келиб чиқиши бўйича тўлиқ анамнез йиғиш ёрдамида келажақда нохуш ҳолатларнинг олдини олиши мумкин. Шу сабабли озиқ-овқат маҳсулотлари таркибини яхшилаб ўрганиш овқат аллергиясида таомлар таркибида яширилган аллергияларни аниқлашга имкон беради [7]. Одатда кўп сонли тадқиқотларда таъкидланишича, янги аллергиялар ёки илгари ёритилган аллергиялар, умуман маҳсулотларнинг таркиби ҳақида маълумотлар тўлиқ келтирилмайди [8].

Текширув мақсади. Беморлар учун хавфсиз *in vitro* ташхисот ёрдамида карбогидрат антиген CCD қўшилган аллергия панеллар ёрдамида овқат аллергиясига сабабчи аллергияларни аниқлаш.

Текшириш материали ва услублари. Аллергия хасталиклар (бронхиал астма, аллергия ринит, аллергия риноконъюнктивит, атопик дерматит, ўткир ва сурункали қаварчиқлар) билан касалланган 1-75 ёшдаги беморларда ($n=161$) қон зардобиди Германиянинг R-Biopharm аллергия панеллари ёрдамида озиқ-овқат аллергияларига иммуноглобулин E (IgE) махсус антитаначаларни иммуноблот усули ёрдамида аниқланди.

Олинган натижалар ва таҳлил. Республика аллергиялогия илмий-амалий маркази, Республика илмий-ихтисослашган дерматология ва венерология маркази, Тошкент шаҳри ҳамда вилоятлардаги клиникаларда аллергия панеллар (Rida qLine, Germany) ёрдамида беморларда овқат аллергияси ва бошқа аллергия касалликлар бемор учун хавфсиз *in vitro* усулида эрта аниқланмоқда. Ҳар бир панел 20 аллергия ва «1st WHO IRP 67/86 for human IgE» халқаро референс протоколлари бўйича калибровкаланган 5 стандарт ҳамда мусбат назоратдан иборат. Текширув натижалари (0–100) МЕ/мл ва (0–6) РАСТ (радиоаллергосорбент тест) синфларда баҳоланади. Аллергиямахсус иммуноглобулин E миқдори 0-1 РАСТ қиймати 0-0,34 МЕ/мл концентрацияга тўғри келади ва меъёр чегарасида ёки паст сезувчанлик сифатида баҳоланади.

Айтиш жоиз-ки, тезкор типдаги аллергия реакциялар IgE иштирокида ўтади, (озиқ-овқат, ўсимлик чанги, маиший, замбуруғ) каби алергенларга бемор организмдаги сезувчанлик аниқланади. Ушбу усул бир қанча афзалликларга эга, яъни ҳар қандай ёшда, хатто гўдакларда, эмизикли, ҳомиладор аёлларда, аллергия касалликлар ҳуружида, беморларни даволаш даврида бир вақтнинг ўзида ўнлаб алергенларга сезувчанликни аниқлаш ва ҳар бир бемор учун индивидуал парҳез даволашга ёндошиш имконияти туғилади.

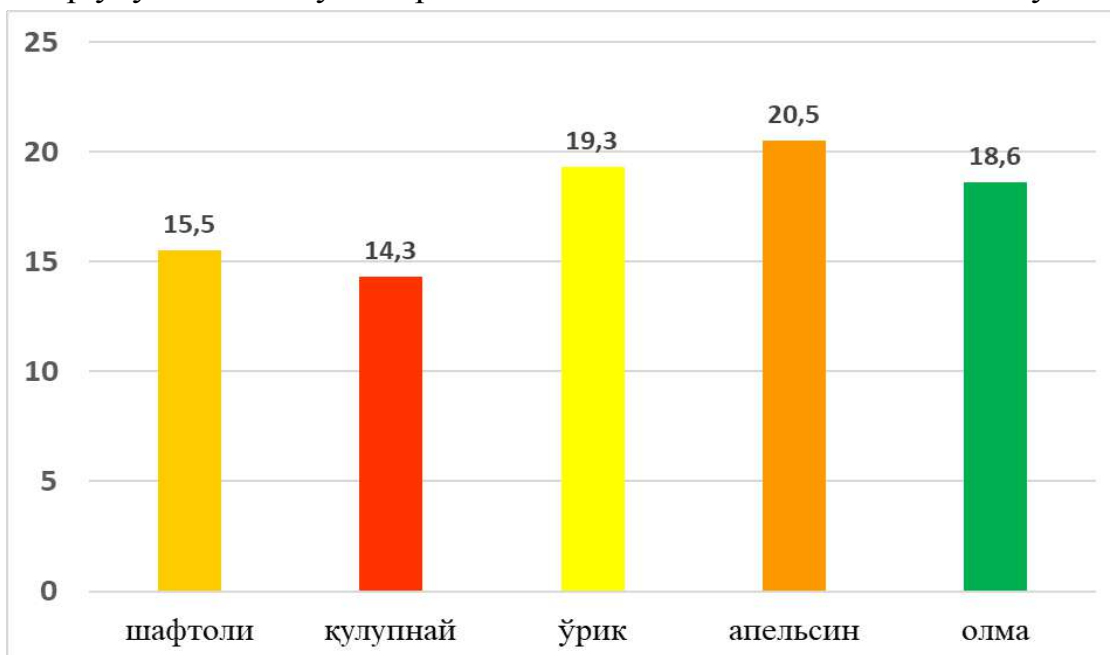

1-расм. Овқат аллергияси билан хасталанган беморларда (n=161) меваларга нисбатан sIgE-антитаначалар улуши (% да)

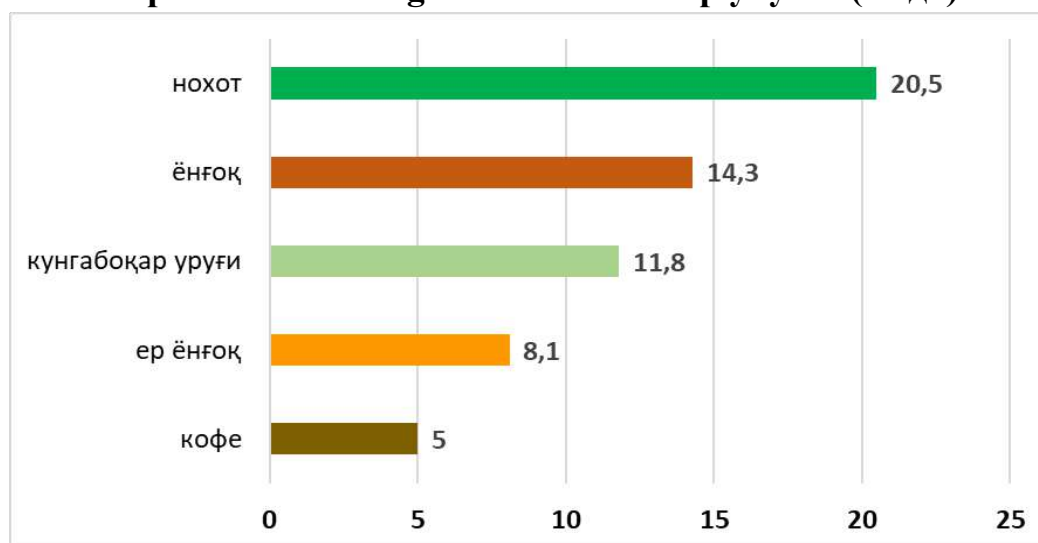

2-расм. Овқат аллергияси билан хасталанган беморларда (n=161) ёнғоқлар ва дуккакларга нисбатан sIgE-антитаначалар улуши (% да)

Янги озиқ- овқат маҳсулотлари, генетик модификацияланган ёки ўзгартирилган маҳсулотларнинг тобора кўпайиб бориши ҳам бу муаммони чигаллаштиради. Озиқ-овқат ва бошқа гуруҳ аллергияларининг кесишган реакциялари, полисенсбилизациянинг шаклланиши аллергия касалликларнинг оғир шакллари юзага келишига олиб келиши мумкин.

Ҳар бир мамлакатда овқат аллергияси келиб чиқишида иқлим хусусиятлари, аҳолининг овқатланишининг ўзига хослиги ва таом ҳамда маҳсулотларни тайёрлаш усуллари муҳим. Ҳар бир давлат ўз иқлим шароити ва аллергиялар туркуми билан фарқланади, иссиқ иқлим шароитида аллергия чақирувчи озиқ-овқат маҳсулотлари совуқ ёки мўътадил иқлим шароитида касаллик симптомларини юзага келтирмаслиги эҳтимоли бор. Аммо турли мамлакатлар аллергия потенциалини ўрганиш натижасида Америка қўшма штатлари (АҚШ), Италия, Финляндия, Россия, Буюк Британия, Голландия, Германия, Япония каби давлатларда ҳамда Ўзбекистонда энг кўп аллергия симптомларни чақирувчи озиқ-овқат аллергиялари тўпламини кўриб чиқдик. Ушбу тўпламга сугир сути, товуқ тухуми, буғдой уни, глютен, ёнғоқлар ҳамда ер ёнғоқни киритишимиз мумкин. Ҳар бир потенциал хавфли озиқ-овқат аллергияси, унинг таркибидаги оксиллар ва уларнинг хусусиятлари ҳақида тўхталиб ўтишимиз мумкин.

Масалан, АҚШ да ер ёнғоқ энг кучли аллергиялардан бири саналади ва ўлим билан тугайдиган анафилаксияларнинг 2/3 қисми ер ёнғоқ оқибатида келиб чиқиши аниқланган, бунга сабаб унга юқори ҳароратда (150-180⁰) ишлов берилади, бунда ер ёнғоқ таркибидаги оксиллар аллергиялик хусусияти янада ортади. Кейинги йилларда ёнғоқлар ва ер ёнғоққа аллергия АҚШ да 3 марта кўпайган. Исроилда термик ишлов берилмаган ер ёнғоқ ва кунжут ёш болалар таомномасига жуда эрта киритилиши унга нисбатан аллергиянинг кенг тарқалишига сабаб бўлиши қайд этилган. Беморларни парҳез даволаш даврида ҳар бир маҳсулотнинг термик ишлов беришга чидамлилигини эътиборга олиш яхши натижа беради. Масалан, ёнғоқлар термик ишлов берилганда аллергиялик хусусияти ортса, сабзавот ва меваларда аксинча, кўпинча термик ишлов ёрдамида аллергиялигини камайтиришимиз мумкин.

Озиқ-овқат маҳсулотларига сезувчанлик реакциялари дархол ёки кечиктирилган шаклда юзага келиши мумкин. Тезкор реакцияларга сабаб бўлувчи 170 дан ортик озиқ-овқат маҳсулотлари аниқланган бўлиб, улар енгил (меъда-ичак бузилишлари) реакциялардан тортиб, инсон ҳаётига хавф туғдирадиган (бронхиал астма, анафилактик шок) касалликларни келтириб

чиқариши мумкин. Японияда гуручга нисбатан, Швецияда эса треска балиғига аллергия реакциялар тез-тез учрайди, бу эса бола ҳаёти давомида овқатланиш таомномасига киритиладиган маҳсулотлар, аллергия реакцияларнинг кўринишида географик фарқлар мавжудлигидан далолат беради [9].

Овқат аллергияси асосан болалиқдан бошланиши билан, организм томонидан тезкор IgE типдаги антитаначалар ажралиб чиқиши билан характерланади. Меъда-ичак йўллари ҳар куни кўплаб потенциал аллерген оксиллар таъсирига учрайди, аммо озиқ-овқат маҳсулотларига ўта сезувчанлик реакциялари ҳимоя тизими самарали ишлаганда юзага келмайди. Шунинг таъкидлаш жоиз-ки, беморларнинг аксариятида модда алмашинувининг бузилиши, ферментлар тизимидаги ўзгаришлар, меъда-ичак шиллиқ қаватининг ўтказувчанлиги ошиши кузатилади. Аммо овқат аллергиясининг ўз вақтида ташҳис қилинмаслиги, «айбдор» аллергеннинг аниқланмаслиги натижасида клиник амалиётда беморларни парҳез даволашда касалликка сабабчи аллергенларни ва сабаб бўлмайдиган маҳсулотларни рациондан чеклаиб, натижада бемор болаларда ўсишдан орқада қолиш, вақт ўтиши билан тери симптомларига респиратор симптомлар кўшилиши кузатилади.

Баъзан сохта аллергия касалликлар юзага келишида биологик фаол моддаларнинг фаолсизлантириш механизмлари бузилиши, гистаминаза ферменти фаоллиги пасайиши, гистамин, тирамин, фенилэтиламинга бой овқат истеъмоли, овқат қўшимчалари (бўёқлар, айниқса, тартразин ва натрий нитрит, сульфитлар, глутаматлар, ароматизаторлар, консервантлар, эмульгаторлар ва ҳк.) сабаб бўлиши мумкин. Ҳозирги кунда озиқ-овқат саноати ва янги технологияларнинг ривожланиши, ўсимлик маҳсулотларининг кенг қўлланиши натижасида (баъзи колбасаларда соя, ёнғоқ оксилларининг кўшилиши) конкрет маҳсулотнинг таркиби ўзгариб бормоқда. Ўсимлик аллергенларининг роли ЕУ 2005 Директивасида ҳам ўз аксини топган, унга асосан аллерген хусусиятга эга маҳсулотлар, масалан, глютен сақловчи дон (буғдой, сули, жавдар), соя, ерёнғоқ, ёнғоқлар (бодом, кешью, писта, ўрмон ёнғоғи ва ҳк.), сельдерей, кунжут, хантал албатта маркировка қилиниши керак. Ген-модификацияланган маҳсулотлар ҳам оксил таркиби ўзгаргани учун потенциал аллерген сифатида катта хавф туғдириши мумкин.

Республикамизда кенг тарқалган озиқ-овқат аллергенлари ичида болаларда асосан глютен, гречка, буғдой уни, сигир сути, тухум, ёнғоқлар (ерёнғоқ, грек ёнғоғи, бодом), йогурт, лимон, қулупнай каби мевалар;

катталарда кунжут, шафтоли, қулупнай, помидор, ёнғоқ, апельсин аллергияларига нисбатан ўта сезувчанлик кўп учрашини аниқладик.

Айтиш жоиз-ки, овқат аллергиялари 2 гуруҳга бўлинади: **хайвон ва ўсимлик** маҳсулотлари аллергиялари. Худудимизда ўсимлик маҳсулотларига нисбатан ҳамда кесишган аллергия реакциялар кўпроқ учрайди ва тери, меъда-ичак, нафас тизими аъзоларининг аллергия яллиғланишига сабаб бўлади. Дарахт, гулларнинг чангига нисбатан аллергияси бор беморларнинг аксарияти ўсимлик оқсиллари ўхшашлиги натижасида келиб чиқадиган кесишган аллергия реакциялар оқибатида сабзавот, мевалар истеъмолидан кейин оғиз, лаб шиши, қаварчиқлар, ринит, йўтал, бронхоспазм каби симптомларга шикоят қиладилар. Бу симптомлар баъзан анафилаксия (гемодинамиканинг бузилиши билан кечувчи ҳаёт учун хавfli ўткир оғир тизимли ўта сезувчанлик реакцияси) кўринишида намоён бўлиши мумкин. Кўпинча ёнғоқлар, сут, тухум, мевалар билан бир қаторда, овқат қўшимчалари, дори-дармонлар, латекс, ҳашоратлар, уй чанги таркибидаги каначалар (*Dermatophagoides pteronyssinus*, *Dermatophagoides farinae*, улар баъзан озиқ-овқат маҳсулотлари таркибида ҳам бўлади) анафилаксия чақириши мумкин.

Нотўғри овқатланиш билан боғлиқ касалликларнинг юзага келишига олиб келадиган омилларни камайтириш, юқумли бўлмаган касалликлар, жумладан, овқат аллергияси профилактикаси, аҳолининг соғлом овқатланишини қўллаб-қувватлаш давлатимиз сиёсатининг устивор йўналишларидан биридир. Иккиламчи профилактика овқат аллергияси асоратларини, уни сурункали шаклга ўтишини, хуружларини олдини олишга, касаллик кечиши оғирлигини ва авж олишини камайтиришга қаратилган.

Аллергологик патологиялар ҳамда ёндош касалликларни ўз вақтида ташхисоти ва даволаш, профилактика масалалари, пархез тадбирларини қўллаш бўйича шифокорларга махсус курсларни ташкил қилиш, ушбу хасталикларда пархез чораларини қўллаш аллергия касалликлар намоён бўлиш эҳтимолининг камайишига ёрдам беради. Учламчи профилактикага келсак, у ногиронлик ва ўлимни олдини олишга қаратилган.

Овқат аллергиясини олдини олишда биз қуйидаги моделни шифокорларга тавсия қиламиз.

I. Озиқ-овқат маҳсулотларининг гигиеник ва микробиологик хавфсизлиги ва хавфни баҳолаш

1.Идентификация

646

4.Хавфни баҳолаш



Озиқ-овқат аллергияларини бошқариш дастури модели.

Ушбу модель ёрдамида озиқ-овқат маҳсулотларининг гигиеник ва микробиологик хавфсизлигини таъминлаш, беморларнинг хавфсиз овқатланишини таъминлашга эришиш мумкин.

ХУЛОСА

Бемор соғлиғи учун хавф туғдирадаган аллергияларни вақтида аниқлаш, унинг истеъмолини чеклаш беморни даволашда муҳим тактика ҳисобланади. Беморлар озиқ-овқат маҳсулотларини харид қилаётган вақтда ҳар бир маҳсулот этикеткасини ўқиб, таркибини синчковлик билан ўқиши нохуш аллергия реакцияларни олдини олишга ёрдам беради.

REFERENCES

1. Ревякина В.А. Общие принципы диагностики и лечения пищевой аллергии у детей // Русский медицинский журнал. - 2000. - Т. 8. - №. 18. - С. 119.
2. Abdullaeva D.G. The New Possibilities Definitions of Latent Allergens in Food and the Role of the Syndrome of Cross-Reactivity in Food Allergy International Journal of Innovative Science and Research Technology. 2020. №6. P. 800-802. <https://ijisrt.com/the-new-possibilities-definitions-of-latent-allergens-in-food-and-the-role-of-the-syndrome-of-crossreactivity-in-food-allergy>

3. De Martinis M, Sirufo MM, Suppa M, Ginaldi L. New Perspectives in Food Allergy. *Int J Mol Sci.* 2020 Feb 21;21(4):1474. doi: 10.3390/ijms21041474. PMID: 32098244; PMCID: PMC7073187
4. Steinman Harris A. (1996): "Hidden" allergens in foods. *Journal of Allergy and Clinical Immunology*, 98, 241-250 [https://doi.org/10.1016/S0091-6749\(96\)70146-X](https://doi.org/10.1016/S0091-6749(96)70146-X)
5. KOLAČEK, S. (2011). PREOSJETLJIVOST NA HRANU U DJEČJOJ DOBI. *Acta medica Croatica*, 65 (2), 155-161. Preuzeto s <https://hrcak.srce.hr/87894>.
6. Liu M, Burks AW, Green TD. Tree nut allergy: risk factors for development, mitigation of reaction risk and current efforts in desensitization. *Expert Rev Clin Immunol.* 2015 May;11(5):673-9. doi: 10.1586/1744666X.2015.1032258. Epub 2015 Mar 31. PMID: 25824522.
7. Skypala IJ. Food-Induced Anaphylaxis: Role of Hidden Allergens and Cofactors. *Front Immunol.* 2019 Apr 3;10:673. doi: 10.3389/fimmu.2019.00673. PMID: 31001275; PMCID: PMC6457317.
8. Uter, W., Werfel, T., Lepoittevin, J. P., & White, I. R. (2020). Contact Allergy-Emerging Allergens and Public Health Impact. *International journal of environmental research and public health*, 17(7), 2404. <https://doi.org/10.3390/ijerph17072404>.
9. www.euro.who.int

РЕЭКСТРАКЦИЯ ЖАРАЁНИДАН СУНГ ХОСИЛ БУЛГАН ЭРИТМАДАН ИНДИЙНИ ЦЕМЕНТАЦИЯ УСУЛИДА АЖРАТИБ ОЛИШ ТАДҚИҚОТИ

¹Каршибоев Ш.Б., ²Хасанов А.С., ³Каюмов О.А

¹ТДТУ Олмалик филиали “Металлургия” кафедраси катта ўқитувчиси

²“Олмалик КМК” АЖ илм-фан бўйича бош муҳандиснинг ўринбосари

³ҚарМИИ “Кончилик иши” кафедраси ўқитувчиси

АННОТАЦИЯ

Хомаки индийни қўшимчалардан дастлабки тозалаб олинган эритмадан рух ёки алюминий листлари ёрдамида цементация қилиб олинади. Реэкстракт эритмаларини металл сульфидларидан - (темир, рух, мис, маргимуш, сурма)дан тозалашда натрий сульфиддан фойдаланиш.

Калит сўзлар: цементация, индий, хомаки индий, реэкстракт.

ANNOTATION

Crude indium is obtained by cementation using zinc or aluminum sheets from the solution previously cleaned from impurities. Use of sodium sulfide in cleaning reextract solutions from metal sulfides - (iron, zinc, copper, margiumush, antimony).

Key words: cementation, indium, rough indium, reextract.

КИРИШ

Жаҳон миқёсида индий таркибли хомашёларни аниқлаб топилмоқда ҳамда поллиметаллик рудалар таркибидан қимматбаҳо металлларни ажратиб олишнинг янги технологиялари ишлаб чиқилмоқда ва бунда асосий эътибор маҳсулот ишлаб чиқаришнинг умумий ажралиш даражасини оширишга, шунингдек ишлаб чиқарилган маҳсулотларнинг тозалик даражасини кўтаришга ва технологик схемаларни такомиллаштиришга ҳам алоҳида эътибор қаратилган. Бу борада қимматбаҳо индий металлани ажратиб олиш салмоғини ошириш учун янги технологияларни ишлаб чиқиш ва мавжуд технологик схемаларни такомиллаштириш кон-металлургия саноати илми ва амалиётининг долзарб вазифалари ҳисобланади. Шу мақсадда айни вазифанинг бажарилиш долзарблигини индийни хом ашёлардан комплекс гидрометаллургик жараёнларни қўллаб ажратиб олиш усулини ишлаб чиқиш орқали белгилаб беради.

Хомаки индийни қўшимчалардан дастлабки тозалаб олинган эритмадан рух ёки алюминий листлари ёрдамида цементация қилиб олинади. Реэкстракт

эритмаларини металл сульфидларидан - (темир, рух, мис, маргимуш, сурма)дан тозалашда натрий сульфиддан фойдаланилади.

Индий таркибли реэкстрактларни сульфидли тозалаш термобардошли стаканда олиб борилди. Стаканга дастлаб реэкстракт жойлаштирилиб сўнг унинг устидан бир миллилитрдан натрий сульфид томчилатиб доимий аралаштирилиб турилди. Маълум вақт ўтгандан сўнг намунани филтрланди. Филтрат ва чўкмани таркибидаги металлни аниқлаш учун юборилди. Олинган маълумотлар 1 жадвалга киритилди.

1-жадвал

Индий таркибли реэкстрактни кўшимчалардан тозалаш натижалари

Махсулотлар номи	Металлар миқдори, мг/л				
	In	Zn	Fe	Cu	Pb
Дастлабки реэкстракт	63611	115412	2184	133	32
Тозаланган реэкстракт	62626	12131	179	14	2
Индий таркибли реэкстрактни тозалаш даражаси	1,5	89,5	91,8	89,2	93,5

Эритма таркибида 62-80 г/л индий бўлган тозаланган реэкстрактдан индийни цементациялаш тадқиқоти термобардошли стаканда реал шароитларда олиб борилди. Чўктирувчи сифатида рух пластинкасидан фойдаланилди. Цементация бўйича тажрибалар рақамли қиздириш плиталарида олиб борилди. Реакция кетиши учун дастлаб ҳароратни 60°C гача қиздирилади. Ҳарорат етарли даражага кўтарилганда эса энди стаканга рух пластинкалари юкланди.

Цементациялаш вақти 1-2 соат. Цементациялаш жараёни тугагач индийли губка рух пластинкасидан ажратилиб таҳлил учун лабораторияга берилди. Шунингдек яна цементациялашдан ҳосил бўлган камбағал эритма ҳам таҳли учун берилди. Индийни цементациялаш натижалари 2 жадвалда, индийли губка таркибидаги металлларни миқдори 3 жадвалда кўрсатилган.

2-жадвал

Реэкстрактдан индийни рухли пластинкада цементациялаш натижалари

Махсулот номи	In миқдори, мг/л
Тозаланган реэкстракт	62 471
Камбағал эритма	182,6
Индийни чўктириш даражаси, %	99,7

3-жадвал

Кимёвий таҳлил натижаларига кўра металлларнинг индийли губка таркибидаги миқдори

Маҳсулот номи	In	Cu	Pb
Индийли губка	99,642	0,172	0,0013

3 жадвалдан кўриниб турибдики индийни индийли губка ҳолида олинган реэктракт таркибида 99.642 % индий, 0.172% мис ва 0.0013 % кўрғошин бор экан.

Тозаланган реэктрактдан индийни цементациялаш бўйича назоратли тажрибалар ҳам ўтказилди. Тажрибалар сўнгида барча олинган маҳсулотлар таҳлилга берилди. Назоратли тажриба натижалари 4 жадвалда кўрсатилган. Цементациялашнинг умумий кўриниши ва металл-чўктирувчида олинган индийли губка 4.1 расмда келтирилган.

4-жадвал

Реэктрактдан рухли пластинка ёрдамида индийни назоратли цементациялашнинг натижалари

Маҳсулот номи	Индий миқдори %-чўкиндида мг/л-эритмада	Индийни ажратиб олиш даражаси, %
Индийли губка	99,523	47,21
Металл-чўктирувчидаги индийли губка	21,1	52,42
Металл-чўктирувчидаги умумий маҳсулотлар	33,7	99,6
Камбағаллаштирилган эритма	416,3	0,37
Дастлабки реэктракт	72734,7	100,00

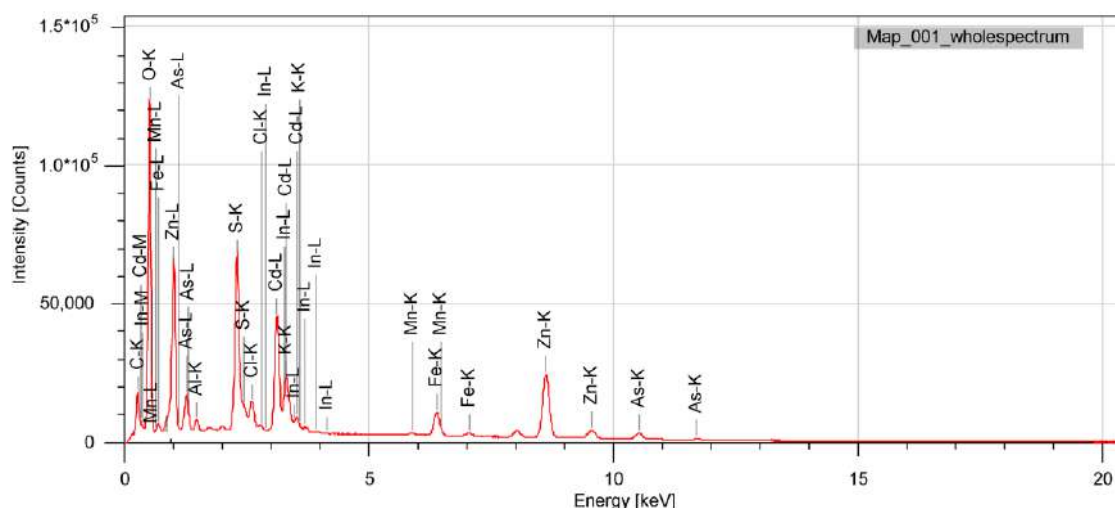
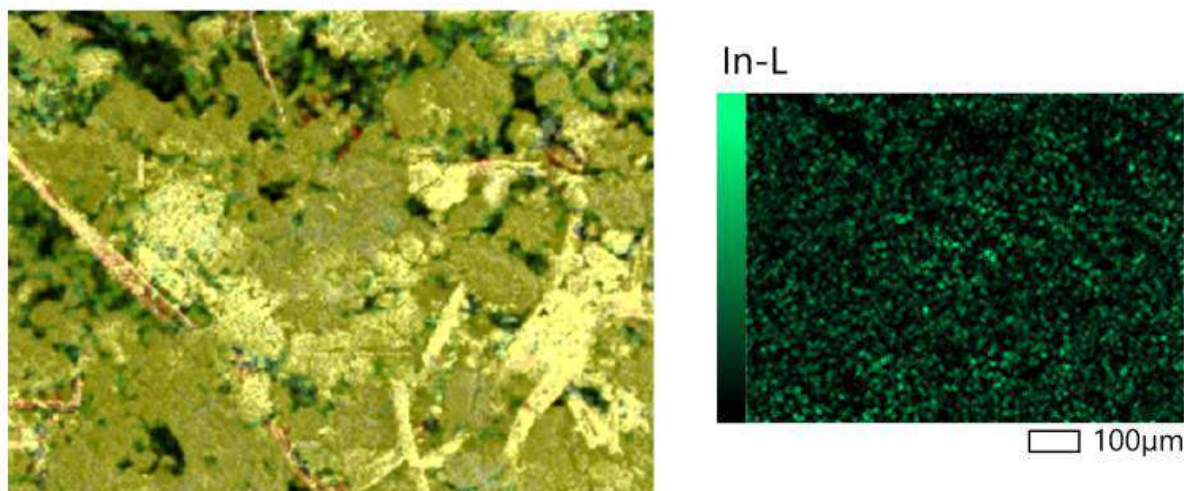

1 – расм. Индий губкасининг электрон микроскопдаги тахлили

4 жадвалдан кўриниб турибдики, тозаланган реэкстрактдан индийни цементациялаш натижасида олинган индийли губка умумий маҳсулоти 33.7 % бўлиб, индийни ажратиш олиш даражаси эса 99,6 % ни ташкил қилди. Камбағал эритмада индийнинг концентрацияси 416,3 мг/л.

30 г/дм³ индий, 4 моль/дм³ сульфат кислота ва 1,0 моль/дм³ хлорид ионлари бўлган модели эритмаларда ҳароратнинг таъсири ва индийнинг экстракция даражаси бўйича тадқиқотлар ўтказилди. Ҳажми 1000 дм³ бўлган реактор эритма билан тўлдирилган ва термостатларга жойлаштирилган ва $\sum s = 100$ см рух кукуни эритма ичига солинган ва эритмадаги индий ионларининг миқдори маълум вақт оралиғида аниқланган. Эритма магнит аралаштиргич билан аралаштирилади. Эритмадаги индий миқдорини аниқлаш учун эритмадан 20 см³ лик намуналар олинди.

2 ва 3 расмда Индийнинг қолдик концентрацияси кўрсатилган.

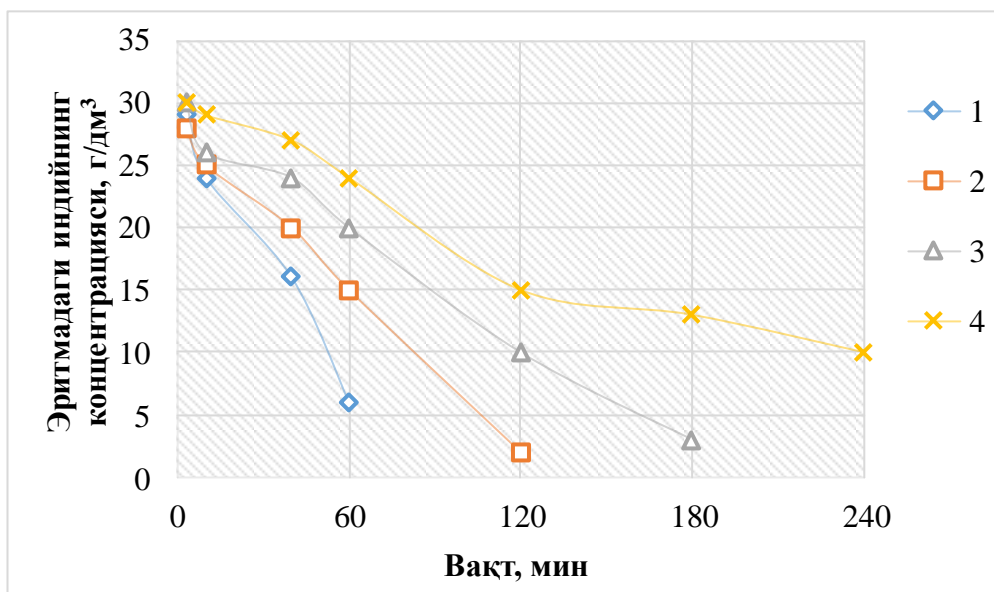

2-расм. Эритмадаги индий таркибининг цементацияланиш вақтига боғлиқлиги 1-80°C, 2-70°C, 3-60°C, 4-40°C

Индий цементация тезлиги (эгри чизиқларнинг қиялиги) ҳарорат ошиши билан сезиларли даражада ошади ва 60°C да цементация 3,5 соат ичида (тажриба шароитида) тугайди.

3-расмда цементациялаш вақтига қараб индийнинг олиниш даражаси кўрсатилган.

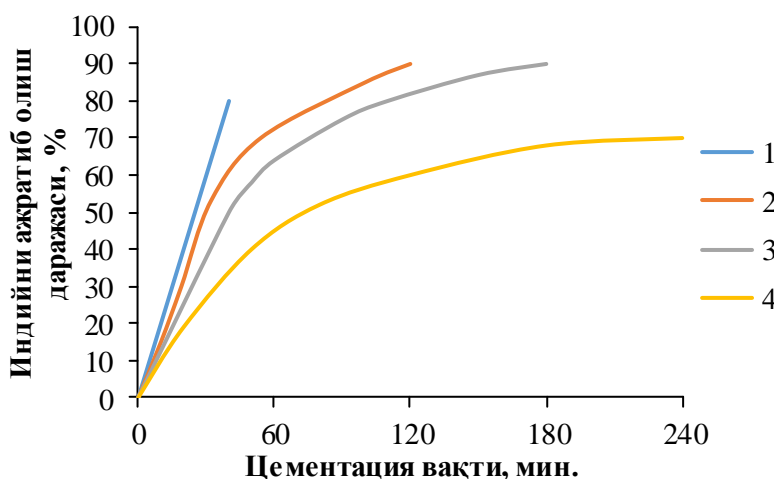

3-расм. Индийни ажратиб олиш даражасининг цементация вақтига боғлиқлиги. 1 - 80°C, 2 - 70°C, 3 - 60°C, 4 - 40°C.

Индийнинг эритмадан деярли тўлиқ олиниши 80°C да 1,5 соатда, 70°C да 2 соатда, 60°C да 3,5 соатда эришилади. Шубҳасиз, рух куқунининг сиртини

камайтириш ёки ошириш орқали цементация вақтини камайтириш ёки ошириш мумкин. Амалда, алюминий плиталарнинг коррозияси кучайганлиги сабабли, цементация ҳароратини 60°C дан юқори кўтариш тавсия этилмайди.

Келажакда индийни экстракция усули билан концентрациялаш учун экстрагент сифатида изододесилфосфетанолик кислотадан фойдаланиш режалаштирилган, бу эса индийни хлорсиз сульфат кислота эритмаси билан қайта экстракция қилиш имконини беради. Шунинг учун, хлорид ионларининг таркибига қараб, алюминийда индийнинг цементацияси бўйича тадқиқотлар олиб борилди. Хлор ионининг таъсири индийнинг сульфат комплексини қисман йўқ қилишдан иборат:

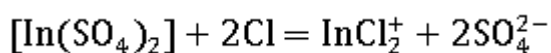
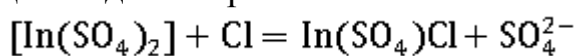

REFERENCES

1. Хасанов, А. С., Шодиев, А. Н., Саидахмедов, А. А., & Туробов, Ш. Н. (2019). Изучение возможности извлечения молибдена и рения из техногенных отходов. Горный вестник Узбекистана г. Навои, (3), 51-53.
2. Хасанов, А. С., Туробов, Ш. Н., & Рахимов, К. Х. (2019). Способы извлечения редких металлов из техногенных отходов металлургического производства. In *INTERNATIONAL SCIENTIFIC REVIEW OF THE TECHNICAL SCIENCES, MATHEMATICS AND COMPUTER SCIENCE* (pp. 17-23).
3. Аликулов, Ш. Ш., Азимов, О. А., Азизов, Л. Ш., & Джалилова, Г. Ф. (2021). ИССЛЕДОВАНИЕ ВОЗМОЖНОСТИ МАГНИТНОГО ОБОГАЩЕНИЯ ТИТАНОМАГНЕТИТОВОЙ РУДЫ МЕСТОРОЖДЕНИЯ ТЕБИНБУЛАК. Евразийский Союз Ученых. Серия: технические и физико-математические науки, (5), 9-14.
4. Казанбаев, Л. А., Гейхман, В. В., Козлов, П. А., Ивакин, Д. А., & Колесников, А. В. (2000). Поведение индия при вельцевании цинковых кеков. *Цветные металлы*, (5), 37-39.
5. Казанбаев Л.А., Козлов П.А., Кубасов В.Л., Травкин В.Ф. Индий. Технология получения. – М.: Руды и металлы, 2004 г. – С. 179
6. Шарипов, Х. Т., Борбат, В. Ф., Даминова, Ш. Ш., & Кадирова, З. Ч. (2018). Химия и технология платиновых металлов. *Тошкент «Университет*, 3-5.
7. Hasanov A.S., Tolibov B.I., Akhatov N.A. Gold in the world history // International conference. Technical sciences: modern issues and development prospects. -Sheffield, UK 2013, pp. 104-105.

8. Толибов Б.И., Хасанов У.А., Исроилов О.Т. Modernization of copper manufacturing technology // International conference. Technical sciences: modern issues and development prospects. – Sheffield, UK 2013, pp. 106-107.
9. Хурсанов А.Х., Хасанов А.С., Б.Р. Вохидов // Разработка технологии получения аффинированного палладиевого порошка из отработанных электролитов // Горный вестник Узбекистана. – Навои. – № 1 (76), 2019 г. – С. 58-61.
10. Khasanov A.S., Vokhidov B.R., Usmankulov O.N. The scientific explanation of the technologies to get pure palladium powder from recycled electrolytes. I Международной научно-практической конференции «Современные проблемы и инновационные технологии решения вопросов переработки техногенных месторождений Алмалыкского ГМК». – Алмалык, Узбекистан. 18-19 апреля, 2019 г. – С. 122-126.
11. Vohidov B.R., Khasanov A.S. Creation of technology for the extraction of palladium from waste electrolytes by aqua regia leaching. International conference on «Integrated innovative development of Zarafshan region: achievements, challenges and prospects» – Navoi, 2019 y., pp. 35-39. 14.
12. B. I. Tolibov, U. A. Khasanov, O. T. Isroilov. Study of the surface properties of slag melts. – № 1 (1), 2020, pp. 53-56.
13. Vohidov B.R., Xasanov A.S. Investigation of the possibility of extraction of affined palladium from waste electrolytes. International conference on «Integrated innovative development of Zarafshan region: achievements, challenges and prospects». – Navoi, 2019, pp. 116-119.
14. Tolibov B.I., Xasanov A.S., Pirnazarov F.G. Molybdenum containing products processing in conditions of SPA RM&RA AMMC // Proceedings of international conference on Integrated innovative development of Zarafshan region: achievements, challenges and prospects. – Navoi, 27-28 November 2019, pp. 139-143.
15. Khasanov A.S., Vohidov B.R. The scientific explanation of the technologies to get pure palladium powder from recycled electrolytes. The 3rd Binational Workshop between Korea (KIRAM) – Uzbekistan (AMMC) on Rare Metals. Program book Chirchik 20th Apr, 2019 y., pp. 154-155.
16. Пирматов, Э. А., Шодиев, А. Н. У., Хасанов, А. С., Туробов, Ш. Н., & Хамидов, С. Б. (2019). Современное оборудование, применяемое в гидрометаллургической переработке редких металлов. *UNIVERSUM: Технические науки*, (11-1 (68)), 33-39.

17. Шодиев, А. Н. У., Туробов, Ш. Н., Саидахмедов, А. А., Хакимов, К. Ж., & Эшонкулов, У. Х. У. (2020). Исследование технологии извлечения редких и благородных металлов из сбросных растворов шламового поля. *Universum: технические науки*, (5-1 (74)), 37-40.
18. Шодиев, А. Н., Туробов, Ш. Н., Намазов, С. З., Хамидов, М. Б., & Шукиров, О. М. (2019). Извлечение редких металлов из технологических растворов, образующихся при выщелачивании огарка. In *INTERNATIONAL SCIENTIFIC REVIEW OF THE TECHNICAL SCIENCES, MATHEMATICS AND COMPUTER SCIENCE* (pp. 22-28).
19. Nematovich, S. A., Saliyevich, H. A., & Ahmadovich, A. O. (2020). Research of technology for extraction of rare and noble metals from reset cues and sludge field solutions. *Евразийский Союз Ученых*, (6-1 (75)), 13-17.
20. Туробов, Ш. Н., & Хасанов, А. С. (2020). Исследование технологии извлечения ванадия из отходов сернокислотного производства. *UNIVERSUM: Технические науки*, (11-1), 82-85.
21. Шодиев, А. Н., Туробов, Ш. Н., Саидахмедов, А. А., & Хамидов, С. Б. (2020). Исследование технологии извлечения ценных компонентов из отходов молибденового производства.
22. Аликулов, Ш. Ш., & Шодиев, А. Н. (2016). Теоретические основы кольматации пород при фильтро-вой зоны пласта. *Известия высших учебных заведений. Горный журнал*, (5), 89-94.
23. Шодиев, А. Н. У., Хужакулов, А. М., Олимов, Ф. М. У., Ахмедова, Д. А., & Туробов, Ш. Н. (2020). Исследование возможности извлечения редких металлов из отходов металлургического производства Узбекистана. *Вестник науки и образования*, (13-1 (91)), 26-31.
24. Эшонкулов, У. Х. У., Олимов, Ф. М. У., Саидахмедов, А. А., Туробов, Ш. Н., Шодиев, А. Н. У., & Сирожов, Т. Т. (2018). Обоснование параметров контурного взрывания при сооружении горных выработок большого сечения в крепких породах. *Достижения науки и образования*, (19 (41)), 10-13.
25. Eshonkulov, U. K. O. G. L., Shukurov, A. Y., Kayumov, O. A. O. G. L., & Umirzoqov, A. A. (2021). STUDY OF THE MATERIAL COMPOSITION OF TITANIUM-MAGNETIC ORE OF THE TEBINBULAK DEPOSIT. *Scientific progress*, 2(7), 423-428.
26. Eshonqulov, U. K. O. G. L., Umirzoqov, A. A., Khodjakulov, A. M., & Quziyev, H. J. (2021). DEVELOPMENT OF A TECHNOLOGICAL SCHEME OF SAMPLE

ENRICHMENT TITANIUM-MAGNETIC ORE OF THE TEBINBULAK DEPOSIT. *Scientific progress*, 2(7), 407-413.

27. Djurayevich, K. K., Kxudoynazar O'g'li, E. U., Sirozhevich, A. T., & Abdurashidovich, U. A. (2020). Complex Processing Of Lead-Containing Technogenic Waste From Mining And Metallurgical Industries In The Urals. *The American Journal of Engineering and Technology*, 2(09), 102-108.

28. Эшонкулов, У. Х. У. (2022). ХАРАКТЕРИСТИКА И ТИПЫ ЖЕЛЕЗНЫХ СЫРЁ. *BARQARORLIK VA YETAKCHI TADQIQOTLAR ONLAYN ILMIY JURNALI*, 2(11), 303-308.

A 22A1 SENSOR ORQALI SANOATDAGI VA QISHLOQ XO‘JALIGIDAGI MAXSULOTLARNI SONINI MAHALLIYLASHTIRISH ORQALI AVTOMATIK SANASH QURILMASI

Xolov Orif Tolipovich

Qarshi shahar prezident maktabi robototexnika to‘garagi rahbari

Shaymanov Ismoil Panji o‘gli

G‘aforov Shamshod G‘ayrat o‘g‘li

Qarshi muhandislik - iqtisodiyot instituti

ANNOTATSIYA

Har xil turdagi Arduino UNO, Arduino NANO, Arduino MEGA, dasturlovchi qurilmalarni mahalliyashtirish.

***Kalit so‘zlar:** A22A1 sensorlari, IC1CD4017 mikrosxema, doimiy qarshilik*

АННОТАЦИЯ

Локализация различных видов Arduino UNO, Arduino NANO, Arduino MEGA, настройки программирования.

***Ключевые слова:** датчики A22A1, микросхема IC1CD4017, постоянное сопротивление.*

KIRISH

Hozirgi kunda sanoat va ishlab chiqarishlarga ko‘pgina avtomatik qurilmalarni chetdan qimmat narxlarda sotib olinadi, masalan rabotatexnika qurilmalarni har bir elementi juda qimmat turadi. Biz shu avtomatik har xil vazifalarni bajaruchi Sensorlar, Datchiklar, har xil turdagi Arduino UNO, Arduino NANO, Arduino MEGA, dasturlovchi qurilmalarni ham juda katta narxlarga chettan sotib olinadi va dasturlab laboratoriya sharoitida avtomatik qurilma va har xil turdagi robotlarni yasaymiz, shu ishlab chiqarish va sanoatda oliy talim, Prezident maktablari, ixtisoslashgan Prezident maktablari, kollejlari, litseylar, xususiy maktablar to‘garaklarga aytib o‘tilgan rabototexnika to‘garaklariga shu avtomatik qurilmalarni elementlarni bozor va magazinlarda juda arzon narxlarda sotiladi.

MAVZUGA OID ADABIYOTLAR SHARHI

Mazkur maqolani yoritish jarayonida SH.M. Mirziyoyevning asarlari metodologik manba sifatida belgilandi. Ushbu maqolada ilmiy bilishning mantiqiylik, tarixiylik, izchillik, obyektivlik usulidan foydalanilgan bo‘lib, mavzuni yoritishda tavsifiy, qiyosiy metodlardan foydalanildi. Tadqiqot A22A1 sensor orqali sanoatdagi

va qishloq xo'jaligidagi maxsulotlarni sonini mahalliyashtirish orqali avtomatik sanash qurilmasini yasash.

MUHOKAMA VA NATIJALAR

Bu har xil turdagi Sensorlarni laboratoriya sharoitida o'z qo'limiz bilan yasasak davlatimiz budjetiga juda katta foyda keltirgan bo'lamiz. Hozirgi kunda Arduino qurilmalari juda mashxur bo'lib ketmoqda biz shu qurilmani dasturlash orqali sanoatda rabotlarni ishlatmoqdamiz Arduino qurilmasini bo'laklarga bo'lib bajaradigan ishlarni mahalliyashtirib sxematexnikada o'rganib o'z qo'limiz bilan yasab laboratoriya sharoitida tekshirib har xil turdagi vazifalarni avtomatik boshqarishga erishmoqdamiz. Hozirgi kunda radio-texnika, sxematexnikani to'garaklarda talabalar, va maktab o'quvchilariga amalda o'z qo'llari bilan yasashni va shu yasalgan avtomatik qurilmalardan nazariy natija olishlarini o'rgatishimiz kerak. Bu borada hozirgi kunda ko'pgina yoziladigan o'quv qo'llanmalar, kitoblar, o'quv darsliklar ko'p, radiotexnika sxematexnikadan foydalanib har bir mahalliy sharoitdan kelib chiqib o'z qo'limiz bilan yasalgan avtomatik qurilmalarga videolar orqali jarayonlarni namoyish qilish orqali darslarni to'garaklarni ko'rsatib borsak kelajak yoshlarimizga juda katta ilm yo'lini ochib bergan bo'lamiz. Ko'pgina IT markazlarda dastur bilan cheklanib qolinmoqda masalan rabotatexnika to'garaklarida dastur orqali 1,5V, 2,5V, 3.5V-lik sveta diodlarni boshqarish dasturi tuziladi shu dasturlar bilan kichik 5V-li relilarni boshqariladi lekin sanoatdagi 1500V-2000V 35-40KV agrigatlarni dastur orqali boshqarish uchun radiotexnika, sxematexnikani juda mukammal o'rgatishimiz kerak. Maktablarda rabotatexnika to'garaklarida amalda sxematexnikani o'quvchilarda bajartirib ko'rish uchun 1-BC 547-N-P-N parametrli tranzistor kuchaytirgich yasamoqchi bo'lsak har xil batariyalardan foydalanamiz va shu batariyalarni qimmat narxlarda sotib olinadi ko'pgina batariyalarni sifatsiz ishlab chiqarilgan bitta yasalgan qurilmadan natija olmoqchi bo'lsangiz natija olish qiyin bo'ladi, biz Qarshi shahridagi Prezident maktabida tashkil etilgan rabotatexnika to'garagiga 1Vdan 12V-gacha batariyani tokini bera oladigan kuchlanishi so'nmaydigan taminlovchi blokpitaniyalarni o'quvchilar bilan birgalikda o'z qo'limiz bilan bir nechta taminlovchi bilokpetanyalar bilan to'garakda har turdagi sanoatdagi avtomatik qurilmalarni mahalliyashtirish orqali yasaymiz va natijalar olamiz bu 1V-dan 12V-doimiy kuchlanish beruvchi taminlovchi blok pitaniyalarni shisha plasmassa texnika xavfsizligiga rioya qilgan o'quvchilarni o'zlari yasaydi va taminlovchi blok pitaniyaga har xil elementlarni ko'zlari bilan qanday ko'targanligini ko'rib turadi va mukammal yaxshi tasavvurga ega bo'lishadi va o'quvchilarga zavq beradi. Bunda

o'quvchilar elementlarni o'zini ko'rib turadi. To'garaklarda radiotexnik, sxematexnikani tez o'zlashtirish amaliy bajarib ko'rishlari uchun platalarga elementlarni joylashtirib payat qildirmaslik kerak chunki talabalar, o'quvchilar qiynaladilar va shundan charchaydi. Shuning uchun biz to'garak rahbarlari sxemalarni kichik gugurt quti hajmidagi shishali, yoki oq rangli orstiklamatereallaridan 1 metr kvadrat sotib olib har-xil razmerlarda kesib elementlarni havoda payat qilib qurilmalarni yasasak talaba va o'quvchilar juda tez amaliy bilim olishga erishadi va yaxshi tasavvurga ega bo'ladi. Prezident maktabi, oliy ta'lim, maktablari litsey, kollejlarda IT markazlarida o'quvchilarni soni 10-13 ta bo'lsa har biriga 1 donadan 1v dan 12v doimiy kuchlanish beruchi taminlovchi blok pitaniyalar bilan qo'ldan yasab olishlari kerak. Bu taminlovchi blok pitaniyani yasashimiz uchun 100 ming so'mni tashkil etadi chetdan sotib olish uchun kamida 600-700 ming so'm xarajat bo'ladi bu davlatimiz budjetiga katta zarar keltiradi. Talabalar, o'quvchilar o'z qo'llari bilan yasasalar sanoatdagi robotlarni yoki boshqa avtomatik qurilmalar taminlovchi blok pitaniyalarini ham qandayligini, qanday ishlashini o'rganib tasavvurga ega bo'ladilar. O'zimizni uyimizdagi har-xil maishiy texnikalarni sanoatdagi robotlar, avtomatik qurilmalarni hammasini taminlash bloklari qurilmalarni yuragi hisoblanadi. Shu avtomatik qurilmalarni tez ishdan chiqishi sababi taminlash blokini sifatli ishlamasligidan bo'ladi shuning uchun biz maqolamizda taminlash blok pitanyasi haqida ko'p urg'u berdik. Hozirgi kunda biz to'garagimiz barcha turdagi dasturli hamda mahalliy taminlash blok pitanyalarni o'z qo'limiz bilan yasaymiz. Avtomatik qurilmada asosiy element IC1CD4017 mikrosxema hisoblanadi (1-rasm) A22A1 sensorlar chiqadigan analogik signal IC1CD4017 mikrosxemani 14-ayoqchasiga ulanadi 1,2,3,4,5,6,7,8,9,10,11 ayoqchalaridan svetadiodlarga uzatiladi. IC1CD4017sxemani 16-ayoqchasi musbat(+) manbaga ulanadi 8-ayoqchasi manfiy(-) kuchlanishga ulanadi bu avtomatik qurilma 9 volt doimiy kuchlanishda ishlaydi biz bu qurilmani laboratoriya sharoitida yasab natija oldik ishlash sifati juda yuqori bunga ketgan harajatlar 30 ming so'mni tashkil etdi.

Bunga ishlatildi:

1. A22 A1 Sensor
2. IC1CD4017 mikrosxema
3. 10-dona 2,5 voltli svetadiod

Oliy ta'lim, litsey, kollej, maktablarda maqolamizga chizilgan har bir avtomatik qurilmalarni talabalar, o'quvchilar o'z qo'llari bilan chizib yasab ko'rsalar shunda qiziqishlari ortadi, sxemalarni chizganda rabotatexnikadagi ko'pgina elementlarni

ishlash prinsipini va shartli belgilarini o'rganishni tez o'zlashtiradilar bu avtomatik qurilmalarni elementlarini ya'ni A22A1 sensorni 1dona fotoqarshilik, 1dona fototranzistorlar bilan o'zimiz mahalliyashtirib yasasak ham bo'ladi (2-3-rasm). Bu elementlar ko'pgina maishiy texnikalarda ishlatiladi. Misol uchun: komyuterni mishka qurilmasida, pul sanash mashinasi, eski video mangitafonlarni kasetta chiqarish mexanizimida joylashgan ularni olib yasashga imkoniyatlar juda ko'p .

Bu avtomatik qurilma 10dona svetadiodni o'rniga 7segmentli element orqali raqamli tablolardan foydalanib IC7447 mikrosxema orqali mukammallashtirish mumkin bunda logika algoritmi tuzib chiqilsa yana ham rabotatexnikadagi sxematexnikani chuqurroq o'zlashtiradilar. 4047-mikrasxemani matematik algoritmi 4 sxemada keltirilgan.

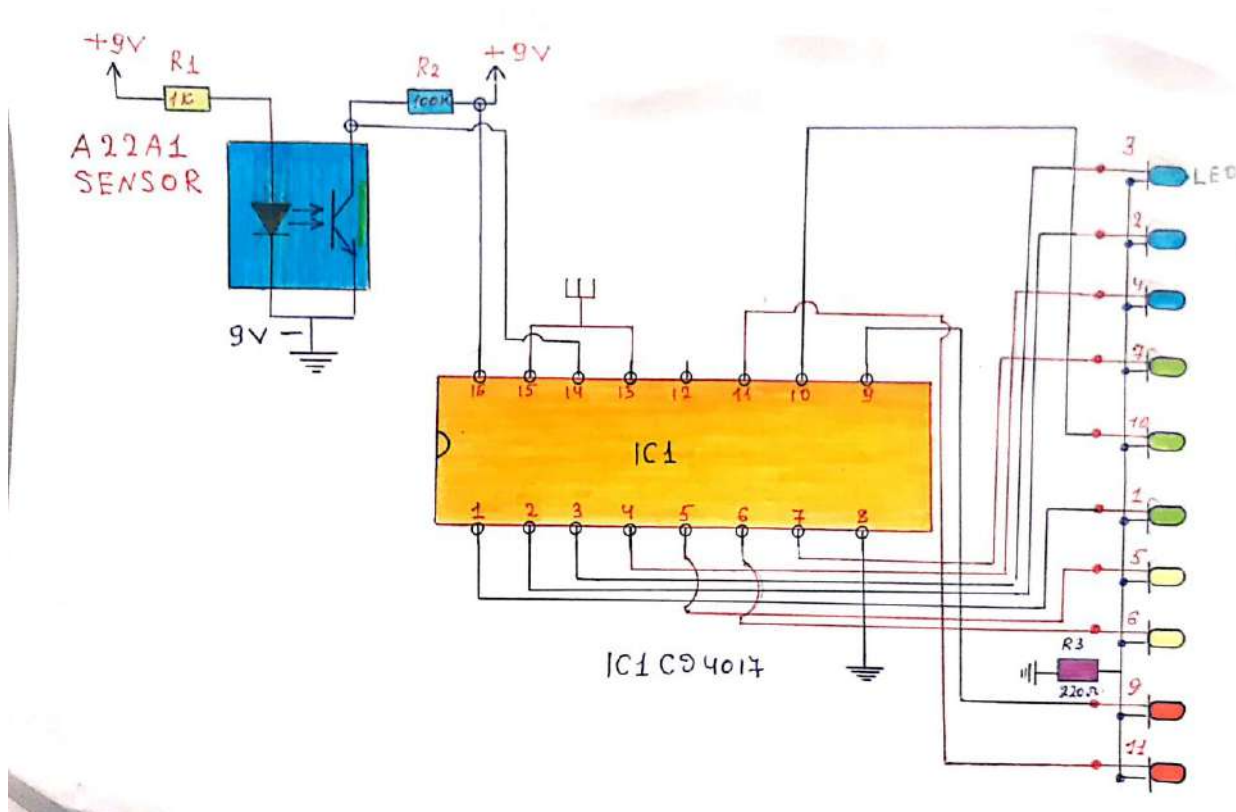

1-rasm: A 22A1 maxslulotlar sonini sanovchi datchik sxemasi

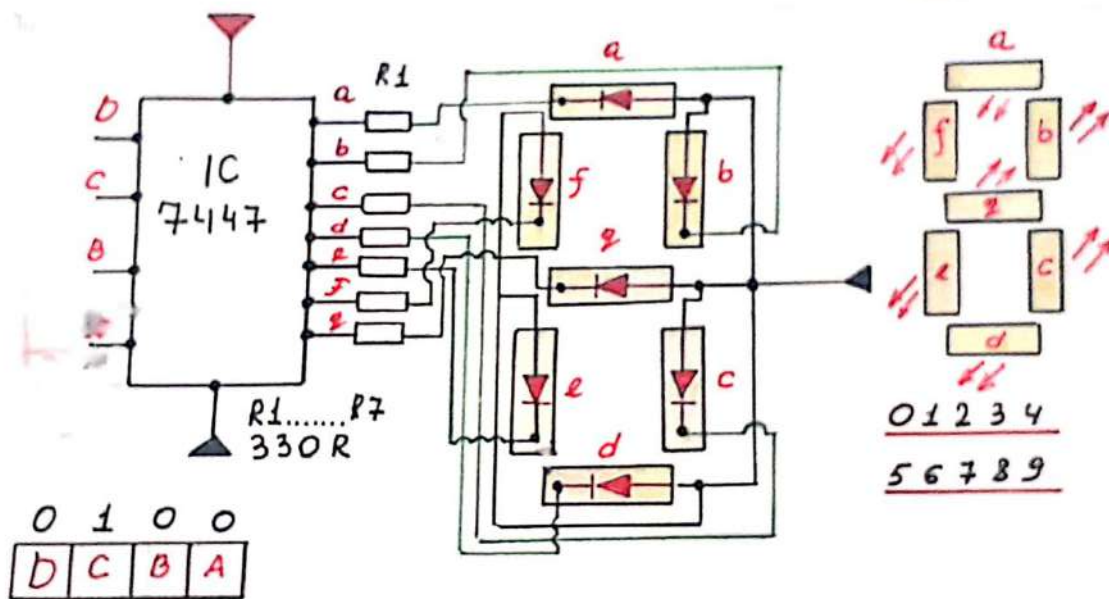

2-rasm: IC7447 mikrosxemani chiqish signallari tabloga ulanish sxemasi

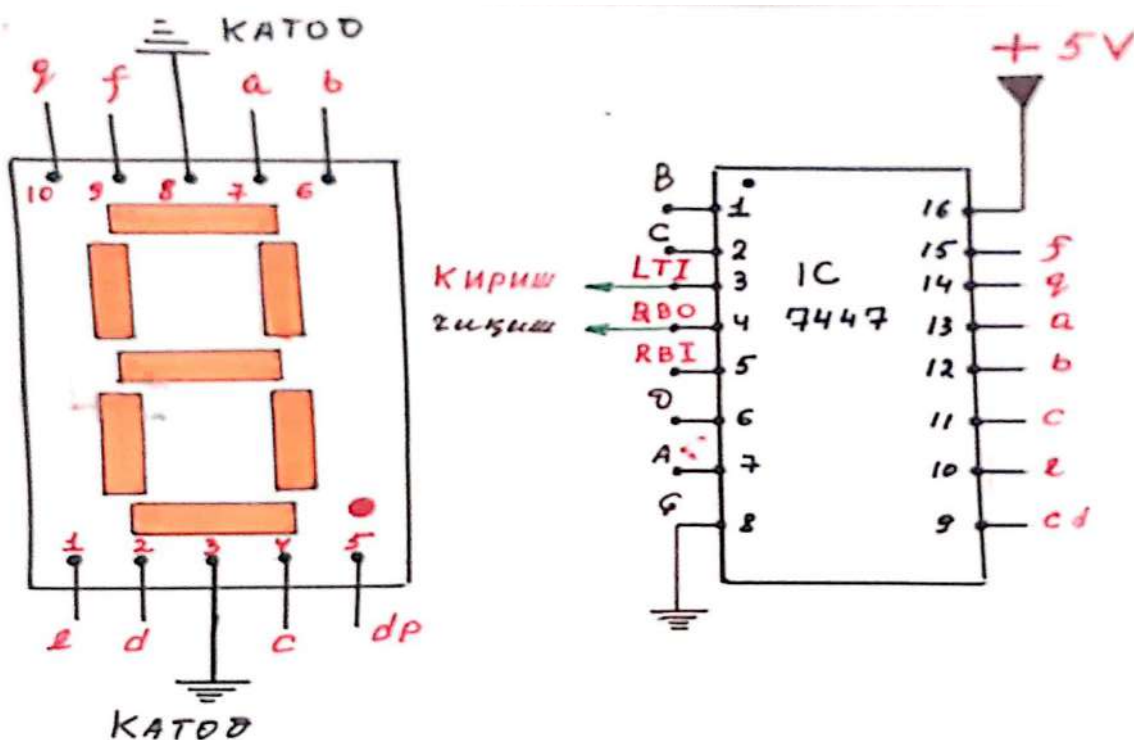

3-rasm: Raqamli tablo xiloblash uchochik IC7447 mikrosxema

6 4 1 2

TAĐARO	D	C	B	A	a	b	c	d	e	f	g
0	0	0	0	0	1	1	1	1	1	1	0
1	0	0	0	1	0	1	1	0	0	0	0
2	0	0	1	0	1	1	0	1	1	0	1
3	0	0	1	1	1	1	1	1	0	0	1
4	0	1	0	0	0	1	1	0	0	1	1
5	0	1	0	1	1	0	1	1	0	1	1
6	0	1	1	0	1	0	1	1	1	1	1
7	0	1	1	1	1	1	1	0	0	0	0
8	1	0	0	0	1	1	1	1	1	1	1
9	1	0	0	1	1	1	1	1	0	1	1

0 1 2 3 4
5 6 7 8 9

$$a = A + C + B \oplus D \quad a, b, d, e, g$$

$$b = \bar{B} + (C \oplus D)$$

$$c = B + C + D$$

$$d = A + C\bar{D} + B \oplus (C + B)$$

$$e = \bar{B}\bar{D} + C\bar{B}$$

$$f = A + C\bar{D} + B(\bar{C} + \bar{D})$$

$$g = A + C\bar{D} + (B \oplus C)$$

4-rasm 4047-mikrassemani matematik algoritimi

XULOSA

Hozirgi kunda sanoat va ishlab chiqarishlarga ko'pgina avtomatik qurilmalarni chetdan qimmat narxlarda sotib olinadi masalan rabotatexnika qurilmalarni har bir elementi juda qimmat turadi. Biz shu avtomatik har xil vazifalarni bajaruchi Sensorlar, Datchiklar, har xil turdagi Arduino UNO, Arduino NANO, Arduino MEGA, dasturlovchi qurilmalarni ham juda katta narxlarga chettan sotib olinadi va dasturlab laboratoriya sharoitida avtomatik qurilma va har xil turdagi robotlarni yasaymiz. Arduino qurilmasini bajaradigan ishlarini o'z qo'limiz bilan qismlarga bo'lib yasalsa ilmiy tomondan ham juda kata yutuqlarga erishamiz.

REFERENCES

1. O'zbekiston Respublikasining birinchi prizidenti I.A.Karimov, "Jahon moliyaviyiqtisodiy inqirozi, O'zbekiston sharoitida uni bartaraf etishning yo'llari va choralari", O'zbekiston: Toshkent, 2009y., 486 b.
2. O'zbekiston Respublkasini yanada rivojlantirish bo'yicha Harakatlar strategiyasi to'g'risida. - T.:2017 yil 7 fevral, PF-4947-sonli Farmoni.
3. J.T.Ro'zimurodov "Amaliy elektronika asoslari" O'quv qo'llanma, Samarqand 2021y
4. <https://www.youtube.com/watch?v=ISWV3x1d6Gc>
5. <https://www.instructables.com/Controlling-Motor-Using-LDR/>
6. <https://www.hackster.io/Manishkr/controlling-servo-motor-using-ldr-8bb04f>

СОВРЕМЕННОЕ СОСТОЯНИЕ ЭКОЛОГИЧЕСКИХ ПРОБЛЕМ ОБРАЗУЮЩИХСЯ ПРИ СЖИГАНИИ УГОЛЬНОГО ТОПЛИВА

**Хошимханова М.А., Камолов Т.О., Хамдамов Д.Х., Нурханов Ф.А,
Эралиев А.А., Муносибов Ш.**

АННОТАЦИЯ

Дано оценка экологическим проблемам, связанные с использованием угля в энергетике, а также условий образования, размещения, хранения и утилизации. Научно исследована и анализирована существующие способы получения и технология извлечения ценных компонентов и редкоземельных элементов из золашлаковых отходов.

***Ключовые слова;** твёрдое топливо, теплоэлектростанция, гранулометрический состав, минералогический состав, технология сжигания, золашлаковые отходы, тяжёлые металлы, ценные компоненты, редкоземельные элементы.*

АННОТАЦИЯ

Энергетика соҳасида кўмирни қўллаш билан боғлиқ экологик муаммоларга, шунингдек ҳосил бўлиш шароитига, жойлашувига, сақланишига ва утилизация қилинишига баҳо берилган. Камёб-ер элементларини ва қимматбаҳо компонентларни ажратиш олиш технологияси ва мавжуд олиш технологияси илмий тадқиқот қилинган ва таҳлил этилган.

***Калит сузлар;** қаттиқ ёқилги, теплоэлектростанция, гранулометриқ таркиб, минералогическ таркиб, ёниш технологияси, золашлак чиқиндилари, оғир металллар, қимматбаҳо компонентлар, камёб-ер элементлари.*

ВВЕДЕНИЕ

Экологические проблемы, связанные с использованием угля в энергетике являются наиболее серьезным фактором, ограничивающим в обозримой перспективе масштабы вовлечения твердого топлива в структуру топливоснабжения энергетического сектора. Количество вредных атмосферных выбросов напрямую зависит от объема и структуры топливопотребления.

В настоящее время уделяется значительное внимание проблемам экологического состояния районов с развитой горнодобывающей, металлургической, топливно-энергетической и другой промышленности [1; с. 86-87].

Уголь сгорает не бесследно, в процессе его сгорания не только генерируется энергия, но и образуются дымовые газы и золашлаковые отходы.

В зависимости от вида угля и условий его сжигания, золы и золошлаковые смеси характеризуются различным химическим составом и физическими свойствами (рис. 1.).



Рис. 1. Золоотвалы

Анализ экологической ситуации в районе Ангренской ТЭС ситуации был рассмотрен в работе [2; с. 86-90].

При сжигании твердого топлива на теплоэлектростанциях образуются твердые отходы в виде золы-уноса и шлака, отличающихся друг от друга гранулометрическим и минералогическим составами. Соотношение данных продуктов определяется видом топлива и технологией сжигания; в среднем массовое распределение между золой-уносом и шлаком можно оценить как 80 и 20% соответственно [2; с. 86-90].

ОБСУЖДЕНИЕ И РЕЗУЛЬТАТЫ

Оценка воздействия на качество поверхностных вод загрязняющих веществ, содержащихся в отходах ТЭС, связана, прежде всего, с проблемой токсичности поступающих в окружающую среду загрязняющих веществ, миграции и трансформации вещества под влиянием природных факторов (времени года, климатических условий, влажности, рН, температуры) [3; с. 20-32].

Концентрации летучих частиц металлов в золе-уноса после сжигания угля значительно выше, чем в исходном угле. Тяжелые металлы, выбрасываемые ТЭС в атмосферу, такие как ртуть выделяются непосредственно в атмосферу или конденсируются при охлаждении (цинк, свинец и др.) .

Золошлаковые отходы, образующиеся при сжигании углей Канско-Ачинского бассейна, содержат высоко и умеренно опасные минеральные

вещества и полициклические ароматические углеводороды, вовлекаемые в природные циклы за счет миграции в подземные воды, почву и атмосферный воздух. Валовые концентрации хрома, марганца, никеля, кобальта, цинка, мышьяка, меди в отдельных видах золошлаковых отходов многократно превышают ПДК в почве .

В зонах размещения и влияния золошлаковых отходов концентрации в подземных водах железа, марганца и алюминия, а в почве – марганца, меди, никеля, кобальта, свинца и цинка многократно превышают ПДК. Золошлаковые отходы, образующиеся при сжигании углей, являются токсичными для теплокровных животных с порогом острого действия 90 мг/кг и поражением печени, почек и желудка, оказывают мутагенное действие на микробные тест-объекты, токсическое действие на гидробионты и фитотоксическое действие на сельскохозяйственные растения с порогом 10...50 % массы отхода в почве .

На основании расчетных и экспериментальных методов с учетом состава, физико-химических свойств, токсического и фитотоксического действия золошлаковые отходы, образующиеся при сжигании углей, отнесены к промышленным отходам 3-4 классов опасности. При выдержке в золохранилищах золошлаковых отходов в течение 3 лет происходит уменьшение значений рН с 12 до 8,0, значительно снижается токсичность для теплокровных животных и гидробионтов, фитотоксическое действие на сельскохозяйственные растения. На основании установленных зависимостей между долями золошлаковых отходов в искусственной почве и показателями их фитотоксического действия определено, что использование в качестве мелиорантов кислых почв в сельском хозяйстве возможно при внесении не более 25 % золы Ирша-Бородинских углей и не более 3 % зол углей Назаровского и Березовского месторождений. Гигиеническая оценка условий образования, размещения, хранения и утилизации, состава и токсикологических свойств золошлаковых отходов, образующихся при сжигании углей Канско-Ачинского бассейна, позволили выделить основные гигиенические приоритеты для осуществления государственного санитарно-эпидемиологического надзора и научно обосновать систему профилактических мероприятий по предупреждению неблагоприятного воздействия золошлаковых отходов на окружающую среду и опосредованно на здоровье населения, включающие надзор за загрязнением подземных и поверхностных вод, почвы, сельскохозяйственных культур, использованием в качестве мелиорантов, определением классов опасности [4; с. 67-69].

Были проведены исследования с целью сокращения КЗШО и улучшения экологической обстановки в районе расположения ТЭС, а также получения дохода от реализации продукции, произведенной на основе КЗШО.

В таблице 1. приведены удельные выбросы загрязняющих веществ ТЭС Узбекистана.

Таблица 1.

Удельные выбросы загрязняющих веществ ТЭС Узбекистана

ТЭС	Удельные выбросы загрязняющих веществ			
	CO ₂ , т/тн.э.	SO ₂ , кг/тн.э.	NO _x , кг/тн.э.	Твердые частицы, кг/тн.э.
Ново-Ангренская	1,87	13,8	1,3	12,3
Ангренская	2,82	57,9	2,85	38,3
Ташкентская	1,83	9,45	4,48	4,48
Ташкентская 2	1,62	0,11	1,12	-
Сыр-Дарьинская	1,71	6,25	3,77	0,03
Ферганская	2,2	27,4	1,62	0,31

В золошлаковых отходах ТЭС в несколько раз по сравнению с исходными углями может возрастать содержание токсичных (S, Be, Hg, As, F), потенциально токсичных и тяжелых металлов (Mn, Pb, V, Ni, Co, Cr, Cd, Se), в том числе потенциально промышленно значимых микро- и макроэлементов и их соединений. Золошлаки, накапливаясь в золоотвалах в значительных объемах, создают реальную угрозу загрязнения почв, водоемов, атмосферы, но в то же время могут представлять промышленный интерес как нетрадиционное техногенное сырье [5; с. 24].

Таким образом, исследована и анализирована существующие способы получения и технология извлечения ценных компонентов и редкоземельных элементов из отходов композиционного золошлака в производственных условиях.

REFERENCES

1. Топилов, Т., Рахимов, В. Р., Туресебеков, А. Х., & Климанов, Е. В. (2005). Актуальные геолого-геохимические проблемы экологии алмалык-ангреновского горнопромышленного района. *Горный информационно-аналитический бюллетень (научно-технический журнал)*, (4), 80-87.

2. Мнушкин И.И., доклад на симпозиуме “Разработка и внедрение технологии переработки зол тепловых электростанций” // “Неделя горняка - 98” Москва, МГГУ, 2.02.98 - 6.02.98 НГАУ.
3. Камолов Т.О., Ахмедова Ф.С., Абдуллаев О.Х., Хошимханова М.А. Золошлаковые отходы ТЭС-нетрадиционное техногенное сырьё // Международная Узбекско-Белорусская научно-техническая конференция, Композиционные и металлополимерные материалы для различных отраслей промышленности и сельского хозяйства. 2020, - С.190-191.
4. Хошимханова М.А., Бозоров А.Н. Анализ химического состава и технологического процесса переработки золошлаковых отходов ТЭЦ. Труды Кольского научного центра РАН. Химия и материаловедение, 2/2021, - С. 268-273.
5. Шарипов Х.Т., Хошимханова М.А., Камолов Т.О., Бозоров А.Н., Джабаров Б.Т. Актуальности переработки золошлаковых отходов Наво-Ангренской ТЭС// Международная научно-техническая конференция. Композиционные материалы на основе техногенных отходов и местного сырья: состав, свойства и применение. 16-17 сентября 2021 года. – С. 161-162.
6. Хошимханова М.А. Исследование особенности распределение РЗЭ в нетрадиционных видах сырья // Вопросы науки и образования. Научно-теоретический журнал, г.Москва, №15, 2019, - С.9-14.
7. Шарипов Х.Т., Камолов Т.О., Турсебеков А.Х., Хамидова Г.С., Борбат В.Ф. Элементный и минералогический состав неорганических компонентов Ангренских углей и золошлаковых отходов. – Чебоксары. – 2011. – С. 39-42.
8. Hasan Sharipov, Mukhayyo Khoshimkhanova, Tursunboy Kamolov, Aminjon Vozorov, Dilfuza Kiyamova. Technogenic waste from enterprises of the thermoelectric power stations and metallurgical industries, analysis and development of technology for their processing // journal of optoelectronics laser / ISSN:1005-0086 / 742-749.
9. Шодиев, А. Н. У., Туробов, Ш. Н., Саидахмедов, А. А., Хакимов, К. Ж., & Эшонкулов, У. Х. У. (2020). Исследование технологии извлечения редких и благородных металлов из сбросных растворов шламового поля. *Universum: технические науки*, (5-1 (74)), 37-40.
10. Шодиев, А. Н., Туробов, Ш. Н., Намазов, С. З., Хамидов, М. Б., & Шукиров, О. М. (2019). Извлечение редких металлов из технологических растворов, образующихся при выщелачивании огарка. In *INTERNATIONAL*

SCIENTIFIC REVIEW OF THE TECHNICAL SCIENCES, MATHEMATICS AND
COMPUTER SCIENCE (pp. 22-28).

11. Nematovich, S. A., Saliyevich, H. A., & Ahmadovich, A. O. (2020). Research of technology for extraction of rare and noble metals from reset cues and sludge field solutions. Евразийский Союз Ученых, (6-1 (75)), 13-17.
12. Туробов, Ш. Н., & Хасанов, А. С. (2020). Исследование технологии извлечения ванадия из отходов сернокислотного производства. UNIVERSUM: Технические науки, (11-1), 82-85.
13. Шодиев, А. Н., Туробов, Ш. Н., Саидахмедов, А. А., & Хамидов, С. Б. (2020). Исследование технологии извлечения ценных компонентов из отходов молибденового производства.
14. Аликулов, Ш. Ш., & Шодиев, А. Н. (2016). Теоретические основы кольматации пород при фильтро-вой зоны пласта. Известия высших учебных заведений. Горный журнал, (5), 89-94.
15. Шодиев, А. Н. У., Хужакулов, А. М., Олимов, Ф. М. У., Ахмедова, Д. А., & Туробов, Ш. Н. (2020). Исследование возможности извлечения редких металлов из отходов металлургического производства Узбекистана. Вестник науки и образования, (13-1 (91)), 26-31.
16. Эшонкулов, У. Х. У., Олимов, Ф. М. У., Саидахмедов, А. А., Туробов, Ш. Н., Шодиев, А. Н. У., & Сирожов, Т. Т. (2018). Обоснование параметров контурного взрывания при сооружении горных выработок большого сечения в крепких породах. Достижения науки и образования, (19 (41)), 10-13.
17. Eshonkulov, U. K. O. G. L., Shukurov, A. Y., Kayumov, O. A. O. G. L., & Umirzoqov, A. A. (2021). STUDY OF THE MATERIAL COMPOSITION OF TITANIUM-MAGNETIC ORE OF THE TEBINBULAK DEPOSIT. Scientific progress, 2(7), 423-428.
18. Eshonqulov, U. K. O. G. L., Umirzoqov, A. A., Khodjakulov, A. M., & Quziyev, H. J. (2021). DEVELOPMENT OF A TECHNOLOGICAL SCHEME OF SAMPLE ENRICHMENT TITANIUM-MAGNETIC ORE OF THE TEBINBULAK DEPOSIT. Scientific progress, 2(7), 407-413.
19. Djurayevich, K. K., Kxudoynazar O'g'li, E. U., Sirozhevich, A. T., & Abdurashidovich, U. A. (2020). Complex Processing Of Lead-Containing Technogenic Waste From Mining And Metallurgical Industries In The Urals. The American Journal of Engineering and Technology, 2(09), 102-108.

-
20. Эшонкулов, У. Х. У. (2022). ХАРАКТЕРИСТИКА И ТИПЫ ЖЕЛЕЗНЫХ СЫРЁ. BARQARORLIK VA YETAKCHI TADQIQOTLAR ONLAYN ILMIY JURNALI, 2(11), 303-308.
21. Хасанов, А. С., Шодиев, А. Н., Саидахмедов, А. А., & Туробов, Ш. Н. (2019). Изучение возможности извлечения молибдена и рения из техногенных отходов. Горный вестник Узбекистана г. Навои, (3), 51-53.
22. Хасанов, А. С., Туробов, Ш. Н., & Рахимов, К. Х. (2019). Способы извлечения редких металлов из техногенных отходов металлургического производства. In INTERNATIONAL SCIENTIFIC REVIEW OF THE TECHNICAL SCIENCES, MATHEMATICS AND COMPUTER SCIENCE (pp. 17-23).
23. Аликулов, Ш. Ш., Азимов, О. А., Азизов, Л. Ш., & Джалилова, Г. Ф. (2021). ИССЛЕДОВАНИЕ ВОЗМОЖНОСТИ МАГНИТНОГО ОБОГАЩЕНИЯ ТИТАНОМАГНЕТИТОВОЙ РУДЫ МЕСТОРОЖДЕНИЯ ТЕБИНБУЛАК. Евразийский Союз Ученых. Серия: технические и физико-математические науки, (5), 9-14.

ИССЛЕДОВАНИЕ ЭЛЕМЕНТАРНОЙ И ВЕЩЕСТВЕННЫЙ СОСТАВ ЗОЛОШЛАКОВ ТЭС АНГРЕНА

Хошимханова М.А.

Альмаликский филиал ТГТУ им.И.Каримова

Шарипов Х.Т.

Узр ФА Умумий ва ноорганик кимё институти

Камалов Т.О.

ГУП «Фан ва тараккиёт»

Хамдамов Д.Х.

Каршынский инженерно-экономический институт

Хўжақулов А.М.

АННОТАЦИЯ

Установлено, что топливные шлаки являются поликристаллическими и полиминеральными образованиями, имеющие гетерогенное макро-, микро- и наностроение. Показано, что для этих шлаков характерно сфероидальная, овальная и обломочная текстура. Каждый минеральный индивид обладает микро- и субмикроструктурами. По химическому и вещественному составу топливные шлаки представляют собой гетерогенную систему с переменным составом, где главными компонентами является кислотный SiO_2 и основные оксиды CaO , FeO , реже MgO , а также нейтральные Al_2O_3 .

***Ключевые слова:** техногенные отходы, бурый уголь, теплоэлектростанция, рентгенофазный анализ, щелочные металлы, драгоценные металлы, кварц, полевой шпат, гематит, корунд, магнетит, доломит, аморфная фаза, горнодобывающей, металлургической, топливно-энергетической, золашлаковые отходы, тяжелые металлы, ценные компоненты, редкоземельные элементы.*

ВВЕДЕНИЕ

Техногенные отходы, образующиеся в результате сгорания твердого топлива в ТЭС - золошлаковые отходы (ЗШО), представляют мировую проблему. Ежегодно в мире параллельно с выработкой тепловой и электрической энергии образуется сотни миллионов тонн зол и шлаков. Признанным лидером их комплексного использования и рециклинга на сегодняшний день является Европейский союз. Из образующихся в отвалах угольных электростанций 60 млн. т. золошлаковых отходов (ЗШО) страны Евросоюза используют для заполнения вышедших из использования шахт и

рудников, а также в цементном производстве, строительстве и многих других отраслях промышленности [1; с. 16-22].

Узбекистан по накоплению ЗШО входит в число стран с общим объемом более 12,5 млн. тонн. Согласно данным руководства АО “Yangi Angren IES”, ТЭС является единственным крупным энерго- предприятием потребляющим бурый уголь Ангренского угольного месторождения в количестве от 2,5 до 3,0 млн. тонн в год с образованием золошлаковых отходов в количестве 130 тыс. тонн в год. В настоящее время в золоотвалах этих теплостанций уже заложено на хранение порядка 12,0 млн. тонн. отходов .

Узбекистан имеет большой запас редких и благородных металлов и развитой металлургической промышленностью. В республике металлургия сосредоточена, главным образом, на Ангрен-Алмалыкском горно-промышленном массиве и госпредприятии АО «Алмалыкский ГМК», АО «Навоийский ГМК». Однако собственные промышленно важные проявления редкоземельных элементов (РЗЭ) практически отсутствуют [2 с. 190-191].

Основным перспективным источником РЗЭ является золошлаковые отходы ТЭС, в которых содержатся значительные количества ценных компонентов, таких как: железо, алюминий, редкие и редкоземельные металлов и др., их комплексная переработка может существенно расширить сырьевую базу для производства этих металлов.

ОБСУЖДЕНИЕ И РЕЗУЛЬТАТЫ

В процессе сгорания топлива происходят сложные химические и фазовые превращения его минерального вещества. В результате превращений минеральной части топлива образуются вещества с новыми свойствами – зола и шлак [3; с. 268-273].

Главные составляющие золошлаковых материалов – это оксиды: SiO_2 , Al_2O_3 , Fe_2O_3 , CaO , MgO . Небольшая доля приходится на сульфаты CaSO_4 , MgSO_4 , FeSO_4 ; в меньших количествах присутствуют фосфаты, оксиды щелочных металлов. Зола практически включает все элементы периодической таблицы Д.И. Менделеева .

Элементарный состав ЗШО сильно изменяется в зависимости от вида используемых углей, технологии сжигания и удаления отходов. Зола одного и того же вида угля имеет разные свойства, тем более от разных видов углей.

Особую роль в формировании свойств золы играют гипс $\text{CaSO}_4 \cdot 2\text{H}_2\text{O}$, кальцит CaCO_3 и доломит $\text{CaMg}(\text{CO}_3)_2$, а также продукты их частичного

термического разложения – ангидрит $\text{Ca}(\text{OH})_2$ и свободный оксид кальция CaO . В золе всех типов содержатся сульфаты и карбонаты кальция [4; с. 161-162].

Практически во всех золах содержатся органические включения (недожог) в виде кокса и полукокса – в форме либо самостоятельных частиц, либо включений в крупные фракции золы.

Проведенные нами исследования показали, что в отдельных пробах золы ТЭС Ангрена (по данным рентгено-флуоресцентного и пробирного анализа), обнаружено высокое содержание редких, благородных, редкоземельных и попутных элементов (рис.1).



Рис. 1. Микрофотографии частиц золошлакового отхода

По химическому и вещественному составу топливные шлаки представляют собой гетерогенную систему с переменным составом, где главными компонентами является кислотный SiO_2 и основные оксиды CaO , FeO , реже MgO , а также нейтральные Al_2O_3 [5; с. 9-14].

Установлено, что топливные шлаки являются поликристаллическими и полиминеральными образованиями, имеющие гетерогенное макро-, микро- и наностроение. Для этих шлаков установлена сфероидальная, овальная и обломочная текстура. Каждый минеральный индивид обладает микро- и субмикроструктурами.

При комплексной переработке 100 тыс. т ЗШО, при среднем содержании оксида железа 22-24%, двуокиси кремния 36-42% и сквозного извлечения 80% можно получить SiO_2 до 10-12 тыс.т. вторичного угля, до 1,5- 2 тыс.т. железорудного концентрата и от 20 до 60 кг драгоценных металлов.

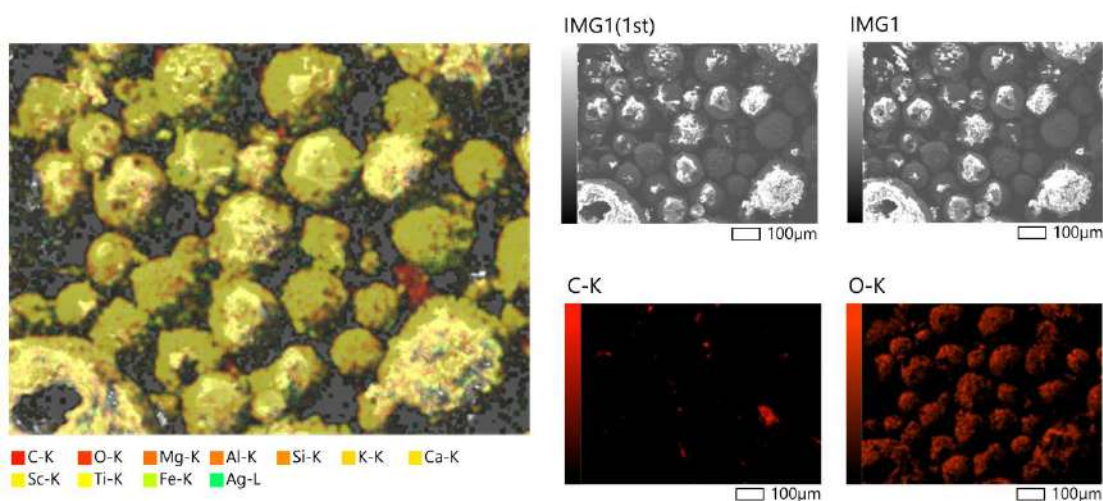
Однако техногенные месторождения существенным образом отличаются от природных месторождений. За счет воздействия климатических условий происходит трансформация отходов и их формирования. Накопленные за

многие годы техногенные отходы обладают уникальным минеральным составом и зачастую имеют сложное, нехарактерное для природных месторождений распределение полезных компонентов. Аналогичные исследования выполнены для установления элементного и минералогического состава ЗШО. По данным рентгенофлуоресцентного и пробирного анализа установлено содержание редких, благородных, редкоземельных и попутных элементов в золах ТЭС Ангрена Au - >0,2 г/т пробирный анализ, спектральный анализ 10 г/т; Ag - 2 г/т пробирный анализ, спектральный анализ 20 г/т; Cu- 500 г/т; Zn - 0.2%; Pb - 0.3%; Mo- 50-100 г/т; La- 150 г/т; Y- 1000 г/т; Yb- 100 г/т; Ge- 10-100 г/т; V- 0,014%. На рисунке 2 приведен результат рентгенофазового анализа золошлаковой смеси из золоотвала Ангреновской ТЭС .



Рис. 2. Дифрактограмма ЗШО ТЭС Ангрена

По данным рентгенофазового анализа (рис.2) установлено наличие в исходной золе четырех фаз основных золообразующих элементов: аморфная фаза (характерные размытые - кварца (основной пик 22 град.); фаза алюмосиликатов типа силлиманита - $Al_2O_3 \cdot nSiO_2$ или муллита - $3Al_2O_3 \cdot 2SiO_2$. При гидрощелочной обработке увеличивается количество кварца и, одновременно уменьшается количество аморфной фазы. Более высокая реакционная способность аморфной части золы позволяет прогнозировать эффективность гидрощелочной обработки золы по количеству аморфной составляющей. Исходя из технолого-минералогических особенностей разработанная комплексная технология переработки ЗШО предусматривает использование ряда технологических операций, и оставшиеся после удаления углерода, кремнезема, железа, глинозема шламы содержат редкие и редкоземельные металлы с высокой концентрацией .

Термографический и рентгенофазовый анализы также подтверждают тождественность состава этих зол. Поэтому в работе приводится обобщенное описание их фазовых составов. В составе исследуемых зол условно можно выделить четыре группы веществ — органические, стекловидные, кристаллические и аморфизованные глинистые агрегаты. Исследуемые золы — рыхлый материал черно-серого цвета. Под микроскопом не просматриваются, так как представляют непрозрачную массу из-за наличия в них значительного количества органического вещества. В золах оно существенно отличается от исходного в топливе и представлено коксом и полукоksom с низкой гигроскопичностью и выходом летучих. Недожог присутствует либо в виде самостоятельных органических частиц, либо в виде включений в агрегаты, образованные разными фазами. Учитывая, что в золах практически трудно отделить одни фазы от других из-за органических веществ, исследуемые пробы зол подвергали термообработке при температурах 400— 600°C, при этом органические вещества выгорали и золы приобретали желтовато-серую окраску. По-видимому, интервал температуры выгорания органических веществ, содержащихся в золах, зависит от вида используемого топлива, состояния присутствующих органических веществ в глинистых агрегатах и в спекшихся аморфных массах .

Микроскопическое изучение зол ТЭС Ангрена, освобожденных от органического вещества, показало, что основными составляющими фазового состава являются аморфизованные глинистые агрегаты, стекловидное вещество и кристаллические фазы, представленные кварцем, полевым шпатом, кальцитом и в меньшем количестве магнетитом, гематитом, корундом и другими минералами .

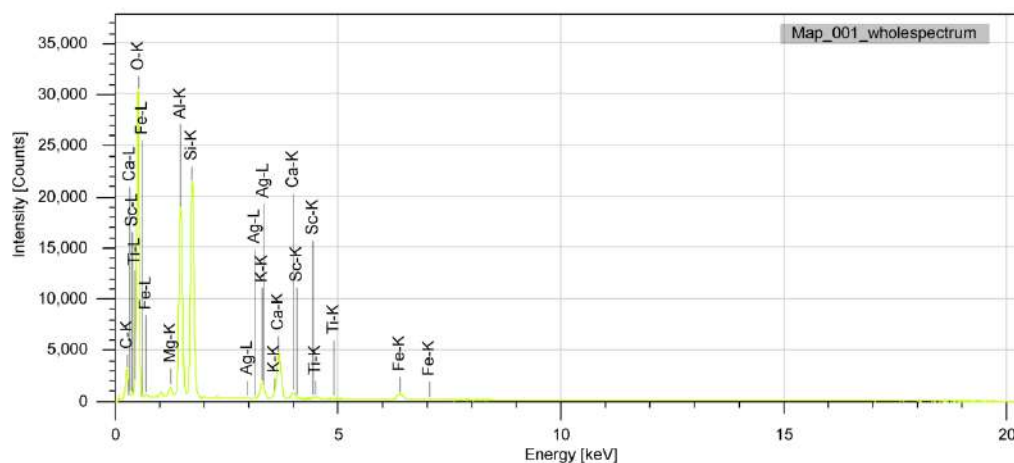

Рис. 3. Микрофотографии частиц золошлакового отхода

Стекловидное вещество является продуктом термохимического воздействия на минеральную часть (в основном глинистую) топлива. Согласно данным и микроскопическим наблюдениям, проведенным на золах ТЭС Ангрена, сжигающих различные твердые топлива, все многообразие встречающихся в золах стекол сведено к четырем видам, отличающимся составом и оптическими свойствами: А — бесцветное, В — желтое, С — бурое, Д — черное [6; с. 39-42].

Стекла, принадлежащие к одному виду, могут в известных пределах варьировать состав и свойства. Бесцветное стекло представлено меллитом и гелинитом в стекловидной форме, окерманитом (система $\text{CaO—Al}_2\text{O}_3\text{—SiO}_2$). Желтое стекло отнесено к системе $\text{CaO—Fe}_2\text{O}_3\text{—SiO}_2$, его количество возрастает с увеличением содержания в золе CaO и Fe_2O_3 . Бурое и темно-бурое стекло обнаружено в золах с высоким содержанием CaO . Черное стекло с металлическим блеском представлено в основном магнетитом и гематитом в стекловидной форме.

Нами определена шаровая или сферическая (сплошная или полая) форма большинства стекловидных частиц золы. Кроме этого, выделена чешуйчатая и губчатая формы. Часто частицы представлены вспученной массой. Аморфная (стекловатая) фаза (10—65%) исследуемой золи неоднородная. Оно представляется двумя разновидностями стекла: бесцветной (по светопреломлению 1,540—1,580) и в виде оплавленных шариков размером до $0,5 \cdot 10^{-3}$ м желтого и реже желто-бурого цвета из-за наличия оксида железа. Поэтому светопреломление его более высокое — 1,600—1,630 [7; с. 742-749].

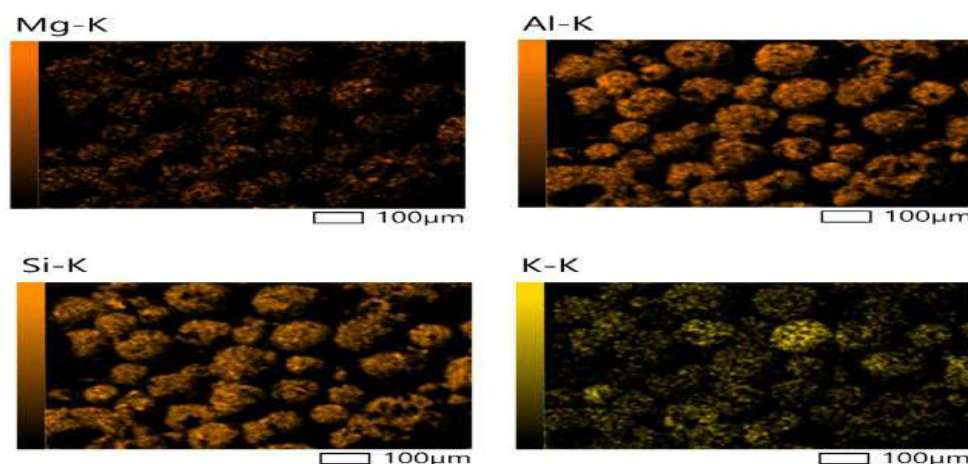
В шариках стекла содержатся включения полевого шпата, магнетита, гематита, глинистых частиц и иногда зерна кварца. Кристаллическая часть зол представляется как первичными минералами, сопутствующими органической части топлива, так и новообразованиями, полученными в топочном процессе. В основном кристаллическую часть золы составляют кварц, полевой шпат, муллит, магнетит, гематит, кальцит, доломит и кристобалит. Кварц присутствует чаще в виде идиоморфных бесцветных кристаллов размерами $(30—250) \cdot 10^{-6}$ м. Мелкие зерна кварца частично по краям оплавлены. Полевой шпат представлен олигоклазом и анартитом. Зерна полевого шпата изменены очень слабо и частично остеклованы по краям. Очень редко в оторочке стекла видны поры и иногда редкие точечные и игловидные кристаллы муллита длиной до $0,5 \cdot 10^{-6}$ м. Карбонаты представлены бесцветными мелкими образованиями кальцита и доломита размерами в основном до $40 \cdot 10^{-6}$ м.

Магнетит и гематит часто образуют округлые скопления красно-бурого и черного цвета .

REFERENCES

1. Мнушкин И.И., доклад на симпозиуме “Разработка и внедрение технологии переработки зол тепловых электростанций” // "Неделя горняка - 98" Москва, МГГУ, 2.02.98 - 6.02.98 НГАУ.
2. Камолов Т.О., Ахмедова Ф.С., Абдуллаев О.Х., Хошимханова М.А. Золошлаковые отходы ТЭС-нетрадиционное техногенное сырьё // Международная Узбекско-Белорусская научно-техническая конференция, Композиционные и металлополимерные материалы для различных отраслей промышленности и сельского хозяйства. 2020, - С.190-191.
3. Хошимханова М.А., Бозоров А.Н. Анализ химического состава и технологического процесса переработки золошлаковых отходов ТЭЦ. Труды Кольского научного центра РАН. Химия и материаловедение, 2/2021, - С. 268-273.
4. Шарипов Х.Т., Хошимханова М.А., Камолов Т.О., Бозоров А.Н., Джабаров Б.Т. Актуальности переработки золошлаковых отходов Наво-Ангренской ТЭС// Международная научно-техническая конференция. Композиционные материалы на основе техногенных отходов и местного сырья: состав, свойства и применение. 16-17 сентября 2021 года. – С. 161-162.
5. Хошимханова М.А. Исследование особенности распределение РЗЭ в нетрадиционных видах сырья // Вопросы науки и образования. Научно-теоретический журнал, г.Москва, №15, 2019, - С.9-14.
6. Шарипов Х.Т., Камолов Т.О., Турсебеков А.Х., Хамидова Г.С., Борбат В.Ф. Элементный и минералогический состав неорганических компонентов Ангренских углей и золошлаковых отходов. – Чебоксары. – 2011. – С. 39-42.
7. Hasan Sharipov, Mukhayyo Khoshimkhanova, Tursunboy Kamolov, Aminjon Bozorov, Dilfuza Kiyamova. Technogenic waste from enterprises of the thermoelectric power stations and metallurgical industries, analysis and development of technology for their processing // journal of optoelectronics laser / ISSN:1005-0086 / 742-749.
8. Шодиев, А. Н. У., Туробов, Ш. Н., Саидахмедов, А. А., Хакимов, К. Ж., & Эшонкулов, У. Х. У. (2020). Исследование технологии извлечения редких и благородных металлов из сбросных растворов шламового поля. *Universum: технические науки*, (5-1 (74)), 37-40.

9. Шодиев, А. Н., Туробов, Ш. Н., Намазов, С. З., Хамидов, М. Б., & Шукиров, О. М. (2019). Извлечение редких металлов из технологических растворов, образующихся при выщелачивании огарка. In INTERNATIONAL SCIENTIFIC REVIEW OF THE TECHNICAL SCIENCES, MATHEMATICS AND COMPUTER SCIENCE (pp. 22-28).
10. Nematovich, S. A., Saliyevich, H. A., & Ahmadovich, A. O. (2020). Research of technology for extraction of rare and noble metals from reset cues and sludge field solutions. Евразийский Союз Ученых, (6-1 (75)), 13-17.
11. Туробов, Ш. Н., & Хасанов, А. С. (2020). Исследование технологии извлечения ванадия из отходов сернокислотного производства. UNIVERSUM: Технические науки, (11-1), 82-85.
12. Шодиев, А. Н., Туробов, Ш. Н., Саидахмедов, А. А., & Хамидов, С. Б. (2020). Исследование технологии извлечения ценных компонентов из отходов молибденового производства.
13. Аликулов, Ш. Ш., & Шодиев, А. Н. (2016). Теоретические основы кольматации пород при фильтров-вой зоны пласта. Известия высших учебных заведений. Горный журнал, (5), 89-94.
14. Шодиев, А. Н. У., Хужакулов, А. М., Олимов, Ф. М. У., Ахмедова, Д. А., & Туробов, Ш. Н. (2020). Исследование возможности извлечения редких металлов из отходов металлургического производства Узбекистана. Вестник науки и образования, (13-1 (91)), 26-31.
15. Эшонкулов, У. Х. У., Олимов, Ф. М. У., Саидахмедов, А. А., Туробов, Ш. Н., Шодиев, А. Н. У., & Сирожов, Т. Т. (2018). Обоснование параметров контурного взрывания при сооружении горных выработок большого сечения в крепких породах. Достижения науки и образования, (19 (41)), 10-13.
16. Eshonkulov, U. K. O. G. L., Shukurov, A. Y., Kayumov, O. A. O. G. L., & Umirzoqov, A. A. (2021). STUDY OF THE MATERIAL COMPOSITION OF TITANIUM-MAGNETIC ORE OF THE TEBINBULAK DEPOSIT. Scientific progress, 2(7), 423-428.
17. Eshonkulov, U. K. O. G. L., Umirzoqov, A. A., Khodjakulov, A. M., & Quziyev, H. J. (2021). DEVELOPMENT OF A TECHNOLOGICAL SCHEME OF SAMPLE ENRICHMENT TITANIUM-MAGNETIC ORE OF THE TEBINBULAK DEPOSIT. Scientific progress, 2(7), 407-413.
18. Djurayevich, K. K., Kxudoynazar O'g'li, E. U., Sirozhevich, A. T., & Abdurashidovich, U. A. (2020). Complex Processing Of Lead-Containing

Technogenic Waste From Mining And Metallurgical Industries In The Urals. The American Journal of Engineering and Technology, 2(09), 102-108.

19. Эшонкулов, У. Х. У. (2022). ХАРАКТЕРИСТИКА И ТИПЫ ЖЕЛЕЗНЫХ СЫРЁ. BARQARORLIK VA YETAKSHI TADQIQOTLAR ONLAYN ILMIY JURNALI, 2(11), 303-308.

20. Хасанов, А. С., Шодиев, А. Н., Саидахмедов, А. А., & Туробов, Ш. Н. (2019). Изучение возможности извлечения молибдена и рения из техногенных отходов. Горный вестник Узбекистана г. Навои, (3), 51-53.

21. Хасанов, А. С., Туробов, Ш. Н., & Рахимов, К. Х. (2019). Способы извлечения редких металлов из техногенных отходов металлургического производства. In INTERNATIONAL SCIENTIFIC REVIEW OF THE TECHNICAL SCIENCES, MATHEMATICS AND COMPUTER SCIENCE (pp. 17-23).

22. Аликулов, Ш. Ш., Азимов, О. А., Азизов, Л. Ш., & Джалилова, Г. Ф. (2021). ИССЛЕДОВАНИЕ ВОЗМОЖНОСТИ МАГНИТНОГО ОБОГАЩЕНИЯ ТИТАНОМАГНЕТИТОВОЙ РУДЫ МЕСТОРОЖДЕНИЯ ТЕБИНБУЛАК. Евразийский Союз Ученых. Серия: технические и физико-математические науки, (5), 9-14.

PROFESSIONAL APPROACH IN THE FORMATION OF KNOWLEDGE AND SKILLS OF HIGH SCHOOL STUDENTS

**Kodirov Komiljon,
Nishonboyev Azizbek**

Ferghana State University, Uzbekistan

Email: kodirov qodirov19652410@gmail.com

ABSTRACT

In the process of this research and were analyzed the issues of formation of knowledge and literacy skills of students in higher education institutions.

Key words: innovation, professional skills, modern education.

АННОТАЦИЯ

В процессе данного исследования и были проанализированы вопросы формирования знаний и грамотных навыков студентов в высших учебных заведениях.

Ключевые слова: инновации, профессиональные навыки, современное образование.

INTRODUCTION

The purpose of teaching mathematics to the students of the general education school is to form their abilities and independent thinking through the elements of mathematics, thereby solving problems through independent thinking and observation. It is known that any science, especially mathematics, has basic concepts, laws, methods and theory, which are implemented in the process of learning science. Any activity is a set of specific actions and their sequential implementation. The cognitive (active) approach in the educational processes of educational institutions plays an active role in students' mastery of science and serves as the basis for the formation of their cognitive competences. The psychological theory of activity is considered the main method of teaching any subject, including mathematics. Mental, cognitive activities in the process of teaching mathematics are understood as mathematical activities. Mathematical activity is carried out first of all through the methods of general logical thinking, and then through the acquisition of mathematical concepts. A modern concept of teaching mathematics was developed based on the active approach. This concept includes research through the theory of mathematics education and its modern methods. The activity approach shows the ways of mastering and further improving the studied science by organizing the objective

activity of the study, which is a universal mechanism, regardless of its presentation in any form [1-6].

Active approach to production is defined by formation of knowledge skills of students, change of subjects in national methods, implementation of interdisciplinary views and changes in their creation.

DISCUSSION AND RESULTS

Based on task orientation, we compared the programs of existing problems in reading mathematics to general education school students, from our downloads, with the activity of studying applied mathematics in educational institutions:

- on the content, methods and teaching tools of science;
- according to the nature of the management of the teaching process;
- according to the training and capacity of the subject teacher who implements the educational process;
- According to the amount of hours allocated to the subject;
- According to the mastery index of science.

In the process of education based on an active approach, students develop two types of knowledge and skills: methodical and mathematical. Methodological knowledge is called interdisciplinary, while mathematical knowledge and skills, in contrast, are characterized by awareness, consistency and reliability of mathematical knowledge and skills in teaching mathematics [7-17].

Educational-cognitive reasons, examples and problems related to science and methods and actions corresponding to them. The implementation of an active approach in teaching mathematics is carried out by solving examples and problems related to it. In order for students to experience mathematical activity, it is necessary to engage them in solving existing problems in the scientific field. An active approach occurs by exposing students to science-related problem situations. The set problem situation determines the goal and activity of the student, thus the student solves the issues related to it by studying the topic. These issues should be aimed at full mastery of general theoretical materials and educational process. In the process of solving problems, the student acquires new knowledge, skills and improves them. At the same time, through acquired theoretical knowledge, it will be possible to solve practical problems in the future. Through generalized theoretical knowledge and ability, a person with excellent knowledge is formed by solving practical problems in science.

According to the above-mentioned points, the following directions for the implementation of active assistance in teaching mathematics can be given:

-Objectives and directions of students' systematic acquisition of mathematical knowledge and their mastery;

-Problem situations in the structure of educational activities, projective and educational and research activities;

-priority is given to informational, problem-dialogic and centered active teaching methods aimed at developing students.

CONCLUSION

The issue of formation of students is carried out in the educational process, therefore, all components of the educational process can serve as a condition for the development of students' knowledge. The use of specially designed educational programs to solve the problems that arise in the process of forming students' interest and abilities in the field of personal activities in teaching mathematics contributes greatly to the formation of students.

From the point of view of the active approach, the teacher of mathematics should prepare himself for this process and organize the learning process by studying the abilities of the students as individuals:

- directed educational process, if the most valuable knowledge and skills contribute to the development of the student's personality, allow

-using subject tools to solve problems that arise outside of school. Providing students with cognitive, informational, communicative, reflexive methods and activities in all fields of science allows to bring mathematical education to the level of modern requirements.

REFERENCES

1. Kodirov, K. R., & Nishonbaev, A. S. (2021). On the scientific basis of forming students' logical competence. *ACADEMICIA: An International Multidisciplinary Research Journal*, 11(3), 123-128.
2. Raximovich, K. K., & Solijonovich, N. A. (2022). Methods of Formation of Thinking Activities of High School Students. *CENTRAL ASIAN JOURNAL OF MATHEMATICAL THEORY AND COMPUTER SCIENCES*, 3(6), 22-24.
3. Solizhonovich, N. A. (2014). Certain properties of fractional integro-differentiation operator of functions in other features. *Bulletin of the Kamchatka Regional Association «Educational-Scientific Center». Physical & Mathematical Sciences*, (2), 13-17.

-
4. Kodirov, K. R., & Nishonboyev, A. S. (2020). COMPETENCE-BASED APPROACH IN TEACHING SOME ELEMENTS OF MATHEMATICS LESSON DESIGN METHODOLOGY. *Scientific Bulletin of Namangan State University*, 2(9), 390-394.
 5. Нишонбоев, А. С. (2014). Некоторые свойства оператора дробного интегро-дифференцирования от функции по другой функции. *Вестник КРАУНЦ. Физико-математические науки*, (2 (9)), 11-16.

МЕТОДЫ ИССЛЕДОВАНИЙ КОМПОНЕНТОВ ЗОЛЫ И ШЛАКОВ ТЭС

**Хошимханова М.А., Камолов Т.О., Хамдамов Д.Х., Нурханов Ф.А.,
Эралиев А.А., Эшонкулов У.Х.**

АННОТАЦИЯ

На аналитические, минералогические и технологические виды исследований были отобраны пробы и изготовлены препараты (брикеты, анилифы, штуфы) для минералогических исследований, оставшаяся часть была подвергнута (дроблению, истиранию, ситованию и квартованию). Из этих продуктов отбирались различные навески проб на выделение мономинеральных фракций рудных и нерудных минералов для аналитических и технологических исследований.

Ключевые слова: *рентгенофазный анализ, щелочные металлы, драгоценные металлы, корунд, магнетит, доломит, аморфная фаза, горнодобывающей.*

ABSTRACT

Samples were taken for analytical, mineralogical and technological types of research and preparations (briquettes, polished sections, ores) for mineralogical research were made, the rest was subjected to (crushing, abrasion, sieving and quartering). Various weights of samples were taken from these products for the isolation of monomineral fractions of ore and non-metallic minerals for analytical and technological studies.

Key words: *X-ray phase analysis, alkali metals, precious metals, corundum, magnetite, dolomite, amorphous phase, mining.*

ВВЕДЕНИЕ

На сегодняшний день в мировом масштабе разработана экономичная технология обогащения золошлаковых отходов, которая позволяет получать из отходов экоминеральные продукты, которые имеют ряд уникальных свойств и возможность использования в различных отраслях промышленности. Состав компонентов угля можно считать постоянным для макрокомпонентов, в то время как для микрокомпонентов он не является постоянным даже внутри одного пласта. Химические свойства компонентов золы, а также их способность концентрироваться в процессе сжигания угля, обусловлены их фазовым составом. Фазовый состав соединений зависит в первую очередь от температурных режимов сжигания угля и состава газовой атмосферы, в которой происходит формирование соединений.

На аналитические, минералогические и технологические виды исследований были отобраны пробы и изготовлены препараты (брикеты, аншлифы, штуфы) для минералогических исследований, оставшаяся часть была подвергнута (дроблению, истиранию, ситованию и квартованию). Из этих продуктов отбирались различные навески проб на выделение мономинеральных фракций рудных и нерудных минералов для аналитических и технологических исследований.

ОБСУЖДЕНИЕ И РЕЗУЛЬТАТЫ

Определение зернового состава. Одной из важных характеристик сыпучего материала является его зерновой состав. Зерновой состав золы определяют методом ситового анализа. Метод определения зернового состава заключается в принципе отсева, высушенного до постоянной массы (M_1) образца через набор стандартных сит. Сначала осуществляется подготовка пробы [1]. Для этого отбирают пробу объемом 2-20 литров и высушивают до постоянной массы. Далее проводят испытание. В качестве испытательной аппаратуры используют: электрошкаф сушильный; сосуды мерные цилиндрические (объемом 1, 2, 5, 10 и 20 л); стандартный набор сит (с диаметром сеток 0,16; 0,315; 0,63; 1,25 и 2,5 мм). Подготовленную пробу засыпают в сито, заполняя не более 1/3 высоты его борта. Просеивание проводят вручную или механическим способом при помощи вибропривода. Процесс продолжают до снижения интенсивности просеивания и прекращают при проходе менее 0,1% массы через отдельное сито. Процесс просеивания заканчивают, если при неоднократном ручном встряхивании сита зерна пробы из него не выпадают. Оставшуюся массу каждого сита (m_i , г) взвешивают и подсчитывают остаток пробы на ситах и поддоне. По результатам просеивания рассчитывают остаток пробы на каждом сите (a_i , г), полученное значение выражают в процентном отношении с округлением до 0,1% по формуле:

$$a_i = m_i / M_1 * 100,$$

где m_i - масса частного остатка на соответствующем сите, г;

M_1 - масса пробы, г.

Определение истинной плотности золы. Истинную плотность золы определяют методом пикнометрического анализа [2-4]. Предварительно взвешенный сухой пикнометр (P_0) до метки заполняют пикнометрической жидкостью и взвешивают (P_3). В качестве пикнометрической жидкости обычно используют дистиллированную воду. Далее воду сливают, пикнометр

оставляют сушиться. Поместив на 1/3 объёма сухого пикнометра навеску исследуемой золы и взвесив её (P_1), залили оставшиеся 2/3 объёма пикнометрической жидкостью. Наблюдаемые пузырьки воздуха указывают на процесс пропитки золы водой. После полной пропитки золы устанавливают пикнометр в предварительно нагретую песчаную баню. Термостатирование проводят в течение 15-20 минут. За это время исследуемая зола должна полностью пропитаться водой. Далее пикнометр охлаждают до комнатной температуры. После полного остывания доводят объём пикнометра водой точно до метки и взвешивают (P_2). Удельный вес исследуемой золы (d , г/дм³) рассчитывают по формуле:

$$d=(P_1-P_0)/(P_3+(P_1-P_0)-P_2,$$

где P_0 – вес пустого пикнометра, г;

P_1 – вес пикнометра с навеской, г;

P_2 – вес пикнометра с навеской и пикнометрической жидкостью, г;

P_3 – вес пикнометра с пикнометрической жидкостью, г.

Для исследования химического и минералогического состава и структуры отходов композиционного золощлака ТЭС Ангрена проведены многочисленные исследование с использованием современных методов физико-химического анализа. Для проведения термического анализа использовали Венгерский дериватограф Q-1000 системы Paulik-Paulik-Erdey со скоростью нагрева 100 град/мин и дериватографе Q-1500D в атмосфере воздуха со скоростью 10град/мин при навеске 80-100мг и эталоне Al_2O_3 .

Для регистрации ИК-спектров поглощения спектрофотометр Specord-75 IR, для определения металлов атомно-адсорбционные спектрофотометры модели PE 3030B и PEZ/3030 фирмы Перкин-Элмер (США), для определения содержания углерода, водорода, азота и серы - элементный анализатор модели EA 1108 фирмы «Карло Эрба» (Италия), для анализа металлов и сплавов - рентгенофлуоресцентный спектрометр модели PW 1104 фирмы «Филипс» (Голландия), эмиссионный спектрометр с индукционно-плазменным возбуждением модели ЖИ 7011 фирмы «Жобэн Ивон» (Франция). Данные электронной микроскопии (SEM) в совокупности с элементным анализом (EDX) получены с использованием электронного микроскопа Jeol JSM-6701F, рентгенофазовый анализ выполнялся на дифрактометре Shimadzu XRD 6000 и Rigaku XRD.

В работе также применялись стандартные методы опробования, первичная подготовка проб и анализ строения минеральных агрегатов. Использовали

предварительные последовательные операции дробления-измельчения и отсева материала допустимой крупности для получения мономинеральных фракций раскрытых фаз (извлечённых из сростков зёрен).

Для разделения пробы на навески меньшей массы использовали операции перемешивания и сокращения. Оптимальная предварительная обработка лабораторных проб достигается при использовании стандартных сит, метода конуса и кольца при перемешивании.

Разделение материала на классы крупности составляет суть гранулометрического анализа, необходимого при подготовке проб к фракционированию и морфометрическому, минералогическому анализам рыхлой пробы. Пылевидный шлам дроблёного материала и глинистая фракция рыхлых образований удаляются промывкой. Отмывкой можно получить «чёрный шлик» (концентрат тяжёлых фаз) или «серый шлик» (обогащённая смесь тяжёлых и лёгких фаз). Зернистый материал с преимущественным размером частиц более 40 мкм рассеивается на стандартных ситах. Фракционируемый и поступающий на анализы материал разделяли на четыре-шесть классов (+3; -3+0,5; -5+0,25; -0,25+0,1 и -0,1 мм). Один из наиболее эффективных методов анализа для определения гранулометрического состава - это ситовой анализ, который проводится по ГОСТу 3584-73 и предусматривает 19 размеров ячеек сит. После отсева классы взвешивают с точностью до 0,1 г. Результаты пересчитывали в проценты.

Для определения минералогического (фазового) состава использовали диагностики фаз, установления их количественных соотношений, оценки структурно-текстурных особенностей агрегатов (гранулометрический состав, определение формы зёрен и их шероховатости, частота встречаемости общих границ фаз – коэффициенты агрегативности и срастания, выявление степени раскрытия фаз, оценки других метрических показателей) и установления генетических взаимоотношений фаз. При крупности частиц ниже 0,001 мм, а тем более 0,0001 мм применяли электронную микроскопию и специальные методы изучения фазового состава: рентгенофазовый, термический анализ и др. При зернистости выше 5 мм (предельный размер 0,1 мм) диагностику фаз и измерения проводили невооружённым глазом или с помощью лупы.

Для установления фазового состава использовали рентгеновские методы исследования в виде рентгенофазового анализа методом поликристалла (порошка) с использованием дифрактометра XRD-600 фирмы SHIMADZU. Основные параметры съемки: $\text{CuK}\alpha$ – излучение V- 30 Kv, I-30 mA, 2θ - 4.000 –

50.000 град. Идентификацию фаз по рентгеновским отражениям на дифрактограммах осуществляли с помощью программного обеспечения “The High Score Plus Suite”, Версия 4.5. (рис-1)



Рис. 1. Обзорные фотографии золы

Судя по опубликованным данным, средние концентрации микроэлементов в углях колеблются на уровне их кларков или незначительно превышают их. Так, например, больше кларка среднее содержание молибдена в углях большинства месторождений СНГ, примерно равно кларку содержание Проведенный тренд анализ распределения основных составляющих золу элементов, показал, что они в своей массе в основном состоят из Si, Al, Fe, C в подчиненном количестве присутствуют Ca, Mg, Na, K, Ti, Ba, а также галлий, свинец и цинк, чуть ниже кларка – селена, титана, ванадия, хрома, никеля, кобальта, меди и марганца. Форма нахождения этих элементов, представляющих каркас матрицы золы, представлена следующими минералами: кварц, когенин, алюмосиликаты железа, самородное железо, в подчиненном количестве [5].

REFERENCES

1. Национальный доклад о состоянии окружающей среды и использовании природных ресурсов в Республики Узбекистан//Ташкент Chinor ENK, 2013. - 260
2. Х.Т.Шарипов, В.Ф.Борбат, Т.О.Камолов, Л.Н.Адеева, А.Х.Турсебеков Минералого-геохимические особенности золошлаковых отходов ТЭС и их утилизация с выделением макро и микрокомпонентов Ташкент, “Muharrir” нашриёти, 2012, 201с.
3. Шарипов Х.Т., Кадилова З.Ч., Турсебеков А.Х., Шарипов Р.Х., Камолов Т.О. Минералогические и аналитические исследования золошлаковых отходов Ангренской ТЭС// Конференция «Инновация-2010», Ташкент, 2010.-С.165.

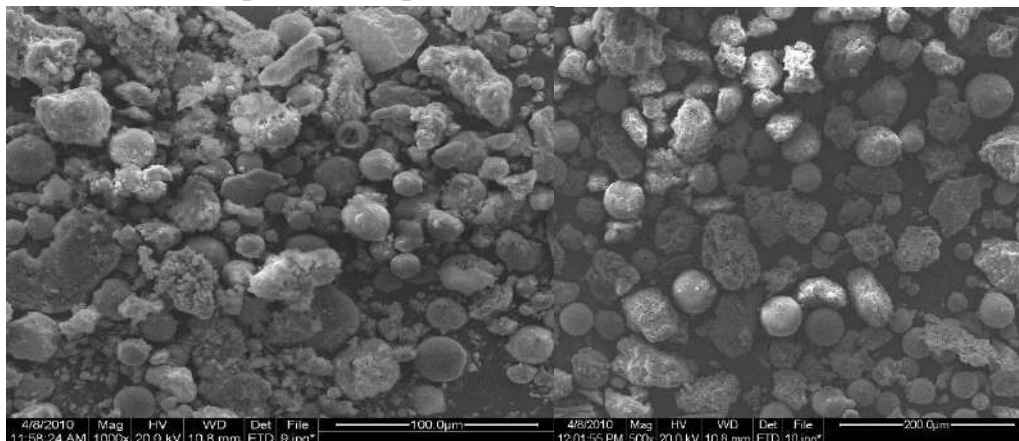
4. Шарипов Х.Т., Турсебеков А.Х., Борбат В.Ф., Кадирова З.Ч. Химический и минералогический анализ угля и золошлаков Ангренского месторождения // Сб. Трудов «Актуальные проблемы инновационных технологий, химичеакой, нефтегазовой и пищевой промышленности», Кунград-Ташкент, 2010.- С.232-234.
5. Камолов Т.О., Шарипов Х.Т., Турсебеков А.Х., Хамидова Г.С., Борбат В.Ф. Элементный и минералогический состав неорганических компонентов Ангренских углей и золошлаковых отходов, Чебоксары, 22 апр. 2011г. –С.39-42
6. Пирматов, Э. А., Шодиев, А. Н. У., Хасанов, А. С., Туробов, Ш. Н., & Хамидов, С. Б. (2019). Современное оборудование, применяемое в гидрометаллургической переработке редких металлов. *UNIVERSUM: Технические науки*, (11-1 (68)), 33-39.
7. Шодиев, А. Н. У., Туробов, Ш. Н., Саидахмедов, А. А., Хакимов, К. Ж., & Эшонкулов, У. Х. У. (2020). Исследование технологии извлечения редких и благородных металлов из сбросных растворов шламового поля. *Universum: технические науки*, (5-1 (74)), 37-40.
8. Шодиев, А. Н., Туробов, Ш. Н., Намазов, С. З., Хамидов, М. Б., & Шукиров, О. М. (2019). Извлечение редких металлов из технологических растворов, образующихся при выщелачивании огарка. In *INTERNATIONAL SCIENTIFIC REVIEW OF THE TECHNICAL SCIENCES, MATHEMATICS AND COMPUTER SCIENCE* (pp. 22-28).
9. Nematovich, S. A., Saliyevich, H. A., & Ahmadovich, A. O. (2020). Research of technology for extraction of rare and noble metals from reset cues and sludge field solutions. *Евразийский Союз Ученых*, (6-1 (75)), 13-17.
10. Туробов, Ш. Н., & Хасанов, А. С. (2020). Исследование технологии извлечения ванадия из отходов сернокислотного производства. *UNIVERSUM: Технические науки*, (11-1), 82-85.
11. Шодиев, А. Н., Туробов, Ш. Н., Саидахмедов, А. А., & Хамидов, С. Б. (2020). Исследование технологии извлечения ценных компонентов из отходов молибденового производства.
12. Аликулов, Ш. Ш., & Шодиев, А. Н. (2016). Теоретические основы кольматации пород при фильтро-вой зоны пласта. *Известия высших учебных заведений. Горный журнал*, (5), 89-94.
13. Шодиев, А. Н. У., Хужакулов, А. М., Олимов, Ф. М. У., Ахмедова, Д. А., & Туробов, Ш. Н. (2020). Исследование возможности извлечения редких металлов

из отходов металлургического производства Узбекистана. Вестник науки и образования, (13-1 (91)), 26-31.

14. Эшонкулов, У. Х. У., Олимов, Ф. М. У., Саидахмедов, А. А., Туробов, Ш. Н., Шодиев, А. Н. У., & Сирожов, Т. Т. (2018). Обоснование параметров контурного взрывания при сооружении горных выработок большого сечения в крепких породах. Достижения науки и образования, (19 (41)), 10-13.

15. Eshonkulov, U. K. O. G. L., Shukurov, A. Y., Kayumov, O. A. O. G. L., & Umirzoqov, A. A. (2021). STUDY OF THE MATERIAL COMPOSITION OF TITANIUM-MAGNETIC ORE OF THE TEBINBULAK DEPOSIT. Scientific progress, 2(7), 423-428.

16. Eshonqulov, U. K. O. G. L., Umirzoqov, A. A., Khodjakulov, A. M., & Quziyev, H. J. (2021). DEVELOPMENT OF A TECHNOLOGICAL SCHEME OF SAMPLE ENRICHMENT TITANIUM-MAGNETIC ORE OF THE TEBINBULAK DEPOSIT. Scientific progress, 2(7), 407-413.

17. Djurayevich, K. K., Kxudoynazar O'g'li, E. U., Sirozhevich, A. T., & Abdurashidovich, U. A. (2020). Complex Processing Of Lead-Containing Technogenic Waste From Mining And Metallurgical Industries In The Urals. The American Journal of Engineering and Technology, 2(09), 102-108.

18. Эшонкулов, У. Х. У. (2022). ХАРАКТЕРИСТИКА И ТИПЫ ЖЕЛЕЗНЫХ СЫРЁ. BARQARORLIK VA YETAKCHI TADQIQOTLAR ONLAYN ILMIY JURNALI, 2(11), 303-308.

19. Хасанов, А. С., Шодиев, А. Н., Саидахмедов, А. А., & Туробов, Ш. Н. (2019). Изучение возможности извлечения молибдена и рения из техногенных отходов. Горный вестник Узбекистана г. Навои, (3), 51-53.

20. Хасанов, А. С., Туробов, Ш. Н., & Рахимов, К. Х. (2019). Способы извлечения редких металлов из техногенных отходов металлургического производства. In INTERNATIONAL SCIENTIFIC REVIEW OF THE TECHNICAL SCIENCES, MATHEMATICS AND COMPUTER SCIENCE (pp. 17-23).

21. Аликулов, Ш. Ш., Азимов, О. А., Азизов, Л. Ш., & Джалилова, Г. Ф. (2021). ИССЛЕДОВАНИЕ ВОЗМОЖНОСТИ МАГНИТНОГО ОБОГАЩЕНИЯ ТИТАНОМАГНЕТИТОВОЙ РУДЫ МЕСТОРОЖДЕНИЯ ТЕБИНБУЛАК. Евразийский Союз Ученых. Серия: технические и физико-математические науки, (5), 9-14.

КОНСТИТУЦИЯВИЙ ИСЛОҲОТЛАР ЗАМИРИДА СИЁСИЙ ҲУҚУҚЛАРНИ ТАКОМИЛЛАШТИРИШ МАСАЛАЛАРИ

Кимсанов Нодиржон Солижонович

Жиноят ишлари бўйича Қўқон шаҳар судининг судьяси

Шерматов Муроджон Абдумутал ўғли

Ўзбекистон Республикаси Судьялар олий мактаби таянч докторанти

murodjonlawyer0107@gmail.com

АННОТАЦИЯ

Мазкур тадқиқот жараёнида инсон ҳуқуқ ва эркинликларини таъминлаш мақсадида конституциявий ислоҳотлар натижасида сиёсий ҳуқуқларни такомиллаштириш масалалари кенг эътироф этилган.

Калит сўзлар: инсон ҳуқуқи, конституциявий ислоҳот, сиёсий ҳуқуқ, Ш.Л.Монтескье.

АННОТАЦИЯ

В ходе данного исследования широкое признание получили вопросы совершенствования политических прав в результате конституционных реформ в целях обеспечения прав и свобод человека.

Ключевые слова: право человека, конституционная реформа, политическое право, С. Л. Монтеск.

ANNOTATION

In the course of this research that were widely recognized and the issues of improving political rights as a result of constitutional reforms in order to ensure human rights and freedoms.

Key words: human right, constitutional reform, political right, S. L. Montesque.

КИРИШ

Дунёда демократик қадриятлар, инсон ҳуқуқ ва эркинликлари ҳамда қонуний манфаатларини ҳимоя қилишда фуқаролик жамияти институтлари, нодавлат ношароат ташкилотлари иштироки, сиёсий ҳуқуқларни реализация қилиш тизимини кенг жорий этиб бориш муҳим омилга айланмоқда. Хусусан, Ўзбекистон Республикаси Президенти конституциямизнинг қабул қилинганлигининг 29-йиллиги муносабати билан халқимизга йўллаган табригида, илгари амал қилиб келган “давлат – жамият – инсон” тамойилини “инсон – жамият - давлат” деб ўзгартириш, уни миллий қонунчилик ва ҳуқуқий амалиётда мустаҳкамлаш, жамият ислоҳотлар ташаббускори” деган эзгу ғоя

доирасида асосий қонунда фуқаролик жамияти институтларининг ўрни ва мақомини конституциявий жиҳатдан мустаҳкамлаш мақсади илгари сурилди.

Ривожланган давлатлар тажрибасидан кўрадиган бўлсак, жадал ривожланиб бораётган жамиятнинг янада юксак муваффақиятларга эришиши давлат бошқарувини ислоҳ қилиш билан чамбарчас боғлиқ. Бироқ, бугунги кунда давлатимиз ўз олдига қўйган мақсадларига эришишига тўсқинлик қилувчи айрим муаммолар мавжуд бўлиб, мазкур муаммоларни бартараф этиш учун давлат бошқаруви тизимини, жамоатчилик назорати субъектларини давлат бошқарувидаги иштирокини такомиллаштириш ва сиёсий ҳуқуқларни амалга оширишдаги муаммоларни ўрганиш, тубдан ислоҳ қилишни тақозо этди.

МУҲОКАМА ВА НАТИЖАЛАР

Бевосита, конституциямизга ўзгартириш ва кўшимчалар киритишнинг асосий мақсадларидан бири сифатида давлат органларини ташкил этишда демократик сиёсий ҳуқуқларни амалга оширишга оид нормаларни такомиллаштириш илгари сурилмоқда.

Хусусан, конституциямизнинг 32-моддасида назарда тутилган “Ўзбекистон Республикасининг фуқаролари жамият ва давлат ишларини бошқаришда бевосита ҳамда ўз вакиллари орқали иштирок этиш ҳуқуқига эгадирлар. Бундай иштирок этиш ўзини ўзи бошқариш, референдумлар ўтказиш ва давлат органларини демократик тарзда ташкил этиш, шунингдек давлат органларининг фаолияти устидан жамоатчилик назоратини ривожлантириш ва такомиллаштириш йўли билан амалга оширилади¹⁵³” деб кўрсатилган. Мазкур модда фуқароларнинг сиёсий ҳуқуқлари умумий ва кўрсатилган бўлиб, уларни алоҳида санаб ўтиш ва бу орқали оддий халқнинг тушунишини таминлаш лозим. Чунки халқаро стандартлар, чет давлатлар ва миллий қонунчилигимиз тажрибасини таҳлил қиладиган бўлсак ҳар бир конституцион модда халқчил ва тушунарли бўлиши бўлиши лозимлиги таъкидланади. Шу билан бирга, мазкур модда номидан келиб чиқиб давлат органларининг фаолияти устидан жамоатчилик назоратини ривожлантириш ва такомиллаштириш йўли билан амалга ошириш деб келтириб ўтилган қисмини, сиёсий ҳуқуқ сифатида эътироф этилганидан келиб чиқиб, давлат органларининг фаолияти устидан жамоатчилик назоратини амалга ошириш ҳуқуқи мавжуд деб киритиш лозим.

Бевосита Ш.Л.Монтескье ҳуқуқий тизимнинг мустаҳкамлиги бевосита қонунларнинг сифати, таъсирчанлиги ва ижросига боғлиқ, дейди. Қонундаги

¹⁵³ Ўзбекистон Республикаси Конституциясининг 32-моддаси. <https://lex.uz/docs/20596#39861>

тушунчалар аниқ бўлиши, ҳар хил талқин қилиш имкониятини истисно этиши керак. Қонунлар матни мантиқ бўйича машқлар бўлмаслиги, ақлий салоҳияти ўртача бўлган одамларга мумкин қадар тушунарли бўлиши лозимлиги келтирилган¹⁵⁴.

Бундан ташқари, БМТ 1948 йил 10 декабрда қабул қилган “Инсон ҳуқуқлари умумжаҳон декларацияси” 21-моддаси, 3-бандида, ҳар бир инсон умумий ва тенг сайлаш ҳуқуқига эга бўлиши керак деб ёзилган¹⁵⁵. Лекин, бу ҳуқуқ Ўзбекистон Республикаси Конституциясининг “Инсон ва фуқароларнинг асосий ҳуқуқлари, эркинликлари ва бурчлари” ёзилган иккинчи бўлимнинг бирор моддасида йўқ. Ваҳоланки, номига қараганда у шу бўлимнинг “Сиёсий ҳуқуқлар” деб аталган VIII бобига ёзилиши керак эди.

Қайд этиш жоизки фуқароларининг сайлов ҳуқуқи Конституциямизнинг “Сайлов тизими” деб аталадиган XXIII бобининг 117-моддасида ёзилган. Ушбу моддада “Ўзбекистон Республикасининг фуқаролари давлат ҳокимияти вакиллик органларига сайлаш ва сайланиш ҳуқуқига эгадирлар. Ҳар бир сайловчи бир овозга эга. Овоз бериш ҳуқуқи, ўз хоҳиш иродасини билдириш тенглиги ва эркинлиги қонун билан кафолатланади деб келтирилган¹⁵⁶.

Бундан кўриш мумкинки, сайлов ҳуқуқи фуқароларнинг асосий конституцион ҳуқуқларидан бири ҳисобланади ва сиёсий ҳуқуқлар гуруҳига киради. Сайлов ҳуқуқининг ҳуқуқ категориясига кириши унинг номидан ҳам кўриниб турибди. Шунинг учун ҳам у Конституциянинг “сиёсий ҳуқуқлар” бобига киритиб ўтиш керак.

Хусусан, Венгрия, Ветнам, Туркия, Япония, Белорусия, Қозоғистон, Қирғизистон, Россия Федерацияси ва бошқа кўплаб мамлакатларнинг конституциялари билан фуқароларнинг сайлаш ва сайланиш ҳуқуқлари сиёсий ҳуқуқлари сифатида кўрсатиб ўтилган.

Юқоридагилардан келиб чиқиб, Ўзбекистон Республикаси 32-моддасини қуйида таҳрирда баён этиш таклиф этилади.

Ўзбекистон Республикаси фуқаролари давлат ишларини бошқаришда бевосита ва ўз вакиллари орқали иштирок этиш, давлат ҳокимияти органлари ва маҳаллий ўзини ўзи бошқариш органларига сайлаш ва сайланиш, референдумда

¹⁵⁴ Юридик фан ва ҳуқуқни қўллаш амалиётининг долзарб муаммолари. Илмий-амалий конференция материаллари. I жилд / Масъул муҳаррир ю.ф.д., проф. М.М.Мамасиддиқов. –Т.: “Lesson press”. 2020. – 450 б.

¹⁵⁵ Бирлашган миллатлар Ташкилотининг 1948 йил 10 декабрда қабул қилган “Инсон ҳуқуқлари умумжаҳон декларацияси” 21-моддаси. <https://constitution.uz/uz/pages/humanrights>

¹⁵⁶ Ўзбекистон Республикаси Конституциясининг 117-моддаси. <https://lex.uz/docs/20596#39861>

қатнашиш, шунингдек давлат органларининг фаолияти устидан жамоатчилик назоратини амалга ошириш ҳуқуқига эга.

Давлат органларининг фаолияти устидан жамоатчилик назоратини амалга ошириш тартиби қонун билан белгиланади.

Шу билан бирга, Ўзбекистон Республикаси Конституциясининг 33-моддасига асосан, фуқаролар ўз ижтимоий фаолликларини Ўзбекистон Республикаси қонунларига мувофиқ митинглар, йиғилишлар ва намойишлар шаклида амалга ошириш ҳуқуқига эгадирлар. Хеч ким бундай тадбирлар ўтказилишини тўхтатиш ёки тақиқлаш ҳуқуқига эга эмаслиги кўрсатилган¹⁵⁷.

Қайд этиш мумкинки, Фуқаролик ва сиёсий ҳуқуқлар тўғрисидаги халқаро пактнинг 21-моддасида, тинч йиғилиш ҳуқуқи тан олинган. Ушбу ҳуқуқни амалга ошириш қонун билан белгилаб қўйилган ва демократик жамиятда миллий хавфсизлик ёки жамоат хавфсизлиги, жамоат тартиби, аҳоли саломатлиги ёки маънавиятини муҳофаза қилиш ёки ҳимоя қилиш манфаатлари учун зарур бўлганидан бошқа ҳеч қандай чекловларга дучор бўлмаслиги кўрсатилган¹⁵⁸.

Ҳамда, Минск шаҳрида 1995-йил 26-майда қабул қилинган Мустақил Давлатлар Ҳамдўстлигининг “Инсон ҳуқуқлари ва асосий эркинликлари тўғрисида”ги конвенцияси 12-моддаси билан, ҳар бир инсон тинч йиғилишлар ўтказиш ва бошқалар билан бирлашиш эркинлиги, шу жумладан ўз манфаатларини ҳимоя қилиш мақсадида касаба уюшмаларини тузиш ва уларга кириш ҳуқуқига эгаллиги кўрсатилган¹⁵⁹.

Ушбу ҳуқуқларни амалга оширишда давлат ва жамоат хавфсизлиги, жамоат тартиби, аҳоли саломатлиги ёки маънавиятини муҳофаза қилиш манфаатларини кўзлаб, демократик жамиятда зарур бўлган қонун ҳужжатларида назарда тутилганидан бошқа ҳеч қандай чекловлар қўйилмайди.

Украина Республикаси Конституциясининг 39-моддасида, фуқаролар тинч, қуролсиз йиғилишлар, йиғилишлар, митинглар, юришлар ва намойишлар ўтказишга ҳақли, уларни ўтказиш тўғрисида ижро ҳокимияти ёки маҳаллий давлат ҳокимияти органларига олдиндан хабар қилинади¹⁶⁰.

¹⁵⁷ Ўзбекистон Республикаси Конституциясининг 33-моддаси. <https://lex.uz/docs/20596#39861>

¹⁵⁸ Фуқаролик ва сиёсий ҳуқуқлар тўғрисидаги халқаро пактнинг 21-моддаси. <https://lex.uz/docs/2640479>

¹⁵⁹ [https://nrm.uz/contentf?doc=181371_mdhning_inson_huquqlari_va_asosiy_erkinliklari_to%20E2%80%98g%E2%80%98risidagi_konvenciyasi_\(minsk_1995_yil_26_may_1998_yil_11_avgustda_kuchga_kirgan\)&products=1_vse_zakono_datelstvo_uzbekistana](https://nrm.uz/contentf?doc=181371_mdhning_inson_huquqlari_va_asosiy_erkinliklari_to%20E2%80%98g%E2%80%98risidagi_konvenciyasi_(minsk_1995_yil_26_may_1998_yil_11_avgustda_kuchga_kirgan)&products=1_vse_zakono_datelstvo_uzbekistana)

¹⁶⁰ Украина Республикаси Конституциясининг 39-моддаси

<https://www.president.gov.ua/ua/documents/constitution/konstituciya-ukrayini-rozdil-i>

Бундан ташқари, митинглар, йиғилишлар ва намойишларни “тинч йўл билан ва қуролсиз” амалга оширишга оид талаблар (Белгия, Германия Федератив Республикаси, Дания, Ирландия, Испания Италия, Полша, Туркия ва бошқаларда) конституцияларида ҳам белгиланган.

Мазкур халқаро стандартлар ва чет давлатларнинг тажрибасидан келиб чиқиб айтиш мумкинки, ҳар қандай шаклдаги митинг, намойиш ва йиғилишларни ўтказиш эмас балки давлат хавфсизлиги ва жамоат тартибини таъминлаш, тартибсизликлар ёки жиноятларнинг олдини олиш, аҳоли саломатлигини муҳофаза қилиш ёки ҳуқуқларни ҳимоя қилиш мақсадида тинч йўл билан, қуролсиз бўлган йиғилишларни ўтказиш ҳуқуқига эга эканликларини назарда тутиш лозим.

Бандан ташқари, митинг, йиғилиш ва намойишлар ўтказиш давлат хавфсизлиги ва жамоат тартибига ёки жиноятларнинг келтириб чиқариш хавфи мавжудлигини инобатга олиб йиғилишларни ўтказиш юзасидан қонун нормаси қабул қилиш лозим бўлади. Бевосита, қонун ҳужжатлари лойиҳалари муҳокамаси порталида “Митинг, йиғилиш ва намойишлар тўғрисида”ги Ўзбекистон қонуни лойиҳаси эълон қилинган. Шуларни инобатга олган ҳолда 2 банд билан яъни “Митинглар, йиғилишлар ва намойишларни ўтказиш тартиби қонун билан белгиланади” деб тўлдириш лозим бўлади.

Юқоридагилардан келиб чиқиб, мазкур моддани қуйидаги таҳрирда баён қилиш таклиф этилади.

Фуқаролар ўз ижтимоий фаолликларини Ўзбекистон Республикаси қонунларига мувофиқ тинч йўл билан ва қуролсиз митинглар, йиғилишлар ва намойишлар шаклида амалга ошириш ҳуқуқига эга. Ҳокимият органлари фақат хавфсизлик нуқтаи назаридангина бундай тадбирлар ўтказилишини тўхтатиш ёки тақиқлаш ҳуқуқига эга.

Митинглар, йиғилишлар ва намойишларни ўтказиш тартиби қонун билан белгиланади.

ХУЛОСА

Хулоса қиладиган бўлсак, барча ижтимоий муносабатларнинг асоси Конституция хисобланиши сабабли унга киритилаётган ўзгартиш ва қўшимчалар киритиш билан боғлиқ масалалар барчамиз учун таалуқли хисобланади. Хохлаймизми йўқми ҳар бир шахс кундалик ҳаётида, ўз ҳақ-ҳуқуқларини амалга ошириш ва ҳимоя қилишда Конституцияга таянишимиз аниқ. Шу сабабли сиёсий ҳуқуқларимизни амалга ошириш, барқарор жамиятни

ва бардавом тараққийётни таъминлашга оид нормаларни белгилашда бефарқ бўлмаслигимиз, унда иштирок этиш барчамизнинг бош мақсадимиз бўлиши лозим.

REFERENCES

1. Ўзбекистон Республикаси Конституцияси. <https://lex.uz/docs/20596#39861>.
2. Бирлашган миллатлар Ташкилотининг 1948 йил 10 декабрда қабул қилган “Инсон ҳуқуқлари умумжаҳон декларацияси”. <https://constitution.uz/uz/pages/humanrights>.
3. Фуқаролик ва сиёсий ҳуқуқлар тўғрисидаги халқаро пакт <https://lex.uz/docs/2640479>.
4. Украина Республикаси Конституцияси <https://www.president.gov.ua/ua/documents/constitution/konstituciya-ukrayini-rozdil-i>
5. Ўзбекистон Республикаси Президенти конституциямизнинг қабул қилинганлигининг 29-йиллиги муносабати билан халқимизга йўллаган табриги. <https://president.uz/uz>.
6. Ўзбекистон Республикаси Қонунчилик Палатаси спикерининг биринчи ўринбосари А.Саидов нутқи. <https://kun.uz/81921223>
7. Юридик фан ва ҳуқуқни қўллаш амалиётининг долзарб муаммолари. Илмий-амалий конференция материаллари. I жилд / Масъул муҳаррир ю.ф.д., проф. М.М.Мамасиддиқов. –Т.: “Lesson press”. 2020. – 450 б.
8. [https://nrm.uz/contentf?doc=181371_mdhning_inson_huquqlari_va_asosiy_erki_nliklari_to%E2%80%98g%E2%80%98risidagi_konvenciyasi_\(minsk_1995_yil_26_may_1998_yil_11_avgustda_kuchga_kirgan\)&products=1_vse_zakonodatelstvo_uzbekistana](https://nrm.uz/contentf?doc=181371_mdhning_inson_huquqlari_va_asosiy_erki_nliklari_to%E2%80%98g%E2%80%98risidagi_konvenciyasi_(minsk_1995_yil_26_may_1998_yil_11_avgustda_kuchga_kirgan)&products=1_vse_zakonodatelstvo_uzbekistana)

RIVOJLANGAN DAVLATLARDA JAMOAT XAVFSIZLIGINI TA'MINLASHDA PROFAYLINGDAN FOYDALANISH SAMARADORLIGINING O'ZIGA XOS XUSUSIYATLARI

O'rmonov Davronbek Abdukarimovich

Jamoat xavfsizligi universiteti magistranti

ANNOTATSIYA

Mazkur maqolada rivojlangan davlatlarda jamoat xavfsizligini ta'minlashda profaylingdan foydalanish samaradorligining tashkil etilishi hamda o'ziga xos xususiyatlari yoritilgan. Shuningdek, Profayling metodining kelibchiqishi tarixi, zaruriyati va qo'llanilish sohasi borasida nazariy ma'lumotlar berilgan.

***Kalit so'zlar:** profayling, jamoat xavfsizligini ta'minlash, psixologik portret, psixologik kuzatish, so'rov, kriminal profayling, transport profayling.*

ABSTRACT

This article describes the organization and specific features of the effectiveness of profiling in the provision of public safety in developed countries. Also, theoretical information about the history of the origin of the Profiling method, necessity and field of application is given.

***Key words:** profiling, public safety, psychological portrait, psychological monitoring, survey, criminal profiling, transport profiling.*

KIRISH

«Profayling» inglizcha «profile» - profil, qiyofa ma'nosini anglatadi. Profayling - bu shaxsning noverbal xatti-harakatlari va o'ziga xos xususiyatlarini baholash orqali uning harakatlarini haqqoniy baholash, bashorat qilish metodikasi hisoblanadi.

Profayling metodi - shaxslarni psixologik baholash, kuzatish, ularning xulqidagi o'zgarishlarni tashqi qiyofasi va xatti-harakatlari asosida tahlil qilish kabi bir necha psixologik usullarni qo'llab, avvaldan bashorat qilish imkonini beradigan shaxs profilini yaratish usulidir. Profayl metodi asoschilari psixolog olimlar P.Ekman, V. Frizen, M. Sukerman va B. De Paulo hisoblanadilar. 2012-yilda esa Y. Spiritsa tomonidan yolg'onni tadqiq qilish bo'yicha Xalqaro akademiyada kriminal profayling usuli taqdim etildi. Uning fikricha: kriminal profayling - jinoyatchi deb taxmin qilinayotgan shaxs xususiyatlarini tashxislovchi kompleks usullar yordamida uning psixologik profilini tuzish tushuniladi. Profayling - bu psixologik portret tuzishdir. 1888-yilda psixologik portret tuzishga uringanlardan biri britaniyalik jarroh Tomas Bond hisoblanadi.

Ushbu profayling metodi tajribasi Isroil, AQSH, Rossiya kabi davlatlarda bir necha yillardan beri takomillashib kelayapti. Profayling metodi ikkita bir-birini to'ldiruvchi metoddan, ya'ni *psixologik kuzatish* va *so'rov(suhbat)* metodidan tashkil topgan.

MUHOKAMA VA NATIJALAR

Profayling o'zining tarkibiga - tezkor psixodiagnostika, emotsiyalarni tahlil qilish, manipulyativ texnikalar, gipnotexnologiya, so'zamonlik, grafologiya, yuz ifodalari tahlili, mushaklar faoliyatini tahlil qilish va ijtimoiy psixologiyani qabul qiladi.

Bu usuldan ichki ishlar organlari faoliyatining ko'plab yo'nalishlarida, jumladan aholi ko'p to'planadigan jamoat joylarida, qo'riqlanadigan o'ta muhim ob'ektlarda, jamoat transportining amaldagi barcha turlarida xavfsizlikni ta'minlashda foydalanish katta ahamiyat kasb etib kelmoqda. Hozirgi kunda shaxslarning profilini yaratish, ya'ni profayling metodidan ko'plab zo'ravonlik, ko'p takrorlanadigan qotillik jinoyatlarini ochishda keng foydalaniladi.

Profayling usuli profilaktika inspektorlariga fuqarolar bilan muloqotga kirishgan shaxs hakida ma'lumot olish, xavfni oldindan bashorat qilish imkoniyatini beradi. Shuningdek, profayling usulini profilaktika inspektorlari faoliyatida joriy etilishi kasbiy kuzatuvchanlik, atrof-muhitni tahlil qilish, kishilarning xulqi, shubha uyg'otuvchi alomatlarini aniqlash, xizmat vaqtida fuqarolar bilan yuzaga keladigan muammolarni hal qilishda samarali hisoblanadi. Profayling bilan shug'ullanuvchi shaxslarni odatda *profaylerlar* deb yuritiladi. Profaylarning o'rganish ob'ekti sifatida quyidagilarni e'tirof etish mumkin:

- mimika;
- jestlar;
- xatti-harakatlarning o'ziga xos xususiyatlari;
- nutqning psixolingvistik qonuniyatlari;
- verbal muloqotning paralingvistik alomatlari va boshqalar.

Har qanday axborot faqat belgilar, aniqrog'i, belgilar tizimi orqali beriladi. Kommunikativ jarayonda foydalaniladigan bir qancha belgilar tizimi mavjud bo'lib, ularga mos tarzda muloqot jarayonida foydalaniladigan vositalarni tasniflash mumkin. Nutqli (belgilar tizimi sifatida nutqdan foydalaniladi) va nutqsiz (turli nutqsiz belgilar tizimidan foydalaniladi) muloqot vositalari farqlanadi. Profayling metodida muloqotning verbal va noverbal vositalarining tavsifi katta ahamiyatga ega. Muloqotning psixologik vositalari ikkiga: verbal (nutq orqali) va noverbal (nutqsiz)

shakllarga bo‘linadi va quyidagilarni o‘z ichiga qamrab oladi: - og‘zaki nutq; - imo-ishora; - yozma nutq; - mimika; - pantomimika. Nutqiy muloqot - eng universal aloqa vositasi hisoblanadi. Zero, nutq orqali axborotning mazmuni deyarli to‘liq beriladi. Verbal muloqot orqali shaxs o‘zining fikr-mulohazalarini bemalol bayon eta oladi. Jamoat xavfsizligini ta‘minlovchi profilaktika inspektori faoliyatida muloqotning nutqiy vositalaridan foydalanish o‘ta muhim o‘rin tutadi. Hodim xizmat faoliyatining samaradorligi ko‘p jihatdan bevosita muloqot jarayonida yoki turli xil xujjatlarni tuzishda o‘z fikrlarini to‘g‘ri ifodalash, ularni to‘g‘ri bayon etishiga bog‘liq. Nutq muloqotning universal vositasi bo‘lsa-da, u faqat faoliyat tizimiga aloqador bo‘lgan sharoitdagina ahamiyatga ega bo‘ladi, faoliyatga daxldorlik esa muloqotning boshqa - nutqsiz vositalarini qo‘llash bilan to‘ldiriladi. Ushbu vositalarning birinchi guruhiga imo-ishora va mimika kiradi. Mimika - yuzning muloqot paytidagi dinamik ifodasi. Jest (imo-ishora) - jamiyatda ishlab chiqilgan va ruhiy holatni ifodalaydigan xarakter. Ularga qarab, biz insonning biror-bir voqeaga, shaxsga, narsaga munosabati haqida xulosa qilamiz. Imo-ishora odamning istaklari, uning ahvolidan darak berishi mumkin. Inson gavdasining mimika, imo-ishora, intonatsiyalar vositasida uning psixik holatini, ayniqsa, his-tuyg‘ularini ifodalovchi harakatlarga pantomimika deyiladi. Muloqotning nutqsiz vositasiga kiruvchi boshqa guruhini vokallashtirish tizimi, ya‘ni ovoz sifati, uning diapazoni, ohangi va boshqalar tashkil etadi. Ushbu qo‘shimchalarning barchasi axborotning ahamiyatini oshiradi va o‘ziga xos nutqda «qo‘shimcha» vazifani bajaradi.

Profayling metodining metodologik asosi bo‘lib, aynan insonlarning noodatiy xarakterlari, tashqi ko‘rinishidagi ba‘zi belgilari, o‘zlarini tutishlari, gapirish oxangi, sur‘ati va boshqa xabar beruvchi a‘zolarining o‘ziga xos xislatlari hisoblanadi. Masalan, biror-bir qo‘poruvchilik xarakterlarini amalga oshirmoqchi bo‘lgan terrorchi shaxsni aniqlashda profayling metodining afzalliklari shundan iboratki, u orqali terrorchining yuz profili, umumiy va xususiy xarakterlari, xujjatlari, olib o‘tayotgan buyumlarini o‘rganish hamda taxlil qilish orqali shaxsni xavfli yoki xavf tug‘dirmaydigan inson sifatida baxolash mumkin.

Profayling iborasi ilk bor 1980 yillarda Amerika Qo‘shma Shtatlarida ishlatila boshlandi. Ushbu sohada ish olib borgan mutaxassislardan birinchilar qatori Djon Duglas, Robert Resslerlar hisoblanadi. Ular boshchiligida aynan 1984 yil Federal qidiruv byurosi (FBI) Akademiyasi qoshida tajovuzkorlik jinoyatlarini o‘rganish markazi tashkil etilgan. Ushbu markazda asosan o‘rta va og‘ir jinoyatlarni taxlil qilish, ularni o‘rganish, jinoyatchilarni psixologik portretini yaratish bo‘yicha ilk izlanishlar olib borilgan. Profaylrlarning xizmatlari yordamida bir qancha og‘ir

hamda vaxshiyona qotilliklar fosh etilgan. Unda asosan jinoyatchining xulq-atvorini o'rganish, psixologik portretini yaratish, o'ziga xos psixologik xususiyatlarini taxlil qilish, jinoyat sodir etish motivlarini o'rganish hamda kelgusidagi xarakterlarini bashorat qilish orqali bu yutuklarga erishdilar.

Profaylingga asosiy e'tibor Rossiyada 2004-yil sodir etilgan terrorchilik harakatidan keyin kuchaytirildi. Bu texnologiya AQSh, Finlyandiya, Fransiya, Buyuk Britaniya kabi Yevropaning bir qancha yirik davlatlari, shuningdek, Isroil davlatida jamoat xavfsizligini ta'minlash xizmatlarida xavfsizlikni ta'minlash maqsadida keng qo'llaniladi.

Profayling metodi quyidagi xususiyatlarga ega:

1. Profayling metodining xususiyatlaridan biri sifatida profilaktik hisobdagi shaxslar xatti-xarakatini kuzatish, ularga savollar berish, ekspress psixodiagnostika qilish, ularning xatti-xarakatlaridagi normadan og'ishlarni qayd etish hamda ularni o'rganishga qaratilgan boshqa harakatlar kiritiladi.

2. Profaylingning mantiqiy sxemasida g'ayriqonuniy aralashish harakatlarini tayyorlash chog'ida xavf tug'dirishi mumkin bo'lgan shaxslarning xarakatlari modelini tuzish; bunday xarakatlarni tayyorlash belgilarini aniqlash; xavf tug'dirishi mumkin bo'lgan tiplar (profil) - bunday xarakatlarning extimol tutilgan ijrochilari tasnifini yaratish; kuzatuv hududidagi xar bir shaxsning makomini rejalashtirilayotgan g'ayriqonuniy aralashuv xarakatiga aloqador bo'lish mumkinligi nuqtai nazaridan aniqlash; xar bir shaxsni muayyan tipga (eki profilga) kiritish, ya'ni profillash.

3. Profayling metodini amalga oshirish uchun vizual psixodiagnostika, diagnostik ekspress-suhbat, neyrolingvistik dasturlash metodlari, tergov faoliyati sohasida ko'p yillik tajribani egallagan yuqori darajadagi tayyorgarlikka ega mutaxassislar jalb etiladi.

Agar profayling sohasida xorij tajribasini o'rganadigan bo'lsak, uni bevosita quyidagi yo'nalishlarga qarab ajratish mumkin:

- kriminal profayling - asosan Yevropa va AQShda. keng tatbiq etilgan;
- transportdagi profayling - asosan Isroil va Rossiyada keng tatbiq etilgan.

Kriminal profayling odatda, jinoiy xatti-harakatlarni sodir etgan shaxslarning xulq-atvorini o'rganishga qaratilgan yo'nalishdir. Uning metodologik asosini psixologiyaning «bixevioristik» nazariyasiga (inson xulq-atvorini o'rganish) tayanadi. Unda inson harakatlarini yuzaga keltiruvchi motivlar bevosita tahlil qilinadi. Buyuk Britaniya, Avstriya, Germaniya va boshqa Yevropa mamlakatlari politsiya tizimida faoliyat olib borayotgan psixolog mutaxassislar odatda qotillik jinoyatlarini fosh

etishda tajribali xodimlarga bu borada amaliy ko‘mak berib boradilar. Ular kriminal profayling usulini shaxsning xulqidagi noodatiy harakatlarni qay uslubda amalga oshirgani, hududning geografik joylashuvining o‘ziga xos xususiyatlarini, voqea joyida jinoyat sodir etgan shaxs tomonidan qanday izlar qolganini psixologik tahlil qiladilar. Shu bilan birga, jabrlanuvchining turmush tarzi, hayoti davomida erishgan yutuk va muvaffaqiyatsizliklari, shaxslararo munosabatlari, faoliyatining yo‘nalishi hamda undan qoniqish hissi, ruhiy sog‘lomligi, nizoli vaziyatlarda o‘zini tutib turishi, o‘ziga xos psixologik fazilatlarini, hayotga qarashlari va intilishlari, oiladagi va yaqinlari, do‘stlari, dushmanlari orasidagi o‘zaro munosabatlari, jamiyatda qabul qilingan norma va meyorlarga bo‘lgan munosabati va shaxs haqidagi boshqa axborot manbalarini chuqur psixologik tahlil qiladilar va jinoyatni fosh etishga ko‘mak beradigan izlanishlar olib boradilar. Ushbu yo‘nalishdan olingan natijalarga tayangan holda jinoyatchi shaxsning psixologik portretini yaratishga harakat qiladilar. Mamlakatimiz va xorijda nashrdan chiqqan adabiyotlarda ko‘p marotaba terrorchining psixologik portretini tuzishga, insonning terrorchilik faoliyati yo‘liga kirishi bosqichlarini aniqlashga, bu faoliyatga yollanuvchilar sifatida jalb etiladigan shaxslar doirasini aniqlashga urinishlar bo‘lgan. Ushbu murakkab yaxlitlik o‘rganilgach, terrorchi psixologiyasidagi hamma narsa tushunarli bo‘ladi va unga qarshi kurash muammosi ishonchli ilmiy asosga ega bo‘ladi, deb hisoblangan.

Jamoat xavfsizligini ta‘minlash faoliyatida profayling xizmatining joriy etilishi, huquqbuzarliklarning oldini olish va fuqarolar xavfsizligini ta‘minlash, profilaktik chora-tadbirlarni amalga oshirish, terrorizmga qarshi kurashish holatini ijobiy tomonga o‘zgarishiga sezilarli hissa qo‘shishi mumkin. Bu yo‘nalishda turli xil amaliy tadbirlar qanchalik ko‘prok tashkil etilsa, nazariy yondashuv va ularning amaliy qo‘llash yo‘nalishlari keng qamrab olinsa, transportdagi umumiy xavfsizlik darajasi o‘shishining ta‘minlanishiga erishiladi. Bu bilan yangi huquqbuzarlik harakatlari sodir etilish xavfini kamaytirib, biz muayyan holatga ta‘sir ko‘rsatamiz.

XULOSA

Xulosa sifatida shuni qayd etish mumkinki, profayling metodi ko‘magida jamoat xavfsizligini ta‘minlash sohasida profilaktika inspektorlari o‘z xizmat faoliyatlarini yanada takomillashtirishlari mumkin. Ushbu metodning afzalligi shundaki, u qisqa fursat ichida shaxs haqida to‘liq axborot manbaiga ega bo‘lishi mumkin. Rivojlangan davlatlarning tajribasi shuni ko‘rsatadiki, jamoat xavfsizligini ta‘minlashni tizimli tashkil etishda hududiy etnopsixologik xususiyatlarni inobatga olish profayling metodi samaradorligini yanada oshiradi.

REFERENCES

1. Akramov M. R. et al. Шахс касбий йўналганлиги ривожланишида масъулиятлиликнинг ахамияти // Молодой ученый. – 2021. – №. 11. – С. 259261.
2. Головченко В.В. Эффективность правового воспитания. Понятие, критерии, методика измерения. – Киев, 1985. – С.26.
3. Профилактика экстремизма в молодежной среде. Проблемы и решения: научно-методический сборник // Под редакцией М.В. Паромоновой. -Иркутск: ФГБОУ ВПО «ВСГАО», 2012 – С.8.
4. Х.Т. Одилқориев, И.Т. Тультеев ва бошқ.; проф. Х.Т. Одилқориев тахрири остида. Давлат ва ҳуқуқ назарияси: Дарслик . Тошкент.: Ўзбекистон Республикаси ИИВ Академияси, 2009. – Б. 296.
5. Qambarova, D. Y. (2022). INTERACTIVE METHODS OF ENGLISH TEACHING IN HIGHER EDUCATION. *Oriental Journal of Education*, 2(1), 1-7.
6. Kambarova, D. Y. (2022). THE ROLE OF SPEAKING ACTIVITIES IN ENGLISH TEACHING. *Zamonaviy dunyoda pedagogika va psixologiya: Nazariy va amaliy izlanishlar*, 1(10), 65-67.
7. Қамбарова, Д. Ю. (2022). ГЛОБАЛЛАШУВ ШАРОИТИДА ЁШЛАРНИНГ ИЖТИМОЙЛАШУВИ. *BARQARORLIK VA YETAKCHI TADQIQOTLAR ONLAYN ILMIY JURNALI*, 2(10), 232-234.
8. Kambarova, D. (2020). FACTORS OF ENSURING AESTHETIC PERFECTION OF STUDENTS IN THE PROCESS OF TEACHING FOREIGN LANGUAGES. In *Психологическое здоровье населения как важный фактор обеспечения процветания общества* (pp. 284-286).
9. Kambarova, D. (2022). TALABALARNING RAQAMLI TEXNOLOGIYA VA O'ZINI-O'ZI BOSHQARISH ORQALI NUTQ KOMPETENSIYASINI RIVOJLANTIRISH.
10. Kambarova, D. (2021). USE OF SIMULATION TEACHING METHODS IN MEDICAL EDUCATION.
11. Kambarova, D. (2021). ROMANCE LANGUAGES. *Главный редактор*, 87(9), 24.
12. Azimbayevna, D. G., & Vohidovna, X. X. (2021). FEATURES IN THE TRANSLATION OF MEDICAL TERMS. *Galaxy International Interdisciplinary Research Journal*, 9(11), 470-474.
13. Azimbayevna, D. G., Qizi, G. J. Z., & Vohidovna, X. X. (2021). Peculiarities Of Translating Medical Terms. *Texas Journal of Medical Science*, 2, 6-9.

14. Akbarova, R. A. (2019). DEVELOPING STUDENTS ABILITY TO SPEAK ENGLISH THROUGH EXERCISES. *Theoretical & Applied Science*, (11), 33-35.
15. Abdullaxayevna, A. R. (2022). Developing Students' Knowledge of English Through a Creative Approach. *Texas Journal of Philology, Culture and History*, 5, 5-7.
16. Akbarova, R. A. (2020). REVITALIZATION OF THE COGNITIVE ACTIVITY OF THE STUDENT: A MODERN VIEW OF THE PROBLEM. *Scientific Bulletin of Namangan State University*, 2(4), 386-391.
17. Akbarova, R. A. (2019). TEACHING ENGLISH THROUGH STORY TELLING IN ELEMENTARY CLASSES. *Scientific Bulletin of Namangan State University*, 1(10), 297-304.
18. Тожиев, Т. Х. (2000). Метод Монте-Карло для решения некоторых диффузионных задач.
19. Отажонов, У. А., & Тожиев, Т. Х. (2015). Широкополостные услуги TRIPLE PLAY (Интернет, IPTV И IP-телефония). *Образование и наука в России и за рубежом*, (2), 74-80.
20. Тожиев Т, И. Ш., & Рахимов, К. (2017). МЕТОДЫ ПОСТРОЕНИЯ ЦЕПЕЙ МАРКОВА АППРОКСИМИРУЮЩИЕ ДИФФУЗИОННЫХ ЗАДАЧ. *TOSHKENT SHAHRIDAGI TURIN POLITEKHNIKA UNIVERSITETI*, 156.

БОШЛАНҒИЧ ТАЪЛИМ – ЖАМИЯТ ХАЁТИНИНГ БОШ БЎҒИНИ СИФАТИДА

Абдурахмонова М.М. – и.ф.н-доцент
“Ижтимоий иш” кафедраси мудири, ФарДУ
Тургунбоев А.Ф. – Магистрант, ФарДУ

АННОТАЦИЯ

Маълумки, ҳар қандай жамиятнинг барқарорликка эришиши ундаги ижтимоий синфларнинг ўзаро ҳамкорлигига, маънавий етуқлигига ҳусусан, таълим тизимига бевосита боғлиқ ҳисобланади. Таълим тизими жамиятнинг юксак тараққиётини таъминловчи куч сифатида ижтимоий муносабатларни ўрнатилишга, ўзаро мувофиқлигини таминлашга ва ундаги муаммоларни ҳал этишининг асосий омили бўлиб хизмат қилади.

Калит сўзлар: *Тарбия, “Таълим тўғрисида”ги Қонун, “Кадрлар Тайёрлаш Миллий Дастури”.*

ANNOTATION

It is known that the stability of any society directly depends on the mutual cooperation of its social classes, moral maturity, especially the education system. The educational system, as a force that ensures the high development of society, serves as the main factor in establishing social relations, ensuring mutual compatibility and solving problems in it.

Key words: *Education, Law "On Education", "National Program of Personnel Training".*

КИРИШ

Таъкидлаш жоизки, Республикамизда миллий таълим тизимини шакллантиришда биринчи Президентимиз И.А.Каримовнинг ташаббуслари остида қабул қилинган “**Таълим тўғрисида**”ги Қонун, “**Кадрлар Тайёрлаш Миллий Дастури**” ва 2004-2009 йилларда мактаб таълимини ривожлантириш Давлат умуммиллий Дастурлари ушбу соҳанинг ҳуқуқий асосларини яратиб берди. Бу соҳада олиб борилаётган ислохотлардан кўзланган асосий мақсад ҳам келажагимиз пойдевори ҳисобланувчи, ҳар жиҳатдан баркамол, соғлом авлодни шакллантиришдан иборат бўлган таълим тизимини яратишдан иборат эди.

Мустақилликка эришган дастлабки йиллардан бошлаб соҳада амалга оширилган кескин ўзгаришлар шунингдек, таълим тизимига доир қонун ҳужжатларининг такомиллаштирилиши, тизимидаги янгича йўналишлар, янгича тажрибаларни пайдо бўлишига олиб келди. Ривожланган давлатлардан

эксперт ва мутахассисларнинг жалб қилиш натижасида миллий таълим тизими бойитилди, тажрибалар ортирилди. Ўзбекистон Республикаси Вазирлар Маҳкамасининг 2020 йил 6 июлдаги “Умумий ўрта таълим муассасаларида “Тарбия” фанини босқичма-босқич амалиётга жорий этиш чоратадбирлари тўғрисида”ги №422-сонли қарори бу борада янгича ёндашув бўлди десак асло муболаға бўлмайди. Зеро ушбу қарорга кўра ўқувчи ёшларни онгига умуминсоний кадриятлар ва юксак маънавиятни янада чуқур сингдириш, уларни ватанпарварлик ва инсонпарварлик руҳида тарбиялашнинг ҳуқуқий асосини яратиб берди.

МУҲОКАМА ВА НАТИЖАЛАР

Ўтган давр мобайнида эришилган ютуқлар ва амалий натижаларнинг кенг кўламлилигига, тажрибаларнинг ортиб боришига қарамай, соҳада бир қатор камчиликлар ва бўшлиқлар пайдо бўлганлигини кузатишимиз мумкин. Хусусан, кўп йиллар давомида умумтаълим мактабларида ўқитувчиларнинг сифат таркиби эътиборсиз қолдирилганлиги оқибатида ўқувчиларнинг таълим олишлари ва айниқса, тарбия олишларида сезиларли камчиликлар намоён бўлди. Бундан ташқари, педагог ходимларнинг оммавий ва маданий тадбирларга кенг жалб қилиниши, кўшимча дарслар ва тўғарак машғулотларининг самарасизлиги ва бошқа ҳолатларни мисол тариқасида кўришимиз мумкин.

Муҳтарам Президентимиз Ш.М.Мирзиёев томонидан Ўзбекистон Республикаси Олий Мажлисига ва халқимизга йўллаган мурожаатномасига асосан 2021 йилни “Ёшларни қўллаб-қувватлаш ва аҳоли саломатлиги йили” деб эълон қилиниши юртимизда таълим соҳасини тубдан ислоҳ қилиш ва янгича ёндашувлар асосида қайта ташкил қилиш бўйича муҳим ташаббусларни илгари сурди. Эндиликда таълим соҳасини ривожлантиришнинг бир қанча вазифалари белгиланган бўлиб, замонавий технологияларни жорий қилиш, тезкор ахборот алмашинувига мос бўлган тизимни яратиш бўйича аниқ таклифлар берилди. Шу мақсадда “**Янги Ўзбекистон – мактаб остонасидан, таълим тарбия тизимидан бошланади**” деган ғоя асосида кенг ислохотлар амалга оширилиши белгиланди.

Мазкур ғоянинг юзага келиши бежиз эмас албатта. Мурожаатда таъкидланганидек, мактаб таълимини тубдан яхшилаш ва унинг сифатини ошириш, муаллимларга муносиб шароит яратиш борасидаги ислохотлар жадаллик билан давом эттирилиши белгилаб қўйилди. Келгуси йили 30 та янги

мактаб қуриш, 320 та мактабни қайта таъмирлаш ва моддий-техник базасини яхшилаш борасида аниқ режалар тузилди. “Электрон таълим” тизимини жорий этиш бўйича илк лойиҳалар ишлаб чиқилди. Таълим сифатини тубдан яхшилаш мақсадида, аввало, ўқув дастурлари, ўқитувчи ва домлалар учун методик қўлланмаларни илғор халқаро мезонларга мослаштирилиши белгиланди. Болаларнинг таҳлилий ва креатив фикрлаш қобилиятини ривожлантириш учун мақсадида болага ортикча юклама бермайдиган “Миллий ўқув дастури” жорий этилиши белгиланди.

Умумтаълим мактабларидаги таълим сифати пойтахтда ҳам, олис қишлоқларда ҳам юқори бўлиши белгиланди. Бунинг учун чекка ҳудудларда мактабларни малакали кадрлар билан таъминлаш, таълим сифатини яхшилаш бўйича алоҳида дастур амалга оширилади. Жумладан, бошқа тумандаги олис мактабга бориб, дарс берадиган ўқитувчилар ойлигига 50 фоиз, бошқа вилоятга бориб ишласа – 100 фоиз устама ҳақ тўланади. Болаларимизнинг меҳнат кўникмаларини мактаб давридан бошлаб шакллантириб бориш мақсадида “касбга ўргатиш тизими” жорий этилади¹⁶¹.

Тажрибалар шуни кўрсатадики, мактабга энди қадам қўйган ҳар бир ўқувчига мактаб жамоаси унинг жамиятга қўшилишдаги дастлабки поғона бўлиб саналади. Бу эса ўз навбатида бошланғич синф ўқувчиларининг ўқитувчи билан алоҳида (индивидуал) шуғулланиши эҳтиёжини келтириб чиқаради. Бу ҳолатда ўқитувчилар етарлича касб маҳоратига, мустаҳкам сабрга эга бўлиши лозимдир. Фақат яхши ташкил этилган фаолият жараёнидагина болаларда тўлақонли ақлий ривожланиш, тарбия маданиятини юксалишига олиб келади. Синфларда ўқувчиларнинг сон жиҳатидан кўпчиликни ташкил этиши эса бу борада сезиларли даражада тўсиқларни келтириб чиқармоқда.

Тажрибалар мисолида кўрадиган бўлсак, бошланғич синф ўқувчилари билан ишлаш катта ёшдаги ўқувчилар билан ишлашга нисбатан фарқ қилади. Масалан: бошланғич синф ёшидаги болаларда кўпроқ ёдлаш ва билим олишга лаёқати кучли бўлади. 5-9 синф ўқувчиларида эса бу ҳолат, олинган билимларни амалда тадбиқ этиш бўйича кўникма ва малакалари кўпроқ ривожланади. Шу сабабли бошланғич синфларда янги терминларни ўқувчилар эслаб қолишлари учун иложи борича кўпроқ берилади. Болаларнинг ёдлаб қолиш қобилиятлари камайган ёшга етганида эса, яъни юқори синфларда олинган барча билимларни тадбиқ этиш ва фойдаланиш кўникма ва малакаларини оширишга эътиборни кўпроқ қаратиш мақсадга мувофиқдир.

¹⁶¹ Ш.М.Мирзиёев. Ўзбекистон Республикаси Олий Мажлисига мурожаатнома. Т.:2020 йил 29 декабрь.

Кичик мактаб ёшидаги ўқувчиларда билим олишга қизиқишларни таркиб топиши айнан тўғри ташкил этилган ўқув жараёнига узвий боғлиқдир. Ўқиш иштиёқи, мувоффақиятга эришиш боланинг ўқитувчига бўлган ижобий муносабати билан белгиланади. Таълим жараёнида катталарнинг эътибори, ёрдами боланинг ўзига нисбатан ишончини ортишига олиб келиш билан бир қаторда уларни мавжуд қийинчиликларни енгиш ва фаол ҳаракат қилишларига туртки беради. Юқоридаги фикрларга асосланган ҳолда мавжуд муаммолар ва камчиликларни олдини олишда қуйидаги таклифларни кўрсатиб ўтишимиз мумкин.

Биринчидан, таълим тизимида, хусусан бошланғич синф ўқитувчиларини фаолиятига эътибор қаратиш зарур. Уларнинг ҳаққоний касб эгаларини танлаш ва саралаш талаб этилади. Зеро, болаларни илк мактаб давридан китобга қизиқишини уйғотиш, таълим олиш маданиятини шакллантиришда айнан бошланғич синф ўқитувчиларнинг ҳиссаси каттадир.

Иккинчидан, Бошланғич таълим ўқувчилари билан ишлашда ўқитувчиларнинг шахсий характери ва қизиқишлари, билим ва малакасини синовдан ўтказиш мақсадга мувофиқ бўлади.

Учинчидан, ота-оналар ўртасида аниқ белгиланган йўналишлар доирасида сўровномалар ўтказиш орқали ўқитувчиларнинг фаолиятига аниқ ва ҳаққоний баҳо бериш мақсадга мувофиқ бўлади. Ҳар қандай мониторинг ёки текширувлар натижаси билан бир қаторда ота-оналарнинг ўқитувчига берган баҳоси адолатли ҳисобланади.

Тўртинчидан, бугунги кунда ахборот технологиялари соҳасининг ривожланиши ҳар қандай жамият ҳаётига таъсир ўтказиб келаётганлигини ҳисобга олган ҳолда бошланғич таълим ўқитувчилари ва ўқувчилари билан ўзаро ҳамкорлигини кучайтириш лозим. Ижтимоий тармоқлар орқали наъмунали ўқувчиларни фаолиятини таништириш, ўзаро касб маҳоратига асосланган гуруҳлар ташкил қилиш ва мулоқотнинг замонавий шаклини яратиш мақсадга мувофиқ бўлади.

ХУЛОСА

Хулоса қилиб айтганда, кичик мактаб ёши даври шахс шаклланишида муҳим аҳамият касб этади. Мазкур даврнинг характерли белгилари шундан иборатки, бунда шахс сифатлари, характер хислатлари, билишга қизиқиш, шахслараро муносабатларнинг таркиб топишига таянч нуқта вазифасини ўтайди. Бу борада болани ортиқча жисмоний зўриқишсиз ўқишга, диққат-

этиборли бўлишга ўргатиб бориш лозим. Бунинг учун оилада ҳам, мактабда ҳам бола билан олиб бориладиган таълим жараёнининг имкон қадар қизиқарли бўлишига эришиш лозим¹⁶².

Таъкидлаш лозимки, ўқитишнинг замонавий ёндашувга ўтилишида таълим жараёнига янгиликларни олиб кириши ва жорий этиши билан бугунги кун ўқитувчисининг вазифасига айланди. Ўқитувчининг изланиши, бугунги кун талаблари асосида ўз-ўзини тарбиялаши, ўз устида тинимсиз изланиши, замонавий педагогик технологияларни мукамал ўзлаштириши ва уларни таълим жараёнида қўллаши таълим самарадорлигини оширади. Соғлом фарзанд, баркамол авлодни вояга етказиш йўлидаги эзгу вазифалар ҳеч қачон ҳудуд ва вақт нуқтаи назаридан чегара билмайди. Бу таълим ва тарбияга оид амалий ишларимиз мунтазамлик касб этиши, эртанги авлод – келажагимиз эгаларини ҳар тарафлама етук шахс сифатида шаклланишида муҳим аҳамият касб этади. Ёш авлод тарбияси, уларнинг жаҳон андозаларига мос равишда таълим олиши ҳукуматимиз сиёсатининг узвий бўлаги, нурафшон эртаминини таъминловчи асосий омилдир.

REFERENCES

1. Ш.М.Мирзиёев. Ўзбекистон Республикаси Олий Мажлисига мурожаатнома. Т.:2020 йил 29 декабрь.
2. Абдурахмонова, М. М. (2020). Ижтимоий иш касбий фаолиятининг мактабга йўналтирилган соҳасини ривожланишида жаҳон амалиёти тажрибалари. Журнал Социальных Исследований, 3(6).
3. Абдурахмонова, М. М. (2021). НЕОБХОДИМОСТЬ ИЗУЧЕНИЯ ОБЩЕСТВЕННОГО МНЕНИЯ ДЛЯ ПРИНЯТИЯ ЭФФЕКТИВНЫХ РЕШЕНИЙ В ШКОЛЕ. Человек. Наука. Социум, (1), 33-46.
4. Абдурахмонова, М. М., & Маллабоев, Ш. А. (2016). УЗБЕКСКАЯ МОДЕЛЬ РАЗВИТИЯ МАЛОГО ПРЕДПРИНИМАТЕЛЬСТВА. Ученый XXI века
5. Абдурахмонова, М. М., & Мирзажонов, Ж. (2020). Роль конституции в построении правового государства и гражданского общества. Теория и практика современной науки, (3)
6. Абдурахмонова, М. М., & Содикова, Д. Ш. (2020). EFFICIENCY OF MANAGEMENT OF HIGHER EDUCATION INSTITUTIONS IN THE PREPARATION OF QUALIFIED PERSONNEL. Человек. Наука. Социум, (2)

¹⁶² Замонавий таълим. Илмий-амалий оммабоп журнал. Т.:2016 йил, №1,8-бет.

7. Абдурахмонова, М. М. (2021). МАКТАБЛАРДА САМАРАЛИ ҚАРОР ҚАБУЛ ҚИЛИШ УЧУН ЖАМОАТЧИЛИК ФИКРИНИ ЎРГАНИШ ЗАРУРИЯТИ. Журнал Социальных Исследований, (SPECIAL ISSUE 1).
8. Абдурахмонова, М. М., & Орипов, А. (2019). Основные направления и приоритеты научной актуализации информационной парадигмы гражданского общества. Мировая наука, (12)
9. Абдурахмонова, М. М. (2021). ТЕОРИИ МЕЖСЕКТОРАЛЬНЫХ ПОДХОДОВ К ЗАЩИТЕ ДЕТЕЙ. Человек. Наука. Социум, (2), 62-74.
10. Абдурахмонова, М. М., & Маллабоев, Ш. А. (2016). UZBEK MODEL OF SMALL BUSINESS DEVELOPMENT. Учёный XXI века, (3-4 (16))
11. Madaliyeva, F., & Abdurakhmonova, M. (2021). О 'ZBEKISTONDA MAKTAB BITIRUVCHI O 'QUVCHILARINI KASB-HUNAR BILAN TA'MINLASHDA IJTIMOIY ISH AMALIYOTI. Студенческий вестник
12. Abdurakhmonova, M., & A'zamova, Z. (2021). O'ZBEKISTONDA PENSIYA TA'MINOTI TIZIMINI SHAKLLANTIRISHNING MUHIM JIHATLARI. Интернаука, (7-2)
13. Sharipova, K., & Abdurakhmonova, M. (2021). О 'ZBEKISTON MAKTABLARIDA MEHRIBONLIK UYLARI TARBIYALANUVCHISI BO 'LGAN O 'QUVCHILAR BILAN IJTIMOIY ISH AMALIYOTI ISTIQBOLLARI. Студенческий вестник, (8-3)
14. Abdurakhmonova, M., Karimova, G., & Karimova, M. (2021). ROLE OF ETHICAL CULTURE IN PREVENTING VIOLENCE AMONG SPUPILS. Интернаука, (11-2)
15. Abdurakhmonova, M. M., Akramov, D. O., & Egamberdiev, F. A. (2020). Conceptual aspects of the development of social work in the new social protection system of Uzbekistan. Chief Editor
16. Abdurakhmonova, M. M. ugli Mirzayev, MA, Karimov, UU, & Karimova, GY (2021). Information Culture And Ethical Education In The Globalization Century. The American Journal of Social Science and Education Innovations, 3(03)
17. Abdurakhmonova, M. M., Akramov, D. O., & Egamberdiev, F. A. Conceptual aspects of the development of social work in the new social protection system of Uzbekistan. Chief Editor.
18. Abdurakhmonova, M. (2020). World practical experience of developing a school-oriented sphere of professional activity of social work. Journal of Advanced Research in Dynamical and Control Systems, 12(6)
19. Замонавий таълим. Илмий-амалий оммабоп журнал. Т;2016 йил, №1,8-бет.

BOBURNING FARZAND TARBIYASI BORASIDAGI FIKRLARI **(“Boburnoma” asari misolida)**

HAMIDOV Nurali Shodiyor o‘g‘li,
O‘zbekiston-Finlandiya pedagogika
instituti o‘qituvchisi

ANNOTATSIYA

Ushbu maqolada “Boburnoma” asarida aks etgan Zahiriddin Muhammad Boburning o‘g‘li Humoyun mirzoga yozgan maktubi asosida muallifning farzand tarbiyasi borasidagi fikrlari haqida so‘z boradi. Shak-shubha yo‘qki, insonga berilgan ne‘matlar ichida farzand eng ulug‘laridan biridir. Shunday ekan, farzand tarbiyasga e‘tiborsiz bo‘lish – Alloh bergan ne‘matga noshukrlik qilishdir. Maqolada Zahiriddin Muhammad Boburning farzand tarbiyasi haqidagi fikrlari, o‘zi ham farzand tarbiyasiga qanchalik e‘tibor berganligi haqida so‘z boradi. Maqola muallifi buyuk adibning tarbiyaga doir fikrlarini tahlil qilish orqali ularning ilmiy qimmatini ochib berishga intilgan.

Kalit so‘zlar: “Boburnoma”, Zahiriddin Muhammad Bobur, Humoyun mirzo, maktub, farzand tarbiyasi, toza yozuv, tanbeh, nasihat.

ABSTRACT

This article talks about the author's thoughts on raising children based on the letter written by Zahiruddin Muhammad Babur to Babur's son Humayun Mirza. There is no doubt that a child is one of the greatest blessings given to man. Therefore, neglecting the upbringing of children is ungrateful for the blessing given by God. The article talks about Zahiriddin Muhammad Babur's thoughts on child rearing and how much he paid attention to child rearing.

Key words: "Baburnoma", Zahiriddin Muhammad Babur, Humayun Mirza, letter, child education, clean writing, rebuke, advice.

KIRISH

Qadimiy va boy tarixga ega bo‘lgan xalqimiz jahon tamadduni xazinasini bunyod etish hamda boyitishga ham o‘z munosib hissasini qo‘shgan. Ajdodlarimiz yaratgan boy madaniy va ma‘rifiy xazina nafaqat xalqimiz, balki butun insoniyat taraqqiyoti uchun ulkan mayoq bo‘lib xizmat qildi. Ayniqsa, ulug‘ vatandoshlarimizning shaxs kamoloti uchun muhim sanalgan ta‘lim va tarbiya sohasida yaratgan boy ilmiy va badiiy merosi hozirgi kunda ham o‘z ahamiyatini yo‘qotgani yo‘q. Ana shunday siymolardan biri, insoniyat tarixining ijtimoiy-siyosiy,

ilmiy-madaniy sohalarida salmoqli o‘rin tutgan allomalardan biri buyuk vatandoshimiz Zahiriddin Muhammad Boburdir.

Zahiriddin Muhammad Bobur ulug‘ shoir va nosir, qomusiy bilimlar egasi bo‘lishi bilan birga, yirik davlat arbobi va mohir sarkarda ham edi. [2:424] Uning ijodiy merosi orasida o‘zbek nasri rivojida muhim bosqichni tashkil etgan “Boburnoma” asari katta o‘rinni egallaydi. Ushbu asar adabiy-badiiy fikr taraqqiyotiga qo‘shilgan katta hissa bo‘lib, XV asr oxiri-XVI asr boshlaridagi O‘rta Osiyo, Afg‘oniston va Hindistonning tarixi, jug‘rofiyasi, etnografiyasi, o‘simlik va hayvonot olami, xalqi, odamlarining kasb-kori, tili, hayot tarzi va boshqa xususiyatlari haqida bebaho ma‘lumotlarni o‘zida mujassam etgan manba bo‘lib xizmat qilmoqda.

Bu asar yana shunisi bilan ham ahamiyatliki, unda muallifning pedagogik qarashlari ham o‘z ifodasini topgan. Azaldan o‘zbek oilasida farzand tarbiyasi eng muhim vazifalardan sanalgan. Albatta, Bobur mirzo ham yetti nafar – 4 o‘g‘il va 3 qiz farzandning otasi sifatida ularning tarbiyasiga ham bee‘tibor bo‘lmaydi.

MUHOKAMA VA NATIJALAR

Biz ushbu maqolamizda “Boburnoma”ning “To‘qquz yuz o‘ttiz beshinchi (1528) yil voqealari” bobida keltirilgan muallifning o‘g‘li Humoyun mirzoga yozgan maktubi [3:532] va unda ko‘tarilgan tarbiyaviy masalalar haqida fikr yuritmoqchimiz.

Xat an‘anaviy tarzda, ya‘ni maktub bituvchining maktub atalgan kishiga bildirgan ezgu tilaklaridan boshlanadi: “Humoyung‘a mushtoqliklar bila sog‘inib salom degach, so‘z ulkim, dushanba kuni, rabiul-avval oyining o‘nida Bekkina bila Bayonshayx keldilar. Xatlardin va arzadoshtlardin ul yuzdagi, bu yuzdagi kayfiyat va holot mushaxxas va ma‘lum bo‘ldi”. [1:243]

Maktubdan ma‘lum bo‘ladiki, Bobur mirzoga yuqorida nomi zikr etilgan shaxslar Humoyun mirzoning o‘g‘illi bo‘lganligi haqidagi xabarni keltirganlar. Ota o‘g‘lini bu muborak voqea bilan qutlarkan, o‘g‘lining ism qo‘yishda shoshilganligini ta‘kidlaydi: “... Otini Al‘amon qo‘ymishsen. Tengri muborak qilg‘ay. Vale, bovujudkim, o‘zung bitibsen, mundin g‘ofil bo‘lubsenkim, kasrati isti‘mol bila avom Alamo derlar, yo El Amon derlar, o‘zga mundoq alif-lom otta kam bo‘lur. Tengri otini va zotini farxunda va muborak qilg‘ay, manga va sanga ko‘p yillar va bisyor qarnlar Al‘amonni davlat va saodat bila tuta bergay”. [1:243]

Ko‘rinadiki, farzandga ism qo‘yish ham katta mas‘uliyat, shu bilan birga, islom dini talablariga ko‘ra, otaning burchi sanaladi. Bobur mirzo erkaklar ismlarida “a” (“alif”) va “l” (“lom”) harflarining yonma-yon kelishi kam uchrashini ta‘kidlarkan,

xalq Al'amon ismini Alamo yoki El Amon deb atashi mumkinligiga o'g'lining diqqatini tortadi. Demak, oilada tug'ilgan har bir farzandga ism qo'yishda ota o'sha paytdagi his-tuyg'ulariga emas, aqliga qarab ish tutishi, farzandiga ism qo'yish masalasiga g'oyat ehtiyotkorlik bilan yondashishi lozim.

Milliy va diniy an'analarimizga ko'ra, oilaning mulk va mablag'i farzandlar yoshiga qarab taqsimlanishi, oilada farzandlar o'rtasidagi o'zaro munosabatlarda yoshi kattalarning og'ir-vazmin bo'lishi farz sanaladi. Bobur to'ng'ich farzandi bo'lmish Humoyunga ham ularni o'ziga xos tarzda eslatib o'tadi: "... Yana sen o'zing bilur edingkim, doim bu qoida mar'iy edi: olti hissa sanga bo'lsa, besh hissa Komronga bo'lur edi. Hamisha bu qoidani mar'iy tutub, mundin tajovuz qilmang. Yana ining bila yaxshi maosh qilg'aysan. Uluqlar ko'tarimlik kerak, umidim borki, sen ham yaxshi ixtilot qilg'aysan". [1:243]

Bobur mirzo maktubida o'g'liga ayrim masalalarda bir ota sifatida tanbeh ham beradi, jumladan, "ikki-uch yildin beri bir kishing kelmadi. Men yiborgan kishi xam rost bir yili so'ngra keldi...", "Yana xatlaringda yolg'uzluq, yolg'uzluqkim, debsen, podshohlikta aybdur... Podshohlik bila yolg'uzluq rost kelmas". [1:243]

Bobur mirzo hamisha badiiy ifodaning aniq va sodda bo'lishi, uslubning ravonligi uchun intiladi, jimjimador tasvirlar, g'aliz jumlar qo'llashdan qochadi. Bu uning qalamiga mansub barcha asarlarda o'z aksini topgan. Humoyunga bitgan maktubi ham bundan xoli emas, unda ulug' shoir bir ota sifatida o'g'liga chiroyli va aniq yozishning muhimligini uqtiradi: "... Yana men degandek, bu xatlaringni bitibsen va o'qumaysen, ne uchunkim, agar o'qur xayol qilsang edi, o'quyolmas eding. O'quyolmagandin so'ng albatta tag'yir berur eding. Xatingni xud tashvish bila o'qusa bo'ludur, vale asru mug'laqtur. Nasri muammo hech kishi ko'rgan emas. Imlong yomon emas. Agarchi xeyli rost emas". [1:243-244]

Bobur mirzo o'g'lining yozuvi yomon bo'lmasa ham, to'g'ri emasligini (xato yozishini) tanqid qiladi: "... iltifotni (التفات) "to" (ط) bila bitibsen. Qulunjni (قولونج) "yo" (ي) bila bitibsen. Xatingni xud har tavr qilib (har yo'l bilan) o'qusa bo'ludur, vale bu mug'laq alfozingdin maqsud tamom mafhum bo'lmaydur (lekin bu mujmal so'zlaringdan maqsading (xatingni o'quvchiga) to'la tushunarli bo'lmaydi). G'olibo, xat bitirda kohillig'ing (yalqovliging) ham ushbu jihattindur. Takalluf qilay deysen, ul jihattin mug'laq bo'ludur (Xatingni) bezakdor qilay deysan-u, shu sababli u mujmal bo'ladi)". Bobur o'g'liga to'g'ri va aniq yozish bo'yicha tanbeh berar ekan, nasihat qilishni ham unutmaydi: "Bundin nari betakalluf va ravshan va pok alfoz bila biti; ham sanga tashvish ozroq bo'lur va ham o'qug'uchig'a (Bundan keyin ortiqcha

hashamsiz, aniq va to'g'ri yozgin; ham o'zingga tashvish ozroq bo'lsin, ham o'quvchiga)". [1:244]

Ko'rinadiki, ushbu qaydlardan Bobur mirzoning farzandlari tarbiyasi bilan bir qatorda ularning bilimiga ham, bilimini to'g'ri va joyida ishlata bilish ko'nikmalarini egallashlariga ham jiddiy qaragan. Bobur o'g'liga davlatni boshqarish ishlaridan ham saboq beradi: "... Yana uluq ish ustiga borasen, ish ko'rgan, ra'y va tadbirliq beklar bila kengashib, alarning so'zi bila amal qilg'aysen (Ulug' ish ustiga boryapsan, shu sababli ish ko'rgan, tajribali va tadbirli beklar bilan kengashib, ularning maslahatlariga amal qilgin)". [1:244]

Bobur maktubi nihoyasida o'g'liga agar ota roziligini olishni istasa, xilvatda o'tirishni va xalq bilan kam aralashishni bas qilishini, kunigaa ikki mahal ukasi (*Komron mirzo – N.H.*) va beklarni o'z hollariga qo'ymay, yoniga chaqirib, qanaqangi maslahatli ish bo'lsa, ular bilan kengashib, ularning maslahati bilan qaror chiqarishni nasihat qiladi. [1:244]

XULOSA

Xulosa qilib aytganda, tom ma'nodagi qomusiy asar sanalgan "Boburnoma"da muallifning pedagogika sohasidagi qarashlari o'z ifodasini topgan bo'lib, bu boradagi izlanishlar o'z tadqiqotchilarini kutmoqda. Zero, Muhammad Bobur kabi jur'atli hamda tafakkuri global muammolarni hal etishga qodir "Mamlakat taqdirini, Vatan kelajagini xalqaro talablarga javob beradigan yosh kadrlar hal etadi". [4:110]

REFERENCES

1. Заҳириддин Муҳаммад Бобур. Бобурнома. – Тошкент, "Шарк" НМАК, 2002, 243-244-б.
2. Ўзбекистон миллий энциклопедияси. – Тошкент. 2000-2006, 424-б.
3. Ўзбек тилининг изоҳли луғати. – Тошкент. 2006-2008, 532-б.
4. Shodiyev F.T. Bo'lajak boshlang'ich sinf o'qituvchisining global jarayondagi burch va vazifalari texnologiyasi // ISSN 2091-5446. Ilmiy axborotnoma. 2020-yil, 6-son (124),109-112-b.

ФОРОБИЙ ВА ИБН СИНО: ИРФОН ФАЛСАФАСИ ОСТОНАСИДА



<https://doi.org/10.5281/zenodo.7392567>

Холмўминов Жаъфар Мухаммадиевич,
фалсафа фанлари доктори(DSc),

Тошкент давлат шарқшунослик университети доценти

jafarmuhammad@mail.ru

Тел: +99890 9409498

АННОТАЦИЯ

Ушбу мақолада Мусулмон Шарқнинг икки буюк файласуфи – Абу Наср Форобий (870-872, Фороб-Сирдарё, – 950, Дамашқ) ва Абу Али ибн Сино (980, Бухоро, – 1037, Ҳамадон)нинг IX-X асрларда ислом фалсафий тафаккурида рўй берган кескин ўзгаришлар ва янгиланишлар жараёнидаги мавқеи ҳамда уларнинг Ислом оламида шаклланиётган иррационалистик таълимот – Тасаввуф фалсафасига бўлган муносабатлари масаласи тадқиқ этилади.

Мақола муаллифининг фикрича, Форобий ва Ибн Сино Шарқ аристотелизми ва ислом рационал тафаккурининг йирик намояндалари бўлиши билан бирга, шунингдек, диний-фалсафий тафаккур майдонида катта суръат ва шиддат билан кириб келаётган теологик-фалсафий таълимот – Тасаввуфга нисбатан ҳам бефарқ бўлмаганлар. Муаллифнинг таъкидлашича, Форобий ва Ибн Сино Тасаввуф диний таълимоти фалсафийлаштириши ва фалсафа илмини динийлаштириши масаласида катта ҳисса қўйишиган. Бу икки буюк мутафаккирнинг фалсафий тафаккури нафақат Тасаввуф зояларининг таъсиридан холи бўлмаган, балки Ирфон фалсафасининг шаклланишида ҳам фаол иштирок этган.

Калит сўзлар: фалсафа, Ислом фалсафаси, рационализм, Шарқ аристотелизми, Форобий, Ибн Сино, иррационализм, теологик-фалсафий таълимот, Тасаввуф таълимоти, Тасаввуф фалсафаси, Ирфон фалсафаси, диний-фалсафий, фалсафий-ирфоний, таъсир, муносабат.

ФАРАБИ И ИБН СИНА: НА ПОРОГЕ СУФИЙСКОЙ ФИЛОСОФИИ

Холмуминов Джафар Мухаммадиевич,

доктор философии наук (DSc),

доцент Ташкентского государственного университета востоковедения

jafarmuhammad@mail.ru

АННОТАЦИЯ

В данной статье исследуется позиция два великих философа мусульманского Востока – Абу Наср Фараби (870-872, Фараб-Сырдарья, - 950, Дамаск) и Абу Али ибн Сина (980, Бухара, - 1037, Хамадан) в исламском философском мышлении IX-X веках в процессе внезапных изменений и обновлений и их отношение к суфизму – иррационалистическому учению, формирующемся в исламском мире.

По мнению автора статьи, Фараби и Ибн Сина, будучи великими представителями восточного аристотелизма и исламского рационального мышления, были неравнодушны и к суфизму, теологическо-философскому учению, стремительно вступающему в поле религиозно-философского мышления. Автор говорит, что Фараби и Ибн Сина внесли большой вклад в вопрос философствования религиозного учения суфизма и религиозации философии. Философское мышление этих двух великих мыслителей не только испытало влияние идей суфизма, но и активно участвовало в формировании философии Ирфан.

Ключевые слова: философия, исламская философия, рационализм, восточный аристотелизм, Фараби, Ибн Сина, иррационализм, теологическо-философское учение, учение суфизма, философия суфизма, философия Ирфан, религиозно-философское, философско-мистическое, влияние, отношение.

FARABI AND IBN SINA: ON THE THRESHOLD OF SUFI PHILOSOPHY

Kholmuminov Jafar Mukhammadievich,

Doctor of Sciences Philosophy (DSc),

Associate Professor, Tashkent State University of Oriental Studies

jafarmuhammad@mail.ru

ANNOTATION

This article examines the position of two great philosophers of the Muslim East – Abu Nasr Farabi (870-872, Farab-Syrdarya, - 950, Damascus) and Abu Ali ibn Sina (980, Bukhara, - 1037, Hamadan) in Islamic philosophical thinking IX- X centuries in the process of sudden changes and renewals and their attitude to Sufism – an irrationalist doctrine that is emerging in the Islamic world.

According to the author of the article, Farabi and Ibn Sina, being the great representatives of Eastern Aristotelianism and Islamic rational thinking, were not indifferent to Sufism, the theological and philosophical doctrine, which is rapidly

entering the field of religious and philosophical thinking. The author says that Farabi and Ibn Sina made a great contribution to the question of philosophizing the religious teachings of Sufism and religious philosophy. The philosophical thinking of these two great thinkers was not only influenced by the ideas of Sufism, but also actively participated in the formation of Irfan's philosophy.

Key words: *philosophy, Islamic philosophy, rationalism, Eastern Aristotelianism, Farabi, Ibn Sina, irrationalism, theological and philosophical teaching, Sufism teaching, Sufist philosophy, Irfan philosophy, religious-philosophical, philosophical-mystical, influence, attitude.*

КИРИШ

Тобеъа тобеъинлар даврида “Тасаввуф” номли янги таълимот ғоявий ва илмий курашлар майдонига чиқди. IX-асрга келиб, Тасаввуф Исломдаги Калом илмидан кейинги иккинчи кучли илоҳиётшунослик оқимига айланди. Бутун Мукулмон Шаркида ақл бовар қилмайдиган даражадаги тезлик билан кенгайиб, ривожланиб бораётган Тасаввуф таълимоти бу даврга келиб фалсафа илмининг ҳам қаршисидан чиқди. Энди фалсафа илмининг Фикҳ ва Калом илмлари мисолидаги иккита эмас, балки Тасаввуф номли учинчи қудратли муҳолифи ҳам агарчи ҳали назарий жиҳатдан пишиб етмаган бўлса-да, баҳс-мунозаралар майдонида жавлон ура бошлаган эди. Фалсафа Ислом тафаккури худудига кириб келганида Шариат ва Тариқат аҳли бу худуднинг ҳақиқий соҳиблари бўлиб олишга улгурган эдилар. Шу пайтгача хонақоҳ ва чиллахоналардан чиқмай, Пайғамбар Суннати ва ўз анъаналарига қатъий риоя қилиб келаётган ва “ҳақиқатни ақлдан ташқари бир куч, иррационал мавжудлик деб унга мушоҳада орқали етишишни асосий восита деб билган тасаввуф фалсафага қарши курашга чиқди” [11:57]. Натижада, сўфийлар Суннату анъана, хонақоҳу чиллахонани ҳам кўйиб, дин арконлари ва ақидавий масалалар хусусида ўйлайдиган бўлиб қолишди. Тасаввуф пешволари, бир томондан, ақл, мантиқ ва фалсафанинг кўли калта, оёғи чўбин (ёғочоёқ), шунинг учун у Ҳақ толибини мақсудига етказишга ожизлик қилади, Ҳақиқатга эса фақат қалб қаноти билан етишиш мумкин, деб ҳисоблашса, иккинчи томондан, Шариат доғмаларидан ташқарига – эркин тахайюл ва тафаккур кенгликларига чиқишга, олам ва одам моҳиятига ботин кўзи билан назар ташлашга интилар эдилар. Бунинг учун уларга зарур воситалар – услуб ва усуллар, мизон ва меъёрлар, категория ва қонуниятлар, бир сўз билан айтганда, илмий лаборатория етишмас эди. Ана шундай бир вазиятда янги меҳмон – Афлотун вв Аристотел фалсафаларининг

қоришмасидан ҳосил бўлган янги тафаккур тарзининг қўққисидан пайдо бўлиши улар учун ҳам ҳаёт, ҳам мамот масаласига айланди. Ёғ солинган чироқ – тайёр, чироқнинг пилиги – тайёр, гугурт ҳам топилган, фақат ана шу гугуртни чақиб, пиликни ёқиш қолган эди, холос.

МУҲОКАМА ВА НАТИЖАЛАР

Абу Юсуф Ёқуб ибн Исҳоқ Ал-Киндийнинг (тахм. 800, Басра – тахм. 870, Бағдод) Қадимги Юнон файласуфлари асарларидан амалга оширган таржима ва шарҳларидан кейин Ислом оламида фалсафий фикр тараққиёти сезиларли даражада юксалиб бораётган бир паллада учинчи кучли рақибнинг тафаккур майдонига кириб келиши фалсафани анча янгли аҳволга солиб қўяётган эди. Бу ҳол давом этса, насронийлашган Ғарбда теологик оқимлар ҳукмрон мафкурага айлангани каби Мусулмон Шарқида ҳам фалсафа куёши бутунлай сўниши ва унинг ўрнини Ислом илоҳиётшунослиги эгаллаши мумкин эди.

Ал-Киндий Аристотел таржимони ва шарҳловчиси, Шарқ аристотелизми ёхуд Шарқ перипатетиклари – Машшоиюн мактабининг илк намояндаси сифатида шуҳрат қозонди, у туфайли Қадимги Юнон тафаккури Мусулмон Шарқида кириб келди ва Исломда фалсафий фикрларнинг куртак очишига тurtки берди. Аммо Ислом оламининг фикрий муҳитига мос келадиган ўзига хос фалсафий мактабнинг шаклланмагани бу ҳудудда фалсафа илмининг меҳмон сифатидаги иззат-ҳурмати тугаб бораётганини эслатиб турарди.

Ал-Киндийнинг фалсафий мактаб ярата олмагани – фалсафанинг Форобийгача бўлган катта камчилиги бўлса, иккинчи нуқсони Муҳаммад Закираё Розий эди. Розий, Ислом оламида туғилиб камол топган бир файласуф сифатида албатта, Худонинг борлигини инкор қилмаган, руҳнинг абадийлигини ҳам тан олган. У “Худонинг ва руҳнинг абадийлигини исбот талаб қилмайдиган ўз-ўзидан равшан ҳақиқат деб қарайди” [8:122]. Лекин Розий ўз даврининг Коперники эди. У “ўзининг рационалистик муҳокамаларига бўйсуниб, Ваҳий тушунчасини ва пайғамбарларнинг Худо ва инсон орасидаги воситачилик ролини инкор этади. У пайғамбарлик ҳақида иккита хулосани чиқаради: 1) Худо берган неъмат – ақл ҳақиқатни билиш ва топишга етарли бўлгани сабабли пайғамбарликка ҳожат йўқ. 2) (пайғамбарлик) зиён келтиради, чунки у халқлар ўртасида қонли урушлар, зиддиятлар ва ўзаро душманликни келтириб чиқаради, зеро бир халқ Ваҳий тушган деб ўзини бошқалардан афзал ҳисоблайди, бошқаси эса бу бахтдан маҳрум халқ сифатида камситилади” [8:122]. Розий ўзининг “Мобаъд ут-табиъа” номли асарида беш рукн – Материя, Макон, Замон,

Рух ва Парвардигор хусусида Платон изидан борган ҳолда фикр юритади. Кўришиб турганидек, у “фалсафада анъанавий арастучилик мактабидан фарқ қиладиган янги йўл очган, эътиқод масаласида эса Ваҳий ва пайғамбарлик ҳодисасига қарши бўлган” [11:62]. Натижада, у Аристотел мактабидан четга чиқиб кетгани учун файласуфларнинг қаттиқ танқидига учраган бўлса, Ваҳий ва нубувватни инкор этгани учун Исломдаги барча мазҳабларнинг қаршилигига учраб, уни даҳрий деб эълон қилинишига олиб келди. Шу сабабли, фалсафа Ислом оламида бадном бўлган, Шариат рукнларига мутлақо мос келмайдиган фикрий механизм сифатида йўқликка маҳкум этилган эди.

Фалсафа илми ночор ҳолда қолиб кетган ана шундай мураккаб бир даврда Абу Наср Форобий (870-872, Фороб-Сирдарё, – 950, Дамашк) фикрат майдонига кириб келди. Шундай зиддиятли ва мураккаб вазиятда Форобий олдида фалсафани қутқариш ва уни Ислом тафаккурида жойлаштиришдек улуғ бир масъулият турган эди: бундай мушкул вазифани бажариш ниҳоятда чуқур билим, кенг тафаккур ва дипломатия санъатини тақозо этарди. Форобийда бу хусусиятларнинг барчаси мужассам эди.

Дин ва илм, Тасаввуф ва фалсафа ўртасида мураса-ю мадора қилиш осон иш эмас эди. Аммо, Форобийнинг ишини бироз осонлаштирадиган ҳолат ҳам бор эди. Гап шундаки, “Ислом олами Форобийдан анча олдин бошқа халқлар ва маданиятлар билан танишган эди. “Илк фанлар” ва бошқа асарлар билан танишув тарихи “муаллимус соний” туғилишидан икки юз йил олдин юз берган. Бундан ташқари, Форобийдан юз йил олдин Абу Яъқуб ибн Исҳоқ Киндий фалсафани жиддий ўрганишга киришган эди, бошқа олимлар эса фалсафий асарларни араб тилига таржима қилиш билан чегараланардилар” [11:65].

Ал-Киндий фалсафа дунёсига олдинроқ кириб келган бўлса-да, “Форобий билан Киндий орасида фарқ бор. Бу шунда кўринадики, Форобий янги йўл очган ўзининг янги мактабига асос солган файласуф бўлса, Киндий ўзлаштирилган фикрларни тадқиқ этган олимдир. Мусулмонлар ҳам, мусулмон бўлмаганлар ҳам Форобийни “иккинчи муаллим” дейишлари, ислом фалсафасининг асосчиси дейишлари бежиз эмас. Бундай шон-шухрат унинг фалсафа соҳасидаги алоҳида мумтоз мавқеи борлигини билдиради. Бошқа мутафаккирлар ўзларининг улуғворликлари, ғоя ва муҳокамалар оламида янги йўллар очганлигига қарамай, бундай унвонга сазовор эмаслар, чунки улар Форобий дастурхони атрофида ўтирган кишилардирлар” [11:65].

Дин ва фалсафа ўртасидаги муносабатларга илк марта киришган киши исқандариялик яҳудий файласуф Филон (эр.олдин 25-эр.нинг 40-йиллари) эди.

Унинг бу борадаги мушоҳадалари Форобийга муқаддас китоблар ва Юнон фалсафаси бир хил ҳақиқат устида баҳс юритадилар, деган хулоса чиқаришга ундади. Филоннинг фикрича, “Муқаддас китобнинг зоҳирий кўринишига содиқ қолган ҳолда, унинг ички руҳий маъносини ҳам эсдан чиқармаслик керак. Шу тариқа, у биринчи бўлиб Ваҳий ва ақл, фалсафа ва динни яраштириш сари биринчи қадамни кўйди” [2:527,528].

Филон “Аристотел каби Худони сифатлардан холи, олий мавҳум вужуд деб ҳисобламаган. Филоннинг Худоси бутун табиий ҳодисалар Шахс ўлароқ яратилмаган, мутлақ, ҳеч нарсага боғлиқ бўлмаган ҳолда мавжуд бўлиб, ломакон ва лозамон, жами аҳвол, афъол ва ашъни қамраб оладиган, фақат мушоҳада билангина идрок этиладигандир, уни илмий билиш орқали идрок этиш мумкин эмас” [2:528]. Форобийга Филон айтган йўлдан боришининг ҳожати қолмаган эди. Негаки, Ислом динининг ўзи Тавҳиднинг (Аллоҳ таъолонинг бирлиги) энг олий чўққиси, Форобий эса мусулмон ҳаками сифатида Тавҳид тарафдори эди.

Ислом файласуфлари фалсафа ва дин, ақл ва нақл, ер тили ва осмон тили ўртасида алоқа боғлаш учун кўп саъй-ҳаракатлар қилдилар. Улар динни ақлий тамойиллар асосида бойитдилар, дин ва фалсафа ўртасидаги олтин ҳалқа ҳисобланган “Нубувват” (Пайғамбарлик) назариясини ўртага ташладилар. Форобий ана шу йўлдан қадам ташлаган ва издошлари учун деярли иш қолдирмаган илк улуғ файласуф эди.

Форобий Ислом тафаккури тарихида биринчи бўлиб дин ва фалсафа ёнма-ён яшай олиши мумкинлигини амалда исботлаб берди. У бутун умри давомида ана шу бир-бирига қарши икки қутбни бир-бирига яқинлаштиришга, улар ўртасида муроса-ю мадорони яратишга, ниҳоят, улар бир-бирини инкор этувчи эмас, балки бир-бирини тўлдирувчи икки йўл эканлигини исботлашга ҳаракат қилди ва бунга эришди ҳам.

Форобий диний фалсафасида “илм ун-нафс ва метафизика асосида асосида қурилган ҳамда сиёсат ва ахлоқ билан чамбарчас боғлиқ бўлган “Ваҳий” масаласи энг муҳим қисмни ташкил этади. Форобий “Нубувват”ни илм ун-нафс ва психология нуқтаи назаридан камроқ талқин этди, чунки уни асосан пастки ва юқори олам ўртасидаги алоқа воситаси деб биларди. Унинг фикрича, Пайғамбар “Мадинаи фозила”да ҳам сиёсат ва ҳам ахлоқ учун керак. Набий фақат илоҳий мақомга эгалиги учун эмас, балки жамиятга таъсир кўрсата олиши жиҳатидан ҳам қадр-қиммат ва аҳамиятга эгадир” [4:55,56].

Форобий фалсафасининг марказида Арасту таълимоти ва Янги афлотуния (неоплатонизм) даги “тажаллий” (эманация) ҳақидаги назарияни уйғунлаштириш туради. У илк маротиба “вужуд”, “вужуди вожиб” (вожиб ул-вужуд) ва “вужуди мумкин” (яратилган вужуд) каби кейинчалик *Ваҳдат ул-вужуд* фалсафасида кенг қўлланилган атамаларни фалсафий категориялар даражасига кўтарди. Форобийнинг *Ваҳдат ул-вужуд* фалсафасининг шаклланишига қўшган ҳиссасини қуйидаги уч ҳолатда қайд этиш мумкин:

- Форобий “Вужуд” (борлиқ) фалсафаси тарафдори, балки бу мактабнинг асосчиси ҳам эди. Зеро унинг асарларида “Вожиб” (зарурият, зарурлик), “Мумкин” (яратилган) ўртасидаги фарқларни аниқлаш, шунингдек, *Вужуд* (Борлиқ)нинг вожиблигига оид масалалар илк маротиба ўртага ташланади.

- Форобий фалсафага илк маротиба “Вожиб ул-вужуд” – мавжудлиги зарурият бўлган, ўзидан бор бўлган вужуд – Аллоҳ таъоло ва “Мумкин ул-вужуд” – яратилган мавжудотлар, мавжудлиги ўзидан бўлмаган вужудлар каби каломий тушунчаларни олиб киради.

- Форобий биринчи бўлиб “фаъол ва салоҳиятли (кудратли) Ақл” масаласи, шунингдек, инсоний ақлнинг амалий (тажрибавий) ва назарий ақлга бўлиниши ҳақида сўз очди. Натижада, Абу Али Ибн Сино “ақлларнинг Биринчи ақл (Ақли аввал)дан тажаллий этиши (эманацияси)” ҳақидаги назарияни ривожлантирди.

IX-X-асрларнинг ижтимоий-сиёсий, маданий-маънавий шароити ва даврнинг ўзига хос руҳияси Форобийни улуғ сўфий Жунайд Бағдодий (вафоти: ҳижрий-қамарий 298 йил) билан таништирди. Форобийнинг сўфиёна қарашларга мойиллиги унинг жамиятшунослигидан “Саодат” назариясининг ҳам жой олишига сабаб бўлди. Форобийнинг дин ва ваҳйга таянган фалсафий дунёқараши Мусулмон Шарқида Ибн Сино, Ибн Божа, Ибн Туфайл, Ибн Рушд, Имом Ғаззолий каби улуғ мутафаккирларнинг дунёқарашига, Муътазилия ва Тасаввуф каби илоҳиётшунослик мактабларига, Ғарбда Ибн Маймун ва Буюк Алберт қарашларига, янги даврда эса Спиноза, Муҳаммад Абду ва Сайид Жамолиддин Асадободий дунёқарашига сезиларли даражада таъсир кўрсатди. Форобийнинг дин ва фалсафа, фалсафа ва Тасаввуф, ақл ва нақл, илм ва ваҳй масалалари ўртасидаги зиддиятларни бартараф этиб, улар қоришмасидан янги бир йўналишни бошлаб бергани ва ўзига хос фалсафий мактаб яратгани учун ҳам “Ислом фалсафаси асосчиси” деган унвонга лойиқ. Буни ҳозирги пайтда кўпгина Шарқ ва Ғарб олимлари эътироф этмоқдалар.

Ислом фалсафаси тарихида илк маротаба “Фусус ул-ҳикам” асарида (кейинчалик Ибн ал-Арабий ҳам худди шу номда асар ёзади) номи билан асар ёзишни ҳам Форобий бошлаб берган. У бу асарда фалсафа – рационализм ва Тасаввуф – иррационализмни бир-бирига яқинлаштиришга ҳаракат қилади. Шу мақсадда “рационал далилларни эътироф этиб, аниқ ғояларни баён этиш орқали сўфийларнинг мақсадга эришиш йўллари фалсафанинг рационал билимларини чуқурлаштиришга кўмаклашувчи восита деб баҳолайди” [11:71]. Форобий фалсафани Тасаввуфга, Тасаввуфни фалсафага олиб кирди ва шу йўл билан сўниб бораётган Машшоиюн фалсафий мактабини ҳам, Калом ва фалсафа қаршисида ожизона турган Тасаввуфга ҳам нажот йўлини кўрсатди.

Форобий “Фусус ул-ҳикам”нинг бир неча бобида “вожиб” (Худонинг мавжудлиги зарурати), “имкон” (яратилиш, яратилган), ҳаюло (рационал фалсафа нуқтаи назаридан бутун борлиқдаги вужуд иккига бўлинади: Вожиб ал-вужуд ва Мумкин ал-вужуд. Вожиб ал-вужуд борлиғи ўзига тегишли бўлган Зот – Худодир. Мумкин ал-вужуд борлиғи Вожиб ал-вужудга боғлиқ бўлган, яъни, ўзидан бор бўлолмайдиган, муайян бир вақтда мавжуд бўлиб, муайян бар вақтда йўқ бўладиган вужуддир. Бу олам (дунё), табиат ва унинг ичидаги мавжудотлар, нарсалар ва ашёлар ҳисобланади. Олам жавҳар (субстанция) ва араз (акциденция)дан иборат. Араз ўз вужудида жавҳарга муҳтож. Унинг вужудидаги жавҳар эса беш қисмдан иборат: ҳаюло, кўриниш, жисм, ақл ва нафс. Ҳаюло кўриниш (сурат) унга кўчадиган ёки ўтадиган жавҳар ҳисобланади. Бошқача айтганда, ҳаюло сурат учун жой (макон) дир. Масалан, ёғоч – ҳаюло, сурат – кўринишга эга бўлса, стол ёки стулга айланади. Ҳаюло билан сурат бири-бирига чамбарчас боғлиқ: улар бир-бирисиз мавжуд бўла олмайди), Тангри таолонинг яққою ягоналиги, ўз-ўзидан борлиги хусусида гапириб далиллар келтиради ва буни ақлий мушоҳада орқали исботлаб беради. Асарнинг барча бобларида Форобийнинг қалби битмас-туганмас ишқ нури билан порлаб туради ва Оятуллоҳ Ҳасанзода Омулий таъбири билан айтганда, “барча бобларни ўзаро боғлайдиган ҳалқа бўлиб, жами мавзуларнинг энг гўзали ҳисобланган муҳаббатга бағишланган” [6:148].

Шу ўринда “Шарқ Аристотелизмнинг йирик намояндаси ҳисобланган Форобийнинг Тасаввуфга қандай алоқаси бор?” деган савол туғилади. Гап шундаки, Форобий ахлоқий масалаларда Аристотелга эргашса-да, табиатан Платон ғояларига яқин бўлган, Ислом Тасаввуфига ихлос билан қараган. Бошқача айтганда, “китобларига қараб айтиш мумкинки, унинг тасаввуфга майли бўлган, ўз таълимотида сўфийлар усуллари билан фойдаланган ва сўфий

сингари ҳаёт кечирган. Сайфуддавланинг сўфийлар кийимида унинг жанозасида иштирок этгани ҳақидаги ривоят буни тасдиқлайди. Унинг китоблари бизга шуни ҳикоят қиладики, Абунаسر машҳур бўлишга интилмаган. Ҳақиқатга хизмат қилиш унинг учун ҳамма нарсадан баланд турган” [10:30].

Форобийнинг Тасаввуфга бўлган қизиқиши ҳақида эронлик олим Аҳмад Тамимдорий шундай ёзади: “Форобий нафақат сиёсат ва фалсафа билан шуғулланди, балки Тасаввуфда ҳам юксак даражага эришди. Буни унинг оддий аскетик турмуш тарзини кечиргани мисолида яққол кўриш мумкин. Перипатетик фалсафа (машоиюн; Мусулмон Шарқи файласуфлари; Шарқ аристотелизми намояндалари – Ж.Х.) принциплари асосида яратилган “Фусус ул-ҳикам” китоби диний мистика назарияси (ирфон) йўналишини белгилаб беради” [7:12].

Форобий борлиқ ҳақиқатини идрок этиш масаласида Аристотелнинг ақлий доирасидан чиқиб, ирфоний тафаккур кенгликларига чиқади ва “Фусус ул-ҳикам”нинг учинчи бобида “ҳақиқатни қалб орқали англаш” масаласи хусусида сўз очади: “Оромга эришган руҳнинг камолоти – бу “Биринчи ҳақиқат”ни мушоҳада этиш бўлиб, уни фақат қалб билан англаш мумкин.

Ва ушбу қалбга, яъни софлик ва валийликка эришган қалбга тушадиган Ҳақ нури порлашига тенг “Биринчи ҳақиқат”ни мушоҳада этиш қалб ҳаловатининг олий даражасидир” [6:117]. Асарнинг йигирма еттинчи бобида Форобий Юнон фалсафасининг сифатида издоши эмас, балки замондоши – улуғ мутасаввиф Ҳаким ат-Термизий сингари фикрлайди: “Сенинг танангни беркитадиган кийимингдан бошқа сенинг жисминг ҳам пардадир. Бас, уни ҳам бартараф эт, ўшанда (жаноби Ҳақ билан) кўшиласан. Ўшанда сен нима билан машғулсан, деб сўрамайдилар. Аммо агар у ерда ўзингни таҳқирланган деб топсанг, унда шўринг курисин. Аммо агар мақсад мақсад соҳилига сиҳат-саломат етиб олсанг, сен бахтиёрсан. Гарчанд бу ерда ҳам сен ўз вужудинг билан чегараланган бўлсанг-да, аммо ўзингни жисмдан холи ҳис қиласан, гўёки сени самовий қасрда қабул қилишгандай ҳаловат сезасан. Шунда ҳеч бир кўз кўрмаганни кўрасан, ҳеч бир кулоқ эшитмаганни эшитасан, ҳеч бир одам қалбан сезмаганини сезасан.

Ва шунда Парвардигор хузурида сўз бергин ва Унинг сари ёлғиз, ҳеч кимсасиз қайтганингга қадар бу сўзингда тургин” [6:135]. Асарда Форобий бобдан-бобга сўфиёна тафаккур билан боғланиб бораверади: қалб, қалбий идрок, тажаллий (қалбнинг порлаши), ўз нафси билан курашиш, илоҳий муҳаббат...

Форобий “Китоб ал-хуруф” асарида фалсафанинг динга нисбатан бирламчилигини таъкидлаб, “бу худди инсон ўзи фойдаланган қуролдан афзал бўлганидай гап” [9:132], деса-да, фалсафани дин хизматида топширади. Яъни, у фалсафа орқали дин моҳиятини чуқурроқ тушуниш мумкин, деган фикр асосида иш кўриб, Шариат ва Ирфонни фалсафа усуллари билан шарҳлаб беради.

Форобийдан кейинги иккинчи улуғ файласуф Абу Али ибн Сино (980, Бухоро, – 1037, Ҳамадон) “Муаллими соний” нинг ғояларини янада ривожлантирди.

Аҳмад Тамимдорийнинг ёзшишича, Ибн Сино, ҳақиқатан ҳам, “Аристотел издоши эди, аммо бу Қадимги Юнон мутафаккирига кўр-кўрона тақлид эмас эди. Ибн Сино унинг таълимотини ривожлантирди, платонизм (Платон – Афлотун мактаби) ва неоплатонизм (Плотин ва унинг издошлари – янги афлотунчилар – Ж.Х.) ғояларидан фойдаланиш орқали янги фалсафий тизим яратишга ҳаракат қилар экан, Аристотель таълимотидаги кўпгина мавҳум ҳолатларни тушунтиришга ҳам муваффақ бўлди. “Аш-Шифо” китобининг мантиқ масалаларига бағишланган қисмида у ўз фалсафасини “Ҳикмат ул-Машриқия” (Шарқ ҳикмати; Шарқ фалсафаси – Ж.Х.) деб атади” [7:14].

Ибн Сино ҳам “Вужуд” масаласида Форобий ғоясини давом эттиради: олам ва ундаги бор нарсалар мавжуд бўлиш имкониятига эга, аммо бунда ўзидан ўзи бор бўлган Вужудга муҳтождирлар [7:15].

Ибн Сино ҳам Форобий каби Тасаввуф таълимотига бефарқ бўлмаган. Буни унинг буюк сўфий Шайх Абусаид Абулхайр билан бўлган мулоқоти ва унга “Биз ниманики билсак, у (Абусайид Абулхайр – Ж.Х.) ўшани кўради” деб берган баҳосида ҳам, умрининг охирида яратган бир қатор фалсафий-мажозий асарлари – “Ҳайй ибн Яқзон”, “Саломон ва Абсол”, “Рисола ат-тайр” ва “Рисола фил-ишқ” мисолида ҳам кўриш мумкин. “Рисола ат-тайр” кейинчалик Шайх Атторнинг “Мантиқ ут-тайр” асари яратилишига замин яратган бўлиши ҳам мумкин. Яна қизиғи шундаки, Ибн Сино қарашларига унчалик эътибор бермаган Мавлоно Абдурахмон Жомий “Саломон ва Абсол” номли ирфоний-мажозий дoston битган. Ибн Сино оламнинг Аллоҳ таоло томонидан яратилишида Унинг нури жилва этгани ҳақидаги ғояни ўртага ташлаган.

Қуръони каримда келтирилган Аллоҳ таоло нурининг жилва этиши (Тур тоғига) масаласи илоҳий нурнинг қалбга тажаллий этиши тарзида Тасаввуф таълимотининг иккинчи авлод сўфийлари – Боязид Бистомий, Мансур Ҳаллож, Саҳл Тустарий сўзларида, сўнг IX-асрнинг буюк мутасаввифи, Тасаввуф

назариётчиси Ҳаким ат-Гермизий асарларида кузатилади. Кўп ўтмасдан, Хасрнинг йирик мутасаввиқлари – Калободийнинг “Китоб ат-Таъарруф”, Мустамлий Бухорийнинг “Шарҳи ат-Таъарруф ли мазҳаб ит-тасаввуф” номли асарларида “тажаллий” масаласи алоҳида бир назария, тасаввуфнинг муҳим тушунча ва категорияларидан бири сифатида махсус бобда ёритилади. Ибн ал-Арабий таълимотида эса “тажаллий” Ваҳдат ул-вужуд фалсафасининг асосий қисми сифатида иштирок этади.

Ибн Сино “Рисола фил-ишқ” асарида илк маротиба “илоҳий ишқ” тушунчасининг фалсафий талқинини берар экан, “тажаллий” тушунчасини шундай изоҳлайди: “Агар Мутлақ эзгулик тажаллий этмаганида, ундан ҳеч нарса олиб бўлмасди. Ундан ҳеч нарса олиб бўлмаганда эса ҳеч нарса мавжуд бўлмайди. Шундай қилиб, агар Унинг тажаллийси бўлмаганида, борлиқнинг ўзи ҳам булмасди; демак, Унинг тажаллийси бутун борлиқнинг сабабчисидир. Олий зотга бўлган ишқ қанчалик Унинг улуғлиги учун бўлса, ишқ ҳам шунчалик улуғвор бўлади. Унга бўлган севгининг ҳақиқий манбаи унинг тажаллийсидадир” [1].

Тасаввуф ва Ирфон аҳлининг фалсафий дунёқараши ушбу таълимотнинг шаклланиш ва ривожланиш жараёнлари билан бирга кечди. Худо, борлиқ, рух, инсон, иймон, ахлоқ, ҳаёт ва ўлим... тўғрисидаги қарашларнинг диний талқини билан бир қаторда, табиат, инсон ва жамият ҳақидаги дунёқараш тизими ҳам юзага келди. Шунингдек, Тасаввуфнинг пайдо бўлиши ва ривожланишининг барча босқичларида диалектик зиддиятни ҳам кузатиш мумкин. Масалан, дастлабки Ислонинг йирик илоҳиётчиси Ҳасан Басрий таълимотидан кейин вужудга келган баъзи бир таълимотларда анъаначилар (Аҳли суннат вал-жамоат), рационалист мутакаллимлар (илоҳиётчилар) ва иррационалист сўфийлар ғояларининг ўзаро қўшилиб кетган ҳолатини ҳам кузатиш мумкин. Шу муносабат билан ўрта асрлар маънавий ҳаётида Тасаввуф диний фалсафаси – Ирфон бир вақтнинг ўзида ҳам Ислон илоҳиётшунослиги (калом илми – Мўътазилия, Ашъария, Мотуридия ақидавий мактаблари), ҳам Шарқ перипатетикларининг фалсафий дунёқараши билан баб-баравар баҳс-мунозара олиб боришга қодир бўлган дунёқараш тизими сифатида, тарихий зарурат натижасида майдонга келган, деб ҳисоблаш лозим.

Сўфийларнинг монистик (монизм – яккахудолик эътиқодига асосланган таълимот) пантеизми (юн. pan – ҳамма, theos – худо; бутун борлиқда ҳамма нарса У (Худо)дир, деган қарашга асосланган диний-фалсафий таълимот) *Ваҳдат ал-вужуд* фалсафасининг, бир томондан, теизмга (бутун

борлиқда Худонинг мавжудлигини мутлақлаштирувчи диний-фалсафий дунёқараш тизими. Ваҳдат ул-вужуд фалсафаси ислом теизмининг ёрқин намунаси ҳисобланади), иккинчи томондан, натуралистик пантеизмга (Табиат – Худо муносабатларига асосланган таълимот) муҳолифлигида ифодаланади. “Теизм” – анъанавий фалсафий-илоҳий таълимот бўлиб, Мутлақ борлиқни, оламни ўз хоҳиш-иродасига кўра яратган, уни мангу бошқарадиган, оламга нисбатан абадий бўлган Илоҳий хилқатни мутлақлаштиришга интилади.

Ваҳдат ул-вужуд фалсафасининг асосчиси Шайх ул-акбар Муҳйиддин Ибн ал-Арабий (1165-1240) таълимотида “вужуд” (Борлиқ) билан “олам” тушунчалари икки алоҳида, мустақил фалсафий категория ҳисобланади. Шу нуқтаи назардан, олам вужуд бўлолмайди. Демак, у *Мутлақ Вужуддан* бир нарсадир: “Олам Ҳақнинг айни ўзи эмас. У бутунлай Ҳақ вужудида зоҳир бўлган бир нарсадир” [5:227].

Қайд этиш лозимки, Ибн ал-Арабий таълимотидаги “Вожиб ул-вужуд” тушунчаси “вужуд” категорияси каби Шарқ аристотелизми намояндалари – Форобий, Ибн Сино ва Хайём фалсафасидаги *Вожиб ул-вужуд* (Аллоҳ таоло мавжудлигининг зарурлиги) категорияси билан маънодош, аммо кўпроқ диний-ирфоний маъно ва мазмун касб этган. “Вужуди вожиб” ва “Вужуди мумкин” (“Мумкин” саналган вужудларни Аллоҳ яратмаса ҳам бўларди, аммо яратди) тушунчаларидан перипатетик фалсафа намояндалари – Форобий, Ибн Сино, Умар Хайём, Ибн Рушд ва бошқалар борлиқ муаммосини талқин этишда кенг фойдаланганлар. Бу тушунчаларга кўра, борлиқ *Вужуди вожиб* (зарурий мавжуд ибтидо) ва *Вужуди мумкин* (имконий мавжуд нарсалар)дан иборат. Улар ўртасидаги ўзаро алоқадорлик табиат ва мантиқ қонуниятларига зид келмайдиган тартибга бўйсунди. *Вожиб ул-вужуд* биринчи сабаб сифатида ўзидан бошқа нарсанинг ҳосиласи бўла олмайди. У барча нарсаларни яратади, лекин ўзи бошқа нарсалар томонидан яратилмайди. Унинг зотида нуқсон, камчилик ёки ноаниқлик йўқ ва уни тўлдиришга бирон-бир зарурат ҳам йўқ. Унинг ҳолати ҳеч қачон ўзармайди. У мутлақ борлиқ ва мутлақ ақл тимсоли бўлиб, доимо яратиш билан машғул. Унинг баъзан яратиб, баъзан фаолиятдан тўхташи *Вожиб ул-вужуд* моҳиятига мутлақо зиддир. *Мумкин ул-вужуд* ўзининг мавжудлиги учун бошқа нарса – *Вожиб ул-вужуд* мавжудлигига муҳтож борлиқ саналади. Сабаб ва оқибат ўртасидаги муносабат чексиз эмас. Бу муносабат охир-оқибат *Биринчи сабаб* – *Вожиб ул-вужуд*га бориб тақалади.

Ибн Сино борлиқ масалаларига алоҳида аҳамият берган. У жумладан, ўзининг “Китоб аш-Шифо” номли асарининг “Борлиқ ва унинг сабаблари

ҳақида” деган бобида “Борлиқ кўпинча кишиларга сезгилар орқали қабул қилиши мумкин бўлган жисмлар борлиғи бўлиб туюлиши мумкин, нарсаларни сезгилар орқали қабул қилиб бўлмайдиган моҳиятини эса улар тасаввур эта олмайдилар ва уни реал мавжуд деб ҳисобламайдилар. Лекин айрим олимлар моҳият мавжудлигини фаҳмлайдилар”, дейди. Ибн Сино ўзининг эманация (тажаллий – жилоланиш) назариясида Оллоҳ билан борлиқнинг ўзаро бирлиги ҳақидаги ғояни ўртага ташлайди. Эманация назариясига кўра, Қуёшдан нур ажралиб чиққани каби Парвардигордан бутун борлиқ, шу жумладан, табиат ажралиб чиқади.

Ибн Синонинг ирфоний борлиқшунослиги қуйидаги хулосалардан иборат:

1. “Аввалги сабаб, Азалий сабаб бўлмаганда эди, ақл бовар қилувчи нарса (ашё)лар ҳам бўлмас эди” [1]

2. Азалий сабаб моҳияти жиҳатидан мутлақ соф, эзгулик демакдир.

Аксар ваҳдат ул-вужудчи олимлар нуқтаи назаридан, Аллоҳ таъоло борлиқдаги мавжудотларни йўқдан бор қилган эмас, балки Ўзидан яратган. Аммо аҳли Сунна вал-жамоа мутакаллимлари нуқтаи назаридан, Аллоҳ таъоло оламдаги барча мавжудотларни йўқдан бор қилди, яъни, йўқдан яратди.

Ибн ал-Арабий ва унинг издошлари талқин этаган *Ваҳдат ул-вужуд* фалсафаси оламдаги барча мавжудотлар – моддий ва номоддий, жонли ва жонсиз ашёлар бирлашиб, бутун бир *Мутлақ Вужуд*ни ташкил этади, деган фикрга асосланган таълимот эмас. Аксинча, *Ваҳдат ул-вужуд* таълимоти *Борлиқ ягона мавжудликдан иборат, бу якка-ягона мавжудлик Аллоҳдир*, деган фикрга асосланган. Яъни, бу таълимотнинг негизида ширк ёки даҳрийлик эмас, балки Тавҳид ғоясининг энг олий намунаси ётади. Бошқача айтганда, “*Ваҳдат ул-вужуд* назариясига кўра, олам *Мутлақ Зоти* мукаррам – Ҳақ таолонинг ўз хусну жамоли, қудрат ва сифатларини намоён этиш истагидан пайдо бўлган. Яъни, Ҳақ таоло ўз-ўзини таниш учун Борлиқни яратди. Борлиқ гўё кўзгу бўлиб, Ҳақ жамоли, илму ҳикмати унда акс этади, жилоланади. Шундан ушбу таълимотнинг муҳим қисми бўлган *тажаллий* ғояси ҳам келиб чиқади. *Мутлақ Рух* – оламнинг жони, оламдаги барча ўзгариш, қонуниятлар, зиддият ва келишувлар, модданинг ҳаракати, жисмларнинг ўзаро алоқа-муносабати, мувозанат ва низомлар, тартиб-қоидалар, ўсиш-улғайиш ва емирилиш – ҳамма-ҳаммасида Ҳақ таолонинг иштироки, амри бор. Борлиқнинг энг кичик заррасидан коинотгача жами ашёлар *Мутлақ Рух* назорати, бошқаруви остидадир. Шу асосда бутун олам ягона *Рухи Мутлақ*нинг иштироки билан мавжуд, борлиқ эса *Рухи Мутлақ*қа боғлиқ ҳолдагина мавжуд. Демак, ҳақиқий

ва абадий вужуд Унинг Ўзи, моддий олам эса – абадий эмас, у фоний ёки *Мутлақ Рухнинг* хаёли, холос” [3:3].

Манбалар синчиклаб ўрганилса, Ибн Сино умрининг ниҳоясида Тасаввуф таълимотига анча қизиқиб қолгани маълум бўлади. Аслида, бу таълимот алломани бутун умр ўзига жалб этиб келган кўринади. Чунки улуғ мутафаккирнинг “Ҳай ибн Яқзон”, “Рисола фит-тайр”, “Рисола фил-ишқ” ва “Ишорот ва танбеҳот” каби фалсафий асарлари ва баъзи бир шеърий парчаларида илоҳий ишқ ва ирфоний тафаккур шуълалари барқ уриб туради. Ибн Сино ёруғ оламда бор-йўғи 57 йил умр кўрди. Ким билади, балки узоқроқ умр кўрганида эди, Имом Ғаззолий фақиҳларнинг масалабозликни касб этган доирасидан муътазиллийлар ва ботинийларнинг қидам ва ҳудус (оламнинг қадимийлиги ва яратилганлиги) тўғрисида, Қуръоннинг махлуқ ва ғайримахлуқ эканлиги... хусусида бошлаб берган узундан-узоқ баҳс-мунозараларини муҳокама этиш ва уларга қарши далиллар қидиришдан боши бўшамайдиган мутакаллимларнинг сершовқин йиғинларига, охир-оқибат сўфийларнинг ишқ хилватхонасига кириб боргани каби эҳтимол, бир кунмас бир Тасаввуф оламига юз тутарди. Форобий ва Ибн Сино тафаккур оламида узоқ йўлларни босиб келдилар: Сукрот, Платон, Аристотел, Плотин, Ал-Киндий, Розий. Аммо, уларга тақлид қилмадилар, фалсафада ўз сўзларини айтдилар, ўз мактабларини яратдилар. Бу икки улуғ сиймони “Шарқ аристотелизми намояндалари”, дейиш ҳам эриш туюлади. Буни ҳали қайта кўриб чиқиш керак. Негаки, уларнинг йўли Сукротдан Розийгача, Неоплатонизмдан Тасаввуфгача бўлган турли йўлларнинг қўшилиш ва бирлашиш нуқтаси эди.

Афтидан, Форобий бошида Аристотел, Платон ва Плотин ғояларини Ислом Тасаввуфига олиб кирмоқчи эди, аммо билибми-билмайми, аксинча, Тасаввуф ғояларини фалсафага олиб кирди, десак, янглишимиз мумкин. Зеро, юқорида кўриб ўтганимиздек, Форобий сўфиёна ва ҳатто, ўта фақирона ҳаёт тарзини кечирган, ўта ҳалол ва ҳар қандай тамаллуқу хушомадлардан йироқ яшаган. Бундай тарзда ҳаёт кечирган инсоннинг руҳияси Тасаввуф ғояларига мойил бўлиши табиий ҳолдир. Балким, улуғ сўфий Жунайд Бағдодий суҳбатлари Форобий дунёқарашида, Шайх Абўсаид Абулхайрнинг суҳбати Ибн Сино дунёқарашида муайян бир ўзгаришларнинг юзага келишига сабаб бўлгандир, аммо айтиш керакки, Форобий ва кейинчалик Ибн Сино саъй-ҳарактлари билан илмий ва ғоявий курашларда шу пайтгача кўпинча мағлуб бўлиб келаётган Тасаввуф фалсафийлаша бошлади ва ўзининг янги тараққиёт босқичи – Ирфон мақомининг илк поғонасига кўтарилди. Энди Тасаввуф аҳли

ҳам Муътазилийлар ва Ашъарийлар сингари ғоявий курашларда ўз қурол-аслаҳасига эга бўлган эди. Фалсафа қонуниятлари ва категориялари, усул ва воситалари Тасаввуф таълимотига кўчди. Натижада, IX-XI-асрларда яшаган Тасаввуф назариячилари – Ҳаким ат-Термизий, Абу Наср Саррож, Калободий ва Мустамлий асарларида араз ва жавҳар, замон ва макон, сабаб ва оқибат, мазмун ва шакл, миқдор ва сифат... каби фалсафий категориялардан, фалсафий қонуниятлар ва методлардан кенг фойдаланилди. Бундан кейин сўфийлар, агарчи ўзларини “файласуф” дейишдан қаттиқ тийсалар-да, Инсон ва Худо, Олам ва Одам, Ҳаёт ва Ўлим ҳақида файласуфона кўз билан назар ташлайдиган бўлдилар. Энг муҳими, Форобий таълимотидан сўнг Тасаввуф ҳам Машшо мактаби (Шарқ аристотелизми, перипатетиклар) ва Калом фалсафаси (Муътазилия, Ашъария) сингари Исломи фалсафасининг учинчи йўналишига айланди.

Фойдаланилган адабиётлар:

1. Абу Али ибн Сино. Ишқ ҳақида рисола. / *Маҳкам Маҳмудов ва Зайниддин Баҳриддиновлар таржимаси.* / kh-davron.uz 03.01.2018.
2. Капелстон. Тарихи фалсафа. Жилди 1. / Таржумаи Сайид Жамолиддин Минавий. – Техрон: “Суруш”, 1368.
3. Комилов, Нажмиддин. Ибн Арабий Абдурахмон Жомий талқинида. / Жаъфар Холмўминов. Жомий ва ваҳдат ул-вужуд таълимоти. – Тошкент: “Ўзбекистон Миллий Энциклопедияси” Давлат илмий нашриёти, 2008.
4. Мадкур, Иброҳим Бумий. Дар бораи фалсафаи исломий, равиш ва татбиқи он. Таржумаи Абдулҳамид Оятий. – Техрон: “Амири кабир”, 1360.
5. Муҳйиддин ибн ал-Арабий. Ал-Футуҳот ул-Маккия. Жилд 3. / Таҳқиқ: Усмон Яхё. – Миср, 1392.
6. Омулий, Оятуллоҳ Ҳасанзода. Нусус ул-хикам. – Техрон, 1365 ҳ.қ.
7. Тамимдари, Ахмад. История персидской литературы. – Санкт-Петербург: Петербургское Востоковедение, 2007.
8. Фаҳрий, Мажад. Жараёнҳои фалсафий дар жаҳони ислом. – Техрон: Маркази наشري донишгоҳий, 1372.
9. Форобий. Китоб ал-хуруф. – Байрут: “Дор ул-машрик”, 1990.
10. Хидевжам, Ҳусайн. Муқаддима. / Абунаслр Форобий. Эҳсо ул-улум. – Техрон: Интишороти Илм ва фарҳанг, 1364 ҳ.қ.
11. Хотамий, Сайид Муҳаммад. Исломи тафаккури тарихидан. / Тарж.Н.Қодирзода. – Тошкент: “Минҳож”, 2003.

O‘ZBEK ADABIYOTSHUNOSLIGIDA BAYT POETIKASI TUSHUNCHASINING TUTGAN O‘RNI VA TIPALOGIK ASOSLARI

Jurayeva Nazokat Gulmuradovna-

Kamoliddin Behzod nomidagi Milliy rassomlik va
dizayn institute v,b dotsenti

Uzbekistan E-mail: nazokatj@list.ru

ANNOTATSIYA

Ushbu maqolada turkiy xalqlarda, jumladan, o‘zbeklarda ham she‘riyat asosida vazn, marom (ritm) va ohang jihatidan bir-biriga teng bo‘lgan misralarni ko‘shish oqibatida yuzaga kelgan qo‘sh misralar yotadi. Chunki misralarning teng o‘lchovlilik, ohangdorligi faqat juftliklar orkali belgilanishi she‘r tuzilishi nazariyasida tasdiqlangan. Mana shundan kelib chiqib aytish mumkinki, o‘zbek mumtoz she‘riyatidagi baytning shakliy asoslari xalq ko‘shiklari tarixiga ham borib bog‘lanadi. Baytning aruz tizimi asosida o‘ziga xos talablar bilan yaratilishi hakidagi nazariy qarashlar esa keyinchalik arab, fors-tojik poetikasi ta‘sirida yuzaga kelganligi haqida fikr yuritiladi.

Kalit so‘zlar: she‘riy birlik, bayt, motiv, lafz, ma‘no, band, semantik, vazn, marom lafziy ifoda, anjambement

АННОТАЦИЯ

В данной статье встречаются двойные стихи, которые создаются в результате сложения стихов, равных друг другу по весу, ритму (ритму) и тону, на основе поэзии тюркских народов, в том числе и узбеков. Поскольку ровность и мелодичность стихов определяются только куплетами, это подтверждается в теории строения стихотворения. Исходя из этого, можно сказать, что формальные основы стиха в узбекской классической поэзии связаны с историей народных песен. Считается, что теоретические воззрения на создание стиха с особыми требованиями, основанные на системе аруз, сформировались позднее под влиянием арабской и персидско-таджикской поэтики.

Ключевые слова: поэтическая единица, строфа, мотив, слово, значение, предложение, семантика, вес, ритм, словесное выражение, enjambement.

KIRISH

Arab, fors-tojik va boshqa turkiy xalqlar mumtoz she‘riyatida fikrni yagona vazn va qofiya asosidagi maqbul so‘zlar vositasida ifodalash bayt deb atalmish she‘riy birlik orqali amalga oshirilgan. Mana shuning uchun ham muayyan fikrni

o'ziga xos vazn, ohangdorlik va nisbiy mustaqillikda ifodalash shakli bayt deb yuritiladi. Bayt termini arab tiliga oid so'zdan olingan bo'lib, uning lug'aviy ma'nosi uy demakdir. Baytning istilohiy ma'nosi esa nisbiy mustaqil mazmunga ega bo'lgan, bir vaznga solingan va yagona qofiya asosida birlashtirilgan ikki misradan iborat she'riy birlikni anglatadi. Arab she'rshunoslari baytga muayyan ma'noni ma'lum bir alfoz (so'zlar) bilan ifodalash shakli deb qaraganlar. Shu bois bayt so'zining lug'aviy ma'nosi - uy, ya'ni badiiy fikr uyiga to'g'ri keladi. Haqiqatan ham bayt she'rdagi muayyan fikrni o'ziga joylagan she'riy uydir. Arab adabiyotshunosligi ta'sirida dastlab fors-tojik, keyinroq esa o'zbek adabiyotshunosligida bayt poetik fikrni yaxlit va boshqa kichik qismlarga bo'linmaydigan tarzda ifodalashning birligi sifatida qabul qilib olindi¹. Bayt o'zida mumtoz poetikaning ikkita prinsipini mujassamlagan. Bular: chegaralangan ma'noni chegaralangan strukturada ifodalashdan iborat. Bu prinsiplar esa u yoki bu darajada hozirga qadar bayt poetikasida saqlanib keladi. Turkiy xalqlar she'riyatida bayt shakli milliy asosga ega emas deb qaraladi. Qadimgi turkiy yozma manbalar va ko'pgina tadqiqotchilarning ma'lumot berishlaricha, turkiy xalqlar og'zaki poeziyasida bayt emas, balki to'rtlik shakli yetakchilik qiladi. Bu fikrni esa, Maxmud Qoshg'ariyning «Devonu lug'otit turk» asarida keltirilgan xalq qo'shiqlari to'rtlik shakliga asoslangani isbotlaydi.

MUHOKAMA VA NATIJALAR

Ko'pgina folklorshunoslar ham xalq she'riyatida bayt emas, balki to'rtlik, ya'ni band shaklining yetakchilik qilishini e'tirof etishadi. Haqiqatan ham turkiy xalqlar she'riyatidagi yetakchi semantik-sintaktik birlik bayt emas, to'rtlikdan iboratmi? Arab va fors-tojik mumtoz she'riyatidagi bayt birligi fakat o'zbek mumtoz she'riyatiga o'tib, faqat ana shu she'riyatda asosiy birlik vazifasini o'taydimi? Bizningcha, bayt termini arab poetikasidan fors-tojik poetikasi orqali mumtoz she'riyatimiz poetikasiga o'tib o'zlashganligi aniq. Biroq bu ikki misradan iborat she'riy birlik ham arablardan o'tgan degan xulosani bermaydi. Xalk ko'shiqlarida keng tarqalgan to'rtlik band birligi ham tarixan juft misralarning ikkilantirilishi natijasida vujudga kelgan. Ammo juftlik ma'nosini ifodalovchi «qo'sh» so'zining ma'nosini folklorshunos A. Musaqulov butunlay boshqacha talqin qiladi⁵. Aslida, «qo'sh» so'zi xam «qo'shmok» fe'lining o'zagidan olinganligi xaqida M. Alaviyaning talqini haqiqatga yaqindir. Chunki ko'pgina dunyo xalqlari tillarida, shu jumladan, turkiy tillarda ham ot turkumiga mansub ko'pgina so'zlarning tarixiy asoslari fe'l o'zagidan olinganligi fanda ma'lum. Masalan «Bog'-bog'lam» - «bog'lamoq»dan, «o'rim»-«o'rmoq»dan, «qo'sh»-«qo'shmoq»dan va h.k.

A.Musaqulov esa «qo‘sh» so‘zini ot turkumidagi o‘zak so‘z hisoblab, uni ruslardagi Koshchey ismining o‘zagi bilan bog‘liq izohlaydi. Bizningcha, «qo‘shik» so‘zi ham bir misraga yana bir misrani, ikki misraga uchinchi va to‘rtinchi misralarni ko‘shib kuylashdan kelib chiqqan. Muhimi shundaki, turkiy xalqlarda, jumladan, o‘zbeklarda ham she‘riyat asosida vazn, marom (ritm) va ohang jihatidan bir-biriga teng bo‘lgan misralarni ko‘shish oqibatida yuzaga kelgan qo‘sh misralar yotadi. Chunki misralarning teng o‘lchovlilik, ohangdorligi faqat juftliklar orkali belgilanishi she‘r tuzilishi nazariyasida tasdiqlangan. Mana shundan kelib chiqib aytish mumkinki, o‘zbek mumtoz she‘riyatidagi baytning shakliy asoslari xalq ko‘shiklari tarixiga ham borib bog‘lanadi. Baytning aruz tizimi asosida o‘ziga xos talablar bilan yaratilishi hakidagi nazariy qarashlar esa keyinchalik arab, fors-tojik poetikasi ta‘sirida yuzaga kelgan. Bayt mumtoz she‘riyatda nafaqat strofik (band) birlik bo‘lib qolmay, ayni paytda u obraz strukturasi tashkil etuvchi birlik vazifasini ham o‘taydi. Shuning uchun O‘rta asrlar arab, fors-tojik adabiyotshunoslari baytning har bir misrasi, garchi ular yagona vazn va qofiyaga ega bo‘lsalar ham, mustaqil ma‘noga ega bo‘lishlari shart, deb qaraganlar. Ularning bunday nazariy talablarini ma‘no + lafz - ma‘no + lafz tarzida ifodalash mumkin. G‘arb olimlari mana shu talabdan kelib chiqqan holda “ma‘no” o‘rniga “motiv”, “lafz” o‘rniga “sintaktik” terminlarini qabul qilganlar. Bunga ko‘ra, har bir bayt ikki mustaqil motiv va mustaqil sintaktik ifodadan iborat bo‘lishi lozim. Keyinchalik baytni tashkil etgan misralarning har biri tugallangan mustaqil ma‘noga ega bo‘lishlari lozimligi haqidagi talablar biroz buzila boshlaydi. Chunki badiiy tafakkur rivoji, ijodkorlarning murakkab hayotiy va ruhiy hodisalarni tasvirlash yoki ifodalashdagi ehtiyojlari bayt tarkibidagi fikriy ko‘chuvlarning yuzaga kelishiga sabab bo‘ldi. Bayt yaratish mahoratini mukammal egallagan Alisher Navoiydek san‘atkorlar ham mumtoz poetikaning baytlar tarkibidagi misralarning mustaqil fikriy hamda sintaktik ifodaga ega bo‘lishlarini yaxshi bilganlari holda o‘z ijodlarida bayt tarkibidagi birinchi mis-raning sintaktik ifoda mustaqilligini bo‘zib, fikriy ko‘chimlarga yo‘l ko‘yadilar. Qadimgi nazariyotchi filologlar tomonidan baytga qo‘yilgan talablar davrlar o‘tishi bilan poetik amaliyotda o‘zini to‘la oqlay olmadi. Yirik so‘z san‘atkorlari yaratgan baytlar, fikriy ko‘chuvning yuz berishiga qaramay, lafziy ifodada (sintaksisda) misralararo bog‘liqlikni kuchaytirishga harakat qiladilar. Ayrim tadqiqotchilarning kuzatishlariga ko‘ra, Alisher Navoiy g‘azallarida bayt doirasida fikriy ko‘chuv (anjambement) qo‘llash maxsus poetik usul darajasiga ko‘tarilgan¹. Bu esa poetik amaliyotning hamma vaqt ham nazariy talablar bilan mos kelavermasligini ko‘rsatadi. Qolaversa, bayt tarkibidagi misralararo ko‘chuvning O‘rta asrlar she‘riyatida kuchayishi bayt poetikasi an‘analariga nisbatan

ijodkorlarning tajdidiy (novatorona) yondoshganliklaridan dalolat beradi. Baytga qo'yilgan poetik talablardan yana biri har bir baytning mazmun va ifoda jihatidan mustaqil bo'lishi hisoblanadi. Albatta, har bir bayt mazmunan mustaqil, shaklan tugal bo'lsa, uning ta'sirchanligi yuqori bo'ladi, unda ifodalangan mazmuni anglab olish osonlashadi. Shuning uchun mumtoz poetikada baytlararo fikriy ko'chuvga yo'l qo'yimaslik talab etiladi. Darhaqiqat, bir fikrning boshqa baytga ko'chishi poetik mazmunning yaxlitligiga salbiy ta'sir ko'rsatadi. Shu bois Lutfiy, Navoiy, Bobur, Mashrab, Amiriy, Uvaysiy, Nodira, Munis, Ogahiy, Muqimiy, Furqat, Zavqiy kabi ko'plab o'zbek shoirlari ijodida baytlararo fikriy ko'chuv hodisasi uchramaydi. Shundan kelib chiqib aytish mumkinki, o'zbek she'riyatida baytning mazmuniy va ifodaviy yaxlitligiga katta e'tibor berilgan. Baytning mazmuniy va ifodaviy mustaqilligini ham mutloq konuniyat deb tushunmaslik kerak. Chunki baytdagi shakliy va mazmuniy mustaqillik ham nisbiy hodisadir. Asosiy she'riy birligi baytga asoslangan barcha lirik janrlarda, bundan faqat fard janri mustasno, baytlarning ifodaviy shakllari (sintaksisi) mustaqillikka ega bo'lsalar ham, biroq ularning mazmuniy qamrovlarida nisbiy munosabat sezilib turadi. Bu nisbiy munosabat esa har qanday baytga yo oldidan, yo ketidan yangi nisbiy mazmunga ega bo'lgan mustaqil baytlarni bir-biriga ulash orqali qasida, g'azal, qit'a, ruboiy, tuyuq va masnaviy kabi janrlarga mansub yaxlit, tugal asarlar yaratishga imkon beradi. Bu narsa Boburning olti baytdan iborat quyidagi g'azalida ko'zga yorqin tashlanadi. G'azal matla'sida mahbubaning qaddi, qoshi, ko'zi, yuzi va badani sarvga, rayhonga, nargis va gulshanga o'xshatilgan. Bayt misralarida tilga olingai a'zolar an'anaviy poetik ramzlarga o'xshatilgan holda alohida misrada parallel ta'riflangan. Demak, baytning har ikki misrasi mazmunan bir-birini taqozo etsa ham, biroq ular shaklan to'la mustaqildirlar. Chunki ular mazmun, vazn, marom (ritm), ohang va qofiya jihatidan mustaqil misralardan tashkil topgan baytdir.

*Qaddu xatting bila ko'zu yuzung, ey sarvi siymin tan,
Biri sarvu biri rayhon, biri nargis, biri gulshani.*

Biroq bu baytni keltirish bilan shoirning maqsadi amalga oshmaydi. U mahbubaning a'zolarini, qaddi-qomatini ta'riflash orqali o'quvchiga nimanidir aytishni istaydi. Shuning uchun u ikkinchi baytni yozadi:

*Hadisu la'lu raftoru jamolingdin erur har dam,
Tilim go'yo, so'zum rangin, ko'ngul xurram, ko'zum ravshan.*

Mazkur baytda oshiqning tili burroligi, soʻzi maʼnoliligi, koʻngli shodligi va koʻzi ravshanligi mahbubaning soʻzi, labi, harakati va jamoli tufayli ekanligi aytilgan. Mana shu tariqa gʻazal olti baytda yakunlangan. Shoir matlaʼdan boshlab taʼriflagan mahbubaning aʼzolari, ulardan oshiqqa yetadigan foyda va zarar haqida fikr yuritar ekan, oʻz maqsadini maqtaʼda ayta oladi:

*Oʻqung birla xayoling, dardingu mehringga Boburdek,
Tanim manzil, koʻzum maskan, koʻks maʼvo, koʻngul mahzan.*

Demak, mahbubaning gʻamzasi oʻqiga oshiqning badani manzil, xayoliga koʻzi maskan, dardiga koʻksi manzil, mehriga koʻngil xazina. U mahbubaning barcha xislatlari, jafu-yu jabrlarini alohida-alohida oltita mustaqil baytda birma-bir ifodalagan. Demak, u mahbubaning barcha jafolarini tortishga koʻnikib qolgan va ularni zarracha ogʻir olmaydi. Bu xulosaga esa shoir oʻquvchini asta-sekinlik bilan olib keladi. Agar gʻazalning boshi, oʻrtasi yoki oxiridan biror bayt olib tashlansa, uning mazmunida saktalik yuzaga keladi va ijodkor koʻzlagan maqsad ifodalanmaydi.

REFERENCES

1. Бобур. Девон. Нашрга тайёрловчи проф. А.Абдуғафуров. - Тошкент: Фан, 1994. - Б.43-44.
2. Иванов С.Н. К изучению жанра газели в староузбекской поэзии // Тюркологический сборник. - 1974, - М.,1978. - С. 149-157;
3. Рипка Ян. История персидской и таджикской литературы - М.,1970. - С.110-111; Стеблева И.В. Семантика газелей Бабур. - М.,1982. - С.5;
4. Рейснер МЛ. Эволюция классической газели на фарси (X-XV века). - М.,1989. - С.10-23;
5. Мусульманкулов Р. Персидско- таджикская классическая поэтика (X-XV века). - М.,1989. - С.158.
6. Саримсоқов Б. Алишер Навоий поэтик синтаксисидаги бир усул ҳақида.// Ўзбек тили ва адабиёти. - .2001. №2. - Б.10-14.

TURK TILIDA ZOOFRAZEOLOGIK BIRLIKLAR VOSITASIDA INSON OBRAZINI YARATISH

Salimova Zebo Rustam qizi

Toshkent oriental universiteti “Filologiya” kafedrası o’qituvchisi

Tel: +998 90 936-83-63

E-pochta: zebosalimova1990@gmail.com

ANNOTATSIYA

Ushbu ilmiy maqola turk tilida inson obrazini ifodalashda zoonim va zookomponentli iboralardan foydalanish masalalariga bag’ishlanadi. Fitonimik va zoonimik lug’at orqali shaxsni obrazli nominatsiya qilish muammosi tilshunoslikda o’z ahamiyatini yo’qotmagan. Uning lingvistik qiymatining sababi insonni o’zini o’rab turgan tirik tabiat sharoitida o’zini anglashning uzluksiz jarayonida yotadi. Ushbu jarayon zoosfera va fitosferani antropotsentrik talqin qilishning yangi shakllari bilan doimiy ravishda ta’minlanib, keng va chuqurlikda tarqalmoqda. Bir tomondan, u so’z boyligining barcha yangi qatlamlarini qamrab oladi, boshqa tomondan, turli darajadagi til darajalariga kirib boradi. Bu darajalarning eng qudratlisi - matn darajasi ham chetda qolmaydi.

Turk tilida qo’llaniladigan zoofrazeologik birliklar ma’no jihatdan tahlil qilinadi. Zoonim orqali inson qiyofasini ifodalashda til imkoniyatlarining kengligi ko’rib chiqiladi. Turk tilida inson qiyofasini aks ettirish, ularning xarakterlarini ochib berishda tilning so’z boyligiga e’tibor qaratiladi.

Kalit so’zlar: *Til, inson qiyofasi, xarakter, zoonim, zoofrazeologizm, obraz, portret, ijobiy, salbiy, tashqi ko’rinish, o’xshatish, obraz, muqobil, ekvivalent, ma’no ko’chishi.*

АННОТАЦИЯ

Данная научная статья посвящена вопросам использования зоонимов и выражений с зоокомпонентами для выражения образа человека в турецком языке. Проблема образной номинации лица через фитонимическую и зоонимическую лексику не утратила своего значения в языкознании. Причина его лингвистической ценности кроется в непрерывном процессе самосознания человека в окружающей его живой природе. Этот процесс постоянно обеспечивается новыми формами антропоцентрической интерпретации зоосферы и фитосферы, распространяясь вширь и вглубь. С одной стороны, он охватывает все новые слои лексики, а с другой стороны, проникает на разные уровни языка, самым мощным из которых является уровень текста.

Зоофразеологические единицы, употребляемые в турецком языке, анализируются с точки зрения значения. Зооним исследует широту языковых возможностей в выражении человеческого образа. В турецком языке внимание уделяется лексике языка при отражении образа людей и раскрытии их характеров.

Ключевые слова: *Язык, человеческий образ, характер, эвфемизм, зооним, образ, портрет, положительный, отрицательный, внешний вид, аналогия, образ, альтернатива, эквивалент, передача значения*

ABSTRACT

This scientific article is devoted to the issues of using zoonyms and expressions with zoocomponents to express the human image in the Turkish language. The problem of figurative nomination of a person through phytonymic and zoonymic vocabulary has not lost its importance in linguistics. The reason for its linguistic value lies in the continuous process of self-awareness of a person in the living nature that surrounds him. This process is constantly being provided with new forms of anthropocentric interpretation of the zoosphere and phytosphere, spreading wide and deep. On the one hand, it covers all new layers of vocabulary, and on the other hand, it penetrates to different levels of language. The most powerful of these levels is the text level.

Zoophraseological units used in the Turkish language are analyzed in terms of meaning. Zoonim explores the breadth of language possibilities in expressing the human image. In the Turkish language, attention is paid to the vocabulary of the language when reflecting the image of people and revealing their characters.

Keywords: *Language, human image, character, euphemism, zoonym, image, portrait, positive, negative, appearance, analogy, image, alternative, equivalent, transfer of meaning.*

KIRISH

Majoziy asosda paydo bo'lgan tirik tabiat ob'ektlari bilan insonning birlashmalari chuqur bilim asoslariga ega, chunki ular murakkab aqliy operatsiyalar natijalarini yozadilar, chunki inson o'simlik yoki hayvonot dunyosining turli xil vakillarini o'ziga xos fazilatlar bilan ta'minlab, keyin o'ziga xos xususiyatlarni beradi, o'ziga xos xususiyatlarini, uning fikri belgisidagi har qanday umumiylikni asos qilib oladi. Shuni ham ta'kidlash kerakki, bu yo'nalishdagi shaxsni tavsiflash shunchalik har tomonlama amalga oshiriladiki, inson uchun muhim bo'lgan xususiyatlar va uning shaxsiyatini ochib beradigan xususiyatlar o'rtasida aniq chiziq chizish imkoni yo'q.

Olamda hamma narsa bir-biriga bog‘liq yaratilganidek, insoniyat ham tabiat bilan chambarchas yashaydi. Kishining xatti-harakatlari, xarakteri va tashqi ko‘rinishini hayvon yoki o‘simlik nomlari bilan atash yoki o‘xshatish buning yaqqol isbotidir. Tarixdan hozirgi kunga qadar yomon xulqli odamlar yovvoyi yirtqich hayvonlarga, yaxshi fazilatli insonlar uy hayvonlariga, sezgir, harakatchanlar ba‘zi qushlarga o‘xshatilishi an’anaga aylanib qolgan.

MUHOKAMA VA NATIJALAR

Turk va o‘zbek tillarida insonning turli xil belgi-xususiyatlarini, ya’ni uning axloqiy, intellektual, ijtimoiy belgilarini shaxsiy xarakterlarini anglatuvchi so‘zlar turli xil hayvon nomlari (zoonimlar) va o‘simliklar olami vositasida beriladi.

Hayvonot dunyosi haqiqatining nomlari bo‘lgan zoonimlar ko‘pgina tillarning leksik tarkibidagi eng qadimgi semantik guruhlardan birini tashkil qiladi. Ma’juziy ma’nolarning rivojlanishi tufayli zooleksemalar insonning fazilatlarini va harakatlarini tavsiflash uchun faol ishlatiladi.

Inson – hayvonot dunyosi munosabati tilga ham o‘z ta’sirini ko‘rsatgan bo‘lib, tilning leksik fondidagi zoonim komponentli iboralar guruhi shakllantirgan. Zoonim komponentli iboralar antroposentrik xususiyat bilan xarakterlanadi. Zoofrazeologizmlar tarkibida it, mushuk, qo‘y, ot, ho‘kiz, sigir, echki, tuya, tovuq kabi uy hayvonlari; tulki, quyon, yo‘lbars, ayiq, bo‘ri, sher, to‘ng‘iz singari yovvoyi hayvonlar; ilon, toshbaqa kabi sudralib yuruvchilar; sichqon, olmaxon singari kemiruvchilar; qushlar; suvda yashovchilar; hamda hasharot nomlarini bildiruvchi zoonimlar ishtirok etadi. Zookomponentli frazeologik birliklar ma’nosi bilan tarkibidagi so‘zlarining ma’nolari orasidagi munosabatga ko‘ra frazeologik chatishmalar va frazeologik butunlikka ajratiladi. Frazeologik chatishmalarining umumiy ma’nosi ularni tashkil qilgan komponent so‘zlar ma’nosiga umuman mos kelmaydi. Frazeologik butunlikning ma’nosi tarkibidagi so‘zlarining ma’nosi asosida izohlanadi.

“Qo‘ydek yuvosh”, “qo‘y og‘zidan cho‘p olmagan” kabi birikmalar esa o‘ta yuvosh, biror zarar keltirmaydigan insonlarni tasvirlashda ishlatiladi. Ba’zan qo‘y so‘zi yolg‘iz ishlatilganda qo‘pol ma’noda yuvosh, lapashang so‘zlariga sinonim sifatida ishlatiladi. Qo‘yning ko‘zi ikki tarafga egilgan qosh-ko‘z uchun ham ishlatiladi.

Zookomponentli frazeologik birliklar obyektlari bo‘lmish timsollarning bu tariqa o‘zaro mosligi tillarda muqoyasaviy umumiylikning mavjudligidan dalolat beradi. Binobarin, badiiy muqoyasa asosida hosil bo‘lgan turk va o‘zbek tillari

frazeologik birliklariga nazar tashlar ekanmiz, ularning ko'pchiligi muqoyasa obyektlarining o'xshashligiga guvoh bo'lamiz: Biz konuŕurken, ŕube mdr keyifli keyifli glyor: - Blbl gibi sylyor Fransızca'yı maŕallah. Bir Trk kızı iin sayanı takdir dođrusu, diyordu.¹⁶³ Tarjiması: Biz so'zlashib turganimizda bo'lim mudiri nash'a qilib kulardi. - Fransuzchani bulbulday sayraydi-ya, yo olloh! Turk qizi uchun maqtovga sazovor bir fazilat, - deyardi".¹⁶⁴ Yoki: Deminden beri yukarida talebelerimin vazifelerini tashih ediyordum. Kapı alındı, Munise aŕađıdan: - Abacıđım, misafir geldi, diye seslendi. Taŕlıkta siyah arŕafly bir hanım geziniyor; yz kapalı olduđu iin tanımadım, tereddtle: - Kimsiniz efendim? diye sordum. Birdenbire ince bir kahkaha koptu; hanım, kedi gibi boynuma sıradı. Međerse Munise imiŕ¹⁶⁵. Tarjiması: Uyda o'tirib o'quvchilarimning daftarlarini ko'rayotgan edim. Eshik taqilladi. Munisa pastdan: -Opajon, mehmon keldi, - deb qichqirdi. Tashqarida qora chorshafli bir xotin aylanib yurardi. Yuzi yopiq bo'lgani uchun taniyolmadim. Taraddudlanib: - Kimsiz, afandim? - deb so'radim. Birdan kulgi ko'tarildi. Xonim mushuk singari bo'ynimga tashlandi. Tavba, Munisa ekan! Yaramas qiz meni belimdan ushlab hovlida aylantira boshladi. Hech qo'ymay yuzimni, bo'ynimni o'pa ketdi. Chorshaf kichkinamni bo'yiga yetgan qizga o'xshatib qo'yibdi¹⁶⁶. Frazeologik birliklarni tarjima qilishda ular asosida mujassamlashgan obrazning barhayot yoki siyqaligini oydinlashtirishning ham tarjima tilida asl nusxadagi lisoniy birliklarga mazmun va uslub jihatlaridan mos til vositalarini tanlashda ahamiyati katta¹⁶⁷.

Muayyan uslubiy maqsadga erishish niyatida yozuvchilar goho zookomponentli frazeologik birliklarni biroz o'zgartirgan yoki ularni to'ldirgan holda qo'llaydilar. Masalan, turli lingvomadaniyatlarda itday, it kabi o'xshatish etalonidan "qopmoq, talamoq", "sadoqatli, vafodor", "akillamoq, irillamoq", "yugurmoq", "izg'imoq, sanqimoq", "ergashmoq", "ishlamoq, mehnat qilmoq", "otmoq, xor qilmoq", "charchamoq", "quturmoq", "yashamoq", "ichmoq" kabi ma'nolarni ifodalash uchun foydalaniladi. Turk va o'zbek tillarida ham aynan shu ma'nolarda ishlatiladi. Quyidagi parchada mazkur o'xshatish qo'tir so'zi bilan birga qo'llanilib, undan "pisib qolmoq" ma'nosini ifodalash uchun foydalanilgan: "Sazlar, ŕarkılar baŕladı. Biz de kafaları ekiyoruz. Garsonlar etrafımızda pervane olmuŕlar. Derken arkada bir grlt koptu. Sarhoŕlar birbirlerine girdiler. Onlar bıakları fora ederken bizim

¹⁶³ Reŕat Nuri Gntekin. alıkuŕu. Roman. - İstanbul: İnkılap Kitabevi, 1995. - 138 s.

¹⁶⁴ Раход Нури Гунтекин. Чоликуши. Туркчадан М. Исмоилий таржимаси. - Тошкент: Шарк, 2002. - 136 б

¹⁶⁵ Reŕat Nuri Gntekin. alıkuŕu. Roman. - İstanbul: İnkılap Kitabevi, 1995. - 286-287 s.

¹⁶⁶ Раход Нури Гунтекин. Чоликуши. Туркчадан М. Исмоилий таржимаси. - Тошкент: Шарк, 2002, - 296 б.

¹⁶⁷ Мусаев Қ. Таржима назарияси асослари. - Тошкент: Фан, 2005. - 184 б.

Musa da duduğa asıldı. O aslan kesilmiş kavgacılar, duduğun bir fırt etmesiyle uyuz it gibi kuyruklarım kısıp oturdular”¹⁶⁸. Aziz Nesinning “Bay duduk” hajviy hikoyasi 1969-yilda Miad Hakimov tomonidan “Hushtak afandim” nomi bilan o‘zbek tiliga tarjima qilingan bo‘lib, unda ekvivalent komparativ birliklar yordamiga murojaat qilinmagan va “uyuz it gibi” frazeologik birligi tushirib qoldirilgan. Bu bilan asliyatga teng qimmatli ta’sirchanlik yuzaga chiqmay qolgan: “Bir payt o‘yin-kulgi boshlanib ketdi. Rohat qilib o‘tiribmiz. Ofitsantlar atrofimizda parvona. To‘satdan orqa tomonda shovqin ko‘tarildi. Mast-alast odamlar yoqa bo‘g‘ishib ketishdi. Ish pichoqqa borib taqalay deganida, Musa hushtak chalib yubordi. Hozirgina bir-biri bilan sherday olishishib turgan azamatlar churillagan ovozni eshitiboq, dumlarini qisib qolishdi”¹⁶⁹ Mazkur hikoyaning “Janob ‘hushtak’” nomi bilan 2014-yilda Xayrulla Hamidov tomonidan amalga oshirilgan tarjimasida Miad Hakimov tarjimasida tashlab ketilgan turli-tuman iboralar, voqealar tasviri, personajlar xususiyatlari asliyatga monand tarzda bekami-ko‘st qayta yaratilgan. Asliyatdagi milliy ruh o‘zbek o‘quvchilariga to‘laqonli yetkazib berilgan: “Kazinoda sozlar chalindi, qo‘shiq avjida. Biz esa otamlashish bilan ovoramiz. Shinavanda xizmatchilar atrofimizda girdikapalak. Shu payt orqa tomonimizda shovqin ko‘tarildi. Shirakayf mijozlardan bir nechtasi janjal boshlashibdi. Bir-ikkitasi pichoq chiqarib, havoda o‘ynata boshlaganda, bizning Musa hushtagini qo‘liga oldi. “Sheryurak” pahlavonlar hushtak ovozini eshitishlari bilan qo‘tir it kabi dumlarini qisishib, bir lahzada “in-inlariga” kirib ketishdi.¹⁷⁰

Goho ma’no va uslubiy vazifa jihatlaridan mos muqobil variantlarning tayanch komponentlarigina bir-birlarinikiga o‘xshash bo‘lib, boshqa so‘zlari farq qiladi. Bunday o‘zaro muqobil frazeologik birliklar odatda bir xil voqea-hodisa, harakat-holat, xislat-xususiyatning obrazli yoki his-hayajonli ifodasi uchun yaratilgan bo‘lib, bir-birlariga to‘la mos keladilar¹⁷¹. Jumladan, turkcha it takımı frazeologik birligining ham, o‘zbekcha “it yotish mirza turish” muqobil variantining ham tayanch komponentlari “it” bo‘lib, ikkala lisoniy birlik ham “yashash uchun hech qanday qulayliklar yo‘q” ma’nosini obrazli ifodalashga xizmat qilgan: Benim Kazlıçeşme’deki odama getirdim oğlanı. O dört kişi ile yatarmış. Hep it takımı! Rahat etsin oğlan, dedim. Sabaha dek inin inim inledi¹⁷² Tarjiması: Husayn ijarada haligi to‘rt kishi bilan turar, yashashlari “it yotish mirza turish” ekan. Bolani

¹⁶⁸ Aziz Nesin. Bay duduk. – Istanbul: Düşün, 2020.

¹⁶⁹ Miad Hakimov tarjiması. Hushtak afandim. – T., 1969. 11-12 b.

¹⁷⁰ X.Hamidov tarjiması. Janob “hushtak”. – T., 103-b.

¹⁷¹ Мусаев Қ. Таржима назарияси асослари. –Тошкент: Фан, 2005. –Б. 196. 20

¹⁷² Sait Faik. Mürüvvet. – Ankara: Bilgi yayınevi, 1906. - 156 s.

G'ozlichashmadagi uyimga olib keldim. Bir odamday yashasin shu bola, dedim. Tuni bilan og'riqdan qiynalib, ingrab chiqdi, bola bechora¹⁷³.

It zoonimi o'zbek tilida sodiq kishi qiyofasida ham keladi. "It vafo-xotin jafo" maqoli buning yaqqol misolidir. Kishiga o'z umr yo'ldoshidan ko'ra itidan ko'proq vafo keladi.

It-qadr-qiymati yoq, tarbiyasiz odam. O'zbek tilida ham turk tilida ham ko'p qo'llaniluvchi zoonimlar qatorida "itday", "it kabi" metaforalari laganbardor yoki sodiq xizmatkor kishilar uchun ishlatiladi, turk tilida "yuzünü köpek yalamış", "köpek gibi" kabi iboralar va metafora orqali surbet, yuzsiz, orsiz kishilar obrazi gavdalantiriladi.

It- laganbardorlar qiyos etiluvchi hayvondir. Chunki egasiga xushomad qilib, ko'nglini ovlashga harakat qiladi. Laganbardorlar vaziyatga qarab insonlarga foyda olish maqsadida xushomad qiladilar. Och Ko'z insonlarga nisbatan esa kuchuk so'zi ishlatiladi.

Inson xarakterini ifodalovchi so'zlar ham har bir til millatining dunyoqarashi, mentalitetidan kelib chiqqan holda qo'llaniladi. Qadimdan tili, dini va qalbi bir bo'lgan, tarixiy imtihonlarda birgalikda kurashgan o'zbek va turk xalqlari kuchli tarixiy aloqalar, umumiy ma'naviy qadriyatlar va urf-odatlariga ega.

Ot, tuya, qo'y, mushuk, it, sigir kabi hayvonlarning xonakilashtirilishi turkiy xalqlar leksikasida ijobiy ma'no belgilarini o'zida aks ettiruvchi frazeologik birliklarning ifoda va mazmun jihatidan boyishida yanada muhim bir omil bo'ldi.

"Eşek gibi" ifodasi turk tilida aqlsizz, qo'pol, o'ylamay ish qiladigan kabi ma'nolarda keladi. Tuyg'usiz, hissiz odamga nisbatan esa "eşek derisi gibi" birikmasi qo'llaniladi. O'zbek tilida esa bu birikmalar juda mehnat qilib yuzaga chiqmagan odam yoki o'ta qaysar ma'nolarida keladi. Shu bilan birga, ko'zlari katta-katta insonga nisbatan "eşek gözlü" ifodasi ishlatiladi.

Turk tilida shunday iboralar borki, ular insonga xos xarakterlarni badiiy tarzda va ta'sirchan ifodalash imkonini beradi. Masalan "müreккеp yalamış" (siyoh yalagan) iborasi ilm-fanga berilgan, umrini ilm olishga sarflaydigan kishilarni bildirsa, "yuzünü köpek yalamış" iborasi esa uyatsiz, orsiz kishi ma'nosini ifodalab keladi.

Yana shuni ta'kidlash joizki, turk tilida ham o'zbek tilida ham zoonimlar ishtirok etgan iboralar ko'p va ularning aksariyati har ikki tilda ham o'xshash ma'nolarda keladi.

deve yapmak- tuya qilmoq birovning pulini, molini o'zlashtirmoq;

¹⁷³ S. Hamidova tarjimasi. Muruvvat. – T., 2019. - 49 b.

deveyi havutuyla yutmak- tuyani yutib, dumini ko'rsatmoq, har qanday katta (ko'p) narsani ham o'zlashtirib, undan nishon, iz qoldirmaslik;

sağmal inek-sog'in sigir, ma'lum miqdordagi mablag' bilan muntazam ta'minlab turadigan manba;

arının yuvasına (inine) çomak sokmak- arining iniga cho'p suqmoq xavfli odamni gij-gijlab o'ziga hujum qilishiga yo'l qo'ymoq;

sıçan deliği bin altın-sichqonning ini ming tanga bo'ldi, qochib qutulgan joy topolmay qolmoq.

öküzün altında buzağı aramak- "tirnoq ostidan kir izlamoq" yomon niyat bilan ayb, xato-kamchilik topishga harakat qilmoq;

eşeğe gücü yetmeyip semerini dövme -yomonning kuchi yapaloqqa yetmoq kuchli odamlarga biron narsa qila olmay, alamini kuchsizlardan olmoq;

köpeksiz köyde çomaksız gezmek -o'zi xon, ko'lankasi maydon kim nimani xohlasa, shuni qilmoq;

Turli hududlarda uchraydigan jonivorlar ham goho bir-birlaridan tafovut qiladilar: ular o'zlariga xos xususiyatlari, xatti-harakatlari bilan turli xalqlar nazarida turlicha tushunchalar timsollari sifatida namoyon bo'lib, xilma-xil muqoyasaviy iboralarning obrazli asoslari tarzida namoyon bo'ladilar. Bu, o'z navbatida, turli xalqlarning ma'no va uslubiy vazifa jihatlaridan o'zaro mos zookomponentli frazeologik birliklari obrazli asoslarining bir-birlaridan farq qilishlariga olib keladi.

XULOSA

Shunday qilib, olamning lisoniy manzarasini o'rganish masalasi inson va uning turmushi, uning dunyo bilan o'zaro munosabati, uning mavjudligining sharoitlarini aks ettiradigan olamning konseptual manzarasi masalasi bilan chambarchas bog'liqdir. Olamning lisoniy manzarasi insonning turli olam manzaralarini izohlaydi va umumiy olam manzarasini aks ettiradi. Olamning lisoniy manzarasini aks ettirishda esa zoonimlar va zoofrazeologik birliklar keng ahamiyat kasb etadi. Zero, inson obrazi, uning hayoti tabiat bilan chambarchas bog'liqdir.

REFERENCES

1. Исмоилов Ф. Зоокомпонентли фразеологик birliklarнинг этномаданий хусусиятлари // Ўзбек тилшунослигининг долзарб масалалари. №7. –Тошкент: 2013.
2. Шабанов Ж., Ҳамидов Х. Уй ҳайвонлари номига асосланган мақол ва ибораларнинг таржимада берилиши // Таржима масалалари. № 2. –Тошкент: ТошДШИ, 2014.

3. Мусаев Қ. Таржима назарияси асослари. – Тошкент: Фан, 2005. - 184 б.
4. Рашод Нури Гунтекин. Чолиқуши. Туркчадан М. Исмоилий таржимаси. – Тошкент: Шарқ, 2002 Zohidov T.Z. Zoologiya ensiklopediyasi. Qushlar. – Toshkent, 1957.
5. Ibrat. «Ergash Jumanbulbul o‘g‘li ijodining ma’naviy qadriyatlarni yuksaltirishdagi o‘rni va ahamiyati» ilmiy-amaliy anjumanining materiallari. – Samarqand: SamDU nashri, 2006. – 84 b.
6. Ishoqov F. «Zarbulmasal»dagi qush nomlariga doir // «O‘zbek tili va adabiyoti» jurnali, 1973, №1. -B.46-50.
7. S. Hamidova tarjiması. Muruvvat. – T., 2019
8. Ömer Seyfettin. Yüksek ökçeler. Ocak 2006.
9. Aziz Nesin. Şimdiki Çocuklar Harika, 74. 2005

Internet saytlari

1. Sait Faik. Mürüvvet. – Ankara: Bilgi yayınevi, 1906
2. <http://www.ziyonet.com>
3. <http://tdk.gov.tr>
4. <http://kitob.uz>
5. <http://www.biblus.ru>

ТАРИХИЙ ЖАРАЁНЛАРНИ ИЖТИМОЙ – ФАЛСАФИЙ БИЛИШНИНГ ИЛМИЙ ТАҲЛИЛИ

Турдибоев Бозор Худойбердиевич

Термиз давлат университети Фалсафа кафедраси катта ўқитувчиси,
фалсафа фанлари бўйича фалсафа доктори (PhD)

АННОТАЦИЯ

Ушбу мақолада тарихий жараёнларни билишнинг ижтимоий-фалсафий моҳияти таҳлил қилинган. Шунингдек, тарихий жараёнларни ижтимоий-фалсафий билишнинг ижтимоий воқеликни тушуниши ва дунёқараишларга боғлиқлиги қонуниятлари мисоллар асосида ўрганилган.

Калит сўзлар: *Тарих, жамият, тарихий жараёнлар таҳлили, дунёқараиш, ижтимоий воқелик.*

АННОТАЦИЯ

В данной статье анализируется социально-философская природа познания исторических процессов. Также на примерах исследуется закон зависимости социально-философских знаний об исторических процессах от понимания социальной действительности и мировоззрений.

Ключевые слова: *история, общество, анализ исторических процессов, мировоззрение, социальная реальность.*

КИРИШ

Инсоннинг биологик эҳтиёжлари ҳам жамият доирасида ижтимоийлашган кўринишда қондирилади. Ҳайвон тайёр органик нарсаларни ўзлаштиради, чунки унда ўсимлик ёки бошқа ҳайвонларни истеъмол қилишнинг табиий имкониятлари мавжуд. Инсонда эса ушбу табиий имкониятлар, жумладан, йирик қатламли тирноқлар ёки ўткир қозик тишларнинг йўқлиги борлиқни ўзгартириб ўзлаштиришга олиб келган. Маданий ўсимликлар ёки уй ҳайвонларининг келиб чиқиши ушбу ўзгартирувчилик фаолиятининг натижаларидир. Ушбу ҳолат ўзига хос жараёндир, яъни онгли, мақсадга мувофиқли ҳаракатдир. Эҳтиёж ниманингдир етишмовчилигидир.¹⁷⁴ Манфаат эса унинг негизида юзага келган инсоннинг воқеликда ўз ўрнини топа билишидир. «Манфаат, - деб ёзади Ф.Абдурахмонов, - сиёсий, ижтимоий, иқтисодий, маданий («маънавий» демокчи - Т.Б.) жараёнлар билан белгиланадиган ва жамият ривожланиши учун ички заруриятни ифодаловчи

¹⁷⁴ Ўзбек тилининг изоҳли луғати. 2 – том. – М.: «Рус тили» нашриёти, 1981. – Б.459.

зарурий ижтимоий ҳодисадир».¹⁷⁵ Худди шу ҳолатлар англашни, яъни онгни тақозо қилади ва унинг юзага келишининг мотиви бўлиб хизмат қилади. Онг эса инсонгагина хос, тил билан алоқадор, воқеликни умумлаштириш ва ахборотни инъикос асосида муайян мақсадни белгилаш, амалий ҳаракатни олдиндан, хомаки фикр қила олиш ва унинг оқибатини тахмин этишга имкон берадиган, инсон фаолиятини тартибли, мақсадли қиладиган, индивиднинг ўз-ўзини назорат қилиб туришига имконият яратадиган юксак даражада ташкил топган материя – инсон миясининг олий функциясидир.¹⁷⁶ Онг инсон руҳиятининг марказий қисми бўлиб, у айна вақтда ижтимоий муносабатлар маҳсулидир. Бу ҳақда А.В.Петровский ва М.Г.Ярошевскийлар шундай ёзишади: «Онг психиканинг олий, уни яхлит бир ҳолга келтирувчи шакли бўлиб, кишининг меҳнат фаолиятида, бошқалар билан (тил ёрдамида) доимий мулоқот қилиш жараёнида шаклланишининг ижтимоий–тарихий шарт-шароитлари ҳисобланади»¹⁷⁷. Демак, онг инсоннинг мулоқот қилиш жараёнида борлиқ – воқеликни англаши экан, билиш эса унинг ижодий характерини, жараёнини, ҳаракатини ва хусусиятини ифодалайди. «Билиш, - дейилади, «Фалсафа: Қомусий луғат»да, - оламнинг инсон онгида инъикос этиши жараёни».¹⁷⁸ Аммо кишининг тарихий жараёнлар тизимида ижтимоий–тарихий яхлитлик ва унга боғлиқ жараёнларни билиш нуқтаси ва воқеликни тушунишдан бошланади. Л.В.Костин фикрича, «...тушуниш субъект томонидан баҳоловчи фаолиятида объектнинг маъно-мазмунини англашни ёритишга йўналтирилган объект – субъект муносабатлари сифатида қараладиган билишга хос муолажаси ҳисобланади. Ушбу муолажанинг мақсади тушуниб олинадиган объектнинг маъносини унинг объектив хосса ва сифатларининг тушунувчининг эҳтиёжлари, кутилаётган натижа билан ўзаро нисбатлаш ёрдамида очиш, ёритиб кенгайтиришдир».¹⁷⁹ Фалсафа бўйича қомусий луғатда тушуниш объектив оламдаги нарса ва ҳодисалар ҳақидаги тасаввур, тушунча, ҳукмлар ҳосил қилиш ва уларни онгдаги мавжуд билимлар билан боғлашдан иборат ақлий жараён, деб тавсифланади. Тушуниш иккита ўзаро уйғунлашган таркиб орқали тавсифланади. Луғатда олдиндан механик равишда ўзлаштирилган, ҳатто

¹⁷⁵ Абдурахмонов Ф. Проблемы национальных интересов в условиях независимости Республики Узбекистана. (социально - философский анализ) Автореф. дисс. ...докт. филос. наук. – Т.: 1995. – С.13.

¹⁷⁶ Каримов И. Фалсафада онг муаммоси. // Фалсафадан ваъз матнлари. – Т.: ТДТУ нашриёти, 1995. – Б.203.

¹⁷⁷ Петровский А.В., Ярошевский М.Г. Онг ҳақида тушунча. // Умумий психология. – Т.: «Ўқитувчи», 1992. – Б.28.

¹⁷⁸ Фалсафа: Қомусий луғат. – Т.: «Шарк», 2004. – Б.55.

¹⁷⁹ Костин Л.В. Понимание и объяснение: сравнительный анализ. Автореф. ...канд. филос. наук. – Свердловск, 1990. – 18с.

маъноси англашилмаган маълумотлар, сабабий боғлиқликлар тушуниш туфайли мантиқан муайян тартибга, бир хил мантиқий тизимга келтирилиши мумкин, дейилади.¹⁸⁰ Бунда инсон онгида ҳосил бўлган билимлар унинг моҳиятига боғланади ва воқелик шу моҳиятдан келиб чиқиб ўзлаштирилади ва изоҳланади. С.И.Тягунов фикрича, «...тушуниш гуманитар билиш муаммоларидан муҳим фалсафий дунёқараш ва методологик муаммога айландики, унинг ҳал қилиниши кишиларнинг реал амалий ва маънавий ҳаётларини унинг ижтимоий - маданий ва тарихий ўзига хослигида билиш диалектикаси тўғрисидаги бизнинг тасаввурларимизни аниқлаштиришга имкон беради».¹⁸¹

МУҲОКАМА ВА НАТИЖАЛАР

Ижтимоий-фалсафий билиш жамиятнинг умумий томон ва алоқадорликларини билиш экан, унда ижтимоий воқелик, жумладан, унинг яхлитлиги ва жараёнларини идеалистик тушуниш, географик тушуниш, биологик тушуниш, психологик тушуниш, технологик тушуниш, тарихни диалектик - материалистик тушуниш ва бошқа шу каби турлари фарқланади.¹⁸² «Ижтимоий фикрлар ривожда деб ёзади Қ.Назаров, - тарихий тараққиётни турли хил тушунишларга дуч келасиз: диалектик, метафизик, материалистик, идеалистик. Ривожланишни муайян цивилизацияларнинг ўрни алмашувидан иборат деб талқин қилиш тарихни формацияларнинг алмашинуви тарзида тушунишдан фарқ қилади. Худди шунингдек, ўтмишни социологик, политологик, культурологик тушунишлар ҳам бор. Буларнинг бири тарихни кишиларнинг узлуксиз ижтимоий фаолияти, деб тушунишга асосланса, бошқалари эса уни сиёсий тизимлар, давлатларнинг алмашинуви, ёки моддий ва маънавий бойликларни яратиш жараёни тарзида тавсифлашга таянади. Тарихни бундай ранг-баранг тушуниш усулларини бир-бирига асло қарама-қарши қўйиш керак эмас. Улар инсоният жамиятининг ривожига турлича ёндашувни, серқирра тарихнинг турли қирраларини хилм-хил томонидан ўрганишни ифодалайди. Бу хилма-хиллик, аслида, бир бутун билиш жараёнининг яхлит тарихий ривожланишига турли - туман йўл ва усуллар

¹⁸⁰ Фалсафа: комусий луғат. – Т.: «Шарқ», 2004. – Б.405.

¹⁸¹ Тягунов С.И. Понимание в структуре познавательной деятельности. Автореф. дисс. ...канд. филос. наук. – Ленинград.: 1990. – С.16.

¹⁸² Қаранг: Крапивенский С.Э. Социальная философия: Учебник для студентов вузов. – М.: Гуманит. изд. центр ВЛАДОС, 1998. – С.12-30.

билан тарихий реалликни тўғри акс эттирадиган хулосалар чиқаришга интилишини ифодалайди».¹⁸³

Ижтимоий воқелик–борлиқ, жумладан, унинг яхлитлиги ва жараёнларини тушуниш учта асосий туркумга бўлинади: ижтимоий воқелик, жумладан, ижтимоий-тарихий яхлитлик ва жараёнларни идеалистик тушуниш, ижтимоий воқелик, жумладан, ижтимоий - тарихий яхлитлик ва жараёнларни материалистик тушуниш ва ижтимоий воқелик, жумладан, ижтимоий-тарихий яхлитлик ва жараёнларни диалектик - маданий тушуниш.

Ижтимоий воқелик, жумладан, ижтимоий-тарихий яхлитлик ва жараёнларни идеалистик тушуниш объектив идеалистик ва субъектив идеалистик тушунишларга бўлинади. Воқеликни объектив идеалистик тушунишга мувофиқ, борлиқнинг асосини «дунёвий рух» ташкил этади. Бу тушунишнинг асосчиси сифатида Платон эътироф этилади. Бу тушунишнинг кейинги йирик вакили Г.Гегелдир. У «умумжаҳон тарихи умуман рухнинг вақтда намоён бўлишидир, шунга ўхшаш ғоя сифатида, табиат сифатида маконда намоён бўлади»¹⁸⁴, дейди. Аммо у борлиқ, жумладан, ижтимоий воқеликни объектив идеалистик тушуниш доирасида диалектикнинг асосий ва муҳим қонунлари кашф этилди. Ҳозирги кунда ижтимоий воқеликни объектив идеалистик тушуниш неотомизм, неопротестантизм, неокантчилик, неогегелчилик йўналишларида мавжуд бўлиб келмоқда.

Воқеликни субъектив идеалистик тушунишга мувофиқ, борлиқнинг асосини инсоннинг онги ташкил этади. Бу тушунишнинг асосчиси сифатида инглиз епископи Ж.Беркли эътироф этилади. Ижтимоий воқеликни субъектив идеалистик тушунишлар неопозитивистик, прагматистик, экзистенциалистик, психологик йўналишлардан иборат.

Ижтимоий воқеликни материалистик тушуниш биологик, технологик, географик ёндашишлар ва жамиятни диалектик - материалистик тушуниш (яъни тарихни материалистик тушуниш)лардан иборат.

Тушуниш Л.В. Понамарь сўзи билан айтганда, «...объект, ҳодиса, вазиятларнинг объектив мавжуд тавсифининг ёритилиши сифатида билувчилик фаолиятига таянади. Айтилган вақтда тушунишнинг ўзи билишнинг зарурий шarti ва объектив маданий-тарихий замани бўлиб чиқади.»¹⁸⁵

¹⁸³ Назаров Қ. Қадриятлар фалсафаси (аксиология). – Т.: Файласуфлар миллий жамияти нашриёти, 2004. – Б.152.

¹⁸⁴ Гегель Г. В.Соч.Т.8. –С.69. //Губман Б.Л. Смысл истории: Очерки современных западных концепций. – М.: «Наука», 1991. – С.23.

¹⁸⁵ Понамарь Л.В. Понимание как творческий процесс. Автореф. дисс. ...канд. филос. наук. – Киев: 1991.– С.6.

Жамиятнинг бир бутунлиги, яъни ижтимоий - тарихий яхлитлик ва ундаги жараёнларни билиш муайян тушунишларга боғлиқ экан, бу бевосита дунёқараш масаласидир. «Дунёқараш, - дейилади «Фалсафа: Қомусий луғат»да, - ... олам ва одам ҳақидаги бир бутун қарашлар, ғоялар тизимидир».¹⁸⁶ Аммо бу бир бутун қарашлар табиий–илмий қарашларнинг умумлашмалари, гуманитар фанларнинг умумлашмалари, жумладан, сиёсий, ҳуқуқий, ахлоқий, эстетик, иқтисодий қарашлар тизимида фалсафий қарашлар ўз объектининг умумийлиги туфайли марказий ўринни эгаллайди. Демак, фалсафанинг бош масаласи – инсон, жумладан, унинг атрибутив компоненти – онгнинг борлиққа муносабатининг ечилишига қараб, фалсафий дунёқараш турли шаклларда – йўналишларда шаклланади ва қабул қилинади. Фалсафий дунёқарашнинг материалистик ёки идеалистик характерлари эса дунёқарашнинг бошқа таркибий қисмларига, жумладан, афсонавий дунёқарашга ҳам фаол таъсир қилади.¹⁸⁷ Жумладан, собиқ шўролар даврида сиёсий ва тарихий қарашлар тарихни материалистик тушуниш асосида келиб чиққан «фан» – тарихий материализмдан озикланар эди. Чунки «дунёқараш умумий алоқадорлик принципи ва унинг таракқиёт принципи билан бирлигини тўғридан-тўғри тақозо этади».¹⁸⁸ Ҳақиқатдан ҳам, дунёнинг бир бутунлигидан дунёқарашнинг бир бутунлиги келиб чиқади. Дунёнинг бир бутунлиги масаласи эса фалсафий дунёқарашнинг мавзуларидан ҳисобланади. Кишилиқ тарихида тушунишлар ва унга боғлиқ ҳолда дунёқарашлар типлари ва турлари шаклланган бўлиб, улар ижтимоий ҳодисалар, жумладан, ижтимоий-тарихий яхлитлик ва жараёнларни билишнинг ғоявий манбаи вазифасини ўтаган.

Ҳар бир балоғатга етган, ақли расо инсон муайян дунёқарашга эга. Бу дунёқараш ижтимоий муносабатлар силсиласида шаклланади. «Дунёқараш, - дейилади, фалсафа фани дарсликларидан бирида, - бу аввало, инсон ўзини ва дунёни зарурий равишда англаши, тушуниши, билиши ва баҳолаши натижасида юзага келган хулосалари, билимлари асосида шаклланган умумлашмалар тизимидир.»¹⁸⁹ Худди шу ўринда «дунёқарашнинг таркибига борлиқнинг оддий ҳиссиёт ва ақлдан ҳосил бўлган сезги, идрок ва тасаввурлардан тортиб, назарий тафаккурда мантиқий жиҳатдан қайта ишланиб ҳосил бўлган мифологик, афсонавий, фалсафий, сиёсий, ҳуқуқий, ахлоқий, эстетик, бадиий ва илмий

¹⁸⁶ Фалсафа: Қомусий луғат. – Т.: «Шарқ», 2004. – Б.115.

¹⁸⁷ Овчинников В.С. Мироззрение как явление духовной жизни общества. – Л.: Изд-во ЛГУ, 1978. -100 с.

¹⁸⁸ Колчигин С.Ю. Философские основания целостного мироззрения. Автореф. дисс.докт. филос. наук. – Алма – Ата: 1993. – С.22.

¹⁸⁹ Фалсафа: Ўқув қўлланма. / Э.Ю.Юсуповнинг умумий таҳрири остида. – Т.: «Шарқ», 1999. – Б.8.

билимлар, нуқтаи назарлар, ишонч ва эътиқодларнинг барчаси киради»¹⁹⁰, дейилади. Яна, шунингдек, ушбу дарсликнинг бошқа бир жойида ибодат қилиш афсонавий дунёқарашнинг учинчи элементи сифатида берилган. Ахир ибодат афсонавий-амалий ҳаракат-ку?! Унда моддий неъматларни ишлаб чиқаришдан иборат кишиларнинг амалий ҳаракатларини иқтисодий дунёқарашга киритса бўлар экан-да?!

Дунёқараш инсоннинг борлиқни бир бутун англашининг, билишининг натижасидир. Унинг доирасига сезги ҳам, амалий ҳаракатлар ҳам кирмайди. Аксинча, дунёқараш амалий ҳаракатларнинг маънавий асоси бўлиб хизмат қилади, аммо у амалий ҳаракат эмас. Дунёқараш, қисқача қилиб айтганда, дунё ва унинг томонлари қисмлари тўғрисидаги қарашлардир. Дунёқараш «дунё» ва «қараш» сўзларининг бирикмасидан иборат бўлиб, «қараш» жонли мушоҳада эмас, балки абстракт тафаккур натижасидир. Шунинг учун унинг таркибига ҳиссий билиш ва унинг шакллари ҳам киритиш номақбулдир. Дарсликларда бундай фикрларнинг берилиши ўқувчиларни тўғри фикрлашдан чалкаштиради. Чунки илмий адабиётларда қараш кўз ташлаш маъносида, тикилиб ёки хўмрайиб қараш маъносида эмас, балки «факт ва ҳодисаларни тушуниш тизими, нуқтаи назар, концепция»¹⁹¹ маъносида ишлатилади. Дунёқараш дунёни англаш (онг)нинг умумлашмасидир, хусусий дунёқарашлар – физик дунёқараш, юридик дунёқараш ва бошқа тармоқ қарашлар умумийликдан фарқ қиладиган дунё манзарасининг кўринишидир.

Онг социологик аспектда кундалик ва назарий онг даражаларидан иборат. Кундалик онг тор маънода ишлатиладиган ижтимоий психология (руҳият) ва эмпирик онг даражаларидан иборат. Дунёқараш шахснинг кундалик (эмпирик) онгининг иккинчи даражаси – назарий онгнинг умумий ҳолатини, ҳосиласини ўз ичига олади. У шахснинг ижтимоий муносабатлар тизимида ўзаро таъсир ва «ишлов беришлар» туфайли шаклланади. Шунинг учун дунёқараш маънавий - маданий ҳодисадир ва тарихийдир. Тадқиқотчи С.Ю.Колчигин таъкидлаганидек, дунёқарашнинг негизида дунёнинг умумий алоқадорликлари ётади.¹⁹² Дунёқарашнинг тарихий ҳодисалигига қараб қадимги дунё одамлари дунёқарашлари, ўрта асрлар одамлари дунёқарашлари, янги ва энг янги даврлар одамлари дунёқарашлари – аждодлар ва авлодлар дунёқарашлари фарқланади. Дунёқарашнинг қайси тушуниш нуқтаи назаридан ҳал қилинишига қараб,

¹⁹⁰ Ўша ерда. – Б.9.

¹⁹¹ Ўзбек тилининг изоҳли луғати. 2 – том. – М.: «Рус тили» нашриёти, 1981. – Б.554.

¹⁹² Колчигин С.Ю. Философские основания целостного – мировоззрения. Автореф. дисс.докт. филос. наук. – Алма – Ата: 1993. – С.22.

жамиятнинг яхлит манзараси ҳосил қилинган. Дунёқарашда нуқтаи назар ибтидо фалсафанинг бош масаласининг ҳал қилинишига боғлиқдир. Фалсафанинг бош масаласи айна вақтда дунёқарашнинг бош масаласи ҳамдир.¹⁹³

Дунёқарашлар даврий оммавийлашганлигига, шаклланиши ва ривожланишига кўра афсонавий – мифологик, диний ва фалсафий дунёқарашлар босқичларидан иборат. Аммо уларнинг ҳам негизида воқеликни тушунишлар ётади. Афсонавий – мифологик дунёқараш қадимги даврда оммавий ҳолатда мавжуд бўлган дунёқарашнинг илк босқичидир. Қадимги даврда содда, стихияли диалектик дунёқараш ҳам шаклланди, аммо у оммавийлик даражасига чиққан эмас. Афсонавий – мифологик дунёқараш бевосита политеистик афсонавий эътиқодлар негизида шаклланган бўлиб, воқелик, жумладан, табиат кучлари кўплаб худолар образлари орқали илоҳийлаштирилиб ва жонлантириб акс эттирилган. Афсонавий – мифологик дунёқараш халқ оғзаки ижоди турлари – эртақлар, нақллар, ривоятлар, афсоналар, дostonларда ўз аксини топган. Афсонавий–мифологик дунёқараш наъмуналарига қадимги ҳинд халқининг «Маҳобхарата», «Рамайна» дostonларини, Гомер ёзиб қолдирган «Одиссея» ва «Илиада» Ҳ. Олимжон ёзиб олган «Семурғ» дostonларини мисол қилиб келтиришимиз мумкин. Қадимги ёзма ёдгорликлардан бири – «Овесто»да ҳам Марказий Осиё халқларининг афсонавий мифологик қарашлари акс этган. Унда зардуштийликнинг жамият тарихи тўғрисидаги тасаввурлари биринчи одам Имаадан бошланади. Одамлар ундан тарқалган. У даврда одамлар ўлим нималигини билмаган. Худо Ахура Мазда абадий баҳорни яратган, унда одамлар бахтли ва фаровон яшаган. Лекин бир пайтга келиб одамлар гуноҳли иш қилиб қўйганлар. Яъни таъқиқланган мол гўштини еб қўйганлар. Шунда Ахра-манью (Ахриман) худосининг қаҳри келиб, одамларга қор ва совуқни юборган. Имаа одамлар ва молларни совуқдан сақлаб қолиш учун уй қуриб, унга барча тирик мавжудотлардан бир жуфтдан жойлаштирган. Бу Таврот ва Қуръондаги қиёмат қоим ҳақидаги афсонага ўхшаб кетади. Шундай қилиб, кишилар ҳаётида биринчи давр – олтин давр тугаб, иккинчи давр – яхшилик ва ёмонлик ўртасидаги кураш даври бошланади. Учинчи давр инсоннинг келажак давридир. Бунда қадимги одамларнинг бахт-саодат ҳақидаги орзулари ўз ифодасини топади. Яхшилик ва ёмонлик

¹⁹³ Қаранг: Овчинников В.С. Мироззрение как явление духовной жизни общества. – Л.: «Изд-во ЛГУ», 1978. - 100 с.

ўртасидаги курашда худо Ахура Мазда ғолиб чиқиб, бахтли ҳаёт салтанати вужудга келади, ўлганлар тирилади, гуноҳкорлар жазоланади.¹⁹⁴

ХУЛОСА

Умуман олганда, афсонавий–мифологик дунёқараш кишилиқ жамиятининг илк давридан бошлаб шаклланган бўлиб, ҳар қандай билишда ҳам, жамиятни бир бутун тасаввур қилишда ҳам, жамият ичидаги муносабатларни тартибга солишда ҳам ундан ғоявий манба сифатида фойдаланилган.

REFERENCES

1. Абдурахмонов Ф. Проблемы национальных интересов в условиях независимости Республики Узбекистана. (социально - философский анализ) Автореф. дисс. ...докт. филос. наук. – Т.: 1995.
2. Крапивенский С.Э. Социальная философия учебник. – М.: Гуманит. Изд.центр ВЛАДОС, 1998. – С. 41.
3. Назаров Қ. Қадриятлар фалсафаси (аксиология). – Т.: Файласуфлар миллий жамияти нашриёти, 2004. – Б.152.
4. Ўзбек тилининг изоҳли луғати. 2-том. – М.: «Рус тили» нашриёти, 1981. – Б.598.
5. Тягунов С.И. Понимание в структуре познавательной деятельности. Автореф.дисс. ...канд.филос.наук. – Ленинград, 1990. – С.16.

¹⁹⁴ Искандаров Б. Ўрта Осиёда фалсафий ва ижтимоий–сиёсий фикрнинг шаклланиши ва ривожланиши тарихидан лавҳалар. – Т.: «Ўзбекистон», 1993. – Б.8.

ФОРМИРОВАНИЕ ПОЗИТИВНОЙ СОЦИАЛЬНОЙ АКТИВНОСТИ МОЛОДЕЖИ КАК ПРОБЛЕМА СОВРЕМЕННОГО ОБРАЗОВАНИЯ

М.Абдурахманова

и.ф.н., доцент, ФерГУ

manzura.abdurahmonova@mail.ru

К.Хонкелдиева

Старший преподаватель (PhD), ФерГУ

xonkamila@mail.ru

А. Фаязов

Магистрант кафедры социальной работы, ФерГУ

АННОТАЦИЯ

В статье изучается проблема формирования позитивной социальной активности молодежи. Дается общая характеристика значения образования для ее формирования. Выделены стратегические направления формирования социальной активности молодежи.

Ключевые слова: *молодежь, социальная активность, социальная поддержка.*

ABSTRACT

The article studies the problem of formation of positive social activity of young people. A general description of the significance of education for its formation is given. The strategic directions of the formation of social activity of young people are highlighted.

Key words: *youth, social activity, social support.*

ВВЕДЕНИЕ

Молодежь – это социально-демографическая группа, выделенная на основе возрастных характеристик и отличающаяся от других социальных групп положением в обществе, ценностями, интересами, потребностями. Под молодежью в настоящее время в соответствии с действующими нормативными документами РФ понимаются граждане в возрасте от 14 до 30 лет включительно. Для этой социальной группы характерно физиологическое взросление, завершение формирования личности, вступление на полноценной основе в ключевые сферы общественной жизни: экономику, политику, семейные отношения.

Образование развивает экономику страны и общество, следовательно, это веха в развитии нации. Образование обеспечивает знания и умения более

масштабного исследования языка и социальной сплоченности в формировании позитивной социальной активности. Образование — это ключ к перемещению по миру, поиску лучшей работы и, в конечном итоге, успеху в жизни. Образование — лучшая инвестиция для людей, потому что у хорошо образованных людей больше возможностей получить работу, которая приносит им удовлетворение.

Образованные люди пользуются уважением среди своих коллег и могут вносить эффективный вклад в развитие своей страны и общества, изобретая новые устройства и совершая открытия. Основная цель образования — обучить людей, подготовить, в т.ч. для работы в экономике, а также интегрировать людей в общество и привить им ценности и морали общества. Роль образования заключается в том, чтобы социализировать людей и поддерживать стабильность и стабильность общества. Образование в обществе готовит молодежь к взрослой жизни, чтобы она могли сформировать следующее поколение лидеров¹⁹⁵. Одна из важнейших задач образования — дать людям возможность понять самих себя. Учащиеся должны обладать знаниями и навыками, которые необходимы для эффективного участия в качестве члена общества и содействия развитию общих ценностей идентичности.

ОБСУЖДЕНИЕ И РЕЗУЛЬТАТЫ

Позитивная социальная активность молодежи — это субъективное формирование личности на основе усвоения социокультурных ценностей, включение в социально значимую деятельность, результатом которой является социальная компетентность. Мы определяем позитивную социальную активность как интегративное личностное образование, включающее в себя знания, навыки, способности, которые формируются в процессе социализации и позволяют человеку быстро и адекватно адаптироваться в обществе и эффективно взаимодействовать с социальной средой.

Проблема формирования позитивной социальной активности молодежи рассматривалась в исследованиях, изучающих влияние социализации на социальную структуру общества, систему социальных отношений. Социологи подчеркивают, что социализация способствует развитию социальной природы человека, его участию в общественной жизни.

Социальная активность — высшая форма деятельности. Обычно этот термин используется для обозначения как интенсивной деятельности человека

^{195 195} Ш.М.Мирзиёев. Ўзбекистон Республикаси Олий Мажлисига мурожаатнома. Т.:2020 йил 29 декабрь.

в определенной системе социальных отношений, так и способности ее реализовать. Будучи такой способностью, социальная активность существует как сложное целостное качество. Оно выражает не какую-либо конкретную черту характера, а скорее весь набор черт жизни, являясь концентрированным выражением их главного качества — субстанции, основанной на социальной деятельности.

Понятие «социальная активность» трактуется как осознаваемое, целенаправленное взаимодействие личности и социума. В философии социальную активность понимают как особую форму взаимодействия субъекта с окружающей средой, особое состояние любой деятельности. характеризуемое позитивно выраженной стороной; в психологии — это представление о природе личности как системы действий, потребностей и мотивов поведения. Активность является сложной характеристикой личности, через которую выражается ее отношение к деятельности. В педагогике понятие «социальная активность» рассматривается многоаспектно: во-первых, понимается как главное в характеристике личности-субъекта общественных отношений; во-вторых, как мера проявления социальной дееспособности человека; в-третьих, как ответственное и заинтересованное отношение человека к труду, обществу, духовной и общественной жизни.

REFERENCES

1. Абдурахмонова, М. М. (2020). Ижтимоий иш касбий фаолиятининг мактабга йўналтирилган соҳасини ривожланишида жаҳон амалиёти тажрибалари. *Журнал Социальных Исследований*, 3(6).
2. Абдурахмонова, М. М. (2021). Теории межсекторальных подходов к защите детей. *Человек. Наука. Социум*, (2), 62-74.
3. Абдурахмонова, М. М. (2021). Необходимость изучения общественного мнения для принятия эффективных решений в школе. *Человек. Наука. Социум*, (1), 33-46.
4. Хамракулов, И. Б. (2021). Кичик саноат зоналарини барпо этиш ва ривожлантиришнинг назарий асослари. *Scientific progress*, 2(7), 586-592.
5. Хамракулов, И. Б. (2022). Кичик саноат зоналарини ривожлантиришнинг моҳияти ва ўзига хос хусусиятлари. *Scientific progress*, 3(1), 328-334.
6. Хамракулов, И. Б. (2021). Теоретические основы создания и развития малых промышленных зон. *ма*, 2, 49.

7. Абдурахмонова, М. М., & Маллабоев, Ш. А. (2016). Узбекская модель развития малого предпринимательства. *Ученый XXI века*, 62.
8. Абдурахмонова, М. М., & Содикова, Д. Ш. (2020). Efficiency of management of higher education institutions in the preparation of qualified personnel. *Человек. Наука. Социум*, (2), 8-27.
9. Абдурахмонова, М. М. (2021). Мактабларда самарали қарор қабул қилиш учун жамоатчилик фикрини ўрганиш зарурияти. *Журнал Социальных Исследований*, (SPECIAL ISSUE 1).
10. Хонкелдиева, К., Рахимова, Х., & Абдусатторова, З. (2020). Проблемы развития социального обеспечения населения. In *Наука сегодня: фундаментальные и прикладные исследования* (pp. 42-43).
11. Хонкелдиева, К., & Муйдинжонова, М. (2020). Актуальные проблемы решения безработицы в Республике Узбекистан. In *Наука сегодня: фундаментальные и прикладные исследования* (pp. 18-19).
12. Хонкелдиева, К., & Муйдинжонова, М. (2020). Необходимые условия обеспечения гендерного равенства. In *Наука сегодня: фундаментальные и прикладные исследования* (pp. 40-41).
13. Абдурахмонова, М. М., & Орипов, А. (2019). Основные направления и приоритеты научной актуализации информационной парадигмы гражданского общества. *Мировая наука*, (12), 56-59.
14. Абдурахмонова, М. М., & Мирзажонов, Ж. (2020). Роль конституции в построении правового государства и гражданского общества. *Теория и практика современной науки*, (3), 9-11.
15. Абдурахмонова, М. М., & Маллабоев, Ш. А. (2016). Uzbek model of small business development. *Учёный XXI века*, (3-4 (16)), 58-63.
16. Хонкелдиева, К., & Хўжамбердиев, Ж. (2020). Проблемы развития организации: управленческий и логистический аспекты. In *Наука сегодня: история и современность* (pp. 17-19).
17. Хонкелдиева, К., & Толибжонова, М. (2020). Механизм формирования инновационного процесса в текстильном производстве как основа адаптации к процессам глобализации. In *Наука сегодня: фундаментальные и прикладные исследования* (pp. 15-16).
18. Abdurakhmonova, M., & A'zamova, Z. (2021). O'zbekistonda pensiya ta'minoti tizimini shakllantirishning muhim jihatlari. *Интернаука*, (7-2), 91-93.

-
19. Sharipova, K., & Abduraxmonova, M. (2021). O‘zbekiston maktablarida mehribonlik uylari tarbiyalanuvchisi bo‘lgan o‘quvchilar bilan ijtimoiy ish amaliyoti istiqbollari. *Студенческий вестник*, (8-3), 82-83.
20. Abdurakhmonova, M., Karimova, G., & Karimova, M. (2021). Role of ethical culture in preventing violence among spupils. *Интернаука*, (11-2), 50-51.

ЎЗБЕКИСТОН УМУМТАЪЛИМ МАКТАБЛАРИДА ИНКЛЮЗИВ ТАЪЛИМ ТИЗИМИНИ РИВОЖЛАНТИРИЛИШИ

М. Абдурахмонова

Фарғона давлат университети доценти, и.ф.н.

манзура.абдурахмонова@маил.ру

Н.Имомова

Фарғона давлат университети катта ўқитувчиси (PhD)

А.Абдурахмонов

Фарғона давлат университети

ижтимоий иш йўналиши магистранти

АННОТАЦИЯ

Ушбу мақолада инсон, айниқса ногиронлиги бўлган шахсларга, жумладан болалар ва ёшларга сиёсий, ижтимоий, иқтисодий ҳамда маданий ҳаётида фаол иштирок этиши учун зарур ҳуқуқий, ташкилий шарт-шароитлар яратиши ва уларни ривожлантиришида пассив ҳамда актив интеграциясини муҳимлиги, шунингдек, алоҳида таълим эҳтиёжлари бўлган болаларни қўллаб-қувватлаш ҳақида инклюзив таълимдаги инклюзивликни баҳолашда, асосан инклюзияни қуйидаги: ногиронлиги бўлган ўқувчилар, сурункали касалликларга чалинган болалар, стрессга учраган оилалар фарзандлари, ҳомиладор ўқувчи қизлар ва ёш оналар тоифаларига алоҳида эътибор қаратиши зарурлиги кабилар ёритилган.

***Калит сўзлар.** Ижтимоийлашув, ижтимоий иш, инклюзия, инсон ҳуқуқлари, бола ҳуқуқлари, жисмоний ногиронлигик, ақлий ногиронлик, имконияти чекланганлик, қобилият*

РАЗВИТИЕ СИСТЕМЫ ИНКЛЮЗИВНОГО ОБРАЗОВАНИЯ В ОБЩЕОБРАЗОВАТЕЛЬНЫХ ШКОЛАХ УЗБЕКИСТАНА

АННОТАЦИЯ

В данной статье раскрывается важность пассивной и активной интеграции в создании и развитии необходимых правовых и организационных условий для людей, особенно инвалидов, в том числе детей и молодежи, для активного участия в их политической, социальной, экономической и культурной жизни, как а также поддержка детей с особыми образовательными потребностями. В оценке включения в инклюзивное образование в основном подчеркивается необходимость уделять особое

внимание категориям обучающихся с ограниченными возможностями здоровья, детям с хроническими заболеваниями, детям из стрессовых семей, беременным школьницам и молодым матерям.

Ключевые слова. Социализация, социальная работа, инклюзия, права человека, права ребенка, физическая инвалидность, умственная отсталость, инвалидность, способность.

КИРИШ.

Мамлакатимизда инсон кадр-қиммати, айниқса, ногиронлиги бўлган шахслар масалалари доимий диққат-эътиборда бўлиб, уларнинг ҳуқуқ ва манфаатларини ҳимоя қилиш, тўсиқсиз муҳит яратиш, жамиятга интеграция қилиш борасида изчил чора-тадбирлар амалга оширилмоқда.

Ногиронлиги бўлган шахслар мамлакатнинг сиёсий, ижтимоий, иқтисодий ҳамда маданий ҳаётида фаол иштирок этиши учун зарур ҳуқуқий, ташкилий шарт-шароитлар яратилмоқда. Айниқса, кейинги йилларда давлатимиз раҳбарининг шу масала бўйича муҳим қарор ва фармонлари қабул қилингани ногиронлиги бўлган шахсларнинг ҳуқуқ ва манфаатларини ҳимоя қилиш, уларни умидсизлик ҳамда ишончсизлик кайфиятидан халос этиш, ҳаётга интилишини оширишда муҳим аҳамият касб этмоқда.

Республикаимизда инклюзив таълимни ривожланишига бугунги кунда катта аҳамият қаратилмоқда, чунки, Ўзбекистонда инклюзив таълим – давлат сиёсати даражасига кўтарилган масалалардан биридир. Ногиронлиги бўлган болаларнинг умумтаълим мактабларига интеграциялашуви инклюзив таълим тизимининг ривожланишидаги табиий босқичдир. Бу жамият ва давлат томонидан ногиронлиги бўлган болаларга нисбатан муносабатни қайта кўриб чиқиш, нафақат уларнинг ҳуқуқлари тенглигини тан олиш, балки жамиятнинг бундай болаларга турли соҳаларда, шу жумладан таълимда ҳам кенг имкониятларни тақдим этиш мажбуриятини англаши билан боғлиқ.

МУҲОКАМА ВА НАТИЖАЛАР

UNICEFнинг 2021-йилги янги ҳисоботида кўра, дунё бўйлаб ногиронлиги бўлган болалар сони деярли 240 миллионни ташкил этади.¹⁹⁶ Ҳозирги кунда Ўзбекистонда **бир миллионга яқин** имконияти чекланган ва ногиронлиги

¹⁹⁶ United Nations Children's Fund, *Seen, Counted, Included: Using data to shed light on the well-being of children with disabilities*, UNICEF, New York, 2021. P.18 <https://data.unicef.org/resources/children-with-disabilities-report-2021/>

бўлган фуқаролар¹⁹⁷, шу жумладан, 100 мингдан ортиқ 16 ёшгача ногиронлиги бўлган болалар истиқомат қилмоқда.¹⁹⁸ Жумладан Ўзбекистонда бор бўлган 9 млн. 800 минг нафардан зиёд 16 ёшгача болалардан, 100 минг 110 нафарида ногиронлик мавжуд. Ногиронлиги бўлган болаларнинг 54 минг 846 нафари ўғил, 45 минг 264 нафари қизлар. Уларнинг 43 минг 47 нафари шаҳарларда, 57 минг 63 нафари қишлоқ жойларда истиқомат қилади.¹⁹⁹

БМТнинг “Ногиронлар ҳуқуқлари тўғрисида”ги Конвенциясининг халқаро стандартлари ва талабларини, шунингдек, “ногирон” сўзи ўрнига “ногиронлиги бўлган шахс” атамасидан фойдаланишни назарда тутувчи “Ногиронлиги бўлган шахслар ҳуқуқлари тўғрисида”ги Ўзбекистон Республикаси Қонуни қабул қилиниши мамлакатимизнинг юқоридаги тоифага мансуб вакилларининг ҳуқуқ ва манфаатларини ифодалашга хизмат қилмоқда. Ўзбекистон Республикаси Президенти Шавкат Мирзиёевнинг БМТдаги Инсон ҳуқуқлари бўйича кенгашининг 46-сессиясидаги нутқида “имконияти чекланган шахсларнинг ўз қобилиятини тўла рўёбга чиқариш масалалари бўйича Минтақавий кенгаш тузишни таклиф этди”.²⁰⁰ Ушбу таклифни республикамизда ногиронлиги бўлган шахсларнинг ҳимоясига қаратилган фаолиятларни юқори даражадаги кўриниши сифатида ҳам таъкидлаш мумкин.

Ногиронлиги бўлган болалар сонининг ўсиши, уларни жамиятнинг тўлиқ ҳаётига жалб қилиш зарурлигини англади, бу эса ўз навбатида уларнинг тўлиқ таълим олиш ҳуқуқларини таъминланишини инклюзив таълим ғояси ва амалиётининг тобора оммалашиб бораётганидан билиш мумкин. Жаҳон миқёсида БМТнинг «Бола ҳуқуқлари тўғрисида» Конвенцияси, «Ногиронлар ҳуқуқлари ҳақида»ги Декларациялари ногиронлиги бўлган болаларни ижтимоий ҳаётга эрта уйғунлашуви муаммосини ҳал қилиш, замонавий махсус таълимни мазмунини янгилаш, инноватсион ғояларнинг татбиқ этилишига асос бўлмоқда.²⁰¹

¹⁹⁷ <https://isrs.uz/oz/ozbekiston-yangiliklari/ozbekiston-xalqiga-murojaat>

¹⁹⁸ O‘zbekiston Respublikasi Oliy Majlisi Senatining yettinchi yalpi majlisi to‘g‘risidagi AXBOROT <http://isrs.uz/oz/ozbekiston-yangiliklari/informacia-o-sedmom-plenarnom-zasedanii-senata-olij-mazlisa-respubliki-uzbekistan> (15.05.2021)

¹⁹⁹ Ulug‘bek VAFOYEV. Nogironlarni parvarish qilayotgan kishilarning ijtimoiy himoyasini kuchaytirish lozim.// Xalq so‘zi. 29 Sentyabr 2020 <https://xs.uz/uz/post/nogironlarni-parvarish-qilayotgan-kishilarning-izhtimoiy-himoyasini-kuchajtirish-lozim>

²⁰⁰ Prezident Shavkat Mirziyoevning BMT Inson huquqlari bo‘yicha kengashining 46-sessiyasidagi nutqi <https://iiv.uz/uz/news/prezident-shavkat-mirziyoevning-bmt-inson-huquqlari-boyicha-kengashining-46-sessiyasidagi-nutqi> (15.05.2021)

²⁰¹ Incheon Declaration/Education 2030: Towards inclusive and equitable quality education and lifelong learning for all (World Education Forum, 19-22 May 2015, Incheon, Republic of Korea)

Ногиронлиги бўлган болаларнинг интеграциясини оила, таълим ва ижтимоий ҳимоя тизими каби ижтимоий институтлар призмаси асосида кўриш муҳим аҳамиятга эга. Рус олими В.Д. Заицев ногиронлиги бўлган болаларнинг ижтимоий интеграция турлари таснифини: пассив интеграция (оилада амалга оширилади) ва фаол интеграция (болалар боғчаси, мактаб, кўшимча таълим муассасаларида амалга оширилади) деб кўрсатади. Бу болага дунёни яхшироқ ўрганишига, муносиб ҳаёт учун зарур бўлган билим ва кўникмаларни эгаллашига, шахсий қобилиятларини намоён этишига ва жамиятнинг баркамол қисмига айланишига ёрдам беради. Бунга кўп жиҳатдан соғлом болалар ва ногирон болаларни биргаликдаги таълимнинг тобора кучайиб бориши ёрдам бермоқда²⁰² деб таъкидлайди.

Шунингдек, таълим – билим бериш, малака ва кўникмалар ҳосил қилиш жараёни бўлиб, кишини ҳаётга ва меҳнатга тайёрлашнинг асосий воситасидир. Инсон ҳуқуқлари умумжаҳон Декларациясининг 26-моддасида белгилаб қўйилганидек, “таълим олиш ҳар бир инсоннинг ҳуқуқи”дир.

Таъкидлаш лозимки, Умумжаҳон “Инсон ривожланиши концепцияси”да (2007) таълим асосий таркибий қисмлардан бири ҳисобланади. Инсоният цивилизацияси давомида таълим ва илм - фанни юқори даражада ривожлантириш ижтимоий, техник ҳамда иқтисодий тараққиётнинг муҳим двигателлари ҳисобланган. Глобаллашув шароитида мамлакатнинг инновацион ривожланиш салоҳияти рақобатбардошликнинг ҳал қилувчи омилларидан бирига айланган бир пайтда, аҳолининг юқори билим даражаси мамлакатга ўзини «энг сара» жамиятга дахлдор деб ҳисоблаш имконини берадиган об'ярга эмас, балки яшовчанлик ва иқтисодий таъминот, пировардида сиёсий мустақиллик омилига айланади.²⁰³ Келажакда айнан таълим тизимида инновацияларни татбиқ қилиш кўрсаткичининг ўсиши Ўзбекистонда инсон ривожланиши даражасини оширишда асосий имконият сифатида хизмат қилади.

Бугунги кунда таълим тизимида инновацияларни татбиқ қилиш ва таълим сифатини ошириш орқали баркамол авлодни етиштиришда, Ўзбекистонда жами аҳолининг 18 фоизини²⁰⁴ ташкил этувчи мактаб ёшидаги болалар билан кучли ишлашни ва уларни ҳар томонлама ижтимоий ҳимоя қилиш талаб қилинади.

²⁰² Заицев Ю.В. Социальная интеграция детей- инвалидов в современной России. Саратов: Изд-во Научная книга, 2003.

²⁰³ O'zbekistonda ta'lim: talab va taklif mutanosibliği. BMT TD. T., 2008., B.10.

²⁰⁴ Ўзбекистон Республикасининг ижтимоий-иқтисодий ҳолати. Ўзбекистон Республикаси Давлат Статистика кўмитаси. <https://stat.uz/uploads/doklad/2019/yanvar-dekabr/uz/19.pdf> (09.12.2022)

Шунингдек, мавжуд болалар таркибидаги 15 фоизини²⁰⁵ ташкил қилувчи ногиронлиги бўлган болаларга давлатимиз томонидан кўрсатилаётган ғамхўрликларини янада кучайтириш, уларни атрофлича, ҳуқуқий, ижтимоий, иқтисодий, маънавий қўллаб-қувватлашга катта эътибор қаратилмоқда. (1-диаграмма).



1-диаграмма. Ногиронлиги бўлган болаларнинг, умумий ногиронлиги бўлган шахслардаги улуши²⁰⁶

Демак, эътироф этилаётган ҳуқуқий асослардан келиб чиқиб, ногиронлиги бўлган болаларимизни интеграциялашувини кучайтириш орқали жамиятга ижтимоийлашувни таъминлаш бугунги вазифаларимиздан биридир.

Жумладан, Ўзбекистон Республикасининг янги таҳрирдаги “Таълим тўғрисида”ги қонун²⁰⁷ (2020-йил 23-сентябр) 5-моддаси қоидаларига асосан таълим олишда барча тенг ҳуқуқлидир. Бу қонун инклюзив(уйғунлашган) таълим тушунчаси киритилганлиги билан ҳам аввалги таҳриридан фарқланиб туради. Чунки, мамлакатимизда ҳам барча соҳалар қатори инклюзив таълимни ҳам тубдан ислоҳ қилишга катта эътибор қаратилмоқда. Шу сабабли инклюзив таълим тизимини жорий қилиш бўйича қатор норматив-ҳуқуқий ҳужжатлар қабул қилинди. Ушбу нуқтаи назардан мамлакатимизда таълимнинг инклюзив

²⁰⁵ Ўзбекистон Республикаси статистик маълумотлари 2018 1 январ ҳолати. Ногирон бўлган шахсларнинг статистик ҳисоби Ўзбекистон Республикаси соғлиқни сақлаш вазирлиги Республика тиббий –ижтимоий экспертиза комиссиясининг бирламчи маълумотларига асосланади. Ўзбекистон Республикаси Давлат статистика қўмитаси (2018йил 1 апрель ҳолатига)

²⁰⁶ Муаллифлар томонидан Ўзбекистон Республикаси статистик маълумотлари 2019 йил 1 январ ҳолати. Ногирон бўлган шахсларнинг статистик ҳисоби Ўзбекистон Республикаси соғлиқни сақлаш вазирлиги Республика тиббий –ижтимоий экспертиза комиссиясининг бирламчи маълумотларига асосланади. Ўзбекистон Республикаси Давлат статистика қўмитаси (2018йил 1 апрель ҳолатига)

²⁰⁷ <https://lex.uz/docs/-5013007>

шаклини ҳам бирдек ривожлантириш муҳим аҳамиятга эга бўлиб бормоқда ва инклюзив атамасини мазмунини чуқурроқ тушиниш талаб қилади. Бугунги кунда, умумтаълим мактабларида инклюзив таълим тушунчасини олимлар турлича талқин қилишади. Инклюзив таълим – инглизча сўздан олинган бўлиб, инслусиве, инслусион – уйғунлашмоқ, уйғунлаштирилган, ўзига тортувчи, қамраб олувчи, лотинчада эса инслуд – қамраб оламан, жалб қилмоқ, яъни алоҳида эътиборга муҳтож бўлган ва оддий болалар ўртасидаги тўсиқларни бартараф этиш деган маъноларни англатади. Инклюзив таълим алоҳида эътиборга муҳтож бўлган, вояга этаётган ўсмирлар ривожланишида учрайдиган нуқсонлар ёки иқтисодий қийинчиликлардан қатъий назар ижтимоий ҳаётга мослаштиришга йўналтирилган ўқув жараёнига жалб қилишни ифодаловчи таълим тизимидир. Шунингдек, инклюзив таълим ногиронлиги бўлган ўқувчиларнинг хилма-хил эҳтиёжларига хизматларнинг узлуксизлиги, жумладан улар учун энг қулай бўлган таълим муҳити билан мос келишини таклиф қилади. Бу тамойил қуйидагиларни англатади:

✓ барча болалар бошиданок улар яшаётган мактабнинг таълим ва ижтимоий ҳаётига киритилиши керак;

✓ инклюзив мактабнинг вазифаси - ҳар бир боланинг эҳтиёжларига жавоб берадиган тизимни куриш;

✓ инклюзив мактабларда нафақат ногиронлиги бўлган болаларга, балки барча болаларга муваффақиятга эришиш, ўзини хавфсиз ҳис қилиш, жамоада бирга бўлишни кадрлаш имконини берадиган ёрдам кўрсатилади. Бундай мактабнинг мақсади барча ўқувчиларга энг тўлақонли ижтимоий ҳаёт, жамоада, маҳаллий ҳамжамиятда энг фаол иштирок этиш имкониятини бериш ва шу билан энг тўлиқ ўзаро ҳамкорликни таъминлаш, жамият аъзолари сифатида бир-бирига ёрдам беришдир.²⁰⁸ Ногирон бўлган болаларга таълим бериш бўйича хорижий тажрибани қисқача кўриб чиқиш натижаларини сарҳисоб қилсак, шуни айтишимиз мумкинки, баъзи мамлакатларда ушбу тоифадаги болаларни интеграция қилиш муҳимлиги тўғрисида маълум бир консенсус мавжуд²⁰⁹. "Инклюзив таълим" нафақат таълим соҳаси мутахассислари, балки соҳа раҳбарлари, сиёсатчилар, ижрочилар, иқтисодчилар, ҳуқуқ ҳимоячилари (айниқса ногиронларнинг ҳуқуқларини ҳимоя қиладиганлар) ва ижтимоий

²⁰⁸ Shea T.M., Bauer A.M. An Introduction to special Education. A Social systems perspective. 2nd edition. Madison, WI: Brown & Benchmark, 1997.

²⁰⁹ Ferguson D.L., Meyer G., Jeanchild L., Juniper L., & Zingo J. (1992) Figuring out what to do with groupings: How teachers make inclusion "work" for students with disabilities // Journal of the Association for Persons with Severe Handicaps. №17. 1992. P.218-226.

ишчилар (ижтимоий адолатни ҳимоя қиладиган ва жамиятнинг ҳимоясиз аъзоларига ваколат берувчилар) фаолиятида ҳам аҳамиятли йўналишдир. Инклюзив таълимнинг мураккаблигига қарамай, кўплаб мамлакатлар, болаларнинг имкониятларидан қатъий назар, доимий ва умумий, биргаликдаги таълим муҳимлигини тан олишади. Инклюзив таълим фалсафаси, барча одамлар йўналтирилганлигидан қатъий назар, ижтимоий хизматлардан фойдаланиш ҳуқуқига эга эканлигини тан олади ва қадрлайди. У инсонларни ноёб деб билади, уларнинг барчаси ўз қобилиятларини ривожлантириш ҳуқуқига эга эканлигини тан олади²¹⁰. Унда одамларнинг иштирокини кучайтириш ва жамиятда барча турдаги камситишларга барҳам бериш зарурлигига эътибор қаратилган. Шундай қилиб, инклюзия фалсафаси одамларнинг кундалик ҳаётлари учун зарур бўлган ижтимоий кўникмаларни ривожлантиришда муҳим рол ўйнайди.²¹¹ Махсус таълим бўйича адабиётларда "Алоҳида таълим эҳтиёжлари" атамасини жисмоний, ҳиссий, руҳий саломатлик ёки бошқа ногиронлиги сабабли ёки бошқа ҳар қандай шароитларда инсоннинг таълим олишда қатнашиш ва ундан фойда олиш имкониятини чеклаш сифатида белгилайди.²¹² Шунингдек, алоҳида таълим эҳтиёжлари бўлган болаларни кўллаб-қувватлаш ҳақида инклюзив таълимдаги инклюзивликни баҳолашда²¹³, асосан инклюзияни қуйидаги: ногиронлиги бўлган ўқувчилар; сурункали касалликларга чалинган болалар; стрессга учраган оилалар фарзандлари; ҳомиладор ўқувчи қизлар ва ёш оналар тоифаларига алоҳида эътибор қаратиш зарурлиги²¹⁴ кўрсатилади.

1994 йилда UNESCO томонидан Махсус эҳтиёжларга эга бўлган таълим соҳасидаги принтсиплар, сиёсат ва амалиётлар тўғрисидаги Саламанка баёнотида барча шароитларда бўлишидан қатъий назар барча болаларнинг биргаликдаги таълимга муҳтожлиги таъкидланади. Бошқа томондан, ногиронлар учун тенг имкониятларни таъминлашнинг стандарт қоидалари ногиронлиги бўлган одамларнинг ижтимоий фаолиятда самарали иштирок

²¹⁰ Anusuya K. Yadav. SOCIAL WORK AND INCLUSIVE EDUCATION FOR CHILDREN WITH SPECIAL NEEDS. Article DOI: 10.21474/IJAR01/2528 DOI URL: <http://dx.doi.org/10.21474/IJAR01/2528>

²¹¹ Anusuya K. Yadav. SOCIAL WORK AND INCLUSIVE EDUCATION FOR CHILDREN WITH SPECIAL NEEDS. Article DOI: 10.21474/IJAR01/2528 DOI URL: <http://dx.doi.org/10.21474/IJAR01/2528>

²¹² Anusuya K. Yadav. SOCIAL WORK AND INCLUSIVE EDUCATION FOR CHILDREN WITH SPECIAL NEEDS. Article DOI: 10.21474/IJAR01/2528 DOI URL: <http://dx.doi.org/10.21474/IJAR01/2528>

²¹³ Ofsted. Evaluating Educational Inclusion. London, 2000

²¹⁴ Ofsted. Evaluating Educational Inclusion. London, 2000

этишидаги барча тўсиқларни олиб ташланишини таъминлашга қаратилган инклюзив таълимни яратиш йўлидаги халқаро ҳуқуқий ҳужжатдир.²¹⁵

Шунингдек, ушбу ҳуқуқий-норматив ҳужжатларда жамиятимизнинг бир бўлаги бўлган махсус ёрдамга муҳтож болаларни ижтимоий қўллаб-қувватлаш, уларга таълим-тарбия бериш, уларнинг соғлом болалар қаторидан ўрин олиб ўз қобилияти, имкониятларини кўрсата олишига, маънавий камол топишига қаратилган чора-тадбирлар белгилаб берилган. Ўзбекистон Республикаси Президентининг 2018-йил 5-сентябрдаги “Халқ таълими тизимига бошқарувнинг янги тамойилларини жорий этиш чора-тадбирлари тўғрисида”ги ПҚ-3931-сон қарорида²¹⁶ алоҳида таълим эҳтиёжлари бўлган болаларнинг ижтимоий кафолатларини таъминловчи чора-тадбирлар самарадорлигини янада ошириш, уларнинг таълим-тарбия (шу жумладан, инклюзив таълим-тарбия) олишига хизмат қиладиган мослашув муҳитини яратиш бўйича алоҳида вазифалар қайд этиб ўтилган. Жумладан, Ўзбекистон Республикаси Президентининг 2019-йил 29-апрелдаги ПФ-5712-сон Фармони билан тасдиқланган Ўзбекистон Республикаси Халқ таълими тизимини 2030-йилгача ривожлантириш концепциясида алоҳида таълим эҳтиёжлари бўлган болаларга кўрсатиладиган таълим хизматлари сифатини яхшилаш бўйича:

- алоҳида таълим эҳтиёжлари бўлган болалар таълим оладиган таълим муассасалари биноларига қўйиладиган талабларни ишлаб чиқиш ва тасдиқлаш;

- алоҳида таълим эҳтиёжлари бўлган болалар ўқитиладиган таълим муассасаларини зарур адабиётлар, методик қўлланмалар, турли касбларга ўқитиш учун ускуна ва жиҳозлар билан таъминлашга қаратилган чора-тадбирларни амалга ошириш;

- алоҳида таълим эҳтиёжлари бўлган болаларни ўқитиш учун инклюзив таълим тизимини ташкил этиш, умумтаълим муассасаларини махсус мосламалар (кўтариш қурилмаси, пандус, тутқич ва бошқалар), шунингдек тегишли кадрлар (махсус педагог, болаларни руҳий-педагогик кузатиш бўйича мутахассислар) билан таъминлаш;

- жамоатчилик ўртасида алоҳида таълим эҳтиёжлари бўлган болаларнинг билим олиш ҳуқуқи, инклюзив ўқитишнинг мазмун-моҳияти ҳақида тушунтириш ишларини олиб бориш;

- ўқувчиларнинг жисмоний ва ақлий талаб - эҳтиёжидан ва таълим муассасаларининг географик жойлашувидан келиб чиққан ҳолда алоҳида

²¹⁵ <http://www.csie.org.uk/inclusion/unesco-salamanca.shtml> 12/9/2022 7:21 PM

²¹⁶ <https://lex.uz/docs/3893416>

таълим эҳтиёжлари бўлган болалар ўқитиладиган таълим муассасаларини оптималлаштириш;

- алоҳида таълим эҳтиёжлари бўлган болаларнинг мослашиши ва интеграцияси учун мактаб-интернатларни босқичма - босқич махсус жиҳозлар билан таъминлаш;

- алоҳида таълим эҳтиёжлари бўлган ҳар бир боланинг инклюзив таълим олиш ҳуқуқини таъминлашга қаратилган чора-тадбирларни амалга ошириш каби вазифалар белгиланган.

XУЛОСА

“Замонавий мактаб”ларни қуришда ушбу мактабларда алоҳида таълим эҳтиёжлари бўлган болаларни ўқитиш учун зарур шарт-шароитларни яратиш, улар учун махсус инфратузилма бўлиши ва жиҳозланишини таъминлаш мақсадида инклюзив таълимни ташкил этиш бўйича “Замонавий мактаб”га қўйиладиган меъёрий талаблар лойиҳаси ишлаб чиқилиши зарур.

REFERENCES

1. O‘zbekistonda ta’lim: talab va taklif mutanosibliği. BMT TD. T., 2008., B.10.
2. United Nations Children’s Fund, *Seen, Counted, Included: Using data to shed light on the well-being of children with disabilities*, UNICEF, New York, 2021. P.18 <https://data.unicef.org/resources/children-with-disabilities-report-2021/>
3. <https://isrs.uz/oz/ozbekiston-yangiliklari/ozbekiston-xalqiga-murojaat>
4. O‘zbekiston Respublikasi Oliy Majlisi Senatining yettinchi yalpi majlisi to'g'risidagi AXBOROT <http://isrs.uz/oz/ozbekiston-yangiliklari/informacia-o-sedmom-plenarnom-zasedanii-senata-olij-mazlisa-respubliki-uzbekistan> (15.05.2021)
5. Ulug‘bek VAFOYEV. Nogironlarni parvarish qilayotgan kishilarning ijtimoiy himoyasini kuchaytirish lozim.// Xalq so‘zi. 29 Sentyabr 2020 <https://xs.uz/uz/post/nogironlarni-parvarish-qilayotgan-kishilarning-izhtimoij-himoyasini-kuchajtirish-lozim>
6. Prezident Shavkat Mirziyoyevning BMT Inson huquqlari bo'yicha kengashining 46-sessiyasidagi nutqi <https://iiv.uz/uz/news/prezident-shavkat-mirziyoevning-bmt-inson-huquqlari-boyicha-kengashining-46-sessiyasidagi-nutqi> (15.05.2021)
7. Incheon Declaration/Education 2030: Towards inclusive and equitable quality education and lifelong learning for all (World Education Forum, 19-22 May 2015, Incheon, Republic of Korea)
8. Зайцев Ю.В. Социальная интеграция детей- инвалидов в современной

России. Саратов: Изд-во Научная книга, 2003.

9. Ўзбекистон Республикасининг ижтимоий-иқтисодий ҳолати. Ўзбекистон Республикаси Давлат Статистика қўмитаси.
<https://stat.uz/uploads/doklad/2019/yanvar-dekabr/uz/19.pdf> (09.12.2022)

10. Ўзбекистон Республикаси статистик маълумотлари 2018 1 январ ҳолати. Ногирон бўлган шахсларнинг статистик ҳисоби Ўзбекистон Республикаси соғлиқни сақлаш вазирлиги Республика тиббий –ижтимоий экспертиза комиссиясининг бирламчи маълумотларига асосланади. Ўзбекистон Республикаси Давлат статистика қўмитаси (2018йил 1 апрель ҳолатига)

11. <https://lex.uz/docs/-5013007>

12. Shea T.M., Bauer A.M. An Introduction to special Education. A Social systems perspective. 2nd edition. Madison, WI: Brown & Benchmark, 1997.

13. Ferguson D.L., Meyer G., Jeanchild L., Juniper L., & Zingo J. (1992) Figuring out what to do with groupings: How teachers make inclusion “work” for students with disabilities // Journal of the Association for Persons with Severe Handicaps. №17. 1992. P.218-226.

14. Anusuya K. Yadav. SOCIAL WORK AND INCLUSIVE EDUCATION FOR CHILDREN WITH SPECIAL NEEDS. Article DOI: 10.21474/IJAR01/2528 DOI URL: <http://dx.doi.org/10.21474/IJAR01/2528>

15. Ofsted. Evaluating Educational Inclusion. London, 2000

16. <http://www.csie.org.uk/inclusion/unesco-salamanca.shtml> 12/9/2022 7:21 PM

17. <https://lex.uz/docs/3893416>

18. Абдурахмонова, М. М. (2021). Теории межсекторальных подходов к защите детей. *Человек. Наука. Социум*, (2), 62-74.

19. Абдурахмонова, М. М. (2021). Необходимость изучения общественного мнения для принятия эффективных решений в школе. *Человек. Наука. Социум*, (1), 33-46.

20. Абдурахмонова, М. М., & Маллабоев, Ш. А. (2016). Узбекская модель развития малого предпринимательства. *Ученый XXI века*, 62.

21. Абдурахмонова, М. М., & Содикова, Д. Ш. (2020). Efficiency of management of higher education institutions in the preparation of qualified personnel. *Человек. Наука. Социум*, (2), 8-27.

22. Абдурахмонова, М. М. (2021). Мактабларда самарали қарор қабул қилиш учун жамоатчилик фикрини ўрганиш зарурияти. *Журнал Социальных Исследований*, (SPECIAL ISSUE 1).

23. Абдурахмонова, М. М., & Орипов, А. (2019). Основные направления и приоритеты научной актуализации информационной парадигмы гражданского общества. *Мировая наука*, (12), 56-59.
24. Абдурахмонова, М. М., & Мирзажонов, Ж. (2020). Роль конституции в построении правового государства и гражданского общества. *Теория и практика современной науки*, (3), 9-11.
25. Абдурахмонова, М. М., & Маллабоев, Ш. А. (2016). Uzbek model of small business development. *Учёный XXI века*, (3-4 (16)), 58-63.
26. Madaliyeva, F., & Abdurakhmonova, M. (2021). O'zbekistonda maktab bitiruvchi o'quvchilarini kasb-hunar bilan ta'minlashda ijtimoiy ish amaliyoti. *Студенческий вестник*, (8-3), 94-95.
27. Abdurakhmonova, M., & A'zamova, Z. (2021). O'zbekistonda pensiya ta'minoti tizimini shakllantirishning muhim jihatlari. *Интернаука*, (7-2), 91-93.
28. Sharipova, K., & Abdurakhmonova, M. (2021). O'zbekiston maktablarida mehribonlik uylari tarbiyalanuvchisi bo'lgan o'quvchilar bilan ijtimoiy ish amaliyoti istiqbollari. *Студенческий вестник*, (8-3), 82-83.
29. Abdurakhmonova, M., Karimova, G., & Karimova, M. (2021). Role of ethical culture in preventing violence among spupils. *Интернаука*, (11-2), 50-51.
30. Abdurakhmonova, M. M., Akramov, D. O., & Egamberdiev, F. A. (2020). Conceptual aspects of the development of social work in the new social protection system of Uzbekistan. *Chief Editor*, (5), 8.
31. Abdurakhmonova, M. M. ugli Mirzayev, MA, Karimov, UU, & Karimova, GY (2021). Information Culture And Ethical Education In The Globalization Century. *The American Journal of Social Science and Education Innovations*, 3(03), 384-388.
32. Abdurakhmonova, M. M., Akramov, D. O., & Egamberdiev, F. A. Conceptual aspects of the development of social work in the new social protection system of Uzbekistan. Chief Editor.
33. Abdurakhmonova, M. (2020). World practical experience of developing a school-oriented sphere of professional activity of social work. *Journal of Advanced Research in Dynamical and Control Systems*, 12(6), 1181-1186.

BOLALARGA NISBATAN NOLOYIQ MUNOSABATDA XATAR OMILLARI

M.Abduraxmonova

Fargʻona davlat universiteti dotsenti, i.f.n.
manzura.abdurahmonova@mail.ru

G.Turgʻunov

Fargʻona davlat universiteti magistranti

ANNOTATSIYA

Ushbu maqolada bolaga zoʻravonlik, shafqatsizlik kabi jismoniy zoʻravonlik, jinsiy zoʻravonlik, beparvolik, psixologik zoʻravonlik va insoniyatga toʻgʻri kelmaydigan maqsadga erishishga qaratilgan boshqa xatti-harakatlar, bolaga ogʻriq keltiruvchi, uning sogʻligʻi va rivojlanishiga zarar etkazish - harakat haqida soʻz boradi.

***Kalit soʻzlar:** zulm, zarar, exploitation, beparvolik, bevosita zulm, bilvosta zulm, jismoniy zuravonlik, jinsiy zuravonlik.*

ФАКТОРЫ РИСКА ОТНОСИТЕЛЬНО ДЕТЕЙ

АННОТАЦИЯ

В данной статье рассмотрены такие виды ненадлежащего обращения с детьми, жестокости, как физическое насилие, сексуальное насилие, безнадзорность, психологическое насилие и иное поведение, направленное на достижение цели, несовместимой с гуманностью, причинение боли ребенку и причинение вреда его здоровью и развитию – движения.

Ключевые слова: угнетение, вред, эксплуатация, пренебрежение, прямое угнетение, косвенное угнетение, физическое насилие, сексуальное насилие.

KIRISH

Bugungi kunda adabiyotlarda sinonimlar sifatida «zulm» va «nomunosib munosabat» soʻzlari ishlatiladigan «bolalarga nisbatan zulm» tushunchasi (ingl. Child Abuse) Butunjahon Sogʻliqni saqlash Tashkiloti tomonidan 1999 yilda taklif etilgan quyidagi taʼrifga tayanadi: «Zulm» yoki «bolalar bilan qoʻpol muomalada boʻlish» «...bolaning sogʻligʻiga, yashashiga, rivojlanishi va layoqatiga amaliy zarar keltiradigan yoki zarar yetkazishi mumkin boʻlgan barcha turdagi jismoniy yoki

emotsional salbiy munosabat, jinsiy zulm, ehtiyotsiz yoki befarq munosabat, kommersiya yoki boshqa maqsadlardagi ekspluatatsiya»ni anglatadi²¹⁷.

Demak, xalqaro amaliyotda qabul qilingan «bolaga nisbatan zulm» atamasi oʻzida «ehtiyotsiz munosabat» hamda «tashlab qoʻyilganlik» (ingl. Neglect) tushunchalarini ham oʻzida mujassam etadi.

MUHOKAMA VA NATIJALAR

Oʻzbekistonda «bolalarga nisbatan zulm va ehtiyotsiz munosabat» tushunchasi avvalo qonuniy asosga tayanadi. OʻzR qonunchiligiga koʻra, zulm deganda ehtiyotsiz va loqayd munosabatda boʻlish nazarda tutilmaydi. Zulm va loqayd munosabat quyidagicha taʼriflanadi: Bolaga nisbatan zulm – bolaning ixtiyoriga zid ravishda yoki uning koʻmakka muhtoj holatidan foydalanib, uning shaxsiy dahlsizlik huquqini buzuvchi jismoniy, jinsiy va ruhiy taʼsir koʻrsatishdir. Mazkur taʼrifga binoan, zulmning jismoniy, jinsiy va ruhiy koʻrinishlari ajratib koʻrsatiladi.

Bolaga loqayd munosabatda boʻlish – ota-onalar yoki ularni oʻrnini bosuvchi kishilar, shuningdek boshqa shaxslar tomonidan bolalarni boqish, tarbiyalash, sogʻlom turmush kechirish sharoitlarini yaratish, toʻla maʼlumot olish va shu kabilarni taʼminlashga doir oʻz majburiyatlarini bajarmaslik yoki lozim darajada bajarmasliklari.

Bolalarga nisbatan noloyiq munosabat turlari²¹⁸:

Jismoniy zoʻravonlik – shafqatsizlik va bolaga ogʻriq keltiruvchi hamda uning sogʻligʻi va rivojlanishiga zarar yetkazuvchi insoniyatga mos boʻlmagan maqsadga yoʻnaltirilgan boshqa xatti-harakatlar:

✓ bolaga yetkazilgan har qanday tana jarohati yoki ogʻriq berish (urish, chimchilash, tishlash, kuydirish, bolani boʻgʻish yoki choʻktirish)

✓ bolaga tana jarohati yetkazilishiga qarshilik qilmaslik

✓ bolani har qanday jismoniy jazolash – tarsaki, kaltaklash, tahqirlash

✓ bolani dori yoki boshqa kimyoviy vositalar yordamida zaharlash

✓ Jinsiy zoʻravonlik – kattalarning jinsiy ehtiyojlarini qondirish uchun bolalardan foydalanish. Bolani jinsiy faoliyatga jalb qilish uchun tahdid, kuch, ayyorlik va ishonchdan foydalanish.

✓ bola bilan har qanday jinsiy aloqa yoki munosabatlar (kuch ishlatgan holda yoki ishlatmasdan)

²¹⁷“Ўзбекистонда болаларни нолойиқ муносабатдан муҳофаза қилиш тизими” тренинги материаллари асосида. Save the Children (UK), 2003. (Таржимон А.Юнусов).

²¹⁸ Шафқатсиз муносабат ва эҳтиётсиз муносабатга дучор бўлган болалар учун рухий-тиббий-ижтимоий марказ “ОЗОН” (Россия) маълумотлари ҳамда “Ўзбекистонда болаларни нолойиқ муносабатдан муҳофаза қилиш тизими” тренинги материаллари асосида. Save the Children (UK), 2003. (Таржимон А.Юнусов).

- ✓ bolani jinsiy aloqaga jalb qiluvchi har qanday xulq-atvor
- ✓ seksual tavsifdagi har qanday xatti-harakatlar – o‘yinlar, suhbatlar, foto va video tasvirlarni tomosha qilish
- ✓ seksual g‘arazgo‘ylik – bolani seksual maqsadda sotish, pornografik foto va videotasvirlardan foydalanish

- ✓ fohishabozlikka jalb qilish

Emotsional (ruhiy) zo‘ravonlik – bolaga lozim darajada e‘tibor bermaslik, g‘amxo‘rlik qilmaslik, qo‘llab-quvvatlamaslik, hissiy yaqinlik ko‘rsatmaslik. Bola doimiy ravishda e‘tibor va mehrning yetishmasligini his qilib turadi, tahdid va kamsitishlarga duchor bo‘ladi va bu o‘z qadr-qimmatini bilmaslik va o‘ziga ishonchsizlikni oshishiga olib keladi, bularga:

- ✓ yolg‘on, tahdid, qo‘rqitish, kamsitish, haqorat qilish, so‘kish;
- ✓ boladan voz kechish, izolyasiya
- ✓ noijtimoiy xatti-harakatlarga jalb etish va majburlash
- ✓ bola bajara olmaydigan ishlarni bajarishni asossiz talab qilish
- ✓ bolaning me‘yorida rivojlanishiga to‘siq bo‘luvchi ortiqcha homiylik
- ✓ kattalarning o‘z va‘dalarini bajarmasligi, bolada ishonch tuyg‘usining

buzilishi.

Ehtiyotsiz munosabat (befarqlik) – bolaning jismoniy, ruhiy, aqliy va ijtimoiy rivojlanishiga salbiy ta‘sir ko‘rsatilishga olib keluvchi hayotiy ehtiyojlarni qondirilmasligi:

- ✓ e‘tiborsiz, qarovsiz qoldirish, xavf ostida qoldirish;
- ✓ bola ehtiyojlariga nisbatan befarqlik (ovqatlanishga, tibbiy ko‘makka, ta‘limga, muloqotga, rivojlanishga bo‘lgan ehtiyojlarining qondirilmasligi);
- ✓ hissiy yaqinlikning yo‘qligi (undan voz kechish)
- ✓ mavjud tahdiddan bolani himoya qila olmaslik (istamaslik)

Ekspluatatsiya – boladan o‘z manfaati yo‘lida foydalanish – og‘ir mehnat, seksual foydalanish, trafik (foydalanish maqsadida bolalarni olib chiqib ketish, sotish).

Bola bilan shafqatsiz munosabatning to‘rtta turini ajratadilar:

- ✓ Shafqatsiz jismoniy munosabat
- ✓ Jinsiy zo‘ravonlik
- ✓ Bola ehtiyojlariga e‘tiborsizlik
- ✓ Psixologik zo‘ravonlik

Shafqatsiz jismoniy munosabat – bolaga yetkazilgan tasodifiy bo‘lmagan har qanday tan jarohati.

Bolalar ustidan jinsiy zo‘ravonlik – bola yoki o‘smirdan shaxsiy jinsiy lazzat olish uchun foydalanish.

Bola ehtiyojlariga e‘tiborsizlik – ota-ona yoki parvarishni amalga oshiruvchi shaxslarning 18 yoshga to‘lmagan bolaning asosiy ehtiyojlarini ta‘minlashga surunkali noqodirligi.

Psixologik zo‘ravonlik, o‘z navbatida, ikki turda bo‘lishi ham mumkin:

✓ psixologik beparvolik – bu ota-ona yoki parvarishni amalga oshiruvchi shaxslarning bolaga zaruriy ko‘mak, e‘tibor, psixologik himoyani ta‘minlashga qodir emasliklari, unga mehrning yo‘qligi.

✓ psixologik shafqatsiz muomala – kattalar tomonidan bolani tahqirlash, uni kamsitish, xaqoratlash, mazax qilish maqsadida sodir etiladigan surunkali harakat.

Dastlab bolaga zo‘ravonlik namoyon etishning sababi ota-onalarning psixologik og‘ishi deb hisoblandi, keyin diqqat ijtimoiy kontekstga ko‘chirildi, bundan xatar omili ota-onaning bolaga zo‘ravonlik munosabatini shartlovchi qadriyatlar tizimi hamda ijtimoiy yakkalanishda yashirin ekanligi haqidagi xulosa kelib chiqadi. So‘ng zo‘ravonlikni ota-ona va bola o‘rtasidagi munosabatlarning buzilgan interfaol ijtimoiy modeli orqali sharhlashdi.

XULOSA

Xulosa o‘rnida aytish zarurki, tadqiqotchilar xatar omillarini shaxs, oila va jamiyat darajasida aniqlaydilar va bir omil emas, balki ularning o‘zaro ta‘siri bolalar ustidan zo‘ravonlik o‘tkazishga olib kelishini isbotlaydilar. Shuningdek, ular u yoki bu xatar omilining mavjudligi zo‘ravonlikni namoyon etish degani emas, balki uning paydo bo‘lish ehtimoli yoki imkoniyati borligini ta‘kidlaydilar. Bunda bir necha ijobiy omillarning mavjudligi (ijtimoiy ko‘nikmalar, “Men” ning ijobiy identifikatsiyasi va h.k.) xatar omilining ta‘sirini kamaytiradi.

REFERENCES

1. “Ўзбекистонда болаларни нолийиқ муносабатдан муҳофаза қилиш тизими” тренинги материаллари асосида. Save the Children (UK), 2003. (Таржимон А.Юнусов).
2. Шафқатсиз муносабат ва эҳтиётсиз муносабатга дучор бўлган болалар учун руҳий-тиббий-ижтимоий марказ “ОЗОН” (Россия) маълумотлари ҳамда “Ўзбекистонда болаларни нолийиқ муносабатдан муҳофаза қилиш тизими” тренинги материаллари асосида. Save the Children (UK), 2003. (Таржимон А.Юнусов).

3. Абдурахмонова, М. М. (2020). Ижтимоий иш касбий фаолиятининг мактабга йўналтирилган соҳасини ривожланишида жаҳон амалиёти тажрибалари. *Журнал Социальных Исследований*, 3(6).
4. Абдурахмонова, М. М. (2021). Теории межсекторальных подходов к защите детей. *Человек. Наука. Социум*, (2), 62-74.
5. Абдурахмонова, М. М. (2021). Необходимость изучения общественного мнения для принятия эффективных решений в школе. *Человек. Наука. Социум*, (1), 33-46.
6. Абдурахмонова, М. М., & Маллабоев, Ш. А. (2016). Узбекская модель развития малого предпринимательства. *Ученый XXI века*, 62.
7. Абдурахмонова, М. М., & Содикова, Д. Ш. (2020). Efficiency of management of higher education institutions in the preparation of qualified personnel. *Человек. Наука. Социум*, (2), 8-27.
8. Абдурахмонова, М. М. (2021). Мактабларда самарали қарор қабул қилиш учун жамоатчилик фикрини ўрганиш зарурияти. *Журнал Социальных Исследований*, (SPECIAL ISSUE 1).
9. Абдурахмонова, М. М., & Орипов, А. (2019). Основные направления и приоритеты научной актуализации информационной парадигмы гражданского общества. *Мировая наука*, (12), 56-59.
10. Абдурахмонова, М. М., & Мирзажонов, Ж. (2020). Роль конституции в построении правового государства и гражданского общества. *Теория и практика современной науки*, (3), 9-11.
11. Абдурахмонова, М. М., & Маллабоев, Ш. А. (2016). Uzbek model of small business development. *Учёный XXI века*, (3-4 (16)), 58-63.
12. Madaliyeva, F., & Abduraxmonova, M. (2021). O'zbekistonda maktab bitiruvchi o'quvchilarini kasb-hunar bilan ta'minlashda ijtimoiy ish amaliyoti. *Студенческий вестник*, (8-3), 94-95.
13. Abduraxmonova, M., & A'zamova, Z. (2021). O'zbekistonda pensiya ta'minoti tizimini shakllantirishning muhim jihatlari. *Интернаука*, (7-2), 91-93.
14. Sharipova, K., & Abduraxmonova, M. (2021). O'zbekiston maktablarida mehribonlik uylari tarbiyalanuvchisi bo'lgan o'quvchilar bilan ijtimoiy ish amaliyoti istiqbollari. *Студенческий вестник*, (8-3), 82-83.
15. Abdurakhmonova, M., Karimova, G., & Karimova, M. (2021). Role of ethical culture in preventing violence among spupils. *Интернаука*, (11-2), 50-51.

-
16. Abdurakhmonova, M. M., Akramov, D. O., & Egamberdiev, F. A. (2020). Conceptual aspects of the development of social work in the new social protection system of Uzbekistan. *Chief Editor*, (5), 8.
 17. Abdurakhmonova, M. M. ugli Mirzayev, MA, Karimov, UU, & Karimova, GY (2021). Information Culture And Ethical Education In The Globalization Century. *The American Journal of Social Science and Education Innovations*, 3(03), 384-388.
 18. Abdurakhmonova, M. M., Akramov, D. O., & Egamberdiev, F. A. Conceptual aspects of the development of social work in the new social protection system of Uzbekistan. Chief Editor.
 19. Abdurahmonova, M. (2020). World practical experience of developing a school-oriented sphere of professional activity of social work. *Journal of Advanced Research in Dynamical and Control Systems*, 12(6), 1181-1186.

**ТАЛАБА ҚИЗЛАРДА АМАЛИЙ САНЪАТ ОРҚАЛИ
ТАДБИРКОРЛИК КЎНИКМАЛАРИНИ РИВОЖЛАНТИРИШ
ИМКОНИЯТЛАРИ**

Абдукодирова Наргиза Абдурахимовна

Камолиддин Бехзод номидаги миллий рассомлик ва дизайн
институтининг “Либос дизайн” кафедраси ўқитувчиси

АННОТАЦИЯ

Бугунги глобал ривожланиш шароитида гендер тенгликни таъминлаш ва хотин-қизларнинг тадбиркорлик фаолиятини ривожлантириши учун шароит яратиш беришга алоҳида эътибор қаратилмоқда. Хотин-қизлар, хусусан, талаба қизлар ўртасида тадбиркорликни ривожлантиришга давлатлараро миқёсида эътибор қаратила бошланди. 2011 йил сентябрь ойида ЮНЕСКО таъкилоти томонидан Женева шаҳрида, Марказий Осиёда аёллар тадбиркорлигини ривожлантириш бўйича сиёсий конгрессда, барча мамлакатларда олиб борилаётган тадқиқот ишлари ва минтақада тадбиркор аёллар дуч келадиган муаммолар, уларнинг оқибатлари муҳокама қилинган ва ушбу ҳудудда аёллар тадбиркорлигини ривожлантириш бўйича аниқ тавсиялар берилган.

Калим сўзлар: тадбиркорлик, талаба – қизлар, ҳунармандчилик, ижодкорлик, гендер тенглик, коммуникативлик, мотивацион йўналганлик, аксиологик муносабат.

ABSTRACT

In the conditions of today's global development, special attention is paid to ensuring gender equality and creating conditions for the development of women's entrepreneurship. At the national level, attention has been paid to the development of entrepreneurship among women and girls, especially among female students. In September 2011, UNESCO organized a political congress on the development of women's entrepreneurship in Central Asia in Geneva. The research work being conducted in all countries and the problems faced by women entrepreneurs in the region, their consequences were discussed and concrete recommendations were made for the development of women's entrepreneurship in this region.

Key words: *entrepreneurship, female students, crafts, creativity, gender equality, communicativeness, motivation load, axiological relation.*

КИРИШ

Республикамизда талаба қизларнинг тадбиркорлиги асосан тасвирий санъат, дизайн, халқ амалий санъати ва хунармандчилик соҳаларида кенг ривожланган. Ўзбекистонда ижодкорлик, дизайн, тасвирий санъат, халқ амалий санъати ва хунармандчилик соҳалари учун кадрлар тайёрлашнинг меъёрий-ҳуқуқий асослари, моддий-техник базаси яратилди. Хотин-қизларни хунарга ўргатиш, уларни тадбиркорлик билан шуғулланишга йўналтириш орқали меҳнат ресурслари самарадорлигини ошириш, жамиятда хотин-қизлар ўз ўринларини топишлари орқали уларнинг тадбиркорлик компетенцияларини такомиллаштиришнинг дидактик ва технологик имкониятларини кенгайтиришга шароит яратилди. “Ўзбекистон халқларининг бой маданий мероси ва тарихий анъаналарини тўлиқ сақлаб қолиш ва кўпайтириш, миллий хунармандчилик, дизайн, халқ бадиий ва амалий санъатини янада ривожлантириш, хунармандчилик фаолияти билан шуғулланувчи фуқароларни ҳар томонлама қўллаб-қувватлаш” бўйича устувор вазифалар белгиланди.

Таълим тизимини ривожлантиришнинг янги босқичида талаба қизлар ишчанлик фаоллигини ва ташаббускорлигини рағбатлантириш, уларда тадбиркорлик кўникмаларини ривожлантиришга қаратилган бир қатор норматив-ҳуқуқий ҳужжатлар қабул қилинди. Жумладан, 2017-2021 йилларда Ўзбекистонни ривожлантиришнинг бешта устувор йўналиши бўйича Ҳаракатлар стратегиясининг 3.4-бандида ҳам кичик бизнес ва хусусий тадбиркорлик улушини кўпайтириш, унинг ривожини рағбатлантиришга қаратилган таркибий ислохотларни давом эттириш, ёшларни оилавий тадбиркорлик ва хусусий бизнесга жалб қилиш вазифалари ҳам кенг ўрин олган. Шунингдек, Ўзбекистон Республикаси Президентининг “Ҳар бир оила – тадбиркор” дастурини амалга ошириш тўғрисида”ги 3770-сон Қарори қабул қилинди ва “тадбиркорлик билан шуғулланиш истагида бўлган аҳолининг тадбиркорлик ташаббусларини ҳар томонлама қўллаб-қувватлаш, уларга имтиёзли кредитлар ажратиш, ҳамда тадбиркорлик фаолиятини ташкил этиш ва амалга оширишнинг ҳар бир босқичида мутасадди идоралар томонидан тизимли амалий ёрдам кўрсатилишини таъминлаш” муҳим вазифалар сифатида белгиланди. Бу эса, оила ва таълим ҳамкорлиги асосида талабаларда тадбиркорлик кўникмаларининг шакллантириш ва уни баҳолаш методикасини такомиллаштиришни тақозо этади.

МУҲОКАМА ВА НАТИЖАЛАР

Талаба қизлар тадбиркорлик кўникмаси – ижтимоий-иқтисодий билимларни амалий фаолиятда қўллаш олиш, оилавий тадбиркорлик, хунармандчилик, касаначилик соҳасида маълум тажрибага эга бўлиш, фаолиятни ташкил этиш жараёнида юзага келадиган муаммоларни кўра билиш ва бартараф этиш, инновацион ғояларни излаш ва ўйлаб топиш, топшириқларни бажариш жараёнида қатъий интизомга риоя қилиш ва уддабуронлик, шахсий қизиқиш ва эҳтиёжларини жамоа манфаатлари билан уйғунлаштириш лаёқати йиғиндисидир. Талаба қизларда тадбиркорлик кўникмасини шакллантириш – инновацион ғояларни излаб топиш ва амалга ошириш, ностандарт вазиятларга мослаштириш, ўз-ўзини назорат қилиш, ташқи таъсирларга ўзининг шахсий фикри билан қарши тура олиш, жавобгарлик ва масъулиятни ўз зиммасига олиш, фаолиятга тайёрлик, моддий маҳсулотларга эҳтиёткорона муносабатда бўлиш, қўйилган мақсадга эришишдаги қатъийлик, ишга уддабуронлик билан ёндашиш, ташкилотчилик, коммуникативлик, ижодийлик, бошқарувга доир сифат ва хусусиятларни таркиб топтиришга йўналтирилган тизимли жараёндр. “Талаба қизларда тадбиркорлик кўникмаларини шакллантириш” тушунчасининг мазмуни (психологик, интеллектуал ва жараёнга доир) ва талабаларни тадбиркорлик фаолиятига тайёрлаш тизимидан келиб чиққан ҳолда, уларнинг мазкур фаолият турига шахсий тайёргарлигини баҳолаш мезонларини аниқлаштириш лозим. Тадқиқот натижалари асосида талаба қизларда тадбиркорлик кўникмаларининг шаклланганлигини баҳолашнинг психологик мезонлари сифатида қуйидагилар аниқлаштирилди:

- шахсининг тадбиркорлик фаолиятига йўналганлиги;
- тадбиркорлик фаолиятига қобилиятлилики;
- тадбиркорлик фаолиятига мотивациянинг мавжудлиги ва қизиқишлари даражаси;
- мустақиллик.

Мазкур санаб ўтилган мезонлар орасида бошқа фаолият турлари сингари тадбиркорлик кўникмаларини шакллантиришда мотивация асосий роль ўйнайди. Шахсий мотивлар ҳар бир талаба қиз учун хос бўлиб, ички ва ташқи вазиятлар билан боғлиқликда намоён бўлади. Ана шу сабабли талаба қизларда тадбиркорлик кўникмаларини шакллантиришда унинг шахсий мотивларини тушуниш ва онгли равишда ошириб бориш муҳим. Кутилган натижага эришиш мақсаднинг аниқ белгиланишига боғлиқ.

Тажрибалар шуни кўрсатадики, талабада амалий фаолият жараёнида ёрдам берувчи ўқув материаллари унинг хотирасида яхши сақланиб қолади.

Талабанинг фаолиятга нисбатан мотивацияси ички йўналганлик билан боғлиқ бўлиб, у интроверт мотивация дейилади. Бунинг акси ҳисобланган экстраверт, яъни ташқи мотивация мақсаднинг қўйилиши билан боғлиқ. Агар тадбиркорлик кўникмаларини шакллантиришда мазкур мотивация турларининг уйғунлиги таъминланса, кутилган натижага эришиш мумкин. Мотивацион йўналганлиги хулқ-авторнинг ҳаракатлантирувчи кучининг нимага сафар этилганлигини тушунишга имкон беради. Талаба қизларда тадбиркорлик кўникмаларини шаклланганлигини баҳолашда мотивация ва талабанинг қизиқишлари даражаси мезонининг лаёқат ва қизиқиш, қобилиятлар, мустақилликка интилиш, ота-оналар, ўртоқларининг таъсири, миллий-худудий шарт-шароитлар каби кўрсаткичларини ҳисобга олиш лозим.

Талаба қизларда тадбиркорлик кўникмаларини шакллантиришда мотивациянинг ўрни ҳақида гап кетар экан, албатта бу жараёнда талабада маълум бир фаолият турига нисбатан эҳтиёжнинг мавжудлигини ҳам аниқлаш талаб этилади. Эҳтиёж ички мотивларнинг тадбиркорлик фаолиятига йўналганлиги бўлиб, унинг асосий кўрсаткичи сифатида амалий фаолиятда иштирок этишга интилиш хизмат қилади. Талаба қизларнинг тадбиркорлик фаолиятига қобилияти инновацион ғояларни ўйлаб топиш ва уни амалга ошириш кўникмалари орқали намоён бўлади. Мазкур мезон кўрсаткичларига ғояларни ишлаб чиқиш ва амалга ошириш, ностандарт вазиятларга мослаштириш кўникмасини киритиш мумкин.

Мустақиллик – маълум бир хатти-ҳаракатларни амалга ошириш ва масъулиятни ўз зиммасига олиш. “Мустақиллик” тушунчаси ўзида қатор хусусиятларни акс эттиради: ўз-ўзини назорат қилиш, ташқи таъсирларга ўзининг шахсий фикри билан қарши тура олиш кўникмаси, жавобгарликни ўз зиммасига олиш қобилияти. Талабалардаги мустақилликни ташхис этишда уларнинг ёш хусусиятлари, диагностик фаолиятни ташкил этиш шакллари (индивидуал текшириш, ўйин вазиятлари, гуруҳий иш). Талаба қизлардаги мустақилликни аниқлаш анкета, тест, ўйин вазиятлари, моделлаштириш ёрдамида амалга оширилади. Талаба қизлардаги мустақилликни ташхис этиш методикаси С.Гриншпун томонидан ишлаб чиқилган бўлиб, қуйидаги компонентлари аниқлаштирилган:

1. Шахснинг ўз хатти-ҳаракатларини амалга оширишдаги маънавий ахлоқий етуклиги: амалга оширилаётган хатти-ҳаракатнинг ҳаётийлиги,

ижтимоийлик нуқтаи назаридан мумкинлиги ва ахлоқий нуқтаи назардан тўғрилигига ишончининг мавжудлиги; шахсий-муносабат қадриятлари.

2. Компетентлилик – ижтимоий-иқтисодий билимларни эгалланганлик, меҳнат фаолиятига тайёрланганлик:

- коммуникатив кўникмалар – инсонларни тушуниш, улар билан мулоқот ва ҳамкорлик;
- ижодкорлик – ишга ижодий муносабат, олдиндан кўра билиш, янгиликни ҳис этиш;
- қарор қабул қилиш кўникмаси – ахборотни таҳлил этиш ва қайта ишлаш жараёни.

3. Ўз-ўзини назорат қилиш – ўз фаолиятини назорат қилиш даражаси. Назорат ижтимоий муҳитнинг объектив шартлари ва талабларига мувофиқ равишда ўзининг сифатлари ва эҳтиёжларини ўзгартиришга йўналтирилган. Бу эса, мустақилликни уч жиҳат билан боғлиқликда комплекс ўрганишга имкон беради: аксиологик муносабат, фаолиятга тайёрлик, ўз-ўзини назорат қилиш.

Бугунги кунда хотин-қизлар ва эркеклар ўртасидаги муносабатларнинг жамият ҳаёти ва фаолиятининг барча соҳаларида, шу жумладан, сиёсат, иқтисодиёт, ҳуқуқ, мафкура ва маданият, таълим ҳамда илм-фан соҳаларида бўладиган ижтимоий жиҳатлари ўрганиб борилмоқда. Юқорида таъкидланган имкониятлардан келиб чиқиб, талаба қизларга тадбиркорлик фаолиятини ўргатиш ва уни ўқитиш бўйича Давлат таълим стандарт (ДТС)лари асосида янги дастурлар ишлаб чиқилди. Сўнгги йилларда янги замонавий таълим муассасалари барпо этилди ва уларни замонавий ўқув анжомлари, техник воситалар билан таъминланди.

Талаба қизлар тадбиркорлигини ривожлантиришнинг ўзига хос хусусиятларини тушуниш учун, бизнес билан шугулланувчи талаба қизларнинг шахсий хусусиятларини ҳисобга олиш керак. Тадбиркор талаба қизларнинг интеллектуал салоҳияти анча юқори. Улар турли хил билимларни муваффақиятли эгаллашга қодир. Уларнинг фикрлашлари аниқ амалий йўналишга эга. Муаммоларни ҳал қилишда улар, биринчи навбатда, ақл-идрок билан бошқарилади. Ҳақиқий фактлар устунлик ролини ўйнайди. Улар янги ғоялардан биров эҳтиёт бўлишади. Барча ижобий ва салбий томонларни тортиб бўлгандан кейингина янгилик қабул қилинади ва амалга оширилади. Шунга қарамай, талаба қиз интеллектида амалий ечимларнинг энг мақбул танловини излашда мослашувчанлик ва самарадорлик паст.

Талаба қиз тадбиркор етакчилик салоҳиятига эга. Раҳбарнинг фазилатлари яхши ўзлаштирилган фаолият турларида катта даражада намоён бўлади, улар учун психологик ҳимоянинг муайян кўникмалари ва шакллари аллақачон ишлаб чиқилган. Бизнес билан боғлиқ талаба қизлар ҳар доим ҳам қарор қабул қилишда мустақилликни намоён этавермайди. Муҳим дақиқаларда, танлаган вазиятларда улар масъулиятни атрофдаги одамлар билан бўлишишни афзал кўришади, улар нафақат ўз нуқтаи назарлари, балки кўп жиҳатдан гуруҳнинг позицияси билан ҳам бошқарилади. Ўзига бўлган ишонч ва ташқи фаолликка қарамай, талаба қизлар ички қўллаб-қувватлашга муҳтож, хавфсизлик учун ҳаракат қилишда давом етмоқдалар. Хавфсизлик ҳисси уларга гуруҳ, атрофдаги одамлар томонидан берилади, улар билан муаммоларни ўртоқлашади ва шунинг учун жамиятимизнинг замонавий шароитида тадбиркорлик билан боғлиқ ҳиссий стресснинг оқибатларини сезиларли даражада енгиллаштиради.

Тадбиркор талаба қизлар учун рационализм, кучли ирода, бизнесдаги самарадорлик ва ўзини ўзи бошқариш каби фазилатлар муҳимдир. Бағрикенглик, сезгирлик ва меҳнатсеварлик унчалик аҳамиятга эга эмас. Тадбиркорлик йўлини танлаган талаба қизлар кўпроқ екстровеерт, амалий, мақсадга йўналтирилган ва ҳиссий жиҳатдан барқарор бўлиши керак.

Тадбиркорлик фаолиятида етакчилик салоҳияти муҳим ўринга эга. Раҳбарнинг фазилатлари яхши ўзлаштирилган фаолият турларида катта даражада намоён бўлади. Улар учун психологик ҳимоянинг муайян кўникмалари ва шакллари аллақачон ишлаб чиқилган. Бизнес билан шуғулланувчи талаба қизлар ҳар доим ҳам қарор қабул қилишда мустақилликни намоён этавермайди. Муҳим дақиқаларда, танлаган вазиятларда улар масъулиятни атрофдаги одамлар билан бўлишишни афзал кўришади, улар нафақат ўз нуқтаи назарлари, балки кўп жиҳатдан гуруҳнинг позицияси билан ҳам бошқарилади. Ўзига бўлган ишонч ва ташқи фаолликка қарамай, талаба қизлар ички қўллаб-қувватлашга муҳтож, хавфсизлик учун ҳаракат қилишда давом етмоқдалар. Хавфсизлик ҳисси уларга гуруҳ, атрофдаги одамлар томонидан берилади, улар билан муаммоларни ўртоқлашади ва шунинг учун жамиятимизнинг замонавий шароитида тадбиркорлик билан боғлиқ ҳиссий стресснинг оқибатларини сезиларли даражада енгиллаштиради.

ХУЛОСА

Республикамизда талаба қизлар ўртасида тадбиркорликни ривожлантириш учун зарур шарт-шароитлар мавжуд ва уни амалга оширишнинг таъсирчан педагогик тизими яратилган деган хулосага келиш мумкин.

REFERENCES

1. Ўзбекистон Республикаси Президентининг “Ўзбекистон Республикасини янада ривожлантириш бўйича Ҳаракатлар стратегияси тўғрисида”ги Фармони. // Ҳаракатлар стратегияси асосида жадал тараққиёт ва янгиланиш сари. – Т.: Ғафур Ғулом номидаги нашриёт-матбаа ижодий уйи, 2017. – 92 б.
2. Ўзбекистон Республикаси Президентининг “Ҳар бир оила – тадбиркор” дастурини амалга ошириш тўғрисида”ги 3770-сон Қарори. // Қонун ҳужжатлари маълумотлари миллий базаси, 08.06.2018 й., 07/18/3777/1325-сон.
3. Баженова С. Легко ли быть молодым предпринимателем? // Технология дела. 2012. - № 7–8. – С.34-38.
4. Азизходжаева Н.Н. Педагогик технология ва педагогик маҳорат. Т. 2005.
5. A.A. Safayev, N.Abdukadirova. Problems and prospects of innovative technique and technology in agri-food chain a. International scientific and scientific-technical conference.
6. Abdurahimovna, A. N. (2022). Eco fashion is an important step in the conservation of nature. *Zien Journal of Social Sciences and Humanities*, 6, 1-5.

ЎЗБЕКИСТОН РЕСПУБЛИКАСИ ПРОБАЦИЯ ХИЗМАТИДА ЖАЗО ЎТАЁТГАН ШАХСЛАРНИ НАЗОРАТИНИ ТАШКИЛИЙ-ХУҚУҚИЙ ҲОЛАТИ

Анваров Турдимурод Анварович

Тошкент вилояти Ички ишлар бош бошқармаси

Тезкор-қидирув хизмати, Терроризмга қарши курашиш бошқармаси

ходими, майор

Мустақил изланувчи

murodanvarov021@gmail.com

тел. 90-338-77-51

АННОТАЦИЯ

Мазкур мақолада муаллиф томонидан Ўзбекистон Республикаси Пробация хизматининг асосий вазифалари ва фаолият йўналишларидан бири сифатида жазо ўтаётган шахсларни назоратини ташкилий-ҳуқуқий ҳолати илмий ва амалий жиҳатдан кўриб чиқилган. Хусусан, озодликдан маҳрум қилиш билан боғлиқ бўлмаган жазоларни ижро этишни самарали ташкил этиш, айрим тоифадаги шахсларнинг хулқ-атвори устидан таъсирчан назоратни амалга ошириш, уларнинг ижтимоий мослашувида амалий кўмаклашиш, ҳамда уларнинг шахсини ўрганиш орқали қайта жиноят содир этилиши борасида профилактик чора-тадбирларни амалга ошириш вазифалари атрофлича ўрганиб чиқилган. Мақолада озодликдан маҳрум қилиш билан боғлиқ бўлмаган жазоларни ижро этилишидаги айрим камчиликлар кўрсатилган, муаллиф томонидан пробация хизматида жазо ўтаётган шахсларни назоратини ташкил этишни янада тартибга солиш бўйича илмий ва амалий таклиф, тавсиялар берилган.

***Калит сўзлар:** пробация, озодликдан маҳрум қилиш билан боғлиқ бўлмаган жазо, ижтимоийлашув, жарима, ахлоқ тузатиш ишлари, мажбурий жамоат ишлари, озодликни чеклаш.*

АННОТАЦИЯ

В данной статье автором с научной и практической точки зрения в качестве одной из основных задач и направлений деятельности Службы пробации Республики Узбекистан изучено организационно-правовое состояние надзора за лицами, отбывающими наказание. В частности, всесторонне рассмотрены реализация задач эффективной организации исполнения наказаний, не связанных с лишением свободы, действенного контроля за

поведением отдельных категорий лиц, практической помощи в их социальной адаптации, осуществления путем изучения их личности профилактических мер по предупреждению рецидива. В статье указаны некоторые недостатки в исполнении наказаний, не связанных с лишением свободы, автором представлены научно-практические предложения и рекомендации по дальнейшему регулированию организации надзора за лицами, отбывающими наказание.

Ключевые слова: пробация, наказание, не связанное с лишением свободы, социализация, штраф, исправительные работы, обязательные общественные работы, ограничение свободы.

ANNOTATION

In this article, the author, from a scientific and practical point of view, as one of the main tasks and activities of the Probation Service of the Republic of Uzbekistan, studied the organizational and legal state of supervision of persons serving sentences. In particular, the implementation of the tasks of effective organization of the execution of punishments not related to deprivation of liberty, effective control over the behavior of certain categories of persons, practical assistance in their social adaptation, implementation of preventive measures to prevent relapse by studying their personality were comprehensively considered. The article indicates some shortcomings in the execution of sentences not related to deprivation of liberty, the author presents scientific and practical proposals and recommendations for further regulation of the organization of supervision of persons serving sentences.

Key words: probation, non-custodial punishment, socialization, fine, correctional labor, compulsory community service, restriction of liberty.

КИРИШ

Инсон дунёга ёмон бўлиб келмайди, унинг қилган хатти-ҳаракатлари нотўғри бўлиши мумкин, холос. Ҳеч бир инсон атайлаб бошқа бир кишига зиён етказишни истамайди. Қотиллик, ўғирлик ва муштумзўрлик каби иллатларни эса билиб билмай жаҳл устида, ё бўлмаса, мажбур бўлгани учун қилиши мумкин. Ўз қилмишидан пушаймон бўлган, тузалиш йўлига ўтган инсонларни қўллабқувватлаш эса савобли амаллардандир. Ҳар қандай жамиятда турли тоифадаги шахслар фаолияти давомида интеллектуал ҳолати ёки яшаш муҳити, шароити таъсирида хато ва камчиликларга йўл қўяди, мавжуд тартиботни бузади, жиноят деб аталмиш ножўя хатти-ҳаракатни содир этади. Бундай ҳолатда қонунбузар шахсни тарбиялаш, унда муносиб хулқатворни қайта

тиклаш ва нуқсонли хулқини тузатиш фаровонлик ва барақарорликни мақсад қилган жамиятнинг энг муҳим вазифаларидан бири ҳисобланади.

Шу боис мамлакатимиздаги жазони ижро этиш муассасалари фақатгина озодликдан маҳрум этилган шахсларни сақлаш билан шуғулланмайди, аксинча уларни соғлом турмуш тарзига қайтариш, жамиятга мослаштириш ишларини ҳам бажаради. Айниқса, бунда оғир жиноятларга қўл урмаган, ахлоқ тузатиш ишлари, мажбурий жамоат ишлари, муайян ҳуқуқдан маҳрум қилиш, озодликни ва шартли ҳукм қилиш каби таъсир чоралари қўлланган шахсларни жамиятга мослаштириш нисбатан осонроқ кечади. Аммо уларни жамиятда ўз ҳолига ташлаб қўйиш ҳам ярамайди. Бундай шахслар билан алоҳида ишлаш, ахлоқий чоралар, психологик мулоқот ва суҳбатлар ўтказиш, бандлигини таъминлаб, ҳаётини изга туширишига қўмаклашиш талаб этилади.

МУҲОКАМА ВА НАТИЖАЛАР

Хусусан, юртимизда назорат остидаги шахсларнинг хулқ-атвори устидан таъсирчан вазифаларни бажариш мақсадида Ички ишлар вазирлиги Жазони ижро этиш бош бошқармаси ҳузурида Пробация хизмати фаолияти йўлга қўйилган. Тузилма Президентимизнинг 2018 йил 7 ноябрдаги “Жиноят-ижроия қонунчилигини тубдан такомиллаштириш чора-тадбирлари тўғрисида”ги қарори²¹⁹ асосида ташкил этилди. 2019 йил 1 январдан ўз фаолиятини бошлаган ушбу хизмат маҳкумларнинг ҳуқуқлари, эркинликлари ва қонуний манфаатлари ҳимоясини таъминлаш, қайта жиноят содир этилишининг олдини олишга хизмат қилмоқда.

Назорат остидагиларнинг қайта жиноят содир этиш хавфи аниқланиб, бунга йўл қўймаслик бўйича профилактик чоратадбирлар бажарилмоқда. 2020 йилнинг 14 феврал куни “Ички ишлар органлари пробация хизмати фаолиятини самарали ташкил этиш бўйича қўшимча чора-тадбирлар тўғрисида”ги Вазирлар Маҳкамаси қарори²²⁰ қабул қилинди.

Агар суд жиноят ишини кўриб чиқаётганда, маҳкумни жазони амалда ўтамасдан тузатиш мумкин деган хулосага келса, у тайинланган жазони шартли деб ҳисоблаш тўғрисида қарор қабул қилади. Маҳкумга унинг тузалишига ҳисса қўшиш учун қўшимча вазифалар юкланиши мумкин.

²¹⁹ “Жиноят-ижроия қонунчилигини тубдан такомиллаштириш чора-тадбирлари тўғрисида”ги Ўзбекистон Республикаси Президентининг ПҚ–4006-сон қарори 2018 йил 7 ноябрь Тошкент шаҳри.

²²⁰ “Ички ишлар органлари пробация хизмати фаолиятини самарали ташкил этиш бўйича қўшимча чора-тадбирлар тўғрисида”ги Ўзбекистон Республикаси Вазирлар Маҳкамаси 2020 йилнинг 14 февраль 84-сон қарори

Бундай мажбуриятлар рўйхати очиқ ва масалан, доимий яшаш жойини, ишини, ўқишини ўзгартирмаслик, маълум жойларга бормаслик, ичкиликбозлик, гиёҳвандлик, гиёҳвандлик ёки жинсий йўл билан юқадиган касалликларни даволаш, оилани моддий таъминлаш мажбуриятларини ўз ичига олиши мумкин (Жиноят кодексининг 72-моддаси).

Жиноят кодексининг 4-моддаси 1-қисмига мувофиқ, қилмишнинг жиноийлиги, шунингдек жазога сазоворлиги ва бошқа жиноят-ҳуқуқий оқибатлари жиноят қонуни билан белгиланади.

Жиноят кодексининг 8-моддаси биринчи қисмига мувофиқ, жиноят-ҳуқуқий тусдаги бошқа чоралар, шунингдек жазо адолатли бўлиши керак, яъни жиноятнинг ижтимоий хавфлилик даражасига, уни содир этиш шартларига мос келиши керак. Жазо сингари, жиноят содир этган шахсга нисбатан қўлланиладиган жиноят-ҳуқуқий тусдаги бошқа чоралар жисмоний азоб-уқубатларга ёки инсон қадр-қимматини камситишга қаратилган бўлиши мумкин эмас²²¹. Ушбу моддаларнинг қоидалари Жиноят кодексига назарда тутилган жазо бўлмаган жиноят ёки ижтимоий хавфли қилмишга жавоб чораларини жиноят-ҳуқуқий тусдаги бошқа чоралар билан тушунишга тўлиқ асос беради.

Шу билан бирга, Жиноят кодексига назарда тутилган жиноят ёки ижтимоий хавфли қилмишнинг барча жиноят-ҳуқуқий оқибатлари таҳлили шуни кўрсатадики, улар ҳар хил юридик аҳамиятга эга. Шундай қилиб, Жиноят кодексининг 8-моддасида кўрсатилган бошқа жиноят-ҳуқуқий тусдаги чоралар юридик моҳиятига кўра ҳар хил. Масалан, Жиноят кодексининг 72 -моддаси судланганларга қонуний чекловлар ва суд ҳукмида кўрсатилган мажбуриятларни мажбурий бажариш билан боғлиқ назорат ва тузатиш чоралари тизимини қўллашни назарда тутди.

Шартли ҳукм жазо эмас, балки маҳкумга нисбатан мажбурият чораларини қўллаш билан боғлиқ. Буни жиноят-ҳуқуқий тусдаги яна бир чора сифатида талқин қилиш мумкин. Шу билан бирга, бундай талқин шартли ҳукмнинг жиноят-ҳуқуқий моҳиятини тўлиқ акс эттира олмаслиги аниқ, чунки бу жуда мавҳум. Жиноий жавобгарлик жиҳатидан шартли ҳукмнинг ҳуқуқий табиати шундаки, у жавобгарликни амалга ошириш шакли ҳисобланади²²².

²²¹ Батанов А.Н. Иные меры уголовно-правового характера - самостоятельный институт российского уголовного законодательства? / А.Н. Батанов // Общество и право. - 2018. - № 5(37). - Б. 151-154.

²²² Безбородов Д.А. Иные меры уголовно-правового характера: понятие, признаки и виды: учебное пособие / Д.А. Безбородов, А.В. Зарубин. - СПб.: С.-Петербург. юрид. ин-т (филиал) Акад. Генер. прокуратуры Рос. Федерации, 2015. - Б. 80.

Жиноят ҳуқуқи институтлари нуқтаи назаридан шартли жазонинг табиати жазони ўташдан озод қилиш билан боғлиқ. Шартли ҳукмнинг ўзига хос ҳуқуқий белгиларининг таърифи, уни жазо бўлмаган чора сифатида (мавҳум шаклда, жиноят-ҳуқуқий тусдаги бошқа ўлчов) тасвирлашни маъносиз қилади. Абстракт маънода бошқа жиноят-ҳуқуқий тусдаги чора-тадбирлар, масалан, тарбиявий таъсир кўрсатишнинг мажбурий чораларини қўллаш билан жазодан озод қилишни ўз ичига олади (Жиноят кодексининг 87-моддаси). Бу жиноят-ҳуқуқий шакл, шартли жазо каби, жиноят содир этган шахсга мажбурлов таъсирини ҳам ўз ичига олади, бу ҳам қонуний чекловлар, ҳам муайян мажбуриятларнинг мажбурий бажарилиши билан боғлиқ. Бироқ, бу таъсир жиноятнинг мустақил жиноят-ҳуқуқий оқибати эмас, фақат вояга етмаганни жазодан озод қилиш муносабати билан амалга оширилади. Шунинг учун Жиноят кодексининг 87-моддасига мувофиқ мажбурий таълим чораларини қўллаш вояга етмаганларни жазодан озод қилишнинг ўзига хос тури сифатида белгиланади.

Жиноят кодексининг 88-моддасига мувофиқ мажбурий таълим чоралари вояга етмаганларни жиноий жавобгарликдан озод қилишнинг мазмунини билдиради. Бу жиҳатдан бу чораларни жиноий жавобгарликни амалга ошириш шакли сифатида тавсифлаб бўлмайди. "Ва улар ўзларининг (мустақил) юридик аҳамиятига эга бўлмагани учун, уларнинг жиноят-ҳуқуқий табиати жиноий жавобгарликдан озод қилиш институти доирасида белгиланади"²²³. Буларнинг барчаси билан биз тарбиявий таъсир кўрсатадиган мажбурий чораларни, улар қандай имкониятларга эга бўлишидан қатъи назар, жиноят-ҳуқуқий тусдаги бошқа чораларга киритишимиз мумкин (жазодан озод қилиш ёки жиноий жавобгарликдан озод қилиш элементи сифатида).

Жиноят-ҳуқуқий тусдаги бошқа чоралар мустақил жиноят ҳуқуқи институти сифатидаги ғоялар бирлигига қарамай, олимлар уларнинг ҳуқуқий моҳиятига, натижада унинг мазмуни ва унга киритилган чора-тадбирлар тизимига бўлган қарашларида ҳам фарқ қилади.

С.Г.Келина жиноят-ҳуқуқий тусдаги бошқа чораларни жиноий жавобгарликни амалга ошириш шакли сифатида, жазога муқобил деб белгилайди ва уларни қуйидаги таснифини таклиф қилади: 1) тиббий йўсиндаги мажбурлов чоралари; 2) тарбиявий таъсирга эга мажбурий чоралари; 3) шартли ҳукм; 4) ҳомиладор аёллар ва ёш болали аёллар учун жазо муддатини

²²³ Звечаровский И. Понятие мер уголовно-правового характера / И. Звечаровский // Законность. - 2017. № 1. - Б. 19-21.

кечиктириш; 5) шартли равишда муддатидан илгари жазодан озод қилиш; 6) судланганлик²²⁴.

Ф.Б.Гребенкин жиноят-ҳуқуқий тусдаги бошқа чораларни қўллашни жиноий жавобгарликни амалга ошириш билан боғламайди. У таклиф қилган тасниф ўзининг сифат жиҳатидан ўзига хослиги билан ажралиб туради. У тиббий йўсиндаги мажбурий чораларни ўз ичига олади, чунки улар Жиноят кодексига назарда тутилган. Аммо, жиноят-ҳуқуқий тусдаги бошқа чораларга қўшимча равишда, у жиноий жавобгарликни амалга ошириш шакллари ўз ичига олмайди (масалан, шартли ёки жазони ўташдан шартли равишда озод қилиш), лекин бу шаклларнинг алоҳида элементлари: 1) синов ва муддатидан илгари шартли равишда озод қилиш бўйича шахсий мажбуриятлар тўғрисида; 2) ихтисослаштирилган давлат органи томонидан шартли равишда ҳукм қилинган ва шартли равишда озод қилинган шахсларнинг хулқ-атвори устидан назоратни амалга ошириш; 3) вояга етмаганларга нисбатан қўлланиладиган мажбурий тарбиявий чоралар; 4) вояга етмаганларни таълимни бошқариш органининг ёпиқ турдаги махсус таълим муассасасига жойлаштириш²²⁵.

Шу билан бирга, жиноят-ҳуқуқий тусдаги барча чора-тадбирлар (жазодан ташқари) ҳар хил жиноят-ҳуқуқий хусусиятга эга ва ҳар хил муаммоларни ҳал қилади. Улардан баъзилари маҳкумга нисбатан мақсадли индивидуал тузатиш ҳаракатларини амалга ошириш учун мўлжалланган. Масалан, шартли равишда ҳукм қилинган ва жазони ўташдан шартли равишда озод қилинган шахсларга махсус вазифалар юклаш. Тарбия вазифаларига қўйиладиган талаблар тарбиявий таъсирнинг бир қатор мажбурий чоралари мазмунини аниқлайди.

Жкумладан, Пробация хизмати томонидан 2020 йил 1 мартдан бошлаб назорат остидаги шахсларга ижтимоий-ҳуқуқий ва психологик ёрдам кўрсатиш бўйича вазирлик ва идоралар ўртасида ўзаро ҳамкорлик йўлга қўйилади. Асосий мақсад – назорат остидаги шахсларда қонунга итоаткор хулқ-атвори, инсонга, жамиятга, меҳнатга, мавжуд турмуш қоидалари ва анъаналарига ҳурмат муносабатини шакллантиришдан иборат. Бундан келиб чиқиб айтиш мумкинки, пробация хизмати тегишли ташкилотлар билан, хусусан, Ўзбекистон Ёшлар иттифоқи, Бандлик ва меҳнат муносабатлари вазирлиги, Соғлиқни сақлаш вазирлиги, нодавлат нотижорат ташкилотлар, ўзини ўзи бошқариш органлари ва бошқа мутасадди идоралар билан самарали ҳамкорликни йўлга

²²⁴ Келина С.Г. Наказание и иные меры уголовно-правового характера / С.Г. Келина // Государство и право. - 2017. - № 6. - Б. 51-58.

²²⁵

қўяди. Бандлик ва меҳнат муносабатлари вазирлиги назорат остидагилар ва уларнинг оила аъзоларини иш билан таъминлаш, касбга йўналтириш, улар учун бўш иш ўринлари ярмаркаларини ташкил этиш билан шуғулланади.

Бошқалар маҳкумнинг хатти-ҳаракати устидан назорат ўрнатиб, махсус огоҳлантириш мақсадини кўзлайдилар. "Шартли равишда ҳукм қилинган ва жазони ўташдан шартли равишда озод қилинганлар назорат қоидаларига риоя қилиши шарт"²²⁶. Бундай қатор талаблар вояга етмаганларга нисбатан қўлланиладиган муайян мажбурий таълим чораларининг мазмунини белгилайди. Бошқалар мажбурлаш элементларидан маҳрум қилинган (масалан, ҳомиладор аёллар ва кичик болали аёллар учун жазони ўташни кечиктириш), улар оналик ва болалик манфаатларини таъминлашнинг жиноят-ҳуқуқий воситаси бўлиб, жиноий жавобгарликни амалга ошириш кафолатидир. Яна бир таъсир чораси тури, мажбурлаш билан боғлиқ бўлса-да, жиноий жавобгарлик масаласидан қатъий назар, жамиятни хавфли шахсдан ҳимоя қилиш мақсадида қўлланади. Жумладан, руҳий касалликка чалинган шахсга нисбатан, тиббий йўсиндаги чоралар ақли норасолик жиноят содир этилишидан олдин ёки ундан кейин вужудга келганидан қатъий назар, мажбурий равишда қўлланилади. Бу чоралар ақли норасолик ҳолатида ижтимоий хавфли ҳаракатни содир этган, яъни жиноят субъекти бўлмаган ва шунинг учун жавобгарликка тортилиши мумкин бўлмаган шахсга нисбатан ҳам қўлланилади.

“Жиноят-ҳуқуқий тусдаги бошқа чораларни Жиноят ҳуқуқи умумий қисмининг мустақил институти сифатида ажратишнинг ижтимоий-сиёсий негизи – бу давлатнинг шахсни, жамиятни ва давлатнинг ўзини жиноий тажовуздан хавфсизлигини таъминлаш бўйича вазифаси. Бу вазифани жиноий жавобгарликни амалга ошириш механизмлари орқали ҳал қилиб бўлмайдиган ҳолларда, у жиноят қонунчилиги доирасида бошқа мажбурлов чораларини қўллаш орқали амалга оширилади”²²⁷. Жумладан, Дания Жиноят кодекси 68-моддасида бу борада қуйидаги айтилади: “Агар айбланувчининг ақли норасолиги аниқланса..., у ҳолда суд келажакда содир этилиши мумкин бўлган жиноятларнинг олдини олиш учун бошқа чораларни қўллашни белгилаши мумкин. Агар кузатув, яшаш ёки иш жойини аниқ белгилаш, гиёҳвандлик ёки алкогольга қарамликни даволаш, психиатрик даволаниш каби нисбатан енгилроқ чоралар етарли эмаслиги аниқланса, суд бу шахсни руҳий касаликлар

²²⁶ . Келина С.Г. Наказание и иные меры уголовно-правового характера / С.Г. Келина // Государство и право. - 2017. - № 6. - Б. 51-58.

²²⁷ Костюк М. Ф., Носков О. С. Принудительные меры воспитательного воздействия: уголовно-правовые и криминологические аспекты / Уфа, 2008. Б. 8.

шифоҳонасига жойлаштириши ёки унга кафил бўлган масъул шахс тайинлаши мумкин...”

Хорижий жиноят ҳукуқида жиноят-ҳуқуқий характердаги бошқа чоралар хавфсизлик чоралари (Польша Жиноят кодекси), ахлоқ тузатиш ва хавфсизлик чоралари (Германия Жиноят кодекси), озодликдан маҳрум қилиш билан боғлиқ хавфсизлик чоралари (Испания Жиноят кодекси), нуқсонли ҳуқуқбузарларни алоҳида ажратиш, алкоғолизмни мажбурий даволаш, гиёҳвандларни ижтимоий реабилитация қилиш кабилар (АҚШ) сифатида белгиланади.

Хорижий ва миллий жиноят қонунчилигида жиноят-ҳуқуқий тусдаги бошқа чоралар институтини солиштирганда шуни таъкидлаш керакки, хавфсизлик чоралари тизими унинг тарафдорлари томонидан қайта ижтимоийлаштириш ғоясининг тимсоли, эрта профилактика чоралари сифатида баҳоланади. Масалан, хорижий давлатларда хавфсизлик чоралари жиноий жавобгарликка тортилмайдиган, оддийроқ ижтимоий хавфли қилмишни содир этган, бизнинг таснифга кўра, Ижтимоий хавфи катта бўлмаган жиноятларни содир этган шахсларга нисбатан қўлланилиши мумкин.

Хавфсизлик чоралари, жазодан фарқли ўлароқ, қасос олиш ёки кўрқитиш мақсадларини кўзламайди, балки ижтимоий хавфли қилмишни содир этган ёки содир этиши мумкин бўлган шахснинг хавфли ҳолатини бартараф этишга қаратилган. Хавфсизлик чоралари жиноятчиларга нисбатан қўлланиладиган кўплаб турли санкциялар ва чекловларни ўз ичига олади.

Қўшма Штатларда жиноий жазога ўхшаш бўлган хавфсизлик чоралари кенг ишлаб чиқилган. Бу чораларга қуйидагилар киради:

а) айрим тоифадаги шахсларни жамиятдан ажратишга қаратилган чоратадбирлар (бундай ажратиш учун асос шахснинг "хавфлилиги" ҳисобланади):

б) жиноий жавобгарликка тортиладиган айрим тоифадаги шахслар учун узайтирилган (ёки профилактик) озодликдан маҳрум қилиш (бу одатда, ашаддий, рецидивист, профессионал жиноятчилар учун қўлланилади). Федерал қонун уларни "ўта хавфли жиноятчилар" деб атайди²²⁸.

Озодликдан маҳрум қилиш муддатини узайтириш учун қуйидагилар асос бўлади: ўтмишда судланганлик ҳолатининг мавжудлиги (бир умрга озодликдан маҳрум қилиш учун оғир жиноятлар учун икки ёки учта судланганлик етарли); жиноий фаолиятдан олинган ўта кўп даромад;

²²⁸ Уголовное право зарубежных стран (Англии, США, Франции, Германии): учеб, пособие / Н. Е. Крылова, А. В. Серебренникова. Изд. 2-е, перераб. и доп. М., 1998. Б. 160—161.

суднинг ихтиёри билан белгиланадиган жамоат манфаатларини ҳимоя қилиш зарурати;

нуқсонли ҳуқуқбузарларни жамиятдан профилактик равишда ажратиш зарурати.

Масалан, Мериленд штати қонунларига кўра, бундай шахс жиноий қонун билан тақиқланган хатти-ҳаракатларга мойил бўлган ёки унинг жамият учун ҳақиқий хавфли касаллик орттирган бўлса, ажратиш талаб қилинади. АҚШ суд амалиётида кўпинча жинсий зўравонликка мойил бўлган, руҳий шахси бузилишидан азият чекадиган шахсларни (жинсий психопатлар) профилактик ажратиш қўлланилади;

жиноий гиёҳвандлар ёки алкоголизмга мойил шахсларни мажбурий изоляция қилиш ва даволаш.

АҚШнинг 1966 йил 8 октябрдаги **"Гиёҳвандлик билан касалланган шахсларни ижтимоий тиклаш тўғрисида"** Федерал қонунига биноан, алкоголизм, гиёҳвандлик билан касалланган жиноятчиларга нисбатан мажбурий ажратиш ва даволаш чоралари қўлланилиши мумкин. Маҳкум махсус тиббий муассасага жойлаштирилади. Агар руҳий касаллик суд томонидан тайинланган жазо муддати тугагунга қадар тузалиб кетса, қолган муддат камокхонада ўталади.

1908 йилда **Англияда** "Жиноятнинг олдини олиш тўғрисида"ги қонун қабул қилинди. У инглиз ҳуқуқига "одатий жиноятчи" тушунчасини киритди, шунингдек, бундай шахсларга нисбатан хавфсизлик чораларини қўллашни тартибга солди. Ҳакамлар ҳайъатининг ҳукми билан "оддий жиноятчи" деб эътироф этиш ўн олти ёшга тўлган шахсга, охириги жиноят содир этгунга қадар камида уч марта шунга ўхшаш жиноят учун судланган ва "жиддий ёки шафқатсиз жиноят" содир этганлигини аниқланган, "жиноий ҳаёт" кечирадиган шахс бўлиш шарт эди²²⁹.

Спиртли ичимликларга қарам бўлганларга нисбатан қўлланиладиган хавфсизлик чоралари турларидан бири алкоголизмга мойил бўлганларни махсус муассасада сақлашдан иборат. Суд шахсни уч йилгача бўлган муддатга алкоголизмга қарши махсус муассасага юборишга ҳақли, башарти: а) шахс айблов ҳулосасига кўра жиноий жавобгарликка тортилган жиноят учун судланган бўлса; б) суд жиноятни маст ҳолда содир этилганлигини тан олган ва жиноятчининг ўзи ёки судьялар ҳайъати уни "одатий маст" деб ҳисоблаган

²²⁹ Уголовное право зарубежных стран (Англии, США, Франции, Германии): учеб, пособие / Н. Е. Крылова, А. В. Серебрянникова. Изд. 2-е, перераб. и доп. М., 1998. С. 160.

бўлса. Режимига кўра, бундай муассаса қамоқдан унчалик фарқ қилмайди. Шунинг учун қамоқ жазоси алкоголизмга қарши муассасада сақлаш ҳавфсизлик чораси билан алмаштирилиши мумкин.

Руҳий касалларга нисбатан махсус муассасада сақлаш қўлланилади. У фақат ижтимоий хавфли қилмишларни содир этган ва ақли норасо деб топилган шахсларга нисбатан қўлланилади. Бундай муассасага юбориш тўғрисида қарор қуйидаги ҳолларда қабул қилиниши мумкин: а) асосий муҳокама бошланишидан олдин судьяларнинг қарори билан шахснинг жараёнда иштирок эта олмаслиги тан олиниси ва б) асосий муҳокама натижасида суд ҳукми билан "айбдор, лекин ақлан қисман норасо" деб топилган бўлса.

Маълумот учун, Ўзбекистонда Пробация хизмати томонидан Соғлиқни сақлаш вазирлиги эса назорат остидаги шахсларни тиббий кўриқдан ўтказиш, уларга тиббий масалаларда ёрдам кўрсатиш, ичкиликка ружу қўйган шахсларни реабилитасия қилиш, энг асосийси, назорат остидагилар ўртасида соғлом турмуш тарзини тарғиб қилишга қаратилган вазифаларни бажаради. Тизимнинг самарадорлигини ошириш мақсадида қилинаётган ишлар натижасида биргина шахс тузалиш йўлига ўтади, бир неча жиноятларнинг олди олинади, ишга жойлашиб, жамиятда ўз ўрнини топишга интилса, у яшаётган оиланинг турмуш фаровонлиги таъминланади.

Инглиз ҳуқуқида алоҳида ўринни кафиллик институти эгаллайди. Шахс кафил орқали яхши хулқ-атворли бўлиш мажбуриятини зиммасига олишдан иборат. Ўз зиммасига олган мажбурият бажарилмаган тақдирда, шахс ёки унинг кафиллари ўзлари кафолатлаган суммани ғазнага киритишлари шарт. Кафиллик: а) жиноят содир этган шахсга тайинлаган жазога қўшимча сифатида; б) ҳали жиноят содир этмаган шахсга нисбатан белгиланиши мумкин. Иккинчи ҳолат икки хил юз бериши мумкин: тинчликни сақлаш мажбурияти (тинчликни сақлаш) ва ўзини тўғри тутиш мажбурияти (яхши хулқли бўлиш).

Тинчликни сақлаш мажбурияти суд томонидан ҳар қандай шахсдан қасамёд қилган ҳолда, бу шахс ўзига ёки унинг оила аъзоларига "жисмоний зарар етказиши" мумкинлиги тўғрисида баёноот берган ҳолларда белгиланиши мумкин. Ўзини тўғри тутиш кафиллиги ҳам ҳар қандай шахсдан олиниси мумкин. Шахснинг "тинчликни сақлаш" ёки "ўзини тўғри тутиши" шарт бўлган даврнинг давомийлиги суднинг ихтиёрида, лекин бир йилдан ошмаслиги керак.

Франция жиноят ҳуқуқи ҳам "ҳавфсизлик чораси" тушунчаси билан таниш. 1934 йилги Франция Жиноят кодекси лойиҳасида жазолар тизими билан параллел равишда қўлланиладиган хавфсизлик чораларининг пухта ишлаб

чиқилган тизими таклиф қилинган. Бу француз жиноят қонуни томонидан қабул қилинмаган ва 1992 йил Жиноят кодекси қабул қилинган вақтда хавфсизлик чоралари тизими мавжуд эмас. Бундай чора-тадбирларнинг фақат айрим турлари ҳақида гапиришимиз мумкин:

расман эътироф этилган ва қўлланиладиган хавфсизлик чоралари (ижтимоий хавфли қилмишларни содир этган вояга етмаганларга нисбатан қўлланиладиган тарбия чоралари);

руҳий касаллик туфайли ақли норасо деб топилган шахсларга, алкоголизмга, гиёҳвандликка, гиёҳвандликка чалинганларга нисбатан қўлланиладиган тиббий чоралар;

жазо никоби остида амал қиладиган хавфсизлик чоралари (баъзи қўшимча жазолар, масалан, муайян жойларда яшашни тақиқлаш, шунингдек, ахлоқ тузатиш ишлари ўрнини босувчи жазолар ва бошқалар);

маъмурий-ҳуқуқий режимда фаолият юритувчи хавфсизлик чоралари (хавфли руҳий касал беморларни психиатрия шифохонасига жойлаштириш, жинсий йўл билан юқадиган касалликларга чалинган беморларни даволаш учун мажбурий жойлаштириш, қонун ҳужжатлари бузилган тақдирда, жамоат муассасасини маъмурий ёпиш ва бошқалар);

шартли равишда тайинлаш ёки буйруқ билан ёки шартли озодликдан маҳрум қилиш билан жазони ижро этишни тўхтатиб туриш ёки тайинлашнинг бир қисми бўлган хавфсизлик чоралари²³⁰.

Ахлоқан тузатиш ва хавфсизлик чоралари **Германия** жиноят ҳуқуқининг ўзига хос институти, алоҳида ҳуқуқий оқибат бўлиб, улар нафақат шахснинг айби суд томонидан аниқланганда ва суд ҳукми мавжуд бўлганда, балки айбдорлик йўқлигида, масалан, шахсни психиатрия шифохонасига жойлаштирилганида ҳам қўлланилади.

Жиноят содир этишга мойил шахсдан жамиятни кўриқлашни таъминлаш, агар ҳуқуқбузар муносиб жазога тортилган бўлса ҳам, давлат бурчидир. Масалан, **Норвегия** Жиноят кодексининг 33-моддасида шундай дейилган: "Агар содир этилган қилмиш ҳуқуқбузарнинг мавжудлиги хавфли бўлиши ёки бошқаларга муаммо туғдириши мумкинлигини кўрсатса, жиноятчи маълум ҳудудларда бўлиши тақиқланиши мумкин". Кўпгина давлатларнинг жиноят кодексларида жиноятга мойил шахсга нисбатан қўлланиладиган жиноят-

²³⁰ Уголовное законодательство зарубежных стран (Англии, США, Франции, Германии, Японии): сб. законодат. материалов / под ред. И. Д. Козочкина. М., 2001. С. 42—45.

ҳуқуқий тусдаги мажбурулов чоралари "хавфсизлик чоралари" сифатида белгиланади.

Швейцария Жиноят кодексида жазо, жиноят-ҳуқуқий тусдаги бошқа чоралар ва хавфсизлик чоралари ўртасида жуда аниқ фарқ белгиланган. Жумладан, жазо, масалан, озодликдан маҳрум қилиш; бошқа жиноят-ҳуқуқий чоралар – шартли ҳукм; хавфсизлик чоралар эса – "одатий жиноятчилар"ни алоҳида ажратиш (42 -модда); руҳий касалларга нисбатан қўлланиладиган чоралар (43-модда); алкогольли ичимликлар ва гиёҳванд моддаларни сууистеъмол қиладиган шахсларни даволаш (44 -модда); шартли ёки синов асосида озод қилиш (45 -модда).

Италия Жиноят кодексига мувофиқ хавфсизлик чоралари шахсий эркинликни чеклаш билан боғлиқ, эркинликни чеклаш билан боғлиқ бўлмаган ва мулкӣ чораларга бўлинади. Эркинликни чеклаш билан боғлиқ шахсий хавфсизлик чораларига қуйидагилар киради:

- қишлоқ хўжалиги посёлкаси ёки меҳнат муассасасига юбориш;
- махсус тиббий муассасага жойлаштириш;
- махсус психиатрия муассасасига жойлаштириш;
- вояга етмаган шахсни реформаторияга жойлаштириш.

Италия қонунчилиги тиббий муассасада қолиш муддатини биринчи навбатда шахснинг соғлиғи ҳолати билан эмас, балки содир этилган қилмишнинг оғирлиги билан боғлайди.

Қишлоқ хўжалиги посёлкасида ёки меҳнат муассасасида хавфсизлик чораси сифатида бўлишнинг энг кам муддати бир йил, одатий жиноятчилар учун - икки йил, касбий жиноятчилар учун - уч йил, жиноят содир этишга ашаддий мойил шахслар учун - тўрт йил этиб белгиланади (ЖК 217-модда).

Реформаторияга жойлаштириш вояга етмаганлар учун махсус чора бўлиб, унда қолиш муддати камида бир йил бўлиши керак (Италия Жиноят кодексининг 223-моддаси).

Японияда шахснинг янги жиноят содир этишининг олдини олиш ва уни тузатиш учун жазони тўлдирувчи ёки алмаштирувчи хавфсизлик чоралари кенг қўлланилади. Масалан, шартли равишда судланганлар учун уларни назорат қилиш, иш билан таъминлаш ва уй-жой билан таъминлашда кўмаклашувчи ҳимоя назорати пункти ("Жазони шартли равишда ўташга ҳукм қилинган шахсларни ҳимоя қилиш назорати тўғрисида"ги ва "Жиноятчиликнинг олдини олиш ва уларни реабилитация қилиш тўғрисида"ги қонунларга мувофиқ) мавжуд.

МДХ давлатларини олсак, масалан, **Украина** Жиноят кодексида жиноят содир этган ва бошқаларнинг соғлиғи учун хавф туғдирадиган касалликдан азият чеккан шахсларга нисбатан мажбурий даволашни қўллаш тўғрисидаги қоида мавжуд. Украина Жиноят кодексининг 92-моддасига биноан тиббий йўсиндаги мажбурлов чоралари амбулатор психиатрия ёрдами кўрсатиш, ижтимоий хавфли қилмиш содир этган шахсни мажбурий даволаш мақсадида махсус тиббий муассасага жойлаштириш, шунингдек унинг ижтимоий хавфли қилмишларни содир этишини олдини олишдан иборат.

"Хавфсизлик чоралари" атамаси **Беларус Республикаси** Жиноят кодексининг "Мажбурий хавфсизлик чоралари ва муомаласи" номли IV бўлимида ҳам мавжуд. Жиноят кодексининг 100-моддасида ижтимоий хавфли қилмишларни содир этган руҳий касалларга, ақли норасо деб топилган шахсларга, сурункали алкоголизм, токсикомания ёки гиёҳвандликка чалинган шахсларга нисбатан суд томонидан мажбурий хавфсизлик ва даволаш чоралари қўлланилиши мумкинлиги белгиланган.

Молдова Жиноят кодексида жиноят қонунида назарда тутилган хатти-ҳаракатларни содир этган, ақли норасо ҳолатда шундай қилмишларни содир этган шахсларга нисбатан қўлланилиши мумкин бўлган тиббий йўсиндаги мажбурлов чоралари (98-модда) каби хавфсизлик чораларини назарда тутди.

Ақли расо, лекин ҳукм чиқарилгунга қадар ёки жазони ўташ пайтида ўз ҳаракатларининг маъносини англаш ёки уларни бошқариш қобилиятидан маҳрум қиладиган руҳий касаллик билан касалланганларга ҳам юқоридаги чора қўлланилади.

Россия жиноят қонунчилигига кўра, тиббий йўсиндаги мажбурлов чоралари фақат ақли заиф ёки ақли чекланган ҳолатда қонун билан тақиқланган ижтимоий хавфли қилмишни содир этган ёки жиноят содир этганидан кейин руҳий касалликка чалинган шахсларга нисбатан қўлланилади, боиси уларга жазо тайинлаш ёки уни амалга ошириш мумкин эмас.

Тожикистон Республикаси ва Қозоғистон Республикаси қонун чиқарувчилари ҳам Россия қонун чиқарувчисига ўхшаш ёндашувга эга.

Ўзбекистон Республикаси Жиноят кодексида "хавфсизлик чоралари" атамаси мавжуд эмас. Бироқ, бу кўпчилик давлатлар Жиноят кодексида бўлгани каби, жамиятни жиноятчи шахсдан ҳимоя қилиш муаммосини ҳал қилишни истисно қилмайди. "Бошқа жиноят-ҳуқуқий тусдаги чораларнинг ҳуқуқий вазифаси – жамиятни хавфли (криминоген) одамдан ҳимоя қилишдир. Адабиётда жиноий жавобгарликни амалга ошириш шаклларида фарқли

ўлароқ, хавфсизлик чораларининг ҳуқуқий функциясининг ўзига хос хусусияти қайд этилган²³¹. У жамиятнинг жиноятга мойил шахсдан хавфсизлигини таъминлаш, келажакда жисмоний ва юридик шахсларнинг ҳуқуқлари ва қонуний манфаатларини ҳимоя қилишдан иборат. Шу нуқтаи назардан, жамиятнинг жиноятчидан, ҳатто маҳкумдан ҳам хавфсизлигини таъминлаш жиноят қонунининг профилактик вазифаси ва жазонинг профилактик мақсадларидан фарқ қилади.

Ҳозирги кунга қадар жазони Пробация хизмати томонидан озодлик чеклаш жазосига ҳукм қилинган шахслар устидан назоратни таъминлаш учун фойдаланиладиган аудиовизуал, электрон ва бошқа техник назорат ва назорат воситаларининг рўйхати аниқланмаган.

Хусусан, озодлик чекланишини амалга оширишда электрон кузатув воситаларини қўллаш тартиби ҳозирги вақтда муайян ҳуқуқдан маҳрум қилиш, ахлоқ тузатиш ишлари ва озодликни чеклаш ва жазони ижро этиш тарзидаги жазоларни ижро этишни ташкил этиш ва шартли ҳукм қилинган шахслар устидан назоратни амалга ошириш тартиби тўғрисидаги йўриқнома билан тартибга солинади²³².

Жиноятларнинг олдини олиш жиноят ҳуқуқининг вазифаларидан бири бўлиб, жиноят ҳуқуқида умумий ва хусусий профилактика билан боғлиқ. Умумий олдини олиш бутун жамиятга, индивидуал олдини олиш эса – маълум фуқароларга тегишли. Бу ҳолда, жиноий жазодан озод қилиш институти муҳим рол ўйнайди. Жазодан озод қилиш институти Жиноят кодексининг XIII бобида мустақамлаб қўйилган. У жазодан озод қилишнинг етти турини назарда тутди, уларнинг ҳар бирида шахсни жазодан озод қилиш ёки жазони ўташдан озод қилиш ёки ўтмаган қисмини жиноий жазонинг юмшоқроқ тури билан алмаштириш ёки уни қўллашни кейинга қолдириш учун асослар мавжуд. Бундан ташқари, жазодан озод қилишнинг ҳар хил турлари жиноятдан кейинги ҳатти-ҳаракатларига кўра қонун бузилишига мойил шахсларга нисбатан жиноий жазо қўлланилишини қайта тиклашга имкон берадиган шартларни ўз ичига олади.

Ҳар хил турдаги жазодан озод қилишнинг шартли (синовли) табиати, шахснинг ҳулқ -атвориға таъсир этувчи омиллардан биридир.

²³¹ Дядькин Д. С. Теоретические основы назначения уголовного наказания: алгоритмический подход / СПб., 2014. Б. 18.

²³² Адлия вазиригининг 2017 йил 28 августдаги 2922-сонли буйруғи билан тасдиқланган.

Ҳар бир инсон миллатнинг бир бўлаги. Жамиятнинг юксалишида барчасининг алоҳида ўрни бор. Шундай экан, жамиятимизда шахсни тарбиялаш орқали соғлом муҳит яратиш вазифасина фақат давлат ва мутасадди ташкилотлар, балки кенг жамоатчилик, қолаверса, ҳар бир фуқаронинг бурчи эканини унутмаслик лозим. Мамлакатимизда амалга оширилаётган ислоҳотлар, авваламбор, инсон, унинг манфаатлари, ҳуқуқлари ва эркинликлари ҳимоясини таъминлашга хизмат қилади. Ривожланаётган мамлакатимизда инсонпарварлик, инсоннинг кадр-қиммати ва эркинлиги ҳар доим энг муҳим масала сифатида қадрланиб келган.

Айниқса, ёшлик чоғида билиб билмай, ҳавойи ҳавасга берилиб жиноят кўчасига кириб қолган ёшларни ахлоқан тузатиш, уларни жамиятдан ажратмаган ҳолда кенг жамоатчилик билан узвий ҳамкорликда қайта тарбиялаш борасида кенг кўламли чора-тадбирлар амалга оширилмоқда. Хусусан, Пробация назорати остида турган ёшлар билан мунтазам равишда *“Синовдан юксалишга қатъий қадам”* шиори остида профилактик тадбирлар амалга оширилаётганлиги, Ёшлар иттифоқининг маҳаллий кенгашлари билан ҳамкорликда *“Синовдан кўтарилиши учун ҳал қилувчи қадам”* шиори остида ўтказилган турли спорт мусобақалари ва маданий тадбирларнинг ўтказилиб келинаётганлиги назорат остидаги ёшларнинг онгида қонунларимизга итоаткорлик, Ватанга муҳаббат, миллий ва умуминсоний кадриятларга ҳурмат руҳиятини шакллантиришга хизмат қилмоқда.

Бу борада Пробация хизмати ва Ўзбекистон Ёшлар иттифоқи ҳамда унинг жойлардаги кенгашлари билан тизимли ҳамкорлик йўлга қўйилган. Муддатидан илгари шартли жазодан озод қилишдан аввал жазони амалда ўташ муддатлари жиноят қонуни билан белгиланади ва суд томонидан у ёки бу томонга ўзгартирилиши мумкин эмас. Мажбурий равишда ўташ шарт бўлган жазонинг минимал муддати содир этилган жиноятнинг оғирлигига боғлиқ. Агар бирор киши бир неча жиноятларда айбланган бўлса, у ҳолда бу муддат у содир этган энг оғир жиноят асосида аниқланиши керак.

Маҳкумларни рағбатлантиришни ўрнатиш ва қўллаш билан боғлиқ бўлган муайян ижтимоий муносабатларни тартибга солувчи нормалар тўплами рағбатлантириш институтини ташкил қилади. Рағбатлантириш институтлари - бу жиноят-ижроия қонунчилигидаги турли рағбатлантирувчи воситалари бўлиб, маҳкумнинг ихтиёрий, муносиб, ижтимоий фаол хатти -ҳаракатларини қонуний тасдиқлаш воситаси бўлиб, натижада у рағбат олади, бу унинг учун ижобий оқибатларга олиб келади, улар жамият учун ҳам фойдали бўлади.

Маҳкумларни тузатишнинг муҳим рағбатлантирувчи омилларидан бири - жазодан шартли муддатидан олдин озод қилиш рағбатлантирувчи институти ҳисобланади. Бироқ, у кўпинча жамиятдан ажратилмаган ҳолда жазони ўтаётганларга нисбатан қўлланилмайди. Н.В. Ольховик ва В.Н. Орлованинг сўзларига кўра, ахлоқ тузатиш ишлари жазосига ҳукм қилинганларга нисбатан муддатидан олдин озодликдан маҳрум қилиш имкониятидан фойдаланилмаслиги шуни кўрсатадики, бундай шахслар ўз вазифаларини виждонан ва сўзсиз ижро этишни хоҳламайдилар²³³.

Тадқиқотларимиз шуни кўрсатадики, "жамиятдан изоляция қилинмаган маҳкумларнинг қайси тоифаларига жазони ўташдан озод қилишнинг рағбатлантирувчи институти тузалишнинг самарали воситаси сифатида қўллаш мумкин?" деган саволга Пробация хизмати ходимларининг 38,5 фоизи қуйидаги тоифадаги маҳкумларни кўрсатган: жазонинг асосий тури сифатида тайинланган озодликни чеклашга ҳукм қилинган; ахлоқ тузатиш ишларига ҳукм қилинган шахслар; жазонинг асосий тури сифатида тайинланган муайян лавозимларни эгаллаш ёки муайян фаолият билан шуғулланиш ҳуқуқидан маҳрум этилганлар.

Пробация хизмати ходимларининг 31,2 фоизига кўра, озодликдан маҳрум қилиш жазосига ҳукм қилинган, жазонинг асосий тури сифатида тайинланганларга, шунингдек ахлоқ тузатиш ишларига ҳукм қилинганларга нисбатан муддатидан олдин озодликдан маҳрум қилиш жазоси қўлланилиши мумкин. 26,3% респондентлар жазонинг асосий тури сифатида тайинланган ахлоқ тузатиш ишлари ва муайян лавозимларни эгаллаш ёки муайян фаолият билан шуғулланиш ҳуқуқидан маҳрум этилганларга нисбатан шартли равишда озодликдан маҳрум қилиш жазоси қўлланилиши керак, деб ҳисоблайдилар.

Шу билан бирга, ходимларнинг 12,3 фоизи озодликни чеклашга ҳукм қилинганларга, 17,5 фоизи фақат ахлоқ тузатиш ишлари жазосига ҳукм қилинганларга, ва ниҳоят, муайян жазолардан маҳрум қилиш жазосига ҳукм қилинганларга нисбатан шартли равишда муддатидан олдин жазодан озод қилишни қўллашни мақсадга мувофиқ деб билишади. Жазонинг асосий тури сифатида тайинланган лавозим ёки муайян фаолият билан шуғулланишдан маҳрум қилиш жазосидан муддатидан олдин озод қилишни - 10,2% мақсадга мувофиқ кўради. Шу билан бирга, ходимларнинг 75,9 фоизи юқоридаги

²³³ Қаранг: Ольховик Н.В. Средства обеспечения непениitenciарного режима // Вестник Российской правовой академии. 2011. № 1. Б. 57; Орлов В.Н. Исполнение и отбывание уголовных наказаний в виде обязательных работ, исправительных работ, ограничения свободы и исправительное воздействие на осужденных: Лекция. М., 2011. Б. 36.

маҳкумларга нисбатан жазони ўташни рағбатлантириш институтини қўллашда ҳақиқатда жазони муддатининг ярмини ўташни, 10,3 фоизи - учдан бир қисмини, 11,4% - учдан икки қисмини ўташ керак, деб ҳисоблайдилар.

Демак, ходимларнинг аксарияти юқорида санаб ўтилган тоифадаги маҳкумларга шартли равишда муддатидан олдин шартли жазони қўллаш мақсадга мувофиқ деб ҳисоблайдилар. Таъкидлаш жоизки, баъзи МДХ мамлакатларида (Украина, Тожикистон) ахлоқ тузатиш ишларига ҳукм қилинган маҳкумларга шартли равишда озод қилиш қўлланилади. Жумладан, Украина Жиноят кодексининг 81-моддаси 1-қисмига мувофиқ, ахлоқ тузатиш ишлари, ҳарбий хизматчиларга хизмат кўрсатишни чеклаш, озодликни чеклаш, ҳарбий хизматчиларнинг интизомий батальонида ушлаб туриш ёки озодликдан маҳрум қилиш тарзида жазони ўтаётган шахсларга нисбатан шартли равишда жазодан озод қилиш қўлланилиши мумкин. Бизнинг фикримизча, ахлоқ тузатиш ишлари, озодликни чеклаш ва жазонинг асосий турлари сифатида белгиланган муайян лавозимларни эгаллаш ёки муайян фаолият билан шуғулланиш ҳуқуқидан маҳрум этилган шахслар учун шартли равишда жазодан озод қилишни қўллаш муддатини ҳеч бўлмаганда суд белгилаган жазо муддатининг ярми сифатида белгилаш мақсадга мувофиқдир, чунки санаб ўтилган жазо турлари озодликдан маҳрум қилиш, мажбурий ишлар ва интизомий ҳарбий қисмда сақлашга нисбатан енгилроқ жазоловчи хусусиятга эга.

Демак Жиноят кодексининг 73-моддаси 1-қисмида келтирилган матнни **"хизмат бўйича чеклаш, озодликни чеклаш ёки жазонинг асосий турлари сифатида тайинланган ахлоқ тузатиш ишлари"** сўзлари билан тўлдириш таклиф этилади.

Шунингдек, Жиноят кодексининг 79-моддаси 4 -қисмида, маҳкум томонидан ахлоқ тузатиш ишлари, озодликни чеклаш муддати амалда камида олти ойи ўталган бўлиши кераклигини кўзда тутиш шарт.

Шу билан бирга, ахлоқ тузатиш ишлари, озодликни чеклаш жазоси Жиноят кодексининг 74-моддаси тартибида шартли равишда муддатидан илгари жазодан озод қилиш тартибида, яъни жазонинг ўтмаган қисмини енгилроқ жазо турига алмаштириш шаклида амалга оширилган тақдирда қўлланилмаслиги керак. Шундай қилиб, биз Жиноят кодексининг 73-моддаси биринчи қисмини қуйидаги тахрирда баён этишни таклиф қиламиз:

"Ахлоқ тузатиш ишлари, озодликни чеклаш, муайян лавозимларни эгаллаш ёки муайян фаолият билан шуғулланиш ҳуқуқидан маҳрум қилиш,

интизомий қисмга жўнатиш, мажбурий ишлар ёки озодликдан маҳрум қилиш жазосини ўтаётган шахс, агар суд уни ахлоқан тузалиши учун суд тайинлаган жазони тўлиқ ўташи шарт эмас деб топса, жазони ўташдан муддатидан илгари шартли озод қилиниши мумкин".

Шунингдек, ЖК 73-моддасини қуйидаги мазмундаги 6-қисм билан тўлдириш лозим:

«Жазони ўташдан муддатидан илгари шартли озод қилиш, ЖК 74-моддаси тартибда қўлланилган ахлоқ тузатиш ишлари, озодликни чеклаш, муайян лавозимларни эгаллаш ёки муайян фаолият билан шугулланиш ҳуқуқидан маҳрум қилиш жазосини ўтаётган шахсларга қўлланилмайди».

Назаримизда, ахлоқ тузатиш ишлари жазосига ҳукм қилинганларга нисбатан, шунингдек, шахсинг ўз вазифаларига виждонан муносабати ва қонунбузарликларни содир этмаганлигини ҳисобга олиб, суд томонидан жазони Пробация хизмати тақдимига кўра иш ҳақидан ушлаб қолиш миқдорини, масалан, 5%гача камайтириш имкониятини ҳам назарда тутиш даркор. Бу, шунингдек, маҳкумнинг ижобий хулқ-атвори ва тузалишини рағбатлантиради.

Шу нуқтаи назардан, Жиноят кодекси 46 -моддасини қуйидаги мазмундаги 5-қисм билан тўлдириш мақсадга мувофиқ:

«Ижобий тавсифланган маҳкумларга суд, Пробация хизматининг тақдимига биноан, иш ҳақидан ушлаб қолиш миқдорини беш фоизгача камайтириши мумкин».

Шартли ҳукм рағбатлантириш институтининг моҳияти суд томонидан шартли равишда жазони муддатидан олдин тугатишдан иборат. Жиноят кодексининг 72 -моддаси 1 -қисмида шартли ҳукм қилинган шахс ўз хулқ - атвори билан тузалганлигини исботлаган бўлса, яъни белгиланган синов муддати давомида жазонинг шартлилигини бекор қилиш асослари келиб чиқмаса, тайинланган жазони ижро этмаслик тўғрисида қарор чиқаради, дейилган. Шу билан бирга, шартли ҳукм автоматик равишда судланганликни олиб ташлашга олиб келади, чунки у фақат синов даврида амал қилади. Тадқиқот жараёнида "Сизнингча, Жиноят кодексининг 72-моддасига, шартли ҳукмни бекор қилиш ва маҳкумни судланганлигини олиб ташлаш тўғрисида ижобий қарор қабул қилинган тақдирда, суд уни кўшимча жазо туридан ҳам озод қилиши мумкинми?" деган саволга Пробация хизмати ходимларининг 67,2 фоизи ижобий, 27,7 фоизи салбий жавоб берди, 5,1 фоизи жавоб беришга қийналди. Демак, ходимларнинг аксарияти, агар кўшимча жазо ўталмаган

бўлса, шартли ҳукми бекор қилиш ва судланганликни олиб ташлашда қўшимча жазони ҳам олиб ташлаш зарур деб ҳисоблайдилар.

Шу муносабат билан, Жиноят кодексининг 72 -моддаси 1-қисмини қуйидаги норма билан тўлдириш мақсадга мувофиқдир:

«Шартли жазони бекор қилиш ва маҳкумнинг судланганлигини олиб ташлаш тўғрисида ижобий қарор қабул қилинган тақдирда, суд уни қўшимча жазодан ҳам озод қилади».

Ўтказилган қиёсий таҳлил хорижий ва миллий қонунчиликда бошқа жиноят-ҳуқуқий чоралар институтини ҳуқуқий тартибга солиш ўхшаш ва фарқловчи хусусиятларга эга деган хулосага келади. Бироқ, кўриб чиқиладиган аксарият мамлакатларнинг жиноят кодекслари ўрганиладиган чоралар тушунчасини аниқ белгиламайди.

ХУЛОСА

Умуман олганда, айрим хорижий мамлакатлар тажрибаси миллий қонунчиликни янада такомиллаштириш учун фойдали бўлиши мумкин. Хусусан, Жиноят кодексига жинсий асосда жиноят содир этган шахсларга нисбатан тиббий мажбурлов чораларини қўллашни назарда тутиши керак (Германия, АҚШ тажрибаси); жиноят содир этган ва бошқаларнинг соғлиғига хавф туғдирувчи касалликка чалинган шахсларга нисбатан мажбурлов чорасини қўллаш; тиббий йўсиндаги мажбурлов чораси турини танлашда нафақат шахснинг руҳий ҳолатини, балки у томонидан содир этилган ижтимоий хавфли қилмишнинг хусусиятини ҳам ҳисобга олиш (Италия ва Украина тажрибаси) жоиз.

Айни чоғда, жамиятдан ажратилмаган ҳолда ҳукм қилинган шахсларга мажбурлов институтларини қўллаш ахлоқан тузатиш чоралари жараёнининг ажралмас қисми бўлиб, маҳкумларнинг қонуний манфаатларини амалга оширадиган, шунингдек, тузатишнинг асосий воситаларидан фойдаланишни таъминлайдиган анча мослашувчан механизмдир. Шунинг учун маҳкумларнинг қонунга итоаткор ҳулқ-атворини рағбатлантиришнинг муҳим воситаси сифатида тегишли рағбатлантирувчи нормалар ва институтларни ҳуқуқий тартибга солиш ва амалга ошириш механизмларини янада такомиллаштириш мақсадга мувофиқдир.

REFERENCES

1. “Жиноят-ижроия қонунчилигини тубдан такомиллаштириш чора-тадбирлари тўғрисида”ги Ўзбекистон Республикаси Президентининг ПҚ–4006-сон қарори 2018 йил 7 ноябрь Тошкент шаҳри.
2. “Ички ишлар органлари пробация хизмати фаолиятини самарали ташкил этиш бўйича қўшимча чора-тадбирлар тўғрисида”ги Ўзбекистон Республикаси Вазирлар Маҳкамаси 2020 йилнинг 14 февраль 84-сон қарори
3. Батанов А.Н. Иные меры уголовно-правового характера - самостоятельный институт российского уголовного законодательства? / А.Н. Батанов // Общество и право. - 2018. - № 5(37). - Б. 151-154.
4. Безбородов Д.А. Иные меры уголовно-правового характера: понятие, признаки и виды: учебное пособие / Д.А. Безбородов, А.В. Зарубин. - СПб.: С.-Петербург. юрид. ин-т (филиал) Акад. Генер. прокуратуры Рос. Федерации, 2015. – Б. 80.
5. Звечаровский И. Понятие мер уголовно-правового характера / И. Звечаровский // Законность. - 2017. № 1. - Б. 19-21.
6. Келина С.Г. Наказание и иные меры уголовно-правового характера / С.Г. Келина // Государство и право. - 2017. - № 6. - Б. 51-58.
7. Костюк М. Ф., Носков О. С. Принудительные меры воспитательного воздействия: уголовно-правовые и криминологические аспекты / Уфа, 2008. Б.8.
8. Уголовное право зарубежных стран (Англии, США, Франции, Германии): учеб, пособие / Н. Е. Крылова, А. В. Серебренникова. Изд. 2-е, перераб. и доп. М., 1998. Б. 160—161.
9. Дядькин Д. С. Теоретические основы назначения уголовного наказания: алгоритмический подход / СПб., 2014. Б. 18.
10. Адлия вазирлигининг 2017 йил 28 августдаги 2922-сонли буйруғи билан тасдиқланган.
11. Ольховик Н.В. Средства обеспечения непениденциарного режима // Вестник Российской правовой академии. 2011. № 1. Б. 57;
12. Орлов В.Н. Исполнение и отбывание уголовных наказаний в виде обязательных работ, исправительных работ, ограничения свободы и исправительное воздействие на осужденных: Лекция. М., 2011. Б. 36.

O‘ZBEKISTON RESPUBLIKASIDA AMALGA OSHIRILAYOTGAN SUD - HUQUQ ISLOHOTLAR

Matkarimov Qudrat Qalandarovich,

Toshkent davlat yuridik universiteti “Sud, huquqni muhofaza qiluvchi organlar va advokatura” kafedrasida dotsent vazifasini bajaruvchisi, yuridik fanlari doktori.

E-mail: matkarimovqudrat79@gmail.com

Ismatillayev Og‘abek Otabekovich

Toshkent davlat yuridik universiteti,
Jinoiy odil sudlov fakulteti 1-bosqich talabasi.

E-mail: ogabekismatillayev01@gmail.com

ANNOTATSIYA

Mazkur maqolada Yangi O‘zbekistonni barpo etishda amalga oshirilayotgan bir qator muhim islohotlar shu jumladan sud-huquq tizimidagi yangiliklar va Sud – zimmasiga davlat hokimyatining bo‘g‘inlaridan biri – Sud hokimyatini amalga oshirish yuklangan organ ekanligi haqida ma‘lumotlar bayon etilgan.

***Kalit so‘zlar:** Sud hokimiyati, demokratik islohotlar, “bir sud – bir instansiya”, elektron sud, appelyatsiya, Konstitutsiya va qonunlar.*

ANNOTATION

This article describes a number of important reforms implemented in the establishment of New Uzbekistan, including news in the judicial system and information about the fact that the Court is one of the branches of the state government - the body entrusted with the implementation of judicial authority.

***Key words:** Judiciary, democratic reforms, "one court - one instance", electronic court, appeal, Constitution and laws.*

АННОТАЦИЯ

В данной статье описывается ряд важных реформ, осуществленных в учреждении Нового Узбекистана, в том числе новости в судебной системе и информация о том, что Суд является одной из ветвей государственной власти - органом, на который возложена реализация судебных решений. орган власти.

***Ключевые слова:** Судебная власть, демократические реформы, «один суд – одна инстанция», электронный суд, апелляция, Конституция и законы.*

KIRISH

Bugun yurtimizda tarixan qisqa fursatda ya'ni o'z milliy mustaqilligimizga erishganimizdan buyon butunlay yangicha va shu jumladan o'ziga xos bo'lgan bir qator islohotlar ishlab chiqilayotgani va amalga tadbiiq qilinayotganligini aytishga

tom ma'noda to'la haqqimiz bor. Bu kabi amalga oshirilayotgan islohotlardan ko'zlangan bir muhim maqsad bu – fuqarolarning qonun oldida tengligi, insonparvarlik, adolatlilik, qonun ustuvorligini ta'minlashga qaratilgandir.

Shu asnoda, Prezidentimizning 2020 – yil 29 – dekabr kuni Oliy Majlisga navbatdagi Murojaatnomasida yurtimizda qonun ustuvorligini ta'minlash va sud-huquq tizimini takomillashtirish masalalariga alohida to'xtalib, erishilgan natijalar va kelgusidagi vazifalar haqida to'xtalib o'tganligi ham bir isbotdir.

Prezidentimiz ta'kidlaganlaridek, oxirgi 4 yil davomida sud-huquq sohasini isloh qilish borasida 40 dan ortiq qonun, farmon va qarorlar qabul qilinganligini, adolat va qonun ustuvorligini ta'minlashda sud hokimiyati hal qiluvchi o'rinni egallashini, bu borada qilinishi lozim bo'lgan ishlar talaygina ekanligi davr taqozosidir.

Mening fikrimcha, murojaatnomada sud sohasida amalga oshirish zarur bo'lgan bir qator vazifalar sud hokimiyatining chinakam mustaqilligini ta'minlashga, uning nufuzini oshirib borishda fuqarolarning huquq va erkinliklarini har tomonlama ishonchli himoya qilishda yangi bir davrni boshlab berishi shubhasiz.

Sud (slavyancha so'z bo'lib — “ish” degan ma'noni bildiradi.) — odil sudlovni amalga oshiruvchi davlat organi hisoblanib, muayyan davlatning qonunlariga asosan protsessual tartibda jinoiy, fuqarolik, ma'muriy va boshqa toifadagi ishlarni hal qiladi. Ayrim shaxslar o'rtasida, ular bilan davlat idoralari, korxonalar, muassasa, tashkilot ma'muriyati, jamoat birlashmalari o'rtasida mulkiy va nomulkiy nizolarni, qonunbuzarliklarga doir ishlarni ko'rib chiqadi. Fuqarolarning huquq va erkinliklarini yoki yuridik shaxs hisoblangan har qanday turdagi korxonalar, muassasalar, tashkilot huquqlari va qonun bilan qo'riqlanadigan manfaatlarini himoya qiladi.

Sud tizimi hozirgi O'zbekiston hududida davlatchilikka xos ko'p asrlik tarixga ega. Sud faoliyatini qadimdan xalq madaniyati, an'analari va ma'naviy negiziga asoslanib, obro'-e'tiborli, katta hayotiy tajribaga ega bo'lgan kishilar amalga oshirishgan. Ular chiqargan qarorlar har qanday shubhadan xoli va barcha uchun majburiy hisoblangan. O'zbekistonda qariyb o'n uch asr davomida shariat qonunlariga amal qilgan qozilik sudi hamda xalq urf-odatlarini va an'alariga suyanib qaror qabul qilgan biylar sudi mavjud bo'lgan.

MUHOKAMA VA NATIJALAR

Sud hokimiyati hozirgi asoslarga ko'ra boshqa ikki: Qonun chiqaruvchi va Ijro hokimiyatidan alohida faoliyat yuritadi. Buning isboti sifatida Konstitutsiyamizga e'tibor qaratadigan bo'lsak, Konstitutsiyamizning 106-moddasida "O'zbekiston

Respublikasida sud hokimiyati qonun chiqaruvchi va ijro etuvchi hokimiyatlardan, siyosiy partiyalardan, boshqa jamoat birlashmalaridan mustaqil holda ish yuritadi” – deb keltirib o‘tilgan. Shuningdek, qonunda belgilangan hollardan tashqari, hamma sudlarda ishlar ochiq ko‘riladi. Ishlarni yopiq majlisda ko‘rib chiqishga faqat qonunda belgilangan hollarda yo‘l qo‘yiladi. O‘zbekiston Respublikasida sud ishlarini yuritish o‘zbek tilida, qoraqalpoq tilida yoki muayyan joydagi ko‘pchilik aholi so‘zlashadigan tilda olib boriladi. Sud ishlari yuritilayotgan tilni bilmaydigan ishda ishtirok etuvchi shaxslarga tarjimon orqali ish materiallari bilan to‘la tanishish, sud harakatlarida ishtirok etish huquqi va sudda ona tilida yoki ular biladigan boshqa tilda so‘zlash huquqi ta‘minlanadi.²³⁴

Bundan ko‘rinib turibdiki, sud ishlarini yuritishning har qanday bosqichida malakali yuridik yordam olish huquqi kafolatlanadi. Sudning faoliyati qonun ustuvorligini, ijtimoiy adolatni, fuqarolarning tinchligi va totuvligini ta‘minlashga qaratilgandir.

Mamlakatimizda sud hokimiyatining konstitutsiyaviy huquqiy maqomi, tuzilishining qonuniy asosi O‘zbekiston Respublikasining Konstitutsiyasi va shu jumladan O‘zbekiston Respublikasining "Sudlar to‘g‘risida"gi qonuni va tegishli boshqa qonun hujjatlari bilan belgilanadi. Shuningdek O‘zbekiston Respublikasida demokratiya umuminsoniy prinsiplarga asoslanganligi, unga ko‘ra inson, uning hayoti, erkinligi, sha‘ni, qadr-qimmat va boshqa daxlsiz huquqlari oliy qadriyat deb belgilanganligini hisobga olib, har bir inson huquq va burchlarini belgilash va unga qo‘yilgan jinoiy aybning qanchalik darajada asosli ekanligini aniqlash uchun to‘liq tenglik asosida uning ishi oshkora va adolat talablariga rioya qilingan holda mustaqil va xolis sud tomonidan ko‘rib chiqish huquqiga ega ekanligi Inson huquqlari Umumjahon deklaratsiyasining 10 – moddasida va O‘zbekiston Respublikasi qo‘shilgan boshqa xalqaro huquq hujjatlarida mustahkamlangan.

Shuni ham ta‘kidlash lozim, sudyalari uchun belgilangan ma‘lum talablar doirasida ular uchun faoliyati davomida ba‘zi majburiyatlar qo‘yilgan. Misol uchun, sudya sud hokimiyatining sha‘ni va mustaqilligini mo‘tabar tutishi, halol va beg‘araz bo‘lishi, qonunga rioya etishi va fuqarolarning huquqlarini hurmat qilishi, o‘zining sudyalik lavozimi nufuzidan shaxsiy manfaatlari yoki boshqa shaxslarning manfaatlari yo‘lida foydalanishdan o‘zini saqlashi, huquq sohasida o‘zining kasb malakasini oshirib borishi, shaxsiy hayotda yuksak axloqiy qoidalarga amal qilishi, har bir sudyaning konstitutsiyaviy normalar va qonunlarga, “Sudyalarning odob – axloq kodeksi” qoidalarga rioya qilishini, talab etiladi.

²³⁴ <https://lex.uz/docs/-5534923>

Mamlakatimizni yanada rivojlantirishning ustuvor yoʻnalishlaridan biri sud tizimini izchil demokratlashtirish, sud hokimiyatining mustaqilligi toʻgʻrisidagi konstitutsiyaviy normalarga qatʻiy rioya etilishini taʻminlash hisoblanadi. Oʻtgan yillar davomida sudni hokimiyatning mustaqil va alohida tarmogʻi sifatida tashkil etish, uni oʻtmishdagi jazolash organidan inson huquq va erkinliklarini muhofaza qiluvchi hamda ishonchli himoya qiluvchi davlatning chinakam mustaqil institutiga aylantirish boʻyicha va sudyalarni tanlash va joy-joyiga qoʻyish tartibini takomillashtirish, har bir ish boʻyicha qonuniy, asoslantirilgan va adolatli sud qarori chiqarilishini taʻminlashga qaratilgan kompleks chora-tadbirlar amalga oshirildi. Xususan, Oʻzbekiston Respublikasi Sudyalar oliy kengashi tuzildi, sud hokimiyatining yagona oliy organi — Oʻzbekiston Respublikasi Oliy sudi, maʼmuriy sudlar tashkil etildi, shuningdek, sudyalik lavozimiga muddatsiz davrga tayinlash (saylash) tartibi joriy etildi.

Shu bilan birga, sud hokimiyati organlari faoliyatining tahlili ular zimmasiga yuklatilgan vazifalarni samarali amalga oshirishga toʻsqinlik qilayotgan qator muammo va kamchiliklar mavjudligini koʻrsatdi. Xususan, sudlarning jamoatchilik va ommaviy axborot vositalari bilan ishlari qoniqarsiz darajada ekanligi sud faoliyatini lozim darajada yoritish imkonini bermayotgani natijasida aholining sud hokimiyatiga ishonchi pasayishiga olib kelmoqda. Shunday ekan, mamlakatlarni rivojlantirishning zamonaviy talablari va strategik ustuvor vazifalari sud-huquq tizimini yanada takomillashtirishni talab etadi.

Oʻzbekiston Respublikasi Prezidentining “Sud-huquq tizimini yanada isloh qilish, fuqarolarning huquq va erkinliklarini ishonchli himoya qilish kafolatlarini kuchaytirish chora-tadbirlari toʻgʻrisidagi” farmoni mazkur sohadagi davlat siyosatini sifat jihatdan yangi bosqichga koʻtarib, quyidagi uchta asosiy ustuvor yoʻnalishlarni belgilab berdi:

- Sud hokimiyatining chinakam mustaqilligini taʻminlash;
- Fuqarolarning huquq va erkinliklarini ishonchli himoya qilish kafolatlarini kuchaytirish;
- Odil sudlovga erishish darajasini oshirish.²³⁵

Mazkur ustuvor yoʻnalishlarni amalga oshirish orqali sud sohasini demokratlashtirishga va erkinlashtirishga, fuqarolarning huquq va qonuniy manfaatlarini himoya qilish borasidagi roli va ahamiyatini oshirishga va yuqorida keltirib oʻtilgan bir qator muammolarni hal etishga zamin yaratadi.

²³⁵ <https://www.gazeta.uz/oz/2016/10/21/sud>

Yana bir e'tiborga molik jihat shundaki, sud ishlarini yuritishda nazorat instansiyasi tugatildi. Sud tizimida ortiqcha sud bosqichlarini bekor qilish orqali "Bir sud – bir instansiya" tamoyili, shuningdek, tumanlararo sudlarning qarorlarini viloyat sudlari tomonidan, viloyat sudlarining birinchi instansiya sudi sifatida chiqargan qarorlarini esa O'zbekiston Respublikasi Oliy sudining sudlov hay'ati tomonidan appelyatsiya tartibida qayta ko'rib chiqish amaliyoti yo'lga qo'yildi.

Mamlakatimizda adolat va qonun ustuvorligi tamoyillarini taraqqiyotning eng asosiy va zarur shartiga aylantirish masalasida 2022-2026-yillarga mo'ljallangan Yangi O'zbekistonning Taraqqiyot strategiyasida ham o'z aksini topgan. Ushbu strategiyada mulkiy huquqlarning daxlsizligini ishonchli himoya qilish hamda davlat organlarining mulkiy munosabatlarga noqonuniy aralashuvini cheklash qiynoqni oldini olish bo'yicha preventiv mexanizmlarni takomillashtirish va ushbu yo'nalishda maxsus qonun qabul qilish, sud tizimini bosqichma – bosqich raqamlashtirish ham ustuvor vazifa sifatida belgilangan.

O'zbekiston Respublikasida odil sudlov faqat sud tomonidan amalga oshiriladi. Sudyalar mustaqildirlar, faqat qonunga bo'ysunadilar. Sudyalarning odil sudlovni amalga oshirish borasidagi faoliyatiga biror bir tarzda aralashishga yo'l qo'yilmaydi va bunday aralashuv qonunga muvofiq javobgarlikka tortishga sabab bo'ladi. Shuningdek, Konstitutsiyamizning 111 – moddasida "O'zbekiston Respublikasi Sudyalar oliy kengashi Sudyalar hamjamiyatining organi bo'lib, u O'zbekiston Respublikasida sud hokimiyatining mustaqilligi konstitutsiyaviy prinsipga rioya etilishini ta'minlashga ko'maklashadi. O'zbekiston Respublikasi Sudyalar oliy kengashini tashkil etish va uning faoliyatini tartibga solish qonun bilan belgilanadi" – deb qayd qilingan.

Sudyalar oliy kengashiga konstitutsiyaviy maqom berilganligi unga yuklatilgan vazifalarni mustaqil va samarali amalga oshirilishining muhim konstitutsiyaviy kafolati hisoblanadi. Qayd etish joizki, xalqaro standartlarda butunlay alamga oshiruvchi organ maqomi konstitutsiyaviy tartibga solishi yuksat e'tirof etiladi. Shuning uchun ham ko'pgina rivojlangan demokratik davlat konstitutsiyalari bunday vazifalarni amalga oshiruvchi organlar faoliyatini tartibga soluvchi normalarni o'zida ifodalagan. Bu yerda yana bir e'tiborli jihat shundaki, mazkur organni tashkil etish va uning faoliyati davlat boshlig'i farmoyishi bilan tasdiqlangan nizom asosida emas, balki qonun bilan belgilanishidir. Biz bilamizki, qonunlar eng muhim va barqaror ijtimoiy munosabatlarni tartibga solib, oliy davlat vakillik organi tomonidan deputatlar va senatorlar ishtirokida bir necha va davomli muhokamalardan, turli

ekspertizalardan o'tib qabul qilinadi hamda Prezident tomonidan imzolanib, matbuotda e'lon qilingachgina kuchga kiradi.

So'zim davomida, bu sohada eng katta qulaylikni yaratib bergan tizim O'zbekiston Respublikasi Oliy sudi tomonidan yaratilgan **My.sud.uz** elektron sud xizmati portali bo'ldi. Bu portal orqali birinchidan, agar fuqarolarda ariza, taklif, shikoyat yoki hal etilmagan muammolar mavjud bo'lsa, fuqarolik, jinoyat yoki iqtisodiy sud bo'lishidan qat'iy nazar, ushbu sudga murojaatni elektron tarzda yuborishi mumkin.

My.sud.uz tizimining eng ijobiy jihati shundaki, unda sudga murojaat qilish namunalari ham keltirilgan. Bu namunalar dunyoning birorta ham sud tizimida uchramaydigan interaktiv xizmat hisoblanib, bu fuqarolar sudlarga murojaat qilishda hujjatlarning tayyor namunalaridan mutlaqo bepul foydalanish imkoniyatini yaratib bergan.

Hozirgi kunda yurtimizda qonunchilik va sud – huquq tizimini rivojlantirishga qaratilgan chora tadbirlar faol amalga oshirilmoqda ekan, men ushbu maqolada sud-huquq tizimini rivojlantirishda jahon davlatlari tajribalari va ularni O'zbekistonda tatbiq etish istiqbollari haqida ham to'xtalmoqchiman. Bir necha dunyoning rivojlangan davlatlari jumladan, Buyuk Britaniya, Birlashgan Arab Amirliklari, Germaniya Federativ Respublikasi, Fransiya va Amerika Qo'shma Shtatlari qonunchiligi va sud-huquq tizimi o'rganilib, o'z milliy sud-huquq tizimimizga qo'shimcha tarzda kerakli takliflar ham kiritilmoqda.

Misol uchun Fransiya sud tizimi:

Umumiy sudlar tizimiga boshchilik qiluvchi Kassatsion sud Fransiyadagi eng ko'hna davlat muassasalaridan biri hisoblanadi. Prezidentlik hokimiyatining ko'payishi, sud-prokurorlik organlarining to'laligicha prezidentga bo'ysunishi, maxsus tribunallar va Davlat xavfsizligi sudining ta'sis etilishi, sudlar va tribunallarning siyosiy jinoyatlar to'g'risidagi ishlar bo'yicha vakolat doirasini kengaytirish – zamonaviy Fransiyadagi sud va prokuratura organlarining tuzilishi va faoliyatining o'ziga xos jihatlari shulardan iborat. Barcha sudlar umumiy va maxsus sudlarga bo'linadi. Umumiy sudlar tizimida birinchi instansiya sudlarini, appelyatsiya va kassatsiya sud instansiyalarini farqlash mumkin.

Kassatsion sud qarorlari palatalarning biri tomonidan, yoxud uch palata vakillaridan tashkil topgan aralash palata tomonidan, va nihoyat, sudning birinchi raisi, palatalar raislari va oqsoqollari (duayenlar) va har bir palatadan ikkitadan vakildan tarkib topgan plenum tomonidan chiqariladi. Ishlarning aksariyati palatalarning birortasi tomonidagina ko'rib chiqiladi. Kassatsion sud vakolatiga quyi

turuvchi sudlarning qarorlariga keltirilgan kassatsiya shikoyatlarni ko‘rib chiqib, mazkur qarorlar bo‘yicha odatdagi appelyatsion tartibda shikoyat keltirish uchun asoslar bo‘lishi ham mumkin. Bunda sud fakt bo‘yicha emas, balki faqat huquq masalalari qonunning noto‘g‘ri qo‘llanilishi va protsessual me‘yorlarning buzilishi bo‘yicha shikoyatlarni ko‘rib chiqadi.²³⁶

Bundan ko‘rinib turibdiki, Fransiya sud tizimidagi ko‘plab jihatlar, misol tariqasida birinchi instansiya sudlari, appelyatsiya va kassatsiya, sud raislari kabi jihatlar aynan bizning milliy sud-huquq sohamizdagi kabi tashkil etilgan.

XULOSA

Xulosa o‘rnida shuni ta’kidlash mumkinki, hozirgi kunda Yangi O‘zbekistonning yangi qiyofasi puxta o‘ylangan, aniq madsadli va strategik islohotlar natijasida jahon maydonida o‘z munosib o‘rniga ega bo‘layotgan davlatlar qatoridadir. Ishonamizki, Yangi O‘zbekiston jahon maydonida har qachon ham har tomonlama kuch-qudratli, salohiyatli va tinch – farovon mamlakatga aylanadi. Shu o‘rinda Prezidentimiz Shavkat Mirziyoyev aytganidek: “Bugungi kunda biz erishgan eng muhim natija ham aslida shu – demokratik islohotlarimizdir”.

Qo‘shimcha qiladigan bo‘lsak, bugungi kunimizni raqamlashtirilgan texnologiyalarsiz tasavvur qilib bo‘lmaydi, shunday ekan nafaqat sud-huquq tizimidagi, balki barcha jabhadagi islohotlar bilan bir qatorda raqamlashtirish ham ma’lum ma’noda keng imkoniyatlar va qulayliklar yaratadi. Ya’nikim, bu orqali sud-huquq sohasini ham anchayin isloh qilish va korrupsion holatlarni oldini olish ham mumkin. Su o‘rinda mening fikrimcha, Sud sohasi jazolovchi organ emas, inson haq-huquqlarini himoya qiluvchi organga aylantirilishi lozim. Sud jarayonini yanada shaffof va demokratik ruhda olib borilishi uchun esa sudya maslahatchilari tarkibiga tegishli tashkilot vakillaridan emas, balki huquqiy sohadan xabari bor bo‘lgan ko‘ngilli oddiy fuqarolarni ham jalb etish lozim. Buning natijasida sudya va ayblanuvchi o‘rtasida hech qanday shaxsiy manfaat bo‘lmasligi va sudya tomonidan qabul qilinadigan qaror yanada adolatli va oqilona bo‘lishiga zamin bo‘ladi. Shu o‘rinda Prezidentimiz ta’kidlaganlaridek: “Sudyaning ongida – adolat, tilida – haqiqat, dilida esa poklik bo‘lishi shart”.

REFERENCES

1. “Sud-huquq tizimini yanada isloh qilish, fuqarolarning huquq va erkinliklarini ishonchli himoya qilish kafolatlarini kuchaytirish chora-tadbirlari to‘g‘risidagi” prezident farmoni.

²³⁶ Sud va huquqni muhofaza qilishchi organlar fan-darsligi. 357-bet.

-
2. 2022-2026-yillarga mo'ljallangan Yangi O'zbekistonning Taraqqiyot strategiyasi.
 3. O'zbekiston Respublikasi Prezidentining "O'zbekiston Respublikasi sud tizimi tuzilmasini tubdan takomillashtirish va faoliyati samaradorligini oshirish chora-tadbirlari to'g'risidagi" farmoni.
 4. Sud va huquqni muhofaza qiluvchi organlar fan-darsligi. (Toshkent-2020).

Foydalanilgan internet manbalari:

1. www.lex.uz
2. www.xs.uz
3. www.gazeta.uz

O‘ZBEKISTONDA TURIZM SOHASIGA INVESTITSIYALAR JALB ETILISH HOLATI VA SOHA RIVOJLANISHIDAGI O‘ZGARISH TENDENSIYALARI

B.Arzimatov

Farg’ona politexnika instituti assistenti

ANNOTATSIYA

Ushbu maqolada turizm sohasida investitsiyalar va investitsion faoliyatning ahamiyati va o‘ziga xos xususiyatlari, soha rivojlanishining izchilligi yoritilgan. Turizm investitsion faoliyat amal qilishining tashkiliy jihatlari tadqiq etilgan.

***Kalit so‘zlar:** turizm, investitsiya, investitsion faoliyat, investitsiya siyosati, investitsion faoliyat tamoyillari.*

АННОТАЦИЯ

В данной статье освещаются важность и особенности инвестиций и инвестиционной деятельности в сфере туризма, а также последовательность развития отрасли. Изучены организационные аспекты инвестиционной деятельности в туризме.

***Ключевые слова:** туризм, инвестиции, инвестиционная деятельность, инвестиционная политика, принципы инвестиционной деятельности.*

KIRISH

Iqtisodiyotni transformatsiyalashning ahamiyati tobora ortib borayotganligi milliy iqtisodiyotning strategik tarmoqlaridan biri hisoblangan turizmni rivojlantirishni ob’ektiv zaruratga aylantirmoqda.

Zero, turizm jahondagi eng ko‘p foyda keltiruvchi biznes turlaridan biri bo‘lib, u bozor iqtisodiyotining ajralmas qismi va dunyoning ko‘pgina mamlakatlarida shiddat bilan rivojlanib borayotgan strategik tarmoqqa aylanib ulgurdi.

Turizm nafaqat rivojlangan, balki rivojlanayotgan, hattoki, nisbatan past rivojlanish darajasidagi mamlakat va hududlar ijtimoiy-iqtisodiy rivojlanishining katalizatori hisoblanadi. Turizm sohasida yaratilgan bitta yangi ish o‘rni sanoat tarmog‘iga nisbatan 20 barobarga arzonga tushadi, biror-bir mamlakatga tashrif buyuruvchi har 30 ta sayyoh bevosita bitta yoki bilvosita ikkita yangi ish o‘rinlarini barpo qilishga imkoniyat yaratadi.

Butunjahon turistik tashkiloti (UNWTO) bosh kotibi Zurab Pololikashvilining ta’kidlashicha, “Dunyo bo‘ylab, har qanday rivojlanish darajasidagi mamlakatlarda, millionlab ish o‘rinlari va korxonalar kuchli hamda rivojlangan turizm sohasiga

bog‘liqdir. Turizm, shuningdek, tabiiy va madaniy merosni himoya qilishda harakatlantiruvchi kuch bo‘lib, ularni kelajak avlodlar bahramand qilishlari uchun saqlab qolmoqda”.

TADQIQOT METODOLOGIYASI VA EMPIRIK TAHLIL

Bugungi zamonaviy sharoitlarda ma’lum bir sohani rivojlantirishda investitsiyalar va investitsion faoliyat o‘ziga xos muhim ahamiyat kasb etib bormoqda. Xalqaro iqtisodiyotning globallasuv jarayonlari rivojlanish tendensiyalari tahlili investitsiya faoliyati va uni diversifikatsiyalash, qulay investitsiya muhitini yaratish ma’lum bir tarmoqning taraqqiyotini ta’minlaydigan dastaklardan biri ekanligini isbotlamoqda. Shunga asosan, turizm sohasi taraqqiyotini ta’minlashda investitsion faoliyatni rivojlantirish hamda uning mexanizmlarini takomillashtirish maqsadga muvofiqdir.

Turizmda investitsion faoliyat va uning amal qilish xususiyatlarini tadqiq etishdan avval investitsiya faoliyatining mazmun-mohiyati va o‘ziga xos xususiyatlarini yoritish darkor. Xususan, ko‘plab xorijiy va mahalliy nashrlarda investitsiyalar hamda investitsion faoliyat masalalarining ayrim jihatlari yoritilgan.

Jumladan, Fatxutdinovning fikricha, “investitsiyalar – bu kapitalni saqlash va oshirish maqsadidagi pullik quyilmalardir”. Shuningdek, investitsiya faoliyatini amalga oshirishning tashkiliy mexanizmining amal qilish xususiyati iqtisodiyotdagi tarkibiy islohotlarni yanada chuqurlashtirish, korxonalarining investitsion faoliyatini yanada jonlantirish, xorijiy investitsiyalarni, avvalo, to‘g‘ridan-to‘g‘ri xorijiy investitsiyalarni keng jalb etish va ulardan samarali foydalanish, ishlab chiqarishni modernizatsiya qilish, texnik va texnologik qayta qurollantirish orqali yangi ish o‘rinlarini shakllantirish”dir.

Chubarinning fikricha esa, “investitsiya faoliyati - investitsiya jarayoni ishtirokchilarining kapitalni to‘plash, o‘zgartirish, joylashtirish, qo‘yish va ulardan foydalanish bilan bog‘liq holda yuzaga keladigan, iqtisodiy tizimda maksimal ijobiy iqtisodiy va ijtimoiy natija olishga qaratilgan munosabatlari yig‘indisidir” [6].

Turizmda investitsion faoliyat va uning tashkiliy-iqtisodiy masalalari ham ko‘plab olimlarning ilmiy-tadqiqot ishlarida o‘z aksini topgan bo‘lib, ularning aksariyat qismi bir-birini to‘ldirishga xizmat qiladi.

Valinurovaning qayd etishicha, “turizm sohasidagi investitsion faoliyat

- investitsiya sifatida kiritilgan mablag‘lardan daromad olish uchun ma’lum bir mamlakat ichida va tashqarisida turizm sanoatiga uzoq muddatli kapital qo‘yilmalar shaklida moliyaviy resurslardan foydalanishni o‘z ichiga oladi” [2].

Vyakina esa “turizm sohasidagi investitsiyalar kapital hisobidan turli sayyohlik xizmatlarini ko‘rsatishga qodir bo‘lgan turistik ob‘ektlarini yaratish, modernizatsiya qilish yoki rekonstruksiya qilish jarayonidir” deya ta’rif keltirgan.

Mamlakatimizda ham turizm sohasida investitsion faoliyat amal qilishining mexanizmlari va tashkiliy-iqtisodiy masalalari atroflicha tadqiq etilgan. Xususan, Allanazarov turizm investitsion faoliyatning amal qilishini quyidagicha izohlaydi: “turizm investitsion faoliyat – bu investitsiya jarayoni ishtirokchilarining kapitalni jamg‘arish, o‘zgartirish, joylashtirish bilan bog‘liq holda yuzaga keladigan munosabatlari bo‘lib, turizm sohasida makro va mikro darajada maksimal ijobiy iqtisodiy va ijtimoiy natija olishga qaratilgan kapitaldan foydalanish jarayonidir” [7].

Bizningcha, turizm investitsion faoliyat – bu sohaning rivojini ta’minlashga xizmat qiladigan, ya’ni turistik faoliyatni amalga oshirish va uni rag‘batlantirish uchun yo‘naltiriladigan mablag‘larni boshqarish munosabatlari yig‘indisidir. Ushbu munosabatlarda turistik faoliyatni tizimli qo‘llab-quvvatlashga asoslangan huquqiy, tashkiliy va iqtisodiy, moliyaviy uslublar majmuasi tartibga solinadi.

Investitsiyalarni jalb qilish hajmining oshishi hamda investitsion faoliyatning rivojlanib borishi ta’sirida makroiqtisodiy muhitdagi iqtisodiy jarayonlarning murakkablashuvi noaniq bozor sharoitidagi salbiy tendensiyalarni yengib o‘tishga yordam beradigan tarmoq investitsion loyihalarni rag‘batlantirishning moslashuvchan dastaklari va mexanizmlarini shakllantirish zaruratini yuzaga keltiradi. Zero, bozor munosabatlarining tobora chuqurlashuvi natijasida investitsiya faoliyatini rag‘batlantirish mexanizmidan foydalanish tarmoq korxonalarini uchun iqtisodiy faoliyat samaradorligini ta’minlashning muhim sharti bo‘lib xizmat qiladi.

Jahon tajribasi shuni ko‘rsatadiki, qaysi davlat faol investitsiya siyosatini yuritgan bo‘lsa, o‘z iqtisodiyotining barqaror o‘sishiga erishgan. Shu sababli, O‘zbekiston Respublikasi Prezidenti Sh. Mirziyoev: “Investitsiya bilan birga turli soha va tarmoqlarga, hududlarga yangi texnologiyalar, ilg‘or tajribalar, yuksak malakali mutaxassislar kirib keladi, tadbirkorlik jadal rivojlanadi”, deya ta’kidlagani bejiz emas, albatta [1].

2017-2021 yillarda O‘zbekiston Respublikasini rivojlantirishning beshta ustuvor yunalishi bo‘yicha Harakatlar strategiyasida makroiqtisodiy barqarorlikni mustahkamlash va yuqori iqtisodiy o‘sish sur‘atlarini saqlab qolish, investitsiyaviy muhitni yaxshilash orqali mamlakatimiz iqtisodiyoti tarmoqlari va hududlariga xorijiy investitsiyalarni faol jalb etish, turizmni iqtisodiyotning strategik tarmoqlaridan biriga aylantirish masalalari dolzarb vazifalardan biri sifatida belgilangan.

Umuman olganda, iqtisodiyotda investitsion faoliyatning boshqaruv ob'ekti elementlarida nafaqat moliyaviy-iqtisodiy qolaversa ijtimoiy hamda institutsional manbalardan kompleks foydalanish kabi amal qilish qilish xususiyatlarining mavjudligi uni iqtisodiyotning barcha tarmoq va sohalarida rivojlantirish imkoniyatlarining yaqqol namoyon bo'lishini ta'minlaydi.

Haqiqatan ham bugungi kunda turizm sohasidagi davlat siyosatining ustuvor vazifalari ichki va kirish turizmini rivojlantirish uchun shart-sharoitlar yaratish, doimiy turistik oqimlarni shakllantirish, turizm sohasi infratuzilmasini yaratish va yuqori darajada qoplanadigan investitsiya loyihalarini shakllantirish hamda investitsion faoliyat mexanizmlarini takomillashtirish bo'lib hisoblanadi.

Bugungi kunda turizm sohasiga investitsiya kiritishning quyidagi asosiy usullari mavjudligi ma'lum:

- fuqarolar va nodavlat institutlar tomonidan;
- amalda davlat budjeti mablag'lari hisobidan amalga oshiriladigan davlat investitsiyalari;
- xorijiy agentlar tomonidan turistik biznesga investitsiyalar shaklida kiritiladigan mablag'lar;
- Birgalikda moliyalashtirish;
- Investitsion fondler va kompaniyalar (*boshqacha aytganda, moliyaviy vositachilar orqali*) orqali investitsiya kiritish.

Turizmda investitsion faoliyat amal qilishining tashkiliy jihatlarida investitsiyalarni tasniflash hamda investitsiya faoliyatini amalga oshirish tamoyillari muhim ahamiyat kasb etadi.

Turistik faoliyatda investitsiyalarni quyidagi mezonlarga ko'ra tasniflash mumkin:

1. Investitsiyalarni amalga oshirish sohasi.

Masalan, moliyaviy investitsiyalar – qimmatli qog'ozlarga qo'yilmalar, real investitsiyalar – ishlab chiqarish vositalari va iste'mol tovarlariga kapital qo'yilmalar.

2. Investitsiyalarni amalga oshirish muddati.

Shunday qilib, amalga oshirish muddatlariga ko'ra uzoq muddatli investitsiyalar - o'n yoki undan ortiq yil, o'rta muddatli investitsiyalar - besh yildan o'n yilgacha, qisqa muddatli investitsiyalar esa - bir yilgacha yoki undan kam muddatni qamrab oladi.

3. Investitsiyalar turlari.

Investitsiyalarning quyidagi turlari guruhlanadi: to'g'ridan-to'g'ri investitsiyalar - investor tomonidan keyinchalik aktivlar bo'yicha talablarni sotib

olgan holda mablag'larni investitsiya qilish; bilvosita investitsiyalar - shakllanayotgan portfeldagi moliya yo'nalishi; intellektual investitsiyalar - nou-xau, patentlar, litsenziyalar sotib olish.

4. Investitsiyalardan foydalanish sohasi.

Investitsiyalar turizm korxonasini tashkil etish bilan bog'liq bo'lishi mumkin. Bunday investitsiyalar yangi korxonalarini yaratishga xizmat qiladi. Bundan tashqari, to'g'ridan-to'g'ri joriy yoki kapital ta'mirlash, shuningdek, uskunalarni almashtirish bilan bog'liq bo'lgan joriy investitsiyalar ajratiladi. Shuningdek, yuqori talab va taklif hajmining kengayishi bilan bog'liq bo'lgan yuzaga keladigan qo'shimcha investitsiyalar guruhi ham ajratiladi.

5. Investitsiyalar hajmi.

Hozirgi vaqtda kichik, o'rta va katta investitsiyalar guruhlari mavjud. Qoida tariqasida, turizm sohasiga investitsiyalar hajmi muayyan mahsulotni ishlab chiqarish jarayoni yoki har qanday xizmatlarni taqdim etish miqyosiga qarab shakllanadi.

Turizm sohasida investitsiya faoliyatining tashkiliy-iqtisodiy mexanizmini shakllantirish va faoliyat ko'rsatish samaradorligi ko'p jihatdan ikkita muhim nuqtaga asoslanadi:

- alohida investitsiya ob'ektlarining (*yo'nalishlarining*) investitsiya jozibadorligi (*turizmning asosiy yo'nalishlari, ko'rgazma ob'ektlari, turistik yo'nalishlar va boshqalar*);

- investitsiya ustuvorliklari.

Chunki investitsion jozibadorlik soha yoki tarmoqqa sarmoyaning kirib kelishini belgilovchi investitsiya faolligi bilan belgilanadigan ob'ektiv iqtisodiy, ijtimoiy va tabiiy belgilar, vositalar, imkoniyatlar va cheklovlarning yig'indisidir. Zero, investitsion muhit jozibadorligi sohaga investitsiyalar jalb etishga bevosita ta'sir ko'rsatadi. Turizm sohasidagi investitsion faoliyati ko'pincha tarmoqlararo va mintaqalararo xususiyatga ega, chunki ko'plab investitsiya ob'ektlarining faoliyat ko'rsatishi milliy iqtisodiyotning boshqa tarmoqlari (oziq-ovqat sektori, bank, chakana savdo va boshqalar) ishining integratsiyalashuviga bog'liq. Bunda esa turizm infratuzilmasining qay darajada shakllanganligi va rivojlanganligi muhim hisoblanadi.

Turizm sohasida investitsion faoliyat amal qilishining tamoyillari mazkur soha ishini belgilovchi usullarni o'zida qamrab olib, ob'ektiv ahamiyat kasb etadi.

XULOSA VA MUNOZARA

Keyingi yillarda iqtisodiy jarayonlarning globallashtirib borayotganligi turizm sohasining rivojlanishiga ijobiy ta'sir ko'rsatmoqda. Jahonda iqtisodiy taraqqiyotning

yuksalishi kishilarning turli maqsadlarda bir mamlakatdan ikkinchisiga qatnab turish ko‘lamining kengayishini taqozo etadi. Bu esa turizmni milliy iqtisodiyotning eng istiqbolli tarmoqlaridan biriga aylantirmoqda.

Turizm sohasiga investitsiyalarning sezilarli darajada ortishi sharoitida ularni samarali taqsimlash va ulardan foydalanish, investitsiya faoliyati mexanizmini shakllantirish yo‘nalishlarini belgilash masalalarini hal etishning dolzarbligi tobora ortib bormoqda. Turizm sohasida investitsion faoliyatni rivojlantirish, faol investitsiyalar jalb etishni takomillashtirishda turizm infratuzilmasi faoliyatini taraqqiy ettirish maqsadga muvofiq hisoblanadi. Zero, turizmda investitsion faoliyatni rivojlantirish orqali sohani iqtisodiyotning strategik tarmoqlaridan biriga aylantirishga erishish mumkin.

REFERENCES

1. Murojaatnoma (2018) Uzbekiston Respublikasi Prezidenti Sh.M.Mirziyoevning Oliy Majlisga murojaatnomasi. 2018 yil 28 dekabr
2. Valinurova L.S. (2015) Sanoatlarda investitsiya faoliyatini tashkil etish: monografiya / L. S. Valinurova. – M.: Paleotip, 80 b.
3. Vyakina I.V. (2012) Mintaqaning investitsiya muhiti: tizimning mohiyati va tarkibiy qismlari / I.V. Vyakina, G.A. Aleksandrov, G.G. Skvorsova // Rossiya tadbirkorligi. 13-jild. - No 16. - B. 98-103
4. Fatxutdinov R.A. (2017) Boshqaruv yechimini ishlab chiqish. – M “Intel-Synthesis”, 89 p.
5. Chubarin A.N. (2001) Turizm sohasida investitsiya faoliyati mexanizmining shakllanishi. M.: 2017 yil
6. Allanazarov B.D. (2018) O‘zbekistonda investitsiya faoliyatining tashkiliy-iqtisodiy mexanizmining xususiyatlari va turizm sohasini rivojlantirish strategiyasi. Fan va amaliyot byulleteni / Fan va amaliyot xabarnomasi. № 12.

OTA-ONA QARAMOG'ISIZ QOLGAN BOLALAR BILAN IJTIMOYIY ISHDA KASBIY AXLOQ MASALALARI

M.Abduraxmonova

Farg'ona davlat universiteti dotsenti

N.Rahmatshoeva

Farg'ona davlat universiteti magistranti

ANNOTATSIYA

Mazkur tadqiqot jarayonida qarovsiz qolgan bolalarning ijtimoiy-axloqiy himoyasi borasida fikr va tavsiyalar bayon etildi. Ijtimoiy ish axloqining bosh vazifalari – baholash, tartibga solish, tashkil etish, boshqarish, turtki berish, muvofiqlashtirish, chegaralarni belgilash, ishlab chiqarish, muloqotga kirishish, nizolarni bartaraf etishlardan iborat.

Kalit so'zlar: *ijtimoiy himoya, kasbiy axloq, ijtimoiy ishchi, bola tarbiyasi.*

АННОТАЦИЯ

В ходе данного исследования были представлены мнения и рекомендации относительно социальной и моральной защиты безнадзорных детей. Основными задачами этики социальной работы являются оценка, регулирование, организация, управление, мотивация, координация, установление границ, производство, общение, разрешение конфликтов.

Ключевые слова: *социальная защита, профессиональная этика, социальный работник, воспитание детей.*

KIRISH

O'zbekiston Respublikasi mustaqillikka erishganidan so'ng, asosiy ustivor yo'nalishlaridan biri alohida ko'mak va e'tiborga muhtoj insonlarga manzilli yordam ko'rsatish bo'lgan ijtimoiy himoya va aholiga xizmat qilishning prinsipial jihatdan yangi tizimi shakllandi. Bu sharoitda aholining ijtimoiy himoyaga muxtoj qatlami bilan ishlashda bilim va ko'nikmaga ega bo'lgan yuqori malakali xodimlarga ehtiyoj va tegishli tarzda yangi kasbiy faoliyat – "Ijtimoiy ishchi"ga zaruriyat yuzaga keladi. Shu o'rinda yetim va ota-ona qaramog'isiz qolgan bolalar uchun muassasalar va ularda tarbiyalanayotgan bolalarning o'ziga xos xususiyatlari tarbiyalanuvchilarning turli yosh va davrlaridagi ruhiy, ijtimoiy rivojlanish xususiyatlarini chuqur tushunish, mazkur bolalarga profilaktik, sog'lomlashtirish, abilatsion va reabilitatsion choralarning majmuini ta'minlash, ularning huquq va qonuniy manfaatlarini himoyalash, muassasadan so'ng mustaqil hayotga tayyorlash kabilarni talab etadi.

O‘zbekiston Respublikasi Prezidenti Sh.M.Mirziyoyev 2017 yil 7 fevral kuni “O‘zbekiston Respublikasini yanada rivojlantirish bo‘yicha harakatlar strategiyasi to‘g‘risida”gi Farmoni imzoladi va 2017-2021 yillarda O‘zbekiston Respublikasini rivojlantirishning beshta ustuvor yo‘nalishi bo‘yicha Harakatlar strategiyasi qabul qilindi. Harakatlar strategiyasidagi to‘rtinchi yo‘nalishida aynan aholini ijtimoiy qilishga katta e‘tibor berildi.

Shuningdek, mustaqillik yillarida yetim va ota-ona qaramog‘isiz qolgan bolalar bilan ijtimoiy-profilaktik ish olib borishni yaxshilash maqsadida O‘zbekiston Respublikasining Oliy majlisi hamda Vazirlar Mahkamasining qarorlari qabul qilindi. Ular asosida “Mehribonlik”, “Bolalar” uyilari hamda “Bolalar shaharchasi” to‘g‘risidagi Nizomlar qabul qilindi.

O‘zbekiston Respublikasining “Ta’lim to‘g‘risida”gi qonunning 22-moddasida ham boquvchisini yo‘qotgan bolalar haqida shunday deyilgan. “Yetim bolalarni va ota-onalarining yoki boshqa qonuniy vakillarning vasiyligisiz qolgan bolalarni o‘qitish va ularni boqish davlatning to‘la ta‘minoti asosida qonun xujjatlarida belgilangan tartibda amalga oshiriladi”. Shu munosabat bilan Vazirlar Mahkamasi tomonidan maxsus Davlat dasturlarining qabul qilinganligi va amaliyotga joriy etilganligi, aholini ijtimoiy himoya qilish, jumladan, ota-ona qaramog‘isiz qolgan bolalarni qo‘llab quvvatlash bo‘yicha yaratilayotgan imkoniyatlar, shart-sharoitlar respublikamizda ijtimoiy soha rivojlanishi dalolatdir. Zamonaviy jamiyatda ota-ona qaramog‘idan maxrum bo‘lgan bolalarni ijtimoiy hamoya qilish va ularni qo‘llab-quvvatlash masalasiga e‘tibor ortgani sayin ular bilan samarali ishlay oladigan yuqori malakali mutaxassislariga – ijtimoiy ish xodimlariga bo‘lgan talab ham ortmoqda.

MUHOKAMA VA NATIJALAR

Kasbiy axloq fanda, xususan, ijimoiy ishda ikki tomonlama anglanadi. Bir tomondan, bu kasbiy faoliyat davomida kishilararo munosabatlarga tegishli xususiyat beruvchi va kasb mohiyatiga mos qadriyatlar, xulq-atvorning axloqiy tamoyillari va me‘yorlari jamlanmasi borasidagi fan bo‘lsa, ikkinchi tomondan, kasbiy axloq – bu ijtimoiy ishning bosh qadriyatlari va g‘oyalari doirasida ijtimoiy ish xodimlarining kasbiy uyg‘unligidir. Ijtimoiy ish xodimi kasbiy axloqining ma‘naviy kengligi – bu og‘ir xayotiy vaziyatdagi insonga “inson – mijozlarning ijtimoiy muhiti” tizimini o‘zgartirish orqali ijtimoiy yordamni ta‘minlash jarayonida yuzaga keluvchi munosabatlardir. Shu bilan birga, shaxsiy va umumjamiyat manfaatlariga erishish

jarayonida ijtimoiy ish xodimi o'z xamkasblari, boshqa davlat va nodavlat tashkilotlar bilan qonun doirasida munosabatlarni o'rnatishi zarur.

Ijtimoiy ish xodimining kasbiy axloqi bilan bog'liq asosiy g'oyalar axloq kodeksida o'z aksini topgan. Ijtimoiy ish xodimining axloq kodeksi – bu uyushma va ijtimoiy ishning mutaxassis xodimlari ittifoqi tomonidan bajarilishi qayd etilgan kasbiy faoliyatda axloqiy munosabatlar standarti bo'lib xizmat qiluvchi ma'naviy me'yorlar majmuidir. Axloqiy me'yorlar asosida umuminsoniy qadriyatlar, axloqiy qadriyatlar, axloqiy xayriya an'analari, boshqa davlatlar axloq kodekslari tajribasi, mutaxassislarning shaxsiy qadriyatlari va g'oyalari yotadi.

Ijtimoiy ish kasbiy faoliyatining barcha yo'nalishlariga nazar solsak, ular orasida ota-ona qaramog'isiz qolgan bolalar bilan ish olib borish alohida o'zining xususiyatlariga egaki, bunda ijtimoiy ish xodimining majburiyatlari, ushbu kasb egasiga alohida mas'uliyat yuklaydi. Institutsional muassasalarda faoliyat yuritayotgan ijtimoiy ish xodimlari ko'pincha axloqan murakkab vaziyatlar bilan to'qnash keladi. Xususan, tibbiyotdagi axloqiy muammolar yangiliklarda tez-tez muxokama qilinadi. Ammo, ijtimoiy ish qaysidir ma'noda noyobdir, chunki u paradoksli xolatdir. Paradoks (yunon. Kutilmagan, g'alati) – kutilmagan, noadatiy, an'analarga zid tasdiqlar, fikrlash yoki xulosadir. Umuman kasbiy faoliyat sifatida ijtimoiy ishdagi 4 paradoksni alohida kursatish mumkin.

Birinchi paradoks – moddiy to'kis aholi yordamida ojiz qatlamlarni qo'llab-quvvatlash. Bir tomondan, boshqa kasblardan ko'ra, ijtimoiy ishning maqsadi kamsitilish ob'ekti bo'lganlar yoki ijtimoiy ojiz qatlamlar yoki marginallarga yordam berish bo'lsa ikkinchi tomondan, u to'kis aholi qatlamlari va davlat tomonidan tashkil qilingan, qo'llab-quvvatlanadi va xomiylik qilinadi.

Ikkinchi paradoks – mijoz bilan xamkorlikdagi ishning maqsadga muvofiqligi va ijtimoiy ma'qul me'yorlarga rioya qilish. Bir tomondan, ijtimoiy ish xodimlarning o'z xizmatlari iste'molchilar bilan xamkorligi olqishlansa, ikkinchi tomondan, ijtimoiy ishning ko'pchilik yo'nalishlari – qariyalar, ruxiy og'ishlar, bolalar va oila bilan ishlashda ijtimoiy me'yorlarga roya etish majburiyatiga ehtiyoj sezilsa, bir qarorga kelishda esa qonunlarga murojaat qilishga yo'naltirilgan.

Uchinchi paradoks – mijoz va uning ehtiyojlarini ximoyalash hamda cheklangan zaxiralar. Bir tomondan, ijtimoiy ish xodimlari mijozlarning ximoyachisi bo'lishlari va ularning ehtiyojlarini ta'minlashlari kerak bo'lsa, ikkinchi tomondan, ijtimoiy ish xodimi cheklangan zaxiralar muammosiga duch keladi. Amalda ijtimoiy ish xodimlari xizmatlar iste'molchilarida ba'zi turdagi xizmatlarni ko'rsatish imkoni cheklanganligi to'g'risidagi o'g'oxlantirishlarga duch keladilar.

Toʻrtinchi paradoks – adolat axloqi va gʻamxoʻrlik axloqi. Adolat axloqi oʻziga ishonch va adolatga asoslansa, gʻamxoʻrlik axloqi asosida esa, “ayollar” maʼnaviyati, boshqa bir inson borasida qaygʻura olishga yoʻnaltirilgan oʻzi-oʻzidan kecha olish xissiyoti yotadi.

XULOSA

Xulosa oʻrnida aytish zarurki, tartiblar va kodekslar har bir kasb uchun zaruriy va muhimdir. Ammo yaxshi ijtimoiy ish xodimi boʻlish koʻp sonli tartib qoidalarga boʻysunishgina degani emas. Axloqiy ijtimoiy ish bellashuvchilik sodiqlik va bellashuvchi talablar oʻrtasida murakkab meʼyorlashtiruvchanlikni oʻz ichiga oladi.

REFERENCES

1. Ўзбекистон Республикаси Президенти Ш.М. Мирзиёев “Етим болалар ва ота-онасининг қармоғидан маҳрум бўлган болаларни ижтимоий ҳимоя қилишни кучайтиришга оид қўшимча чора-тадбирлар тўғрисида” қарори. 12.02.2019.
2. Абдурахмонова, М. М. (2020). Ижтимоий иш касбий фаолиятининг мактабга йўналтирилган соҳасини ривожланишида жаҳон амалиёти тажрибалари. *Журнал Социальных Исследований*, 3(6).
3. Абдурахмонова, М. М. (2021). Теории межсекторальных подходов к защите детей. *Человек. Наука. Социум*, (2), 62-74.
4. Абдурахмонова, М. М. (2021). Необходимость изучения общественного мнения для принятия эффективных решений в школе. *Человек. Наука. Социум*, (1), 33-46.
5. Абдурахмонова, М. М., & Маллабоев, Ш. А. (2016). Узбекская модель развития малого предпринимательства. *Ученый XXI века*, 62.
6. Абдурахмонова, М. М., & Содикова, Д. Ш. (2020). Efficiency of management of higher education institutions in the preparation of qualified personnel. *Человек. Наука. Социум*, (2), 8-27.
7. Абдурахмонова, М. М. (2021). Мактабларда самарали қарор қабул қилиш учун жамоатчилик фикрини ўрганиш зарурияти. *Журнал Социальных Исследований*, (SPECIAL ISSUE 1).
8. Абдурахмонова, М. М., & Орипов, А. (2019). Основные направления и приоритеты научной актуализации информационной парадигмы гражданского общества. *Мировая наука*, (12), 56-59.

9. Абдурахмонова, М. М., & Мирзажонов, Ж. (2020). Роль конституции в построении правового государства и гражданского общества. *Теория и практика современной науки*, (3), 9-11.
10. Абдурахмонова, М. М., & Маллабоев, Ш. А. (2016). Uzbek model of small business development. *Учёный XXI века*, (3-4 (16)), 58-63.
11. Madaliyeva, F., & Abdurakhmonova, M. (2021). O'zbekistonda maktab bitiruvchi o'quvchilarini kasb-hunar bilan ta'minlashda ijtimoiy ish amaliyoti. *Студенческий вестник*, (8-3), 94-95.
12. Abdurakhmonova, M., & A'zamova, Z. (2021). O'zbekistonda pensiya ta'minoti tizimini shakllantirishning muhim jihatlari. *Интернаука*, (7-2), 91-93.
13. Sharipova, K., & Abdurakhmonova, M. (2021). O'zbekiston maktablarida mehribonlik uylari tarbiyalanuvchisi bo'lgan o'quvchilar bilan ijtimoiy ish amaliyoti istiqbollari. *Студенческий вестник*, (8-3), 82-83.
14. Abdurakhmonova, M., Karimova, G., & Karimova, M. (2021). Role of ethical culture in preventing violence among pupils. *Интернаука*, (11-2), 50-51.
15. Abdurakhmonova, M. M., Akramov, D. O., & Egamberdiev, F. A. (2020). Conceptual aspects of the development of social work in the new social protection system of Uzbekistan. *Chief Editor*, (5), 8.
16. Abdurakhmonova, M. M. ugli Mirzayev, MA, Karimov, UU, & Karimova, GY (2021). Information Culture And Ethical Education In The Globalization Century. *The American Journal of Social Science and Education Innovations*, 3(03), 384-388.
17. Abdurakhmonova, M. M., Akramov, D. O., & Egamberdiev, F. A. Conceptual aspects of the development of social work in the new social protection system of Uzbekistan. *Chief Editor*.
18. Abdurakhmonova, M. (2020). World practical experience of developing a school-oriented sphere of professional activity of social work. *Journal of Advanced Research in Dynamical and Control Systems*, 12(6), 1181-1186.

LEXICAL AND STYLISTIC PECULIARITIES OF ENGLISH LANGUAGE

Toirova Nargiza Isakovna

PhD in Philology, Associate Professor

Irisova Mushtari-begim Ravshanjon qizi

second-year master student

Ferghana State University

ABSTRACT

Based on the works of English-speaking writers of the mid-twentieth and early twenty-first centuries, the article examines the main types of advancement (paradox, allusions, convergence and the effect of deceived expectation), which contribute to the creation of a pragmatic effect by the author of a literary text. The purpose of the article is to reveal the connection between stylistics and pragmatics of a literary text using the functional characteristics of stylistic means and techniques. The relevance and practical significance of the work lies, first of all, in the need for further study of the significance of a systematic and comprehensive study of stylistic means and their implementation in artistic discourse. With the help of descriptive and comparative methods of research, as well as by conducting a stylistic analysis of the English literary text, the authors come to the conclusion that the pragmatics of the text is a multilevel structure, where the style of the text plays an important role.

Key words: text pragmatics, stylistic means, advancement, convergence, allusion, deceived expectation effect, literary text, American literature.

АННОТАЦИЯ

На основе произведений англоязычных писателей середины XX и начала XXI веков в статье рассматриваются основные виды продвижения (парадокс, аллюзии, конвергенция и эффект обманутого ожидания), которые способствуют созданию прагматический эффект автора художественного текста. Цель статьи - выявить связь стилистики и прагматики художественного текста с помощью функциональных характеристик стилистических средств и приемов. Актуальность и практическая значимость работы заключается, прежде всего, в необходимости дальнейшего изучения значения системного и всестороннего изучения стилистических средств и их реализации в художественном слове. С помощью описательного и сопоставительного методов исследования, а также путем проведения стилистического анализа англоязычного художественного текста авторы

приходят к выводу о том, что прагматика текста представляет собой многоуровневую структуру, где стиль текста играет определяющую роль. важная роль.

Ключевые слова: прагматика текста, стилистические средства, продвижение, конвергенция, аллюзия, эффект обманутого ожидания, художественный текст, американская литература.

INTRODUCTION

The study of a literary text includes the identification of pragmatically important elements of the work, in which the author expresses his opinion especially clearly. The pragmatics of a literary text studies the writer's attitude to reality, to what he expresses. At the same time, the criteria for identifying pragmatically important artistic means are somewhat vague, and there is no systematic classification of such means. In our opinion, the study of stylistic means of creating a pragmatic effect in a work of art can be fruitful.

The pragmatics of a literary text has much in common with stylistics, therefore, such a branch of linguistics as pragmatic stylistics is beginning to develop more and more actively. One of E. Black's works "Once Upon a Time in a Tale" is devoted to this area of science. However, it should be noted that the stylistic aspect of the pragmatics of the text in this work, in our opinion, is not sufficiently covered. Therefore, we see the need and need for a clearer classification of pragmatically oriented stylistic means.

The purpose of the study, which was the basis of this article, is to identify the relationship between stylistics and pragmatics of a literary text using the functional characteristics of stylistic means and techniques.

DISCUSSION AND RESULTS

The relevance and practical significance of the work lies, first of all, in the need for further study of the significance of a systematic and comprehensive study of stylistic means and their implementation in artistic discourse, which will undoubtedly contribute to a comprehensive interpretation of English-language artistic works and will work "to overcome the cultural remoteness of the reader from a text alien to him" [1, p. four]. The theoretical significance of the work is seen in the presence in it of prospects for research in cognitive linguistics, as well as in the benefits of applying a linguo-pragmatic approach to the study of a literary text, which opens up the possibility of a new understanding of the content of this text that carries certain information, as well as the purpose of the latter. using various stylistic means.

The following tasks were set in the article:

- systematically reveal the stylistic means of implementation in the English artistic discourse;
- analyze the most common stylistic devices that affect the intensity of the actualization of the meaning of works of art by American writers.

The scientific novelty of the work lies in the fact that this is one of the few studies devoted to the consideration of the stylistic aspect of literary works of English-speaking writers using a linguo-pragmatic approach to the study of their literary texts, i.e. to the disclosure of means and methods of subjective interpretation of objective information, which opens up prospects for a new understanding of these works of art and partly solves the problems of a cultural plan.

The material for the work was the works of art by English-speaking writers in the period from the middle of the 20th to the first decade of the 21st century.

Foregrounding was chosen as the basic method for studying the pragmatics of a literary text.

Recall that promotion is a specific character of text expansion, which determines different ways of presenting information and different ways and means of influencing the addressee and introducing him to the content plan of the text.

The nomination is characterized by a number of means of formal organization of the text, which focus the reader's attention on certain elements of the message [2, p. 99]. "Such elements are surprising in their unexpectedness, unpredictability in order to emphasize, highlight a certain opinion" [1, p. four].

The extension types were developed by M. Riffater and used in the decoding style [2].

Traditionally, the main types of protrusion are clutches (term by S. Levin), stylistic convergence (the concept was introduced by M. Riffater) [1, p. 7], contrast (paradox) and the effect of deceived expectations (R. Jakobson's term).

Linkage means the appearance of similar linguistic units in similar positions, i.e., syntactic repetitions. Stylistic convergence includes the accumulation and combination of various stylistic means in a text fragment. Paradox is a stylistic means, a figure of thought, which is realized in such linguistic means as figures of opposites, primarily oxymoron and antithesis [3, p. 74].

The effect of (deluded) expectation is based on the appearance of unexpected, unpredictable elements in the work. This tool often "serves to create a comic effect, to preserve the intrigue of the development of actions, and contributes to the emergence of psychological tension in the reader's attention" [1, p. 168]. The above

types of advancement, especially cohesion and convergence, provide the reader's attention, influencing the comprehension and rethinking of the text.

Stylistic convergence is a kind of quantitative manifestation of promotion. Different writers in literary texts of different genres realize it in different ways. For example, in the novel 'A Death in the Family' by the American writer of the mid-twentieth century D. Agee, the convergence covers almost two pages at the very beginning of the work. As can often be seen in the stories of D. Thomas, C. Chopin, R. Bradbury and other authors, stylistic convergence occurs when describing nature. For example, R. Bradbury describes the meekness of nature at night, shows a general agreement in it:

"Now is the night one blue dew, my father has drained, he has coiled the hose. Low on the length of lawns, a frailing of fire who breathes (metaphor). Content, silver, like peeps of light (comparison), each cricket makes his comment over and over in the drained grass" (highlighted letters and syllables are alliteration) [4, p. 176].

The fragment is an example of poetic prose with rhythmic sentences, alliteration, comparison and metaphors.

The given example is very close to the description of nature in the stories of the American writer K. Chopin [5, p. 100], where the author, using anthropomorphic metaphors, endows her not only with human features, but also portrays her as something more "reasonable" than a person:

"The katydids began their slumber song, they are at it yet. How wise they are. They do not chatter like people (comparison). They tell me only: 'sleep, sleep, sleep' (indirect onomatopoeia). The wind rippled the maple leaves like little warm love thrills" (anthropomorphic metaphor, simile, bold letters – alliteration) [ibid, p. 102].

This short passage, which undoubtedly speaks of the poetic nature of the author, concentrates a large number of stylistic means: alliteration, indirect onomatopoeia, metaphors and comparisons.

Thus, the use of stylistic means, in particular, tropes of qualitative characteristics, has an impact on the pragmatic and poetic effect of the work as a whole. The effect lies in the fact that the figures are built on special combinations of words that go beyond the usual, "practical" use of the latter, and are intended to enhance the expressiveness and descriptiveness of the text.

It should be noted that stylistic convergence (accumulation of several stylistic devices in one place) is not typical for adventure and detective genres.

The function of influencing the pragmatic and poetic effect of the work is also performed by stylistic convergence in the novel by the famous contemporary

American writer D. Adams 'The Hitchhiker's Guide to the Galaxy' [2, p. 300]. In particular, at the beginning of the work, the author ironically describes our planet, as well as the concerns and problems of its inhabitants:

“Far out in the uncharted backwaters the unfashionable end (antithesis) of the western spiral of the Galaxy lies a small unregarded yellow sun (meiosis). Orbiting this at a distance of roughly ninety-two million miles is an utterly insignificant little blue planet whose ape-descended life forms are so amazingly primitive that they still think digital watches are pretty neat idea” [ibid., With. 305].

In this passage, convergence appears relatively unconventional, since the main stylistic means are meiosis and antithesis, which interact with syntactic repetitions and, above all, with a list of definitions and artifacts, create a subtle irony and help the reader understand the insignificance of worries. many earthlings.

Thus, it is the redundancy of stylistic means in certain fragments of a work of art and their diversity that are a certain signal to the reader about the importance of the author's thought, about the concentration of the author's main views, for example, on nature, politics and life in general.

Let's move on to another stylistic device - paradox.

Paradox as a stylistic means is very diverse. In general, there is not enough research on this subject in Russian linguistics and philology. The paradox is widely used by the authors not only in humorous, but also in detective genres, as well as in dramatic works. How does the paradox function throughout the entire text? In a prose work, for example, a paradox can be realized, in particular, in headwords (both explicitly and implicitly), as well as in the plot.

Fiction by American writer Edward Hoch

"The Best Zoo" ('Zoo') (1958)

[6] is largely based on a paradox. In its first part there is a fantastic story about Professor Hugo's spaceship, which brought unusual horse-like spiders to Earth from the distant planet Kaan. Crowds of thousands of earthlings came to look at these creatures, examining them with interest, horror, and delight at the same time:

“Some two months and three planets later, the silver ship of Professor Hugo settled at last onto the familiar jagged rocks of Kaan, and the queer horse-spider creatures filed quickly out of their cages. Professor Hugo was there to say a few parting words, and then they scurried away in a hundred different directions, seeking their homes among the rocks” [ibid.].

The plot paradox is revealed in the second part of the story, which describes the return of horse-like spiders to their home planet Kaan [7, p. 37]. Father and child share their impressions of earthlings with mother:

‘It was the best Zoo ever’ [6].

Thus, the cohesion of the two parts of the text, which is formed due to the frame repetition of two key sentences (with minor changes), reflects the paradoxical vision of the world by its different inhabitants.

S. Kinsell's short story 'Wedding Night' (2012) [8] also contains a paradox of title and text. This is a story about love and loneliness. The protagonist of the work is a not very educated lonely newspaper seller who once saw a young hippie girl and felt sympathy and pity for her:

“One day I saw a young lady: she looked so long-tired and in need of a friend” [ibid].

Then he invited the girl to stay with him and rest, which touched her very much:

“She stroked my hair and said my heart was full of love” [ibid].

After sleeping on the floor next to her bed all night, the seller touched the soundly sleeping and fully dressed girl only once. In the morning she left. This chance meeting of two lonely people played a big role in the life of a man. That is why the story has a paradoxical title, since there really was no marriage. The plot paradox is actualized by the stylistic cohesion of two strong positions: the title 'Wedding Night' and the final sentence of the text:

“Some good marriages don't last long”

[ibid].

The lexical units marriage and wedding belong to the same semantic field, they unite the text and highlight the main theme of the work: the theme of love, compassion, overcoming loneliness [7, p. 38].

Semantically related to the theme of love and the above lexical units is the frame repetition of two sentences at the beginning of the work and in its last paragraph:

“I have worked at this bus station maga zine stand since nineteen fifty three, waiting for the right girl to come along” and “I've worked here since nineteen fifty three, wait ing for the right girl to come along” [8] .

A meeting with an unknown girl, one night she spent in the seller's room, is compared to the wedding night.

Thus, the paradox in the stories 'Zoo' and 'Wedding Night' is realized, first of all, in the titles of the works, which contradict (in whole or in part) the content of the text. Secondly, the plot paradox is realized in strong positions, including in the final words

of the stories and in the frame repetitions of key words. The last words of E. Hoch's story 'Zoo' also actualize such a stylistic device as the effect of deceived expectation, since the words of alien horse-like spiders about earthlings as a zoo are unpredictable for the reader and also create a certain humorous effect [7, p. 39].

In R. Bradbury's story 'Forever and the Earth' (1950) we find a situational paradox. The author describes a fantastic story about the future, when people make interplanetary and intergalactic flights, conquer other planets:

“A touch of the hand and this burning would, on the instant, beautifully reverse itself. Eckels remembered the wording in the advertisements to the letter. Out of chars and ashes, out of dust and coals, like golden sal amanders, the old years, the green years, might leap; roses sweeten the air, white hair turn Irish-black, wrinkles vanish; all, everything fly back to seed, flee death, rush down to their beginnings, suns rise in western skies and set in glorious easts, moons eat themselves opposite to the custom, all and everything cupping one in another like Chi nese boxes, rabbits in hats, all and everything returning to the fresh death, the seed death, the green death, to the time before the beginning. A touch of a hand might do it, the merest touch of a hand” [4, p. 189]. The situational paradox is the basis of the plot in the latest novel by the popular American writer S. King '11/22/63' (2011). Here, too, time travel is made, but into the past. The protagonist dreams of getting into 1963 and saving the life of President Joe on Kennedy.

Such time travel for most American writers is aimed at changing life for the better both in the past (retouching it, “doing work on mistakes”) and in the future.

A strong pragmatic effect creates a paradox in the stories of the American writer F. Forsythe 'No Comebacks' (1982), 'The Veteran' (2002), 'The Contract' (1995), 'There Are No Snakes in Ireland' (1982).

The paradox is realized here due to the connection of two strong positions - the cohesion of the title and the end of the work.

The keywords in the headings of two works of the same name, no comebacks and there are no snakes in Ireland, are a kind of antithesis to the content of these works, their main pragmatic idea is revenge on villains and criminals. The main character of the book 'No Comebacks', who does not know the refusal of women, playboy Mark Sanderson falls in love with a married woman who does not want to leave her husband for his sake. The paradox is realized at the end of the work: in order to achieve his goal, Sanderson hires a killer who kills his beloved's husband in cold blood. However, the killer also kills Sanderson's beloved woman as a witness to the crime:

‘Do not worry, monsieur’, he said, reas suringly, ‘there will be no comebacks. I shot her too’ [9, p. 200].

The cohesion of the title and the last words of the work - no comebacks - is in fact an implicit antithesis to the feelings of the protagonist.

The pragmatic idea of the work is obvious: it is impossible to achieve the goal by criminal means. Sanderson gets punished and apparently can experience a kind of catharsis that will force him to reconsider his life views.

An essential role in stylistic convergence can be played by allusions, which are an important type of advancement. In literary texts, it is allusion that most often becomes a component of convergence.

R. Bradbury's short story "The Murderer" (1953) ironically, rather even sarcastically, characterizes television as a powerful means of influencing the audience:

“Then I went in and shot the televisor, that insidious beast (hyperbole), that Medusa (allusion, anthropomorphic metaphor), which freezes a billion people to stone (metaphor) every night, staring fixedly, that Siren which called and sang and promised so much and gave, after all, so little” (antithesis) [10, p. 165].

Two mythological allusions with brightly colored negative connotations are the basis for six metaphors and hyperbole, as well as antitheses.

Allusion as a type of promotion is very effective in strong positions: title, epigraph. For example, a number of R. Bradbury's stories 'There Will Come Soft Rains' (1950), 'And the Moon Be Still as Bright' (1948), 'Usher II' (1950) have allusive titles, in particular, the titles the first two stories include lines from S. Teasdale and D. Byron, and the title of the third story, like the rest of the text, is closely related to R. Bradbury's fictional work 'There Will Come Soft Rains' (1950). The pragmatic content of allusive titles is revealed retrospectively, that is, only after reading the works.

An allusive text allows us to establish a connection with a certain literary source. However, to understand the allusion, it is necessary to clarify a specific allusive fact, and in this case, the context in which the allusive word or text is used that carries allusive information comes to the rescue. The understanding of allusion cannot be reduced only to the identification of an allusive fact. Enrichment of the content of the work occurs not only due to this fact, but also due to the emergence between the two works of a number of additional connections, parallels or, conversely, contrasts, oppositions.

Another stylistic device of promotion is the expectation effect, which is also of interest when discussing the relationship between the style of a text and its

pragmatics. The effect of expectation (in our opinion, the effect of deceived expectation is a better translation of the term) can be realized in a literary text in various stylistic ways. One of them is, as we wrote above, a paradox.

The types of promotion given in our work are based on such stylistic means as metaphor, comparison and alliteration. In a number of works (T. Hawkins, D. Adams, E. Hawk) convergence and paradox perform an ironic function.

Depending on the genre of a work of art, the pragmatic effect is achieved by various types of promotion, but such means as paradox and allusion are always distinguished by a particularly strong and pronounced pragmatic effect that a literary text carries.

CONCLUSION

The study of the problem of the pragmatic effect of literary texts by English-speaking authors allows us to state the following: the pragmatics of a literary work is a multi-level structure and is represented by various stylistic means that implement the basic technique of the pragmatics of a literary text - promotion.

The main types of promotion in the considered perspective are linkage, stylistic convergence, contrast (paradox), deceived expectation effect, metaphor, comparison and alliteration. Depending on the genre of a work of art, the pragmatic effect is achieved by different types of promotion, however, paradox and allusion more often and significantly affect the creation of the pragmatic effect of literary texts, analyzed by us in the article by American authors.

The prospects for further research are to consider the pragmatic effect of stylistic means in texts of different genres, especially in poetry, and to compare the types of proposition in prose and poetry. This will make it possible to more clearly define the subject of pragmatic stylistics as a promising branch of science.

REFERENCES

1. Риффатер, М. Истина в диегезисе // Новое литературное обозрение. 1997. № 27. С. 5–22.
2. Арнольд, И.В. Стилистика. Современный английский язык. М.: Флинта: Наука. 2014. 384 с.
3. Рикёр, П. Конфликт интерпретаций: Очерки о герменевтике / пер. с фр. И.С. Вдовина. М.: Академический Проект, 2008. 695 с.
4. Селиванова, Е.А. Основы лингвистической теории текста и коммуникации: Моногр.; учеб. пособие. Киев: Фитосоциоцентр, 2002. 336 с.
5. Шопен, К. История одного часа. Настоящая леди / пер. О.Н. Голубкова //

- Вестник Удмуртского университета. Ижевск. 2014. С. 100–104.
6. Hough, E.D. Zoo. URL: <http://www.stevenliter.com/Reading/zoo.html> (дата обращения: 17.05.2021).
 7. Алимов, Т. Э., & Фазилова, К. Б. (2022). ФУНКЦИИ ПОЛИТИЧЕСКИХ ЭВФЕМИЗМОВ. *Вестник науки и образования*, (8 (128)), 41-43.
 8. Алимов, Т. Э., & Махмудова, Ш. А. (2022). Явление интерференции в условиях формирования коммуникативной компетенции студентов-билингвов. *International scientific review*, (LXXXVI), 74-76.
 9. Давлятова, Г. Н., & Таштемирова, З. С. (2020). ЛИНГВОКРАЕВЕДЧЕСКИЙ МАТЕРИАЛ ОБ УЧЁНОМ-ЭНЦИКЛОПЕДИСТЕ В ОБУЧЕНИИ РУССКОМУ ЯЗЫКУ. *Актуальные вопросы науки*, (60), 14-18.
 10. Травников, С. Н., Петривня, Е. К., Июльская, Е. Г., Таштемирова, З. С., Давлятова, Г. Н., & Мухиддинов, А. Г. (2021). *Филологическая акмеология*. Де'Либри.
 11. Таштемирова, З. С., & Давлятова, Г. Н. (2020). ВОПРОСЫ ДУХОВНОСТИ В УЧЕБНО-ВОСПИТАТЕЛЬНОМ ПРОЦЕССЕ ВУЗА. *Актуальные вопросы науки*, (60), 33-37.
 12. Таштемирова, З. С., & Давлятова, Г. Н. (2019). ПОЛИКУЛЬТУРНОЕ ПРОСТРАНСТВО И ДИАЛОГ КУЛЬТУР. *Вопросы гуманитарных наук*, (2), 80-82.
 13. Таштемирова, З. С., & Давлятова, Г. Н. (2018). ЯЗЫКОВАЯ ТОЛЕРАНТНОСТЬ В РЕСПУБЛИКЕ УЗБЕКИСТАН. *Современные гуманитарные исследования*, (1), 60-63.
 14. Таштемирова, З. С., & Давлятова, Г. Н. (2017). "Голос" поэтессы Зульфийи на занятиях русского языка. *Педагогические науки*, (1), 39-41.
 15. Давлятова, Г. Н., Таштемирова, З. С., & Мамаджанова, Г. М. (2017). Первые шаги в науку. *Педагогические науки*, (1), 6-8.
 16. Таштемирова, З. С., & Мамаджанова, Г. М. (2018). ИЗУЧЕНИЕ И ОПИСАНИЕ ТЕРМИНОВ "КУЛЬТУРЕМА" И "ЛИНГВОКУЛЬТУРЕМА" В ЛИНГВИСТИКЕ. *Современные гуманитарные исследования*, (1), 64-66.
 17. Таштемирова, З. С. (2021). Ситуативные задания как средство развития русской речи учащихся узбекской школы. *ЦЕННОСТИ ПОЛИКУЛЬТУРНОГО МИРА И ИХ ОТРАЖЕНИЕ В УЧЕБНЫХ И КОНТРОЛЬНЫХ МАТЕРИАЛАХ ПО РУССКОМУ ЯЗЫКУ КАК ИНОСТРАННОМУ И ДРУГИМ ИНОСТРАННЫМ ЯЗЫКАМ*, 59-62.

18. Таштемирова, З. С., & Газиева, Д. М. (2020). ВОПРОСЫ КЛАССИФИКАЦИИ ЖАНРОВ В СТИЛИСТИКЕ. *Актуальные вопросы науки*, (60), 25-29.
19. Таштемирова, З. С., & Мамаджанова, Г. М. (2019). МЕНТАЛЬНЫЕ ОСОБЕННОСТИ КОНЦЕПТОВ РУССКОГО И УЗБЕКСКОГО ЯЗЫКОВ И ИХ ИЗУЧЕНИЕ. *Вопросы гуманитарных наук*, (2), 46-48.
20. Таштемирова, З. С., & Давлятова, Г. Н. (2016). ПОЛИЯЗЫКОВОЕ ОБРАЗОВАНИЕ В РЕСПУБЛИКЕ УЗБЕКИСТАН. *Педагогические науки*, (1), 12-14.
21. Давлятова, Г. Н., & Таштемирова, З. С. (2015). Лингвокультуроведческая проблематика и возрождение риторики в вузах. *Современные гуманитарные исследования*, (1), 50-52.
22. Таштемирова, З. С., & Давлятова, Г. Н. (2014). Гимн памяти великого поэта Востока на занятиях русского языка в вузе. *Вопросы филологических наук*, (2), 28-30.
23. Таштемирова, З. С., & Давлятова, Г. Н. (2014). Многоязычие на Востоке: вчера, сегодня, завтра. *Вопросы филологических наук*, (2), 63-64.
24. Таштемирова, З. С., & Давлятова, Г. Н. (2011). ПРОЦЕССЫ ГЛОБАЛИЗАЦИИ И ФУНКЦИОНИРОВАНИЕ ЯЗЫКОВ В РЕСПУБЛИКЕ УЗБЕКИСТАН. *Вопросы филологических наук*, (2), 61-63.
25. Таштемирова, З. С., Давлятова, Г. Н., & Наркобилова, Г. (2007). СОЦИОЛОГИЧЕСКОЕ НАПРАВЛЕНИЕ В ИЗУЧЕНИИ ТРИАДЫ "ЧЕЛОВЕК-ЯЗЫК-ОБЩЕСТВО". *Актуальные проблемы современной науки*, (3), 62-63.
26. Таштемирова, З. С., & Давлятова, Г. Н. (2007). ЯЗЫК, ГУМАНИЗМ И ДУХОВНОСТЬ. *Актуальные проблемы современной науки*, (3), 40-41.
27. Избаева, Н., & Гафурова, У. (2021). Особенности функционирования языка медиа. *Вестник Науки и Творчества*, (6 (66)), 31-34.
28. Косимов, А. Р., & Гафурова, У. А. (2022). ЗНАЧЕНИЕ МЕДИАТЕКСТОВ В ФОРМИРОВАНИИ ЯЗЫКОВОЙ КАРТИНЫ МИРА. *Universum: филология и искусствоведение*, (4 (94)), 41-43.
29. Мухиддинов, А. Г., Избаева, Н., & Гафурова, У. (2021). ВЗГЛЯД НА ОНОМАСИОЛОГИЮ КАК ОДИН ИЗ НОВЫХ ПРИНЦИПОВ ЛИНГВОДИДАКТИКИ. *Universum: филология и искусствоведение*, (5 (83)), 20-22.

MODERN METHODS OF TRAINING FUTURE ENGLISH LANGUAGE TEACHERS

Sayitkulova Yorkinoy Oybek kizi

2nd year student of Nukus State Pedagogical Institute named after Ajiniyaz

Scientific Supervisor- A.M. Orazgalieva

A teacher of Nukus State Pedagogical Institute

ANNOTATION

This article examines the issues of training future English language teachers. The importance of pedagogical innovations and the effective results of their use were discussed.

Keywords: *computer technologies, pedagogical innovation, information technologies, innovative environment, project methodology.*

АННОТАЦИЯ

В данной статье рассматриваются вопросы подготовки будущих учителей английского языка. Обсуждено значение педагогических инноваций и эффективные результаты их использования.

Ключевые слова: *компьютерные технологии, педагогические инновации, информационные технологии, инновационная среда, проектная методология.*

INTRODUCTION

Today, the modernization of educational content in our country is connected with innovative processes in the organization of teaching foreign languages, as well as English. Pedagogical innovations are also used in the training of future English language teachers. Pedagogical innovation has its own specific description. The dimensions of pedagogical innovations that serve to prepare future English language teachers and shape their creative activities include: novelty, optimality of innovative methods, the ability to give high results, and the ability to creatively apply them in public experience.

The priority direction of modern educational development is the humanistic direction of education, in which personal potential (principle) takes the leading place. Taking into account the needs and interests of the student includes the implementation of a differentiated approach to learning. Attention is also paid to the student, his personality and his unique inner world. Therefore, the main goal of a modern teacher is to choose the methods and forms of organizing the educational

activities of students in a way that optimally matches the goal of personal development.

MATERIALS AND METHODS

One of the technologies that provides person-oriented education is the project method as a method of developing creativity, cognitive activity and independence. The typology of projects is diverse. According to M.E. Breygina, projects can be divided into collective, oral, individual, written and Internet projects. In real practice, it is often necessary to deal with a variety of projects that are creative, practice-oriented, and informative. Project work is a multi-level approach to language learning, covering reading, listening, speaking and grammar. The project method helps to develop active independent thinking of future English language teachers and directs them to joint scientific and research work. Also, project-based teaching is relevant because it teaches students to cooperate, develops creative skills and activates students. In general, the continuity of teaching and learning is observed in the project-based learning process. The method of the project is to develop the communication skills of future English language teachers, communication culture, to form thoughts briefly and easily, to tolerate the opinions of communication partners, to develop the ability to receive information from various sources, to process it using modern computer technologies, and to create a language environment that provides a natural need to communicate in English. The project form of the lesson is one of the modern technologies that allow future English teachers to apply their accumulated knowledge on the subject. Future English teachers expand the boundaries of language knowledge, gain experience in its practical use, learn to listen and hear English speech, and learn to understand each other while defending projects. Future English teachers work with literature, dictionaries and computers, thus creating the possibility of direct contact only with the English language [1].

RESULTS AND DISCUSSION

Working on a project is a creative process. Future English language teachers are engaged in the search for a solution to a problem independently or under the guidance of a teacher, which requires not only knowledge of the language, but also acquisition of language knowledge, acquisition of creative, communicative and intellectual skills. In English classes, the project method can be used as part of the program material for almost any subject. Working on projects develops imagination, creative thinking, independence and other personal qualities.

Modern technology also includes collaborative technology. The main idea is to create conditions for active joint activities of future English language teachers in various educational situations. Students are grouped into groups of 3-4 people, they are given one task and each of them is assigned a role. Each student is responsible not only for the result of his work, but also for the result of the whole group. Therefore, weak students try to find what they do not understand from strong ones, and strong students try to make the weak ones understand the task thoroughly. And the whole group will benefit because the gaps will be eliminated together [2].

Failure to create an innovative environment in a higher education institution also has a drastic impact on the quality of training future English language teachers. This, in turn, causes their creativity to fail to develop and fade away during their training. Due to the consistent adoption of innovations by future English language teachers, the level of contradictions between teachers working in a friendly environment in the pedagogical team will decrease, and old patterns in professional activity will be eliminated. In the innovative environment of the educational institution, the attitude of the teacher to innovation is clearly manifested. Also, the introduction of information technologies in English language classes significantly improves the process of information perception and processing. Thanks to the computer, Internet and multimedia tools, students are given the opportunity to master a large amount of information with subsequent analysis and sorting. The motivational basis of educational activity has also been significantly expanded. In the conditions of using multimedia, students get information from newspapers and television, conduct interviews and hold teleconferences.

Pedagogical innovation - making changes in the process of human education. They are aimed at improving and developing the entire education and training system.

The main components of the innovative approach to education from the point of view of pedagogy are the activity approach. This approach is based on the idea that the functioning and development of the individual, as well as the interpersonal relations of students, are mediated by the goals, content and tasks of socially significant activities.

Active learning. It is based on the fact that the student is increasingly faced with the need to solve problem situations in real life. This method is aimed at personal development, self-organization, self-development. The basic principle is that the learner is the creator of his own knowledge. Active learning is definitely a priority in the current phase of English language teaching. After all, effective management of

educational activities is possible only based on the active mental activity of students [3].

Teaching future English language teachers with the help of innovative technologies involves the introduction of a number of psychological approaches: cognitive, positive, emotional, motivational, optimistic, technological. All these approaches are aimed at future English teachers.

Teaching English using the Internet. Information and communication technologies have begun to be introduced into the educational process, and the use of information technologies in English language classes is an effective factor in the development of student motivation [4].

• Today, the prospects for using Internet technologies are very wide. They are as follows:

- Correspondence with residents of English-speaking countries by e-mail;
- Participation in such international conferences, seminars and other network projects;

- Creation and posting of web sites and presentations on the network - these can be created jointly by the teacher and the student. In addition, it is possible to exchange presentations between teachers from different countries.

The creation of Internet resources is of interest to future English language teachers because of its novelty, relevance and creativity. Organization of cognitive activities of students in small groups gives each student the opportunity to show his activity. In order to achieve maximum effectiveness, it is necessary to use innovative, including, of course, various media-educational technologies in the educational process, thereby increasing the motivation and independence of future English language teachers [5].

Also, project methodology plays an important role in the educational process. Issues of integration of educational subjects are developed and communication with studied topics is provided. In the process of project work, a systematic approach to teaching is implemented more fully, educational tasks are coordinated, theory and practice are combined. Learning projects are more common in foreign language classes. These projects are designed for use in a specific lesson and have specific objectives. The task of the teacher: to correctly formulate the topics of the projects, to determine the scope of the necessary questions aimed at the implementation of the goals and tasks of a particular lesson. "My favorite book", "Favorite movie", "My vacation", "My friend", "Holidays", "Going to an exhibition", "Travel", "TV",

"Movie", "Pets", "New Year ", "My favorite season" and other educational project topics can be used as an example [6].

CONCLUSION

In conclusion, the effectiveness of using pedagogical innovations in the training of future English language teachers, the introduction of information technologies in English language classes, and the use of project methodology in the formation and improvement of the basic skills of speech activity of future English language teachers can be emphasized once again.

REFERENCES

1. Dusheina T.V. "Project methodology in foreign language lessons". IYASH, 2013, No. 5.
2. V.B. Popov "Internet technologies and development of education" Voronezh, VSPU, 2011.
3. Kiryagina, M. E. (2012). Pedagogical innovations in education. Bulletin of the Kazan Technological University, 15(18).
4. Nishonaliev U. Innovative pedagogical technologies of education and development. / Sat. materials of the scientific-practical conference "Actual issues of professional education of youth". - Alma-Ata: Rep. publisher cab. Kazakh acad. education to them. I.Altynsarina, 2010. -S. 235-240.
5. Potapova R.K. New information technologies and philology. SPB., 2014.
6. Ibragimova, G. N. (2015). Formation of creative abilities of students with the help of pedagogical innovations.
7. www.ziyonet.uz

ORAL TRANSLATION AS A TYPE OF SPEECH TRANSLATION ACTIVITY, ITS TYPES AND PSYCHOLOGICAL ASPECTS

Isheryakova Joanna Rinatovna

Student of Bukhara State University

Kodirova Dilnoza Kholikovna

Student of Uzbekistan State World Language University

Iskandarova Diyora

Sophomore student of Uzbekistan State World Language University

diyoraiskandarova7@gmail.com

ABSTRACT

This article is aimed to discuss the concept of oral translation, the types and also its psychological aspects. Another important thing is that it will identify distinctive features of consecutive and simultaneous translation as well.

Key words: *oral translation, communal and conference translation, unilateral, multilateral types, understanding of an original message, comprehension.*

АННОТАЦИЯ

Данная статья посвящена обсуждению понятия устного перевода, видов, а также его психологических аспектов. Немаловажно и то, что он также выявит отличительные черты последовательного и синхронного перевода.

Ключевые слова: *устный перевод, общинный и конференционный перевод, односторонний, многосторонний виды, понимание исходного сообщения, осмысление.*

INTRODUCTION

Nowadays many fields require to translate about their affairs, such as documents and several foreign scientific works should translate from one language to another. Also, the government always encourage people who are able to interpret the speech of foreigners during the negotiations and conferences. In this way, interpreters make people from all profession easy to work with foreign cooperatives through translating. The translation job is always considered as high-paid job around the globe. Owing to translation, contacts between individuals and nations have been established and more importantly, oral translation has gained worldwide recognition around all nations. Otherwise, people cannot understand the speech of foreign clients and they fail to collaborate with them and set up a partnership. In the following article, we will identify some types of oral translation:

Types of oral translation. The concept of oral translation includes such types of oral professional translation, which provide with verbal (digital and gestural) transformation of oral message from one language to another. Let us consider varieties of oral translation, the selection of which can be carried out for various reasons.

In fact, many researchers divide translation into two types: communal translation and conference translation. Conference translation represents the translation of public speeches at major international meetings with the usage of two and more languages. Under the communal translation, it is acceptable to understand providing multilingual and multicultural mediation in judicial, medical and administrative institutions, that is type of translational cultural help to residents, dwelling in the country, but who are non-linguistic (immigrants, refugees and etc.)

Mid-term types include:

- **translation-accompaniment** - multilingual/multicultural mediation in everyday situations of foreign trips
- **Media translation** – translation in mass media (conferences, interviews, tele- and radio broadcasts, videoconferencing and films);
- **Mobile translation** – translation of telephone calls, negotiations;
- **Negotiation translation** – multilingual and multicultural mediation in the field of business;

Oral translation can be carried out without using any kind of technical means and using techniques (for instance, simultaneous translation in the cabin). Modern types of oral translation within using technology are tele-translation (translation of videoconferences, during which translator is in the contact with prominent, but not with the listeners) and mobile translation (translation of teleconferences or mobile negotiations), during it the translator can be either in direct contact with one of the interlocutors or will not hold any contacts with them.

METHODOLOGY

Psychological aspects of oral translation.

According to some psychologists, following psychological mechanisms come first: *attention, perception, probabilistic guessing, memory, thinking.*

Attention is an indispensable psychological condition of any activity. Questions about the role of attention in the field of translation were considered in the works of E.V.Alikina, I.A.Zimna. Attention assumes simultaneous reflection of some subjects

and phenomenon and abstraction of others. During consideration of oral translation, the most paramount seems determination the object of the translator's attention. In terms of oral translation, the main object of attention will be a content of an original message. Besides it, objects of attention will be nonverbal behavior, demonstrative materials and an outside condition. In the process of translation recording and its decoding, translation recording will be an object of attention. Characteristic indicators of attention are selectivity, volume, concentration, sustainability and switching.

Oral translation supposes auditory semantic single ***perception***. The result of auditory perception is understanding or misunderstanding of the original message. E.V.Alikina considered three levels of comprehension while perceiving verbal utterance, which were selected by V.I.Ermolovich and I.Ya.Zimna:

- 1) Understanding of main object (about what?)
- 2) Understanding a semantic content (what?)
- 3) Understanding motives, inner logic of semantic content (why?)

Under a ***probabilistic guessing*** it is acceptable to understand a capability of prediction of the events based on a past speech experience in the future. According to majority of scientists, there is a close connection between probabilistic guessing and long-term memory. For translation activity probabilistic guessing is one of the key factors of a success. And this is one of the main psychological mechanisms for simultaneous translation, where you should know to predict the ending of the phrase, a structure of a sentence and logic of the development of entire text. In consecutive oral translation an accuracy of translation prediction during the perception of a speech creates an opportunity for rapid fixation of information. Without guessing an interpreter is not able to complete recordings at the same time by finishing the speech of speaker.

According to view of majority psychologists, there are three types of *memory*: *short-term memory*, *long-term memory* and *active memory*. In the branch of oral translation, it is necessary to have all the three types of memory mentioned above, but their roles can be various according to the type of translation.

From of all processes in ***thinking***, we should identify the most paramount ones: analysis, synthesis, comparison, summarizing, systemation and also classification.

CONCLUSION

To conclude a general information about oral translation, i would like to advise everyone that the job of an interpreter is unquestionably a tough job, and in order to

seek this job, one should be aware of some complicated aspects of this trend. Last but not least, a richness of vocabulary, good communication skills, taking notes and as well as psychological aspects, which were mentioned above can be very handy to tackle with any types of oral translation.

REFERENCES

1. Nelity. Translation activities on oral translation and written translation.
2. Аликина, Е.В. Введение в теорию и практику устного последовательного перевода: Учеб. Пособие / Е.В. Аликина. – М.: Восточная книга, 2010. – 192 с.
3. Комиссаров, В.Н. Теория перевода: (лингвист. Аспекты) : учеб. для ин-тов фак. Иностр. Яз. / В.Н. Комиссаров. – М.: Высш. Шк., 1990. –253 с.
4. Чужакин, А.П. Мир перевода–2. Practicum / А. П. Чужакин. – М.Валент,1998.-192 с.

УДК 351.88

СТРАТЕГИЧЕСКИЕ ПРЕИМУЩЕСТВА РЕСПУБЛИКИ УЗБЕКИСТАН В СОВРЕМЕННЫХ УСЛОВИЯХ

Нарзуллаев Комилжон Собиржонович

Наманганский инженерно-строительный институт

E-mail: narzullaev.komiljon@rambler.ru

АННОТАЦИЯ

В настоящей статье освещаются вопросы стратегического преимущества республики Узбекистан в условиях нестабильности международных отношений. Рассматриваются развитие сотрудничества со странами ЕС и постоянными странами-партнерами. Проводится анализ положительной динамики развития туризма, а также поддержки страной уязвимых слоев населения.

Ключевые слова: стратегические цели; нестабильность; сотрудничество, экономика, туризм, поддержка нуждающихся семей.

ABSTRACT

This article highlights the issues of the strategic advantage of the Republic of Uzbekistan in the conditions of instability in international relations. There was considered the development of cooperation with the EU and permanent partner countries. An analysis is being made of the positive dynamics of tourism development, as well as the country's support for vulnerable segments of the population.

Keywords: strategic goals; instability; cooperation, economy, tourism, support for needy families.

ANNOTATSIYA

Ushbu maqolada xalqaro munosabatlardagi beqarorlik sharoitida O'zbekiston Respublikasining strategik ustunligi masalalari yoritilgan. Yevropa Ittifoqi davlatlari va doimiy hamkor davlatlar bilan hamkorlikni rivojlantirish masalalari ko'rib chiqilgan. Turizmni rivojlantirishning ijobiy dinamikasi, shuningdek, mamlakatda aholining ijtimoiy himoyaga muhtoj qatlamlarini qo'llab-quvvatlash masalalari tahlil qilingan.

Kalit so'zlar: strategik maqsadlar; beqarorlik; hamkorlik, iqtisodiyot, turizm, muhtoj oilalarni qo'llab-quvvatlash.

ВВЕДЕНИЕ

Стратегические цели государства направлены на обеспечение устойчивого развития и благосостояния государства.

В настоящее время в международных отношениях стран наблюдается нестабильность, несоблюдение правил международного права, нарушение международной логистической цепочки поставок, сокращение туристических потоков между государствами, рост уровня инфляции, ощущаются последствия пандемии «COVID-19».

В этих условиях Республика Узбекистан уверенно укрепляет свой авторитет на международной арене. Определяющие национальный рейтинг агентства положительно оценивают проводимые в стране реформы. В мировом сообществе Узбекистан выступает в качестве надежного партнера.

Следует отметить, что в настоящее время два миллиарда человек живут в странах, на результаты развития которых воздействуют нестабильность, конфликты и насилие. И в то время, как остальная часть мира будет развиваться, в этих районах, из-за высоких темпов роста населения и слабого экономического развития, будет все больше концентрироваться крайняя бедность, которая по прогнозам увеличится с 17% мирового объема на сегодняшний день до почти 50% к 2030 году [1].

МЕТОДЫ ИССЛЕДОВАНИЯ

Основными материалами и методами исследования являются материалы международных финансовых организаций, работы ведущих ученых-экономистов, официальные публикации государственных органов Республики Узбекистан, научные статьи опубликованные в ведущих международных журналах. Опыт отечественных предприятий и зарубежных стран в рассматриваемой сфере. В процессе исследования использовались такие методы познания, как системный анализ, метод декомпозиции, методы классификации и группировки.

РЕЗУЛЬТАТЫ ИССЛЕДОВАНИЯ И ОБСУЖДЕНИЕ

В отмеченных выше условиях, Республика Узбекистан расширяет и углубляет сотрудничества со всеми странами мирового сообщества.

Свидетельством этого являются принятие обновлённой Стратегии ЕС по Центральной Азии, предоставление Узбекистану статуса бенефициара системы «GSP+», что позволит ввозить в страны Евросоюза без пошлин более 6 200 разновидностей товаров, а также парафирование Соглашения о расширенном

партнерстве и сотрудничестве. За 9 месяцев 2022 года взаимная торговля выросла на 15%. Объем экспорта узбекской продукции в страны ЕС увеличился на 70%. Количество совместных проектов и предприятий в Узбекистане превысило 1 тысячу [2].

Наряду с этим, в ноябре месяце т.г. в г. Самарканд, Узбекистан, состоится Международная конференция «ЕС-Центральная Азия» по взаимосвязанности: «Глобальные ворота» для устойчивого развития», которая обращена на интенсификацию сотрудничества стран Европы и Центральной Азии в целях укрепления стабильной взаимосвязанности в соответствии с инициативой ЕС «Глобальные ворота», выработку скоординированных мер в поддержку «зеленого» развития и реабилитация экономики от негативного влияния пандемии COVID-19.

Узбекистан развивает свой экспортный потенциал со своими постоянными странами-партнерами. Нижеприведенная таблица показывает показатель экспорта страны за январь-сентябрь 2022 года.

Экспорт Республики Узбекистан за январь-сентябрь 2022 года

№	Страна	Показатель экспорта (долл. США)
1	Российская Федерация	2,1 млрд.
2	Республика Казахстан	1 млрд.
3	Кыргызская Республика	683,4 млн.
4	Афганистан	514,4 млн.
5	Республика Таджикистан	352,6 млн.
6	Канада	160,5 млн.
7	Республика Туркменистан	154,1 млн.

Система международной логистической сети, развивающейся в соответствии с требованиями последнего десятилетия, претерпевает глубокие изменения. Сначала пандемия «COVID-19», затем принятые экономические и политические санкции стран Евросоюза, вызвали серьезные сбои в глобальной цепи поставок. Обнаружилась стратегическая уязвимость экономического положения многих стран в сложившейся системе международного разделения труда и повысилась уровень риска на национальную экономическую безопасность.

Республика Узбекистан, учитывая серьезные вызовы выступает за развитие новых логистических коридоров. Строительства железных дорог

«Термез-Мазари-Шариф-Кабул-Пешавар» и «Китай-Кыргызстан-Узбекистан», которые будут способствовать превращению страны в ключевое звено трансконтинентальных транспортных перевозок Центральная-Азия-Европа.

Несмотря на сокращение международных туристических потоков в мире, Узбекистан предпринимает действенные меры для развития туризма. Упрощена выдача виз туристам, устранены очереди и лишние проверки в аэропортах, созданы «зеленые» коридоры, либерализирован обмен валюты. Ставки социального налога и налога с оборота для предприятий туризма установлены в размере одного процента. Количество мест размещения увеличилось в три раза по сравнению с 2017 годом и достигло 125 тысяч. Появилась возможность электронной регистрации гостей [3].

В результате принятых мер, с начала 2022 года объем туристического экспорта составил 926 млн. долл. США. Продолжительность поездок прибывших в страну гостей увеличилась в среднем на 4-5 дней, объем затраченных средств - до 305 долл. США, для сравнения данные показатели составляли в 2019 году - 3 дня и 195 долларов соответственно.

В период активного распространения коронавирусной инфекции и настоящее время государством оказывается адресная поддержка нуждающимся семьям.

В период пандемии экономический рост страны снизился почти до нуля, инвестиции сократились на 12,8%, доля бедного населения увеличилась [4].

С этой целью по инициативе Президента Ш.Мирзиёева была внедрена система «железная тетрадь», что стало практическим решением проблемы. Эта система стала важной основой адресной направленности государственной помощи и сохранения социальной стабильности [5].

ВЫВОДЫ

В целом, несмотря на усиление внешних вызовов стратегические цели Узбекистана сохраняет положительную динамику развития. Республика, благодаря своевременно принятым мерам, представляет собой динамично развивающейся страной и развивает сотрудничества со всеми странами мира на основе международного права и равного партнёрства. Данное утверждение подтверждается показателями экспорта страны за отмеченный выше период. Диверсифицирует свои международные транспортные коридоры. Стимулирует туризм и локализует последствия пандемии. Тем самым усиливая стратегические преимущества Республики Узбекистан.

REFERENCES

1. Fragility, Conflict & Violence. (2022) World Bank Group. <https://www.worldbank.org/en/topic/fragilityconflictviolence/overview>.
2. Президент Узбекистана на встрече со спецпредставителем Евросоюза обозначил приоритетные направления многопланового двустороннего сотрудничества с ЕС. (2022) Официальный веб сайт МИД Республики Узбекистан. <https://mfa.uz/ru/press/news/2022/>.
3. Указаны огромные возможности в сфере туризма, определены задачи по их задействию. (2022) <https://xs.uz/ru/post/ukazany-ogromnye-vozmozhnosti-v-sfere-turizma-opredeleny-zadachi-po-ikh-zadejstvovaniyu>.
4. Нарзуллаев К.С. Государственная экономическая политика в условиях пандемии «COVID-19» // ФерПИ Илмий–техника журнали. 2022. Том 26. №3. С 183-189.
5. «Стратегия нового Узбекистана» Шавката Мирзиёева. (2022) <https://yuz.uz/ru/news/strategiya-novogo-uzbekistana-shavkata-mirziyoeva-nauka-i-innovatsii-osnova-nashey-ekonomiki>.

СОЦИАЛЬНЫЕ СЕТИ И ИХ ВЛИЯНИЕ НА ЭКОНОМИЧЕСКОЕ РАЗВИТИЕ США



<https://doi.org/10.5281/zenodo.7392614>

Попова Людмила Олеговна

Ташкентский государственный университет востоковедения

milana.popova.03@icloud.com

АННОТАЦИЯ

В статье представлен анализ роста популярности социальных сетей и влияние на экономическое состояние Соединенных Штатов Америки. Основываясь на статистических данных приведен ряд выводов, говорящих о значительном позитивном влиянии на экономику и развитие страны. Особое внимание уделено различным профессиям, которые возникли на основе различных социальных сетей.

Ключевые слова: социальные сети, экономика, SMM

ANNOTATION

The article presents an analysis of the growing popularity of social networks and the impact on the economic condition of the United States of America. Based on statistical data, a number of conclusions are drawn, indicating a significant positive impact on the economy and development of the country. Particular attention is paid to various professions that have arisen on the basis of various social networks.

Keywords: social networks, economics, SMM.

ВВЕДЕНИЕ

В 1969 году впервые появился интернет. Наименованием являлось ARPANET, который был предназначен для изучения различных вариантов обеспечения надежности связи между разными компьютерами, вплоть до 1989 года он служил в военных целях, после 1989 года он стал универсальным благодаря World Wide Web (WWW) и также быстро и успешно использовался в повседневной жизни.²³⁷

В наше время, время технологического прогресса традиционные медиа переживают различные изменения, которые выдвигают на первый план

²³⁷ Bell, D., *Cyberculture/Theorists: Manuel Castell and Donna Haraway*, Routledge: Oxon, 2007. Mayfield, A., *What's Social Media?*, iCrossing, e-book, (https://www.icrossing.co.uk/fileadmin/uploads/eBooks/What_is_Social_Media_iCrossing_ebook.pdf.)

развитие интернет-технологий и социальных сетей. Культурные влияния интернета заставляют пользователей со всего мира изучать культуры через миллионы различных веб-сайтов мира, обмениваться идеями и общаться друг с другом. В то же время вводятся новые термины в нашу культурную жизнь причиной которых являются социальные сети, социальные медиа, виртуальные игры. Кроме того, это уже привело к созданию новой культуры, которая является альтернативой существующей традиционной культуры. Это новое культурное движение, которое в 90-х годах стало использоваться в научной литературе как концепция «Культуры циберга», в настоящее время идет описание как культура социальных медиа.²³⁸ Помимо таких аспектов интернета как культурные и социальные и социальных сетей, также необходимо проанализировать экономический аспект, чтобы была верно, решена концепция. Так как коммерческий потенциал социальных сетей, включая социальное и культурное измерение, позволил капитализму распространиться на цифровой домен.²³⁹ Данное явление оказывает влияние не только на такую сферу, как социальная, но также на политическую и экономическую. Социальные сети все чаще используются не только в качестве общения, но также и в целях получения дохода, решения политических вопросов и размещения рекламы.

ОБСУЖДЕНИЕ И РЕЗУЛЬТАТЫ

Термин «социальные сети» может трактоваться по-разному и подход к объяснению данного термина, может быть, разный. Все зависит от функций и задач, которые мы вкладываем, говоря о данном процессе. Но, рассмотрев разные термины можно сделать обобщение, что социальные сети являются структурой, которая включает в себя достаточно большое количество субъектов (от одного человека до целой группы лиц) и определенного количества отношений между ними.²⁴⁰ В дополнение данного определения было бы уместно назвать ведущие функции социальных сетей. Главной основополагающей функцией является коммуникативная, а уже из нее вытекают все последующие предназначения, такие как: создание интернет-сообществ в зависимости от интересов, предоставление информации субъекту в зависимости от его запроса,

²³⁸ Bell, D., *Cyberculture Theorists: Manuel Castells and Donna Haraway*, Routledge: Oxon, 2007. Mayfield, A., *What's Social Media?*, iCrossing, e-book, (https://www.icrossing.co.uk/fileadmin/uploads/eBooks/What_is_Social_Media_iCrossing_ebook.pdf.)

²³⁹ Schiller, D., *Digital Capitalism: Networking The Global Market System*, The MIT Press: Cambridge, (1999)

²⁴⁰ Губанов Д. А. Социальные сети: модели информационного влияния, управления и противоборства / Губанов Д. А., Новиков Д. А., Чхартишвили А. Г. – Москва: Издательство физико-математической литературы, 2010. – 228с.

презентация товаров и услуг на социальных платформах.²⁴¹ В результате расширения коммуникативной функции расширение получило повсеместное взаимодействие социальных сетей с бизнесом. Данный феномен принято называть Social Media Marketing (или SMM) – продвижение различного рода товаров и услуг в социальных сетях. Данные функции важны для развития экономики США, так как социальные сети формируют аспекты экономической деятельности, такие как миграция, недвижимость, торговля, инвестирование, приобретение товаров и услуг. Можно проанализировать данные, которые были предоставлены PewResearchCenter.²⁴² Исходя из представленным в ресурсе данных, можно сделать вывод и сказать о том, что на 2021 год большая часть населения хоть раз, но использовала Facebook и YouTube, что делает данные социальные сети самыми популярными среди людей любого возраста. Однако, существуют факторы, где все индивидуально. Ими являются расовые, возрастные, географические, духовные и финансовые. Можно смело сказать, что социальные сети на сегодняшний день являются частью жизни почти каждого человека, все чаще используясь в экономических целях.

Развитие доходов населения и экономики зависит от географического фактора и уровня дохода. Вследствие чего, следует сказать о том, что в городах с более высоким уровнем дохода и образования социальные платформы будут иметь более сильное экономическое развитие, на что влияет изначально уровень социального капитала. Примером этого явления служат такие части США как Сан-Франциско и Сан-Хосе. Эти 2 города имеют самую высокую популярность по использованию социальных сетей в экономическом плане из-за размещенной в данной местности Кремневой долины, именно в этой долине расположены одни из высокотехнологичных корпораций.²⁴³

Также стоит подчеркнуть о популярности мировых компаний, которые принадлежат Соединенным Штатам Америки. Проанализировав статистику «A visual History of the Largest Companies by Market Cap (1999-Today)»²⁴⁴, было выявлено, что начиная с 1999 года технологические компании являются влияющими и популярными на рынке. С 2019 года 70% крупнейших ведущих

²⁴¹ Сергодеев В. А. Сетевые интернет-сообщества: сущность и социокультурные характеристики / В. А. Сергодеев. / Вестник Адыгейского государственного университета, - 2013. – Вып.1. – С. 122-127.

²⁴² Social Media Use in 2021// Pew Research Center. – URL: <https://www.pewresearch.org/internet/2021/04/07/social-media-use-in-2021/>

²⁴³ SOCIAL CITY REPORT [Электронный ресурс]//NetProspex. – URL: https://venturebeat.com/wp-content/uploads/2010/12/netprospex_social_report_fall2010.pdf

²⁴⁴ A Visual History of the Largest Companies by Market Cap (1999-Today) [Электронный ресурс] // visual capitalist. – URL:<https://www.visualcapitalist.com/a-visual-history-of-the-largest-companies-by-market-cap--1999-today/>

компаний являются компаниями в области интернет-технологий. К ним относятся: Microsoft (1 место), Amazon (2 место), Apple (3 место), Alphabet (4 место), Facebook (5 место).

Важным является то, что 8 из 10 представленных компаний в статистике принадлежат Соединенным Штатам, а 6 из 8 являются технологическими компаниями. В общей сложности 5 самых крупных компаний Соединенных штатов за 2018 год принесли доход в размере \$801,5 млрд., а чистая прибыль составила \$139 млрд. Из-за роста популярности таких предприятий вырос спрос на определенные профессии, которые появились сравнительно недавно и чей функционал чаще всего связан с работой в социальных сетях. Такими профессиями можно назвать: SEO-специалист, андеррайтер (лицо, руководящее выпуском и распределением акций), байер, промоутер и др. В работе специалистов, чья деятельность связана не только с продуктом, но и с тем, как он будет представлен, важно разработать подачу и оформление. Можно отнести такие профессии как, ивент-менеджер, таргетолог, SMM-специалист, мерчендайзер. Самыми популярными на 2020 год профессиями считаются SMM-специалист и таргетолог. Этой профессии-ремеслу обучаются онлайн, в течение полугода или восьми месяцев. Функционал данной профессии состоит из оформления и ведения коммерческого профиля, запуска рекламы в социальных сетях и грамотной упаковки. Востребованность данной профессии возникла из-за упадка действенности рекламы в социальных медиа.

Сегодня SMM - инструмент развития интернет-маркетинга для привлечения целевой аудитории в социальных сетях. Наиболее популярной платформой размещения SMMуслуг является Instagram и Facebook. Большую часть денег социальные сети зарабатывают через рекламу. К примеру, 90% маркетологов из Соединенных Штатов утверждают, что Instagram является самой важной платформой для рекламы на сегодняшний день. Анализируя статистику, из информации, которая представлена в статье «10 SOCIAL MEDIA STATISTICS YOU NEED TO KNOW IN 2021»²⁴⁵, следует, что 73% маркетологов дают утверждение тому, что при верном запуске реклама будет давать положительный эффект для брендов.

Социальные сети позволяют взаимодействовать со всей представленной аудиторией через настроенные на нее параметры. Конечно, взаимодействие не всегда приводит к приобретению товара или определенных услуг, иногда и у

²⁴⁵ 10 SOCIAL MEDIA STATISTICS YOU NEED TO KNOW IN 2021 [Электронный ресурс] // OBERLO. – URL: <https://www.oberlo.com/blog/social-media-marketing-statistics>

целевой аудитории может сложиться дальнейшее позитивное мнение о бренде, что даст очень хороший эффект через совет продукта друг другу. В совокупности все эти особенности в социальных сетях, в особенности SMM феномен, помогают в дальнейшем грамотно и достаточно эффективно продвинуть определенный бренд на просторах интернета.

ЗАКЛЮЧЕНИЕ

Все вышесказанное позволяет сказать, что социальные сети являются достаточно сложным явлением, оказывая влияние на все сферы жизни общества. Эффект не всегда является положительным, но для правильного анализа результата действий в социальных сетях требуются определенные знания о размещаемой на платформах информации.

Широкий перечень факторов оказывает влияние на популярность социальных сетей, но несмотря на это самыми часто используемыми социальными сетями с большим количеством рекламы являются Instagram и Facebook. Для успешного продвижения бренда или продукта в социальных сетях нужно обладать знаниями, которыми обладает SMM- специалист. Главной задачей которого является грамотная подача продукта и продвижение его через рекламу.

REFERENCES

1. Bell, D., *CyberculturtTheorists: Manuel CastellSandDonnaHaraway*, Routledge: Oxon, 2007. Mayfield, A., *What's Social Media?* , iCrossing, e-book, (https://www.icrossing.co.uk/fileadmin/uploads/eBooks/What_is_Social_Media_iCrossing_ebook.pdf.)
2. Bell, D., *CyberculturtTheorists: Manuel CastellSandDonnaHaraway*, Routledge: Oxon, 2007. Mayfield, A., *What's Social Media?* , iCrossing, e-book, (https://www.icrossing.co.uk/fileadmin/uploads/eBooks/What_is_Social_Media_iCrossing_ebook.pdf.)
3. Schiller, D., *DigitalCapitalism: Networking The Global Market System*, The MIT Press: Cambridge, (1999)
4. Губанов Д. А. Социальные сети: модели информационного влияния, управления и противоборства / Губанов Д. А., Новиков Д. А., Чхартишвили А. Г – Москва: Издательство физико-математической литературы, 2010. – 228с.

-
5. Сергодеев В. А. Сетевые интернет-сообщества: сущность и социокультурные характеристики / В. А. Сергодеев. / Вестник Адыгейского государственного университета, - 2013. – Вып.1. – С. 122-127.
 6. Social Media Use in 2021 [] // Pew Research Center. – URL: <https://www.pewresearch.org/internet/2021/04/07/social-media-use-in-2021/>
 7. SOCIAL CITY REPORT [Электронный ресурс] // NetProspex. – URL: https://venturebeat.com/wp-content/uploads/2010/12/netprospex_social_report_fall2010.pdf
 8. A Visual History of the Largest Companies by Market Cap (1999-Today) [Электронный ресурс] // visual capitalist. – URL: <https://www.visualcapitalist.com/a-visual-history-of-the-largest-companies-by-market-cap--1999-today/>
 9. SOCIAL MEDIA STATISTICS YOU NEED TO KNOW IN 2021 [Электронный ресурс] // OBERLO. – URL: <https://www.oberlo.com/blog/social-media-marketing-statistics>

ЎЗБЕКИСТОННИНГ ЯНГИ ИЖТИМОЙ ҲИМОЯ ТИЗИМИДА МАҲАЛЛАЛАРДА АМАЛГА ОШИРИЛГАН ИЖТИМОЙ ИШ ТЕХНОЛОГИЯЛАРИ

М.Абдурахмонова

Фарғона давлат университети доценти
manzura.abdurahmonova@mail.ru

Ш.Абдусатторова

Фарғона давлат университети магистранти

АННОТАЦИЯ

Ушбу мақолада “инсон” деган улуғ мақомга созовар бўлаётган ҳар бир шахс Европа, Ҳиндистон, Яқин Шарқ, Хитой, Ўрта Осиёдаги мамлакатларда ижтимоий фикр ва гояларда салмоқли ўрин эгаллаганлиги ва Ўзбекистонда барча ижтимоий-иқтисодий (ижтимоий, тиббий, моддий каби) шароитлар яратилиб берилаётганлигига қаратилган масалалар ёритилган.

Калит сўзлар: олийжаноб инсон, иносонийлик, адолат, соғлом фикрлаш, саимийлик, ҳамдардлик, хайрихохлик, севги, ғамхўрлик, мурувват

ТЕХНОЛОГИИ СОЦИАЛЬНОЙ РАБОТЫ, ВНЕДРЯЕМЫЕ В МАХАЛЛЯХ В НОВОЙ СИСТЕМЕ СОЦИАЛЬНОЙ ЗАЩИТЫ УЗБЕКИСТАНА

АННОТАЦИЯ

В данной статье акцентируется внимание на том, что каждый человек, заслуживающий великого статуса «ЧЕЛОВЕК», занимает важное место в общественных мыслях и идеях Европы, Индии, Ближнего Востока, Китая и Средней Азии, и что все социально-экономические (социальные, медицинские, материальные) условия создаются в Узбекистане.

Ключевые слова: благородный человек, человечность, справедливость, здравый смысл, искренность, сочувствие, доброжелательность, любовь, забота, доброта.

КИРИШ

Мамлакатимизда “ижтимоий иш” (ижтимоий хизмат) касби янги касблардан бўлиб, инсонларга, жумладан ижтимоий ҳимояга муҳтож инсонларга ижтимоий ёрдам, ғамхўрлик кўрсатиш, уларнинг жамиятга мослашиши ва интеграциялашувига кўмаклашиш бўйича касбий салоҳиятли

ёрдамни амалга оширувчи малакали мутахассисларга бўлган эҳтиёжни кучайиб бориш муносабати билан катта аҳамиятга эга бўлиб бормоқда.

МУҲОКАМА ВА НАТИЖАЛАР

Ижтимоий иш қадимдан ҳар бир инсон қалбида жойлашган бўлиб, меҳр-оқибат, мурувват, яхшилик қилиш, тарбия ва инсонийлик каби сифатларда акс этиб келган. Аслида бу сифатлар инсонлар қалби орқали бир-бирига берилади, ўтади. Ушбу сифатларга қаратилган ҳаракатлар Европа, Ҳиндистон, Яқин Шарқ, Хитой, Ўрта Осиёдаги мамлакатларда ижтимоий фикр ва ғояларни амалиётга татдиқ этишда салмоқли ўрин эгаллаган. Жумладан, Қадимги “Авесто” (мл ав IX-VIII асрлар) китобида ер юзида адолат қарор топиши учун кишиларнинг ирки, тили, урф-одатларидаги фарқларидан қатъий назар, уларнинг фаровон ҳаёти учун курашувчи жасур, ҳалол, пок, тадбиркор, ташаббускор инсонларни шакллантириш ва тарбиялаш ғояси илгари сурилган²⁴⁶.

Ислом динининг муқаддас китоби Қуръони Каримнинг “Нисо” сурасида “....етимларнинг ҳақларига риоя қилиш, кичик ёшдаги болалар, заиф кишилар ва аёлларнинг ҳуқуқларини ҳимоя қилиш” ҳамда “оилани мустаҳкамлаш, қариндош-уруғчиликни жойига қўйишга”²⁴⁷ катта эътибор берилган. Шунингдек, Хадиси шарифларларда ижтимоий ишнинг турли жиҳатларига эътибор қаратилиб, Жобир ибн Абдуллоҳ (р.а.)дан ривоят қилинади, у киши айтадилар: Расулulloҳ (с.а.в.) “Яхши деб ҳисобланадиган ҳар бир иш садақа бўлади деганлар”²⁴⁸ деб таъкидлайди.

Хитой Конфуцийси (м.о. 551-479 йй.) таълимотида, олийжаноб инсон бешта хусусиятга эга. Биринчиси -жень- инсонийлик, иккинчиси-и-адолат, учинчиси-ли-таомил, тўртинчиси-чжи-соғлом фикрлаш, бешинчиси-синь-саимийлик.²⁴⁹ деб таъкидланиб, жень- инсонийлик, урф-одат адолатдан келиб чиқса, адолат инсонийликдан келиб чиқади. Демак, инсонийлик ҳамдардлик, хайрихоҳлик, раҳм-шафқатли бўлиш, одамларни севиш, уларга ғамхўрлик ҳиссидан иборат²⁵⁰ деб берилади. Конфуций таълимотида келтириляётган бешала таомил бугунги кунда олиб бориляётган имжтимоий иш фаолияти

²⁴⁶Razzoqov A., Toshmatov Sh., Ormonov N. Iqtisodiy talimotlar tarixi.-T.: Iqtisod-moliya, 2007. – B. 13.

²⁴⁷ Шайх Муҳаммад Содиқ Муҳаммад Юсуф. Тафсири Ҳилол. Биринчи жуз”Hilol-nash” нашриёти, Тошкент, 2013. –Б. 474-475.

²⁴⁸ Ал-адаб ал-муфрад. 37- бет. Имом Исмоил ал-Бухорий www.ziёuz.com кутубхонаси

²⁴⁹ Конфуций, Ҳикматлар. Жўраев О., Жўраева К. Русчадан таржимаси. Тошкент. А.Навий номидаги Ўзбекистон Миллий кутубхонаси нашриёти, 2010. Б.6-7.

²⁵⁰ Конфуций, Ҳикматлар. Жўраев О., Жўраева К. Русчадан таржимаси. Тошкент. А.Навий номидаги Ўзбекистон Миллий кутубхонаси нашриёти, 2010. Б.6-7.

ўзагини қамраб олади.

Буюк соҳибқирон Амир Темур (1336-1405 йй.) ижтимоий ҳаётга катта эътибор бериб, ижтимоий ҳаёт, сиёсат, иқтисодиёт, бошқарув ва ҳарбий соҳалардаги барча ғалабаларини, энг аввало, ўзининг тадбиркорлик билан иш юритганлигидан, тадбиркорликни ўз тафаккури ва ҳаракатининг шиори қилиб олганлигида деб билиб⁶, у “...адолат ва инсоф билан Танграмнинг яратган бандаларини ўзимдан рози қилдим. Гуноҳкорга ҳам, бегуноҳга ҳам раҳм-шафқат билан, ҳаққоният юзасидан ҳукм чиқардим. Хайр-эҳсон ишларим билан одамларнинг кўнглидан жой олдим. Сиёсат ва инсоф билан сипоҳларимни, раиятни умид ва кўрқинч орасида тутиб турдим. Фуқаро ва қўл остимдагиларга раҳмдиллик қилдим, аскарларимга инъомлар улашдим”⁷ деб таъкидлашларида, буюк соҳибқирон ҳукумронлик қилган давридаги ижтимоий ишга урғу берилган.

Ўзбекистон Республикаси Президенти Шавкат Мирзиёев 2019 йил 21-ноябрдаги Аҳолини ижтимоий муҳофаза қилиши соҳасидаги устувор вазифалари муҳокамасига бағишланган йиғилишида “Ижтимоий ҳимоя фақат нафақа тўлаш билан кифояланмасдан, балки муҳтожларнинг “оёққа туриши”га кўмаклашиши лозим деб таъкидлаб ўтадилар. Уларнинг фикрларида ижтимоий ҳимоя инсонларни фақатгина моддий қўллаб-қувватлаш эмас, балки аҳолининг заиф қатламларига турли хил ижтимоий-иқтисодий хизматларни йўналтириш орқали кўмаклашиш зарурлигини билдиради. Шу жиҳатдан чуқурроқ тўхталадиган бўлсак, Ижтимоий хизматлар ўзи нима? Шунингдек Иқтисодий хизматларчи? деган саволлар туғилиши табиийдир. Шу ўринда айтиб ўтиш жоизки, бугунги кунда “ИНСОН” деган улуғ мақомга созовар бўлаётган ҳар бир шахсга Ўзбекистонда барча ижтимоий-иқтисодий шароитлар яратилмоқда. Масалан: оилани шаклланиш давридаги: чуқур тиббий хизматлар, келин-куёвлар мактаби, соғлом хомиладорлик(она ва хомила болага скринг хизматлари, дори-дармонлар, витаминлар, хомиладорлар учун потранаж хизматлари), бола туғилган сониядан бошлаб она ва болага тиббий хизматларни, ижтимоий зарурий хизматлар таъминланиши, моддий жиҳатдан ижтимоий таъминот, болалар нафақаси ва бошқалар билан кўмаклашишни, туғилгандан то балоғот ёшига еткунга қадар эмланиши кабилар, шунингдек болаларни Комил инсон қилиб етиштириш мақсадида ёшлигидан мактабгача таълимга мажбурий жалб этилиши (бунда ҳам моддий жиҳатдан қўллаб-

⁶Аҳмедов Б., Аминов А. Амир Темур ўғитлари. – Тошкент: Навруз, 1992. – Б. 11.

⁷Соғуний А., Кароматов А., Аҳмедов Б. Темур тузуқлари –Т.: Нашриёт-матбаа бирлашмаси, 1191, - 144 б.

қувватлаш мақсадида, кам таъминланган болаларни тўлов бадалларидан озод қилиниши ёки қисқартирилиши), мактабга тўлиқ қамраб олиниши, ҳаммага инклюзияни таъминланиши ҳамда уларни бепул озиқ-овқат, кийим-кечак ҳамда китоблар билан таъминланиши ва бошқа жиҳатларда ижтимоий-иқтисодий ёрдам бериш орқали қўллаб-қувватланишилари кабилар киради.

Ю.Хабермас фикрича жамиятни инсонларнинг ўзаро муносабатлари ташкил этиб, умумқабул қилинган ахлоқий қоидалар, нормалар кадриятларнинг ривожланиши натижасида, давлат ва жамият тараққий этиб, ўзгариб бораверади. Ижтимоий хизматлар тизими - инсонларнинг ўзаро муносабатларининг маҳсулидир²⁵¹. Рус тадқиқотчиси Л.К.Терещенконинг фикрича, ижтимоий хизмат кенг жамоатчилик орасида амалга ошириладиган фаолият бўлиб, у очиклик, шаффофлик, ошкоралик тамойилларига таянади. Ижтимоий хизматни давлат бошқаруви органлари, тадбиркорлар, юридик, жисмоний шахслар ва нодавлат сектори амалга оширади.

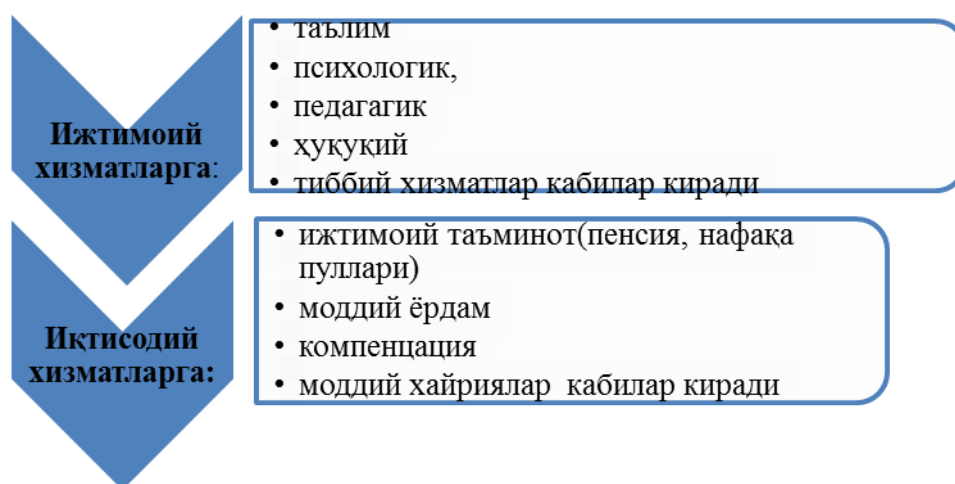

Ҳуқуқшунос олим Д.Н.Бахрахнинг фикрича: “Инсонларнинг, шунингдек, давлат ва жамиятнинг мақсадга мувофиқ фаолият йўналишларидан бири – бу хизматдир. Бу тушунча турли маъноларда: инсоннинг фаолият тури, ижтимоий-ҳуқуқий институт, давлат органларининг махсус тизими маъносида ишлатилиши мумкин. Хизмат – бошқарувдан, давлат фаолиятини амалга оширишдан, бошқарувни таъминлашдан, аҳолига ижтимоий-маданий хизмат кўрсатишдан иборат. Шундай қилиб, “давлат хизматчилари” тушунчаси ҳокимиятнинг марказий ва маҳаллий органларида хизмат қилувчи барча кишиларни бирлаштиради. Худди бошқа мамлакатларда (ва бинобарин бошқа

²⁵¹ Управление общественными отношениями: Учебник / Под общ. ред. В. С. Комаровского. М.: Изд-во РАГС, 2005. С. 17-18.

тилларда) бўлганидек, давлат хизмати расман “ижтимоий хизмат” деб аталади²⁵².

Ўзбекистон Республикасининг “Қариялар, ногиронлар ва аҳолининг бошқа ижтимоий заиф тоифалари учун мўлжалланган ижтимоий хизматлар тўғрисидаги” Қонунида ижтимоий хизмат тушунчасига таъриф берилган.

Хусусан,

- ижтимоий хизматлар — оғир турмуш шароитида қолган шахсларнинг (оилаларнинг) ҳаёти сифатини оширишга, жамият ҳаётида бошқа фуқаролар билан тенг ҳолда иштирок этиш учун имконият яратишга ва (ёки) ўзларининг асосий ҳаётий эҳтиёжларини мустақил равишда қондириш имкониятларини кўпайтиришга қаратилган ёрдам кўрсатиш бўйича чоратадбирлар комплекси;

- ижтимоий хизматларни етказиб берувчилар — ижтимоий соҳа ташкилотлари, ижтимоий ёрдам хизматлари, нодавлат ташкилотлар ҳамда ижтимоий хизматлар етказиб берувчи яқка тартибдаги тадбиркорлар;

- ижтимоий хизматларнинг истеъмолчилари— ижтимоий хизматлар кўрсатиладиган шахслар²⁵³.

Ўзбекистон Республикаси Президенти Шавкат Мирзиёевнинг 2019 йил 21-ноябрдаги Аҳолини ижтимоий муҳофаза қилиши соҳасидаги устувор вазифалари муҳокамасига бағишланган йиғилишидаги “...балки муҳтожларнинг оёққа туришига кўмаклашиш” зарур деганларида, бугунги кундаги пандемия даврида Ўзбекистонда амал қилаётган “Темир дафтар” тушунчаси ва “Темир дафтар” га киритилган оилаларни ижтимоий-иқтисодий қўллаб-қувватлаш орқали уларни бандлигини таъминлаш, даромадларини ошириш зарурлиги, натижада ушбу оилаларни фаровонликка эришишига қаратилган фаолият назарда тутилган эди. Шундай экан, «Темир дафтар» – узи нима у²⁵⁴ ? деган савол ҳам туғилиши табиийдир. Бунга жавобан “Темир дафтар” — карантин шароитида ишсиз, даромадсиз қолган эҳтиёжманд, ёрдамга муҳтож оилаларнинг маҳаллада шакллантирилган шаффоф рўйхати;

“Темир дафтар” ўз навбатида фуқаролар йиғинлари раисининг сектор ва ҳудуд раҳбари билан ҳамкорликдаги фаолиятини мустаҳкамлайди;

“Темир дафтар” ни юритишда эҳтиёжманд оилаларнинг 7 тоифаси, жумладан:

-кам таъминланган,

²⁵² Давлат хизмати : Ўқув қўлланма / Э. Т. Хожиев, Г. С. Исмаилова, М. А. Рахимова. – Тошкент: Baktria press, 2015. –Б. 103.

²⁵³ O'zbekiston Respublikasi Qonun hujjatlari ma'lumotlari milliy bazasi veb sayti <https://www.lex.uz/docs/3083192>

²⁵⁴Боймирзаева С. <http://xs.uz/uz/post/temir-daftar-ozhi-nima-u>

-ногиронлиги бўлган;
-ижтимоий ҳимояга муҳтож оилалар;
-якка-ёлғиз кексалар;
-доимий ишсиз фуқаролар;
-карантин туфайли ишсиз қолган фуқаролар;
-оғир эпидемиологик ҳудудлардан кўчириб келинган фуқароларни камбағалликдан чиқариш чоралари кўрилди.

Масъул ходимлар ўзининг кунлик амалга оширилган ишлари юзасидан “Темир дафтарда”ги маълумотларни saxovat.argos.uz сайтида рақамли имзо калити орқали электрон шаклда киритиб борди. “Темир дафтар”га тушган оиланинг ҳеч бўлмаганда битта аъзоси жорий йилда иш билан таъминланиб, шу орқали уларни муҳтожликдан чиқариш чоралари кўрилди.

ХУЛОСА

Хулоса ўрнида айтиш мумкинки, бугунги кундаги шароитда Ўзбекистон ҳукумати бутун куч - ғайратини, ижтимоий-иқтисодий ресурсларини халқини қўллаб-қуватлаш ва ҳимоялаш орқали фаровонлигини ортиришга эришишга қаратган.

REFERENCES

1. Шайх Муҳаммад Содиқ Муҳаммад Юсуф. Тафсири Ҳилол. Биринчи жуз”Nilol-nash” нашриёти, Тошкент, 2013. –Б. 474-475.
2. Ал-адаб ал-муфрад. 37- бет. Имом Исмоил ал-Бухорий www.ziyouz.com кутубхонаси
3. Razzoqov A., Toshmatov Sh., Ormonov N. Iqtisodiy ta’limotlar tarixi.–Т.: Iqtisod-moliya, 2007. – Б. 13.
4. Конфуций, Ҳикматлар. Жўраев О., Жўраева К. Русчадан таржимаси. Тошкент. А.Навоий номидаги Ўзбекистон Миллий кутубхонаси нашриёти, 2010. Б.6-7.
5. Конфуций, Ҳикматлар. Жўраев О., Жўраева К. Русчадан таржимаси. Тошкент. А.Навоий номидаги Ўзбекистон Миллий кутубхонаси нашриёти, 2010. Б.6-7.
6. Аҳмедов Б., Аминов А. Амир Темур ўғитлари. – Тошкент: Навруз, 1992. – Б. 11.
7. Соғуний А., Кароматов А., Аҳмедов Б. Темур тузуклари –Т.: Нашриёт-матбаа бирлашмаси, 1191, - 144 б.

8. Давлат хизмати : Ўқув қўлланма / Э. Т. Хожиев, Г. С. Исмаилова, М. А. Рахимова. – Тошкент: Baktria press, 2015. –Б. 103
9. Управление общественными отношениями: Учебник / Под общ. ред. В. С. Комаровского. М.: Изд-во РАГС, 2005. С. 17-18
10. Боймирзаева С. <http://xs.uz/uz/post/temir-daftar-oz-nima-u>
11. O'zbekiston Respublikasi Qonun hujjatlari ma'lumotlari milliy bazasi veb sayti <https://www.lex.uz/docs/3083192>
12. Абдурахмонова, М. М. (2020). Ижтимоий иш касбий фаолиятининг мактабга йўналтирилган соҳасини ривожланишида жаҳон амалиёти тажрибалари. *Журнал Социальных Исследований*, 3(6).
13. Абдурахмонова, М. М. (2021). Теории межсекторальных подходов к защите детей. *Человек. Наука. Социум*, (2), 62-74.
14. Абдурахмонова, М. М. (2021). Необходимость изучения общественного мнения для принятия эффективных решений в школе. *Человек. Наука. Социум*, (1), 33-46.
15. Абдурахмонова, М. М., & Маллабоев, Ш. А. (2016). Узбекская модель развития малого предпринимательства. *Ученый XXI века*, 62.
16. Абдурахмонова, М. М., & Содикова, Д. Ш. (2020). Efficiency of management of higher education institutions in the preparation of qualified personnel. *Человек. Наука. Социум*, (2), 8-27.
17. Абдурахмонова, М. М. (2021). Мактабларда самарали қарор қабул қилиш учун жамоатчилик фикрини ўрганиш зарурияти. *Журнал Социальных Исследований*, (SPECIAL ISSUE 1).
18. Абдурахмонова, М. М., & Орипов, А. (2019). Основные направления и приоритеты научной актуализации информационной парадигмы гражданского общества. *Мировая наука*, (12), 56-59.
19. Абдурахмонова, М. М., & Мирзажонов, Ж. (2020). Роль конституции в построении правового государства и гражданского общества. *Теория и практика современной науки*, (3), 9-11.
20. Абдурахмонова, М. М., & Маллабоев, Ш. А. (2016). Uzbek model of small business development. *Учёный XXI века*, (3-4 (16)), 58-63.
21. Madaliyeva, F., & Abduraxmonova, M. (2021). O'zbekistonda maktab bitiruvchi o'quvchilarini kasb-hunar bilan ta'minlashda ijtimoiy ish amaliyoti. *Студенческий вестник*, (8-3), 94-95.
22. Abduraxmonova, M., & A'zamova, Z. (2021). O'zbekistonda pensiya ta'minoti tizimini shakllantirishning muhim jihatlari. *Интернаука*, (7-2), 91-93.

-
23. Sharipova, K., & Abduraxmonova, M. (2021). O‘zbekiston maktablarida mehribonlik uylari tarbiyalanuvchisi bo‘lgan o‘quvchilar bilan ijtimoiy ish amaliyoti istiqbollari. *Студенческий вестник*, (8-3), 82-83.
24. Abdurakhmonova, M., Karimova, G., & Karimova, M. (2021). Role of ethical culture in preventing violence among spupils. *Интернаука*, (11-2), 50-51.
25. Abdurakhmonova, M. M., Akramov, D. O., & Egamberdiev, F. A. (2020). Conceptual aspects of the development of social work in the new social protection system of Uzbekistan. *Chief Editor*, (5), 8.
26. Abdurakhmonova, M. M. ugli Mirzayev, MA, Karimov, UU, & Karimova, GY (2021). Information Culture And Ethical Education In The Globalization Century. *The American Journal of Social Science and Education Innovations*, 3(03), 384-388.
27. Abdurakhmonova, M. M., Akramov, D. O., & Egamberdiev, F. A. Conceptual aspects of the development of social work in the new social protection system of Uzbekistan. Chief Editor.
28. Abdurahmonova, M. (2020). World practical experience of developing a school-oriented sphere of professional activity of social work. *Journal of Advanced Research in Dynamical and Control Systems*, 12(6), 1181-1186.

АКТУАЛЬНЫЕ ПРОБЛЕМЫ РАЗВИТИЯ ПЕНСИОННОЙ СИСТЕМЫ УЗБЕКИСТАНА

М.Абдурахманова

и.ф.н., доцент, ФерГУ

manzura.abdurahmonova@mail.ru

К.Хонкелдиева

Старший преподаватель (PhD), ФерГУ

xonkamila@mail.ru

Ф.Маматкулова

Магистрант кафедры социальной работы, ФерГУ

АННОТАЦИЯ

В Узбекистане особое внимание уделяется социальной защите населения пенсионного возраста, реализуется ряд мер, направленных на повышение благосостояния этого населения. Однако в пенсионной системе Узбекистана имеется ряд проблем, решение которых остается необходимостью дальнейшего развития пенсионной системы. В статье представлен анализ финансового положения пенсионной системы с учетом демографических и экономических изменений в Узбекистане, а также предложения по ее улучшению.

Ключевые слова: пенсионная система, пенсия, население, развитие, финансовое положение.

ANNOTATION

In Uzbekistan, special attention is paid to the social protection of the population of retirement age, a number of measures are being implemented aimed at improving the well-being of this population. However, there are a number of problems in the pension system of Uzbekistan, the solution of which remains the need for further development of the pension system. The article presents an analysis of the financial situation of the pension system, taking into account demographic and economic changes in Uzbekistan, as well as proposals for its improvement.

Key words: pension system, pension, population, development, financial situation.

ВВЕДЕНИЕ

Современная пенсионная система Узбекистана представляет собой двухуровневую систему, состоящую из распределительной и накопительной систем пенсионного обеспечения. Распределительная система Узбекистана

была практически унаследована от системы пенсионного обеспечения бывшего СССР, когда работающая часть населения платит пенсии пожилой части населения. Накопительная пенсионная система была образована относительно недавно в 2005 году в качестве дополнительного инструмента социальной защиты старшего населения в связи с утратой трудоспособности в пожилом возрасте.

Пенсионная система Узбекистана с точки зрения существующих демографических характеристик, в частности, коэффициента зависимости пожилого населения, находится в настоящее время в значительно более благоприятных условиях, чем пенсионные системы большинства других стран.

ОБСУЖДЕНИЕ И РЕЗУЛЬТАТЫ

Характерной чертой пенсионной системы Узбекистана является относительно стабильное соотношение общего числа получателей пенсий к общей численности населения на уровне около 10%, которое имеет тенденцию снижения с 2000-х годов:

- первое значительное снижение произошло в 2004-2010 гг. (ежегодное снижение на 0,1-0,2 процентных пункта) – в результате усиления контроля за назначением и выплатой пенсий, после передачи функций по аккумуляции доходов и финансирования расходов от Министерства труда и социальной защиты населения на вновь образованный внебюджетный Пенсионный фонд при Министерстве финансов;

- второе значительное снижение произошло в 2011-2014 гг., когда снижение общей численности пенсионеров составили от 0,3 до 0,5 процентных пункта ежегодно - в результате внесения поправки в Закон «О государственном пенсионном обеспечении граждан», исключающем право практически 90% претендентов на досрочную (льготную) пенсии.

В результате принятых мер в 2015 году численность пенсионеров по соотношению к общей численности населения достигла исторического минимума - 8,9%. Данный показатель оказал положительное влияние на финансовую устойчивость пенсионной системы с одной стороны, однако, с другой стороны, вопрос охвата пожилого населения пенсионным обеспечением остается актуальным по сегодняшний день²⁵⁵.

^{255 255} Тарасова О. В. Личностное самоуправление: социально — философский аспект (на примере предпринимательской деятельности): автореф. ... канд. философ. наук. Челябинск, 2006. 24 с.

Проблема охвата кроется в наличии неофициальной занятости и невозможности подтверждения наличия необходимого стажа и уплаты страховых взносов населения. Сложности с подтверждением стажа происходят ввиду наличия с 1991 года по объективным экономическим причинам многочисленных реорганизаций, банкротств предприятий, изменений в содержании архивов, по вине работодателей, не внесших или внесших несвоевременно средства в индивидуальный счет накопительной пенсионной системы (ИНПС). Хотя данным людям назначаются пособия по старости и нетрудоспособности, но во-первых эти пособия выдаются не с наступлением пенсионного возраста, а на 5 лет позже; во вторых пенсии выдаются не всем, а тем, кто не имеет совершеннолетних детей, которые смогут их содержать. Количество не охваченных пенсионным обеспечением составляет расчетно 10,5% от населения выше трудоспособного возраста.

Отметим также, что одной из определяющих характеристик пенсионной системы Узбекистана является существенное преобладание среди получателей пенсионных выплат женщин, обусловленное: (а) более ранним сроком выхода на пенсию; (б) более длительным средним сроком нахождения в пенсионной системе (этот срок составляет в среднем 23 года для женщин по сравнению с 16 годами для мужчин); (в) абсолютным преобладанием женщин среди лиц, досрочно выходящих на пенсию.

Благоприятная с точки зрения обеспечения устойчивости пенсионной системы динамика превышения роста населения над ростом численности пенсионеров носит временный характер. Однако в ближайшие 5-6 лет численность пенсионеров по возрасту начнет расти опережающими темпами. Также к опережающему росту численности получателей пенсий приведет отсрочка досрочных пенсий в 2011 году (из-за изменений в законодательстве, которые исключили основной контингент получателей досрочных пенсий), срок которой наступил в 2016 году.

Используя благоприятную демографическую ситуацию, правительство, особенно после 1994 года, в целях устранения последствия сильной инфляции проводило политику последовательного повышения пенсий.

Начиная с 1996 г. рост средних пенсий в среднем опережает рост номинального ВВП. Так с 1996 по 2015 гг. номинальный ВВП на душу населения увеличился менее чем в 300 раз, а номинальная средняя пенсия – более чем в 400 раз.

Повышение размеров пенсий напрямую зависит от размера минимальной заработной платы, так как, многие элементы, формирующие общий размер пенсий, исчисляются на базе минимальной заработной платы. За 1991-2015 годы не было ни одного случая, когда размеры пенсий были повышены меньше, чем минимальный размер заработной платы. Анализ динамики роста пенсии и минимального размере заработной платы (МРЗП) показал обратное: рост размеров пенсий в 2,1 раза опережает рост МРЗП. Это происходит в основном за счет: 1) отдельных повышений размеров пенсий в больших размерах, чем минимальная заработная плата, 2) применения высоких поправочных коэффициентов к старой заработной платы, принимаемой для исчисления размеров пенсий, 3) массовых случаев перерасчетов размеров ранее назначенных пенсий.

ЗАКЛЮЧЕНИЕ

Такая политика привела к росту соотношения средней пенсии к средней заработной плате в стране. Это конечно хорошо с точки зрения получателей пенсий, однако такое положение, если оно будет так продолжаться расти, может подорвать финансовую устойчивость пенсионной системы страны в ближайшем будущем.

В Узбекистане, как и во многих других странах, солидарная пенсионная система финансируется в основном за счет целевых отчислений работодателей и работников, аккумулируемых во внебюджетном Пенсионном фонде, из средств которого и выплачиваются пенсии.

Согласно законодательству Республики Узбекистан средства Пенсионного фонда формируются из следующих источников:

- отчисления работодателей от фонда оплаты труда (единый социальный платеж);
- обязательные страховые взносы граждан от доходов в виде оплаты труда;
- обязательные отчисления от объема реализации товаров, услуг;
- прочие доходы, включая взносы индивидуальных предпринимателей и добровольные страховые взносы граждан.

REFERENCES

1. Тарасова О. В. Личностное самоуправление: социально — философский аспект (на примере предпринимательской деятельности): автореф. канд. философ. наук. Челябинск, 2006. 24 с.

2. Абдурахмонова, М. М. (2020). Ижтимоий иш касбий фаолиятининг мактабга йўналтирилган соҳасини ривожланишида жаҳон амалиёти тажрибалари. *Журнал Социальных Исследований*, 3(6).
3. Абдурахмонова, М. М. (2021). Теории межсекторальных подходов к защите детей. *Человек. Наука. Социум*, (2), 62-74.
4. Абдурахмонова, М. М. (2021). Необходимость изучения общественного мнения для принятия эффективных решений в школе. *Человек. Наука. Социум*, (1), 33-46.
5. Хамрақулов, И. Б. (2021). Кичик саноат зоналарини барпо этиш ва ривожлантиришнинг назарий асослари. *Scientific progress*, 2(7), 586-592.
6. Хамрақулов, И. Б. (2022). Кичик саноат зоналарини ривожлантиришнинг моҳияти ва ўзига хос хусусиятлари. *Scientific progress*, 3(1), 328-334.
7. Хамрақулов, И. Б. (2021). Теоретические основы создания и развития малых промышленных зон. *ма*, 2, 49.
8. Абдурахмонова, М. М., & Маллабоев, Ш. А. (2016). Узбекская модель развития малого предпринимательства. *Ученый XXI века*, 62.
9. Абдурахмонова, М. М., & Содикова, Д. Ш. (2020). Efficiency of management of higher education institutions in the preparation of qualified personnel. *Человек. Наука. Социум*, (2), 8-27.
10. Абдурахмонова, М. М. (2021). Мактабларда самарали қарор қабул қилиш учун жамоатчилик фикрини ўрганиш зарурияти. *Журнал Социальных Исследований*, (SPECIAL ISSUE 1).
11. Хонкелдиева, К., Рахимова, Х., & Абдусатторова, З. (2020). Проблемы развития социального обеспечения населения. In *Наука сегодня: фундаментальные и прикладные исследования* (pp. 42-43).
12. Хонкелдиева, К., & Муйдинжонова, М. (2020). Актуальные проблемы решения безработицы в Республике Узбекистан. In *Наука сегодня: фундаментальные и прикладные исследования* (pp. 18-19).
13. Хонкелдиева, К., & Муйдинжонова, М. (2020). Необходимые условия обеспечения гендерного равенства. In *Наука сегодня: фундаментальные и прикладные исследования* (pp. 40-41).
14. Абдурахмонова, М. М., & Орипов, А. (2019). Основные направления и приоритеты научной актуализации информационной парадигмы гражданского общества. *Мировая наука*, (12), 56-59.

15. Абдурахмонова, М. М., & Мирзажонов, Ж. (2020). Роль конституции в построении правового государства и гражданского общества. *Теория и практика современной науки*, (3), 9-11.
16. Абдурахмонова, М. М., & Маллабоев, Ш. А. (2016). Uzbek model of small business development. *Учёный XXI века*, (3-4 (16)), 58-63.
17. Хонкелдиева, К., & Хўжамбердиев, Ж. (2020). Проблемы развития организации: управленческий и логистический аспекты. In *Наука сегодня: история и современность* (pp. 17-19).
18. Хонкелдиева, К., & Толибжонова, М. (2020). Механизм формирования инновационного процесса в текстильном производстве как основа адаптации к процессам глобализации. In *Наука сегодня: фундаментальные и прикладные исследования* (pp. 15-16).
19. Abdurakhmonova, M., & A'zamova, Z. (2021). O'zbekistonda pensiya ta'minoti tizimini shakllantirishning muhim jihatlari. *Интернаука*, (7-2), 91-93.
20. Sharipova, K., & Abdurakhmonova, M. (2021). O'zbekiston maktablarida mehribonlik uylari tarbiyalanuvchisi bo'lgan o'quvchilar bilan ijtimoiy ish amaliyoti istiqbollari. *Студенческий вестник*, (8-3), 82-83.
21. Abdurakhmonova, M., Karimova, G., & Karimova, M. (2021). Role of ethical culture in preventing violence among pupils. *Интернаука*, (11-2), 50-51.
22. Холмўминов, Ж. М. (2021). **МОВАРОУННАҲР ФАЛСАФИЙ-ИРФОНИЙ МАКТАБЛАРИ ВА ИБН АЛ-АРАБИЙ ТАЪЛИМОТИ**. *Oriental renaissance: Innovative, educational, natural and social sciences*, 1(10), 803-811.
23. Холмуминов, Д. (2021). **ИЗУЧЕНИЯ ИСТОРИИ СУФИЗМА—ОДНА ИЗ ОСНОВ РАЗВИТИЯ ОБЩЕСТВЕННОГО СОЗНАНИЯ**. *Academic research in educational sciences*, 2(11), 1145-1150.
24. Холмўминов, Ж. (2021). **СОҲИБҚИРОН АМИР ТЕМУР ФАТҲЛАРИДА ҲАРБИЙ ТАКТИКА ВА ИСЛОМИЙ ҚАДРИЯТЛАР МУТАНОСИБЛИГИ**. *Academic research in educational sciences*, 2(6), 538-553.
25. Kholmuminov, J., & Narzulla, J. (2020). **INFLUENCE OF VAHDAT UL-WOOJUDE PHILOSOPHY (UNITY OF BEING) ON NAKSHBANDIYA DOCTRINES** Transformation processes and special features. *European Journal of Molecular & Clinical Medicine*, 7(2), 297-307.

ҚАДРИЯТЛАРНИНГ ШАХС МАЪНАВИЙ ҚИЁФАСИНИ ЮКСАЛТИРИШДАГИ ЎЗИГА ХОС ЖИҲАТЛАРИ

Панжиев Сухроб

Термиз давлат университети катта ўқитувчиси (ТерДУ)

suhrobramdil8788@gmail.com

АННОТАЦИЯ

Мақолада қадриятларнинг шахс маънавий қиёфасини юксалтиришдаги ўзига хос жиҳатлари, қадриятларнинг инсон ҳаётидаги амалий аҳамияти хусусида қисқача фикр билдирилган. Инсон ҳаётини муайян қадриятлар тизимисиз тасаввур этиб бўлмаслиги ҳамда бусиз ижтимоий-маънавий муҳит барқарорлигига эришиш имконсиз эканлиги кўрсатиб берилган.

Калим сўзлар: қадрият, қадр, аксиология, эзгулик, яхшилик, адолат, бахт, фаровонлик, маънавият, етуклик, мақсад, шахс, эҳтиёж, ҳурфикрлилик.

АННОТАЦИЯ

В статье кратко комментируются специфические аспекты ценностей в совершенствовании нравственного облика человека, практическое значение ценностей в жизни человека. Показано, что человеческая жизнь немислима без определенной системы ценностей и без нее невозможно достижение устойчивости социальной и духовной среды.

Ключевые слова: ценность, ценность, аксиология, добро, добро, справедливость, счастье, благополучие, духовность, зрелость, предназначение, личность, потребность, суеверие.

КИРИШ

Фалсафанинг энг муҳим муаммоларидан бири қадриятлар муаммосидир. Қадриятлар муаммоси фалсафа тарихида қадимдан мавжуд бўлган. Қадимги Юнон файласуфлари Сукрот ва Платон эзгулик, яхшилик, адолат, фаровонлик каби қадриятлар ҳақида фикр юритган бўлсалар, дунё илм-фанида биринчи муаллим сифатида тан олинган Аристотель адолат ва бахтни юксак инсоний қадриятлар эканлигини таъкидлаган ҳолда, бу қадриятларнинг нисбий характердалиги, улар инсоннинг оқиллигига боғлиқлиги ҳақида фикр юритган. Ўрта асрларда қадриятлар илоҳий мазмунда таҳлил қилинган. Уйғониш даври фалсафий қарашларида эса, инсонпарварлик, ҳурфикрлилик қадриятларига алоҳида этибор қаратилган.

XIX асрдан бошлаб қадриятлар назарияси ишлаб чиқилиб, қадриятлар тўғрисидаги назария, таълимотни ифодалайдиган аксиология термини француз

файласуфи П.Лапи ва немис олими Э.Гартманлар томонидан истеъмолга киритилди[1]. Аксиология – кадриятлар фалсафаси фани сифатида XX асрнинг охирида шаклланди. Кадриятлар тўғрисидаги таълимот кадриятшунослик, кадриятлар фалсафаси – аксиология, деб юритила бошлади.

МУҲОКАМА ВА НАТИЖАЛАР

Кадриятлар бу тушунчаси кадр-қиммат тушунчаси билан бевосита боғлиқ. Кадриятлар кишилар кадрлайдиган нарсаларга нисбатан ишлатилади.

Фалсафа қомусий луғатида кадриятлар жамият, инсон, инсоният учун аҳамиятли бўлган барча нарса ва ҳодисалар, ҳислат ва фазилатлар жамул-жами деб таъриф берилган[2].

Академик Ж.Туленовнинг фикрича, кадрият дейилганда инсон ва инсоният учун аҳамиятли бўлган, миллат, элат ва ижтимоий гуруҳларнинг манфаатлари ва мақсадларига хизмат қиладиган табиат ва жамият ҳодисалар мажмуи тушунилмоғи лозим, деб тариф берган.

Таниқли файласуф олим, фалсафа фанлари доктори, профессор Қ.Назаров ҳозирги даврда муайян кишининг қадри ва кадриятларга бўлган муносабатини қуйидагиларда намоён бўлиши мумкин, дея таъкидлайди.

- Табиатга, ташқи оламда рўй бераётган жараёнларга нисбатан муносабати, ушбу жараёнлардаги ўрни ва фаолияти;

- Турли ирк, миллат, ижтимоий қатламларга мансуб бўлган, ранг-баранг мақсад ва кадриятларга интиладиган кишиларга муносабати;

- Ўз-ўзига, оила, турмуш, жамоа ва жамиятдаги ўрнига нисбатан муносабати;

- Меҳнат, ишлаб чиқариш ва иқтисод борасидаги жараёнларда иштироки, жамиятдаги моддий эҳтиёжларни қондириш ва моддий бойликларни яратиш жараёнига қўшаётган ҳиссаси;

- Сиёсий ўзгаришлар, жамиятни бошқариш, демократиялаштиришда қатнашиши, бу жараёнда қандай мақсадларни кўзлаётгани;

- Жамиятда қарор топган кадриятлар тизими тез ўзгариб кетган ҳозирги даврда қандай позицияни эгаллаши, ўрни қандай тутиши, бу жараёнда иштирок этиши билан боғлиқ фаолияти;

- Ҳозирги даврдаги универсал технологиялар, ишлаб чиқариш ва бошқариш воситалари замонавий талабларига ҳозиржавоблиги, бу борада малакаси, қобилияти ҳамда кўникмаларини такомиллаштириш учун амалга ошираётган ҳатти ҳаракатлари;

- Табиий баркамоллик, жисмонан соғломлик ва иқтисодий таъминганлик борасидаги талаб ҳамда эҳтиёжларини маънавий-ахлоқий камолоти ва амалий фаолияти билан уйғунлаштира олиши;

- Маънавий баркамоллиги, ахлоқий камолоти ва нафосати, билими, қобилияти, истеъдоди, иқтидори ва улардан қандай мақсадларда фойдаланаёнгани;

- Ўзининг шахсий, миллий, диний, ирқий, синфий ва бошқа соҳалардаги манфаат ва мақсадларини, талаб ва эҳтиёжларини, интилиш ва фаолиятини умуминсонийлик талабларга мослаштира олгани;

- Маҳдудлик, манқуртлик, маҳаллийчилик, миллатчилик, хурофот ва бошқа бидъатлар моҳиятини англаб олгани, уларга нисбатан муносабати ва бошқалар[3]. Дарҳақиқат, кадриятлар – воқеликда муайян ҳодисаларнинг умумбашарий умуминсоний, ижтимоий-ахлоқий, маданий-маърифий аҳамиятини кўрсатиш учун қўлланадиган фалсафий тушунча. Кадриятлар ижтимоий хусусиятга эга, улар, кишиларнинг амалий фаолияти жараёнида шаклланади ва ривожлананиб, шахснинг маънавий қиёфасини юксалтиради. Шу боис, кадриятларнинг ўзига хос хусусиятлар қуйидагиларда жиҳатлар билан акс эттиришимиз мумкин.

Биринчидан; кадриятлар ўз моҳиятига кўра ижтимоий, яъни нарсаларнинг ўзи мустақил равишда кадрият бўла олмайди. Жамият бўлмаса, кадрият ҳам йўқ. Кадриятлар доимо инсон кадриятларидир. Шунинг учун ҳам инсон билан алоқадорликда бўлгандагина векейлик ва предметлар кадрли бўла олади.

Иккинчидан; Кадриятлар инсоннинг амалий фаолияти жараёнида юзага келади. Инсон ва унинг маълум натижага эришишга йўналтирилган фаолияти унинг учун аҳамиятли, кадрли.

Учинчидан; Ҳар қандай нарса икки хил хусусиятга эга. Бири – нарсанинг нимага кераклиги, иккинчиси унинг инсон эҳтиёжларига қай даражада алоқадорлиги. Нарса ўзидан-ўзи кадрли бўла олмайди. У инсоннинг бирон-бир эҳтиёжини қондирсагина, кадрли бўла олади. Демак, унинг кадрли-кадрли эмаслиги инсонга, унинг муносабатига боғлиқ.

Тўртинчидан; Кадриятлар объектив моҳиятга эга. Кадрият ўз-ўзидан эмас, инсоннинг предметли – амалий фаолиятидан келиб чиқади.

ХУЛОСА

Хулоса ўрнида айтишимиз мумкинки, кадриятларни турли асосларга кўра муайян турларга ажратиш мумкин. Жамият ҳаётининг соҳаларига тааллуқли

бўлиш нуқтаи-назаридан кадриятларнинг моддий, ижтимоий-сиёсий, маънавий турларини ва амал қилиш ва кишиларнинг эҳтиёжларини акс эттириш хусусиятларига кўра кадриятлар шахсий, гуруҳий ёки жамоавий, миллий, умуминсоний кўринишларга эга бўлади. Буларнинг барчаси шахс маънавий камолотининг туб моҳиятини ташкил этиб, ижтимоий-маънавий муҳит барқарорлигига замин яратади. Тинчлик, эзгулик, яхшилик, бахт, инсон ҳаёти, адолат, эркинлик, ҳуқуқ ва бурчлар ҳақидаги тасаввурлар, дўстлик, севги, қариндошлик кабиларни шулар жумласидандир. Зеро кадриятларнинг қай кўриниши бўлишидан қатъий назар инсон унинг ҳуқуқ ва эркинлиги, бахту иқболи учун хизмат қилиши керак. Шунинг учун инсон ва унинг ҳаёти энг олий кадрият ҳисобланади. Республикамиз Конституциясида шундай сўзлар ёзилган; “Ўзбекистон Республикаси демократия, умуминсоний принципларга асосланади, уларга кўра инсон, унинг ҳаёти, эркинлиги, шаъни, кадр-қиммати ва бошқа дахлсиз ҳуқуқлари олий кадрият ҳисобланади”[4].

REFERENCES

1. Фалсафа. Қомусий луғат. – Т., «Шарқ», 2004, 17-бет.
2. Ўша асар. 17 бет.
3. Назаров Қ. Аксиология кадриятлар фалсафаси. –Т.: “Ўзбекистон файласуфлари миллий жамияти” 2011. 214-215 бетлар.
4. Ўзбекистон Республикаси Конституцияси. – Т.: “Ўзбекистон” 2018, 11-бет.

ЭСТРАДА ВА ЖАЗ МУСИҚАСИ ЎЗБЕКИСТОН МУСИҚАШУНОСЛИК НИГОХИДА

Дадажонова Юлдуз Атабековна

Ўзбекистон Республикаси Фанлар академияси
Санъатшунослик институти таянч докторанти

АННОТАЦИЯ

Ушбу мақола Ўзбекистон муסיқашунослигида эстрада ва жаз муסיқасининг ўрганганлик даражаси тўғрисида. Эстрада ва жаз муסיқаси тўғрисидаги илмий изланишлар, номзодлик диссертациялари ва илмий мақолалар таҳлил этилган.

Калит сўзлар: эстрада, жаз, ижрочилик санъати, услуб, муסיқа.

АННОТАЦИЯ

Эта статья посвящена степени изученности эстрадной и джазовой музыки в узбекском музыковедении. Анализируются научные исследования, кандидатские диссертации и научные статьи по эстрадной и джазовой музыке.

Ключевые слова: эстрада, джаз, исполнительское искусство, стиль, музыка.

ABSTRACT

This article is devoted to the degree of study of pop and jazz music in Uzbek musicology. It analyzes research studies, PhD theses, and scholarly articles on pop and jazz music.

Key words: estrade, jazz, performing arts, style, music.

КИРИШ

Ўзбекистонда эстрада-жаз муסיқаси ҳақидаги илмий ишлар нисбатан камлиги, муаммоларнинг жуда кам таҳлил этилаётгани ва ҳатто, таҳлил этилаётгани муаллифларнинг профессионал жихатдан етарли даражада билим ва кўникмаларга эга эмаслиги албатта ҳақиқат. Бунинг асосий сабаби, балки юртимизга четдан кириб келган мазкур санъат турининг етарли даражада ўрганлмаётганидир. Эстрада-жаз муסיқасининг илдизлари пайдо бўлган ҳамда, ушбу муסיқа яхши ривожланган мамлакатларда эстрада-жаз муסיқаси профессионал санъат турига ўтганига анча вақт бўлган. Сабаби илмий ёндашув асосида ушбу муסיқани тарғиб қилган муסיқашуносларнинг меҳнати самара бериб улгурганидир.

МУҲОКАМА ВА НАТИЖАЛАР

Ўзбекистонда ушбу санъат турига эътибор ҳамда қизиқишнинг ортиб бораётгани илмий изланишларга талабнинг кучайишига олиб келмоқда. Албатта эстрада-жаз мусиқасига бағишланган илмий ишлар умуман йўқ дея олмаймиз. Санокли бўлсада бундай илмий ишлар мавжуд бўлиб, уларнинг 80 фоизи эстрада мусиқасига бағишланган. Эстрада мусиқасининг ҳам айнан кўшиқ йўналиши кўпроқ илмий изланишлар марказида бўлган.

Ўзбекистон мусиқашуносларидан О.Беков, С.Воҳидов, С.Аманмурадова, Л.Юсупов, Д.Муллажоновлар, Г. Турсунова, Н. Аманова, С. Гилёв, Т. Седых эстрада мусиқаси ҳақида тадқиқотлар олиб борган. О.Бековнинг «Современная узбекская эстрадная песня в контексте музыкальной культуры Узбекистана» («Замонавий ўзбек эстрада кўшиғи Ўзбекистон мусиқа маданияти кесимида») мавзуидаги илмий-тадқиқот ишида ўзбек эстрада мусиқасининг шаклланиш тарихи ёритилган²⁵⁶. Мазкур изланиш Ўзбекистонда эстрада мусиқаси ривожланишининг бутун бир суръати гавдалантирилган илк илмий ишлардан ҳисобланиб, 1980-1990 йилларда газеталарда чоп этилган мақолалар, фестиваллардан олинган таассуротлар ёритилган нашрлар, ижрочиларнинг ҳаёти баён этилган мақолалар мамлакатдаги эстрада мусиқасининг бутун бир суръатини ёрита олмаган. Муаллифнинг асосий мулоҳаза марказида бўлган муаммо - ўзбек эстрада кўшиғи йўналишлари харақтеристикаси ва Республика миқёсида ушбу жанрнинг бадий аҳамияти ва ютуқлардир. Асосий бобда таҳлил этилган эстрада кўшиқлари 1980-1990 йилларда яратилган асарлар билан чегараланади. Илмий ишда кўрилган биринчи масала ўзбек эстрада мусиқасининг яралиш тарихи бўлса, иккинчиси эстрада кўшиқларининг бадий таҳлилига қаратилган. Бундан ташқари, эстрада жанрининг композиторлик ижодиётида оммалашуви, шунингдек, эстрада-симфоник оркестрлари, вокал-чолғу ансамбллари ва хонандалари фаолияти ўрганилган. Мазкур илмий изланишнинг ҳозирги кунда эстрада мусиқасининг тарихий панорамасини гавдалантиришда ўрни беқиёсдир. Аммо муаллиф томонидан фақат эстрада мусиқасининг кўшиқ жанригина ўрганилган бўлиб, тарих ёритилган бобларда эстрада-жаз атамасини кўп мартаба қўлланган бўлсада айнан жаз мусиқасига тўхталиб ўтилмаган.

Бундан ташқари муаллиф ўзбек эстрада санъатини илк илмий тадқиқот объекти сифатида мусиқашунос С.Воҳидов ўз илмий нашрларида ёритганини

²⁵⁶Беков. О. Современная узбекская эстрадная песня в контексте музыкальной культуры Узбекистана. Т, 1994. Б, 121.

шундай баён этади: “Муסיқашунос олим С.Вохидов ўзбек совет кўшиқ йўналиши устида илмий ишлар олиб бориб, илмий изланишларида биринчи марта ўзбек эстрада муסיқасига эътибор қаратган олим ҳисобланади. Олим томонидан ўрганилган муаммолар доирасига: ўзбек совет кўшиғининг ривожланиши ва шаклланиши, унинг жанрлари ва стилларининг асоси, интонацион кўриниши, фолклор ва профессионал монодия анъаналари узвийлиги ва бошқаларни ўз ичига олади. Яна бир аҳамиятли жиҳати шундаки олим эстрада кўшиғига мурожаат қилганда айнан ўзбек композиторлик ижодиётидаги асарларни таҳлил қилади. Профессинал бўлмаган яъни композиторлик маълумотига эга бўлмаган муаллифларнинг асарлари, вокал-чолғу ансамблларининг ижодий фаолияти, ўзбек машхур кўшиқчиларининг фаолияти ва ёш ижодкорларнинг ўзлари яратаётган асарлари ушбу тадқиқот ишида ўрганилмаган. Шу сабабли ҳам мазкур ишда эстрада муסיқаси ҳамма жиҳатдан кўриб чиқилмаган”²⁵⁷.

Л.Юсуповнинг «Основные этапы становления и развития узбекской музыкальной эстрады»²⁵⁸ («Ўзбек муסיқий эстрадасининг шаклланиши ва тараққиётининг асосий босқичлари») мавзуидаги номзодлик диссертациясининг асосий мақсади сифатида ўзбек совет эстрадасининг ривожланиш босқичларининг учта асосий даври аниқланган бўлиб, уларнинг тарихий аҳамияти асослаб берилган. Бундан ташқари изланишнинг асосий эътиборлиги ўзбек эстрадасида миллий ва халқаро элементларнинг ўзаро бир бирига таъсирини амалиётда ўрганишга қаратилган. Ҳақиқатдан аниқ фактларга бой ўзбек эстрадаси шаклланишини акс эттира олган илмий иш ўзининг келтирган мавзу номини тўлалигича очиб берган. Илмий ишнинг асосий қисмида ўзбек эстрадасининг ўзига ҳос шакллари М.ҚориЁкубов давлат концерт-этнографик труппаси, Тамара Хоним ижодий фаолияти ва бошқалар ёритилиб, ўрганиш даври 1920-1940 йиллар билан чегараланиб қолган. Кейинги бобларда эса муаллиф ўзбек муסיқа эстрадасининг айрим универсал шаклларига мурожаат қилади, яъни Эстрада-симфоник оркестри, вокал-инструментал ансамбллар ва жаз ансамбллар, шулар жумласидандир. Ушбу илмий изланиш тарихни теран англаш учун катта харита вазифасини ўтайди, аммо эстрада ва жаз муסיқасининг назарий жиҳатлари илмий изланишнинг мақсадли вазифаларидан ҳисобланмаган.

²⁵⁷Вахидов С.В. Эстрадная песня. Узбекская музыка на современном этапе. Сборник статей. – Ташкент, Изд-во литературы и искусства, 1997, С. 123-138.

²⁵⁸Юсупов Л.А. Основные этапы становления и развития узбекской музыкальной эстрады: автореф. дис. канд. искусств. – Москва, 1996. – 25 б.

Эстрада кўшиқ ижрочилигига бағишланган яъна бир илмий ишлардан бири С.Аманмурадованинг «Традиции песенно-эстрадного искусства Египта и Узбекистана (на примере творчества Умм Кульсум и Батыра Закирова)» («Миср ва Ўзбекистоннинг эстрада кўшиқчилиқ санъати анъаналари (Умм Гулсум ва Ботир Зокиров)»)²⁵⁹ мавзуидаги номзодлик диссертациясидир. Мазкур иш серқирра ҳонанда Умм Гулсумнинг ижод йўлини таҳлил қилишга бағишланган ва ишнинг учинчи бобида Ботир Зокиров ижодига ҳам бир оз тўхталиб ўтилган. Умм Гулсум ҳамда Ботир Зокиров ижодининг ўхшаш томонлари ва фарқли жиҳатлари, ижро услуби ва йўналишлари таҳлил этилган. Албатта илмий изланиш ўзбек мусиқашунослигининг эстрада кўшиқ ижрочилиги йўналишини маълум қадар тўлдиришга ёрдам беради.

Юқоридаги илмий изланишлар каби айнан эстрада кўшиқ ижрочилиги тўғрисида ёзилган аммо маълум бир жиҳатлардан асосан эстрада мусиқасининг тарихини эмас балки назарий жиҳатларини таҳлил қилган илмий ишлардан бири Д.Муллажоновнинг «1990-йиллар ўзбек мусиқий эстрадасида оҳанг муаммоси» мавзуидаги номзодлик диссертация ҳисобланади²⁶⁰. Фақатгина композиторлар томонидан ёзилган мусиқаларни эмас балки айнан оммавий эстрада кўшиқларининг оҳанг тизими ҳамда бу наъмуналарда миллий бадий анъаналарнинг талқини каби масалалар тавсиф этилади. Мазкур ишда кўрилган биринчи масалалардан бири бу мустақиллик йилларида эстрада санъатига бўлаётган катта қизиқиш ва эътибор, бўлиб ўтаётган концертлар, гастрол сафарлари ва конкурсларнинг аҳамияти ёритилган.

Г.Турсунованинг «Карим Зокиров ва унинг сулоласи – XX аср Ўзбекистон мусиқа маданияти кесимида»²⁶¹ номзодлик диссертациясида, хусусан, оммавий мусиқада ўзбек миллий мусиқа анъаналаридан фойдаланишнинг айрим масалалари ўрганилади. Ботир Зокировнинг ўзбек эстрада мусиқасидаги ўрни ва ижоди илмий-назарий тадқиқ этилган.

Н.Аманованинг “Ўзбек эстрада мусиқасининг миллий ўзига хослиги жанрлар ривож кесимида”²⁶² мавзуидаги диссертацияси ҳам эстрада мусиқаси кўшиқ ижрочилигига бағишланган илмий ишлардан бири ҳисобланади. Мазкур

²⁵⁹ Аманмурадова С.Ч. Традиции песенно-эстрадного искусства Египта и Узбекистана (на примере творчества УммКульсум и Батыра Закирова): автореф. дис. канд. искусс. – Ташкент, 1995. – 28 с.

²⁶⁰ Муллажонов Д.М. 1990-йиллар ўзбекмусиқийэстрадасидаоҳангмуаммоси: санъат. фан. номзод. дис. – Тошкент, 2004. – 150 б

²⁶¹ Турсунова Г.А. Карим Зокировваунингсулоласи – XX асрЎзбекистонмусиқамаданияतिकесимида: сан. фан. номз. дисс. автореф., – Тошкент, 2006. – 25 б

²⁶² Аманова Н. Ўзбек эстрада мусиқасинингмиллийўзигахослигижанрларривожикесимида: санъат. фан. номзод. дис. – Тошкент, 2019. – 150 б

илмий изланиш ўзига ҳослиги билан юқоридаги ишлардан ажралиб туради. Илмий ишнинг асосий мақсади ўзбек миллий эстрада муסיқасининг устувор жанр ва услуб йўналишлари, уларга хос оҳанг-ритмларнинг хусусий белгилари ва мазкур санъатнинг ҳозирги давр Ўзбекистон муסיқа маданиятидаги аҳамиятини очиб беришдан иборат. Ўзбек эстрада муסיқаси жанр ва услубларининг шаклланиши, асосий жанр ва услублар таснифоти, уларни аниқлаш алгоритми хусусида сўз юритилиб, жанр-услуб спецификаси кесимида композиция намуналари назарий таҳлилдан ўтказилади. Таҳлил натижалари муаллиф томонидан жадвал асосида ўзбек эстрада муסיқасидаги устувор йўналишлар аниқланган. Олинган хулосалар натижасида шуни кўришимиз мумкинки, эстрада йўналишидаги жанр ва услублардан (диско, евро-по, ориент-поп, нью диско, анъанавий эстрада ва б.) ташқари ўзбек эстрада муסיқаси композицияларининг жанр-услублари ичига жаз муסיқасининг жанрлари (босса нова, фанк, соул) ҳам киритилган. Ўзбек эстрада муסיқасида аниқланган миллий хусусиятлар бу борадаги ўзбек муסיқашунослигини кўшимча маълумотлар билан тўлдирди десак муболаға бўлмайди.

Юқорида санаб ўтган барча диссертацияларнинг асосий эътибор маркази айнан эстрада муסיқаси эканлигини кўришимиз мумкин. Бугунги кунда бутун дунёда ўзининг янги босқичга кўтарилган, юртимизда анча йиллардан бери ўз ижодкорлари ва тингловчиларига эга бўлиб келаётган жаз муסיқасининг назарий жиҳатлари ёритилган илмий изланишлар жуда кам экани айни ҳақиқат.

Аммо, жаз муסיқасининг келиб чиқиши ва ривожланиши ёритилган адабиётлардан бири бу С.Гилёвнинг “Беседы о джазе” китобидир. Сергей Гилёв 1968 йилда Тошкент жаз-клубининг асосчиси, “Интер” номли СССРда биринчи жаз-рок гуруҳини ташкил қилган жаз муסיқасининг ёрқин ижрочиси ва ўқитувчи. Мазкур китоб Ўзбекистон маданий ҳаётига жаз муסיқасининг қандай кириб келгани ва қай тариха ривожлангани, унинг ёрқин намоёндалари, жаз ансамбллар, оркестрлар ва уларнинг фаолиятига бағишланган жуда қимматли адабиётлардан бири ҳисобланади. Мазкур китоб муаллиф вафотидан сўнг Тошкент жаз-клуби аъзолари ҳамда муаллифнинг рафиқаси бошчилигида нашр юзини кўрди. Жаз муסיқасининг ривожига катта ҳисса қўшган Тошкент жаз-клуби ҳам Ўзбекистон маданий ҳаётида ўз ўрнига эга. 2002 йилдан бошлаб жаз-клубга С.Гилёв номи берилиб, “Арцах” жаз ансамблининг таниқли ижрочиси пианист Владимир Сафаров унга раҳбарлик қилиб келган. Жаз-клубда фақат ижрочилик фаолиятидан ташқари ўзбекистондаги жаз муסיқасини газета ва журналларда оммалаштириш мақсадида “Джаз сквозь время” номли ахборот

дастури олиб борилган. Унинг ташаббуси билан Ўзбекистонда жаз муסיқасининг фаолияти тўғрисидаги веб саҳифа www.jazz.uz фаолият юритиб келмоқда²⁶³. Мазкур веб саҳифада жаз муסיқасига бағишланган концертлар, джем-сейшнлар, турли муסיқа кечалари ва кўрик танловлар ёритилиб, С.Гилёвнинг юқорида келтирган китоби бўйича илмий мақолалар ҳам жойлаштирилган.

Ўзбекистон муסיқашунослигида жаз муסיқасини турли қирраларини очиб беришда ўзининг сермазмун ҳиссасини кўшиб келаётган олималардан Т.Седихнинг илмий изланишларини эътибордан четда қолдириб бўлмайди. Ўзбекистонда жаз муסיқасининг тарихига, унинг ривожланишига, бугунги кундаги ижрочилар ва композиторларнинг ижодий фаолиятига, жаз муסיқасининг турли йўналишларига бағишланган 60 дан зиёд илмий-публицистик мақолалари ўзбек жаз муסיқасини ёритишда катта аҳамиятга эга. Муаллифнинг бир қатор мақолалари тарихий-публицистик йўналишда ёзилган бўлиб эстрада ва жаз муסיқасининг ёрқин намоёндаларининг ҳаёти ва ижодига бағишланган. Бу йўналишдаги илмий нашрлари: Ф.Абдурахимованинг “Суғдиёна” оркестрининг жаз фаолиятига бағишланган “Джаз и «мосты взаимопонимания»”, маҳоратли кларнет ижрочиси Шавкат Эсонбоевнинг ижодига бағишланган “Қалб хотираси”, ўзининг педагогик ижоди билан сермазмун ишлар олиб бораётган Алина Алибекованинг фаолиятига бағишланган “Джазовая педагогика Алины Алибековой” ва бошқалар шулар жумласидандир.

ХУЛОСА

Таҳлил натижасида шуни кўришимиз мумкинки, навқирон санъат туридан бўлмиш эстрада ва жаз муסיқаси тўғрисида илмий изланишлар мавжуд. Аммо уларнинг аксариятида мазкур муסיқа турининг юртимизга кириб келиши ва ривожланиш тарихи таҳлил қилинган. Уларнинг назарий жиҳатлари ва жанрлар кесимида ўзига ҳослиги таҳлил қилинган илмий изланишлар жуда озлиги ривожланаётган мазкур санъат турларини чуқурроқ ўрганиш лозимлигини кўрсатади. Бундай илмий изланишларга таяниб соҳа мутахассисларини билим ва кўникмаларини ошириб жаҳон талабларига жавоб берадиган кадрларни тайёрлаш мақсадга мувофиқ.

²⁶³ Манба: <https://bank.nauchniestati.ru/primery/nauchnaya-statya-na-temu-dzhazovoe-iskusstvo-v-nezavisimom-uzbekistane-imwp/>

REFERENCES

1. Беков. О. Современная узбекская эстрадная песня в контексте музыкальной культуры Узбекистана. Т, 1994. Б, 121.
2. Вахидов С.В. Эстрадная песня. Узбекская музыка на современном этапе. Сборник статей. – Ташкент, Изд-во литературы и искусства, 1997, С. 123-138.
3. Юсупов Л.А. Основные этапы становления и развития узбекской музыкальной эстрады: автореф. дис. канд. искусств. – Москва, 1996. – 25 б.
4. Аманмурадова С.Ч. Традиции песенно-эстрадного искусства Египта и Узбекистана (на примере творчества УммКульсум и Батыра Закирова): автореф. дис. канд. искусств. – Ташкент, 1995. – 28 с.
5. Муллажонов Д.М. 1990-йиллар ўзбек мусиқий эстрадасида оханг муаммоси: санъат. фан. номзод. дис. – Тошкент, 2004. – 150 б
6. Турсунова Г.А. Карим Зокиров ва унингсулоласи – XX аср ўзбекистон мусиқа маданияти кесимида: сан. фан. номз. дисс. автореф., – Тошкент, 2006. – 25 б
7. Аманова Н. Ўзбек эстрада мусиқасининг миллий ўзига хослиги жанрла ривож кесимида: санъат. фан. номзод. дис. – Тошкент, 2019. – 150 б
8. Интернет сайт: <https://bank.nauchniestati.ru/primery/nauchnaya-statya-na-temu-dzhazovoe-iskusstvo-v-nezavisimom-uzbekistane-imwp/>

ANVAR OBIDJONNING OBRAZ YARATISH MAHORATI
(“ YALTIROQ TUGMA” QISSASI MISOLIDA.)

Qahhorjon Yo‘lchiyev

Filologiya fanlari doktori, FarDU dotsenti

Abdusalomova Madina Avazbek qizi

Farg‘ona davlat universiteti 2-kurs magistranti

ANNOTATSIYA

Maqolada o‘zbek adabiyotida obrazlilik masalasiga e‘tibor qaratilgan. Anvar Obidjonning obraz yaratish mahorati, “Yaltiroq tugma” qissasidagi obrazlar tahlili yoritilgan. Alamazon obrazining tarbiyaviy ahamiyati bo‘yicha ilmiy xulosalar keltirilgan.

Kalit so‘zlar: obraz, obrazlilik, individuallashtirish, mimesis, san‘at, timsol

АННОТАЦИЯ

Статья посвящена проблеме образности в узбекской литературе. Освещается способность Анвар Абиджана к созданию образа анализ образов в рассказе “Сияющая пуговица”. Представлены научные выводы о воспитательном значении образа Аламазана.

Ключевые слова: изображение, образность, индивидуализация, мимесис, искусство, символ.

ANNOTATION

The article focuses on the issue of imagery in uzbek literature. Anvar Obidjon’s ability to create an image, the analysis of images in the short story “Shiny Button” is highlighted. Scientific conclusions on the educational significance of the image of Alamazon are given.

Key words: image, imagery, individualization, mimesis, art, symbol.

KIRISH

Obrazlilik – san‘atning asosiy xususiyati, hayotni o‘zlashtirishning o‘ziga xos shakli va usuli, uning “tili” va shu bilan birga hayot hodisalari ustidan chiqargan “hukmi”. Badiiy obraz- obrazlilik tushunchasining o‘zagi. Obraz – san‘at asaridagi inson tasviri. Obraz atamasining kelib chiqish tarixiga nazar solsak, obraz atamasi haqidagi ilk fikrlarni mashhur yunon faylasufi Aristotelning estetik qarashlaridayoq uchratish mumkin. Biroq Aristotel “Poeziya san‘ati haqida” nomli asarida “Obraz” atamasi o‘rnida “mimesis” iborasi ishlatilgan. “Mimesis – taqlid demakdir. Olim mimesis(obraz) turmushga taqlidan yaratiladi deb hisoblagan. “Obraz” atamasi birinchi marta mashhur nemis faylasufi Gegelning estetikaga oid asarlarida

ishlatilgan. Bu haqidagi jiddiy ta'limot ham ana shu olim qalamiga mansub. Gegel o'z estetik qarashlarida san'at haqida fikr yuritir ekan, "san'at – obrazlar orqali fikrlash" demakdir deb ta'kidlagan. Rus atamashunosligiga "obraz" atamasini, asosan, V.G. Belinskiy olib kirgan, bu ta'limotni takomillashtirgan. O'zbek adabiyotida "obraz" atamasi o'rniga XX asr boshlarigacha "timsol", "tasvir", "nusxa" kabi iboralar ishlatilgan. XX asrning 20-30- yillarida o'zbek atamashunosligiga "obraz" atamasi kirib kelgan. Ma'lumki, san'at va adabiyotda hayot obrazlar vositasida aks ettiriladi. Ijodkor hayotni kuzatadi, kuzatgan voqealarini tafakkuridan o'tkazadi, ularni qayta ishlab yana jonli hayot shaklida yaratadi. Hayot voqea-hodisalarini qayta tiklashda inson obrazi g'oyatda muhim ahamiyatga ega. Shuni ham aytish kerakki, badiiy obraz deganda inson obrazi tushuniladi. Professor L.I. Timofeevning ta'rificha, "obraz – to'qima yordami bilan yaratilgan va estetik qiymat kasb etgan inson hayotining umulashma va ,ayni choqda, konkret manzarasidir". Bu ta'riflardan anglashiladiki, obraz deganda inson hayotining badiiy manzaralari tushunilar ekan.

ADABIYOTLAR TAHLILI VA METODOLOGIYA

Filologiya fanlari doktori, professor, taniqli adabiyotshunos Yo'ldosh Solijonovning "Anvar Obidjon poetik olami" monografiyasida Anvar Obidjonning bir qancha asarlari tahlili yoritib berilgan. Xususan, ushbu monografiyaning "Nasrning nafosati" qismida adibning "Yaltiroq tugma", "Ajinasi bor yo'llar", "Alamazon va uning piyodalari" kabi asarlari haqida ma'lumotlar keltirilgan. Keyingi yillarda Anvar Obidjon ijodini o'rganish bo'yicha sezilarli darajada ishlar qilindi. "O'zbekiston xalq shoiri Anvar Obidjon tavalludiga 70 yil" mavusidagi respublika ilmiy-amaliy anjuman materiallari to'planib, "Bolalar olamining shaydosi" nomi ostida nashrdan chiqqan kitobda ham Anvar Obidjon ijodi bo'yicha qilingan ishlar, yozilgan maqolalar o'rin egallagan.

MUHOKAMA VA NATIJALAR

Badiiy asarda e'tibor markaziga olingan har qanday narsa, tushunchaning ahamiyatlilik darajasiga urg'u beriladi. Diqqat markazidagi obraz, detal yoki tushunchaning hayotdagi o'rnini masalasi atroflicha, bor mohiyati bilan ochib berilgandan so'ng kitobxon tomonidan bu obyektga nisbatan hurmat, e'tibor paydo bo'ladi. Badiiy adabiyotda aks ettirilgan inson obrazi adabiy asar qahramoni deb yuritiladi. V.Belinskiy ta'kidlaganidek: "San'atdagi eng oliy predmet inson hisoblanar ekan, demak, "Obraz" atamasi insonga nisbatan qo'llanishi ma'quldir" Endi Anvar Obidjonning obraz yaratish mahoratiga nazar tashlasak, asosan bolalar uchun asarlar yaratgan Anvar Obidjonning kattalar hayotiga bag'ishlangan "Yaltiroq

tugma” qissasi adib ijodida muhim o‘rin tutadi. Ma’lumki, “Yaltiroq tugma” qissasi yozuvchining avvalroq yozilgan “Alamazon va uning piyodalari” qissasining mantiqiy davomi sifatida o‘rganilgan. Zero, har ikki asarning bosh qahramonlari ham Alamazon bilan Eshmat ishmadir. Faqat ular yoshi, qalamga olingan voqelik, zamon va makon, ko‘tarilgan muammo yuki jihatidan farq qiladilar. Qahramonlarning ishtiroki, ongining o‘sganligi, karakter dinamikasi, voqealar davomiyligiga ko‘ra ular dilogiya-qissa bo‘la oladi. Chindan ham bu asar ishtirok etuvchi personajlar mavqei, yoshi, qalamga olingan voqelikning ijtimoiy mohiyati, ko‘tarilgan muammolar ko‘lami jihatidan bevosita kattalar adabiyotiga daxldordir. Yozuvchi “Yaltiroq tugma” qissasiga “Shahar bedarvoza emas” degan xalq maqolini epigraf qilib olgan.

Adabiy asarlarda mukammal tasvirlangan va katta umumlashmaga ega bo‘lgan obrazlar tip deb nomlanadi. Adabiy tip insonning individual tasviri bo‘lgani holda, ma’lum tarixiy davr va jamiyat kishisining eng muhim xususiyatlarini o‘zida aks ettiradi. Shu bilan bir qatorda tipda bir davr va bir sharoit kishisiga xos sifatlarga emas, balki turli tarixiy davr va sharoitlarda namoyon bo‘ladigan umuminsoniy xususiyatlar jamlanadi. Ijodkor o‘z asariga hayotiy hodisa yoki insonlarni material qilib oladi. Shuningdek, agar asar tarixiy material asosida yozilgan bo‘lsa, ma’lum tarixiy shaxslar ham badiiy asarning qahramoni etib tasvirlanishi mumkin. Har qanday asarda prototip bilan obraz orasida ana shunday zaruriy “masofa” yuzaga keladi, buning natijasida obraz prototipga xos tasodifiy xususiyatlardan xalos bo‘ladi va katta badiiy ta’sir kuchi aks etadi.

Anvar Obidjon iliq, yorug‘, nurli, go‘zal narsalarni yaxshi ko‘radi. Shu boisdan o‘z asarlari uchun tanlagan qahramonlariga ism tanlashda ham shu prinspga sodiq qoladi. Talay asarlaridagi obrazlarning Alamazon, Guldiramazon, Olovjon deb atalishi ham shundan. Bu so‘zlar o‘z ma’nosiga ko‘ra iliqlik, g‘ayratli, maqsad yo‘lidan qaytmaydigan, ezgulikni yoritib, illatlarni kuydiruvchi kuch sifatida namoyon bo‘ladi. Alamazon har ikkala asarda ham ana shu fazilatlarini mujassam etgan obraz qiyofasida namoyon bo‘ladi. U hushyor, bilimga chanqoq, bilmaganini o‘rganishga intiluvchi, hamma narsadan yaxshilik, nekbinlik izlaydigan pok niyatli yigit. Alamazon obrazi uchun muallif Anvar Obidjonning o‘zi prototip hisoblanadi. Shuning uchun ham Anvar Obidjonning “Yaltiroq tugma” qissasidagi obrazlar sodda va xalqimiz yodidan chiqmaydigan obrzalar darajasiga ko‘tarilgan.

XULOSA

Xulosa qilib aytganda, Anvar Obidjon butun ijodi davomida bolalar adabiyotiga ulkan hissa qo‘sha oldi. Adibning asarlari bugungi kunda o‘zining tarbiyaviy

ahamiyati bilan ajralib turadi. Har bir yaratgan asarlaridagi obrazlar xalqimiz qalbidan chuqur joy egallagan.

ADABIYOTLAR RO‘YXATI (REFERENCES)

1. Gafurovich, S. A. (2021). Analysis Of The Poem" Autumn Dreams" By Abdulla Oripov. *The American Journal of Social Science and Education Innovations*, 3(01), 556-559.
2. Sabirdinov, A. (2021). ASKAR KASIMOV IN THE UZBEK POETRY OF THE XX CENTURY THE ROLE AND IMPORTANCE OF CREATION. *Конференции*, 1(2).
3. Mukhammadjonova Guzalkhan. The image of a creative person in the poetry of Erkin Vohidov. *ACADEMICIA: An International Multidisciplinary Research Journal*. Volume : 10, Issue : 11, November. - India, 2020.
4. Mukhammadjonova, G. (2020, December). ARTISTIC INTERPRETATION OF THE CREATIVE CONCEPT IN WORLD LITERATURE. In *Конференции*.
5. Abdurashidovich K. A. Motivation and National Character of Foolishness in Uzbek Literature // *ANGLISTICUM. Journal of the Association-Institute for English Language and American Studies*. – 2018. – Т. 7. – №. 4. – С. 47-51.
6. Qayumov A. CREATING OF A NATIONAL CHARACTER THROUGH MEANS OF LITERATURE // *Theoretical & Applied Science*. – 2018. – №. 1. – С. 235-240.
7. Джураева, М. А. (2020). THE CONCEPT OF A NEW HUMAN-BEING IN MODERN UZBEK STORIES. *Ученые записки Худжандского государственного университета им. академика Б. Гафурова. Серия гуманитарно-общественных наук*, (2), 85-89.
8. Oripova, G. (2019). UZBEK POETRY AND THE WORLD LITERATURE IN THE YEARS OF INDEPENDENCE. *Scientific Journal of Polonia University*, 32(1), 116-120.
9. Oripova Gulnoza Murodilovna. (2019). THE PECULIARITIES OF VAZN METER IN UZBEK POETRY OF THE INDEPENDENCE PERIOD. *International Journal of Anglisticum. Literature, Linguistics and Interdisciplinary Studies*. Volume: 8 /Issue:2/. – Macedonia, 2019. –P.33-39.
10. Akhmadjonova O. A. Symbolic And Figurative Images Used In The Novel “Chinar” // *The American Journal of Social Science and Education Innovations*. – 2021. – Т. 3. – №. 03. – С. 389-392.

11. Ahmadjonova, O. (2020, December). THE ARTISTIC SKILL OF THE CREATOR. In Конференции.6. Oripova G. M., Tolibova M. T. Q. Composition Of Modern Uzbek Stories //The American Journal of Social Science and Education Innovations. – 2021. – Т. 3. – №. 03. – С. 245-249.
12. Xasanova, X. (2020, December). THE MISSION AND LITERATURE OF LETTERS IN STORIES AESTHETIC FUNCTION. In Конференции.
13. Makhmidjonov, S. (2021). ARTISTIC INTERPRETATIONS OF THE EDGES OF THE HUMAN PSYCHE. Интернаука, (15-3), 75-76.
14. Yulchiyev, Q. (2019). The development of lyric chronotop in Uzbek poetry. *Scientific journal of the Fergana State University*, 2(2), 77-81.
15. Юлчиев, К. В. (2020). ЛИРИК ШЕЪРДА БАДИИЙ МАКОН МУАММОСИ. *МЕЖДУНАРОДНЫЙ ЖУРНАЛ ИСКУССТВО СЛОВА*, 3(5).
16. Azimovich, R. Z. Chronotope Image in the Novel" Ulugbek Treasure" by Odil Yakubov. *International Journal on Integrated Education*, 3(11), 183-186.
17. Rahimov, Z., & Gulomov, D. (2020, December). RETROSPECTIVE STRUCTURE IN FICTION. In Конференции.
18. Dehkonova, M. S. (2020). OYBEK'S POETRY THROUGH ANALYSES OF REPRESENTATIVES OF OYBEK STUDIES SCHOOL. *Theoretical & Applied Science*, (2), 13-17.
19. Hamidov, M. (2020, December). ARTISTIC FEATURES OF SHUKHRAT'S NOVEL" MASHRAB". In Конференции.
20. UMURZAKOV, R. (2018). Social environment and spiritual world of teenager in narrative "Saraton" by N. Fozilov. *Scientific journal of the Fergana State University*, 1(4), 104-105.
21. Umurzakov, R. (2021). ERA AND SPIRIT IN THE STORY "TWICE TWO IS FIVE". *Journal of Central Asian Social Studies*, 2(02), 26-35.
22. Kasimov, A. Albert Camus in Uzbekistan.
23. Kasimov, A. A. (2020). PECULIARITIES AND SIMILARITIES OF SYMBOLIC EXPRESSION IN THE NOVELS "THE PICTURE OF DORIAN GRAY" AND "THE MAN AT THE MIRROR". *Theoretical & Applied Science*, (5), 590-592.
24. JURAYEV, H., & ABDURAHIMOVA, J. (2018). Semantic layers of the expression in the Babur lyric. *Scientific journal of the Fergana State University*, 1(3), 111-112.
25. Sabirdinov, A. (2019). Sketches to the novel "Night and day" by Chulpan. *Scientific journal of the Fergana State University*, 1(6), 119-120.

-
26. Sabirdinov, A. G. (2021). Interpretation of Characters in Utkir Hoshimov's Story "Yanga". *International Journal of Multicultural and Multireligious Understanding*, 8(6), 196-200.
 27. Murodilovna, O. G. (2020). Melody and musicality in Liryics. *ACADEMICIA: An International Multidisciplinary Research Journal*, 10(11), 656-664.
 28. Oripova, G. M. (2021). Genesis And Essence Of Genre Concept. *The American Journal of Social Science and Education Innovations*, 3(12), 90-94.

**“YAXSHILIK” VA “YOVUZLIK” KONSEPTLARINING MILLIY-
MA’DANIY XUSUSIYATLARI (INGLIZ VA O’ZBEK AFORIZMLARI
MISOLIDA)**

Normamatov Farrux Komiljon o’g’li

Termiz davlat pedagogika instituti stajyor o’qituvchisi
normamatovfk@gmail.com

ANNOTATSIYA

Ushbu maqolada hozirgi kunda tilshunoslik va lingvomadaniyatshunoslikning dolzarb masalalaridan biri bo’lib kelayotgan konsept termini, turli davr olimlarining konsept borasida bergan ta’riflari, shuningdek, ingliz va o’zbek xalqida mavjud aforizm (hikmatli gaplar)lar, ular ustida ish olib borgan olimlar, “yaxshilik” va “yovuzlik” konseptlarining aforizmlarda aks etishi va ularning milliy ma’daniy xususiyatlari haqida so’z yuritilgan.

***Kalit so’zlar:** lingvokulturologiya, kognitiv tilshunoslik, konsept, aforizm, yaxshilik, yovuzlik, lisoniy tasvir, paralingvistika.*

**NATIONAL-CULTURAL CHARACTERISTICS OF THE CONCEPTS
OF "GOODNESS" AND "EVIL" (IN THE EXAMPLE OF ENGLISH AND
UZBEK APHORISMS)**

Normamatov Farrukh Komiljon ugli

Teacher of Termiz State Pedagogical Institute
normamatovfk@gmail.com

ABSTRACT

This article discusses the concept term which is currently one of the topical issues of linguistics and linguoculturology, the definitions given by scholars of different periods regarding the concept, as well as aphorisms (wise sayings) existing in the English and Uzbek people, scientists worked on them, the concepts of "goodness" and "evil" are reflected in aphorisms and their national cultural features.

***Key words:** linguoculturology, cognitive linguistics, concept, aphorism, goodness, evil, linguistic image, paralinguistics.*

НАЦИОНАЛЬНО-КУЛЬТУРНАЯ ХАРАКТЕРИСТИКА ПОНЯТИЙ "ДОБРО" И "ЗЛО" (НА ПРИМЕРЕ АНГЛИЙСКИХ И УЗБЕКСКИХ АФОРИЗМОВ)

Нормаматов Фаррух Комилжон ўгли

Преподаватель-стажер Термезского государственного педагогического
института
normamatovfk@gmail.com

АННОТАЦИЯ

В данной научной статье рассматривается один из актуальных вопросов в сфере лингвистики и лингвокультурологии термин “концепт”. Как в разных эпохах различные научные деятели объяснили свои научные точки зрения, афоризмы на узбекском и английском языках и научные работы по данной теме, выражение концептов доброта и зло в афоризмах и научный подход национально-культурных аспектов.

Ключевые слова: лингвокультурология, когнитивная лингвистика, концепт, афоризм, добро, зло, языковой образ, паралингвистика.

KIRISH

Zamonaviy kognitiv tilshunoslikning va lingvomadaniyatning asosiy atamalaridan biri bu-konsept atamasidir. Sir emas konsept atamasi insonning tafakkur xususiyatlari va uning muammolari bilan qiziquvchilarning diqqatini o'ziga jalb etib kelmoqda. Konsept tushunchasi ko'plab atoqli tilshunos olimlar tomonidan keng tadqiq va mushohada qilinib, ularning har biri bu termin yoki tushunchani turlicha individual tarzda talqin qilishgan. Hozirgi kun tilshunosligidagi eng dolzarb yo'nalishlar qatoriga biz bevosita sotsiolingvistika, kognitiv tilshunoslik, psixolingvistika, lingvokulturologiya, paralingvistika, etnolingvistika, antropololingvistika kabilarni ko'rsatishimiz mumkin. Shulardan kognitiv tilshunoslik ayni damda yurtimizda rivojlanib borayotgan tilshunoslikning o'ziga xos bosqichlaridan biri ekanligi ahamiyatlidir.

MUHOKAMA

Kognitiv tilshunoslik (inglizcha cognize-bilmoq, anglamoq, tushunmoq) falsafadagi bilish nazariyasi bilan chegaralanib qolmasdan, balki lisonni tafakkur bilan bog'lab, uning hosil bo'lishidagi psixologik, biologik va neyrofiziologik jihatlarning ijtimoiy, madaniy hodisalar bilan uzviy aloqasini chuqur ilmiy tadqiq etadi. Kognitiv tilshunoslik psixologiyadagi tushuncha va konsept birliklari bilan

bevosita ish olib boradi. Konsept tushunchasi asosida ma'no va obraz yotadi. Lingvokulturologiya bu til va madaniyatning o'zaro madaniy aloqa masalalarini ilmiy tadqiq etadi, chunki: "Til madaniyat bilan zich bog'langan, u madaniyatga yetib boradi, unda rivojlanadi va uni ifodalaydi"[5.9]. Bu soha nafaqat madaniyat bilan, balki u orqali turli milliy an'ana va urf-odatlar, diniy hodisalar, milliy konseptlar, dunyoning til orqali ongli his qilish vositalarini o'rganadi. Dunyoning til xaritasi bevosita ularning insonlar ongidagi mantiqiy ifodasi bilan to'la mos keladi. Bu masalani keng va chuqur ilmiy jihatdan o'rganish va mushohada qilish lingvokulturologiya va lingvokognitologiya bilan bog'liqdir. Kognitiv tilshunoslik sohasidagi olimlarning ko'pchiligi kognitiv tilshunoslikning asosiy tushunchalari deb bilish kategoriyasi, bilishning turlari va ularning lisoniy aks etishini hisoblaydilar.

Bugungi kunda ko'pchilik aforizm so'zini kundalik hayotda ko'p bora qo'llaydi. Biroq, hamma ham buning ma'nosini oxirigacha tushunmaydi. Aforizm nima, uning maqollardan farqi va vazifalari ko'pchilikka ma'lum emas. Shuningdek, aforizmlarning ingliz lisoniy tasvirida "yaxshilik" va "yovuzlik" konseptlarini ochib berish imkoniyati va ahamiyati qay darajada degan savollar o'rta tashlanishi tabiiy, albatta. Aforizm so'zi har bir inson uchun turli xil tushunchaga ega. Kimdir uni o'z kayfiyatini ko'tarish uchun o'qisa, kimdir hayot tajribasini oshirishga va donishmandlardek fikrlash uchun o'qiydi, kimdir esa kerakli vaqtda, davralarda ushbu ibratli gaplarni ishlatish uchun o'qiydi va o'rganadi. Aforizm - bu so'zlardan tashkil topgan, qachonlardir buyuk allomalar, shoirlar va zamonamizning mashhur olimlari, biznesmenlari, sport ustalari tomonidan aytilgan qisqa va chuqur ma'noli hikmatli so'zlardir[3.8]. Lekin ushbu so'zlarni nafaqat allomalar yoki mashhurlar aytishgan, balki oddiy oramizdagi yoshi ulug' insonlar yoki bo'lmasa hayotda ko'zlagan maqsadlariga yetishgan, ulkan hayot tajribasiga ega insonlar ham o'z kechinmalari va hayotiy darslarini qisqa va purma'no so'zlar orqali ifodalashga harakat qiladi. Ayrim aforizmlar bizlarga yashashni o'rgatadi. Misol uchun, *"Sening munosabating, sening darajangni aniqlab beradi"*, *"Agar temir ishlatilmasa, zanglaydi. Agar suv harakatlanib turmasa, ayniydi. Agar kishi fikrlamasa, aql bilan ham shunday holat yuz beradi"*. Ushbu aforizmlarda hayot qonuni jamlangan bo'lib, tan olish kerakki ular bizni to'g'ri yashashga undaydi.

Yaxshilik va yomonlik-axloqshunoslik fanining juft tushunchasi hisoblanadi. Odamlarning xatti-harakatlariga, ijtimoiy hodisalarga berilgan ijobiy yoki salbiy bahoni ifodalaydi. Yaxshilik - eng muhim fazilat bo'lib, inson faoliyatining asl va azaliy mohiyatini anglatadi. U insonga kuchli ruhiy lazzat bag'ishlashi barobarida, uni shaxsga aylantiradigan haqiqiy baxtga olib boradi. Yaxshilik insonning axloqiy

va amaliy faoliyatida yuzaga chiqib, unda kamtarlik, ochiqko'ngillilik, mardlik, halollik, insoflilik, adolat, rostgo'ylik kabi fazilatlar mujassam bo'ladi. Yomonlik-yaxshilikning ziddi, shaxs va jamiyat taraqqiyotiga to'sqinlik qiluvchi illat. Yolg'onchilik, pastkashlik, munofiqlik, behayolik, rahmsizlik, nomardlik, xiyonat kabi tushunchalarda namoyon bo'ladi. Diniy nuqtai nazardan yaxshilik ilohiy inoyat, yomonlik esa insondagi shaytoniy va hayvoniy xislatlarning ifodasi tarzida talqin qilinadi; yaxshilik ham, yomonlik ham insonning ixtiyor erkinligidan qay darajada foydalanishining oqibati sanaladi. Aforizmlarning maqollardan farqi shundaki, u aynan bir shaxsga tegishli bo'lib, uning hayot yoki ma'lum bir doiraga xos qarashlarini ifodalaydi. Maqollar esa umumiy bo'lib, ular aynan bir insonga tegishli bo'lmaydi va butun bir xalqning hayotiy va falsafiy qarashlarini o'zida aks ettiradi.

- *Yaxshilik va yomonlikni bilmaslik inson hayotining eng bezovta qiluvchi faktidir.*
- *Yomonlik manbai behuda, yaxshilik manbai esa rahmdildir.*
- *Biz odamlarni o'zimizga qilgan yaxshiliklari uchun sevamiz va ularga qilgan yomonliklarimizni sevmaymiz.*
- *Yomonlik yaxshilikdan tug'ilmaydi va aksincha. Odamlarning ko'zlari ularni ajratish uchun berilgan.*
- *Yomonlikni sezmagan - ahmoq, yaxshilikni sezmagan – baxtsizdir [6.26].*

Yuqoridagi misollardan shuni ko'rishimiz mumkinki, "yaxshilik" va "yovuzlik" konseptlarini ifodalovchi bu kabi aforizmlarda insonni imkon qadar yaxshilik qilishga va bu qilgan ezguliklari insonlar qalbida boqiy yashashiga urg'u berilgan. Shuningdek, bu ezgu amallar va insonlarning qalbidagi ezgulik urug'lari insonning hayoti yaxshi kechishiga va uning ichki dunyosi sokinligiga o'z hissasini qo'shishi madh etilgan. Bundan farqli o'laroq, "yomonlik" konseptini o'zida jo qilgan yuqoridagi aforizmlarda biz yomon ishlarimiz va chirkin o'ylarimiz oqibatda yaxshilik olib kelmasligi va hayotimiz behalovatlikda o'tishini hamda qilgan qabih amallarimiz va o'ylarimiz o'zimizga qaytib kelishini guvohi bo'lishimiz mumkin.

Ingliz milliy madaniyatida ham aforizmlarning ahamiyati yuqori hisoblanadi. Chunki aforizmlar shu xalq vakillariga tegishli bo'lib, har bir aforizm o'zida xalqning hayotini aks ettiradi. Quyida ingliz lisoniy tasvirida "yaxshilik" va "yovuzlikni" ifoda etuvchi bir qancha aforizmlarga to'xtalib o'tamiz.

It is not from reason that justice springs, but goodness is born of wisdom- Adolat paydo bo'lishi aqldan emas, biroq ezgulik donolikdan tug'iladi. Muallif bu hikmatli so'zlari bilan yaxshilikni kelib chiqish sababi donolik va aql zakovat ekanligiga ishora qilmoqda.

Goodness is love in action, love with its hand to the plow, love with the burden on its back, love following his footsteps who went about continually doing good- Yaxshilik bu amaldagi sevgi, o'z qo'li bilan yerga bo'lgan muhabbat, yelkasidagi og'ir yukni sevish, doimo yaxshilik qilib yurgan inson izidan borishdir. Yaxshilik qilish bu qilayotgan amallarini sevishi, mehnat qilishdan qochmaslik, yelkasida turgan vazifalardan tonmaslik va uni sidqidildan bajarish hamda yaxshilik qilishni o'ziga odat qilgan insonlar yo'lidan ketish kabi xislatlarni o'z ichiga oladi.

Nothing can be compared to a faithful friend, and no weight of gold and silver is able to countervail the goodness of his fidelity- Hech narsani sodiq do'st bilan taqqoslash mumkin emas va hech qanday oltin va kumush uning sadoqati hamda yaxshiliklariga teng kelolmaydi. Ushbu aforizm ingliz tilidagi *A friend in need is a friend indeed* maqoliga mos keladi ya'ni haqiqiy do'st kulfatda bilinadi. Insonning yaxshi va yomon kunlarida yonida qarindoshlaridan tashqari haqiqiy do'stlari ham turadi, imkoni boricha do'stiga yordam qo'lini cho'zadi. Kerak paytda ko'rsatilgan yordam esa yaxshilikdir. Bunday yaxshiliklarning qiymatini biz ingliz xalqining aforizmlarida ko'rishimiz mumkin.

Aforizm (hikmatli so'z)lar haqida gap ketganda albatta uning adabiyotlardagi ta'riflariga ham to'xtalib o'tishimiz maqsadga muvofiq. Hikmatli so'zlarga adabiyotlarda turlicha ta'riflar berib o'tilgan:

1. Aforizm- aniq va ixcham ifodalanib, tugal fikrni anglatuvchi hikmatli so'zlar [1.35].
2. Aniq va ixcham shaklli, chuqur mazmunli, muallifi aniq gap.
3. Ma'lum shaxslar tomonidan aytilgan yoki asarlarida ishlatilgan ixcham, ma'nodor, ishlatishga qulay va quyma fikrlardir [2.144].

Adabiyotshunos olim Z.Toshpo'latov o'z tadqiqotida aforizmlar tabiati haqida bildirilgan turlicha qarash va mulohazalarning ma'lum sabablarini ko'rsatib o'tadi: Birinchidan, ushbu janr dunyo xalqlarining barchasida mavjud va ular haqida jahon paremiologiyasida turlicha fikr-mulohazalar bildirilgan. Ikkinchidan, aforizmlarning badiiy shakli masalasida yagona hukmron fikr, yagona konsepsiya yo'q. Uchinchidan, ko'pchilik olimlar aniq muallifga ega bo'lgan chuqur mazmunli, ixcham ifoda shakliga ega bo'lgan hikmatli gaplarni aforizm deb hisoblasalar, ayrimlar aniq muallifga ega bo'lmagan "qanotli" iboralarni ham ushbu janr tarkibiga kiritadilar [3.9]. Demak, aforizmlar ixcham va purma'no so'zlardan tarkib topishi hamda ma'lum bir holatga xolisona baho berishi bilan ahamiyatlidir. Aforizmlar ingliz lisoniy tasvirida "yaxshilik" va "yovuzlik" konseptlarini ifodalashda va ushbu konseptlarning mohiyatini o'zga madaniyat vakillariga yetkazib berishda muhim rol

o'ynaydi. Chunki olamning lisoniy tasviri insonning olam haqidagi tasavvurlarini o'rganish asosida yaratiladi. Olam-o'zaro munosabatdagi inson va muhit bo'lsa, olam manzarasi- inson va muhit haqidagi ma'lumotni qayta ishlash natijasidir. Agar olamning obrazi bo'linmaydigan yaxlit butunlikni namoyon qilsa, olamning tasviri dunyo haqidagi turli darajadagi bilimlar majmuini va uning obyektlariga bo'lgan munosabatni namoyon qiladi. Olamning obrazini to'g'ridan to'g'ri refleklar vositasida anglab bo'lmaydi, uni faqat o'ziga xos obrazlarni "o'z boshidan kechirish" orqaligina tushunish mumkin. Shundan kelib chiqib aytishimiz mumkinki, ingliz millatiga mansub bo'lgan taniqli olimlari ijodkorlar, ulkan hayot tajribasiga ega insonlar tomonidan aytilgan hikmatli so'zlar yaxshilik va yovuzlik konseptlarini ochib berishda yaxlit butunlikni namoyon qiladi. Quyida ularning bir qanchasiga yana bir bor to'xtalib o'tamiz.

It is very hard to be simple enough to be good- Yaxshi bo'lish uchun yetarlicha oddiy bo'lish juda qiyin. Insonlar odatda yaxshi bo'lish va yaxshilik qilish uchun ko'p narsa talab etiladi deb o'ylashadi. Kimgadir ezgulik qilish uchun insonning "qo'li uzun" bo'lishi, moddiy jihatdan boy bo'lishi lozim degan qarashlar aksariyatning ongida hamon mavjud. Biroq inson yaxshi bo'lishi uchun, kimlarningdir ulkan ehtiyojlarini qondirishi (uy, mashina, pul), imoratlar qurdirishi shart emas, shunchaki insonlarga, tabiatga yomonlik qilmaslikni o'zi ham bir yaxshilikdir. Insonlarga va tabiatga mehr berish, tabassum bilan muomalda bo'lish, imkoning yetgancha ko'maklashish yaxshilikning namunasi hisoblanadi. Yaxshilik mansab va nasl nasab talab qilmaydi uni har kim har yerda har qachon qilishi mumkin. Keltirilgan aforizmda shu kabi tushunchalar aks etgan.

Secrecy is the element of all goodness; even virtue, even beauty is mysterious- Maxfiylik barcha yaxshiliklarning elementidir; hatto fazilat va go'zallik ham sirlidir. Ushbu aforizmda yaxshilik beminnat bo'lishi kerakligi aytilmoqda. Bizga ma'lumki dunyodagi eng go'zal joylar va ajoyibotlar sirli, inson qadami yetmagan joylarda yashiringan bo'ladi. Insonni qilgan ezgu amallari ham sirliligicha qolishi va uning qaytishini kutmasligi kerak. Bu ibora o'zbek tilidagi *o'ng qo'ling berganni chap qo'ling bilmasin* yoki bo'lmasa *Yaxshilik qilsang suvga sol baliq biladi, baliq bilmasa Xoliq biladi* kabi maqollarga mos keladi. Demak, ingliz xalqi madaniyatida yaxshilik konsepti o'zbek xalqi madaniyati kabi beminnatlik, sirlilik tamoyillariga asoslangan.

Beauty endures only for as long as it can be seen; goodness, beautiful today, will remain so tomorrow- Go'zallik faqat ko'zga ko'rinadigan vaqtgacha davom etadi, yaxshilik esa bugun ham go'zal, ertaga ham shunday bo'lib qolaveradi. Keltirilgan

aforizmda insondagi va moddiy jismlardagi chiroy, go'zallik va latofat vaqtincha ekanligi va vaqt o'tishi bilan asl go'zalligini yo'qotishi va aksincha yaxshilik esa bugun ham ertaga ham boqiy qolishi ya'ni insonning o'zgalarga qilgan yaxshiligi ularning qalbida, jamiyatning yuragida umrbod yashashi ta'kidlangan.

We must not wait for the good in us to be brought out; we must carry it out [4.66]. Biz ichimizdagi yaxshilikni yuzaga chiqishini kutmasligimiz kerak; biz buni amalga oshirishimiz kerak. Hamma insonning ich ichida odamlarga yaxshilik qilish, og'irini yengil qilish kabi yaxshi niyatlari bo'lishi tabiiy albatta biroq niyatni o'zi bilan ish bitmasligi bu niyatlarni amalda ko'rsatish kerakligi muhim hisoblanadi.

It is better to be known as a good man than a great one, for greatness is an assessment of mortals, goodness is a gift of God- Buyuk bo'lib tanilgandan ko'ra yaxshi odam sifatida tanilgan yaxshiroqdir, chunki buyuklik-bu insonlarning baholashi, yaxshilik esa Xudoning in'omidir. Buyuklik har kimga ham nasib qilishi mumkin. Tarixdagi barcha buyuk insonlar ham yaxshiliklari uchun buyuk bo'lgan emas. Aksariyati o'zining zulm va yovuzliklari bilan, daxshatli ixtirolari bilan nom qozongani ko'pchilikka ma'lum. Biroq yaxshi inson tarixda nom qozonmasada uning atrofdagilari u bu dunyodan o'tgach ham uni doim yaxshi xotiralar bilan yodga olishadi.

Yuqoridagi aforizmlar ingliz lisoniy tasvirida "yaxshilik" konseptini ifodalashga xizmat qiladi. Ingliz aforizmlari orasida yomonlikni qoralovchi bir qancha namunalari ham bo'lib, ingliz xalqi madaniyatida "yomonlik" konseptini ifodalashga xizmat qiladi.

Evil is committed without effort, naturally, fatally; goodness is always the product of some art - Yomonlik, tabiiy ravishda, say-harakatlarsiz amalga oshiriladi; ezgulik har doim qandaydir san'at mahsulidir. Bizning loqaydligimiz hamda e'tiborsizligimiz ko'p kulfatlarga sabab bo'ladi garchi biz buni istamasakda, biroq yaxshilik qilishga harakat qilmasak hech qanday ezgu amal yuzaga chiqmaydi, inglizlar tabiri bilan aytganda: *Active evil is better than passive good*-harakatsiz yaxshilikdan harakatdagi yovuzlik afzal.

Only a writer who has the sense of evil can make goodness readable. Yomonlikni his qiladigan yozuvchigina yaxshilikni o'qiy oladigan qiladi. Inson yomonlikning qurboni bo'lmasa yaxshilikning qadrini bilmaydi. Ya'ni qiyinchilik va og'ir sharoitlarni boshidan o'tkazgan insonlarga ko'rsatilgan yaxshilik, keraksiz paytlarda berilgan ko'makdan afzaldir va shunday lahzalarda inson yaxshilikning tub mohiyatini va ahamiyatini anglab yetadi hamda o'zgalarga ham xuddi shunday yaxshiliklar qilishga qodir bo'ladi.

Evil is unspectacular and always human. And shares our bed and eats at our own table- Yovuzlik his etib bo'lmas va doim insonlar bilan birga. U biz bilan birga uxlaydi va biz bilan bir dasturxon atrofida ovqatlanadi. Bundan ma'lumki yovuzlik doim biz bilan, har bir harakatimizda mavjud. Insonlar istalgan vaqtda yomonlikka qo'l urishlari mumkin.

The resolution to avoid an evil is seldom framed till the evil is so far advanced as to make avoidance impossible- Yomonlikdan saqlanish uchun qaror kamdan-kam hollarda yovuzlik rivojlanib undan qochish imkonsiz bo'lmaguncha tuzilmaydi. Inson zoti shundayki ba'zi hollarda toki "*boshi devorga urilmaguncha*" ketayotgan noto'g'ri yo'lidan qaytmaydi va oqibat kech bo'lganda qilgan ishlari yomon ekanligini anglab yetadi. Eng yomon tomoni shundaki, aksariyat hollarda insonlar ketayotgan yo'li noto'g'riligini bilishadi biroq vaqtda o'zlarini tiymaydilar. Bu hikmatli gap o'zbek tilidagi "*So'ngi pushaymon o'zingga dushman*" maqoliga mos keladi. Ingliz aforizmlarida shuningdek, insonni faqat yaxshi bo'lishi kifoya emasligi, agar u yaxshi amallar qilmasa uning yomondan farqi yo'qligi ham qator hikmatli so'zlarida berilgan. Misol uchun, *For evil to succeed it is sufficient that good men do nothing-* Yomonlikning muvaffaqiyati uchun yaxshi odamlarning hech narsa qilmasligi kifoya. Keltirilgan aforizmدا yaxshi insonlarning hech qanday ezgu ishlar qilmasligi yovuzlikning g'alabasi ekanligi ta'kidlab o'tilgan. Yana bir misolda insonning yomon xislatlardan biri tanqid ostiga olingan:

One of the devices of the evil inclination is to turn our attention away from the present by heightening our anticipation of the future- Yomonlikka moyillikning vositalaridan biri kelajakka bo'lgan intizomni, e'tiborni kuchaytirish orqali e'tiborimizni hozirgi zamondan uzoqlashtirishdir ya'ni odamlar yaxshi kelajakni orzu qilib hozirgi hayotida ko'plab yomonliklarga qo'l urmoqda. Hozirgi holatidan mamnun bo'lmay kelajakda yaxshi hayot kechirish maqsadida turli jinoyatlarga, korrupsiya holatlariga qo'l urayotganlar talaygina.

Ingliz rohiblaridan biri Rohib Avgustin yaxshi va yomon insonlarga quyidagicha ta'rif berib, ular orasidagi farqni mohirona tasvirlagan. "*The good man is free, even if he is a slave. The evil man is a slave, even if he is a king*"[7.89]. -Yaxshi inson ozoddir garchi u qul bo'lsa ham. Yomon inson quldir garchi u shoh bo'lsa ham. Evil so'zi ham ot ham sifat so'z turkumi bo'lib kelishi mumkin. Ushbu aforizmدا *evil* sifat so'z turkumida kelib *yomon*, *yovuz* kabi ma'nolarni beryapti. Aksariyat hollarda esa *evil* ot so'z turkumida kelib, *yovuzlik*, *yomonlik* kabi ma'nolarni anglatadi. Misol uchun, *Evil requires the sanction of the victim-*Yomonlik qurbonining tasdig'ini talab qiladi. Ushbu misolda keltirilishicha, yomonlik o'z o'zidan bo'lib qolmaydi ya'ni

insonni o'zi unga xohish, yoki tasdiq bildirmasa yovuzlik aslo sodir bo'lmaydi. Yomonlikdan o'zini tiyish uchun insondan kuchli iroda va sabr talab etiladi.

XULOSA

Yuqoridagilardan shuni ko'rishimiz mumkinki, yaxshilik va yovuzlik konseptlari mavhum tushuncha hisoblanib bevosita insonning bilish jarayoni bilan bog'liqdir. "Yaxshilik" va "yovuzlik" konseptlarini o'zida ifoda etgan aforizmlar bevosita muallifning ijod mahsuli bo'lib, o'zining yo o'zi guvoh bo'lgan holatlarga bildirgan xolisona yondashuvi hisoblanibgina qolmasdan, balki davrining, jamiyatning qarashlarini va hayot tarzini o'zida mujassam etgan haqiqatlardir.

REFERENCES

1. Homidiy H, Abdullayeva Sh, Ibrohimova S. Adabiyotshunoslik terminlari lug'ati. -T.: "O'qituvchi", 1967.-B.35
2. Hojiyev A. Tilshunoslik terminlarining izohli lug'ati. -T.: "Fan", 2002.-B.144
3. Toshpo'latov Z. Aforizmlarning janr xususiyatlari va badiiyati: Filol.fanlari nomzodi...diss.avtoref. – T.2006.-B.8
4. Ner Le'Elef. Book of quotations. Jewish Quarter, Old City.2004.-P.66
5. Маслова В.А. Лингвокультурология. издание. -М.:Академия, 2004. -С.9
6. <https://www.ziyo.uz>
7. https://www.azquotes.com/author/663-Saint_Augustine/tag/evil

SPEECH PORTRAIT OF RODION RASKOLNIKOV ON THE EXAMPLE OF DOSTOEVSKY'S WORK "CRIME AND PUNISHMENT"

Gafurova Umida Abdumalikovna

Teacher of the Department of Methods of the Russian Language,

Akbarov Oybek Abdugafurovich,

Candidate of philological sciences, associate professor,

Ferghana State University

ABSTRACT

Communication is an integral part of human life. Often, having heard the speech of a person unfamiliar to us, we can form a peculiar idea about him, a qualitative picture. Whether we read a text written by an unknown person, or heard his words live, a certain portrait of his character immediately appears before us. He, of course, is only conditional so far, but it was he who left that very first impression. How were we able to notice anything about a person so quickly? After all, we don't know him yet. The article deals with R. Roskolnikov's speech portrait of the hero of the novel "Crime and Punishment". F.M. Dostoevsky.

Key words: novel, speech portrait, speech personality, plot, theme, problem, idea, F.M. Dostoevsky, I. Raskolnikov.

АННОТАЦИЯ

Общение является неотъемлемой частью жизни человека. Часто, услышав речь незнакомого нам человека, мы можем составить о нем своеобразное представление, качественную картину. Читали ли мы текст, написанный неизвестным человеком, или слышали его слова вживую, перед нами сразу возникает некий портрет его персонажа. Он, конечно, пока только условен, но именно он оставил то самое первое впечатление. Как мы смогли так быстро что-то заметить в человеке? Ведь мы его еще не знаем. В статье рассматривается речевой портрет Р. Раскольникова героя романа «Преступление и наказание». Ф.М. Достоевский.

Ключевые слова: роман, речевой портрет, речевая личность, сюжет, тема, проблема, идея, Ф.М. Достоевский, И. Раскольников.

INTRODUCTION

There are different types of speech: oral and written, monologue and dialogic, external and internal. But the point is not even what kind of speech we have before us, but the fact that any speech carries characteristics by which you can find out about the person who utters it. You can determine the speech manner of a person, how he

uses the language and what are the features of his personality. In other words, the important thing is how fully we can compose his speech portrait, and then the portrait of the hero himself.

The concept of a speech portrait is firmly entrenched in linguistics and has even become a separate direction in the study of personality from the point of view of language. Interest in the study of portraits of human speech is manifested in the twentieth century. Then many linguists turn to this issue, such as S.V. Leorda, M.V. Panov, G.G. Matveeva and many others. And, like many language areas, the study of speech portrait began with the phonetic principle of speech description. As a result, we came to the conclusion that syntax and vocabulary have become the main criteria for compiling a speech portrait of a person, and the very concept of a speech portrait is expanding.

For a better understanding of the features of Raskolnikov's speech, it is necessary to pay attention to his sociological and cultural-historical definition.

DISCUSSION AND RESULTS

The protagonist of "Crime and Punishment" is a hero of the time, an intellectual, a commoner, a student. Advanced youth of the late fifties

- the beginning of the sixties of the nineteenth century, was looking for renewal through the deepest - social, spiritual, moral. The tragic throwing of Rodion Raskolnikov has the same source. From here begins the movement and his thought.

In the fate of young people like Raskolnikov, the years of reaction played a fatal role, pushed them into special, fruitless, tragic, untenable forms of protest.

Take, for example, the character's internal monologues.

«На какое дело хочу покуситься и в то же время каких пустяков боюсь! – подумал он со странной улыбкой. – Гм... да... все в руки человека, и все-то он мимо носу пронесит единственно от одной только трудности... Это уж аксиома...»

Любопытно, чего люди больше всего боятся? Нового шага, нового собственного слова они всего больше боятся... а впрочем, я слишком много болтаю. Оттого и ничего не делаю, что болтаю

Пожалуйста, впрочем, и так: оттого болтаю, что ничего не делаю. Это я в последний месяц выучился болтать, лежа по целым суткам в углу и думая о царе Горохе. Ну зачем я теперь иду? Разве я способен на это? Разве это серьезно? Совсем не серьезно. Так, ради фантазии сам себя тащу; игрушки! Да, пожалуй, что игрушки!»

The internal chronology of the novel "Crime and Punishment" is based on the first monologue of Raskolnikov, which introduces the hero's feelings about a very serious and important matter unknown to the reader. The communicative goal can already be defined in speech as an assessment with elements of information. Those. this internal monologue informs about the hesitation of the protagonist, assessment of the expediency of the intended action by the hero of the novel. The story is told in the first person.

Raskolnikov's monologue is striking in its extreme internal dialogization - a dispute with oneself. From the very beginning, Dostoevsky shows the bifurcation of the protagonist of the novel, using a number of stylistic devices for this: the ugliness of Raskolnikov's style, the disharmony of his syntax, and the annoying discontinuity of speech. Here, the informative speech genre carries a complete subject-semantic exhaustion that characterizes the hero as a vacillating dreamer. Rodion Raskolnikov is first a "dreamer" and only then a "doer", in the sense that his actions (and of a very different kind) are predetermined by his dream of himself and the world - "I knew that it would happen", "I had a presentiment", he constantly repeats and, it seems, knowing everything about himself, pushes the author aside, writing a novel about himself in his monologues.

In general, the informative genre is predominant in Raskolnikov's monologues. Here it includes initiative, emotional genres, informing only about past facts without additional shades of meaning, and reaction genres, which are characterized by a variety of statements: description, message (by the way, these are the most frequent informative genres in Raskolnikov's speech), question, answer, internal monologue, characterization of the hero, incidental remark, reasoning, story. Descriptions can be both detailed and designed in one sentence, both external and internal, both static and dynamic.

The communicative goal in Raskolnikov's further statements is defined in the same way as in the first monologue above, it works to inform.

A description of the internal state, an internal portrait is often created through external manifestations that accompany the monologue: gestures, facial expressions, phrases - all this reflects the psychology of the hero, psychologization of the external manifestations of a person takes place.

«- Раскольников, студент, был у вас назад тому месяц – поспешил пробормотать молодой человек с полупоклоном, вспомнив, что надо быть любезнее».

«Это нелепость! – прибавил он решительно. – И неужели такой ужас мог прийти мне в голову?»

In these statements, the communicative goal is also defined as informing, while these statements inform us about Raskolnikov's actions and certify them.

In the words of Raskolnikov, the concept of the author of the statement is also presented. The narration is conducted from the third person, its particular meaning is definitely personal. The person is identified by the pronoun "he" and his own name "Rodion Raskolnikov". But the monologues are conducted in the first person:

«Это оттого, что я болен, - угрюмо решил он, - я сам измучил себя...».

The concept of the author of the utterance can also be expressed by the case forms of the first person pronoun:

«-Если у меня действительно была определенная цель, то каким же образом я до сих пор даже не заглянул в кошелек...».

Of interest to the study is the concept of the addressee of the statement. Such is any contemplative (for example, a reader).

There is an indefinite personal appeal of the author. If the narration went entirely in the first person, then the reader would not be able to fully experience the whole eventfulness of the narration, since the main character, in fact, does not realize himself what and how suppresses him, or provokes his actions. It is, as it were, cut off from the author, who delves into the origins of the actions or messages of the hero.

«Помимо всего прочего жара стояла страшная, к тому же духота, толкотня, всюду известка, леса, кирпич, пыль и та особенная летняя вонь, столь известная каждому петербуржцу, не имеющему возможности нанять дачу, все это разом неприятно потрясло и без того уже расстроенные нервы юноши...»

The factor of the communicative past is expressed in words that denote a period of time preceding the moment of utterance or action:

«Итак, с самого начала, еще до убийства... - никаких преград».

«Не более как минут за пять до этой мысли он вскочил и кинулся к своему платью...».

The temporal correlation of the utterance is represented mainly by the circumstances of time with the meaning of precedence directly to an internal reflection or event.

Raskolnikov's internal monologues contain messages, exclamations, denials. The monologue is emotional, therefore it helps to better understand the hero, to explain certain of his actions, words.

Graphically, the inner speech of the hero is framed in quotation marks. Often there are interrogative and exclamatory sentences. The share of interrogative sentences in Raskolnikov's monologues and internal remarks is 15%, exclamatory sentences - 20%, in relation to the total number of sentences of Raskolnikov's internal speech.

«Не бывать? А что ты сделаешь, чтобы этому не бывать? Запретишь? А право какое имеешь? Что ты им можешь обещать, в свою очередь, чтобы право такое иметь? Всю судьбу свою, всю будущность им посвятить, когда кончишь курс и место достанешь? Слышали мы это, да ведь это буки, а теперь? Ведь тут надо теперь же что-нибудь сделать, понимаешь ты это? А ты что теперь делаешь? Обучаешь их же. Ведь деньги-то им под сторублевый пансион да под господ Свидригайловых под заклад достаются! От Свидригайловых-то, от Афанасия-то Ивановича Вахрушина чем ты их убережешь, миллионер будущий, Зевес, их судьбой располагающий? Через десять-то лет?»

Here, Raskolnikov's thought goes from a private concrete fact ("Poor girl ...") to broad generalizations ("this, they say, is how it should be ...").

A private fact leads the hero to deep conclusions about the social structure of society. Living pain for a person stumbles upon cold thoughts:

«Так тому и следует быть!»

Summarizing these observations, we emphasize: in Raskolnikov there is an internal struggle all the time - he denies a world in which a person

“nowhere else to go”, does not accept such a life, but at the same time is ready to justify it, ready to “agree”, to accept the world.

The hero's consciousness develops: he argues with himself all the time. Hence the originality of Dostoevsky's hero's inner monologue - its dialogic nature. The hero's thoughts are as contradictory as his actions; there is no gradual and logical transition in them.

Each person, however, enters into his inner speech as a symbol of a certain life attitude and ideological position, as a symbol of a certain life decision of the very ideological questions that torment him so much. It is enough for a man to appear in his horizons for him to immediately become for him an embodied solution of his own question, a solution that does not agree with the one to which he himself arrived; therefore, everyone touches him to the quick and gets a confident position in his inner speech. He correlates all these persons with each other, compares or opposes them to each other, forces each other to answer, call back or expose. As a result, his inner

speech unfolds before us as a philosophical drama, where the characters are embodied, vitally realized points of view on life and the world.

All the voices introduced by Raskolnikov into his inner speech come into a kind of contact in it, which is impossible between voices in a real dialogue. Due to the fact that they sound in the same consciousness, they become mutually permeable to each other, they are brought together, pulled over each other, partially intersect each other, creating corresponding interruptions in the area of intersections.

There is almost no formation of thought under the influence of new material, new points of view. It's just a matter of choice, of resolving the question - "Who am I?" and "Who am I with?" Finding his voice and orienting it among other voices, combining it with some and contrasting it with others, or separating his voice from another, with which he indiscernibly merges - these are the tasks the hero solves throughout the novel. This is the definition of a hero. It must find itself, reveal itself among other words.

In the process of all internal and external action, all these words move in different ways in relation to each other, enter into various combinations, but their number, given from the very beginning, remains unchanged. That is, from the very beginning, a certain stable and meaningfully unchanged semantic diversity is given, expressed in vocabulary and syntax, and only a shift of accents takes place in it. Even before the murder, Raskolnikov recognizes Sonya's voice from Marmeladov's story and immediately decides to go to her. From the very beginning, her voice and her world enter Raskolnikov's horizons, join his inner dialogue.

Слушай: когда я тогда к старухе ходил, я только пробовать сходил... Так и знай!»

In this whisper of Raskolnikov, when he lay alone in the dark, all the voices were already heard, Sonya's voice was also heard. Among them he searched for himself (and the crime was only a test of himself), he orientated his accents. Now they are being reoriented; the dialogue from which this monologue is taken takes place at a transitional moment in this process of moving elements. The voices in Raskolnikov's soul have already shifted and intersect each other in a different way. But we will not hear the uninterrupted voice of the hero within the novel; its possibility is only indicated in the epilogue. Of course, the features of Raskolnikov's word with all the variety of stylistic phenomena characteristic of it are far from being exhausted by this.

The analysis of Rodion Raskolnikov's speech reveals the specificity of text-forming means of various speech genres. The informative speech genre dominates, all

the rest are its elements. Informative speech genre with elements of the emotional-evaluative genre prevails. In statements, an abundance of adjectives and participles; verbs of either the past tense with the meaning of the completion of the action until the moment of speech, or the future tense with the meaning of a suggestion. All this reflects the dynamics of the events assumed in the novel. Descriptions are mostly dynamic. The predicative center of sentences usually consists of two members. The hero's speech contains a large number of interrogative and exclamatory sentences, as an emotional response in the hero's soul to ongoing and expected events.

REFERENCES

1. Избаева, Н., & Гафурова, У. (2021). Особенности функционирования языка медиа. *Вестник Науки и Творчества*, (6 (66)), 31-34.
2. Косимов, А. Р., & Гафурова, У. А. (2022). ЗНАЧЕНИЕ МЕДИАТЕКСТОВ В ФОРМИРОВАНИИ ЯЗЫКОВОЙ КАРТИНЫ МИРА. *Universum: филология и искусствоведение*, (4 (94)), 41-43.
3. Мухиддинов, А. Г., Избаева, Н., & Гафурова, У. (2021). ВЗГЛЯД НА ОНОМАСИОЛОГИЮ КАК ОДИН ИЗ НОВЫХ ПРИНЦИПОВ ЛИНГВОДИДАКТИКИ. *Universum: филология и искусствоведение*, (5 (83)), 20-22.
4. Достоевский Ф. М. Преступление и наказание: роман/ Достоевский Ф. М.; М.: изд. АСТ, 2015. – 768с. – (Эксклюзив: Русская классика)
5. Андреева К. А. Когнитивная поэтика как новая парадигма исследования ментальных литературных пространств /Андреева К. А.; Международный конгресс по когнитивной лингвистике: сб. материалов. Тамбов: Изд. дом ТГУ им. Г. Р. Державина, 2008. С. 325-327.
6. Болотнова Н. С. Филологический анализ текста: учеб. пособие. 3-е изд., испр. и доп./Болотнова Н. С.; М.: Флинта: Наука, 2007. 520 с.
7. Алимов, Т. Э., & Фазилова, К. Б. (2022). ФУНКЦИИ ПОЛИТИЧЕСКИХ ЭВФЕМИЗМОВ. *Вестник науки и образования*, (8 (128)), 41-43.
8. Алимов, Т. Э., & Махмудова, Ш. А. (2022). Явление интерференции в условиях формирования коммуникативной компетенции студентов-билингвов. *International scientific review*, (LXXXVI), 74-76.
9. Давлятова, Г. Н., & Таштемирова, З. С. (2020). ЛИНГВОКРАЕВЕДЧЕСКИЙ МАТЕРИАЛ ОБ УЧЁНОМ-ЭНЦИКЛОПЕДИСТЕ В ОБУЧЕНИИ РУССКОМУ ЯЗЫКУ. *Актуальные вопросы науки*, (60), 14-18.
10. Травников, С. Н., Петривняя, Е. К., Июльская, Е. Г., Таштемирова, З. С.,

Давлятова, Г. Н., & Мухиддинов, А. Г. (2021). *Филологическая акмеология*. Де'Либри.

11. Таштемирова, З. С., & Давлятова, Г. Н. (2020). ВОПРОСЫ ДУХОВНОСТИ В УЧЕБНО-ВОСПИТАТЕЛЬНОМ ПРОЦЕССЕ ВУЗА. *Актуальные вопросы науки*, (60), 33-37.

12. Таштемирова, З. С., & Давлятова, Г. Н. (2019). ПОЛИКУЛЬТУРНОЕ ПРОСТРАНСТВО И ДИАЛОГ КУЛЬТУР. *Вопросы гуманитарных наук*, (2), 80-82.

13. Таштемирова, З. С., & Давлятова, Г. Н. (2018). ЯЗЫКОВАЯ ТОЛЕРАНТНОСТЬ В РЕСПУБЛИКЕ УЗБЕКИСТАН. *Современные гуманитарные исследования*, (1), 60-63.

14. Таштемирова, З. С., & Давлятова, Г. Н. (2017). "Голос" поэтессы Зульфийи на занятиях русского языка. *Педагогические науки*, (1), 39-41.

15. Давлятова, Г. Н., Таштемирова, З. С., & Мамаджанова, Г. М. (2017). Первые шаги в науку. *Педагогические науки*, (1), 6-8.

16. Таштемирова, З. С., & Мамаджанова, Г. М. (2018). ИЗУЧЕНИЕ И ОПИСАНИЕ ТЕРМИНОВ "КУЛЬТУРЕМА" И "ЛИНГВОКУЛЬТУРЕМА" В ЛИНГВИСТИКЕ. *Современные гуманитарные исследования*, (1), 64-66.

17. Таштемирова, З. С. (2021). Ситуативные задания как средство развития русской речи учащихся узбекской школы. *ЦЕННОСТИ ПОЛИКУЛЬТУРНОГО МИРА И ИХ ОТРАЖЕНИЕ В УЧЕБНЫХ И КОНТРОЛЬНЫХ МАТЕРИАЛАХ ПО РУССКОМУ ЯЗЫКУ КАК ИНОСТРАННОМУ И ДРУГИМ ИНОСТРАННЫМ ЯЗЫКАМ*, 59-62.

18. Таштемирова, З. С., & Газиева, Д. М. (2020). ВОПРОСЫ КЛАССИФИКАЦИИ ЖАНРОВ В СТИЛИСТИКЕ. *Актуальные вопросы науки*, (60), 25-29.

19. Таштемирова, З. С., & Мамаджанова, Г. М. (2019). МЕНТАЛЬНЫЕ ОСОБЕННОСТИ КОНЦЕПТОВ РУССКОГО И УЗБЕКСКОГО ЯЗЫКОВ И ИХ ИЗУЧЕНИЕ. *Вопросы гуманитарных наук*, (2), 46-48.

20. Таштемирова, З. С., & Давлятова, Г. Н. (2016). ПОЛИЯЗЫКОВОЕ ОБРАЗОВАНИЕ В РЕСПУБЛИКЕ УЗБЕКИСТАН. *Педагогические науки*, (1), 12-14.

21. Давлятова, Г. Н., & Таштемирова, З. С. (2015). Лингвокультуроведческая проблематика и возрождение риторики в вузах. *Современные гуманитарные исследования*, (1), 50-52.

22. Таштемирова, З. С., & Давлятова, Г. Н. (2014). Гимн памяти великого поэта

Востока на занятиях русского языка в вузе. *Вопросы филологических наук*, (2), 28-30.

23. Таштемирова, З. С., & Давлятова, Г. Н. (2014). Многоязычие на Востоке: вчера, сегодня, завтра. *Вопросы филологических наук*, (2), 63-64.

24. Таштемирова, З. С., & Давлятова, Г. Н. (2011). ПРОЦЕССЫ ГЛОБАЛИЗАЦИИ И ФУНКЦИОНИРОВАНИЕ ЯЗЫКОВ В РЕСПУБЛИКЕ УЗБЕКИСТАН. *Вопросы филологических наук*, (2), 61-63.

25. Таштемирова, З. С., Давлятова, Г. Н., & Наркобилова, Г. (2007). СОЦИОЛОГИЧЕСКОЕ НАПРАВЛЕНИЕ В ИЗУЧЕНИИ ТРИАДЫ "ЧЕЛОВЕК-ЯЗЫК-ОБЩЕСТВО". *Актуальные проблемы современной науки*, (3), 62-63.

26. Таштемирова, З. С., & Давлятова, Г. Н. (2007). ЯЗЫК, ГУМАНИЗМ И ДУХОВНОСТЬ. *Актуальные проблемы современной науки*, (3), 40-41.

JAMOALARDA IJTIMOIIY-PSIXOLOGIK MUHITNI BARQARORLASHTIRISH TEXNOLOGIYASI

Qosimov Mirolimjon Abdufattox o'g'li

JXU magistranti

ANNOTATSIYA

Etnopsixologik xususiyatlar o'zining kelib chiqishi jihatidan xalqning butun o'tmishi, hayot tarzi va tarixi bilan bog'lanib ketgan bo'lib, bu xususiyatlar millat shakllanmasdan avvalroq vujudga kela boshlagan. Ma'lumki, millat etnik birlik taraqqiyotining eng yuqori bosqichida vujudga keladi. Madaniyat inson hayoti va birligiga bog'liq tushunchadir. Ko'p hollarda "Ommaviy madaniyat" "madaniyat" tushunchasining muqobili sifatida qo'llaniladi. Ushbu maqolada "Ommaviy madaniyat" tushunchasi globallashuv sharoitida uning insoniyat jamiyatiga ijobiy va salbiy ta'sirlarining ijtimoiy psixologik jihatlari tadqiq qilinib, ma'lum xulosalar qilingan.

***Kalit so'zlar:** Etnopsixologiya, globallashuv, madaniyat, ommaviy madaniyat, ijtimoiy psixologiya, jamiyat.*

АННОТАЦИЯ

Этнопсихологические характеристики связаны со всем прошлым, образом жизни и историей народа в плане его происхождения, и эти характеристики стали проявляться еще до образования нации. Известно, что нация формируется на высшей ступени развития этнического единства. Культура – это понятие, связанное с человеческой жизнью и единством. Во многих случаях «Популярная культура» используется как альтернатива понятию «культура». В данной статье исследованы социально-психологические аспекты положительного и отрицательного воздействия понятия «массовая культура» на человеческое общество в условиях глобализации и сделаны определенные выводы.

***Ключевые слова:** этнопсихология, глобализация, культура, массовая культура, социальная психология, общество.*

KIRISH

Ajdodlarimiz turli xalqlar madaniyatiga, turmush tarziga e'tibor bilan qaragan, o'zlaridan meros qoldirgan o'lmas ma'naviy obidalarni turli tillarda yaratishgan. O'tmishni, milliy qadriyatlarni bilish, donishmand xalqimizning asriy an'ana va udumlarini o'rganish faqat ma'rifiy ahamiyat kasb etib qolmasdan, shuningdek,

tarbiyaviy ahamiyatga ham ega. Zero, milliy zaminda voyaga yetgan yoshlarda otabobolarining muqaddas qadriyatlarini asrab-avaylash, hurmat qilish kabi fazilatlar qaror topadi.

Etnopsixologik xususiyatlar o'zining kelib chiqishi jihatidan xalqning butun o'tmishi, hayot tarzi va tarixi bilan bog'lanib ketgan bo'lib, bu xususiyatlar millat shakllanmasdan avvalroq vujudga kela boshlagan. Ma'lumki, millat etnik birlik taraqqiyotining eng yuqori bosqichida vujudga keladi. Etnopsixologik xususiyatlarning ayrim belgilari kishilar birligining hamma tarixiy davrlariga ya'ni urug', qabila, ellatlarga ham xosdir. Etnopsixologik xususiyatlar tadqiqotchilar ko'rsatganidek, faqat bir omil - tabiiy muhit ta'siri bilangina vujudga kelib qolmay, uning vujudga kelishida uchta omil ta'sir ko'rsatadi. Birinchi omil bu - siyosiy-iqtisodiy va jamiyat hayotida bo'layotgan ijtimoiy jarayonlar tizimi bo'lsa, ikkinchisi, shu etnik birlik yashab turgan tabiiy-geografik muhitning xususiyatlaridir. Uchinchi omilga esa xalq hayotida bo'lib o'tgan muhim tarixiy hodisa va voqealar kiradi. Lekin shuni aytish kerakki, etnopsixologik xususiyatlar tizimida kishilar ruhiyatining mazmunini, avvalo birinchi omil - siyosiy- iqtisodiy, o'zgarishlar belgilab beradi. Tabiiy-geografik omil esa asosan etnopsixologik qiyofaning tashqi ifodalarini belgilaydi. Shuning uchun ham bu omil kuzatayotgan kishi nazariga birinchi omilga qaraganda yaqqol namoyon bo'ladi. Ma'lum bir millat vakillarining o'ziga xos idrok etishi fikrlashi va orzu-istaklarini, ya'ni oliy ruhiy xususiyatlarini tushunish va tushuntirish, uning namoyon bo'lish sabablarini organizmning, miyaning tuzilishidan emas, balki yuqorida aytganimizdek, xalqning tarixiy taraqqiyoti, uni o'rab turgan tabiiy muhitning shart-sharoitlaridan qidirish kerak. Ko'p sonli ijtimoiy psixologik eksperimentlarda mashhur psixolog A.R.Luriya ko'p ruhiy jarayonlar, ayniqsa, oliy ruhiy faoliyat jarayonlari - tasavvur va mavhumlash, ijodiy xayol insonlarning biologik xususiyatlari bilan bog'liq bo'lmay, balki ancha taraqqiy etgan ijtimoiy-tarixiy taraqqiyot mahsuli ekanligini ko'rsatib berdi.

ADABIYOTLAR SHARHI

Bugun biz tarixiy bir davrda – xalqimiz o'z oldiga ezgu va ulug' maqsadlar qo'yib, tinch- osoyishta hayot kechirayotgan, avvalo o'z kuch va imkoniyatiga tayanib, demokratik davlat va fuqarolik jamiyati qurish yo'lida ulkan natijalarni qo'lga kiritayotgan bir zamonda yashamoqdamiz. Bu yutuqlarning bardavomligi davlatimizning nafaqat siyosiy va iqtisodiy sohada salohiyatliligiga, balki xalqimizning madaniyati va turmush tarzi naqadar yuksak darajada ekanligiga bog'liq. Chunki, millat o'zining an'anaviy, turli zamon va makon ruhiyatiga mos keladigan

madaniyati va turmush tarziga ega bo'lishi uning qanchalik qudratli ekanligini ko'rsatadi. Zotan "Madaniyat nima", "Yer yuzidagi turli millat va elatlar qanday hayot kechirish tarziga ega" kabi savollarni o'rganib chiqamiz. Madaniyat inson hayoti va birligiga bog'liq bo'lgan tushunchadir. Ko'p hollarda "Ommaviy madaniyat" "madaniyat" tushunchasining muqobili sifatida qo'llaniladi. Shu o'rinda, "Ommaviy madaniyat" tushunchasi to'g'risida to'xtalishdan ilgari "madaniyat" atamasi haqida fikr bildirish joiz. Entoni Giddens bu haqida quyidagilarni aytadi: "Madaniyat tushunchasi jamiyat tushunchasi singari sotsiologiyada eng ko'p qo'llaniladigan tushunchalardan biridir. Madaniyat o'z ichiga muayyan guruhlariga taalluqli bo'lgan qadriyatlarni, ular rioya etadigan me'yorlarni, ular yaratadigan moddiy noz-ne'matlarni qamrab oladi. Qadriyatlar mavhum ideallar bo'lsa, me'yorlar odamlar rioya etadigan muayyan qoida va tamoyillardir. Me'yorlar jamiyatdagi "mumkin" va "mumkin emaslar"dir".

TADQIQOT METODOLOGIYASI VA EMPIRIK TAHLIL

Ommaviy madaniyatning qiyofasi quyidagicha [4]:

1. U millat, yosh, joy, ijtimoiy xususiyatlarga bog'liq bo'lmagan iste'molchilarga egabo'ladi.
2. Bu madaniyatdagi namunalarni yaratgan jarayonlarning o'zi ommaviy xususiyat kasbetib, industriyaning maxsus yo'nalishini o'zida namoyon qiladi.
3. Ommaviy madaniyat kishilar hayotini befarq kuzatuvchi tamoshabinga aylantiradi. O'zlari ham mavjud hayotni go'yo sarob kabi tasavvur qiladi.

Matbuot va televideniya sohasida "Ommaviy madaniyat" atamasi ommaga havola qilinayotgan dasturlar turkumini ifodalash uchun ishlatiladi. Ommaviy madaniyat – ijtimoiy guruhlar, elat, xalq, millatlarning kundalik hayotini ifodalovchi tushunchadir. Ommaviy madaniyat, tub mohiyatiga ko'ra milliy madaniyatning kushandasi, u madaniy xilma-xillikni xushlamaydi, bu olamni bir rang ko'rish uning asl maqsadi.

Bugun jahon ommaviy axborot vositalarida globallashuv atamasi tez-tez tilga olinmoqda. Xo'sh, globallashuv o'zi nima? Nima uchun u haqida gapirilganda, tashvish-u hadik, ayni paytda olqish-u maqtovlar bo'lmoqda? Bu jarayon inson tarqqiyotining yangi bosqichimi yoki odamzot tanazzulini boshlanishimi? Bu savollar ustida jahondagi turli soha yetakchilari, ziyolilar ko'pdan buyon bosh qotirib kelishmoqda. Globallashuvni inson kamolotining yangi davri deya ardoqlab, yoqlayotganlar ham bo'lib shu bilan birga, uni inson ruhiy-ma'naviy olamiga putur yetkazayotganligi haqida gapirayotganlar ham talaygina. Har ikki guruh fikrida ham

jon bor. Globallashuvni to‘la yoqlab yoki butunlay inkor etib bo‘lmaydi. Ya’ni, u salbiy va ijobiy xususiyatlarga ega. Globallashuv XX asrda iqtisodning jadal rivojlanishi natijasida yuzaga keldi. Ishlab chiqarishning o‘sishi, mahsulotlarni eksport qilish, xom-ashyo va tayyor mahsulotlar uchun yangi bozor va hududlar topish hamda xarajatni kamaytirib, foydani oshirish kabi omillar xalqaro miqyosda umumiy va yagona qonunlar yaratishni talab etdi. Natijada ma’lum bir davlatlar bir tashkilot tarkibiga birlashdi, ma’lum bir hududlar uchun bir xil amal qiladigan iqtisodiy va hatto, siyosiy qonunlar ham ishlab chiqarila boshlandi [7].

Globallashuvning ijobiy jihatlari ko‘p. U mamlakatda yangi ishchi o‘rinlarini yaratishi, baquvvat moliyaviy-iqtisodiy tizimni vujudga keltirishi, mamlakatni siyosiy va iqtisodiy bo‘hronlardan asrashi tufayli davlatga hamda halqqa farovonlik keltiradi. Bu tizimda xalqaro iqtisodiy munosabatlar bir-biri bilan chambarchas bog‘liq bo‘lib, bozorning, mizoj davlatlarning iqtisodiy rivojlanishidan global kuchlar ham manfaatdordir. Globallashgan dunyoda rivojlanayotgan davlatlarga katta sarmoya kirib keladi. Yangi texnologiya, yirik sanoat uskunalari, zavodlar keltirilib, ishchi kuchi arzon bo‘lgani bois rivojlanayotgan davlatlar hududiga o‘rnatiladi. Lekin taraqqiyot, ilm-fanda biz qanchalik progressni kuzatsak, shu barobarida ayrim rivojlangan hamda ularning kuchli ta’siriga tushib qolgan mamlakatlarda ma’naviy qadriyatlar o‘z ahamiyatini yo‘qotib boryapti. Chunki globallashuv keltirgan moddiy farovonlik asosan, faqat tanaga rohat berishga hizmat qilmoqda. Bugun taraqqiyot sababidan bizga kelgan yengilliklar haqida bir o‘ylab ko‘raylik: kompyuter texnologiyalari, massa-media, sun’iy yo‘ldosh berayotgan imkoniyatlar, internet¹ va hokazo. qilinadigan go‘zal xonimlarga inson sifatida emas, balki mahsulot sifatida qarashadi.

Ma’lumotlarga ko‘ra, bugungi kunda ommaviy madaniyatning salbiy jihatlari o‘id behayo lavhalarining namoyon qiluvchi televizion dasturlar jahon media bozorining 3/4 qismini egallar ekan. Buning oqibatida dunyodagi ko‘plab mamlakatlar aholisi uchun yevropaliklarning hayot tarzi, ovqatlanish odatlari, yurish va kiyinish tarzi taqlid ob’ektiga aylanib borayotgan ekan. Shundan kelib chiqib, so‘rovnoma tuzilib, savolda respondentlarga “Sizningcha, ommaviy madaniyatning bizning jamiyatiga ta’siri qay darajada?” degan savol bilan murojaat etdik hamda ularning [9]:

1. 59 % – kuchli;
2. 37 % – o‘rtacha, degan javobni berishdi.

Bu savolning mantiqiy davomi sifatida qatnashuvchilarning oldiga “Sizningcha, ommaviy madaniyatning elementlarining qadriyatlarimizga singib ketishi qanday oqibatlarga olib keladi?”, degan savolni qo‘ydik hamda ularning:

1. 63 % – televidenie va milliy kinolarimizda behayo lavhalar ildiz otadi;
2. 44,9 % – ota-ona va farzand o‘rtasidagi hayo ko‘tariladi;
3. 42,9 % – o‘zbek oilasi barqarorligiga jiddiy putur yetadi;
4. 32,6 % -erkak va ayol o‘rtasida uyat bo‘lmaydi, deb javob berishgan.

Navbatdagi savolda qatnashuvchilarimizning bunday holatlar atrofimizdagi kishilar orasida kurtak yozmoqda yoki aksi ekanligi borasida fikrlarini bilishga qiziqdik va ularning 90 % dan “ha” javobini olganimizdan so‘ng, ularga bunday ma‘naviyatsizlikka yoshlarimizning yo‘liqishi sababi sifatida nimalarni ko‘rsatishlari haqidagi fikrlarini bilishga qiziqdik hamda ularning

1. 49 % – boshqa madaniyat vakillarining keragidan ortiq darajada erkinlikka ega ekanligidan ilhomlanish;
2. 47 % – estrada xonandalarning ma‘nosi yo‘q qo‘shiqlarga hayotdan yiroq bo‘lgankliplarni olib, televideniya namoyish qilishlari;
3. 31 % – kattalarning yoshlarni qat‘iy tartib-intizomga chaqirmasligi va o‘quvdarohlarini tom ma‘noda tarbiya o‘chog‘iga aylanmaganligi;
4. 14,2 % – bolalar va kattalar o‘rtasida samimiy muloqotning yo‘qligi deb javob berishdi.

5. Olib borilgan ijtimoiy so‘rovnoma tahlillarini mumlashtirish shuni ko‘rsatadiki, so‘rovda ishtirok etgan respondentlarimiz ommaviy madaniyatning jamiyatimizga ta‘sirini kuchli, deb baholadilar. Ammo, bunda ishtirok etganlarning ijtimoiy mavqei ziyoli hamda dunyoviylik bilan bir qatorda diniy dunyoqarashga ega ekanligini hisobga olsak, jamiyatimizga ommaviy madaniyatning ta‘siri qanday darajadiligini to‘liq ochib berdik, deyishdan yiroqmiz. Tarixiy manbalarda ajdodlarimizning bitmas-tuganmas ma‘naviy merosi va tarixiy an‘analari asrlar davomida saqlab kelinganligi o‘z ifodasini topgan. Millatimizning asriy an‘ana va urf-odatlarini, milliy xususiyatlarimizni bilmasdan, hisobga olmasdan turib, milliy mafkurani shakllantirish mumkin emas. Jamiyat hayotida totuvlik va ijtimoiy tarbiyani tashkil qilishda mahallaning ahamiyati beqiyosdir. Tabiat qiyinchiliklarini, tashqi xavf-xatarlarni birgalikda yengish, qurilish va obodonlashtirish ishlarini tashkil etishda kuchlarni birlashtirish, yaxshi-yomon kunlarda bir-biriga yelkadosh bo‘lishga intilish tuyg‘usi o‘zaro mehr-oqibat singari noyob insoniy fazilatlar mahallalarda shakllangan va avloddan-avlodga o‘tib kelgan. Mahallani o‘zini o‘zi boshqarish maktabi deb atash mumkin. Hech bir avlod hozigacha yaratilgan va to‘planib

kelingan madaniy meroslarsiz, bilim va an'analarsiz yashay olmaydi. Ma'lum bir jamiyatda yashar ekan u, ajdodlar tomonidan to'plangan meroslarni hayotining birinchi kunidanoq o'zlashtirib boradi. Shuning uchun ham xalq hayotiga singib ketgan urf-odat va an'analarni hech qanday yo'l bilan yo'qotib bo'lmaydi. Lekin madaniy merosimizni o'rganishda ilg'or urf-odat va an'analarni eski an'analardan farqlashda ba'zan noto'g'ri yondoshishlar ham bo'lganligini ta'kidlash kerak.

XULOSA VA MUNOZARA

Xulosa qilib aytganda, yoshlar ongida madaniyatlararo tafovutlar va ularning o'ziga xos xususiyatlari haqidagi tasavvurlarni shakllantirish muhim ahamiyat kasb etadi. Shu nuqtai nazardan olib borgan tadqiqotimizda turli milliy etnik xususiyatlar va ular o'rtasidagi tafovutlarni ilmiy amaliy jihatdan tahlil qilishga harakat qildik. O'ylaymizki, to'plangan ma'lumotlar xulosalariga tayanib yoshlarni har tomonlama yetuk va barkamol qilib tarbiyalash jarayonida ular ongiga singdirilsa katta ahamiyat kasb etadi.

REFERENCES

1. O'zbekiston Respublikasi Konstitutsiyasi.- Toshkent: O'zbekiston, 2013.
2. Ashirov A. O'zbek xalqining qadimiy e'tiqod va marosimlari. – Toshkent: Alisher Navoiynomidagi O'zbekistn Milliy kutubxonasi, 2007.
3. Jabborov I. O'zbeklar: turmush tarzi va madaniyati. - Toshkent:O'qituvchi, 2013. – 356 b.
4. Ravshanjonovna, K. S. (2021). O'ZBEK VA INGLIZ TILIDAGI SIFATDOSHLARNING STRUKTURAVIYFUNKSIONAL XUSUSIYATLARI. *Oriental Art and Culture*, (6), 153-158.
5. Mukarramovna, Q. M., & Rahmonaliyevna, A. G. (2022). NEMIS TILI DARSLARIDA ENERJAYZER OYINLARDAN FOYDALANISH HAQIDA AYRIM MULOHAZALAR. *BARQARORLIK VA YETAKCHI TADQIQOTLAR ONLAYN ILMYIY JURNALI*, 91-93.
6. Vaslidin o'g'li, M. N., & Norhujjevich, M. O. (2021). Comparative Typology of Verbal Means Expressing the Concept of " Goal" in Languages with Different Systems. *CENTRAL ASIAN JOURNAL OF LITERATURE, PHILOSOPHY AND CULTURE*, 2(12), 51-55.
7. Nasridinov, M., & Usmonova, D. (2022). EXPOSITION FUNCTIONS IN THE NOVEL " THE JUNGLE BOOK". *International Journal Of Literature And Languages*, 2(05), 22-28.

8. Karimjonova, S. R. (2021). COGNITIVE ASPECTS OF THE CAUSATIVE VERB TO HAVE IN MODERN ENGLISH. *CURRENT RESEARCH JOURNAL OF PHILOLOGICAL SCIENCES* (2767-3758), 2(11), 141-145.
9. Sadiqovich, X. M. (2022, June). TALABALARNI VATANPARVARLIK RUHIDA TARBIYALASH PRINSIPLARI USULLARI. In *Conference Zone* (pp. 123-125).
10. Sattorovich, K. A. (2022). METHODS OF TEACHING GENERAL SCIENCES USING INTERACTIVE METHODS. *Web of Scientist: International Scientific Research Journal*, 3(4), 284-288.
11. Sattorovich, K. A. (2021). Article On the Methodology of Teaching General Subjects Using Interactive Methods. *Eurasian Journal of Humanities and Social Sciences*, 3, 22-25.
12. Sattorovich, K. A. (2021). IMPROVING THE TEACHING METHODS OF GENERAL SUBJECTS USING INTERACTIVE METHODS.
13. Soxibovna, M. G. THE ROLE OF LINGUVOCULARY IN THE STUDY OF NATIONAL AND CULTURAL FEATURES OF SPEECH UNITS.
14. Ortiqov, R. (2022). FARG'ONA DAVLAT UNIVERSITETIDA INGLIZ TILINI O'RGANISH UCHUN YORDAM BO'LADIGAN INTERNET VEBSAYTLAR. *Science and innovation*, 1(B6), 530-535.
15. Yuldasheva, D. K. (2019). COMMUNICATIVE APPROACH IN TEACHING A FOREIGN LANGUAGE. *Theoretical & Applied Science*, (11), 50-52.
16. Akborvna, B. B., & Mo'yudinjanovna, Y. D. (2021). Comparative Analysis of Uzbek, English and Russian Folk Fairy Tales. *БАҲҚАРОРЛИК ВА ЕТАКЧИ ТАДҚИҚОТЛАР ОНЛАЙН ИЛМИЙ ЖУРНАЛИ*, 1(5), 388-392.
17. Burtabaeva, B. A., & Yuldasheva, D. M. (2020). VARIOUS WAYS OF TEACHING WRITING. *Проблемы педагогики*, 13.
18. Азимова, Сайёра Хусанбоевна. "НУТҚ АКТЛАРИ ВА КОММУНИКАТИВ КОМПЕТЕНЦИЯ: "РАД ЖАВОБИНИ БИЛДИРУВЧИ" ИЛЛОКАТЦИОН ҲАРАКАТНИ ПРАГМАТИК ТАҲЛИЛ ҚИЛИШ." *МЕЖДУНАРОДНЫЙ ЖУРНАЛ ИСКУССТВО СЛОВА* 3.5 (2020).
19. qizi Turaboyeva, S. Z., & Utambetova, A. K. (2022, May). LINGUOCULTURAL PROBLEMS IN THE UZBEK LANGUAGE. In *INTERNATIONAL CONFERENCES ON LEARNING AND TEACHING* (Vol. 1, No. 7, pp. 233-235).

-
20. Холмўминов, Ж. М. (2022). ФИЁСИДДИН АЛИ ЯЗДИЙ–АМИР ТЕМУРНИНГ ҲАРБИЙ ЮРИШЛАРИ МУАРРИХИ. *Academic research in educational sciences*, 3(4), 191-202.
21. Xolmo‘Minov, J. F., & Rahmonberdiyev, I. (2022). TASAVVUF FALSAFASI VA ADABIYOTINING GLOBAL AHAMIYATI. *Oriental renaissance: Innovative, educational, natural and social sciences*, 2(2), 713-721.
22. Kholmuminov, J. M. (2022). THE POSITION OF TASAVVUF AND IRFAN IN MAVERUNNAHR AND KHORASAN: IBN AL-ARABI AND ABDURAHMAN JAMI (A COMPARATIVE ANALYSIS). *Oriental renaissance: Innovative, educational, natural and social sciences*, 2(9), 76-92.
23. Turaboyeva, S. Z. (2022). О ‘ZBEK VA INGLIZ TILLARIDA" DO ‘ST" KONSEPTINING SOTSIAL O ‘ZIGA XOSLIGI.
24. Turaboyeva, S. (2022). LINGUOCULTURAL PROBLEMS IN THE UZBEK LANGUAGE. *COMPUTER LINGUISTICS: PROBLEMS, SOLUTIONS, PROSPECTS*, 1(1).
25. Mamurkhanovna, D. B. (2022). THE CONCEPT OF “LOVE” AS AN IMPORTANT ELEMENT OF THE EMOTIONAL WORLD LANDSCAPE. *EPRA International Journal of Research and Development (IJRD)*, 7(5), 95-98.

БЎЛГУСИ ТАРБИЯЧИЛАРДА АКМЕОЛОГИК ЁНДАШУВ АСОСИДА ЎЗИНИ ЎЗИ РИВОЖЛАНТИРИШ ШАКЛЛАРИ

Абдурахмонова Сайёрахон Шахобидиновна

Андижон давлат педагогика институти
“Мақтабгача таълим” кафедраси ўқитувчиси

АННОТАЦИЯ

Ушбу мақолада акмеологиянинг мазмуни ва акмеологик ёндашувни таълим жараёнига тадбиқ этишининг аҳамияти, бўлгуси тарбиячиларни акмеологик ёндашув асосида ўзини ўзи ривожлантириш орқали касбий фаолиятга тайёрлаш хусусиятлари ҳақида маълумотлар берилган.

***Калит сўзлар:** акмеология, акмеологик ёндашув, ўзини ўзи ривожлантириш, ўзини ўзи назорат қилиш, ўзини ўзи тарбиялаш.*

ФОРМЫ САМОРАЗВИТИЯ БУДУЩИХ ПЕДАГОГОВ НА ОСНОВЕ АКМЕОЛОГИЧЕСКОГО ПОДХОДА

Абдурахманова Сайёрахон Шахобидиновна

Андижанский государственный педагогический институт,
преподаватель кафедры «Дошкольное образование»

АННОТАЦИЯ

В данной статье представлена информация о содержании акмеологии и важности применения акмеологического подхода в образовательном процессе, особенностях подготовки будущих педагогов к профессиональной деятельности через саморазвитие на основе акмеологического подхода.

***Ключевые слова:** акмеология, акмеологический подход, саморазвитие, самоконтроль, самовоспитание.*

FORMS OF SELF-DEVELOPMENT IN FUTURE EDUCATORS ON THE BASIS OF ACMEOLOGICAL APPROACH

Abdurakhmanova Sayyorakhan Shakhobidinovna

Andijan State Pedagogical Institute
Teacher of "Preschool Education" department

ABSTRACT

This article provides information about the content of acmeology and the importance of applying the acmeological approach to the educational process, the

features of preparing future educators for professional activity through self-development based on the acmeological approach.

Key words: acmeology, acmeological approach, self-development, self-control, self-education.

КИРИШ

Ҳозирги кунда жамиятимизда модернизация ва ривожлантиришга ижтимоий-иқтисодий нуқтаи назардан ҳам, шахсинг ўзига хос хусусиятларига катта эътибор қаратмоқда. Шу боис, ақлий ҳодисалар ва шахсинг ўзини ўзи ривожлантириш механизмларини тадқиқ қилиб боришга эҳтиёж сезилмоқда.

Мамлакатда ишлаб чиқаришнинг пасайиб бориши, жамиятнинг профессионал таркибидаги ўзгаришлар касбий фаолиятнинг хусусиятлари ва инсоннинг ўзини ўзи ривожлантириш жараёни билан боғлиқлигини ўрганиш долзарблигини англатади. Бу ўз навбатида таълим тизимида касбий тайёргарликни акмеологик жиҳатдан таҳлил қилиш имконини беради.

Акмеология - бу инсон ва шахсият ривожланишининг хусусиятларини ўрганадиган, шунингдек, ушбу жараёнда энг юқори нуқтага эришиш йўлларини излайдиган фан бўлиб, педагогик жиҳатдан бошқа соҳаларнинг ютуқларига мурожаат қилишади.

Биринчи марта "акмеология" атамаси 1928 йилда рус психологи Николай Рыбников томонидан ишлатилган. Шундай қилиб, бола ривожланишини ўрганадиган педагогиканинг фанлараро йўналиши - педологияга ўхшатиб, у етук одамларнинг ривожланиши ҳақидаги фанни чақиришни таклиф қилди. 20-асрнинг ўрталарида яна бир совет психологи Борис Ананиев акмеологиянинг инсоний фанлар тизимидаги ўрнини аниқлади.

МУҲОКАМА ВА НАТИЖАЛАР

Таълим жараёнига акмеологик ёндашув асосида бўлғуси тарбиячиларни ўз ўзини ривожлантириш орқали касбий тайёргарлигини такомиллаштиришга эришиш мумкин.

Акмеологик ёндашув – бўлғуси тарбиячиларда ижодкорлик қобилиятини шакллантиришнинг муҳим омили. Шахсий қобилиятлар ва уларни таркиб топтириш йўллари. Ижодкорлик қобилиятини шакллантириш тизими.

Ижодий фаолиятнинг ҳар-хил турларини амалга оширишда таълим тизими ва ўқув жараёнининг субъектлари. Ушбу ёндашув тарбиячининг субъектив фазилатларининг ижобий сифатларини шахс ва касбий йўлнинг ижобий

хусусияти сифатида аниқлашни ўз ичига олади, бу касбда юқори натижаларга эришишга имкон беради. Бу фазилатларга қуйидагилар киради:

- янги тажриба ўрганишга очиклик;
- профессионал қисмларнинг муқобил лойиҳасини ишлаб чиқишга интилиш;
- ўз касбий хулқ-атворини етарли даражада ўз-ўзини тартибга солиш қобилияти;

Касбий етукликнинг белгиловчи хусусиятлари - бу янгилик қобилияти ва педагогик маҳорат, касбий малака ва педагогик маҳоратни ошириш ва таълим муаммоларини ҳал қилиш учун кучли мотивациянинг мавжудлиги. Касбий етукка эришиш учун касбий шаклланган бўлмоғи лозим.

“Касбий шаклланганлик” тушунчаси меҳнат субъектининг касбга эгалик қилиш даражаси ва аниқ меҳнат фаолиятида касбий муҳим хусусиятлар, билим, кўникма, тажриба ва маҳоратларнинг шаклланиши ҳамда намоён бўлиши асосида ишлаб чиқариш самарадорлигига эришиши сифатида қўлланилади. Меҳнат субъектининг аниқ бир фаолият соҳасида юқори даражадаги касбий малакаларга эгалиги *маҳорат* деб юритилади.

А.К.Маркованинг таъкидлашича, касбий шаклланганликнинг қуйидаги босқичларини ажратиш кўрсатган:

- “шахснинг ўзини мутахассис сифатида такомиллаштириши;
- ички касбий назорати;
- мутахассиснинг англланган сифатлари, ҳажми;
- шахснинг ўзини мутахассис сифатидаги тўлиқ образи;
- касб ёрдамида ўзини ўзи ривожлантириш ва етишмайдиган хусусиятларнинг ўрнини қоплаш қобилияти

Шуни айтиш жоизки, бўлғуси тарбиячиларни касбий фаолиятга тайёрлаш тизимида ўз ўзини ривожлантиришнинг қуйидаги шакллари намоён бўлиши мумкин:

- касб билан боғлиқ маънавий-ахлоқий қадриятлар тизимини тушуниши;
- билим олиш ва шахсий тажрибани таҳлил қилиши;
- тажрибали тарбиячиларнинг ўзига хос касбий сифатларини қабул қилиш ва унга ўхшаш учун ўз устида ишлашга интилиши;
- олдинга қўйилган мақсадга эришиш учун шахсий куч ва ресурсларни максимал даражада сафарбар этиши;
- меҳнатда қониқиш ҳиссининг пайдо бўлиши;

- ўз-ўзини шахсий ривожлантиришга интилиши;
- шахс хулқ-атворида ўз-ўзини назорат қилиши лозим.

Шундай қилиб, ҳар бир бўлғуси тарбиячиларни илмий билим ва кўникмаларга эга бўлишида ҳам билим захирасини кенгайтиради ва шу вақтнинг ўзидаёқ, ўзини ўзи ривожлантириш жараёнини ҳам амалга оширади. Айнан шунинг учун ҳам тарбиячиларнинг таълим олиш жараёни ўз-ўзига таълим бериш ҳисобланади, бу жараёнда талабалар томонидан ҳам дунёни ўрганиш ҳамда ўзини ўзи ўрганиш жараёнлари бир вақтнинг ўзида амалга ошиб боради.

Бўлғуси тарбиячилар ўзини ўзи ўқитиши, ўз устида мустақил ишлаши ўз ўзини ривожлантиришда муҳим аҳамият касб этади. Талаба қачонки ўз хоҳиш иродаси билан ўз билимларни бойитишда илмий маълумотларни излашга киришса, ҳақиқий маънодаги таълимни олиш билан бир қаторда ўзини ўзи ривожлантириб, такомиллаштириб боради. Ушбу жараённи амалга оширишда эса бўлғуси тарбиячиларнинг мустақиллиги қуйидагиларда намоён бўлади.

ХУЛОСА

Хулоса қилиб шуни айтиш мумкинки, ўзини ўзи ривожлантиришнинг баҳолаш босқичида ўзини ўзи ривожлантиришнинг баҳолаш босқичида тарбиячилар у ёки бу муносабатларда ўз-ўзига салбий ёки ижобий баҳо бериш орқали баҳолайди.

REFERENCES

1. Маъмуров Б.Б. Бўлажак ўқитувчиларда акмеологик ёндашув асосида таълим жараёнини лойихалаш кўникмаларини ривожлантириш тизими. Монография-Т.: "Фан ва технология", 2017, 128.
2. Аҳмедова Н.М. Научные основы построения концепции непрерывной лингвометодической подготовки преподавателя иностранного языка на основе интегративного подхода. Узлуксиз таълим. Илмий-услубий журнал. №1. –Т.. 2018, 105-111бетлар. [13.00.00, № 9].
3. Г.О.Эрназарова "Акмеологик ёндашув таълим жараёнини ривожлантириш сифатида" "Science and Education" Scientific Journal December 2020 / Volume Special Issue www.openscience.uz.
4. Fazilova, A. Z. (2022). MAKTABGACHA YOSHDAGI BOLALARNI AXLOQIY TARBIYALANGANLIK DARAJASINI DIAGNOSTIKALASH. *PEDAGOGS jurnali*, 3(1), 141-146.

МАКТАБГАЧА ТАЪЛИМ ТАШКИЛОТЛАРИДА ИНГЛИЗ ТИЛИНИ ЎРГАТИШНИНГ МЕТОДИК ХУСУСИЯТЛАРИ

Эргашева Гулнорахон Нематовна
Тадқиқотчи

АННОТАЦИЯ

Мақолада мактабгача таълим ташкилотларида инглиз тилини ўргатиш бўйича олиб бориладиган тадқиқот ишлари натижаси ва самарадорлиги таълим мазмуни, мақсади ва вазифаларига мослиги, унинг илмий жиҳатдан асосланганлиги, изчиллиги билан боғлиқлиги, шунингдек мазмунга мос усуллар, шакллар ва воситалар мажмуасининг танланиши билан таъминланганлиги хақида сўз юритилади.

Таянч сўзлар: самарадорлик, дидактик ўйинлар, билим, педагогик технология, мустақил фикрлаш, босқич

МЕТОДИЧЕСКАЯ ХАРАКТЕРИСТИКА ОБУЧЕНИЯ АНГЛИЙСКОМУ ЯЗЫКУ В ДОШКОЛЬНОМ ОБРАЗОВАНИИ

Эргашева Гульнорахон Нематовна
Научный сотрудник

АННОТАЦИЯ

В статье рассматриваются результаты и эффективность исследования обучения английскому языку в дошкольном образовании, его соответствие содержанию, целям и задачам образования, его научная основа, последовательность, а также выбор соответствующих методов, форм и средств.

Ключевые слова: эффективность, дидактические игры, знания, педагогическая технология, самостоятельное мышление, этапы.

METHODOLOGICAL CHARACTERISTICS OF TEACHING ENGLISH IN PRESCHOOL EDUCATION

Ergasheva Gulnorakhon Nematovna
Scientific researcher

ANNOTATION

The article examines the results and effectiveness of the study of teaching English in preschool education, its compliance with the content, goals and objectives

of education, its scientific basis, consistency, as well as the choice of appropriate methods, forms and means.

***Keywords:** efficiency, didactic games, knowledge, pedagogical technology, independent thinking, stages.*

КИРИШ

Жаҳонда жамиятнинг ижтимоий буюртмасидан келиб чиқиб, хорижий тилларни мактабгача таълим ташкилотларида тарбияланаётган болаларга инглиз тилини ўргатиш ва коммуникатив мақсадларда ўқитиш кўникма ва малакаларга қўйиладиган талаблар ҳамда тил материалдан иборат чет тил ўқитиш технологиялар қўллаш методикасини амалиётга кенг жорий этилган. Айниқса, болаларни тил ўрганиш бўйича билимларини ўйинлар, жумладан, компьютер ўйинлари орқали эгаллаганлари аҳамиятлидир. Англия, Германия, АҚШ, Корея, Япония, Франция, Россия каби ривожланган давлатларда таълим жараёнига инновацион ёндашувни таъминлаш билан бир қаторда мактабгача таълим ташкилотларида болаларга хорижий тилларни ўргатишда ёшга оид психологик хусусиятларини, тил таълим шароитини инобатга олиб сифат ва самарадорликни ошириш бўйича илмий-тадқиқотлар олиб бориш муҳим аҳамият касб этмоқда.

АДАБИЁТЛАР ШАРХИ

Дунё олий таълимларида, жумладан, Кембриж, Оксфорд, Астон ва Йорк университетларида хорижий тил бўйича таълим мазмуни, талаблари ва воситаларини мактабгача ёшдаги болаларнинг руҳий хусусиятлари, тил ўрганиш усулларини ҳисобга олиб такомиллаштириш, кичик ёшдан чет тилини маданиятлараро мулоқот воситаси сифатида ўқитиш, болаларга инглиз тилини табиий нутққа тахминий яқинлашиш ва оғзаки нутқнинг илгариллаши тамойиллари асосида ўқитиш бўйича илмий-тадқиқотлар олиб борилаётганлиги алоҳида аҳамиятга моликдир. Шу жиҳатдан мактабгача таълим ташкилотларида тарбияланаётган болаларга инглиз тилини мулоқот воситаси сифатида коммуникатив ёндашув асосида ўргатиш масалалари бўйича илмий тадқиқотларга алоҳида эътибор қаратилмоқда.

Мамлакатимизда сўнгги йилларда баркамол авлодни тарбиялаш масалаларига катта эътибор қаратилиб, болалар ва уларнинг тарбияси масаласи давлат сиёсатининг устувор йўналиши даражасига кўтарилмоқда. Бу борада мактабгача таълим тизимини ривожлантириш ва мактабгача таълим соҳасидаги меъёрий-ҳуқуқий базани янада такомиллаштириш, мактабгача таълим тизимида инновацияларни, илғор педагогик ва ахбороткоммуникация

технологияларини жорий этиш вазифаларига алоҳида аҳамият қаратилмоқда. Хусусан, мактабгача таълим ва тарбиянинг Давлат стандартида мактабгача таълим тизимини замонавий талабларга асосланган ҳолда ташкил этиш, бола таълими ва ривожланишидаги мазмуннинг таркибий қисмларига хилма-хиллик ва мослашувчанлик тамойиллари асосида ёндашиш муҳим аҳамият касб этади. Ўзбекистон Республикаси Биринчи Президентининг 2012 йил 10 декабрдаги «Чет тилларни ўрганиш тизимини янада такомиллаштириш чора-тадбирлари тўғрисида»ги ПҚ-1875 сонли Қарори ²⁶⁴, Ўзбекистон Республикаси Президентининг 2017 йил 7 февралдаги ПФ- 4947-сон «Ўзбекистон Республикасини янада ривожлантириш бўйича Ҳаракатлар стратегияси тўғрисида»ги Фармони ²⁶⁵, Ўзбекистон Республикаси Вазирлар Маҳкамасининг 2017 йил 11 августдаги «Таълим ташкилотларида чет тилларни ўқитиш сифатини янада такомиллаштириш чора-тадбирлари тўғрисида»ги 610-сон Қарори, ²⁶⁶ 2019 йил 8 майдаги ПҚ-4312-сонли «Ўзбекистон Республикаси мактабгача таълим тизимини 2030 йилгача ривожлантириш Концепциясини тасдиқлаш тўғрисида» ²⁶⁷ ги Қарори, Мактабгача таълим ва тарбия соҳасидаги муносабатларни тартибга солиш мақсадида «Мактабгача таълим ва тарбия тўғрисида»ги Ўзбекистон Республикасининг Қонуни қабул қилинди уни ижросини таъминлаш мақсадида эса, Ўзбекистон Республикаси Вазирлар Маҳкамасининг 2020 йил 22 декабрдаги «Мактабгача таълим ва тарбиянинг давлат стандартини тасдиқлаш тўғрисида»ги 802-сонли қарори қабул қилинди ²⁶⁸. Ушбу қарор билан Илк ва мактабгача ёшдаги болалар ривожланишига қўйиладиган давлат талаблари ва Мактабгача таълим ташкилотининг давлат ўқув дастури тасдиқланди ва мазкур соҳага оид бошқа меъерий-ҳуқуқий ҳужжатларда белгиланган вазифаларни амалга оширишга ушбу диссертация тадқиқоти муайян даражада хизмат қилади.

²⁶⁴ Ўзбекистон Республикаси Президентининг 2012 йил 10 декабрдаги «Чет тилларни ўрганиш тизимини янада такомиллаштириш чора-тадбирлари тўғрисида»ги ПҚ-1875- сонли қарори. // «Халқ сўзи» газетаси, 2012 йил 11 декабрь сони.

²⁶⁵ Ўзбекистон Республикаси Президентининг 2017 йил 7 февралдаги ПФ-4947-сон «Ўзбекистон Республикасини янада ривожлантириш бўйича Ҳаракатлар стратегияси тўғрисида»ги Фармони

²⁶⁶ Ўзбекистон Республикасининг Бош вазири А. АРИПОВ Тошкент ш., 2017 йил 11 август, 610-сон ТАЪЛИМ МУАССАСАЛАРИДА ЧЕТ ТИЛЛАРИНИ ЎҚИТИШНИНГ СИФАТИНИ ЯНАДА ТАКОМИЛЛАШТИРИШ ЧОРА-ТАДБИРЛАРИ ТЎҒРИСИДА

²⁶⁷ Ўзбекистон Республикаси Президенти Ш. МИРЗИЁЕВ Тошкент ш., 2019 йил 8 май, ПҚ-4312-сон ЎЗБЕКИСТОН РЕСПУБЛИКАСИ МАКТАБГАЧА ТАЪЛИМ ТИЗИМИНИ 2030 ЙИЛГАЧА РИВОЖЛАНТИРИШ КОНЦЕПЦИЯСИНИ ТАСДИҚЛАШ ТЎҒРИСИДА

²⁶⁸ Ўзбекистон Республикасининг Бош вазири А. АРИПОВ Тошкент ш., 2020 йил 22 декабрь, 802-сон МАКТАБГАЧА ТАЪЛИМ ВА ТАРБИЯНИНГ ДАВЛАТ СТАНДАРТИНИ ТАСДИҚЛАШ ТЎҒРИСИДА

МУХОКАМА

Республикамизда мактабгача таълим тизимини ривожлантириш ва ўқитиш жараёнларини ташкил этиш масалалари бўйича Ф.Қодирова, З.Азимова, Б.Абдуллаева, Ш.Юсупова, Н.Абдуллаева, Н.Аҳмедова, М. Ирисбаева, О.Жамолиддинова, Н. Эркабоева, З.Қодирова, Г.Назирова, Н.Абдусаматова, Х.Нажмидинова каби олимлар илмий-тадқиқот ишларини амалга оширишган. Мазкур тадқиқотларда методиканинг турли йўналишлари ва тамойиллари, уларнинг ўқув жараёнида муайян фанларни ўзлаштиришда қўлланилиши асосида таълим мазмунига қўйиладиган талаблар илмий-амалий жиҳатдан ўрганилган. Чет тилларни ўқитиш методикаси билан эса Г.Х.Бакиева, Ж.Ж.Жалолов, Н.Отажонов, Г.Т.Махкамова, Т.К.Сатторов, Л.Т.Аҳмедова, Д.У.Хошимова, М.Джусупов, В.И.Андриянова ва бошқалар шуғулланишган.

Чет тилларни мактабгача таълим ташкилотларида тарбияланаётган болаларга инглиз тилини ўргатиш муаммолари А. Пинтер, Л. Камерон, П.Дрисколь, С.Халливел, И.Н.Верешчагина, Г.В.Рогова, Н.А.Горловаларнинг методика соҳасидаги ишларида тадқиқ этилган. Чет тилларни кичик ёшдаги болаларда ўрганиш ва ўргатишнинг педагогик ва психологик асослари Л.С.Виготский, Ж.Пиаже, И.А.Зимняя, Т.Гордон ва бошқалар томонидан ишлаб чиқилган. Чет тил ўқитишга коммуникатив ёндашув С.Каналэ, М.Суэйн, С.Савингтон, Х.Г.Виддоусон, Г.Рикхайдт, Х.Строунер, Е.И.Пассов, И.Е.Зуева ва бошқаларнинг илмий изланишларида тадқиқ этилган .

ХУЛОСА

Юқорида келтирилган илмий изланишларда мактабгача таълим ташкилотларида тарбияланаётган болаларга инглиз тилини ўргатиш масаласи кўрсатиб ўтилган бўлса-да, мактабгача таълим ташкилотларида тарбияланаётган болаларга инглиз тилини ўргатиш масаласи доирасида махсус тадқиқот ишлари олиб борилмаган. Тадқиқот натижаларининг илмий аҳамияти диссертацияда илгари сурилган назарий -эмпирик ёндашувлар, қарашлар, илмий тавсиялар ишлаб чиқилган бўлиб, шунингдек, инновацион ёндашув асосида болаларни инглиз тилини ўргатишга йўналтирилган дидактик вазиятлар мазмуни, принциплари, шакллари, воситалари, усуллари, педагогик-психологик имкониятлари такомиллаштирилганлиги, шунингдек, инновацион ёндашув асосида болаларни инглиз тилини ўргатишга йўналтирилган педагогик жараённинг дидактик, психологик хусусиятлари,

мазмунни, воситалари, усуллари ва методлари билан бойитилгани билан изоҳланади.

REFERENCES

1. Ўзбекистон Республикаси Президентининг 2012 йил 10 декабрдаги «Чет тилларни ўрганиш тизимини янада такомиллаштириш чора-тадбирлари тўғрисида»ги ПҚ-1875- сонли қарори. // «Халқ сўзи» газетаси, 2012 йил 11 декабрь сони.
2. Ўзбекистон Республикаси Президентининг 2017 йил 7 февралдаги ПФ-4947-сон «Ўзбекистон Республикасини янада ривожлантириш бўйича Ҳаракатлар стратегияси тўғрисида»ги Фармони
3. Ўзбекистон Республикасининг Бош вазири А. АРИПОВ Тошкент ш., 2017 йил 11 август, 610-сон ТАЪЛИМ МУАССАСАЛАРИДА ЧЕТ ТИЛЛАРИНИ ЎҚИТИШНИНГ СИФАТИНИ ЯНАДА ТАКОМИЛЛАШТИРИШ ЧОРА-ТАДБИРЛАРИ ТЎҒРИСИДА
4. Ўзбекистон Республикаси Президенти Ш. МИРЗИЁЕВ Тошкент ш., 2019 йил 8 май, ПҚ-4312-сон ЎЗБЕКИСТОН РЕСПУБЛИКАСИ МАКТАБГАЧА ТАЪЛИМ ТИЗИМИНИ 2030 ЙИЛГАЧА РИВОЖЛАНТИРИШ КОНЦЕПЦИЯСИНИ ТАСДИҚЛАШ ТЎҒРИСИДА
5. Ўзбекистон Республикасининг Бош вазири А. АРИПОВ Тошкент ш., 2020 йил 22 декабрь, 802-сон МАКТАБГАЧА ТАЪЛИМ ВА ТАРБИЯНИНГ ДАВЛАТ СТАНДАРТИНИ ТАСДИҚЛАШ ТЎҒРИСИДА
6. Верещагин Е.М., Костомаров В.Г., Язык: система и функционирование: сборник научных трудов. – М.: Наука, 1988. – С. 54-61.
7. Земченкова Т.В., Английский для дошкольников. – М.: ВАКО, 2008 г. Всемирный доклад ЮНЕСКО по коммуникации и информации, 1999-2000 гг. – М., 2000. – 168 с.
8. Миржалолова Л., Болаларни гапиртириб ўйналадиган ўйинларга нутқий жиҳатдан тайёрлаш. Т.: 2005.
9. Шолпо И. Л. Как научить дошкольника говорить по-английски : учеб. пособие по методике преподавания английского языка для педагогических вузов, колледжей и училищ по специальности «Преподаватель иностранного языка в детском саду». – СПб.: Спец. лит, 1999.
10. Ёралиева У.Қ. Мактабгача таълим тизимида хорижий тилларни ўқитишнинг ўзига хос хусусиятлари ва унда интерфаол усуллардан фойдаланишнинг имкониятлари. - Т.: «Замонавий таълим» журнали. 2014.

TALABALARNING KOMMUNIKATIV RIVOJLANISHI KONTEKSTIDA KOUCHINGLIK MODELI

Nasiba Kamolovna Yuldasheva

Ta'lim sifatini nazorat qilish bo'lim boshlig'i

O'zbek Milliy Musiqa San'ati Instituti

Nigora Makhmudovna Djampulatova

Xorijiy tillar va gumanitar fanlar kafedrasasi o'qituvchisi

O'zbek Milliy Musiqa San'ati Instituti

ANNOTATSIYA

Ushbu maqolada Oliy ta'lim muassasalarida talabalarning kommunikativ rivojlanishida kouchinglik modelining ahamiyati va model kouchinglikni murakkab jarayon sifatida ob'ektiv va vizual tarzda taqdim etish, uning o'zaro ta'sir va o'zaro bog'liqlikdagi elementlarining birligini aks ettiruvchi tuzilmani asoslash va ochish imkonini berdilishi haqida fikrlar bayon etilgan.

Kalit so'zlar: kommunikativ rivojlanish, optimallashtirish yo'llari, istak, qiziqish, ishtiyoq, yakuniy natija, intilish.

АННОТАЦИЯ

В данной статье раскрывается значение модели коучинга в коммуникативном развитии студентов высших учебных заведений и объективно-наглядное представление модели коучинга как сложного процесса, обоснование и раскрытие структуры, отражающей единство ее элементов в взаимодействие и взаимозависимость. Высказываются мнения о возможности.

Ключевые слова: коммуникативное развитие, пути оптимизации, желание, интерес, энтузиазм, конечный результат, стремление.

KIRISH

Talabalarning kommunikativ rivojlanishida kouchinglik modelining ahamiyati shundaki model kouchinglikni murakkab jarayon sifatida ob'ektiv va vizual tarzda taqdim etish, uning o'zaro ta'sir va o'zaro bog'liqlikdagi elementlarining birligini aks ettiruvchi tuzilmani asoslash va ochish imkonini beradi, bunday modelni ishlab chiqish o'rganilayotgan hodisa haqidagi ma'lumotlarni tizimlashtirish, kouchinglik orqali yuqori bosqich talabalarining kommunikativ rivojlanishi jarayonini optimallashtirish yo'llari haqidagi turli g'oyalarni birlashtirishda yordam beradi. Yuqori kurs talabarlari va kouch o'rtasidagi o'zaro munosabatlarning mualliflik modelini yaratish zarurati bir qator fundamental holatlar bilan bog'liq:

Birinchiidan, bunday model kouchinglikni murakkab jarayon sifatida ob'ektiv va vizual tarzda taqdim etish, uning o'zaro ta'sir va o'zaro bog'liqlikdagi elementlarining birligini aks ettiruvchi tuzilmani asoslash va ochish imkonini beradi;

Ikkinchiidan, bunday modelni ishlab chiqish o'rganilayotgan hodisa haqidagi ma'lumotlarni tizimlashtirish, kouchinglik orqali yuqori bosqich talabalarining kommunikativ rivojlanishi jarayonini optimallashtirish yo'llari haqidagi turli g'oyalarni birlashtirishda yordam beradi. So'zning umumiy ma'nosida model - bu qo'llaniladigan sxema doirasidagi aqliy jihatdan ajralib turadigan va muhim xususiyatlarga e'tibor qaratadigan hodisaning sxemasi (buy erda - kouchinglik).

MUHOKAMA VA NATIJALAR

Modelni amalga oshirish mexanizmi bosqichma-bosqich jarayon bo'lib, har bir bosqich uchun maqsadlarni aniq belgilash, har bir bosqichda sub'ektlarning samarali o'zaro ta'sirini tashkil etish bilan tavsiflanadi, bu sizga talabalarining kommunikativ rivojlanishidagi o'zgarishlar dinamikasini kuzatish imkonini beradi. Yuqori bosqich talabalarining kommunikativ rivojlanishi kontekstida kouchinglikning yaxlit, fazoviy modelining asosi - bu kouchning maqsadlari, vazifalari, samaradorligi mezonlaridir; talabalar bilan ishlashda kouchning yo'naltiruvchi tamoyillari, talabalarining kommunikativ rivojlanish darajalari, shaxslararo o'zaro ta'sir uslublari, shuningdek, J. Uitmorning modeli to'rtta ketma-ket nuqtadan iborat.

“GROW” (O'sish) modelimiz:

Goals - maqsadlar, kelgusi rivojlanish uchun qo'llanma sifatida rejalar;

Reality - voqelikni anglash;

Objektive - maqsadlar, intilish, ya'ni barcha faoliyat yo'naltirilgan yakuniy natija;

Will - istak, qiziqish, ishtiyoq. Bizning tadqiqotimiz bilan bog'liq holda biz ushbu modelni quidagicha taxrirladik GROWTH modeli olti nuqtadan iborat (O'SISH): Goals - maqsadlar, kelgusi rivojlanish uchun yo'l-yo'riq sifatidagi rejalar; Reality - voqelikni anglash; Opportunity- imkoniyat; potentsial imkoniyatni amalga oshirishning yuqori darajasini ta'kidlaydigan istiqbol; bu kirish, vazifalarni hal qilish qobiliyati bilan bog'liqlikni keltirib chiqaradi; Work - harakat, faoliyat; harakatga keltirmoq, rivojlantirmoq; Talent - biror narsani yaxshi bajarish uchun tug'ma qobiliyat; Humanity – insonparvarlik, xayrixohlik. Bizning fikrimizcha, birinchiidan, o'sish so'zining ingliz tiliga GROWTH deb tarjimasini Grow dan ko'ra ko'proq mosdir, chunki ingliz tilidan tarjimada GROW O'SISH degan ma'noni anglatadi, ya'ni bu

fe'ldir. Ikkinchidan, GROWTH modeli J. Uitmor tomonidan taklif qilingan kouchinglik bosqichlariga ko'proq mos keladi [o'sha erda]:

1. Maqsadni belgilash – Goals
2. Voqelikni anglash – Reality
3. Yangi resurslarni yaratish va izlash – Objektivite emas, balki Opportunity
4. Kerakli chora-tadbirlar - Will emas, Work.

Keling, ushbu qadamlarni batafsil ko'rib chiqaylik;

Biz ikkita jihatni (Talent – biror ishni yaxshi qilishning tug'ma qobiliyati va Insonparvarlik – Humanity, insomparvarlik), bizningcha, o'rganilayotgan "kouchinglik" fenomeni bilan bevosita bog'liqligini aniqladik.

Shunday qilib, birinchi bosqichda (maqsadlarni belgilash) maqsad shakllantiriladi (natijada nimaga erishish kerak, uni o'lchash mumkinmi, nima uchun kerak), shuningdek, orzu qilingan narsaning dolzarbligi va ahamiyati haqida tushuncha yuzaga keladi. "Kerak" va "Xohlayman" tushunchalarini mohiyati yanada oshadi. Kouchinglikda maqsad har doim shaxsning "proksimal rivojlanish zonasi" ga qaratilishi juda muhim, ya'ni birinchi navbatda rag'batlantiruvchi maqsad qo'yiladi (talaba o'zini sinovdan o'tkazadi), shundan so'ng keyingi bosqichlarda uni amalga oshirish uchun yangi manbalar izlaydi va maqsadini to'g'ri yo'naltiradi.

Ikkinchi bosqichda (voqelikni anglash) kouch talabalarga ishlarning hozirgi holatini, maqsadga erishishning ijobiy va salbiy tomonlarini, avval nima qilinganligini, nima uchun haligacha maqsadga erishilmaganini tushunishga yordam beradi; erishishga to'sqinlik qilayotgan tashqi va ichki cheklovlarni tahlil qiladi.

Shuni ta'kidlash kerakki, biz o'zimiz uchun foydali ekanligini tushungan narsalarimiz, nimaga intilayotganimiz va bunga erishish uchun qanday harakatlarimiz o'rtasida katta farq bor. Kouch hozirgi muammoni va talabalarning unga bo'lgan munosabatini tushunishga harakat qiladi, shuningdek, ularga yordam beradi. Talabalar vaziyatni va unga bo'lgan munosabatini kouch bilan birgalikda o'rganadilar.

Uchinchi bosqichda (yangi resurslarni yaratish va izlash) kouch talabalarga yangi g'oyalarni ishlab chiqaradigan va o'z maqsadlariga erishish uchun imkoniyatlar topadigan ijodiy muhit yaratadi. Talabalarning barcha g'oyalari qo'llab-quvvatlanadi va qabul qilinadi.

To'rtinchi bosqichda (zaruriy chora-tadbirlar) ilgari bajarilgan ishlar asosida aniq harakatlar rejasi belgilanadi (muddatlar kelishiladi). Aniq qadamlar shunday belgilanadiki, har bir harakat talabaning imkoniyatlari chegarasida bo'ladi. Yuqorida ta'kidlanganidek, kouchinglikning yuqoridagi bosqichlari bilan bir qatorda, GROWTH modeliga iste'dod - yaxshi ish qilish uchun tug'ma qobiliyat va Insoniylik

- insonparvarlik, xayriya kabi elementlar kiritilgan. Biroq, bu elementlar kouchinglik bosqichlariga kiritilmagan, balki biz tomonidan ajralmas tarkibiy qismlar sifatida ko'rib chiqilgan, bu jarayonsiz, bizningcha, kouchinglik qilish mumkin emas. Keling, ularni ko'rib chiqaylik. Kouchning har bir insonda tabiatan "Iste'dod" ning ijobiy o'sishi va rivojlanishi uchun ulkan imkoniyatlar mavjudligini biladi va shu yo'nalishda harakat qiladi. U o'z hayotini samarali o'zgartirish, kommunikativ rivojlanishning ijodiy darajasiga erishish qobiliyatiga ega va kouch o'quvchilarni bu darajaga erishishning eng yaxshi usullarini topishga ilhomlantiradi va undaydi va harakatning optimal sur'atini tanlashga yordam beradi. Kouch o'quvchilarni potentsialdan kelib chiqib fikrlashga o'rgatadi. Ularni qanday bo'lsa, shundayligicha qabul qilish, ularning ahvoliga kirish, hurmatni saqlab, nafaqat ortiqcha, balki kamchiliklarni ham qabul qilish qobiliyatini nazarda tutadi. Bundan Growth modelining oxirgi nuqtasi kelib chiqadi: Insonparvarlik, xayriya. Kouch talabaning shaxsiyatiga nisbatan o'zi bilan biladi, unda yorqin individuallikni ochish uchun unga qiziqishini ko'rsatadi. U jamiyatda yashash va boshqalarning o'zligini bilish huquqini hurmat qilish orqali o'zligingni bil haqidagi bilimlarni o'z ichiga oladi.

Shunday qilib, kouchinglik bosqichlarini, shuningdek, murabbiyni faoliyat jarayonida boshqaradigan ilgari muhokama qilingan tamoyillarni, yuqori bosqich talabalarining kommunikativ rivojlanish darajalarini va shaxslararo o'zaro munosabatlar uslublarini birlashtirish bizga ushbu hodisani yaxlit ko'rishga imkon berdi. (1-rasm).

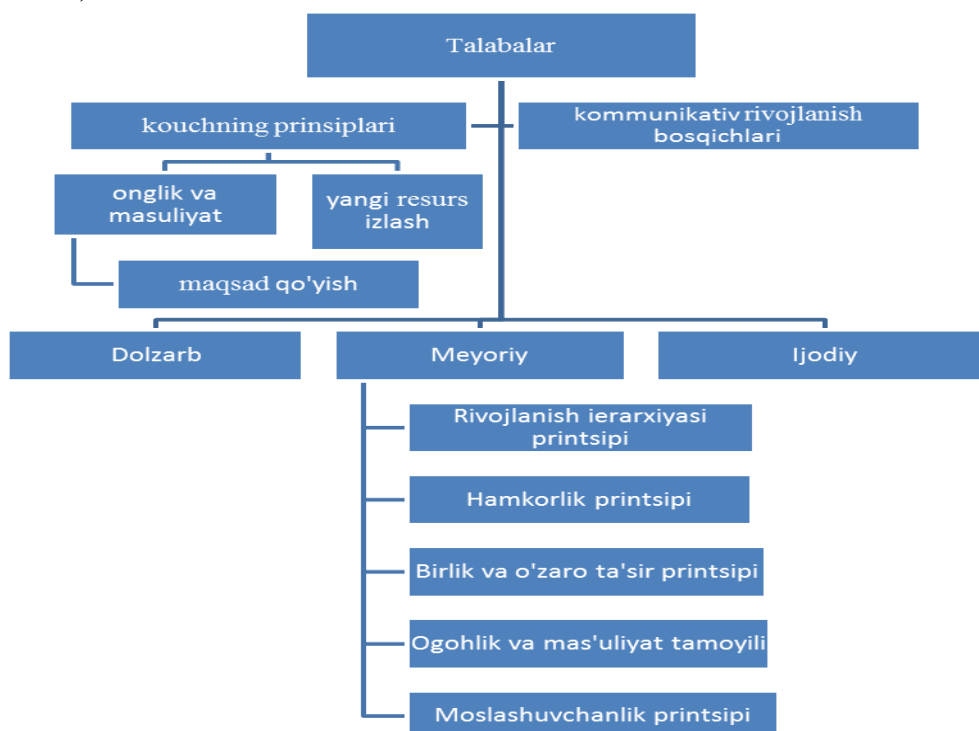

Rasmdan ko'rinib turibdiki, o'quvchilar bilan o'zaro munosabatlar jarayonida murabbiy quyidagi tamoyillarga amal qiladi: onglilik va mas'uliyat, birlik va o'zaro ta'sir, moslashuvchanlik, sheriklik va rivojlanish ierarxiyasi. Ushbu o'zaro ta'sir natijasida talaba o'zaro bog'liq bosqichlardan o'tadi, kommunikativ rivojlanishning ma'lum darajasiga ko'tariladi (haqiqiy, me'yoriy, ijodiy). Shaxslararo muloqot uslublari har bir darajaga mos keladi, o'zaro ta'sirlar: joriy daraja - manipulyatsiya; normativ - raqobat (hamkorlik); ijodiy – hamkorlik.

Shu bilan birga, biz murabbiy va talabalar o'rtasidagi o'zaro munosabatlar to'rtta o'zaro bog'liq bosqichdan o'tishini ta'kidlaymiz:

1. Maqsadlarni belgilash.
2. Haqiqatdan xabardorlik.
3. Yangi resurslarni yaratish va izlash.
4. Kerakli chora-tadbirlar

Shuni ta'kidlash kerakki, o'zaro ta'sir jarayonida ma'lumotlar murabbiydan shogirdga oddiygina uzatilmaydi (prinsiplarni amalga oshirish), balki almashiladi. Shunga ko'ra, muloqotda axborot almashinuvining asosiy vazifasi muayyan vaziyat yoki muammo bo'yicha umumiy nuqtai nazar va kelishuvni ishlab chiqishdir. Ushbu muammoni hal qilish uchun shaxslararo o'zaro ta'sirga xos bo'lgan ma'lum bir mexanizm ishlaydi - qayta aloqa mexanizmi. Teskari aloqa talabalar tomonidan uni etarli darajada tushunishni ta'minlaydi, kommunikativ rivojlanish uchun qulay shart-sharoitlarni yaratadi, jarayonni kuzatishga imkon beradi va kerak bo'lganda talabalarga o'z maqsadlariga erishishda yordam beradi.

XULOSA

Xulosa qilib shuni ta'kidlaymizki, yuqori sinf o'quvchilarining kommunikativ rivojlanishi kontekstidagi kouchinglikning nazariy asoslangan va grafik jihatdan taqdim etilgan modeli bizga murabbiylik tuzilishini tushunishga, uni aniqlash usullarini va haqiqiy pedagogik jarayonda rivojlanish shartlarini aniqlashga imkon beradi.

REFERENCES

1. Bezrukova V.V. Интенсификация и интенсификатори в языке и речи: На материале английского языка: Дис. ... канд. филол. наук. 2004. – 222 б.
2. Вим I.L. Методика обучения иностранным языкам как наука и проблемы школьного учебника. - М., 2007.
3. Зайсева Т.А. Иницирующие коммуникативные ходы в английской диалогической речи: Автореф. дисс. сахар Филол. наука Белгород, 2004.

-
4. Milrud R.P. Metodika prepodavaniya angliyskogo yazyka. Elektronniy resurs: <https://www.labirint.ru/books/244925/>. Data obrasheniya: 18.03.2020.
 5. Mustafaeva H. Ingliz tili grammatikasini ijtimoiy-gumanitar fakultetlar talabalariga o'rgatishning lingvodidaktik xususiyatlari: Dis. ... ped.f.n. – Samarqand, 2003. – 139 b. – b.8.
 6. Рогова Г.В., Рабинович Ф.М., Сахарова Т.Е. Методика изучения иностранного языка в средней школе. - М.: Просвещение, 1991. - 287 с. 88
 7. Abduganiyevna, A. D. (2021). Og'zaki nutqni o'stirishda monologik nutqdan foydalanish. *INTERNATIONAL JOURNAL OF DISCOURSE ON INNOVATION, INTEGRATION AND EDUCATION*, 2(2), 205-211.
 8. Djampulatova, N. (2022). WAYS TO IMPROVE COMMUNICATIVE COMPETENCE IN ENGLISH IN CREATING AN INTEGRATIVE LEARNING ENVIRONMENT. *Web of Scientist: International Scientific Research Journal*, 3(5), 2091-2102.

ИЛЛЮСТРАЦИЯ И ЕЕ ЦЕЛЕВЫЕ ЗАДАЧИ

Абдусаттарова Махлиё Ботиржон кизи
Шермахамматова Муқаддас Тохиржон кизи
Факультет” Искусствоведение ” Наманганского
государственного университета

АННОТАЦИЯ

Тексты этих лекций написаны для студентов очной формы обучения по направлению бакалавриата” Изобразительное искусство и инженерная графика”. В этом тексте лекции каллиграфия законы: плоскость предмета, плоскость изображения, точка обзора, угол обзора, линия горизонта, масштаб в карандашном рисунке, линия, силуэт, штриховка предметов, теория теней, личная тень, падающая тень, полутень, освещенный блеск, отражение, закон пропорций. Конструктивные основы карандашной живописи: натюрморт на структуру из гипсовых геометрических тел и бытовой утвари.

Ключевые слова: *текстура, рисунок, краска, композиция, техника.*

ILLUSTRATION AND ITS OBJECTIVES

Abdusattarova Mahliyo Botirjon kizi
Shermahammatoeva Mukaddas Tokhirjon kizi
Faculty” Art History ” of Namangan State University

ANNOTATION

The texts of these lectures are written for full-time students in the bachelor's degree program ”Fine Arts and Engineering Graphics”. In this text of the lecture, calligraphy laws: the plane of the object, the plane of the image, the viewpoint, the viewing angle, the horizon line, the scale in pencil drawing, line, silhouette, shading objects, shadow theory, personal shadow, falling shadow, penumbra, illuminated shine, reflection, the law of proportions. Constructive foundations of pencil painting: still life on a structure of plaster geometric bodies and household utensils.

Keywords: *texture, drawing, paint, composition, technique*

ВВЕДЕНИЕ

Изобразительное искусство-очень широкое поле деятельности для каждого творческого человека. Овладение рисованием занимает важное место во всех видах искусства. По этой причине знание академической фотографии пригодится во всей изобразительной деятельности, обеспечит успех. работать

карандашом и использовать его в своей духовной жизни люди стремились с древних времен. По этой причине были разработаны определенные законы рисования, которые совершенствовались годами, веками. не будет ошибкой сказать, что живопись карандашом-основа, основа всех видов изобразительного искусства. Умение грамотно, выразительно изобразить учебные задания требует детального изучения закономерностей академической живописи как теоретически, так и практически. они также во многом зависят от качественной организации работы. Кроме того, инструменты, используемые при рисовании, должны быть качественными, соответствовать требованиям. самое основное требование к работе с карандашом. Не секрет, что еще одним важным условием получения образования является то, что каждая описываемая вещь, явление сильно зависит от того, отражается ли *laihani* на самом деле, то есть в зависимости от *naturadar*. Мы никогда не ошибемся, если скажем, что умение рисовать чумки-это самое главное в умении показывать реальность жизни.

ОБСУЖДЕНИЕ И РЕЗУЛЬТАТЫ

В натюрмортах его изображали правильно. использование является основным из необходимых условий и обеспечивает реальный вывод изображения. Положение изображения объекта относительно горизонтальной плоскости и вертикальной плоскости картины также находится в соответствии с перспективой. При этом вид боковых сторон, сжимающихся по мере того, как они становятся длиннее и длиннее, будет нарисован путем нахождения точки пересечения горизонта.

Изобразительное искусство-очень широкое поле деятельности для каждого творческого человека. Овладение рисованием занимает важное место во всех видах искусства. По этой причине знание академической фотографии пригодится во всей изобразительной деятельности, обеспечит успех. работать карандашом и использовать его в своей духовной жизни люди стремились с древних времен. По этой причине были разработаны определенные законы рисования, которые совершенствовались годами, веками. не будет ошибкой сказать, что живопись карандашом-основа, основа всех видов изобразительного искусства. Умение грамотно, выразительно изобразить учебные задания требует детального изучения закономерностей академической живописи как теоретически, так и практически. они также во многом зависят от качественной организации работы. Кроме того, инструменты, используемые при рисовании,

должны быть качественными, соответствовать требованиям. карандаш самое основное требование к работе рисование объект

При создании изображения также важно уделять внимание пространственной перспективе. Потому что предмет, который находится рядом, отличается от предмета, который находится дальше, по цвету, темноте-по бледности. Тень-отражение света, подобно монадам на изображении, от которых зависит и пропорциональность их положения.

Применение правил перспективы к пейзажным изображениям в натюрмортах сложнее, так как предметы, различия между предметами, расстояния меньше, и они определяются путем тщательного наблюдения. Пейзаж, а перспектива в природе более заметна. Это явление хорошо видно, если мы наблюдаем, например, прямолинейный рельс. Тот факт, что рельсы в нем, кажется, становятся все короче и короче по обе стороны, поскольку они удаляются все ближе и ближе друг к другу, сходятся к горизонту и становятся точками. Наблюдая за этим явлением, можно постичь закономерности перспективы, проанализировать, получить соответствующие знания. Поэтапная организация процесса рисования сводится к важнейшему педагогическому объему создания образа. объективное воплощение как выражения, так и окружающей среды, в которой все существует само по себе, должно быть правдиво описано.

Упражнение желательно, чтобы задания выполнялись на бумагах меньшего размера, а затем на бумагах большего размера. Маленькие карандаши часто удобны, если они обрабатываются более мягким простым карандашом, в то время как более крупные изображения по возможности обрабатываются карандашами кумира, ретушью, сангиной, соусом и ластиком. Это связано с простотой их использования. С помощью таких инструментов можно быстро обрабатывать выразительные изображения на больших уровнях. Но это не должно создавать впечатление, что ими легко пользоваться. Например. поскольку ретуширующий карандаш очень черный, его можно использовать для нанесения рзсм на бумагу, которая имеет цветной, то есть какой-то предвзятый оттенок. Использование undlm на уровне белой бумаги требует опыта и навыков Incha. Особенно быстрокр очень удобно рисовать карандашами rstush, так как в нужных местах есть возможность очень выразительно и красиво изобразить тени, даже полусферы предмета так, чтобы линии рисовались пальцами руки при помощи цветной бумаги.

REFERENCES

1. Ш.Шарипов, Н.Муслимов, М.Исмоилова: “Касбий таълим педагогикаси”.Методик қўлланма. – Т. 2005 й.
2. Худойкулов Х.Ж. Жуманова Ф.У. КАСБИЙ ПЕДАГОГИКА (ЎҚУВ ҚЎЛЛАНМА) ТОШКЕНТ – 2020
3. Муслимов Н. Касб таълим ўқитувчисини касбий шакллантиришнинг назарий-методик асослари: дис. Автореферат. -Тошкент; ТДПУ, 2007.
4. Нуртаев У. Методика изучения изобразительного искусства Узбекистана в системе подготовки будущих учителей. Автореферат. -Москва: 1994.
5. https://en.wikipedia.org/wiki/Art_education_in_the_United_States
6. https://en.wikipedia.org/wiki/Americans_for_the_Arts
7. Jaxongir o'g'li, R. A. (2022). BO 'LAJAK TASVIRIY SAN'AT O 'QITUVCHILARINI TAYYORLASHDA KASBIY KOMPETENTLIK MUAMMOSINI XORIJ PEDAGOGIKASI TALQINIDA RIVOJLANTIRISH. *PEDAGOGICAL SCIENCES AND TEACHING METHODS*, 2(17), 45-51.

IPOLARNI TASHKIL ETISHNING USTUVOR YO‘NALISHLARI

Norqulov Mirsaid To‘lqinovich

Toshkent davlat iqtisodiyot universiteti magistranti

ANNOTATSIYA

Ushbu maqolada IPO operaesiyalarini tashkil qilish va ularni muvaffaqiyatli o‘tkazish kompaniya uchun ko‘plab imkoniyatlarni taqdim etishi tahlil qilingan. Xalqaro darajada IPO amaliyotlari, ularning xususiyatlari va o‘ziga xos jihatlari, usullari ochib berilgan.

Kalit so‘zlar: *IPO, investor, innovatsion texnologiyalar, anterrayterlik faoliyati, auksion.*

АННОТАЦИЯ

В данной статье проанализировано, что организация операций IPO и их успешное проведение открывают перед компанией множество возможностей. Раскрыты международные практики IPO, их особенности и уникальные аспекты, методы.

Ключевые слова: *IPO, инвестор, инновационные технологии, андеррайтинговая деятельность, аукцион.*

KIRISH

IPO (ingliz tilidan olingan – Initial public offering) – aksiyadorlik jamiyatining aksiyalarini birlamchi oshkora taklif etish degan ma’noni bildiradi. Ya’ni u jamiyat tomonidan aksiyalarni cheklanmagan shaxslar orasidagi dastlabki sotuvi, dastlabki taklif qilinishidir. IPO ni o‘tkazishdan asosiy maqsad korxonani rivojlantirish uchun keng doiradagi investorlardan kapital jalb qilishdir. IPO, bu — kompaniya aksiyalarining birlamchi bozorga chiqarilishidir. Ya’ni aksiyalar keng ommaga taklif etiladi.

Hozirgi vaqtda respublikamizda moliya bozorini rivojlantirish maqsadida bir qator islohotlar amalga oshirilmoqda. Bunda aksiyalarni dastlabki ommaviy joylashtirish (IPO) amaliyotlari moliya bozori, xususan, qimmatli qog‘ozlar bozorini rivojlantirishda muhim hisoblanadi. Prezidentimiz Sh.Mirziyoyev ham “... moliya bozorlari, jumladan, fond bozorini rivojlantirish ham yangi iqtisodiy sharoitda asosiy maqsadlarimizdan biri bo‘lishi kerak” deya ta’kidlab o‘tgan. Aksiyadorlik jamiyatlarida IPO operatsiyalarini tashkil qilish va ularni muvaffaqiyatli o‘tkazish kompaniya uchun ko‘plab imkoniyatlarni taqdim etishini ta’kidlab o‘tish lozim.

MUHOKAMA VA NATIJALAR

Aksiyalarni dastlabki ommaviy joylashtirish (IPO) orqali katta miqdorda kapital (mablag'lar) jalb qilish, aksiyalar narxining oshishiga erishish, investitsion jozibadorlikni oshirish, o'zining xalqaro imijini shakllantirish kabi jihatlariga erishish mumkin. Bunda moliyaviy maslahatchi va anderrayter sifatida tanlangan institutsional investorlarning ahamiyati yuqoriligini e'tirof etish lozim. Shu sababli xalqaro amaliyotda IPO amaliyotlarini tashkil etish bosqichlari, ularda institutsional investorlar ishtiroki, IPO operatsiyalarini amalga oshirish usullari, shuningdek, yirik xalqaro IPO operatsiyalarini o'rganish va tahlil qilish dolzarb hisoblanadi²⁶⁹.

IPO amaliyotlarining samarali tashkil etilishi rivojlanayotgan mamlakatlar moliya bozorini rivojlantirishda muhim hisoblanadi. Respublikamizda ham moliya bozorini rivojlantirishda IPO amaliyotlarini muvaffaqiyatli o'tkazish muhim. Biroq ushbu operatsiyalarni samarali tashkil etish, mahalliy va xorijiy investorlarni jalb qilish, ushbu amaliyotda institutsional investorlar faoliyatini to'g'ri yo'lga qo'yish kabi jihatlar bilan bog'liq bir qancha muammolar mavjudligini ta'kidlash lozim. Bu esa mamlakatimizda moliya bozorini rivojlantirish uchun IPO amaliyotlaridagi ushbu muammolarni tahlil va hal qilishni talab qiladi.

Hozirgi vaqtda jahon moliya bozorlaridagi IPO amaliyotlarida institutsional investorlar muhim o'rin tutadi. Xorijiy tadqiqotchi olimlar ham bu borada ko'plab tadqiqotlar amalga oshirganliklariga guvoh bo'lishimiz mumkin. Xususan, bir guruh iqtisodchi olimlar institutsional investorlarning IPO amaliyotlaridagi ishtirok etishining muhim jihatlaridan biri anderrayterlik faoliyati ekanligiga e'tibor qaratgan holda "institutsional investorlar IPO amaliyotlarida anderrayterlik faoliyati orqali IPO o'tkazgan kompaniyalar haqida muhim ma'lumotlarga ega bo'ladi, shuningdek, o'z ishtiroklari uchun katta miqdorda xizmat haqi oladilar", deya ta'kidlab o'tgan. Institutsional investorlarning ko'pchiligi IPOning auksion savdolarida vaqti-vaqti bilan ishtirok etadi. Ushbu turdagi institutsional investorlar, odatda, anderrayterlar tomonidan tavsiya etilgan investorlardan iborat bo'ladi. Ular aksiyalarning o'z qismiga taklif bildiradi va kamdan-kam hollarda aksiyalarni sotib olishadi. Institutsional investorlar orasida IPO auksion savdolarida doimiy ishtirokchilar sifatida qatnashuvchilari soni ozchilikni tashkil etadi, lekin ular konservativ takliflarga ega bo'lishadi va bozor haqida yaxshi ma'lumotga ega bo'lgan ishtirokchilar sifatida ko'riladi.

²⁶⁹ Thomas Chemmanur, Gang Hu, Jiekun Huang. The Role of Institutional Investors in Initial Public Offerings. // The Review of Financial Studies, November 2010. – P.46.

Boshqa bir guruh tadqiqotchilarning ta'kidlashicha, institutsional investorlar tomonidan aksiyalarning sotib olinishi IPO bahosiga sezilarli ijobiy ta'sir ko'rsatadi. Institutsional investorlar kompaniyalarning sifat belgisi sifatida xizmat qiladi, chunki ular faqat shaffof faoliyat ko'rsatuvchi va istiqbolli kompaniyalarga sarmoya kiritadilar. Shuningdek, iqtisodchi olimlar aksiyalarni ommaviy joylashtirish (IPO)ning 3 usulining, ya'ni belgilangan narxlar (fixed-price), auksion (auction) va buk-bilding (book-building) usullarining investorlar savdosiga ta'sirini o'rganishdi²⁷⁰. Auksion (auction) va buk-bilding (book-building) usullari ommaviy joylashtirish amaliyoti samaradorligini oshirishini ta'kidlashgan. Mamlakatimizda ham bugungi kunda IPO amaliyoti keng o'rganilmoqda. Xususan, professor S.Elmirzayevning ta'kidlashicha, potensial investorlarni jalb qilish maqsadida taqdimotlar o'tkazish jarayonida investor faoliyati tashkil etilgan davlatda soliqqa tortish darajasini ham hisobga olish lozim²⁷¹. Chunki aksiyalar sotib olish orqali daromad ko'rishga va dividendlarga intilish darajasi nisbatan soliq yuki yuqori bo'lgan davlatlarda nihoyatda past bo'ladi. Qolaversa, IPO orqali investorlarning keng guruhi korporatsiya haqida tegishli axborotga ega bo'ladilar, natijada korporatsiyani moliyalashtirishning manbalari ko'payadi va qarz kapitaliga yo'naltirilgan xarajatlar qisqaradi. IPOning ommaviy emissiya hamda ma'muriy xarajatlarni qoplashi bilan birga, korporatsiyaga yirik miqdordagi aksiyadorlik kapitalni jalb etilishini ta'minlashi ham uning afzalliklaridan hisoblanadi.

Bugungi kunda milliy fond bozorlarining rivojlanish darajasi unda ishlayotgan investitsiya institutlari faoliyati ko'lamiga bog'liq ekanligini rivojlangan davlatlar tajribasi ko'rsatib turibdi. Chunki, institutsional investorlar o'zlari katta hajmda operatsiyalarni amalga oshiradilar va ularning barqaror faoliyati noprofessional investorlarning katta ommasiga qimmatli qog'ozlar bozoriga kirishga dalda beruvchi omil sifatida ta'sir qiladi. Mamlakatimizda institutsional investor sifatida faqatgina tijorat banklari va qisman sug'urta kompaniyalari moliyaviy sektorning rivojlanishiga hissa qo'shib kelmoqda. Investitsiya fondlari esa yildan-yilga kamayib borish tendensiyasiga ega bo'lmoqda. Rivojlangan davlatlarda moliya bozorida investitsiya fondlarining turli ko'rinishlarining faolligi va ularni aholining bo'sh pul mablag'larini investitsiyalarga aylantiruvchi asosiy institutlardan biri ekanini kuzatishimiz mumkin. Biroq institutsional investorlarning qaysi turlari (banklar, investision banklar, investitsiya fondlari, pensiya fondlari, sug'urta kompaniyalari va boshqalar) IPO

²⁷⁰ Ufuk Güçbilmez, Tomás Ó Briain. Bidding styles of institutional investors in IPO auctions. // Journal of Financial Markets, 2 June 2020, 100579. – P.21.

²⁷¹ Elmirezayev S.E., Boyev B.J. Aksiyalarni ommaviy joylashtirish operatsiyalarini tashkil etish va o'tkazish. // "Xalqaro moliya va hisob" ilmiy elektron jurnali. № 3, iyun, 2018 yil. – B.8.

amaliyotlarida faol ishtirok etayotganligi, qaysi institutsional investorlarda ushbu amaliyotda samarali ishtirok etish imkoniyati yuqori ekanligi kabi jihatlarni ham o'rganish zarur, deb hisoblaymiz.

Hozirda xalqaro moliya bozorida kompaniyalar tomonidan aksiyalarni ommaviy joylashtirish kapital jalb qilishning keng tarqalgan usuli hisoblanadi. Shuningdek, aksiyalarni ommaviy joylashtirish kompaniyalarga imijini shakllantirish, investitsion jozibadorligini oshirish va biznesni kengaytirish imkoniyatlarini taqdim etadi. Kompaniyalar tomonidan IPO amaliyotini tashkil etish hamda o'tkazish vaqt va mablag' talab qiladigan jarayon hisoblanadi²⁷².

XULOSA

Dunyo miqyosida IPO amaliyotlarini tashkil etishni o'rganish va ushbu operatsiyalarda institutsional investorlar ishtirokini tadqiq qilish orqali quyidagi xulosalarga kelish mumkin:

- Xalqaro darajadagi IPO operatsiyalarida institutsional investorlar son jihatdan kam miqdorda ishtirok etishsa-da, lekin joylashtirilayotgan aksiyalarning katta qismini sotib olishini aytib o'tish lozim. Bu esa IPO operatsiyalarida institutsional investorlarning investor sifatidagi faoliyati muhim ekanligini ko'rsatadi.
- Potensial investorlar uchun roadshoularni tashkil qilishda potensial investorlar faoliyat yuritayotgan mamlakatdagi soliqqa tortish darajasini ham inobatga olish lozim, chunki potensial investor kelajakda kutiladigan dividend uchun yuqori soliq to'lasa, aksiyalar orqali daromad olishga qiziqishi past bo'ladi.
- IPO davomida institutsional investorlar tomonidan aksiyalar ma'lum bir qismining sotib olinishi IPO operatsiyasiga sezilarli ta'sir ko'rsatadi, ya'ni xalqaro darajadagi institutsional investorlar aksiyalarni sotib olishda chuqur tahlillarga asoslanadi. Ushbu tahlillar IPO operatsiyalarida kichik investorlar uchun ham ishonchli tahlil sifatida xizmat qiladi va ularning ishtirokini ham oshiradi.
- IPO operatsiyalarining samaradorligini oshirishda ularning tashkiliy bosqichlari, shuningdek, IPO operatsiyalarini tashkil etish usullarini tahlil qilish zarur. IPO jarayonida belgilangan narxlar (fixedprice), auksion (auction) va buk-bilding (bookbuilding) usullarini qo'llashning ijobiy va salbiy jihatlarni o'rganish va bu bo'yicha xalqaro tajribani ham tahlil qilish lozim.
- IPO amaliyotida institutsional investorlarning anderrayterlik faoliyatini ham alohida ta'kidlab o'tish lozim. Anderrayterni tanlash, uning tajribasi va bozordagi

²⁷² Q.Chingulov. Respublikamizda ilk IPO hamda SPO: yutuqlar va muammolar. // "Xalqaro moliya va hisob" ilmiy elektron jurnali. № 5, oktyabr, 2019 yil. – B.12.

obro'si bilan kompaniya tanishib chiqish zarur, chunki anderrayter tanlash IPO natijasiga bevosita ta'sir ko'rsatuvchi jihatlardan biri hisoblanadi. Shu sababli yirik IPO operasialarini amalga oshirgan kompaniyalar anderrayterlik faoliyatiga bir guruh yirik banklar, investision banklar, xalqaro sug'urta kompaniyalari yoki kredit tashkilotlarini jalb qilganligiga guvoh bo'lishimiz mumkin.

REFERENCES

1. Thomas Chemmanur, Gang Hu, Jiekun Huang. The Role of Institutional Investors in Initial Public Offerings. // *The Review of Financial Studies*, November 2010. – P.46;
2. Ufuk Güçbilmez, Tomás Ó Briain. Bidding styles of institutional investors in IPO auctions. // *Journal of Financial Markets*, 2 June 2020, 100579. – P.21;
3. Chui Zi Ong, Rasidah Mohd-Rashid, Kamarun Nisham Taufil-Mohd. Do institutional investors drive the IPO valuation? // *Borsa Istanbul Review*, 19 May 2020;
4. Hsin-Yi Huanga, Min-Hsien Chiang, Jia-Hui Linc, Yun Lin. Fixed-price, auction, and bookbuilding IPOs: Empirical evidence in Taiwan. // *Finance Research Letters* 22 (2017) 11-19;
5. Elmirzayev S.E., Boyev B.J. Aksiyalarni ommaviy joylashtirish operasialarini tashkil etish va o'tkazish. // "Xalqaro moliya va hisob" ilmiy elektron jurnali. № 3, iyun, 2018 yil. – B.8;
6. Q.Chinqulov. Respublikamizda ilk IPO hamda SPO: yutuqlar va muammolar. // "Xalqaro moliya va hisob" ilmiy elektron jurnali. № 5, oktyabr, 2019 yil. – B.12;

ISSUES OF IMPROVING INSURANCE SERVICES IN THE INSURANCE MARKET

M. Abdurakhmanova - Associate Professor

K.Khonkeldieva - senior lecturer (PhD)

N.Khamidova - graduate student of the Department of Social Work
Ferghana State University

ABSTRACT

In the article, the current state of the national insurance market of Uzbekistan is analyzed based on important statistical indicators that determine the level of development of the market, it is compared with the insurance markets of foreign countries according to these indicators, conclusions are made on this basis, and problems related to the development of the market and their solutions are discussed.

Key words: risk, natural event, natural event, insurance, insurance premium, insurance coverage, mutual insurance.

АННОТАЦИЯ

В статье анализируется современное состояние национального страхового рынка Узбекистана на основе важных статистических показателей, определяющих уровень развития рынка, проводится сравнение со страховыми рынками зарубежных стран по этим показателям, делаются выводы о на этой основе и обсуждаются проблемы, связанные с развитием рынка, и пути их решения.

Ключевые слова: риск, стихийное бедствие, стихийное бедствие, страхование, страховая премия, страховая защита, взаимное страхование.

INTRODUCTION

Insurance services are one of the tools that protect the economy from various financial risks. However, the role of these services in the financial market of our country is not enough. Although the insurance premium collected by insurance organizations in six months of this year has increased by 1.5 times compared to the same period of last year, the insurance income has reached 50,000 soums per capita.

The share of this sector in the gross domestic product of our country is only 0.4 percent. For comparison, this figure is 11 percent in South Korea, 6 percent in Germany, and 1.5 percent in Russia.

One of the main reasons for this is that insurance services are not attractive enough. For example, although 887 billion soums of insurance premiums were collected in the general insurance network in the last six months, the amount of

insurance coverage paid to customers during this period corresponded to only 11% of the premium. In the world, this indicator is on average 50-60 percent²⁷³.

Strong competition in the insurance market requires the insurance company operating in this market to constantly work on itself, to conduct marketing research in order to maintain its position in the competition, to study and apply the experiences of advanced insurance companies inside and outside the country in all aspects and to apply them to its activities, from actuarial calculations in order to ensure the optimality of tariff rates. wide use, effective use of investment and other sources of income that allow to reduce tariff rates, in order to attract more potential policyholders and retain existing policyholders, forces to use various forms of additional services and bonuses, to develop and implement insurance contracts that take into account the interests of the policyholder more. The increase of insurance companies in the national market, which have made such actions into the content of their activity, ultimately leads to an increase in the number of insured persons, a significant increase in collected insurance premiums, and an increase in trust in insurance companies among insured persons.

DISCUSSION AND RESULTS

Insurance services are becoming more and more relevant today, when the processes of globalization are intensifying on a global scale, and mutual relations between countries are expanding in trade, tourism and other fields. This study is aimed at proving that the issue of creating a healthy competitive environment among insurance companies serves as an important factor in the expansion of the insurance industry, increasing the confidence of policyholders in insurance companies, and in turn reducing the price and increasing the quality of insurance services, for this purpose, developing ways to create a healthy competitive environment. Based on this, this study has the following goals: to determine the conditions for the formation of healthy competition; determining the state of healthy competitive environment in developed countries; It consists of determining the level of competition in the national insurance market of Uzbekistan and the factors affecting it. To achieve these goals, articles published in international journals and other sources aimed at creating strong and healthy competition in the insurance market were studied, and based on these sources and experiences, the current situation in the insurance market of Uzbekistan and the legislation affecting this situation were critically analyzed.

²⁷³ Тарасова О. В. Личностное самоуправление: социально — философский аспект (на примере предпринимательской деятельности): автореф. ... канд. философ. наук. Челябинск, 2006. 24 с.

Various financial coefficients and statistical methods, logical and structural analysis, grouping, economic-statistical analysis, mutual and comparative comparison methods were effectively used in the analyzes carried out in order to achieve the set goal.

As a result of the conducted analysis, the emergence and development of mutual competition between insurance companies offering insurance services in the insurance market, the factors leading to the strengthening of competition and especially healthy competition, as a result of which tariff rates decrease and the quality of services increase, the formation of additional services are based. Based on the conducted research and conclusions, the author has developed suggestions for improving the existing legal framework to strengthen healthy competition in the national insurance market of Uzbekistan. Having studied the insurance markets of foreign countries, the question of opening the domestic market to a certain extent for the advanced insurance companies of foreign countries was put forward as one of the important factors of strengthening the competition in the national insurance market of Uzbekistan. As another important result, the proposal of large consumers of insurance services in the national market to organize a transparent competition in which all insurance companies have the opportunity to participate in the selection of insurance companies is one of the important achievements.

It is known that an important factor that ensures the development of any industry at the level of demand is the formation of healthy competition in this industry. The fact that this factor has been substantiated by many scientists of the world and has become popular among the people allows us to recognize that it is an axiom level factor that does not require proof. This situation applies equally to the insurance sector, and any country that wants to increase the volume and quality of insurance services should focus on this issue.

Strong competition in the insurance market requires the insurance company operating in this market to constantly work on itself, to conduct marketing research in order to maintain its position in the competition, to study and apply the experiences of advanced insurance companies inside and outside the country in all aspects and to apply them to its activities, from actuarial calculations in order to ensure the optimality of tariff rates. in order to attract more potential policyholders and retain existing policyholders, in order to use various forms of additional services and bonuses, to develop and implement insurance contracts that take into account the interests of the policyholder more . The increase of insurance companies in the national market, which have made such actions into the content of their activity, ultimately leads to an increase in the number of insured persons, a significant

increase in collected insurance premiums, and an increase in trust in insurance companies among insured persons.

REFERENCES

1. Тарасова О. В. Личностное самоуправление: социально — философский аспект (на примере предпринимательской деятельности): автореф. ... канд. философ. наук. Челябинск, 2006. 24 с.
2. Абдурахмонова, М. М. (2020). Ижтимоий иш касбий фаолиятининг мактабга йўналтирилган соҳасини ривожланишида жаҳон амалиёти тажрибалари. *Журнал Социальных Исследований*, 3(6).
3. Абдурахмонова, М. М. (2021). Теории межсекторальных подходов к защите детей. *Человек. Наука. Социум*, (2), 62-74.
4. Абдурахмонова, М. М. (2021). Необходимость изучения общественного мнения для принятия эффективных решений в школе. *Человек. Наука. Социум*, (1), 33-46.
5. Хамракулов, И. Б. (2021). Кичик саноат зоналарини барпо этиш ва ривожлантиришнинг назарий асослари. *Scientific progress*, 2(7), 586-592.
6. Хамракулов, И. Б. (2022). Кичик саноат зоналарини ривожлантиришнинг моҳияти ва ўзига хос хусусиятлари. *Scientific progress*, 3(1), 328-334.
7. Хамракулов, И. Б. (2021). Теоретические основы создания и развития малых промышленных зон. *ма*, 2, 49.
8. Абдурахмонова, М. М., & Маллабоев, Ш. А. (2016). Узбекская модель развития малого предпринимательства. *Ученый XXI века*, 62.
9. Абдурахмонова, М. М., & Содикова, Д. Ш. (2020). Efficiency of management of higher education institutions in the preparation of qualified personnel. *Человек. Наука. Социум*, (2), 8-27.
10. Абдурахмонова, М. М. (2021). Мактабларда самарали қарор қабул қилиш учун жамоатчилик фикрини ўрганиш зарурияти. *Журнал Социальных Исследований*, (SPECIAL ISSUE 1).
11. Хонкелдиева, К., Рахимова, Х., & Абдусатторова, З. (2020). Проблемы развития социального обеспечения населения. In *Наука сегодня: фундаментальные и прикладные исследования* (pp. 42-43).
12. Хонкелдиева, К., & Муйдинжонова, М. (2020). Актуальные проблемы решения безработицы в Республике Узбекистан. In *Наука сегодня: фундаментальные и прикладные исследования* (pp. 18-19).

13. Хонкелдиева, К., & Мўйдинжонова, М. (2020). Необходимые условия обеспечения гендерного равенства. In *Наука сегодня: фундаментальные и прикладные исследования* (pp. 40-41).
14. Абдурахмонова, М. М., & Орипов, А. (2019). Основные направления и приоритеты научной актуализации информационной парадигмы гражданского общества. *Мировая наука*, (12), 56-59.
15. Абдурахмонова, М. М., & Мирзажонов, Ж. (2020). Роль конституции в построении правового государства и гражданского общества. *Теория и практика современной науки*, (3), 9-11.
16. Абдурахмонова, М. М., & Маллабоев, Ш. А. (2016). Uzbek model of small business development. *Учёный XXI века*, (3-4 (16)), 58-63.
17. Хонкелдиева, К., & Хўжамбердиев, Ж. (2020). Проблемы развития организации: управленческий и логистический аспекты. In *Наука сегодня: история и современность* (pp. 17-19).
18. Хонкелдиева, К., & Толибжонова, М. (2020). Механизм формирования инновационного процесса в текстильном производстве как основа адаптации к процессам глобализации. In *Наука сегодня: фундаментальные и прикладные исследования* (pp. 15-16).
19. Abdurakhmonova, M., & A'zamova, Z. (2021). O'zbekistonda pensiya ta'minoti tizimini shakllantirishning muhim jihatlari. *Интернаука*, (7-2), 91-93.
20. Sharipova, K., & Abdurakhmonova, M. (2021). O'zbekiston maktablarida mehribonlik uylari tarbiyalanuvchisi bo'lgan o'quvchilar bilan ijtimoiy ish amaliyoti istiqbollari. *Студенческий вестник*, (8-3), 82-83.
21. Abdurakhmonova, M., Karimova, G., & Karimova, M. (2021). Role of ethical culture in preventing violence among spupils. *Интернаука*, (11-2), 50-51.

AVTOMOBIL TRANSPORTI SOHASIDA INNOVATSION STRATEGIYANI QO'LLASH ZARURATI

S.A.Yuldasheva

B.B.G'iyosidinov

O.B.Egamberdiyev

Toshkent davlat transport universiteti

bgiyosidinov@gmail.com

+99897 762-03-09

ANNOTATSIYA

Zamonaviy sharoitda innovatsiyalarni boshqarish bo'yicha nazariy ishlanmalar, shahar transport tizimini innovatsion rivojlantirish dasturlarini shakllantirishda - tizimli va dasturiy-maqсадli yondashuvning samarali usullari va usullaridan foydalanish tahlil qiligan.

Kalit so'zlar: avtomobil transporti, innovatsiya, xizmat, strategiya, YaIM.

АННОТАЦИЯ

Проанализированы теоретические разработки по управлению инновациями в современных условиях, использованию эффективных методов и методов системно-программного подхода при формировании программ инновационного развития транспортной системы города.

Ключевые слова: автомобильный транспорт, инновации, сервис, стратегия, ВВП.

KIRISH

Avtomobil transporti sohasida innovatsion strategiyani ishlab chiqishning mohiyati tushuntirish uchun avvalo, "xizmatlari bozori", "innovatsiya" va "strategiya" atamalarining mazmunini yoritib o'tish maqsadga muvofiqdir.

"Xizmat" atamasining iqtisodiy fanlar nazariyasi va amaliyotida keng ishlatib kelinishiga qaramay, shu kunga qadar hali uning mazmunini to'la yoritib beruvchi ta'rif mutaxassislar tomonidan berilgani yo'q, desak mubolag'a bo'lmaydi. Klassik nazariyotchilar xizmatlarni inson faoliyatining mavhum ko'rinishi sifatida qarashgan bo'lib, asosiy e'tiborni moddiy ishlab chiqarish sohalari bo'lmish qishloq xo'jaligi va sanoat sohaslarining modiylashgan mahsuliga qaratilgan.

Xorijlik mutaxasislarning izlanishlarida "xizmat" atamasining bir qancha ta'riflari mavjud bo'lib, ularning barchasi deyarli bir xil mazmun kasb etadi. Masalan, mashhur tadqiqotchi olim Filipp Kotler xorijlik olimlarning ushbu tushunchaga

bergan ta'riflarini umumlashtirgan holda, unga qo'yidagicha izoh beradi: "Xizmat – tomonlardan birining boshqasiga taklif etuvchi har qanday tadbir yoki naf bo'lib, uni his etgan bilan nimagadir ega bo'lishini anglatmaydi".

MUHOKAMA VA NATIJALAR

Mazkur tadqiqot doirasida ushbu atamaga qo'yidagicha ta'rif berish mumkin deb hisoblaymiz: xizmat – bu tovar va g'oya ishlab chiqarish bilan bog'liq bo'lmagan, ammo o'z qiymatiga ega bo'lgan iqtisodiy faollikdir. Shuni alohida ta'kidlash kerakki, xizmatlar qiymatining umumiy yig'indisi mamlakat yalpi ichki mahsuloti va milliy daromadini shakllantiruvchi tarkibiy qismidir. Xizmatlar hozirda iqtisodiyotga har tomonlama ta'sir ko'rsatmoqda, iqtisodiy taraqqiyotning muhim omiliga aylanib ulgurdi.

Mutaxassislarning fikriga ko'ra, xizmatlar sohasi va uning rivojlanish sur'atlari global iqtisodiyot rivojlanishining jadalashshuviga, ya'ni jahon xo'jaligining globallashuv fazasiga kirishiga asosiy turtki bo'lib xizmat qiladi. Aynan xizmatlar sohasi ish o'rinlarining muqobil segmentlarini shakllantirib, ish o'rinlari qisqarishining o'ziga xos amortizator vazifasini bajargan. O'tish davrini boshida o'tkazayotgan mamlakatlar iqtisodiyoti uchun ham xizmatlar sohasi asosiy elementlardan biri hisoblanib, milliy iqtisodiyotda yangi tarkibiy qismlar shakllanishini, eksport xajmining oshishi va unda mahsulot yoki xom ashyo ustunligining qisqarishini ta'minlaydi.

Yuqorida aytilganidek, xizmat ko'rsatish sohasining yuqori sur'atlarda o'zgarib borayotganligi xalqaro iqtisodiyot va mamlakatlar xo'jaligi rivojlanishining statistik ko'rsatkichlarida o'z aksini topmoqda. So'nggi 20 yil ichida jahon va ko'pchilik mamlakatlar YaIM tarkibiy tuzilishi jiddiy o'zgarishlarga uchradi. Jahon mamlakatalari yalpi ichki mahsuloti tarkibida oddiy ishlab chiqarishning (qishloq xo'jaligi va sanoat) ulishi kamayib, xizmat ko'rsatish sohasining ulishi sezilarli darajada oshib borayotganligi kuzatilmoqda.

Xizmat ko'rsatish sohasining an'anaviy tarkibiy qismlaridan biri – bu transport xizmatlari ko'rsatishidir. "Transport xizmatlari" iqtisodiy atamasi o'z ichiga barcha turdagi yuk va yo'lovchilar tashuvini va bu jarayonga ergashuvchi yoki yordam beruvchi o'preatsiyalarni oladi. Butun jahon savdo tashkilotining ma'lumotlariga ko'ra umumjahon xizmat ko'rsatish hajmida transport xizmatlarining ulishi 8,2 foizni, jumladan dengiz transporti xizmati – 1,7 %, ichki daryo transporti – 0,5%, havo transporti xizmatlari – 1,0%, temir yo'l transporti – 0,3%, avtomobil transporti – 2,6% quvur transporti – 1,0% ni tashkil qilar ekan.

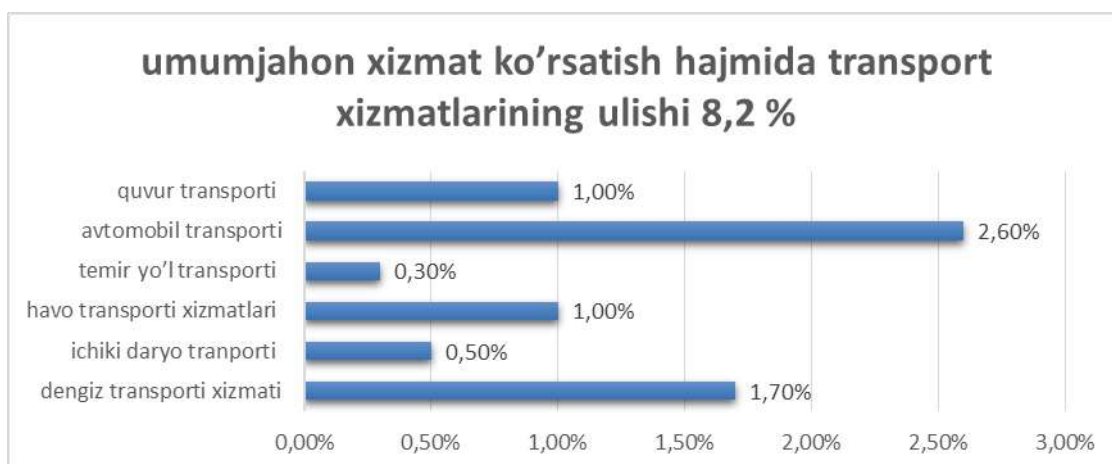

1-rasm. Umumjahon xizmat ko'rsatish hajmida transport xizmatlarining ulishi.

So'nggi besh yilda mamlakatimiz umumiy xizmatlar hajmida transport ulushining bir oz pasayganini kuzatish mumkin, biroq bu muqloq miqdorda bo'lmay, balki YaIM tarkibida xizmatlar umumiy ulushining ortib borishi bilan tushuntirilishi mumkin

Transport xizmatlarining keng doirasi dunyo miqyosida oshib borayotgan yuk va yo'lovchi oqimini ta'minlab turish orqali xalqaro aloqalarning rivojlanishiga, global iqtisodiyotning shakllanishiga olib kelmoqda. Ilmiy-texnik taraqqiyot sohasida erishilayotgan muvaffaqiyatlar, ya'ni iqtisodiyotning turli tarmoqlarida innovatsiyalarning ommaviy ravishda joriy etilayotganligi umuman xizmatlar ko'rsatish sohasida, jumladan transport xizmatlari ko'rsatish sohasida ham tegishli jarayon bo'lib ulgurdi. Zamonaviy texnik vositalar va texnologiyalar transport turlarining faoliyati va transport jarayonini boshqarish samaradorligini ta'minlovchi vosita bo'lib bormoqda.

Shu o'rinda "transport" atamasining mohiyatiga ham to'xtalib o'tish lozim. Transport – odamlar, yuklar va axborotlarni bir joydan ikkinchi joyga ko'chirish uchun mo'ljallangan vositalar yig'indisidir. Transport atamasi lotincha trans ("orqali") va portare ("ko'tarib yurish") so'zlaridan kelib chiqqan.

Transport xizmatlari bozori iste'mol bozorining ajralmas qismi hisoblanib, o'zining tarkibiy tuzilmasiga egadir. Hozirda avtomobil transporti eng ko'p tarqalgan transport turi hisoblanadi. Avtomobil transporti boshqa transport turlari bilan o'zining yaxlit bozorini shakllantirgan holda raqobatlashib kelmoqda. Avtomobil transporti bozori tushunchasi iqtisodiyot tarmoqlari bozorlari toifasiga kiruvchi tushunchalardan bo'lib, avtomobil transporti vositalari bozori va avtomobil transporti xizmatlari bozorini o'z ichiga oladi.

Avtomobil transporti vositalari bozori avtomobilsozlik sanoati mahsulotlari bozori va vositalarning ikkilamchi bozoridan tashkil topgan bo'lib, tovar bozori sifatida avtomobil transporti tizimida foydalaniluvchi transport vositalari ta'minotida muhim ahamiyat kasb etadi.

Avtomobil transporti xizmati bozori avtomobil transporti vositalari bozoridan farqli o'laroq xizmat ko'rsatish tarmog'iga kiruvchi soha hisoblanadi. Bunda xizmatlar qo'yidagi turlarga bo'linadi: avtomobillarda yuk tashish xizmatlari hamda avtomobillarda yo'lovchi tashish xizmatlari.

Avtomobil transporti bozorining asosiy tashkil etuvchisi bo'lmish avtomobil transporti xizmat bozorini bu turdagi xizmatlarga bo'lgan talab va taklif keltirib chiqaradi. Bunda talab avtomobil transportining qo'yidagi vazifalari doirasida namayon bo'ladi:

- mijozlarning yuklarini tashishga bo'lgan talabi;
- mijozlarning yukni ortish – tushurish ishlariga bo'lgan talabi;
- mijozlarning yukni kuzatib borishga bo'lgan talabi.

Tadqiqotlarning mazkur bandi bo'yicha olib borilgan izlanishlar “xizmat” va “transport” iqtisodiy atamalarining uzviy birikishi natijasida vujudga keluvchi “transport xizmatlari bozori” atamasining mohiyati va uning tuzilishini aniqlash imkoniyatini berdi. Navbatdagi vazifa mazkur bozorni rivojlantirishga ilmiy yondashuvlar, innovatsiyalar va innovatsion strategiyaing ahamiyati haqida so'z yuritiladi.

Innovatsiya – yangi g'oya va bilimlarni ma'lum iste'molchilarni talabini qondirishlikni amaliy qo'llanishidir. Innovatsiyaning asosiy xususiyati fan texnika yangiliklarini tijoriy sotilishi, yangilikning bozorda realizatsiya qilinishi bo'lib, ma'lum iste'molchilarni talabani qodirish qobiliyatidir.

Yangi g'oyani sxema, chizmalardagi ko'rinishi hali innovatsiya emas, agar bu g'oya amalga qo'llanishi mumkin bo'lgan mahsulot, xizmat yoki jarayon bo'lsa faqatgina foydalaniladigan yangi g'oya mahsuloti yoki jarayoni innovatsiya bo'ladi.

Innovatsiyaning muhim tushunchasi innovatsion jarayon hisoblanib, bunga innovatsiyaning yaratilishi va keng tarqatish jarayoni kiradi. Innovatsiya innovatsion jarayonning bir qismi hisoblanadi.

Innovatsion jarayon bir necha qismlardan iborat. Birinchi qism – innovatsiya: yangi g'oya va bilimlar. Bu ilmiy tadqiqotning yakuniy natijasi, konstruktorlik ishlanma yoki ilmiy-texnik natija bo'ladi. Yangi g'oya ochiq, ratsionalizatorlik taklifi, tushuncha, uslub, instruksiya va boshqa korinishda bo'lishi mumkin.

Innovatsion jarayonning ikkinchi qismi innovatsiya (yangilik)ning amaliy faoliyatdagi natijasi hisoblanadi. Innovatsiya ijobiy mehnatni yakuniy natijasi bo'lib, mahsulot yoki texnologik jarayonni yangi ko'rinish olishi tovar ko'rinishini oladi.

Innovatsion jarayonning uchinchi qismi innovatsiyaviy diffuziya bo'lib, oldin o'zlashtirilgan va realizatsiyangan innovatsiyani tarqatish, innovatsion mahsulotni, xizmatni yoki texnologiyani yangi joylarda va sharoitda qo'llanilishi tushuniladi. Bu jarayonning shakli va tezligi kommunikatsion oqim tuzilishi va kuchiga, xo'jalik sub'ektlarini tezda innovatsiyaga ta'sir ko'rsatish qobiliyatiga bog'liq.

Innovatsion faoliyat – bu ilmiy tadqiqot natijalari yakunlari, tajriba-konstruktorlik ishlanmalari yoki fan-texnika yutuqlaridan yangi mahsulot yaratishda foydalanish, bozorda realizatsiya qilinadigan yoki takomillashtirilgan texnologik jarayonni innovatsiyani yaratish va tarqatish ishlarini o'zaro uzviy majmuini taqdim etadi.

Strategiya esa umumiy tarzda firmaning mavqeini mustahkamlash, iste'molchilarning talablarini qondirish va qo'yilgan maqsadlarga erishishga qaratilgan boshqarish rejasidir. Aniq strategiyani tanlash – rivojlanishining mumkin bo'lgan turli yo'llari va usullari ichidan eng maqbulini tanlab olish demakdir.

XULOSA

Strategiya qanchalik yaxshi o'ylangan va mohirona amalga oshirilgan bo'lsa, kompaniyaning mavqei shunchalik kuchayadi. Boshqarish yaxshi tashkil etilgan kompaniyalar ham kutilmagan noxush vaziyatlarga duch keladi. Pirovard natijada yaxshi strategiya bozorda kuchli mavqeni egallash, kutilmagan holatlarga, kuchli raqobatga va ichki muammolarga qaramay muvaffaqiyatli ishlashga zamin yaratadi.

REFERENCES

1. Arislanovna, Y., &Bakhtiyorovich, G. B. (2021). Marketing And Information Support In Public Sector. *European Journal of Molecular & Clinical Medicine*, 8(1), 940-947.
2. Arislanovna, Y. S., &Bakhtiyorovich, G. B. (2021). Using The Experience Of Developed Countries In Developing A Consortium Between Higher Education Institutions And Production. *EuropeanJournalofMolecularandClinicalMedicine*, 8(1), 819-826.
3. G'Iyosidinov, B. B. O. G. (2022). SHAHARLARDA YO 'LOVCHILARNI JAMOAT TRANSPORTI XIZMATIDAN FOYDALANISH AFZALLIKLARI. *Oriental renaissance: Innovative, educational, natural and social sciences*, 2(1), 177-188.

4. Ogli, G. B. B., &Buribayevich, E. O. (2022). Development of Logistics Processes in Transport Enterprises. *Vital Annex: International Journal of Novel Research in Advanced Sciences*, 1(3), 138-142.
5. Юлдашева, С. А., &Бўриходжаева, М. С. (2022, September). ПОВЫШЕНИЕ ЭФФЕКТИВНОСТИ ТАМОЖЕННОЙ ДЕЯТЕЛЬНОСТИ В РАЗВИТИИ МЕЖДУНАРОДНОГО ЭКОНОМИЧЕСКОГО СОТРУДНИЧЕСТВА. In *INTERNATIONAL SCIENTIFIC AND PRACTICAL CONFERENCE" THE TIME OF SCIENTIFIC PROGRESS"* (Vol. 1, No. 1, pp. 87-91).
6. Abdurakhmanov, O., Khashimova, N., &Yuldasheva, S. (2022, June). Improvement of mechanisms for generation of investment potential in order to ensure sustainable economic growth in Uzbekistan. In *AIP Conference Proceedings* (Vol. 2432, No. 1, p. 030006). AIP Publishing LLC.
7. Yuldasheva, S. A., &Malenkikh, D. A. (2018). Unctad methodology in globalization of the direct investment market. *Актуальные проблемы экономики и управления на предприятиях машиностроения, нефтяной и газовой промышленности в условиях инновационно-ориентированной экономики*, 1, 149-154.
8. Arislanovna, Y. S., &Nematjanovna, K. M. (2021). Specifics Of Corporate Governance In Road Transport. *PsychologyandEducationJournal*, 58(2), 8027-8030.
9. Mukhitdinova, K., &Yuldasheva, S. DEVELOPMENT OF TRANSPORT AND LOGISTICS SERVICES MARKET.
10. Бобур Бахтиёрович Гиёсидинов, Боходир Қорабоевич Қорабаев, & Умархўжа Рашидхўжа Ўғли Курбонхўжаев (2022). СОВРЕМЕННЫЙ ПОДХОД К ОРГАНИЗАЦИИ ПРОЦЕССА ГРУЗОПЕРЕВОЗОК. *Academic research in educational sciences*, 3 (10), 336-340.

AVTOMOBIL TRANSPORTIDA YO'LOVCHI TASHISH XIZMATINI TASHKIL ETISHNING XORIJ TAJRIBALARI

S.A.Yuldasheva

M.N.Ravshanov

Sh.A.Isroilov

Toshkent davlat transport universiteti

ANNOTATSIYA

Avtomobil transportida yo'lovchi tashish xizmatini tashkil etish haqida tadqiqot olib borish mobaynida yo'lovchi avtomobil transporti (YAT) sohasida xorijda amalga oshirilgan va amalga oshirilayotgan holatlar ko'rib chiqilgan, tahlil qilingan, xorij tajribasidan foydalanib tavsiyalar ishlab chiqilgan.

Kalit so'zlar: *Yo'lovchi avtomobil transporti, mablag', Yevropa Ittifoqi*

АННОТАЦИЯ

В ходе исследований по организации пассажирских перевозок на автомобильном транспорте были рассмотрены, проанализированы кейсы, реализованные и реализуемые за рубежом в сфере пассажирских автомобильных перевозок (ЯАТ), и разработаны рекомендации с использованием зарубежного опыта.

Ключевые слова: *Легковой автомобильный транспорт, фонды, Европейский союз.*

KIRISH

Yo'lovchi avtomobil transporti (YAT) faoliyati bilan bog'liq muammolarni tadqiq etish jarayonida bu masalalarning xorij mamlakatlarda qay darajada dolzarbligi, hamda ularni hal etish yo'lidagi mavjud tajribalarning tahlili ushbu bitiruv malakaviy ishi tadqiqot maqsadlaridan kelib chiqib o'ta muhimdir. Ko'pgina rivojlangan mamlakatlarda yo'lovchi avtomobil transportiga baho mexanizmi ta'sir etuvchi an'anaviy ob'yekt deb qaralmaydi. Odatda u yoki bu yo'lovchi avtomobil transporti firmalari biror Shahar yoki hududda tanho o'zlari faoliyat ko'rsatsada, kira haqi (tarif) davlat tomonidan belgilanadi. Shuning uchun yo'lovchi avtomobil transporti firmalari ko'rgan ziyonni mablag' bilan ta'minlashda davlat ko'maklashadi.

MUHOKAMA VA NATIJALAR

Ayrim mamlakatlarda YAT ziyonini kimlar (davlat, hudud, yoki mahalliy hokimiyat) qancha hissada mablag' bilan ta'minlashi qonun bilan belgilanib qo'yilgan. Bu hissa darajasi YAT ni ishlatish ahamiyatiga (umumdavlat, hudud yoki

mahalliy) qarab o'zgarib turadi. Masalan, Italiyada 1982 yilda milliy transport jamg'armasi tuzildi. Bu jamg'armaning asosiy maqsadi - YAT firmalarining bir me'yorda ishlashlari uchun ularni kredit bilan ta'minlashdan iborat. YAT ning ziyonini mablag' bilan ta'minlashda davlatning roli o'sib bormoqda. Avtomobil Vazirligi har uch yilda YAT foydalanish xarajatlarining belgilangan tarif bo'yicha tushgan tushumdan qoplanishi lozim bo'lgan foizini o'zgartirib turadi. Bu foiz Italiya shaharlarida 27%dan (Neapol) – 34%ini (Rim) tashkil etadi.

Germaniya YAT ziyonini mablag' bilan ta'minlashda davlat aralashuvining o'ziga xos xususiyati bor. YATda tashilgan yo'lovchilardan tushgan tushum o'z xarajatlarining 50% ni qoplaydi. Biroq davlat qonunlarida YAT ziyonini mablag' qoplashda Federal hukumatning to'g'ridan-to'g'ri aralashuvi ko'rsatilmagan bo'lsada, aholini ijtimoiy muhofaza qilish maqsadida tarifni amaldagidan past belgilanganligi asoslab berilsa, qonun bo'yicha oldindan kompensatsiya (tovon) tayinlanadi. Shuningdek, amaldagi qonunlar majmuasiga ko'ra nogironlar va ayrim ijtimoiy muhofazaga muhtoj shaxslar YATdan bepul foydalanish huquqiga ega. Davlat tomonidan berilgan bu imtiyozlar ziyonni qoplashda hukumat yo'lovchi avtomobil transporti firmalariga belgilangan foiz hajmida tovon to'laydi. Bu foiz hajmi yo'lovchi avtomobil transportining ahamiyati va geografik tutgan o'rniga qarab har yili o'zgarib turadi. Ziyonning qolgan qismini transport korxonalarining o'zlari qoplashi lozim. Biroq, YAT korxonalarini mamlakatdagi ayrim soliqlardan imtiyozli ravishda foydalanadi, shuning bilan birga ular ziyonning ma'lum foizni mahalliy korxonalar mablag' bilan qoplashadi.

Irlandiyadagi "Divlin Vaz" kompaniyasi 1,2 mln aholi yashaydigan shaharga xizmat ko'rsatadi. Tashish tariflaridan tushadigan tushum foydalanish xarajatlarining 85% ni qoplaydi. Kompaniyaning qolgan ziyoni esa rasmiy tarzda ajratiladigan davlat mablag'lari bilan qoplanadi. Davlat yo'lovchi avtomobil transporti korxonalarining xarajatlari ustidan qattiq nazorat olib boradi, hamda ulardan qo'yilgan vazifalarning bajarilishini talab qiladi.

Amerika Qo'shma Shtatlarining yo'lovchi avtomobil transporti ziyonini mablag' bilan ta'minlash milliy muammo bo'lib qolmoqda. Yo'lovchilar tashishdan tushadigan tushum YATning foydalanish xarajatlarini qoplamaydi. Shuning uchun u mahalliy, shtat va federal hokimiyatlar tomonidan ajratiladigan dotatsiyaga tayanib faoliyat ko'rsatmoqda. Ayrim shtatlarda YAT ziyonini mablag' bilan qoplashning qo'yidagi ko'rinishlaridan foydalanilmoqda.

- a) 100 mingdan ortiq aholi yashaydigan shaharlarda YAT firmalari

xarajatlarining 40% ni o'zlari qolgan 60% ni esa shtat hokimiyati tomonidan ajratiladigan mablag' yordamida qoplanadi, agar YAT firmalari o'z xarajatlarining 40% dan kam qismining mablag' bilan qoplasa, unda shtat hokimiyati tomonidan ajratiladigan yordam $30\% + 0,75 \times (100 \times \text{xarajatning qoplanish darajasi})\%$ ko'rinishida bo'ladi;

b) 100 mingdan kam aholi yashaydigan shaharlarda YAT firmalari o'z xarajatlarining 365 dan ortiqrog'ini o'zlari, 64% ni esa shtatlar tomonidan ajratiladigan mablag' hisobidan qoplanishi ko'zga tutilgan. Xuddi shuningdek firmalar o'z xarajatlarinig 40% dan kam qismini qoplasalar unda mablag' bilan ta'minlashda shtat hokimiyatining salmog'I quyidagi ko'rinishda bo'ladi $37\% \times 0,75 (100 \times \text{xarajatning qoplanish darajasi})$.

Shveysariyada yo'lovchi avtomobil transporti korxonalarining ziyonini 1985-yilda qabul qilingan jamoat transporti qonun bo'yicha konfederatsiya va kontona hokimiyatlari birlashib mablag' bilan ta'minlamoqdalar. Shuni ta'kidlash lozimki, bu davlatda aholiga transport xizmati sifatini oshirishga katta e'tibor bilan qaraladi. Bu yo'lovchi avtomobil transporti to'g'risidagi federal qonunning II chi bandida aniq belgilangan, ya'ni "konfederatsiya va kontona hokimiyatlari aholiga transport xizmati ko'rsatish sifatini va madaniyatini oshirish, ijtimoiy, ekologik, iqtisodiy shart-sharoitni yaxshilash maqsadida imtiyozli tarif belgilashni talab qilish huquqiga egadir. Transport korxonalari ziyonini qoplash esa mahalliy hokimiyat zimmasiga yuklatilgan".

Bundan tashqari, Yevropa Ittifoqi (EI) transport siyosatiga ham avtomobil-yo'l majmuasida resurslardan oqilona foydalanish maqsadida tarmoqda raqobatdoshlikni oshirish va takomillashtirish yo'nalishi o'rin olgan.

1-jadval

Yo'lovchi avtomobil transporti xizmatlaridan foydalanish bo'yicha xorijiy davlatlarning o'ziga xos xususiyatlari

Davlat nomi	O'ziga xos xususiyati
Italiya	1982-yilda milliy transport jamg'armasi tuzildi. Bu jamg'armaning asosiy maqsadi – yo'lovchi avtomobil transporti (YAT) firmalariningbir me'yorda ishlashlari uchun ularni kredit bilan ta'minlashdan iborat. Avtomobil Vazirligi har uch yilda YAT foydalanish xarajatlarining belgilangan tarif bo'yicha tushgan tushumdan qoplanishi lozim bo'lgan foizini o'zgartirib turadi. Bu foiz Italiya shaharlaridan 27% dan (Neapol) – 34%ini (Rim) tashkil etadi.
Germaniya	Amaldagi mamlakat qonunlar majmuasiga ko'ra nogironlar va ayrim ijtimoiy muhofazaga muhtoj shaxslar YATdan bepul foydalanish huquqiga

	ega. Davlat tomonidan berilgan bu imtiyozlar ziyonni qoplashda hukumat YAT firmalariga belgilangan foiz hajmida tovon to'laydi.
Irlandiya	“Divlin Vaz” kompaniyasi 1,2 mln aholi yashaydigan shaharga xiamt ko'rsatadi. Tashish tariflaridan tushadigan tushum foydalanish xarajatlarining 85% ni qoplaydi. Kompaniyaning qolgan ziyoni esa rasmiy tarzda ajratiladigan davlat mablag'lari bilan qoplanadi.
AQSH	Ayrim shtatlarda YAT ziyonini mablag' bilan qoplashning quyidagi ko'rinishlaridan foydalanilmoqda: 1. 100 mingdan ortiq aholi yashaydigan shaharlarda YAT firmalari xarajatlarning 40% ni o'zlari qolgan 60% ni esa shtat hokimiyati tomonidan ajratiladigan mablag' yordamida qoplanadi; 2. 100 mingdan kam aholi yashaydigan shaharlarda YAT firmalari o'z xarajatlarining 36% dan ortiqrog'ini o'zlari, 64% ni esa shtatlar tomonidan ajratiladigan mablag' hisobidan qoplaishi ko'zda tutilgan.
Yaponiya	Mamlakat avtomobil yo'llari tarmog'iga kiritilayotgan investitsiyalar jami xarajatlarning 60% foizdan ortig'ini tashkil qilishdir. Hozirgi kunda avtomagistrallar uzunligi 14 ming kilometr ga yaqin bo'lib, Shahar avtobus liniyalari tarmog'ini rivojlantirish bo'yicha ishlar amalga oshirilmoqda.

Bu yo'nalish o'z ichiga quyidagilarni qamrab oladi:

- yo'llarning sifatini oshirish va rivojlantirish;
- avtotransport tizimini takomillashtirish bo'yicha chora tadbirlarni, jumladan, logistika va boshqaruv sohalarini takomillashtirishni amalga oshirish;
- yagona chegaraviy va ijtimoiy me'yorlarni joriy etish (haydovchilarning mehnatini va dam olishini to'g'ri tashkil etish, haydovchilarni tayyorlashning umumiy dasturini tatbiq qilish);
- nazorat va jarima tizimlarini unifikatsiyalash (bir xillashtirish) va h.k.

XULOSA

Yuqorida nomlari sanam o'tilgan davlatlarning yo'lovchi avtomobil transporti xizmatlaridan foydalanish bo'yicha tajribalarini o'rganish mobaynida ularning o'ziga xos xususiyatlariga ham to'xtalib o'tish joizdir. Mazkur o'ziga xos xususiyatlar quyidagi 1-jadvalda keltirilgan.

Yaponiyada esa yo'l tarmog'ini kengaytirish va modernizatsiya qilish bo'yicha islohotlar amalga oshirilmoqda. Buni 1990-yillargacha bir kvadrat kilometr ga to'g'ri keluvchi yo'l uzunligining Yaponiyada qisqaligi bilan izohlash mumkin. O'sha davrda Yaponiyadagi avtomagistrallar uzunligi 4368 kilometrni tashkil etardi. Taqqoslash uchun ushbu ko'rsatkich AQSHda 80ming kilometr dan ko'proq,

Germaniyada 8ming kilometrdam ko'proq, Fransiya, Italiya va Buyuk Britaniyada 6 ming kilometrdan ko'proqni tashkil qilardi. Keyinchalik esa, so'nggi o'n yillikda, avtomobil yo'llari tarmog'ining uzunligi qariyb ikki baravarga oshdi. Buning sababi Yaponida avtomobil yo'llari tarmog'iga kiritilayotgan investitsiyalar jami xarajatlarining 60 foizdan ortig'ini tashkil qilishdir. Hozirgi kunda avtomagistrallar uzunligi 14 ming kilometrga yaqin bo'lib, Shahar avtobus liniyalari tarmog'ini rivojlantirish bo'yicha ishlar amalga oshirilmoqda.

REFERENCES

1. Arislanovna, Y., &Bakhtiyorvich, G. B. (2021). Marketing And Information Support In Public Sector. *European Journal of Molecular & Clinical Medicine*, 8(1), 940-947.
2. Arislanovna, Y. S., &Bakhtiyorvich, G. B. (2021). Using The Experience Of Developed Countries In Developing A Consortium Between Higher Education Institutions And Production. *EuropeanJournalofMolecularandClinicalMedicine*, 8(1), 819-826.
3. G'Iyosidinov, B. B. O. G. (2022). SHAHARLARDA YO 'LOVCHILARNI JAMOAT TRANSPORTI XIZMATIDAN FOYDALANISH AFZALLIKLARI. *Oriental renaissance: Innovative, educational, natural and social sciences*, 2(1), 177-188.
4. Ogli, G. B. B., &Buribayevich, E. O. (2022). Development of Logistics Processes in Transport Enterprises. *Vital Annex: International Journal of Novel Research in Advanced Sciences*, 1(3), 138-142.
5. Юлдашева, С. А., &Бўриходжаева, М. С. (2022, September). ПОВЫШЕНИЕ ЭФФЕКТИВНОСТИ ТАМОЖЕННОЙ ДЕЯТЕЛЬНОСТИ В РАЗВИТИИ МЕЖДУНАРОДНОГО ЭКОНОМИЧЕСКОГО СОТРУДНИЧЕСТВА. In *INTERNATIONAL SCIENTIFIC AND PRACTICAL CONFERENCE" THE TIME OF SCIENTIFIC PROGRESS"* (Vol. 1, No. 1, pp. 87-91).
6. Abdurakhmanov, O., Khashimova, N., &Yuldasheva, S. (2022, June). Improvement of mechanisms for generation of investment potential in order to ensure sustainable economic growth in Uzbekistan. In *AIP Conference Proceedings* (Vol. 2432, No. 1, p. 030006). AIP Publishing LLC.
7. Yuldasheva, S. A., &Malenkikh, D. A. (2018). Unctad methodology in globalization of the direct investment market. *Актуальные проблемы экономики и управления на предприятиях машиностроения, нефтяной и газовой*

промышленности в условиях инновационно-ориентированной экономики, 1, 149-154.

8. Arislanovna, Y. S., & Nematjanovna, K. M. (2021). Specifics Of Corporate Governance In Road Transport. *Psychology and Education Journal*, 58(2), 8027-8030.

9. Mukhitdinova, K., & Yuldasheva, S. DEVELOPMENT OF TRANSPORT AND LOGISTICS SERVICES MARKET.

10. Бобур Бахтиёрович Гиёсидинов, Боходир Қорабоевич Қорабаев, & Умархўжа Рашидхўжа Ўғли Қурбонхўжаев (2022). СОВРЕМЕННЫЙ ПОДХОД К ОРГАНИЗАЦИИ ПРОЦЕССА ГРУЗОПЕРЕВОЗОК. *Academic research in educational sciences*, 3 (10), 336-340.

JAMOAT TRANSPORTI KORXONALARI MOLIYAVIY BARQARORLIGINI OSHIRISH IMKONIYATLARI

**S.A.Yuldasheva,
B.B.G'iyosidinov,
O.B.Egamberdiyev**

Toshkent davlat transport universiteti

bgiyosidinov@gmail.com

+99897 762-03-09

ANNOTATSIYA

Avtomobil transporti xizmatlari bozorida faoliyat yurituvchi sub'yektlarning soni va ularning bozordagi o'rni amalga vujudga kelgan raqobatchilik darajasi va uning ta'siri aniqlangan, avtomobil transporti xizmatlari ko'rsatuvchi sub'yektlar tomonidan taklif etuvchi xizmat turlarining ko'payib borishi raqobat kurashining susayishiga olib kelishi asoslangan.

Kalit so'zlar: *Yo'lovchi avtomobil transporti, moliya, maxsulot tannarxi.*

АННОТАЦИЯ

Определено количество субъектов, действующих на рынке автотранспортных услуг, и их место на рынке, степень конкуренции и ее влияние, увеличение видов услуг, предлагаемых субъектами, оказывающими автотранспортные услуги, привело к уменьшению в конкурсе по приезду.

Ключевые слова: *Легковой автомобильный транспорт, финансы, себестоимость продукции.*

KIRISH

Korxonaning moliyaviy ko'rsatkichlarini tahlil qilish ajralmas qismidir. Moliyaviy tahlil - bu keng qamrovli tadqiqot yo'nalishi bo'lib, quyidagi asosiy yo'nalishlarni o'z ichiga oladi: moliyaviy hisobotlarni tahlil qilish (shu jumladan nisbatlar tahlili), tijorat hisob-kitoblari (moliyaviy matematika), prognoz hisoboti, kompaniyaning investitsion jozibadorligini taqqoslash asosida baholash. moliyaviy ko'rsatkichlar. Avvalo, bu haqida moliyaviy hisobotlarni tahlil qilish, baholash imkonini beradi:

- korxonaning moliyaviy tuzilishi (mulk holati);
- joriy faoliyat va uzoq muddatli investitsiyalar uchun kapitalning etarililigi;
- kapital tuzilishi va uchinchi shaxslar oldidagi uzoq muddatli majburiyatlarni to'lash qobiliyati;

- kompaniyaning rivojlanish yo'nalishlarining tendentsiyalari va qiyosiy samaradorligi;
- kompaniyaning likvidligi;
- bankrotlik tahdidi;
- kompaniyaning tadbirkorlik faoliyati va uning holatini tavsiflovchi boshqa muhim jihatlar.

MUHOKAMA VA NATIJALAR

Moliyaviy hisobotlarni tahlil qilish moliyaviy menejment uchun juda muhimdir, chunki "o'lchash mumkin bo'lmagan narsalarni boshqarish mumkin emas". Shu bilan birga, moliyaviy hisobotlarni tahlil qilish tadqiqotchining o'z oldiga qo'ygan maqsadlari kontekstida ko'rib chiqilishi kerak. Shu munosabat bilan moliyaviy hisobotlarni muntazam tekshirishning oltita asosiy sabablari mavjud:

- kompaniya aktsiyalariga investitsiya qilish;
- kredit berish yoki uni uzaytirish;
- yetkazib beruvchi yoki xaridorning moliyaviy barqarorligini baholash;
- kompaniya tomonidan monopol foyda olish imkoniyatini baholash (bu davlat tomonidan monopoliyaga qarshi sanksiyalarni keltirib chiqaradi);
- kompaniyaning bankrot bo'lish ehtimolini bashorat qilish;
- ichki tahlil moliyaviy natijani oshirish va uni mustahkamlash bo'yicha qarorlarni optimallashtirish maqsadida kompaniya faoliyatining samaradorligi moliyaviy holati.

Bunday tahlilni muntazam ravishda o'tkazish natijasida tashkilotning moliyaviy holatining ob'ektiv tasvirini beradigan, uning mustaqil xo'jalik yurituvchi sub'ekt sifatida faoliyati samaradorligini tavsiflovchi asosiy, eng informatsion parametrlar tizimini olish mumkin. Tahlil jarayonida korxonalar faoliyatining uch turi - asosiy (operativ), moliyaviy va investitsiyaviy - tahlili bog'langan bo'lishi kerak. "Toshshahartransxizmat" AJ faoliyatining moliyaviy ko'rsatkichlar va xarajatlar taxlili 2021 va 2022 yillar bo'yicha amalga oshirilgan. Bu taxlilda xamma asosiy xarajatlar tarkibidan foydalaniladi, to'liq tannarxi yalpi daromad, foyda va boshqa ko'rsatkichlar aniqlanadi. Moliyaviy ko'rsatkichlar va xarajatlar taxlili korxonaning moliyaviy quvvatligini ko'rsatadi. Bu taxlilda o'tgan yillarga nisbatan xisobot yilining natijalari taqqoslanadi va o'sish tempi yoki foizni kamayishi xisoblanadi.

Moliyaviy taxlilning asosiy qismi bo'lib avtokorxonalar moliyaviy xolatining taxlili xisoblanadi. Avtokorxonaning moliyaviy xolati uning moliyaviy barqarorligi, moliyaviy mustaqilligi, to'lovga qodirligi, o'z mablag'lari bilan ta'minlanganligi,

debitorlik va kreditorlik qarzlari xolati kabi jihatlarini ifodalovchi ko'rsatkichlar tizimi bilan tavsiflanadi. Ushbu ko'rsatkichlar darajasini o'rganish va taxlil etish xamda ularning natijalarini umumlashtirish orqali avtokorxonaning moliyaviy xolatiga baxo beriladi. Shuning uchun xam ushbu ko'rsatkichlarni o'z vaqtida taxlil qilib turish – korxonaning moliyaviy axvolini yaxshilash xamda iqtisodiyotni mustaxkamlash uchun shart sharoit yaratadi. Shu nuqtai nazardan taxlilning axamiyati nixoyatda katta va beqiyosdir.

Moliyaviy holat taxlilining maqsadi moliyaviy borqarorlik darajasini, to'lovga qodir ahvolini, o'z va qarz mablaglari bilan taminlanish darajasini, moliyaviy mustaqillik ahvolini, debitorlik va kreditorlik qarzlarning muayyan davrga bo'lgan holatini o'rganish asosida korxonaga moliyaviy holatiga baho berish va uni yaxshilash imkoniyatlarini ko'rsatish hisoblanadi. Mahsulot tannarxi ushbu mahsulot qiymatining pul shaklidagi qismi bo'lib, moddiy, mehnat va boshqa sarf xarajatlardan iborat bo'ladi. Maxsulot tannarxi ishlab chiqarish samaradorligining asosiy ko'rsatkichlaridan biri xisoblanib, korxonaga maxsulot tayyorlash qanchaga tushganini ko'rsatadi. Tannarx ko'rsatkichi sotish narxlarini belgilash, maxsulotlar rentabelligini xisob-kitob qilish, xarajatlarni pasaytirish rezervlarini aniqlash uchun ishlatiladi. Bozor iqtisodiyoti sharoitida maxsulot tannarxini kamaytirish muxim axamiyat kasb etadi, chunki raqobatchilik muxitida maxsulotga talab va uning sifatigina emas, balki anchagina qismini tannarx tashkil etadigan uning narxi xam muximdir. Boshqaruvni takomillashtirish va xarajatlarning to'g'ri va o'z vaqtida buxgalteriya xisobini yo'lga qo'yish, shuningdek moddiy, mexnat va moliyaviy resurslardan oqilona foydalanish ustidan qattiq nazoratni tashkil etish, ishlab chiqarishga ta'aluqli bo'lmagan xarajatlar va talofatlarni xar tomonlama kamaytirish maxsulot tannarxini pasaytirishning eng muxim yo'llaridan biri xisoblanadi. Maxsulot (ishlar, xizmatlar)ning ishlab chiqarish tannarxi maxsulotni ishlab chiqarish yoki qayta ishlash (ishlar bajarish, xizmatlar ko'rsatish) jarayonida foydalaniladigan tabiiy resurslar, xom ashyo, materiallar, yoqilg'i, quvvat, asosiy fondlar, mexnat resurslarining, shuningdek ishlab chiqarish bilan bog'liq boshqa xarajatlarning qiymat baxosini ifodalaydi. Daromadlar, foydalar, xarajatlar va zararlar schyotlari – bu moliyaviy natijalar to'g'risidagi xisobot schyotlaridir. Qolgan schyotlar bu bugalteriya balansining schyotlaridir.

Toshkent shahri bo'yicha aholiga transport xizmatlarini ya'ni avtobuslar qatnovlarini yo'lga qo'yadigan va nazoratini olib boradigan avtobus saroylari daromadlari va xarajatlari to'g'risidagi quyidagi (1-jadval)ga nazar tashlaydigan bo'lsak, avtokorxonalar rivojlanayotganliklari yoki tobora inqirozga yuz tutib

borayotganligiga ishonch hosil qilishimiz mumkin. Avtokorxonaning xolatiga baho berishda balans ma'lumotlari asosida moliyaviy koeffitsientlarni aniqlash va tahlil qilish katta ahamiyat kasb etadi, chunki ular asosida moliyaviy ahvolni yaxshilash imkoniyatlari aniqlanadi. Shular jumlasiga moliyaviy barqarorlik, to'lovga qodirlik koeffitsientlari kiradi.

1-jadval

Jamiyat va jamiyat tashkiliy tuzilmasiga kiruvchi korxonalar va filiallar to'g'risida ma'lumot

tt/r	Jamiyat tizimidagi korxonalar va filiallar nomi	Umumiy yer maydoni	Bino-inshootlar maydoni	Xodimlar soni (nafar)	Harakat tarkibi soni (dona)	Yo'nalar soni
1	“Toshshahartransxizmat” AJ	423381	123820	3877	1168	131
	Shu jumladan filiallar					
11.	“1-avtobus saroyi”	53675	14274	393	127	15
12.	“2-avtobus saroyi”	75107	21500	578	149	14
13.	“4-avtobus saroyi”	36942	12785	418	129	12
14.	“5-avtobus saroyi”	42590	16370	416	124	13
15.	“7-avtobus saroyi”	55690	19748	447	128	16
16.	“8-avtobus saroyi”	66249	12671	704	213	26
17.	“12-avtobus saroyi”	46139	9800	430	140	15
18.	“18-avtobus saroyi”	46989	16672	491	158	20
2	“Toshavtota'mirxizmat” UK	-	-	206	-	-
3	“Toshyulovchitransxizmat” UK	-	-	296	-	-
	“Avtomobilchi” BSO	62495	44184	13	-	-
	Jami:	485876	168004	4392	1168	131

XULOSA

Tahlilning maqsadi – foyda va rentabellik ko'rsatkichlari dinamikasini chuqur o'rganish va omilli tahlil qilish asosida ularni yanada ko'paytirish va oshirish imkoniyatlarini aniqlashdan iborat. 2021 yil yakuniga ko'ra, jami 208 361,3 mln. so'm daromad olinishi kutilmoqda, jumladan, shahar yo'lovchilarini tashishdan 182 939,5 mln. so'm, soatbay tashishdan 4 044,2 mln. so'm va boshqa tur faoliyatidan 7 553,2 mln. so'm. Jami daromadlarning 2021 yil uchun prognoz ko'rsatkichlariga nisbatan kamayishi (278 965,7 mln. so'm) 70 604,4 mln. so'm yoki 25,3 % ni tashkil etadi.

REFERENCES

1. Arislanovna, Y., & Bakhtiyorovich, G. B. (2021). Marketing And Information Support In Public Sector. *European Journal of Molecular & Clinical Medicine*, 8(1), 940-947.
2. Arislanovna, Y. S., & Bakhtiyorovich, G. B. (2021). Using The Experience Of Developed Countries In Developing A Consortium Between Higher Education Institutions And Production. *European Journal of Molecular and Clinical Medicine*, 8(1), 819-826.
3. G'iyosidinov, B. B. O. G. (2022). SHAHARLARDA YO 'LOVCHILARNI JAMOAT TRANSPORTI XIZMATIDAN FOYDALANISH AFZALLIKLARI. *Oriental renaissance: Innovative, educational, natural and social sciences*, 2(1), 177-188.
4. Ogli, G. B. B., & Buribayevich, E. O. (2022). Development of Logistics Processes in Transport Enterprises. *Vital Annex: International Journal of Novel Research in Advanced Sciences*, 1(3), 138-142.
5. Юлдашева, С. А., & Бўриходжаева, М. С. (2022, September). ПОВЫШЕНИЕ ЭФФЕКТИВНОСТИ ТАМОЖЕННОЙ ДЕЯТЕЛЬНОСТИ В РАЗВИТИИ МЕЖДУНАРОДНОГО ЭКОНОМИЧЕСКОГО СОТРУДНИЧЕСТВА. In *INTERNATIONAL SCIENTIFIC AND PRACTICAL CONFERENCE "THE TIME OF SCIENTIFIC PROGRESS"* (Vol. 1, No. 1, pp. 87-91).
6. Abdurakhmanov, O., Khashimova, N., & Yuldasheva, S. (2022, June). Improvement of mechanisms for generation of investment potential in order to ensure sustainable economic growth in Uzbekistan. In *AIP Conference Proceedings* (Vol. 2432, No. 1, p. 030006). AIP Publishing LLC.
7. Yuldasheva, S. A., & Malenkikh, D. A. (2018). Unctad methodology in globalization of the direct investment market. *Актуальные проблемы экономики и управления на предприятиях машиностроения, нефтяной и газовой промышленности в условиях инновационно-ориентированной экономики*, 1, 149-154.
8. Arislanovna, Y. S., & Nematjanovna, K. M. (2021). Specifics Of Corporate Governance In Road Transport. *Psychology and Education Journal*, 58(2), 8027-8030.
9. Mukhitdinova, K., & Yuldasheva, S. DEVELOPMENT OF TRANSPORT AND LOGISTICS SERVICES MARKET.
10. Бобур Бахтиёрович Гиёсидинов, Боходир Қорабоевич Қорабаев, & Умархўжа Рашидхўжа Ўғли Қурбонхўжаев (2022). СОВРЕМЕННЫЙ ПОДХОД

К ОРГАНИЗАЦИИ ПРОЦЕССА ГРУЗОПЕРЕВОЗОК. Academic research in educational sciences, 3 (10), 336-340.

11. Бобур Бахтиёрович Гиёсидинов, Боходир Қорабоевич Қорабаев, Умархўжа Рашидхўжа Ўғли Курбонхўжаев **СОВРЕМЕННЫЙ ПОДХОД К ОРГАНИЗАЦИИ ПРОЦЕССА ГРУЗОПЕРЕВОЗОК // Academic research in educational sciences. 2022. №10.**

УДК 597.42+591.9

ҚОРАДАРЁ ЎРТА ОҚИМИ ИХТИОФАУНАСИНИНГ ТАКСОНОМИК РЕВИЗИЯСИ

Комилова Дилдорахон Икромжоновна

Фарғона давлат университети,
Зоология ва умумий биология кафедраси ўқитувчиси

АННОТАЦИЯ

Қорадарё Фарғона водийсидаги энг муҳим сув ҳавзаларидан бири ҳисобланади. Дарёнинг ўрта оқимида олиб борилган тадқиқотлар ҳамда минтақа ихтиофаунасига оид адабиётлар таҳлили асосида айни вақтда дарёда 6 туркум, 12 оилага мансуб 24 турдаги балиқлар учраши аниқланди.

Калит сўзлар: Қорадарё, ихтиофауна, Фарғона водийси, систематика, чучук сув балиқлари, ўрта оқим.

АННОТАЦИЯ

Қарадарья считается одной важнейших рек Ферганской долины. Согласно исследованию, проведённым в среднем течении реки и анализу литературы об ихтиофауне региона, установлено, что в настоящее время в реке насчитывается 24 вида рыб, относящихся к 12 семействам 6 отрядов.

Ключевые слова: Карадарья, ихтиофауна, Ферганская долина, систематика, преноводные рыбы, среднее течение.

ABSTRACT

Karadarya is considered one of the most important rivers of the Fergana Valley. Based on our researches in the middle reaches of the Kara Darya and the analysis of the literature devoted to the study of ichthyofauna of the region, it was determined that 24 species of fishes belonging to 12 families and 6 genera can be found in the middle reaches of the river.

Key words: Kara Darya, fish diversity, Fergana Valley, systematics, freshwater fishes, middle stream.

КИРИШ

Фарғона водийси атрофи тоғлар билан ўралганлиги боис у ерда 6000 дан зиёд катта ва кичик дарёлар мавжуд, шулардан 16 тасининг узунлиги 100 км дан 200 км гача етади (Болтабоев, 1971). Қорадарё Фарғона водийсидаги асосий йирик дарёлардан бири бўлиб, у Сирдарёни ҳосил қилувчи асосий чап ирмоқ ҳисобланади. Дарё Қирғизистоннинг Ўш вилоятида Тор ва Қоракулжа

дарёларининг кўшилишидан ҳосил бўлиб, умумий узунлиги 180 км ни ташкил этади. Қор ва музликлар сувидан тўйинади, суви лойқа. Дарёга ўнг томондан Ясси, Кугарт, Тентаксой, Майлисув, чап томондан эса Куршоб, Оқбўра, Аравонсой ирмоқлари қуйилади. Қорадарё юқори, ўрта ва қуйи оқимларга бўлинади.

Қорадарё ихтиофаунасини ўрганиш дастлаб К.Ф. Кесслер (1872), Г.В. Никольский (1938), Л.С. Берг (1948, 1949а, 1949б), Ф.А. Турдаков (1963) ва А. Болтабоев (1971) каби олимлар томонидан олиб борилган. 1970-йилларда Ўзбекистон сув ҳавзаларига бир неча балиқ турлари иқлимлаштирилган бўлиб (Kamilov & Urchinov, 1995; Sheraliev, 2015), ушбу балиқлар билан бирга бошқа майда, ов аҳамиятига эга бўлмаган балиқ турлари республика сув ҳавзалари, жумладан Қорадарё бўйлаб кенг тарқалди (Султонов, 1974). Янги балиқ турларини иқлимлаштиришдан сўнг водий сув ҳавзалари ихтиофаунасининг қиёфаси анчагина ўзгарди (Sheraliev, 2015; Шералиев ва бошқ., 2020, Sheraliev *et al.*, 2020). Ушбу ўзгаришлар дарё сув ҳавзаси ихтиофаунасини қайта мониторинг қилиш, у ердаги турларни систематик жиҳатдан тадқиқ этишни тақозо этади (Sheraliev *et al.*, 2021). Ушбу мақолада Қорадарё сув ҳавзаси ўрта оқими балиқларини систематик жиҳатдан таксономик ревизия этиш мақсад қилиб олинган.

Тадқиқотнинг материал ва услубиёти. Кузатишларимиз 2019-2022 йиллар давомида Қорадарёнинг ўрта оқими ҳамда унга ёндош бўлган маҳаллий ички сув ҳавзаларда олиб борилди. Тугилган балиқ намуналари 5%ли формалин эритмасида фиксация қилинди.

Балиқ намуналаринидан ўлчам олиш Kottelat & Freyhof (2007) методикаси асосида олиб борилди. Балиқ турларини аниқлашда Мирабдуллаев ва бошқалар (2020) аниқлагичидан фойдаланилди.

Тадқиқот натижалари ва муҳокамаси. Олиб борилган кузатишлар натижасида Қорадарёнинг ўрта оқимида балиқларнинг қиёсий систематик тур таркиби қуйида берилмоқда:

Туркум I. Cypriniformes Bleeker, 1859 – Карпсимонлар

Оила 1. Cobitidae Swainson, 1838 – Асл ялангбалиқлар

1. *Sabanejewia aralensis* (Kessler, 1877) – Орол тиканаги

Оила 2. Nemacheilidae Regan, 1911 – Тош ялангбалиқлар

2. *Iskandaria kuschakewitschi* (Herzenstein, 1890) – Кушакевич ялангбалиғи

3. *Triplophysa trauchii* (Kessler, 1874) – Доғли ялангбалиқ

Оила 3. Cyprinidae Rafinesque, 1815 – Карплар

4. *Carassius gibelio* (Bloch, 1782) – Кумуш товонбалиқ
5. *Cyprinus carpio* Linnaeus, 1758 – Зоғора балиқ
6. *Luciobarbus conocephalus* (Kessler, 1872) – Туркистон мўйлабдори
7. *Schizothorax eurystomus* Kessler, 1872 – Қорабалиқ

Оила 4. Xenocyprididae Günther, 1868 – Шарқий Осиё чебак балиқлари

8. *Stenopharyngodon idella* (Valenciennes, 1844) – Оқ амур
9. *Hemiculter leucisculus* (Basilewsky, 1855) Қиррақорин
10. *Hypophthalmichthys molitrix* (Valenciennes, 1844) – Оқ дўнгпешона

Оила 5. Acheilognathidae Bleeker, 1863 – Тахирбалиқлар

11. *Rhodeus ocellatus* (Kner, 1866) – Кўзли тахирбалиқ

Оила 6. Gobionidae Bleeker, 1861 – Қумбалиқлар

12. *Gobio lepidolaemus* Kessler, 1872 – Туркистон қумбалиғи
13. *Pseudorasbora parva* (Temminck & Schlegel, 1846) – Амур чебакчаси

Оила 7. Leuciscidae Howes, 1991 – Оққайроқлар

14. *Abramis brama* (Linnaeus, 1758) – Шарқ оқчаси
15. *Alburnus taeniatus* Kessler, 1874 – Чизикли тезсузар
16. *Pelecus cultratus* (Linnaeus, 1758) – Қилич балиқ
17. *Petroleuciscus squaliusculus* (Kessler, 1872) – Туркистон оқ чебаги
18. *Rutilus lacustris* (Pallas, 1814) – Сибир қорақўзи
19. *Scardinius erythrophthalmus* (Linnaeus, 1758) – Қизилқанот

Туркум II. Siluriformes Cuvier, 1817 – Лаққасимонлар

Оила 8. Siluridae Cuvier, 1816 – Лаққалар

20. *Silurus glanis* Linnaeus, 1758 – Лаққа

Туркум III. Gobiiformes Günther, 1880 - Буқабалиқсимонлар

Оила 9. Gobiidae Cuvier, 1816 – Асл буқабалиқлар

21. *Rhinogobius* sp. – Буқабалиқ

Туркум IV. Anabantiformes Britz, 1995 - Илонбошсимонлар

Оила 10. Channidae Scopoli, 1777 – Илонбошлар

22. *Channa argus* (Cantor, 1842) – Амур илонбоши

Туркум V. Cyprinodontiformes Berg, 1940 – Карптишсимонлар

Оила 11. Poeciliidae Bonaparte, 1831 – Гамбузиялар

23. *Gambusia holbrooki* Girard, 1859 – Ҳолбрук гамбузияси

Туркум VI. Perciformes Bleeker, 1863 – Олабуғасимонлар

Оила 12. Cottidae Bonaparte, 1831 – Тошбуқабалиқлар

24. *Cottus spinulosus* Kessler, 1872 – Туркистон тошбуқаси

Юқоридаги рўйхатдан кўринадики, Қорадарё ўрта оқими сув ҳавзаси ихтиофаунаси 24 таксонга оид турлардан иборат бўлиб, улар 12 оила ва 6 туркумга мансубдир.

Қорадарё ихтиофаунаси бўйича олиб борилган сўнгги тадқиқот ишлари, жумладан, Ф.А. Турдаков (1963) маълумотларида дарёнинг асосан юқори ҳавзаси ҳисобга олинган ҳолда 20 турдаги балиқ учраши қайд этилган бўлса, А. Болтабоев (1971) дарёнинг барча қисмларида ўтказган кузатишлари асосида 28 турдаги балиқ мавжудлигини кўрсатади. Ўтган асрнинг иккинчи ярмида Қорадарёнинг юқори оқимининг сўнгги қисмида Андижон сув омборининг қурилиши, ўрта оқим сўнгида эса асосий ўзанининг тўсилиб, дарё сувини Катта Фарғона каналига ўтказилиши дарё ихтиофаунасига ўз таъсирини кўрсатмай қолмади (Комилова ва бошқ., 2020). Шу билан бирга ўтган ярим аср вақт давомида ҳудудга кўплаб иқлимлаштирилган балиқ турларининг кириб келиши ҳисобига дарёнинг ўрта қисми ихтиофаунаси тур таркибида ўзгариш юз берди, бизнинг тадқиқот ва кузатувларимиз дарёнинг ўрта қисмида 24 турдаги балиқ мавжудлигини кўрсатмоқда.

А. Болтабоев (1971) нинг тадқиқотларида Қорадарёнинг ўрта қисмида 12 тур, бизда эса 24 тур қайд этилди. Илгари қайд этилмаган *Abramis brama*, *Channa argus*, *Ctenopharyngodon idella*, *Hemiculter leucisculus*, *Hypophthalmichthys molitrix*, *Pelecus cultratus*, *Rhinogobius* sp., *Rhodeus ocellatus*, *Rutilus lacustris*, *Sabanejewia aralensis*, *Scardinius erythrophthalmus*, *Silurus glanis*, *Triplophysa strauchii* турлар бизда кузатилди, лекин Болтабоев қайд қилган *Nemachilus oxianus* ва *T. dorsalis* турларни қайд этмадик.

ХУЛОСА

Хулоса қилиб айтиш мумкинки, Қорадарё сув ҳавзаси ихтиофаунасининг бугунги тур таркиби ўтган аср аввалидаги тур таркибидан анча ўзгарган, бунга дарё сувининг ўзлаштирилиши, дарёда иқлимлаштирилган балиқ турларининг кўпайганлиги, инвазив турлар сонининг ошганлиги ва бошқа антропоген омиллар сабаб бўлган. Дарёдаги кам сонда учрайдиган, кенг тарқалмаган турларнинг популяция ареалини қайта мониторинг қилиш, биологияси ўрганилмаган ёки қисман ўрганилган турларнинг биологиясини ўрганиш борасида тизимли тадқиқот ишларини ташкил этиш, муҳофазага муҳтож балиқ турлари учун ҳимоя чора-тадбирларини ишлаб чиқиш айтиш вақтдаги минтақа зоологияси фани олдида турган долзарб масалаларидан бири бўлиб қолади.

REFERENCES

1. Kamilov G., Urchinov Z.U. Fish and fisheries in Uzbekistan under the impact of irrigated agriculture // Inland fisheries under the impact of irrigated agriculture: Central Asia. FAO Fisheries Circular. 1995. No. 894: 10-41.
2. Kottelat M., Freyhof J. Handbook of European freshwater fishes. Kottelat, Cornol & Freyhof, Berlin, - 2007. xiv + 646 pp.
3. Sheraliev B., Allayarov S., Peng Z. DNA barcoding revealed a wider distribution of *Alburnoides holciki* (Teleostei: Leuciscidae) in the inland waters of Uzbekistan // Journal of Applied Ichthyology. 2021. No. 37: 601-606.
4. Sheraliev B., Allayarov S., Peng Z. First records of *Gobio nigrescens* and *Gobio sibiricus* (Cypriniformes: Gobionidae) from the Amu Darya River basin, Uzbekistan // Journal of Applied Ichthyology. 2020. No. 36: 235-239.
5. Sheraliev B., Kayumova Y., Komilova D. Morphological features of spotted thicklip loach (*Triplophysa strauchii*) from the inland waters of the Fergana Valley // Scientific Bulletin of NamSU. 2020. No. 1: 120-131.
6. Sheraliev B.M. The systematic analysis of the fish fauna of the Fergana valley // European Journal of Biomedical and Life Sciences. 2015. No. 2: 80-84.
7. Балтабаев А. Ихтиофауна бассейна реки Карадарьи. Автореф. дис. ...канд. биол. наук. Ташкент, 1971. -42с.
8. Берг Л.С. Рыбы пресных вод СССР и сопредельных стран. Часть I. Москва, Ленинград, - 1949. С. 1-466.
9. Берг Л.С. Рыбы пресных вод СССР и сопредельных стран. Часть II. Москва, Ленинград, - 1949а.С. 467-926.
10. Берг Л.С. Рыбы пресных вод СССР и сопредельных стран. Часть III. Москва, Ленинград, - 1949б. С.926-1382.
11. Кесслер К. Ф. Ихтиологическая фауна Туркестана. Москва, - 1872. 39 с.
12. Комилова Д., Қаюмова Ё., Шералиев Б. Қорадарё сув ҳавзаси ихтиофаунасининг систематик тур таркиби // Хоразм Маъмун академиями ахборотномаси. 2020. No. 5/1. 22-28.
13. Мирабдуллаев И.М., Кузметов А.Р., Курбонов А.Р. Ўзбекистон балиқлари хилма-хиллиги. Тошкент, "Classic", - 2011. 115 б.
14. Никольский Г. В. Рыбы Таджикистана. Москва, Ленинград, - 1938. 228 с.
15. Султонов М.И. и др. Позвоночные животные Ферганской долины. Ташкент, "ФАН", - 1974. 224 с.
16. Турдаков Ф.А. Рыбы Киргизии. Фрунзе, Изд. АН КирССР, - 1963. 284 с.

ROLE OF MODERN TECHNOLOGIES IN THE EDUCATIONAL PROCESS

Makhmudova Nargiza Ravshanovna

Fergana State University,
The senior teacher of English Language Department
nargizam148@gmail.com

Akhmedova Azizakhon Utkirjon kizi

Fergana State University,
Faculty of Foreign Languages, student of 1st course
ahmedovaazizaxon5@gmail.com

Khakimjanova Sarvinoza Uchkunbek kizi

Fergana State University,
Faculty of Foreign Languages, student of 1st course
sara04blossom@gmail.com

ABSTRACT

Nowadays we can't refuse to use modern technologies. That is why I decide to write article about it. Main ideas of this article is role of gadgets in educating, advantages and disadvantages of using it. With the help of this article, you can read the results of a study on how technologies help us in our studies.

Keywords: *Modern technologies, educational process, educational technologies, learning foreign languages, internet sources for learning, save time.*

АННОТАЦИЯ

Сегодня мы не можем отказаться от использования современных технологий. Именно поэтому я решил написать статью об этом. Основные идеи этой статьи - роль гаджетов в обучении, преимущества и недостатки их использования. С помощью этой статьи вы можете ознакомиться с результатами исследования о том, как технологии помогают нам в учебе.

Ключевые слова: *современные технологии, образовательный процесс, образовательные технологии, изучение иностранных языков, интернет-ресурсы для обучения, экономия времени.*

INTRODUCTION

As far as I know, with the development of technology, we are becoming more attached to them and using more gadgets rather than printed books for learning.

Despite this, technologies help us and make it easier to study something, especially the study of foreign languages.

RESULT

The results of the study on how much electronics helps us in learning something: these smart devices that help us in everything really make our studies easier. We can easily find any information, we can not yearn with a bunch of books, but download them to our devices and use them anywhere and anytime. When learning any foreign language, dictionaries are still needed, thanks to our phones and computers, we do not always have to carry huge dictionaries with us, but we can write the desired word into the translator or dictionary on the phone and see the translation of the desired word.

DISCUSSION

And now let's discuss Why do we need gadgets in our studies. We use them to find additional information on a topic on the Internet; we use calculators, dictionaries, books installed in devices. But the question arises: how did people learn before, when there were no gadgets, if nowadays technology has become an integral part of the learning process? My answer is this: in those days when there were no such opportunities, people were much smarter, quick-witted and hardworking than they are now, because then people searched for any necessary information in this way: first they found books with the necessary information, then they read the whole book to find necessary information and it took a lot of time. And now do we do that? Not! We just write a question in Google or Yandex, and in a few seconds we see the answer to the question or what we were looking for on the screen. People might say it's not useful, that technology makes everyone lazy and rewrites other people's work. But in my opinion, if used with good intentions, the likelihood of harm is low. I can say that these devices help us save our precious time by the fact that we can get any information in a few seconds.

The benefits of technology in education: Teachers want to improve student performance, and technology can help them accomplish this aim. Technology in the classroom should make teachers' job easier without adding extra time to their day.

Technology provides students with easy-to-access information, accelerated learning and fun opportunities to practice what they learn. It enables students to explore new subjects and deepen their understanding of difficult concepts, particularly in STEM.

Through the use of technology inside and outside the classroom, students can gain 21st-century technical skills necessary for future occupations.

Research has illustrated that many educators have had a hard time integrating technology into education. This may be because many educators have yet to explore the relationship between technology and pedagogy. Doing so could play a huge part in encouraging critical thinking by teachers as they attempt to integrate technology into education.

The World Economic Forum reports that while technology can help young students learn and acquire knowledge through play, for example, evidence suggests that learning is more effective through guidance from an adult, such as teacher.

Advantages of using technology in education:

1. It makes students more excited to learn.
2. Help students with busy schedules, freedom to work at home on their own time.
3. Train students to learn new technology skills they can use later in the work place.
4. Decrease paper and photocopying costs, promoting concept of “green revolution”.

The [Association for Educational Communications and Technology](#) (AECT) has defined educational technology as "the study and ethical practice of facilitating learning and improving performance by creating, using and managing appropriate technological processes and resources". It denotes instructional technology as "the theory and practice of design, development, utilization, management, and evaluation of processes and resources for learning". As such, educational technology refers to all valid and reliable applied education sciences, such as equipment, as well as processes and procedures that are derived from [scientificresearch](#), and in a given context may refer to theoretical, algorithmic or heuristic processes: it does not necessarily imply physical technology. Educational technology is the process of integrating technology into education in a positive manner that promotes a more diverse learning environment and a way for students to learn how to use technology as well as their common assignments.

Accordingly, there are several discrete aspects to describing the intellectual and technical development of educational technology:

- Educational technology as the [theory and practice of educational approaches](#) to learning.
- Educational technology as [technological tools and media](#), for instance [massive online courses](#), that assist in the communication of knowledge, and its development

and exchange. This is usually what people are referring to when they use the term "edtech".

- Educational technology for [learning management systems](#) (LMS), such as tools for student and curriculum management, and [education management information systems](#) (EMIS).
- Educational technology as back-office management, such as [training management systems](#) for logistics and budget management, and [Learning Record Store](#) (LRS) for learning data storage and analysis.
- Educational technology itself as an educational subject; such courses may be called "computer studies" or "[information and communications technology](#) (ICT)".

The extent to which e-learning assists or replaces other learning and teaching approaches is variable, ranging on a continuum from none to fully [online distance learning](#). A variety of descriptive terms have been employed (somewhat inconsistently) to categorize the extent to which technology is used. For example, "hybrid learning" or "[blended learning](#)" may refer to classroom aids and laptops, or may refer to approaches in which traditional classroom time is reduced but not eliminated, and is replaced with some online learning. "Distributed learning" may describe either the e-learning component of a hybrid approach, or fully online [distance learning](#) environments.

CONCLUSION

Today technologies used to improve and facilitate learning can be found everywhere. Leaving other contextual factors to the side – such as unequal access to technological innovations and connected technologies across schools and districts – we can only say that we have embraced technology in education when it is used for both teaching and learning. Teachers can design follow-up activities when using technology to evaluate students' learning and the role technology played in that process.

Technology has a positive impact on education and at the same time may also pose negative effects. Teachers and students should take advantages of this in the good light and eliminate the drawbacks which are pulling back many of students as well as schools from achieving excellence.

Technology has transformed life as we know it, and the classroom looks much different than it did 50—or even 10—years ago. Traditional chalkboards have been replaced with digital whiteboards, and classrooms have a surplus of iPads.

Benefits of technology in education

Creates a More Engaged Environment

You may think technology is just a distraction, but it can help encourage active participation in your classroom. Using devices like a computer, tablet, or other type of technology in your classroom can help turn traditionally dull subjects into interactive and fun activities.

Incorporates Different Learning Styles

Each child in your classroom is different, and it can be challenging to adjust your learning plan to fit every student. Fortunately, technology in education can help you modify your lessons. For example, Ryan Greene, an MS in Instructional Design and Technology graduate, chose online learning to earn his degree at Walden, and now applies his knowledge on integrating technology to help improve his classroom.

“Kids who might want to draw during the entire class can now create an infographic to demonstrate their capabilities and understanding of the content, which I might not have previously seen or assessed,” Greene said.[†]

His instructional design degree helped him elevate his approach in the classroom, giving students a more tailored experience that can benefit them in the future.

Improves Collaboration

Teachers have observed an increased frequency of students helping each other when they’re using technology in the classroom. Many technology-based tasks involve other aspects, and this leads to situations where students need to seek help from their peers or the teacher.[‡] Additionally, when students are assigned to small groups, the students who are more technologically advanced can assist their inexperienced peers.

Prepares Children for the Future

According to a CompTIA study, nine out of 10 students indicated that using technology in the classroom would help prepare them for the digital future.[§] By teaching students skills like PowerPoint, you can help set your students up for success. Introducing instructional technology in the classroom at a young age can help prepare students for future digital demands.

Connects You With Your Students

Technology can help teachers form a better relationship with their students and their colleagues. For example, 84% of teachers report using the internet at least weekly to find content that will engage students.* Integrating technology into your lesson plans as well as using it to expand your own knowledge of subject matter can make a significant difference in the classroom.

Technology will undoubtedly continue to evolve, and it's important to adjust your classroom style to align with its advancements. Greene offers some advice to fellow teachers: "Take the risk. Try something new. You never really know how effective a tool or approach will be until you try it. Using technology in your classroom also encourages critical thinking skills. Just dive in."

REFERENCES

1. R. Raja, P. C. Nagasubramani – Impact of modern technology in educational process Journal of Applied and Advanced Research, 2018: 3(Suppl. 1) S33-S35. <https://dx.doi.org/10.21839/jaar.2018.v3S1.165>.
2. https://wiki/Educational_technology.
3. <https://programs/education/resource/top-five-benefits-of-technology-in-the-classroom>.
4. Abbasova, N. K. (2018). Using Effective Techniques Developing Learners' Critical Thinking in Teaching English Proverbs and Sayings. *Eastern European Scientific Journal*, (6).
5. Askarovich, M. S. THE USE OF FORMATIVE ASSESSMENT IN CHEMISTRY CLASSES. *Chief Editor*.
6. Askarovich, M. S., Qizi, O. N. B., & Kizi, M. I. B. (2021). FORMATION OF PROFESSIONAL-PEDAGOGICAL COMPETENCES OF FUTURE TEACHERS OF CHEMISTRY. *Вестник науки и образования*, (6-3 (109)), 28-31.
7. Askarovich, M. S., Uljaevna, U. O., & Inomjohnovna, O. N. (2020). Applying case study-method in teaching chemistry. *Проблемы современной науки и образования*, (3 (148)), 62-64.
8. Begmurzayevich, D. B. (2022). BO 'LAJAK BOSHLANG 'ICH SINF O 'QITUVCHILARIDA REFLEKSIV MADANIYATNI RIVOJLANTIRISHNING METODOLOGIK ASOSLARI. *INTEGRATION OF SCIENCE, EDUCATION AND PRACTICE. SCIENTIFIC-METHODICAL JOURNAL*, 3(6), 154-160.
9. Makhmudova, N. R. (2019). The use of multimedia learning tools in the English language. *Мировая наука*, (9), 44-48.
10. Maksudov, U. K. (2022). Development of Social Activity of Primary School Students through Folk Oral Creativity. *International Journal of Innovative Analyses and Emerging Technology*, 2(5), 54-57.
11. Makhmudova, N. (2021). BIRD NAMES REALLY MATTER: FEATURES OF ORNITHONYMES IN LANGUAGE. *Theoretical & Applied Science*, (5), 116-118

12. Maxmudova, N. (2021). BIRD NAMES REALLY MATTER: FEATURES OF ORNITHONYMES IN LANGUAGE. *Theoretical & Applied Science*, (5), 116-118.
13. Maxmudova, N. (2021). LEXICAL-SEMANTIC GROUP OF ORNITHONYMS IN LANGUAGE AND THEIR USE. *Mental Enlightenment Scientific-Methodological Journal*, 2021(5), 107-116.
14. Maxmudova, N. (2022). PRAGMATIC SIGNS OF ORNITHONYMS IN PROVERBS IN UZBEK AND ENGLISH LANGUAGES. *Galaxy International Interdisciplinary Research Journal*, 10(2), 88-91.
15. Muhammadjonovna, U. N., Makhmutovna, T. H., & Kurbonovich, M. U. (2020). IMPROVING THE MECHANISM OF INCREASING THE SOCIAL ACTIVITY OF YOUNG PEOPLE IN THE DEVELOPMENT OF A DEMOCRATIC AND LEGAL SOCIETY. *JCR*, 7(12), 3133-3139.
16. Shermukhammadov, B. (2022). Creativity of a Teacher in an Innovative Educational Environment. *Journal of Higher Education Theory and Practice*, 22(12), 127.
17. Shuxratjon, M. S. A. S. M. (2022). BO 'LAJAK MUTAXASSISLARNING KASBIY KOMPETENTLIGINI RIVOJLANTIRISHNING METODOLOGIK ASOSLARI. *SCIENTIFIC APPROACH TO THE MODERN EDUCATION SYSTEM*, 1(5), 177-180.
18. Ахмедов, Б. А. (2020). Сиддиков Бахтиёр Саидкулович, Джалалов Бахромжон Бегмурзаевич МОДЕРНИЗАЦИЯ ОБРАЗОВАНИЯ-ОСНОВНОЙ ФАКТОР В ФОРМИРОВАНИИ ИННОВАЦИОННОЙ КОМПЕТЕНЦИИ БУДУЩИХ УЧИТЕЛЕЙ. *Academy*, 9, 60.
19. Ахмедов, Б. А., Сиддиков, Б. С., & Джалалов, Б. Б. (2020). МОДЕРНИЗАЦИЯ ОБРАЗОВАНИЯ-ОСНОВНОЙ ФАКТОР В ФОРМИРОВАНИИ ИННОВАЦИОННОЙ КОМПЕТЕНЦИИ БУДУЩИХ УЧИТЕЛЕЙ. *Academy*, (9 (60)), 20-22.
20. Джалалов, Б. Б. (2018). РАЗВИТИЕ ПРОФЕССИОНАЛЬНОЙ КОМПЕТЕНТНОСТИ ПЕДАГОГИЧЕСКИХ КАДРОВ В УСЛОВИЯХ ГЛОБАЛИЗАЦИИ КАК ПЕДАГОГИЧЕСКАЯ ПРОБЛЕМА. In *INTERNATIONAL SCIENTIFIC REVIEW OF THE PROBLEMS AND PROSPECTS OF MODERN SCIENCE AND EDUCATION* (pp. 53-55).
21. Джалалов, Б. Б. (2019). ВАЖНЫЕ АСПЕКТЫ ФОРМИРОВАНИЯ ИННОВАЦИОННЫХ КОМПЕТЕНЦИЙ У БУДУЩИХ УЧИТЕЛЕЙ. In *EUROPEAN RESEARCH: INNOVATION IN SCIENCE, EDUCATION AND TECHNOLOGY* (pp. 43-44).

-
22. Джалалов, Б. Б. (2022). ВО ‘LAJAK О ‘QITUVCHILARNING INNOVATSION KOMPETENTLIGINI SHAKLLANTIRISHDA SMART-TA’LIMNING IMKONIYATLARI. *УЧИТЕЛЬ*, 3(4).
23. Шермухаммадов, Б. (2012). Использование различных методов, форм и средств в воспитании молодежи. *Актуальные проблемы современной науки*, (5), 80-83.
24. <https://study.com/academy/lesson/technology-in-the-foreign-language-classroom.html#:~:text=The%20Importance%20of%20technology%20in%20Foreign%20Language%20Instruction&text=Making%20Learning%20visible%3A%20Technology%20can,in%20a%20whole%20new%20way>.
25. <https://soeonline.american.edu/blog/technology-in-education#:~:text=Technology%20provides%20students%20with%20easy,difficult%20concepts%2C%20particularly%20in%20STEM>.

WAYS TO DEVELOP THE PROFESSIONAL QUALITIES OF FUTURE TEACHERS

B.S.Siddikov

Candidate of Pedagogical Sciences, associate professor
Fergana State University

M.B.Mahkamova

Master of Fergana State University

ABSTRACT

Theoretical analysis of the nature of professional qualities, modeling its content, development of the concept of reflexive monitoring of the formation of professional qualities of students of a higher educational institution make it possible to comprehensively substantiate the hypothesis put forward. This article discusses the importance of developing the professional qualities of a future teacher.

Keywords: *professional pedagogical training, creativity, inquisitiveness, dedication, professional competence, pedagogue, teaching technologies, professional pedagogical activity.*

АННОТАЦИЯ

Теоретический анализ природы профессиональных качеств, моделирование его содержания, разработка концепции рефлексивного контроля за сформированностью профессиональных качеств студентов вуза позволяют всесторонне обосновать выдвинутую гипотезу. В данной статье рассматривается важность развития профессиональных качеств будущего педагога.

Ключевые слова: *профессиональная педагогическая подготовка, креативность, любознательность, целеустремленность, профессиональная компетентность, педагог, технологии обучения, профессиональная педагогическая деятельность.*

INTRODUCTION

The teacher, who works on the path of training competitive, qualified personnel corresponding to World requirements, correctly treating the future generation with high spirituality, changes taking place in social life, educating harmonious individuals who deeply understand the essence of our national values, should show the names of creativity, searchability, selflessness. Also, the teacher must also have skills and art, he must be able to attract students, make his lesson interesting and give

knowledge and education to the student. One of our main tasks at the moment is to teach students to effectively apply the skills of various types that they occupy in situations that are found in their personal, professional and social lives, to independently teach, to independently search for the necessary information on science, to distinguish materials related to the increase in necessary knowledge as a result of analysis, , it consists in giving special importance to the skills that work when problem situations arise, as well as in nurturing the acquisition of those characteristics that can apply the knowledge acquired in the process of their daily marriage . In the upbringing of these characteristics in students, especially in the process of teaching knowledge, skills and abilities in the subject of the native language and literature, competencies should also be formed in them.

LITERATURE REVIEW AND METHODOLOGY

The formal structure for the development of professional qualities of future teachers will consist of a complex of teachers, educational tools, students and teaching technologies. The formation of professional qualities of teachers in a higher educational institution includes the following processes: the main goal of the formation of professional qualities of a future teacher is to prepare mature, qualified personnel according to certain science ideas from students studying in the fields of pedagogical education of the humanitarian sphere in accordance with state educational standards. The state educational standard provides that a graduate carries out activities in his professional and pedagogical activities in teaching, educational, educational and methodological production, research tasks. Content of Education (DTS and curriculum, programs), form, method, tools (textbooks, electronic information educational resources and other didactic materials, teaching and methodological manuals in the preparation of a qualified specialist, that is, in the formation and development of professional qualities in the base, professional and pedagogical concentration,

educational process is organized using laboratory equipment, etc.) and educational technologies (methods of Education, organizational forms, etc.), and in order to carry out professional and pedagogical activities and experiment in real conditions of theoretical knowledge and practical skills acquired in ideal conditions in the audience, qualification practice is organized. In the process of studying Pedagogical Sciences (in various forms of active, contextual education) and based on the results of research work, reflexive practice of students is organized in order to determine the emotional-value and evaluative relationship of facts, material, in relation to the process of interaction in the educational process.

Theoretical analysis of the nature of professional qualities, modeling its content, development of the concept of reflexive monitoring of the formation of professional qualities of students of a higher educational institution make it possible to comprehensively substantiate the hypothesis put forward. From an experimental point of view, the technology of reflexive monitoring of the formation of professional qualities of students of a hypothetically higher educational institution is effective if the following are laid on the basis of its design and implementation:

- self-assessment of the formation of professional competence on the basis of a qualitative benchmark in the process of studying pedagogical disciplines of students and employees working in practice, and appropriate adequate forms of reflexive diagnosis corresponding to the content;

- the interaction of levels of management, goal orientations (strategic, tactical, operational), stages and and the implementation of motivational-targeted management programs through the implementation of the didactic basis for the formation of the professional qualities of a pedagogical in the logic of building a tree of goals.

To this end, we have the task of solving the following tasks:

- development of an experimental program;
- conducting an empirical study specially organized to verify the effectiveness of the developed technology of reflexive monitoring of the formation of professional qualities of students of a higher educational institution; olinganjustification of the validity of experimental data, the reliability of the results achieved and the validity of the methods used.

DISCUSSION

In order for the educator to successfully carry out his activities in all situations, he constantly improves his knowledge and skills, regularly studies modern pedagogical and information technologies, advanced foreign pedagogical experiments, methods and methods, acquires pedagogical professional knowledge and skills, as well as personal qualities, and during his practical activity the necessary competencies develop . The methodology for the implementation of any scientific research finds its expression in the interpretation of the essence of the phenomenon and process studied on the basis of selectable ideas, theories and approaches, the concept of an object is modeled, the mechanisms of its effective development, motor and pedagogical conditions are determined. Professional competence is the acquisition by a specialist of the knowledge, skills and abilities necessary for the implementation of professional activities and the ability to apply them at a high level

in practice. Professional competence refers not to the acquisition by a specialist of knowledge and skills, but to the assimilation of integrative knowledge and actions by every individual person.

Competence also requires constantly enriching the knowledge of the specialty, learning new information, understanding social requirements, searching for new subjects, processing them and applying them in their activities.

Professional competence is clearly manifested in the following cases:

- in complex processes and performing ambiguous tasks;
- when using contradictory information;
- when being able to have a plan of action in an unexpected situation

A specialist with professional competence is above all:

- consistently enriches its knowledge and breaks new information;
- deeply understands the requirements of the era and seeks new knowledge;
- can effectively apply them in kayta works and uz practical activities;

CONCLUSION

The main goal of current education is to prepare for society and the state a person who is comprehensively developed, socially flexible in society, labor activity, who can work on himself. Hence, in the upbringing of a comprehensively developed person, the degree of competence of educators is important. In the process of education and upbringing, the pedagogical personality, his professional skills have become important in mastering the knowledge, manners, traditions, culture and labor skills accumulated by the ancestors, taking his worthy place in society on the basis of life experience, in the formation of potential and worldview.

REFERENCES

1. Siddiqov, B. S., & Mexmonaliyev, S. N. (2022). PEDAGOGIK AMALIYOTNING BO 'LAJAK O 'QITUVCHINING KASBIY TAYYORGARLIK FAOLIYATIDA TUTGAN O 'RNI. *Academic research in educational sciences*, 3(1), 10-16.
2. Khaitboevich, B. B. (2020). Some features of protection of students from the threat of harmful information in the educational process. *European Journal of Research and Reflection in Educational Sciences*, 8(10), 69-72.
3. Baydjanov, B. (2021, March). COMPATIBILITY OF NEW RENAISSANCE PEDAGOGY AND JADID ENLIGHTENERS' VIEWS ON EDUCATION AND INFORMATION SECURITY. In *Конференции*.

4. Baydjanov, B. (2021). Language and education integration-information security as one of the important factors of supply.—Actual problems and solutions of modern philology. Collection of materials of the international online conference.(2).
5. Khaitboyevich, B. B. (2020, December). PROTECTION FROM THE THREAT OF HARMFUL INFORMATION THAT NEGATIVELY AFFECTS THE PHYSICAL AND MENTAL DEVELOPMENT OF STUDENTS AS A PEDAGOGICAL PROBLEM. In *Конференции*.
6. https://scholar.google.ru/citations?view_op=view_citation&hl=ru&user=dHwIJsAAAAJ&citation_for_view=dHwIJsAAAAJ:IjCSPb-OGe4C
7. https://scholar.google.ru/citations?view_op=view_citation&hl=ru&user=dHwIJsAAAAJ&citation_for_view=dHwIJsAAAAJ:eQOLeE2rZwMC
8. https://scholar.google.ru/citations?view_op=view_citation&hl=ru&user=dHwIJsAAAAJ&citation_for_view=dHwIJsAAAAJ:YsMSGLbcyi4C
9. Abdullaev, S. S. (2021). SOCIAL INVOLVEMENT IN STUDENTS RESULTS OF EXPERIMENTAL WORK ON THE DEVELOPMENT OF VIRTUES.
10. Abdullaev, S. S. (2021, July). SOCIO-POLITICAL FACTORS OF DEVELOPMENT OF SOCIAL RELATIONSHIPS IN STUDENTS IN THE PROCESS OF PEDAGOGICAL EDUCATION. In Euro-Asia Conferences (pp. 168-170).
11. Muhammadovna, O. R. N., & Bahodirovich, B. B. (2022). BO‘LAJAK TASVIRIY SAN’AT O‘QITUVCHILARIDA KASBIY-GRAFIK KOMPETENTLIKNI RIVOJLANTIRISH DOLZARB PEDAGOGIK MUAMMO SIFATIDA. INTEGRATION OF SCIENCE, EDUCATION AND PRACTICE. SCIENTIFIC-METHODICAL JOURNAL, 3(6), 432-438.
12. Askarovich, M. S. THE USE OF FORMATIVE ASSESSMENT IN CHEMISTRY CLASSES. *Chief Editor*.
13. Askarovich, M. S., Qizi, O. N. B., & Kizi, M. I. B. (2021). FORMATION OF PROFESSIONAL-PEDAGOGICAL COMPETENCES OF FUTURE TEACHERS OF CHEMISTRY. *Вестник науки и образования*, (6-3 (109)), 28-31.
14. Askarovich, M. S., Uljaevna, U. O., & Inomjohnovna, O. N. (2020). Applying case study-method in teaching chemistry. *Проблемы современной науки и образования*, (3 (148)), 62-64.
15. Begmurzayevich, D. B. (2022). BO ‘LAJAK BOSHLANG ‘ICH SINF O ‘QITUVCHILARIDA REFLEKSIV MADANIYATNI RIVOJLANTIRISHNING

METODOLOGIK ASOSLARI. *INTEGRATION OF SCIENCE, EDUCATION AND PRACTICE. SCIENTIFIC-METHODICAL JOURNAL*, 3(6), 154-160.

16. Karimova, B. (2019). POSSIBILITIES OF FORMATION OF NATIONAL PRIDE WITH USING KHADITHS IN THE FIRST-YEAR PUPILS OF ORPHANAGES. *European Journal of Research and Reflection in Educational Sciences Vol*, 7(11).

17. Karimova, B. K., & Oripova, M. S. (2021). Formation of national pride based on hadiths in primary school children of houses of kindness. *ACADEMICIA: An International Multidisciplinary Research Journal*, 11(4), 652-665.

18. Maksudov, U. K. (2022). Development of Social Activity of Primary School Students through Folk Oral Creativity. *International Journal of Innovative Analyses and Emerging Technology*, 2(5), 54-57.

19. Shermukhammadov, B. (2022). Creativity of a Teacher in an Innovative Educational Environment. *Journal of Higher Education Theory and Practice*, 22(12), 127.

20. Tuychieva, I. (2015). The concept of pedagogical innovation in modern education. *The Advanced Science Journal*, 87-90.

21. Ахмедов, Б. А. (2020). Сиддиков Бахтиёр Саидкулович, Джалалов Бахромжон Бегмурзаевич МОДЕРНИЗАЦИЯ ОБРАЗОВАНИЯ-ОСНОВНОЙ ФАКТОР В ФОРМИРОВАНИИ ИННОВАЦИОННОЙ КОМПЕТЕНЦИИ БУДУЩИХ УЧИТЕЛЕЙ. *Academy*, 9, 60.

22. Ахмедов, Б. А., Сиддиков, Б. С., & Джалалов, Б. Б. (2020). МОДЕРНИЗАЦИЯ ОБРАЗОВАНИЯ-ОСНОВНОЙ ФАКТОР В ФОРМИРОВАНИИ ИННОВАЦИОННОЙ КОМПЕТЕНЦИИ БУДУЩИХ УЧИТЕЛЕЙ. *Academy*, (9 (60)), 20-22.

23. Джалалов, Б. Б. (2018). РАЗВИТИЕ ПРОФЕССИОНАЛЬНОЙ КОМПЕТЕНТНОСТИ ПЕДАГОГИЧЕСКИХ КАДРОВ В УСЛОВИЯХ ГЛОБАЛИЗАЦИИ КАК ПЕДАГОГИЧЕСКАЯ ПРОБЛЕМА. In *INTERNATIONAL SCIENTIFIC REVIEW OF THE PROBLEMS AND PROSPECTS OF MODERN SCIENCE AND EDUCATION* (pp. 53-55).

24. Джалалов, Б. Б. (2019). ВАЖНЫЕ АСПЕКТЫ ФОРМИРОВАНИЯ ИННОВАЦИОННЫХ КОМПЕТЕНЦИЙ У БУДУЩИХ УЧИТЕЛЕЙ. In *EUROPEAN RESEARCH: INNOVATION IN SCIENCE, EDUCATION AND TECHNOLOGY* (pp. 43-44).

-
25. Джалалов, Б. Б. (2022). ВО ‘LAJAK О ‘QITUVCHILARNING INNOVATSION KOMPETENTLIGINI SHAKLLANTIRISHDA SMART-TA’LIMNING IMKONIYATLARI. *УЧИТЕЛЬ*, 3(4).
26. Каримова, Б. Х. (2019). ФОРМИРОВАНИЕ НАЦИОНАЛЬНОЙ ГОРДОСТИ У ВОСПИТАННИКОВ 2 КЛАССОВ ДОМОВ МЕХРИБОНЛИК НА ОСНОВЕ ХАДИСОВ. In *EUROPEAN RESEARCH: INNOVATION IN SCIENCE, EDUCATION AND TECHNOLOGY* (pp. 35-37).
27. Мамажонов, Ш. А., & Кизи, О. Н. Б. (2019). Формирование профессиональной компетенции преподавателя химии. *Вестник науки и образования*, (19-2 (73)), 31-33.
28. Сиддиков, Б. С., & Джалалов, Б. Б. (2016). OBJECTIVES OF THE YOUTH ACTIVITY BY TEACHING TRAINING. *Учёный XXI века*, (6-2 (19)), 41-44.
29. Шермухаммадов, Б. (2012). Использование различных методов, форм и средств в воспитании молодежи. *Актуальные проблемы современной науки*, (5), 80-83.

TA'LIMDA MULTIMEDIALI VOSITALARDAN FOYDALANISHNING PEDAGOGIK XUSUSIYATLARI

Maqsudov Ulug'bek Qurbonovich

Farg'ona davlat universiteti pedagogika-psixologiya fakulteti dekani,
p.f.b.f.d(PhD)

Eraliyev Yo'ldoshali,

Qosimova Gulzoda

Farg'ona davlat universiteti 2-bosqich magistranti

ANNOTATSIYA

Ushbu maqolada multimedialni vositalar yordamida talabalarni o'qitishning afzalliklari, multimedialning texnik vositalari, axborot texnologiyalarining rivojlanishining ta'lim jarayoniga ta'siri va natijaviyligiga doir fikrlar yuritilgan.

Kalit so'zlar: multimedia, multimedialni ta'lim, multimedialni ta'lim dasturlari, kompyuterli muhit, virtual stend, matn, tovush, grafik va rasmlar.

АННОТАЦИЯ

В данной статье рассматриваются преимущества обучения студентов с помощью мультимедийных средств, мультимедийных технических средств, влияние и эффективность развития информационных технологий на образовательный процесс.

Ключевые слова: мультимедиа, мультимедийное образование, мультимедийные образовательные программы, компьютерная среда, виртуальный стенд, текст, звук, графика и картинки.

KIRISH

Axborot kommunikatsiya texnologiyalari ta'lim jarayoniga joriy etilgandan so'ng multimedia vositalaridan foydalanish sezilarli darajada oshdi. Media ta'lim vositalari ta'lim muassasalari tomonidan keng qo'llaniladi. Ushbu o'rganish usuli keng tushunchalarni tushunishni osonlashtiradi va foydalanuvchilarga ularni an'anaviy o'qitish usullariga qaraganda kamroq vaqt ichida o'rganish imkonini beradi. Multimedialni texnologiya bir vaqtning o'zida ma'lumot taqdim etishning bir necha usullaridan foydalanishga qodir: matn, grafika, animatsiya, videotasvir va ovoz. Multimedialning eng muhim xususiyati interfaollik-axborot muhitida ishlash jarayonida foydalanuvchiga ta'sir o'tkaza olishga qodirlik hisoblanadi.

ADABIYOTLAR TAHLILI VA METODLAR

Multimedia tushunchasi hayotimizga 90-asrning boshlarida kirib keldi. Ko'pgina mutaxassislar bu atamani turli xil izohlamoqdalar. Ularning fikrlarini umumlashtirib multimediyaga shunday ta'rif berish mumkin: multimedia bu informatikaning dasturiy va texnikaviy vositalari asosida axborotning an'anaviy va original turlari asosida o'quv materiallarini o'quvchiga yetkazib berishning mujassamlashgan holdagi ko'rinishidir.

Multimedia tushunchalari juda xilma-xil bo'lib, ko'pincha har qanday vaqtda mavjud bo'lgan texnologiyaga bog'liq. Multimedia so'ziga o'zbek tilining izohli lug'atida quyidagicha ta'rif berilgan: multimedia-[ing. media, medium- o'rta, markaz, vositalar, tadbirlar] axborot uzatishning xilma-xil vositalari (matn, ovoz, jonlantirilgan va grafik tasvirlar) ni qamrab oluvchi texnologiya va shunday texnologiyadan foydalanuvchi dasturlar va kompyuter vositalari. Dastlabki yillarda ta'riflar ikki yoki undan ortiq media vositalari haqida ma'lumotni o'z ichiga olgan bo'lsa, keyingi yillarda audio, musiqa, video, foydalanuvchi bilan o'zaro aloqa, foydalanish huquqi to'liq integratsiyalashgan birikmalar xususiyatlari bilan bir xil ma'noga ega bo'ldi.

Axborot texnologiyalarining jadal rivojlanishi ta'lim faoliyatida o'zgarishlarga olib keldi. Kompyuterlar va internet ta'limda darsliklardan interfaol foydalanish va multimedia dasturlarini qo'llash, turli xil o'rganish uslublariga ega bo'lgan o'quvchilar uchun vizual va eshitiladigan tarzda boyitilgan elektron materiallar taqdimotini osonlashtiradi. Aytish mumkinki kompyuterli muhitda o'rganish, individual o'rganish tezligiga ko'proq mos keladi va eslab qolishga yordam beradi. So'ngi yillarda o'qitish muhitida tez-tez qo'llanadigan axborot va o'quv manbalaridan biri multimedia resurslaridir. Multimedia ko'p his-tuyg'ularni jalb qilish uchun yaratilgan. Multimediali ta'lim muhiti o'rganishni osonlashtiradi va oshiradi. Kompyuter muhitida multimedia texnologiyalari bilan boyitilgan real yoki virtual tasvirlar, matnlar, tovushlar, grafiklar va rasmlar malakali ta'lim dasturlarini tayyorlashga yordam beradi. Grafika, video, animatsiya va ovoz kabi turli xil vositalar birgalikda taqdim etilganda o'rganish muhitida farqlash orqali o'rganishni osonlashtiradi va oshirishi mumkin deb hisoblanadi.

AKT sohasidagi o'zgarishlar axborotni taqdim etish, qabul qilish almashish usullarini ham o'zgartirdi. Elektron o'quv materiallari vaqt va ishlash jihatdan ko'p afzalliklarga ega bo'lsada, ular qayta-qayta foydalanish, osonlik bilan almashish va ko'paytirish imkoniyatini ham taqdim etadi. Kompyuter va internet bilan o'zgargan va rivojlanishda davom etayotgan ta'lim muhitlarida qo'llaniladigan materiallar

kompyuter bilan ta'lim muqarrar bo'lib qoldi. Ta'lim va o'qitish jarayonida doimiylikni ta'minlash uchun foydalaniladigan materiallar turli xil va bir necha turg'ularga murojaat qilishi tavsiya etiladi. Kurs materiallarini tayyorlashda, masalan, individual farqlarni hisobga olish (o'rganish uslubi, o'rganish tezligi va boshqalar) va keyin ularni talabalarga taqdim etish kabi ko'plab qiyinchiliklari mavjud.

Multimedia vositalari asosida o'quvchilarni o'qitish quyidagi afzalliklarga ega:

- Berilayotgan materialni chuqurroq, mukammalroq o'zlashtirish imkoni bor;
- Ta'lim olishning yangi sohalari bilan yaqindan aloqa qilish ishtiyoqi yanada ortadi;
- Ta'lim olish vaqtining qisqarishi natijasida, vaqtni tejash imkoniyatiga erishish;
- O'qituvchi sinfda bo'lishi shart emas;
- Olingan bilimlarkish xotirasida uzoq muddat saqlanib, kerak bo'lganda amaliyotda qo'llash imkoniga erishiladi.

Multimedia vositalari asosida o'quvchilarni o'qitish ikki barobar unumlidir va vaqtdan yutishi mumkin. Multimedia vositalari asosida bilim olishda 30% gacha vaqtni tejash mumkin bo'lib, olingan bilimlar esa xotirada uzoq muddat saqlanib qoladi. Agar o'quvchilar berilayotgan materiallarni ko'rish (video) asosida qabul qilsa, axborotni xotirada saqlab qolishi 25-30% oshadi. Bunga qo'shimcha sifatida o'quv materiallari audio, video va grafika ko'rinishida mujassamlashgan holda berilsa, materiallarni xotirada saqlab qolish 75% ortadi.

Multimedia vositalari yordamida axborotlarni matnli, tasvirli, tovushli va animatsiyali ko'rinishda namoyish etish mumkin. Multimediali axborot resurslari animatsiyali, audio va video ma'lumotlardan tarkib topadi.

MUHOKAMA

Multimedyaning texnik vositalari vazifalariga ko'ra quyidagi turlarga bo'lib o'rganish mumkin:

- Nutqli axborotni kiritish chiqarish qurilmalari (mikrofon, kuchaytirgichlar, tovush kolonkalari);
- Video va grafik ma'lumotlarni kiritish qurilmalari (raqamli video kamera, raqamli foto kamera, TV-tyuner, modem);
- Ma'lumotlarni namoyish etish raqamli tasvir va videoaxborotlarni foydalanuvchiga namoyish etish qurilmalari (monitor, proyektor, video karta).

Kompyuter multimedia ma'lumotlarini turli formatlarda saqlaydi.

Matn: Matn multimedaning eng muhim qismlaridan biridir. Multimedia matnining dizayni va mazmuni gazeta va kitob matni kabi boshqa matn turlaridan farq qiladi.

Grafika: Rasmlar, fotosuratlar, tasvirlar va boshqa san'at asarlari grafik deb ataladi. Kompyuter grafikasi kompyuter yordamida rasmlarni yaratish, tasvirlash, manipulyatsiya qilish va ko'rsatish bilan shug'ullanadi. Grafika multimedaning eng muhim tarkibiy qismlaridan biridir, chunki u orqali biz ma'lumotni rasm ko'rinishida tasvirlashimiz mumkin. Grafikning 2 turi mavjud: chiziqli chizma va tasvir.

Animatsiya: Animatsiya multimedaning eng dinamik shakllaridan biridir. Animatsiya chizmalar, obektlar, odamlar va h.k.larning harakatsiz tasvirlarini yozib olish orqali yaratiladi.

Audio: audio- bu nutq, musiqa va boshqa turdagi tovushlar. Ovoz elementi oddiy multimedia muhitini yaxshilash uchun ishlatiladi.

Video: Video yozuv bilan tasvirlar ketma-ketligini ko'rsatadi.

Multimediali kompyuterlar so'z, musiqa va boshqa ovozli ma'lumotlar hamda video ma'lumotlarni qabul qiladi va ular ustida ishlaydi. Multimedia texnologiyalari ta'lim rivojlanishining kafolati hisoblanadi. Multimedia texnologiyalari ta'lim jarayonini boyitadi, o'quv materialini ta'limiy axborotlarni idrok etishni yanada samaralashtirish imkonini beradi. Multimedia – bu zamonaviy va dasturiy vositalardan foydalanib, interaktiv dasturiy ta'minot boshqaruvi ostida o'zaro vizual va audiosamara ta'siridan iborat. Gipermedia – bu multimediali obektlarda qo'llaniladigan gipermatnli vositalar bilan bog'liq kompyuter fayllaridir. Ta'limni kompyuter va boshqa internet-texnologiyalaridan foydalanib tashkil etishda, turli afzalliklar bilan bir qatorda, ayrim kamchiliklar ham mavjud: bu aloqa liniyalari bilan bog'liq muammo bo'lishi mumkin. Mazkur muammolarni CD-ROM va DVD diskleri deb ataladigan optik kompakt disklar yordamida hal etish mumkin.

Ta'lim jarayonida virtual stendlardan foydalanish ta'lim sifati va samarasini oshirib, sarf- xarajatlarni kamaytiribgina qolmay, balki ekologik toza, xavfsiz muhit yaratilishi omili ham hisoblanadi. Multimedia stendlari vositasida o'quvchilar har qanday axborotni nafaqat ko'rib, balki eshitib ham xotiralarida saqlab qolishi osonlashadi. Ta'lim jarayoniga zamonaviy multimedia texnologiyalarining joriy etilishi – ta'lim jarayonini axborotlashtirishning istiqbolli yo'nalishlaridan biridir, hamda talabalar va o'quvchilarni intellektual rivojlantirish hamda jamiyatimizni ijtimoiy – iqtisodiy taraqqiy ettirishning muhim shartidir.

Ta'limni rejalashtirish va boshqarishda o'qituvchilar rolining asosiy jihatlaridan biri to'g'ri ta'lim va o'quv maqsadlari uchun to'g'ri resurslarni tanlash qobiliyatidir.

Ushbu vositalarni integratsiya qilish uchun o'qituvchilar o'zlarining pedagogik mazmundagi bilimlariga bir qator o'qituvchilar bilimlarining boshqa toifalari (mazmun bilimlari, o'quv dasturi bilimlari, o'quvchilar bilimi va ularning xususiyatlari, ta'lim konteksti haqidagi bilimlar, va hokazo) va mavzuni talabalarga tushunarli qilishga harakat qiling. Shunga qaramay, ushbu fikrlarga ko'ra, o'qituvchilar, shuningdek, mavjud texnologiyalarning keng doirasi o'qitiladigan mazmuni va maqsadlarga mos keladigan eng yaxshi pedagogik yondashuvlarni qanday qo'llab-quvvatlashi mumkinligini bilishlari kerak. Bu tarkib o'rtasidagi bog'liqlik, pedagogika va texnologiyalar texnologik pedagogik mazmun bilimi sifatida tavsiflangan.

Shunday qilib, o'qituvchilar undan foydalanish uchun sinfga borishdan oldin yaxshilab o'ylab, ba'zi qarorlar qabul qilishlari kerak. Pedagogika darslarini o'qitish bilan bog'liq qo'llaniladigan multimedia vositalari o'qituvchi nazorati ostida yoki amaliy foydalanish zarur.

Olimlarning fikriga ko'ra, o'qituvchilarning pedagogik strategiyalari ta'lim va o'qitishda AKTdan foydalanishning hal qiluvchi tarkibiy qismidir. Muammo o'qituvchilarni nafaqat imkoniyatlarga ishonishda, balki, talabalarining bilimni yaxshilash uchun ushbu vositalardan ularning o'zlari ham rejalashtirishda hal qiluvchi rol o'ynaydi. Imkoniyatlar talabalarining ta'lim ehtiyojlariga mos kelishi va talabalar ularni idrok etishi va ulardan foydalanishi uchun ushbu o'quv muhitini boshqaradi. Ushbu vositalardan foydalanish natijasida o'qituvchi va talabalar uchun yangi rollar paydo bo'ladi. Talabalarni faolroq ishtirok etishga jalb qilish mumkin. Ta'lim va o'qituvchilarning roli asosiy tashkiliy va boshqaruv vazifalariga vaqt sarflashdan ko'ra, o'zaro ta'sirlar orqali o'rganish imkonini berishga ko'proq e'tibor qaratiladi.

XULOSA

Xulosa qilib shuni aytish mumkinki, texnologiyaning rivojlanishi o'quv ta'lim jarayoniga innovatsiyalar olib keldi va multimediali o'quv muhitini rivojlanishiga zamin yaratdi. Hozirgi kunda har bir kishining ish faoliyatida doimiy ravishda multimedialardan foydalanish ehtiyoji mavjud. Multimedia texnologiyalaridan o'quv jarayonida foydalanish ta'lim sifatini hamda ta'lim oluvchilarning o'zlashtirish samaradorligini oshirishga xizmat qiladi.

REFERENCES

1. Maqsdov, U. Q. (2020). Stages and forms of development of social activity of primary school students through people's oral creativity. *ACADEMICIA: AN*

INTERNATIONAL MULTIDISCIPLINARY RESEARCH JOURNAL, 10(12), 1365-1368.

2. Ta'limda axborot texnologiyalari o'quv qo'llanma / R.X. Ayupov. Nizomiy nomidagi Toshkent davlat pedagogika universiteti. – T.: TDPU, 2020 yil

3. Abdullaev, S. S. (2021, July). SOCIO-POLITICAL FACTORS OF DEVELOPMENT OF SOCIAL RELATIONSHIPS IN STUDENTS IN THE PROCESS OF PEDAGOGICAL EDUCATION. In Euro-Asia Conferences (pp. 168-170).

4. Askarovich, M. S., Qizi, O. N. B., & Kizi, M. I. B. (2021). FORMATION OF PROFESSIONAL-PEDAGOGICAL COMPETENCES OF FUTURE TEACHERS OF CHEMISTRY. *Вестник науки и образования*, (6-3 (109)), 28-31.

5. Askarovich, M. S., Uljaevna, U. O., & Inomjohnovna, O. N. (2020). Applying case study-method in teaching chemistry. *Проблемы современной науки и образования*, (3 (148)), 62-64.

6. Begmurzayevich, D. B. (2022). BO 'LAJAK BOSHLANG 'ICH SINF O 'QITUVCHILARIDA REFLEKSIV MADANIYATNI RIVOJLANTIRISHNING METODOLOGIK ASOSLARI. *INTEGRATION OF SCIENCE, EDUCATION AND PRACTICE. SCIENTIFIC-METHODICAL JOURNAL*, 3(6), 154-160.

7. Karimova, B. (2019). POSSIBILITIES OF FORMATION OF NATIONAL PRIDE WITH USING KHADITHS IN THE FIRST-YEAR PUPILS OF ORPHANAGES. *European Journal of Research and Reflection in Educational Sciences Vol*, 7(11).

8. Karimova, B. K., & Oripova, M. S. (2021). Formation of national pride based on hadiths in primary school children of houses of kindness. *ACADEMICIA: An International Multidisciplinary Research Journal*, 11(4), 652-665.

9. Karimova, M. O., & Saidullaeva, A. R. (2020). Pedagogical basis of the use of universal and national values in the spiritual and moral education of children in the family. *PalArch's Journal of Archaeology of Egypt/Egyptology*, 17(7), 8547-8555.

10. Kurbanovich, M. U. (2020). Pedagogical tendencies of the development of social activity skills of primary school pupils through the use of folklore. *ACADEMICIA: An International Multidisciplinary Research Journal*, 10(5), 562-566.

11. Maksudov, U. K. (2020). CHARACTERISTIC OF THE PROCESS OF DEVELOPMENT OF SOCIAL ACTIVITY SKILLS IN PRIMARY SCHOOL STUDENTS THROUGH FOLKLORE. *Scientific Bulletin of Namangan State University*, 2(7), 407-412.

12. Maksudov, U. K. (2020). ISSUES OF NATIONAL VALUES AND SOCIAL ACTIVITY OF STUDENTS IN THE DEVELOPMENT OF POSITIVE PSYCHOLOGY. In *Психологическое здоровье населения как важный фактор обеспечения процветания общества* (pp. 394-396).
13. Maksudov, U. K. (2022). Development of Social Activity of Primary School Students through Folk Oral Creativity. *International Journal of Innovative Analyses and Emerging Technology*, 2(5), 54-57.
14. Muhammadovna, O. R. N., & Bahodirovich, B. B. (2022). BO‘LAJAK TASVIRIY SAN’AT O‘QITUVCHILARIDA KASBIY-GRAFIK KOMPETENTLIKNI RIVOJLANTIRISH DOLZARB PEDAGOGIK MUAMMO SIFATIDA. INTEGRATION OF SCIENCE, EDUCATION AND PRACTICE. *SCIENTIFIC-METHODICAL JOURNAL*, 3(6), 432-438.
15. Shermukhammadov, B. (2022). Creativity of a Teacher in an Innovative Educational Environment. *Journal of Higher Education Theory and Practice*, 22(12), 127.
16. Tuychieva, I. (2015). The concept of pedagogical innovation in modern education. *The Advanced Science Journal*, 87-90.
17. Urinova, N. M., & Abdullaeva, N. (2021). Opportunities to use project-based teaching technology in the development of students’ research competence. *ACADEMICIA: An International Multidisciplinary Research Journal*, 11(3), 2344-2348.
18. Ахмедов, Б. А. (2020). Сиддиков Бахтиёр Саидкулович, Джалалов Бахромжон Бегмурзаевич МОДЕРНИЗАЦИЯ ОБРАЗОВАНИЯ-ОСНОВНОЙ ФАКТОР В ФОРМИРОВАНИИ ИННОВАЦИОННОЙ КОМПЕТЕНЦИИ БУДУЩИХ УЧИТЕЛЕЙ. *Academy*, 9, 60.
19. Ахмедов, Б. А., Сиддиков, Б. С., & Джалалов, Б. Б. (2020). МОДЕРНИЗАЦИЯ ОБРАЗОВАНИЯ-ОСНОВНОЙ ФАКТОР В ФОРМИРОВАНИИ ИННОВАЦИОННОЙ КОМПЕТЕНЦИИ БУДУЩИХ УЧИТЕЛЕЙ. *Academy*, (9 (60)), 20-22.
20. Джалалов, Б. Б. (2018). РАЗВИТИЕ ПРОФЕССИОНАЛЬНОЙ КОМПЕТЕНТНОСТИ ПЕДАГОГИЧЕСКИХ КАДРОВ В УСЛОВИЯХ ГЛОБАЛИЗАЦИИ КАК ПЕДАГОГИЧЕСКАЯ ПРОБЛЕМА. In *INTERNATIONAL SCIENTIFIC REVIEW OF THE PROBLEMS AND PROSPECTS OF MODERN SCIENCE AND EDUCATION* (pp. 53-55).
21. Джалалов, Б. Б. (2019). ВАЖНЫЕ АСПЕКТЫ ФОРМИРОВАНИЯ ИННОВАЦИОННЫХ КОМПЕТЕНЦИЙ У БУДУЩИХ УЧИТЕЛЕЙ.

In *EUROPEAN RESEARCH: INNOVATION IN SCIENCE, EDUCATION AND TECHNOLOGY* (pp. 43-44).

22. Джалалов, Б. Б. (2022). ВО ‘LAJAK O ‘QITUVCHILARNING INNOVATSION KOMPETENTLIGINI SHAKLLANTIRISHDA SMART-TA’LIMNING IMKONIYATLARI. *УЧИТЕЛЬ*, 3(4).

23. Каримова, Б. Х. (2019). ФОРМИРОВАНИЕ НАЦИОНАЛЬНОЙ ГОРДОСТИ У ВОСПИТАННИКОВ 2 КЛАССОВ ДОМОВ МЕХРИБОНЛИК НА ОСНОВЕ ХАДИСОВ. In *EUROPEAN RESEARCH: INNOVATION IN SCIENCE, EDUCATION AND TECHNOLOGY* (pp. 35-37).

24. Максудов, У. К. (2015). Проблемы и перспективы инклюзивного образования. *Молодой ученый*, (22), 830-831.

25. Максудов, У. К. (2015). Социально-педагогические и экономические проблемы повышения качества непрерывного образования на основе внедрения национальных ценностей. *Молодой ученый*, (12), 776-777.

26. Максудов, У. К. (2018). Проблемы социальной активности молодёжи в духовно-нравственном воспитании. *Молодой ученый*, (46), 306-307.

27. Максудов, У. К. (2019). Развитие навыков социальной активности у учащихся начальных классов посредством фольклора-социально-педагогическая необходимость. *Проблемы педагогики*, (6 (45)).

28. Мамажонов, Ш. А., & Кизи, О. Н. Б. (2019). Формирование профессиональной компетенции преподавателя химии. *Вестник науки и образования*, (19-2 (73)), 31-33.

29. Сиддиков, Б. С., & Джалалов, Б. Б. (2016). OBJECTIVES OF THE YOUTH ACTIVITY BY TEACHING TRAINING. *Учёный XXI века*, (6-2 (19)), 41-44.

30. Шермухаммадов, Б. (2012). Использование различных методов, форм и средств в воспитании молодежи. *Актуальные проблемы современной науки*, (5), 80-83.

HOW TO STUDY WELL FOR YOUR EXAMS?

Makhmudova Nargiza Ravshanovna

Senior teacher of English Language Department
Fergana State University
nargizam148@gmail.com

Khakimjanova Sarvinoza Uchkunbek kizi

Student of 1st course of Faculty of Foreign Languages
Fergana State University,
sara04blossom@gmail.com

Akhmedova Azizakhon Utkirjon kizi

Student of 1st course of Faculty of Foreign Languages
Fergana State University
ahmedovaazizaxon5@gmail.com

ABSTRACT

Learning how to study well can help you score good grades and build confidence before your exams. Whether you are preparing for an exam, quiz, or assignment, developing good study habits will improve your productivity and prepare you for student success. Knowing how to study effectively will give you advantages for your life. If you follow the tips below you will be on your way to discovering which type of studying works best for you.

Keywords: study, exam, study techniques, student, study skills, habits, studying effectively, learning style.

АННОТАЦИЯ

Научившись хорошо учиться, вы сможете получать хорошие оценки и обрести уверенность перед экзаменами. Готовитесь ли вы к экзамену, викторине или заданию, выработка хороших привычек в учебе повысит вашу продуктивность и подготовит к успеху в учебе. Знание того, как учиться эффективно, даст вам преимущества в жизни. Если вы будете следовать приведенным ниже советам, вы будете на пути к тому, чтобы узнать, какой тип обучения лучше всего подходит для вас.

Ключевые слова: учеба, экзамен, методы обучения, студент, учебные навыки, привычки, эффективная учеба, стиль обучения.

INTRODUCTION

When we are studying it seems like we have not got enough time: 24 hours in a day are not enough to preparing for exams. But all these complaints cannot change

your score. Instead of complaining we should take action and find our methods of studying.

RESULT

Good study skills can increase your confidence, competence, and self-esteem. They can also reduce anxiety about exams, tests and deadlines. By developing effective study skills, you may be able to cut down on the numbers of hours spend studying, leaving more time for other things in your life.

DISCUSSION

Let's discuss how to study well or effectively for exams and tests. To improve your grades, you can either spend more time studying, or you can learn to study smart. That's how many hours there are in a week. If you're a student, you probably feel like this is not enough. After all, you have so many assignments to do, projects to work on, and tests to study for. Plus, you have other activities and commitments. And you want to have a social life too. Wouldn't it be nice if you could study smarter (not harder), get good grades, and lead a balanced life? Of course it would. The main aim of education is not to get straight high marks. But learning how to learn is a crucial life skill. So here are some ways to learn faster and effectively:

Discover your learning style

Most of us have a preferred way of learning. Get to know the learning style you're most comfortable with and study in the ways you learn best.

Note that these styles are just a way to think about different studying techniques – they're not hard and fast rules that say you should only study in one way. Try each of these out and see which ways you prefer.

- **Auditory learners** prefer to learn by listening. Try reading your notes aloud and discussing them with other people. You might like to record key points and play them back.
- **Visual learners** prefer to learn by seeing. Try using colors in your notes and draw diagrams to help represent key points. You could try to remember some ideas as images.
- **Tactile/kinesthetic learners** prefer to learn by doing. Try using techniques like role-playing or building models to revise key points.

Create a study space

Set up your study space. It's great if you have a desk for studying, but a table will also work great. Make sure your space has good lighting and remove any clutter

or distractions that might break your focus. Place the materials you need to study, like pens, highlighters, and a notebook, near the area so they're handy.

- It's okay to switch up your study spot if that's more convenient for you. For instance, you might like studying at the library or a coffee shop sometimes.

- Play music while you study so it's more fun. Create a playlist of songs that inspire you but aren't distracting. You might try instrumental music if you get distracted easily, but it's okay to listen to whatever you like.

Create a schedule

Create a daily study schedule for yourself. Rather than trying to do all your studies in 1 day, plan to study a little every day. Start by choosing the time of day when you feel the most focused. Then, decide which subjects you'll study each day. Keep your study schedule in your agenda or somewhere you can see it every day.

Organize your materials

Organize your study materials so it's easy to find what you need. You probably have a lot to do, so you need to spend your time wisely. Keep all of your papers, notebooks, texts, and writing utensils in a specific place so you don't waste precious study time looking for them. This way you can quickly pull out what you need and get started.

Remove distractions

Remove distractions so you can stay focused on your studies. You'll have an easier time focusing if there aren't distractions around. Ask the people around you to not disturb you while you're studying. Additionally, turn off your TV and silence your phone so you won't be tempted to check it.

Review and revise

At least once a week you should go back over the things you've studied in class. Thinking things over can help you to understand the concepts and help you remember when you need them the most.

- **Quiz** – Get a friend or family member to quiz you on key concepts. Offer to help your friends with their work too. Quizzes are great ways to get confident about what you know and find out what you still need to learn.

- **Make your own study materials** – Think up some practice exam questions or create your own flash cards to help you study. This way you learn it all twice: once when you make the study materials and once when you use them to revise.

Take a break

Take a 10 to 15-minute break every hour you study. You want to use your time wisely, so you might think breaks are a bad idea. However, trying to focus on your

studies for too long can cause fatigue. Instead, schedule breaks into your study sessions so you can burn off a little steam. When you come back, you'll be refreshed and ready to pick back up where you left off.

Eat a healthy snack

Eat healthy snacks to energize your mind. Snacking while you study can help you stay focused and might help you study longer. Just make sure you choose healthy snacks over junk food. Keep your snacks near your study space or grab them when you take a study break. Here are some snacks that can help you stay focused while you study:

- Fruit
- Almonds
- Popcorn
- Carrots
- Darkchocolate
- Greekyogurt
- Appleslicesandpeanutbutter
- Grapes

Stay motivated

When you're studying it helps to keep in mind your reasons for doing all this hard work, like a course or career you're working towards. It can help to have something in your study space to remind you of your goals.

You could also decorate your study space with inspirational quotes or photos of people you admire and family members you want to make proud of you.

Get a full night of sleep

Sleep 8-10 hours a night so you're well-rested. Teens aged 14- to 17-years-old need at least 8 hours of sleep every night for good health. If you are sleep deprived, studying will feel like a chore. You won't learn nearly as much information sleepy as you will after a good night's rest.

- If you're 18 or older, you need 7-9 hours of sleep each night, while kids who are 6- to 13-years-old need 9-11 hours of sleep.

Do exercises

Exercise is good for your body. It's also *very good* for your brain.

Various studies have shown that exercise:

- Improvesyourmemory
- Improvesyourbrainfunction
- Reduces the occurrence of depression

- Helps to prevent diseases like diabetes, cancer, and osteoporosis
- Enhances your sleep quality
- Reduces stress
- Improves your mood

So to study smarter, exercise at least three times a week for 30 to 45 minutes each time. You'll be healthier and more energetic, and you'll remember information better too.

Test yourself

Test yourself to review what you've studied. At the end of each study session, set aside 15-20 minutes for a self-test of the material. Do a practice test if you can, but you can also flip through your flashcards or block off parts of your notes to see if you can remember the information. This can help you retain more of what you studied and helps you identify the material you need to study again.

CONCLUSION

These tips are only some of the things you can do to get the most out of your studying. You might already have other things that work better for you. Find out what your friends do when they're studying. Maybe your teachers have some good recommendations too.

Whatever it is, whatever strategy you come up with, when you find something that works for you, put it into practice and go for it!

REFERENCES:

1. <https://www.daniel-wong.com/2015/08/17/study-smart/>
2. <https://www.youthcentral.vic.gov.au/study-and-training/help-with-study/how-to-study-better/top-10-study-tips>
3. <https://www.wikihow.com/Study-Well>
4. <https://www.oxfordlearning.com/how-to-study-effectively/>
5. Askarovich, M. S. THE USE OF FORMATIVE ASSESSMENT IN CHEMISTRY CLASSES. *Chief Editor*.
6. Askarovich, M. S., Qizi, O. N. B., & Kizi, M. I. B. (2021). FORMATION OF PROFESSIONAL-PEDAGOGICAL COMPETENCES OF FUTURE TEACHERS OF CHEMISTRY. *Вестник науки и образования*, (6-3 (109)), 28-31.
7. Askarovich, M. S., Uljaevna, U. O., & Inomjohnovna, O. N. (2020). Applying case study-method in teaching chemistry. *Проблемы современной науки и образования*, (3 (148)), 62-64.

8. Begmurzayevich, D. B. (2022). BO 'LAJAK BOSHLANG 'ICH SINF O 'QITUVCHILARIDA REFLEKSIV MADANIYATNI RIVOJLANTIRISHNING METODOLOGIK ASOSLARI. *INTEGRATION OF SCIENCE, EDUCATION AND PRACTICE. SCIENTIFIC-METHODICAL JOURNAL*, 3(6), 154-160.
9. Karimova, B. (2019). POSSIBILITIES OF FORMATION OF NATIONAL PRIDE WITH USING KHADITHS IN THE FIRST-YEAR PUPILS OF ORPHANAGES. *European Journal of Research and Reflection in Educational Sciences Vol*, 7(11).
10. Karimova, B. K., & Oripova, M. S. (2021). Formation of national pride based on hadiths in primary school children of houses of kindness. *ACADEMICIA: An International Multidisciplinary Research Journal*, 11(4), 652-665.
11. Kh, K. B. (2019). Формирование чувства национальной гордости воспитанников начальных классов домов милосердия посредством хадисов. *International scientific review*, (LXIV), 54-56.
12. Makhmudova, N. R. (2019). The use of multimedia learning tools in the English language. *Мировая наука*, (9), 44-48.
13. Maksudov, U. K. (2022). Development of Social Activity of Primary School Students through Folk Oral Creativity. *International Journal of Innovative Analyses and Emerging Technology*, 2(5), 54-57.
14. Makhmudova, N. (2021). BIRD NAMES REALLY MATTER: FEATURES OF ORNITHONYMES IN LANGUAGE. *Theoretical & Applied Science*, (5), 116-118.
15. Makhmudova, N. (2021). LEXICAL-SEMANTIC GROUP OF ORNITHONYMS IN LANGUAGE AND THEIR USE. *Mental Enlightenment Scientific-Methodological Journal*, 2021(5), 107-116.
16. Shermukhammadov, B. (2022). Creativity of a Teacher in an Innovative Educational Environment. *Journal of Higher Education Theory and Practice*, 22(12), 127.
17. Tuychieva, I. (2015). The concept of pedagogical innovation in modern education. *The Advanced Science Journal*, 87-90.
18. Ахмедов, Б. А. (2020). Сиддиков Бахтиёр Саидкулович, Джалалов Бахромжон Бегмурзаевич МОДЕРНИЗАЦИЯ ОБРАЗОВАНИЯ-ОСНОВНОЙ ФАКТОР В ФОРМИРОВАНИИ ИННОВАЦИОННОЙ КОМПЕТЕНЦИИ БУДУЩИХ УЧИТЕЛЕЙ. *Academy*, 9, 60.
19. Ахмедов, Б. А., Сиддиков, Б. С., & Джалалов, Б. Б. (2020). МОДЕРНИЗАЦИЯ ОБРАЗОВАНИЯ-ОСНОВНОЙ ФАКТОР В

ФОРМИРОВАНИИ ИННОВАЦИОННОЙ КОМПЕТЕНЦИИ БУДУЩИХ УЧИТЕЛЕЙ. *Academy*, (9 (60)), 20-22.

20. Джалалов, Б. Б. (2018). РАЗВИТИЕ ПРОФЕССИОНАЛЬНОЙ КОМПЕТЕНТНОСТИ ПЕДАГОГИЧЕСКИХ КАДРОВ В УСЛОВИЯХ ГЛОБАЛИЗАЦИИ КАК ПЕДАГОГИЧЕСКАЯ ПРОБЛЕМА. In *INTERNATIONAL SCIENTIFIC REVIEW OF THE PROBLEMS AND PROSPECTS OF MODERN SCIENCE AND EDUCATION* (pp. 53-55).

21. Джалалов, Б. Б. (2019). ВАЖНЫЕ АСПЕКТЫ ФОРМИРОВАНИЯ ИННОВАЦИОННЫХ КОМПЕТЕНЦИЙ У БУДУЩИХ УЧИТЕЛЕЙ. In *EUROPEAN RESEARCH: INNOVATION IN SCIENCE, EDUCATION AND TECHNOLOGY* (pp. 43-44).

22. Джалалов, Б. Б. (2022). ВО ‘LAJAK O ‘QITUVCHILARNING INNOVATSION KOMPETENTLIGINI SHAKLLANTIRISHDA SMART-TA’LIMNING IMKONIYATLARI. *УЧИТЕЛЬ*, 3(4).

23. Каримова, Б. Х. (2019). ФОРМИРОВАНИЕ НАЦИОНАЛЬНОЙ ГОРДОСТИ У ВОСПИТАННИКОВ 2 КЛАССОВ ДОМОВ МЕХРИБОНЛИК НА ОСНОВЕ ХАДИСОВ. In *EUROPEAN RESEARCH: INNOVATION IN SCIENCE, EDUCATION AND TECHNOLOGY* (pp. 35-37).

24. Мамажонов, Ш. А., & Кизи, О. Н. Б. (2019). Формирование профессиональной компетенции преподавателя химии. *Вестник науки и образования*, (19-2 (73)), 31-33.

25. Сиддиков, Б. С., & Джалалов, Б. Б. (2016). OBJECTIVES OF THE YOUTH ACTIVITY BY TEACHING TRAINING. *Учёный XXI века*, (6-2 (19)), 41-44.

26. Шермухаммадов, Б. (2012). Использование различных методов, форм и средств в воспитании молодежи. *Актуальные проблемы современной науки*, (5), 80-83.

TALABALARDA MEDIA SAVODXONLIKNI OSHIRISHNING PEDAGOGIK ASOSLARI

Maqsudov Ulug‘bek Qurbonovich

Farg‘ona davlat universiteti
Pedagogika-psixologiya fakulteti dekani,
p.f.b.f.d (PhD)

Qosimova Gulzoda Erkin qizi

Farg‘ona davlat universiteti 2-bosqich magistranti

ANNOTATSIYA

Ushbu maqolada “media”, “savodxonlik”, “mediasavodxonlik” tushunchalarining mazmuni va mohiyati, talabalarda mediasavodxonlikni rivojlantirishning pedagogik zaruriyat ekanligi xususida so‘z yuritilgan.

***Kalit so‘zlar:** media, savodxonlik, mediasavodxonlik, ommaviy axborot vositalari, media ta’lim, media kompetensiya.*

АННОТАЦИЯ

В данной статье рассматривается значение и сущность понятий «медиа», «грамотность», «медиаграмотность», а также то, что формирование медиаграмотности у учащихся является педагогической необходимостью.

***Ключевые слова:** медиа, грамотность, медиаграмотность, СМИ, медиаобразование, медиакомпетентность.*

KIRISH

Mamlakatimizda so‘ngi yillarda axborot xizmatlari tizimini takomillashtirish borasida muhim qadamlar qo‘yildi. Internet tufayli yangiliklar yorug‘lik tezligida butun dunyo bo‘ylab sayohat qilishi, yolg‘on, fitna nazariyalari, noto‘g‘ri ma’lumotlar ham shunday bo‘lishi mumkin. Internetda yolg‘on haqiqiy dunyoga zarar yetkazishi mumkin. Ba’zilar soxta yangiliklar balosiga qarshi kurashish uchun texnologiya qoidalariga e’tibor qaratsada, eng kuchli himoya bu mediasavodxonligi kuchli bo‘lgan fuqarolarni shakllantirishdir. Mediasavodxonlik hozir har qachongidan ham muhimroq. Mediasavodxonlikning eng oddiy ta’rifi: turli shakldagi ommaviy axborot vositalaridan foydalangan holda kirish, tahlil qilish, baholash, yaratish va harakat qilish qobiliyatidir. Oddiy qilib aytganda mediasavodxonlik an’anaviy savodxonlik poydevoriga asoslanadi va o‘qish hamda yozishning yangi shakllarini

taklif qiladi. Mediasavodxonlik odamlarga tanqidiy fikrlovchi va ijodkor, samarali muloqotchi va faol fuqarolar bo'lish imkonini beradi.

ADABIYOTLAR TAHLILI VA METODLAR

Bugungi kunda mediasavodxonlik Buyuk Britaniya va Avstraliyada gumanitar fanlar majmuasida alohida fan sifatida o'tilsa, Finlyandiyada 1970-yildan o'rta maktablarning, 1977-yildan esa oliy o'quv yurtlarning o'quv dasturlariga kiritilgan edi. 1990-yillarda esa mamlakatda mediasavodxonlik, mediata'lim tushunchasi bilan almashtirildi. Shvetsiyada u 1980-yildan boshlab ta'lim muassasalarida alohida fan sifatida o'qitila boshlangan [1]. 1990-yillarda Rossiyada media ta'limni ilmiy tadqiq etishga urinishlar bo'lib O.Baranov, S.Penzin, A.Fyodorov, A.Sharikov va boshqalarning tadqiqotlari bunga misol bo'la oladi. 2002 yili pedagogika oliy ta'lim yurtlari uchun mediata'lim ixtisosligi bo'yicha yo'nalish ochildi. 2005-yili esa YUNESKO homiyligida "Mediata'lim" darsligi yaratildi va Rossiyada kino ta'lim va media pedagogika sayti ishga tushirildi. OAV orqali tarqatilayotgan axborotning manipulyativ ta'siri kuchliligini bugun hech kim inkor etmaydi. Tarixga nazar tashlaydigan bo'lsak, OAV orqali tarqatilayotgan xabarning haqqoniyligiga ishonish ilk gazetalar paydo bo'lishi bilan yuzaga kelganligini ko'rish mumkin.

O'zbekistonda. Respublikaning O'zbekiston jurnalistika va ommaviy kommunikatsiyalar universiteti, Toshkent davlat sharqshunoslik universiteti, O'zbekiston milliy universiteti, O'zbekiston davlat jahon tillari universiteti, Qarshi davlat universiteti, Samarqand davlat chet tillari insituti kabi oliygohlarining jurnalistika fakultet va yo'nalishlarida media savodxonlik darslari o'tiladi.

Savodxonlik so'ziga o'zbek tilining izohli lug'atida (o'rganuvchi, o'quvchi) o'qish, yozishni biladigan, xat savodli, savodxon odam ta'rifi berilgan.

Savodxonlikni aniqlash, izohlash, tushunish va muloqot qilish qobiliyati deb ta'riflashimiz mumkin. Savodxonlik ko'nikmalariga samarali o'qish, yozish, gapirish va tinglash qobiliyatlari kiradi.

Media atamasi lotincha "medium" ya'ni „vosita“, „vositachi“, „usul“ turli ko'rinishdagi kommunikatsiya va axborot vositalari tushunchasini anglatadi. Yanada aniqrog'i „ommaviy axborot vositalari“ degan ma'noni anglatadi[2]. Mazkur atama zamonaviy qo'llanishida bir necha ma'noga ega.

Birinchidan, „media“ so'zi „OAV“ni; radio, kitob, televidenye, gazeta, internetni anglatadi.

Ikkinchidan, undan mediakontentni – yangiliklar, reklama, e’lonlarni, elektron o’yinlar va filmlarni belgilash uchun foydalaniladi.

Uchinchidan, u mediakontentni ishlab chiqaruvchilar, jurnalistlar, fotosuratçilarni, mediakompaniyalarni va hokozalarni ham bildirishi mumkin[3]. Mediasavodxonlik haqida turli fikrlar bildirilgan. Mediasavodxonlikning zarurligi, maqsadi va ehtiyojlari kabi media ta’lim asosini tashkil etuvchi masalalar bilan bir qatorda yuradi. Turli xil olimlar tomonidan mediasavodxonlikning zamini, rivojlanish jarayoni va hozirgi holatiga oid turli nazariy va amaliy yondashuvlar ilgari surilgan.

“Mediasavodxonlik” atamasi ko‘pincha ommaviy axborot vositalari va media texnologiyalar bilan bog‘liq boshqa atamalar bilan o‘zaro almashtiriladi. Mediasavodxonlik haqida gapirayotganda nimani nazarda tutayotganimizni aniqlashtirish uchun mediasavodxonlik bo‘yicha quyidagi ta’riflarni keltirib o‘tamiz:

- Ommaviy axborot vositalari deganda xabarlarni uzatish uchun foydalaniladigan barcha elektron yoki raqamli vositalar hamda bosma yoki badiiy tasvirlar tushuniladi.

- Savodxonlik- bu belgilarni kodlash, dekodlash, xabarlarni sintez qilish va tahlil qilish qobiliyati.

- Mediasavodxonlik- bu ommaviy axborot vositalari orqali uzatiladigan belgilarni kodlash va dekodlash qobiliyati hamda vositachi xabarlarni sintez qilish, tahlil qilish va ishlab chiqarishni o‘rganish.

- Media ta’lim- bu ommaviy axborot vositalarini, shu jumladan „amaliy“ tajriba va media ishlab chiqarishni o‘rganish.

Fresno Tinch okeani universiteti ma’lumotiga ko‘ra, “Mediasavodxonlik talabalarga ommaviy axborot vositalarining dono iste’molchilari, shuningdek o‘z ommaviy axborot vositalarining ma’suliyatli ishlab chiqaruvchilari bo‘lishiga yordam beradi. Xuddi shu yo‘nalishda mediasavodxonlikni o‘rgatish o‘quvchilarda tanqidiy fikrlashni rivojlantirishga yordam beradi. Bunday fikrlash turi oxir oqibat insonning ikkinchi tabiatiga aylanishi mumkin, bu ularga ulg‘aygan sari ko‘p sohalarda yordam beradi”.

Auditoriyada talabalarining media va yangiliklar savodxonligi ustida ishlashi o‘z hayotining barcha jabhalarida kuchli tanqidiy fikrlovchi bo‘lishiga yordam beradi.

Axborot jamiyati bugungi kunda zamonaviy universitet oldiga ko‘plab muammolarni qo‘ymoqda. Internet va zamonaviy texnologiyalar nafaqat ma’lumotlarni yetishmasligini to‘ldirdi, ortiqcha vaqt sarfining oldi olindi an’anaviy ta’lim normalarining jiddiy raqobatchisiga aylandi. O‘qituvchi va talabalar oldida doimiy ravishda o‘z media kompetensiyasini oshirish uchun yangi resurslarni

izlashga majbur bo'lmog'dalar. O'qituvchi talabalar uchun axborot olamida „gid” va maslahatchi bo'lish vazifasi turibdi. Talaba bugungi kunda bir vaqtning o'zida axborot mazmuni, axborot texnologiyalari iste'molchisi va muallif, media mahsulotlar yaratuvchisi sifatida ishlaydi. Talabalarning zamonaviy axborot makoniga kirishi ko'pincha o'z-o'zidan sodir bo'ladi va pedagogik yordamga unchalik ham muhtoj bo'lmaydi. Masalan, talabalarga muloqot qilishning axloqiy me'yorlarini o'rgatish, internetda xavfsiz axborotni samarali izlash va tanlash va hokozolarni o'rgatish dolzarb ko'rinadi. Talabalar mediasavodxonligini rivojlantirish zamonaviy universitetda muhim mustaqil ta'lim vazifasi sifatida qaralishi kerak.

MUHOKAMA

Talabalarda media va axborot ko'nikmalarini rivojlantirish ilg'or mediakompetensiyani talab qiladi. O'qituvchilar auditoriyada multimediyaya proyektoridan (bugungi kunda kamdan kam hollarda taqdimotsiz ma'ruza qilinadi), videomateriallardan, interaktiv doskadan faol foydalanadilar. Ba'zi o'qituvchilar muloqot qilish uchun ijtimoiy sahifa ochdilar va o'quvchilar uchun so'ngi ma'lumotlarni joylashtirdilar. Bunda onlayn jamiyat a'zolari professional rivojlanish uchun foydalanishadi.

Media ta'lim natijasida mediasavodxonlik faqat o'quvchilarning zamonaviy axborot texnologiyalarini o'zlashtirishi yoki axborotni tanqidiy tahlil qilish ko'nikmalarini rivojlantirish bilan cheklanib qolmaydi. Media ta'lim konseptsiyasiga kengroq qarash talab etiladi. Axborotdan samarali va tezkor foydalanishda talaba muayyan muammoni hal qilishda zarur bo'lgan ma'lumotlar turini aniqlay oladi, bu ma'lumotlarga samarali va tez kirishi mumkin; qiziqtirgan ma'lumotlarga kirish uchun kalit so'z va tegishli atamalarni aniqlashi; potensial axborot manbalarining turli xil turlarini, formatlarini aniqlashi va yana ko'plab ishlarni bajarishi mumkin.

Axborot va axborot manbalarini tanqidiy baholash kompetensiyasi. Talaba ma'lumot va uni olish manbalarini tanqidiy baholay oladi va tanlangan ma'lumotlardan muammolarni hal qilish va g'oyalarni tahlil qilish uchun foydalana oladi hamda manbaning ishonchligi uning to'g'riligi, aniqligini tahlil eta oladi. Mediasavodxonlik ommaviy axborot vositalaridan foydalangan holda qadriyatlanini yetkazish, sharhlash va takomillashtirish qobiliyatidir. Mediasavodxonlik ta'limi- bu foydalanuvchining ongli bo'lishiga, talqin qilish qobiliyatini rivojlantirishga, yangiliklarni tog'ri tahlil qilish qobiliyatini rivojlantirishga, tomoshabinga yangiliklarni to'g'ri tahlil qilish va tanqidiy nuqtayi nazarga ega bo'lish qobiliyatini yaratishi ma'lum bo'ldi.

Axborot-kommunikatsiya texnologiyalarining rivojlanishi odamlarning ommaviy axborot vositalaridan foydalanish usullarini o'zgartirmoqda. Mediasavodxonlik bugungi jamiyatda tobora muhim ahamiyat kasb etmoqda, chunki ommaviy axborot vositalari birinchi navbatda onlayn tarzda yaratiladi va iste'mol qilinadi. Talabalarni axborotning aqlli iste'molchilari bo'lish uchun zarur bo'lgan ko'nikmalar bilan qurollantirish, ularni resurslarni baholash va xavfsiz sog'lom raqamli suhbatlarda ishtirok etish qobiliyatiga ega kuchli raqamli fuqarolarni shakllantirishga yordam beradi[4].

Tanqidiy fikrlash yordamida tahlil qilish va baholash. O'qituvchi yordamisiz duch kelganda, talabalar qaysi manba ishonchli ekanini qanday bilishadi? Ular You tubeni tomosha qilmoqdami, yangiliklar o'qiyaptimi yoki tasvirlarni tahlil qilyaptimi, talabalar ma'lumotni tushunish, uni kontekstga solish va haqiqiy yoki sohtani farqlay olish ko'nikmalariga muhtoj. Buning usullaridan biri talabalarni ommaviy axborot vositalarini tahlil qilish va baholashda savollar berishga o'rgatishdir:

- Muallifi kim?
- Uning maqsadi nima? (xabar berish, ko'ngil ochish, ishontirish)
- Boshqa odamlar bu habarni qanday talqin qilishlari mumkin?
- Ba'zi tafsilotlar qoldirganmi? Nega?
- Shuningdek, o'ylab ko'ring: manbalar keltirilganmi? Grammatik va imlo xatolari bormi?

Bundan tashqari talabalarga o'zlari haqida o'ylashi uchun vaqt va imkoniyat berish, hamda ularga qanday savol berishni o'rgatish, ular ommaviy axborot vositalarini mustaqil ravishda tahlil qilish va baholashni o'rganishlari uchun muhim ahamiyatga ega.

XULOSA

Xulosa qilib shuni aytish mumkinki, mediasavodxonlik natijasida talabalar hayotda umuman ta'lim jarayonida ham axborotlarni sifatini tahlil etish va baholash ko'nikmalarini egallaydilar.

REFERENCES

1. https://uz.wikipedia.org/wiki/Media_savodxonlik
2. <https://www.waterford.org/education/build-media-literacy-in-your-students/>
3. Media va axborot savodxonligini shakllantirishning pedagogik jihatlari. O'quv-amaliy qo'llanma.-T.:Extremum-press, 2017
4. Mamatov.O Ochiq axborot tizimlarida axborot-psixologik xavfsizlik.psixologik xavfsizlikni ta'minlashning ijtimoiy psixologik imkoniyatlari. Namangan, 2008.

5. Abdullaev, S. S. (2021, July). SOCIO-POLITICAL FACTORS OF DEVELOPMENT OF SOCIAL RELATIONSHIPS IN STUDENTS IN THE PROCESS OF PEDAGOGICAL EDUCATION. In Euro-Asia Conferences (pp. 168-170).
6. Askarovich, M. S., Qizi, O. N. B., & Kizi, M. I. B. (2021). FORMATION OF PROFESSIONAL-PEDAGOGICAL COMPETENCES OF FUTURE TEACHERS OF CHEMISTRY. *Вестник науки и образования*, (6-3 (109)), 28-31.
7. Askarovich, M. S., Uljaevna, U. O., & Inomjohnovna, O. N. (2020). Applying case study-method in teaching chemistry. *Проблемы современной науки и образования*, (3 (148)), 62-64.
8. Begmurzayevich, D. B. (2022). BO 'LAJAK BOSHLANG 'ICH SINF O 'QITUVCHILARIDA REFLEKSIV MADANIYATNI RIVOJLANTIRISHNING METODOLOGIK ASOSLARI. *INTEGRATION OF SCIENCE, EDUCATION AND PRACTICE. SCIENTIFIC-METHODICAL JOURNAL*, 3(6), 154-160.
9. Karimova, B. (2019). POSSIBILITIES OF FORMATION OF NATIONAL PRIDE WITH USING KHADITHS IN THE FIRST-YEAR PUPILS OF ORPHANAGES. *European Journal of Research and Reflection in Educational Sciences Vol*, 7(11).
10. Karimova, B. K., & Oripova, M. S. (2021). Formation of national pride based on hadiths in primary school children of houses of kindness. *ACADEMICIA: An International Multidisciplinary Research Journal*, 11(4), 652-665.
11. Karimova, M. O., & Saidullaeva, A. R. (2020). Pedagogical basis of the use of universal and national values in the spiritual and moral education of children in the family. *PalArch's Journal of Archaeology of Egypt/Egyptology*, 17(7), 8547-8555.
12. Kurbanovich, M. U. (2020). Pedagogical tendencies of the development of social activity skills of primary school pupils through the use of folklore. *ACADEMICIA: An International Multidisciplinary Research Journal*, 10(5), 562-566.
13. Maksudov, U. K. (2020). CHARACTERISTIC OF THE PROCESS OF DEVELOPMENT OF SOCIAL ACTIVITY SKILLS IN PRIMARY SCHOOL STUDENTS THROUGH FOLKLORE. *Scientific Bulletin of Namangan State University*, 2(7), 407-412.
14. Maksudov, U. K. (2020). ISSUES OF NATIONAL VALUES AND SOCIAL ACTIVITY OF STUDENTS IN THE DEVELOPMENT OF POSITIVE PSYCHOLOGY. In *Психологическое здоровье населения как важный фактор обеспечения процветания общества* (pp. 394-396).

15. Maksudov, U. K. (2022). Development of Social Activity of Primary School Students through Folk Oral Creativity. *International Journal of Innovative Analyses and Emerging Technology*, 2(5), 54-57.
16. Maqsudov, U. Q. (2020). Stages and forms of development of social activity of primary school students through people's oral creativity. *ACADEMICIA: AN INTERNATIONAL MULTIDISCIPLINARY RESEARCH JOURNAL*, 10(12), 1365-1368.
17. Muhammadovna, O. R. N., & Bahodirovich, B. B. (2022). BO'LAJAK TASVIRIY SAN'AT O'QITUVCHILARIDA KASBIY-GRAFIK KOMPETENTLIKNI RIVOJLANTIRISH DOLZARB PEDAGOGIK MUAMMO SIFATIDA. INTEGRATION OF SCIENCE, EDUCATION AND PRACTICE. *SCIENTIFIC-METHODICAL JOURNAL*, 3(6), 432-438.
18. Shermukhammadov, B. (2022). Creativity of a Teacher in an Innovative Educational Environment. *Journal of Higher Education Theory and Practice*, 22(12), 127.
19. Tuychieva, I. (2015). The concept of pedagogical innovation in modern education. *The Advanced Science Journal*, 87-90.
20. Urinova, N. M., & Abdullaeva, N. (2021). Opportunities to use project-based teaching technology in the development of students' research competence. *ACADEMICIA: An International Multidisciplinary Research Journal*, 11(3), 2344-2348.
21. Ахмедов, Б. А. (2020). Сиддиков Бахтиёр Саидкулович, Джалалов Бахромжон Бегмурзаевич МОДЕРНИЗАЦИЯ ОБРАЗОВАНИЯ-ОСНОВНОЙ ФАКТОР В ФОРМИРОВАНИИ ИННОВАЦИОННОЙ КОМПЕТЕНЦИИ БУДУЩИХ УЧИТЕЛЕЙ. *Academy*, 9, 60.
22. Ахмедов, Б. А., Сиддиков, Б. С., & Джалалов, Б. Б. (2020). МОДЕРНИЗАЦИЯ ОБРАЗОВАНИЯ-ОСНОВНОЙ ФАКТОР В ФОРМИРОВАНИИ ИННОВАЦИОННОЙ КОМПЕТЕНЦИИ БУДУЩИХ УЧИТЕЛЕЙ. *Academy*, (9 (60)), 20-22.
23. Джалалов, Б. Б. (2018). РАЗВИТИЕ ПРОФЕССИОНАЛЬНОЙ КОМПЕТЕНТНОСТИ ПЕДАГОГИЧЕСКИХ КАДРОВ В УСЛОВИЯХ ГЛОБАЛИЗАЦИИ КАК ПЕДАГОГИЧЕСКАЯ ПРОБЛЕМА. In *INTERNATIONAL SCIENTIFIC REVIEW OF THE PROBLEMS AND PROSPECTS OF MODERN SCIENCE AND EDUCATION* (pp. 53-55).
24. Джалалов, Б. Б. (2019). ВАЖНЫЕ АСПЕКТЫ ФОРМИРОВАНИЯ ИННОВАЦИОННЫХ КОМПЕТЕНЦИЙ У БУДУЩИХ УЧИТЕЛЕЙ.

In *EUROPEAN RESEARCH: INNOVATION IN SCIENCE, EDUCATION AND TECHNOLOGY* (pp. 43-44).

25. Джалалов, Б. Б. (2022). ВО ‘LAJAK O ‘QITUVCHILARNING INNOVATSION KOMPETENTLIGINI SHAKLLANTIRISHDA SMART-TA’LIMNING IMKONIYATLARI. *УЧИТЕЛЬ*, 3(4).

26. Каримова, Б. Х. (2019). ФОРМИРОВАНИЕ НАЦИОНАЛЬНОЙ ГОРДОСТИ У ВОСПИТАННИКОВ 2 КЛАССОВ ДОМОВ МЕХРИБОНЛИК НА ОСНОВЕ ХАДИСОВ. In *EUROPEAN RESEARCH: INNOVATION IN SCIENCE, EDUCATION AND TECHNOLOGY* (pp. 35-37).

27. Максудов, У. К. (2015). Проблемы и перспективы инклюзивного образования. *Молодой ученый*, (22), 830-831.

28. Максудов, У. К. (2015). Социально-педагогические и экономические проблемы повышения качества непрерывного образования на основе внедрения национальных ценностей. *Молодой ученый*, (12), 776-777.

29. Максудов, У. К. (2018). Проблемы социальной активности молодёжи в духовно-нравственном воспитании. *Молодой ученый*, (46), 306-307.

30. Максудов, У. К. (2019). Развитие навыков социальной активности у учащихся начальных классов посредством фольклора-социально-педагогическая необходимость. *Проблемы педагогики*, (6 (45)).

31. Мамажонов, Ш. А., & Кизи, О. Н. Б. (2019). Формирование профессиональной компетенции преподавателя химии. *Вестник науки и образования*, (19-2 (73)), 31-33.

32. Сиддиков, Б. С., & Джалалов, Б. Б. (2016). OBJECTIVES OF THE YOUTH ACTIVITY BY TEACHING TRAINING. *Учёный XXI века*, (6-2 (19)), 41-44.

33. Шермухаммадов, Б. (2012). Использование различных методов, форм и средств в воспитании молодежи. *Актуальные проблемы современной науки*, (5), 80-83.

УДК 597.42+591.9

ҚОРАДАРЁ ҚУЙИ ОҚИМИ ИХТИОФАУНАСИНИНГ ТАКСОНОМИК РЕВИЗИЯСИ

Комилова Дилдорахон Икромжоновна

Фарғона давлат университети,
Зоология ва умумий биология кафедраси ўқитувчиси

АННОТАЦИЯ

Қорадарё Фарғона водийсидаги энг муҳим сув ҳавзаларидан бири ҳисобланади. Дарёнинг қуйи оқимида олиб борилган тадқиқотлар ҳамда минтақа ихтиофаунасига оид адабиётлар таҳлили асосида айни вақтда дарёда 6 туркум, 14 оилага мансуб 29 турдаги балиқлар учраши аниқланди..

Калит сўзлар: Қорадарё, ихтиофауна, Фарғона водийси, систематика, чучук сув балиқлари, қуйи оқим.

АННОТАЦИЯ

Карадарья считается одной важнейших рек Ферганской долины. Согласно исследованием, проведенным в среднем течении реки и анализу литературы об ихтиофауне региона, установлено, что в настоящее время в реке насчитывается 29 вида рыб, относящихся к 14 семействам 6 отрядов.

Ключевые слова: Карадарья, ихтиофауна, Ферганская долина, систематика, преноводные рыбы, нижнее течение.

ABSTRACT

Karadarya is considered one of the most important rivers of the Ferghana Valley. Based on our researches in the middle reaches of the Kara Darya and the analysis of the literature devoted to the study of ichthyofauna of the region, it was determined that 29 species of fishes belonging to 14 families and 6 genera can be found in the middle reaches of the river.

Key words: Kara Darya, fish diversity, Ferghana Valley, systematics, freshwater fishes, downstream.

КИРИШ

Фарғона водийси атрофи тоғлар билан ўралганлиги боис у ерда 6000 дан зиёд катта ва кичик дарёлар мавжуд, шулардан 16 тасининг узунлиги 100 км дан 200 км гача етади (Болтабоев, 1971). Қорадарё Фарғона водийсидаги асосий йирик дарёлардан бири бўлиб, у Сирдарёни ҳосил қилувчи асосий чап ирмоқ ҳисобланади. Дарё Қирғизистоннинг Ўш вилоятида Тор ва Қоракулжа дарёларининг қўшилишидан ҳосил бўлиб, умумий узунлиги 180 км ни ташкил

этади. Қор ва музликлар сувидан тўйинади, суви лойқа. Дарёга ўнг томондан Ясси, Кугарт, Тентаксой, Майлисув, чап томондан эса Қуршоб, Оқбўра, Аравонсой ирмоқлари қуйилади. Қорадарё юқори, ўрта ва қуйи оқимларга бўлинади.

Қорадарё ихтиофаунасини ўрганиш дастлаб К.Ф. Кесслер (1872), Г.В. Никольский (1938), Л.С. Берг (1948, 1949а, 1949б), Ф.А. Турдаков (1963) ва А. Болтабоев (1971) каби олимлар томонидан олиб борилган. 1970-йилларда Ўзбекистон сув ҳавзаларига бир неча балиқ турлари иқлимлаштирилган бўлиб (Kamilov & Urchinov, 1995; Sheraliev, 2015), ушбу балиқлар билан бирга бошқа майда, ов аҳамиятига эга бўлмаган балиқ турлари республика сув ҳавзалари, жумладан Қорадарё бўйлаб кенг тарқалди (Султонов, 1974). Янги балиқ турларини иқлимлаштиришдан сўнг водий сув ҳавзалари ихтиофаунасининг қиёфаси анчагина ўзгарди (Sheraliev, 2015; Шералиев ва бошқ., 2020, Sheraliev *et al.*, 2020). Ушбу ўзгаришлар дарё сув ҳавзаси ихтиофаунасини қайта мониторинг қилиш, у ердаги турларни систематик жиҳатдан тадқиқ этишни тақозо этади (Sheraliev *et al.*, 2021). Ушбу мақолада Қорадарё сув ҳавзаси қуйи оқими балиқларини систематик жиҳатдан таксономик ревизия этиш мақсад қилиб олинган.

Тадқиқотнинг материал ва услубиёти. Кузатишларимиз 2019-2022 йиллар давомида Қорадарёнинг қуйи оқими ҳамда унга ёндош бўлган маҳаллий ички сув ҳавзаларда олиб борилди. Тутилган балиқ намуналари 5%ли формалин эритмасида фиксация қилинди.

Балиқ намуналаридан ўлчам олиш Kottelat & Freyhof (2007) методикаси асосида олиб борилди. Балиқ турларини аниқлашда Мирабдуллаев ва бошқалар (2020) аниқлагичидан фойдаланилди.

Тадқиқот натижалари ва муҳокамаси. Олиб борилган кузатишлар натижасида Қорадарёнинг қуйи оқимида балиқларнинг қиёсий систематик тур таркиби қуйида берилмоқда:

Туркум I. Cypriniformes Bleeker, 1859 – Карпсимонлар

Оила 1. Cobitidae Swainson, 1838 – Асл ялангбалиқлар

1. *Sabanejewia aralensis* (Kessler, 1877) – Орол тиканаги

Оила 2. Nemacheilidae Regan, 1911 – Тош ялангбалиқлар

2. *Iskandaria kuschakewitschi* (Herzenstein, 1890) – Кушакевич ялангбалиғи

3. *Triplophysa trauchii* (Kessler, 1874) – Доғли ялангбалиқ

Оила 3. Cyprinidae Rafinesque, 1815 – Карплар

4. *Carassius gibelio* (Bloch, 1782) – Кумуш товонбалиқ

5. *Cyprinus carpio* Linnaeus, 1758 – Зоғора балиқ
6. *Luciobarbus conocephalus* (Kessler, 1872) – Туркистон мўйлабдори
7. *Schizothorax eurystomus* Kessler, 1872 – Қорабалиқ
Оила 4. Xenocyprididae Günther, 1868 – Шарқий Осиё чебак балиқлари
8. *Stenopharyngodon idella* (Valenciennes, 1844) – Оқ амур
9. *Hemiculter leucisculus* (Basilewsky, 1855) Қиррақорин
10. *Hypophthalmichthys molitrix* (Valenciennes, 1844) – Оқ дўнгпешона
11. *Opsariichthys bidens* (Guntner, 1873) – Учлаб.

Оила 5. Acheilognathidae Bleeker, 1863 – Тахирбалиқлар

12. *Rhodeus ocellatus* (Kner, 1866) – Кўзли тахирбалиқ

Оила 6. Gobionidae Bleeker, 1861 – Қумбалиқлар

13. *Abbottina rivularis* (Basilewsky, 1855) – Амур сохта қумбалиғи
14. *Gobio lepidolaemus* Kessler, 1872 – Туркистон қумбалиғи
15. *Pseudorasbora parva* (Temminck & Schlegel, 1846) – Амур чебакчаси

Оила 7. Leuciscidae Howes, 1991 – Оққайроқлар

16. *Abramis brama* (Linnaeus, 1758) – Шарқ оқчаси
17. *Alburnus chalcoides*, (Güldenstädt 1772) – Мойбалиқ.
18. *Alburnus taeniatus* Kessler, 1874 – Чизикли тезсузар
19. *Pelecus cultratus* (Linnaeus, 1758) – Қилич балиқ
20. *Petroleuciscus squaliusculus* (Kessler, 1872) – Туркистон оқ чебаги
21. *Rutilus lacustris* (Pallas, 1814) – Сибир қорақўзи
22. *Scardinius erythrophthalmus* (Linnaeus, 1758) – Қизилқанот

Туркум II. Siluriformes Cuvier, 1817 – Лаққасимонлар

Оила 8. Siluridae Cuvier, 1816 – Лаққалар

23. *Silurus glanis* Linnaeus, 1758 – Лаққа

Оила 9. Sisoridae Bleeker, 1858 – Тоғ' лаққачалари

24. *Glyptosternon oschanini* (Herzenstein, 1889) – Ошанин лаққачаси

Туркум III. Gobiiformes Günther, 1880 - Буқабалиқсимонлар

Оила 10. Gobiidae Cuvier, 1816 – Асл буқабалиқлар

25. *Rhinogobius* sp. – Буқабалиқ

Туркум IV. Anabantiformes Britz, 1995 - Илонбошсимонлар

Оила 11. Channidae Scopoli, 1777 – Илонбошлар

26. *Channa argus* (Cantor, 1842) – Амур илонбоши

Туркум V. Cyprinodontiformes Berg, 1940 – Карптишсимонлар

Оила 12. Poeciliidae Bonaparte, 1831 – Гамбузиялар

27. *Gambusia holbrooki* Girard, 1859 – Ҳолбрук гамбузияси

Туркум VI. Perciformes Bleeker, 1863 – Олабуғасимонлар

Оила 13. Cottidae Bonoparte, 1831 – Тошбуқабалиқлар

28. *Cottus spinulosus* Kessler, 1872 – Туркистон тошбуқаси

Туркум II. Esociformes Bleeker, 1859 – Чўртансимонлар

Оила 14. Esocidae Rafinesqua, 1815 – Чўртанбалиқлар

29. *Esox lucius* Linnaeus, 1758 – Чўртан.

Юқоридаги рўйхатдан кўринадики, Қорадарё қуйи оқими сув ҳавзаси ихтиофаунаси 29 таксонга оид турлардан иборат бўлиб, улар 14 оила ва 6 туркумга мансубдир. Қорадарё ихтиофаунаси бўйича олиб борилган сўнгги тадқиқот ишлари, жумладан, Ф.А. Турдаков (1963) маълумотларида дарёнинг асосан юқори ҳавзаси ҳисобга олинган ҳолда 20 турдаги балиқ учраши қайд этилган бўлса, А. Болтабоев (1971) дарёнинг барча қисмларида ўтказган кузатишлари асосида 28 турдаги балиқ мавжудлигини кўрсатади. Ўтган асрнинг иккинчи ярмида Қорадарёнинг юқори оқимининг сўнгги қисмида Андижон сув омборининг қурилиши, ўрта оқим сўнгида эса асосий ўзанининг тўсилиб дарё сувини Катта Фарғона каналига ўтказилиши дарё ихтиофаунасига ўз таъсирини кўрсатмай қолмади (Kamilov & Urchinov, 1995; Балтабаев, 1971). Шу билан бирга ўтган ярим аср вақт давомида ҳудудга кўплаб иқлимлаштирилган балиқ турларининг кириб келиши ҳисобига дарёнинг қуйи қисми ихтиофаунаси тур таркибида ўзгариш юз берди, бизнинг тадқиқот ва кузатувларимиз дарёнинг қуйи қисмида 29 турдаги балиқ мавжудлигини кўрсатмоқда.

А. Болтабоев (1971) нинг тадқиқотларида Қорадарёнинг қуйи қисмида 24 тур, бизда эса 29 тур қайд этилди. Илгари қайд этилмаган *Channa argus*, *Ctenopharyngodon idella*, *Hemiculter leucisculus*, *Hypophthalmichthys molitrix*, *Rhinogobius* sp., *Rhodeus ocellatus*, *Rutilus lacustris*, *Triplophysa strauchii* турлар бизда кузатилди, лекин Болтабоев қайд қилган *Aspiolusius esocinus*, *Ballerus sapa*, *Carpoetobrama kuschakewichi*, *Leuciscus aspilus*, *Luciobarbus brachycephalus*, *Nemachilus oxianus* турларни биз қайд этмадик.

ХУЛОСА

Хулоса қилиб айтиш мумкинки, Қорадарё сув ҳавзаси ихтиофаунасининг бугунги тур таркиби ўтган аср аввалидаги тур таркибидан анча ўзгарган, бунга дарё сувининг ўзлаштирилиши, дарёда иқлимлаштирилган балиқ турларининг кўпайганлиги, инвазив турлар сонининг ошганлиги ва бошқа антропоген омиллар сабаб бўлган. Дарёдаги кам сонда учрайдиган, кенг тарқалмаган турларнинг популяция ареалини қайта мониторинг қилиш, биологияси

ўрганилмаган ёки қисман ўрганилган турларнинг биологиясини ўрганиш борасида тизимли тадқиқот ишларини ташкил этиш, муҳофазага муҳтож балиқ турлари учун ҳимоя чора-тадбирларини ишлаб чиқиш айти вақтдаги минтақа зоологияси фани олдида турган долзарб масалаларидан бири бўлиб қолади.

REFERENCES

1. Kamilov, G., Urchinov, Z. U., & Petr, T. (1995). Fish and fisheries in Uzbekistan under the impact of irrigated agriculture.
2. Kottelat M., Freyhof J. Handbook of European freshwater fishes. Kottelat, Cornol & Freyhof, Berlin, - 2007. xiv + 646 pp.
3. Sheraliev, B., Allayarov, S., & Peng, Z. (2021). DNA barcoding revealed a wider distribution of *Alburnoides holciki* (Teleostei: Leuciscidae) in the inland waters of Uzbekistan. *Journal of Applied Ichthyology*, 37(4), 601-606.
4. Sheraliev, B., Allayarov, S., & Peng, Z. (2020). First records of *Gobio nigrescens* and *Gobio sibiricus* (Cypriniformes: Gobionidae) from the Amu Darya River basin, Uzbekistan. *Journal of Applied Ichthyology*, 36(2), 235-239.
5. Sheraliev, B., Kayumova, Y., & Komilova, D. (2020). Morphological features of spotted thicklip loach (*Triplophysa strauchii*) from the inland waters of the Fergana Valley. *Scientific Bulletin of Namangan State University*, 2(1), 120-131.
6. Sheraliev B.M. The systematic analysis of the fish fauna of the Fergana valley // *European Journal of Biomedical and Life Sciences*. 2015. No. 2: 80-84.
7. Балтабаев А. Ихтиофауна бассейна реки Карадарьи. Автореф. дис. ...канд. биол. наук. Ташкент, 1971. -42с.
8. Берг Л.С. Рыбы пресных вод СССР и сопредельных стран. Часть I. Москва, Ленинград, - 1949. С. 1-466.
9. Берг Л.С. Рыбы пресных вод СССР и сопредельных стран. Часть II. Москва, Ленинград, - 1949а.С. 467-926.
10. Берг Л.С. Рыбы пресных вод СССР и сопредельных стран. Часть III. Москва, Ленинград, - 1949б. С.926-1382.
11. Кесслер К. Ф. Ихтиологическая фауна Туркестана. Москва, - 1872. 39 с.
12. Комилова Д., Қаюмова Ё., Шералиев Б. Қорадарё сув ҳавзаси ихтиофаунасининг систематик тур таркиби // *Хоразм Маъмун академиями ахборотномаси*. 2020. No. 5/1. 22-28.
13. Мирабдуллаев И.М., Кузметов А.Р., Курбонов А.Р. Ўзбекистон балиқлари хилма-хиллиги. Тошкент, "Classic", - 2011. 115 б.
14. Никольский Г. В. Рыбы Таджикистана. Москва, Ленинград, - 1938. 228 с.
15. Турдаков Ф.А. Рыбы Киргизии. Фрунзе, Изд. АН КирССР, - 1963. 284 с.

TOPONIMIKANING MOHIYATI VA TERMINOLOGIK TUSHUNCHALAR XUSUSIDA

Xudoyqulova Nargiza Sadullayevna
O'zbekiston davlat jahon tillari universiteti
nargizalimrayhon@gmail.com

ANNOTATSIYA

Ushbu maqolada toponimikaning rivojlanish tendensiyasi, toponim va joy ta'rifi, Toshkent shahri hududida mavjud joy nomlari tasnifi, tarkibi, nomlanish qonuniyatlari va tarixiy xususiyatlari, Toshkent shahri tarixiy toponimlarining tarkibi, to'rt daha va darvozalar nomlari, mahalla va ko'chalar nomlari, muassasalar va boshqa turli joylar bilan bog'liq toponimlar, Toshkent yangi shahar qismida joy nomlari shakllanishining tarixiy xususiyatlari, ko'chalarning nomlari, turli muassasalar bilan bog'liq bo'lgan toponimlar yoritilgan hamda Toshkent shahrining tarixiy toponimiyasi va o'zgarish bosqichlariga to'xtalib o'tilgan.

***Kalit so'zlar:** Toshkent, toponim, tarix, rivojlanish, joy, shahar, hudud, ko'cha, toponim, nom, darvoza, geografik ob'ekt.*

СУЩНОСТЬ ТОПОНИМИКИ И ТЕРМИНОЛОГИЧЕСКИЕ ПОНЯТИЯ

Худойкулова Наргиза Садуллаевна
Узбекский государственный университет мировых языков
nargizalimrayhon@gmail.com

АННОТАЦИЯ

В данной статье рассмотрены тенденции развития топонимии, классификация топонимов, их структура, законы именования и исторические особенности существующих топонимов на территории Ташкента, топонимов Республики Узбекистан, связанных с различными другими местами, исторические особенности формирования топонимии в новой части Ташкента, названий улиц, топонимов, связанных с различными учреждениями, а также историческая топонимия Ташкента и этапы её изменения.

***Ключевые слова:** Ташкент, топоним, история, развитие, место, город, территория, улица, топоним, название, ворота, географический объект.*

ESSENCE OF TOPONYMICS AND TERMINOLOGICAL CONCEPTS

Khudoykulova Nargiza Sadullayevna

Uzbekistan State World Languages University

nargizalimrayhon@gmail.com

ABSTRACT

In this article the development trends of toponymy, toponyms and place descriptions, classification, composition, naming laws and historical features of the existing place names in the territory of Tashkent, the Republic of Uzbekistan toponyms related to various other places, historical features of the formation of place names in the new part of Tashkent, streyet names, toponyms associated with various institutions, as well as the historical toponymy of Tashkent and the stages of change.

Keywords: *Tashkent, toponym, history, development, place, city, territory, streyet, toponym, name, gate, geography, object.*

KIRISH

“Tarix saboqlari insonni hushyorlikka o‘rgatadi, irodasini mustahkamlaydi. Tarixiy xotirasi bor inson – irodali inson”. I.A.Karimov²⁷⁴.

Insoniyat paydo bo‘lganidan beri uning tafakkuri, ongi, saviyasi o‘sdi, rivojlandi, bevosita ma‘naviyati, madaniyati, ma‘rifati oshib bordi. Kishilik jamiyati taraqqiyotining bugungi kungacha bosib o‘tgan yo‘lini aniqlashda, ayniqsa, etimologik-tarixiy nuqtai nazardan bo‘lgan izlanishlar katta ahamiyatga ega, insonning kelib chiqishi, qadimdan hozirgi kungacha yashash tarzi, tadrijiy rivojlanishi haqidagi xulosalarga kelish uchun muhim tadqiqot usullaridan biri bo‘lib qoldi.

I.A.Karimov ta‘kidlaydiki, “Ma‘naviyat o‘z xalqining tarixini, uning madaniyati va vazifalarini chuqur bilish va tushunib yetishga suyangandagina qudratli kuchga aylanadi. Tarixga murojaat qilar ekanmiz, bu xalq xotirasi ekanligini nazarda tutishimiz kerak. Xotirasiz barkamol kishi bo‘lmaganidek, o‘z tarixini bilmagan xalqning kelajagi ham bo‘lmaydi”²⁷⁵.

Insonning manaviy jihatdan yuksalishi, ruhiyati, aql zakovati, o‘z-o‘zini anglashi, ongli faoliyatini shakllantirish, Vatan va ota-ona oldidagi burchi,

²⁷⁴ Каримов И.А. Тарихий хотирасиз келажак йўқ. – Т.: Шарқ, 1998. – 9 б.

²⁷⁵ Каримов И. Ўзбекистоннинг ўз истиқлол ва тараққиёт йўли.–Тошкент: Ўзбекистон, 1992. – 71 б.

muhabbati, sadoqati, insonparvarlik fazilatlarini shakillantirish, milliy urf-odatlar, qadriyatlar asosida barkamol avlodni tarbiyalash va voyaga yetkazishda o'zlikni anglash muhim o'rin tutadi.

Bu o'z navbatida ota-bobolar tomonidan bunyod etilgan tarix, uning ajralmas bo'lagi hisoblangan mamlakatdagi milliy-madaniy moddiy-nomoddiy meroslar, obidalar, joy-makonlar va hokazolarni yaratilish tarixiga bo'lgan qiziqish kun sayin ortayotganida ham ko'rinadi, nafaqat o'zbek halqi balki, butun dunyo sayohatchilarining e'tibori kuchayganidan ham bilish mumkin. Shuningdek, bugungi kunda toponimlar – joy nomlarini o'rganishga bo'lgan qiziqish ham ortib bormoqda. *Toponim* so'zi (yunoncha topos – joy, makon, onima – nom, ism) – har qanday geografik ob'ektning atoqli oti, nomi, jumladan, gidronim, oykonim, oronim, urbanonim, agroonim va boshqalardan tarkib topadi²⁷⁶. Hozirda geografik ob'ektlarning nomlarini o'rganadigan fan bu – *toponomika* hisoblanadi.

MUHOKAMA VA NATIJALAR

Zamon rivojlanishi natijasida joylarning soni va nomi o'zgarib borishi mumkin. Atrofdagi geografik nomlar insoniyat taraqqiyoti bilan bog'liq o'zgarib turuvchi ob'ektlar hisoblanadi. Joy tushunchasi, bu – yer yuzasida joylashgan barcha ob'ektlar va bu ob'ektlar o'z ustida joylashtirgan relefni o'zida mujassam etgan yer yuzasining kichik bir qismidir²⁷⁷.

Toponimlar tarixini yoritish orqali biror hududning o'tmishdagi tabiiy sharoiti, siyosiy holati, etnik jarayonlari, iqtisodiy mavqei, xalqaro aloqalari, aholining ijtimoiy va madaniy hayoti kabilar haqida ma'lumot olish mumkin. Zero, "toponimlar – bu yerning tili"²⁷⁸, ularda ma'lum hududning tarixi aks etadi. Bu o'z navbatida tarixni mukammallashtirish imkonini berish bilan birga, unga aniqliklar kiritadi, har bir viloyat, shahar, qishloqlar tarixining o'z o'rnini bor va uni manbalarga tayanib o'rganish zarurati tug'ildi.

Shunga ko'ra, O'zbekiston Respublikasi hududida ma'muriy-hududiy birliklar (viloyatlar, tumanlar, shaharlar, shaharchalar, qishloqlar, ovullar); aholi punktlari va ularning tarkibiy qismlari (mahallalar, shohko'chalar, ko'chalar, maydonlar, bog'lar, xiyobonlar, bulvarlar); transport va muhandislik-texnika infratuzilmasi ob'ektlari (temir yo'l stansiyalari, avtostansiyalar, metropoliten stansiyalari, vokzallar, ayeroportlar, ayerodromlar, portlar, pristanlar, ko'priklar, raz'ezdlar, yo'llar, kanallar, suv omborlari, to'g'onlar, dambalar); tabiiy ob'ektlar (daryolar, ko'llar, o'zanlar,

²⁷⁶ Ахмадалиев Ю.И. Топонимика ва географик терминшунослик.– Ф.: 2018 – 10 б.

²⁷⁷ Наврўзов Р.М. Ҳарбий топография. – Т.: 2015. – 4 б.

²⁷⁸ Ҳасанов Ҳ. Ер тили. – Т.: Ўқитувчи, 1977. – 4 б.

muzliklar, tekisliklar, tog‘lar, tog‘ tizmalari, g‘orlar, cho‘llar, vodiylar, daralar, muhofaza etiladigan tabiiy hududlar, yonbag‘irlar, foydali qazilmalar konlari) va boshqa shu kabi ob‘ektlar mavjud. Turli sohalar yordamida ushbu ob‘ektlarni to‘liq o‘rganish ishlari amalga oshirilmoqda.

Shu bilan birga O‘zbekiston Respublikasining barcha hududlari hamda Toshkent shahrining tarixiy toponimlarini o‘rganishga katta e‘tibor qaratildi. Toshkent shahrining ko‘p asrlik tarixga egaligi va uni yoritishda joy nomlarining ham o‘ziga xos ahamiyatini ta‘kidlash zarur. I.A.Karimov “Toshkent barchamiz uchun avvalo mustaqil davlatimizning go‘zal poytaxti, mamlakatimizning yuragi, ta‘bir joiz bo‘lsa, Vatanimizning muqaddas ostonasidir. Jahon ahli uchun ona diyorumiz bilan tanishuv avvalambor ana shu ostonadan boshlanadi” degan²⁷⁹.

Toshkent shahri tarixiy va tabiiy jarayonlar ta‘sirida topografik va toponimik jihatdan o‘zgarib borgan. Bunday o‘zgarishlar shahar tarixini yoritishda alohida ahamiyat kasb etadi. Har bir tarixiy davrda o‘ziga xos tarixiy toponimik qiyofasi yaratilgan. Masalan, XIX asr oxiri – XX asr boshlarida Toshkent hududi kengaygan va uning hududida yangi turdagi joy nomlari paydo bo‘lgan. Bunday holat 1967 – yilga to‘g‘ri keladi. Toshkent Turkiston general-gubernatorligining markaziga aylantirilgani bilan bog‘liq. Mazkur davrda Anhor arig‘idan Salor kanaligacha bo‘lgan yerlarda yevropalik aholi uchun yangi shahar bunyod etilib, unda radial-halqa tizimida ko‘chalar o‘tkazilgan, aholining turar joylari bilan birga turli muassasalar uchun binolar qurilgan. Ularga yevropacha (asosan, ruscha) nomlar berilgan. Ayni vaqtda Toshkentning Eski shahar qismida ham yangi muassasalar tashkil topib, ba‘zi ko‘chalarga nomlar berilgan. Shahar hayotida kechgan o‘zgarishlar, undagi joy nomlari sonining ortib, ba‘zan o‘zgarib borishiga olib kelgan. Mazkur davr shaharning o‘zigaxos tarixiy rivojlanish bosqichini tashkil qiladi va undagi toponimlarni alohida tadqiqot sifatida o‘rganish ilmiy va amaliy ahamiyatga ega.

Toshkent Chirchiq daryosining sohilida joylashgan qadimiy shaharlardan biri bo‘lib, ikki ming yil oldin vujudga kelgan. Toshkent shahri O‘rta Osiyoning janubiy darvozasi hisoblangan. Toshkent shahri V-VIII asrlarda Shoshkent, Binkent, Shosh, Choch, deb nomlangan. Shuningdek, siyosiy, ijtimoiy-iqtisodiy va madaniy o‘zgarishlar o‘z ta‘sirini ko‘rsatgan. Shuning uchun Toshkent shahri tarixiy toponimiyasini ilmiy o‘rganish ancha ilgari boshlangan va yuz yildan ortiq davrni o‘z ichiga oladi.

Toshkent shahrini siyosiy tarixida o‘zgarishlarini hisobga olib uch bosqichga bo‘lish mumkin. Bu davrlardagi o‘zgarishlar shahar toponimiyasida o‘z ifodasini

²⁷⁹ Каримов И.А. Тарихий хотирасиз келажак йўқ. – Т.: Шарк, 1998. – 9 б.

topgan. Birinchisi XIX asr ikkinchi yarmi – XX asr boshlariga to‘g‘ri kelsa, ikkinchisi sovet davri to‘g‘ri keladi, shuningdek, uchinchisi 1991-yil mustaqillikdan keyingi davri o‘z ichiga oladi.

Bunday jarayonni o‘rganishga vazifalar qo‘yildi. O‘rganishlar jarayonida Toshkentning XIX asrdagi qiyofasi, undagi ma‘muriy-hududiy bo‘linmalar, qurilmalar, tabiiy ob‘ektlar va ularning nomlanishi haqida ko‘p manbalarda uchratish mumkin. Siyosiy o‘zgarishlar natijasida undagi joy nomlariga ham ta‘sir ko‘rsadi. Shahar hududining kengayishi, yangi tumanlarning tuzilishi, yangi ko‘chalarning paydo bo‘lishi natijasida yangi toponimlar paydo bo‘ldi. Bu davrda Toshkent shahri tarixiga qiziqish kuchaydi, turli yo‘nalishlarda – arxeologik, topografik, toponimik ilmiy-tadqiqot ishlari amalga oshirila boshlandi. Misol uchun N.G.Mallitskiyning maqolasida²⁸⁰ 1920-yillardagi shaharning mahalla va mavzolari ro‘yxati berilgan va bu hozir ham Toshkent tarixi, ayniqsa uning toponimiyasi bo‘yicha muhim manba sanaladi.

Toshkent shahrining tarixiy toponimiyasiga bevosita daxldor tadqiqotlar jumlasiga H. Hasanovning “O‘rta Osiyo joy nomlari tarixidan”²⁸¹ nomli kitobini kiritish mumkin. Uning “Toshkent bo‘ylab sayohat” bobida “Toshkent” toponimining kelib chiqishi haqida aytilgan fikrlar bayon etilgan, ayrim toponimlar tasnif qilinib, shahar mikrotoponimiyasi – mahalla, ko‘cha, maydon, guzar, ko‘prik, mavzalar nomlarini tartibga solish to‘g‘risida takliflar ilgari surilgan; shuningdek, shahardagi ko‘xna nomlar – Chorsu, Xadra, Anhor, Beshog‘och, Darxon, Jangob kabilar xususida mulohaza yuritilgan. Misol uchun: “Chorsu” – ko‘chalar kesishgan joy. Odatda Chorsu shahar markazi bo‘lib, o‘sha yerdan asosiy ko‘chalar boshlangan. Shundan turkiy tillarda “chorsu” so‘zidan “bozor”, “chorsuvchi-baqqol” degan ma‘nolar yasalgan. Toshkentning Chorsusi shunday joy edi. “Eski Juva” – xon arkining chekkasida bo‘lib, harbiy aslahalar (sovut, qalqon, qilich, nayza kabilarning – bular “jo‘ba”, talaffuzda “jo‘va” deb yuritilgan) ombori jo‘vaxona edi. Umuman juva (jo‘ba) bozor degan ma‘noni anglatadi. “Xadra” – xon o‘rdasining chegarasidagi yo‘l – “haddi roh” so‘zlaridan hosil bo‘lgan. Salor arig‘i – shu ariqni sipoh salor, ya‘ni bosh qo‘mondon qazdirganidan dalolat beradi. “Anhor” arabcha “nahr” (daryo) so‘zining ko‘plik shakli bo‘lib, Toshkentda ariq, kanal ma‘nosida ishlatiladi. “Jangob” – XVIII asr oxirida Toshkent dahalari o‘rtasida bo‘lgan janglarning yodgorligi. Beshog‘och – “beshinchi yog‘och”, ya‘ni beshinchi stansiya ma‘nosidandir. Yog‘och – masofa o‘lchovi, tosh, farsang qatorida, taxminan, 7–8 km.

²⁸⁰ Маллицкий Н.Г. Ташкентские махалля... – с.112–121.

²⁸¹ Ҳасанов Х. Ўрта Осиё жой номлари..., ўша асар. – 33–34 б.

Bu ehtimol, Eski Toshkentdan hisoblaganda beshinchi karvonsaroy bo'lgandir. "Darxon" – soliqlardan ozod qilingan joylar. H.Hasanovning tadqiqotida keltirilgan joy nomlari etimologiyasida shaharning rel'efi, ijtimoiy-iqtisodiy, ma'muriy, etnik holati, siyosiy tarixi, madaniyati aks etgan.

Shuningdek, Toshkent shahri tarixiy toponimlari haqida A.O'rinboyev va O.Bo'riyevlarning "Toshkent Muhammad Solih tavsifida"²⁸² nomli risolada ham ma'lumot bor. Unda Muhammad Solihning "Tarixi jadidayi Toshkand" asarida ko'rsatilgan shahar topografiyasi, shahar atrofidagi joylar geografiyasiga oid ma'lumotlar keltirilgan. Shaharning to'rt dahasi, madrasa, masjid, mahallalari, qabriston va maqbaralari, hammomlari, bozorlari, shuningdek, shahar devorlari, qo'rg'onlari va o'n ikki darvozasi haqida yozilgan. Jumladan: 1. Qiyot darvozasi – qiyot qabilasi nomidan, qadimda Parkent darvozasi deb atalgan. 2. Turklar darvozasi – turkt qabilasi nomidan. 3. O'zbek darvozasi – o'zbek qabilasi nomidan. 4. Taxtapul darvozasi. 5. Qorasaroy darvozasi – qorasaroy qabilasi nomidan. 6. Chig'atoy darvozasi – Chingizxon avlodidan bo'lmish Chig'atoy ulusi nomidan. 7. Su'boniyon darvozasi – bu ham qabila nomidandir. 8. Ko'kcha darvozasi – bu ham qabila nomidandir. 9. Kamondaron darvozasi – kamondaronlar buzuq qabilasidan bir toifaga mansub. 10. Qang'li darvozasi – bir qabilaning nomidan. 11. Beshog'och darvozasi – bu ham qabila nomidan. 12. Qatag'on darvozasi – qatag'on qabilasi nomidan. Muhammad Solihning yozishicha bu darvozalar Sohibqiron Amir Temur tomonidan qurdirilgan bo'lib, nomlar o'sha paytda berilgan²⁸³.

XULOSA

Xulosa o'rnida shuni aytish lozimki, O'zbekiston Respublikasida ta'lim dargohlarida o'quvchilarga tarixni o'rganishga bo'lgan qiziqishini orttirish hamda davlatimiz tarixiga oid bo'lgan bilimlarini rivojlantirish, boyitish va kelajak avlodga yetkazish lozim. Fanining, nazariy va amaliy tomonlari, predmetlari, fanlar ichida tutgan o'rni va geografik nomlarni ilmiy tadqiq etish usullarini o'rganish hamda ilmiy ishlar olib borish lozim. Yosh avlodga geografik nomlarni tasniflash tamoyillari va mezonlari chuqur o'rganish va yosh avlodga tariximiz haqida bilimlarni yetkazish lozim. Boshlang'ich bilimlar bilan birga geografik nomlarning yasalishi, grammatik tuzilishi, imlosi, transformatsiyasi, etimologiyasi, geografik obektlarni nomlashning asosiy qoidalarini va geografik terminlarni chuqur o'rganish lozim. Shuningdek, ta'lim tizimida geografik nomlarni

²⁸² Ўринбоев А., Бўриев О. Тошкент Муҳаммад Солиҳ..., ўша асар. – 56 б.

²⁸³ Ўша асар. – 19 б.

o'rgatish usullari, o'qitish jarayonida va o'qishdan tashqari vaqtlarda ta'lim jarayonida mahalliy geografik nomlarni o'rganish hamda joy nomlarining o'quvchilar vatanparvar, ma'naviy va ahloqiy tarbiyasidagi ahamiyati juda katta ahamiyat kasb etadi.

REFERENCES

1. Karimov I.A. Tarixiy xotirasiz kelajak yo'q. – T.: Sharq, 1998 y. – 9 b.
2. Karimov I. O'zbekistonning o'z istiqloq va taraqqiyot yo'li. – T.: O'zbekiston, 1992 y. – 71 b.
3. Ahmadaliyev Y. Toponimika va geografik terminshunoslik.– F.: 2018 y. – 10 b.
4. Navro'zov R.M. Harbiy topografiya. – T.: 2015 y. – 4 b.
5. Hasanov H. Yer tili O'qituvchi. – T.: 1977 y. – 4 b.
6. Mallitskiy N.G. Tashkentskiy maxallya. – T.: 112 – 121 b.
7. Hasanov H. O'rta Osiyo joy nomlari. – T.: 33 – 34 b.
8. O'rinboyev A., Bo'riyev O., Muhammad Solih.– T.: – 56 b.
9. Бахронова Д., Абдурахматова Н. Испан ва ўзбек тилларига ўзлашган неологизмларнинг тарихий-семантик тадқиқи/ Молодой ученый, 2021. <https://moluch.ru/archive/394/87140/>
10. Nizomov A., Rahimova G., Rasulova N., Toponimika. O'quv qo'llanma. – T.: 2013 y. – 1 – 50 b.
11. Dadaboyev Kh., Bakhronova D. La formación lingüística de los términos de defensa y de ingeniería en la lengua uzbeka

QASHQADARYO VILOYATIDA CHORVACHILIKNING IQTISODIY HAYOTDAGI O‘RNI VA SOVET HOKIMIYATINING CHORVA OZUQASI SIYOSATI

Ro‘ziboyev Dilshod A‘zam o‘g‘li
Qarshi muhandislik-iqtisodiyot insituti
“Ijtimoiy fanlar” kafedrası o‘qituvchisi

ANNOTATSIYA

Mazkur maqola Qashqadaryo vohasining iqtisodiy hayotida chorvachilikning o‘rni, davlat tomonidan chorvachilik sohasida amalga oshirilgan islohotlar, davlatga chorva mahsulotlari topshirish rejalarining bajarilishi, chorva mollari uchun yem-xashak jamg‘arilishi va u bilan bog‘liq muammolar, vohada chorva mollari tuyog‘ini ko‘paytirish borasida amalga oshirilgan ishlar haqida bayon etiladi.

Kalit so‘zlar: “Qishliq”, “Partiya XX syezdi”, “Avrora”, “Beshkent”, “III Internatsional”, “Farg‘ona”, “Dehqonobod”, “Kommunizm”, “O‘roqboy”, “Leninizm”, bo‘rdoqichilik fermasi, “Muborak”.

ANNOTATION

This article discusses the role of cattle breeding in the economic life of the Kashkadarya oasis, the reforms carried out by the state in the field of cattle breeding, the implementation of plans to transfer livestock products to the state, the accumulation of feed for livestock and related problems, the hooves of cattle in the oasis. It will be told about the work carried out in the field of reproduction.

Keywords: "Kishlyk", "Party XX Departure", "Aurora", "Beshkent", "III International", "Fergana", "Dehkhanaabad", "Communism", "Orokboy", "Leninism", Bordoqichilik farm, "Mubarak".

АННОТАЦИЯ

В данной статье рассматривается роль скотоводства в хозяйственной жизни Кашкадарьинского оазиса, проводимые государством реформы в области скотоводства, реализация планов по передаче продукции животноводства государству, накопление кормов для животноводства и связанные с ним проблемы, копыта скота в оазисе будет рассказано о работах, проводимых в области воспроизводства.

Ключевые слова: «Кишлык», «Партия XX выездов», «Аврора», «Беишкент», «III Интернационал», «Фергана», «Дехханабад», «Коммунизм», «Орокбой», «Ленинизм», хутор Бордочилилик, «Мубарак».

KIRISH

Chorvachilik mamlakatlar iqtisodiyotida muhim o‘rin egallaydi. Jumladan, Qashqadaryo vohasida ham aholi yillar davomida ushbu soha bilan shug‘ullanib kelmoqda. Xususan, 1960-yillarda Qashqadaryo vohasida chorvachilik sohasi bir qator yo‘nalishlarda davlat rejalari oshirib bajarildi. Ammo bu rejalarni bajarishda bir qator muammolar ham mavjud edi. Jumladan, vohada yem-xashak tayyorlash, sut sog‘ib olish, chorva mollarini qo‘lda boqish, yem-xashakni maydalash, jun qirqimini mexanizatsiyalashtirish ishlari sustligicha qoldi. Bu esa viloyatning ba‘zi kolxoz va sovxozlarida go‘sht, sut, jun yetishtirish kabi sohalarining bajarilmay qolishiga olib keldi. Bundan tashqari ushbu yaylov maydonlarining qisqarishi, beda maydonlarining katta qismi paxta maydonlariga aylantirilishi ushbu sohadan tushadigan daromadning kamayishiga sabab bo‘ldi. Bundan tashqari vohada chorvachilik sohasida kadrlarning yetishmasligi, jamoat chorvachiligining rivojlanaishiga to‘siq bo‘ldi.

ADABIYOTLAR VA METODOLOGIYA

Mazkur maqolani tahlil qilar ekanmiz, 2017-yil 7-fevraldagi “O‘zbekiston Respublikasini yanada rivojlantirish bo‘yicha Harakatlar strategiyasi to‘g‘risida”gi PF-4947-son, 2017-yil 4-avgustdagi PF-5134-son “Tadbirlar to‘g‘risida” O‘zbekiston Respublikasi Qishloq va suv xo‘jaligi vazirligi faoliyatini tubdan takomillashtirish to‘g‘risida»gi, 2019-yil 28-martdagi “O‘zbekiston Respublikasida pillachilik tizimini tubdan takomillashtirish chora-tadbirlari to‘g‘risida”gi va 2019-yil 28-martdagi PQ-4254-sonli “O‘zbekiston Respublikasi Veterinariya va chorvachilikni rivojlantirish davlat qo‘mitasi faoliyatini tashkil etish to‘g‘risida”gi O‘zbekiston Respublikasi Prezidentining 2020-yil 2-sentabrdagi “O‘zbekiston Respublikasida pillachilik va qorako‘lchilikni yanada rivojlantirish chora-tadbirlari to‘g‘risida”gi PF-6059-sonli qarorlari uslubiy manba sifatida belgilandi.

MUHOKAMA VA NATIJALAR

Bugungi kunda iqtisodiyotda agrar sohaning ahamiyati oshib borayotgan bir davrda chorvachilik istiqbollari bilan bir qatorda, uning tarixiy xususiyatlarini tadqiq etish muhim ahamiyat kasb etadi. Aynan shu maqsadda jahonning yetakchi ilmiy markazlarida chorvachilik sohasi tarixi va taraqqiyoti bilan bog‘liq muammolari tadqiq etilmoqda. Jumladan, chorvachilikning iqtisodiy jihatlarini hamda ularning tarixiy rivojlanish xususiyatlarini aniqlashga alohida urg‘u berilmoqda. Dunyoning turli ilmiy tadqiqot markazlarida ushbu masalalar tadqiqi muhim ahamiyat kasb etib, o‘rganilishi lozim bo‘lgan muhim vazifalardan biri bo‘lib qolmoqda. Xususan, KPSS Markaziy Komitetining 1965-yil mart Plenumi qarorlarini ishlab chiqishga izchillik

bilan tatbiq etayotgan Shahrizabz tumanidagi “Qishliq” sovxozida qishlov namunali tashkil etildi. Sigirlar ilg‘or tajribalar va zooveterinariya qoidalari asosida parvarish qilinishi natijasida sut sog‘ib olish hajmi ko‘paytirildi. 1965-yilda xo‘jalikda 227 tonna sut tayyorlanib, bu sohadagi yillik reja 113 foizga bajarildi²⁸⁴. Bundan tashqari vohaning Kitob tumanida sut yetishtirish va tayyorlashda tumandagi “Guliston” va “Kitob” sovxozi chorvadorlari tomonidan yaxshi natijalarga erishildi. Jumladan, “Guliston” kolxozi tomonidan 1965-yilda davlatga 146 tonna o‘rniga 183,5 tonna serqaymoq sut sotildi. Bundan tashqari tumandagi “Lenin”, “Engels”, “Varganza” sovxozida ham yaxshi natijalar qayd etildi²⁸⁵. Qarshi tumanining ilg‘or xo‘jaliklarida mo‘l-ko‘l mahsulot yetishtirish bilan birga eng ma‘suliyatli davr bo‘lgan chorva qishloviga ham puxta tayyorgarlik ko‘rildi. Tumandagi “Partiya XX syezdi” sovxozi 1965-yilda 500 tonna o‘rniga 1129 tonna ozuqa jamg‘arib, belgilangan reja ikki baravardan ham oshirib bajarildi. Bu esa jamoat chorvachiligini rivojlantirishga zamin yaratdi. Natijada dalada yem-xashak kam bo‘lishiga qaramasdan katta muvaffaqiyatlar qo‘lga kiritildi. Tumanning “O‘zbekiston” sovxozi tumandagi eng yirik chorvador xo‘jaliklardan biri hisoblanadi. 1965-yilda ushbu sovxozda 6800 o‘rniga 6823 tonna yem-xashak jamg‘arildi. Shuningdek, “Karl Marks” nomli kolxoz chorvadorlari 2528 tonna o‘rniga 2920 tonna ozuqa tayyorlandi. “Paxtakor” kolxozi esa 1965-yilda yem-xashak tayyorlash rejasini 120 foizga bajarildi. 800 tonna o‘rniga 1222 tonna ozuqa jamg‘argan “Qashqadaryo” sovxozining chorvadorlari tomonidan ham qishlov puxta o‘tkazildi. Biroq tumandagi hamma xo‘jaliklarda ham chorva qishloviga tayyorgarlik ko‘rilmadi. “Beshkent” sovxozida 2100 boshga yaqin qoramol mavjud bo‘lib, rejadagi 9643 tonna o‘rniga 3700 tonna yem-xashak jamg‘arildi. Kolxoz tomonidan rejaning 30 foizi bajarildi, xolos. Bu esa chorvachilikka ziyon yetkazishiga sabab bo‘ldi. Jumladan, iqtisodiyotida chorvachilik salmoqli o‘rin egallagan “Moskva” kolxozida 10 ming boshga yaqin qo‘y-echki, 1130 bosh qoramol mavjud bo‘lib, ular uchun yem-xashak jamg‘arish rejasi bajarilmadi. Ushbu kolxoz qo‘ylari “Qoradun” va “Sho‘rquduq” yaylovlarida qishladi. “Nishon” sovxozida 1965-yilda 9600 tonna ozuqa jamg‘arish rejasining atigi 30 foizi bajarildi. Chorva qishloviga tayyorgarlik ko‘rish “Lenin yo‘li” kolxozida ham juda yomon ahvolda bo‘lib, kolxozda 1963 tonna o‘rniga 1500 tonna ozuqa jamg‘arildi. Tumanning “Avrora”, “Beshkent” va “III Internatsional” kolxozlarida ham chorva mollari qishlovi uchun yetarli miqdorda yem-xashak jamg‘arilmadi²⁸⁶. Qarshi tuman

²⁸⁴Peshqadamlar. Qashqadaryo haqiqati, 1965 yil 24 sentabr, № 190, (4623)

²⁸⁵Peshqadamlar. Qashqadaryo haqiqati, 1965 yil 24 sentabr, № 190, (4623)

²⁸⁶Ikki xil manzara. “Qashqadaryo haqiqati va “Kommunizm alangasi”, 1965 yil 8 oktabr, № 201, (4634)

mehnatkashlari 1965-yilda davlatga 2900 tonna go'sht, 3284 tonna sut, 690 tonna jun yetkazib berildi. Jumladan, tumanda jamoat chorvachiligini rivojlantirish va uning mahsuldorligini oshirish sohasida ham katta yutuqlarga erishildi. Kolxozda qorako'l teri tayyorlash yillik rejasi 105 foizga, sut 89 foizga, go'sht 67 foizga bajarildi²⁸⁷. Jamoat chorvachiligini rivojlantirish va uning mahsuldorligini oshirishda birmuncha namunali ishlar amalga oshirildi. 1965-yilda tuman bo'yicha har 100 bosh qo'ydan 117,7 boshdan qo'zi olindi. Qo'ylardan egiz olishda "Nishon" zavodi va "III Internatsional", "Karl Marks" nomli kolxozlar tomonidan yaxshi natijalarga erishildi. "O'zbekiston" sovxozlari chorvadorlari har 100 bosh qo'ydan 123 boshdan qo'zi olindi. Tuman bo'yicha qo'ylar soni 1964-yilga nisbatan 42576 boshga, qoramollar 1406 boshga, shu jumladan, sigirlar 405 boshga ko'paytirildi. Shunga qaramay chorvachilik sohasida ham jiddiy kamchiliklar mavjud. Ayrim xo'jaliklarda chorvachilik kam taraqqiy etgan tarmoq bo'lib qoldi. Mollarning nobud bo'lishiga yo'l qo'yildi. Masalan, 1965-yilgacha "Qashqadaryo" sovxozida 18 bosh, "Beshkent" sovxozida 4 bosh zotdor qoramol nobud qilindi. Tumandagi "Partiya XX syezdi" sovxozlari sut tayyorlash yillik rejasi 31 foizga, "Partiya XXII syezdi" sovxozlari tomonidan 65 foizga bajarildi. "Paxtakor" va "Karl Marks" nomli kolxozlarda go'sht sotish rejasi 50-55 foizga bajarildi²⁸⁸. Ayrim kolxoz va sovxozlarda chorva mollari tuyog'ini ko'paytirish sohasida belgilangan topshiriqlarning bajarilishi xavf ostida qoldi. "Karl Marks" nomli sovxozda qoramolchilikni rivojlantirish rejasi 1965-yilda 78 foizga bajarildi. "Partiya XXII syezdi" sovxozlari chorvadorlari qoramolchilikni rivojlantirish rejasini 72 foizga, "Qashqadaryo" sovxozida qoramolchilik esa 42 foizga bajarildi, xolos²⁸⁹. 1965-yil tuman bo'yicha yem-xashak tayyorlash rejasi 8 foizga bajarildi. Ayrim kolxoz va sovxozlarda yem-xashak tayyorlash rejasi nihoyat darajada kechiktirib yuborildi. "Nishon" davlat naslchilik zavodi yem-xashak tayyorlash rejasi 31 foizga bajarildi. Jamg'arilgan ozuqalarni qishlov joylariga tashib keltirish va ularni maydalash ishlari ham talabga javob bermadi. Tuman bo'yicha tayyorlangan 31388 tonna dag'al xashakdan endi 1769 tonnasi maydalandi, xolos. "Moskva", "III Internatsional", "Beshkent", va "Avrora" sovxozlarida yem-xashak maydalash ishlari bajarilmadi. Kolxoz va sovxozlardagi mavjud 57 ta sigirxonadan endi 35 tasi, 284 qo'tondan 182 tasi remondan chiqarildi²⁹⁰. G'uzor tumani "Dehqonobod" sovxozlari chorvadorlari tomonidan 1965-yilda katta g'alabani qo'lga kiritildi. Ular jun tayyorlash yillik rejasini muvaffaqiyatli bajarildi. Tayyorlov

²⁸⁷Butun kuch sotsialistik majburiyatlarni bajarishga. "Qashqadaryo haqiqati", 1965 yil 10 oktabr, № 203, (4636)

²⁸⁸Butun kuch sotsialistik majburiyatlarni bajarishga. "Qashqadaryo haqiqati", 1965 yil 10 oktabr, № 203, (4636)

²⁸⁹Butun kuch sotsialistik majburiyatlarni bajarishga. "Qashqadaryo haqiqati", 1965 yil 10 oktabr, № 203, (4636)

²⁹⁰Butun kuch sotsialistik majburiyatlarni bajarishga. "Qashqadaryo haqiqati", 1965 yil 10 oktabr, № 203, (4636)

punktlariga 660 sentner jun yetkazib berildi. Shuningdek, tumandagi “Krupskaya” nomli kolxoz chorvadorlari davlatga 377 sentner jun sotib, davlat rejasi muvaffaqiyatli bajarildi. Chiroqchi tumani “Leningrad” kolxozida 15 bosh sigirning har biridan 1450 kilogrammdan sut sog‘ib olindi²⁹¹. Koson tumani iqtisodiyotida chorvachilik salmoqli o‘rin egallaydi. Tumanning “Muborak” naslchilik zavodida 70 ming boshga yaqin qo‘y-qo‘zi, 500 boshdan ortiq tuya mavjud bo‘lib, ular 7500 tonna dag‘al yem-xashak jamg‘arilishi kerak edi, ammo ushbu davlat rejasi ham bajarilmadi. 1965-yilda yem-xashak tayyorlash rejasining 4200 tonna ozuqa jamg‘arilib, rejaning 66 foizi bajarildi²⁹². Tumanning “Moskva” va “Lenin” nomli kolxozlarda 1965-yilda yem-xashak tayyorlash rejasi bajarilmadi²⁹³. Dag‘al xashak jamg‘arish rejasi Lenin kolxozida 60-70 foizga bajarildi, xolos. “Sharq yulduzi” kolxozida ham yem-xashak tayyorlash rejasi qoniqarsiz ahvolda qoldirildi. Tuman bo‘yicha yem-xashak tayyorlash rejasi 1965-yilda 77 foizga bajarildi²⁹⁴. Qamashi tumani “Farg‘ona” sovxozi sut sog‘uvchisi Oysan G‘ulomova 1963-yilda o‘ziga biriktirilgan 25 bosh sigirning har biridan 3000 litrdan sut sog‘ib olib, kunlik har bir bosh sigirdan 10 litrdan serqaymoq sut yetkazib berdi²⁹⁵. Chiroqchi tumanidagi “Qizil yulduz” kolxozi 1965-yilda go‘sht tayyorlash rejasi 57 foizga, sut tayyorlash rejasi 60 foizga bajarildi, xolos. Sigirlarning har 100 boshidan 67 bosh buzoq olindi. Kolxoz rahbariyatining shu holatga tushishiga sabab, rahbariyatning o‘ta ma’suliyatsizligidir. Kolxozda reja bo‘yicha 1500 tonna o‘rniga atigi 750 tonna yem-xashak jamg‘arildi, xolos. Qish davomida har bosh qoramol uchun 1600-1700 kilogrammdan ozuqa jamg‘arilishi kerak bo‘lib, ammo 650 kilogrammdan ham to‘g‘ri kelmadi. Bundan tashqari 45 tonna yem-xashak qishlov joylariga tashib keltirilmadi. Reja bo‘yicha 950 tonna o‘rniga 170 tonna silos bostirilib, rejaning atigi 18 foizi bajarildi. Kolxozda mavjud 1137 bosh qoramol uchun qurilgan 10 ta sigirxona va 2 ta buzoqxona remont qilinmadi²⁹⁶. 1964-yilda G‘uzor tumanidagi “Oqrabot” sovxoxida ko‘plab chorva mollari chiqim qilindi. 1965-yilda sovxozda 5441 bosh qoramol, 3774 bosh qo‘y-echki, 1090 bosh ot va boshqa chorva mollari mavjud bo‘lib, ular uchun rejadagi 8110 tonna o‘rniga 3370 tonna har xil ozuqa jamg‘arildi. Bu esa rejaning atigi 42 foizini tashkil etdi. Ozuqa to‘plash ushbu sovxozning 1-bo‘limida yomon tashkil etildi. Jumladan, 2020 tonna o‘rniga 582 tonna yem-xashak to‘plandi. Sovxozning 3-

²⁹¹ Fermalardan daraklar. “Qashqadaryo haqiqati”, 1965 yil 10 oktabr, № 203, (4636)

²⁹² Vaqt g‘animat, shoshiling. “Qashqadaryo haqiqati”, 1965 yil 10 oktabr, № 203, (4636)

²⁹³ Vaqt g‘animat, shoshiling. “Qashqadaryo haqiqati”, 1965 yil 10 oktabr, № 203, (4636)

²⁹⁴ Vaqt g‘animat, shoshiling. “Qashqadaryo haqiqati”, 1965 yil 10 oktabr, № 203, (4636)

²⁹⁵ Fermalardan daraklar. “Qashqadaryo haqiqati”, 1965 yil 10 oktabr, № 203, (4636)

²⁹⁶ Gap ko‘p, ish oz. “Qashqadaryo haqiqati”, 1965 yil 20 oktabr, № 210, (4643)

bo'limida ham 2160 tonna o'rniga 707 tonna ozuqa jamg'arildi, xolos²⁹⁷. 1965-yilda Qamashi tumanidagi "Ko'kbuloq" sovxozining chorvadorlari yana bir muvaffaqiyatni qo'lga kiritdilar. Yillik rejadagi 8000 sentner o'rniga 8092 sentner sut topshirildi²⁹⁸. Yakkabog' tumanidagi "Avangard" sovxozi 1965-yil rejaga ko'ra 1500 sentner sut tayyorlanishi lozim bo'lib, ammo sovxoz chorvadorlari 1550 sentner sut topshirildi. Bu 1965 yilda kolxozda mavjud bo'lgan 152 bosh sigirning har biriga qariyb 1000 litrdan to'g'ri keldi. Ushbu sovxoz a'zolari 1965-yilda 110 bosh qoramolni go'sht rejasiga topshirildi. Ularning tirik vazni 245 kilogrammni tashkil etdi. Sovxozda 1965-yilda 70 bosh "Krasniy step" zotidagi buzoqlar olib kelindi. 1965 yilda sovxozda 295 tonna beda, 160 tonna somon, 43 tonna yantoq tayyorlanib, qishlov joylariga keltirildi. 1964-yilda sovxoz chorvadorlari 1 sentner sut yetishtirish uchun 22 so'm 95 tiyin sarflangan bo'lsa, 1965-yilda esa 12 so'm 69 tiyin sarflandi²⁹⁹. Chorva qishlovini muvaffaqiyatli o'tkazish mahsulot yetishtirishni ko'paytirish va mollar sonini oshirishda hal qiluvchi rol o'ynadi. Shahrisabz tumanidagi "Kommunizm" kolxozida davlat rejasida belgilangan 3400 tonna o'rniga 1150 tonna silos bostirildi. Bu esa davlat rejasining atigi 34 foizini tashkil etdi. 1965-yilda 210 tonna o'rniga 42 tonna yantoq, tonna o'rniga 321 tonna beda jamg'arildi. Natijada kolxozdagi 1312 bosh qoramolning hayoti xavf ostida qoldi. Qoloqlikning asosiy sababi shundaki, kolxozda mavjud imkoniyatlardan to'liq foydalanilmaganligi, ozuqa jamg'arishga ajratilgan ishchi kuchlari boshqa sohalarga safarbar etilganligi asosiy sabab bo'ldi³⁰⁰. Jamoat chorvachiligini rivojlantirish va uning mahsuldorligini oshirish uchun birinchi navbatda chorva qishlovini muvaffaqiyatli o'tkazish kerak. Yakkabog' tumani 1965-yilda 19 ming tonna ozuqa jamg'arilib, davlat rejasida 90 foizdan oshirib bajarildi. Bu sohada Engles nomli, "Qizil O'zbekiston", "Pravda" kolxozlari ayniqsa oldinda bormoqda. 1965-yilda Engles nomli kolxoz chorvadorlari qo'lni qo'lga berib, 1200 tonna o'rniga 1700 tonna ozuqa jamg'arildi. "Qizil O'zbekiston", "Pravda" kolxozining chorvadorlari ozuqa jamg'arish, uni qishlov joylariga tashib keltirish, molxonalarni remont qilib qo'yish kabi ishlar jadal sur'atlarda olib borildi. Ammo "Sharq yulduzi" 1965-yilda davlat rejasiga ko'ra 1400 tonna o'rniga 1000 tonna yem-xashak jamg'arildi. "Kommunist" kolxozida hma ahvol shu holatda bo'lib, 1300 tonna o'rniga 790 tonna ozuqa jamg'arildi³⁰¹. Qarshi tumanidagi "O'zbekiston" sovxozi chorvadorlari 1965-yilda har 100 bosh qo'ydan

²⁹⁷ Takrorlanayotgan kamchiliklar. "Qashqadaryo haqiqati", 1965 yil 20 oktabr, № 210, (4643)

²⁹⁸ Majburiyat hisobiga. "Qashqadaryo haqiqati", 1965 yil 20 oktabr, № 210, (4643)

²⁹⁹ Mahsulot mo'l bo'lsin deb ... "Qashqadaryo haqiqati", 1965 yil 20 oktabr, № 210, (4643)

³⁰⁰ E'tiborsizlik. "Qashqadaryo haqiqati", 1965 yil 23 oktabr, № 212, (4645)

³⁰¹ Qishni unutmang!. "Qashqadaryo haqiqati", 1965 yil 23 oktabr, № 212, (4645)

150 boshdan qo‘zi olib, davlat rejasi oshirib bajariildi. Xususan, har bir bosh qo‘ydan o‘rtacha 3,3 kilogrammdan jun olinib, davlatga topshirildi. Mahsulot yetishtirishni ko‘paytirish chorva qishlovini muvaffaqiyatli o‘tkazildi. Shuningdek, sovxozning qo‘ylari “O‘roqboy” yaylovida qishlovi ta‘minlandi ³⁰². Yakkabog‘ tumani “Leninizm” kolxozi chorvadorlari kolxozdagi mavjud 450 bosh sigirning har biridan 1300 litrdan sut olinib, davlat rejasi oshirib bajarildi. 1965-yilda ushbu kolxozda 9 ta molxona remont qilinib, 2 ta buzoqxon qurildi³⁰³. Qarshi tumanidagi “O‘zbekiston” sovxozida 1965 yilda davlatga 270 tonna go‘sh, 141 tonna jun va 20500 dona qorako‘l teri topshirilishi kerak edi, ammo ushbu sovxoz chorvadorlari yaxshi mehnat qilib davlatga 347 tonna go‘sh, 144 tonna jun, 25297 dona qorako‘l terilari topshirildi. Sovxoz bo‘yicha har 100 bosh qo‘ydan 122 boshdan qo‘zi olindi. Qorako‘l terilarining 80 foizdan ortiq qismi birinchi navga topshirildi. Har bir bosh qo‘ydan 2,7 kilogrammdan jun olindi. Jamoat chorvachiligini rivojlantirish va uning mahsuldorligini oshirish uchun fidokorlik ko‘rsatib mehnat qilinganligi tufayli ana shunday yutuqlar qo‘lga kiritildi. 1965-yilda sovxozning 3 ferma chorvadorlari juda yaxshi natijalarga erishildi. Mazkur fermada har 100 bosh qo‘ydan 129 boshdan qo‘zi olindi. Go‘sh topshirish rejasi 102 foizga, qorako‘l teri topshirish 127 foizga, jun topshirish 103 foizga bajarildi. 1965-yilda ob-havo noqulay kelib, yaylovlarda tabiiy o‘tlar ham bo‘lishiga qaramasdan, rejada belgilangan 6800 tonna dag‘al xashak jamg‘arish belgilangan bo‘lsada, sovxoz a‘zolarining samarali mehnati natijasida 7500 tonna dag‘al xashak jamg‘arildi³⁰⁴. Sovliqlarni sun‘iy qochirish chorvachilikni keskin rivojlantirishda uning mahsuldorligini oshirishda muhim omil hisoblanadi. 1965-yilda ferma bo‘yicha 12863 bosh qo‘y sun‘iy usulda ko‘paytirildi³⁰⁵. KPSS XXIII syezdi va O‘zbekiston Kompartiyasi XVII syezdi sharafiga boshlangan sotsialistik musobaqaga qo‘shilgan Koson tumanidagi “Muborak” davlat naslchilik zavodi chorvadorlari Ulug‘ Oktabrning 48 yilligi bayramini mehnatda munosib sovg‘alar bilan kutib olindi. Zavod jamoasi 1965-yilda tayyorlov punktlariga 2500 o‘rniga 3110 sentner go‘sh, 1540 o‘rniga 1730 sentner jun, 22500 o‘rniga 26461 dona qorako‘l teri yetkazib berildi. Ilg‘or chorvadorlar qishlovga ham yaxshi hozirlik ko‘rildi. 80 ta yaqin qo‘ton, kasharlar sifatli remont qilindi³⁰⁶. Ulug‘ oktabrning sotsialistik revolutsiyasining 48 yilligi bayramini munosib sovg‘alar bilan kutib olindi. Qamashi tumanidagi “Ko‘kbuloq” sovxozining chorvadorlari sut yetishtirish yillik

³⁰² Baxt – mehnatda. “Qashqadaryo haqiqati”, 1965 yil 23 oktabr, № 212, (4645)

³⁰³ Ozuqa mo‘l – mahsulot mo‘l. “Qashqadaryo haqiqati”, 1965 yil 23 oktabr, № 212, (4645)

³⁰⁴ Muvaffaqiyatlar mustahkamlanadi. “Qashqadaryo haqiqati”, 1965 yil 24 oktabr, № 213, (4646)

³⁰⁵ Namunali o‘tmoqda. “Qashqadaryo haqiqati”, 1965 yil 27 oktabr, № 215, (4648)

³⁰⁶ Namunali o‘tmoqda. “Qashqadaryo haqiqati”, 1965 yil 27 oktabr, № 215, (4648)

rejasi muddatidan oldin bajarilib, davlatga 900 tonna sut yetkazib berildi. Har bir sigirdan sut miqdori 900 kilogrammdan sut olindi³⁰⁷. Qarshi tumanidagi “Partiya XXII syezdi” sovxozlari chorvadorlari 20 bosh jaydari sigirning har biridan 1400 litrdan sut olindi³⁰⁸. G‘uzor bo‘rdoqchilik fermasining ahil kollektivi KPSSning navbatdagi XXIII syezdini mehnatda yangi muvaffaqiyatlar bilan qo‘lga kiritildi. Bo‘rdoqchilik fermasida belgilangan yillik reja 111 foizga bajarildi. Natijada 78 ming so‘m sof daromad olindi. Bu rejada belgilanganidan 17 ming so‘m ko‘pdir. Ushbu ferma xo‘jaligi davlatga 1965-yilda 1620 sentner qoramol, 600 sentner qo‘y go‘shiti yetkazib berildi. 1965-yilda ushbu ferma 1200 bosh qoramol bo‘rdoqchilikka boqildi. Chorva mollariga beriladigan ozuqa ratsionining yaxshilanganligi, ratsional metodlardan ko‘ngildagidek foydalanilganligi natijasida har bir qoramol bir kechakunduzda belgilangan 530 gramm o‘rniga 830 grammdan semirishiga erishildi³⁰⁹.

XULOSA

Qashqadaryo vohasida chorvachilik sohasidagi kamchiliklar, iqtisodiy jihatdan kam mablag‘ ajratilishiga qaramasdan, bu soha rivojida ijobiy o‘zgarishlar amalga oshirildi. Yem-xashak to‘plash, go‘shit sut, yog‘, jun topshirish rejalari oshirib bajarildi. Bu esa Qashqadaryo vohasida chorvachilik rivojiga ijobiy ta‘sir ko‘rsatib, undan tushadigan daromadning ko‘payishiga xizmat qildi.

REFERENCES

1. Akhmedov, B. A. (2021). HISTORY OF KARAKUL INDUSTRY IN UZBEKISTAN. *Oriental renaissance: Innovative, educational, natural and social sciences*, 1(5), 1159-1163.
2. Axmedov, B. (2021). Qorako‘lchilik sohasini ilmiy tadqiqotlarda o‘rganilishining ahamiyati. *Journal of Social Sciences*, 2(01).
3. Akhmedov, B. A. (2020). KARAKUL BREEDING DURING THE BUKHARA EMIRATES. In *НАУЧНЫЕ ИССЛЕДОВАНИЯ МОЛОДЫХ УЧЁНЫХ* (pp. 160-162).
4. Akhmedov, B. A. (2019). THE ROLE OF UZBEKISTAN ON ESTABLISHING KARAKUL (ASTRAKHAN) SHEEP BREEDING IN FOREIGN COUNTRIES. *Theoretical & Applied Science*, (3), 72-75.

³⁰⁷ Muddatidan oldin. “Qashqadaryo haqiqati”, 1965 yil 30 oktabr, № 217, (4650)

³⁰⁸ Musobaqaga qo‘shilib. “Qashqadaryo haqiqati”, 1965 yil 30 oktabr, № 217, (4650)

³⁰⁹ Mo‘l va arzon. “Qashqadaryo haqiqati”, 1965 yil 30 oktabr, № 217, (4650)

5. D.A.Ro‘ziboyev. O‘zbekistonda 1946-1953-yillarda chorvachilik sohasida amalga oshirilgan islohotlar. SOHIBQIRON YULDUZI, Ijtimoiy-tarixiy, ilmiy va ommabop jurnal, 2021 yil № 4 (46), 154-160 b.
6. D.A.Ro‘ziboyev. 1946-1953-yillarda O‘zbekistonda chorvachilik xo‘jaligidagi o‘zgarishlar va ularning o‘ziga xos xususiyatlari. IJORCES International journal of conference series on education and social sciences. Copyright © 2021, ISSN 2717-7076 Bursa, Turkey, 41-45-бетлар.
7. D.A.Ro‘ziboyev. Положение животноводства в Узбекистане в 1920-1940 гг. РАЗВИТИЕ СОВРЕМЕННОЙ НАУКИ И ОБРАЗОВАНИЯ: АКТУАЛЬНЫЕ ВОПРОСЫ, ДОСТИЖЕНИЯ И ИННОВАЦИИ сборник статей Международной научно-практической конференции, Состоявшейся 20 января 2022 г. в г. Пенза, 154-159- бетлар.
8. D.A.Ro‘ziboyev. XX asrning birinchi yarmigacha bo‘lgan davrda O‘zbekistonda chorvachilikning ahvoli. Oriental Renaissance: Innovative, educational, natural and social sciences VOLUME 2 | ISSUE 3, ISSN 2181-1784, Scientific Journal Impact Factor SJIF 2022: 5.947, 943-952- бетлар.
9. D.A.Ro‘ziboyev. XX asrning 20-30 yillarida O‘zbekistonda chorvachilikni rivojlantirish: muammolar va yechimlar. QarDu xabarlar. Ilmiy-nazariy, uslubiy jurnal 2022 yil № 2/2 (52), 4-8 betlar.
10. D.A.Ro‘ziboyev. Chorvachilik sohasining rivoji (Qashqadaryo vohasi misolida). World scientific research journal., Volume-8, Issue-1, October, 2022, 42-47 betlar.
11. D.A.Ro‘ziboyev. Qashqadaryo vohasida sovet hokimiyatining chorvachilik siyosati va chorva sonlaridagi o‘zgarishlar. Xorazm Ma‘mun Akademiyasi Axborotnomasi-11/3(95)-2022, 69-71 betlar.
12. Muddatidan oldin. “Qashqadaryo haqiqati”, 1965 yil 30 oktabr, № 217, (4650)
13. Musobaqaga qo‘shilib. “Qashqadaryo haqiqati”, 1965 yil 30 oktabr, № 217, (4650)

AVTOMOBIL TRANSPORTI SOHASIDA RAQOBATDOSHLIKNING O'ZIGA XOS XUSUSIYATLARI

S.A.Yuldasheva

B.B.G'iyosidinov

O.B.Egamberdiyev

Toshkent davlat transport universiteti

bgiyosidinov@gmail.com

+99897 762-03-09

ANNOTATSIYA

Avtomobil transporti korxonalarini holatini baholash bo'yicha uslubiyoti tahlil qilingan, avtomobil transportini o'ziga xos xususiyatlari keltirilgan, avtomobil transporti xizmati raqobatdoshligiga ta'sir qiluvchi muhim omillar tizimlashtirilgan.

Kalit so'zlar: raqobat, xizmat, avtomobil transporti, samara, taksi.

АННОТАЦИЯ

Проанализирована методика оценки состояния предприятий автомобильного транспорта, представлены специфические характеристики автомобильного транспорта, систематизированы важные факторы, влияющие на конкурентоспособность автотранспортных услуг.

Ключевые слова: конкуренция, сервис, автомобильный транспорт, эффективность, такси.

KIRISH

Transport tizimi mamlakat ishlab chiqarish infratuzilmasining muhim tarkibiy qismi bo'lib, uni rivojlantirish davlat ijtimoiy-iqtisodiy siyosatining ustuvor yo'nalishlaridan biri hisoblanadi. Keyingi yillarda respublikamizda transport xizmatlarini ko'rsatishda adolatli raqobatga asoslangan avtomobil transporti faoliyatini yaxshilash, ushbu sektoroga turli mulkchilik shaklidagi tashuvchilarni jalb etish maqsadida avtomobil transporti sohasida bir qator islohotlar amalga oshirilmoqda. Avtomobil transporti faoliyatini tartibga solish, tarmoqning barqaror ishlashi hamda xavfsizlik darajasini oshirish bo'yicha bir qator meyotiy-huquqiy hujjatlar qabul qilindi. Avtomobil transporti xizmatlari bozorida raqobat muhitini shakllantirish va avtotransport xizmatlarini ko'rsatuvchi sub'yektlarning har biriga teng sharoit yaratib berish maqsadida amalga oshirilayotgan oslohotlar tufayli ushbu xizmatdan deyarli barcha hududlar aholisi ham bahramand bo'lmoqda.

Respublikamizda avtomobil transporti sohasida bozor munosabatlari va raqobat muhitini yanada rivojlantirish, xususi avtokorxonalar faoliyatini kengaytirish,

shuningdek, mulkchilik shaklidan qat'iy nazar, transport xizmatlari ko'rsatishda mijozlar uchun zarur shart-sharoitlar yaratishga alohida e'tibor qaratilmoqda.

Avtomobil transporti xizmatlari bozorida raqobatdoshlikning o'ziga xos xususiyatlari haqida so'z borganda bevosita avtomobil transporti va unga xos bo'lgan xususiyatlar, raqobat va raqobatdoshlik hamda transport xizmatlari bozorida raqobatning ahamiyatini tahlil qilish maqsadga muvofiqdir.

MUHOKAMA VA NATIJALAR

Avtomobil transportining ishlab chiqarish tizimidagi ahamiyati qo'yidagi bir nech belgilar bilan aniqlanadi: mamlakat iqtisodiyotiga bilvocita ta'siri, transport mahsulotining tarmoqlararo ahamiyati, transport vositalaridan foydalanishda ijtimoiy manfaatning ustuvorligi. Avtomobil transporti quyidagi o'ziga xos xususiyatlar bilan tavsiflanadi:

- avtomobil transporti mahsulotini jamg'arish imkoniyatining yo'qligi qo'shimcha tashish qobiliyatiga ega bo'lishni hamda avtomobil-yo'l tarmoqlarida o'tkazuvchanlik zaxiralarini shakllantirishni taqozo etadi;

- doimiy infratuzilmaviy inshootlarni nisbatan tez sur'atlarda barpo etish zaruriyati hamda ularning o'tkazuvchanlikqobiliyatidan uzoq muddat foydalanishni taqozo etadi;

- avtomobil-yo'l tarmoqlari uzoq muddatlarda barpo etiladi va yuqori kapital sarfini talab etadi;

- asosiy vositalardan uzoq muddat foydalaniladi va ularni to'ldirish manbalari cheklangan bo'ladi;

- avtomobil transporti rivojlantirish va transport ishi ko'rsatkichlari tabiiy omillarga bog'liq bo'ladi.

Avtomobil transporti xizmatlari bozorida raqobatdoshlik masalasini tadqiq etish, eng avvalo, uning o'ziga xos xususiyatlari bilan belgilanib, ular raqobat muhitining turfa xilligida namoyon bo'ladi. Avtomobil transporti xizmati raqobatdoshlik darajasini baholash muayyan vaqtda ta'sir qiluvchi ko'p sonli omillar qatorining birgalikdagi ta'sirini hisobga olishni taqozo etadi. Ta'sir qiluvchi omillarni o'rganish va tahlil qilish avtomobil transporti xizmatining raqobatdoshlik darajasidagi yutuqlari yoki kamchiliklariga qanday ta'sir ko'rsatishini aniqlash imkonini beradi.

Raqobatdoshlikka ta'sir qiluvchi omillar tabiatdan bir xil emas, xarakter va ta'sir etish jihatdan ular istemolchilarning qiziqishlari, to'lovga qobiliyatligi, xizmat ko'rsatishning qulayligi va ishonchliligida namoyon bo'ladi. Shuningdek, avtotransport xizmatlari raqobatdoshlikligiga ta'sir qiluvchi asosiy omillarni o'rganish

hamda avtomobil transporti xizmati raqobatdoshligi va uning tasniflanishiga aniqlik kiritib o'tish muhimdir. Shu nuqtai nazardan ta'sir qiluvchi omillarning tasniflanishi avtomobil hisobga olgan holda, tizimli yondashuvni (Avtomobil transport xizmatining raqobatdoshlik darajasi) talab etadi.

Umumiy holatda olib qaralganda, avtomobil transporti xizmati raqobatdoshligiga ta'sir qiluvchi muhim omillarga qo'yidagilar kiradi: davlatning iqtisodiy siyosati, fan-texnika taraqqiyoti, huquqiy me'yorlar, tabiiy-iqlim sharoitlari, raqobatchilik strategiyasi, avtomobil transporti xizmati infratuzilmasining rivojlanish darajasi va boshqalar.

Avtomobil transportidan foydalanish samaradorligini oshirish ustuvor muammolardan biri hisoblanib, bu avtomobil transporti tizimi faoliyati sifatiga bo'lgan talablarning o'sishini belgilab beradi. Avtomobil transporti faoliyatini tashkil etish murakkab texnologik jarayon bo'lib, ushbu murakkablik qo'yidagi omillar bilan belgilanadi: avtomobil transporti tizimi tarkibida turali xususiyatga ega bo'lgan ko'p sonli elementlarning mavjudligi, moddiy, servis, moliyaviy omil va parametrlarning tartibsizlikka xos fe'l-atvori, sub'yektiv omillar ta'siri va boshqalar.

Bugungi kunda yirik avtomobil transporti korxonalari soni keskin kamayib, asosan xususiy operatorlar faoliyat yuritishmoqda. Buning oqibatida vujudga kelgan raqobatchilik muhiti avtomobil transporti xizmatlarini ko'rsatuvchi operatorlardan samarali texnik, texnologik va iqtisodiy ko'rsatkichlarga ega bo'lishi talab etilmoqda, aks holda bozordan chiqib ketishga majbur qilmoqda. Endilikda nafaqat zamonaviy texnik vositalarga ega bo'lish, balki ushbu harakat vositalarining samarali tijorat ekspluatatsiyasini ta'minlay olish vazifasini uddalagan operatorlarga keskin raqobat sharoitida yashovchanlik immunitetiga raqobatdoshligia arzon narx, yuqori sifat va ekspluatatsion ko'rsatkichlar hal etuvchi omillar sifatida ta'sir ko'rsatadi.

Avtomobil transporti xizmatlari bozorida raqobatdoshlikning o'ziga xos xususiyatlari ayniqsa, avtomobil transportida yo'lovchi tashish va ularga sifatli xizmat ko'rsatishda ham aks etadi. Bozor iqtisodiyotiga o'tish jarayoni, avtomobil transporti xizmati bozorida raqobatning vujudga kelishi, qaysi mulkchilikka mansubligidan qat'iy nazar, barcha yo'lovchi tashuvchi korxonalarda aholiga yuqori sifatli transport xizmati ko'rsatish masalasini eng birinchi hal qilinishi kerak bo'lgan masalga aylantirib qo'ydi. Hozirgi davrda harakatlanuvchi tarkiblar, aksiyadorlik jamiyatlari, xususiy tashuvchilar bir-biri bilan hamda aksiyadorlik jamiyatlari bilan raqobatlashmoqda. Yo'l harakati va yo'lovchilar xavfsizligini ta'minlash, shuningdek, ko'rsatilayotgan avtotransport xizmatlarining sifatini yanada yaxshilash respublikamizda avtomobil transportini yanada rivojlantirish sohasida olib

borilayotgan siyosatning asosiy yo'nalishlaridan hisoblanadi. Shu bois tarmoqda tashkiliy-xuquqiy islohotlar izchil davom ettirilmoqda. Taksi sifatida faoliyat yuritayotgan engil avtomobillar ishini yanada soddalashtirish va sifatini oshirish maqsadida 2011-yil 18-mayda O'zbekiston Respublikasi vazirlar Mahkamasining "Yo'nalishsiz taksilar faoliyatini tartibga solish chora-tadbirlari to'g'risida"gi Qarori qabul qilindi. Ushbu hujjat respublikamiz hududida barcha yo'nalishsiz taksilarning tashqi ko'rinishi va ichki ma'lumotlari, shuningdek, ularning haydovchilari uchun yagona tartib-qoidalarni aniqlashtirib berdi.

Avtomobil tansporti xizmatlarini ko'rsatishda bevosita bozor iqtisodiyotining asosiy qonuniyati hisoblanuvchi raqobat va raqobatdoshlikning o'ziga xos xususiyatlariga e'tibor qaratish hamda uni chuqur o'rgangan holda munosib baholash bugungi kunda avtotransport xizmatlarini ko'rsatuvchi sub'yektlar, umuman, transport xizmatlari bozorining ishtirokchilari uchun muhim ahamiyat kasb etadi.

So'nggi yillarda mamlakatimizda transport xizmatlarini ko'rsatishda adolatli raqobatga asoslangan avtomobil transporti faoliyatini yaxshilash, ushbu sektorga turli mulkchilik shaklidagi tashuvchilarni jalb etish maqsadida avtomobil transporti sohasida bir qator islootlar amalga oshirilmoqda.

Avtomobil transporti xizmatlari bozori uning ishtirokchilari, ya'ni xususiy tashuvchilarning hisobiga yuqori sur'atlar bilan rivojlanib borishiga qaramasdan, uning ishidagi muammolar to'la hal qilinmagan.

Aholiga transport xizmatini ko'rsatishda kamchiliklarni yuzaga keltiruvchi asosiy sabablar mavjud bo'lib, ular quyidagilardan iborat:

- harakatlanuvchi tarkiblarga texnik xizmat ko'rsatish va ta'mirlashning qoniqarli tashkil etilmaganligi;
- yo'nalishlarning zarur avtobuslar bilan yetarli ta'minlanmaganligi;
- bosh va shoxbekatlarda, yo'nalishlarda transport jarayonini tashkil etishning samarali shakllaridan va ilg'or usullaridan sust foydalanilishi.

Avtomobil transporti xizmatida raqobatdoshlik atamasi eng avvalo, uning o'ziga xos xususiyatlari bilan belgilanib, ular raqobat muhitining turfa xilligida aks etadi. Avtomobil transport xizmati raqobatdoshlik darajasini baholash muayyan vaqtda ta'sir qiluvchi ko'psonli omillar qatorining birgalikdagi ta'sirini hisobga olishni taqozo etadi. Ta'sir qiluvchi omillarni o'rganish va tahlil qilish avtomobil transporti xizmatining raqobatdoshlik darajasidagi yuquqlari yoki kamchiliklariga qanday ta'sir ko'rsatishini aniqlash imkonini beradi.

Raqobatdoshlikni oshirishga ta'sir qiluvchi omillar tabiatdan bir xil emas, xarakter va ta'sir etish jihatdan ular iste'molchilarning qiziqishlari, to'lovga qobiliyatligi, xizmat ko'rsatishning qulayligi va ishonchliligida namayon bo'ladi.

-Bitiruv malakaviy ishi doirasida avtomobil transport xizmatlari raqobatdoshlikligini oshirishga ta'sir qiluvchi asosiy omillarni o'rganib chiqib, avtomobil transporti xizmati raqobatdoshligi va uning tasniflanishiga aniqlik kiritildi. Shu nuqtai nazardan qaralganda raqobatdoshlikni oshirishga ta'sir qiluvchi omillarning tasniflanishi avtomobil transporti xizmati iste'molchilari talabi motivatsiyasini hisobga olgan holda, tizimli yondashuvni (avtomobil transport xizmatining raqobatdoshlik darajasi) talab etadi hamda qo'yidagi darajalar bilan baholanadi.

Raqobatdoshlikni oshirishning *birinchi darajasi* iste'molchilarning minimal xarajadagi minimal talabini qondirishni ifodalaydi.

Ikkinchi darajasi avtomobil transporti xizmati iste'molchilarining qiymat va sifat ifodasi bo'yicha aniqlab olishni ifodalaydi.

Uchinchi darajasi avtomobil transporti xizmati iste'molchilarni umumi bahoga ta'sir qiluvchi omillar: ular talabini qondirilishi, narxsiz va narxli raqobatlariga munosabatlarini ifodalaydi.

To'rtinchi darajasi iste'molchilarga yuqri baholarda xizmat ko'rsatish bo'yicha aniqlab olinadi.

Beshinchi darajasi stimulating omillari, ya'ni maxsus avtomobil transporti xizmatlari ko'rsatish darajasini ifodalaydi.

Umumiy holatda olib qaralganda, avtomobil transporti xizmati raqobatdoshligini oshirishga ta'sir qiluvchi muhim omillariga quyidagilar kiradi: davlatning iqtisodiy siyosati, fan-texnika taraqqiyoti, huquqiy me'yorlar, tabiiy-iqlim sharoitlari, raqobatchilik strategiyasi, avtomobil transporti xizmatlari infratuzilmasining rivojlanish darajasi va boshqalar.

Avtomobil transportidan foydalanish samaradorligini oshirish ustuvor muammolardan biri hisoblanib, bu avtomobil transporti tizimi faoliyati sifatiga bo'lgan talablarning o'sishi belgilanib beradi. Avtomobil transporti faoliyatini tashkil etish murakkab texnologik jarayon bo'lib, ushbu murakkablik quyidagi omillar bilan belgilanadi:

- avtomobil transporti tizimi tarkibida turli xususiyatga ega bo'lgan ko'p sonli elementlarning mavjudligi;

- moddiy, servis, moliyaviy va axborot oqimlari bo'yicha o'zaro ta'sirining murakkabligi;

- ko'pchilik omil va parametrlarning tartibsizlikka xos fe'l-atvori;
- sub'yektiv omillar ta'siri va boshqalar.

Xulosa qilib aytish mumkinki, avtomobil transporti xizmati raqobatdoshligini oshirishga arzon narx, yuqori sifat va ekspluatatsion ko'rsatkichlar hal etuvchi omillar sifatida ta'sir ko'rsatar ekan.

REFERENCES

1. Arislanovna, Y., & Bakhtiyorovich, G. B. (2021). Marketing And Information Support In Public Sector. *European Journal of Molecular & Clinical Medicine*, 8(1), 940-947.
2. Arislanovna, Y. S., & Bakhtiyorovich, G. B. (2021). Using The Experience Of Developed Countries In Developing A Consortium Between Higher Education Institutions And Production. *European Journal of Molecular and Clinical Medicine*, 8(1), 819-826.
3. G'iyosidinov, B. B. O. G. (2022). SHAHARLARDA YO 'LOVCHILARNI JAMOAT TRANSPORTI XIZMATIDAN FOYDALANISH AFZALLIKLARI. *Oriental renaissance: Innovative, educational, natural and social sciences*, 2(1), 177-188.
4. Ogli, G. B. B., & Buribayevich, E. O. (2022). Development of Logistics Processes in Transport Enterprises. *Vital Annex: International Journal of Novel Research in Advanced Sciences*, 1(3), 138-142.
5. Юлдашева, С. А., & Бўриходжаева, М. С. (2022, September). ПОВЫШЕНИЕ ЭФФЕКТИВНОСТИ ТАМОЖЕННОЙ ДЕЯТЕЛЬНОСТИ В РАЗВИТИИ МЕЖДУНАРОДНОГО ЭКОНОМИЧЕСКОГО СОТРУДНИЧЕСТВА. In *INTERNATIONAL SCIENTIFIC AND PRACTICAL CONFERENCE "THE TIME OF SCIENTIFIC PROGRESS"* (Vol. 1, No. 1, pp. 87-91).
6. Abdurakhmanov, O., Khashimova, N., & Yuldasheva, S. (2022, June). Improvement of mechanisms for generation of investment potential in order to ensure sustainable economic growth in Uzbekistan. In *AIP Conference Proceedings* (Vol. 2432, No. 1, p. 030006). AIP Publishing LLC.
7. Yuldasheva, S. A., & Malenkikh, D. A. (2018). Unctad methodology in globalization of the direct investment market. *Актуальные проблемы экономики и управления на предприятиях машиностроения, нефтяной и газовой промышленности в условиях инновационно-ориентированной экономики*, 1, 149-154.

-
8. Arislanovna, Y. S., & Nematjanovna, K. M. (2021). Specifics Of Corporate Governance In Road Transport. *Psychology and Education Journal*, 58(2), 8027-8030.
 9. Mukhitdinova, K., & Yuldasheva, S. DEVELOPMENT OF TRANSPORT AND LOGISTICS SERVICES MARKET.
 10. Бобур Бахтиёрович Гиёсидинов, Боходир Қорабоевич Қорабаев, & Умархўжа Рашидхўжа Ўғли Қурбонхўжаев (2022). СОВРЕМЕННЫЙ ПОДХОД К ОРГАНИЗАЦИИ ПРОЦЕССА ГРУЗОПЕРЕВОЗОК. *Academic research in educational sciences*, 3 (10), 336-340.

TOSHLOQ HUDUDI MADANIY BIOTSENOZLARINING DENDROFIL SHIRALARI HAQIDA MA'LUMOTLAR

Zokirova Gulnora Mamadjonovna

Farg'ona davlat universiteti o'qituvchisi

G'aniyev Komoliddin Halilovich

Farg'ona davlat universiteti doktoranti, b.f.n., dotsent

Karimova Zuhra To'lanovna

Farg'ona davlat universiteti magistranti

Ahmadjonova Gulshodaxon Farxodjon qizi

Farg'ona davlat universiteti magistranti

ANNOTATSIYA

Maqolada Farg'ona viloyatining Toshloq tumani hududida tarqalga dendrofil shiralari tur tarkibi, tarqalishi va ozuqa spektriga doir ma'lumotlar keltirilgan. Toshloq tumani hududi madaniy biotsenozlarida shiralarning Pemphigidae oilasiga mansub 7 tur, Lachnidae oilasining 5 turi, Myzocallididae oilasining 2 turi, Chaitophoridae oilasining 2 turi uchrashi aniqlangan. Toshloq tumani dendrofil shiralari tarqalish jihatidan yoppasiga uchrovchi, o'rtacha tarqalgan va kam uchrovchi guruhlarga ajratilgan.

Kalit so'zlar: *dendrofil shiralari, tur tarkibi, ozuqa spektri, Pemphigidae, Lachnidae, Myzocallididae, Chaitophoridae, Farg'ona, Toshloq.*

АННОТАЦИЯ

В статье представлены сведения о видовом составе, распространении и спектре питания дендрофильных тлей Ташлокского района Ферганской области. В биоценозах Ташлакского района обнаружено 7 видов тлей, относящихся к семейству Pemphigidae, 5 видов семейства Lachnidae, 2 вида семейства Myzocallididae и 2 вида семейства Chaitophoridae. Дендрофильные тли Ташлакского района делятся на широкораспространенные, среднераспространенные и редкораспространенные группы.

Ключевые слова: *дендрофильные тли, видовой состав, спектр питания, Pemphigidae, Lachnidae, Myzocallididae, Chaitophoridae, Фергана, Ташлак.*

ABSTRACT

The article presents information about the species composition, distribution and nutritional spectrum of dendrophilic aphids in the Tashlok district of the Fergana region. In the biocenoses of the Tashlak region, 7 species of aphids belonging to the Pemphigidae family, 5 species of the Lachnidae family, 2 species of the

Myzocallididae family and 2 species of the *Chaitophoridae* family were found. *Dendrophilic* aphids of the Tashlak region are divided into widespread, medium and rare groups.

Key words: *dendrophilous aphids, species composition, food spectrum, Pemphigidae, Lachnidae, Myzocallididae, Chaitophoridae, Fergana, Tashlak.*

KIRISH

Toshloq tumani Fargʻona vodiysining shimoliy turgʻun qismida Markaziy Fargʻona choʻllarining tugashi hamda vodiyning shimoliy-sharqiy qismi tomoni yastanib joylashgan. Umumiy tabiiy sharoitlari vodiyning geologo-litologik xususiyatlaridan kelib chiqadi.

Quyosh ufqdan baland koʻtarilganligi va quyoshli kunlarning koʻp boʻlganligi sababli tuman hududidagi oʻsimlik qoplami, xususan, daraxt va butalar quyosh radiatsiyasini koʻp oladi. Fargʻonada gorizontol maydonning har sm² yil davomida 145 kcall issiqlik qabul qiladi. Uning 58 kcall ga yaqin qismi yozga, 16 kcall qish oylariga toʻgʻri keladi.

Tumanda yillik yogʻin miqdori 130-140 mm ga boradi. Bu yerda yogʻin miqdori gʻarbdan sharqqa tomon ortib boradi. Yogʻinni koʻp qismi koʻproq bahor va qish oylarida tushadi. Bu oʻsimlik qoplami uchun qulaylik yaratadi. Chunki bahor va qish oylarida nam oz bugʻlanadi va tuproqda toʻplanadi. Ayrim yillari qor qoplaminig qalinligi 10-12 sm ga boradi va u 15-20 kun saqlanadi xolos. Shamollar rejimi Markaziy Fargʻona shamollar rejimi bilan uzviy bogʻlangan. Vodiyning gʻarbiy qismi ochiq boʻlganligidan «Qoʻqon shamoli» tuman hududiga Oltiariq va Qoʻsh-tepa tumanlaridan keyin yetib keladi. Kuchli shamollar koʻproq bahor va kuzda esadi. Koʻproq gʻarbdan esuvchi shamollar hokimlik qiladi.

Toshloq tumani geografik jihatdan nisbatan keng maydonni egallagan. Bu yerda koʻplab daraxt va butalarning madaniy holatda yetishtirilishi, qolaversa, tabiiy biogeotsenzlarning mavjudligi faunistik tadqiqotlar olib borishni taqozo etadi [2, 3, 4, 5, 13, 14].

Oʻzbekiston afidofaunasini tadqiq etishga doir izlanish natijalari eʻlon qilingan boʻlsa-da, maʼlum bir kichik hududda tarqalgan shiralarning tarqalishi, biologiyasi, ekologik xususiyatlari va zarar keltirishi rejali oʻrganilmagan [6, 7, 8, 9, 10, 11, 12, 13, 14, 15, 16, 17, 18, 20, 21, 22, 23, 24].

MATERIAL VA TADQIQOT USLUBLARI

2021-2022 yillar davomida Toshloq tumanida uchrovchi daraxt va butalarning shiralari haqida maʼlumotlar toʻplandi. Hasharotlardan namunalar yigʻilib, doimiy va

vaqtinchalik preparatlar tayyorlandi. Turlarni aniqlashda sohaga doir ilmiy manbalardan foydalanildi [1].

OLINGAN NATIJALAR VA ULARNING MUHOKAMASI.

Toshloq afidofaunasi turlarga boy boʻlib, kuzatishlar davomida koʻprok jiddiy zarar keltiruvchi dendrofil shiralarga eʼtibor berildi. Jumladan, **Pemphigidae oilasiga** mansub:

Tecabius afftnis (Kalt.),

Pemphigus bursarius (L.),

P.immunis Buckt.,

P.napaeus Buckt.,

P.vesicarius Pass.,

Tetraneura caerulescens (Pass.),

Prociphillus xylostei (de Geer) shiralari manzarali daraxt va butalar (*Populus pyramidalis*, *Lonicera tatarica*, *Pirns*, *Populus canadensis*, *P.alba* va бошқалар)da zararkunandalik kilishi qayd etildi.

Lachnidae oilasining ayrim vakillari:

Cinara piceae (Panzer, 1801)

Cinara tujafilina (Del Guercio, 1909)

Eulachnus alticola Börner, 1940

Eulachnus tauricus Bozhko, 1961

Pterochloroides persicae (Cholodkovsky, 1898) mevali (shaftoli, bodom) xamda manzarali (qrim qaragʻayi. tuya va boshqa) daraxtlarda uchrab, jiddiy zarar keltirishi aniqlandi.

Myzocallididae oilasi vakillari:

Tinocallis saltans (Nevsky, 1929)

Shivaphis (*Sinishivaphis*) *celticola* (Nevsky, 1929) esa koʻproq qayragʻochdoshlarda (*Clmus*, *Cellis*) kuzatildi.

Chaitophoridae oilasiga mansub shiralalar:

Chaitophorus capreae (Mosley, 1841)

Chaitophorus leucomelas Koch, 1854 asosan toldoshlarda yashab, jiddiy zarar keltirishi maʼlum boʻldi.

Oilalar ichida turlarga boy sanalgan Aphididae guruhi vakillari esa koʻplab mevali xamda manzarali daraxtlar, shuningdek buta, chala buta hamda yovvoyi oʻt oʻsimliklarda ham qayd etildi.

Jumladan, toldoshlarda (*Populus pyramiddalis*, *Salix alba*, *S.nigra*):

Pterocomma pilosum Buckton, 1879

Pterocomma populeum (Kaltenbach, 1843)

ra'noguldoshlarda (*Armeniaca vulgaris*, *Cerasus*, *Persica*):

Hyalopterus pruni (Geoffroy, 1762) shiralari ko'plab uchratildi.

Topilgan shiralarning ayrimlari (*Pemphigus immunis* (Buckt.), *Pemphigus protospirae* Licht., *Eriosoma phaenax* Mordv., *Cinara tujafilina* (del Guerc.), *Pterochloroides persicae* (Choi.), *Callaphis juglandis* (Goese), *Chromaphis juglandicola* (Kalt.), *Chaitophorus populialbae* (Boyer de Fons.), *Eriosoma ulmi* (L.)) jiddiy zarar keltiruvchi sanalib, ularning biologiya va ekologiyasiga doyr ma'lumotlar olindi.

Toshloq hududi markazidagi hiyobon, tuman markazidagi sihatgoh, Zarkent va Yakkatut qishloqlaridagi sihatgohlarda ko'p yillik qayrag'ochlarda dendrofil sifatida (Aphididae oilasi) *Eriosoma ulmi* (L.) shirasi ko'plab kuzatildi.

Mualliflarning ta'kidlashicha, qayrag'ochda mazkur turdan tashqari *Eriosoma lanuginosum* (Hart.), *Eriosoma phaenax* Mordv., *Kaltenbachiella pallida* (Halid.), *Thetraneura coerulescens* (Pass.), *Thetraneura ulmi* (L.), *Tinocallis saltans* (Nevs.) kabi shiralar ham oziqlanib, zarar keltirishi aniqlangan [19].

Biroq Toshloq hududida *Eriosoma ulmi* shirasining ko'payishi, oziqlanishi va tarqalishi uchun o'ziga xos sharoit yuzaga kelganligi uchun boshqa mintakalarga nisbatan mazkur tur jadal ko'payib, ozuqa o'simligiga sezilarli ta'sir ko'rsatgan. Mazkur turning miqdor zichligi boshqa mintaqalardagiga nisbatan sezilarli yuqori bo'ldi. Masalan, M.Mansurxo'jayeva tomonidan Toshkent Botanika bog'idagi qayrag'ochlarda 3-7 shira/barg kuzatilgan bo'lsa, Termez sharoitida bu ko'rsatkich 19-27 shira/bargni tashkil etgan. Zarkent va Yakkatut qishloqlarida hamda Toshloq shaharchasida esa 60-75/10 sm² miqdor zichlikka ega bo'ldi.

Yuqoridagilar asosida quyidagilarni ta'kidlash mumkin:

Toshloq tumani dendrofil shiralarni tarqalish jihatidan quyidagi guruhlarga ajratish mumkin.

- yoppasiga uchrovchi (*Pemphigus protospirae*, *P.immunis*, *P.vesicarius*, *Tetraneura caerulescens*, *Cinara Tujafilina*, *Pterochloroides persicae*, *Tinocallis saltans*, *Chaitophorus caprae*, *Ch.leucomelas*, *Pterocomma pilosum*, *P.populeum*, *Hyalopterus pruni*, *Eriosoma ulmi*, *Callaphis juglandis*, *Chaitophorus populialbae*);

- o'rtacha tarqalgan (*Pemphigus bursarius*, *Eulachnus alticola*, *E.tauricus*, *Eriosoma phaenax*);

- kam uchrovchi (*Pemphigus napaesus*, *Tecabius affinis*, *Prociphillus xylostei*, *Cinarapiceae*, *Shivaphis celticola*) turlar.

XULOSA

Toshloq tumani hududida tarqalga dendrofil shiralar tur tarkibi, tarqalishi va ozuqa spektriga doir ma'lumotlar tadqiq etildi. Toshloq tumani hududi madaniy biotsenozlarida shiralarning Pemphigidae oilasiga mansub 7 tur, Lachnidae oilasining 5 turi, Myzocallididae oilasining 2 turi, Chaitophoridae oilasining 2 turi, jami 16 tur shiralar uchrashi aniqlangan. Toshloq tumani dendrofil shiralari tarqalish jihatidan yoppasiga uchrovchi, o'rtacha tarqalgan va kam uchrovchi guruhlarga bo'lindi.

Shiralar miqdor zichligining ortishi, o'simlikning jiddiy shikastlanishi va erta nobud bo'lishiga olib keladi. Bu esa, o'z navbatida, ushbu hududda shiralarning biologiyasi va hayotiy siklini to'liq o'rganishni taqozo etadi.

REFERENCES

1. Ahmedov M., Mansurxo'jayeva M. Iqlimlashtirilgan daraxt va butalar shiralari aniqlagichi. - Toshkent, 1998. - 59 b.
2. Akbarovich M. A., Ilkhomjonovich Z. I., Sharibjonovich S. D. Ecological-Faunistic Analysis of Longhorn Beetles (Coleoptera: Cerambycidae) of Fergana Valley //Annals of the Romanian Society for Cell Biology. – 2021. – C. 6819–6830-6819–6830.
3. Kapizova, D. ., & Zokirov, I. I. . (2022). New Data on the Bioecology of Some of the Castles Encountered in the Conditions of Eastern Fergana. *International Journal of Development and Public Policy*, 2(6), 84–88. Retrieved from <https://openaccessjournals.eu/index.php/ijdpp/article/view/1446>
4. Masodiqova, M. A. Q., & Zokirova, G. M. (2021). FARG 'ONA VODIYSI SHAROITIDA APHIS PUNICAE PASSERINI, 1863 SHIRASINING BIOLOGIYASI VA HAYOTIY SIKLI. *Academic research in educational sciences*, 2(6), 381-387.
5. Yunusov, M. M., & Zokirov, I. I. (2021). FARG 'ONA VODIYSINING AYRIM DENDROFIL SHIRALARI (HOMOPTERA, APHIDOIDEA) BIOEKOLOGIYASI. *Academic research in educational sciences*, 2(6), 1289-1299.
6. Zokirov, I. I., Mansurkhodjaeva, M. U., Akhmedova, Z. Y., Khashimova, M. K., & Turaeva, Z. R. (2020). Phytophagous insects of vegetable and melon agrocenosis of Central Fergana. *International Journal of Agriculture, Environment and Bioresearch (IJAEB)*, 5(02), 64-71.
7. Zokirov I. I. Markaziy Fargonaning sabzavot-poliz ekinlari hasharotlari faunasi va ekologiyasi [Fauna and ecology of insects of melon crops of Central Ferghana]: Abstract of a doctoral dissertation in biological sciences. – 2019.

8. Zokirov, I. I., & Azimov, D. A. (2019). The Fauna of Insects of Vegetables and Melons of Central Fergana, Especially Its Distribution and Ecology. *International Journal of Science and Research.(IJSR).*-India, Raipur, 8(8), 930-937.
9. Zokirov I. I., Khusanov A. Mechanisms of aphid's behavior according to the theory of functional system //ББК 28.6 Қ 18. – 2012. – С. 103.
10. Zokirov I. I., Mirzayeva G. S., Abdullayeva D. R. Ecological and Faunistic Review of Entomocomplexes of Adyr Zones of the Fergana Valley //International Journal of Science and Research (IJSR). – 2019. – Т. 8. – №. 10. – С. 1231-1234.
11. Zokirova G.M., Kapizova D.R., Zokirov I.I., Oxunova N.K. Lachnidae va Diaspididae (Homoptera) oilalari vakillarining ochiq urug‘li o‘simliklarda oziqlanish xususiyatlari // *Scientific Bulletin of NamSU*-Научный вестник НамГУ-NamDU ilmiy axborotnomasi. –2022-yil. 9-сон -В. 56-63.
12. Zokirova Gulnora Mamadjonovna, & Zokirov Islomjon Ilkhomjonovich. (2022). Seasonal variability and population density of aphids of gymnosperm plants in the Fergana valley. *European Journal of Humanities and Educational Advancements*, 3(1), 62-65. Retrieved from <https://scholarzest.com/index.php/ejhea/article/view/1743>
13. Ахмедов М. Х. и др. Розанные тли (Homoptera, Aphidinea), их распространение и особенности использования кормового растения //Естественные и технические науки. – 2011. – №. 2. – С. 102-105.
14. Зокиров И.И. Ўзбекистон ляхнина (Homoptera, Lachninae) ширалари (хаёт цикли, этологияси, газлар алмашинуви): Биол. фан. номз. ...дисс. –Тошкент, 2009. - 120 б.
15. Зокиров И. И. Ecological analysis of the distribution of melon fly (*Myiopardalis pardalina* Bigot, 1891) in the Ferghana valley //Scientific Bulletin of Namangan State University. – 2019. – Т. 1. – №. 5. – С. 122-126.
16. Зокиров И. И. и др. Узунмўйлов кўнғизларнинг (Coleoptera: Cerambycidae) озуқа ўсимликлари билан биоценостик алоқалари //Academic research in educational sciences. – 2021. – Т. 2. – №. 5. – С. 349-355.
17. Зокиров И. И., Зокирова Г. М., Капизова Д. Р. Адвентивные виды насекомых (Insecta) овощебахчевых культур ферганской долины //Academic research in educational sciences. – 2021. – Т. 2. – №. 12. – С. 39-46.
18. Зокиров И. Фарғона водийси шароитида очик уруғли дарахт ва буталарнинг сўрувчи фитофаглари (Lachnidae, diaspididae): фаунаси ва экологияси //Medical science of Uzbekistan. – 2022.

19. Мансурходжаева М.У. Фауна, биология и экологические особенности тлей (Homoptera, Aphidinea) интродуцированных деревьев и кустарников Ташкента.: Автореф. дис. ...канд. биол. наук. –Ташкент, 1999. - 24 с.
20. Мустафакулов, Х., Юлдашева, Ш., Юнусов, М., & Шерматов, А. (2013). Роль сорной растительности при формировании полезной энтомофауны агробиогеоценозов Ферганской долины. *Аграрный вестник Урала*, (3 (109)), 12.
21. Мустафакулов, Х., Юнусов, М., Юлдашова, Ш., & Шерматов, А. (2012). Некоторые экологические особенности озимой совки в Ферганской долине. *Аграрный вестник Урала*, (12 (104)), 37-38.
22. Юнусов, М. М. (2022). ТУНЛАМЛАР ВА АЙРИМ ЗАРАРКУНАНДАЛАРГА ҚАРШИ ТУРЛИ ХИЛ ҲАШАРОТ ТУТҚИЧЛАРИДАН ФОЙДАЛАНИШ. *Journal of Integrated Education and Research*, 1(5), 110-117.
23. Marupov, A. A. (2021). Biology and harmfulness of long-beetled beetles (Coleoptera: Cerambycidae) flowing on poplars. *Scientific Bulletin of Namangan State University*, 3(1), 56-61.
24. Shamuradovna, M. M. F., Mirzakarim o'g'li, M. M., & Shokirovna, A. S. (2022). POLIZ QONGIZI–EPILYAXNA (EPILACHNA CHRYSOMELINA) NING RIVOJLANISH XUSUSIYATLARI. O'ZBEKISTONDA FANLARARO INNOVATSIYALAR VA ILMIY TADQIQOTLAR JURNALI, 2(13), 702-706.

ASALNNNG TASNIFI VA KIMYOVIY TARKIBI

**R.Q.Jamolov,
D.M.Xatamova,
M.A.Xolmatova**

Farg'ona davlat universiteti o'qituvchilari

ANNOTATSIYA

Asal murakkab tarkibli modda bo'lib, unda 42 xilgacha qand mavjud; glyukoza, fruktoza, saxaroza, maltoza, maltotrioz, turanoza, izomaltoza, erloza, melibiozalar va boshqa xil uglevodlar uchraydi. Asal tarkibida glyukoza 31-38%ni, fruktoza 38-43%ni, 2-4%gacha saxaroza, qamish, qandlavlagi qandi kabi disaxaridlar bo'ladi. Asal tarkibiga murakkab uglevodlardan dekstrin (kraxmalning to'liq parchalanmagan holati) kirib, 2-5%dan 14%gacha uchraydi, azotli oqsil moddalar asalda 0,1% dan 1,5% gacha, o'rtacha 0,4-0,8%ni tashkil qiladi.

Kalit so'zlar: Asal, asalari, uglevod, glyukoza, fruktoza, saxaroza, maltoza, maltotrioz, turanoza, izomaltoza, erloza, melibiozalar, dekstrin, kraxmal, oqsil.

АННОТАЦИЯ

Мед - вещество сложного состава, в нем содержится до 42 видов сахаров; встречаются глюкоза, фруктоза, сахароза, мальтоза, мальтотриоза, тураноза, изомальтоза, эрлоза, мелибиоза и разные другие углеводы. В меде содержится 31-38% глюкозы, 38-43% фруктозы, до 2-4% дисахаридов, таких как сахароза, тростниковый, сахарный тростник. Из сложных углеводов в мед входит декстрин (не полностью разложившееся состояние крахмала), которые содержится от 2-5% до 14%, азотистых белковых веществ в меде от 0,1% до 1,5%, в среднем 0,4-0,8%.

Ключевые слова: Мед, пчела, углеводы, глюкоза, фруктоза, сахароза, мальтоза, мальтотриоза, тураноза, изомальтоза, эрлоза, мелибиозы, декстрин, крахмал, белок.

ABSTRACT

Honey is a complex substance that contains up to 42 different sugars; glucose, fructose, sucrose, maltose, maltotriose, turanose, isomaltose, erlose, melibioses and various other carbohydrates are found. Honey contains glucose 31-38%, fructose 38-43%, up to 2-4% disaccharides such as sucrose, cane, sugar cane. Honey contains dextrin from complex carbohydrates (the state of completely decomposed starch), occurs from 2-5% to 14%, nitrogenous protein substances are contained in honey from 0.1% to 1.5%, on average 0.4-0.8%

Keywords: Honey, bee, carbohydrate, glucose, fructose, sucrose, maltose, maltotriose, turanose, isomaltose, erlose, melibioses, dextrin, starch, protein.

KIRISH

Bugun davlatimiz tomonidan asalarichilik sohasini rivojlantirish ishlari bosqichma-bosqich amalga oshirilmoqda. Yurtimizda har yili 6 ming tonnage yaqin asal ishlab chiqarilib, joylarda uni qayta ishlash va qadoqlash sexlari tashkil etilmoqda. Shunday bo'lsada, uning yarmi asal ishlab chiqaruvchilar qo'lida sotilmay qolib ketyapti. Bunga sabab umumlashgan asal ishlab chiqarish majmuasining yo'qligidir. Zero asalni chet elga eksport qilish uchun avvalo uning kimyoviy tarkibi, og'ir metallar, radionuklid, pestidsid va antibiotiklardan xoliligi majmuaning ISO 9001, ISO 17025, ISO 22000, tozaligi bo'yicha JMP A va C sinflari talablariga javob berishini aniqlab beruvchi, jahon standartlariga mos keladigan laboratoriyalar ochish zarur. Hozircha Toshkent shahar veterinariya laboratoriyalarida asalning faqatgina tijorat tahlili o'tkaziladi xolos.

Iste'mol qilinadigan asalning sifati uning tarkibiga bevosita bog'liq bolib, uning tarkibini aniqlash sifatli asal tayyorlash uchun muhim. Shuningdek, eksport qilinadigan asalning muvofiqlik sertifikatini mavjud bo'lmaganligi uchun uning narxi ancha arzon hisoblanadi. Asalni sertifikatlash uchun albatta uning tarkibini zamonaiylaboratoriyada tekshiruvdan o'tkazish lozim.

MUHOKAMA VA NATIJALAR

Asalarilar tomonidan to'planadigan va qayta ishlangan sharbat yoki qora asal (ya'ni, qishloq xo'jalik zararkurandasi shiraning shirinsimon axlat suyuqligi) asalarilar uchun uglevod ozuqa pisoblanadi. Mumkatak inchali romlardan asalni maxsus asal oladigan moslama (myodogonka) yordamida olinadi. Bunday asal markazdan qochish kuchi ta'sirida olingan asal deyiladi. Ayrim paytlarda asalni press yordamida siqib olinadi va bunday asal siqib olingan asal deyiladi. Bundan tashqari, yana kichik romlarda seksiyali mum katak inchali asal ham bo'ladi. O'simlik gullaridan to'plangan asal gul asali deyiladi va monoflor (ya'ni bir xil o'simlik gulidan to'plangan) va poliflor (ya'ni bir necha xil o'simlik gulidan) to'plangan asal deyiladi.

Bulardan tashqari, yana qora asal ham bo'ladi. Qora (pad) asal ignabargli daraxtlarning bargidan, jo'ka, dub daraxtlari, bangidevona o'simligi bargidan va boshqa turdagi o'simliklardan to'planadi. Asal qanday ekanligini aniq bilish uchun o'sha joy sharoitidagi sharbat beradigan o'simliklarga asalarilarning uchishini kuzatib,

aniq qaysi o`simlik gulidan to`planishini bilish mumkin, qachonki o`sha arixona joylashgan foydali uchish radiusda sharbat beruvchi o`simliklarning bir xil turi o`stirilsa. Agarda o`sha asalarilar uchadigan radiusda sharbat beradigan har xil o`simlik o`sadigan bo`lsa, u xolda asalga aniq baho berish qiyin bo`ladi. Asalga baho berish yoki sifatini bilish uchun hamma sharoitlarni hisobga olish kerak, ammo bunday sharoitni yaratish yoki hisobga olishning iloji bo`lmaydi. Asal tarkibini aniqlashda uning rangi, mazasi, hidi hisobga olinishiga qaramasdan xatolikka yo`l qo`yish mumkin.

Asalning sifati va tarkibini aniqlashda undagi gulchang zarrachalarini mikroskopda tekshirish orqali asalning qaysi tur asalga mansub ekanligini bilishga harakat qilinadi. Asalning tozaligi va qaysi tur asalga mansubligini bilish maqsadida asalning kimyoviy va fizikaviy tarkibini aniqlash orqali asalga baho berish mumkin.

Asal tarkibi qanday bo`lishligi arilarning nasliga ham bogliq, asallarning tarkibida uchraydigan gulchang zarrachalari ham har xil gullarga mansub bo`ladi. Masalan: bir maydonda o`sadigan sharbat ajratuvchi o`simliklardan Qo`ngir Kavkaz tog` arisi nasli to`plagan asal tarkibida grechixa gulining changidan 21 %, dukkakli o`simlikni gulchangidan 40-50% to`gri kelsa, xuddi shu maydonda O`rta Rus naslli asalarilar to`plagan asalda grechixa gulchangidan 50%, dukkakli o`simliklar gulchangidan 13% ga to`gri kelgan. Shuning uchun ham agarda asal tarkibidagi hisobga olinayotgan gulchang zarrachalari ko`pchilik sonni tashkil qilsa, ustun turgani hisobga olinib, monoflor asal hisoblanadi. Endi poliflor asalning tarkibiga kelsak, sharbat ajratuvchi o`simliklarni hisobga olib, baho berish mumkin emas.

Asal tarkibi juda murakkab bo`lib, unda 42 tagacha qand xillari borligi aniqlangan. Ko`pchilik asallarda glyukoza va fruktoza hamda undan tashqari saxaroza, maltoza, maltobion kislota, turanoza, izomaltoza, erloza, melazitoza, melibiazalar va ayrim xil asallarda boshqa xil uglevodlar uchraydi.

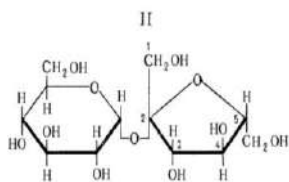

Saxaroza

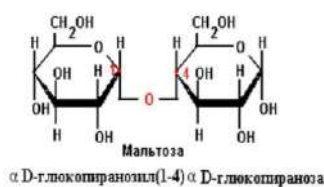

maltoza

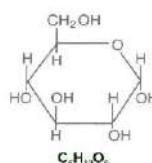

glyukoza

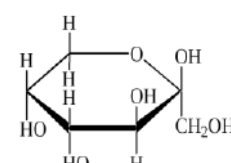

fruktoza

Fruktoza, glyukoza, maltoza hamda boshqa uglevodlar asalning kimyoviy xususiyati bo`yicha asal tarkibidagi doimiy qand moddasi hisoblanadi. Glyukoza va fruktoza asal tarkibida o`rta hisobda 19 % ni tashkil qilib, ular suvda tez eruvchanligi bilan boshqa qandlardan farqlanadi. Agarda asal tarkibidagi suvni hisobga olmasa, u holda asalda qand moddalari 95% ni tashkil etadi. Glyukoza, fruktoza qandlari

monosaxridlar, ya'ni birlamchi qandlar guruhiga kirib, kimyoviy xususiyati bo'yicha eng oddiy shakar bo'lib, odamlar tanasida juda yengil so'riladi. Tanada kislorod bilan reaksiyaga kirishib parchalanishi natijasida karbonat angidrid gazi va suv yuzaga keladi.

Glyukoza ($C_6H_{12}O_6$) asal tarkibida 31-38% ni tashkil qiladi. Glyukoza boshqa qandlarga nisbatan tez qota boshlaydi, fruktoza ($C_6H_{12}O_6$) esa asal tarkibida 38-43% ni tashkil qiladi. Fruktoza glyukozaga nisbatan juda sekin qotadi va o'ziga namni tortadi. Asal tarkibida glyukoza va fruktozadan tashqari 2-4% gacha saxaroza $C_{12}H_{22}O_{11}$, qamish, qandlavlagi qandi bo'ladi. Bu qand disaxaridlar $C_{12}H_{22}O_{11}$ ya'ni ikkilamchi qandlar guruhiga kiradi.

Asal tarkibiga yana murakkab uglevodlardan dekstrin kirib, bu kraxmalning xali to'liq parchalanmagan holati hisoblanadi. Dekstrin suvda erib, asal qotishiga to'sqinlik qiladi va asal tarkibida 2-5% dan ayrim hollarda 14% uchrashi mumkin. Tarkibida azot moddasi bor oqsil moddalar asalda uncha ko'p bo'lmay - 0.1% dan to 1,5% gacha, ya'ni o'rta hisobda 0,4-0,8% ni tashkil qiladi. Ularning hammasi suvda eriydigan bo'lib, ichakda yengil so'riladi.

Oqsillar ikki xil ko'rinishda uchraydi; birinchisi asalga sharbat va gulchangdan tushadi hamda o'simlik oqsiliga kiradi. Ikkinchisi arilarning oldingi ichak bezlari suyuqligi bo'lib, chorva, tirik organizm oqsili hisoblanadi. Asalda yana oqsil bo'lmagan azotli moddalardan tarkibi bo'yicha har xil bo'lgan kislotalar 0,43% gacha uchraydi. Asosan organik kislotalardan glyukon, glyutamin va asparagin kislotalari uchraydi. Bundan tashqari, asalda yana sut, vino, shavel, olma, limon, uksus, chumoli kislotalar ham uchraydi. Asalda organik bo'lmagan kislotalardan fosfor va tuzli kislotalar uchrab turadi.

Asalda mineral moddalardan har xili 0,27% gacha (quruq modda hisobida) uchraydi. Asalda hammasi bo'lib 42 tagacha kimyoviy element aniqlangan. Ulardan asosiysi kaliy, natriy, kalsiy, magniy, temir, fosforlardir. Asal qaysi bir tur o'simliklar gullaridan to'planganligiga qarab, bu mikroelement moddalar ham har xil bulishi mumkin.

Asalga hid beruvchi moddalar. Asalarilar to'plagan o'simlik gulining hidi sharbat orqali asal tarkibiga ham o'tadi. Har xil asallar tarkibida 120 tagacha hid beruvchi moddalar borligi aniqlangan. Bu hid beruvchi moddalarga spirtlar, aldegidlar, ketonlar, kislotalar va efirlar hamda organik kislotali spirtlar kiradi.

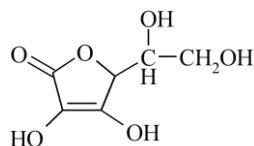

Vitamin C

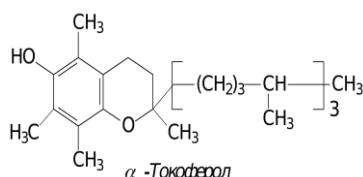

vitamin E

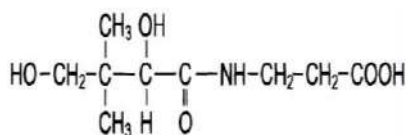

pantoten kislota (2,4-digidroksi-3,3-dimetil moy kislota va B-alanin)

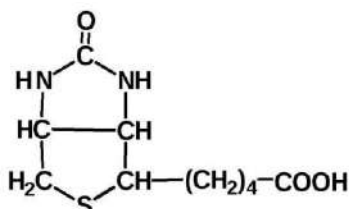

Biotin (B)

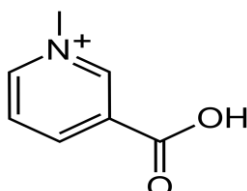

niatsin (PP)

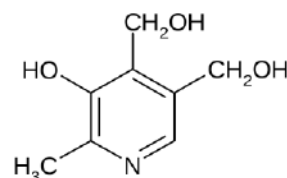

piridoksin (B6)

Asal tarkibidagi vitaminlar uncha ko'p bo'lmasa ham ular organizm uchun kerakli bo'lgan boshqa moddalarga qo'shilgan holda uchraydi, uning ahamiyati katta bo'ladi. 1 gr asalda 30 mkg askorbin kislota (C), 10 mkg tokoferol (E), 4 mkg pantoten kislota (B5), 3.8 mkg biotin (B), 3,1 mkg niatsin (PP) va 3.0 mkg piridoksin (B6) kabi vitaminlar uchraydi. Asalda invertaza, diastaza, katalaza fermentlari bo'lib, ulardan invertaza fermenti ikkilamchi murakkab shakarlarni parchalaydi, birlamchi oddiy shakarlarga aylantiradi. Murakkab shakarlarni parchalanishi asal qopchasidan boshlanib, usti berkitilgan ichkada asal uzoq vaqt saqlanishi davrida ham davom etadi. Diastaza fermenti kraxmalni parchalaydi. Fermentni parchalash tezligi diastaza ko'rsatkichiga qarab aniqlanadi. Ya'ni, 1 gr asalda 1% li kraxmal eritmasining millilitr sonini 1 soat ichida diastaza fermenti tomonidan parchalanishiga qarab baholanadi. Asal tarkibidagi diastaza ko'rsatkichi turli sabablarga bogliq bo'lib, o'simliklar turiga, asal tayyorlangan sharbatga, o'simlik o'sadigan joyning iqlim sharoiti hamda yeriga, ob-havosiga, sharbatni ko'p yoki oz ajratishiga, ari oilasining kuchiga va boshqa sabablarga bog'liq bo'ladi. Shuning uchun har xil asallar tarkibidagi diastaza ko'rsatkichi 10 dan to 65 birlik ko'rsatkichigacha bo'ladi. Bahorda gullaydigan o'simliklar gulidan to'plangan sharbat va asalda diastaza ko'rsatkichi kam bo'lsa, yozda gullaydigan o'simliklardan to'plangan asalda yuqori bo'ladi.

XULOSA

Katalaza fermenti sharbatni qayta ishlab asalga aylantirishda qatnashib, perikis vodorodni parchalaydi. Asal tarkibida kam bo'lsa ham oqsil, yog'lar hamda to'qimalar oralig'ida moddalarning parchalanishini ta'minlovchi quyidagi proteaza, lipaza, glinogenaza, nordon fosfataza, peroksidaza, reduktaza, askorbinatoksidaza, fosfolinaza, inulaza va boshqa fermentlar borligi aniqlangan. Asal tarkibida bunchalik ko'p fermentlar uchrashi o'sha asal tarkibida uchraydigan hamma moddalarning parchalab, tez so'rilishini ta'minlaydi. Fermentlar ta'sirida parchalangan asal tarkibidagi ozuqa moddalar, qishlash vaqtida asalarilar tanasidagi ovqat hazm qilish, parchalash fermentlari ishtirokisiz arilarning tanasiga yengil so'riladi. Asal bunday alohida xususiyatiga ega bo'lishi evaziga insonlar tomonidan dori sifatida iste'mol qilinadi.

Asalni me'yorida iste'mol qilish oshqozon-ichak kasalliklarining oldini oladi, immunitetni kuchaytiradi. Biologik faolmoddalarga boy bu mahsulot insonning qon bosimini me'yorlashtirish hususiyatiga ham ega. Asalari mumi, yelimi (propolis) va suti ham shifobaxsh mahsulot sifatida zamonaviy tibbiyotda keng qo'llaniladi. Farmasevtikada dori-darmon sifatida ishlab chiqarilayotgan ari sutida to'rt turdagi B, E vitaminlari va aminokislotalar mavjud.

REFERENCES

1. Jamolov R., Boboyev B., O'ktamjonov S. Farg'ona vodiysida ona asalari yetishtirishning asalarichilikni rivojlantirishdagi va oila mahsuldorligini oshirishdagi ahamiyati // Science and innovation. – 2022. – T. 1. – №. D7. – С. 43-49.
2. Kushmatovich, Jamolov Rapiqjon. "The role of bee pollination in uzbekistan and its role in increasing productivity." *PEDAGOGS jurnali* 12.2 (2022): 176-179.
3. Асқаров И.П. Сирли табобат. Тошкент-2021.
4. Madumarov T.A., Asqarov I.R., Kirgizov Sh.M., To'lyakov N.Q. Mikroelementlar asosida biostimulyatorlar yaratish va ularni sertifikatlash. 2008. "Botanika, ekologiya, o'simliklar muhofazasi". Xalqaro ilmiy-ilmiy amaliy konferensiya materiallari 2007 y. Andijon 251-252 betlar.
5. Д.М.Хатамова, Ш.М.Қирғизов. Беҳи меваси ва унинг шифобахш хусусиятлари. Тошкент. Халқ табобати. 2021
6. С.А.Маматқулова, Ш.В.Абдуллаев, Н.А.Ахмедова. Наманган шолғомининг полисахаридлар ва витаминлар таҳлили, полисахаридлар олиниши. Фарғона Политехника Инститuti Илмий техника журнаli. Фарғона-2019. Том 23, №2, 209-211 бет.

РАДИАЦИОННО – СТИМУЛИРОВАННЫЕ ПРОЦЕССЫ ДИФФУЗИИ КИСЛОРОДА В СЛОЯХ ХАЛЬКОГЕНИДОВ СВИНЦА

М.Х.Рахмонкулов,

Ферганский государственный университет

АННОТАЦИЯ

В данной работе рассмотрено радиационно – стимулированные процессы диффузии кислорода в слоях халькогенидов свинца. Установлено, что при γ – облучении n – $PbTe$ происходит рост высоты потенциальных барьеров у границ кристаллитов, вызванной нагревом образцов в процессе облучения. Показано, что электрические свойства слоев PbS определяются состоянием границ кристаллитов, в частности концентрацией акцепторных поверхностных состояний в них.

Ключевые слова: γ – излучения, термическая диффузия, дрейфовая подвижность, поликристаллическая пленка, потенциальные барьеры, халькогенидов свинца, коэффициент термоэдс.

ABSTRACT

In this paper, radiation-stimulated processes of oxygen diffusion in layers of lead chalcogenides are considered. It has been established that during γ - irradiation of n - $PbTe$, the height of potential barriers at the boundaries of crystallites increases, caused by heating of the samples during irradiation. It is shown that the electrical properties of PbS layers are determined by the state of crystallite boundaries, in particular, by the concentration of acceptor surface states in them.

Keywords: γ - radiation, thermal diffusion, drift mobility, polycrystalline film, potential barriers, lead chalcogenides, thermopower coefficient.

ВВЕДЕНИЕ

Действие излучений на полупроводники, в том числе и полупроводниковые пленки, приводит к образованию радиационных дефектов, переводящих их в состояния со свойствами отличными от первоначальных. Эти состояния могут быть как равновесными, так и неравновесными [1].

Радиационные эффекты в поликристаллических структурах определяется спецификой их электронной структуры, определяемой наличием поверхностных состояний на границах кристаллитов (ГК) за счет существования на них оборванных связей дислокаций и примесей. Ионизирующее излучение из-за атермических (низкотемпературных) радиационно – стимулированных процессов может вызвать диффузионное

перераспределение примесей на ГК и благоприятствовать проникновению инородных примесей из внешней среды в пленки [2-31]. На специфику таких процессов, как и в случае термической диффузии, может существенно влиять потенциальные барьеры на ГК, что подтверждается чрезвычайно высокой, в сравнении с объемным материалом, подвижность примесей по ГК [3,4]. Изменение состояния на ГК за счет радиационно – стимулированных процессов может менять потенциальный рельеф пленок и их электронные свойства [5,6]. Ниже приведены результаты экспериментального исследования действия излучений (в основном, γ - радиации) на электрофизические свойства пленок PbTe и PbSe и обсуждена природа радиационных эффектов. Выбор в качестве источника радиации γ - излучения обусловлен, с одной стороны, тем, что эксперименты можно проводить в лабораторных условиях, с другой стороны как показали исследования действие γ – квантов и реакторное облучение практически однотипно меняют, например свойства фоточувствительных слоев PbS, т.е. посредством γ излучения можно моделировать эффекты возникающие в радиационных полях имеющих иную природу.

ПОЛУЧЕННЫЕ РЕЗУЛЬТАТЫ И ИХ ОБСУЖДЕНИЕ

Релаксация возбужденного состояния электронно – дырочного газа происходит за счет передачи их энергии решетке либо непосредственно в результате актов рассеивания, либо через возбуждение рекомбинационных центров. Естественно при этом происходит нагревание кристаллической решетки. Однако, обычно нагрев не так существенен и термическими процессами можно пренебречь. Энергия получаемая атомами примеси увеличивает вероятность межатомных перескоков, т.е. ускоряют диффузию. В пленках, как уже отмечалось при действии излучений может стимулироваться диффузия примесей и в объеме кристаллитов ($D_{об}$) и вдоль ГК ($D_{ГК}$), причем здесь существенно сказывается условие $D_{ГК} \gg D_{об}$.

На рис.1 приведена дозовые зависимости изменения коэффициента термоэдс, электропроводности, холловской концентрации электронов, холловской и дрейфовой подвижности полученных при температурах 340 и 370 градусов Кельвина.



Рис.1. Влияние γ – облучения на параметры пленок $n - \text{PbTe}$ сконденсированных при $340 \text{ }^\circ\text{K}$ (а) и $370 \text{ }^\circ\text{K}$ (б). ($\circ - \alpha$, $\Delta - \sigma$, $\square - n$, $\bullet - R_H \sigma$, $\times - \alpha^2 \sigma$, $\times - \mu_d$).

Дрейфовая подвижность μ_d (точнее порядок ее величины), характеризующая рассеянием электронов в объеме кристаллитов, определялась по изменению магнетосопротивления согласно соотношению:

$$\mu_d \approx \frac{1}{\pi^2 B} \left(\frac{E_F}{KT} \right) \sqrt[3]{\frac{\Delta \rho_B}{\rho}} \quad (1),$$

где r - параметр, характеризующий основной механизм рассеяния в материале пленки; $\Delta \rho_B / \rho$ - относительное изменение удельного сопротивления пленки в магнитном поле B .

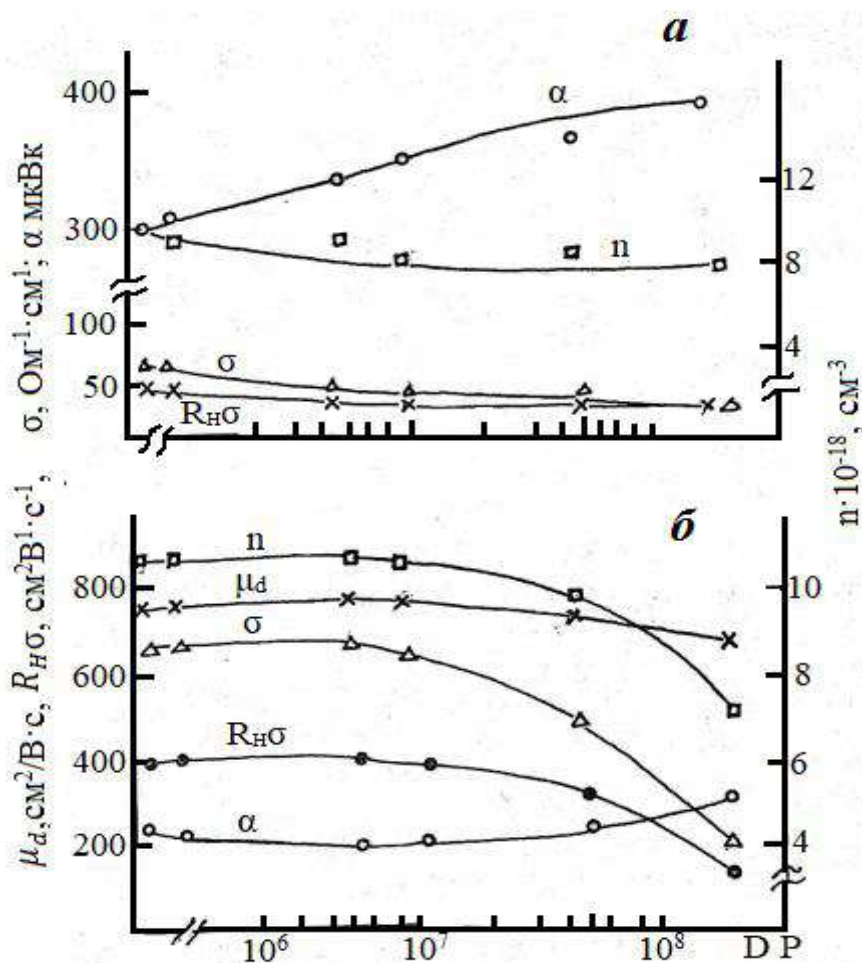
Анализ данных рис.1 показывает значительную обусловленность интенсивности изменения физических свойств пленок при γ - облучении температурой конденсации. Наиболее стабильны свойства пленок $n - \text{PbTe}$, конденсированных при $340 \div 350 \text{ }^\circ\text{K}$.

Исследования показали, что степень изменения термоэлектрических свойств пленок n-PbTe при γ -облучении зависит не только от температуры конденсации, но и от ее скорости, которая определяется температурой испарения шихты.

Холловская подвижность в поликристаллических пленках полупроводников зависит от рассеяния как в объеме кристаллов, так и от характера прохождения носителей заряда через потенциальные барьеры у ГК, причем величина $R_H\sigma/\mu_d$ свидетельствует, насколько эффективно ГК влияет на токоперенос. Более значительное падение $R_H\sigma$ в пленках n = PbTe при γ -облучении нежели μ_d , и достаточно слабое изменение холловской концентрации электронов (это хорошо видно на рис.1а) наталкивает на предположение, что при γ -облучении происходит рост высоты потенциальных барьеров у ГК. Наиболее вероятной причиной возрастания высоты потенциальных барьеров видится радиационно – стимулированная и термическая диффузия кислорода вдоль ГК (термическая диффузия может быть вызвана нагревом образцов в процессе облучения). При этом, чем сильнее разориентированы кристаллиты, тем выше коэффициент диффузии вдоль ГК и соответственно выше интенсивность проникновения на них кислорода.

При анализе экспериментов по влиянию γ -излучения на свойства пленок PbTe было высказано суждение, что причиной уменьшения холловской подвижности видится взаимодействие пленок с атмосферным кислородом, который при облучении преимущественно внедряется на ГК и способствует увеличению высоты потенциальных барьеров [5]. Для выяснения проведен следующий эксперимент. Пленки, осажденные на полиимиде при $T=360$ °К и имевшие близкие параметры, были поделены на три части. Одна часть образцов облучалась на воздухе, другая – в вакууме (для обеспечения вакуума эта группа образцов запаивалась в откачанные до 10^{-1} мм.рт.ст. кварцевые ампулы), третья подвергалась ТО на воздухе при 360 °К (именно до этой температуры нагреваются пленки в процессе облучения за счет воздействия γ -квантов). Исходные параметры пленок, подвергнутых внешнему воздействию:

$$\begin{aligned}\sigma &= 600 - 1000(\text{Ом}^{-1}\text{см}^{-1}), \alpha = 170 - 220(\text{мкВ} / \text{К}), \\ \alpha^2\sigma &= 30 - 50(\text{мкВ} / \text{К}^2 \text{см}), n_H = 1,0 - 1,2 \cdot 10^{19} \text{ см}^{-3}, \\ R_H\sigma &= 350 - 600(\text{см}^2 / \text{В} \cdot \text{с}), \mu_d = 1200 - 1400(\text{см}^2 / \text{В} \cdot \text{с})\end{aligned}$$



Рис.2 показаны относительные изменения кинетических параметров пленок при γ - облучении и ТО на воздухе.



Рис.3. Относительное изменение параметров пленок n-PbTe, сконденсированных при 620 °К, при γ – облучении (2) и ТО (3) на воздухе.

Эти данные свидетельствуют, что параметры пленок наиболее сильно деградируют при γ - облучении на воздухе (рис.2) и ТО (рис.3) причем характер изменения электропроводности в обоих случаях практически одинаков. Пленки, облученные в вакууме, не меняли своих параметров вплоть до интегральных доз γ - квантов $5 \cdot 10^7$ (рис.3). Эти экспериментальные данные указывают на важную роль атмосферного кислорода в процессе деградации параметров пленок при облучении.

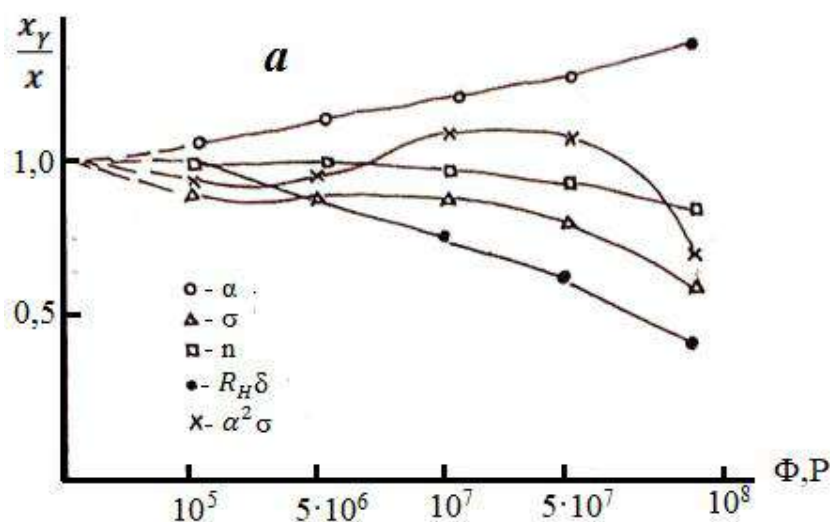

Рис.4.Относительное изменение коэффициента термоэдс, электропроводности, Холловской концентрации электронов и коэффициента термоэлектрической мощности при γ - облучении в вакууме (а) и относительное изменение Холловской и дрейфовой подвижности (б) при облучении в вакууме (I) и на воздухе (II).

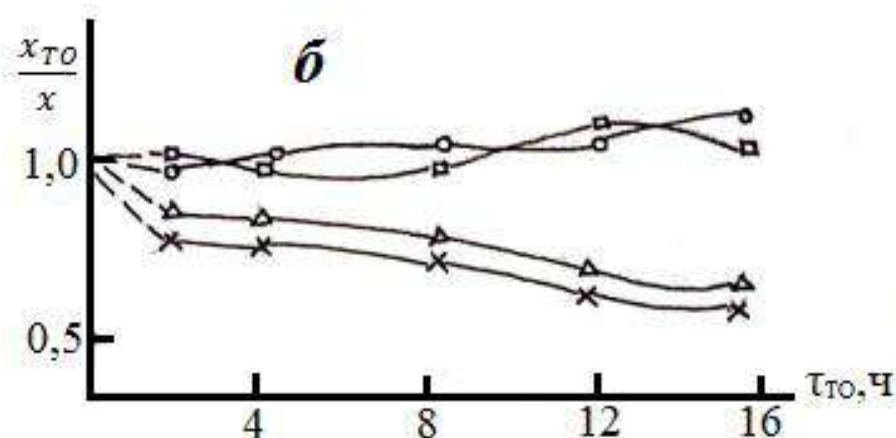
На рис.5 представлены дозовые зависимости относительного изменения электропроводности фотослоев PbS при γ - и нейтронном облучениях. Эти данные свидетельствуют, что в определенном интервале доз облучения электропроводность (σ_γ) экспоненциально падает. Это указывает на то, что электрические свойства слоев PbS определяются состоянием ГК, в частности концентрацией акцепторных поверхностных состояний в них. Как нам представляется обоснованной причиной изменения параметров ГК является уменьшение концентрации кислородных состояний за счет стимулированной излучением диффузии межкристаллитной примеси с ГК к свободной поверхности пленки.

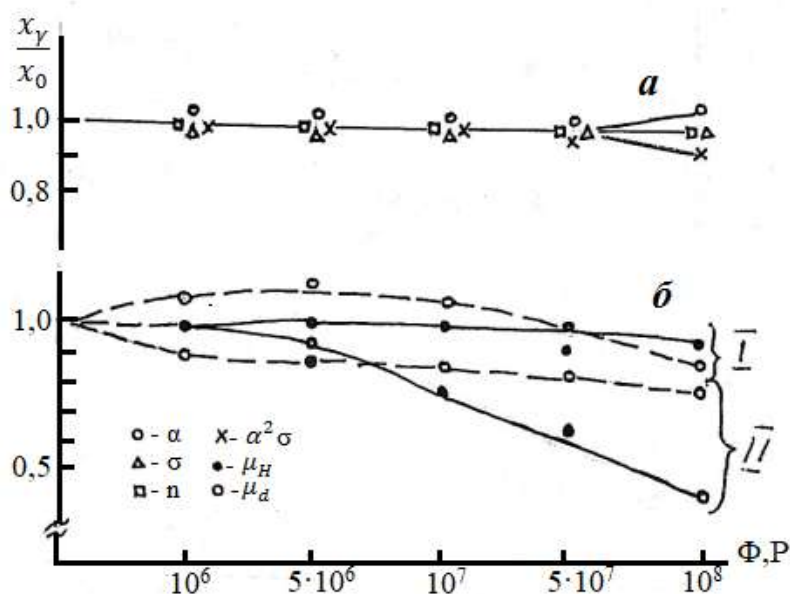

Рис.5. Влияние γ – облучения (1-3) и нейтронного облучения (4,5) на электропроводность фоточувствительных слоев PbS. Кривые 1, 2, 4, 5 – облучение в атмосфере без облучения; 3 – облучение при температура жидкого азота.

При этом, кинетика изменения электропроводности при облучении описывается соотношением

$$\ln [(t+\Delta t)/\sigma(t)] \approx -V/kT \cdot N_0 [1-4/\pi \cdot \exp(-4\pi^2/d \cdot D_{ГК} \cdot \Delta t)] \quad (2),$$

где $D_{ГК}$, характеризующее диффузионное истощение при термическом процессе, Δt - время изменения концентрации поверхностных состояний (в случае воздействия радиационных излучений $D_{ГК}$ необходимо заменить на $D'_{ГК}$ - коэффициент радиационно – стимулированной диффузии).

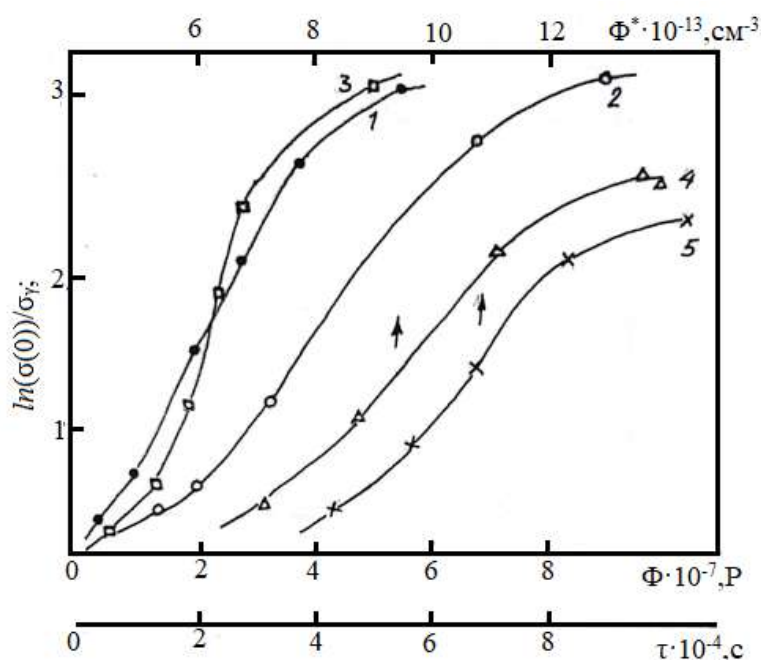
ЗАКЛЮЧЕНИЕ

Сравнивая закономерности деградации свойств пленок в полях излучений с особенностями термической деградации, можно прийти к выводу, что они носят общий характер. В всех случаях имеет место уменьшение электропроводности слоев, изменение энергий активации электрических, фотоэлектрических и гальваномагнитных параметров. Таким образом, в рамках модели можно объяснить закономерности деградационных явлений.

REFERENCES

1. Otazhonov, S. M., Kh, R. M., Khalilov, M. M., Botirov, K. A., & Yunusov, N.

- (2021). Effect of group VII elements on strain sensitivity of polycrystalline films PbTe, PbS. *European science review*, (1-2), 35-38.
2. Отажонов, С., Эргашев, Р., & Юнусов, Н. (2013). ИЗУЧЕНИЕ ПОВЕРХНОСТНОЙ РЕКОМБИНАЦИИ ГЕТЕРОПЕРЕХОДОВ НА ОСНОВЕ p CdTe–n CdS и p CdTe–n CdSe. *SCIENCE AND WORLD*, 26.
3. С. Отажонов, Р. Эргашев. ИЗУЧЕНИЯ ВОЛЬТАМПЕРНЫЕ ХАРАКТЕРИСТИКИ ФОТОЭЛЕМЕНТОВ НА ОСНОВЕ p CdTe – n CdS и p CdTe – n CdSe ПРИ ТЕРМИЧЕСКОЙ ОБРАБОТКЕ // ПРОБЛЕМЫ ФОТОНИКИ И ПЕРСПЕКТИВЫ РАЗВИТИЯ 1 (1), 4
4. С. Отажонов, Р. Эргашев, Қ. Ботиров. РАЗРАБОТКА СОЛНЕЧНЫХ ПЕРЕОБРАЗОВАТЕЛЕЙ НА ОСНОВЕ ГЕТЕРОСТРУКТУРЫ p CdTe – n CdS и p CdTe – n CdSe // “ENERGETIKA SOHASINI RIVOJLANTIRISHDA MUQOBIL ENERGIYA MANBALARINING ROLI” // NAMANGAN MUHANDISLIK – QURILISH INSTITUTI 1.2.4. 2022
5. Б.Каримов, Р.Эргашев, А.Срожиддинов. Прозрачные проводящие электроды на основе Sn // Научный вестник. ФерГУ, 147 2017
6. Отажонов, С. М., Рахмонкулов, М. Х., Мовлонов, П. И., & Юнусов, Н. (2021). Влияние термообработки на фотоэлектрические свойства гетероструктуры Cu_{2-x}Te-CdTe. *Science*, (1), 89.
7. МР Отажонов С.М Юнусов.Н Ботиров.Қ. Влияние VII группы элементов на тензочувствительность поликристаллических пленок PbTe, PbS//Has published the article in the European Science Review 1 (1), 25-28
8. МР Алимов Н Отажонов С.М. Создание преобразователя излучения на основе плёночной гетероструктуры p-CdTe-ZnSe//Scince and world International scientific journal 87 (11), 11-14с
9. Агаев, З.Ф. Электрические свойства монокристаллов PbTe с избытком свинца / З.Ф. Агаев, Г.З. Багиева, Дж.З. Нафталиева и др. // Физика твердого тела. – 2008. – № 3. – С. 92-94.
10. Багиева, Г.З. Влияние структурных дефектов на теплопроводность поли- и монокристаллического PbTe / Г.З. Багиева, Г.М. Муртузов, Г.Д. Абдинова и др. // Неорганические материалы. – 2012. – Т. 48. – № 8. – С. 901–904.
11. Вайткус, Ю.Ю. Влияние избытка теллура и свинца на деформационные характеристики поликристаллических пленок PbTe. / Ю.Ю. Вайткус, С.М. Отажонов, М.М. Халилов и др. // Scientific Bulletin. Physical and Mathematical Research. – Андижон. Узбекистан, June 2021. Vol. 3. Iss. 1.
12. Отажонов, С.М. Влияние деформации на миграцию дефектов в

фоточувствительных тонких пленках CdTe: Ag и PbTe. / С.М. Отажонов, К.А. Ботиров, М.М. Халилов. // ISSN 2308-4804. Science and world. – 2021. – № 6 (94).

13. Akhmedov, T. Effective dielectric permeability and electrical conductivity of polycrystalline PbTe films with disturbed stoichiometry. T Akhmedov, S M Otazhonov, M M Khalilov, N Yunusov, U Mamadzhanov, N M Zhuraev. Journal of Physics: Conference Series. 2131 (2021) 052008. doi:10.1088/1742-6596/2131/5/052008

14. Akhmedov, T. Optical properties of polycrystalline films of lead telluride with distributed stichiometry. T Akhmedov, S M Otajonov, Ya Usmonov, M M Khalilov, N Yunusov and A K Amonov. Journal of Physics: Conference Series. 1889 (2021) 022052. doi:10.1088/1742-6596/1889/2/022052

15. Dashevsky, Z. Thermoelectric efficiency in graded indium-doped PbTe crystals / Z. Dashevsky, S. Shuzterman, M.P. Dariel, I. Drabkin // Journal of Applied Physics. – 2002. – V. 92, №3. – P. 1425-1430.

16. Dzungza, B. Transport and thermoelectric performance of n-type PbTe films. B. Dzungza, L. Nykyruy, T. Parashchuk, E. Ivakin, Y. Yavorsky, L. Chernyak, Z. Dashevsky. Physica B Condensed Matter April 2020. DOI:[10.1016/j.physb.2020.412178](https://doi.org/10.1016/j.physb.2020.412178)

17. Otajonov, S.M. Effect of internal stress on the deformation characteristics of polycrystalline PbTe films with an excess of tellurium and lead. Otajonov S.M., Akhmedov T., Usmonov Ya., Botirov K.A., Khalilov M.M., Yunusov N. ISSN 2308-4804. Science and world. 2021. № 3 (91). Volgograd, 2021.

18. Otazhonov, S.M. Effect of group VII elements on strain sensitivity of polycrystalline films PbTe, PbS Otazhonov S.M., Rakhmonulov M.Kh., Khalilov M.M., Botirov K.A., Yunusov N. European Science Review Scientific journal № 1–2 2021 (January – February), doi.org/10.29013/ESR-21-1.2-35-38.

19. Tingjun, Wu. Te-Embedded Nanocrystalline PbTe Thick Films: Structure and Thermoelectric Properties Relationship. Tingjun Wu, Jae-Hong Lim, Kyu-Hwan Lee, Jiwon Kim, and Nosang V. Myung. pp. 2-12. Coatings 2021, 11, 356. <https://doi.org/10.3390/coatings11030356>

20. Hang-TianLiuQiangSunYan ZhongCheng-LiangXiaYue ChenZhi-GangChenRan Ang. Achieving high-performance n-type PbTe via synergistically optimizing effective mass and carrier concentration and suppressing lattice thermal conductivity//Chemical Engineering Journal 428 (2022) 132601Available online 24 September 20211385-8947/© 2021 Published by Elsevier B.V.

<https://doi.org/10.1016/j.cej.2021.132601 //428.2022>

21. K. Hoang, S.D. Mahanti, Electronic structure of Ga-, In-, and Tl-doped PbTe: a supercell study of the impurity bands.// Phys. Rev. B. 78 (8) (2008), <https://doi.org/10.1103/PhysRevB.78.085111>.
22. M.D. Nielsen, E.M. Levin, C.M. Jaworski, K. Schmidt-Rohr, J.P. Heremans, Chromium as resonant donor impurity in PbTe.//Phys. Rev. B 85 (2012), 045210.
23. Y.u. Xiao, H. Wu, W. Li, M. Yin, Y. Pei, Y. Zhang, L. Fu, Y. Chen, S.J. Pennycook, L. i. Huang, J. He, L.-D. Zhao, Remarkable roles of Cu to synergistically optimize phonon and carrier transport in n-type PbTe-Cu₂Te.// J. Am. Chem. Soc. 139 (51) (2017) 18732–18738.
24. T Akhmedov. Optical properties of polycrystalline films of lead telluride with distributed stichiometry. T Akhmedov, S M Otajonov, Ya Usmonov, M M Khalilov, N Yunusov and A K Amonov. Journal of Physics: Conference Series. 1889 (2021) 022052. doi:10.1088/1742-6596/1889/2/022052
25. T Akhmedov. Effective dielectric permeability and electrical conductivity of polycrystalline PbTe films with disturbed stoichiometry. T Akhmedov, S M Otazhonov, M M Khalilov, N Yunusov, U Mamadzhonov, N M Zhuraev . Journal of Physics: Conference Series. 2131 (2021) 052008. doi:10.1088/1742-6596/2131/5/052008
26. Otazhonov S. M. Effect of group VII elements on strain sensitivity of polycrystalline films PbTe, PbS Otazhonov S. M ., Rakhmonulov M. Kh., Khalilov M. M., Botirov K. A., Yunusov N. European Science Review Scientific journal № 1–2 2021 (January – February), doi.org/10.29013/ESR-21-1.2-35-38.
27. Y.Z. Pei, Z.M. Gibbs, A. Gloskovskii, B. Balke, W.G. Zeier, G.J. Snyder, Optimum carrier concentration in n-type PbTe thermoelectrics.//Adv. Energy Mater. 4 (2014) 1400486.
28. C.C. Stoumpos, S. Wang, T.P. Bailey, L.D. Zhao, C. Uher, M.G. Kanatzidis, Subtle roles of Sb and S in regulating the thermoelectric properties of n-type PbTe to high performance.//Adv. Energy Mater. 7 (2017) 1700099.
29. A.D. LaLonde, Y. Pei, G.J. Snyder, Reevaluation of PbTe_{1-x}I_x as high performance n- type thermoelectric material.//Energy Environ. Sci. 4 (6) (2011) 2090, <https://doi.org/10.1039/c1ee01314a>.
30. G.Z. Bagieva, G.M. Murtuzov, G.D. Abdinova, E.A. Allahverdiev, D.Sh. Abdinov / Influence of structural defects on the thermal conductivity of poly- and single-crystal PbTe / Inorganic materials. - 2012. Vol.48, No. 8. – P. 901-904
31. Z.F. Agaev, G.Z. Bagieva, J.Z. Naftalieva, B.Sh. Barkhalov / Electrical

properties of PbTe single crystals with an excess of lead // *Physics of the Solid State*.
- 2008. - No. 3. - P. 92-94.'

32. Z. Dashevsky, S. Shuzterman, M.P. Dariel, I. Drabkin Thermoelectric efficiency in graded indium-doped PbTe crystals // *Journal of Applied Physics*. – 2002. – Vol. 92, №3.– P. 1425-1430

YARIMO‘TKAZGICHLAR VA ULARNING ELEKTROFIZIK XUSUSIYATLARI

***Zaynolobidinova Sapura Malikovna**

****Rashidova Dildora Abduvaliyevna**

*FDU, f.-m.f.b.PhD

**FDU, 2-kurs magistrant

ANNOTATSIYA

Ushbu ishda yarimo‘tkazgichlarning elektr hossalari kristalldagi atomlarning o‘zaro bog‘lanishiga va elektronlarning atomlar yadrolari bilan bog‘lanishiga bog‘liq ekanligi hamda elektron – kovak juftligining hosil bo‘lish jarayoni keltirilgan.

***Kalit so‘zlar** : metall, yarimo‘tkazgich, dielektrik, elektron, kovak, energiya, atom, kristall, zaryad, harakat, kuchlanish, kremniy, valent zona, o‘tkazuvchanlik zonasi.*

АННОТАЦИЯ

В данной работе представлен тот факт, что электрические свойства полупроводников зависят от взаимосвязи атомов в кристалле и связи электронов с ядрами атомов, а также от процесса образования электронно-дырочной пары.

***Ключевые слова:** металл, полупроводник, диэлектрик, электрон, дырка, энергия, атом, кристалл, заряд, движение, напряжение, кремний, валентная зона, зона проводимости.*

KIRISH

Elektr o‘tkazuvchanligi qiymati metallar va dielektriklar orasida joylashgan moddalarga yarim o‘tkazgichlar deb ataladi. Yarim o‘tkazgichlarga qattiq jismlarning juda ko‘p qismi kiradi. Yarim o‘tkazgich moddalardan eng ko‘p tarqalgani germaniy va kremniy bo‘lib, ularning elektr hossalari deyarli bir hildir.

Yarimo‘tkazgichlarning elektr hossalari kristalldagi atomlarning o‘zaro bog‘lanishiga va elektronlarning atomlar yadrolari bilan bog‘lanishiga bog‘liq. Yarim o‘tkazgichlarda bu bog‘lanishlar juda kuchli va shuning uchun ularda erkin elektronlar juda kam. Ammo bu bog‘lanishlarning ba‘zilarini sun‘iy tarzda uzib yuborish mumkin.

Masalan, yarimo‘tkazgich [1-3] qizdirilganda uning elektronlariga qo‘shimcha energiya beriladi va ulardan ba‘zilar o‘z atomlarini tashlab ketib, erkin elektronlarga aylanadi. Bu elektronlar tashqi elektr maydoni bo‘lmaganda yarim o‘tkazgichda tartibsiz, har xil yo‘nalishda harakat qiladi. Elektronini yo‘qotgan va shuning uchun

musbat zaryadlanib qolgan atom yarim o'tkazgichda elektron kabi siljimaydi, balki kristalda o'zining biror o'rta holatida tebranib turadi. O'z bog'lanishlaridan bo'shab chiqqan elektronlar o'rnida, go'yo bo'sh joylar hosil bo'ladi deb hisoblash mumkin, buni kovaklar deb atash qabul qilingan. Tabiiyki, yarim o'tkazgichda elektronlar soni kovaklar soniga teng bo'ladi. Elektron biror kovak elektr maydonining ta'sir zonasiga kelib qolsa, kovak elektronni ushlab qoladi, natijada elektronning manfiy zaryadi kovakning musbat zaryadi bilan neytrallashadi va neytral atom tiklanadi. Kovak va elektronlarning bunday rekombinatsiyasi juda tez bo'lib turadi, lekin undan kam bo'lmagan holda yangi elektronlar va kovaklar hosil bo'lib turadiki, ularning o'rtacha soni ma'lum yarim o'tkazgich uchun normal sharoitlarda o'zgarmas kattalik bo'ladi.

MUHOKAMA VA NATIJALAR

Agar yarimo'tkazgichning kristaliga elektr kuchlanish berilsa, u holda elektronlarning tartibli harakati vujudga keladi, yani yarim o'tkazgich orqali elektr toki o'tadi. Uni yarim o'tkazgichning elektron va kovak o'tkazuvchanligi hosil qiladi va bu o'tkazuvchanlik xususiy o'tkazuvchanlik deb ataladi, chunki u yarim o'tkazgich materialiga bog'liq. Yarimo'tkazgichli elektronika maxsulotlarining deyarli 97 % kremniy asosida yasaladi. Agar yarimo'tkazgich kristalli tarkibida kiritma umuman bo'lmasa va kristall panjaraning tuzulmasida nuqsonlar (bo'sh tugunlar, panjara siljishi va boshqalar) mavjud bo'lmasa, bunday yarim o'tkazgich xususiy deb ataladi va *i* harfi bilan belgilanadi.

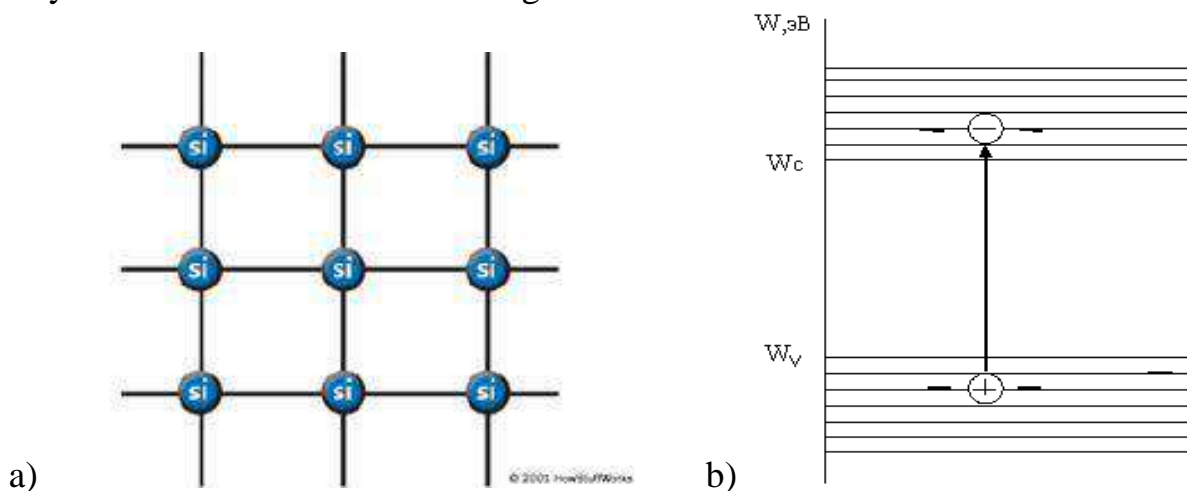

1.1 – rasm. Kiritmasiz kremniy panjarasining soddalashtirilgan modeli (a) va uning zona energetik diagrammasi (b) keltirilgan.

1.1 – rasmdan ko‘rinib turibdiki, kremniy xususiy kristallida uning atomining to‘rtta valent elektroni kremniyning qo‘shni atomining to‘rtta elektroni bilan bog‘lanib, mustahkam sakkiz elektronli qobiq (to‘g‘ri chiziq) hosil qiladi. 0 K temperaturada bunday yarim o‘tkazgichda erkin zaryad tashuvchilar mavjud bo‘lmaydi. Lekin temperatura ortishi bilan yoki yorug‘lik nuri tushirilganda kovalent bog‘lanishlarning bir qismi uziladi va valent elektronlar o‘tkazuvchanlik zonasiga o‘tish uchun yetarlicha energiya oladilar (1.1 b-rasm).

Natijada valent elektron erkin zaryad tashuvchiga aylanadi va kuchlanish ta‘sir ettirilsa, u tok hosil qilishda ishtirok etadi. Elektron yo‘qotilishi natijasida atom musbat ionga aylanadi.

Bir vaqtning o‘zida valent [4-20] zonada bo‘sh sath hosil bo‘ladi va valent elektronlar o‘z energiyalarini o‘zgartirishlariga, ya‘ni valent zonasining biror ruxsat etilgan sathidan boshqasiga o‘tishiga imkon yaratiladi. Shunday qilib, u tok hosil bo‘lish jarayonida qatnashishi mumkin. Temperatura ortgan sari ko‘proq valent elektronlar o‘tkazuvchanlik zonasiga o‘tadilar va elektr o‘tkazuvchanlik ortib boradi.

Valent zonadagi erkin energetik sath yoki erkin valent bog‘lanish kovakli deb ataladi va u elektron zaryadining absolyut qiymatiga teng bo‘lgan erkin musbat zaryad tashuvchi hisoblanadi. Kovakning harakatlanishi valent elektroni harakatiga qarama – qarshi bo‘ladi.

Shunday qilib, atomlar orasidagi kovalent bog‘lanishning uzilishi bir vaqtning o‘zida erkin elektron va elektron ajralib chiqqan atom yaqinida kovak hosil bo‘lishiga olib keladi. Elektron – kovak juftligining hosil bo‘lish jarayoniga zaryad tashuvchilar generatsiyasi deb ataladi. Agar bu jarayon issiqlik ta‘sirida amalga ohsa, u issiqlik generatsiyasi deb ataladi. O‘tkazuvchanlik zonasida elektronning hosil bo‘lishi va valent zonasida kovakning yuzaga kelishi 1.1b-rasmda mos ishoralar yordamida aylanalar ko‘rinishida tasvirlangan. Strelka yordamida elektronning valent zonasidan o‘tkazuvchanlik zonasiga o‘tishi ko‘rsatilgan.

Generatsiya natijasida yuzaga kelgan elektronlar va kovaklar yarim o‘tkazich kristallida yashash vaqti deb ataladigan biror vaqt mobaynida tartibsiz harakatlanadilar, so‘ngra erkin elektron to‘liq bo‘lmagan bog‘lanishni to‘ldiradi va bog‘lanish hosil bo‘ladi. Bu jarayon rekombinatsiya deb ataladi.

O‘zgarmas temperaturada (boshqa tashqi ta‘sirilar mavjud bo‘lmaganda) kristall muvozanat holatda bo‘ladi. Ya‘ni, generatsiyalangan zaryad tashuvchilar juftligi soni rekombinatsiyalangan juftliklar soniga teng bo‘ladi. Birlik hajmdagi zaryad tashuvchilar soni, ya‘ni ularning konsentratsiyasi, solishtirma elektr o‘tkazuvchanlik qiymatini beradi. Xususiy yarim o‘tkazgichlarda elektronlar konsentratsiyasi

kovaklar konsentratsiyasiga teng bo'lad ($n_i = p_i$). n (negative so'zidan) va p (positive so'zidan) harflari mos ravishda elektron va kovakka mos keladi. Kiritmasiz yarim o'tkazgichda hosil bo'lgan elektron va kovaklar xususiy erkin zaryad tashuvchilar.

Yarim o'tkazgichda sun'iy ravishda shunday sharoit yaratish mumkinki, bunda elektronlar soni kovaklar soniga teng bo'lmaydi, demak, zaryadlarning ko'chishi – elektr o'tkuzuvchanlik – ko'proq bitta ishorali zaryadlarning: yo elektronlar yoki kovaklarning harakati tufayli vujudga keladi. Amalda bunga toza yarim o'tkazgichga juda oz miqdorda tegishli kirishma kiritish bilan erishiladi.

Masalan, agar germaniy kristaliga Mendeleev jadvalining beshinchi gruppaga ximiyaviy elementlaridan arseniy (As) atomlari kiritildi deylik, u holda, arseniy atomi elektronlaridan bittasi atom yadrosi bilan kuchsiz bog'langan bo'lad, ya'ni uni erkin elektron deb hisoblash mumkin. Shunga o'xshash operatsiya natijasida germaniy kristalida, u elektr jihatidan neytral bo'lib qolsa ham, elektronlar kovaklarga nisbatan ancha ko'p bo'lib qoladi, yarimo'tkazgichning o'tkuzuvchanligi esa bu holda asosiy tok tashuvchi bo'lib hisoblangan erkin elektronlar hisobiga keskin oshadi. Bu kirishma donor kirishmasi (donor lotincha so'z bo'lib, beruvchi ma'nosini bildiradi, bu holda elektronlar beruvchi) deb ataladi. Bunday kirishmali yarimo'tkazgichni n tur (inglischa *negative* so'zidan – manfiy degani) yarimo'tkazgich deb atash qabul qilingan. Germaniy, kremniy uchun kirishmalar sifatida, odatda arseniy, fosfor, surma va boshqalardan foydalanish mumkin.

REFERENCES

1. Zaynobbiddinov S.Z., Teshabaev A. Ermatov Sh. Qattiq jism fizikasi. Tashkent: Moliya, 2001. 324 b.
2. Атакулов, Ш. Б., Зайнолобидинова, С. М., Отажонов, С. М., & Тухтаматов, О. А. (2010). Особенности рассеяния носителей тока межкристаллитными потенциальными барьерами, образованными электронными поверхностными состояниями в поликристаллических полупроводниках. *Физическая инженерия поверхности*.
3. Атакулов Ш., Отажонов С., Набиев Г., С.Зайнолобидинова. К теории аномальных фотоэлектрического и фотомагнитного эффектов в полупроводниковых пленках. // *Узбекский физический журнал*, 2011, №4-(13).- С.255-260.
4. Атакулов Ш., Отажонов С., Тухтаматов О., Зайнолобидинова С. Прозрачность потенциалного барьера на границах зерен в поликристаллах полупроводников. // *Узбекский физический журнал*, 2011, №5-(13).-С.334-339.

5. Атакулов Ш.Б., С.Зайнолобидинова, Юлдашев А.А. Влияние рассеяния потенциальными барьерами границ кристаллитов на формирование кинетических коэффициентов в поликристаллах полупроводников. Невырожденная статистика. // Узбекский физический журнал, 2012, №4-(14).- С.227-233.
6. Sh.B. Atakulov, S.M. Zainolobidinova, G.A. Nabiev, O.A. Tukhtamatov. Effect of the structural features of polycrystalline semiconductor films on the formation of anomalous photovoltage: I. Phenomenon mechanism // Semiconductors, 2012, Vol. 46, No. 6. - PP.708-713.
7. Sh.B. Atakulov, S.M. Zainolobidinova, G.A. Nabiev, O.A. Tukhtamatov. Effect of the structural features of polycrystalline semiconductor films on the formation of anomalous photovoltage: II. Comparison with experiment // Semiconductors, 2012, Vol. 46. No. 6. - PP.714-718.
8. Sh.B. Atakulov, S.M. Zaynolobidinova, G.A. Nabiev, M.B. Nabiyev, A.A. Yuldashev. Theory of Transport Phenomena in Polycrystalline Lead Chalcogenide films. Mobility. No degenerate Statistics /// Semiconductors. 2013, Vol. 47. No. 7. - PP.879-883.
9. Н.Алимов, С.Отажонов, С.Зайнолобидинова, М.Халилов, Д.Юсупова, Ш.Якубова. Изменение потенциальных барьеров низкоразмерных тонких пленок р-CdTe в условиях воздействий. // Журнал физики и инженерии поверхности, Vol 1, №1, 2016.
10. С.Зайнолобидинова. Идентификация вклада границ зерен в токоперенос в поликристаллических пленках полупроводников. // Международный научно-практический журнал "Интеграция наук", Выпуск №2 (6) – 2017, С. 16, Москва.
11. Атакулов Ш.Б., Онаркулов К.Э, С.Зайнолобидинова, Эсонов А.Р. About possibility of study of optical density of transparent covers of polycrystalline solar cells by means of investigation of anomalous photo voltage.// Материалы IV Международной конференции по актуальным проблемам молекулярной спектроскопии конденсированных сред. Самарканд, 29-31 мая 2013г, С.139.
12. С.Зайнолобидинова. К теории керамических термисторов с положительным температурным коэффициентом сопротивления. //Материалы международной конференции, посвященной 70-летию физико-технического института.Ташкент.14-15 ноября 2013 г, С.152.
13. Атакулов Ш.Б., С.Зайнолобидинова, Дилшодов А.Д., Кодиров А.Р., Хомидова С.Р. Особенности эффекта Нернста-Эттингаузена при рассеянии фермиевского газа электронов на двумерных плоских дефектах в халькогенидах

свинца. //VI International Conference on Physical Electronics.Uzbekistan Academy of Sciences Institute of Ion-Plasma and Laser Technologies. Tashkent.23-25 October 2013, С.178.

14. М.Набиев, С.Зайнолобидинова, Д.Юсупова. Вычисление прозрачности потенциального барьера на пленках PbTe. //“Elm va tahsil masalalari” Азербайджан давлат педагогика университети. Баку. 2016.

15. С.Зайнолобидинова, Б.Абдуллаев. Особенности строения поликристаллов и керамик.//Нукус давлат педагогика институти. 2016йил “Соғлом она ва бола йили” га бағишланган “Фан ва таълим-тарбия-жамиятнинг интеллектуал кўзгуси мавзудаги республика илмий-назарий ва амалий анжуман, 2016й, С.113-114.

16. Р.Мўминов, С.Зайнолобидинова. Механизм взаимодействия носителей заряда на границах зерен в поликристаллах *PbTe*.// “Муқобил энергия турлари ва улардан фойдаланиш истиқболлари” Республика илмий-техникавий анжуман материаллари. Фарғона, 2017 йил 12-май.С.51

17. С.Зайнолобидинова. Структурные особенности полупроводниковых поликристаллов и керамик и электронное строение межзеренных границ. //Сборник материалов 10-ой международной научно-практической конференции. “Успехи наук”. Москва 1 июня, 2017 г.С.10.

18. С.Зайнолобидинова, М.Хамракулова. Модель и особенности расчета высоты барьера на границе зерен. //Сборник материалов 10-ой международной научно-практической конференции. “Успехи наук”. Москва 1 июня, 2017 г.С.12.

19. К.Онаркулов, С.Зайнолобидинова. Влияние границ на теплопроводность поликристаллов изотропных и анизотропных полупроводников. //Республика илмий-амалий анжуман материаллари. ҚарДУ, 2019 йил.24-25 май,С.97.

20. К.Онаркулов, С.Зайнолобидинова. Влияние рассеяния потенциальными барьерами границ кристаллитов на формирование кинетических коэффициентов в поликристаллах полупроводников. //Республика илмий-амалий анжуман материаллари. ҚарДУ, 2019 йил.24-25 май, С.98.

GEOMETRIK MATERIALNI O'RGANISHDA TIZIMLI YONDASHUVNI TASHKIL ETISH ASOSIDA BOSHLANG'ICH SINFLAR O'QUVCHILARIDA FAZOVIIY TASAVVURLARNI SHAKLLANTIRISH

Norboyeva Sayyora Muratovna

Guliston davlat universiteti katta o'qituvchisi

Sattorova Maftuna Ravshan qizi

GulDU Pedagogika fakulteti Boshlang'ich ta'lim yo'nalishi talabasi

Ummatova Zilolaxon Farhod qizi

GulDU Pedagogika fakulteti Boshlang'ich ta'lim yo'nalishi talabasi

ANNOTATSIYA

Ushbu maqolada boshlang'ich sinflarda fazoviiy tasavvurlarini shakllantirishning mazmuni va vazifalari, boshlang'ich sinflar o'quvchilarini fazoviiy tasavvurlarini shakllantirish asosida tarbiyalashning pedagogik imkoniyatlari yoritilgan.

***Kalit so'zlar:** fazoviiy tasavvurlar, geometrik shakllar, taqqoslash, kesma, ko'pburchak, to'g'ri burchak.*

ABSTRACT

This article describes the content and tasks of the formation of spatial imagination in elementary grades, pedagogical possibilities of educating elementary school students based on the formation of spatial imagination.

***Key words:** spatial representations, geometric shapes, comparison, section, polygon, right angle*

KIRISH

Boshlang'ich sinflarda geometrik materiallarni o'rganishning asosiy vazifasi geometrik figuralarni, nuqta, to'g'ri chiziq, kesma, sinliq chiziq, ko'pburchak, burchak, aylana haqida aniq tushunchalar va tasavvurlar hosil qilishdan iboratdir. Shuning uchun mashqlar sistemasi va geometrik masalalarning mazmuni fazoviiy tasavvurlar to'g'risida bilim, malakalar asosida kuzatishlari, taqqoslash, abstraktlashtirish va umumlashtirishga qaratilmog'i lozim.

Boshlang'ich sinflarda tushunchalarga aniq bilim va tasavvurni berish kerak. Bu tushunchalarni ko'rsatish, atash, chizish va hattoki, qog'oz va doskada berilgan uzunlikdagi figuralarni yasay olishi lozim. 1-sinfdayoq nuqta bilan tanishadilar. Katakli daftarda nuqtalar qo'ygan va ularni tutashtirish vazifasini beradi. Nuqtalar olib ularni tog'ri chiziq bilan tutashtirishni bajartiradi. Shundan keyin o'quvchilr nuqtalar, to'g'ri chiziq yoki yozishni va ularni kesmalar yordamida birlashtirishni

tushunib olailar. Ko'pburchaklar bilan tanishganda ularning uchlari nuqta ekanligini bilib oladilar.

2-sinfada nuqtalarni A,B,C,D,... harflar bilan belgilaydilar. Doskadagi chizilgan aylana va to'rtburchakning ichida, ustida va tashqarisida yotgan nuqtalarni yozing va o'qing degan topshiriq beriladi. 1-sinfdan boshlab to'g'ri chiziq to'g'risida tusuncha turli vazifalarni bajarishgda beriladi. U bilan bir vaqtda egri chiziq haqida tushuncha ham ipni tortib turish, bo'shatish kabi mashqlarda tushuntiriladi. Endi chizg'ich orqali qog'oz va doskada to'g'ri chizish malakasini egallaydilar, uni atrofdagi predmetlar bilan taqqoslaydilar, qaysilari to'g'ri chiziq, egri chiziq ekanligini aytadilar. Kesma bilan ham amaliy ishlarni bajarishda tanishtiradi. Kesma nuqta orasidagi to'g'ri chiziqning qismi ekanligi haqida ma'lumot beriladi. Undan keyin kesmalarni o'lchash to'grisida santimetr, millimeter, detsimetr, metr kabi birliklar bilan ham tanishadilar. Ko'pburchaklarning elementlari bilan tanishganda uning tomonlari kesma ekanligini bilib oladilar.

MUHOKAMA VA NATIJALAR

Boshlang'ich sinflarda geometrik material bilan tanishtirishning muhim vazifalaridan biri o'quvchilarda fazoviy tasavvurlarni taraqqiy ettirish deb hisoblasak, nima uchun kichik yoshdagi o'quvchilar bilan ishlashda ulardan tanish shakllarni ajratilgan hollardagina tanishni emas, balki ancha murakkab hollarda ham ajrata bilib, tanib olish imkonini beruvchi mashqlarni (aytaylik tanish figura murakkabroq konfiguratsiyaning elementi) kiritish mumkin emas. Bu narsa har holda olingan bilimlarni amaliy masalalar yechish uchun qo'llashda ham va o'quvchilarni geometriyani yuqori sinflarda o'rganish ishiga tayyorlashda ham juda muhimdir. Masalan: o'quvchilarni uchburchak va to'rtburchaklar bilan tanishtirishda ularni sun'iy ravishda boshqa ko'p burchaklar bilan cheklamaslik kerak. Bizningcha, o'quvchilarga o'rganilayotgan figuraning nima uchun uchburchak (uchta burchagi bor), boshqasi to'rtburchak (to'rtta burchak) ekanligini aytib, olti, yetti burchakni ko'rsatib, ularni nomini so'rasak dasturni kengaytirgan bo'lmaymiz. Shuning bilan birga bu mashq ko'rilgan figuralar qandaydir figuralarning xususiy ham ekanligini, bulardan boshqa yana juda ko'p ko'pburchaklarning borligiga tushunishi imkoniyatini beradi. Bu hol o'quvchilarning tafakkurini taraqqiy ettirishi va ularning matematik bilim darajasini kengaytirish uchun muhim ahamiyatga egadir.

3-sinfda o'quvchilar fazoviy figuralar bilan ishlashga o'rganadilar.

Fazoviy figuralarni eslang:



Konus chizmasini tahlil qiling. Konus asosi doiradan iborat. Uning radiusi uchburchakning to'g'ri burchakli tomonlaridan biriga teng.

Tomoni 2 m bo'lgan kvadrat shaklidagi hovuz atrofiga eni 2 m bo'lgan yo'lak qilindi. Unga yuzasi $\frac{1}{2}$ m² bo'lgan plitkalar yotqizildi. Buning uchun nechta plitka ishlatilgan?

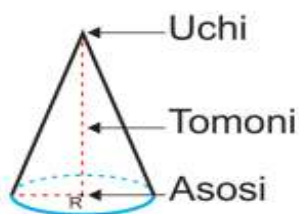

Xulosa qilib aytganda, maktab boshlang'ich sinflarida geometrik materialni o'rganishda hozirgi vaqtda asosan amaliy maqsadlar ko'zda tutiladi, chunki figuralarning xossalari o'rganish, kerakli tassavurlarni barpo etish, o'quvchilarni yuzalar yoki hajmlarni hisoblashga doir amaliy masalalarni yechish uchun zarur bo'lgan amaliy o'quv va malakalar bilan qurollantirishga qaratilgan bo'lishi lozim.

REFERENCES

1. Burxonov S va boshqalar. Matematika. Umumiy o'rta ta'lim maktablarining 3-sinfi uchun darslik. –T.: Sharq, 2019-yil.
2. Raximov Q. Boshlang'ich sinf matematika darslarida muammoli vaziyatni vujudga keltirish va uni amalga oshirish usullari. Maktab va hayot. 6-son. 2013.
3. Raximov Q. Boshlang'ich sinflarda masalalar echish. Maktab va hayot. 3-son.

СОВРЕМЕННЫЕ МЕТОДЫ ДИАГНОСТИКИ ЗАБОЛЕВАНИЙ ПЕЧЕНИ – КОМПЬЮТЕРНАЯ ТОМОГРАФИЯ

Камбарова Д.Н.

Андижанский государственный медицинский институт

АННОТАЦИЯ

Компьютерная томография – это не инвазивный метод, используемый в радиологии для диагностики заболевания с визуализацией состояния органов человека. В данное время заболевания почек являются одним из самых распространённых и протекание данных заболеваний чаще встречаются с осложнениями и сопутствующими заболеваниями, так своевременная диагностика и правильно поставленный диагноз играют важную роль в лечение заболеваний почек.

***Ключевые слова.** Почки, заболевания, диагностика, радиология, компьютерная томография, лечение.*

ABSTRACT

Computed tomography is a non-invasive method used in radiology to diagnose a disease with visualization of the state of human organs. At present, kidney diseases are one of the most common and the course of these diseases is more common with complications and concomitant diseases, so timely diagnosis and correct diagnosis play an important role in the treatment of kidney diseases.

***Keywords.** Kidneys, diseases, diagnostics, radiology, computed tomography, treatment.*

ВВЕДЕНИЕ

Ведущее место среди повреждений органов мочеполовой системы в настоящее время занимают болезни почек, количество которых с каждым годом увеличивается. В то же время оказание первой неотложной помощи этим пациентам и дальнейшее их лечение продолжают вызывать споры. Почки, которые являются ненормальным на фоне врожденных аномалий, наличия гидронефроза на стороне пораженной почки, обструкция мочеточника более восприимчивы к различным повреждениям почек, чем обычно, даже в условиях относительно незначительных изменений. Чрезвычайно ценный метод обнаружения аномалий компьютерная томография. Гидронефроз на фоне стеноза лоханочно-мочеточникового соединения (ЛМС) является. Одной из самых частых патологий чаще всего встречается после травмы. В данной статье

рассмотрена научно-исследовательская литература о диагностике болезней почек с помощью компьютерной томографии [1].

Цель исследования. Настоящей целью данного исследования является грамотный научный анализ имеющейся литературы о радиологической диагностике заболеваний почек.

Материалы и методы. В данной статье была использована новая литература с научных баз как cyberlinika, pubmed, link.springer.com, google scholar и т.д. опубликованные начиная с 2010г.

РЕЗУЛЬТАТЫ ИССЛЕДОВАНИЯ.

Первое нами рассмотренное исследование было проведено в Республиканском научном центре экстренной медицинской помощи Республики Узбекистан. Нами проведен ретроспективный анализ результатов лечения больных с травматическими повреждениями почек, госпитализированных в урологические и хирургические отделения Республиканского научного центра экстренной медицинской помощи. У 3 больных (все мужского пола) в ходе обследования выявлен гидронефроз на стороне травматически поврежденной почки. Учитывали также механизм полученной травмы, наличие гематурии, сторону повреждения, находки при проведении лучевой диагностики, показания к проведению гемотрансфузии, результаты консервативного и хирургического лечения, количество койко-дней. Окончательный диагноз устанавливался на основании результатов мультислайсной компьютерной томографии (МСКТ). КТ-исследование с контрастным усилением выполнялось на мультислайсном компьютерном томографе (MultiDetector CT Brilliance – 40, Philips, Holland). Все пациенты с травмами почек и предполагаемой односторонней обструкцией были мужчины в возраст 19-26 лет (средний возраст 23 года). Пациенты получили травму в результате падения или тупого удара в поясничную или брюшную область. Одному больному произведена чрескожная нефростомия. Причиной обструкции служила стриктура пузырно-мочеточникового сегмента. У другого пациента выполнена нефрэктомия сразу после КТ. Интраоперационно была установлена стриктура лоханочно-мочеточникового сегмента (ЛМС), сморщивание почки и разрыв лоханки, околопочечная уринома. Интраоперационно почка признана нежизнеспособной на фоне длительной обструкции ЛМС. Третьему пострадавшему при подозрении на повреждения внутренних органов произведена лапаротомия. Интраоперационно выявлено также повреждение

правой доли печени – разрыв капсулы печени, внутреннее кровотечение. Причиной гидронефроза было наличие конкремента ЛМС, который диагностирован на МСКТ. Имел место разрыв паренхимы почки с проникновением в чашечно-лоханочную систему (ЧЛС), расширение лоханки. Околопочечная обширная урогематома. Произведено ушивание почки, пиелолитостомия. Компьютерная томография почек проводится с целью определения степени повреждения, наличия врожденных аномалий, степени паранефральной урогематомы и состояния почечных сосудов и соседних органов. Почки где имеется патология (врожденные или приобретенные), в частности гидронефротическая почка, более восприимчивы к травмам, чем здоровый. Компьютерная томография намного превосходит другие неинвазивные методы визуализации для выявления почечных заболеваний и травм почки, которые, в свою очередь, могут привести к изменению тактики терапевтического лечения [1].

Следующее проанализированное исследование было проведено в Казахском национальном исследовательском институте где было проведено КТ исследование брюшной полости и забрюшинного пространства 38 пациентам с подозрением на рак почки. Из них 14 (36%) женщин и 24 (64%) мужчин. Возраст пациентов от 36 до 66 лет, средний возраст составил – 52 года. Во всех случаях имелось патоморфологическое подтверждение. С целью изучения анатомо-структурных изменений почек компьютерная томография проводилась на аппарате СТ «AURA» (Philips). При анализе полученных результатов у 6 (16%) пациентов опухолевый процесс локализовался непосредственно в паренхиме почки, размеры не превышали 3,5- 7,0 см. Опухоли размерами более 7 см выявлены у 21 (55%) пациента, из них у 13 пациентов (60%) опухолевый процесс распространялся на почечный синус. В 13 (34%) случаях определялось вовлечение в процесс сосудистой ножки почки. У 4 (11%) пациентов были обнаружены тромбы в нижней полой вене. В 4 (11%) случаях в процесс были вовлечены окружающие ткани (поясничная мышца, надпочечник). Увеличенные лимфоузлы забрюшинного пространства на стороне поражения визуализировались у 6 (16%) пациентов и на противоположной стороне у 2 (5%) пациентов. На КТ-сканнах рак почки представлял собой дополнительные тканевые образования, деформирующие контуры почек и изоденсивные паренхиме почек при нативном исследовании. Структура опухолей во всех случаях была гетерогенной за счет изоденсивных участков солидной части опухоли; гиподенсивных зон, обусловленных

некрозом и гиперденсивных включений в результате кровоизлияний и кальцинации. Небольшие по размерам опухоли имели достаточно четкие контуры и капсулу. Опухолевые узлы размерами более 7 см имели неровные, нечеткие контуры. После контрастного усиления отмечалось неинтенсивное, гетерогенное накопление контрастного вещества опухолевым узлом. Наличие тромбов в нижней полой вене определялось как дополнительные гиперденсивные включения на фоне локального расширения просвета вены [2].

Последняя представленная нами научная работа проводилась в Оренбургском областном клиническом онкологическом диспансере ретроспективно изучен 101 случай наличия опухолевых образований в почках, которые были диагностированы в кабинете многосрезовой компьютерной томографии ГБУЗ «Оренбургский областной клинический онкологический диспансер». Компьютерную томографию выполняли на мультиспиральном томографе «LightSpeed RT16» (General Electric, США). Подготовку пациента к исследованию проводили по общепринятой схеме (предварительное, за 30 минут до исследования, дробное контрастирование органов желудочно-кишечного тракта 500 мл 20% водорастворимого контрастного препарата). Выполняли топограмму с последующим спиральным сканированием без внутривенного контрастирования (нативная фаза) срезами толщиной 5,0 мм и шагом стола 5,0 мм. Далее всем пациентам выполняли внутривенное болюсное контрастное усиление неионным контрастным препаратом («Ультравист», Bayer, Германия). Среди пациентов с раком почки было 55 мужчин и 46 женщин, что составило 54,5% к 45,5%. Их возраст колебался от 33 до 77 лет. Средний возраст пациентов – 58,1 года. Наибольшее количество опухолей у лиц обоих полов выявлено в возрастной группе 60–69 лет – 38 человек (37,6%). При этом у мужчин рак почек имел место практически с одинаковой частотой в возрасте 50–59 лет – 19 человек (34,5%) и в возрасте 60–69 лет – 20 лиц (36,4%). У женщин в исследуемой группе отмечено 2 случая злокачественных опухолей в возрасте до 39 лет (4,3%), в то время как у мужчин ни в одном случае не выявлены опухоли почек в этой возрастной группе. У 61 пациента рак был локализован в правой почке, что составило 60,3% от общего количества диагностированных опухолей, у 40 пациентов – в левой почке (39,6%). Больше количество злокачественных опухолей располагались в средних сегментах почек – 23 (37,7%) справа и 15 (37,5%) слева. В правой почке в верхнем сегменте опухоль локализовалась в 19 (31,6%) наблюдениях, в нижнем – в 18 (29,5%), в левой почке показатели были равными – в 13 (32,5%) случаях и 12

(30,0%) соответственно. Диаметр наименьшей диагностированной карциномы составил 24 мм, наибольшей – 129 мм. У большинства пациентов были выявлены опухоли размером 40–59 мм – 47 случаев (46,5%). Они с одинаковой частотой выявлены как в верхних сегментах почек, так и в нижних – по 12 наблюдений. У 1 (0,9%) больного выявлена опухоль размером более 120 мм. Средний размер выявленных опухолей – 60,1 мм. Чаще всего опухоли как небольших размеров (до 39 мм), так и больших (более 100 мм), локализовались в нижнем сегменте почек. Наиболее редко встречались новообразования в нижнем переднем сегменте почек – 8 случаев (7,9%). В 6 (5,9%) случаях определялись метастазы в легких, в 1 случае – в печень и в кости скелета. У 3 пациентов отмечены аденомы в надпочечниках, у 5 больных – проявления мочекаменной болезни, у 13 лиц – простые кисты в почках. В ходе проведения исследований были получены дополнительные сведения по клинической анатомии структур забрюшинного пространства. В 3 (2,9%) случаях выявлены опухолевые тромбозы почечных вен: из них правой (ППВ) – 2; левой (ЛПВ) – 1. У 1 пациента выявлен опухолевый тромбоз нижней полой вены (НПВ). У 14 (13,8%) пациентов выявлены дополнительные почечные артерии, отходящие от брюшной аорты: из них на стороне поражения – 9 случаев, на контралатеральной стороне – 1 случай, с обеих сторон – 4 случая. У одного человека обнаружена добавочная почечная вена на стороне опухоли. В 1 случае выявлен вариант анатомического развития сосудов забрюшинного пространства – леволежащая НПВ. В 13 (12,8%) случаях выявлены забрюшинные лимфатические узлы свыше 10,0 мм в диаметре [3].

ВЫВОД

Таким образом, применение компьютерной томографии с контрастным усилением позволяет определить наличие и степень распространенности патологии почек, определить степень вовлечения в процесс окружающих тканей и сосудов, что имеет важное значение в выборе адекватного метода лечения.

REFERENCES

1. Р. Н. Ахмедов, М. М. Абдуллажанов, М. М. Рашидов, & М. Р. Рахимов (2014). Клиника и диагностика закрытых травм почек на фоне гидронефротической трансформации и аномалии развития верхних мочевых путей. Вестник экстренной медицины, (4), 80-83.

2. Жолдыбай Ж.Ж., Ахметова Г.С., & Галушкин М.А. (2010). Рентгеновская компьютерная томография в диагностике рака почек. Вестник хирургии Казахстана, (3 (23)), 54-55.
3. Мони́на Ю́лия Валерьевна (2013). Компьютерная томография в оценке клинической анатомии при раке почек. Оренбургский медицинский вестник, I (4), 60-63.
4. М. М. Абдуллажанов, & К. Дж. Максумов (2012). Травма почек: современные методы диагностики и лечения. Вестник экстренной медицины, (3), 73-77.
5. М. М. Абдуллажанов, Р. Н. Ахмедов, Ж. У. Хусанходжаев, М. М. Рашидов, М. Р. Рахимов, & Е. И. Сатириади (2011). Значение мультислайсной компьютерной томографии при диагностике и лечении повреждений почек. Вестник экстренной медицины, (1), 9-12.
6. Уразов Д.Ф., Демин Д.Б., & Лященко С.Н. (2019). Компьютерная томография в планировании лапароскопических операций при объемных образованиях почек. Медицинский вестник Башкортостана, 14 (4 (82)), 57-61.
7. Mainusch, O.M. Ingrown toenails-options for daily practice / O.M. Mainusch, C.R. Löser // Hautarzt. –2018. - Vol. 69(9). - P.726-730.
8. Acar, E. A.Winograd Method Versus A. Winograd Method With Electrocoagulation in the Treatment of Ingrown Toenails / E. Acar // J. Foot Ankle Surg. – 2017 - Vol. May – Jun.- 56(3). - P. 474-477.

ЯРИМЎТКАЗГИЧЛАРДА ДИФФУЗИЯ ЖАРАЁНЛАРИ ВА УСУЛЛАРИ. ДИФФУЗИЯ УСУЛИ БИЛАН ЭЛЕКТРОН-КОВАК ЎТИШНИ ҲОСИЛ ҚИЛИШ

Ш.Ўринов

Фарғона “Темурбеклар мактаби”
Харбий лицейи физика фани ўқитувчиси

АННОТАЦИЯ:

Мақолада диффуза усули билан электрон-ковак ўтишни ҳосил қилишни кенг камровда ёритиб берилади.

Калит сўзлар: Яримўтказгич, диффузия, кристалл панжара, атомлар, электрон, ковак, қаттиқ жисм, температура, диффузия коэффициентини.

АННОТАЦИЯ:

В статье подробно освещено формирование электронно-дырочного перехода диффузионным методом.

Ключевые слова: полупроводник, диффузия, кристаллическая решетка, атомы, электрон, дырка, твердое тело, температура, коэффициент диффузии.

КИРИШ

Диффузия усули яримўтказгичларга киришмавий атомлар киритишда, яримўтказгичларнинг электрофизик хоссаларини мақсадли бошқаришда, электрон-ковак ўтишларни ҳосил қилишда электроника ва микроэлектроника саноатида, илмий тадқиқотларда кенг қўлланилади. Диффузия усулининг яримўтказгичларни легирлашнинг бошқа усулларига нисбатан бир қанча афзаллик томонлари мавжуд:

1. Деярли ихтиёрий юзада юқори сифатли электрон-ковак ўтишни олиш мумкин.

2. Диффузия ускуналари жуда содда бўлиб, жараёни бошқариш осон ва содда математик моделлар асосида диффузия чуқурлигини тезда аниқлаш мумкин.

3. Диффузия усули электрон-ковак ўтишни олишда бошқа усулларга нисбатан қулай усулдир.

Диффузия усули режалаштирилган яримўтказгич асбоблар электрик тавсифномаларини деярли ўзгартирмаган ҳолда олишга имкон беради. Ушбу усул асосан германий ва кремний асосида электрон асбоблар ясашда кенг қўлланилади.

Лекин жараённинг юқори температурада олиб борилиши диффузия усулининг камчилиги ҳисобланади. Чунки юқори температурада яримўтказгичларга бегона – бошқарилиши қийин, тез диффузияланувчи киришмавий атомлар материал ҳажмига кириб қолади, унда нуқтавий ва бошқа нуқсонлар ҳосил бўлади. Бу эса электрон-ковак ўтишни олишда қўшимча қийинчиликлар туғдиради.

МУҲОКАМА ВА НАТИЖАЛАР

Модда концентрациясининг камайиши йўналиши бўйича атомларнинг тартибсиз иссиқлик ҳаракати диффузия деб аталади. Диффузия жараёни модданинг барча агрегат ҳолатларида кузатилади. Фақат модданинг турли агрегат ҳолатларида диффузия тезлиги турлича бўлади. Қаттиқ жисмларда зарралар орасидаги боғланиш кучли бўлгани учун ушбу жараён газлардагига нисбатан минглаб марта секин содир бўлади.

Яримўтказгичларда диффузия икки хил бўлади:

1. Кимёвий мувозанат ҳолатида бўлган кристаллдаги диффузия, яъни ўздиффузия;
2. Кимёвий мувозанат ҳолатида бўлмаган, кимёвий потенциал градиенти ортган кристаллдаги диффузия, яъни гетеродиффузия.

Кристалл панжарадаги диффузия жараёни атомларнинг бир мувозанат ҳолатидан иккинчи ҳолатга сакраши билан тавсифланади. Бундай сакраш узунлиги кристалл панжара доимийси тартибида бўлади. Агар қаттиқ жисмда бирор бир элемент атомларининг концентрация градиенти ҳосил бўлса, у ҳолда бутун ҳажм бўйича бу атомлар сонини тенглаштиришга йўналган диффузия ҳаракати вужудга келади.

Қаттиқ жисмларда диффузия туфайли концентрациянинг тенглашиш жараёни фақатгина юқори температураларда сезиларли амалга ошади. Ушбу ҳолда зарраларнинг [1-3] ҳаракат тезлиги кескин ортади. Паст (хона) температураларда эса қаттиқ жисмларда диффузия жараёни умуман олганда содир бўлмайди.

Атомларнинг ўз жойидан сакрашининг асосан уч хил механизми мавжуд

1. Тугунлардаги атомларнинг ўзаро ўрин алмашилиши мумкин (1а-расм).
2. Атомлар кристалл панжаранинг бўш тугунлари (вакансиялар) бўйича ҳаракат қилиши мумкин (1б-расм).
3. Атомлар тугунлараро ҳаракат қилиши мумкин (1в-расм).

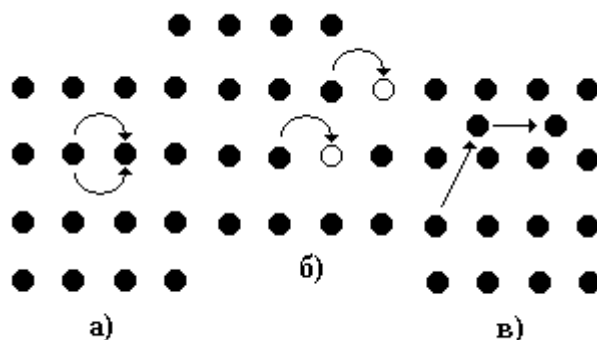

1-расм.

Кристалл панжара тугунларида жойлашган атомлар ўз мувозанат вазиятлари атрофида узлуксиз равишда тебраниб турадилар. Юқори температураларда бу атомларнинг баъзилари мувозанат вазиятида ушлаб турувчи потенциал тўсиқни енгишга етарли бўлган энергияни ҳосил қилади. Натижада бундай атомлар кристалл панжара тугунларидаги мувозанат ҳолатларидан тугунлараро номувозанат ҳолатга ўтадилар. Ушбу ҳолда Френкель нуқсонлари (2а-расм) юзага келади (тугунлараро атом вакансия (бўш тугун) комплекси).

Баъзи ҳолларда иссиқлик тебранишлари ҳисобига юзадаги атомлардан бири ўз мувозанат ҳолатидан номувозанат ҳолатга ўтади ва у кристалл билан фақат қисман боғлиқ бўлиб қолади. Ушбу ҳолда Шоттки нуқсонлари (2б-расм) ҳосил бўлади. Иссиқлик тебранма ҳаракати натижасида Френкель ва Шоттки эффекти бўйича ҳосил бўлган вакансиялар кўшни атомлар билан осон ўрин алмашинади. Бунинг натижасида улар тугунлараро ҳаракат қилади.

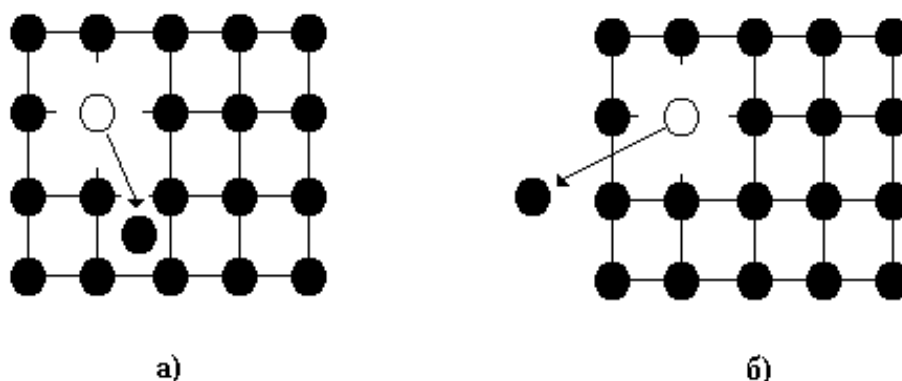

2-расм.

Иссиқлик мувозанати шароитида кристаллда маълум миқдорда вакансиялар концентрацияси мавжуддир. Уларнинг концентрацияси температура бўйича экспоненциал қонун асосида ортади:

$$N_v \approx e^{-\Delta E/kT} \quad (1)$$

бу ерда, ΔE_v - вакансия ҳосил бўлиш энергияси; k - Больцман доимийси; T - кристалл температураси (абсолют температура).

Германий ва кремний кристалл панжараларида мувозанатли вакансиялар концентрацияси хона температурасида 10^{13} - 10^{14} м⁻³ ни ташкил этади ва унинг миқдори температура, шунингдек киришмалар концентрацияси ва панжара нуқсонлари ортиши билан ортади. Масалан, кремнийда 1100-1200⁰С температураларда, термодинамик мувозанат шароитларида, $N_v=10^{21} \div 10^{24}$ м⁻³.

Вакансиялар концентрацияси $\sim 5 \cdot 10^{25}$ м⁻³ га етганда (яъни вакансиялар миқдори тугунлар миқдорининг 10⁻³ % қисмига яқинлашганда) кристалл эрий бошлайди.

Агар диффузия жараёнида атомларнинг тартибсиз ҳаракати туфайли концентрация градиенти ортади деб қарасак, модда сиртига тик йўналишда бирлик юзадан бирлик вақт ичида ўтадиган диффузияланувчи атомлар оқими қуйидаги тенглик билан ифодаланади:

$$F = -D \text{ grad } N \quad (2)$$

бу ерда, F - диффузияланувчи модда атомлари оқими; D - модда атомларининг диффузия коэффиенти, см²/сек.; N - модда атомлари концентрацияси, см⁻³.

Тенгликдаги манфий ишора диффузиянинг киришмалар концентрацияси камайиши йўналишида бўлаётганини билдиради. Агар диффузияланувчи модда атомлари концентрацияси бир йўналиш бўйича ўзгарса, у ҳолда (2) тенглик қуйидаги кўринишни олади:

$$F = -D \cdot \partial N / \partial x \quad (3)$$

бу ерда, $\partial N / \partial x$ - диффузияланувчи киришманинг концентрация градиенти. (2)- ва (3)-ифодалар Швейцариялик физик олим Фик томонидан идеал газ ва қоришмаларда диффузия жараёнини ифодалаш учун таклиф қилинган эди. Кейинчалик бу ифода қаттиқ жисмлардаги диффузия жараёнини ифодалаш учун ҳам ўринли эканлиги исботланди. Ушбу (2)-ифода Фикнинг биринчи қонуни деб юритилади. Ушбу тенгликнинг маъноси қуйидагича:

диффузия жараёни вужудга келиши учун албатта концентрация градиенти ортиши керак.

Фикнинг иккинчи қонуни диффузия йўналишига тик бўлган ихтиёрий текисликга кириб борган киришмаларнинг тўпланиш тезлигини аниқлайди:

$$\partial N/\partial t = D \partial^2 N/\partial x^2 \quad (4)$$

Юқоридаги ифодаларда диффузия коэффиценти киришманинг концентрациясига боғлиқ эмас, деб ҳисобланади. Фикнинг иккинчи қонуни барча диффузия жараёнлари учун муҳим аҳамиятга эга ва шунинг учун ҳам улар диффузия тенгламалари деб аталади.

Диффузия коэффиценти D асосий катталиклардан бири ҳисобланади. Ушбу катталик [4-10] киришмавий атомларнинг боғланиш энергиясига, кристаллдаги вакансиялар миқдorigа, кристалл панжара доимийсига ва бошқа бир қанча катталикларга боғлиқ бўлади. Қаттиқ жисмларда диффузия коэффицентини аниқлашда газлар учун чиқарилган диффузия коэффиценти ифодасидан фойдаланилади. Фақат газлардан фарқли равишда кристалларда атомларнинг элементар кўчиши кристалл панжара доимийси a орқали ифодаланади (3-расм).

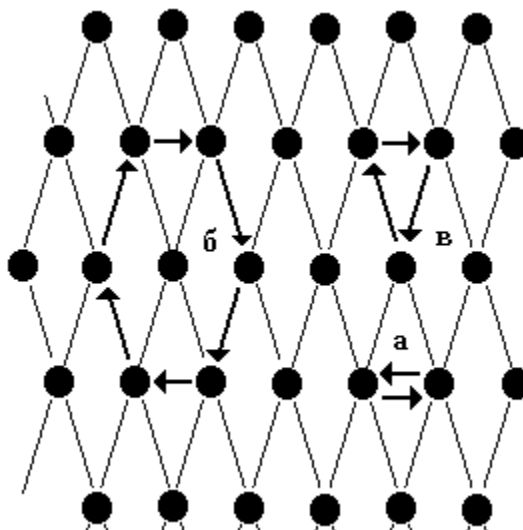

3-расм.

Шунинг учун ҳам кристалларда диффузия коэффиценти куйидагича ифодаланади:

$$D = K_0 a^2 / \tau \quad (5)$$

бу ерда, K_0 - кристаллнинг тузилиши ва диффузия механизмига боғлиқ бўлган коэффициент.

Ҳажмий марказлашган кубсимон панжара учун диффузия бўш тугунлар (вакансиялар) бўйича амалга ошаётган бўлса, $K_0 = 1/8$ га, тугунлараро амалга ошаётган бўлса $K_0 = 1/24$ га тенг бўлади.

Бирор мувозанат ҳолатда атомнинг туриши мумкин бўлган ўртача вақт:

$$\tau = \tau_0 \cdot \exp(\Delta E/kT)$$

бу ерда, τ_0 - кристалл панжара тугунларидаги атомларнинг хусусий тебраниш даври орқали аниқланувчи ($\sim 10^{-3}$ с) доимий.

(5) ифодани ҳисобга олган ҳолда диффузия коэффициенти учун қуйидаги тенгламани ёзиш мумкин:

$$D = D_0 \cdot \exp(-\Delta E/kT) \quad (6)$$

бу ерда, $D_0 = K_0 a^2 / t_0$.

(6) ифодада, ΔE - диффузиянинг фаолланиш энергияси, яъни атомнинг кристалл панжарада бир бирликка сакраши учун керак бўлган энергия; k - Больцман доимийси ($k = 8,6 \cdot 10^{-5}$ эВ/град).

(6) ифода киришмавий атомларнинг кристалл панжаранинг вакансиялари ҳамда тугунлари бўйича ўздиффузияси ва диффузияси учун ўринлидир. Демак, диффузия коэффициенти берилган концентрация градиентидаги модда атомлари оқими зичлиги катталигини аниқлайди. Яримўтказгичларда киришмавий атомлар диффузияси тезлиги уларнинг чегаравий эрувчанлигига тескари пропорционалдир. Одатда киришмавий атомларнинг тугунлараро диффузия тезлиги панжара вакансиялари бўйича диффузия тезлигидан анча юқори бўлади.

REFERENCES

1. Камаров Ф. Ф. Ионная имплантация в металлы. М.: Наука и техника, 1980. –164 с.
2. Белый А. В., Карпенко Г. Д., Мышкин Н. К. Структура и методы создания износостойких поверхностных слоев. М.: Наука и техника, 1991. –175 с.

3. Белый А. В., Кукареко В.А., Лободаева О. В., Таран И. И., Ших С. К. Ионно-лучевая обработка металлов, сплавов и керамических материалов. Мн.: Наука и техника, 1997. –185 с.
4. Равшанбек Эргашев, Салим Отажонов. Улучшения характеристики фотоэлементов на основе p CdTe – n CdS и p CdTe – n CdSe при термоциклировании в области альтернативных источников энергии//Научно-технический журнал акционерной обществе "Узбекгидроэнерго"., 2022. С.78-79.
5. Atakulov, S. B., Zainolobidinova, S. M., Nabiev, G. A., & Tukhtamatov, O. A. (2012). Effect of the structural features of polycrystalline semiconductor films on the formation of anomalous photovoltage: I. Phenomenon mechanism. *Semiconductors*, 46(6), 708-713.
6. Atakulov, S. B., Zainolobidinova, S. M., Nabiev, G. A., & Tukhtamatov, O. A. (2012). Effect of the structural features of polycrystalline semiconductor films on the formation of anomalous photovoltage: II. Comparison with experiment. *Semiconductors*, 46(6), 714-718.
7. Atakulov, S. B., Zaynolobidinova, S. M., Nabiev, G. A., Nabiyev, M. B., & Yuldashev, A. A. (2013). Theory of transport phenomena in polycrystalline lead chalcogenide films. Mobility. Nondegenerate statistics. *Semiconductors*, 47(7), 879-883.
8. Алимов, Н. Э., Зайнолобиддинова, С. М., Отажонов, С. М., Халилов, М. М., Юсупова, Д. А., & Якубова, Ш. (2016). Изменение потенциальных барьеров низкоразмерных тонких пленок p-CdTe в условиях внешних воздействий. *Журнал физики и инженерии поверхности*.
9. Онаркулов, К. Э., & Зайнолобидинова, С. М. (2022). СТРУКТУРНЫХ ОСОБЕННОСТЕЙ ПОЛИКРИСТАЛЛИЧЕСКИХ ПЛЕНОК ПОЛУПРОВОДНИКОВ НА ФОРМИРОВАНИЕ ЭФФЕКТА АНОМАЛЬНОГО ФОТОНАПРЯЖЕНИЯ. *PEDAGOGICAL SCIENCES AND TEACHING METHODS*, 13(2), 228-232.
10. Зайнолобидинова, С. М., & Хамракулова, М. (2017). МОДЕЛЬ И ОСОБЕННОСТИ РАСЧЕТА ВЫСОТЫ БАРЬЕРА НА ГРАНИЦА ЗЕРЕН. In *Успехи науки 2017* (pp. 12-15).

АУРОБИНДО ГХОШ ФАЛСАФАСИДА ИНВОЛЮЦИЯ ВА ЭВОЛЮЦИЯ

Илмий раҳбар: ф.ф.н. Ахмедова С.Д.

E-mail: sanam09061956@gmail.com

Ибодова Фарида Файзуллаевна,

ТошДШУ “Шарк фалсафаси ва маданияти” мутахассислиги
2-курс магистранти

АННОТАЦИЯ

Маколада Ауробиндо Гхош эволюцион ва инволюцион жараёнлар мажмуасида инсон тутган урни хақида фикрлар баён этилган. Инсон Ауробиндо таълимотида – бу тарихдан ташқарида турувчи, абстракт – метафизик моҳиятдир. Инсон учун унинг тақдири сифатида тайёрланган нарса – «илоҳий ҳаёт» дир: ҳар бир киши «олий илоҳий Воқеъликка қадам қўйиши, у билан ўзини бирикиб кетган ҳис қилиши, унда яшаши, унинг ўзининг ижодкори бўлиши лозим; Маколада Гхошнинг инсон ва унинг эволюцияси хақидаги назариясини еритиб беришга ҳаракат қилди.

Таянч тушунчалар: эволюцион ва инволюцион жараёнлар, абстракт, «илоҳий ҳаёт», рационал тафаккур, ахлоқийлик, инстинкт, инерция материя, космик онг.

ON THE INVOLUTION AND EVOLUTION OF AUROBINDO GHOSH'S PHILOSOPHY

Scientific leader: Akhmedova S.D.

Ibodova Farida Fayzullaevna,

2nd year master's student of department

"Oriental philosophy and culture" of TSUOS

ABSTRACT

In the article, Aurobindo Ghosh talks about the role of man in the complex of evolutionary and involutionary processes. In Aurobindo's teaching, man is an abstract, metaphysical essence that stands outside of history.

What is prepared for man as his destiny is "divine life": everyone must "step into the highest divine Reality, feel united with it, live in it, become its own creator; The article tried to dissolve Ghosh's theory about man and his evolution.

Key words: evolutionary and involitional processes, abstract, "divine life", rational thinking, morality, instinct, inertial matter, cosmic consciousness.

КИРИШ

Ауробиндо Гхошнинг ведантча-ёгача интегрализми замонавий ҳинд фалсафасининг энг йирик вакилларида бири *Ауробинд Гхош* эди. Ауробиндо фалсафасининг марказий ғояси – «ҳамма нарса Брахмандир». Веданта ва упанишадларда Брахман икки шаклда ифодаланган: намоён бўлган – *Апарада*, ва намоён бўлмаган, олий – *Парада*. Ауробиндо иккинчи шаклдан фойдаланади: унинг *Пара* – *Брахмани* – бу шаклсиз, сифатсиз нарса бўлиб, борлиқнинг ўзгармас маънавий биринчи асосидир. *Пара-Брахманнинг* моҳияти – уч биринчи ибтидо бўлган борлиқ, билиш назарияси ва ахлоқий тартибнинг бирлигидирки улар: *сам* (борлиқ), *чит* (билим) ва *ананда* (роҳат-фароғат) дирлар. Файласуф ақлнинг фаол ижодий-яратувчилик табиатини тан олади, аммо бунинг инсон ақлига тааллуқлиги йўқ. Ауробиндо фикрича, инсон ақли фақат яратувчиликдагина эмас, балки дунёни билишда ҳам ожиздир. Биз ратсионал тафаккурнинг “ажратиш” бобидаги мазкур камчилигига Шри Ауробиндо ҳам эътибор берганини эслатамиз, шунингдек, дунёдаги деярли барча зиддиятлар ана шундай муросасиз ажратишлар оқибати эканини алоҳида таъкидлаймиз. Бизнингча, Ғарб руҳшунослигига аввало бу борада кўп асрлик тажрибага эга бўлган Шарк руҳшунослиги тажрибаларини ўрганиши зарур. Бу фикрни биз таниқли ҳинд мутафаккири А.Гхошнинг Ғарб экспериаментал руҳшунослигининг қуйидаги теран таҳлилига таяниб олдинга сураамиз: “Ҳозирги давр руҳшунослиги ҳам, - тушунтиради у, - онгсизлик (ақл ости) соҳасининг муҳимлиги ва уни тозалаш зарурлигини тушуниб этди. Лекин руҳшунослар бутун манзаранинг фақат бир томонини, унинг ярмини – ақл ости соҳасини кўрмоқдалар холос, онг(ақл)дан юқори томонни эса кўра олмаяптилар; улар заифгина ментал (интеллектуал) онгларининг учқунлари ёрдамида бу ўғрихонани ёритиш мумкин деб ўйламоқдалар – уларнинг бу ишдаги муваффақиятлари чўнтак фонари ёрдамида энг зич ва қоронғу чакалакзор ўрмон ичида йўл кидирган кишининг муваффақиятидан ортиқроқ бўла олмайди. Аслида онгости деганларида ҳам улар жуда кичик, фронтал мавжудот(фронтал мавжудот – оламдаги барча ташқи таъсирларни онгсиз-стихийли акслантирувчи индивид, биоробот)нинг³¹⁰ сояси тушадиган бир қисмнигина кўра оладилар. Амалда руҳиятнинг шундай асосий қонуни борки, уни четлаб ўтиш мумкин эмас, ва унга биноан инсоннинг тубанга тушиши унинг юқорига чиқиш қобилятига тўғри пропорционалдир : у ўзи кўтарилиши мумкин бўлган масофадан қуйироққа туша олмайди, чунки қуйига тушиши

³¹⁰: Сатпрем. Шри Ауробиндо, или путешествие сознания. Бишкек.1992. В. 54-55.

учун керак бўлган куч уни юқорига кўтарилишини таъминлайдиган кучнинг айна ўзидир. Агар биз бир амаллаб юқорига кўтарилишимизга нисбатан куйроққа тушсак, шу заҳоти бахтсизлик юз бериши, телбалик, жиннилик тутқаноғига гирифтор бўлишимиз мумкин, чунки биз бу ҳолда ҳимоясизланиб қоламиз. Биз куйидан туриб Ҳақиқат манбаига ҳаракатланар эканмиз, бизга мислсиз теранликда жо бўлган ҳикмат тобора юз оча боради.

МУҲОКАМА ВА НАТИЖАЛАР

Қанчалик тубанга тушилса, нурга зарурат ҳам шунча катта бўлади – акс ҳолда инсон (душманга, маънавий инқироз кучига, дардга) эм бўлиши тайин. Агар руҳий таҳлил ўз (фани) масалалари доирасидан четга чиқмаслик билан қаноатланса, хавф-хатар бўлмаслиги ҳам мумкин эди: бир кун келиб у ўзининг чекланганини тушуниб этар, фақат кичикроқ, юзакироқ касалликларни даволаш билан кифояланган бўлар эди. Лекин кўпчилик ҳозир уни янги Инжил даражасига кўтармоқда, у бизнинг илоҳий имкониятларимизга эмас, кўпроқ қоронғу томонимизга эътибор бераркан, ақлларни чалғитадиган қудратли кучга айланади. Табиийки, эволютсия жараёнида бизнинг “хато”ларимиз ҳам охири-оқибат ўз ўрнига эга; ... лекин ишда қўлланаётган бу услуб хавфли, чунки у касалликни келтириб чиқаради, лекин уни даволай олмайди... Ҳозирги давр психологияси – ҳали болалик ёшидан чиқмаган бир фан – (шунинг учун ҳам ўз хулосаларида) шошқалоқ, бемулоҳаза йўқ, улублари ҳам мукамал ва пишиқ эмас. Барча ёш фанларда бўлгани каби, бу эрда ҳам ақл ҳақиқатнинг кичик бир қисмини, айрим бўлакчасини ажратиб олиб, уни ноқонуний умумлаштириб, ўз чекланган тилида тушунтириб, бутун табиатга табтиқ этишга уринишлари... намоён бўлмоқда. Бундан ташқари тафаккурнинг юқоридаги камчилик билан узвий бўлган яна бир жиҳатини эслатиб ўтиш жоиз деб ҳисоблаймиз. Бу тафаккурнинг форматсиялар яратиш “қобилияти” бўлиб, у ўзининг тобора чекланиб бораётган, саёз тасаввурлари асосида кўплаб сохта шаблонлар (“матритсалар”, колиплар, догматик схемалар) яратади. Ҳозирги замон тилида уларни “фикр шакллари” деб ҳам юритилади. Ҳар бир индивид, ҳар бир фан соҳаси ўз фикрий схемаларига эга бўлиб, ана шу схемалар реалликни қабуллашни бадтар мураккаблаштиради. Шунинг учун ҳам динда бу дунё “ёлғон дунё” деб аталгани табиий. Мажозий қилиб айтганда мазкур колиплар “мусори” (чанги, пардаси) ортида турган соф реаллик, яъни ҳақиқат кўринмай бораверади. Шунинг учун ҳам тасаввуф таълимотида ҳақиқий билимга эришув учун фикрий жараёни тўхтатиш (фақат зикр ҳолатида бўлиш) талаб қилинади.

Ауробиндо фалсафасининг хусусиятларидан бири – унинг инволютсия ва эволютсия ҳақидаги қоидадир. Мутафаккир шундан келиб чиқадики, «ғарбнинг» тадрижий ривожланиш ғояси физик ва биологик табиат томонидан чегараланган, «унинг ҳаракатида ҳеч қандай руҳий уйғотиш манбаси йўқ, балки фақат толмас моддий зарурият кучи бор холос»³¹¹. У ўзининг тадрижий ривожланиш ҳақидаги тушунчасини олға суриб, унга кўшимча сифатида *инволютсия* категориясини киритади. Инволютсия эволютсия (тадрижий ривожланиш) дан олдин келиб, умумий ақл дунёнинг табиатидан келиб чиқади. Дунёнинг демиурги (яратувчиси) сифатида тараққиётини бошлаб беради. Руҳий таҳлил (айниқса Фрейдники) табиатнинг муайян бир қисмини - энг қоронғу, энг ҳавфли, энг носоғлом қисмини – онг остининг тубан витал (хирсий, ҳайвоний) катламидаги энг паталогик ҳодисаларни ажратиб олади ва уларга ўз роли доирасидан чиқадиган даражада фаол деб уқтиради... У (шу ҳодисаларни) муддатидан олдин (тегишли тайёргарликсиз) кўзғатиб юбораркан ёки тажрибани нотўғри амалга ошираркан, онг соҳасини ҳам қора ва ифлос муҳит билан кўмиб юбориш мумкин ва бунинг натижасида ҳис-туйғуларни ва ментал (ақл)нинг табиатини ҳам заҳарлаб кўйиши мумкин. Шунинг учун ишни салбий ҳолатларни эмас, балки ижобий ҳолатларни тажриба қилишдан, илоҳиётнинг табиатидан – сокинлик, мунавварлик, тинчлик-хотиржамлик, софлик, илоҳий куч қудратдан – ниманидир пастга, кишининг ўзгариши керак бўлган эрига олиб тушишдан бошлаш керак; шу ишни этарли даражада амалга оширилганидан ва этарлича мустаҳкам асос вужудга келганидан кейингина онг остига яширинган душман элементларни илоҳий сокинлик, нур, куч ва билимлар ёрдамида парчалаш ва йўқ қилиш учун юзага чиқарса бўлади»³¹².

Ендиликда олимлар бутун дунёни танг аҳволга солган экологик кризис фан ва техника тараққиётининг айна ахлоқий императивлардан (талаблардан) ўзиб кетгани туфайли содир бўлганини ва ҳозирда тсивилизатсия айна шунинг учун боши берк кўчага кириб қолганини тан олишга мажбур бўлмоқдалар. XX аср Ҳинд файласуфи Шри Ауробиндо Гхош эса бу борада муҳим янги контсептсияни олдинга суради. Ушбу контсептсияга кўра инсоният онги аста-секин ялпи эволютсия қилиб, буюк зотлар эришган маррага этиши мумкин. Яъни, унинг таълимотига кўра, “ақлли инсон” инсоният маънавий тараққиётининг энг сўнгги босқичи эмас, ратционал тафаккур инсон онги тарихий юксалишининг энг олий марраси эмас, балки йўлдаги ўткинчи ва қуйи

³¹¹ Aurobindo Sri. Birth Centenary Library, vol. 16, Pondicherry, 1972, B. 232

³¹² Сатпрем, Шри Ауробиндо или путешествие Сознания. МП «Глобус», 1992. – В.175-176.

босқичлардан биридир. Шу маънода, Ғарбда интуитивизм оқими, Фрейд, айниқса Юнг асос содган руҳшнослик илмлари гарчи Ғарб маданиятини Шарқ маданиятига яқинлашувида катта аҳамиятга эга бўлсада, бу эрда ҳали Шарқдан намуна олиш ўрганиш зарур бўлган жуда кўп таълимотлар кўплигини таъкидлаш жоиз. Тўғри, “Инжил”да ҳам Исо а.с. ўз шогирдларига қарата “...сизлардан ўтиниб сўрайман, жонингизга қарши кураш олиб борадиган нафс эҳтиросларидан сақланинг” каби оятлар бор. Лекин, ратсионаллашган Ғарб маданиятида улар унутилиб кетган эди.

А.Ғхошнинг биз юқорида батафсил келтирган жуда чуқур таҳлили Шарқ мистик мактабларида, айниқса тасаввуф таълимотида билимга киришувнинг дастлабки ва асосий шарти ахлоқий покланиш, тубан нафсдан қутулиш талаби бўлгани нақадар тўғри бўлганини тушунишга ёрдам беради. Умуман Шарқ таълимида азалдан инсон ахлоқи билимидан ҳам юқори қўйилган. Ушбу ғоя Алишер Навоийнинг: *Менга на илму ва на ошиқлик хавасдир, Агар мен одам эрсам ушбу басдир,* -деган мисраларида айниқса ёрқин ифодаланган. Юртимизнинг энг юксак маънавий қадрияти бўлган тасаввуф таълимотида эса ҳақиқатни билишга киришишдан олдин шариатга бўйсунуш жуда қатъий талаб қилинган. “Аввал шариат, кейин тариқат”, “Шариатсиз тариқат йўқ” каби ғояларнинг кенг олдинга сурилгани ва унинг амалиёти жуда жиддий назорат остида бўлгани шуни ифодалайди. Ушбу талабнинг нақадар кескинлиги Сўфи Оллоёр томонидан алоҳида таъкидланган: Шариат ҳукмидан ташқи риёзат, эмас тоат, қабоҳатдир, қабоҳат...

Чиндан ҳам ахлоқийлик билан узвий бўлмаган билим қанча кучли бўлса, шунча зарарлидир. Чунки ахлоқсиз инсон ўз билимидан бошқалар ва жамият зарарига фойдаланиши мумкин ва бу зарар билимсиз кишиникидан кўп марта ортиқ бўлади. Буни энг камида оддий киссавур ўғри билан компьютерни яхши билиш орқали банкни ўмарадиган одамнинг жинойтлари даражалари орасидаги фарқ мисолида кўриш мумкин. Машҳур юнон донишманди Арасту айтганидай, “Кимки билимда илгарилаб, ахлоқда оқсайдиган бўлса, билингки у олдинга эмас катта тезлик билан тубанлик сари кетипти”. Ахлоқнинг бу юксак вазифаси немис классик фалсафасининг таниқли намояндаси И. Кант олдинга сурган “категориал императив” ғоясида ўз ифодасини топган эди. Динларда эса бу императив қатор догматларда акс эттирилган эди. (Ислом динида улар “шариат”нинг мазмунини ташкил этади). Айни замонда билимсиз ёлғиз ахлоқнинг ўзи ҳам этарли эмас. Буюк мутафаккирлар кўп асрлардан буён ушбу ғояни бежиз олдинга сурмаганлар. Улар шахс худбинона “мен”ининг

бошқа шахсларга ва бутун атроф табиатга нисбатан содир этиши мумкин бўлган агрессивлиги ва бошқа зарарларнинг (агрессиясининг) олдини олиш ва айна пайтда инсон ўз эволюциясининг қуйи (ҳайвоний инстинктлар, тубан нафс) босқичида тўхтаб қолишига йўл қўймаслик учун жуда оқилона йўлни кўрсатганлар.

ХУЛОСА

Эволюцион ва инволюцион жараёнлар мажмуасида инсон алоҳида ўрин тутди. Инсон Ауробиндо таълимотида – бу тарихдан ташқарида турувчи, абстракт – метафизик моҳиятдир. Инсон учун унинг тақдири сифатида тайёрланган нарса – «илоҳий ҳаёт» дир: ҳар бир киши «олий илоҳий Воқеъликка қадам қўйиши, у билан ўзини бирикиб кетган ҳис қилиши, унда яшаши, унинг ўзининг ижодкори бўлиши лозим; ... унинг фикр-зикрлари, ҳис-туйғулари, ҳатти-ҳаракатларининг барчаси унинг томонидан чегараланган ва унинг ўзига айланиб қолган бўлиши зарур.... Буларнинг барчаси фақатгина шундагина тугалланиши мумкинки, киши Билмасликдан Билишликка чиқиб ва Билиш орқали олий онгга эришса».

REFERENCES

1. Ауробиндо Шри. Техника медитации в системе интегральной йоги. Йогическая садхана. - Киев., 1992. – С.150.
2. Величенко А. Е.. Эволюция религиозно – философских взглядов Ауробиндо Гхоша. Диссертация на соискание ученой степени кандидата философских наук.- Санкт - Петербург. 1999. - С.143.
3. Emile, Redeau. Teilhard de Chardin- A Guide to His Thought (Translated by Rene Hague), Collins. -London, 1967. – P. 104.
4. Sri Aurobindo. The hour of God. Selection from his writings. Manoj Das. 2010. – P. 78
5. Sri Aurobindo, The life divine, Pandishery. - Deliu, 1955. – P.149.

ИНСОНДАГИ ДАҲОЛИК ТАБИАТИ ВА ИЖОДКОРЛИК ИРСИАТИ: МАЪНАВИЙ-ПСИХОЛОГИК ОМИЛЛАР

Фозилов Голибжон Набижонович

Ўзбекистон Миллий университети

“Фалсафа ва мантиқ” кафедраси докторанти

golibjonf1@gmail.com

94 944 44 40

АННОТАЦИЯ

Агар одам ўзини ижодий фикрлашга мажбур қилишнинг йўлини билганда ҳамма даҳо бўлар эди. Айни шу маънода, биз ижодни буюк топишмоқ ва шу билан бирга буюк бахт дейишимиз мумкин. Эҳтимол ҳар бир одам ўзининг ижодий фаолияти орқали ижоднинг турли қирраларини акс эттириши ва такомиллаштириб бориб бирон-бир унга алоқадор янги гояларни шакллантириши имкониятига ҳам эга бўлиши мумкин. Бироқ ижод макон ва вақтга нисбий боғлангани учун ҳам унинг тўхтаб қолиши ҳолатини ва маълум бир маконда шаклланиб қолмаслигини ҳам кўришимиз мумкин.

***Калим сўзлар:** Даҳо, ақл, билим, маънавият, зеҳн, тафаккур, донолик, касаллик, ёлғизлик, дунёқараш, интилувчан, телбалик.*

THE NATURE OF HUMAN GENIUS AND THE HEREDITY OF CREATIVITY: SPIRITUAL AND PSYCHOLOGICAL FACTORS

ABSTRACT

Everyone would be a genius if they knew how to force themselves to think creatively. In this sense, we can call creativity a great riddle and at the same time a great happiness. It is possible that every person can reflect different aspects of creativity through his creative activity and have the opportunity to form new ideas related to it while improving. However, since creativity is relative to space and time, we can also see its stagnation and non-formation in a certain space.

***Key words:** Genius, mind, knowledge, spirituality, mind, thinking, wisdom, disease, loneliness, outlook, aspiration, madness.*

ПРИРОДА ЧЕЛОВЕЧЕСКОГО ГЕНИЯ И НАСЛЕДСТВЕННОСТЬ ТВОРЧЕСТВА: ДУХОВНЫЕ И ПСИХОЛОГИЧЕСКИЕ ФАКТОРЫ

АННОТАЦИЯ

Каждый был бы гением, если бы знал, как заставить себя мыслить творчески. В этом смысле творчество можно назвать великой загадкой и в то же время большим счастьем. Не исключено, что каждый человек может отражать через свою творческую деятельность разные стороны творчества и иметь возможность формировать новые идеи, связанные с ней, совершенствуясь. Однако, поскольку творчество относительно пространства и времени, мы также можем видеть его застой и неопределенность в определенном пространстве.

Ключевые слова: *Гений, разум, знание, духовность, интуиция, мышление, мудрость, болезнь, одиночество, мировоззрение, устремление, безумие.*

КИРИШ

Шарқ ва Ғарб илмий тафаккур тараққиётини келтиришимиз мақсадга мувофиқ бўлади. Зеро, мазкур ҳудудлардаги шаклланган ғояларнинг ўзаро бир-бирига кўрсатган таъсирини Осиёцентризм ёки Европацентризм вакили ҳам мутлоқо инкор эта олмайди. Шу маънода, ижод динамикаси умумбашарий характерга эга. Ижтимоий онгда янгиликларнинг ягона манбаси индивидуал онгдир. Ижод одамларнинг онгли фаолиятининг ифодаланиши бўлиб, инсоннинг шахсий борлиғи шаклини ташкил қилади. Ижод инсоннинг объектив ва субъектив рўёликни ўзгартирувчи фаолиятидир. Шунинг учун ҳам А.М.Коршунов “Ижод бу субъектнинг объект билан фаол ўзаро ҳаракатидир. Бу жараёнда субъект мақсадга йўналтирилган ҳолда атроф-оламни ўзгартириб, объектив қонуниятлар талабига кўра янги, ижтимоий аҳамиятдаги оламни яратади. Атроф-оламга таъсир қилиб, субъект ўз-ўзини ҳам ўзгартиради”[1], - деб ёзади. Бу фикри билан файласуф ижод амалий фаолият шакли сифатида намоён бўлишига алоҳида урғу беради. Бироқ, назаримизда, ижодни экзистенциал фаоллик билан нисбатлаш, уни субъект-объектлик шаклидан фарқли бўлган фикрий ҳаракатлар орқали амалга оширилувчи, энг истиқболли қурилма ҳисобланади. Чунки ижоднинг чуқур талқини маънонинг яратилиши билан боғлиқдир, яъни ижод жараёни қандайдир идеал борлиқ билан боғланади.

МАВЗУГА ОИД АДАБИЁТЛАРНИНГ ТАҲЛИЛИ (Literature review).

Бугун – йигирма биринчи асрда янги очилаётган кашфиётлар сабабли, хусусан инсон геноми ошкоралаша бошлагани туфайли яна авжига чиқаётган генетикага оид баҳслар ўтган асрнинг етмишинчи йилларида, Фрейд, Нитше сингари файласуфлар оммалашган, кибернетика ривожлана бошлаган бир даврда айниқса ҳаммининг фикру хаёлини банд этган эди. Ўшанда «Генетика» номли шеърини батган Абдулла Орипов: «Балки танглайимни кўтариб кетган Дарбадар бир ошиқ ва ё сарбадор. Балки бирор бобом шаҳаншоҳ ўтган, балким вужудимда дарвиш қони бор», – деб ёзган, «Йироқ авлодларга бизлардан нима ҳислат қоларкин?!» – деган хаёлларга берилган, авлодлар галма-гал кечиб, башар сайқал топиб, «энг олий, мукаммал инсон», «нигоҳини қуёшга қаадаб турадиган нурдай пок, ишқдай безавол»[2] гўдак дунёга келишидан умидлангани ва унга хитоб этгани.

Турғунлик йилларининг ториқарли кечмишларида, йўл юрса – йўл, чўнтакда – қўл, оғизда тил зериккан замонда, муте ва пачоқ одамлардан зорланган Эркин Воҳидов: «Юртнинг сени мендай фарзандлари мўл, Энди унга даҳолар керак», – деб даъват қилгани.

Озод Шарафиддинов учун истеъдодли одамлар худди бир ёмбидек гап эди: «Ўртамиёна фикрлаш олдинга бир қадам ҳам юришга имкон бермайди. Ўртамиёна фикрлаш- бир жойда депсиниб туриш, деган гап. Мен шуни айтардимки, ўзига хос фикрлайдиган одамлар, қолипдан чиқиб фикрлайдиганлар, янги фикрларни топадиган, бизга ёқса-ёқмасса, масаланинг моҳиятини гапирадиган, уни чуқур далиллайдиган одамлар – жамиятнинг бойлиги, мислсиз ва бетакрор қудрати. Фақат шунақа одамлар туфайли жамият силжийди, ривожланади», - дердиллар. Алалхусус, даҳолик нима? Даҳоларнинг табиати қандай бўлади? Ижодкорликнинг гени мавжудми? Буюк ижодкорлик – бу Яратган ноёб инсонларга инъом оний илҳом мевасими ёки заҳматли меҳнат натижасими? Бу каби саволлар инсониятни азалдан ўйлантириб келади.

АҚШлик икки иқтисодчи олим Бенжамин Жонс ва Брюс Вайнберг «даҳолик ёши»ни аниқлашга муваффақ бўлди. Тадқиқотчилар 500 нафардан зиёд Нобель мукофотига сазовор бўлган ва қарийб 300 га яқин XX асрда дунё тан олган ихтирочилар ҳақидаги маълумотларни таҳлил қилишган. Маълум бўлишича, 93 фоиз ҳолатларда 26 ёшдан катта кишилар буюк кашфиёт ва ихтиролар қилган. Олимларнинг эса энг самарали фаолият кўрсатадиган даври 30-40 ёшларга тўғри келаркан. Таҳлиллар ўртача «даҳолик ёши» физикларда 36, кимёгарларда 39, физиологларда 41 ёш эканини кўрсатган. Психологларнинг

фикрича, вундеркиндлар пайдо бўлишининг бир нечта шартлари бор. Вольфганг Моцарт мусиқачилар оиласида дунёга келган, лекин унинг истеъдоди ота-онасини ҳайратга солган. У уч ёшида опасининг фортепиано китобларидан чалишни ўрганиб олган ва тез орада фортепиано чалиш бўйича ўзидан беш ёш катта опасидан ўзиб кетган. Беш ёшида Вольфганг халқаро концертлар берган ва мусиқа басталаган. У саккиз ёшга тўлганида британиялик табиатшунос Дэйнс Баррингтон кичкина Моцартни синаб кўрган: унга яқиндагина ёзилган бешта партияли пьесани берган. Болакай пьесани энди кўриб турган бўлса-да, рояль олдида ўтириб дарҳол уни чалишни бошлаган. Баррингтон бу ҳақда ўз китобида шундай ёзади: “У бу партитурани илгари кўрмаганди, лекин симфонияни ҳақиқий усталардек бастакор фикрига мос тарзда моҳирлик билан ижро этди”[3]. Бундай болаларни одатда истеъдодли ёки Худо берган иқтидор соҳиблари деб аташади, лекин Моцарт мўъжизанинг ўзи эди. Огайо штати университети профессори, психолог Жоанна Ратсэц айнан ана шундай болаларни ўрганиш билан шуғулланади.

Даҳолик – инсон ақли, руҳи ва вужуди ижодий салоҳиятининг юксак даражадаги намоёнидир. Инсонни ҳайратга соладиган, аввал ғайритабиий туюладиган ва кейинчалик мумтоз асарлар – «шедеврлар» деб тан олинadиган даҳоликнинг ифодасидир. Даҳо инсон ҳамзамонларидан кўра самаралироқ ва тезроқ фаолият юритади. Даҳолар ўз сифатларини мудом яшириб келганлар, улар оддий кишиларнинг фиску фасодлари ва лаънатларидан йироқда бўлишни афзал кўрганлар. Сальвадор Дали эса, аксинча, ҳар бир асари, ҳаракати, сўзларида ўзининг даҳолигини кўз-кўз қилишга, атайин таъкидлашга интиланган. “Шундай кун келадики, мен ўзимнинг буюклигим билан Ницшени ортда қолдираман!”[4] – деган эди у. XIX аср охиридан XX асрнинг ўрталаригача Ницшега ўхшаб ёзишни ҳавас қилмаган ижодкор, XX асрнинг ўрталаридан эса Сальвадор Далига ўхшаб чизишга интилмаган мусаввир камдан-кам топилади.

ТАДҚИҚОТ МЕТОДОЛОГИЯСИ (Research Methodology).

XX асрга келиб даҳолик феномени кўплаб социологик ва физиологик татқиқотларга асос бўлди. Даҳоликнинг аксарият кўринишлари илмий ва бадий ижодда акс этди. Бизнинг замонамизда эса катта ҳажмдаги ахборотни қабул қила олиш, кузатиш ва қайта ишлаб чиқиш даҳоликнинг белгиси сифатида қаралмоқда. Педагогика ва генетикадаги эришилган тараққиёт ютуқларига қарамасдан, илм ҳали даҳоликнинг, ижодкорликнинг сир-асрорлари тубига ета олган эмас. Бугун айрим олимлар миянинг шундай бир

қисмини аниқлаганларини айтмодаларки, агар уни ишдан чиқарилса, даҳога айланиш мумкин экан. Олимлар аутаизм ва девоналикка мубтало шахсларни ўрганиш оқибатида шундай хулосага келганлар. Даҳоликнинг девоналикка уйғунлиги борасида ҳадим замонлардан бери татқиқотчилар айтиб келганлар. 1988 йилда экранларга чиққан «Ёмғир одами» фильмида Дастин Хофман бош ролда ўйнаган қахрамон телба бўлади ва унинг мислсиз математик салоҳияти мавжуд эди. Сан-Францискодаги Калифорния университетининг руҳий татқиқотчиси Брюс Миллер бадиий истеъдодга эга бўлган барча мижозларнинг миясини сканердан ўтказди ва аниқлайдики, уларнинг барчасида бош миясининг айнан битта ери – чап чакка қисми шикастланган эди.

В.П. Эфроимсон ўзининг «Даҳоликнинг сарзамини» асарида ақлий фаолликнинг биоижтимоий омилларини махсус ўрганган. Унинг фикрича, даҳолик – ақлий фаолликнинг ўта ёрқин намоён бўлишидир. Даҳиёналикнинг ривожланиши ва амалга ошишида ижтимоий омилларнинг аҳамиятини таъкидлаган ҳолда, олим даҳо салоҳиятининг намоён бўлишида биологик омилларнинг ҳам улкан аҳамиятга эга бўлишини кўрсатади.

ТАҲЛИЛ ВА НАТИЖАЛАР (Analysis and results).

Даҳоликнинг рўёбга чиқа олишида тўртта ижтимоий омил таъсир кўрсатади: биринчидан, болалик-ўсмирлик давриданок мустаҳкам мақсадга йўналганлик; иккинчидан, индивидуал қобилиятларга мос касбни танлаш; учинчидан, мавжуд қобилиятларни ривожлантириш учун қулай шароитларнинг мавжудлиги; тўртинчидан, ижтимоий буюртманинг (эҳтиёжнинг) мавжудлиги. Дарвоқе, ахир, бу тўрт омил минглаб-миллионлаб одамларда бўлади, улар ҳам олдиларига мақсад қўядилар, уларнинг ҳам аксарияти қобилияти бор касбни танлайди, жамиятда ҳамиша доҳиёна ечимларга, кашфиётларга эҳтиёж бўлади. Хўш, нега ҳамма ҳам даҳо бўлиб кетмайди?! Нечун даҳолик ҳамиша ягона, буткул индивидуал ва бетакрор?! Бундан даҳоликка эришиб бўлмайди, деган хулоса келиб чиқмайди, албатта. Даҳолар бор ва, нафақат илму техникада, балким гуманитар, бадиий, Муסיкий, адабий ва ҳоказо соҳаларда даҳолик намуналари кўплаб мавжуд[5]. Инсоният оғир зиддиятлар ва ечимини кутаётган залворли муаммолар исканжасида турган бугунги кунда даҳоликни татқиққ этишдан ва даҳоларнинг хизматидан юз ўгириб бўлмайди. Мусулмон файласуфлари ҳам бунга эътибор қаратганлар ва деганларки: «Энг чиройли гуллар ва ширин мевалар ачиган гўнгдан униб чиққанидек, эл-юрт бошида оғир муаммолар, ечимсиз зиддиятлар бор, қаттол замонларда даҳолар туғилади».

Моцарт каби болалар камдан-кам туғилишади. Беш ёки ўн миллионга болага битта ана шундай бола тўғри келади. Фаолияти давомида Ратсэц 30 дан ортиқ вундеркиндрларни ўрганган. У дуч келган илк вундеркинд икки ёшли эди. Гўдак ҳақида 1990 йили “People” журналида мақола чоп этилган. У черковда бир марта эшитган мусиқасини чала олган. Ратсэц унинг IQ — интеллектуал салоҳиятини текшириб кўрган ва ҳеч қандай ғайриоддийликка дуч келмаган. Кичкинтойнинг хотираси ғайритабиий эди. Кўпинча мусиқа, математика, санъат ва шахматда профессионал қобилияти ўн ёшгача намоён бўлган болалар вундеркинд деб аталади. Вундеркиндрлар пайдо бўлиши ҳақида кўплаб тадқиқотчилар ўз тахминларини билдиришган: даҳолик ўрганиш натижасими ёки туғмами? Ратсэц эса вундеркиндрлар пайдо бўлиши учун қуйидаги шартлар керак деб ҳисоблайди.

Кучли хотира. “Intelligence” журналида чоп этилган саккиз нафар қобилиятли инсонни ўрганиш натижалари орқали уларнинг хотираси 99 фоизга ишлаши маълум бўлди.

- Аутизмга дучор бўлган инсонларда учрайдиган майда тафсилотларга эътибор қаратиш хусусияти. Қобилиятли инсонларда аутизм белгилари учрамаса-да, уларнинг 50 фоиздан кўпроғининг оиласида аутизм билан оғриганлар бўлган.

- Ўта юқори интеллектуал салоҳият. Ратсэц вундеркиндрларнинг IQ кўрсаткичи 100 ва 147 орасида бўлишини, ўртача 128 ни ташкил этишини аниқлаган.

ХУЛОСА ВА ТАКЛИФЛАР (Conclusion/ Recommendations)

Вундеркинд-ларни оддий инсонлардан ажратиб турадиган яна бир хусусият уларнинг бошқаларга ёрдам беришга доимо тайёрликларидир. Уларни кузатаркан, Ратсэц вундеркиндрлар бошқаларга кўнгилчан муносабатда эканликларини айтади: “Улар шунчаки яхши одамлар”.

Халқимизда «Қазисан-қартасан, ўз наслинга тортасан», «От айланиб қозиғини топади», «Онасини кўриб, қизини ол», «Бойвуччанинг боласи ўнидаёқ бош бўлар, камбағалнинг боласи қирқида ҳам ёш бўлар», «Олма дарахтидан узокқа тушмайди» сингари ирсият, наслият борасидаги юзлаб ҳикматлар, ривоятлар бор. Ривоятларнинг бирида айтилишича, подшонинг хотини кетма-кет қиз туғавергач, кейинги ҳомиладорликда у жаҳл билан тоққа кетади. Унга яна қиз туғилганини хабар қилшга қўрққан доя кампир, ўша куни туғилган бир новвойнинг ўғил боласини маликанинг боласига алмаштиради, малика туққан

қизалокни новвойнинг аёлига бериб юборади. Йиллар ўтиб «новвойнинг қизи» чавандозликка иштиёқманд бўлибди, шоҳ саройида ўсаётган йигит бўш пайт топди дегунча, новвойхонага йўл олар, тандирдаги оловга термулиб ўтирар экан... Ҳар ҳолда донишмандлик ҳам қонида бўлган халқнинг доно асотирлари бежиз айтилмаган.

REFERENCES

1. Коршунов А.М., Мантатов В.В. Диалектика социального познания. - М.: Политиздат 1988. - 383 с.
2. Вектор Алиматов. Дахолик. Тонг юлдузи газетаси 2007 йил нашри.
3. Burkhardt L. Daines Barrington//Verzeichnis eponymischer Pflanzennamen- Erweiterte Edition: [нем.] Berlin: Botanic Garden and Freie Universität Berlin, 2018. — S. 32.
4. Штерн, В. Умственная одаренность. Психологические методы испытания умственной одаренности в их применении к детям школьного возраста / В. Штерн. СПб.: Союз, 1997. - 129 с.
5. Сайлер, Т. Мыслить как гений / Т. Сайлер. Мн.: Попурри, 2005. 122 с.

ЎЗБЕКИСТОНДА КЕЧГАН ПАНДЕМИЯ ШАРОИТИДА АҲОЛИНИ ИЖТИМОЙ ҲИМОЯ ҚИЛИШНИНГ КЎРИНИШЛАРИ

М.Абдурахмонова

Фарғона давлат университети доценти, и.ф.н.
manzura.abdurahmonova@mail.ru

Д.Юлдашева

Фарғона давлат университети магистранти

АННОТАЦИЯ

Ушбу мақолада ижтимоий иш яхшиликка қаратилган сифат бўлиб, мамлакатлар ўз халқларини ижтимоий ҳимоя қилишда ижтимоий таъминот ва ижтимоий фаолият орқали амалга ошириши, бунда жамғармаларнинг аҳамияти ва ушбу жамғармаланинг сарф йўналишлари орқали эҳтиёжманд оилаларга таъсири ёритиб берилган.

Калит сўзлар: *ижтимоийлашув, ижтимоий иш, ижтимоий таъминот, пандемия, жамғарма, темир дафтар, аёллар дафтари, ёшлар дафтари, меҳр дафтари, меҳнат бозори.*

ПРОЯВЛЕНИЯ СОЦИАЛЬНОЙ ЗАЩИТЫ НАСЕЛЕНИЯ В ПЕРИОД ПАНДЕМИИ В УЗБЕКИСТАНЕ

АННОТАЦИЯ

В данной статье социальная работа представляет собой качество, направленное на благо, которое страны реализуют в социальной защите своего народа посредством социальной защиты и социальной деятельности, в которой раскрывается важность сбережений и влияние этих сбережений на нуждающиеся семьи через направления расходования средств.

Ключевые слова: *социализация, социальная работа, социальное обеспечение, пандемия, фонд, железная книга, женская книга, молодежная книга, благотворительная книга, рынок труда.*

КИРИШ

Ижтимоий иш, ҳимоя қадимдан ҳар бир инсон қалбида жойлашган бўлиб, меҳр-оқибат, мурувват, яхшилик қилиш, тарбия ва инсонийлик каби сифатларда акс этиб келган. Аслида бу сифатлар инсон қалби орқали бири-бирига берилди. Ушбу сифатлар билан шаклланиган инсонлар орқали ташкил топган давлатлар ўз халқларини кучли ижтимоий ҳимоя қиладилар.

МУҲОКАМА ВА НАТИЖАЛАР

Жаҳон тажрибаси асосида фикр билдириш мумкинки, ижтимоий ҳимоя икки устун - ижтимоий таъминот ва ижтимоий фаолият асосида юзага келади.

1. Ижтимоий таъминот тизими - ҳукумат томонидан молиялаштириладиган ва пенсия жамғармаси томонидан ажратиладиган пул маблағлари воситалари кўринишадига турли тўлов дастурларини ўз ичига олади;

2. Ижтимоий иш тизими - инсонларга шахсий ва ижтимоий қийинчиликларни бартараф этишда қўллаб-қувватлаш, ҳимоя қилиш, тузатиш, реалибитация орқали ёрдам беришга қаратилга касбий фаолият ҳисобланади.

Ер юзида ҳукум сураётган пандемия шароитида Ўзбекистон ўз халқини қўшимча равишда Инқирозга қарши жамғармаси, Бандликка кўмаклашиш жамғармаси, Жамоат ишлари жамғармаси, «Маҳалла» ва «Саховат ва кўмак» хайрия жамғармалари маблағлари кабилар орқали ҳам қўллаб-қувватлаб келди.

Жумладан, пандемия шароитида Ўзбекистонда кам таъминланган ва ҳимояга муҳтож одамларга кенг қўламли бир марталик ижтимоий ёрдам март ойида ташкил этилган Инқирозга қарши жамғармаси ҳисобидан кўрсатилди. Унинг ижтимоий соҳага қаратилган харажатлари 11 август ҳолатига 2,56 трлн сўмни ташкил этган, шундан 489 млрд. сўм маблағи ижтимоий нафақа тўловларига йўналтирилган.³¹³ Шунингдек, аҳолининг эҳтиёжманд қатламни ижтимоий ҳимоя қилиш мақсадида Ўзбекистондаги ижтимоий ҳимояга муҳтож оилаларга ёрдам кўрсатиш учун эҳтиёжмандлар тўғрисидаги маълумотлар киритилган «**темир дафтар**» рўйхати жорий қилинди. Ўзбекистон Республикаси Президенти Шавкат Мирзиёевнинг 2019 йил 21-ноябрдаги Аҳолини ижтимоий муҳофаза қилиши соҳасидаги устувор вазифалари муҳокамасига бағишланган йиғилишидаги “...балки муҳтожларнинг “оёққа туришига” кўмаклашиш” зарур деганларида, мисол учун, ногиронлиги бўлган шахсларга тегишли меҳнат шароити яратиб бериш орқали уларнинг 80 фоизини фойдали меҳнатга жалб қилиш мумкинлиги³¹⁴ ҳақида тўхталдилар. Шунингдек бугунги кундаги Ўзбекистонда пандемия шароитида аҳолини кучли ижтимоий ҳимоя қилиш мақсадидаги давлат сиёсатида амал қилаётган “Темир дафтар” тушунчаси ва “Темир дафтар” га киритилган оилаларни ижтимоий-иқтисодий қўллаб-қувватлаш орқали уларни бандлигини таъминлаш, даромадларини ошириш зарурлиги, оилаларни фаровонлигига

³¹³ Юсупов Д. Пандемия шароитида ижтимоий ёрдам. <https://www.gazeta.uz/uz/2020/08/17/social-support/>

³¹⁴ Ш.Мирзиёев-дал-задание-создать-условия-работы-людям-инвалидам. <https://www.kun.uz/news/2019/11/21/>

эришилишига қаратилган. Шундай экан, «Темир дафтар» — узи нима у³¹⁵? деган савол ҳам туғилиши табиийдир. Бунга жавобан «Темир дафтар» — карантин шароитида ишсиз, даромадсиз қолган эҳтиёжманд, ёрдамга муҳтож оилаларнинг маҳаллада шакллантирилган шаффоф рўйхати; «Темир дафтар» ўз навбатида фуқаролар йиғинлари раисининг сектор ва ҳудуд раҳбари билан ҳамкорликдаги фаолиятини мустаҳкамлайди; «Темир дафтар» ни юритишда эҳтиёжманд оилаларнинг 7 тоифаси, жумладан:

- кам таъминланган,
- ногиронлиги бўлган;
- ижтимоий ҳимояга муҳтож оилалар;
- якка-ёлғиз кексалар;
- доимий ишсиз фуқаролар;
- карантин туфайли ишсиз қолган фуқаролар;
- оғир эпидемиологик ҳудудлардан кўчириб келинган фуқароларни

камбағалликдан чиқариш чоралари кўрилади. Ушбу чора-тадбирларни амалга оширишда ишсиз, даромадсиз қолган эҳтиёжманд, ёрдамга муҳтож оилаларнинг маҳаллада шакллантирилишида тадбиркорлик субъектлари ва маҳалла институти кенг жалб қилиш амалиёти ҳам самарали фаолият олиб борди. Ушбу ҳамкорлик амалиёти орқали юзага келган вазиятда қисқа муддатда барча ресурсларни жамлаш ва уларни марказлаштирилган ҳолда аҳолига самарали тарзда етказишда авваламбор энг заиф қатламлар, ишсиз қолганлар, даромад манбаидан айрилганлар ва бошқа қатламларга чекловларсиз, хавфсиз ёрдам бериш тизими йўлга қўйилди.

Лекин, пандемия натижасида ижтимоий-иқтисодий инқироздан азият чеккан оилаларга бир марталик ёрдам уларга бир муддат ўзини тиклаб олишга имкон беради, холос ҳамда паст малакали ва жамоат ишларидан келадиган паст миқдордаги маошнинг оила умумий даромадига кўрсатадиган ижобий таъсири сезиларли бўлмаслиги мумкин. Халқаро меҳнат ташкилотининг 2020 йил 1 чорак якуни бўйича эълон қилган мониторинг натижаларига кўра, апрель ойининг бошига келиб Covid-19 пандемияси таъсирида глобал миқёсда 2,7 млрд иш ўринларининг тўлиқ ёки қисман ёпилишига олиб келган, бу эса жаҳондаги иш билан банд аҳолининг 81 %ига таъсир қилди.³¹⁶ Глобал инқироз натижасида дунёда қайси соҳани олмайлик, иш ўринлари сони қисқаришига, ишлаб чиқариш қувватларининг қисман ёки тўлиқ тўхталишига, масофадан

³¹⁵ Боймирзаева С. <http://xs.uz/uz/post/temir-daftar-ozu-nima-u>

³¹⁶ https://www.ilo.org/wcmsp5/groups/public/@dgreports/@dcomm/documents/briefingnote/wcms_740877.pdf

ишлаш тамайиллари жорий этилиши натижасида меҳнат унумдорлиги пасайишига олиб келган.

Бугунги кунда Ўзбекистон меҳнат бозорида 13,5 млн киши банд бўлиб, улардан 5,7 млн киши расмий ва 7,8 млн киши норасмий секторда, шу жумладан, 2,6 млн киши меҳнат мигранти сифатида меҳнат қилмоқда.³¹⁷

Жорий қилинган карантин чоралари таъсирида энг қаттиқ зарба норасмий соҳаларда иш билан банд бўлганлар бўлиб, қарийб 1,6 млрд нафар ишчиларга жиддий таъсир қилган.³¹⁸ Шунингдек, карантин даврида Бандликка кўмаклашиш жамғармаси ва Жамоат ишлари жамғармаси ҳисобидан, 141 минг 800 нафар ишсиз фуқароларнинг бандлиги таъминланиб, уларга 43 миллиард 225 миллион сўм иш ҳақи тўлаб берилган.³¹⁹ Шунингдек, аҳолини ижтимоий ҳимоя қилиш мақсадида ва бандлигини таъминлаш мақсадида "Коронавирус пандемияси даврида аҳоли, иқтисодиёт тармоқлари ва тадбиркорлик субъектларини қўллаб-қувватлашга доир қўшимча чора-тадбирлар тўғрисида" Президент фармони имзонланди. Таъкидлаш жоизки, тадбиркорликни қўллаб-қувватлаш – бу янги иш ўринларини яратиш, бозорда талаб ва таклифни шакллантириш, пировардида иқтисодий ўсишни таъминлаш учун катта имконият ва заҳира ҳисобланади. Карантин даврида аҳолини фаол иш билан банд қилиш мақсадида ҳудудларда тадбиркорлар, фермерлар ва банклар томонидан бир қатор ташаббуслар ишлаб чиқилди. Буларга³²⁰:

- камбагал оилаларга томорқада экин экишга ёрдамлашиш, уларга қорамол ва парранда тарқатиш ҳамда касаначиликни йўлга қўйиш;
- Тошкент шаҳрида хусусий банклар туманларга бириктирилиб тадбиркорликни ривожлантиришга кўмак бериш;
- карантинга қадар ишсиз бўлган ва кунлик даромад асосида яшаб келган кўплаб фуқаролар фаол меҳнат орқали иш билан таъминлаш;
- барча ҳудудларда сервис соҳасини ривожлантириш;
- ишлаб чиқарувчи корхоналарга товарларини аҳолига бўлиб-бўлиб тўлаш шарти билан сотишни рағбатлантириш;
- тижорат банклари аҳолига уй-жойларни ремонт қилиш ҳамда автотранспорт, маиший техника ва бошқа товарларга кредитлар беришни кенгайтириш;

³¹⁷ Ўзбекистон Республикаси Бандлик ва меҳнат муносабатлари вазирлигининг расмий маълумотлари. <https://mehnat.uz/uz/news/2019-yilda-uzbekistonning-ishsizlik-darazhasi-qancha>

³¹⁸ <https://review.uz/oz/post/pandemiya-krizisi-sharoitida-aholini-ijtimoiy-qollab-quvvatlash-yonalishlari>

³¹⁹ <https://review.uz/oz/post/pandemiya-krizisi-sharoitida-aholini-ijtimoiy-qollab-quvvatlash-yonalishlari>

³²⁰ <https://review.uz/oz/post/pandemiya-krizisi-sharoitida-aholini-ijtimoiy-qollab-quvvatlash-yonalishlari>

- онлайн технологиялар орқали ўзини ўзи банд қилган фуқаролар учун даромадларини олиш учун зарур шарт-шароит ва енгилликлар яратиш;
- оилавий ва уй шароитидаги ҳунармандчиликни ривожлантириш бўйича имтиёзлар бериш ва маҳсулотларини сотишга қўмаклашиш кабиларни қамраб олади.

ХУЛОСА

Хулоса ўрнида, ушбу амалга оширилаётган ташаббуслар аҳолини ижтимоий ҳимоясини ортишига, янги иш ўринларини яратилишига, уларни бандлигини таъминланишига олиб келиши билан биргаликда халқни пандемия кечаётган оғир даврда жипслашишига, сабр-матонат билан иқтисодий қийинчиликларни енгиб ўтишига хизмат қилади.

REFERENCES

1. Юсупов Д. Пандемия шароитида ижтимоий ёрдам. <https://www.gazeta.uz/uz/2020/08/17/social-support/>
2. Ш.Мирзиёев-дал-задание-создать-условия-работы-людям-инвалидам. <https://www.kun.uz/news/2019/11/21/>
3. Боймирзаева С. <http://xs.uz./uz/post/temir-daftar-oz-i-nima-u>
4. Ўзбекистон Республикаси Бандлик ва меҳнат муносабатлари вазирлигининг расмий маълумотлари. <https://mehnat.uz/uz/news/2019-yilda-uzbekistonning-ishsizlik-darazhasi-qancha>
5. <https://review.uz/oz/post/pandemiya-krizisi-sharoitida-aholini-ijtimoiy-qollab-quvvatlash-yonalishlari>
6. Абдурахмонова, М. М. (2020). Ижтимоий иш касбий фаолиятининг мактабга йўналтирилган соҳасини ривожланишида жаҳон амалиёти тажрибалари. *Журнал Социальных Исследований*, 3(6).
7. Абдурахмонова, М. М. (2021). Теории межсекторальных подходов к защите детей. *Человек. Наука. Социум*, (2), 62-74.
8. Абдурахмонова, М. М. (2021). Необходимость изучения общественного мнения для принятия эффективных решений в школе. *Человек. Наука. Социум*, (1), 33-46.
9. Абдурахмонова, М. М., & Маллабоев, Ш. А. (2016). Узбекская модель развития малого предпринимательства. *Ученый XXI века*, 62.
10. Абдурахмонова, М. М., & Содикова, Д. Ш. (2020). Efficiency of management of higher education institutions in the preparation of qualified personnel. *Человек. Наука. Социум*, (2), 8-27.

11. Абдурахмонова, М. М. (2021). Мактабларда самарали қарор қабул қилиш учун жамоатчилик фикрини ўрганиш зарурияти. *Журнал Социальных Исследований*, (SPECIAL ISSUE 1).
12. Абдурахмонова, М. М., & Орипов, А. (2019). Основные направления и приоритеты научной актуализации информационной парадигмы гражданского общества. *Мировая наука*, (12), 56-59.
13. Абдурахмонова, М. М., & Мирзажонов, Ж. (2020). Роль конституции в построении правового государства и гражданского общества. *Теория и практика современной науки*, (3), 9-11.
14. Абдурахмонова, М. М., & Маллабоев, Ш. А. (2016). Uzbek model of small business development. *Учёный XXI века*, (3-4 (16)), 58-63.
15. Madaliyeva, F., & Abduraxmonova, M. (2021). O'zbekistonda maktab bitiruvchi o'quvchilarini kasb-hunar bilan ta'minlashda ijtimoiy ish amaliyoti. *Студенческий вестник*, (8-3), 94-95.
16. Abduraxmonova, M., & A'zamova, Z. (2021). O'zbekistonda pensiya ta'minoti tizimini shakllantirishning muhim jihatlari. *Интернаука*, (7-2), 91-93.
17. Sharipova, K., & Abduraxmonova, M. (2021). O'zbekiston maktablarida mehribonlik uylari tarbiyalanuvchisi bo'lgan o'quvchilar bilan ijtimoiy ish amaliyoti istiqbollari. *Студенческий вестник*, (8-3), 82-83.
18. Abdurakhmonova, M., Karimova, G., & Karimova, M. (2021). Role of ethical culture in preventing violence among spupils. *Интернаука*, (11-2), 50-51.
19. Abdurakhmonova, M. M., Akramov, D. O., & Egamberdiev, F. A. (2020). Conceptual aspects of the development of social work in the new social protection system of Uzbekistan. *Chief Editor*, (5), 8.
20. Abdurakhmonova, M. M. ugli Mirzayev, MA, Karimov, UU, & Karimova, GY (2021). Information Culture And Ethical Education In The Globalization Century. *The American Journal of Social Science and Education Innovations*, 3(03), 384-388.
21. Abdurakhmonova, M. M., Akramov, D. O., & Egamberdiev, F. A. Conceptual aspects of the development of social work in the new social protection system of Uzbekistan. Chief Editor.
22. Abdurahmonova, M. (2020). World practical experience of developing a school-oriented sphere of professional activity of social work. *Journal of Advanced Research in Dynamical and Control Systems*, 12(6), 1181-1186.

ABU ALI IBN SINONING “HAY IBN YAQZON” FALSAFIY QISSASINING YORITILISHI VA UNING FALSAFIY TAHLILI

Ilmiy rahbar: Ahmedova S.D.

ToshDSHU o‘qituvchisi f.f.n.

E-mail: sanam09061956@gmail.com

Ziyodullayev Maqsudjon Shokirjon o‘g‘li

Sharq falsafasi va madaniyati mutaxassisligi magistranti

ANNOTATSIYA

Mazkur tadqiqot jarayonida Ibn Sinoning “Hay Ibn-Yaqzon” qissasining falsafiy yoritishili va uning mohiyati xususida ba’zi mulohalar yoritilgan. Inson fe’l-atvoridagi qiziqqonlik, munofiqlik, ta’magirlik, zulmkorlikka, o’g’rilik va aldamchilikka moyillik, o’zining hayu-havaslarini qondirish istagi, ehtirolarga berilish, hayvoniy hirslar – bularning barchasini Ibn Sino buzuq niyatli “do’stlar” deb atagan.

Kalit so‘zlar: *Ibn Tufayl, Hay Ibn-Yag‘zon, organik dunyo, qiziqqonlik, munofiqlik, zulmkorlik, moyillik, Aristotel.*

EXPLANATION OF ABU ALI IBN SINO'S PHILOSOPHICAL STORY "HAY IBN YAQZON" AND ITS PHILOSOPHICAL ANALYSIS

ABSTRACT

Ibn Sina made a philosophical explanation and philosophical analysis of the story of "Hay Ibn Yag'zan", and he wrote about curiosity, hypocrisy, greed, tendency to oppression, theft and deception in human nature, his passions. the desire to satisfy, giving in to passions, animal desires - Ibn Sina called all these "friends" with evil intentions.

Key words: *Ibn Tufail, Hay Ibn-Yagzon, organic world, curiosity, hypocrisy, tyranny, tendency, Aristotle.*

KIRISH

Ma’lumki, yoshlar intellektual salohiyat va ilg‘or texnologiyalarni egallash bilan birga milliy va umumbashariy qadriyatlar uyg‘unligining zaruratini chuqur anglab yetishlari zarur. Bu zaruriyat nima bilan izohlanadi? Ma’lumki, intellektual salohiyat va ilg‘or texnologiyalar avvalo, jamiyatning moddiy asoslarini, iqtisodiy taraqqiyotini, harbiy qudratini mustahkamlash uchun xizmat qiladi. Shu bilan birgalikda muayyan darajada jamiyat a’zolarining moddiy farovonligini ta’minlashga ham ta’sir ko‘rsatadi. Bu xizmat va ta’sirning jamiyat uchun, jamiyat a’zolari uchun

qay darajada manfaatli bo'lishi intellektual salohiyat va ilg'or texnologiyalardan qanday maqsadlarni amalga oshirish uchun foydalanishga bog'lik. Shu sabab asosiy urg'u aynan milliy va umumbashariy qadriyatlarning uyg'unligini teran anglashga, ya'ni tafakkurlash madaniyatini shakllantirishga qaratilgandir.

MUHOKAMA VA NATIJALAR

“Hay ibn Yaqzon” qissasini Ibn Sino 1023-yili Hamadonga yaqin bo'lgan Faradjon qal'asi qamoqxonasida yozgan degan ma'lumotlar tarixiy manbalarda uchraydi. Qissa arab tilida yozilgan. Ivrit (qadimgi yahudiy) tiliga qissaning she'riy tarjimasini Ibn Erza (117-yilda vafot etgan), nasriy tarjimasini 1886-yilda P.D.Kaufman amalga oshirgan. Insonning tabiatiga xos bo'lgan ijobiy va salbiy jihatlarning ta'rifiga katta o'rin berilgan, qissaning o'zi esa, umuman insonning ma'naviy qiyofasiga, intizomiga, uni noma'qul qilmishlarga ergashishdan qaytarishga bag'ishlangan. Qissadagi barcha qahramonlar ma'lum ramziy siymolarni gavdalantiradi: yosh yigit bilan birga G'arbdan sharqqa sayohat qilayotgan qariya siymosi – faoliyat ko'rsatayotgan ong ramzidir. G'arb deganda moddiy olam, ya'ni inson tanasi, sharq deganda – insonning ruhiy olami, ya'ni inson idroki tushuniladi. Idrok insonni yaramas kirdikorlardan ogohlikka chaqiradi, mantiq ilmini o'rganishga undaydi. Qissada mantiqni – farosat (ya'ni fiziognomika) deb yuritilgan.³²¹

Inson fe'l-atvoridagi qiziqqonlik, munofiqlik, ta'magirlik, zulmkorlikka, o'g'rilik va aldanchilikka moyillik, o'zining hayu-havaslarini qondirish istagi, ehtirolarga berilish, hayvoniy hirslar – bularning barchasini Ibn Sino buzuq niyatli “do'stlar” deb atagan. Ibn Sino inson o'zining “jilovini” mana shunday “do'stlar”ning qo'liga topshirib qo'ymasligi kerakligi haqida ogohlantiradi. Inson doimo ulardan yuqoriroq turishi, doimo aql-idroki doirasida odimlashi lozim – shundagina u o'z do'stlarini to'g'ri yo'ldan boshlab boradi. Ular seni o'zlariga bo'sundirib olmaslaridan avvalroq, — deydi Ibn Sino, — sen ularni o'zingga bo'sundirishing lozim.³²²

Ibn Sino bu asarida ilm-ma'rifatni o'rganishga kirishgani tufayli ko'zi ochilgani, natijada Aql (Hayy ibn Yaqzon) ko'ziga ko'ringani va ilm unga o'z jamolini namoyon etganini hikoya qilar ekan, ilm-aqlni o'lim bilmaydigan uyg'oq, qarimaydigan yosh, beli bukilmaydigan – barvasta, nuroniy sifatida tasvirlaydi. Tafakkur qilib zarur bo'lgan va bilishi mumkin bo'lgan narsalarni o'qishga kirishgani, bu yo'lda aqlni ishga solib, farosatli bo'lib, o'zini yomonliklardan

³²¹ Irisov A “ Ibn Sino – ma'rifatparvar adib ” T.: O'zbekiston 1980 32-b

³²² Baratov M. “ Abu Ali Ibn Sino – buyuk mutafakkir ” T.: Fan 1980 22-b

chetlashtiradigan turli xususiyatlarini bilib olganligini qayd etadi. Demak, “Xayy ibn Yaqzon” mantiq ilmiga bag’ishlangani bilan ham aqliy tarbiyada katta ahamiyatga ega. Risola insondagi yomon illatlarni bartaraf etishda ilmu fan, ziyoning ahamiyati, insondagi aql-tafakkur quvvatining yomon illatlardan qutulishi, o’zligini anglash vositasi ekanligi bilan adabiy-falsafiy asargina bo’lib qolmay, tarbiyaviy asar sifatida ham qimmatlidir. Shuning uchun ham u odamlarga qarata shunday xitob qiladi: “Ey birodarlar! Bir –biringiz bilan samimiy do’st bo’lib, haqiqatni ochinglar. Har bir kishi o’z birodari uchun ko’nglidagi samimiylikdan (to’sqinlik) pardasini ochib tashlasin. Shunday qilinglarki, birodarlaringiz sizlardan (o’zi bilmagan) ba’zi narsalarni o’rgansin va yana boshqalari (bo’lsa) ba’zi narsalarni o’rganib, o’zini kamolotga etkazsin”. Modomiki, inson aloqaga muhtoj ekan, boshqa birov bilan qo’shinchilik qilish uchun uning uyi yoniga uy soladi, o’zining ehtiyojini qondirish uchun esa ishlab chiqarish mahsulotlarini almashtiradi, dushmanlardan saqlanish uchun o’zgalar bilan birlashadi. Mana shu tariqa jipslashishi va hamkorlik hissi, boshqalarga nisbatan sevgi-muhabbat va umumiy axloqiy negizlar ishlab chiqiladi.³²³

XULOSA

Ibn Sino bu asari bilan ma’lum bir tabaqa kishilarni tarbiyalashga uringanligi sezilib turibdi. Salomonning xotini obrazi feodal saroy muhitiga xarakterli bo’lgan tiplardan biri ekanligi ana shundan dalolat berib turibdi.

Asar oxirida kitobxon ko’z o’ngida yetuk, puxta va ancha quyuqlashgan, tuyg’ularga mutlaqo bo’ysunmaydigan obraz gavdalandi. Ikkinchidan, xotinning butun qilmishlari, ishlatgan hiyla-nayanglari barbod bo’ladi, egrilikning to’g’rilik ustidan hukmron bo’la olmasligi oydinlashadi. Umuman aytganda, Ibn Sinoning bu qissasi o’rta asr adabiyotining ajoyib namunasi hisoblanadi. Uning o’zi ham bu asarga alohida ahamiyat beradi.

REFERENCES

1. Mirziyoyev Sh.M. Erkin va farovon, demokratik O‘zbekiston davlatini birgalikda barpo etamiz. – Toshkent: O‘zbekiston, 2016.
2. Falsafa (Ahmedova M. umumiy tahriri ostida), “O‘zbekiston faylasuflari milliy jamiyati”, –Toshkent. 2006. – 495 b.
3. Пўлатова Д., Қодиров М., Аҳмедова М., Абдуҳалимов А., Шозамонов Ш. Шарқ фалсафаси. – Тошкент: жахон принт, 2011. – 185 б.
4. Ибн Сина. Трактат о Хайе сыне Якзана. В кн.: Сагадеев А.В. Ибн Сина.- М., Мысль, 1980.

³²³ Irisov A Falsafiy qissalar T.: O‘zSSR Davlat badiiy adabiyot nashriyoti – 1963 32-b

5. Игнатенко А.А. В поисках счастья / Общественно-политические воззрения арабо-исламских философов средневековья. - М., Мысль, 1989.
6. Муҳаммад, Ж. (2011). Хожа Муҳаммад Порсо ва унинг «Фасл ал-хитоб» асари [Хваджа Муҳаммад Парса и его труд “Фасл алхитаб”]. СИНО маънавий-маърифий, илмий-адабий, фалсафийирфоний уч ойлик журнали.
7. Муҳаммад, Ж. (2010). Кўзгу хайрати. Шеърый тўплам. Тошкент. “ТАМАДДУН.
8. Муҳаммад, Ч. (2008). Тачаллӣ. Маҷмӯаи шеър. Тошканд, Интишороти илмии давлатии “Доиратулмаорифи миллии Ўзбекистон, 44.
9. Холмўминов, Ж. (2008). Жомий ва ваҳдат ул-вужуд таълимоти [Джами и учение ваҳдат ал-вуджуд]/Масъул муҳаррир: Н. Комилов. Тошкент: «Ozbekiston milliy ensiklopediyasi, 232.
10. Халмуминов, Д. (2006, Май). Влияние учения Ибн ал-‘Араби на развитие мистических аспектов суфийских орденов Центральной Азии. In Суфизм в Иране и Центральной Азии. Материалы Международной конференции. 2-3 мая 2006 года г. Алматы (р. 256).
11. Муҳаммад, Ж. (1999). Миҷғони офтоб. Маҷмӯаи ашъор. Душанбе, Интишороти “Оли Сомон, 55.
12. Kholmuminov, J., & Juraev, N. (2020). The place and role of the sufi and philosophical order of the naqshbandi in the process of developing intercultural relations of the Tajik and Uzbek peoples. *European Journal of Molecular & Clinical Medicine*, 7(2), 308-317.
13. Холмуминов, Д. М. (2022). “ҚИЁСИЙ ТАСАВВУФШУНОСЛИК”: МЕТОДОЛГИЯ ВА ФАН. МЕЖДУНАРОДНЫЙ ЖУРНАЛ КОНСЕНСУС, 3(2).
14. Холмўминов, Ж. М. (2022). ЖОМИЙНИНГ ФАЛСАФИЙ АСАРЛАРИДА “КОМИЛ ИНСОН” ТУШУНЧАСИНИНГ ШАРҲИ. O'ZBEKISTONDA FANLARARO INNOVATSIYALAR VA ILMIY TADQIQOTLAR JURNALI, 1(9), 344-347.
15. Jurayev, S. S. U. (2021). ABU ALI IBN SINONING FALSAFIY QARASHLARIDA AXLOQ MASALASI VA UNING BUGUNGI KUNDAGI AHAMIYATI. *Oriental renaissance: Innovative, educational, natural and social sciences*, 1(3), 11-14.
16. Jurayev, S. S. O. G. L. (2022). ABU ALI IBN SINONING INSON VA UNING MA'NAVIY KAMOLOT MASALASIGA MUNOSABATI. *Oriental renaissance: Innovative, educational, natural and social sciences*, 2(Special Issue 23), 902-908.

HOW #ME TOO #TIME'S UP MOVEMENT IN THE USA IMPACTED INDIA, THE SOCIETY WITH BOUND NORMS

Munira Zaylobidinova
Ferghana State University

ABSTRACT

This article researches how social movement in the USA, uprising of women, made a great impact to Indian women. It also investigates that many women in the world suffer from gender disbalance where men still dominates with their strength. However, this article indicates that social media has become main tool for mobilization of women and women took advantage to voice and perform their rights.

Key words: social movement, manism, Guardian, mobilization, feminism, rape, hashtag, Facebook, Twitter, violence.

АННОТАЦИЯ

В этой статье исследуется, как общественное движение в США, восстание женщин, оказало большое влияние на индийских женщин. Он также исследует, что многие женщины в мире страдают от гендерного дисбаланса, где мужчины по-прежнему доминируют в своей силе. Однако в этой статье указывается, что социальные сети стали основным инструментом мобилизации женщин, и женщины воспользовались этим, чтобы заявить о своих правах и реализовать их.

Ключевые слова: общественное движение, манизм, Guardian, мобилизация, феминизм, изнасилование, хэштег, Facebook, Twitter, насилие.

INTRODUCTION

Crucial changes people face as the result of the evolution of social media because it provides maximum conveniences and opportunities in all spheres. Consequently, this growth impacted all countries including India which brought many benefits and some drawbacks to the society. *India Statistic* (2017) reports that internet evolution began in 2005 and considerably expanded in the last decade. According to these statistics, online sites as Facebook, YouTube, and Twitter are the most consumed portals (88%) because they create many opportunities in sharing blogs and photos, modifying their profiles, and updating the latest news. Hence, social media has become an important platform to inform and to be informed and plays a pivotal role in the mobilization of feminist activist against sexual atrocities.

This paper will analyze what merits social media holds in the mobilization of #Me too movement and also its impact on India, a country where people are bounded

with social norms through its cinematic, literary, and social media narratives. Additionally, I will review Kaitlynn Mendes's scholarly arguments "Is Twitter a safe space for feminist activism?" or "Does fear, hostility, and trolling dominate Twitter?" (K. Mendes's 2018). I will examine women's challenges in Indian society where men dominate using their privileges. Also will argue how state censorship about "India's Daughter" (Sonora Jha, 2017) is losing its priority and social understanding about "Ideal women" is being replaced by "governmental encouragement" of women's fight against sexual harassment with the help of TV documentations and online blogs.

DISCUSSION AND RESULTS

Section 2 in this paper provides information about the #Me too movement expansion in social media and its purpose as well as the reason of victims remaining silent and invisible. The third section outlines the advantages of social media in the mobilization of any kind of movement and cultivation of feministic activism in Indian society. The fourth section talks about effectiveness and the speed of social media in Indian women's unification including women's unification across the borders and its results, while section 5 summarizes ideas and makes the conclusion.

Although officially the first hashtag of the #Me Too movement appeared on the 24th of October in 2017, the movement began long earlier and the founder of it was "Afro-American" woman, Tarana Burke. In an interview with the *Guardian* columnist Brockes (2017), Tarana Burke claimed that she started the #Me Too twelve years earlier but had no public presence at all. She outlined that she started this movement to make voices heard from those who were assaulted for sexual violence but did not state it publicly.

Tarana Burke was shocked seeing that the #Me Too hashtag was posted more than 12 million times in one week (Brockes 2017). In fact, the dramatic rise of hashtag #Me Too was started on Twitter after the post of Alyssa Milano, the American activist, and actor, saying "If you've been sexually harassed or assaulted, write 'me too' as a reply to this tweet." (*Guardian* 2017) The main reason for her post was her indignation after reading the articles in the New York Times about Hollywood producer Harvey Weinstein who was exposed for multiple sexual assaults. According to Emma Brockes that on the next morning there were 55000 replies for the post and the following week, there were stories of women on Facebook and Twitter sharing their incidents reposting "me too" for several times (2017). Consequently, this online revolution caused legal problems for powerful men because

“Me Too” hashtag was used millions of time and incredible stories were shared by the victims.

It is important to note that celebrities like Alyssa Milano, play a significant role in the expansion of any movement and social media is a useful tool for mobilization it. Being inspired by the Hollywood example Indian Bollywood celebrities also started mobilization becoming the perfect model to the victims. Since then the #Me too hashtag has been used millions of time with the protest against rape on social sites as Facebook, Twitter, and U-tube.

According to Samita Sen (2000), women’s awareness of gender issues began long before in India and the “woman’s question” was raised in the 19th century.” She emphasized that the recognition of gender issues on a government level began in 1974 because from 1911 till 1974 data showed high gender discrimination rate in all spheres. Parents became afraid to send their daughters to school or university believing that they will be the next victims of sexual coercion and those actions led to the dramatic decrease of female education. Apparently, it is impacted significantly by the government policy and economic growth. At that time small female group activists started mobilizing in a small group unsuccessfully protesting in the streets which were easily brutalized by police. But due to technological development, in the last two decades, social media spontaneously penetrated to the lives of people in India generating more opportunity for mobilization of the social movement. Currently, social campaigns are common events in India. Moreover, in less time it can reach remote places and attract the majority of people. Hence, the Internet simplified the method of communicating and exchanging information and also united female activist under one hashtag #Me Too.

However, it is interesting that most victims of sexual harassment remain silent instead of reporting to the police. I want to analyze this in the example of India. In Asian culture including India for females having sexual relationships before marriage and two-timing are an unforgivable sin and the penalty for it is exile and separation from society. Daughters are brought up in restrictive social bound norms, traditions, and expectations that any kind of the wrong step makes a girl oppressed. From the interview (author 2015) with Indian women “Will you report to the police in case of sexual harassment?” 132 of replies were “No” and 52 prefer to commit suicide instead of reporting and 247 did not reply to the question. (*personal communication*, 2015). But each time there were abhorrence and hatred in their eyes when they came across the expression “rape”, or “sexual harassment”. Social media provides the

platform for those who could not find justification in government protection such as the police.

Furthermore, social media provides anonymity to the users that makes them confident to be spoken out and share their story as well. It also helps to find likewise-minded people and mobilize them in the groups. “Social media is a healing and disastrous power that unites people with different goals”-proposed Sonora Jha in her new book (2017). Additionally, Social media plays a vital role in the mobilization of any movement as its users stay connected and informed all the time. As Zeynep Tufekci states “It has the potential to reach millions of people at once... and can easily connect with many people who are not in the same physical space or even people who do not know each other at all” (*Twitter and tear gas* 2017, p 6). For example, in the Arab Spring Facebook and Twitter mobilized youth, this led to the sparking of the revolution in Egypt, Tunisia, and other Middle East countries. Social media sites like Facebook, Twitter, YouTube and numerous online communities have created platforms for strong participation in gender discrimination and security debates and discussions. To the question: “Why anonymity is important for victims of rape?” the research of K. Mendes shows that firstly women are afraid of losing their reputation and coming blame and stigma on women themselves, moreover feeling of loneliness in front of relatives and neighbors as she stated “...feeling alone’ in one’s feminist views and feeling upset by institutionalized cultures of sexism among friends and family as well as at work, school and university was salient”(2018, p 243). Secondly, they are completely sure that government authorities barely will take action, on the contrary, protesting voices mostly will be suppressed by blaming the victims themselves and petition of rape will be adjudicated. Thirdly casualties believe that it will influence her future marriage perspective and promotion in a working environment.

Alka Kurian, *India Today journal*, reported (2018) “A new and powerful anti-sexism movement began in India, long before the present day feminist resurgence in the U.S In the early 21st century, millennial Indian women launched a radically new kind of feminist politics that had not been seen before.” Moreover, she emphasized that movements such as Occupy Wall Street and the Arab Spring initiated for social media campaigns against rape and sexual coercion and protest amongst the youth arose considerably. Furthermore, she outlined that despite many years of feminist activism, the deepest root issue of sexual obsession and gender inequity still exist in India, and online struggle awoke an enormous bunch of frustration among the young people in the country. It is true that social media made a great impact on Indian youth

as Facebook pages and Twitter were overflowed with stories of sexual assault that fastened the mobilization and performing protest against it. Since then the number of protests increased. These include groups like Blank Noise Project in 2003, Chaddi (underwear) movement in 2009, “ SlutWalk “ protest in 2011, Pinjra Tod and Pink (Break the Cage) movement in 2015, the Bekhauf Azadi

(Freedom without Fear) in 2017. All of them were against sexual atrocities and performed by anti-sexism activists.

The main reason for the cultivation of the # Me too movement in India is long time surged frustration against sexual harassment and bound social norms which put Indian women in a cage. Proceeding from social norms women’s responsibility in India is too overloaded comparing with Western women, although they make the same financial investment into the family budget. Inequity in sharing responsibilities made women exhausted and campaigns in Facebook and Twitter increased dramatically. Danish Siddiqui reported in the *Guardian*(2018) that 82% of Indians still encounter with a major problem with inequity. It would seem the possibility of having been heard is greater in social media. For example a recent case shook the public and raised awareness about the basic issue of Indian girls’ safety. As *FIRSTSPOT*(2018) reported that a 27-year-old lady from Gurgaon was allegedly raped by an Uber driver while she was returning home from the dinner party. The incident was titled, “Delhi Rape: Twitter flooded with angry messages against Uber”. Many tweets were posted expressing disgust and abhorrence that damaged the Uber business. It was apparent that people would refuse to use its services in the future. Consequently, in this case, social media played a significant role in spreading information and Twitter made the public aware about the woman safety issue in such hired taxis. Additionally, the Internet is a convenient tool to communicate with people from remote places making strong and weak ties. And most of the time weak ties become more wholesome as it gives great opportunity to be connected with people who have different background knowledge and different economic and social resources. Thus, it is a unique opportunity for mobilization and cultivation of any kind of movement, including #Me too.

According to Smith (2014 p 87), the internet and especially Facebook is one of the strongest power where among all global issues, related rape and violence against women find the most followers. This recent technological industry created the possibility to find supporters easily even from remote places and unite them for one purpose. Although there is a controversial idea: Is social media safe place for sharing issues especially about rape? Confidently, the freedom, and independence of social

media provided a huge opportunity for launching and bringing forth the contemporary women movement dealing with gender issues like women atrocities and injustice.

However, social media is not always a safe place to get support from others. There are times when victims tweet about their stories of assault and mostly are asked the question what were they wearing when they were assaulted. To the deepest regret, some tweets could be sent using foul language insulting more those who suffered from sexual coercion, such as accusing the victims themselves. These types of posts soon became a widespread conversation on social media and blogs among victims as for whether sharing stories on public platforms of social media was a healthy step in the recovery process? Additionally, it brings a financial downturn to some companies and enterprises. From the example above Uber, taxi agency has lost the trust of its customers that is an essential feature for taxi companies to get through in competitive market economy in India. Moreover, social media creates a false sense of actions and achievement. It seems the movement is on and activists are mobilizing, but is it true in reality? Is there anything achieved besides creating a new hashtag? How do victims receive negative feedbacks? Moreover, there could be fake stories that will damage the reputation of high positioned men. The reasons for posting false stories could be several but until “culprit” is exculpated how much moral and financial losses will he encounter? There is a one more interesting theory could we say if there is no social media no movement will be mobilized and criminals of sexual harassment in India will continue? According to Alka Karan (2017) social media only assists the users and quickens events but if there is a strong protest and discourse it will happen by all means but it will take a longer time. However, another kind of method of spreading information could be used, for example, flyers, in any case.

The possibility of the formulation the #Me Too movement in India was apparent as the female activists were inspired by the US example. The Internet and social media expanded significantly over the past decade in India becoming the strongest tool for online campaigns which supports feminist activist. Today one can find the number of applications focusing on women empowerment specified in the diverse sphere as knowledge, health, education, and lifestyle. Other than Facebook and Twitter, there are many social apps as Whats Upp, Telegram, YouTube that could create an expanded network even with those whom you have never come across before. Women share their stories and get support from others through these online apps. However, there are posts blaming women themselves for sexual harassment, intentionally insulting them in their entire hard life. Especially, when they struggle to

avoid the feeling of loneliness and relieve the agony by staying connected with likewise women. That has happened with the #Me Too when people united under one hashtag expressing anger and hatred to those who present his “mannism” culture against the weakest human beings. Consequently, violence made women unite through social media raising their awareness of possible rape in every future step of their life. The reason of mobilization of the #Me Too in India was the consequences of the highest percentage of statistics in the commitment of rapes and sexual harassment and reluctant attitude of authorities to the raped. Therefore social media became a safe place where their voices could be heard. On the other hand, social media is not always safe to share all rape stories because of the possibility to become a victim of cyberbullying is high. Moreover, fake stories can ruin authorities’ reputation and finances. Furthermore, those who actively support online movements are not a guarantee that they will do the same in reality. Therefore, the number of online activists is always greater than in real life. Social media movement sometimes is an illusion and this is the reason that the rape and sexual harassment happens till these days in India.

REFERENCES

1. BBC News (28 April 2018), #Me Too Why sexual harassment is the reality in Bollywood.
2. Retrieved on 22nd July website: <https://www.bbc.com/news/world-asia-india>
3. The New York Journal, The Global impact of #Me Too movement. Retrieved on 22nd
4. July website: <https://www.law.com/newyorklawjournal/2018/07/12/the-global-impact-of-the-metoo- movement-part-2>
5. The Irish Times(18 January 2018), Is Social Media right platform for #Me Too movement.
6. Retrieved on 22nd July website: <https://www.irishtimes.com/student-hub/is-social-media-the-right-platform-for-metoo-movement>
7. Brockes Emma *The Guardian* (2018) interview; “ You have to use your privileges to serve other people”
8. Retrieved on 22nd July website: www.theguardian.com/world/2018/jan/15/me-too-founder-tarana-
9. Munira, Z., Smart, C., & Convey, J. (2022). Phonological, grammatic, and lexis aspects of formation Uzbek-english. *ACADEMICIA: An International Multidisciplinary Research Journal*, 12(4), 732-737.

-
10. Munira, Z., Smart, C., & Convey, J. (2022). Phonological, grammatic, and lexis aspects of formation Uzbek- English. *ACADEMICIA: An International Multidisciplinary Research Journal*, 12(4), 732-737.
 11. Gulomovna, Z. M. (2022). Commodification of education in the form of shadow education. *ACADEMICIA: An International Multidisciplinary Research Journal*, 12(1), 200-206.
 12. Zaylobidinova, M. G. (2022). ASSESSMENT SYSTEM IN HIGHER EDUCATION IN UZBEKISTAN. *BARQARORLIK VA YETAKCHI TADQIQOTLAR ONLAYN ILMIY JURNALI*, 2(11), 330-334.
 13. Munira, Z. (2022). THE BACKWASH OF SHADOW EDUCATION. *Conferencia*, 110-111.

BIRJA QIMMATLI QOG‘OZLARI LIKVIDLILIGINI BAHOLASHNING MUHIM JIHATLARI

Jo’rayev Sarvar Davlat o’g’li

Toshkent davlat iqtisodiyot universiteti magistranti

ANNOTATSIYA

Ushbu maqolada birja qimmatli qog‘ozlari likvidliligini baholashning muhim jihatlari borasida ma’lumotlar keltirilgan. Maqolada ushbu masala yuzasidan xulosa va takliflar keltirilgan.

***Kalit so‘zlar:** Likvidlilik, aktiv, birja, pul, mulk, bozor, investor, obligatsiyalar, tranzaksiya.*

АННОТАЦИЯ

В данной статье представлена информация о важных аспектах оценки ликвидности биржевых ценных бумаг. В статье содержатся выводы и предложения по данному вопросу.

***Ключевые слова:** Ликвидность, актив, фондовый рынок, деньги, имущество, рынок, инвестор, облигация, сделка.*

KIRISH

Likvidlik birjada sotiladigan aktivlarning tez pulga ayirboshlanadigan mulkidir. Biz faqat qimmatli qog'ozlarni sotish haqida emas, balki ularni bozorga yaqin narxda sotish haqida gapiramiz. Ya'ni, likvid aktivni juda tez pulga almashtiriladigan aktiv deb atash mumkin.

Investorlarning o'zlari likvidlikni yaratadilar. Hamma narsa talab va taklifga bog'liq. Agar vositaga ijobiy yoki salbiy ta'sir ko'rsatishi mumkin bo'lgan yangiliklar chiqsa, u holda bozordagi savdo faolligi va u bilan birga likvidlik oshadi. Investorlar pul ishlash va buyurtma berishni boshlash imkoniyatini ko'rishadi. Ushbu ssenariyda aksiya narxi tez-tez o'zgarishi mumkin - bu o'zgaruvchanlik deb ataladi. Aksiyalar uchun likvidlikni yaratishda erkin muomala ko'rsatkichi muhim rol o'ynaydi - bu bozorda erkin sotiladigan qimmatli qog'ozlar umumiy sonining bir qismi. Bu qism qanchalik katta bo'lsa, likvidlik shunchalik yuqori bo'lishi mumkin. Agar kompaniyaning 95 foizi bir kishi tomonidan, qolgan qismi esa boshqa investorlarga tegishli deb hisoblasak, ko'pincha uni likvid deb atash qiyin bo'ladi³²⁴.

Agar vosita past likvidlikka ega bo'lsa, pozitsiyaga kirish yoki chiqish qiyin bo'ladi. Amalda ko'plab obligatsiyalar, uchinchi darajali aksiyalar va opsionlar likvid

³²⁴ Мальцева И.Г. Система индикаторов финансовой безопасности как основа для определения уровня системных рисков национальной финансовой системы.//Вопросы статистики, №5, 2006.-с.14-24.

bo'lmagan deb tasniflanishi mumkin. Bu ularni ishlatmaslik kerak degani emas, faqat investitsiya qilishda likvidlik omilini hisobga olish kerak³²⁵.

MUHOKAMA VA NATIJALAR

Aksiyalarning likvidligi savdolar hajmi (tuzilgan bitimlar soni) va spread hajmi bilan baholanadi. Spread - bu xaridor va sotuvchining eng yaxshi taklif narxlari, ya'ni minimal so'rov narxi va maksimal sotib olish narxi (taklif) o'rtasidagi farq. Bozorda qancha tranzaksiyalar bo'lsa va spread qanchalik kichik bo'lsa, qimmatli qog'ozning likvidligi shunchalik yuqori bo'ladi. Aksiyalarning likvidligiga ta'sir qiluvchi quyidagi omillarni ajratib ko'rsatish mumkin:

kompaniyaning moliyaviy barqarorligi;
erkin muomaladagi aksiyalar soni.

Kompaniyaning moliyaviy barqarorligi unga foydani oshirish, kapitallashuv (kompaniya aksiyalarining umumiy qiymati) va muntazam ravishda dividendlar to'lash imkonini beradi. Bu kompaniyaning qimmatli qog'ozlariga bo'lgan talabni, demak, fond bozoridagi bitimlar sonini oshiradi.

Erkin muomaladagi aksiyalarning ulushi qanchalik ko'p bo'lsa, kompaniyaning aksiyadorlari soni shunchalik ko'p bo'ladi va qimmatli qog'ozlar bilan tez-tez bitimlar tuziladi.

Aksiyalarning likvidligi kompaniyaning ishonchliligini aks ettiradi. Uzoq muddatda likvidli aksiyalar investorlar uchun kamroq xavf tug'diradi va barqaror daromad olish imkonini beradi. Bunday qimmatli qog'ozlarning kotirovkalari uzoq muddatda, qoida tariqasida, o'sib boradi, odatda ular bo'yicha dividendlar to'lanadi va emitent kompaniyalar kamdan-kam hollarda bankrot bo'ladi.

Past likvidli aksiyalarni sotib olish investordan fond bozori haqida bilim va tajribaga ega bo'lishni talab qiladi. Bunday investitsiyalar zarar keltirishi va hatto investitsiyalarning to'liq yo'qolishiga olib kelishi mumkin. Biroq, ular qisqa muddatda, masalan, kompaniyaning ijobiy yangiliklarida yuqori rentabellikni ko'rsatishi mumkin.

Aksiyalarning likvidligi qimmatli qog'ozlarni sotib olish va sotish bo'yicha buyurtmalar beruvchi ishtirokchilar tomonidan yaratiladi. Kompaniyalar o'z aksiyalarini investorlar uchun jozibador qilish orqali likvidligini oshirishi va shu tariqa ularni sotib olishga va keyinchalik ularni foyda uchun sotishga tayyor odamlar sonini ko'paytirishi mumkin.

³²⁵ Эрнандо де Сото. Секрет капитала. Почему капитализм торжествует на Западе и терпит поражение во всем остальном мире./Пер. с англ.-М.: Олимп-Бизнес, 2001. - 272 с.

Agar texnik omillar haqida gapiradigan bo'lsak, unda qo'shimcha likvidlikni aksiyalarni "bo'lish" orqali yaratish mumkin. Aksiyalarning likvidligini erkin aylanmani ko'paytirish, masalan, g'aznachilik aksiyalarining bir qismini (ya'ni to'g'ridan-to'g'ri kompaniyaning o'ziga tegishli qimmatli qog'ozlarni) birja savdosiga olib kelish yoki ulushini kamaytirish orqali oshirish mumkin³²⁶.

Likvidlik investitsiyalarning ishonchliligini belgilaydi. Aksiyalarning yuqori likvidligi fond bozorida tajribasi bo'lmagan yangi boshlovchilar va ishonchli aktivlarni qidirayotgan investorlar uchun belgidir. Yuqori likvidli aktivlar, shuningdek, daromadni ko'paytirish uchun ko'plab operatsiyalarni amalga oshirishni maqsad qilgan treyderlar, investorlar uchun ham qiziqish uyg'otadi.

Klassik investorlar uchun ham yuqori hamda o'rta likvidligi bo'lgan aksiyalar mos keladi. Past likvidli qimmatli qog'ozlar esa birja bozori faoliyatini yaxshi biladigan va yuqori investitsiya xatarlarini, shu jumladan yo'qotishlarni tuzatishga tayyor bo'lgan investorlar va treyderlar tomonidan ko'rib chiqilishi mumkin.

Agar kompaniya qayta sotib olishni amalga oshirsa, ya'ni bozordan o'z aksiyalarini sotib olsa, investorlar sotib olishlari mumkin bo'lgan qimmatli qog'ozlar soni kamayadi. Bunday hollarda likvidlik pasayadi. Ba'zida yirik institutsional investorlar katta ulushni sotib olishadi va bu muomaladagi aksiyalar soni va savdo hajmiga ham ta'sir qiladi. Agar kompaniyaning biznesi investorlar uchun o'z jozibadorligini yo'qotsa yoki kompaniya tashqi savdo notinchligini boshdan kechirsa, investorlar qog'ozni sotishga intiladi, lekin hamma ham uni sotib olishga tayyor emas. Bunday hollarda qimmatli qog'ozlarning likvidligi pasayadi, aksiya egalari esa ularni bozor qiymatiga chegirma bilan sotishga majbur bo'ladi³²⁷.

XULOSA

Aksiyaning likvidligi - qimmatli qog'ozni bozor narxiga yaqin narxda tezda sotish qobiliyati bo'lib, aksiyalarning likvidligi investitsiyalarning ishonchliligini belgilaydi. Yuqori likvidli aksiyalar, qoida tariqasida, o'z egalariга barqaror daromad keltiradi, past likvidli aksiyalar esa yuqori xavfга ega va zarar keltirishi mumkin. Aksiyalarning likvidligi bitimlar soniga va sotish uchun buyurtmaning minimal narxi va sotib olish uchun buyurtmaning maksimal narxi o'rtasidagi farqга bog'liq. Jamiyat aksiyalarining likvidligi uning moliyaviy barqarorligi mustahkamlanganda va investorlar uchun jozibadorligi oshgan taqdirda, shuningdek, aksiyalarning erkin muomaladagi ulushini oshirish hisobiga oshishi mumkin. Likvidlik darajasi asosan,

³²⁶ Shoxa'zamiy Sh.Sh.. Moliya bozori va qimmatli qog'ozlar.-T.: Fan va texnologiya. 2012 y. 110-bet.

³²⁷ James L.Massey. The Primary Market for Publik Debt. Solomon Brothers, 1990. P.2-3

ko'plab spekulativ bozor ishtirokchilari tomonidan ta'minlangan aktivning mashhurlik darajasi hisoblanadi. Ushbu mashhurlik qanchalik yuqori bo'lsa, aktivning likvidligi shunchalik yuqori bo'ladi. Qo'shimcha likvidlikni qo'llab-quvvatlash professional tender ishtirokchilari - market-meykerlar tomonidan amalga oshiriladi.

REFERENCES

1. Shoxa'zamiy Sh. Sh.. Moliya bozori va qimmatli qog'ozlar.-T.: Fan va texnologiya. 2012 y. 110-bet.
2. James L.Massey. The Primary Market for Publik Debt. Solomon Brothers, 1990. P.2-3
3. Мальцева И.Г. Система индикаторов финансовой безопасности как основа для определения уровня системных рисков национальной финансовой системы.//Вопросы статистики, №5, 2006.-сс.14-24.
4. Эрнандо де Сото. Секрет капитала. Почему капитализм торжествует на Западе и терпит поражение во всем остальном мире./Пер. с англ.-М.: Олимп-Бизнес, 2001. - 272 с.

CONTENT / СОДЕРЖАНИЕ / MUNDARIJA

Норбоева М.Х. // <i>Бўлажак иқтисодчиларни умумий лексик компетенцияларини такомиллаштириши.....</i>	5
Donayeva A.I., Akramov A. // <i>Tadbirkorlik tavakkalchiligini sug'urtalash tizimini shakllantirish va rivojlantirishda fuqarolik-huquqiy tartibga solish muammolari.....</i>	10
Исомова Г. // <i>Фаргона шоирлари шеърларида миллий-маданий хусусиятларни ифодаловчи тургун бирикмаларнинг қўлланилиши.....</i>	20
Latipova S. // <i>Crime composition of subjective element and history of its organization.....</i>	25
Турдиева Я.Х. // <i>Ўзбекистонда пул айланмасини мустаҳкамлашнинг айрим долзарб масалалари.....</i>	32
Raximbayev M.K., Vafoyev A.N. // <i>Elektron biznes va elektron tijorat maqsadlari va asosiy yo'nalishlari.....</i>	40
Safarov G'A., Bahodirov Z.O. // <i>Mamlakat iqtisodiy xavfsizligini ta'minlanishida innovatsiyalarning ahamiyati.....</i>	46
Badalbayev D.F. // <i>Xitoy og'zaki nutqida maqto'v va tasdiq uchun foydalaniladigan turg'un birliklar va ularning xususiyati.....</i>	55
Abdullayeva N.A., Mirzayeva D.I. // <i>Abdulla Qahhor hikoyalari maqol va matallarning qo'llanishi.....</i>	64
Sodikova I.I. // <i>Pedagogical possibilities of improving students' activity.....</i>	70
Жўраев Х.М. // <i>Замонавий педагогларнинг касбий компетенцияларини шакллантириши омили.....</i>	76
Karimov Y.L., Latipov Z.Y., Turdiyev J.N. // <i>Kaliy rudalarini yer osti usulida qazib olishning asosiy bosqichlari.....</i>	85
Ergashev E.A. // <i>Tuz(0,9% konsentratsiyalik), oqsil va model suyuqliklarning suvsizlanish kinetikasi.....</i>	94
G'ofurova O.M., Sodiqova M.B., Aminjonova G.F. // <i>Soya o'simligini morfologik xususiyatlari va unda uchraydigan kasalliklar xususida.....</i>	100
Юнусов М.М. // <i>Зараркундаларга қарши хонқизи (coccinellidae) оиласига ва йиртқич қўнғизларга мансуб турларни қўллаш.....</i>	107
Жўраева Х.Я. // <i>Одам анатомияси ва физиологияси фанини масофавий ўқитишда замонавий ахборот технологияларининг интеграцияланиши билан боғлиқ янги атамалар.....</i>	117

Тоштемирова М.А. // <i>Экология -табиатдан оқилонга фойдаланиши ва табиатни муҳофаза қилишининг назарий, табиий-илмий асоси.....</i>	125
Собирова Г.Х. // <i>Антирадикальная активность экстрактов пустырника, шиповника и боярышника.....</i>	130
Zokirova G.M., Nabijonova M.A., Abduvaxobova G.G'. // <i>Olmazor entomokompleksi dominant turlarining bioekologiyasi (Quva hududi olma bog'lari misolida)</i>	137
Ахмаджонова С.Ш. // <i>Зараркунандаларга қарши олтинкўз (chrysopidae) оиласига мансуб турларни қўллаш.....</i>	149
Эминова Г.М., Нишанов Я.И. // <i>Теоретические основы фразеологии русского языка.....</i>	159
Пирниязова Г.Ж. // <i>Конституционно-правовые основы охраны окружающей среды в Республике Каракалпакстан.....</i>	166
Абдуллаева Н.Б. // <i>“Қутадғу билиг” асариди тил ва сўз одоби масалалари.....</i>	171
Очилов О.М. // <i>4-май ҳаракатигача бўлган даврда Хитой шеърятинида юз берган эволюцион жараёнлар.....</i>	181
Юнусова Г.С., Сайидова С.Ё. // <i>Роль трудов великих мыслителей в воспитание национальных и аксиологических матриц в техническом ВУЗЕ.....</i>	192
Халилова М., Расулова А. // <i>Микроматнларга нутқ системаси сифатида ёндашув.....</i>	197
Artikova A.A. // <i>Influence of suffixes and prefixes on word meaning in english.....</i>	204
Эрматова Р.О., Пайгамова.З.Х., Абдугаппаров Б.М. // <i>Актуальность использования интерактивных методов в дистанционном обучении латинскому языку студентов-медиков.....</i>	208
Shermatova N.N., Maksudova H. // <i>ESP needs analysis model.....</i>	214
То‘рақулов И. // <i>О‘қувчилар саводхонлигини оширishда PISA халқаро баҳолаш дастурининг аҳамияти.....</i>	219
Хайдаров З., Хайдаров Б.З. // <i>Фотоэлектрические свойства газоразрядной ячейки с полупроводниковыми электродами.....</i>	225
Matenova F.M., Abduganiyeva D.R. // <i>Translation procedures and strategies.....</i>	234
Бузрукова Д. // <i>Ҳис-туйғулар универсаллиги ва ҳиссий-лисоний олам манзарасига психолингвистик ёндашув.....</i>	239

Базарбаев М.И., Қиёмова М.М. // <i>Ультратовуши аппарати операцион системаси ва функцияларини ўрганиши</i>	243
Yusufov A.M. // <i>“O‘zbekiston temir yo‘llari” AJ Lokomotiv parki tahlili</i>	251
Асабаев Д.Х., Бадалов Ф.А., Эргашов А.М. // <i>Оценка минерально-сырьевого потенциала магнезиальных пород и перспективы рационального его использования в западном Узбекистане (Южный Тянь-шань)</i>	259
Kodirov K., Nishonboyev A., Yunusaliyeva M. // <i>Matematikani o‘qitish jarayonida o‘quvchilarni mantiqiy kompetentligini shakllantirish</i>	276
Файзиматов Ш.Н., Номанжонов С.Н. // <i>Штамп юзаларининг сифатини ошириши мақсадида қопламаларнинг назарий хисоблаш учун математик моделларини ўрганиши</i>	282
Ҳасанов А.С., Толибов Б.И., Сирожов Т.Т. // <i>Мис бойитиши фабрикаси чиқиндиларидан темирни ажратиб олиши</i>	286
Bozarov D.U. // <i>Ikki o‘zgaruvchili funksiyaning ekstremumidan foydalanib, tekislikdagi ikkita figura orasidagi masofani topish</i>	292
Уринов М.Б., Рахматова С.Н., Убайдуллаев.Ш. // <i>Юрак патологияси бор беморларда транзитор ишемик атакада когнитив бузилишларнинг пайдо бўлиши частотаси</i>	302
Uralova H., Musabekov Z., Ergashev B. // <i>Ways to reduce harmful impacts exhaust gases of internal combustion engines</i>	307
Umurzaqova X.S. // <i>Anor agrobiotsenozi zararkunanda hasharotlariga doir tadqiqotlar tahlili</i>	312
Эгамов Б. // <i>Аспирацион пневмониядан нобуд бўлган чақалоқлар буйрагининг морфологик ўзгаришлари</i>	321
Axmadaliyev M.A., Davronov B., Toshmatov N., Matmurodov U. // <i>Aseton-formaldegid smolalari (ACF)</i>	330
Djumakulova Sh.D. // <i>The importance of media literacy in adolescence</i>	335
Mamadjonova Sh. // <i>“The study and evaluation of the history of the development of fine arts and its significant aspects today”</i>	340
Norboyeva S.M., Xudoyberdiyeva D.G’., Abduqunduzova M.T. // <i>Ta’lim jarayonida zamonaviy pedagogik texnologiyalardan foydalanish</i>	344
Narziyeva G. // <i>The essence of national-cultural code in language</i>	348

Nuridinov Z.Sh. // <i>The tragedy of Kovrin's delusional ideas in the story "The Black Monk" by A.P. Chekhov</i>	356
Sabirdinov A.G., Mo'minov M.Z. // <i>Xayriddin Sulton qissalarida badiiy tasvir va syujet</i>	361
Умирзакова Н.А. // <i>В. Р. Поттернинг глобал биоэтика концепцияси</i>	371
Ахмедов Х.Я. // <i>Алпомиш достонида қадимий, диний эътиқодлар билан боғлиқ фразеологизмлар ва уларнинг семантикаси</i>	381
Манзаров Ю.Х. // <i>Жадидчилик харақатининг миллат маънавияти ва маърифатини кўтаришидаги ўрни</i>	390
Ибрагимов С. // <i>Глобаллашув жараёнида "Оммавий маданият" нинг ёшлар тарбиясига таъдиди</i>	397
Sabirdinov A., Davronova M. // <i>Odil Yoqubov qissalarida tasvir va talqin</i>	404
Maksudova D.K. // <i>Activation of the qualitative meaning of color-image in translations</i>	413
Mannopov I.S., Inomov S.O. // <i>Ubaydiy she'riyatida ruboiy janrining roli va ahamiyati</i>	419
Solijonov Y., Qo'chqarov O'O'. // <i>Isajon Sultonning "Ozod" romanida sharqona motivlar talqini</i>	427
Abdulhamidova H.A., Saminjonova M.O. // <i>Mustaqillik davri she'riyatida milliy detallarning ifodalanishi</i>	434
Muqaddas Isroil. // <i>Sociolinguistic aspect in media language: functional alignment</i>	441
Ne'matova A.D., Mukhamedova N.A. // <i>Linguapragmatic features of advertisements</i>	448
Khamraeva B.A., Muminova A.A. // <i>Linguocultural features of father and child speech in Uzbek and English languages</i>	453
Baymatov A.K. // <i>Tinchlik madaniyati - barqarorlikni ta'minlashning muhim omili</i>	459
Рамазанов А.К. // <i>Шайх ул-акбар Муҳйиддин ибн ал-Арабий ва шарқ мутафаккирларнинг асарларида "Комил инсон" тушунчасининг ўрганилиши</i>	466
Musayev B., Nazirova Z. // <i>Yozuvning kelib chiqish tarixi va uning rivojlanish bosqichlari</i>	474
Jumaniyozov D., Karimova D. // <i>Ta'limning jamiyatdagi ahamiyati</i>	483

Shermamatova S., Abdullayeva D. // <i>Education system of United Kingdom and Uzbekistan</i>	491
Toshpo'latova X.M. // <i>Ingliz reklama shiorlarining stilistik tahlili va ularning o'zbek tiliga tarjima jarayonida saqlanishi</i>	498
Madiyeva O.S. // <i>Abdulla Avloniyning o'zbek tamaddunidagi o'rni xususida ba'zi mulohazalar</i>	505
Shermamatova S., Ibrokhimova M. // <i>The renaissance period in English and Uzbek</i>	510
Kodiraliev A.T. // <i>Criteria for development of leadership skills in the management process</i>	519
Shixnazarov R.R., Xo'jamshukurov N.A., Babaeva D.T., Abdullayeva F.B. // <i>G'o'za yetishtirishga salbiy ta'sir etuvchi omillar</i>	526
Saidova Z.M. // <i>Qadimiy gazlamalarni saqlash muammolari</i>	529
Isoqova M.F. // <i>Pedagogik faoliyat va uning turlari</i>	534
Mamadayupova V.Sh. // <i>O'zbekiston Respublikasi konstitutsiyasining yaratilish tarixi va ahamiyati</i>	540
Sattorova M.A. // <i>Voyaga yetmaganlar jinoyatchiligining o'ziga xos xususiyatlari</i>	545
Gafforov I., Anvarjonova Sh. // <i>Tilshunoslikda eskirgan so'zlarning kelib chiqishi va ularning qiyosiy tahlili</i>	552
Низомиддинов Ҳ.М. // <i>Анвар Шоҳ Каширийнинг устоз ва шогирдлари</i>	561
Musayeva U.X. // <i>Maktabgacha ta'lim yoshdagi bolalarga axloqiy tarbiya berishning ahamiyati</i>	567
Муродов Ш.К. // <i>Ўзбекистон мусулмонлари идорасининг ташкил топиши тарихи</i>	571
Муминов Ф.М., Каримов С.Я., Утабов У.А. // <i>Нелокальная задача для уравнения смешанного типа</i>	576
Хамидуллаев Б.Н., Хасанов А.С., Камолов Т.О., Раупова Д.Н., Эшонкуло У.Х. // <i>Технико-экономическая эффективность разработанной технологии попутного получения вольфрамового концентрата при переработке золотосодержащей руды</i>	582
Latipov Z.Y., Xasanov Sh.R. // <i>Tepaqo'ton koni sharoitida tuz chiqindilarini elektrosilikatlash usuli orqali qotirish</i>	586

Xolov O.T., Abdinazarov K.A., Xursanov K.B. // <i>Lm358 mikrokontroller orqali 12v li agregatlarni mahalliy sharoitdan kelib chiqib o'ngga va chapga avtomatik aylantirish qurilmasi</i>	595
Toshbuvayev B.M. // <i>Chekli komponentali to'plamlar giperfazosida akslantirishlar</i>	599
Safarov T.N. // <i>Galiley fazosida siklik sirtlarni o'rganish nazariyasi</i>	605
Хамидуллаев Б.Н., Хасанов А.С., Камолов Т.О., Раупова Д.Н. // <i>Изучения характеристики конечного вольфрамового концентрата при переработке золотосодержащей руды</i>	615
Назаров Ф.Ю. // <i>Оказания специализированной медицинской помощи пациентам с вирусной пневмонией, вызванной SARS-CoV-2</i>	621
Umurzaqova X.S., Nabijonova M.A., Ahmadjonova G.F. // <i>Anor qurtining (Euzophera punicaella moor) morfometrik belgilari va rivojlanishi haqida</i>	630
Абдуллаева Д.Г. // <i>Озиқ-овқат маҳсулотларида яширин алергенларни аниқлаш бўйича таъсиялар</i>	639
Каршибоев Ш.Б., Хасанов А.С., Каюмов О.А. // <i>Резектракция жараёнидан сунг хосил булган эритмадан индийни цементация усулида ажратиб олиш тадқиқоти</i>	649
Xolov O.T., Shaymanov I.P., G'afarov Sh.G'. // <i>A 22A1 sensor orqali sanoatdagi va qishloq xo'jaligidagi maxsulotlarning sonini mahalliyashtirish orqali avtomatik sanash qurilmasi</i>	658
Хошимханова М.А., Камолов Т.О., Хамдамов Д.Х., Нурханов Ф.А., Эралиев А.А., Муносибов Ш. // <i>Современное состояние экологических проблем образующихся при сжигании угольного топлива</i>	664
Хошимханова М.А., Шарипов Х.Т., Камалов Т.О., Хамдамов Д.Х., Хўжақулов А.М. // <i>Исследование элементарной и вещественный состав золошлаков ТЭС Ангрена</i>	671
Kodirov K., Nishonboyev A. // <i>Professional approach in the formation of knowledge and skills of high school students</i>	680
Хошимханова М.А., Камолов Т.О., Хамдамов Д.Х., Нурханов Ф.А., Эралиев А.А., Эшонкулов У.Х. // <i>Методы исследований компонентов зол и шлаков ТЭС</i>	684
Кимсанов Н.С., Шерматов М.А. // <i>Конституциявий ислохотлар замирида сиёсий ҳуқуқларни такомиллаштириши масалалари</i>	691

O‘rmonov D.A. // <i>Rivojlangan davlatlarda jamoat xavfsizligini ta‘minlashda profaylingdan foydalanish samaradorligining o‘ziga xos xususiyatlari</i>	697
Абдурахмонова М.М., Тургунбоев А.Ф. // <i>Бошлангич таълим – жамият хаётининг бош бугуни сифатида</i>	704
Hamidov N.Sh. // <i>Boburning farzand tarbiyasi borasidagi fikrlari (“Boburnoma” asari misolida)</i>	710
Холмўминов Ж.М. // <i>Фаробий ва Ибн Сино: ирфон фалсафаси остонасида</i>	714
Jurayeva N.G. // <i>O‘zbek adabiyotshunosligida bayt poetikasi tushunchasining tutgan o‘rni va tipalogik asoslari</i>	729
Salimova Z.R. // <i>Turk tilida zoofrazeologik birliklar vositasida inson obrazini yaratish</i>	734
Турдибоев Б.Х. // <i>Тарихий жараёнларни ижтимоий – фалсафий билишининг илмий таҳлили</i>	742
Абдурахманова М., Хонкелдиева К., А Фаязов. // <i>Формирование позитивной социальной активности молодежи как проблема современного образования</i>	750
Абдурахмонова М., Имомова Н., Абдурахмонов А. // <i>Ўзбекистон умумтаълим мактабларида инклюзив таълим тизимини ривожлантирилиши</i>	755
Abduraxmonova M., Turg‘unov G. // <i>Bolalarga nisbatan noloyiq munosabatda xatar omillari</i>	766
Абдуқодирова Н.А. // <i>Талаба қизларда амалий санъат орқали тадбиркорлик кўникмаларини ривожлантириши имкониятлари</i>	772
Анваров Т.А. // <i>Ўзбекистон Республикаси пробацья хизматида жазо ўтаётган шахсларни назоратини ташиқлий-ҳуқуқий ҳолати</i>	779
Matkarimov Q.Q., Ismatillayev O.O. // <i>O‘zbekiston Respublikasida amalga oshirilayotgan sud - huquq islohotlar</i>	799
Arzimatov B. // <i>O‘zbekistonda turizm sohasiga investitsiyalar jalb etilish holati va soha rivojlanishidagi o‘zgarish tendensiyalari</i>	807
Abduraxmonova M., Rahmatshoeva N. // <i>Ota-ona qaramog‘isiz qolgan bolalar bilan ijtimoiy ishda kasbiy axloq masalalari</i>	813
Toirova N.I., Irisova M.R. // <i>Lexical and stylistic peculiarities of english language</i>	818

Sayitkulova Y.O., Orazgalieva A.M. // <i>Modern methods of training future english language teachers</i>	829
Isheryakova J.R., Kodirova D.K., Iskandarova D. // <i>Oral translation as a type of speech translation activity, its types and psychological aspects</i>	834
Нарзуллаев К.С. // <i>Стратегические преимущества Республики Узбекистан в современных условиях</i>	838
Попова Л.О. // <i>Социальные сети и их влияние на экономическое развитие США</i>	843
Абдурахмонова М., Абдусатторова Ш. // <i>Ўзбекистоннинг янги ижтимоий ҳимоя тизимида маҳаллаларда амалга оширилган ижтимоий иш технологиялари</i>	849
Абдурахманова М., Хонкелдиева К., Маматкулова Ф. // <i>Актуальные проблемы развития пенсионной системы Узбекистана</i>	857
Панжиев С. // <i>Қадриятларнинг шахс маънавий қиёфасини юксалтиришдаги ўзига хос жиҳатлари</i>	863
Дадажонов Ю.А. // <i>Эстрада ва жаз мусиқаси Ўзбекистон мусиқашунослик нигоҳида</i>	867
Yo'lchiyev Q., Abdusalomova M.A. // <i>Anvar Obidjonning obraz yaratish mahorati ("Yaltiroq tugma" qissasi misolida.)</i>	874
Normamatov F.K. // <i>"Yaxshilik" va "yovuzlik" konseptlarining milliy-ma'daniy xususiyatlari (ingliz va o'zbek aforizmlari misolida)</i>	880
Gafurova U.A., Akbarov O.A. // <i>Speech portrait of Rodion Raskolnikov on the example of Dostoevsky's work "Crime and Punishment"</i>	889
Qosimov M.A. // <i>Jamoalarda ijtimoiy-psixologik muhitni barqarorlashtirish texnologiyasi</i>	898
Абдурахмонова С.Ш. // <i>Бўлгуси тарбиячиларда акмеологик ёндашув асосида ўзини ўзи ривожлантириш шакллари</i>	906
Эргашева Г.Н. // <i>Мактабгача таълим ташкилотларида инглиз тилини ўргатишнинг методик хусусиятлари</i>	910
Yuldasheva N.K., Djampulatova N.M. // <i>Talabalalarning kommunikativ rivojlanishi kontekstida kouchinglik modeli</i>	915
Абдусаттарова М.Б., Шермахамматова М.Т. // <i>Иллюстрация и ее целевые задачи</i>	921
Norqulov M.T. // <i>IPOlarni tashkil etishning ustuvor yo'nalishlari</i>	925

Abdurakhmanova M., Khonkeldieva K., Khamidova N. // Issues of improving insurance services in the insurance market.....	930
Yuldasheva S.A., G'iyosidinov B.B., Egamberdiyev O.B. // Avtomobil transporti sohasida innovatsion strategiyani qo'llash zarurati.....	935
Yuldasheva S.A., Ravshanov M.N., Isroilov Sh.A. // Avtomobil transportida yo'lovchi tashish xizmatini tashkil etishning xorij tajribalari.....	941
Yuldasheva S.A., G'iyosidinov B.B., Egamberdiyev O.B. // Jamoat transporti korxonalari moliyaviy barqarorligini oshirish imkoniyatlari.....	947
Комилова Д.И. // Қорадарё ўрта оқими ихтиофаунасининг таксономик ревизияси.....	953
Makhmudova N.R., Akhmedova A.U., Khakimjanova S.U. // Role of modern technologies in the educational process.....	958
Siddikov B.S., Mahkamova M.B. // Ways to develop the professional qualities of future teachers.....	966
Maqsdov U.Q., Eraliyev Y., Qosimova G., // Ta'limda multimediali vositalardan foydalanishning pedagogik xususiyatlari.....	973
Makhmudova N.R., Khakimjanova S.U., Akhmedova A.U. // How to study well for your exams?	981
Maqsdov U.Q., Qosimova G.E. // Talabalarda media savodxonlikni oshirishning pedagogik asoslari.....	988
Комилова Д.И. // Қорадарё қўйи оқими ихтиофаунасининг таксономик ревизияси.....	996
Xudoyqulova N.S. // Toponimikaning mohiyati va terminologik tushunchalar xususida.....	1001
Ro'ziboyev D.A. // Qashqadaryo viloyatida chorvachilikning iqtisodiy hayotdagi o'rni va Sovet hokimiyatining chorva ozuqasi siyosati.....	1008
Yuldasheva S.A., G'iyosidinov B.B., Egamberdiyev O.B. // Avtomobil transporti sohasida raqobatdoshlikning o'ziga xos xususiyatlari.....	1017
Zokirova G.M., G'aniyev K.H., Karimova Z.T., Ahmadjonova G.F. // Toshloq hududi madaniy biotsenozlarining dendrofil shiralari haqida ma'lumotlar.....	1024
Jamolov R.Q., Xatamova D.M., Xolmatova M.A. // Asalnng tasnifi va kimyoviy tarkibi.....	1031
Рахмонкулов М.Х. // Радиационно – стимулированные процессы диффузии кислорода в слоях халькогенидов свинца.....	1037

Zaynolobidinova S.M., Rashidova D.A. // <i>Yarimo'tkazgichlar va ularning elektrofizik xususiyatlari</i>	1048
Norboyeva S.M., Sattorova M.R., Ummatova Z.F. // <i>Geometrik materialni o'rganishda tizimli yondashuvni tashkil etish asosida boshlang'ich sinf o'quvchilarida fazoviy tasavvurlarni shakllantirish</i>	1054
Камбарова Д.Н. // <i>Современные методы диагностики заболеваний печени – компьютерная томография</i>	1057
Ўринов Ш. // <i>Яримўтказгичларда диффузия жараёнлари ва усуллари. Диффузия усули билан электрон-ковак ўтишини ҳосил қилиш</i>	1063
Ахмедова С.Д., Ибодова Ф.Ф. // <i>Ауробиндо Гхош фалсафасида инволюция ва эволюция</i>	1070
Фозилов Ғ.Н. // <i>Инсондаги даҳолик табиати ва ижодкорлик ирсияти: маънавий-психологик омиллар</i>	1076
Абдурахмонова М., Юлдашева Д. // <i>Ўзбекистонда кечган пандемия шароитида аҳолини ижтимоий ҳимоя қилишнинг кўринишлари</i>	1083
Ahmedova S.D., Ziyodullayev M.Sh. // <i>Abu Ali Ibn Sinoning “Hay ibn Yaqzon” falsafiy qissasining yoritilishi va uning falsafiy tahlili</i>	1089
Zaylobidinova M. // <i>How #Me too #Time's up movement in the USA impacted India, the society with bound norms</i>	1093
Jo'rayev S.D. // <i>Birja qimmatli qog'ozlari likvidliligini baholashning muhim jihatlari</i>	1101

“Oriental Renaissance: Innovative, educational, natural and social sciences”.
Ilmiy jurnal. Uzbekistan: www.oriens.uz. 2022. – 1115 b.

ISSN 2181-1784

Mazkur to'plamda O'zbekiston Respublikasi Prezidentining 2020 yil 6-noyabrdagi “O'zbekistonning yangi taraqqiyot davrida ta'lim-tarbiya va ilm-fan sohalarini rivojlantirish chora-tadbirlari to'g'risida”gi PF-6108-sonli Farmonida ko'zda tutilgan vazifalarni ijrosini ta'minlash maqsadida “Oriental Renaissance” MChJ tomonidan ta'sis etilgan “**ORIENTAL RENAISSANCE: INNOVATIVE, EDUCATIONAL, NATURAL AND SOCIAL SCIENCES** (oriens.uz)” ilmiy jurnalining 2-bo'lim 11-soni o'rin egallagan.

Mas'ul muharrir:
falsafa fanlari nomzodi, dotsent M. Qodirov

Ilmiy kotib:
J.B. Sulaymonov
SH.N. Pulatov
I.R. Ikramova

Texnik muharrir:
Sh.S.Jurayev

